



**OWIM GmbH & Co. KG**  
Stiftsbergstraße 1  
74167 Neckarsulm  
GERMANY

Model No.: HG12067  
Version: 07/2025

IAN 505108\_2501



**20 V / 4 Ah BATERÍA INTELIGENTE  
PAPS 204 B1**

ES

**20 V / 4 Ah BATERÍA INTELIGENTE**

Instrucciones de utilización y de seguridad

GB

MT

**20V / 4Ah SMART BATTERY**

Operation and safety notes

DE

AT

CH

**20 V / 4 Ah SMART-AKKU**

Bedienungs- und Sicherheitshinweise

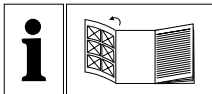

ES

Instrucciones de utilización y de seguridad      Página      5

---

GB/MT

Operation and safety notes      Page      35

---

DE/AT/CH

Bedienungs- und Sicherheitshinweise      Seite      62

---

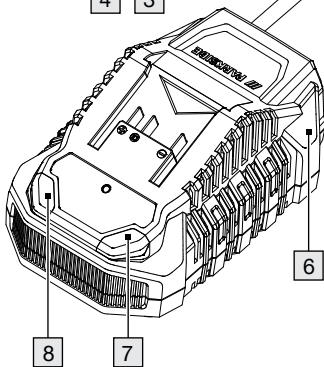
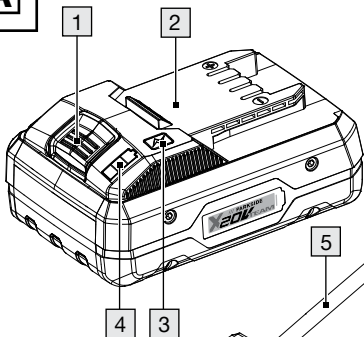
**A**





<b>Advertencias y símbolos utilizados</b> . . . .	Página	7
<b>Introducción</b> . . . . .	Página	9
Uso previsto . . . . .	Página	9
Contenido . . . . .	Página	10
Lista de piezas . . . . .	Página	10
Datos técnicos . . . . .	Página	11
<b>Notas generales sobre seguridad</b> . . . . .	Página	13
<b>Primer uso</b> . . . . .	Página	18
Cargar la batería recargable . . . . .	Página	18
<b>Funcionamiento</b> . . . . .	Página	19
Estado del indicador LED . . . . .	Página	19
Comprobar el nivel de carga de la batería . . . . .	Página	20
Retirar o insertar la batería recargable . . . . .	Página	21

Necesitará (para usar  
con la aplicación  
PARKSIDE) . . . . . Página 22

**Conexión de  
la batería a la  
aplicación PARKSIDE.** . . . . . Página 22

**Activar/Desactivar el  
Bluetooth.** . . . . . Página 24

**Limpieza.** . . . . . Página 26

**Mantenimiento y  
almacenamiento.** . . . . . Página 27

**Eliminación.** . . . . . Página 27

**Declaración UE  
de conformidad  
simplificada** . . . . . Página 30

**Garantía** . . . . . Página 30

Tramitación de la garantía. . . . . Página 32

Asistencia . . . . . Página 34

## Advertencias y símbolos utilizados

Las siguientes advertencias se utilizan en este manual de instrucciones, en el embalaje y en la etiqueta de valores nominales:



¡Seguir las advertencias y notas de seguridad!



Voltaje y corriente continuos



Proteja la batería contra el calor y la luz solar intensa continua.



Proteja la batería contra el agua y la humedad.



Proteja la batería del fuego.



Lea y observe el manual de instrucciones.



Este símbolo junto con la palabra “Información” proporciona información útil adicional.



El nombre y los registros de Bluetooth son marcas comerciales registradas propiedad de Bluetooth SIG, Inc. y cualquier uso de dicha marca por parte de OWIM GmbH & Co. KG está sujeto a una licencia. Otras marcas comerciales y nombres comerciales son propiedad de sus respectivos dueños.



Información relacionada con la seguridad y otras notas



Instrucciones de uso

# 20 V / 4 Ah BATERÍA INTELIGENTE

## ● Introducción

Enhorabuena por la adquisición de su nuevo producto. Ha optado por un producto de alta calidad. El manual de instrucciones forma parte de este producto. Contiene importantes indicaciones sobre seguridad, uso y eliminación. Antes de usar el producto, familiarícese con todas las indicaciones de manejo y de seguridad. Utilice el producto únicamente como se describe a continuación y para las aplicaciones indicadas. Adjunte igualmente toda la documentación en caso de entregar el producto a terceros.

## ● Uso previsto

El producto es compatible con todos los dispositivos de la serie Parkside X 20 V Team. El producto solo se pueden cargar con cargadores de la serie Parkside X

20 V TEAM.

Este producto no está diseñado para uso comercial. Cualquier otro uso o modificación del producto se consideran inapropiados y conllevan un riesgo considerable de accidentes. El fabricante no acepta ninguna responsabilidad por los daños atribuibles al mal uso.

## ● Contenido

- 1 Batería inteligente
- 1 Manual de instrucciones

## ● Lista de piezas

- 1 Botón de liberación para la batería recargable
- 2 Batería recargable
- 3 Botón  (nivel de carga)
- 4 LED de nivel de carga (rojo, naranja y verde)
- 5 Cable de red eléctrica con enchufe de red eléctrica
- 6 Cargador de batería rápido (no incluido)

- 7 LED de control de la carga: rojo
- 8 LED de control de la carga: verde

## ● Datos técnicos

Nº de modelo:	HG12067
Batería:	PAPS 204 B1
Tipo:	Iones de litio
Voltaje nominal:	20V máximo $\equiv$ (corriente continua)
Capacidad:	4,0Ah
Celdas:	5
Valor de energía:	80 Wh
Rendimiento de frecuencia:	$\leq 20\text{dBm}$
Banda de frecuencia:	2400 – 2483,5MHz
Temperatura ambiente recomendada:	45 °C máximo
	Durante la carga: De +4 a +40 °C
	Durante el funcionamiento: De +4 a +40 °C

Durante el

almacenamiento: De +20 a +26 °C

Para cargar la batería recargable, utilice únicamente los cargadores de la serie Parkside X 20 V TEAM.

Tiempo de carga para la batería PAPS 204 B1:

Cargador	Tiempo de carga
PLG 20 A4, PLG 20 C1	120 minutes
PLG 20 A3, PLG 20 C3, PDSLK 20 A1	60 minutes
Smart PLGS 2012 A1	45 minutes

**NOTA:** El tiempo de carga real puede diferir ligeramente del indicado anteriormente en función de la temperatura ambiente y del estado de la batería.

- Los clientes pueden realizar pedidos de pilas de repuesto y cargadores compatibles desde las tiendas en línea de Lidl para los países siguientes:

Alemania (lidl.de), Francia (lidl.fr), Bélgica (lidl.be), República Checa (lidl.cz), Países Bajos (lidl.nl), Polonia (lidl.pl), Eslovaquia (lidl.sk), España (lidl.es)

Los clientes del resto de los países pueden realizar pedidos desde [www.optimex-shop.com](http://www.optimex-shop.com).



## Notas generales sobre seguridad

**⚠ ¡ADVERTENCIA!** Lea todas las advertencias de seguridad y todas las instrucciones. Si no sigue las advertencias e instrucciones, se pueden producir descargas eléctricas, un incendio y graves lesiones personales.

**GUARDE TODAS LAS ADVERTENCIAS  
E INSTRUCCIONES POR SI TUVIERA  
QUE CONSULTARLAS EN EL FUTURO.**

- a) **Realice la recarga solamente con el cargador especificado por el fabricante.** Un cargador adecuado para un tipo de batería recargable puede crear riesgo de incendio cuando se utiliza con otra batería recargable.
  
- b) **Utilice herramientas eléctricas solamente con las baterías específicamente designadas.** El uso de cualquier otra batería recargable puede aumentar el riesgo de lesiones e incendio.

- c) Cuando no utilice la batería recargable manténgala alejada de otros objetos metálicos como clips de papel, monedas, llaves, clavos, tornillos u otros objetos metálicos pequeños que puedan crear una conexión entre terminales.** Si cortocircuita los terminales de la batería se pueden provocar quemaduras o un incendio.
- d) En condiciones inadecuadas, la batería recargable puede expulsar líquido; evite entrar en contacto con él. Si se produce un contacto accidental, enjuague la zona afectada con agua. Si el líquido entra en contacto con los ojos, también debe acudir a un médico.** El líquido expulsado de la batería puede provocar irritaciones o quemaduras.



## ¡PRECAUCIÓN! ¡RIESGO DE EXPLOSIÓN!



Nunca cargue baterías no recargables.



Proteja la batería recargable del calor, por ejemplo, de la exposición continua a la luz solar, al fuego, al agua y a la humedad.



Existe el riesgo de explosión.

- e) **No utilice una batería recargable dañada o modificada con la herramienta.** Las baterías dañadas o modificadas presentan un comportamiento impredecible, lo que puede provocar un incendio, explosiones o riesgo de lesiones.

- f) No exponga una batería recargable o herramienta al fuego ni a una temperatura excesiva.** La exposición al fuego o a una temperatura superior a 130 °C puede provocar una explosión.
  
- g) Siga todas las instrucciones de carga y no cargue la batería recargable o la herramienta fuera del intervalo de temperatura especificado en las instrucciones.** La carga incorrecta o a temperaturas que queden fuera del intervalo especificado puede dañar la batería y aumentar el riesgo de incendio.
  
- h) Deben observarse las instrucciones de seguridad de los cargadores compatibles.**

## **Servicio**

- a) La herramienta eléctrica debe ser reparada por una persona de mantenimiento cualificada y solo se deben utilizar piezas de**

**repuesto idénticas.** De esta forma se garantizará que se mantiene la seguridad de la herramienta eléctrica.

- b) Nunca realice tareas de servicio en paquetes de baterías dañados.** Las tareas de servicio en los paquetes de baterías solo deben ser realizadas por el fabricante o los proveedores de servicio autorizados.

## ● Primer uso

### ● Cargar la batería recargable

#### ① **INFORMACIÓN:**

- La batería recargable [2] se puede cargar en cualquier momento sin reducir su período de vida útil de servicio. La interrupción del proceso de carga no daña la batería recargable.
- Cargue la batería recargable antes de usarla cuando su carga se encuentre en un nivel medio o bajo.
- Los LED de control de la carga (rojo

[7] y verde [8] ) indican el estado del cargador [6] (no incluido) y de la batería recargable (consulte la figura A).

1. Inserte la batería recargable [2] en el cargador [6] (no incluido).
2. Conecte el enchufe de la red eléctrica [5] a una toma de corriente eléctrica.
3. Cuando la batería recargable esté completamente cargada, retírela del cargador [6] (no incluido). Desconecte el enchufe de la red eléctrica de la toma de corriente eléctrica.

## ● Funcionamiento

### ● Estado del indicador LED

**Los indicadores LED rojos [7] se iluminan** La batería recargable [2] se está cargando.



**Los indicadores LED verdes [8] se iluminan** La batería recargable está completamente cargada.

**Los LED verde y rojo parpadean** La batería recargable está defectuosa.

**El LED rojo parpadea** La batería recargable está demasiado fría o demasiado caliente.

**Los LED verdes se ilumina** (sin batería recargable) Cargador  listo para usarse.

## ● Comprobar el nivel de carga de la batería

- Presione el botón   para comprobar el estado de la batería recargable .

El estado y la carga restante se muestran en los LED de nivel de carga  como se describe a continuación (consulte la figura A):

- Rojo + naranja + verde = carga máxima
- Rojo + naranja = carga media
- Rojo = carga baja

## ● Retirar o insertar la batería recargable

### ⚠ ¡PRECAUCIÓN! ¡RIESGO DE LESIONES!

- Inserte la batería recargable solamente cuando la herramienta que funciona con batería esté lista para su uso.
- Para insertar la batería recargable **2**, colóquela en la guía y empújela hacia el interior del cargador **6**. Escuchará un sonido cuando la batería recargable quede encajada en su posición.
- Para quitar la batería recargable del cargador, presione el botón de liberación **1** de la misma y extráigala.



La aplicación **PARKSIDE** se puede utilizar con este producto cuando está instalada una batería inteligente **PARKSIDE**.

## ● Necesitará (para usar con la aplicación PARKSIDE)



Dispositivo móvil:  
iOS 17.0 o superior  
Android 8.0 o superior



**Download  
app!**

[app.parkside-diy.com](http://app.parkside-diy.com)

## ● Conexión de la batería a la aplicación PARKSIDE

Solo se pueden conectar baterías inteligentes a la aplicación PARKSIDE

1. Habilite la función Bluetooth del dispositivo móvil
2. Ejecute la aplicación PARKSIDE
3. Seleccionar 
4. Seleccione la batería de la lista

❗ Si la batería inteligente ya se había conectado antes, dicho nombre de batería se mostrará en la lista.

Si no hay ninguna batería disponible en la lista, se puede agregar siguiendo los siguientes pasos.

1. Asegúrese de que la batería inteligente esté emparejada con el dispositivo móvil a través de Bluetooth.
2. Seleccione + para **agregar un dispositivo**.
3. Siga las instrucciones de la aplicación. La aplicación escanea los alrededores en busca de dispositivos disponibles.
4. Seleccione la batería que desea agregar.
5. Confirme la conexión exitosa con **“Hecho”** o seleccionando **“Agregar más dispositivos”** directamente.
6. Si es necesario, se puede cambiar el nombre de la batería agregada siguiendo las instrucciones de la aplicación.

La batería está ahora listada bajo  de los dispositivos conectados y se puede seleccionar.

## ● Activar/Desactivar el Bluetooth

### **Para activar el Bluetooth**

- Mantenga presionado el botón **3** de la batería recargable **2** durante 5 segundos.
- Sólo se ilumina el LED central amarillo de los LED de nivel de carga **4**.
- Esto indica que Bluetooth está activado.
- Suelte el botón **3**.

### **Para desactivar el Bluetooth**



- Mantenga presionado el botón **3** de la batería recargable **2** durante 10 segundos.
- Sólo el LED central de color amarillo de los LED de nivel de carga **4** se enciende primero y luego se apaga.
- Esto indica que Bluetooth está desactivado.
- Suelte el botón **3**.

① El icono de la batería aparece con un fondo blanco debajo  de la aplicación PARKSIDE. Indica que está fuera de línea.



## Características de la aplicación

- Primero, seleccione una batería de la lista y accederá a la página de descripción general.
- Para obtener información más detallada, seleccione .

## Política de privacidad



- Se puede obtener de  **Privacy** en .

## Desconexión del dispositivo y eliminación de datos de la aplicación

- Vaya a  para seleccionar el dispositivo que desea eliminar y borrar esos datos.
- Mantenga presionada la selección y deslícese de derecha a izquierda de la pantalla .



## Encontrar soluciones con la aplicación

### - Preguntas frecuentes

- Seleccionar .
- Seleccione  acceso a Preguntas Frecuentes (FAQ).
- Descubra las preguntas más frecuentes y sus correspondientes respuestas.

## ● Limpieza

### ¡PRECAUCIÓN! ¡RIESGO DE LESIONES Y DAÑOS!

- Nunca use disolventes inflamables o combustibles alrededor de baterías, cargadores o herramientas.
- Limpie el polvo y la suciedad de las rejillas de ventilación y de los contactos eléctricos del cargador  6 y de la batería recargable  2 con un cepillo suave.

## ● Mantenimiento y almacenamiento

- Guarde la batería recargable [2] solo parcialmente cargada. La batería recargable se debe cargar entre el 40 y el 60 % (LED rojo y naranja de los LED de nivel de carga [4] iluminados) antes de guardarla durante prolongados períodos de tiempo.
- Compruebe la carga de la batería recargable aproximadamente cada 3 meses cuando la guarde durante prolongados períodos de tiempo. Recárguela cuando sea necesario.

## ● Eliminación

El embalaje está compuesto por materiales no contaminantes que pueden ser desechados en el centro de reciclaje local.



Tenga en cuenta el distintivo del embalaje para la separación de residuos. Está compuesto por abreviaturas (a) y números (b) que significan lo siguiente: 1–7: plásticos / 20–22: papel y cartón / 80–98: materiales compuestos.



Para obtener información sobre las posibilidades de desecho del producto al final de su vida útil, acuda a la administración de su comunidad o ciudad.



Para proteger el medio ambiente no tire el producto junto con la basura doméstica cuando ya no le sea útil. Deséchelo en un contenedor de reciclaje. Diríjase a la administración competente para obtener información sobre los puntos de recogida de residuos y sus horarios.

Las pilas / baterías defectuosas o usadas deben ser recicladas. Recicle las pilas / baterías y / o el producto en los puntos de recogida adecuados.



**¡Daños en el medio ambiente por un reciclaje indebido de las pilas / baterías!**

Retire las baterías / paquete de pilas del producto antes de desecharlo.

Las pilas / baterías no deben eliminarse junto con los residuos domésticos.

Estas pueden contener metales pesados tóxicos que deben tratarse conforme a la normativa aplicable a los residuos especiales. Los símbolos químicos de los metales pesados son: Cd = cadmio, Hg = mercurio, Pb = plomo. Las pilas / baterías deben reciclarse en un punto de recolección específico para ello.

## ● Declaración UE de conformidad simplificada

CE El marcado CE indica la conformidad con las directivas de la UE aplicables a este producto.

## ● Garantía

El producto ha sido fabricado según normas de calidad exigentes y ha sido probado minuciosamente antes de la entrega. En caso de fallos de material o de fabricación, dispone de derechos legales frente al vendedor del producto. Nuestra garantía mencionada a continuación no restringe sus derechos legales de ningún modo.

La garantía para este producto es de 3 años a partir de la fecha de compra. La garantía empieza el día de la fecha de compra. Conserve el justificante de compra original en un lugar seguro, ya que este documento es necesario para demostrar la compra.

Todos los daños o defectos ya presente en el momento de la compra deben informarse inmediatamente tras desembalar el producto.

Si el producto presenta defectos de material o fabricación en los 3 años a partir de la fecha de compra, lo repararemos o sustituiremos, según nuestra elección, gratuitamente para usted. El período de garantía no se extiende por una reclamación de garantía aprobada. Esto también es aplicable a las piezas sustituidas y reparadas.

La garantía pierde su validez si el producto se daña o se utiliza o mantiene de forma inadecuada.

La garantía cubre defectos de material y fabricación.

## ● Tramitación de la garantía

Para garantizar un procesamiento rápido de su consulta, por favor, siga las indicaciones siguientes:

Para cualquier consulta, tenga a mano el recibo y el número de artículo (p. ej. IAN 505108\_2501) como justificante de compra.

Encontrará el número de artículo en la placa de características del producto, un gravado en el producto, la portada de las instrucciones (abajo a la izquierda) o el adhesivo en la parte posterior o inferior del producto.

Si se producen fallos de funcionamiento o cualquier otro defecto, contacte primero por teléfono o correo electrónico con el departamento de servicio mencionado a continuación.

Entonces podrá enviar gratuitamente para usted un producto registrado como defectuoso a la dirección de servicio que se le proporcione adjuntando la factura de compra (recibo) e indicando cuál es el defecto y cuándo tuvo lugar.

En [parksidediy.com](http://parksidediy.com) puede visualizar y descargar este y muchos otros manuales. Con este código QR accede directamente a [parksidediy.com](http://parksidediy.com). Seleccione su país y busque los manuales de instrucciones a través de la máscara de búsqueda. Introduciendo el número de artículo (IAN) 505108\_2501 accede al manual de instrucciones de su artículo.



## ● Asistencia

**ES Asistencia en España**

Tel.: 900984948

E-Mail: [owim@lidl.es](mailto:owim@lidl.es)

<b>Warnings and symbols used</b> . . . . .	Page 37
<b>Introduction</b> . . . . .	Page 39
Intended Use . . . . .	Page 39
Contents . . . . .	Page 40
Parts list . . . . .	Page 40
Technical data. . . . .	Page 41
<b>General safety notes</b> . . . . .	Page 43
<b>First use</b> . . . . .	Page 47
Charging the rechargeable battery . . . . .	Page 47
<b>Operation</b> . . . . .	Page 48
LED status . . . . .	Page 48
Checking the rechargeable battery charge level. . . . .	Page 49
Removing/inserting the rechargeable battery . . . . .	Page 49

You will need (for use  
with the PARKSIDE App) . . . Page 50

**Connecting the  
battery to the  
PARKSIDE app** . . . . . Page 50

**Activating /  
Deactivating Bluetooth** . . . . . Page 52

**Cleaning** . . . . . Page 54

**Maintenance and storage** Page 55

**Disposal** . . . . . Page 55

**Simplified EU  
declaration of conformity** Page 58

**Warranty** . . . . . Page 58

Warranty claim procedure. . . Page 59

Service . . . . . Page 61

## Warnings and symbols used

The following warnings are used in this instruction manual, on the packaging and on the rating label:



Follow the warnings and safety notes!



Direct current/voltage



Protect the battery pack against heat and continuous intense sunlight.



Protect the battery pack against water and moisture.



Protect the battery pack from fire.



Read and observe the instruction manual.



This symbol in combination with the word "Info" provides additional useful information.



The Bluetooth name and logo are registered trademarks owned Bluetooth SIG, Inc. and any use of such brand by OWIM GmbH & Co. KG is subject to a license. Other trademarks and brand names are the property of their respective owners.



Safety-relevant information  
and other notes



Instructions for use

# 20V / 4Ah SMART BATTERY

## ● Introduction

We congratulate you on the purchase of your new product. You have chosen a high quality product. The instructions for use are part of the product. They contain important information concerning safety, use and disposal. Before using the product, please familiarise yourself with all of the safety information and instructions for use. Only use the product as described and for the specified applications. If you pass the product on to anyone else, please ensure that you also pass on all the documentation with it.

## ● Intended Use

The product is compatible with all devices from the Parkside X 20 V Team series. The product may only be charged using chargers from the Parkside X 20 V TEAM series.

This product is not intended for commercial use. Any other usage of or modification to the product is deemed to be improper and carries a significant risk of accidents. The manufacturer accepts no responsibility for damage(s) attributable to misuse.

## ● Contents

- 1 Smart Battery
- 1 Instruction manual

## ● Parts list

- 1 Release button for rechargeable battery
- 2 Rechargeable battery
- 3  button (charging level)
- 4 Charging level LEDs (red/orange/green)
- 5 Mains cord with mains plug
- 6 Rapid battery charger (not included)
- 7 Charging control LED – red
- 8 Charging control LED – green

## ● Technical data

Model no.:	HG12067
Battery:	PAPS 204 B1
Type:	Li-Ion (Lithium Ion)
Rated voltage:	max. 20V $\equiv$ (Direct current)
Capacity:	4.0Ah
Cells:	5
Energy value:	80 Wh
Frequency performance:	$\leq$ 20dBm
Frequency band:	2400 – 2483.5MHz
Recommended ambient temperature:	max. 45 °C
While charging:	+4 to +40 °C
During operation:	+4 to +40 °C
During storage:	+20 to +26 °C

To charge the rechargeable battery, only use the chargers from the Parkside X 20 V TEAM series.

## Charging time for Battery PAPS 204 B1:

Charger	Charging time
PLG 20 A4, PLG 20 C1	120 minutes
PLG 20 A3, PLG 20 C3, PDSLK 20 A1	60 minutes
Smart PLGS 2012 A1	45 minutes

**NOTE:** The actual charging time may be slightly different from the above stated depending on the ambient temperature and the condition of the battery pack. The information is subject to change without prior notice.

- Customers can order compatible replacement batteries and chargers from Lidl online shops for the following countries:

Germany (lidl.de), France (lidl.fr),  
Belgium (lidl.be), Czech Republic (lidl.  
cz), Netherlands (lidl.nl), Poland (lidl.  
pl), Slovakia (lidl.sk), Spain (lidl.es)

Customers from all other countries can  
order from [www.optimex-shop.com](http://www.optimex-shop.com).



## **General safety notes**

**⚠ WARNING!** Read all safety warnings  
and all instructions. Failure to follow the  
warnings and instructions may result in  
electric shock, fire and serious injury.

**SAVE ALL WARNINGS AND  
INSTRUCTIONS FOR FUTURE  
REFERENCE.**

**a) Recharge only with the charger  
specified by the manufacturer.**

A charger that is suitable for one type  
of rechargeable battery may create  
a risk of fire when used with another  
rechargeable battery.

- b) Use power tools only with specifically designated rechargeable batteries.** Use of any other rechargeable batteries may create a risk of injury and fire.
  
- c) When the rechargeable battery is not in use, keep it away from other metal objects, like paper clips, coins, keys, nails, screws or other small metal objects, that can make a connection from one terminal to another.** Shorting the battery terminals together may cause burns or a fire.
  
- d) Under abusive conditions, liquid may be ejected from the rechargeable battery; avoid contact. If contact accidentally occurs, flush the affected area with water. If liquid contacts eyes, additionally seek medical help.** Liquid ejected from the battery may cause irritation or burns.



## CAUTION! RISK OF EXPLOSION!



Never charge non-rechargeable batteries!



Protect the rechargeable battery from heat, for example from continuous exposure to sunlight, fire, water and moisture.



There is a risk of explosion.

- e) **Do not use a damaged or modified rechargeable battery with the tool.** Damaged or modified batteries exhibit unpredictable behaviour resulting in fire, explosion or risk of injury.
  
- f) **Do not expose a rechargeable battery or tool to fire or excessive temperature.** Exposure to fire or temperatures above 130 °C may cause an explosion.

- g) Follow all charging instruction and do not charge the rechargeable battery or tool outside the temperature range specified in the instructions.** Charging improperly or at temperatures outside the specified range may damage the battery and increase the risk of the fire.
- h) The safety instructions of the compatible chargers must be observed.**

## **Service**

- a) Have your power tool serviced by a qualified repair person using only identical replacement parts.**  
This will ensure that the safety of the power tool is maintained.
- b) Never service damaged battery packs.** Service of battery packs should only be performed by the manufacturer or authorized service providers.

## ● First use

### ● Charging the rechargeable battery

#### ① **INFO:**

- The rechargeable battery [2] may be charged at any time without reducing the service life. Interrupting the charging process does not damage the rechargeable battery.
  - Charge the rechargeable battery before use when it is at medium or low charging level.
  - The charging control LEDs (red [7] and green [8] ) indicate the status of the charger [6] (not included) and the rechargeable battery (see Fig. A).
1. Insert the rechargeable battery [2] into the charger [6] (not included).
  2. Connect the mains plug [5] to a socket-outlet.

3. When the rechargeable battery is fully charged, remove the rechargeable battery from the charger **6** (not included). Disconnect the mains plug from the socket-outlet.

## ● Operation

### ● LED status

**Red LED **7** lights up** – The rechargeable battery **2** is charging.

**Green LED **8** lights up** – The rechargeable battery is fully charged.

**Green and red LED flash** – The rechargeable battery is defective.

**Red LED flashes** – The rechargeable battery is too cold or too warm.

**Green LED lights up** (without rechargeable battery) – The charger **6** is ready for use.

## ● Checking the rechargeable battery charge level

- Press the  button **3** to check the status of the rechargeable battery **2**. The status/remaining charge shows on the charging level LEDs **4** as follows (see Fig. A):
  - Red + orange + green = maximum charge
  - Red + orange = medium charge
  - Red = low charge

## ● Removing/inserting the rechargeable battery

### **CAUTION! RISK OF INJURY!**

- Only insert the rechargeable battery once the battery operated tool is ready for use.
- To insert the rechargeable battery **2**, place it on the guide track and push it into the charger **6**. The rechargeable battery audibly snaps into place.

- To remove the rechargeable battery from the charger, press the rechargeable battery release button **1** and pull out the rechargeable battery.



The **PARKSIDE** app can be used with this product when a **PARKSIDE** Smart Battery is installed.

## ● You will need (for use with the PARKSIDE App)



Mobile device:  
iOS 17.0 or higher  
Android 8.0 or higher



 **Download app!**  
[app.parkside-diy.com](http://app.parkside-diy.com)

## ● Connecting the battery to the PARKSIDE app

Only Smart batteries can be connected to the PARKSIDE app

1. Enable Bluetooth function of mobile device
2. Run PARKSIDE app

3. Select 

4. Select the battery from the list

① If the Smart battery had already been connected before, such battery name will be shown on the list.

If there is no available battery on the list, it can be added by following steps.

1. Ensure Smart battery is paired with mobile device via Bluetooth.
2. Select **+** to **Add device**.
3. Follow the instructions in the app. The app scans the surroundings for available devices.
4. Select the battery want to be added.
5. Confirm the successful connection with **“Done”** or selecting **“Add more devices”** directly.
6. If needed, the added battery can be renamed by following the instruction in the app.

The battery is now listed under  of the connected devices and can be selected.

## ● Activating / Deactivating Bluetooth

### To activate Bluetooth

- Press and hold the button [3] of rechargeable battery [2] for 5 seconds.
- Only the central yellow color LED of charging level LEDs [4] is glowed up.
- This indicates Bluetooth is activated.
- Release the button [3].

### To deactivate Bluetooth



- Press and hold the button [3] of rechargeable battery [2] for 10 seconds.
- Only central yellow color LED of charging level LEDs [4] glows up first then goes off.
- This indicates Bluetooth is deactivated.
- Release the button [3].

① The battery icon appears with a white background under  in PARKSIDE app. It indicates that is in offline condition.



## Features of the app

- First to select a battery from the list will lead to the overview page.
- For more detail information, select the .



## Privacy policy

- It can be obtained from  **Privacy** at .

## Disconnecting the device and deleting data from the app



- Go to  to select the device to be removed and delete those data.
- Press and hold the selection and swipe from the right to the left side of the screen .

## Finding solutions with the app - FAQ

- Select .
- Select  access to Frequently Asked Questions (FAQ).
- Find out frequently asked questions and the corresponding answers.

## ● Cleaning

### **CAUTION! RISK OF INJURY AND DAMAGE!**

- Never use flammable or combustible solvents around battery packs, charger, or tools.
- Clean out dust and debris from the vents and electrical contacts of the charger  and the rechargeable battery  using a soft brush.

## ● Maintenance and storage

- Only store the rechargeable battery [2] partially charged. The rechargeable battery should be charged to 40 to 60 % (red and orange LED of the charging level LEDs [4] light up) before storing for extended periods.
- Check the rechargeable battery charge about every 3 months when storing for extended periods. Recharge as necessary.

## ● Disposal

The packaging is made of environmentally friendly materials, which may be disposed of through your local recycling facilities.



Observe the marking of the packaging materials for waste separation, which are marked with abbreviations (a) and numbers (b) with following meaning: 1–7: plastics/20–22: paper and fibreboard/80–98: composite materials.



Contact your local refuse disposal authority for more details of how to dispose of your wornout product.



To help protect the environment, please dispose of the product properly when it has reached the end of its useful life and not in the household waste. Information on collection points and their opening hours can be obtained from your local authority.

Faulty or used batteries/rechargeable batteries must be recycled. Return the batteries/rechargeable batteries and the product to the available collection points.



**Environmental damage through incorrect disposal of the batteries / rechargeable batteries!**

Remove the batteries / battery pack from the product before disposal.

Batteries / rechargeable batteries may not be disposed of with the usual domestic waste. They may contain toxic heavy metals and are subject to hazardous waste treatment rules and regulations. The chemical symbols for heavy metals are as follows:

Cd = cadmium, Hg = mercury, Pb = lead. That is why you should dispose of used batteries / rechargeable batteries at a local collection point.

## ● Simplified EU declaration of conformity

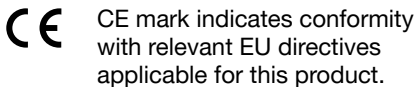

## ● Warranty

The product has been manufactured to strict quality guidelines and meticulously examined before delivery. In the event of material or manufacturing defects you have legal rights against the retailer of this product. Your legal rights are not limited in any way by our warranty detailed below.

The warranty for this product is 3 years from the date of purchase. The warranty period begins on the date of purchase. Keep the original sales receipt in a safe location as this document is required as proof of purchase.

Any damage or defects already present at the time of purchase must be reported without delay after unpacking the product.

Should the product show any fault in materials or manufacture within 3 years from the date of purchase, we will repair or replace it – at our choice – free of charge to you. The warranty period is not extended as a result of a claim being granted. This also applies to replaced and repaired parts.

This warranty becomes void if the product has been damaged, or used or maintained improperly.

The warranty covers material or manufacturing defects.

## ● **Warranty claim procedure**

So that your request can be processed quickly, please observe the following instructions:

For all inquiries, please have the receipt and item number (e.g., IAN 505108\_2501) ready as proof of purchase.

The article number can be taken from the identification label on the product, engraving on the product, the front cover of your manual (at the bottom left), or the sticker on the back or bottom of the product.

If malfunctions or other defects arise, first contact the service department indicated below by phone or email.

You can then send a product recorded as defective to the communicated service address postage-free, making sure to enclose proof of purchase (receipt) and information on the details of the defect and when it occurred.

You can download and view this and numerous other manuals at [parkside-diy.com](http://parkside-diy.com). This QR code takes you directly to [parkside-diy.com](http://parkside-diy.com). Choose your country and use the search

screen to search for the operating instructions. Entering the item number (IAN) 505108\_2501 takes you to the operating instructions for your item.



## ● Service



### **Service Great Britain**

Tel.: 08000569216

E-Mail:owim@lidl.co.uk



### **Service Malta**

Tel.: 80062960

E-Mail:owim@lidl.com.mt

<b>Verwendete Warnhinweise und Symbole</b> . . . . .	Seite	64
<b>Einleitung</b> . . . . .	Seite	66
Bestimmungsgemäße Verwendung . . . . .	Seite	66
Lieferumfang . . . . .	Seite	67
Teilebeschreibung . . . . .	Seite	67
Technische Daten . . . . .	Seite	68
<b>Allgemeine Sicherheitshinweise</b> . . . . .	Seite	70
<b>Inbetriebnahme</b> . . . . .	Seite	75
Akkupack laden . . . . .	Seite	75
<b>Bedienung</b> . . . . .	Seite	76
LED-Status . . . . .	Seite	76
Akkuzustand prüfen . . . . .	Seite	77
Akku entfernen/einsetzen . . . . .	Seite	77

Sie benötigen (für die  
Verwendung mit der  
PARKSIDE App) . . . . . Seite 78

**Verbinden des Akkus  
mit der PARKSIDE App** . Seite 78

**Aktivieren/  
Deaktivieren von  
Bluetooth** . . . . . Seite 80

**Reinigung** . . . . . Seite 82

**Wartung und Lagerung** . Seite 83

**Entsorgung** . . . . . Seite 83

**Vereinfachte EU-  
Konformitätserklärung** . Seite 85

**Garantie** . . . . . Seite 85

Abwicklung im Garantiefall . Seite 87

Service . . . . . Seite 89

## Verwendete Warnhinweise und Symbole

Die dargestellten Symbole werden in der Bedienungsanleitung, auf der Verpackung und auf dem Gerät verwendet:



Befolgen Sie die Warn- und Sicherheitshinweise!



Gleichstrom/-spannung



Schützen Sie den Akku vor Hitze und kontinuierlicher intensiver Sonneneinstrahlung!



Schützen Sie den Akku vor Wasser und Feuchtigkeit.



Schützen Sie den Akku vor Feuer.



Lesen und befolgen Sie die Bedienungsanleitung.



Dieses Symbol mit dem Signalwort „Info“ bietet weitere nützliche Informationen.



Der Bluetooth-Name und die Bluetooth -Logos sind eingetragene Marken der Bluetooth SIG, Inc. und jede Verwendung dieser Marken durch die OWIM GmbH & Co. KG erfolgt unter Lizenz. Andere Marken und Handelsnamen sind Eigentum der jeweiligen Inhaber.



Sicherheitshinweise und  
zusätzliche Informationen



Handlungsanweisungen

# 20 V / 4 Ah SMART-AKKU

## ● Einleitung

Wir beglückwünschen Sie zum Kauf Ihres neuen Produkts. Sie haben sich damit für ein hochwertiges Produkt entschieden. Die Bedienungsanleitung ist Teil dieses Produkts. Sie enthält wichtige Hinweise für Sicherheit, Gebrauch und Entsorgung. Machen Sie sich vor der Benutzung des Produkts mit allen Bedien- und Sicherheitshinweisen vertraut. Benutzen Sie das Produkt nur wie beschrieben und für die angegebenen Einsatzbereiche. Händigen Sie alle Unterlagen bei Weitergabe des Produkts an Dritte mit aus.

## ● **Bestimmungsgemäße Verwendung**

Das Produkt ist mit allen Geräten der Parkside X 20 V Team-Serie kompatibel. Das Produkt darf nur mit Ladegeräten

der Parkside X 20 V TEAM-Serie geladen werden.

Das Produkt ist nicht für den kommerziellen Einsatz vorgesehen. Andere Verwendungen oder Veränderungen des Produkts gelten als nicht bestimmungsgemäß und können zu Risiken wie Lebensgefahr, Verletzungen und Beschädigungen führen. Für aus bestimmungswidriger

Verwendung entstandene Schäden übernimmt der Hersteller keine Haftung.

## ● **Lieferumfang**

- 1 Smart-Akku
- 1 Bedienungsanleitung

## ● **Teilebeschreibung**

- 1 Entriegelungstaste für Akkupack
- 2 Akkupack
- 3  Taste (Ladestand)
- 4 Ladestands-LEDs (rot/orange/grün)
- 5 Stromkabel mit Netzstecker

- 6 Schnell-Ladegerät (nicht im Lieferumfang enthalten)
- 7 Ladekontroll-LED – rot
- 8 Ladekontroll-LED – grün

## ● Technische Daten

Modell-Nr.	HG12067
Akku:	PAPS 204 B1
Typ:	Li-Ion (Lithium Ionen)
Bemessungsspannung:	max. 20V $\equiv$ (Gleichstrom)
Kapazität:	4,0Ah
Zellen:	5
Energiewert:	80 Wh
Frequenzleistung:	$\leq$ 20 dBm
Frequenzbereich:	2400 – 2483,5 MHz
Empfohlene Umgebungstemperatur:	max. 45 °C
Während des Ladevorgangs:	+4 bis +40 °C
Während des Betriebs:	+4 bis +40 °C

Während der

Lagerung: +20 bis +26 °C

Verwenden Sie zum Laden des Akkupacks ausschließlich die Ladegeräte der Serie Parkside X 20 V TEAM.

Ladezeit für Akku PAPS 204 B1:

Ladegerät	Ladezeit
PLG 20 A4, PLG 20 C1	120 Minuten
PLG 20 A3, PLG 20 C3, PDSLK 20 A1	60 Minuten
Smart PLGS 2012 A1	45 Minuten

**HINWEIS:** Die tatsächliche Ladezeit kann in Abhängigkeit von der Umgebungstemperatur und dem Zustand des Akkus geringfügig von den oben genannten Angaben abweichen. Änderungen der Informationen vorbehalten.

- Kunden aus den folgenden Ländern können in den Lidl-Onlineshops kompatible Ersatzbatterien und Ladegeräte bestellen:

Deutschland (lidl.de), Frankreich (lidl.fr), Belgien (lidl.be), Tschechische Republik (lidl.cz), Niederlande (lidl.nl), Polen (lidl.pl), Slowakei (lidl.sk), Spanien (lidl.es)

Kunden aus allen anderen Ländern können diese unter [www.optimex-shop.com](http://www.optimex-shop.com) bestellen.



## **Allgemeine Sicherheitshinweise**

**⚠️ WARNUNG!** Lesen Sie alle Sicherheitshinweise und Anweisungen! Versäumnisse bei der Einhaltung der Sicherheitshinweise und Anweisungen können elektrischen Schlag, Brand und schwere Verletzungen verursachen!

**BEWAHREN SIE ALLE  
SICHERHEITSHINWEISE UND  
ANWEISUNGEN FÜR DIE ZUKUNFT  
AUF.**

- a) **Laden Sie nur mit dem vom Hersteller vorgegebenen Ladegerät.** Ein für einen bestimmten Akkutyp geeignetes Ladegerät kann bei Verwendung mit einem anderen Akkutyp eine Brandgefahr darstellen.
- b) **Verwenden Sie Elektrowerkzeuge nur mit speziell dafür bestimmten Akkupacks.** Die Verwendung anderer Akkupacks können zu Verletzungs- und Brandgefahr führen.
- c) **Halten Sie den Akku bei Nichtgebrauch von anderen Metallgegenständen wie Büroklammern, Münzen, Schlüsseln, Nägeln, Schrauben oder anderen kleinen Metallgegenständen fern, die eine elektrische Verbindung von einem Kontakt zum anderen herstellen können.** Das Kurzschließen der Batteriekontakte kann zu Verbrennungen oder einem Brand führen.

- d) Bei unsachgemäßem Gebrauch kann Flüssigkeit aus dem Akkupack austreten; vermeiden Sie den Kontakt. Bei versehentlichem Kontakt spülen Sie die betroffene Stelle mit Wasser. Wenn die Flüssigkeit mit den Augen in Kontakt kommt, suchen Sie zusätzlich medizinische Hilfe auf. Aus der Batterie austretende Flüssigkeit kann Reizungen oder Verbrennungen verursachen.



## **VORSICHT! EXPLOSIONSGEFAHR!**



Laden Sie nicht aufladbare Batterien niemals auf!



Schützen Sie den Akku vor Hitze, z. B. auch vor dauernder Sonneneinstrahlung, Feuer, Wasser und Feuchtigkeit.



Es besteht Explosionsgefahr.

- e) **Verwenden Sie keinen beschädigten oder modifizierten Akku mit dem Werkzeug.** Beschädigte oder modifizierte Batterien weisen ein unvorhersehbares Verhalten auf, das zu Feuer, Explosion oder Verletzungsgefahr führen kann.
- f) **Setzen Sie weder den Akku noch das Werkzeug einem Feuer oder übermäßiger Temperatur aus.** Bei Feuereinwirkung oder Temperaturen über 130 °C besteht Explosionsgefahr.
- g) **Befolgen Sie alle Ladeanweisungen und laden Sie den Akku oder das Werkzeug nicht außerhalb des in der Anleitung angegebenen Temperaturbereichs.** Unsachgemäßes Laden oder Temperaturen außerhalb des angegebenen Bereichs können die Batterie beschädigen und die Gefahr eines Brandes erhöhen.

- h) Die Sicherheitshinweise der kompatiblen Ladegeräte sind zu beachten.

## Service

- a) **Lassen Sie Ihr Elektrowerkzeug von einem qualifizierten Reparaturtechniker und ausschließlich mit identischen Ersatzteilen reparieren.** Dadurch bleibt die Sicherheit des Elektrowerkzeugs gewahrt.
  
- b) **Nehmen Sie niemals Reparaturarbeiten an beschädigten Akkus vor.** Eine Reparatur von Akkus darf nur vom Hersteller oder autorisierten Kundendienstanbietern durchgeführt werden.

## ● Inbetriebnahme

### ● Akkupack laden

#### ① **INFO:**

- Der Akkupack [2] kann jederzeit aufgeladen werden, ohne die Lebensdauer zu verkürzen. Eine Unterbrechung des Ladevorgangs beschädigt den Akkupack nicht.
  - Laden Sie den Akkupack vor dem Gebrauch auf, wenn er sich im mittleren oder niedrigen Ladezustand befindet.
  - Die Ladekontroll-LEDs (rot [7] und grün [8]) zeigen den Status des Ladegeräts [6] (nicht im Lieferumfang enthalten) und des Akkupacks an (Abb. A).
1. Schieben Sie den Akkupack [2] in das Ladegerät [6] ein (nicht im Lieferumfang enthalten).
  2. Schließen Sie den Netzstecker [5] an eine Steckdose an.

3. Sobald der Akkupack vollständig geladen ist, nehmen Sie den Akkupack aus dem Ladegerät **6** (nicht im Lieferumfang enthalten). Trennen Sie den Netzstecker von der Steckdose.

## ● Bedienung

### ● LED-Status

**Rote LED **7** leuchtet** – Der Akkupack **2** wird aufgeladen.

**Grüne LED **8** leuchtet** – Der Akkupack ist vollständig aufgeladen.

**Grüne und rote LEDs blinken** – Der Akkupack ist defekt.

**Rote LED blinkt** – Der Akkupack ist zu kalt oder zu warm.

**Grüne LED leuchtet** (ohne Akkupack) – Das Ladegerät **6** ist einsatzbereit.

## ● Akkuzustand prüfen

- Drücken Sie die Taste  **3**, um den Zustand des Akkupacks **2** zu prüfen.

Der Status/die Restladung wird folgendermaßen anhand der Ladestands-LEDs **4** angezeigt (siehe Abb. A):

- Rot + orange + grün = maximale Ladung
- Rot + orange = mittlere Ladung
- Rot = geringe Ladung

## ● Akku entfernen/einsetzen

### **VORSICHT!** **VERLETZUNGSGEFAHR!**

- Setzen Sie den Akkupack erst ein, wenn das akkubetriebene Werkzeug einsatzbereit ist.
- Setzen Sie den Akkupack **2** ein, indem Sie ihn auf der Führungsschiene platzieren und in das Ladegerät **6** schieben. Der

Akkupack rastet hörbar ein.

- Entfernen Sie den Akkupack aus dem Lade-gerät, indem Sie die Entriegelungstaste **1** drücken und den Akkupack herausziehen .



Die **PARKSIDE** App kann mit diesem Produkt verwendet werden, wenn ein **PARKSIDE** Smart-Akku eingelegt ist.

## ● Sie benötigen (für die Verwendung mit der **PARKSIDE** App)



Mobilgerät:  
iOS 17.0 oder höher  
Android 8.0 oder höher



**Download  
app!**

[app.parkside-diy.com](http://app.parkside-diy.com)

## ● Verbinden des Akkus mit der **PARKSIDE** App

Es können nur Smart-Akkus mit der Parkside App verbunden werden.

1. Aktivieren Sie die Bluetooth-Funktion des Mobilgeräts.

2. Öffnen Sie die Parkside App.

3. Wählen Sie .

4. Wählen Sie den Akku von der Liste.

① Wenn der Smart-Akku zuvor schon einmal verbunden wurde, wird der Name dieses Akkus in der Liste angezeigt.

Wenn kein Akku in der Liste vorhanden ist, kann er wie nachfolgend beschrieben hinzugefügt werden.

1. Vergewissern Sie sich, dass der Smart-Akku über Bluetooth mit dem Mobilgerät gekoppelt ist.

2. Wählen Sie +, um das **Gerät hinzuzufügen**.

3. Folgen Sie den Anleitungen in der App. Die App scannt die Umgebung nach verfügbaren Geräten.

4. Wählen Sie den Akku, den Sie hinzufügen möchten.

5. Bestätigen Sie die erfolgreiche Verbindung mit „**Fertig**“ oder wählen Sie direkt „**Weitere Geräte hinzufügen**“.
6. Bei Bedarf kann der hinzugefügte Akku umbenannt werden. Folgen Sie hierzu den Anweisungen in der App.







Der Akku wird nun unter  der verbundenen Geräte aufgelistet und kann ausgewählt werden.

## ● Aktivieren/Deaktivieren von Bluetooth

### Bluetooth aktivieren

- Halten Sie die Taste 3 des Akkus 2 5 Sekunden lang gedrückt.
- Nur die mittlere gelbe LED der Ladestandanzeige 4 leuchtet.
- Dies zeigt an, dass Bluetooth aktiviert ist.
- Lassen Sie die Taste 3 los.



## Bluetooth deaktivieren

- Halten Sie die Taste  des Akkus  10 Sekunden lang gedrückt.
  - Nur die mittlere gelbe LED der Ladestandanzeige  leuchtet auf und erlischt dann.
  - Dies zeigt an, dass Bluetooth deaktiviert ist.
  - Lassen Sie die Taste  los.
-  Das Batteriesymbol erscheint mit weißem Hintergrund unter  in der PARKSIDE App. Es zeigt an, dass der Akku offline ist.



## Funktionen der App

- Wählen Sie erst einen Akku aus der Liste aus, um zur Übersichtsseite zu gelangen.
- Für ausführlichere Informationen wählen Sie .



## Datenschutzrichtlinie

Die Richtlinie kann von  **Privacy** unter  abgerufen werden.

## Trennen der Verbindung zum Gerät und Löschen von Daten aus der App

- Gehen Sie zu , um das Gerät, das Sie entfernen möchten, auszuwählen und die Daten zu löschen.
- Halten Sie die Auswahl gedrückt und wischen Sie von der rechten zur linken Seite des Displays .

## Lösungen mit der App finden - FAQ

- Wählen Sie .
- Wählen Sie , um Häufig gestellte Fragen (FAQ) zu öffnen.
- Hier finden Sie häufig gestellte Fragen und die entsprechenden Antworten.

## ● Reinigung

### **VORSICHT! VERLETZUNGS- UND BESCHÄDIGUNGSGEFAHR!**

- Einige Reinigungs- und Lösungsmittel können Kunststoff beschädigen. Verwenden Sie niemals entflammbare oder explosive Lösungsmittel in der Nähe von Akkupacks, Ladegeräten oder Elektrowerkzeugen.

- Entfernen Sie Staub und Rückstände aus den Lüftungsschlitzen und von den Lade-Kontakten des Ladegeräts **6** und des Akkupacks **2** mit einer weichen Bürste.

## ● Wartung und Lagerung

- Lagern Sie den Akkupack **2** ausschließlich im teilgeladenen Zustand. Der Akkupack sollte vor längerer Lagerung auf 40 bis 60% geladen werden (rote und orange LED der Ladestands-LEDs **4** leuchten).
- Prüfen Sie den Ladezustand des Akkupacks bei längerer Lagerung etwa alle 3 Monate. Laden Sie bei Bedarf nach.

## ● Entsorgung

Die Verpackung besteht aus umweltfreundlichen Materialien, die Sie über die örtlichen Recyclingstellen entsorgen können.



Beachten Sie die Kennzeichnung der Verpackungsmaterialien bei der Abfalltrennung, diese sind gekennzeichnet mit Abkürzungen (a) und Nummern (b) mit folgender Bedeutung: 1–7: Kunststoffe/20–22: Papier und Pappe/80–98: Verbundstoffe.



Möglichkeiten zur Entsorgung des ausgedienten Produkts erfahren Sie bei Ihrer Gemeinde oder Stadtverwaltung.



Defekte oder verbrauchte Batterien/Akkus müssen recycelt werden. Geben Sie Batterien / Akkus und/oder das Produkt

über die angebotenen Sammeleinrichtungen zurück.



**Umweltschäden durch falsche Entsorgung der Batterien / Akkus!**

Entnehmen Sie die Batterien / den Akku-Pack aus dem Produkt vor der Entsorgung.

## ● Vereinfachte EU-Konformitätserklärung

CE Das CE Zeichen bestätigt Konformität mit den für das Produkt zutreffenden EU-Richtlinien.

## ● Garantie

Das Produkt wurde nach strengen Qualitätsrichtlinien hergestellt und vor der Auslieferung sorgfältig geprüft. Im Falle von Material- oder Herstellungsfehlern haben Sie gegenüber dem Verkäufer des Produkts gesetzliche Rechte. Ihre gesetzlichen Rechte werden in keiner Weise durch unsere unten aufgeführte Garantie eingeschränkt.

Die Garantie für dieses Produkt beträgt 3 Jahre ab Kaufdatum. Die Garantiezeit beginnt mit dem Kaufdatum. Bewahren Sie den Originalkaufbeleg an einem sicheren Ort auf, da dieses Dokument als Nachweis des Kaufs erforderlich ist.

Alle Schäden oder Mängel, die bereits zum Zeitpunkt des Kaufs vorhanden sind, müssen unverzüglich nach dem Auspacken des Produkts gemeldet werden.

Sollte das Produkt innerhalb von 3 Jahren ab Kaufdatum einen Material- oder Herstellungsfehler aufweisen, werden wir es – nach unserer Wahl – kostenlos für Sie reparieren oder ersetzen. Die Garantiezeit verlängert sich durch einen stattgegebenen Gewährleistungsanspruch nicht. Dies gilt auch für ersetzte und reparierte Teile.

Diese Garantie erlischt, wenn das Produkt beschädigt oder unsachgemäß verwendet oder gewartet wurde.

Die Garantie deckt Material- und Herstellungsfehler ab.

## ● **Abwicklung im Garantiefall**

Um eine schnelle Bearbeitung Ihres Anliegens zu gewährleisten, folgen Sie bitte den folgenden Hinweisen:

Bitte halten Sie für alle Anfragen den Kassenbon und die Artikelnummer (z. B. IAN 505108\_2501) als Nachweis für den Kauf bereit.

Die Artikelnummer entnehmen Sie bitte dem Typenschild am Produkt, einer Gravur am Produkt, dem Titelblatt Ihrer Anleitung (unten links) oder dem Aufkleber auf der Rück- oder Unterseite des Produktes.

Sollten Funktionsfehler oder sonstige Mängel auftreten kontaktieren Sie zunächst die nachfolgend benannte Serviceabteilung telefonisch oder per EMail.

Ein als defekt erfasstes Produkt können Sie dann unter Beifügung des Kaufbelegs (Kassenbon) und der Angabe, worin der Mangel besteht und wann er aufgetreten ist, für Sie portofrei an die Ihnen mitgeteilte Service Anschrift übersenden.

Auf [parkside-diy.com](http://parkside-diy.com) können Sie diese und viele weitere Handbücher einsehen und herunterladen. Mit diesem QR-Code gelangen Sie direkt auf [parkside-diy.com](http://parkside-diy.com). Wählen Sie Ihr Land aus, und suchen Sie über die Suchmaske nach den Bedienungsanleitungen. Mittels Eingabe der Artikelnummer (IAN) 505108\_2501 gelangen Sie zur Bedienungsanleitung für Ihren Artikel.



**PDF ONLINE**  
parkside-diy.com

## ● Service

**DE Service Deutschland**

Tel.: 0800 5435 111

E-Mail:owim@lidl.de

**AT Service Österreich**

Tel.: 0800 292726

E-Mail:owim@lidl.at

**CH Service Schweiz**

Tel.: 0800562153

E-Mail:owim@lidl.ch