

# /// PARKSIDE®



## Cordless Drill PBSA 12 F5

(HU)

### Akkus fűrócsavarozó

Eredeti használati utasítás fordítása

(CZ)

### Aku vrtací šroubovák

Překlad původního návodu k používání

(HR)

### Aku odvijač/bušilica

Prijevod originalnih uputa

(RO)

### Mașină de înșurubat și găurit cu acumulator

Traducere a instrucțiunilor originale

(GR)

### Επαναφορτιζόμενο δραπανοκατσάβιδο Βατερиска дупчалка

Μετάφραση του πρωτοτύπου των οδηγιών χρήσης

Превод на оригиналните упатства за работа

(AL) (MK)

### Trapan me bateri

Përkthimi i udhëzimeve origjinale të përdorimit

(SI)

### Akumulatorski vrtalni vijačnik

Prevod izvirnih navodil

(SK)

### Aku vrtací skrutkovač

Preklad pôvodného návodu na použitie

(RS)

### Aku bušilica-odvijač

Prevod originalnog uputstva

(BG)

### Акумулаторна бормашина

Превод на оригиналната инструкция

(MK)

### Батериска дупчалка

Превод на оригиналните упатства за работа

(DE)

### Akku-Bohrschrauber

Originalbetriebsanleitung

IAN 525943\_2507

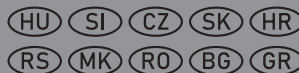



**HU**  
Olvasás előtt kattintson az ábrát tartalmazó oldalra és végezetül ismerje meg a készülék mindegyik funkcióját.

**SI**  
Pred branjem odprite stran s slikami in se nato seznanite z vsemi funkcijami naprave.

**CZ**  
Před čtením si otevřete stranu s obrázkem a potom se seznamte se všemi funkcemi přístroje.

**SK**  
Pred čítaním si odklopte stranu s obrázkami a potom sa oboznáňte so všetkými funkciami prístroja.

**HR**  
Prije nego što pročitate tekst, otvorite stranicu sa slikama i upoznajite se na osnovu toga sa svim funkcijama uređaja.

**RS**  
Pre čitanja rasklopite stranu sa uređajima i u sledećem koraku upoznajite se sa svim funkcijama uređaja.

**RO**  
Înainte de a citi instrucțiunile, priviți imaginile și familiarizați-vă cu toate funcțiile aparatului.

**BG**  
Преди да прочетете отворете страницата с фигурите и след това се запознайте с всички функции на уреда.

**GR**  
Πριν ξεκινήσετε την ανάγνωση, ανοίξτε τη σελίδα με τις εικόνες και εξοικειωθείτε με όλες τις λειτουργίες της συσκευής.

**MK**  
Пред да читате, одвиткајте ја страницата со илустрациите, а потоа запознајте се со сите функции на уредот.

**AL** **MK**  
Para leximit, hapni faqen me ilustrimet dhe më pas njihuni me të gjitha funksionet e pajisjes.

**DE**  
Klappen Sie vor dem Lesen die Seite mit den Abbildungen aus und machen Sie sich anschließend mit allen Funktionen des Gerätes vertraut.

HU	Eredeti használati utasítás fordítása	Oldal	4
SI	Prevod izvirnih navodil	Stran	17
CZ	Překlad původního návodu k používání	Strana	28
SK	Preklad pôvodného návodu na použitie	Strana	39
HR	Prijevod originalnih uputa	Stranica	50
RS	Prevod originalnog uputstva	Stranica	61
RO	Traducere a instrucțiunilor originale	Pagina	73
BG	Превод на оригиналната инструкция	Страница	85
GR	Μετάφραση του πρωτοτύπου των οδηγιών χρήσης	Σελίδα	99
MK	Превод на оригиналните упатства за работа	страница	112
AL/MK	Përkthimi i udhëzimeve origjinale të përdorimit	Faqe	125
DE	Originalbetriebsanleitung	Seite	137

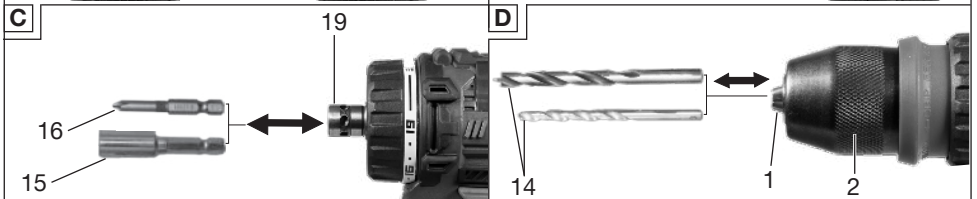
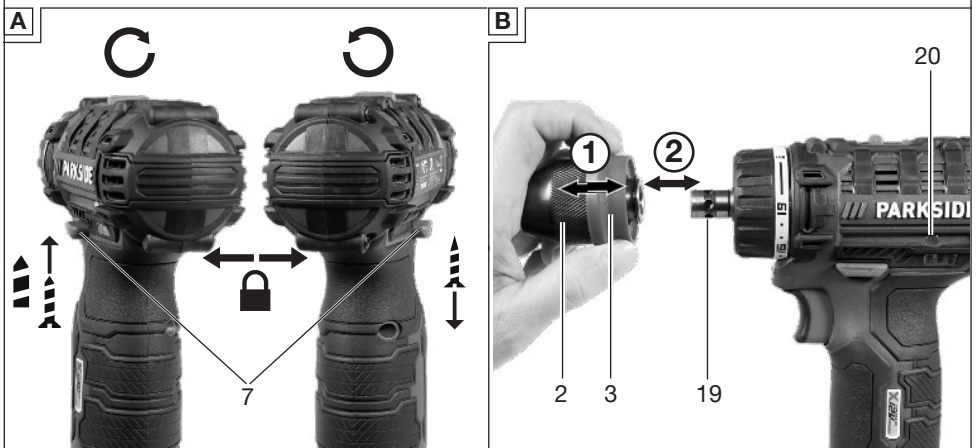

## Tartalomjegyzék

<b>Bevezető.....</b>	<b>4</b>
Rendeltetésszerű használat.....	4
A csomag tartalma / Tartozékok.....	4
Áttekintés.....	5
Működés leírása.....	5
Műszaki adatok.....	5
X 12 V TEAM.....	5
<b>Biztonsági utasítások.....</b>	<b>6</b>
A biztonsági utasítások jelentése.....	6
Piktogramok és szimbólumok.....	6
Általános elektromos szerszám biztonsági figyelmeztetések.....	6
Biztonsági utasítások fúrókhoz.....	9
Maradvány-kockázatok.....	9
<b>Előkészítés.....</b>	<b>9</b>
Kezelőelemek.....	9
Bitbefogó használata.....	10
Betétszerszám felszerelése és leszerelése.....	10
Akkumulátor töltöttségi szintjének ellenőrzése.....	10
Akkumulátor feltöltése.....	11
<b>Üzemeltetés.....</b>	<b>11</b>
Akkumulátor behelyezése és kivétele.....	11
Be- és kikapcsolás.....	11
<b>Szállítás.....</b>	<b>11</b>
<b>Tisztítás, karbantartás és tárolás.....</b>	<b>11</b>
Tisztítás.....	12
Karbantartás.....	12
Tárolás.....	12
<b>JÓTÁLLÁSI TÁJÉKOZTATÓ.....</b>	<b>13</b>
<b>Ártalmatlanítás/Környezetvédelem.....</b>	<b>15</b>
Akkumulátorok környezetbarát módon történő ártalmatlanítása.....	15
<b>Pótkatrészek és tartozékok.....</b>	<b>15</b>
<b>Az eredeti EU -megfelelőségi nyilatkozat fordítása.....</b>	<b>16</b>
<b>Robbantott ábra.....</b>	<b>151</b>

## Bevezető

Gratulálunk az új akkumulátoros fúró-csavarozó megvásárlásához (a továbbiakban készülék vagy elektromos kéziszerszám). Vásárlásával kiváló minőségű termék mellett döntött. Ezt a készüléket a gyártás során minőségi vizsgálatnak és végső ellenőrzésnek

vetették alá. Ezáltal biztosított a készülék működőképessége.



A használati útmutató a készülék része. Fontos tudnivalókat tartalmaz a biztonságra, használatra és ártalmatlanításra vonatkozóan. Olvassa el figyelmesen a használati útmutatót. Ismerje meg a kezelőrészeket és a készülék helyes használatát. A készüléket csak a leírtak szerint és a megadott alkalmazási területen használja. Őrizze meg a használati útmutatót és a készülék harmadik személynek történő továbbadása esetén adja át a készülékhez tartozó valamennyi leírást is.

## Rendeltetésszerű használat

A készülék kizárólag a következő felhasználási célra készült:

- csavarok becsavarozása és kicsavarozása
- fába, fémbe vagy műanyagba történő fúrás

Kizárólag száraz helyiségekben üzemeltethető.

A készülék minden más, a jelen használati útmutatóban nem kifejezetten engedélyezett használata komoly veszélyt jelenthet a felhasználó számára és kárt okozhat a készülékben. A készüléket kezelő vagy használó személy felel más személyeknek okozott balesetekért vagy tulajdonukon okozott károkért. A készülék a barkács szektorban történő használatra készült. Nem folyamatos ipari használatra tervezték. Ipari használat esetén a garancia érvényét veszti. A gyártó nem vállal felelősséget a nem rendeltetésszerű használatból vagy helytelen kezelésből eredő károkért.

A készülék a **X 12 V TEAM** sorozat része és a **X 12 V TEAM** sorozat akkumulátoraival üzemeltethető. A **X 12 V TEAM** sorozat akkumulátorait csak a **X 12 V TEAM** sorozat töltőivel szabad tölteni.

## A csomag tartalma / Tartozékok

Csomagolja ki a készüléket és ellenőrizze a csomag tartalmát.

Ártalmatlanítsa megfelelően a csomagolóanyagot.

- Akkus fúró-csavarozó
- tároló koffer
- tartozék a tárolódobozban
  - 8 x csavar-bit

- ⊕ PH0, PH1, PH2
- ⊕ PZ0, PZ1, PZ2
- ⊖ SL5, SL6
- bittartó
- 8 × HSS-fúrósár
- 1,5; 2,5; 3; 4; 5; 6; 8; 10 mm
- Eredeti használati utasítás fordítása
- akkumulátor és töltő használati útmutatóval

## Áttekintés

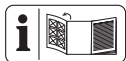

A készülék ábrái az előlő ki-hajtható oldalon találhatóak.

- 1 fúrótokmány-nyílás
- 2 gyorsbefogó fúrótokmány
- 3 fúrótokmány-gyűrű
- 4 forgatónyomaték-beállítógyűrű
- 5 fokozatválasztó kapcsoló
- 6 töltésszint-kijelző a készüléken
- 7 forgásirány-kapcsoló
- 8 markolat (szigetelt markolat)
- 9 akkumulátor-kireteszelő
- 10 akkumulátor
- 11 be-/kikapcsoló
- 12 LED-munkavilágítás
- 13 tárolódoboz
- 14 fúrósár
- 15 bittartó
- 16 csavar-bit
- 17 tároló koffer
- 18 töltő

### B ábra

- 19 bitbefogó
- 20 mágnes

## Működés leírása

A fúró-csavarozó egy csúszó kuplunggal van felszerelve, amely az előre kiválasztott maximális nyomaték elérésekor leválasztja a hajtást a munkaorsótól.

A kezelőelemek funkciója az alábbi leírásban található.

## Műszaki adatok

**Akkus fúrócsavarozó** ..... **PBSA 12 F5**  
Névleges feszültség  $U$  ..... 12 V =

Súly (akkumulátor nélkül) .....  $\approx 0,89$  kg  
Üresjárat fordulatszám  $n_0$

- 1. sebesség ..... 0–350  $\text{min}^{-1}$
- 2. sebesség ..... 0–1300  $\text{min}^{-1}$
- Forgatónyomaték ..... 28 Nm
- Tokmány fesztáv .....  $\varnothing 0,8$ –10 mm
- Furatátmérő
- fa ..... 25 mm
- fém ..... 10 mm
- Hangnyomásszint ( $L_{pA}$ ) ... 67,5 dB;  $K_{pA}=5$  dB
- Hangerőszint ( $L_{WA}$ ) ..... 75,5 dB;  $K_{WA}=5$  dB
- Rezgés ( $a_{h,D}$ ) ..... 2,802  $\text{m/s}^2$ ;  $K=1,5$   $\text{m/s}^2$
- akkumulátor ..... Li-Ion
- Hőmérséklet .....  $\leq 50$  °C
- Töltés ..... 4–40 °C
- Üzemeltetés ..... 4–50 °C
- Tárolás ..... 15–25 °C

A zaj- és rezgésszint értékek a megfelelőségi nyilatkozatban megnevezett szabványoknak és előírásoknak megfelelően kerültek meghatározásra.

A megadott rezgés-összérték és a megadott zajkibocsátási érték szabványosított mérési eljárással lett meghatározva és felhasználható az elektromos kéziszerszám egy másik készülékkel történő összehasonlítására. A megadott rezgés-összérték és a megadott zajkibocsátási érték a terhelés előzetes megbecsüléséhez is felhasználható.

**▲ FIGYELMEZTETÉS!** A rezgés- és zajkibocsátási értékek az elektromos kéziszerszám tényleges használata során eltérhetnek a megadott értékektől az elektromos kéziszerszám használatától függően kerül megmunkálásra. Próbálja a lehető legacsonyabb szinten tartani a rezgésterhelést. A rezgésterhelés például a munkaidő korlátozásával csökkenthető. Ebben az esetben a működési ciklus minden részét figyelembe kell venni (például amikor az elektromos kéziszerszám ki van kapcsolva, és amikor bár be van kapcsolva, de terhelés nélkül fut).

## X 12 V TEAM

A készülék a **X 12 V TEAM** sorozat része és a **X 12 V TEAM** sorozat akkumulátoraival üzemeltethető. A **X 12 V TEAM** sorozat akkumulátorait csak a **X 12 V TEAM** sorozat töltőivel szabad tölteni.

Javasoljuk, hogy ezt a készüléket kizárólag az alábbi akkumulátorokkal üzemeltesse: PPAK 12 A3, PPAK 12 A4, PPAK 12 B3,

PAPK 12 B4, PAPK 12 D1, PAPK 12 D2,  
PAPK 12 5.0 A1

Javasoljuk, hogy ezeket az akkumulátorokat az alábbi töltőkkel töltsse: PLGK 12 A2, PLGK 12 A3, PLGK 12 B2, PDSLK 12 A2, PLGK 12 6.0 A1

Akkumulátor és töltő műszaki adatai: Lásd a külön útmutatót.

## Biztonsági utasítások

Ez a fejezet a készülék használatával kapcsolatos alapvető biztonsági utasításokat tartalmazza.

**▲ FIGYELMEZTETÉS!** Személyi sérülés és anyagi kár az akkumulátor nem megfelelő használata révén. Vegye figyelembe a(z) **X 12 V TEAM** termékcsaládba tartozó akkumulátor és töltő használati útmutatójában lévő töltésre és helyes használatra vonatkozó biztonsági utasításokat és tudnivalókat. A töltés részletes leírása és további információk ebben a külön használati útmutatóban találhatóak.

### A biztonsági utasítások jelentése

**▲ VESZÉLY!** Baleset történik, ha nem tartja be ezt a biztonsági utasítást. Súlyos testi sérülés vagy halál a következménye.

**▲ FIGYELMEZTETÉS!** Baleset történhet, ha nem tartja be ezt a biztonsági utasítást. Súlyos testi sérülés vagy halál lehet a következménye.

**▲ VIGYÁZAT!** Baleset történik, ha nem tartja be ezt a biztonsági utasítást. Enyhe vagy közepes fokú testi sérülés lehet a következménye.

**MEGJEGYZÉS!** Baleset történik, ha nem tartja be ezt a biztonsági utasítást. Anyagi kár lehet a következménye.

## Piktogramok és szimbólumok

### Szimbólumok a készüléken



A készülék a **X 12 V TEAM** sorozat része és a **X 12 V TEAM** sorozat akkumulátoraival üzemeltethető. A **X 12 V TEAM** sorozat akkumulátorait csak a **X 12 V TEAM** sorozat töltőivel szabad tölteni.



Olvassa el a használati útmutatót



Elektromos készülékek nem tartoznak a háztartási hulladékbá.

### Szimbólumok a használati útmutatóban



Figyelem!



Ne hagyja az akkumulátort hosszú ideig a tűző napon vagy 50 °C feletti hőmérsékleten. Különösen ne tegye fűtőtestre és ne tárolja napon parkoló gépjárműben.



Lépésről lépésre  
Kezelési útmutató

### Általános elektromos szerszám biztonsági figyelmeztetések

**▲ FIGYELMEZTETÉS!** Olvassa el az összes biztonsági figyelmeztetést, utasítást, ábrát és specifikációt, amelyet az elektromos szerszámhoz mellékelünk. Valamennyi felsorolt utasítás figyelmen kívül hagyása áramütéshez, tüzesethez és/vagy súlyos sérüléshez vezethet. **Későbbi hivatkozás céljából mentse el minden figyelmeztetést és utasítást.**

A figyelmeztetésekben említett „elektromos szerszám” kifejezés egy hálózatról működtetett (vezetékes) elektromos szerszámra vagy akkumulátoros (vezeték nélküli) elektromos szerszámra vonatkozik.

1. **A MUNKATERÜLET BIZTONSÁGA**
  - a) **Munkaterületét tartsa tisztán és világítsa meg megfelelően.** A rendezetlen vagy sötét területek baleseteket okozhatnak.
  - b) **Ne működtesse az elektromos szerszámokat robbanásveszélyes környezetben, például gyúlékony folyadékok, gázok vagy por jelenlétében.** Az elekt-

- romos szerszámok szikrát okoznak, amely meggyújthatja a port vagy a füstöt.
- c) **Az elektromos szerszám működtetése közben tartsa távol a gyerekeket és a nézelődőket.** A figyelmet elvölő tényezők következtében elveszítheti a kontrollt.
- 2. ELEKTROMOS BIZTONSÁG**
- a) **Az elektromos szerszámok dugaszainak illeszkedniük kell a konnektorhoz. A dugaszt soha semmilyen módon ne módosítsa. Ne használjon semmilyen adapterdugaszt földelt elektromos szerszámokkal.** A nem módosított dugaszok és a megfelelő konnektorok csökkentik az áramütés kockázatát.
- b) **Egyik testrésze se érjen a földelt felületekhez, pl. csövek, radiátorok, tűzhelyek és hűtőszekrények.** Fokozottan fennáll az áramütés veszélye, ha a teste földelve van.
- c) **Ne tegye ki az elektromos szerszámokat esőnek vagy nedves körülményeknek.** Az elektromos szerszámba kerülő víz növeli az áramütés veszélyét.
- d) **A kábelt ne használja szakszerűtlenül. Soha ne használja a kábelt az elektromos szerszám hordozására, húzására vagy a kihúzásához. A kábelt tartsa távol a hőtől, olajtól, éles szélektől vagy mozgó alkatrészekről.** A sérült vagy összegabalyodott kábelek növelik az áramütés veszélyét.
- e) **A szerszám kültéri működtetésekor, használjon a kültéri használathoz alkalmas hosszabbító kábelt.** A kültéri használatra alkalmas kábel használatra csökkenti az áramütés veszélyét.
- f) **Ha az elektromos szerszám nedves helyen történő üzemeltetése elkerülhetetlen, használjon maradékáram-esszéssel (RCD) védett tápegységet.** Az RCD eszköz használata csökkenti az áramütés veszélyét.
- 3. SZEMÉLYI BIZTONSÁG**
- a) **Az elektromos eszköz használata közben maradjon éber, figyeljen arra, hogy mit csinál, és használja a józan eszét. Ha fáradt vagy drog, alkohol vagy gyógyszerek hatása alatt áll, ne használja az elektromos szerszámot.** Egy pillanatnyi figyelmetlenség is elég, hogy a használat közben súlyos személyi sérülést szenvedjen.
- b) **Személyi védőeszköz használata. Mindig viseljen szemvédőt.** A megfelelő körülmények között használt védőfelszerelések, mint például porvédő maszk, csúszásmentes biztonsági cipő, kemény fejfédő vagy hallásvédő, csökkentik a személyi sérülések számát.
- c) **Véletlen elindulás megakadályozása. Mielőtt csatlakoztatja az áramforrást és/vagy az akkumulátort, felveszi vagy hordozza a szerszámot, győződjön meg róla, hogy a kapcsoló kikapcsolt helyzetben van.** Az elektromos szerszámok hordozása úgy, hogy az ujjja a kapcsolón van, vagy a bekapcsolt állapotban lévő elektromos szerszámok feszültség alá helyezése balesetveszélyes.
- d) **Az elektromos szerszám bekapcsolása előtt távolítsa el a beállítókulcsot vagy a csavarkulcsot.** Az elektromos szerszám forgó részéhez rögzített csavarkulcs vagy kulcs személyi sérülést okozhat.
- e) **Ne lépje túl a határokat. Mindig ügyeljen a megfelelő alátámasztásra és egyensúlyra.** Így jobban tudja irányítani az elektromos szerszámot váratlan helyzetekben.
- f) **Viseljen megfelelő ruházatot. Ne viseljen laza ruházatot vagy ékszert. Tartsa távol a haját és ruháját a mozgó alkatrésztől.** A lazán illeszkedő ruhák, ékszer vagy hosszú haj beakadhatnak a mozgó alkatrészekbe.
- g) **Ha vannak porszivó és porgyűjtő berendezések csatlakoztatására szolgáló eszközök, gondoskodjon ezek csatlakoztatásáról és megfelelő használatáról.** A porgyűjtés csökkentheti a porhoz köthető veszélyeket.
- h) **Ne engedje, hogy a szerszámok gyakori használatából fakadó tudás magabiztossá tegye, és figyelmen kívül hagyja a szerszám biztonsági alapelveket.** Egy gondatlan cselekedet a másodperc tört része alatt súlyos sérülést okozhat.
- 4. AZ ELEKTROMOS SZERSZÁM HASZNÁLATA ÉS GONDOZÁSA**
- a) **Ne erőltesse az elektromos szerszámot. Használja az adott alkalmazáshoz a helyes elektromos szerszámot.** A megfelelő elektromos szerszám jobban és biztonságosabban végzi el a munkát olyan sebességgel, amelyre tervezték.

- b) **Ne használja az elektromos szerszámot, ha a kapcsoló nem kapcsolja be vagy ki.** Minden olyan elektromos szerszám, amelyet nem lehet a kapcsolóval vezérelni, veszélyes, és meg kell javítani.
- c) **Mielőtt bármilyen beállítást végez, tartozékot cserél, vagy tárolja az elektromos szerszámot, húzza ki a dugaszt az áramforrásból és/vagy távolítsa el az akkumulátort az elektromos szerszámból, ha eltávolítható.** Egy ilyen megelőző biztonsági intézkedés lecsökkenti annak az esélyét, hogy az elektromos szerszám véletlenül elinduljon.
- d) **A használaton kívüli elektromos szerszámokat gyermekek elől elzárva tárolja, és ne engedje, hogy az elektromos szerszámot olyan személyek kezeljék, akik nem ismerik az elektromos szerszámot vagy ezt a használati utasítást.** Az elektromos szerszámok képzetlen felhasználók kezében veszélyesek.
- e) **Tartsa karban az elektromos szerszámot és kiegészítőit.** Ellenőrizze a mozgó alkatrészek helytelen beállítását vagy kötését, az alkatrészek törését és minden más olyan állapotot, amely befolyásolhatja az elektromos szerszám működését. **Ha elromlott, javítsa meg az elektromos szerszámot, mielőtt újra használná.** Sok balesetet a nem megfelelően karbantartott elektromos szerszámok okoznak.
- f) **A vágószerszámot tartsa élesen és tisztán.** A megfelelően karbantartott, éles vágóéllal rendelkező vágószerszámok kevésbé hajlamosak megakadni, és könnyebben ellenőrizhetők.
- g) **Használja az elektromos szerszámot, a tartozékokat és a szerszám biteket stb. e használati utasításnak megfelelően, figyelembe véve a munkakörülményeket és az elvégzendő munkát.** Az elektromos szerszám rendeltetésétől eltérő műveletekhez történő használata veszélyes helyzetet eredményezhet.
- h) **Tartsa a fogantyúkat és a fogófelületeket szárazon, tisztán, olaj- és zsírmentesen.** A csúszós fogantyúk és fogófelületek nem teszik lehetővé a szerszám biztonságos kezelését és irányítását váratlan helyzetekben.
5. **AZ AKKUMULÁTOROS SZERSZÁM HASZNÁLATA ÉS GONDOZÁSA**
- a) **Csak a gyártó által megadott töltővel töltsé újra.** Egy bizonyos típusú akkumulátorcsomaghoz alkalmas töltő tűzveszélyt okozhat, ha egy másik akkumulátorcsomaggal használja
- b) **Az elektromos szerszámokat csak a kifejezetten erre a célra szolgáló akkumulátorokkal használja.** Minden más akkumulátor csomag használata balesetet és tüzesetet idézhet elő.
- c) **Amikor az akkumulátor nincs használatban, tartsa távol más fémtárgyaktól, például gemkapcsoktól, érméktől, kulcsoktól, szögektől, csavaroktól vagy más apró fémtárgyaktól, amelyek kapcsolatot teremtenek az egyik csatlakozótól a másikig.** Az akkumulátor pólusainak rövidre zárása égési sérüléseket vagy tüzet okozhat.
- d) **Nem rendeltetésszerű körülmények között folyadék spriccelhet ki az akkumulátorból; kerülje az érintkezést.** **Ha véletlenül hozzáér, öblítse le vízzel.** **Ha a folyadék szembe kerül, forduljon orvoshoz.** Az akkumulátorból kijutó folyadék irritációt vagy égést okozhat.
- e) **Ne használjon sérült vagy módosított akkumulátort vagy eszközt.** A sérült vagy módosított akkumulátorok kiszámíthatatlanul viselkedhetnek, ami tüzet, robbanást vagy sérülésveszélyt okozhat.
- f) **Ne tegye ki az akkumulátort vagy a szerszámot tűznek vagy túlzott hőmérsékletnek.** Tűznek vagy 130 °C feletti hőmérsékletnek kitéve robbanást okozhat.
- g) **Kövesse az összes töltési utasítást, és ne töltsé az akkumulátorcsomagot vagy a szerszámot a használati utasításban megadott hőmérsékleti tartományon kívül.** A nem megfelelő vagy a megadott tartományon kívüli hőmérsékleten történő töltés károsíthatja az akkumulátort, és növelheti a tűzveszélyt.
6. **SZERVÍZ**
- a) **Az elektromos szerszámot csak azonos cserealkatrészek felhasználásával, szakképzett szakemberrel javíttassa meg.** Ez biztosítja, hogy az elektromos szerszám biztonsága megmaradjon.
- b) **Soha ne szervizeljen sérült akkumulátort csomagot.** Az akkumulátorok szervi-

zelését csak a gyártó vagy az arra felhatalmazott szervizek végezhetik.

## Biztonsági utasítások fúrókhoz

Biztonsági utasítások minden művelethez

- **Tartsa az elektromos szerszámot a szigetelt fogófelületeknél, amikor olyan műveletet végez, ahol a vágó tartozék vagy a rögzítőelemek rejtett vezetékkel érintkezhetnek.** Vágó tartozék vagy a rögzítőelemek a "feszültség alatt álló" vezeték megérintése az elektromos szerszám szabadon lévő fémrészeit "feszültség alá helyezheti", és a kezelőt áramütés érheti.

Biztonsági utasítások hosszú fúrószárok használatakor

- **Soha ne dolgozzon a fúrószár maximális névleges fordulatszámánál nagyobb sebességgel.** Nagyobb sebességnél a fúró valószínűleg meghajlik, ha szabadon forog anélkül, hogy érintkezne a munkadarabbal, ami személyi sérülést okozhat.
- **Mindig alacsony fordulatszámon kezdje a fúrást úgy, hogy a fúróhegy érintkezzen a munkadarabbal.** Nagyobb sebességnél a fúró valószínűleg meghajlik, ha szabadon forog anélkül, hogy érintkezne a munkadarabbal, ami személyi sérülést okozhat.
- **Csak közvetlenül a fúróval gyakoroljon nyomást, és ne gyakoroljon túlzott nyomást.** A bitek meggömbülhetnek, eltörhetnek vagy elveszíthetik az irányítást, és személyi sérülést okozhatnak.

További biztonsági utasítások

- **Rögzítse a munkadarabot.** A szorítóeszközökkel vagy satuban rögzített munkadarab biztonságosabban tartható, mint kézzel.
- **Azonnal kapcsolja ki az elektromos kéziszerszámot, ha a szerszám leblokkol.** Készüljön fel a nagy nyomaték okozta reakciókra, amelyek visszarúgást okoznak. A felhordó szerszám leblokkol, ha beszorul a munkadarabba, vagy ha az elektromos kéziszerszám túlterhelődik.
- **Mindig várja meg, míg a motoros szerszám mozgása teljesen leáll, és csak ezt követően tegye le.** A használatban lévő eszköz beszorulhat, és a motoros szerszám irányíthatatlanná válhat.

- **Tartsa biztonságosan az elektromos kéziszerszámot.** A csavarok meghúzásakor és meglazításakor készüljön fel az átmenetileg nagy nyomatékú reakciókra.
- **Használjon erre alkalmas detektort vagy kérje a helyi áramszolgáltató segítségét a rejtett vezetékek felderítéséhez.** Az elektromos kábelek megérintése tüzet és áramütést okozhat. A gázvezeték megrongálása robbanáshoz vezethet. A vízcsövek sérülése anyagi kárt okozhat.
- **Csak a PARKSIDE által javasolt kiegészítőket használja.** A nem megfelelő kiegészítők áramütést vagy tüzet okozhatnak.

## Maradvány-kockázatok

Akkor is mindig maradnak maradvány-kockázatok, ha a készüléket az előirtaknak megfelelően használja. A következő veszélyek léphetnek fel a jelen készülék felépítéséből és kivitelezéséből adóan:

- Halláskárosodás, ha nem visel megfelelő hallásvédőt.
- A kéz és kar rezgéséből adódó egészségkárosodás, amennyiben a készüléket hosszabb ideig vagy nem megfelelően használja vagy a készülék nincs megfelelően karbantartva.
- Vágási sérülések

**▲ FIGYELMEZTETÉS!** A készülék működése közben keletkező elektromágneses mező által okozott veszély. A mező adott esetben hátrányosan befolyásolhatja az aktív és passzív orvostechikai implantátumokat. A súlyos vagy halálos sérülések kockázatának csökkentése érdekében azt javasoljuk az orvostechikai implantátummal élő személyeknek, hogy a készülék használata előtt kérjék orvosuk vagy az orvosi implantátum gyártójának tanácsát.

## Előkészítés

**▲ FIGYELMEZTETÉS!** Sérülésveszély véletlenül beinduló készülék révén. Csak akkor helyezze be az akkumulátort a készülékbe, ha a készülék teljesen elő van készítve a használatra.

## Kezelőelemek

A készülék első használata előtt ismerje meg a kezelőelemeket.

- **forgásirány-kapcsoló (7)**

**(A ábra)**

**MEGJEGYZÉS!** Csak akkor nyomja meg a forgásirány kapcsolót, ha a készülék teljesen leállt!

A kapcsoló iránya hátulról nézve:

- **Bal** Csavar becsavarása, fúrás
  - **Középen** kapcsolózár
  - **Jobb** Csavar kicsavarása
- **forogatónyomaték-beállítógyűrű (4)**



A maximális forogatónyomaték beállítása csavarozáshoz, amelynél a csúsztató kuplung kiold.

**MEGJEGYZÉS!** Csak akkor nyomja meg a forogatónyomaték-beállítógyűrűt, ha a készülék teljesen leállt!

- 1 legkisebb forogatónyomaték
- 19 legnagyobb forogatónyomaték  
A biztonság kedvéért kezdje a csavarozást kis forogatónyomatékkal. Szükség esetén növelje a forogatónyomatékot.
- ? Fúrás a forogatónyomaték korlátozó-sa nélkül

• **fokozatválasztó kapcsoló (5)**

**▲ VIGYÁZAT!** Csak akkor nyomja meg a fokozatválasztó kapcsolót, ha a készülék teljesen leállt.

- 1  Csavarok
  - 2  Fúrás
- **be-/kikapcsoló (11)**
- Bekapcsolás: nyomja meg
  - Fordulatszám fokozatmentes szabályozása: Minél tovább tartja nyomva a be-/kikapcsolót, annál magasabb a fordulatszám.
  - Kikapcsolás: engedje el

## Bitbefogó használata

### Tudnivalók

- A bitbefogó (19) használatához le kell venni a gyorsbefogó tokmányt (2).

### Gyorsbefogó tokmány leszerelése (B ábra)

1. Tartsa erősen a gyorsbefogó tokmányt (2) előlről. Húzza a fúrótokmány-gyűrűt (3) a gyorsbefogó tokmány (2) irányába.
2. Ezzel kireteszelésre kerül a gyorsbefogó tokmány (2) és le lehet húzni előrefel.

### Bitbefogó használata (C ábra)

1. Helyezzen egy megfelelő hatszögletű bitet a bitbefogóba (19). A hatszögletű befo-

gó miatt lehetséges, hogy a bitet egy kicsit el kell forgatni.

2. Tolja a bitet a bitbefogóba (19), amennyire csak lehet. A vezető és a mágneses tartó révén a bit szorosan rögzítve van.
3. Bit eltávolítása: Húzza ki a bitet a bitbefogóból (19).

### Gyorsbefogó tokmány felszerelése (B ábra)

1. A gyorsbefogó tokmány (2) visszahelyezéséhez húzza a fúrótokmány-gyűrűt (3) a gyorsbefogó tokmány irányába.
2. Tolja fel teljesen a gyorsbefogó tokmányt (2), majd engedje el a fúrótokmány-gyűrűt (3).  
Ellenőrizze húzással a gyorsbefogó tokmány stabil illeszkedését.

## Betétszerszám felszerelése és leszerelése

### Tudnivalók

- Tokmány fesztáv:  $\varnothing 0,8-10$  mm
- Irányjelzések hátulról nézve.

### Betétszerszám felszerelése (D ábra)

1. Fúrótokmány kinyitása: Forgassa el a gyorstokmányt (2) U.
2. Tolja a betétszerszámot a tokmány-nyílásba (1), amennyire csak lehet.
3. Betétszerszám befogása: Forgassa el a gyorsbefogó tokmányt (2) U.

### Betétszerszám leszerelése (D ábra)

1. Fúrótokmány kinyitása: Forgassa el a gyorstokmányt (2) U.
2. **▲ VIGYÁZATI!** Égési sérülés veszélye!  
A betétszerszámok – különösen a fúrószárak – nagyon felforrósodhatnak. Adott esetben viseljen védőkesztyűt.  
Távolítsa el a betétszerszámot.

## Akkumulátor töltöttségi szintjének ellenőrzése



Miközben a készülék be van kapcsolva, az akkumulátor töltöttségi szintkijelzője (6) mutatja az akkumulátor töltöttségi szintjét.

LED-ek	Jelentés
piros, narancssárga, zöld	akkumulátor feltöltve
piros, narancssárga	akkumulátor részben fel van töltve
piros	az akkumulátor töltése szükséges

## Akkumulátor feltöltése

Lásd a töltőkészülék használati útmutatóját is.

### Tudnivalók

- Töltés előtt hagyja lehűlni a felmelegedett akkumulátort.
- Ne hagyja az akkumulátort hosszú ideig a tűző napon vagy >50 °C hőmérsékleten. Különösen ne tegye fűtőtestre és ne tárolja napon parkoló gépjárműben.

### Eljárás

1. Adott esetben vegye ki az akkumulátort (10) a készülékből.
2. Csúsztassa az akkumulátort a töltőkészülék (18) töltőnyílásába.
3. Csatlakoztassa a töltőkészüléket egy csatlakozóaljzathoz.
4. Feltöltést követően válassza le a töltőkészüléket a hálózatról.
5. Húzza ki az akkumulátort a töltőnyílásból.

## Üzemeltetés

### Akkumulátor behelyezése és kivétele

**▲ FIGYELMEZTETÉS!** Sérülésveszély véletlenül beinduló készülék révén. Csak akkor helyezze be az akkumulátort a készülékbe, ha a készülék teljesen elő van készítve a használatra.

**MEGJEGYZÉS!** Anyagi kár veszélye! A helytelen akkumulátor kárt tehet a készülékben és az akkumulátorban.

#### Akkumulátor behelyezése

1. Csúsztassa be az akkumulátort (10) a vezetősin mentén, markolat akkumulátor-tartójába (8).  
Az akkumulátor hallhatóan rögzül.

#### Akkumulátort kivétele

1. Nyomja meg és tartsa lenyomva az akkumulátor-kireteszelőt (9) az akkumulátoron (10).

2. Húzza ki az akkumulátort a markolatból (8).

## Be- és kikapcsolás

### Bekapcsolás

1. Válassza ki a forgásirányt a forgásirány-kapcsolóval (7).
2. Válasszon ki egy sebességet a sebességfokozat kapcsolóóval (5).
3. Válasszon ki egy maximális forgatónyomatékot vagy fűrást a forgatónyomaték-beállítógyűrűvel (4).
4. Nyomja meg és tartsa lenyomva a be-/kikapcsolót (11).  
A LED-munkavilágítás (12) világít.

### Kikapcsolás

1. Engedje el a be-/kikapcsolót (11).
2. Várja meg, amíg az elektromos kéziszerszám teljesen leáll, mielőtt leteszi azt.
3. Munkaszünetekben: állítsa a forgásirány-kapcsolót (7) középre. Ezzel a megelőző biztonsági intézkedéssel megakadályozható az elektromos kéziszerszám véletlen bekapcsolása.
4. Vegye ki az akkumulátort (10) a készülékből, ha felügyelet nélkül hagyja a készüléket vagy befejezte a munkát.

## Szállítás

### Tudnivalók

- Kapcsolja ki a készüléket.
- Győződjön meg arról, hogy minden mozgó alkatrész teljesen leállt.
- Távolítsa el az akkumulátort.
- Távolítsa el a betétszerszámot.
- Mindig a markolatnál (8) fogva vigye a készüléket.

## Tisztítás, karbantartás és tárolás

**▲ FIGYELMEZTETÉS!** Sérülésveszély véletlenül beinduló készülék révén. Vigyázzon magára a karbantartási és tisztítási munkák során. Kapcsolja ki a készüléket és vegye ki az akkumulátort (10).

A jelen használati útmutatóban nem szereplő javítási és karbantartási munkákat szervizközpontunkkal végeztesse el. Csak eredeti alkatrészeket használjon.

## Tisztítás

**▲ FIGYELMEZTETÉS!** Áramütés! Soha ne fröcskölje le a készüléket vízzel.

**MEGJEGYZÉS!** Anyagi kár veszélye. Vegyi anyagok kárt tehetnek a készülék műanyag részeiben. Ne használjon tisztító-, ill. oldószereket.

- Tartsa tisztán a készülék szellőzőnyílásait, motorházát és markolatait. Ehhez használjon nedves törülköződőt vagy keféket.

## Karbantartás

A készülék nem igényel karbantartást.

## Tárolás

Tárolja a készüléket és a tartozékokat mindig:

- tisztán

- szárazon
- portól védve
- A mellékelt tároló kofferben (17)
- gyermekektől elzárva

Akkumulátoros készülékek:

- Az akkumulátor és a készülék tárolási hőmérséklete 15 °C és 25 °C között van. A tárolás során kerülje a túlzott hideget vagy meleget. Ellenkező esetben az akkumulátor veszíthet a teljesítményéből vagy kár keletkezhet benne.
- Hosszabb tárolás (pl. téli tárolás) előtt vegye ki az akkumulátort a készülékből (vegye figyelembe az akkumulátor és a töltőkészülék külön használati útmutatóját).

## JÓTÁLLÁSI TÁJÉKOZTATÓ

A termék megnevezése:	<b>Akkus fúrócsavarozó</b>
A termék típusa:	<b>PBSA 12 F5</b>
Gyártási szám:	<b>525943_2507</b>

A gyártó cégneve, címe, e-mail címe: <b>Grizzly Tools GmbH &amp; Co. KG</b> Stockstädter Straße 20 63762 Großostheim NÉMETORSZÁG E-Mail: service@grizzlytools.de	Szerviz neve, címe, telefonszáma: <b>Magyarország szerviz</b> Tel.: 06800 21647 Kapcsolatfelvételi űrlap: www.parkside-diy.com W+T Környezetvédelmi és Szolgáltató Kft. Dunapart also 138; 2318 Szigetszentmárton Tel.: 0624 456 672
---	---

Az importáló/ forgalmazó neve és címe:

Lidl Magyarország Kereskedelmi Bt., H-1037 Budapest, Rádl árok 6.

1. A jótállási idő a Magyarország területén, Lidl Magyarország Kereskedelmi Bt. üzle-tében történt vásárlás napjától számított 3 év, amely jogvesztő. A jótál-lási idő a fogyasztó részére történő átadással, vagy ha az üzembe helyezést a forgalmazó, vagy annak megbízottja végzi, az üzembe helyezés napjával kezdődik.
2. A jótállási igény a jótállási jeggyel és/vagy a vásárlást igazoló blokkal érvé-nyesíthető. A jótállási jegy szabálytalan kiállítása, vagy átadásának elmaradá-sa nem érinti a jótállási kötelezettség-vállalás érvényességét. Kérjük, hogy a vásárlás tényének és időpontjának bizonyítására őrizze meg a pénztári fize-tésnél kapott jótállási jegyetés a vásárlást igazoló blokkot.
3. A vásárlástól számított három munkanapon belül érvényesített csereigény esetén a forgalmazó köteles a terméket kicserélni, feltéve ha a hiba a rendel-tetésszerű hasz-nálatot akadályozza. A jótállási jogokat a termék tulajdono-saként a fogyasztó érvé-nyesítheti az áruházakban, valamint a jótállási tájé-koztatóban feltüntetett szervizekben. (A magyar Polgári Törvénykönyv alapján fogyasztónak minősül a szakmája, önálló foglalkozása vagy üzleti tevékeny-sége körén kívül eljáró természetes személy.)  
A jótállás ideje alatt a fogyasztó hibás teljesítés esetén kérheti a termék kija-vítását, kicserélését, vagy ha a termék nem javítható vagy cserélhető, vagy az a forgalma-zónak aránytalan többletköltséggel járna, illetve a fogyasztó kijavít-ásához, kicseré-léshez fűződő érdeke alapos ok miatt megszűnt, árszállítást kérhet, vagy elállhat a szerződéstől és visszakérheti a vételárat. A kijavítás során a termékbe csak új alkatrész kerülhet beépítésre.

4. A fogyasztó a hiba felfedezése után a lehető legrövidebb időn belül köteles a hibát bejelenteni és a terméket a jótállási jogok érvényesítése céljából átadni. A hiba fel-fedezésétől számított két hónapon belül bejelentett jótállási igényt időben közölnnek kell tekinteni. A közlés elmaradásából eredő kárért a fogyasztó felelős. A jótállási igény érvényesíthetőségének határideje a termék, vagy fődarabjának kicserélése esetén a csere napján újraindul.
5. A rögzített bekötésű, illetve a 10 kg-nál súlyosabb, vagy tömegközlekedési eszközön nem szállítható terméket az üzemeltetés helyén kell megjavítani. Abban az esetben, ha a javítás a helyszínen nem végezhető el, a termék ki- és visszaszereléséről, valamint szállításáról a forgalmazónak kell gondoskodnia.
6. A jótállás nem áll fenn, ha a hiba a nem rendeltetésszerű használatból, átalakítás-ból, helytelen tárolásból, vagy a használati utasítástól eltérő kezelésből, vagy bármely a vásárlást követő behatásból fakad, vagy elemi kár okozta, és azt a for-galmazó, vagy a szerviz bizonyítja. A jótállás nem vonatkozik a mozgó kopó alkat-részek (világítótestek, gumibroncsok stb.) rendeltetéssze-rű elhasználódására. A szerviz és a forgalmazó a kijavítás során nem felel a terméken a fogyasztó vagy harmadik személyek által tárolt adatokért vagy beállításokért.
7. Fogyasztói jogvita esetén a fogyasztó a megyei (fővárosi) kereskedelmi és iparkamarák mellett működő békéltető testület eljárását is kezdeményezheti. A jótállás a fogyasztó törvényből eredő szavatossági jogait és azok érvénye-síthetőségét nem érinti.

Kijavítást ellenőrző szelvény:

A jótállási igény bejelentésének idő-pontja:	A hiba oka:
Javításra átvétel időpontja:	A hiba javításának módja:
A fogyasztó részére történő visszaadás időpontja:	
A szerviz bélyegzője, kelt és aláírás:	

Kicserélést ellenőrző szelvény:

A jótállási igény bejelentésének időpontja:
Kicserélés időpontja:
A cserélő bolt bélyegzője, kelt és aláírás:

## Ártalmatlanítás/Környezetvédelem

Vegye ki az akkumulátort a készülékből és juttassa el a készüléket, az akkumulátort, a tartozékokat és a csomagolást környezetbarát újrahasznosításra.



Elektromos készülékek nem tartoznak a háztartási hulladékba.

Az áthúzott kerek kuka szimbóluma azt jelenti, hogy ezt a terméket élettartama végén nem szabad szelektálatlan települési hulladékként ártalmatlanítani.

### Az elektromos és elektronikus berendezések hulladékairól szóló 2012/19/EU irányelv:

A fogyasztókat jogszabály kötelezi arra, hogy az elektromos és elektronikus berendezéseket élettartamuk végén eljuttassák környezetbarát újrahasznosításra. Ilyen módon környezetbarát és erőforrás-kímélő újrahasznosítás biztosítható.

A nemzeti jogba való átültetéstől függően a következő lehetőségek állnak rendelkezésére:

- visszaadás egy értékesítő helyen,
- leadás egy hivatalos gyűjtőhelyen,
- visszaküldés a gyártónak/forgalmazónak.

Ez nem érinti a hulladékká vált készülékek tartozékait és elektromos alkatrészek nélküli segédeszközöket.

## Akkumulátorok környezetbarát módon történő ártalmatlanítása



Ne dobja az akkumulátort a háztartási hulladékba, tűzbe (robbanásveszély) vagy vízbe. A sérült akkumulátorok kárt tehetnek a környezetben és károsak lehetnek az egészségre, ha mérgező gőzök és folyadékok szivárognak ki belőlük.

Ön köteles a meghibásodott vagy elhasználdott akkumulátorokat környezetbarát módon ártalmatlanítani.

- Ne nyissa ki az akkumulátorokat és kerülje a mechanikus sérülést. Rövidzárlat veszélye áll fenn és gőzök szivároghatnak ki, amelyek irritálják a légutakat.
- Biztonsági okokból ártalmatlanítás előtt az akkumulátorokat le kell meríteni.
- Ragassza le a pólusokat a rövidzárlat megelőzése érdekében.
- Ártalmatlanítsa az akkumulátorokat üzletben vagy egy gyűjtőhelyen.
- **Sérült akkumulátorok**

Kezelje különös óvatossággal a külsőleg sérült akkumulátorokat!

- Ne nyúljon pusztá kézzel sérült akkumulátorokhoz.
- Ha nem tudja leragasztani a pólusokat, helyezze az akkumulátorokat egyenként egy műanyag zacskóba.
- Helyezze a sérült akkumulátorokat egyenként egy nem gyúlékony, zárható edénybe, amelybe még homok tölthető.
- Vigye a sérült akkumulátorokat egy szakképzett személyzettel rendelkező gyűjtőhelyre.

## Pótalkatrészek és tartozékok

Pótalkatrészek és tartozékok az alábbi oldalon állnak rendelkezésre

[www.grizzlytools.shop](http://www.grizzlytools.shop). Ha probléma merül fel a rendelés során, vegye fel velünk a kapcsolatot internetes áruházunkon keresztül. További kérdések esetén forduljon az alábbi helyre: JÓTÁLLÁSI TÁJÉKOZTATÓ, L. 13

Poz. sz.	Név	Rendelési sz.
2	gyorsbefogó fúrótokmány	91103354

## Az eredeti EU -megfelelőségi nyilatkozat fordítása

Termék: **Akkus fűrőcsavarozó**

Modell: **PBSA 12 F5**

Sorozatszám: 000001–147000

A fent ismertetett nyilatkozat tárgya megfelel a vonatkozó uniós harmonizációs jogszabályoknak:

**2006/42/EC • 2014/30/EU • 2011/65/EU & (EU) 2015/863**

E nyilatkozat fent leírt tárgya összhangban van az egyes veszélyes anyagok elektromos és elektronikus berendezésekben való alkalmazásának korlátozásáról szóló, 2011. június 8-i 2011/65/EU európai parlamenti és tanácsi irányelvvel.

A megfelelőség biztosítása érdekében a következő harmonizált szabványokat és nemzeti szabványokat és előírásokat alkalmazták:

**EN 62841-1:2015/A11:2022**  
**EN 62841-2-1:2018/A12:2022 • EN IEC 63000:2018**  
**EN IEC 55014-1:2021 • EN IEC 55014-2:2021**  
**IEC 62471:2006 • EN 62471:2008**

E megfelelőségi nyilatkozat a gyártó kizárólagos felelősségére kerül kibocsátásra:



Grizzly Tools GmbH & Co. KG  
 Stockstädter Str. 20  
 63762 Großostheim  
 NEMETORSZÁG  
 02.02.2026

Christian Frank  
 Meghatalmazott képviselő a dokumentációhoz

## Kazalo

<b>Uvod</b> .....	<b>17</b>
Predvidena uporaba.....	17
Obseg dobave/pribor.....	17
Pregled.....	18
Opis delovanja.....	18
Tehnični podatki.....	18
X 12 V TEAM.....	18
<b>Varnostna navodila</b> .....	<b>19</b>
Pomen varnostnih napotkov.....	19
Slikovni znaki in simboli.....	19
Splošna varnostna opozorila za električno orodje.....	19
Varnostna navodila za vrtalnike.....	21
Preostala tveganja.....	22
<b>Priprava</b> .....	<b>22</b>
Upravljalni elementi.....	22
Uporaba priključka za nastavke.....	22
Namestitvev in odstranitvev vstavnega orodja.....	23
Preverjanje napoljenosti akumulatorja.....	23
Polnjenje akumulatorja.....	23
<b>Uporaba</b> .....	<b>23</b>
Vstavljanje in odstranjevanje akumulatorja.....	23
Vkllop in izkllop.....	24
<b>Transport</b> .....	<b>24</b>
<b>Čiščenje, vzdrževanje in shranjevanje</b> .....	<b>24</b>
Čiščenje.....	24
Vzdrževanje.....	24
Shranjevanje.....	24
<b>Garancijo</b> .....	<b>25</b>
<b>Odstranjevanje med odpadke/varstvo okolja</b> .....	<b>26</b>
Odstranjevanje akumulatorjev na okolju prijazen način.....	26
<b>Nadomestni deli in pribor</b> .....	<b>27</b>
<b>Prevod izvirnika izjave EU o skladnosti</b> .....	<b>27</b>
<b>Eksplozijski pogled</b> .....	<b>151</b>

## Uvod

Iskrene čestitke ob nakupu vašega novega akumulatorskega vrtalnega vijačnika (v nadaljevanju naprava ali električno orodje).

Odločili ste se za kakovostno napravo. Ta naprava je bila preverjena glede kakovosti

med in po koncu proizvodnje. S tem je zagotovljena sposobnost vaše naprave za delovanje.



Navodila za uporabo so sestavni del te naprave. Vsebujejo pomembna navodila glede varnosti, uporabe in odstranjevanja med odpadke. Skrbno preberite navodila za uporabo. Seznanite se z elementi upravljanja in pravilno uporabo naprave. Napravo uporabljajte samo v skladu z opisom in za navedena področja uporabe. Navodila za uporabo skrbno shranite in vso dokumentacijo predajte tretji osebi skupaj z napravo.

### Predvidena uporaba

Naprava je predvidena izključno za naslednje vrste uporabe:

- Privijanje in odvijanje vijakov
  - Vrtanje v les, kovine ali umetne mase
- Uporaba izključno v suhih prostorih.

Vsaka druga uporaba, ki ni izrecno dovoljena v teh navodilih za uporabo, lahko predstavlja resno nevarnost za uporabnika in povzroči škodo na napravi. Upravljevec ali uporabnik izdelka je odgovoren za nesreče ali poškodbe drugih oseb ali njihove lastnine. Naprava je predvidena za uporabo v zasebnem gospodinjstvu. Ni bila zasnovana za trajno poslovno uporabo. Pri poslovni uporabi garancija preneha veljati. Proizvajalec ne jamči za škodo, povzročeno zaradi nepredvidene uporabe ali napačnega upravljanja.

Naprava je del serije **X 12 V TEAM** in se lahko uporablja z akumulatorji serije **X 12 V TEAM**. Akumulatorje serije **X 12 V TEAM** je dovoljeno polniti samo s polnilniki serije **X 12 V TEAM**.

### Obseg dobave/pribor

Vzemite izdelek iz embalaže in preverite obseg dobave.

Odstranite embalažni material na pravilen način.

- Akumulatorski vrtalni vijačnik
- kovček za shranjevanje
- Pribor v škatli za shranjevanje
  - 8 x Vijačni nastavek
    - ⊕ PH0, PH1, PH2
    - ⊕ PZ0, PZ1, PZ2
    - ⊖ SL5, SL6
  - Držalo za nastavke

- 8 × HSS-Sveder  
1,5; 2,5; 3; 4; 5; 6; 8; 10 mm
- Prevod izvirnih navodil
- Baterija in polnilnik z navodili za uporabo

## Pregled

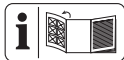

Slike naprave najdete na spodnji zloženi strani.

- 1 Odprtina vrtalne glave
- 2 Hitrovpenjalna vrtalna glava
- 3 Obroč vrtalne glave
- 4 Nastavitveni obroč za navor
- 5 Stikalo za izbiro prestave
- 6 Prikaz napoljenosti na napravi
- 7 Stikalo za smer vrtenja
- 8 ročaj (izolirana površina ročaja)
- 9 tipka za sprostitvev akumulatorja
- 10 akumulator
- 11 stikalo za vklop/izklop
- 12 delovna luč LED
- 13 Škatla za shranjevanje
- 14 Sveder
- 15 Držalo za nastavke
- 16 Vijaki nastavek
- 17 kovček za shranjevanje
- 18 polnilnik  
**slika B**
- 19 Priključek za nastavke
- 20 Magnet

## Opis delovanja

Vrtalni vijaknik je opremljen z drsno sklopko, ki pri dosegu vnaprej izbranega največjega navora pogon odklopi od delovnega vretena. Funkcije posameznih delov so opisane v nadaljevanju.

## Tehnični podatki

**Akumulatorski vrtalni vijaknik .PBSA 12 F5**

Nazivna napetost $U$ .....	12 V =
Teža (brez akumulatorja) .....	≈0,89 kg
Hitrost v prostem teku $n_0$	
– 1. prestava .....	0–350 min <sup>-1</sup>
– 2. prestava .....	0–1300 min <sup>-1</sup>
Maks. vrtilni moment .....	28 Nm

Razpon vrtalne glave .....	∅0,8–10 mm
Maks. premer vrtenja	
–les .....	25 mm
–kovina .....	10 mm
Raven zvočnega tlaka ( $L_{pA}$ )	
.....	67,5 dB; $K_{pA}=5$ dB
Raven zvočne moči ( $L_{WA}$ )	
.....	75,5 dB; $K_{WA}=5$ dB
Vibracije ( $a_{h,D}$ ) .....	2,802 m/s <sup>2</sup> ; $K=1,5$ m/s <sup>2</sup>
akumulator .....	Li-Ion
Temperatura .....	≤50 °C
– Postopek polnjenja .....	4–40 °C
– Delovanje .....	4–50 °C
– Shranjevanje .....	15–25 °C

Vrednosti hrupa in vibracij so bile določene ustrezno standardom in določbam, navedenim v izjavi o skladnosti.

Navedena skupna vrednost vibracij in navedena vrednost emisij hrupa sta bili izmerjeni po standardiziranem preizkusnem postopku in ju je mogoče uporabiti za primerjavo električnega orodja z drugim električnim orodjem. Navedena skupna vrednost vibracij in navedena vrednost emisij hrupa se lahko uporabita tudi za predčasno oceno obremenitve.

**▲ OPOZORILO!** Vrednosti vibracij in emisij hrupa lahko med dejansko uporabo električnega orodja odstopajo od navedene vrednosti, odvisno od načina, na katerega se električno orodje uporablja. Poskusite obremenitev z vibracijami ohranjati čim nižjo. Primer ukrepa za zmanjšanje obremenitve z vibracijami je omejitev trajanja dela. Pri tem je treba upoštevati vse dele delovnega cikla (na primer čase, v katerih je električno orodje izklopljeno, in tiste, v katerih je sicer vklopljeno, vendar deluje brez obremenitve).

## X 12 V TEAM

Naprava je del serije **X 12 V TEAM** in se lahko uporablja z akumulatorji serije **X 12 V TEAM**. Akumulatorje serije **X 12 V TEAM** je dovoljeno polniti samo s polnilniki serije **X 12 V TEAM**. Priporočamo vam, da to napravo uporabljate izključno z naslednjimi akumulatorji: PAKP 12 A3, PAKP 12 A4, PAKP 12 B3, PAKP 12 B4, PAKP 12 D1, PAKP 12 D2, PAKP 12 5.0 A1

Priporočamo vam, da te akumulatorje polnite z naslednjimi polnilniki: PLGK 12 A2,

PLGK 12 A3, PLGK 12 B2, PDSLK 12 A2,  
PLGK 12 6.0 A1

Tehnični podatki za baterijo in polnilnik: Glej-  
te ločena navodila.

## Varnostna navodila

V tem razdelku so obravnavana osnovna var-  
nostna navodila pri uporabi izdelka.

**▲ OPOZORILO!** Osebna in materialna ško-  
da zaradi neustreznega ravnanja z akumu-  
latorjem. Upoštevajte varnostna navodila in  
navodila za polnjenje ter pravilno uporabo v  
navodilih za uporabo za akumulator in polnil-  
nik serije **X 12 V TEAM**. Podroben opis pos-  
topka polnjenja in več informacij najdete v  
teh ločenih navodilih za uporabo.

### Pomen varnostnih napotkov

**▲ NEVARNOST!** Če tega varnostnega navo-  
dila ne upoštevate, pride do nesreče. Posle-  
dica je huda telesna poškodba ali smrt.

**▲ OPOZORILO!** Če teh varnostnih navodil  
ne upoštevate, morda pride do nesreče. Pos-  
ledica je morebitna huda telesna poškodba  
ali smrt.

**▲ POZOR!** Če tega varnostnega navodila ne  
upoštevate, pride do nesreče. Posledica je  
morebitna lažja ali zmerna telesna poškodba.  
**OBVESTILO!** Če tega varnostnega navodila  
ne upoštevate, pride do nesreče. Posledica  
je morebitna materialna škoda.

### Slikovni znaki in simboli

#### Slikovne oznake na napravi



Naprava je del serije **X 12 V TEAM** in  
se lahko uporablja z akumulatorji se-  
rije **X 12 V TEAM**. Akumulatorje serije  
**X 12 V TEAM** je dovoljeno polniti samo s  
polnilniki serije **X 12 V TEAM**.



Preberite navodila za uporabo



Električne naprave ne spadajo med  
gospodinjiske odpadke.

#### Slikovne oznake v navodilih za uporabo



Pozor!



Akumulatorja ne izpostavljajte dalj  
časa neposredni sončni svetlobi in  
ali temperaturam nad 50 °C. Zlasti se  
izogibajte odlaganju na radiatorje ali  
shranjevanju v vozilih, parkirana ne-  
posredno na soncu.



Korak za korakom  
Navodila za ravnanje

### Splošna varnostna opozorila za električno orodje

**▲ OPOZORILO!** Preberite vsa varnostna  
opozorila, navodila, slike in specifikacije,  
priloženi temu električnemu orodju. Neu-  
poštevanje vseh spodnjih navodil lahko pov-  
zroči električni udar, požar in/ali resne tele-  
sne poškodbe. **Shranite vsa opozorila in  
navodila za nadaljnjo uporabo.**

Izraz »električno orodje« v opozorilih se na-  
naša na vaše električno orodje, ki se napaja  
iz električnega omrežja (prek kabla) ali aku-  
mulatorja (brezžično).

- VARNOST NA DELOVNEM OBMOČJU**
  - Delovno območje mora biti čisto in do-  
bro osvetljeno.** Neurejena ali temna ob-  
močja lahko povzročijo nesreče.
  - Električnega orodja ne uporabljajte v  
eksplozivnem okolju, na primer, kjer so  
prisotni vnetljive tekočine, plin ali prah.**  
Električna orodja ustvarjajo iskre, ki lahko  
vžgejo prah ali hlape.
  - Med uporabo električnega orodja otro-  
ci in navzoči ne smejo biti v bližini.** Za-  
radi odvratanja pozornosti lahko izgubite  
nadzor.
- ELEKTRIČNA VARNOST**
  - Vtiči električnega orodja se morajo  
ujemati z vtičnico. Nikoli ne spre-  
mijate vtiča na noben način. Ne upora-  
bljajte prilagoditvenih vtičev z ozemlje-  
nimi električnimi orodji.** Nespremenjeni  
vtiči in ustrezne vtičnice bodo zmanjšali  
tveganje električnega udara.
  - Izogibajte se telesnemu stiku z oze-  
mljenimi površinami, kot so cevi, radi-  
atorji, štedilniki in hladilniki.** Če je vaše  
telo ozemljeno, obstaja povečana nevar-  
nost električnega udara.
  - Električnega orodja ne izpostavljajte  
dežju ali mokrim razmeram.** Voda, ki

- vstopi v električno orodje, poveča tveganje električnega udara.
- d) **Kabla ne uporabljajte za druge namene. Nikoli ne uporabljajte kabla za prenašanje, vlečenje ali izklapljanje električnega orodja. Kabla ne približujte vročini, olju, ostrim robovom ali premikajočim se delom.** Poškodovani ali prepleteni kabli povečajo tveganje električnega udara.
- e) **Ko električno orodje uporabljate na prostem, uporabite podaljšek, primeren za uporabo na prostem.** Če uporabljate kabel, primeren za uporabo na prostem, zmanjšate tveganje električnega udara.
- f) **Če se ne morete izogniti uporabi električnega orodja v vlažnem okolju, uporabite napajalnik, zaščiteno za napravo za diferencialni tok (RCD).** Če uporabljate RCD, zmanjšate tveganje električnega udara.
3. **OSEBNA VARNOST**
- a) **Bodite pozorni pri uporabi električnih orodij, pazite, kaj počnete in uporabite zdrav razum. Ne uporabljajte električnega orodja, ko ste utrujeni ali pod vplivom drog, alkohola ali zdravil.** Trenutek nepazljivosti med uporabo električnega orodja lahko povzroči resne telesne poškodbe.
- b) **Uporabljajte osebno varovalno opremo. Vedno nosite zaščito za oči.** Varovalna oprema, kot so maska za prah, nestrseči zaščitni čevlji, trda pokrivala ali zaščita za sluh, ki se uporablja v ustreznih pogojih, bo zmanjšala telesne poškodbe.
- c) **Preprečite nenamerni zagon. Prepričajte se, da je stikalo izklopljeno, preden orodje priključite na vir napajanja in/ali akumulator, dvignite ali nesete.** Če električno orodje nosite s prstom na stikalu ali vklopite električno orodje, ki ima vklopljeno stikalo, lahko pride do nesreče.
- d) **Preden vklopite električno orodje, odstranite morebitne nastavitvene ključke ali montažne ključke.** Montažni ključ ali ključ, ki je ostal pritrjen na vrteči se del električnega orodja, lahko povzroči telesne poškodbe.
- e) **Ne posegajte. Vedno imejte ustrezen položaj in ravnotežje.** To v nepričakovanih situacijah omogoča boljši nadzor nad električnim orodjem.

- f) **Pravilno se oblecite. Ne nosite ohlapnih oblačil ali nakita. Las in oblačil ne približujte premikajočim se delom.** Ohlapna oblačila, nakit ali dolgi lasje se lahko zgrabijo v premikajoče se dele.
- g) **Če so naprave predvidene za priključitev naprav za odsesavanje in zbiranje prahu, se prepričajte, da so te priključene in pravilno uporabljene.** Uporaba zbiralnika prahu lahko zmanjša nevarnosti, povezane s prahom.
- h) **Ne dovolite, da bi vam poznavanje, pridobljeno s pogosto uporabo orodja, omogočilo, da postanete preveč samozavestni in prezrete načela varnosti orodja.** Nepazljivo dejanje lahko povzroči hude telesne poškodbe v delčku sekunde.
4. **UPORABA IN NEGA ELEKTRIČNEGA ORODJA**
- a) **Električnega orodja ne preobremenjujte. Uporabite ustrezno električno orodje za vašo uporabo.** Pravilno električno orodje bo delo opravilo bolje in varnejše s hitrostjo, za katero je bilo zasnovano.
- b) **Ne uporabljajte električnega orodja, če ga s stikalom ni mogoče vklopiti in izklopiti.** Vsako električno orodje, ki ga ni mogoče nadzorovati s stikalom, je nevarno in ga je treba popraviti.
- c) **Pred nastavitvami, menjavo pribora ali shranjevanjem električnega orodja izklopite vtič iz vira napajanja in/ali odstranite akumulator iz električnega orodja, če je snemljiv.** Tak preventivni varnostni ukrepi zmanjšajo tveganje nenamernega vklopa električnega orodja.
- d) **Nedelujoča električna orodja hranite zunaj dosega otrok in ne dovolite, da električno orodje upravljajo osebe, ki ne poznajo električnega orodja ali teh navodil.** Električno orodje je nevarno v rokah neusposobljenih uporabnikov.
- e) **Vzdrževanje orodja in dodatkov. Preverite premikajoče se dele glede pravilne izravnane ali zagozdenosti, preloma delov in drugih stanj, ki bi lahko ovirala delovanje električnega orodja. Če je električno orodje poškodovano, pred uporabo poskrbite za popravilo.** Veliko nesreč se zgodi zaradi slabo vzdrževanega električnega orodja.
- f) **Rezalna orodja ohranjajte ostra in čista.** Pravilno vzdrževana rezalna orodja z

ostrimi rezalnimi robovi se manj zatikajo in jih je lažje nadzorovati.

- g) **Električno orodje, pribor in nastavke za orodje itd. uporabljajte v skladu s temi navodili, pri čemer upoštevajte delovne pogoje in delo, ki ga je treba opraviti.** Uporaba električnega orodja za drugačna opravila od predvidenih lahko povzroči nevarno situacijo.
- h) **Ročaji in prijemalne površine naj bodo suhi, čisti ter brez olja in maščobe.** Spolzki ročaji in prijemalne površine ne omogočajo varne uporabe in nadzora orodja v nepričakovanih situacijah.
5. **UPORABA IN NEGA AKUMULATORSKEGA ORODJA**
- a) **Polnite samo s polnilnikom, ki ga je določil proizvajalec.** Polnilnik, ki je primeren za eno vrsto akumulatorja, lahko pri uporabi z drugim akumulatorjem povzroči nevarnost požara.
- b) **Električna orodja uporabljajte samo s posebej določenimi akumulatorji.** Uporaba drugih akumulatorjev lahko povzroči nevarnost telesnih poškodb in požara.
- c) **Ko akumulatorja ne uporabljate, ga hranite stran od drugih kovinskih predmetov, kot so sponke za papir, kovanci, ključi, žblji, vijaki ali drugi majhni kovinski predmeti, ki lahko vzpostavijo povezavo z enega pola akumulatorja na drugega.** Kratak stik polov akumulatorja lahko povzroči opekline ali požar.
- d) **V slabih pogojih lahko iz akumulatorja izteče tekočina; izogibajte se stiku. Če do stika pride nenamerno, sperite prizadeto mesto z vodo. Če tekočina pride v oči, dodatno poiščite zdravniško pomoč.** Tekočina, ki izteče iz akumulatorja, lahko povzroči draženje ali opekline.
- e) **Ne uporabljajte akumulatorja ali orodja, ki je poškodovano ali spremenjeno.** Poškodovani ali spremenjeni akumulatorji lahko povzročijo nepredvidljivo vedenje, ki povzroči požar, eksplozijo ali nevarnost telesnih poškodb.
- f) **Akumulatorja ne izpostavljajte ognju ali previsoki temperaturi.** Izpostavljenost ognju ali temperaturi nad 130 °C lahko povzroči eksplozijo.
- g) **Upoštevajte vsa navodila za polnjenje in akumulatorja ali orodja ne polnite zunaj temperaturnega območja, določenega v navodilih.** Nepravilno polnjenje ali polnjenje pri temperaturah zunaj nave-

denega območja lahko poškoduje akumulator in poveča nevarnost požara.

## 6. SERVIS

- a) **Poskrbite, da bo vaše električno orodje servisiral/a usposobljena oseba za popravilo, ki bo uporabila samo enake nadomestne dele.** Tako boste zagotovili ohranitev varnosti električnega orodja.
- b) **Nikoli ne servisirajte poškodovanih akumulatorjev.** Akumulatorje sme servisirati samo proizvajalec ali pooblašteni serviserji.

## Varnostna navodila za vrtalnike

### Varnostna navodila za vsa opravila

- **Električno orodje držite za izolirane prijemalne površine, ko izvajate opravilo, kjer lahko rezalni pripomoček ali pritrilni elementi pridejo v stik s skritimi napeljavami.** Pripomoček za rezanje ali pritrilni elementi, ki pridejo v stik z žico pod napetostjo, lahko prenesejo napetost na izpostavljene kovinske dele električnega orodja, uporabnika pa lahko zadene električni udar.

### Varnostna navodila med uporabo dolgih svedrov

- **Nikoli ne uporabljajte višje hitrosti delovanja od navedene največje hitrosti za sveder.** Pri višjih hitrostih se sveder lahko upogne, če se lahko prosto vrti brez stika z obdelovancem, kar lahko povzroči telesne poškodbe.
- **Vrtanje vedno začnite pri nizki hitrosti, sveder pa naj ima stik z obdelovancem.** Pri višjih hitrostih se sveder lahko upogne, če se lahko prosto vrti brez stika z obdelovancem, kar lahko povzroči telesne poškodbe.
- **Pritiskajte samo v neposredni smeri svedra in ne pritiskajte premočno.** Svedri se lahko upognejo in zlomijo ali pa povzročijo izgubo nadzora, kar privede do telesnih poškodb.

### Dodatna varnostna navodila

- **Zavarujte obdelovanec.** Obdelovanec, ki je vpet v vpenjalno napravo ali v primež, je bolj varno pritrjen, kot če ga držite z roko.
- **Takoj izklopite električno orodje, če se delovno orodje zablokira. Bodite pripravljeni na pojave visokega navora, ki povzročijo povratne udarce.** Delovno orodje se zablokira, če se zatakne v ob-

delovancu ali če je električno orodje preobremenjeno.

- **Vedno počakajte, da se električno orodje popolnoma zaustavi, preden ga odložite.** Delovno orodje se lahko zatakne in povzroči izgubo nadzora nad električnim orodjem.
- **Električno orodje držite varno.** Bodite pripravljeni načasne pojave visokega napora pri zategovanju in odvijanju vijakov.
- **Uporabite primerne naprave za odkrivanje skritih oskrbovalnih napeljav ali pa za nasvet povprašajte komunalno podjetje.** Stik z električnimi kablji lahko privede do požara in električnega udara. Poškodovane plinske napeljave lahko privedejo do eksplozije. Počene vodne cevi lahko povzročijo materialno škodo.
- **Uporabljajte samo dodatke, ki jih priporoča PARKSIDE.** Neprimerni dodatki lahko povzročijo električni udar ali požar.

## Preostala tveganja

Tudi če to napravo uporabljate v skladu s predpisi, še vedno obstajajo preostala tveganja. V povezavi z zasnovo in izvedbo te naprave se lahko pojavijo naslednje nevarnosti:

- Okvare sluha, če ne nosite primerne zaščitne sluha.
- Zdravstvene težave, ki izhajajo iz prenosa tresljajev na dlan in roko, če napravo uporabljate dlje časa ali jo nepravilno vodite in vzdržujete.
- Ureznine.

**⚠ OPOZORILO!** Nevarnost zaradi elektromagnetnega polja, nastalega med delovanjem naprave. To polje lahko v določenih okoliščinah vpliva na aktivne ali pasivne medicinske vsadke. Da bi zmanjšali nevarnost resnih ali smrtnih telesnih poškodb, se morajo uporabniki z medicinskimi vsadki posvetovati s svojim zdravnikom in proizvajalcem medicinskega vsadka, preden začnejo uporabljati napravo.

## Priprava

**⚠ OPOZORILO!** Nevarnost telesnih poškodb zaradi nezaželenega zagona naprave. Akumulator vstavite v napravo šele, ko je naprava dokončno pripravljena za uporabo.

## Upravljalni elementi

Pred prvo uporabo naprave se seznanite z nastavitvenimi elementi.

- **Stikalo za smer vrtenja (7) (slika A)**



**OBVESTILO!** Stikalo za smer vrtenja pritisnite le, ko naprava miruje!

Smer stikala, gledano od zadaj:

- **Levo** Privijanje vijakov, vrtnanje
- **Na sredini** zapora vklopa
- **Desno** Odvijanje vijakov
- **Nastavitveni obroč za navor (4)**  
Nastavitev največjega navora za privijanje, pri katerem se sproži drsna sklopka. **OBVESTILO!** Nastavek za navor uporabite le, ko naprava miruje!
  - **1** Najmanjši navor
  - **19** Največji navor
 Pri privijanju zaradi varnosti začnite z majhnim navorom. Navor po potrebi zvišajte.
  - $\hat{z}$  Vrtnanje brez omejitve navora

- **Stikalo za izbiro prestave (5)**

**⚠ POZOR!** Stikalo za izbiro prestave pritisnite le, ko naprava miruje.

- **1**  Privijanje
- **2**  Vrtnanje
- **stikalo za vklop/izklop (11)**
  - Vklp: pritisnite
  - Brezstopenjska nastavitev števila vrtljajev: Čim dlje pritisnete na stikalo za vklop/izklop, tem višje je število vrtljajev.
  - Izklop: spustite

## Uporaba priključka za nastavke

### Navodila

- Za uporabo priključka za nastavke (19) morate odstraniti hitrovpenjalno vrtalno glavo (2).

### Odstranitev hitrovpenjalne vrtalne glave (slika B)

1. Hitrovpenjalno vrtalno glavo (2) trdno držite od spredaj. Povlecite obroč vrtalne glave (3) v smeri hitrovpenjalne vrtalne glave (2).
2. Na ta način je hitrovpenjalna vrtalna glava (2) odpahnjena in jo lahko potegnete naprej in dol.

### Uporaba priključka za nastavke (slika C)

1. Vstavite primerni 6-robi nastavek v priključek za nastavke (19). Zaradi 6-kotnega nastavka se lahko zgodi, da morate nastavek malce zavrteti.
2. Potisnite nastavek do konca v priključek za nastavke (19). Na podlagi vodila in magnetnega držala je nastavek trdno pritrjen.
3. Odstranitev nastavka: Nastavek povlecite iz priključka za nastavke (19).

### Namestitev hitrovpenjalne vrtalne glave (slika B)

1. Za ponovno namestitev hitrovpenjalne vrtalne glave (2) povlecite obroč vrtalne glave (3) v smeri hitrovpenjalne vrtalne glave.
2. Potisnite hitrovpenjalno vrtalno glavo (2) gor do konca in spustite obroč vrtalne glave (3).  
Preverite trdno pritrditev hitrovpenjalne vrtalne glave tako, da jo povlečete.

### Namestitev in odstranitev vstavnega orodja

#### Navodila

- Razpon vrtalne glave:  $\varnothing 0,8-10$  mm
- Za navedbe o smeri vrtenja glejte od zadaj.

#### Namestitev vstavnega orodja (slika D)

1. Odpiranje vrtalne glave: Zavrtite hitrovpenjalno vrtalno glavo (2) ↺.
2. Potisnite vstavno orodje čim dlje v odprtino vrtalne glave (1).
3. Pritrditev vstavnega orodja: Zavrtite hitrovpenjalno vrtalno glavo (2) ↻.

#### Odstranitev vstavnega orodja (slika D)

1. Odpiranje vrtalne glave: Zavrtite hitrovpenjalno vrtalno glavo (2) ↻.
2. **⚠ POZOR!** Nevarnost opeklin! Vstavna orodja – še posebej svedri – se lahko zelo segrejejo. Po potrebi nosite zaščitne rokavice.  
Odstranite vstavno orodje.

### Preverjanje napoljenosti akumulatorja



Ko je naprava vklopljena, prikaz napoljenosti akumulatorja (6) prikazuje napoljenost akumulatorja.

Lučke LED	Pomen
rdeč, oranžen, zelen	akumulator je napolnjen
rdeč, oranžen	akumulator je delno napolnjen
rdeč	akumulator je treba napolniti

### Polnjenje akumulatorja

Glejte tudi navodila za uporabo polnilnika.

#### Navodila

- Pred polnjenjem počakajte, da se segreti akumulator ohladi.
- Akumulatorja ne izpostavljajte dalj časa neposredni sončni svetlobi in ali temperaturam  $>50$  °C. Zlasti se izogibajte odlaganju na radiatorje ali shranjevanju v vozilih, parkirana neposredno na soncu.

#### Kako ravnati

1. Po potrebi akumulator (10) vzemite iz naprave.
2. Potisnite akumulator v polnilno odprtino polnilnika (18).
3. Polnilnik priključite na električno vtičnico.
4. Po izvedenem postopku polnjenja polnilnik ločite od omrežja.
5. Vzemite akumulator iz polnilne odprtine.

## Uporaba

### Vstavljanje in odstranjevanje akumulatorja

**⚠ OPOZORILO!** Nevarnost telesnih poškodb zaradi nezaželenega zagona naprave. Akumulator vstavite v napravo šele, ko je naprava dokončno pripravljena za uporabo.  
**OBVESTILO!** Nevarnost poškodb! Napačni akumulator lahko poškoduje napravo in akumulator.

#### Vstavljanje akumulatorja

1. Potisnite akumulator (10) vzdolž vodila v držalo akumulatorja v ročaju (8).  
Akumulator se slišno zaskoči.

#### Odstranjevanje akumulatorja

1. Pritisnite in pridržite gumb za sprostitve akumulatorja (9) na akumulatorju (10).
2. Izvlecite akumulator iz ročaja (8).

## Vklop in izklop

### Vklop

1. S stikalom za smer vrtenja (7) izberite smer vrtenja.
2. S stikalom za izbiro prestave (5) izberite prestavo.
3. Z nastavkom za navor (4) izberite največji navor ali vrtnje.
4. Pritisnite stikalo za vklop/izklop in ga pri-  
držite (11).  
Delovna lučka LED (12) sveti.

### Izklop

1. Spustite stikalo za vklop/izklop (11).
2. Preden električno orodje odložite, poča-  
kajte, da se zaustavi in umiri.
3. Med delovnimi premori: Potisnite stikalo  
za smer vrtenja (7) na sredino. S tem pre-  
vidnostnim ukrepom preprečite nenamer-  
ni zagon električnega orodja.
4. Ko napravo pustite brez nadzora ali ste  
končali delo, odstranite akumulator (10) iz  
naprave.

## Transport

### Navodila

- Izklopite napravo.
- Prepričajte se, da so se vsi premični deli  
popolnoma zaustavili.
- Odstranite akumulator.
- Odstranite vstavno orodje.
- Napravo vedno prenašajte za ročaj (8).

## Čiščenje, vzdrževanje in shranjevanje

**▲ OPOZORILO!** Nevarnost telesnih po-  
škodb zaradi nezaželenega zagona naprave.

Zaščitite se pri vzdrževalnih in čistilnih delih.  
Izklopite napravo in odstranite akumulator  
(10).

Servisna in vzdrževalna dela, ki niso opisana  
v teh navodilih, prepustite našemu servisne-  
mu centru. Uporabljajte samo originalne na-  
domestne dele.

### Čiščenje

**▲ OPOZORILO!** Električni udar! Naprave ni-  
koli ne pobrizgajte z vodo.

**OBVESTILO!** Nevarnost poškodb. Kemične  
snovi lahko poškodujejo plastične dele na-  
prave. Ne uporabljajte čistil oz. topil.

- Ohranjajte prezračevalne reže, ohišje mo-  
torja in ročaje naprave čiste. V ta namen  
uporabite vlažno krpo ali krtačo.

### Vzdrževanje

Naprave ni treba vzdrževati.

### Shranjevanje

Napravo in pribor vedno shranite:

- na čistem
- na suhem
- zaščiteno pred prahom
- V priloženem kovčku za shranjevanje (17)
- zunaj dosega otrok

Naprave z akumulatorjem:

- Temperatura shranjevanja za akumula-  
tor in napravo znaša med 15 °C in 25 °C.  
Med shranjevanjem preprečite izreden  
mraz ali vročino. Akumulator lahko zaradi  
tega izgubi moč ali se poškoduje.
- Pred daljšim shranjevanjem (npr. čez zi-  
mo) akumulator vzemite iz naprave (upo-  
števajte ločena navodila za uporabo aku-  
mulatorja in polnilnika).

## Garancija

### Grizzly Tools GmbH & Co. KG

Stockstädter Str. 20, 63762 Großostheim, NEMČIJA

#### Servis v Sloveniji

Tel.: 0800 81400

Kontaktni obrazec na

[parksidediy.com](http://parksidediy.com)

(Birotehnika, Hodošček Renata s.p., Lenda-vska ULICA 23, 9000 Murska Sobota)

#### Garancijski list

1. S tem garancijskim listom *Grizzly Tools GmbH & Co. KG, Stockstädter Str. 20, 63762 Großostheim, Nemčija* jamcimo, da bo izdelek v garancijskem roku ob normalni in pravilni uporabi brezhibno deloval in se zavezuemo, da bomo ob izpolnjenih spodaj navedenih pogojih odpravili morebitne pomanjkljivosti in okvare zaradi napak v materialu ali izdelavi oziroma po svoji presoji izdelek zamenjali ali vrnili kupnino.
2. Garancija je veljavna na ozemlju Republike Slovenije.
3. Garancijski rok za proizvod je 36 mesecev od datuma izročitve blaga. Datum izročitve blaga je razviden iz racuna.
4. Če izdelek ne izpolnjuje specifikacij ali nima lastnosti, navedenih v garancijskem listu ali oglaševalskem sporočilu, lahko potrošnik najprej zahteva odpravo napak. O napaki mora potrošnik obvestiti proizvajalca ali pooblaščen servis (kontaktna številka in elektronski naslov navedena zgoraj) in zahtevati odpravo napak. Kupec je dolžan ob uveljavljanju zahtevka predložiti garancijski list in račun, kot potrdilo in dokazilo o nakupu ter dnevu izročitve blaga. Svetujemo vam, da pred tem natančno preberete navodila o sestavi in uporabi izdelka.
5. Rok za odpravo napake je 30 dni od dneva, ko je proizvajalec ali pooblaščen servis prejel zahtevo za odpravo napake. Če napake v tem roku niso odpravljene, mora proizvajalec potrošniku brezplačno zamenjati blago z enakim, novim in brezhibnim blagom. Rok se lahko zaradi narave in kompleksnosti blaga, narave in resnosti neskladnosti ter napora, ki je potreben za dokoncanje popravila ali zamenjave podaljša za najkrajši čas, ki je potreben za

dokoncanje popravila, vendar največ za 15 dni. O številu dni podaljšane roka in razlogih za podaljšanje mora biti potrošnik obveščen pred potekom 30 dnevne roka za odpravo napak.

6. Če v roku 30 dni oz. v primeru podaljšanja v roku 45 dni blago ni popravljeno ali blago ni zamenjano z novim, lahko potrošnik od proizvajalca zahteva vracilo celotne kupnine ali zahteva sorazmerno znižanje kupnine. Sorazmerno znižanje kupnine je sorazmerno zmanjšanju vrednosti blaga, ki ga je potrošnik prejel, v primerjavi z vrednostjo, ki bi jo imelo blago, ce bi bilo skladno.
7. Če se neskladnost pojavi v manj kot 30 dneh od dobave blaga, lahko potrošnik ob predložitvi blaga od proizvajalca takoj zahteva vracilo plačanega zneska.
8. Proizvajalec oziroma pooblaščen servis lahko potrošniku za čas popravila blaga, za katero je bila izdana obvezna garancija, zagotovi brezplačno uporabo podobnega blaga. Če proizvajalec potrošniku ne zagotovi nadomestnega blaga v zacsno uporabo, ima potrošnik pravico uveljavljati škodo, ki jo je utrpel, ker blaga ni mogel uporabljati od trenutka, ko je zahteval popravilo ali zamenjavo, do njune izvršitve.
9. Stroške za material, nadomestne dele, delo, prenos in prevoz izdelkov, ki nastanejo pri odpravljanju okvar oziroma nadomestitvi blaga z novim, krije proizvajalec.
10. V primeru zamenjave blaga ali zamenjave bistvenega dela blaga z novim se potrošniku izda nov garancijski list.
11. V primeru, da proizvod popravlja nepooblaščen servis ali nepooblaščen oseba, kupec ne more uveljavljati zahtevkov iz te garancije.
12. Vzroki za okvaro oziroma nedelovanje izdelka morajo biti lastnosti stvari same in ne vzroki, ki so zunaj proizvajalceve oziroma prodajalceve sfere. Kupec ne more uveljavljati zahtevkov iz te garancije, ce se ni držal priloženih navodil za sestavo

in uporabo izdelka ali ce je izdelek kakorkoli spremenjen ali nepravilno vzdrževan.

13. Proizvajalec zagotavlja proti placilu pravilo, vzdrževanje blaga, nadomestne dele in priklopne aparate vsaj tri leta po poteku garancijskega roka,
14. Obrabni deli oz. potrošni material so izzeti iz garancije.

Prodajalec:

Lidl Slovenija d.o.o. k.d., Pod lipami 1, SI-1218 Komenda

15. Vsi potrebni podatki za uveljavljanje garancije se nahajajo na dveh ločenih dokumentih (garancijski list, racun).
16. Ta garancija proizvajalca ne izključuje zakonske pravice potrošnika, da zoper prodajalca v primeru neskladnosti blaga brezplačno uveljavlja jamcevalne zahtevke. Ta garancija prav tako ne izključuje pravic potrošnika, ki izhajajo iz obveznega jamstva za skladnost blaga.

Na ta način je zagotovljeno okolju prijazno in z viri varčno recikliranje.

Ovisno od prenosa Direktive v nacionalno pravo so vam na voljo naslednje možnosti:

- odslužen napravo lahko oddate na prodajnem mestu,
- ali na uradnem zbirališču,
- ali jo pošljete nazaj proizvajalcu/osebi, ki jo je dala na trg.

To ne velja za pribor in pripomočke za odpadno opremo, če nimajo električnih sestavnih delov.

## Odstranjevanje akumulatorjev na okolju prijazen način



Akumulatorja ne zavržite med gospodinske odpadke, ne mečite ga v ogenj (nevarnost eksplozije) ali v vodo. Poškodovani akumulatorji lahko škodujejo okolju in vašemu zdravju, če uhajajo strupeni hlapi ali tekočine.

Okvarjene ali odslužene akumulatorje ste dolžni odstraniti na okolju prijazen način.

- Akumulatorjev ne odpirajte in preprečite mehanske poškodbe. Obstaja nevarnost kratkega stika in uhajajo lahko hlapi, ki dražijo dihala.
- Pred odstranitvijo je akumulatorje treba iz varnostnih razlogov izprazniti.
- Prelepitate pole, da preprečite kratke stike.
- Akumulatorje odstranite v trgovini ali na zbirališču.
- **Poškodovani akumulatorji**  
Z zunanje poškodovanimi akumulatorji ravnajte posebej previdno!
  - Poškodovanih akumulatorjev se ne dotikajte z golimi rokami.
  - Če polov ne morete prelepiti, akumulatorje dajte vsakega v svojo plastično vrečko.
  - Poškodovane akumulatorje ločeno dajte v negorljivo posodo za zapiranje, ki jo je še mogoče napolniti s peskom.

## Odstranjevanje med odpadke/varstvo okolja

Odstranite akumulator iz naprave in oddajte napravo, akumulator, pribor in embalažo za predelavo na okolju prijazen način.



Električne naprave ne spadajo med gospodinske odpadke.

Simbol prečrtanega zabojnika na kolesih pomeni, da tega izdelka po koncu njegove življenjske dobe ne smete odlagati kot nesortirane komunalne odpadke.

### Direktiva 2012/19/EU o odpadni električni in elektronski opremi:

potrošniki so po zakonu dolžni reciklirati električno in elektronsko opremo na okolju prijazen način ob koncu njene življenjske dobe.

- Poškodovane akumulatorje oddajte na zbirališču, kjer je prisotno strokovno osebje.

## Nadomestni deli in pribor

**Nadomestne dele in dodatke lahko naročite na [www.grizzlytools.shop](http://www.grizzlytools.shop).** Če bi pri postopku naročanja prišlo do težav, se obrnite na nas v naši spletni trgovini. Pri dodatnih vprašanjih se obrnite na *Garancijo, str. 25*

Pol. št.	Ime	Št. naročila
2	Hitropenjalna vrtalna glava	91103354

## Prevod izvirnika izjave EU o skladnosti

<p>Proizvod: <b>Akumulatorski vrtalni vijačnik</b>          Model: <b>PBSA 12 F5</b>          Serijska številka: 000001-147000          Predmet navedene izjave je v skladu z ustrežno zakonodajo Unije o harmonizaciji:</p>	
<p><b>2006/42/EC • 2014/30/EU • 2011/65/EU &amp; (EU) 2015/863</b></p>	
<p>Predmet navedene izjave je v skladu z Direktivo 2011/65/EU Evropskega parlamenta in Sveta z dne 8. junija 2011 o omejevanju uporabe nekaterih nevarnih snovi v električni in elektronski opremi.          Za zagotovitev skladnosti so bili uporabljeni naslednji usklajeni standardi ter nacionalni standardi in predpisi:</p>	
<p><b>EN 62841-1:2015/A11:2022</b>  <b>EN 62841-2-1:2018/A12:2022 • EN IEC 63000:2018</b>  <b>EN IEC 55014-1:2021 • EN IEC 55014-2:2021</b>  <b>IEC 62471:2006 • EN 62471:2008</b></p>	
<p>Ta izjava o skladnosti se izda na lastno odgovornost proizvajalca:</p>	
<p><b>CE</b> Grizzly Tools GmbH &amp; Co. KG          Stockstädter Str. 20          63762 Grobostheim          NEMCIJA          02.02.2026</p>	 Christian Frank Pooblaščen zastopnik za dokumentacijo

## Obsah

<b>Úvod</b> .....	<b>28</b>
Použití dle určení.....	28
Rozsah dodávky/příslušenství.....	28
Přehled.....	29
Popis funkce.....	29
Technické údaje.....	29
X 12 V TEAM.....	29
<b>Bezpečnostní pokyny</b> .....	<b>30</b>
Význam bezpečnostních pokynů.....	30
Piktogramy a symboly.....	30
Obecná bezpečnostní upozornění pro elektrické nářadí.....	30
Bezpečnostní informace pro vrtačky.....	32
Zbytková nebezpečí.....	33
<b>Příprava</b> .....	<b>33</b>
Ovládací části.....	33
Použití upínače bitu.....	34
Montáž a demontáž vyměnitelného nástroje.....	34
Kontrola stavu nabití akumulátoru.....	34
Nabití akumulátoru.....	34
<b>Provoz</b> .....	<b>35</b>
Vložení a vyjmutí akumulátoru.....	35
Zapnutí a vypnutí.....	35
<b>Přeprava</b> .....	<b>35</b>
<b>Čištění, údržba a skladování</b> .....	<b>35</b>
Čištění.....	35
Údržba.....	35
Skladování.....	35
<b>Likvidace/ochrana životního prostředí</b> .....	<b>36</b>
Akumulátory zlikvidujte ekologickým způsobem.....	36
<b>Servis</b> .....	<b>36</b>
Záruka.....	36
Opravná služba.....	37
Service-Center.....	37
Dovozce.....	38
<b>Náhradní díly a příslušenství</b> .....	<b>38</b>
<b>Překlad původního EU prohlášení o shodě</b> .....	<b>38</b>
<b>Rozložený pohled</b> .....	<b>151</b>

## Úvod

Blahopřejeme Vám k zakoupení Vašeho nového akumulátorového vrtacího šroubováku (dále jen přístroj nebo elektrický nástroj). Vybrali jste si vysoce kvalitní přístroj. Tento přístroj byl odzkoušen během výroby na kvalitu a podroben výstupní kontrole. Funkčnost Vašeho přístroje je tím zajištěna.



Návod k obsluze je součástí tohoto přístroje. Obsahuje důležité pokyny pro bezpečnost, použití a likvidaci. Přečtěte si pečlivě návod k obsluze. Seznamte se s ovládacími prvky a správným používáním přístroje. Používejte přístroj pouze tak, jak je popsáno a pro určené oblasti použití. Návod k obsluze dobře uschovejte a v případě předání přístroje třetím osobám předejte veškerou dokumentaci.

### Použití dle určení

Přístroj je určen výhradně pro následující použití:

- Zašroubování a povolení šroubů
- Vrtání do dřeva, kovu nebo plastu

Provoz výhradně v suchých místnostech.

Jakékoliv jiné použití, které není v tomto návodu k obsluze výslovně povoleno, může vést k poškození přístroje a pro uživatele představovat vážné nebezpečí. Obsluha nebo uživatel zařízení nese zodpovědnost za nehody či škody na jiných osobách nebo jejich majetku. Přístroj je určen pro použití domácím kutily. Není určen pro trvalé komerční využívání. V případě komerčního použití záruka zaniká. Výrobce neručí za škody způsobené nesprávným použitím nebo nesprávnou obsluhou.

Přístroj je součástí série **X 12 V TEAM**

a lze jej provozovat s akumulátory série **X 12 V TEAM**. Akumulátory série **X 12 V TEAM** se smí nabíjet pouze nabíječkami série **X 12 V TEAM**.

### Rozsah dodávky/příslušenství

Vybalte přístroj a zkontrolujte rozsah dodávky.

Obalový materiál zlikvidujte správně dle předpisů.

- Aku vrtací šroubovák
- úložný kufřík
- příslušenství v úložném boxu
  - 8 × šroubovací bit

- ⊕ PH0, PH1, PH2
- ⊕ PZ0, PZ1, PZ2
- ⊖ SL5, SL6
- držák bitů
- 8 × HSS-vrták
  - 1,5; 2,5; 3; 4; 5; 6; 8; 10 mm
- Překlad původního návodu k používání
- akumulátor a nabíječka s návodem k obsluze

## Přehled

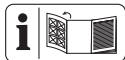

Obrázky přístroje naleznete na přední výklopné stránce.

- 1 otvor sklíčidla pro vrták
  - 2 rychloupínací sklíčidlo pro vrták
  - 3 kroužek sklíčidla pro vrták
  - 4 nastavovací kroužek krouticího momentu
  - 5 přepínač chodu
  - 6 ukazatel stavu nabití na přístroji
  - 7 přepínač směru otáčení
  - 8 rukojeť (izolovaný povrch rukojeti)
  - 9 odblokování akumulátoru
  - 10 akumulátor
  - 11 zapínač/vypínač
  - 12 pracovní světlo LED
  - 13 úložný box
  - 14 vrták
  - 15 držák bitů
  - 16 šroubovací bit
  - 17 úložný kufřík
  - 18 nabíječka
- Obr. B**
- 19 upnutí bitu
  - 20 magnet

## Popis funkce

Vrtací šroubovák je vybaven kluznou spojkou, která při dosažení předem zvoleného maximálního krouticího momentu odpojí pohon od pracovního vřetena.

Funkce ovládacích prvků naleznete v následujících popisech.

## Technické údaje

**Aku vrtací šroubovák .....PBSA 12 F5**  
 Jmenovitě napětí  $U$  .....12 V ==  
 Hmotnost (bez akumulátoru) .....≈0,89 kg  
 Přístroje otáčky  $n_0$

– 1. stupeň .....0–350 min<sup>-1</sup>  
 – 2. stupeň .....0–1300 min<sup>-1</sup>  
 Max. točivý moment .....28 Nm  
 Rozsah upnutí rychloupínacího sklíčidla  
 .....  $\varnothing 0,8$ –10 mm  
 Max. průměr vrtání

–dřevo .....25 mm  
 –kov .....10 mm

Hladina akustického tlaku ( $L_{pA}$ )  
 .....67,5 dB;  $K_{pA}=5$  dB

Hladina akustického výkonu ( $L_{WA}$ )  
 .....75,5 dB;  $K_{WA}=5$  dB

Vibrace ( $a_{h,D}$ ) .....2,802 m/s<sup>2</sup>;  $K=1,5$  m/s<sup>2</sup>

akumulátor .....Li-Ion

Teplota .....≤50 °C

– Nabíjení .....4–40 °C

– Provoz .....4–50 °C

– Skladování .....15–25 °C

Hladina hluku a vibračí byla stanovena dle norem a předpisů uvedených v prohlášení o shodě.

Uvedená hodnota vibrací a uvedená hodnota emisí hluku byly změřeny pomocí standardizované zkušební metody a lze je použít k porovnání určitého elektrického nástroje s jiným nástrojem. Uvedená hodnota vibrací a uvedená hodnota emisí hluku mohou být použity také k předběžnému odhadu zatížení.

**VAROVÁNÍ!** Emise vibrací a emise hluku se mohou během skutečného používání elektrického nástroje lišit od udané hodnoty v závislosti na způsobu, jakým je elektrický nástroj používán a zejména pak podle typu zpracovávaného obrobku. Dle možnosti se snažte udržet co nejnižší zatížení, způsobené vibracemi. Příkladným opatřením ke snížení vibračního zatížení je omezení pracovní doby. Přitom se musí brát v úvahu všechny části pracovního cyklu (například doby, během kterých je elektrický nástroj vypnutý, a ty, ve kterých je sice zapnutý, ale běží bez zátěže).

## X 12 V TEAM

Přístroj je součástí série **X 12 V TEAM** a lze jej provozovat s akumulátory sé-

rie **X 12 V TEAM**. Akumulátory série **X 12 V TEAM** se smí nabíjet pouze nabíječkami série **X 12 V TEAM**.

Doporučujeme Vám, provozovat tento přístroj pouze s následujícími akumulátory: P APK 12 A3, P APK 12 A4, P APK 12 B3, P APK 12 B4, P APK 12 D1, P APK 12 D2, P APK 12 5.0 A1

Doporučujeme Vám, nabíjet tyto akumulátory pomocí následujících nabíječek: PLGK 12 A2, PLGK 12 A3, PLGK 12 B2, PDSLK 12 A2, PLGK 12 6.0 A1

Technické údaje akumulátoru a nabíječky: Viz samostatný návod.

## Bezpečnostní pokyny

V této části jsou popsána základní bezpečnostní opatření při používání přístroje.

**VAROVÁNÍ!** Zranění osob a hmotné škody v důsledku neodborné manipulace s akumulátorem. Dodržujte bezpečnostní pokyny a pokyny k nabíjení a správnému použití, uvedené v návodu k obsluze Vašeho akumulátoru a Vaší nabíječky série **X 12 V TEAM**. Podrobný popis nabíjení a další informace naleznete v tomto samostatném návodu k obsluze.

### Význam bezpečnostních pokynů

**NEBEZPEČÍ!** Pokud tento bezpečnostní pokyn nedodržíte, dojde k nehodě. Důsledkem je vážné zranění nebo smrt.

**VAROVÁNÍ!** Pokud tento bezpečnostní pokyn nedodržíte, dojde případně k nehodě. Mohlo by to mít za následek vážné zranění nebo smrt.

**UPOZORNĚNÍ!** Pokud tento bezpečnostní pokyn nedodržíte, dojde k nehodě. V důsledku může dojít k drobnému nebo středně těžkému ublížení na zdraví.

**OZNÁMENÍ!** Pokud tento bezpečnostní pokyn nedodržíte, dojde k nehodě. V důsledku může dojít k věčnému poškození.

## Piktogramy a symboly

### Piktogram na přístroji



Přístroj je součástí série **X 12 V TEAM** a lze jej provozovat s akumulátory série **X 12 V TEAM**. Akumulátory série **X 12 V TEAM** se smí nabíjet pouze nabíječkami série **X 12 V TEAM**.



Přečtěte si návod k obsluze



Elektrická zařízení nepatří do domácího odpadu.

### Piktogramy v návodu k obsluze



Pozor!



Akumulátor nevystavujte po delší dobu přímému slunečnímu záření ani teplotám nad 50 °C. Zabraňte zejména odložení na topná tělesa nebo skladování ve vozidlech, která jsou zaparkována na slunci.



Pokyn k postupu po jednotlivých krocích

## Obecná bezpečnostní upozornění pro elektrické nářadí

**VAROVÁNÍ! Přečtěte si všechna bezpečnostní upozornění, pokyny, obrázky a technické údaje dodané s tímto elektrickým nářadím.** Při nedodržení všech níže uvedených pokynů může dojít k úrazu elektrickým proudem, požáru a/nebo vážnému zranění. **Uschovejte všechna varování a pokyny pro budoucí použití.**

Termín „elektrické nářadí“ ve varováních se vztahuje na vaše elektrické nářadí napájené ze sítě (s napájecím kabelem) nebo nářadí napájené z baterie (bez napájecího kabelu).

1. **BEZPEČNOST PRACOVNÍHO PROSTORU**
  - a) **Udržujte pracovní prostor čistý a dobře osvětlený.** Nepořádek nebo tmavé prostory vedou k nehodám.
  - b) **Nepracujte s elektrickým nářadím ve výbušném prostředí, například v blízkosti hořlavých kapalin, plynů nebo prachu.** Elektrické nářadí vytváří jiskry, které mohou zapálit prach nebo výpary.

- c) **Při práci s elektrickým nářadím udržujte děti a přihlízející v bezpečné vzdálenosti.** Budete-li rozptylováni, můžete ztratit kontrolu.
2. **ELEKTRICKÁ BEZPEČNOST**
- a) **Zástrčky elektrického nářadí musí odpovídat zásuvce. Nikdy zástrčku žádným způsobem neupravujte. S uzemněným elektrickým nářadím nepoužívejte žádné adaptérové zástrčky.** Neupravené zástrčky a odpovídající zásuvky snižují riziko úrazu elektrickým proudem.
- b) **Vyvarujte se tělesného kontaktu s uzemněnými povrchy, jako jsou potrubí, radiátory, sporáky a chladničky.** Pokud je vaše tělo uzemněno, existuje zvýšené riziko úrazu elektrickým proudem.
- c) **Nevystavujte elektrické nářadí dešti ani moku.** Voda vnikající do elektrického nářadí zvyšuje riziko úrazu elektrickým proudem.
- d) **Nepoužívejte kabel nedovoleným způsobem. Nikdy nepoužívejte kabel k přenášení, tahání nebo odpojování elektrického nářadí. Udržujte kabel mimo dosah tepla, oleje, ostrých hran nebo pohyblivých částí.** Poškozené nebo zamotané kabely zvyšují riziko úrazu elektrickým proudem.
- e) **Při práci s elektrickým nářadím venku používejte prodlužovací kabel vhodný pro venkovní použití.** Při použití kabelu vhodného pro venkovní použití se snižuje riziko úrazu elektrickým proudem.
- f) **Pokud je provoz elektrického nářadí ve vlhkém prostředí nevyhnutelný, použijte zdroj chráněný proudovým chráničem (RCD).** Při použití ochrany RCD se snižuje riziko úrazu elektrickým proudem.
3. **OSOBNÍ BEZPEČNOST**
- a) **Zůstaňte ve střehu, sledujte, co děláte, a při práci s elektrickým nářadím používejte zdravý rozum. Nepoužívejte elektrické nářadí, jste-li unaveni nebo pod vlivem drog, alkoholu nebo léků.** Kvůli chvilce nepozornosti při práci s elektrickým nářadím může dojít k vážnému zranění.
- b) **Používejte osobní ochranné prostředky. Vždy noste ochranu očí.** Ochranné prostředky, jako je protiprachová maska, protiskluzová bezpečnostní obuv, ochranná přilba nebo chrániče sluchu používané ve vhodných podmínkách, omezují riziko zranění osob.
- c) **Zabraňte neúmyslnému spuštění. Před připojením ke zdroji napájení a/nebo akumulátoru, zvednutím nebo přenášením nářadí se ujistěte, že je vypínač ve vypnuté poloze.** Přenášení elektrického nářadí s prstem na spínači nebo manipulace s elektrickým nářadím se zapnutým spínačem, může vést k úrazům.
- d) **Před zapnutím elektrického nářadí odstraňte jakýkoliv seřizovací klíč nebo klíč.** Kvůli klíči nebo klíči připevněnému k rotující části elektrického nářadí může dojít ke zranění.
- e) **Nesnažte se s nářadím dosáhnout daleko od sebe. Vždy udržujte správný postoj a rovnováhu.** Získáte tak lepší kontrolu nad elektrickým nářadím v neočekávaných situacích.
- f) **Noste vhodný oděv. Nenoste volný oděv nebo šperky. Udržujte své vlasy a oděv mimo pohyblivé součásti.** Volné oblečení, šperky nebo dlouhé vlasy se mohou zachytit v pohyblivých součástech.
- g) **Pokud jsou k dispozici zařízení pro připojení zařízení k odsávání a sběru prachu, ujistěte se, že jsou připojena a správně používána.** Při použití sběrače prachu se může snížit nebezpečí související s prachem.
- h) **Nedopusťte, abyste na základě častého používání nářadí polevili a ignorovali zásady bezpečnosti nářadí.** Při nedbalém používání může během zlomku sekundy dojít k vážnému zranění.
4. **POUŽÍVÁNÍ A PÉČE O ELEKTRICKÉ NÁŘADÍ**
- a) **Elektrické nářadí nepoužívejte za použití síly. Používejte správné elektrické nářadí pro danou aplikaci.** Správné elektrické nářadí zvládne práci lépe a bezpečněji při rychlosti, pro kterou bylo navrženo.
- b) **Nepoužívejte elektrické nářadí, pokud je nelze zapnout a vypnout vypínačem.** Jakékoliv elektrické nářadí, které nelze ovládat vypínačem, je nebezpečné a musí být opraveno.
- c) **Před seřizováním, výměnou příslušenství nebo před uložením elektrického nářadí vytáhněte zástrčku ze zásuvky a/nebo vyjměte z nářadí akumulátor, je-li odnímatelný.** Díky takovým preven-

tivním bezpečnostním opatřením se snižuje riziko náhodného spuštění elektrického nářadí.

- d) **Nepoužívané elektrické nářadí skladujte mimo dosah dětí a nedovolte osobám, které nejsou obeznámeny s elektrickým nářadím nebo s těmito pokyny, aby s elektrickým nářadím pracovaly.** Elektrické nářadí je v rukou neškolených uživatelů nebezpečné.
- e) **Na elektrickém nářadí a příslušenství provádějte údržbu. Zkontrolujte, zda nejsou pohyblivé části vychýleny nebo zablokovány, zda nejsou zlomené a zda neexistují jiné podmínky, které mohou ovlivnit činnost elektrického nářadí. Je-li nářadí poškozeno, nechte elektrické nářadí před použitím opravit.** Mnoho nehod je způsobeno kvůli nedostatečně udržovanému elektrickému nářadí.
- f) **Řezné nástroje udržujte ostré a čisté.** Řádně udržované řezné nástroje s ostrými řeznými hranami se méně zasekávají a snáze se ovládají.
- g) **Elektrické nářadí, příslušenství, násadce atd. používejte v souladu s těmito pokyny, s ohledem na pracovní podmínky a prováděnou práci.** Použití elektrického nářadí k jiným než určeným činnostem může vést k nebezpečné situaci.
- h) **Udržujte rukojeti a úchopové plochy v suchém a čistém stavu a bez oleje a mastnoty.** Kvůli kluzké rukojeti a úchopovým plochám nelze s nástrojem bezpečně manipulovat a ovládat jej v neočekávaných situacích.
5. **POUŽÍVÁNÍ A ÚDRŽBA AKUMULÁTOROVÉHO NÁŘADÍ**
- a) **Nabíjejte nástroj pouze nabíječkou specifikovanou výrobcem.** Nabíječka, která je vhodná pro jeden typ akumulátoru, může při použití s jiným akumulátorem způsobit nebezpečí požáru.
- b) **Používejte elektrické nářadí pouze se speciálně označenými akumulátory.** Použití jiných akumulátorů může dojít ke zranění a požáru.
- c) **Pokud baterii nepoužíváte, uchovávejte ji mimo dosah jiných kovových předmětů, jako jsou kancelářské sponky, mince, klíče, hřebíky, šrouby nebo jiné malé kovové předměty, kvůli nimž může dojít k propojení kontaktů.** Kvůli

zkratování svorek akumulátoru může dojít k popáleninám nebo požáru.

- d) **Za nevhodných podmínek může z akumulátoru unikat kapalina – zabraňte kontaktu s ní. Pokud ke kontaktu náhodou dojde, opláchněte vodu. Pokud se kapalina dostane do očí, vyhledejte navíc lékařskou pomoc.** Kapalina vytékající z baterie může způsobit podráždění nebo popálení.
- e) **Nepoužívejte akumulátor nebo nářadí, které je poškozené nebo upravené.** Poškozené nebo upravené akumulátory mohou vykazovat nepředvídatelné chování vedoucí k požáru, výbuchu nebo riziku zranění.
- f) **Nevystavujte akumulátor ani nářadí ohni nebo nadměrné teplotě.** Při vystavení ohni nebo teplotě nad 130 °C může dojít k výbuchu.
- g) **Dodržujte všechny pokyny pro nabíjení a nenabíjejte akumulátor ani nářadí mimo teplotní rozsah uvedený v pokynech.** Při nesprávném nabíjení nebo při teplotách mimo stanovený rozsah může dojít k poškození akumulátoru a zvýšenému riziku požáru.
6. **SERVIS**
- a) **Nechte své elektrické nářadí opravit kvalifikovanou osobou, která použije pouze identické náhradní díly.** Tím bude zachována bezpečnost elektrického nářadí.
- b) **Poškozené akumulátory nikdy neopravujte.** Servis akumulátorových sad by měl provádět pouze výrobce nebo autorizovaní poskytovatelé servisu.

## Bezpečnostní informace pro vrtačky,

### Bezpečnostní pokyny pro všechny typy použití

- **Při provádění prací, při nichž řezné příslušenství nebo spojovací materiál může zasáhnout skryté vedení, držte elektrické nářadí za izolované plochy rukojeti.** Kvůli řeznému příslušenství nebo spojovacímu materiálu, které se dostanou do kontaktu s vodičem pod napětím, se může napětí přenést do elektrického nástroje, a obsluha by tak mohla být zasažena elektrickým proudem.

## Bezpečnostní pokyny pro používání dlouhých vrtáků

- **Nikdy nepoužívejte při vyšších otáčkách, než jsou maximální jmenovité otáčky vrtáku.** Je pravděpodobné, že při vyšších otáčkách může dojít k ohnutí vrtáku, pokud se protáčí volně bez kontaktu s obrobkem, což může mít za následek zranění.
- **Vždy začínejte vrtat při nízkých otáčkách a se špičkou vrtáku v kontaktu s obrobkem.** Je pravděpodobné, že při vyšších otáčkách může dojít k ohnutí vrtáku, pokud se protáčí volně bez kontaktu s obrobkem, což může mít za následek zranění.
- **Vyvíjejte tlak pouze v přímé linii s vrtákem a nevyvíjejte nadměrný tlak.** Vrtáky se mohou ohnout, což může mít za následek jejich zlomení nebo ztrátu kontroly nad nimi, což může mít za následek zranění.

### Další bezpečnostní pokyny

- **Zajistěte obrobek.** Obrobek upnutý pomocí upínacích zařízení nebo ve svěráku je držen bezpečněji než ručně.
- **Pokud dojde k Zablokování elektrického nástroje během používání, okamžitě ho vypněte a odpojte od napájení. Připravte se na reakce s vysokým kroutícím momentem, které způsobují zpětný ráz.** Pokud se elektrický nástroj během používání zachytí v obrobku nebo dojde k jeho přetížení, zablokuje se.
- **Před odložením elektrického nářadí vždy počkejte, až se zcela zastaví.** Aplikáční nástroj se může zaseknout a způsobit ztrátu kontroly nad elektrickým nářadím.
- **Držte elektrický nástroj bezpečně.** Při utahování nebo povolování se připravte na dočasné vysoké reakční síly momentu.
- **Používejte vhodné detektory pro určení, zda na místě existuje skryté vedení, případně se obraťte s žádostí o pomoc na místní energetickou společnost.** Kontakt s elektrickými kabely může mít za následek vznik požáru nebo úraz elektrickým proudem. Poškození vedení plynu může mít za následek výbuch. Porušení vodovodního potrubí způsobí škody na majetku.
- **Používejte pouze příslušenství doporučené společností PARKSIDE.** Kvůli ne-

vhodnému příslušenství může dojít k úrazu elektrickým proudem nebo požáru.

## Zbytková nebezpečí

I když tento přístroj používáte správně, existují vždy zbytková rizika. V souvislosti s konstrukčním návrhem a provedením tohoto přístroje mohou vzniknout níže uvedená nebezpečí:

- poškození sluchu, pokud není použita žádná vhodná ochrana sluchu.
- ohrožení zdraví vyplývající z vibrací rukou a paží, pokud se přístroj používá delší dobu nebo není řádně veden a udržován.
- pořezání

**VAROVÁNÍ!** Nebezpečí z elektromagnetických polí, která jsou generována během provozu přístroje. Pole může za určitých okolností ovlivňovat aktivní nebo pasivní lékařské implantáty. K omezení nebezpečí vážných nebo smrtelných zranění, doporučujeme osobám s lékařskými implantáty konzultovat svého lékaře a výrobce lékařského implantátu, než budou zařízení obsluhovat.

## Příprava

**VAROVÁNÍ!** Nebezpečí zranění v důsledku neúmyslného spuštění přístroje. Akumulátor vložte do přístroje až tehdy, když je přístroj zcela připraven k použití.

## Ovládací části

Před prvním uvedením přístroje do provozu se seznamte s ovládacími částmi.

- **přepínač směru otáčení (7) (Obr. A)**

**OZNÁMENÍ!** Přepínač směru otáčení stiskněte pouze tehdy, až když je přístroj v klidovém stavu!

Směr spínače při pohledu ze zadu:



- **Vlevo** Zašroubování šroubu, vrtání
- **Uprostřed** blokace zapnutí
- **Vpravo** Vyšroubování šroubu
- **nastavovací kroužek krouticího momentu (4)**

Nastavení maximálního krouticího momentu pro šroubování, při kterém se aktivuje kluzná spojka.

**OZNÁMENÍ!** Kroužek pro nastavení krouticího momentu ovládejte pouze tehdy, když je přístroj v klidovém stavu!

- **1** Nejmenší krouticí moment
- **19** Největší krouticí moment

Pro jistotu začněte při šroubování malým krouticím momentem. V případě potřeby zvýšte krouticí moment.

- $\dot{\bar{z}}$  Vrtání bez omezení krouticího momentu
- **přepínač chodu (5)**
  - ▲ **UPOZORNĚNÍ!** Přepínač chodu stiskněte pouze tehdy, když je přístroj zastaven.
  - 1  Šrouby
  - 2  Vrtání
- **zapínač/vypínač (11)**
  - Zapnutí: Stiskněte
  - Plynulá regulace počtu otáček: Čím déle zapínač/vypínač stisknete, tím vyšší je počet otáček.
  - Vypnutí: Pusťte

## Použití upínače bitu

### Upozornění

- Chcete-li použít upínač bitu (19), je nutné sejmout rychloupínací sklíčidlo pro vrták (2).

### Demontáž rychloupínacího sklíčidla pro vrták (Obr. B)

1. Pevně přidržte rychloupínací sklíčidlo pro vrták (2) vpředu. Zatáhněte kroužek sklíčidla pro vrták (3) ve směru rychloupínacího sklíčidla pro vrták (2).
2. Tím je rychloupínací sklíčidlo pro vrták (2) odblokováno a lze jej vytáhnout směrem dopředu.

### Použití upínače bitu (Obr. C)

1. Zastrčte vhodný 6hranný bit do upínače bitu (19). Z důvodu 6hranného upínače možná budete muset trochu pootočit bit.
2. Zastrčte bit co nejdále do upínače bitu (19). Díky vedení a magnetickému držáku je bit pevně usazen.
3. Vyjmutí bitu: Vytáhněte bit z upínače bitu (19).

### Montáž rychloupínacího sklíčidla pro vrták (Obr. B)

1. K opětovnému nasazení rychloupínacího sklíčidla pro vrták (2) zatáhněte kroužek sklíčidla pro vrták (3) ve směru rychloupínacího sklíčidla pro vrták.
2. Zcela nasuňte rychloupínací sklíčidlo pro vrták (2) a uvolněte kroužek sklíčidla pro vrták (3).

Tahem zkontrolujte pevné usazení rychloupínacího sklíčidla pro vrták.

## Montáž a demontáž vyměnitelného nástroje

### Upozornění

- Rozsah upnutí rychloupínacího sklíčidla:  $\varnothing 0,8-10$  mm
- Zadání směru při pohledu zezadu.

### Montáž vyměnitelného nástroje (Obr. D)

1. Otevření sklíčidla pro vrták: Otočte rychloupínací sklíčidlo pro vrták (2)  $\cup$ .
2. Zasuňte vyměnitelný nástroj co nejdále do otvoru sklíčidla pro vrták (1).
3. Sevření vyměnitelného nástroje: Otočte rychloupínací sklíčidlo pro vrták (2)  $\cup$ .

### Demontáž vyměnitelného nástroje (Obr. D)

1. Otevření sklíčidla pro vrták: Otočte rychloupínací sklíčidlo pro vrták (2)  $\cup$ .
2. ▲ **UPOZORNĚNÍ!** Nebezpečí popálení! Vyměnitelné nástroje – zejména vrtáky – mohou být velmi horké. V případě potřeby noste ochranné rukavice. Vyjměte vyměnitelný nástroj.

## Kontrola stavu nabití akumulátoru



Po dobu zapnutí přístroje indikuje ukazatel stavu akumulátoru (6) stav nabití akumulátoru.

LED	Význam
červený, oranžový, zelený	akumulátor je nabitý
červený, oranžový	akumulátor je částečně nabitý
červený	akumulátor je nutné dobít

## Nabití akumulátoru

Viz také návod k obsluze nabíječky.

### Upozornění

- Nechte zahřátý akumulátor před nabíjením vychladnout.
- Akumulátor nevystavujte po delší dobu přímému slunečnímu záření ani teplotám  $>50$  °C. Zabraňte zejména odložení na topná tělesa nebo skladování ve vozídlech, která jsou zaparkována na slunci.

## Postup

1. Popřípadě vyjměte akumulátor (10) z přístroje.
2. Zasuňte akumulátor do nabíjecí prohloubeniny v nabíječce (18).
3. Nabíječku zapojte do zásuvky.
4. Po úspěšném dokončení nabíjení odpojte nabíječku od sítě.
5. Vytáhněte akumulátor z nabíjecí prohloubeniny.

## Provoz

### Vložení a vyjmutí akumulátoru

**▲ VAROVÁNÍ!** Nebezpečí zranění v důsledku neúmyslného spuštění přístroje. Akumulátor vložte do přístroje až tehdy, když je přístroj zcela připraven k použití.

**OZNÁMENÍ!** Nebezpečí poškození! Nesprávný akumulátor může poškodit přístroj a akumulátor.

#### Vložení akumulátoru

1. Zasuňte akumulátor (10) podél vodičí lišty do držáku akumulátoru v rukojeti (8). Akumulátor se slyšitelněablokuje.

#### Vyjmutí akumulátoru

1. Stiskněte a podržte odblokování akumulátoru (9) na akumulátoru (10).
2. Vytáhněte akumulátor z rukojeti (8).

## Zapnutí a vypnutí

### Zapnutí

1. Vyberte pomocí spínače směru otáčení (7) směr otáčení.
2. Přepínačem chodu (5) vyberte chod.
3. Vyberte nastavovacím kroužkem krouticího momentu (4) maximální krouticí moment nebo vrtání.
4. Stiskněte a podržte stisknutý zapínač/vypínač (11). Pracovní světlo LED (12) svítí.

### Vypnutí

1. Zapínač/vypínač (11) pusťte.
2. Před odložením nástroje počkejte, než se elektrický nástroj úplně zastaví.
3. V pracovních přestávkách: Nastavte spínač směru otáčení (7) doprostřed. Pomocí těchto opatření se zabrání neúmyslnému spuštění elektrického nástroje.
4. Vyjměte akumulátor (10) z přístroje, když jej ponecháváte bez dozoru nebo po dokončení práce.

## Přeprava

### Upozornění

- Vypněte přístroj.
- Ujistěte se, zda se všechny pohyblivé díly zcela zastavily.
- Vyjměte akumulátor.
- Sejměte vyměnitelný nástroj.
- Přístroj vždy přenášejte za rukojeť (8).

## Čištění, údržba a skladování

**▲ VAROVÁNÍ!** Nebezpečí zranění v důsledku neúmyslného spuštění přístroje. Chraňte se při údržbě a čištění. Vypněte přístroj a vyjměte akumulátor (10).

Opravné a údržbářské práce, které nejsou popsány v tomto návodu k obsluze, přenechte našemu servisnímu centru. Používejte pouze originální náhradní díly.

### Čištění

**▲ VAROVÁNÍ!** Nebezpečí úrazu elektrickým proudem! Nikdy přístroj neostříkujte vodou.

**OZNÁMENÍ!** Nebezpečí poškození. Chemické látky mohou poškodit plastové části přístroje. Nepoužívejte čisticí prostředky ani rozpouštědla.

- Udržujte větrací otvory, kryt motoru a rukojeti zařízení v čistotě. Použijte za tím účelem vlhký hadřík nebo kartáč.

### Údržba

Přístroj je bezúdržbový.

### Skladování

Přístroj a příslušenství skladujte vždy:

- čistě
- suché
- chráněné před prachem
- v dodaném úložném kufříku (17)
- mimo dosah dětí

Přístroje s akumulátorem:

- Skladovací teplota akumulátoru a přístroje je mezi 15 °C až 25 °C. Během skladování zabraňte extrémnímu chladu nebo teplu. Akumulátor tím může ztratit výkon nebo se poškodit.
- Před delším uskladněním (např. zazimování) vyjměte akumulátor z přístroje (dodržujte samostatný návod k obsluze pro akumulátor a nabíječku).

## Likvidace/ochrana životního prostředí

Vyjměte akumulátor z přístroje a přístroj, akumulátor, příslušenství a obal odevzdejte k ekologické recyklaci.



Elektrická zařízení nepatří do domácího odpadu.

Symbol přeškrtnuté popelnice na kolečkách znamená, že tento výrobek nesmí být po skončení své životnosti likvidován jako netřídněný komunální odpad.

### Směrnice 2012/19/EU o odpadních elektrických a elektronických zařízeních (OEEZ):

Spotřebitelé jsou ze zákona povinni recyklovat elektrická a elektronická zařízení na konci jejich životnosti způsobem šetrným k životnímu prostředí. Tímto způsobem je zajištěna recyklace šetrná k životnímu prostředí a šetřící zdroje.

V závislosti na tom, jak je vše implementováno ve vnitrostátním právu, máte následující možnosti:

- vrátit v prodejně,
- odevzdat na oficiálním sběrném místě,
- zaslat zpět výrobci/distributorovi.

Tento stav se netýká příslušenství starých přístrojů a pomocných prostředků bez elektrických součástí.

### Akumulátory zlikvidujte ekologickým způsobem



Akumulátor neodhazujte do domovního odpadu ani do ohně (nebezpečí exploze) či do vody. Poškozené akumulátory mohou při úniku jedovatých výparů či kapalin poškodit životní prostředí a zdraví osob.

Jste povinni zlikvidovat vadné nebo vysloužilé akumulátory ekologickým způsobem.

- Akumulátory neotevírejte a vyhýbejte se mechanickému poškození. Hrozí nebezpečí zkratu, přičemž se mohou uvolňovat výpary dráždící dýchací cesty.
- Z bezpečnostních důvodů je třeba akumulátory před likvidací vybit.
- Póly přelepte lepicí páskou, aby nedošlo ke zkratu.
- Akumulátory zlikvidujte přes obchod nebo sběrné místo.

### • Poškozené akumulátory

S akumulátory poškozenými zvenčí zacházejte obzvláště opatrně!

- Poškozených akumulátorů se nedotýkejte holými rukama.
- Pokud póly nemůžete přelepit lepicí páskou, vložte akumulátory jednotlivě do plastového sáčku.
- Poškozené akumulátory vložte jednotlivě do nehořlavé, uzavíratelné nádoby, kterou lze ještě naplnit pískem.
- Poškozené akumulátory odevzdejte do sběrného místa s odborným personálem.

## Servis

### Záruka

Vážení zákazníci,

na tento výrobek získáváte záruku 3 let od data zakoupení. V případě závad na tomto výrobku máte nárok na zákonná práva vůči prodejci tohoto výrobku. Tato zákonná práva nejsou omezena níže uvedenou zárukou.

### Záruční podmínky

Záruční doba začíná datem nákupu. Dobře uschovejte originální pokladní doklad. Tento doklad je potřebný jako doklad o koupi. Dojde-li k vadě materiálu nebo výrobní vadě během tří let od data nákupu tohoto výrobku, opravíme nebo vyměníme Vám výrobek podle našeho uvážení zdarma. Toto záruční plnění vyžaduje, aby vadný výrobek a doklad o koupi (pokladní doklad) byly předloženy během tříleté lhůty a bylo stručně písemně popsáno, o jakou závadu se jedná a kdy k ní došlo.

Pokud je vada kryta naší zárukou, obdržíte zpět opravený nebo nový výrobek. S opravou nebo výměnou výrobku nezačne plynout nová záruční doba.

### Záruční doba a zákonné nároky z vad

Záruční doba se záručním plněním neprodlouží. To platí také pro vyměněné a opravené díly. Jakákoli poškození nebo vady, které se již v době nákupu vyskytly, je nutné nahlásit ihned po vybalení. Opravy provedené po uplynutí záruční doby jsou za poplatek.

### Rozsah záruky

Výrobek byl pečlivě vyroben podle přísných směrnic pro jakost a před dodáním pečlivě zkontrolován.

Záruční plnění platí pro vady materiálu nebo výrobní vady. Tato záruka se nevztahuje na díly výrobku, které jsou vystaveny běžnému opotřebení, a lze je proto považovat za opotřebitelné součásti (např. vrták) nebo za poškození křehkých částí.

Tato záruka zaniká, pokud je výrobek poškozen, nesprávně používán nebo není udržován. Pro správné používání výrobku se musí přesně dodržovat všechny pokyny uvedené v návodu k obsluze. Je nutné se bezpodmínečně vyvarovat použití a jednání, které nejsou v tomto návodu k obsluze doporučovány nebo před nimiž se varuje.

Výrobek je určen pouze pro soukromé použití a není určen ke komerčnímu používání. Záruka zaniká v případě hrubého a nesprávného zacházení, použití násilí a zásahů, které nebyly provedeny naší autorizovanou servisní pobočkou.

### Vyřízení v záručním případě

V zájmu rychlého zpracování Vašeho požadavku postupujte podle následujících pokynů:

- Pro všechny dotazy si připravte doklad o koupi a číslo položky (např. IAN 525943\_2507) jako doklad o nákupu.
- Číslo položky naleznete na typovém štítku na výrobku, na rytině na výrobku, na titulní straně návodu k obsluze (vlevo dole) nebo na nálepce na zadní nebo spodní straně výrobku.
- Pokud se vyskytnou funkční chyby nebo jiné závady, nejprve kontaktujte níže uvedené servisní středisko **telefonicky** nebo použijte náš **kontaktní formulář**, který najdete na stránkách *parkside-diy.com* v kategorii **Servis**.
- Po konzultaci s naším servisním střediskem můžete bezplatně zaslat vadný výrobek na adresu služby, kterou jste obdrželi, s příloženým dokladem o koupi (účtenkou), s uvedením povahy vady a kdy k ní došlo. K zamezení problémů s přijetím a dalším nákladům je bezpodmínečně nutné používat pouze adresu, která Vám byla oznámena. Ujistěte se, že zásilka není zaslaná nevyplaceně, není objemným zbožím, expresem nebo jiným speciálním nákladem. Zašlete výrobek včetně veškerého příslušenství dodaného při nákupu a zajistěte, aby přepravní obal byl dostatečně bezpečný.



PDF ONLINE  
parkside-diy.com

Na stránkách *parkside-diy.com* můžete nahlížet do těchto a mnoha dalších příruček a stahovat je. S tímto QR kódem se dostanete přímo na *parkside-diy.com*. Vyberte svou zemi a vyhledejte pomocí vyhledávací masky návody k obsluze. Zadáním čísla položky (IAN) 525943\_2507 můžete otevřít svůj návod k obsluze.

### Oprávérenská služba

Pro opravy, **které nepodléhají záruce**, se obraťte na servisní středisko. Tam Vám rádi poskytneme odhad nákladů.

- Můžeme přijímat pouze přístroje, které byly při zaslání dostatečně zabaleny a ofrankovány.  
**Upozornění:** Zašlete Váš přístroj vyčištěný a s odkazem na závadu na adresu uvedenou v servisním středisku.
- Nepřijmou se přístroje zaslané neoprávněně, přístroje zaslané jako objemné zboží nebo expres zaslané přístroje nebo přístroje odeslané jinou speciální dopravou.
- Vaše odeslané vadné přístroje zlikvidujeme bezplatně.

### Service-Center

**CZ** **Servis Česko**  
Tel.: 8000 23611  
Kontaktní formulář na  
*parkside-diy.com*  
**IAN 525943\_2507**

## Dovozce

Upozorňujeme, že následující adresa není servisní adresou. Nejprve kontaktujte výše uvedené servisní středisko.

Grizzly Tools GmbH & Co. KG  
Stockstädter Str. 20  
63762 GroBostheim  
NĚMECKO  
[www.grizzlytools.de](http://www.grizzlytools.de)

## Náhradní díly a příslušenství

**Náhradní díly a příslušenství jsou k dostání na webových stránkách [www.grizzlytools.shop](http://www.grizzlytools.shop).** Pokud máte problémy při objednání, kontaktujte nás prostřednictvím našeho online obchodu. V případě dalších dotazů se obraťte na: *Service-Center, str. 37*

Poz. č.	Název	Obj. č.
2	rychloupínací sklíčidlo pro vrták	91103354

## Překlad původního EU prohlášení o shodě

Výrobek: **Aku vrtací šroubovák**

Model: **PBSA 12 F5**

Sériové číslo: 000001–147000

Výše popsaný předmět prohlášení je ve shodě s příslušnými harmonizačními právními předpisy Unie:

**2006/42/EC • 2014/30/EU • 2011/65/EU & (EU) 2015/863**

Výše popsaný předmět prohlášení je ve shodě se směrnicí Evropského parlamentu a Rady 2011/65/EU ze dne 8. června 2011 o omezení používání některých nebezpečných látek v elektrických a elektronických zařízeních.

Pro zajištění shody byly použity následující harmonizované normy a národní normy a předpisy:

**EN 62841-1:2015/A11:2022  
EN 62841-2-1:2018/A12:2022 • EN IEC 63000:2018  
EN IEC 55014-1:2021 • EN IEC 55014-2:2021  
IEC 62471:2006 • EN 62471:2008**

Toto prohlášení o shodě vydal na vlastní odpovědnost výrobce:



Grizzly Tools GmbH & Co. KG  
Stockstädter Str. 20  
63762 GroBostheim  
NĚMECKO  
02.02.2026

Christian Frank  
Zplnomocněný zástupce dokumentace

## Obsah

<b>Úvod.....</b>	<b>39</b>
Používanie na určený účel.....	39
Rozsah dodávky/Príslušenstvo.....	39
Prehľad.....	40
Opis funkcie.....	40
Technické údaje.....	40
X 12 V TEAM.....	40
<b>Bezpečnostné pokyny.....</b>	<b>41</b>
Význam bezpečnostných pokynov.....	41
Piktogramy a symboly.....	41
Všeobecné bezpečnostné upozornenia pre elektrické náradie.....	41
Bezpečnostné informácie pre vrtáčky.....	44
Zostatkové riziká.....	44
<b>Príprava.....</b>	<b>44</b>
Ovládacie prvky.....	44
Používanie držiaka bitov.....	45
Montáž a demontáž vloženého nástroja.....	45
Kontrola stavu nabitia akumulátora.....	45
Nabíjanie akumulátora.....	46
<b>Prevádzka.....</b>	<b>46</b>
Vloženie a vybratie akumulátora.....	46
Zapnutie a vypnutie.....	46
<b>Preprava.....</b>	<b>46</b>
<b>Čistenie, údržba a skladovanie.....</b>	<b>46</b>
Čistenie.....	46
Údržba.....	47
Skladovanie.....	47
<b>Likvidácia/ochrana životného prostredia.....</b>	<b>47</b>
Akumulátory zlikvidujte ekologicky.....	47
<b>Servis.....</b>	<b>47</b>
Garancija.....	47
Opravný servis.....	48
Service-Center.....	49
Importér.....	49
<b>Náhradné diely a príslušenstvo.....</b>	<b>49</b>
<b>Preklad originálneho vyhlásenia o zhode EÚ.....</b>	<b>49</b>
<b>Rozložený pohľad.....</b>	<b>151</b>

## Úvod

Srdečné blahoželanie ku kúpe vášho nového akumulátorového vrtacieho skrutkovača

(v nasledujúcej časti nazývanej prístroj alebo elektrické náradie).

Rozhodli ste sa tým pre vysoko kvalitný prístroj. Tento prístroj bol počas výroby skontrolovaný vzhľadom na kvalitu a podrobný výrobný kontrolu. Tým je zabezpečená funkčná schopnosť prístroja.



Návod na obsluhu je súčasťou tohto prístroja. Obsahuje dôležité pokyny pre bezpečnosť, používanie a likvidáciu. Starostlivo si prečítajte návod na obsluhu. Oboznámte sa s ovládacími dielmi a správnym používaním prístroja. Prístroj používajte iba ako je opísané a na uvedené oblasti použitia. Návod na obsluhu si dobre uschovajte a pri odovzdávaní prístroja tretej osobe dodajte tiež všetky podklady.

### Používanie na určený účel

Prístroj je určený výlučne na nasledujúce používanie:

- Zaskrutkovanie a uvoľnenie skrutiek
- Vŕtanie do dreva, kovu alebo plastu

Prevádzka výlučne v suchých priestoroch.

Každé iné používanie, ktoré nie je v tomto návode na obsluhu výslovne povolené, môže predstavovať vážne nebezpečenstvo pre používateľa a viesť k škodám na prístroji. Obsluhujúca osoba alebo používateľ je zodpovedný za zranenia iných ľudí alebo poškodenia ich majetku. Prístroj je určený na použitie pre domácich majstrov. Nie je koncipovaný na trvalé komerčné nasadenie. Pri komerčnom používaní záruka zaniká. Výrobca neručí za škody, ktoré vzniknú v dôsledku používania v rozpore s určením alebo nesprávnej obsluhy.

Prístroj je súčasťou série **X 12 V TEAM** a môže sa prevádzkovať s akumulátormi série **X 12 V TEAM**. Akumulátory série **X 12 V TEAM** sa smú nabíjať iba s nabíjačkami série **X 12 V TEAM**.

### Rozsah dodávky/Príslušenstvo

Vybalte prístroj a skontrolujte rozsah dodávky.

Obalový materiál riadne zlikvidujte.

- Aku vrtací skrutkovač
- úložný kufrík
- Príslušenstvo v úložnom boxe
  - 8 × Skrutkovací bit

⊕ PH0, PH1, PH2

⊕ PZ0, PZ1, PZ2

⊖ SL5, SL6

- Držiak bitov
- 8 × HSS-Vrták
- 1,5; 2,5; 3; 4; 5; 6; 8; 10 mm
- Preklad pôvodného návodu na použitie
- Akumulátor a nabíjačka s návodom na obsluhu

## Prehľad

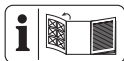

Obrázky prístroja nájdete na prednej vyklápacej strane.

- 1 Otvor skľučovadla
  - 2 Rýchlopínacie skľučovadlo
  - 3 Objímka skľučovadla
  - 4 Krúžok na nastavenie krútiaceho momentu
  - 5 Voličový prepínač otáčok
  - 6 Indikácia stavu nabitia na prístroji
  - 7 Prepínač smeru otáčania
  - 8 držadlo (izolovaná plocha na uchopenie)
  - 9 odblokovanie akumulátora
  - 10 akumulátor
  - 11 zapínač/vypínač
  - 12 LED pracovné svetlo
  - 13 Úložný box
  - 14 Vrták
  - 15 Držiak bitov
  - 16 Skrutkovač bit
  - 17 úložný kufrík
  - 18 nabíjačka
- Obr B**
- 19 Uchytenie bitov
  - 20 Magnet

## Opis funkcie

Vrtací skrutkovač je vybavený klznou spojkou, ktorá pri dosiahnutí predvoleného maximálneho ťahovacieho momentu odpojí pohon z pracovného vretena.

Funkcia prvkov obsluhy je uvedená v nasledujúcich opisoch.

## Technické údaje

Aku vrtací skrutkovač ..... **PBSA 12 F5**  
Menovité napätie  $U$  ..... 12 V  $\approx$

Hmotnosť (bez akumulátora) .....  $\approx 0,89$  kg  
Voľnobežné otáčky  $n_0$

– 1. stupeň ..... 0–350  $\text{min}^{-1}$

– 2. stupeň ..... 0–1300  $\text{min}^{-1}$

Max. krútiaci moment ..... 28 Nm

Rozsah upnutia rýchlopínacieho skľučovadla .....  $\varnothing 0,8\text{--}10$  mm

Max. priemer vrtania

–drevo ..... 25 mm

–kov ..... 10 mm

Hladina akustického tlaku ( $L_{pA}$ )

..... 67,5 dB;  $K_{pA}=5$  dB

Hladina akustického výkonu ( $L_{WA}$ )

..... 75,5 dB;  $K_{WA}=5$  dB

Vibrácia ( $a_{H;D}$ ) ..... 2,802  $\text{m/s}^2$ ;  $K=1,5$   $\text{m/s}^2$

akumulátor ..... Li-Ion

Teplota .....  $\leq 50$  °C

– Nabíjanie ..... 4–40 °C

– Prevádzka ..... 4–50 °C

– Skladovanie ..... 15–25 °C

Hodnoty hluku a vibrácií boli stanovené podľa noriem a ustanovení uvedených vo vyhlásení o zhode.

Uvedené celkové hodnoty vibrácií a uvedené hodnoty emisií hluku boli merané podľa normovaného skúšobného postupu a môžu sa použiť na porovnanie jedného elektrického náradia s druhým. Uvedené celkové hodnoty vibrácií a uvedené hodnoty emisií hluku sa môžu použiť tiež na predbežný odhad zaťaženia.

**VAROVANIE!** Emisie vibrácií a hluku sa môžu počas skutočného používania elektrického náradia odlišovať od uvedených hodnôt, v závislosti od druhu a spôsobu, akým sa elektrické náradie používa. Zaťaženie spôsobené vibráciami sa pokúste udržať tak malé, ako je to možné. Príkladné opatrenie na zníženie zaťaženia vibráciami je obmedzenie pracovného času. Pritom sa zohľadnia všetky podiely cyklu prevádzky (napríklad časy, kedy je elektrické náradie vypnuté a také, kedy je zapnuté, ale bez zaťaženia).

## X 12 V TEAM

Prístroj je súčasťou série **X 12 V TEAM**

a môže sa prevádzkovať s akumulátormi série **X 12 V TEAM**. Akumulátory série

**X 12 V TEAM** sa smú nabíjať iba s nabíjačkami série **X 12 V TEAM**.

Odporúčame vám prevádzkovať tento prístroj výlučne s nasledujúcimi akumulátormi: PAKP 12 A3, PAKP 12 A4, PAKP 12 B3, PAKP 12 B4, PAKP 12 D1, PAKP 12 D2, PAKP 12 5.0 A1

Odporúčame vám nabíjať tieto akumulátory výlučne s nasledujúcimi nabíjačkami: PLGK 12 A2, PLGK 12 A3, PLGK 12 B2, PDSLK 12 A2, PLGK 12 6.0 A1

Technické údaje akumulátora a nabíjačky: Pozri samostatný návod.

## Bezpečnostné pokyny

Tento odsek sa zaoberá základnými bezpečnostnými pokynmi pri používaní prístroja.

**▲ VAROVANIE!** Poškodenia zdravia osôb a vecné škody v dôsledku neodbornej manipulácie s akumulátorom. Dodržiavajte bezpečnostné pokyny a pokyny k nabíjaniu a správne použitiu v návode na obsluhu vášho akumulátora a nabíjačky série **X 12 V TEAM**. Podrobnejší opis k nabíjaniu a ďalšie informácie nájdete v samostatnom návode na obsluhu.

### Význam bezpečnostných pokynov

**▲ NEBEZPEČENSTVO!** Keď tento bezpečnostný pokyn nebudete dodržiavať, nastane úraz. Následkom je ťažké telesné poranenie alebo smrť.

**▲ VAROVANIE!** Keď tento bezpečnostný pokyn nebudete dodržiavať, môže nastať úraz. Následkom je možné telesné poranenie alebo smrť.

**▲ OPATRNE!** Keď tento bezpečnostný pokyn nebudete dodržiavať, nastane úraz. Následkom je možné ľahké alebo stredne ťažké poranenie.

**UPOZORNENIE!** Keď tento bezpečnostný pokyn nebudete dodržiavať, nastane úraz. Následkom sú možné vecné škody.

## Piktogramy a symboly

### Piktogramy na prístroji



Prístroj je súčasťou série **X 12 V TEAM** a môže sa prevádzkovať s akumulátormi série **X 12 V TEAM**. Akumulátory série **X 12 V TEAM** sa smú nabíjať iba s nabíjačkami série **X 12 V TEAM**.



Prečítajte si návod na obsluhu



Elektrické prístroje nepatria do domového odpadu.

### Piktogramy v návode na obsluhu



Pozor!



Akumulátor nikdy nevystavujte dlhší čas priamemu slnečnému žiareniu alebo teplotám vyšším ako 50 °C. Nekladte ho najmä na radiátory ani ho neskladujte vo vozidlách, ktoré sú zaparkované na slnku.



Krok za krokom  
Pokyny k manipulácii

## Všeobecné bezpečnostné upozornenia pre elektrické náradie

**▲ VAROVANIE!** Prečítajte si všetky bezpečnostné upozornenia, pokyny, špecifikácie a pozrite si ilustrácie dodané s týmto elektrickým náradím. Nedodržanie ktoréhokoľvek z pokynov uvedených nižšie môže mať za následok úraz elektrickým prúdom, požiar a/alebo ťažké poranenie. **Tieto upozornenia a pokyny starostlivo uschovajte na budúce použitie.**

Pojem „elektrické náradie“ používaný v nasledujúcom texte sa vzťahuje na elektrické náradie napájané zo siete (s prívodným káblom) a na elektrické náradie napájané akumulátorom (bez prívodného kábla).

### 1. BEZPEČNOSŤ NA PRACOVISKU

- Pracovisko vždy udržiavajte čisté a dobre osvetlené.** Ak je na pracovisku neporiadok a je neosvetlené, môžu vzniknúť pracovné úrazy.
- Nepoužívajte elektrické náradie vo výbušnom prostredí, napr. tam, kde sa nachádzajú horľavé kvapaliny, plyny**

**alebo prach.** Elektrické náradie vytvára iskry, ktoré by mohli zapáliť prach alebo výpary.

- c) **Nedovoľte deťom a iným nepovolaným osobám priblížiť sa k vám, keď používate elektrické náradie.** Ak by ste sa nesústredili, môžete stratiť kontrolu nad náradím.

## 2. ELEKTRICKÁ BEZPEČNOSŤ

- a) **Zástrčka na prívodnom kábli elektrického náradia sa musí zapojiť do zodpovedajúcej zásuvky. Zástrčku nijakým spôsobom neupravujte. S uzemneným elektrickým náradím nepoužívajte žiadne zástrčkové adaptéry.** Neupravované zástrčky a vhodné zásuvky znižujú riziko úrazu elektrickým prúdom.
- b) **Vyhýbajte sa telesnému kontaktu s uzemnenými povrchmi, ako sú potrubia, vykurovacie telesá, sporáky a chladničky.** Ak je vaše telo uzemnené, hrozí zvýšené riziko úrazu elektrickým prúdom.
- c) **Nevystavujte elektrické náradie dažďu ani vlhkosti.** Vniknutie vody do elektrického náradia zvyšuje riziko úrazu elektrickým prúdom.
- d) **Nepoužívajte prívodný kábel na iné než určené účely. Prívodný kábel nikdy nepoužívajte na nosenie elektrického náradia, elektrické náradie zaň neťahajte ani ho zaň nevyberajte zo zásuvky. Prívodný kábel udržiavajte mimo dosahu tepla, oleja, ostrých hrán alebo pohyblivých častí.** Poškodené alebo zamotoané prívodné káble zvyšujú riziko úrazu elektrickým prúdom.
- e) **Keď pracujete s elektrickým náradím vonku, použite predlžovací kábel vhodný do vonkajšieho prostredia.** Použitie predlžovacieho kábla do vonkajšieho prostredia znižuje riziko úrazu elektrickým prúdom.
- f) **Ak s elektrickým náradím musíte pracovať vo vlhkom prostredí, použite napájanie chránené prúdovým chráničom (RCD).** Použitie prúdového chrániča znižuje riziko úrazu elektrickým prúdom.
- ## 3. BEZPEČNOSŤ OSÔB
- a) **Sústredte sa na to, čo robíte, a s elektrickým náradím pracujte uvážlivo. Elektrické náradie nepoužívajte, keď pociťujete únavu, ste pod vplyvom drog, alkoholu alebo liekov.** Aj krátka

nepozornosť pri používaní elektrického náradia môže zapríčiniť vážne zranenie.

- b) **Používajte osobné ochranné prostriedky. Vždy používajte ochranné okuliare.** Používanie ochranných prostriedkov, ako je maska proti prachu, protišmyková bezpečnostná obuv, prilba alebo chrániče sluchu, v závislosti od príslušných podmienok, znižuje riziko zranenia.
- c) **Zabráňte neúmyselnému zapnutiu elektrického zariadenia. Pred pripojením elektrického náradia k napájaniu a/alebo vložením akumulátora, zdvíhaním alebo prenášaním elektrického náradia dbajte na to, aby bol spínač vo vypnutej polohe.** Ak prenášate elektrické náradie a máte prst na spínači alebo privediete energiu do elektrického náradia, ktoré má zapnutý spínač, môže to spôsobiť nehodu.
- d) **Pred zapnutím elektrického náradia odstráňte nastavovací nástroj alebo kľúč na skrutky.** Kľúč alebo nastavovací nástroj pripravený k otáčajúcej sa časti elektrického náradia môže spôsobiť zranenie.
- e) **Nenačahujte sa. Vždy stojte pevne a udržiavajte rovnováhu.** Elektrické náradie tak budete mať v nepredvídaných situáciách lepšie pod kontrolou.
- f) **Majte oblečený vhodný odev. Nenoste voľné oblečenie ani šperky. Vlasmi ani odevom sa nepribližujte k pohyblivým častiam.** Pohyblivé časti by mohli zachytiť voľné oblečenie, šperky alebo dlhé vlasy.
- g) **Ak je k elektrickému náradiu možné pripojiť zariadenia na odsávanie a zachytávanie prachu, pripojte ich a dbajte na ich správne používanie.** Používanie zachytávania prachu znižuje bezpečnosť, ktoré so sebou prach prináša.
- h) **Hoci elektrické náradie často používate, a tak ho dobre poznáte, dávajte si stále pozor a neprehliadajte zásady bezpečného používania elektrického náradia.** Nedbalosť môže viesť v zlomku sekundy k vážnym zraneniam.
- ## 4. POUŽÍVANIE A STAROSTLIVOSŤ O ELEKTRICKÉ NÁRADIE
- a) **Elektrické náradie nepreťažujte. Používajte elektrické náradie vhodné na daný typ práce.** Vďaka použitiu vhodného elektrického náradia v súlade s účelom, na ktorý bolo vyrobené, sa vám bu-

- de pracovať lepšie a práca bude bezpečnejšia.
- b) **Elektrické náradie nepoužívajte, ak sa spínačom nedá zapnúť a vypnúť.** Elektrické náradie, ktoré sa pomocou spínača nedá ovládať, nie je bezpečné a musíte ho dať opraviť.
- c) **Skôr, ako budete elektrické náradie nastavovať, meniť jeho príslušenstvo alebo ho odložiť, vyťahnite zástrčku z napájania a/alebo z neho vysuňte akumulátor, ak je to možné.** Takéto preventívne opatrenia znížia riziko neúmyselného zapnutia elektrického náradia.
- d) **Ak elektrické náradie nepoužívate, odložte ho mimo dosahu detí a nedovoľte osobám, ktoré ho nevedia používať alebo nie sú oboznámené s týmito pokynmi, elektrické náradie používať.** Elektrické náradie je nebezpečné, ak ho používajú neskúsené osoby.
- e) **Elektrické náradie a príslušenstvo udržiavajte v dobrom stave. Skontrolujte, či nie sú pohyblivé časti v nesprávnej polohe alebo zaseknuté, či nie sú niektoré časti poškodené alebo či niečo nebráni chodu elektrického náradia. Ak je elektrické náradie poškodené, nepoužívajte ho, kým nebude opravené.** Veľa nehôd je spôsobených nedostatčnou údržbou elektrického náradia.
- f) **Rezné nástroje udržiavajte ostré a čisté.** Keď sa rezné nástroje dobre udržiavajú a majú ostré rezné hrany, je menšia pravdepodobnosť, že sa zaseknú, a ľahšie sa s nimi pracuje.
- g) **Elektrické náradie, príslušenstvo, vložené nástroje atď. používajte podľa týchto pokynov. Pri používaní zohľadnite pracovné podmienky a vykonávanú prácu.** Používanie elektrického náradia na inú prácu, než na ktorú sú určené, môže viesť k nebezpečným situáciám.
- h) **Rukováti a úchopové plochy udržiavajte suché a čisté. Dbajte na to, aby neboli znečistené olejom alebo plastickým mazivom.** Šmyklivé rukováti a úchopové plochy neumožňujú bezpečnú manipuláciu a ovládanie náradia v neočakávaných situáciách.
5. **POUŽÍVANIE A STAROSTLIVOSŤ O AKUMULÁTOROVÉ NÁRADIE**
- a) **Dobíjajte len s nabíjačkou, ktorú odporúča výrobca.** Keď sa nabíjačka, ktorá je vhodná pre jeden typ akumulátora, používa
- je na iný akumulátor, môže hroziť nebezpečenstvo požiaru.
- b) **Elektrické náradie používajte len s akumulátormi, ktoré sú preň určené.** Pri použití iných akumulátorov môže hroziť nebezpečenstvo zranenia alebo požiaru.
- c) **Keď akumulátor nepoužívate, majte ho mimo iných kovových predmetov, ako sú spinky na papier, mince, kľúče, klince, skrutky alebo iné malé kovové predmety, ktoré by mohli premostiť svorky akumulátora.** Premostenie svoriek akumulátora môže spôsobiť popálenie alebo požiar.
- d) **Z akumulátora môže pri nesprávnom používaní vytekať kvapalina. Vyhýbajte sa kontaktu s touto kvapalinou. Po náhodnom kontakte opláchnite postihnuté miesto vodou. Ak sa dostane kvapalina z akumulátora do očí, vyhľadajte aj lekársku pomoc.** Kvapalina z akumulátora môže spôsobiť podráždenie pokožky alebo popálenie.
- e) **Nepoužívajte akumulátor alebo náradie, ktoré je poškodené alebo upravené.** Poškodené alebo upravené akumulátory môžu byť nepredvídateľné, čo môže viesť k vzniku požiaru, výbuchu alebo zraneniu.
- f) **Akumulátor ani náradie nevystavujte pôsobeniu ohňa ani vysokým teplotám.** Vystavenie pôsobeniu ohňa alebo teploty nad 130 °C môže spôsobiť výbuch.
- g) **Dodržujte všetky pokyny na nabíjanie a akumulátor ani nástroj nenabíjajte mimo teplotného rozsahu uvedeného v pokynoch.** Nesprávne nabíjanie alebo nabíjanie pri teplotách mimo stanoveného rozsahu môže akumulátor poškodiť alebo zvýšiť riziko požiaru.
6. **SERVIS**
- a) **Elektrické náradie si dajte opraviť len kvalifikovanému opravárovi, ktorý používa len originálne náhradné diely.** Vďaka tomu bude elektrické náradie aj naďalej bezpečné.
- b) **Poškodené akumulátory nikdy neopravujte.** Akumulátory môže opravovať len výrobca alebo autorizovaný servis.

## Bezpečnostné informácie pre vrtáčky

### Bezpečnostné pokyny pre všetky úkony

- Pri práci, pri ktorej by mohli rezacie príslušenstvo alebo upevňovacie prvky prísť do kontaktu so skrytou kabeľárou, držte elektrické náradie za izolované úchopové plochy. Ak rezacie príslušenstvo alebo upevňovacie prvky prídu do kontaktu so „živým“ vodičom, aj kovové časti elektrického náradia sa môžu stať „živými“ (pod napätím) a mohli by používateľovi spôsobiť úraz elektrickým prúdom.

### Bezpečnostné pokyny pri používaní dlhých vrtákov

- **Nikdy nepracujte pri vyšších otáčkach, než je maximálna menovitá rýchlosť vrtáka.** Pri vyšších rýchlostiach je pravdepodobné, že sa vrták ohne, ak sa nechá voľne otáčať bez kontaktu s obrobkom, čo má za následok úraz osôb.
- **Vždy začinite vrtáť pri nízkej rýchlosti a s hrotom vrtáka v styku s obrobkom.** Pri vyšších rýchlostiach je pravdepodobné, že sa vrták ohne, ak sa nechá voľne otáčať bez kontaktu s obrobkom, čo má za následok úraz osôb.
- **Vyvíjajte tlak iba v priamej línii s vrtákom a nevyvíjajte nadmerný tlak.** Vrtáky sa môžu ohnúť a spôsobiť zlomenie alebo stratu kontroly, čo môže viesť k úrazu osôb.

### Ďalšie bezpečnostné pokyny

- **Upevnite obrobok.** Obrobok upnutý pomocou upínacích zariadení alebo vo zveráku je držaný bezpečnejšie ako rukou.
- **V prípade, že dôjde k zablokovaniu aplikáčného náradia, elektrické náradie ihneď vypnite. Budte pripravení na vysoké krútiace momenty, ktoré spôsobujú spätné nárazy.** Aplikáčné náradie sa zablokuje, keď sa zasekne v obrobku alebo keď dôjde k preťaženiu elektrického náradia.
- **Pred odložením elektrického náradia vždy počkajte, kým sa úplne nezastaví.** Aplikáčné náradie sa môže zaseknúť a spôsobiť, že nad elektrickým náradím stratíte kontrolu.
- **Elektrické náradie držte pevne.** Pri uťahovaní a uvoľňovaní skrutiek budte pripra-

vení na prechodne vysoké krútiace momenty.

- **Pomocou príslušných detektorov zistíte, či sa na mieste nenachádzajú skryté prírodné vedenia, prípadne požiadajte o pomoc miestnu spoločnosť pre technickú infraštruktúru.** Kontakt s elektrickými káblami môže spôsobiť vznik požiaru alebo úraz elektrickým prúdom. Poškodenie plynového potrubia môže viesť k výbuchu. Narušenie vodovodného potrubia môže spôsobiť majetkové škody.
- **Používajte len príslušenstvo, ktoré odporúča spoločnosť PARKSIDE.** Nevhodné príslušenstvo môže spôsobiť úraz elektrickým prúdom alebo požiar.

## Zostatkové riziká

Aj keď tento prístroj obsluhujete podľa predpisov, vždy zostávajú zvyškové riziká. V súvislosti s konštrukciou a vyhotovením tohto prístroja môžu vzniknúť nasledujúce nebezpečenstvá:

- Poškodenia sluchu, ak sa nenosí vhodná ochrana sluchu.
- Poškodenia zdravia, ktoré sú spôsobené vibráciami na rameno-ruku, ak sa prístroj používa dlhší čas alebo sa riadne nepoužíva a nevykonáva sa na ňom riadna údržba.
- Rezné poranenia

**⚠ VAROVANIE!** V dôsledku elektromagnetického poľa sa vytvorí nebezpečenstvo, zatiaľ čo je prístroj v prevádzke. Toto pole môže za určitých okolností ovplyvniť aktívne alebo pasívne lekárske implantáty. Aby sa znížilo nebezpečenstvo ťažkých alebo smrteľných zranení, odporúčame osobám s lekáskymi implantátmi, aby sa skôr než začnú prístroj obsluhovať, poradili so svojim lekárom a výrobcom lekárskeho implantátu.

## Príprava

**⚠ VAROVANIE!** Nebezpečenstvo poranenia v dôsledku neúmyselne spusteného prístroja. Akumulátor vložte do prístroja až vtedy, keď je prístroj úplne pripravený na použitie.

## Ovládacie prvky

Pred prvou prevádzkou prístroja spoznajte ovládače.

- **Prepínač smeru otáčania (7)**

**(Obr A)**

**UPOZORNENIE!** Prepínač smeru otáčania ovládate iba vtedy, keď je prístroj zastavený!

Smer spínača pozerajúc zozadu:

- **Vľavo** Zaskrutkovanie skrutky, vrtanie
- **Stred** blokovanie zapnutia
- **Vpravo** Vyskrutkovanie skrutky

- **Krúžok na nastavenie krútiaceho momentu (4)**

Nastavenie maximálneho ťahovacieho momentu na skrútkovanie, pri ktorom sa aktivuje klzná spojka.

**UPOZORNENIE!** Krúžok pre nastavenie ťahovacieho momentu stlačte iba vtedy, keď prístroj stojí!

- **1** Najmenší ťahovací moment
- **19** Najväčší ťahovací moment  
Pri skrútkovaní začnite pre istotu s malým ťahovacím momentom. V prípade potreby zvýšte ťahovací moment.
- $\frac{1}{2}$  Vrtanie bez obmedzenia ťahovacieho momentu

- **Voličový prepínač otáčok (5)**

**▲ OPATRNE!** Prepínač otáčok stláčajte iba vtedy, keď prístroj stojí.

- **1**  Skrutky
- **2**  Vrtanie

- **zapínač/vypínač (11)**

- Zapnutie: Stlačiť
- Plynulá regulácia otáčok: Čím viac stlačíte vypínač zap/vyp, tým vyššie sú otáčky.
- Vypnutie: Pustiť

## Používanie držiaka bitov

### Upozornenia

- Aby ste mohli používať držiak bitov (19), musíte odobrať rýchloupínacie skľučovadlo (2).

### Demontáž rýchloupínacieho skľučovadla (Obr B)

1. Rýchloupínacie skľučovadlo (2) držte pevne vpredu. Vytiahnite krúžok skľučovadla (3) v smere rýchloupínacieho skľučovadla (2).
2. Tým je rýchloupínacie skľučovadlo (2) od-blokovanie a môže sa vytiahnuť smerom dopredu.

### Používanie držiaka bitov (Obr C)

1. Zastrčte vhodný 6-hranný bit do držiaka bitov (19). Keďže držiak je 6-hranný, môže byť potrebné bit trochu pootočiť.
2. Nasuňte bit do držiaka bitov (19) čo najviac. Vedenie a magnetický držiak pevne uchytia bit.
3. Odobratie bitu: Vytiahnite bit z držiaka bitov (19).

### Montáž rýchloupínacieho skľučovadla (Obr B)

1. Aby ste rýchloupínacie skľučovadlo (2) opäť založili, posúvajte objímku skľučovadla (3) v smere rýchloupínacieho skľučovadla.
2. Rýchloupínacie skľučovadlo (2) úplne nasuňte a objímku skľučovadla (3) povoľte. Potiahnutím skontrolujte, či rýchloupínacie skľučovadlo dobre sedí.

## Montáž a demontáž vloženého nástroja

### Upozornenia

- Rozsah upnutia rýchloupínacieho skľučovadla:  $\varnothing 0,8-10$  mm
- Údaje smeru pozerajúc zozadu.

### Montáž vloženého nástroja (Obr D)

1. Otvorenie skľučovadla: Otočte rýchloupínacie skľučovadlo (2)  $\cup$ .
2. Nasuňte vložený nástroj do otvoru skľučovadla natoľko, ako je to možné (1).
3. Upnutie vsádzkového nástroja: Otočte rýchloupínacie skľučovadlo (2)  $\cup$ .

### Demontáž vloženého nástroja (Obr D)

1. Otvorenie skľučovadla: Otočte rýchloupínacie skľučovadlo (2)  $\cup$ .
2. **▲ OPATRNE!** Nebezpečenstvo popálenia! Vložené nástroje – zvlášť vrtáky – môžu byť veľmi horúce. Noste prípadne ochranné rukavice.  
Odstráňte vložený nástroj.

## Kontrola stavu nabitia akumulátora



Ak je prístroj zapnutý, signalizácia stavu nabitia (6) ukazuje stav nabitia akumulátora.

LED diódy	Význam
červený, oranžový, zelený	Akumulátor je nabitý
červený, oranžový	Akumulátor je čiastočne nabitý
červený	Akumulátor sa musí nabíť

## Nabíjanie akumulátora

Pozri tiež návod na obsluhu nabíjačky.

### Upozornenia

- Zohriaty akumulátor nechajte pred nabíjaním vychladnúť.
- Akumulátor nikdy nevystavujte dlhší čas priamemu slnečnému žiareniu alebo teplotám >50 °C. Nekladte ho najmä na radiátory ani ho neskladujte vo vozidlách, ktoré sú zaparkované na slnku.

### Postup

1. V prípade potreby vyberte z prístroja akumulátor (10) .
2. Zasuňte akumulátor do nabíjacieho priestoru nabíjačky (18).
3. Pripojte nabíjačku do zásuvky.
4. Po nabití odpojte nabíjačku od siete.
5. Vytiahnite akumulátor z nabíjacieho priestoru.

## Prevádzka

### Vloženie a vybratie akumulátora

**▲ VAROVANIE!** Nebezpečenstvo poranenia v dôsledku neúmyselne spusteného prístroja. Akumulátor vložte do prístroja až vtedy, keď je prístroj úplne pripravený na použitie.

**UPOZORNENIE!** Nebezpečenstvo poškodenia! Nesprávny akumulátor môže prístroj a akumulátor poškodiť.

### Vloženie akumulátora

1. Akumulátor (10) zasuňte pozdĺž vodiacej lišty do držiaka akumulátora v držadle (8). Akumulátor počuteľne zapadne.

### Vybratie akumulátora

1. Stlačte a podržte stlačené odblokovanie akumulátora (9) na akumulátore (10).
2. Vytiahnite akumulátor z držadla (8).

## Zapnutie a vypnutie

### Zapnutie

1. Pomocou prepínača smeru otáčania (7) zvolte smer otáčania.

2. Pomocou prepínača voľby otáčok (5) zvolte jeden krok.
3. Pomocou krúžku pre nastavenie uťahovacieho momentu (4) zvolte maximálny uťahovací moment alebo vrtanie.
4. Stlačte vypínač zap/vyp (11) a podržte ho stlačený.  
LED pracovné svetlo (12) svieti.

### Vypnutie

1. Uvoľníte vypínač zap/vyp (11).
2. Skôr než elektrické náradie odložíte, počkajte, kým sa nezastaví.
3. Pri prestávkach v práci: Dajte prepínač smeru otáčania (7) do stredu. Toto preventívne opatrenie bráni neúmyselnému spusteniu elektrického náradia.
4. Keď necháte prístroj bez dohľadu alebo ste hotoví s prácou, vyberte z prístroja akumulátor (10).

## Preprava

### Upozornenia

- Prístroj vypnite.
- Uistite sa, či sa úplne zastavili všetky pohyblivé diely.
- Odstráňte akumulátor.
- Vyberte vložený nástroj.
- Prístroj noste vždy za držadlo (8).

## Čistenie, údržba a skladovanie

**▲ VAROVANIE!** Nebezpečenstvo poranenia v dôsledku neúmyselne spusteného prístroja. Chráňte sa pri údržbárskych a čistiacich prácach. Prístroj vypnite vyberte akumulátor (10)

Údržbárske a opravárske práce, ktoré sú opísané v tomto návode, nechajte vykonať nášmu servisnému centru. Používajte len originálne náhradné diely.

### Čistenie

**▲ VAROVANIE!** Zásah elektrickým prúdom! Prístroj nikdy nestriekajte vodou.

**UPOZORNENIE!** Nebezpečenstvo poškodenia. Chemické látky môžu pôsobiť na plastové diely prístroja. Nepoužívajte žiadne čistiace prostriedky, resp. rozpúšťadlá.

- Vetraciú štrbinu, kryt motora a držadlá prístroja udržiavajte čisté. Na tento účel použijete vlhkú utierku alebo kefu.

## Údržba

Prístroj si nevyžaduje údržbu.

## Skladovanie

Prístroj a príslušenstvo skladujte vždy:

- v čistote
- v suchu
- chránené pred prachom
- V dodanom úložnom kufríku (17)
- mimo dosahu detí

Prístroje s akumulátorom:

- Teplota skladovania pre akumulátor a prístroj činí medzi 15 °C a 25 °C. Počas skladovania zabráňte extrémnemu chladu alebo teplu. Akumulátor tým môže stratiť výkon alebo sa môže poškodiť.
- Pred dlhším skladovaním (napr. prezimovanie) vyberte akumulátor z prístroja (zohľadnite samostatný návod na obsluhu pre akumulátor a nabíjačku).

## Likvidácia/ochrana životného prostredia

Z prístroja vyberte akumulátor a prístroj, akumulátor, príslušenstvo a balenie prineste na ekologické zhodnotenie.



Elektrické prístroje nepatria do domového odpadu.

Symbol preškrtnutého kontajnera na kolieskach znamená, že tento výrobok sa po skončení jeho životnosti nesmie likvidovať ako netriedený komunálny odpad.

### Smernica 2012/19/EÚ o odpade z elektrických a elektronických zariadení:

Spotrebiteľia sú zo zákona povinní elektrické a elektronické zariadenia na konci ich životnosti odovzdať na ekologickú recykláciu. Týmto spôsobom je zabezpečené zhodnotenie šetrné k životnému prostrediu a zdrojom. V závislosti od národných zákonov, máte tieto možnosti:

- vrátenie na predajnom mieste,
- odovzдание na oficiálnom zbernom mieste,
- zaslanie späť výrobcovi/distribútorovi.

Netýka sa to dielov príslušenstva a pomocných prostriedkov bez elektrických komponentov, pripojených k starým prístrojom.

## Akumulátory zlikvidujte ekologicky



Akumulátor neodhadzujte do domového odpadu, ohňa (nebezpečenstvo výbuchu) alebo vody. Poškodené akumulátory môžu škodiť životnému prostrediu a vášmu zdraviu, keď unikajú jedovaté pary alebo kvapaliny.

Poškodené alebo opotrebované akumulátory musíte zlikvidovať ekologicky.

- Akumulátory neotvárajte a zabráňte ich mechanickému poškodeniu. Existuje nebezpečenstvo skratu a môžu uniknúť výpary, ktoré dráždia dýchacie cesty.
- Z bezpečnostných dôvodov musia byť akumulátory pred likvidáciou vybité.
- Póly prelepte, aby ste predišli skratu.
- Akumulátory odovzdajte v predajni alebo na zbernom mieste.

### Poškodené akumulátory

S poškodenými akumulátormi manipulujte mimoriadne opatrne!

- Nedotýkajte sa poškodených akumulátorov holými rukami.
- Ak sa nedajú póly prelepiť, odovzdajte akumulátory jednotlivo v plastovom vrecku.
- Poškodené akumulátory odovzdajte jednotlivo uložené v nehorľavej uzatvárateľnej nádobe, ktorú je ešte možné naplniť pieskom.
- Poškodené akumulátory odovzdajte na zbernom mieste s personálom s odbornou spôsobilosťou.

## Servis

### Garancia

Vážená zákazníčka, vážený zákazník, Na tento výrobok dostávate záruku 3 rokov od dátumu kúpy. V prípade nedostatkov tohto výrobku vám voči predajcovi výrobku patria zákonné práva. Tieto zákonné práva nie sú obmedzené našou zárukou opísanou v nasledujúcej časti.

### Záručné podmienky

Záručná doba začína s dátumom kúpy. Originálny pokladničný doklad dobre uschovajte. Tento podklad bude potrebný ako doklad o kúpe. Ak sa v rámci tri rokov od dátumu kúpy tohto výrobku vyskytne chyba materiálu alebo výroby, výrobok – podľa našej voľby

– pre vás bezplatne opravíme alebo vymeníme. Toto poskytnutie záruky predpokladá, že v rámci trojročnej lehoty sa predloží chybný výrobok a doklad o kúpe (pokladničný doklad) a krátko sa písomne opíše, v čom existujúce nedostatok a kedy sa vyskytol.

Ak je chyba pokrytá našou zárukou, dostanete späť opravený alebo nový výrobok. S opravou alebo výmenou výrobku nezačína žiadne nové záručné obdobie.

### Záručná doba a zákonné nároky na odstránenie nedostatkov

Záručná doba sa poskytnutím záruky nepredlžuje. To platí aj pre vymenené a opravené diely. Škody a nedostatky existujúce prípadne už pri kúpe sa musia ihneď pri vybalení ohlásiť. Opravy pripadajúce po uplynutí záručnej doby sú s povinnosťou úhrady.

### Rozsah záruky

Výrobok bol starostlivo vyrobený podľa prísnych kvalitatívnych smerníc a pred dodávkou bol svedomito skontrolovaný.

Poskytnutie záruky platí výlučne na chyby materiálu alebo výroby. Táto záruka sa nevzťahuje na časti výrobku, ktoré sú vystavené normálnemu opotrebeniu a preto je možné na ne prihladať (napr. Vrták) ako na rýchlo opotrebitelné diely alebo na poškodenia na rozbitných dieloch.

Táto záruka prepadá, keď je výrobok poškodený, neodborne používaný alebo nebola na ňom vykonávaná údržba. Pre odborné používanie výrobku je nutné presne dodržiavať všetky pokyny uvedené v návode na obsluhu. Účelom použitia a manipuláciám, od ktorých sa v návode na obsluhu odrádza alebo pred ktorými sa varuje, je možné bezpodmienečne zabrániť.

Výrobok je určený iba na súkromné a nekomerčné použitie. Pri nesprávnej alebo neodbornej manipulácii, aplikácii násillia a pri zásahoch, ktoré neboli uskutočnené našou autorizovanou servisnou pobočkou, záruka zaniká.

### Vybavenie v záručnom prípade

Aby bolo možné zaručiť rýchle vybavenie vašej žiadosti, postupujte podľa nasledujúcich pokynov:

- V prípade akýchkoľvek otázok si pripravte pokladničný doklad a číslo výrobku (IAN 525943\_2507) ako doklad o nákupe.
- Číslo výrobku nájdete na typovom štítku na výrobku, gravúre na výrobku, na titulnej stránke návodu na obsluhu (vľavo

dole) alebo na nálepke na zadnej alebo spodnej strane výrobku.

- Ak by sa mali vyskytnúť funkčné chyby alebo iné nedostatky, kontaktujte najprv **telefonicky** alebo použite náš **kontaktný formulár**, ktorý nájdete na [parksidediy.com](http://parksidediy.com) v kategórii **Servis** nasledovne uvedené servisné centrum.
- Výrobok zaznamenaný ako chybný môžete po konzultácii s našim servisným centrom zaslať pre vás s oslobodením od poštovného na vám oznámenú servisnú adresu za pripojenia dokladu o kúpe (pokladničný doklad) a informácie, v čom spočíva nedostatok a kedy sa vyskytol. Aby bolo možné zabrániť problémom s prevzatím a prídavným nákladom, použite bezpodmienečne iba adresu, ktorá sa vám oznámi. Zabezpečte, aby sa odoslanie uskutočnilo bez vyplatenia, ako neskladný tovar, expresne alebo ako iná zvláštna zásielka. Výrobok pošlite, prosím, vráť. všetkých súčasne dodaných dielov príslušenstva a postarajte sa o dostatočne bezpečné prepravné balenie.



Na [parksidediy.com](http://parksidediy.com) si môžete pozrieť a stiahnuť túto a mnohé ďalšie príručky. Týmto QR kódom sa dostanete priamo na stránku [parksidediy.com](http://parksidediy.com). Vyberte svoju krajinu a cez vyhľadávanie si nájdete návody na obsluhu. Po zadaní čísla výrobku (IAN) 525943\_2507 si budete môcť otvoriť návod na obsluhu.

### Opravný servis

Ohľadom opráv, ktoré **nepodliehajú záruke**, sa obráťte na Servisné centrum. Tam dostanete s ochotou predbežný návrh nákladov.

- Môžeme spracovať iba prístroje, ktoré boli zaslané dostatočne zabalené a ofrankované.

**Upozornenie:** Váš prístroj pošlite, prosím, vyčistený a s upozornením na chybu na adresu uvedenú Servisným centrom.

- Prístroje zaslané bez úhrady prepravného, ako aj prístroje, ktoré boli zaslané ako veľkorozmerný náklad, expresom alebo s iným špeciálnym prepravným nebudú prevzaté.
- Vaše zaslané chybné prístroje zlikvidujeme bezplatne.

## Service-Center



**Servis Slovensko**  
Tel.: 0800 003409  
Kontaktný formulár na  
[parkside-diy.com](http://parkside-diy.com)  
IAN 525943\_2507

## Importér

Zohľadnite, prosím, že nasledujúca adresa nie je servisná adresa. Najprv kontaktujte hore uvedenú servisnú centrum.

Grizzly Tools GmbH & Co. KG  
Stockstädter Str. 20  
63762 Großostheim  
NEMECKO  
[www.grizzlytools.de](http://www.grizzlytools.de)

## Náhradné diely a príslušenstvo

**Náhradné diely a príslušenstvo dostanete na [www.grizzlytools.shop](http://www.grizzlytools.shop).** Ak by sa pri objednávaní vyskytli problémy, kontaktujte nás cez náš internetový obchod. V prípade ďalších otázok sa obráťte na: *Service-Center, S. 49*

Poz. č.	Název	Obj. č.
2	Rýchloúpinacie skľučovadlo	91103354

## Preklad originálneho vyhlásenia o zhode EÚ

Výrobok: **Aku vŕtací skrutkovač**

Model: **PBSA 12 F5**

Sériové číslo: 000001-147000

Uvedený predmet vyhlásenia je v zhode s príslušnými harmonizačnými právnymi predpismi Únie:

**2006/42/EC • 2014/30/EU • 2011/65/EU & (EU) 2015/863**

Vyššie opísaný predmet vyhlásenia je v zhode so smernicou Európskeho parlamentu a Rady 2011/65/EU z 8. júna 2011 o obmedzení používania určitých nebezpečných látok v elektrických a elektronických zariadeniach.

Na zabezpečenie zhody sa použili tieto harmonizované normy a vnútroštátne normy a predpisy:

**EN 62841-1:2015/A11:2022**  
**EN 62841-2-1:2018/A12:2022 • EN IEC 63000:2018**  
**EN IEC 55014-1:2021 • EN IEC 55014-2:2021**  
**IEC 62471:2006 • EN 62471:2008**

Toto vyhlásenie o zhode sa vydáva na výhradnú zodpovednosť výrobcu:



Grizzly Tools GmbH & Co. KG  
Stockstädter Str. 20  
63762 Großostheim  
NEMECKO  
02.02.2026

Christian Frank  
Splnomocnený zástupca dokumentácie

## Sadržaj

<b>Uvod</b> .....	<b>50</b>
Namjenska uporaba.....	50
Opseg isporuke/pribor.....	50
Pregled.....	51
Opis funkcija.....	51
Tehnički podaci.....	51
X 12 V TEAM.....	51
<b>Sigurnosne napomene</b> .....	<b>52</b>
Značenje sigurnosnih napomena.....	52
Slikovne oznake i simboli.....	52
Opća sigurnosna upozorenja za električni alat.....	52
Sigurnosne informacije za bušilice.....	54
Preostali rizici.....	55
<b>Priprema</b> .....	<b>55</b>
Upravljački dijelovi.....	55
Upotreba prihvatnika bitova.....	56
Montiranje i demontiranje alata.....	56
Provjera stanja napunjenosti baterije.....	56
Napunite bateriju.....	56
<b>Pogon</b> .....	<b>56</b>
Umetanje i vađenje baterije.....	56
Uključivanje i isključivanje.....	57
<b>Transport</b> .....	<b>57</b>
<b>Čišćenje, održavanje i skladištenje</b> .....	<b>57</b>
Čišćenje.....	57
Održavanje.....	57
Skladištenje.....	57
<b>Zbrinjavanje / zaštita okoliša</b> .....	<b>57</b>
Baterije zbrinite na ekološki prihvatljiv način.....	58
<b>Servis</b> .....	<b>58</b>
Garancija.....	58
Servis popravka.....	59
Service-Center.....	59
Uvoznik.....	59
<b>Rezervni dijelovi i pribor</b> .....	<b>60</b>
<b>Prijevod originalne EU izjave o sukladnosti</b> .....	<b>60</b>
<b>Eksplodirani pogled</b> .....	<b>151</b>

## Uvod

Srdačno čestitamo na kupnji vaše nove baterijske bušilice / odvijača (u daljnjem tekstu uređaj ili električni alat).

Time ste se odlučili za vrlo kvalitetan proizvod. Ovaj uređaj je tijekom proizvodnje pro-

vjeren u pogledu kvalitete i podvrgnut krajnjoj kontroli. Funkcionalnost Vašeg uređaja time je zajamčena.



Upute za uporabu predstavljaju sastavni dio ovog uređaja. One sadrže važne napomene za sigurnost, rukovanje i zbrinjavanje. Pažljivo pročitajte upute za uporabu. Upoznajte se s upravljačkim dijelovima i ispravnim načinom uporabe uređaja. Uređaj koristite samo na opisani način i za navedena područja primjene. Dobro sačuvajte upute za uporabu i u slučaju predaje uređaja trećim osobama, predajte i svu dokumentaciju. Izjava o sukladnosti za ovaj proizvod dostupna je na internet stranici [www.lidl.hr](http://www.lidl.hr).

## Namjenska uporaba

Uređaj je namijenjen isključivo za sljedeće namjene:

- Uvrtanje i odvrtanje vijaka
  - Bušenje u drvu, metalu ili plastici
- Rad isključivo u suhim prostorijama.

Svaka druga uporaba, koja u ovim uputama za uporabu nije izričito dopuštena, može predstavljati ozbiljnu opasnost za korisnika i dovesti do oštećenja uređaja. Operater ili korisnik uređaja odgovorni su za nesreće, štete i ozljede drugih ljudi i njihovog vlasništva. Uređaj je namijenjen za uporabu u radi-sam okruženjima. Nije koncipiran za trajni pogon u gospodarskim okruženjima. U slučaju komercijalne uporabe jamstvo prestaje važiti. Proizvođač ne jamči za štete uzrokovane protunamjenskom ili pogrešnom uporabom. Uređaj je dio serije **X 12 V TEAM** i može biti pogonjen baterijama **X 12 V TEAM** serije. Baterije serije **X 12 V TEAM** smijete puniti samo s punjačima serije **X 12 V TEAM**.

## Opseg isporuke/pribor

Raspakirajte uređaj i provjerite opseg isporuke.

Materijal ambalaže zbrinite na odgovarajući način.

- Akumulatorska bušilica
- Kovčeg za čuvanje
- pribor u kutiji za čuvanje
  - 8 × nastavak odvijača

⊕ PH0, PH1, PH2

⊕ PZ0, PZ1, PZ2

⊖ SL5, SL6

- držač nastavka
- 8 × HSS-svrđlo  
1,5; 2,5; 3; 4; 5; 6; 8; 10 mm
- Prijevod originalnih uputa
- Baterija i punjač s uputama za uporabu

## Pregled

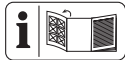

Ilustracije uređaja nalaze se na prednjoj preklopnjoj stranici.

- 1 stvor stezne glave
- 2 brzi zateznik
- 3 prsten stezne glave
- 4 prsten za podešavanje zakretnog momenta
- 5 prekidač za odabir stupnja prijenosa
- 6 indikator stanja napunjenosti na uređaju
- 7 prekidač za odabir smjera okretanja
- 8 Ručka (izolirana površina za hvatanje)
- 9 Deblokada baterije
- 10 Baterija
- 11 Prekidač za uključivanje / isključivanje
- 12 LED radno svjetlo
- 13 kutija za čuvanje
- 14 svrdlo
- 15 držač nastavka
- 16 nastavak odvijača
- 17 Kovčeg za čuvanje
- 18 Punjač  
**slika B**
- 19 prihvatnik nastavaka
- 20 magnet

## Opis funkcija

Bušilica / odvijač opremljena je kliznom spojkom, koja odvaja pogon od radnog vretena kada se postigne naprijed odabrani maksimalni okretni moment.

Rad upravljačkih elemenata opisan je u nastavku.

## Tehnički podaci

**Aku odvijač/bušilica .....PBSA 12 F5**  
 Nazivni napon  $U$  ..... 12 V =  
 Težina (bez baterije) .....  $\approx 0,89$  kg  
 Broj okretaja u praznom hodu  $n_0$

– 1. brzina ..... 0–350 min<sup>-1</sup>

– 2. brzina ..... 0–1300 min<sup>-1</sup>  
 Maks. okretni moment ..... 28 Nm  
 Bočni raspon zaglavnik za svrdlo  
 .....  $\varnothing 0,8$ –10 mm  
 Maks. promjer bušenja  
 –drvo ..... 25 mm  
 –metal ..... 10 mm  
 Razina zvučnog tlaka ( $L_{pA}$ )  
 ..... 67,5 dB;  $K_{pA}=5$  dB  
 Razina zvučnog učinka ( $L_{WA}$ )  
 ..... 75,5 dB;  $K_{WA}=5$  dB  
 Vibracija ( $a_{h,D}$ ) ..... 2,802 m/s<sup>2</sup>;  $K=1,5$  m/s<sup>2</sup>  
 Baterija ..... Li-Ion  
 Temperatura .....  $\leq 50$  °C  
 – Postupak punjenja ..... 4–40 °C  
 – Pogon ..... 4–50 °C  
 – Skladištenje ..... 15–25 °C

Vrijednosti buke i vibracija izmjerene su prema normama i odredbama navedenima u izjavi o sukladnosti.

Navedene ukupne vrijednosti vibracija i navedene vrijednosti emisije buke izmjerene su prema normiranom postupku provjere i mogu se koristiti za međusobnu usporedbu električnih alata. Navedene ukupne vrijednosti vibracija i navedene vrijednosti emisije buke također se mogu koristiti za uvodnu procjenu izloženosti.

**▲ UPOZORENJE!** Emisije buke i vibracija mogu tijekom stvarne uporabe električnog alata odstupati od navedenih vrijednosti, ovisno o načinu uporabe električnog alata. Potrebno je da se odrede sigurnosne mjere u svrhu zaštite poslužitelja, koje su mjere temeljene na procjeni opterećenja uslijed vibracija tijekom stvarnih uvjeta korištenja (pritom morate obratiti pozornost na sve sastavne dijelove ciklusa rada, primjerice razdoblja u kojima je električni alat isključen i ona, u kojima je uključen ali radi bez opterećenja).

## X 12 V TEAM

Uređaj je dio serije **X 12 V TEAM** i može biti pogonjen baterijama **X 12 V TEAM** serije. Baterije serije **X 12 V TEAM** smijete puniti samo s punjačima serije **X 12 V TEAM**.

Preporučujemo da ovaj uređaj isključivo pogonite sa sljedećim baterijama: PPAK 12 A3, PPAK 12 A4, PPAK 12 B3, PPAK 12 B4, PPAK 12 D1, PPAK 12 D2, PPAK 12 5.0 A1

Preporučujemo, da ove baterije punite sljedećim punjačima: PLGK 12 A2, PLGK 12 A3, PLGK 12 B2, PDSLK 12 A2, PLGK 12 6.0 A1  
 Tehnički podaci o bateriji i punjaču: Vidi posebne upute.

## Sigurnosne napomene

Ovaj odjeljak obrađuje osnovne sigurnosne napomene prilikom uporabe uređaja.

**⚠ UPOZORENJE!** Ozljede i oštećenja uslijed nepravilnog rukovanja baterijom. Obratite pozornost na sigurnosne napomene i napomene za punjenje i ispravnu uporabu u uputama za uporabu Vaše baterije i Vašeg punjača serije **X 12 V TEAM**. Detaljan opis postupka punjenja i dodatne informacije možete pronaći u ovim zasebnim uputama za uporabu.



**OPREZ**

**UPOZORENJE:** Mogućnost strujnog udara! Ne otvarati kućište proizvođača!

### Značenje sigurnosnih napomena

**⚠ OPASNOST!** Ako ne poštujete ovu sigurnosnu napomenu, doći će do nesreće. Posljedica je teška tjelesna ozljeda ili smrt.

**⚠ UPOZORENJE!** Ako ne poštujete ovu sigurnosnu napomenu, doći će možda do nesreće. Posljedica može biti tjelesna ozljeda ili smrt.

**⚠ OPREZ!** Ako ne poštujete ovu sigurnosnu napomenu, doći će do nesreće. Posljedica može biti lakša ili srednje teška ozljeda tijela.  
**NAPOMENA!** Ako ne poštujete ovu sigurnosnu napomenu, doći će do nesreće. Posljedica može biti predmetna šteta.

## Slikovne oznake i simboli

### Slikovne oznake na uređaju



Uređaj je dio serije **X 12 V TEAM** i može biti pogonjen baterijama **X 12 V TEAM** serije. Baterije serije **X 12 V TEAM** smijete puniti samo s punjačima serije **X 12 V TEAM**.



Pročitajte upute za uporabu



Električni uređaji ne spadaju u kućni otpad.

### Simboli u uputama za uporabu



Pozor!



Bateriju na duže vrijeme ne izlažite izravnoj sunčevoj svjetlosti ili temperaturama iznad 50 °C. Posebno izbjegavajte stavljanje na radijatore ili skladištenje u vozilima parkiranim na suncu.



... Korak po korak Upute za rad

## Opća sigurnosna upozorenja za električni alat

**⚠ UPOZORENJE!** Pročitajte sva sigurnosna upozorenja, upute, ilustracije i specifikacije koje ste dobili uz ovaj električni alat. Nepoštivanje svih dolje navedenih uputa može uzrokovati strujni udar, požar i/ili ozbiljne ozljede. **Sačuvajte sva upozorenja i upute za ubuduće.**

Izraz „električni alat“ u upozorenjima odnosi se na vaš električni alat s mrežnim napajanjem (s kabelom) ili alat s napajanjem na baterije (bez kabela).

### 1. SIGURNOST RADNOG PROSTORA

- Održavajte radni prostor čistim i dobro osvijetljenim.** Neuredna ili mračna područja dovode do nesreća.
- Ne rukujte električnim alatima u eksplozivnoj atmosferi, primjerice u prisutnosti zapaljivih tekućina, plinova ili prašine.** Električni alati stvaraju iskre koje mogu zapaliti prašinu ili pare.
- Djecu i ostale osobe u blizini držite podalje dok rukujete električnim alatom.** U slučaju odvratanja pažnje možete izgubiti kontrolu.

## 2. ELEKTRIČNA SIGURNOST

- a) **Utičkači električnog alata moraju odgovarati utičnici. Nikada ne mijenjajte utikač ni na koji način. Ne koristite adapterske utikače s uzemljenim električnim alatima.** Nepromijenjeni utikači i odgovarajuće utičnice smanjit će rizik od strujnog udara.
  - b) **Izbjegavajte tjelesni kontakt s uzemljenim površinama, kao što su cijevi, radijatori, štednjaci i hladnjaci.** Ako je vaše tijelo uzemljeno, postoji povećan rizik od strujnog udara.
  - c) **Električne alate ne izlažite kiši ili vlažnim uvjetima.** Ulazak vode u električni alat povećava rizik od strujnog udara.
  - d) **Ne zloupotrebjavajte kabel. Nikada ne koristite kabel za nošenje, povlačenje ili isključivanje električnog alata. Kabel držite podalje od topline, ulja, oštrih bridova ili pokretnih dijelova.** Oštećeni ili zapetljani kabeli povećavaju rizik od strujnog udara.
  - e) **Kada koristite električni alat na otvorenom, koristite produžni kabel prikladan za uporabu na otvorenom.** Korištenje kabela prikladnog za uporabu na otvorenom smanjuje rizik od strujnog udara.
  - f) **Ako je rukovanje električnim alatom na vlažnom mjestu neizbježno, koristite napajanje zaštićeno zaštitnim uređajem diferencijalne struje (FID sklopka).** Korištenje FID sklopke smanjuje rizik od strujnog udara.
- ## 3. OSOBNA SIGURNOST
- a) **Budite oprezni, pazite što radite i koristite zdrav razum pri rukovanju električnim alatom. Ne koristite električni alat dok ste umorni ili pod utjecajem droga, alkohola ili lijekova.** Trenutak nepažnje tijekom rada s električnim alatima može uzrokovati ozbiljne ozljede.
  - b) **Koristite osobnu zaštitnu opremu. Uvijek nosite zaštitu za oči.** Korištenje zaštitne opreme kao što su maska za prašinu, neklizajuće sigurnosne cipele, zaštitna kaciga ili zaštitne slušalice, u odgovarajućim uvjetima smanjit će osobne ozljede.
  - c) **Spriječite nenamjerno pokretanje. Provjerite je li prekidač u isključenom položaju prije spajanja na izvor napajanja i/ili priključivanja baterije, podizanja ili nošenja alata.** Nošenje električnih alata s prstom na prekidaču ili uspostavljanje

napajanja električnih alata koji su uključeni uzrokuju nesreće.

- d) **Prije uključivanja električnog alata uklonite sve ključeve.** Ključ koji je ostao pričvršćen na rotirajući dio električnog alata može uzrokovati ozljede.
  - e) **Nemojte se prenaprezati. U svakom trenutku održavajte pravilan stav i ravnotežu tijela.** To omogućuje bolju kontrolu električnog alata u neočekivanim situacijama.
  - f) **Prikladno se obucite. Ne nosite široku odjeću ili nakit. Kosu i odjeću držite podalje od pokretnih dijelova.** Pokretni dijelovi mogu zahvatiti široku odjeću, nakit ili dugu kosu.
  - g) **Ako su predviđeni uređaji za spajanje na usisivač i sakupljanje prašine, provjerite jesu li spojeni i koristite li se ispravno.** Korištenje sakupljanja prašine može smanjiti opasnosti povezane s prašinom.
  - h) **Ne dopustite da zbog poznavanja alata stečenog čestim korištenjem postane samouvjereni i zanemarite načela sigurnosti uporabe alata.** Nepažljivo djelovanje može uzrokovati teške ozljede u djeliću sekunde.
- ## 4. UPORABA I ODRŽAVANJE ELEKTRIČNOG ALATA
- a) **Ne silite električni alat. Koristite električni alat koji odgovara namjeni.** Ispravan električni alat obaviti će posao bolje i sigurnije brzinom za koju je dizajniran.
  - b) **Ne koristite električni alat ako ga prekidač ne uključuje i isključuje.** Svaki električni alat kojim se ne može upravljati prekidačem opasan je i mora se popraviti.
  - c) **Izvadite utikač iz izvora napajanja i/ili bateriju, ako se može izvaditi, iz električnog alata prije bilo kakvog podešavanja, promjene pribora ili spremanja električnog alata.** Takve preventivne sigurnosne mjere smanjuju rizik od slučajnog uključivanja električnog alata.
  - d) **Električni alat u stanju mirovanja čuvajte izvan dohvata djece i ne dopustite osobama koje nisu upoznate s električnim alatom ili ovim uputama da rukuju električnim alatom.** Električni alati su opasni u rukama neobučениh korisnika.
  - e) **Održavajte električne alate i pribor. Provjerite neusklađenost ili zaglavljivanje**

vanje pokretnih dijelova, lom dijelova i bilo koje drugo stanje koje može utjecati na rad električnog alata. Ako je oštećen, električni alat treba popraviti prije uporabe. Mnoge su nesreće uzrokovane loše održavanim električnim alatima.

- f) **Održavajte rezne alate oštroma i čistima.** Ispravno održavani rezni alati s oštrim reznim rubovima manje će se zaglavljivati i njima će se lakše upravljati.
  - g) **Koristite električni alat, pribor i nastavke, itd. u skladu s ovim uputama, uzimajući u obzir radne uvjete i posao koji treba obaviti.** Korištenje električnog alata za radnje drugačije od predviđenih može uzrokovati opasne situacije.
  - h) **Držite ručke i površine za hvatanje suhima, čistima i očišćenima od ulja i masnoće.** Skliske ručke i površine za hvatanje ne omogućuju sigurno rukovanje i kontrolu nad alatom u neočekivanim situacijama.
5. **UPORABA I ODRŽAVANJE ELEKTRIČNOG ALATA NA BATERIJE**
- a) **Punite samo punjačem koji je odredio proizvođač.** Punjač koji je prikladan za jednu vrstu paketa baterija može uzrokovati opasnost od požara ako se koristi s drugim paketom baterijom.
  - b) **Koristite električne alate samo sa za to posebno određenim paketima baterijama.** Korištenje drugih paketa baterija može uzrokovati opasnost od ozljeda i požara.
  - c) **Kada se paket baterija ne koristi, držite ga podalje od drugih metalnih predmeta, poput spajalica, novčića, ključeva, čavala, vijaka ili drugih sitnih metalnih predmeta koji mogu uspostaviti vezu između terminala.** Kratki spoj terminala baterije može uzrokovati opekline ili požar.
  - d) **U uvjetima zlorabe, tekućina može biti izbačena iz baterije; izbjegavati kontakt. Ako slučajno dođe do kontakta, isperite vodom. Ako tekućina dođe u dodir s očima, dodatno potražite liječničku pomoć.** Tekućina izbačena iz baterije može uzrokovati iritaciju ili opekline.
  - e) **Ne koristite oštećene ili izmijenjene alate ili pakete baterija.** Oštećene ili izmijenjene baterije mogu se ponašati ne-

predvidivo, što može uzrokovati požar, eksploziju i opasnost od ozljeda.

- f) **Alat ili paket baterija ne izlažite vatri ili previsokoj temperaturi.** Izlaganje vatri ili temperaturama iznad 130 °C može uzrokovati eksploziju.
  - g) **Slijedite sve upute za punjenje i ne punite paket baterija ili alat izvan temperaturnog raspona navedenog u uputama.** Nepravilno punjenje ili punjenje pri temperaturama izvan navedenog raspona može oštetiti bateriju i povećati rizik od požara.
6. **SERVIS**
- a) **Električni alat mora servisirati osoba kvalificirana za popravak, i pritom koristiti samo identične rezervne dijelove.** Time se osigurava održavanje sigurnosti električnog alata.
  - b) **Nikada ne servisirajte oštećene pakete baterija.** Servisiranje paketa baterija smije obavljati samo proizvođač ili ovlašteni serviser.

## Sigurnosne informacije za bušilice

### Sigurnosne upute za sve radnje

- **Električni alat držite za izolirane površine za hvatanje prilikom obavljanja zahvata pri kojima pribor za rezanje ili pribor za pričvršćivanje mogu doći u kontakt sa skrivenim žicama.** Pribor za rezanje ili pribor za pričvršćivanje u kontaktu sa žicom pod naponom mogu pod napon staviti izložene metalne dijelove električnog alata, i uzrokovati strujni udar.

### Sigurnosne upute pri korištenju dugih svrdla

- **Nikada ne radite brzinom većom od najveće nazivne brzine svrdla.** Pri većim brzinama, svrdlo će se vjerojatno saviti ako se slobodno okreće bez dodira s izratkom, što može dovesti do ozljeda.
- **Uvijek počnite bušiti malom brzinom i s vrhom svrdla u kontaktu s izratkom.** Pri većim brzinama, svrdlo će se vjerojatno saviti ako se slobodno okreće bez dodira s izratkom, što može dovesti do ozljeda.
- **Primjenjujte pritisak samo u izravnoj liniji s nastavkom i nemojte primjenjivati pretjerani pritisak.** Nastavci se mogu saviti uzrokujući lom ili gubitak kontrole, što može dovesti do ozljeda.

### Dodatne sigurnosne napomene

- **Osigurajte izradak.** Izradak stegnut pomoću stezne naprave ili škripca sigurnije će se držati nego s vašom rukom.
- **Odmah isključite električni alat ako se blokira radni alat. Budite pripravní na visoke reakcijske momente koji uzrokuju povratni udarac.** Radni alat se blokira ako se preoptereti električni alat ili se zaglavi u izratku koji se obrađuje.
- **Uvijek pričekajte da se električni alat potpuno zaustavi prije nego ga odložite.** Korišteni alat se može zaglaviti i uzrokovati gubitak kontrole nad električnim alatom.
- **Čvrsto držite električni alat.** Pri pritezanju i otpuštanju vijaka može doći do kratkotrajno visokih reakcijskih momenata.
- **Koristite prikladne detektore kako biste ustanovili postojanje skrivenih opskrbnih vodova ili za pomoć kontaktirajte lokalnu komunalnu tvrtku.** Kontakt s električnim kabelima može uzrokovati požar i strujni udar. Oštećenje plinskih vodova može uzrokovati eksploziju. Probijanje vodovodnih cijevi uzrokovat će materijalnu štetu.
- **Koristite samo pribor koji preporučuje PARKSIDE.** Neprikladan pribor može uzrokovati strujni udar ili požar.

### Preostali rizici

Čak i ako ispravno rukujete ovim uređajem, i dalje postoje preostali rizici. Sljedeće opasnosti mogu se pojaviti u vezi s dizajnom i konstrukcijom ovog uređaja:

- Oštećenje sluha ako se ne nosi prikladna zaštita za sluh.
- Štete po zdravlje koje proizlaze iz vibracija šake i ruke, ako uređaj koristite duže vrijeme ili ga ne navodite i ne održavate na odgovarajući način.
- Posjekotine

**▲ UPOZORENJE!** Opasnost uslijed elektromagnetnog polja koje se stvara dok je uređaj u pogonu. Ovo polje može pod određenim okolnostima ometati aktivne ili pasivne medicinske implantate. Kako bi se smanjio rizik od ozbiljnih ili smrtonosnih ozljeda, preporučujemo osobama s medicinskim implantatima da se prije rukovanja uređajem posavjetuju sa svojim liječnikom ili proizvođačem implantata.

## Priprema

**▲ UPOZORENJE!** Opasnost od ozljeda zbog neželjenog pokretanja uređaja. Bateriju umetnite u uređaj tek kada je uređaj potpuno spreman za rad.

### Upravljački dijelovi

Prije prvog pogona uređaja upoznajte njegove upravljačke dijelove.

- **prekidač za odabir smjera okretanja (7) (slika A)**

**NAPOMENA!** Aktivirajte prekidač za odabir smjera kretanja samo kada uređaj miruje!

Smjer prekidača gledan odostraga:

- **Lijevo** Uvrtnje vijka, bušenje
- **Sredina** Blokada uključivanja
- **Desno** Odvrtanje vijka

- **prsten za podešavanje zakretnog momenta (4)**

Postavljanje maksimalnog zakretnog momenta za uvrtnje pri kojem se aktivira klizna spojka.

**NAPOMENA!** Aktivirajte prsten za podešavanje zakretnog momenta samo kada uređaj miruje!

- **1** najmanji zakretni moment
  - **19** najveći zakretni moment
- Kako biste bili sigurni, počnite s malim zakretnim momentom pri uvrtnju. Povećajte zakretni moment ako je potrebno.

- **⚡** Bušenje bez ograničenja momenta

- **prekidač za odabir stupnja prijenosa (5)**

**▲ OPREZ!** Prekidač za odabir stupnja prijenosa aktivirajte samo kada uređaj miruje.

- **1**  Vijci
- **2**  Bušenje

- **Prekidač za uključivanje / isključivanje (11)**

- Uključivanje: Pritisnite
- Beskonačno promjenjiva kontrola brzine: Što dalje gurnete prekidač za uključivanje / isključivanje, to će viši biti broj okretaja.
- Isključivanje: Pustite

## Upotreba prihvatnika bitova

### Napomene

- Za korištenje prihvatnika bitova (19) morate skinuti brzi zateznik svrdla (2).

### Demontiranje brzozateznog zaklavnika svrdla (slika B)

1. Držite brzi zateznik svrdla (2) s prednje strane. Povucite prsten stezne glave (3) u smjeru brzozateznog zaglavnika svrdla (2).
2. Time je brzozatezni zaglavnik svrdla (2) deblokiran i može biti povlačenjem skinut s prednje strane.

### Upotreba prihvatnika bitova (slika C)

1. Utaknite prikladni 6-kutni bit u prihvatnik za bitove (19). Zbog 6-kutnog prihvatnika moguće je da bit morate malo okretati.
2. Gurnite bit što je više moguće u otvor prihvatnika bitova (19). Bit će biti dobro učvršćen zbog vodilice i magnetskog držača.
3. Skidanje bitova: Izvucite bit iz prihvatnika bitova (19).

### Montiranje brzozateznog zaklavnika svrdla (slika B)

1. Da biste brzi zateznik svrdla (2) ponovo postavili, povucite prsten zateznika svrdla (3) u smjeru brzog zateznika svrdla.
2. Gurnite brzi zateznik svrdla (2) do kraja i otpustite prsten stezne glave (3). Povlačenjem provjerite da brzi zateznik svrdla čvrsto nasjeda.

## Montiranje i demontiranje alata

### Napomene

- Bočni raspon zaglavnika za svrdlo:  $\varnothing 0,8-10$  mm
- Smjerovi gledano odostraga.

### Montiranje alata (slika D)

1. Otvaranje stezne glave: Okrenite brzi zateznik glave (2) ↺.
2. Gurnite umetnuti alat što je više moguće u otvor stezne glave (1).
3. Zatezanje umetnutog alata: Okrenite brzi zateznik glave (2) ↻.

### Demontiranje alata (slika D)

1. Otvaranje stezne glave: Okrenite brzi zateznik glave (2) ↻.
2. **⚠ OPREZ!** Opasnost od opekline! Alati – posebno svrdla – mogu se jako zagrijati. Ako je potrebno, nosite zaštitne rukavice. Uklonite umetnuti alat.

## Provjera stanja napunjenosti baterije



Dok je uređaj uključen, prikaz statusa baterije (6) prikazuje stanje napunjenosti baterije.

LED indikatori	Značenje
crven, narančast, zelen	Baterija napunjena
crven, narančast	Baterija je djelomično napunjena
crven	Baterija treba biti napunjena

## Napunite bateriju

Vidi i upute za uporabu punjača.

### Napomene

- Zagrijanu bateriju prije punjenja ostavite da se ohladi.
- Bateriju na duže vrijeme ne izlažite izravnoj sunčevoj svjetlosti ili temperatura-  
ma  $>50$  °C. Posebno izbjegavajte stavljanje na radijatore ili skladištenje u vozilima parkiranim na suncu.

### Postupak

1. Ako je potrebno, izvadite bateriju (10) iz uređaja.
2. Gurnite bateriju u otvor za punjenje na punjaču (18).
3. Priključite punjač na zidnu utičnicu.
4. Nakon uspješnog punjenja odvojite punjač s mreže.
5. Izvucite bateriju iz otvora za punjenje.

## Pogon

### Umetanje i vađenje baterije

**⚠ UPOZORENJE!** Opasnost od ozljeda zbog neželjenog pokretanja uređaja. Bateriju umetnite u uređaj tek kada je uređaj potpuno spreman za rad.

**NAPOMENA!** Opasnost od oštećenja! Pogrešna baterija može oštetiti uređaj i bateriju.

### Umetanje baterije

1. Gurnite bateriju (10) duž šine vodilice u držač baterije u ručki (8). Baterija se čujno zaključava.

## Vađenje baterije

1. Pritisnite i držite deblokadu baterije (9) na bateriji (10).
2. Izvucite bateriju iz ručke (8).

## Uključivanje i isključivanje

### Uključivanje

1. Pomoću prekidača za odabir smjera okretanja (7) odaberite smjer okretanja.
2. Pomoću prekidača za odabir stupnja prijenosa (5) odaberite stupanj prijenosa.
3. Pomoću prstena za podešavanje zakretnog momenta (4) odaberite najveći zakretni moment ili bušenje.
4. Pritisnite i držite prekidač za uključivanje / isključivanje (11).  
LED radno svjetlo (12) svijetli.

### Isključivanje

1. Pustite prekidač za uključivanje/isključivanje (11).
2. Pričekajte da se električni alat zaustavi prije nego što ga odložite.
3. U stankama u radu: Postavite prekidač za odabir smjera okretanja (7) u sredinu. Ova mjera opreza sprečava nehotično uključivanje uređaja.
4. Izvadite bateriju (10) iz uređaja ako uređaj ostavljate bez nadzora ili kada završite s radom.

## Transport

### Napomene

- Isključite uređaj.
- Provjerite da su svi pokretni dijelovi potpuno zaustavljeni.
- Izvadite bateriju.
- Uklonite umetnuti alat.
- Uređaj uvijek nosite za ručku (8).

## Čišćenje, održavanje i skladištenje

**▲ UPOZORENJE!** Opasnost od ozljeda zbog neželjenog pokretanja uređaja. Zaštitite se tijekom radova održavanja i čišćenja. Isključite uređaj i izvadite bateriju (10).

Radove na održavanju i popravke koji nisu opisani u ovim uputama za uporabu mora obaviti naš servisni centar. Koristite samo originalne rezervne dijelove.

## Čišćenje

**▲ UPOZORENJE!** Strujni udar! Nikada ne prskajte uređaj vodom.

**NAPOMENA!** Opasnost od oštećenja. Kemijske tvari mogu oštetiti plastične dijelove uređaja. Ne koristite sredstava za čišćenje niti otapala.

- Otvore za ventilaciju, kućište motora i ručke držite čistima. Za čišćenje koristite vlažnu krpu ili četku.

## Održavanje

Uređaj ne treba održavati.

## Skladištenje

Skladištite uređaj i pribor uvijek:

- čisto
- suho
- zaštićeno od prašine
- U priloženom kovčegu za čuvanje (17)
- izvan dohvata djece

Uređaji s baterijom:

- Temperatura skladištenja baterije i uređaja iznosi između 15 °C i 25 °C. Izbjegavajte ekstremnu hladnoću ili vrućinu tijekom skladištenja. To može uzrokovati gubitak učinka baterije ili njezino oštećenje.
- Prije duljeg skladištenja (npr. tijekom zime) bateriju izvadite iz uređaja (obratite pozornost na zasebne upute za uporabu baterije i punjača).

## Zbrinjavanje / zaštita okoliša

Izvadite baterije iz uređaja i uređaj, bateriju, pribor i ambalažu reciklirajte na ekološki prihvatljiv način.



Električni uređaji ne spadaju u kućni otpad.

Simbol prekrížene kante za smeće na kotačima znači da se ovaj proizvod ne smije odlagati kao nerazvrstani komunalni otpad na kraju njegovog vijeka trajanja.

### Smjernica 2012/19/EU o električnim i elektronskim starim uređajima:

Potrošači imaju zakonsku obvezu električne i elektronske uređaje na kraju njihovog radnog vijeka zbrinuti kroz ekološki ispravnu recikla-

žu. Na taj način se osigurava iskorištavanje neškodljivo za okoliš i resurse.

Ovisno o tome koje se nacionalno pravo primjenjuje možete imati sljedeće mogućnosti:

- vratiti na prodajno mjesto,
- predati na službenom sabirnom mjestu,
- poslati natrag proizvođaču/distributeru.

To se ne odnosi na dijelove pribora priložene starim uređajima, niti na pomoćne dijelove bez elektronskih sastavnih dijelova.

## Baterije zbrinite na ekološki prihvatljiv način



Bateriju ne bacajte u kućni otpad, u vatru (opasnost od eksplozije) ili u vodu. Oštećene baterije mogu oštetiti okoliš i zdravlje ljudi uslijed istjecanja otrovnih plinova ili tekućina.

Neispravne ili iskorištene baterije dužni ste zbrinuti na ekološki prihvatljiv način.

- Ne otvarajte baterije i izbjegavajte mehaničko oštećenje baterija. Postoji opasnost od kratkog spoja i može doći do izlazenja isparenja nadražujućih za dišne putove.
- Iz sigurnosnih razloga, baterije treba isprazniti prije odlaganja.
- Zalijepite polove kako biste izbjegli kratke spojeve.
- Baterije zbrinite na maloprodajnim mjestima ili sabirnim mjestima.
- **Oštećene baterije**

Baterijama s vanjskim oštećenjima rukujte posebno pažljivo!

- Ne dirajte oštećene baterije golim rukama.
- Ako ne možete zalijepiti terminale, stavite baterije pojedinačno u plastičnu vrećicu.
- Oštećene baterije pojedinačno stavite u nezapaljiv spremnik koji se može zatvoriti i koji se može napuniti pijeskom.
- Oštećene baterije odnesite na sabirno mjesto s kvalificiranim osobljem.

## Servis

### Garancija

Dragi kupci,

Na ovaj proizvod dobivate jamstvo u trajanju od 3 godina od datuma kupnje. U slučaju nedostataka ovog proizvoda u odnosu na prodavača proizvoda imate zakonska prava. Ta zakonska prava se ne ograničavaju preko našeg u nastavku navedenog jamstva.

### Uvjeti jamstva

Jamstveni rok započinje danom kupnje. Moćimo dobro sačuvajte originalni blagajnički račun. Ovaj dokument je potreban radi dokaza kupnje. Ako unutar tri godina od datuma kupnje ovog proizvoda dođe do pogreške u materijalu ili u izradi, mi ćemo proizvod - po našem izboru - besplatno popraviti ili zamijeniti. Ovo jamstvo pretpostavlja, da unutar trogodišnjeg roka neispravan uređaj i dokaz o kupnji (blagajnički račun) predočite i pismeno ukratko opišete u čemu se sastoji greška i kada se pojavila.

Ako je kvar pokriven našim jamstvom, primiti ćete popravljene ili novi proizvod. Popravkom ili zamjenom proizvoda ne započinje novi vremenski rok jamstva.

### Jamstveni rok i zakonska prava za nedostatke

Jamstveni rok zbog jamstva neće biti produžen. To vrijedi i za zamijenjene i popravljene dijelove. Eventualno već za vrijeme kupnje prisutne štete i nedostaci moraju biti javljene odmah nakon raspakiranja. Popravci nakon isteka jamstvenog roka se moraju platiti.

### Opseg jamstva

Proizvod je proizveden sukladno strogim smjernicama za kvalitetu i prije isporuke je brižljivo kontroliran.

Jamstvo vrijedi za greške u materijalu ili u izradi. Ovo jamstvo se ne odnosi na dijelove proizvoda, koji su izloženi normalnom trošenju i stoga se mogu smatrati potrošnim dijelovima (npr. svrdlo) niti na oštećenje lomljivih dijelova.

Ovo jamstvo propada, kada dođe do oštećenja ili nenamjenske uporabe proizvoda ili kada se ne vrši održavanje proizvoda. Za namjensku uporabu proizvoda morate točno poštivati sve naputke navedene u uputama za uporabu. Namjenske uporabe i radnje, koje se u uputama za uporabu izričito ne preporučuju ili na koje se upozorava, obavezno trebate izbjegavati.

Proizvod je namijenjen samo za privatnu, a ne za komercijalnu uporabu. Jamstvo prestaje vrijediti u slučaju zlorababe i nestručnog rukovanja, upotrebe sile i intervencija koje nije izvršio naš ovlašten servis.

## Obrada u slučaju jamstvenog zahtjeva

Da bi bila osigurana brza obrada Vašeg problema, molimo slijedite ove napomene:

- Molimo da za sve upite blagajnički račun i broj artikla (npr. IAN 525943\_2507) držite pripremljene kao dokaz o kupnji.
- Broj artikla možete pronaći na tipskoj ploči proizvoda, na gravuri na proizvodu, na naslovnoj stranici uputa za uporabu (dolje lijevo) ili na naljepnici na stražnjoj ili donjoj strani proizvoda.
- Ako dođe do funkcionalnih grešaka ili drugih nedostataka, molimo prvo **telefonski** ili koristite naš **obrazac za kontakt**, koji možete pronaći na *parkside-diy.com* u kategoriji **Usluga** kontaktirajte servisni centar naveden u nastavku.
- Nakon konzultacije s našim servisnim centrom, proizvod koji je evidentiran kao neispravan, uz prilaganje računa o kupnji (račun) s naznakom o kakvom se kvaru radi i kada je nastao, možete besplatno poslati na adresu servisa koju ste dobili. U svrhu izbjegavanja problema prijema i dodatnih troškova obavezno koristite samo adresu koju ćemo Vam priopćiti. Uvjerite se da pošiljka nije skupna, glomazna, ekspresna ili neka druga posebna roba. Molimo Vas da proizvod pošaljete zajedno sa svim prilikom kupnje priloženim dijelovima pribora i da se pobrinete za dovoljno sigurnu transportnu ambalažu.



Ove i mnoge druge priručnike možete pogledati i preuzeti na *parkside-diy.com*. Ovaj QR

kôd vodi vas izravno na *parkside-diy.com*. Odaberite svoju državu i potražite upute za uporabu pomoću obrasca za pretraživanje. Unosom broja artikla (IAN) 525943\_2507 možete otvoriti svoje upute za uporabu.

## Servis popravka

Za popravke **koji nisu obuhvaćeni jamstvom**, obratite se servisnom centru. Tamo će Vam rado izraditi predračun troškova.

- Možemo obraditi samo uređaje, koji su dovoljno pakirani i koji su poslani uz plaćanje poštarine.  
**Napomena:** Molimo pošaljite nam Vaš uređaj očišćen uz opis nedostatka na adresu navedenu od strane servisnog centra.
- Neće biti primljeni uređaji koji se šalju uz obavezu plaćanja - ekspresno ili drugim oblicima slanja.
- Mi zbrinjavamo vaše poslane defektne uređaje besplatno.

## Service-Center

**HR** **Servis Hrvatska**  
Tel.: 0800 805933  
Kontakt obrazac na  
*parkside-diy.com*  
**IAN 525943\_2507**

## Uvoznik

Molimo obratite pozornost na to, da sljedeća adresa nije servisna adresa. Prvo kontaktirajte gore navedeni servisni centar.

Grizzly Tools GmbH & Co. KG  
Stockstädter Str. 20  
63762 Großostheim  
NJEMAČKA  
[www.grizzlytools.de](http://www.grizzlytools.de)

## Rezervni dijelovi i pribor

**Rezervne dijelove i pribor dostupni su na [www.grizzlytools.shop](http://www.grizzlytools.shop).** Ukoliko u postupku vaše narudžbe dođe do problema, molimo kontaktirajte nas preko naše online trgovine. U slučaju dodatnih pitanja obratite se: *Service-Center*, S. 59

Poz. br.	Ime	Narudžba br
2	brzi zateznik	91103354

## Prijevod originalne EU izjave o sukladnosti

<p>Proizvod: <b>Aku odvijač/bušilica</b>            Model: <b>PBSA 12 F5</b>            Serijski broj: 000001-147000            Predmet navedene izjave u skladu je s mjerodavnim zakonodavstvom Unije o usklađivanju:</p>	
<p><b>2006/42/EC • 2014/30/EU • 2011/65/EU &amp; (EU) 2015/863</b></p>	
<p>Gore opisan predmet izjave u skladu je s Direktivom 2011/65/EU Europskog parlamenta i Vijeća od 8. lipnja 2011. O ograničavanju uporabe određenih opasnih tvari u električnoj i električnoj opremi.</p> <p>Kako bi se osigurala sukladnost, primijenjeni su sljedeći usklađeni standardi, kao i nacionalni standardi i propisi:</p>	
<p><b>EN 62841-1:2015/A11:2022</b>  <b>EN 62841-2-1:2018/A12:2022 • EN IEC 63000:2018</b>  <b>EN IEC 55014-1:2021 • EN IEC 55014-2:2021</b>  <b>IEC 62471:2006 • EN 62471:2008</b></p>	
<p>Ova izjava sukladnosti izdaje se na isključivu odgovornost proizvođača:</p>	
<p> Grizzly Tools GmbH &amp; Co. KG            Stockstädter Str. 20            63762 Großostheim            NJEMAČKA            02.02.2026</p>	<p>            Christian Frank            Ovlašteni predstavnik za dokumentaciju</p>

## Pregled sadržaja

<b>Uvod.....</b>	<b>61</b>
Namenska upotreba.....	61
Obim isporuke/pribor.....	61
Pregled.....	62
Opis funkcija.....	62
Tehnički podaci.....	62
X 12 V TEAM.....	62
<b>Bezbednosne napomene.....</b>	<b>63</b>
Značenje bezbednosnih napomena.....	63
Slikovne oznake i simboli.....	63
Opšta bezbednosna upozorenja u vezi sa električnim alatom.....	63
Bezbednosne informacije za bušilice.....	66
Preostali rizici.....	66
<b>Priprema.....</b>	<b>67</b>
Upravljački elementi.....	67
Upotreba prihvata bitova.....	67
Montaža i demontaža alata za umetanje.....	67
Provera stanja napunjenosti akumulatora.....	68
Punjenje akumulatora.....	68
<b>Rad.....</b>	<b>68</b>
Umetanje i vađenje akumulatora.....	68
Uključivanje i isključivanje.....	68
<b>Transport.....</b>	<b>68</b>
<b>Čišćenje, održavanje i skladištenje.....</b>	<b>68</b>
Čišćenje.....	69
Održavanje.....	69
Skladištenje.....	69
<b>Kako izjaviti reklamaciju?.....</b>	<b>69</b>
<b>Odlaganje/zaštita životne sredine.....</b>	<b>69</b>
Odlaganje akumulatora na ekološki prihvatljiv način.....	69
<b>Rezervni delovi i pribor.....</b>	<b>70</b>
<b>Garancija / Garantni list.....</b>	<b>71</b>
<b>Prevod originalne EU deklaracije o usklađenosti.....</b>	<b>72</b>
<b>Eksplozivni pogled.....</b>	<b>151</b>

## Uvod

Čestitamo na kupovini Vaše nove akumulatorske bušilice-odvrtača (u nastavku je naveden kao uređaj ili električni alat). Time ste se odlučili za kvalitetan uređaj. Kvalitet ovog uređaja je kontrolisan tokom

proizvodnje i sprovedena je završna kontrola. Na taj način je obezbeđena funkcionalnost Vašeg uređaja.



Uputstvo za upotrebu je sastavni deo ovog uređaja. Ono sadrži važne napomene za bezbednost, upotrebu i odlaganje. Pažljivo pročitajte uputstvo za upotrebu. Upoznajte se sa elementima za rukovanje i ispravnom upotrebom uređaja. Koristite uređaj samo na opisani način i u navedene svrhe. Dobro čuvajte uputstvo za upotrebu i uručite svu dokumentaciju sa proizvodom ako ga prosledite trećim licima.

## Namenska upotreba

Uređaj je predviđen isključivo za sledeću upotrebu:

- Zavrtnanje i odvrtnanje vijaka
  - Bušenje u drvetu, metalu ili plastici
- Radite samo u suvim prostorijama.

Svaka druga upotreba, koja nije izričito dozvoljena u ovom uputstvu za upotrebu, može da predstavlja ozbiljnu opasnost za korisnika i da dovede do oštećenja uređaja. Rukovalac ili korisnik uređaja snosi odgovornost za nezgode ili telesne povrede ili štete na imovini drugih ljudi. Uređaj je namenjen za primenu u oblasti „Uradi sam“. Uređaj nije koncipiran za trajnu komercijalnu primenu. Kod komercijalne upotrebe garancija prestaje da važi. Proizvođač ne snosi odgovornost za oštećenja, koja su posledica nenamenske upotrebe ili pogrešnog rukovanja.

Uređaj je deo serije **X 12 V TEAM** i može da se pogoni samo akumulatorima serije **X 12 V TEAM**. Akumulatori serije **X 12 V TEAM** smeju da se pune samo punjačima serije **X 12 V TEAM**.

## Obim isporuke/pribor

Izvadite uređaj iz ambalaže i proverite obim isporuke.

Propisno odložite ambalažni materijal.

- Aku bušilica-odvrtač
- Kofer za čuvanje
- Pribor u kutiji za čuvanje
  - 8 x Nastavak za zavrtnanje/odvrtnanje
    - ⊕ PH0, PH1, PH2
    - ⊕ PZ0, PZ1, PZ2
    - ⊖ SL5, SL6

- Držač bitova
- 8 x HSS-Burgija  
1,5; 2,5; 3; 4; 5; 6; 8; 10 mm
- Prevod originalnog uputstva
- Akumulator i punjač sa uputstvom za upotrebu

## Pregled

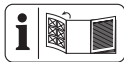

Ilustracije uređaja naći ćete na prednjoj preklopnj strani.

- 1 Otvor stezne glave
- 2 Stezna glava za brzo zatezanje
- 3 Prsten stezne glave
- 4 Prsten za podešavanje obrtnog momenta
- 5 Prekidač za izbor brzine
- 6 Indikator stanja napunjenosti na uređaju
- 7 Prekidač za smer okretanja
- 8 Ručka (Izolovana površina za držanje)
- 9 Deblokada akumulatora
- 10 Akumulator
- 11 Prekidač za uključivanje/isključivanje
- 12 Radno LED svetlo
- 13 Kutija za čuvanje
- 14 Burgija
- 15 Držač bitova
- 16 Nastavak za zavrtanje/odvrtanje
- 17 Kofer za čuvanje
- 18 Punjač

### sl. B

- 19 Prihvat bitova
- 20 Magnet

## Opis funkcija

Bušilica-odvrtač je opremljena kliznom spojnicom koja pri dostizanju prethodno izabranog maksimalnog obrtnog momenta odvaja pogon od radnog vretena. Funkcija upravljačkih elemenata je navedena u sledećim opisima.

## Tehnički podaci

**Aku bušilica-odvijač .....PBSA 12 F5**  
 Nominalni napon  $U$  ..... 12 V =  
 Težina (bez akumulatora) .....  $\approx 0,89$  kg

Broj obrtaja u praznom hodu  $n_0$

- 1. brzina .....	0–350 min <sup>-1</sup>
- 2. brzina .....	0–1300 min <sup>-1</sup>
Maks. obrtni momenat .....	28 Nm
Raspon stezanja glave .....	$\varnothing 0,8$ –10 mm
Maks. prečnik bušenja	
-drvo .....	25 mm
-metal .....	10 mm
Nivo zvučnog pritiska ( $L_{pA}$ )	
.....	67,5 dB; $K_{pA}=5$ dB
Nivo zvučne snage ( $L_{WA}$ )	
.....	75,5 dB; $K_{WA}=5$ dB
Vibracija ( $a_{h,D}$ ) .....	2,802 m/s <sup>2</sup> ; $K=1,5$ m/s <sup>2</sup>
Akumulator .....	Li-Ion
Temperatura .....	$\leq 50$ °C
- Postupak punjenja .....	4–40 °C
- Rad .....	4–50 °C
- Skladištenje .....	15–25 °C

Vrednosti buke i vibracija su određene prema standardima i odredbama navedenim u Izjavi o usklađenosti.

Navedena vrednost emisije vibracija i navedena vrednost emisije buke su izmerene normiranim postupkom ispitivanja i mogu da se koriste za poređenje jednog električnog alata sa drugim električnim alatom. Navedena vrednost emisije vibracija i navedena vrednost emisije buke mogu da se koriste i za privremenu procenu opterećenja.

**▲ UPOZORENJE!** Vrednosti emisije vibracija i vrednosti emisije buke mogu da odstupaju od navedenih vrednosti tokom stvarne upotrebe električnog alata, u zavisnosti od načina upotrebe električnog alata. Potrebno je da se odrede bezbednosne mere za zaštitu rukovaoca, koje su zasnovane na proceni opterećenja oscilacija tokom stvarnih uslova upotrebe (pritom treba uzeti u obzir sve delove radnog ciklusa, na primer periode u kojima je električni alat isključen i periode u kojima je uključen, ali radi bez opterećenja).

## X 12 V TEAM

Uređaj je deo serije **X 12 V TEAM** i može da se pogoni samo akumulatorima serije **X 12 V TEAM**. Akumulatori serije **X 12 V TEAM** smeju da se pune samo punjačima serije **X 12 V TEAM**. Preporučujemo Vam da ovaj uređaj pogonite isključivo sledećim akumulatorima:

PAPK 12 A3, PAPK 12 A4, PAPK 12 B3,  
PAPK 12 B4, PAPK 12 D1, PAPK 12 D2,  
PAPK 12 5.0 A1

Preporučujemo vam da ovaj uređaj  
punite sledećim punjačima: PLGK 12 A2,  
PLGK 12 A3, PLGK 12 B2, PDSLK 12 A2,  
PLGK 12 6.0 A1

Tehnički podaci akumulatora i punjača: Vidi  
zasebna uputstva.

## Bezbednosne napomene

Ovaj odeljak se odnosi na osnovne  
bezbednosne napomene kod upotrebe  
uređaja.

**▲ UPOZORENJE!** Telesne povrede  
i materijalne štete zbog nepravilnog  
rukovanja akumulatorom. Obratite pažnju  
na bezbednosne napomene i napomene za  
punjenje i ispravnu upotrebu, koje se nalaze  
u uputstvu za upotrebu Vašeg akumulatora  
i punjača serije **X 12 V TEAM**. Detaljan opis  
postupka punjenja i dodatne informacije  
se nalaze u ovom zasebnom uputstvu za  
upotrebu.

## Značenje bezbednosnih napomena

**▲ OPASNOST!** Kada ne poštujuete ovu  
bezbednosnu napomenu, nastupiće  
nezgoda. Posledica je teška telesna povreda  
ili smrt.

**▲ UPOZORENJE!** Kada ne poštujuete ovu  
bezbednosnu napomenu, eventualno će da  
nastupi nezgoda. Posledica je eventualna  
teška telesna povreda ili smrt.

**▲ OPREZ!** Kada ne poštujuete ovu  
bezbednosnu napomenu, nastupiće  
nezgoda. Posledica je eventualna lakša ili  
srednje teška telesna povreda.  
**NAPOMENA!** Kada ne poštujuete ovu  
bezbednosnu napomenu, nastupiće  
nezgoda. Posledica je eventualna materijalna  
šteta.

## Slikovne oznake i simboli

### Slikovne oznake na uređaju



Uređaj je deo serije **X 12 V TEAM** i  
može da se pogoni samo akumulatorima  
serije **X 12 V TEAM**. Akumulatori serije  
**X 12 V TEAM** smeju da se pune samo  
punjačima serije **X 12 V TEAM**.



Pročitajte uputstvo za upotrebu



Ne bacajte električne uređaje u kućni  
otpad.

### Slikovne oznake u uputstvu za upotrebu



Pažnja!



Ne izlažite akumulator direktnoj  
sunčevoj svetlosti duže vreme ili na  
temperature preko 50 °C. Posebno  
izbegavajte ostavljanje na grejače  
ili skladištenje u vozilima koja su  
parkirana na suncu.



Korak po korak  
Uputstvo za postupanje

## Opšta bezbednosna upozorenja u vezi sa električnim alatom

**▲ UPOZORENJE!** Proučite **sva  
bezbednosna upozorenja, uputstva,  
ilustracije i specifikacije koje ste dobili uz  
ovaj električni alat**. Nepoštovanje bilo kojeg  
od dolenađenih uputstava može dovesti  
do strujnog udara, požara i/ili težih telesnih  
povreda. **Sva upozorenja i uputstva  
sačuvajte radi kasnijeg korišćenja.**

Izraz „električni alat“ u upozorenjima odnosi  
se na električni alat (sa kablom) koji se  
napaja iz mreže, kao i na električni alat koji  
radi na baterije (bežični).

### 1. BEZBEDNOST RADNOG PROSTORA

- a) **Radni prostor treba uvek da bude čist  
i dobro osvetljen.** Radni prostor koji  
je prenatrpan i mračan prosto privlači  
nesreću.
- b) **Električne alate nemojte koristiti u  
eksplozivnoj atmosferi, kao na primer  
u prisustvu zapaljivih tečnosti, gasova  
ili prašine.** Električni alati stvaraju varnice  
koje mogu zapaliti prašinu ili isparenja.

- c) **Dok koristite električni alat deca i ostali posmatrači treba da budu na bezbednoj udaljenosti.** Usled ometanja možete izgubiti kontrolu nad alatom.
2. **BEZBEDNOST OD ELEKTRIČNE STRUJE**
- a) **Utikač za električni alat mora da odgovara utičnici. Nikada nemojte ni na koji način da modifikujete utikač. Nemojte koristiti adapterske utikače u kombinaciji sa uzemljenim električnim alatima.** Korišćenjem nemodifikovanih utikača i njima odgovarajućih utičnica smanjćete rizik od strujnog udara.
- b) **Pazite da delovima tela ne dodirujete uzemljenja ili uzemljene površine, poput cevi, radijatora, peći i frižidera.** Rizik od strujnog udara biće veći ukoliko je vaše telo uzemljeno.
- c) **Električne alate nemojte izlagati kiši ili vlažnim uslovima.** Prodoranjem vode u električni alat opasnost od strujnog udara se povećava.
- d) **Nemojte zloupotrebljavati kabl. Kabl nikada nemojte da koristite radi nošenja, povlačenja ili isključivanja električnog alata. Kabl držite podalje od izvora toplote, ulja, predmeta sa oštrim ivicama i pokretnih delova.** Korišćenjem oštećenih ili zapetljanih kablova opasnost od strujnog udara se povećava.
- e) **Ako električni alat upotrebljavate na otvorenom, koristite produžni kabl koji je prikladan za upotrebu napolju.** Korišćenjem kabla pogodnog za upotrebu na otvorenom smanjuje se rizik od strujnog udara.
- f) **Ako se rukovanje električnim alatom na vlažnom mestu ne može izbeći, koristite napajanje preko zaštitnog uređaja diferencijalne struje (FID sklopka).** Korišćenjem FID sklopke smanjuje se rizik od strujnog udara.
3. **LIČNA BEZBEDNOST**
- a) **Prilikom korišćenja električnog alata uvek budite na oprezu, gledajte šta radite i služite za zdravim razumom. Električni alat nemojte koristiti onda kada ste umorni ili pod dejstvom droga, alkohola ili lekova.** Trenutak nepažnje pri rukovanju električnim alatom može dovesti do teških telesnih povreda.
- b) **Koristite ličnu zaštitnu opremu. Uvek nosite zaštitne naočari.** Zaštitna oprema, poput maske za prašinu, zaštitnih cipela koje se ne klizaju, kacige ili zaštite za sluh, ukoliko se koristi u skladu sa uslovima, smanjiće opasnost od povređivanja.
- c) **Sprećite nenamerno pokretanje alata. Pre prikljućenja alata na izvor napajanja, odnosno pre ubacivanja baterije, kao i pre podizanja ili pre nošenja alata, uverite se da je prekidač u isključenom položaju.** Prenošenje električnih alata sa prstom na prekidaču ili punjenje električnih alata koji su uključeni predstavljaju nesreću u najavi.
- d) **Pre uključivanja električnog alata poskidajte sa njega sve ključeve i druge elemente za podešavanje.** Ako ključ ili neki drugi element za podešavanje ostane prikačen za obrtni deo električnog alata može doći do telesne povrede.
- e) **Nemojte se previše istezati pri korišćenju alata. Postarajte se da sve vreme čvrsto stojite na obe noge i vodite računa o ravnoteži.** Tako ćete imati bolju kontrolu nad električnim alatom čak i u nepredviđenim situacijama.
- f) **Nosite prikladnu odeću pri korišćenju alata. Nemojte nositi široku odeću, kao ni delove nakita. Pazite da vam kosa i delovi odeće ne dođu u dodir sa pokretnim delovima alata.** Široka odeća, nakit i dugačka kosa mogu lako da budu zahvaćeni pokretnim delovima alata.
- g) **Ako je alat opremljen priključcima za povezivanje sa uređajima za usisavanje i sakupljanje prašine, uverite se da su ti priključci na svom mestu i da ih pravilno koristite.** Usisavanjem prašine nastale korišćenjem alata smanjuje se opasnost od štetnih dejstava prašine.
- h) **Nemojte dozvoliti da usled odličnog poznavanja alata, stečenog njegovim čestim korišćenjem, osetite preveliko samopouzdanje i ignorišete osnovne principe bezbednosti.** Jedan jedini nesmotren pokret može prouzrokovati teške povrede u deliću sekunde.

#### 4. KORIŠĆENJE I ODRŽAVANJE ELEKTRIČNOG ALATA

- a) **Električni alat nemojte na silu pritiskati. Koristite odgovarajući električni alat za konkretan posao koji treba da obavite.** Korišćenjem odgovarajućeg električnog alata željeni posao ćete obaviti bolje i bezbednije, brzinom za koju je taj alat projektovan.
- b) **Električni alat nemojte koristiti ukoliko njegov prekidač za uključenje, odnosno isključenje ne radi.** Svaki električni alat koji se ne može kontrolisati pomoću prekidača predstavlja opasnost i mora se popraviti.
- c) **Isključite utikač iz izvora napajanja i/ili izvadite bateriju iz električnog alata (ako je predviđeno da se baterija vadi) pre bilo kakvih podešavanja, zamene pribora ili odlaganja električnog alata.** Ovakve preventivne mere bezbednosti smanjuju rizik od nenamernog pokretanja električnog alata.
- d) **Električne alate koje trenutno ne koristite čuvajte van domašaja dece, a osobama koje nisu upoznate sa načinom rada električnog alata ili sa ovim uputstvom nemojte dozvoliti da rukuju električnim alatom.** Električni alati predstavljaju opasnost u rukama neuvezanih korisnika.
- e) **Redovno održavajte električne alate i prateću opremu. Proverite centražu i međusobnu povezanost pokretnih delova, uverite se da na alatu nema oštećenih delova i drugih neispravnosti koje bi mogle uticati na rad električnog alata. U slučaju bilo kakvog oštećenja, pre sledećeg korišćenja električni alat obavezno odnesite na popravku.** Do velikog broja nesreća dolazi usled lošeg održavanja električnog alata.
- f) **Alati za sečenje treba uvek da budu oštri i čisti.** Alati za sečenje koji se pravilno održavaju i koji imaju oštre rezne ivice ređe se zaglavljaju i njima se lakše rukuje.
- g) **Električni alat, praeći pribor, nastavke za alate i sl. koristite u skladu sa ovim uputstvom, uzimajući u obzir uslove rada i konkretan posao koji treba obaviti.** Korišćenje električnog alata za namene drugačije od predviđenih može prouzrokovati rizične situacije.

- h) **Ručice i rukohvate održavajte tako da uvek budu suvi, čisti i bez tragova ulja i maziva.** Klizave ručice i rukohvati ne omogućavaju bezbedno rukovanje i kontrolu alata u nepredviđenim situacijama.
- #### 5. KORIŠĆENJE I ODRŽAVANJE ALATA NA BATERIJE
- a) **Za punjenje alata koristite isključivo punjač koji je proizvođač naveo u specifikaciji.** Punjač koji je prikladan za jedan tip baterije može stvoriti rizik od požara ako se upotrebi za punjenje baterije drugog tipa.
  - b) **Električne alate koristite isključivo u kombinaciji sa posebno naznačenim baterijama.** Usled korišćenja bilo kog drugog tipa baterije može nastati rizik od požara ili telesnih povreda.
  - c) **Kada se baterija ne koristi držite je podalje od drugih metalnih predmeta, kao što su spajalice, novčići, ključevi, ekseri, zavrtnji ili drugi sitni metalni predmeti koji bi mogli da jedan pol baterije električno povežu sa drugim.** Usled kratkog spoja između polova baterije može doći do pojave opekotina ili požara.
  - d) **Pod određenim uslovima iz baterije može biti istisnuta tečnost; izbegavajte kontakt s njom. Ako do kontakta slučajno ipak dođe, mesto dodira isperite vodom. Ako tečnost dospe u oči, potražite i dodatnu pomoć lekara.** Tečnost istisnuta iz baterije može da izazove nadražaj ili opekotine.
  - e) **Nemojte koristiti baterije ili električne alate koji su oštećeni ili neovlašćeno modifikovani.** Oštećene ili modifikovane baterije mogu se ponašati nepredvidljivo, usled čega bi moglo doći do požara, eksplozije ili rizika od povredivanja.
  - f) **Bateriju i električni alat nemojte izlagati otvorenom plamenu ni previsokoj temperaturi.** Usled izlaganja vatri ili temperaturi višoj od 130 °C može doći do eksplozije.
  - g) **Poštujte sva uputstva za punjenje, a bateriju ili alat nemojte puniti izvan temperaturnog opsega navedenog u uputstvu.** Punjenje koje je nepravilno ili se vrši na temperaturama izvan navedenog opsega može prouzrokovati oštećenje baterije i povećati rizik od požara.

## 6. SERVISIRANJE

- a) **Servisiranje električnog alata može da obavlja isključivo osoblje koje je kvalifikovano za vršenje popravki, uz korišćenje rezervnih delova koji su identični originalnim.** Jedino na taj način može se očuvati bezbednost korišćenja električnog alata.
- b) **Nikada nemojte servisirati oštećene baterije.** Servisiranje baterija može da vrši isključivo proizvođač ili ovlašćeni serviseri.

## Bezbednosne informacije za bušilice

### Bezbednosna uputstva za sve vrste radova

- **Električni alat držite isključivo za izolovane rukohvate kad god obavljate neki posao tokom kojeg bi pribor za sečenje ili elementi za vezu mogli da dođu u dodir sa skrivenim provodnicima.** Ako pribor za sečenje ili elementi za vezu dođu u dodir sa provodnikom koji je „pod naponom“, onda će i svi ogoljeni metalni delovi alata takođe biti „pod naponom“, usled čega bi osoba koja rukuje alatom mogla da pretrpi strujni udar.

### Bezbednosna uputstva za korišćenje dugaćkih burgija

- **Nikada ih nemojte koristiti na brzinama koje su veće od maksimalne dozvoljene brzine za datu burgiju.** Ukoliko se omogućiti slobodna rotacija burgije (bez dodirivanja radnog komada), na većim brzinama može doći do savijanja burgije što može da dovede do telesnih povreda.
- **Bušenje uvek započnite pri maloj brzini i tako da vrh burgije dodiruje radni komad.** Ukoliko se omogućiti slobodna rotacija burgije (bez dodirivanja radnog komada), na većim brzinama može doći do savijanja burgije što može da dovede do telesnih povreda.
- **Pritiskajte isključivo u ravni sa burgijom i nemojte primenjivati preveliku silu.** U suprotnom, može doći do loma burgije ili gubitka kontrole što može dovesti do telesnih povreda.

## Dodatna bezbednosna uputstva

- **Pričvrstite radni komad.** Radni komad stegnut pomoću uređaja za stezanje ili u stegama drži se sigurnije nego rukom.
- **Ukoliko se korišćeni alat zakoči, momentalno isključite električni alat. Budite pripremljeni za ponašanje alata pri velikom obrtnom momentu pri kojem može doći do povratnog udara.** Korišćeni alat će se zakočiti kada dođe do zaglavljivanja u radnom komadu ili kada se električni alat preoptereti.
- **Obavezno sačekajte da se svi pokretni delovi električnog alata u potpunosti zaustave pre nego što alat odložite na pod.** Pribor koji koristite može se zaglaviti i uzrokovati gubitak kontrole nad električnim alatom.
- **Čvrsto držite električni alat.** Prilikom pritezanja i otpuštanja vijaka budite spremni za privremene reakcije alata pri velikom obrtnom momentu.
- **Pomoću prikladnih detektora utvrdite ima li na datom području skrivenih provodnika za napajanje, ili se za pomoć obratite lokalnom komunalnom preduzeću.** Usled kontakta sa električnim kablovima može doći do požara ili strujnog udara. Ako oštetite neku cev gasovoda može doći do eksplozije. Ukoliko probušite neku vodovodnu cev prouzrokoćete štetu na imovini.
- **Koristite isključivo pribor koji preporučuje PARKSIDE.** Neprikladan pribor može prouzrokovati strujni udar ili požar.

## Preostali rizici

Čak iako propisno rukujete ovim uređajem, postoje preostali rizici. Sledeće opasnosti mogu da nastupe u vezi sa konstrukcijom i izvedbom ovog uređaja:

- Oštećenja sluha, ako ne nosite odgovarajuće štitnike za sluh.
- Narušavanje zdravlja, koje je posledica vibracija šake i ruke ako koristite uređaj duže vremena ili ako ga nepropisno vodite i održavate.
- Posekotine

**▲ UPOZORENJE!** Opasnost od elektromagnetnog polja, koje se stvara kada je uređaj u radu. Polje može pod određenim okolnostima da negativno utiče na aktivne ili pasivne medicinske implantate. U cilju smanjenja opasnosti od ozbiljnih

ili smrtonosnih povreda, osobama sa medicinskim implantatima preporučujemo da se pre rukovanja uređajem konsultuju sa svojim lekarom i proizvođačem medicinskog implantata.

## Priprema

**▲ UPOZORENJE!** Opasnost od povreda usled nenamernog pokretanja uređaja. Umetnite akumulator u uređaj tek kada uređaj bude u potpunosti pripremljen za rad.

## Upravljački elementi

Upoznajte se sa upravljačkim elementima pre puštanja uređaja u rad prvi put.

### • Prekidač za smer okretanja (7) (sl. A)

*NAPOMENA!* Aktivirajte prekidač za smer okretanja samo kada uređaj miruje! Smer prekidača gledano s leđa:

- **Levo** Zavrtanje vijka, bušenje
- **Sredina** Blokada uključivanja
- **Desno** Odvrtanje vijka

### • Prsten za podešavanje obrtnog momenta (4)

Podešavanje maksimalnog obrtnog momenta za bušenje, kod koga se aktivira klizna spojnica.

*NAPOMENA!* Aktivirajte prsten za podešavanje obrtnog momenta samo kada uređaj ne radi!

- **1** Najmanji obrtni moment
- **19** Najveći obrtni moment  
Radi bezbednosti, kod bušenja počnite sa malim obrtnim momentom. Povećajte obrtni moment ako je potrebno.
- **⚡** Bušenje bez ograničenja obrtnog momenta

### • Prekidač za izbor brzine (5)

**▲ OPREZ!** Aktivirajte prekidač za izbor brzine samo kada uređaj miruje.

- **1**  Vijci
- **2**  Bušenje

### • Prekidač za uključivanje/isključivanje (11)

- Uključivanje: Pritisnite
- Kontinualno regulisanje broja obrtaja: Što dalje pritisnete prekidač Uklj/Isklj, to je viši broj obrtaja.
- Isključivanje: Otpustite

## Upotreba prihvat bitova

### Napomene

- Da biste koristili prihvat bitova (19), morate da skinete steznu glavu za brzo zatezanje (2).

### Demontaža stezne glave za brzo zatezanje (sl. B)

1. Držite steznu glavu za brzo zatezanje (2) čvrsto na prednjoj strani. Povucite prsten stezne glave (3) u smeru stezne glave za brzo zatezanje (2).
2. Time je stezna glava za brzo zatezanje (2) odblokirana, pa možete da je skinete ka napred.

### Upotreba prihvat bitova (sl. C)

1. Stavite odgovarajući 6-ugaoni bit u prihvat bitova (19). Možda će biti potrebno da malo okrenete bit, zbog 6-ugaonog prihvat bitova.
2. Gurnite bit što je više moguće u prihvat bitova (19). Bit je stabilno smešten pomoću vodilice i magnetnog držača.
3. Uklanjanje bita: Izvucite bit iz prihvat bitova (19).

### Montaža stezne glave za brzo zatezanje (sl. B)

1. Da biste ponovo postavili steznu glavu za brzo zatezanje (2), povucite prsten stezne glave (3) u smeru stezne glave za brzo zatezanje.
2. Gurnite steznu glavu za brzo zatezanje (2) do kraja i pustite prsten stezne glave (3). Proverite povlačenjem čvrsto naleganje glave za brzo zatezanje.

## Montaža i demontaža alata za umetanje

### Napomene

- Raspon stezanja glave:  $\varnothing 0,8-10$  mm
- Svi podaci o smeru gledano otpodzadi.

### Montaža alata za umetanje (sl. D)

1. Otvaranje stezne glave: Okrenite steznu glavu za brzo zatezanje (2) ↻.
2. Gurnite alat za umetanje što je više moguće u otvor stezne glave (1).
3. Stezanje alata za umetanje: Okrenite steznu glavu za brzo zatezanje (2) ↻.

### Demontaža alata za umetanje (sl. D)

1. Otvaranje stezne glave: Okrenite steznu glavu za brzo zatezanje (2) ↻.
2. **▲ OPREZ!** Opasnost od opekotina! Alati za umetanje – naročito burgije – mogu

da postanu veoma vrući. Nosite zaštitne rukavice, po potrebi.

Uklonite alat za umetanje.

## Provera stanja napunjenosti akumulatora



Kada je uređaj uključen, indikator stanja napunjenosti (6) prikazuje stanje napunjenosti baterije.

LED indikatori	Značenje
crven, narandžast, zelen	Akumulator je napunjen
crven, narandžast	Akumulator je delimično napunjen
crven	Akumulator mora da se napuni

## Punjenje akumulatora

Pogledajte takođe uputstvo za upotrebu punjača.

### Napomene

- Pustite da se zagrejani akumulator ohladi pre punjenja.
- Ne izlažite akumulator direktnoj sunčevoj svetlosti ili visoke temperature >50 °C duže vremena. Posebno izbegavajte ostavljanje na grejače ili skladištenje u vozilima koja su parkirana na suncu.

### Postupak

1. Ako je potrebno, izvadite akumulator (10) iz uređaja.
2. Gurnite akumulator u otvor za punjenje na punjaču (18).
3. Priključite punjač na utičnicu.
4. Nakon uspešnog postupka punjenja, odvojite punjač od mreže.
5. Izvucite akumulator iz otvora za punjenje.

## Rad

### Umetanje i vađenje akumulatora

**▲ UPOZORENJE!** Opasnost od povreda usled nenamernog pokretanja uređaja. Umetnite akumulator u uređaj tek kada uređaj bude u potpunosti pripremljen za rad. **NAPOMENA!** Opasnost od oštećenja! Pogrešan akumulator može da ošteti uređaj i akumulator.

### Umetanje akumulatora

1. Gurnite akumulator (10) duž vodilice u držač akumulatora u ručki (8). Akumulator će čujno usednuti.

### Vađenje akumulatora

1. Pritisnite deblokadu akumulatora (9) na akumulatoru (10) i držite ga pritisnutim.
2. Izvucite akumulator iz ručke (8).

## Uključivanje i isključivanje

### Uključivanje

1. Birajte smer okretanja pomoću prekidača za smer okretanja (7).
2. Koristite prekidač za izbor brzine (5) da biste izabrali brzinu.
3. Birajte maksimalni obrtni moment ili bušenje pomoću prstena za podešavanje obrtnog momenta (4).
4. Pritisnite prekidač za uključivanje/isključivanje (11) i držite ga pritisnutim. Radno LED svetlo (12) svetli.

### Isključivanje

1. Otpustite prekidač za uključivanje/isključivanje (11).
2. Sačekajte da se električni alat zaustavi pre nego što ga odložite.
3. Tokom pauza: Postavite prekidač za smer okretanja (7) na sredinu. Ova mera predostrožnosti će sprečiti da se električni alat slučajno pokrene.
4. Izvadite akumulator (10) iz uređaja kada ostavljate uređaj bez nadzora ili kada završite posao.

## Transport

### Napomene

- Isključite uređaj.
- Uverite se da su se svi pokretni delovi potpuno zaustavili.
- Uklonite akumulator
- Uklonite alat za umetanje.
- Uvek nosite uređaj za ručku (8).

## Čišćenje, održavanje i skladištenje

**▲ UPOZORENJE!** Opasnost od povreda usled nenamernog pokretanja uređaja. Zaštitite se prilikom radova na održavanju i čišćenju. Isključite uređaj i uklonite akumulator (10).

Radove na popravljanju i održavanju, koji nisu opisani u ovom uputstvu, treba da obavlja naš servisni centar. Koristite samo originalne rezervne delove.

## Čišćenje

**⚠ UPOZORENJE!** Električni udar! Nikada ne prskajte uređaj vodom.

**NAPOMENA!** Opasnost od oštećenja. Hemijske supstance mogu da nagrizu plastične delove uređaja. Ne koristite sredstva za čišćenje, odn. rastvarače.

- Održavajte proreze za ventilaciju, kućište motora i ručke uređaja uvek čisto. U tu svrhu, koristite vlažnu krpu ili četku.

## Održavanje

Uređaj ne zahteva održavanje.

## Skladištenje

Uvek skladištite pribor:

- čisto
- suvo
- zaštićen od prašine
- U isporučenom koferu za čuvanje (17)
- van domašaja dece

Uređaji sa akumulatorom:

- Temperatura skladištenja za akumulator i uređaj iznosi između 15 °C i 25 °C. Izbegavajte ekstremno niske ili visoke temperature tokom skladištenja. Ovo može da dovede do gubitka snage akumulatora ili oštećenja akumulatora.
- Izvadite akumulator iz uređaja pre dužeg skladištenja (npr. preko zime) (poštujte zasebno uputstvo za upotrebu akumulatora i punjača).

## Kako izjaviti reklamaciju?

Molimo Vas:

- da pozovete korisnički servis: 0800 801 807
- pošaljete e-mail na: [grizzly@lidl.rs](mailto:grizzly@lidl.rs)
- posetite najbližu Lidl prodavnicu.

Da bismo osigurali najbržu asistenciju, molimo da sačuvate fiskalni račun i date ga na uvid prilikom izjavljivanja reklamacije.

## Odlaganje/zaštita životne sredine

Izvadite akumulator iz aparata i odložite aparat, pribor i ambalažu na ekološki prihvatljiv način.



Ne bacajte električne uređaje u kućni otpad.

Simbol precrtane kante za otpatke na točkovima znači da se ovaj proizvod na kraju svog životnog veka ne sme odlagati kao nesortirani komunalni otpad.

### Direktiva 2012/19/EU o starim električnim i elektronskim uređajima:

Potrošači su zakonski obavezni da recikliraju električne i elektronske uređaje na ekološki prihvatljiv način na kraju njihovog radnog veka. Na ovaj način se obezbeđuju ekološki prihvatljiva reciklaža i ušteda resursa. U zavisnosti od toga kako se primenjuje u nacionalnom zakonu, imate sledeće opcije:

- vratiti ga prodajnom mestu,
- predati ga na službeno sabirno mesto,
- vratiti ga proizvođaču/distributeru.

Ovo se ne odnosi na delove pribora i pomoćna sredstva bez električnih sastavnih delova, koji su priloženi uz stare uređaje.

### Odlaganje akumulatora na ekološki prihvatljiv način



Ne bacajte akumulator u kućni otpad, u vatru (opasnost od eksplozije) ili u vodu. Oštećeni akumulatori mogu da ugroze životnu sredinu i Vaše zdravlje, kada cure otrovne pare ili tečnosti.

U obavezi ste da odložite neispravne ili istrošene akumulatore na ekološki prihvatljiv način.

- Ne otvarajte akumulatore i izbegavajte mehaničko oštećenje. Postoji opasnost od kratkog spoja i mogu da se pojave isparenja, koja nadražuju disajne puteve.
- Iz bezbednosnih razloga, akumulatore bi trebalo isprazniti pre odlaganja.
- Odlepite polove da biste sprečili kratke spojeve.
- Odložite akumulatore preko prodavnice ili sabirnog mesta.

- **Oštećeni akumulatori**

Posebno pažljivo rukujte akumulatorima koji su spolja oštećeni!

- Ne dirajte oštećene akumulatore golim rukama.
- Ako ne možete da odlepите polove, stavite akumulatore pojedinačno u plastičnu kesu.

- Stavite oštećene akumulatore pojedinačno u nezapaljivu posudu koja može da se zaključa i koja još može da se napuni peskom.
- Odnosite oštećene akumulatore na sabirno mesto kod stručnog osoblja.

## Rezervni delovi i pribor

**Rezervni delovi i pribor stoje na raspolaganju na stranici [www.grizzlytools.shop](http://www.grizzlytools.shop).** Ukoliko imate problema sa postupkom poručivanja, obratite nam se preko naše onlajn-prodavnice. Za dodatna pitanja se obratite: *Garancija / Garantni list, P. 71*

Lidl i proizvođač nisu u mogućnosti da garantuju obezbeđivanje servisiranja i dostupnost rezervnih delova nakon isteka garantog perioda/ perioda saobraznosti. Ukoliko za tim bude potrebe, putem naše Službe za potrošače možete proveriti dostupnost rezervnih delova i opcije za popravku. Hvala na razumevanju.

Poz. br.	Ime	Naredba br.
2	Stezna glava za brzo zatezanje	91103354

## Garancija / Garantni list

Poštovani kupci,  
Ovim putem Vas upoznajemo sa Vašim pravima i obavezama koje proističu iz Zakona o zaštiti potrošača, a u pogledu ostvarivanja prava iz garancije.

Ova garancija ni na koji način ne utiče, niti isključuje prava koja kupac ima u skladu sa važećim Zakonom o zaštiti potrošača po osnovu zakonske odgovornosti prodavca za nesaobraznost robe ugovoru koja traje 2 godine od dana kada je roba predata kupcu. Davalac garancije ovom izjavom preuzima obavezu da kupcima svojih aparata, a pod uslovima i redosledom definisanim u ovoj izjavi, obezbedi:

- besplatno otklanjanje kvarova u garantnom roku, koji bi nastali kod uobičajene upotrebe ili zbog grešaka u proizvodnji i materijalu, ili
- zamenu aparata kada opravka shodno odredbi prethodne tačke nije moguća, ili
- povrat novca kada ni zamena aparata shodno odredbi prethodne tačke nije moguća.

Ukupan rok garancije je 3 godine.

Garantni rok počinje da važi od datuma kupovine proizvoda, odnosno od prijema istog od strane kupca, a što se dokazuje fiskalnim računom.

Garancija važi na teritoriji Republike Srbije. Kupac može da izjavi reklamaciju usmeno u nekom od prodajnih objekata Lidl Srbija KD, odnosno telefonom, pisanim putem ili elektronskim putem na kontakte kompanije Lidl Srbija KD, uz dostavu računa na uvid. U cilju ispravnog funkcionisanja uređaj se koristi u skladu sa njegovom namenom i Uputstvom za upotrebu.

Na osnovani zahtev kupca, koji je izjavljen u garantnom roku i u skladu sa uslovima iz ove Izjave, prodavac će izvršiti otklanjanje kvarova i nedostataka na proizvodu ili druge radnje u skladu sa ovom Izjavom, a u roku predviđenom Zakonom.

### Garantni uslovi:

Pre obraćanja prodavcu za tehničku pomoć, potrebno je proveriti ispravnost instalacije i ostalih potrebnih uslova naznačenih u Uputstvu za upotrebu.

Kupac je dužan da prodavcu preda sve pripadajuće delove uređaja koje je preuzeo u trenutku kupovine.

### Popravke u roku garancije:

Garancija važi počev od dana kada je proizvod predat kupcu, a koja se utvrđuje na osnovu fiskalnog računa. U garantnom periodu davalac garancije, odnosno prodavac je u obavezi da otkloni tehničke kvarove koji bi nastali kod uobičajene upotrebe ili zbog grešaka u proizvodnji i materijalu, bez naknade i u zakonskom roku. Ukoliko opravka nije moguća, davalac garancije, odnosno prodavac je ovlašćen i dužan da sprovede druge radnje u skladu sa ovom Izjavom.

Lidl i proizvođač nisu u mogućnosti da garantuju obezbeđivanje servisiranja i dostupnost rezervnih ili zamenskih delova van postupka ostvarivanja prava iz garancije/zakonske odgovornosti za saobraznost. Ukoliko za tim bude potrebe, putem naše Službe za potrošače možete proveriti dostupnost rezervnih delova i opcije za popravku. Hvala na razumevanju.

### Garancija ne važi u sledecim slučajevima:

1. Ukoliko prodavcu uz uređaj nije priložen fiskalni račun ili drugi dokaz o kupovini koji sadrži datum prodaje.
2. Ukoliko je kvar prouzrokovan udarom groma, strujnim udarom ili sličnim delovanjem spoljne sile na sam uređaj (požar, poplava, naponski udar..).
3. Ukoliko su nastali kvarovi i oštećenja na uređaju posledica delovanja spoljnih uticaja, kao što su: velika vlaga, previsoka i suviše niska temperatura (pucanje cevi usled smrzavanja, oštećenja gumenih delova, rđanje, itd.)
4. Ukoliko uređaj nije korišćen u skladu sa Uputstvom za upotrebu.
5. Ukoliko je uređaj pokušalo da popravi treće neovlašćeno lice.
6. Ukoliko uređaj nije korišćen u skladu sa namenom.
7. Ukoliko je čišćenje i održavanje uređaja urađeno protivno Uputstvu za upotrebu.
8. Ukoliko je uređaj korišćen u profesionalne svrhe.

9. Ukoliko uz proizvod nisu predati svi pripadajući delovi proizvoda koje je kupac preuzeo u trenutku kupovine.

Naziv proizvoda:	<b>Aku bušilica-odvijač</b>
Model:	<b>PBSA 12 F5</b>
IAN/Serijski broj:	525943_2507/000001-147000
Proizvođač:	<b>Grizzly Tools GmbH &amp; Co. KG</b> ; Stockstädter Str. 20; 63762 GroBostheim; NEMACKA; <a href="http://www.grizzlytools.de">www.grizzlytools.de</a>
Ovlašćeni serviser:	ICOM Communications doo, Novosadski put 68, 21203 Veternik, tel. 021 3000 151, mob. 060 480 0476
Datum predaje robe potrošaču:	datum sa fiskalnog računa
Uvozi i stavlja u promet:	Lidl Srbija KD, Prva južna radna 3, 22330 Nova Pazova, Republika Srbija, tel. 0800 801 807, Kontakt obrazac na <a href="http://parksidediy.com">parksidediy.com</a>

## Prevod originalne EU deklaracije o usklađenosti

<p>Uređaj: <b>Aku bušilica-odvijač</b>          Model: <b>PBSA 12 F5</b>          Serijski broj: 000001-147000          Gore opisani predmet Izjave ispunjava relevantne harmonizovane propise Unije:</p>	
<p><b>2006/42/EC • 2014/30/EU • 2011/65/EU &amp; (EU) 2015/863</b></p>	
<p>Gore naveden predmet Izjave ispunjava propise smernice 2011/65/EU Evropskog parlamenta i veća od 8. juna 2011. godine za ograničenje upotrebe određenih opasnih materija u električnim i elektronskim uređajima.</p> <p>Da bi se obezbedila usklađenost, primenjeni su sledeći usaglašeni standardi, kao i nacionalni standardi i propisi:</p>	
<p><b>EN 62841-1:2015/A11:2022</b>  <b>EN 62841-2-1:2018/A12:2022 • EN IEC 63000:2018</b>  <b>EN IEC 55014-1:2021 • EN IEC 55014-2:2021</b>  <b>IEC 62471:2006 • EN 62471:2008</b></p>	
<p>Isključivu odgovornost za izdavanje ove Izjave o usklađenosti snosi proizvođač:</p>	
<p> Grizzly Tools GmbH &amp; Co. KG          Stockstädter Str. 20          63762 GroBostheim          NEMACKA          02.02.2026</p>	<p>          Christian Frank          Ovlašćeni predstavnik za dokumentaciju</p>

## Cuprins

<b>Introducere.....</b>	<b>73</b>
Utilizarea prevăzută.....	73
Furnitura livrată/accesorii.....	74
Prezentarea generală.....	74
Descrierea funcționării.....	74
Date tehnice.....	74
X 12 V TEAM.....	75
<b>Indicații de siguranță.....</b>	<b>75</b>
Semnificația indicațiilor de siguranță.....	75
Pictograme și simboluri.....	75
Avertismente generale de siguranță pentru unelte electrice.....	75
Informații de siguranță pentru mașini de găurit.....	78
Riscuri reziduale.....	78
<b>Pregătirea.....</b>	<b>79</b>
Elemente de comandă.....	79
Utilizarea suportului de bit.....	79
Montarea și demontarea sculei interschimbabile.....	79
Verificarea stării de încărcare a acumulatorului.....	80
Încărcarea acumulatorului.....	80
<b>Funcționarea.....</b>	<b>80</b>
Introducerea și scoaterea acumulatorului.....	80
Pornirea și oprirea.....	80
<b>Transport.....</b>	<b>80</b>
<b>Curățarea, întreținerea și depozitarea.....</b>	<b>81</b>
Curățarea.....	81
Întreținere.....	81
Depozitarea.....	81
<b>Eliminarea/protecția mediului.....</b>	<b>81</b>
Eliminarea ecologică a acumulatorilor.....	81
<b>Service.....</b>	<b>82</b>
Garanție.....	82
Reparație-service.....	83
Service-Center.....	83
Importator.....	83
<b>Piese de schimb și accesorii.....</b>	<b>83</b>
<b>Traducerea originalului declarației de conformitate UE.....</b>	<b>84</b>
<b>Reprezentare explodată.....</b>	<b>151</b>

## Introducere

Felicitări pentru achiziția noii dvs. mașini de găurit și înșurubat cu acumulator (numit în continuare aparat sau sculă electrică).

V-ați decis astfel pentru un aparat de calitate ridicată. Acest aparat a fost verificat în timpul producției cu privire la calitate și a fost supus unui control final. Capacitatea de funcționare a aparatului dumneavoastră este așadar asigurată.



Instrucțiunile de utilizare sunt parte componentă a acestui aparat. Acestea conțin indicații importante referitoare la siguranța, utilizarea și eliminarea produsului. Citiți cu atenție instrucțiunile de utilizare. Familiarizați-vă cu elementele de operare și utilizarea corectă a aparatului. Aparatul trebuie utilizat numai conform descrierii și pentru domeniile de utilizare indicate. Păstrați cu grijă aceste instrucțiuni de utilizare și predați aparatul către terți însoțit de toate documentele.

### Utilizarea prevăzută

Aparatul este destinat exclusiv pentru următoarele utilizări:

- Înșurubarea și desfacerea șuruburilor
- Găurire în lemn, metal sau plastic

Funcționare numai în încăperi uscate.

Orice altă utilizare nespecificată în mod explicit în aceste instrucțiuni de utilizare poate reprezenta un pericol serios pentru utilizator și poate conduce la deteriorarea aparatului. Operatorul sau utilizatorul aparatului este răspunzător accidentele sau daunele produse altor persoane sau proprietății acestora. Aparatul este destinat utilizării în domeniul casnic. Acesta nu a fost conceput pentru utilizarea permanentă industrială. Folosirea aparatului în scop industrial are ca rezultat pierderea garanției. Producătorul nu este responsabil pentru daunele produse ca urmare a utilizării neconforme cu destinația sau a operării greșite.

Aparatul face parte din seria **X 12 V TEAM** și poate fi exploatat cu acumuloarele din seria **X 12 V TEAM**. Încărcarea acumuloarelor din seria **X 12 V TEAM** este permisă numai cu încărcătoare care fac parte din seria **X 12 V TEAM**.

## Furnitura livrată/accesorii

Dezambalați aparatul și verificați furnitura livrată.

Eliminați ambalajul în mod regulamentar.

- Mașină de înșurubat și găurit cu acumulator
- Valiză de transport
- Accesorii în cutia de depozitare
  - 8 × Bit pentru șurub
    - ⊕ PH0, PH1, PH2
    - ⊗ PZ0, PZ1, PZ2
    - ⊖ SL5, SL6
  - Port-vârf
  - 8 × HSS-Burghiu
    - 1,5; 2,5; 3; 4; 5; 6; 8; 10 mm
- Traducere a instrucțiunilor originale
- Acumulator și încărcător cu instrucțiuni de utilizare

## Prezentare generală

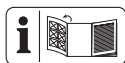

Veți găsi imaginile aparatului pe pagina pliată din față.

- 1 Deschidere mandrină de găurit
  - 2 Mandrină cu prindere rapidă
  - 3 Inel al mandrinei de găurit
  - 4 Inel de reglare cuplu
  - 5 Selector viteze
  - 6 Indicator stare de încărcare la aparat
  - 7 Comutator al sensului de rotație
  - 8 Mâner (suprafață de prindere izolată)
  - 9 Deblocare-acumulator
  - 10 Acumulator
  - 11 Întrerupător de pornire/oprire
  - 12 Lampă LED de lucru
  - 13 Cutie de depozitare
  - 14 Burghiu
  - 15 Port-vârf
  - 16 Bit pentru șurub
  - 17 Valiză de transport
  - 18 Încărcător
- Fig. B**
- 19 Suport de bit
  - 20 Magnet

## Descrierea funcționării

Mașina de găurit este echipată cu un ambreiaj cu alunecare care decuplează transmisia de la axul de lucru atunci când este atins un cuplu maxim preselectat.

Informații despre funcția elementelor de comandă găsiți în descrierile următoare.

## Date tehnice

**Mașină de înșurubat și găurit cu acumulator** ..... **PBSA 12 F5**

Tensiune nominală  $U$  ..... 12 V  $\equiv$

Greutate (fără acumulator) .....  $\approx 0,89$  kg

Turație la mersul în gol  $n_0$

– treapta 1 ..... 0–350 min<sup>-1</sup>

– treapta 2 ..... 0–1300 min<sup>-1</sup>

Cuplu max. .... 28 Nm

Domeniul de strângere al mandrinei

.....  $\varnothing 0,8$ –10 mm

Diametru maxim de găurire

–lemn ..... 25 mm

–metal neferos ..... 10 mm

Nivel de presiune acustică ( $L_{pA}$ )

..... 67,5 dB;  $K_{pA}=5$  dB

Nivel de putere acustică ( $L_{WA}$ )

..... 75,5 dB;  $K_{WA}=5$  dB

Vibrație ( $a_{hD}$ ) ..... 2,802 m/s<sup>2</sup>;  $K=1,5$  m/s<sup>2</sup>

Acumulator ..... Li-Ion

Temperatură .....  $\leq 50$  °C

– Proces de încărcare ..... 4–40 °C

– Funcționarea ..... 4–50 °C

– Depozitarea ..... 15–25 °C

Valorile zgomotului și ale vibrațiilor au fost determinate conform normelor și dispozițiilor numite în declarația de conformitate.

Valoarea totală specificată a vibrației și valoarea specificată a emisiei de zgomot a fost măsurată în conformitate cu o procedură de verificare standardizată și pot fi utilizate pentru compararea unei scule electrice cu o altă unealtă. Valoarea totală specificată a vibrației și valoarea specificată a emisiei de zgomot poate fi utilizată și pentru estimarea preliminară a încărcăturii.

**⚠ AVERTIZARE!** Emisiile de vibrații și de zgomot pot diferi de valoarea indicată în timpul utilizării propriu-zise a sculei electrice, în funcție de felul și modul în care scula electrică este utilizată, îndeosebi ce tip de piesă este prelucrată. Este necesară stabili-

rea măsurilor de siguranță pentru protecția operatorului, care se bazează pe o evaluare a solicitării la vibrație în timpul condițiilor propriu-zise de utilizare (aici trebuie luate în considerare toate părțile ciclului de exploatare, de exemplu momentele în care scula electrică este decuplată și cele în care, deși este cuplată, funcționează fără sarcină).

## X 12 V TEAM

Aparatul face parte din seria **X 12 V TEAM** și poate fi exploatat cu acumuloarele din seria **X 12 V TEAM**. Încărcarea acumuloarelor din seria **X 12 V TEAM** este permisă numai cu încărcătoare care fac parte din seria **X 12 V TEAM**.

Vă recomandăm să exploatați acest aparat exclusiv cu următoarele acumuloare: PAKP 12 A3, PAKP 12 A4, PAKP 12 B3, PAKP 12 B4, PAKP 12 D1, PAKP 12 D2, PAKP 12 5.0 A1

Vă recomandăm să încărcați acest aparat exclusiv cu următoarele încărcătoare: PLGK 12 A2, PLGK 12 A3, PLGK 12 B2, PDSLK 12 A2, PLGK 12 6.0 A1

Date tehnice ale acumulatorului și încărcătorului: Vezi instrucțiunea separată.

## Indicații de siguranță

Această secțiune tratează indicațiile de siguranță de bază la utilizarea aparatului.

**▲ AVERTIZARE!** Daune asupra persoanelor și bunurilor datorită lucrului necorespunzător cu acumulatorul. Respectați instrucțiunile de siguranță și indicațiile privind încărcarea și utilizarea corectă din instrucțiunile de utilizare ale acumulatorului și încărcătorului dumneavoastră din seria **X 12 V TEAM**. O descriere detaliată privind procesul de încărcare și alte informații puteți găsi în instrucțiunile de utilizare separate.

## Semnificația indicațiilor de siguranță

**▲ PERICOL!** Dacă nu urmați această indicație de siguranță, apare un accident. Urmarea este vătămare corporală gravă sau deces.

**▲ AVERTIZARE!** Dacă nu urmați această indicație de siguranță, este probabil să apară un accident. Urmarea este probabil vătămare corporală gravă sau deces.

**▲ PRECAUȚIE!** Dacă nu urmați această indicație de siguranță, apare un accident. Urmarea este probabil vătămare corporală ușoară sau moderată.

**OBSERVAȚIE!** Dacă nu urmați această indicație de siguranță, apare un accident. Urmarea este probabil o pagubă materială.

## Pictograme și simboluri

### Pictograme pe aparat



Aparatul face parte din seria **X 12 V TEAM** și poate fi exploatat cu acumuloarele din seria **X 12 V TEAM**. Încărcarea acumuloarelor din seria **X 12 V TEAM** este permisă numai cu încărcătoare care fac parte din seria **X 12 V TEAM**.



Citiți instrucțiunile de utilizare



Aparatele electrice nu trebuie eliminate în gunoiul menajer.

### Pictograme din instrucțiunile de utilizare



Atenție!



Nu expuneți acumulatorul la radiația solară directă un timp mai îndelungat sau la temperaturi ce depășesc 50 °C. Evitați în special așezarea pe radiatoare sau depozitarea în vehicule care sunt parcate în soare.



Instrucțiuni pas cu pas

## Avertismente generale de siguranță pentru unelte electrice

**▲ AVERTIZARE!** Citiți toate avertismentele de siguranță, instrucțiunile, ilustrațiile și specificațiile furnizate împreună cu această unealtă electrică. Nerespectarea tuturor instrucțiunilor enumerate mai jos poate avea ca rezultat șoc electric, incendiu și/sau vătămare gravă. **Păstrați toate avertismentele și instrucțiunile pentru referințe ulterioare.** Termenul „unealtă electrică” din avertismentele se referă la unealta electrică cu alimentare de la rețeaua electrică (cu fir) sau la unealta electrică cu acumulatori (fără fir).

## 1. SIGURANȚA ZONEI DE LUCRU

- a) **Păstrați zona de lucru curată și bine luminată.** Zonele dezordonate sau întunecate favorizează accidentele.
- b) **Nu folosiți uneltele electrice în atmosfere explozive, cum ar fi în prezența unor lichide, gaze sau pulberi inflamabile.** Uneltele electrice creează scânteii care pot aprinde pulberea sau vaporii.
- c) **Țineți copiii și persoanele prezente la distanță atunci când folosiți o unealtă electrică.** Distragerea atenției poate cauza pierderea controlului.

## 2. SIGURANȚA ELECTRICĂ

- a) **Ștecherul unei electrice trebuie să se potrivească cu priza. Nu modificați niciodată ștecherul în niciun fel. Nu utilizați ștechere adaptoare cu unelte electrice împământate (legare la pământ).** Ștecherele nemodificate și prizele potrivite vor reduce riscul de șoc electric.
- b) **Evitați contactul corpului cu suprafețele împământate sau legate la pământ, cum ar fi țevi, radiatoare, cuptoare și frigider.** Există un risc crescut de șoc electric atunci când corpul dumneavoastră este legat la pământ sau împământat.
- c) **Nu expuneți uneltele electrice la ploaie sau condiții de umiditate.** Apa care intră într-o unealtă electrică va crește riscul de șoc electric.
- d) **Nu suprasolicitați cablul. Nu folosiți niciodată cablul pentru a transporta, trage sau scoate din priză unealta electrică. Țineți cablul departe de căldură, ulei, margini ascuțite sau piese în mișcare.** Cablurile deteriorate sau încurcate cresc riscul de șoc electric.
- e) **Atunci când folosiți o unealtă electrică în aer liber, utilizați un prelungitor adecvat pentru utilizare în aer liber.** Utilizarea unui cablu adecvat pentru exterior reduce riscul de șoc electric.
- f) **În cazul în care este inevitabilă utilizarea unei unelte electrice într-o locație cu umezeală, utilizați o sursă de alimentare protejată de un dispozitiv de curent rezidual (RCD).** Utilizarea unui dispozitiv de curent rezidual reduce riscul de șoc electric.

## 3. SIGURANȚA PERSONALĂ

- a) **Rămâneți în alertă, urmăriți ceea ce faceți și folosiți simțul rațional atunci când folosiți o unealtă electrică. Nu folosiți o unealtă electrică în timp ce sunteți obosit sau sub influența drogurilor, alcoolului sau a medicamentelor.** Un moment de neatenție în timpul utilizării uneltelor electrice poate avea ca rezultat vătămări corporale grave.
- b) **Utilizați echipament individual de protecție. Purtați întotdeauna protecție pentru ochi.** Echipamentul de protecție, cum ar fi o mască de praf, pantofi de siguranță antiderapați, cască de protecție sau protecție auditivă, utilizat în condiții adecvate, va reduce vătămările corporale.
- c) **Preveniți pornirea neintenționată. Asigurați-vă că comutatorul de încărcare este în poziția oprit înainte de conecta la sursa de alimentare și/sau la pachetul de acumulatori, de a ridica sau de a transporta unealta.** Transportarea uneltelor electrice cu degetul pe comutatorul de încărcare sau pe alimentarea cu energie a uneltelor electrice care au întrerupătorul pornit facilitează producerea accidentelor.
- d) **Îndepărtați orice cheie de reglare înainte de a porni unealta electrică.** O cheie fixă sau o altă cheie lăsată atașată pe o parte rotativă a unei electrice poate provoca vătămări corporale.
- e) **Nu vă întindeți prea mult. Păstrați-vă în permanență echilibrul și poziția corectă a picioarelor.** Acest lucru permite un control mai bun al unei electrice în situații neprevăzute.
- f) **Îmbrăcați-vă corespunzător. Nu purtați haine largi sau bijuterii. Țineți-vă părul și hainele departe de piesele în mișcare.** Hainele largi, bijuteriile sau părul lung pot fi prinse în piesele în mișcare.
- g) **În cazul în care sunt prevăzute dispozitive pentru conectarea instalațiilor de aspirare și colectare a prafului, asigurați-vă că acestea sunt conectate și utilizate în mod corespunzător.** Utilizarea colectării prafului poate reduce pericolele legate de praf.
- h) **Nu lăsați ca obișnuița dobândită în urma utilizării frecvente a uneltelor să vă permită să deveniți încrezător și să ignorați principiile de siguranță a unel-**

- telor.** O acțiune neglijentă poate provoca vătămări grave într-o fracțiune de secundă.
4. **UTILIZAREA ȘI ÎNGRIJIREA UNELTELOR ELECTRICE**
    - a) **Nu forțați unealta electrică. Folosiți unealta electrică potrivită pentru aplicația dumneavoastră.** Unelele electrice corecte vor face treaba mai bine și mai sigur, la viteza pentru care au fost proiectate.
    - b) **Nu utilizați unealta electrică dacă comutatorul de încărcare nu o pornește și nu o oprește.** Orice unealtă electrică care nu poate fi controlată cu ajutorul comutatorului de încărcare este periculoasă și trebuie reparată.
    - c) **Deconectați ștecherul de la sursa de alimentare și/sau scoateți pachetul de acumulatori, dacă este detașabil, din unealta electrică înainte de a face orice reglaje, de a schimba accesorii sau de a depozita uneltele electrice.** Astfel de măsuri preventive de siguranță reduc riscul de pornire accidentală a uneltei electrice.
    - d) **Nu depozitați uneltele electrice nefolosite la îndemâna copiilor și nu permiteți persoanelor, care nu sunt familiarizate cu unealta electrică sau cu aceste instrucțiuni, să folosească uneltele electrice.** Unelele electrice sunt periculoase dacă se află în mâinile unor utilizatori neinstruiți.
    - e) **Întreținerea uneltelor electrice și a accesoriilor. Verificați ca piesele în mișcare să nu fie aliniate necorespunzător sau blocate, să nu existe piese rupte și orice altă stare care ar putea afecta funcționarea uneltei electrice. Dacă este deteriorată, reparați uneltele electrice înainte de utilizare.** Multe accidente sunt cauzate de uneltele electrice întreținute necorespunzător.
    - f) **Păstrați uneltele de tăiere ascuțite și curate.** Unelele de tăiere întreținute corespunzător, cu muchii de tăiere ascuțite, sunt mai puțin susceptibile de a se bloca și sunt mai ușor de controlat.
    - g) **Folosiți uneltele electrice, accesoriile și cuțitele acesteia etc. în conformitate cu aceste instrucțiuni, ținând cont de condițiile de lucru și de lucrările care urmează să fie efectuate.** Utilizarea uneltei electrice pentru operațiuni diferite de cele prevăzute ar putea duce la o situație periculoasă.
  - h) **Păstrați mânerul și suprafețele de prindere uscate, curate și fără ulei și grăsime.** Mânerul și suprafețele de prindere alunecoase nu permit manevrarea și controlul sigur al uneltei în situații neprevăzute.
5. **UTILIZAREA ȘI ÎNGRIJIREA UNELTELOR CU ACUMULATORI**
    - a) **Reîncărcați numai cu încărcătorul specificat de producător.** Un încărcător care este potrivit pentru un tip de pachet de acumulatori poate crea un risc de incendiu, atunci când este utilizat cu un alt pachet de acumulatori.
    - b) **Folosiți uneltele electrice numai cu pachetele de acumulatori special concepute.** Utilizarea oricăror altor acumulatori poate crea un risc de vătămare și de incendiu.
    - c) **Atunci când pachetul de acumulatori nu este utilizat, păstrați-l departe de alte obiecte metalice, cum ar fi agrafe de hârtie, monede, chei, cuie, șuruburi sau alte obiecte metalice mici, care pot face o conexiune de la un terminal la altul.** Scurtcircuitarea terminalelor acumulatorului poate provoca arsuri sau incendii.
    - d) **În condiții de utilizare incorectă, din acumulator poate ieși lichid; evitați contactul cu acesta. În caz de contact accidental, spălați cu apă. În cazul în care lichidul intră în contact cu ochii, solicitați în plus și asistență medicală.** Lichidul scurs din acumulator poate provoca iritații sau arsuri.
    - e) **Nu utilizați un pachet de acumulatori sau o unealtă care este deteriorată sau modificată.** Acumulatorii deteriorați sau modificați pot avea un comportament imprevizibil, ceea ce poate duce la incendii, explozii sau risc de rănire.
    - f) **Nu expuneți un pachet de acumulatori sau o unealtă la foc sau la temperaturi excesive.** Expunerea la foc sau la temperaturi de peste 130 °C poate provoca o explozie.
    - g) **Respectați toate instrucțiunile de încărcare și nu încărcați pachetul de acumulatori sau uneltele în afara intervalului de temperatură specificat în instrucțiuni.** Încărcarea necorespunzătoare sau la temperaturi în afara intervalului

specificat poate deteriora acumulatorul și crește riscul de incendiu.

## 6. SERVICE

- a) **Trimiteți unealta electrică pentru reparații la o persoană calificată, care să efectueze reparații folosind numai piese de schimb identice.** Acest lucru va asigura menținerea siguranței unelei electrice.
- b) **Nu reparați niciodată pachete de acumulatori deteriorați.** Întreținerea pachetelor de acumulatori trebuie efectuată numai de către producător sau de către furnizorii de service autorizați.

## Informații de siguranță pentru mașini de găurit

### Instrucțiuni de siguranță pentru toate operațiunile

- **Țineți unealta electrică de suprafețele de prindere izolate, atunci când efectuați o operațiune în care accesoriul de tăiere sau elementele de fixare poate intra în contact cu cablurile ascunse.** Accesoriul de tăiere sau elementele de fixare care intră în contact cu un cablu „sub tensiune” pot face ca părțile metalice expuse ale unelei electrice să fie „sub tensiune” și acest lucru poate provoca un șoc electric operatorului.

### Instrucțiuni de siguranță la utilizarea burghiilor lungi

- **Nu operați niciodată la o viteză mai mare decât viteza maximă nominală a burghiului.** La viteze mai mari, este posibil ca burghiul să se îndoiească dacă este lăsat să se rotească liber fără a intra în contact cu piesa de prelucrat, ceea ce poate duce la vătămări corporale.
- **Întotdeauna începeți găurirea la viteză redusă și cu vârful burghiului în contact cu piesa de prelucrat.** La viteze mai mari, este posibil ca burghiul să se îndoiească dacă este lăsat să se rotească liber fără a intra în contact cu piesa de prelucrat, ceea ce poate duce la vătămări corporale.
- **Aplicați presiune numai în linie directă cu burghiul și nu aplicați o presiune excesivă.** Burghiile se pot îndoii provocând ruperea sau pierderea controlului, ceea ce poate duce la vătămări corporale.

### Instrucțiuni de siguranță suplimentare

- **Asigurați piesa de prelucrat.** O piesa de prelucrat fixată cu dispozitive de prindere

sau într-o menhină este ținută mai sigur decât cu mâna dumneavoastră.

- **Opriiți imediat scula electrică în cazul în care scula aplicată se blochează. Pregătiți-vă pentru reacții de cuplu ridicat care provoacă recul.** Scula aplicată se blochează în piesa de lucru sau când scula electrică este suprasolicitată.
- **Așteptați întotdeauna până când unealta electrică se oprește complet înainte de a o lăsa jos.** Unealta folosită se poate bloca și vă poate face să pierdeți controlul acesteia.
- **Țineți scula electrică în siguranță.** Când strângeți și slăbiți șuruburile, fiți pregătit pentru reacții de cuplu ridicat temporar.
- **Folosiți detectoare adecvate pentru a determina dacă există cabluri de alimentare ascunse sau contactați compania locală de utilități pentru asistență.** Contactul cu cablurile electrice poate provoca incendii și șocuri electrice. Deteriorarea conductelor de gaz poate duce la explozie. Ruperea conductelor de apă provoacă daune materiale.
- **Utilizați numai accesoriile recomandate de PARKSIDE.** Accesoriile nepotrivite pot provoca șocuri electrice sau incendii.

## Riscuri reziduale

Și dacă operați acest aparat conform prevederilor, există întotdeauna riscuri reziduale. Următoarele pericole pot apărea raportat la modul constructiv și varianta de execuție a acestui aparat:

- Afecțiuni auditive, dacă nu se poartă anti-foane adecvate.
- Probleme de sănătate care rezultă din vibrațiile mână-braț, în cazul în care aparatul este utilizat pe o perioadă mai lungă de timp sau dacă nu este ghidat și întreținut în mod corespunzător.
- Răniri prin tăiere

**⚠ AVERTIZARE!** Pericol din cauza câmpului electromagnetic generat în timpul funcționării aparatului. Câmpul poate influența în anumite condiții implanturile medicale active sau pasive. Pentru a diminua pericolul vătămarilor serioase sau mortale, recomandăm persoanelor cu implanturi medicale să se consulte cu medicul lor și cu producătorul implantului medical, înainte de a utiliza scula electrică.

## Pregătirea

**▲ AVERTIZARE!** Pericol de vătămare datorită pornirii accidentale a aparatului. Nu introduceți acumulatorul în aparat până când acesta nu este complet pregătit pentru utilizare.

### Elemente de comandă

Înainte de prima funcționare a aparatului cunoașteți elementele de comandă.

- **Comutator al sensului de rotație (7) (Fig. A)**

**OBSERVAȚIE!** Acționați comutatorul sensului de rotație numai atunci când aparatul este oprit!

Sens de rotație văzut din spate:

- **Stânga** Înșurubarea șurubului, găurirea
- **Centru** Blocare cuplare
- **Dreapta** Deșurubarea șurubului

- **Inel de reglare cuplu (4)**

Setarea cuplului maxim pentru înșurubare la care se declanșează ambreiajul de alunecare.

**OBSERVAȚIE!** Acționați inelul de reglare a cuplului de torsiune numai atunci când aparatul este oprit!

- **1** Cel mai mic cuplu
  - **19** Cel mai mare cuplu
- Atunci când înșurubați, începeți cu un cuplu de strângere mic, din motive de siguranță. Măriți cuplul dacă este necesar.

-  Găurire fără limitare de cuplu

- **Selector viteze (5)**

**▲ PRECAUȚIE!** Acționați comutatorul de selecție a treptei numai atunci când aparatul este oprit.

- **1**  Șuruburi
- **2**  Găurire

- **Întreprupător de pornire/oprire (11)**

- Pornirea: Apăsarea
- Reglarea continuă a vitezei: Cu cât apăsați butonul de pornire/oprire mai departe, cu atât este mai mare turația.
- Oprirea: Eliberarea

## Utilizarea suportului de bit

### Indicații

- Pentru a utiliza suportul de bit (19) trebuie să detașați mandrina de găurit cu prindere rapidă (2).

### Demontarea mandrinei de găurit cu prindere rapidă (Fig. B)

1. Țineți bine mandrina de găurit cu prindere rapidă (2) apucând din partea din față. Trageți inelul mandrinei de găurit (3) în direcția mandrinei de găurit cu prindere rapidă (2).
2. Astfel mandrina de găurit cu prindere rapidă (2) este deblocată și poate fi trasă în față.

### Utilizarea suportului de bit (Fig. C)

1. Introduceți un bit hexagonal adecvat în suportul de bit (19). Datorită suportului hexagonal, este posibil să fie nevoie să rotiți puțin bitul.
2. Introduceți bitul cât mai mult posibil în deschiderea suportului de bit (19). Datorită ghidajului și suportului magnetic, bitul stă fix.
3. Îndepărtarea bitului: Scoateți bitul din suportul de bit (19).

### Montarea mandrinei de găurit cu prindere rapidă (Fig. B)

1. Pentru a monta din nou mandrina de găurit cu prindere rapidă (2) trageți inelul mandrinei de găurit (3) spre mandrina de găurit cu prindere rapidă.
2. Împingeți mandrina de găurit cu prindere rapidă (2) până la capăt și eliberați inelul mandrinei (3). Verificați dacă mandrina de găurit cu prindere rapidă este bine fixată trăgând de ea.

## Montarea și demontarea sculei interschimbabile

### Indicații

- Domeniul de strângere al mandrinei:  $\varnothing 0,8-10$  mm
- Indicații direcționale văzute din spate.

### Montarea sculei interschimbabile (Fig. D)

1. Deschiderea mandrinei de găurit: Întoarceți mandrina de găurit cu acțiune rapidă (2) .
2. Introduceți scula de inserție cât mai mult posibil în orificiul mandrinei de găurit (1).

3. Fixarea sculei interschimbabile: Întoarceți mandrina de găurit cu acțiune rapidă (2) ↺.

#### Demontarea sculei interschimbabile (Fig. D)

1. Deschiderea mandrinei de găurit: Întoarceți mandrina de găurit cu acțiune rapidă (2) ↺.
2. **⚠ PRECAUȚIE!** Pericol de arsuri! Sculele interschimbabile - în special burghiele - se pot încălzi foarte tare. Purtați mănuși de protecție dacă este necesar. Îndepărtați scula interschimbabilă.

#### Verificarea stării de încărcare a acumulatorului



În timp ce aparatul este pornit, afișajul de stare a acumulatorului a indică (6) starea de încărcare a acestuia.

LED-uri	Semnificație
roșu, oranj, verde	Acumulator încărcat
roșu, oranj	Acumulator parțial încărcat
roșu	Acumulatorul trebuie încărcat

#### Încărcarea acumulatorului

A se vedea instrucțiunile de utilizare ale încărcătorului.

##### Indicații

- Lăsați un acumulator încălzit să se răcească înainte de încărcării.
- Nu expuneți acumulatorul la radiația solară directă sau temperaturi >50 °C un timp mai îndelungat. Evitați în special așezarea pe radiatoare sau depozitarea în vehicule care sunt parcate în soare.

##### Procedură

1. Scoateți, dacă este necesar, acumulatorul (10) din aparat.
2. Glisați acumulatorul în fanta de încărcare a încărcătorului (18).
3. Conectați încărcătorul la o priză.
4. După încheierea procesului de încărcare deconectați încărcătorul de la rețea.
5. Scoateți acumulatorul din fanta de încărcare.

## Funcționarea

### Introducerea și scoaterea acumulatorului

**⚠ AVERTIZARE!** Pericol de vătămare datorită pornirii accidentale a aparatului. Nu introduceți acumulatorul în aparat până când acesta nu este complet pregătit pentru utilizare.

**OBSERVAȚIE!** Pericol de deteriorare! Un acumulator greșit poate deteriora aparatul și acumulatorul.

#### Introducerea acumulatorului

1. Împingeți acumulatorul (10) de-a lungul șinei de ghidare în suportul acestuia din mâner (8).

Acumulatorul se blochează cu zgomot.

#### Îndepărtarea acumulatorului

1. Apăsăți și mențineți apăsat dispozitivul de deblocare a acumulatorului (9) pe acesta (10).
2. Scoateți acumulatorul din mâner (8).

### Pornirea și oprirea

#### Pornirea

1. Selectați direcția de rotație cu ajutorul comutatorului sensului de rotație (7).
2. Selectați o treaptă comutatorului de selecție a treptei (5).
3. Selectați cuplul maxim sau găurirea cu ajutorul inelului de reglare a cuplului (4).
4. Apăsăți și mențineți apăsat întrerupătorul de pornire/oprire (11). Lumina de lucru cu LED (12) luminează.

#### Oprirea

1. Eliberați întrerupătorul de pornire/oprire (11).
2. Înainte de a lăsa deoparte scula electrică, așteptați să se oprească.
3. În pauzele de lucru: Poziționați comutatorul sensului de rotație (7) în centru. Această măsură de precauție împiedică pornirea neintenționată a uneltei electrice.
4. Scoateți acumulatorul (10) din aparat, dacă lăsați aparatul nesupravegheat sau ați terminat lucrul.

## Transport

#### Indicații

- Opriti aparatul.

- Asigurați-vă că toate piesele mobile au ajuns în stare de repaus complet.
- Îndepărtați acumulatorul.
- Scoateți scula interschimbabilă.
- Purtați aparatul întotdeauna de mâner (8).

## Curățarea, întreținerea și depozitarea

**▲ AVERTIZARE!** Pericol de vătămare datorită pornirii accidentale a aparatului. Protejați-vă în cazul lucrărilor de întreținere și curățenie. Opriiți aparatul și îndepărtați acumulatorul (10).

Lucrările de întreținere și mentenanță care nu sunt descrise în aceste instrucțiuni de utilizare trebuie efectuate de către centrul nostru de service. Utilizați numai piese de schimb originale.

### Curățarea

**▲ AVERTIZARE!** Șoc electric! Nu stropiți niciodată aparatul cu apă.

**OBSERVAȚIE!** Pericol de deteriorare. Substanțele chimice pot ataca piesele din plastic ale aparatului. Nu folosiți agenți de curățare resp. solventi.

- Păstrați curate fantele de aerisire, carcasa motorului și mânerul aparatului. Pentru aceasta, folosiți o cârpă umedă sau o perie.

### Întreținere

Aparatul nu necesită întreținere.

### Depozitarea

Depozitați întotdeauna aparatul și accesoriile:

- curat
- la loc uscat
- protejate împotriva prafului
- În valiza de transport inclusă în livrare (17)
- în afara zonei de acțiune a copiilor

Aparate cu acumulator:

- Temperatura de depozitare pentru acumulator și aparat este cuprinsă între 15 °C și 25 °C. Pe perioada depozitării, evitați temperaturile extreme. Din cauza acestora, acumulatorul poate pierde din putere sau poate fi deteriorat.
- Înainte de o depozitare pe timp îndelungat (de ex. peste iarnă), scoateți acumulatorul din aparat (respectați manualul se-

parat de operare pentru acumulator și încărcător).

## Eliminarea/protecția mediului

Scoateți acumulatorul din aparat și predați aparatul, acumulatorul, accesoriile și ambalajul la un centru de reciclare ecologică.



Aparatele electrice nu trebuie eliminate în gunoiul menajer.

Simbolul pubelei cu roți barate cu o cruce înseamnă că acest produs nu trebuie eliminat ca deșeu municipal nesortat la sfârșitul duratei sale de viață utilă.

### Directiva 2012/19/EU privind deșeurile de echipamente electrice și electronice:

Consumatorii sunt obligați prin lege să recicleze echipamentele electrice și electronice într-un mod ecologic la sfârșitul duratei de funcționare a acestora. În acest fel, se asigură o reciclare ecologică și cu economie de resurse.

În funcție de transpunerea în legislația națională, este posibil să aveți următoarele opțiuni:

- returnarea la un punct de vânzare,
- predarea la un punct oficial de colectare,
- returnarea producătorului/distribuitoareului.

Nu intrați în această categorie accesoriile atașate aparatelor vechi și mijloacele auxiliare fără componente electrice.

### Eliminarea ecologică a acumulatorilor



Nu aruncați acumulatorul în gunoiul menajer, în foc (pericol de explozie) sau în apă. Acumulatorii deteriorați pot afecta sănătatea și mediul dacă se emană sau se scurg vapori sau lichide toxice.

Sunteți obligat să eliminați acumulatorii defecti sau folosiți într-un mod ecologic.

- Nu deschideți acumulatorii și evitați deteriorarea mecanică. Există pericolul unui scurtcircuit și pot ieși vapori care irită căile respiratorii.
- Din motive de siguranță, acumulatorii trebuie să fie descărcați înainte de eliminare.
- Izolați polii pentru a evita scurtcircuitele.

- Eliminați acumulatorii prin intermediul unui comerciant sau al unui punct de colectare.
- **Acumulatori deteriorați**  
Manipulați acumulatorii deteriorați la exterior cu atenție deosebită!
  - Nu atingeți acumulatorii deteriorați cu mâinile goale.
  - Dacă nu puteți izola polii cu bandă adezivă, puneți fiecare acumulator individual într-o pungă de plastic.
  - Puneți acumulatorii deteriorați individual într-un recipient neinflamabil, care poate fi închis și încă umplut cu nisip.
  - Duceți acumulatorii deteriorați la un punct de colectare cu personal specializat.

## Service

### Garanție

Stimată clientă, stimate client,  
Pentru acest produs, primiți 3 ani garanție de la data cumpărării. În caz de deficiențe ale acestui produs, conform legii aveți drepturi față de vânzătorul produsului. Aceste drepturi legale nu sunt limitate de garanția noastră prezentată în cele ce urmează.

#### Condiții de garanție

Perioada de garanție începe la data cumpărării. Vă rugăm să păstrați bine bonul de casă original. Acest document este necesar ca dovadă pentru cumpărare. Dacă în interval de trei ani de la data cumpărării acestui produs apare un defect de material sau de fabricație, produsul este reparat sau înlocuit - la alegerea noastră - gratuit de către noi. Această garanție presupune ca produsul defect și chitanța de cumpărare (bonul de casă) să fie prezentate în termenul de trei ani și să se descrie pe scurt în scris, în ce constă defectul și momentul apariției acestuia.

În cazul în care defectul este acoperit de garanția noastră, veți primi înapoi produsul reparat sau un produs nou. Odată cu repararea sau schimbarea produsului nu începe o nouă perioadă de garanție.

#### Perioada de garanție și cererile de garanție legală

Tempul de nefuncționare din cauza lipsei de conformitate apărute în cadrul termenului de garanție prelungește termenul de garanție legală de conformitate și cel al garanției co-

merciale și curge, după caz, din momentul la care a fost adusă la cunoștința vânzătorului lipsa de conformitate a produsului sau din momentul prezentării produsului la vânzător/unitatea service până la aducerea produsului în stare de utilizare normală și, respectiv, al notificării în scris în vederea ridicării produsului sau predării efective a produsului către consumator.

Produsele de folosință îndelungată care înlocuiesc produsele defecte în cadrul termenului de garanție vor beneficia de un nou termen de garanție care curge de la data preschimbării produsului.

#### Domeniul de aplicare a garanției

Produsul a fost produs cu atenție în conformitate cu orientări stricte de calitate și a fost testat cu atenție înainte de livrare.

Garanția se aplică în cazul defectelor de material sau de fabricație. Această garanție nu se referă la piesele produsului, care sunt supuse uzurii normale și de aceea pot fi considerate ca fiind consumabile (de ex. Burghiu) sau pentru deteriorări la piese fragile.

Această garanție își pierde valabilitatea dacă produsul este deteriorat, a fost utilizat necorespunzător sau nu a fost întreținut. Pentru a vă asigura că produsul este utilizat corect, toate indicațiile prezentate în instrucțiunile de utilizare trebuie respectate. Utilizările și acțiunile nerecomandate sau asupra cărora se avertizează în instrucțiunile de utilizare trebuie evitate cu orice preț.

Produsul este destinat exclusiv uzului privat și nu pentru uz comercial. Manipularea abuzivă și necorespunzătoare, utilizarea forței și intervențiile care nu au fost efectuate de către sucursala noastră de service autorizată vor anula garanția.

#### Procedura în cazul unei cereri de garanție

Pentru a vă asigura că cererea dumneavoastră este procesată rapid, vă rugăm să urmați instrucțiunile de mai jos:

- Pentru toate solicitările, vă rugăm să aveți la îndemână bonul de casă și numărul articolului (IAN 525943\_2507) ca dovadă a achiziției.
- Vă rugăm să consultați plăcuța de identificare de pe produs, o gravură de pe produs, pagina de titlu a instrucțiunilor de operare (în stânga jos) sau autocolantul de pe partea din spate sau de jos a produsului pentru numărul de articol.

- În cazul în care apar erori de funcționare sau alte defecte, contactați mai întâi **tele-fo-nic** centrul de service menționat mai jos sau utilizați **formularul de contact**, care se află la [parkside-diy.com](http://parkside-diy.com) în categoria **Service**.
- În cazul în care un produs este înregistrat ca fiind defect, îl puteți trimite, cu taxele poștale plătite, la adresa de service care v-a fost furnizată după consultarea Centrului nostru de service, anexând do-  
da de cumpărare (bonul de casă) și pre-  
cizând care este defectul și când a apărut.  
Pentru a evita problemele de acceptare și  
costurile suplimentare, vă rugăm să folo-  
siți numai adresa care vă este furnizată.  
Asigurați-vă că nu este vorba de o expedi-  
ție fără costul de transport achitat, de  
mărfuri voluminoase, de transport expres  
sau de alte tipuri de transport special. Vă  
rugăm să expediați produsul, inclusiv toa-  
te accesoriile furnizate odată cu achiziția  
și să vă asigurați că ambalajul este sufici-  
ent de sigur pentru transport.



Puteți vizualiza și descărca aceste ma-  
nuale și multe alte manuale la [\[diy.com\]\(http://diy.com\). Acest cod QR vă va duce  
direct la \[parkside-diy.com\]\(http://parkside-diy.com\). Selectați țara  
dumneavoastră și căutați instrucțiunile de  
utilizare prin intermediul măștii de căutare.  
Puteți deschide instrucțiunile de utilizare  
introducând numărul articolului \(IAN\)  
525943\\_2507.](http://parkside-</a></p>
</div>
<div data-bbox=)

### Reparație-service

Pentru reparații, **care nu fac obiectul ga-  
ranției**, adresați-vă centrului de service.  
Acolo veți primi o estimare privind costurile.

- Putem procesa numai aparate, care sunt  
suficient ambalate și expediate cu trans-  
portul plătit. **Indicație:** Vă rugăm să trimi-  
teți aparatul dvs. curățat și cu indicarea  
defectului către adresa menționată a cen-  
trului nostru de service.
- Nu sunt acceptate aparatele expediate  
în mod necorespunzător, aparate trimise  
prin mărfuri voluminoase, Express sau cu  
alte transporturi speciale.
- Noi eliminăm gratuit aparatele defecte,  
care ne sunt trimise.

### Service-Center

**RO** **Service România**  
Tel.: 0800 890 605  
Formular de contact pe  
[parkside-diy.com](http://parkside-diy.com)  
**IAN 525943\_2507**

### Importator

Vă rugăm să aveți în vedere că adresa urmă-  
toare nu este o adresă de service. Mai întâi  
contactați centrul de service menționat mai  
sus.

Grizzly Tools GmbH & Co. KG  
Stockstädter Str. 20  
63762 Großostheim  
GERMANIA  
[www.grizzlytools.de](http://www.grizzlytools.de)

## Piese de schimb și accesorii

**Puteți obține piese de schimb și accesorii de la [www.grizzlytools.shop](http://www.grizzlytools.shop).** Dacă apar proble-  
me în timpul procesului dvs. de comandă, contactați-ne prin magazinul nostru online. Pentru  
întrebări suplimentare adresați-vă către: *Service-Center, Pag. 83*

Poz. nr.	Denumire	Nr. de com- mandă
2	Mandrină cu prindere rapidă	91103354

## Traducerea originalului declarației de conformitate UE

Produs: **Mașină de înșurubat și găurit cu acumulator**

Model: **PBSA 12 F5**

Numărul de serie: 000001–147000

Obiectul declarației descris mai sus este în conformitate cu legislația relevantă de armonizare a Uniunii:

**2006/42/EC • 2014/30/EU • 2011/65/EU & (EU) 2015/863**

Obiectul declarației descris mai sus este conform Directivei 2011/65/EU a Parlamentului European și a Consiliului din 8 iunie 2011 privind restricțiile de utilizare a anumitor substanțe periculoase în echipamentele electrice și electronice.

Pentru a asigura conformitatea, au fost aplicate următoarele standarde armonizate și standarde și reglementări naționale:

**EN 62841-1:2015/A11:2022  
EN 62841-2-1:2018/A12:2022 • EN IEC 63000:2018  
EN IEC 55014-1:2021 • EN IEC 55014-2:2021  
IEC 62471:2006 • EN 62471:2008**

Declarație de conformitate este emisă pe răspunderea exclusivă a producătorului:



Grizzly Tools GmbH & Co. KG  
Stockstädter Str. 20  
63762 Großostheim  
GERMANIA  
02.02.2026

Christian Frank  
Reprezentant autorizat al documentației

## Съдържание

<b>Въведение.....</b>	<b>85</b>
Употреба по предназначение.....	85
Окомплектовка на доставката/принадлежности.....	86
Преглед.....	86
Описание на функциите.....	86
Технически данни.....	86
X 12 V TEAM.....	87
<b>Указания за безопасност.....</b>	<b>87</b>
Значение на указанията за безопасност.....	87
Пиктограми и символи.....	87
Общи предупреждения за безопасност на електроинструментите.....	88
Информация за безопасността на бормашини.....	90
Остатъчни рискове.....	91
<b>Подготовка.....</b>	<b>91</b>
Контролни елементи.....	91
Използване на държача за крайници.....	92
Сглобяване и разглобяване на работния инструмент.....	92
Проверка на степента на зареждане на батерия.....	92
Зареждане на акумулатора.....	93
<b>Експлоатация.....</b>	<b>93</b>
Поставяне и сваляне на акумулатора.....	93
Включване и изключване.....	93
<b>Транспорт.....</b>	<b>93</b>
<b>Почистване, техническа поддръжка и съхранение.....</b>	<b>93</b>
Почистване.....	94
Поддръжка.....	94
Съхранение.....	94
<b>Предаване за отпадъци/Опазване на околната среда.....</b>	<b>94</b>
Акумулаторите трябва да се изхвърлят по екологосъобразен начин.....	94
<b>Сервизно обслужване.....</b>	<b>95</b>
Гаранция.....	95
Гаранция.....	96
Ремонтен сервиз / извънгаранционно обслужване.....	97
Сервизен център.....	97
Вносител.....	98
<b>Резервни части и принадлежности.....</b>	<b>98</b>

**Превод на оригиналната съответствие на ЕС.....** 98

**Разглобен вид.....** 151

## Въведение

Сърдечни поздравления за покупката на Вашия нов акумулаторен винтоверт (наричан по-долу уред или електроинструмент). Вие сте избрали един висококачествен уред. Този уред е бил проверяван относно качеството по време на производството и е бил подложен на крайна проверка. По този начин функционалността на Вашия уред е гарантирана.



Ръководството за експлоатация е неразделна част от този уред. То съдържа важни указания за безопасността, употребата и изхвърлянето на уреда. Прочетете внимателно ръководството за експлоатация. Запознайте се с частите за управление и правилната употреба на уреда. Използвайте уреда само както е описано и за посочените области на приложение. Пазете добре ръководството за експлоатация и предайте всички документи заедно с уреда при препредаването му на трети лица.

## Употреба по предназначение

Уредът е предназначен единствено за следните приложения:

- Завиване и развиване на винтове
- Пробиване в дърво, метал или пластмаса

Експлоатация само в сухи помещения. Всяка друга употреба, която не е допусната изрично в това ръководство за експлоатация, може да представлява сериозна опасност за потребителя и доведе до щети по уреда. Операторът или потребителят на уреда е отговорен за злополуки или щети за други лица или тяхната собственост. Уредът е предназначен за дейности тип „домашен майстор“. Той не е конструиран за промишлена употреба. При комерсиална употреба, гаранцията е невалидна. Производителят не носи отговорност за щети в резултат на употреба не по предназначение или неправилно обслужване.

Уредът е част от серията **X 12 V TEAM** и може да се използва с батерии от серията

**X 12 V TEAM.** Акумулаторните батерии от серията **X 12 V TEAM** трябва да се зареждат само със зарядни устройства от серията **X 12 V TEAM**.

### Окомплектовка на доставката/принадлежности

Разопаковайте уреда и проверете окомплектовката на доставката.

Изхвърлете опаковъчния материал по подходящ начин.

- Акумулаторна бормашина
- Куфар за съхранение
- Включени принадлежности в кутията за съхранение
  - 8 x Завинтващ бит
    - ⊕ PH0, PH1, PH2
    - ⊕ PZ0, PZ1, PZ2
    - ⊖ SL5, SL6
  - Държач за битове
  - 8 x HSS-Свредло  
1,5; 2,5; 3; 4; 5; 6; 8; 10 mm
- Превод на оригиналната инструкция
- Акумулаторна батерия и зарядно устройство с ръководство за експлоатация

### Преглед

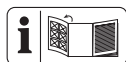

Изображенията на уреда ще намерите върху предната разгъваща се страница.

- 1 Отвор на патронник
- 2 Патронник за бързо захващане
- 3 Пръстен на патронника
- 4 Пръстен за настройка на въртящия момент
- 5 Превключвател за избор на скоростта
- 6 Индикатор за състоянието на зареждане на уреда
- 7 Превключвател за посоката на въртене
- 8 Ръкохватка (изолирана повърхност за хващане)
- 9 Бутон за деблокиране на акумулатора
- 10 Акумулатор
- 11 Превключвател за включване/изключване
- 12 Светодиодна работна светлина

- 13 Кутия за съхранение
  - 14 Свредло
  - 15 Държач за битове
  - 16 Завинтващ бит
  - 17 Куфар за съхранение
  - 18 Зарядно устройство
- Фиг. В**
- 19 Гнездо за бит
  - 20 Магнит

### Описание на функциите

Винтовертът е оборудван с плъзгащ съединител, който при достигане на предварително избран максимален въртящ момент разединява задвижването от работния шпиндел.

Функцията на контролните елементи ще откриете в следващите описания.

### Технически данни

#### Акумулаторна бормашина .... PBSA 12 F5

Номинално напрежение  $U$  ..... 12 V  $\equiv$

Тегло (без акумулаторна батерия)  $\approx$ 0,89 kg

Уредаобороти на празен ход  $n_0$

– 1-ва предавка .....0–350 min<sup>-1</sup>

– 2-ра предавка .....0–1300 min<sup>-1</sup>

Макс. въртящ момент ..... 28 Nm

Ширина на патронника .....  $\varnothing$ 0,8–10 mm

Макс. диаметър на пробиване

–дърво .....25 mm

–метал ..... 10 mm

Ниво на звуково налягане  $L_{pA}$

..... 67,5 dB;  $K_{pA}$ =5 dB

Ниво на звукова мощност  $L_{WA}$

.....75,5 dB;  $K_{WA}$ =5 dB

Трептене ( $a_{H,D}$ ) .....2,802 m/s<sup>2</sup>;  $K$ =1,5 m/s<sup>2</sup>

Акумулатор ..... Li-Ion

Температура .....  $\leq$ 50 °C

– Процес на зареждане ..... 4–40 °C

– Експлоатация ..... 4–50 °C

– Съхранение ..... 15–25 °C

Стойностите на шума и вибрациите са определени според нормите и предписанията в декларацията за съответствие.

Посочената обща стойност на вибрациите и посочената стойност на шумовите емисии са измерени по стандартизиран метод на изпитване и могат да бъдат използвани

за сравнение на един електрически инструмент с друг. Посочената обща стойност на вибрациите и посочената стойност на шумовите емисии може също да се използва за предварителна оценка на натоварването.

**▲ ПРЕДУПРЕЖДЕНИЕ!** Емисиите на вибрациите и шума по време на действителната употреба на електроинструмента могат да се различават от посочените стойности в зависимост от начина, по който се използва електроинструментът. Необходимо е да се определят предпазителни мерки за защита на обслужващото лице въз основа на натоварването с вибрации при действителна употреба (тук следва да се вземат под внимание всички етапи на работния цикъл, напр. време, в което електрическият инструмент е изключен, и време, когато е включен, но работи без натоварване).

## X 12 V TEAM

Уредът е част от серията **X 12 V TEAM** и може да се използва с батерии от серията **X 12 V TEAM**. Акумулаторните батерии от серията **X 12 V TEAM** трябва да се зареждат само със зарядни устройства от серията **X 12 V TEAM**.

Препоръчваме Ви да използвате този уред само със следните акумулаторни батерии: PAKK 12 A3, PAKK 12 A4, PAKK 12 B3, PAKK 12 B4, PAKK 12 D1, PAKK 12 D2, PAKK 12 5.0 A1

Препоръчваме Ви да зареждате тези акумулаторни батерии със следните зарядни устройства: PLGK 12 A2, PLGK 12 A3, PLGK 12 B2, PDSLK 12 A2, PLGK 12 6.0 A1  
Технически характеристики на батерията и зарядното устройство: Вижте отделното ръководство.

## Указания за безопасност

Този раздел описва основните указания за безопасност при използването на уреда.

**▲ ПРЕДУПРЕЖДЕНИЕ!** Наранявания на хора и материални щети поради неправилно боравене с акумулаторната батерия. Спазвайте указанията за безопасност и указанията за зареждане и правилна употреба, посочени в ръководството за експлоатация на акумулаторната батерия и зарядното устройство от серия

**X 12 V TEAM**. Подробно описание на процеса на зареждане и допълнителна информация ще намерите в настоящото отделно ръководство за потребителя.

## Значение на указанията за безопасност

**▲ ОПАСНОСТ!** Ако не спазвате това указание за безопасност, ще се случи злополука. Последствието е тежко телесно нараняване или смърт.

**▲ ПРЕДУПРЕЖДЕНИЕ!** Ако не спазвате това указание за безопасност, е възможно да се случи злополука. Последствието е вероятно тежко телесно нараняване или смърт.

**▲ ПОВИШЕНО ВНИМАНИЕ!** Ако не спазвате това указание за безопасност, ще се случи злополука. Последствието е вероятно леко или средно тежко телесно нараняване.

**УКАЗАНИЕ!** Ако не спазвате това указание за безопасност, ще се случи злополука. Последствието е вероятна материална щета.

## Пиктограми и символи

### Символи върху уреда



Уредът е част от серията **X 12 V TEAM** и може да се използва с батерии от серията **X 12 V TEAM**. Акумулаторните батерии от серията **X 12 V TEAM** трябва да се зареждат само със зарядни устройства от серията **X 12 V TEAM**.



Прочетете ръководството за експлоатация



Електроуредите не се изхвърлят с битовите отпадъци.

## Символи в ръководството за експлоатация



Внимание!



Не излагайте акумулатора за дълго време на силно слънчево лъчение или температури над 50 °C. По-специално избягвайте поставяне върху отоплителни тела или съхранение в превозни средства, които са паркирани на слънце.

① ②... Инструкции стъпка по стъпка

## Общи предупреждения за безопасност на електроинструментите

**▲ ПРЕДУПРЕЖДЕНИЕ!** Прочетете всички предупреждения за безопасност, инструкции, илюстрации и спецификации, предоставени с този електроинструмент. Неспазването на всички инструкции, изброени по-долу, може да доведе до токов удар, пожар и/или сериозно нараняване. **Запазете всички предупреждения и инструкции за бъдещи справки.**

Терминът "електроинструмент" в предупрежденията се отнася до вашия електроинструмент, захранван от мрежата (с кабел), или електроинструмент, захранван от акумулаторна батерия (безжичен).

### 1. БЕЗОПАСНОСТ НА РАБОТНОТО МЯСТО

- Поддържайте работното място чисто и добре осветено.** Задръстените или тъмни зони са предпоставка за инциденти.
- Не работете с електроинструменти във взривоопасна атмосфера, например при наличие на запалими течности, газове или прах.** Електроинструментите създават искри, които могат да възпламенят праха или изпаренията.
- Докато работите с електроинструмента, не допускате деца и странични лица.** Разсейването може да доведе до загуба на контрол.

### 2. ЕЛЕКТРИЧЕСКА БЕЗОПАСНОСТ

- Щепселите на електроинструментите трябва да съответстват на контакта. Никога не модифицирайте**

**щепсела по какъвто и да е начин. Не използвайте адаптери със заземени електроинструменти.** Немодифицираните щепсели и подходящите контакти ще намалят риска от токов удар.

- Избягвайте контакт на тялото със заземени повърхности, като тръби, радиатори, печки и хладилници.** Съществува повишен риск от токов удар, ако тялото ви е заземено.
  - Не излагайте електроинструментите на дъжд или влага.** Навлизането на вода в електроинструмента увеличава риска от токов удар.
  - Не злоупотребявайте с кабела. Никога не използвайте кабела за пренасяне, дърпане или изключване на електроинструмента. Дръжте кабела далеч от топлина, масло, остри ръбове или движещи се части.** Повредените или заплетени кабели увеличават риска от токов удар.
  - Когато работите с електроинструмент на открито, използвайте удължител, подходящ за употреба на открито.** Използването на кабел, подходящ за употреба на открито, намалява риска от токов удар.
  - Ако работата с електроинструмента на влажно място е неизбежна, използвайте захранване, защитено с устройство за защита от остатъчен ток (RCD).** Използването на RCD намалява риска от токов удар.
- ### 3. ЛИЧНА БЕЗОПАСНОСТ
- Бъдете нащрек, внимавайте какво правите и използвайте здрав разум, когато работите с електроинструмент. Не използвайте електроинструмента, когато сте уморени или под въздействието на наркотици, алкохол или медикаменти.** Момент на невнимание по време на работа с електроинструменти може да доведе до сериозни телесни повреди.
  - Използвайте лични предпазни средства. Винаги носете предпазни очила.** Защитното оборудване, като противпрахова маска, нехлъзгащи се предпазни обувки, твърда шапка или антيفони, използвано при подходящи условия, ще намали нараняванията.
  - Предотвратяване на неволно стартиране. Уверете се, че превключвателят е в изключено положение,**

- преди да свързвате към източника на захранване и/или акумулаторната батерия, да вдигате или пренасяте инструмента. Пренасянето на електроинструменти с пръст върху превключвателя или включването на електроинструменти, чийто превключвател е включен, води до инциденти.
- d) **Преди да включите електроинструмента, извадете всички регулиращи ключове или гаечни ключове.** Гаечен ключ или ключ, оставен прикрепен към въртяща се част на електроинструмента, може да доведе до нараняване.
- e) **Не превишавайте възможностите си. Поддържайте правилна стойка и равновесие през цялото време.** Това позволява по-добър контрол на електроинструмента в неочаквани ситуации.
- f) **Облечете се подходящо. Не носете свободни дрехи или бижута. Дръжте косата и дрехите си далеч от движещите се части.** Свободни дрехи, бижута или дълга коса могат да попаднат в движещите се части.
- g) **Ако са предвидени устройства за свързване на съоръжения за извличане и събиране на прах, уверете се, че те са свързани и се използват правилно.** Използването на прахоуловители може да намали опасностите, свързани с праха.
- h) **Не позволявайте на познанието, придобито от честото използване на инструментите, да ви позволи да станете самодоволни и да пренебрегнете принципите за безопасност на инструментите.** Едно невнимателно действие може да доведе до тежки наранявания в рамките на част от секундата.
- 4. ИЗПОЛЗВАНЕ И ГРИЖА ЗА ЕЛЕКТРОИНСТРУМЕНТА**
- a) **Не насилвайте електроинструмента. Използвайте подходящия електроинструмент за вашето приложение.** Правилният електроинструмент ще свърши работата по-добре и по-безопасно със скоростта, за която е проектиран.
- b) **Не използвайте електроинструмента, ако превключвателят не го включва и изключва.** Всеки електроинструмент, който не може да се управлява с превключвателя, е опасен и трябва да се ремонтира.
- c) **Преди да извършвате каквито и да било настройки, да сменяте аксесоари или да съхранявате електроинструментите, изключете щепсела от източника на захранване и/или извадете акумулаторната батерия, ако се изважда, от електроинструмента.** Тези превантивни мерки за безопасност намаляват риска от случайно стартиране на електроинструмента.
- d) **Съхранявайте неработещите електроинструменти на място, недостъпно за деца, и не позволявайте на лица, които не са запознати с електроинструмента или с тези инструкции, да работят с него.** Електрическите инструменти са опасни в ръцете на необучени потребители.
- e) **Поддържане на електроинструменти и аксесоари. Проверявайте за разминаване или свързване на движещите се части, счупване на части и всякакви други условия, които могат да повлияят на работата на електроинструмента. Поправете електроинструмента преди употреба, ако е повреден.** Много злополуки се причиняват от лошо поддържани електроинструменти.
- f) **Поддържайте режещите инструменти остри и чисти.** Правилно поддържаните режещи инструменти с остри режещи ръбове е по-малко вероятно да се заклещат и са по-лесни за управление.
- g) **Използвайте електроинструмента, принадлежностите, накрайниците и т.н. в съответствие с тези инструкции, като се съобразявате с условията на работа и извършваната работа.** Използването на електроинструмента за операции, различни от предвидените, може да доведе до опасна ситуация.
- h) **Поддържайте дръжките и повърхностите за хващане сухи, чисти и без масла и мазнини.** Хлъзгавите дръжки и повърхности за хващане не позволяват безопасно боравене и управление на инструмента в неочаквани ситуации.

## 5. ИЗПОЛЗВАНЕ И ГРИЖА ЗА АКУМУЛАТОРНИТЕ ИНСТРУМЕНТИ

- a) **Зареждайте само със зарядното устройство, посочено от производителя.** Зарядното устройство, което е подходящо за един тип акумулаторна батерия, може да създаде риск от пожар, когато се използва с друг тип акумулаторна батерия.
- b) **Използвайте електроинструменти само със специално предназначение за целта комплекти акумулаторни батерии.** Използването на други акумулаторни батерии може да доведе до риск от нараняване и пожар.
- c) **Когато акумулаторната батерия не се използва, я дръжте далеч от други метални предмети, като кламери, монети, ключове, пирони, винтове или други малки метални предмети, които могат да се свържат от една клемма към друга.** Съединяването накъсо на клемите на акумулаторната батерия може да доведе до изгаряния или пожар.
- d) **При неблагоприятни условия от акумулаторната батерия може да се изхвърли течност; избягвайте контакт с нея. При случаен контакт изплакнете с вода. Ако течността попадне в очите, допълнително потърсете медицинска помощ.** Течността, изхвърлена от акумулаторната батерия, може да причини дразнене или изгаряния.
- e) **Не използвайте пакет акумулаторни батерии или инструмент, които са повредени или модифицирани.** Повредени или модифицирани акумулаторни батерии могат да имат непредсказуемо поведение, което да доведе до пожар, експлозия или риск от нараняване.
- f) **Не излагайте акумулаторната батерия или инструмента на огън или прекомерна температура.** Излагането на огън или на температура над 130°C може да предизвика експлозия.
- g) **Спазвайте всички инструкции за зареждане и не зареждайте акумулаторната батерия или инструмента извън температурния диапазон, посочен в инструкциите.** Неправилното зареждане или зареждането при температури извън посочения диапазон

може да повреди акумулаторната батерия и да увеличи риска от пожар.

## 6. СЕРВИЗНО ОБСЛУЖВАНЕ

- a) **Възложете сервизното обслужване на електроинструмента на квалифициран сервизен специалист, който използва само идентични резервни части.** По този начин ще се гарантира безопасността на електроинструмента.
- b) **Никога не обслужвайте повредени акумулаторни батерии.** Сервизното обслужване на акумулаторните батерии трябва да се извършва само от производителя или от оторизирани сервизи.

## Информация за безопасността на бормащини

### Инструкции за безопасност за всички операции

- **Дръжте електроинструмента за изолираните повърхности за захващане, когато извършвате операция, при която режещият крайник или закрепващите елементи могат да влязат в контакт със скрито окабеляване.** Режещият крайник или закрепващите елементи се допират до проводник под напрежение, което може да направи откритите метални части на електроинструмента "под напрежение" и да причини на оператора токов удар.

### Инструкции за безопасност при използване на дълги свредла

- **Никога не работете със скорост, висока от максималната номинална скорост на свредлото.** При по-високи скорости има вероятност крайникът да се огъне, ако бъде оставен да се върти свободно, без да се допира до обработвания детайл, което може да доведе до телесни повреди.
- **Винаги започвайте пробиването с ниска скорост и с връх на свредлото в контакт с обработвания детайл.** При по-високи скорости има вероятност крайникът да се огъне, ако бъде оставен да се върти свободно, без да се допира до обработвания детайл, което може да доведе до телесни повреди.
- **Винаги започвайте пробиването с ниска скорост и с връх на свредло-**

**то в контакт с обработвания детайл.** Накрайниците могат да се огнат и да доведат до счупване или загуба на контрол, което може да доведе до телесни повреди.

### Допълнителни инструкции за безопасност

- **Осигурявайте обработвания детайл.** Детайл, захванат с подходящи приспособления или скоби, е застопорен по здраво и сигурно, отколкото, ако го държите с ръка.
- **Изключете електроинструмента незабавно, ако инструментът за приложение се блокира. Бъдете подготвени за реакции с висок въртящ момент, които предизвикват откат.** Инструментът за приложение се блокира, когато се заклеши в детайла или когато електроинструментът се претовари.
- **Винаги изчаквайте пълното спиране на електроинструмента, преди да го оставите.** Инструментът за приложение може да заседне и да изгубите контрол над електроинструмента.
- **Дръжте електроинструмента здраво.** Когато затягате и разхлабвате винтове, бъдете подготвени за реакции с временно висок въртящ момент.
- **Използвайте подходящи детектори, за да определите дали има скрити захранващи линии, или се свържете с местната компания за комунални услуги за съдействие.** Контактът с електрически кабели може да причини пожар и токов удар. Повреждането на газопроводите може да доведе до експлозия. Счупването на водопроводни тръби причинява материални щети.
- **Използвайте само аксесоари, препоръчани от PARKSIDE.** Неподходящите аксесоари могат да причинят токов удар или пожар.

### Остатъчни рискове

Дори и при употреба съгласно указанията на този уред, винаги остават остатъчни рискове. Следните опасности могат да настъпят във връзка с изпълнението и изработването на този уред:

- Увреждане на слуха, ако не се носи подходящо оборудване за предпазване на слуха.
- Увреждане на здравето, произтичащо от вибрации ръка-рамо, ако уредът се

използва за по-дълъг период от време или не се използва и поддържа правилно.

- Нараняване чрез порязване

**▲ ПРЕДУПРЕЖДЕНИЕ!** Опасност от електромагнитното поле, което се генерира докато уредът е в експлоатация. При определени обстоятелства това поле може да повлияе отрицателно на активни или пасивни медицински импланти. За да се намали опасността от сериозни или смъртоносни наранявания, ние препоръчваме на лицата с медицински импланти да се консултират със своя лекар или производителя на медицинския имплант, преди да използват уреда.

## Подготовка

**▲ ПРЕДУПРЕЖДЕНИЕ!** Опасност от нараняване в резултат на неволно включване на уреда. Поставете акумулаторната батерия в уреда едва тогава, когато уредът е напълно готов за употреба.

## Контролни елементи



Запознайте се с контролните елементи преди да пуснете уреда в експлоатация за първи път.

- **Превключвател за посоката на въртене (7) (Фиг. А)**  
**УКАЗАНИЕ!** Задействайте превключвателя за посоката на въртене само когато уредът е спрял!  
Посока на превключвателя, гледана отзад:
  - **Отляво** Завиване на винт, пробиване
  - **Център** Блокировка срещу включване
  - **Отдясно** Развиване на винт
- **Пръстен за настройка на въртящия момент (4)**  
Настройка на максималния въртящ момент за завиване, при който плъзгащият съединител се задейства.  
**УКАЗАНИЕ!** Задействайте пръстена за настройка на въртящия момент само когато уредът е спрял!
  - **1** Минимален въртящ момент
  - **19** Максимален въртящ момент  
С цел безопасност, при завиване започнете с малък въртящ момент.

Увеличете въртящия момент, ако е необходимо.

-  Пробиване без ограничение на въртящия момент
- **Превключвател за избор на скоростта (5)**

**▲ ПОВИШЕНО ВНИМАНИЕ!** Задействайте превключвателя за избор на скорост само когато уредът е спрял.

- **1**  Винтове
- **2**  Пробиване
- **Превключвател за включване/изключване (11)**
  - Включване: Натискане
  - Плавно регулиране на оборотите: Колкото повече натискате превключвателя за включване/изключване, толкова по-високи са оборотите.
  - Изключване: Пускане

## Използване на държача за накрайници

### Указания

- За да използвате държача за накрайници (19), трябва да свалите патронника за бързо захващане (2).

### Демонтиране на патронника за бързо захващане (Фиг. В)

1. Дръжте здраво патронника за бързо захващане (2) отпред. Издърпайте пръстена на патронника (3) в посока на патронника за бързо захващане (2).
2. По този начин патронникът за бързо захващане (2) се освобождава и може да се свали напред.

### Използване на държача за накрайници (Фиг. С)

1. Вкарайте подходящ 6-стенен накрайник в държача за накрайници (19). Поради формата на 6-стенния държач може да се наложи леко да завъртите накрайника.
2. Вкарайте накрайника максимално навътре в държача за накрайници (19). Благодарение на водача и на магнитното захващане битът се установява здраво на място.
3. Изваждане на накрайник: Издърпайте накрайника от държача за накрайници (19).

## Монтиране на патронника за бързо захващане (Фиг. В)



1. За да поставите отново патронника за бързо захващане (2), издърпайте пръстена на патронника (3) в посока на патронника за бързо захващане.
2. Избугайте патронника за бързо захващане (2) изцяло нагоре и отпуснете пръстена на патронника (3). Чрез дърпане проверете стабилността на патронника за бързо захващане.

## Сглобяване и разглобяване на работния инструмент

### Указания

- Ширина на патронника:  $\varnothing 0,8-10$  mm
- Данните за посоката са гледани отзад.

### Монтиране на работния инструмент (Фиг. D)

1. Отваряне на патронника: Обърнете патронника за бързо захващане (2) .
2. Вкарайте работния инструмент максимално навътре в патронника за бързо захващане (1).
3. Затягане на работния инструмент: Обърнете патронника за бързо захващане (2) .

### Демонтиране на работния инструмент (Фиг. D)

1. Отваряне на патронника: Обърнете патронника за бързо захващане (2) .
2. **▲ ПОВИШЕНО ВНИМАНИЕ!** Опасност от изгаряне! Работните инструменти – по-специално свредлата – могат силно да се нагорещят. Ако е необходимо, носете предпазни ръкавици. Отстранете работния инструмент.

## Проверка на степента на зареждане на батерия



Докато уредът е включен, индикаторът за състоянието на акумулаторната батерия (6) показва степента на зареждане на батерията.

Светодиоди	Значение
червен, оранжев, зелен	Акумулаторът е зареден
червен, оранжев	Акумулаторът е зареден частично
червен	Акумулаторът трябва да бъде зареден

## Зареждане на акумулатора

Вижте също инструкциите за употреба на зарядното устройство.

### Указания

- Оставете загрелия акумулатор да се охлади преди зареждане.
- Не излагайте акумулатора на пряка слънчева светлина или температури за продължителни периоди >50 °C. Поспециално, избягвайте поставянето му върху радиатори или съхранението му в превозни средства, паркирани на слънце.

### Процедура

1. Ако е нужно, извадете акумулатора (10) от уреда.
2. Вкарайте акумулатора в отора за зареждане на зарядното устройство (18).
3. Включете зарядното устройство в контакта.
4. След процеса на зареждане изключете зарядното устройство от мрежата.
5. Извадете акумулатора от отора за зареждане.

## Експлоатация

### Поставяне и сваляне на акумулатора

**▲ ПРЕДУПРЕЖДЕНИЕ!** Опасност от нараняване в резултат на неволно включване на уреда. Поставете акумулаторната батерия в уреда едва тогава, когато уредът е напълно готов за употреба.

**УКАЗАНИЕ!** Опасност от повреда! Грешен акумулатор може да повреди уреда и акумулатора.

#### Поставяне на акумулатора

1. Плъзнете акумулатора (10) по водещата шина в държача за акумулатора в дръжката (8). Акумулаторът се фиксира с отчетливо щракване.

### Изваждане на акумулатора

1. Натиснете и задръжте блокировката на акумулатора (9) върху акумулатора (10).
2. Извадете акумулатора от дръжката (8).

## Включване и изключване

### Включване

1. С превключвателя за посоката на въртене (7) изберете посоката на въртене.
2. С превключвателя за избор на скорост (5) изберете скорост.
3. С пръстена за настройка на въртящия момент (4) изберете максимален въртящ момент или пробиване.
4. Натиснете и задръжте превключвателя за включване/изключване (11). Светодиодната работна лампа (12) светва.

### Изключване

1. Освободете превключвателя за включване/изключване (11).
2. Изчакайте електроинструментът да спре напълно, преди да го оставите.
3. В работните почивки: Поставете превключвателя за посоката на въртене (7) в центъра. Тези предпазни мерки предотвратяват непредумишлено включване на електроинструмента.
4. Ако оставяте уреда без наблюдение или сте готови с работата, извадете акумулатора (10) от уреда.

## Транспорт

### Указания

- Изключете уреда.
- Уверете се, че всички движещи се части са достигнали състояние на пълно покой.
- Отстранете акумулаторната батерия.
- Отстранете работния инструмент.
- Винаги носете уреда за ръкохватката (8).

## Почистване, техническа поддръжка и съхранение

**▲ ПРЕДУПРЕЖДЕНИЕ!** Опасност от нараняване в резултат на неволно включване на уреда. Пазете се при работи по поддръжката и почистването. Изключете уреда и извадете акумулатора (10).

Нека ремонтни дейности и дейности по поддръжката, които не са описани в това ръководство, бъдат извършвани от нашия сервизен център за поддръжка. Използвайте само оригинални резервни части.

## Почистване

**▲ ПРЕДУПРЕЖДЕНИЕ!** Токов удар! Никога не пръскайте уреда с вода.

**УКАЗАНИЕ!** Опасност от повреда. Химическите субстанции могат да повредят пластмасовите части на уреда. Не използвайте почистващи препарати или разтворители.

- Поддържайте вентилационните отвори, корпуса на мотора и ръкохватките на уреда чисти. За целта използвайте влажна кърпа или четка.

## Поддръжка

Уредът не се нуждае от поддръжка.

## Съхранение

Съхранявайте уреда и принадлежностите винаги:

- чисти
- на сухо
- защитени от прах
- В предоставения куфар за съхранение (17)
- извън досега на деца

Уреди с акумулатор:

- Акумулаторът и уредът трябва да се съхраняват при температури между 15 °C и 25 °C. По време на съхранение избягвайте екстремен студ или горещина. От това акумулаторът губи капацитета си или може да се повреди.
- Преди по-продължително съхранение (напр. презимуване) извадете акумулатора от уреда (спазвайте отделните инструкции за експлоатация на акумулатора и зарядното устройство).

## Предаване за отпадъци/ Опазване на околната среда

Извадете акумулаторната батерия от уреда и предайте уреда, акумулаторната батерия, принадлежностите и опаковката за екологосъобразно рециклиране.



Електроуредите не се изхвърлят с битовите отпадъци.

Символът на зачеркнатия контейнер с колелца означава, че този продукт не трябва да се изхвърля като несортирани битови отпадъци в края на полезния му живот.

### Директива 2012/19/ЕС относно отпадъците от електрическо и електронно оборудване:

Потребителите за законово задължени да предават електронните уреди в края на техния полезен живот за екологосъобразно рециклиране. По този начин се гарантира екологосъобразно и щадящо ресурси предаване за отпадъци.

В зависимост от прилагането в националното законодателство, имате следните опции:

- връщане на място на продажба,
- предаване в официален събирателен пункт,
- изпращане обратно към производителя/дистрибутора.

От това изискване не са засегнати прикрепените към старите уреди принадлежности и помощни средства без електрически съставни части.

### Акумулаторите трябва да се изхвърлят по екологосъобразен начин



Не изхвърляйте батерията в домашната смет, в огън (опасност от експлозия) или във вода. Повредени батерии могат да навредят на околната среда и вашето здраве, ако излизат отровни изпарения или течности.

Вие сте длъжни да изхвърляте дефектни-те или използваните акумулатори по екологичен начин.

- Не отваряйте акумулаторите и избягвайте механични повреди. Съществува опасност от късо съединение и могат да се отделят изпарения, които дразнят дихателните пътища.
- От съображения за безопасност акумулаторите трябва да се разреждат преди изхвърляне.
- Залепете полюсите с тиксо, за да избегнете късо съединение.

- Предавайте акумулаторите за изхвърляне на търговците на дребно или пункт за събиране.
- **Повредени акумулатори**  
Работете с външно повредени акумулатори с особено внимание!
  - Не докосвайте повредени акумулатори с голи ръце.
  - Ако не можете да залепите клемите с тиксо, поставете акумулаторите поотделно в найлонова торбичка.
  - Поставете повредените акумулатори поотделно в незапалим, запечатващ се контейнер, който все още може да се напълни с пясък.
  - Отнесете повредените акумулатори в пункт за събиране със специализиран персонал.

## Сервизно обслужване

### Гаранция

Уважаема г-жо Клиент, уважаеми г-н Клиент,

За този продукт получавате 3 години гаранция от датата на покупката. В случай на дефекти в този продукт, имате законни права спрямо продавача на продукта. Тези законови права не са ограничени от нашата гаранция, както е посочено по-долу.

### Гаранционни условия

Гаранционният период започва да тече от датата на покупката. Моля, пазете оригиналния касов бон на сигурно място. Този документ се изисква като доказателство за покупка. Ако в рамките на три години от датата на закупуване на този продукт възникне дефект в материала или изработката, продуктът – по наш избор – ще бъде ремонтиран или сменен безплатно за Вас. Тази гаранционна услуга предполага в рамките на тригодишния срок трябва да ни бъдат представени повреденият уред и доказателство за закупуването (касов бон), както и кратко писмено описание, в какво се състои повредата и кога е възникнала.

Ако повредата се покрива от нашата гаранция, ще получите ремонтирания или нов продукт обратно. С ремонта или смяната на продукта не започва нов гаранционен период.

### Гаранционен срок и законови рекламации за дефекти

Гаранцията не удължава гаранционния срок. Това важи и за сменени или ремонтирани части. Възникнали евентуално още при покупката повреди или дефекти трябва да бъдат съобщени веднага след разпаковане. Извършените след изтичане на гаранционния срок ремонти се заплащат.

### Обхват на гаранцията

Продуктът е внимателно произведен в съответствие със строгите указания за качество и внимателно проверен преди доставката.

Гаранционната услуга важи за материални дефекти и производствени грешки. Тази гаранция не покрива части от продукта, които са предмет на нормално износване и следователно може да се считат за износващи се части (напр. Свредло) или повреди на чувливи части.

Тази гаранция отпада, ако продуктът е бил повреден, бил е използван неправилно или не е бил поддържан. За правилното използване на продукта всички посочени в ръководството за експлоатация инструкции трябва да се спазват точно. Предназначения и действия, които не са препоръчани в ръководството за експлоатация или за които е предупредено изрично, задължително трябва да се избягват.

Продуктът е предназначен само за лична, а не за търговска употреба. Гаранцията отпада в случай на злоупотреба и неправилно боравене, използване на сила и интервенции, които не са били извършени от нашия оторизиран сервиз.

### Обработка при гаранционен случай

За да се гарантира бърза обработка на вашата заявка, моля, следвайте указанията по-долу:

- За всички запитвания, моля, подгответе касовия бон и каталожния номер (IAN525943\_2507) като доказателство за покупката.
- Каталожният номер ще намерите върху типовата табелка на продукта, гравирани върху продукта, на заглавната страница на ръководство за работа (долу вляво) или на стикера на гърба или отдолу на продукта.
- При възникнали функционални грешки или други повреди, моля, свържете се първо с посочения по-долу сервизен

център **по телефона** или използвайте нашата **форма за контакт**, която можете да намерите на [parkside-diy.com](http://parkside-diy.com) в категория **Обслужване**.

- След консултация с нашия сервизен център, вие можете да изпратите дефектен продукт на посочения ви сервизен адрес безплатно, като приложите касовата бележка (касова бележка) и опишете подробности за естеството на дефекта и кога е възникнал. За да избегнете проблеми с приемането и допълнителни разходи, е необходимо да използвате само адреса, който ви е даден. Уверете се, че пратката не е изпратена до поискване, като обемна, експресна или друг вид специална пратка. Моля, изпратете продукта с всички включени към него принадлежности при покупката и се погрижете за достатъчно сигурна транспортна опаковка.

## Гаранция

Уважаема г-жо Клиент, Уважаеми г-н Клиент, за този продукт получавате 3 години гаранция от датата на покупката. В случай на несъответствие на продукта с договора за продажба вие имате законно право да предавите рекламация пред продавача на продукта при условията и в сроковете, определени в глава трета, раздел II и III и глава четвърта от Закона за предоставяне на цифрово съдържание и цифрови услуги и за продажба на стоки (ЗПЦС-ЦУПС)\*.

Вашите права, произтичащи от посочените разпоредби, не се ограничават от нашата по-долу представена търговска гаранция, не са свързани с разходи за потребителите и независимо от нея продавачът на продукта отговаря за липсата на съответствие на потребителската стока с договора за продажба съгласно ЗПЦС-ЦУПС.

### Гаранционни условия

Гаранционният срок е 3 години от датата на получаване на стоката. Пазете добре оригиналната касова бележка. Този документ е необходим като доказателство за покупката. Ако в рамките на три години от датата на закупуване на този продукт се появи дефект на материала или производствен дефект, продуктът ще бъде без-

платно ремонтиран или заменен. Гаранцията предполага в рамките на тригодишния гаранционен срок да се представят дефектният уред, касовата бележка (касовият бон), както и всички други документи, установяващи наличието на дефект и писмено да се обясни в какво се състои дефектът и кога е възникнал. Ако дефектът е покрит от нашата гаранция, вие ще получите обратно ремонтирания или нов продукт. В случай на замяна на дефектна стока първоначалният гаранционен срок и гаранционни условия се запазват. В случай на ремонт на дефектната стока, срокът на ремонта се прибавя към гаранционния срок. За евентуално наличните и установени повреди и дефекти още при покупката трябва да се съобщи веднага след разопаковането. Евентуалните ремонти след изтичане на гаранционния срок са срещу заплащане.

Ремонтът или замяната на продукта не поражда нова гаранция.

### Обхват на гаранцията

Уредът е произведен грижливо според строгите изисквания за качество и добросъвестно изпитан преди доставка. Гаранцията важи за дефекти на материала или производствени дефекти. Гаранцията не обхваща консумативите, както и частите на продукта, които подлежат на нормално износване, поради което могат да бъдат разглеждани като бързо износващи се части (напр. Свредло) или повредите на чупливи части. Гаранцията отпада, ако уредът е повреден поради неправилно използване или в резултат на неосъществяване на техническа поддръжка. За правилната употреба на продукта трябва точно да се спазват всички указания в упътването за експлоатация. Предназначение и действия, които не се препоръчват от упътването за експлоатация или за които то предупреждава, трябва задължително да се избягват. Продуктът е предназначен само за частна, а не за професионална употреба. При злоупотреба и неправилно третиране, употреба на сила и при интервенции, които не са извършени от клона на нашия оторизиран сервиз, гаранцията отпада.

### Процедура при гаранционен случай

За да се гарантира бърза обработка на Вашия случай, следвайте следните указания:

- За всички запитвания, моля, подгответе касовия бон и каталожния номер (IAN 525943\_2507) като доказателство за покупката.
- Вземете артикулния номер от фабричната табелка.
- При възникване на функционални или други дефекти първо се свържете по телефона или чрез имейл с долупосочения сервизен отдел. След това ще получите допълнителна информация за уреждането на Вашата reklamация.
- След съгласуване с нашия сервиз можете да изпратите дефектния продукт на посочения Ви адрес на сервиза безплатно за Вас, като приложите касовата бележка (касовия бон) и посочите писмено в какво се състои дефектът и кога е възникнал. За да се избегнат проблеми с приемането и допълнителни разходи, задължително използвайте само адреса, който Ви е посочен. Осигурете изпращането да не е като експресен товар или като друг специален товар. Изпратете уреда заедно с всички принадлежности, доставени при покупката, и осигурете достатъчно сигурна транспортна опаковка.

\* Като физическо лице – потребител, независимо от настоящата търговска гаранция, Вие се ползвате от правата на законната гаранция, предоставена от Закона за предоставяне на цифрово съдържание и цифрови услуги и за продажбата на стоки /ЗПЦСЦУПС/. По-специално Вие имате право при несъответствие на стоката да бъде извършен ремонт или замяна по Ваш избор, освен ако това е невъзможно или е свързано с непропорционално големи разходи за продавача. Вие имате право на пропорционално намаляване на цената или на разваляне на договора при наличие на условията на чл. 33, ал. 3 от ЗПЦСЦУПС. Условията и сроковете на законната гаранция са регламентирани в глава трета, раздел II и III и в глава четвърта на ЗПЦСЦУПС



На [parkside-diy.com](http://parkside-diy.com) можете да видите и изтеглите тези и много други ръководства. Този QR код Ви отвежда директно до [parkside-diy.com](http://parkside-diy.com). Изберете Вашата държава и потърсете ръководства за експлоатация, като използвате формата за търсене. Чрез въвеждане на артикулния номер (IAN) 525943\_2507 можете да отворите Вашата инструкция за експлоатация.

### Ремонтен сервиз / извънгаранционно обслужване

Ремонти извън гаранцията можете да възложите на клона на нашия сервиз срещу заплащане. Той с удоволствие ще Ви направи предварителна калкулация.

- Можем да обработваме само уреди, които са достатъчно опаковани и изпратени с платени транспортни разходи.
- **Внимание:** Изпратете Вашия уред на клона на нашия сервиз почистен и с указание за дефекта.
- Уредите, предмет на извънгаранционно обслужване, изпратени с неплатени транспортни разходи – с наложен платеж, като експресен или друг специален товар – не се приемат.
- Ние ще изхвърлим изпратените от Вас дефектни уреди безплатно.

### Сервизен център

**Сервизно обслужване България**  
 Тел.: 00800 118 4980  
 Формуляр за контакт на [parkside-diy.com](http://parkside-diy.com)  
**IAN 525943\_2507**

## Вносител

Моля, имайте предвид, че следващия адрес не е адрес на сервиза. Първо се свържете с посочения по-горе сервизен център.

Grizzly Tools GmbH & Co. KG  
Stockstädter Str. 20  
63762 Großostheim  
ГЕРМАНИЯ  
[www.grizzlytools.de](http://www.grizzlytools.de)

## Резервни части и принадлежности

Резервни части и принадлежности можете да намерите на [www.grizzlytools.shop](http://www.grizzlytools.shop). Ако в процеса на поръчка възникнат проблеми, свържете се с нас през нашия онлайн магазин. Ако имате други въпроси, обърнете се към: *Сервизен център, Стр. 97*

Позиция №	Наименование	Поръчков №
2	Патронник за бързо захващане	91103354

## Превод на оригиналната съответствие на ЕС

Продукт: **Акумулаторна бормашина**

Модел: **PBSA 12 F5**

Сериен номер: 000001-147000

Предметът на декларацията, описан по-горе, отговаря на съответното законодателство на Съюза за хармонизация:

**2006/42/EC • 2014/30/EU • 2011/65/EU & (EU) 2015/863**

Обектът на декларацията, който е описан по-горе, е в съответствие с Директива 2011/65/EU на Европейския парламент и на Съвета от 8 юни 2011 г. относно ограничението на употребата на определени опасни вещества в електрическото и електронното оборудване.

За да се осигури съответствие, са приложени следните хармонизирани стандарти и национални стандарти и разпоредби:

**EN 62841-1:2015/A11:2022**  
**EN 62841-2-1:2018/A12:2022 • EN IEC 63000:2018**  
**EN IEC 55014-1:2021 • EN IEC 55014-2:2021**  
**IEC 62471:2006 • EN 62471:2008**

За настоящата декларация за съответствие отговорност носи единствено производителят:



Grizzly Tools GmbH & Co. KG  
Stockstädter Str. 20  
63762 Großostheim  
ГЕРМАНИЯ  
02.02.2026

Christian Frank  
Упълномощен представител за документация

## Πίνακας περιεχομένων

<b>Εισαγωγή.....</b>	<b>99</b>
Προβλεπόμενη χρήση.....	99
Περιεχόμενο παράδοσης/Παραδοτέος εξοπλισμός.....	100
Επισκόπηση.....	100
Περιγραφή λειτουργίας.....	100
Τεχνικά χαρακτηριστικά.....	100
X 12 V TEAM.....	101
<b>Υποδείξεις ασφάλειας.....</b>	<b>101</b>
Σημασία των υποδείξεων ασφαλείας... 101	
Εικονοσύμβολα και σύμβολα.....	101
Γενικές προειδοποιήσεις ασφαλείας ηλεκτρικών εργαλείων.....	102
Πληροφορίες ασφαλείας για δρόπανα.....	104
Υπολειπόμενοι κίνδυνοι.....	105
<b>Προετοιμασία.....</b>	<b>105</b>
Εξαρτήματα χειρισμού.....	105
Χρήση υποδοχής μυτών.....	106
Συναρμολόγηση και αποσυναρμολόγηση πρόσθετου εργαλείου.....	106
Έλεγχος κατάστασης φόρτισης του συσσωρευτή.....	106
Φόρτιση συσσωρευτή.....	106
<b>Λειτουργία.....</b>	<b>107</b>
Τοποθέτηση και αφαίρεση συσσωρευτή.....	107
Ενεργοποίηση και Απενεργοποίηση... 107	
<b>Μεταφορά.....</b>	<b>107</b>
<b>Καθαρισμός, συντήρηση και αποθήκευση.....</b>	<b>107</b>
Καθαρισμός.....	107
Συντήρηση.....	107
Αποθήκευση.....	107
<b>Απόρριψη/Προστασία του περιβάλλοντος.....</b>	<b>108</b>
Απόρριψη των συσσωρευτών με φιλικό προς το περιβάλλον τρόπο.....	108
<b>Σέρβις.....</b>	<b>108</b>
Εγγύηση.....	108
Σέρβις επισκευών.....	110
Κέντρο Σέρβις.....	110
Εισαγωγέας.....	110
<b>Ανταλλακτικά και αξεσουάρ.....</b>	<b>110</b>
<b>Μετάφραση του πρωτοτύπου των δηλώσεων συμμόρφωσης ΕΕ.....</b>	<b>111</b>
<b>Διευρυμένη εικόνα.....</b>	<b>151</b>

## Εισαγωγή

Συγχαρητήρια για την αγορά του νέου σας επαναφορτιζόμενου δραπανοκατσάβιδου (εφεξής καλούμενο «συσκευή» ή «ηλεκτρικό εργαλείο»).

Αποφασίσατε έτσι για την απόκτηση μιας συσκευής υψηλής ποιότητας. Η παρούσα συσκευή ελέγχθηκε κατά τη διαδικασία παραγωγής αναφορικά με την ποιότητα και υποβλήθηκε σε τελικό έλεγχο. Με τον τρόπο αυτό έχει εξασφαλιστεί η ικανότητα λειτουργίας της συσκευής σας.



Οι οδηγίες λειτουργίας είναι τμήμα αυτής της συσκευής. Περιέχουν σημαντικές υποδείξεις για την ασφάλεια, τη χρήση και την απόρριψη. Διαβάστε προσεκτικά τις οδηγίες λειτουργίας. Εξοικειωθείτε με τα στοιχεία χειρισμού και τη σωστή χρήση της συσκευής. Χρησιμοποιείτε τη συσκευή μόνο όπως περιγράφεται και για τους αναφερόμενους τομείς χρήσης. Φυλάτε καλά τις οδηγίες λειτουργίας και παραδώστε όλα τα έγγραφα σε περίπτωση παράδοσης της συσκευής σε τρίτους.

### Προβλεπόμενη χρήση

Η συσκευή προβλέπεται αποκλειστικά για τις εξής χρήσεις:

- Βίδωμα και ξεβίδωμα βιδών
  - Διάτρηση σε ξύλο, μέταλλο ή πλαστικό
- Λειτουργία αποκλειστικά σε στεγνούς χώρους.

Κάθε περαιτέρω χρήση που δεν επιτρέπεται ρητά στις παρούσες οδηγίες λειτουργίας μπορεί να θέσει σε κίνδυνο τον χρήστη και να προκαλέσει ζημιές στη συσκευή. Ο χειριστής ή ο χρήστης της συσκευής είναι υπεύθυνος για ατυχήματα ή βλάβες σε άλλους ανθρώπους ή στην ιδιοκτησία τους. Η συσκευή προορίζεται για οικιακή χρήση. Δεν έχει σχεδιαστεί για συνεχή, επαγγελματική χρήση. Στην περίπτωση επαγγελματικής χρήσης ακυρώνεται η εγγύηση. Ο κατασκευαστής δεν αναλαμβάνει καμία ευθύνη για φθορές που οφείλονται σε μη ορθή ή λανθασμένη χρήση. Ο συσκευή είναι τμήμα της σειράς **X 12 V TEAM** και λειτουργεί με συσσωρευτές της σειράς **X 12 V TEAM**. Οι συσσωρευτές της σειράς **X 12 V TEAM** επιτρέπεται να φορτίζονται μόνο με συσκευές φόρτισης της σειράς **X 12 V TEAM**.

## Περιεχόμενο παράδοσης/ Παραδοτέος εξοπλισμός

Αποσκευάστε τη συσκευή και ελέγξτε το περιεχόμενο παράδοσης.

Απορρίψτε τα υλικά συσκευασίας με σωστό τρόπο.

- Επαναφορτιζόμενο δραπενοκατσάβιδο
- Βαλιτσάκι φύλαξης
- Εξαρτήματα που συμπεριλαμβάνονται στο κουτί φύλαξης
  - 8 x Μύτη βιδώματος
    - ⊕ PH0, PH1, PH2
    - ⊕ PZ0, PZ1, PZ2
    - ⊖ SL5, SL6
  - Συγκράτηση μυτών
  - 8 x HSS-Τρυπάνι  
1,5; 2,5; 3; 4; 5; 6; 8; 10 mm
- Μετάφραση του πρωτοτύπου των οδηγιών χρήσης
- Συσσωρευτής και συσκευή φόρτισης με οδηγίες λειτουργίας

## Επισκόπηση

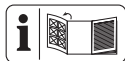

Για τις εικόνες της συσκευής, ανατρέξτε στην μπροστινή ανοιγόμενη σελίδα.

- 1 Άνοιγμα τσοκ
- 2 Ταχυσόκ
- 3 Δακτύλιος τσοκ
- 4 Δακτύλιος ρύθμισης ροπής στρέψης
- 5 Διακόπτης επιλογής ταχυτήτων
- 6 Ένδειξη κατάστασης φόρτισης στη συσκευή
- 7 Διακόπτης κατεύθυνσης περιστροφής
- 8 Χειρολαβή (Μονωμένη επιφάνεια λαβής)
- 9 Απασφάλιση μπαταρίας
- 10 Μπαταρία
- 11 Διακόπτης ενεργοποίησης/απενεργοποίησης
- 12 Λυχνία εργασίας LED
- 13 Κουτί φύλαξης
- 14 Τρυπάνι
- 15 Συγκράτηση μυτών
- 16 Μύτη βιδώματος
- 17 Βαλιτσάκι φύλαξης
- 18 Φορτιστής

## Εικ. Β

19 Υποδοχή μυτών (μπιτ)

20 Μαγνήτης

## Περιγραφή λειτουργίας

Το δραπενοκατσάβιδο είναι εξοπλισμένο με έναν ολισθαίνοντα συμπλέκτη ο οποίος κατά την επίτευξη μιας προεπιλεγμένης μέγιστης ροπής στρέψης αποσυνδέει τη μετάδοση κίνησης από την άτρακτο λειτουργίας.

Μπορείτε να βρείτε τη λειτουργία των εξαρτημάτων χειρισμού στις κατωτέρω περιγραφές.

## Τεχνικά χαρακτηριστικά

### Επαναφορτιζόμενο δραπενοκατσάβιδο

..... **PBSA 12 F5**

Όνομαστική τάση  $U$  ..... 12 V =

Βάρος (χωρίς συσσωρευτή) ..... ≈0,89 kg

Αριθμός στροφών εν κενώ  $n_0$

– 1η ταχύτητα ..... 0–350 min<sup>-1</sup>

– 2η ταχύτητα ..... 0–1300 min<sup>-1</sup>

Μέγιστη ροπή στρέψης ..... 28 Nm

Άνοιγμα τσοκ ..... ∅0,8–10 mm

Μέγιστη διάτρηση

–ξύλο ..... 25 mm

–μέταλλο ..... 10 mm

Στάθμη ηχητικής πίεσης ( $L_{pA}$ )

..... 67,5 dB;  $K_{pA}$ =5 dB

Στάθμη ηχητικής ισχύος ( $L_{WA}$ )

..... 75,5 dB;  $K_{WA}$ =5 dB

Δόνηση ( $a_{h,D}$ ) ..... 2,802 m/s<sup>2</sup>;  $K$ =1,5 m/s<sup>2</sup>

Μπαταρία ..... Li-Ion

Θερμοκρασία ..... ≤50 °C

– Διαδικασία φόρτισης ..... 4–40 °C

– Λειτουργία ..... 4–50 °C

– Αποθήκευση ..... 15–25 °C

Τα επίπεδα θορύβου και κραδασμών είναι σύμφωνα με τα πρότυπα και τους κανονισμούς της δήλωσης συμμόρφωσης.

Η αναγραφόμενη συνολική τιμή δονήσεων και η αναγραφόμενη τιμή εκπομπής θορύβου μετρήθηκαν σύμφωνα με τυποποιημένη διαδικασία ελέγχου και μπορούν να χρησιμοποιηθούν για τη σύγκριση ενός ηλεκτρικού εργαλείου με ένα άλλο. Η αναγραφόμενη συνολική τιμή δονήσεων και η αναγραφόμενη τιμή εκπομπής θορύβου μπορούν να χρησιμοποιηθούν επίσης για προσωρινή εκτίμηση του φορτίου.

**▲ ΠΡΟΕΙΔΟΠΟΙΗΣΗ!** Οι τιμές δονήσεων και εκπομπής θορύβου ενδέχεται να διαφέρουν από την καθορισμένη τιμή κατά τη χρήση του ηλεκτρικού εργαλείου, ανάλογα με τον τρόπο χρήσης με τον οποίο χρησιμοποιείτε το ηλεκτρικό εργαλείο. Προσπαθείτε να διατηρείτε την επιβάρυνση λόγω κραδασμών όσο μικρότερη γίνεται. Παραδειγματικά μετρά για τη μείωση της επιβάρυνσης λόγω δονήσεων είναι ο περιορισμός του χρόνου εργασίας. Εδώ πρέπει να ληφθούν υπόψη όλα τα στάδια λειτουργίας (για παράδειγμα ο χρόνος κατά τον οποίο το ηλεκτρικό εργαλείο είναι απενεργοποιημένο και ο χρόνος κατά τον οποίο το ηλεκτρικό εργαλείο είναι μεν ενεργοποιημένο, αλλά λειτουργεί χωρίς επιβάρυνση).

## X 12 V TEAM

Ο συσκευή είναι τμήμα της σειράς

**X 12 V TEAM** και λειτουργεί με συσσωρευτές της σειράς **X 12 V TEAM**. Οι συσσωρευτές της σειράς **X 12 V TEAM** επιτρέπεται να φορτίζονται μόνο με συσκευές φόρτισης της σειράς **X 12 V TEAM**.

Σας συστήνουμε να θέτετε σε λειτουργία την παρούσα συσκευή αποκλειστικά με τους εξής συσσωρευτές: PAKP 12 A3, PAKP 12 A4, PAKP 12 B3, PAKP 12 B4, PAKP 12 D1, PAKP 12 D2, PAKP 12 5.0 A1

Σας συστήνουμε να φορτίζετε αυτούς τους συσσωρευτές με τις εξής συσκευές φόρτισης: PLGK 12 A2, PLGK 12 A3, PLGK 12 B2, PDSLK 12 A2, PLGK 12 6.0 A1

Τεχνικά χαρακτηριστικά συσσωρευτή και συσκευής φόρτισης: Δείτε τις ξεχωριστές οδηγίες.

## Υποδείξεις ασφάλειας

Αυτή η ενότητα περιέχει τις βασικές υποδείξεις ασφάλειας κατά τη χρήση της συσκευής.

**▲ ΠΡΟΕΙΔΟΠΟΙΗΣΗ!** Βλάβες σε άτομα και υλικές ζημιές λόγω ακατάλληλης μεταχείρισης του συσσωρευτή. Λαμβάνετε υπόψη τις υποδείξεις ασφάλειας και τις οδηγίες σχετικά με τη φόρτιση και τη σωστή χρήση που αναφέρονται στις οδηγίες λειτουργίας του συσσωρευτή και του φορτιστή της σειράς **X 12 V TEAM**. Θα βρείτε μια λεπτομερή περιγραφή για τη διαδικασία φόρτισης και περισσότερες πληροφορίες στις ξεχωριστές οδηγίες χειρισμού.

## Σημασία των υποδείξεων ασφαλείας

**▲ ΚΙΝΔΥΝΟΣ!** Αν δεν τηρείτε αυτή την υπόδειξη ασφαλείας, θα προκύψει ατύχημα. Η συνέπεια είναι σοβαρός σωματικός τραυματισμός ή θάνατος.

**▲ ΠΡΟΕΙΔΟΠΟΙΗΣΗ!** Αν δεν τηρείτε αυτή την υπόδειξη ασφαλείας, ενδέχεται να προκύψει ατύχημα. Η συνέπεια μπορεί να είναι σοβαρός σωματικός τραυματισμός ή θάνατος.

**▲ ΠΡΟΣΟΧΗ!** Αν δεν τηρείτε αυτή την υπόδειξη ασφαλείας, θα προκύψει ατύχημα. Η συνέπεια μπορεί να είναι ελαφρύς ή μέτριος σοβαρότητας σωματικός τραυματισμός ή θάνατος.

**ΥΠΟΔΕΙΞΗ!** Αν δεν τηρείτε αυτή την υπόδειξη ασφαλείας, θα προκύψει ατύχημα. Η συνέπεια μπορεί να είναι υλική ζημιά.

## Εικονοσύμβολα και σύμβολα

### Εικονοσύμβολα επάνω στη συσκευή



Ο συσκευή είναι τμήμα της σειράς **X 12 V TEAM** και λειτουργεί με συσσωρευτές της σειράς **X 12 V TEAM**. Οι συσσωρευτές της σειράς **X 12 V TEAM** επιτρέπεται να φορτίζονται μόνο με συσκευές φόρτισης της σειράς **X 12 V TEAM**.



Διαβάστε τις οδηγίες λειτουργίας



Μην απορρίπτετε τις ηλεκτρικές συσκευές στα οικιακά απορρίμματα.

### Εικονοσύμβολα στις οδηγίες λειτουργίας



Προσοχή!



Μην εκθέτετε το συσσωρευτή για μεγάλο χρονικό διάστημα σε απευθείας ηλιακή ακτινοβολία ή σε θερμοκρασίες πάνω από 50°C. Ιδιαίτερα αποφύγετε τοποθέτηση επάνω σε θερμαντικά σώματα ή αποθήκευση σε οχήματα τα οποία είναι σταθμευμένα στον ήλιο.



Οδηγίες χειρισμού  
βήμα προς βήμα

## Γενικές προειδοποιήσεις ασφαλείας ηλεκτρικών εργαλείων

**▲ ΠΡΟΕΙΔΟΠΟΙΗΣΗ!** Διαβάστε όλες τις προειδοποιήσεις ασφαλείας, τις οδηγίες, τις απεικονίσεις και τις προδιαγραφές που παρέχονται μαζί με αυτό το ηλεκτρικό εργαλείο. Σε περίπτωση μη τήρησης όλων των οδηγιών που αναγράφονται παρακάτω, παρατηρείται κίνδυνος ηλεκτροπληξίας, πυρκαγιάς ή/και σοβαρών τραυματισμών. **Φυλάσσετε όλες τις προειδοποιήσεις και οδηγίες για μελλοντική χρήση.**

Ο όρος «Ηλεκτρικό εργαλείο» στις προειδοποιήσεις αφορά στο ηλεκτρικό εργαλείο που λειτουργεί με σύνδεση (ενσύρματα) στο ηλεκτρικό δίκτυο ή που λειτουργεί με μπαταρία (ασύρματα).

### 1. ΑΣΦΑΛΕΙΑ ΧΩΡΟΥ ΕΡΓΑΣΙΑΣ

- Διατηρείτε τον χώρο εργασίας καθαρό και καλά φωτισμένο.** Οι ακατάστατοι ή σκοτεινοί χώροι αυξάνουν τον κίνδυνο ατυχήματος.
- Μην λειτουργείτε ηλεκτρικά εργαλεία σε εκρήξιμες ατμόσφαιρες, όπως υπό την παρουσία εύφλεκτων υγρών, αερίων ή σκόνης.** Από τα ηλεκτρικά εργαλεία εξέρχονται σπινθήρες, από τους οποίους μπορούν να αναφλεγούν η σκόνη ή οι αναθυμιάσεις.
- Κατά τον χειρισμό ενός ηλεκτρικού εργαλείου, κρατάτε τα παιδιά και τους παρευρισκόμενους σε απόσταση ασφαλείας.** Τυχόν περιστασμοί ενδέχεται να σας κάνουν να χάσετε τον έλεγχο.

### 2. ΗΛΕΚΤΡΙΚΗ ΑΣΦΑΛΕΙΑ

- Τα βύσματα ηλεκτρικών εργαλείων πρέπει να είναι κατάλληλα για την εκάστοτε πρίζα. Μην τροποποιείτε ποτέ το βύσμα με οποιονδήποτε τρόπο. Μην χρησιμοποιείτε προσαρμογείς βυσμάτων με γειωμένα ηλεκτρικά εργαλεία.** Τα μη τροποποιημένα βύσματα και οι κατάλληλες πρίζες μειώνουν τον κίνδυνο ηλεκτροπληξίας.
- Αποφεύγετε την σωματική επαφή με γειωμένες επιφάνειες, όπως σωλήνες, θερμαντικά σώματα και ψυγεία.** Σε περίπτωση γείωσης του σώματος, παρατηρείται αυξημένος κίνδυνος ηλεκτροπληξίας.
- Μην αφήνετε τα ηλεκτρικά εργαλεία να είναι εκτεθειμένα σε βροχή ή υγρές συνθήκες.** Τυχόν είσοδος νερού σε ένα

ηλεκτρικό εργαλείο θα αυξήσει τον κίνδυνο ηλεκτροπληξίας.

- Μην ασκείτε βία στο καλώδιο. Μην χρησιμοποιείτε ποτέ το καλώδιο για μεταφορά, τράβηγμα ή αποσύνδεση του ηλεκτρικού εργαλείου. Φυλάσσετε το καλώδιο μακριά από υψηλές θερμοκρασίες, λάδι, αιχμηρά αντικείμενα ή κινούμενα εξαρτήματα.** Τυχόν κατεστραμμένα ή μπερδεμένα καλώδια θα αυξήσουν τον κίνδυνο ηλεκτροπληξίας.
  - Σε περίπτωση χρήσης ενός ηλεκτρικού εργαλείου σε εξωτερικό χώρο, χρησιμοποιείτε καλώδιο επέκτασης που να είναι κατάλληλο για χρήση σε εξωτερικούς χώρους.** Η χρήση καλωδίου που να είναι κατάλληλο για χρήση σε εξωτερικούς χώρους μειώνει τον κίνδυνο ηλεκτροπληξίας.
  - Εάν δεν μπορεί να αποφευχθεί η λειτουργία ενός ηλεκτρικού εργαλείου σε σημείο με υγρασία, χρησιμοποιείτε μια παροχή που να προστατεύεται από διάταξη προστασίας ρεύματος διαρροής (RCD).** Με τη χρήση μιας διάταξης RCD μειώνεται ο κίνδυνος ηλεκτροπληξίας.
- ### 3. ΑΤΟΜΙΚΗ ΑΣΦΑΛΕΙΑ
- Να είστε σε εγρήγορση, να είστε προσεκτικοί και να χρησιμοποιείτε κοινή λογική κατά τη χρήση ενός ηλεκτρικού εργαλείου. Μην χρησιμοποιείτε ηλεκτρικές συσκευές εάν είστε κουρασμένοι, υπό την επήρεια ναρκωτικών, αλκοόλ ή φαρμάκων.** Μια στιγμή απροσεξίας κατά τη λειτουργία ηλεκτρικών εργαλείων αρκεί για να παρατηρηθούν σοβαροί ατομικοί τραυματισμοί.
  - Χρησιμοποιείτε εξοπλισμό ατομικής προστασίας. Χρησιμοποιείτε πάντα προστατευτικό για τα μάτια.** Ο προστατευτικός εξοπλισμός, όπως μια μάσκα σκόνης, αντιολισθητικά παπούτσια ασφαλείας, κράνος ή προστατευτικά ακοής που χρησιμοποιούνται στις κατάλληλες συνθήκες, μειώνουν τον κίνδυνο ατομικών τραυματισμών.
  - Αποφεύγετε την ακούσια εκκίνηση. Πριν από τη σύνδεση στην πηγή ρεύματος ή/και τη συστοιχία μπαταριών, καθώς και πριν από τη μεταφορά του εργαλείου, διασφαλίζετε ότι ο διακόπτης βρίσκεται στη θέση απενεργοποίησης. Η μεταφορά ηλεκτρικών εργαλείων με το δάχτυλο να βρίσκεται στον δια-**

κόπτη ή η παροχή ρεύματος σε ηλεκτρικά εργαλεία με ενεργοποιημένο διακόπτη αυξάνει τον κίνδυνο ατυχημάτων.

- d) **Απομακρύνετε τυχόν κλειδιά ρύθμισης ή λοιπά κλειδιά πριν από την ενεργοποίηση του ηλεκτρικού εργαλείου.** Ένα κλειδί που παραμένει συνδεδεμένο σε ένα περιστρεφόμενο εξάρτημα του ηλεκτρικού εργαλείου μπορεί να προκαλέσει τραυματισμό.
- e) **Διατηρείτε την ισορροπία σας. Πατάτε σταθερά και διατηρείτε πάντα την ισορροπία σας.** Κάτι τέτοιο καθιστά δυνατό τον καλύτερο έλεγχο του ηλεκτρικού εργαλείου σε απροσδόκητες καταστάσεις.
- f) **Χρησιμοποιείτε κατάλληλο ρουχισμό. Μην φοράτε φαρδιά ρούχα ή κοσμήματα. Κρατάτε τα μαλλιά και τα ρούχα μακριά από κινούμενα εξαρτήματα.** Τυχόν φαρδιά ρούχα, κοσμήματα ή μαλλιά ενδέχεται να πιαστούν σε κινούμενα εξαρτήματα.
- g) **Εάν παρέχονται συσκευές για τη σύνδεση διατάξεων αναρρόφησης και συλλογής σκόνης, διασφαλίζετε ότι είναι έχουν συνδεθεί και ότι χρησιμοποιούνται σωστά.** Με τη χρήση διατάξεων συλλογής σκόνης μπορούν να μειωθούν οι κίνδυνοι που σχετίζονται με τη σκόνη.
- h) **Μην επαναπαύεστε λόγω της εξοικείωσης που αποκτήσατε από τη συχνή χρήση εργαλείων και μην αγνοείτε τις αρχές ασφαλείας εργαλείων.** Λόγω μιας απρόσπεκτης ενέργειας μπορεί να προκληθεί σοβαρός τραυματισμός εντός κλαμάτων του δευτερολέπτου.

#### 4. ΧΡΗΣΗ ΚΑΙ ΦΡΟΝΤΙΔΑ ΗΛΕΚΤΡΙΚΩΝ ΕΡΓΑΛΕΙΩΝ

- a) **Μην ασκείτε βία στο ηλεκτρικό εργαλείο. Χρησιμοποιείτε το σωστό ηλεκτρικό εργαλείο.** Το σωστό ηλεκτρικό εργαλείο θα κάνει τη δουλειά καλύτερα και ασφαλέστερα στον ρυθμό για τον οποίο σχεδιάστηκε.
- b) **Μην χρησιμοποιείτε το ηλεκτρικό εργαλείο εάν δεν ενεργοποιείται και απενεργοποιείται από τον διακόπτη.** Οποιοδήποτε ηλεκτρικό εργαλείο, ο χειρισμός του οποίου δεν είναι δυνατός με τον διακόπτη, είναι επικίνδυνο και πρέπει να επισκευαστεί.
- c) **Αποσυνδέετε το βύσμα από την πηγή ρεύματος ή/και αφαιρείτε τη συστοιχία μπαταριών, εφόσον είναι δυνατή η**

**αφαίρεση, από το ηλεκτρικό εργαλείο πριν από οποιαδήποτε ρύθμιση, αλλαγή εξαρτημάτων ή αποθήκευση ηλεκτρικών εργαλείων.** Με αυτά τα προληπτικά μέτρα μειώνεται ο κίνδυνος ακούσιας εκκίνησης του ηλεκτρικού εργαλείου.

- d) **Αποθηκεύετε τα ηλεκτρικά εργαλεία που δεν χρησιμοποιούνται μακριά από παιδιά και μην επιτρέπετε σε άτομα που δεν είναι εξοικειωμένα με το ηλεκτρικό εργαλείο ή τις παρούσες οδηγίες να χειρίζονται το ηλεκτρικό εργαλείο.** Τα ηλεκτρικά εργαλεία είναι επικίνδυνα στα χέρια μη εκπαιδευμένων χρηστών.
  - e) **Συντηρείτε τα ηλεκτρικά εργαλεία και τα εξαρτήματα. Ελέγχετε για τυχόν εσφαλμένη ευθυγράμμιση ή προσάρτηση κινούμενων εξαρτημάτων, θραύση εξαρτημάτων και κάθε άλλη κατάσταση που μπορεί να επηρεάσει αρνητικά τη λειτουργία του ηλεκτρικού εργαλείου. Σε περίπτωση βλάβης, αναθέστε την επισκευή του ηλεκτρικού εργαλείου πριν από τη χρήση.** Πολλά ατυχήματα οφείλονται σε κακή συντήρηση των ηλεκτρικών εργαλείων.
  - f) **Διατηρείτε τα εργαλεία κοπής αιχμηρά και καθαρά.** Τα σωστά συντηρημένα εργαλεία κοπής με αιχμηρές ακμές κοπής είναι λιγότερο πιθανό να κολλήσουν και ελέγχονται ευκολότερα.
  - g) **Χρησιμοποιείτε το ηλεκτρικό εργαλείο, τα εξαρτήματα, τις μύτες κ.λπ. σύμφωνα με τις παρούσες οδηγίες, συνυπολογίζοντας τις συνθήκες εργασίας και την εργασία προς εκτέλεση.** Η χρήση του ηλεκτρικού εργαλείου για εργασίες διαφορετικές από τις προβλεπόμενες μπορεί να οδηγήσει σε επικίνδυνες καταστάσεις.
  - h) **Διατηρείτε τις λαβές και τις σχετικές επιφάνειες στεγνές, καθαρές και χωρίς λάδια και γράσο.** Οι ολισθηρές λαβές και οι σχετικές επιφάνειες αποτρέπουν τον ασφαλή χειρισμό και έλεγχο του εργαλείου σε απρόβλεπτες καταστάσεις.
- #### 5. ΧΡΗΣΗ ΚΑΙ ΦΡΟΝΤΙΔΑ ΕΡΓΑΛΕΙΩΝ ΜΕ ΜΠΑΤΑΡΙΑ
- a) **Η επαναφόρτιση πρέπει να εκτελείται αποκλειστικά με τον φορτιστή που ορίζεται από τον κατασκευαστή.** Ένας φορτιστής που είναι κατάλληλος για έναν τύπο συστοιχίας μπαταριών μπορεί να

προκαλέσει κίνδυνο πυρκαγιάς όταν χρησιμοποιείται με άλλη συστοιχία μπαταριών.

- b) **Χρησιμοποιείτε ηλεκτρικά εργαλεία αποκλειστικά με τις προβλεπόμενες συστοιχίες μπαταριών.** Η χρήση οποιασδήποτε άλλης συστοιχίας μπαταριών μπορεί να προκαλέσει κίνδυνο τραυματισμού και πυρκαγιάς.
- c) **Όταν δεν χρησιμοποιείται η συστοιχία μπαταριών, διατηρείτε την μακριά από άλλα μεταλλικά αντικείμενα, όπως συνδετήρες, κέρματα, κλειδιά, καρφιά, βίδες ή άλλα μικρά μεταλλικά αντικείμενα, που θα μπορούσαν να δημιουργήσουν σύνδεση μεταξύ των ακροδεκτών.** Το βραχυκύκλωμα των ακροδεκτών της μπαταρίας μεταξύ τους μπορεί να οδηγήσει σε εγκαυματα ή πυρκαγιά.
- d) **Σε περίπτωση κακών συνθηκών χρήσης, ενδέχεται να εκτοξευτεί υγρό από την μπαταρία. Αποφεύγετε την επαφή. Σε περίπτωση ακούσιας επαφής, ξεπλύνετε με νερό. Σε περίπτωση επαφής του υγρού με τα μάτια, ζητήστε πρόσθετα ιατρική βοήθεια.** Το εκτοξευόμενο υγρό από την μπαταρία ενδέχεται να προκαλέσει ερεθισμούς ή εγκαυματα.
- e) **Μην χρησιμοποιείτε συστοιχίες μπαταριών ή εργαλεία που έχουν υποστεί ζημιά ή τροποποίηση.** Οι κατεστραμμένες ή τροποποιημένες μπαταρίες ενδέχεται να παρουσιάσουν απρόβλεπτη συμπεριφορά με αποτέλεσμα να παρατηρηθεί πυρκαγιά, έκρηξη ή κίνδυνος τραυματισμού.
- f) **Μην αφήνετε μια συστοιχία μπαταριών ή ένα εργαλείο να εκτεθεί σε φωτιά ή υπερβολικές θερμοκρασίες.** Σε περίπτωση έκθεσης σε φωτιά ή θερμοκρασίες άνω των 130 °C, ενδέχεται να παρατηρηθεί έκρηξη.
- g) **Ακολουθείτε τις οδηγίες φόρτισης και μην φορτίζετε τη συστοιχία μπαταρίας ή το εργαλείο εκτός του καθορισμένου στις οδηγίες εύρους θερμοκρασίας.** Η φόρτιση με ακατάλληλο τρόπο ή σε θερμοκρασίες εκτός του καθορισμένου εύρους μπορεί να προκαλέσει ζημιά στην μπαταρία και να αυξήσει τον κίνδυνο πυρκαγιάς.
6. **Σ'ΕΡΒΙΣ**
- a) **Αναθέτετε το σέρβις του ηλεκτρικού εργαλείου σε εξειδικευμένο επισκευα-**

**στή που χρησιμοποιεί αποκλειστικά πανομοιότυπα ανταλλακτικά.** Κατά αυτόν τον τρόπο, διασφαλίζετε τη διατήρηση των επιπέδων ασφαλείας του ηλεκτρικού εργαλείου.

- b) **Μην αναθέτετε ποτέ το σέρβις κατεστραμμένων συστοιχιών μπαταριών.** Το σέρβις συστοιχιών μπαταριών επιτρέπεται να εκτελείται αποκλειστικά από τον κατασκευαστή ή εξουσιοδοτημένους παρόχους σέρβις.

## Πληροφορίες ασφάλειας για δράπανα

### Οδηγίες ασφάλειας για όλες τις λειτουργίες

- **Κρατάτε το ηλεκτρικό εργαλείο από τις μονωμένες επιφάνειες λαβής κατά την εκτέλεση εργασιών όπου το εξάρτημα κοπής ή οι σύνδεσμοι ενδέχεται να έρθουν σε επαφή με κρυφές καλωδιώσεις.** Η επαφή των εξαρτημάτων κοπής ή των συνδέσμων με ένα ηλεκτροφόρο καλώδιο μπορεί να καταστήσει τα εκτεθειμένα μεταλλικά μέρη του ηλεκτρικού εργαλείου ηλεκτροφόρα και να προκαλέσει ηλεκτροπληξία στον χειριστή.

### Οδηγίες ασφάλειας κατά τη χρήση μακρών μυτών διάτρησης

- **Ποτέ μη χειρίζεστε με υψηλότερη ταχύτητα από τη μέγιστη τιμή ταχύτητας της μύτης διάτρησης.** Σε υψηλότερες ταχύτητες η μύτη ενδέχεται να λυγίσει, εάν περιστρέφεται ελεύθερα χωρίς επαφή με το τεμάχιο επεξεργασίας, με αποτέλεσμα ατομικό τραυματισμό.
- **Πάντα εκκινείτε τη διάτρηση με χαμηλή ταχύτητα και με την ακμή μύτης σε επαφή με το τεμάχιο επεξεργασίας.** Σε υψηλότερες ταχύτητες η μύτη ενδέχεται να λυγίσει, εάν περιστρέφεται ελεύθερα χωρίς επαφή με το τεμάχιο επεξεργασίας, με αποτέλεσμα ατομικό τραυματισμό.
- **Εφαρμόζετε πίεση μόνο σε ευθεία γραμμή με τη μύτη και μην ασκείτε υπερβολική πίεση.** Οι μύτες μπορούν να λυγίσουν προκαλώντας θραύση ή απώλεια του ελέγχου, με αποτέλεσμα ατομικό τραυματισμό.

### Επιπρόσθετες οδηγίες ασφάλειας

- **Ασφαλίστε το επεξεργαζόμενο κομμάτι.** Ένα επεξεργαζόμενο κομμάτι συγκρατείται ασφαλέστερα με μια διάταξη σύ-

σφιγξης ή με μια μέγγενη παρά με το χέρι σας.

- **Απενεργοποιήστε αμέσως το ηλεκτρικό εργαλείο εάν μπλοκαριστεί το εργαλείο εφαρμογής. Να είστε προετοιμασμένοι για υψηλές αντιδράσεις ροπής που επιφέρουν λάκτισμα.** Το εργαλείο εφαρμογής μπλοκάρει όταν μαγκώνει στο τεμάχιο επεξεργασίας ή όταν το ηλεκτρικό εργαλείο υπερφορτωθεί.
- **Περιμένετε πάντα μέχρι το ηλεκτρικό εργαλείο να σταματήσει εντελώς προτού το αποθέσετε.** Το εργαλείο εφαρμογής μπορεί να μπλοκάρει και να σας κάνει να χάσετε τον έλεγχο του ηλεκτρικού εργαλείου.
- **Κρατάτε το ηλεκτρικό εργαλείο σωστά.** Κρατάτε το ηλεκτρικό εργαλείο σωστά. Κατά τη σύσφιξη και το λασκάρισμα βιδών να είστε προετοιμασμένοι για προσωρινές υψηλές αντιδράσεις ροπής.
- **Χρησιμοποιείτε κατάλληλους ανιχνευτές για να προσδιορίσετε εάν υπάρχουν κρυφοί αγωγοί παροχής ή επικινδυνήστε με την τοπική επιχείρηση κοινής ωφελείας για βοήθεια.** Η επαφή με ηλεκτρικά καλώδια μπορεί να προκαλέσει πυρκαγιά και ηλεκτροπληξία. Ζημιά στις γραμμές αερίου μπορεί να επιφέρει έκρηξη. Η θραύση σωλήνων νερού προκαλεί ζημιά στην ιδιοκτησία.
- **Χρησιμοποιείτε αποκλειστικά εξαρτήματα που προτείνονται από την PARKSIDE.** Τα ακατάλληλα εξαρτήματα μπορεί να προκαλέσουν ηλεκτροπληξία ή πυρκαγιά.

### Υπολειπόμενοι κίνδυνοι

Ακόμα και όταν χειρίζεστε αυτή τη συσκευή σύμφωνα με τις προδιαγραφές, υπάρχουν πάντα υπολειπόμενοι κίνδυνοι. Οι ακόλουθοι κίνδυνοι μπορεί να παρατηρηθούν σε συνάρτηση με την κατασκευή και την παραλλαγή της συσκευής:

- Βλάβες στην ακοή, στην περίπτωση που δεν χρησιμοποιείται κατάλληλη προστασία για την ακοή.
- Προβλήματα υγείας από τους κραδασμούς του χεριού, εάν η μονάδα χρησιμοποιείται για μεγάλο χρονικό διάστημα ή δεν χρησιμοποιείται και δεν συντηρείται σωστά.
- Τραυματισμοί από κοπή

**▲ ΠΡΟΕΙΔΟΠΟΙΗΣΗ!** Κίνδυνος από ηλεκτρομαγνητικό πεδίο που δημιουργείται κατά

τη διάρκεια της λειτουργίας της συσκευής. Το πεδίο μπορεί υπό συγκεκριμένες συνθήκες να επηρεάσει ενεργά ή παθητικά ιατρικά εμφυτεύματα. Για τη μείωση του κινδύνου σοβαρών ή θανατηφόρων τραυματισμών, συνιστούμε στα άτομα με ιατρικά εμφυτεύματα να συμβουλευτούν τον γιατρό τους και τον κατασκευαστή του ιατρικού εμφυτεύματος πριν τη χρήση της συσκευής.

## Προετοιμασία

**▲ ΠΡΟΕΙΔΟΠΟΙΗΣΗ!** Κίνδυνος τραυματισμού από ακούσια εκκίνηση της συσκευής. Τοποθετήστε τον συσσωρευτή στη συσκευή μόνο, εάν η συσκευή είναι εντελώς έτοιμη για τη χρήση.

## Εξαρτήματα χειρισμού

Γνωρίστε πριν από την πρώτη λειτουργία της συσκευής τα στοιχεία χειρισμού της.

- **Διακόπτης κατεύθυνσης περιστροφής (7)**  
(Εικ. Α)

**ΥΠΟΔΕΙΞΗ!** Πιέζετε τον διακόπτη κατεύθυνσης περιστροφής μόνο όταν η συσκευή είναι ακινητοποιημένη! Κατεύθυνση του διακόπτη όπως φαίνεται από πίσω:

- **Αριστερά** Βίδωμα βίδας, διάτρηση
- **Μέσο** Φραγή ενεργοποίησης
- **Δεξιά** Ξεβίδωμα βίδας

- **Δακτύλιος ρύθμισης ροπής στρέψης (4)**  
Ρύθμιση της μέγιστης ροπής στρέψης για το βίδωμα κατά την οποία ενεργοποιείται ο ολισθαίνων συμπλέκτης.

**ΥΠΟΔΕΙΞΗ!** Πιέζετε τον δακτύλιο ρύθμισης ροπής στρέψης μόνο όταν η συσκευή είναι ακινητοποιημένη!

- **1** Ελάχιστη ροπή στρέψης
- **19** Μέγιστη ροπή στρέψης

Για λόγους ασφαλείας, ξεκινάτε το βίδωμα με μικρή ροπή στρέψης. Εφόσον απαιτείται, αυξήστε τη ροπή στρέψης.

- **⊘** Διάτρηση χωρίς οριοθέτηση της ροπής στρέψης

- **Διακόπτης επιλογής ταχυτήτων (5)**

**▲ ΠΡΟΣΟΧΗ!** Πιέζετε τον διακόπτη επιλογής ταχυτήτων μόνο όταν η συσκευή είναι ακινητοποιημένη.

- **1**  Βίδες
- **2**  Διάτρηση

- **Διακόπτης ενεργοποίησης/απενεργοποίησης (11)**
  - Ενεργοποίηση: Πίεση
  - Αβαθμιδωτή ρύθμιση αριθμού στροφών: Όσο περισσότερο πιέξετε το διακόπτη ενεργοποίησης/απενεργοποίησης, τόσο αυξάνονται οι στροφές.
  - Απενεργοποίηση: Αποδέσμευση

## Χρήση υποδοχής μυτών

### Υποδείξεις

- Για να χρησιμοποιήσετε την υποδοχή μυτών (19) πρέπει να αφαιρέσετε το ταχυτσόκ (2).

### Αποσυναρμολόγηση ταχυτσόκ (Εικ. Β)

1. Κρατήστε σφιχτά το ταχυτσόκ (2) από μπροστά. Τραβήξτε τον δακτύλιο τσοκ (3) στην κατεύθυνση του ταχυτσόκ (2).
2. Με τον τρόπο αυτόν απασφαλίζει το ταχυτσόκ (2) και μπορεί να αφαιρεθεί προς τα μπροστά.

### Χρήση υποδοχής μυτών (Εικ. C)

1. Εισαγάγετε ένα κατάλληλο θγωνα μπιτ στην υποδοχή μυτών (19). Λόγω της γωνικής υποδοχής ενδέχεται να πρέπει να περιστρέψετε λίγο τη μύτη.
2. Ωθήστε τη μύτη όσο περισσότερο γίνεται στην υποδοχή μυτών (19). Χάρη στον οδηγό και τη μαγνητική στήριξη εδράζεται σταθερά το μπιτ.
3. Απομάκρυνση μύτης: Τραβήξτε έξω την μύτη από την υποδοχή μυτών (19).

### Συναρμολόγηση ταχυτσόκ (Εικ. Β)

1. Για να τοποθετήσετε πάλι το ταχυτσόκ (2) τραβήξτε τον δακτύλιο τσοκ (3) προς την κατεύθυνση του ταχυτσόκ.
2. Ωθήστε το ταχυτσόκ (2) εντελώς επάνω και απελευθερώστε τον δακτύλιο τσοκ (3).  
Ελέγξτε μέσω έλξης την σταθερή έδραση του ταχυτσόκ.

## Συναρμολόγηση και αποσυναρμολόγηση πρόσθετου εργαλείου

### Υποδείξεις

- Άνοιγμα τσοκ:  $\varnothing 0,8-10$  mm
- Οι πληροφορίες κατεύθυνσης όπως φαίνονται από πίσω.

### Συναρμολόγηση πρόσθετου εργαλείου (Εικ. D)

1. Άνοιγμα τσοκ: Γυρίστε το ταχυτσόκ (2) Ψ.
2. Ωθήστε το εργαλείο εφαρμογής όσο περισσότερο γίνεται στο άνοιγμα τσοκ (1).

3. Σύσφιξη πρόσθετου εργαλείου: Γυρίστε το ταχυτσόκ (2) Ψ.

### Αποσυναρμολόγηση πρόσθετου εργαλείου (Εικ. D)

1. Άνοιγμα τσοκ: Γυρίστε το ταχυτσόκ (2) Ψ.
2. **▲ ΠΡΟΣΟΧΗ!** Κίνδυνος εγκαύματος! Τα εργαλεία εφαρμογής – ιδιαίτερα τα τρυπάνια – μπορούν να υπερθερμανθούν. Εάν απαιτείται, φοράτε γάντια προστασίας.  
Απομακρύνετε το εργαλείο εφαρμογής.

## Έλεγχος κατάστασης φόρτισης του συσσωρευτή



Όσο είναι ενεργοποιημένη η συσκευή, η ένδειξη κατάστασης συσσωρευτή (6) προβάλλει την κατάσταση φόρτισης του συσσωρευτή.

LED	Σημασία
κόκκινος, κόκκινος, πράσινος	Συσσωρευτής φορτισμένος
κόκκινος, κόκκινος	Συσσωρευτής μερικώς φορτισμένος
κόκκινος	Ο συσσωρευτής χρειάζεται φόρτιση

## Φόρτιση συσσωρευτή

Ανατρέξτε και στις οδηγίες λειτουργίας του φορτιστή.

### Υποδείξεις

- Πριν από τη φόρτιση, αφήνετε τον ζεστό συσσωρευτή να κρυώσει.
- Μην αφήνετε τον συσσωρευτή εκτεθειμένο για μεγάλο χρονικό διάστημα σε απευθείας ηλιακή ακτινοβολία ή σε θερμοκρασίες  $>50$  °C. Αποφεύγετε ιδίως την τοποθέτηση σε θερμαντικά σώματα ή την αποθήκευση σε οχήματα, τα οποία είναι σταθευμένα στον ήλιο.

### Διαδικασία

1. Εφόσον απαιτείται, αφαιρείτε τον συσσωρευτή (10) από τη συσκευή.
2. Εισαγάγετε τον συσσωρευτή στην υποδοχή φόρτισης του φορτιστή (18).
3. Συνδέστε τον φορτιστή σε μια πρίζα.
4. Μετά την ολοκλήρωση της διαδικασίας φόρτισης, αποσυνδέστε τον φορτιστή από το δίκτυο.

5. Αφαιρέστε τον συσσωρευτή από την υποδοχή φόρτισης.

## Λειτουργία

### Τοποθέτηση και αφαίρεση συσσωρευτή

**▲ ΠΡΟΕΙΔΟΠΟΙΗΣΗ!** Κίνδυνος τραυματισμού από ακούσια εκκίνηση της συσκευής. Τοποθετήστε τον συσσωρευτή στη συσκευή μόνο, εάν η συσκευή είναι εντελώς έτοιμη για τη χρήση.

**ΥΠΟΔΕΙΞΗ!** Κίνδυνος ζημιάς! Λάθος συσσωρευτής μπορεί να προκαλέσει ζημιά στη συσκευή και τον συσσωρευτή.

#### Τοποθέτηση συσσωρευτή

1. Ωθήστε το συσσωρευτή (10) κατά μήκος της ράγας οδήγησης μέσα στη συγκράτηση συσσωρευτή στη χειρολαβή (8). Ο συσσωρευτής ασφαλίζει με χαρακτηριστικό ήχο.

#### Αφαίρεση συσσωρευτή

1. Πατήστε και κρατήστε πατημένη την απασφάλιση συσσωρευτή (9) στον συσσωρευτή (10).
2. Απομακρύνετε το συσσωρευτή από τη χειρολαβή (8).

### Ενεργοποίηση και Απενεργοποίηση

#### Ενεργοποίηση

1. Επιλέξτε με τον διακόπτη κατεύθυνσης περιστροφής (7) την κατεύθυνση περιστροφής.
2. Επιλέξτε με τον διακόπτη επιλογής ταχυτήτων (5) μια ταχύτητα.
3. Επιλέξτε με τον δακτύλιο ρύθμισης ροπής στρέψης (4) μια μέγιστη ροπή στρέψης ή διάτρησης.
4. Πατήστε και κρατήστε το διακόπτη ενεργο-/απενεργοποίησης (11) πατημένο. Η λυχνία εργασίας LED (12) ανάβει.

#### Απενεργοποίηση

1. Αφήστε το διακόπτη ενεργο-/απενεργοποίησης (11).
2. Περιμένετε έως ότου το ηλεκτρικό εργαλείο ακινητοποιηθεί, προτού το αποθέσετε.
3. Σε διαλείμματα εργασίας: Θέστε τον διακόπτη κατεύθυνσης περιστροφής (7) στο μέσο. Αυτό το μέτρο προστασίας εμπο-

δίζει μη ηθελημένη εκκίνηση του ηλεκτρικού εργαλείου.

4. Απομακρύνετε τον συσσωρευτή (10) από τη συσκευή εάν πρόκειται να αφήσετε ανεπιτήρητη τη συσκευή ή έχετε ολοκληρώσει την εργασία.

## Μεταφορά

#### Υποδείξεις

- Απενεργοποιήστε τη συσκευή.
- Βεβαιωθείτε ότι όλα τα κινούμενα μέρη έχουν ακινητοποιηθεί πλήρως.
- Απομακρύνετε τον συσσωρευτή.
- Απομακρύνετε το πρόσθετο εργαλείο.
- Μεταφέρετε τη συσκευή πάντα από τη χειρολαβή (8).

## Καθαρισμός, συντήρηση και αποθήκευση

**▲ ΠΡΟΕΙΔΟΠΟΙΗΣΗ!** Κίνδυνος τραυματισμού από ακούσια εκκίνηση της συσκευής. Προστατευείτε κατά τις εργασίες συντήρησης και καθαρισμού. Απενεργοποιήστε τη συσκευή και απομακρύνετε το συσσωρευτή (10).

Οι εργασίες επισκευών και συντήρησης που δεν περιγράφονται στις παρούσες οδηγίες, πρέπει να διεξάγονται από το κέντρο σέρβις μας. Χρησιμοποιείτε μόνο γνήσια εξαρτήματα.

#### Καθαρισμός

**▲ ΠΡΟΕΙΔΟΠΟΙΗΣΗ!** Ηλεκτροπληξία! Ποτέ μην ψεκάζετε τη συσκευή με νερό.

**ΥΠΟΔΕΙΞΗ!** Κίνδυνος ζημιάς. Οι χημικές ουσίες μπορούν να φθείρουν τα πλαστικά μέρη της συσκευής. Μην χρησιμοποιείτε καθαριστικά ή διαλύτες.

- Διατηρείτε τις εγκοπές αερισμού, το περίβλημα κινητήρα και τις λαβές της συσκευής καθαρά. Για τον σκοπό αυτό, χρησιμοποιείτε ένα νωπό πανί ή μια βούρτσα.

#### Συντήρηση

Η συσκευή δεν απαιτεί συντήρηση.

#### Αποθήκευση

Αποθηκεύετε πάντα τη συσκευή και τα αξεσουάρ:

- καθαρά
- στεγνά
- προστατευμένα από τη σκόνη

- Στο απεσταλμένο βαλιτσάκι φύλαξης (17)
  - εκτός εμβέλειας παιδιών
- Συσκευές με συσσωρευτή:

- Η θερμοκρασία αποθήκευσης του συσσωρευτή και της συσκευής κυμαίνεται μεταξύ 15 °C και 25 °C. Κατά τη διάρκεια της αποθήκευσης, αποφεύγετε τις υπερβολικά χαμηλές ή υψηλές θερμοκρασίες. Διαφορετικά, ο συσσωρευτής μπορεί να παρουσιάσει μειωμένη απόδοση ή βλάβες.
- Σε περίπτωση παρατεταμένης αποθήκευσης (π.χ. χειμερινή περίοδος), αφαιρείτε τον συσσωρευτή από τη συσκευή (λάβετε υπόψη τις ξεχωριστές οδηγίες λειτουργίας για τον συσσωρευτή και τον φορτιστή).

## Απόρριψη/Προστασία του περιβάλλοντος

Αφαιρέστε τον συσσωρευτή από τη συσκευή και βεβαιωθείτε ότι η συσκευή, ο συσσωρευτής, τα εξαρτήματα και η συσκευασία ανακυκλώνονται με φιλικό προς το περιβάλλον τρόπο.



Μην απορρίπτετε τις ηλεκτρικές συσκευές στα οικιακά απορρίμματα.

Το σύμβολο του διαγραμμένου τροχήλατου κάδου σημαίνει ότι το προϊόν αυτό δεν πρέπει να απορρίπτεται ως μη διαλεγμένο αστικό απόβλητο στο τέλος της ωφέλιμης ζωής του.

### Οδηγία 2012/19/ΕΕ σχετικά με τα απόβλητα ηλεκτρικού και ηλεκτρονικού εξοπλισμού:

Οι καταναλωτές είναι νομικά υπεύθυνοι να οδηγούν τις ηλεκτρικές και ηλεκτρονικές συσκευές, στο τέλος της διάρκειας ζωής τους, σε μια φιλική προς το περιβάλλον ανακύκλωση. Με τον τρόπο αυτό εξασφαλίζεται μια φιλική προς το περιβάλλον και τους πόρους επαναχρησιμοποίησης. Ανάλογα με την εφαρμογή στο εθνικό δίκαιο, έχετε τις εξής δυνατότητες:

- επιστροφή σε ένα σημείο πώλησης,
- παράδοση σε ένα επίσημο σημείο συλλογής,
- επιστροφή στον κατασκευαστή/υπεύθυνο διάθεσης στην αγορά.

Δεν ισχύει για παρελκόμενα και βοηθητικές διατάξεις χωρίς ηλεκτρικά εξαρτήματα που περιλαμβάνονται στις παλιές συσκευές.

## Απόρριψη των συσσωρευτών με φιλικό προς το περιβάλλον τρόπο



Μην απορρίψετε τον συσσωρευτή στα οικιακά απορρίμματα, στη φωτιά (κίνδυνος έκρηξης) ή στο νερό. Οι φθαρμένοι συσσωρευτές μπορεί να είναι επιβλαβείς για το περιβάλλον και την υγεία σας, εάν εξέλθουν δηλητηριώδεις ατμοί ή υγρά.

Έχετε την υποχρέωση να απορρίπτετε με φιλικό προς το περιβάλλον τρόπο τους ελαττωματικούς ή αχρηστευμένους συσσωρευτές.

- Μην ανοίγετε τους συσσωρευτές και αποφεύγετε μηχανική ζημιά. Υπάρχει κίνδυνος βραχυκυκλώματος και μπορεί να εξέλθουν ατμοί οι οποίοι προκαλούν ερεθισμό στις αναπνευστικές οδούς.
- Για λόγους ασφάλειας πρέπει οι συσσωρευτές να αποφορτίζονται πριν την απόρριψη.
- Σφραγίστε τους πόλους με αυτοκόλλητη ταινία προς αποφυγή βραχυκυκλωμάτων.
- Απορρίπτετε τους συσσωρευτές στα καταστήματα που διαθέτουν αντίστοιχα δοχεία ή σε ένα κέντρο συλλογής.
- **Χαλασμένοι συσσωρευτές**  
Να μεταχειρίζεστε με ιδιαίτερη προσοχή τους συσσωρευτές με εξωτερικές ζημιές!
  - Μην αγγίζετε χαλασμένους συσσωρευτές με γυμνά χέρια.
  - Εάν δεν μπορείτε να σφραγίσετε τους πόλους, τοποθετήστε τους συσσωρευτές ξεχωριστά τον κάθε ένα σε μια πλαστική σακούλα.
  - Τοποθετήστε τους χαλασμένους συσσωρευτές ξεχωριστά σε ένα άφλεκτο δοχείο με δυνατότητα σφράγισης το οποίο μπορείτε να γεμίσετε με άμμο.
  - Παραδώστε τους χαλασμένους συσσωρευτές σε ένα κέντρο συλλογής.

## Σέρβις

### Εγγύηση

Αξιοτίμη πελάτη,

Το παρόν προϊόν διαθέτει 3 χρόνια εγγύηση από την ημερομηνία αγοράς. Σε περίπτωση ελλείψεων σε αυτό το προϊόν έχετε νομικά δικαιώματα έναντι του πωλητή του προ-

ϊόντος. Αυτά τα νομικά δικαιώματα δεν περιορίζονται από την κατωτέρω αναφερόμενη εγγύησή μας.

### Όροι εγγύησης

Η περίοδος εγγύησης ξεκινάει κατά την ημερομηνία αγοράς. Φυλάσσετε σε ασφαλές σημείο τη γνήσια απόδειξη αγοράς. Αυτό το έγγραφο απαιτείται ως απόδειξη για την αγορά. Εάν εντός τριών ετών από την ημερομηνία αγοράς αυτού του προϊόντος προκύψει σφάλμα υλικού ή κατασκευής, κατόπιν επιλογής μας, θα το επισκευάσουμε για εσάς δωρεάν ή θα το αντικαταστήσουμε. Η παρούσα εγγύηση προϋποθέτει ότι εντός της περιόδου των τριών ετών θα προσκομίσετε το ελαττωματικό προϊόν και την απόδειξη αγοράς (απόδειξη ταμείου) και θα περιγράψετε εν συντομία γραπτώς πού βρίσκεται η έλλειψη και πότε προέκυψε.

Εάν το ελάττωμα καλύπτεται από την εγγύησή μας, λαμβάνετε το επισκευασμένο προϊόν ή ένα νέο. Με την επισκευή ή την αντικατάσταση του προϊόντος δεν ξεκινάει νέα χρονική περίοδος εγγύησης.

### Περίοδος εγγύησης και νομικές απαιτήσεις λόγω ελλείψεων

Ο χρόνος εγγύησης δεν παρατείνεται μέσω της παροχής εγγύησης. Αυτό ισχύει και για εξαρτήματα, τα οποία έχουν αντικατασταθεί και επισκευαστεί. Ενδεχόμενες ήδη υπάρχουσες ζημιές και ελλείψεις κατά την αγορά πρέπει να γνωστοποιηθούν αμέσως μετά το άνοιγμα της συσκευασίας. Μετά τη λήξη του χρόνου εγγύησης, τυχόν εμφανιζόμενες επισκευές χρεώνονται.

Αν κατά τη διάρκεια ισχύος της εμπορικής εγγύησης, η οποία παρέχει επισκευή καταναλωτικού αγαθού, το αγαθό εμφανίσει κάποιο ελάττωμα και ο απαιτούμενος χρόνος επισκευής του υπερβαίνει τις δεκαπέντε (15) εργάσιμες ημέρες, ο καταναλωτής δικαιούται να ζητήσει την προσωρινή αντικατάστασή του για όσο χρόνο διαρκεί η επισκευή.

### Εγγύηση

Το προϊόν κατασκευάστηκε σύμφωνα με αυστηρές οδηγίες ποιότητας και ελέγχθηκε προσεκτικά πριν από την αποστολή.

Η εγγύηση ισχύει για σφάλματα υλικού ή κατασκευής. Η παρούσα εγγύηση δεν αφορά εξαρτήματα του προϊόντος τα οποία υπόκεινται σε φυσιολογική φθορά και επομένως θεωρούνται φθειρόμενα εξαρτήματα (π.χ. Τρυπάνι) ή ζημιές σε εύθραυστα εξαρτήματα.

Η παρούσα εγγύηση λήγει όταν προκληθεί ζημιά στο προϊόν, όταν γίνει λάθος χειρισμός του ή εάν δεν έχει συντηρηθεί. Για μια κατάλληλη χρήση του προϊόντος πρέπει να τηρούνται επακριβώς οι αναφερόμενες υποδείξεις στις οδηγίες λειτουργίας. Πρέπει οπωσδήποτε να αποφεύγονται σκοποί χρήσης και χειρισμοί που δεν συνιστώνται στις οδηγίες λειτουργίας ή για τους οποίους υπάρχει προειδοποίηση.

Το προϊόν προορίζεται μόνο για ιδιωτική και όχι για επαγγελματική χρήση. Σε περίπτωση κακής μεταχείρισης και ακατάλληλης χρήσης, χρήσης βίας και παρεμβάσεων, οι οποίες δεν διεξήχθησαν από το εξουσιοδοτημένο μας τμήμα σέρβις, η εγγύηση παύει να ισχύει.

### Διαδικασία σε περίπτωση εγγύησης

Για να εξασφαλιστεί η γρήγορη επεξεργασία της υπόθεσής σας, τηρείτε τις εξής υποδείξεις:

- Για όλα τα αιτήματα να έχετε πρόχειρη την απόδειξη ταμείου και τον αριθμό προϊόντος (IAN 525943\_2507) ως απόδειξη της αγοράς.
- Μπορείτε να βρείτε τον αριθμό προϊόντος στην πινακίδα τύπου στο προϊόν, σε χάραξη στο προϊόν, στη σελίδα τίτλου των οδηγιών χειρισμού (κάτω αριστερά) ή στο αυτοκόλλητο στην πίσω ή κάτω πλευρά του προϊόντος.
- Εάν προκύψουν σφάλματα λειτουργίας ή λοιπές ελλείψεις, επικοινωνήστε πρώτα με το κατωτέρω αναφερόμενο Κέντρο σέρβις **τηλεφωνικά** ή χρησιμοποιήστε το **έντυπο επικοινωνίας**, το οποίο θα βρείτε στον *parkside-diy.com* στην κατηγορία **Εξυπηρέτηση**.
- Ένα προϊόν που θεωρείται ελαττωματικό μπορείτε, κατόπιν επικοινωνίας με το Κέντρο σέρβις μας, να το αποστείλετε χωρίς έξοδα αποστολής στη γνωστοποιημένη διεύθυνση σέρβις, επισυνάπτοντας την απόδειξη αγοράς (απόδειξη ταμείου) και αναφέροντας πού βρίσκεται η έλλειψη και πότε προέκυψε. Προς αποφυγή προβλημάτων στην παραλαβή και επιπρόσθετων εξόδων να χρησιμοποιείτε αποκλειστικά τη διεύθυνση που σας έχει δοθεί. Εξασφαλίζετε ότι η αποστολή δεν μπορεί να γίνει με χρέωση του πελάτη, ως ογκώδη, εξπρές ή με άλλου τύπου ειδική αποστολή. Αποστέλλετε το προϊόν μαζί με όλα τα συνοδευτικά αξεσουάρ κατά την αγορά και φροντίστε για επαρκώς ασφαλή συσκευασία μεταφοράς.



Στον ιστότοπο *parkside-diy.com* μπορείτε να δείτε και να κατεβάσετε αυτό το εγχειρίδιο και πολλά άλλα. Με αυτό τον κωδικό QR μεταβαίνετε απευθείας στο ιστότοπο *parkside-diy.com*. Επιλέξετε τη χώρα σας και μέσω της μάσκας αναζήτησης αναζητήστε τις οδηγίες χειρισμού. Μέσω καταχώρισης του αριθμού προϊόντος (IAN) 525943\_2507 μπορείτε να ανοίξετε τις οδηγίες χειρισμού.

### Σέρβις επισκευών

Για επισκευές που δεν εμπίπτουν στην εγγύηση, απευθυνθείτε στο Κέντρο σέρβις. Ευχαρίστως να σας δώσουμε μια εκτίμηση της δαπάνης.

- Μπορούμε να επεξεργαστούμε μόνο συσκευές που έχουν αποσταλεί επαρκώς συσκευασμένες και με πληρωμένα τέλη.

## Ανταλλακτικά και αξεσουάρ

Μπορείτε να λάβετε ανταλλακτικά και αξεσουάρ μέσω του ιστοτόπου [www.grizzlytools.shop](http://www.grizzlytools.shop). Εάν προκύψουν προβλήματα κατά τη διαδικασία παραγγελίας, επικοινωνήστε μαζί μας μέσω του διαδικτυακού μας καταστήματος. Εάν έχετε περισσότερες ερωτήσεις μπορείτε να απευθυνθείτε στο: *Κέντρο Σέρβις, σ. 110*

**Υπόδειξη:** Παρακαλούμε να αποστείλετε τη συσκευή σας καθαρή και με αναφορά του ελαττώματος στην αντίστοιχη διεύθυνση του κέντρου σέρβις.

- Δεν παραλαμβάνονται συσκευές που έχουν αποσταλεί πληρωτές στον προορισμό καθώς και συσκευές που έχουν αποσταλεί ως ογκώδη ή εξηπρές ή με άλλου τύπου ειδική αποστολή.
- Πραγματοποιούμε την απόρριψη των απεσταλμένων σας ελαττωματικών συσκευών δωρεάν.

### Κέντρο Σέρβις

**GR** **Σέρβις Ελλάδα**  
Tel.: 00800 491824928  
Φόρμα επικοινωνίας στο  
[parkside-diy.com](http://parkside-diy.com)  
**IAN 525943\_2507**

### Εισαγωγέας

Λάβετε υπόψη ότι η ακόλουθη διεύθυνση δεν είναι διεύθυνση σέρβις. Επικοινωνήστε πρώτα με το ανωτέρω αναφερόμενο κέντρο σέρβις.

Grizzly Tools GmbH & Co. KG  
Stockstädter Str. 20  
63762 Grobostheim  
ΓΕΡΜΑΝΙΑ  
[www.grizzlytools.de](http://www.grizzlytools.de)

Θέση nr.	Ονομασία	Αρ. παραγγελίας
2	Ταχυσόκ	91103354

## Μετάφραση του πρωτοτύπου των δήλωση συμμόρφωσης ΕΕ

Προϊόν: **Επαναφορτιζόμενο δραπενοκατσάβιδο**

Μοντέλο: **PBSA 12 F5**

Αριθμός σειράς: 000001–147000

Ο στόχος της δήλωσης που περιγράφεται παραπάνω είναι σύμφωνος με τη σχετική ενωσιακή νομοθεσία εναρμόνισης:

**2006/42/EC • 2014/30/EU • 2011/65/EU & (EU) 2015/863**

Το ανωτέρω περιγραφόμενο αντικείμενο της δήλωσης είναι σύμφωνο με την οδηγία 2011/65/EU του Ευρωπαϊκού Κοινοβουλίου και του Συμβουλίου, της 8ης Ιουνίου 2011, σχετικά με τον περιορισμό της χρήσης ορισμένων επικίνδυνων ουσιών σε ηλεκτρικό και ηλεκτρονικό εξοπλισμό.

Για να εξασφαλιστεί η συμμόρφωση, έχουν εφαρμοστεί τα ακόλουθα εναρμονισμένα πρότυπα και εθνικά πρότυπα και κανονισμοί:

**EN 62841-1:2015/A11:2022**  
**EN 62841-2-1:2018/A12:2022 • EN IEC 63000:2018**  
**EN IEC 55014-1:2021 • EN IEC 55014-2:2021**  
**IEC 62471:2006 • EN 62471:2008**

Η παρούσα δήλωση συμμόρφωσης εκδίδεται με αποκλειστική ευθύνη του κατασκευαστή:



Grizzly Tools GmbH & Co. KG  
 Stockstädter Str. 20  
 63762 Grobostheim  
 GERMANY  
 02.02.2026

Christian Frank  
 Εξουσιοδοτημένος αντιπρόσωπος για την  
 τεκμηρίωση

## Содржина

<b>Вовед</b> .....	<b>112</b>
Наменета употреба.....	112
Обем на испорака/додатоци.....	113
Преглед.....	113
Функционален опис.....	113
Технички податоци.....	113
X 12 V TEAM.....	114
<b>Безбедносни упатства</b> .....	<b>114</b>
Значење на безбедносните упатства.....	114
Пиктограми и симболи.....	114
Општи предупредувања за безбедност за електричната алатка.....	114
Безбедносни информации за дупчалки.....	117
Преостанати ризици.....	118
<b>Подготовка</b> .....	<b>118</b>
Контролни елементи.....	118
Држач за битови.....	118
Монтирање и демонтирање на алатката за вметнување.....	119
Проверете го нивото на полнење на батеријата.....	119
Наполнете ја батеријата.....	119
<b>Работа</b> .....	<b>120</b>
Вметнување и вадење на батеријата.....	120
Вклучување и исклучување.....	120
<b>Транспорт</b> .....	<b>120</b>
<b>Чистење, одржување и складирање</b> .....	<b>120</b>
Чистење.....	120
Одржување.....	120
Складирање.....	120
<b>Отстранување/Заштита на животната средина</b> .....	<b>121</b>
Отстранете ги батериите на еколошки начин.....	121
<b>Резервни делови и додатоци</b> .....	<b>122</b>
<b>Превод на оригиналната декларација за сообразност на ЕУ</b> .....	<b>122</b>
<b>ГАРАНТЕН СЕРТИФИКАТ</b> .....	<b>123</b>
<b>Расклопен поглед</b> .....	<b>151</b>

## Вовед

Честитки за купувањето на вашата нова батериска дупчалка (во понатамошниот текст апарат или електричен алат). Избравте висококвалитетен апарат. Овој апарат беше тестиран за квалитет за време на производството и подложен на финална инспекција. Така, функционалноста на вашиот апарат е загарантирана.



Упатствата за употреба се дел од овој апарат. Содржат важни информации за безбедноста, употребата и отстранувањето. Внимателно прочитајте ги упатствата за работа. Запознајте се со контролите и правилната употреба на апаратот. Користете го апаратот само како што е опишано и за наведените области на примена. Чувајте го упатството за употреба на безбедно место и предајте ги сите документи доколку го предавате апаратот на трети лица.

### Наменета употреба

Уредот е наменет исклучиво за следната употреба:

- Завртување и одвртување на завртките
  - Дупчење во дрво, метал или пластика
- Работете само во суви простории. Секоја друга употреба што не е изречно дозволена во ова упатство може да претставува сериозна опасност за корисникот и да резултира со оштетување на апаратот. Операторот или корисникот на апаратот е одговорен за какви било несреќи или штети врз други лица или нивниот имот. Апаратот е наменет за употреба во секторот „Направи сам“. Не е дизајниран за континуирана комерцијална употреба. Доколку се користи комерцијално, гаранцијата е неважечка. Производителот не е одговорен за штета предизвикана од неправилна употреба или неправилно ракување.

Уредот е дел од серијата **X 12 V TEAM** и може да работи со батерии од серијата **X 12 V TEAM**. Батериите од серијата **X 12 V TEAM** може да се полнат само со полначи од серијата **X 12 V TEAM**.

## Обем на испорака/додатоци

Распакувајте го апаратот и проверете ја содржината на испорака.

Правилно фрлете го материјалот за пакување.

- Akku-Bohrschrauber
- Кутија за складирање
- Додатоци во кутија за складирање
  - 8 × Бит за завртка
    - ⊕ PH0, PH1, PH2
    - ⊗ PZ0, PZ1, PZ2
    - ⊖ SL5, SL6
  - Држач за битови
  - 8 × HSS-Бургија
    - 1,5; 2,5; 3; 4; 5; 6; 8; 10 mm
- Превод на оригиналните упатства за работа
- Батерија и полнач со упатства за употреба

## Преглед

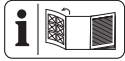

Илустрациите на апаратот може да се најдат на предната преклопна страница.

- 1 Отвор на стезна глава
- 2 Стезна глава за брзо затегнување
- 3 Прстен на стезна глава
- 4 Прстен за прилагодување на вртежниот момент
- 5 Прекинувач за избор на брзина
- 6 Индикатор за ниво на полнење на апаратот
- 7 Прекинувач за насока на ротација
- 8 Рачка (Изолирана површина за држење)
- 9 Ослободување на батеријата
- 10 Батерија
- 11 Прекинувач за вклучување/исклучување
- 12 LED работно светло
- 13 Кутија за складирање
- 14 Бургија
- 15 Држач за битови
- 16 Бит за завртка
- 17 Кутија за складирање
- 18 Полнач

## сл. В

- 19 Држач за битови
- 20 Магнет

## Функционален опис

Дупчалката е опремена со лизгачка спојка што го одвојува погонот од работното вретено кога ќе се достигне однапред избраниот максимален вртежен момент. Погледнете ги следниве описи за функцијата на контролните елементи.

## Технички податоци

Батериска дупчалка .....	<b>PBSA 12 F5</b>
Номинален напон $U$ .....	12 V =
Тежина (без батерија) .....	≈0,89 kg
Брзина при мирување $n_0$	
– 1. брзина .....	0–350 min <sup>-1</sup>
– 2. брзина .....	0–1300 min <sup>-1</sup>
Макс. вртежен момент .....	28 Nm
Распон на дупчалката .....	∅0,8–10 mm
Максимален дијаметар на дупчење	
– дрво .....	25 mm
– метал .....	10 mm
Ниво на звучен притисок $L_{pA}$	
.....	67,5 dB; $K_{pA}=5$ dB
Ниво на звучна моќност $L_{WA}$	
.....	75,5 dB; $K_{WA}=5$ dB
Вибрации ( $a_{h,D}$ ) .....	2,802 m/s <sup>2</sup> ; $K=1,5$ m/s <sup>2</sup>
Батерија .....	Li-Ion
Температура .....	≤50 °C
– Процес на полнење .....	4–40 °C
– Работа .....	4–50 °C
– Складирање .....	15–25 °C

Вредностите на бучава и вибрации беа утврдени во согласност со стандардите и прописите наведени во декларацијата за сообразност.

Наведената вкупна вредност на вибрациите и одредената вредност на емисија на бучава се измерени според стандардизирана процедура за тестирање и може да се користат за споредување на еден електричен алат со друг. Наведената вкупна вредност на вибрациите и одредената вредност на емисија на бучава може да се користат и за да се направи прелиминарна проценка на изложеноста.

**▲ ПРЕДУПРЕДУВАЊЕ!** Емисиите на вибрации и бучава може да се разликуваат од наведената вредност за време на вистинската употреба на електричниот алат, во зависност од начинот на кој се користи електричниот алат. Неопходно е да се воспостават безбедносни мерки за заштита на операторот врз основа на проценка на изложеноста на вибрации при реалните услови на употреба (земајќи ги предвид сите делови од работниот циклус, на пример времето кога електричниот алат е исклучен и времето кога е вклучен, но работи без оптоварување).

## X 12 V TEAM

Уредот е дел од серијата **X 12 V TEAM** и може да работи со батерии од серијата **X 12 V TEAM**. Батериите од серијата **X 12 V TEAM** може да се полнат само со полначи од серијата **X 12 V TEAM**.

Препорачуваме да го користите овој уред само со следниве батерии: PAK 12 A3, PAK 12 A4, PAK 12 B3, PAK 12 B4, PAK 12 D1, PAK 12 D2, PAK 12 5.0 A1  
Препорачуваме полнење на овие батерии со следниве полначи: PLGK 12 A2, PLGK 12 A3, PLGK 12 B2, PDSLK 12 A2, PLGK 12 6.0 A1

Технички податоци за батеријата и полначот: Видете ги одделните упатства.

## Безбедносни упатства

Овој дел ги опфаќа основните безбедносни упатства при користење на апаратот.

**▲ ПРЕДУПРЕДУВАЊЕ!** Телесни повреди и материјална штета поради неправилно ракување со батеријата. Земете ги предвид безбедносните упатства и упатствата за полнење и правилна употреба во упатствата за вашата батерија и полнач од серијата **X 12 V TEAM**. Детален опис на процесот на полнење и дополнителни информации можете да најдете во ова посебно упатство за употреба.

## Значење на безбедносните упатства

**▲ ОПАСНО!** Доколку не ги следите овие безбедносни упатства, ќе се случи

несреќа. Резултатот е сериозна телесна повреда или смрт.

**▲ ПРЕДУПРЕДУВАЊЕ!** Доколку не ги следите овие безбедносни упатства, може да се случи несреќа. Резултатот може да биде сериозна телесна повреда или смрт.

**▲ ВНИМАНИЕ!** Доколку не ги следите овие безбедносни упатства, ќе се случи несреќа. Резултатот може да биде лесна или умерена телесна повреда.

**ИЗВЕСТУВАЊЕ!** Доколку не ги следите овие безбедносни упатства, ќе се случи несреќа. Резултатот може да биде материјална штета.

## Пиктограми и симболи

### Симболи на апаратот



Уредот е дел од серијата **X 12 V TEAM** и може да работи со батерии од серијата **X 12 V TEAM**. Батериите од серијата **X 12 V TEAM** може да се полнат само со полначи од серијата **X 12 V TEAM**.



Прочитајте ги упатствата за работа



Електричните апарати не припаѓаат во домашниот отпад.

### Симболи во упатството за употреба



Опасност!



Не ја изложувајте батеријата на директна сончева светлина или температури над 50 °C подолг временски период. Особено, избегнувајте да ја ставате на радијатори или да ја складирате во возила паркирани на сонце.



Детални упатства за ракување

## Општи предупредувања за безбедност за електричната алатка

**▲ ПРЕДУПРЕДУВАЊЕ!** Прочитајте ги сите предупредувања за безбедност, упатства, илустрации и спецификации дадени со оваа електрична алатка. Наследењето на сите упатства наведени подолу може да резултира со струен

удар, пожар и/или сериозна повреда.  
**Зачувајте ги сите предупредувања и упатства за идна референца.**

Терминот „електрична алатка“ во предупредувањата се однесува на вашата електрична алатка со кабел или батерија (безжична).

## 1. БЕЗБЕДНОСТ НА РАБОТНАТА ОБЛАСТ

- a) **Чувајте ја работната област чиста и добро осветлена.** Натрупани или темни области предизвикуваат несреќи.
- b) **Не управувајте со електрични алатки во експлозивни атмосфери, како на пример во присуство на запаливи течности, гасови или прашина.** Електричните алатки создаваат искри што може да ја запалат прашина или испарувањата.
- c) **Чувајте ги децата и минувачите настрана додека работите со електричната алатка.** Губењето внимание може да предизвика да ја изгубите контролата.

## 2. ЕЛЕКТРИЧНА БЕЗБЕДНОСТ

- a) **Приклучоците за електрични алатки мора да одговараат на штекерот. Никогаш не модифицирајте го приклучокот на никаков начин. Не користете никакви адаптерски приклучоци со заземјени електрични алати.** Немодифицираните приклучоци и соодветните приклучоци ќе го намалат ризикот од електричен удар.
- b) **Избегнувајте контакт на телото со заземјени површини, како што се цевки, радијатори, шпорети и фрижидери.** Постои зголемен ризик од електричен удар ако вашето тело е заземјено.
- c) **Не изложувајте ги електричните алатки на дожд или влажни услови.** Влегувањето на вода во електрична алатка ќе го зголеми ризикот од електричен удар.
- d) **Не злоупотребувајте го кабелот. Никогаш не користете го кабелот за носење, влечење или исклучување на електричната алатка. Држете го кабелот подалеку од топлина, масло, остри рабови или подвижни делови.** Оштетените или заплетканите

кабли го зголемуваат ризикот од електричен удар.

- e) **Кога работите со електричен алат на отворено, користете продолжен кабел погоден за надворешна употреба.** Употребата на кабел погоден за надворешна употреба го намалува ризикот од струен удар.
  - f) **Доколку е неизбежно да се работи со електрична алатка на влажно место, користете напојување заштитено со уред за диференцијална струја (RCD).** Употребата на RCD го намалува ризикот од струен удар.
- ## 3. ЛИЧНА БЕЗБЕДНОСТ
- a) **Останете будни, внимавајте што правите и користете здрав разум кога ракувате со електричен алат. Не користете електричен алат додека сте уморни или под дејство на дрога, алкохол или лекови.** Момент на невнимание додека работите со електрични алатки може да резултира со сериозни телесни повреди.
  - b) **Користете лична заштитна опрема. Секогаш носете заштита за очи.** Заштитната опрема како што се маска за прашина, нелизгачки заштитни чевли, заштитна кацига или заштита за слух што се користи во соодветни услови ќе ги намали личните повреди.
  - c) **Спречете ненамерно стартување. Осигурајте се дека прекинувачот е во исклучена положба пред да го поврзете со извор на енергија и/или батерија, да го подигнете или носите алатот.** Носењето електрични алати со прстот на прекинувачот или вклучувањето на електрични алати на кои прекинувачот е вклучен предизвикува несреќи.
  - d) **Отстранете го секој клуч од алатот пред да го вклучите електричниот алат.** Клуч оставен закачен на ротирачки дел од електричната алатка може да предизвика телесна повреда.
  - e) **Не посегнувајте подалеку од што ви е дофатот. Одржувајте правилно стоене и рамнотежа во секое време.** Ова овозможува подобра контрола на електричната алатка во неочекувани ситуации.

- f) **Облечете се правилно. Не носете лабава облека или накит. Држете ја косата и облеката подалеку од подвижните делови.** Лабавата облека, накитот или долгата коса може да се заглават во подвижните делови.
- g) **Доколку се обезбедени уреди за поврзување со постројки за извлекување и собирање прашина, осигурајте се дека се поврзани и правилно се користат.** Употребата на систем за собирање прашина може да ги намали опасностите поврзани со прашина.
- h) **Не дозволувајте познавањето стекнато од честата употреба на алатката да ви овозможи да станете лажно самоуверени и да ги игнорирате принципите за безбедност на алатките.** Невнимателно дејство може да предизвика сериозни повреди за дел од секундата.

#### 4. УПОТРЕБА И ГРИЖА ЗА ЕЛЕКТРИЧНИОТ АЛАТ

- a) **Не присилувајте го електричниот алат. Користете го соодветниот електричен алат за вашата намена.** Соодветниот електричен алат ќе ја заврши работата подобро и побезбедно со брзината за која е дизајниран.
- b) **Не користете го електричниот алат ако прекинувачот не се вклучува и исклучува.** Секој електричен алат што не може да се контролира со прекинувачот е опасен и мора да се поправи.
- c) **Исклучете го приклучокот од изворот на напојување и/или остранете ја батеријата, ако се откачува, од електричната алатка пред да правите какви било прилагодувања, да менувате додатоци или да складирате електрична алатка.** Ваквите превентивни безбедносни мерки го намалуваат ризикот од случајно стартување на електричниот алат.
- d) **Чувајте ги електричните алатки што не се во употреба подалеку од дофат на деца и не дозволувајте лица кои не се запознаени со електричната алатка или со**

**овие упатства да ја користат.** Електричните алатки се опасни во рацете на необучени корисници.

- e) **Одржувајте ги електричните алати и додатоците. Проверете дали подвижните делови се нерамномерни или заглавени, дали деловите се скршени или дали има други состојби што можат да влијаат на работата на електричната алатка. Доколку е оштетен, поправете го електричниот алат пред употреба.** Многу несреќи се предизвикани од лошо одржувани електрични алати.
  - f) **Одржувајте ги алатките за сечење остри и чисти.** Правилно одржуваните алати за сечење со остри рабови имаат помала веројатност да се заглават и полесни се за контрола.
  - g) **Користете го електричниот алат, додатоците, деловите за алати итн. во согласност со овие упатства, земајќи ги предвид условите за работа и работата што треба да се изврши.** Употребата на електричниот алат за различни операции од оние за кои е наменет може да резултира со опасна ситуација.
  - h) **Одржувајте ги рачките и површините за држење суви, чисти и без масло и маснотии.** Лизгавите рачки и површините за фаќање не овозможуваат безбедно ракување и контрола на алатката во неочекувани ситуации.
- #### 5. УПОТРЕБА И ГРИЖА ЗА АЛАТ НА БАТЕРИЈА
- a) **Полнете само со полначот наведен од производителот.** Полнач што е соодветен за еден тип батерии може да создаде ризик од пожар кога се користи со други батерии.
  - b) **Користете електричен алат само со специјално означени батерии.** Употребата на други батерии може да создаде ризик од повреда и пожар.
  - c) **Кога батеријата не е во употреба, држете ја подалеку од други метални предмети, како што се спојувалки за хартија, монети, клучеви, шајки, завртки или други мали метални предмети, кои можат да направат поврзување од еден терминал до друг.** Краткото

поврзување на терминалите на батеријата може да предизвика изгореници или пожар.

- d) **Под лоши услови, може да истече течност од батеријата; избегнувајте контакт. Доколку дојде до случаен контакт, исплакнете со вода. Доколку течноста дојде во контакт со очите, побарајте медицинска помош дополнително.** Течноста што истекува од батеријата може да предизвика иритација или изгореници.
- e) **Не користете батерија или алатка што е оштетена или модифицирана.** Оштетените или модифицираните батерии може да покажат непредвидливо однесување што резултира со пожар, експлозија или ризик од повреда.
- f) **Не изложувајте батерија или алатка на оган или прекумерна температура.** Изложеноста на оган или температура над 130 °C може да предизвика експлозија.
- g) **Следете ги сите упатства за полнење и не полнете ја батеријата или алатката надвор од температуриот опсег наведен во упатствата.** Неправилното полнење или температури надвор од наведениот опсег може да ја оштети батеријата и да го зголеми ризикот од пожар.
6. **УСЛУГА**
- a) **Вашиот електричен алат нека го сервисира квалификувано лице за поправка, кое користи само идентични резервни делови.** Ова ќе осигури дека безбедноста на електричниот алат е задржана.
- b) **Никогаш не сервисирајте оштетени батерии.** Сервисирањето на батериите треба да го врши само производителот или овластени сервисери.

## Безбедносни информации за дупчалки

Безбедносни упатства за сите операции

- **Држете го електричниот алат за изолираните површини за држење кога вршите работа каде што додатокот за сечење или сврзувачките елементи може**

**да дојдат во контакт со скриена жица.** Додатоците за сечење или сврзувачките елементи што доаѓаат во контакт со жица под напон може да предизвикаат металните делови на електричниот алат да бидат исто така под напон, што може да предизвика струен удар кај корисникот.

**Безбедносни упатства при употреба на долги битови за дупчење**

- **Никогаш не работете со брзина поголема од максималната номинална брзина на дупчалката.** При поголеми брзини, битот веројатно ќе се свитка ако се дозволи слободно да се ротира без да дојде во контакт со обработуваниот дел, што ќе резултира со телесни повреди.
- **Секогаш почнувајте со дупчење со мала брзина и со врвот на битот во контакт со обработуваниот дел.** При поголеми брзини, битот веројатно ќе се свитка ако се дозволи слободно да се ротира без да дојде во контакт со обработуваниот дел, што ќе резултира со телесни повреди.
- **Притискајте само во директна линија со бургијата и не применувајте прекумерен притисок.** Битовите може да се свиткаат предизвикувајќи кршење или губење на контролата, што резултира со телесни повреди.

**Дополнителни безбедносни упатства**

- **Обезбедете го обработуваниот дел.** Обработуваниот дел стегнат со стегачки уреди или во менгеме се држи посигурно отколку рачно.
- **Веднаш исклучете го електричниот алат ако алатот се блокира. Бидете подготвени за реакции со висок вртежен момент кои предизвикуваат повратен удар.** Алатката се блокира кога ќе се заглави во обработуваниот дел или кога електричната алатка ќе се преоптовари.
- **Секогаш почекајте електричниот алат целосно да застане пред да го слуштите.** Алатката за нанесување може да се заглави и да предизвика губење на контролата врз електричната алатка.
- **Држете го електричниот алат безбедно.** При затегнување и олабавување на завртките, бидете

подготвени за привремени реакции со висок вртежен момент.

- **Користете соодветни детектори за да утврдите дали има скриени линии за напојување или контактирајте со локалната компанија за комунални услуги за помош.** Контактот со електрични кабли може да предизвика пожар и електричен удар. Оштетувањето на гасните цевки може да доведе до експлозија. Пукањето на водоводните цевки предизвикува материјална штета.
- **Користете само додатоци препорачани од PARKSIDE.** Несоодветни додатоци може да предизвикаат струен удар или пожар.

## Преостанати ризици

Дури и ако го користите овој апарат правилно, преостанатите ризици секогаш остануваат. Следниве опасности може да се појават во врска со дизајнот и конструкцијата на овој апарат:

- Оштетување на слухот ако не се носи соодветна заштита за слух.
- Оштетување на здравјето како резултат на вибрации на дланката и раката ако апаратот се користи подолг временски период или не се ракува и одржува правилно.
- Сечења

**▲ ПРЕДУПРЕДУВАЊЕ!** Опасност од електромагнетно поле генерирано додека апаратот работи. Под одредени околности, полето може да влијае на активните или пасивните медицински импланти. За да се намали ризикот од сериозни или фатални повреди, препорачуваме лицата со медицински импланти да се консултираат со својот лекар и производителот на медицинскиот имплант пред да го користат апаратот.

## Подготовка

**▲ ПРЕДУПРЕДУВАЊЕ!** Ризик од повреда поради ненамерно стартување на апаратот. Не вметнувајте ја батеријата во апаратот сè додека апаратот не е целосно подготвен за употреба.

## Контролни елементи

Пред да го користите апаратот за прв пат, запознајте се со контролите.

- **Прекинувач за насока на ротација (7) (сл. А)**

**ИЗВЕСТУВАЊЕ!** Користете го прекинувачот за насока на ротација само кога уредот е во мирување! Насока на прекинувачот гледано одзади:

- **Лево** Зашрафување на завртка, дупчење
- **Средина** Заклучување на вклучување
- **Десно** Отвртете ја завртката



- **Прстен за прилагодување на вртежниот момент (4)**

Поставување на максималниот вртежен момент за навртување при што се активира лизгачката спојка. **ИЗВЕСТУВАЊЕ!** Работете со прстенот за поставување на вртежниот момент само кога уредот е во мирување!

- **1** Најмал вртежен момент
- **19** Најголем вртежен момент  
За да бидете на безбедна страна, почнете со мал вртежен момент кога навртувате. Зголемете го вртежниот момент доколку е потребно.
- **⚡** Дупчење без ограничување на вртежниот момент

- **Прекинувач за избор на брзина (5)**

**▲ ВНИМАНИЕ!** Работете со прекинувачот за брзини само кога уредот е во мирување.

- **1**  Завртки
- **2**  Дупчење

- **Прекинувач за вклучување/исклучување (11)**

- Вклучување Притиснете
- Континуирано регулирајте ја брзината: Колку повеќе го притискате прекинувачот за вклучување/исклучување, толку е поголема брзината.
- Исклучување: Отпуштете

## Држач за битови

### Белешки

- За да го користите држачот за бит (19), мора да ја отстраните брзостезната глава (2).

### Демонтирање на брзостезната глава (сл. В)

1. Држете ја брзостезната глава (2) цврсто од напред. Повлечете го прстенот (3) во насока на брзостезната глава (2).
2. Ова ја отклучува брзостезната глава (2) и овозможува нејзино отстранување од предната страна.

### Користете држач за битови (сл. С)

1. Вметнете соодветен 6-страничен бит во држачот за битови (19). Поради шестоаголната форма, можеби ќе треба малку да го ротирате битот.
2. Лизнете го битот колку што е можно подлабоко во отворот за битови (19). Битот стои безбедно благодарение на водилката и магнетниот држач.
3. Отстранете го битот: Извлечете го битот од држачот за битови (19).

### Монтирање на брзостезната глава (сл. В)

1. За повторно да ја прикачите брзостезната глава (2), повлечете го прстенот (3) кон брзостезната глава.
2. Лизнете ја брзостезната глава (2) до крај и ослободете го прстенот на стезната глава (3).  
Проверете дали брзостезната глава е безбедно прицврстена со влечење.

### Монтирање и демонтирање на алатката за вметнување

#### Белешки

- Распон на дупчалката:  $\varnothing 0,8-10$  mm
- Информации за насоките видени одзад.

### Монтирање на алатката за вметнување (сл. D)

1. Отворете ја стезната глава: Завртете ја стезната глава за брзо затегнување (2) ↺.
2. Турнете ја алатката за вметнување во отворот на стезната глава (1) колку што е можно повеќе.
3. Прицврстете ја алатката за вметнување: Завртете ја стезната глава за брзо затегнување (2) ↻.

### Демонтирајте ја алатката за вметнување (сл. D)

1. Отворете ја стезната глава: Завртете ја стезната глава за брзо затегнување (2) ↺.

2. **⚠ ВНИМАНИЕ!** Опасност од изгореници! Алатките за вметнување - особено бургиите - може да станат многу жешки. Доколку е потребно, носете заштитни ракавици.  
Отстранете ја алатката за вметнување.

### Проверете го нивото на полнење на батеријата



Додека уредот е вклучен, LED диодите за индикаторот за ниво на полнење (6) го покажуваат нивото на полнење на батеријата.

LED диоди	значење
црвен, портокалов, зелен	Батеријата е наполнета
црвен, портокалов	Батеријата е делумно наполнета
црвен	Батеријата треба да се полни

### Наполнете ја батеријата

Видете ги и упатствата за работа на полначот.

#### Белешки

- Оставете загреаната батерија да се олади пред да ја полните.
- Не изложувајте ја батеријата на директна сончева светлина или високи температури подолг временски период  $>50$  °C. Особено, избегнувајте да ја ставате на радијатори или да ја складирате во возила паркирани на сонце.

#### Продолжи

1. Доколку е потребно, извадете ја батеријата (10) од уредот.
2. Вметнете ја батеријата во отворот за полнење на полначот (18).
3. Поврзете го полначот во штекер.
4. Откако ќе заврши полнењето, исклучете го полначот од електричната мрежа.
5. Извлечете ја батеријата од отворот за полнење.

## Работа

### Вметнување и вадење на батеријата

**▲ ПРЕДУПРЕДУВАЊЕ!** Ризик од повреда поради ненамерно стартување на апаратот. Не вметнувајте ја батеријата во апаратот сè додека апаратот не е целосно подготвен за употреба.

**ИЗВЕСТУВАЊЕ!** Опасност од оштетување! Користењето на погрешна батерија може да го оштети уредот и батеријата.

#### Вметнете батерија

1. Лизнете ја батеријата (10) по шината водилка во држачот за батерија во рачката (8).  
Батеријата се заклучува звучно.

#### Отстранете ја батеријата

1. Притиснете и држете го копчето за ослободување на батеријата (9) на батеријата (10).
2. Извлекете ја батеријата од рачката (8).

### Вклучување и исклучување

#### Вклучување

1. Изберете ја насоката на вртење користејќи го прекинувачот за насока на ротација (7).
2. Изберете брзина со помош на прекинувачот за брзини (5).
3. Изберете максимален вртежен момент или дупчење користејќи го прстенот за прилагодување на вртежниот момент (4).
4. Притиснете и задржете го копчето за вклучување (11).  
LED работното светло (12) свети.

#### Исклучување

1. Отпуштете го копчето за вклучување/исклучување (11).
2. Почekaјте додека електричниот алат не застане пред да го оставите.
3. За време на работните паузи: Ставете го прекинувачот за насока на вртење (7) во средината. Оваа мерка на претпазливост го спречува ненамерното стартување на електричниот алат.
4. Отстранете ја батеријата (10) од уредот кога го оставате уредот без

надзор или кога ќе завршите со работа со него.

## Транспорт

#### Белешки

- Исклучете го апаратот.
- Проверете дали сите подвижни делови се целосно запрени.
- Отстранете ја батеријата.
- Отстранете ја алатката за вметнување.
- Секогаш носете го уредот за рачката (8).

### Чистење, одржување и складирање

**▲ ПРЕДУПРЕДУВАЊЕ!** Ризик од повреда поради ненамерно стартување на апаратот. Заштитете се себеси за време на работите за одржување и чистење. Исклучете го апаратот и извадете ја батеријата (10). Сите поправки или одржувања што не се опишани во ова упатство нека ги изврши нашиот сервисен центар. Користете само оригинални резервни делови.

#### Чистење

**▲ ПРЕДУПРЕДУВАЊЕ!** Струен удар! Никогаш не прскајте го апаратот со вода.

**ИЗВЕСТУВАЊЕ!** Опасност од оштетување. Хемиските супстанции можат да ги оштетат пластичните делови на апаратот. Не користете средства за чистење или растворувачи.

- Одржувајте ги отворите за вентилација, кукиштето на моторот и рачките на уредот чисти. За да го направите ова, користете влажна крпа или четка.

#### Одржување

Апаратот е без одржување.

#### Складирање

Секогаш чувајте ги апаратот и додатците:

- чисти
- суви
- заштитени од прашина
- во вклучената кутија за складирање (17)
- надвор од дофат на деца

Уреди со батерии:

- Температурата на складирање на батеријата и уредот е помеѓу 15 °C и 25 °C. Избегнувајте екстреман студ или топлина за време на складирањето. Ова може да предизвика батеријата да изгуби енергија или да се оштети.
- Отстранете ја батеријата од уредот пред долгорочно складирање (на пр., презимување) (видете ги посебните упатства за работа на батеријата и полначот).

## Отстранување/Заштита на животната средина

Отстранете ја батеријата од уредот и рециклирајте го уредот, батеријата, додаточите и пакувањето на еколошки начин.



Електричните апарати не припаѓаат во домашниот отпад.

Симболот на прецртана корпа за отпадоци на тркала значи дека овој електричен или електронски уред не смее да се фрла со домашен отпад на крајот од својот век на траење, туку крајниот корисник мора да го однесе на посебно место за собирање.

### Директива 2012/19/EУ за отпадна електрична и електронска опрема:

Потрошувачите се законски обврзани да рециклираат електрична и електронска опрема на крајот од нејзиниот век на траење на еколошки начин. Ова обезбедува еколошки и ефикасно рециклирање. Во зависност од имплементацијата во националното законодавство, може да имате следниве опции:

- враќање на продажно место,
- предадете го на официјално место за собирање,
- вратете го кај производителот/ дистрибутерот.

Додаточите и помагалата без електрични компоненти што се вклучени во старите уреди не се засеegnати.

## Отстранете ги батериите на еколошки начин



На крајот од својот век на траење, батеријата не смее да се фрла со домашен отпад. Не фрлајте ја батеријата во оган (ризик од експлозија) или во вода. Оштетените батерии можат да ја оштетат животната средина и вашето здравје доколку излезат токсични испарувања или течности.

Обврзани сте да ги отстраните неисправните или искористените батерии на еколошки начин.

- Не отворајте ги батериите и избегнувајте механичко оштетување. Постои ризик од краток спој и може да излезе пареа што ги иритира дишните патишта.
- Од безбедносни причини, батериите треба да се испразнат пред отстранување.
- Залепете ги половите со селотејп за да избегнете кратки споеви.
- Отстранете ги батериите преку продавачот или на место за собирање.
- **Оштетена батерија**  
Ракувајте со надворешно оштетените батерии со посебна грижа!
  - Не допирајте ги оштетените батерии со голи раце.
  - Ако не можете да ги залепите терминалите со селотејп, ставете ги батериите поединечно во пластична кеса.
  - Оштетените батерии ставете ги поединечно во незапалив, затворен сад што може да се наполни со песок.
  - Однесете ги оштетените батерии на место за собирање со квалификуван персонал.

## Резервни делови и додатоци

Резервни делови и додатоци се достапни на [www.grizzlytools.shop](http://www.grizzlytools.shop). Доколку најдете на какви било проблеми за време на процесот на нарачка, контактирајте со нас преку нашата онлајн продавница. Доколку имате дополнителни прашања, контактирајте со нас на: **ГАРАНТЕН СЕРТИФИКАТ, стр. 123**

Број на артикл	Име	Број на нарачка
2	Стезна глава за брзо затегнување	91103354

## Превод на оригиналната декларација за сообразност на ЕУ

Производ: **Батериска дупчалка**

Модел: **PBSA 12 F5**

Сериски број: 000001–147000

Предметот на декларацијата опишана погоре е во согласност со релевантното законодавство за хармонизација на Унијата:

**2006/42/EC • 2014/30/EU • 2011/65/EU & (EU) 2015/863**

Предметот на декларацијата опишана погоре е во согласност со одредбите од Директивата 2011/65/EU на Европскиот парламент и на Советот од 8 јуни 2011 година за ограничување на употребата на одредени опасни супстанции во електрична и електронска опрема.

За да се обезбеди сообразност, применети се следните хармонизирани стандарди, национални стандарди и одредби:

**EN 62841-1:2015/A11:2022  
EN 62841-2-1:2018/A12:2022 • EN IEC 63000:2018  
EN IEC 55014-1:2021 • EN IEC 55014-2:2021  
IEC 62471:2006 • EN 62471:2008**

Производителот сноси единствена одговорност за издавање на оваа декларација за сообразност:



Grizzly Tools GmbH & Co. KG  
Stockstädter Str. 20  
63762 Großostheim  
ГЕРМАНИЈА  
02.02.2026

Christian Frank  
Претставник за документација

# ГАРАНТЕН СЕРТИФИКАТ

Производител:	<b>Grizzly Tools GmbH &amp; Co. KG</b> ; Stockstädter Str. 20; 63762 Grobostheim; ГЕРМАНИЈА; <a href="http://www.grizzlytools.de">www.grizzlytools.de</a>
Увозник и гарант:	ЛИДЛ СЕВЕРНА МАКЕДОНИЈА ДООЕЛ, Бул. Киро Глигоров бр. 2, Скопје, Тел: 00800 90698;
Производ:	<b>Батериска дупчалка</b>
Модел:	<b>PBSA 12 F5</b>
IAN/сериски број:	525943_2507/000001-147000
Датум на купување:	
Продавач (продавач на стационарни производи/онлајн продавница):	[Име, адреса, печат]

Почитуван купувач,  
Овој производ доаѓа со гаранција од 3 години од датумот на купување. Во случај на дефекти на овој производ, имате законски права против продавачот на производот. Овие законски права не се ограничени со нашата гаранција наведена подолу.

Покрај оваа комерцијална гаранција, потрошувачот има законско право на двегодишна гаранција според член 18 од Законот за заштита на потрошувачите.

## Гарантни услови

Гарантниот период започнува од датумот на купување. Чувајте ја оригиналната сметка од купувањето на безбедно. Овој документ е потребен како доказ за купување. Доколку се појави дефект во материјалите или изработката во рок од три години од датумот на купување на овој производ, ние, по наша дискреција, ќе го поправиме или замениме производот бесплатно. Оваа гаранција бара неисправниот производ и доказот за купување (сметка од купувањето) да бидат доставени во рок од три години до, како и да се достави краток писмен опис на дефектот и кога се појавил.

Доколку дефектот е покриен со нашата гаранција, ќе добиете поправен или нов производ. Поправката или замената на производот не започнува нов гарантен период.

## Гарантен период и законски барања за дефекти

Гарантниот период не се продолжува со гаранцијата. Ова важи и за заменети

и поправени делови. Секоја штета или дефект што е присутна во моментот на купувањето мора да се пријави веднаш по распакувањето. Потребните поправки по истекот на гарантниот период се наплаќаат.

## Опсег на гаранција

Производот е внимателно произведен според строгите упатства за квалитет и темелно тестиран пред испорака. Гаранцијата важи за дефекти во материјалот или изработката. Оваа гаранција не ги покрива деловите од производот кои се предмет на нормално абење и затоа може да се сметаат за потрошни делови (на пр. Бургија) или за оштетување на кршливи делови. Оваа гаранција е неважечка ако производот е оштетен, злоупотребен или неодржуван. За да се обезбеди правилна употреба на производот, сите упатства содржани во упатството за употреба мора строго да се следат. Употребата и дејствијата за кои се препорачува или се предупредува во упатствата за употреба мора да се избегнуваат по секоја цена. Производот е наменет само за приватна употреба, а не за комерцијална употреба. Во случај на злоупотреба, неправилно ракување, употреба на сила или модификации што не се извршени од нашиот овластен сервисен центар, гаранцијата ќе биде неважечка.

## Рок за завршување

Лицето што ја дава гаранцијата се обврзува да одговори на писмено или електронско известување за дефекти во рок од **1 работни дена** и да ги изврши

потребните поправки во рок од **30 календарски дена** или во роковите утврдени во целосните гарантни услови.

**Услови за гарантни услуги**

Презентација на овој гарантен сертификат целосно пополнет, како и

доказ за купување (фискална сметка/фактура). Гаранцијата е неважечка ако производот е користен неправилно, ако се извршени неовластени поправки или ако има механичко оштетување (како што е наведено во целосните услови за гаранција).

<b>Овластен сервисен центар/Контакт:</b>	<b>PARKSIDE Service Center, Телефонска линија: 0800 97198, е-пошта: grizzly@lidl.mk, 8 часот наутро - 6 часот попладне</b>
Потпис/печат на продавачот:	
Датум:	

## Përmbajtje

<b>Hyrje.....</b>	<b>125</b>
Përdorimi sipas qëllimit.....	125
Përmbajtja e paketimit / Aksesorët.....	125
Përmbledhje.....	126
Përshkrimi i funksionit.....	126
Të dhënat teknike.....	126
X 12 V TEAM.....	126
<b>Udhëzimet e sigurisë.....</b>	<b>127</b>
Rëndësia e udhëzimeve të sigurisë.....	127
Shenjat dhe simbolet e figurave.....	127
Paralajmërime të përgjithshme për sigurinë e veglave elektrike.....	127
Informacion sigurie për stërviçet.....	129
Rreziqe të mbetura.....	130
<b>Përgatitja.....</b>	<b>130</b>
Pjesët e kontrollit.....	130
Përdorimi i mbajtëses së bitit.....	131
Montimi dhe çmontimi i mjetit të futjes.....	131
Kontrolloni nivelin e karikimit të baterisë.....	131
Karikoni baterinë.....	131
<b>Operimi.....</b>	<b>132</b>
Vendosja dhe heqja e baterisë.....	132
Ndezja dhe fikja.....	132
<b>Transporti.....</b>	<b>132</b>
<b>Pastrimi, mirëmbajtja dhe ruajtja.....</b>	<b>132</b>
Pastrimi.....	132
Mirëmbajtja.....	132
Ruajtja.....	132
<b>Asgjësimi/Mbrojtja e mjedisit.....</b>	<b>133</b>
Hidhni bateritë në mënyrë miqësore ndaj mjedisit.....	133
<b>Pjesë rezervë dhe aksesorë.....</b>	<b>133</b>
<b>Përkthimi i Deklaratës origjinale të Konformitetit të BE-së.....</b>	<b>134</b>
<b>ÇERTIFIKATË GARANCIE.....</b>	<b>135</b>
<b>Pamje e shpërthyer.....</b>	<b>151</b>

## Hyrje

Urime për blerjen e makinës tuaj shpuarse të re me bateri (në vijim quhet pajisje ose mjet elektrik).

Ju keni zgjedhur një pajisje me cilësi të lartë. Kjo pajisje është kontrolluar për cilësi gjatë prodhimit dhe i është nënshtruar një kontrolli përfundimtar. Funksionaliteti i pajisjes suaj sigurohet në këtë mënyrë.



Manuali i përdorimit është pjesë e kësaj pajisjeje. Ai përmban udhëzime të rëndësishme për sigurinë, përdorimin dhe asgjësimin. Lexoni me kujdes manualin e përdorimit. Njihuni me pjesët e kontrollit dhe përdorimit e duhur të pajisjes. Përdoreni pajisjen vetëm sipas përshkrimit dhe për qëllimet e treguara të përdorimit. Ruani mirë manualin e përdorimit dhe dorëzoni të gjitha dokumentet kur pajisja i kalohet palëve të treta.

## Përdorimi sipas qëllimit

Pajisja është menduar ekskluzivisht për përdorimin e mëposhtëm:

- Vidhosja dhe zhvidhosja e vidave
  - Shpuarja në dru, metal ose plastikë
- Përdorimi vetëm në ambiente të thata. Çdo përdorim tjetër që nuk është shprehimisht i lejuar në këtë manual përdorimi mund të përbëjë një rrezik serioz për përdoruesin dhe të shkaktojë dëme në pajisje. Operatori ose përdoruesi i pajisjes është përgjegjës për aksidentet ose dëmet ndaj njerëzve të tjerë ose pronës së tyre. Pajisja është e destinuar për përdorim në fushën e amatorëve. Nuk është projektuar për përdorim të vazhdueshëm komercial. Në rast të përdorimit komercial, garancia skadon. Prodhuesi nuk është përgjegjës për dëmet e shkaktuara nga përdorimi i papërshtatshëm ose përdorimi i gabuar. Pajisja është pjesë e serisë **X 12 V TEAM** dhe mund të funksionojë me bateri të serisë **X 12 V TEAM**. Bateritë e serisë **X 12 V TEAM** mund të karikohen vetëm me karikues të serisë **X 12 V TEAM**.

## Përmbajtja e paketimit / Aksesorët

Shpaketojeni pajisjen dhe kontrolloni përmbajtjen e dorëzuar.

Hidhni materialin e paketimit siç duhet.

- Akku-Bohrschrauber
- Kuti ruajtjeje
- Aksesorë në kuti ruajtjeje
  - 8 x Bit për vidë
    - ⊕ PH0, PH1, PH2
    - ⊕ PZ0, PZ1, PZ2
    - ⊖ SL5, SL6
  - Mbajtës bitësh

- 8 x HSS-Makinë shpimi  
1,5; 2,5; 3; 4; 5; 6; 8; 10 mm
- Përkthimi i udhëzimeve origjinale të përdorimit
- Bateria dhe karikuesi me udhëzime përdorimi

## Përmbledhje

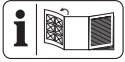

Ilustrimet e pajisjes i gjeni në faqen e përparme të palosshme.

- 1 Hapje e mandrinës
  - 2 Mandrinë me kapje të shpejtë
  - 3 Unazë e mandrinës
  - 4 Unazë për çift rrotullues
  - 5 Ndërrues i shpejtësive
  - 6 Treguesi i gjendjes së karikimit në pajisje
  - 7 Ndërrues drejtimi të rrotullimit
  - 8 Dorezë (sipërfaqja e dorezës e izoluar)
  - 9 Zhbllokim i baterisë
  - 10 Bateri
  - 11 Butoni ndezur/fikur
  - 12 Dritë pune LED
  - 13 Kuti ruajtjeje
  - 14 Makinë shpimi
  - 15 Mbajtës bitësh
  - 16 Bit për vidë
  - 17 Kuti ruajtjeje
  - 18 Karikues
- Fig.B**
- 19 Mbajtës bitësh
  - 20 Magent

## Përshkrimi i funksionit

Makina e shpimit është e pajisur me një tufë rrëshqitëse që shkëput transmisionin nga boshti i punës kur arrihet një çift rrotullues maksimal i parazgjedhur.

Funksionin e pjesëve të komandimit gjeni në përshkrimet vijues.

## Të dhënat teknike

**Trapan me bateri ..... PBSA 12 F5**

Tensioni i vlerësuar  $U$  ..... 12 V =

Pesha (pa bateri) ..... ≈ 0,89 kg

Numri i rrotullimeve në boshllëk  $n_0$

- 1. marsi ..... 0–350 min<sup>-1</sup>

- 2. marsi ..... 0–1300 min<sup>-1</sup>

Çifti maksimal i rrotullimit ..... 28 Nm

Gama e kapjes së mandrinës ..... Ø0,8–10 mm

Diametri maksimum i shpimit

-Dru ..... 25 mm

-Metal ..... 10 mm

Niveli i presionit të zërit  $L_{pA}$

..... 67,5 dB;  $K_{pA}=5$  dB

Niveli i fuqisë së zërit  $L_{WA}$

..... 75,5 dB;  $K_{WA}=5$  dB

Dridhje ( $a_{h,D}$ ) ..... 2,802 m/s<sup>2</sup>;  $K=1,5$  m/s<sup>2</sup>

Bateri ..... Li-Ion

Temperatura ..... ≤ 50 °C

- Karikimi ..... 4–40 °C

- Operimi ..... 4–50 °C

- Magazinimi ..... 15–25 °C

Vlerat e zhurmës dhe dridhjes u përcaktuan në përputhje me standardet dhe rregulloret e specifikuar në deklaratën e konformitetit.

Vlera e treguar e përgjithshme e dridhjeve dhe vlera e treguar e emetimit të zhurmës janë matur sipas një procedure të standardizuar testimi dhe mund të përdoren për krahasimin e një vegje elektrike me një tjetër. Vlera e treguar e përgjithshme e dridhjeve dhe vlera e treguar e emetimit të zhurmës mund të përdoren gjithashtu për një vlerësim paraprak të ngarkesës.

**▲ PARALAJMËRIM!** Emetimet e dridhjeve dhe të zhurmës mund të ndryshojnë gjatë përdorimit real të veglës elektrike, në varësi të mënyrës se si ajo përdoret. Është e nevojshme të përcaktohen masa sigurie për mbrojtjen e operatorit, të cilat bazohen në një vlerësim të ngarkesës nga dridhjet gjatë kushteve reale të përdorimit (duke marrë parasysh të gjitha fazat e ciklit të punës, për shembull periudhat kur vegla elektrike është e fikur dhe ato kur është e ndezur, por funksionon pa ngarkesë).

## X 12 V TEAM

Pajisja është pjesë e serisë **X 12 V TEAM**

dhe mund të funksionojë me bateri të

serisë **X 12 V TEAM**. Bateritë e serisë

**X 12 V TEAM** mund të karikohen vetëm me karikues të serisë **X 12 V TEAM**.

Ne ju rekomandojmë që ta përdorni këtë

pajisje vetëm me bateritë e mëposhtme:

PAPK 12 A3, PAPK 12 A4, PAPK 12 B3,

PAPK 12 B4, PAPK 12 D1, PAPK 12 D2,

PAPK 12 5.0 A1

Ne rekomandojmë karikimin e këtyre baterive me karikuesit e mëposhtëm: PLGK 12 A2, PLGK 12 A3, PLGK 12 B2, PDSLK 12 A2, PLGK 12 6.0 A1

Të dhënat teknike të baterisë dhe ngarkuesit: Shihni manualin e veçantë.

## Udhëzimet e sigurisë

Ky seksion trajton udhëzimet themelore të sigurisë gjatë përdorimit të pajisjes.

**▲ PARALAJMËRIM!** Dëmtime personale dhe materiale për shkak të përdorimit të papërshtatshëm të baterisë. Respektoni udhëzimet e sigurisë dhe udhëzimet për karikimin dhe përdorimin e duhur në manualin e përdorimit të baterisë dhe karikuesit tuaj të serisë **X 12 V TEAM**. Një përshkrim i detajuar i procesit të karikimit dhe informacione të tjera i gjeni në këtë manual të veçantë të përdorimit.

### Rëndësia e udhëzimeve të sigurisë

**▲ RREZIK!** Nëse nuk ndiqni këtë udhëzim sigurie, ndodh një aksident. Pasojat janë lëndime të rënda trupore ose vdekje.

**▲ PARALAJMËRIM!** Nëse nuk e ndiqni këtë paralajmërim sigurie, mund të ndodhë një aksident. Pasoja mund të jenë lëndime të rënda trupore ose vdekje.

**▲ KUJDES!** Nëse nuk ndiqni këtë udhëzim sigurie, ndodh një aksident. Pasoja mund të jetë lëndim i lehtë ose i mesëm trupor.

**NJOFTIM!** Nëse nuk ndiqni këtë udhëzim sigurie, ndodh një aksident. Pasoja mund të jetë një dëm material.

## Shenjat dhe simbolet e figurave

Simbol në pajisje



Pajisja është pjesë e serisë **X 12 V TEAM** dhe mund të funksionojë me bateri të serisë **X 12 V TEAM**. Bateritë e serisë **X 12 V TEAM** mund të karikohen vetëm me karikues të serisë **X 12 V TEAM**.



Lexoni manualin e përdorimit



Pajisjet elektrike nuk duhet të hidhen në mbeturinat shtëpiake.

## Simbol në manualin e përdorimit



Vëmendje!



Mos ekspozoni baterinë për një kohë të gjatë në rrezet e drejtpërdrejta të diellit ose në temperaturë mbi 50 °C. Veçanërisht shmangni vendosjen mbi radiatorë ose ruajtjen në automjete të parkuara në diell.



Hap-pas-hapi Udhëzime

## Paralajmërimet të përgjithshme për sigurinë e veglave elektrike

**▲ PARALAJMËRIM!** Lexoni të gjitha paralajmërimet për sigurinë, udhëzimet, ilustrimet dhe specifikimet e dhëna me këtë vegël elektrike. Mosndjekja e të gjitha udhëzimeve të listuara më poshtë mund të shkaktojë goditje elektrike, zjarr dhe/ose lëndime të rënda. **Ruani të gjitha paralajmërimet dhe udhëzimet për referencë të mëvonshme.**

Termi 'vegël elektrike' në paralajmërimet referohet veglës suaj elektrike të punësuar nga rrjeti (me kablo) ose veglës suaj me bateri (pa kablo).

### 1. SIGURIA E ZONËS SË PUNËS

- Mbajeni zonën e punës të pastër dhe të ndriçuar mirë.** Zonat e rrëmujshme ose të errëta shkaktojnë aksidente.
  - Mos përdorni vegla elektrike në atmosfera shpërthyes, si në prani të lëngjeve, gazrave ose pluhurit të ndezshëm.** Veglat elektrike krijojnë shkëndija që mund të ndezin pluhurin ose avujt.
  - Mbajini fëmijët dhe kalimtarët larg gjatë përdorimit të një mjeti elektrik.** Shpërqendrimet mund të të bëjnë të humbasësh kontrollin.
- ### 2. SIGURIA ELEKTRIKE
- Prizat e veglës elektrike duhet të përputhen me prizën. Mos e ndryshoni kurrë prizën në asnjë mënyrë. Mos përdorni asnjë prizë adaptuese me vegla elektrike të tokëzuara.** Prizat e pamodifikuara dhe prizat përkatëse do të zvogëlojnë rrezikun e goditjes elektrike.
  - Shmangni kontaktin e trupit me sipërfaqe të tokëzuara ose të përkulura, siç janë tubat, radiatorët, sobat dhe frigeriferët.** Ekziston një

rrezik i madh për goditje elektrike nëse trupi juaj është i tokëzuar.

- c) **Mos i ekspozoni mjetet elektrike ndaj shiut ose kushteve të lagëta.** Uji që hyn në një vegël elektrike do të rrisë rrezikun e goditjes elektrike.
- d) **Mos keqpërdorni kabllon. Mos e përdorni kurrë kabllon për të mbajtur, tërhequr ose për të nxjerrë nga priza mjetin elektrik.** Mbajeni kabllon larg nxehtësisë, vajit, skajeve të mprehta ose pjesëve në lëvizje. Kabllot e dëmtuara ose të ngatërruara rrisin rrezikun e goditjes elektrike.
- e) **Kur përdorni një mjet elektrik jashtë, përdorni një kablo zgjatës të përshtatshëm për përdorim jashtë.** Përdorimi i një kablo të përshtatshme për përdorim jashtë redukton rrezikun e goditjes elektrike.
- f) **Nëse është e pashmangshme të përdorni një mjet elektrik në një vend të lagësht, përdorni furnizim të mbrojtur me pajisje për rrjedhën e mbetur (RCD).** Përdorimi i një RCD redukton rrezikun e goditjes elektrike.

### 3. SIGURIA PERSONALE

- a) **Qëndroni vigjilentë, kini kujdes se çfarë po bëni dhe përdorni logjikën e shëndoshë kur përdorni një mjet elektrik.** Mos përdorni një mjet elektrik ndërsa jeni të lodhur ose nën ndikimin e drogës, alkoolit ose ilaçeve. Një moment mungesë vëmendjeje gjatë përdorimit të mjeteve elektrike mund të rezultojë në lëndime serioze personale.
- b) **Përdorni pajisje personale mbrojtëse. Gjithmonë vishni mbrojtëse për sytë.** Pajisjet mbrojtëse si maska kundër pluhurit, këpucët mbrojtëse kundër rrëshqitjes, kaskat mbrojtëse ose mbrojtëset e dëgjimit të përdorura për kushte të përshtatshme do të zvogëlojnë lëndimet personale.
- c) **Parandaloni ndezjen e paqëllimshme. Sigurohuni që çelësi të jetë në pozicionin e fikur përpara se ta lidhni me burimin e energjisë dhe/ose baterinë, ta merrni ose ta mbani mjetin.** Mbajtja e veglave elektrike me gishtin mbi çelës ose vënia në punë e veglave elektrike që e kanë çelësin të ndezur shkakton aksidente.
- d) **Heqni çdo çelës rregullimi ose çelës para se të ndizni mjetin elektrik.** Një

çelës ose çelës i lënë i lidhur me një pjesë rrotulluese të mjetit elektrik mund të shkaktojë lëndime personale.

- e) **Mos e teproni me shtrirjen. Mbani gjithmonë qëndrimin dhe ekuilibrin e duhur.** Kjo mundëson kontrollë më të mirë të mjetit elektrik në situata të papritura.
  - f) **Vishuni në mënyrë të përshtatshme. Mos vishni rroba ose bizhuteri të gjera. Mbajini flokët dhe rrobat larg pjesëve lëvizëse.** Rrobat e gjera, bizhuteritë ose flokët e gjatë mund të ngecin në pjesët lëvizëse.
  - g) **Nëse ofrohen pajisje për lidhjen e pajisjeve të nxjerrjes dhe mbledhjes së pluhurit, sigurohuni që këto të jenë të lidhura dhe të përdoren siç duhet.** Përdorimi i mbledhjes së pluhurit mund të zvogëlojë rreziqet që lidhen me pluhurin.
  - h) **Mos lejoni që njohja e fituar nga përdorimi i shpeshtë i veglave t'ju lejojë të bëheni të vetëkënaqur dhe të injoroni parimet e sigurisë së veglave.** Një veprim i pakujdesshëm mund të shkaktojë lëndime të rënda brenda një sekonde të shkurtër.
- ### 4. PËRDORIMI DHE KUJDESI I MJETEVE ELEKTRIKE
- a) **Mos e shtypni mjetin elektrik me forcë. Përdorni mjetin elektrik të duhur për aplikimin tuaj.** Mjeti elektrik i duhur do ta bëjë punën më mirë dhe më të sigurt me shpejtësinë për të cilën është projektuar.
  - b) **Mos e përdorni mjetin elektrik nëse çelësi nuk e ndez dhe fik atë.** Çdo mjet elektrik që nuk mund të kontrollohet me çelës është i rrezikshëm dhe duhet të riparohet.
  - c) **Shkëputeni spinën nga burimi i energjisë dhe/ose hiqni paketën e baterisë, nëse është e shkëputshme, nga vegla elektrike përpara se të bëni ndonjë rregullim, të ndryshoni aksesoret ose të ruani veglat elektrike.** Masa të tilla parandaluese sigurie zvogëlojnë rrezikun e ndezjes aksidentale të mjetit elektrik.
  - d) **Mbajini veglat elektrike të papërdorura larg fëmijëve dhe mos lejoni që personat që nuk janë të njohur me veglën elektrike ose me këto udhëzime ta përdorin atë.** Veglat elektrike janë të rrezikshme në duart e përdoruesve të patrajnuar.

- e) **Mirëmbani mjetet dhe aksesorët elektrikë. Kontrolloni për keqpozicionim ose bllokim të pjesëve lëvizëse, thyerje të pjesëve dhe çdo gjendje tjetër që mund të ndikojë në funksionimin e mjetit elektrik. Nëse dëmtohet, riparojeni mjetin elektrik para përdorimit.** Shumë aksidente shkaktohen nga mjetet elektrike të mirëmbajtura dobët.
  - f) **Mbajini mjetet prerëse të mprehta dhe të pastra.** Veglat prerëse të mirëmbajtura siç duhet me tehe të mprehta kanë më pak gjasa të bllokohen dhe janë më të lehta për t'u kontrolluar.
  - g) **Përdorni mjetin elektrik, aksesorët dhe pjesët e mjetit etj., në përputhje me këto udhëzime, duke marrë parasysh kushtet e punës dhe punën që do të kryhet.** Përdorimi i mjetit elektrik për operacione të ndryshme nga ato të parashikuara mund të rezultojë në një situatë të rrezikshme.
  - h) **Mbajini dorezat dhe sipërfaqet e kapjes të thata, të pastra dhe pa vaj dhe yndyrë.** Dorezat dhe sipërfaqet e rrëshqitshme të kapjes nuk lejojnë trajtimin dhe kontrollin e sigurt të mjetit në situata të papritura.
- 5. PËRDORIMI DHE KUJDESI I MJETIT TË BATERISË**
- a) **Mbushni vetëm me karikuesin e specifikuar nga prodhuesi.** Një karikues që është i përshtatshëm për një lloj baterie mund të krijojë rrezik zjarr kur përdoret me një bateri tjetër.
  - b) **Përdorni vegla elektrike vetëm me paketa baterish të përcaktuara posaçërisht.** Përdorimi i çdo pakete tjetër baterie mund të krijojë rrezik lëndimi dhe zjarr.
  - c) **Kur paketa e baterisë nuk është në përdorim, mbajeni larg objekteve të tjera metalike, si kapëse letre, monedha, çelësa, gozhda, vida ose objekte të tjera të vogla metalike, të cilat mund të krijojnë një lidhje nga një terminal në tjetrin.** Lidhja e shkurtër e terminaleve të baterisë së bashku mund të shkaktojë djegie ose zjarr.
  - d) **Në kushte abuzive, lëngu mund të nxirret nga bateria; shmangni kontaktin.** Nëse ndodh kontakt aksidental, shpëlajeni me ujë. Nëse lëngu bie në kontakt me sytë, kërkoni

ndihmë mjekësore gjithashtu. Lëngu i nxjerrë nga bateria mund të shkaktojë irritim ose djegie.

- e) **Mos përdorni një bateri ose mjet që është i dëmtuar ose i modifikuar.** Bateritë e dëmtuara ose të modifikuara mund të shfaqin sjellje të paparashikueshme duke rezultuar në zjarr, shpërthim ose rrezik lëndimi.
- f) **Mos e ekspozoni një bateri ose mjet ndaj zjarrit ose temperaturës së lartë.** Ekspozimi ndaj zjarrit ose temperaturës mbi 130 °C mund të shkaktojë shpërthim.
- g) **Ndiqui në gjitha udhëzimet e karikimit dhe mos e karikoni baterinë ose mjetin jashtë diapazonit të temperaturës së specifikuar në udhëzime.** Karikimi i gabuar ose në temperatura jashtë diapazonit të specifikuar mund të dëmtojë baterinë dhe të rrisë rrezikun e zjarrit.

## 6. SHËRBIMI

- a) **Lëreni mjetin tuaj elektrik të shërbehët nga një person i kualifikuar riparimi duke përdorur vetëm pjesë këmbimi identike.** Kjo do të sigurojë që të ruhet siguria e mjetit elektrik.
- b) **Mos i servisoni kurrë bateritë e dëmtuara.** Shërbimi i paketave të baterive duhet të kryhet vetëm nga prodhuesi ose nga ofruesit e autorizuar të shërbimit.

## Informacion sigurie për stërvitjet

### Udhëzime sigurie për të gjitha operacionet

- **Mbajeni mjetin elektrik nga sipërfaqet e izoluara të kapjes, kur kryeni një operacion ku aksesorë prerës ose elementët e fiksimit mund të bien në kontakt me instalime elektrike të fshehura.** Prekja e aksesorëve prerës ose elementëve të fiksimit me një tel "në tension" mund t'i bëjë pjesët metalike të ekspozuara të mjetit elektrik "në tension" dhe mund t'i shkaktojë operatorit goditje elektrike.

### Udhëzime sigurie kur përdorni maja të gjata shpimi

- **Mos e përdorni kurrë me një shpejtësi më të lartë se shpejtësia maksimale e lejuar e majës së shpimit.** Në shpejtësi më të larta, maja ka të ngjarë të përkulet nëse lihet të rrotullohet lirisht pa

kontaktuar pjesën e punës, duke rezultuar në lëndime personale.

- **Filloni gjithmonë shpimin me shpejtësi të ulët dhe me majën e shpimit në kontakt me pjesën e punës.** Në shpejtësi më të larta, maja ka të ngjarë të përkulet nëse lihet të rrotullohet lirishit pa kontaktuar pjesën e punës, duke rezultuar në lëndime personale.
- **Ushtroni presion vetëm në vijë të drejtpërdrejtë me majën dhe mos ushtroni presion të tepërt.** Bitat mund të përkulen duke shkaktuar thyerje ose humbje të kontrollit, duke rezultuar në lëndime personale.

### Udhëzime shtesë sigurie

- **Siguro pjesën e punës.** Një copë pune e fiksuar me pajisje shtrënguese ose në mengene mbahet më e sigurt sesa me dorë.
- **Fikeni menjëherë mjetin elektrik nëse mjeti i aplikimit bllokohet. Jini të përgatitur për reagime me çift rrotullues të lartë që shkaktojnë kthim prapa.** Mjeti i aplikimit bllokohet kur ngec në pjesën e punës ose kur mjeti elektrik mbingarkohet.
- **Gjithmonë prisni derisa mjeti elektrik të ndalet plotësisht përpara se ta vendosni poshtë.** Mjeti i aplikimit mund të bllokohet dhe të shkaktojë humbjen e kontrollit të mjetit elektrik.
- **Mabajeni mjetin elektrik në mënyrë të sigurt.** Kur shtrëngoni dhe lironi vidat, përgatituni për reagime të përkohshme me moment të lartë rrotullues.
- **Përdorni detektorë të përshtatshëm për të përcaktuar nëse ka linja të fshehura furnizimi ose kontakti kompaninë lokale të shërbimeve për ndihmë.** Kontakti me kabllo të elektrike mund të shkaktojë zjarr dhe goditje elektrike. Dëmtimi i tubave të gazit mund të çojë në shpërthim. Thyerja e tubave të ujit shkaktonte dëme materiale.
- **Përdorni vetëm aksesore të rekomanduara nga PARKSIDE.** Aksesoret e papërshtatshëm mund të shkaktojnë goditje elektrike ose zjarr.

### Rreziqe të mbetura

Edhe nëse përdorni këtë pajisje sipas rregullave, gjithmonë mbeten rreziqe të mbetura. Rreziqet e mëposhtme mund të

shfaqen në lidhje me ndërtimin dhe mënyrën e funksionimit të kësaj pajisjeje:

- Dëmtime të dëgjimit, nëse nuk përdoret mbrojtje e duhur për veshët.
- Dëmtimet shëndetësore që vijnë nga dridhjet e dorës dhe krahut, nëse pajisja përdoret për një periudhë të gjatë kohore ose nuk mirëmbahet dhe nuk përdoret siç duhet.
- Lëndime nga prerjet

**⚠ PARALAJMËRIM!** Rrezik për shkak të fushës elektromagnetike që krijohet gjatë funksionimit të pajisjes. Nën kushte të caktuara, fusha mund të ndikojë në implantet mjekësore aktive ose pasive. Për të zvogëluar rrezikun e lëndimeve serioze ose vdekjeprurëse, rekomandojmë që personat me implantet mjekësore të konsultohen me mjekun e tyre dhe me prodhuesin e implantit mjekësor para se të përdorin pajisjen.

### Përgatitja

**⚠ PARALAJMËRIM!** Rrezik lëndimi nga pajisja që fillon padashur. Vendoseni baterinë në pajisje vetëm kur pajisja është plotësisht e përgatitur për përdorim.

### Pjesët e kontrollit

Njihuni me pjesët e kontrollit para përdorimit të parë të pajisjes.

- **Ndërrues drejtimi të rrotullimit (7) (Fig.A)**

*NJOFTIM!* Shtyni çelësin e drejtimin vetëm kur pajisja të jetë e ndaluar!  
Drejtimi i çelësit si shihet nga prapa:

- **Majtas** Vidhosja, shpuarja e vidës
- **Qendra** Bllokim i ndezjes
- **Dajhtas** Hiqni vidën

- **Unazë për çift rrotullues (4)**

Caktimi i çiftit rrotullues maksimal për vidosje, në të cilin lidhësi i rrëshqitjes aktivizohet.

*NJOFTIM!* Veproni unazën e rregullimit të çiftit rrotullues vetëm kur pajisja është e ndaluar!

- **1** Çift rrotullues minimal
- **19** Çift rrotullues maksimal  
Për siguri filloni vidosjen me një çift rrotullues të vogël. Rritni çiftin rrotullues nëse është e nevojshme.
- **⚡** Shpuarje pa kufizim të çiftit rrotullues

• **Ndërrues i shpejtësive (5)**

**▲ KUJDES!** Përdorni çelësin e zgjedhjes së shpejtësisë vetëm kur pajisja është në gjendje të ndalur.

- 1  Vidat
- 2  Shpimi

• **Butoni ndezur/fikur (11)**

- Ndezja: Shtyp
- Rregulloni shpejtësinë e rrotullimit pa shkallë: Sa më shumë të shtypni butonin e ndezjes/fikjes, aq më e lartë është shpejtësia e rrotullimit.
- Fikja: Lëshimi

**Përdorimi i mbajtëses së bitit**

**Udhëzime**

- Për të përdorur mbajtësen e bitit (19), duhet të hiqni mandrinën me shtrëngim të shpejtë (2).

**Çmontimi i mandrinës me shtrëngim të shpejtë (Fig.B)**

1. Mbajeni mandrinën me shtrëngim të shpejtë (2) nga ana e përparme. Tërhiqeni unazën e mandrinës (3) në drejtim të mandrinës me shtrëngim të shpejtë (2).
2. Kështu mandrina me shtrëngim të shpejtë (2) zhblokohet dhe mund të hiqet drejt përpara.

**Përdorimi i mbajtëses së bitit (Fig.C)**

1. Futni një bit 6-këndësh të përshtatshëm në mbajtësen e bitit (19). Përmes mbajtëses së 6-këndëshit mund të jetë e nevojshme të rrotulloni pak bitin.
2. Shtyni bitin sa të jetë e mundur në mbajtësen e bitit (19). Përmes udhëzimit dhe mbajtëses magnetike biti qëndron i fiksuar.
3. Heqja e bitit: Tërhiqni bitin jashtë nga mbajtësja e bitit (19).

**Montimi i mandrinës me shtrëngim të shpejtë (Fig.B)**

1. Për të vendosur përsëri mandrinës me shtrëngim të shpejtë (2), tërhiqni unazën e mandrinës (3) në drejtim të mandrinës me shtrëngim të shpejtë.
2. Shtyni plotësisht mandrinën me shtrëngim të shpejtë (2) dhe lëshoni unazën e mandrinës (3). Kontrolloni duke tërhequr nëse mandrina me shtrëngim të shpejtë është e fiksuar mirë.

**Montimi dhe çmontimi i mjetit të futjes**

**Udhëzime**

- Gama e kapjes së mandrinës: Ø0,8–10 mm
- Treguesit e drejtimit të shikuar nga prapa.

**Montimi i mjetit të futjes (Fig.D)**

1. Hapni mandrinën e shpimit: Rrotulloni mandrinën e shpejtë të shpuarjes (2) ⤴.
2. Shtyni mjetin e futjes sa më shumë në hapjen e mandrinës (1).
3. Fiksoni mjetin e futjes: Rrotullojeni mandrinën me shtrëngim të shpejtë (2) ⤴.

**Çmontimi i mjetit të futjes (Fig.D)**

1. Hapni mandrinën e shpimit: Rrotulloni mandrinën e shpejtë të shpuarjes (2) ⤴.
2. **▲ KUJDES!** Rrezik djegie! Mjetet e punës - veçanërisht bitat - mund të nxehen shumë. Nëse është e nevojshme, vishni doreza mbrojtëse. Hiqni mjetin e punës.

**Kontrolloni nivelin e karikimit të baterisë**



Ndërsa pajisja është e ndezur, LED-et treguese të nivelit të karikimit (6) tregojnë nivelin e karikimit të baterisë.

LED-të	Kuptim
kuqe, portokalle, gjelbër	Bateria është ngarkuar
kuqe, portokalle	Bateria është pjesërisht e ngarkuar
kuqe	Bateria duhet të rikohet

**Karikoni baterinë**

Shihni gjithashtu udhëzimin e përdorimit të karikuesit.

**Udhëzime**

- Lëreni një bateri të ngrohur të ftohet para ngarkimit.
- Mos e ekspozoni baterinë për një kohë të gjatë ndaj rrezatimit të drejtpërdrejtë të diellit ose temperaturave >50 °C. Sidomos shmangni vendosjen mbi radiatorë ose ruajtjen në automjete të parkuara në diell.

## Procedura

1. Nëse është e nevojshme, hiqni baterinë (10) nga pajisja.
2. Futni baterinë në vendin e karikimit të karikuesit (18).
3. Lidhni karikuesin në një prizë.
4. Pasi të përfundojë karikimi, shkëputni karikuesin nga rrjeti.
5. Nxirrni baterinë nga vendi i karikimit.

## Operimi

### Vendosja dhe heqja e baterisë

**▲ PARALAJMËRIM!** Rrezik lëndimi nga pajisja që fillon padashur. Vendoseni baterinë në pajisje vetëm kur pajisja është plotësisht e përgatitur për përdorim.

**NJOFTIM!** Rrezik dëmtimi! Përdorimi i baterisë së gabuar mund të dëmtojë pajisjen dhe baterinë.

### Vendosja e baterisë

1. Shtypni baterinë (10) përgjatë shinisë udhëzuese në mbajtësen e baterisë në dorezë (8).  
Bateria bllokohet me një klikim të dëgjueshëm.

### Heqja e baterisë

1. Shtypni dhe mbani të shtypur lirimin e baterisë (9) në bateri (10).
2. Nxirrni baterinë nga doreza (8).

## Ndezja dhe fikja

### Ndezja

1. Zgjidhni drejtimin e rrotullimit me çelësin e drejtimit (7).
2. Zgjidhni një marsh me çelësin e zgjedhjes së marsheve (5).
3. Me unazën e rregullimit të momentit të rrotullimit (4) zgjidhni një moment maksimal ose funksionin e shpuarjes.
4. Shtypni dhe mbani butonin ndezur/fikur (11).  
Drita LED e punës (12) pulson.

### Fikja

1. Lironi butonin ndezur/fikur (11).
2. Prisni derisa mjeti elektrik të ndalet para se ta vendosni.
3. Gjatë pauzave të punës: Vendosni çelësin e drejtimit të rrotullimit (7) në pozicionin qendër. Kjo masë paraprake parandalon ndezjen e paqëllimshme të mjetit elektrik.

4. Nxirrni baterinë (10) nga pajisja kur e lini pajisjen pa mbikëqyrje ose pasi të keni përfunduar punën.

## Transporti

### Udhëzime

- Fikni pajisjen.
- Sigurohuni që të gjitha pjesët lëvizëse të jenë ndalur plotësisht.
- Hiqni baterinë.
- Hiqni veglën e punës.
- Mbajeni pajisjen gjithmonë nga doreza (8).

## Pastrimi, mirëmbajtja dhe ruajtja

**▲ PARALAJMËRIM!** Rrezik lëndimi nga pajisja që fillon padashur. Mbroni veten gjatë punimeve të mirëmbajtjes dhe pastrimit. Fikni pajisjen dhe hiqni baterinë (10). Punimet e riparimit dhe të mirëmbajtjes që nuk janë përshkruar në këtë manual, i kryen qendra jonë e shërbimit. Përdorni vetëm pjesë këmbimi origjinale.

### Pastrimi

**▲ PARALAJMËRIM!** Goditje elektrike! Mos e spërkatni pajisjen kurrë me ujë.  
**NJOFTIM!** Rrezik dëmtimi. Substancat kimike mund të sulmojnë pjesët prej plastike të pajisjes. Mos përdorni pastrues përkatësisht tretës.

- Mbani hapjet e ventilimit, mbështjellësen e motorit dhe dorezat e pajisjes të pastra. Përdorni për këtë një leckë të lagur ose një furçë.

### Mirëmbajtja

Pajisja është pa mirëmbajtje.

### Ruajtja

Ruani gjithmonë pajisjen dhe aksesorët:

- pastër
  - thatë
  - të mbrojtur nga pluhuri
  - në kutinë e ruajtjes së përfshirë (17)
  - jashtë arritjes së fëmijëve
- Pajisjet me bateri:
- Temperatura e ruajtjes për baterinë dhe pajisjen është midis 15 °C dhe 25 °C. Gjatë ruajtjes shmangni të ftohtin ose nxehtësinë ekstreme. Bateria mund të

humbasë fuqi ose të dëmtohet për shkak të kësaj.

- Hiqeni baterinë nga pajisja para se ta ruani për një kohë të gjatë (p.sh. gjatë dimrit), (shihni manualin e veçanta të përdorimit për baterinë dhe karikuesin).

## Asgjësimi/Mbrojtja e mjedisit

Hiqeni baterinë nga pajisja dhe ricikloni pajisjen, baterinë, aksesoret dhe paketimin në një mënyrë miqësore me mjedisin.



Pajisjet elektrike nuk duhet të hidhen në mbeturinat shtëpiake.

Simboli i koshit të mbeturinave me rrota të shënuar me kryq do të thotë që kjo pajisje elektrike ose elektronike nuk duhet të hidhet me mbeturinat shtëpiake në fund të jetëgjatësisë së saj, por duhet të çohet në një pikë të veçantë grumbullimi nga përdoruesi përfundimtar.

### Direktiva 2012/19/BE mbi mbeturinat e pajisjeve elektrike dhe elektronike:

Konsumatorët janë të detyruar ligjërisht të riciklojnë pajisjet elektrike dhe elektronike në fund të jetës së tyre në një mënyrë miqësore me mjedisin dhe me efikasitet të lartë të burimeve.

Në varësi të zbatimit në ligjin kombëtar, mund të kenë opsionet e mëposhtme:

- kthim në një pikë shitjeje,
- dorëzoheni atë në një pikë zyrtare grumbullimi,
- kthejeni te prodhuesi/shpërndarësi.

## Pjesë rezervë dhe aksesore

**Pjesë rezervë dhe aksesore mund t'i merrni në [www.grizzlytools.shop](http://www.grizzlytools.shop).** Nëse hasni ndonjë problem gjatë procesit të porosisë suaj, ju lutemi na kontaktoni përmes dyqanit tonë online. Për pyetje të mëtejshme, ju lutemi kontaktoni: **ÇERTIFIKATË GARANCIE, fq. 135**

Aksesoret dhe ndihmësit pa komponentë elektrike të përfshirë me pajisjet e vjetra nuk preken.

## Hidhni bateritë në mënyrë miqësore ndaj mjedisit



Në fund të jetëgjatësisë së saj të dobishme, bateria nuk duhet të hidhet me mbeturinat shtëpiake. Mos e hidhni baterinë në zjarr (rrezik shpërthimi) ose në ujë. Bateritë e dëmtuara mund të dëmtojnë mjedisin dhe shëndetin tuaj nëse dalin tymra ose lëngje toksike.

Jeni të detyruar të hidhni bateritë me defekte ose të përdorura në mënyrë të përshtatshme për mjedisin.

- Mos i hapni bateritë dhe shmangni dëmtimin mekanik. Ekziston rreziku i qarkut të shkurtër dhe mund të dalin avuj që irritojnë rrugët e frymëmarrjes.
- Për arsye sigurie, bateritë duhet të shkarkohen para hedhjes.
- Mbulojini polet me ngjitës për të shmangur qarqet e shkurtra.
- Dorëzoni bateritë tek dyqani ose në një pikë grumbullimi.
- **Bateritë e dëmtuara**

Trajtoni me kujdes të veçantë bateritë që janë dëmtuar nga jashtë!

- Mos i prekni bateritë e dëmtuara pa doreza.
- Nëse nuk mund t'i mbulonit polet me ngjitës, vendosini bateritë veçmas në një qese plastike.
- Vendosini bateritë e dëmtuara veçmas në një enë që nuk digjet, e cila mund të mbyllet dhe të mbushet me rërë.
- Dërgoni bateritë e dëmtuara në një pikë grumbullimi me personel të kualifikuar.

Nr. i artikullit

Emërtimi

Nr. i porosisë

2

Mandrinë me kapje të shpejtë

91103354

## Përkthimi i Deklaratës origjinale të Konformitetit të BE-së

Produkti: **Trapan me bateri**

Modeli: **PBSA 12 F5**

Numri Serial: 000001–147000

Subjekti i deklaratës së përshkruar më sipër përputhet me legjislacionin përkatës të harmonizimit të Bashkimit:

**2006/42/EC • 2014/30/EU • 2011/65/EU & (EU) 2015/863**

Subjekti i deklaratës së përshkruar më sipër përputhet me dispozitat e Direktivës 2011/65/EU të Parlamentit Evropian dhe të Këshillit të 8 qershorit 2011 mbi kufizimin e përdorimit të disa substancave të rrezikshme në pajisjet elektrike dhe elektronike.

Për të siguruar konformitetin, janë zbatuar standardet e harmonizuara, standardet kombëtare dhe dispozitat e mëposhtme:

**EN 62841-1:2015/A11:2022**

**EN 62841-2-1:2018/A12:2022 • EN IEC 63000:2018**

**EN IEC 55014-1:2021 • EN IEC 55014-2:2021**

**IEC 62471:2006 • EN 62471:2008**

Prodhuesi mban përgjegjësinë e vetme për lëshimin e kësaj deklarate konformiteti:



Grizzly Tools GmbH & Co. KG  
Stockstädter Str. 20  
63762 Großostheim  
GJERMANIA  
02.02.2026

Christian Frank  
Përfaqësuesi i Dokumentacionit

# ÇERTIFIKATË GARANCIE

Fabrikues:	<b>Grizzly Tools GmbH &amp; Co. KG</b> ; Stockstädter Str. 20; 63762 Grobostheim; GJERMANIA; <a href="http://www.grizzlytools.de">www.grizzlytools.de</a>
Importues dhe garantues:	Lidl Maqedonia e Veriut DOOEL, Bulevardi Kiro Gligorov Nr. 2, Shkup, Tel: 00800 90698;
Produkti:	<b>Trapan me bateri</b>
Modeli:	<b>PBSA 12 F5</b>
IAN/Numri serik:	525943_2507/000001-147000
Data e blerjes:	
Shitësi (Dyqan fizik / Dyqan online):	[Emri, adresa, vula]

E nderuara kliente, i nderuar klient, Merrni për këtë produkt 3 vjet garanci nga data e blerjes. Në rast defektesh të këtij produkti, ju keni të drejta ligjore kundrejt shitësit të produktit. Këto të drejta ligjore nuk kufizohen nga garancioni ynë i përcaktuar më poshtë.

Përveç kësaj garancie komerciale, konsumatori ka të drejtë ligjore për një garanci dyvjeçare sipas Nenit 18 të Ligjit për Mbrojtjen e Konsumatorit.

## Kushtet e garancisë

Periudha e garancisë fillon në datën e blerjes. Ju lutemi ruajeni faturën origjinale në një vend të sigurt. Ky dokument kërkohet si provë e blerjes. Nëse ndodh një defekt në materiale ose prodhim brenda tre viteve nga data e blerjes së këtij produkti, ne, sipas gjyqimit tonë, do ta riparojmë ose zëvendësojmë produktin pa pagesë. Kjo garanci kërkon që produkti me defekt dhe prova e blerjes (fatura e shitjes) të paraqiten brenda periudhës trevjeçare, së bashku me një përshkrim të shkurtër me shkrim të defektit dhe kohës kur ai ka ndodhur.

Nëse defekti mbulohet nga garancioni ynë, ju do të merrni produktin e riparuar ose një produkt të ri. Riparimi ose zëvendësimi i produktit nuk fillon një periudhë të re garancie.

## Periudha e garancisë dhe kërkesat ligjore për defektet

Periudha e garancisë nuk zgjatet nga garancioni. Kjo vlen edhe për pjesët e zëvendësuara dhe të riparuar. Çdo dëmtim ose defekt i pranishëm në kohën e blerjes duhet të raportohet menjëherë pas shpaktimit. Riparimet e nevojshme pas periudhës së garancisë janë të pagueshme.

## Fusha e garancisë

Produkti është prodhuar me kujdes sipas udhëzimeve të rrepta të cilësisë dhe është testuar plotësisht para dorëzimit. Garancia vlen për defektet materiale ose të prodhimit. Kjo garanci nuk mbulon pjesët e produktit që i nënshtrohen konsumimit normal dhe për këtë arsye mund të konsiderohen pjesë të konsumueshme (p.sh. Makinë shpimi) ose dëmtime të pjesëve të brishta.

Kjo garanci është e pavlefshme nëse produkti është dëmtuar, keqpërdorur ose nuk mirëmbahet. Për përdorimin e duhur të produktit, të gjitha udhëzimet e përfshira në manualin e përdorimit duhet të ndiqen në mënyrë strikte. Përdorimet dhe veprimet që dekurajohen ose paralajmërohen kundër tyre në udhëzimet e përdorimit duhen shmangur me çdo kusht.

Produkti është menduar vetëm për përdorim privat dhe jo për përdorim komercial. Në rast të keqpërdorimit, trajtimit të papërshtatshëm, përdorimit të forcës ose modifikimeve që nuk janë kryer nga qendra jonë e autorizuar e shërbimit, garancioni do të jetë i pavlefshëm.

## Afati për përfundim

Ofruesi i garancisë merr përsipër t'i përgjigjet njoftimit me shkrim ose elektronik të defekteve brenda **1 ditëve pune** dhe të kryejë çdo riparim të nevojshëm brenda **30 ditëve kalendarike** ose brenda afateve kohore të përcaktuara në kushtet e plota të garancisë.

## Kushtet për shërbimet e garancisë

Paraqitja e kësaj flete garancie plotësisht e mbushur, si dhe dëshmia e blerjes (kuponi i arkës / fatura). Garancia skadon nëse produkti është përdorur në mënyrë të

papërshtatshme, janë kryer riparime të  
paautorizuara ose ekzistojnë dëmtime

mekanike (sipas asaj që përcaktohet në  
kushtet e plota të garancisë).

<b>Qendër e autorizuar servisi / Kontakti:</b>	<b>PARKSIDE Service Center, Linjë telefonike: 0800 97198, email: grizzly@lidl.mk, 8 e paradites - 6 e pasditës</b>
Nënshkrimi / vula e shitësit:	
Data:	

# Inhaltsverzeichnis

<b>Einleitung.....</b>	<b>137</b>
Bestimmungsgemäße Verwendung.....	137
Lieferumfang/Zubehör.....	137
Übersicht.....	138
Funktionsbeschreibung.....	138
Technische Daten.....	138
X 12 V TEAM.....	138
<b>Sicherheitshinweise.....</b>	<b>139</b>
Bedeutung der Sicherheitshinweise....	139
Bildzeichen und Symbole.....	139
Allgemeine Sicherheitshinweise für Elektrowerkzeuge.....	139
Sicherheitshinweise für Bohrmaschinen.....	142
Restrisiken.....	142
<b>Vorbereitung.....</b>	<b>143</b>
Bedienteile.....	143
Bitaufnahme benutzen.....	143
Einsatzwerkzeug montieren und demontieren.....	143
Ladezustand des Akkus prüfen.....	144
Akku aufladen.....	144
<b>Betrieb.....</b>	<b>144</b>
Akku einsetzen und entnehmen.....	144
Ein- und Ausschalten.....	144
<b>Transport.....</b>	<b>144</b>
<b>Reinigung, Wartung und Lagerung.....</b>	<b>145</b>
Reinigung.....	145
Wartung.....	145
Lagerung.....	145
<b>Entsorgung/Umweltschutz.....</b>	<b>145</b>
Akkus umweltgerecht entsorgen.....	146
<b>Service.....</b>	<b>146</b>
Garantie.....	146
Reparatur-Service.....	147
Service-Center.....	147
Importeur.....	148
<b>Ersatzteile und Zubehör.....</b>	<b>148</b>
<b>Original-EU-Konformitätserklärung.....</b>	<b>148</b>
<b>Explosionszeichnung.....</b>	<b>151</b>

## Einleitung

Herzlichen Glückwunsch zum Kauf Ihres neuen Akku-Bohrschraubers (nachfolgend Gerät oder Elektrowerkzeug genannt). Sie haben sich damit für ein hochwertiges Gerät entschieden. Dieses Gerät wurde wäh-

rend der Produktion auf Qualität geprüft und einer Endkontrolle unterzogen. Die Funktionsfähigkeit Ihres Gerätes ist somit sichergestellt.



Die Betriebsanleitung ist Bestandteil dieses Geräts. Sie enthält wichtige Hinweise für Sicherheit, Gebrauch und Entsorgung. Lesen Sie die Betriebsanleitung sorgfältig. Machen Sie sich mit den Bedienteilen und dem richtigen Gebrauch des Gerätes vertraut. Benutzen Sie das Gerät nur wie beschrieben und für die angegebenen Einsatzbereiche. Bewahren Sie die Betriebsanleitung gut auf und händigen Sie alle Unterlagen bei Weitergabe des Geräts an Dritte mit aus.

## Bestimmungsgemäße Verwendung

Das Gerät ist ausschließlich für folgende Verwendungen bestimmt:

- Eindrehen und Lösen von Schrauben
  - Bohren in Holz, Metall oder Kunststoff
- Betrieb ausschließlich in trockenen Räumen. Jede andere Verwendung, die in dieser Betriebsanleitung nicht ausdrücklich zugelassen wird, kann eine ernsthafte Gefahr für den Benutzer darstellen und zu Schäden am Gerät führen. Der Bediener oder Nutzer des Geräts ist für Unfälle oder Schäden an anderen Menschen oder deren Eigentum verantwortlich. Das Gerät ist für den Einsatz im Heimwerkerbereich bestimmt. Es wurde nicht für den gewerblichen Dauereinsatz konzipiert. Bei gewerblichem Einsatz erlischt die Garantie. Der Hersteller haftet nicht für Schäden, die durch bestimmungswidrige Verwendung oder falsche Bedienung verursacht wurden. Das Gerät ist Teil der Serie **X 12 V TEAM** und kann mit Akkus der **X 12 V TEAM** Serie betrieben werden. Akkus der Serie **X 12 V TEAM** dürfen nur mit Ladegeräten der Serie **X 12 V TEAM** geladen werden.

## Lieferumfang/Zubehör

Packen Sie das Gerät aus und überprüfen Sie den Lieferumfang.

Entsorgen Sie das Verpackungsmaterial ordnungsgemäß.

- Akku-Bohrschrauber
- Aufbewahrungskoffer
- Zubehör in Aufbewahrungsbox
  - 8 x Schraub-Bit

- ⊕ PH0, PH1, PH2
- ⊕ PZ0, PZ1, PZ2
- ⊖ SL5, SL6
- Bithalter
- 8 × HSS-Bohrer  
1,5; 2,5; 3; 4; 5; 6; 8; 10 mm
- Originalbetriebsanleitung
- Akku und Ladegerät mit Betriebsanleitung

## Übersicht

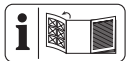

Die Abbildungen des Geräts finden Sie auf der vorderen Ausklappseite.

- 1 Bohrfutteröffnung
  - 2 Schnellspannbohrfutter
  - 3 Bohrfutterring
  - 4 Drehmomenteinstellung
  - 5 Gang-Wahlschalter
  - 6 Ladezustandsanzeige am Gerät
  - 7 Drehrichtungsschalter
  - 8 Handgriff (isolierte Grifffläche)
  - 9 Akku-Entriegelung
  - 10 Akku
  - 11 Ein-/Ausschalter
  - 12 LED-Arbeitslicht
  - 13 Aufbewahrungsbox
  - 14 Bohrer
  - 15 Bithalter
  - 16 Schraub-Bit
  - 17 Aufbewahrungskoffer
  - 18 Ladegerät
- Abb. B**
- 19 Bitaufnahme
  - 20 Magnet

## Funktionsbeschreibung

Der Bohrschrauber ist mit einer Rutschkupplung ausgerüstet, die bei Erreichen eines vorgewählten maximalen Drehmoments den Antrieb von der Arbeitsspindel entkoppelt.

Die Funktion der Bedienteile entnehmen Sie bitte den nachfolgenden Beschreibungen.

## Technische Daten

**Akku-Bohrschrauber** ..... PBSA 12 F5  
 Bemessungsspannung  $U$  ..... 12 V  $\approx$   
 Gewicht (ohne Akku) .....  $\approx 0,89$  kg

Leerlaufdrehzahl  $n_0$

- 1. Gang ..... 0–350  $\text{min}^{-1}$
- 2. Gang ..... 0–1300  $\text{min}^{-1}$
- Max. Drehmoment ..... 28 Nm
- Bohrfutter-Spannweite .....  $\varnothing 0,8$ –10 mm
- Max. Bohrdurchmesser
- Holz ..... 25 mm
- Metall ..... 10 mm
- Schalldruckpegel  $L_{pA}$  ..... 67,5 dB;  $K_{pA}=5$  dB
- Schalleistungspegel  $L_{WA}$   
 ..... 75,5 dB;  $K_{WA}=5$  dB
- Vibration ( $a_{h,D}$ ) ..... 2,802  $\text{m/s}^2$ ;  $K=1,5$   $\text{m/s}^2$
- Akku ..... Li-Ion
- Temperatur .....  $\leq 50$  °C
- Ladevorgang ..... 4–40 °C
- Betrieb ..... 4–50 °C
- Lagerung ..... 15–25 °C

Lärm- und Vibrationswerte wurden entsprechend den in der Konformitätserklärung genannten Normen und Bestimmungen ermittelt.

Der angegebene Schwingungsgesamtwert und der angegebene Geräuschemissionswert sind nach einem genormten Prüfverfahren gemessen worden und können zum Vergleich eines Elektrowerkzeugs mit einem anderen verwendet werden. Der angegebene Schwingungsgesamtwert und der angegebene Geräuschemissionswert können auch zu einer vorläufigen Einschätzung der Belastung verwendet werden.

**⚠ WARNUNG!** Die Schwingungs- und Geräuschemissionen können während der tatsächlichen Benutzung des Elektrowerkzeugs von dem Angabewert abweichen, abhängig von der Art und Weise, in der das Elektrowerkzeug verwendet wird. Es ist notwendig, Sicherheitsmaßnahmen zum Schutz des Bedieners festzulegen, die auf einer Abschätzung der Schwingungsbelastung während der tatsächlichen Nutzungsbedingungen beruhen (hierbei sind alle Anteile des Betriebszyklus zu berücksichtigen, beispielsweise Zeiten, in denen das Elektrowerkzeug abgeschaltet ist, und solche, in denen es zwar eingeschaltet ist, aber ohne Belastung läuft).

## X 12 V TEAM

Das Gerät ist Teil der Serie **X 12 V TEAM** und kann mit Akkus der **X 12 V TEAM** Serie betrieben werden. Akkus der Serie

**X 12 V TEAM** dürfen nur mit Ladegeräten der Serie **X 12 V TEAM** geladen werden. Wir empfehlen Ihnen, dieses Gerät ausschließlich mit folgenden Akkus zu betreiben: PAKP 12 A3, PAKP 12 A4, PAKP 12 B3, PAKP 12 B4, PAKP 12 D1, PAKP 12 D2, PAKP 12 5.0 A1

Wir empfehlen Ihnen, diese Akkus mit folgenden Ladegeräten zu laden: PLGK 12 A2, PLGK 12 A3, PLGK 12 B2, PDSLK 12 A2, PLGK 12 6.0 A1

Technische Daten von Akku und Ladegerät: Siehe separate Anleitung.

## Sicherheitshinweise

Dieser Abschnitt behandelt die grundlegenden Sicherheitshinweise beim Gebrauch des Geräts.

**⚠️ WARNUNG!** Personen- und Sachschäden durch unsachgemäßen Umgang mit dem Akku. Beachten Sie die Sicherheitshinweise und Hinweise zum Aufladen und der korrekten Verwendung in der Betriebsanleitung Ihres Akkus und Ladegeräts der Serie **X 12 V TEAM**. Eine detaillierte Beschreibung zum Ladevorgang und weitere Informationen finden Sie in dieser separaten Bedienungsanleitung.

### Bedeutung der Sicherheitshinweise

**⚠️ GEFAHR!** Wenn Sie diesen Sicherheitshinweis nicht befolgen, tritt ein Unfall ein. Die Folge ist schwere Körperverletzung oder Tod.

**⚠️ WARNUNG!** Wenn Sie diesen Sicherheitshinweis nicht befolgen, tritt möglicherweise ein Unfall ein. Die Folge ist möglicherweise schwere Körperverletzung oder Tod.

**⚠️ VORSICHT!** Wenn Sie diesen Sicherheitshinweis nicht befolgen, tritt ein Unfall ein. Die Folge ist möglicherweise leichte oder mittelschwere Körperverletzung.

**HINWEIS!** Wenn Sie diesen Sicherheitshinweis nicht befolgen, tritt ein Unfall ein. Die Folge ist möglicherweise ein Sachschaden.

## Bildzeichen und Symbole

### Bildzeichen auf dem Gerät



Das Gerät ist Teil der Serie **X 12 V TEAM** und kann mit Akkus der **X 12 V TEAM** Serie betrieben werden. Akkus der Serie **X 12 V TEAM** dürfen nur mit Ladegeräten der Serie **X 12 V TEAM** geladen werden.



Betriebsanleitung lesen



Elektrogeräte gehören nicht in den Hausmüll.

### Bildzeichen in der Betriebsanleitung



Achtung!



Setzen Sie den Akku nicht über längere Zeit direkter Sonneneinstrahlung oder Temperaturen über 50°C aus. Vermeiden Sie insbesondere das Ablegen auf Heizkörpern oder das Lagern in Fahrzeugen, die in der Sonne geparkt sind.



Schritt-für-Schritt Handlungsanweisung

### Allgemeine Sicherheitshinweise für Elektrowerkzeuge

**⚠️ WARNUNG!** Lesen Sie alle Sicherheitshinweise, Anweisungen, Bebilderungen und technischen Daten, mit denen dieses Elektrowerkzeug versehen ist. Versäumnisse bei der Einhaltung der nachfolgenden Anweisungen können elektrischen Schlag, Brand und/oder schwere Verletzungen verursachen. **Bewahren Sie alle Sicherheitshinweise und Anweisungen für die Zukunft auf.**

Der in den Sicherheitshinweisen verwendete Begriff „Elektrowerkzeug“ bezieht sich auf netzbetriebene Elektrowerkzeuge (mit Netzleitung) oder auf akkubetriebene Elektrowerkzeuge (ohne Netzleitung).

1. **Arbeitsplatzsicherheit**
  - a) Halten Sie Ihren Arbeitsbereich sauber und gut beleuchtet. Unordnung oder unbeleuchtete Arbeitsbereiche können zu Unfällen führen.
  - b) Arbeiten Sie mit dem Elektrowerkzeug nicht in explosionsgefährdeter Umge-

- bung, in der sich brennbare Flüssigkeiten, Gase oder Stäube befinden.** Elektrowerkzeuge erzeugen Funken, die den Staub oder die Dämpfe entzünden können.
- c) **Halten Sie Kinder und andere Personen während der Benutzung des Elektrowerkzeuges fern.** Bei Ablenkung können Sie die Kontrolle über das Elektrowerkzeug verlieren.
2. **Elektrische Sicherheit**
- a) **Der Anschlussstecker des Elektrowerkzeugs muss in die Steckdose passen. Der Stecker darf in keiner Weise verändert werden. Verwenden Sie keine Adapterstecker gemeinsam mit schutzgeerdeten Elektrowerkzeugen.** Unveränderte Stecker und passende Steckdosen verringern das Risiko eines elektrischen Schlages.
- b) **Vermeiden Sie Körperkontakt mit geerdeten Oberflächen wie von Rohren, Heizungen, Herden und Kühlschränken.** Es besteht ein erhöhtes Risiko durch elektrischen Schlag, wenn Ihr Körper geerdet ist.
- c) **Halten Sie das Elektrowerkzeug von Regen oder Nässe fern.** Das Eindringen von Wasser in ein Elektrowerkzeug erhöht das Risiko eines elektrischen Schlages.
- d) **Zweckentfremden Sie die Anschlussleitung nicht, um das Elektrowerkzeug zu tragen, aufzuhängen oder um den Stecker aus der Steckdose zu ziehen. Halten Sie die Anschlussleitung fern von Hitze, Öl, scharfen Kanten oder sich bewegenden Teilen.** Beschädigte oder verwickelte Anschlussleitungen erhöhen das Risiko eines elektrischen Schlages.
- e) **Wenn Sie mit einem Elektrowerkzeug im Freien arbeiten, verwenden Sie nur Verlängerungsleitungen, die auch für den Außenbereich geeignet sind.** Die Anwendung einer für den Außenbereich geeigneten Verlängerungsleitung verringert das Risiko eines elektrischen Schlages.
- f) **Wenn der Betrieb des Elektrowerkzeuges in feuchter Umgebung nicht vermeidbar ist, verwenden Sie einen Fehlerstromschutzschalter.** Der Einsatz eines Fehlerstromschutzschalters vermindert das Risiko eines elektrischen Schlages.
3. **Sicherheit von Personen**
- a) **Seien Sie aufmerksam, achten Sie darauf, was Sie tun, und gehen Sie mit Vernunft an die Arbeit mit einem Elektrowerkzeug. Benutzen Sie kein Elektrowerkzeug, wenn Sie müde sind oder unter Einfluss von Drogen, Alkohol oder Medikamenten stehen.** Ein Moment der Unachtsamkeit beim Gebrauch des Elektrowerkzeugs kann zu ernsthaften Verletzungen führen.
- b) **Tragen Sie persönliche Schutzausrüstung und immer eine Schutzbrille.** Das Tragen persönlicher Schutzausrüstung, wie Staubmaske, rutschfeste Sicherheitsschuhe, Schutzhelm oder Gehörschutz, je nach Art und Einsatz des Elektrowerkzeugs, verringert das Risiko von Verletzungen.
- c) **Vermeiden Sie eine unbeabsichtigte Inbetriebnahme. Vergewissern Sie sich, dass das Elektrowerkzeug ausgeschaltet ist, bevor Sie es an die Stromversorgung und/oder den Akku anschließen, es aufnehmen oder tragen.** Wenn Sie beim Tragen des Elektrowerkzeugs den Finger am Schalter haben oder das Elektrowerkzeug eingeschaltet an die Stromversorgung anschließen, kann dies zu Unfällen führen.
- d) **Entfernen Sie Einstellwerkzeuge oder Schraubenschlüssel, bevor Sie das Elektrowerkzeug einschalten.** Ein Werkzeug oder Schlüssel, der sich in einem drehenden Teil des Elektrowerkzeugs befindet, kann zu Verletzungen führen.
- e) **Vermeiden Sie eine abnormale Körperhaltung. Sorgen Sie für einen sicheren Stand und halten Sie jederzeit das Gleichgewicht.** Dadurch können Sie das Elektrowerkzeug in unerwarteten Situationen besser kontrollieren.
- f) **Tragen Sie geeignete Kleidung. Tragen Sie keine weite Kleidung oder Schmuck. Halten Sie Haare und Kleidung fern von sich bewegenden Teilen.** Lockere Kleidung, Schmuck oder lange Haare können von sich bewegenden Teilen erfasst werden.
- g) **Wenn Staubabsaug- und -auffangeinrichtungen montiert werden können, sind diese anzuschließen und richtig**

- zu verwenden.** Verwendung einer Staubabsaugung kann Gefährdungen durch Staub verringern.
- h) **Wiegen Sie sich nicht in falscher Sicherheit und setzen Sie sich nicht über die Sicherheitsregeln für Elektrowerkzeuge hinweg, auch wenn Sie nach vielfachem Gebrauch mit dem Elektrowerkzeug vertraut sind.** Achtloses Handeln kann binnen Sekundenbruchteilen zu schweren Verletzungen führen.
4. **Verwendung und Behandlung des Elektrowerkzeugs**
- a) **Überlasten Sie das Elektrowerkzeug nicht. Verwenden Sie für Ihre Arbeit das dafür bestimmte Elektrowerkzeug.** Mit dem passenden Elektrowerkzeug arbeiten Sie besser und sicherer im angegebenen Leistungsbereich.
- b) **Benutzen Sie kein Elektrowerkzeug, dessen Schalter defekt ist.** Ein Elektrowerkzeug, das sich nicht mehr ein- oder ausschalten lässt, ist gefährlich und muss repariert werden.
- c) **Ziehen Sie den Stecker aus der Steckdose und/oder entfernen Sie einen abnehmbaren Akku, bevor Sie Geräteeinstellungen vornehmen, Einsatzwerkzeuge wechseln oder das Elektrowerkzeug weglegen.** Diese Vorsichtsmaßnahme verhindert den unbeabsichtigten Start des Elektrowerkzeugs.
- d) **Bewahren Sie unbenutzte Elektrowerkzeuge außerhalb der Reichweite von Kindern auf. Lassen Sie keine Personen das Elektrowerkzeug benutzen, die mit diesem nicht vertraut sind oder diese Anweisungen nicht gelesen haben.** Elektrowerkzeuge sind gefährlich, wenn sie von unerfahrenen Personen benutzt werden.
- e) **Pflegen Sie das Elektrowerkzeug und Einsatzwerkzeug mit Sorgfalt. Kontrollieren Sie, ob bewegliche Teile einwandfrei funktionieren und nicht klemmen, ob Teile gebrochen oder so beschädigt sind, dass die Funktion des Elektrowerkzeugs beeinträchtigt ist. Lassen Sie beschädigte Teile vor dem Einsatz des Elektrowerkzeugs reparieren.** Viele Unfälle haben ihre Ursache in schlecht gewarteten Elektrowerkzeugen.
- f) **Halten Sie Schneidwerkzeuge scharf und sauber.** Sorgfältig gepflegte Schneidwerkzeuge mit scharfen Schneid-
- kanten verkleben sich weniger und sind leichter zu führen.
- g) **Verwenden Sie Elektrowerkzeug, Zubehör, Einsatzwerkzeuge usw. entsprechend diesen Anweisungen. Berücksichtigen Sie dabei die Arbeitsbedingungen und die auszuführende Tätigkeit.** Der Gebrauch von Elektrowerkzeugen für andere als die vorgesehenen Anwendungen kann zu gefährlichen Situationen führen.
- h) **Halten Sie Griffe und Griffflächen trocken, sauber und frei von Öl und Fett.** Rutschige Griffe und Griffflächen erlauben keine sichere Bedienung und Kontrolle des Elektrowerkzeugs in unvorhergesehenen Situationen.
5. **Verwendung und Behandlung des Akkuerkzeugs**
- a) **Laden Sie die Akkus nur mit Ladegeräten auf, die vom Hersteller empfohlen werden.** Durch ein Ladegerät, das für eine bestimmte Art von Akkus geeignet ist, besteht Brandgefahr, wenn es mit anderen Akkus verwendet wird.
- b) **Verwenden Sie nur die dafür vorgesehenen Akkus in den Elektrowerkzeugen.** Der Gebrauch von anderen Akkus kann zu Verletzungen und Brandgefahr führen.
- c) **Halten Sie den nicht benutzten Akku fern von Büroklammern, Münzen, Schlüsseln, Nägeln, Schrauben oder anderen kleinen Metallgegenständen, die eine Überbrückung der Kontakte verursachen könnten.** Ein Kurzschluss zwischen den Akkukontakten kann Verbrennungen oder Feuer zur Folge haben.
- d) **Bei falscher Anwendung kann Flüssigkeit aus dem Akku austreten. Vermeiden Sie den Kontakt damit. Bei zufälligem Kontakt mit Wasser abspülen. Wenn die Flüssigkeit in die Augen kommt, nehmen Sie zusätzlich ärztliche Hilfe in Anspruch.** Austretende Akkufflüssigkeit kann zu Hautreizungen oder Verbrennungen führen.
- e) **Benutzen Sie keinen beschädigten oder veränderten Akku.** Beschädigte oder veränderte Akkus können sich unvorhersehbar verhalten und zu Feuer, Explosion oder Verletzungsgefahr führen.
- f) **Setzen Sie einen Akku keinem Feuer oder zu hohen Temperaturen aus.** Feu-

er oder Temperaturen über 130 °C können eine Explosion hervorrufen.

- g) **Befolgen Sie alle Anweisungen zum Laden und laden Sie den Akku oder das Akkuwerkzeug niemals außerhalb des in der Betriebsanleitung angegebenen Temperaturbereichs.** Falsches Laden oder Laden außerhalb des zugelassenen Temperaturbereichs kann den Akku zerstören und die Brandgefahr erhöhen.
6. **Service**
- a) **Lassen Sie Ihr Elektrowerkzeug nur von qualifiziertem Fachpersonal und nur mit Original-Ersatzteilen reparieren.** Damit wird sichergestellt, dass die Sicherheit des Elektrowerkzeugs erhalten bleibt.
- b) **Warten Sie niemals beschädigte Akkus.** Sämtliche Wartung von Akkus sollte nur durch den Hersteller oder bevollmächtigte Kundendienststellen erfolgen.

## Sicherheitshinweise für Bohrmaschinen

### Sicherheitshinweise für alle Arbeiten

- **Halten Sie das Elektrowerkzeug an den isolierten Griffflächen, wenn Sie Arbeiten ausführen, bei denen das Einsatzwerkzeug oder die Schraube verborgene Stromleitungen treffen kann.** Der Kontakt mit einer spannungsführenden Leitung kann auch metallene Geräteteile unter Spannung setzen und zu einem elektrischen Schlag führen.

### Sicherheitshinweise bei Verwendung langer Bohrer

- **Arbeiten Sie auf keinen Fall mit einer höheren Drehzahl als der für den Bohrer maximal zulässigen Drehzahl.** Bei höheren Drehzahlen kann sich der Bohrer leicht verbiegen, wenn er sich ohne Kontakt mit dem Werkstück frei drehen kann, und zu Verletzungen führen.
- **Beginnen Sie den Bohrvorgang immer mit niedriger Drehzahl und während der Bohrer Kontakt mit dem Werkstück hat.** Bei höheren Drehzahlen kann sich der Bohrer leicht verbiegen, wenn er sich ohne Kontakt mit dem Werkstück frei drehen kann, und zu Verletzungen führen.
- **Üben Sie keinen übermäßigen Druck und nur in Längsrichtung zum Bohrer aus.** Bohrer können sich verbiegen und

dadurch brechen oder zu einem Verlust der Kontrolle und zu Verletzungen führen.

### Zusätzliche Sicherheitshinweise

- **Sichern Sie das Werkstück.** Ein mit Spannvorrichtungen oder Schraubstock festgehaltenes Werkstück ist sicherer gehalten als mit Ihrer Hand.
- **Schalten Sie das Elektrowerkzeug sofort aus, wenn das Einsatzwerkzeug blockiert. Seien Sie auf hohe Reaktionsmomente gefasst, die einen Rückschlag verursachen.** Das Einsatzwerkzeug blockiert, wenn das Elektrowerkzeug überlastet wird.
- **Warten Sie, bis das Elektrowerkzeug zum Stillstand gekommen ist, bevor Sie es ablegen.** Das Einsatzwerkzeug kann sich verhaken und zum Verlust der Kontrolle über das Elektrowerkzeug führen.
- **Halten Sie das Elektrowerkzeug gut fest.** Beim Festziehen und Lösen von Schrauben können kurzzeitig hohe Reaktionsmomente auftreten.
- **Verwenden Sie geeignete Suchgeräte, um verborgene Versorgungsleitungen aufzuspüren, oder ziehen Sie die örtliche Versorgungsgesellschaft hinzu.** Kontakt mit Elektroleitungen kann zu Feuer und elektrischem Schlag führen. Beschädigung einer Gasleitung kann zur Explosion führen. Eindringen in eine Wasserleitung verursacht Sachbeschädigung.
- **Verwenden Sie ausschließlich Zubehör, welches von PARKSIDE empfohlen wurde.** Ungeeignetes Zubehör kann zu elektrischem Schlag oder Feuer führen.

### Restrisiken

Auch wenn Sie dieses Gerät vorschriftsmäßig bedienen, bleiben immer Restrisiken bestehen. Folgende Gefahren können im Zusammenhang mit der Bauweise und Ausführung dieses Gerätes auftreten:

- Gehörschäden, falls kein geeigneter Gehörschutz getragen wird.
- Gesundheitsschäden, die aus Hand-Arm-Schwingungen resultieren, falls das Gerät über einen längeren Zeitraum verwendet wird oder nicht ordnungsgemäß geführt und gewartet wird.
- Schnittverletzungen

**⚠ WARNUNG!** Gefahr durch elektromagnetisches Feld, das, während das Gerät im Be-

trieb ist, erzeugt wird. Das Feld kann unter bestimmten Umständen aktive oder passive medizinische Implantate beeinträchtigen. Um die Gefahr von ernsthaften oder tödlichen Verletzungen zu verringern, empfehlen wir Personen mit medizinischen Implantaten ihren Arzt und den Hersteller des medizinischen Implantats zu konsultieren, bevor das Gerät bedient wird.

## Vorbereitung

**⚠ WARNUNG!** Verletzungsgefahr durch ungewollt anlaufendes Gerät. Setzen Sie den Akku erst dann in das Gerät ein, wenn das Gerät vollständig für den Einsatz vorbereitet ist.

### Bedienteile

Lernen Sie vor dem ersten Betrieb des Geräts die Bedienteile kennen.

#### • Drehrichtungsschalter (7) (Abb. A)

*HINWEIS!* Betätigen Sie den Drehrichtungsschalter nur, wenn das Gerät stillsteht!  
Richtung des Schalters von hinten gesehen:

- **Links** Schraube eindrehen, bohren
- **Mitte** Einschaltsperr
- **Rechts** Schraube ausdrehen

#### • Drehmomenteinstellung (4)

Einstellung des maximalen Drehmoments zum Schrauben, bei dem die Rutschkupplung auslöst.

*HINWEIS!* Betätigen Sie den Drehmomenteinstellung nur, wenn das Gerät stillsteht!

- **1** Kleinstes Drehmoment
- **19** Größtes Drehmoment  
Beginnen Sie beim Schrauben zur Sicherheit mit einem kleinen Drehmoment. Erhöhen Sie das Drehmoment falls notwendig.
- $\frac{1}{2}$  Bohren ohne Begrenzung des Drehmoments

#### • Gang-Wahlschalter (5)

**⚠ VORSICHT!** Betätigen Sie den Gang-Wahlschalter nur, wenn das Gerät still steht.

- **1**  Schrauben
- **2**  Bohren

#### • Ein-/Ausschalter (11)

- Einschalten: Drücken
- Drehzahl stufenlos regulieren: Je weiter Sie den Ein-/Ausschalter drücken, desto höher ist die Drehzahl.
- Ausschalten: Loslassen

## Bitaufnahme benutzen

### Hinweise

- Um die Bitaufnahme (19) zu benutzen, müssen Sie das Schnellspannbohrfutter (2) abnehmen.

### Schnellspannbohrfutter demontieren (Abb. B)

1. Halten Sie das Schnellspannbohrfutter (2) von vorne fest. Ziehen Sie den Bohrfutterring (3) in Richtung Schnellspannbohrfutter (2).
2. Damit ist das Schnellspannbohrfutter (2) entriegelt und kann nach vorne abgenommen werden.

### Bitaufnahme verwenden (Abb. C)

1. Stecken Sie einen geeigneten 6-Kant-Bit in die Bitaufnahme (19). Durch die 6-Kant-Aufnahme kann es sein, dass Sie den Bit ein wenig drehen müssen.
2. Schieben Sie den Bit soweit wie möglich in die Bitaufnahme (19). Durch die Führung und die magnetische Halterung sitzt der Bit fest.
3. Bit entfernen: Ziehen Sie den Bit aus der Bitaufnahme (19) heraus.

### Schnellspannbohrfutter montieren (Abb. B)

1. Um das Schnellspannbohrfutter (2) wieder aufzusetzen, ziehen Sie den Bohrfutterring (3) in Richtung Schnellspannbohrfutter.
2. Schieben Sie das Schnellspannbohrfutter (2) ganz auf und lassen Sie den Bohrfutterring (3) los.  
Prüfen Sie durch ziehen den festen Sitz des Schnellspannbohrfutters.

## Einsatzwerkzeug montieren und demontieren

### Hinweise

- Bohrfutter-Spannweite:  $\varnothing 0,8-10$  mm
- Richtungsangaben von hinten gesehen.

### Einsatzwerkzeug montieren (Abb. D)

1. Bohrfutter öffnen: Drehen Sie das Schnellspannbohrfutter (2) .

- Schieben Sie das Einsatzwerkzeug so weit wie möglich in die Bohrfutteröffnung (1).
- Einsatzwerkzeug festklemmen: Drehen Sie das Schnellspannbohrfutter (2) ⤵.

### Einsatzwerkzeug demontieren (Abb. D)

- Bohrfutter öffnen: Drehen Sie das Schnellspannbohrfutter (2) ⤵.
- ⚠ VORSICHT!** Verbrennungsgefahr! Einsatzwerkzeuge – insbesondere Bohrer – können sehr heiß werden. Tragen Sie gegebenenfalls Schutzhandschuhe. Entfernen Sie das Einsatzwerkzeug.

### Ladezustand des Akkus prüfen



Während das Gerät eingeschaltet ist, zeigen die LEDs der Ladezustandsanzeige (6) den Ladezustand des Akkus.

LEDs	Bedeutung
rot, orange, grün	Akku geladen
rot, orange	Akku teilweise geladen
rot	Akku muss geladen werden

### Akku aufladen

Siehe auch Betriebsanleitung des Ladegeräts.

#### Hinweise

- Lassen Sie einen erwärmten Akku vor dem Laden abkühlen.
- Setzen Sie den Akku nicht über längere Zeit direkter Sonneneinstrahlung oder Temperaturen >50 °C aus. Vermeiden Sie insbesondere das Ablegen auf Heizkörpern oder das Lagern in Fahrzeugen, die in der Sonne geparkt sind.

#### Vorgehen

- Nehmen Sie gegebenenfalls den Akku (10) aus dem Gerät.
- Schieben Sie den Akku in den Ladeschacht des Ladegeräts (18).
- Schließen Sie das Ladegerät an eine Steckdose an.
- Nach erfolgtem Ladevorgang trennen Sie das Ladegerät vom Netz.
- Ziehen Sie den Akku aus dem Ladeschacht.

## Betrieb

### Akku einsetzen und entnehmen

**⚠ WARNUNG!** Verletzungsgefahr durch ungewollt anlaufendes Gerät. Setzen Sie den Akku erst dann in das Gerät ein, wenn das Gerät vollständig für den Einsatz vorbereitet ist.

*HINWEIS!* Beschädigungsgefahr! Falscher Akku kann Gerät und Akku beschädigen.

#### Akku einsetzen

- Schieben Sie den Akku (10) entlang der Führungsschiene in den Akku-Halter im Handgriff (8).  
Der Akku verriegelt hörbar.

#### Akku entnehmen

- Drücken und halten Sie die Akku-Entriegelung (9) am Akku (10).
- Ziehen Sie den Akku aus dem Handgriff (8).

## Ein- und Ausschalten

### Einschalten

- Wählen Sie mit dem Drehrichtungsschalter (7) die Drehrichtung.
- Wählen Sie mit dem Gang-Wahlschalter (5) einen Gang.
- Wählen Sie mit dem Drehmomenteinstellung (4) ein maximales Drehmoment oder Bohren.
- Drücken und halten Sie den Ein-/Aus-schalter (11).  
Das LED-Arbeitslicht (12) leuchtet.

### Ausschalten

- Lassen Sie den Ein-/Aus-schalter (11) los.
- Warten Sie, bis das Elektrowerkzeug zum Stillstand gekommen ist, bevor Sie es ablegen.
- In Arbeitspausen: Stellen Sie den Drehrichtungsschalter (7) in die Mitte. Diese Vorsichtsmaßnahme verhindert den unbeabsichtigten Start des Elektrowerkzeugs.
- Entnehmen Sie den Akku (10) aus dem Gerät, wenn Sie das Gerät unbeaufsichtigt lassen oder mit der Arbeit fertig sind.

## Transport

#### Hinweise

- Schalten Sie das Gerät aus.

- Vergewissern Sie sich, dass alle sich bewegenden Teile zum vollständigen Stillstand gekommen sind.
- Entfernen Sie den Akku.
- Entfernen Sie das Einsatzwerkzeug.
- Tragen Sie das Gerät immer am Handgriff (8).

## Reinigung, Wartung und Lagerung

**▲ WARNUNG!** Verletzungsgefahr durch ungewollt anlaufendes Gerät. Schützen Sie sich bei Wartungs- und Reinigungsarbeiten. Schalten Sie das Gerät aus und entfernen Sie den Akku (10). Lassen Sie Instandsetzungsarbeiten und Reinigungsarbeiten, die nicht in dieser Anleitung beschrieben sind, von unserem Service-Center durchführen. Verwenden Sie nur Original-Ersatzteile.

### Reinigung

**▲ WARNUNG!** Elektrischer Schlag! Spritzen Sie das Gerät niemals mit Wasser ab. **HINWEIS!** Beschädigungsgefahr. Chemische Substanzen können die Kunststoffteile des Gerätes angreifen. Verwenden Sie keine Reinigungs- bzw. Lösungsmittel.

- Halten Sie Lüftungsschlitze, Motorgehäuse und Griffe des Gerätes sauber. Verwenden Sie dazu ein feuchtes Tuch oder eine Bürste.

### Wartung

Das Gerät ist wartungsfrei.

### Lagerung

Lagern Sie Gerät und Zubehör stets:

- sauber
  - trocken
  - staubgeschützt
  - im mitgelieferten Aufbewahrungskoffer (17)
  - außerhalb der Reichweite von Kindern
- Geräte mit Akku:
- Die Lagertemperatur für den Akku und das Gerät beträgt zwischen 15 °C und 25 °C. Vermeiden Sie während der Lagerung extreme Kälte oder Hitze. Der Akku kann dadurch an Leistung verlieren oder geschädigt werden.
  - Nehmen Sie den Akku vor einer längeren Lagerung (z. B. Überwinterung) aus dem

Gerät (separate Bedienungsanleitung für Akku und Ladegerät beachten).

## Entsorgung/Umweltschutz

Nehmen Sie den Akku aus dem Gerät und führen Sie Gerät, Akku, Zubehör und Verpackung einer umweltgerechten Wiederverwertung zu.



Elektrogeräte gehören nicht in den Hausmüll.

Das Symbol der durchgestrichenen Mülltonne bedeutet, dass dieses Elektro- bzw. Elektronikgerät am Ende seiner Lebensdauer nicht im Hausmüll entsorgt werden darf, sondern vom Endnutzer einer getrennten Sammlung zugeführt werden muss.

### Richtlinie 2012/19/EU über Elektro- und Elektronik-Altgeräte:

Verbraucher sind gesetzlich dazu verpflichtet, Elektro- und Elektronikgeräte am Ende ihrer Lebensdauer einer umweltgerechten Wiederverwertung zuzuführen. Auf diese Weise wird eine umwelt- und ressourcenschonende Verwertung sichergestellt. Je nach Umsetzung in nationales Recht können Sie folgende Möglichkeiten haben:

- an einer Verkaufsstelle zurückgeben,
- an einer offiziellen Sammelstelle abgeben,
- an den Hersteller/Inverkehrbringer zurücksenden.

Nicht betroffen sind den Altgeräten beigelegte Zubehörteile und Hilfsmittel ohne Elektrobestandteile.

### Zusätzliche Entsorgungshinweise für Deutschland

Das Gerät ist bei eingerichteten Sammelstellen, Wertstoffhöfen oder Entsorgungsbetrieben abzugeben. Zudem sind Vertreiber von Elektro- und Elektronikgeräten sowie Vertreiber von Lebensmitteln zur Rücknahme verpflichtet. LIDL bietet Ihnen Rückgabemöglichkeiten direkt in den Filialen und Märkten an. Rückgabe und Entsorgung sind für Sie kostenfrei.

Beim Kauf eines Neugerätes haben Sie das Recht, ein entsprechendes Altgerät unentgeltlich zurückzugeben.

Zusätzlich haben Sie die Möglichkeit, unabhängig vom Kauf eines Neugerätes, unent-

geltlich (bis zu drei) Altgeräte abzugeben, die in keiner Abmessung größer als 25 cm sind. Bitte entnehmen Sie vor der Rückgabe Batterien oder Akkumulatoren, sowie Lampen, die zerstörungsfrei entnommen werden können und führen diese einer separaten Sammlung zu.

## Akkus umweltgerecht entsorgen



Der Akku darf am Ende der Nutzungszeit nicht über den Haushaltsmüll entsorgt werden. Werfen Sie den Akku nicht ins Feuer (Explosionsgefahr) oder ins Wasser. Beschädigte Akkus können der Umwelt und ihrer Gesundheit schaden, wenn giftige Dämpfe oder Flüssigkeiten austreten.

Sie sind verpflichtet, defekte oder ausgelebte Akkus umweltgerecht zu entsorgen.

- Öffnen Sie Akkus nicht und vermeiden Sie eine mechanische Beschädigung. Es besteht die Gefahr eines Kurzschlusses und es können Dämpfe austreten, die die Atemwege reizen.
- Aus Sicherheitsgründen sollten Akkus vor der Entsorgung entladen werden.
- Kleben Sie die Pole ab, um Kurzschlüsse zu vermeiden.
- Entsorgen Sie Akkus über den Handel oder eine Sammelstelle.

### • Beschädigte Akkus

Behandeln Sie äußerlich beschädigte Akkus besonders vorsichtig!

- Berühren Sie beschädigte Akkus nicht mit bloßen Händen.
- Falls Sie die Pole nicht abkleben können, geben Sie Akkus einzeln in eine Plastiktüte.
- Geben Sie beschädigte Akkus einzeln in einen nicht brennbaren, verschleißbaren Behälter, der noch mit Sand gefüllt werden kann.
- Bringen Sie beschädigte Akkus zu einer Sammelstelle mit Fachpersonal.

## Service

### Garantie

Sehr geehrte Kundin, sehr geehrter Kunde, Sie erhalten auf dieses Produkt 3 Jahre Garantie ab Kaufdatum. Im Falle von Mängeln dieses Produkts stehen Ihnen gegen den Verkäufer des Produkts gesetzliche Rechte

zu. Diese gesetzlichen Rechte werden durch unsere im Folgenden dargestellte Garantie nicht eingeschränkt.

### Garantiebedingungen

Die Garantiefrist beginnt mit dem Kaufdatum. Bitte bewahren Sie den Original-Kassenbon gut auf. Diese Unterlage wird als Nachweis für den Kauf benötigt. Tritt innerhalb von drei Jahren ab dem Kaufdatum dieses Produkts ein Material- oder Fabrikationsfehler auf, wird das Produkt von uns – nach unserer Wahl – für Sie kostenlos repariert oder ersetzt. Diese Garantieleistung setzt voraus, dass innerhalb der Drei-Jahres-Frist das defekte Produkt und der Kaufbeleg (Kassenbon) vorgelegt und schriftlich kurz beschrieben wird, worin der Mangel besteht und wann er aufgetreten ist.

Wenn der Defekt von unserer Garantie gedeckt ist, erhalten Sie das reparierte oder ein neues Produkt zurück. Mit Reparatur oder Austausch des Produkts beginnt kein neuer Garantiezeitraum.

### Garantiezeit und gesetzliche Mängelansprüche

Die Garantiezeit wird durch die Gewährleistung nicht verlängert. Dies gilt auch für ersetzte und reparierte Teile. Eventuell schon beim Kauf vorhandene Schäden und Mängel müssen sofort nach dem Auspacken gemeldet werden. Nach Ablauf der Garantiezeit anfallende Reparaturen sind kostenpflichtig.

### Garantieumfang

Das Produkt wurde nach strengen Qualitätsrichtlinien sorgfältig produziert und vor Anlieferung gewissenhaft geprüft.

Die Garantieleistung gilt für Material- oder Fabrikationsfehler. Diese Garantie erstreckt sich nicht auf Produktteile, die normaler Abnutzung ausgesetzt sind und daher als Verschleißteile angesehen werden können (z. B. Bohrer) oder für Beschädigungen an zerbrechlichen Teilen.

Diese Garantie verfällt, wenn das Produkt beschädigt, nicht sachgemäß benutzt oder nicht gewartet wurde. Für eine sachgemäße Benutzung des Produkts sind alle in der Betriebsanleitung aufgeführten Anweisungen genau einzuhalten. Verwendungszwecke und Handlungen, von denen in der Betriebsanleitung abgeraten oder vor denen gewarnt wird, sind unbedingt zu vermeiden.

Das Produkt ist lediglich für den privaten und nicht für den gewerblichen Gebrauch be-

stimmt. Bei missbräuchlicher und unsachgemäßer Behandlung, Gewaltanwendung und bei Eingriffen, die nicht von unserer autorisierten Service-Niederlassung vorgenommen wurden, erlischt die Garantie.

### Abwicklung im Garantiefall

Um eine schnelle Bearbeitung Ihres Anliegens zu gewährleisten, folgen Sie bitte den folgenden Hinweisen:

- Bitte halten Sie für alle Anfragen den Kassenbon und die Artikelnummer (IAN 525943\_2507) als Nachweis für den Kauf bereit.
- Die Artikelnummer entnehmen Sie bitte dem Typenschild am Produkt, einer Gravur am Produkt, dem Titelblatt der Bedienungsanleitung (unten links) oder dem Aufkleber auf der Rück- oder Unterseite des Produktes.
- Sollten Funktionsfehler oder sonstige Mängel auftreten, kontaktieren Sie zunächst das nachfolgend benannte Service-Center **telefonisch** oder nutzen Sie unser **Kontaktformular**, das Sie auf [parkside-diy.com](http://parkside-diy.com) in der Kategorie **Service** finden.
- Ein als defekt erfasstes Produkt können Sie, nach Rücksprache mit unserem Service-Center unter Beifügung des Kaufbelegs (Kassenbons) und der Angabe, worin der Mangel besteht und wann er aufgetreten ist, für Sie portofrei an die Ihnen mitgeteilte Service-Anschrift übersenden. Um Annahmeprobleme und Zusatzkosten zu vermeiden, benutzen Sie unbedingt nur die Adresse, die Ihnen mitgeteilt wird. Stellen Sie sicher, dass der Versand nicht unfrei, per Sperrgut, Express oder sonstiger Sonderfracht erfolgt. Senden Sie das Produkt bitte inkl. aller beim Kauf mitgelieferten Zubehörteile ein und sorgen Sie für eine ausreichend sichere Transportverpackung.



Auf [parkside-diy.com](http://parkside-diy.com) können Sie diese und viele weitere Handbücher einsehen und herunterladen. Mit diesem QR-Code gelangen Sie direkt auf [parkside-diy.com](http://parkside-diy.com). Wählen Sie Ihr Land aus, und suchen Sie über die Suchmaske nach den Bedienungsanleitungen. Durch Eingabe der Artikelnummer (IAN) 525943\_2507 können Sie Ihre Bedienungsanleitung öffnen.

### Reparatur-Service

Für Reparaturen, **die nicht der Garantie unterliegen**, wenden Sie sich an das Service-Center. Dort erhalten Sie gerne einen Kostenvoranschlag.

- Wir können nur Geräte bearbeiten, die ausreichend verpackt und frankiert eingesandt wurden.  
**Hinweis:** Bitte senden Sie Ihr Gerät gereinigt und mit Hinweis auf den Defekt an die vom Service-Center genannte Adresse.
- Nicht angenommen werden unfrei eingeschickte Geräte sowie Geräte, die per Sperrgut, Express oder mit sonstiger Sonderfracht versendet wurden.
- Wir entsorgen Ihre eingesendeten, defekten Geräte kostenlos.

### Service-Center



**Service Deutschland**  
Tel.: 0800 88 55 300  
Kontaktformular auf  
[parkside-diy.com](http://parkside-diy.com)  
IAN 525943\_2507

## Importeur

Bitte beachten Sie, dass die folgende Anschrift keine Serviceanschrift ist. Kontaktieren Sie zunächst das oben genannte Service-Center.

Grizzly Tools GmbH & Co. KG  
Stockstädter Str. 20  
63762 Großostheim  
DEUTSCHLAND  
[www.grizzlytools.de](http://www.grizzlytools.de)

## Ersatzteile und Zubehör

**Ersatzteile und Zubehör erhalten Sie unter [www.grizzlytools.shop](http://www.grizzlytools.shop).** Sollten bei Ihrem Bestellvorgang Probleme auftreten, kontaktieren Sie uns über unseren Online-Shop. Bei weiteren Fragen wenden Sie sich an: *Service-Center, S. 147*

Pos.-Nr.	Bezeichnung	Best.-Nr.
2	Schnellspannbohrfutter	91103354

## Original-EU-Konformitätserklärung

Produkt: **Akku-Bohrschrauber**

Modell: **PBSA 12 F5**

Seriennummer: 000001–147000

Der oben beschriebene Gegenstand der Erklärung erfüllt die einschlägigen Harmonisierungsrechtsvorschriften der Union:

**2006/42/EG • 2014/30/EU • 2011/65/EU & (EU) 2015/863**

Der oben beschriebene Gegenstand der Erklärung erfüllt die Vorschriften der Richtlinie 2011/65/EU des Europäischen Parlaments und des Rates vom 8. Juni 2011 zur Beschränkung der Verwendung bestimmter gefährlicher Stoffe in Elektro- und Elektronikgeräten.

Um die Konformität zu gewährleisten, wurden folgende harmonisierte Normen sowie nationale Normen und Bestimmungen angewendet:

**EN 62841-1:2015/A11:2022  
EN 62841-2-1:2018/A12:2022 • EN IEC 63000:2018  
EN IEC 55014-1:2021 • EN IEC 55014-2:2021  
IEC 62471:2006 • EN 62471:2008**

Die alleinige Verantwortung für die Ausstellung dieser Konformitätserklärung trägt der Hersteller:



Grizzly Tools GmbH & Co. KG  
Stockstädter Str. 20  
63762 Großostheim  
DEUTSCHLAND  
02.02.2026

Christian Frank  
Dokumentationsbevollmächtigter





Explosionszeichnung • Reprezentare explodată • Robbantott ábra  
 • Eksplozijski pogled • Eksplozirani pogled • Rozložení pohľad • Rozložení  
 pohľad • Διευρυμένη εικόνα • Разглобен вид • Разбирлив преглед • Pamje  
 e zgjeruar

PBSA 12 F5

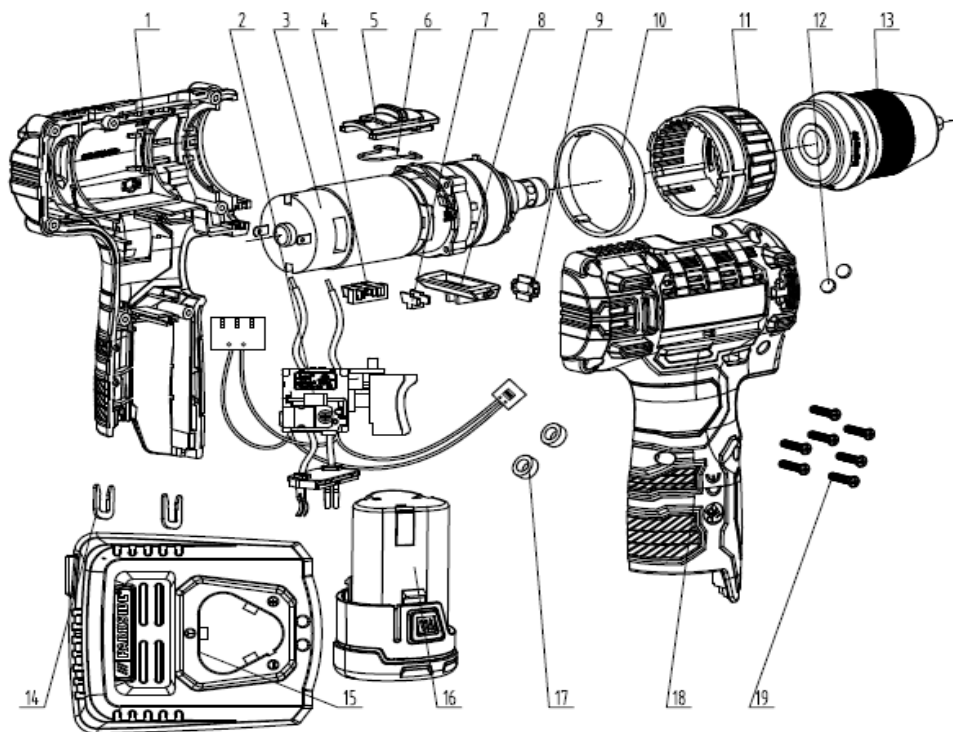

informativ • informatív • informativen • informativno • informativan • informační • informatívny  
 • ενημερωτικό • информативен • informative

**Grizzly Tools GmbH & Co. KG**

Stockstädter Str. 20  
63762 GroBostheim  
GERMANY

Stand der Informationen • Versiunea informațiilor  
• Információk állása • Stanje informacij • Stan-  
je informacija • Stav informací • Stav informácií  
• Έκδοση των πληροφοριών • Актуалност на  
информацията • Статус на информациите  
• Statusi i informacionit: 11/2025

Ident.-No.: 72046859112025-HU/SI/CZ/SK/HR/  
RS/MK/RO/BG/GR

---



IAN 525943\_2507

