

Υποδείξεις ασφαλείας

 Διαβάστε και φυλάξτε τις οδηγίες χειρισμού.

Αυτό το εγχειρίδιο χειρισμού ανήκει σε αυτό το προϊόν. Περιλαμβάνει σημαντικές πληροφορίες για την ασφάλεια, τη χρήση και τη φροντίδα. Παρακαλούμε όπως διαβάσετε το εγχειρίδιο χειρισμού προσεκτικά προτού χρησιμοποιήσετε το προϊόν.

Προσέχετε ιδιαίτερα τις υποδείξεις ασφαλείας και τις προειδοποιήσεις. Μη τήρηση των οδηγιών στις παρούσες οδηγίες χειρισμού μπορεί να οδηγήσει σε σοβαρούς τραυματισμούς ή σε ζημιές στο προϊόν. Όταν δίδετε το προϊόν σε τρίτους, παραδίδετε απαραίτητα και το παρόν εγχειρίδιο χειρισμού. Φυλάτε τις οδηγίες χειρισμού για μελλοντική αναφορά, σε ασφαλές σημείο.

Χρήση σύμφωνα με τους κανονισμούς

Ο πολυχρηστικός απογυμνωτής καλωδίων έχει κατασκευαστεί για τους εξής σκοπούς χρήσης:

- Για το καλιμπράρισμα και την απογύμνωση (αφαίρεση της μόνωσης)
- Ενδείκνυται για την πίεση κολάρων καλωδίων / συνδέσεων φics

Το προϊόν επιτρέπεται να χρησιμοποιείται μόνο για τις αντίστοιχες προκαθορισμένες εργασίες.

Οιαδήποτε άλλη, πέραν των αναφερόμενων, χρήση απαγορεύεται! Για ζημιές ή τραυματισμούς κάθε είδους που προκύπτουν από χρήση μη σύμφωνα με τους κανονισμούς, ο χρήστης/χειριστής δεν φέρει ευθύνη. Επιτρέπεται να χρησιμοποιείτε μόνο αξεσουάρ που ενδείκνυται για το προϊόν. Τμήμα της σύμφωνης με τους κανονισμούς χρήσης είναι επίσης η τήρηση των υποδείξεων ασφαλείας και οι υποδείξεις λειτουργίας στις οδηγίες χειρισμού.

Άτομα τα οποία χειρίζονται το προϊόν και διεξάγουν εργασίες συντήρησης πρέπει να είναι εξοικειωμένα και να έχουν εκπαιδευτεί σχετικά με τους πιθανούς κινδύνους. Επίσης πρέπει να τηρούνται επακριβώς οι ισχύουσες προδιαγραφές για την πρόληψη ατυχημάτων.

Τροποποιήσεις στο προϊόν αποκλείουν εντελώς μια ευθύνη του κατασκευαστή και εξ αυτών προκύπτουσες βλάβες.

Το προϊόν δεν έχει κατασκευαστεί για την επαγγελματική, τεχνική ή βιομηχανική χρήση, αλλά για ιδιωτική χρήση στους τομείς των χόμπι και των χειρωνακτικών εργασιών στο σπίτι. Όλες οι περαιτέρω εφαρμογές αποκλείονται ρητά και θεωρούνται μη ενδεδειγμένη χρήση.

Προσέχετε απαραίτητα τις υποδείξεις ασφαλείας και διαβάστε τις προσεκτικά πριν από τη χρήση. Φυλάτε τις οδηγίες χρήσης και παραδίδετε τις μαζί όταν δίδετε σε τρίτους το προϊόν.

Υποδείξεις ασφαλείας για τη χρήση του πολυχρηστικού απογυμνωτή καλωδίων

ΠΡΟΕΙΔΟΠΟΙΗΣΗ!

Διαβάστε όλες τις υποδείξεις ασφαλείας και τις οδηγίες. Παραλείψεις κατά την τήρηση των υποδείξεων ασφαλείας και των οδηγιών μπορούν να προκαλέσουν σοβαρούς τραυματισμούς. Φυλάτε όλες τις υποδείξεις ασφαλείας και τις οδηγίες για μελλοντική χρήση.

- Ελέγχετε το προϊόν πριν από κάθε χρήση για την άψογη κατάσταση του. Εάν έχετε αμφιβολίες, επικοινωνήστε με έναν ειδικό.
- Μη χρησιμοποιείτε φθαρμένα εξαρτήματα.
- Αυτό το προϊόν δεν προορίζεται για χρήση από άτομα (συμπεριλαμβανομένων παιδιών) με περιορισμένες φυσικές, αισθητηριακές ή πνευματικές δυνατότητες ή με έλλειψη εμπειρίας και/ή έλλειψη γνώσης. Τα παιδιά πρέπει να επιτηρούνται, ώστε να διασφαλίζεται ότι δεν παίζουν με το προϊόν.
- Το προϊόν δεν επιτρέπεται να τροποποιείται κατασκευαστικά και επισκευές επιτρέπεται να διεξάγονται μόνο από εκπαιδευμένο ειδικό προσωπικό. Υφίσταται κίνδυνος σύνθλιψης και κοπής.
- Μην εκθέτετε το προϊόν σε ακραίες θερμοκρασίες, ψύχος, υγρασία καθώς και σε απευθείας ηλιακή ακτινοβολία.
- Μην τοποθετείτε μέρη του σώματος μεταξύ κινούμενων τμημάτων του απογυμνωτή προς αποφυγή σύνθλιψων και πληγών από κοπή.
- **Η εργασία με εργαλεία απογύμνωσης επιτρέπεται μόνο σε καλώδια και αγωγούς που δεν βρίσκονται υπό τάση.**

Χρήση



Απεικόνιση 1



Απεικόνιση 2

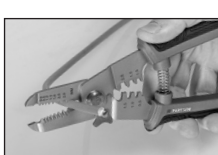

Απεικόνιση 3

Ο πολυχρηστικός απογυμνωτής καλωδίων πρέπει να είναι σε κατάσταση δυνατότητας λειτουργίας πριν την έναρξη της εργασίας.

- Μετά από κάθε διαδικασία εργασίας απομακρύνετε υπολείμματα από τις σιαγόνες σύσφιξης καθώς και από το εργαλείο κοπής.
- Προστατεύετε τα εξαρτήματα εφαρμόζοντας τακτικά λίγο λάδι μηχανών.

- Διαστάσεις ακροδεκτών σύνδεσης: 0,5 - 2,0 mm²
- Για διάμετρο καλωδίων 0,6/0,8/1,0/1,3/1,6/2,0/2,6 mm
- Διάμετρος σύρματος: AWG 22/20/18/16/14/12/10
- Μη μονωμένες συνδέσεις 0,5 ~ 6,0 mm² (AWG 12 ~ 22)

Κοπή καλωδίων και απογύμνωση

- Για την αποσύνδεση καλωδίων εισαγάγετε το καλώδιο μέχρι το επιθυμητό μήκος (**Απεικόνιση 3**) και πιέστε εντελώς την τσιμπίδα.
- Για την απογύμνωση οδηγήστε το καλώδιο στην εκάστοτε αντίστοιχη εκτοπή για τη διάμετρο καλωδίου στην κεφαλή τσιμπίδας και πιέστε την τσιμπίδα. Τώρα τραβήξτε το απογυμνωμένο καλώδιο από την τσιμπίδα. (**Απεικόνιση 1**)

Συμπίεση κολάρων καλωδίων / συνδέσεων φics

- Για την συμπίεση ωθήστε το κολάρο καλωδίου/τη σύνδεση φics επάνω στο απογυμνωμένο καλώδιο.
- Στη συνέχεια συμπίεστε το καλώδιο με το κολάρο καλωδίου/τη σύνδεση φics στην εκάστοτε κατάλληλη υποδοχή πιέζοντας εντελώς την τσιμπίδα. Οι διαφορετικές υποδοχές για συνδέσεις φics βρίσκονται πάνω από της λαβές της τσιμπίδας. (**Απεικόνιση 2**)
- Τέλος ελέγξτε την σταθερή έδραση της σύνδεσης φics.

Κολάρα καλωδίων: (δεν περιλαμβάνονται στο σύνολο αποστολής)

Μη μονωμένα κολάρα καλωδίων - Τύπος 1			Μη μονωμένα κολάρα καλωδίων - Τύπος 2		
Σιαγόνες σύσφιξης	mm ²	AWG	Σιαγόνες σύσφιξης	mm ²	AWG
A	1,5-2,5	16 - 14	D	1,5-6,0	16 - 12
B	1,0-1,5	19 - 16	E	1,0-1,5	19 - 16
C	0,5-1,0	22 - 19	F	0,5-1,0	22 - 19

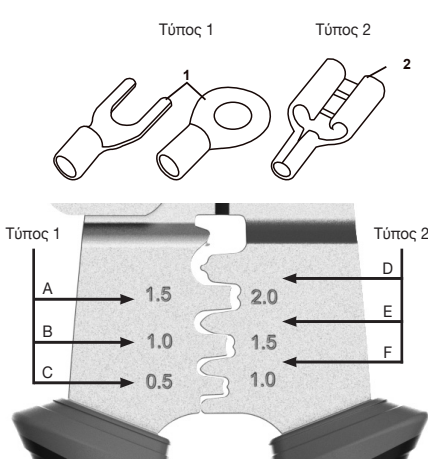

Συντήρηση

Το προϊόν δε χρειάζεται συντήρηση.

Χρησιμοποιείτε τακτικά ελαφρύ λάδι μηχανών για την προστασία των εξαρτημάτων.

Καθαρισμός

Καθαρίζετε το προϊόν μόνο με ένα στεγνό μαλακό πανί προς αποφυγή γδαρσιμάτων. Σε δυνατότερους ρύπους υγραίνετε το πανί με λίγο νερό. Μη χρησιμοποιείτε χημικά μέσα καθαρισμού ώστε να μην προκληθεί ζημιά στο προϊόν. Απομακρύνετε υπολείμματα προσεκτικά με ένα μικρό μαχαίρι.

Αποθήκευση

Αποθηκεύετε το προϊόν μετά τη χρήση σε ένα δροσερό και στεγνό σημείο εκτός εμβέλειας παιδιών.

Ανακύκλωση

 Παραδώστε τα προϊόντα που δεν λειτουργούν πλέον στα ειδικά σημεία συλλογής για ανακύκλωση. Μην απορρίπτετε μαζί με τα οικιακά απορρίμματα.