



Sierra de calar pendular recargable / Seghetto a pendolo ricaricabile PSTDA 20-Li B3

(ES)

Sierra de calar pendular recargable

Traducción del manual de instrucciones original

(PT)

Serra de recortes a bateria

Tradução do manual de instruções original

(DE) (AT) (CH)

Akku-Pendelhubstichsäge

Originalbetriebsanleitung

(IT) (MT)

Seghetto a pendolo ricaricabile

Traduzione delle istruzioni d'uso originali

(GB) (MT)

Cordless Jigsaw

Translation of the original instructions

IAN 356353_2004

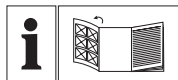

ES

Antes de empezar a leer abra la página que contiene las imágenes y, en seguida, familiarícese con todas las funciones del dispositivo.

IT MT

Prima di leggere aprire la pagina con le immagini e prendere confidenza con le diverse funzioni dell'apparecchio.

PT

Antes de começar a ler abra na página com as imagens e, de seguida, familiarize-se com todas as funções do aparelho.

GB MT

Before reading, unfold the page containing the illustrations and familiarise yourself with all functions of the device.

DE AT CH

Klappen Sie vor dem Lesen die Seite mit den Abbildungen aus und machen Sie sich anschließend mit allen Funktionen des Gerätes vertraut.

ES	Traducción del manual de instrucciones original	Página	4
IT/MT	Traduzione delle istruzioni d'uso originali	Pagina	23
PT	Tradução do manual de instruções original	Página	42
GB/MT	Translation of the original instructions	Page	61
DE/AT/CH	Originalbetriebsanleitung	Seite	78

Contenido

Introducción	4	Limpieza y mantenimiento	17
Uso previsto	5	Limpieza	17
Descripción general	5	Mantenimiento.....	17
Volumen de suministro	5	Almacenamiento	18
Descripción del funcionamiento	5	Eliminación / protección	
Vista general	5	del medio ambiente	18
Datos técnicos	6	Piezas de repuesto/Accesorios ...	19
Advertencias de seguridad	7	Localización de averías	20
Símbolos y gráficos	7	Garantía	21
Símbolos en las instrucciones.....	7	Servicio de reparación	22
Instrucciones generales		Service-Center	22
de seguridad para herramientas		Importador	22
eléctricas	7	Traducción de la Declaración	
Advertencias de seguridad		de conformidad CE original	96
adicionales	11	Plano de explosión	101
Advertencias de seguridad			
adicionales para sierras de calar	12		
Riesgos residuales	12		
Instalación	13		
Montar/desmontar la cubierta de			
protección	13		
Montar/			
desmontar la zapata deslizante	13		
Retirar/insertar la batería	13		
Comprobar el nivel de carga de la			
batería	14		
Cargar batería	14		
Montar/cambiar la hoja de sierra.....	14		
Desmontar/montar la guía paralela ..	15		
Instalar/desinstalar la protección			
frente al arranque de virutas.....	15		
Manejo	15		
Encendido y apagado	15		
Ajuste del ángulo de inglete	15		
Ajuste de la intensidad de la carrera.	16		
Conectar la aspiración de			
polvo externa	16		
Encender/apagar la función de			
aspiración de polvo	16		
Cortes que traspasan los materiales ..	16		
Indicaciones de trabajo	17		

Introducción

¡Felicitaciones por la compra de su nueva aspiradora! Con ello se ha decidido por un producto de suprema calidad. Este aparato fue examinado durante la producción con respecto a su calidad y sometido a un control final. Con ello queda garantizada la capacidad de funcionamiento de su aparato.



Las instrucciones de servicio forman parte de este producto. Éstas contienen importantes indicaciones para la seguridad, el uso y la eliminación del aparato. Familiarícese con todas las indicaciones de manejo y seguridad antes de usar el producto. Utilice el producto sólo como se describe y para los campos de aplicación indicados. Guarde bien estas instrucciones y entregúeselas al dar este producto a terceros.

Uso previsto

Este aparato es apropiado para realizar cortes rectos y curvos, así como para cortes de inglete hasta 45° en piezas de trabajo angulosas de plástico, madera y metal ligero, siempre que el aparato esté situado sobre una base fija. El aparato está previsto exclusivamente para el uso doméstico en estancias secas.

Observe las indicaciones relativas a los tipos de hojas de sierra.

Cada utilización divergente que no se menciona expresamente en estas instrucciones, puede causar daños en el aparato y presentar un peligro serio para el usuario.

El fabricante no asume la responsabilidad por daños derivados de una utilización fuera del uso previsto o en caso de un uso equivocado.

Este aparato no es idóneo para fines profesionales. En caso de uso profesional, se extingue la garantía.

Este aparato forma parte de la Serie Parkside X 20 V TEAM, y puede utilizarse con baterías de la serie Parkside X 20 V TEAM. Las baterías solo pueden cargarse con cargadores de la serie Parkside X 20 V TEAM.

Descripción general

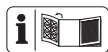

En la página abatible delantera y trasera encontrará las imágenes.

Volumen de suministro

Desembale el aparato y compruebe que esté completo:

- Sierra de calar a batería
- Accesorios:
 - 2 hojas de sierra para madera (HCS) «Swiss Made»
 - 1 hoja de sierra para metal (HSS) «Swiss Made»
 - 1 llave Allen (en el soporte de la llave Allen integrado)
 - Protección frente al arranque de virutas (ya montado)
 - Zapata deslizante (ya montada)
 - Cubierta de protección (ya montada)
 - Adaptador para la aspiración externa de polvo (ya montado)
 - Guía paralela
- Malefín
- Manual de instrucciones



La batería y el cargador no están incluidos.

Evacue el material de embalaje de una forma conveniente.

Descripción del funcionamiento

La sierra de calar a batería cuenta con un mecanismo de carrera pendular, una luz de trabajo y una guía paralela.

Las muescas para ángulos de inglete permiten un trabajo de precisión.

El funcionamiento de los elementos de mando se describe en las siguientes páginas.

Vista general



- 1 Interruptor de seguridad
- 2 Interruptor de encendido/apagado
- 3 Empuñadura
- 4 Conexión para la aspiración de polvo
- 5 Placa base

- 6 Interruptor para la función de soplado de polvo
- 7 Tornillos Allen (no visibles)
- 8 Interruptor de carrera pendular
- 9 Rodillo guía
- 10 Mandril de sujeción
- 11 Ranuras de inserción
- 12 Tornillos de sujeción
- 13 Estribo protector
- 14 Luz de trabajo LED (no visible)
- 15 Cubierta de protección
- 16 Hoja de sierra para metal
- 17 Hoja de sierra para madera
- 18 Llave Allen
- 19 Guía paralela
- 20 Zapata deslizante
- 21 Protección frente al arranque de virutas
- 22 Batería
- 23 Tecla de desbloqueo batería
- 24 Cargador
- 25 Maletín
- 26 Adaptador para la aspiración externa de polvo

D 27 Palanca de fijación

Datos técnicos

Sierra de calar de carrera pendular a batería PSTDA 20-Li B3

- Tensión de entrada nominal..... 20 V==
- Régimen al ralentí n_0 0 - 2700 min⁻¹
- Carrera de la sierra..... 20 mm
- Profundidad de corte en madera..... máx. 80 mm
- Profundidad de corte en aluminio..... máx. 12 mm
- Profundidad de corte en metal 5 mm
- Peso (con batería) aprox. 2,1 kg
- Nivel de presión acústica (L_{pA}) 85,2 dB(A), $K_{pA} = 5$ dB
- Nivel de potencia acústica (L_{WA}) 96,2 dB(A), $K_{WA} = 5$ dB

Vibración (a_{ri})
 en madera 9,27 m/s²; K= 1,5 m/s²
 en metal..... 12,67 m/s²; K= 1,5 m/s²



¡Atención! Encontrará una lista actual de la compatibilidad de la batería en: www.lidl.de/akku

Este aparato se puede poner en marcha únicamente con las baterías siguientes: PAP 20 A1, PAP 20 A2, PAP 20 A3. Estas baterías se pueden cargar con los siguientes cargadores: PLG 20 A1, PLG 20 A3, PDSLIG 20 A1.

Tiempo de carga (min.)	PLG 20 A1	PLG 20 A3 PDSLIG 20 A1
PAP 20 A1	60	30
PAP 20 A2	75	30
PAP 20 A3	90	60

Temperatura máx. 50 °C
 Carga 4 - 40 °C
 Funcionamiento..... -20 - 50 °C
 Almacenamiento 0 - 45 °C

Los valores de ruido y vibración se han obtenido según la normativa y disposiciones indicadas en la declaración de conformidad.

El valor de emisión de vibraciones indicado se mide mediante un procedimiento de ensayo normalizado y se puede utilizar para hacer una comparación entre herramientas eléctricas.

El valor de emisión de vibraciones indicado también se puede utilizar para hacer una estimación preliminar de la exposición.



Advertencia: El valor de emisión de vibraciones real puede variar frente al valor indicado cuando se hace un uso real de la herramienta electrónica, dependiendo del tipo y forma en que se utiliza la herramienta.

Intente mantener la tensión, provocada por las vibraciones, tan reducida como sea posible. Las medidas para reducir la tensión por las vibraciones son, por ejemplo, llevar guantes al usar la herramienta y limitar el tiempo de trabajo. Para ello hay que tener en cuenta todas las partes del ciclo de funcionamiento (por ejemplo, los tiempos en los que la herramienta eléctrica está desconectada y aquellos en los que está encendida, pero funciona sin carga).

Advertencias de seguridad

Para usar la máquina se han de respetar las indicaciones de seguridad.

Símbolos y gráficos

Gráficos en el aparato:



Este aparato forma parte de la serie Parkside X 20 V TEAM



Lea atentamente las instrucciones de uso.



Los aparatos electrónicos no se tiran a la basura doméstica.

Símbolos en las instrucciones



Símbolos de riesgo con indicaciones para prevención de daños personales y materiales.



Símbolo de peligro con indicaciones para evitar daños personales por descarga eléctrica.



Señal prescriptiva con indicaciones para la prevención de accidentes y daños.



Llevar guantes que no puedan cortarse.



Señal de indicación con información para un mejor manejo del equipo.

Instrucciones generales de seguridad para herramientas eléctricas



¡ATENCIÓN! Lea todas las indicaciones de seguridad, instrucciones, ilustraciones y datos técnicos que acompañan a esta herramienta electrónica. Si se incumplen las instrucciones de seguridad o de procedimiento, puede sufrirse una descarga eléctrica, un incendio o graves lesiones.

Guarde todas las instrucciones de seguridad y de procedimiento, para poderlas consultar en un momento dado.

El concepto de "herramienta eléctrica", usado en las instrucciones de seguridad, se refiere a las que funcionan enchufadas a la corriente (con cable de alimentación) y también a las que funcionan con baterías recargables (sin cable de alimentación).

1) SEGURIDAD EN EL PUESTO DE TRABAJO:

- a) **Mantener el puesto de trabajo limpio y bien iluminado.** El desorden y las zonas de trabajo no iluminadas pueden producir accidentes.
- b) **No trabajar con la herramienta eléctrica en zonas bajo peligro de explosión, donde se encuentren líquidos, gases o polvos inflamables.** Los aparatos eléctricos generan chispas que podrían encender el polvo o los vapores.
- c) **Mantener alejados de la herramienta eléctrica a los niños y otras personas mientras la use.** Si se despistase podría perder el control de la herramienta eléctrica.

2) SEGURIDAD ELÉCTRICA:

- a) **El enchufe conector de la herramienta eléctrica debe caber en la caja de empalme. No debe modificarse el enchufe de ninguna manera. No utilizar adaptadores junto a aparatos eléctricos**

con toma de tierra. Los enchufes genuinos y las cajas de empalme adecuadas disminuyen el riesgo de descarga eléctrica.

- b) **Evite el contacto físico con superficies puestas a tierra como tuberías, calefacciones, hornos y neveras.** Existe un mayor riesgo de descarga eléctrica cuando el cuerpo está puesto a tierra.
- c) **Mantener la herramienta eléctrica alejada de la lluvia y la humedad.** Si penetra agua en el aparato eléctrico, aumenta el riesgo de descarga eléctrica.
- d) **No utilizar el cable para llevar o colgar la herramienta eléctrica, ni para sacar el enchufe de la caja de empalme. Mantener el cable alejado del calor, aceite, bordes afilados o piezas de aparatos en movimiento. Los cables deteriorados o bobinados aumentan el riesgo de descarga eléctrica.**
- e) **Si trabaja con la herramienta eléctrica en el exterior, utilice solamente cables de alargue que estén autorizados para exterior.** El uso de cables de alargue adecuados para exterior disminuye el riesgo de descarga eléctrica.
- f) **Cuando no sea posible evitar el uso de la herramienta eléctrica en entornos húmedos, utilice un interruptor contra corriente residual.** El uso de un interruptor de protección contra corriente residual reduce el riesgo de descarga eléctrica.

3) SEGURIDAD DE PERSONAS:

- a) **Esté atento, observe lo que hace y utilice la herramienta eléctrica con esmero. No utilice la herramienta eléctrica cuando esté cansado o se encuentra bajo los efectos de drogas, alcohol o medicamentos.** Un momento de distracción al utilizar la herramienta eléctrica puede producir graves accidentes.
- b) **Lleve un equipo protector personal y siempre unas gafas protectoras.** Al llevar un equipo protector personal, como zapatos de seguridad antideslizantes, casco protector o protección contra el ruido disminuye el riesgo de sufrir daños.
- c) **Evite la puesta en marcha inadvertida. Asegúrese de que la herramienta eléctrica esté desconectada antes de conectarla a la corriente, recogerla o llevarla a cuestras.** Si al llevar a cuestras la herramienta eléctrica mantiene el dedo en el interruptor o conecta el aparato accionado a la corriente, pueden producirse accidentes.
- d) **Extraiga todas las herramientas de ajuste y llaves inglesas antes de trabajar con la herramienta eléctrica.** Las herramientas y llaves que se encuentran en piezas giratorias del aparato, pueden producir accidentes.
- e) **Evite adoptar una posición del cuerpo anómala. Procure estar firmemente erguido y mantenga en todo momento el equilibrio.** De esta forma podrá controlar

mejor la herramienta eléctrica en situaciones inesperadas.

- f) **Lleve ropa adecuada. No llevar ropa amplia ni joyería. Mantener el pelo, la ropa y los guantes alejados de las piezas móviles.** La ropa suelta, las joyas y el pelo largo podrían ser atrapados por las piezas móviles.
- g) **Cuando se puedan montar dispositivos para aspirar polvo o colectores, estos se deberán colocar y utilizar correctamente.** Si se utiliza la aspiración de polvo, se pueden reducir los peligros provocados por el polvo.
- h) **No se deje llevar por una falsa sensación de seguridad y no ignore las reglas de seguridad para herramientas eléctricas, aun estando familiarizado con la herramienta después de usarla con frecuencia.** Un uso negligente puede provocar lesiones graves en una fracción de segundo.

4) UTILIZACIÓN Y TRATAMIENTO DE LA HERRAMIENTA ELÉCTRICA:

- a) **No sobrecargue el aparato. Utilice para trabajar la herramienta eléctrica adecuada en cada caso.** Con las herramientas eléctricas trabajará mejor y de forma más segura dentro de la gama de potencias indicada.
- b) **No utilice herramientas eléctricas que tengan el interruptor defectuoso.** Las herramientas eléctricas que ya no se pueden conectar o desconectar son peligrosas y deben ser reparadas.

- c) Saque el enchufe de la toma de corriente y/o quite la batería extraíble antes de realizar ajustes en la herramienta, cambiar piezas intercambiables de la herramienta o guardar la herramienta eléctrica. Esta medida de precaución evitará que la herramienta eléctrica se ponga en marcha de forma inadvertida.
- d) **Guardar la herramienta eléctrica fuera del alcance de los niños cuando no la utilice. No permita que utilicen el aparato personas que no estén familiarizadas con él o que no hayan leído estas instrucciones.** Las herramientas eléctricas son peligrosas cuando son utilizadas por personas sin experiencia.
- e) **Conserve con cuidado la herramienta eléctrica y piezas de la misma. Compruebe que las piezas móviles funcionen perfectamente y no estén atascadas, que no haya piezas rotas o tan dañadas que se inhiba la funcionalidad de la herramienta eléctrica. Haga reparar las piezas dañadas antes de utilizar el aparato.** Muchos accidentes tiene su origen en herramientas eléctricas mal mantenidas.
- f) **Mantener las herramientas cortantes afiladas y limpias.** Las herramientas cortantes bien cuidadas con un borde afilado se atascan menos y son más fáciles de dirigir.
- g) **Utilizar la herramienta eléctrica, los accesorios, las herramientas correspondientes, etc. según estas instrucciones. Tener en**

cuenta también las condiciones de trabajo y la actividad a realizar. El uso de la herramienta eléctrica para otros fines que los previstos puede producir situaciones peligrosas.

- h) **Mantenga las empuñaduras y las zonas de agarre secas, limpias y libres de aceite y grasa.** Las empuñaduras y zonas de agarre resbaladizas impiden un manejo seguro y pueden hacer perder el control de la herramienta eléctrica en situaciones imprevistas.

5) MANEJO Y USO CUIDADOSO DE APARATOS CON PILAS RECARGABLES

- a) **Cargue las pilas recargables sólo con los cargadores que hayan sido recomendados por el fabricante.** Existe peligro de incendio si se utiliza el cargador para tipos extraños de pilas, que no son adecuadas para el mismo.
- b) **Utilice por ello solamente las pilas recargables previstas para cada herramienta eléctrica.** El uso de otros tipos de pilas recargables puede producir lesiones y provocar incendios.
- c) **Mantenga la pila recargable no usada, alejada de clips de oficina, monedas, llaves, clavos, tornillos y demás pequeños objetos metálicos que podrían causar el puenteo de los contactos.** Un cortocircuito entre los contactos de la pila recargable puede causar quemaduras o provocar incendios.

- d) **Si se usa la pila recargable de forma equivocada, puede emanar líquido. Evite todo contacto con ese líquido. En caso de contacto casual, aclarar con agua. Si el líquido penetrase en los ojos, deberá solicitar además ayuda médica.** El líquido emanado de las pilas recargables puede producir irritación o quemaduras cutáneas.
- e) **No utilice una batería dañada o modificada.** Las baterías dañadas o modificadas pueden comportarse de forma impredecible y provocar incendios, explosiones o lesiones.
- f) **No exponga las baterías al fuego o a temperaturas elevadas.** El fuego o las temperaturas superiores a 130 °C pueden provocar una explosión.
- g) **Siga todas las instrucciones de carga y nunca cargue la batería o la herramienta a batería fuera del rango de temperatura especificado en las instrucciones de uso.** Una carga incorrecta o fuera del rango de temperatura permitido puede destruir la batería y aumentar el riesgo de incendio.

6) ASISTENCIA:

- a) **Haga reparar la herramienta eléctrica solamente por personal técnico cualificado y sólo con piezas de recambio originales.** De esta forma se asegura el mantenimiento de la seguridad de la herramienta eléctrica.
- b) **Nunca realice tareas de mantenimiento en una batería dañada.**

El mantenimiento íntegro de la batería debe ser efectuado únicamente por el fabricante o por centros de asistencia autorizados.

Advertencias de seguridad adicionales

- **Sujete la herramienta eléctrica de las empuñaduras aisladas cuando realice trabajos en los que la herramienta pueda entrar en contacto con líneas de cableado no visibles.** El contacto con un cable bajo tensión puede transmitir la tensión a las partes metálicas del aparato y podría provocar una descarga eléctrica.
- **Fije y asegure la pieza de trabajo con manivelas de sujeción o con otros medios a una base estable.** Si solo sujeta la pieza de trabajo con la mano o con su cuerpo, la estabilidad no estará garantizada y puede perder el control.
- **Utilice exclusivamente accesorios recomendados por PARKSIDE.** De lo contrario, existe el riesgo de descarga eléctrica o fuego.



Observe las indicaciones de seguridad y las indicaciones de carga y de uso seguro que aparecen en las instrucciones de funcionamiento de su batería y cargador de la serie Parkside X 20 V Team. Para una

descripción más detallada sobre el proceso de carga y para más información, consulte este manual de instrucciones separado.

Advertencias de seguridad adicionales para sierras de calar

- Mantenga las manos alejadas de la zona donde vaya a serrar. No coloque las manos debajo de la pieza de trabajo. Si entra en contacto con la hoja de sierra existe peligro de lesión.
- Lleve la herramienta electrónica hacia la pieza de trabajo solo cuando esté en funcionamiento. De lo contrario existe el peligro de que rebote si la herramienta que se está utilizando se queda bloqueada en la pieza de trabajo.
- Procure que la placa base esté colocada de forma segura cuando se está serrando. Una hoja de sierra inclinada puede romperse o provocar un retroceso.
- Cuando haya terminado de trabajar, apague la herramienta eléctrica y retire la hoja de sierra del corte cuando esté parada. Así evitará un retroceso de la herramienta electrónica y podrá soltarla de manera segura.
- Utilice únicamente hojas de sierra en perfecto estado. Las hojas de sierra dobladas o desafiladas se pueden romper, influir negativamente en el corte o provocar un retroceso.
- No frene la hoja de sierra ejerciendo contrapresión lateral después de la desconexión. La hoja de sierra se puede dañar, romper o provocar un retroceso.
- Utilice detectores apropiados para localizar líneas de suministro de agua o de electricidad, o póngase en contacto con la empresa de suministro local. El contacto con cables eléctricos puede provocar incendios y descarga eléctrica. Dañar una tubería de gas puede provocar una explosión. Penetrar en una tubería de agua provoca daños materiales.
- Fije la pieza de trabajo. Es más seguro sujetar la pieza de trabajo con un dispositivo de sujeción o un tornillo de banco que con las manos.
- Espere hasta que la herramienta electrónica se pare antes de soltarla. La herramienta intercambiable puede engancharse y provocar la pérdida de control de la herramienta eléctrica.

Riesgos residuales

Aunque usted maneje esta herramienta eléctrica de acuerdo a las normas, siempre permanecen riesgos residuales. En relación con la forma constructiva y el acabado de esta herramienta eléctrica, pueden presentarse los siguientes riesgos:

- a) Cortaduras
- b) Daños auditivos, en caso de no llevar protección para los oídos

- c) Daños para la salud, derivados de las vibraciones transmitidas al sistema mano-brazo, en caso de que el aparato se utilice durante un tiempo prolongado, no se lleve de forma correcta o no esté en las condiciones de mantenimiento debidas.



Aviso: Esta herramienta eléctrica genera durante su uso un campo electromagnético. En determinadas circunstancias, este campo puede dañar implantes médicos activos o pasivos. Para reducir el riesgo de lesiones serias o mortales, recomendamos a las personas con implantes médicos que consulten a su médico o a su fabricante antes de utilizar la máquina.

Instalación



Introduzca la batería cuando la herramienta eléctrica esté completamente preparada para el funcionamiento.

A

Montar/desmontar la cubierta de protección

Montar la cubierta de protección

1. Presione los dos soportes de la cubierta de protección (15) sobre las ranuras de la carcasa. La cubierta de protección (15) quedará encajada.



Puede abrir la cubierta de protección (15) montada en un ángulo de 90° hacia arriba.

Desmontar la cubierta de protección:

2. Separe ligeramente ambos soportes de la cubierta de protección (15).
3. Tire de la cubierta de protección (15) hacia delante.

B

Montar/desmontar la zapata deslizante

Se recomienda trabajar con la zapata deslizante (20) al trabajar en las superficies de piezas de trabajo sensibles a los arañazos.

Montar la zapata deslizante

1. Coloque la zapata deslizante (20) delante en la placa base (5).
2. Presione las pestañas de retención (20a) en la parte trasera de la zapata deslizante sobre la placa base (5).

Desmontar la zapata deslizante

1. Presione la zapata deslizante (20) sobre las pestañas de retención (20a) de la placa base (5).
2. Tire de la zapata deslizante (20) hacia delante desde la placa base (5).

C

Retirar/insertar la batería

1. Para sacar la batería (22) del aparato tiene que presionar la tecla de desbloqueo (23) de la batería y extraer esta última (22).
2. Para insertar la batería (22), deberá introducirla en el aparato deslizándola por la guía correspondiente. Al encajar hará un sonido.



Introduzca la batería cuando la herramienta eléctrica esté completamente preparada para el funcionamiento.

A Comprobar el nivel de carga de la batería

El indicador del nivel de carga (22a) señala el nivel de carga de la batería (22).

Presione la tecla del indicador de carga de la batería (22a) de la batería. Dependiendo del LED que se ilumine, se indica el estado de carga de la batería.

3 LED iluminados (rojo, naranja y verde):

Batería cargada

2 LED iluminados (rojo y naranja):

Batería parcialmente cargada

Se ilumina 1 LED (rojo):

Se debe cargar la batería

i Cargue la batería (22) cuando solo se ilumine el LED rojo del indicador del nivel de carga (22a).

A Cargar batería

i Si la batería está caliente, deje que se enfríe antes de cargarla.

i Cargue la batería (22) cuando solo se ilumine el LED rojo del indicador del nivel de carga (22a).

Tiempo de carga (min.)	PLG 20 A1	PLG 20 A3 PDSLGL 20 A1
PAP 20 A1	60	30
PAP 20 A2	75	30
PAP 20 A3	90	60

1. En tal caso, saque la batería (22) del cargador.
2. Introduzca la batería (22) en el receptáculo del cargador (24).
3. Conecte el cargador (24) a un enchufe.

4. Cuando se haya cargado retire el cargador (24) de la corriente.
5. Saque la batería (22) del cargador (24).

D Montar/cambiar la hoja de sierra



Utilice guantes cuando vaya a colocar la hoja de sierra.

Peligro de lesiones al tocar la hoja de sierra.



Solo se pueden utilizar hojas de sierra con un alojamiento para vástagos en T (vástago de una sola leva) como las suministradas (16/17).

Montar la hoja de sierra:

Vigile que el soporte de la hoja de sierra no tenga astillas u otros restos de material.

1. Gire la palanca de fijación (27) hacia la izquierda lo máximo posible y manténgala en esta posición.
2. Coloque la hoja de sierra (16/17) en el mandril de sujeción (10). Al colocar la hoja de sierra, asegúrese de que la parte posterior de la hoja de sierra (16/17) se encuentre en la ranura del rodillo guía (9). Asegúrese de que la hoja de sierra (16/17) está fijada correctamente y que los dientes apuntan hacia el sentido de corte.
3. Suelte la palanca de fijación (27).



Asegúrese de que siempre utiliza la hoja de sierra adecuada para el material correspondiente. El volumen de suministro del aparato incluye una hoja de sierra de dentado grueso para madera y una de dentado fino para metal y plástico.

Desmontar la hoja de sierra

1. Gire la palanca de fijación (27) hacia la izquierda lo máximo posible y manténgala en esta posición.
2. Extraiga la hoja de sierra (16/17) del mandril de sujeción (10).
3. Suelte la palanca de fijación (27).

E Desmontar/montar la guía paralela



La guía paralela puede montarse a ambos lados del aparato.

Montar la guía paralela

1. Afloje los tornillos de sujeción (12).
2. Inserte la guía paralela (19) a través de las ranuras de inserción (11).
3. Vuelva a apretar los tornillos de sujeción (12).

Desmontar la guía paralela

1. Afloje los tornillos de sujeción (12).
2. Extraiga la guía paralela (19) de las ranuras de inserción (11).

Instalar/desinstalar la protección frente al arranque de virutas

Desinstalar la protección frente al arranque de virutas

1. Presione la protección frente al arranque de virutas (21) de la ranura (**A** 28) hacia la zapata deslizante (20).

Instalar la protección frente al arranque de virutas

2. Presione la protección frente al arranque de virutas (21) hacia la ranura (**A** 28) en la zapata deslizante (20).

Manejo



Apague el aparato y, antes de empezar con cualquier trabajo, retire la batería.



Asegúrese de que la temperatura ambiente no supera los 50 °C y no desciende por debajo de -20 °C durante el proceso de carga.



Encendido y apagado

Con el interruptor de encendido/apagado (2) puede regular de manera continua la velocidad. Cuanto más presione el interruptor de encendido/apagado (2), mayor será la velocidad.

1. Para encender el aparato, mantenga pulsado el interruptor de seguridad (1) y pulse el interruptor de encendido/apagado (2).
2. Para detener el aparato, suelte el interruptor de encendido/apagado (2).



Ajuste del ángulo de inglete

1. Afloje los tornillos Allen (7) con la llave Allen (18).
2. Ajuste la placa base (5) a la posición deseada (-45° - 45°). En total, pueden ajustarse 6 niveles (-45°, -22,5°, 0°, 15°, 30° y 45°).
3. Apriete los tornillos Allen (7) con la llave Allen (18).



Solo puede ajustarse el máximo ángulo de inglete en ambos lados cuando la cubierta de protección (15) está plegada hacia arriba o

desmontada (véase «Montar/desmontar la cubierta de protección»).

G Ajuste de la intensidad de la carrera

Con el interruptor de carrera pendular (8) puede ajustar el movimiento pendular de la hoja de sierra. El interruptor de carrera pendular (8) tiene 4 posiciones:

- 0 - Sin carrera
- 1 - Carrera baja
- 2 - Carrera media
- 3 - Carrera fuerte

La intensidad óptima de la carrera se puede determinar mediante pruebas prácticas, en las que se aplican las siguientes recomendaciones:

- Para lograr aristas de corte finas y limpias, se recomienda un movimiento pendular bajo o prescindir de él (nivel I o 0).
- Para material fino, material duro (p. ej., acero) y para un corte curvo, se recomienda utilizar igualmente el nivel 0.
- Material blando (madera, plástico, etc.): ajustar el péndulo al nivel II o III.

i Con la carrera pendular activa trabajará a una velocidad cada vez mayor.

G Conectar la aspiración de polvo externa

La aspiración de polvo arranca automáticamente al encender el aparato si el interruptor de la función de aspiración de polvo (6) se encuentra en la posición «0».

Conectar la aspiración de polvo externa:

1. Introduzca el adaptador para la aspiración de polvo externa (26) hasta el tope de la conexión de la aspiración de polvo (4).
2. Conecte el tubo de aspiración de una aspiradora (no contemplada en el volumen de suministro) con el adaptador para la aspiración de polvo externa (26).

Desmontar la aspiración de polvo externa:

1. Retire el tubo de aspiración del adaptador para la aspiración externa de polvo (26).
2. Retire el adaptador para la aspiración externa de polvo (26).

i También puede conectar el tubo de aspiración de una aspiradora directamente al aparato, sin adaptador.

G Encender/apagar la función de aspiración de polvo

1. Para encender la función de aspiración de polvo, deslice el interruptor de la función de aspiración de polvo (6) a la posición .
2. Para apagarla, deslice el interruptor de la función de aspiración de polvo (6) a la posición «0».

J Cortes que traspasan los materiales

Los cortes que traspasan los materiales solo se pueden hacer en materiales blandos como madera, hormigón celular, yeso encartonado. Sin embargo, esto requiere cierta práctica y solo es posible con hojas de sierra cortas.

Los cortes que traspasan los materiales solo están permitidos cuando el ángulo de inglete es de 0°.

1. Coloque la sierra en la pieza de trabajo y enciéndala.
2. Asegúrese de que el canto delantero de la placa base se encuentra sobre la superficie de la pieza de trabajo.
3. Sierra la pieza de trabajo lentamente en un ángulo, después, ponga la sierra en una posición vertical.
4. Continúe serrando a lo largo de la línea de corte.
5. Apague la sierra y sepárela de la pieza de trabajo una vez concluido el trabajo.

Indicaciones de trabajo

- Sujete la pieza de trabajo. Para las piezas de trabajo pequeñas, utilice un dispositivo de sujeción.
- Dibuje una línea para indicar la dirección que va a recorrer la hoja de sierra.
- Sujete firmemente el aparato por la empuñadura.
- Ajuste la velocidad de aserrado.
- Ajuste el ángulo de inglete.
- Ajuste la posición de la carrera pendular.
- Encienda el aparato.
- Espere hasta que el aparato haya alcanzado toda la velocidad.
- Coloque la placa base (5) sobre la pieza de trabajo.
- Mueva el aparato lentamente a lo largo de la línea marcada, presionando la placa base firmemente contra la pieza de trabajo.
- No ejerza demasiada presión sobre el aparato. Deje que el aparato realice el trabajo.

- Antes de soltar el aparato, apáguelo y espere hasta que se haya parado por completo.

Limpieza y mantenimiento



Apague el aparato y, antes de empezar con cualquier trabajo, retire la batería.



Los trabajos de arreglo y mantenimiento que no están descritos en estas instrucciones han de llevarse a cabo por nuestro centro de servicio. Utilice exclusivamente piezas originales.

Limpieza



No puede rociar el aparato con agua ni introducirlo en el agua. Existe peligro de descarga eléctrica.



No utilice detergentes o disolventes. Pueden causar daños irreparables al aparato. Las sustancias químicas pueden dañar las partes del aparato que son de plástico.

- Mantenga limpias las ranuras de ventilación, la carcasa del motor y las empuñaduras del aparato. Para ello utilice un trapo húmedo o un cepillo.

Mantenimiento

El aparato no necesita mantenimiento.

Almacenamiento

- Almacene siempre los aparatos y accesorios:
 - secos
 - limpios
 - protegidos contra el polvo
 - fuera del alcance de los niños
- Cuando vaya a almacenar el aparato durante un largo periodo de tiempo (p. ej., durante el invierno), retire la batería del aparato (observe el manual de operación independiente de la batería y el cargador).
- La temperatura de almacenamiento de la batería y el aparato oscila entre 0 °C y 45 °C. Durante el almacenamiento, evite el frío o calor extremos para que la batería no pierda potencia.

Eliminación / protección del medio ambiente

Antes de desechar el aparato, extraiga la batería.

Lleve el aparato, los accesorios y el empaque a un lugar para que procedan a reciclarlo respetando el medio ambiente.

En el manual de instrucciones separado de su batería y cargador encontrará las indicaciones para el desecho de la batería.



Los aparatos eléctricos no se tiran a la basura doméstica.

- Entregue el aparato en un punto de reciclaje. Las piezas de plástico y de metal utilizadas se pueden separar con pureza varietal y llevar a un punto de reciclaje. Puede preguntarle a nuestro servicio técnico.
- Nosotros nos encargamos de eliminar gratuitamente los aparatos defectuosos que nos ha enviado.

Piezas de repuesto/Accesorios

Encontrará las piezas de repuesto y accesorios en
www.grizzly-service.eu

Si tiene problemas con el proceso de pedido, utilice el formulario de contacto. Si tiene más preguntas, póngase en contacto con el «Service-Center» (ver página 22).

Posición	Denominación	N.º de pedido
17	Hoja de sierra para madera	13800406
16	Hoja de sierra para metal	13800403
21	Protección frente al arranque de virutas	91105573
15	Cubierta de protección	91105572
22	Batería (2 Ah) *	80001172
24	Cargador	80001337

*La batería se puede solicitar por separado a un precio especial.

Este artículo está disponible de forma limitada y se puede agotar en poco tiempo.

La promoción está limitada a una batería por cliente/aparato, así como a una duración de dos meses a partir de la fecha de la promoción. Después, la batería de repuesto podrá adquirirse como pieza de repuesto con otras condiciones.

Localización de averías

 En caso de accidente o de fallo operativo, retire inmediatamente la batería del aparato. El incumplimiento puede provocar cortes.

Problema	Origen posible	Subsanación del error
El aparato no arranca	Descargar batería (A2)	Batería (A22) cargar (Observar las instrucciones de funcionamiento independientes de la batería y del cargador)
	Batería (A22) no insertada	Batería (A22) insertar (ver „Retirar/insertar la batería“)
	Interruptor de encendido/apagado (A2) defectuoso	Reparar por el servicio de atención al cliente
	Motor defectuoso	
El aparato funciona con interrupciones	Contacto flojo en el interior	Reparar por el servicio de atención al cliente
	Interruptor de encendido/apagado (A2) defectuoso	
Poca potencia de aserrado	La hoja de sierra (A 16/17) no es apropiada para la pieza de trabajo que se va a procesar	Insertar una hoja de sierra apropiada (A 16/17)
	La hoja de sierra (A 16/17) no tiene filo	Insertar una nueva hoja de sierra (A 16/17)
	Velocidad de aserrado incorrecta	Adaptar la velocidad de la sierra
	Poca capacidad de la batería	Cargar la batería (A 22) (observar el manual de operación independientes de la batería y del cargador)
La hoja de sierra se desafilada rápidamente	La hoja de sierra (A 16/17) no es apropiada para la pieza de trabajo que se va a procesar	Insertar una hoja de sierra apropiada (A 16/17)
	se ha aplicado demasiada presión	Reducir la presión
	Velocidad de aserrado demasiado alta	Reducir la velocidad de aserrado

Garantía

Estimada clienta, estimado cliente: Por este aparato se le concede una garantía de 3 años a partir de la fecha de compra. En caso de defectos de este producto, le corresponden derechos legales contra el vendedor del producto. Estos derechos no serán limitados por la garantía expuesta a continuación

Condiciones de garantía

El plazo de garantía empieza con la fecha de compra. Por favor, conserve bien el resguardo de caja original. Este documento se necesitará como prueba de la compra. Si dentro del plazo de tres años después de la fecha de compra del aparato se detecta un defecto de material o fabricación, según nuestra elección, el producto será reparado o sustituido gratuitamente. Esta prestación de garantía presupone entregar el aparato defectuoso y el comprobante de compra (resguardo de caja) dentro del plazo de los tres años, describiendo brevemente por escrito en qué consiste el defecto y cuándo se detectó. Si el defecto está cubierto por nuestra garantía, le devolveremos el aparato reparado o uno nuevo. Con la reparación o la sustitución del producto no se inicia un nuevo período de garantía.

Período de garantía y exigencias legales en caso de defectos

El período de garantía no será prolongado por la prestación de garantía. Esto se aplica igualmente a las partes sustituidas y reparadas. Daños y defectos ya existentes eventualmente al comprar el aparato, tienen que ser notificados inmediatamente después de haberlo desempacado. Las reparaciones a efectuar al cabo del período de garantía están sujetas a pago

Volumen de la garantía

El aparato fue producido cuidadosamente según las directivas estrictas de la calidad y examinado concienzudamente antes de la entrega. La prestación de garantía tiene validez para defectos de material o fabricación. Esta garantía no se extiende a partes del producto que están sometidas a un desgaste natural y, por lo tanto, pueden ser consideradas como piezas de desgaste (por ejemplo hojas de sierra), o a daños en partes frágiles (por ejemplo, el interruptor, protección frente al arranque de virutas, zapata deslizante).

Esta garantía caduca si el producto fue dañado, utilizado impropriadamente o no sometido a mantenimiento. Para un uso apropiado del producto, se han de cumplir exactamente todas las indicaciones contenidas en las instrucciones de manejo. Se tienen que evitar absolutamente fines de aplicación y manejos, de los cuales desaconsejan o advierten las instrucciones de servicio. El producto está previsto solamente para el uso privado y no comercial. La garantía caducará en el caso de un tratamiento abusivo e impropio, uso de la fuerza o manipulaciones que no fueron efectuadas por una filial de servicio autorizada

Gestión en caso de garantía

Para garantizar una gestión rápida de su reclamación, le rogamos seguir las siguientes indicaciones:

- Para todas las consultas, tenga preparado por favor el resguardo de caja y el número de identificación (IAN 356353_2004) como prueba de la compra.
- Por favor, saque el número de artículo de la placa de características.

- Si surgen fallas en el funcionamiento o cualquier defecto, contacte primeramente a la sección de servicio indicada a continuación por **teléfono** o vía **E-Mail**. Se le darán otras informaciones acerca de la gestión de su reclamación.
- Tras consultar con nuestro servicio de postventa, un aparato identificado como defectuoso puede ser enviado libre de franqueo a la dirección de servicio ya conocida por usted, adjuntando el comprobante de compra (resguardo de caja) e indicando en qué consiste el defecto y cuándo surgió. Para evitar problemas de recepción y costes adicionales, utilice de todas maneras sólo la dirección que se le comunicará. Asegúrese de que el envío no se efectúe sin franqueo, como mercancía voluminosa, expresse u otro tipo de transporte especial. Envíe por favor el aparato incluyendo todos los accesorios entregados con la compra y garantice un embalaje de transporte lo suficientemente seguro.

Servicio de reparación

Reparaciones **que no están cubiertas por la garantía**, las puede dejar efectuar por nuestra filial de servicio por cuenta suya. Ésta le elaborará gustosamente un presupuesto. Sólo atenderemos aparatos que hayan sido enviados en un embalaje suficiente y franqueados.

Atención: Por favor, envíe el aparato limpio, señalando el defecto a nuestra filial de servicio. No aceptaremos aparatos que hayan sido enviados sin franqueo, como mercancía voluminosa, expresse o cualquier tipo de transporte especial. Nos encargamos gratuitamente de la eliminación de sus aparatos defectuosos enviados.

Service-Center

ES

Servicio España

Tel.: 902 59 99 22
 (0,08 EUR/Min.+0,11 EUR/
 llamada (tarifa normal))
 (0,05 EUR/Min. + 0,11 EUR/
 llamada (tarifa reducida))
 E-Mail: grizzly@lidl.es
IAN 356353_2004

Importador

Por favor, observe que la siguiente dirección no es una dirección de servicio. Contacte primeramente al centro de servicio mencionado arriba.

Grizzly Tools GmbH & Co. KG

Stockstädter Straße 20
 63762 Großostheim
 ALEMANIA
www.grizzly-service.eu

Contenuto

Introduzione	23	Conservazione	37
Uso conforme.....	24	Smaltimento / Rispetto	
Descrizione generale.....	24	dell'ambiente.....	37
Contenuto della confezione.....	24	Pezzi di ricambio/Accessori	38
Descrizione del funzionamento	24	Ricerca dei guasti.....	39
Panoramica.....	24	Garanzia	40
Dati tecnici	25	Servizio di riparazione.....	41
Istruzioni di sicurezza.....	26	Service-Center.....	41
Simboli e icone.....	26	Importatore	41
Indicazioni di sicurezza generali		Traduzione della dichiarazione	
per utensili elettrici	26	di conformità CE originale	97
Avvertenze di sicurezza aggiuntive ...	30	Vista esplosa	101
Ulteriori avvertenze di sicurezza			
per gattucci a batteria	31		
Rischi Residui.....	31		
Montaggio	32		
Montare e smontare la calotta			
protettiva	32		
Applicare/rimuovere il pattino.....	32		
Estrarre/inserire la batteria	32		
Verificare lo stato di carica			
della batteria	32		
Caricare batteria	33		
Montare/sostituire la lama da sega...33			
Montare/smontare la guida			
parallela	34		
Rimuovere/applicare la			
protezione			
da distacco trucioli.....	34		
Uso.....	34		
Accensione e spegnimento	34		
Regolare l'angolo di taglio obliquo ...	34		
Regolare l'ampiezza della corsa	35		
Collegare l'aspirazione della			
polvere esterna	35		
Accensione/spegnimento della			
funzione di soffiaggio della polvere ...	35		
Tagli a tuffo	35		
Avvertenze per l'utilizzo	36		
Pulizia e manutenzione	36		
Pulizia	36		
Manutenzione	36		

Introduzione

Congratulazioni per l'acquisto del Suo nuovo apparecchio. Ha scelto un prodotto altamente pregiato. Le istruzioni per l'uso costituiscono parte integrante di questo prodotto. Questo apparecchio è stato sottoposto a un controllo di qualità durante la produzione e quindi sottoposto a un controllo finale. Quindi è garantito il funzionamento del vostro apparecchio.



Contengono indicazioni importanti per la sicurezza, l'uso e lo smaltimento. Prima dell'uso del prodotto, si raccomanda di familiarizzare con tutte le indicazioni di comando e di sicurezza. Usare il prodotto solo come descritto e per i campi d'impiego specificati. Conservare le istruzioni in un luogo sicuro e consegnare la documentazione in caso di cessione del prodotto a terzi.

Uso conforme

Il dispositivo, in caso di posizionamento saldo, è indicato per il taglio dritto e curvo, nonché per il taglio obliquo fino a 45° su pezzi spigolosi in plastica, legno e metalli leggeri. Il dispositivo è consentito solo per l'uso privato in ambienti asciutti.

Rispettare le avvertenze sui tipi di lama da sega.

Qualsiasi altro utilizzo non espressamente autorizzato nelle presenti istruzioni, può causare danni all'apparecchio e rappresentare un serio pericolo per l'utilizzatore. Il produttore declina ogni responsabilità per danni causati da un uso improprio o un comando errato.

Questo apparecchio non è adatto per l'uso industriale. In caso di un impiego per uso industriale decade la garanzia.

L'apparecchio fa parte della serie Parkside X 20 V TEAM e funziona mediante le batterie della serie Parkside X 20 V TEAM.

Le batterie possono essere caricate solo con i caricabatterie della serie Parkside X 20 V TEAM.

Descrizione generale

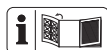

L'immagine dei principali componenti funzionali è riportata nella pagina ripiegabile davanti e dietro.

Contenuto della confezione

Rimuovere l'apparecchio dalla confezione e controllare se è completo:

- Gattuccio a batteria
- Accessori:
 - 2 lame da sega per legno (HCS) "Swiss Made"
 - 1 lama da sega per metallo (HSS) "Swiss Made"
 - 1 chiave a brugola esagonale (sul supporto chiave a brugola esagonale integrato)
 - Protezione da distacco trucioli (già montata)
 - Pattino (già montato)
 - Calotta protettiva (già montata)
 - Adattatore per l'aspirazione della polvere esterna (già montato)
 - Guida parallela
 - Valigetta
 - Istruzioni per l'uso



Batteria e caricabatterie non sono inclusi.

Smaltire il materiale di imballaggio secondo le disposizioni.

Descrizione del funzionamento

Il gattuccio a batteria dispone di un dispositivo con seghetto da traforo, una luce di lavoro e una guida parallela.

I dispositivi di arresto per il taglio obliquo consentono una lavorazione precisa.

La seguente descrizione illustra il funzionamento dei componenti.

Panoramica



- 1 Interruttore di sicurezza
- 2 Interruttore di accensione/spegnimento
- 3 Impugnatura
- 4 Attacco per l'aspirazione della polvere
- 5 Piastra di base
- 6 Interruttore per funzione di soffiaggio polvere
- 7 Viti a esagono cavo (non visibili)

- 8 Interruttore del seghetto da traforo
- 9 Rullo di guida
- 10 Portautensile
- 11 Fori di inserimento
- 12 Viti di fissaggio
- 13 Staffa di protezione
- 14 Luce di lavoro a LED (non visibile)
- 15 Calotta protettiva
- 16 Lama da sega per metallo
- 17 Lama da sega per legno
- 18 Chiave a brugola esagonale
- 19 Guida parallela
- 20 Pattino
- 21 Protezione da distacco trucioli
- 22 Batteria
- 23 Tasto di sblocco batteria
- 24 Caricabatterie
- 25 Valigetta
- 26 Adattatore per l'aspirazione della polvere esterna

D 27 Leva di bloccaggio

Dati tecnici

Seghetto da traforo a gattuccio a batteriaPSTDA 20-Li B3

- Tensione nominale..... 20 V \equiv
- Regime minimo n_00 - 2700 giri/min
- Corsa sega 20 mm
- Profondità di taglio nel legno..... max. 80 mm
- Profondità di taglio nell'alluminio max. 12 mm
- Profondità di taglio nel metallo 5 mm
- Peso (con batteria)..... max. 2,1 kg
- Livello di pressione acustica (L_{pA}) 85,2 dB(A), $K_{pA} = 5$ dB
- Livello di potenza acustica (L_{WA}) 96,2 dB(A), $K_{WA} = 5$ dB
- Vibrazione (a_h) nel legno 9,27 m/s 2 ; K= 1,5 m/s 2
- nel metallo 12,67 m/s 2 ; K= 1,5 m/s 2



Attenzione! Un elenco aggiornato della compatibilità della batteria è disponibile al link: www.lidl.de/akku

Questo apparecchio può essere messo in funzione esclusivamente con le seguenti batterie: PAP 20 A1, PAP 20 A2, PAP 20 A3.

Queste batterie possono essere ricaricate con i seguenti caricabatterie: PLG 20 A1, PLG 20 A3, PDSLK 20 A1.

Tempo di carica (min.)	PLG 20 A1	PLG 20 A3 PDSLK 20 A1
PAP 20 A1	60	30
PAP 20 A2	75	30
PAP 20 A3	90	60

Temperatura max 50 °C
 Processo di carica 4 - 40 °C
 Funzionamento -20 - 50 °C
 Conservazione 0 - 45 °C

I valori relativi alla rumorosità e alle vibrazioni sono stati determinati in base alle norme e alle disposizioni indicate nella dichiarazione di conformità.

Il valore sulle vibrazioni emesse indicato è stato misurato seguendo una procedura di controllo regolata da norme e può essere utilizzato per il confronto di un utensile elettrico con un altro.

Il valore sulle vibrazioni emesse indicato può anche essere impiegato per un calcolo approssimativo della sospensione.



Avvertenza:

Il valore di emissione delle oscillazioni può variare dal valore specificato durante l'uso effettivo dell'elettrodomestico, a seconda del tipo e del modo di utilizzo dell'elettrodomestico.

Cercare di limitare il più possibile l'esposizione alle vibrazioni. Per attenuare l'esposizione alle vibrazioni si possono ad esempio limitare l'orario di lavoro. In tal senso occorre tenere conto di tutte le componenti del ciclo operativo (ad esempio i momenti in cui l'apparecchio elettrico è spento e quelli in cui è acceso, ma opera senza carico).

Istruzioni di sicurezza

Osservare le istruzioni di sicurezza durante l'uso della macchina.

Simboli e icone

Simboli sull'apparecchio:



Questo apparecchio fa parte di Parkside X 20 V TEAM



Leggere con attenzione le presenti istruzioni d'uso.



Gli apparecchi elettrici non vanno smaltiti con i rifiuti domestici.

Simboli nelle istruzioni



Simboli dei pericoli con apposite indicazioni per prevenire danni a persone o cose.



Simboli di pericolo con indicazioni per prevenire danni alle persone dovuti a una scossa elettrica.



Simboli dei divieti con indicazioni relative alla prevenzione di danni.



Indossare guanti a prova di taglio.



Simboli di avvertenza con informazioni relative ad un migliore trattamento dell'apparecchio.

Indicazioni di sicurezza generali per utensili elettrici



AVVERTENZA! Leggere tutte le avvertenze di sicurezza, le istruzioni, le diciture e i dati tecnici di cui è provvisto questo utensile elettrico. La mancata osservanza delle indicazioni di sicurezza e delle istruzioni possono provocare scosse elettriche, incendi e/o lesioni gravi.

Conservare tutte le indicazioni di sicurezza e le istruzioni per una consultazione futura.

Il termine usato nelle indicazioni di sicurezza „Utensile elettrico“ si riferisce a utensili elettrici azionati con tensione di rete (con cavo di rete) e a utensili elettrici azionati con accumulatori (senza cavo di rete).

1) Sicurezza sul posto di lavoro

- a) **Tenere la zona di lavoro pulita e ben illuminata.** Disordine o zone di lavoro non sufficientemente illuminate possono causare infortuni.
- b) **Non lavorare con l'utensile elettrico in un ambiente a rischio di esplosioni, nel quale sono presenti liquidi, gas o polveri infiammabili.** Utensili elettrici generano scintille che possono infiammare la polvere o i vapori.
- c) **Tenere bambini e altre persone lontane durante l'uso dell'utensile.** In caso di distrazioni si può perdere il controllo dell'apparecchio.

2) Sicurezza elettrica:

- a) **La spina di allacciamento dell'utensile elettrico deve essere adatto alla presa. La spina non deve essere modificata in alcun modo. Non usare un adattatore insieme a utensili elettrici collegati a massa.** Spine non modificate riducono il rischio di scosse elettriche.
- b) **Evitare il contatto del corpo con superfici collegate a massa, come anche da tubi, termosifoni, fornelli e frigoriferi.** Aumento del pericolo di scosse elettriche, quando il corpo è collegato a massa.
- c) **Tenere gli utensili elettrici lontani dalla pignia e**

dall'umidità. L'infiltrazione di acqua nell'utensile elettrico aumenta il pericolo di scosse elettriche.

- d) **Non usare il cavo per trasportare, appendere l'utensile elettrico o per staccare la spina dalla presa. Tenere il cavo lontano da calore, olio, spigoli vivi o componenti in movimento.** Cavi danneggiati o attorcigliati aumentano il rischio di una scossa elettrica.
- e) **Quando si lavora con un utensile elettrico all'aperto, usare solo prolunghes adatte anche per l'esterno.** L'uso di una prolunga adatta per l'esterno riduce il rischio di scosse elettriche.
- f) **Se non è possibile evitare l'utilizzo dell'elettrotennile in ambiente umido, usare un interruttore differenziale.** L'impiego di un interruttore differenziale riduce il rischio di scossa elettrica.

3) Sicurezza delle persone:

- a) **Prestare attenzione ai propri movimenti e lavorare con l'utensile elettrico usando raziocinio. Non usare un utensile elettrico, quando si è stanchi o si è sotto effetto di droghe, alcol o farmaci.** Un attimo di disattenzione durante l'uso dell'utensile elettrico può causare lesioni gravi.
- b) **Indossare un'attrezzatura di sicurezza personale e**

sempre occhiali protettivi. Indossando un'attrezzatura di sicurezza personale, come maschera antipolvere, scarpe di sicurezza antiscivolo, casco o protezione dell'udito a seconda dell'impiego dell'utensile elettrico si riduce il pericolo di lesioni.

- c) Evitare la messa in esercizio incustodita. Assicurarsi che l'utensile elettrico sia spento, prima di allacciarlo all'alimentazione elettrica e/o all'accumulatore, di sollevarlo o trasportarlo.**

Se durante il trasporto dell'utensile elettrico si tiene il dito sull'interruttore oppure si allaccia l'apparecchio all'alimentazione elettrica in condizioni accese, possono verificarsi infortuni.

- d) Rimuovere gli strumenti di regolazione o i cacciaviti, prima di accendere l'utensile elettrico.** Un utensile o un cacciavite che si trova in un componente rotante dell'apparecchio, può provocare lesioni.

- e) Evitare una postura anormale. Garantire una posizione stabile e mantenere l'equilibrio in ogni momento.** In questo modo l'utensile elettrico può essere controllato meglio in situazioni impreviste.

- f) Indossare abbigliamento adeguato. Non indossare abiti larghi o gioielli. Tenere i capelli, l'abbigliamento e i guanti lontani dalle parti in movimento.** Capi di abbigliamento larghi, gioielli o capelli lunghi possono essere catturati dalle parti in movimento.

- g) Se è possibile montare apparecchi aspirapolvere o di raccolta della polvere, applicarli e utilizzarli in modo corretto.** Il ricorso all'aspirapolvere può ridurre i danni dovuti alla polvere.

- h) Non lasciarsi ingannare da un falso senso di sicurezza e rispettare regole di sicurezza per gli utensili elettrici, anche se dopo aver utilizzato più volte l'utensile elettrico si ha acquisito una certa confidenza.** Una movimentazione accidentale può causare gravi lesioni nell'arco di una frazione di secondo.

4) Uso e trattamento dell'utensile elettrico

- a) Non sovraccaricare l'apparecchio. Usare l'utensile elettrico destinato al tipo di lavoro da svolgere.** Con l'utensile elettrico adatto si lavora in modo migliore e più sicuro nel campo di potenza specificato.

- b) Non usare utensili elettrici con l'interruttore difettoso.** Un utensile elettrico che non può essere acceso o spento è pericoloso e deve essere riparato.

- c) Tirare la spina dalla presa e/o rimuovere una batteria rimovibile, prima di apportare modifiche all'apparecchio, sostituire pezzi di utensili a inserto o rimuovere l'utensile elettrico.** Questa misura previene l'avviamento involontario dell'utensile elettrico.

- d) Conservare gli utensili elettrici non usati fuori dalla portata di bambini. Non lasciare usare l'apparecchio a persone che non hanno familiarizzato con lo stesso o che non hanno letto le istruzioni.** Utensili elettrici sono pericolosi se usati da persone inesperte.
- e) Pulire l'utensile elettrico e l'utensile a inserto con accuratezza. Controllare se le parti in movimento funzionano perfettamente e non si inceppano, se sono presenti parti spezzate o danneggiate che possono compromettere il funzionamento dell'utensile elettrico. Fare riparare le parti danneggiate prima dell'impiego dell'apparecchio.** Le cause di molti infortuni risiedono in una scarsa manutenzione degli utensili elettrici.
- f) Tenere gli utensili da taglio appuntiti e puliti.** Utensili da taglio curati con bordi taglienti appuntiti si inceppano meno facilmente e sono più facili da maneggiare.
- g) Usare l'utensile elettrico, gli accessori e i ricambi ecc. conformemente alle istruzioni. A tale proposito tenere in considerazione le condizioni di lavoro e l'attività da svolgere.** L'uso di utensili elettrici per scopi diversi da quelli previsti può generare situazioni pericolose.
- h) Mantenere le impugnature e le relative superfici asciutte, pulite e prive di olio e grasso.** Le impugnature e le relative superfici scivolose non consentono un uso e un controllo sicuri dell'utensile elettrico in situazioni imprevedibili.
- 5) Rattamento e uso accurato di apparecchi a batteria**
- a) Ricaricare le batterie solo con caricabatteria consigliati dal produttore.** Un caricabatteria adatto per un determinato tipo di batterie è a rischio di incendio se viene usato con altri tipi di batteria.
- b) Usare solo batterie previste per gli elettrodomestici.** L'uso di altre batterie può causare lesioni e pericolo di incendio.
- c) Tenere la batteria non usata lontana da graffe, monete, chiavi, chiodi, viti o altri oggetti di minuteria metallici che possono causare un cavallottamento dei contatti.** Un corto circuito tra i contatti della batteria può causare ustioni o incendi.
- d) In caso di un'applicazione non corretta possono verificarsi fuoriuscite di liquidi dalla batteria. Evitare il contatto. In caso di contatto involontario, sciacquare con acqua. Se il liquido viene a contatto con gli occhi, consultare anche un medico.** Fuoriuscite di liquido della batteria può causare irritazioni della pelle o ustioni.
- e) Non usare batterie danneggiate o modificate.** Le

batterie danneggiate o modificate possono comportarsi in modo imprevedibile e causare incendi, esplosione o pericolo di lesioni.

- f) Non esporre le batterie a fiamme o a temperature troppo elevate.** Le fiamme o temperature superiori a 130 °C possono essere causa di un'esplosione.
- g) Seguire tutte le indicazioni sulla ricarica e non caricare mai la batteria o l'utensile a batteria al di fuori dell'intervallo di temperatura indicato nelle istruzioni per l'uso.** Una ricarica errata o al di fuori dell'intervallo di temperatura ammesso può danneggiare irreparabilmente la batteria e aumentare il pericolo di incendio.

6) Assistenza tecnica

- a) Fare riparare l'utensile elettrico da personale specializzato qualificato e solo con ricambi originali.** In questo modo si garantisce il mantenimento della sicurezza dell'utensile elettrico.
- b) Non effettuare mai la manutenzione di batterie danneggiate.** È opportuno far eseguire tutti gli interventi di manutenzione delle batterie esclusivamente dal produttore o da centri di assistenza autorizzati.

Avvertenze di sicurezza aggiuntive

- **Durante l'esecuzione di lavori in cui l'utensile a inserto può entrare a contatto con cavi elettrici nascosti, afferrare l'utensile elettrico dalle superfici isolate previste per l'impugnatura.** Per effetto del contatto con un cavo conduttore di tensione, i componenti metallici dell'apparecchio possono trovarsi sotto tensione e potrebbe rilasciare una scossa elettrica.
- **Fissare e assicurare il pezzo da lavorare tramite morsetti oppure in altro modo ad una base stabile.** Tenendo il pezzo da lavorare solamente con la mano o contro il proprio corpo, essendo lo stesso malfermo, si può provocare la perdita del controllo della macchina.
- **Non utilizzare alcun accessorio diverso da quelli raccomandati da PARKSIDE.** Ciò può causare scosse elettriche o incendi.



Rispettare le avvertenze di sicurezza e le indicazioni per la ricarica e l'uso corretto indicato nelle istruzioni per l'uso delle batterie e del caricabatterie della serie Parkside X 20 V Team. Una descrizione dettagliata sul processo di carica e altre informazioni sono riportate

nelle istruzioni per l'uso accluse separatamente.

Ulteriori avvertenze di sicurezza per gattucci a batteria

- Tenere le mani fuori dalla zona di lavoro. Non posizionare le mani sotto il pezzo da lavorare. Al contatto con la lama sussiste il pericolo di lesioni.
- Portare l'elettrotensile verso il pezzo da lavorare solo dopo aver acceso l'utensile stesso. Se l'utensile a inserto si inceppa nel pezzo da lavorare, sussiste il rischio di contraccolpi.
- Assicurarsi che durante il taglio la piastra di base aderisca in modo sicuro. Una lama smusata può rompersi o causare un contraccolpo.
- Al termine del lavoro, spegnere l'utensile elettrico e rimuovere la lama dal taglio solo dopo che questa si è fermata. Così si evitano contraccolpi ed è possibile deporre l'utensile elettrico in modo sicuro.
- Utilizzare solo lame da sega non danneggiate e in perfetto stato. Le lame piegate o non affilate possono rompersi, influire negativamente sul taglio o causare un contraccolpo.
- Non frenare la lama dopo lo spegnimento dell'apparecchio esercitando una contropressione laterale. La lama potrebbe danneggiarsi, rompersi o causare un contraccolpo.
- Utilizzare appositi rilevatori per individuare le linee di alimenta-

zione nascoste o rivolgersi alla società di fornitura locale.

Il contatto con i cavi elettrici può causare incendi e scosse elettriche.

Il danneggiamento di una linea del gas può causare un'esplosione. L'infiltrazione in una linea idrica causa danni materiali.

- Fissare il pezzo da lavorare. I pezzi da lavorare tenuti fermi da dispositivi di serraggio o da una morsa anziché dalle mani risultano posizionati in modo più sicuro.
- Prima di appoggiare l'elettrotensile, attendere che si sia arrestato. L'utensile a inserto può incepparsi e causare la perdita di controllo sull'elettrotensile.

Rischi Residui

Anche se questo utensile elettrico viene usato conformemente alle disposizioni, rimangono sempre rischi residui. I seguenti pericoli possono verificarsi in relazione alla tipologia costruttiva e al tipo di esecuzione di questo elettrodomestico:

- a) Lesioni da taglio
- b) Danni all'udito, qualora non venga indossata un'adeguata protezione dell'udito.
- c) Danni alla salute risultanti dalle oscillazioni mano-braccio, quando l'apparecchio viene usato per un periodo prolungato o non viene condotto o mantenuto conformemente alle disposizioni.



Avvertenza! Questo utensile elettrico genera un campo magnetico durante il funzionamento. In determinate condizioni questo campo può compromettere gli impianti medici attivi o passivi. Per ridurre il pericolo di lesioni gravi o letali, consigliamo alle persone con impianti medici di consultare il medico e il produttore dell'impianto medico prima di azionare la macchina.

Montaggio



Installare la batteria solo quando l'utensile a batteria è completamente pronto per l'uso.



Montare e smontare la calotta protettiva

Montare la calotta protettiva

1. Premere i due supporti della calotta protettiva (15) nelle apposite sedi sull'alloggiamento dell'apparecchio. La calotta protettiva (15) scatta in posizione.



La calotta protettiva (15) può essere alzata di 90° verso l'alto.

Smontare la calotta protettiva

2. Premere i due supporti della calotta protettiva (15) tirandoli leggermente in direzione opposta.
3. Sollevare la calotta protettiva (15) in avanti.



Applicare/rimuovere il pattino

In caso di lavori a superfici di pezzi sensibili ai graffi si consiglia di lavorare con il pattino (20).

Applicare il pattino

1. Applicare il pattino (20) sulla parte anteriore della piastra di base (5).
2. Quindi premere i naselli di arresto (20a) sul retro del pattino sopra alla piastra di base (5).

Rimuovere il pattino

1. Premere il pattino (20) sui naselli di arresto (20a) della piastra di base (5).
2. Sollevare il pattino (20) verso la parte anteriore della piastra di base (5).



Estrarre/inserire la batteria

1. Per rimuovere la batteria (22) dall'apparecchio, premere i tasti di sblocco (23) sulla batteria stessa ed estrarla (22).
2. Per inserire la batteria (22), spingere la batteria (22) al suo interno agendo lungo la barra di guida nell'apparecchio. Si dovrà udire lo scatto in posizione.



Installare la batteria solo quando l'utensile a batteria è completamente pronto per l'uso.



Verificare lo stato di carica della batteria

L'indicatore dello stato di carica (22a) segnala lo stato di carica della batteria (22).

Premere il tasto dell'indicazione carica (22a) sulla batteria.
Lo stato di carica della batteria viene segnalato mediante l'accensione della rispettiva spia a LED.

3 LED accesi (rosso, arancione e verde):
Batteria caricata.

2 LED accesi (rosso e arancione):
Batteria parzialmente caricata.

1 LED acceso (rosso):
La batteria deve essere caricata.

 Caricare la batteria (22) quando è accesa ormai solo la spia a LED rossa dello stato di carica (22a).

A Caricare batteria

 Prima di ricaricare una batteria surriscaldata aspettare che si raffreddi.

 Caricare la batteria (22) quando è accesa ormai solo la spia a LED rossa dello stato di carica (22a).

Tempo di carica (min.)	PLG 20 A1	PLG 20 A3 PDSLK 20 A1
PAP 20 A1	60	30
PAP 20 A2	75	30
PAP 20 A3	90	60

1. All'occorrenza rimuovere la batteria (22) dall'apparecchio.
2. Infilare la batteria (22) nel vano del caricabatterie (24).
3. Collegare il caricabatterie (24) a una presa elettrica.

4. Quando la batteria è completamente carica, staccare il caricabatterie (24) dalla presa.
5. Staccare la batteria (22) dal caricabatterie (24).

D Montare/sostituire la lama da sega

 Durante il montaggio della lama da sega indossare guanti protettivi. Pericolo di lesioni al contatto con la lama da sega.

 **Si possono utilizzare solo lame da sega con alloggiamento a T (albero monocomma) come le lame (16/17) fornite in dotazione.**

Montare la lama da sega

Verificare che il portalama sia privo di schegge o altri residui di materiale.

1. Ruotare la leva di bloccaggio (27) finché possibile verso sinistra e fissarla in questa posizione.
2. Installare la lama da sega (16/17) nel portautensile (10). In fase di installazione della lama da sega (16/17), verificare che la parte posteriore della lama poggi nella scanalatura del rullo guida (9). Assicurarsi che la lama da sega (16/17) sia fissata correttamente e che i denti siano rivolti in direzione di taglio.
3. Rilasciare la leva di bloccaggio (27).

 Assicurarsi di utilizzare sempre la lama da sega corretta per il relativo materiale.

Smontare la lama da sega

1. Ruotare la leva di bloccaggio (27) finché possibile verso sinistra e fissarla in questa posizione.
2. Rimuovere la lama da sega (16/17) dal portautensile (10).
3. Rilasciare la leva di bloccaggio (27).

E Montare/smontare la guida parallela

i La guida parallela può essere montata su ambo i lati dell'apparecchio.

Montare la guida parallela

1. Se necessario, allentare le viti di fissaggio (12).
2. Inserire la guida parallela (19) attraverso i fori di inserimento (11).
3. Riserrare le viti di fissaggio (12).

Smontare la guida parallela

1. Allentare le viti di fissaggio (12).
2. Estrarre la guida parallela (19) dai fori di inserimento (11).

Rimuovere/applicare la protezione da distacco trucioli

Rimuovere la protezione da distacco trucioli

1. Premere la protezione da distacco trucioli (21) dall'apposita sede (**A** 28) nella pattino (20).

Applicare la protezione da distacco trucioli

2. Premere la protezione da distacco trucioli (21) nell'apposita sede (**A** 28) nella pattino (20).

Uso



Disattivare l'apparecchio e, prima di iniziare qualsiasi lavoro, rimuovere la batteria dall'apparecchio stesso.



Durante il lavoro verificare che la temperatura ambiente non sia superiore a 50 °C, né inferiore a -20 °C.



A Accensione e spegnimento

L'interruttore di accensione/spegnimento (2) consente di regolare la velocità in maniera continua. Premendo l'interruttore di accensione/spegnimento (2) aumenta la velocità.

1. Per avviare il dispositivo, tenere premuto l'interruttore di sicurezza (1) e azionare l'interruttore di accensione/spegnimento (2).
2. Lasciare di nuovo il blocco d'accensione (2).
3. Per fermare il dispositivo, rilasciare l'interruttore di accensione/spegnimento (2).



F Regolare l'angolo di taglio obliquo

1. Allentare le viti a esagono cavo (7) con la chiave a brugola esagonale (18).
2. Regolare la piastra di base (5) sulla posizione desiderata (-45° - 45°). È possibile regolare un totale di 6 posizioni (-45°, -22,5°, 0°, 15°, 30° e 45°).
3. Stringere le viti a esagono cavo (7) con la chiave a brugola esagonale (18).



L'angolo di taglio massimo si può impostare su ambo i lati solo se la calotta protettiva (15) è rialzata o smontata (vedere "Smontare e montare la calotta protettiva").

G Regolare l'ampiezza della corsa

Con l'interruttore del seghetto da traforo (8) è possibile impostare il movimento di oscillazione della lama da sega. L'interruttore del seghetto da traforo (8) dispone di 4 posizioni:

- 0 - nessuna corsa
- 1 - corsa piccola
- 2 - corsa media
- 3 - corsa ampia

L'ampiezza ottimale della corsa può essere calcolata mediante tentativi, osservando le seguenti raccomandazioni:

- I bordi di taglio fini e puliti si ottengono con una oscillazione bassa o assente (livello 1 o 0).
- Per il materiale sottile, materiale duro (ad es. acciaio) e per il taglio curvo utilizzare il livello 0.
- Materiale morbido (legno, plastica ecc.): impostare l'oscillazione al livello II o III.



Con la corsa di oscillazione attivata è possibile ottenere un progresso del lavoro sempre più rapido.

G Collegare l'aspirazione della polvere esterna

L'aspirazione della polvere parte in automatico all'accensione dell'apparecchio, se l'interruttore della funzione di soffiaggio della polvere (6) è in posizione "0".

Collegare l'aspirazione della polvere esterna:

1. Inserire l'adattatore per l'aspirazione della polvere esterna (26) nel raccordo per l'aspirazione della polvere (4) fino alla battuta.
2. Collegare il flessibile di aspirazione di un aspirapolvere (non contenuto nel kit di fornitura) all'adattatore per l'aspirazione della polvere esterna (26).

Smontare l'aspirazione della polvere esterna:

1. Scollegare il flessibile di aspirazione dall'adattatore per l'aspirazione della polvere esterna (26).
2. Scollegare l'adattatore per l'aspirazione della polvere esterna (26).



È possibile collegare il tubo di aspirazione di un aspirapolvere direttamente e senza adattatore all'apparecchio.

G Accensione/spengimento della funzione di soffiaggio della polvere

1. Per accendere la funzione di soffiaggio della polvere (6), portare l'interruttore corrispondente sulla posizione .
2. Per spegnere la funzione di soffiaggio della polvere, portare l'interruttore corrispondente (6) sulla posizione "0".



Tagli a tuffo

I tagli a tuffo possono essere eseguiti solo in materiali morbidi quali legno, calcestruzzo poroso, cartongesso ecc. È richiesta tuttavia una certa pratica e sono possibili solo con lame corte. I tagli a tuffo sono consentiti solo quando l'angolo di taglio obliquo è 0°.

1. Appoggiare la sega sul pezzo da lavorare e accenderla.
2. Assicurarsi che il bordo anteriore della piastra di base poggi sulla superficie del pezzo da lavorare.
3. Eseguire il taglio del pezzo da lavorare lentamente, quindi portare la lama in posizione verticale.
4. Continuare a tagliare lungo la linea di taglio.
5. Spegnerla e dopo il termine del lavoro sollevarla dal pezzo da lavorare.

Avvertenze per l'utilizzo

- Tensionare il pezzo da lavorare. Utilizzare un dispositivo di serraggio per i piccoli pezzi da lavorare.
- Disegnare una linea per predefinire la direzione che deve prendere la lama.
- Tenere il dispositivo saldamente dall'impugnatura.
- Regolare la velocità della lama.
- Regolare l'angolo di taglio obliquo.
- Regolare la posizione del seghetto da traforo.
- Accendere il dispositivo.
- Attendere che il dispositivo abbia raggiunto la massima velocità.
- Posizionare la piastra di base (5) sul pezzo da lavorare.
- Spostare il dispositivo lentamente lungo la linea predefinita, premendo la piastra di base saldamente contro il pezzo da lavorare.
- Non esercitare troppa pressione sull'apparecchio. Lasciare che il dispositivo svolga il lavoro.
- Prima di riporre il dispositivo, spegnerlo e attendere che si sia fermato completamente.

Pulizia e manutenzione



Disattivare l'apparecchio e, prima di iniziare qualsiasi lavoro, rimuovere la batteria dall'apparecchio stesso.



Per i lavori di riparazione e manutenzione non descritti nelle presenti istruzioni chiedere l'intervento del nostro Centro Assistenza. Usare solo componenti originali.

Pulizia



Tenere l'apparecchio al riparo da spruzzi e non immergerlo in acqua. Pericolo di scossa elettrica.



Non utilizzare detersivi o solventi. In caso contrario si rischierebbe di danneggiare irreparabilmente l'apparecchio. Le sostanze chimiche possono aggredire i componenti in materiale sintetico dell'apparecchio.

- Garantire una costante pulizia delle fessure di aerazione, dell'alloggiamento del motore e delle impugnature dell'apparecchio. A tale scopo utilizzare un panno umido o una spazzola.

Manutenzione

L'apparecchio non necessita di manutenzione.

Conservazione

- Conservare sempre gli apparecchi e gli accessori:
 - asciutti.
 - puliti.
 - protetti contro la polvere.
 - fuori dalla portata dei bambini.
- Prima di uno stoccaggio prolungato (ad es. durante il periodo invernale) rimuovere la batteria dall'apparecchio (rispettando le Istruzioni per l'uso separate per batteria e caricabatterie).
- La temperatura di conservazione per la batteria e l'apparecchio è compresa tra 0 °C e 45 °C. Evitare durante il processo di ricarica freddo o caldo estremi, affinché la batteria non perda la potenza.

Smaltimento / Rispetto dell'ambiente

Rimuovere la batteria dall'apparecchio prima di smaltirlo.

Smaltire l'apparecchio, gli accessori e l'imballaggio in modo da garantirne il corretto riciclaggio nel rispetto dell'ambiente.

Per le istruzioni sullo smaltimento della batteria, consultare le istruzioni per l'uso della batteria e del caricabatterie accluse separatamente.



Gli apparecchi elettrici non vanno smaltiti con i rifiuti domestici.

- Consegnare l'apparecchio a un centro di riciclaggio. I componenti in plastica e metallo usati possono essere raccolti in modo differenziato in base alla tipologia ed essere conferiti in un apposito centro di riciclaggio. Contattare in tal caso il nostro Centro Assistenza.
- Ci occupiamo gratuitamente dello smaltimento dei vostri apparecchi difettosi.

Pezzi di ricambio/Accessori

**È possibile ordinare pezzi di ricambio e accessori all'indirizzo
www.grizzly-service.eu**

In caso di problemi con la procedura d'ordine, utilizzare il modulo di contatto.
Per ulteriori domande rivolgersi al "Service-Center" (vedere pagina 41).

Posizione	Denominazione	N° d'ordine
17	Lama da sega per legno	13800406
16	Lama da sega per metallo	13800403
21	Protezione da distacco trucioli	91105573
15	Calotta protettiva	91105572
22	Batteria (2Ah)*	80001172
24	Caricabatterie	80001337

*La batteria può essere ordinata ad un prezzo promozionale.

Questo articolo è a scorta limitata e potrebbe esaurirsi in breve tempo.

La promozione è limitata ad una batteria per cliente/dispositivo e per un periodo di tempo di due mesi dal periodo di promozione. Successivamente la batteria sostitutiva potrà essere ordinata come ricambio ad altre condizioni.

Ricerca dei guasti



In caso di incidente o di un malfunzionamento rimuovere subito la batteria dall'apparecchio! La mancata osservazione può provocare ferimenti di taglio.

Problema	Possibile causa	Soluzione
L'apparecchio non si accende	Batteria (A22) scarica	Ricaricare la batteria (A22) (vedere "Estrarre/inserire la batteria")
	Batteria (A22) non inserita	Inserire la batteria (A22) (attenersi alle istruzioni per l'uso separate per batteria e carica-batterie)
	Interruttore di accensione / spegnimento (A2) difettoso Motore difettoso	Riparazione al centro assistenza
L'apparecchio funziona con interruzioni.	Contatto difettoso interno	Riparazione al centro assistenza
	Interruttore di accensione / spegnimento (A2) difettoso	
Potenza di taglio limitata	Lama da sega (A 16/17) non adatta al pezzo da lavorare	Inserire una lama da sega (A 16/17) adatta
	Lama da sega (A 16/17) non affilata	Inserire una nuova lama da sega (A 16/17)
	Velocità di taglio errata	Adeguare la velocità di taglio
	Potenza ridotta della batteria	Ricaricare la batteria (A22) (attenersi alle istruzioni per l'uso separate per batteria e carica-batterie)
In breve tempo la lama non è più affilata	Lama da sega (A 16/17) non adatta al pezzo da lavorare	Inserire una lama da sega (A 16/17) adatta
	Pressione esercitata eccessiva	Ridurre la pressione
	Velocità di taglio eccessiva	Ridurre la velocità di taglio

Garanzia

Gentile cliente, Su questo apparecchio Le viene concessa una garanzia di 3 anni a partire dalla data di acquisto. In caso di difetti di questo prodotto può avanzare diritti legali nei confronti del venditore del prodotto. Tali diritti legali non vengono limitati dalla nostra garanzia qui di seguito rappresentata.

Condizioni di garanzia

Il termine di garanzia inizia con la data di acquisto. La preghiamo di conservare in un luogo sicuro lo scontrino fiscale originale. Questo documento viene richiesto come prova d'acquisto. Qualora subentrasse un difetto di materiale o di fabbricazione entro tre anni a partire dalla data di acquisto di questo prodotto, il prodotto verrà riparato o sostituito – a nostra discrezione - gratuitamente da noi. Questa prestazione di garanzia presuppone che venga presentato entro il termine di tre anni l'apparecchio difettoso e la prova d'acquisto (scontrino fiscale) e descritto brevemente per iscritto in che cosa consiste il difetto e quando si è verificato. Se il difetto è coperto dalla nostra garanzia, riceverà il prodotto riparato oppure un prodotto nuovo. Con la riparazione o la sostituzione del prodotto non inizia un nuovo periodo di garanzia.

Tempo di garanzia e diritti legali per vizi della cosa

Il periodo di garanzia non viene prolungato. Questo vale anche per parti sostituite e riparate. Difetti e vizi presenti già al momento dell'acquisto devono essere segnalati immediatamente dopo la rimozione dall'imballaggio.

Riparazioni che accorrono dopo il periodo di garanzia sono a pagamento.

Volume di garanzia

L'apparecchio è stato prodotto accuratamente secondo severe direttive di qualità e controllato con coscienza prima della consegna.

La prestazione di garanzia vale per difetti di materiale o di fabbricazione. Questa garanzia non si estende ai componenti del prodotto che sono soggetti a normale usura e che quindi possono essere visti come parti di usura (ad esempio la lame da sega) oppure per danneggiamenti delle parti fragili (ad esempio, lo switch, Pattino, Protezione da distacco trucioli).

Questa garanzia decade se il prodotto è stato danneggiato, non usato correttamente o non mantenuto. Per un uso corretto del prodotto devono essere osservate tutte le indicazioni riportate nelle istruzioni per l'uso. Destinazioni d'uso e azioni sconsigliate nelle istruzioni d'uso o dalle quali si viene avvertiti, sono tassativamente da evitare. Il prodotto è destinato solo per i privati e non per uso commerciale. In caso di uso improprio, esercizio della forza e interventi non effettuati dalla nostra filiale di assistenza tecnica autorizzata, decade la garanzia.

Svolgimento in caso di garanzia

Per garantire una rapida elaborazione della Sua pratica, La preghiamo di seguire le seguenti indicazioni:

- Per tutte le richieste tenere a portata di mano lo scontrino fiscale e il codice di identificazione (IAN 356353_2004) come prova d'acquisto.
- I codici articolo sono riportati sulla targhetta del tipo.
- Nel caso in cui si dovessero verificare difetti funzionali o altri vizi, La preghiamo di contattare **telefonticamente** o per **e-mail**. Riceverà ulteriori informazioni sullo svolgimento del Suo reclamo.

- Un prodotto rilevato come difettoso può essere inviato con porto franco all'indirizzo di assistenza comunicato, previa consultazione del nostro servizio di assistenza tecnica, allegando la prova d'acquisto (scontrini fiscali) e l'indicazione, in che cosa consiste il difetto e quando si è verificato. Per evitare problemi di accettazione e costi aggiuntivi, usare tassativamente solo l'indirizzo che Le è stato comunicato. Assicurarsi che la spedizione non avvenga in porto assegnato, con merce ingombrante, corriere espresso o altro carico speciale. Spedire l'apparecchio inclusi tutti gli accessori forniti insieme al momento dell'acquisto e garantire un imballaggio di trasporto sufficientemente sicuro.

Servizio di riparazione

Riparazioni **non soggette alla garanzia** possono essere effettuate dietro fattura dalla nostra filiale di assistenza tecnica previo preventivo gratuito da parte della stessa. Possiamo lavorare solo apparecchi che vengono spediti sufficientemente imballati e affrancati.

Attenzione: Spedire l'apparecchio alla nostra filiale in condizioni pulite e con l'indicazione del difetto.

Apparecchi spediti in porto assegnato - con merce ingombrante, corriere espresso o altro carico speciale - non vengono accettati. Lo smaltimento degli apparecchi difettosi spediti viene effettuato da noi gratuitamente.

Service-Center

IT Assistenza Italia
Tel.: 02 36003201
E-Mail: grizzly@lidl.it
IAN 356353_2004

MT Assistenza Malta
Tel.: 80062230
E-Mail: grizzly@lidl.com.mt
IAN 356353_2004

Importatore

Non dimenticare che il seguente indirizzo non è un indirizzo di assistenza tecnica. Contattare prima di tutto il centro di assistenza tecnica sopra nominato.

Grizzly Tools GmbH & Co. KG
Stockstädter Straße 20
63762 Großostheim
GERMANY
www.grizzly-service.eu

Índice

Introdução	42
Utilização correta	43
Descrição geral	43
Material que acompanha o fornecimento	43
Descrição do funcionamento	43
Vista geral	43
Dados técnicos	44
Indicações de segurança	45
Símbolos e pictogramas	45
Indicações gerais de segurança para equipamentos eléctricos	45
Indicações de segurança adicionais	49
Outras instruções de segurança aplicáveis a serras verticais	50
Perigos residuais	50
Montagem	51
Desmontar/ montar a tampa de protecção	51
Colocar/retirar o bloco deslizante	51
Retirar/colocar a bateria	52
Verificar o estado de carga do acumulador	52
Carregar bateria	52
Montar/trocar a lâmina da serra	52
Desmontar/montar a guia paralela	53
Retirar/colocar a protecção para corte limpo	53
Operação	53
Ligar e desligar	53
Ajuste do ângulo de bisel	54
Ajuste da intensidade do curso	54
Ligar a aspiração de poeiras externa	54
Ligar e desligar a função de sopragem de poeiras	55
Cortes de imersão	55
Instruções de trabalho	55
Limpeza e manutenção	55
Limpeza	56
Manutenção	56
Armazenamento	56

Eliminação/ Protecção do ambiente	56
Peças sobressalentes/ Acessórios	57
Busca de erros	58
Garantia	59
Serviço de reparação	60
Service-Center	60
Importador	60
Tradução do original da Declaração de conformidade CE	98
Vista en corte	101

Introdução

Parabéns pela compra do seu novo aparelho. Com a sua compra, decidiu-se por um produto de alta qualidade.

Este aparelho foi testado durante a produção em relação à qualidade e submetido a uma inspeção final. A funcionalidade do seu aparelho está desta forma garantida.



O manual de instruções é uma parte integrante deste artigo. Ele contém indicações importantes referentes à segurança, utilização e eliminação. Familiarize-se com todas as indicações de utilização e de segurança do artigo. Utilize este artigo da forma que é descrita e apenas para as finalidades indicadas. Guarde bem o manual e, se transmitir o artigo a terceiros, entregue também todos os respetivos documentos.

Utilização correta

Quando colocado em cima superfície estável, o aparelho é adequado para cortes a direito ou curvos, meias-esquadrías até 45° em peças de trabalho angulosas de plástico, madeira ou metal leve. O aparelho está aprovado para uso privado e em local seco.

Respeite as indicações constantes do capítulo «Tipo de lâminas de serra».

Qualquer outro uso não permitido explicitamente nesta instrução, pode causar danos ao aparelho e expor o usuário à sérios perigos.

O fabricante não se responsabiliza por danos causados pelo uso ou operação inadequada do aparelho.

Este aparelho não é adequado para uso comercial. A garantia é anulada em caso de utilização para fins comerciais.

O aparelho faz parte da série Parkside X 20 V TEAM e é compatível com as baterias da série Parkside X 20 V TEAM. As baterias apenas podem ser carregadas exclusivamente com carregadores da série Parkside X 20 V TEAM.

Descrição geral

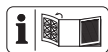

Pode encontrar a ilustração das partes de funcionamento mais importantes no desdobrável dianteiro e traseiro.

Material que acompanha o fornecimento

Ao desembalar o aparelho, verifique se o fornecimento é completo:

- Serra vertical a bateria
- Acessório:
 - 2 lâminas de serra para madeira (aço HCS) «Swiss Made»
 - 1 lâmina de serra para metal (aço HSS) «Swiss Made»
 - 1 chave sextavada (no suporte integrado para a chave sextavada)
 - Proteção para cortes limpos (já montada)
 - Bloco deslizante (já montado)
 - Tampa de proteção (já montada)
 - Adaptador para aspiração externa de poeiras (já montado)
 - Guia paralela
- Mala de transporte
- Manual de instruções



Bateria e carregador não estão incluídos.

Eliminar a embalagem de maneira apropriada.

Descrição do funcionamento

A serra vertical dispõe de um dispositivo de avanço pendular, uma luz de trabalho e uma guia paralela.

Os engates da esquadria angular permitem um trabalho preciso.

Pode consultar a função dos elementos de comando nas seguintes descrições.

Vista geral



- 1 Interruptor de segurança
- 2 Interruptor de ligar/desligar
- 3 Punho
- 4 Conexão para a aspiração de poeiras
- 5 Base de apoio
- 6 Interruptor para sopragem de poeiras

- 7 Parafuso sextavado (não visível)
- 8 Interruptor de avanço pendular
- 9 Rolo guia
- 10 Mandril
- 11 Aberturas de inserção
- 12 Parafusos de fixação
- 13 Arco de proteção
- 14 Luz de trabalho LED (não visível)
- 15 Tampa de proteção
- 16 Lâmina de serra Metal
- 17 Lâmina de serra Madeira
- 18 Chave sextavada
- 19 Guia paralela
- 20 Bloco deslizante
- 21 Proteção para corte limpo
- 22 Bateria
- 23 Botão de desbloqueio da bateria
- 24 Carregador
- 25 Mala de transporte
- 26 Adaptador para aspiração externa de poeiras

D 27 Alavanca de aperto

Dados técnicos

Serra vertical pendular a bateria.....PSTDA 20-Li B3

Tensão de entrada nominal 20 V==
 Rotação na marcha em vazio n_0 . 0 - 2700 min⁻¹

Curso da serra..... 20 mm

Profundidade de corte na madeira..... máx. 80 mm

Profundidade de corte em alumínio..... máx. 12 mm

Profundidade de corte em metal..... 5 mm

Peso (com bateria)..... aprox. 2,1 kg

Nível de pressão sonora

(L_{pA}) 85,2 dB(A), K_{pA} = 5 dB

Nível de potência sonora

(L_{WA}) 96,2 dB(A), K_{WA} = 5 dB

Vibração (a_h)
 na madeira 9,27 m/s²; K= 1,5 m/s²
 no metal 12,67 m/s²; K= 1,5 m/s²



Atenção! Encontra uma lista atualizada de compatibilidade da bateria em: www.lidl.de/akku

Este aparelho apenas pode ser operado com as seguintes baterias: PAP 20 A1, PAP 20 A2, PAP 20 A3. Estas baterias apenas podem ser carregadas com os seguintes carregadores: PLG 20 A1, PLG 20 A3, PDSLIG 20 A1.

Tempo de carregamento (min.)	PLG 20 A1	PLG 20 A3 PDSLIG 20 A1
PAP 20 A1	60	30
PAP 20 A2	75	30
PAP 20 A3	90	60

Temperatura máx 50 °C
 Processo de carregamento 4 a 40 °C
 Operação -20 a 50 °C
 Armazenamento 0 a 45 °C

Os valores de ruído e vibração foram determinados de acordo com as normas e determinações especificadas na declaração de conformidade.

O valor de emissão de vibrações foi medido de acordo com um processo de verificação normalizado e pode, em comparação com ferramentas elétricas, ser usado com outro.

O valor de emissão de vibrações pode ser usado como estimativa introdutória da suspensão.



Aviso: Durante a utilização real da ferramenta eléctrica, o valor de emissão de vibrações pode divergir do valor indicado, dependendo da forma como a ferramenta eléctrica for utilizada.

Tente manter o esforço, devido a vibrações, o mais reduzido possível. Medidas exemplares para redução do esforço vibratório são o limitação do tempo de trabalho. Para tal, devem ser consideradas todas as partes do ciclo de operação (por exemplo, as horas em que a ferramenta eléctrica está desligada e quando está ligada mas se encontra em funcionamento sem carga).

Indicações de segurança

Observe as indicações de segurança do aparelho durante seu manuseio.

Símbolos e pictogramas

Símbolos gráficos sobre o aparelho:



Este aparelho faz parte da série Parkside X 20 V TEAM



Leia atentamente as instruções.



Aparelhos eléctricos não devem ser jogados junto ao lixo doméstico

Símbolos colocados no manual



Sinais de perigo para a prevenção de danos físicos ou de danos materiais.



Sinal de perigo com indicações relativas à prevenção contra danos pessoais devido a um choque eléctrico.



Sinais ordenativos para a prevenção contra danos.



Usar luvas resistentes a cortes.



Sinais indicativos com informações de como trabalhar melhor com o aparelho.

Indicações gerais de segurança para equipamentos eléctricos



AVISO! Leia todas as indicações de segurança, instruções, inscrições de imagens e dados técnicos que constam nesta ferramenta eléctrica. A inobservância das indicações de segurança e das instruções pode causar choques eléctricos, incêndios e/ou ferimentos graves.

Guardar todas as indicações de segurança e as instruções para referência futura.

O conceito „equipamento eléctrico“ utilizado nas indicações de segurança refere-se aos equipamentos eléctricos alimentados a partir da rede eléctrica (com cabo de ligação à rede) e aos equipamentos eléctricos que funcionam com acumuladores (sem cabo de ligação à rede).

1) Segurança no local de trabalho

- a) **Manter a zona em que trabalha limpa e bem iluminada.** Locais de trabalho desorganizados e mal iluminados podem ser causa de acidentes.
- b) **Não trabalhar com o equipamento eléctrico em zonas sujeitas à explosão onde se encontram líquidos, gases ou pós inflamáveis.** Os equipamentos eléctricos originam faíscas que podem inflamar o pó ou os vapores.
- c) **Durante a utilização do equipamento eléctrico, manter crianças e outras pessoas afastadas.** Ao distrair-se, poderá perder o controlo sobre o aparelho.

2) Segurança eléctrica

- a) **A ficha de ligação à rede do equipamento eléctrico tem de ser apropriada à tomada. A ficha não deve ser alterada de maneira nenhuma. Não utilizar nenhuma ficha adaptadora junto com equipamentos eléctricos protegidos por ligação à terra.**

Fichas não alteradas e tomadas apropriadas diminuem o risco de choques eléctricos.

- b) **Evitar o contacto do corpo com superfícies ligadas à terra, como canos, aquecedores, fornos ou frigoríficos.** Existe um risco maior de choque eléctrico se o seu corpo estiver em contacto com a terra.
- c) **Manter os equipamentos eléctricos afastados da chuva e da humidade.** A penetração de água num equipamento eléctrico aumenta o risco de choques eléctricos.
- d) **Não utilizar o cabo de ligação à rede para carregar ou pendurar o equipamento eléctrico, nem para desligar a ficha da rede eléctrica. Manter o cabo afastado do calor, óleo, bordas cortantes ou partes móveis do aparelho.** Cabos danificados ou emaranhados aumentam o risco de choques eléctricos.
- e) **Aquando da execução de serviços ao ar livre com um equipamento eléctrico, utilizar unicamente cabos de extensão apropriados para uso em zonas externas.** A utilização de cabos apropriados para uso externo diminui o risco de choques eléctricos.
- f) **Se não for possível evitar a utilização da ferramenta eléctrica em ambientes húmidos, então utilize um interruptor de corrente diferencial residual.** A utilização de um interruptor de corrente diferencial residual reduz o risco de um choque eléctrico.

3) Segurança das pessoas

- a) **Trabalhar sempre atento, concentrar-se no que está a fazer e ter sempre bom senso ao utilizar um equipamento eléctrico. Não utilizar nenhum equipamento eléctrico se estiver cansado ou sob a influência de drogas, álcool ou medicamentos.** Um momento de descuido durante o uso do equipamento eléctrico pode causar ferimentos graves.
- b) **Usar equipamentos de protecção individual e usar sempre óculos de protecção.** O uso de equipamentos de protecção individual, como máscara contra pó, calçados de segurança antiderrapantes, capacete de protecção ou protector de ouvidos, de acordo com o tipo e a aplicação do equipamento eléctrico, diminui o risco de lesões.
- c) **Evitar uma colocação em funcionamento accidental. Certificar-se de que o equipamento eléctrico se encontra desligado antes de ligá-lo à alimentação de rede e/ou pôr o acumulador, antes de pegá-lo ou de transportá-lo.** Poderá haver acidentes ao transportar o equipamento eléctrico e premir o interruptor com o dedo ou se ele for accionado quando estiver ligado à rede de alimentação eléctrica.
- d) **Antes de ligar o equipamento eléctrico, remover as ferramentas de ajuste ou as chaves de parafuso.** Uma ferramenta ou uma chave que se encontre numa parte móvel do aparelho pode causar ferimentos.
- e) **Evitar manter o corpo numa posição incorrecta. Cuidar para manter-se numa posição segura e manter sempre o equilíbrio.** Assim poderá controlar melhor o equipamento eléctrico em situações inesperadas.
- f) **Usar roupas apropriadas. Não utilizar roupas largas nem jóias. Manter os cabelos, as roupas e as luvas afastadas das partes móveis.** Roupas frouxas, jóias ou cabelos longos podem ser apanhados pelas partes móveis.
- g) **Se for possível instalar os dispositivos de aspiração de pó ou de recolha, estes devem ser colocados e corretamente utilizados.** A utilização de um dispositivo aspirador de pó pode diminuir os riscos causados pelo pó.
- h) **Não se sinta completamente em segurança e não transgrida as normas de segurança da ferramenta eléctrica, mesmo que se sinta familiarizado com a ferramenta eléctrica após algumas utilizações.** O manuseio descuidado pode, numa fração de segundos, levar a ferimentos graves.

4) Utilização e cuidados com o equipamanto electrico

- a) **Não sobrecarregar o aparelho. Utilizar o equipamento eléctrico apropriado à execução do trabalho.** Com o equipamento eléctrico apropriado, trabalhará melhor e com mais segurança no intervalo de potência indicado.

- b) **Não utilizar nenhum equipamento eléctrico cujo interruptor esteja avariado.** Um equipamento eléctrico que não possa mais ser ligado ou desligado é perigoso e tem de ser reparado.
- c) **Retire a ficha da tomada e/ou retire a bateria removível antes de realizar as configurações do aparelho, a substituição dos acessórios da ferramenta de uso ou se guardar a ferramenta eléctrica.** Esta medida de precaução evita o accionamento accidental do equipamento eléctrico.
- d) **Guardar os equipamentos eléctricos não utilizados fora do alcance das crianças. Não permitir a utilização do aparelho por pessoas que não estejam familiarizadas com ele ou que não tenham lido estas indicações.** Equipamentos eléctricos são perigosos quando utilizados por pessoas inexperientes.
- e) **Trate cuidadosamente da ferramenta eléctrica e da ferramenta de uso. Controlar se as partes móveis estão a funcionar perfeitamente e não emperram, e se há peças quebradas ou avariadas que afectem o funcionamento do equipamento eléctrico. Solicitar a reparação de peças danificadas antes de utilizar o aparelho.** Muitos acidentes são causados por equipamentos eléctricos mal cuidados.
- f) **Conservar as ferramentas de corte afiadas e limpas.** Ferramentas de corte tratadas cuidadosamente e com gumes afiados emperram menos e são mais fáceis de manejar.
- g) **Utilizar o equipamento eléctrico, os acessórios, as ferramentas de aplicação, etc. segundo as instruções aqui indicadas. Para isso, considerar as condições de trabalho e a actividade a ser executada.** A utilização de equipamentos eléctricos para outras aplicações além daquelas especificadas pode causar situações perigosas.
- h) **Mantenha os punhos e as suas superfícies secos, limpos e sem óleo e gordura.** Punhos e as suas superfícies escorregadios não permitem uma utilização e controlo seguro da ferramenta eléctrica em situações imprevistas.
- 5) Manejo e utilização cuidadosos de aparelhos com acumuladores**
- a) **Carregue os acumuladores somente em carregadores recomendados pelo fabricante.** Existe perigo de incêndio se utilizar um acumulador diferente daquele apropriado para o carregador.
- b) **Utilize unicamente os acumuladores específicos para as respectivas ferramentas eléctricas.** A utilização de acumuladores inapropriados pode causar ferimentos e incêndio.
- c) **Mantenha os acumuladores não utilizados longe de agramos, moedas, chaves, pregos, parafusos ou outros objectos pequenos em metal que poderiam originar uma ponte entre os contactos.** Um curto-circuito en-

tre os contactos do acumulador poderia causar queimaduras ou incêndio.

- d) **A utilização incorrecta pode causar fuga de líquido do acumulador. Evite o contacto com este líquido. Em caso de contacto involuntário, lave com água. Se o líquido atingir os olhos, consulte também um oftalmologista.** O líquido do acumulador pode causar irritações ou queimaduras na pele.
- e) **Não utilize a bateria danificada ou alterada.** As baterias danificadas ou alteradas podem ter reacções imprevisíveis e provocar fogo, explosão ou perigo de ferimentos.
- f) **Não exponha uma bateria ao fogo ou a temperaturas elevadas.** Fogo ou temperaturas acima dos 130 °C podem provocar uma explosão.
- g) **Siga todas as instruções em relação ao carregamento e nunca carregue a bateria ou a ferramenta a bateria fora da faixa de temperatura indicada no manual de instruções.** Um carregamento incorreto ou fora da faixa de temperatura permitida pode danificar a bateria e aumentar o perigo de incêndio.

6) Assistência técnica

- a) **Incumbir a reparação do seu equipamento eléctrico somente a técnicos qualificados e utilizar apenas peças sobressalentes originais.** Dessa maneira, garante-se que a segurança do equipamento eléctrico seja mantida.

- b) **Nunca efetue a manutenção de baterias danificadas.** Toda a manutenção de baterias deve ser realizada apenas pelo fabricante ou pelos pontos de assistência aos clientes autorizados.

Indicações de segurança adicionais

- **Segure a ferramenta eléctrica pelas superfícies isoladas do punho, quando realizar trabalhos, nos quais a ferramenta utilizada possa atingir cabos eléctricos ocultados.** O contacto com um cabo condutor também pode colocar peças metálicas do aparelho sob tensão e provocar eventualmente um choque eléctrico.
- **Fixe e proteja a peça de trabalho com dispositivos de fixação ou de outra forma numa base estável.** Se segurar a peça de trabalho apenas com uma mão, ou a mantiver presa contra o seu corpo, esta permanece instável, o que pode levar à perda do controlo.
- **Não utilize acessórios não recomendados pela PARKSIDE.** Estes podem causar choque eléctrico ou incêndio.



Respeite as advertências de segurança e as indicações relativas ao carregamento e à utilização corretos, constantes das instruções de utilização da sua

bateria e do carregador da série Parkside X 20 V Team. Para uma descrição detalhada do processo de carregamento e mais informações, consulte o manual de instruções em separado.

Outras instruções de segurança aplicáveis a serras verticais

- Mantenha as mãos afastadas da área de serrar. Não coloque as mãos por baixo da peça de trabalho. O contacto com a lâmina da serra pode causar perigo de ferimentos.
- Conduza a ferramenta elétrica contra a peça de trabalho apenas em estado ligado. Caso contrário, existe perigo de um contragolpe, caso a ferramenta elétrica fique presa na peça de trabalho.
- Ao serrar, certifique-se sempre de que a placa de base está sempre encostada à peça de trabalho. Uma lâmina de serra mal posicionada pode partir ou descrever um contragolpe.
- Desligue a ferramenta elétrica após o processo de trabalho e retire a lâmina da serra do corte apenas quando esta estiver completamente parada. Assim evita um contragolpe e pode pousar a ferramenta elétrica com segurança.
- Utilize apenas folhas de serra não danificadas e em estado impecável. As folhas de serra deformadas ou pouco afiadas podem partir, influenciar de forma negativa o corte ou causar um contragolpe.
- Não trave a lâmina de serra, depois da desativação, exercendo contrapressão lateral. A lâmina da serra pode ser danificada, partir ou descrever um contragolpe.
- Utilize dispositivos de localização apropriados, para detetar cabos de alimentação escondidos ou consulte a empresa de fornecimento de energia local. O contacto com cabos elétricos pode provocar incêndio ou choque elétrico. Os danos na tubagem de gás podem provocar explosões. O corte de um tubo de água provoca danos materiais.
- Segure a peça de trabalho. Uma peça de trabalho fixada num dispositivo de fixação ou num torno de bancada está mais segura do que segurar a peça de trabalho com as suas mãos.
- Aguarde até que a ferramenta elétrica fique imobilizada antes de a pousar. A ferramenta utilizada pode ficar presa causando a perda de controlo da ferramenta elétrica.

Perigos residuais

Mesmo que utilize esta ferramenta eléctrica em conformidade absoluta com as prescrições, existem sempre alguns perigos residuais. É possível que subsistam os perigos a seguir enunciados, dependendo do tipo de construção e do modelo da ferramenta eléctrica:

- a) Cortes
- b) Danos auditivos, no caso de não ser usada protecção auditiva apropriada.
- c) Danos para a saúde, resultantes das vibrações exercidas sobre as mãos e os braços, se a máquina for usada durante muito tempo, se não for usada correctamente ou se a manutenção não for realizada de forma adequada.



Aviso! Em funcionamento, esta ferramenta eléctrica gera um campo electromagnético. Em determinadas situações, este campo pode influenciar o funcionamento correcto de dispositivos médicos activos ou passivos implantados. Para reduzir o perigo de ferimentos graves ou mortais, recomendamos que as pessoas portadoras deste tipo de implantes consultem o seu médico de família e o fabricante do respectivo dispositivo médico implantado antes de usar a máquina.

Montagem



Colocar a bateria apenas quando a ferramenta a bateria estiver pronta para utilização.

A Desmontar/montar a tampa de protecção

Montar a tampa de protecção

1. Insira as duas saliências da tampa de protecção (15) nos entalhes do corpo do aparelho. A tampa de protecção (15) engata.



Podem rebater a tampa de protecção montada (15) 90° para cima.

Desmontar a tampa de protecção

2. Afaste ligeiramente as duas saliências da tampa de protecção (15).
3. Retire a tampa de protecção (15), puxando-a para a frente.

B Colocar/retirar o bloco deslizante

Nos trabalhos a realizar em superfícies de peças de trabalho sensíveis a riscos, recomenda-se o trabalho com bloco deslizante (20).

Colocação do bloco deslizante

1. Coloque o bloco deslizante (20) à frente, na base de apoio (5).
2. Comprima as saliências de engate (20a) na parte posterior do bloco deslizante por cima da base de apoio (5).

Retirar do bloco deslizante

1. Solte o bloco deslizante (20) nas saliências de engate (20a) da base de apoio (5).
2. Puxe o bloco deslizante (20) para a frente, separando-o da base de apoio (5).

C Retirar/colocar a bateria

1. Para retirar a bateria (22) do aparelho, prima os botões de desbloqueio (23) da bateria e retire-a (22).
2. Para colocar a bateria (22), insira a bateria (22) no aparelho, passando-a através das calhas-guia. Ela engata audivelmente.

 **Colocar a bateria apenas quando a ferramenta a bateria estiver pronta para utilização.**

A Verificar o estado de carga do acumulador

O indicador do estado de carga (22a) indica o estado de carga do acumulador (22).

Pressione o botão para indicação do nível de carga (22a) na bateria.

O estado de carga do acumulador é indicado pelo acender do respectivo LED.

3 LED acendem (vermelho, laranja e verde):
Bateria carregada

2 LED acendem (vermelho e laranja):
Bateria parcialmente carregada

1 LED acende (vermelho):
A bateria tem de ser carregada

 Carregue a bateria (22), quando apenas o LED vermelho do indicador de nível de carga acender.

A Carregar bateria

 Deixe um acumulador aquecido a arrefecer antes de carregá-lo.

 Carregue a bateria (22), quando apenas o LED vermelho do indicador de nível de carga (22a) acender.

Tempo de carregamento (min.)	PLG 20 A1	PLG 20 A3 PDSL 20 A1
PAP 20 A1	60	30
PAP 20 A2	75	30
PAP 20 A3	90	60

1. Retire a bateria (22) do aparelho, caso necessário.
2. Insira a bateria (22) no carregador (24).
3. Ligue o carregador (24) a uma tomada.
4. Após o processo de carga retire o carregador (24) da rede.
5. Retire a bateria do carregador (24).

D Montar/trocar a lâmina da serra



Na colocação da lâmina da serra é fundamental usar luvas de proteção.

Perigo de ferimentos em caso de contacto com a lâmina da serra.



Apenas podem ser usadas lâminas de serra com eixo em T (eixo de came) conforme as lâminas das serras (16/17) fornecidas.

Montar a lâmina da serra

Garantir que a lâmina da serra está isenta de farpas ou outros materiais residuais.

1. Rode a alavanca de aperto (27) o máximo possível para o lado esquerdo e mantenha-a fixa nesta posição.
2. Insira a lâmina da serra (16/17) no mandril (10). Na colocação da lâmina da serra (16/17), garantir que a parte posterior da lâmina entra na ranhura do rolo-guia (9). Certifique-se de que a lâmina da serra (16/17) está corretamente presa e que os dentes apontam no sentido do corte.
3. Solte a alavanca de aperto (27).

i Certifique-se de que utiliza sempre a lâmina de serra correta para cada material. Fazem parte do material fornecido com o aparelho uma lâmina de dentes grandes para madeira e uma lâmina de dentes pequenos para metal e plástico.

Desmontar a lâmina da serra

1. Rode a alavanca de aperto (27) o máximo possível para o lado esquerdo e mantenha-a fixa nesta posição.
2. Retire a lâmina da serra (16/17) do mandril (10).
3. Solte a alavanca de aperto (27).

E Desmontar/montar a guia paralela

i A guia paralela pode ser montada de ambos os lados do aparelho.

Montar a guia paralela

1. Caso necessário, soltar os parafusos de fixação (12).
2. Inserir a guia paralela (19) através das aberturas de inserção (11).
3. Voltar a apertar os parafusos de fixação (12).

Desmontar a guia paralela

1. Soltar os parafusos de fixação (12).
2. Retirar a guia paralela (19) para fora das aberturas de inserção (11).

Retirar/colocar a proteção para corte limpo

Retirar a proteção para corte limpo

1. Expulse a proteção para corte limpo (21) da saliência (A 28) da bloco deslizante (20).

Colocar a proteção para corte limpo

2. Insira a proteção para corte limpo (21) na saliência (A 28) da bloco deslizante (20).

Operação



Desligue o aparelho e retire a bateria do aparelho antes de realizar quaisquer trabalhos.



Certifique-se de que, durante os trabalhos, a temperatura ambiente não excede os 50 °C nem fica abaixo dos -20 °C.



Ligar e desligar

Com o interruptor de ligar/desligar (2) pode ajustar a velocidade gradualmente. Quanto mais pressionar o interruptor de ligar/desligar (2), maior a velocidade.

1. Para ligar o aparelho, mantenha interruptor de segurança (1) pressionado e acione o interruptor de ligar/desligar (2).
2. Para parar o aparelho, soltar o interruptor de ligar/desligar (2).

F Ajuste do ângulo de bisel

1. Solte os parafusos de sextavado (7) com uma chave sextavada (18).
2. Ajuste a base de apoio (5) na posição pretendida (-45° a 45°). Pode optar entre seis níveis de ajuste (-45°, -22,5°, 0°, 15°, 30° e 45°).
3. Aperte os parafusos de sextavado (7) com uma chave sextavada (18).

 O ângulo de bisel máximo apenas pode ser ajustado de ambos os lados com a proteção para corte limpo (15) elevada ou desmontada (ver «Desmontar e montar a capa de proteção»).

G Ajuste da intensidade do curso

O interruptor de curso pendular (8) permite ajustar os movimentos pendulares da lâmina da serra. O interruptor de curso pendular (8) tem 4 posições:

- 0 - Sem curso
- 1 - Curso reduzido
- 2 - Curso médio
- 3 - Curso forte

A intensidade de curso ótima pode ser determinada por tentativas na prática, recomendando-se o seguinte:

- As arestas de corte mais finas e limpas são conseguidas com um movimento pendular inferior ou inexistente (Nível 1 ou 0).
- Os materiais finos, os materiais duros (como o aço) e os cortes angulares igualmente com o nível 0.
- O material macio (madeira, plástico, etc.): Ajustar o movimento pendular no nível II ou III.

 Com o curso pendular ativado, o trabalho avança cada vez mais depressa.

G Ligar a aspiração de poeiras externa

A aspiração de poeiras inicia-se automaticamente ao ligar o aparelho, quando a função de sopragem de poeiras (6) se encontra na posição «0».

Conectar o dispositivo de aspiração externa de poeiras:

1. Aproxime do adaptador da aspiração externa (26), até ao batente, na conexão da aspiração de poeiras (4).
2. Ligue o tubo de aspiração do aspirador (não fornecido) ao adaptador da aspiração externa (26).

Retirar a aspiração de poeiras externa:

1. Puxe o tubo de aspiração para fora do adaptador da aspiração de poeiras externa (26).
2. Puxe o adaptador da aspiração de poeiras externas (26).

 Caso necessário pode utilizar o tubo de aspiração do aspirador diretamente e sem adaptador ao aparelho.

G Ligar e desligar a função de sopragem de poeiras

1. Para ligar a função de sopragem de poeiras, comute o interruptor da função de sopragem de poeiras para (6) para a posição .
2. Para desligar, comutar o interruptor da função de sopragem de poeiras (6) para a posição «0».

J Cortes de imersão

Os cortes de emissão apenas podem ser feitos em materiais macios como madeira, betão celular, gesso cartonado e afins. Este exercício requer, contudo, alguma destreza e apenas é possível com lâminas de serra curtas.

Os cortes de imersão apenas são permitidos com um ângulo de bisel de 0°.

1. Coloque a serra em cima da peça de trabalho e ligue-a.
2. Certifique-se de que a aresta anterior da base de apoio assenta na superfície da peça de trabalho.
3. Comece por cortar lentamente um ângulo na peça de trabalho, colocando, de seguida, a serra numa posição vertical.
4. Continue a descrever o corte ao longo da linha de corte.
5. Desligue a serra e no final do trabalho, levante-a da peça de trabalho.

Instruções de trabalho

- Fixe a peça de trabalho. Para peças de trabalho pequenas, utilize um dispositivo de fixação.
- Trace uma linha, para indicar a direção na qual pretende levar a lâmina de serra.
- Mantenha o aparelho bem preso pelo punho.
- Ajuste a velocidade da serra.
- Ajuste o ângulo de bisel.
- Ajuste a posição do curso pendular.
- Ligue o aparelho.
- Aguarda até que o aparelho atinja a velocidade máxima.
- Assente a base de apoio (5) na peça de trabalho.
- Movimento o aparelho lentamente ao longo da linha previamente traçada, comprimindo a base de apoio com força contra a peça de trabalho.
- Não exerça demasiada pressão sobre o aparelho. Deixe que o aparelho realize o trabalho.
- Antes de pousar o aparelho, desligue e aguarde até à sua completa imobilização.

Limpeza e manutenção



Desligue o aparelho e retire a bateria do aparelho antes de realizar quaisquer trabalhos.



Os trabalhos de reparação e de manutenção que não estão descritos neste manual devem ser realizados pelo nosso centro de assistência. Utilize apenas peças originais.

Limpeza



O aparelho não deve ser lavado a jato de água nem ser colocado dentro de água. Existe perigo de choque elétrico.



Não utilize soluções de limpeza nem solventes. Pode causar danos irreparáveis no aparelho. As substâncias químicas podem danificar as peças de plástico do aparelho.

- Mantenha a ranhura de ventilação, o corpo do motor e os punhos do aparelho limpos.
Para tal utilize um pano húmido ou uma escova.

Manutenção

O aparelho não necessita de manutenção.

Armazenamento

- Armazene o aparelho e os acessórios sempre:
 - secos.
 - limpos.
 - protegidos de poeiras.
 - fora do alcance das crianças.
- Se o aparelho for armazenado durante um período de tempo mais longo (por exemplo durante o inverno), retire a bateria do aparelho (manual de operação separado para bateria e carregador).
- A temperatura de armazenamento da bateria e do aparelho deve situar-se entre os 0 °C e os 45 °C. Durante o seu armazenamento evite frio ou calor extremos para que a bateria não perca o seu desempenho.

Eliminação/ Proteção do ambiente

Retire a bateria do aparelho, antes de eliminar o aparelho.

Entregue o aparelho, os acessórios e a embalagem a um centro de reciclagem ecológico.

As instruções para eliminação da bateria podem ser consultadas no manual de instruções separado da sua bateria e do carregador.



Os equipamentos elétricos não devem ser eliminados no lixo doméstico.

- Entregue o aparelho a um posto de reciclagem. As peças de plástico e de metal utilizadas podem ser separadas e classificadas para serem entregues num ponto de reciclagem. Consulte, para isso, o nosso centro de assistência.
- Realizamos gratuitamente a eliminação dos seus aparelhos enviados com defeito.

Peças sobressalentes/Acessórios

**Pode obter as peças de reposição e os acessórios em
www.grizzly-service.eu**

Caso tenha problemas com o processo de encomenda, utilize o formulário de contacto. Se tiver outras questões, entre em contacto com o « Service-Center» (ver página 60).

Posição	Designação	N.º de encomenda.
17	Lâmina de serra para madeira	13800406
16	Lâmina de serra para metal	13800403
21	Proteção para corte limpo	91105573
15	Tampa de proteção	91105572
22	Bateria (2 Ah) *	80001172
24	Carregador	80001337

*A bateria pode ser encomendada novamente a um preço promocional.

Este artigo existe em stock limitado e pode esgotar após um curto período de tempo. A promoção é limitada a uma bateria por cliente/dispositivo, bem como a um período de dois meses após o período da promoção. Depois disso, a bateria de substituição pode ser encomendada como peça de substituição com outras condições.

Busca de erros



Em caso de acidente ou avaria de funcionamento, retire imediatamente a bateria do aparelho! Uma inobservância pode conduzir a ferimentos por corte.

Problema	Possível causa	Resolução da avaria
O aparelho não liga	Descarregar bateria (A 22)	Carregar bateria (A 22) (ver „Retirar/colocar a bateria“)
	Bateria (A 22) não colocada	Colocar bateria (A 22) (observe as instruções de utilização separadas para bateria e carregador)
	Interruptor de ligar/desligar (A 2) avariado	Reparação por centro de assistência
	Motor danificado	
Aparelho trabalha com interrupção	Mau contacto interior	Reparação por centro de assistência
	Interruptor de ligar/desligar (A 2) avariado	
Desempenho reduzido de corte	A lâmina da serra (A 16/17) é inadequada para a peça de trabalho a ser processada	Utilizar uma lâmina da serra (16/17) adequada
	Lâmina da serra (A 16/17) romba	Colocar uma lâmina da serra (16/17) nova
	Velocidade da serra errada	Adaptar a velocidade da serra
	Desempenho reduzido da bateria	Carregar bateria (22) (respeitar o manual de instruções em separado referente à bateria e ao carregador)
Lâmina da serra fica rapidamente romba	A lâmina da serra (A 16/17) é inadequada para a peça de trabalho a ser processada	Utilizar uma lâmina da serra (16/17) adequada
	demasiada pressão exercida	Reduzir pressão
	Velocidade da serra demasiado elevada	Reduzir a velocidade da serra

Garantia

Prezada cliente, prezado cliente, Este aparelho tem uma garantia de 3 anos a contar a partir da data da compra. Em caso de deficiências verificadas neste produto, estão à sua disposição direitos legais face ao vendedor. Estes direitos legais não são restritos pela nossa garantia a seguir descrita.

Termos de garantia

O período de garantia começa a contar da data da compra. Mantenha guardado o talão de compra original. Esse documento é exigido como comprovativo de compra. Se no decorrer de três anos a partir da data de aquisição deste produto, ocorrer uma falha de material ou defeito de fabrico, o produto será substituído ou reparado gratuitamente, de acordo com a nossa escolha. Esta garantia exige que o dispositivo defeituoso e o talão de compra (recibo) sejam apresentados no decorrer de um prazo de três anos e que seja brevemente descrito por escrito, qual o defeito e quando é que ele ocorreu. Se o defeito for coberto pela nossa garantia é coberta, receberá de volta o produto reparado ou um novo produto. Com a substituição do aparelho inicia-se um novo prazo de garantia. Com a reparação do aparelho não se inicia nenhum novo prazo de garantia.

Período de garantia e reclamações legais por defeitos

O período de garantia não é prolongado pela prestação de garantia. Isto também se aplica às peças substituídas e reparadas. Quaisquer danos e defeitos eventualmente existentes verificados na altura da compra deverão ser comunicados imediatamente após se ter desembalado o produto. Após decorrido o período de garantia,

as reparações necessárias estão sujeitas a pagamento.

Âmbito da garantia

O aparelho foi cuidadosamente produzido de acordo com diretivas de qualidade rigorosas e devidamente testado antes da entrega.

A prestação de garantia aplica-se a falhas de material ou defeitos de fabrico. Esta garantia não cobre os componentes do produto que estão sujeitos a desgaste normal e que são portanto consideradas como peças de desgaste (por exemplo, lâminas de serra) nem os danos causados nas partes frágeis (por exemplo, switch, bloco deslizante, proteção para corte limpo).

Esta garantia caduca, se o produto for danificado ou se não for devidamente usado ou conservado. Para uma correta utilização do produto, deverão ser cumpridas todas as indicações descritas no manual de instruções. Deverão ser impreterivelmente evitados os usos e as ações desaconselhados no manual de instruções, ou para os quais são feitas advertências. Este produto foi concebido unicamente para uso privado e não é indicado para uso comercial. A garantia é anulada em caso de uso abusivo e inadequado, do uso de força, e em caso de intervenções que não tenham sido realizadas pela nossa estação de serviço autorizada.

Procedimento em caso de reclamação de garantia

Para assegurar um processamento rápido da sua reclamação, siga por favor as seguintes instruções:

- Mantenha à mão o talão de compra e o número de identificação (IAN 356353_2004) como comprovativo da compra.

- Pode consultar o número do artigo na placa de identificação.
- Se ocorrerem erros na funcionalidade ou outros defeitos, contate imediatamente por **telefone** ou **e-mail** o departamento de serviços a seguir designado. Receberá informações adicionais acerca do processamento da sua reclamação.
- Após consulta do nosso serviço de atendimento a clientes, pode enviarnos um produto defeituoso com despesas de envio gratuitas para si, mediante a anexação do talão de compra (recibo) e indicando onde e quando surgiu o defeito, para o endereço de serviço que lhe for comunicado. Para evitar problemas de receção e custos adicionais, use apenas o endereço que lhe for comunicado. Certifique-se de que o envio não foi enviado livre de franquia, através de serviço de transporte de mercadorias pesadas, serviço de envio expresso, ou qualquer outro serviço de envio especial. Envie o aparelho incluindo todas as peças acessórias fornecidas aquando efetuada a compra e use uma embalagem de transporte suficientemente segura.

Serviço de reparação

As reparações que não sejam abrangidas pela garantia podem ser efetuadas pelo nosso centro de serviço, mediante faturação. Ele apresentar-lhe-á de bom grado um orçamento dos custos. Podemos reparar apenas os aparelhos que tenham sido devidamente embalados e enviados com franquia suficiente.

Atenção: Por favor, envie o seu aparelho limpo e mediante referência da falha ou defeito para a nossa sucursal de serviços.

Não serão aceites máquinas ou aparelhos não franqueados, devolvidos como mercadorias volumosas, ou através de serviços postais por expresso ou especiais. Efetuamos gratuitamente a eliminação das suas máquinas defeituosas enviadas.

Service-Center

PT

Assistência Portugal

Tel.: 70778 0005

(0,12 EUR/Min.)

E-Mail: grizzly@lidl.pt

IAN 356353_2004

Importador

Tenha em conta que o endereço seguinte não é nenhum endereço de serviço. Entre em contacto com o centro de atendimento acima referido.

Grizzly Tools GmbH & Co. KG

Stockstädter Straße 20

63762 Großostheim

ALEMANHA

www.grizzly-service.eu

Content

Introduction 61
Proper use 61
General description 62
 Extent of the delivery 62
 Description of functions 62
 Overview 62
Technical data 63
Safety instructions 64
 Symbols and icons 64
 General Safety Directions
 for Power Tools 64
 Additional safety instructions 67
 Additional safety instructions for
 sabre saws 68
 Residual risks 68
Assembly 69
 Attaching/removing the protective
 cover 69
 Assembling/removing the slide shoe 69
 Removing/
 inserting the rechargeable battery 69
 Checking the charge status of the
 rechargeable battery 70
 Recharging the battery 70
 Installing/changing the saw blade 70
 Removing/attaching the parallel
 guide 71
 Removing/attaching the tension
 tear protection 71
Operation 71
 Switching on and off 71
 Adjusting the mitre angle 71
 Adjusting the stroke strength 72
 Connecting external dust extraction 72
 Switching the dust blower
 function on/off 72
 Plunge cuts 72
 Working instructions 73
Cleaning and Servicing 73
 Cleaning 73
 Maintenance 73
Storage 73

**Disposal and protection of
 the environment 74**
**Replacement parts/
 Accessories 74**
Trouble shooting 75
Guarantee 76
Repair Service 77
Service-Center 77
**Translation of the original
 EC declaration of conformity 99**
Exploded Drawing 101

Introduction

Congratulations on the purchase of your new device. With it, you have chosen a high quality product. During production, this equipment has been checked for quality and subjected to a final inspection. The functionality of your equipment is therefore guaranteed.



The operating instructions constitute part of this product. They contain important information on safety, use and disposal. Before using the product, familiarise yourself with all of the operating and safety instructions. Use the product only as described and for the applications specified. Keep this manual safely and in the event that the product is passed on, hand over all documents to the third party.

Proper use

With firm support, the device is suitable for straight and curved cuts as well as mitre cuts of up to 45° on edged workpieces made of plastic, wood and light metal. The device is only approved for private use in dry spaces.

Please note the information on saw blade types.

Any other use that is not explicitly approved in these instructions may result in damage to the equipment and represent a serious danger to the user.

The user or operator is responsible for accidents causing injury to other people or damage to property.

This equipment is not suitable for commercial use. Commercial use will invalidate the guarantee.

The device is part of the Parkside X 20 V TEAM series and can be operated using Parkside X 20 V TEAM series batteries. The batteries may only be charged using chargers from the Parkside X 20 V TEAM series.

General description

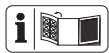

The illustration of the most important functional components can be found on the front and the back fold-out pages.

Extent of the delivery

Carefully unpack the trimmer and check that it is complete:

- Cordless sabre saw
- Accessories:
 - 2 saw blades for wood (HCS) – “Swiss Made”
 - 1 saw blade for metal (HSS) – “Swiss Made”
 - 1 Allen key (on the integrated Allen key holder)
 - Tension tear protection (already fitted)
 - Slide shoe (already fitted)
 - Protective cover (already fitted)

- Adapter for external dust extraction (already fitted)
- Parallel guide
- Storage case
- Instruction manual



Battery and charger are not included.

Dispose of the packaging material correctly.

Description of functions

The cordless sabre saw has a pendulum stroke device, a work light and a parallel guide.

The notches for mitre angles allow you to work precisely.

Please refer to the descriptions below for information on how the operating elements work.

Overview



- 1 Safety switch
- 2 On/Off switch
- 3 Handle
- 4 Connection for dust extraction
- 5 Baseplate
- 6 Switch for dust blower function
- 7 Hexagon socket screws (not visible)
- 8 Pendulum stroke switch
- 9 Guide roller
- 10 Chuck
- 11 Slide-in openings
- 12 Retaining screws
- 13 Guard
- 14 LED work light (not visible)
- 15 Protective cover
- 16 Saw blade for metal
- 17 Saw blade for wood
- 18 Allen key
- 19 Parallel guide

- 20 Slide shoe
- 21 Tension tear protection
- 22 Rechargeable battery
- 23 Release button for rechargeable battery
- 24 Charger
- 25 Storage case
- 26 Adapter for external dust extraction

D 27 Clamping lever

Technical data

Cordless pendulum sabre saw.....PSTDA 20-Li B3

- Nominal input voltage 20 V_~
- Idle speed n_0 0 - 2700 rpm
- Saw stroke 20 mm
- Cutting depth in wood max. 80 mm
- Cutting depth in aluminium..... max. 12 mm
- Cutting depth in metal 5 mm
- Weight (with battery)..... max. 2.1 kg
- Sound pressure level
 (L_{pA}) 85,2 dB(A), $K_{pA} = 5$ dB
- Sound power level
 (L_{WA}) 96,2 dB(A), $K_{WA} = 5$ dB
- Vibration (a_h)
 in wood 9,27 m/s²; K= 1,5 m/s²
 in metal 12,67 m/s²; K= 1,5 m/s²

 **Attention! An up-to-date list of battery compatibility can be found at: www.lidl.de/akku**

This device can only be operated with the following rechargeable batteries: PAP 20 A1, PAP 20 A2, PAP 20 A3. This type of battery may be charged with the following chargers: PLG 20 A1, PLG 20 A3, PDSLIG 20 A1.

Charging time (min.)	PLG 20 A1	PLG 20 A3 PDSLIG 20 A1
PAP 20 A1	60	30
PAP 20 A2	75	30
PAP 20 A3	90	60

- Temperature..... max. 50 °C
- Charging process..... 4 - 40 °C
- Operation -20 - 50 °C
- Storage..... 0 - 45 °C.

Levels of noise and vibration were determined according to the standards and regulations in the declaration of conformity.

The vibration emission value has been measured according to a standardised testing method and may be used for comparison with another power tool. The indicated vibration emission value may also be used for an introductory assessment of the exposure.

 **Warning:** The vibration emission value may differ during actual use of the power tool from the stated value depending on the manner in which the power tool is used. Try to keep the exposure to vibrations as low as possible. Examples of measures to reduce vibration exposure are the wearing of gloves when using the tool and limiting the working hours. For this purpose all parts of the operating cycle have to be considered (for example, times when the electric tool is switched off and times when it is switched on but running without any load).

Safety instructions

Ensure that the safety instructions are observed when operating the trimmer.

Symbols and icons

Symbols on the trimmer:



This device is part of the Parkside X 20 V TEAM series



Carefully read these operating instructions.



Electrical appliances must not be disposed of with the domestic waste.

Symbols in the manual:



Warning symbols with information on damage and injury prevention.



Hazard symbol with information on the prevention of personal injury caused by electric shock.



Instruction symbols with information on preventing damage.



Wear cut-resistant gloves



Help symbols with information on improving tool handling.

General Safety Directions for Power Tools



WARNING! Read all safety notices, instructions, illustrations and technical data that have been provided with this power tool. Omissions in the compliance with safety directions and instructions can cause electrical shock, fire and/or severe injuries.

Retain all safety directions and instructions for future use.

The term „power tool“ in the warnings refers to your mains-operated (corded) power tool or battery-operated (cordless) power tool).

1) WORK AREA SAFETY

- a) **Keep work area clean and well lit.** Cluttered or dark areas invite accidents.
- b) **Do not operate power tools in explosive atmospheres, such as in the presence of flammable liquids, gases or dust.** Power tools create sparks which may ignite the dust or fumes.
- c) **Keep children and bystanders away while operating a power tool.** Distractions can cause you to lose control.

2) ELECTRICAL SAFETY

- a) **Power tool plugs must match the outlet. Never modify the plug in any way. Do not use any adapter plugs with earthed (grounded) power tools.** Unmodified plugs and matching outlets will reduce risk of electric shock.
- b) **Avoid body contact with earthed or grounded surfaces, such as pipes, radiators, ranges and refrigerators.** There is an increased risk of electric shock if your body is earthed or grounded.
- c) **Do not expose power tools to rain or wet conditions.** Water entering a power tool will increase the risk of electric shock.
- d) **Do not abuse the cord. Never use the cord for carrying, pulling or unplugging the power tool. Keep cord away from heat, oil, sharp edges or moving parts.** Damaged or entangled cords increase the risk of electric shock.
- e) **When operating a power tool outdoors, use an extension cord suitable for outdoor use.** Use of a cord suitable for outdoor use reduces the risk of electric shock.
- f) **If operation of the power tool in a damp environment is unavoidable, please use a residual current circuitry.** The use of a residual current circuitry reduces the risk of an electric shock.

3) PERSONAL SAFETY

- a) **Stay alert, watch what you are doing and use common sense when operating a power tool. Do not use a power tool while you are tired or under the influence of drugs, alcohol or medication.** A moment of inattention while operating power tools may result in serious personal injury.
- b) **Use personal protective equipment. Always wear eye protection.** Protective equipment such as dust mask, non-skid safety shoes, hard hat, or hearing protection used for appropriate conditions will reduce personal injuries.
- c) **Prevent unintentional starting. Ensure the switch is in the off-position before connecting to power source and/or battery pack, picking up or carrying the tool.** Carrying power tools with your finger on the switch or energising power tools that have the switch on invites accidents.
- d) **Remove any adjusting key or wrench before turning the power tool on.** A wrench or a key left attached to a rotating part of the power tool may result in personal injury.
- e) **Do not overreach. Keep proper footing and balance at all times.** This enables better control of the power tool in unexpected situations.

- f) **Dress properly. Do not wear loose clothing or jewellery. Keep your hair, clothing and gloves away from moving parts.** Loose clothes, jewellery or long hair can be caught in moving parts.
- g) **If dust extraction and collection devices can be installed, make sure that these are connected and used correctly.** Use of dust collection can reduce dust-related hazards.
- h) **Do not allow yourself to be lulled into a false sense of security and do not disregard the safety rules for power tools, even if you are familiar with the power tool after using it many times.** Careless action can lead to serious injuries within a fraction of a second.

4) POWER TOOL USE AND CARE

- a) **Do not force the power tool. Use the correct power tool for your application.** The correct power tool will do the job better and safer at the rate for which it was designed.
- b) **Do not use the power tool if the switch does not turn it on and off.** Any power tool that cannot be controlled with the switch is dangerous and must be repaired.
- c) **Remove the plug from the wall socket and/or remove the rechargeable battery before you change**

the device's settings, change accessory parts or put away the power tool.

Such preventive safety measures reduce the risk of starting the power tool accidentally.

- d) **Store idle power tools out of the reach of children and do not allow persons unfamiliar with the power tool or these instructions to operate the power tool.** Power tools are dangerous in the hands of untrained users.
- e) **Look after the power tool and application tool carefully. Check for misalignment or binding of moving parts, breakage of parts and any other condition that may affect the power tool's operation. If damaged, have the power tool repaired before use.** Many accidents are caused by poorly maintained power tools.
- f) **Keep cutting tools sharp and clean.** Properly maintained cutting tools with sharp cutting edges are less likely to bind and are easier to control.
- g) **Use the power tool, accessories and tool bits etc. in accordance with these instructions, taking into account the working conditions and the work to be performed.** Use of the power tool for operations different from those intended could result in a hazardous situation.
- h) **Keep handles and grip surfaces dry, clean and free from oil and grease.**

Slippery handles and grip surfaces do not permit safe operation and control over the power tool in unexpected situations.

5) CAREFUL HANDLING AND USE OF BATTERY DEVICES

- a) **Charge the batteries only in chargers that are recommended by the manufacturer.** Risk of fire if a charger that is suitable for a specific type of battery is used with other batteries.
- b) **In the power tools, use only the batteries designed for the purpose.** The use of other batteries may result in injuries and risk of fire.
- c) **Keep the unused battery away from paper clips, coins, keys, nails, screws and other small metal objects, which could cause bridging of the contacts.** A short circuit between the battery contacts may cause burns or fire.
- d) **If used incorrectly, liquid may leak from the battery. Avoid contact with this. In the event of accidental contact, rinse off with water.** If the liquid gets into eyes, seek medical assistance. Leaking battery fluid may cause skin irritations or burns.
- e) **Do not use damaged or altered batteries.** Damaged or altered batteries can be unpredictable and lead to fire, explosion or risk of injury.
- f) **Do not expose batteries to fire or elevated temperatures.** Fire or temperatures over 130 °C can cause an explosion.

- g) **Follow all instructions for charging and never charge the battery or the battery-powered tool outside the temperature range stated in the operating instructions.** Incorrect charging or charging outside the permitted temperature range may destroy the battery and increase the risk of fire.

6) SERVICE

- a) **Have your power tool serviced by a qualified repair person using only identical replacement parts.** This will ensure that the safety of the power tool is maintained.
- b) **Never repair damaged batteries.** All battery repairs should be carried out by the manufacturer or authorised customer service centres only.

Additional safety instructions

- **Hold the electric tool by the insulated gripping surfaces when performing work in which the cutting tool may come into contact with hidden wiring.** Contact with a live wire can also cause a charge in metal parts of the device and result in an electric shock.
- **Fasten and secure the workpiece by means of clamps or with another**

method on a stable underground.

If you hold the workpiece only with your hand or against your own body, it will stay unstable and this can lead to a loss of control.

- **Do not use any accessories that are not recommended by PARKSIDE.** This can result in electric shock or fire.



Observe the safety information and notes on charging and proper use as shown in the instruction manual for your battery and charger from the Parkside X 20 V Team series. A detailed description of the charging process and further information can be found in the separate operating instructions.

Additional safety instructions for sabre saws

- Keep hands away from the sawing area. Do not reach underneath the workpiece. Upon contact with the blade there is a risk of injury.
- Move the power tool against the workpiece only when it is turned on. Otherwise, there is a risk of kickback if the attachment tools jam in the workpiece.
- Make sure that the footplate is secure during sawing. A tilted saw blade may break or cause a kickback.
- After you have finished work, turn the power tool off and do

not pull the saw blade out of the cut until it has come to a standstill. In this way you will avoid any kickback and can safely put down the power tool.

- Use only undamaged saw blades in perfect condition. Bent or blunt blades can break, adversely affect the cut or cause kickback.
- Do not brake the saw blade after switching the device off by applying side pressure. The saw blade may be damaged, break or cause a kickback.
- Use suitable detectors in order to find hidden supply lines or consult the local utility company. Contact with electric cables can lead to fire and electric shock. Damage to a gas pipe can cause an explosion. Penetration into a water line causes property damage.
- Secure the workpiece. A workpiece that is retained with clamping appliances or a vice is held more securely than with your hand.
- Wait until the power tool has stopped before placing it down. The attachment tools can jam and lead to a loss of control over the power tool.

Residual risks

Even if properly operating and handling this electric tool, some residual risks will remain. Due to its construction and build, this electric tool may present the following hazards:

- a) Cuts
- b) Ear damage if working without ear protection.
- c) Damage to your health caused by swinging your hands and arms when operating the appliance for longer periods of time or if the unit is not held or maintained properly.



Warning! During operation, this electric tool generates an electromagnetic field which, under certain circumstances, may impair the functionality of active or passive medical implants. To reduce the risk of serious or lethal injuries, we recommend that persons with medical implants consult their doctor and the manufacturer of their medical implant before operating the machine.

Assembly



Only insert the battery once the battery-operated tool is fully ready for use.



Attaching/removing the protective cover

Attaching the protective cover

1. Press the two holders on the protective cover (15) into the recesses on the appliance housing. The protective cover (15) locks into place.



You can fold the fitted protective cover (15) up by 90°.

Removing the protective cover

2. Carefully press the two holders on the protective cover (15) apart.
3. Pull the protective cover (15) to the front.

B Assembling/removing the slide shoe

When working on scratch-sensitive workpieces, working with the slide shoe (20) is recommended.

Attaching the slide shoe

1. Place the shoe (20) on the front of the bottom plate (5).
2. Now, press the notches (20a) on the back of the slide shoe over the baseplate (5).

Removing the slide shoe

1. Press the slide shoe (20) on the notches (20a) from the baseplate (5).
2. Pull the slide shoe (20) forward, away from the baseplate (5).

C Removing/inserting the rechargeable battery

1. To remove the battery (22) from the device, press the release button (23) on the battery and pull the battery (22) out.
2. To insert the battery (22), push the battery (22) along the guide rail into the device. You will hear it click into place.



Only insert the battery once the battery-operated tool is fully ready for use.

A Checking the charge status of the rechargeable battery

The battery charge status indicator (22a) signalises the state of charge of the battery (22).

Press the button (22a) on the battery. The state of charge of the battery is displayed by illuminating the 3-colour LED lights of the state of charge display.

3 LEDs light up (red, orange and green):

Battery is fully charged.

2 LEDs light up (red and orange):

Battery has a residual charge.

1 LED lights up (red):

Battery has to be charged

i Only charge the battery (22) when the red LED on the charge status indicator (22a) is on.

A Recharging the battery

i Allow a hot battery to cool before charging.

i Only charge the battery (22) when the red LED on the charge status indicator is on.

Charging time (min.)	PLG 20 A1	PLG 20 A3 PDSLGL 20 A1
PAP 20 A1	60	30
PAP 20 A2	75	30
PAP 20 A3	90	60

1. Remove the battery (22) from the appliance, as necessary (see „Removing/inserting the battery“).

2. Insert the battery (22) in the charging compartment of the battery charger (24).
3. Plug the battery charger (24) into a mains outlet.
4. When the battery is fully recharged unplug the battery charger (24) from the mains.
5. Remove the battery (22) from the charger (24).

D Installing/changing the saw blade



Wear protective gloves when attaching the saw blade. Risk of injury when touching the saw blade.



Only saw blades with a T-shank mount (single lug shank) such as the supplied saw blades (16/17) can be used.

Installing the saw blade

Make sure that the saw blade holder is free of splinters or other material residue.

1. Turn the clamping lever (27) as far to the left as possible and hold it firmly in this position.
2. Insert the saw blade (16/17) into the chuck (10). When inserting the saw blade (16/17), make sure that the back of the saw blade is in the notch of the guide roller (9). Make sure that the saw blade (16/17) is attached correctly and the teeth are pointing in the cutting direction.
3. Release the clamping lever (27).

i Be sure to always use the correct saw blade for the material.

Removing the saw blade

1. Turn the clamping lever (27) as far to the left as possible and hold it firmly in this position.
2. Remove the saw blade (16/17) from the chuck (10).
3. Release the clamping lever (27).

E Removing/attaching the parallel guide

i The parallel guide can be fitted on both sides of the device.

Attaching the parallel guide

1. Loosen the retaining screws (12) if necessary.
2. Slide the parallel guide (19) through the slide-in openings (11).
3. Retighten the retaining screws (12).

Removing the parallel guide

1. Loosen the retaining screws (12).
2. Pull the parallel guide (19) out of the slide-in openings (11).

Removing/attaching the tension tear protection

Removing the tension tear protection

1. Press the tension tear protection (21) away from the recess (**A** 28) in the slide shoe (20).

Attaching the tension tear protection

2. Press the tension tear protection (21) into the recess (**A** 28) in the slide shoe (20).

Operation



Switch off the device and remove the battery before carrying out any maintenance work.



Ensure that the ambient temperature does not exceed 50 °C or fall below -20 °C during work.



Switching on and off

The speed can be smoothly adjusted with the on/off switch (2). The more you press the on/off switch (2), the higher the speed.

1. To start the device, press and hold the safety switch (1) and press the on/off switch (2).
2. To stop the device, release the on/off switch (2).



Adjusting the mitre angle

1. Loosen the hexagon socket screws (7) with the Allen key (18).
2. Set the bottom plate (5) to the desired position (-45° - 45°). A total of 6 levels can be set (-45°, -22.5°, 0°, 15°, 30° and 45°).
3. Tighten the hexagon socket screws (7) with the Allen key (18).



The maximum mitre angle can only be set on both sides if the protective cover (15) is folded up or disassembled (see "Attaching/removing the protective cover").

G Adjusting the stroke strength

The pendulum movement of the saw blade can be adjusted with the pendulum stroke switch (8). There are 4 positions for the pendulum stroke switch (8):

- 0 - no stroke
- 1 - low stroke
- 2 - medium stroke
- 3 - high stroke

The optimal stroke strength can be established through practice; the following settings are recommended:

- Fine and clean cutting edges can be achieved with little or no pendulum motion (level 1 or 0).
- For thin material, hard material (e.g. steel) and for cutting curves, use level 0 also.
- Soft material (wood, plastic, etc.): Set the pendulum to level II or III.

i With the pendulum stroke activated you can work much faster.

G Connecting external dust extraction

Dust extraction starts automatically when switching on the device if the switch for the dust blower function (6) is set to position "0".

Connecting external dust extraction:

1. Slide the adapter for the external dust extraction (26) into the connection for the dust extraction (4) as far as it will go.

2. Connect the suction tube of a vacuum cleaner (not included) to the adapter for external dust extraction (26).

Removing the external dust extraction:

1. Disconnect the suction tube from the adapter for external dust extraction (26).
2. Disconnect the adapter for external dust extraction (26).

i If necessary, you can connect the suction tube of a vacuum cleaner directly to the device without an adapter.

G Switching the dust blower function on/off

1. To switch on the dust blower function, move the switch for the dust blower function (6) to position .
2. To switch it off, move the switch for the dust blower function (6) to position "0".

J Plunge cuts

Plunge cuts may only be made in soft materials such as wood, aerated concrete, plasterboard, etc. However, this requires a certain amount of practice and is possible only with short saw blades.

Plunge cuts are only allowed if the mitre angle is 0°.

1. Place the saw on the workpiece and switch it on.
2. Make sure that the front edge of the bottom plate rests on the surface of the workpiece.
3. Slowly saw at an angle into the workpiece, then bring the saw into a vertical position.

4. Continue sawing along the cutting line.
5. Turn off the saw and lift it off the workpiece after finishing work.

Working instructions

- Clamp the workpiece. Use a clamping device for small workpieces.
- Draw a line to specify the direction in which the saw blade is guided.
- Hold the device securely by the handle.
- Set the sawing speed.
- Adjust the mitre angle.
- Set the pendulum stroke position.
- Turn on the device.
- Wait until the device has reached full speed.
- Place the bottom plate (5) on the workpiece.
- Slowly move the device along the marked line, pressing the bottom plate firmly against the workpiece.
- Do not apply too much pressure to the device. Let the device do the work.
- Before shutting down the device, switch it off and wait for it to come to a complete standstill.

Cleaning and Servicing



Switch off the device and remove the battery before carrying out any maintenance work.



You should have any repair and maintenance work that is not described in these instructions carried out by our Service Centre. Only use original parts.

Cleaning



The device must not be sprayed with water or placed in water. Otherwise there is a risk of electric shock.



Do not use any cleaning agents or solvents. This could damage the device irreparably. Chemical substances may attack the plastic parts of the device.

- Keep the ventilation slits, motor housing and handles of the machine clean. Use a damp cloth or brush to do this.

Maintenance

The device is maintenance free.

Storage

- Always store the devices and accessories:
 - dry.
 - clean.
 - protected against dust.
 - out of the reach of children.
- Remove the rechargeable battery from the device before storing the device (see the separate operating instructions for the battery and charger).
- The storage temperature for the rechargeable battery and the device is between 0°C and 45°C. Avoid extreme cold or heat during storage to ensure the battery output is not adversely affected.

Disposal and protection of the environment

Remove the rechargeable battery before disposing of the device.

The device, accessories and packaging should be properly recycled.

Instruction on how to dispose of the rechargeable battery can be found in the separate instruction manual for your battery and charger



Machines do not belong with domestic waste.

- Return the unit to a recycling centre. The plastics and metals in the unit can be sorted and appropriately recycled. Ask our Service Centre for details.
- Defective units returned to us will be disposed of for free.

Replacement parts/Accessories

Spare parts and accessories can be obtained at www.grizzly-service.eu

If you have issues ordering, please use the contact form.

If you have any other questions, contact the "Service-Center" (see page 77).

Position	Description	Order no.
17	Wood saw blade	13800406
16	Metal saw blade	13800403
21	Tension tear protection	91105573
15	Protective cover	91105572
22	Rechargeable battery (2 Ah)*	80001172
24	Charger	80001337

*The rechargeable battery is available to order at a promotion price.

There is only a limited stock of this item and it may sell out quickly.

The promotion is restricted to one battery per customer/device and only runs for two months from the start of the promotion. After this period, replacement batteries can still be ordered as spares under different terms and conditions.

Trouble shooting



In the event of an accident or malfunction, remove the battery from the device immediately! Failure to comply may result in injuries from cuts.

Problem	Possible cause	Corrective action
Appliance won't start	Battery (A 22) not inserted	Insert battery (A 22) (Observe the separate operating instructions for the rechargeable battery and charger)
	Battery (A 22) discharged	Recharge battery (A 22) (Observe the separate operating instructions for the rechargeable battery and charger)
	On/Off switch (A 2) defective Motor defective	Send in to Service Centre for repair
Intermittent operation	Internal loose contact	Send in to Service Centre for repair
	On/Off switch (A 2) defective	
Poor sawing performance	Saw blade (A 16/17) unsuitable for the workpiece to be processed	Insert a suitable saw blade (A 16/17)
	Saw blade (A 16/17) is blunt	Insert a new saw blade (A 16/17)
	Incorrect sawing speed	Adjust sawing speed
	Low battery power	Charge the battery (A 22) (observe the separate operating instructions for the battery and charger)
Saw blade quickly becomes blunt	Saw blade (A 16/17) unsuitable for the workpiece to be processed	Insert a suitable saw blade (A 16/17)
	Too much pressure applied	Reduce the pressure
	Sawing speed too high	Reduce the sawing speed

Guarantee

Dear Customer,
This equipment is provided with a 3-year guarantee from the date of purchase. In case of defects, you have statutory rights against the seller of the product. These statutory rights are not restricted by our guarantee presented below.

Terms of Guarantee

The term of the guarantee begins on the date of purchase. Please retain the original receipt. This document is required as proof of purchase.

If a material or manufacturing defect occurs within three years of the date of purchase of this product, we will repair or replace – at our choice – the product for you free of charge. This guarantee requires the defective equipment and proof of purchase to be presented within the three-year period with a brief written description of what constitutes the defect and when it occurred.

If the defect is covered by our guarantee, you will receive either the repaired product or a new product. No new guarantee period begins on repair or replacement of the product.

Guarantee Period and Statutory Claims for Defects

The guarantee period is not extended by the guarantee service. This also applies for replaced or repaired parts. Any damages and defects already present at the time of purchase must be reported immediately after unpacking. Repairs arising after expiry of the guarantee period are chargeable.

Guarantee Cover

The equipment has been carefully produced in accordance with strict quality guidelines and conscientiously checked prior to delivery.

The guarantee applies for all material and manufacturing defects. This guarantee does not extend to cover product parts that are subject to normal wear and may therefore be considered as wearing parts (e.g. saw blades) or to cover damage to breakable parts (e.g. switches, tension tear protection, slide shoe).

This guarantee shall be invalid if the product has been damaged, used incorrectly or not maintained. Precise adherence to all of the instructions specified in the operating manual is required for proper use of the product. Intended uses and actions against which the operating manual advises or warns must be categorically avoided. The product is designed only for private and not commercial use. The guarantee will be invalidated in case of misuse or improper handling, use of force, or interventions not undertaken by our authorised service branch.

Processing in Case of Guarantee

To ensure quick handling of you issue, please follow the following directions:

- Please have the receipt and item number (IAN 356353_2004) ready as proof of purchase for all enquiries.
- Please find the item number on the rating plate.
- Should functional errors or other defects occur, please initially contact the service department specified below by **telephone** or by **e-mail**. You will then receive further information on the processing of your complaint.

- After consultation with our customer service, a product recorded as defective can be sent postage paid to the service address communicated to you, with the proof of purchase (receipt) and specification of what constitutes the defect and when it occurred. In order to avoid acceptance problems and additional costs, please be sure to use only the address communicated to you. Ensure that the consignment is not sent carriage forward or by bulky goods, express or other special freight. Please send the equipment inc. all accessories supplied at the time of purchase and ensure adequate, safe transport packaging.

Repair Service

For a charge, **repairs not covered by the guarantee** can be carried out by our service branch, which will be happy to issue a cost estimate for you.

We can handle only equipment that has been sent with adequate packaging and postage.

Attention: Please send your equipment to our service branch in clean condition and with an indication of the defect.

Equipment sent carriage forward or by bulky goods, express or other special freight will not be accepted.

We will dispose of your defective devices free of charge when you send them to us.

Service-Center

GB **Service Great Britain**
Tel.: 0800 404 7657
E-Mail: grizzly@lidl.co.uk
IAN 356353_2004

MT **Service Malta**
Tel.: 80062230
E-Mail: grizzly@lidl.com.mt
IAN 356353_2004

Importer

Please note that the following address is not a service address. Please initially contact the service centre specified above.

Grizzly Tools GmbH & Co. KG
Stockstädter Straße 20
63762 Großostheim
GERMANY
www.grizzly-service.eu

Inhalt

Einleitung	78
Bestimmungsgemäße Verwendung	78
Allgemeine Beschreibung	79
Lieferumfang.....	79
Funktionsbeschreibung.....	79
Übersicht	79
Technische Daten	80
Sicherheitshinweise	81
Symbole und Bildzeichen	81
Allgemeine Sicherheitshinweise für Elektrowerkzeuge	81
Zusätzliche Sicherheitshinweise	85
Weiterführende Sicherheitshinweise für Stichsägen.....	85
Restrisiken	86
Montage	86
Schutzhaube de-/montieren.....	86
Gleitschuh anbringen/abnehmen.....	86
Akku entnehmen/einsetzen	87
Ladezustand des Akkus prüfen.....	87
Akku aufladen	87
Sägeblatt montieren/wechseln.....	87
Parallelführung de-/montieren.....	88
Spanreißschutz entnehmen/ anbringen	88
Bedienung	88
Ein- und Ausschalten.....	88
Einstellen des Gehrungswinkels.....	89
Einstellen der Hubstärke	89
Externe Staubabsaugung anschließen.....	89
Staubblasfunktion ein-/ausschalten....	90
Tauschnitte	90
Arbeitshinweise	90
Reinigung und Wartung	90
Reinigung.....	90
Wartung	91
Lagerung	91
Entsorgung/Umweltschutz	91
Ersatzteile/Zubehör	92
Fehlersuche	93

Garantie	94
Reparatur-Service	95
Service-Center	95
Importeur	95
Original-EG-Konformitätserklärung	100
Explosionszeichnung	101

Einleitung

Herzlichen Glückwunsch zum Kauf Ihres neuen Gerätes. Sie haben sich damit für ein hochwertiges Gerät entschieden. Dieses Gerät wurde während der Produktion auf Qualität geprüft und einer Endkontrolle unterzogen. Die Funktionsfähigkeit Ihres Gerätes ist somit sichergestellt.



Die Betriebsanleitung ist Bestandteil dieses Gerätes. Sie enthält wichtige Hinweise für Sicherheit, Gebrauch und Entsorgung. Machen Sie sich vor der Benutzung des Gerätes mit allen Bedien- und Sicherheitshinweisen vertraut. Benutzen Sie das Gerät nur wie beschrieben und für die angegebenen Einsatzbereiche. Bewahren Sie die Betriebsanleitung gut auf und händigen Sie alle Unterlagen bei Weitergabe des Gerätes an Dritte mit aus.

Bestimmungsgemäße Verwendung

Das Gerät ist, bei fester Auflage, für gerade und kurvige Schnitte sowie Gehrungsschnitte bis 45° an kantigen Werkstücken aus Kunststoff, Holz und Leichtmetall geeignet. Das Gerät ist ausschließlich für den privaten Gebrauch in trockenen Räumen zugelassen.

Beachten Sie die Hinweise zu Sägeblatttypen.

Jede andere Verwendung, die in dieser Anleitung nicht ausdrücklich zugelassen wird, kann zu Schäden am Gerät führen und eine ernsthafte Gefahr für den Benutzer darstellen.

Der Hersteller haftet nicht für Schäden, die durch bestimmungswidrigen Gebrauch oder falsche Bedienung verursacht wurden. Dieses Gerät ist nicht zur gewerblichen Nutzung geeignet. Bei gewerblichem Einsatz erlischt die Garantie.

Das Gerät ist Teil der Serie Parkside X 20 V TEAM und kann mit Akkus der Parkside X 20 V TEAM Serie betrieben werden. Die Akkus dürfen nur mit Ladegeräten der Serie Parkside X 20 V TEAM geladen werden.

Allgemeine Beschreibung

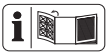

Die Abbildung der wichtigsten Funktionsteile finden Sie auf der vorderen und hinteren Ausklappseite.

Lieferumfang

Packen Sie das Gerät aus und kontrollieren Sie, ob es vollständig ist.

- Akku-Stichsäge
- Zubehör:
 - 2 Sägeblätter für Holz (HCS) „Swiss Made“
 - 1 Sägeblatt für Metall (HSS) „Swiss Made“
 - 1 Innensechskantschlüssel (am integrierten Innensechskantschlüssel-Halter)
 - Spanreißschutz (bereits montiert)
 - Gleitschuh (bereits montiert)

- Schutzhaube (bereits montiert)
- Adapter zur externen Staubabsaugung (bereits montiert)
- Parallelführung
- Aufbewahrungskoffer
- Betriebsanleitung



Akku und Ladegerät sind nicht im Lieferumfang enthalten.

Entsorgen Sie das Verpackungsmaterial ordnungsgemäß.

Funktionsbeschreibung

Die Akku-Stichsäge verfügt über eine Pendelhubeinrichtung, ein Arbeitslicht und eine Parallelführung.

Die Rasten für Gehrungswinkel ermöglichen ein genaues Arbeiten.

Die Funktion der Bedienteile entnehmen Sie bitte den nachfolgenden Beschreibungen.

Übersicht



- 1 Sicherheitsschalter
- 2 Ein-/Ausschalter
- 3 Griff
- 4 Anschluss zur Staubabsaugung
- 5 Bodenplatte
- 6 Schalter für Staubblasfunktion
- 7 Innensechskantschrauben (nicht sichtbar)
- 8 Pendelhubschalter
- 9 Führungsrolle
- 10 Spannfutter
- 11 Einschuböffnungen
- 12 Feststellschrauben
- 13 Schutzbügel
- 14 LED-Arbeitslicht (nicht sichtbar)
- 15 Schutzhaube
- 16 Sägeblatt Metall
- 17 Sägeblätter Holz
- 18 Innensechskantschlüssel

- 19 Parallelführung
- 20 Gleitschuh
- 21 Spanreißschutz
- 22 Akku
- 23 Entriegelungstaste Akku
- 24 Ladegerät
- 25 Aufbewahrungskoffer
- 26 Adapter zur externen Staubabsaugung

D 27 Klemmhebel

Technische Daten

Akku-Pendelhubstichsäge.....PSTDA 20-Li B3

- Nenneneingangsspannung 20 V==
- Leerlaufdrehzahl n_00 - 2700 min⁻¹
- Sägehub 20 mm
- Schnitttiefe in Holz max. 80 mm
- Schnitttiefe in Aluminium max. 12 mm
- Schnitttiefe in Metall 5 mm
- Gewicht (mit Akku) max. 2,1 kg
- Schalldruckpegel
(L_{pA}) 85,2 dB(A), $K_{pA} = 5$ dB
- Schalleistungspegel
(L_{WA}) 96,2 dB(A), $K_{WA} = 5$ dB
- Vibration (a_h)
in Holz 9,27 m/s²; $K = 1,5$ m/s²
- in Metall 12,67 m/s²; $K = 1,5$ m/s²
- Temperatur max 50 °C
- Ladevorgang 4 - 40 °C
- Betrieb -20 - 50 °C
- Lagerung 0 - 45 °C



Achtung! Eine aktuelle Liste der Akkukompatibilität finden Sie unter: www.lidl.de/akku

Dieses Gerät kann ausschließlich mit folgenden Akkus betrieben werden: PAP 20 A1, PAP 20 A2, PAP 20 A3.

Dieses Akkus dürfen mit folgenden Ladegeräten geladen werden: PLG 20 A1, PLG 20 A3, PDSLK 20 A1.

Ladezeit (Min.)	PLG 20 A1	PLG 20 A3 PDSLK 20 A1
PAP 20 A1	60	30
PAP 20 A2	75	30
PAP 20 A3	90	60

Lärm- und Vibrationswerte wurden entsprechend den in der Konformitätserklärung genannten Normen und Bestimmungen ermittelt.

Der angegebene Schwingungsemissionswert ist nach einem genormten Prüfverfahren gemessen worden und kann zum Vergleich eines Elektrowerkzeugs mit einem anderen verwendet werden.

Der angegebene Schwingungsemissionswert kann auch zu einer einleitenden Einschätzung der Aussetzung verwendet werden.



Warnung:

Der Schwingungsemissionswert kann sich während der tatsächlichen Benutzung des Elektrowerkzeugs von dem Angabewert unterscheiden, abhängig von der Art und Weise, in der das Elektrowerkzeug verwendet wird. Versuchen Sie, die Belastung durch Vibrationen so gering wie möglich zu halten. Beispielhafte Maßnahmen zur Verringerung der Vibrationsbelastung sind das Tragen von Handschuhen beim Gebrauch des Werkzeugs und die Begrenzung der Arbeitszeit. Dabei sind alle Anteile des Betriebszyklus zu berücksichtigen (beispielsweise Zeiten, in

denen das Elektrowerkzeug abgeschaltet ist, und solche, in denen es zwar eingeschaltet ist, aber ohne Belastung läuft).

Sicherheitshinweise

Dieser Abschnitt behandelt die grundlegenden Sicherheitsvorschriften bei der Arbeit mit dem Gerät.

Symbole und Bildzeichen

Bildzeichen auf dem Gerät:



Das Gerät ist Teil der Serie Parkside X 20 V TEAM.



Betriebsanleitung lesen.



Elektrogeräte gehören nicht in den Hausmüll.

Symbole in der Betriebsanleitung:



Gefahrenzeichen mit Angaben zur Verhütung von Personen- oder Sachschäden.



Gefahrenzeichen mit Angaben zur Verhütung von Personenschäden durch einen elektrischen Schlag.



Gebotszeichen mit Angaben zur Verhütung von Schäden.



Tragen Sie schnittsichere Handschuhe.



Hinweiszeichen mit Informationen zum besseren Umgang mit dem Gerät.

Allgemeine Sicherheitshinweise für Elektrowerkzeuge



WARNUNG! Lesen Sie alle Sicherheitshinweise, Anweisungen, Bebilderungen und technischen Daten, mit denen dieses Elektrowerkzeug versehen ist. Versäumnisse bei der Einhaltung der nachfolgenden Anweisungen und Anweisungen können elektrischen Schlag, Brand und/oder schwere Verletzungen verursachen.

Bewahren Sie alle Sicherheitshinweise und Anweisungen für die Zukunft auf.

Der in den Sicherheitshinweisen verwendete Begriff „Elektrowerkzeug“ bezieht sich auf netzbetriebene Elektrowerkzeuge (mit Netzleitung) oder auf akkubetriebene Elektrowerkzeuge (ohne Netzleitung).

1) Arbeitsplatzsicherheit

- a) **Halten Sie Ihren Arbeitsbereich sauber und gut beleuchtet.** Unordnung oder unbeleuchtete Arbeitsbereiche können zu Unfällen führen.
- b) **Arbeiten Sie mit dem Elektrowerkzeug nicht in explosionsgefährdeter Umgebung, in der sich brennbare Flüssigkeiten, Gase oder Stäube befinden.** Elektrowerkzeuge erzeugen Funken, die den Staub oder die Dämpfe entzünden können.
- c) **Halten Sie Kinder und andere Personen während der Benutzung des Elektrowerkzeugs fern.** Bei Ablenkung können Sie die Kontrolle über das Elektrowerkzeug verlieren.

2) Elektrische Sicherheit

- a) **Der Anschlussstecker des Elektrowerkzeuges muss in die Steckdose passen. Der Stecker darf in keiner Weise verändert werden. Verwenden Sie keine Adapterstecker gemeinsam mit schutzgeerdeten Elektrowerkzeugen.** Unveränderte Stecker und passende Steckdosen verringern das Risiko eines elektrischen Schlages.
- b) **Vermeiden Sie Körperkontakt mit geerdeten Oberflächen wie von Rohren, Heizungen, Herden und Kühlschränken.** Es besteht ein erhöhtes Risiko durch elektrischen Schlag, wenn Ihr Körper geerdet ist.
- c) **Halten Sie Elektrowerkzeuge von Regen oder Nässe fern.** Das Eindringen von Wasser in ein Elektrowerkzeug erhöht das Risiko eines elektrischen Schlages.
- d) **Zweckentfremden Sie die Anschlussleitung nicht, um das Elektrowerkzeug zu tragen, aufzuhängen oder um den Stecker aus der Steckdose zu ziehen. Halten Sie die Anschlussleitung fern von Hitze, Öl, scharfen Kanten oder sich bewegendenden Teilen.** Beschädigte oder verwickelte Anschlussleitungen erhöhen das Risiko eines elektrischen Schlages.
- e) **Wenn Sie mit dem Elektrowerkzeug im Freien arbeiten, verwenden Sie nur Verlängerungsleitungen, die auch für den Außenbereich geeignet sind.** Die Anwendung einer für den Außenbereich geeigneten Verlängerungsleitung verringert das Risiko eines elektrischen Schlages.

- f) **Wenn der Betrieb des Elektrowerkzeugs in feuchter Umgebung nicht vermeidbar ist, verwenden Sie einen Fehlerstromschutzschalter.** Der Einsatz eines Fehlerstromschutzschalters vermindert das Risiko eines elektrischen Schlages.

3) Sicherheit von Personen

- a) **Seien Sie aufmerksam, achten Sie darauf, was Sie tun, und gehen Sie mit Vernunft an die Arbeit mit dem Elektrowerkzeug. Benutzen Sie kein Elektrowerkzeug, wenn Sie müde sind oder unter Einfluss von Drogen, Alkohol oder Medikamenten stehen.** Ein Moment der Unachtsamkeit beim Gebrauch des Elektrowerkzeugs kann zu ernsthaften Verletzungen führen.
- b) **Tragen Sie persönliche Schutzausrüstung und immer eine Schutzbrille.** Das Tragen persönlicher Schutzausrüstung, wie Staubmaske, rutschfeste Sicherheitsschuhe, Schutzhelm oder Gehörschutz je nach Art und Einsatz des Elektrowerkzeugs, verringert das Risiko von Verletzungen.
- c) **Vermeiden Sie eine unbeabsichtigte Inbetriebnahme. Vergewissern Sie sich, dass das Elektrowerkzeug ausgeschaltet ist, bevor Sie es an die Stromversorgung und/oder den Akku anschließen, es aufnehmen oder tragen.** Wenn Sie beim Tragen des Elektrowerkzeugs den Finger am Schalter haben oder das Gerät eingeschaltet an die Stromversorgung anschließen, kann dies zu Unfällen führen.
- d) **Entfernen Sie Einstellwerkzeuge oder Schraubenschlüssel, bevor**

Sie das Elektrowerkzeug einschalten. Ein Werkzeug oder Schlüssel, der sich in einem drehenden Teil des Elektrowerkzeugs befindet, kann zu Verletzungen führen.

- e) **Vermeiden Sie eine abnormale Körperhaltung. Sorgen Sie für einen sicheren Stand und halten Sie jederzeit das Gleichgewicht.** Dadurch können Sie das Elektrowerkzeug in unerwarteten Situationen besser kontrollieren.
 - f) **Tragen Sie geeignete Kleidung. Tragen Sie keine weite Kleidung oder Schmuck. Halten Sie Haare und Kleidung fern von sich bewegenden Teilen.** Lockere Kleidung, Schmuck oder lange Haare können von sich bewegenden Teilen erfasst werden.
 - g) **Wenn Staubabsaug- und -auffangeinrichtungen montiert werden können, sind diese anzubringen und richtig zu verwenden.** Verwendung einer Staubabsaugung kann Gefährdungen durch Staub verringern.
 - h) **Wiegen Sie sich nicht in falscher Sicherheit und setzen Sie sich nicht über die Sicherheitsregeln für Elektrowerkzeuge hinweg, auch wenn Sie nach vielfachem Gebrauch mit dem Elektrowerkzeug vertraut sind.** Achtloses Handeln kann binnen Sekundenbruchteilen zu schweren Verletzungen führen.
- 4) Verwendung und Behandlung des Elektrowerkzeuges**
- a) **Überlasten Sie das Elektrowerkzeug nicht. Verwenden Sie für Ihre Arbeit das dafür bestimmte Elektrowerkzeug.** Mit dem pas-

senden Elektrowerkzeug arbeiten Sie besser und sicherer im angegebenen Leistungsbereich.

- b) **Benutzen Sie kein Elektrowerkzeug, dessen Schalter defekt ist.** Ein Elektrowerkzeug, das sich nicht mehr ein- oder ausschalten lässt, ist gefährlich und muss repariert werden.
- c) **Ziehen Sie den Stecker aus der Steckdose und/oder entfernen Sie einen abnehmbaren Akku, bevor Sie Geräteeinstellungen vornehmen, Einsatzwerkzeugteile wechseln oder das Elektrowerkzeug weglegen.** Diese Vorsichtsmaßnahme verhindert den unbeabsichtigten Start des Elektrowerkzeugs.
- d) **Bewahren Sie unbenutzte Elektrowerkzeuge außerhalb der Reichweite von Kindern auf. Lassen Sie keine Personen das Elektrowerkzeug benutzen, die mit diesem nicht vertraut sind oder diese Anweisungen nicht gelesen haben.** Elektrowerkzeuge sind gefährlich, wenn sie von unerfahrenen Personen benutzt werden.
- e) **Pflegen Sie das Elektrowerkzeug und Einsatzwerkzeug mit Sorgfalt. Kontrollieren Sie, ob bewegliche Teile einwandfrei funktionieren und nicht klemmen, ob Teile gebrochen oder so beschädigt sind, dass die Funktion des Elektrowerkzeugs beeinträchtigt ist. Lassen Sie beschädigte Teile vor dem Einsatz des Elektrowerkzeuges reparieren.** Viele Unfälle haben ihre Ursache in schlecht gewarteten Elektrowerkzeugen.
- f) **Halten Sie Schneidwerkzeuge scharf und sauber.** Sorgfältig ge-

pflegte Schneidwerkzeuge mit scharfen Schneidkanten verklemmen sich weniger und sind leichter zu führen.

- g) Verwenden Sie Elektrowerkzeug, Einsatzwerkzeug, Einsatzwerkzeuge usw. entsprechend diesen Anweisungen. Berücksichtigen Sie dabei die Arbeitsbedingungen und die auszuführende Tätigkeit.** Der Gebrauch von Elektrowerkzeugen für andere als die vorgesehenen Anwendungen kann zu gefährlichen Situationen führen.
- h) Halten Sie Griffe und Griffflächen trocken, sauber und frei von Öl und Fett.** Rutschige Griffe und Griffflächen erlauben keine sichere Bedienung und Kontrolle des Elektrowerkzeugs in unvorhergesehenen Situationen.

5) Verwendung und Behandlung des Akkuwerkzeugs

- a) Laden Sie Akkus nur mit Ladegeräten auf, die vom Hersteller empfohlen werden.** Durch ein Ladegerät, das für eine bestimmte Art von Akkus geeignet ist, besteht Brandgefahr, wenn es mit anderen Akkus verwendet wird.
- b) Verwenden Sie nur die dafür vorgesehenen Akkus in den Elektrowerkzeugen.** Der Gebrauch von anderen Akkus kann zu Verletzungen und Brandgefahr führen.
- c) Halten Sie den nicht benutzten Akku fern von Büroklammern, Münzen, Schlüsseln, Nägeln, Schrauben oder anderen kleinen Metallgegenständen, die eine Überbrückung der Kontakte verursachen könnten.** Ein Kurzschluss zwischen den Akkukontakten kann

Verbrennungen oder Feuer zur Folge haben.

- d) Bei falscher Anwendung kann Flüssigkeit aus dem Akku austreten. Vermeiden Sie den Kontakt damit. Bei zufälligem Kontakt mit Wasser abspülen. Wenn die Flüssigkeit in die Augen kommt, nehmen Sie zusätzlich ärztliche Hilfe in Anspruch.** Austretende Akkufflüssigkeit kann zu Hautreizungen oder Verbrennungen führen.
- e) Benutzen Sie keinen beschädigten oder veränderten Akku.** Beschädigte oder veränderte Akkus können sich unvorhersehbar verhalten und zu Feuer, Explosion oder Verletzungsgefahr führen.
- f) Setzen Sie einen Akku keinem Feuer oder zu hohen Temperaturen aus.** Feuer oder Temperaturen über 130 °C können eine Explosion hervorrufen.
- g) Befolgen Sie alle Anweisungen zum Laden und laden Sie den Akku oder das Akkuwerkzeug niemals außerhalb des in der Betriebsanleitung angegebenen Temperaturbereichs.** Falsches Laden oder Laden außerhalb des zugelassenen Temperaturbereichs kann den Akku zerstören und die Brandgefahr erhöhen.
- ## 6) Service
- a) Lassen Sie Ihr Elektrowerkzeug nur von qualifiziertem Fachpersonal und nur mit Original-Ersatzteilen reparieren.** Damit wird sichergestellt, dass die Sicherheit des Elektrowerkzeugs erhalten bleibt.
- b) Warten Sie niemals beschädigte Akkus.** Sämtliche Wartung von Akkus

sollte nur durch den Hersteller oder bevollmächtigte Kundendienststellen erfolgen.

Zusätzliche Sicherheitshinweise

- **Halten Sie das Elektrowerkzeug an den isolierten Griffflächen, wenn Sie Arbeiten ausführen, bei denen das Elektrowerkzeug verborgene Stromleitungen treffen kann.** Der Kontakt mit einer spannungsführenden Leitung kann auch metallene Geräteteile unter Spannung setzen und könnte zu einem elektrischen Schlag führen.
- **Befestigen und sichern Sie das Werkstück mittels Zwingen oder auf andere Art und Weise an einer stabilen Unterlage.** Wenn Sie das Werkstück nur mit einer Hand oder gegen Ihren Körper halten, bleibt es labil, was zum Verlust der Kontrolle führen kann.
- **Verwenden Sie kein Zubehör welches nicht von PARKSIDE empfohlen wurde.** Die kann zu elektrischem Schlag oder Feuer führen.



Beachten Sie die Sicherheitshinweise und Hinweise zum Aufladen und der korrekten Verwendung, die in der Betriebsanleitung Ihres Akkus und Ladegeräts der Serie Parkside X 20 V Team gegeben sind. Eine detaillierte Beschreibung zum Ladevorgang und weitere Informationen finden Sie in dieser separaten Bedienungsanleitung.

Weiterführende Sicherheitshinweise für Stichsäge

- Halten Sie die Hände vom Sägebereich fern. Greifen Sie nicht unter das Werkstück. Bei Kontakt mit dem Sägeblatt besteht Verletzungsgefahr.
- Führen Sie das Elektrowerkzeug nur eingeschaltet gegen das Werkstück. Es besteht sonst die Gefahr eines Rückschlages, wenn sich das Einsatzwerkzeug im Werkstück verhakt.
- Achten Sie darauf, dass die Fußplatte beim Sägen sicher aufliegt. Ein verkantetes Sägeblatt kann brechen oder zum Rückschlag führen.
- Schalten Sie nach Beendigung des Arbeitsvorgangs das Elektrowerkzeug aus und ziehen Sie das Sägeblatt erst dann aus dem Schnitt, wenn dieses zum Stillstand gekommen ist. So vermeiden Sie einen Rückschlag und können das Elektrowerkzeug sicher ablegen.
- Verwenden Sie nur unbeschädigte, einwandfreie Sägeblätter. Verbogene oder unscharfe Sägeblätter können brechen, den Schnitt negativ beeinflussen oder einen Rückschlag verursachen.
- Bremsen Sie das Sägeblatt nach dem Ausschalten nicht durch seitliches Gegendrücken ab. Das Sägeblatt kann beschädigt werden, brechen oder einen Rückschlag verursachen.
- Verwenden Sie geeignete Suchgeräte, um verborgene Versorgungsleitungen aufzuspüren, oder ziehen Sie die örtliche Versorgungsgesellschaft hinzu. Kontakt mit Elektroleitungen kann zu Feuer und elektrischem Schlag führen. Beschädigung einer Gasleitung kann zur Explosion führen. Eindringen in eine Wasserleitung verursacht Sachbeschädigung.

- Sichern Sie das Werkstück. Ein mit Spannvorrichtungen oder Schraubstock festgehaltenes Werkstück ist sicherer gehalten als mit Ihrer Hand.
- Warten Sie, bis das Elektrowerkzeug zum Stillstand gekommen ist, bevor Sie es ablegen. Das Einsatzwerkzeug kann sich verhaken und zum Verlust der Kontrolle über das Elektrowerkzeug führen.

Restrisiken

Auch wenn Sie dieses Elektrowerkzeug vorschriftsmäßig bedienen, bleiben immer Restrisiken bestehen. Folgende Gefahren können im Zusammenhang mit der Bauweise und Ausführung dieses Elektrowerkzeugs auftreten:

- a) Schnittverletzungen
- b) Gehörschäden, falls kein geeigneter Gehörschutz getragen wird.
- c) Gesundheitsschäden, die aus Hand-Arm-Schwingungen resultieren, falls das Gerät über einen längeren Zeitraum verwendet wird oder nicht ordnungsgemäß geführt und gewartet wird.



Warnung! Dieses Elektrowerkzeug erzeugt während des Betriebs ein elektromagnetisches Feld. Dieses Feld kann unter bestimmten Umständen aktive oder passive medizinische Implantate beeinträchtigen. Um die Gefahr von ernsthaften oder tödlichen Verletzungen zu verringern, empfehlen wir Personen mit medizinischen Implantaten ihren Arzt und den Hersteller des medizinischen Implantats zu konsultieren, bevor die Maschine bedient wird.

Montage



Setzen Sie den Akku erst ein, wenn das Akku-Werkzeug vollständig für den Einsatz vorbereitet ist.



Schutzhaube de-/montieren

Schutzhaube montieren

1. Drücken Sie die beiden Halterungen der Schutzhaube (15) in die Aussparungen am Gerätegehäuse. Die Schutzhaube (15) rastet ein.



Sie können die montierte Schutzhaube (15) um 90° nach oben klappen.

Schutzhaube demontieren

2. Drücken Sie die beiden Halterungen der Schutzhaube (15) leicht auseinander.
3. Ziehen Sie die Schutzhaube (15) nach vorne ab.



Gleitschuh anbringen/abnehmen

Bei Arbeiten an kratzempfindlichen Werkstückoberflächen empfiehlt es sich mit Gleitschuh (20) zu arbeiten.

Gleitschuh anbringen

1. Setzen Sie den Gleitschuh (20) vorne an der Bodenplatte (5) an.
2. Drücken Sie nun die Rastnasen (20a) am hinteren Teil des Gleitschuhs über die Bodenplatte (5).

Gleitschuh abnehmen

1. Drücken Sie den Gleitschuh (20) an den Rastnasen (20a) von der Bodenplatte (5).

- Ziehen Sie den Gleitschuh (20) nach vorne von der Bodenplatte (5) ab.

C Akku entnehmen/ einsetzen

- Zum Herausnehmen des Akkus (22) aus dem Gerät drücken Sie die Entriegelungstaste (23) am Akku und ziehen den Akku (22) heraus.
- Zum Einsetzen des Akkus (22) schieben Sie den Akku (22) entlang der Führungsschiene in das Gerät. Er rastet hörbar ein.



Setzen Sie den Akku erst ein, wenn das Akku-Werkzeug vollständig für den Einsatz vorbereitet ist.

A Ladezustand des Akkus prüfen

Die Ladezustandsanzeige (22a) signalisiert den Ladezustand des Akkus (22).

Drücken Sie die Taste zur Ladezustandsanzeige (22a) am Akku.

Der Ladezustand des Akkus wird durch Aufleuchten der entsprechenden LED-Leuchte angezeigt.

3 LEDs leuchten (rot, orange und grün):
Akku geladen

2 LEDs leuchten (rot und orange):
Akku teilweise geladen

1 LED leuchtet (rot):
Akku muss geladen werden



Laden Sie den Akku (22) auf, wenn nur noch die rote LED der Ladezustandsanzeige (22a) leuchtet.



Akku aufladen



Lassen Sie einen erwärmten Akku vor dem Laden abkühlen.



Laden Sie den Akku (22) auf, wenn nur noch die rote LED der Ladezustandsanzeige (22a) leuchtet.

Ladezeit (Min.)	PLG 20 A1	PLG 20 A3 PDSLIG 20 A1
PAP 20 A1	60	30
PAP 20 A2	75	30
PAP 20 A3	90	60

- Nehmen Sie gegebenenfalls den Akku (22) aus dem Gerät.
- Schieben Sie den Akku (22) in den Ladeschacht des Ladegerätes (24).
- Schließen Sie das Ladegerät (24) an eine Steckdose an.
- Nach erfolgtem Ladevorgang trennen Sie das Ladegerät (24) vom Netz.
- Ziehen Sie den Akku (22) aus dem Ladegerät (24).



Sägeblatt montieren/ wechseln



Tragen Sie beim Anbringen des Sägeblatts Schutzhandschuhe. Verletzungsgefahr beim Berühren des Sägeblattes.



Es können nur Sägeblätter mit einer T-Schaft-Aufnahme (Einnockenschaft) wie die mitgelieferten Sägeblätter (16/17) verwendet werden.

Sägeblatt montieren

Achten Sie darauf, dass der Sägeblatthalter frei von Splintern oder anderen Materialrückständen ist.

1. Drehen Sie den Klemmhebel (27) so weit wie möglich nach links und halten Sie ihn in dieser Position fest.
2. Setzen Sie das Sägeblatt (16/17) in das Spannfutter (10) ein. Achten Sie beim Einsetzen des Sägeblattes (16/17) darauf, dass der Sägeblatt-rücken in der Rille der Führungsrolle (9) liegt. Stellen Sie sicher, dass das Sägeblatt (16/17) korrekt befestigt ist und die Zähne in die Schnittrichtung zeigen.
3. Lassen Sie den Klemmhebel (27) los.

i Achten Sie darauf, dass Sie immer das richtige Sägeblatt für das jeweilige Material verwenden.

Sägeblatt demontieren

1. Drehen Sie den Klemmhebel (27) so weit wie möglich nach links und halten Sie ihn in dieser Position fest.
2. Nehmen Sie das Sägeblatt (16/17) aus dem Spannfutter (10).
3. Lassen Sie den Klemmhebel (27) los.

E Parallelführung de-/montieren

i Die Parallelführung kann an beiden Seiten des Gerätes montiert werden.

Parallelführung montieren

1. Lockern Sie ggf. die Feststellschrauben (12).
2. Schieben Sie die Parallelführung (19) durch die Einschuböffnungen (11).

3. Ziehen Sie die Feststellschrauben (12) wieder fest.

Parallelführung demontieren

1. Lockern Sie die Feststellschrauben (12).
2. Ziehen Sie die Parallelführung (19) aus den Einschuböffnungen (11) heraus.

Spanreißschutz entnehmen/anbringen

Spanreißschutz entnehmen

1. Drücken Sie den Spanreißschutz (21) aus der Aussparung (**A** 28) im Gleitschuh (20).

Spanreißschutz anbringen

2. Drücken Sie den Spanreißschutz (21) in die Aussparung (**A** 28) im Gleitschuh (20).

Bedienung



Schalten Sie das Gerät aus und nehmen Sie vor allen Arbeiten den Akku aus dem Gerät.



Achten Sie darauf, dass die Umgebungstemperatur während dem Arbeiten 50 °C nicht überschreitet und -20 °C nicht unterschreitet.



A Ein- und Ausschalten

Mit dem Ein-/Ausschalter (2) können Sie die Geschwindigkeit stufenlos regulieren. Je weiter Sie den Ein-/Ausschalter (2) drücken, desto höher ist die Geschwindigkeit.

1. Um das Gerät zu starten, halten Sie den Sicherheitsschalter (1) gedrückt und betätigen den Ein-/Ausschalter (2).

2. Lassen Sie den Sicherheitsschalter (1) wieder los.
3. Um das Gerät anzuhalten, lassen Sie den Ein-/Ausschalter (2) los.

F Einstellen des Gehrungswinkels

1. Lockern Sie die Innensechskantschrauben (7) mit dem Innensechskantschlüssel (18).
2. Stellen Sie die Bodenplatte (5) auf die gewünschte Position ein (-45° - 45°). Es sind insgesamt 6 Stufen einstellbar (-45°, -22,5°, 0°, 15°, 30° und 45°).
3. Ziehen Sie die Innensechskantschrauben (7) mit dem Innensechskantschlüssel (18) fest.

 Der maximale Gehrungswinkel lässt sich beidseitig nur einstellen, wenn die Schutzhaube (15) hochgeklappt oder demontiert ist (siehe „Schutzhaube de-/montieren“).

G Einstellen der Hubstärke

Mit dem Pendelhubschalter (8) können Sie die Pendelbewegung des Sägeblattes einstellen. Für den Pendelhubschalter (8) gibt es 4 Positionen:

- 0 - Kein Hub
- 1 - Geringer Hub
- 2 - Mittlerer Hub
- 3 - Starker Hub

Die optimale Hubstärke kann durch praktischen Versuch ermittelt werden, wobei folgende Empfehlungen gelten:

- Feine und saubere Schnittkanten erzielen Sie mit geringer oder keiner Pendelbewegung (Stufe 1 oder 0).
- Für dünnes Material, hartes Material (z.B. Stahl) und für den Kurvenschnitt ebenfalls Stufe 0 verwenden.
- Weiches Material (Holz, Plastik usw.): Pendel auf Stufe II oder III stellen.

 Mit aktiviertem Pendelhub erzielen Sie einen zunehmend schnelleren Arbeitsfortschritt.

G Externe Staubabsaugung anschließen

Die Staubabsaugung startet automatisch beim Einschalten des Gerätes, wenn der Schalter für Staubblasfunktion (6) auf Position „0“ steht.

Externe Staubabsaugung anschließen:

1. Schieben Sie den Adapter zur externen Staubabsaugung (26) bis zum Anschlag in den Anschluss zur Staubabsaugung (4) ein.
2. Schließen Sie den Saugschlauch eines Staubsaugers (nicht im Lieferumfang enthalten) an den Adapter zur externen Staubabsaugung (26) an.

Externe Staubabsaugung abnehmen:

1. Ziehen Sie den Saugschlauch vom Adapter zur externen Staubabsaugung (26) ab.
2. Ziehen Sie den Adapter zur externen Staubabsaugung (26) ab.

 Sie können den Saugschlauch eines Staubsaugers gegebenenfalls direkt und ohne Adapter an das Gerät anschließen.

G Staubblasfunktion ein-/ausschalten

1. Zum Einschalten der Staubblasfunktion schieben Sie den Schalter für Staubblasfunktion (6) auf Position .
2. Zum Ausschalten schieben Sie den Schalter für Staubblasfunktion (6) auf Position „0“.

J Tauchschnitte

Tauchschnitte dürfen nur in weiche Materialien wie Holz, Porenbeton, Gipskarton usw. gemacht werden. Dies erfordert jedoch eine gewisse Übung und ist nur mit kurzen Sägeblättern möglich. Tauchschnitte sind nur erlaubt, wenn der Gehrungswinkel 0° beträgt.

1. Setzen Sie die Säge auf das Werkstück und schalten Sie sie ein.
2. Achten Sie darauf, dass die Vorderkante der Bodenplatte auf der Werkstückoberfläche aufliegt.
3. Sägen Sie langsam in einem Winkel in das Werkstück hinein, bringen Sie die Säge dann in eine vertikale Position.
4. Sägen Sie weiter entlang der Schnittlinie.
5. Schalten Sie die Säge aus und heben Sie sie nach Abschluss der Arbeit vom Werkstück ab.

Arbeitshinweise

- Spannen Sie das Werkstück ein. Verwenden Sie für kleine Werkstücke eine Spannvorrichtung.
- Zeichnen Sie eine Linie, um die Richtung vorzugeben, in der das Sägeblatt geführt wird.
- Halten Sie das Gerät sicher am Griff fest.

- Stellen Sie die Sägeschwindigkeit ein.
- Stellen Sie den Gehrungswinkel ein.
- Stellen Sie die Pendelhubposition ein.
- Schalten Sie das Gerät ein.
- Warten Sie, bis das Gerät seine volle Geschwindigkeit erreicht hat.
- Setzen Sie die Bodenplatte (5) auf das Werkstück.
- Bewegen Sie das Gerät langsam die vorgezeichnete Linie entlang, wobei Sie die Bodenplatte fest gegen das Werkstück drücken.
- Üben Sie nicht zu viel Druck auf das Gerät aus. Lassen Sie das Gerät die Arbeit verrichten.
- Bevor Sie das Gerät ablegen, schalten Sie es aus und warten Sie, bis es vollkommen zum Stillstand gekommen ist.

Reinigung und Wartung



Schalten Sie das Gerät aus und nehmen Sie vor allen Arbeiten den Akku aus dem Gerät.



Lassen Sie Instandsetzungsarbeiten und Wartungsarbeiten, die nicht in dieser Anleitung beschrieben sind, von unserem Service-Center durchführen. Verwenden Sie nur Originalteile.

Reinigung



Das Gerät darf weder mit Wasser abgespritzt werden, noch in Wasser gelegt werden. Es besteht die Gefahr eines Stromschlages.



Verwenden Sie keine Reinigungs- bzw. Lösungsmittel. Sie könnten das Gerät damit irreparabel beschädigen. Chemische Substanzen können die Kunststoffteile des Gerätes angreifen.

- Halten Sie Lüftungsschlitze, Motorgehäuse und Griffe des Gerätes sauber. Verwenden Sie dazu ein feuchtes Tuch oder eine Bürste.

Wartung

Das Gerät ist wartungsfrei.

Lagerung

- Lagern Sie die Geräte und Zubehörteile stets:
 - trocken.
 - sauber.
 - staubgeschützt.
 - außerhalb der Reichweite von Kindern.
- Nehmen Sie den Akku vor einer längeren Lagerung (z.B. Überwinterung) aus dem Gerät (separate Bedienungsanleitung für Akku und Ladegerät beachten).
- Die Lagertemperatur für den Akku und das Gerät beträgt zwischen 0 °C und 45 °C. Vermeiden Sie während der Lagerung extreme Kälte oder Hitze, damit der Akku nicht an Leistung verliert.

Entsorgung/ Umweltschutz

Nehmen Sie den Akku aus dem Gerät bevor Sie das Gerät entsorgen.

Führen Sie Gerät, Zubehör und Verpackung einer umweltgerechten Wiederverwertung zu.

Entsorgungshinweise zum Akku finden Sie in der separaten Betriebsanleitung Ihres Akkus und Ladegeräts.



Elektrische Geräte gehören nicht in den Hausmüll.

- Geben Sie das Gerät an einer Verwertungsstelle ab. Die verwendeten Kunststoff- und Metallteile können sortenrein getrennt werden und so einer Wiederverwertung zugeführt werden. Fragen Sie hierzu unser Service-Center.
- Die Entsorgung Ihrer defekten, eingesendeten Geräte führen wir kostenlos durch.

Ersatzteile/Zubehör

**Ersatzteile und Zubehör erhalten Sie unter
www.grizzly-service.eu**

Sollten Sie Probleme mit dem Bestellvorgang haben, verwenden Sie bitte das Kontaktformular. Bei weiteren Fragen wenden Sie sich an das „Service-Center“ (siehe Seite 95).

Position	Bezeichnung	Bestell-Nr.
17	Holz-Sägeblatt	13800406
16	Metall-Sägeblatt	13800403
21	Spanreißschutz	91105573
15	Schutzhaube	91105572
22	Akku (2 Ah)*	80001172
24	Ladegerät	80001337

*Der Akku ist zu einem Aktionspreis nachbestellbar.

Dieser Artikel ist nur begrenzt vorrätig und kann nach kurzer Zeit ausverkauft sein.

Die Aktion ist begrenzt auf einen Akku pro Kunde / Gerät, sowie auf eine Laufzeit von zwei Monaten nach dem Aktionszeitraum. Danach kann der Ersatz-Akku als Ersatzteil zu anderen Konditionen weiterhin bestellt werden.

A Fehlersuche



Entnehmen Sie vor allen Arbeiten an dem Gerät den Akku.
Gefahr durch elektrischen Schlag!

Problem	Mögliche Ursache	Fehlerbehebung
Gerät startet nicht.	Akku (22) nicht eingesetzt	Akku (22) einsetzen (siehe „Akku entnehmen/einsetzen“)
	Akku (22) entladen	Akku (22) laden (separate Bedienungsanleitung für Akku und Ladegerät beachten)
	Ein-/Ausschalter (2) ist defekt.	Reparatur muss vom Kundendienst ausgeführt werden.
	Der Motor ist defekt.	
Gerät arbeitet mit Unterbrechungen	Interner Wackelkontakt	Reparatur muss vom Kundendienst ausgeführt werden.
	Ein-/Ausschalter (2) ist defekt.	
Geringe Sägeleistung	Sägeblatt (16/17) für das zu bearbeitende Werkstück ungeeignet	Geeignetes Sägeblatt (16/17) einsetzen
	Sägeblatt (16/17) stumpf	Neues Sägeblatt (16/17) einsetzen
	Falsche Sägegeschwindigkeit	Sägegeschwindigkeit anpassen
	Geringe Akkuleistung	Akku (22) aufladen (separate Bedienungsanleitung für Akku und Ladegerät beachten)
Sägeblatt wird schnell stumpf	Sägeblatt (16/17) für das zu bearbeitende Werkstück ungeeignet	Geeignetes Sägeblatt (16/17) einsetzen
	zu viel Druck angewandt	Druck verringern
	Sägegeschwindigkeit zu hoch	Sägegeschwindigkeit verringern

Garantie

Sehr geehrte Kundin, sehr geehrter Kunde, Sie erhalten auf dieses Gerät 3 Jahre Garantie ab Kaufdatum.

Im Falle von Mängeln dieses Gerätes stehen Ihnen gegen den Verkäufer des Gerätes gesetzliche Rechte zu. Diese gesetzlichen Rechte werden durch unsere im Folgenden dargestellte Garantie nicht eingeschränkt.

Garantiebedingungen

Die Garantiefrist beginnt mit dem Kaufdatum. Bitte bewahren Sie den Original Kassenbon gut auf. Diese Unterlage wird als Nachweis für den Kauf benötigt.

Tritt innerhalb von drei Jahren ab dem Kaufdatum dieses Gerätes ein Material- oder Fabrikationsfehler auf, wird das Gerät von uns – nach unserer Wahl – für Sie kostenlos repariert oder ersetzt. Diese Garantieleistung setzt voraus, dass innerhalb der Drei-Jahres-Frist das defekte Gerät und der Kaufbeleg (Kassenbon) vorgelegt und schriftlich kurz beschrieben wird, worin der Mangel besteht und wann er aufgetreten ist.

Wenn der Defekt von unserer Garantie gedeckt ist, erhalten Sie das reparierte oder ein neues Gerät zurück. Mit Reparatur oder Austausch des Gerätes beginnt kein neuer Garantiezeitraum.

Garantiezeit und gesetzliche Mängelansprüche

Die Garantiezeit wird durch die Gewährleistung nicht verlängert. Dies gilt auch für ersetzte und reparierte Teile. Eventuell schon beim Kauf vorhandene Schäden und Mängel müssen sofort nach dem Auspacken gemeldet werden. Nach Ablauf der Garantiezeit anfallende Reparaturen sind kostenpflichtig.

Garantieumfang

Das Gerät wurde nach strengen Qualitätsrichtlinien sorgfältig produziert und vor Anlieferung gewissenhaft geprüft.

Die Garantieleistung gilt für Material- oder Fabrikationsfehler. Diese Garantie erstreckt sich nicht auf Geräteteile, die normaler Abnutzung ausgesetzt sind und daher als Verschleißteile angesehen werden können (z. B. Sägeblätter) oder für Beschädigungen an zerbrechlichen Teilen (z. B. Schalter, Spanreißschutz, Gleitschuh).

Diese Garantie verfällt, wenn das Gerät beschädigt, nicht sachgemäß benutzt oder nicht gewartet wurde. Für eine sachgemäße Benutzung des Gerätes sind alle in der Betriebsanleitung aufgeführten Anweisungen genau einzuhalten. Verwendungszwecke und Handlungen, von denen in der Betriebsanleitung abgeraten oder vor denen gewarnt wird, sind unbedingt zu vermeiden.

Das Gerät ist lediglich für den privaten und nicht für den gewerblichen Gebrauch bestimmt. Bei missbräuchlicher und unsachgemäßer Behandlung, Gewaltanwendung und bei Eingriffen, die nicht von unserer autorisierten Service-Niederlassung vorgenommen wurden, erlischt die Garantie.

Abwicklung im Garantiefall

Um eine schnelle Bearbeitung Ihres Anliegens zu gewährleisten, folgen Sie bitte den folgenden Hinweisen:

- Bitte halten Sie für alle Anfragen den Kassenbon und die Identifikationsnummer (IAN 356353_2004) als Nachweis für den Kauf bereit.
- Die Artikelnummer entnehmen Sie bitte dem Typenschild.
- Sollten Funktionsfehler oder sonstige Mängel auftreten kontaktieren Sie

zunächst die nachfolgend benannte Serviceabteilung **telefonisch** oder per **E-Mail**. Sie erhalten dann weitere Informationen über die Abwicklung Ihrer Reklamation.

- Ein als defekt erfasstes Gerät können Sie, nach Rücksprache mit unserem Kundenservice, unter Beifügung des Kaufbelegs (Kassenbons) und der Angabe, worin der Mangel besteht und wann er aufgetreten ist, für Sie portofrei an die Ihnen mitgeteilte Service-Anschrift übersenden. Um Annahmeprobleme und Zusatzkosten zu vermeiden, benutzen Sie unbedingt nur die Adresse, die Ihnen mitgeteilt wird. Stellen Sie sicher, dass der Versand nicht unfrei, per Sperrgut, Express oder sonstiger Sonderfracht erfolgt. Senden Sie das Gerät bitte inkl. aller beim Kauf mitgelieferten Zubehörteile ein und sorgen Sie für eine ausreichend sichere Transportverpackung.

Reparatur-Service

Sie können Reparaturen, **die nicht der Garantie unterliegen**, gegen Berechnung von unserer Service-Niederlassung durchführen lassen. Sie erstellt Ihnen gerne einen Kostenvoranschlag.

Wir können nur Geräte bearbeiten, die ausreichend verpackt und frankiert eingeschickt wurden.

Achtung: Bitte senden Sie Ihr Gerät gereinigt und mit Hinweis auf den Defekt an unsere Service-Niederlassung.

Nicht angenommen werden unfrei - per Sperrgut, Express oder mit sonstiger Sonderfracht - eingeschickte Geräte.

Die Entsorgung Ihrer defekten, eingesendeten Geräte führen wir kostenlos durch.

Service-Center

DE Service Deutschland
Tel.: 0800 54 35 111
E-Mail: grizzly@lidl.de
IAN 356353_2004

AT Service Österreich
Tel.: 0820 201 222
(0,15 EUR/Min.)
E-Mail: grizzly@lidl.at
IAN 356353_2004

CH Service Schweiz
Tel.: 0842 665566
(0,08 CHF/Min.,
Mobilfunk max. 0,40 CHF/Min.)
E-Mail: grizzly@lidl.ch
IAN 356353_2004

Importeur

Bitte beachten Sie, dass die folgende Anschrift keine Serviceanschrift ist. Kontaktieren Sie zunächst das oben genannte Service-Center.

Grizzly Tools GmbH & Co. KG

Stockstädter Straße 20
63762 Großostheim
DEUTSCHLAND
www.grizzly-service.eu

ES

Traducción de la Declaración de conformidad CE original

Mediante la presente declaramos que
Sierra de calar de pendular recargable de la serie PSTDA 20-Li B3

Número de serie
000001 - 120000

corresponde a las siguientes Directivas de la UE corrientes en su respectiva versión vigente:

2006/42/EC • 2014/30/EU • 2011/65/EU*

Para garantizar la conformidad, se aplicaron las siguientes normas armonizadas, así como las normas y regulaciones nacionales:

**EN 62841-1:2015 • EN 62841-2-11:2016 • EN 62471:2008
EN 55014-1: 2017 • EN 55014-2: 2015 • EN 62321-2:2014**

El fabricante es el único responsable de expedir esta Declaración de Conformidad :



Grizzly Tools GmbH & Co. KG
Stockstädter Straße 20
63762 Großostheim
Germany
20.09.2020

Christian Frank
Apoderado de documentación

* *El objeto de la declaración arriba descrito cumple con las directrices de la Directiva 2011/65/UE del Parlamento Europeo y del Consejo de 8 de junio de 2011 sobre restricciones a la utilización de determinadas sustancias peligrosas en aparatos eléctricos y electrónicos.*

IT

MT

Traduzione della dichiarazione di conformità CE originale

Con la presente dichiariamo che
Seghetto a pendolo ricaricabile
serie di costruzione PSTDA 20-Li B3
numero di serie
000001 - 120000

corrisponde alle seguenti direttive UE in materia nella rispettiva versione valida:

2006/42/EC • 2014/30/EU • 2011/65/EU*

Per garantire la conformità sono state applicate le seguenti norme armonizzate e anche le norme e disposizioni nazionali che seguono:

EN 62841-1:2015 • EN 62841-2-11:2016 • EN 62471:2008
EN 55014-1: 2017 • EN 55014-2: 2015 • EN 62321-2:2014

Il produttore è il solo responsabile della stesura della presente dichiarazione di conformità :



Grizzly Tools GmbH & Co. KG
Stockstädter Straße 20
63762 Großostheim
Germany
20.09.2020

Christian Frank
Responsabile documentazione tecnica

* *L'oggetto descritto sopra è conforme alle prescrizioni della Direttiva 2011/65/EU del Parlamento Europeo e del Consiglio dell'8 giugno 2011 sulla restrizione dell'uso di determinate sostanze pericolose nelle apparecchiature elettriche ed elettroniche.*

PT

Tradução do original da Declaração de conformidade CE

Vimos, por este meio, declarar que o

**Serra de recorte a bateria
da série PSTDA 20-Li B3**

Número de série
000001 - 120000

corresponde às respectivas normas da UE na sua versão em vigor:

2006/42/EC • 2014/30/EU • 2011/65/EU*

Para garantir a conformidade, foram aplicadas as seguintes normas harmonizadas bem como normas e disposições nacionais

**EN 62841-1:2015 • EN 62841-2-11:2016 • EN 62471:2008
EN 55014-1: 2017 • EN 55014-2: 2015 • EN 62321-2:2014**

O fabricante é o único responsável pela emissão desta declaração de conformidade :



Grizzly Tools GmbH & Co. KG
Stockstädter Straße 20
63762 Großostheim
Germany
20.09.2020

Christian Frank
Encarregado de documentação

* O objeto acima descrito da declaração cumpre as normas da diretiva 2011/65/UE do Parlamento Europeu e do Conselho do dia 8 de junho de 2011 sobre a restrição da utilização de determinadas substâncias em aparelhos elétricos e eletrónicos.



Translation of the original EC declaration of conformity

We hereby confirm that the
Cordless Jigsaw
PSTDA 20-Li B3 series
Serial number
000001 - 120000

conforms with the following applicable relevant version of the EU guidelines:

2006/42/EC • 2014/30/EU • 2011/65/EU*

In order to guarantee consistency, the following harmonised standards as well as national standards and stipulations have been applied:

EN 62841-1:2015 • EN 62841-2-11:2016 • EN 62471:2008
EN 55014-1: 2017 • EN 55014-2: 2015 • EN 62321-2:2014

This declaration of conformity is issued under the sole responsibility of the manufacturer:



Grizzly Tools GmbH & Co. KG
Stockstädter Straße 20
63762 Großostheim
Germany
20.09.2020

Christian Frank
Documentation Representative

* The object of the declaration described above satisfies the provisions of Directive 2011/65/EU of the European Parliament and the Council of 8 June 2011 on limiting the use of certain harmful substances in electrical and electronic appliances.



Original- EG-Konformitätserklärung

Hiermit bestätigen wir, dass die
Akku-Pendelhubstichsäge
Modell: PSTDA 20-Li B3
Seriennummer
000001 - 120000

folgenden einschlägigen EU-Richtlinien in ihrer jeweils gültigen Fassung entspricht:

2006/42/EG • 2014/30/EU • 2011/65/EU*

Um die Übereinstimmung zu gewährleisten, wurden folgende harmonisierte Normen sowie nationale Normen und Bestimmungen angewendet:

**EN 62841-1:2015 • EN 62841-2-11:2016 • EN 62471:2008
EN 55014-1: 2017 • EN 55014-2: 2015 • EN 62321-2:2014**

Die alleinige Verantwortung für die Ausstellung dieser Konformitätserklärung trägt der Hersteller:



Grizzly Tools GmbH & Co. KG
Stockstädter Straße 20
63762 Großostheim
GERMANY
20.09.2020

Christian Frank
Dokumentationsbevollmächtigter

** Der oben beschriebene Gegenstand der Erklärung erfüllt die Vorschriften der Richtlinie 2011/65/EU des Europäischen Parlaments und des Rates vom 8. Juni 2011 zur Beschränkung der Verwendung bestimmter gefährlicher Stoffe in Elektro- und Elektronikgeräten.*

Plano de explosión • Vista esplosa
Vista em corte • Exploded Drawing
Explosionszeichnung

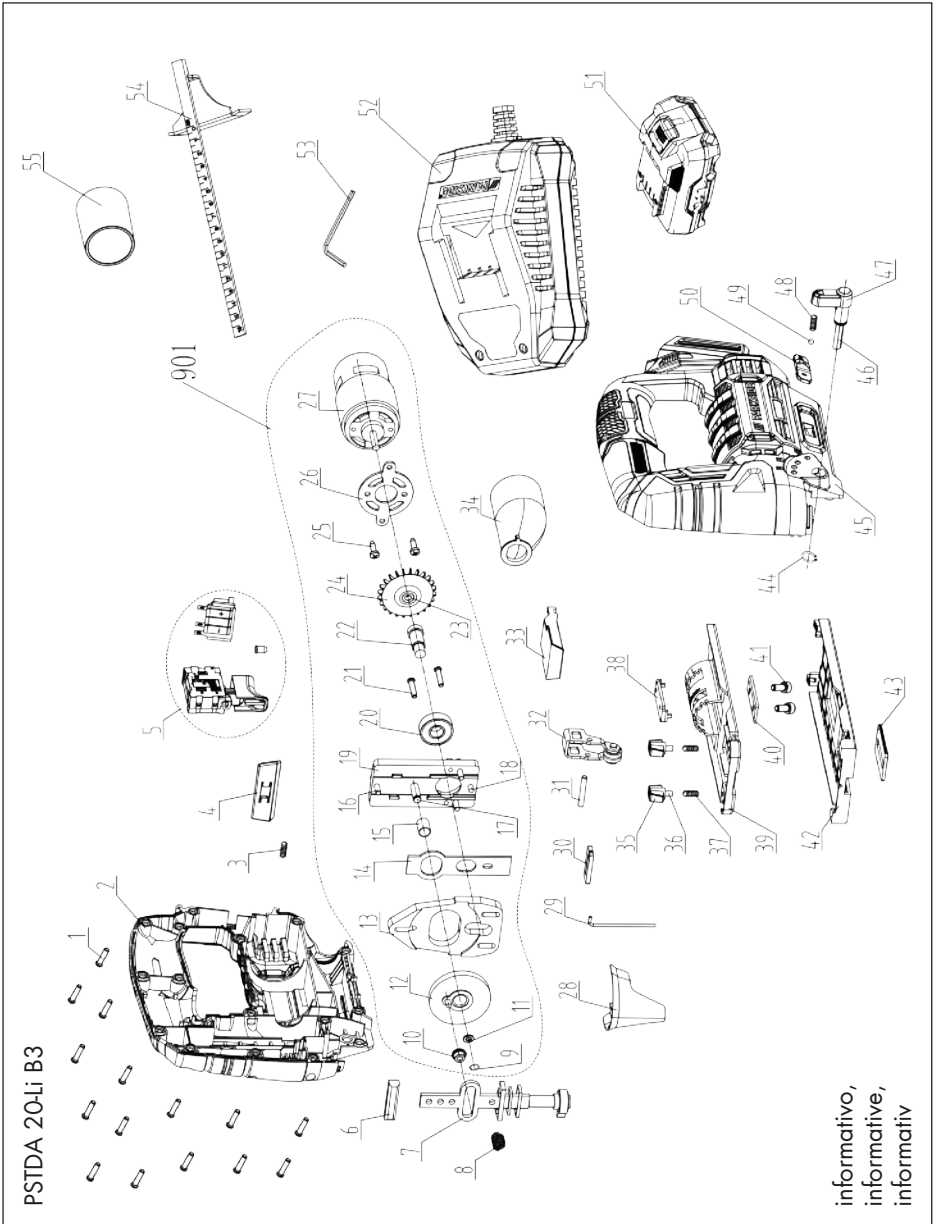

PSTDA 20-Li B3

informativo,
 informativo,
 informativ

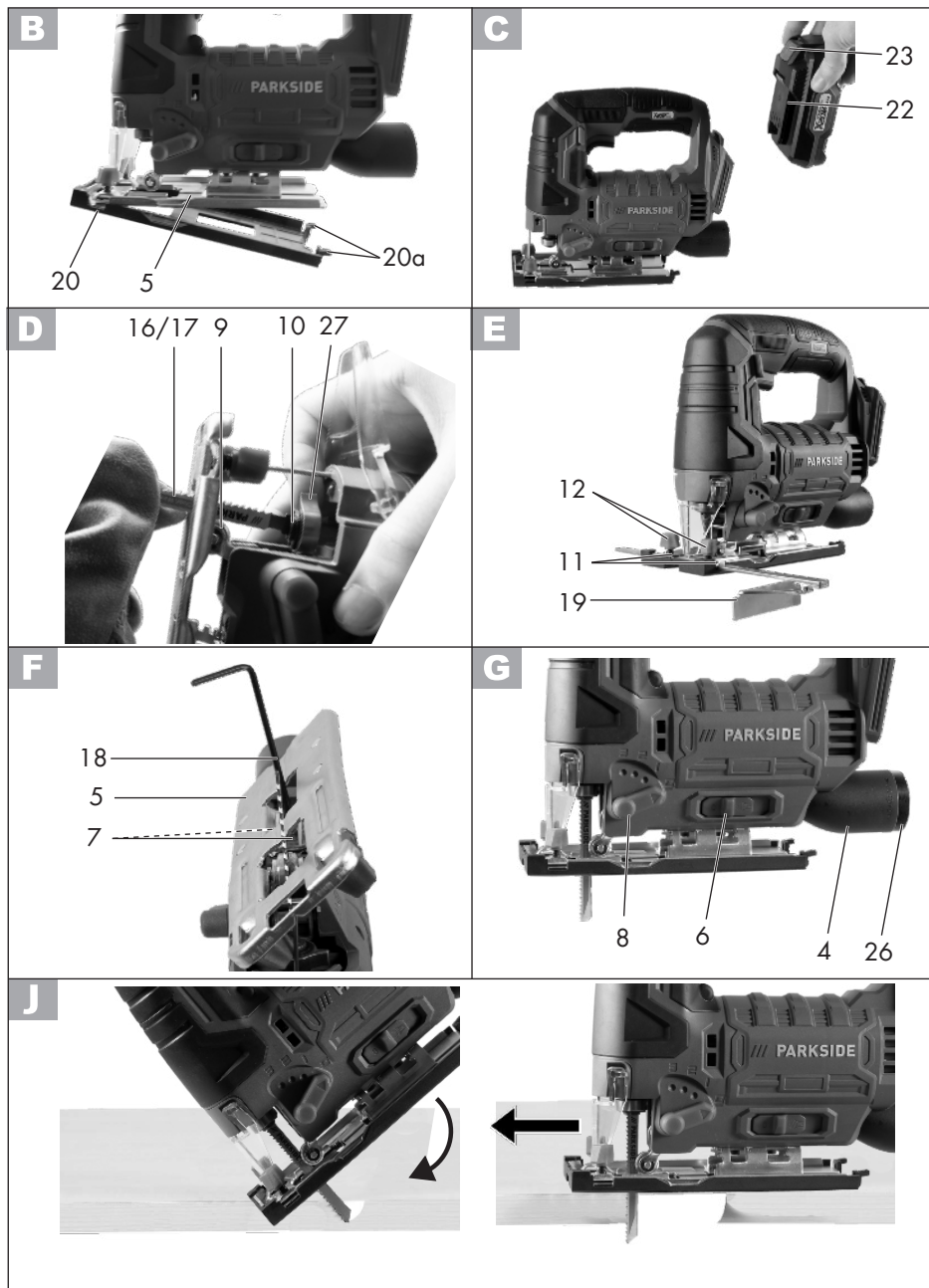

GRIZZLY TOOLS GMBH & CO. KG

Stockstädter Straße 20
DE-63762 Großostheim
GERMANY

Estado de las informaciones · Versione delle
informazioni · Estado das informações · Last
Information Update · Stand der Informationen:
09/2020 · Ident.-No.: 72036953092020-5



IAN 356353_2004