



## **Cordless Combi-Shear PGSA 12 A1**

**BG**

**Акумулаторна косачка за трева и храсти**

Превод на оригиналното ръководство за експлоатация

**DE AT CH**

**Akku-Gras- und Strauchschere**

Originalbetriebsanleitung

**GR**

**Επαναφορτιζόμενο ψαλίδι  
μπορντούρας και γκαζόν**

Μετάφραση των αυθεντικών οδηγιών λειτουργίας

**IAN 385633\_2107**

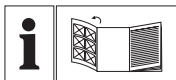

BG

Преди да прочетете отворете страницата с фигурите и след това се запознайте с всички функции на уреда.

---

GR

Πριν ξεκινήσετε την ανάγνωση, ανοίξτε τη σελίδα με τις εικόνες και εξοικειωθείτε με όλες τις λειτουργίες της συσκευής.

---

DE AT CH

Klappen Sie vor dem Lesen die Seite mit den Abbildungen aus und machen Sie sich anschließend mit allen Funktionen des Gerätes vertraut.

BG	Превод на оригиналното ръководство за експлоатация	Страница 4
GR	Μετάφραση των αυθεντικών οδηγιών λειτουργίας	Σελίδα 23
DE / AT / CH	Originalbetriebsanleitung	Seite 41



## Съдържание

<b>Увод</b> .....	<b>4</b>	<b>Телескопична дръжка</b> .....	<b>15</b>
<b>Предназначение</b> .....	<b>4</b>	Включване и изключване	
<b>Общо описание</b> .....	<b>5</b>	(с телескопична дръжка).....	15
Обем на доставката .....	5	Работа с телескопична дръжка .....	15
Описание на функциите .....	5	Настройка на работния ъгъл	
Преглед .....	5	с телескопична дръжка .....	16
<b>Технически данни</b> .....	<b>6</b>	<b>Общи указания за работа</b> .....	<b>16</b>
Време за зареждане .....	7	Употреба като ножица за трева/	
<b>Инструкции за безопасност</b> .....	<b>7</b>	ножица за храсти.....	16
Символи и символични		Употреба с телескопична дръжка ..	17
изображения .....	7	<b>Почистване/Техническа</b>	
Общи инструкции за безопасност		<b>поддръжка</b> .....	<b>17</b>
за ел. инструменти .....	8	<b>Съхранение</b> .....	<b>18</b>
Специални указания за		<b>Изхвърляне/Защита на</b>	
безопасност за ножицата		<b>околната среда</b> .....	<b>18</b>
за трева и храсти с батерия .....	11	<b>Гаранция</b> .....	<b>18</b>
Остатъчни рискове .....	14	<b>Ремонтен сервиз</b> .....	<b>19</b>
<b>Обслужване</b> .....	<b>14</b>	<b>Service-Center</b> .....	<b>20</b>
Поставяне/смяна на		<b>Вносител</b> .....	<b>20</b>
принадлежности .....	14	<b>Резервни части / Принадлежности</b> ..	<b>21</b>
Включване и изключване .....	14	<b>Търсене на повреди</b> .....	<b>22</b>
Проверка на степента на		<b>Превод на оригиналната CE-</b>	
зареждане на батерията .....	15	<b>декларация за съответствие</b> .....	<b>58</b>
Настройка на работния ъгъл.....	15	<b>Чертеж в перспектива</b> .....	<b>61</b>

## Увод

Сърдечно Ви честитим закупуването на Вашия нов уред. По такъв начин Вие сте избрали един висококачествен продукт. По време на производството уредът е проверяван за качество и е подложен на крайна проверка. Така функционалната пригодност на Вашия уред е гарантирана.



Ръководството за експлоатация е неразделна част от продукта. То съдържа важни указания за безопасността, употребата и изхвърлянето. Преди употребата на продукта се запознайте с

всички указания за обслужване и инструкции за безопасност. Използвайте продукта само съгласно описанието и за посочените области на употреба. Пазете упътването добре и когато предавате продукта на трети лица, предавайте заедно с него и всички документи.

## Предназначение

Уредът е предназначен само за рязане и оформяне на тънки издънки на живи плетове, храсти и декоративни храсти,

и за рязане на трева покрай ръбове и на малки площи в домашни условия. Всяка друга употреба, която не е изрично разрешена в настоящото упътване, може да доведе до повреди в уреда и да представлява сериозна опасност за потребителя. Операторът или ползвателят носи отговорност за злополуки или щети на други хора или тяхната собственост. Уредът е предназначен за дейности тип „домашен майстор“. Той не е конструиран за промишлена употреба. Уредът е предназначен за употреба от пълнолетни лица. Младежи над 16 години трябва да използват уреда само под надзор. Производителят не носи отговорност за щети, които са предизвикани от неправилна употреба или неправилно обслужване. Уредът е част от серията Parkside X 12 V TEAM и може да се използва с батерии от серията Parkside X 12 V TEAM. Акумулаторните батерии трябва да се зареждат само със зарядни устройства от серията Parkside X 12 V TEAM.

## Общо описание

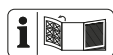

Фигурите ще намерите на предната и задната отваряща се страница.

## Обем на доставката

Извадете уреда внимателно от опаковката и проверете, дали следните части са налице. Изхвърлете надлежно опаковъчния материал.

- Уред
- Нож на ножицата за трева с предпазител на ножа
- Нож на ножицата за храсти с предпазител на ножа
- Телескопична дръжка
- Ръководство за употреба



**Батерията и зарядното не са включени.**



**Спазвайте указанията за безопасност и указанията за зареждане и правилна употреба, посочени в ръководството за експлоатация на акумулаторната батерия и зарядното устройство от серия Parkside X 12 V Team. Подробно описание на процеса на зареждане и допълнителна информация ще намерите в настоящото отделно ръководство за потребителя.**

## Описание на функциите

Акумулаторната ножица за трева и храсти има две сменящи се режещи съоръжения.

При употреба като ножица за храсти (ножица за жив плет) като режещо съоръжение се използва двустранна ножодържачна греда. От съображения за безопасност захващащите зъби са заоблени странично и са разположени изместено, за да се намалят опасностите от нараняване.

При употреба като ножица за трева като режещо съоръжение се използва режещ нож с множество зъби.

Функцията на контролните елементи ще откриете в следващите описания.

## Преглед



### Уред:

- 1 Глава на уреда
- 2 Индикатор за състоянието на зареждане (светодиоден)
- 3 Блокировка срещу включване, уред

- 4 Дръжка на уреда
- 5 Превключвател за включване/ изключване, уред
- 6 Бутон за деблокиране за накланяне на дръжката на уреда
- 7 Бутон за деблокиране за завъртане на главата на уреда
- 8 Бутон за деблокиране

**Принадлежности:**

- 9 Предпазител на ножа  
Нож на ножицата за храсти
- 10 Нож на ножицата за храсти
- 11 Предпазител на ножа  
Нож на ножицата за трева
- 12 Нож на ножицата за трева
- 13 Телескопична дръжка

**D**

- 14 Щекерна връзка

**E**

- 15 Държач на уреда
- 16 Щепсел
- 17 Щекерна буква
- 18 Бутон за деблокиране,  
Ъгъл на работа на телескопичната дръжка

**F**

- 19 Винт за регулиране, телескопична дръжка
- 20 Блокировка срещу включване, телескопична дръжка
- 21 Превключвател за включване/ изключване, телескопична дръжка

**Технически данни**

**Акумулаторна косачка за трева и храсти ..... PGSA 12 A1**

Номинално напрежение U ..... 12 V ===  
 Номинални обороти n<sub>0</sub> ..... 1200 min<sup>-1</sup>  
 Вид защита ..... IPX1  
 Ниво на звукова мощност (L<sub>WA</sub>)  
 гарантирано ..... 85 dB(A)

Тегло  
 (вкл. принадлежности,  
 без батерия) ..... ок 1,66 kg

Вибрации (a<sub>r</sub>)  
 на ръкохватката .. 2,02 m/s<sup>2</sup>; K= 1,5 m/s<sup>2</sup>

**Нож на ножицата за трева**

Ширина на рязане ..... 120 mm

Ниво на силата на шума

(L<sub>PA</sub>) ..... 75,6 dB(A); K<sub>PA</sub>= 3 dB

Ниво на звукова мощност (L<sub>WA</sub>)

измерено...81,0 dB(A); K<sub>WA</sub>= 3,52 dB

**Нож на ножицата за храсти**

Дължина на рязане ..... 170 mm

Дебелина на рязане ..... max. 7,9 mm

Ниво на силата на шума

(L<sub>PA</sub>) ..... 71,9 dB(A); K<sub>PA</sub>= 3 dB

Ниво на шума (L<sub>WA</sub>)

измерено...79,0 dB(A); K<sub>WA</sub>= 3,81 dB

Стойностите на шума и вибрациите са определени според нормите и предписанията в декларацията за съответствие.

Посочената емисионна стойност на вибрациите е измерена по стандартизиран метод на изпитване и може да бъде използвана за сравнение на един електрически инструмент с друг. Посочената емисионна стойност на вибрациите може да се използва и за първоначална оценка на излагането на вибрации.



**Предупреждение:** Емисионната стойност на вибрациите по време

на действителната употреба на електроинструмента може да се различава от посочената стойност в зависимост от неговия вид и начин на употреба.

Опитайте се да поддържате натоварването в резултат на вибрации възможно най-ниско. Примерни мерки за намаляване на натоварването от вибрации са носенето на ръкавици при използване на инструмента и ограничението на

работното време. При това следва да се вземат под внимание всички етапи на работния цикъл (напр. време, в което електрическият инструмент е изключен, и време, когато е включен, но работи без натоварване).

## Време за зареждане

Уредът е част от серията Parkside X 12 V TEAM и може да се използва с батерии от серията Parkside X 12 V TEAM.

Акумулаторните батерии от серията Parkside X 12 V TEAM трябва да се зареждат само със зарядни устройства от серията Parkside X 12 V TEAM.

Препоръчваме Ви да използвате този уред само със следните акумулаторни батерии: PAKK 12 A1, PAKK 12 B1, PAKK 12 A2, PAKK 12 B2

Препоръчваме Ви да зареждате тези акумулаторни батерии със следните зарядни устройства: PLGK 12 A1, PLGK 12 A2, PLGK 12 B2

Актуален списък на съвместимите акумулаторни батерии ще намерите на: [www.lidl.de/akku](http://www.lidl.de/akku)

Време за зареждане (мин.)	PAKK 12 A1 PAKK 12 A3	PAKK 12 A2	PAKK 12 B1 PAKK 12 B2 PAKK 12 B3	PAKK 12 D1
PLGK 12 A1	60	60	120	150
PLGK 12 A2	60	60	120	150
PLGK 12 B2	30	45	60	80
PDSLK 12 A1	60	45	60	80

## Инструкции за безопасност



Този уред може да предизвика сериозни наранявания при неправилна употреба. Преди да работите с уреда, прочетете внимателно ръководството за експлоатация и указанията за безопасност, и се запознайте добре с всички елементи за управление

## Символи и символични изображения

### Символи в упътването



Знаци за опасност (вместо удивителен знак опасността може да е обяснена) с данни за предотвратяване на персонални или материални щети.



Знак за опасност с информация за предотвратяване на щети за хора в резултат на токов удар.



Заповеден знак (на мястото на удивителния знак е обяснена заповедта) с данни за предотвратяване на щети.



Указателни знаци с информация за по-добра работа с уреда

## Надписи върху уреда



Този уред е част от серията Parkside X 12 V TEAM



Прочетете ръководството за обслужване.



Внимание!



Режещият инструмент се движи по инерция



Не използвайте уреда при дъжд, при лошо време, във влажна среда или върху мокър плет, или трева.



Опасност от нараняване от изхвърлени части!



Дръжте на страна околните лица от опасната област



Данни за нивото на звукова мощност  $L_{WA}$  в dB



Не изхвърляте електроуредите в битовите отпадъци.

## Общи инструкции за безопасност за ел. инструменти



### ПРЕДУПРЕЖДЕНИЕ!

Прочетете всички инструкции за безопасност и указания.

Пропуските при спазването на инструкциите за безопасност и указанията могат да предизвикат удар от ток, пожар и /или тежки наранявания.

## Пазете всички инструкции за безопасност и указания за бъдеща употреба.

Използването в инструкциите за безопасност понятие „електрически инструмент“ се отнася за електрически инструменти, които работят в мрежата (с мрежов кабел) и за акумулаторни електрически инструменти (без мрежов кабел).

### 1) БЕЗОПАСНОСТ НА РАБОТНОТО МЯСТО:

- а) **Поддържайте вашето работно място чисто и добре осветено.** Липсата на ред или неосветените работни участъци може да доведат до злополуки.
- б) **Не работете с електрическия инструмент във взривоопасна среда, в която има горими течности, газове или прах.** Електрическите инструменти произвеждат искри, които могат да запалят праха или парите.
- в) **Дръжте децата и другите лица далече по време на употреба на електрическия инструмент.** При отклоняване на вниманието можете да загубите контрол над уреда.

## 2) ЕЛЕКТРИЧЕСКА БЕЗОПАСНОСТ

- а) **Свързващият щепсел на електрическия инструмент трябва да съответства на контакта. Щепселът в никакъв случай не бива да се променя. Не използвайте щепсели с адаптер със заземени електрически инструменти.** Непроменените щепсели и съответстващите контакти намаляват риска от удар от ток.
- б) **Избягвайте телесен контакт със заземените повърхности на тръби, нагреватели, печки и хладилници.** Съществува повишен риск от удар от ток, ако тялото ви се заземи.
- в) **Пазете електрическия инструмент от дъжд или влага.** Проникването на вода в електрическия инструмент повишава риска от удар от ток.
- г) **Не използвайте кабела, за да носите електрическия инструмент, да го закачвате или за да изтегляте щепсела от контакта. Дръжте кабела далече от топлина, масло, остри ръбове или движещи се части на уреда.** Повредените или усукани кабели повишават риска от удар от ток.
- д) **Когато работите с електрическия инструмент на открито, използвайте само удължители, които са подходящи за употреба навън.** Употребата на удължител, подходящ за употреба на открито, намалява риска от удар от ток.
- ф) **Ако се налага използване на електроинструмента във влажна среда, използвайте предпазен прекъсвач за защита от утечни токове.** Използването на предпазен прекъсвач за защита от утечни токове намалява риска от токов удар.

## 3) БЕЗОПАСНОСТ НА ХОРАТА

- а) **Бъдете внимателни, внимавайте какво правите и подхождайте разумно към работата с електрическия инструмент. Не използвайте електрическия инструмент, ако сте уморени или сте под въздействието на наркотици, алкохол или медикаменти.** Един момент невнимание при употребата на електрическия инструмент може да доведе до сериозни наранявания.
- б) **Носете лични предпазни средства и винаги защитни очила.** Носенето на лични предпазни средства като неплъзгащи се защитни обувки, защитна каска или защита за слуха намалява риска от наранявания.
- в) **Избягвайте нежеланото пускане в експлоатация. Уверете се, че електрическият инструмент е изключен преди да го свържете с електрозахранването, да го вземете или носите.** Ако при носене на електрическия инструмент държите пръста на прекъсвача или свържете уреда към електрозахранването, когато е включен, това може да доведе до злополуки.
- г) **Преди да включите електрическия инструмент, махнете регулиращите инструменти или гаечни ключове.** Инструментът или ключът, който се намира на въртяща се част на уреда, може да предизвика наранявания.
- д) **Избягвайте необичайни положения на тялото. Осигурете стабилна стойка и поддържайте равновесие по всяко време.** Така можете по-добре да контролирате електрическия инструмент в неочаквани ситуации.

- е) Носете подходящо облекло. **Не носете широки дрехи или бижута. Дръжте косата, дрехите и ръкавиците далече от движещите се части.** Широките дрехи, бижутата или дългите коси могат да бъдат захванати от движещите се части.
- ж) **При възможност за монтиране на прахоизсмукващи и прахоулавящи приспособления, те трябва да се поставят и да се използват правилно.** Употребата на прахоизсмукващи приспособления може да намали вредата от праха.
- з) **Вървете, когато държите уреда в ръка.** Не тичайте.
- и) **Не докосвайте опасни подвижни части, преди всички подвижни части да са достигнали състояние на пълен покой.** Съществува опасност от нараняване.

#### **4) УПОТРЕБА И ТРЕТИРАНЕ НА ЕЛЕКТРИЧЕСКИЯ ИНСТРУМЕНТ**

- а) **Не претоварвайте уреда. За вашата работа използвайте само предназначен за нея електрически инструмент.** С подходящия електрически инструмент ще работите по-добре и по-безопасно в съответната област.
- б) **Не използвайте електрически инструмент с дефектен прекъсвач.** Електрически инструмент, който не може да се включва или изключва, е опасен и трябва да се ремонтира.
- в) **Преди да предприемете настройки на уреда, да смените части на работния инструмент или да оставяте настрана електроинструмента, издърпайте щепсела от контакта и/или отстранете свалящата се**

**батерията.** Тази предпазна мярка предотвратява нежелания старт на електрическия инструмент.

- г) **Съхранявайте електрическия инструмент, който не се използва, недостъпен за деца. Не разрешавайте на лица, които не са запознати с уреда или не са прочели указанията, да използват уреда.** Електрическите инструменти са опасни, когато се използват от неопитни лица.
- д) **Поддържайте старателно електроинструмента и работния инструмент.** Проверявайте, дали движещите се части функционират безупречно и не заяждат, дали частите не са счупени или повредени и функцията на електрическия инструмент не е нарушена. **Преди да използвате уреда дайте повредените части на ремонт.** Редица злополуки се дължат на недостатъчна поддръжка на електрическите инструменти.
- е) **Поддържайте режещите инструменти остри и чисти.** Грижливо поддържаните режещи инструменти с остри режещи ръбове заяждат по-малко и се водят по-лесно.
- ж) **Използвайте електрическия инструмент, принадлежностите, работните инструменти и др. според тези указания. При това вземете предвид условията на работа и дейността, която трябва да се извърши.** Употребата на електрическия инструмент за цели, различни от предвидените, може да доведе до опасни ситуации.

## 5) ВНИМАТЕЛНА РАБОТА С И УПОТРЕБА НА АКУМУЛАТОРНИ ИНСТРУМЕНТИ

- а) Зареждайте батериите само в зарядни устройства, които са препоръчани от производителя. Съществува опасност от пожар, ако зарядното устройство, подходящо за определен вид батерии, се използва с други батерии.
- б) В електрическите инструменти използвайте само предвидените за тях батерии. Употребата на други батерии може да причини наранявания и опасност от пожар.
- в) Дръжте батерията, която не се използва, далече от канцеларски кламери, монети, ключове, пирони, винтове или други дребни метални предмети, които биха могли да предизвикват свързване накъсо на контактите. Свързването накъсо на контактите на батерията може да предизвика изгаряния или запалване.
- г) При неправилна употреба от батерията може да изтече течност. Избягвайте контакта с нея. При случаен контакт изплакнете с вода. Ако течността влезе в очите, потърсете допълнителна лекарска помощ. Изтичащата течност от батерията може да предизвика кожни раздразнения или изгаряния
- д) Не използвайте повредени или променени батерии. Повредените или променени батерии могат да имат неочаквано поведение и да доведат до пожар, експлозия или опасност от нараняване.
- е) Не излагайте батерията на огън или прекалено високи температури.

Огън или температури над 130 °C могат да причинят експлозия.

- ж) Спазвайте всички инструкции за зареждане и никога не зареждайте батерията или инструмента с батерия извън рамките на посочения в ръководството за експлоатация температурен диапазон. Погрешно зареждане или зареждане извън рамките на допустимия температурен диапазон може да разруши батерията и да увеличи опасността от пожар.

## 6) СЕРВИЗ

- а) Давайте вашия електрически инструмент за ремонт само от квалифицирани специалисти и само с оригинални резервни части. Така се гарантира запазване на безопасността на електрическия инструмент.
- б) Никога не ремонтирайте повредени батерии. Всички ремонти на батериите трябва да се извършват от производителя или оторизирани сервизи.

## Специални указания за безопасност за ножицата за трева и храсти с батерия

### 1) УКАЗАНИЯ ЗА БЕЗОПАСНОСТ ЗА ХРАСТОРЕЗИ

- а) Стойте настрана от режещите ножове. Не се опитвайте да отстраните нарязан материал или да държите материала, който режете при работещи ножове. Отстранявайте нарязан материал само при изключен уред. Един момент невнимание при употребата на

ножицата за жив плет може да доведе до сериозни наранявания.

- б) Носете хрестореза за дръжката при неподвижни ножове. При транспортиране или съхранение на хрестореза слагайте винаги предпазното покритие.**  
Внимателното боравене с уреда намалява опасността от нараняване от ножа.
- в) Хващайте електроинструмента само за изолираните повърхности, тъй като режещият нож може да влезе в контакт със скрити електрически кабели.**  
Контактът на режещия нож с провеждащ напрежение проводник може да постави металните части на уреда под напрежение и да доведе до електрически удар.
- г) Преди работа проверете плета за скрити обекти, като напр. тел и др.** По този начин ще предотвратите повреди на уреда.
- д) Дръжте хрестореза правилно, напр. с двете ръце за ръкохватките, когато има налични две ръкохватки.** Загубата на контрол над уреда може да доведе до наранявания.

## 2) УКАЗАНИЯ ЗА БЕЗОПАСНОСТ ЗА НОЖИЦИ ЗА ТРЕВА



**Предупреждение!** Никога не трябва да се разрешава употребата на машината на деца, лица с ограничени физически, сензорни или умствени способности, или с недостатъчно опит и знания, или на лица, които не са запознати с

инструкциите. Местните предписания могат да определят ограничение на възрастта за потребителя. Уредът не трябва да се използва никога, когато близо до него има хора, особено деца или животни.



**За Вашата лична безопасност:** Винаги носете подходящо работно облекло, като стабилни обувки с устойчиви на хлъзгане подметки, здрави, дълги панталони, ръкавици и предпазни очила. При продълго използване на уреда носете защита за слуха. Не носете дълги дрехи или бижута, защото те могат да бъдат захванати от подвижните части. Не използвайте уреда, когато сте боси или носите отворени сандали.

### а) Винаги първо изключвайте уреда и отстранявайте батерията

- когато оставяте уреда без надзор,
- преди да отстранявате блокажи,
- преди работи по проверката, поддръжката или почистването,
- когато сте докоснали чуждо тяло,
- когато уредът започне да вибрира необичайно.

Така ще избегнете злополуки и наранявания.

### б) При настъпване на инцидент

или повреда по време на експлоатация на уреда, той трябва веднага да бъде изключен. Погрижете се правилно за нараняванията или намерете лекар. За отстраняване на повреди прочетете глава „Търсене на неизправности“ или се свържете с нашия сервизен център.

- в) Избягвайте работа с машината при лошо време, особено при опасност от светкавици. Съществува опасност от наранявания в резултат на електрически удар.
- г) Избягвайте неестествена позиция на тялото.
- д) Пазете равновесие, за да поддържате стабилна стойка по всяко време при работа върху склон.
- е) Вървете, когато държите работите с уреда. Не тичайте.
- ж) Не докосвайте подвижни опасни части, преди предпазният ключ да бъде отстранен и подвижните опасни части да са достигнали състояние на пълен покой.
- з) Никога не работете с уреда с повредени предпазни приспособления или капаци, или без предпазни приспособления.

### 3) ДРУГИ УКАЗАНИЯ ЗА БЕЗОПАСНОСТ

- а) Включвайте уреда само тогава, когато ръцете,

краката и другите части на тялото се намират на безопасно разстояние от уреда. Съществува опасност от порезни наранявания.

- б) Внимавайте да не нараните ръцете и краката си на режещите елементи.
- в) Отстранете мрежовата част, преди да започнете работа с уреда. Не използвайте удължаващ кабел. Мрежовата част трябва да се използва само в затворени помещения. Чрез навлизането на вода се увеличава рискът от електрически удар.
- г) Не използвайте ножицата за храсти в комбинация с телескопичната дръжка. Съществува опасност от порезни наранявания.
- д) Ножицата за храсти е предназначена за рязане на живи плетове. Не режете с уреда клони, твърдо дърво или други материали. По този начин ще предотвратите повреди на уреда.
- е) Не се опитвайте да освобождавате блокирано/заклещено крило, преди да сте изключили уреда. Съществува опасност от нараняване.
- ж) Никога не хващайте уреда за режещия нож и не го повдигайте за режещия нож. Контактът с режещия нож може да причини наранявания.
- з) Не използвайте аксесоари, които не са препоръчани

от PARKSIDE. Това може да доведе до токов удар или пожар.

## Остатъчни рискове

Дори ако използвате правилно тази власт инструментът, винаги остатъчните рискове остават.

След опасности може да възникне при строителство и изпълнение на този инструмент за власт:

- а) порязвания
- б) Загуба на слуха, ако няма подходяща изслушване защита се носи.
- в) Увреждания на очите, ако не се носи подходяща защита за очите.
- г) Увреждане на здравето, произтичащо от вибрации ръка-рамо, ако уредът се използва за по-дълъг период от време или не се използва и поддържа правилно.

 **Предупреждение!** Този инструмент създава електромагнитно поле по време на операцията. Това поле може да взаимодейства с активни или пасивни медицински импланти при определени обстоятелства. За да намалите риска от сериозни или фатални наранявания, лица с медицински импланти, ви препоръчваме да се консултирате с вашия лекар и производителя на медицински имплантат, преди машината се управлява.

## Обслужване

 Спазвайте местните предписания за защита от шума.

### D Поставяне/смяна на принадлежности



**Внимавайте за това, преди поставянето или смяната на принадлежностите да изключите уреда и да извадите батерията от уреда, за да предотвратите опасности и наранявания.**

#### Поставяне на принадлежности

1. Поставете ножа на ножицата за трева (12) или ножа на ножицата за храсти (10) върху щекерната връзка (14) от долната страна на главата на уреда (1).
2. Натиснете принадлежността в посока на главата на уреда (1). Той се фиксира с отчетливо щракване.

#### Сваляне на принадлежности:

3. Натиснете бутона за освобождаване (8) върху главата на уреда (1) и свалете принадлежностите (10/12).

### A Включване и изключване

1. Преди включване при необходимост свалете предпазителя на ножа (9/11).
2. За да включите уреда, преместете блокировката срещу включване (3) напред и задействайте превключвателя за включване/изключване (5). След това пуснете блокировката против включване (3). Уредът работи с максимална скорост.

3. За изключване освободете превключвателя за вкл./изкл. (5).



**След изключването на уреда ножовете продължават да се движат още известно време. Оставете ножовете да спрат напълно. Не докосвайте движещите се ножове и не ги спирайте. Опасност от нараняване!**

## Проверка на степента на зареждане на батерията

Индикаторът за състоянието на зареждане (A 2) показва степента на зареждане на батерията по време на обслужването на уреда.

За целта дръжте превключвателя за включване (A 5) натиснат.

### червено-жълто-зелено

=> батерията е заредена напълно

### червено-жълто

=> батерията е заредена до около половината

### червено

=> батерията трябва да бъде заредена

## Настройка на работния ъгъл

### B Накланяне на дръжката на уреда:

Дръжката на уреда (4) разполага с 3 ъгъла на накланяне:

1. Натиснете бутона за деблокиране (6) и наклонете дръжката на уреда (4) под желания ъгъл.
2. Освободете бутона за деблокиране (6), при което дръжката на уреда (4) се застопорява.

### C Завъртане на главата на уреда:

Главата на уреда (1) разполага със 7 позиции:

1. Издърпайте бутона за деблокиране (7) надолу и завъртете главата на уреда (1) в желаната позиция.
2. Освободете бутона за деблокиране (7), при което главата на уреда (1) се застопорява.

## Телескопична дръжка

### F Включване и изключване (с телескопична дръжка)

1. Преди включване свалете предпазителя на ножа (A 11).
2. За включване натиснете блокировката против включване (20) върху ръкохватката на телескопичната дръжка.
3. Натиснете превключвателя за включване/изключване (21) при натисната блокировка срещу включване върху ръкохватката на телескопичната дръжка.
4. Отпуснете блокировката срещу включване. Уредът работи с максимална скорост.
5. За да изключите уреда, освободете превключвателя за включване/изключване.

## Работа с телескопична дръжка

### E Поставяне и демонтаж на уреда:

1. Вкарайте уреда по продължение на водещата шина в поставката за уреда (15) на телескопичната дръжка.

Той се фиксира с отчетливо щракване.

2. Включете щепсела (16) в щекерната букса (17) от задната страна на главата на уреда (1).
3. Преди демонтаж изключете щепсела (16) от щекерната букса (17).
4. За демонтаж извадете уреда чрез издърпване.

### **F** Преместване на телескопичната дръжка по дължина

Настройте дължината на телескопичната дръжка (13) според Вашата телесна височина с помощта на винта за настройка (19).

1. Развийте винта за настройка (19).
2. Настройте телескопичната дръжка (13) на желаната дължина.
3. Фиксирайте позицията като завиеете винта за настройка (19).

### **E** Настройка на работния ъгъл с телескопична дръжка

За комфортно ъглово рязане можете да завъртите държача за уреда (15) на телескопичната дръжка на 90° надясно или наляво.

1. Натиснете бутона за освобождаване (18).
2. Завъртете държача на уреда в желаната позиция.
3. Държачът на уреда трябва да се застопори с отчетливо щракване.

## **Общи указания за работа**

- Преди всяка употреба проверявайте уреда за видими недостатъци като разхлабени, износени или повредени части. При необходимост ги сменете.
- Спазвайте указанията за поддръжка и почистване на уреда.

## **Употреба като ножица за трева/ ножица за храсти**



При рязането внимавайте за това, предмети като тел, метални части, камъни и др. да не попаднат в ножа. Това може да доведе до повреди на режещото съоръжение. При блокиране на ножа от твърди предмети веднага изключете уреда.

- Проверете дали винтовете в нождържачната греда са здраво закрепени.
- Използвайте само остри ножове, за да постигнете добра ефективност на рязане и да щадите уреда и батерията.
- По време на работа не натоварвайте уреда толкова силно, че той да достигне състояние на покой.

### **Работа с ножицата за трева**

- Тревата може да се реже най-добре, когато е суха и не е прекалено висока.

### **Работа с ножицата за храсти**

- Движете уреда равномерно напред или дъговидно нагоре-надолу.
- Двустранната нождържачна греда

дава възможност за рязане в двете посоки или чрез люлеещо движение от едната страна към другата.

## Употреба с телескопична дръжка



**Телескопичната дръжка трябва да се използва само с ножа на ножицата за трева!**



**При употребата внимавайте за това, ножът на ножицата за трева (▲ 12) да не търка върху земята.**

Премествайте бавно уреда върху колелата по земята. По този начин получавате равномерна височина на рязане.

Завъртете държача на уреда (E 15) на телескопичната дръжка на 90°, за да извършите чисто рязане по продължение на краищата на тревните площи.

## Почистване/Техническа поддръжка



**Дайте работите по ремонта и техническата поддръжка, които не са описани в настоящото упътване, да бъдат извършени от нашия сервизен център. Използвайте само оригинални части. Има опасност от нараняване!**



**Изключете уреда и извадете батерията от уреда преди всички работи. Има опасност от нараняване!**



**Не използвайте почистващи препарати и разтворители. С**

тях можете да повредите уреда безвъзвратно. Химическите субстанции могат да повредят пластмасовите части на уреда.



**Носете ръкавици за предпазване от порязване. Опасност от порязване!**

Изпълнявайте редовно следните дейности по поддръжка и почистване. По този начин се гарантира дълга и надеждна употреба:

- Проверявайте покритията и приспособленията за безопасност за точното им място и за повреди. Сменете при необходимост.
- Никога не работете с машината с повредени предпазни приспособления или капази, или без предпазни приспособления, или с повреден или износен кабел.
- Поддържайте чисти вентилационните отвори, корпуса на двигателя и ръкохватките на уреда. За целта използвайте само влажна кърпа или четка.
- Поддържайте ножа винаги чист. След всяка употреба на уреда трябва

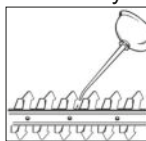

- да почиствате ножа (с кърпа, напоена с масло);
- да смазвате режещия нож с масльонка или спрей.

- Леки нащърбвания на режещите остриета можете да изгладите сами. За целта наточете остриетата с точилен камък. Само остри ножове осигуряват добра ефективност на рязане.
- Тъпи, изкривени или повредени ножове трябва да бъдат сменени.

Не поемаме отговорност за предизвикани от нашите уреди щети, ако

същите са предизвикани от неправилен ремонт или употребата на неоригинални резервни части или от употреба, която не е по предназначение.

## Съхранение

- Съхранявайте уреда в доставения предпазител за ножа на сухо място, което не може да бъде достигнато от деца.

## Изхвърляне/Защита на околната среда

Издадете батерията от уреда, преди да изхвърлите уреда!

Предайте уреда, принадлежностите и опаковката за екологосъобразно рециклиране. Указания за изхвърляне на батерията ще намерите в отделното ръководство за експлоатация на батерията и зарядното устройство.



Зарядно устройство не бива да се изхвърлят като битови отпадъци.

- Предайте уреда на пункт за вторични суровини. Използваните пластмасови и метални части могат да се разделят по видове и така да се рециклират. За целта попитайте нашия сервизен център.
- Съгласно европейска Директива 2012/19/ЕС за старите електрически и електронни уреди и нейното приложение в националното право, използваните електроуреди трябва да се събират отделно и да бъдат подложени на екологосъобразно рециклиране. Рециклиране като алтернатива на изискването за обратно изпращане: Собственикът на електроуредта,

вместо да изпрати обратно уреда, като алтернатива е задължен да съдейства за правилното му рециклиране в случай на прекратяване на собствеността. За целта старият уред може да бъде предоставен на пункт за връщане, който да извърши изхвърляне по смисъла на националната кръгова икономика и закона за отпадъците. От това изискване не са засегнати прикрепените към старите уреди принадлежности и помощни средства без електрически съставни части.

- Ние ще изхвърлим безплатно изпратените ни от вас уреди.
- Не изхвърляйте окосената трева в кофата за смет, а я подлагайте на компостиране.

## Гаранция

Уважаеми клиенти, за този уред получавате 3 години гаранция от датата на покупката. При дефект на продукта имате законови права спрямо продавача на продукта. Тези законови права не се ограничават от нашата долупосочена гаранция.

### Гаранционни условия

Гаранционният срок започва да тече от датата на покупката. Пазете добре оригиналната касова бележка. Този документ е необходим като доказателство за покупката. Ако в рамките на три години от датата на закупуване на този продукт се появи дефект на материала или производствен дефект, продуктът ще бъде безплатно ремонтиран или заменен – по наш избор. Гаранцията предполага в рамките на тригодишния гаранционен срок да се представят дефектния уред и касовата бележка (касовия бон) и

писмено да се обясни в какво се състои дефектът и кога е възникнал.

Ако дефектът е покрит от нашата гаранция, Вие ще получите обратно ремонтирания или нов продукт. С ремонта или смяната на продукта не започва да тече нов гаранционен срок.

### Гаранционен срок и законови преценки при дефекти

Гаранционната услуга не удължава гаранционния срок. Това важи също и за сменените и ремонтирани части. За евентуално наличните повреди и дефекти още при покупката трябва да се съобщи веднага след разопаковането. Евентуалните ремонти след изтичане на гаранционния срок са срещу заплащане.

### Обхват на гаранцията

Уредът е произведен грижливо според строгите изисквания за качество и добросъвестно изпитан преди доставка.

Гаранцията важи за дефекти в материала или производствени дефекти. Гаранцията не обхваща частите на продукта, които подлежат на нормално износване, поради което могат да бъдат разглеждани като бързоизносващи се части (например Шлифовъчен диск, затягащ фланец) или повредите на чупливи части (например прекъсвачи). Гаранцията отпада, ако уредът е повреден, неправилно използван или неподдържан технически. За правилната употреба на продукта трябва точно да се спазват всички указания в упътването за обслужване. Предназначение и действия, които не се препоръчват от упътването за експлоатация или за които то предупреждава, трябва задължително да се избягват. Продуктът е предназначен само за частна, а не за стопанска употреба. При злоупотреба и неправилно третиране, упо-

треба на сила и при интервенции, които не са извършени от клона на нашия оторизиран сервиз, гаранцията изгаря.

### Процедура при гаранционен случай За да се гарантира бърза обработка на Вашия случай, следвайте следните указания:

- За всички запитвания подгответе касовата бележка и идентификационен номер (IAN 385633\_2107) като доказателство за покупката.
- Вземете артикулния номер от фабричната табелка.
- При възникване на функционални или други дефекти първо се свържете по телефона или чрез имейл с долупосочения сервизен отдел. След това ще получите допълнителна информация за уреждането на Вашата рекламация.
- След съгласуване с нашия сервиз можете да изпратите дефектния продукт на посочения Ви адрес на сервиза безплатно за Вас, като приложите касовата бележка (касовия бон) и посочите в какво се състои дефектът и кога е възникнал. За да се избегнат проблеми с приемането и допълнителни разходи, задължително използвайте само адреса, който Ви е посочен. Осигурете изпращането да не е с неплатени транспортни разходи, с наложен платеж, като експресен товар или като друг специален товар. Изпратете уреда заедно с всички принадлежности, доставени при покупката, и осигурете достатъчно сигурна транспортна опаковка.

## Ремонтен сервиз

**Ремонти извън гаранцията** можете да възложите на клона на нашия сервиз срещу заплащане. Той с удоволствие ще



Ви направи предварителна калкулация. Можем да обработваме само уреди, които са достатъчно опаковани и изпратени с платени транспортни разходи. Внимание: Изпратете Вашия уред на клона на нашия сервиз почистен и с указание за дефекта.

Уредите, изпратени с неплатени транспортни разходи – с наложен платеж, като експресен или друг специален товар – не се приемат.

## Service-Center



**Сервизно обслужване**

**България**

Тел.: 00800 111 4920

Е-мейл: [grizzly@lidl.bg](mailto:grizzly@lidl.bg)

**IAN 385633\_2107**

## Вносител

Моля, обърнете внимание, че следващият адрес не е адрес на сервиза. Първо се свържете с горепосочения сервизен център.

**Гризли Туулс ГмБХ & Ко.КГ**

Щокщетер Щрасе 20

63762 Гросостхайм

Германия

\* Чл. 112. (1) При несъответствие на потребителската стока с договора за продажба потребителят има право да предяви рекламация, като поиска от продавача да приведе стоката в съответствие с договора за продажба. В този случай потребителят може да избира между извършване на ремонт на стоката или замяната ѝ с нова, освен ако това е невъзможно или избраният от него начин за обезщетение е непропорционален в сравнение с другия.

(2) Смята се, че даден начин за обезщетяване на потребителя е непропорционален, ако неговото използване налага разходи на продавача, които в сравнение с другия начин на обезщетяване са неразумни, като се вземат предвид:

1. стойността на потребителската стока, ако нямаше липса на несъответствие;
2. значимостта на несъответствието;
3. възможността да се предложи на потребителя друг начин на обезщетяване, който не е свързан със значителни неудобства за него.

Чл. 113. (1) Когато потребителската стока не съответства на договора за продажба, продавачът е длъжен да я приведе в съответствие с договора за продажба.

(2) Привеждането на потребителската стока в съответствие с договора за продажба трябва да се извърши в рамките на един месец, считано от предявяването на рекламацията от потребителя.

(3) След изтичането на срока по ал. 2 потребителят има право да развали договора и да му бъде възстановена заплатената сума или да иска намаляване на цената на потребителската стока съгласно чл. 114 .

(4) Привеждането на потребителската стока в съответствие с договора за продажба е безплатно за потребителя. Той не дължи разходи за експедиране на потребителската стока или за материали и труд, свързани с ремонта ѝ, и не трябва да понася значителни неудобства.

(5) Потребителят може да иска и обезщетение за претърпените вследствие на несъответствието вреди.

Чл. 114. (1) При несъответствие на потребителската стока с договора за продажба и когато потребителят не е удовлетворен от решаването на рекламацията по чл. 113, той има право на избор между една от следните възможности: 1. разваляне на договора и възстановяване на заплатената от него сума; 2. намаляване на цената.

(2) Потребителят не може да претендира за възстановяване на заплатената сума или за намаляване цената на стоката, когато търговецът се съгласи да бъде извършена замяна на потребителската стока с нова или да се поправи стоката в рамките на един месец от предявяване на рекламацията от потребителя.

(3) Търговецът е длъжен да удовлетвори искане за разваляне на договора и да възстанови заплатената от потребителя сума, когато след като е удовлетворил три рекламации на потребителя чрез извършване на ремонт на една и съща стока, в рамките на срока на га-

ранцията по чл. 115, е налице следваща поява на несъответствие на стоката с договора за продажба. (4) (Предишна ал. 3 - ДВ, бр. 61 от 2014 г., в сила от 25.07.2014 г.) Потребителят не може да претендира за разваляне на договора, ако несъответствието на потребителската стока с договора е незначително.

Чл. 115. (1) Потребителят може да упражни правото си по този раздел в срок до две години, считано от доставянето на потребителската стока.

(2) Срокът по ал. 1 спира да тече през времето, необходимо за поправката или замяната на потребителската стока или за постигане на споразумение между продавача и потребителя за решаване на спора.

(3) Упражняването на правото на потребителя по ал. 1 не е обвързано с никакъв друг срок за предявяване на иск, различен от срока по ал. 1.

## Резервни части / Принадлежности

**Резервни части и принадлежности можете да получите на адрес [www.grizzlytools.shop](http://www.grizzlytools.shop)**

Ако имате проблеми с поръчката, използвайте формуляра за контакт. Ако имате други въпроси, обърнете се към „Сервизно обслужване“ (вж. страница 20).

Position	Bezeichnung	Artikel-Nr.
<b>A</b> 9	Предпазител на ножа Нож на ножицата за храсти	91105637
<b>A</b> 10	Нож на ножицата за храсти	13700056
<b>A</b> 11	Предпазител на ножа Нож на ножицата за трева	91105638
<b>A</b> 12	Нож на ножицата за трева	13699995
<b>A</b> 13	Телескопична дръжка	91105635

## Търсене на повреди

Проблем	Възможна причина	Отстраняване на проблема
Уредът не стартира	Уредът е изтощен	Заредете уреда (спазвайте отделното ръководство за експлоатация за батерията и зарядното устройство)
	Блокировката срещу включване ( <b>A</b> 3) не е натисната правилно	Включване (вижте "Обслужване")
	Дефектен превключвател за включване/изключване ( <b>A</b> 5)	Ремонт от сервизен център
Лош резултат от косенето	Прекалено много триене поради липсващо смазване	Смажете ножовете ( <b>A</b> 10/12) (вижте „Почистване/поддръжка“)
	Замърсен нож ( <b>A</b> 10/12)	Почистете ножа ( <b>A</b> 10/12) (вижте „Почистване/поддръжка“)
	Ножът ( <b>A</b> 10/12) е тъп или нащърбен	Наточете ножа ( <b>A</b> 10/12) (вижте "Почистване/поддръжка) или го сменете (вижте "Резервни части/принадлежности")
	Ножът ( <b>A</b> 10/12) е повреден	Сменете ножа ( <b>A</b> 10/12) (вижте „Резервни части/Принадлежности“)

## Περιεχόμενα

<b>Εισαγωγή</b> .....	<b>23</b>	<b>Τηλεσκοπική λαβή</b> .....	<b>34</b>
<b>Σκοπός χρήσης</b> .....	<b>23</b>	Ενεργοποίηση και απενεργοποίηση (με τηλεσκοπική λαβή) .....	34
<b>Γενική περιγραφή</b> .....	<b>24</b>	Εργασία με την τηλεσκοπική λαβή .....	34
Παραδοτέα υλικά .....	24	Ρύθμιση γωνίας εργασίας με την τηλεσκοπική λαβή .....	35
Περιγραφή λειτουργίας .....	24	<b>Γενικές υποδείξεις εργασίας</b> .....	<b>35</b>
Επισκόπηση .....	24	Χρήση ως ψαλίδι γκαζόν/ ψαλίδι θάμνων .....	35
<b>Τεχνικά στοιχεία</b> .....	<b>25</b>	Χρήση με την τηλεσκοπική λαβή .....	35
Χρόνος φόρτισης .....	26	<b>Καθαρισμός και συντήρηση</b> .....	<b>35</b>
<b>Υποδείξεις ασφαλείας</b> .....	<b>26</b>	<b>Αποθήκευση</b> .....	<b>36</b>
Σύμβολα και εικονοσύμβολα .....	26	<b>Απόσυρση/προστασία του περιβάλλοντος</b> .....	<b>36</b>
Γενικές υποδείξεις ασφαλείας για ηλεκτρικά εργαλεία .....	27	<b>Εγγύηση</b> .....	<b>37</b>
Ειδικές υποδείξεις ασφαλείας για το επαναφορτιζόμενο ψαλίδι γκαζόν και θάμνων .....	30	<b>Σέρβις επισκευής</b> .....	<b>38</b>
<b>Χειρισμός</b> .....	<b>33</b>	<b>Service-Center</b> .....	<b>39</b>
Τοποθέτηση/αντικατάσταση εξαρτημάτων .....	33	<b>Εισαγωγέας</b> .....	<b>39</b>
Ενεργοποίηση και απενεργοποίηση .....	33	<b>Ανταλλακτικά</b> .....	<b>39</b>
Έλεγχος κατάστασης φόρτισης του συσσωρευτή .....	33	<b>Ανίχνευση βλαβών</b> .....	<b>40</b>
Ρύθμιση γωνίας εργασίας .....	34	<b>Μετάφραση της πρωτότυπης Δήλωσης συμμόρφωσης CE</b> .....	<b>59</b>
		<b>Επί μέρους σχεδιαγράμματα</b> .....	<b>61</b>

## Εισαγωγή

Συγχαρητήρια για την αγορά της νέας συσκευής σας. Προτιμήσατε να αγοράσετε ένα προϊόν ανώτερης ποιότητας. Η ποιότητα αυτής της συσκευής ελέγχθηκε κατά τη διάρκεια της παραγωγής, αλλά και σε τελικό έλεγχο. Με τον τρόπο αυτό εξασφαλίστηκε η λειτουργικότητα της συσκευής σας.



Οι οδηγίες χρήσης αποτελούν αναπόσπαστο τμήμα αυτού του προϊόντος. Περιέχουν σημαντικές υποδείξεις για την ασφαλεία, τη χρήση και διάθεση της συσκευής. Πριν τη χρήση του προϊόντος να εξοικειωθείτε με όλες τις οδηγίες χειρισμού

και τις υποδείξεις ασφαλείας. Να χρησιμοποιείτε το προϊόν μόνο όπως περιγράφεται και μόνο για τον αναφερόμενο σκοπό. Να φυλάξετε καλά τις οδηγίες και να τις παραδώσετε σε τρίτους μαζί με το προϊόν.

## Σκοπός χρήσης

Η συσκευή προορίζεται μόνο για την κοπή λεπτών κλαδιών σε πρασιές και θάμνους και για την κοπή γκαζόν στις άκρες και μπορντούρες σε ιδιωτικούς κήπους. Αυτή η συσκευή δεν είναι κατάλληλη για επαγγελματική χρήση. Σε περίπτωση

επαγγελματικής χρήσης παύει να ισχύει η εγγύηση. Η συσκευή προορίζεται για χρήση από ενήλικα άτομα. Οι νέοι που έχουν συμπληρώσει το 16ο έτος της ηλικίας τους επιτρέπεται να χρησιμοποιούν τη συσκευή μόνο υπό επίβλεψη.

Κάθε άλλη χρήση που δεν επιτρέπεται ρητά στις Οδηγίες αυτές, μπορεί να προκαλέσει ζημιές στη συσκευή και να προκαλέσει σοβαρό κίνδυνο για τον χρήστη. Ο χειριστής ή ο χρήστης ευθύνεται για ατυχήματα ή βλάβες άλλων ατόμων ή της περιουσίας τους. Ο κατασκευαστής δεν ευθύνεται για ζημιές που προκλήθηκαν από μη ενδεδειγμένη χρήση ή εσφαλμένο χειρισμό.

Ο συσκευή είναι τμήμα της σειράς Parkside X 12 V TEAM και λειτουργεί με συσσωρευτές της σειράς Parkside X 12 V TEAM. Οι συσσωρευτές επιτρέπεται να φορτίζονται μόνο με συσκευές φόρτισης της σειράς Parkside X 12 V TEAM.

## Γενική περιγραφή

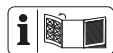

Η απεικόνιση των σημαντικότερων εξαρτημάτων λειτουργίας βρίσκεται στην μπροστινή και πίσω ανοιγόμενη σελίδα.

## Παραδοτέα υλικά

Βγάλτε τη συσκευή από τη συσκευασία και ελέγξτε, αν είναι πλήρης. Διαθέστε τα υλικά συσκευασίας σύμφωνα με τους κανονισμούς.

- Συσκευή
- Λεπίδα ψαλιδιού γκαζόν + Προστατευτικό λεπίδας
- Μαχαίρι ψαλιδιού θάμνων + Προστατευτικό λεπίδας
- Τηλεσκοπική λαβή
- Οδηγιών χρήσης



**Η μπαταρία και ο φορτιστής δεν περιλαμβάνονται.**



**Λαμβάνετε υπόψη τις υποδείξεις ασφάλειας και τις οδηγίες σχετικά με τη φόρτιση και τη σωστή χρήση που αναφέρονται στις οδηγίες λειτουργίας του συσσωρευτή και του φορτιστή της σειράς Parkside X 12 V Team. Θα βρείτε μια λεπτομερή περιγραφή για τη διαδικασία φόρτισης και περισσότερες πληροφορίες στις ξεχωριστές οδηγίες χειρισμού.**

## Περιγραφή λειτουργίας

Το ψαλίδι μπαταρίας για γκαζόν και για θάμνους είναι μία συσκευής συνδυαζόμενης χρήσης με δύο αντικαθιστώμενα κοπτικά συστήματα.

Κατά τη χρήση σαν ψαλίδια θάμνων χρησιμοποιείται σαν κοπτικό εξάρτημα ένα διπλό μαχαίρι. Τα αρπακτικά δόντια είναι στο πλάι στρογγυλεμένα για λόγους ασφαλείας και τοποθετημένα σε σταυρωτή διάταξη ώστε να μειωθεί ο κίνδυνος τραυματισμών. Κατά τη χρήση σαν ψαλίδι χόρτων χρησιμοποιείται σαν κοπτικό εξάρτημα ένα ξυράφι με πολλά δόντια. Η λειτουργία των εξαρτημάτων χειρισμού προκύπτει από τις περιγραφές που ακολουθούν.

## Επισκόπηση



### Συσκευή:

- 1 Κεφαλή συσκευής
- 2 Ένδειξη κατάστασης φόρτισης (LED)
- 3 Φραγή ενεργοποίησης, συσκευή
- 4 Λαβή συσκευής
- 5 Διακόπτης on/off, συσκευή
- 6 Απασφάλιση για την κλίση της λαβής συσκευής
- 7 Απασφάλιση για την περιστροφή της κεφαλής κοπής
- 8 Πλήκτρο απασφάλισης

**Εξαρτήματα:**

- 9 Προστατευτικό λεπίδας ψαλιδίου θάμνων
- 10 Μαχαίρι ψαλιδίου θάμνων
- 11 Προστατευτικό λεπίδας ψαλιδίου γκαζόν
- 12 Λεπίδα ψαλιδίου γκαζόν
- 13 Τηλεσκοπική λαβή

**D** 14 Τροφοδοτικό

- E** 15 Βάση συσκευής  
16 Βύσμα  
17 Υποδοχή  
18 Απασφάλιση, γωνία εργασίας τηλεσκοπική λαβή

- F** 19 Βίδα ρύθμισης, τηλεσκοπική λαβή  
20 Φραγή ενεργοποίησης, τηλεσκοπική λαβή  
21 Διακόπτης ενεργο-/απενεργοποίησης, τηλεσκοπική λαβή

**Τεχνικά στοιχεία****Επαναφορτιζόμενο ψαλίδι μπουρντούρας και γκαζόν ...PGSA 12 A1**

Τάση κινητήρα U ..... 12 V ==  
Αριθμός στροφών μέτρησης .... 1200 min<sup>-1</sup>  
Είδος προστ. σί. ς ..... !PX1  
Επιτρεπόμενη στάθμη θορύβου (L<sub>WA</sub>)  
εγγυημένη ..... 85 dB(A)  
Βάρος

(συμπερ. εξαρτημάτων, χωρίς συσσωρευτή) ..... περ. 1,66 kg

Δονήσεις (a<sub>v</sub>)

Στη χειρολαβή .... 2,02 m/s<sup>2</sup>; K= 1,5 m/s<sup>2</sup>

**Λεπίδα ψαλιδίου γκαζόν**

Πλάτος κοπής ..... 120 mm  
Στάθμη ηχητικής πίεσης  
(L<sub>PA</sub>) ..... 75,6 dB(A); K<sub>PA</sub> = 3 dB  
Στάθμη ηχητικής ισχύος (L<sub>WA</sub>)  
Μετρημένη .81,0 dB(A); K<sub>WA</sub> = 3,52 dB

**Λεπίδα ψαλιδίου θάμνων**

Μήκος κοπής ..... 170 mm  
Μέγ. πάχος κοπής ..... 7,9 mm  
Στάθμη ηχητικής πίεσης  
(L<sub>PA</sub>) ..... 71,9 dB(A); K<sub>PA</sub> = 3 dB  
Στάθμη ηχητικής ισχύος (L<sub>WA</sub>)  
Μετρημένη .79,0 dB(A); K<sub>WA</sub> = 3,81 dB

Οι τιμές θορύβου κ. ι δονήσεων εξ κριβώνονται σύμφωνα με τους κ. νόνες κ. ι τους κ. νονισμούς που ν. φέρονται στη δήλωση συμμόρφωσης.

Η αφερόμενη τιμή μετάδοσης δόνησης μετρήθηκε βάσει τυποποιημένης μεθόδου δοκιμής και μπορεί να χρησιμοποιηθεί για τη σύγκριση μίας ηλεκτρικής συσκευής με μία άλλη. Η αναφερόμενη τιμή μετάδοσης δόνησης μπορεί επίσης να χρησιμοποιηθεί και για αρχική εκτίμηση της έκθεσης.

**Προειδοποίηση:**

Η τιμή μετάδοσης της δόνησης μπορεί να διαφέρει κατά την πραγματική χρήση της ηλεκτρικής συσκευής από την αναφερόμενη τιμή, ανάλογα με τον τρόπο χρήσης της. Προσπαθείτε να διατηρείτε την επιβάρυνση λόγω κραδασμών όσο μικρότερη γίνεται. Μέτρα για τη μείωση της επιβάρυνσης λόγω κραδασμών είναι για παράδειγμα η χρήση γαντιών κατά τη χρήση του εργαλείου και ο περιορισμός του χρόνου εργασίας. Εδώ πρέπει να ληφθούν υπόψιν όλα τα στάδια λειτουργίας (για παράδειγμα ο χρόνος κατά τον οποίο το ηλεκτρικό εργαλείο είναι απενεργοποιημένο και ο χρόνος κατά τον οποίο το ηλεκτρικό εργαλείο είναι μεν ενεργοποιημένο, αλλά λειτουργεί χωρίς επιβάρυνση).

## Χρόνος φόρτισης

Ο συσκευή είναι τμήμα της σειράς Parkside X 12 V TEAM και λειτουργεί με συσσωρευτές της σειράς Parkside X 12 V TEAM.

Οι συσσωρευτές της σειράς Parkside X 12 V TEAM επιτρέπεται να φορτίζονται μόνο με συσκευές φόρτισης της σειράς Parkside X 12 V TEAM.

Σας συστήνουμε να θέτετε σε λειτουργία την παρούσα συσκευή αποκλειστικά με τους εξής συσσωρευτές:

PAPK 12 A1, PAPK 12 B1, PAPK 12 A2, PAPK 12 B2

Σας συστήνουμε να φορτίζετε αυτούς τους συσσωρευτές με τις εξής συσκευές φόρτισης: PLGK 12 A1, PLGK 12 A2, PLGK 12 B2

Δείτε παρακάτω μια ενημερωμένη λίστα της συμβατότητας συσσωρευτή: [www.lidl.de/akku](http://www.lidl.de/akku)

Χρόνος φόρτισης (ελάχ.)	PAPK 12 A1 PAPK 12 A3	PAPK 12 A2	PAPK 12 B1 PAPK 12 B2 PAPK 12 B3	PAPK 12 D1
PLGK 12 A1	60	60	120	150
PLGK 12 A2	60	60	120	150
PLGK 12 B2	30	45	60	80
PDSLK 12 A1	60	45	60	80

## Υποδείξεις ασφαλείας



Αυτή η μηχανή μπορεί να προκαλέσει σοβαρούς τραυματισμούς όταν δεν χρησιμοποιηθεί σωστά! Πριν αρχίσετε να εργάζεστε με τη συσκευή διαβάστε προσεκτικά τις Οδηγίες χρήσης και τις Υποδείξεις ασφαλείας και εξοικειωθείτε με τα εξαρτήματα της συσκευής.



Υφίσταται κίνδυνος τραυματισμών από ηλεκτροπληξία.



Σύμβολο υποχρέωσης με στοιχεία για την πρόληψη ζημιών.



Σύμβολο υπόδειξης με πληροφορίες για τον καλύτερο χειρισμό της συσκευής.

## Σύμβολα και εικονοσύμβολα

### Σύμβολα στις οδηγίες



Σύμβολα κινδύνου με στοιχεία για την πρόληψη προσωπικών και υλικών ζημιών.

### Σήματα εικόνες στη συσκευή



Η παρούσα συσκευή είναι τμήμα της σειράς Parkside X 12 V TEAM



Πριν την πρώτη θέση σε λειτουργία διαβάστε προσεκτικά τις Οδηγίες χρήσης.



Προσοχή!



Το κοπτικό εργαλείο συνεχίζει να κινείται λίγο και μετά την απενεργοποίηση.



Μη χρησιμοποιείτε τη συσκευή όταν βρέχει, όταν κάνει κακοκαιρία, σε υγρό περιβάλλον ή όταν η πρασιά ή τα χόρτα είναι υγρά.



Κίνδυνος τραυματισμού από εκσφενδονιζόμενα τεμάχια!



Απομακρύνετε τα πρόσωπα που βρίσκονται κοντά στη συσκευή από την περιοχή κινδύνου.



Στοιχεί στάθμης ηχητικής ισχύος Μψα σε dB.



Μην πετάτε τις ηλεκτρικές συσκευές στα σκουπίδια.

## Γενικές υποδείξεις ασφαλείας για ηλεκτρικά εργαλεία



**ΠΡΟΕΙΔΟΠΟΙΗΣΗ!** Διαβάστε όλες τις υποδείξεις ασφάλειας, τις οδηγίες, τις εικόνες και τα τεχνικά δεδομένα που συνοδεύουν το παρόν ηλεκτρικό εργαλείο. Παραλείψεις στην τήρηση των υποδείξεων ασφαλείας και των οδηγιών μπορούν να οδηγήσουν σε ηλεκτροπληξία, πυρκαγιά και/ή βαρείς τραυματισμούς.

## Διατηρείτε όλες τις υποδείξεις ασφαλείας και τις οδηγίες για μελλοντική αναφορά.

Η έννοια „ηλεκτρικά εργαλεία“, που χρησιμοποιείται στις υποδείξεις ασφαλείας, αναφέρεται σε ηλεκτρικά εργαλεία που λειτουργούν με το ηλεκτρικό δίκτυο (με καλώδιο ρεύματος) και σε ηλεκτρικά εργαλεία που λειτουργούν με συσσωρευτή (δίχως καλώδιο ρεύματος).

### 1) ΑΣΦΑΛΕΙΑ ΣΤΗ ΘΕΣΗ ΕΡΓΑΣΙΑΣ:

- α) Να διατηρείτε τη θέση εργασίας σας καθαρή και καλά φωτισμένη. Σε όχι τακτικούς ή όχι καλά φωτισμένους χώρους εργασίας δημιουργούνται ατυχήματα.
- β) Μην εργάζεστε με το ηλεκτρικό εργαλείο σε εκρηκτικό περιβάλλον, στο οποίο βρίσκονται εύφλεκτα υγρά, αέρια ή σκόνες. Τα ηλεκτρικά εργαλεία παράγουν σπινθήρες που μπορούν να αναφλέξουν τη σκόνη και τους ατμούς.
- γ) Να κρατάτε μακριά τα παιδιά κατά τη διάρκεια χρήσης του ηλεκτρικού εργαλείου. Εάν δεν είστε καλά συγκεντρωμένοι, δεν αποκλείεται να χάσετε τον έλεγχο επί της συσκευής.

### 2) ΗΛΕΚΤΡΙΚΗ ΑΣΦΑΛΕΙΑ:

- α) Το βύσμα του ηλεκτρικού εργαλείου πρέπει να ταιριάζει στην πρίζα. Δεν επιτρέπεται καμία τροποποίηση του βύσματος. Μη χρησιμοποιείτε προσαρμογές βυσμάτων μαζί με γειωμένες ηλεκτρικές συσκευές. Όταν δεν έχουν αλλαχτεί τα βύσματα και όταν χρησιμοποιείτε κατάλληλες πρίζες, μειώνεται ο κίνδυνος ηλεκτροπληξίας.
- β) Να αποφεύγετε την σωματική επαφή με γειωμένες επιφάνειες όπως τις γειωμένες επιφάνειες σωλήνων, θερ-

μάνσεων, εστιών και ψυγείων. Υπάρχει ιδιαίτερος κίνδυνος ηλεκτροπληξίας, όταν το σώμα σας είναι γειωμένο.

- γ) **Μην εκθέτετε το ηλεκτρικό εργαλείο σε βροχή ή υγρασία.** Η διείσδυση νερού σε ηλεκτρική συσκευή αυξάνει τον κίνδυνο ηλεκτροπληξίας.
- δ) **Μη μεταφέρετε το ηλεκτρικό εργαλείο κρατώντας το από το καλώδιο, μη κρεμάτε τη συσκευή από το καλώδιο και μη χρησιμοποιείτε το καλώδιο για να τραβήξετε το βύσμα από την πρίζα. Να προστατεύετε το καλώδιο από ψηλές θερμοκρασίες, λάδι, αιχμηρές άκρες και κινούμενα τμήματα της συσκευής.** Τα ελαττωματικά ή υπερδεδεμένα καλώδια αυξάνουν τον κίνδυνο ηλεκτροπληξίας.
- ε) **Εάν εργάζεστε με το ηλεκτρικό εργαλείο στο ύπαιθρο, να χρησιμοποιείτε μόνο μπαλαντέζες που είναι κατάλληλες για το ύπαιθρο.** Η χρήση μίας μπαλαντέζας κατάλληλης για το ύπαιθρο μειώνει τον κίνδυνο ηλεκτροπληξίας.
- η) **Όταν κρατάτε τη συσκευή στο χέρι, πρέπει να περπατάτε.. Μην τρέχετε.**
- θ) **Μην αγγίζετε κινούμενα επικίνδυνα μέρη, εάν όλα τα μέρη δεν έχουν ακινητοποιηθεί εντελώς.** Υπάρχει κίνδυνος τραυματισμού.

### 3) ΑΣΦΑΛΕΙΑ ΑΤΟΜΩΝ:

- α) **Να είστε προσεκτικοί, να προσέχετε τί κανετε, και να εργάζεστε συνετά με το ηλεκτρικό εργαλείο. Μη χρησιμοποιείτε το ηλεκτρικό εργαλείο όταν είστε κουρασμένοι ή υπό την επήρεια ναρκωτικών, οινοπνευματωδών ποτών ή φαρμάκων.** Μόνο μία στιγμή απροσεξίας κατά τη χρήση του ηλεκτρικού εργαλείου μπορεί να προκαλέσει σοβαρούς τραυματισμούς.
- β) **Να χρησιμοποιείτε τα μέσα ατομικής**

**κής προστασίας και πάντα προστατευτικά γυαλιά.** Η χρήση των μέσων ατομικής προστασίας όπως αντιολισθητικά υποδήματα, προστατευτικό κράνος και ωτοπροστασία, μειώνει τον κίνδυνο τραυματισμών.

- γ) **Να αποφεύγετε την αθέλητη θέση σε λειτουργία. Σιγουρευτείτε πως το ηλεκτρικό εργαλείο είναι απενεργοποιημένο πριν το συνδέσετε με την παροχή ρεύματος, πριν το σηκώσετε και πριν το μεταφέρετε.**  
Εάν κατά την μεταφορά του ηλεκτρικού εργαλείου έχετε το χέρι σας στον διακόπτη ή η συσκευή είναι ενεργοποιημένη όταν τη συνδέσετε με την παροχή ρεύματος, δεν αποκλείονται ατυχήματα.
- δ) **Πριν ενεργοποιήσετε το ηλεκτρικό εργαλείο να αφαιρέσετε ενδεχόμενα εργαλεία ρύθμισης ή κλειδιά.**  
Ένα εργαλείο ρύθμισης ή κλειδί που βρίσκεται στο περιστερεφόμενο τμήμα της συσκευής, μπορεί να οδηγήσει σε τραυματισμούς.
- ε) **Να αποφεύγετε τη μη φυσιολογική στάση του σώματος. Φροντίστε να στέκεστε σταθερά και να κρατάτε πάντα την ισορροπία σας.** Έτσι μπορείτε να ελέγχετε το ηλεκτρικό εργαλείο ακόμη και σε απρόοπτες περιστάσεις.
- ζ) **Να φοράτε πάντα τον κατάλληλο ρουχισμό εργασίας. Μη φοράτε φαρδιά ρούχα ή κοσμήματα. Να κρατάτε τα μαλλιά, τα ρούχα και τα γάντια μακριά από κινούμενα εξαρτήματα.** Τα φαρδιά ρούχα, τα κοσμήματα ή τα μακριά μαλλιά θα μπορούσαν να πιαστούν από τα κινούμενα εξαρτήματα.
- η) **Εάν είναι δυνατή η συναρμολόγηση εξαρτημάτων απορρόφησης σκόνης ή σκούπας, πρέπει αυτά να τοποθετούνται και να χρησιμοποιούνται σωστά.** Η χρήση απορροφητή σκόνης μπορεί να μειώσει τους κινδύνους.

νους που προκαλεί η σκόνη.

- θ) Μην έχετε εσφαλμένη άποψη της ασφάλειας και μην παρακάμψετε τους κανόνες ασφάλειας για ηλεκτρικά εργαλεία ακόμα και εάν έχετε εξοικειωθεί με το ηλεκτρικό εργαλείο μετά από πολλαπλές χρήσεις. Απρόσεκτοι χειρισμοί μπορούν μέσα σε κλάσματα του δευτερολέπτου να οδηγήσουν σε σοβαρούς τραυματισμούς.

#### 4) ΧΡΗΣΗ ΚΑΙ ΦΡΟΝΤΙΔΑ ΤΟΥ ΗΛΕΚΤΡΙΚΟΥ ΕΡΓΑΛΕΙΟΥ:

- α) Προσέξτε να μην υπερφορτώνετε τη συσκευή. Να χρησιμοποιείτε τα ηλεκτρικά εργαλεία που είναι κατάλληλα για την εργασία σας. Με το κατάλληλο ηλεκτρικό εργαλείο εργάζεστε καλύτερα και ασφαλέστερα στο αναφερόμενο πεδίο ισχύος.
- β) Μη χρησιμοποιείτε ηλεκτρικά εργαλεία, ο διακόπτης των οποίων είναι ελαττωματικός. Ένα ηλεκτρικό εργαλείο που δεν μπορεί να ενεργοποιηθεί ή να απενεργοποιηθεί είναι επικίνδυνο και πρέπει να επισκευαστεί.
- γ) Τραβήξτε το βύσμα από την πρίζα και/ή απομακρύνετε έναν αποσπώμενο συσσωρευτή προτού διεξάγετε ρυθμίσεις στη συσκευή, προτού αλλάξετε εξαρτήματα εργαλείων χρήσης ή αποθηκεύσετε το ηλεκτρικό εργαλείο. Με τον τρόπο αυτό δεν είναι δυνατή η αθέλητη ενεργοποίηση του ηλεκτρικού εργαλείου.
- δ) Να φυλάγετε το ηλεκτρικό εργαλείο, όταν δεν το χρησιμοποιείτε, μακριά από παιδιά. Μην αφήνετε να χρησιμοποιούν τη συσκευή άτομα που δεν είναι εξοικειωμένα μαζί της ή που δεν διάβασαν αυτές τις οδηγίες. Τα ηλεκτρικά εργαλεία είναι επικίνδυνα, όταν χρησιμοποιούνται από

άτομα χωρίς πείρα.

- ε) Φροντίζετε το ηλεκτρικό εργαλείο και το εργαλείο χρήσης με προσοχή. Ελέγξτε εάν λειτουργούν άψογα και δεν μπλοκάρουν όλα τα κινούμενα τμήματα ή εάν έχουν σπάσει εξαρτήματα ή ορισμένα τμήματα έχουν ζημιές που εμποδίζουν την άψογη λειτουργία του ηλεκτρικού εργαλείου. Δώστε να επισκευαστούν τα ελαττωματικά εξαρτήματα πριν χρησιμοποιήσετε τη συσκευή. Πολλά ατυχήματα οφείλονται σε ηλεκτρικά εργαλεία που δεν έχουν συντηρηθεί σωστά.
- ζ) Τα κοπτικά εξαρτήματα να διατηρούνται πάντα ακονισμένα και καθαρά. Τα προσεγμένα κοπτικά εξαρτήματα με ακονισμένες λάμες δεν μπλοκάρουν εύκολα και κινούνται καλύτερα.
- η) Να χρησιμοποιείτε το ηλεκτρικό εργαλείο, τα εξαρτήματά του, τα πρόσθετα εργαλεία κλπ. μόνο σύμφωνα με αυτές τις οδηγίες. Να λάβετε υπόψη σας τις συνθήκες εργασίας και το είδος της εργασίας σας. Η χρήση του ηλεκτρικού εργαλείου για άλλες εργασίες εκτός αυτών για τις οποίες προορίζεται, μπορεί να προκαλέσει επικίνδυνες περιστάσεις.
- θ) Διατηρείτε τις λαβές και τις επιφάνειες λαβών στεγνές, καθαρές και χωρίς λάδια και γράσα. Οι ολισθηρές λαβές και επιφάνειες λαβών δεν επιτρέπουν έναν ασφαλή χειρισμό και έλεγχο του ηλεκτρικού εργαλείου σε απρόβλεπτες καταστάσεις.
- 5) ΠΡΟΣΕΚΤΙΚΟΣ ΧΕΙΡΙΣΜΟΣ ΚΑΙ ΧΡΗΣΗ ΜΠΑΤΑΡΙΩΝ
- α) Να φορτίζετε τις μπαταρίες μόνο με φορτιστές που συνιστώνται από τον κατασκευαστή. Για ένα φορτιστή που προορίζεται μόνο για ένα είδος

μπαταριών, υφίσταται κίνδυνος πυρκαγιάς όταν χρησιμοποιηθεί με άλλες μπαταρίες.

- β) Να χρησιμοποιείτε μόνο τις κατάλληλες μπαταρίες στα ηλεκτρικά εργαλεία.** Η χρήση άλλων μπαταριών μπορεί να προκαλέσει τραυματισμούς και κίνδυνο πυρκαγιάς.
- γ) Η μπαταρία που δεν χρησιμοποιείται να βρίσκεται μακριά από συνδετήρες, κέρματα, κλειδιά, καρφιά, βίδες ή άλλα μεταλλικά μικροαντικείμενα που θα μπορούσαν να προκαλέσουν γεφύρωση των επαφών.** Ένα ενδεχόμενο βραχυκύκλωμα μεταξύ των επαφών της μπαταρίας μπορεί να έχει σαν συνέπεια εγκαύματα ή φωτιά.
- δ) Σε περίπτωση εσφαλμένης χρήσης μπορεί να εξέλθει υγρό από τη μπαταρία. Να αποφεύγετε την επαφή με το υγρό αυτό. Σε περίπτωση αθέλητης επαφής, ξεπλύντε με νερό.** Εάν το υγρό πάει στα μάτια, συμβουλευθείτε και ένα γιατρό. Το εξερχόμενο υγρό από μπαταρία μπορεί να προκαλέσει δερματικούς ερεθισμούς ή και εγκαύματα.
- ε) Μη χρησιμοποιείτε έναν φθαρμένο ή παραμορφωμένο συσσωρευτή.** Φθαρμένοι ή τροποποιημένοι συσσωρευτές μπορεί να συμπεριφερθούν απρόβλεπτα και να οδηγήσουν σε πυρκαγιά, έκρηξη ή κίνδυνο τραυματισμών.
- ζ) Μην εκθέτετε τους συσσωρευτές σε πυρκαγιά ή σε υψηλές θερμοκρασίες.** Πυρκαγιά ή θερμοκρασίες πάνω από 130 °C μπορούν να προκαλέσουν έκρηξη.
- η) Τηρείτε όλες τις οδηγίες σχετικά με τη φόρτιση και μη φορτίζετε το συσσωρευτή ή το επαναφορτιζόμενο εργαλείο εκτός του αναφερόμενου στις οδηγίες λειτουργίας τομέα θερμοκρασίας.** Λάθος φόρτιση ή φόρτιση εκτός του επιτρεπόμενου τομέα θερ-

μοκρασίας μπορεί να καταστρέψει το συσσωρευτή και να αυξήσει τον κίνδυνο πυρκαγιάς.

## 6) ΣΕΡΒΙΣ:

- α) Η επισκευή του ηλεκτρικού σας εργαλείου να εκτελείται μόνο από εξειδικευμένο προσωπικό και να χρησιμοποιούνται μόνο γνήσια ανταλλακτικά.** Έτσι εξασφαλίζεται η ασφάλεια του ηλεκτρικού σας εργαλείου.
- β) Ποτέ μη συντηρείτε φθαρμένους συσσωρευτές.** Όλες οι εργασίες συντήρησης συσσωρευτών πρέπει να διεξάγονται μόνο από τον κατασκευαστή ή εξουσιοδοτημένες υπηρεσίες εξυπηρέτησης πελατών.

## Ειδικές υποδείξεις ασφάλειας για το επαναφορτιζόμενο ψαλίδι γκαζόν και θάμνων

### 1) ΥΠΟΔΕΙΞΕΙΣ ΑΣΦΑΛΕΙΑΣ ΓΙΑ ΨΑΛΙΔΙΑ ΓΙΑ ΘΑΜΝΩΔΕΙΣ ΦΡΑΧΤΕΣ

- Να κρατάτε τα μέλη του σώματος μακριά από το μαχαίρι κοπής. Μη προσπαθείτε να απομακρύνετε κομμένα τμήματα ή να κρατήσετε το υλικό που κόβετε όταν λειτουργεί το μαχαίρι. Να απομακρύνετε μπλοκαρισμένα κομμάτια μόνο όταν είναι απενεργοποιημένη η συσκευή. Μόνο μία στιγμή απροσεξίας κατά τη χρήση του θαμνοκοπτικού μπορεί να προκαλέσει σοβαρούς τραυματισμούς.
- Να κρατάτε το θαμνοκοπτικό από τη χειρολαβή όταν είναι ακινητοποιημένο το μαχαίρι. Κατά τη μεταφορά ή τη φύλαξη του θαμνοκοπτικού να τοποθετείτε πάντα το προστατευτικό κάλυμμα. Μία προσεκτική χρήση της συσκευής μειώνει τον κίνδυνο ατυχή-

ματος από το μαχαίρι.

- **Να κρατάτε το ηλεκτρικό εργαλείο μόνο από τις μονωμένες λαβές, επειδή το μαχαίρι κοπής μπορεί να έρθει σε επαφή με μη εμφανείς αγωγούς ρεύματος.** Η επαφή του μαχαιριού με αγωγό υπό τάση μπορεί να θέσει τα μεταλλικά τμήματα της συσκευής υπό τάση και να προκαλέσει ηλεκτροπληξία.
- **Να προσέχετε να βρίσκεται το καλώδιο μακριά από το σημείο κοπής.** Κατά τη διάρκεια της εργασίας μπορεί το καλώδιο να είναι κρυμένο σε θάμνους και να κοπεί χωρίς να το καταλάβετε.
- **Κρατάτε το ψαλίδι για θαμνώδεις φράχτες σωστά, π.χ. με τα δύο χέρια στις χειρολαβές, εάν υπάρχουν δύο χειρολαβές.** Η απώλεια ελέγχου της συσκευής μπορεί να οδηγήσει σε τραυματισμούς.

## 2) ΥΠΟΔΕΪΞΕΙΣ ΑΣΦΑΛΕΙΑΣ ΓΙΑ ΨΑΛΙΔΙΑ ΓΚΑΖΟΝ



Προειδοποίηση! Η χρήση του μηχανήματος δεν πρέπει ποτέ να επιτραπεί σε παιδιά, σε άτομα με περιορισμένες σωματικές, αισθητηριακές ή νοητικές ικανότητες ή με ανεπαρκή εμπειρία και γνώσεις ή σε άτομα τα οποία δεν έχουν εξοικειωθεί με τις οδηγίες. Οι τοπικές προδιαγραφές ενδέχεται να ορίζουν ηλικιακό περιορισμό για τους χρήστες. Η χρήση της συσκευής δεν επιτρέπεται σε καμία περίπτωση όταν είναι κοντά άτομα, και ειδικά παιδιά, ή οικόσιτα ζώα.



Για τη δική σας ασφάλεια: Να φοράτε κατάλληλα ρούχα εργασίας όπως γερά παπούτσια με αντιολισθητική σόλα και χοντρό, μακρύ πανταλόνι, γάντια και προστατευτικά γυαλιά. Σε μακρά χρήση της συσκευής, φοράτε προστασία για την ακοή. Να μη φοράτε φαρδιά ρούχα ή κοσμήματα, για να μην πιάνονται από τα κινούμενα τμήματα της μηχανής. Μη χρησιμοποιείτε τη συσκευή όταν δεν φοράτε παπούτσια ή όταν φοράτε σανδάλια.

- **Να απενεργοποιείτε πάντα πρώτα τη συσκευή και να απομακρύνετε το κλειδί ασφαλείας**
  - όταν αφήνετε ανεπιτήρητη τη συσκευή,
  - προτού απομακρύνετε εμφράξεις
  - πριν από εργασίες ελέγχου, συντήρησης ή καθαρισμού,
  - όταν έχετε αγγίξει ένα ξένο σώμα,
  - όποτε η συσκευή αρχίζει να δονείται ασυνήθιστα. Έτσι αποφεύγετε ατυχήματα και τραυματισμούς.
- **Σε περίπτωση ατυχήματος ή βλάβης κατά τη διάρκεια της λειτουργίας πρέπει η συσκευή να απενεργοποιηθεί αμέσως. Φροντίζετε τραυματισμούς σωστά ή αναζητήστε έναν γιατρό.** Για τη διόρθωση των βλαβών διαβάστε το κεφάλαιο «Ανίχνευση βλαβών» ή επικοινωνήστε με το κέντρο σέρβις μας.

- **Αποφεύγετε λειτουργία του μηχανήματος σε κακές καιρικές συνθήκες, κυρίως σε κίνδυνο κεραυνών.** Υπάρχει κίνδυνος τραυματισμών μέσω ηλεκτροπληξίας.
- Αποφεύγετε μια μη φυσιολογική στάση του σώματος.
- Διατηρείτε πάντα την ισορροπία σας ώστε να έχετε συνεχώς τα χέρια στη σωστή θέση.
- Όταν χειρίζεστε τη συσκευή πρέπει να περπατάτε. Μην τρέχετε.
- Μην αγγίζετε κινούμενα επικίνδυνα εξαρτήματα προτού το κλειδί ασφάλειας απομακρυνθεί και τα κινούμενα και επικίνδυνα αυτά εξαρτήματα ακινητοποιηθούν πλήρως.
- Ποτέ μη χειρίζεστε τη συσκευή με ελλιπείς διατάξεις ή επικαλύψεις προστασίας ή χωρίς διατάξεις προστασίας.

### 3) ΠΕΡΑΙΤΕΡΩ ΥΠΟΔΕΪΞΕΙΣ ΑΣΦΑΛΕΙΑΣ

- **Ενεργοποιείτε τη συσκευή μόνο όταν τα χέρια, τα πόδια και όλα τα άλλα μέλη του σώματος βρίσκονται σε ασφαλή απόσταση προς τη συσκευή.** Υπάρχει κίνδυνος τραυματισμών από κοπή.
- **Προσέξτε ώστε να μην τραυματιστείτε με τα στοιχεία κοπής στα χέρια και πόδια.**
- **Απομακρύνετε το τροφοδοτικό προτού εργαστείτε με τα χέρια. Μην χρησιμοποιείτε καλώδιο επέκταση. Το τροφοδοτικό επιτρέπεται να χρησιμοποιείται μόνο σε κλειστούς χώρους.** Μέσω της διείσδυσης

νερού, αυξάνεται ο κίνδυνος ηλεκτροπληξίας.

- **Μη χρησιμοποιείτε το ψαλίδι θαμνωδών φραχτών σε συνδυασμό με την τηλεσκοπική λαβή.** Υπάρχει κίνδυνος τραυματισμών από κοπή.
- **Το ψαλίδι θαμνωδών φραχτών προβλέπεται για την κοπή θάμνων. Μην κόβετε με τη συσκευή κλαριά, σκληρό ξύλο ή άλλα.** Έτσι αποφεύγετε ζημιές στη συσκευή.
- **Μην προσπαθείτε να λασκάρτε ένα μπλοκαρισμένο/μαγκωμένο φύλλο, προτού απενεργοποιήσετε τη συσκευή.** Υπάρχει κίνδυνος τραυματισμού.
- **Ποτέ μην πιάνετε ή σηκώνετε τη συσκευή από τη λεπίδα κοπής.** Η επαφή με τη λεπίδα κοπής μπορεί να οδηγήσει σε τραυματισμούς.
- **Μη χρησιμοποιείτε αξεσουάρ τα οποία δεν συστήνονται από την PARKSIDE.** Μπορεί έτσι να προκληθεί ηλεκτροπληξία ή πυρκαγιά.

### ΥΠΟΛΕΙΠΟΜΕΝΟΙ ΚΙΝΔΥΝΟ

Ακόμη και σε περίπτωση σωστής και κανονικής χρήσης αυτού του ηλεκτρικού εργαλείου, υφίστανται πάντα υπόλειπόμενοι κίνδυνοι. Οι ακόλουθοι κίνδυνοι μπορούν να παρουσιαστούν ανάλογα με το είδος κατασκευής και το μο ντέλο αυτού του ηλεκτρικού εργαλείου:

- α) Τέμνοντα τραύματα
- β) Βλάβες της ακοής, εάν δεν χρησιμοποιηθεί κατάλληλη ηχοπροστασία.

- γ) Βλάβη στα μάτια στην περίπτωση που δεν φοράτε κατάλληλη προστασία για τα μάτια.
- δ) Βλάβες της υγείας που προκαλούνται από δονήσεις χεριού-βραχίονα, εάν η συσκευή χρησιμοποιηθεί για μεγαλύτερο χρονικό διάστημα ή δεν τηρείται και δεν συντηρείται σωστά.



**Προσοχή!** Αυτό το ηλεκτρικό εργαλείο δημιουργεί κατά τη λειτουργία ένα ηλεκτρομαγνητικό πεδίο. Αυτό το πεδίο δεν αποκλείεται υπό ορισμένες συνθήκες να εηρεάσει τη λειτουργία, ενεργητικά ή παθητικά ιατρικά εμφυτεύματα. Προς αποφυγή του κινδύνου σοβαρών ή και θανατηφόρων τραυματισμών, συνιστούμε σε άτομα με ιατρικά εμφυτεύματα να συμβουλευθούν τον γιατρό τους και τον κατασκευαστή του ιατρικού εμφυτεύματος, πριν χειριστούν τη μηχανή.

## Χειρισμός



Λαμβάνετε υπόψη σας την ηχοπροστασία και τις τοπικές προδιαγραφές.



### Τοποθέτηση/αντικατάσταση εξαρτημάτων



Φροντίστε να απενεργοποιείτε τη συσκευή και να αφαιρείτε τον συσσωρευτή από τη συσκευή πριν την τοποθέτηση ή αντικατάσταση των εξαρτημάτων για την αποφυγή κινδύνων και τραυματισμών.

### Τοποθέτηση εξαρτημάτων

1. Τοποθετήστε τη λεπίδα ψαλιδιού γκαζόν (12) ή τη λεπίδα ψαλιδιού θάμνων (10) στην υποδοχή σύνδεσης (14) στην κάτω πλευρά της κεφαλής κοπής (1).
  2. Πιέστε το εξάρτημα στην κατεύθυνση της κεφαλής κοπής (1). Ασφαλίζει με χαρακτηριστικό ήχο.
- Αφαίρεση εξαρτημάτων:**
3. Πιέστε τα πλήκτρα απασφάλισης (8) στην κεφαλή κοπής (1) και αφαιρέστε το εξάρτημα (10/12).



### Ενεργοποίηση και απενεργοποίηση

1. Πριν από την ενεργοποίηση αφαιρέστε, εφόσον απαιτείται, το προστατευτικό λεπίδας (9/11).
2. Για την ενεργοποίηση, ωθήστε την φραγή ενεργοποίησης (3) προς τα εμπρός και πατήστε τον διακόπτη ενεργο-/απενεργοποίησης (5). Κατόπιν, αφήστε τη φραγή ενεργοποίησης (3). Η συσκευή λειτουργεί με την ανώτερη ταχύτητα.
3. Για την απενεργοποίηση, αφήστε τον διακόπτη ενεργο-/απενεργοποίησης (5).



**Μετά την απενεργοποίηση της συσκευής συνεχίζουν τα μαχαίρια να κινούνται για σύντομο χρονικό διάστημα. Αφήστε να ακινητοποιηθούν τελείως τα μαχαίρια. Μην αγγίζετε τα κινούμενα μαχαίρια και μη τα σταματάτε. Κίνδυνος τραυματισμού!**

### Έλεγχος κατάστασης φόρτισης του συσσωρευτή

Η ένδειξη κατάστασης φόρτισης (A 2) υποδεικνύει την κατάσταση φόρτισης του συσσωρευτή κατά τη διάρκεια του χειρι-

σμού συσκευής.

Για τον λόγο αυτό, κρατήστε πατημένο τον διακόπτη ενεργοποίησης (A 5).

### 3 LED ανάβουν (κόκκινο-κίτρινο-πράσινο):

Συσσωρευτής φορτισμένος

### 2 LED ανάβουν (κόκκινο-κίτρινο):

Συσσωρευτής μερικώς φορτισμένος

### 1 LED ανάβει (κόκκινο):

Ο συσσωρευτής χρειάζεται φόρτιση

## Ρύθμιση γωνίας εργασίας

### B Κλίση λαβής συσκευής:

Η λαβή συσκευής (4) διαθέτει 3 γωνίες κλίσης:

1. Πιέστε την απασφάλιση (6) και φέρτε τη λαβή συσκευής (4) στην επιθυμητή γωνία.
2. Αφήστε την απασφάλιση (6), η λαβή συσκευής (4) ασφαλίζει.

### C Περιστροφή κεφαλής συσκευής:

Η κεφαλή συσκευής (1) διαθέτει 7 θέσεις:

1. Τραβήξτε την απασφάλιση (7) προς τα κάτω και γυρίστε την κεφαλή συσκευής (1) στην επιθυμητή θέση.
2. Αφήστε την απασφάλιση (7), η κεφαλή συσκευής (1) ασφαλίζει.

## Τηλεσκοπική λαβή

### F Ενεργοποίηση και απενεργοποίηση (με τηλεσκοπική λαβή)

1. Πριν από την ενεργοποίηση, αφαιρέστε το προστατευτικό λεπίδας (A 11).
2. Για την ενεργοποίηση, πιέστε τη φραγή ενεργοποίησης (20) στη χειρολαβή της

τηλεσκοπικής λαβής.

3. Με πατημένη τη φραγή ενεργοποίησης πιέστε τον διακόπτη ενεργο-/απενεργοποίησης (21) στη χειρολαβή της τηλεσκοπικής λάβης.
4. Αφήστε τη φραγή ενεργοποίησης. Η συσκευή λειτουργεί με την ανώτερη ταχύτητα.
5. Για την απενεργοποίηση, αφήστε τον διακόπτη ενεργο-/απενεργοποίησης.

## Εργασία με την τηλεσκοπική λαβή

### E Ωθηση και αποσυναρμολόγηση συσκευής:

1. Ωθήστε τη συσκευή κατά μήκος της ράγας οδήγησης στη βάση συσκευής (15) της τηλεσκοπικής λαβής. Ασφαλίζει με χαρακτηριστικό ήχο.
2. Εισαγάγετε το βύσμα (16) στην υποδοχή (17) στην πίσω πλευρά της κεφαλής συσκευής (1).
3. Πριν την αποσυναρμολόγηση, αποσυνδέστε το βύσμα (16) από την υποδοχή (17).
4. Για την αποσυναρμολόγηση, τραβήξτε έξω τη συσκευή.

### F Ρύθμιση μήκους τηλεσκοπικής λαβής

Ρυθμίστε το μήκος της τηλεσκοπικής λαβής (13) ανάλογα με το ύψος σας με τη βοήθεια της βίδας ρύθμισης (19).

1. Χαλαρώστε τη βίδα ρύθμισης (19).
2. Ρυθμίστε την τηλεσκοπική λαβή (13) στο επιθυμητό ύψος.
3. Στερεώστε τη θέση, σφίγγοντας τη βίδα ρύθμισης (19).

## **E** Ρύθμιση γωνίας εργασίας με την τηλεσκοπική λαβή

Για μια άνετη κοπή ακμής, μπορείτε να περιστρέψετε τη βάση συσκευής (15) της τηλεσκοπικής λαβής κατά 90° προς τα δεξιά ή αριστερά.

1. Πιέστε την απασφάλιση (18).
2. Περιστρέψτε τη βάση συσκευής στην επιθυμητή θέση.
3. Η βάση συσκευής πρέπει να ασφαλίσει με χαρακτηριστικό ήχο.

## Γενικές υποδείξεις εργασίας

- Να ελέγχετε τη συσκευή πριν από κάθε χρήση για ενδεχόμενα εμφανή ελαττώματα και για φθααρμένα ή ελαττωματικά εξαρτήματα.
- Να προσέχετε τις υποδείξεις καθαρισμού και συντήρησης της συσκευής.

## Χρήση ως ψαλίδι γκαζόν/ ψαλίδι θάμνων



Κατά την κοπή να προσέχετε να μην μπαίνουν αντικείμενα όπως σύρμα, μεταλλικά τμήματα, πέτρες κλπ. στο μαχαίρι. Αυτό θα μπορούσε να προκαλέσει βλάβη στο κοπτικό σύστημα. Σε περίπτωση που μπλοκάρουν τα μαχαίρια από στερεά αντικείμενα, απενεργοποιήστε αμέσως τη συσκευή.

- Ελέγξτε τη σταθερή έδραση των βιδών στη ράβδο λεπίδας.
- Χρησιμοποιείτε μόνο αιχμηρές λεπίδες, ώστε να επιτυγχάνετε καλή απόδοση κοπής και να προστατεύετε τη συσκευή και τον συσσωρευτή.
- Μην επιβαρύνετε πολύ τη συσκευή

κατά τη διάρκεια της εργασίας, για να μην ακινητοποιηθεί.

## Εργασία με το ψαλίδι γρασιδιού

- Το γρασίδι κόβεται καλύτερα όταν είναι στεγνό και όχι πολύ ψηλό.

## Εργασία με το ψαλίδι θάμνων

- Να κινείτε τη συσκευή ομοιόμορφα προς τα εμπρός.
- Η δίπλευρη μπάρα μαχαιριών είναι δυνατή η κοπή και προς τις δύο κατευθύνσεις ή με ταλαντώσεις από τη μία πλευρά προς την άλλη.

## Χρήση με την τηλεσκοπική λαβή



Η τηλεσκοπική λαβή μπορεί να χρησιμοποιηθεί μόνο με τη λεπίδα ψαλιδιού γκαζόν!



Κατά τη χρήση, φροντίστε να μη σέρνεται η λεπίδα ψαλιδιού γκαζόν (A 12) στο έδαφος.

Ωθήστε αργά τη συσκευή στους τροχούς κατά μήκος του εδάφους. Έτσι θα έχετε ομοιόμορφο ύψος κοπής.

Περιστρέψτε τη βάση συσκευής (E 15) στην τηλεσκοπική λαβή κατά 90°, για να πραγματοποιήσετε ένα καθαρό κόψιμο κατά μήκος των άκρων γρασιδιού.

## Καθαρισμός και συντήρηση



Αφήστε να εκτελούνται από το τμήμα μας εξυπηρέτησης πελατών οι εργασίες επισκευής που δεν περιγράφονται στις οδηγίες

**αυτές. Να χρησιμοποιείτε μόνο γνήσια ανταλλακτικά. Υφίσταται κίνδυνος τραυματισμού.**



**Απομακρύνετε τον συσσωρευτή πριν από όλες τις εργασίες. Υπάρχει κίνδυνος τραυματισμού.**



Μη χρησιμοποιείτε καθαριστικά ή διαλύτες. Θα μπορούσαν να καταστρέψουν ανεπανόρθωτα τη συσκευή. Χημικές ουσίες θα μπορούσαν να βλάψουν τα πλαστικά τμήματα της συσκευής.



Κατά τον χειρισμό των μαχαιριών να φοράτε γάντια ( **A** 10/12). Κίνδυνος κοψιμάτων στα χέρια.

Να εκτελείται τακτικά τις ακόλουθες εργασίες συντήρησης και καθαρισμού. Έτσι εξασφαλίζετε την αξιοπιστία λειτουργίας και μακρόχρονη χρήση.

- Να ελέγχετε τα καλύμματα και τα προστατευτικά συστήματα για ενδεχόμενα ελαττώματα και σταθερότητα. Ενδεχομένως αντικαταστήστε τα.
- Ποτέ με χειρίζεστε το μηχάνημα με ελαττωματικές διατάξεις ή επικαλύψεις προστασίας ή χωρίς διάταξη προστασίας ή με χαλασμένο ή φθαρμένο καλώδιο.
- Να κρατάτε καθαρές τις σχισμές αερισμού, το περίβλημα του κινητήρα και τις λαβές τις συσκευής. Για τον καθαρισμό να χρησιμοποιείτε ένα νωπό πανί ή μία βούρτσά.
- Να διατηρείτε τη συσκευή πάντα καθαρή. Μετά από κάθε χρήση της συσκευής πρέπει να

- καθαρίζετε το μαχαίρι (με λαδωμένο πανί)
- να λαδώνετε το μαχαίρι με λαδωτήρι ή σπρέι.

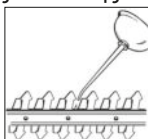

- Μικρές φθορές στις κοπτικές ακμές μπορείτε να τις λειάνετε εσείς οι ίδιοι. Για το σκοπό αυτό τρίψτε τις κοπτικές ακμές με ελαιόλιθο. Καλά αποτελέσματα κοπής θα έχετε μόνο με τροχισμένα μαχαίρια.
- Τα αμβλέα, στρεβλωμένα ή ελαττωματικά μαχαίρια πρέπει να αντικατασταθούν.

Δεν αναλαμβάνουμε καμία ευθύνη για ζημιές από τις συσκευές μας που οφείλονται σε όχι σωστή επισκευή ή σε χρήση μη γνήσιων ανταλλακτικών ή σε μη ενδεδειγμένη χρήση.

## Αποθήκευση

- Να φυλάσσετε τη συσκευή μέσα στο συμπαραδιδόμενο προστατευτικό κάλυμμα μαχαιριού σε στεγνό χώρο, μακριά από παιδιά.

## Απόσυρση/προστασία του περιβάλλοντος

Αφαιρέστε τον συσσωρευτή από τη συσκευή και βεβαιωθείτε ότι η συσκευή, τα εξαρτήματα και η συσκευασία ανακυκλώνονται με φιλικό προς το περιβάλλον τρόπο. Μπορείτε να βρείτε υποδείξεις για την απόρριψη του συσσωρευτή στις ξεχωριστές οδηγίες λειτουργίας του συσσωρευτή και της συσκευής φόρτισης.



Μην πετάτε τις ηλεκτρικές συσκευές στα σκουπίδια.

- Να διαθέτετε τη συσκευή ακολουθώντας τις τοπικές διατάξεις. Παραδίσετε τη συσκευή σε κέντρο συλλογής μεταχειρισμένων μπαταριών, όπου θα μεριμνηθεί η ανακύκλωσή τους με τρόπο φιλικό για το περιβάλλον. Ενημερωθείτε στην τοπική υπηρεσία απορριμμάτων ή στο κέντρο μας εξυπηρέτησης πελατών. Ενημερώστε την υπηρεσία

συλλογής σχετικά με τον σταθερά τοποθετημένο συσσωρευτή.

- Σύμφωνα με την Ευρωπαϊκή Οδηγία 2012/19/EU σχετικά με τα απόβλητα ηλεκτρικού και ηλεκτρονικού εξοπλισμού και τη μεταφορά της στην Εθνική νομοθεσία, πρέπει τα χρησιμοποιημένα ηλεκτρικά εργαλεία να συλλέγονται χωριστά και να οδηγούνται σε μια φιλική για το περιβάλλον επαναχρησιμοποίηση. Εναλλακτική ανακύκλωση για τη ζήτηση επιστροφής:  
Ο ιδιοκτήτης της ηλεκτρικής συσκευής εναλλακτικά, αντί της επιστροφής, έχει την υποχρέωση συμμετοχής σε μια σωστή επαναχρησιμοποίηση στην περίπτωση παραίτησης από την ιδιοκτησία. Για το σκοπό αυτό υπάρχει επίσης η δυνατότητα παράδοσης της παλιάς συσκευής σε κατάλληλο χώρο συλλογής όπου η απομάκρυνση διεξάγεται σύμφωνα με την κυκλική οικονομία και τη νομοθεσία περί αποβλήτων της χώρας. Σε αυτή την κατηγορία δεν ανήκουν παρελκόμενα και βοηθητικές διατάξεις χωρίς ηλεκτρικά εξαρτήματα που συνοδεύουν τις παλιές συσκευές.
- Τη απόρριψη των ελαττωματικών σας συσκευών που μας στέλνετε την αναλαμβάνουμε δωρεάν.
- Τα κομμένα κλαδιά να λιπασματοποιούνται και να μην πετιούνται στον κάδο απορριμμάτων.

## Εγγύηση

Αξιότιμη πελάτισσα, αξιότιμε πελάτη, για τη συσκευή αυτή σας προσφέρουμε εγγύηση 3 ετών από την ημερομηνία της αγοράς. Σε περίπτωση ελαττωμάτων αυτού του προϊόντος, έχετε απέναντι του πωλητή τα νόμιμα δικαιώματα. Αυτά τα νόμιμα δικαιώματα δεν περιορίζονται από την επακόλουθη εγγύησή μας.

## Όροι εγγύησης

Η προθεσμία της εγγύησης αρχίζει από την ημερομηνία της αγοράς. Παρακαλούμε να φυλάξετε καλά την απόδειξη αγοράς. Θα σας χρειαστεί εάν θελήσετε να αποδείξετε την ημερομηνία και την αγορά της συσκευής. Εάν παρουσιαστεί ελάττωμα υλικού ή κατασκευής στο προϊόν αυτό εντός τριών ετών από την ημερομηνία αγοράς, θα σας επισκευάσουμε ή θα σας αντικαταστήσουμε δωρεάν το προϊόν αυτό, με δική μας επιλογή. Αυτή η παροχή εγγύησης προϋποθέτει πως εντός της τριετούς προθεσμίας θα μας προσκομιστεί η ελαττωματική συσκευή και η απόδειξη αγοράς και μία γραπτή περιγραφή του ελαττώματος και της ημερομηνίας που πρωτοπαρουσιάστηκε.

Εάν το ελάττωμα καλύπτεται από την εγγύησή μας, θα σας επιστραφεί ή το επισκευασμένο ή ένα νέο προϊόν. Με την αντικατάσταση της συσκευής ξεκινάει μια νέα χρονική περίοδος εγγύησης. Με την επισκευή της συσκευής δεν ξεκινάει νέα χρονική περίοδος εγγύησης.

## Διάρκεια εγγύησης και νόμιμες αξιώσεις για ελαττώματα

Η διάρκεια της εγγύησης δεν επεκτείνεται από την παροχή εγγύησης. Αυτό ισχύει και για αντικαταστημένα και επισκευασμένα εξαρτήματα. Ενδεχόμενα ελαττώματα που διαπιστώνονται κατά την αγορά, πρέπει να δηλωθούν αμέσως μετά το ξεπακετάρισμα. Για όλες τις επισκευές που καθίστανται απαραίτητες μετά τη λήξη της εγγύησης επιβαρύνεστε με τις σχετικές δαπάνες.

## Έκταση της εγγύησης

Η συσκευή κατασκευάστηκε βάσει αυστηρών κριτηρίων ποιότητας και ελέγχθηκε ευσυνειδητά πριν την παράδοσή της.

Η εγγύηση ισχύει αποκλειστικά για σφάλματα υλικού ή κατασκευής. Η παρούσα

εγγύηση δεν αφορά τη φυσιολογική φθορά των φθειρόμενων εξαρτημάτων (π.χ. χωρητικότητα συσσωρευτή).

Αυτή η εγγύηση εκπίπτει σε περίπτωση που η συσκευή υπέστη βλάβη, δεν χρησιμοποιήθηκε ή δεν συντηρήθηκε σωστά. Το ίδιο ισχύει για ζημιές από νερό, παγετό, αστραπές και φωτιά ή λάθη κατά τη μεταφορά. Για σωστή χρήση του προϊόντος πρέπει να ακολουθούνται όλες οι υποδείξεις που αναφέρονται στις οδηγίες χρήσης. Να αποφεύγονται οπωσδήποτε οι χρήσεις και πράξεις που δεν συνιστώνται στις Οδηγίες χρήσης ή για τις οποίες ισχύουν ειδικές προειδοποιήσεις. Το προϊόν προορίζεται μόνο για ιδιωτική και όχι για επαγγελματική χρήση. Σε περίπτωση καταχρηστικού και λάθος χειρισμού, άσκησης βίας και επεμβάσεων που δεν εκτελούνται από συμβεβλημένο συνεργείο μας, εκπίπτει η εγγύηση.

### Διακανονισμός σε περίπτωση εγγύησης

Προς εξασφάλιση ταχείας επεξεργασίας παρακαλούμε να ακολουθήσετε τις επόμενες υποδείξεις:

- Για όλα τα αιτήματα να έχετε πρόχειρα την απόδειξη αγοράς και τον αριθμό προϊόντος (IAN 385633\_2107) ως αποδεικτικό στοιχεί για την αγορά.
- Τον αριθμό προϊόντος θα τον βρείτε στην ετικέτα στοιχείων της συσκευής, σε χαραγμένη σημείωση στο προϊόν, στο εξώφυλλο των Οδηγιών χρήσης (κάτω αριστερά) ή σαν αυτοκόλλητο στην πίσω ή κάτω πλευρά.
- Εάν παρουσιαστούν σφάλματα λειτουργίας ή άλλα ελαττώματα, επικοινωνήστε πρώτα με το πιο κάτω αναφερόμενο τμήμα εξυπηρέτησης πελατών **τηλεφωνικά** ή με **e-mail**. Εκεί θα σας δοθούν περισσότερες πληροφορίες για τον διακανονισμό.
- Ένα ως ελαττωματικό καταχωρημένο

προϊόν μπορείτε, μετά από συνεννόηση με το τμήμα μας εξυπηρέτησης πελατών, να το στείλετε, με δική μας επιβάρυνση με τα ταχυδρομικά, επισυνάπτοντας την απόδειξη αγοράς και στοιχεία για το ελάττωμα και την ημερομηνία που παρουσιάστηκε, στη διεύθυνση του σέρβις μας που σας κοινοποιήθηκε. Προς αποφυγή προβλημάτων παραλαβής και πρόσθετων δαπανών, παρακαλούμε να χρησιμοποιήσετε μόνο τη διεύθυνση που σας κοινοποιήθηκε. Σιγουρευτείτε πως η αποστολή δεν έγινε χωρίς πληρωμή των ταχυδρομικών τελών, σαν ογκώδες αντικείμενο, σαν εξπρές, ή με άλλο ειδικό τρόπο. Στείλτε τη συσκευή μαζί με όλα τα αξεσουάρ που σας παραδόθηκαν κατά την αγορά και φροντίστε για ασφαλή συσκευασία.

### Σέρβις επισκευής

Επισκευές που δεν καλύπτονται από την εγγύηση μπορούν να εκτελεστούν από το υποκατάστημά μας για σέρβις έναντι πληρωμής. Το υποκατάστημα σέρβις θα σας υποβάλει προϋπολογισμό εξόδων.

Μπορούμε να αναλάβουμε την επεξεργασία συσκευών που μας απεστάλησαν καλά συσκευασμένες και με πληρωμένα ταχυδρομικά τέλη.

**Προσοχή:** Παρακαλούμε να στείλετε τη συσκευή σας στο υποκατάστημά μας για σέρβις, καλά καθαρισμένη και με την σχετική υπόδειξη για το ελάττωμα.

Οι συσκευές που στέλνονται χωρίς να έχουν πληρωθεί τα ταχυδρομικά τέλη - με εξπρές, σαν ογκώδη αντικείμενα, ή με άλλο ειδικό τρόπο - δεν θα γίνονται δεκτές.

Την απόρριψη των ελαττωματικών σας συσκευών που μας στέλνετε την αναλαμβάνουμε δωρεάν.

## Service-Center



**Σέρβις Ελλάδα**  
Tel.: 801 5000 019  
(0,03 EUR/Min.)  
E-Mail: [grizzly@lidl.gr](mailto:grizzly@lidl.gr)  
**IAN 385633\_2107**

## Εισαγωγέας

Παρακαλούμε να λάβετε υπόψη σας πως η ακόλουθη διεύθυνση δεν είναι η διεύθυνση για σέρβις. Επικοινωνήστε πρώτα με το πιο πάνω αναφερόμενο κέντρο εξυπηρέτησης πελατών.

### Grizzly Tools GmbH & Co. KG

Stockstädter Straße 20  
DE-63762 Großostheim  
Γερμανία  
[www.grizzlytools.de](http://www.grizzlytools.de)

## Ανταλλακτικά

**Ανταλλακτικά και αξεσουάρ μπορείτε να βρείτε στη σελίδα  
[www.grizzlytools.shop](http://www.grizzlytools.shop)**

Εάν παρουσιάζονται προβλήματα κατά τη διαδικασία παραγγελίας, χρησιμοποιήστε τον έντυπο επικοινωνίας. Εάν έχετε περισσότερες ερωτήσεις μπορείτε να απευθυνθείτε στο «Κέντρο σέρβις» (δείτε τη Σελίδα 39).

Αρ.	Χαρακτηρισμός	Αρ. είδους
<b>A</b> 9	Προστατευτικό λεπίδας ψαλιδιού θάμνων	91105637
<b>A</b> 10	Μαχαίρι ψαλιδιού θάμνων	13700056
<b>A</b> 11	Προστατευτικό λεπίδας ψαλιδιού γκαζόν	91105638
<b>A</b> 12	Λεπίδα ψαλιδιού γκαζόν	13699995
<b>A</b> 13	Τηλεσκοπική λαβή	91105635

## Ανίχνευση βλαβών

Πρόβλημα	Πιθανή αιτία	Αντιμετώπιση σφάλματος
Η συσκευή δεν εκκινείται	Η συσκευή είναι αποφορτισμένη	Φορτίστε τη συσκευή (βλέπε «Φόρτιση»)
	Η φραγή ενεργοποίησης (3) δεν έχει πατηθεί σωστά	Ενεργοποιήστε (βλέπε «Χειρισμός»)
	Ο διακόπτης ενεργο-/απενεργοποίησης (5) είναι ελαττωματικός	Η επισκευή πρέπει να διεξαχθεί από το κέντρο σέρβις
Άσχημο αποτέλεσμα κοπής	Μεγάλη τριβή λόγω ελλιπούς λίπανσης	Λαδώστε τη λεπίδα ( <b>A</b> 10/12) (βλέπε «Απόσυρση/προστασία του περιβάλλοντος»)
	βρώμικη λεπίδα ( <b>A</b> 10/12)	Καθαρίστε τη λεπίδα ( <b>A</b> 10/12) (βλέπε «Απόσυρση/προστασία του περιβάλλοντος»)
	Η λεπίδα ( <b>A</b> 10/12) είναι στομωμένη ή φθαρμένη	Τροχίστε τη λεπίδα ( <b>A</b> 10/12) (βλέπε «Καθαρισμός/Συντήρηση») ή αντικαταστήστε (βλέπε «Ανταλλακτικά»)
	Η λεπίδα ( <b>A</b> 10/12) έχει ζημιές	Αντικαταστήστε τη λεπίδα ( <b>A</b> 10/12) (βλέπε «Ανταλλακτικά»)

# Inhalt

<b>Einleitung</b> .....	<b>41</b>	<b>Teleskopstiel</b> .....	<b>52</b>
<b>Bestimmungsgemäße</b>		Ein- und Ausschalten	
<b>Verwendung</b> .....	<b>41</b>	(mit Teleskopstiel) .....	52
<b>Allgemeine Beschreibung</b> .....	<b>42</b>	Arbeiten mit Teleskopstiel .....	52
Lieferumfang.....	42	Arbeitswinkel einstellen	
Funktionsbeschreibung.....	42	mit Teleskopstiel .....	52
Übersicht .....	42	<b>Allgemeine Arbeitshinweise</b> .....	<b>52</b>
<b>Technische Daten</b> .....	<b>43</b>	Einsatz als Grasschere/	
Ladezeiten .....	43	Strauchschere .....	52
<b>Sicherheitshinweise</b> .....	<b>44</b>	Einsatz mit Teleskopstiel .....	53
Symbole und Bildzeichen .....	44	<b>Reinigung/Wartung</b> .....	<b>53</b>
Allgemeine Sicherheitshinweise		<b>Lagerung</b> .....	<b>54</b>
für Elektrowerkzeuge .....	45	<b>Entsorgung/Umweltschutz</b> .....	<b>54</b>
Spezielle Sicherheitshinweise für		<b>Garantie</b> .....	<b>54</b>
die Akku-Gras- und Strauchschere ...	48	<b>Reparatur-Service</b> .....	<b>56</b>
Restrisiken .....	50	<b>Service-Center</b> .....	<b>56</b>
<b>Bedienung</b> .....	<b>51</b>	<b>Importeur</b> .....	<b>56</b>
Zubehör aufstecken/auswechseln.....	51	<b>Ersatzteile/Zubehör</b> .....	<b>56</b>
Ein- und Ausschalten .....	51	<b>Fehlersuche</b> .....	<b>57</b>
Ladezustand des Akkus prüfen.....	51	<b>Original-</b>	
Arbeitswinkel einstellen.....	51	<b>EG-Konformitätserklärung</b> .....	<b>60</b>
		<b>Explosionszeichnung</b> .....	<b>61</b>

## Einleitung

Herzlichen Glückwunsch zum Kauf Ihres neuen Gerätes. Sie haben sich damit für ein hochwertiges Gerät entschieden. Dieses Gerät wurde während der Produktion auf Qualität geprüft und einer Endkontrolle unterzogen. Die Funktionsfähigkeit Ihres Gerätes ist somit sichergestellt.



Die Betriebsanleitung ist Bestandteil dieses Geräts. Sie enthält wichtige Hinweise für Sicherheit, Gebrauch und Entsorgung. Machen Sie sich vor der Benutzung des Gerätes mit allen Bedien- und Sicherheitshinweisen vertraut. Benutzen Sie

das Gerät nur wie beschrieben und für die angegebenen Einsatzbereiche. Bewahren Sie die Betriebsanleitung gut auf und händigen Sie alle Unterlagen bei Weitergabe des Gerätes an Dritte mit aus.

## Bestimmungsgemäße Verwendung

Das Gerät ist nur für das Schneiden und Trimmen von dünnen Trieben an Hecken, Büschen und Ziersträuchern und zum Schneiden von Gras an Kanten und auf kleinen Flächen im häuslichen Bereich bestimmt.

Das Gerät ist zum Gebrauch durch Erwachsene bestimmt. Jugendliche über 16 Jahre dürfen das Gerät nur unter Aufsicht benutzen. Jede andere Verwendung, die in dieser Betriebsanleitung nicht ausdrücklich zugelassen wird, kann zu Schäden am Gerät führen und eine ernsthafte Gefahr für den Benutzer darstellen.

Der Bediener oder Nutzer ist für Unfälle oder Schäden an anderen Menschen oder deren Eigentum verantwortlich. Dieses Gerät ist nicht zur gewerblichen Nutzung geeignet. Bei gewerblichem Einsatz erlischt die Garantie. Der Hersteller haftet nicht für Schäden, die durch bestimmungswidrigen Gebrauch oder falsche Bedienung verursacht wurden. Das Gerät ist Teil der Serie Parkside X 12 V TEAM und kann mit Akkus der Parkside X 12 V TEAM Serie betrieben werden. Die Akkus dürfen nur mit Ladegeräten der Serie Parkside X 12 V TEAM geladen werden.

## Allgemeine Beschreibung

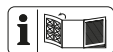

Die Abbildung der wichtigsten Funktionsteile finden Sie auf der vorderen und hinteren Ausklappseite.

## Lieferumfang

Packen Sie das Gerät aus und kontrollieren Sie, ob es vollständig ist. Entsorgen Sie das Verpackungsmaterial ordnungsgemäß.

- Gerät
- Grasschermesser mit Messerschutz
- Strauchschermesser mit Messerschutz
- Teleskopstiel
- Betriebsanleitung



**Akku und Ladegerät sind nicht im Lieferumfang enthalten.**



**Beachten Sie die Sicherheitshinweise und Hinweise zum Aufladen und der korrekten Verwendung, die in der Betriebsanleitung Ihres Akkus und Ladegeräts der Serie Parkside X 12 V Team gegeben sind. Eine detaillierte Beschreibung zum Ladevorgang und weitere Informationen finden Sie in dieser separaten Bedienungsanleitung.**

## Funktionsbeschreibung

Die Akku-Gras- und Strauchschere besitzt zwei austauschbare Schneideinrichtungen. Beim Einsatz als Strauchschere (Heckenschere) wird als Schneideinrichtung ein doppelseitiger Messerbalken eingesetzt. Die Fangzähne sind aus Sicherheitsgründen seitlich gerundet und versetzt angeordnet, um Verletzungsgefahren zu verringern. Beim Einsatz als Grasschere wird als Schneideinrichtung ein Schermesser mit mehreren Zähnen eingesetzt. Die Funktion der Bedienteile entnehmen Sie bitte den nachfolgenden Beschreibungen.

## Übersicht



### Gerät:

- 1 Gerätekopf
- 2 Ladezustands-Anzeige (LED)
- 3 Einschaltsperrleiste, Gerät
- 4 Gerätegriff
- 5 Ein-/Ausschalter, Gerät
- 6 Entriegelung zum Neigen des Gerätegriffes
- 7 Entriegelung zum Drehen des Gerätekopfes
- 8 Entriegelungstaste

**Zubehör:**

- 9 Messerschutz  
Strauchscheren-Messer
- 10 Strauchscheren-Messer
- 11 Messerschutz  
Grasscheren-Messer
- 12 Grasscheren-Messer
- 13 Teleskopstiel

**D** 14 Steckverbindung

**E** 15 Gerätehalterung  
16 Stecker  
17 Steckbuchse  
18 Entriegelung,  
Arbeitswinkel Teleskopstiel

**F** 19 Stellschraube, Teleskopstiel  
20 Einschaltperre, Teleskopstiel  
21 Ein-/Ausschalter, Teleskopstiel

**Technische Daten**

**Akku-Gras- und Strauchscherer.....PGSA 12 A1**

Nennspannung U..... 12 V ==  
Bemessungsdrehzahl n<sub>0</sub> ..... 1200 min<sup>-1</sup>  
Schutzart.....IPX1  
Schallleistungspegel (L<sub>WA</sub>)  
garantiert..... 85 dB(A)  
Gewicht  
(inkl. Zubehör, ohne Akku)..... ca. 1,66 kg  
Vibration (a<sub>r</sub>)  
am Handgriff... 2,02 m/s<sup>2</sup>; K= 1,5 m/s<sup>2</sup>

**Grasscheren-Messer**

Schnittbreite ..... 120 mm  
Schalldruckpegel  
(L<sub>pA</sub>).....75,6 dB(A); K<sub>pA</sub>= 3 dB  
Schalleistungspegel (L<sub>WA</sub>)  
gemessen..81,0 dB(A); K<sub>WA</sub>= 3,52 dB

**Strauchscheren-Messer**

Schnittlänge ..... 170 mm  
Schnittstärke ..... max. 7,9 mm

Schalldruckpegel

(L<sub>pA</sub>).....71,9 dB(A); K<sub>pA</sub>= 3 dB  
Schalleistungspegel (L<sub>WA</sub>)  
gemessen..79,0 dB(A); K<sub>WA</sub>= 3,81 dB

Lärm- und Vibrationswerte wurden entsprechend den in der Konformitätserklärung genannten Normen und Bestimmungen ermittelt.

Der angegebene Schwingungsemissionswert ist nach einem genormten Prüfverfahren gemessen worden und kann zum Vergleich eines Elektrowerkzeugs mit einem anderen verwendet werden.

Der angegebene Schwingungsemissionswert kann auch zu einer einleitenden Einschätzung der Aussetzung verwendet werden.



**Warnung:** Der Schwingungsemissionswert kann sich während der tatsächlichen Benutzung des Elektrowerkzeugs von dem Angabewert unterscheiden, abhängig von der Art und Weise, in der das Elektrowerkzeug verwendet wird. Versuchen Sie, die Belastung durch Vibrationen so gering wie möglich zu halten. Beispielhafte Maßnahmen zur Verringerung der Vibrationsbelastung sind das Tragen von Handschuhen beim Gebrauch des Werkzeugs und die Begrenzung der Arbeitszeit. Dabei sind alle Phasen des Betriebszyklus zu berücksichtigen (beispielsweise Zeiten, in denen das Elektrowerkzeug abgeschaltet ist, und solche, in denen es zwar eingeschaltet ist, aber ohne Belastung läuft).

**Ladezeiten**

Das Gerät ist Teil der Serie Parkside X 12 V TEAM und kann mit Akkus der Parkside X 12 V TEAM Serie betrieben werden. Akkus der Serie Parkside X 12 V TEAM dürfen nur mit Ladegeräten der Serie Parkside X 12 V TEAM geladen werden.

Wir empfehlen Ihnen, dieses Gerät ausschließlich mit folgenden Akkus zu betreiben:  
PAPK 12 A1, PAPK 12 B1, PAPK 12 A2, PAPK 12 B2

Wir empfehlen Ihnen, diese Akkus mit folgenden Ladegeräten zu laden:  
PLGK 12 A1, PLGK 12 A2, PLGK 12 B2

Eine aktuelle Liste der Akkukompatibilität finden Sie unter: [www.lidl.de/akku](http://www.lidl.de/akku)

Ladezeit (min.)	PAPK 12 A1 PAPK 12 A3	PAPK 12 A2	PAPK 12 B1 PAPK 12 B2 PAPK 12 B3	PAPK 12 D1
PLGK 12 A1	60	60	120	150
PLGK 12 A2	60	60	120	150
PLGK 12 B2	30	45	60	80
PDSLK 12 A1	60	45	60	80

## Sicherheitshinweise



**Dieses Gerät kann bei unsachgemäßem Gebrauch ernsthafte Verletzungen verursachen. Bevor Sie mit dem Gerät arbeiten, lesen Sie sorgfältig die Betriebsanleitung und die Sicherheitshinweise und machen Sie sich mit allen Bedienteilen gut vertraut.**

## Symbole und Bildzeichen

### Symbole in der Betriebsanleitung



**Gefahrenzeichen mit Angaben zur Verhütung von Personen- oder Sachschäden**



**Es besteht die Gefahr von Verletzungen durch Stromschlag**



**Gebotszeichen mit Angaben zur Verhütung von Schäden**



Hinweiszeichen mit Informationen zum besseren Umgang mit dem Gerät

### Bildzeichen auf dem Gerät



Das Gerät ist Teil der Serie Parksided X 12 V TEAM.



Lesen Sie vor der ersten Inbetriebnahme die Betriebsanleitung aufmerksam durch.



Achtung!



Schneidwerkzeug läuft nach



Benutzen Sie das Gerät nicht bei Regen, bei schlechter Witterung, in feuchter Umgebung oder an nassen Hecken oder Rasen.



Verletzungsgefahr durch weggeschleuderte Teile!



Umstehende Personen aus dem Gefahrenbereich fernhalten



Angabe des Schallleistungspegels  $L_{WA}$  in dB



Elektrogeräte gehören nicht in den Hausmüll.

## Allgemeine Sicherheitshinweise für Elektrowerkzeuge



**WARNUNG! Lesen Sie alle Sicherheitshinweise und Anweisungen.** Versäumnisse bei der Einhaltung der Sicherheitshinweise und Anweisungen können elektrischen Schlag, Brand und/oder schwere Verletzungen verursachen.

### Bewahren Sie alle Sicherheitshinweise und Anweisungen für die Zukunft auf.

Der in den Sicherheitshinweisen verwendete Begriff „Elektrowerkzeug“ bezieht sich auf netzbetriebene Elektrowerkzeuge (mit Netzkabel) und auf akkubetriebene Elektrowerkzeuge (ohne Netzkabel).

### 1) ARBEITSPLATZSICHERHEIT

- a) **Halten Sie Ihren Arbeitsbereich sauber und gut beleuchtet.** Unordnung oder unbeleuchtete Arbeitsbereiche können zu Unfällen führen.
- b) **Arbeiten Sie mit dem Elektrowerkzeug nicht in explosionsgefährdeter Umgebung, in der sich brennbare Flüssigkeiten, Gase oder Stäube befinden.** Elektrowerkzeuge erzeugen Funken, die den Staub oder die Dämpfe entzünden können.
- c) **Halten Sie Kinder und andere**

**Personen während der Benutzung des Elektrowerkzeugs fern.** Bei Ablenkung können Sie die Kontrolle über das Gerät verlieren.

### 2) ELEKTRISCHE SICHERHEIT

- a) **Der Anschlussstecker des Elektrowerkzeuges muss in die Steckdose passen. Der Stecker darf in keiner Weise verändert werden. Verwenden Sie keine Adapterstecker gemeinsam mit schutzgeerdeten Elektrowerkzeugen.** Unveränderte Stecker und passende Steckdosen verringern das Risiko eines elektrischen Schlages.
- b) **Vermeiden Sie Körperkontakt mit geerdeten Oberflächen, wie von Rohren, Heizungen, Herden und Kühlschränken.** Es besteht ein erhöhtes Risiko durch elektrischen Schlag, wenn Ihr Körper geerdet ist.
- c) **Halten Sie Elektrowerkzeuge von Regen oder Nässe fern.** Das Eindringen von Wasser in ein Elektrogerät erhöht das Risiko eines elektrischen Schlages.
- d) **Zweckentfremden Sie das Kabel nicht, um das Elektrowerkzeug zu tragen, aufzuhängen oder um den Stecker aus der Steckdose zu ziehen. Halten Sie das Kabel fern von Hitze, Öl, scharfen Kanten oder sich bewegenden Geräteteilen.** Beschädigte oder verwickelte Kabel erhöhen das Risiko eines elektrischen Schlages.
- e) **Wenn Sie mit einem Elektrowerkzeug im Freien arbeiten, verwenden Sie nur Verlängerungskabel, die auch für den Außenbereich geeignet sind.** Die Anwendung eines für den Außenbereich geeigneten Verlängerungskabels verringert das Risiko

eines elektrischen Schlages.

- f) **Wenn der Betrieb des Elektrowerkzeuges in feuchter Umgebung nicht vermeidbar ist, verwenden Sie einen Fehlerstromschutzschalter.** Der Einsatz eines Fehlerstromschutzschalters vermindert das Risiko eines elektrischen Schlages.

### 3) SICHERHEIT VON PERSONEN

- a) **Seien Sie aufmerksam, achten Sie darauf, was Sie tun, und gehen Sie mit Vernunft an die Arbeit mit einem Elektrowerkzeug. Benutzen Sie kein Elektrowerkzeug, wenn Sie müde sind oder unter dem Einfluss von Drogen, Alkohol oder Medikamenten stehen.** Ein Moment der Unachtsamkeit beim Gebrauch des Elektrowerkzeuges kann zu ernsthaften Verletzungen führen.
- b) **Tragen Sie persönliche Schutzausrüstung und immer eine Schutzbrille.** Das Tragen persönlicher Schutzausrüstung, wie Staubmaske, rutschfeste Sicherheitsschuhe, Schutzhelm oder Gehörschutz, je nach Art und Einsatz des Elektrowerkzeuges, verringert das Risiko von Verletzungen.
- c) **Vermeiden Sie eine unbeabsichtigte Inbetriebnahme. Vergewissern Sie sich, dass das Elektrowerkzeug ausgeschaltet ist, bevor Sie es an die Stromversorgung und/oder den Akku anschließen, es aufnehmen oder tragen.** Wenn Sie beim Tragen des Elektrowerkzeuges den Finger am Schalter haben oder das Gerät eingeschaltet an die Stromversorgung anschließen, kann dies zu Unfällen führen.
- d) **Entfernen Sie Einstellwerkzeuge**

**oder Schraubenschlüssel, bevor Sie das Elektrowerkzeug einschalten.** Ein Werkzeug oder Schlüssel, der sich in einem drehenden Geräteteil befindet, kann zu Verletzungen führen.

- e) **Vermeiden Sie eine abnormale Körperhaltung. Sorgen Sie für einen sicheren Stand und halten Sie jederzeit das Gleichgewicht, dies gilt besonders für das Arbeiten an Hängen.** Dadurch können Sie das Elektrowerkzeug in unerwarteten Situationen besser kontrollieren.
- f) **Tragen Sie geeignete Kleidung. Tragen Sie keine weite Kleidung oder Schmuck. Halten Sie Haare, Kleidung und Handschuhe fern von sich bewegenden Teilen.** Lockere Kleidung, Schmuck oder lange Haare können von sich bewegenden Teilen erfasst werden.
- g) **Wenn Staubabsaug- und -auffangeinrichtungen montiert werden können, vergewissern Sie sich, dass diese angeschlossen sind und richtig verwendet werden.** Verwendung einer Staubabsaugung kann Gefährdungen durch Staub verringern.
- h) **Gehen Sie, wenn Sie das Gerät in der Hand halten.** Laufen Sie nicht.
- i) **Berühren Sie keine beweglichen, gefährlichen Teile, bevor alle Teile vollständig zum Stillstand gekommen sind.** Es besteht Verletzungsgefahr.

### 4) VERWENDUNG UND BEHANDLUNG DES ELEKTROWERKZEUGES

- a) **Überlasten Sie das Gerät nicht. Verwenden Sie für Ihre Arbeit das dafür bestimmte Elektrowerkzeug.** Mit dem passenden Elektrowerkzeug arbeiten Sie besser und sicherer im angegebenen Leistungsbereich.

- b) **Benutzen Sie kein Elektrowerkzeug, dessen Schalter defekt ist.** Ein Elektrowerkzeug, das sich nicht mehr ein- oder ausschalten lässt, ist gefährlich und muss repariert werden.
- c) **Ziehen Sie den Stecker aus der Steckdose und/oder entfernen Sie den Akku, bevor Sie Geräteeinstellungen vornehmen, Zubehörteile wechseln oder das Gerät weglegen.** Diese Vorsichtsmaßnahme verhindert den unbeabsichtigten Start des Elektrowerkzeuges.
- d) **Bewahren Sie unbenutzte Elektrowerkzeuge außerhalb der Reichweite von Kindern auf. Lassen Sie Personen das Gerät nicht benutzen, die mit diesem nicht vertraut sind oder diese Anweisungen nicht gelesen haben.** Elektrowerkzeuge sind gefährlich, wenn sie von unerfahrenen Personen benutzt werden.
- e) **Pflegen Sie Elektrowerkzeuge mit Sorgfalt. Kontrollieren Sie, ob bewegliche Teile einwandfrei funktionieren und nicht klemmen, ob Teile gebrochen oder so beschädigt sind, dass die Funktion des Elektrowerkzeuges beeinträchtigt ist. Lassen Sie beschädigte Teile vor dem Einsatz des Gerätes reparieren.** Viele Unfälle haben ihre Ursache in schlecht gewarteten Elektrowerkzeugen.
- f) **Halten Sie Schneidwerkzeuge scharf und sauber.** Sorgfältig gepflegte Schneidwerkzeuge mit scharfen Schneidkanten verkleben sich weniger und sind leichter zu führen.
- g) **Verwenden Sie Elektrowerkzeug, Zubehör, Einsatzwerkzeuge usw. entsprechend diesen Anweisungen. Berücksichtigen Sie dabei**

**die Arbeitsbedingungen und die auszuführende Tätigkeit.** Der Gebrauch von Elektrowerkzeugen für andere als die vorgesehenen Anwendungen kann zu gefährlichen Situationen führen.

## 5) VERWENDUNG UND BEHANDLUNG DES AKKUWERKZEUGS

- a) **Laden Sie die Akkus nur in Ladegeräten auf, die vom Hersteller empfohlen werden.** Durch ein Ladegerät, das für eine bestimmte Art von Akkus geeignet ist, besteht Brandgefahr, wenn es mit anderen Akkus verwendet wird.
- b) **Verwenden Sie nur die dafür vorgesehenen Akkus in den Elektrowerkzeugen.** Der Gebrauch von anderen Akkus kann zu Verletzungen und Brandgefahr führen.
- c) **Halten Sie den nicht benutzten Akku fern von Büroklammern, Münzen, Schlüsseln, Nägeln, Schrauben oder anderen kleinen Metallgegenständen, die eine Überbrückung der Kontakte verursachen könnten.** Ein Kurzschluss zwischen den Akkukontakten kann Verbrennungen oder Feuer zur Folge haben.
- d) **Bei falscher Anwendung kann Flüssigkeit aus dem Akku austreten. Vermeiden Sie den Kontakt damit. Bei zufälligem Kontakt mit Wasser abspülen. Wenn die Flüssigkeit in die Augen kommt, nehmen Sie zusätzlich ärztliche Hilfe in Anspruch.** Austretende Akkufflüssigkeit kann zu Hautreizungen oder Verbrennungen führen.
- e) **Benutzen Sie keinen beschädigten oder veränderten Akku.** Beschädigte oder veränderte Akkus

können sich unvorhersehbar verhalten und zu Feuer, Explosion oder Verletzungsgefahr führen.

- f) **Setzen Sie einen Akku keinem Feuer oder zu hohen Temperaturen aus.** Feuer oder Temperaturen über 130 °C können eine Explosion hervorrufen.
  - g) **Befolgen Sie alle Anweisungen zum Laden und laden Sie den Akku oder das Akkuwerkzeug niemals außerhalb des in der Betriebsanleitung angegebenen Temperaturbereichs.** Falsches Laden oder Laden außerhalb des zugelassenen Temperaturbereichs kann den Akku zerstören und die Brandgefahr erhöhen.
- 6) SERVICE**
- a) **Lassen Sie Ihr Elektrowerkzeug nur von qualifiziertem Fachpersonal und nur mit Original-Ersatzteilen reparieren.** Damit wird sichergestellt, dass die Sicherheit des Gerätes erhalten bleibt.
  - b) **Warten Sie niemals beschädigte Akkus.** Sämtliche Wartung von Akkus sollte nur durch den Hersteller oder bevollmächtigte Kundendienststellen erfolgen.

## Spezielle Sicherheitshinweise für die Akku-Gras- und Strauchschere

### 1) SICHERHEITSHINWEISE FÜR HECKENSCHEREN

- a) **Halten Sie alle Körperteile vom Schneidmesser fern. Versuchen Sie nicht, bei laufendem Messer Schnittgut zu entfernen oder zu schneidendes Material festzuhal-**

**ten. Entfernen Sie eingeklemmtes Schnittgut nur bei ausgeschaltetem Gerät.** Ein Moment der Unachtsamkeit bei Benutzung der Heckenschere kann zu schweren Verletzungen führen.

- b) **Tragen Sie die Heckenschere am Griff bei stillstehendem Messer. Bei Transport oder Aufbewahrung der Heckenschere stets die Schutzabdeckung aufziehen.** Sorgfältiger Umgang mit dem Gerät verringert die Verletzungsgefahr durch das Messer.
- c) **Halten Sie das Elektrowerkzeug nur an den isolierten Griffflächen, da das Schneidmesser in Berührung mit verborgenen Stromleitungen kommen kann.** Der Kontakt des Schneidmessers mit einer spannungsführenden Leitung kann metallene Geräteteile unter Spannung setzen und zu einem elektrischen Schlag führen.
- d) **Durchsuchen Sie vor der Arbeit die Hecke nach verborgenen Objekten, z. B. Draht etc.** So vermeiden Sie Geräteschäden.
- e) **Halten Sie die Heckenschere richtig, z. B. mit beiden Händen an den Handgriffen, wenn zwei Handgriffe vorhanden sind.** Der Verlust der Kontrolle über das Gerät kann zu Verletzungen führen.

### 2) SICHERHEITSHINWEISE FÜR GRASSCHEREN



Warnung! Kindern, Personen mit eingeschränkten körperlichen, sensorischen oder geistigen Fähigkeiten oder unzureichender Erfahrung und Wissen oder Personen, welche mit den Anweisungen nicht vertraut sind, darf die Verwendung der

Maschine nie gestattet werden. Lokale Vorschriften können eine Altersbeschränkung für den Anwender festlegen. Das Gerät darf nie betrieben werden, wenn Personen, insbesondere Kinder, oder Haustiere in der Nähe sind.



Zu Ihrer persönlichen Sicherheit: Tragen Sie geeignete Arbeitskleidung wie festes Schuhwerk mit rutschfester Sohle, eine robuste, lange Hose, Handschuhe und eine Schutzbrille. Tragen Sie bei längerem Einsatz des Gerätes einen Gehörschutz. Tragen Sie keine lange Kleidung oder Schmuck, da diese von sich bewegenden Teilen erfasst werden können. Benutzen Sie das Gerät nicht, wenn Sie barfuß gehen oder offene Sandalen tragen.

**a) Immer erst das Gerät ausschalten und den Akku entfernen**

- wenn Sie das Gerät unbeaufsichtigt lassen,
- bevor Sie Blockierungen entfernen,
- vor Kontroll-, Wartungs- oder Reinigungsarbeiten,
- wenn Sie einen Fremdkörper berührt haben,
- wann immer das Gerät beginnt, ungewöhnlich zu vibrieren.

So vermeiden Sie Unfälle und Verletzungen.

**b) Bei Auftreten eines Unfalles oder einer Störung während des Betriebs ist**

**das Gerät sofort auszuschalten. Versorgen Sie Verletzungen sachgemäß oder suchen Sie einen Arzt auf.**

Lesen Sie zur Beseitigung von Störungen das Kapitel „Fehlersuche“ oder kontaktieren Sie unser Service-Center.

- c) Vermeiden Sie den Betrieb der Maschine bei schlechtem Wetter, insbesondere bei Blitzgefahr.** Es besteht die Gefahr von Verletzungen durch elektrischen Schlag.
- d)** Vermeiden Sie eine abnormale Körperhaltung.
- e)** Halten Sie immer Ihr Gleichgewicht, um jederzeit einen sicheren Stand an Hängen zu haben.
- f)** Gehen Sie, wenn Sie das Gerät bedienen. Laufen Sie nicht.
- g)** Berühren Sie keine sich bewegenden, gefährlichen Teile, bevor der Sicherheitsschlüssel entfernt wurde und die beweglichen, gefährlichen Teile vollständig zum Stillstand gekommen sind.
- h)** Betreiben Sie das Gerät niemals mit fehlerhaften Schutzeinrichtungen oder -abdeckungen oder ohne Schutzeinrichtungen.

**3) WEITEFÜHRENDE SICHERHEITSHINWEISE**

- a) Schalten Sie das Gerät nur ein, wenn Hände, Füße und alle anderen Körperteile in sicherer Entfernung zum Gerät sind.** Es besteht die Gefahr von Schnittverletzungen.

- b) **Geben Sie Acht, dass Sie sich nicht mit den Schneidelementen an Händen und Füßen verletzen.**
- c) **Entfernen Sie das Netzteil, bevor Sie mit dem Gerät arbeiten. Verwenden Sie kein Verlängerungskabel. Das Netzteil darf nur in geschlossenen Räumen verwendet werden.** Durch das Eindringen von Wasser erhöht sich das Risiko eines elektrischen Schlags.
- d) **Verwenden Sie die Strauchscherer nicht in Kombination mit dem Teleskopstiel.** Es besteht die Gefahr von Schnittverletzungen.
- e) **Die Strauchscherer ist für das Schneiden von Hecken vorgesehen. Mit dem Gerät keine Zweige, hartes Holz oder anderes schneiden.** So vermeiden Sie Geräteschäden.
- f) **Versuchen Sie nicht, ein blockiertes/verklebtes Blatt zu lösen, bevor Sie das Gerät ausgeschaltet haben.** Es besteht Verletzungsgefahr.
- g) **Fassen Sie das Gerät nie am Schneidmesser an oder heben es am Schneidmesser auf.** Der Kontakt mit dem Schneidmesser kann zu Verletzungen führen.
- h) **Verwenden Sie kein Zubehör welches nicht von PARKSIDE empfohlen wurde.** Dies kann zu elektrischem Schlag oder Feuer führen.

## Restrisiken

Auch wenn Sie dieses Elektrowerkzeug vorschriftsmäßig bedienen, bleiben immer Restrisiken bestehen. Folgende Gefahren können im Zusammenhang mit der Bauweise und Ausführung dieses Elektrowerkzeugs auftreten:

- a) Schnittverletzungen
- b) Gehörschäden, falls kein geeigneter Gehörschutz getragen wird.
- c) Augenschäden, falls kein geeigneter Augenschutz getragen wird.
- d) Gesundheitsschäden, die aus Hand-Arm-Schwingungen resultieren, falls das Gerät über einen längeren Zeitraum verwendet wird oder nicht ordnungsgemäß geführt und gewartet wird.



Warnung! Dieses Elektrowerkzeug erzeugt während des Betriebs ein elektromagnetisches Feld. Dieses Feld kann unter bestimmten Umständen aktive oder passive medizinische Implantate beeinträchtigen. Um die Gefahr von ernsthaften oder tödlichen Verletzungen zu verringern, empfehlen wir Personen mit medizinischen Implantaten ihren Arzt und den Hersteller vom medizinischen Implantat zu konsultieren, bevor die Maschine bedient wird.

## Bedienung



Beachten Sie den Lärmschutz und örtliche Vorschriften.



### Zubehör aufstecken/ auswechseln



**Achten Sie darauf, vor dem Aufstecken oder Auswechseln des Zubehörs das Gerät auszuschalten und den Akku aus dem Gerät zu nehmen, um Gefährdungen und Verletzungen zu vermeiden.**

#### Zubehör aufstecken

1. Setzen Sie das Grasscheren-Messer (12) oder das Strauchscheren-Messer (10) auf die Steckverbindung (14) an der Unterseite des Gerätekopfes (1) auf.
2. Drücken Sie das Zubehör in Richtung Gerätekopf (1). Es rastet hörbar ein.

#### Zubehör abnehmen:

3. Drücken Sie die Entriegelungstaste (8) am Gerätekopf (1) und nehmen Sie das Zubehör (10/12) ab.



### Ein- und Ausschalten

1. Nehmen Sie gegebenenfalls vor dem Einschalten den Messerschutz (9/11) ab.
2. Zum Einschalten schieben Sie die Einschaltsperrleiste (3) nach vorne und betätigen Sie den Ein-/Ausschalter (5). Lassen Sie dann die Einschaltsperrleiste (3) los. Das Gerät läuft mit höchster Geschwindigkeit.
3. Zum Ausschalten lassen Sie den Ein-/Ausschalter (5) los.



**Nach dem Ausschalten des Gerätes bewegen sich die**

**Messer noch einige Zeit weiter. Lassen Sie die Messer vollständig zur Ruhe kommen. Berühren Sie die sich bewegenden Messer nicht und bremsen Sie diese nicht ab. Verletzungsgefahr!**

### Ladezustand des Akkus prüfen

Die Ladezustands-Anzeige (A 2) signalisiert den Ladezustand des Akkus während dem Bedienen des Gerätes. Halten Sie dafür den Einschalter (A 5) gedrückt.

#### 3 LEDs leuchten (rot-gelb-grün):

Akku geladen

#### 2 LEDs leuchten (rot-gelb):

Akku teilweise geladen

#### 1 LED leuchtet (rot):

Akku muss geladen werden

### Arbeitswinkel einstellen



#### Gerätegriff neigen:

Der Gerätegriff (4) besitzt 3 Neigungswinkel:

1. Betätigen Sie die Entriegelung (6) und neigen Sie den Gerätegriff (4) in die gewünschten Winkel.
2. Lassen Sie die Entriegelung (6) los, der Gerätegriff (4) rastet ein.



#### Gerätekopf drehen:

Der Gerätekopf (1) besitzt 7 Positionen:

1. Ziehen Sie die Entriegelung (7) nach unten und drehen Sie den Gerätekopf (1) in die gewünschte Position.
2. Lassen Sie die Entriegelung (7) los, der Gerätekopf (1) rastet ein.

## Teleskopstiel

### F Ein- und Ausschalten (mit Teleskopstiel)

1. Nehmen Sie vor dem Einschalten den Messerschutz (A 11) ab.
2. Zum Einschalten betätigen Sie die Einschaltsperrle (20) am Handgriff des Teleskopstiels.
3. Drücken Sie, bei gedrückter Einschaltsperrle, den Ein-/Ausschalter (21) am Handgriff des Teleskopstiels.
4. Lassen Sie die Einschaltsperrle los. Das Gerät läuft mit höchster Geschwindigkeit.
5. Zum Ausschalten lassen Sie den Ein-/Ausschalter los.

### Arbeiten mit Teleskopstiel

#### E Gerät aufschieben und demontieren:

1. Schieben Sie das Gerät entlang der Führungsschiene in die Gerätehalterung (15) des Teleskopstiels. Es rastet hörbar ein.
2. Stecken Sie den Stecker (16) in die Steckbuchse (17) an der Rückseite des Gerätekopfes (1).
3. Vor dem Demontieren ziehen Sie den Stecker (16) aus der Steckbuchse (17).
4. Zum Demontieren ziehen Sie das Gerät heraus.

#### F Teleskopstiel in der Länge verstellen

Stellen Sie die Länge des Teleskopstiels (13) für Ihre Körpergröße passend mit Hilfe der Stellschraube (19) ein.

1. Drehen Sie die Stellschraube (19) auf.
2. Stellen Sie den Teleskopstiel (13) auf die gewünschte Länge ein.

3. Fixieren Sie die Position, indem Sie die Stellschraube (19) zu drehen.

### E Arbeitswinkel einstellen mit Teleskopstiel

Für einen komfortablen Kantenschnitt können Sie die Gerätehalterung (15) des Teleskopstiels um 90° nach rechts oder links drehen.

1. Betätigen Sie die Entriegelung (18).
2. Drehen Sie die Gerätehalterung in die gewünschte Position.
3. Die Gerätehalterung muss hörbar einrasten.

## Allgemeine Arbeitshinweise

- Kontrollieren Sie das Gerät vor jedem Gebrauch auf offensichtliche Mängel wie lose, abgenutzte oder beschädigte Teile.
- Beachten Sie die Hinweise zur Wartung und Reinigung des Gerätes.

### Einsatz als Grasschere/ Strauchschere



Achten Sie beim Schneiden darauf, dass keine Gegenstände wie Draht, Metallteile, Steine usw. in das Messer gelangen. Dies kann zu Schäden an der Schneideeinrichtung führen. Schalten Sie bei Blockierung der Messer durch feste Gegenstände das Gerät sofort aus.

- Prüfen Sie den festen Sitz der Schrauben im Messerbalken.
- Verwenden Sie nur scharfe Messer, um eine gute Schnittleistung zu erzielen und das Gerät und den Akku zu schonen.
- Belasten Sie das Gerät während der Arbeit nicht so stark, dass es zum Stillstand kommt.

## Arbeiten mit der Grasschere

- Gras lässt sich am besten schneiden, wenn es trocken und nicht zu hoch ist.

## Arbeiten mit der Strauchschere

- Bewegen Sie das Gerät gleichmäßig vorwärts oder bogenförmig auf und ab.
- Der doppelseitige Messerbalken ermöglicht den Schnitt in beiden Richtungen oder durch Pendelbewegungen von einer Seite zur anderen.

## Einsatz mit Teleskopstiel



**Der Teleskopstiel darf nur mit dem Grasscheren-Messer verwendet werden!**



**Achten Sie bei der Anwendung darauf, dass das Grasscheren-Messer (A 12) nicht auf dem Boden schleift.**

Schieben Sie langsam das Gerät auf den Rädern über den Boden. So erhalten Sie eine gleichmäßige Schnitthöhe.

Drehen Sie die Gerätehalterung (E 15) am Teleskopstiel um 90° um einen sauberen Schnitt entlang der Rasenkanten durchzuführen.

## Reinigung/Wartung



**Lassen Sie Arbeiten, die nicht in dieser Betriebsanleitung beschrieben sind, von unserem Service-Center durchführen. Verwenden Sie nur Originalteile. Es besteht Verletzungsgefahr.**



**Entfernen Sie den Akku vor allen Arbeiten. Es besteht Verletzungsgefahr.**



Verwenden Sie keine Reinigungs- bzw. Lösungsmittel. Sie könnten das Gerät damit irreparabel beschädigen. Chemische Substanzen können die Kunststoffteile des Gerätes angreifen.



Tragen Sie beim Umgang mit den Messern (A 10/12) Handschuhe. Gefahr durch Schnittverletzungen!

Führen Sie folgende Wartungs- und Reinigungsarbeiten regelmäßig durch. Dadurch ist eine lange und zuverlässige Nutzung gewährleistet:

- Überprüfen Sie Abdeckungen und Schutzeinrichtungen auf Beschädigungen und korrekten Sitz. Tauschen Sie diese gegebenenfalls aus.
- Betreiben Sie die Maschine niemals mit fehlerhaften Schutzeinrichtungen oder -abdeckungen oder ohne Schutzeinrichtung oder mit beschädigtem oder abgenutztem Kabel.
- Halten Sie Lüftungsschlitze, Motorgehäuse und Griffe des Gerätes sauber. Verwenden Sie dazu ein feuchtes Tuch oder eine Bürste.
- Halten Sie das Messer stets sauber. Nach jeder Benutzung des Gerätes müssen Sie
  - das Messer reinigen (mit öligem Lappen);
  - den Messerbalken einölen mit Ölkännchen oder Spray.
- Leichte Scharten an den Schneiden können Sie selbst glätten. Ziehen Sie dazu die Schneiden mit einem Ölstein ab. Nur scharfe Messer bringen eine gute Schnittleistung.

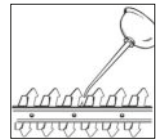

- Stumpfe, verbogene oder beschädigte Messer müssen ausgewechselt werden.

Wir haften nicht für durch unsere Geräte hervorgerufene Schäden, sofern diese durch unsachgemäße Reparatur oder den Einsatz von Nicht-Originalteilen bzw. durch nicht bestimmungsgemäßen Gebrauch verursacht werden.

## Lagerung

- Bewahren Sie das Gerät im mitgelieferten Messerschutz trocken und außerhalb der Reichweite von Kindern auf.

## Entsorgung/Umweltschutz

Nehmen Sie den Akku aus dem Gerät und führen Sie Gerät, Zubehör und Verpackung einer umweltgerechten Wiederverwertung zu.

Entsorgungshinweise zum Akku finden Sie in der separaten Betriebsanleitung Ihres Akkus und Ladegeräts.



Elektrogeräte gehören nicht in den Hausmüll.

- Entsorgen Sie das Gerät nach den lokalen Vorschriften. Geben Sie das Gerät an einer Sammelstelle ab, wo es einer umweltgerechten Wiederverwertung zugeführt wird. Fragen Sie hierzu Ihren lokalen Müllentsorger oder unser Service-Center.
- Gemäß europäischer Richtlinie 2012/19/EU über Elektro- und Elektronik-Altgeräte und Umsetzung in nationales Recht müssen verbrauchte Elektrogeräte getrennt gesammelt und einer umweltgerechten Wiederverwertung zugeführt werden. Recycling-Alternative zur Rücksendeauf-

forderung:

Der Eigentümer des Elektrogerätes ist alternativ anstelle Rücksendung zur Mitwirkung bei der sachgerechten Verwertung im Falle der Eigentumsaufgabe verpflichtet. Das Altgerät kann hierfür auch einer Rücknahmestelle überlassen werden, die eine Beseitigung im Sinne des nationalen Kreislaufwirtschafts und Abfallgesetzes durchführt.

Nicht betroffen sind den Altgeräten beigelegte Zubehörteile und Hilfsmittel ohne Elektrobestandteile.

- Die Entsorgung Ihrer defekten, eingesendeten Geräte führen wir kostenlos durch.
- Führen Sie geschnittene Äste und Gras der Kompostierung zu und werfen Sie diese nicht in die Mülltonne.

## Garantie

Sehr geehrte Kundin, sehr geehrter Kunde, Sie erhalten auf dieses Gerät 3 Jahre Garantie ab Kaufdatum.

Im Falle von Mängeln dieses Gerätes stehen Ihnen gegen den Verkäufer des Gerätes gesetzliche Rechte zu. Diese gesetzlichen Rechte werden durch unsere im Folgenden dargestellte Garantie nicht eingeschränkt.

### Garantiebedingungen

Die Garantiefrist beginnt mit dem Kaufdatum. Bitte bewahren Sie den Originalkassenbon gut auf. Diese Unterlage wird als Nachweis für den Kauf benötigt. Tritt innerhalb von drei Jahren ab dem Kaufdatum dieses Gerätes ein Material- oder Fabrikationsfehler auf, wird das Gerät von uns – nach unserer Wahl – für Sie kostenlos repariert oder ersetzt. Diese Garantieleistung setzt voraus, dass innerhalb der Drei-Jahres-Frist das defekte Gerät und der Kaufbeleg (Kassenbon) vorgelegt und schriftlich

kurz beschrieben wird, worin der Mangel besteht und wann er aufgetreten ist. Wenn der Defekt von unserer Garantie gedeckt ist, erhalten Sie das reparierte oder ein neues Gerät zurück. Mit Reparatur oder Austausch des Gerätes beginnt kein neuer Garantiezeitraum.

### Garantiezeit und gesetzliche Mängelansprüche

Die Garantiezeit wird durch die Gewährleistung nicht verlängert. Dies gilt auch für ersetzte und reparierte Teile. Eventuell schon beim Kauf vorhandene Schäden und Mängel müssen sofort nach dem Auspacken gemeldet werden. Nach Ablauf der Garantiezeit anfallende Reparaturen sind kostenpflichtig.

### Garantieumfang

Das Gerät wurde nach strengen Qualitätsrichtlinien sorgfältig produziert und vor Anlieferung gewissenhaft geprüft.

Die Garantieleistung gilt für Material- oder Fabrikationsfehler. Diese Garantie erstreckt sich nicht auf Geräteteile, die normaler Abnutzung ausgesetzt sind und daher als Verschleißteile angesehen werden können (z. B. Messer und Getrieberrad) oder für Beschädigungen an zerbrechlichen Teilen (z. B. Schalter).

Diese Garantie verfällt, wenn das Gerät beschädigt, nicht sachgemäß benutzt oder nicht gewartet wurde. Für eine sachgemäße Benutzung des Gerätes sind alle in der Betriebsanleitung aufgeführten Anweisungen genau einzuhalten. Verwendungszwecke und Handlungen, von denen in der Betriebsanleitung abgeraten oder vor denen gewarnt wird, sind unbedingt zu vermeiden.

Das Gerät ist lediglich für den privaten und nicht für den gewerblichen Gebrauch bestimmt. Bei missbräuchlicher und unsach-

gemäßer Behandlung, Gewaltanwendung und bei Eingriffen, die nicht von unserer autorisierten Service-Niederlassung vorgenommen wurden, erlischt die Garantie.

### Abwicklung im Garantiefall

Um eine schnelle Bearbeitung Ihres Anliegens zu gewährleisten, folgen Sie bitte den folgenden Hinweisen:

- Bitte halten Sie für alle Anfragen den Kassenbon und die Identifikationsnummer (IAN 385633\_2107) als Nachweis für den Kauf bereit.
- Die Artikelnummer entnehmen Sie bitte dem Typenschild.
- Sollten Funktionsfehler oder sonstige Mängel auftreten, kontaktieren Sie zunächst die nachfolgend benannte Serviceabteilung **telefonisch** oder per **E-Mail**. Sie erhalten dann weitere Informationen über die Abwicklung Ihrer Reklamation.
- Ein als defekt erfasstes Gerät können Sie, nach Rücksprache mit unserem Kundenservice, unter Beifügung des Kaufbelegs (Kassenbons) und der Angabe, worin der Mangel besteht und wann er aufgetreten ist, für Sie portofrei an die Ihnen mitgeteilte Service-Anschrift übersenden. Um Annehmeprobeme und Zusatzkosten zu vermeiden, benutzen Sie unbedingt nur die Adresse, die Ihnen mitgeteilt wird. Stellen Sie sicher, dass der Versand nicht unfrei, per Sperrgut, Express oder sonstiger Sonderfracht erfolgt. Senden Sie das Gerät bitte inkl. aller beim Kauf mitgelieferten Zubehörteile ein und sorgen Sie für eine ausreichend sichere Transportverpackung.

## Reparatur-Service

Sie können Reparaturen, **die nicht der Garantie unterliegen**, gegen Berechnung von unserer Service-Niederlassung durchführen lassen. Sie erstellt Ihnen gerne einen Kostenvoranschlag.

Wir können nur Geräte bearbeiten, die ausreichend verpackt und frankiert eingeschickt wurden.

**Achtung:** Bitte senden Sie Ihr Gerät gereinigt und mit Hinweis auf den Defekt an unsere Service-Niederlassung. Nicht angenommen werden unfrei, per Sperrgut, Express oder mit sonstiger Sonderfracht, eingeschickte Geräte. Die Entsorgung Ihrer defekten, eingesendeten Geräte führen wir kostenlos durch.

## Service-Center

**DE Service Deutschland**  
Tel.: 0800 54 35 111  
E-Mail: grizzly@lidl.de  
IAN 385633\_2107

**AT Service Österreich**  
Tel.: 0820 201 222  
(0,15 EUR/Min.)  
E-Mail: grizzly@lidl.at  
IAN 385633\_2107

**CH Service Schweiz**  
Tel.: 0842 665566  
(0,08 CHF/Min.,  
Mobilfunk max. 0,40 CHF/Min.)  
E-Mail: grizzly@lidl.ch  
IAN 385633\_2107

## Importeur

Bitte beachten Sie, dass die folgende Anschrift keine Service-Adresse ist. Kontaktieren Sie zunächst das oben genannte Service-Center.

**Grizzly Tools GmbH & Co. KG**  
Stockstädter Straße 20  
DE-63762 Großostheim  
www.grizzlytools.de

## Ersatzteile/Zubehör

Ersatzteile und Zubehör erhalten Sie unter [www.grizzlytools.shop](http://www.grizzlytools.shop)

Sollten Sie Probleme mit dem Bestellvorgang haben, verwenden Sie bitte das Kontaktformular. Bei weiteren Fragen wenden Sie sich an das „Service-Center“ (siehe Seite 56).

Position	Bezeichnung	Artikel-Nr.
A 9	Messerschutz Strauchscheren-Messer	91105637
A 10	Strauchscheren-Messer	13700056
A 11	Messerschutz Grasscheren-Messer	91105638
A 12	Grasscheren-Messer	13699995
A 13	Teleskopstiel	91105635

## Fehlersuche

Problem	Mögliche Ursache	Fehlerbehebung
Gerät startet nicht	Gerät ist entladen	Gerät laden (separate Bedienungsanleitung für Akku und Ladegerät beachten)
	Einschaltsperr ( <b>A</b> 3) nicht richtig betätigt	Einschalten (siehe „Bedienung“)
	Ein-/Ausschalter ( <b>A</b> 5) defekt	Reparatur durch Service-Center
Schlechtes Schneidergebnis	Zu viel Reibung wegen fehlender Schmierung	Messer ( <b>A</b> 10/12) ölen (siehe „Reinigung/Wartung“)
	Verschmutztes Messer ( <b>A</b> 10/12)	Messer ( <b>A</b> 10/12) reinigen (siehe „Reinigung/Wartung“)
	Messer ( <b>A</b> 10/12) ist stumpf oder hat Scharfen	Messer ( <b>A</b> 10/12) schärfen (siehe „Reinigung/Wartung“) oder austauschen (siehe „Ersatzteile/Zubehör“)
	Messer ( <b>A</b> 10/12) ist beschädigt	Messer ( <b>A</b> 10/12) austauschen (siehe „Ersatzteile/Zubehör“)



## Превод на оригиналната СЕ-декларация за съответствие

С настоящото потвърждаваме, че

### Акумулаторна косачка за трева и храсти серия **PGSA 12 A1**

Сериен номер  
000001 - 120000

отговаря на действащите ЕС-директиви в съответната им валидна редакция:

**2006/42/EC • 2014/30/EU • 2000/14/EC & 2005/88/EC  
2011/65/EU\* & (EU) 2015/863**

За да се гарантира съответствие, са приложени следните хармонизирани норми и национални норми и разпоредби:

**EN 60745-1:2009/A11:2010 • EN 60745-2-15:2009/A1:2010  
EN 60335-1:2012/A2:2019 • EN 50636-2-94:2014 • EN 62233:2008  
EN 55014-1:2017/A11:2020 • EN 55014-2:2015  
EN IEC 55014-1:2021 • EN IEC 55014-2:2021 • EN IEC 63000:2018**

Допълнително съгласно Директивата за шумовите емисии 2000/14/EC се потвърждава: Ниво на шума:

	Нож на ножицата за трева	Нож на ножицата за храсти
измерено	81,0 dB(A)	79,0 dB(A)
гарантирано	85 dB(A)	

Приложен метод за оценка на съответствието съгласно Приложение V / 2000/14/EC

Цялата отговорност за изготвянето на тази Декларация за съответствие се носи от производителя:



Grizzly Tools GmbH & Co. KG  
Stockstädter Straße 20  
63762 Großostheim  
Germany  
10.01.2022

Christian Frank  
пълномощник за документацията

\* Гореописаният предмет в декларацията отговаря на разпоредбите на Директива 2011/65/EC на Европейския парламент и на Съвета от 8 юни 2011 г. относно ограничението на употребата на определени опасни вещества в електрическото и електронното оборудване.



## Μετάφραση της πρωτότυπης Δήλωσης συμμόρφωσης CE

Με το παρόν δηλώνουμε ότι το είδος κατασκευής της  
**Επαναφορτιζόμενο ψαλίδι μπορντούρας και γκαζόν**  
**Σειρά PGSA 12 A1**  
Αριθμός σειράς  
000001 - 120000

ανταποκρίνεται στις ακόλουθες σχετικές της ΕΕ στην εκάστοτε ισχύουσα έκδοση:

**2006/42/EC • 2014/30/EU • 2000/14/EC & 2005/88/EC  
2011/65/EU\* & (EU) 2015/863**

Για να εξασφαλιστεί η συμβατικότητα, εφαρμόστηκαν οι παρακάτω εναρμονισμένες προ-διαγραφές καθώς και εθνικές προδιαγραφές και κανονισμοί:

**EN 60745-1:2009/A11:2010 • EN 60745-2-15:2009/A1:2010  
EN 60335-1:2012/A2:2019 • EN 50636-2-94:2014 • EN 62233:2008  
EN 55014-1:2017/A11:2020 • EN 55014-2:2015  
EN IEC 55014-1:2021 • EN IEC 55014-2:2021 • EN IEC 63000:2018**

Συμπληρωμ τικά βεβ ιώνετ ι σύμφωνα με την Οδηγί γι την εκπομπή θορύβων  
2000/14EC: Επιτρεπόμενη στάθμη θορύβου

	Λεπίδα ψαλιδιού γκαζό	Μαχαίρι ψαλιδιού θάμνων
εγγυημένη	81,0 dB(A)	79,0 dB(A)
μετρημένη	85 dB(A)	

Η δι δικ σί που εφ ρμό-στηκε γι την εκτίμηση της συμβ τικότητ ς ντ ποκ-ρίνετ ι  
στο σχετικό σημείο του Π ρ ρτήμ τος V/2000/14EC.

Η αποκλειστική ευθύνη για την έκδοση της παρούσας δήλωσης συμμόρφωσης ανή-  
κει στον κατασκευαστή:



Grizzly Tools GmbH & Co. KG  
Stockstädter Straße 20  
63762 Großostheim  
GERMANY  
10.01.2022

Christian Frank  
υπεύθυνος τεκμηρίωσης

\* Το ανωτέρω περιγραφόμενο αντικείμενο της δήλωσης πληροί τις προδιαγραφές της Οδηγίας 2011/65/ΕΕ του Ευρωπαϊκού Κοινοβουλίου και του Συμβουλίου της 8ης Ιουνίου 2011 για τον περιορισμό της χρήσης ορισμένων επικίνδυνων ουσιών σε ηλεκτρικό και ηλεκτρονικό εξοπλισμό.

DE

AT

CH

## Original-EG-Konformitätserklärung

Hiermit bestätigen wir, dass die  
**Akku-Gras- und Strauchscherer**  
**Modell PGSA 12 A1**

Seriennummer  
000001 - 120000

folgenden einschlägigen EU-Richtlinien in ihrer jeweils gültigen Fassung entspricht:

**2006/42/EG • 2014/30/EU • 2000/14/EG & 2005/88/EG  
2011/65/EU\* & (EU) 2015/863**

Um die Übereinstimmung zu gewährleisten, wurden folgende harmonisierte Normen sowie nationale Normen und Bestimmungen angewendet:

**EN 60745-1:2009/A11:2010 • EN 60745-2-15:2009/A1:2010  
EN 60335-1:2012/A2:2019 • EN 50636-2-94:2014 • EN 62233:2008  
EN 55014-1:2017/A11:2020 • EN 55014-2:2015  
EN IEC 55014-1:2021 • EN IEC 55014-2:2021 • EN IEC 63000:2018**

Zusätzlich wird entsprechend der Geräuschemissionsrichtlinie 2000/14/EG bestätigt:  
Schalleistungspegel:

	Grasscheren-Messer	Strauchscheren-Messer
gemessen	81,0 dB(A)	79,0 dB(A)
garantiert	85 dB(A)	

Angewendetes Konformitätsbewertungsverfahren entsprechend  
Anhang V / 2000/14/EG

Die alleinige Verantwortung für die Ausstellung dieser Konformitätserklärung trägt der  
Hersteller:

**CE** Grizzly Tools GmbH & Co. KG  
Stockstädter Straße 20  
63762 Großostheim,  
GERMANY  
10.01.2022



Christian Frank  
Dokumentationsbevollmächtigter

\* Der oben beschriebene GECenstand der Erklärung erfüllt die Vorschriften der Richtlinie 2011/65/EU des Europäischen Parlaments und des Rates vom 8. Juni 2011 zur Beschränkung der Verwendung bestimmter gefährlicher Stoffe in Elektro- und Elektronikgeräten.

# Чертеж в перспектива · Επί μέρους σχεδιαγράμματα Explosionszeichnung

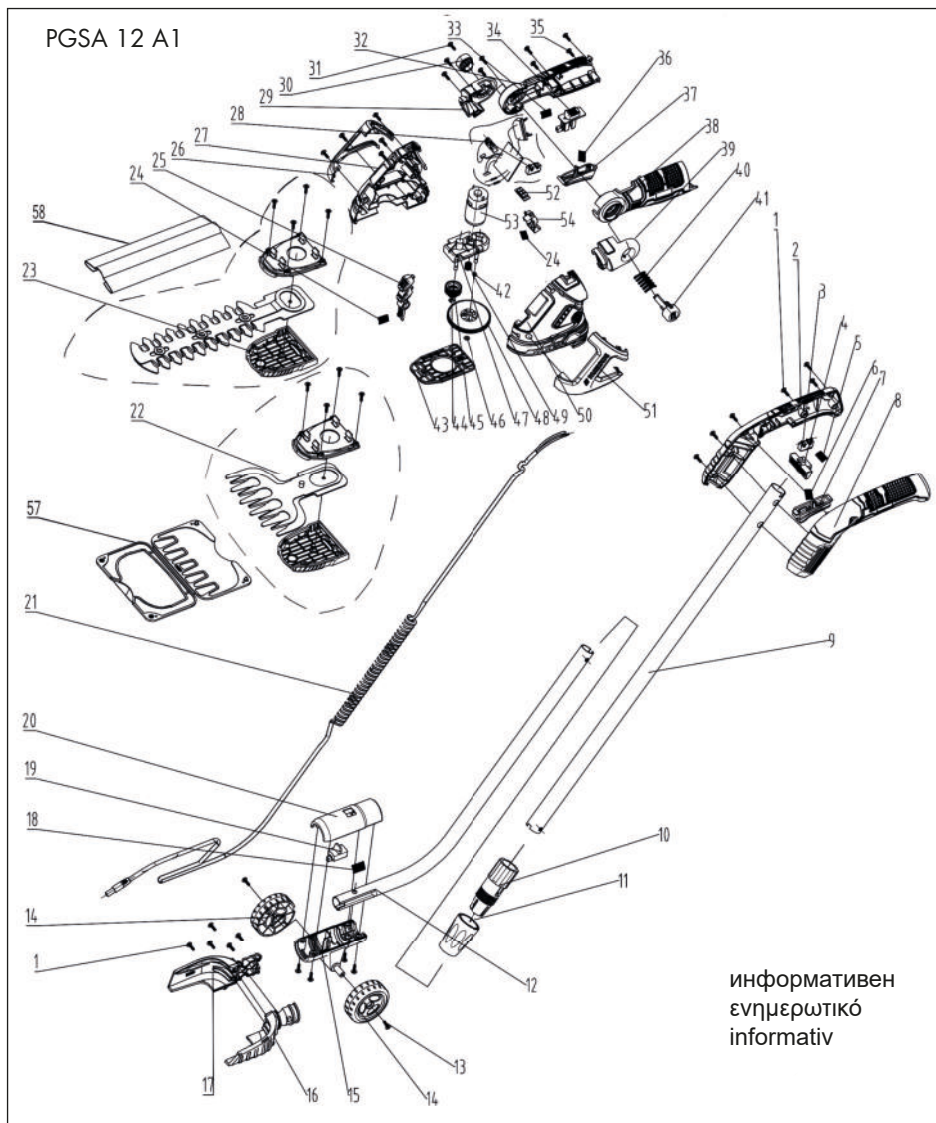

20211220\_rev02\_pk

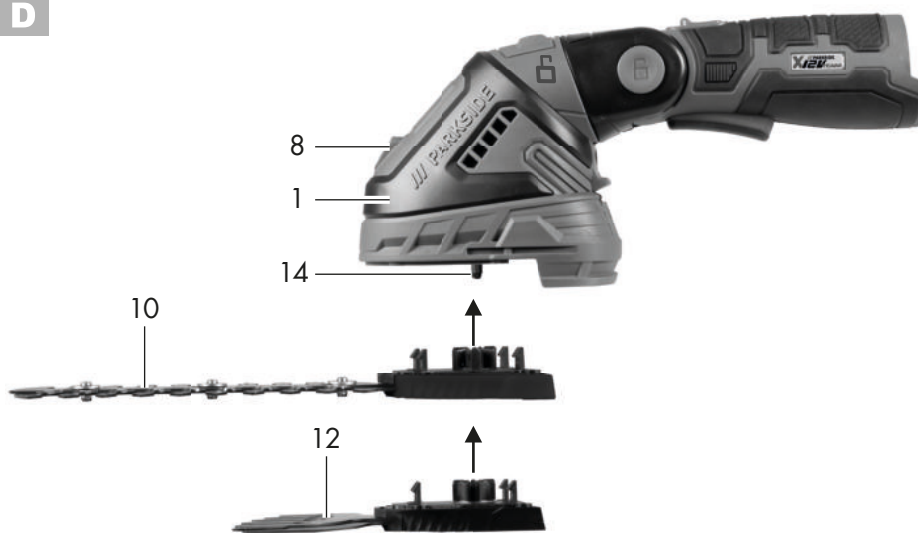
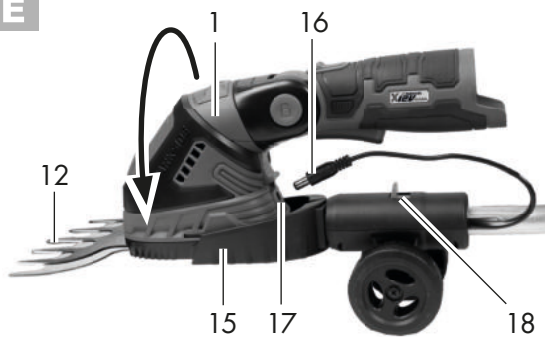
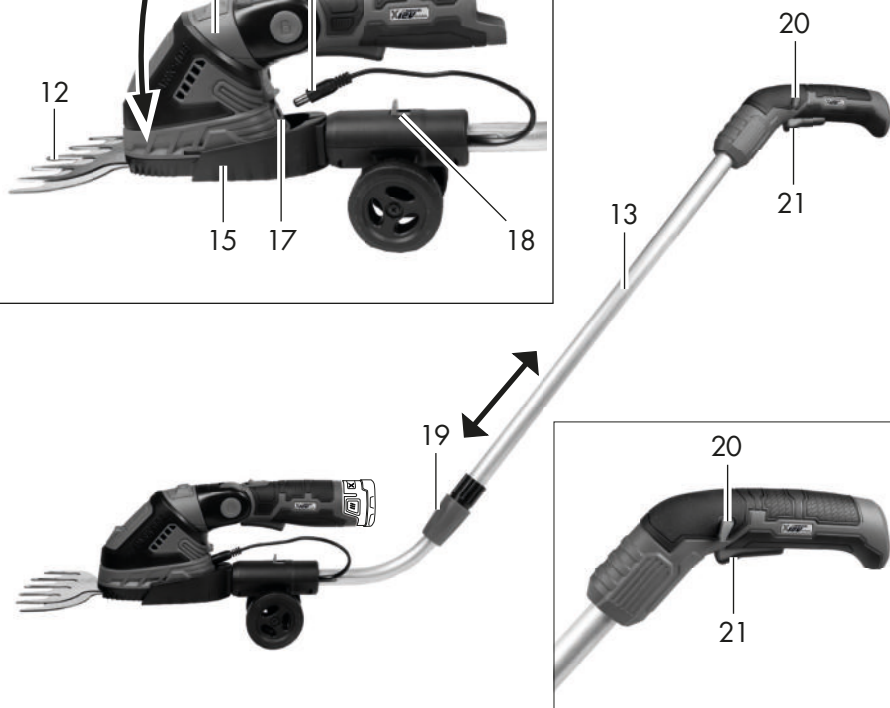
**D****E****F**



**GRIZZLY TOOLS GMBH & CO. KG**

Stockstädter Straße 20  
63762 Großostheim  
GERMANY

Актуалност на информацията · Έκδοση  
των πληροφοριών · Stand der Informationen:  
11/2021 · Ident.-No.: 80000675112021-BG/GR

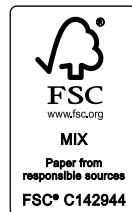

IAN 385633\_2107

