



## WASCHSAUGER/CARPET CLEANER/ ASPIRATEUR INJECTEUR/EXTRACTEUR PWS 20 F5

(DE) (AT) (CH)

### WASCHSAUGER

Bedienungsanleitung  
Originalbetriebsanleitung

(GB) (IE)

### CARPET CLEANER

User manual  
Translation of the original instructions

(FR) (BE)

### ASPIRATEUR INJECTEUR/ EXTRACTEUR

Mode d'emploi  
Traduction de la notice originale

(NL) (BE)

### NAT- EN DROOGZUIGER

Gebruiksaanwijzing  
Vertaling van de oorspronkelijke  
gebruiksaanwijzing

(PL)

### ODKURZACZ PIORĄCY

Instrukcja obsługi  
Tłumaczenie instrukcji oryginalnej

(CZ)

### TEPOVAČ

Návod na obsluhu  
Překlad původního návodu k používání

(SK)

### TEPOVAČ

Návod na obsluhu  
Preklad pôvodného návodu na použitie

(ES)

### LAVA-ASPIRADOR

Manual de instrucciones  
Traducción del manual original

(DK)

### TEKSTILRENSER

Betjeningsvejledning  
Oversættelse af den originale brugsanvisning

(IT)

### ASPIRAPOLVERE LAVAPAVIMENTI

Istruzioni per l'uso  
Traduzione delle istruzioni originali

(HU)

### MOSÓ-SZÍVÓ

Használati útmutató  
Eredeti használati utasítás fordítása

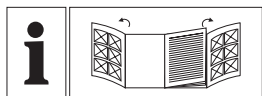

DE/AT/CH	Bedienungsanleitung	Seite	5
GB/IE	User manual	Page	23
FR/BE	Mode d'emploi	Page	38
NL/BE	Gebruiksaanwijzing	Pagina	57
PL	Instrukcja obsługi	Strona	74
CZ	Návod na obsluhu	Strana	91
SK	Návod na obsluhu	Strana	106
ES	Manual de instrucciones	Página	122
DK	Betjeningsvejledning	Side	139
IT	Istruzioni per l'uso	Pagina	154
HU	Használati útmutató	Oldal	171

A

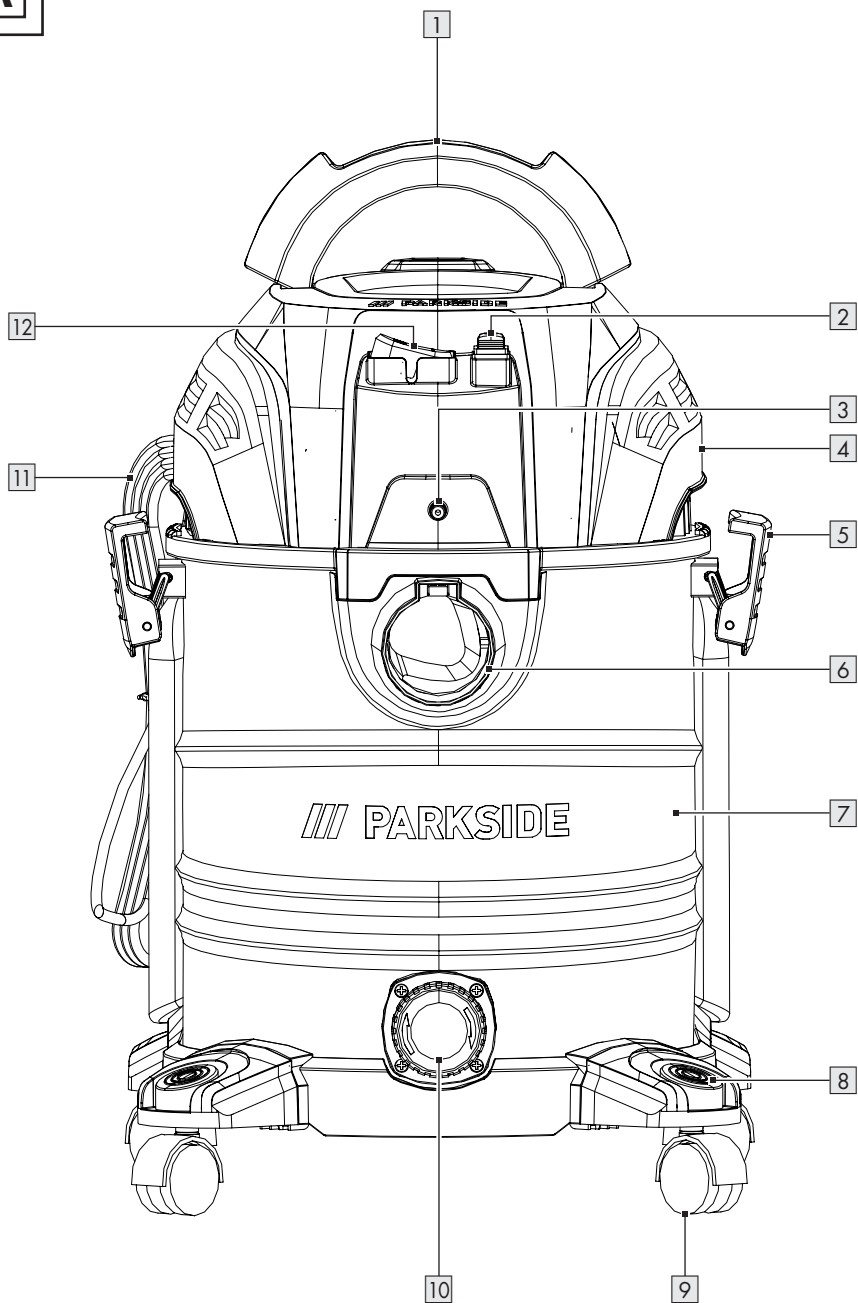

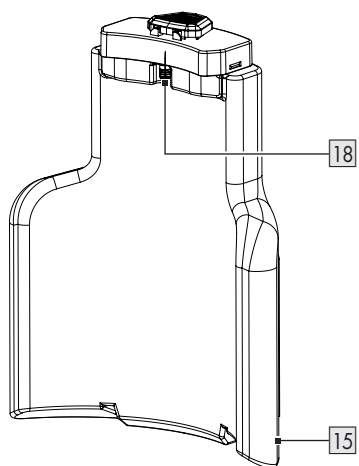
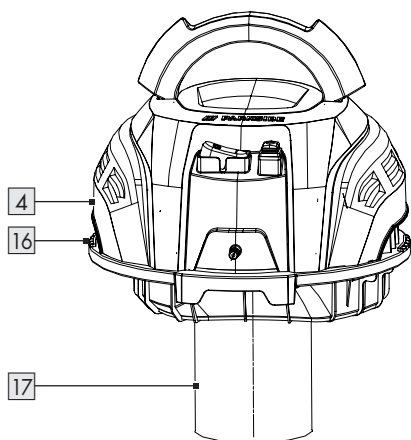
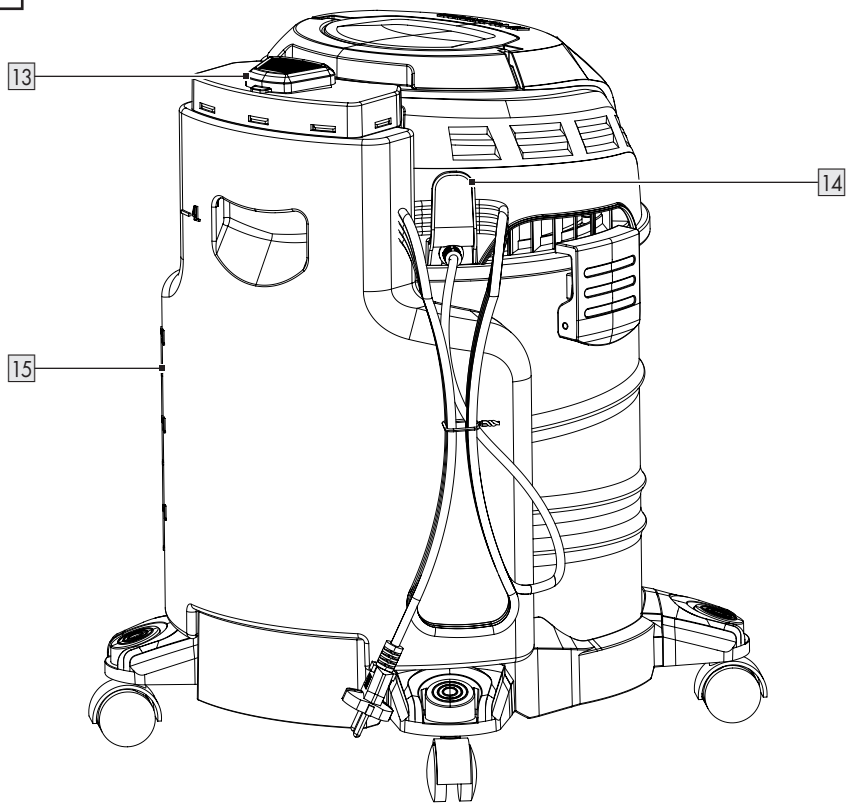
**B**

C

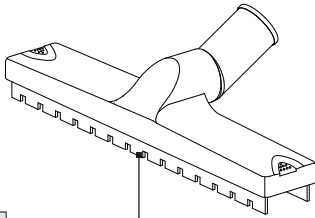

19

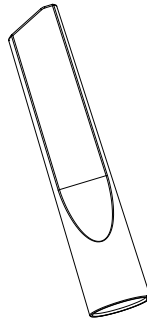

20

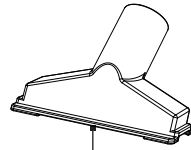

21



22a

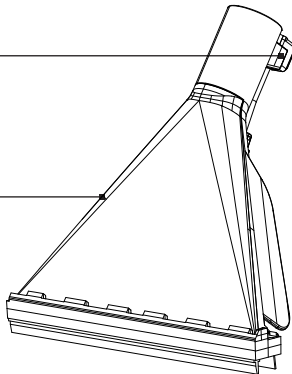

22

23a

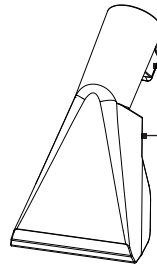

23

24

25

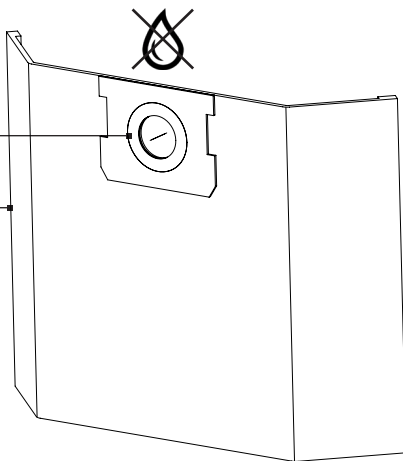

26

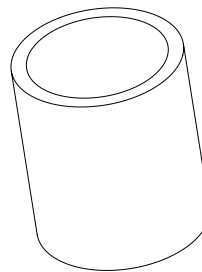



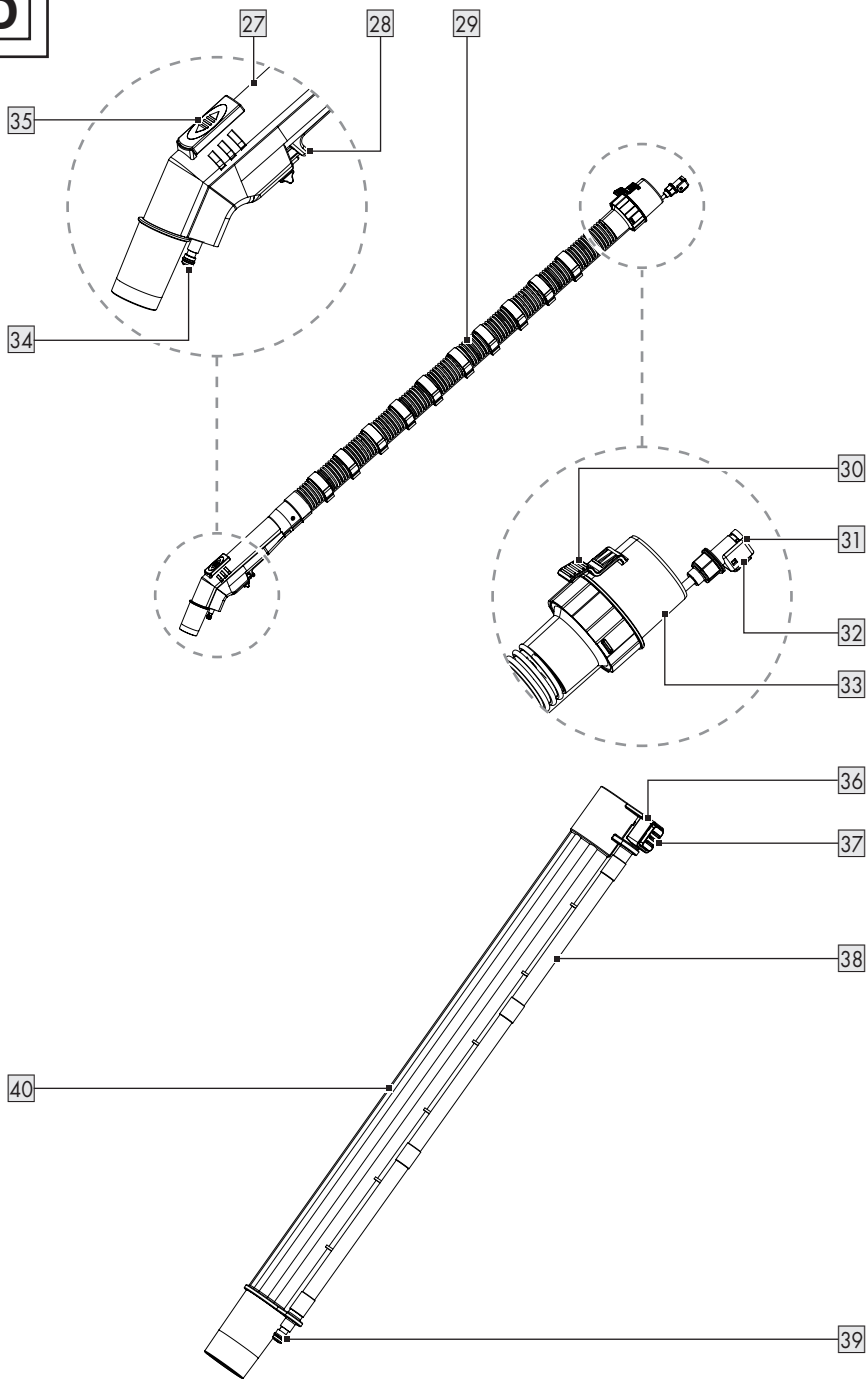



**D**



<b>Używane ostrzeżenia i symbole</b> .....	Strona	75
<b>Wstęp</b> .....	Strona	76
Użytkowanie zgodne z przeznaczeniem .....	Strona	76
Zakres dostawy .....	Strona	76
Opis części .....	Strona	77
Dane techniczne .....	Strona	77
Funkcja bezpieczeństwa .....	Strona	78
<b>Instrukcje bezpieczeństwa</b> .....	Strona	78
<b>Przed pierwszym użyciem</b> .....	Strona	81
Rozpakowanie .....	Strona	81
<b>Przed użyciem</b> .....	Strona	81
Zdejmowanie pokrywy pojemnika .....	Strona	82
Montaż kółek skrętnych .....	Strona	82
Montaż filtra .....	Strona	82
Podłączanie/odłączanie elastycznego węża ssawnego i węża natryskowego .....	Strona	83
Podłączanie rury ssącej .....	Strona	83
Podłączanie dyszy .....	Strona	83
Montaż/napełnianie zbiornika na wodę .....	Strona	84
<b>Obsługa</b> .....	Strona	84
Włączanie i wyłączanie .....	Strona	84
Odkurzanie na mokro lub pranie .....	Strona	84
Regulacja siły ssania .....	Strona	85
Przechowywanie rury ssącej i dysz .....	Strona	85
Zwijanie kabla zasilania .....	Strona	85
Opróżnianie metalowego pojemnika .....	Strona	85
<b>Po użyciu</b> .....	Strona	86
<b>Części zamienne/akcesoria</b> .....	Strona	86
<b>Usuwanie usterek</b> .....	Strona	87
<b>Czyszczenie i konserwacja</b> .....	Strona	88
Czyszczenie .....	Strona	88
Konserwacja .....	Strona	88
Naprawy .....	Strona	88
Przechowywanie .....	Strona	88
Transport .....	Strona	89
<b>Utylizacja</b> .....	Strona	89
<b>Gwarancja</b> .....	Strona	89
Sposób postępowania w przypadku naprawy gwarancyjnej .....	Strona	90
<b>Serwis</b> .....	Strona	90

## Używane ostrzeżenia i symbole

W instrukcji obsługi, na opakowaniu, na tabliczce znamionowej i na etykietach produktu zastosowano następujące ostrzeżenia:

	Przeczytać instrukcję obsługi!		Dysza do odkurzania gładkich i twardych powierzchni
	Przed czyszczeniem nasadek i gdy produkt nie jest używany wyłączać produkt i odłączać od gniazdka sieciowego!		Dysza do odkurzania dywanów
			Dysza do usuwania kurzu i brudu z rowków, spoin i pęknięć
	Przestrzegać wskazówek ostrzegawczych i instrukcji bezpieczeństwa!		Dysza do odkurzania kurzu i brudu z sofy i poduszek
	Niebezpieczeństwo – ryzyko porażenia prądem!		Filtr do odsysania wody lub innych płynów
	Średnica		Filtr nie nadaje się do odsysania wody lub innych płynów.
	Prąd przemienny/napięcie przemienne		Produkt używać tylko w pomieszczeniach zamkniętych.
 	Instrukcje bezpieczeństwa Instrukcje		Istnieje ryzyko pożaru, jeśli temperatura zasysanego materiału przekroczy +40 °C.
	Znak CE potwierdza zgodność z dyrektywami UE mającymi zastosowanie do produktu.		

# **ODKURZACZ PIORĄCY**

## ● **Wstęp**

Gratulujemy Państwu zakupu nowego produktu. Tym samym zdecydowali się Państwo na zakup produktu wysokiej jakości. Instrukcja obsługi jest częścią tego produktu. Zawiera ona ważne wskazówki dotyczące bezpieczeństwa, użytkowania i utylizacji. Przed pierwszym użyciem produktu należy zapoznać się ze wszystkimi wskazówkami dotyczącymi obsługi i bezpieczeństwa. Używać produktu wyłącznie zgodnie z jego poniżej opisanym przeznaczeniem. W przypadku przekazania produktu innej osobie należy dołączyć do niego całą jego dokumentację.

## ● **Użytkowanie zgodne z przeznaczeniem**

- Produkt przeznaczony wyłącznie do następujących zastosowań:
  - Odkurzanie twardych podłóg, dywanów i tapicerki
  - Odkurzanie na mokro i sucho w domu, np. w domu, w pokoju hobbyistycznym, w samochodzie lub garażu
  - Odsysanie wody
- Produkt nadaje się do odsysania wody i brudu o temperaturze nieprzekraczającej +40 °C.
- Niektóre materiały mogą generować wybuchowe opary lub mieszaniny podczas przemieszczania się w zasasywanym powietrzu. Nigdy nie odkurzać następujących materiałów:
  - Wybuchowych lub łatwopalnych gazów, cieczy i (reaktywnych) cząstek pyłuOdkurzanie takich materiałów stanowi zagrożenie dla zdrowia i dlatego jest zabronione.

- Cząsteczek reaktywnego pyłu metali (np. aluminium, magnezu i cynku w połączeniu z silnie alkalicznymi lub kwaśnymi środkami czyszczącymi)
  - Nierozcieńczonych, mocnych kwasów i zasad
  - Rozpuszczalników organicznych (np. benzyny, rozcieńczalnika do farb, acetonu, oleju opałowego)
  - Substancje takie mogą prowadzić do korozji produktu.
  - Sadzy i tłęcego się popiołu
  - Pyłu cementowego, gipsowego i wapiennego
  - Drobnych przedmiotów lub popiołu z kominów, pieców węglowych, popielniczek lub grilli
  - Popiołu lub brudu z kotłów i pieców olejowych
- Wszelkie inne użycie lub modyfikacje produktu są uważane za niewłaściwe i mogą prowadzić do niebezpieczeństw, takich jak śmierć, obrażenia ciała i uszkodzenie mienia.
  - Producent nie ponosi odpowiedzialności za szkody spowodowane niewłaściwym użytkowaniem.
  - Produkt przeznaczony jest wyłącznie do użytku domowego.
  - Produkt nie jest przeznaczony do użytku komercyjnego, przemysłowego lub podobnych celów.

## ● **Zakres dostawy**

Po rozpakowaniu produktu należy sprawdzić, czy dostawa jest kompletna i czy wszystkie części są w dobrym stanie. Przed użyciem usunąć wszystkie materiały pakunkowe.

- 1 Pokrywa pojemnika
- 1 Metalowy pojemnik
- 4 Kółka skrętne
- 1 Elastyczny wąż ssący z wężem natryskowym
- 2 Rury ssące z wężem natryskowym
- 1 Zbiornik na wodę

- 1 Dysza podłogowa
- 1 Dysza szczelinowa
- 1 Dysza do tapicerki
- 1 Dysza do czyszczenia tapicerki
- 1 Dysza do czyszczenia podłóg
- 1 Filtr piankowy
- 1 Papierowy worek filtracyjny
- 1 Płyn czyszczący
- 1 Zestaw pierścieni typu O-ring
- 1 INSTRUKCJA obsługi

## ● Opis części

Przed przeczytaniem zapoznać się ze wszystkimi funkcjami produktu.

Rys. A

- 1 Uchwyt
- 2 Przełącznik pompy
- 3 Złącze natryskowe
- 4 Pokrywa pojemnika (wraz z napędem silnikowym i obudową silnika)
- 5 Zatrask
- 6 Przyłącze ssawne
- 7 Metalowy pojemnik
- 8 Uchwyt na akcesoria
- 9 Kółko skrętne
- 10 Odpływ
- 11 Kabel zasilania z wtyczką sieciową
- 12 Przełącznik zasilania

Rys. B

- 13 Pokrywa
- 14 Uchwyt kabla
- 15 Zbiornik na wodę
- 16 Żebro
- 17 Kosz filtra
- 18 Wylot wody

Rys. C

- 19 Dysza podłogowa
- 20 Dysza do tapicerki
- 21 Dysza szczelinowa
- 22 Dysza do mycia podłóg
- 22a Złącze węża natryskowego
- 23 Dysza do prania tapicerki
- 23a Złącze węża natryskowego
- 24 Pierścień uszczelniający

25 Papierowy worek filtracyjny

26 Filtr piankowy

Rys. D

27 Rękojeść

28 Dźwignia natryskowa

29 Elastyczny wąż ssący

30 Przycisk blokady (złącza węża ssącego)

31 Złącze węża natryskowego (elastycznego węża ssącego)

32 Przycisk blokady (złącza węża natryskowego)

33 Złącze węża ssącego

34 Przyłącze natryskowe (uchwyt)

35 Regulator powietrza

36 Złącze węża natryskowego (rury ssącej)

37 Przycisk blokady (rury ssącej)

38 Wąż natryskowy

39 Przyłącze natryskowe (rury ssącej)

40 Rura ssąca

Niewidoczne:

41 Płyn czyszczący

42 Zestaw pierścieni typu O-ring

## ● Dane techniczne

Odkurzacz piorący	PWS 20 F5
Numer modelu	
z wtyczką VDE:	HG12963
z wtyczką BS:	HG12963-BS
z wtyczką CH:	HG12963-CH
Znamionowa moc wejściowa:	1600 W
Deklarowany pobór mocy w stanie wyłączonym:	≤0,3 W
Nominalne napięcie wejściowe:	220–240 V~, 50/60 Hz
Moc ssania:	250 Airwatt
Ciśnienie ssania:	160 mbar (16 kPa)
Moc ssania:	38 l/s
Ciśnienie natrysku:	2 bary

Wydajność natrysku:	1,0 l/min
Klasa ochronności:	II/□ (podwójna izolacja)
Stopień ochrony IP:	IPX4
Długość węża elastycznego:	ok. 2 m
Długość rur ssących:	49,5 cm
Długość kabla zasilania:	ok. 7,5 m

<b>Metalowy pojemnik</b>	
Wymiary (Ø × wys.):	28,7 × 31,5 cm
Objętość brutto:	20 l
Objętość netto:	19 l
Pojemność na płyny:	maks. 11 l

### ● Funkcja bezpieczeństwa

- W momencie napełnienia metalowego pojemnika  zasysanie przez produkt zostaje przerwane. Zapobiega to przeciążeniu i uszkodzeniu silnika elektrycznego.

### Instrukcje bezpieczeństwa

**PRZED ROZPOCZĘCIEM UŻYWANIA PRODUKTU ZAPOZNAĆ SIĘ ZE WSZYSTKIMI INSTRUKCJAMI BEZPIECZEŃSTWA I INSTRUKCJĄ OBSŁUGI! PRZEKAZUJĄC PRODUKT INNYM OSOBOM, NALEŻY DOŁĄCZYĆ WSZYSTKIE DOKUMENTY!**

Uszkodzenia powstałe w wyniku nieprzestrzegania niniejszej instrukcji obsługi nie są objęte gwarancją! Nie ponosimy żadnej odpowiedzialności w przypadku wystąpienia szkód wtórnych! Nie bierzemy odpowiedzialności za uszkodzenia mienia lub obrażenia ciała, powstałe w wyniku niewłaściwego użytkowania lub nieprzestrzegania instrukcji bezpieczeństwa!

### Dzieci i osoby z ograniczeniami



**⚠ OSTRZEŻENIE! ZAGROŻENIE ŻYCIA I NIEBEZPIECZEŃSTWO WYPADKU DLA MAŁYCH DZIECI I NIEMOWLĄT!** Nigdy nie pozostawiać małych dzieci bez nadzoru w pobliżu materiałów pakunkowych. Istnieje ryzyko uduszenia spowodowanego materiałami pakunkowymi. Dzieci często lekceważą zagrożenia.

- Produkt może być używany przez dzieci w wieku 8 lat lub starsze oraz przez osoby o ograniczonych zdolnościach fizycznych, sensorycznych lub umysłowych albo braku doświadczenia i wiedzy, gdy są nadzorowane lub pouczone w zakresie bezpiecznego używania produktu i rozumieją związane z tym zagrożenia.
- Dzieci nie mogą bawić się produktem.
- Czyszczenia ani prac konserwacyjnych wykonywanych przez użytkownika nie mogą wykonywać dzieci, chyba że mają powyżej 8 lat i są nadzorowane.

### **Używać zgodnie z przeznaczeniem**

- ⚠ **OSTRZEŻENIE! Ryzyko obrażeń!** Niewłaściwe użytkowanie może doprowadzić do obrażeń ciała. Z produktu należy korzystać wyłącznie zgodnie z niniejszą instrukcją. Nigdy nie próbować modyfikować produktu w żaden sposób.

### **Bezpieczeństwo elektryczne**

- ⚠ **NIEBEZPIECZEŃSTWO!**  
**Ryzyko porażenia prądem!** Nigdy nie naprawiać produktu samodzielnie. W razie awarii naprawy mogą być wykonywane wyłącznie przez wykwalifikowany personel.
- ⚠ **OSTRZEŻENIE! Ryzyko porażenia prądem!** Nie zanurzać części elektrycznych produktu w wodzie lub innych płynach. Nigdy nie trzymać produktu pod bieżącą wodą.
- ⚠ **OSTRZEŻENIE! Ryzyko porażenia prądem!** Nie używać uszkodzonego produktu. Odłączyć produkt od źródła zasilania i skontaktować się ze sprzedawcą, jeśli jest uszkodzony.
- ⚠ **OSTRZEŻENIE!**  
**Ryzyko obrażeń!** Przed czyszczeniem i gdy produkt nie jest używany należy go wyłączyć i odłączyć od gniazdka elektrycznego.
- Nie używać produktu, jeśli został upuszczony.

- Przed podłączeniem wtyczki sieciowej do źródła zasilania: Upewnić się, że napięcie znamionowe na tabliczce znamionowej produktu odpowiada napięciu sieci zasilającej.
- Regularnie sprawdzać, czy wtyczka sieciowa i kabel zasilania nie są uszkodzone. W przypadku uszkodzenia kabla zasilania tego produktu musi on zostać wymieniony przez producenta, jego serwis posprzedażny lub też osobę posiadającą podobne kwalifikacje, co pozwoli uniknąć niebezpieczeństwa.
- Kabel zasilania chronić przed uszkodzeniem. Nie dopuszczać, aby zwisał nad ostrymi krawędziami, był ściśnięty lub zgięty. Kabel zasilania trzymać z dala od gorących powierzchni i otwartego ognia.

## Obsługa

### **⚠ OSTRZEŻENIE! Ryzyko obrażeń i pożaru!**



Nigdy nie używać produktu do odkurzania wody, pyłu i materiałów o temperaturze wyższej niż +40 °C.

- Wyjąć wtyczkę sieciową z gniazdka sieciowego
  - Jeśli wystąpi usterka,
  - Przed podłączeniem lub wymianą akcesoriów,
  - Przed czyszczeniem produktu,
  - Jeśli produkt nie będzie używany przez długi czas,
  - Podczas burzy i
  - Po każdym użyciu.
- Aby wyciągnąć wtyczkę sieciową z gniazdka sieciowego, ciągnąć za wtyczkę sieciową, a nie za kabel zasilania.
- Wadliwe części należy zawsze wymieniać na oryginalne części zamienne.

- Podczas pracy nie zakrywać otworów wentylacyjnych. Ryzyko przegrzania i uszkodzenia produktu.
- Produkt może być podłączony tylko do gniazdka zabezpieczonego wyłącznikiem różnicowoprądowym o znamionowym prądzie różnicowym nie większym niż 30 mA.

## Czyszczenie i przechowywanie

### **⚠ OSTRZEŻENIE!**

**Ryzyko obrażeń!** Przed czyszczeniem lub gdy nie jest używany odłączyć produkt od źródła zasilania.

- Chronić produkt, kabel zasilania i wtyczkę sieciową przed kurzem, bezpośrednim działaniem promieni słonecznych, kapiącą i pryskającą wodą.
- Produkt przechowywać w chłodnym, suchym miejscu, z dala od wilgoci i poza zasięgiem dzieci.

- Chronić produkt przed wysoką temperaturą. Nie umieszczać produktu w pobliżu otwartego ognia ani źródeł ciepła, takich jak piece lub grzejniki.

### ● **Przed pierwszym użyciem**

#### ● **Rozpakowanie**

##### **⚠ OSTRZEŻENIE!**

- ▶ Produkt i opakowanie nie są zabawkami dla dzieci! Dzieci nie mogą bawić się plastikowymi torbami, foliami i drobnymi częściami! Istnieje niebezpieczeństwo połamania i uduszenia się!

- Upewnić się, że dostawa jest kompletna i nieuszkodzona. Jeśli okaże się, że brakuje jakichkolwiek części lub są one uszkodzone, nie używać produktu i skontaktować się ze sprzedawcą. Używać produktu tylko po dostarczeniu brakujących części lub wymianie wadliwych. Używanie niekompletnego lub uszkodzonego produktu stwarza zagrożenie dla ludzi i mienia.
1. Rozpakować wszystkie części i umieścić na płaskiej, stabilnej powierzchni.
  2. Usunąć wszystkie materiały opakowaniowe i ewentualne blokady transportowe.

### ● **Przed użyciem**

##### **⚠ OSTRZEŻENIE!**

- ▶ Istnieje ryzyko wypadku, jeśli produkt jest zasilany prądem elektrycznym, który nie odpowiada informacjom na tabliczce znamionowej produktu.

### **⚠ OSTRZEŻENIE!**

- ▶ Napięcie zasilania i częstotliwość źródła zasilania muszą być zgodne z informacjami na tabliczce znamionowej produktu.

### **⚠ OSTRZEŻENIE!**



Przed czyszczeniem nasadek i gdy produkt nie jest używany wyłączać produkt i odłączać od gniazdzka sieciowego!

## ● Zdejmowanie pokrywy pojemnika

### **RADA**

- ▶ Zdjąć pokrywę pojemnika [4]:
  - Przed zamontowaniem kółek skrętnych [9],
  - Przed zamontowaniem filtra piankowego [26],
  - Przed zamontowaniem lub wymianą papierowego worka filtracyjnego [25]
  - Przed opróżnieniem metalowego pojemnika [7].

1. Otworzyć zatrzask [5], ściągnąć go z metalowego pojemnika [7].
2. Podnieść zatrzask [5] i odsunąć od żebra [16].
3. Przytrzymać uchwyt [1] i zdjąć pokrywę pojemnika [4] z metalowego pojemnika [7]. Kosz filtra [17] zostanie odsonięty w celu zamontowania filtra piankowego [26].
4. Powyższe kroki wykonać w odwrotnej kolejności, aby pokrywę pojemnika [4] zablokować na metalowym pojemniku [7].
5. Po użyciu lub na czas przechowywania produktu uchwyt [1] należy złożyć.

## ● Montaż kółek skrętnych

1. Metalowy pojemnik [7] odwrócić tak, aby dolna powierzchnia była skierowana do góry.
2. Kółko skrętne [9] wcisnąć do oporu w otwory wspornika z tworzywa sztucznego, aż kółko skrętne zatrzaśnie się na swoim miejscu.
3. Sprawdzić, czy kółko skrętne [9] może się swobodnie obracać.

## ● Montaż filtra

### **⚠ OSTROŻNIE!**

- ▶ Nigdy nie używać produktu bez filtra piankowego [26]. Odkurzane substancje mogą zawierać metal lub twarde cząstki o ostrych krawędziach, które mogą uszkodzić silnik lub doprowadzić do porażenia prądem. Filtr piankowy dodatkowo zabezpiecza kosz filtra [17] oraz silnik przed wilgocią podczas odkurzania na mokro i prania.

### **RADA**

- ▶ Papierowy worek filtracyjny [25] nadaje się tylko do odkurzania na sucho.

### **Filtr piankowy (pranie, odkurzanie na mokro lub sucho)**

1. Odwrócić pokrywę pojemnika [4].
2. Filtr piankowy [26] włożyć całkowicie do kosza filtra [17].

### **Papierowy worek filtracyjny (odkurzanie na sucho)**

- Pierścień uszczelniający [24] papierowego worka filtracyjnego [25] nałożyć na przyłącze ssawne [6] wewnątrz metalowego pojemnika [7]. Pierścień uszczelniający musi pasować do okrągłego żebra na przyłączy ssawnym.

## ● Podłączanie/odłączanie elastycznego węża ssawnego i węża natryskowego

1. Złącze węża ssącego [33] zrównać z przyłączem ssawnym [6].
2. Złącze węża ssącego [33] powoli wsunąć w przyłącze ssawne [6], aż przycisk blokady [30] zatrzaśnie się na swoim miejscu.
3. Delikatnie pociągając złącze węża ssącego [33], aby sprawdzić, czy elastyczny wąż ssący [29] jest prawidłowo zamontowany. Elastyczny wąż ssący jest zamontowany prawidłowo, jeżeli złącze węża ssącego nie porusza się.
4. Sprawdzić, czy elastyczny wąż ssący [29] może się swobodnie obracać.
5. Złącze węża natryskowego [31] powoli wsunąć w złącze natryskowe [3], aż przycisk blokady [32] zatrzaśnie się na swoim miejscu.
6. Zdejmowanie węża natryskowego: Nacisnąć przycisk blokady [32]. Złącze węża natryskowego [31] odłączyć od złącza natryskowego [3].
7. Odłączanie elastycznego węża ssącego [29]: Nacisnąć przycisk blokady [30]. Złącze węża ssącego [33] wyjąć z przyłącza ssawnego [6].

## ● Podłączanie rury ssącej

### RADA

- Rury ssące [40] są identyczne. Dlatego produkt może być używany zarówno z jedną, jak i z obiema rurami ssącymi.

1. Złącze węża natryskowego [36] zrównać z przyłączem natryskowym [34] na rękojeści [27].
2. Rurę ssącą [40] wcisnąć na rękojeść [27], aż przycisk blokady [37] słyszalnie zatrzaśnie się na swoim miejscu.

3. Opcjonalnie: Drugą rurę ssącą [40] podłączyć do pierwszej rury ssącej, zamocowanej wcześniej w rękojeści [27]. W tym celu złącze węża natryskowego [36] drugiej rury ssącej należy połączyć z przyłączem natryskowym [39] pierwszej rury ssącej.

## ● Podłączanie dyszy

### Dysza podłogowa, do tapicerki i szczelinowa

- Dyszę [19/20/21] wsunąć do oporu w rękojeść [27] lub dolny koniec rury ssącej [40].

Dysza	Zakres stosowania
Dysza podłogowa [19]	<ul style="list-style-type: none"> <li>■ Twarde i płaskie powierzchnie</li> <li>■ Dywany lub podobne powierzchnie</li> </ul>
Dysza do tapicerki [20]	<ul style="list-style-type: none"> <li>■ Meble tapicerowane</li> <li>■ Poduszki</li> <li>■ Siedzenia samochodowe</li> </ul>
Dysza szczelinowa [21]	<ul style="list-style-type: none"> <li>■ Rowki</li> <li>■ Miejsca połączenia</li> <li>■ Kanapy</li> <li>■ Wąskie przestrzenie</li> </ul>

### Dysze do mycia lub prania

1. Złącze węża natryskowego [22a/23a] dyszy [22/23] zrównać z przyłączem natryskowym [39].
2. Dyszę [22/23] wsunąć na rurę ssącą [40] tak daleko, jak to możliwe.

Dysza	Zakres stosowania
Dysza do mycia podłóg [22]	<ul style="list-style-type: none"> <li>■ Twarde i płaskie powierzchnie</li> <li>■ Dywany lub podobne powierzchnie</li> </ul>

Dysza	Zakres stosowania
Dysza do prania tapicerki [23]	<ul style="list-style-type: none"> <li>■ Meble tapicerowane</li> <li>■ Siedzenia samochodowe</li> </ul>

## ● Montaż/napełnianie zbiornika na wodę

1. Podnieść pokrywę [13] zbiornika na wodę [15].
2. Zbiornik na wodę [15] napełnić wodą. Jeżeli powierzchnia, którą chcemy wyczyścić jest mocno zabrudzona, należy dodać odpowiedni środek czyszczący.
3. Opuścić pokrywę [13] zbiornika na wodę [15]. Pokrywa musi zatrzasknąć się ze słyszalnym szczęknięciem.
4. Wylot wody [18] zbiornika na wodę [15] zrównać z wlotem wody znajdującym się z tyłu pokrywy pojemnika [4].
5. Zbiornik na wodę [15] wcisnąć aż do oporu.
6. W celu zdemontowania zbiornika na wodę [15] należy wyciągnąć go z pokrywy pojemnika [4].

## ● Obsługa

### ● Włączanie i wyłączanie

1. **Przygotowanie:**
  - Sprawdzić, czy wszystkie części są starannie połączone.
  - Zablokować pokrywę pojemnika [4].
  - Wyłączyć produkt.
2. Wtyczkę sieciową [11] podłączyć do gniazdka sieciowego.
3. **Włączanie:** Przełącznik zasilania [12] ustawić w pozycji **I**.
4. **Wyłączanie:** Przełącznik zasilania [12] ustawić w pozycji **0**.

## ● Odkurzenie na mokro lub pranie

### RADA

- ▶ Po napełnieniu metalowego pojemnika [7] produkt wyłącza ssanie w wyniku zadziałania zabezpieczenia (zawór pływakowy w koszu filtra [17]). W takim przypadku wykonać następujące czynności:
  - Przełącznik zasilania [12] ustawić w pozycji **0**.
  - Wtyczkę sieciową [11] wyjąć z gniazdka sieciowego.
  - Opróżnić metalowy pojemnik [7] (patrz akapit „Opróżnianie metalowego pojemnika”).

## Odkurzenie na mokro

1. **Przygotowanie:**
  - Wyjąć papierowy worek filtrujący [25].
  - Zamontować filtr piankowy [26] (patrz akapit „Montaż filtra”).
2. Podłączyć elastyczny wąż ssący [29] do przyłącza ssawnego [6] (patrz „Podłączanie i odłączanie elastycznego węża ssącego i węża natryskowego”).
3. Włączyć produkt (patrz akapit „Włączanie/wyłączanie”).
4. Odkurzać płyny używając uchwytu [27]. Do czyszczenia podłóg lub innych powierzchni można wykorzystać także rurę ssącą [40] z odpowiednią dyszą [19]/[22]/[23].
5. Po zakończeniu prac porządkowych:
  - Wyłączyć produkt (patrz akapit „Włączanie/wyłączanie”).
  - Opróżnić natychmiast metalowy pojemnik [7] (patrz akapit „Opróżnianie metalowego pojemnika”). Pojemnik metalowy nie jest przystosowany do długotrwałego przechowywania płynów.

## Odkurzenie

### RADA

- ▶ Jeżeli czyszczona powierzchnia jest silnie zabrudzona lub poplamiona: Do zbiornika na wodę [15] dodać trochę płynu czyszczącego [41]. Zwiększy to skuteczność czyszczenia.

#### 1. Przygotowanie:

- Wyjąć papierowy worek filtrujący [25].
  - Zamontować filtr piankowy [26] (patrz akapit „Montaż filtra”).
2. Elastyczny wąż ssący [29] podłączyć do przyłącza ssawnego [6], a złącze węża natryskowego [31] do złącza natryskowego [3] (patrz akapit „Podłączanie i odłączanie elastycznego węża ssącego i węża natryskowego”).
3. Rurę ssącą [40] podłączyć do elastycznego węża ssącego [29] (patrz akapit „Podłączanie rury ssącej”).
4. Wybraną dyszę [22] lub [23] podłączyć do rury ssącej [40] (patrz akapit „Podłączanie dysz”).
5. Napełnić i zamontować zbiornik na wodę [15] (patrz akapit „Montaż/napełnianie zbiornika na wodę”).
6. Nacisnąć wyłącznik pompy [2].  
Wskaźnik wyłącznika pompy zacznie świecić kolorem czerwonym.
7. Włączyć produkt (patrz akapit „Włączanie/wyłączanie”).
8. Na rękojeści [27] nacisnąć dźwignię spryskiwacza [28], aby włączyć funkcję spryskiwacza.
9. Dyszę spryskiwacza [22]/[23] przesuwając w kierunku „do siebie” po podłodze lub tapicerce (nie „od siebie”). W celu zapewnienia dokładnego czyszczenia pasy powinny trochę zachodzić na siebie.
10. Po zakończeniu prac porządkowych:
- Wyłączyć produkt (patrz akapit „Włączanie/wyłączanie”).
  - Nacisnąć wyłącznik pompy [2].  
Wskaźnik wyłącznika pompy zgaśnie.

- Opróżnić natychmiast metalowy pojemnik [7] (patrz akapit „Opróżnianie metalowego pojemnika”). Pojemnik metalowy nie jest przystosowany do długotrwałego przechowywania płynów.

#### ● Regulacja siły ssania

- Otwierać lub zamykać regulator powietrza [35], aby ustawić siłę ssania.

Ustawienie	Siła ssania
Otwarty	Mniejsza
Zamknięty	Większa

#### ● Przechowywanie rury ssącej i dysz

- Rury ssące [40] i dysze [19]/[20]/[21]/[22]/[23] wkładać do uchwytów na akcesoria [8] znajdujących się na kółkach skrętnych [9].

#### ● Zwijanie kabla zasilania

- Zwinąć kabel zasilania [11]. Kabel zasilania wieszać na uchwycie kabla [14].

#### ● Opróżnianie metalowego pojemnika

##### ⚠ OSTRZEŻENIE!



Przed wymianą nasadek, czyszczeniem produktu oraz gdy nie jest używany należy wyłączać produkt i odłączać od źródła zasilania.

##### ⚠ OSTRZEŻENIE! Ryzyko pożaru!

- ▶ Po każdym użyciu: Opróżniać i czyścić produkt, aby zapobiec gromadzeniu się wewnątrz niego materiałów mogących spowodować ryzyko pożaru.





1. Zatyczkę odpływu **10** przekręcić w kierunku przeciwnym do ruchu wskazówek zegara, aby usunąć kołpak.
2. Opróżnić metalowy pojemnik **7**.
3. Zatyczkę odpływu **10** założyć z powrotem na otwór. Zatyczkę przekręcić w kierunku zgodnym z ruchem wskazówek zegara.

### ● Po użyciu

1. Wyłączyć produkt i wtyczkę sieciową **11** wyciągnąć z gniazdka sieciowego.
2. Pozostawić produkt do całkowitego ostygnięcia.
3. Sprawdzić, wyczyścić i schować produkt (patrz akapit „Czyszczenie i konserwacja”).

### ● Części zamienne/akcesoria

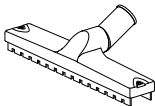
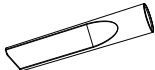
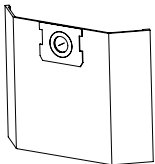
Kontaktować się telefonicznie z centrum serwisowym (patrz akapit „Serwis”). Przygotować poniższy numer zamówienia.

Część		Numer zamówienia
<b>40</b>	Rura ssąca 	99948092901
<b>29</b>	Elastyczny wąż ssący 	99948092902
<b>26</b>	Filtr piankowy 	99948092903
<b>19</b>	Dysza do podłóg 	99948092904
<b>21</b>	Dysza szczelinowa 	99948092905
<b>25</b>	Papierowy worek filtracyjny 	99948092906
<b>23</b>	Dysza do prania tapicerki 	99948092907

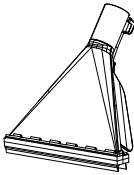
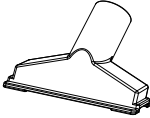
Część	Numer zamówienia
<p>22 Dysza do czyszczenia podłóg</p> 	99948092908
<p>42 Zestaw pierścieni typu O-ring</p> <p>(niewidoczny)</p>	99948092909
<p>20 Dysza do tapicerki</p> 	99948092910

## ● Usuwanie usterek

Błąd	Możliwa przyczyna	Rozwiązanie
Produkt nie działa.	Wtyczka sieciowa 11 nie jest podłączona do gniazdka sieciowego.	Wtyczkę sieciową 11 włożyć do gniazdka sieciowego.
Moc ssania jest zmniejszona, a produkt nie wchłania żadnego brudu.	Metalowy pojemnik 7 jest pełny.	Opróżnić metalowy pojemnik 7 (patrz akapit „Opróżnianie metalowego pojemnika”).
	Wylot powietrza jest zablokowany.	<p>Następujące elementy sprawdzić pod kątem zablokowania i usunąć blokadę:</p> <ul style="list-style-type: none"> <li>■ Metalowy pojemnik 7</li> <li>■ Dysza podłogowa 19</li> <li>■ Dysza do tapicerki 20</li> <li>■ Dysza szczelinowa 21</li> <li>■ Dysza do mycia podłóg 22</li> <li>■ Dysza do prania tapicerki 23</li> <li>■ Elastyczny wąż ssący 29</li> <li>■ Rura ssąca 40</li> </ul>

Błąd	Możliwa przyczyna	Rozwiązanie
Podczas odkurzania z produktu wydostaje się kurz lub woda.	Pokrywa pojemnika [4] nie została prawidłowo założona.	Prawidłowo założyć pokrywę pojemnika [4] (patrz akapit „Zdejmowanie pokrywy pojemnika”).
	Odptyw [10] nie jest prawidłowo zamknięty.	Zatyczkę założyć z powrotem na odptyw [10]. Zatyczkę przekręcić w kierunku zgodnym z ruchem wskazówek zegara.

## ● Czyszczenie i konserwacja

### ⚠ OSTRZEŻENIE!



Przed czyszczeniem nasadek i gdy produkt nie jest używany wyłączać produkt i odłączyć od gniazdka sieciowego!

## ● Czyszczenie

### RADA

- ▶ Do czyszczenia produktu nie należy używać chemicznych, alkalicznych, ściernych ani agresywnych środków czyszczących lub dezynfekujących, ponieważ mogą one zaatakować powierzchnie.
- Nie dopuszczać, aby płyny dostały się do pokrywy pojemnika [4].
- Regularne i właściwe czyszczenie pomoże zapewnić bezpieczne użytkowanie i przedłużyć żywotność produktu.
- Zawsze utrzymywać produkt w czystości, suchy i wolny od oleju lub smarów.
- Po każdym użyciu i przed schowaniem usuwać kurz.
- Produkt czyścić suchą szmatką. Do czyszczenia trudno dostępnych miejsc używać miękkiej szczotki.
- Filtr piankowy [26] umyć letnią wodą z mydłem i pozostawić do wyschnięcia.
- Wężę natryskowe na elastycznym wężu ssącym [29] i rury ssące [40] przepłukać czystą wodą.

## ● Konserwacja

- Przed i po każdym użyciu: Sprawdzić produkt i jego akcesoria pod kątem zużycia i uszkodzeń.
- Jeżeli pierścień uszczelniający O-ring na przyłączy natryskowym [3] [34] [39] jest zużyty lub uszkodzony: Stary pierścień uszczelniający O-ring wymienić na nowy z dołączonego zestawu pierścieni uszczelniających typu O-ring [42].

## ● Naprawy

- Ten produkt nie zawiera żadnych części, które mogą być serwisowane przez użytkownika. Skontaktować się z autoryzowanym centrum serwisowym lub podobnie wykwalifikowaną osobą w celu sprawdzenia i naprawienia produktu.

## ● Przechowywanie

- Zawsze przechowywać produkt w miejscu niedostępnym dla dzieci.
  - Idealna temperatura przechowywania długoterminowego (dłużej niż 3 miesiące) powinna wynosić od +10 °C do +30 °C przy wilgotności względnej nie większej niż 60 %.
1. Wyłączyć produkt i wtyczkę sieciową [11] wyciągnąć z gniazdka sieciowego.
  2. Pozostawić produkt do całkowitego ostygnięcia.

3. Wyczyścić produkt (patrz akapit „Czyszczenie”).
4. Przechowywać produkt i jego akcesoria w ciemnym, suchym, wolnym od mrozu miejscu o dobrej wentylacji.

## ● Transport

- Chronić produkt przed uderzeniami i silnymi wstrząsami, które występują szczególnie podczas transportu w pojazdach.
  - Zabezpieczać produkt przed ześlizgnięciem się lub upadkiem.
1. Wyłączyć produkt i wtyczkę sieciową 11 wyciągnąć z gniazdka sieciowego.
  2. Pozostawić produkt do całkowitego ostygnięcia.

## ● Utylizacja

Opakowanie wykonane jest z materiałów przyjaznych dla środowiska, które można przekazać do utylizacji w lokalnym punkcie przetwarzania surowców wtórnych.



Przy segregowaniu odpadów prosimy zwrócić uwagę na oznakowanie materiałów opakowaniowych, oznaczone są one skrótami (a) i numerami (b) o następującym znaczeniu: 1–7: Tworzywa sztuczne/20–22: Papier i tektura/80–98: Materiały kompozytowe.

### Produkt:



Produkt, w tym akcesoria i materiały opakowaniowe, nadają się do recyklingu i podlegają rozszerzonej odpowiedzialności producenta.

Wyrzuć je osobno, zgodnie z ilustracją przedstawiającą informacje o sortowaniu, aby zapewnić lepszą utylizację odpadów.

Logo Triman jest ważne tylko dla Francji.



Informacji na temat możliwości utylizacji wyeksploatowanego produktu udziela urząd gminy lub miasta.



Z uwagi na ochronę środowiska nie wyrzucać urządzenia po zakończeniu eksploatacji do odpadów domowych, lecz prawidłowo zutylizować. Informacji o punktach zbiorczych i ich godzinach otwarcia udziela odpowiedni urząd.

Elektroodpady nie mogą być wyrzucane do pojemników do selektywnej zbiórki odpadów komunalnych. Można je oddać w specjalnie wyznaczonych miejscach np. Punkt Selektywnej Zbiórki Odpadów Komunalnych lub/bądź w punktach handlowych oferujących w sprzedaży sprzęt elektroniczny.

Należy postępować zgodnie z obowiązującymi w Polsce przepisami dotyczącymi selektywnej zbiórki urządzeń elektrycznych i elektronicznych. Zużyty sprzęt może mieć szkodliwy wpływ na środowisko i zdrowie ludzi z uwagi na potencjalną zawartość niebezpiecznych substancji, mieszanin oraz części składowych. Gospodarstwo domowe spełnia ważną rolę w przyczynianiu się do ponownego użycia i odzysku surowców wtórnych, w tym recyklingu zużytego sprzętu. Na tym etapie kształtuje się postawy, które wpływają na zachowanie wspólnego dobra jakim jest czyste środowisko naturalne.

## ● Gwarancja

Produkt został wyprodukowany zgodnie z surowymi wytycznymi dotyczącymi jakości i dokładnie przetestowane przed dostawą.

W przypadku wad materiałowych lub produkcyjnych przysługują Państwu prawa ustawowe wobec sprzedawcy produktu. Państwa prawa ustawowe nie są w żaden sposób ograniczone przez naszą gwarancję przedstawioną poniżej.

Gwarancja na ten produkt wynosi 3 lata od daty zakupu. Okres gwarancji rozpoczyna się od daty zakupu. Proszę przechowywać oryginalny rachunek w bezpiecznym miejscu, ponieważ ten dokument jest wymagany jako dowód zakupu.

Wszelkie uszkodzenia lub wady obecne już w momencie zakupu należy zgłosić niezwłocznie po rozpakowaniu produktu.

Jeżeli w ciągu 3 lat od daty zakupu produkt wykáže wady materiałowe lub produkcyjne, to – według naszego uznania – bezpłatnie go naprawimy lub wymienimy. Okres gwarancji nie ulega przedłużeniu o przyznane roszczenie gwarancyjne. Dotyczy to również wymienionych i naprawionych części.

Niniejsza gwarancja traci ważność, jeśli produkt został uszkodzony, był niewłaściwie użytkowany lub konserwowany.

Zgodnie z Kodeksem Cywilnym art. 581 §1 wraz z wymianą urządzenia lub ważnej części czas gwarancji rozpoczyna się na nowo.

Gwarancja obejmuje wady materiałowe i produkcyjne. Niniejsza gwarancja nie obejmuje części produktu, które podlegają normalnemu zużyciu i dlatego są uważane za części zużywalne (np. baterie, węże, wkłady atramentowe), ani nie obejmuje uszkodzeń części delikatnych, np. przełączników lub części wykonanych ze szkła.

## ● Sposób postępowania w przypadku naprawy gwarancyjnej

Aby zapewnić szybkie rozpatrzenie wniosku, należy postępować zgodnie z poniższymi instrukcjami:

Do wszystkich zapytań proszę mieć przygotowany paragon i numer artykułu (IAN 480929\_2410) jako dowód zakupu.

Numer artykułu można znaleźć na tabliczce znamionowej produktu, na grawerze na produkcie, na stronie tytułowej instrukcji (w lewym dolnym rogu) lub na naklejce z tyłu lub na spodzie produktu.

W przypadku wystąpienia usterek funkcjonalnych lub innych wad należy najpierw skontaktować się telefonicznie lub pocztą elektroniczną z wymienionym poniżej działem serwisowym.

Następnie można wysłać produkt zarejestrowany jako wadliwy na podany adres serwisowy bezpłatnie, załączając dowód zakupu (paragon) i określając, na czym polega wada i kiedy wystąpiła.



Te i wiele innych instrukcji można przeglądać i pobrać na stronie parkside-diy.com. Ten kod QR przeniesie Cię bezpośrednio na stronę parkside-diy.com. Wybierz swój kraj i użyj maski wyszukiwania, aby wyszukać instrukcje obsługi. Wprowadź numer artykułu (IAN) 480929\_2410, aby uzyskać dostęp do instrukcji obsługi artykułu.

## ● Serwis

PL Serwis Polska

Tel.: 008004911946

E-Mail: owim@lidl.pl



**OWIM GmbH & Co. KG**

Stiftsbergstraße 1  
74167 Neckarsulm  
GERMANY

Model No.: HG12963

Version: 06/2025

IAN 480929\_2410

