



CARPET CLEANER PWS 20 F5

(GB) (CY)

CARPET CLEANER

User manual

Translation of the original instructions

(HR)

USISIVAČ ZA PRANJE

Upute za uporabu

Prijevod originalnih uputa

(RS)

USISIVAČ ZA PRANJE

Uputstvo za korišćenje

Prevod originalnog uputstva

(RO)

ASPIRATOR CU SPĂLARE

Instrucțiuni de utilizare

Traducere a instrucțiunilor originale

(BG)

ИЗМИВАЩА ПРАХОСМУКАЧКА

Ръководство за експлоатация

Превод на оригиналната инструкция

(GR) (CY)

ΗΛΕΚΤΡΙΚΗ ΣΚΟΥΠΑ ΠΛΥΣΗΣ

Οδηγίες χρήσης

Μετάφραση του πρωτοτύπου των οδηγιών χρήσης

(DE) (AT) (CH)

WASCHSAUGER

Bedienungsanleitung

Originalbetriebsanleitung

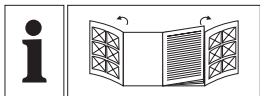

GB/CY	User manual	Page	5
HR	Upute za uporabu	Stranica	20
RS	Uputstvo za korišćenje	Strana	36
RO	Instrucțiuni de utilizare	Pagina	53
BG	Ръководство за експлоатация	Страница	70
GR/CY	Οδηγίες χρήσης	Σελίδα	89
DE/AT/CH	Bedienungsanleitung	Seite	107

A

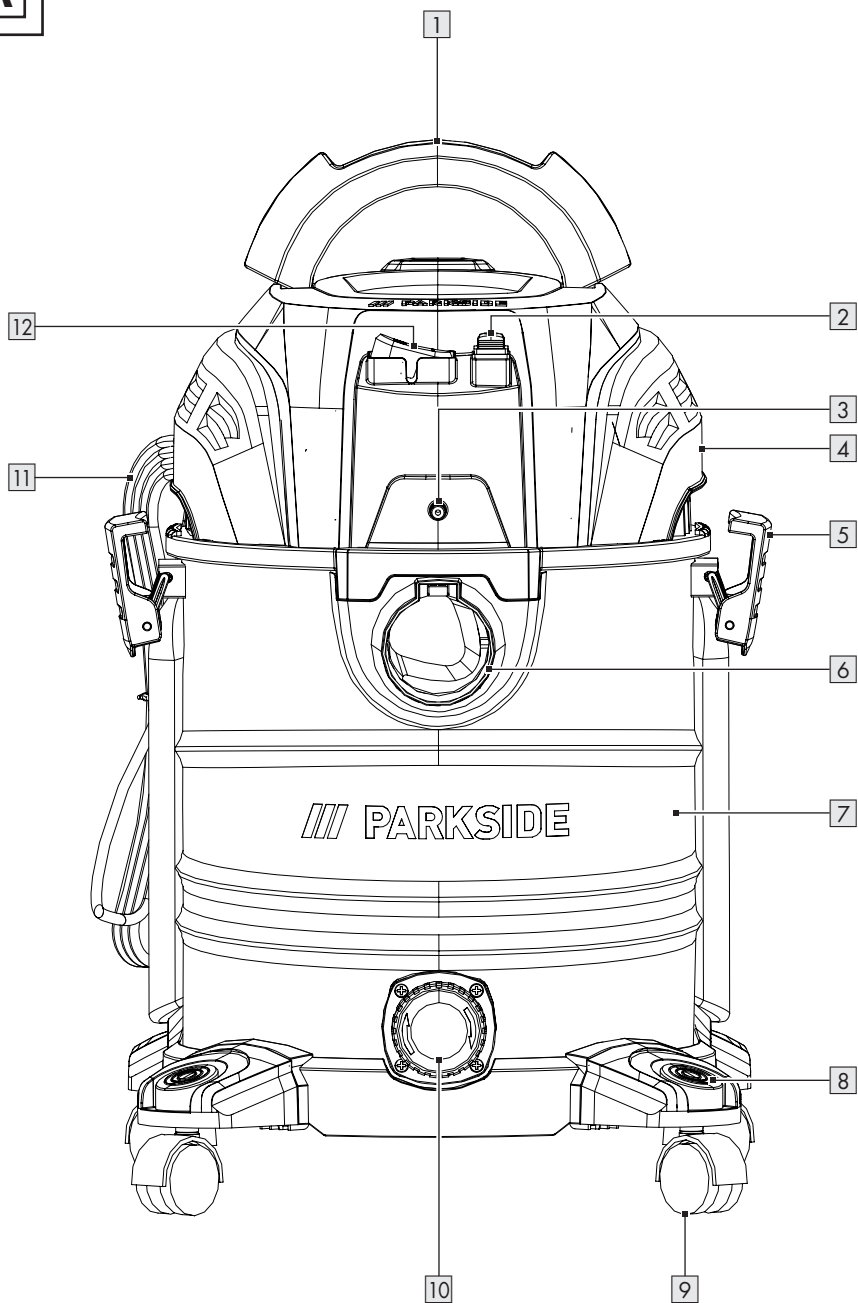

B

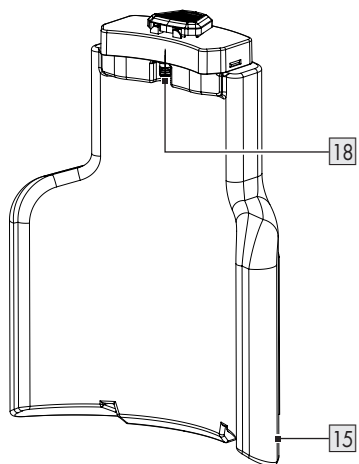
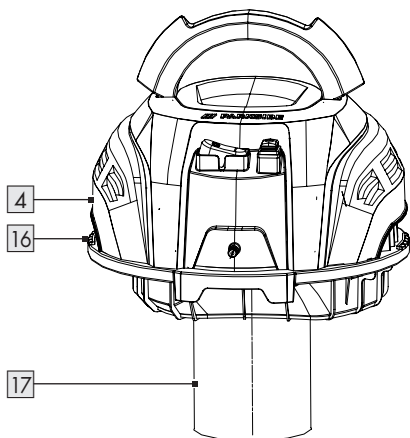
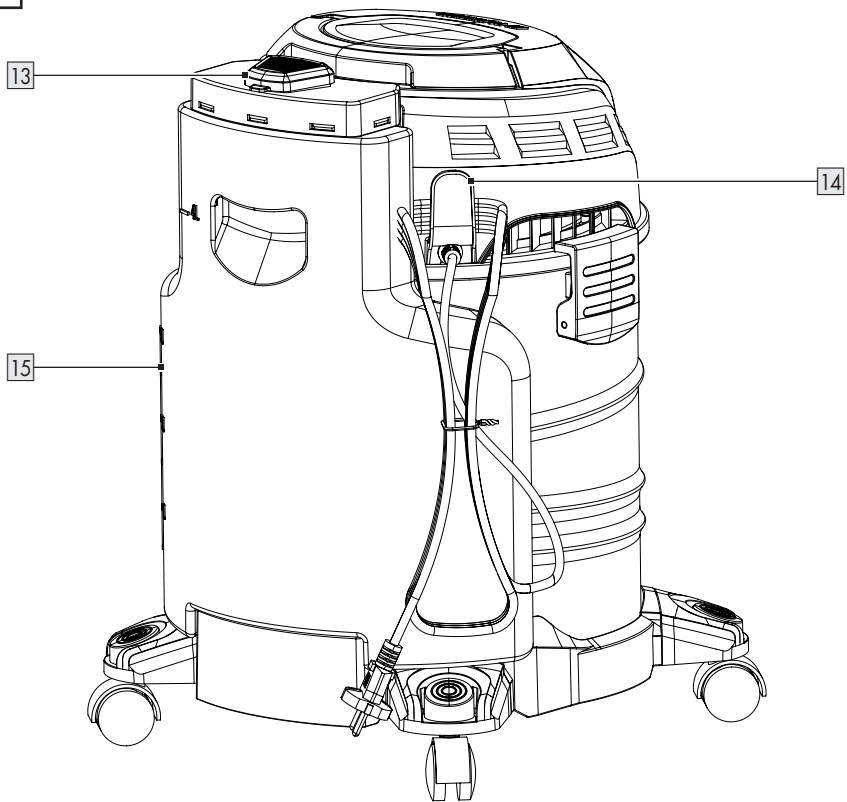

C

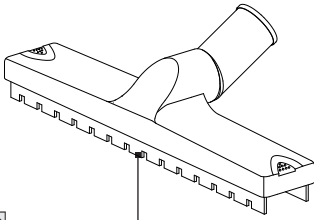

19

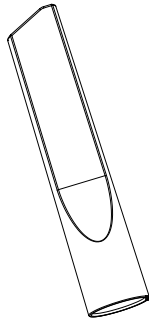

20

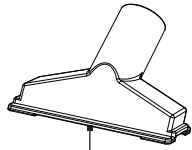

21



22a

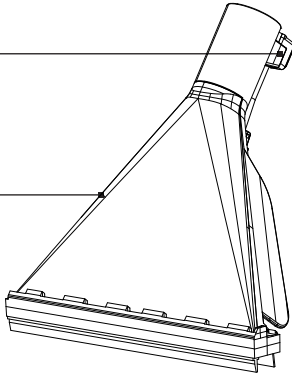

22

23a

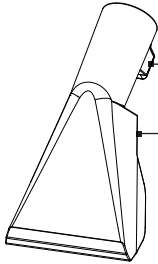

23



24

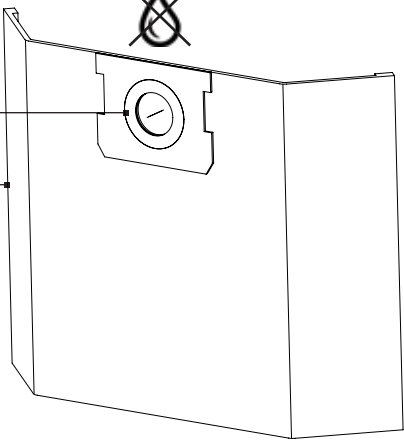

25



26

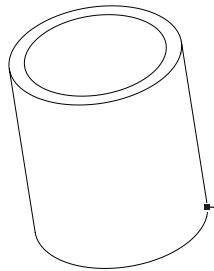



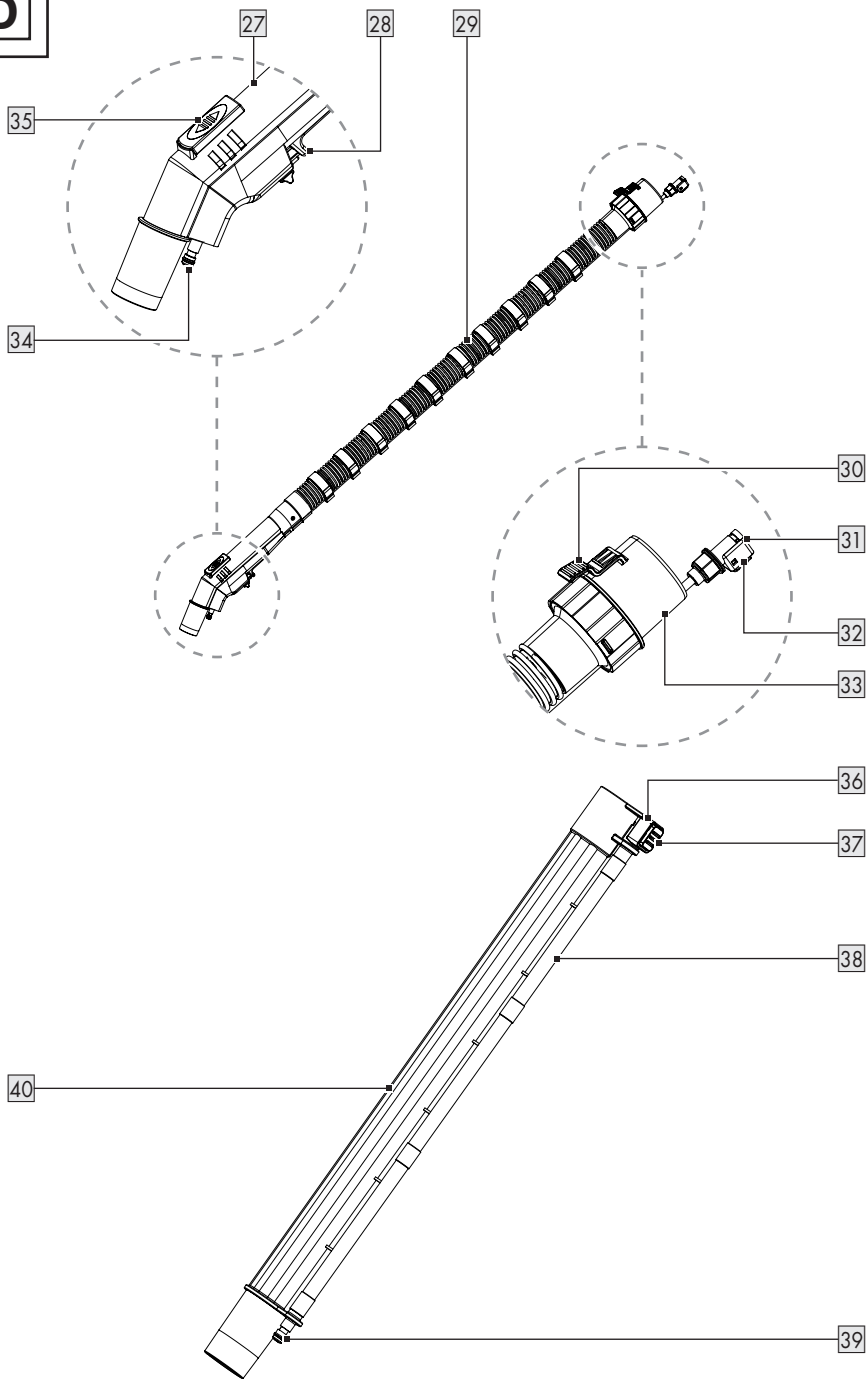













D



Χρησιμοποιούμενες προειδοποιητικές υποδείξεις και σύμβολα	Σελίδα	90
Εισαγωγή	Σελίδα	91
Προβλεπόμενη χρήση	Σελίδα	91
Περιεχόμενο συσκευασίας	Σελίδα	91
Περιγραφή μερών	Σελίδα	92
Τεχνικά δεδομένα	Σελίδα	92
Χαρακτηριστικό ασφαλείας	Σελίδα	93
Υποδείξεις ασφαλείας	Σελίδα	93
Πριν την πρώτη χρήση	Σελίδα	96
Άνοιγμα συσκευασίας	Σελίδα	96
Πριν τη χρήση	Σελίδα	97
Αφαίρεση καπακιού δοχείου	Σελίδα	97
Τοποθέτηση των τροχών	Σελίδα	97
Τοποθέτηση του φίλτρου	Σελίδα	97
Σύνδεση/αφαίρεση εύκαμπτου σωλήνα αναρρόφησης και λάστιχου ψεκασμού	Σελίδα	98
Σύνδεση σωλήνα αναρρόφησης	Σελίδα	98
Σύνδεση ακροφυσίων	Σελίδα	98
Γέμισμα/τοποθέτηση δοχείου νερού	Σελίδα	99
Χειρισμός	Σελίδα	99
Ενεργοποίηση/απενεργοποίηση	Σελίδα	99
Υγρό καθάρισμα/Πλύσιμο	Σελίδα	99
Ρύθμισης της ισχύος αναρρόφησης	Σελίδα	101
Αποθήκευση σωλήνων αναρρόφησης και ακροφυσίων	Σελίδα	101
Τύλιγμα του καλωδίου τροφοδοσίας	Σελίδα	101
Άδειασμα μεταλλικού δοχείου	Σελίδα	101
Μετά τη χρήση	Σελίδα	101
Ανταλλακτικά/Εξαρτήματα	Σελίδα	101
Αντιμετώπιση προβλημάτων	Σελίδα	102
Καθαρισμός και φροντίδα	Σελίδα	103
Καθαρισμός	Σελίδα	103
Φροντίδα	Σελίδα	104
Επισκευή	Σελίδα	104
Αποθήκευση	Σελίδα	104
Μεταφορά	Σελίδα	104
Απόσυρση	Σελίδα	104
Εγγύηση	Σελίδα	105
Διεκπεραίωση της εγγύησης	Σελίδα	105
Σέρβις	Σελίδα	106

Χρησιμοποιούμενες προειδοποιητικές υποδείξεις και σύμβολα

Στις παρούσες οδηγίες χρήσης, τη συσκευασία, την πινακίδα τύπου και τις ετικέτες του προϊόντος χρησιμοποιούνται οι ακόλουθες προειδοποιητικές υποδείξεις:

	Διαβάστε τις οδηγίες χρήσης!		Ακροφύσιο για σκούπισμα σε λείες και σκληρές επιφάνειες
	Απενεργοποιήστε το προϊόν και αποσυνδέστε το από το ηλεκτρικό δίκτυο πριν την αντικατάσταση εξαρτημάτων, τον καθαρισμό του και όταν δεν το χρησιμοποιείτε!		Ακροφύσιο για το σκούπισμα χαλιών
			Ακροφύσιο αναρρόφησης σκόνης και ρύπων από αυλακώσεις, σημεία σύνδεσης και ρωγμές
	Τηρείτε τις προειδοποιήσεις και τις υποδείξεις ασφαλείας!		Ακροφύσιο αναρρόφησης σκόνης και ρύπων από καναπέδες και μαξιλάρια
	Κίνδυνος – Κίνδυνος ηλεκτροπληξίας!		Φίλτρο αναρρόφησης νερού ή άλλων υγρών
	Διάμετρος		Το φίλτρο δεν είναι κατάλληλο για αναρρόφηση νερού ή άλλων υγρών.
	Εναλλασσόμενο ρεύμα/τάση		Χρησιμοποιείτε το προϊόν μόνο σε εσωτερικούς χώρους.
 	Υποδείξεις ασφαλείας Οδηγίες χειρισμού		Υπάρχει κίνδυνος πυρκαγιάς αν το υλικό αναρρόφησης υπερβαίνει τους +40 °C.
	Το σύμβολο CE επιβεβαιώνει τη συμβατότητα με τις οδηγίες της ΕΕ που ισχύουν για το προϊόν.		

ΗΛΕΚΤΡΙΚΗ ΣΚΟΥΠΠΑ ΠΛΥΣΗΣ

● Εισαγωγή

Σας συγχάριουμε για την αγορά του νέου σας προϊόντος. Επιλέξατε ένα προϊόν υψηλών προδιαγραφών. Οι οδηγίες χρήσης είναι μέρος αυτού του προϊόντος. Περιέχουν σημαντικές πληροφορίες σχετικά με την ασφάλεια, το χειρισμό και την απόρριψη. Πριν τη χρήση του προϊόντος εξοικειωθείτε με όλες τις οδηγίες χρήσης και ασφαλείας. Χρησιμοποιείτε το προϊόν μόνο με τον τρόπο που περιγράφεται και για τον τομέα εφαρμογής που αναφέρεται. Σε περίπτωση μεταβίβασης του προϊόντος σε τρίτους παραδώστε μαζί και όλα τα έγγραφα.

● Προβλεπόμενη χρήση

- Το προϊόν προορίζεται αποκλειστικά για τις ακόλουθες εφαρμογές:
 - Πλύσιμο δαπέδων, μοκετών και ταπετσαριών
 - Υγρό και στεγνό καθάρισμα σε οικιστικούς χώρους, όπως π.χ. στο σπίτι, την αποθήκη, το αυτοκίνητο ή το γκαράζ
 - Αναρρόφηση νερού
- Το προϊόν είναι κατάλληλο για την αναρρόφηση νερού και ρύπων με θερμοκρασία που δεν υπερβαίνει τους +40 °C.
- Ορισμένα υλικά μπορούν να παράγουν εκρηκτικούς ατμούς ή μείγματα όταν μετακινούνται μέσω του αέρα αναρρόφησης. Μην αναρροφάτε ποτέ τα ακόλουθα υλικά:
 - Εκρηκτικά ή εύφλεκτα αέρια, υγρά και (δραστικά) σωματίδια σκόνης
Η αναρρόφηση τέτοιων υλικών αποτελεί κίνδυνο για την υγεία και, ως εκ τούτου, απαγορεύεται.
 - Δραστικά σωματίδια μεταλλικής σκόνης (π.χ. αλουμίνιο, μαγνήσιο και ψευδάργυρος σε συνδυασμό με ισχυρά αλκαλικά ή όξινα καθαριστικά)

- Αδιάλυτα, ισχυρά οξέα και αλκάλια
- Οργανικοί διαλύτες (π.χ. βενζίνη, διαλυτικό χρωμάτων, ακετόνη, πετρέλαιο θέρμανσης)
Αυτές οι ουσίες μπορεί να προκαλέσουν διάβρωση του προϊόντος.
- Αιθάλη και ζεστή στάχτη
- Τσιμέντο, γύψος και ασβεστοκονία
- Μικρά αντικείμενα ή στάχτη από τζάκια, σόμπες με κάρβουνα, τασάκια ή ψησταριές
- Στάχτη ή ρύποι από λέβητες και σόμπες πετρελαίου
- Κάθε άλλη χρήση ή τροποποίηση του προϊόντος θεωρείται ακατάλληλη και ενέχει κινδύνους για τη ζωή, κινδύνους τραυματισμού και κινδύνους υλικής ζημιάς.
- Ο κατασκευαστής δεν φέρει καμία ευθύνη για βλάβες οι οποίες οφείλονται σε ακατάλληλη χρήση.
- Το προϊόν προορίζεται αποκλειστικά για ιδιωτική χρήση.
- Το προϊόν δεν προορίζεται για επαγγελματική/βιομηχανική χρήση ή άλλη παρόμοια χρήση.

● Περιεχόμενο συσκευασίας

Μετά την αφαίρεση του προϊόντος από τη συσκευασία, βεβαιωθείτε ότι δεν λείπει κανένα εξάρτημα και ότι όλα τα εξαρτήματα βρίσκονται σε καλή κατάσταση. Αφαιρέστε όλα τα υλικά συσκευασίας πριν τη χρήση.

- 1 Καπάκι δοχείου
- 1 Μεταλλικό δοχείο
- 4 Τροχοί
- 1 Εύκαμπτος σωλήνας αναρρόφησης με λάστιχο ψεκασμού
- 2 Σωλήνες αναρρόφησης με λάστιχο ψεκασμού
- 1 Δοχείο νερού
- 1 Ακροφύσιο δαπέδου
- 1 Στενό ακροφύσιο
- 1 Ακροφύσιο για ταπετσαρίες
- 1 Ακροφύσιο πλυσίματος ταπετσαριών

- 1 Ακροφύσιο πλυσίματος δαπέδου
- 1 Αφρώδες φίλτρο
- 1 Χάρτινη σακούλα φίλτρου
- 1 Υγρό καθαρισμού
- 1 Σετ δακτυλίων Ο
- 1 Οδηγίες χρήσης

● Περιγραφή μερών

Εξοικειωθείτε με όλες τις λειτουργίες του προϊόντος πριν από την ανάγνωση.

Εικ. Α

- 1 Λαβή μεταφοράς
- 2 Διακόπτης άντλησης
- 3 Σύνδεση ψεκασμού
- 4 Καπάκι δοχείου (με σύστημα κίνησης και περιβλήμα)
- 5 Μάνδαλο
- 6 Σύνδεσμος αναρρόφησης
- 7 Μεταλλικό δοχείο
- 8 Υποδοχή εξαρτημάτων
- 9 Τροχοί
- 10 Άνοιγμα εκροής
- 11 Καλώδιο τροφοδοσίας με φις
- 12 Διακόπτης ενεργοποίησης/ απενεργοποίησης

Εικ. Β

- 13 Καπάκι
- 14 Υποδοχή καλωδίου
- 15 Δοχείο νερού
- 16 Εγκοπή
- 17 Σήτα φίλτρου
- 18 Έξοδος νερού

Εικ. C

- 19 Ακροφύσιο δαπέδου
- 20 Ακροφύσιο για ταπετσαρίες
- 21 Στενό ακροφύσιο
- 22 Ακροφύσιο πλυσίματος δαπέδου
- 22a Σύνδεσμος λάστιχου ψεκασμού
- 23 Ακροφύσιο πλυσίματος ταπετσαριών
- 23a Σύνδεσμος λάστιχου ψεκασμού
- 24 Στεγανοποιητικός δακτύλιος
- 25 Χάρτινη σακούλα φίλτρου
- 26 Αφρώδες φίλτρο

Εικ. D

- 27 Λαβή
- 28 Μοχλός ψεκασμού
- 29 Εύκαμπτος σωλήνας αναρρόφησης
- 30 Πλήκτρο απασφάλισης (σύνδεσμος εύκαμπτου σωλήνα αναρρόφησης)
- 31 Σύνδεσμος λάστιχου ψεκασμού (εύκαμπτος σωλήνας αναρρόφησης)
- 32 Πλήκτρο απασφάλισης (σύνδεσμος λάστιχου ψεκασμού)
- 33 Σύνδεσμος εύκαμπτου σωλήνα αναρρόφησης
- 34 Σύνδεσμος ψεκασμού (λαβή)
- 35 Διακόπτης ρύθμισης αέρα
- 36 Σύνδεσμος λάστιχου ψεκασμού (σωλήνας αναρρόφησης)
- 37 Πλήκτρο απασφάλισης (σωλήνας αναρρόφησης)
- 38 Λάστιχο ψεκασμού
- 39 Σύνδεσμος ψεκασμού (σωλήνας απορρόφησης)
- 40 Σωλήνας αναρρόφησης

Δεν εμφανίζεται:

- 41 Υγρό καθαρισμού
- 42 Σετ δακτυλίων Ο

● Τεχνικά δεδομένα

Ηλεκτρική σκούπα πλύσης	PWS 20 F5
Αρ. μοντέλου	
με βύσμα VDE:	HG12963
με βύσμα BS:	HG12963-BS
με βύσμα CH:	HG12963-CH
Όνομαστική ισχύς εισόδου:	1600 W
Δηλωμένη ισχύς σε κατάσταση απενεργοποίησης:	≤0,3 W
Όνομαστική τάση εισόδου:	220–240 V~, 50/60 Hz
Δύναμη αναρρόφησης:	250 Airwatt

Πίεση αναρρόφησης:	160 mbar (16 kPa)
Ισχύς αναρρόφησης:	38 l/s
Πίεση ψεκασμού:	2 bar
Ρυθμός ψεκασμού:	1,0 l/λεπτό
Κατηγορία προστασίας:	II/□ (διπλή μόνωση)
Τύπος προστασίας IP:	IPX4
Μήκος εύκαμπτου σωλήνα:	περ. 2 m
Μήκος σωλήνων αναρρόφησης:	49,5 cm
Μήκος καλωδίου τροφοδοσίας:	περ. 7,5 m

Μεταλλικό δοχείο	
Διαστάσεις (Ø × Υ):	28,7 × 31,5 cm
Μεικτός όγκος:	20 l
Καθαρός όγκος:	19 l
Χωρητικότητα υγρού:	μέγ. 11 l

● Χαρακτηριστικό ασφαλείας

- Μόλις το μεταλλικό δοχείο  γεμίσει, το προϊόν σταματά την αναρρόφηση. Με αυτόν τον τρόπο αποτρέπεται η υπερχειλίση και η πρόκληση ζημιάς του ηλεκτροκινητήρα.

Υποδείξεις ασφαλείας

ΠΡΙΝ ΑΠΟ ΤΗ ΧΡΗΣΗ ΤΟΥ ΠΡΟΪΟΝΤΟΣ, ΕΞΟΙΚΕΙΩΘΕΙΤΕ ΜΕ ΟΛΕΣ ΤΙΣ ΥΠΟΔΕΙΞΕΙΣ ΑΣΦΑΛΕΙΑΣ ΚΑΙ ΤΙΣ ΟΔΗΓΙΕΣ ΧΡΗΣΗΣ! ΑΝ ΠΑΡΑΔΩΣΕΤΕ ΤΟ

ΠΡΟΪΟΝ ΣΕ ΑΛΛΑ ΑΤΟΜΑ, ΔΩΣΤΕ ΜΑΖΙ ΚΑΙ ΟΛΑ ΤΑ ΕΓΓΡΑΦΑ!

Σε περίπτωση πρόκλησης βλαβών λόγω μη τήρησης αυτών των οδηγιών χρήσης, η εγγύηση ακυρώνεται! Δεν αναλαμβάνουμε καμία ευθύνη για επακόλουθες ζημιές! Σε περίπτωση υλικών ζημιών ή τραυματισμών λόγω ακατάλληλης χρήσης ή μη τήρησης των υποδείξεων ασφαλείας δεν αναλαμβάνουμε καμία ευθύνη!

Παιδιά και άτομα με περιορισμένες ικανότητες



⚠ ΠΡΟΕΙΔΟΠΟΙΗΣΗ! ΚΙΝΔΥΝΟΣ ΓΙΑ ΤΗ ΖΩΗ ΚΑΙ ΚΙΝΔΥΝΟΣ ΑΤΥΧΗΜΑΤΟΣ ΓΙΑ ΝΗΠΙΑ ΚΑΙ ΠΑΙΔΙΑ!

Μην αφήνετε ποτέ τα παιδιά να παίζουν με τα υλικά συσκευασίας χωρίς επιτήρηση. Υπάρχει κίνδυνος ασφυξίας από τα υλικά συσκευασίας. Τα παιδιά υποτιμούν συχνά τους κινδύνους.

- Αυτό το προϊόν μπορεί να χρησιμοποιηθεί από παιδιά ηλικίας 8 ετών και άνω και από άτομα με μειωμένες σωματικές, αισθητηριακές ή διανοητικές ικανότητες ή με έλλειψη εμπειρίας και γνώσης, εφόσον τελούν υπό επιτήρηση ή τους έχουν δοθεί οδηγίες για την ασφαλή χρήση του προϊόντος και κατανοούν τους κινδύνους που ενέχονται.
- Τα παιδιά δεν πρέπει να παίζουν με το προϊόν.
- Οι εργασίες καθαρισμού και συντήρησης δεν πρέπει να εκτελούνται από παιδιά, εκτός αν είναι άνω των 8 ετών και επιβλέπονται.

Προβλεπόμενη χρήση

⚠️ ΠΡΟΕΙΔΟΠΟΙΗΣΗ!

Κίνδυνος τραυματισμού!

Η ακατάλληλη χρήση μπορεί να οδηγήσει σε τραυματισμούς. Χρησιμοποιείτε το προϊόν αποκλειστικά σύμφωνα με τις οδηγίες. Μην επιχειρείτε να τροποποιήσετε το προϊόν με οποιονδήποτε τρόπο.

Ηλεκτρική ασφάλεια

⚠️ ΚΙΝΔΥΝΟΣ! Κίνδυνος ηλεκτροπληξίας!

Μην επιχειρείτε να επισκευάσετε το προϊόν μόνοι σας. Σε περίπτωση δυσλειτουργίας, οι επισκευές πρέπει να εκτελούνται μόνο από εξειδικευμένο τεχνικό.

⚠️ ΠΡΟΕΙΔΟΠΟΙΗΣΗ!

Κίνδυνος

ηλεκτροπληξίας! Μην βυθίζετε ποτέ τα ηλεκτρικά μέρη του προϊόντος σε νερό ή άλλα υγρά. Μην τοποθετείτε ποτέ το προϊόν κάτω από τρεχούμενο νερό.

⚠️ ΠΡΟΕΙΔΟΠΟΙΗΣΗ!

Κίνδυνος

ηλεκτροπληξίας! Μην χρησιμοποιείτε το προϊόν αν έχει υποστεί βλάβη. Σε περίπτωση βλάβης, αποσυνδέστε το προϊόν από το ηλεκτρικό δίκτυο και απευθυνθείτε στο κατάστημα αγοράς.

⚠️ ΠΡΟΕΙΔΟΠΟΙΗΣΗ!

Κίνδυνος τραυματισμού!

Απενεργοποιήστε το προϊόν και αποσυνδέστε το από το ηλεκτρικό δίκτυο

πριν τον καθαρισμό και όταν δεν το χρησιμοποιείτε.

- Διακόψτε τη χρήση του προϊόντος αν πέσει.
- Πριν τη σύνδεση του φικ στο δίκτυο τροφοδοσίας: Βεβαιωθείτε ότι η ονομαστική τάση της πινακίδας τύπου του προϊόντος συμφωνεί με την τάση του δικτύου τροφοδοσίας.
- Ελέγχετε τακτικά το φικ και το καλώδιο τροφοδοσίας για βλάβες. Αν το καλώδιο τροφοδοσίας υποστεί βλάβη, θα πρέπει να αντικατασταθεί από τον κατασκευαστή, το κέντρο εξυπηρέτησης πελατών του ή παρομοίως εξειδικευμένο τεχνικό για την αποφυγή κινδύνων.
- Προστατεύστε το καλώδιο τροφοδοσίας από ζημιές. Μην το αφήνετε να κρέμεται από αιχμηρές ακμές, μην το συνθλίβετε και μην το λυγίζετε. Κρατήστε το καλώδιο τροφοδοσίας μακριά από καυτές επιφάνειες και ελεύθερες φλόγες.

Χειρισμός

⚠ ΠΡΟΕΙΔΟΠΟΙΗΣΗ! Κίνδυνος πρόκλησης τραυματισμού και πυρκαγιάς!



Μην χρησιμοποιείτε ποτέ το προϊόν για την αναρρόφηση νερού, ρύπων και υλικών σε θερμοκρασία άνω των $+40^{\circ}\text{C}$.

- Βγάλτε το φικ από τη πρίζα
 - Αν προκύψει δυσλειτουργία,
 - Πριν την τοποθέτηση/ αντικατάσταση εξαρτημάτων,
 - Πριν τον καθαρισμό του προϊόντος,
 - Σε περίπτωση μη χρήσης του προϊόντος για μεγάλο χρονικό διάστημα,
 - Κατά τη διάρκεια καταιγίδας και
 - Μετά από κάθε χρήση.
- Τραβήξτε το φικ, όχι το καλώδιο τροφοδοσίας, για να το αποσυνδέσετε από την πρίζα.
- Αντικαθιστάτε πάντα τα ελαττωματικά μέρη μόνο με γνήσια ανταλλακτικά.

- Μην καλύπτετε τις σχισμές αερισμού κατά τη διάρκεια της λειτουργίας. Κίνδυνος υπερθέρμανσης και πρόκλησης βλάβης στο προϊόν.
- Η σύνδεση του προϊόντος επιτρέπεται μόνο με βύσμα, το οποίο προστατεύεται με διακόπτη προστασίας από ρεύμα διαρροής με ονομαστική τιμή ρεύματος διαρροής που δεν υπερβαίνει τα 30 mA.

Καθαρισμός και αποθήκευση

⚠ ΠΡΟΕΙΔΟΠΟΙΗΣΗ!

Κίνδυνος τραυματισμού!

Αποσυνδέστε το προϊόν από την ηλεκτρική παροχή πριν τον καθαρισμό ή όταν δεν χρησιμοποιείται.

- Προστατεύστε το προϊόν, το καλώδιο τροφοδοσίας και το φιλς από σκόνη, άμεση ηλιακή ακτινοβολία, σταγόνες και πιτσιλίσμα.
- Αποθηκεύστε το προϊόν σε ψυχρό, στεγνό μέρος, χωρίς υγρασία και μακριά από σημεία στα οποία φτάνουν τα παιδιά.

- Προστατεύστε το προϊόν από τη θερμότητα. Μην τοποθετείτε το προϊόν κοντά σε ελεύθερες φλόγες ή πηγές θερμότητας, όπως φούρνοι και θερμάστρες.

● Πριν την πρώτη χρήση

● Άνοιγμα συσκευασίας

⚠ ΠΡΟΕΙΔΟΠΟΙΗΣΗ!

- ▶ Το προϊόν και η συσκευασία δεν αποτελούν παιχνίδι για τα παιδιά! Μην επιτρέπετε στα παιδιά να παίζουν με πλαστικές σακούλες, μεμβράνες και μικρά μέρη! Υπάρχει κίνδυνος κατάποσης και ασφυξίας!

- Βεβαιωθείτε ότι δεν λείπει κάποιο μέρος από το περιεχόμενο της συσκευασίας και ότι όλα τα μέρη βρίσκονται σε άρτια κατάσταση. Αν διαπιστώσετε ότι κάποιο μέρος λείπει ή έχει υποστεί ζημιά, μην χρησιμοποιείτε το προϊόν και απευθυνθείτε στο κατάστημα αγοράς. Χρησιμοποιείτε το προϊόν μόνο μετά την παραλαβή των εξαρτημάτων που λείπουν ή την αντικατάσταση των ελαττωματικών εξαρτημάτων. Η χρήση ημιτελών ή ελαττωματικών προϊόντων ενέχει κίνδυνο τραυματισμού και υλικών ζημιών.
1. Βγάλτε όλα τα μέρη από τη συσκευασία και τοποθετήστε τα σε επίπεδη, σταθερή επιφάνεια.
 2. Αφαιρέστε όλα τα υλικά συσκευασίας και τις ασφάλειες μεταφοράς, εάν υπάρχουν.

● Πριν τη χρήση

⚠ ΠΡΟΕΙΔΟΠΟΙΗΣΗ!

- ▶ Υφίσταται κίνδυνος ατυχήματος εάν το προϊόν λειτουργεί με τροφοδοτικό που δεν πληροί τις προδιαγραφές που αναγράφονται στην πινακίδα τύπου του προϊόντος.
- ▶ Η τάση τροφοδοσίας και η συχνότητα της πηγής τροφοδοσίας πρέπει να συμφωνούν με τις πληροφορίες που αναγράφονται στην πινακίδα τύπου του προϊόντος.

⚠ ΠΡΟΕΙΔΟΠΟΙΗΣΗ!



Απενεργοποιήστε το προϊόν και αποσυνδέστε το από το ηλεκτρικό δίκτυο πριν την αντικατάσταση εξαρτημάτων, τον καθαρισμό του και όταν δεν το χρησιμοποιείτε!

● Αφαίρεση καπακιού δοχείου

ΣΗΜΕΙΩΣΗ

- ▶ Αφαιρέστε το καπάκι δοχείου [4]:
 - Πριν τη συναρμολόγηση των τροχών [9],
 - Για την τοποθέτηση του αφρώδους φίλτρου [26],
 - Για την τοποθέτηση ή την αντικατάσταση της χάρτινης σακούλας φίλτρου [25] και
 - Για την εκκένωση του μεταλλικού δοχείου [7].
1. Ανοίξτε τα μάνδαλα [5] τραβώντας τα μακριά από το μεταλλικό δοχείο [7].
 2. Ανασηκώστε τα μάνδαλα [5] και βγάλτε τα από την εγκοπή [16].
 3. Κρατήστε τη λαβή μεταφοράς [1] και αφαιρέστε το καπάκι δοχείου [4] από το μεταλλικό δοχείο [7].
Ελευθερώνεται η σήτα φίλτρου [17] για την τοποθέτηση του αφρώδους φίλτρου [26].

4. Εκτελέστε τα προηγούμενα βήματα με αντίστροφη σειρά, για να κλειδώσετε το καπάκι δοχείου [4] στο μεταλλικό δοχείο [7].
5. Διπλώστε προς τα κάτω τη λαβή μεταφοράς [1] μετά τη χρήση ή πριν αποθηκεύσετε το προϊόν.

● Τοποθέτηση των τροχών

1. Αναποδογυρίστε το μεταλλικό δοχείο [7], ώστε η βάση του να κοιτάζει προς τα πάνω.
2. Τοποθετήστε τους τροχούς [9] στη σχισμή του πλαστικού στηρίγματος μέχρι τέρμα, ώστε οι τροχοί να ασφαλισουν με χαρακτηριστικό «κλικ».
3. Βεβαιωθείτε ότι οι τροχοί [9] μπορούν να περιστρέφονται ελεύθερα.

● Τοποθέτηση του φίλτρου

⚠ ΠΡΟΣΟΧΗ!

- ▶ Μην χρησιμοποιείτε ποτέ το προϊόν χωρίς το αφρώδες φίλτρο [26]. Οι ουσίες που αναρροφώνται μπορεί να περιέχουν μεταλλικά ή σκληρά και αιχμηρά σωματίδια, τα οποία μπορεί να καταστρέψουν το μοτέρ ή να προκαλέσουν ηλεκτροπληξία. Επίσης, το αφρώδες φίλτρο προστατεύει τη σήτα φίλτρου [17] και το μοτέρ από την υγρασία κατά το υγρό καθαρίσμα και το πλύσιμο.

ΣΗΜΕΙΩΣΗ

- ▶ Η χάρτινη σακούλα φίλτρου [25] είναι κατάλληλη μόνο για στεγνό καθαρίσμα.

Αφρώδες φίλτρο (υγρό καθαρίσμα/ πλύσιμο/στεγνό καθαρίσμα)

1. Περιστρέψτε το καπάκι δοχείου [4].
2. Περάστε το αφρώδες φίλτρο [26] στη σήτα φίλτρου [17] μέχρι τέρμα.

Χάρτινη σακούλα φίλτρου (στεγνό καθάρισμα)

- Περάστε τον στεγανοποιητικό δακτύλιο [24] της χάρτινης σακούλας φίλτρου [25] στον σύνδεσμο αναρρόφησης [6] στο εσωτερικό του μεταλλικού δοχείου [7]. Ο στεγανοποιητικός δακτύλιος πρέπει να μπει στην κυκλική εγκοπή του συνδέσμου αναρρόφησης.

● Σύνδεση/αφαίρεση εύκαμπτου σωλήνα αναρρόφησης και λάστιχου ψεκασμού

1. Ευθυγραμμίστε τον σύνδεσμο εύκαμπτου σωλήνα αναρρόφησης [33] με τον σύνδεσμο αναρρόφησης [6].
2. Σπρώξτε αργά τον σύνδεσμο εύκαμπτου σωλήνα αναρρόφησης [33] στον σύνδεσμο αναρρόφησης [6] μέχρι το πλήκτρο απασφάλισης [30] να ασφαλίσει.
3. Ελέγξτε αν ο εύκαμπτος σωλήνας αναρρόφησης [29] έχει τοποθετηθεί σωστά τραβώντας ελαφρώς τον σύνδεσμο εύκαμπτου σωλήνα αναρρόφησης [33]. Ο εύκαμπτος σωλήνας αναρρόφησης έχει τοποθετηθεί σωστά όταν ο σύνδεσμος εύκαμπτου σωλήνα αναρρόφησης δεν μετακινείται.
4. Βεβαιωθείτε ότι ο εύκαμπτος σωλήνας αναρρόφησης [29] μπορεί να περιστρέφεται ελεύθερα.
5. Σπρώξτε αργά τον σύνδεσμο λάστιχου ψεκασμού [31] στον σύνδεσμο ψεκασμού [3] μέχρι το πλήκτρο απασφάλισης [32] να ασφαλίσει.
6. Αφαίρεση λάστιχου ψεκασμού: Πιέστε το πλήκτρο απασφάλισης [32] προς τα κάτω. Αφαιρέστε τον σύνδεσμο λάστιχου ψεκασμού [31] από τον σύνδεσμο ψεκασμού [3].

7. Αφαίρεση εύκαμπτου σωλήνα αναρρόφησης [29]: Πιέστε το πλήκτρο απασφάλισης [30] προς τα κάτω. Τραβήξτε τον σύνδεσμο εύκαμπτου σωλήνα αναρρόφησης [33] και αφαιρέστε τον από τον σύνδεσμο αναρρόφησης [6].

● Σύνδεση σωλήνα αναρρόφησης

ΣΗΜΕΙΩΣΗ

- ▶ Οι δύο σωλήνες αναρρόφησης [40] είναι ίδιοι. Επομένως, μπορείτε να χρησιμοποιήσετε το προϊόν είτε με τον έναν σωλήνα αναρρόφησης είτε και με τους δύο σωλήνες αναρρόφησης.

1. Ευθυγραμμίστε τον σύνδεσμο λάστιχου ψεκασμού [36] με τον σύνδεσμο ψεκασμού [34] στη λαβή [27].
2. Ωθήστε τον σωλήνα αναρρόφησης [40] στη λαβή [27] μέχρι το πλήκτρο απασφάλισης [37] να ασφαλίσει.
3. Προαιρετικά: Συνδέστε τον δεύτερο σωλήνα αναρρόφησης [40] με τον πρώτο σωλήνα αναρρόφησης που έχει ήδη συνδεθεί στη λαβή [27]. Για τον συγκεκριμένο σκοπό συνδέστε τον σύνδεσμο λάστιχου ψεκασμού [36] του δεύτερου σωλήνα αναρρόφησης με τον σύνδεσμο ψεκασμού [39] του πρώτου σωλήνα αναρρόφησης.

● Σύνδεση ακροφυσίων

Ακροφύσιο δαπέδου/στενό ακροφύσιο/ ακροφύσιο για ταπετσαρίες

- Ωθήστε μέχρι τέρμα το ακροφύσιο [19]/ [20]/[21] στη λαβή [27] ή στο κάτω άκρο του σωλήνα αναρρόφησης [40].

Ακροφύσιο	Πεδίο εφαρμογής
Ακροφύσιο δαπέδου 19	<ul style="list-style-type: none"> ■ Σκληρές και επίπεδες επιφάνειες ■ Χαλιά ή παρόμοιες επιφάνειες
Ακροφύσιο για ταπετσαρίες 20	<ul style="list-style-type: none"> ■ Επενδυμένα έπιπλα ■ Μαξιλάρια καναπέ ■ Καθίσματα αυτοκινήτου
Στενό ακροφύσιο 21	<ul style="list-style-type: none"> ■ Αυλακώσεις ■ Σημεία σύνδεσης ■ Καναπέδες ■ Στενοί χώροι

Ακροφύσια πλυσίματος

- Ευθυγραμμίστε το σύνδεσμο λάστιχου ψεκασμού 22a/23a του ακροφυσίου πλυσίματος 22/23 με τον σύνδεσμο ψεκασμού 39.
- Ωθήστε το ακροφύσιο πλυσίματος 22/23 στον σωλήνα αναρρόφησης 40 μέχρι τέρμα.

Ακροφύσιο	Πεδίο εφαρμογής
Ακροφύσιο πλυσίματος δαπέδου 22	<ul style="list-style-type: none"> ■ Σκληρές και επίπεδες επιφάνειες ■ Χαλιά ή παρόμοιες επιφάνειες
Ακροφύσιο πλυσίματος ταπετσαριών 23	<ul style="list-style-type: none"> ■ Επενδυμένα έπιπλα ■ Καθίσματα αυτοκινήτου

● Γέμισμα/τοποθέτηση δοχείου νερού

- Γυρίστε το καπάκι 13 του δοχείου νερού 15 προς τα πάνω.
- Γεμίστε το δοχείο νερού 15 με νερό βρύσης. Αν η επιφάνεια που πρόκειται να καθαρίσετε είναι πολύ λερωμένη, προσθέστε κατάλληλο απορρυπαντικό.

- Γυρίστε το καπάκι 13 του δοχείου νερού 15 προς τα κάτω. Το καπάκι πρέπει να ασφαλίσει με χαρακτηριστικό ήχο.
- Ευθυγραμμίστε την έξοδο νερού 18 του δοχείου νερού 15 με την είσοδο νερού στην πίσω πλευρά του καπακιού δοχείου 4.
- Πιέστε το δοχείο νερού 15 προς τα κάτω μέχρι τέρμα.
- Για αφαίρεση, τραβήξτε το δοχείο νερού 15 προς τα πάνω και αφαιρέστε το από το καπάκι δοχείου 4.

● Χειρισμός

● Ενεργοποίηση/ απενεργοποίηση

- Προετοιμασία:**
 - Βεβαιωθείτε ότι όλα τα εξαρτήματα έχουν συνδεθεί με ασφάλεια.
 - Ασφαλίστε το καπάκι δοχείου 4.
 - Απενεργοποιήστε το προϊόν.
- Συνδέστε το φιν 11 σε κατάλληλη πρίζα.
- Ενεργοποίηση:** Γυρίστε τον διακόπτη ενεργοποίησης/απενεργοποίησης 12 στη θέση I.
- Απενεργοποίηση:** Γυρίστε τον διακόπτη ενεργοποίησης/απενεργοποίησης 12 στη θέση 0.

● Υγρό καθάρισμα/Πλύσιμο

ΣΗΜΕΙΩΣΗ

- ▶ Αν το μεταλλικό δοχείο 7 γεμίσει, το προϊόν διακόπτει την αναρρόφηση μέσω μιας διάταξης ασφαλείας (διακόπτης πλωτήρα στη σήτα φίλτρου 17). Σε αυτήν την περίπτωση ακολουθήστε τα εξής βήματα:
 - Γυρίστε το διακόπτη ενεργοποίησης/απενεργοποίησης 12 στη θέση 0.
 - Βγάλτε το φιν 11 από την πρίζα.
 - Αδειάστε το μεταλλικό δοχείο 7 (βλ. «Αδειασμα μεταλλικού δοχείου»).

Υγρή αναρρόφηση

1. Προετοιμασία:

- Αφαιρέστε τη χάρτινη σακούλα φίλτρου [25].
 - Τοποθετήστε το αφρώδες φίλτρο [26] (βλ. «Τοποθέτηση του φίλτρου»).
2. Συνδέστε τον εύκαμπτο σωλήνα αναρρόφησης [29] με τον σύνδεσμο αναρρόφησης [6] (βλ. «Σύνδεση/αφαίρεση εύκαμπτου σωλήνα αναρρόφησης και λάστιχου ψεκασμού»).
3. Ενεργοποιήστε το προϊόν (βλ. «Ενεργοποίηση/απενεργοποίηση»).
4. Αναρροφήστε τα υγρά με τη λαβή [27]. Για τον καθαρισμό του δαπέδου ή άλλων επιφανειών μπορείτε, επίσης, να χρησιμοποιήσετε τον σωλήνα αναρρόφησης [40] με ένα κατάλληλο ακροφύσιο [19/22/23].
5. Μετά την ολοκλήρωση των εργασιών καθαρισμού:
- Απενεργοποιήστε το προϊόν (βλ. «Ενεργοποίηση/απενεργοποίηση»).
 - Αδειάστε αμέσως το μεταλλικό δοχείο [7] (βλ. «Άδειασμα μεταλλικού δοχείου»). Το μεταλλικό δοχείο δεν προορίζεται για τη φύλαξη υγρών για μεγάλο χρονικό διάστημα.

Πλύσιμο

ΣΗΜΕΙΩΣΗ

- ▶ Αν η επιφάνεια που πρόκειται να καθαρίσετε είναι πολύ λερωμένη ή έχει λεκέδες: Προσθέστε λίγο υγρό καθαρισμού [41] στο δοχείο νερού [15] που έχετε γεμίσει με νερό. Με τον τρόπο αυτόν ενισχύεται η απόδοση καθαρισμού.

1. Προετοιμασία:

- Αφαιρέστε τη χάρτινη σακούλα φίλτρου [25].
- Τοποθετήστε το αφρώδες φίλτρο [26] (βλ. «Τοποθέτηση του φίλτρου»).

2. Συνδέστε τον εύκαμπτο σωλήνα αναρρόφησης [29] με τον σύνδεσμο αναρρόφησης [6] και τον σύνδεσμο λάστιχου ψεκασμού [31] με τον σύνδεσμο ψεκασμού [3] (βλ. «Σύνδεση/αφαίρεση εύκαμπτου σωλήνα αναρρόφησης και λάστιχου ψεκασμού»).
3. Συνδέστε τον σωλήνα αναρρόφησης [40] με τον εύκαμπτο σωλήνα αναρρόφησης [29] (βλ. «Σύνδεση σωλήνα αναρρόφησης»).
4. Συνδέστε το επιθυμητό ακροφύσιο πλυσίματος [22/23] με τον σωλήνα αναρρόφησης [40] (βλ. «Σύνδεση ακροφυσίων»).
5. Γεμίστε και τοποθετήστε το δοχείο νερού [15] (βλ. «Γέμισμα/τοποθέτηση δοχείου νερού»).
6. Πιέστε τον διακόπτη άντλησης [2]. Η ενδεικτική λυχνία του διακόπτη άντλησης ανάβει κόκκινη.
7. Ενεργοποιήστε το προϊόν (βλ. «Ενεργοποίηση/απενεργοποίηση»).
8. Πιέστε τον μοχλό ψεκασμού [28] στη λαβή [27] για να ενεργοποιήσετε τη λειτουργία ψεκασμού.
9. Περάστε το ακροφύσιο πλυσίματος [22/23] από το δάπεδο ή την ταπετσαρία σε λωρίδες τραβώντας το προς το μέρος σας (μην το πιέζετε). Φροντίστε οι λωρίδες να αλληλεπικαλύπτονται ελαφρώς για τη διασφάλιση καλού καθαρισμού.
10. Μετά την ολοκλήρωση των εργασιών καθαρισμού:
- Απενεργοποιήστε το προϊόν (βλ. «Ενεργοποίηση/απενεργοποίηση»).
 - Πιέστε τον διακόπτη άντλησης [2]. Η ενδεικτική λυχνία του διακόπτη άντλησης σβήνει.
 - Αδειάστε αμέσως το μεταλλικό δοχείο [7] (βλ. «Άδειασμα μεταλλικού δοχείου»). Το μεταλλικό δοχείο δεν προορίζεται για τη φύλαξη υγρών για μεγάλο χρονικό διάστημα.

● Ρύθμιση της ισχύος αναρρόφησης

- Ανοίξετε ή κλείστε τον διακόπτη ρύθμισης αέρα [35] για να ρυθμίσετε την ισχύ αναρρόφησης.

Ρύθμιση	Ισχύς αναρρόφησης
Ανοιχτός	Μειωμένη
Κλειστός	Αυξημένη

● Αποθήκευση σωλήνων αναρρόφησης και ακροφυσίων



- Τοποθετήστε τους σωλήνες αναρρόφησης [40] και τα ακροφύσια [19]/[20]/[21]/[22]/[23] στην υποδοχή εξαρτημάτων [8] στους τροχούς [9].

● Τύλιγμα του καλωδίου τροφοδοσίας

- Τυλίξτε το καλώδιο τροφοδοσίας [11]. Κρεμάστε το καλώδιο τροφοδοσίας στην υποδοχή καλωδίου [14].

● Ανταλλακτικά/Εξαρτήματα

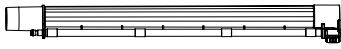
Επικοινωνήστε τηλεφωνικά με το κέντρο σέρβις (βλ. «Σέρβις»). Έχετε διαθέσιμο τον παρακάτω αριθμό παραγγελίας.

Μέρος		Αρ. παραγγελίας
[40]	Σωλήνας αναρρόφησης 	99948092901
[29]	Εύκαμπτος σωλήνας αναρρόφησης 	99948092902

● Άδειασμα μεταλλικού δοχείου

⚠ ΠΡΟΕΙΔΟΠΟΙΗΣΗ!



Απενεργοποιήστε το προϊόν και αποσυνδέστε το από το ηλεκτρικό δίκτυο πριν από την αντικατάσταση εξαρτημάτων, τον καθαρισμό του προϊόντος και όταν δεν το χρησιμοποιείτε.

⚠ ΠΡΟΕΙΔΟΠΟΙΗΣΗ! Κίνδυνος πυρκαγιάς!

- ▶ Μετά από κάθε χρήση: Αδειάστε και καθαρίστε το προϊόν για την αποφυγή συγκέντρωσης υλικών με κίνδυνο ανάφλεξης στο εσωτερικό του προϊόντος.

1. Περιστρέψτε το καπάκι του ανοίγματος εκροής [10] προς τα αριστερά για να το αφαιρέσετε.
2. Αδειάστε το μεταλλικό δοχείο [7].
3. Τοποθετήστε ξανά το καπάκι στο άνοιγμα εκροής [10]. Περιστρέψτε το καπάκι προς τα δεξιά.

● Μετά τη χρήση

1. Απενεργοποιήστε το προϊόν και βγάλτε το φιλτράκι [11] από την πρίζα.
2. Αφήστε το προϊόν να κρυώσει.
3. Ελέγξτε, καθαρίστε και αποθηκεύστε το προϊόν (βλ. «Καθαρισμός και φροντίδα»).

Μέρος		Αρ. παραγγελίας	
26	Αφρώδες φίλτρο		99948092903
19	Ακροφύσιο δαπέδου		99948092904
21	Στενό ακροφύσιο		99948092905
25	Χάρτινη σακούλα φίλτρου		99948092906
23	Ακροφύσιο πλυσίματος ταπετσαριών		99948092907
22	Ακροφύσιο πλυσίματος δαπέδου		99948092908
42	Σετ δακτυλίων O	(δεν απεικονίζεται)	99948092909
20	Ακροφύσιο για ταπετσαρίες		99948092910

● Αντιμετώπιση προβλημάτων

Σφάλμα	Πιθανή αιτία	Αντιμετώπιση
Το προϊόν δεν λειτουργεί.	Το φιν 11 δεν έχει συνδεθεί στην ηλεκτρική παροχή.	Συνδέστε το φιν 11 σε κατάλληλη πρίζα.

Σφάλμα	Πιθανή αιτία	Αντιμετώπιση
<p>Η ισχύς αναρρόφησης έχει μειωθεί και το προϊόν δεν αναρροφά τους ρύπους.</p>	<p>Το μεταλλικό δοχείο [7] είναι γεμάτο.</p>	<p>Αδειάστε το μεταλλικό δοχείο [7] (βλ. «Άδειασμα μεταλλικού δοχείου»).</p>
	<p>Ο αεραγωγός έχει φράξει.</p>	<p>Ελέγξτε τα παρακάτω μέρη για φραγή και αποκαταστήστε την:</p> <ul style="list-style-type: none"> ■ Μεταλλικό δοχείο [7] ■ Ακροφύσιο δαπέδου [19] ■ Ακροφύσιο για ταπετσαρίες [20] ■ Στενό ακροφύσιο [21] ■ Ακροφύσιο πλυσίματος δαπέδου [22] ■ Ακροφύσιο πλυσίματος ταπετσαριών [23] ■ Εύκαμπτος σωλήνας αναρρόφησης [29] ■ Σωλήνας αναρρόφησης [40]
<p>Κατά την αναρρόφηση εξέρχεται σκόνη ή νερό από το προϊόν.</p>	<p>Το καπάκι δοχείου [4] δεν έχει τοποθετηθεί σωστά.</p>	<p>Τοποθετήστε σωστά το καπάκι δοχείου [4] (βλ. «Αφαίρεση καπακιού δοχείου»).</p>
	<p>Το καπάκι του ανοίγματος εκροής [10] δεν έκλεισε σωστά.</p>	<p>Τοποθετήστε το καπάκι στο άνοιγμα εκροής [10]. Περιστρέψτε το καπάκι προς τα δεξιά.</p>

● Καθαρισμός και φροντίδα

⚠ ΠΡΟΕΙΔΟΠΟΙΗΣΗ!



Απενεργοποιήστε το προϊόν και αποσυνδέστε το από το ηλεκτρικό δίκτυο πριν την αντικατάσταση εξαρτημάτων, τον καθαρισμό του και όταν δεν το χρησιμοποιείτε!

● Καθαρισμός

ΣΗΜΕΙΩΣΗ

- ▶ Μην χρησιμοποιείτε χημικά, αλκαλικά, επιθετικά ή άλλα ισχυρά απορρυπαντικά ή απολυμαντικά για τον καθαρισμό του προϊόντος, καθώς ενδέχεται να καταστρέψουν τις επιφάνειές του.
- Μην αφήνετε ποτέ να εισχωρήσουν υγρά στο καπάκι δοχείου [4].

- Ο τακτικός και κατάλληλος καθαρισμός συμβάλλει στην ασφαλή χρήση και παρατείνει τη διάρκεια ζωής του προϊόντος.
- Διατηρείτε πάντα το προϊόν καθαρό, στεγνό και χωρίς υπολείμματα λαδιού ή λιπαντικού.
- Απομακρύνετε τη σκόνη από το προϊόν μετά από κάθε χρήση και πριν την αποθήκευση.
- Καθαρίστε το προϊόν με ένα στεγνό πανί. Χρησιμοποιήστε μαλακή βούρτσα στα σημεία με δύσκολη πρόσβαση.
- Πλύνετε το αφρώδες φίλτρο [26] με χλιαρό νερό και σαπούνι και αφήστε το να στεγνώσει.
- Πλύνετε τα λάστιχα ψεκασμού στον εύκαμπτο σωλήνα αναρρόφησης [29] και τους σωλήνες αναρρόφησης [40] με καθαρό νερό.

● Φροντίδα

- Πριν και μετά από κάθε χρήση: Ελέγχετε το προϊόν και τα εξαρτήματά του για φθορά και ζημιές.
- Σε περίπτωση φθοράς ή ζημιάς του δακτυλίου Ο σε έναν από τους συνδέσμους ψεκασμού [3] [34] [39]: Αντικαταστήστε τον παλιό δακτύλιο Ο με έναν νέο δακτύλιο Ο από το παρεχόμενο σετ δακτυλίων Ο [42].

● Επισκευή

- Αυτό το προϊόν δεν περιλαμβάνει μέρη τα οποία μπορούν να επισκευαστούν από το χρήστη. Απευθυνθείτε σε ένα εξουσιοδοτημένο κέντρο σέρβις ή παρομοίως εξειδικευμένο τεχνικό για έλεγχο και επισκευή του προϊόντος.

● Αποθήκευση

- Αποθηκεύετε πάντα το προϊόν σε χώρο στον οποίο δεν έχουν πρόσβαση τα παιδιά.

- Η ιδανική θερμοκρασία σε περίπτωση αποθήκευσης για μεγάλο χρονικό διάστημα (πάνω από 3 μήνες) είναι μεταξύ +10 °C και +30 °C με σχετική υγρασία αέρα που δεν υπερβαίνει το 60 %.

1. Απενεργοποιήστε το προϊόν και βγάλτε το φιν [11] από την πρίζα.
2. Αφήστε το προϊόν να κρυώσει.
3. Καθαρίστε το προϊόν (βλ. «Καθαρισμός»).
4. Αποθηκεύστε το προϊόν και τα εξαρτήματά του σε σκοτεινό, ξηρό, καλά αεριζόμενο χώρο χωρίς παγετό.

● Μεταφορά

- Προστατεύετε το προϊόν από χτυπήματα και έντονους κραδασμούς που ενδέχεται να προκύψουν κατά τη μεταφορά σε οχήματα.
- Προφυλάξτε το προϊόν από ολίσθηση και ανατροπή.

1. Απενεργοποιήστε το προϊόν και βγάλτε το φιν [11] από την πρίζα.
2. Αφήστε το προϊόν να κρυώσει.

● Απόσυρση

Η συσκευασία αποτελείται από υλικά φιλικά προς το περιβάλλον, τα οποία μπορείτε να διαθέσετε στους χώρους ανακύκλωσης της περιοχής σας.



Προσέξτε τον χαρακτηρισμό των υλικών συσκευασίας για τον διαχωρισμό απορριμμάτων, αυτά είναι χαρακτηρισμένα από συντόμευσεις (a) και αριθμούς (b) με την ακόλουθη σημασία: 1–7: πλαστικά/20–22: χαρτί και χαρτόνι/ 80–98: σύνθετο υλικό.

Προϊόν:



Για πληροφορίες σχετικά με τις δυνατότητες απόρριψης του προϊόντος που δεν χρησιμοποιείται πλέον, απευθυνθείτε στις αρμόδιες υπηρεσίες της κοινότητας ή του δήμου σας.



Για την προστασία του περιβάλλοντος, μην απορρίπτετε το άχρηστο πλέον προϊόν στα οικιακά απορρίμματα, αλλά παραδώστε το στα ειδικά Κέντρα απόρριψης. Για τα σημεία συλλογής και τις ώρες λειτουργίας τους απευθυνθείτε στις αρμόδιες υπηρεσίες.

● Εγγύηση

Το προϊόν κατασκευάστηκε σύμφωνα με αυστηρές κατευθυντήριες οδηγίες ποιότητας και ελέγχθηκε επιμελώς πριν από την παράδοση. Σε περίπτωση ελαττώματος υλικού ή κατασκευής, έχετε νόμιμα δικαιώματα έναντι του πωλητή του προϊόντος. Τα νομικά σας δικαιώματα δεν περιορίζονται με οιονδήποτε τρόπο από την αναφερόμενη παρακάτω εγγύηση.

Η εγγύηση για το προϊόν αυτό ανέρχεται σε 3 έτη από την ημερομηνία αγοράς. Ο χρόνος εγγύησης αρχίζει την ημερομηνία αγοράς. Φυλάξτε τη γνήσια απόδειξη αγοράς σε σίγουρο μέρος, καθώς αυτό το έγγραφο απαιτείται ως αποδεικτικό της αγοράς.

Όλες οι ζημιές ή τα ελαττώματα, τα οποία υπάρχουν ήδη κατά τον χρόνο της αγοράς, πρέπει να αναφέρονται χωρίς καθυστέρηση μετά την αποσυσκευασία του προϊόντος.

Σε περίπτωση που εντός διαστήματος 3 ετών από την ημερομηνία αγοράς αυτό το προϊόν παρουσιάζει κάποιο ελάττωμα υλικού ή κατασκευής, το προϊόν επισκευάζεται ή αντικαθίσταται από εμάς δωρεάν κατά τη δική μας επιλογή. Ο χρόνος εγγύησης δεν επεκτείνεται λόγω παροχής ικανοποίησης από την ευθύνη για πραγματικά ελαττώματα. Αυτό ισχύει και για εξαρτήματα τα οποία έχουν αντικατασταθεί ή επισκευαστεί.

Αυτή η εγγύηση παύει να ισχύει, εάν στο προϊόν προκλήθηκε ζημιά, ή εάν αυτό χρησιμοποιήθηκε ή συντηρήθηκε με μη ενδεδειγμένο τρόπο.

Με την αντικατάσταση της συσκευής, σύμφωνα με το ΝΟΜΟΣ 2251/1994, ξεκινάει εκ νέου ο χρόνος εγγύησης.

Η εγγύηση καλύπτει ελαττώματα στο υλικό και την κατασκευή. Αυτή η εγγύηση δεν αφορά σε μέρη του προϊόντος, τα οποία υπόκεινται σε φυσιολογική φθορά και συνεπώς θεωρούνται αναλώσιμα (π.χ., μπαταρίες, εύκαμπτοι σωλήνες, φυσίγγια χρώματος), ούτε σε ζημιές σε εύθραυστα εξαρτήματα, όπως διακόπτες ή γυάλινα εξαρτήματα.

● Διεκπεραίωση της εγγύησης

Για να διασφαλιστεί η γρήγορη επεξεργασία του αιτήματος σας, ακολουθήστε τις παρακάτω υποδείξεις:

Για όλα τα ερωτήματα έχετε πρόχειρη την ταμειακή απόδειξη και τον αριθμό προϊόντος (IAN 480929_2410) ως αποδεικτικό της αγοράς.

Ο αριθμός προϊόντος αναγράφεται στην πινακίδα τύπου που υπάρχει στο προϊόν, είναι χαραγμένη στο προϊόν, στο εξώφυλλο αυτών των οδηγιών (κάτω αριστερά) ή στο αυτοκόλλητο στην πίσω ή κάτω πλευρά του προϊόντος.

Σε περίπτωση που προκύψουν σφάλματα λειτουργίας ή άλλου είδους ελαττώματα, επικοινωνήστε αρχικά μέσω τηλεφώνου ή email με το τμήμα εξυπηρέτησης που αναφέρεται παρακάτω.

Ένα προϊόν που καταγράφεται ως ελαττωματικό, μπορείτε κατόπιν να το αποστείλετε χωρίς ταχυδρομικά τέλη στην γνωστοποιημένη σε εσάς διεύθυνση εξυπηρέτησης πελατών, επισυνάπτοντας την απόδειξη αγοράς (ταμειακή απόδειξη) και υποδεικνύοντας ποιο είναι το ελάττωμα και πότε εμφανίστηκε.



Στη διεύθυνση parkside-diy.com μπορείτε να κατεβάσετε αυτό και πολλά άλλα εγχειρίδια. Με αυτόν τον κωδικό QR, θα μεταβείτε απευθείας στη σελίδα parkside-diy.com. Επιλέξτε τη χώρα σας και, μέσω της μάσκας αναζήτησης, αναζητήστε τις οδηγίες χρήσης. Καταχωρώντας τον αριθμό προϊόντος (IAN) 480929_2410 θα μεταβείτε στις οδηγίες χρήσης για το προϊόν σας.

● Σέρβικ

GR Σέρβικ Ελλάδα

Τηλ: 00800 491800674

Email: owim@lidl.gr

CY Σέρβικ Κύπρος

Τηλ: 8009 4211

Email: owim@lidl.com.cy

 Σερβικη σφραγιδας συμμορφωσης



OWIM GmbH & Co. KG

Stiftsbergstraße 1
74167 Neckarsulm
GERMANY

Model No.: HG12963

Version: 06/2025

IAN 480929_2410

