



Flächenreiniger / Surface cleaner / Accessoires pour nettoyage hautepression PFR 28 B3

(DE) (AT) (CH)

Flächenreiniger

Originalbetriebsanleitung

(FR) (BE)

Accessoires pour nettoyage hautepression

Traduction des instructions d'origine

(PL)

Urządzenie czyszczące

Tłumaczenie oryginalnej instrukcji obsługi

(SK)

Čistič ploch

Preklad originálneho návodu na obsluhu

(ES)

Limpiador de superficies

Traducción del manual de instrucciones original

(HU)

Terasztisztító

Az originál használati utasítás fordítása

(HR)

Čistač površina

Prijevod originalnih uputa za uporabu

(BG)

устройство за почистване на гладки повърхности

Превод на оригиналното ръководство за експлоатация

(GB) (MT)

Surface cleaner

Translation of the original instructions

(NL) (BE)

Terrasreiniger

Vertaling van de originele gebruiksaanwijzing

(CZ)

Čistič ploch

Překlad originálního provozního návodu

(DK)

Overfladerenser

Oversættelse af den originale driftsvejledning

(IT) (MT)

Lavapavimenti

Traduzione delle istruzioni d'uso originali

(SI)

Čistilec površin

Prevod originalnega navodila za uporabo

(RO)

Aparat pentru curățarea suprafețelor

Traducerea instrucțiunilor de utilizare originale

(GR)

Εξάρτημα καθαρισμού επιφανειών

Μετάφραση των αυθεντικών οδηγιών λειτουργίας

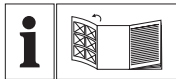

(DE) (AT) (CH)

Klappen Sie vor dem Lesen die Seite mit den Abbildungen aus und machen Sie sich anschließend mit allen Funktionen des Gerätes vertraut.

(GB) (MT)

Before reading, unfold the page containing the illustrations and familiarise yourself with all functions of the device.

(FR) (BE)

Avant de lire le mode d'emploi, ouvrez la page contenant les illustrations et familiarisez-vous ensuite avec toutes les fonctions de l'appareil.

(NL) (BE)

Vouw vóór het lezen de pagina met de afbeeldingen open en maak u vertrouwd met alle functies van het apparaat.

(PL)

Przed przeczytaniem proszę rozłożyć stronę z ilustracjami, a następnie proszę zapoznać się z wszystkimi funkcjami urządzenia.

(CZ)

Před čtením si otevřete stranu s obrázky a potom se seznámte se všemi funkcemi přístroje.

(SK)

Pred čítaním si odklopte stranu s obrázkami a potom sa oboznámte so všetkými funkciami prístroja.

(DK)

Før du læser, vend siden med billeder frem og bliv bekendt med alle apparatets funktioner.

(ES)

Antes de empezar a leer abra la página que contiene las imágenes y, en seguida, familiarícese con todas las funciones del dispositivo.

(IT) (MT)

Prima di leggere aprire la pagina con le immagini e prendere confidenza con le diverse funzioni dell'apparecchio.

(HU)

Olvasás előtt kattintson az ábrát tartalmazó oldalra és végezetül ismerje meg a készülék mindegyik funkcióját.

(SI)

Pred branjem odprite stran s slikami in se nato seznanite z vsemi funkcijami naprave.

(HR)

Prije nego što pročitate tekst, otvorite stranicu sa slikama i upoznajte se na osnovu toga sa svim funkcijama uređaja.

(RO)

Înainte de a citi instrucțiunile, priviți imaginile și familiarizați-vă cu toate funcțiile aparatului.

(BG)

Преди да прочетете отворете страницата с фигурите и след това се запознайте с всички функции на уреда.

(GR)

Πριν ξεκινήσετε την ανάγνωση, ανοίξτε τη σελίδα με τις εικόνες και εξοικειωθείτε με όλες τις λειτουργίες της συσκευής.

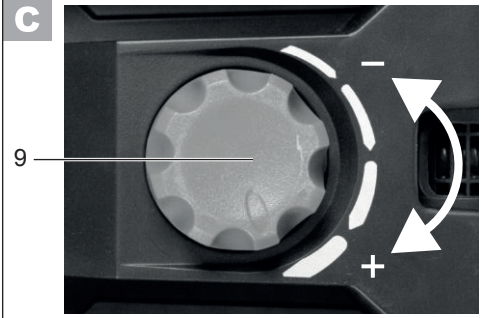
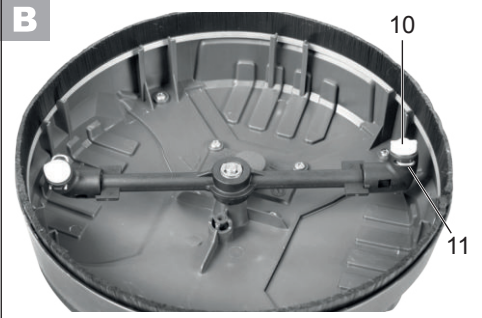
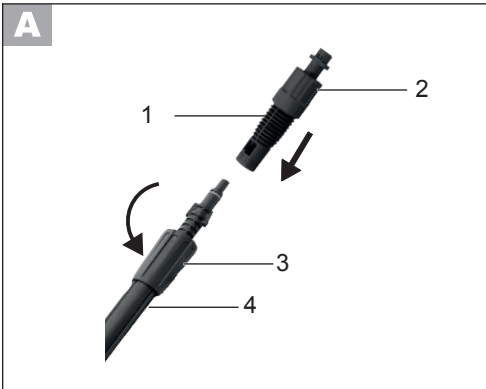
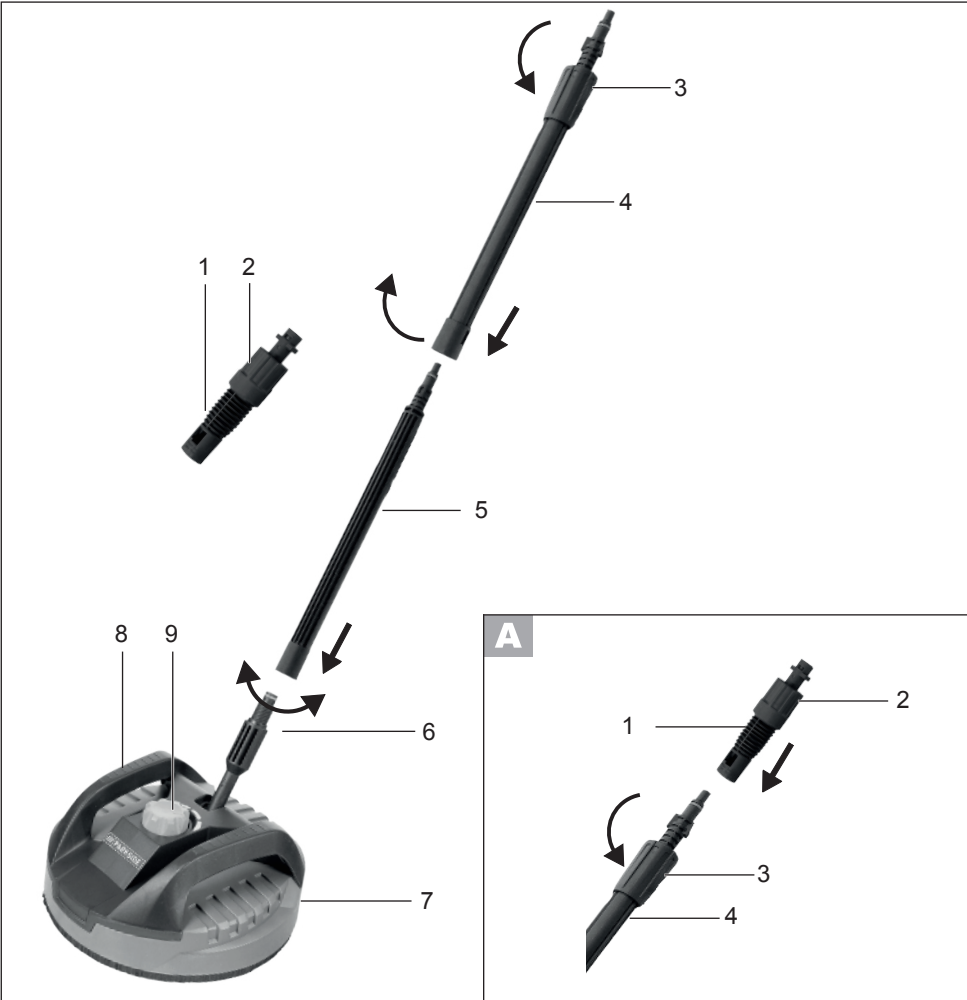

DE / AT / CH	Originalbetriebsanleitung	Seite	5
GB / MT	Translation of the original instructions	Page	10
FR / BE	Traduction des instructions d'origine	Page	15
NL / BE	Vertaling van de originele gebruiksaanwijzing	Pagina	20
PL	Tłumaczenie oryginalnej instrukcji obsługi	Strona	25
CZ	Překlad originálního provozního návodu	Strana	30
SK	Preklad originálneho návodu na obsluhu	Strana	35
DK	Oversættelse af den originale driftsvejledning	Side	40
ES	Traducción del manual de instrucciones original	Página	45
IT/MT	Traduzione delle istruzioni d'uso originali	Pagina	50
HU	Az originál használati utasítás fordítása	Oldal	55
SI	Prevod originalnega navodila za uporabo	Stran	60
HR	Prijevod originalnih uputa za uporabu	Stranica	65
RO	Traducerea instrucțiunilor de utilizare originale	Pagina	70
BG	Превод на оригиналното ръководство за експлоатация	Страница	75
GR	Μετάφραση των αυθεντικών οδηγιών λειτουργίας	Σελίδα	80

Inhalt

Einleitung	5
Bestimmungsgemäße	
Verwendung	5
Allgemeine Beschreibung	6
Lieferumfang.....	6
Übersicht	6
Funktionsbeschreibung.....	6
Sicherheitshinweise	6
Bildzeichen in der Anleitung.....	6
Bildzeichen auf dem Gerät.....	6
Allgemeine Sicherheitshinweise	7
Arbeiten mit dem Gerät	7
Montage	7
Anschluss ohne Adapter.....	7
Anschluss mit Adapter	8
Lösen.....	8
Sprühdüsen austauschen	8
Inbetriebnahme	8
Arbeitshinweise	8
Druckregelung	8
Reinigung/Wartung	9
Reinigung	9
Wartung	9
Lagerung	9
Entsorgung/Umweltschutz	9
Ersatzteile/Zubehör	9
Service-Center	9
Importeur	9
Original-EG-	
Konformitätserklärung	86

Einleitung



Herzlichen Glückwunsch zum Kauf Ihres neuen Gerätes.

Sie haben sich damit für ein hochwertiges Produkt entschieden. Die Betriebsanleitung ist Bestandteil dieses Produkts. Sie enthält wichtige Hinweise für Sicherheit, Gebrauch und Entsorgung. Machen Sie sich vor der Benutzung des Produkts mit allen Bedien- und Sicherheitshinweisen vertraut. Benutzen Sie das Produkt nur wie beschrieben und für die angegebenen Einsatzbereiche.

Bewahren Sie die Anleitung gut auf und händigen Sie alle Unterlagen bei Weitergabe des Produkts an Dritte mit aus.

Bestimmungsgemäße Verwendung

Verwenden Sie diesen Flächenreiniger ausschließlich für den Privathaushalt:

- zum Reinigen von Boden- und Wandflächen mit Hochdruckwasserstrahl.
- unter Beachtung der Herstellerangaben des zu reinigenden Objektes.

Der Flächenreiniger ist vorgesehen für den Einsatz mit den PARKSIDE-Hochdruckreinigern der Serie PHD 100*, PHD 110, PHD 135, PHD 150 und PHD 170.

Inklusive. Adapter für weitere gängige Hochdruckreiniger, z. B. von Kärcher.**

* Für den PARKSIDE-Hochdruckreiniger der Serie PHD 100 aus dem Jahrgang 2009 (IAN 30018) ist der Flächenreiniger nicht geeignet.

** Mit Arbeits-/Bemessungsdruck von max. 115 bar.

Allgemeine Beschreibung

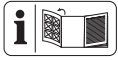

Die Abbildung der wichtigsten Funktionsteile finden Sie auf der Ausklappseite.

Lieferumfang

Packen Sie das Gerät aus und überprüfen Sie den Lieferumfang:

- Flächenreiniger
- Anschlusselement
- Verlängerungselement
- Adapter
- Betriebsanleitung

Entsorgen Sie das Verpackungsmaterial ordnungsgemäß.

Übersicht

- 1 Adapter
- 2 Überwurfmutter Adapter
- 3 Überwurfmutter
- 4 Verlängerungselement
- 5 Anschlusselement
- 6 schwenkbare Anschlusselement
- 7 Gehäuse
- 8 Handgriff
- 9 Druckregler
- B** 10 Sprühdüse
- B** 11 Sicherungsklammer

Funktionsbeschreibung

Der Flächenreiniger ist zur spritzwasserfreien Hochdruckreinigung von Boden- und Wandflächen geeignet. Durch rotierende Düsen wird eine hohe Reinigungskraft erzielt.

Der Adapter ist zur Verbindung mit weiteren gängigen Hochdruckreinigern anderer Hersteller geeignet, z. B. von Kärcher.

Technische Daten

Flächenreiniger PFR 28 B3:

Geeignet für Hochdruckreiniger mit folgenden Leistungsdaten:

- Bemessungsdruck (p) 11,5 MPa / 1668 psi
- Zulässiger Druck (p max) 18 MPa / 2611 psi
- Max. Durchflussmenge (Q max) 450 l/h
- Max. Zulauftemperatur (T max) 60 °C / 140 °F

Der Flächenreiniger ist für Hochdruckreiniger mit einem zulässigen Druck (p max) von 9-18 MPa (90-180 bar) geeignet.

Sicherheitshinweise

Dieser Abschnitt behandelt die grundlegenden Sicherheitsvorschriften bei der Arbeit mit dem Flächenreiniger.

Bildzeichen in der Anleitung



Gefahrenzeichen mit Angaben zur Verhütung von Personen- oder Sachschäden.



Hinweiszeichen mit Informationen zum besseren Umgang mit dem Gerät.

Bildzeichen auf dem Gerät



Achtung: So vermeiden Sie Unfälle und Verletzungen:



Greifen Sie im Betrieb nicht unter den Flächenreiniger.



Lesen Sie die Betriebsanleitung.

Allgemeine Sicherheitshinweise

- Dieses Gerät ist nicht dafür bestimmt, durch Personen (einschließlich Kinder) mit eingeschränkten physischen, sensorischen oder geistigen Fähigkeiten oder mangels Erfahrung und/oder mangels Wissen benutzt zu werden; es sei denn, sie werden durch eine für ihre Sicherheit zuständige Person beaufsichtigt oder erhalten von ihr Anweisungen, wie das Gerät zu benutzen ist.
- Personen, die mit der Betriebsanleitung nicht vertraut sind, dürfen das Gerät nicht benutzen. Das Bedienen des Gerätes ist Personen unter 16 Jahren nicht gestattet.

Arbeiten mit dem Gerät



Hochdruckreiniger können bei unsachgemäßem Gebrauch gefährlich sein. Der

Strahl darf nicht auf Personen, Tiere, aktive elektrische Ausrüstung oder das Gerät selbst gerichtet werden.

- Richten Sie den Strahl nicht auf sich selbst oder andere, um Kleidung oder Schuhwerk zu reinigen.
- Verwenden Sie das Gerät nicht, wenn sich andere Personen in Reichweite befinden, es sei denn, sie tragen Schutzkleidung.
- Lösen Sie den Hochdruckstrahl erst aus, wenn sich der Flächenreiniger auf der Reinigungsfläche befindet.
- Ergreifen Sie geeignete Maßnahmen, um Kinder vom laufenden Gerät fernzuhalten.
- Benutzen Sie das Gerät nicht in der Nähe von entzündbaren Flüssigkeiten oder Gasen. Bei Nichtbeachtung be-

steht Brand- oder Explosionsgefahr.

- Bewahren Sie das Gerät an einem trockenen Ort und außerhalb der Reichweite von Kindern auf.
- Kinder sollen beaufsichtigt werden, um sicherzustellen, dass sie nicht mit dem Gerät spielen.
- Beachten Sie die Sicherheitshinweise Ihres Hochdruckreinigers.
- Der Bediener oder Nutzer ist für Unfälle oder Schäden an anderen Menschen oder deren Eigentum verantwortlich.



Vorsicht! So vermeiden Sie Geräteschäden und eventuell daraus resultierende Personenschäden:

- Nicht zur Reinigung von Fenstern benutzen.
- Arbeiten Sie nicht mit einem beschädigten, unvollständigen oder ohne die Zustimmung des Herstellers umgebauten Gerät.
- Schützen Sie das Gerät vor Frost.
- Verwenden Sie nur Original-Zubehör und führen Sie keine Umbauten am Gerät durch.

Montage

Anschluss ohne Adapter

1. Verschrauben Sie das Anschlusselement (5) mit dem schwenkbaren Anschlusselement (6).
2. Benötigen Sie einen größeren Arbeitsbereich, können Sie das Verlängerungselement (4) durch Aufstecken und Verdrehen (Bajonettanschluss) auf das Anschlusselement (5) hinzunehmen.
3. Der Anschluss am Hochdruckreiniger erfolgt über den Bajonettanschluss an der Spritzpistole des PARKSIDE-Hochdruckreinigers.

- Bei Verwendung des Verlängerungselementes (4) verschrauben Sie die Überwurfmutter (3) gegen die Spritzpistole.

A Anschluss mit Adapter

- Stecken Sie den Adapter (1) auf das Verlängerungselement (4) oder das Anschlusselement (5) und drehen Sie um 90° bis zum Einrasten (Bajonettverschluss). Verschrauben Sie die Überwurfmutter (3) des Verlängerungselementes (4) gegen den Adapter (1).
- Schließen Sie die Spritzpistole an (Bajonettverschluss) und verschrauben Sie die Überwurfmutter (2) des Adapters (1) gegen die Spritzpistole.

Lösen

- Lösen Sie die Überwurfmutter (**A** 2) am Adapter (**A** 1).
- Lösen Sie die Überwurfmutter (3) am Verlängerungselement (4).
- Lösen Sie die Verschlüsse durch Drücken und Drehen um 90° in entgegengesetzter Richtung (Bajonettverschluss).

B Sprühdüsen austauschen

- Entfernen Sie die Sicherungsklammern (11) mit Hilfe eines spitzen Gegenstandes (z. B. einem Schraubendreher).
- Drücken Sie die vormontierten Sprühdüsen aus der Halterung (bestenfalls auch unter Zuhilfenahme eines Schraubendreher o. ä.).
- Drücken Sie die neuen Sprühdüsen in die Halterung.
- Sichern Sie die Sprühdüsen wieder mit den Sicherungsklammern.

Inbetriebnahme

Arbeitshinweise



Beachten Sie die Rückstoßkraft des austretenden Wasserstrahles. Sorgen Sie für einen sicheren Stand und halten Sie die Spritzpistole gut fest. Sie können sonst sich oder andere Personen verletzen.

- Aktivieren Sie den Hochdruckstrahl Ihres Hochdruckreinigers erst, wenn der Flächenreiniger sich auf der Reinigungsfläche befindet.
- Halten Sie das Gerät beim Reinigen von Wandflächen immer am Handgriff (8).
- Führen Sie das Gerät nicht über freistehende Ecken.
- Das Gerät ist nicht zum Scheuern oder Schrubben geeignet.

C Druckregelung

- Sie können durch Drehen des Druckreglers (9) den Druck des austretenden Wasserstrahles regulieren. Entsprechend verändert sich auch die Rotationsgeschwindigkeit der Düsen.
- Durch Drehen des Druckreglers (9) im Uhrzeigersinn, erhöhen Sie den Druck (+). Entsprechend verringert sich der Druck (-) durch Drehen gegen den Uhrzeigersinn.

Reinigung/Wartung



Ziehen Sie vor allen Arbeiten an dem Gerät den Netzstecker des Hochdruckreinigers.
Es besteht die Gefahr eines Stromschlages oder Verletzungsgefahr durch bewegliche Teile.

Reinigung

Halten Sie das Gerät stets sauber. Verwenden Sie keine Reinigungs- bzw. Lösungsmittel.

- Reinigen Sie das Gerät mit einer weichen Bürste oder einem leicht feuchten Tuch.

Wartung

- Das Gerät ist wartungsfrei.

Lagerung

- Bewahren Sie das Gerät in einem frostsicheren Raum auf.

Entsorgung/ Umweltschutz

Führen Sie Gerät, Zubehör und Verpackung einer umweltgerechten Wiederverwertung zu.

Geben Sie das Gerät an einer Verwertungsstelle ab. Die verwendeten Kunststoff- und Metallteile können sortenrein getrennt werden und so einer Wiederverwertung zugeführt werden. Fragen Sie hierzu unser Service-Center.

Ersatzteile/Zubehör

Ersatzteile und Zubehör erhalten Sie unter www.grizzlytools.shop

Sollten Sie Probleme mit dem Bestellvorgang haben, verwenden Sie bitte das Kontaktformular.

Bei weiteren Fragen wenden Sie sich an das „Service-Center“ (siehe Seite 9).

1	Adapter	30300511
10	Sprühdüse	91098855

Service-Center

DE Service Deutschland
Tel.: 0800 54 35 111
E-Mail: grizzly@lidl.de
IAN 373765_2204

AT Service Österreich
Tel.: 0800 447744
E-Mail: grizzly@lidl.at
IAN 373765_2204

CH Service Schweiz
Tel.: 0800 56 44 33
E-Mail: grizzly@lidl.ch
IAN 373765_2204

Importeur

Bitte beachten Sie, dass die folgende Anschrift keine Serviceanschrift ist. Kontaktieren Sie zunächst das oben genannte Service-Center.

Grizzly Tools GmbH & Co. KG
Stockstädter Straße 20
63762 Großostheim
DEUTSCHLAND
www.grizzlytools.de

Content

Intended use	10
General Description	11
Extent of the delivery	11
Overview	11
Functional description	11
Technical data	11
Notes on Safety	11
Symbols in the manual.....	11
Symbols on the device	11
General notes on safety	12
Fitting	12
Connection without adapter	12
Connection with adapter	13
To release	13
Changing the spray nozzles	13
Start-up	13
Working instructions.....	13
Pressure control.....	13
Cleaning and	
Maintenance	13
Cleaning.....	13
Maintenance	13
Storage	14
Waste Disposal and	
Environmental Protection	14
Replacement parts / Accessories	14
Service-Center	14
Importer	14
Translation of the original EC	
declaration of conformity	86

Introduction



Congratulations on the purchase of your new device. With it, you have chosen a high quality product. The operating instructions constitute part of this product. They contain important information on safety, use and disposal. Before using the product, familiarise yourself with all of the operating and safety instructions. Use the product only as described and for the applications specified. Keep this manual safely and in the event that the product is passed on, hand over all documents to the third party.

Intended use

This patio cleaner is intended for private use only:

- for high-pressure water cleaning of floors and walls;
- cleaning the object according to its manufacturer's information.

The patio cleaner is intended for use with PARKSIDE pressure washers of the series PHD 100*, PHD 110, PHD 135, PHD 150 and PHD 170 .

Includes adaptor for other standard pressure washers, e.g. from Kärcher.**

* Not suitable for Parkside Pressure Washer PHD 100 manufactured in 2009 (IAN 30018).

** With working / rated pressure of max. 115 bar.

General Description

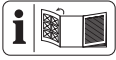

The diagram of the most important functional elements can be found on the foldout side.

Extent of the delivery

Unpack the pressure washer and verify the contents:

- Patio cleaner
- Connection pipe
- Pipe extension
- Adapter
- Instruction for use

Dispose of the packaging material correctly.

Overview

- 1 Adapter
- 2 Retainer nut of adapter
- 3 Retainer nut
- 4 Pipe extension
- 5 Connection pipe
- 6 Pivoting connector
- 7 Body
- 8 Handle
- 9 Pressure regulator
- B** 10 Spray nozzle
- B** 11 Safety clip

Functional description

The patio cleaner is designed for splash-proof pressure cleaning of floors and walls. Rotating nozzles ensure that cleaning is highly efficient.

The adapter is suitable for connecting to other common high pressure cleaners made by other manufacturers, e.g. from Kärcher.

Technical data

Patio cleaner PFR 28 B3

Suitable for devices with the following performance data:

- Rated pressure (p) ... 11,5 MPa / 1668 psi
- Permissible pressure (p max) 18 MPa / 2611 psi
- Max. flow rate (Q max) 450 l/h
- Max. Supply temperature (T max) 60 °C / 140 °F

The patio cleaner is designed for pressure washers working at a nominal pressure (p max) of 9-18 MPa (90-180 bar).

Notes on Safety

This Section is concerned with the basic safety rules when working with the patio cleaner.

Symbols in the manual



Warning symbols with information on damage and injury prevention.



Help symbols with information on improving tool handling.

Symbols on the device



Caution: to avoid accidents and injuries.



Never reach under the patio cleaner when it is on.



Read the manual.

General notes on safety

- This appliance is not intended for use by persons (including children) with reduced physical, sensory or mental capabilities, or lack of experience and knowledge, unless they have been given supervision or instruction concerning use of the appliance by a person responsible for their safety.
- People who are unfamiliar with the operating instructions are not permitted to use the equipment. The operation of the equipment is not authorised for people under the age of 16.

Working with the equipment



CAUTION. pressure washers can be dangerous if they are not operated correctly! The jet must never be directed at people, animals, electric equipment connected to the power supply or against the actual pressure washer.

- Do not direct the jet at yourself or others in order to clean clothes and shoes.
- Do not operate the pressure washer when other people are in the immediate vicinity, other than they are also wearing protective clothes.
- Do not start the high-pressure wash until the patio cleaner rests on the surface you are cleaning.
- Take appropriate measures to keep children away from the equipment whilst it is running.
- Do not use the equipment in the vicinity of flammable liquids or gases. Non-

observance will result in a risk of fire or explosion.

- Store the equipment in a dry place and out of reach of children.
- Children should be supervised to ensure that they do not play with the appliance.
- Follow the security tips of your high-pressure washer.
- The operator or user is responsible for any accidents or personal injury and/or material damage to third parties or their property.



Caution! To avoid damage to the equipment and any possible person injury resulting from this:

- Do not use for cleaning windows.
- Do not work with damaged or incomplete equipment, or with equipment that has been converted without the approval of the manufacturer.
- Protect the patio cleaner from frost
- Use only original accessories and do not carry out conversion work on the equipment.

Fitting

Connection without adapter

1. Screw the connection pipe (5) into the pivoting connector (6).
2. To extend your reach, snap on and turn the bayonet mount of the pipe extension (4) to the connection pipe (5).
3. To connect to the PARKSIDE-pressure washer, snap the bayonet mount into the PARKSIDE-pressure washer's jet gun.
4. When you use the extension element (4) screw the retainer nut (3) against the spray gun.

A Connection with adapter

1. Attach the adapter (1) to the extension element (4) or the connecting element (5) and turn it through 90° until it locks into place (bayonet locking device). Screw the cap nut (3) of the extension element (4) against the adapter (1).
2. Connect the spray gun (bayonet locking device) and screw the cap nut (2) of the adapter (1) against the spray gun.

To release

1. Release the retainer nut of adapter (A 2) on the adapter (A 1).
2. Loosen retainer nut (3) on the extension element (4).
3. Release the catches by pushing and turning through 90° in the opposite direction (Bayonet catch).

B Changing the spray nozzles

1. Remove the safety clips (11) using a sharp object (for example a screwdriver).
2. Press the preassembled spray nozzles out of the holder (ideally using a screwdriver or similar).
3. Press the new spray nozzles into the holder.
4. Secure the spray nozzles again with the safety clips.

Start-up

Working instructions



Take heed of the backstroke generated by the jet of water. Stand firmly and hold the jet gun tightly. You may otherwise injure yourself or others.

- Do not release water from the pressure washer until the patio cleaner rests on the surface you are cleaning.
- Always hold the patio cleaner by the handle (8) when washing down walls.
- Avoid the patio cleaner going over free corners.
- The patio cleaner is not designed for scouring out or scrubbing.

C Pressure control

1. You can adjust the pressure of the escaping water jet by turning the pressure regulator (9). Accordingly, the rotation speed of the nozzles changed
2. Increase the pressure (+) by turning the pressure regulator (9) in a clockwise direction. Reduce the pressure (-) by turning the screw counterclockwise connections.

Cleaning and Maintenance



Always remove the mains plug of the high pressure cleaner before working on the device. There is a risk of electric shock or injury from moving parts.

Cleaning

Always keep the washer clean. Do not use any detergents or solvents.

- Only clean the pressure washer with a soft brush or a slightly moist cloth.

Maintenance

The device is maintenance-free.



Storage

- Store the device in a frost-free room.

Waste Disposal and Environmental Protection

Be environmentally friendly. Return the tool, accessories and packaging to a recycling centre when you have finished with them. Hand the tool in at a recycling centre. The plastics and metal parts can be separated and recycled. Ask your Service Center about this.

Defective units returned to us will be disposed of for free.

Replacement parts / Accessories

Spare parts and accessories can be obtained at www.grizzlytools.shop

If you have issues ordering, please use the contact form.

If you have any other questions, contact the "Service-Center" (see page 14).

1	Adapter	30300511
10	Spray nozzle	91098855

Service-Center

GB Service Great Britain
Tel.: 0800 404 7657
E-Mail: grizzly@lidl.co.uk
IAN 373765_2204

MT Service Malta
Tel.: 80062230
E-Mail: grizzly@lidl.com.mt
IAN 373765_2204

Importer

Please note that the following address is not a service address. Please initially contact the service centre specified above.

Grizzly Tools GmbH & Co. KG
Stockstädter Straße 20
63762 Großostheim
Germany
www.grizzlytools.de

Sommaire

Introduction	15
Fins d'utilisation.....	15
Description générale	16
Volume de la livraison	16
Aperçu	16
Description du fonctionnement	16
Données techniques	16
Consignes de sécurité.....	16
Cette section traite des normes de sécurité essentielles en cas de travail avec le nettoyage pour terrasse.	16
Symboles utilisés dans le mode d'emploi.....	16
Pictogrammes sur l'appareil	16
Consignes générales de sécurité.....	17
Montage	17
Raccordement sans adaptateur.....	17
Raccordement avec l'adaptateur	18
Dévisser	18
Remplacer les gicleurs.....	18
Mise en service	18
Consignes de travail	18
Contrôle de la pression	18
Nettoyage et Maintenance	19
Nettoyage	19
Maintenance.....	19
Rangement	19
Protection de l'environnement	19
Pièces de rechange /	
Accessoires	19
Service-Center.....	19
Importateur	19
Traduction de la déclaration de conformité CE originale	87

Introduction



Toutes nos félicitations pour l'achat de votre nouvel appareil. Vous avez ainsi choisi un produit de qualité supérieure. La notice d'utilisation fait partie de ce produit. Elle contient des instructions importantes pour la sécurité, l'utilisation et l'élimination des déchets. Avant d'utiliser ce produit, lisez attentivement les consignes d'emploi et de sécurité. N'utilisez le produit que tel que décrit et uniquement pour les domaines d'emploi indiqués. Conservez cette notice et remettez-la avec tous les documents si vous cédez le produit à un tiers.

Fins d'utilisation

Utilisez cet appareil de nettoyage pour terrasse exclusivement pour un usage privé:

- pour nettoyer le sol et les surfaces murales avec le jet d'eau à haute pression.
- en tenant compte des indications du fabricant de l'objet à nettoyer.

L'appareil de nettoyage pour terrasse est prévu pour être utilisé avec le nettoyeur à haute pression Parkside de la série PHD 100*, PHD 110, PHD 135, PHD 150 et PHD 170.

Adaptateurs pour d'autres nettoyeurs haute pression standards, par ex. Kärcher**.

* Non adapté aux nettoyeurs haute pression Parkside PHD 100 année 2009 (IAN 30018).

** Pression de travail/nominale max. : 115 bar.

Description générale

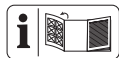

Vous trouverez la représentation des parties fonctionnelles les plus importantes sur la page dépliant.

Volume de la livraison

Déballer l'appareil et contrôlez le volume des livraisons :

- Appareil de nettoyage pour terrasse
- Élément de raccordement
- Élément de prolongation
- Adaptateur
- Notice d'utilisation

Éliminez le matériel d'emballage en respectant les consignes en vigueur.

Aperçu

- 1 Adaptateur
- 2 L'écrou-raccord de adaptateur
- 3 L'écrou-raccord
- 4 Élément de prolongation
- 5 Élément de raccordement
- 6 Élément de raccordement pivotant
- 7 Boîtier
- 8 Poignée
- 9 Régulateur de pression
- B** 10 Gicleur
- B** 11 Coffret de fusibles

Description du fonctionnement

L'appareil de nettoyage pour terrasse est adapté au nettoyage haute pression des sols et des surfaces murales, sans projection d'eau. Une puissante force de nettoyage est obtenue par les tuyères pivotantes. L'adaptateur est compatible avec des nettoyeurs haute pression courants d'autres fabricants, par ex. Kärcher.

Données techniques

Nettoyage pour terrasse PFR 28 B3

Adapté pour des appareils avec les indications de puissance suivantes:

Pression de fonctionnement (p) 11,5 MPa / 1 668 psi
Pression admissible (p max) 18 MPa / 2 611 psi
Débit max. (Q max).....	450 l/h
Température d'entrée (T max) 60 °C / 140 °F

L'appareil de nettoyage pour terrasse a été conçu pour le nettoyeur à haute pression avec une pression nominale (p max) de 9-18 MPa (90-180 bars).

Consignes de sécurité

Cette section traite des normes de sécurité essentielles en cas de travail avec le nettoyage pour terrasse.

Symboles utilisés dans le mode d'emploi



Symbole de danger et indications relatives à la prévention de dommages corporels ou matériels.



Symboles de remarque et informations permettant une meilleure utilisation de l'appareil.

Pictogrammes sur l'appareil



Prudence : vous éviterez ainsi accidents et blessures:



Lorsque l'appareil de nettoyage pour terrasse fonctionne, ne le saisissez pas par en dessous.



Lire la notice d'utilisation.

Consignes générales de sécurité

- Cet appareil n'est pas prévu pour être utilisé par des personnes (y compris les enfants) dont les capacités physiques, sensorielles ou mentales sont réduites, ou des personnes dénuées d'expérience ou de connaissance, sauf si elles ont pu bénéficier, par l'intermédiaire d'une personne responsable de leur sécurité, d'une surveillance ou d'instructions préalables concernant l'utilisation de l'appareil.
- Les personnes qui ne connaissent pas le mode d'emploi ne doivent pas utiliser l'appareil. Il est interdit aux personnes âgées moins de 16 ans de se servir de l'appareil.
- Déclenchez le jet à haute pression uniquement si l'appareil de nettoyage pour terrasse se trouve au niveau de la surface à nettoyer.
- Prenez toutes les mesures appropriées pour tenir les enfants éloignés de l'appareil lorsque celui-ci fonctionne.
- N'utilisez pas l'appareil à proximité de liquides inflammables ou de gaz. En cas d'inobservation de cette consigne, il y a risque d'incendie ou d'explosion.
- Conservez l'appareil dans un endroit sec et hors de portée des enfants.
- Il convient de surveiller les enfants pour s'assurer qu'ils ne jouent pas avec l'appareil.
- Assurez-vous que les enfants ne jouent pas avec l'appareil.
- L'opérateur ou l'utilisateur est responsable des accidents ou des dommages causés aux autres personnes ou à leurs objets personnels.



Prudence! Vous évitez ainsi d'endommager l'appareil et les éventuelles conséquences pouvant affecter les personnes:

Travaux avec l'appareil



En cas d'utilisation non conforme, les nettoyeurs à haute pression peuvent être dangereux. Le jet ne doit pas être dirigé sur des personnes, des animaux, de l'équipement électrique en fonctionnement ou sur l'appareil lui-même.

- Ne convient pas au nettoyage de fenêtres.
- Ne travaillez pas avec un appareil endommagé, incomplet ou sans consentement du fabricant de l'appareil si celui-ci a été modifié.
- Protégez l'appareil du froid.
- Utilisez seulement des accessoires d'origine et ne modifiez pas l'appareil.

- Ne dirigez le rayon sur vous-même ou d'autres personnes pour nettoyer des habits ou des chaussures.
- N'utilisez pas l'appareil, si d'autres personnes se trouvent à distance d'emploi à moins qu'ils ne portent des vêtements protecteurs.

Montage

Raccordement sans adaptateur

1. Vissez l'élément de raccord (5) à l'élément de raccordement pivotant (6).

2. Si vous avez besoin d'une plus grande zone de travail vous pouvez utiliser l'élément de prolongation (4) en le fixant et en le tournant (raccord à baïonnette) sur l'élément de raccord (5).
3. Le raccordement du PARKSIDE nettoyeur à haute pression se fait au moyen du raccord à baïonnette qui est connecté au pistolet pulvérisateur du PARKSIDE nettoyeur à haute pression.
4. Lorsque vous utilisez la vis d'élément (4) extension l'écrou (3) contre le pistolet.
2. Sortez les gicleurs prémontés du support (idéalement en utilisant également un tournevis par exemple).
3. Enfoncez les gicleurs neufs dans le support.
4. Fixez à nouveau les gicleurs avec les agrafes de sécurité.

A Raccordement avec l'adaptateur

1. Raccordez l'adaptateur (1) à la rallonge (4) ou à l'élément de raccordement (5) et faites le pivoter de 90° jusqu'à l'encliquetage (fermeture à baïonnette). Vissez l'écrou de raccord (3) de la rallonge (4) sur l'adaptateur (1).
2. Raccordez le pistolet pulvérisateur (fermeture à baïonnettes) et vissez l'écrou de raccord (2) de l'adaptateur (1) sur le pistolet pulvérisateur.

Dévisser

1. Desserrer l'écrou-raccord de adaptateur (A 2) d'avec l'adaptateur (A 1).
2. Desserrer l'écrou-raccord (3) sur l'élément d'extension (4).
3. Desserrer les fermetures en effectuant une pression et un pivotement de 90° dans la direction opposée (fermeture à baïonnette).

B Remplacer les gicleurs

1. Retirez les agrafes de sécurité (11) à l'aide d'un objet pointu (par ex. un tournevis).

Mise en service

Consignes de travail



Faites attention à la force de recul du jet d'eau sortant. Ayez une position bien stable et tenez solidement le pistolet pulvérisateur. Vous risqueriez, sinon, de blesser des personnes.

- Déclenchez le jet à haute pression uniquement si l'appareil de nettoyage pour terrasse se trouve au niveau de la surface à nettoyer.
- Lorsque vous nettoyez des surfaces murales, tentez toujours l'appareil de nettoyage pour terrasse par la poignée (8).
- Ne dirigez pas l'appareil de nettoyage pour terrasse en direction des coins ouverts.
- L'appareil de nettoyage pour terrasse n'est pas conçu pour frotter ou récurer.

C Contrôle de la pression

1. Vous pouvez régler la pression du jet d'eau chaude qui s'échappe en tournant le régulateur de pression (9). En conséquence, la vitesse de rotation des buses changé.
2. Augmenter la pression (+) en tournant le régulateur de pression (9) dans le sens horaire. Réduire la pression (-) en tournant la relation dans le sens antihoraire de vis.

Nettoyage et Maintenance



Avant d'effectuer un travail sur l'appareil, débranchez le nettoyeur haute pression de la prise de courant. Il existe un risque électrocution ou un risque de blessures par des pièces mobiles.

Nettoyage

Conservez l'appareil toujours propre. N'utilisez aucun produit de nettoyage et / ou solvant.

- Nettoyez l'appareil avec une brosse douce ou un chiffon légèrement humide.

Maintenance

- L'appareil est sans entretien.

Rangement

- Stockez le dans un local à l'abri du gel.

Protection de l'environnement

Respectez la réglementation relative à la protection de l'environnement (recyclage) pour l'élimination de l'appareil, des accessoires et de l'emballage.

Déposez l'appareil à un point de recyclage. Les pièces de plastique et de métal utilisées peuvent être triées selon leur nature et être ainsi recyclées. Demandez conseil sur ce point à notre centre de services.



Le produit est recyclable, est soumis à une responsabilité élargie du fabricant et est collecté dans le cadre du tri sélectif.



Portez le carton à un point de recyclage.

Pièces de rechange / Accessoires

Vous obtiendrez des pièces de rechange et des accessoires à l'adresse

www.grizzlytools.shop

Si vous avez des problèmes lors du passage de la commande, merci d'utiliser le formulaire de contact.

Pour toute autre question, adressez-vous au "Service-Center" (voir page 19).

1	Adaptateur	30300511
10	Gicleur.....	91098855

Service-Center



Service France

Tel.: 0800 919270
E-Mail: grizzly@lidl.fr
IAN 373765_2204



Service Belgique

Tel.: 0800 12089
E-Mail: grizzly@lidl.be
IAN 373765_2204

Importateur

Veillez noter que l'adresse suivante n'est pas une adresse de service après-vente. Contactez d'abord le service après-vente cité plus haut.

Grizzly Tools GmbH & Co. KG

Stockstädter Straße 20
63762 Großostheim
Allemagne
www.grizzlytools.de

Inhoud

Inleiding	20
Gebruik	20
Algemene beschrijving	21
Omvang van de levering	21
Overzicht	21
Functiebeschrijving	21
Technische gegevens	21
Veiligheidsvoorschriften	21
Symbolen in de gebruiksaanwijzing	21
Symbolen op het apparaat	21
Algemene veiligheidsvoorschriften ..	22
Montage	22
Aansluiting zonder adapter	22
Aansluiting met adapter	23
Losmaken	23
Spreekoppen vervangen.....	23
Ingebruikname	23
Werkwijze.....	23
Drukregeling	23
Reiniging en Onderhoud	23
Reiniging.....	24
Onderhoud.....	24
Opslag	24
Berging en milieu	24
Reserveonderdelen/	
Accessoires	24
Service-Center	24
Importeur	24
Vertaling van de originele CE- conformiteitsverklaring	87

Inleiding



Hartelijk gefeliciteerd met de aankoop van uw nieuw apparaat. Daarmee hebt u voor een hoogwaardig product gekozen. De gebruiksaanwijzing vormt een bestanddeel van dit product. Ze omvat belangrijke aanwijzingen voor veiligheid, gebruik en afvalverwijdering. Maak u vóór het gebruik van het product met alle bedienings- en veiligheidsinstructies vertrouwd. Gebruik het product uitsluitend zoals beschreven en voor de aangegeven toepassingsgebieden. Bewaar de handleiding goed en overhandig alle documenten bij het doorgeven van het product mee aan derden.

Gebruik

Gebruik deze terrasreiniger uitsluitend voor het privéhuishouden:

- Voor het reinigen van vloer- en wandoppervlakken met hogedrukwaterstraal.
- Met inachtneming van de door de fabrikant van het te reinigen object verstrekte gegevens.

De oppervlaktereiniger is bedoeld voor gebruik met de PARKSIDE hogedrukreinigers van de series PHD 100*, PHD 110, PHD 135, PHD 150 en PHD 170.

Incl. adapter voor andere gangbare hogedrukreinigers, bijv. van Kärcher**

* Niet geschikt voor Parkside-hogedrukreiniger PHD 100 bouwjaar 2009 (IAN 30018).

** Met werk-/dimensioneringsdruk van max. 115 bar.

Algemene beschrijving

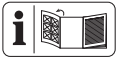

De afbeelding van de voor- naamste functionele onderde- len vindt u op de uitklapbare pagina.

Omvang van de levering

Ontpak het toestel en controleer de leveringsomvang:

- Terrasreiniger
- Aansluitingselement
- Verlengelement
- Adapter
- Gebruiksaanwijzing

Evacueer het verpakkingsmateriaal zoals reglementair voorgeschreven.

Overzicht

- 1 Adapter
- 2 Dopmoer Adapter
- 3 Dopmoer
- 4 Verlengelement
- 5 Aansluitingselement
- 6 Zwenkbaar aansluitingselement
- 7 Behuizing
- 8 Handgreep
- 9 Drukregelaar

- B** 10 Sproeikop
- B** 11 Borgklem

Functiebeschrijving

De terrasreiniger is voor een spatwatervrije hogedrukreiniging van vloer- en wandop- pervlakken geschikt. Door roterende mond- stukken wordt een hoge reinigingskracht tot stand gebracht.

De adapter is geschikt voor aansluiting op andere gangbare hogedrukreinigers van andere fabrikanten, bijv. van Kärcher.

Technische gegevens

Terraseiniger PFR 28 B3

Gebruik het product uitsluitend zoals beschreven en voor de aangegeven toepassingsgebieden:

- Ontwerpdruk (p) 11,5 MPa / 1668 psi
- Toelaatbare druk
- (p max) 18 MPa / 2611 psi
- Max. debiet (Q max) 450 l/h
- Max. Toevoertemperatuur
- (T max) 60 °C / 140 °F

De terrasreiniger is geschikt voor hoge- drukreinigers met een nominale druk (p max) van 9-18 MPa (90-180 bar).

Veiligheidsvoorschriften

Dit hoofdstuk behandelt de fundamentele veiligheidsvoorschriften bij het werken met de terrasreiniger.

Symbolen in de gebruiksaanwijzing



Gevaarsymbool met infor- matie over de preventie van personen- of zaakschade.



Aanduidingsteken met informatie over hoe u het apparaat beter kunt gebruiken.

Symbolen op het apparaat



Opgepast: zo vermijdt u ongevallen en verwondingen:



Tast tijdens de werking niet onder de terrasreiniger.



Gebruiksaanwijzing raadplegen.

Algemene veiligheidsvoorschriften

- Dit apparaat dient niet om door personen (kinderen inbegrepen) met beperkte fysieke, motorieke of psychische capaciteiten of met een tekort aan ervaring en/of kennis gebruikt te worden; tenzij zij van een voor de veiligheid instaatende persoon onder toezicht staan of tenzij zij van deze laatste instructies krijgen, hoe het apparaat te gebruiken is.
- Personen, die niet met gebruiksaanwijzing vertrouwd zijn, mogen het apparaat niet gebruiken. De bediening van het apparaat is niet toegestaan voor personen met een leeftijd van minder dan 16 jaar.

Werkzaamheden met het apparaat



Hogedrukreinigers kunnen bij ondeskundig gebruik gevaarlijk zijn. De straal mag niet op personen, dieren, actieve elektrische uitrustingen of het toestel zelf gericht worden.

- Richt de straal niet op u zelf of anderen om kleding of schoenen te reinigen.
- Gebruik het toestel niet als andere personen zich binnen reikwijdte bevinden tenzij deze veiligheidskleding dragen.
- Breng de hogedrukstraal pas teweeg wanneer de terrasreiniger zich op het reinigingsoppervlak bevindt.
- Tref gepaste maatregelen om kinderen op een veilige afstand van het functionerende apparaat te houden.
- Gebruik het apparaat niet in de nabijheid van ontvlambare vloeistoffen of

gassen. In geval van veronachtzaming bestaat er gevaar voor brand of voor een ontploffing.

- Bewaar het apparaat op een droge plaats en buiten de reikwijdte van kinderen.
- Op kinderen dient er toezicht gehouden te worden om te garanderen dat ze niet met het apparaat spelen.
- Observeren van de veiligheidsinstructies voor uw hogedruk reiniger.
- De bediener of gebruiker is verantwoordelijk voor ongevallen of schade bij andere mensen of de eigendom ervan.



Opgepast! Zo vermijdt u schade aan het apparaat en eventueel daaruit voortvloeiende lichamelijke letsels:

- Niet gebruiken voor de reiniging van ruiten.
- Werk niet met een beschadigd, onvolledig of zonder de toestemming van de fabrikant omgebouwd apparaat.
- Bescherm het toestel tegen vorst.
- Maak uitsluitend gebruik van originele accessoires en voer geen ombouw van het apparaat door.

Montage

Aansluiting zonder adapter

1. Schroef het aansluitingselement (5) met het zwenkbare aansluitingselement (6) vast.
2. Indien u een grotere werkomgeving nodig hebt, kunt u van het verlengelement (4) door het opspelden en verdraaien (bajonetaansluiting) op het aansluitingselement (5) gebruik maken.
3. De aansluiting op de PARKSIDE-hogedrukreiniger gebeurt via de bajonet-

aansluiting aan het spuitpistool van de PARKSIDE-hogedrukreiniger.

4. Wanneer u de extensie element (4) schroef de moer (3) aan het spuitpistool.

A Aansluiting met adapter

1. Steek de adapter (1) op het verlengstuk (4) of het aansluitstuk (5) en draai hem 90° tot hij zich vergrendelt (bajonetsluiting). Schroef de wartelmoer (3) van het verlengstuk (4) tegen de adapter (1).
2. Sluit het spuitpistool aan (bajonetsluiting) en schroef de wartelmoer (2) van de adapter (1) tegen het spuitpistool.

Losmaken

1. Maak de dopmoer (**A** 2) van de adapter (**A** 1) los.
2. Draai moer (3) op de extensie element (4).
3. Maak de sluitingen los indien u erop drukt en eraan draait naar 90° in tegengestelde richting (bajonetsluiting).

B Sproeikoppen vervangen

1. Verwijder de borgklemmen (11) met behulp van een puntig voorwerp (bijv. een schroevendraaier).
2. Druk de voorgesmonteerde sproeikoppen uit de houder (idealiter met behulp van een schroevendraaier of iets dergelijks).
3. Duw de nieuwe sproeikoppen in de houder.
4. Zet de sproeikoppen weer vast met de borgklemmen.

Ingebruikname

Werkwijze



Let op de terugstootkracht van de vrijkomende waterstraal. Zorg voor een veilige stand en houd het spuitpistool goed vast. U kunt anders uzelf of andere personen verwonden.

- Activeer de hogedrukstraal van uw hogedrukreiniger pas wanneer de terrasreiniger zich op het reinigingsoppervlak bevindt.
- Houd de terrasreiniger bij de reiniging van wandoppervlakken altijd met de handgreep (8) vast.
- Leid de terrasreiniger niet over vrijstaande hoeken.
- De terrasreiniger is niet geschikt om te schuren of te schrobben.

C Drukregeling

1. U kunt de druk van de ontsnappende waterstraal aanpassen door te draaien aan de drukregelaar (9). Dienovereenkomstig, de rotatiesnelheid van de Jets gewijzigd.
2. De druk (+) opvoeren door te draaien aan de drukregelaar (9) in een met de klok mee richting. De druk (-) is afgenomen door te draaien aan de schroef tegen de klok in connections.

Reiniging en Onderhoud



Trek de stekker van de hogedrukreiniger uit het stopcontact voordat u aan het apparaat werkt. Er bestaat een risico op een elektrische schok of op letsel door bewegende delen.

Reiniging

**Houd het toestel steeds zuiver.
Gebruik geen reinigings- resp.
oplosmiddelen.**

- Reinig het apparaat met een zachte borstel of met een iets vochtige doek.

Onderhoud

- Het apparaat is vrij van onderhoud.

Opslag

- Bewaar de apparaat in een vorstbestendige ruimte.

Berging en milieu

Breng het apparaat, de toebehoren en de verpakking naar een geschikt recyclagepunt.

Lever het apparaat in bij een recyclepunt. De gebruikte kunststof en metalen onderdelen kunnen nauwkeurig worden gescheiden, zodat ze eenvoudig opnieuw kunnen worden gebruikt. Raadpleeg hiervoor ons servicecenter.

Reserveonderdelen/ Accessoires

**Reserveonderdelen en accessoires
verkrijgt u op
www.grizzlytools.shop**

Ondervindt u problemen bij het orderproces, gebruik dan het contactformulier. Bij andere vragen neemt u contact op met het "Service-Center" (zie pag. 24).

1	Adapter	30300511
10	Sproeikop	91098855

Service-Center

NL **Service Nederland**
Tel.: 0800 0249630
E-Mail: grizzly@lidl.nl
IAN 373765_2204

BE **Service België**
Tel.: 0800 12089
E-Mail: grizzly@lidl.be
IAN 373765_2204

Importeur

Gelieve in acht te nemen dat het volgende adres geen serviceadres is. Contacteer in eerste instantie het hoger vermelde servicecenter.

**Grizzly Tools
GmbH & Co. KG**
Stockstädter Straße 20
63762 Großostheim
Duitsland
www.grizzltools.de

Spis treści

Wstęp	25
Przeznaczenie	25
Opis ogólny	26
Zawartość opakowania	26
Przegląd	26
Opis działania	26
Dane techniczne	26
Zasady bezpieczeństwa	26
Symbole w instrukcji obsługi	26
Symbole na urządzeniu	26
Ogólne zasady bezpieczeństwa	27
Montaż	27
Podłączenie bez adaptera	27
Podłączenie z adapterem	28
Rozwiązania	28
Wymiana dysz rozpylających	28
Uruchamianie	28
Wskazówki dotyczące pracy	28
Kontrola ciśnienia	28
Oczyszczanie i konserwacja	29
Oczyszczanie	29
Konserwacja	29
Przechowywanie urządzenia	29
Usuwanie i ochrona	
środowiska	29
Części zamienne/Akcesoria	29
Service-Center	29
Importer	29
Tłumaczenie oryginalnej deklaracji zgodności WE	88

Wstęp



Gratulujemy zakupu nowego urządzenia. Zdecydowali się Państwo na zakup wartościowego produktu. Instrukcja obsługi jest częścią składową produktu. Zawiera ona ważne wskazówki dotyczące bezpieczeństwa, eksploatacji i utylizacji. Przed rozpoczęciem użytkowania produktu należy się zapoznać ze wszystkimi wskazówkami dotyczącymi obsługi i bezpieczeństwa. Produkt należy użytkować tylko zgodnie z opisem i podanym przeznaczeniem. Instrukcję należy przechowywać starannie, a w przypadku przekazania produktu osobom trzecim należy dostarczyć nabywcy kompletną dokumentację.

Przeznaczenie

Używaj myjki powierzchniowej wyłącznie do prac w prywatnym gospodarstwie domowym:

- do czyszczenia powierzchni podłogowych i ściennych wysokociśnieniowym strumieniem wody,
- przestrzegając wskazówek producenta czyszczonego obiektu.

Element do czyszczenia powierzchni jest przewidziany do zastosowania z myjkami wysokociśnieniowymi PARKSIDE serii PHD 100*, PHD 110, PHD 135, PHD 150 i PHD 170.

Wraz ze złączką do innych dostępnych w handlu wysokociśnieniowych urządzeń czyszczących, np. Kärcher**

* Produkt nie nadaje się do wysokociśnieniowego urządzenia czyszczącego marki Parkside PHD 100 rok produkcji 2009 (IAN 30018).

** Ciśnienie robocze/ciśnienie znamionowe maks. 115 bar.

Opis ogólny

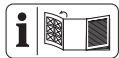

Rysunek ilustrujący najważniejsze elementy funkcyjne znajdziesz na rozkładanej stronie.

Zawartość opakowania

Rozpakuj urządzenie i sprawdź zawartość opakowania:

- Myjka powierzchniowa
- Element tączący
- Element przedłużający
- Adapter
- Instrukcji obsługi

Prawidłowo posegreguj i usuń materiały opakowania.

Przeгляд

- 1 Adapter
- 2 Nakrętka kołpakowa Adapter
- 3 Nakrętka kołpakowa
- 4 Element przedłużający
- 5 Element tączący
- 6 Ruchomy element tączący
- 7 Obudowa
- 8 Uchwyt
- 9 Regulator ciśnienia
- B** 10 Dysza rozpylająca
- B** 11 Zatrask zabezpieczający

Opis działania

Myjka powierzchniowa służy do bezpryskowego czyszczenia powierzchni podłogowych i ściennych wysokociśnieniowym strumieniem wody. Dzięki obrotowym dyszom uzyskiwana jest wysoka skuteczność czyszczenia.

Adapter można łączyć z innymi powszechnie stosowanymi myjkami wysokociśnieniowymi innych producentów, np. Kärcher.

Dane techniczne

Myjka powierzchniowa PFR 28 B3

Produkt należy użytkować tylko zgodnie z opisem i podanym przeznaczeniem:

Ciśnienie nominalne

(p).....11,5 MPa / 1668 psi

Dopuszczalne ciśnienie

(p max).....18 MPa / 2611 psi

Maks. natężenie przepływu

(Q max).....450 l/h

Maks. temperatura dopływu

(T max).....60 °C / 140 °F

Myjka powierzchniowa nadaje się do stosowania z myjkami wysokociśnieniowymi o ciśnieniu znamionowym (p) od 9-18 MPa (90-180 bar).

Zasady bezpieczeństwa

Ten rozdział zawiera podstawowe przepisy bezpieczeństwa dotyczące pracy z myjką powierzchniową.

Symbole w instrukcji obsługi



Symbol niebezpieczeństwa z informacjami na temat ochrony osób i zapobiegania szkodom materialnym.



Znak informacyjny ze wskazówkami ułatwiającymi posługiwanie się urządzeniem.

Symbole na urządzeniu



Ostrożnie: W ten sposób unikniesz wypadków i zranień:



Podczas pracy nie wkładaj rąk pod myjkę powierzchniową.



Przeczytaj instrukcję obsługi

Ogólne zasady bezpieczeństwa

- To urządzenie nie jest przeznaczone do używania przez osoby (włącznie z dziećmi) o ograniczonych zdolnościach fizycznych, zmysłowych lub umysłowych lub osoby nieposiadające odpowiedniej wiedzy i/lub odpowiedniego doświadczenia, chyba że będą one pracować pod nadzorem odpowiedzialnej za ich bezpieczeństwo osoby lub otrzymają od niej wskazówki, jak powinno być używane urządzenie.
- Osoby, które nie znają instrukcji obsługi, nie mogą używać urządzenia. Obsługiwanie urządzenia przez osoby, które nie ukończyły 16 roku życia, jest zabronione.
- Uruchamiaj strumień wysokociśnieniowy dopiero wtedy, gdy myjka powierzchniowa znajdzie się na czyszczonej powierzchni.
- Zastosuj odpowiednie środki w celu uniemożliwienia dzieciom dostępu do pracującego urządzenia.
- Nie używaj urządzenia w pobliżu palnych cieczy lub gazów. Nieprzestrzeganie tej wskazówki pociąga za sobą niebezpieczeństwo pożaru lub wybuchu.
- Przechowuj urządzenie w suchym, zamkniętym i niedostępnym dla dzieci miejscu.
- Dzieci należy nadzorować, aby wykluczyć zabawę urządzeniem.
- Przestrzegaj też zasad bezpieczeństwa dotyczących myjki wysokociśnieniowej.
- Operator lub użytkownik jest odpowiedzialny za wypadki lub szkody innych osób lub ich własności.

Praca z urządzeniem



Przy nieprawidłowym użyciu myjki wysokociśnieniowej mogą być niebezpieczne. Strumienia nie wolno kierować na ludzi i zwierzęta, znajdujące się pod napięciem urządzenia elektryczne czy na samo urządzenie.

- Nigdy nie kieruj strumienia na siebie lub na inne osoby, aby umyć odzież czy obuwie.
- Nie używaj urządzenia, jeżeli w jego zasięgu znajdują się inne osoby, chyba że noszą one odpowiednią odzież ochronną.



Ostrożnie! W ten sposób unikniesz uszkodzeń urządzenia i wynikających stąd szkód osobowych:

- Nie używać do mycia okien.
- Nie pracuj uszkodzonym, niekompletnym lub przebudowanym bez zgody producenta urządzeniem.
- Chroń urządzenie przed mrozem.
- Używaj tylko oryginalnych akcesoriów i nie przebudowuj urządzenia.

Montaż

Podłączenie bez adaptera

1. Skręć element łączący (5) z ruchomym elementem łączącym (6).
2. Jeżeli potrzebny jest większy zasięg, możesz dodać element przedłużający

- (4), który należy założyć na element łączący (5) i obrócić (złącze bagnetowe).
- Dołączenia z PARKSIDE myjką wysokociśnieniową służy złącze bagnetowe w pistolecie PARKSIDE myjki wysokociśnieniowej.
 - Kiedy używasz rozszerzenie elementu (4) śruby nakrętki (3) do uchwytu pistoletowego.

A Podłączenie z adapterem

- Założyć adapter (1) na element przedłużający (4) lub element przyłączeniowy (5) i obrócić o 90° aż do zatrzaśnięcia (mocowanie bagnetowe). Przykręcić nakrętkę nasadową (3) elementu przedłużającego (4) do adaptera (1)
- Podłączyć pistolet natryskowy (mocowanie bagnetowe) i przykręcić nakrętkę nasadową (2) adaptera (1) do pistoletu natryskowego.

Rozwiązania

- Poluzuj nakrętki (**A** 2) na adapterze (**A** 1).
- Poluzuj nakrętki (3) na rozszerzenie element (4).
- Zamknięcia wywołać naciskając i obracając o 90° w kierunku przeciwnym (bagnet).

B Wymiana dysz rozpylających

- Zdjąć zatrzask zabezpieczający (11) przy pomocy ostrego przedmiotu (np. wkrętaka).
- Wycisnąć zamontowane wstępnie dysze rozpylające z uchwytu (w najleps-

zym wypadku również przy pomocy wkrętaka itp.).

- Wcisnąć nowe dysze rozpylające w uchwyt.
- Ponownie zabezpieczyć dysze rozpylające za pomocą zatrzasków zabezpieczających.

Uruchamianie

Wskazówki dotyczące pracy



Uważaj na siłę wydostającą się z urządzenia strumienia wody. Zapewnij sobie stabilną pozycję i mocno trzymaj pistolet. Inaczej możesz zranić siebie i innych.

- Uruchamiaj strumień myjki wysokociśnieniowej dopiero wtedy, gdy myjka powierzchniowa znajdzie się na czyszczonej powierzchni.
- Przy myciu powierzchni ściennych zawsze trzymaj myjkę powierzchniową za uchwyt (8).
- Nie prowadź myjki powierzchniowej po niezabudowanych narożnikach.
- Myjka powierzchniowa nie jest przeznaczona do szorowania ani szczotkowania.

C Kontrola ciśnienia

- Można regulować ciśnienie ucieczki strumieniem wody obracając regulator ciśnienia (9). W związku z tym zmiana prędkości obrotowej Jets.
- Wzrost ciśnienia (+), obracając regulator ciśnienia (9) w kierunku wskazówek zegara. Ciśnienie jest zmniejszyła (-) się, obracając śrubę connections zegara.

Oczyszczanie i Konserwacja



Przed wykonaniem wszelkich prac na urządzeniu wyciągnąć wtyk sieciowy myjki ciśnieniowej. Niebezpieczeństwo porażenia prądem elektrycznym lub urazu przez ruchome części

Oczyszczanie

Utrzymuj urządzenie w czystości. Nie używaj środków czyszczących ani rozpuszczalników.

- Oczyszczaj urządzenie miękką szmatką lub szczotką.

Konserwacja

- Myjka powierzchniowa nie wymaga konserwacji.

Przechowywanie urządzenia

- Przechowuj myjkę powierzchniową w pomieszczeniu zabezpieczonym przed mrozem.

Usuwanie i ochrona środowiska

Přístroj, příslušenství a obal odevzdejte v souladu s požadavkami na ochranu životního prostředí do recyklační sběrný. Oddaj urządzenie w punkcie recyklingu. Użyte do produkcji urządzenia części plastikowe i metalowe mogą zostać od siebie precyzyjnie oddzielone, a następnie poddane utylizacji. Zwróć się po poradę do naszego Centrum Serwisowego.

Części zamienne/ Akcesoria

Części zamienne i akcesoria można zakupić na www.grizzlytools.shop

W przypadku problemów z zamawianiem należy skorzystać z formularza kontaktowego.

W razie kolejnych pytań należy zwracać się do „Service-Center” (patrz strona 29).

1	Adapter	30300511
10	Dysza rozpylająca	91098855

Service-Center



Serwis Polska

Tel.: 22 397 4996

E-Mail: grizzly@lidl.pl

IAN 373765_2204

Importer

Prosimy mieć na uwadze, że poniższy adres nie jest adresem serwisu. Prosimy o kontakt z wymienionym wyżej centrum serwisowym.

Grizzly Tools GmbH & Co. KG

Stockstädter Straße 20

63762 Großostheim

Niemcy

www.grizzlytools.de

Obsah

Úvod	30
Účel použití	30
Obecný popis	31
Objem dodávky	31
Přehled.....	31
Popis funkce.....	31
Technická data	31
Bezpečnostní pokyny	31
Symbole v návodu	31
Symbole na přístroji	31
Všeobecné bezpečnostní pokyny	32
Montáž	32
Připojení bez adaptéru.....	32
Připojení s adaptérem	33
Odpojení	33
Výměna postřikovacích trysek	33
Uvedení do provozu	33
Kontrola tlaku.....	33
Čištění a Údržba	33
Čištění	33
Údržba	34
Uskladnění	34
Odklizení a ochrana okolí	34
Náhradní díly/příslušenství	34
Service-Center	34
Dovozce	34
Překlad originálního prohlášení o shodě CE	88

Úvod



Blahopřejeme vám ke koupi vašeho nového přístroje. Rozhodli jste se pro vysoce kvalitní výrobek. Návod k obsluze je součástí tohoto výrobku. Obsahuje důležité pokyny týkající se bezpečnosti, používání a likvidace. Před použitím výrobku se seznamte se všemi pokyny k obsluze a bezpečnosti. Výrobek používejte jen k popsáným účelům a v rámci uvedených oblastí použití. Návod dobře uschovejte a při předávání výrobku třetímu předějte i všechny podklady.

Účel použití

Tento čistič teras používejte výhradně pro domácnost:

- k čištění podlahových a stěnových ploch vodním vysokotlakým paprskem.
- s ohledem na údaje výrobce čištěného objektu.

Čistič ploch je určen pro použití s vysokotlakými čističi série PHD 100*, PHD 110, PHD 135, PHD 150 a PHD 170.

Včetně adaptéru pro běžné vysokotlaké čističe např. značky Kärcher**

* Nevhodný pro vysokotlaký čistič Parkside PHD 100 rok výroby 2009 (IAN 30018).

** S pracovním/jmenovitým tlakem max. 115 bar.

Obecný popis

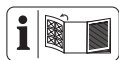

Zobrazení nejdůležitějších funkčních dílů najdete na rozkládací straně.

Objem dodávky

Vybalte tento nástroj a zkontrolujte objem dodávky:

- Čistič teras
- Přípojný prvek
- Prodlužovací součást
- Adaptér
- Návodů k obsluze

Řádně likvidujte obalový materiál.

Přehled

- | | | |
|----------|----|-------------------------|
| | 1 | Adaptér |
| | 2 | Přesuvné matice Adaptér |
| | 3 | Přesuvné matice |
| | 4 | Prodlužovací součást |
| | 5 | Přípojný prvek |
| | 6 | Sklopný přípojný prvek |
| | 7 | Kryt |
| | 8 | Rukojeť |
| | 9 | Regulátor tlaku |
| B | 10 | postřikovací tryska |
| B | 11 | zajišťovací spona |

Popis funkce

Čistič teras je vhodný k vysokotlakému čištění podlahových a stěnových ploch bez stříkající vody. Díky rotujícím tryskám je dosaženo vysoké čistící síly. Adaptér je vhodný k spojení s dalšími běžnými vysokotlakými čističi jiných výrobců, např. značky Kärcher.

Technická data

Čistič teras PFR 28 B3

vhodné pro přístroje s následujícími údaji výkonu:

Dimenzovaný tlak
(p) 11,5 MPa / 1668 psi
Přípustný tlak (p max) .18 MPa / 2611 psi
Max. průtočné množství (Q max) ..450 l/h
Teplota přítoku (T max).....60 °C / 140 °F

Čistič teras je vhodný pro vysokotlaké čističe s jmenovitým tlakem (p max) 9-18 MPa (90-180 bar).

Bezpečnostní pokyny

Tento odsek pojednává o základních bezpečnostních předpisech při práci s čističem teras.

Symboly v návodu



Výstražné značky s údaji pro zabránění škodám na zdraví anebo věcným škodám.



Informační značky s informacemi pro lepší zacházení s nástrojem.

Symboly na přístroji



Pozor: Takto zabráníte nehodám a poraněním:



Při provozu nesahejte pod čistič teras.



Přečtěte si návod k použití.

Všeobecné bezpečnostní pokyny

- Tento nástroj není určen na to, aby byl používán osobami (včetně dětí) s omezenými fyzickými, smyslovými nebo duševními schopnostmi nebo osobami s nedostatkem zkušeností a/ nebo znalostí; ledaže jsou pod dohledem nebo dostávají pokyny ohledně používání tohoto nástroje skrze osobu, která je za jejich bezpečnost zodpovědná.
- Osoby, které nejsou obeznámeny s návodem k použití, nesmí toto zařízení používat. Obsluha tohoto zařízení není osobám mladším 16 let dovolená.

Práce s tímto zařízením



Vysokotlaké čističky mohou být při nesprávném používání nebezpečné. Jejich proud vody nesmí být namířený na osoby, zvířata, na aktivní elektrickou výstroj nebo na samotný tento nástroj.

- Nemiřte za účelem čištění oděvu nebo obuvi, proudem vody na sebe nebo na jiné osoby.
- Nepoužívejte tento nástroj, když se v akčním rádiu nachází jiné osoby, ledaže by nosily ochranný oděv.
- Spusťte vysokotlaký paprsek teprve tehdy, když se čistící teras nachází na čistěné ploše.
- Proveďte vhodná opatření na to, aby se děti nepřiblížily k tomuto zařízení, nacházejícím v provozu.
- Nepoužívejte toto zařízení v blízkosti zápalných tekutin nebo plynů. Při nedbání na toto, existuje nebezpečí požáru nebo exploze.

- Uložte toto zařízení na suchém místě a mimo dosahu dětí.
- Na děti se má dohlížet, aby se zajistilo to, že si nebudou hrát s nástrojem.
- Dodržujte bezpečnostní pokyny vysokotlaký čistič.
- Obsluha nebo uživatel nese zodpovědnost za nehody nebo škody na jiných osobách nebo jejich majetku.



Pozor! Takto zabráníte škodám na zařízení a případně škodám na osobách, které z těchto škod vyplývají:

- Nepoužívejte k čištění oken.
- Nepracujte se zařízením poškozeným, neúplným nebo přestavěným bez souhlasu výrobce.
- Chraňte tento nástroj před.
- Používejte pouze originální příslušenství a neprovádějte žádné přestavby na tomto zařízení.

Montáž

Připojení bez adaptéru

1. Sešroubujte přípojný prvek (5) se sklopným přípojným prvkem (6).
2. Pokud potřebujete větší pracovní plochu, můžete po nasazení a pootočení na přípojný prvek (5) (bajonetová přípojka) použít prodlužovací součást (4).
3. K připojení PARKSIDE-vysokotlakého čističe dojde prostřednictvím bajonetové přípojky na stříkací pistoli PARKSIDE-vysokotlakého čističe.
4. Při použití rozšíření prvek (4) šroub matice (3) k stříkací pistoli.

A Připojení s adaptérem

1. Nasadíte adaptér (1) na prodlužovací prvek (4) nebo přípojovací prvek (5) a otočíte jej o 90°, až zaklapne (bajonetový uzávěr). Našroubujte převlečnou matici (3) prodlužovacího prvku (4) proti adaptéru (1).
2. Připojte stříkáci pistoli (bajonetový uzávěr) a našroubujte převlečnou matici (2) adaptéru (1) proti stříkáci pistoli.

Odpojení

1. Uvolněte převlečnou matici (A 2) na adaptéru (A 1).
2. Povolte matici (3) na rozšíření elementu (4).
3. Uvolněte uzávěry zatlačením a otočením o 90° v opačném směru (bajonetový uzávěr).

B Výměna postřikovacích trysek

1. Odstraňte zajišťovací spony (11) pomocí špičatého předmětu (např. šroubováku).
2. Vytlačte předem namontované postřikovací trysky z držáku (nejlépe pomocí šroubováku apod.).
3. Zatlačte nové postřikovací trysky do držáku.
4. Postřikovací trysky opět zajistěte zajišťovacími sponami.

Uvedení do provozu

Pracovní pokyny



Dejte pozor na reaktivní sílu vystupujícího vodního paprsku. Dbejte na bezpečný postoj a pevně

držte stříkáci pistoli. V opačném případě můžete zranit sebe nebo jiné osoby,

- Aktivujte vysokotlaký paprsek Vašeho vysokotlakého čističe teprve tehdy, když se čistič teras nachází na čišťené ploše.
- Při čištění stěnových ploch držte čistič teras vždy za rukojeť (8).
- Nevodte čistič teras přes volně stojící výběžky.
- Čistič teras není vhodný k drhnutí ani zametání.

C Kontrola tlaku

1. Upravte tlak unikajícího proudu vody otočením regulátoru tlaku (9). Proto rychlost otáčení trysek, změnil.
2. Zvyšte tlak (+) Otáčením regulátoru tlaku (9) ve směru hodinových ručiček. Tlak (-) je otáčením šroubu proti směru hodinových connections.

Čištění a Údržba



Před jakoukoliv prací na přístroji vytáhněte síťovou zástrčku vysokotlakého čističe ze zásuvky. Hrozí nebezpečí úrazu el. proudem nebo zranění pohyblivými díly.

Čištění

Udržujte tento nástroj vždy čistý. Nepoužívejte žádné čisticí prostředky resp. žádná rozpouštědla.

- Čištěte tento nástroj měkkým kartáčem anebo hadrem.



Údržba

- Přístroj je nevyžaduje údržbu.

Ukládání

- Uložte čistič teras a její příslušenství v místnosti bez výskytu mrazu.

Odklizení a ochrana okolí

Přístroj, příslušenství a obal odevzdejte v souladu s požadavky na ochranu životního prostředí do recyklační sběrně.

Odevzdejte jej ve sběrně šrotu. Použité díly z plastu a kovu se tam dle druhu materiálu roztřídí a mohou se pak zavést do recyklace. Dotažte se k tomuto tématu ve Vašem servisním středisku.

Likvidaci vašich zaslaných poškozených přístrojů provádíme bezplatně.

Náhradní díly/ příslušenství

**Náhradní díly a příslušenství
obdržíte na stránkách
www.grizzlytools.shop**

Pokud máte problémy při objednávání, použijte prosím kontaktní formulář.

V případě jakýchkoliv dalších dotazů se obraťte na servisní středisko / „Service-Center“ (viz strana 34).

1	Adaptér	30300511
10	Postřikovací tryska	91098855

Service-Center



Servis Česko

Tel.: 0800143873

E-Mail: grizzly@lidl.cz

IAN 373765_2204

Dovozce

Prosím, respektujte, že následující adresa není adresou servisu. Nejdříve kontaktujte shora uvedené servisní středisko.

Grizzly Tools GmbH & Co. KG

Stockstädter Straße 20

63762 Großostheim

Německo

www.grizzlytools.de

Obsah

Úvod.....	35
Účel použitia	35
Všeobecný popis.....	36
Objem dodávky	36
Prehľad	36
Popis funkcie.....	36
Technické údaje.....	36
Bezpečnostné pokyny	36
Symboly v návode	36
Symboly na prístroji	36
Všeobecné bezpečnostné pokyny ...	37
Montáž	37
Pripojenie bez adaptéra	37
Pripojenie s adaptérom	38
Odpojenie	38
Výmena rozprašovacích trysiek	38
Uvedenie do prevádzky	38
Pracovné pokyny	38
Regulácia tlaku.....	38
Čistenie/Údržba	38
Čistenie.....	39
Údržba	39
Uskladnenie.....	39
Odstránenie a ochrana	
životného prostredia	39
Náhradné diely/Príslušenstvo ...	39
Service-Center.....	39
Dovozca.....	39
Preklad originálneho prehlásenia	
o zhode CE.....	89

Úvod



Gratulujeme Vám k zakúpeniu Vášho nového prístroja.

Tým ste sa rozhodli pre kvalitný produkt. Návod na obsluhu je súčasťou tohto produktu. Obsahuje dôležité upozornenia ohľadom bezpečnosti, obsluhy a likvidácie. Pred používaním produktu sa oboznámte so všetkými pokynmi pre obsluhu a bezpečnosť. Používajte produkt len predpísaným spôsobom a len v uvedených oblastiach použitia. Návod na obsluhu uschovajte a v prípade odovzdania produktu tretím osobám odovzdajte aj všetky podklady.

Účel použitia

Tento terasový čistič používajte výlučne pre súkromnú domácnosť:

- na čistenie podlahových a stenových stien s vysokotlakovým vodným lúčom.
- za dodržiavania údajov výrobcu čisteného objektu.

Čistič na plochy je určený na použitie s vysokotlakovými čističmi PARKSIDE série PHD 100*, PHD 110, PHD 135, PHD 150 a PHD 170 .

Vrátane adaptéra pre ostatné bežné vysokotlakové čističe, napr. značky Kärcher**

* Nevhodný pre vysokotlakový čistič Parkside PHD 100 rok výroby 2009 (IAN 30018).

** S pracovným/menovitým tlakom max. 115 bar.

Všeobecný popis

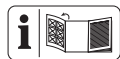

Zobrazené najdôležitejších funkčných dielov nájdete na rozkladacej strane.

Objem dodávky

Vybalte tento nástroj a skontrolujte objem dodávky:

- Terasový čistič
 - Pripojovací prvok
 - Predlžovací prvok
 - Adaptér
 - Návod na obsluhu
- Riadne zlikvidujte obalový materiál.

Prehľad

- 1 Adaptér
- 2 Presuvnou maticou Adaptér
- 3 Presuvnou maticou
- 4 Predlžovací prvok
- 5 Pripojovací prvok
- 6 Otočný pripojovací prvok
- 7 Teleso
- 8 Držadlo
- 9 Regulátor tlaku

B 10 Rozprašovací tryska

B 11 Poistná svorka

Popis funkcie

Terasový čistič je vhodný na vysokotlakové čistenie podlahových a stenových plôch bez striekajúcej vody. Vďaka rotujúcim dýzám sa dosiahne vysoká čistiaca sila. Dodržiavajte bezpečnostné pokyny.

Adaptér je vhodný pre pripojenie na ďalšie bežné vysokotlakové čističe iných výrobcov, napr. značky Kärcher.

Technické údaje

Terasový čistič PFR 28 B3

Používajte produkt len predpísaným spôsobom a len v uvedených oblastiach použitia:

Menovitý tlak (p) 11,5 MPa / 1 668 psi

Prípustný tlak (p max) .. 18 MPa / 2 611 psi

Max. prietokové množstvo

(Q max)..... 450 l/h

Max. prítoková teplota

(T max) 60 °C / 140 °C

Terasový čistič je vhodný pre vysokotlakový čistič s menovitým tlakom (p) 9-18 MPa (90-180 bar).

Bezpečnostné pokyny

Tento odsek pojednáva o základných bezpečnostných predpisoch pri práci s terasovým čističom.

Symbody v návode



Výstražné značky s údajmi pre zabránenie škodám na zdraví alebo vecným škodám.



Informačné značky s informáciami pre lepšie zaobchádzanie s nástrojom.

Symbody na prístroji



Pozor: Takto zabránite nehodám a poraneniam.



Počas prevádzky nesiahajte pod terasový čistič.



Prečítajte si návod na obsluhu.

Všeobecné bezpečnostné pokyny

- Tento nástroj nie je určený na to, aby bol používaný osobami (včítane detí) s obmedzenými fyzickými, zmyslovými alebo duševnými schopnosťami alebo osobami s nedostatkom skúseností a/alebo znalostí; ibaže sú pod dohľadom alebo dostávajú pokyny ohľadne používania tohoto nástroja prostredníctvom osoby, ktorá je za ich bezpečnosť zodpovedná.
- Osoby, ktoré nie sú oboznámené s návodom na použitie, nesmú toto zariadenie používať. Obsluha tohoto zariadenia nie je dovolená osobám mladším než 16 rokov.
- Uložte toto zariadenie na suchom mieste a mimo dosahu detí.
- Držte prístroj mimo dosahu detí a domácich zvierat. Na deti by sa malo dohliadať, aby bolo zabezpečené, že sa nebudú hrať s prístrojom.
- Dodržiavajte aj bezpečnostné pokyny vášho vysokotlakového čističa.
- Obsluhujúci alebo používateľ je zodpovedný za zranenia iných ľudí alebo poškodenia ich majetku.



Pozor! Takto zabránite škodám na zariadení a prípadne škodám na osobách, ktoré z týchto škôd vyplývajú:

Práca s nástrojom



Vysokotlakové čističky môžu byť pri nesprávnom používaní nebezpečné. Ich prúd vody ne smie byť namierený na osoby, na zvieratá, na aktívny elektrický výstroj alebo na samotný tento nástroj.

- Nemierite prúdom vody na seba alebo na iné osoby, za účelom čistenia odevu alebo obuvi.
- Nepoužívajte tento nástroj, keď sa v akčnom rádiu nachádzajú iné osoby, ibaže by nosili ochranný odev.
- Uvoľnite vysokotlakový lúč až vtedy, keď sa terasový čistič nachádza na čistiacej ploche.
- Vykonajte vhodné opatrenia na to, aby sa deti nepriblížili k tomuto zariadeniu, nachádzajúcemu sa v prevádzke.
- Nepoužívajte toto zariadenie v blízkosti zápalných tekutín alebo plynov. Pri nedbaní na toto, existuje nebezpečenstvo požiaru alebo explózie.

- Nepoužívať na čistenie okien
- Nepracujte so zariadením poškodeným, neúplným alebo prestavným bez súhlasu výrobcu.
- Chráňte tento nástroj pred mrazom.
- Používajte iba originálne príslušenstvo a nevykonávajte žiadne prestavby na tomto zariadení.

Montáž

Pripojenie bez adaptéra

1. Zoskrutkujte pripojovací prvok (5) s otočným pripojovacím prvkom (6).
2. Ak potrebujete väčší pracovný rozsah, môžete pribrať predlžovací prvok (4) nasunutím a pretočením (bajonetové pripojenie) na pripojovací prvok (5).
3. Pripojenie na PARKSIDE vysokotlakový čistič sa uskutoční cez bajonetový uzáver na striekacej pištoľi PARKSIDE vysokotlakového čističa.
4. Ak použijete rozšírenie prvok (4) skrutka matica (3) do striekacie pištole.

A Pripojenie s adaptérom

1. Vložte adaptér (1) na predĺžovací (4) alebo pripojovací prvok (A 5) a otočte ho o 90° až zapadne (bajonetový uzáver). Zaskrutkujte prevlečnú maticu (3) predĺžovacieho prvku (4) proti adaptéru (1)
2. Pripojte striekaciu pištoľ (bajonetový uzáver) a zaskrutkujte prevlečnú maticu (2) adaptéra (1) proti striekacej pištole.

Odpojenie

1. Uvoľnite prevlečnú maticu (A 2) na adaptéri (A 1).
2. Povoľte maticu (3) rozšírenie prvok (4).
3. Uvoľnite uzávery zatlačením a otočením o 90° v opačnom smere (bajonetový uzáver).

B Výmena rozprašovacích trysiek

1. Odstráňte poistné svorky (11) pomocou špicatého predmetu (napr. pomocou skrutkovača).
2. Vytláčte predmontované rozprašovacie trysky z držiaka (v najlepšom prípade tiež za pomoci skrutkovača a i.).
3. Zatláčte nové rozprašovacie trysky do držiaka.
4. Rozprašovacie trysky zaistíte znova pomocou poistných svoriek.

Uvedenie do prevádzky

Pracovné pokyny



Berte do úvahy silu spätného rázu vystupujúceho vodného lúča. Postarajte sa o bezpečné státie a striekaciu pištoľ držte dobre pevne. Inak môžete zraniť seba alebo iné osoby.

- Vysokotlakový lúč vášho vysokotlakového čističa aktivuje až vtedy, keď sa terasový čistič nachádza na čistenej ploche.
- Terasový čistič pri čistení stenových plôch držte vždy za držadlo (8).
- Terasový čistič nevedzte cez voľne stojace rohy.
- Terasový čistič nie je vhodný na drhnutie a kefovanie.

C Regulácia tlaku

1. Tlak unikajúci prúd vody môžete nastaviť otáčaním regulátora tlaku (9). Preto otáčky trysky zmenil.
2. Zvýšenie tlaku (+) otáčaním regulátora tlaku (9) v smere hodinových ručičiek. Tlak sa zníži (-) otáčaním proti smeru hodinových ručičiek connections skrutku.

Čistenie/Údržba



Pred všetkými prácami na zariadení vytiahnite sieťovú zástrčku vysokotlakového čističa. Je nebezpečenstvo úrazu elektrickým prúdom alebo zranenia pohyblivými časťami.

Čistenie

Udržujte tento nástroj vždy čistý. Nepoužívajte žiadne čistiace prostriedky resp. žiadne rozpúšťadlá.

- Prístroj vyčistíte mäkkou kefkou alebo ľahko navlhčenou handrou.

Údržba

- Terasový čistič je bezúdržbový.

Uskladnenie

- Uložte terasový čistič a jej príslušenstvo v miestnosti bez výskytu mrazu.

Odstránenie a ochrana životného prostredia

Prístroj, príslušenstvo a obal odovzdajte v súlade s požiadavkami na ochranu životného prostredia do recyklačnej zberne. Odovzdajte prístroj do recyklačnej zberne. Použité umelohmotné a kovové časti sa môžu podľa druhu materiálu roztriediť a tak odovzdať do recyklačnej zberne. V prípade otázok sa obráťte na naše servisné stredisko.

Náhradné diely/ Príslušenstvo

Náhradné diely a príslušenstvo nájdete na strane www.grizzlytools.shop

Ak by sa mali vyskytnúť problémy s procesom objednávky, použite, prosím, kontaktný formulár.

Pri ďalších otázkach sa obráťte na „Service-Center“ (pozri stranu 39).

1	Adapter	30300511
10	Rozprašovací tryska	91098855

Service-Center

SK **Servis Slovensko**
Tel.: 0850 232001
E-Mail: grizzly@lidl.sk
IAN 373765_2204

Dovozca

Nasledujúca adresa nie je adresa servisu. Najskôr kontaktujte hore uvedené servisné centrum.

Grizzly Tools GmbH & Co. KG
Stockstädter Straße 20
63762 Grobostheim
Nemecko
www.grizzlytools.de

Indhold

Introduktion	40
Anvendelse	40
Generel beskrivelse	41
Leveringsomfang	41
Oversigt.....	41
Funktionsbeskrivelse.....	41
Tekniske data	41
Sikkerhedsinformationer	41
Billedtegn i vejledningen	41
Symboler på maskinen	41
Generelle sikkerhedsanvisninger.....	42
Arbejdet med terrasserenseren	42
Montering	42
Tilslutning uden adapter	42
Tilslutning med adapter	43
Adskillelse	43
Udskift sprøjtedyser.....	43
Ibrugtagning	43
Arbejdsanvisninger.....	43
Trykstyring	43
Rengøring og vedligeholdelse	43
Rengøring.....	43
Vedligeholdelse.....	43
Lagring	44
Bortskaffelse/miljøbeskyttelse ...	44
Reservedele / Tilbehør	44
Service-Center	44
Importør	44
Oversættelse af den originale CE-konformitetserklæring	89

Introduktion



Hjertelig tillykke med købet af dit nye apparat. Du har besluttet dig for et produkt af højeste kvalitet. Betjeningsvejledningen er bestanddel af dette produkt. Den indeholder vigtige informationer vedrørende sikkerhed, brug, vedligeholdelse og bortskaffelse. Gør dig inden brugen af produktet fortrolig med alle betjenings- og sikkerhedsinformationer. Benyt kun produktet som beskrevet og kun til de anførte indsatsområder. Opbevar vejledningen godt og lad alle dokumenter følge med ved videregivelse af produktet til tredje.

Anvendelse

Anvend kun denne terrasserenser til privat brug.

- Til rensning af jord/gulv- og vægflader med højtryksstråle.
- Vær opmærksom på producentens angivelser om objektet, der skal rengøres.

Overfladerenseren er beregnet til brug sammen med PARKSIDE højtryksrensere i serien PHD 100*, PHD 110, PHD 135, PHD 150 og PHD 170.

Inkl. adapter til andre gængse højtryksrensere f.eks. fra Kärcher**

* Ikke egnet til Parkside-højtryksrensere PHD 100 byggeår 2009 (IAN 30018).

** Med et arbejdstryk/nominelt tryk på maks. 115 bar.

Generel beskrivelse

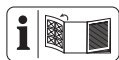

Du finder en afbildning af de vigtigste funktionsdele på udklapsiden.

Leveringsomfang

Pak apparatet ud og kontroller leveringsomfanget:

- Terrasserenser
- Tilslutningsselement
- Forlængerelement
- Adapter
- Betjeningsvejledning

Bortskaf indpakningsmaterialet forskriftsmæssigt.

Oversigt

- 1 Adapter
- 2 Omløbermøtrik Adapter
- 3 Omløbermøtrik
- 4 Forlængerelement
- 5 Tilslutningsselement
- 6 drejeligt tilslutningsselement
- 7 Hus
- 8 Håndtag
- 9 Trykregulatoren
- B** 10 Sprøjtedyse
- B** 11 Sikringsklemme

Funktionsbeskrivelse

Terrasserenseren er egnet til stænkvandfri højtryksrensning af jord/gulv- og vægflader. Den høje renseseffektivitet opnås med de roterende dyser. Vær opmærksom på sikkerhedsinformationerne. adapter til andre gængse højtryksrensere f.eks. fra Kärcher.

Tekniske data

Terrasserenser PFR 28 B3

Benyt kun produktet som beskrevet og kun til de anførte indsatsområder:

Dimensioneringstryk

(p)..... 11,5 MPa / 1668 psi

Tilladt tryk (p max) 18 MPa / 2611 psi

Maks. flowmængde (Q max)..... 450 l/h

Tilløbstemperatur (T max) .. 60 °C / 140 °F

Terrasserenseren er egnet til højtryksrensere med et nominelt tryk (p) 9-18 MPa (90-180 bar) .

Sikkerhedsinformationer

Dette afsnit omhandler de grundlæggende sikkerhedsforskrifter ved brug af apparatet.

Billedtegn i vejledningen



Faretegn med angivelser til forebyggelse af person- eller materiel skade.



Henvisningstegn med informationer til bedre omgang med apparatet.

Symboler på maskinen



Forsigtig: Sådan undgår du ulykker og kvæstelser:



Grib ikke ind under terrasserenseren når denne arbejder.



Læs betjeningsvejledningen.

Generelle sikkerhedsanvisninger

- Dette apparat er ikke beregnet til at blive brugt af personer (inklusive børn) med indskrænkede fysiske, sensoriske eller psykiske evner eller manglende erfaring og/eller manglende viden, undtagen, hvis disse er under opsyn af en for deres sikkerhed ansvarlig person eller af samme er blevet instrueret om, hvordan apparatet anvendes.
- Personer, der ikke er fortrolig med betjeningsvejledningen, må ikke benytte apparatet. Betjening af apparatet er ikke tilladt for personer under 16 år.

Arbejdet med terrasserenseren



Højtryksrensere kan være farlige ved forkert brug. Strålen må ikke rettes mod personer, dyr, aktivt elektrisk udstyr eller mod apparatet selv.

- Ret ikke strålen mod dig selv eller andre for at rengøre beklædning eller skotøj.
- Brug ikke apparatet, hvis der befinder sig andre personer i nærheden, undtagen, hvis disse bærer beskyttelsesbeklædning.
- Aktivér først højtryksstrålen, når terrasserenseren befinder sig på rengøringsfladen.
- Træf egnede forholdsregler, for at holde børn væk fra det arbejdende apparat.
- Benyt ikke apparatet i nærheden af antændelige væsker eller gasser. Ved ignorering er der brand- eller eksplosionsfare.

- Opbevar apparatet på et tørt sted og uden for børns rækkevidde.
- Børn bør holdes under opsyn, for at være sikker på, at de ikke leger med apparatet.
- Vær opmærksom på din højtryksrenseres sikkerhedsinformationer.
- Brugeren er ansvarlig for ulykker eller skader på andre mennesker eller deres ejendom.



Forsigtig! Sådan undgår du apparatskader og eventuel deraf resulterende personskader:

- Brug ikke til rengøring af vinduer.
- Arbejd ikke med et beskadiget, ufuldstændigt eller uden tilladelse fra producenten ombygget apparat.
- Beskyt apparatet mod frost.
- Anvend kun originalt tilbehør og foretag ingen ombygninger.

Montering

Tilslutning uden adapter

1. Skru tilslutningselementet (5) sammen med det drejelige tilslutningselement (6).
2. Behøver du et større arbejdsområde kan du ved påsætning og drejning (bajonetlås) sætte forlængerelement (4) på tilslutningselement (5).
3. Tilslutningen på højtryksrenseren sker via bajonetlåsen på PARKSIDE-højtryksrenserens sprøjtepistol.
4. Når du bruger forlængerelement (4) skru omløbermøtrikken (3) mod sprøjtepistolen.

A Tilslutning med adapter

1. Sæt adapteren (1) til forlænger-element (4) eller på tilslutningsstykket (A 5) og drej det 90° til det går i indgreb (bajonetlås). Skru omløbermøtrikken (3) på forlænger-element (4) mod adapter (1).
2. Tilslut sprøjtepipistolen (bajonetlukning), og skru omløbermøtrikken (2) på adapteren (1) mod sprøjtepipistolen.

Adskillelse

1. Løsn omløbermøtrikken (A 2) på adapteren (A 1).
2. Løsn omløbermøtrikken (3) på forlænger-element (4).
3. Adskil lukningerne ved at trykke på dem og dreje dem 90° i modsat retning (bajonetlukning).

B Udskift sprøjtedyser

1. Fjern sikringsklemmerne (11) ved hjælp af en spids genstand (f.eks. en skruetrækker).
2. De formonterede sprøjtedyser trykkes ud af holderen (igen ved hjælp af en skruetrækker el. lign.).
3. Tryk de nye sprøjtedyser ind i holderen.
4. Sikr sprøjtedyserne igen med sikringsklemmerne.

Ibrugtagning

Arbejdsanvisninger



Vær opmærksom på vandstrålets rekylkraft. Sørg for at stå sikkert og hold sprøjtepipistolen godt fast. Ellers kan du selv eller andre personer komme til skade.

- Aktivér først højtryksstrålen, når terrasserenseren befinder sig på rengøringsfladen.
- Hold ved rensning af vægflader altid terrasserenseren fast i håndtaget (8).
- Bevæg ikke terrasserenseren ud over fritstående hjørner.
- Terrasserenseren er ikke egnet til skuring og skrubning.

C Trykstyring

1. Du kan regulere trykket fra den udledende vandstråle ved at dreje trykregulatoren (9). Tilsvarende ændres dysernes rotationshastighed også.
2. Drej trykregulatoren (9) med uret for at øge trykket (+). Som følge heraf reduceres trykket (-) ved at dreje mod uret.

Rengøring og vedligeholdelse



Træk højtryksrenserens strømstik ud før al arbejde på apparatet. Der er fare for strømstød.

Rengøring

Hold altid apparatet rent. Anvend ingen rengørings- eller opløsningsmidler.

- Rengør apparatet med en blød børste eller en let fugtig klud.

Vedligeholdelse

Terrasserenseren er vedligeholdelsesfri.



Lagring

- Opbevar terrasserenseren i et frostsikkert rum.

Bortskaffelse/ miljøbeskyttelse

Afløber maskine, tilbehør og emballage til miljøvenligt genbrug.

Afløber apparatet på en genbrugsstation. De anvendte plast- og metaldele kan sorteres efter materiale og således afleveres til genbrug. Spørg i denne forbindelse vort servicecenter.

Vi bortskaffer dine defekte indsendte apparater gratis.

Reserve dele / Tilbehør

Reserve dele og tilbehør kan bestilles på www.grizzlytools.shop

Hvis du har problemer med bestillingsprocessen, bedes du bruge kontaktformularen. Hvis du har yderligere spørgsmål, bedes du kontakte "Service-Center" (se side 44).

1	Adapter	30300511
10	Sprøjtedyse	91098855

Service-Center



Service Danmark

Tel.: 32 710005

E-Mail: grizzly@lidl.dk

IAN 373765_2204

Importør

Vær opmærksom på, at følgende adresse ikke er en serviceadresse. Kontakt først det ovenfor nævnte servicecenter.

Grizzly Tools GmbH & Co. KG

Stockstädter Straße 20

63762 Großostheim

Tyskland

www.grizzlytools.de

Contenido

Introducción	45
Uso	45
Descripción general	46
Volumen de suministro.....	46
Vista sinóptica.....	46
Descripción del funcionamiento.....	46
Datos técnicos	46
Instrucciones de seguridad	46
Símbolos en las instrucciones	46
Símbolos en el aparato	46
Instrucciones generales de seguridad.....	47
Montaje	47
Conexión sin adaptador.....	47
Conexión con adaptador	48
Soltar.....	48
Cambiar las toberas de rociado.....	48
Colocación	48
Instrucciones de trabajo	48
Regulación de la presión.....	48
Limpieza y Mantenimiento	49
Limpieza	49
Mantenimiento	49
Almacenaje	49
Eliminación y protección del medio ambiente	49
Piezas de repuesto /	
Accesorios	49
Service-Center	49
Importador	49
Traducción de la Declaración de conformidad CE original	90

Introducción



¡Felicitaciones por la compra de su nueva aspiradora!

Con ello se ha decidido por un producto de suprema calidad.

Las instrucciones de servicio forman parte de este producto. Éstas contienen importantes indicaciones para la seguridad, el uso y la eliminación del aparato. Familiarícese con todas las indicaciones de manejo y seguridad antes de usar el producto. Utilice el producto sólo como se describe y para los campos de aplicación indicados. Guarde bien estas instrucciones y entréguelas al dar este producto a terceros.

Uso

Utilice el limpiador de terrazas exclusivamente para el uso privado:

- Para limpiar el suelo y las paredes con un chorro de agua a alta presión
- teniendo en cuenta las instrucciones del fabricante del objeto a ser limpiado.

El limpiador de superficies está previsto para el empleo con limpiadores de alta presión PARKSIDE de la serie PHD 100*, PHD 110, PHD 135, PHD 150 y PHD 170.

Incluye adaptador para las hidrolimpiadoras de alta presión convencionales, por ejemplo, de Kärcher**

* No apto para la hidrolimpiadora Parkside PHD 100 año de fabricación 2009 (IAN30018).

** Con una presión de trabajo/nominal máx. de 115 bar.

Descripción general

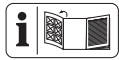

Las figuras de las piezas de función más importantes pueden consultarse en la página desplegable.

Volumen de suministro

Desembale el aparato y compruebe el volumen de suministro:

- Limpiador de terrazas
- Pieza de conexión
- Pieza de alargó
- Adaptador
- Instrucciones de uso

Evacúe el material de embalaje de una forma conveniente.

Vista sinóptica

- 1 Adaptador
- 2 Adaptador tuerca de unión
- 3 Tuerca de unión
- 4 Pieza de alargó
- 5 Pieza de conexión
- 6 Pieza de conexión orientable
- 7 Carcasa
- 8 Asidero
- 9 Regulador de presión
- B** 10 Tobera de rociado
- B** 11 Pinza de seguridad

Descripción del funcionamiento

El limpiador de terrazas es adecuado para limpiar suelos y paredes a alta presión, sin producir salpicaduras de agua. Mediante las toberas giratorias, se logra una elevada capacidad de limpieza.

El adaptador se puede utilizar para acoplarlo con limpiadores de alta presión de otros fabricantes, por ejemplo, de Kärcher.

Datos técnicos

Limpiador de terrazas ... PFR 28 B3

Utilice el producto sólo como se describe y para los campos de aplicación indicados:

Presión dimensionada

(p).....11,5 MPa / 1668 psi

Presión admisible

(p máx).....18 MPa / 2611 psi

Caudal máximo (Q máx.)450 l/h

Temperatura de entrada

(T máx)60 °C / 140 °F

El limpiador de terrazas es adecuado para funcionar a una alta presión nominal (p max) de 9-18 MPa (90-180 bar).

Instrucciones de seguridad

Esta sección trata de las normas de seguridad básicas cuando se trabaja con el limpiador de terrazas.

Símbolos en las instrucciones



Símbolos de riesgo con indicaciones para prevención de daños personales y materiales.



Señal de indicación con información para un mejor manejo del equipo.

Símbolos en el aparato



Precaución: Así evitará accidentes y daños físicos:



No meta nunca la mano bajo el limpiador de terrazas mientras esté funcionando.



Lea las instrucciones de uso.

Instrucciones generales de seguridad

- Este aparato no está destinado a ser utilizado por personas, inclusive niños, con la capacidad física, sensorial o psíquica limitada o que no tengan experiencia o conocimientos respectivos, a no ser que estén bajo la vigilancia de una persona encargada de su seguridad, o bien ésta les dé instrucciones de cómo se debe utilizar el aparato.
- Las personas que no estén familiarizadas con estas instrucciones de servicio, no deben utilizar el aparato. No está permitido que personas menores de 16 años manejen este aparato.

Trabajos con el aparato



Los limpiadores de alta presión pueden ser peligrosos si se usan de forma inadecuada. El chorro no debe dirigirse sobre personas, animales, equipo eléctrico activo ni el propio aparato.

- No dirija el chorro sobre sí mismo ni sobre otros para limpiar la ropa o el calzado.
- No utilice el aparato cuando haya otras personas al alcance, a no ser que lleven ropa protectora.
- Active el chorro de alta presión, sólo cuando el limpiador de terrazas se encuentre en su posición definitiva.
- Tomar las medidas necesarias para evitar que los niños se acerquen al aparato en marcha.
- No utilice el aparato en las proximida-

des de líquidos o gases inflamables. Si no se tiene en cuenta este aviso, existe peligro de incendio y de explosión.

- Guardar el aparato en lugar seco, fuera del alcance de los niños.
- Se debe vigilar a los niños para asegurar que no jueguen con el aparato.
- Observar las instrucciones de su limpiador de alta presión.
- El usuario será responsable de todos los accidentes y daños causados a otras personas o sus propiedades.



Precaución: Así puede evitar daños en el aparato y daños personales que podrían resultar de ello:

- No utilizarlo para limpiar ventanas.
- No trabaje con el aparato dañado, incompleto o cuando el fabricante no haya dado su visto bueno para remodelarlo.
- Proteja el aparato de las heladas.
- Utilizar solamente accesorios originales y no realice remodelaciones en el aparato.

Montaje

Conexión sin adaptador

1. Atornille la pieza de conexión fija (5) a la orientable (6).
2. Si precisase de mayor espacio para trabajar, puede añadir la pieza de alargó (4) a la pieza de conexión (5), enchufándola y girándola (cierre de bayoneta).
3. La conexión al PARKSIDE-limpiador de alta presión se realiza mediante el cierre de bayoneta de la pistola rociadora.
4. Cuando vaya a utilizar el alargador (4), atornille la tuerca de unión (3) contra la pistola pulverizadora.

A Conexión con adaptador

1. Inserte el adaptador (1) sobre el alargador (4) o la pieza de conexión (5) y gire 90° hasta que encaje (cierre a bayoneta). Atornille la tuerca de unión (3) del alargador (4) contra el adaptador (1).
2. Conecte la pistola pulverizadora (cierre de bayoneta) y atornille la tuerca de unión (2) del adaptador (1) contra la pistola pulverizadora.

Soltar

1. Suelte la tuerca de unión (A 2) del adaptador (A 1).
2. Suelte la tuerca de unión (3) del alargador (4).
3. Suelte los cierres presionando y girando 90° en dirección contraria (cierre a bayoneta).

B Cambiar las toberas de rociado

1. Retire las pinzas de seguridad (11) con ayuda de un objeto puntiagudo (p. ej. un destornillador).
2. Presione las toberas de rociado pre-montadas para sacarlas de su soporte (de preferencia también utilizando un destornillador o algo parecido).
3. Inserte las nuevas toberas de rociado en el soporte.
4. Asegure las toberas de rociado nuevamente con las pinzas de seguridad.

Colocación

Instrucciones de trabajo



Tenga en cuenta la fuerza de retroceso del chorro de agua emitido. Procure estar firmemente erguido y sujete bien la pistola pulverizadora. Sino podrían lesionarse usted y otras personas.

- Active el chorro de alta presión, sólo cuando el limpiador de terrazas se encuentre en el lugar previsto.
- Sujete el limpiador de terrazas siempre por el asidero (5) cuando limpie paredes.
- No pase el limpiador de terrazas por encima de esquinas en voladizo.
- El limpiador de terrazas no está destinado para fregar ni para frotar.

C Regulación de la presión

1. Girando el regulador de presión (9) puede ajustar la presión del chorro de agua. De la misma manera cambia la velocidad de rotación de las boquillas..
2. Girando el regulador de presión (9) en sentido de las agujas del reloj, se incrementa la presión (+). Si gira en sentido contrario a las agujas del reloj, se reduce la presión (-).

Limpeza y Mantenimiento



Antes de manipular el aparato retire el enchufe de la red eléctrica del limpiador de alta presión. Existe peligro de descarga eléctrica o peligro de lesión por las piezas en movimiento.

Limpeza

Mantener el aparato siempre limpio y no utilizar detergentes ni disolventes.

- Limpiar el aparato con un cepillo blando o con un paño.

Mantenimiento

- El aparato no necesita mantenimiento.

Almacenaje

- Guardar el limpiador de terrazas en una estancia donde no hiela.

Eliminación y protección del medio ambiente

El equipo, sus accesorios y el material de embalaje deben reciclarse en forma compatible con el medio ambiente. Entregue su aparato a un centro de reciclaje. Las partes plásticas y metálicas empleadas pueden ser separadas por tipo y llevadas al reciclaje. Consulte nuestro Centro de Servicio para mayor información. Los aparatos defectuosos que nos envíe, se los evacuaremos de forma gratuita.

Piezas de repuesto / Accesorios

Encontrará las piezas de repuesto y accesorios en www.grizzlytools.shop

Si tiene problemas con el proceso de pedido, utilice el formulario de contacto. Si tiene más preguntas, póngase en contacto con el «Service-Center» (ver página 49).

1	Adaptador	30300511
10	Tobera de rociado.....	91098855

Service-Center



Servicio España
Tel.: 900984989
E-Mail: grizzly@lidl.es
IAN 373765_2204

Importador

Por favor, observe que la siguiente dirección no es una dirección de servicio. Contacte primeramente al centro de servicio mencionado arriba.

Grizzly Tools GmbH & Co. KG

Stockstädter Straße 20
63762 Großostheim
Alemania
www.grizzlytools.de

Indice

Introduzione	50
Utilizzo	50
Descrizione generale	51
Contenuto della confezione	51
Sommaro.....	51
Descrizione del funzionamento	51
Dati tecnici	51
Consigli di sicurezza	51
Simboli nelle istruzioni	51
Simboli sull'apparecchio.....	51
Consigli di sicurezza generali	52
Lavorare con l'apparecchio.....	52
Montaggio	52
Collegamento senza adattatore.....	52
Collegamento con adattatore	52
Risolvere.....	53
Sostituire gli ugelli di nebulizzazione	53
Messa in esercizio	53
Istruzioni di lavoro	53
Controllo della pressione	53
Pulizia e Manutenzione	53
Pulizia.....	53
Manutenzione.....	53
Conservazione.....	54
Smaltimento/Tutela dell'ambiente.....	54
Pezzi di ricambio / Accessori	54
Traduzione della dichiarazione di conformità CE originale	90

Introduzione



Congratulazioni per l'acquisto del Suo nuovo apparecchio. Ha scelto un prodotto altamente pregiato. Le istruzioni per l'uso costituiscono parte integrante di questo prodotto. Contengono indicazioni importanti per la sicurezza, l'uso e lo smaltimento.

Prima dell'uso del prodotto, si raccomanda di familiarizzare con tutte le indicazioni di comando e di sicurezza. Usare il prodotto solo come descritto e per i campi d'impiego specificati. Conservare le istruzioni in un luogo sicuro e consegnare la documentazione in caso di cessione del prodotto a terzi.

Utilizzo

Usare questo pulitore per terrazze esclusivamente in ambito privato:

- per la pulizia di pavimenti e pareti con getto d'acqua ad alta pressione.
- dietro osservanza delle indicazioni del fabbricante dell'oggetto da pulire.

Il pulitore per terrazze è previsto per l'uso con l'idropulitrice Parkside delle serie PHD 100*, PHD 110, PHD 135, PHD 150 e PHD 170.

Incl. adattatore per altre idropultrici ad alta pressione di uso comune, ad es. del marchio Kärcher**

* Non adatto per idropultrici ad alta pressione PHD 100 anno di produzione 2009 (IAN 30018).

** Con pressione di lavoro/nominale max. 115 bar.

Descrizione generale

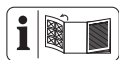

La figura delle principali componenti di funzione si trovano sul lato pieghevole.

Contenuto della confezione

Rimuovere l'apparecchio dall'imballaggio e controllare il volume di fornitura:

- Pulitore per terrazze
- Elemento di raccordo
- Elemento di prolunga
- Adattatore
- Istruzioni per l'uso

Smaltire il materiale di imballaggio secondo le disposizioni.

Sommario

- 1 Adattatore
- 2 Dado a risvolto di adattatore
- 3 Dado a risvolto
- 4 Elemento di prolunga
- 5 Elemento di raccordo
- 6 Elemento di raccordo orientabile
- 7 Alloggiamento
- 8 Impugnatura
- 9 Regolatore di pressione
- B** 10 Ugello di nebulizzazione
- B** 11 Graffa di ritenuta

Descrizione del funzionamento

Il pulitore per terrazze è adatto per la pulizia ad alta pressione di pavimenti e pareti senza spruzzi d'acqua. Grazie agli ugelli rotanti si ottiene una elevata efficacia di pulizia. L'adattatore è idoneo al collegamento con comuni idropulitrici di altri produttori, ad es. del marchio Kärcher.

Dati tecnici

Pulitore per terrazze PFR 28 B3

Adatto per apparecchi con i seguenti dati prestazionali:
 Pressione di misurazione (p) 11,5 MPa/1668 psi
 Pressione ammissibile
 (p max) 18 MPa / 2611 psi
 Portata max. (Q max) 450 l/h
 Max. Temperatura di entrata
 (T max) 60 °C / 140 °F

Il pulitore per terrazze è adatto per idropulitrici con una pressione nominale (p max) di 9-18 MPa (90-180 bar).

Consigli di sicurezza

Questa sezione tratta le disposizioni di sicurezza fondamentali relative al lavoro con il pulitore per terrazze.

Simboli nelle istruzioni



Simboli dei pericoli con apposite indicazioni per prevenire danni a persone o cose.



Simboli di avvertenza con informazioni relative ad un migliore trattamento dell'apparecchio.

Simboli sull'apparecchio



Attenzione: in questo modo evitate incidenti e lesioni:



Non mettere le mani sotto il pulitore per terrazze quando è in funzione.



Leggere le istruzioni per l'uso.

Consigli di sicurezza generali

- L'apparecchio non è adatto all'uso da parte di persone (compresi bambini) con facoltà fisiche, sensoriali o mentali limitate o con scarse esperienze o conoscenze; a meno che non siano sorvegliati da una persona responsabile per la loro sicurezza o abbiano ricevuto istruzioni su come usare l'apparecchio.
- Persone che non hanno letto attentamente le istruzioni d'uso, non devono usare l'apparecchio. Il comando dell'apparecchio non è ammesso per persone sotto i 16 anni.

Lavorare con l'apparecchio



I pulitori ad alta pressione possono essere pericolosi se non usati conformemente alle disposizioni. Il getto non deve essere indirizzato su persone, animali e sulla dotazione elettrica attiva oppure sull'apparecchio stesso.

- Non indirizzare il getto su se stessi o su altre persone per pulire capi d'abbigliamento o calzature.
- Non usare l'apparecchio in presenza di altre persone, salvo nei casi in cui queste indossano un abbigliamento protettivo.
- Attivare il getto ad alta pressione solo quando il pulitore di terrazze è posizionato sulla superficie da pulire.
- Adottare adeguate misure per tenere bambini lontani dall'apparecchio.
- Non usare l'apparecchio nelle vicinanze di liquidi o gas infiammabili. La mancata osservanza comporta pericoli di incendio o di esplosione.
- Conservare l'apparecchio in un luogo asciutto e fuori dalla portata di bambini.
- Bambini devono essere sorvegliati, per garantire che non giochino con l'apparecchio.

- Osservare le istruzioni di sicurezza della vostra idropulitrice.
- L'utente o l'operatore è responsabile di eventuali incidenti o danni ad altre persone o alla loro proprietà.



Attenzione: in questo modo si impediscono infortuni e lesioni:

- Non utilizzare per la pulizia di finestre.
- Non lavorare con un apparecchio danneggiato, incompleto o trasformato senza l'autorizzazione del fabbricante.
- Proteggere l'apparecchio dal gelo.
- Usare solo accessori originali e non eseguire trasformazioni all'apparecchio.

Montaggio

Collegamento senza adattatore

1. Avvitare l'elemento di raccordo (5) all'elemento di raccordo orientabile (6)
2. Qualora si necessita una zona di lavoro più ampia, è possibile aggiungere l'elemento di prolunga (4) mediante inserimento e avvitamento (attacco a baionetta) sull'elemento di raccordo (5).
3. Il collegamento all'idropulitrice avviene mediante attacco a baionetta sulla pistola a spruzzo della stessa.
4. Quando si utilizza la vite di estensione elemento (4) il dado (3) contro la pistola a spruzzo.

A Collegamento con adattatore

1. Applicare l'adattatore (1) alla prolunga (4) o all'elemento di collegamento (5) e girare di 90° fino allo scatto (chiusura a baionetta). Avvitare il dado a risvolto (3) dell'elemento di collegamento (4)

sull'adattatore (1).

2. Collegare la pistola a spruzzo (chiusura a baionetta) e avvitare il dado a risvolto (2) dell'adattatore (1) sulla pistola a spruzzo.

Risolvere

1. L'adattatore (**A** 1), svitare il dado a risvolto di adattatore (**A** 2).
2. Allentare il dado a risvolto (3) nell'elemento di prolunga (4).
3. Chiusure risolvere premendo e ruotando di 90 ° nella direzione opposta (a baionetta).

B Sostituire gli ugelli di nebulizzazione

1. Rimuovere le graffe di ritenuta (11) con l'ausilio di un oggetto appuntito (ad es. un cacciavite).
2. Premere gli ugelli di nebulizzazione premontati per rimuoverli dal supporto (possibilmente anche con l'ausilio di un cacciavite o simile).
3. Premere i nuovi ugelli di nebulizzazione nel supporto.
4. Fissare nuovamente gli ugelli di nebulizzazione con le graffe di ritenuta.

Messa in esercizio

Istruzioni di lavoro



Tenere conto della forza di rinculo del getto d'acqua in uscita. Garantire una posizione stabile e tenere saldamente la pistola a spruzzo. Altrimenti si rischia di recare lesioni a se stessi o ad altre persone.

- Attivare il getto ad alta pressione dell'idropulitrice solo quando il pulitore

per terrazze è posizionato sulla superficie da pulire.

- Durante la pulizia di pareti, tenere il pulitore per terrazze sempre dall'impugnatura (8).
- Non condurre il pulitore per terrazze su bordi sporgenti.
- Il pulitore per terrazze non è adatto per sfregare.

C Controllo della pressione

1. È possibile regolare la pressione del getto d'acqua fuoriesce ruotando il regolatore di pressione (9). Di conseguenza, la velocità di rotazione degli ugelli cambiato
2. Aumentare la pressione (+) ruotando il regolatore di pressione (9) in senso orario. Ridurre la pressione (-) ruotando la vite in senso antiorario connections.

Pulizia e Manutenzione



Prima di qualsiasi intervento sull'apparecchio estrarre la spina di alimentazione dell'idropulitrice. Sussiste il pericolo di scosse elettriche o di ferite causate da parti mobili.

Pulizia

Tenere l'apparecchio pulito, non usare detersivi o solventi.

- Pulire l'apparecchio con una spazzola morbida o un panno.

Manutenzione

- L'apparecchio non richiede interventi di manutenzione.



Conservazione

- Conservare l'apparecchio in un ambiente protetto dal gelo.

Smaltimento/Tutela dell'ambiente

Effettuare lo smaltimento dell'apparecchio, degli accessori e della confezione nel rispetto dell'ambiente presso un punto di raccolta per riciclaggio.

Consegnare l'apparecchiatura presso un centro di raccolta e recupero. Le parti plastiche e di metallo usate potranno essere selezionate e avviate al recupero. Chiedere informazioni a riguardo al nostro centro assistenza clienti.

Pezzi di ricambio / Accessori

È possibile ordinare pezzi di ricambio e accessori all'indirizzo www.grizzlytools.shop

In caso di problemi con la procedura d'ordine, utilizzare il modulo di contatto. Per ulteriori domande rivolgersi al "Service-Center" (vedere pagina 54).

- 1 Adattatore 30300511
- 10 Ugello di nebulizzazione...91098855

Service-Center

IT Assistenza Italia

Tel.: 800781188
E-Mail: grizzly@lidl.it
IAN 373765_2204

MT Assistenza Malta

Tel.: 80062230
E-Mail: grizzly@lidl.com.mt
IAN 373765_2204

Importatore

Non dimenticare che il seguente indirizzo non è un indirizzo di assistenza tecnica. Contattare prima di tutto il centro di assistenza tecnica sopra nominato.

Grizzly Tools GmbH & Co. KG

Stockstädter Straße 20
63762 Großostheim
Germania
www.grizzlytools.de

Tartalom

Bevezető	55
Rendeltetésszerű használat	55
Általános leírás	56
A csomag tartalma.....	56
Áttekintés.....	56
Működés leírása.....	56
Műszaki adatok	56
Biztonsági utasítások	56
Az útmutatóban használt szimbólumok.....	56
Szimbólumok a készüléken.....	56
Általános biztonsági utasítások.....	57
A készülékkel történő munkavégzés..	57
Összeszerelés	57
Csatlakoztatás adapter nélkül.....	57
Csatlakoztatás.....	58
Leválasztás.....	58
Szórófúvóka csere.....	58
Üzembe helyezés	58
Munkavégzéssel kapcsolatos utasítások.....	58
Nyomásszabályozás.....	58
Tisztítás / karbantartás	59
Tisztítás.....	59
Karbantartás.....	59
Tárolás	59
Eltávolítás és környezetvédelem	59
Pótalkatrészek / Tartozékok	59
Szerviz	59
Importáló/ forgalmazó	59
Gyártó	59
Az eredeti CE megfelelőségi nyilatkozat fordítása	91

Bevezető



Gratulálunk új készüléke megvásárlásához. Vásárlásával kiváló minőségű termék mellett döntött. A használati útmutató a termék részese. Fontos tudnivalókat tartalmaz a biztonságra, használatra és ártalmatlanításra vonatkozóan. A termék használata előtt ismerkedjen meg valamennyi használati és biztonsági utasítással. A terméket csak a leírtak szerint és a megadott alkalmazási területen használja.

Őrizze meg az útmutatót és a termék harmadik személynek történő továbbadása esetén adja át az összes dokumentációt is.

Rendeltetésszerű használat

Ez a felülettisztító kizárólag magáncélra használható:

- talaj- és falfelületek nagynyomású víz-sugárral történő tisztításához.
- a tisztítandó tárgy gyártója utasításainak figyelembevételével.

A felülettisztítót a PHD 100*, PHD 110, PHD 135, PHD 150 és PHD 170 sorozatú PARKSIDE nagynyomású tisztítógépekkel történő használatra tervezték.

Adapterrel további szokványos nagynyomású tisztítókhoz, pl. Kärcher**

* A felülettisztító nem alkalmas a 2009. évből származó PHD 100 sorozatú PARKSIDE nagynyomású tisztítógéphez (IAN 30018).

** Munkanyomás/méretezési nyomás: max. 115 bar.

Általános leírás

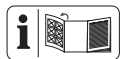

A fontosabb komponensek ábrája a kihajtható oldalon található.

A csomag tartalma

Csomagolja ki a készüléket és ellenőrizze a csomag tartalmát:

- felülettisztító
- csatlakozó elem
- hosszabbító elem
- adapter
- használati útmutató

Ártalmatlanítsa megfelelően a csomagolóanyagot.

Áttekintés

- 1 adapter
- 2 záróanya, adapter
- 3 záróanya
- 4 hosszabbító elem
- 5 csatlakozó elem
- 6 elforgatható csatlakozó elem
- 7 készülékház
- 8 markolat
- 9 nyomásszabályozó

B 10 szórófúvóka

B 11 rögzítőkapocs

Működés leírása

A felülettisztító talaj- és falfelületek spricelés nélküli nagynyomású tisztítására alkalmas. A forgó fúvókák révén nagy tisztító teljesítmény érhető el.

Az adapter alkalmas más gyártók további szokásos nagynyomású tisztítógépeinek csatlakoztatásához, pl. Kärcher.

Műszaki adatok

Felülettisztító PFR 28 B3:

Az alábbi teljesítményadatokkal rendelkező nagynyomású tisztítógépekhez alkalmas:

Névleges nyomás (p) 11,5 MPa / 1668 psi
Zulässiger Druck

(p max) 18 MPa / 2611 psi

Max. átfolyó mennyiség (Q max) .. 450 l/h

Max. befolyási hőmérséklet

(T max) 60 °C / 140 °F

A felülettisztító 9-18 MPa (90-180 bar) maximális nyomású (p max) nagynyomású tisztítógépekhez alkalmas.

Biztonsági utasítások

Ez a fejezet a felülettisztítóval történő munkavégzés során betartandó alapvető biztonsági előírásokat tartalmazza.

Az útmutatóban használt szimbólumok



Veszélyre utaló jelzés személyi sérülések vagy anyagi károk megelőzésére vonatkozó utasításokkal.



Tudnivalókra utaló jelzés a készülék jobb használatát segítő információkkal.

Szimbólumok a készüléken



Figyelem: Az alábbi módon elkerülheti a baleseteket és sérüléseket:



Működés közben ne nyúljon a felülettisztító alá.



Olvassa el a használati útmutatót.

Általános biztonsági utasítások

- A készüléket csökkent fizikai, érzékszervi vagy mentális képességű vagy tapasztalattal és/vagy tudással nem rendelkező személyek (és gyermekek) csak felügyelet mellett használhatják, vagy ha felvilágosították őket a készülék biztonságos használatáról.
- Nem használhatják a készüléket olyan személyek, akik nem ismerik a használati útmutatót. 16 éven aluli személyeknek nem megengedett a készülék kezelése.

A készülékkel történő munkavégzés



A nagynyomású tisztítógépek nem megfelelő használat esetén veszélyesek lehetnek. A sugarat nem szabad személyekre, állatokra, aktív elektromos berendezésekre vagy magára a készülékre irányítani.

- Ne irányítsa a sugarat saját magára vagy másokra ruha vagy cipő tisztítása céljából.
- Ne használja a készüléket, ha olyan személyek tartózkodnak a közelben, akik nem viselnek védőruhát.
- Csak akkor indítsa el a nagynyomású vízszugart, ha a felület tisztítandó felületen van.
- Tegyen megfelelő intézkedéseket, amivel a gyermekeket távol tarthatja a működő készüléktől.

- Ne használja a készüléket gyúlékony folyadékok vagy gázok közelében. Ennek figyelmen kívül hagyása esetén tűz- vagy robbanásveszély áll fenn.
- A készüléket száraz helyen és gyermekektől távol kell tárolni.
- Mindig ügyelni kell a gyermekekre, hogy ne játsszanak a készülékkel.
- Vegye figyelembe a nagynyomású tisztítógép biztonsági utasításait.
- A készüléket kezelő vagy felhasználó személy felel más személyeknek okozott balesetekért vagy tulajdonukon okozott károkért.



Vigyázat! Az alábbi módon megelőzheti a készülék megrongálódását és az esetlegesen ebből eredő személyi sérüléseket:

- Ne használja ablakok tisztítására.
- Ne dolgozzon sérült, hiányos vagy a gyártó engedélye nélkül átalakított készülékkel.
- Védje a készüléket a fagytól.
- Csak eredeti tartozékokat használjon és ne végezzen semmilyen módosítást a készüléken.

Összeszerelés

Csatlakoztatás adapter nélkül

1. Csavarja össze a csatlakozó elemet (5) az elforgatható csatlakozó elemmel (6).
2. Ha nagyobb munkaterületre van szüksége, akkor hozzákapcsolhatja a hosszabbító elemet (4) a csatlakozó elemhez (5) úgy, hogy rádugja és elforgatja azt (bajonettzár).
3. A csatlakoztatás a nagynyomású tisztítógépen a bajonettzáron keresztül

történi a PARKSIDE nagynyomású tisztítógép szórópisztolyára.

4. A hosszabbító elem használata (4) esetén csavarja a záróanyát (3) a szórópisztoly ellen.

A

Csatlakoztatás

1. Helyezze az adaptert (1) a hosszabbító elemre (4) vagy a csatlakozó elemre (5) és forgassa el 90°-kal, amíg bekattan (bajonettzár). Csavarja a hosszabbító elem (4) záróanyáját (3) az adapter (1) ellen.
2. Csatlakoztassa a szórópisztolyt (bajonettzár) és csavarja az adapter (1) záróanyáját (2) a szórópisztoly ellen.

Leválasztás

1. Csavarja le az adapteren (A 2) lévő záróanyát (A 1).
2. Csavarja le a hosszabbító elemen (4) lévő záróanyát (3).
3. Oldja ki a rögzítéseket úgy, hogy lenyomja és 90°-kal elforgatja az ellenkező irányba (bajonettzár).

B

Szórófúvóka cseré

1. Távolítsa el a rögzítőkapcsokat (11) egy hegyes tárgy segítségével (pl. egy csavarhúzóval).
2. Nyomja ki az előre felszerelt szórófúvókákat a tartóból (adott esetben egy csavarhúzó vagy hasonló segítségével).
3. Nyomja az új szórófúvókákat a tartóba.
4. Rögzítse a szórófúvókákat a rögzítőkapcsokkal.

Üzembe helyezés

Munkavégzéssel kapcsolatos utasítások



Vegye figyelembe a távozó vízsugar visszaütő erejét. Gondoskodjon biztonságos álló helyzetről és tartsa erősen a szórópisztolyt. Ellenkező esetben sérülést okozhat magának vagy más személyeknek.

- Csak akkor aktiválja a nagynyomású tisztítógép nagynyomású vízsugarát, ha a felülettisztító a tisztítandó felületen van.
- Falfelületek tisztítása esetén mindig a markolatánál (8) fogva tartsa a készüléket.
- Ne vezesse át a készüléket szabadon álló sarkok fölött.
- A készülék nem alkalmas súrolásra vagy dörzsölésre.

C

Nyomásszabályozás

1. A nyomásszabályozó (9) elforgatásával szabályozható a távozó vízsugar nyomása. Ennek megfelelően változik a fúvókák forgási sebessége is.
2. A nyomásszabályozó (9) óramutató járásával megegyező irányban történő elforgatásával növelhető a nyomás (+). Ennek megfelelően az óramutató járásával ellentétes irányba történő elforgatással csökken a nyomás (-).

Tisztítás / karbantartás



A készüléken végzett bármilyen munka előtt válassza le a nagynyomású tisztítógépet a hálózatról. Fennáll az áramütés vagy a mozgó alkatrészek okozta sérülés veszélye.

Tisztítás

Mindig tartsa tisztán a készüléket. Ne használjon tisztító-, ill. oldószereket.

- A készülék egy puha kefével vagy enyhén nedves törlőkendővel tisztítható.

Karbantartás

- A berendezés nem igényel karbantartást.

Tárolás

- Tárolja a készüléket fagymentes helyiségben.

Eltávolítás és környezetvédelem

Gondoskodjon a szerszámgép, a tartozékrészek és a csomagolás környezetbarát újra hasznosításáról.

Adja le a gépet egy hasznosító telepen. A felhasznált műanyag- és fémrészek fajtájuk szerint szétválaszthatók és újra hasznosíthatók. Kérdezze meg e felől szervizközpontunkat.

Pótalkatrészek / Tartozékok

Pótalkatrészeket és tartozékokat az alábbi honlapon rendelhet
www.grizzlytools.shop

Ha esetleg problémája akad a rendelési folyamattal kapcsolatban, kérjük, használja a kapcsolatfelvételi űrlapot.

További kérdések esetén forduljon a szervizközponthoz (lásd a(z) 59. oldalon).

1	Adapter	30300511
10	Szórófúvóka	91098855

Szerviz



Szerviz Magyarország

Tel.: 06800 21225
E-Mail: grizzly@lidl.hu
W+T Környezetvédelmi és Szolgáltató Kft.
Dunapart also 138
2318 Szigetszentmárton
Tel.: 0624 456 672
IAN 373765_2204

Importáló/ forgalmazó

Lidl Magyarország Kereskedelmi Bt.,
H-1037 Budapest, Rádl árok 6.

Gyártó

Grizzly Tools GmbH & Co. KG

Stockstädter Straße 20
63762 Großostheim
Germany
www.grizzlytools.de

Kazalo

Predgovor	60
Namen uporabe	60
Splošen opis	60
Obseg dobave.....	60
Pregled	61
Funkcijski opis.....	61
Tehnični podatki	61
Varnostna navodila	61
Simboli v navodilih	61
Simboli na orodju.....	61
Splošna varnostna navodila.....	61
Montaža	62
Priključek brez adapterja	62
Priključitev z adapterjem.....	62
Rešiti.....	62
Zamenjava pršilnih šob	62
Zagon	63
Delovna navodila	63
Nadzor tlaka	63
Čiščenje/vzdrževanje	63
Čiščenje.....	63
Vzdrževanje	63
Shranjevanje	63
Odstranjevanje/ varstvo okolja .	63
Nadomestni deli/pribor	63
Pooblaščen serviser	64
Uvoznik	64
Prevod originalne izjave o skladnosti CE	91

Predgovor



Čestitke ob nakupu vaše nove naprave.

Odločili ste se za visokokakovosten izdelek. Izdelku so priložena navodila za uporabo. Vsebujejo pomembna navodila glede varnosti uporabe in odstranitve. Pred uporabo izdelka se seznanite z navodili za uporabo in varnostnimi navodili. Izdelek uporabljajte zgolj na opisani način in v

naštete namene. Navodila skrbno shranite in pri predaji naprave tretji osebi priložite tudi vso dokumentacijo.

Namen uporabe

Ta čistilnik za terase je namenjen izključno uporabi v zasebnem gospodinjstvu:

- za čiščenje talnih in stenskih površin z visokotlačnim curkom,
- ob upoštevanju navodil proizvajalca predmeta, ki ga želite očistiti.

Čistilnik površin je predviden za uporabo z visokotlačnimi čistilniki PARKSIDE serije PHD 100*, PHD 110, PHD 135, PHD 150 in PHD 170.

Vklj. z adapterjem za nadaljne običajne visokotlačne čistilce, npr. od Kärcherja**

* Ni primerno za visokotlačni čistilec Parkside PHD 100 leto izdelave 2009 (IAN 30018).

** Z delovnim/dimenzioniranim tlakom maks. 115 bar.

Splošen opis

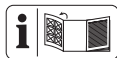

Sliko pomembnih obratovalnih delov poiščite na zlozljivi strani.

Obseg dobave

Napravo vzemite iz embalaže in preverite vsebino:

- Čistilnik za terase
- Priključni element
- Podaljšek
- Adapter
- Navodila za uporabo

Embalažo odstranite v skladu s predpisi.

Pregled

- 1 Adapter
- 2 Prekrivna matica Adapter
- 3 Prekrivna matica
- 4 Podaljšek
- 5 Priključni element
- 6 Vrtljiv priključni element
- 7 Ohišje
- 8 Ročaj
- 9 Regulator tlaka
- B** 10 pršilna šoba
- B** 11 varovalna sponka

Funkcijski opis

Čistilnik za terase je primeren za visokotlačno čiščenje talnih in stenskih površin, pri čemer se voda ne razprši. Vrteče se šobe zagotavljajo visoko čistilno moč. Adapter je primeren za povezavo z običajnimi visokotlačnimi čistilniki drugih proizvajalcev, npr. od Kärcherja.

Tehnični podatki

Čistilnik za terase PFR 28 B3:

Izdelek uporabljajte zgolj na opisani način in v našete namene:

Nazivni tlak (p)..... 11,5 MPa / 1668 psi
 Dovoljeni tlak (p max).. 18 MPa / 2611 psi
 Maks. pretok (Q max).....450 l/h
 Maks. temperatura dovodne vode (T max)60 °C / 140 °F

Čistilnik za terase je primeren za visokotlačni čistilnik z nazivnim tlakom (p max) 9-18 MPa (90-180 bar).

Varnostna navodila

To poglavje obravnava temeljne varnostne predpise pri delu s čistilnikom za terase.

Simboli v navodilih



Znaki za nevarnost z napotki za preprečevanje osebne in materialne škode.



Znaki za napotek z informacijami o primernem rokovanju z napravo.

Simboli na orodju



Opozorilo: Za preprečevanje nesreč in poškodb.



Med delovanjem ne segajte pod čistilnik za terase.



Preberite navodila za uporabo.

Splošna varnostna navodila

- Orodja ne smejo uporabljati osebe (vključno z otroci) z omejenimi fizičnimi, senzoričnimi in duhovnimi sposobnostmi oz. osebe, ki za uporabo nimajo dovolj znanja in/ali izkušenj, razen v primeru, da jih nadzoruje oseba, odgovorna za njihovo varnost ali pa jim ta oseba posreduje navodila za uporabo naprave.
- Osebe, ki ne poznajo navodil za uporabo, ne smejo uporabljati naprave. Upravljanje z napravo ni dovoljeno osebam, mlajšim od 16 let.

Delo z napravo



Nenamenska uporaba večnamenskih čistilnikov je lahko nevarna. Curka ne usmerjajte proti osebam, živalim, vključeni električni opremi ali napravi sami.

- Curka ne usmerjajte proti sebi ali drugim osebam, da bi tako očistili obleko ali čevlje.

- Naprave ne uporabljajte, če se v njenem dosegu nahajajo druge osebe, razen če nosijo zaščitna oblačila.
- Visokotlačni curek vključite šele, ko je čistilnik teras na površini, ki jo želite očistiti.
- Naredite vse potrebno, da otrokom preprečite dostop do delujoče naprave.
- Naprave ne uporabljajte v bližini gorljivih tekočin ali plinov. V primeru neupoštevanja opozoril obstaja nevarnost požara ali eksplozije.
- Napravo hranite na suhem mestu izven dosega otrok.
- Otroke nadzorujte, da se ne bodo igrali z napravo.
- Upoštevajte tudi varnostna navodila svojega visokotlačnega čistilnika.
- Uporabnik je odgovoren za nezgode ali poškodbe drugih ljudi ali njihove lastnine.



Previdno! Na naslednji način boste preprečili poškodbe naprave in morebitne telesne poškodbe:

- Naprave ne uporabljajte za čiščenje oken.
- Ne delajte s poškodovano, nepopolno ali brez dovoljenja proizvajalca spremenjeno napravo.
- Napravo zaščitite pred zmrzaljo in obratovanjem na suho.
- Uporabljajte le originalni pribor in ne spreminjajte naprave.

Montaža

Priključek brez adapterja

1. Privijte priključni element (5) in vrtljivi priključni element (6).
2. Če potrebujete večjo dolžino, lahko

uporabite podaljšek (4), tako da ga nataknete in privijete (bajonetni priključek) na priključni element (5).

3. Priključitev na PARKSIDE visokotlačni čistilnik je možna prek bajonetnega priključka na PARKSIDE brizgalni pištoli visokotlačnega čistilnika.
4. Ko uporabljate za razširitev element (4) privijte (3) za pršenje.

A Priključitev z adapterjem

1. Namestite adapter (1) na podaljšek (4) ali priključni element (5) in ga zavrtite za 90°, da se zaskoči (bajonetna spojka). Privijte krovno matico (3) podaljška (4) proti adapterju (1).
2. Priključite brizgalno pištolo (bajonetna spojka) in privijte krovno matico (2) adapterja (1) proti brizgalni pištoli.

Rešiti

1. Odvijte matico (A 2) na kartico (A 1).
2. Odvijte matico (3) na razširitev element (4).
3. Zapiranje povzroči s pritiskom in obračanja za 90° v nasprotni smeri (bajonet).

B Zamenjava pršilnih šob

1. Odstranite varovalne sponke (11) s koničastim predmetom (npr. z izvijačem).
2. Potisnite že nameščene pršilne šobe iz držala (najbolje bo, da tudi tukaj uporabljate izvijač ali podobno).
3. Potisnite nove pršilne šobe v držalo.
4. Pršilne šobe znova zavarujte z varovalnimi sponkami.

Zagon

Delovna navodila



Pazite na povratni sunek, ki ga povzroči brizg vodnega curka. Poskrbite za varno stojišče in brizgalno pištolo trdno držite z rokama. Sicer lahko poškodujete sebe ali druge osebe.

- Visokotlačni curek svojega visokotlačnega čistilnika vključite šele, ko je čistilnik teras na površini, ki jo želite očistiti.
- Čistilnik za terase med čiščenjem sten-skih površin vedno držite za ročaj (8).
- Čistilnika za terase ne pomikajte čez prostostoječe vogale.
- Čistilnik za terase ni primeren za drgnjenje in ribanje.

C Nadzor tlaka

1. Vodni tlak lahko prilagodite z vrtenjem regulatorja tlaka (9), s tem prilagodite rotacijsko hitrost šob.
2. Z vrtenje regulatorja tlaka (9) v smeri urinega kazalca (+) povečate tlak. Z vrtenje v nasprotni smeri urinega kazalca (-) pa zmanjšate tlak.

Čiščenje/vzdrževanje



Preden se lotite kakršnih koli del na napravi, izvlecite vtič visokotlačnega čistilnika iz vtičnice. Sicer obstaja nevarnost električnega udara.

Čiščenje

Poskrbite, da bo naprava vedno čista. Ne uporabljajte čistilnih sredstev oz. topil.

- Napravo čistite z mehko ščetko ali nekoliko vlažno krpo.

Vzdrževanje

Čistilnika za terase ni treba vzdrževati.

Shranjevanje

- Čistilnik za terase in pribor shranite v prostoru zaščitenem pred zmrzaljo.

Odstranjevanje/ varstvo okolja

Napravo, pribor in embalažo reciklirajte na okolju primeren način, v skladu z uradnimi predpisi in veljavno zakonodajo.

O tem se lahko dodatno pozanimajte pri našem servisnem centru.

Odsluženo orodje, ki nam ga pošljete, odstranimo brezplačno.

Nadomestni deli/pribor

Nadomestni deli in pribor so na voljo na spletni strani www.grizzlytools.shop

Če imate težave s postopkom naročanja, uporabite obrazec za stik. Če imate dodatna vprašanja, se obrnite na »Pooblaščen servisler« (glejte stran 64).

- 1 Adapter 30300511
10 Pršilna šoba 91098855



Pooblašteni serviser



Service Slovenija

Tel.: 080080917

E-Mail: grizzly@lidl.si

(Birotehnika, Hodošček Renata
s.p., Lendavska ULICA 23,
9000 Murska Sobota)

IAN 373765_2204

Uvoznik

Grizzly Tools GmbH & Co. KG

Stockstädter Straße 20

63762 Großostheim

Germany

www.grizzlytools.de

Sadržaj

Uvod	65
Namjenska uporaba	65
Opći opis	66
Obim isporuke.....	66
Pregled	66
Opis funkcije	66
Sigurnosne upute	66
Slikovne oznake u uputama.....	66
Opće sigurnosne napomene.....	67
Rad s uređajem	67
Montaža	67
Priključak bez adaptera	67
Priključak s adapterom.....	68
Otpuštanje	68
Zamjena mlaznica	68
Uključivanje	68
Napomene za rad	68
Reguliranje tlaka	68
Čišćenje/Održavanje	68
Čišćenje.....	69
Održavanje.....	69
Skladištenje	69
Zbrinjavanje / zaštita okoliša	69
Rezervni dijelovi/Pribor	69
Service-Center	69
Proizvođač	69
Original-EG-	
Prijevod originalne CE	
Izjave o podudarnosti	92

Uvod



Srdačno Vam čestitamo na kupnji Vašega novog uređaja. Time ste se Vi odlučili za jedan visokokalitetni proizvod.

Uputa za upravljanje sastavni je dio ovoga proizvoda. Ona sadrži važne upute za sigurnost, uporabu i uklanjanje. Prije korištenja proizvoda upoznajte se sa svim uputama za upravljanje i sigurnost. Proizvod koristite samo kako je opisano i za navedena područja primjene.

Dobro sačuvajte Uputu i pri predaji proizvoda trećim osobama uručite i svu dokumentaciju.

Izjava o sukladnosti za ovaj proizvod dostupna je na internet stranici www.lidl.hr.

Namjenska uporaba

Ovaj čistač površina koristite isključivo u privatnom domaćinstvu:

- za čišćenje podnih i zidnih površina mlazom vode pod tlakom.
- uz uvažavanje navoda proizvođača objekta koji se čisti.

Čistač površina je predviđen za uporabu s PARKSIDE visokotlačnim čistačima serija PHD 100*, PHD 110, PHD 135, PHD 150 i PHD 170.

Uključujući. Adapter za daljnje uobičajene visokotlačne čistače, npr. tvrtke Kärcher.**

* Za PARKSIDE visokotlačni čistač serije PHD 100 iz godine 2009 (IAN 30018) čistač površina nije prikladan.

** S radnim/predviđenim tlakom od maks. 115 bara.

Opći opis

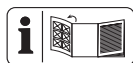

Slike uređaja naći ćete na preklapljenoj strani.

Obim isporuke

Odpakirajte uređaj i provjerite da li je sve kompletno.

Čistač površina
Priključni element
Produžni element
Adapter
Upute za uporabu

Propisno uklonite materijal za pakiranje.

Prikaz

- 1 Adapter
- 2 Nazovna matica adaptera
- 3 Nazovna matica
- 4 Produžni element
- 5 Priključni element
- 6 okretni priključni element
- 7 Kućište
- 8 Rukohvat
- 9 Regulator tlaka
- B** 10 Mlaznica za rasprskavanje
- B** 11 Sigurnosna kopča

Opis funkcioniranja

Čistač površina je prikladan za visokotlačno čišćenje podnih i zidnih površina bez rasprskavanje vode. Rotirajuće mlaznice omogućuju veliku snagu čišćenja. Adapter je prikladan za povezivanje s drugim uobičajenim visokotlačnim čistačima drugih proizvođača, npr. tvrtke Kärcher.

Tehnički podatci

Čistač površina PFR 28 B3:

Prikladno za uređaje za visokotlačno čišćenje sa sljedećim podacima u pogledu učinka:

Nazivni tlak (p)..... 11,5 MPa / 1668 psi
Dopušteni tlak
(p max).....18 MPa / 2611 psi
Maks. količina protoka (Q maks)...450 l/h
Maks. ulazna temperatura
(T max) 60 °C / 140 °F

Površinski čistač je prikladan za visokotlačne čistače s dopuštenim tlakom (p maks) od 918 MPa (90180 bara).

Sigurnosne upute

Ovaj odsjek obrađuje osnovne sigurnosne propise prilikom rada sa čistačem površina.

Slikovne oznake u uputama



Znak za opasnost s informacijama o prevenciji ozljeda osoba ili predmetne štete



Znak napomene s informacijama o boljem rukovanju uređajem.

Simboli na uređaju



Pozor: Ovako ćete izbjeći nesreće i ozljede:



Tijekom rada ne zahvaćajte ispod čistača površina.



Pročitajte upute za uporabu.

Opće sigurnosne napomene

- Ovaj uređaj nije namijenjen da se njime koriste osobe smanjenih fizičkih, senzornih ili duševnih sposobnosti (uključujući djecu), ili osobe s nedostatnim iskustvom i/ili znanjem, osim ako ih pritom ne nadgleda osoba odgovorna za njihovu sigurnost, ili ih je ista osoba uputila u pogledu korištenja uređaja.
- Osobe, koje s uputama za uporabu nisu upoznate, ne smiju koristiti uređaj. Posluživanje uređaja osobama mlađim od 16 godina nije dopušteno.
- Djecu treba nadzirati kako bi se osiguralo da se ne igraju uređajem.
- Obratite pozornost na sigurnosne napomene Vašeg visokotlačnog čistača.
- Operater ili korisnik odgovorni su za nesreće, štete i ozljede drugih ljudi i njihovog vlasništva.



Oprez! Ovako ćete izbjeći oštećenja uređaja i rezultirajuće ozljede:

- Ne koristite za čišćenje prozora.
- Ne radite s oštećenim, nepotpunim uređajem i ne radite s preuređenim uređajem bez odobrenja proizvođača.
- Zaštitite uređaj od mraza.
- Koristite isključivo originalni pribor i ne vršite preuređivanje uređaja.

Rad s uređajem



Uređaji za visokotlačno čišćenje u slučaju nestručnog rukovanja mogu

biti opasni. Mlaz ne smijete usmjeriti na osobe, životinje, aktivnu električnu opremu ili na sam uređaj.

- Mlaz ne usmjerite na sebe ili druge osobe, da biste čistili odjeću ili obuću.
- Ne koristite uređaj, kada se druge osobe nalaze u dometu, osim ako one nose zaštitnu odjeću.
- Visokotlačni mlaz aktivirajte tek onda, kada se čistač površina nalazi na površini koju želite čistiti.
- Poduzmite prikladne mjere da djecu držite podalje od uređaja u radu.
- Uređaj ne koristite u blizini zapaljivih tekućina ili plinova. U slučaju nepridržavanja postoji opasnost od požara ili eksplozije.
- Uređaj čuvajte na suhom mjestu i izvan dohvata djece.

Montaža

Priključak bez adaptera

1. Vijčano spojite priključni element (5) i okretni priključni element (6).
2. Ako vam je potrebno veće radno područje, možete produžni element (4) postavljanjem i zakretanjem (bajonetni priključak) dodati na priključni element (5).
3. Priključak na visokotlačni čistač vrši se preko bajonetnog priključka na pištolju za rasprskavanje PARKSIDE visokotlačnog čistača.
4. Ako koristite produžni element (4) vijčano spojite nazuvnu maticu (3) i pištolj za rasprskavanje.

A Priključak s adapterom

1. Nataknite adapter (1) na produžni element (4) priključka (5) i okrenite za 90° dok ne ulegne (bajonetni zapor). Navrnite nazuvnu maticu (3) produžnog elementa (4) na adapter (1)
2. Priključite pištolj za prskanje (bajonetni zapor) i navrnite nazuvnu maticu (2) adaptera (1) na pištolj za prskanje.

Otpuštanje

1. Otpustite nazuvnu maticu (A 2) na adapteru (A 1).
2. Otpustite nazuvnu maticu (3) na produžnom elementu (4).
3. Otpustite priključke pritiskanjem i okretanjem za 90° u suprotnom smjeru (bajonetni zapor).

B Zamjena mlaznica

1. Uklonite sigurnosne kopče (11) uz pomoć šiljatog predmeta (npr. odvijača).
2. Pritisnite prethodno montirane mlaznice za rasprskavanje iz držača (u najboljem slučaju i uz pomoć odvijača ili sl.).
3. Pritisnite nove mlaznice za rasprskavanje u držač.
4. Ponovo osigurajte mlaznice za rasprskavanje sigurnosnim kopčama.

Uključivanje

Napomene za rad



Imajte na umu silu povratnog udarca izlazećeg mlaza vode. Pobrinite se da čvrsto stojite i čvrsto držite mlaznicu. U protivnom možete ozlijediti sebe ili druge.

- Visokotlačni mlaz vašeg uređaja za visokotlačno čišćenje aktivirajte tek onda, kada se čistač površina nalazi na površini koju želite čistiti.
- Držite uređaj prilikom čišćenja zidnih površina uvijek za ručku (8)
- Ne vodite uređaj preko slobodnih kutova.
- Uređaj nije prikladan za ribanje ili trljanje.

C Reguliranje tlaka

1. Okretanjem regulatora tlaka (9) možete regulirati tlak izlazećeg vodenog mlaza. U skladu s time se mijenja i brzina rotacije mlaznica.
2. Okretanjem regulatora tlaka (9) u smjeru kazaljke sata možete povećati tlak (+). U skladu s time se smanjuje tlak (-) okretanjem u smjeru suprotnom od kazaljke na satu.

Čišćenje/Održavanje



Prije svih radova na uređaju uvijek izvucite utikač visokotlačnog čistača.

Postoji opasnost od strujnog udara ili ozljeda pokretnim dijelovima.

Čišćenje

Uređaj uvijek održavajte čistim. Ne koristite sredstva za čišćenje niti otapala.

- Uređaj očistite mekom četkom ili blago navlaženom krpom.

Održavanje

Uređaj je bez održavanja.

Skladištenje

- Uređaj čuvajte u prostoriji zaštićenoj od mraza.

Zbrinjavanje / zaštita okoliša

Uređaj, pribor i ambalažu reciklirajte na ekološki prihvatljiv način.

Uređaj predajte na mjestu za prikupljanje sekundarnih sirovina. Korišteni plastični i metalni dijelovi mogu se odvojiti čisto po vrstama i na taj način zasebno reciklirati. Za pitanja se obratite našem servisnom centru.

Rezervni dijelovi/ Pribor

Zamjenske dijelove i opremu na raspolaganju stoje na stranici www.grizzlytools.shop

Ukoliko imate probleme s postupkom narudžbe, molimo koristite obrazac za kontakt.

U slučaju dodatnih pitanja se obratite "Service-Center" (vidi stranicu 69).

1	Adapter	30300511
10	Mlaznica za rasprskavanje.....	91098855

Service-Center



Servis Hrvatska

Tel.: 0800 777 999

E-Mail: grizzly@lidl.hr

IAN 373765_2204

Proizvođač

Molimo obratite pozornost, da sljedeća adresa nije adresa servisa. Najprije kontaktirajte gore navedeni Servisni centar.

Grizzly Tools GmbH & Co. KG

Stockstädter Straße 20

63762 Großostheim

Njemačka

www.grizzlytools.de

Cuprins

Introducere	70
Domeniul de aplicare	70
Descriere generală	71
Inventar de livrare	71
Privire de ansamblu	71
Descrierea modului de funcționare	71
Date tehnice	71
Instrucțiuni de siguranță	71
Simboluri folosite	71
Simboluri înscrise pe aparat	71
Instrucțiuni generale de siguranță	72
Montare	73
Conectare fără adaptor	73
Conectare cu adaptor	73
Demontare	73
Înlocuiți duzele de pulverizare	73
Punere în funcțiune	73
Instrucțiuni de lucru	73
Reglarea presiunii	74
Curățire și mentenanță	74
Curățare	74
Mentenanță	74
Depozitare	74
Reciclare/Protecția mediului înconjurător	74
Piese de schimb/ Accesorii	74
Service-Center	74
Importator	74
Traducerea Declarației Originale de Conformitate CE	92

Introducere



Felicitări pentru achiziția noului Dvs. aparat. Ați luat o decizie înțeleaptă și ați achiziționat un produs valoros. Manualul de operare este parte integrantă a acestui produs. Acesta include instrucțiuni importante despre siguranță, utilizare și eliminare. Înainte de a începe să folosiți aparatul, familiarizați-vă cu toate instrucțiunile privind operația și siguranța. Folosiți aparatul doar în conformitate cu manualul de operare și doar în scopurile recomandate. Mențineți manualul în condiții corespunzătoare și, odată cu transmiterea instalației către terți, predați și toată documentația aferentă.

Domeniul de aplicare

Acest aparat de curățire a suprafețelor trebuie folosit doar pentru uz casnic:

- pentru curățarea pardoselilor și a pereților cu jet cu înaltă presiune.
- respectând instrucțiunile fabricantului referitoare la obiectele ce pot fi curățate.

Dispozitivul de curățare a suprafețelor este destinat utilizării cu aparatele de curățat cu jet de apă de înaltă presiune PARKSIDE din seriile PHD 100*, PHD 110, PHD 135, PHD 150 și PHD 170.

Include adaptor pentru alte aparate obișnuite de curățat cu presiune ridicată, de exemplu, Kärcher**

* Nu este compatibil cu aparatul de curățat cu presiune ridicată Parkside PHD 100 anul fabricației 2009 (IAN 30018).

** Cu presiune de lucru/nominală de max. 115 bar.

Descriere generală

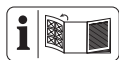

Imaginea celei mai importante piese funcționale a pompei se află pe partea rabatabilă.

Inventar de livrare

Despachetați aparatul și verificați inventarul de livrare:

- Aparat de curățire a suprafețelor
- Element conector
- Element prelungitor
- Adaptor
- Instrucțiuni de utilizare

Reciclați în mod corespunzător ambalajul.

Privire de ansamblu

- 1 Adaptor
- 2 Adaptor piuliță olandeză
- 3 Piuliță olandeză
- 4 Element prelungitor
- 5 Element conector
- 6 Element conector rotativ
- 7 Carcasă
- 8 Mâner
- 9 Regulator de presiune

- B** 10 Duză de pulverizare
- B** 11 Clemă de siguranță

Descrierea modului de funcționare

Aparatul de curățire a suprafețelor este adecvat curățării pardoselilor și pereților cu jet cu înaltă presiune. Cu ajutorul duzei rotative se obține o putere mai mare de curățire. Respectați instrucțiunile de siguranță valabile pentru aparatul de curățire cu înaltă presiune, de exemplu, Kärcher.

Date tehnice

Aparatul de curățire a suprafețelor PFR 28 B3

Folosiți aparatul doar în conformitate cu manualul de operare și doar în scopurile recomandate:

Presiune de calcul (p)..... 11,5 / 1668 psi
 Presiune maximă (p max) .18 MPa / 2611 psi
 Debit max. (Q max)..... 450 l/h
 Temperatură maximă de admisie,
 (T max)60 °C / 140 °F

Aparatul de curățire a suprafețelor este adecvat doar pentru un aparat de curățire cu înaltă presiune cu o presiune calcul (p) de 9-18 MPa (90-180 bari).

Instrucțiuni de siguranță

Acest capitol prezintă principalele instrucțiuni de siguranță ce trebuie respectate atunci când se lucrează cu aparatul de curățire cu înaltă presiune.

Simboluri folosite



Semnale de pericol cu date referitoare la prevenirea vătămărilor corporale sau daunelor materiale.



Indicatoare cu date despre operarea facilă a aparatului.

Simboluri înscrise pe aparat



Atenționare! Astfel evitați accidente-le și vătămările corporale:



Nu accesați interiorul aparatului, în timp ce acesta se află în funcțiune.



Citiți manualul de operare.

Instrucțiuni generale de siguranță

- Acest aparat nu a fost desemnat pentru a fi folosit de persoane (inclusiv copii) cu abilități fizice, sensoriale sau spirituale limitate sau fără experiență și/sau cunoștințe; dacă aceste situații survin, respectivele persoane trebuie fie supravegheate de o persoană responsabilă pentru siguranța lor, fie instruite referitor la modul în care trebuie folosit aparatul.
- Persoanele care nu sunt familiarizați cu instrucțiunile de funcționare Nu aveți dreptul să utilizați dispozitivul. Operarea mașinii este interzisă persoanelor cu vârste sub 16 ani.

Lucrul cu mașina



Aparatele de curățire cu înaltă presiune pot reprezenta o sursă de risc dacă nu sunt utilizate corespunzător.

Jetul de apă nu trebuie îndreptat asupra persoanelor, animalelor, echipamentelor electrice active sau chiar asupra aparatului de curățire cu înaltă presiune.

- Nu îndreptați jetul de apă asupra Dvs. sau altor persoane, pentru a curăța hainele sau încălțăminte.
- Nu folosiți aparatul atunci când alte persoane se află în raza de acțiune a acestuia; dacă aceste situații survin, persoanele respective trebuie să poarte îmbrăcăminte de protecție.

- Declanșați jetul cu înaltă presiune doar în condițiile în care aparatul de curățire a suprafețelor se află pe o suprafață ce urmează a fi curățată.
- Luați-vă măsurile necesare pentru a menține copiii departe de aparatul aflat în mișcare.
- Reciclați în mod corespunzător ambalajul.
- Nu folosiți aparatul în apropierea unor fluide sau gaze inflamabile. Nerespectarea acestei instrucțiuni duce la risc la explozie sau incendiu. Există pericolul de explozie.
- Mențineți aparatul într-un loc uscat și în afara accesului copiilor.
- Copiii trebuie avertizați, astfel încât să nu folosească aparatul ca și obiect de joacă.
- Respectați instrucțiunile de siguranță valabile pentru aparatul de curățire cu înaltă presiune.
- Operatorul sau utilizatorul este răspunzător pentru toate accidentele și daunele personale sau materiale produse terților.



Atenționare! Astfel evitați deteriorarea aparatului și eventualele accidente astfel generate:

- A nu se folosi pentru curățarea ferestrelor.
- Nu folosiți un aparat deteriorat, incomplet sau care a fost adaptat fără acordul fabricantului.
- Protejați aparatul împotriva înghețului sau „uscării”.
- Folosiți doar piese de schimb originale și efectuează orice modificări la mașină.

Montare

Conectare fără adaptor

1. Înșurubați elementul conector (5) și elementul conector rotativ (6).
2. Dacă aveți nevoie de un spațiu de lucru mai larg, puteți adăuga elementul prelungitor (4) deasupra elementului conector (5), prin fixare și rotire (conexiune baionetă).
3. Conectarea la aparatul de curățire cu înaltă presiune se face prin conectorul-baionetă aflat pe pulverizatoarele PARKSIDE aparatului de curățire cu înaltă presiune.
4. Dacă folosiți prelungitorul (4), deșurubați piulița olandeză (3) din vârful pistolului de pulverizare.

A Conectare cu adaptor

1. Introduceți adaptorul (1) pe prelungitor (4) sau racord (5) și rotiți-l cu 90° până se fixează în poziția corectă (baionetă). Înșurubați piulița olandeză (3) a prelungitorului (4) pe adaptor (1).
2. Conectați pistolul de pulverizare (baionetă) și înșurubați piulița olandeză (2) a adaptorului (1) în vârful pistolului.

Demontare

1. Deșurubați piulița olandeză (A 2) a adaptorului (A 1).
2. Deșurubați piulița olandeză (3) a prelungitorului (4).
3. Demontați conexiunile apăsând și rotind cu 90° în sens antiorar (baionetă).

B Înlocuiți duzele de pulverizare

1. Îndepărtați clemele de siguranță (11) cu ajutorul unui obiect ascuțit (de exemplu, o șurubelniță).
2. Împingeți duzele de pulverizare pre-montate din suport (în mod ideal, de asemenea, cu ajutorul unei șurubelnițe sau similar).
3. Apăsăți noile duze de pulverizare în suport.
4. Fixați din nou duzele de pulverizare cu ajutorul clemelor de siguranță.

Punere în funcțiune

Instrucțiuni de lucru



Țineți cont de forța de reacție a jetului de apă emis. Adopți o poziție sigură și țineți ferm pulverizatorul. În caz contrar vă puteți răni, atât pe Dvs. cât și alte persoane.

- Activați jetul cu înaltă presiune aferent aparatului de curățire cu înaltă presiune doar în condițiile în care aparatul de curățire a suprafețelor se află pe o suprafață ce urmează a fi curățată.
- Atunci când curățați pereții, țineți mereu mâinile pe mânerul (8) aparatului de curățare a suprafețelor.
- Nu dirijați aparatul de curățire a suprafețelor peste obiecte unghiulare.
- Aparatul de curățire a suprafețelor nu este adecvat pentru activități de sablare sau periere.

C Reglarea presiunii

1. Puteți regla presiunea jetului de apă rotind regulatorul de presiune (9). Viteza de rotire a duzelor se modifică în mod corespunzător.
2. Rotind regulatorul de presiune (9) în sens orar se mărește presiunea (+). Rotind în sens antiorar se reduce presiunea (-).

Curățire și mentenanță



Înainte de orice lucrare la aparat scoateți ștecherul din priză. Pericol de electrocutare sau leziuni cauzat de componentele mobile.

Curățare

Este ideal să mențineți aparatul curat. Nu folosiți detergenți sau solvenți.

- Curățați mașina cu o perie moale sau un prosop umed.

Mentenanță

- Aparatul nu necesită mentenanță.

Depozitare

- Depozitați aparatul și accesoriile sale într-un spațiu ferit de îngheț.

Reciclare/Protecția mediului înconjurător

Predați aparatul, accesoriile și ambalajul către o unitate de reciclare ecologică.



Aparatele nu trebuie aruncate în deșeurile casnice.

Predați aparatul către o unitate de reciclare. Componentele plastice și metalice folosite pot fi colectate separat, contribuind la eficientizarea procesului de reciclare. În acest sens, adresați-vă centrului nostru de service.

Piese de schimb/ Accesorii

Piese de schimb și accesorii sunt disponibile pe site-ul www.grizzlytools.shop

Dacă veți avea probleme cu procesul de comandă, vă rugăm să utilizați formularul de contact.

Pentru întrebări suplimentare vă rugăm să vă adresați către „Service-Center” (vezi pagina 74).

1	Adaptor	30300511
10	Duză de pulverizare	91098855

Service-Center



Service România

Tel.: 0800 896 637

E-Mail: grizzly@lidl.ro

IAN 373765_2204

Importator

Vă rugăm să țineți cont de faptul că următoarea adresă nu este una de service. Contactați doar centrul de service menționat mai sus.

Grizzly Tools GmbH & Co. KG

Stockstädter Straße 20

63762 Großostheim

Germania

www.grizzlytools.de

Съдържание

Увод.....	75
Предназначение.....	75
Общо описание.....	76
Съдържание на доставката.....	76
Преглед.....	76
Описание на начина на работа.....	76
Технически данни.....	76
Инструкции за безопасност.....	76
Символи в упътването.....	76
надписи върху уреда.....	77
Общи инструкции за безопасност.....	77
Пуск.....	77
Σύνδεση χωρίς αντάπτορα.....	77
Σύνδεση με αντάπτορα.....	78
Λασκάρισμα.....	78
Смяна на разпръскващите дюзи.....	78
Експлоатация.....	78
Указания за работа.....	78
контрол на налягането.....	78
Почистване и поддръжка.....	79
Почистване.....	79
Поддръжка.....	79
Съхранение.....	79
Изхвърляне/опазване на околната среда.....	79
Резервни части / Принадлежности.....	79
Сервизно обслужване.....	79
Вносител.....	79
Превод на оригиналната СЕ-декларация за съответствие.....	93

Увод



Сърдечно Ви честитим за купуването на Вашия нов уред. По такъв начин Вие сте избрали един висококачествен продукт. Ръководството за експлоатация е неразделна част от продукта. То съдържа важни указания за безопасността, употребата и изхвърлянето. Преди употребата на продукта се запознайте с всички указания за обслужване и инструкции за безопасност. Използвайте продукта само съгласно описанието и за посочените области на употреба. Пазете упътването добре и когато предавате продукта на трети лица, предавайте заедно с него и всички документи.

Предназначение

Използвайте уреда за почистване на равни повърхности само в частни домакинства:

- за почистване на подове и стени с водна струя под високо налягане.
- като вземете предвид данните на производителя на обекта за почистване.

Препаратът за почистване на повърхности е предвиден за употреба с водоструйки PARKSIDE от серия PHD 100*, PHD 110, PHD 135, PHD 150 и PHD 170.

Вкл. адаптер за други разпространени водоструйки, напр. на Kärcher**

* Не е подходящ за водоструйка Parkside PHD 100 година на производство 2009 (IAN 30018).

** С работно/номинално налягане от макс. 115 bar.

Общо описание



Фигури на частите, които са най-важни за функционирането, ще намерите на отварящата се страница.

Съдържание на доставката

Разопаковайте уреда и проверете съдържанието на доставката:

- уред за почистване на равни повърхности
- свързващ елемент
- удължител
- адаптера
- Превод на оригиналното ръководство за употреба

Изхвърляйте надлежно опаковъчния материал.

Преглед

- 1 адаптера
- 2 съединителната гайка адаптера
- 3 съединителната гайка
- 4 разширение елемент
- 5 свързващ елемент
- 6 въртящ се елемент на свързване
- 7 жилище
- 8 дръжка
- 9 регулатор на налягането
- B** 10 Разпръскваща дюза
- B** 11 Осигурителна скоба

Описание на начина на работа

Уредът за почистване на равни повърхности е подходящ за почистване на подове и стени под високо налягане без пръскане на вода. Благодарение на ротационните дюзи се постига голяма

почистваща сила.

Спазвайте инструкциите за безопасност. адаптер за други разпространени водоструйки, напр. на Kärcher.

Технически данни

уредът за почистване на равни повърхностиPFR 28 B3

Използвайте продукта само съгласно описанието и за посочените области на употреба:

раб. налягане/Номин. налягане (p)11,5 MPa / 1668 psi
 Макс. разреш. наляг.
 (p макс).18 MPa / 2611 psi
 Макс. дебит, вода 450 l/h
 Темп. на пост. вода (T in макс.)
60 °C /140 °C

Уредът за почистване на равни повърхности е подходящ за водоструйки с номинално налягане (p) 9-18 MPa (90-180 bar).

Инструкции за безопасност

Този раздел разглежда основните разпоредби за безопасност при работа с водоструйки.

Символи в упътването



Знак за опасност с данни за защита от персонални или материални щети.



Указателни знаци с информация за по-добра работа с уреда.

надписи върху уреда



Внимание! Така ще избегнете злополуки и наранявания:



По време на експлоатация не пипайте под уреда за почистване на равни повърхности.



Прочетете ръководството за обслужване.

Общи инструкции за безопасност

- Уредът не е предназначен за употреба от лица (включително деца) с ограничени физически, сензорни или умствени способности или с недостатъчен опит и/или недостатъчни знания; освен ако те не се намират под контрола на лице, компетентно за тяхната безопасност или не получават от него указания как да използват уреда.
- Децата трябва да се наблюдават, за да се гарантира, че не играят с уреда.

Работа с уреда



При неправилна употреба водоструйките може да са опасни. Струята не бива да се насочва към хора, животни, работещо електрическо оборудване или към самия уред.

- Не насочвайте струята към себе си или към други хора, за да почиствате облекло или обувки.
- Не използвайте уреда, ако в обсега се намират други хора, освен ако те не носят защитно облекло.
- Пускайте струята под високо на-

лягане, едва след като уредът за почистване на равни повърхности се намира върху повърхността за почистване.

- По време на експлоатация не пипайте под уреда за почистване на равни повърхности.
- Вземете подходящи мерки, за да държите децата далече от работещия уред.
- Не използвайте уреда в близост до запалими течности или газове. При неспазване има опасност от пожар или експлозия.
- Не разпръсквайте горими течности. Има опасност от експлозия.
- При контакт с почистващия препарат изплакнете обилно с чиста вода.
- Съхранявайте уреда на сухо и недостъпно за деца място.



Внимание! Така ще избегнете повреждане на уреда и евентуално произтичащите от това персонални щети:

- Не използвайте за почистване на прозорци.
- Не работете с повреден, непълно оборудван или преустроен без разрешението на производителя уред.
- Пазете уреда от заледряване и работа на сухо.
- За да се гарантира безопасността на машината, използвайте само оригинални резервни части от производителя или разрешени от производителя резервни части.

Пуск

Σύνδεση χωρίς αντάπτορα

- 1.. Завинтете свързващия елемент (5) за завъртащия се свързващ елемент (6).

2. Ако ви е необходимо по-голямо място за работа, можете да използвате удължителя (4), като го пхнете и завъртите (байонетно свързване) за свързващия елемент (5).
3. Свързването с водоструйката става посредством байонетния извод на пръскащия пистолет на водоструйката.
4. Когато използвате удължителния елемент (4), завийте гайката (3) срещу пистолета.

A Σύνδεση με αντάππορα

1. Поставете адаптера (1) върху удължителния елемент (4) или свързващия елемент (5) και περιστρέψτε κατά 90° έως ότου κομπώσει (σύνδεση μπαγιονέτ). За-винтете съединителната гайка (3) на удължителния елемент (4) към адаптера (1).
2. Συνδέστε το πιστόλι ψεκασμού (σύνδεση μπαγιονέτ) και βιδώστε το κοχλιωτό πώμα (2) του αντάππορα (1) αντίθετα προς το πιστόλι ψεκασμού.

Λασκάρισμα

1. Λασκάρετε το κοχλιωτό πώμα (**A** 2) στον αντάππορα (**A** 1).
2. Λασκάρετε το κοχλιωτό πώμα (3) στον разширение элемент(4).
3. Λασκάρετε τις ασφαλίσεις μέσω πίεσης και περιστροφής κατά 90° προς την αντίθετη κατεύθυνση (σύνδεση μπαγιονέτ).

B Смяна на разпръскващите дюзи

1. Отстранете осигурителните скоби (11) с помощта на остър предмет

(напр. отвертка).

2. Изкарайте чрез натискане предварително монтираните разпръскващи дюзи от държача (в най-добрия случай с помощта на отвертка или подобен инструмент).
3. Натиснете новите разпръскващи дюзи в държача.

Експлоатация

Указания за работа



Внимавайте за обратната ударна сила на излизащата водна струя. Осигурете сигурна стойка и дръжте здраво пръскащия пистолет. В противен случай можете да нараните себе си или други хора.

- Активирайте водната струя под високо налягане на вашата водоструйка, едва когато уредът за почистване на равни повърхности се намира върху повърхността за почистване.
- При почистване на стени дръжте уреда за почистване на равни повърхности винаги за ръкохватката (8).
- Не водете уреда за почистване на равни повърхности през свободни ъгли.
- Уредът за почистване на равни повърхности не е предназначен за четкане и търкане.

C контрол на налягането

1. Можете да регулирате налягането на излизащата водна струя чрез завъртане на регулатора на налягането (9). Съответно, скоростта на въртене на дюзите също се променя.

2. Завъртете регулатора на налягането (9) по посока на часовниковата стрелка, за да увеличите налягането (+). В резултат на това налягането (-) се намалява чрез завъртане обратно на часовниковата стрелка.

Почистване и поддръжка



Прив από κάθε εργασία στη συσκευή τραβάτε το φινις του καθαριστή υψηλής πίεσης. Υπάρχει κίνδυνος ηλεκτροπληξίας.

Почистване

Поддържайте уреда винаги чист. Не използвайте почистващи препарати и разтворители.

- Почиствайте уреда с мека четка или влажна кърпа.

Поддръжка

Уредът за почистване на равни повърхности е без поддръжка.

Съхранение

- Съхранявайте водоструйката и принадлежностите на място, защитено от залежаване.

Изхвърляне/опазване на околната среда

Предайте уреда, принадлежностите и опаковката за преработка, безвредна за околната среда.

Предайте уреда на пункт за събиране на вторични суровини. Използваните

пластмасови и метални части може да се разделят по видове и така да бъдат преработени. Попитайте за това нашия сервизен център.

Резервни части / Принадлежности

Резервни части и принадлежности можете да получите на адрес www.grizzlytools.shop

Ако имате проблеми с поръчката, използвайте формуляра за контакт.

Ако имате други въпроси, обърнете се към „Сервизно обслужване“ (вж. страница 79).

1	адаптера.....	30300511
10	Разпръскваща дюза.....	91098855

Сервизно обслужване



България

Тел.: 00800 111 4920

Е-мейл: grizzly@lidl.bg

IAN 373765_2204

Вносител

Моля, обърнете внимание, че следващият адрес не е адрес на сервиза.

Първо се свържете с горепосочения сервизен център.

Гризли Туулс ГмБХ & Ко.КГ

Щокщетер Щрасе 20

63762 Гросостхайм

Германия

Περιεχόμενα

Εισαγωγή	80
Σκοπός χρήσης.....	80
Λειτουργικά εξαρτήματα.....	81
Παραδοτέα υλικά	81
Επισκόπηση	81
Περιγραφή λειτουργίας	81
Τεχνικά στοιχεία.....	81
Υποδείξεις ασφάλειας.....	81
Σύμβολα στις οδηγίες	81
Σήματα εικόνες στη συσκευή.....	82
Γενικές υποδείξεις ασφαλείας.....	82
Οδηγίες συναρμολόγησης	83
Σύνδεση χωρίς αντάππορα	83
Σύνδεση με αντάππορα	83
Λύσει	83
Αντικατάσταση των ακροφυσίων ψεκασμού	83
Διακοπή.....	83
Οδηγίες εργασίας	83
Ελέγχου πίεσης.....	83
Καθαρισμός/Συντήρηση.....	84
Καθαρισμός.....	84
Συντήρηση.....	84
Φύλαξη.....	84
Απόσυρση/προστασία του περιβάλλοντος.....	84
Ανταλλακτικά/Αξεσουάρ	84
Service-Center	84
Εισαγωγέας.....	84
Μετάφραση της πρωτότυπης Δήλωσης συμμόρφωσης CE.....	94

Εισαγωγή



Συγχαρητήρια για την αγορά της νέας συσκευής σας.

Προτιμήσατε να αγοράσετε ένα προϊόν ανώτερης ποιότητας. Οι οδηγίες χρήσης αποτελούν αναπόσπαστο τμήμα αυτού του προϊόντος. Περιέχουν σημαντικές υποδείξεις για την ασφάλεια, τη χρήση και διάθεση της συσκευής. Πριν τη χρήση του προϊόντος να εξοικειωθείτε με όλες τις οδηγίες χειρισμού και τις υποδείξεις ασφαλείας. Να χρησιμοποιείτε το προϊόν μόνο όπως περιγράφεται και μόνο για τον αναφερόμενο σκοπό.

Να φυλάξετε καλά τις οδηγίες και να τις παραδώσετε σε τρίτους μαζί με το προϊόν.

Σκοπός χρήσης

Να χρησιμοποιείτε αυτόν τον καθαριστήρα μόνο για ιδιωτική χρήση:

- για καθαρισμό δαπέδων και τοίχων με υδροριπή υψηλής πίεσης.
- ακολουθώντας τις οδηγίες του κατασκευαστή του αντικειμένου που καθαρίζεται.

Ο καθαριστής επιφανειών προβλέπεται για χρήση με τον καθαριστή υψηλής πίεσης PARKSIDE των σειρών PHD 100*, PHD 110, PHD 135, PHD 150 και PHD 170.

Συμπεριλαμβάνεται αντάππορας για χρήση με κοινά πλυστικά μηχανήματα του εμπόριου π.χ. της Kärcher**

* Δεν ενδείκνυται για πλυστικά μηχανήματα υψηλής πίεσης Parkside PHD 100 έτος κατασκευής 2009 (IAN 30018).

** Με πίεση λειτουργίας/ονομαστική πίεση έως 115 bar.

Λειτουργικά εξαρτήματα

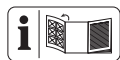

Την απεικόνιση των σημαντικότερων εξαρτημάτων λειτουργίας θα βρείτε στη σελίδα-φάκελλο.

Παραδοτέα υλικά

Ξεπακετάρετε τη συσκευή και ελέγξτε το περιεχόμενο της συσκευασίας:

- Καθαριστήρας επιφανειών
- Σύνδεσμος
- Επέκταση
- Προσαρμογέα
- Οδηγιών χρήσης

Διαθέστε τα υλικά συσκευασίας σύμφωνα με τους κανονισμούς.

Επισκόπηση

- 1 Προσαρμογέα
- 2 Παξιμάδι Προσαρμογέα
- 3 Παξιμάδι
- 4 Επέκταση
- 5 Σύνδεσμος
- 6 Περιστρεφόμενο στοιχείο
- 7 Κέλυφος
- 8 Χειρολαβή
- 9 Ρυθμιστής πίεσης
- B** 10 Ακροφύσιο ψεκασμού
- B** 11 Σύσφιξη ασφάλισης

Περιγραφή λειτουργίας

Ο καθαριστήρας είναι κατάλληλος για καθαρισμό υψηλής πίεσης δαπέδων και τοίχων χωρίς υδροριπή. Με περιστρεφόμενα ακροφύσια επιτυγχάνεται εξαιρετική καθαριστική δύναμη.

Να προσέξετε και τις υποδείξεις ασφαλεί-

ας του καθαριστή σας υψηλής πίεσης. Συμπεριλαμβάνεται αντάπτορας για χρήση με κοινά πλυστικά μηχανήματα του εμπορίου π.χ. της Kärcher.

Τεχνικά στοιχεία

Καθαριστήρα PFR 28 B3

Να χρησιμοποιείτε το προϊόν μόνο όπως περιγράφεται και μόνο για τον αναφερόμενο σκοπό :

Πίεση μέτρησης (p) 11,5 MPa / 1668 psi
 Επιτρεπτή πίεση
 (p max) 18 MPa / 2611 psi
 Μέγ. ποσότητα διέλευσης
 (Q max) 450 l/h
 Μέγ. θερμοκρασία εισόδου
 (T max) 60 °C / 140 °F

Ο καθαριστήρας είναι κατάλληλος για συσκευές καθαρισμού υψηλής πίεσης με ονομαστική πίεση (p) 9-18 MPa (90-180 bar).

Υποδείξεις ασφάλειας

Στο κεφάλαιο αυτό θα βρείτε όλες τις βασικές προδιαγραφές ασφαλείας που ισχύουν κατά την εργασία σας με τη συσκευή καθαρισμού υψηλής πίεσης.

Σύμβολα στις οδηγίες



Σύμβολα κινδύνου με στοιχεία για την πρόληψη προσωπικών και υλικών ζημιών.



Σύμβολο υπόδειξης με πληροφορίες για τον καλύτερο χειρισμό της συσκευής.

Σήματα εικόνες στη συσκευή



Προσοχή: Έτσι θα αποφύγετε ατυχήματα και τραυματισμούς:



Ποτέ μην πιάνετε κάτω από τον καθαριστήρα.



Διαβάστε προσεκτικά ολόκληρη την οδηγία χειρισμού..

Γενικές υποδείξεις ασφαλείας

- Η συσκευή αυτή δεν προορίζεται για τη χρήση από άτομα (συμπεριλαμβανομένων παιδιών) με περιορισμένες φυσικές, αισθητικές και νοητικές ικανότητες ή από άτομα με έλλειψη εμπειρίας και/ή γνώσης; εκτός και αν επιτηρούνται από κάποιο άτομο υπεύθυνο για την ασφάλειά τους ή λαμβάνουν από αυτό οδηγίες σχετικά με το χειρισμό της συσκευής.
- Δεν επιτρέπεται να χρησιμοποιούν τη συσκευή πρόσωπα που δεν είναι εξοικειωμένα με τις οδηγίες χειρισμού. Δεν επιτρέπεται να χειρίζονται τη συσκευή άτομα κάτω των 16 ετών.

Εργασία με τη συσκευή



Οι συσκευές καθαρισμού υψηλής πίεσης μπορούν να είναι επικίνδυνες εάν δεν χρησιμοποιηθούν σωστά. Ποτέ να μη τείνετε την ακτίνα προς ανθρώπους, ζώα, ενεργό ηλεκτρικό εξοπλισμό ή προς την ίδια τη συσκευή.

- Μη τείνετε την ακτίνα προς τον εαυτό σας ή προς άλλα άτομα για να καθαρίσετε ρούχα ή παπούτσια.
- Μη χρησιμοποιείτε τη συσκευή, όταν

βρίσκονται κοντά σας άλλα άτομα, εκτός εάν φορούν προστατευτικό ρουχισμό.

- Ενεργοποιήστε την ακτίνα υψηλής πίεσης μόνο όταν ο καθαριστήρας μεγαλύτερων επιφανειών βρίσκεται στην επιφάνεια που θα καθαριστεί.
- Λάβετε τα αναγκαία μέτρα ώστε τα παιδιά να παραμένουν μακριά από τη συσκευή, όταν αυτή βρίσκεται σε λειτουργία.
- Μη χρησιμοποιείτε τη συσκευή κοντά σε εύφλεκτα υγρά ή αέρια. Σε περίπτωση μη συμμόρφωσης με την υπόδειξη αυτή, υφίσταται κίνδυνος πυρκαγιάς ή έκρηξης.
- Φυλάσσετε τη συσκευή σε ένα ξηρό μέρος και εκτός της εμβέλειας των παιδιών.
- Επιτηρείτε τα παιδιά, για να είστε σίγουροι πως δεν παίζουν με τη συσκευή.
- Να προσέξετε και τις υποδείξεις ασφαλείας του καθαριστή σας υψηλής πίεσης.
- Ο χειριστής ή ο χρήστης είναι υπεύθυνοι για ατυχήματα ή βλάβες σε άλλους ανθρώπους ή στην ιδιοκτησία τους.



Προσοχή! Έτσι θα αποφύγετε ζημιές της συσκευής και ενδεχόμενες συνακόλουθες ζημιές προσώπων:

- Μη χρησιμοποιείτε για τον καθαρισμό παραθύρων.
- Μην εργάζεστε με συσκευές που έχουν υποστεί ζημιές, που δεν είναι πλήρεις ή που τροποποιήθηκαν χωρίς την έγκριση του κατασκευαστή.
- Να προστατεύετε τη συσκευή από παγετό και στεγνή λειτουργία..
- Για την εξασφάλιση της ασφάλειας της μηχανής να χρησιμοποιείτε μόνο γνήσια ανταλλακτικά του κατασκευαστή ή ανταλλακτικά που συνιστώνται από τον κατασκευαστή.

Οδηγίες συναρμολόγησης

Σύνδεση χωρίς αντάππορα

1. Βιδώστε το σύνδεσμο (5) με τον περιστερόμενο σύνδεσμο (6).
2. Εάν χρειάζεστε μεγαλύτερο πεδίο εργασίας μπορείτε να προσθέσετε την επέκταση (4) με τοποθέτηση και περιστροφή (σύστημα μπαγιονέτ) στο σύνδεσμο (5).
3. Η σύνδεση στον καθαριστήρα υψηλής πίεσης γίνεται με σύστημα μπαγιονέτ στο πιστόλι ψεκασμού του καθαριστήρα υψηλής πίεσης.
4. Όταν χρησιμοποιείτε την επέκταση βίδα στοιχείο (4) το παξιμάδι (3) κατά το πυροβόλο όπλο ψεκασμού.

A Σύνδεση με αντάππορα

1. Τοποθετήστε τον αντάππορα (1) στο στοιχείο επέκτασης (4) ή στο στοιχείο σύνδεσης (A 5) και περιστρέψτε κατά 90° έως ότου κουμπώσει (σύνδεση μπαγιονέτ). Βιδώστε το κοχλιωτό πώμα (3) του στοιχείου επέκτασης (4) αντίθετα προς τον αντάππορα (1)
2. Συνδέστε το πιστόλι ψεκασμού (σύνδεση μπαγιονέτ) και βιδώστε το κοχλιωτό πώμα (2) του αντάππορα (1) αντίθετα προς το πιστόλι ψεκασμού.

Λύσει

1. Ο προσαρμογέας (A 1), ξεβιδώστε το παξιμάδι ασφάλισης (A 2).
2. Χαλαρώστε το παξιμάδι (3) στο στοιχείο επέκτασης (4).
3. Κλεισίματα προκαλέσει πατώντας και στροφή κατά 90° προς την αντίθετη κατεύθυνση (μπαγιονέτ).

B Αντικατάσταση των ακροφυσίων ψεκασμού

1. Απομακρύνετε τις συσφίξεις ασφάλισης (11) με τη βοήθεια ενός μυτερού αντικειμένου (π.χ. με ένα κατσαβίδι).
2. Πιέστε τα προσυναρμολογημένα ακροφύσια ψεκασμού έξω από το στήριγμα (καλύτερα μάλιστα χρησιμοποιώντας ως βοήθεια ένα κατσαβίδι ή κάτι παρόμοιο).
3. Πιέστε τα νέα ακροφύσια ψεκασμού στο στήριγμα.
4. Ασφαλίστε πάλι τα ακροφύσια ψεκασμού με τις συσφίξεις ασφάλισης.

Διακοπή

Οδηγίες εργασίας



Προσέξτε τη δύναμη αντίκρουσης της εξερχόμενης ακτίνας νερού. Φροντίστε να στέκεστε σταθερά και να κρατάτε πάντα σταθερά το πιστόλι ψεκασμού. Διαφορετικά μπορείτε να τραυματίσετε τον εαυτό σας και άλλα άτομα.

- Ενεργοποιήστε την ακτίνα υψηλής πίεσης μόνο όταν ο καθαριστήρας βρίσκεται στην επιφάνεια που θα καθαριστεί.
- Να κρατάτε τον καθαριστήρα πάντα από τη χειρολαβή (8) όταν καθαρίζετε τοίχους.
- Μην οδηγείτε τον καθαριστήρα πάνω από ελεύθερες γωνίες.
- Ο καθαριστήρας αυτός δεν είναι κατάλληλος για καθαρισμό επιφανειών με τρίψιμο.

C Ελέγχου πίεσης

1. Μπορείτε να ρυθμίσετε την πίεση του νερού αεριωθούμενου αεροπλάνου



- Δραπτετεύοντας με την περιστροφή του ρυθμιστή πίεσης (9). Κατά συνέπεια, η ταχύτητα περιστροφής των αεριωθούμενων αεροπλάνων άλλαξε.
2. Αυξήσει την πίεση (+) με την περιστροφή του ρυθμιστή πίεσης (9) σε μια δεξιόστροφη κατεύθυνση. Η πίεση μειώνεται (-) με τη στροφή προς τα αριστερά connections τη βίδα.

Καθαρισμός/Συντήρηση



Πριν από κάθε εργασία στη συσκευή τραβάτε το φως του καθαριστή υψηλής πίεσης. Υπάρχει κίνδυνος ηλεκτροπληξίας ή τραυματισμού μέσω κινούμενων μημάτων

Καθαρισμός

Να διατηρείτε τη συσκευή πάντα καθαρή. Μη χρησιμοποιείτε καθαριστικά ή διαλύτες.

Να καθαρίζετε τη συσκευή με μία μαλακιά βούρτσα ή με ένα ελαφρά νωπό πανί.

Συντήρηση

Ο καθαριστήρας δεν χρειάζεται συντήρηση.

Φύλαξη

Φυλάσσετε τη συσκευή σε ένα δωμάτιο παγετό-απόδειξη.

Απόσυρση/προστασία του περιβάλλοντος

Παραδώστε συσκευή, αξεσουάρ και συσκευασία για ανακύκλωση που σέβεται το περιβάλλον.

Παραδώστε τη συσκευή σε έναν τόπο ανακύκλωσης.

Για περισσότερες πληροφορίες απευθυνθείτε στο κέντρο σέρβις της εταιρίας μας.

Ανταλλακτικά/Αξεσουάρ

Ανταλλακτικά και αξεσουάρ μπορείτε να βρείτε στη σελίδα www.grizzlytools.shop

Εάν παρουσιάζονται προβλήματα κατά τη διαδικασία παραγγελίας, χρησιμοποιήστε το έντυπο επικοινωνίας. Εάν έχετε περισσότερες ερωτήσεις μπορείτε να απευθυνθείτε στο «Service-Center» (δείτε στη σελίδα 84).

1 Αντάππορας..... 30300511
10 Ακροφύσιο ψεκασμού..... 91098855

Service-Center



Σέρβις Ελλάδα

Tel.: 00800 490826606

E-Mail: grizzly@lidl.gr

IAN 373765_2204

Εισαγωγέας

Παρακαλούμε να λάβετε υπόψη σας πως η ακόλουθη διεύθυνση δεν είναι η διεύθυνση για σέρβις. Επικοινωνήστε πρώτα με το πιο πάνω αναφερόμενο κέντρο εξυπηρέτησης πελατών.

Grizzly Tools GmbH & Co. KG

Stockstädter Straße 20

63762 Grobostheim

Γερμανία

www.grizzlytools.de

DE

AT

CH

Original-EG- Konformitätserklärung

Hiermit bestätigen wir, dass der

Flächenreiniger

Modell PFR 28 B3

Seriennummer 000001 - 085000

folgender einschlägiger EU-Richtlinie in ihrer jeweils gültigen Fassung entspricht:

2006/42/EG

Die alleinige Verantwortung für die Ausstellung dieser Konformitätserklärung trägt der Hersteller:



Grizzly Tools GmbH & Co. KG
Stockstädter Straße 20
63762 Großostheim
Germany
25.09.2022

Christian Frank
Dokumentationsbevollmächtigter

GB

MT

Translation of the original EC declaration of conformity

We hereby confirm that the

Patio Cleaner

Design Series PFR 28 B3

Serial Number 000001 - 085000

conforms with the following applicable relevant version of the EU guidelines:

2006/42/EC

This declaration of conformity is issued under the sole responsibility of the manufacturer:



Grizzly Tools GmbH & Co. KG
Stockstädter Straße 20
63762 Großostheim, Germany
25.09.2022

Christian Frank
Documentation Representative

FR

BE

Traduction de la déclaration de conformité CE originale

Nous certifions par la présente que le modèle

nettoyage pour terrasse

série PFR 28 B3

Numéro de série 000001 - 085000

est conforme aux directives UE actuellement en vigueur:

2006/42/EC

Le fabricant assume seul la responsabilité d'établir la présente déclaration de conformité :



Grizzly Tools GmbH & Co. KG
Stockstädter Straße 20
63762 Großostheim / 25.09.2022
Germany

Christian Frank
Chargé de documentation

NL

BE

Vertaling van de originele CE-conformiteitsverklaring

Hiermede bevestigen wij
dat de

Terrasreiniger

bouwsérie PFR 28 B3

Serienummer 000001 - 085000

de hierna volgende, van toepassing zijnde EU-richtlijnen:

2006/42/EC

De exclusieve verantwoordelijkheid voor de uitgifte van deze conformiteitsverklaring wordt gedragen door de fabrikant:



Grizzly Tools GmbH & Co. KG
Stockstädter Straße 20
63762 Großostheim / 25.09.2022
Germany

Christian Frank
Documentatiegelastigde

PL

Tłumaczenie oryginalnej deklaracji zgodności WE

Niniejszym oświadczamy, że konstrukcja

Myjka powierzchniowa typu PFR 28 B3

Numer seryjny 000001 - 085000

spełnia wymogi odpowiednich Dyrektyw UE w ich aktualnie obowiązującym brzmieniu:

2006/42/EC

Wyłącznie odpowiedzialność za wystawienie tej deklaracji zgodności ponosi producent:

CE Grizzly Tools GmbH & Co. KG
Stockstädter Straße 20
63762 Großostheim / 25.09.2022
Germany



Christian Frank
Soba upoważniona do sporządzania dokumentacji technicznej

CZ

Překlad originálního prohlášení o shodě CE

Potvrzujeme tímto, že konstrukce

Čistič teras konstrukční řady PFR 28 B3

Pořadové číslo 000001 - 085000

odpovídá následujícím příslušným směrniciím EÚ v jejich právě platném znění:

2006/42/EC

Výhradní odpovědnost za vystavení tohoto prohlášení o shodě nese výrobce:

CE Grizzly Tools GmbH & Co. KG
Stockstädter Straße 20
63762 Großostheim / 25.09.2022
Germany



Christian Frank
Osoba zplnomocněná k sestavení dokumentace



Preklad originálneho prehlásenia o zhode CE

Týmto potvrdzujeme, že

Terasový čistič konštrukčnej rady PFR 28 B3

Poradové číslo 000001 - 085000

zodpovedá nasledujúcim príslušným smerniciam EÚ v ich práve platnom znení:

2006/42/EC

Jediný zodpovedný za vystavenie tohto vyhlásenia o zhode je výrobca:



Grizzly Tools GmbH & Co. KG
Stockstädter Straße 20
63762 Großostheim / 25.09.2022
Germany

Christian Frank
Osoba splnomocnená na zostavenie
dokumentácie



Oversættelse af den originale CE-konformitetserklæring

Hermed bekræfter vi, at

Overflade- og terrasserenser af serien PFR 28 B3

Serienummer 000001 - 085000

opfylder følgende gældende EF-direktiver i deres respektive gyldige version:

2006/42/EC

Det er udelukkende producentens ansvar at udarbejde denne
overensstemmelseserklæring:



Grizzly Tools GmbH & Co. KG
Stockstädter Straße 20
63762 Großostheim, Germany
25.09.2022

Christian Frank
Dokumentationsbefuldmægtiget

ES

Traducción de la Declaración de conformidad CE original

Mediante la presente declaramos que

Limpiador de superficies de la serie PFR 28 B3

Número de serie 000001 - 085000

corresponde a las siguientes Directivas de la UE corrientes en su respectiva versión vigente:

2006/42/EC

El fabricante es el único responsable de expedir esta Declaración de Conformidad :



Grizzly Tools GmbH & Co. KG
Stockstädter Straße 20
63762 Großostheim, Germany
25.09.2022

Christian Frank
Apoderado de documentación

IT

MT

Traduzione della dichiarazione di conformità CE originale

Con la presente dichiariamo che

pulitore per terrazze serie di costruzione PFR 28 B3

Numero di serie 000001 - 085000

corrisponde alle seguenti direttive UE in materia nella rispettiva versione valida:

2006/42/EC

Il produttore è il solo responsabile della stesura della presente dichiarazione di conformità:



Grizzly Tools GmbH & Co. KG
Stockstädter Straße 20
63762 Großostheim / 25.09.2022
Germany

Christian Frank
Responsabile documentazione tecnica

(HU)

Az eredeti CE megfelelőségi nyilatkozat fordítása

Ezennel igazoljuk, hogy a

Terasztisztító

gyártási sorozat PFR 28 B3

Sorozatszám 000001 - 085000

évtől kezdve a következő vonatkozó EU irányelveknek felel meg a mindenkor érvényes megfogalmazásban:

2006/42/EC

Jelen megfelelőségi nyilatkozat kiállításáért kizárólag a gyártó a felelős:



Grizzly Tools GmbH & Co. KG
Stockstädter Straße 20
63762 Großostheim / 25.09.2022
Germany

Christian Frank
Dokumentációs megbízott

(SI)

Prevod originalne izjave o skladnosti CE

S tem potrjujemo, da

Čistilnik za terase

serije PFR 28 B3

Serijska številka 000001 - 085000

ustreza veljavnim verzijam zadevnih smernic Evropske unije:

2006/42/EC

Za izdajo te izjave o skladnosti je odgovoren izključno proizvajalec:



Grizzly Tools GmbH & Co. KG
Stockstädter Straße 20
63762 Großostheim / 25.09.2022
Germany

Christian Frank
Pooblaščen oseba za dokumentacijo



Prijevod originalne CE Izjave o podudarnosti

Ovime potvrđujemo, da

Čistač površina

Serijski broj proizvodnje PFR 28 B3

Broj serije: 000001 - 085000

odgovara sljedećim odgovarajućim direktivama EU-a u njihovoj valjanoj verziji:

2006/42/EC

Isključivu odgovornost za izdavanje ove izjave o sukladnosti nosi proizvođač:

CE Grizzly Tools GmbH & Co. KG
Stockstädter Straße 20
63762 Großostheim
Germany
25.09.2022

Christian Frank
Opunomoćenik za dokumentaciju



Traducerea Declarației Originale de Conformitate CE

Prin prezenta confirmăm, că

**Dispozitiv pentru curățarea suprafețelor
viiseria PFR 28 B3**

numărul serial 000001 - 085000

corespunde următoarelor prevederi UE relevante, în ultima lor variantă valabilă:

2006/42/EC

Pentru a garanta conformitatea, au fost aplicate următoarele norme armonizate, norme naționale și prevederi:

CE Grizzly Tools GmbH & Co. KG
Stockstädter Straße 20
63762 Großostheim / 25.09.2022
Germany

Christian Frank
Persoană autorizată cu elaborarea
documentației

BG

Превод на оригиналната СЕ-декларация за съответствие

С настоящото потвърждаваме, че
**уредът за почистване на равни повърхности
PFR 28 B3**
Сериен номер 000001 - 085000

отговаря на действащите ЕС-директиви в съответната им валидна редакция:

2006/42/EC

Цялата отговорност за изготвянето на тази Декларация за съответствие се носи от производителя:



Grizzly Tools GmbH & Co. KG
Stockstädter Straße 20
63762 Großostheim / 25.09.2022
Germany

Christian Frank
пълномощник за документацията

GR

Μετάφραση της πρωτότυπης Δήλωσης συμμόρφωσης CE

Με την παρούσα βεβαιώνουμε ότι η
**Καθαριστικό επιφανείας
σειρά κατασκευής PFR 28 B3**
Αριθμός σειράς 000001 - 085000

ανταποκρίνεται στις ακόλουθες Οδηγίες της ΕΕ στην εκάστοτε ισχύουσα μορφή τους:

2006/42/EC

Η αποκλειστική ευθύνη για την έκδοση της παρούσας δήλωσης συμμόρφωσης ανήκει στον κατασκευαστή:



Grizzly Tools GmbH & Co. KG
Stockstädter Straße 20
63762 Großostheim / 25.09.2022
Germany

Christian Frank
υπεύθυνος τεκμηρίωσης

20220905_rev02_ks



GRIZZLY TOOLS GMBH & CO. KG

Stockstädter Straße 20
63762 Großostheim
GERMANY

Stand der Informationen · Last Information Update · Version
des informations · Stand van de informatie · Stan informacij ·
Stav informací · Stav informácií · Tilstand af information · Estado
de las informaciones · Versione delle informazioni · Információk
állása · Stanje informacij · Stanje informacija · Versiunea

informațiilor · Актуалност на информацията

Έκδοση των πληροφοριών: 09/2022

Ident.-No.: 30301113092022-8



IAN 373765_2204

8