



## Cordless Grass Trimmer PRTA 20-Li C3

HR

### Aku trimer

Prijevod originalnih uputa za uporabu

BG

### Акумулаторна коса

Превод на оригиналното ръководство за експлоатация

RS

### Aku trimer za travu

Prevod originalnog uputstva za upotrebu

DE AT CH

### Akku-Rasentrimmer

Originalbetriebsanleitung

IAN 446015\_2307

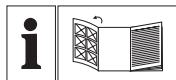

HR

Prije nego što pročitate tekst, otvorite stranicu sa slikama i upoznajte se na osnovu toga sa svim funkcijama uređaja.

---

RS

Pre čitanja rasklopite stranu sa uređajima i u sledećem koraku upoznajte se sa svim funkcijama uređaja.

---

BG

Преди да прочетете отворете страницата с фигурите и след това се запознайте с всички функции на уреда.

---

DE AT CH

Klappen Sie vor dem Lesen die Seite mit den Abbildungen aus und machen Sie sich anschließend mit allen Funktionen des Gerätes vertraut.

HR	Prijevod originalnih uputa za uporabu	Stranica	4
RS	Prevod originalnog uputstva za upotrebu	Strana	21
BG	Превод на оригиналното ръководство за експлоатация	Страница	40
DE/AT/CH	Originalbetriebsanleitung	Seite	61

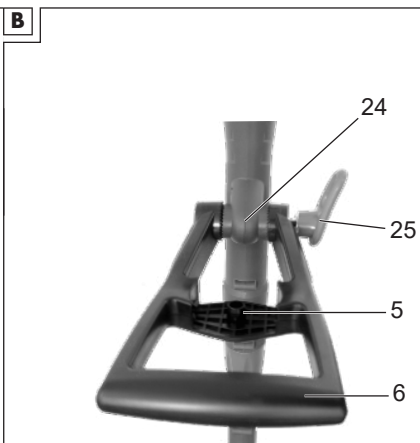
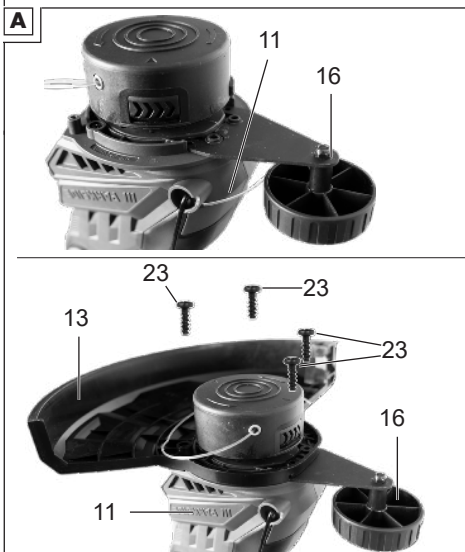
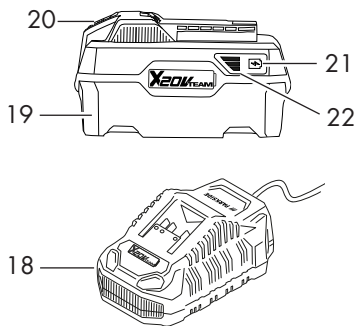
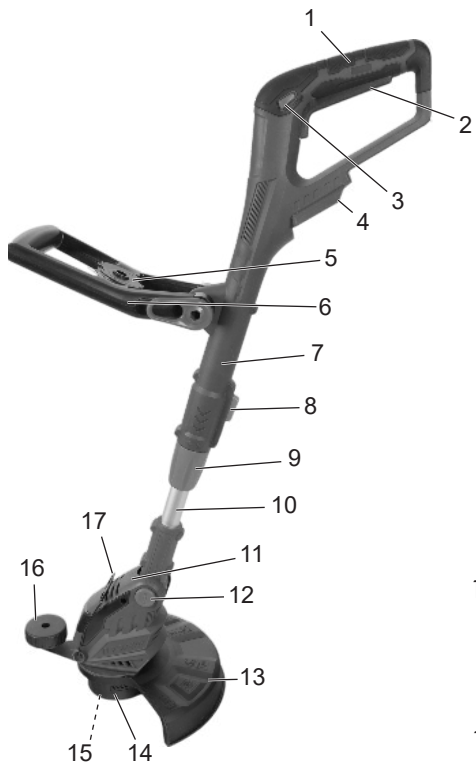

# Sadržaj

<b>Uvod.....</b>	<b>4</b>
Namjenska uporaba.....	4
Opseg isporuke/pribor.....	5
Pregled.....	5
Opis funkcija.....	6
Tehnički podaci.....	6
<b>Sigurnosne napomene.....</b>	<b>7</b>
Značenje sigurnosnih napomena.....	7
Slikovne oznake i simboli.....	8
Siguran rad trimera za travu.....	9
Preostali rizici.....	11
<b>Priprema.....</b>	<b>11</b>
Upravljački dijelovi.....	11
Montaža.....	12
Podešavanje uređaja.....	12
Provjera stanja napunjenosti baterije.....	13
Punjenje baterije.....	14
<b>Pogon.....</b>	<b>14</b>
Rad s uređajem.....	14
Košenje trave.....	14
Šišanje rubova travnjaka.....	14
Umetanje i vađenje baterije.....	15
Uključivanje i isključivanje.....	15
<b>Transport.....</b>	<b>15</b>
<b>Čišćenje, održavanje i skladištenje.....</b>	<b>15</b>
Čišćenje.....	15
Održavanje.....	16
Skladištenje.....	16
<b>Zbrinjavanje / zaštita okoliša.....</b>	<b>16</b>
<b>Traženje problema.....</b>	<b>17</b>
<b>Servis.....</b>	<b>18</b>
Garancija.....	18
Servis popravka.....	19
Service-Center.....	19
Uvoznik.....	19

<b>Rezervni dijelovi i pribor.....</b>	<b>19</b>
<b>Prijevod originalne EZ izjave o sukladnosti.....</b>	<b>20</b>
<b>Eksplodirani pogled.....</b>	<b>83</b>

## Uvod

Srdačno čestitamo na kupnji vašeg novog baterijskog trimera za travu (u daljnjem tekstu uređaj ili električni alat).

Time ste se odlučili za vrlo kvalitetan proizvod. Ovaj uređaj je tijekom proizvodnje provjeren u pogledu kvalitete i podvrgnut krajnjoj kontroli. Funkcionalnost Vašeg uređaja time je zajamčena.



Upute za uporabu predstavljaju sastavni dio ovog uređaja. One sadrže važne napomene za sigurnost, rukovanje i zbrinjavanje. Pažljivo pročitajte upute za uporabu. Upoznajte se s upravljačkim dijelovima i ispravnim načinom uporabe uređaja. Uređaj koristite samo na opisani način i za navedena područja primjene. Dobro sačuvajte upute za uporabu i u slučaju predaje uređaja trećim osobama, predajte i svu dokumentaciju.

Izjava o sukladnosti za ovaj proizvod dostupna je na internet stranici [www.lidl.hr](http://www.lidl.hr).

## Namjenska uporaba

Uređaj je namijenjen isključivo za sljedeću namjenu:

- Košenje trave u vrtovima i uz rubove gredica.

Ne koristite uređaj za šišanje živice ili grmlja.

Uporaba uređaja na kiši ili u vlažnom okruženju je zabranjena.

Uređaj je namijenjen za uporabu od strane odraslih osoba. Mlade osobe starije od 16 godina uređaj smiju koristiti uz nadzor.

Svaka druga uporaba, koja u ovim uputama za uporabu nije izričito dopuštena, može predstavljati ozbilju opasnost za korisnika i dovesti do oštećenja uređaja. Operater ili korisnik uređaja odgovorni su za nesreće, štete i ozljede drugih ljudi i njihovog vlasništva. Uređaj je namijenjen za uporabu u uradi-sam okruženjima. Nije koncipiran za trajni pogon u gospodarskim okruženjima. U slučaju komercijalne uporabe jamstvo prestaje važiti. Proizvođač ne jamči za štete uzrokovane protunamjenskom ili pogrešnom uporabom.

Uređaj je dio serije **X 20 V TEAM**

i može biti pogonjen baterijama

**X 20 V TEAM** serije. Baterije serije

**X 20 V TEAM** smijete puniti samo s punjačima serije **X 20 V TEAM**.

## Opseg isporuke/pribor

Raspakirajte uređaj i provjerite opseg isporuke.

Materijal ambalaže zbrinite na odgovarajući način.

- Aku trimer
- Zaštitna kupola
- Dodatna ručka
- 2× Kolut s niti (1× prethodno montirano)
- Odstojni valjak
- 4× Vijak
- Prijevod originalnih uputa

**Baterija i punjač nisu sadržani u opsegu isporuke.**

## Pregled

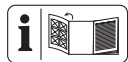

Ilustracije uređaja nalaze se na prednjoj i stražnjoj preklapnoj stranici.

- 1 Ručka
- 2 Prekidač za uključivanje / isključivanje
- 3 Blokada uključivanja

- 4 Držać baterije
  - 5 Držać za rezervni kolut s niti
  - 6 Dodatna ručka
  - 7 Ručka
  - 8 Blokada (Glava motora)
  - 9 Navojna čahura
  - 10 Teleskopska cijev
  - 11 Glava motora
  - 12 Gumb za blokadu (Kut nagiba)
  - 13 Zaštitna kupola
  - 14 Kutija koluta
  - 15 Kolut s niti
  - 16 Odstojni valjak
  - 17 Lučni odstojnik (zaštita za biljke)
  - 18 Punjač baterije
  - 19 Baterija
  - 20 Deblokada baterije
  - 21 Tipka (Indikator stanja napunjenosti)
  - 22 Indikator stanja napunjenosti
- slika A**
- 23 Vijak (Zaštitna kupola)
- slika B**
- 24 Prihvat za dodatnu ručku
  - 25 Vijak s ručkom
- slika D**
- 26 Poklopac koluta
  - 27 Deblokada (Poklopac koluta)
  - 28 Izlazni otvor niti
  - 29 Gumb za blokadu (Kutija koluta)
  - 30 Rezač niti
  - 31 Prorez (Kolut s niti)
  - 32 Otvor (Kolut s niti)

## Opis funkcija

Baterijski trimer za travu ima sustav rezanja s dvostrukom niti s potpuno automatiskim podešavanjem.

Uređaj također ima:

- podesivu aluminijsku teleskopsku cijev
- okretnu / rotirajuću glavu motora
- podesivu dodatnu ručku
- zaštitni poklopac s rezačem niti
- Lučni odstoynik (zaštita za biljke)

Rad upravljačkih elemenata opisan je u nastavku.

## Tehnički podaci

### Aku trimer .....PRTA 20-Li C3

Nazivni napon  $U$

..... 20 V = (Istosmjerna struja)

Težina s baterijom (20 V, 4,0 Ah)  $\approx 2,6$  kg

Broj okretaja u praznom hodu  $n_0$

..... 8500 min<sup>-1</sup>

Vrsta zaštite ..... IPX0

Krug rezanja .....  $\varnothing$  250 mm

Kolut s niti

- Debljina niti .....  $\varnothing$  1,4 mm

- Dužina niti ..... 2×5 m

Razina zvučnog tlaka ( $L_{pA}$ )

..... 75,7 dB;  $K_{pA}=3$  dB

Razina zvučnog učinka ( $L_{WA}$ )

- izmjereno ..... 90,5 dB;  $K_{WA}=1,91$  dB

- zajamčeno ..... 92 dB

Vibracija ( $a_h$ )

- Ručka ..... 1,34 m/s<sup>2</sup>;  $K=1,5$  m/s<sup>2</sup>

- Dodatna ručka . 1,22 m/s<sup>2</sup>;  $K=1,5$  m/s<sup>2</sup>

Baterija ..... Li-Ion

Temperatura .....  $\leq 50$  °C

- Postupak punjenja ..... 4 - 40 °C

- Pogon ..... -20 - 50 °C

- Skladištenje ..... 0 - 45 °C

PARKSIDE Performance Smart baterija

Smart PAPS 204 A1/Smart PAPS 208 A1

- frekvencijski pojas . 2400-2483,5 MHz

- prijenosna snaga .....  $\leq 20$  dBm

Vrijednosti buke i vibracija izmjerene su prema normama i odredbama navedenima u izjavi o sukladnosti.

Navedene ukupne vrijednosti vibracija i navedene vrijednosti emisije buke izmjerene su prema normiranom postupku provjere i mogu se koristiti za međusobnu usporedbu električnih alata. Navedene ukupne vrijednosti vibracija i navedene vrijednosti emisije buke također se mogu koristiti za uvodnu procjenu izloženosti.

**▲ UPOZORENJE!** Emisije buke i vibracija mogu tijekom stvarne uporabe električnog alata odstupati od navedenih vrijednosti, ovisno o načinu uporabe električnog alata. Potrebno je da se odrede sigurnosne mjere u svrhu zaštite poslužitelja, koje su mjere temeljene na procjeni opterećenja uslijed vibracija tijekom stvarnih uvjeta korištenja (pritom morate obratiti pozornost na sve sastavne dijelove ciklusa rada, primjerice razdoblja u kojima je električni alat isključen i ona, u kojima je uključen ali radi bez opterećenja).

## Vremena punjenja

Uređaj je dio serije **X 20 V TEAM**

i može biti pogonjen baterijama

**X 20 V TEAM** serije. Baterije serije

**X 20 V TEAM** smijete puniti samo s punjačima serije **X 20 V TEAM**.

Preporučujemo da ovaj uređaj isključivo pogonite sa sljedećim baterijama: PAP 20 B1, PAP 20 B3,

Smart PAPS 204 A1, Smart PAPS 208 A1

Preporučujemo, da ove baterije puniti sljedećim punjačima:

PLG 20 A3, PLG 20 A4, PLG 20 C1, PLG 20 C2, PLG 20 C3, PDSLJ 20 A1, Smart PLGS 2012 A1

Tehnički podaci o bateriji i punjaču: Vidi posebne upute.

Vrijeme punjenja podliježe utjecajima kao što su temperatura okruženja i baterije,

kao i postojeći mrežni napon, te može odstupati od navedenih vrijednosti.

Vrijeme punjenja (min.)	PAP 20 A1 PAP 20 A2 PAP 20 B1	PAP 20 A3 PAP 20 B3 Smart PAPS 204 A1	Smart PAPS 208 A1
PLG 20 A1 PLG 20 A4 PLG 20 C1	60	120	240
PLG 20 C2	45	80	165
PLG 20 A2 PLG 20 A3 PLG 20 C3 PDSLГ 20 A1 PDSLГ 20 B1	35	60	120
PLG 201 A1	135	250	500
Smart PLGS 2012 A1	35	45	50

## Sigurnosne napomene



**POZOR! Prilikom uporabe električnih uređaja u svrhu zaštite od strujnog udara, te opasnosti od ozljeda i požara treba obratiti pozornost na sljedeće osnovne sigurnosne mjere.**

**▲ UPOZORENJE!** Ozljede i oštećenja uslijed nepravilnog rukovanja baterijom. Obratite pozornost na sigurnosne napomene i napomene za punjenje i ispravnu uporabu u uputama za uporabu Vaše baterije i Vašeg

punjača serije **X 20 V TEAM**.

Detaljan opis postupka punjenja i dodatne informacije možete pronaći u ovim zasebnim uputama za uporabu.



**OPREZ**



**UPOZORENJE:** Mogućnost strujnog udara! Ne otvarati kućište proizvoda!

### Značenje sigurnosnih napomena

**▲ OPASNOST!** Ako ne poštuju ovu sigurnosnu napomenu, doći će do nesreće. Posljedica je teška tjelesna ozljeda ili smrt.

**▲ UPOZORENJE!** Ako ne poštuju ovu sigurnosnu napomenu, doći će možda do nesreće.

Posljedica može biti tjelesna ozljeda ili smrt.

**▲ OPREZ!** Ako ne poštujuete ovu sigurnosnu napomenu, doći će do nesreće. Posljedica može biti lakša ili srednje teška ozljeda tijela.

**NAPOMENA!** Ako ne poštujuete ovu sigurnosnu napomenu, doći će do nesreće. Posljedica može biti predmetna šteta.

## Slikovne oznake i simboli

### Slikovne oznake na uređaju



Uređaj je dio serije

**X 20 V TEAM** i može bi-

ti pogonjen baterijama

**X 20 V TEAM** serije. Bateri-

je serije **X 20 V TEAM** smijete

puniti samo s punjačima serije

**X 20 V TEAM.**



Pozor!



Pročitajte upute za upora-  
bu



Električni uređaji ne spada-  
ju u kućni otpad.



Krug rezanja



Ostale osobe držite podalje. Mogle bi bi-  
ti ozlijeđene odbače-  
nim stranim tijelima.



Nakon isključivanja  
reznih mehanizam se  
okreće još nekoliko  
sekundi. Držite ruke i  
noge podalje.



Nosite zaštitu sluha/Nosi-  
te zaštitu za oči



Uporaba uređaja na kiši  
u vlažnom okruženju je za-  
branjena.



Prije radova popravljjanja  
izvadite bateriju.



Zajamčena razina zvuč-  
nog učinka  $L_{WA}$  u dB.



Držite promatrače podalje  
od uređaja



Opasnost od ozljeda usli-  
jed izbačenih dijelova!



Prilikom podešava-  
nja radnih položaja  
obratite pozornost  
na to, da vas zaštitni  
poklopac štiti od rez-  
nog mehanizma.

### Simboli u uputama za uporabu



Pozor!

## Siguran rad trimera za travu

### Opće napomene

- Pažljivo pročitajte upute za uporabu. Upoznajte se s upravljačkim dijelovima i ispravnim načinom uporabe uređaja.
- Ovaj uređaj nije namijenjen za to da ga djeca, osobe s ograničenim fizičkim, osjetilnim ili mentalnim sposobnostima ili nedostatkom iskustva i znanja, ili osobe koje nisu upoznate s uputama, koriste. Djecu treba nadzirati kako bi se osiguralo da se ne igraju uređajem. Djeca ne smiju obavljati čišćenje i održavanje.
- Lokalni propisi mogu odrediti dobna ograničenja za korisnika.
- Uređaj se ne smije koristiti na visinama većim od 2000 m.
- Trebate imati na umu da je korisnik sam odgovoran za nezgode ili opasnosti za druge osobe ili njihovu imovinu.
- Pridržavajte se propisa o zaštiti od buke i mjesnih propisa.
- Uređaj nikada ne koristite kada su u blizini ljudi, osobito djeca ili životinje.

### Priprema

- Nikada ne koristite uređaj ako su zaštitni uređaji ili zaštitni poklopci oštećeni ili ako nedostaju.
- Prije uporabe uređaja uvijek vizualno provjerite ima li oštećenja, nedostaju li zaštitni uređaji i zaštitni poklopci ili su pogrešno pričvršćeni.
- Prije rada sa strojem i nakon bilo kakvog udara, provjerite ima li na stroju znakova istrošenosti ili oštećenja i dajte obaviti sve potrebne popravke.

### Pogon

- Nosite zaštitu za oči, duge hlače i čvrste cipele tijekom cijelog razdoblja korištenja stroja.
- Uvijek budite pažljivi, pazite na ono što radite, i razumno rukujte uređajem. Uređaj ne koristite ako ste umorni ili pod utjecajem droga, alkohola ili lijekova.
- Radite samo pri dnevnom svjetlu ili pod dobrim umjetnim osvjetljenjem.
- Izbjegavajte rad uređaja pri lošem vremenu, posebice ako postoji opasnost od udara munje.

- Izbjegavajte rukovanje uređajem na mokroj travi.
- Nemojte raditi na pretjerano strmim padinama.
- Ruke i noge uvijek držite podalje od uređaja za rezanje, posebice kada uključujete motor.
- Upozorenje! Ne dirajte pokretne, opasne dijelove dok se baterija ne izvadi i dok se pokretni, opasni dijelovi potpuno ne zaustave.
- Nikada nemojte zamijeniti nemetalni uređaj za rezanje metalnim uređajem za rezanje.
- Izbjegavajte neprirodan položaj tijela. Pobrinite se da čvrsto stojite kako biste prilikom rada na padinama mogli u svakom trenutku zadržati ravnotežu.
- Krećite se sporo. Ne trčite s uređajem u ruci.
- Venitlacijske otvore držite slobodnima od stranih tijela.
- Isključite uređaj i uklonite bateriju (19). Provjerite da su svi pokretni dijelovi potpuno zaustavljeni
  - uvijek kada napustite uređaj,
  - prije otpuštanja blokada ili odstranjivanja začepjenja,
  - prije provjere, čišćenja ili rada na uređaju.
- Nakon kontakta sa stranim tijelom,
- kad god stroj počne neuobičajeno vibrirati.
- Ako uređaj počne neuobičajeno vibrirati, potrebna je hitna provjera, izvadite bateriju i:
  - potražite eventualne labave dijelove i čvrsto ih zategnite,
  - potražite oštećenja,
  - zamijenite oštećene dijelove. Obratite se servisnom centru.
- **Ako se tijekom rada dogodi nezgoda ili kvar, odmah isključite uređaj. Propisno se pobrinite za ozljede ili potražite liječničku pomoć.** Za otklanjanje smetnji u radu pročitajte poglavlje „Rješavanje problema“ ili kontaktirajte naš servisni centar.
- **Koristite samo pribor koji preporučuje PARKSIDE.** Neprikladan pribor može uzrokovati strujni udar ili požar.

## Čišćenje, održavanje i skladištenje

- Isključite pogon i izvadite bateriju. Ako je uređaj zaustavljen radi održavanja, popravka, skladištenja ili zamjene pribora, pričekajte da se svi pokretni dijelovi zaustave i ostavite uređaj da se ohladi.
- Iz sigurnosnih razloga zamijenite istrošene ili oštećene dijelove. Koristite isključivo originalne rezervne dijelove i pribor. Uporaba drugih dijelova uzrokovat će trenutni gubitak jamstvenih prava.
- Redovito provjeravajte i održavajte stroj. Stroj dajte na popravak samo u ovlaštenu radionicu.
- Uređaj čuvajte izvan dohvata djece.

## Preostali rizici

Čak i kada ovaj električni alat propisno koristite, uvijek postoje preostali rizici. Sljedeće opasnosti mogu nastati zbog konstrukcije i izvedbe ovoga električnog alata:

- Oštećenja očiju ako se ne nosi odgovarajuća zaštita za oči.
- Oštećenje sluha ako se ne nosi prikladna zaštita za sluh.

- Štete po zdravlje koje proizlaze iz vibracija šake i ruke, ako uređaj koristite duže vrijeme ili ga ne navodite i ne održavate na odgovarajući način.

- Posjekotine

**▲ UPOZORENJE!** Opasnost uslijed elektromagnetnog polja koje se stvara dok je uređaj u pogonu. Ovo polje može pod određenim okolnostima ometati aktivne ili pasivne medicinske implantate. Kako bi se smanjio rizik od ozbiljnih ili smrtonosnih ozljeda, preporučujemo osobama s medicinskim implantatima da se prije rukovanja uređajem posavjetuju sa svojim liječnikom ili proizvođačem implantata.

## Priprema

**▲ UPOZORENJE!** Opasnost od ozljeda zbog neželjenog pokretanja uređaja. Bateriju umetnite u uređaj tek kada je uređaj potpuno spreman za rad.

## Upravljački dijelovi

Prije prvog pogona uređaja upoznajte njegove upravljačke dijelove.

- **Blokada uključivanja (3)**
  - Blokira prekidač za uključivanje / isključivanje protiv nenamjernog aktiviranja.
  - Otključavanje: Pritisnite
- **Prekidač za uključivanje / isključivanje (2)**
  - Uključivanje: Pritisnite
  - Isključivanje: Pustite

- **Vijak s ručkom (slika C.1)**  
Vijak s ručkom (25) otključava / zaključava podešavanje kuta dodatne ručke (6).
- **Navojna čahura (slika C.2)**  
Navojna čahura (9) otključava / zaključava podešavanje duljine teleskopske cijevi (10).
- **Blokada, Glava motora (slika C.3)**  
Blokada (8) otključava / zaključava podešavanje položaja glave motora (11).
- **Gumb za blokadu, Kut nagiba (slika C.4)**  
Gumb za blokadu (12) otključava / zaključava podešavanje kuta teleskopske cijevi (10).

## Montaža

**▲ UPOZORENJE!** Opasnost od ozljeda zbog neželjenog pokretanja uređaja. Bateriju umetnite u uređaj tek kada je uređaj potpuno spreman za rad.

### Montiranje odstojnog valjka i zaštitne kupole

#### Postupak (slika A)

1. Utaknite odstojni valjak (16) do kraja kroz otvore na glavi motora (11). Odstojni valjak (16) pritom je okrenut prema gore.
2. Postavite zaštitnu kupolu (13) na glavu motora (11).
3. Pričvrstite zaštitnu kupolu s četiri vijka (23).

### Montiranje dodatne ručke

#### Postupak (slika B)

1. Otpustite i uklonite prethodno montirani vijak s ručkom (25) dodatne ručke (6).

2. Gurnite dodatnu ručku (6) preko držača (24). Držać za zamjenski kolut s niti (5) usmjeren je prema gore.
3. Umetnite vijak s ručkom (25) kroz prolazni otvor držača (24) za dodatnu ručku.
4. Pričvrstite dodatnu ručku (6) pomoću vijka s ručkom (25).

## Podešavanje uređaja

### Podešavanje dodatne ručke

Dodatnu ručku (6) možete pomicati u različite položaje. Dodatnu ručku podesite tako da je kutija koluta (14) u radnom položaju lagano nagnuta prema naprijed (vidi *Košenje trave, S. 14*).

### Postupak (slika C.1)

1. Otpustite vijak s ručkom (25).
2. Postavite dodatnu ručku (6) u željeni položaj. Integrirani stupnjevi za zaključavanje sprječavaju nenamjerno podešavanje ručke.
3. Ponovno zategnite vijak s ručkom (25).

### Podešavanje visine na teleskopskoj cijevi

Teleskopska cijev (10) omogućuje prilagodbu uređaja Vašoj individualnoj visini.

### Postupak (slika C.2)

1. Otpustite navojnu čahuru (9).
2. Podesite teleskopsku cijev (10) na željenu duljinu.
3. Ponovno zategnite navojnu čahuru (9).

### Podešavanje položaja glave motora

**▲ UPOZORENJE!** Opasnost od ozljeda! Zaštitni poklopac ne smije biti okrenut od korisnika. Ostavite položaj glave motora (11) u položaju 0° kada uređaj koristite kao trimmer za travnjake u pozicijama kuta rezanja 1 - 4.

Položaj glave motora (11) može se rotirati za 180°.

### Postupak (slika C.3)

1. Pritisnite blokadu (8) kako biste otpustili bravu.
2. Okrenite dio s ručkom (7), sve dok glava motora nije u željenom položaju. Blokada (8) mora ponovno uleći prije nego što možete sigurno koristiti uređaj.

### Podešavanje kuta rezanja

Promjenom kuta rezanja možete podrezivati i na nedostupnim mjestima, npr. ispod klupa i izbočina.

### Postupak (slika C.4)

1. Pritisnite gumb za blokadu (12) kako biste promijenili kuta nagiba.
2. Nagnite teleskopsku cijev (10) sve dok ne postignete željeni položaj.

Moguće je sljedećih 5 položaja:

Pozicija	Kut nagiba
1	15°
2	30°
3	45°
4	60°
5	75°

### Funkcija kao trimmer za travnjake (slika C.3/C.4)

- Položaj kuta rezanja 1 - 4
- Položaj glave motora 0°

### Funkcija kao trimmer ruba travnjaka (slika C.3/C.4)

- Položaj kuta rezanja 5
- Položaj glave motora 180°

### Podešavanje lučnog odstojnika

Lučni odstoжник (zaštita za biljke) (17) drži biljke i stabljike koje ne treba rezati podalje od reznog uređaja.

### Postupak (slika C.5)

1. Preklopite lučni odstoжник (17) prema dolje.

2. Kada nije potreban, preklopite lučni odstoжник (17) prema gore (parkirni položaj).

### Produljivanje rezne niti

Uređaj je opremljen potpuno automatskim produljivanjem niti. Nit se automatski produljuje svaki put kada se uključi napajanje. Kako bi funkcija automatskog produljivanja niti ispravno radila, kolut s niti (15) se mora zaustaviti prije ponovnog uključivanja uređaja. Ako su niti u početku dulje od kruga rezanja, rezač niti (30) će ih automatski skratiti na ispravnu duljinu.

### Postupak (slika D)

1. Redovito provjeravajte ima li oštećenja na najlonskim nitima i je li rezna nit još uvijek na duljini koju je odredio rezač niti.
2. **Ako se ne vide krajevi niti:** Zamijenite kolut s niti (vidi *Održavanje*, S. 16).
3. **Ručno podešavanje duljine niti:** Izvadite bateriju (19) iz uređaja! Lagano povucite kraj niti i pritisnite, eventualno u više navrata, gumb za zaključavanje (29) sve dok kraj niti ne strši malo iznad rezača niti (30).

### Provjera stanja napunjenosti baterije

LED indikatori	Značenje
crven, narančast, zelen	Baterija napunjena
crven, narančast	Baterija je djelomično napunjena
crven	Baterija treba biti napunjena

1. Pritisnite tipku (21) pokraj indikatora stanja napunjenosti (22) na bateriji (19). LED svjetiljke indikatora stanja napunjenosti pokazuju stanje napunjenosti baterije.

- Napunite bateriju (19) kada svijetli samo još crveni LED indikator stanja napunjenosti (22).

## Punjenje baterije

Vidi i upute za uporabu punjača.

### Napomene

- Zagrijanu bateriju prije punjenja ostavite da se ohladi.
- Bateriju ne izlažite duže vrijeme snažnom utjecaju sunčeve svjetlosti i ne odlažite je na radijatore (maks. 50 °C).

### Punjenje baterije

- Izvadite bateriju (19) iz uređaja.
- Gurnite bateriju (19) u otvor za punjenje na punjaču (18).
- Priključite punjač baterije (18) u utičnicu.
- Nakon uspješnog punjenja odvojite punjač baterije (18) od mreže.
- Izvučite bateriju (19) iz punjača (18).

### svijetli (18):

zelen	crven	Značenje
svijetli	—	<ul style="list-style-type: none"> <li>Baterija se potpuno napunjena</li> <li>spreman (nije umetnuta baterija)</li> </ul>
—	svijetli	Baterija se puni
—	treperi	Baterija se pregrijava
treperi	treperi	Baterija neispravna

## Pogon

### Rad s uređajem

**▲ UPOZORENJE!** Opasnost od ozljeda! Pridržavajte se sljedećih napomena.

- Ne kosite vlažnu ili mokru travu.
- Prije pokretanja uređaja, provjerite da uređaj za rezanje nije u kontaktu s ka-

menjem, krhotinama ili drugim stranim predmetima.

- Uključite uređaj prije nego što pridete travi koju želite kositi.
- Izbjegavajte prekomjerno naprezanje uređaja tijekom rada.
- Izbjegavajte kontakt s fiksnim preprekama (kamenje, zidovi, kolčane ograde, itd.). Najlonska nit koluta bi se brzo istrošila.
- Izbjegavajte uporabu uređaja pri lošem vremenu, posebice kada postoji opasnost od udara munje!
- Prekidač za uključivanje / isključivanje ne smije se zaključati. Mora ugasiti motor nakon otpuštanja prekidača.

## Košenje trave

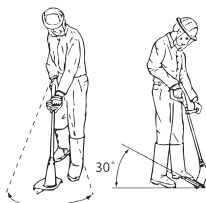

- Kosite travu zamahujući uređajem desno i lijevo.
- Kosite polagano i uređaj tijekom rezanja držite nagnut prema naprijed za otprilike 30 °.
- Kosite dugu travu u slojevima od vrha do dna.

## Šišanje rubova travnjaka

Za šišanje rubova travnjaka polako pomičite uređaj duž rubova travnjaka.

### Postavke (slika C.3/C.4/C.5)

- Položaj glave motora: 180°
- Položaj kuta rezanja: 5
- Lučni odstojnik u parkirnom položaju

**Uvjerite se da ste tijekom rada zaštitnim poklopcem (13) zaštićeni od uređaja za rezanje.**

## Umetanje i vađenje baterije

**▲ UPOZORENJE!** Opasnost od ozljeda zbog neželjenog pokretanja uređaja. Bateriju umetnite u uređaj tek kada je uređaj potpuno spreman za rad.

**NAPOMENA!** Opasnost od oštećenja! Pogrešna baterija može oštetiti uređaj i bateriju.

### Umetanje baterije

1. Gurnite bateriju (19) duž šine vodilice u držač baterije (4)..  
Baterija se čujno zaključava.

### Vađenje baterije

1. Pritisnite i držite deblokadu baterije (20) na bateriji (19).
2. Izvucite bateriju iz držača baterije (4).

## Uključivanje i isključivanje

**▲ UPOZORENJE!** Opasnost od ozljeda zbog neželjenog trajnog rada uređaja. Prije umetanja baterije u uređaj provjerite, je li prekidač za uključivanje/isključivanje (2) uredno funkcionira i vraća li se prilikom puštanja u položaj isklj.

**▲ OPREZ!** Pazite na to da sigurno stojite i držite uređaj čvrsto objema rukama i odmaknut od vlastitog tijela. Prije uključivanja pazite da uređaj ne dodiruje nikakve predmete.

**▲ UPOZORENJE!** Opasnost od ozljeda uslijed naknadnog rada uređaja za rezanje. Pustite da se uređaj za rezanje potpuno zaustavi. Ruke i noge držite podalje!

### Uključivanje

1. Umetnite bateriju (19) u uređaj.
2. Pritisnite blokadu uključivanja (3).
3. Pritisnite i držite prekidač za uključivanje / isključivanje (2).
4. Pustite blokadu uključivanja (3).

### Isključivanje

1. Pustite prekidač za uključivanje/isključivanje (2).

2. Izvadite bateriju (19) iz uređaja ako uređaj ostavljate bez nadzora ili kada završite s radom.

## Transport

Napomene o transportu uređaja:

- Isključite uređaj i uklonite bateriju (19). Provjerite da su svi pokretni dijelovi potpuno zaustavljeni.
- Uređaj uvijek nosite s dvije ruke, s jednom rukom na ručki (1), a drugom na dodatnoj ručki (6).

## Čišćenje, održavanje i skladištenje

**▲ UPOZORENJE!** Opasnost od ozljeda zbog neželjenog pokretanja uređaja. Zaštitite se tijekom radova održavanja i čišćenja. Isključite uređaj i izvadite bateriju (19).

Radove na održavanju i popravke koji nisu opisani u ovim uputama za uporabu mora obaviti naš servisni centar. Koristite samo originalne rezervne dijelove.

### Čišćenje

**▲ UPOZORENJE!** Strujni udar! Nikada ne prskajte uređaj vodom.

**NAPOMENA!** Opasnost od oštećenja. Kemijske tvari mogu oštetiti plastične dijelove uređaja. Ne koristite sredstava za čišćenje niti otapala.

- Otvore za ventilaciju, kućište motora i ručke držite čistima. Za čišćenje koristite vlažnu krpu ili četku.

**▲ UPOZORENJE!** Opasnost od ozljeda uslijed pokretnih opasnih dijelova! Obratite pozornost na rezač niti. On može uzrokovati teške porezotine.

- Nakon svakog postupka rezanja, uređaj za rezanje i zaštitni poklopac očistite od trave i zemlje.

## Održavanje

### Zamjena koluta s niti (slika D)

Ispravan smjer namotavanja koluta s niti (15) naznačen je kutiji koluta (14) i na kolutu s niti. Strelice na poklopcu koluta (26) pokazuju smjer vrtnje motora.

### Postupak

1. Izvadite bateriju (19) iz uređaja.
2. Otvorite kućište koluta (14) istovremenim pritiskom na obje deblokade (27) na kućištu koluta.
3. Uklonite poklopac koluta (26) i uklonite stari kolut s niti (15).
4. Progurajte krajeve niti novog koluta kroz otvore (31) koluta s niti.
5. Umetnite novi kolut s niti (15) u kutiju koluta (14). Strana koluta s niti na kojoj je smjer kretanja označen strelicama mora biti vidljiva nakon umetanja.
6. Umetnite oba kraja niti kroz suprotne otvore na otvorima za izlaz niti (28).
7. Vratite poklopac koluta (26) na kutiju koluta (14). Uvjerite se da se deblokade (27) na poklopcu točno poklapaju s udubinama na kućištu koluta. Osjetno će uleći u ležište.
8. Povucite krajeve niti i više puta pritisnite gumb za zaključavanje (29) sve dok krajevi niti ne strše oko 1 cm iznad rezača niti (30).
9. Provjerite rezač niti.

Uređaj nikako ne koristite bez ili s neispravnim rezačem niti. Ako je rezač niti oštećen, obratite se servisnom centru.

### Namatanje zamjenske niti

1. Provucite jedan kraj zamjenske niti kroz otvor (32) koluta s niti (15).
2. Namotajte nit u smjeru namotavanja koluta s niti. Pritom obratite pažnju na strelice na gornjoj strani koluta s niti (15).

## Skladištenje

Uređaj uvijek čuvajte:

- čist
- suh
- zaštićeno od prašine
- izvan dohvata djece

Temperatura skladištenja baterije i uređaja iznosi između 0 °C i 45 °C. Izbjegavajte ekstremne hladnoće ili vrućine tijekom skladištenja, kako baterija ne bi izgubila učinkovitost.

Prije dužeg skladištenja (npr. tijekom zime) bateriju izvadite iz uređaja (obratite pozornost na odvojene upute za rukovanje baterijom i punjačem).

Uređaj ne odložite na zaštitni poklopac. Najbolje ga objesite za gornju ručku, tako da zaštitni poklopac ne dodiruje druge predmete. Postoji opasnost da se zaštitni poklopac izobliči i da se time promijene dimenzije i sigurnosne osobine.

## Zbrinjavanje / zaštita okoliša

Izvadite baterije iz uređaja i uređaj, bateriju, pribor i ambalažu reciklirajte na ekološki prihvatljiv način.



Električni uređaji ne spadaju u kućni otpad.

Simbol prekrížene kante za smeće na kotačićima znači da se ovaj proizvod ne smije odlagati kao nerazvrstani komunalni otpad na kraju njegovog vijeka trajanja.

### Smjernica 2012/19/EU o električnim i elektronskim starim uređajima:

Potrošači imaju zakonsku obvezu električne i elektronske uređaje na kraju njihovog radnog vijeka zbrinuti kroz ekološki isprav-

nu reciklažu. Na taj način se osigurava iskorištavanje neškodljivo za okoliš i resurse. Ovisno o tome koje se nacionalno pravo primjenjuje možete imate sljedeće mogućnosti:

- vratiti na prodajno mjesto,

- predati na službenom sabirnom mjestu,
- poslati natrag proizvođaču/distributeru.

To se ne odnosi na dijelove pribora priložene starim uređajima, niti na pomoćne dijelove bez elektronskih sastavnih dijelova.

## Traženje problema

Tablica u nastavku pomoći će Vam ukloniti smetnje:

Problem	Mogući uzrok	Otklanjanje
Uređaj se ne pokreće	Baterija (19) ispražnjena	Napunite bateriju (vidi zasebne upute za rukovanje baterijom i punjačem)
	Baterija (19) nije umetnuta	<i>Umetanje baterije, S. 15</i>
	Neispravan prekidač za uključivanje / isključivanje (2)	Obratite se servisnom centru.
Neispravan motor		
Uređaj radi s prekidima	Interni nestabilan kontakt	Obratite se servisnom centru.
	Neispravan prekidač za uključivanje / isključivanje (2)	
Jake vibracije, glasni zvukovi	Rezna jedinica onečišćena	Čistite reznu jedinicu (vidi <i>Čišćenje, održavanje i skladištenje, S. 15</i> )
	Neispravan motor	Obratite se servisnom centru.
Nezadovoljavajući rezultati rezanja	Kolut s niti (15) nema dovoljno rezne niti	<i>Produljivanje rezne niti, S. 13</i> <i>Zamjena koluta s niti (slika D), S. 16</i>
	Rezna nit nije izvedena iz kutije koluta (14)	Poklopac koluta (26) skinite s kutije koluta i reznu nit provedite van kroz izlazni otvor niti (28), pa ponovno zatvorite poklopac koluta
	Rezna jedinica onečišćena	Čistite reznu jedinicu (vidi <i>Čišćenje, održavanje i skladištenje, S. 15</i> )
	Smanjeni učinak baterije	Napunite bateriju (vidi zasebne upute za rukovanje baterijom i punjačem)

## Servis

### Garancija

Poštovani kupci,

Vi dobivate na ovaj uređaj garanciju od 3 godine od datuma kupnje.

U slučaju nedostataka ovoga proizvoda, Vama pripadaju zakonska prava prema prodavaču proizvoda. Ova zakonska prava ne ograničavaju se našom dolje navedenom garancijom.

### Garancijski uvjeti

Garancijski rok počinje s datumom kupnje. Molimo, dobro čuvajte originalni blagajnički račun. Ovaj dokument potreban je kao dokaz kupnje.

Ukoliko u roku od tri godine od datuma kupnje ovoga proizvoda nastane neka greška materijala ili proizvodnje, mi taj proizvod za Vas besplatno – prema našem izboru – popravimo ili zamijenimo. Preduvjet za ovu garancijsku uslugu je, da se u roku od tri godine priloži taj pokvareni uređaj i dokaz o kupnji (blagajnički račun) te u pisanom obliku kratko opiše, u čemu se sastoji nedostatak i kada je nastao.

Ako je kvar pokriven našom garancijom, Vi dobivate natrag popravljeni ili novi proizvod.

(1) U slučaju manjeg popravka jamstveni rok se produljuje onoliko koliko je kupac bio lišen uporabe stvari.

(2) Međutim, kad je zbog neispravnosti stvari izvršena njezina zamjena ili njezin bitni popravak, jamstveni rok počinje teći ponovno od zamjene, odnosno od vraćanja popravljene stvari.

(3) Ako je zamijenjen ili bitno popravljen samo neki dio stvari, jamstveni rok počinje teći ponovno samo za taj dio.

### Garancijski period i zakonska prava na nedostatak

Garancijski period se ne produžava jamstvom. To vrijedi i za zamijenjene i popravljene dijelove. Oštećenja i nedostaci koji eventualno postoje već pri kupnji, moraju se prijaviti odmah nakon raspakiranja. Popravci koji nastanu poslije isteka garancijskog perioda podliježu plaćanju.

### Opseg garancije

Uređaj je brižljivo proizveden prema strogim smjernicama o kvaliteti i prije isporuke je savjesno ispitan.

Garancijska usluga vrijedi za greške materijala ili proizvodnje. Ova garancija ne obuhvaća dijelove proizvoda, koji su izloženi normalnom trošenju i stoga se mogu smatrati potrošnim dijelovima (npr. Kolut s niti) ili oštećenja lomljivih dijelova.

Ova garancija otpada, ako je proizvod oštećen, nestručno korišten ili nije održavan. Za stručno korištenje proizvoda morate se točno pridržavati svih uputa navedenih u Uputi za upravljanje. Morate obvezno izbjegavati svrhe primjene i postupke, koje Vam u Uputi za upravljanje ne savjetujemo ili na koje upozoravamo.

Proizvod je namijenjen samo za privatnu, a ne za industrijsku uporabu. Garancija se gubi kod zlouporabe i nestručnog upravljanja, primjene sile i kod zahvata, koje ne poduzme naša autorizirana servisna poslovnica.

### Obavljanje garancijskog slučaja

Kako bismo omogućili brzu obradu Vaših želja, molimo pridržavajte se sljedećih uputa:

- Molimo, za sve upite pripremite blagajnički račun i Identifikacijski broj (IAN 446015\_2307) kao dokaz kupnje.
- Broj artikla molimo pronađite na pločici s natpisom.

- Ukoliko nastanu greške funkcije ili ostali nedostaci, najprije kontaktirajte dolje navedeno Servisno odjeljenje **telefonom** ili putem **e-maila**. Zatim ćete dobiti daljnje informacije o obavljanju Vaše reklamacije.
- Proizvod koji smatrate pokvarenim, Vi možete poslije dogovora s našom Službom za kupce, uz prilaganje dokaza o kupnji (blagajnički račun) i podatka, u čemu se sastoji nedostatak i kada je nastao, bez plaćanja poštarine poslati na Vama priopćenu adresu servisa. Kako bismo izbjegli probleme oko prijema i dodatne troškove, obvezno koristite samo onu adresu, koja Vam je priopćena. Provjerite, da se otprema ne izvrši bez plaćenih troškova dostave, kao glomazna roba, express ili drugi specijalni teret. Molimo, pošaljite uređaj uključujući sve dijelove pribora isporučene pri kupnji i pobrinite se za dovoljnu sigurnost transportnog pakiranja.

### Servis popravka

Za popravke **koji nisu obuhvaćeni jamstvom**, obratite se servisnom centru.

Tamo će Vam rado izraditi predračun troškova.

- Možemo obraditi samo uređaje, koji su dovoljno pakirani i koji su poslani uz plaćanje poštarine.

**Napomena:** Molimo pošaljite nam Vaš uređaj očišćen uz opis nedostatka na adresu navedenu od strane servisnog centra.

- Neće biti primljeni uređaji koji se šalju uz obavezu plaćanja - ekspresno ili drugim oblicima slanja.
- Mi zbrinjavamo vaše poslane defektne uređaje besplatno.

### Service-Center

**HR** **Servis Hrvatska**  
Tel.: 0800 777 999  
E-mail: [grizzly@lidl.hr](mailto:grizzly@lidl.hr)  
**IAN 446015\_2307**

### Uvoznik

Molimo obratite pozornost na to, da sljedeća adresa nije servisna adresa. Prvo kontaktirajte gore navedeni servisni centar.

Grizzly Tools GmbH & Co. KG  
Stockstädter Str. 20  
63762 Grobostheim  
NJEMAČKA  
[www.grizzlytools.de](http://www.grizzlytools.de)

## Rezervni dijelovi i pribor

**Rezervne dijelove i pribor dostupni su na [www.grizzlytools.shop](http://www.grizzlytools.shop).** Ukoliko u postupku vaše narudžbe dođe do problema, molimo kontaktirajte nas preko naše online trgovine. U slučaju dodatnih pitanja obratite se *Service-Center*, S. 19

Poz. br.	Ime	Narudžba br
6	Dodatna ručka	91099416
13+30	Zaštitna kupola+Rezač niti	91099417
15	Kolut s niti	13600210

## Prijevod originalne EZ izjave o sukladnosti

Proizvod: **Aku trimer**

Model: **PRTA 20-Li C3**

Serijski broj: 000001 - 265000

Predmet navedene izjave u skladu je s mjerodavnim zakonodavstvom Unije o usklađivanju:

**2006/42/EC • 2014/30/EU • 2000/14/EC & 2005/88/EC •  
2011/65/EU & (EU) 2015/863**

**Proizvod s baterijom Smart PAPS 204 A1/  
Smart PAPS 208 A1: 2014/53/ EU**

Gore opisan predmet izjave u skladu je s Direktivom 2011/65/EU Europskog parlamenta i Vijeća od 8. lipnja 2011. O ograničavanju uporabe određenih opasnih tvari u električnoj i elektroničkoj opremi.

Kako bi se osigurala sukladnost, primijenjeni su sljedeći usklađeni standardi, kao i nacionalni standardi i propisi:

**EN 60335-1:2012/A15:2021 • EN 50636-2-91:2014**

**EN IEC 55014-1:2021 • EN IEC 55014-2:2021**

**EN IEC 63000:2018**

**Proizvod s baterijom Smart PAPS 204 A1/Smart PAPS 208 A1:**

**EN 301 489-1 V2.2.3:2019 • EN 301 489-17 V3.2.4:2020**

**EN 300 328 V2.2.2:2019 • EN 50663:2017**

U skladu s Direktivom o emisiji buke 2000/14/EC, potvrđuje se sljedeće:

Razina zvučnog učinka ( $L_{WA}$ )

- izmjereno: 90,5 dB

- zajamčeno: 92 dB

Prema postupku ocjenjivanja sukladnosti 2000/14/EC, Prilog VI.

Prijavljeno tijelo: TÜV SÜD Industrie Service GmbH, Westendstrasse 199, 80686 München, NB 0036

Ova izjava sukladnosti izdaje se na isključivu odgovornost proizvođača:

**CE** Grizzly Tools GmbH & Co. KG  
Stockstädter Str. 20  
63762 Großostheim  
NJEMAČKA  
06.02.2024



Christian Frank

Ovlašteni predstavnik za dokumentaciju

## Pregled sadržaja

<b>Uvod.....</b>	<b>21</b>
Namenska upotreba.....	21
Obim isporuke/pribor.....	22
Pregled.....	22
Opis funkcija.....	22
Tehnički podaci.....	23
<b>Bezbednosne napomene.....</b>	<b>24</b>
Značenje bezbednosnih napomena.....	24
Slikovne oznake i simboli.....	25
Bezbedan rad sa trimerima za travu.....	26
Preostali rizici.....	28
<b>Priprema.....</b>	<b>28</b>
Upravljački elementi.....	28
Montaža.....	29
Podšavanje na uređaju.....	29
Provera stanja napunjenosti akumulatora.....	31
Punjenje akumulatora.....	31
<b>Rad.....</b>	<b>31</b>
Rad uređajem.....	31
Rezanje trave.....	32
Podrezivanje ivice travnjaka.....	32
Umetanje i vađenje akumulatora.....	32
Uključivanje i isključivanje.....	32
<b>Transport.....</b>	<b>33</b>
<b>Čišćenje, održavanje i skladištenje.....</b>	<b>33</b>
Čišćenje.....	33
Održavanje.....	33
Skladištenje.....	34
<b>Odlaganje/zaštita životne sredine.....</b>	<b>34</b>
<b>Pronalaženje greške.....</b>	<b>35</b>
<b>Kako izjaviti reklamaciju?.....</b>	<b>35</b>
<b>Rezervni delovi i pribor.....</b>	<b>36</b>
<b>Garancija / Garantni list.....</b>	<b>37</b>

<b>Prevod originalne EC deklaracije o usklađenosti.....</b>	<b>39</b>
<b>Eksplodirani pogled.....</b>	<b>83</b>

## Uvod

Čestitamo na kupovini Vašeg novog akumulatorskog trimera za travu (u nastavku je naveden kao uređaj ili električni alat). Time ste se odlučili za kvalitetan uređaj. Kvalitet ovog uređaja je kontrolisan tokom proizvodnje i sprovedena je završna kontrola. Na taj način je obezbeđena funkcionalnost Vašeg uređaja.



Uputstvo za upotrebu je sastavni deo ovog uređaja. Ono sadrži važne napomene za bezbednost, upotrebu i odlaganje. Pažljivo pročitajte uputstvo za upotrebu. Upoznajte se sa elementima za rukovanje i ispravnom upotrebom uređaja. Koristite uređaj samo na opisani način i u navedene svrhe. Dobro čuvajte uputstvo za upotrebu i uručite svu dokumentaciju sa proizvodom ako ga prosledite trećim licima.

## Namenska upotreba

Uređaj je predviđen isključivo za sledeću upotrebu:

- Rezanje trave u baštama i uz ivice leja. Ne koristite uređaj da režete žive ograde i grmlje.

Upotreba uređaja je zabranjena kada pada kiša ili u vlažnom okruženju.

Uređaj je namenjen za upotrebu od strane odraslih osoba. Mlade osobe preko 16 godina smeju da koriste uređaj samo pod nadzorom.

Svaka druga upotreba, koja nije izričito dozvoljena u ovom uputstvu za upotrebu, može da predstavlja ozbiljnu opasnost za korisnika i da dovede do oštećenja uređaja. Rukovalac ili korisnik uređaja snosi od-

govornost za nezgode ili telesne povrede ili štete na imovini drugih ljudi. Uređaj je namenjen za primenu u oblasti „Uradi sam“. Uređaj nije koncipiran za trajnu komercijalnu primenu. Kod komercijalne upotrebe garancija prestaje da važi. Proizvođač ne snosi odgovornost za oštećenja, koja su posledica nenamenske upotrebe ili pogrešnog rukovanja.

Uređaj je deo serije **X 20 V TEAM** i može da se pogoni samo akumulatorima serije **X 20 V TEAM**. Akumulatori serije **X 20 V TEAM** smeju da se pune samo punjačima serije **X 20 V TEAM**.

## Obim isporuke/pribor

Izvadite uređaj iz ambalaže i proverite obim isporuke.

Propisno odložite ambalažni materijal.

- Aku trimer za travu
- Zaštitni poklopac
- Dodatna ručka
- 2× Kalem sa strunom (1x prethodno montiran)
- Odstojni valjak
- 4× Vijak
- Prevod originalnog uputstva

**Akumulator i punjač nisu uključeni u obimu isporuke.**

## Pregled

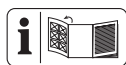

Ilustracije uređaja mogu se naći na prednjoj i zadnjoj strani na rasklapanje.

- 1 Ručka
- 2 Prekidač za uključivanje/isključivanje
- 3 Blokada uključivanja
- 4 Držač akumulatora
- 5 Prihvat za rezervni kalem sa strunom
- 6 Dodatna ručka
- 7 Element ručke

- 8 Blokada (Glava motora)
- 9 Čaura sa navojem
- 10 Telskopska cev
- 11 Glava motora
- 12 Dugme za blokadu (Ugao nagiba)
- 13 Zaštitni poklopac
- 14 Kućište kalema
- 15 Kalem sa strunom
- 16 Odstojni valjak
- 17 Odstojnik (zaštita za biljke)
- 18 Akumulatorski punjač
- 19 Akumulator
- 20 Deblokada akumulatora
- 21 Taster (Indikator stanja napunjenosti)
- 22 Indikator stanja napunjenosti
- sl. A**
- 23 Vijak (Zaštitni poklopac)
- sl. B**
- 24 Prihvat za dodatnu ručku
- 25 Vijak ručke
- sl. D**
- 26 Poklopac kalema
- 27 Deblokada (Poklopac kalema)
- 28 Ušica za ispuštanje strune
- 29 Dugme za blokadu (Kućište kalema)
- 30 Rezač strune
- 31 Prorez (Kalem sa strunom)
- 32 Otvor (Kalem sa strunom)

## Opis funkcija

Akumulatorski trimer za travu poseduje kao jedinicu za rezanje sistem dvostruke strune sa potpuno automatskim naknadnim podešavanjem.

Uz uređaj se dodatno isporučuje:

- Podesiva aluminijumska teleskopska cev
- Zakretna/rotirajuća glava motora
- Podesiva dodatna ručka
- Zaštitni poklopac sa sekačem strune
- Odstojnik (zaštita za biljke)

Funkcija upravljačkih elemenata je navedena u sledećim opisima.

## Tehnički podaci

### Aku trimer za travu . PRTA 20-Li C3

Nominalni napon $U$	..... 20 V = (Jednosmerni napon)
Težina sa akumulatorom (20 V, 4,0 Ah)	..... $\approx 2,6$ kg
Broj obrtaja u praznom hodu $n_0$	..... 8500 min <sup>-1</sup>
Vrsta zaštite	..... IPX0
Krug rezanja	..... $\varnothing$ 250 mm
Kalem sa strunom	
- Debljina strune	..... $\varnothing$ 1,4 mm
- Dužina strune	..... 2×5 m
Nivo zvučnog pritiska ( $L_{pA}$ )	..... 75,7 dB; $K_{pA}=3$ dB
Nivo zvučne snage ( $L_{WA}$ )	
- izmereno	..... 90,5 dB; $K_{WA}=1,91$ dB
- garantovano	..... 92 dB
Vibracija ( $a_h$ )	
- Ručka	..... 1,34 m/s <sup>2</sup> ; $K=1,5$ m/s <sup>2</sup>
- Dodatna ručka	..... 1,22 m/s <sup>2</sup> ; $K=1,5$ m/s <sup>2</sup>
Akumulator	..... Li-Ion
Temperatura	..... $\leq 50$ °C
- Postupak punjenja	..... 4 - 40 °C
- Rad	..... -20 - 50 °C
- Skladištenje	..... 0 - 45 °C
PARKSIDE Performance Smart baterija	
Smart PAPS 204 A1/Smart PAPS 208 A1	
- frekvencijski opseg	..... 2400-2483,5 MHz
- prenosi snagu	..... $\leq 20$ dBm

Vrednosti buke i vibracija su određene prema standardima i odredbama navedenim u Izjavi o usklađenosti.

Navedena vrednost emisije vibracija i navedena vrednost emisije buke su izmerene normiranim postupkom ispitivanja i mogu da se koriste za poređenje jednog električnog alata sa drugim električnim alatom. Navedena vrednost emisije vibracija i navedena vrednost emisije buke mogu da se koriste i za privremenu procenu opterećenja.

**▲ UPOZORENJE!** Vrednosti emisije vibracija i vrednosti emisije buke mogu da odstupaju od navedenih vrednosti tokom stvarne upotrebe električnog alata, u zavisnosti od načina upotrebe električnog alata. Potrebno je da se odrede bezbednosne mere za zaštitu rukovaoca, koje su zasnovane na proceni opterećenja oscilacija tokom stvarnih uslova upotrebe (pritom treba uzeti u obzir sve delove radnog ciklusa, na primer periode u kojima je električni alat isključen i periode u kojima je uključen, ali radi bez opterećenja).

### Vremena punjenja

Uređaj je deo serije **X 20 V TEAM** i može da se pogoni samo akumulatorima serije **X 20 V TEAM**. Akumulatori serije **X 20 V TEAM** smeju da se pune samo punjačima serije **X 20 V TEAM**.

Preporučujemo Vam da ovaj uređaj pogonite isključivo sledećim akumulatorima: PAP 20 B1, PAP 20 B3, Smart PAPS 204 A1, Smart PAPS 208 A1. Preporučujemo vam da ovaj uređaj punite sledećim punjačima: PLG 20 A3, PLG 20 A4, PLG 20 C1, PLG 20 C2, PLG 20 C3, PDSL G 20 A1, Smart PLGS 2012 A1.

Tehnički podaci akumulatora i punjača: Vi-di zasebna uputstva.

Na vreme punjenja utiču između ostalog faktori, kao što su temperatura okruženja i akumulatora, kao i graničnog mrežnog

napona, pa zbog toga može eventualno da odstupa od navedenih vrednosti.

Vreme punjenja (min.)	PAP 20 A1 PAP 20 A2 PAP 20 B1	PAP 20 A3 PAP 20 B3 Smart PAPS 204 A1	Smart PAPS 208 A1
PLG 20 A1 PLG 20 A4 PLG 20 C1	60	120	240
PLG 20 C2	45	80	165
PLG 20 A2 PLG 20 A3 PLG 20 C3 PDSLГ 20 A1 PDSLГ 20 B1	35	60	120
PLG 201 A1	135	250	500
Smart PLGS 2012 A1	35	45	50

## Bezbednosne napomene



**PAŽNJA!** Prilikom upotrebe električnih uređaja, obratite pažnju na sledeće načelne bezbednosne mere, radi zaštite od električnog udara, opasnosti od povreda i požara.

**▲ UPOZORENJE!** Telesne povrede i materijalne štete zbog nepravilnog rukovanja akumulatorom. Obratite pažnju na bezbednosne napomene i napomene za punjenje i isprav-

nu upotrebu, koje se nalaze u uputstvu za upotrebu Vašeg akumulatora i punjača serije **X 20 V TEAM**. Detaljan opis postupka punjenja i dodatne informacije se nalaze u ovom zasebnom uputstvu za upotrebu.

### Značenje bezbednosnih napomena

**▲ OPASNOST!** Kada ne poštujuete ovu bezbednosnu napomenu, nastupiće nezgoda. Posledica je teška telesna povreda ili smrt.

**▲ UPOZORENJE!** Kada ne poštujuete ovu bezbednosnu napomenu, eventualno će da nastupi nezgoda. Posledica je

eventualna teška telesna povreda ili smrt.

**▲ OPREZ!** Kada ne poštuje-  
te ovu bezbednosnu napomenu,  
nastupiće nezgoda. Posledica je  
eventualna lakša ili srednje teška  
telesna povreda.

**NAPOMENA!** Kada ne poštuje-  
te ovu bezbednosnu napomenu,  
nastupiće nezgoda. Posledica je  
eventualna materijalna šteta.

## Slikovne oznake i simboli

### Slikovne oznake na uređaju

**X20V TEAM**

Uređaj je deo serije

**X 20 V TEAM** i može da se  
pogoni samo akumulatorima se-  
rije **X 20 V TEAM**. Akumulatori  
serije **X 20 V TEAM** smeju da  
se pune samo punjačima serije  
**X 20 V TEAM**.



Pažnja!



Pročitajte uputstvo za upo-  
trebu



Ne bacajte električne ure-  
đaje u kućni otpad.



Krug rezanja



Držite druge osobe  
podalje. One mogu  
da budu povređe-  
ne usled odbačenih  
stranih tela.



Jedinica za rezanje  
se okreće još nekoli-  
ko sekundi nakon is-  
ključivanja. Držite ša-  
ke i stopala podalje.



Koristite štitnike za sluh/  
Koristite zaštitu za oči



Upotreba uređaja je za-  
branjena kada pada kiša  
ili u vlažnom okruženju.



Entfernen Sie den Akku vor  
Wartungsarbeiten!



Garantovan nivo zvučne  
snage  $L_{WA}$  u dB.



Držite osobe podalje od  
uređaja



Verletzungsgefahr durch  
weggeschleuderte Teile!



Kod podešavanja  
radnih položaja, vo-  
dite računa da Vas  
zaštitni poklopac štiti  
od jedinice za reza-  
nje.

### Slikovne oznake u uputstvu za upotrebu



Pažnja!

## Bezbedan rad sa trimerima za travu

### Opšte napomene

- Pažljivo pročitajte uputstvo za upotrebu. Upoznajte se sa elementima za rukovanje i ispravnom upotrebom uređaja.
- Ovaj uređaj nije namenjen deci, osobama sa ograničenim fizičkim, čulnim ili mentalnim sposobnostima ili nedovoljnim iskustvom i znanjem ili osobama koje nisu upoznate sa uputstvima. Deca bi trebalo da budu pod nadzorom, da bi se osiguralo da se ne igraju uređajem. Deca ne smeju da vrše čišćenje i održavanje.
- Lokalni propisi mogu da odrede starosno ograničenje za korisnika.
- Uređaj ne sme da se koristi u položajima višim od 2000 m.
- Imajte na umu da je rukovalac sam odgovoran za nezgode ili opasnosti prema drugim osobama ili za njihovu imovinu.
- Poštujte zaštitu od buke i lokalne propise.
- Nikada ne rukujte uređajem kada se lica, a posebno deca, ili životinje nalaze u blizini.

### Priprema

- Nikada ne rukujte uređajem sa oštećenim zaštitnim uređajima ili poklopcima ili bez zaštitnih uređaja ili poklopaca.
- Pre upotrebe uređaja, izvršite vizuelnu proveru mašine na prisustvo oštećenih, nedostajućih ili pogrešno montiranih zaštitnih uređaja ili zaštitnih poklopaca.
- Pre puštanja mašine u rad i nakon nekog udara, proverite mašinu na naznake habanja ili oštećenja i dajte mašinu na potrebne popravke.

### Rad

- Nosite zaštitu za vid, dugačke pantalone i čvrstu obuću tokom čitavog vremena korišćenja mašine.
- Budite pažljivi, pazite na to šta činite i razumno obavljajte radove sa uređajem. Ne koristite uređaj kada ste umorni ili pod uticajem droga, alkohola ili lekova.
- Radite samo na dnevnom svetlu ili pri dobrom veštačkom osvetljenju.
- Izbegavajte rad uređaja po lošem vremenu, pogotovo kada postoji opasnost od grmljavine.

- Izbegavajte rad uređaja kada je trava mokra.
- Ne radite na prekomerno strmim kosinama.
- Šake i stopala uvek držite podalje od jedinice za rezanje, pre svega kada uključujete motor.
- Upozorenje! Ne dirajte pokretne opasne delove, pre nego što ste odstranili bateriju i pre nego što su pokretni opasni delovi dospeli u stanje potpunog mirovanja.
- Nemetalnu jedinicu za rezanje nikada ne zamenite metalnom jedinicom za rezanje.
- Izbegavajte neprirodan položaj tela. Pobrinite se za stabilan položaj, tako da u svako doba možete da držite ravnotežu prilikom radova na nagibima.
- Hodajte polako. Ne trčite sa uređajem u ruci.
- Uverite se da se u ventilacionim otvorima ne nalaze strana tela.
- Isključite uređaj i uklonite akumulator (19). Uverite se da su se svi pokretni delovi potpuno zaustavili
  - uvek kada napuštate uređaj,
  - pre nego što uklonite blokadu ili otklonite začepljenja,
  - pre nego što proverite uređaj, pre nego što ga očistite ili na njemu radite.
- Nakon kontakta sa stranim telom,
  - uvek, kada mašina počne neobično da vibrira.
- Ako uređaj počne neobično jako da vibrira, potrebno je da odmah izvršite proveru, uklonite akumulator i:
  - pregledajte labave delove i pritegnite ih,
  - tražite oštećenja,
  - zamenite oštećene delove. Obratite se servisnom centru.
- **U slučaju nezgode ili smetnje tokom rada, odmah isključite uređaj. Pobrinite se za povrede na propisan način ili se obratite lekaru.** Za otklanjanje smetnji, pročitajte poglavlje „Pronalaženje greške“ ili se obratite servisnom centru.
- **Koristite isključivo pribor koji preporučuje PARKSIDE.** Neprikladan pribor može prouzrokovati strujni udar ili požar.

## Čišćenje, održavanje i skladištenje

- Isključite uređaj i izvadite akumulator. Sačekajte da se svi pokretni delovi zaustave i ostavite da se uređaj ohladi kada se zaustavi radi održavanja, popravke ili skladištenja ili zamene dela dodatne opreme.
- Zamenite pohabane ili oštećene delove iz bezbednosnih razloga. Upotrebite isključivo originalne rezervne delove i originalni pribor. Primena delova drugih proizvođača dovodi do neposrednog gubitka prava na garanciju.
- Redovno proveravajte i održavajte mašinu. Dajte mašinu na popravku samo kod ugovorne radionice.
- Čuvajte uređaj van domašaja dece.

## Preostali rizici

Čak iako propisno rukujete ovim električnim alatom, postoje preostali rizici. Sledeće opasnosti mogu da nastupe u vezi sa konstrukcijom i izvedbom ovog električnog alata:

- Oštećenja oka, ako ne nosite pogodnu zaštitu za oči.

- Oštećenja sluha, ako ne nosite odgovarajuće štitnike za sluh.
- Narušavanje zdravlja, koje je posledica vibracija šake i ruke ako koristite uređaj duže vremena ili ako ga nepropisno vodite i održavate.
- Posekotine

**▲ UPOZORENJE!** Opasnost od elektromagnetnog polja, koje se stvara kada je uređaj u radu. Polje može pod određenim okolnostima da negativno utiče na aktivne ili pasivne medicinske implantate. U cilju smanjenja opasnosti od ozbiljnih ili smrtonosnih povreda, osobama sa medicinskim implantatima preporučujemo da se pre rukovanja uređajem konsultuju sa svojim lekarom i proizvođačem medicinskog implantata.

## Priprema

**▲ UPOZORENJE!** Opasnost od povreda usled nenamernog pokretanja uređaja. Umetnite akumulator u uređaj tek kada uređaj bude u potpunosti pripremljen za rad.

## Upravljački elementi

Upoznajte se sa upravljačkim elementima pre puštanja uređaja u rad prvi put.

### • **Blokada uključivanja (3)**

- Blokira prekidač za uključivanje/isključivanje od nenamernog aktiviranja.
- Deblokiranje: Pritisnite

### • **Prekidač za uključivanje/isključivanje (2)**

- Uključivanje: Pritisnite
- Isključivanje: Otpustite

### • **Vijak ručke (sl. C.1)**

Vijak ručke (25) deblokira/blokira podešavanje ugla dodatne ručke (6).

### • **Čaura sa navojem (sl. C.2)**

Čaura sa navojem (9) deblokira/blokira podešavanje teleskopske cevi (10) po dužini.

### • **Blokada, Glava motora (sl. C.3)**

Blokada (8) deblokira/blokira podešavanje položaja glave motora (11).

### • **Dugme za blokadu, Ugao nagiba (sl. C.4)**

Dugme za blokadu (12) deblokira/blokira podešavanje ugla teleskopske cevi (10).

## Montaža

**▲ UPOZORENJE!** Opasnost od povreda usled nenamernog pokretanja uređaja. Umetnite akumulator u uređaj tek kada uređaj bude u potpunosti pripremljen za rad.

### Montaža odstoynog valjka i zaštitnog poklopca

#### Postupak (sl. A)

1. Umetnite odstoyni valjak (16) do graničnika kroz otvore na glavi motora (11). Odstoyni valjak (16) je pritom usmeren nagore.
2. Postavite zaštitni poklopac (13) na glavu motora (11).
3. Pričvrstite zaštitni poklopac pomoću četiri vijaka (23).

## Montaža dodatne ručke

### Postupak (sl. B)

1. Odvijte i uklonite prethodno montiran vijak ručke (25) dodatne ručke (6).
2. Gurnite dodatnu ručku (6) preko držača ručke (24). Prihvat za rezervni kalem sa strunom (5) je pritom usmeren nagore.
3. Umetnite vijak ručke (25) kroz prolaznu rupu držača ručke (24).
4. Čvrsto zavrnite dodatnu ručku (6) vijkom ručke (25).

## Podešavanja na uređaju

### Podešavanje dodatne ručke

Dodatnu ručku (6) možete da postavite u različite položaje. Podesite dodatnu ručku tako, da kućičte kalema (14) u radnom položaju bude lagano nagnuto ka napred (vidi *Rezanje trave*, P. 32).

### Postupak (sl. C.1)

1. Odvijte vijak ručke (25).
2. Podesite dodatnu ručku (6) u željeni položaj. Integrisani stepeni pozicije sprečavaju neželjeno pomeranje ručke.
3. Ponovo pritegnite vijak ručke (25).

### Prikladavanje visine na teleskopskoj cevi

Teleskopska cev (10) Vam omogućava podešavanje uređaja na Vašu individualnu visinu.

### Postupak (sl. C.2)

1. Odvijte čauru sa navojem (9).
2. Izvucite teleskopsku cev (10) na željenu dužinu.
3. Ponovo pritegnite čauru sa navojem (9).

### Podešavanje položaja glave motora

**▲ UPOZORENJE!** Opasnost od povreda! Zaštitni poklopac ne sme da bude okrenut od korisnika. Ostavite položaj gla-

ve motora (11) u položaju 0°, kada uređaj koristite kao trimer za travu u položaju ugla rezanja 1 - 4.

Položaj glave motora (11) može da se okrene za 180°.

### Postupak (sl. C.3)

1. Pritisnite blokadu (8) da otpustite za-bravljivanje.
2. Okrećite element ručke (7), dok glava motora ne bude u željenom položaju. Pre nego što budete mogli bezbedno da koristite uređaj, blokada (8) mora ponovo da usedne.

### Podešavanje ugla rezanja

Sa promenjenim uglom rezanja možete da režete i na nepristupačnim mestima, npr. ispod klupa ili ispusta.

### Postupak (sl. C.4)

1. Pritisnite dugme za blokadu (12) da promenite ugao nagiba.
2. Nagnite teleskopsku cev (10) dok se ne dostigne željeni položaj.

Moguće je ovih 5 podešavanja:

Pozicija	Ugao nagiba
1	15°
2	30°
3	45°
4	60°
5	75°

### Funkcija kao trimer za travu (sl. C.3/C.4)

- Položaj ugla rezanja 1 - 4
- Položaj glave motora 0°

### Funkcija kao trimer za ivice travnjaka (sl. C.3/C.4)

- Položaj ugla rezanja 5
- Položaj glave motora 180°

### Podešavanje odstojnika

Odstojnik (zaštita za biljke) (17) drži biljke, koje ne treba rezati, i stabla podalje od jedinice za rezanje.

### Postupak (sl. C.5)

1. Preklonite odstojnik (17) nadole.
2. Preklonite odstojnik (17) nagore (položaj parkiranja), kada nije potreban.

### Produžavanje rezne strune

Uređaj je opremljen potpuno automatskim naknadnim vođenjem strune. Struna se automatski produžava prilikom svakog postupka uključivanja. Da bi automatska jedinica za produžavanje strune ispravno funkcionisala, kalem sa strunom (15) mora da se zaustavi pre nego što ponovo uključite uređaj. Ako su strune na početku duže/duža od zadate vrednosti kruga rezanja, rezač strune (30) ih automatski skraćuje na ispravnu dužinu.

### Postupak (sl. D)

1. Redovno kontrolišite najlonske strune na oštećenja i da li rezna struna još uvek prikazuje dužinu koja je zadata rezačem strune.
2. **Kada se krajevi strune ne vide:** Zamenite kalem sa strunom (vidi *Održavanje, P. 33*) novim kalemom.
3. **Ručno podešavanje dužine kalem:** Izvadite akumulator (19) iz uređaja! Lagano povlačite kraj strune i, ako je potrebno, pritisnite dugme za blokadu (29) više puta, dok kraj strune ne stoji malo preko rezača strune (30).

## Provera stanja napunjenosti akumulatora

LED lampice	Značenje
-------------	----------

crven, narandžast, zelen	Akumulator je napunjen
crven, narandžast	Akumulator je delimično napunjen
crven	Akumulator mora da se napuni

1. Pritisnite taster (21) pored indikatora stanja napunjenosti (22) na akumulatoru (19).  
LED lampice stanja napunjenosti akumulatora pokazuju napunjenost akumulatora.
2. Punite akumulator (19) kada svetli samo još crvena LED lampica indikatora stanja napunjenosti (22).

## Punjenje akumulatora

Pogledajte takođe uputstvo za upotrebu punjača.

### Napomene

- Pustite da se zagrejani akumulator ohladi pre punjenja.
- Ne izlažite akumulator jakoj sunčevoj svetlosti duže vreme i ne odlažite ga na grejače (maks. 50°C).

### Punjenje akumulatora

1. Izvadite akumulator (19) iz uređaja.
2. Gurnite akumulator (19) u otvor za punjenje na punjaču za akumulator (18).
3. Priključite punjač akumulatora (18) na utičnicu.
4. Nakon uspešnog postupka punjenja, odvojite punjač akumulatora (18) od mreže.
5. Izvucite akumulator (19) iz punjača akumulatora (18).

## Kontrolne LED diode na punjaču (18)

zelen	crven	Značenje
svetli	—	• akumulator je potpuno napunjen • spremno (akumulator nije umetnut)
—	svetli	akumulator se puni
—	treperi	Baterija je pregrejana
treperi	treperi	A baterija está defektuosa

## Rad

### Rad uređajem

**▲ UPOZORENJE!** Opasnost od povreda! Obratite pažnju na sledeće napomene.

- Ne režite vlažnu ili mokru travu.
- Pre pokretanja uređaja, uverite se da jedinica za rezanje ne dođe u dodir sa kamenjem, drobljenim kamenom, ili drugim stranim telima.
- Uključite uređaj, pre nego što se približite travi koju treba rezati.
- Izbegavajte preopterećenje uređaja tokom rada.
- Izbegavajte dodir sa čvrstim preprekama (kamenjem, zidovima, drvenim ogradama itd.). Najlonska struna kalemata sa strunom bi se brzo pohabala.
- Izbegavajte upotrebu uređaja po lošem vremenu, posebno kada postoji opasnost od munja!
- Prekidač za uključivanje/isključivanje ne sme da bude blokiran. Nakon što pustite prekidač, on mora da isključi motor.

## Rezanje trave

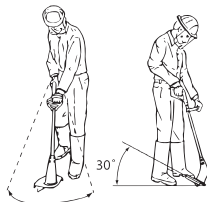

1. Režite travu, tako što ćete uređaj zakretati udesno i ulivo.
2. Režite polako i prilikom rezanja držite uređaj nagnut oko 30° ka napred.
3. Režite dugu travu u slojevima odozgo nadole.

## Podrezivanje ivice travnjaka

Da biste podrezali ivice travnjaka, polako vodite uređaj duž ivica travnjaka.

### Podešavanja (sl. C.3/C.4/C.5)

- Položaj glave motora: 180°
- Položaj ugla rezanja: 5
- Odstojnik u položaju parkiranja

**Vodite računa da Vas prilikom rada zaštitni poklopac (13) štiti od jedinice za rezanje.**

## Umetanje i vađenje akumulatora

**▲ UPOZORENJE!** Opasnost od povreda usled nenamernog pokretanja uređaja. Umetnite akumulator u uređaj tek kada uređaj bude u potpunosti pripremljen za rad.

**NAPOMENA!** Opasnost od oštećenja! Pogrešan akumulator može da ošteti uređaj i akumulator.

### Umetanje akumulatora

1. Gurnite akumulator (19) duž vodilice u držač akumulatora (4).  
Akumulator će čujno usednuti.

### Vađenje akumulatora

1. Pritisnite deblokadu akumulatora (20) na akumulatoru (19) i držite ga pritisnutim.
2. Izvucite akumulator iz držača akumulatora (4).

## Uključivanje i isključivanje

**▲ UPOZORENJE!** Opasnost od povreda usled nenamernog trajnog režima rada uređaja. Pre umetanja akumulatora u uređaj, proverite da li prekidač za uključivanje/isključivanje (2) propisno funkcioniše i da li se prilikom puštanja vraća u položaj „isključeno“.

**▲ OPREZ!** Vodite računa o stabilnom položaju i čvrsto držite uređaj obema rukama na odstojanju od Vašeg tela. Pre uključivanja uređaja, vodite računa da uređaj ne dodirne predmete.

**▲ UPOZORENJE!** Opasnost od povreda usled naknadnog okretanja jedinice za rezanje. Pustite da se jedinica za rezanje potpuno zaustavi. Držite šake i stopala po dalje!

### Uključivanje

1. Umetnite akumulator (19) u uređaj.
2. Pritisnite blokadu uključivanja (3).
3. Pritisnite prekidač za uključivanje/isključivanje (2) i držite ga pritisnutim.
4. Otpustite blokadu uključivanja (3).

### Isključivanje

1. Otpustite prekidač za uključivanje/isključivanje (2).
2. Izvadite akumulator (19) iz uređaja kada ostavljate uređaj bez nadzora ili kada završite posao.

## Transport

Napomene u vezi sa transportom uređaja:

- Isključite uređaj i uklonite akumulator (19). Uverite se da su se svi pokretni delovi potpuno zaustavili.
- Uvek nosite uređaj obema rukama, jednom rukom za ručku (1) i drugom rukom za dodatnu ručku (6).

## Čišćenje, održavanje i skladištenje

**▲ UPOZORENJE!** Opasnost od povreda usled nenamernog pokretanja uređaja. Zaštitite se prilikom radova na održavanju i čišćenju. Isključite uređaj i uklonite akumulator (19).

Radove na popravljanju i održavanju, koji nisu opisani u ovom uputstvu, treba da obavlja naš servisni centar. Koristite samo originalne rezervne delove.

### Čišćenje

**▲ UPOZORENJE!** Električni udar! Nikada ne prskajte uređaj vodom.

**NAPOMENA!** Opasnost od oštećenja.

Hemijske supstance mogu da nagrizu plastične delove uređaja. Ne koristite sredstva za čišćenje, odn. rastvarače.

- Održavajte proreze za ventilaciju, kućište motora i ručke uređaja uvek čisto. U tu svrhu, koristite vlažnu krpu ili četku.

**▲ UPOZORENJE!** Opasnost od povreda usled pokretnih, opasnih delova! Obratite pažnju na rezač strune. On može da prouzrokuje teške posekotine.

- Posle svakog postupka rezanja, očistite zaštitni poklopac i jedinicu za rezanje od trave i zemlje.

## Održavanje

### Zamena kalema sa strunom (sl. D)

Ispravan smer namotavanja kalema sa strunom (15) je naveden u kućištu kalema (14) i na kalemu sa strunom. Strelice na poklopcu kalema (26) navode smer okretanja motora.

### Postupak

1. Izvadite akumulator (19) iz uređaja.
  2. Otvorite kućište kalema (14), tako što ćete istovremeno pritisnuti obe deblokade (27) na kućištu kalema.
  3. Uklonite poklopac kalema (26) i uklonite stari kalem sa strunom (15).
  4. Istisnite krajeve strune novog kalema sa strunom iz oba proreza (31) kalema sa strunom.
  5. Stavite novi kalem sa strunom (15) u kućište kalema (14). Strana kalema sa strunom, na kojoj je strelicom naveden smer hoda, mora da bude vidljiva nakon što stavite kalem.
  6. Sprovedite oba kraja strune kroz suprotne ušice za ispuštanje strune (28).
  7. Ponovo vratite poklopac kalema (26) na kućište kalema (14). Pritom vodite računa da deblokade (27) na poklopcu ispravno ulegnu u udubljenja na kućištu kalema. One će, zatim, čujno da usednu.
  8. Povlačite krajeve strune i stalno pritisnite dugme za blokadu (29), dok se krajevi strunene budu nalazili / ne bude nalazio oko 1 cm preko rezača strune (30).
  9. Kontrolišite rezač strune.
- Nipošto ne koristite uređaj bez rezača strune ili sa neispravnim rezačem strune. Obratite se servisnom centru kada je rezač strune oštećen.

## Namotavanje rezervne strune

1. Provucite jedan kraj rezervne strune kroz otvor (32) kalema sa strunom (15).
2. Namotajte strunu u smeru namotavanja kalema sa strunom. Pritom obratite pažnju na strelce na gornjoj strani kalema sa strunom (15).

## Skladištenje

Skladištite uređaj uvek:

- čisto
- suvo
- zaštićen od prašine
- van domašaja dece

Temperatura skladištenja za akumulator i uređaj iznosi između 0 °C i 45 °C. Izbegavajte ekstremno niske ili visoke temperature tokom skladištenja, da akumulator ne bi izgubio snagu.

Izvadite akumulator iz uređaja pre dužeg skladištenja (npr. preko zime) (poštujte zasebno uputstvo za upotrebu akumulatora i punjača).

Ne odlažite uređaj na zaštitni poklopac. Najbolje je da uređaj zakačite za gornju ručku, tako da zaštitni poklopac ne dodiruje druge predmete. Postoji opasnost, da se zaštitni poklopac deformiše i da se tako promene dimenzije i bezbednosne osobine.

## Odlaganje/zaštita životne sredine

Izvadite akumulator iz aparata i odložite aparat, pribor i ambalažu na ekološki prihvatljiv način.



Ne bacajte električne uređaje u kućni otpad.

Simbol precrtane kante za otpatke na točkovima znači da se ovaj proizvod na kraju svog životnog veka ne sme odlagati kao nesortirani komunalni otpad.

### Direktiva 2012/19/EU o starim električnim i elektronskim uređajima:

Potrošači su zakonski obavezni da recikliraju električne i elektronske uređaje na ekološki prihvatljiv način na kraju njihovog radnog veka. Na ovaj način se obezbeđuju ekološki prihvatljiva reciklaža i ušteda resursa.

U zavisnosti od toga kako se primenjuje u nacionalnom zakonu, imate sledeće opcije:

- vratiti ga prodajnom mestu,
- predati ga na službeno sabirno mesto,
- vratiti ga proizvođaču/distributeru.

Ovo se ne odnosi na delove pribora i pomoćna sredstva bez električnih sastavnih delova, koji su priloženi uz stare uređaje.

## Pronalaženje greške

Sledeća tabela Vam pomaže kod uklanjanja manjih smetnji:

Problem	Mogući uzrok	Otklanjanje greške
Uređaj se ne pokreće	Akumulator (19) je ispražnjen	Napunite akumulator (vidi zasebno uputstvo za upotrebu „Akumulator i punjač“)
	Akumulator (19) nije umetnut	<i>Umetanje akumulatora, P. 32</i>
	Prekidač za uključivanje/isključivanje (2) je neispravan	Obratite se servisnom centru.
Motor je u kvaru		
Uređaj radi sa prekidima	Prekid internog kontakta	Obratite se servisnom centru.
	Prekidač za uključivanje/isključivanje (2) je neispravan	
Jake vibracije, jaki šumovi	Jedinica za rezanje je prljava	Čišćenje jedinice za rezanje (vidi Čišćenje, održavanje i skladištenje, P. 33)
	Motor je u kvaru	Obratite se servisnom centru.
Loš učinak rezanja	Kalem sa strunom (15) nema dovoljno rezne strune	<i>Produžavanje rezne strune, P. 30</i> <i>Zamena kalema sa strunom (sl. D), P. 33</i>
	Rezna struna nije izvedena iz kućišta kalema (14)	Skinite poklopac kalema (26) sa kućišta kalema, provucite reznu strunu kroz ušicu za izlaz strune (28) prema spolja i ponovo zatvorite poklopac kalema
	Jedinica za rezanje je prljava	Čišćenje jedinice za rezanje (vidi Čišćenje, održavanje i skladištenje, P. 33)
	Slaba snaga akumulatora	Napunite akumulator (vidi zasebno uputstvo za upotrebu „Akumulator i punjač“)

## Kako izjaviti reklamaciju?

Molimo Vas:

- da pozovete korisnički servis: 0800 300 180

- pošaljete e-mail na: [grizzly@lidl.rs](mailto:grizzly@lidl.rs)
- posetite najbližu Lidl prodavnicu.

Da bismo osigurali najbržu asistenciju, molimo da sačuvate fiskalni račun i date ga na uvid prilikom izjavljivanja reklamacije.

## Rezervni delovi i pribor

**Rezervni delovi i pribor stoje na raspolaganju na stranici**

**www.grizzlytools.shop.** Ukoliko imate problema sa postupkom poručivanja, obratite nam se preko naše onlajn prodavnice. Za pitanja pogledajte: *Garancija / Garantni list, P. 37*

Poz. br.	Ime	Naredba br.
6	Dodatna ručka	91099416
13+30	Zaštitni poklopac+Rezač strune	91099417
15	Kalem sa strunom	13600210

## Garancija / Garantni list

Poštovani kupci,

Ovim putem Vas upoznajemo sa Vašim pravima i obavezama koje proističu iz Zakona o zaštiti potrošača, a u pogledu ostvarivanja prava iz garancije.

Ova garancija ni na koji način ne utiče, niti isključuje prava koja kupac ima u skladu sa važećim Zakonom o zaštiti potrošača po osnovu zakonske odgovornosti prodavca za nesaobraznost robe ugovoru koja traje 2 godine od dana kada je roba predata kupcu.

Davalac garancije ovom izjavom preuzima obavezu da kupcima svojih aparata, a pod uslovima i redosledom definisanim u ovoj izjavi, obezbedi:

- besplatno otklanjanje kvarova u garantnom roku, koji bi nastali kod uobičajene upotrebe ili zbog grešaka u proizvodnji i materijalu, ili
- zamenu aparata kada opravka shodno odredbi prethodne tačke nije moguća, ili
- povrat novca kada ni zamena aparata shodno odredbi prethodne tačke nije moguća.

Ukupan rok garancije je 3 godine.

Garantni rok počinje da važi od datuma kupovine proizvoda, odnosno od prijema istog od strane kupca, a što se dokazuje fiskalnim računom.

Garancija važi na teritoriji Republike Srbije.

Kupac može da izjavi reklamaciju usmeno u nekom od prodajnih objekata Lidl Srbija KD, odnosno telefonom, pisanim putem ili elektronskim putem na kontakte kompanije Lidl Srbija KD, uz dostavu računa na uvid.

U cilju ispravnog funkcionisanja uređaj se koristi u skladu sa njegovom namenom i Uputstvom za upotrebu.

Na osnovani zahtev kupca, koji je izjavljen u garantnom roku i u skladu sa uslovima iz ove Izjave, prodavac će izvršiti otklanjanje kvarova i nedostataka na proizvodu ili druge radnje u skladu sa ovom Izjavom, a u roku predviđenom Zakonom.

### Garantni uslovi:

Pre obraćanja prodavcu za tehničku pomoć, potrebno je proveriti ispravnost instalacije i ostalih potrebnih uslova naznačenih u Uputstvu za upotrebu.

Kupac je dužan da prodavcu preda sve pripadajuće delove uređaja koje je preuzeo u trenutku kupovine.

### Popravke u roku garancije:

Garancija važi počev od dana kada je proizvod predat kupcu, a koja se utvrđuje na osnovu fiskalnog računa. U garantnom periodu davalac garancije, odnosno prodavac je u obavezi da ukloni tehničke kvarove koji bi nastali kod uobičajene upotrebe ili zbog grešaka u proizvodnji i materijalu, bez naknade i u zakonskom roku. Ukoliko opravka nije moguća, davalac garancije, odnosno prodavac je ovlašćen i dužan da sprovede druge radnje u skladu sa ovom Izjavom.

Lidl i proizvođač nisu u mogućnosti da garantuju obezbeđivanje servisiranja i dostupnost rezervnih ili zamenskih delova van postupka ostvarivanja prava iz garancije/zakonske odgovornosti za saobraznost. Ukoliko za tim bude potrebe, putem naše Službe za potrošače možete proveriti dostupnost rezervnih delova i opcije za popravku. Hvala na razumevanju.

### Garancija ne važi u sledećim slučajevima:

1. Ukoliko prodavcu uz uređaj nije priložen fiskalni račun ili drugi dokaz o kupovini koji sadrži datum prodaje.

2. Ukoliko je kvar prouzrokovan udarom groma, strujnim udarom ili sličnim delovanjem spoljne sile na sam uređaj (požar, poplava, naponski udar...).
3. Ukoliko su nastali kvarovi i oštećenja na uređaju posledica delovanja spoljnih uticaja, kao što su: velika vlaga, previsoka i suviše niska temperatura (pucanje cevi usled smrzavanja, oštećenja gumenih delova, rđanje, itd.)
4. Ukoliko uređaj nije korišćen u skladu sa Uputstvom za upotrebu.
5. Ukoliko je uređaj pokušalo da popravi treće neovlašćeno lice.
6. Ukoliko uređaj nije korišćen u skladu sa namenom.
7. Ukoliko je čišćenje i održavanje uređaja urađeno protivno Uputstvu za upotrebu.
8. Ukoliko je uređaj korišćen u profesionalne svrhe.
9. Ukoliko uz proizvod nisu predati svi pripadajući delovi proizvoda koje je kupac preuzeo u trenutku kupovine.

Naziv proizvoda:	<b>Aku trimer za travu</b>
Model:	<b>PRTA 20-Li C3</b>
IAN/Serijski broj:	446015_2307/000001 - 265000
Proizvođač:	<b>Grizzly Tools GmbH &amp; Co. KG</b> ; Stockstädter Str. 20; 63762 Großostheim; NEMAČKA; <a href="http://www.grizzlytools.de">www.grizzlytools.de</a>
Ovlašćeni serviser:	ICOM Communications doo, Novosadski put 68, 21203 Veternik, tel. 021 3000 151, mob. 060 480 0476
Datum predaje robe potrošaču:	datum sa fiskalnog računa
Uvozi i stavlja u promet:	Lidl Srbija KD, Prva južna radna 3, 22330 Nova Pazova, Republika Srbija, tel. 0800 300 180, e-mail: <a href="mailto:kontakt@lidl.rs">kontakt@lidl.rs</a>

# Prevod originalne EC deklaracije o usklađenosti

Uređaj: **Aku trimer za travu**

Model: **PRTA 20-Li C3**

Serijski broj: 000001 - 265000

Gore opisani predmet Izjave ispunjava relevantne harmonizovane propise Unije:

**2006/42/EC • 2014/30/EU • 2000/14/EC & 2005/88/EC •  
2011/65/EU & (EU) 2015/863**

**Uređaj sa baterijom Smart PAPS 204 A1/  
Smart PAPS 208 A1: 2014/53/ EU**

Gore naveden predmet Izjave ispunjava propise smernice 2011/65/EU Evropskog parlamenta i veća od 8. juna 2011. godine za ograničenje upotrebe određenih opasnih materija u električnim i elektronskim uređajima.

Da bi se obezbedila usklađenost, primenjeni su sledec i usaglašeni standardi, kao i nacionalni standardi i propisi:

**EN 60335-1:2012/A15:2021 • EN 50636-2-91:2014  
EN IEC 55014-1:2021 • EN IEC 55014-2:2021  
EN IEC 63000:2018**

**Uređaj sa baterijom Smart PAPS 204 A1/Smart PAPS 208 A1:  
EN 301 489-1 V2.2.3:2019 • EN 301 489-17 V3.2.4:2020  
EN 300 328 V2.2.2:2019 • EN 50663:2017**

U skladu sa Direktivom 2000/14/EC o emisiji buke, potvrđeno je sledec e:

Nivo zvučne snage ( $L_{WA}$ )

- izmereno: 90,5 dB

- garantovano: 92 dB

Korišćen postupak ocenjivanja usaglašenosti prema 2000/14/EC, Aneks VI.

Obavestio organ: TÜV SÜD Industrie Service GmbH, Westendstrasse 199, 80686 München, NB 0036

Isključivu odgovornost za izdavanje ove Izjave o usklađenosti snosi proizvođač:



Grizzly Tools GmbH & Co. KG  
Stockstädter Str. 20  
63762 Großostheim  
NEMAČKA  
06.02.2024

Christian Frank

Ovlašćen predstavnik za dokumentaciju

## Съдържание

### Въведение.....40

Употреба по предназначение.....	40
Окомплектовка на доставката/ принадлежности.....	41
Преглед.....	41
Описание на функциите.....	42
Технически данни.....	42

### Указания за безопасност..... 44

Значение на указанията за безопасност.....	44
Пиктограми и символи.....	44
Надеждна експлоатация на тримери за трева.....	45
Остатъчни рискове.....	48

### Подготовка..... 49

Контролни елементи.....	49
Монтаж.....	49
Настройки по уреда.....	49
Проверка на степента на зареждане на батерия.....	51
Зареждане на акумулатора.....	51

### Експлоатация..... 52

Работа с уреда.....	52
Косене на трева.....	52
Подрязване на краища на тревни площи.....	52
Поставяне и сваляне на акумулатора.....	52
Включване и изключване.....	53

### Транспорт.....53

### Почистване, техническа поддръжка и съхранение..... 53

Почистване.....	53
Поддръжка.....	54
Съхранение.....	54

### Предаване за отпадъци/ Опазване на околната среда.....55

### Търсене на грешки..... 55

### Сервизно обслужване..... 56

Гаранция.....	56
Ремонтен сервиз / извънгаранционно обслужване.....	58
Сервизен център.....	58
Вносител.....	58

### Резервни части и аксесоари..... 59

### Превод на оригиналната съответствие на ЕО.....60

### Разглобен вид..... 83

## Въведение

Сърдечни поздравления за покупката на Вашия нов акумулаторен тример за трева (наричан по-долу уред или електроинструмент).

Вие сте избрали един висококачествен уред. Този уред е бил проверяван относно качеството по време на производството и е бил подложен на крайна проверка. По този начин функционалността на Вашия уред е гарантирана.



Ръководството за експлоатация е неразделна част от този уред. То съдържа важни указания за безопасността, употребата и изхвърлянето на уреда. Прочетете внимателно ръководството за експлоатация. Запознайте се с частите за управление и правилната употреба на уреда. Използвайте уреда само както е описано и за посочените области на приложение. Пазете добре ръководството за експлоатация и предайте всички документи заедно с уреда при препредаването му на трети лица.

### Употреба по предназначение

Уредът е предназначен единствено за следната употреба:

- Косене на трева в градини и покрай лехи.

Никога не използвайте уреда за рязане на жив плет и храсти.

Употребата на уреда при дъжд и влажна среда е забранена.

Уредът е предназначен за употреба от пълнолетни лица. Младежи над 16 години трябва да използват уреда само под надзор.

Всяка друга употреба, която не е допусната изрично в това ръководство за експлоатация, може да представлява сериозна опасност за потребителя и доведе до щети по уреда. Операторът или потребителят на уреда е отговорен за злополуки или щети за други лица или тяхната собственост. Уредът е предназначен за дейности тип „домашен майстор“. Той не е конструиран за промишлена употреба. При комерсиална употреба, гаранцията е невалидна. Производителят не носи отговорност за щети в резултат на употреба не по предназначение или неправилно обслужване.

Уредът е част от серията **X 20 V TEAM** и може да се използва с батерии от серията **X 20 V TEAM**. Акумулаторните батерии от серията **X 20 V TEAM** трябва да се зареждат само със зарядни устройства от серията **X 20 V TEAM**.

### Окомплектовка на доставката/ принадлежности

Разпаковайте уреда и проверете окомплектовката на доставката.

Изхвърлете опаковъчния материал по подходящ начин.

- Акумулаторна коса
- Предпазен капак
- Допълнителна ръкохватка
- 2× Макара с корда (1× предварително монтиран)

- Дистанционна ролка
- 4× Винт
- Превод на оригиналната инструкция

**Акумулаторът и зарядното устройство не са включени в обхвата на доставката.**

### Преглед

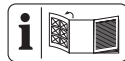

Изображенията на уреда ще намерите върху предната и задната разгъващи се страници.

- 1 Ръкохватка
- 2 Превключвател за включване/изключване
- 3 Блокировка срещу включване
- 4 Държач за акумулатор
- 5 Стойка за резервна макара с корда
- 6 Допълнителна ръкохватка
- 7 Ръкохватка
- 8 Блокировка (Глава на двигателя)
- 9 Винтова втулка
- 10 Телескопична тръба
- 11 Глава на двигателя
- 12 Блокиращ бутон (Ъгъл на накланяне)
- 13 Предпазен капак
- 14 Капсула на макарата
- 15 Макара с корда
- 16 Дистанционна ролка
- 17 Дистанционер (предпазител за растения)
- 18 Зарядно устройство за акумулатор
- 19 Акумулатор
- 20 Бутон за деблокиране на акумулатора
- 21 Бутон (Индикатор за състоянието на зареждане)

22 Индикатор за състоянието на зареждане

**Фиг. А**

23 Винт (Предпазен капак)

**Фиг. В**

24 Държач за допълнителна ръкохватка

25 Винт на дръжката

**Фиг. D**

26 Капак на макарата

27 Деблокиране (Капак на макарата)

28 Халка на изхода за корда

29 Блокиращ бутон (Капсула на макарата)

30 Отрязващ механизъм за кордата

31 Шлиц (Макара с корда)

32 Отвор (Макара с корда)

## Описание на функциите

Като режещо съоръжение акумулаторният тример за трева разполага със система с двойна корда с автоматично регулиране.

Освен това уредът е оборудван с:

- регулируема алуминиева телескопична тръба
- наклоняща се/въртяща се глава на мотора
- регулируема допълнителна ръкохватка
- предпазен капак с механизъм за отрязване
- дистанционер (предпазител за растения)

Функцията на контролните елементи ще откриете в следващите описания.

## Технически данни

### Акумулаторна коса PRTA 20-Li C3

Номинално напрежение  $U$

..... 20 V  $\equiv$  (Постоянно напрежение)

Тегло с батерия (20 V, 4,0 Ah) ...  $\approx$  2,6 kg

Уредаобороти на празен ход  $n_0$

..... 8500 min<sup>-1</sup>

Вид защита ..... IPX0

Диаметър на рязане .....  $\varnothing$  250 mm

Макара с корда

- Дебелина на кордата .....  $\varnothing$  1,4 mm

- Дължина на кордата ..... 2×5 m

Ниво на звуково налягане  $L_{pA}$

..... 75,7 dB;  $K_{pA}$ =3 dB

Ниво на звукова мощност  $L_{WA}$

- измерено ..... 90,5 dB;  $K_{WA}$ =1,91 dB

- гарантирано ..... 92 dB

Вибрации  $a_h$

- Ръкохватка ..... 1,34 m/s<sup>2</sup>;  $K$ =1,5 m/s<sup>2</sup>

- Допълнителна ръкохватка

..... 1,22 m/s<sup>2</sup>;  $K$ =1,5 m/s<sup>2</sup>

Акумулатор ..... Li-Ion

Температура .....  $\leq$  50 °C

- Процес на зареждане ..... 4 – 40 °C

- Експлоатация ..... -20 – 50 °C

- Съхранение ..... 0 – 45 °C

PARKSIDE Performance Smart батерия

Smart PAPS 204 A1/Smart PAPS 208 A1

- честотна лента ..... 2400–2483,5 MHz

- предавана мощност .....  $\leq$  20 dBm

Стойностите на шума и вибрациите са определени според нормите и предписанията в декларацията за съответствие.

Посочената обща стойност на вибрациите и посочената стойност на шумовите емисии са измерени по стандартизиран метод на изпитване и могат да бъдат използвани за сравнение на един електрически инструмент с друг. Посочената обща стойност на вибрациите и

посочената стойност на шумовите емисии може също да се използва за предварителна оценка на натоварването.

**▲ ПРЕДУПРЕЖДЕНИЕ!** Емисиите на вибрациите и шума по време на действителната употреба на електроинструмента могат да се различават от посочените стойности в зависимост от начина, по който се използва електроинструментът. Необходимо е да се определят предохранителни мерки за защита на обслужващото лице въз основа на натоварването с вибрации при действителна употреба (тук следва да се вземат под внимание всички етапи на работния цикъл, напр. време, в което електрическият инструмент е изключен, и време, когато е включен, но работи без натоварване).

### Времена за зареждане

Уредът е част от серията **X 20 V TEAM** и може да се използва с батерии от се-

рията **X 20 V TEAM**. Акумулаторните батерии от серията **X 20 V TEAM** трябва да се зареждат само със зарядни устройства от серията **X 20 V TEAM**.

Препоръчваме Ви да използвате този уред само със следните акумулаторни батерии: PAP 20 B1, PAP 20 B3, Smart PAPS 204 A1, Smart PAPS 208 A1. Препоръчваме Ви да зареждате тези акумулаторни батерии със следните зарядни устройства: PLG 20 A3, PLG 20 A4, PLG 20 C1, PLG 20 C2, PLG 20 C3, PDSLГ 20 A1, Smart PLGS 2012 A1.

Технически характеристики на батерията и зарядното устройство: Вижте отделното ръководство.

Времето за зареждане се влияе от фактори като температурата на околната среда и акумулатора, както и мрежовото напрежение, и следователно може да се отклонява от посочените стойности.

Време за зареждане (мин.)	PAP 20 A1 PAP 20 A2 PAP 20 B1	PAP 20 A3 PAP 20 B3 Smart PAPS 204 A1	Smart PAPS 208 A1
PLG 20 A1 PLG 20 A4 PLG 20 C1	60	120	240
PLG 20 C2	45	80	165
PLG 20 A2 PLG 20 A3 PLG 20 C3 PDSLГ 20 A1 PDSLГ 20 B1	35	60	120
PLG 201 A1	135	250	500
Smart PLGS 2012 A1	35	45	50

## Указания за безопасност



**ВНИМАНИЕ!** При употреба на електроуреди трябва да се спазват следните основни мерки за защита срещу токов удар и опасност от нараняване и пожар.

**▲ ПРЕДУПРЕЖДЕНИЕ!** Наранявания на хора и материални щети поради неправилно боравене с акумулаторната батерия. Спазвайте указанията за безопасност и указанията за зареждане и правилна употреба, посочени в ръководството за експлоатация на акумулатора и зарядното устройство от серия **X 20 V TEAM**. Подробно описание на процеса на зареждане и допълнителна информация ще намерите в настоящото отделно ръководство за потребителя.

### Значение на указанията за безопасност

**▲ ОПАСНОСТ!** Ако не спазвате това указание за безопасност, ще се случи злополука.

ка. Последствието е тежко телесно нараняване или смърт.

**▲ ПРЕДУПРЕЖДЕНИЕ!** Ако не спазвате това указание за безопасност, е възможно да се случи злополука. Последствието е вероятно тежко телесно нараняване или смърт.

**▲ ПОВИШЕНО ВНИМАНИЕ!** Ако не спазвате това указание за безопасност, ще се случи злополука. Последствието е вероятно леко или средно тежко телесно нараняване.

**УКАЗАНИЕ!** Ако не спазвате това указание за безопасност, ще се случи злополука. Последствието е вероятна материална щета.

### Пиктограми и символи Символи върху уреда



Уредът е част от серията **X 20 V TEAM** и може да се използва с батерии от серията **X 20 V TEAM**. Акумулаторните батерии от серията **X 20 V TEAM** трябва да се зареждат само със зарядни устройства от серията **X 20 V TEAM**.



Внимание!



Прочетете ръководството за експлоатация



Електроуредите не се изхвърлят с битовите отпадъци.



Диаметър на рязане



Дръжте другите хора настрана. Може да бъдете наранени от изхвърлени чужди тела.



След изключване режещото приспособление се върти още няколко секунди. Пазете ръцете и краката си.



Използвайте антифони/ Използвайте защита за очите



Употребата на уреда при дъжд и влажна среда е забранена.



Извадете акумулатора преди поддръжка!



Гарантирано ниво на звукова мощност  $L_{WA}$  в dB.



Дръжте далеч околните лица от уреда



Опасност от нараняване от изхвърлени части!



Когато задавате работните позиции, уверете се, че сте защитени от защитния капак пред режещото устройство.

### Символи в ръководството за експлоатация



Внимание!

## Надеждна експлоатация на тримери за трева

### Общи указания

- Прочетете внимателно ръководството за експлоатация. Запознайте се с частите за управление и правилната употреба на уреда.
- Този уред не е предназначен за употреба от деца, лица с ограничени физически, сензорни или умствени способности, или с недостатъчно опит и знания, или от лица, които не са запознати с инструкциите. Наблюдавайте децата, за да се уверите, че те не си играят с уреда. Почистването и поддръжката не трябва да се извършват от деца.

- Местните предписания могат да определят ограничение на възрастта за потребителя.
- Уредът не трябва да се използва на места, по-високи от 2000 m.
- Трябва да се вземе под внимание това, че самият потребител отговаря за инциденти или опасности спрямо други лица или тяхната собственост.
- Спазвайте разпоредбите за шума и местните разпоредби.
- Никога не работете с уреда, докато близо до него има хора, особено деца или животни.

### **Подготовка**

- Никога не използвайте уреда с повредени или липсващи защитни приспособления или защитни капаци.
- Преди използване на уреда трябва да се провери визуално за повредени, липсващи или грешно поставени предпазни устройства и защитни капаци.
- Преди пускане в експлоатация на машината и след какъвто и да било сблъ-

сък проверявайте уреда за признаци на износване или повреда и вземете мерки за извършване на нужните ремонти.

### **Експлоатация**

- През цялото време на употреба на машината носете защитни очила, дълги панталони и стабилни обувки.
- Бъдете концентрирани, следете внимателно действията си и постъпвайте разумно при работа с уреда. Не използвайте уреда, когато сте уморени или под влиянието на наркотични вещества, алкохол или медикаменти.
- Работете само при дневна светлина или добро изкуствено осветление.
- Избягвайте работа с уреда при лошо време, особено при опасност от светкавици.
- Избягвайте работа с уреда при мокра трева.
- Никога не работете по прекалено стръмни наклони.
- Винаги дръжте ръцете и краката си далеч от режещото приспособление, и преди всичко, когато включвате мотора.

- Предупреждение! Не докосвайте подвижни опасни части, преди батерията да бъде отстранена и подвижните опасни части да са достигнали състояние на пълен покой.
- Никога не заменяйте неметалното режещо приспособление с метално такова.
- Избягвайте неестествена позиция на тялото. Осигурете си сигурна стойка, за да можете по всяко време при работи върху склонове да имате равновесие.
- Ходете бавно. Не тичайте с уреда в ръка.
- Поддържайте вентилационните отвори свободни от чужди тела.
- Изключете уреда и извадете акумулатора (19). Уверете се, че всички движещи се части са достигнали състояние на пълен покой
  - когато оставяте уреда без надзор,
  - преди да отстранявате блокажи или запушвания,
  - преди да проверявате, почиствате или работите по уреда.
- След контакт с чужди тела,
- винаги когато машината започне да вибрира необичайно.
- В случай че уредът започне да вибрира необичайно силно, е необходима незабавна проверка, извадете акумулатора и:
  - проверете за разхлабени части и ги затегнете,
  - огледайте за повреди,
  - сменете повредените части. Обърнете се към сервизния център.
- **При настъпване на инцидент или повреда по време на експлоатация, изключете уреда незабавно. Погрижете се правилно за нараняванията или намерете лекар.** За отстраняване на повреди, прочетете глава "Търсене на неизправности" или се свържете с нашия сервизен център.
- **Използвайте само аксесоари, препоръчани от PARKSIDE.** Неподходящите аксесоари могат да причинят токов удар или пожар.

## Почистване, техническа поддръжка и съхранение

- Изключете задвижването и извадете акумулатора. Изчакайте до спирането на всички движещи се части и оставете уреда да се охладни, когато уредът бива спиран за техническо обслужване, ремонт, съхранение или смяна на принадлежност.
- От съображения за безопасност сменяйте износените или повредените части. Използвайте единствено оригинални резервни части и принадлежности. Употребата на части от друг производител води до незабавно отпадане на гаранцията.
- Редовно проверявайте и обслужвайте технически машината. Поверете ремонта на машината само на притежаващ договор с производителя сервиз.
- Съхранявайте уреда на място, което не може да бъде достигнато от деца.

## Остатъчни рискове

Дори и при употреба съгласно указанията на този електроуред, винаги остават остатъчни

рискове. Следните опасности могат да настъпят във връзка с изпълнението и изработването на този електроуред:

- Увреждания на очите, ако не се носи подходяща защита за очите.
- Увреждане на слуха, ако не се носи подходящо оборудване за предпазване на слуха.
- Увреждане на здравето, произтичащо от вибрации ръка-рамо, ако уредът се използва за по-дълъг период от време или не се използва и поддържа правилно.
- Нараняване чрез порязване

## ▲ ПРЕДУПРЕЖДЕНИЕ!

Опасност от електромагнитното поле, което се генерира докато уредът е в експлоатация. При определени обстоятелства това поле може да повлияе отрицателно на активни или пасивни медицински импланти. За да се намали опасността от сериозни или смъртоносни наранявания, ние препоръчваме на лицата с медицински импланти да се консултират със своя лекар или производителя на медицинския имплант, преди да използват уреда.

## Подготовка

**▲ ПРЕДУПРЕЖДЕНИЕ!** Опасност от нараняване в резултат на неволно включване на уреда. Поставете акумулатора в уреда едва тогава, когато уредът е напълно готов за употреба.

### Контролни елементи

Запознайте се с контролните елементи преди да пуснете уреда в експлоатация за първи път.

- **Блокировка срещу включване (3)**
  - Блокира превключвателя за включване/изключване срещу неволно задействане.
  - Отключване: Натискане
- **Превключвател за включване/изключване (2)**
  - Включване: Натискане
  - Изключване: Пускане
- **Винт на дръжката (Фиг. С.1)**  
Винтът на дръжката (25) отключва/блокира регулирането на ъгъла на допълнителната ръкохватка (6).
- **Винтова втулка (Фиг. С.2)**  
Винтовата втулка (9) отключва/блокира регулирането на дължина на телескопичната тръба (10).
- **Блокировка, Глава на двигателя (Фиг. С.3)**  
Блокировката (8) отключва/блокира регулирането на позицията на главата на двигателя (11).
- **Блокиращ бутон, Ъгъл на накланяне (Фиг. С.4)**  
Блокиращият бутон (12) отключва/блокира регулирането на ъгъла на телескопичната тръба (10).

## Монтаж

**▲ ПРЕДУПРЕЖДЕНИЕ!** Опасност от нараняване в резултат на неволно включване на уреда. Поставете акумулаторната батерия в уреда едва, когато той е напълно подготвен за употреба.

### Монтаж на дистанционната ролка и предпазния капак

#### Процедура (Фиг. А)

1. Вкарайте дистанционната ролка (16) до упор през отворите върху главата на мотора (11). При това дистанционната ролка (16) сочи нагоре.
2. Поставете предпазния капак (13) върху главата на двигателя (11).
3. Завинтете предпазния капак с четирите винта (23).

### Монтаж на допълнителната ръкохватка

#### Процедура (Фиг. В)

1. Развийте и свалете предварително монтирания винт за дръжката (25) на допълнителната ръкохватка (6).
2. Поставете допълнителната ръкохватка (6) върху държача (24). При това държачът за резервната макара с корда (5) сочи нагоре.
3. Вкарайте винта за дръжката (25) през проходния отвор на държача (24) за допълнителната ръкохватка.
4. Завийте допълнителната ръкохватка (6) с винта за дръжката (25).

## Настройки по уреда

### Регулиране на допълнителната ръкохватка

Можете да поставите допълнителната ръкохватка (6) в различни позиции. Регулирайте допълнителната ръкохватка така, че капсулата на макарата (14) да е леко наклонена напред в работ-

ната позиция (виж *Косене на трева*, Стр. 52).

### Процедура (Фиг. С.1)

1. Развийте винта на дръжката (25).
2. Поставете допълнителната ръкохватка (6) в желаната позиция. Интегрираните степени за фиксиране предотвратяват неволно преместване на дръжката.
3. Завийте отново винта на дръжката (25).

### Настройване на височината на телескопичната тръба

Телескопичната тръба (10) дава възможност да настроите уреда по Ваш индивидуален размер.

### Процедура (Фиг. С.2)

1. Развийте винтовата втулка (9).
2. Регулирайте телескопичната тръба (10) до желаната дължина.
3. Затегнете отново винтовата втулка (9).

### Регулиране на позицията на главата на двигателя

**▲ ПРЕДУПРЕЖДЕНИЕ!** Опасност от нараняване! Предпазният капак не трябва да бъде обърнат от потребителя. Оставете позицията на главата на двигателя (11) в положение 0°, когато използвате уреда като тример за трева в позициите на ъгъл на рязане 1 - 4. Позицията на главата на двигателя (11) може да се върти на 180°.

### Процедура (Фиг. С.3)

1. Натиснете блокировката (8), за да освободите заключването.
2. Завъртете ръкохватката (7), докато главата на двигателя застане в желаната позиция. Блокировката (8) трябва отново да се фиксира, преди да можете да използвате уреда безопасно.

### Настройка на ъгъла за рязане

С променения ъгъл на рязане можете да косите дори недостъпни места, напр. под пейки и бордюри.

### Процедура (Фиг. С.4)

1. Натиснете блокиращия бутон (12), за да промените ъгъла на наклоняване.
2. Наклонете телескопичната тръба (10) до достигане на желаната позиция.

Възможни са следните 5 настройки:

Място	Ъгъл на наклоняване
1	15°
2	30°
3	45°
4	60°
5	75°

### Функционира като тример за трева (Фиг. С.3/С.4)

- Позиция на ъгъла на рязане 1 - 4
- Позиция на главата на двигателя 0°

### Функционира като тример за подрязване на краища на тревни площи (Фиг. С.3/С.4)

- Позиция на ъгъла на рязане 5
- Позиция на главата на двигателя 180°

### Регулиране на дистанционера

Дистанционерът (предпазител за растения) (17) държи растенията и корените, които не трябва да се режат, далеч от режещото приспособление.

### Процедура (Фиг. С.5)

1. Сгънете дистанционера (17) надолу.
2. Разгънете дистанционера (17) нагоре (неработна позиция), когато не го използвате.

## Удължаване на кордата

Уредът е оборудван с автоматично следене на кордата. Кордата се удължава автоматично при всеки процес на включване. За да функционира автоматиката за удължаване на кордата правилно, макарата с корда (15) трябва да е спряла да се движи, преди да включите уреда отново. Ако кордите първоначално е/са по-дълга/дълги от кръга за рязане, те се скъсява(т) автоматично на правилната дължина с механизма за отрязване на кордата (30).

### Процедура (Фиг. D)

1. Проверявайте найлоновите корди редовно за повреда и дали кордата е със зададената от механизма за отрязване дължина.
2. **Ако няма видими краища на кордата:**  
сменете макарата с корда (виж *Поддръжка*, Стр. 54).
3. **Ръчна настройка на дължината на кордата:**  
Извадете акумулатора (19) от уреда!  
Издърпайте леко края на кордата и, ако е необходимо, натиснете блокиращия бутон (29) няколко пъти, докато краят на кордата не излезе леко извън механизма за отрязване (30).

## Проверка на степента на зареждане на батерия

Светодиоди	Значение
червен, ора нжев, зеле н	Акумулаторът е зареден
червен, ора нжев	Акумулаторът е зареден частично
червен	Акумулаторът трябва да бъде зареден

1. Натиснете бутона (21) до индикатора за състоянието на зареждане (22) на акумулатора (19).  
Светодиодите на индикатора за състоянието на зареждане показват степента на зареждане на акумулатора.
2. Заредете акумулатора (19), когато остане да свети само червеният светодиод на индикатора за състоянието на зареждане (22).

## Зареждане на акумулатора

Вж. също ръководството за експлоатация на зарядното устройство.

### Указания

- Оставете загрелия акумулатор да се охлади преди зареждане.
- Не излагайте акумулатора за по-дълго време на силно слънчево лъчение и не го поставяйте върху отоплителни тела (макс. 50°C).

### Зареждане на акумулатора

1. Извадете акумулатора (19) от уреда.
2. Вкарайте акумулатора (19) в отвора за зареждане на зарядното устройство за акумулатора (18).
3. Включете зарядното устройство за акумулатора (18) в контакта.
4. След процеса на зареждане изключете зарядното устройство за акумулатора (18) от мрежата.
5. Извадете акумулатора (19) от зарядното устройство за акумулатора (18).

## Контролни светодиоди на зарядното устройство (18):

зеле н	червен	Значение
свети	—	<ul style="list-style-type: none"> <li>Акумулаторът е напълно зареден</li> <li>готов (няма поставен акумулатор)</li> </ul>
—	свети	Акумулаторът се зарежда
—	мига	Батерията е прегрята
мига	мига	Батерията е повредена

## Експлоатация

### Работа с уреда

**▲ ПРЕДУПРЕЖДЕНИЕ!** Опасност от нараняване! Спазвайте указанията по-долу.

- Не косете влажна и мокра трева.
- Преди стартиране на уреда се уверете, че режещото приспособление не е в контакт с камъни, чакъл или други чужди тела.
- Включете уреда, преди да се доближите до тревата, която трябва да се коси.
- Избягвайте претоварване на уреда по време на работа.
- Избягвайте докосването на твърди препятствия (камъни, зидове, дървени огради и др.). Найлоновата корда би се износила бързо.
- Избягвайте използването на уреда при лошо време, особено при опасност от светкавици!
- Превключвателят за включване/изключване не трябва да бъде блокиран. След пускане на превключвателя той трябва да изключва мотора.

## Косене на трева

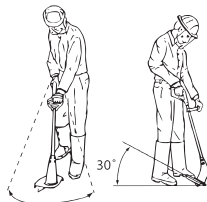

1. Косете тревата, като наклоняте уреда от дясно наляво.
2. Косете бавно и при косенето дръжте уреда на ок. 30° наклонен напред.
3. Дългата трева косете на слоеве от горе надолу.

## Подрязване на краища на тревни площи

За подрязване на краища на тревни площи прекарвайте уреда бавно по дължина на краищата на тревните площи.

### Настройки (Фиг. С.3/С.4/С.5)

- Позиция на главата на двигателя: 180°
- Позиция на ъгъла на рязане: 5
- Дистанционер в спряно положение

**При работа се уверете, че сте защитени от предпазния капак (13) пред режещото приспособление.**

## Поставяне и сваляне на акумулатора

**▲ ПРЕДУПРЕЖДЕНИЕ!** Опасност от нараняване в резултат на неволно включване на уреда. Поставете акумулатора в уреда едва тогава, когато уредът е напълно готов за употреба.

**УКАЗАНИЕ!** Опасност от повреда! Грешен акумулатор може да повреди уреда и акумулатора.

### Поставяне на акумулатора

1. Плъзнете акумулатора (19) по водещата шина в държача за акумулатора (4).  
Акумулаторът се фиксира с отчетливо щракване.

### Изваждане на акумулатора

1. Натиснете и задръжте блокировката на акумулатора (20) върху акумулатора (19).
2. Извадете акумулатора от държача на акумулатора (4).

### Включване и изключване

**▲ ПРЕДУПРЕЖДЕНИЕ!** Опасност от нараняване в резултат на неволна прекъсната работа на уреда. Преди да поставите акумулаторите в уреда, проверете дали превключвателят за включване/изключване (2) функционира надлежно и при освобождаване се връща в изключено положение.

**▲ ПОВИШЕНО ВНИМАНИЕ!** Внимавайте за безопасна стойка и дръжте уреда здраво с две ръце и на разстояние от тялото. Преди включване, внимавайте уредът да не докосва предмети.

**▲ ПРЕДУПРЕЖДЕНИЕ!** Опасност от нараняване поради движение по инерция на режещото приспособление. Оставете режещото приспособление да спре напълно. Пазете ръцете и краката си!

### Включване

1. Поставете акумулатора (19) в уреда.
2. Натиснете блокировката срещу включване (3).
3. Натиснете и задръжте превключвателя за включване/изключване (2).
4. Отпуснете блокировката срещу включване (3).

### Изключване

1. Освободете превключвателя за включване/изключване (2).
2. Ако оставяте уреда без наблюдение или сте готови с работата, извадете акумулатора (19) от уреда.

## Транспорт

Указания за транспорт на уреда:

- Изключете уреда и извадете акумулатора (19). Уверете се, че всички движещи се части са достигнали състояние на пълен покой.
- Носете уреда винаги с две ръце, с едната ръка за ръкохватката (1), а с другата за допълнителната ръкохватка (6).

## Почистване, техническа поддръжка и съхранение

**▲ ПРЕДУПРЕЖДЕНИЕ!** Опасност от нараняване в резултат на неволно включване на уреда. Пазете се при работи по поддръжката и почистването. Изключете уреда и извадете акумулатора (19).

Нека ремонтни дейности и дейности по поддръжката, които не са описани в това ръководство, бъдат извършвани от нашия сервизен център за поддръжка. Използвайте само оригинални резервни части.

### Почистване

**▲ ПРЕДУПРЕЖДЕНИЕ!** Токов удар! Никога не пръскайте уреда с вода.

**УКАЗАНИЕ!** Опасност от повреда. Химическите субстанции могат да повредят пластмасовите части на уреда. Не

използвайте почистващи препарати или разтворители.

- Поддържайте вентилационните отвори, корпуса на мотора и ръкохватките на уреда чисти. За целта използвайте влажна кърпа или четка.

**▲ ПРЕДУПРЕЖДЕНИЕ!** Опасност от раняване от подвижни, опасни части! Внимавайте за механизма за отрязване на кордата. Той може да причини тежки порезни рани.

- След всяко косене почиствайте режещото приспособление и предпазния капак от трева и почва.

## Поддръжка

### Смяна на макарата с корда (Фиг. D)

Правилната посока на навиване на макарата с кордата (15) е посочена на капсулата на макарата (14) и върху макарата с корда. Стрелките върху капака на макарата (26) посочват посоката на въртене на мотора.

### Процедура

1. Извадете акумулатора (19) от уреда.
2. Отворете капсулата на макарата (14), като едновременно натиснете двете крачета (27) на капсулата на макарата.
3. Свалете капака на макарата (26) и извадете старата макарата с корда (15).
4. Натиснете краищата на новата макарата с корда от прорезите (31) на макарата с кордата.
5. Поставете новата макарата с кордата (15) в капсулата на макарата (14). Страната на макарата с кордата, върху която посоката на движение е посочена със стрелки, трябва да бъде видима след поставяне.

6. Прекарайте двата края на кордата през срещуположните уши на изхода за кордата (28).
7. Поставете капака на макарата (26) отново върху капсулата на макарата (14). При това внимавайте крачетата (27) на капака да паснат точно в каналите на капсулата на макарата. Тогава те ще щракнат със звук.
8. Издърпайте краищата на кордата и натиснете блокиращия бутон (29) няколко пъти, докато краищата на кордата не излязат/излезе около 1 cm извън механизма за отрязване на кордата (30).
9. Проверете механизма за отрязване на кордата.

В никакъв случай не използвайте уреда без или с повреден отрязващ механизъм за кордата. Ако механизмът за отрязване на кордата е повреден, обърнете се към сервизния център.

### Навиване на резервната макарата с корда

1. Вкарайте края на кордата на резервната корда през отвора (32) на макарата с корда (15).
2. Навийте кордата по посока на навиване на макарата с корда. Обърнете внимание на стрелките в горната част на макарата с корда (15).

## Съхранение

Съхранявайте уреда винаги:

- чист
- на сухо
- защитен от прах
- извън досега на деца

Акумулаторът и уредът трябва да се съхраняват при температури между 0°C и 45°C. По време на съхранение избягвайте екстремен студ или горещина, за да не загуби акумулаторът своя капацитет.

Преди по-продължително съхранение (напр. презимуване) извадете акумулатора от уреда (спазвайте отделните инструкции за експлоатация на акумулатора и зарядното устройство).

Не оставяйте уреда да лежи на предпазния капак. Най-добре го окачвайте за горната ръкохватка, така че предпазният капак да не докосва други предмети. Има опасност предпазният капак да се деформира и по този начин размерите и функциите за безопасност да се променят.

## Предаване за отпадъци/Опазване на околната среда

Извадете акумулаторната батерия от уреда и предайте уреда, акумулаторната батерия, принадлежностите и опаковката за екологосъобразно рециклиране.



Електроуредите не се изхвърлят с битовите отпадъци.

Символът на зачеркнатия контейнер с колелца означава, че този продукт не трябва да се изхвърля като несортирани битови отпадъци в края на полезния му живот.

### Директива 2012/19/ЕС относно отпадъците от електрическо и електронно оборудване:

Потребителите за законово задължени да предават електронните уреди в края на техния полезен живот за екологосъобразно рециклиране. По този начин се гарантира екологосъобразно и щадящо ресурси предаване за отпадъци. В зависимост от прилагането в националното законодателство, имате следните опции:

- връщане на място на продажба,
- предаване в официален събирателен пункт,
- изпращане обратно към производителя/дистрибутора.

От това изискване не са засегнати прикрепените към старите уреди принадлежности и помощни средства без електрически съставни части.

## Търсене на грешки

Таблицата по-долу ще ви помогне да отстраните малки неизправности:

Проблем	Възможна причина	Отстраняване на проблема
Уредът не стартира	Акумулаторът (19) е изтощен	Заредете батерията (вижте отделното ръководство за експлоатация за батерията и зарядното устройство)
	Акумулаторът (19) не е поставен	Поставяне на акумулатора, Стр. 53
	Дефектен превключвател за включване/изключване (2)	Обърнете се към сервизния център.
	Повреден двигател	

Проблем	Възможна причина	Отстраняване на проблема
Уредът работи с прекъсвания	Вътрешен несигурен контакт	Обърнете се към сервизния център.
	Дефектен превключвател за включване/изключване (2)	
Силни вибрации, силни шумове	Замърсено режещо устройство	Почистете режещото устройство (виж <i>Почистяване, техническа поддръжка и съхранение, Стр. 53</i> )
	Повреден двигател	Обърнете се към сервизния център.
Лош резултат от косенето	Макарата с корда (15) няма достатъчно корда за рязане	Удължаване на кордата, Стр. 51 Смяна на макарата с корда (Фиг. D), Стр. 54
	Кордата не е вкарана от капсулата на макарата (14)	Свалете капака на макарата (26) от капсулата на макарата и извадете кордата през халките за изхода на кордата (28), затворете отново капака на макарата
	Замърсено режещо устройство	Почистете режещото устройство (виж <i>Почистяване, техническа поддръжка и съхранение, Стр. 53</i> )
	Ниска мощност на акумулатора	Заредете батерията (вижте отделното ръководство за експлоатация за батерията и зарядното устройство)

## Сервизно обслужване

### Гаранция

Уважаема г-жо Клиент,  
Уважаеми г-н Клиент,  
за този продукт получавате 3 години гаранция от датата на покупката. В случай на несъответствие на продукта с договора за продажба Вие имате законно право да представите рекламация пред продавача на продукта при условията и в сроковете, определени в глава трета,

раздел II и III и глава четвърта от Закона за предоставяне на цифрово съдържание и цифрови услуги и за продажба на стоки (ЗПЦСЦУПС)\*.

Вашите права, произтичащи от посочените разпоредби, не се ограничават от нашата по-долу представена търговска гаранция, не са свързани с разходи за потребителите и независимо от нея продавачът на продукта отговаря за липсата на съответствие на потребителската

стока с договора за продажба съгласно ЗПЦСЦУПС.

### **Гаранционни условия**

Гаранционният срок е 3 години от датата на получаване на стоката. Пазете добре оригиналната касова бележка. Този документ е необходим като доказателство за покупката. Ако в рамките на три години от датата на закупуване на този продукт се появи дефект на материала или производствен дефект, продуктът ще бъде безплатно ремонтиран или заменен. Гаранцията предполага в рамките на тригодишния гаранционен срок да се представят дефектния уред, касовата бележка (касовият бон), както и всички други документи, установяващи наличието на дефект и писмено да се обясни в какво се състои дефектът и кога е възникнал. Ако дефектът е покрит от нашата гаранция, Вие ще получите обратен ремонтирания или нов продукт. В случай на замяна на дефектна стока първоначалните гаранционен срок и гаранционни условия се запазват. В случай на ремонт на дефектна стока, срокът на ремонта се прибавя към гаранционния срок. За евентуално наличните и установени повреди и дефекти още при покупката трябва да се съобщи веднага след разпаковането. Евентуалните ремонти след изтичане на гаранционния срок са срещу заплащане.

Ремонтът или замяната на продукта не пораждат нова гаранция.

### **Обхват на гаранцията**

Уредът е произведен грижливо според строгите изисквания за качество и добросъвестно изпитан преди доставка. Гаранцията важи за дефекти на материала или производствени дефекти. Гаранцията не обхваща консумативите, както и частите на продукта, които подле-

жат на нормално износване, поради което могат да бъдат разглеждани като бързо износващи се части (напр. Макара с корда) или повредите на чупливи части. Гаранцията отпада, ако уредът е повреден поради неправилно използване или в резултат на неосъществяване на техническа поддръжка. За правилната употреба на продукта трябва точно да се спазват всички указания в упътването за експлоатация. Предназначение и действия, които не се препоръчват от упътването за експлоатация или за които то предупреждава, трябва задължително да се избягват. Продуктът е предназначен само за частна, а не за професионална употреба. При злоупотреба и неправилно третиране, употреба на сила и при интервенции, които не са извършени от клона на нашия оторизиран сервиз, гаранцията отпада.

### **Процедура при гаранционен случай**

За да се гарантира бърза обработка на Вашия случай, следвайте следните указания:

- За всички запитвания, моля, подгответе касовия бон и каталожния номер (IAN 446015\_2307) като доказателство за покупката.
- Вземете артикулния номер от фабричната табелка.
- При възникване на функционални или други дефекти първо се свържете по телефона или чрез имейл с долупосочения сервизен отдел. След това ще получите допълнителна информация за уреждането на Вашата reklamация.
- След съгласуване с нашия сервиз можете да изпратите дефектния продукт на посочения Ви адрес на сервиза безплатно за Вас, като приложите касовата бележка (касовия

бон) и посочите писмено в какво се състои дефектът и кога е възникнал. За да се избегнат проблеми с приемането и допълнителни разходи, задължително използвайте само адреса, който Ви е посочен. Осигурете изпращането да не е като експресен товар или като друг специален товар. Изпратете уреда заедно с всички принадлежности, доставени при покупката, и осигурете достатъчно сигурна транспортна опаковка.

\* Като физическо лице – потребител, независимо от настоящата търговска гаранция, Вие се ползвате от правата на законовата гаранция, предоставена от Закона за предоставяне на цифрово съдържание и цифрови услуги и за продажбата на стоки /ЗПЦСЦУПС/. По-специално Вие имате право при несъответствие на стоката да бъде извършен ремонт или замяна по Ваш избор, освен ако това е невъзможно или е свързано с непропорционално големи разходи за продавача. Вие имате право на пропорционално намаляване на цената или на разваляне на договора при наличие на условията на чл. 33, ал. 3 от ЗПЦСЦУПС. Условията и сроковете на законовата гаранция са регламентирани в глава трета, раздел II и III и в глава четвърта на ЗПЦСЦУПС

## Ремонтен сервиз / извънгаранционно обслужване

Ремонти извън гаранцията можете да възложите на клона на нашия сервиз

срещу заплащане. Той с удоволствие ще Ви направи предварителна калкулация.

- Можем да обработваме само уреди, които са достатъчно опаковани и изпратени с платени транспортни разходи.  
**Внимание:** Изпратете Вашия уред на клона на нашия сервиз почистен и с указание за дефекта.
- Уредите, предмет на извънгаранционно обслужване, изпратени с неплатени транспортни разходи – с наложен платеж, като експресен или друг специален товар – не се приемат.
- Ние ще изхвърлим изпратените от Вас дефектни уреди безплатно.

## Сервизен център

### BG Сервизно обслужване България

Тел.: 00800 111 4920

Е-мейл: [grizzly@lidl.bg](mailto:grizzly@lidl.bg)

IAN 446015\_2307

## Вносител

Моля, имайте предвид, че следващия адрес не е адрес на сервиза. Първо се свържете с посочения по-горе сервизен център.

Grizzly Tools GmbH & Co. KG

Stockstädter Str. 20

63762 Großostheim

ГЕРМАНИЯ

[www.grizzlytools.de](http://www.grizzlytools.de)

## Резервни части и аксесоари

**Резервни части и аксесоари ще получите на [www.grizzlytools.shop](http://www.grizzlytools.shop).**

Ако в процеса на поръчка възникнат проблеми, свържете се с нас през нашия онлайн магазин. При допълнителни въпроси обърнете се към Сервизен център, Стр. 58

Позиция №	Наименование	Поръч-ков №
6	Допълнителна ръкохватка	91099416
13+30	Предпазен капак+Отрязващ механизъм за кордата	91099417
15	Макара с корда	13600210

## Превод на оригиналната съответствие на ЕО

Продукт: **Акумулаторна коса**

Модел: **PRTA 20-Li C3**

Сериен номер: 000001 - 265000

Предметът на декларацията, описан по-горе, отговаря на съответното законодателство на Съюза за хармонизация:

**2006/42/EC • 2014/30/EU • 2000/14/EC & 2005/88/EC •  
2011/65/EU & (EU) 2015/863**

**Продукт с батерия Smart PAPS 204 A1/  
Smart PAPS 208 A1: 2014/53/ EU**

Обектът на декларацията, който е описан по-горе, е в съответствие с Директива 2011/65/EU на Европейския парламент и на Съвета от 8 юни 2011 г. относно ограничението на употребата на определени опасни вещества в електрическото и електронното оборудване.

За да се осигури съответствие, са приложени следните хармонизирани стандарти и национални стандарти и разпоредби:

**EN 60335-1:2012/A15:2021 • EN 50636-2-91:2014**

**EN IEC 55014-1:2021 • EN IEC 55014-2:2021**

**EN IEC 63000:2018**

**Продукт с батерия Smart PAPS 204 A1/Smart PAPS 208 A1:**

**EN 301 489-1 V2.2.3:2019 • EN 301 489-17 V3.2.4:2020**

**EN 300 328 V2.2.2:2019 • EN 50663:2017**

В съответствие с Директивата за шумовите емисии 2000/14/EC се потвърждава следното:

Ниво на звукова мощност  $L_{WA}$

- измерено: 90,5 dB

- гарантирано: 92 dB

Използвана процедура за оценка на съответствието съгласно 2000/14/EC , приложение VI.

Нотифициран орган: TÜV SÜD Industrie Service GmbH, Westendstrasse 199, 80686 München, NB 0036

За настоящата декларация за съответствие отговорност носи единствено производителят:

**CE** Grizzly Tools GmbH & Co. KG  
Stockstädter Str. 20  
63762 Großostheim  
ГЕРМАНИЯ  
06.02.2024



Christian Frank

Упълномощен представител за документация

# Inhaltsverzeichnis

## Einleitung.....61

Bestimmungsgemäße Verwendung.....	61
Lieferumfang/Zubehör.....	62
Übersicht.....	62
Funktionsbeschreibung.....	63
Technische Daten.....	63

## Sicherheitshinweise..... 64

Bedeutung der Sicherheitshinweise.....	65
Bildzeichen und Symbole.....	65
Sicherer Betrieb von Rasentrimmern.....	66
Restrisiken.....	69

## Vorbereitung..... 69

Bedienteile.....	69
Montage.....	70
Einstellungen am Gerät.....	70
Ladezustand des Akkus prüfen.....	72
Akku aufladen.....	72

## Betrieb.....72

Arbeiten mit dem Gerät.....	72
Gras schneiden.....	73
Rasenkantentrimmen.....	73
Akku einsetzen und entnehmen.....	73
Ein- und Ausschalten.....	73

## Transport.....74

### Reinigung, Wartung und Lagerung.....74

Reinigung.....	74
Wartung.....	74
Lagerung.....	75

## Entsorgung/Umweltschutz..... 75

Zusätzliche Entsorgungshinweise für Deutschland.....	75
--	----

## Fehlersuche.....76

## Service..... 77

Garantie.....	77
Reparatur-Service.....	78

Service-Center.....	78
Importeur.....	78

## Ersatzteile und Zubehör.....78

## Original-EG-Konformitätserklärung.....79

## Explosionszeichnung.....83

## Einleitung

Herzlichen Glückwunsch zum Kauf Ihres neuen Akku-Rasentrimmers (nachfolgend Gerät oder Elektrowerkzeug genannt). Sie haben sich damit für ein hochwertiges Gerät entschieden. Dieses Gerät wurde während der Produktion auf Qualität geprüft und einer Endkontrolle unterzogen. Die Funktionsfähigkeit Ihres Gerätes ist somit sichergestellt.



Die Betriebsanleitung ist Bestandteil dieses Geräts. Sie enthält wichtige Hinweise für Sicherheit, Gebrauch und Entsorgung. Lesen Sie die Betriebsanleitung sorgfältig. Machen Sie sich mit den Bedienteilen und dem richtigen Gebrauch des Gerätes vertraut. Benutzen Sie das Gerät nur wie beschrieben und für die angegebenen Einsatzbereiche. Bewahren Sie die Betriebsanleitung gut auf und händigen Sie alle Unterlagen bei Weitergabe des Geräts an Dritte mit aus.

## Bestimmungsgemäße Verwendung

Das Gerät ist ausschließlich für folgende Verwendung bestimmt:

- Schneiden von Gras in Gärten und entlang von Beeträndern.

Verwenden Sie das Gerät nicht zum Schneiden von Hecken oder Sträuchern. Die Benutzung des Gerätes bei Regen oder feuchter Umgebung ist verboten.

Das Gerät ist zum Gebrauch durch Erwachsene bestimmt. Jugendliche über 16 Jahre dürfen das Gerät nur unter Aufsicht benutzen.

Jede andere Verwendung, die in dieser Betriebsanleitung nicht ausdrücklich zugelassen wird, kann eine ernsthafte Gefahr für den Benutzer darstellen und zu Schäden am Gerät führen. Der Bediener oder Nutzer des Geräts ist für Unfälle oder Schäden an anderen Menschen oder deren Eigentum verantwortlich. Das Gerät ist für den Einsatz im Heimwerkerbereich bestimmt. Es wurde nicht für den gewerblichen Dauereinsatz konzipiert. Bei gewerblichem Einsatz erlischt die Garantie. Der Hersteller haftet nicht für Schäden, die durch bestimmungswidrige Verwendung oder falsche Bedienung verursacht wurden.

Das Gerät ist Teil der Serie **X 20 V TEAM** und kann mit Akkus der **X 20 V TEAM** Serie betrieben werden. Akkus der Serie **X 20 V TEAM** dürfen nur mit Ladegeräten der Serie **X 20 V TEAM** geladen werden.

## Lieferumfang/Zubehör

Packen Sie das Gerät aus und überprüfen Sie den Lieferumfang.

Entsorgen Sie das Verpackungsmaterial ordnungsgemäß.

- Akku-Rasentrimmer
- Schutzhaube
- Zusatzhandgriff
- 2× Fadenspule (1× vormontiert)
- Abstandsrolle
- 4× Schraube
- Originalbetriebsanleitung

**Akku und Ladegerät sind nicht im Lieferumfang enthalten.**

## Übersicht



Die Abbildungen des Geräts finden Sie auf der vorderen und hinteren Ausklappseite.

- 1 Handgriff
  - 2 Ein-/Ausschalter
  - 3 Einschaltsperr
  - 4 Akku-Halter
  - 5 Aufnahme für Ersatzfadenspule
  - 6 Zusatzhandgriff
  - 7 Griffteil
  - 8 Arretierung (Motorkopf)
  - 9 Schraubhülse
  - 10 Teleskoprohr
  - 11 Motorkopf
  - 12 Arretierknopf (Neigungswinkel)
  - 13 Schutzhaube
  - 14 Spulenkapsel
  - 15 Fadenspule
  - 16 Abstandsrolle
  - 17 Distanzbügel (Pflanzenschutz)
  - 18 Ladegerät
  - 19 Akku
  - 20 Akku-Entriegelung
  - 21 Taste (Ladezustandsanzeige)
  - 22 Ladezustandsanzeige
- Abb. A**
- 23 Schraube (Schutzhaube)
- Abb. B**
- 24 Aufnahme für Zusatzhandgriff
  - 25 Griffschraube
- Abb. D**
- 26 Spulenabdeckung
  - 27 Entriegelung (Spulenabdeckung)
  - 28 Fadenauslass-Öse
  - 29 Arretierknopf (Spulenkapsel)

- 30 Fadenschneider
- 31 Schlitz (Fadenspule)
- 32 Öffnung (Fadenspule)

## Funktionsbeschreibung

Der Akku-Rasentrimmer besitzt als Schneideinrichtung ein Doppelfaden-System mit vollautomatischer Nachstellung.

Zusätzlich ist das Gerät ausgestattet mit:

- verstellbarem Alu-Teleskoprohr
- schwenk-/drehbarem Motorkopf
- einstellbarer Zusatzhandgriff
- Schutzhaube mit Fadenschneider
- Distanzbügel (Pflanzenschutz)

Die Funktion der Bedienteile entnehmen Sie bitte den nachfolgenden Beschreibungen.

## Technische Daten

### Akku-Rasentrimmer PRTA 20-Li C3

- Bemessungsspannung  $U$   
 ..... 20 V = (Gleichspannung)  
 Gewicht mit Akku (20 V, 4,0 Ah)  $\approx 2,6$  kg  
 Leerlaufdrehzahl  $n_0$  ..... 8500 min<sup>-1</sup>  
 Schutzart ..... IPX0  
 Schnittkreis .....  $\varnothing$  250 mm  
 Fadenspule  
 - Fadenstärke .....  $\varnothing$  1,4 mm  
 - Fadenlänge ..... 2×5 m  
 Schalldruckpegel  $L_{pA}$   
 ..... 75,7 dB;  $K_{pA}=3$  dB  
 Schalleistungspegel  $L_{WA}$   
 - gemessen ..... 90,5 dB;  $K_{WA}=1,91$  dB  
 - garantiert ..... 92 dB  
 Vibration  $a_h$   
 - Handgriff ..... 1,34 m/s<sup>2</sup>;  $K=1,5$  m/s<sup>2</sup>  
 - Zusatzhandgriff 1,22 m/s<sup>2</sup>;  $K=1,5$  m/s<sup>2</sup>  
 Akku ..... Li-Ion  
 Temperatur .....  $\leq 50$  °C  
 - Ladevorgang ..... 4 - 40 °C  
 - Betrieb ..... -20 - 50 °C

- Lagerung ..... 0 - 45 °C
- PARKSIDE Performance Smart Akku  
 Smart PAPS 204 A1/Smart PAPS 208 A1
- Frequenzband ..... 2400-2483,5 MHz
- Sendeleistung .....  $\leq 20$  dBm

Lärm- und Vibrationswerte wurden entsprechend den in der Konformitätserklärung genannten Normen und Bestimmungen ermittelt.

Der angegebene Schwingungsgesamtwert und der angegebene Geräuschemissionswert sind nach einem genormten Prüfverfahren gemessen worden und können zum Vergleich eines Elektrowerkzeugs mit einem anderen verwendet werden. Der angegebene Schwingungsgesamtwert und der angegebene Geräuschemissionswert können auch zu einer vorläufigen Einschätzung der Belastung verwendet werden.

**▲ WARNUNG!** Die Schwingungs- und Geräuschemissionen können während der tatsächlichen Benutzung des Elektrowerkzeugs von dem Angabewert abweichen, abhängig von der Art und Weise, in der das Elektrowerkzeug verwendet wird. Es ist notwendig, Sicherheitsmaßnahmen zum Schutz des Bedieners festzulegen, die auf einer Abschätzung der Schwingungsbelastung während der tatsächlichen Benutzungsbedingungen beruhen (hierbei sind alle Anteile des Betriebszyklus zu berücksichtigen, beispielsweise Zeiten, in denen das Elektrowerkzeug abgeschaltet ist, und solche, in denen es zwar eingeschaltet ist, aber ohne Belastung läuft).

### Ladezeiten

Das Gerät ist Teil der Serie **X 20 V TEAM** und kann mit Akkus der **X 20 V TEAM** Serie betrieben werden. Akkus der Serie **X 20 V TEAM** dürfen nur mit Ladegeräten der Serie **X 20 V TEAM** geladen werden.

Wir empfehlen Ihnen, dieses Gerät ausschließlich mit folgenden Akkus zu betreiben: PAP 20 B1, PAP 20 B3, Smart PAPS 204 A1, Smart PAPS 208 A1  
Wir empfehlen Ihnen, diese Akkus mit folgenden Ladegeräten zu laden: PLG 20 A3, PLG 20 A4, PLG 20 C1, PLG 20 C2, PLG 20 C3, PDSLГ 20 A1, Smart PLGS 2012 A1

Technische Daten von Akku und Ladegerät: Siehe separate Anleitung.  
Die Ladezeit wird u.a. durch Faktoren wie Temperatur der Umgebung und des Akkus, sowie der anliegenden Netzspannung beeinflusst und kann ggf. von den angegebenen Werten abweichen.

Ladezeit (Min.)	PAP 20 A1 PAP 20 A2 PAP 20 B1	PAP 20 A3 PAP 20 B3 Smart PAPS 204 A1	Smart PAPS 208 A1
PLG 20 A1 PLG 20 A4 PLG 20 C1	60	120	240
PLG 20 C2	45	80	165
PLG 20 A2 PLG 20 A3 PLG 20 C3 PDSLГ 20 A1 PDSLГ 20 B1	35	60	120
PLG 201 A1	135	250	500
Smart PLGS 2012 A1	35	45	50

## Sicherheitshinweise



**ACHTUNG! Beim Gebrauch von Elektrogeräten sind zum Schutz gegen elektrischen Schlag, Verletzungs- und Brandgefahr folgende grundsätzliche Sicherheitsmaßnahmen zu beachten.**

**▲ WARNUNG!** Personen- und Sachschäden durch unsachgemäßen Umgang mit dem Akku. Beachten Sie die Sicherheitshinweise und Hinweise zum Aufladen und der korrekten Verwendung in der Betriebsanleitung Ihres Akkus und Ladegeräts der Serie **X 20 V TEAM**. Eine detaillierte Beschreibung zum Ladevorgang und weitere Informationen finden Sie in dieser separaten Bedienungsanleitung.

## Bedeutung der Sicherheitshinweise

**▲ GEFAHR!** Wenn Sie diesen Sicherheitshinweis nicht befolgen, tritt ein Unfall ein. Die Folge ist schwere Körperverletzung oder Tod.

**▲ WARNUNG!** Wenn Sie diesen Sicherheitshinweis nicht befolgen, tritt möglicherweise ein Unfall ein. Die Folge ist möglicherweise schwere Körperverletzung oder Tod.

**▲ VORSICHT!** Wenn Sie diesen Sicherheitshinweis nicht befolgen, tritt ein Unfall ein. Die Folge ist möglicherweise leichte oder mittelschwere Körperverletzung.

**HINWEIS!** Wenn Sie diesen Sicherheitshinweis nicht befolgen, tritt ein Unfall ein. Die Folge ist möglicherweise ein Sachschaden.

## Bildzeichen und Symbole Bildzeichen auf dem Gerät



Das Gerät ist Teil der Serie **X 20 V TEAM** und kann mit Akkus der **X 20 V TEAM** Serie betrieben werden. Akkus der Serie **X 20 V TEAM** dürfen nur mit Ladegeräten der Serie **X 20 V TEAM** geladen werden.



Achtung!



Betriebsanleitung lesen



Elektrogeräte gehören nicht in den Hausmüll.



Schnittkreis



Halten Sie andere Personen fern. Sie könnten durch weggeschleuderte Fremdkörper verletzt werden.



Nach dem Ausschalten dreht sich die Schneideinrichtung noch für einige Sekunden. Hände und Füße fernhalten.



Gehörschutz benutzen/  
Augenschutz benutzen



Die Benutzung des Gerätes bei Regen oder feuchter Umgebung ist verboten.



Entfernen Sie den Akku vor  
Wartungsarbeiten!



Garantierter Schallleistungspegel  $L_{WA}$  in dB.



Umstehende Personen vom  
Gerät fernhalten



Verletzungsgefahr durch  
weggeschleuderte Teile!



Achten Sie beim Einstellen der Arbeitspositionen darauf, dass Sie durch die Schutzabdeckung vor der Schneideinrichtung geschützt sind.

### Bildzeichen in der Betriebsanleitung



Achtung!

## Sicherer Betrieb von Rasentrimmern

### Allgemeine Hinweise

- Lesen Sie die Betriebsanleitung sorgfältig. Machen Sie sich mit den Bedienteilen und dem richtigen Gebrauch des Gerätes vertraut.

- Dieses Gerät ist nicht dafür bestimmt, von Kindern, Personen mit eingeschränkten körperlichen, sensorischen oder geistigen Fähigkeiten oder unzureichender Erfahrung und Wissen oder Personen, welche mit den Anweisungen nicht vertraut sind, benutzt zu werden. Kinder sollten beaufsichtigt werden, um sicherzustellen, dass sie nicht mit dem Gerät spielen. Reinigung und Wartung darf nicht von Kindern durchgeführt werden.
- Lokale Vorschriften können die Altersbeschränkung für den Anwender festlegen.
- Das Gerät darf nicht in Lagen höher als 2000 m verwendet werden.
- Es ist zu beachten, dass der Benutzer selbst für Unfälle oder Gefährdungen gegenüber anderen Personen oder deren Besitz verantwortlich ist.
- Beachten Sie den Lärmschutz und örtliche Vorschriften.
- Betreiben Sie das Gerät niemals, wenn Menschen, insbesondere Kinder, oder Tiere in der Nähe sind.

## Vorbereitung

- Benutzen Sie das Gerät niemals mit beschädigten oder fehlenden Schutzeinrichtungen oder Schutzabdeckungen.
- Prüfen Sie vor Gebrauch des Geräts immer optisch auf beschädigte, fehlende oder falsch angebrachte Schutzeinrichtungen und Schutzabdeckungen.
- Prüfen Sie vor Inbetriebnahme der Maschine und nach irgendwelchem Aufprall, das Gerät auf Anzeichen von Verschleiß oder Beschädigung und lassen Sie notwendige Reparaturen durchführen.

## Betrieb

- Tragen Sie Augenschutz, lange Hose und festes Schuhwerk über den gesamten Zeitraum der Benutzung der Maschine.
- Seien Sie aufmerksam, achten Sie darauf, was Sie tun, und gehen Sie mit Vernunft an die Arbeit mit dem Gerät. Benutzen Sie das Gerät nicht, wenn Sie müde sind oder unter Einfluss von Drogen, Alkohol oder Medikamenten stehen.
- Arbeiten Sie nur bei Tageslicht oder bei guter künstlicher Beleuchtung.
- Vermeiden Sie den Betrieb des Geräts bei schlechtem Wetter, insbesondere Blitzegefahr.
- Vermeiden Sie den Betrieb des Geräts bei nassem Gras.
- Arbeiten Sie nicht an übermäßig steilen Hängen.
- Halten Sie immer Hände und Füße von der Schneideinrichtung entfernt, vor allem, wenn Sie den Motor einschalten.
- Warnung! Berühren Sie keine sich bewegenden, gefährlichen Teile, bevor die Batterie entfernt wurde und die beweglichen, gefährlichen Teile vollständig zum Stillstand gekommen sind.
- Ersetzen Sie niemals die nichtmetallische Schneideinrichtung durch eine metallische Schneideinrichtung.
- Vermeiden Sie eine abnormale Körperhaltung. Sorgen Sie für einen sicheren Stand, um jederzeit das Gleichgewicht beim Arbeiten an Hängen halten zu können.

- Gehen Sie langsam. Laufen Sie nicht mit dem Gerät in der Hand.
- Halten Sie die Lüftungsöffnungen frei von Fremdkörpern.
- Schalten Sie das Gerät aus und entfernen Sie den Akku (19). Vergewissern Sie sich, dass alle sich bewegenden Teile zum vollständigen Stillstand gekommen sind
  - wann immer Sie das Gerät verlassen,
  - bevor Sie Blockierungen entfernen oder Verstopfungen beseitigen,
  - bevor Sie das Gerät überprüfen, reinigen oder Arbeiten an ihm durchführen.
  - Nach dem Kontakt mit einem Fremdkörper,
  - immer, wenn die Maschine beginnt ungewöhnlich zu vibrieren.
- Falls das Gerät anfängt, ungewöhnlich stark zu vibrieren, ist eine sofortige Überprüfung erforderlich, entnehmen Sie den Akku und:
  - untersuchen Sie auf lose Teile und ziehen sie diese fest an,
  - suchen Sie nach Beschädigungen,
  - tauschen Sie beschädigte Teile. Wenden Sie sich an das Service-Center.
- **Schalten Sie das Gerät, bei Auftreten eines Unfalles oder einer Störung während des Betriebs, sofort aus. Versorgen Sie Verletzungen sachgemäß oder suchen Sie einen Arzt auf.** Lesen Sie zur Beseitigung von Störungen das Kapitel „Fehlersuche“ oder kontaktieren Sie unser Service-Center.
- **Verwenden Sie ausschließlich Zubehör, welches von PARKSIDE empfohlen wurde.** Ungeeignetes Zubehör kann zu elektrischem Schlag oder Feuer führen.

### **Reinigung, Wartung und Lagerung**

- Schalten Sie den Antrieb ab und entnehmen Sie den Akku. Warten Sie bis alle sich bewegenden Teile zum Stillstand gekommen sind und lassen Sie das Gerät abkühlen, wenn das Gerät zur Wartung, Reparatur, Lagerung oder zum Austausch eines Zubehörteils angehalten ist.

- Ersetzen Sie aus Sicherheitsgründen abgenutzte oder beschädigte Teile. Verwenden Sie ausschließlich Original-Ersatzteile und -Zubehör. Der Einsatz von Fremtteilen führt zum sofortigen Verlust des Garantieanspruchs.
- Überprüfen und warten Sie die Maschine regelmäßig. Lassen Sie die Maschine nur in einer Vertragswerkstatt instand setzen.
- Bewahren Sie das Gerät unzugänglich für Kinder auf.

## Restrisiken

Auch wenn Sie dieses Elektrowerkzeug vorschriftsmäßig bedienen, bleiben immer Restrisiken bestehen. Folgende Gefahren können im Zusammenhang mit der Bauweise und Ausführung dieses Elektrowerkzeugs auftreten:

- Augenschäden, falls kein geeigneter Augenschutz getragen wird.
- Gehörschäden, falls kein geeigneter Gehörschutz getragen wird.
- Gesundheitsschäden, die aus Hand-Arm-Schwingungen resultieren, falls das Gerät über einen längeren Zeitraum ver-

wendet wird oder nicht ordnungsgemäß geführt und gewartet wird.

- Schnittverletzungen

**▲ WARNUNG!** Gefahr durch elektromagnetisches Feld, das während das Gerät im Betrieb ist, erzeugt wird. Das Feld kann unter bestimmten Umständen aktive oder passive medizinische Implantate beeinträchtigen. Um die Gefahr von ernsthaften oder tödlichen Verletzungen zu verringern, empfehlen wir Personen mit medizinischen Implantaten ihren Arzt und den Hersteller des medizinischen Implantats zu konsultieren, bevor das Gerät bedient wird.

## Vorbereitung

**▲ WARNUNG!** Verletzungsgefahr durch ungewollt anlaufendes Gerät. Setzen Sie den Akku erst dann in das Gerät ein, wenn das Gerät vollständig für den Einsatz vorbereitet ist.

## Bedienteile

Lernen Sie vor dem ersten Betrieb des Geräts die Bedienteile kennen.

- **Einschaltsperr (3)**
  - Sperrt den Ein-/Ausschalter gegen unbeabsichtigte Betätigung.
  - Entsperrn: Drücken
- **Ein-/Ausschalter (2)**
  - Einschalten: Drücken
  - Ausschalten: Loslassen

- **Griffschraube (Abb. C.1)**  
Die Griffschraube (25) entriegelt/verriegelt die Winkelverstellung des Zusatzhandgriffs (6).
- **Schraubhülse (Abb. C.2)**  
Die Schraubhülse (9) entriegelt/verriegelt die Längenverstellung des Teleskoprohrs (10).
- **Arretierung, Motorkopf (Abb. C.3)**  
Die Arretierung (8) entriegelt/verriegelt die Positionsverstellung des Motorkopfs (11).
- **Arretierknopf, Neigungswinkel (Abb. C.4)**  
Der Arretierknopf (12) entriegelt/verriegelt die Winkelverstellung des Teleskoprohrs (10).

## Montage

**▲ WARNUNG!** Verletzungsgefahr durch ungewollt anlaufendes Gerät. Setzen Sie den Akku erst dann in das Gerät, wenn das Gerät vollständig für den Einsatz vorbereitet ist.

### Abstandsrolle und Schutzhaube montieren

#### Vorgehen (Abb. A)

1. Stecken Sie die Abstandsrolle (16) bis zum Anschlag durch die Öffnungen am Motorkopf (11). Die Abstandsrolle (16) zeigt dabei nach oben.
2. Setzen Sie die Schutzhaube (13) auf den Motorkopf (11).
3. Schrauben Sie die Schutzhaube mit den vier Schrauben (23) fest.

### Zusatzhandgriff montieren

#### Vorgehen (Abb. B)

1. Lösen und entfernen Sie die vormontierte Griffschraube (25) des Zusatzhandgriffs (6).

2. Schieben Sie den Zusatzhandgriff (6) über die Aufnahme (24). Die Aufnahme für Ersatzfadenspule (5) zeigt dabei nach oben.
3. Stecken Sie die Griffschraube (25) durch die Durchgangsbohrung der Aufnahme (24) für Zusatzhandgriff.
4. Schrauben Sie den Zusatzhandgriff (6) mit der Griffschraube (25) fest.

## Einstellungen am Gerät

### Zusatzhandgriff verstellen

Sie können den Zusatzhandgriff (6) in verschiedene Positionen bringen. Stellen Sie den Zusatzhandgriff so ein, dass die Spulenkapsel (14) in der Arbeitshaltung leicht nach vorne geneigt ist (siehe *Gras schneiden*, S. 73).

### Vorgehen (Abb. C.1)

1. Lösen Sie die Griffschraube (25).
2. Stellen Sie den Zusatzhandgriff (6) in die gewünschte Position. Die integrierten Raststufen verhindern ein ungewolltes Verstellen des Griffes.
3. Ziehen Sie die Griffschraube (25) wieder fest.

### Höhe am Teleskoprohr anpassen

Das Teleskoprohr (10) erlaubt es Ihnen, das Gerät auf Ihre individuelle Größe einzustellen.

### Vorgehen (Abb. C.2)

1. Lösen Sie die Schraubhülse (9).
2. Bringen Sie das Teleskoprohr (10) auf die gewünschte Länge.
3. Drehen Sie die Schraubhülse (9) wieder fest.

### Position des Motorkopfs einstellen

**▲ WARNUNG!** Verletzungsgefahr! Die Schutzabdeckung darf nicht vom Anwender abgewandt sein. Belassen Sie die Position des Motorkopfs (11) in der 0°-Position.

on, wenn Sie das Gerät als Rasentrimmer in den Schnittwinkelpositionen 1 - 4 verwenden.

Die Position des Motorkopfs (11) lässt sich um 180° drehen.

**Vorgehen (Abb. C.3)**

1. Drücken Sie die Arretierung (8) um die Verriegelung zu lösen.
2. Drehen Sie das Griffteil (7), bis der Motorkopf in der gewünschten Position steht. Die Arretierung (8) muss wieder einrasten, bevor Sie das Gerät sicher verwenden können.

**Schnittwinkel einstellen**

Mit verändertem Schnittwinkel können Sie auch an unzugänglichen Stellen trimmen, z. B. unter Bänken und Vorsprüngen.

**Vorgehen (Abb. C.4)**

1. Drücken Sie den Arretierknopf (12) um den Neigungswinkel zu verändern.
2. Neigen Sie das Teleskoprohr (10) bis die gewünschte Position erreicht ist.

Diese 5 Einstellungen sind möglich:

Position	Neigungswinkel
1	15°
2	30°
3	45°
4	60°
5	75°

**Funktion als Rasentrimmer (Abb. C.3/C.4)**

- Schnittwinkelposition 1 - 4
- Position des Motorkopfs 0°

**Funktion als Rasenkantentrimmer (Abb. C.3/C.4)**

- Schnittwinkelposition 5
- Position des Motorkopfs 180°

**Distanzbügel verstellen**

Der Distanzbügel (Pflanzenschutz) (17) hält nicht zu schneidende Pflanzen und Stämme von der Schneideinrichtung fern.

**Vorgehen (Abb. C.5)**

1. Klappen Sie den Distanzbügel (17) nach unten.
2. Klappen Sie den Distanzbügel (17) nach oben (Parkposition), wenn er nicht benötigt wird.

**Schneidfaden verlängern**

Das Gerät ist mit einer vollautomatischen Fadennachführung ausgerüstet. Der Faden verlängert sich automatisch bei jedem Einschaltvorgang. Damit die Fadenverlängerungs-Automatik korrekt funktioniert, muss die Fadenspule (15) zum Stillstand gekommen sein, bevor Sie das Gerät erneut einschalten. Sollten die Fäden anfangs länger sein als der Schnittkreis vorgibt, werden sie durch den Fadenschneider (30) automatisch auf die richtige Länge gekürzt.

**Vorgehen (Abb. D)**

1. Kontrollieren Sie die Nylonfäden regelmäßig auf Beschädigung und ob der Schneidfaden noch die durch den Fadenschneider vorgegebene Länge aufweist.
2. **Wenn keine Fadenenden sichtbar sind:**  
Erneuern Sie die Fadenspule (siehe *Wartung, S. 74*).
3. **Fadenlänge manuell einstellen:**  
Nehmen Sie den Akku (19) aus dem Gerät!  
Ziehen Sie leicht am Fadenende und drücken Sie, ggf. mehrmals, den Arretierknopf (29), bis das Fadenende etwas über den Fadenschneider (30) heraussteht.

## Ladezustand des Akkus prüfen

LEDs	Bedeutung
rot, orange, grün	Akku geladen
rot, orange	Akku teilweise geladen
rot	Akku muss geladen werden

1. Drücken Sie die Taste (21) neben der Ladezustandsanzeige (22) am Akku (19).

Die LEDs der Ladezustandsanzeige zeigen den Ladezustand des Akkus.

2. Laden Sie den Akku (19) auf, wenn nur noch die rote LED der Ladezustandsanzeige (22) leuchtet.

## Akku aufladen

Siehe auch Betriebsanleitung des Ladegeräts.

### Hinweise

- Lassen Sie einen erwärmten Akku vor dem Laden abkühlen.
- Setzen Sie den Akku nicht über längere Zeit starker Sonneneinstrahlung aus und legen Sie ihn nicht auf Heizkörpern ab (max. 50 °C).

### Akku aufladen

1. Nehmen Sie den Akku (19) aus dem Gerät.
2. Schieben Sie den Akku (19) in den Ladeschacht des Akku-Ladegerätes (18).
3. Schließen Sie das Akku-Ladegerät (18) an eine Steckdose an.
4. Nach erfolgtem Ladevorgang trennen Sie das Akku-Ladegerät (18) vom Netz.
5. Ziehen Sie den Akku (19) aus dem Akku-Ladegerät (18).

## Kontroll-LEDs auf dem Ladegerät (18)

grün	rot	Bedeutung
leuchtet	—	<ul style="list-style-type: none"> <li>• Akku ist vollständig aufgeladen</li> <li>• bereit (kein Akku eingelegt)</li> </ul>
—	leuchtet	Akku wird aufgeladen
—	blinkt	Akku ist überhitzt
blinkt	blinkt	Akku ist defekt

## Betrieb

### Arbeiten mit dem Gerät

**▲ WARNUNG!** Verletzungsgefahr! Beachten Sie die nachfolgenden Hinweise.

- Schneiden Sie kein feuchtes oder nasses Gras.
- Vergewissern Sie sich vor dem Starten des Geräts, dass die Schneideeinrichtung nicht mit Steinen, Geröll oder anderen Fremdkörpern in Berührung ist.
- Schalten Sie das Gerät ein, bevor Sie sich dem zu schneidenden Gras nähern.
- Vermeiden Sie die Überbeanspruchung des Gerätes während der Arbeit.
- Vermeiden Sie die Berührung mit festen Hindernissen (Steine, Mauern, Lattenzäune usw.). Der Nylonfaden der Fadenspule würde sich schnell abnutzen.
- Vermeiden Sie die Verwendung des Gerätes bei schlechtem Wetter, besonders bei Blitzgefahr!
- Der Ein-/Ausschalter darf nicht arretiert werden. Er muss nach Loslassen des Schalters den Motor ausschalten.

## Gras schneiden



1. Schneiden Sie Gras, indem Sie das Gerät nach rechts und links schwenken.
2. Schneiden Sie langsam und halten Sie beim Schneiden das Gerät um ca. 30° nach vorn geneigt.
3. Schneiden Sie langes Gras schichtweise von oben nach unten.

## Rasenkantentrimmen

Zum Trimmen von Rasenkanten führen Sie das Gerät langsam an den Rasenkanten entlang.

### Einstellungen (Abb. C.3/C.4/C.5)

- Position Motorkopf: 180°
- Schnittwinkelposition: 5
- Distanzbügel in Parkposition

**Achten Sie darauf, dass Sie beim Arbeiten durch die Schutzhaube (13) vor der Schneideinrichtung geschützt sind.**

## Akku einsetzen und entnehmen

**▲ WARNUNG!** Verletzungsgefahr durch ungewollt anlaufendes Gerät. Setzen Sie den Akku erst dann in das Gerät ein, wenn das Gerät vollständig für den Einsatz vorbereitet ist.

*HINWEIS!* Beschädigungsgefahr! Falscher Akku kann Gerät und Akku beschädigen.

### Akku einsetzen

1. Schieben Sie den Akku (19) entlang der Führungsschiene in den Akku-Halter (4).

Der Akku verriegelt hörbar.

### Akku entnehmen

1. Drücken und halten Sie die Akku-Entriegelung (20) am Akku (19).
2. Ziehen Sie den Akku aus dem Akku-Halter (4).

## Ein- und Ausschalten

**▲ WARNUNG!** Verletzungsgefahr durch ungewollten Dauerbetrieb des Gerätes. Prüfen Sie vor dem Einsetzen der Akkus in das Gerät, dass der Ein-/Ausschalter (2) ordnungsgemäß funktioniert und beim Loslassen in die Aus-Stellung zurückkehrt.

**▲ VORSICHT!** Achten Sie auf einen sicheren Stand und halten Sie das Gerät mit beiden Händen und mit Abstand vom eigenen Körper gut fest. Achten Sie vor dem Einschalten darauf, dass das Gerät keine Gegenstände berührt.

**▲ WARNUNG!** Verletzungsgefahr durch Nachdrehen der Schneideinrichtung. Lassen Sie die Schneideinrichtung vollständig zur Ruhe kommen. Hände und Füße fernhalten!

### Einschalten

1. Setzen Sie den Akku (19) in das Gerät ein.
2. Drücken Sie die Einschaltsperrle (3).
3. Drücken und halten Sie den Ein-/Ausschalter (2).
4. Lassen Sie die Einschaltsperrle (3) los.

### Ausschalten

1. Lassen Sie den Ein-/Ausschalter (2) los.
2. Entnehmen Sie den Akku (19) aus dem Gerät, wenn Sie das Gerät unbeaufsichtigt lassen oder mit der Arbeit fertig sind.

## Transport

Hinweise zum Transport des Geräts:

- Schalten Sie das Gerät aus und entfernen Sie den Akku (19). Vergewissern Sie sich, dass alle sich bewegenden Teile zum vollständigen Stillstand gekommen sind.
- Tragen Sie das Gerät immer mit zwei Händen, mit einer Hand am Handgriff (1) und mit der anderen Hand am Zusatzhandgriff (6).

## Reinigung, Wartung und Lagerung

**▲ WARNUNG!** Verletzungsgefahr durch ungewollt anlaufendes Gerät. Schützen Sie sich bei Wartungs- und Reinigungsarbeiten. Schalten Sie das Gerät aus und entfernen Sie den Akku (19). Lassen Sie Instandsetzungsarbeiten und Wartungsarbeiten, die nicht in dieser Anleitung beschrieben sind, von unserem Service-Center durchführen. Verwenden Sie nur Original-Ersatzteile.

### Reinigung

**▲ WARNUNG!** Elektrischer Schlag! Spritzen Sie das Gerät niemals mit Wasser ab.

**HINWEIS!** Beschädigungsgefahr. Chemische Substanzen können die Kunststoffteile des Gerätes angreifen. Verwenden Sie keine Reinigungs- bzw. Lösungsmittel.

- Halten Sie Lüftungsschlitze, Motorgehäuse und Griffe des Gerätes sauber. Verwenden Sie dazu ein feuchtes Tuch oder eine Bürste.

**▲ WARNUNG!** Verletzungsgefahr durch bewegliche, gefährliche Teile! Achten Sie auf den Fadenschneider. Er kann schwere Schnittwunden verursachen.

- Reinigen Sie nach jedem Schneidevorgang die Schutzabdeckung und die Schneideinrichtung von Gras und Erde.

## Wartung

### Fadenspule wechseln (Abb. D)

Die korrekte Wickelrichtung der Fadenspule (15) ist in der Spulenkapsel (14) und auf der Fadenspule angegeben. Die Pfeile auf der Spulenabdeckung (26) geben die Drehrichtung des Motors an.

### Vorgehen

1. Nehmen Sie den Akku (19) aus dem Gerät.
2. Öffnen Sie die Spulenkapsel (14), indem Sie gleichzeitig die beiden Entriegelungen (27) an der Spulenkapsel drücken.
3. Entfernen Sie die Spulenabdeckung (26) und entnehmen Sie die alte Fadenspule (15).
4. Drücken Sie die Fadenenden der neuen Fadenspule aus den Schlitzen (31) der Fadenspule heraus.
5. Setzen Sie die neue Fadenspule (15) in die Spulenkapsel (14) ein. Die Seite der Fadenspule, auf der die Laufrichtung durch Pfeile angegeben ist, muss nach dem Einsetzen sichtbar sein.
6. Stecken Sie die beiden Fadenenden durch die sich gegenüberliegenden Fadenauslass-Ösen (28).
7. Setzen Sie die Spulenabdeckung (26) wieder auf die Spulenkapsel (14). Achten Sie darauf, dass die Entriegelungen (27) am Deckel dabei genau in die Aussparungen an der Spulenkapsel passen. Sie rasten dann spürbar ein.
8. Ziehen Sie an den Fadenenden und drücken Sie immer wieder den Arretierknopf (29), bis die Fadenenden circa 1 cm über den Fadenschneider (30) heraussteht.
9. Kontrollieren Sie den Fadenschneider.

Verwenden Sie das Gerät auf keinen Fall ohne oder mit defektem Fadenschneider. Wenn der Fadenschneider beschädigt ist, wenden Sie sich an das Service-Center.

### Ersatzfaden aufwickeln

1. Fädeln Sie ein Fadenende des Ersatzfadens durch die Öffnung (32) der Fadenspule (15).
2. Wickeln Sie den Faden in Wickelrichtung der Fadenspule. Beachten Sie dabei die Pfeile auf der Oberseite der Fadenspule (15).

### Lagerung

Lagern Sie das Gerät stets:

- sauber
- trocken
- staubgeschützt
- außerhalb der Reichweite von Kindern

Die Lagertemperatur für den Akku und das Gerät beträgt zwischen 0 °C und 45 °C. Vermeiden Sie während der Lagerung extreme Kälte oder Hitze, damit der Akku nicht an Leistung verliert.

Nehmen Sie den Akku vor einer längeren Lagerung (z. B. Überwinterung) aus dem Gerät (separate Bedienungsanleitung für Akku und Ladegerät beachten).

Legen Sie das Gerät nicht auf der Schutzabdeckung ab. Hängen Sie es am Besten am oberen Handgriff auf, dass die Schutzabdeckung keine anderen Gegenstände berührt. Es besteht die Gefahr, dass sich die Schutzabdeckung verformt und sich damit Abmessungen und Sicherheitseigenschaften verändern.

## Entsorgung/ Umweltschutz

Nehmen Sie den Akku aus dem Gerät und führen Sie Gerät, Akku, Zubehör und Verpackung einer umweltgerechten Wiederverwertung zu.



Elektrogeräte gehören nicht in den Hausmüll.

Das Symbol der durchgestrichenen Mülltonne bedeutet, dass dieses Elektro- bzw. Elektronikgerät am Ende seiner Lebensdauer nicht im Hausmüll entsorgt werden darf, sondern vom Endnutzer einer getrennten Sammlung zugeführt werden muss.

### Richtlinie 2012/19/EU über Elektro- und Elektronik-Altgeräte:

Verbraucher sind gesetzlich dazu verpflichtet, Elektro- und Elektronikgeräte am Ende ihrer Lebensdauer einer umweltgerechten Wiederverwertung zuzuführen. Auf diese Weise wird eine umwelt- und ressourcenschonende Verwertung sichergestellt.

Je nach Umsetzung in nationales Recht können Sie folgende Möglichkeiten haben:

- an einer Verkaufsstelle zurückgeben,
- an einer offiziellen Sammelstelle abgeben,
- an den Hersteller/Inverkehrbringer zurücksenden.

Nicht betroffen sind den Altgeräten beigefügte Zubehörteile und Hilfsmittel ohne Elektrobestandteile.

### Zusätzliche Entsorgungshinweise für Deutschland

Das Gerät ist bei eingerichteten Sammelstellen, Wertstoffhöfen oder Entsorgungsbetrieben abzugeben. Zudem sind Vertreter von Elektro- und Elektronikgeräten sowie Verreiber von Lebensmitteln zur Rücknahme verpflichtet. LIDL bietet Ihnen Rückgabemöglichkeiten direkt in den Filialen und Märkten an. Rückgabe und Entsorgung sind für Sie kostenfrei.

Beim Kauf eines Neugerätes haben Sie das Recht, ein entsprechendes Altgerät unentgeltlich zurückzugeben.

Zusätzlich haben Sie die Möglichkeit, unabhängig vom Kauf eines Neugerätes, unentgeltlich (bis zu drei) Altgeräte abzugeben, die in keiner Abmessung größer als 25 cm sind.

Bitte entnehmen Sie vor der Rückgabe Batterien oder Akkumulatoren, die nicht vom Altgerät umschlossen sind, sowie Lampen, die zerstörungsfrei entnommen werden können und führen diese einer separaten Sammlung zu.

## Fehlersuche

Die folgende Tabelle hilft Ihnen kleine Störungen zu beseitigen:

Problem	Mögliche Ursache	Fehlerbehebung
Gerät startet nicht	Akku (19) entladen	Akku laden (siehe separate Bedienungsanleitung für Akku und Ladegerät)
	Akku (19) nicht eingesetzt	Akku einsetzen, S. 73
	Ein-/Ausschalter (2) defekt	Wenden Sie sich an das Service-Center.
	Motor defekt	Wenden Sie sich an das Service-Center.
Gerät arbeitet mit Unterbrechungen	Interner Wackelkontakt	Wenden Sie sich an das Service-Center.
	Ein-/Ausschalter (2) defekt	Wenden Sie sich an das Service-Center.
Starke Vibrationen, starke Geräusche	Schneideeinrichtung verschmutzt	Schneideeinrichtung reinigen (siehe <i>Reinigung, Wartung und Lagerung</i> , S. 74)
	Motor defekt	Wenden Sie sich an das Service-Center.
Schlechtes Schneidergebnis	Fadenspule (15) hat nicht genügend Schneidfaden	<i>Schneidfaden verlängern</i> , S. 71 <i>Fadenspule wechseln (Abb. D)</i> , S. 74
	Schneidfaden ist nicht aus der Spulenkapsel (14) geführt	Spulenabdeckung (26) von der Spulenkapsel abnehmen und Schneidfaden durch die Fadenauslass-Öse (28) nach außen fädeln, Spulenabdeckung wieder schließen
	Schneideeinrichtung verschmutzt	Schneideeinrichtung reinigen (siehe <i>Reinigung, Wartung und Lagerung</i> , S. 74)
	Geringe Akkuleistung	Akku laden (siehe separate Bedienungsanleitung für Akku und Ladegerät)

## Service

### Garantie

Sehr geehrte Kundin, sehr geehrter Kunde, Sie erhalten auf dieses Produkt 3 Jahre Garantie ab Kaufdatum.

Im Falle von Mängeln dieses Produkts stehen Ihnen gegen den Verkäufer des Produkts gesetzliche Rechte zu. Diese gesetzlichen Rechte werden durch unsere im Folgenden dargestellte Garantie nicht eingeschränkt.

### Garantiebedingungen

Die Garantiefrist beginnt mit dem Kaufdatum. Bitte bewahren Sie den Original-Kassenbon gut auf. Diese Unterlage wird als Nachweis für den Kauf benötigt.

Tritt innerhalb von drei Jahren ab dem Kaufdatum dieses Produkts ein Material- oder Fabrikationsfehler auf, wird das Produkt von uns – nach unserer Wahl – für Sie kostenlos repariert oder ersetzt. Diese Garantieleistung setzt voraus, dass innerhalb der Drei-Jahres-Frist das defekte Produkt und der Kaufbeleg (Kassenbon) vorgelegt und schriftlich kurz beschrieben wird, worin der Mangel besteht und wann er aufgetreten ist.

Wenn der Defekt von unserer Garantie gedeckt ist, erhalten Sie das reparierte oder ein neues Produkt zurück. Mit Reparatur oder Austausch des Produkts beginnt kein neuer Garantiezeitraum.

### Garantiezeit und gesetzliche Mängelansprüche

Die Garantiezeit wird durch die Gewährleistung nicht verlängert. Dies gilt auch für ersetzte und reparierte Teile. Eventuell schon beim Kauf vorhandene Schäden und Mängel müssen sofort nach dem Auspacken gemeldet werden. Nach Ablauf der Garantiezeit anfallende Reparaturen sind kostenpflichtig.

### Garantieumfang

Das Produkt wurde nach strengen Qualitätsrichtlinien sorgfältig produziert und vor Anlieferung gewissenhaft geprüft.

Die Garantieleistung gilt für Material- oder Fabrikationsfehler. Diese Garantie erstreckt sich nicht auf Produktteile, die normaler Abnutzung ausgesetzt sind und daher als Verschleißteile angesehen werden können (z. B. Fadenspule) oder für Beschädigungen an zerbrechlichen Teilen.

Diese Garantie verfällt, wenn das Produkt beschädigt, nicht sachgemäß benutzt oder nicht gewartet wurde. Für eine sachgemäße Benutzung des Produkts sind alle in der Betriebsanleitung aufgeführten Anweisungen genau einzuhalten. Verwendungszwecke und Handlungen, von denen in der Betriebsanleitung abgeraten oder vor denen gewarnt wird, sind unbedingt zu vermeiden.

Das Produkt ist lediglich für den privaten und nicht für den gewerblichen Gebrauch bestimmt. Bei missbräuchlicher und unsachgemäßer Behandlung, Gewaltanwendung und bei Eingriffen, die nicht von unserer autorisierten Service-Niederlassung vorgenommen wurden, erlischt die Garantie.

### Abwicklung im Garantiefall

Um eine schnelle Bearbeitung Ihres Anliegens zu gewährleisten, folgen Sie bitte den folgenden Hinweisen:

- Bitte halten Sie für alle Anfragen den Kassenbon und die Artikelnummer (IAN 446015\_2307) als Nachweis für den Kauf bereit.
- Die Artikelnummer entnehmen Sie bitte dem Typenschild.
- Sollten Funktionsfehler oder sonstige Mängel auftreten, kontaktieren Sie zunächst das nachfolgend benannte Service-Center **telefonisch** oder per **E-Mail**. Sie erhalten dann weitere In-

formationen über die Abwicklung Ihrer Reklamation.

- Ein als defekt erfasstes Produkt können Sie, nach Rücksprache mit unserem Service-Center unter Beifügung des Kaufbelegs (Kassenbons) und der Angabe, worin der Mangel besteht und wann er aufgetreten ist, für Sie portofrei an die Ihnen mitgeteilte Service-Anschrift übersenden. Um Annahmeprobleme und Zusatzkosten zu vermeiden, benutzen Sie unbedingt nur die Adresse, die Ihnen mitgeteilt wird. Stellen Sie sicher, dass der Versand nicht unfrei, per Sperrgut, Express oder sonstiger Sonderfracht erfolgt. Senden Sie das Produkt bitte inkl. aller beim Kauf mitgelieferten Zubehörteile ein und sorgen Sie für eine ausreichend sichere Transportverpackung.

### Reparatur-Service

Für Reparaturen, **die nicht der Garantie unterliegen**, wenden Sie sich an das Service-Center. Dort erhalten Sie gerne einen Kostenvoranschlag.

- Wir können nur Geräte bearbeiten, die ausreichend verpackt und frankiert eingesandt wurden.

**Hinweis:** Bitte senden Sie Ihr Gerät gereinigt und mit Hinweis auf den De-

fekt an die vom Service-Center genannte Adresse.

- Nicht angenommen werden unfrei eingeschickte Geräte sowie Geräte, die per Sperrgut, Express oder mit sonstiger Sonderfracht versendet wurden.
- Wir entsorgen Ihre eingesendeten, defekten Geräte kostenlos.

### Service-Center

**DE Service Deutschland**  
Tel.: 0800 54 35 111  
E-Mail: [grizzly@lidl.de](mailto:grizzly@lidl.de)  
**IAN 446015\_2307**

**AT Service Österreich**  
Tel.: 0800 447744  
E-Mail: [grizzly@lidl.at](mailto:grizzly@lidl.at)  
**IAN 446015\_2307**

**CH Service Schweiz**  
Tel.: 0800 56 44 33  
E-Mail: [grizzly@lidl.ch](mailto:grizzly@lidl.ch)  
**IAN 446015\_2307**

### Importeur

Bitte beachten Sie, dass die folgende Anschrift keine Serviceanschrift ist. Kontaktieren Sie zunächst das oben genannte Service-Center.

Grizzly Tools GmbH & Co. KG  
Stockstädter Str. 20  
63762 Großostheim  
DEUTSCHLAND  
[www.grizzlytools.de](http://www.grizzlytools.de)

## Ersatzteile und Zubehör

**Ersatzteile und Zubehör erhalten Sie unter [www.grizzlytools.shop](http://www.grizzlytools.shop).**

Sollten bei Ihrem Bestellvorgang Probleme auftreten, kontaktieren Sie uns über unseren Online-Shop. Bei weiteren Fragen wenden Sie sich an das Service-Center, S. 78.

Pos.-Nr.	Bezeichnung	Best.-Nr.
6	Zusatzhandgriff	91099416
13+30	Schutzhaube+Fadenschneider	91099417
15	Fadenspule	13600210

# Original-EG-Konformitätserklärung

Produkt: **Akku-Rasentrimmer**

Modell: **PRTA 20-Li C3**

Seriennummer: 000001 - 265000

Der oben beschriebene Gegenstand der Erklärung erfüllt die einschlägigen Harmonisierungsrechtsvorschriften der Union:

**2006/42/EG • 2014/30/EU • 2000/14/EG & 2005/88/EG •  
2011/65/EU & (EU) 2015/863**

**Produkt mit Akku Smart PAPS 204 A1/  
Smart PAPS 208 A1: 2014/53/ EU**

Der oben beschriebene Gegenstand der Erklärung erfüllt die Vorschriften der Richtlinie 2011/65/EU des Europäischen Parlaments und des Rates vom 8. Juni 2011 zur Beschränkung der Verwendung bestimmter gefährlicher Stoffe in Elektro- und Elektronikgeräten.

Um die Konformität zu gewährleisten, wurden folgende harmonisierte Normen sowie nationale Normen und Bestimmungen angewendet:

**EN 60335-1:2012/A15:2021 • EN 50636-2-91:2014**

**EN IEC 55014-1:2021 • EN IEC 55014-2:2021**

**EN IEC 63000:2018**

**Produkt mit Akku Smart PAPS 204 A1/Smart PAPS 208 A1:**

**EN 301 489-1 V2.2.3:2019 • EN 301 489-17 V3.2.4:2020**

**EN 300 328 V2.2.2:2019 • EN 50663:2017**

In Übereinstimmung mit der Richtlinie 2000/14/EG über Geräuschemissionen wird Folgendes bestätigt:

Schallleistungspegel  $L_{WA}$

- gemessen: 90,5 dB

- garantiert: 92 dB

Angewandtes Konformitätsbewertungsverfahren nach 2000/14/EG, Anhang VI.

Notifizierte Stelle: TÜV SÜD Industrie Service GmbH, Westendstrasse 199, 80686 München, NB 0036

Die alleinige Verantwortung für die Ausstellung dieser Konformitätserklärung trägt der Hersteller:



Grizzly Tools GmbH & Co. KG

Stockstädter Str. 20  
63762 Großostheim  
DEUTSCHLAND

06.02.2024

Christian Frank

Dokumentationsbevollmächtigter





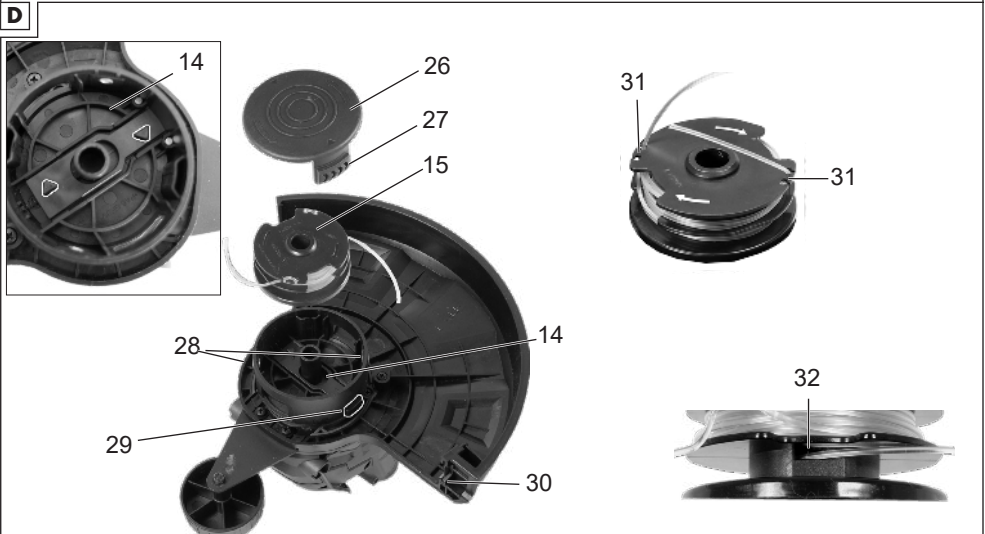
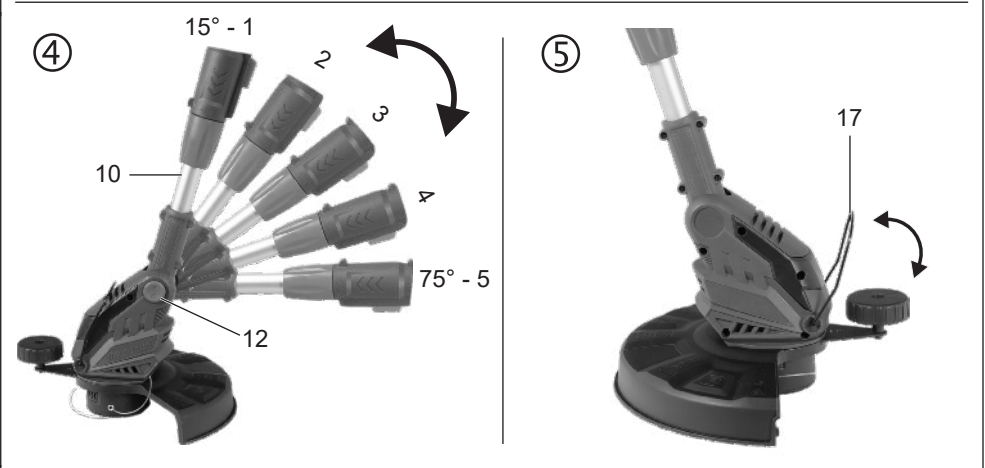
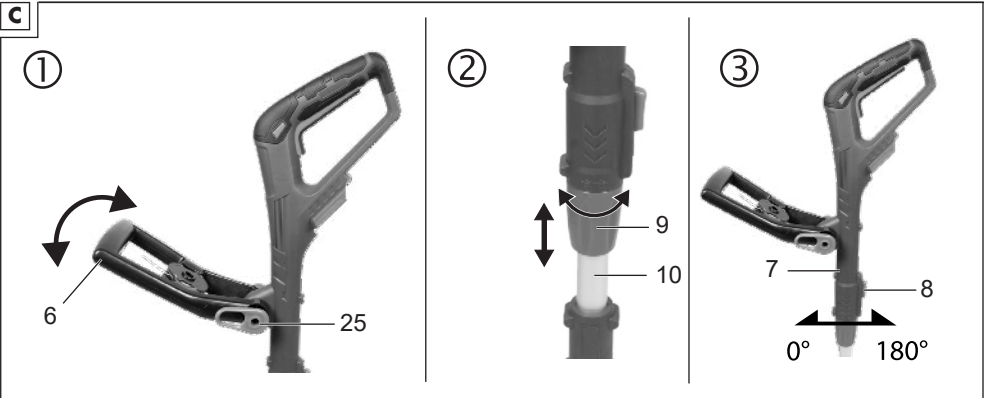

# Explosionszeichnung • Eksplodirani pogled • Разглобен вид

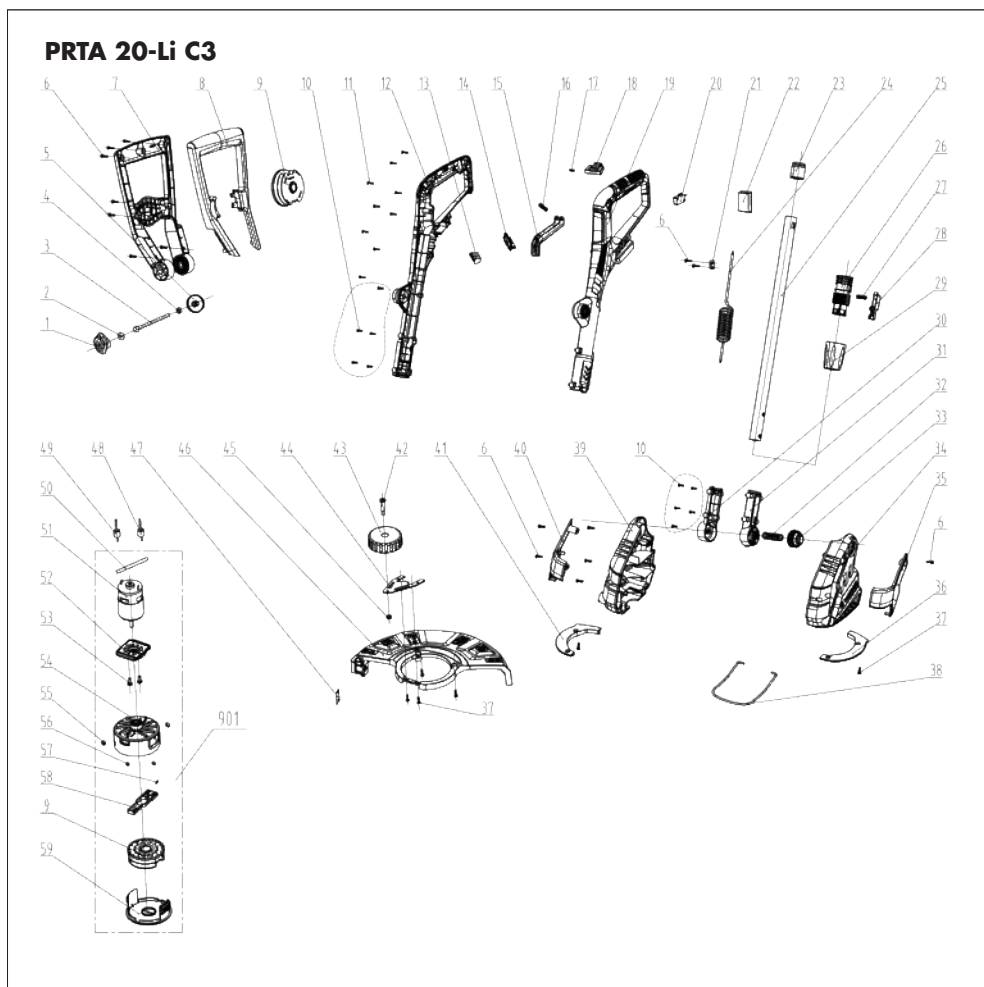

informativ • informativno • informativan • информативен

**GRIZZLY TOOLS GMBH & CO. KG**

Stockstädter Straße 20  
63762 Großostheim  
GERMANY

Stanje informacija · Stanje informacija ·

Актуалност на информацията ·

Stand der Informationen: 11/2023

Ident.-No.: 72035125112023-HR/RS/BG

---

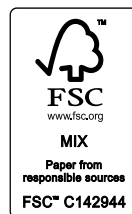

IAN 446015\_2307

