

## GARDEN HOSE SET

GB

### GARDEN HOSE SET

Assembly instructions and safety notes

HU

### LOCSOLÓTÖMLŐ KÉSZLET

Szerelési- és Biztonsági utasítások

SK

### ZÁHRADNÁ HADICA S PRÍSLUŠENSTVOM

Montážne a bezpečnostné pokyny

DE AT CH

### GARTENSCHLAUCH-SET

Montage- und Sicherheitshinweise

IAN 479244\_2410

HU

SK



GB	Assembly instructions and safety notes	Page	5
HU	Szerelési- és Biztonsági utasítások	Oldal	25
SK	Montážne a bezpečnostné pokyny	Strana	46
DE/AT/CH	Montage- und Sicherheitshinweise	Seite	67

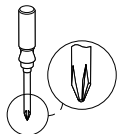
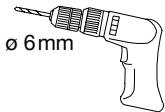

You need · Szüksége van  
Potřebujete · Sie benötigen:

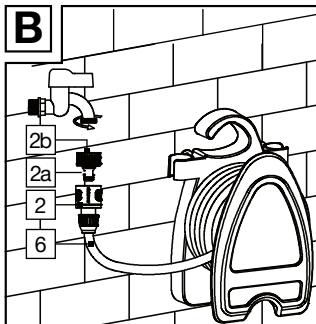
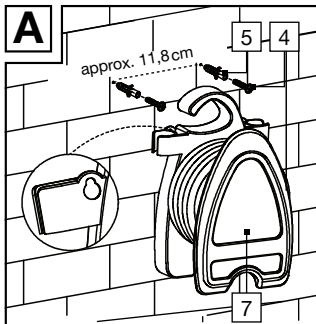
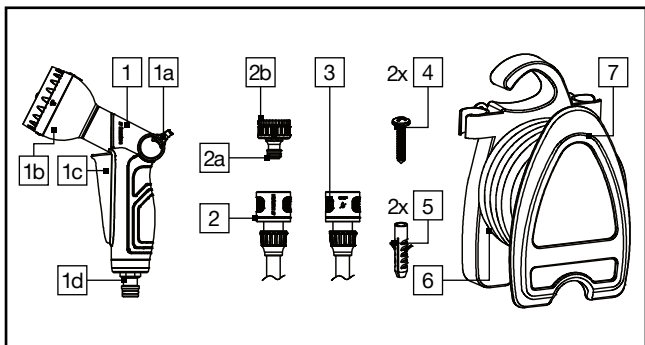

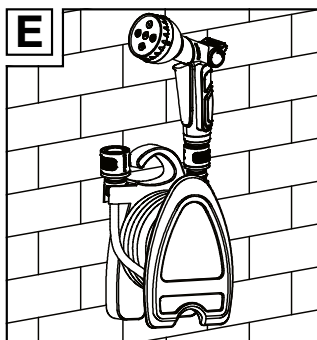
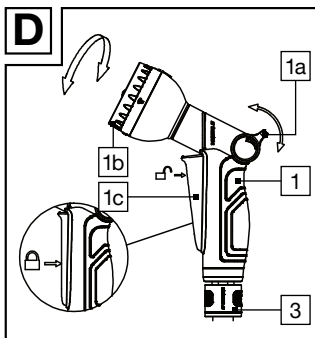
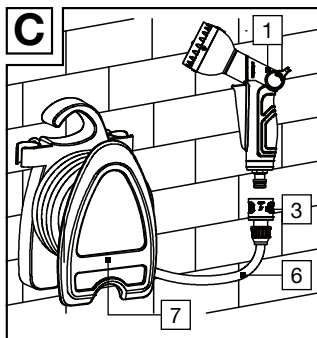



<b>List of pictograms used</b> .....	Page 7
<b>Introduction</b> .....	Page 8
Intended use .....	Page 9
Parts description.....	Page 9
Technical data .....	Page 10
Scope of delivery .....	Page 11
<b>Safety information</b> .....	Page 11
<b>Assembly</b> .....	Page 13
Installing the hose holder.....	Page 14
<b>Use</b> .....	Page 15
Connecting to water supply .....	Page 15
Using the adapter.....	Page 15
Using the spray gun .....	Page 16
<b>Disassembly</b> .....	Page 18
<b>Cleaning and care</b> .....	Page 18



**Disposal** .....Page 19

**Warranty**.....Page 19

Warranty claim procedure.....Page 21

Service .....Page 24



## List of pictograms used



Read the instructions!



Observe the warnings and safety notices!



Risk of fatal injury and accidents for toddlers and children!



Do not use the product for drinks!



Hose length approx. 10 meters







UV-resistant



Bursting pressure 20 bar



## List of pictograms used

 	Dispose of the packaging and device in an environmentally friendly manner!
 	Safety information Instructions for use

## Garden Hose Set

### ● Introduction

We congratulate you on the purchase of your new product. You have chosen a high quality product. Familiarise yourself with the product before using it for the first time. In addition, please carefully refer to the operating instructions and the safety advice below. Only use the product as instructed and only for the indicated field of application. Keep these instructions in a safe place. If you pass



the product on to anyone else, please ensure that you also pass on all the documentation with it.

## ● Intended use

This product includes a hose reel, a multifunction sprayer and hose connectors set. It can hold a hose  $\frac{3}{8}$ " (9 mm) with a total length of 10m. It is suitable to irrigate garden- and patio areas and as an organizer for the garden irrigation tools mounting on wall or hand carrying. Only for private use. Not for commercial use.

## ● Parts description

- 1 Spray gun
- 1a Slide control
- 1b Spray gun head
- 1c Trigger
- 1d Hose adapter
- 2 Hose connector without water stop  
 $\frac{3}{8}$ " (9 mm)



- 2a Tap connector G1" (33.3 mm)
- 2b Tap adapter G $\frac{3}{4}$ " (26,5 mm)
- 3 Hose connector with water stop  $\frac{3}{8}$ " (9 mm)
- 4 Screw
- 5 Wall plug
- 6 Hose
- 7 Hose holder

## ● Technical data

### **Hose:**

Hose length:	approx. 10 m
max. operating pressure:	4 bar
Bursting pressure:	20 bar

### **Hose holder:**

Dimensions:	approx. 18 x 27 x 13.8 cm (W x H x D)
-------------	--



## ● Scope of delivery



- 1 Spray gun
- 1 Hose connector without water stop  $\frac{3}{8}$ " (9mm)
- 1 Hose connector with water stop  $\frac{3}{8}$ " (9mm)
- 1 Tap connector G1" (33.3mm) with reducer to G $\frac{3}{4}$ " (26,5mm)
- 2 Screws
- 2 Wall plugs
- 1 Hose
- 1 Hose holder
- 1 Instructions for assembly and use



## **Safety information**

ATTENTION! READ ASSEMBLY- AND OPERATING INSTRUCTIONS BEFORE USE! KEEP THE ASSEMBLY AND OPERATING INSTRUCTIONS IN A SAFE PLACE!



-  **KEEP OUT OF THE REACH OF CHILDREN. THIS PRODUCT IS NOT A TOY! INJURIES MAY OTHERWISE OCCUR!**
-  This hose is designed for tap water. Do not drink water from this hose. Otherwise there is a risk of injury.
- Be sure water from the hose cannot return to the drinking water supply: Disconnect the hose from the tap after use, or install a backflow preventer or pipe interrupter between the tap and hose.
- Never leave the hose unsupervised – even if the water flow is temporarily interrupted. Otherwise injuries or property damage may occur.
- Ensure particles of dirt do not plug the connectors or enter the hose. The fittings may otherwise be damaged.



- **⚠ WARNING!** Do not aim the water jet at electrical equipment, in order to e.g. avoid a short circuit.
- **⚠ WARNING!** Do not aim the water jet at persons or animals in order to prevent injuring them.
- **⚠ WARNING!** Always close the water intake after every use.
- For outdoor use only.
- Do not operate the device if it is damaged.

**WARNING!** Read all safety advice and instructions!

## ● Assembly

**You will need (not include):**

Cross-tip screwdriver (PH2)

Power drill, drill bit  $\varnothing$  6mm

**Important!** Please refer to the operating instructions of your power drill.



Ensure that you do not damage any electrical cables, gas or water pipes when you drill into the wall.

Before first use, check that all connections are securely connected and re-tighten them if necessary.

## ● Installing the hose holder (Fig. A)

- Install the hose holder [7] as shown in Fig. A.
- Use the included screws [4] and wall plugs [5]. These are only suitable when mounting to brick, concrete- or wooden walls. Please use suitable screws and wall plugs when mounting to other materials. Consult your retailer for wall plugs and screws suitable for the respective wall.

**Note:** To prevent backflow, do not mount the hose holder [7] higher than the tap, or install a backflow preventer



or stop cock between the tap and hose [6]. For mobile use, the spray gun [1] and the hose connections [2] and [3] can be inserted into the hose holder [7] on the left and right (Fig. E).

**Attention:** For wall installation, you may also hang the spray gun [1] as shown in Fig. E.

## ● Use

### ● Connecting to water supply (Fig. B)

- Connect the hose [6] to the tap as shown in Fig. B.

### ● Using the adapter (Fig. B)

- Rotate the tap connector G1" (33.3mm) [2a] clockwise onto the connection thread of the tap.



- The tap adapter G $\frac{3}{4}$ " (26.5 mm) **2b** must be used for a G $\frac{3}{4}$ " (26.5 mm) connection thread.
- Rotate the tap adapter G $\frac{3}{4}$ " (26.5 mm) **2b** clockwise into the tap connector G1" (33.3 mm) **2a**.

## ● Using the spray gun

**Note:** The spray gun **1** features 4 different spray patterns. The flow rate is variable.

- Insert the spray gun **1** in the hose connector with water stop  $\frac{3}{8}$ " (9 mm) **3** (Fig. C).
- Open the tap.
- Press the trigger **1c** to start spraying, release it to stop spraying.
- Rotate the spray gun head **1b** for the desired spraying function (Fig. D). You



can choose between 4 different settings: jet stream, fan spray, central spray, flat spray.



- Turn the slide control **1a** to lower position for lower water flow rate. Turn it to upper position for higher water flow rate (Fig. D).
- For continuous spraying, press the trigger **1c** inward to lock its position. To stop this function, press the trigger **1c** again to release the lock (Fig. D).

**Note:** When removing the spray gun **1** with the tap on, the hose connector with water stop  $\frac{3}{8}$ " (9mm) **3** will interrupt the water flow.

Only use this option for interrupting the water flow when connecting a different item to the hose, e.g. a water sprinkler.

**ATTENTION!** Only use the options for interrupting the water flow described in



this chapter to stop the flow temporarily!  
To stop the water flow for a longer period,  
close the tap.

## ● Disassembly

- Unscrew the tap connector G1" (33.3mm) **2a** and adapter G $\frac{3}{4}$ " (26.5mm) **2b** (if used) from the connection thread of the tap.
- Disconnect the hose **6** from the tap and empty it completely.
- Then, remove the hose holder **7** from the wall.

## ● Cleaning and care

- Use a slightly dampened, lint-free cloth for cleaning and care.
- Occasionally clean the connection to ensure the hose connector sits tight.
- Dry well after each use and store in a dry and frost-free place.



## ● Disposal

The packaging is made entirely of recyclable materials, which you may dispose of at local recycling facilities.

Contact your local refuse disposal authority for more details of how to dispose of your worn-out product.

## ● Warranty

The product has been manufactured to strict quality guidelines and meticulously examined before delivery. In the event of material or manufacturing defects you have legal rights against the retailer of this product. Your legal rights are not limited in any way by our warranty detailed below.



The warranty for this product is 3 years from the date of purchase. The warranty period begins on the date of purchase. Keep the original sales receipt in a safe location as this document is required as proof of purchase.

Any damage or defects already present at the time of purchase must be reported without delay after unpacking the product.

Should the product show any fault in materials or manufacture within 3 years from the date of purchase, we will repair or replace it – at our choice – free of charge to you. The warranty period is not extended as a result of a claim being granted. This also applies to replaced and repaired parts.



This warranty becomes void if the product has been damaged, or used or maintained improperly.

The warranty covers material or manufacturing defects. This warranty does not cover product parts subject to normal wear and tear, thus considered consumables (e.g. batteries, rechargeable batteries, tubes, cartridges), nor damage to fragile parts, e.g. switches or glass parts.

### ● **Warranty claim procedure**

So that your request can be processed quickly, please observe the following instructions:

- o For all inquiries, please have the receipt and item number (IAN 479244\_2410) ready as proof of purchase.
- o The article number can be taken from the identification label on the product,



engraving on the product, the front cover of your manual (at the bottom left), or the sticker on the back or bottom of the product.

- o If malfunctions or other defects arise, first contact the service department indicated below by phone or email.
- o You can then send a product recorded as defective to the communicated service address postage-free, making sure to enclose proof of purchase (receipt) and information on the details of the defect and when it occurred.



You can download and view this and numerous other manuals at [parkside-diy.com](http://parkside-diy.com). This QR code takes you directly to [parkside-diy.com](http://parkside-diy.com). Choose your country and use the search screen to search for the operating instructions. Entering the item number (IAN) 479244\_2410 takes you to the operating instructions for your item.



## ● Service

### **GB Service Great Britain**

Tel.: 0800 0569216

E-Mail: [owim@lidl.co.uk](mailto:owim@lidl.co.uk)



## **Az alkalmazott piktogramok**

**jelmagyarázata** ..... Oldal 27

**Bevezető** ..... Oldal 28

Rendeltetésszerű használat .... Oldal 29

Alkatrészleírás ..... Oldal 30

Műszaki adatok ..... Oldal 31

A csomag tartalma ..... Oldal 31

**Biztonsági tudnivalók** ..... Oldal 32

**Összeszerelés** ..... Oldal 34

A tömlőtartó felszerelése ..... Oldal 35

**Használat** ..... Oldal 36

A vízellátásra való csatlakozás

létrehozása ..... Oldal 36

Az adapter használata ..... Oldal 36

A szórópisztoly használata ..... Oldal 37

**Leszerelés** ..... Oldal 39



**Tisztítás és ápolás**..... Oldal 40

**Mentesítés**..... Oldal 40

**Garancia**..... Oldal 41

Garanciális ügyek

lebonyolítása ..... Oldal 43

Szerviz..... Oldal 45



## Az alkalmazott piktogramok jelmagyarázata



Olvassa el az utasításokat!



Tartsa be a figyelmeztető és a biztonsági tudnivalókat!



Gyermekek és kisgyermekek számára élet- és balesetveszélyes!



A termék nem ivóvízhez készült.



Tömlőhossz kb. 10 méter



UV-álló



## Az alkalmazott piktogramok jelmagyarázata



Szakítónyomás 20 bar



A csomagolást és az eszközt  
környezetbarát módon  
ártalmatlanítsa!



Biztonsági tudnivalók



Kezelési utasítások

## Locsolótömlő készlet

### ● Bevezető



Gratulálunk új termékének vásárlása alkalmából. Ezzel egy magas minőségű termék mellett döntött. Az első üzembevétel előtt ismerkedjen meg a készülékkel. Ehhez figyelmesen olvassa el a következő Használati utasítást és a



biztonsági tudnivalókat. A terméket csak a leírtak szerint és a megadott felhasználási területeken alkalmazza. Őrizze meg ezt az útmutatót egy biztos helyen. A termék harmadik félnek történő továbbadása esetén mellékelje a termék a teljes dokumentációját is.

### ● **Rendeltetésszerű használat**

A jelen termék egy fali tartót, egy multifunkcionális szórófejet és egy tömlőcsatlakozó készletet tartalmaz. Egy  $\frac{3}{8}$ " (9 mm) méretű, 10 m teljes hosszúságú tömlő felvételére alkalmas. A kert és a terasz locsolására, illetve falra szerelhető vagy kézben szállítható kerti locsolóeszközök tárolására használható. Csak magánfelhasználásra. Közületi használatra nem alkalmas.



## ● Alkatrészleírás

- 1 Szórópisztoly
- 1a Tolószabályozó
- 1b Szórópisztoly-fej
- 1c Kioldó
- 1d Kioldó-zár
- 2 Tömlőcsatlakozó aquastop nélkül  $\frac{3}{8}$ " (9mm)
- 2a Vízcsap-csatlakozó G1" (33,3mm)
- 2b Vízcsap-csatlakozó adapter G $\frac{3}{4}$ " (26,5mm)
- 3 Tömlőcsatlakozó aquastoppal  $\frac{3}{8}$ " (9mm)
- 4 Csavar
- 5 Tipli
- 6 Tömlő
- 7 Tömlőtartó



## ● Műszaki adatok

### **Tömlő:**

Tömlőhossz: kb. 10 m

Max. üzemi nyomás: 4 bar

Szakítónyomás: 20 bar

### **Tömlőtartó:**

Mérete: kb. 18 x 27 x  
13,8 cm  
(sz x ma x mé)

## ● A csomag tartalma

1 szórópisztoly

1 G<sup>3</sup>/<sub>8</sub>" (9 mm) tömlőcsatlakozó aquastop  
nélkül

1 G<sup>3</sup>/<sub>8</sub>" (9 mm) tömlőcsatlakozó aquastoppal

1 G1" (33,3 mm) vízcsapcsatlakozó  
G<sup>3</sup>/<sub>4</sub>" (26,5 mm) szűkítőelemmel

2 csavar

2 tipli

1 tömlő





1 tömlőtartó

1 szerelési és használati útmutató



## Biztonsági tudnivalók

**FIGYELEM! HASZNÁLAT ELŐTT OLVASSA EL A SZERELÉSI ÉS HASZNÁLATI ÚTMUTATÓT! GONDOSAN ŐRIZZE MEG A SZERELÉSI ÉS HASZNÁLATI ÚTMUTATÓT!**

-  **NE ENGEDJE, HOGY GYERMEKEK KEZÉBE KERÜLJÖN. EZ A TERMÉK NEM JÁTÉKSZER! ELLENKEZŐ ESETBEN SÉRÜLÉSVESZÉLYES!**
-  A tömlő üzemvízhez készült. Ne igyon olyan vizet, amely a tömlőn átfolyt. Ellenkező esetben sérülésveszély áll fenn.



- Gondoskodjon arról, hogy ne folyhasson vissza a víz a tömlőből az ivóvízvezetékbe: Használat után vegye le a tömlőt a vízcsapról, vagy szereljen fel egy visszafolyásgátlót, ill. csőmegszakítót a vízcsap és a tömlő közé.
- Soha ne hagyja a tömlőt – a víz folyamának időközbeni megszakítása esetén sem – felügyelet nélkül. Más esetben sérülésveszély, valamint anyagi károk veszélye áll fenn.
- Ügyeljen arra, hogy ne tömjék el szennyeződések a csatlakozásokat, és ne jussanak a tömlő belsejébe. Más esetben az armatúra megrongálódhat.
- **⚠ FIGYELMEZTETÉS!** Pl. rövidzárlat megelőzése érdekében ne irányítsa a vízugarat villamos berendezésekre.
- **⚠ FIGYELMEZTETÉS!** Sérülések elkerülése érdekében ne irányítsa a vízugarat személyekre vagy állatokra.



- **⚠ FIGYELMEZTETÉS!** Használat után mindig zárja el a vízcsapot.
  - Csak kültéri használatra alkalmas.
  - Ne használja a sérült terméket.
- FIGYELMEZTETÉS!** Olvassa el az összes biztonsági tudnivalót és utasítást!

## ● Összeszerelés

**Szüksége lesz rá (nem tartozék):**

Csillagcsavarhúzó (PH2)

Fúrógép, fúró  $\varnothing$  6 mm

**Fontos!** Feltétlenül vegye figyelembe a fúrógép használati utasítását.

Fúrásnál ügyeljen arra, hogy ne rongáljon meg villamos kábeleket, gáz- vagy vízvezetékeket.

Használatba vétel előtt ellenőrizze, hogy szorosan csatlakoztatva van-e minden



csatlakozó, és adott esetben húzza meg ezeket.

## ● A tömlőtartó felszerelése (A ábra)

- A tömlőtartó felszereléséhez [7] az A ábra szerint járjon el.
- A mellékelt csavarokat [4] és tipliket [5] használja. Ezek téglá, beton vagy fa falazathoz használhatók. Más anyagokra való szerelés esetén használjon arra a célra megfelelő csavarokat és tipliket. Érdeklődjön meg a szakkereskedésben a mindenkori fal tulajdonságainak megfelelő tipliket és csavarokat.

**Tudnivaló:** A visszafolyás megakadályozására ne szerelje a tömlőtartót [7] a vízcsapnál magasabb helyre, vagy szereljen egy visszafolyásgátlót, ill. egy elzárócsapot a vízcsap és a tömlő [6] közé. Mozgatható használat esetén

tolja a szórópisztolyt [1] és a tömlőcsatlakozásokat [2] [3] a tömlőtartó [7] jobb és bal oldalába (E ábra).

**Figyelem:** Falra szerelés esetén a szórófejet [1] ezen túlmenően az E ábra szerint is beakaszthatja.

## ● Használat

### ● A vízellátásra való csatlakozás létrehozása (B ábra)

- A tömlő [6] a vízcsapra történő csatlakoztatásához a B ábra szerint járjon el.

### ● Az adapter használata (B ábra)

- Csavarja a G1" (33,3 mm) vízcsapcsatlakozót [2a] az óramutató járásával megegyező irányban a vízcsap csatlakozómenetére.
- G<sup>3</sup>/<sub>4</sub>" (26,5 mm) csatlakozómenet esetén a vízcsapcsatlakozó-adapter G<sup>3</sup>/<sub>4</sub>"



(26,5 mm) **2b** csatlakozómenetét kell használni.

- Ehhez csavarja a G $\frac{3}{4}$ " (26,5 mm) **2b** vízcsapcsatlakozó-adaptert az óramutató járásával megegyező irányban a G1" (33,3 mm) **2a** vízcsapcsatlakozóra.

## ● A szórópisztoly használata

**Tudnivaló:** A szórópisztoly **1** 4 különböző sugárbeállítással rendelkezik. Az átfolyó mennyiség fokozatmentesen szabályozható.

- Tolja a szórópisztolyt **1** a  $\frac{3}{8}$ " (9 mm) aquastoppal ellátott tömlőcsatlakozóba **3** (C ábra).
- Nyissa ki a vízcsapot.
- Az öntözés megkezdéséhez nyomja meg a kioldót **1c**. Az öntözés befejezéséhez engedje el ismét.



- Forgassa a szórópisztolyfejet [1b] a megfelelő locsoló funkcióra (D ábra). 4 különböző beállítás közül választhat: erős sugár, legyezősugár, központi sugár, lapos sugár.



- Kisebb vízfolyáshoz forgassa a tolószabályozót [1a] az alsó helyzetbe. A vízfolyás növeléséhez forgassa a felső helyzetbe (D ábra).
- A folyamatos permetezéshez nyomja befelé a kioldót [1c], hogy rögzítse azt. A funkció befejezéséhez nyomja meg ismét a kioldót [1c], hogy kilazítsa a zárat (D ábra).

**Tudnivaló:** Ha kinyitott vízcsapnál leveszi a szórófejet [1], a  $\frac{3}{8}$ " (9 mm) aquastoppal ellátott tömlőcsatlakozó [3] megszakítja a vízfolyást.



A vízfolyás megszakításának ezt a lehetőségét csak akkor használja, ha egy más elemet szeretne a tömlőre csatlakoztatni, például egy pázsitlocsoló szórófejet.

**FIGYELEM!** A vízfolyás megszakításának a jelen fejezetben leírt lehetőségeit csak időközi megszakításokhoz használja!

Amennyiben hosszabb időre meg szeretné szakítani a vízfolyást, zárja el a vízcsapot.

## ● Leszerelés

- Válassza le a tömlőt **6** a vízcsapról, és teljesen ürítse ki.
- Csavarja le a G1" (33,3mm) **2a** vízcsapcsatlakozót és a G $\frac{3}{4}$ " (26,5mm) **2b** vízcsapcsatlakozó-adaptert (amennyiben használta) a vízcsap csatlakozómene-téről.
- Ezt követően vegye le a tömlőtartót **7** a falról.



## ● Tisztítás és ápolás

- Tisztításhoz és ápoláshoz használjon egy enyhén megnedvesített, szőszmentes kendőt.
- A tömlőcsatlakozás szoros illeszkedésének érdekében időről időre tisztítsa meg az eszköz csatlakozóját.
- Használat után mindig alaposan törölje szárazra a terméket, és fagymentes helyen tárolja.

## ● Mentesítés

A csomagolás környezetbarát anyagokból készült, amelyeket a helyi újrahasznosító helyeken adhat le ártalmatlanítás céljából.

A kiszolgált termék megsemmisítési lehetőségeiről lakóhelye illetékes önkormányzatánál tájékozódhat.



## ● Garancia

A terméket gondosan, szigorú minőségi előírások betartásával gyártottuk, és a szállítás előtt gondosan ellenőriztük. Anyag- vagy gyártási hibák esetén a termék eladó-jával szemben törvényes jogok illetik meg. Az Ön törvényes jogait az általunk alább meghatározott garancia semmilyen módon nem korlátozza.

Erre a termékre 3 év garanciát adunk a vásárlás dátumától számítva. A garancia idő a vásárlás dátumával kezdődik. Biztonságos helyen őrizze meg az eredeti vásárlói bizonylatot, mert ez a dokumentum szükséges a vásárlás bizonyításához.

A vásárláskor fennálló károkat és hiányosságokat a termék kicsomagolása után haladéktalanul jelezze.



Ha ezen a terméken a vásárlástól számított 3 éven belül anyag- vagy gyártási hibát észlel, választásunk szerint ingyenesen megjavítjuk vagy kicseréljük a terméket. A garancia idő nem hosszabbodik meg a helyette nyújtott szavatossági igény által. Ez a kicserélt vagy javított alkatrészekre is érvényes.

A garancia megszűnik, ha a terméket megrongálták, ill. nem szakszerűen kezelték vagy végezték a karbantartást.

A garancia az anyag- és gyártási hibákra vonatkozik. Ez a garancia nem terjed ki azokra a termékalkatrészekre, amelyek normál kopásnak vannak kitéve, és ezért gyorsan kopó alkatrésznek minősülnek (pl. elemekre, akkumulátorokra, tömlőkre, tintapatronokra), illetve a törékeny alkatrészek sérülésére, pl. kapcsolókra vagy üveg alkatrészekre.



## ● **Garanciális ügyek lebonyolítása**

Ügyének gyors elintézése céljából kérjük, kövesse az alábbi útmutatásokat:

- o Kérjük, kérdések esetére őrizze meg a pénztárblokkot és a cikkszámot (IAN 479244\_2410) a vásárlás tényének igazolására.
- o A cikkszámot leolvashatja a termék típus táblájáról, a terméken található gravírozásból, az útmutató címlapjáról (balra lent), vagy a termék hátoldalán vagy az alsó oldalán lévő címkéről.
- o Ha működési hiba vagy egyéb hiányosság lépne fel, akkor először telefonon vegye fel a kapcsolatot a következőkben megnevezett szervizosztállyal vagy küldjön e-mailt.
- o Ha a szóban forgó termék meghibásodott, akkor a vásárlási bizonylat (pénztári blokk) mellékelésével, a hiba leírásával és a hiba keletkezési idejének a

megadásával, portómentesen elküldheti az Önnek megadott szerviz címére.

0



Ezeket és számos más kézikönyvet megtekinthet és letölthet a parkside-diy.com oldalon. Ez a QR-kód közvetlenül a parkside-diy.com oldalra irányítja. Válassza ki az országot, és a keresési felület segítségével keresse ki a használati utasítást. Adja meg a cikkszámot (IAN) 479244\_2410, hogy megtekinthesse a cikkhez tartozó használati utasítást.



● Szerviz

**(HU) Szerviz Magyarország**

Tel.: 0680021536

E-mail: [owim@lidl.hu](mailto:owim@lidl.hu)



<b>Legenda použitých piktogramov</b> .....	Strana	48
<b>Úvod</b> .....	Strana	49
Používanie v súlade s určeným účelom.....	Strana	50
Popis častí .....	Strana	50
Technické údaje .....	Strana	51
Obsah dodávky.....	Strana	52
<b>Bezpečnostné upozornenia</b> .....	Strana	53
<b>Montáž</b> .....	Strana	55
Upevnenie držiaka hadice....	Strana	56
<b>Používanie</b> .....	Strana	57
Pripojenie k prívodu vody ....	Strana	57
Použitie adaptéra .....	Strana	57
Používanie striekacej pištole ..	Strana	58
<b>Demontáž</b> .....	Strana	60

○ <b>Čistenie a údržba</b> .....	Strana	61
<b>Likvidácia</b> .....	Strana	61
<b>Záruka</b> .....	Strana	62
Postup v prípade poškodenia v záruke .....	Strana	64
Servis .....	Strana	66



## Legenda použitých piktogramov



Prečítajte si pokyny!



Rešpektujte výstražné a bezpečnostné upozornenia!



Nebezpečenstvo ohrozenia života a nehôd pre malé deti a deti!



Výrobok nie je koncipovaný pre pitnú vodu.



Dĺžka hadice cca. 10 metrov



Odolnosť voči UV žiareniu



Pretlak 20 bar



## Legenda použitých piktogramov

	Obal a prístroj ekologicky zlikvidujte!
	Bezpečnostné upozornenia
	Manipulačné pokyny

# Záhradná hadica s príslušenstvom

## ● Úvod



Blahoželáme Vám ku kúpe Vášho nového výrobku. Kúpou ste sa rozhodli pre vysoko kvalitný produkt. Pred prvým uvedením do prevádzky sa oboznámte s výrobkom. Za týmto účelom si pozorne prečítajte nasledujúci návod na obsluhu a bezpečnostné pokyny. Výrobok používajte iba v súlade s popisom a v uvedených oblastiach používania. Tento



návod uschovajte na bezpečnom mieste. Ak výrobok odovzdáte ďalšej osobe, priložte k nemu aj všetky podklady.

## ● Používanie v súlade s určeným účelom

Tento výrobok obsahuje nástenný držiak, multifunkčnú sprchovú hlavicu a súpravu hadicových prípojok. Zmestí sa do neho hadica  $\frac{3}{8}$ " (9 mm) s celkovou dĺžkou 10 m. Je vhodný na zavlažovanie oblasti záhrady a terasy a ako úložný priestor pre nástenné alebo ručné záhradné zavlažovacie zariadenia. Iba pre súkromné používanie. Nie na komerčné účely.

## ● Popis častí

- 1 Striekacia pištoľ
- 1a Posuvný regulátor
- 1b Hlava striekacej pištole
- 1c Spúšť



- 1d Blokovanie spúšte
- 2 Hadicová prípojka bez aqua-stop  
3/8" (9 mm)
- 2a Prípojka vodovodného kohútika  
G1" (33,3 mm)
- 2b Adaptér vodovodného kohútika  
G3/4" (26,5 mm)
- 3 Hadicová prípojka s aqua-stop  
3/8" (9 mm)
- 4 Skrutka
- 5 Hmoždinka
- 6 Hadica
- 7 Držiak hadice

## ● Technické údaje

### **Hadica:**

Dĺžka hadice:	cca. 10m
max. prevádzkový tlak:	4 bar
Pretlak:	20 bar



## **Držiak hadice:**

Rozmery: cca. 18 x 27 x  
13,8cm (Š x V x H)



### **● Obsah dodávky**

- 1 striekacia pištoľ
- 1 hadicová prípojka bez aqua-stop  
 $\frac{3}{8}$ " (9mm)
- 1 hadicová prípojka s aqua-stop  $\frac{3}{8}$ " (9mm)
- 1 prípojka vodovodného kohútika G1"  
(33,3mm) s redukčným dielom na G $\frac{3}{4}$ "  
(26,5mm)
- 2 skrutky
- 2 rozperky
- 1 hadica
- 1 držiak hadice
- 1 návod na montáž a obsluhu



## Bezpečnostné upozornenia

POZOR! PRED POUŽITÍM SI PREČÍTAJTE NÁVOD NA MONTÁŽ A POUŽÍVANIE! NÁVOD NA MONTÁŽ A POUŽÍVANIE DÔKLADNE USCHOVAJTE!

-  **PRODUKT SA NESMIE DO- STAŤ DO RÚK DEŤOM. TENTO VÝROBOK NIE JE HRAČKOU! INAK HROZÍ NEBEZPEČENSTVO PORANENIA!**
-  Hadica je koncipovaná pre úžitkovú vodu. Nepite vodu, ktorá prešla hadicou. Inak hrozí nebezpečenstvo poranenia.
- Zabezpečte, aby z hadice nemohla tiecť voda naspäť do zásobovania pitnou vodou: Po použití odpojte hadicu od vodovodného kohútika alebo namontujte zamedzovač spätného toku



príp. prerušovač vedenia medzi vodovodným kohútikom a hadicou.

- Nikdy nenechávajte hadicu bez dozoru – i pri chvíľkových prerušeniach vodného toku. V opačnom prípade hrozí nebezpečenstvo poranenia ako aj nebezpečenstvo vzniku vecných škôd.
- Dbajte na to, aby čiastočky nečistoty neupchali prípojky alebo aby sa nedostali do vnútra hadice. Inak môže dôjsť k poškodeniu batérie.
- **⚠ VAROVANIE!** Prúd vody nesmerujte na elektrické zariadenia, aby nedošlo napr. ku skratu.
- **⚠ VAROVANIE!** Prúd vody nesmerujte na osoby alebo zvieratá, aby ste ich neporanili.
- **⚠ VAROVANIE!** Po použití vždy zatvorte miesto odberu vody.
- Vhodné iba do exteriéru.
- Výrobok nepoužívajte, ak je poškodený.



**VAROVANIE!** Prečítajte si všetky bezpečnostné upozornenia a pokyny!

## ● Montáž

**Budete potrebovať (nie je súčasťou dodávky):**

Krížový skrutkovač (PH2)

Vrtačku, vrták  $\varnothing$  6 mm

**Dôležité!** Bezpodmienečne si prečítajte návod na obsluhu Vašej vrtačky.

Pri vrtaní dbajte na to, aby ste nepoškodili elektrické káble, vedenia plynu alebo vody.

Pred uvedením do prevádzky skontrolujte všetky prípojky a príp. ich pevne utiahnite.



## ● Upevnenie držiaka hadice (obr. A)

- Pri montáži držiaka hadice [7] postupujte podľa obr. A.
  - Použite priložené skrutky [4] a hmoždinky [5]. Tieto sú vhodné len pre montáž na pálenú tehlu, betón alebo drevené steny. Pre montáž na iné materiály použite prosím na to určené skrutky a hmoždinky. V špecializovanej predajni sa informujte o vhodných skrutkách a hmoždinkách pre príslušný typ steny.
- Upozornenie:** Aby ste zabránili spätnému toku, nemontujte držiak hadice [7] vyššie ako vodovodný kohútik alebo nainštalujte zamedzovač spätného toku resp. uzatvárací kohútik medzi vodovodným kohútikom a hadicou [6]. Pri mobilnom nasadení môže byť striekačnica [1] a hadicové prípojky [2]



**3** zastrčené do držiaka hadice **7** vľavo a vpravo (obr. F).

**Pozor:** Pri montáži na stenu môžete striekajúcu pištoľ **1** aj zavesiť, ako je zobrazené na obr. E.

## ● Používanie

### ● Pripojenie k prívodu vody (obr. B)

- Pri zapájaní hadice **6** na vodovodný kohútik postupujte podľa obr. B.

### ● Použitie adaptéra (obr. B)

- Zatočte prípojku vodovodného kohútika G1" (33,3 mm) **2a** v smere hodinových ručičiek na pripojovací závit vodovodného kohútika.
- Pri pripojovacom závite s G $\frac{3}{4}$ " (26,5 mm) musí byť nasadený adaptér vodovodného kohútika G $\frac{3}{4}$ " (26,5 mm) **2b**.

- 
- Zatočte preto adaptér vodovodného kohútika G $\frac{3}{4}$ " (26,5 mm) **2b** v smere hodinových ručičiek na prípojku vodovodného kohútika G1" (33,3 mm) **2a**.

## ● Používanie striekacej pištole

**Upozornenie:** Striekacia pištoľ **1** disponuje 4 rôznymi nastaveniami striekacieho lúča. Prietokové množstvo je možné plynule regulovať.

- Zasuňte striekaciu pištoľ **1** do hadicovej prípojky s aqua-stop  $\frac{3}{8}$ " (9 mm) **3** (obr. C).
- Otvorte vodovodný kohútik.
- Stlačením spúšte **1c** spustíte postrek. Jej pustením ukončíte proces postrekovania.
- Otočte hlavu striekacej pištole **1b** na požadovanú funkciu striekania (obr. D). Môžete voliť medzi 4 rôznymi



nastaveniami: tryskový prúd, vejárový prúd, centrálny prúd, plochý prúd.



- Ak chcete dosiahnuť nižší prietok vody, otočte posuvný regulátor [1a] do dolnej polohy. Otočením do hornej polohy zvýšite prietok vody (obr. D).
- Ak chcete striekať nepretržite, stlačte spúšť [1c] dovnútra, aby ste ju zablokovali. Pre ukončenie tejto funkcie znova stlačte spúšť [1c], aby ste uvoľnili blokovanie (obr. D).

**Upozornenie:** Ak vyberiete striekaciu pištoľ [1] pri otvorenom vodovodnom kohútiku, preruší hadicová prípojka s aqua-stop  $\frac{3}{8}$ " (9 mm) [3] vodný tok.

Túto možnosť na prerušenie vodného toku použijete iba vtedy, keď chcete na hadicu zapojiť iný element, napr. postrekovač trávnik.



**POZOR!** Možnosti na prerušenie vodného toku popísané v tejto kapitole použite iba pre prípad chvilkových prerušení! Ak chcete vodný tok zastaviť na dlhší čas, zatvorte vodovodný kohútik.

## ● Demontáž

- Odpojte hadicu [6] z vodovodného kohútika a úplne ju vyprázdňte.
- Odskrutkujte prípojku vodovodného kohútika G1" (33,3 mm) [2a] a adaptér vodovodného kohútika G<sup>3</sup>/<sub>4</sub>" (26,5 mm) [2b] (ak ho používate) z pripojovacieho závitu vodovodného kohútika.
- Následne zoberte držiak hadice [7] zo steny.



## ● Čistenie a údržba

- Na čistenie a údržbu používajte mierne navlhčenú handričku, ktorá nepúšťa vlákna.
- Z času na čas vyčistite pripojenie prístroja, aby bolo zaručené tesné priliehanie prípojky hadice.
- Po každom použití výrobok dobre vysušte a skladujte ho na mieste, ktoré je chránené pred mrazom.

## ● Likvidácia

Obal pozostáva z ekologických materiálov, ktoré môžete odovzdať na miestnych recyklačných zberných miestach.

O možnostiach likvidácie opotrebovaného výrobku sa môžete informovať na Vašej obecnej alebo mestskej správe.



## ● Záruka

Výrobok bol starostlivo vyrobený v súlade s prísnyimi smernicami kvality a pred dodaním dôkladne otestovaný. V prípade materiálových alebo výrobných chýb máte zákonné práva voči predajcovi výrobku. Vaše zákonné práva nie sú žiadnym spôsobom obmedzené našou zárukou uvedenou nižšie.

Záruka na tento výrobok je 3 roky od dátumu nákupu. Záručná doba začína plynúť dátumom kúpy. Originál dokladu o kúpe si uschovajte na bezpečnom mieste, pretože tento doklad je potrebný ako dôkaz o kúpe.

Akékoľvek poškodenie alebo nedostatky prítomné už v čase nákupu je potrebné nahlásiť ihneď po vybalení výrobku.



Ak sa v priebehu 3 rokov od dátumu zakúpenia preukáže, že výrobok vykazuje chyby materiálu alebo spracovania, podľa vlastného uváženia Vám ho bezplatne opravíme alebo vymeníme. Záručná doba sa na základe poskytnutej záručnej reklamácie nepredlžuje. To platí aj pre vymenené alebo opravené diely.

Táto záruka je neplatná, ak bol výrobok poškodený alebo nesprávne používaný alebo udržiavaný.

Záruka sa vzťahuje na chyby materiálu a výrobné chyby. Táto záruka sa nevzťahuje na časti výrobku, ktoré podliehajú bežnému opotrebovaniu, a preto sa považujú za opotrebovateľné diely (napr. batérie, nabíjateľné batérie, hadice, atramentové kazety), ani na poškodenie krehkých častí, napr. spínačov alebo častí zo skla.



## ● Postup v prípade poškodenia v záruke

Na zaručenie rýchleho spracovania vašej požiadavky dodržte nasledujúce pokyny:

- o Pre všetky otázky majte pripravený pokladničný lístok a číslo výrobku (IAN 479244\_2410) ako potvrdenie o kúpe.
- o Číslo výrobku nájdete na typovom štítku, gravúre, na prednej strane návodu (dole vľavo) alebo na nálepke na zadnej alebo spodnej strane výrobku.
- o Pri výskyte funkčných porúch alebo iných nedostatkov sa najprv telefonicky alebo e-mailom obráťte na ďalej uvedené servisné oddelenie.
- o Výrobok označený ako chybný následne môžete s priloženým dokladom o kúpe (pokladničným blokom) a uvedením, o aký druh nedostatku ide a kedy sa vyskytol, bezplatne zaslať na poskytnutú servisnú adresu.



Na stránke parkside-diy.com si môžete prezrieť a stiahnuť túto a mnohé ďalšie príručky. S týmto QR kódom prejdete priamo na stránku parkside-diy.com. Vyberte si svoju krajinu a pomocou masky vyhľadávania vyhľadávajte návody na obsluhu. Zadaním čísla výrobku (IAN) 479244\_2410 prejdete na návod na obsluhu svojho výrobku.



## ● Servis

### **(SK) Servis Slovensko**

Tel.: 0800 008158

E-pošta: [owim@lidl.sk](mailto:owim@lidl.sk)



<b>Legende der verwendeten Piktogramme</b> .....	Seite 69
<b>Einleitung</b> .....	Seite 70
Bestimmungsgemäße Verwendung .....	Seite 71
Teilebeschreibung .....	Seite 72
Technische Daten.....	Seite 73
Lieferumfang .....	Seite 73
<b>Sicherheitshinweise</b> .....	Seite 74
<b>Montage</b> .....	Seite 76
Schlauchhalterung anbringen ..	Seite 77
<b>Gebrauch</b> .....	Seite 79
Anschluss an Wasserversorgung vornehmen ..	Seite 79
Adapter verwenden.....	Seite 79
Spritzpistole verwenden.....	Seite 80
<b>Abbau</b> .....	Seite 82



**Reinigung und Pflege** ..... Seite 83

**Entsorgung**..... Seite 83

**Garantie**..... Seite 84

Abwicklung im Garantiefall ..... Seite 86

Service ..... Seite 88



## Legende der verwendeten Piktogramme



Anweisungen lesen!



Warn- und Sicherheitshinweise beachten!



Lebens- und Unfallgefahren für Kleinkinder und Kinder!



Das Produkt ist nicht für Trinkwasser konzipiert.



Schlauchlänge ca. 10 Meter







UV-beständig



Berstdruck 20 bar



## Legende der verwendeten Piktogramme

 	Entsorgen Sie Verpackung und Gerät umweltgerecht!
 	Sicherheitshinweise Handlungsanweisungen

## Gartenschlauch-Set

### ● Einleitung

Wir beglückwünschen Sie zum Kauf Ihres neuen Produkts. Sie haben sich damit für ein hochwertiges Produkt entschieden. Machen Sie sich vor der ersten Inbetriebnahme mit dem Produkt vertraut. Lesen Sie hierzu aufmerksam die nachfolgende Bedienungsanleitung und die Sicherheitshinweise. Benutzen Sie das Produkt nur wie beschrieben und für die angegebenen



Einsatzbereiche. Bewahren Sie diese Anleitung an einem sicheren Ort auf. Händigen Sie alle Unterlagen bei Weitergabe des Produktes an Dritte mit aus.

## ● **Bestimmungsgemäße Verwendung**

Dieses Produkt enthält eine Wandhalterung, eine Multifunktionsbrause und ein Schlauchverbinder-Set. Es kann einen Schlauch  $\frac{3}{8}$ " (9mm) mit einer Gesamtlänge von 10m aufnehmen. Es eignet sich zum Bewässern von Garten- und Terrassenbereichen und als Aufbewahrungsort für Gartenbewässerungsgeräte, die an der Wand montiert oder in der Hand getragen werden. Nur für den privaten Gebrauch. Nicht für kommerzielle Nutzung.



## ● Teilebeschreibung

- 1 Spritzpistole
- 1a Schieberegler
- 1b Spritzpistolenkopf
- 1c Auslöser
- 1d Schlauchadapter
- 2 Schlauchanschluss ohne Aquastopp  
3/8" (9 mm)
- 2a Wasserhahnanschluss G1" (33,3 mm)
- 2b Wasserhahnadapter G3/4" (26,5 mm)
- 3 Schlauchanschluss mit Aquastopp 3/8"  
(9 mm)
- 4 Schraube
- 5 Dübel
- 6 Schlauch
- 7 Schlauchhalterung



## ● Technische Daten

### Schlauch:

Schlauchlänge: ca. 10m

max. Betriebsdruck: 4bar

Berstdruck: 20bar

### Schlauchhalterung:

Abmessungen: ca. 18 x 27 x  
13,8cm (B x H x T)

## ● Lieferumfang

1 Spritzpistole

1 Schlauchanschluss ohne Aquastopp  
 $\frac{3}{8}$ " (9mm)

1 Schlauchanschluss mit Aquastopp  $\frac{3}{8}$ "  
(9mm)

1 Wasserhahnanschluss G1" (33,3mm)  
mit Reduzierstück auf G $\frac{3}{4}$ " (26,5mm)

2 Schrauben

2 Dübel

1 Schlauch





1 Schlauchhalterung

1 Montage- und Bedienungsanleitung



## Sicherheitshinweise

**ACHTUNG! VOR GEBRAUCH DIE MONTAGE- UND BEDIENUNGSANLEITUNG LESEN! MONTAGE- UND BEDIENUNGSANLEITUNG SORGFÄLTIG AUFBEWAHREN!**

-  **NICHT IN DIE HÄNDE VON KINDERN KOMMEN LASSEN. DIESER ARTIKEL IST KEIN SPIELZEUG! ANSONSTEN DROHT VERLETZUNGSGEFAHR!**
-  Der Schlauch ist für Brauchwasser konzipiert. Trinken Sie kein Wasser, welches den Schlauch durchflossen hat. Ansonsten droht Verletzungsgefahr.



- Stellen Sie sicher, dass kein Wasser aus dem Schlauch in die Trinkwasserversorgung zurückfließen kann: Trennen Sie den Schlauch nach dem Gebrauch vom Wasserhahn oder montieren Sie einen Rückflussverhinderer bzw. Rohrunterbrecher zwischen Wasserhahn und Schlauch.
- Lassen Sie den Schlauch – auch bei zwischenzeitlichen Unterbrechungen des Wasserflusses – niemals unbeaufsichtigt. Ansonsten besteht Verletzungsgefahr sowie die Gefahr von Sachschäden.
- Darauf achten, dass keine Schmutzpartikel die Anschlüsse verstopfen oder in das Schlauchinnere gelangen können. Ansonsten könnte die Armatur beschädigt werden.
-  **WARNUNG!** Richten Sie den Wasserstrahl nicht auf elektrische

Einrichtungen, um z. B. einen Kurzschluss zu vermeiden.

- **⚠️ WARNUNG!** Richten Sie den Wasserstrahl nicht auf Personen oder Tiere, um diese nicht zu verletzen.
- **⚠️ WARNUNG!** Nach jedem Gebrauch ist die Wasserentnahmestelle stets zu schließen.
- Nur für den Außenbereich geeignet.
- Betreiben Sie das Produkt nicht, wenn es beschädigt ist.

**WARNUNG!** Lesen Sie alle Sicherheitshinweise und Anweisungen!

## ● Montage

**Sie benötigen (nicht im Lieferumfang enthalten):**

Kreuzschraubendreher (PH2)

Bohrmaschine, Bohrer  $\varnothing$  6 mm



**Wichtig!** Ziehen Sie unbedingt die Bedienungsanleitung Ihrer Bohrmaschine hinzu.

Achten Sie beim Bohren darauf, dass Sie keine elektrischen Kabel, Gas- oder Wasserleitungen beschädigen.

Prüfen Sie vor Inbetriebnahme, ob alle Anschlüsse fest angeschlossen sind und ziehen Sie diese ggf. nach.

## ● Schlauchhalterung anbringen (Abb. A)

- Gehen Sie zum Anbringen der Schlauchhalterung **7** vor, wie in Abb. A dargestellt.
- Verwenden Sie die beiliegenden Schrauben **4** und Dübel **5**. Diese sind nur für die Montage an Backstein, Beton- oder Holzwänden geeignet. Für eine Montage an anderen Materialien, benutzen Sie bitte dafür geeignete



Schrauben und Dübel. Erkundigen Sie sich im Handel nach den für die jeweilige Wandbeschaffenheit geeigneten Dübeln und Schrauben.

**Hinweis:** Um ein Rückfließen zu vermeiden, montieren Sie die Schlauchhalterung [7] nicht höher als den Wasserhahn oder installieren Sie einen Rückfluss-Verhinderer bzw. Absperrhahn zwischen Wasserhahn und Schlauch [6].

Bei mobilem Einsatz können die Spritzpistole [1] und die Schlauchanschlüsse [2] und [3] in die Schlauchhalterung [7] links und rechts gesteckt werden (Abb. E).

**Achtung:** Bei der Wandmontage können Sie die Spritzpistole [1] außerdem einhängen, wie in Abb. E gezeigt.



## ● Gebrauch

### ● Anschluss an Wasserversorgung vornehmen (Abb. B)

- Gehen Sie zum Anschließen des Schlauchs **[6]** an den Wasserhahn vor, wie in Abb. B dargestellt.
  
- **Adapter verwenden (Abb. B)**
  - Drehen Sie den Wasserhahnanschluss G1" (33,3 mm) **[2a]** im Uhrzeigersinn an das Anschlussgewinde des Wasserhahns.
  - Bei einem Anschlussgewinde mit G $\frac{3}{4}$ " (26,5 mm) muss der Wasserhahnadapter G $\frac{3}{4}$ " (26,5 mm) **[2b]** eingesetzt werden.
  - Drehen Sie dazu den Wasserhahnadapter G $\frac{3}{4}$ " (26,5 mm) **[2b]** im Uhrzeigersinn in den Wasserhahnanschluss G1" (33,3 mm) **[2a]**.



## ● Spritzpistole verwenden

**Hinweis:** Die Spritzpistole **1** verfügt über 4 verschiedene Strahleinstellungen. Die Durchflussmenge lässt sich stufenlos regulieren.

- Stecken Sie die Spritzpistole **1** in den Schlauchanschluss mit Aquastopp  $\frac{3}{8}$ " (9 mm) **3** (Abb. C).
- Öffnen Sie den Wasserhahn.
- Drücken Sie den Auslöser **1c**, um mit dem Sprühvorgang zu beginnen. Lassen Sie ihn wieder los, um den Sprühvorgang zu stoppen.
- Drehen Sie den Spritzpistolenkopf **1b** für die gewünschte Sprühfunktion (Abb. D). Sie können zwischen 4 verschiedenen Einstellungen auswählen: Jetstrahl, Fächerstrahl, Zentralstrahl, Flachstrahl.





- Drehen Sie den Schieberegler **1a** in die untere Position für einen geringeren Wasserdurchfluss. Drehen Sie ihn in die obere Position, um den Wasserdurchfluss zu erhöhen (Abb. D).
- Um kontinuierlich zu sprühen, drücken Sie den Auslöser **1c** nach innen, um diesen zu sperren. Um diese Funktion zu beenden, drücken Sie den Auslöser **1c** erneut, um die Sperre zu lösen (Abb. D).

**Hinweis:** Wenn Sie die Spritzpistole **1** bei offenem Wasserhahn abnehmen, unterbricht der Schlauchanschluss mit Aquastopp  $\frac{3}{8}$ " (9mm) **3** den Wasserfluss. Verwenden Sie diese Möglichkeit zur Unterbrechung des Wasserflusses nur, wenn Sie ein anderes Element an den Schlauch anschließen wollen, beispielsweise einen Rasenberegner.



**ACHTUNG!** Benutzen Sie die in diesem Kapitel beschriebenen Möglichkeiten zum Unterbrechen des Wasserflusses nur zu zwischenzeitlichen Unterbrechungen! Wenn Sie den Wasserzufluss längere Zeit stoppen wollen, drehen Sie den Wasserhahn zu.

## ● Abbau

- Trennen Sie den Schlauch **[6]** vom Wasserhahn und entleeren Sie ihn vollständig.
- Schrauben Sie den Wasserhahnanschluss G1" (33,3 mm) **[2a]** und den Wasserhahn adapter G<sup>3</sup>/<sub>4</sub>" (26,5 mm) **[2b]** (falls verwendet) vom Anschlussgewinde des Wasserhahns ab.
- Nehmen Sie anschließend die Schlauchhalterung **[7]** von der Wand.



## ● Reinigung und Pflege

- Verwenden Sie zur Reinigung und Pflege ein leicht angefeuchtetes, fusselloses Tuch.
- Reinigen Sie den Geräteanschluss von Zeit zu Zeit, um einen dichten Sitz am Schlauchanschluss zu gewährleisten.
- Trocknen Sie das Produkt nach jedem Gebrauch gut ab und lagern Sie es an einem frostfreien Ort.

## ● Entsorgung

Die Verpackung besteht aus umweltfreundlichen Materialien, die Sie über die örtlichen Recyclingstellen entsorgen können.



Möglichkeiten zur Entsorgung des ausgedienten Produkts erfahren Sie bei Ihrer Gemeinde- oder Stadtverwaltung.

## ● Garantie

Das Produkt wurde nach strengen Qualitäts-richtlinien hergestellt und vor der Auslieferung sorgfältig geprüft. Im Falle von Material- oder Herstellungsfehlern haben Sie gegenüber dem Verkäufer des Produkts gesetzliche Rechte. Ihre gesetzlichen Rechte werden in keiner Weise durch unsere unten aufgeführte Garantie eingeschränkt.

Die Garantie für dieses Produkt beträgt 3 Jahre ab Kaufdatum. Die Garantiezeit beginnt mit dem Kaufdatum. Bewahren Sie den Originalkaufbeleg an einem sicheren Ort auf, da dieses Dokument als Nachweis des Kaufs erforderlich ist.



Alle Schäden oder Mängel, die bereits zum Zeitpunkt des Kaufs vorhanden sind, müssen unverzüglich nach dem Auspacken des Produkts gemeldet werden.

Sollte das Produkt innerhalb von 3 Jahren ab Kaufdatum einen Material- oder Herstellungsfehler aufweisen, werden wir es – nach unserer Wahl – kostenlos für Sie reparieren oder ersetzen. Die Garantiezeit verlängert sich durch einen stattgegebenen Gewährleistungsanspruch nicht. Dies gilt auch für ersetzte und reparierte Teile.

Diese Garantie erlischt, wenn das Produkt beschädigt oder unsachgemäß verwendet oder gewartet wurde.

Die Garantie deckt Material- und Herstellungsfehler ab. Diese Garantie erstreckt sich weder auf Produktteile, die normalem Verschleiß unterliegen, und somit als



Verschleißteile gelten (z. B. Batterien, Akkus, Schläuche, Farbpatronen), noch auf Schäden an zerbrechlichen Teilen, z. B. Schalter oder Teile aus Glas.

## ● **Abwicklung im Garantiefall**

Um eine schnelle Bearbeitung Ihres Anliegens zu gewährleisten, folgen Sie bitte den folgenden Hinweisen:

- Bitte halten Sie für alle Anfragen den Kassenbon und die Artikelnummer (IAN 479244\_2410) als Nachweis für den Kauf bereit.
- Die Artikelnummer entnehmen Sie bitte dem Typenschild am Produkt, einer Gravur am Produkt, dem Titelblatt Ihrer Anleitung (unten links) oder dem Aufkleber auf der Rück- oder Unterseite des Produktes.
- Sollten Funktionsfehler oder sonstige Mängel auftreten, kontaktieren Sie zunächst die nachfolgend benannte



Serviceabteilung telefonisch oder per E-Mail.

- o Ein als defekt erfasstes Produkt können Sie dann unter Beifügung des Kaufbelegs (Kassenbon) und der Angabe, worin der Mangel besteht und wann er aufgetreten ist, für Sie portofrei an die Ihnen mitgeteilte Service-Anschrift übersenden.



Auf parkside-diy.com können Sie diese und viele weitere Handbücher einsehen und herunterladen. Mit diesem QR-Code gelangen Sie direkt auf parkside-diy.com. Wählen Sie Ihr Land aus, und suchen

Sie über die Suchmaske nach den Bedienungsanleitungen. Mittels Eingabe der Artikelnummer (IAN) 479244\_2410 gelangen Sie zur Bedienungsanleitung für Ihren Artikel.

## ● Service

### DE **Service Deutschland**

Tel.: 0800 5435 111

E-Mail: [owim@lidl.de](mailto:owim@lidl.de)

### AT **Service Österreich**

Tel.: 0800 292726

E-Mail: [owim@lidl.at](mailto:owim@lidl.at)

### CH **Service Schweiz**

Tel.: 0800562153

E-Mail: [owim@lidl.ch](mailto:owim@lidl.ch)



**OWIM GmbH & Co. KG**

Stiftsbergstraße 1  
74167 Neckarsulm  
GERMANY

Model no.: HG11375

Version: 03/2025

Last Information Update · Információk  
állása · Stav informácií · Stand der Informationen:  
11/2024 · Ident.-No.: HG11375112024-HU/SK

---



IAN 479244\_2410

