



PDF ONLINE
parkside-diy.com

PETROL CHAINSAW PBKS 53 C3

(GB)

PETROL CHAINSAW

Operating and Safety Instructions.

Translation of Original Operating Manual.

**READ CAREFULLY BEFORE USE
AND STORE SAFELY FOR LATER USE.**

(EE)

BENSIINIMOTORIGA KETTTAAG

Käsitsus- ja ohutusjuhised.

Originaalkäituskorralduse tõlge. **LUGEGE ENNE
KASUTAMIST HOOLIKALT LÄBI JA HOIDKE
HILISEMAKS KASUTAMISEKS KINDLALT ALLES.**

(DE) (AT) (CH)

BENZIN-KETTENSÄGE

Bedienungs- und Sicherheitshinweise.

Originalbetriebsanleitung. **VOR GEBRAUCH
SORGFÄLTIG LESEN UND FÜR DEN SPÄTEREN
GEBRAUCH SICHER AUFBEWAHREN.**

(LT)

BENZININIS GRANDININIS PJŪKLAS

Nurodymai dėl valdymo ir saugumo.

Originalios naudojimo instrukcijos vertimas.

**PRIEŠ NAUDODAMI ATIDŽIAI PERSKAITYKITE
IR PADĖKITE Į SAUGIĄ VIETĄ VĖLESNIAM
NAUDOJIMUI.**

(LV)

BENZĪNA MOTORZĀĪS

Lietošanas un drošības norādījumi.

Originalnās instrukcijas tulkojums. **PIRMS**

**LIETOŠANAS RŪPĪGI IZLASĪT UN UZGLABĀT
TURPMĀKAI LIETOŠANAI.**

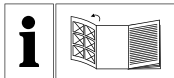

(GB)

Before reading, unfold the page with the illustrations and then familiarise yourself with all the functions of the product.

(LT)

Prieš skaitydami atlenkite puslapį su paveikslėliais ir tada susipažinkite su visomis gaminio funkcijomis.

(EE)

Voltige enne lugemist joonistega lehekülg lahti ja tutvuge seejärel toote kõigi funktsioonidega.

(LV)

Pirms sākat lasīt, atšķiriet lappusi ar attēliem un pēc tam iepazīstieties ar visām ražojuma funkcijām.

(DE) (AT) (CH)

Klappen Sie vor dem Lesen die Seite mit den Abbildungen aus und machen Sie sich anschließend mit allen Funktionen des Produkts vertraut.

GB	Operating and Safety Instructions	Page	01
LT	Nurodymai dėl valdymo ir saugumo	Puslapis	26
EE	Käsitus- ja ohutusjuhised	Lk	52
LV	Lietošanas un drošības norādījumi	Lappuse	76
DE / AT / CH	Bedienungs- und Sicherheitshinweise	Seite	100

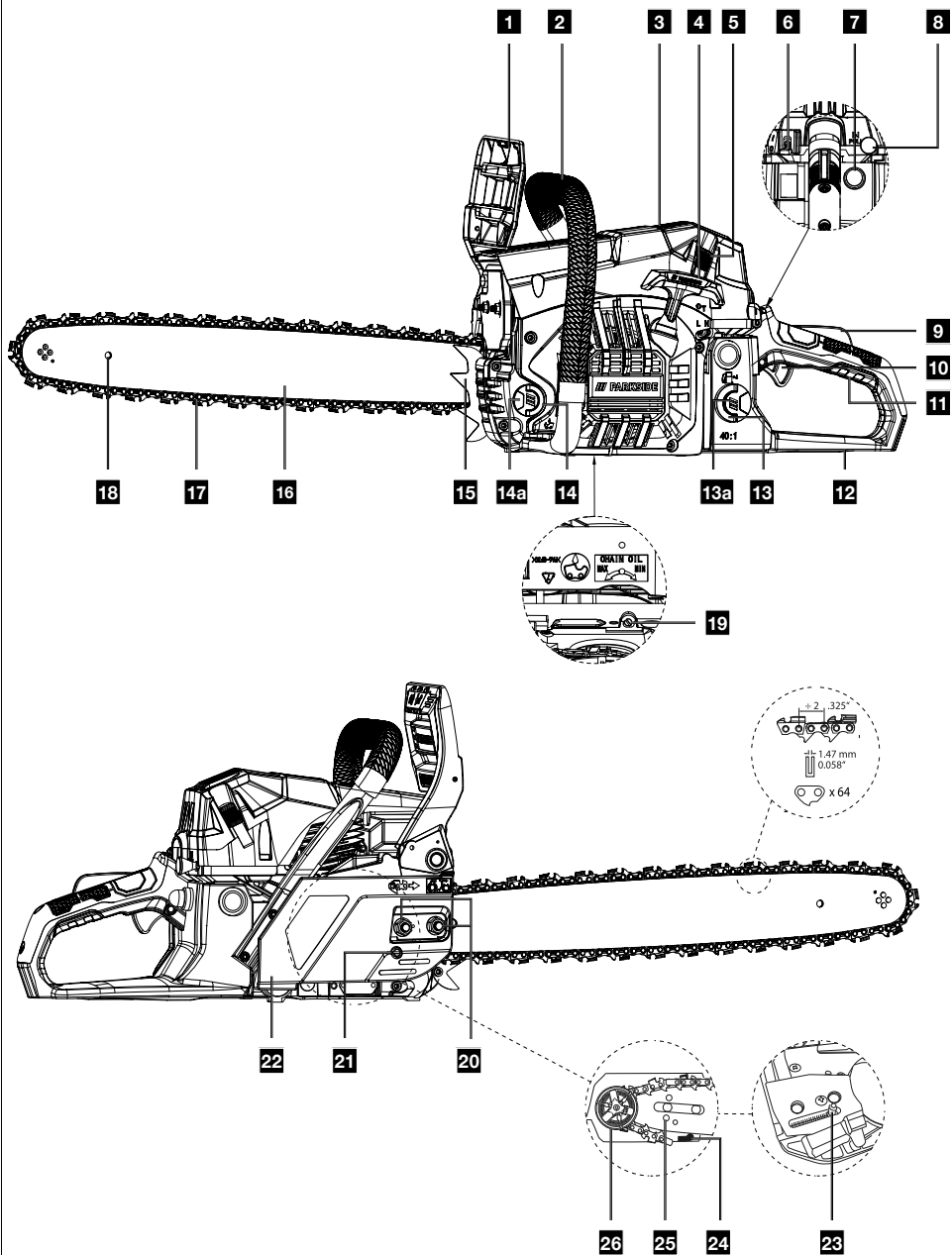

2

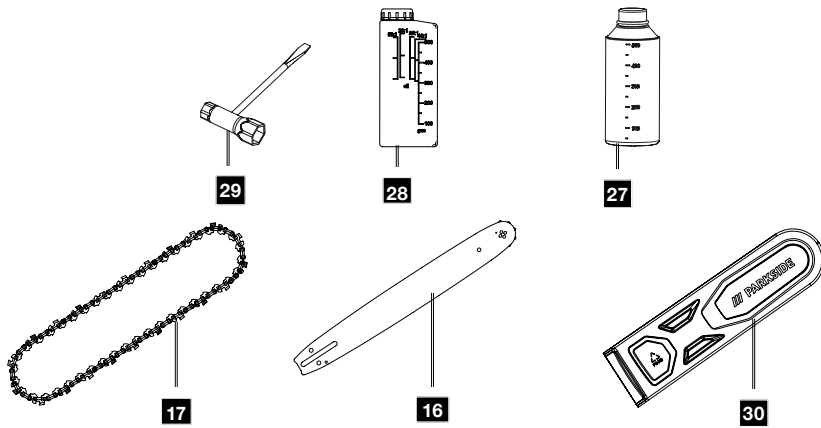

3

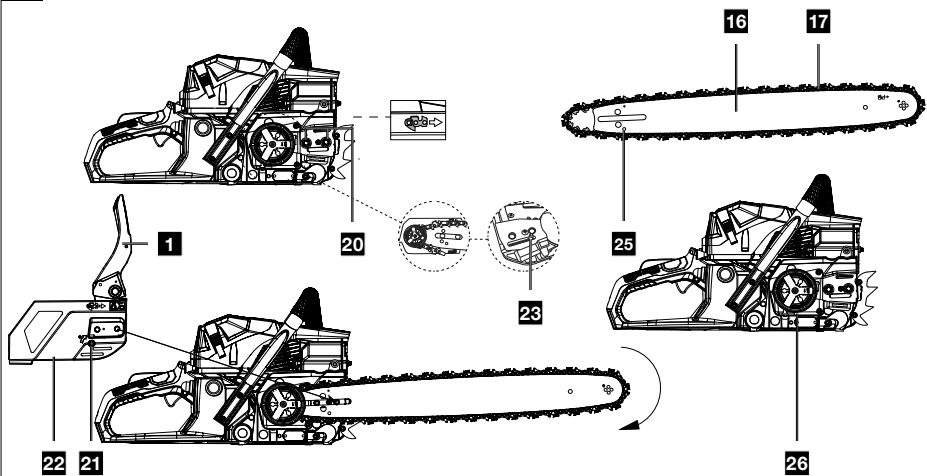

4

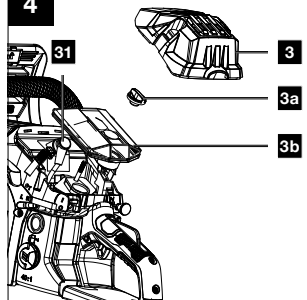

5

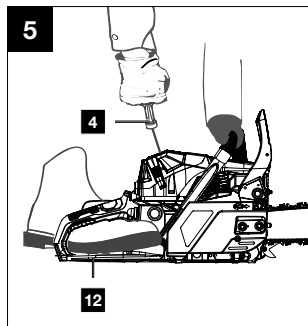



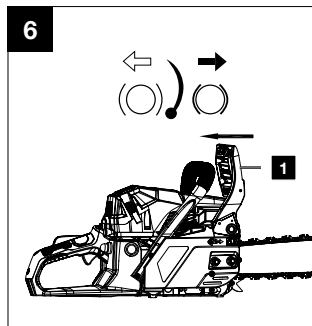

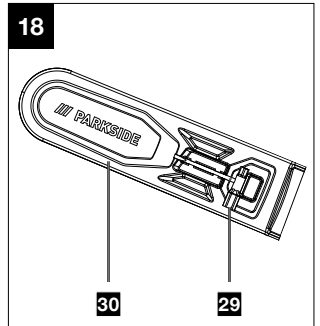
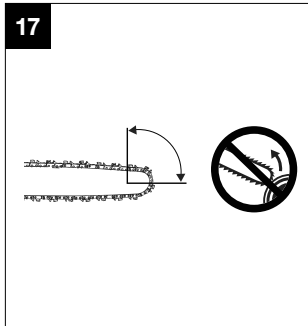
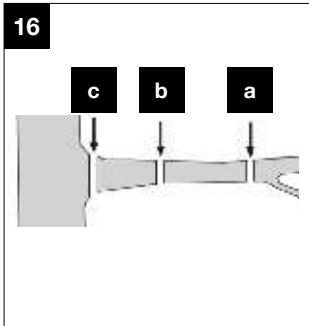
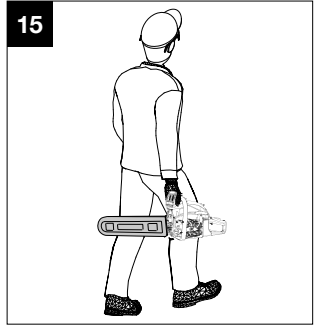
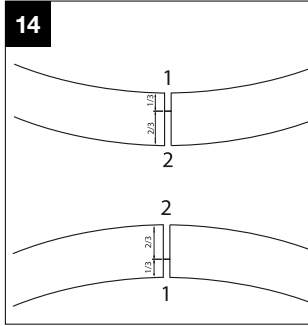
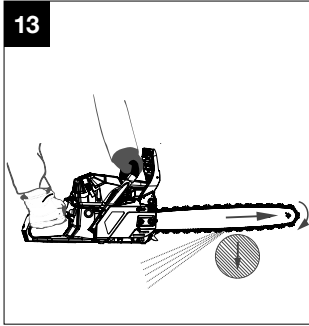
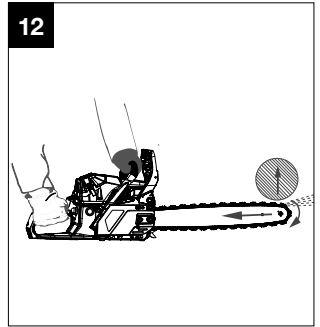
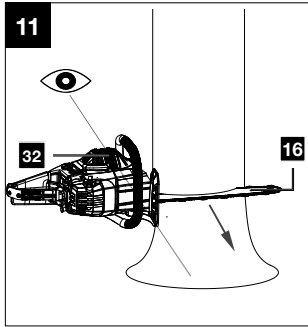
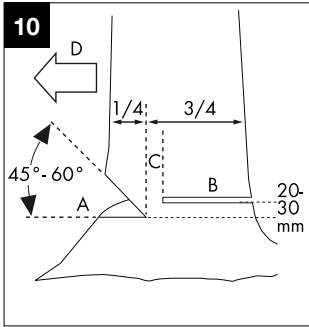
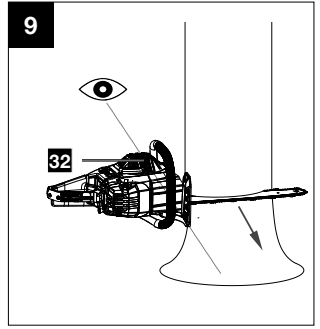
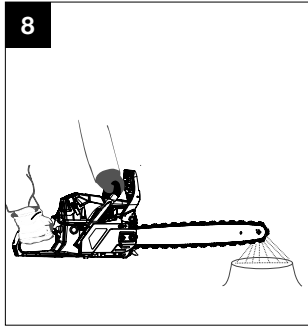
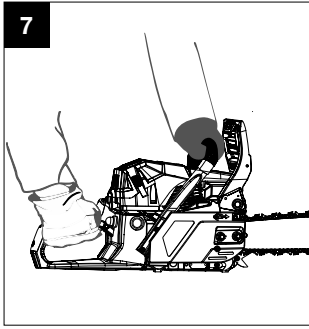











6



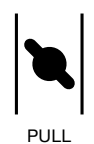





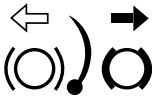

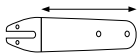

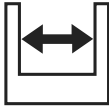
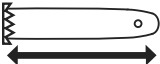

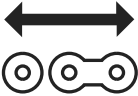

1.	Explanation of the symbols on the device	2
2.	Introduction	6
3.	Device description (Fig. 1 - 18)	6
4.	Scope of delivery (Fig. 2).....	6
5.	Proper use	7
6.	Safety instructions.....	7
7.	Technical data	11
8.	Unpacking	12
9.	Before commissioning.....	12
10.	Commissioning.....	13
11.	Basic working instructions for felling work.....	16
12.	Working on tensioned wood	17
13.	Transport	18
14.	Cleaning and maintenance.....	18
15.	Storage	22
16.	Disposal and recycling	22
17.	Troubleshooting.....	23
18.	Warranty certificate	24
19.	Exploded view	127
20.	Declaration of conformity	128

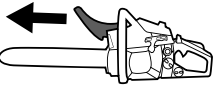
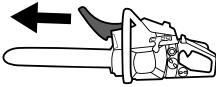

1. Explanation of the symbols on the device

	Read through the whole operating manual carefully before first use and keep this safely for future reference.		Petrol: ROZ 95 / ROZ 98
	Warning! When working with the chainsaw particular safety measures are required. Read and observe all warning information!		2-stroke engine oil: ISO - L - EGD / JASO FD
	Wear close-fitting protective clothing with a cut protection insert.		Naked flames or smoking near the device is strictly prohibited!
	Wear a safety helmet with face protection or safety goggles and hearing protection.		Guaranteed sound power level of the device.
	Wear protective gloves.		Warning - Hot surfaces!
	Wear non-slip safety shoes!		"Cold start" lever (choke)
	WARNING! Risk of kickback. Beware of the kickback of the chainsaw and avoid making contact with the rail tip of the guide rail.		Do not operate the device in rain or in humid conditions.
	Always use the chainsaw with both hands. Do not use the chainsaw one-handed.		Running direction of the saw chain.
	Press the fuel pump "Primer" 6x.		Chain brake (open/closed)

	Fuel tank; Mixing ratio: 40 parts petrol to 1 part oil		Guide rail length
	Chain lubrication setting		Groove width
	Cutting length		Number of drive links.
	Chain pitch		Apply chain brake.
	Release chain brake.		The product complies with the applicable European directives.

Brief explanation

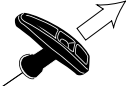
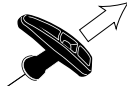
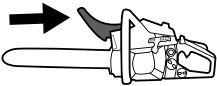
Cold start		Warm start	
	Remove the cover (30) from the guide rail (16). Push the front hand guard (1) forwards until it latches into place.		Remove the cover (30) from the guide rail (16). Push the front hand guard (1) forwards until it latches into place.
	Set the on/off lever (6) to the "I" position.		Set the on/off lever (6) to the "I" position.
	Press the fuel pump "primer" (7) 6x.		Press the fuel pump "primer" (7) 6x.

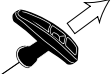
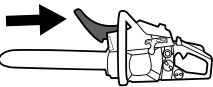
	<p>Pull out the cold start (choke) lever (8).</p>		<p>Hold the petrol chain-saw firmly by the front handle (2) and pull the start pull cord (4) out slowly until you feel the first resistance until the engine starts for a short time.</p>
	<p>Hold the petrol chain-saw firmly by the front handle (2) and pull the start pull cord (4) out slowly until you feel the first resistance until the engine starts for a short time.</p>		<p>Draw the front hand guard (1) back.</p>
	<p>As soon as the engine has stopped, actuate the throttle interlock (9) and the throttle (10) together.</p>		
	<p>Now pull the start pull cord (4) again until the engine starts.</p>		
	<p>Draw the front hand guard (1) back.</p>		

Explanation of the signal words in the operating manual

DANGER	Signal word to indicate an imminently hazardous situation which, if not avoided, will result in death or serious injury.
WARNING	Signal word to indicate a potentially hazardous situation which, if not avoided, could result in death or serious injury.
CAUTION	Signal word to indicate a potentially hazardous situation which, if not avoided, could result in minor or moderate injury.
ATTENTION	Signal word to indicate a potentially hazardous situation which, if not avoided, could result in product or property damage.
NOTE	Signal word to indicate a potentially hazardous situation which, if not avoided, could result in product or property damage.



ATTENTION!

Before initial commissioning, read the operating manual thoroughly and be sure to follow the safety instructions!

It is recommended to attend a professional safety course “Petrol engine chainsaw training course certificate of attendance” with a country-specific training standard on the use and maintenance of the chainsaw as well as a first aid course. If you do not use the petrol chainsaw for an extended period of time and for practice, you should always make simple cuts in safely supported wood before starting to familiarise yourself with the chainsaw.

Keep the operating manual in a safe place!

Note:

Please note that some national regulations such as work and environmental safety could restrict the use of the chainsaw.

2. Introduction

Manufacturer:

Scheppach GmbH
Günzburger Straße 69
D-89335 Ichenhausen

Dear Customer,

we wish you much pleasure and success in working with your new device.

Note:

In accordance with the applicable product liability laws, the manufacturer of this device assumes no liability for damage to the device or caused by the device arising from:

- Improper handling,
- Failure to comply with the operating instructions,
- Repairs carried out by third parties, unauthorised specialists,
- Installing and replacing non-original spare parts,
- Application other than specified.

Note:

The operating manual is part of this product.

It includes important instructions for the safe, proper and economic operation of the product, for avoiding danger, for minimising repair costs and downtimes and for increasing the reliability and extending the service life of the product. In addition to the safety instructions in this operating manual, you must also observe the regulations applicable to the operation of the product in your country.

Familiarise yourself with all operating and safety instructions before using the product. Only operate the product as described and for the specified areas of application. Keep the operating manual in a good place and hand over all documents when passing the product on to third parties.

3. Device description (Fig. 1 - 18)

1. Front hand guard
2. Front handle
3. Air filter cover
- 3a. Air filter screw
- 3b. Air filter
4. Start pull cord
5. Clip closure for the air filter cover

6. On/off lever
7. Fuel pump "primer"
8. Cold start lever (choke)
9. Throttle interlock
10. Throttle
11. Rear handle
12. Rear hand guard
13. Fuel tank cap
- 13a. Bracket
14. Chain oil fuel cap
- 14a. Bracket
15. Claw stop (pre-assembled)
16. Guide rail
17. Saw chain
18. Bench grinder aid
19. Oil adjustment screw
20. Fixing nuts
21. Chain tensioning screw
22. Chain cover
23. Chain tensioning pin
24. Chain catcher
25. Hole for the chain tensioning pin
26. Chain wheel
27. Bio chain oil
28. Mixing container
29. Spark plug wrench / slotted screwdriver
30. Guide rail cover
31. Spark plug connector
32. Felling marks

4. Scope of delivery (Fig. 2)

Item	Quantity	Designation
	1x	Chainsaw
16	1x	Guide rail (pre-fitted)
17	1x	Saw chain (pre-fitted)
27	1x	Bio chain oil
28	1x	Mixing container
29	1x	Spark plug wrench / slotted screwdriver
30	1x	Cover for the guide rail (Chain guard)
	1x	Operating manual

5. Proper use

The chainsaw may only be used for cutting wood outdoors. The chainsaw must not be used for any other purpose.

Do not use the chainsaw for work for which it is not intended. Example: Do not use the electric chainsaw to saw metal, plastic, brickwork or building materials other than wood.

Do not make any modifications to the chainsaw. Safety may be compromised as a result. The user/operator, not the manufacturer, is responsible for damages or injuries of any type resulting from this.

Please note that this device was not designed for commercial use.

First-time users must be instructed to familiarise themselves with the features of the device. Attend a state chainsaw training course for your safety.

The petrol chainsaw may only be operated by persons who are aged 18 and above. An exception to this is use by minors if the use takes place as part of occupational training in order to gain proficiency under the supervision of an instructor. People who are not familiar with the operating manual, people under the influence of alcohol, drugs or medication, and people who are tired or unwell may not operate the device.

National regulations may restrict the use of the device!

Please note that our equipment was not designed with the intention of use for commercial or industrial purposes. We assume no guarantee if the device is used in commercial or industrial applications, or for equivalent work.

6. Safety instructions

IMPORTANT!
READ CAREFULLY BEFORE USE AND STORE SAFELY FOR FUTURE REFERENCE.

The operating manual contains important notices on how to work safely and professionally with the chainsaw and how to avoid hazards.

DANGER

For an imminent danger that will lead to severe personal injury or death.

WARNING

For a potentially dangerous situation that can lead to severe personal injury or death.

CAUTION

Information on a potentially dangerous situation that can lead to minor injuries.

ATTENTION

Information on a potentially dangerous situation that can lead to property damage.

6.1 General safety instructions

WARNING

Stay alert, watch what you are doing and use common sense when operating a power tool. Do not use the device while ill, tired or under the influence of drugs, alcohol or medication. A moment of inattention while operating power tools may result in serious personal injury.

Avoid misuse, use the machine only as described under "Intended use".

- Before start-up, read the operating manual for your device and pay particular attention to the safety instructions.
- Warning and information labels attached to the device provide important information for safe operation.
- In addition to the information in the operating manual, the general safety and accident prevention regulations of the legislature must be observed.
- Keep packaging films away from children, there is a risk of suffocation!
- Inadequately informed operators can endanger themselves and others through improper use. The operator is responsible for the safety of third parties.
- Be very attentive when handling the device. Go about your work sensibly and pay close attention to what you are doing.

- Do not work for more than 10 minutes at a time. It is advisable to take a break of 10 - 20 minutes between operations.
- Only lend the device to users who have experience with the device. The operating manual must be handed over at the same time.
- Some cutting tasks require special training and skills. If you have any doubts, consult a specialist.
- First-time users must be instructed to familiarise themselves with the features of the device. Attend a state chainsaw training course for your safety.
- When not in use, the device must be set down in such a way that no one is endangered. Secure from unauthorised access.
- The user of the device is responsible for all accidents and hazards that cause damage to other people or their property.
- Children, young people and persons with reduced physical, sensory or mental abilities must not use the chainsaw. Exceptions exist only for young people over 16 years of age in the context of training under the supervision of a professional.
- The electric ignition system of the device generates a low electromagnetic field. If you wear a pacemaker or similar implant, consult your doctor before using the device to avoid health risks.
- Please note that improper maintenance, the use of non-compliant spare parts, or the removal or modification of safety devices can result in damage to the device and serious injury to the person working with it.

6.2 Personal Protective Equipment (PPE)

DANGER

Always wear personal protective equipment (PPE)!

- Wear a safety helmet with face protection or safety goggles and hearing protection.
- Wear close-fitting protective clothing with a cut protection insert.
- Avoid loose clothing that can get caught.
- Do not wear a scarf, tie or jewellery!
- Wear non-slip safety shoes.
- Wear protective gloves.
- If you have long hair, use a hair net!

- Wear a safety helmet for all work in the forest. This provides protection from falling branches. Check the safety helmet regularly for damage. This must be replaced after 5 years at the latest. Only use approved safety helmets.
- The face guard or safety goggles protect against shavings and wood splinters. To prevent injuries to the eyes, you must always wear a face guard or safety goggles when working with the device.
- Always wear hearing protection. The noise emitted by the device may cause hearing damage.
- Wear robust protective gloves made of tough material, such as leather.
- Wear a dust protection mask when sawing dry wood. Sawdust may form.

6.3 Environmental safety

- National and/or municipal regulations may impose time restrictions on the use of noise-generating, motorized devices. Ask your local administration about this.
- The device must not be operated indoors or in other poorly ventilated areas. There is a danger of suffocation due to the toxic exhaust gases / lubricating oil vapours.
- Work must be stopped immediately in event of nausea, headaches or visual disturbances as well as dizziness. These symptoms can be caused, among other things, by excessive exhaust gas concentrations.
Dusts such as wood dust, vapour and smoke can also arise during the sawing process. Good ventilation must be ensured and a dust protection mask must be worn.
- Only carry out work in daylight.
- Also, do not work in adverse weather conditions, such as rain or wind. There is an increased risk of accidents here.
- Keep your work area clean and tidy.
- Keep bystanders (in particular children and animals) at least 15m away from the work area while using the chainsaw. Distractions may cause you to lose control of the device.
- Before starting work, make sure that there are no persons, animals or property in the danger zone.
- Do not work near wire fences or in areas with loose old wire.

- Have fire extinguishers ready when working in highly flammable environments such as dry grass, etc. There is a risk of fire!

6.4 Refill with fuel

- Petrol is very easily flammable. Keep away from naked flames when refuelling and do not smoke while doing so. There is a risk of fire!
- Be careful not to spill petrol. Ensure that no petrol or chain oil gets into the soil. Use suitable sheeting or similar to help with this.
- Refuel only in well-ventilated areas. Petrol vapours can easily ignite or explode.
- Switch off the engine before refuelling and allow the device to cool down. If petrol has been spilled, clean the affected areas immediately. Also, do not let any fuel get on your clothes, otherwise change immediately.
- Also avoid skin and eye contact with petrol or lubricants (oil).
- Do not breathe in fuel vapours/lubricating oil vapours.
- Watch out for leaks. If petrol is leaking, do not start the engine. There is a danger from burns.
- Carefully open the fuel cap so that any overpressure can slowly escape and no petrol sprays out.

6.5 Before commissioning

 **WARNING**

Always carry out checks before use and with the engine switched off.

Check the device before each use and after it has fallen to the ground to ensure that it is in safe operating condition.

Check that all moving parts are working properly. Many accidents are caused by poorly maintained tools. Have damaged parts repaired by qualified specialist personnel.

Only use the chainsaw and accessories in accordance with these instructions. Take into account the working conditions and the work to be performed. Using power tools for operations other than those intended can lead to hazardous situations.

- Regularly check the chain brake for proper functioning (For front hand guard (1), see Fig. 6).
- Check the guide rail to make sure it is mounted correctly.

- Check the installation/running direction and make sure the saw chain is in good condition (sharp).
- Check that the saw chain is properly tensioned. Follow the instructions for lubrication, chain tensioning and replacing accessories. An improperly tensioned or lubricated chain can break or increase the risk of kick-back.
- A new saw chain stretches and needs to be re-tensioned more often. Check and adjust the chain tension regularly.
- Test the function of the coupling. The saw chain should not move when the engine is idle.
- Keep cutting tools sharp and clean. Sharpen regularly and replace worn parts in good time. Properly maintained cutting tools with sharp cutting edges are less likely to bind and are easier to control.
- Check that the throttle and the throttle interlock move easily. The throttle lever must spring back to the starting position.
- Check that there is enough fuel and chain lubricating oil in the tank.
- Check that the handles are clean, dry and free from oil and dirt.
- Never carry out the work alone. In an emergency, someone must be nearby.
- Only use the chainsaw when standing on firm, safe and level ground. Avoid abnormal postures. Slippery ground or unstable standing surfaces (e.g. on a ladder) can cause loss of balance or loss of control of the chainsaw. Keep proper footing and balance at all times. This will allow you to better control the chainsaw in unexpected situations.
- Do not work with the chainsaw in a tree. There is a risk of injury when operating in a tree.
- Never saw above shoulder height.
- Always hold the chainsaw with your right hand on the rear handle and your left hand on the front handle (see Fig. 7). Holding the chainsaw using the opposite grip increases the risk of injuries and must be avoided.
- Keep all body parts away from the saw chain when the chainsaw is running. Before starting the chainsaw, ensure that the saw chain is not touching anything. When working with a chainsaw, a moment of carelessness can result in clothing or body parts being caught by the saw chain.
- Switch off the chainsaw immediately if you notice any noticeable changes in the device's behaviour.

- If the chainsaw has come into contact with stones, nails or other hard objects, stop the engine immediately and check the saw chain and guide rail for damage.
- Do not drop the chainsaw, do not hit it against obstacles and never use the guide rail as a lever.
- Only saw in wood with the chainsaw.
- When cutting a branch that is under tension, expect it to spring back. If the tension in the wood fibres is released, the tensioned branch can hit the operator and/or wrest the chainsaw from control.
- Be especially careful when cutting undergrowth and young trees. The thin material can get caught in the saw chain and hit you or throw you off balance.

6.6 Vibrations

WARNING

Raynaud's syndrome is a vascular disease that causes the small blood vessels on the fingers and toes to cramp in spasms. The symptoms include: Numbness, loss of sensitivity, tingling, itching, pain, decrease in strength, change of colour or condition of the skin. The affected areas are no longer supplied with sufficient blood and therefore appear extremely pale.

The frequent use of vibrating tools can cause nerve damage in people whose circulation is impaired (e.g. smokers, diabetics). If you notice unusual adverse effects, stop working immediately and seek medical advice. For long-term and regular users, it is therefore recommended that you keep a close eye on the condition of your hands and fingers. Observe the following information to reduce hazards:

- Keep your body warm, especially your hands, especially in cool weather.
- Take regular breaks and move your hands to promote circulation.
- Limit the use of high-vibration tools per day and spread them out over several days. Make a work plan that limits the vibration load.
- Ensure that the device vibrates as little as possible through regular maintenance and fixed parts on the device. Replace worn components immediately.
- Change your working position regularly.

- If the machine is to be used or operated frequently, you should contact your specialist dealer and request anti-vibration accessories (handles) if applicable.

6.7 Safety functions of the chainsaw (Fig. 1)

- Front hand guard (1) protects the operator's left hand should it slip off the front handle (2) while the chainsaw is running.
- The rear hand guard (12) protects the right hand from contact with a dropped or broken saw chain (17).
- The chain brake is a safety function for minimising injuries from kick-backs by stopping a running saw chain (17) in milliseconds. It is activated by the front hand guard (1) in the event of a kick-back.
- The throttle interlock (9) prevents the engine from randomly accelerating. The throttle lever (10) can only be pressed when the throttle interlock (9) is pressed.
- The claw stop (15) supports the chainsaw on the wood while working. Never work without a claw stop (15), the chainsaw can pull the operator forward. Use the claw stop (15) for cutting tree trunks or thick branches. Using the claw stop (15) increases work safety, reduces personal strain when working and vibrations are also reduced. The claw stop (15) must always be positioned on the tree trunk when using the chainsaw. Push the claw stop (15) onto the tree trunk using the rear handle (11). To cut, push the front handle (2) in the direction of the cutting line. The claw stop (15) may need to be repositioned for further cutting.

6.8 Precautionary measures against kick-back

WARNING

Watch out for kick-back when working with the device. There is a danger of injury. Avoid kick-backs through caution and correct sawing technique.

- Touching with the rail tip can sometimes lead to an unexpected backward reaction, whereby the guide rail whips up and in the direction of the operator (Fig. 12).
- Kick-back can arise if the tip of the guide rail touches an object or if the wood bends and the saw chain jams in the cut.

- Before the saw chain is guided into the cutting area, it can slip away to the side or jump up.
- (Attention! Increased risk of kickback!)
- If the saw chain jams on the top edge of the guide rail, the chainsaw can recoil suddenly in the direction of the operator (Fig. 12).
- If the saw chain jams on the lower edge of the guide rail, the chainsaw can jerk forward suddenly away from the operator (Fig. 13).
- Be extremely careful when using the saw chain of the chainsaw to continue cutting into a cut that has already been started.
- Do not saw branches or pieces of wood that could change their position during the sawing process or where the cut closes during the sawing process.
- Each of these reactions can lead to you losing control of the saw and possibly suffering a serious injury. Never rely solely on the safety equipment integrated in the chainsaw. As a chainsaw user, take various measures to work without accidents and injuries.

Kickback is the result misuse and/or incorrect operating procedures or conditions. It can be prevented by suitable precautionary measures, as described in the following:

- Hold the saw firmly with both hands, with the thumbs and fingers enclosing the chainsaw handles. Bring your body and arms into a position in which you can absorb the kick-back forces. If suitable measures are implemented, the operator will be able to withstand the kick-back forces. Never let go of the chainsaw (see Fig. 7).
- Avoid an unusual body stance and never saw above shoulder height. This will help to avoid unintentional contact with the rail tip, and enable improved control of the chainsaw in unexpected situations.
- Always use replacement guide rails and saw chains prescribed by the manufacturer. Incorrect replacement guide rails and saw chains may cause the saw chain to break and/or lead to kick-back.
- Adhere to the instructions of the manufacturer when sharpening and maintaining the saw chain. If the depth limiter is too low, this increases the tendency towards kick-back.

- Do not saw with the tip of the guide rail. There is a risk of kick-back.
- Make sure that there are no nails or metal pieces in the cutting area. Pay special attention to nails or pieces of iron around the cutting area. Also be careful when sawing hardwoods where the saw chain can get caught. This can cause kick-back.
- Start cutting at full power and always keep the chainsaw at maximum speed while sawing.
- Make sure that there are no objects on the floor that you can trip over.

6.9 Residual risks

DANGER

DANGER OF INJURY !

Contact with the saw chain can lead to fatal cuts. Never touch the saw chain with your hands while it is running.

RISK OF KICK-BACK !

Kick-back can lead to fatal cuts.

DANGER OF BURNING !

The chain and guide rail heat up during operation.

7. Technical data

Weight unfuelled, without guide bar and saw chain	approx. 5.6 kg
Weight unfuelled, with guide bar and saw chain	approx. 6.8 kg
Fuel tank	approx. 550 cm ³ (0.55 l)
Tank for chain lubricating oil	approx. 260 cm ³ (0.26 l)
Usable cutting length*	44 cm
Guide rail.....	45 cm (18")
Max. chain speed	22.1m/s
Chain pitch.....	8.255 mm (0.325")
Traction element thickness	1.47 mm (0.058")
Type of saw chain	KANGXIN .325.058-72
Type of guide rail	KANGXIN BE18-72-5810P
Number of chain wheel teeth/pitch	7 teeth/8.255 mm (0.325")
Engine displacement.....	53 cm ³
Max. engine power output per ISO 7293.....	2.0 kW

Idle speed n_0	3100 ± 300 rpm
Speed n_{max}	11500 rpm
Spark plug	L8RTC

* The actual cutting length may be less than the specified cutting length.

The noise levels have been determined in accordance with ISO 22868.

Noise

Sound pressure level L_{pA}	98.3 dB
Uncertainty K_{pA}	3 dB
Measured sound power level L_{WA}	114.0 dB
Guaranteed sound power level L_{WA}	117.0 dB
Uncertainty K_{WA}	3 dB

Information on the noise emissions as per the Product Safety Act (ProdSG) and EC machinery directive: The noise pressure level at the workplace can exceed 80 dB.

In this case, noise protection measures are required for the operator (e.g. wearing hearing protection that is suitable and intended for this as well as observance of regular breaks).

The vibration values have been determined in accordance with ISO 22867.

Vibration

Vibration value at the rear handle	6.4 m/s ²
Vibration value at the front handle	6.69 m/s ²
Uncertainty K	1.5 m/s ²

WARNING

Avoid the risks associated with vibration, e.g. the risk of white finger syndrome (circulatory disorders) by taking frequent breaks from work where you rub your palms together, for example.

WARNING

The actual vibration emission value during use of the machine may differ from the vibration emission value indicated in the operating manual or by the manufacturer. This can be caused by the following influencing factors to which attention should be paid both before and during every use:

- Is the machine being properly used.
- Is the nature of the cutting or processing of the material correct
- Is the machine in good working order.
- Sharpness of the cutting tool and is the cutting tool the correct one.
- Are the handles or, if applicable, the optional anti-vibration handles installed and firmly attached to the body of the machine.

8. Unpacking

- Open the packaging and carefully remove the device.
- Remove the packaging material, as well as the packaging and transport safety devices (if present).
- Check whether the scope of delivery is complete.
- Check the device and accessory parts for transport damage.
- If possible, keep the packaging until the expiry of the warranty period.
- Remove the quick start guide from the start pull cord (4).

ATTENTION

The device and the packaging are not children's toys! Do not let children play with plastic bags, films or small parts! There is a danger of choking or suffocating!

9. Before commissioning

9.1 Mixing fuel (Fig. 2)

The engine must be operated with a fuel mixture of petrol and engine oil.

WARNING

Avoid direct skin contact with fuel and inhalation of fuel vapours.

Use only a mixture of unleaded petrol (min. RON 95) and special 2-stroke engine oil (JASO FD/ISO - L - EGD). Mix the fuel mixture as per the fuel mixing table. Put the correct amount of petrol and 2-stroke oil into the enclosed mixing bottle (28) (see "Fuel mixing table"). Then shake the mixing container (28) well.

9.1.1 Fuel mixing table

Mixing process: 40 parts petrol to 1 part oil

Petrol.....2-stroke oil
0.5 litres 12.5 ml

9.2 Filling in fuel (Fig. 1)

WARNING

Only fill the fuel when the engine is switched off and has cooled down. There is a risk of fire!

1. Always clean the area around the fuel tank cap (13) before filling to prevent dirt from falling into the fuel tank. Use a dry, lint-free cloth for this purpose.
2. Lay the device on its side with the fuel tank cap (13) facing upwards.
3. Open the bracket (13a).
4. Turn the fuel tank cap (13) anti-clockwise and open it. The fuel tank cap (13) is connected to an anti-loss device in the fuel tank and thus cannot fall off.
5. Pour the fuel mixture into the fuel tank. Do not spill fuel when refuelling and do not fill the fuel tank to the brim.
6. Wipe up spilled fuel immediately.
7. Turn the fuel tank cap (13) clockwise to close it.
8. Close the bracket (13a) again.

NOTE

Also check the chain oil after each fuel fill.

9.3 Fill in chain oil (Fig. 1)

WARNING

Only fill the saw chain oil when the engine is switched off and has cooled down. There is a risk of fire!

Never work without chain lubrication! If the saw chain runs dry, the set of blade and saw chain will be irreparably destroyed in a short time.

Always check chain lubrication before working.

NOTE

Use only saw chain oil. Preferably biodegradable. Do not use waste oil, engine oil, etc. Check during work that the chain lubrication is working.

1. Always clean the area around the chain oil fuel cap (14) before filling so that no dirt falls into the chain oil tank. Use a dry, lint-free cloth for this purpose.
2. Lay the device on its side with the chain oil fuel cap (14) facing upwards.
3. Open the bracket (14a).
4. Turn the chain oil fuel cap (14) anti-clockwise and open it. The chain oil fuel cap (14) is connected to an anti-loss device in the chain oil tank and thus cannot fall off.
5. Pour the provided bio chain oil (27) into the chain oil tank. Do not spill chain oil (27) when refuelling and do not fill the chain oil tank to the brim.
6. Wipe up spilled chain oil (27) immediately.
7. Turn the chain oil fuel cap (14) clockwise to close it.
8. Close the bracket (14a) again.

9.4 Tensioning and checking the saw chain

WARNING

Put on protective gloves! Danger of injury due to the sharp cutting teeth!

Check the chain tension regularly before each start-up.

1. Before tensioning, loosen the two fixing nuts (20) a little with the spark plug wrench (29).
2. Turn the chain tensioning screw (21) clockwise with the slotted screwdriver (29) to increase the tension.
3. Tighten the two fixing nuts (20) with the spark plug wrench (29).
4. The saw chain (17) must be in contact with the underside of the guide rail. Check whether the saw chain (17) can be pulled over the guide rail (16) by hand (with the chain brake released, pull the front hand guard (1) back).

NOTE

A new saw chain (17) stretches and needs to be re-tensioned more often.

10. Commissioning

CAUTION

Please observe the legal provisions from the noise protection ordinance.

Working instructions

Familiarise yourself with handling the chainsaw before use.

It is mandatory to carefully check the chainsaw for any damage before each use or after it has been dropped.

If damage is identified, it must be rectified immediately by you or an authorised service centre. Prior to every start-up of the chainsaw, check the following points:

- Correct seating of the guide rail
- Installation/running direction, as well as flawless (sharp) saw chain
- Tension of the saw chain (check and readjust several times if the chain is new)
- Function of the chain lubrication
- Function of the chain brake
- Function of the clutch (chain does not move when idle)
- Leak-tightness of the fuel system
- Faultless condition and completeness of the guards and the cutting device
- All screw connections are tight
- Smooth running of all moving parts

NOTE

The chainsaw does not have a start gas lock.

10.1 Starting the engine (Fig. 5 - 8)

ATTENTION

Always pull the start pull cord (4) out straight. Hold the handle of the start pull cord (4) firmly when the pull cord (4) winds back in. Never let the start pull cord (4) whip back in.

NOTE

The chainsaw does not have a start gas lock.

Therefore, only deactivate a pulled cold start lever (choke) (8) using the throttle lock (9) and throttle lever (10).

The cold start lever (choke) (8) will then automatically spring back to the "warm start" operating position. Do not push a pulled cold start lever (choke) (8) back to the "warm start" position by hand, otherwise the engine could start with increased idling.



10.1.1 Starting the motor when cold

WARNING

Engage the chain brake before every start-up (push the front hand guard forward).

ATTENTION

Never allow the start pull cord (4) to spin back. This can result in damage.

1. Remove the cover (30) from the guide rail (16).
2. Set the chainsaw down on a firm and level surface. The saw chain (17) must not come into contact with the floor.
3. Push the front hand guard (1) forwards until it latches into place. The saw chain (17) is clamped by the chain brake.
4. Set the on/off lever (6) to the "I" position.
5. Press the fuel pump "primer" (7) 6x.
6. Pull out the cold start (choke) lever (8) .
7. Place the tip of your shoe in the rear hand guard (12) (see Fig. 5).
8. Hold the chainsaw firmly by the front handle (2) and pull the start pull cord (4) out slowly until you feel the first resistance.
9. Now pull the start pull cord (4) and the engine should start. If the engine does not start, repeat the process. So long as the cold start (choke) (8) lever is pulled out  the engine will run for only a short time and then stop.
10. As soon as the engine has stopped, actuate the throttle interlock (9) and the throttle (10) together. The cold start (choke) lever (8) will automatically spring back to the "warm start" operating position.
11. Now pull the start pull cord (4) again and the engine should start.

If the engine does not start even after several attempts, read the "Troubleshooting" chapter

NOTE

With high outside temperatures, it may be necessary to start the engine without the choke even when the engine is cold!

12. Release the chain brake by pulling the front hand guard (1) backwards (see Fig. 6). **CAUTION!** The chain brake is now released. If the throttle (10) is actuated together with the throttle interlock (9), the saw chain (17) starts up.

10.1.2 Starting the motor when warm (The device stood still for less than 15-20 minutes)

WARNING

Engage the chain brake before every start-up (push the hand guard (1) forward).

1. Push the front hand guard (1) forwards until it latches into place. The saw chain (17) is clamped by the chain brake.
2. Set the on/off lever (6) to the "I" position.
3. Press the fuel pump "primer" (7) 6x.
4. The cold start lever (choke) (8) does not have to be pulled to start a warm engine.
5. Place the tip of your shoe in the rear hand guard (12) (see Fig. 5).
6. Hold the chainsaw firmly by the front handle (2) and pull the start pull cord (4) out slowly until you feel the first resistance.
7. Now pull the start pull cord (4) quickly. The device should start after 1-2 pulls. If the device has still not started after 6 pulls, repeat the process described under "Starting the engine when cold".

10.2 Shutting the engine off

10.2.1 Emergency stop procedure

If it is necessary to stop the device immediately, set the on/off lever (6) to position "0" and keep it pressed in this position until the engine has come to a standstill.

10.2.2 Normal procedure

1. Release the throttle (10). The engine goes into idle speed.
2. Set the on/off lever (6) to position "0" and keep it pressed in this position until the engine has come to a standstill.

10.3 Operating while idle

ATTENTION

When idling, the saw chain (17) must be stationary. If the saw chain (17) moves, adjust the idle speed!

NOTE

If the saw chain (17) moves at idle or the engine stops on its own when the throttle is released, a carburettor adjustment must be made (see chapter "Maintenance of the carburettor settings").

1. Pick up the chainsaw.
2. Use the left hand to hold the front handle (2) firmly.
3. Use the right hand to hold the rear handle (11) firmly. The heel of the hand rests on the throttle interlock (9) and the index finger operates the throttle lever (10) (see Fig. 7).
4. After actuating the throttle lever (10) once, the engine runs at idle speed.
5. Allow the engine to warm up briefly.

10.4 Checking and adjusting chain lubrication

ATTENTION

- Never work without chain lubrication! If the saw chain runs dry, the set of blade and saw chain will be irreparably destroyed in a short time.
- Always check chain lubrication before working.

Note

Only use saw chain oil, preferably biodegradable. Do not use waste oil, engine oil, etc.

Check during work that the chain lubrication is working.

Hold the chainsaw during operation, at medium speed, over a sawed-off tree stump or a suitable surface. If the lubrication is sufficient, a light film of oil will form on the tree stump or surface (see Fig. 8).

- If necessary, the chain lubrication can be increased or decreased by means of the oil adjustment screw (19).
- Use the slotted screwdriver (29) supplied to help:
 - First press and then turn the oil adjustment screw (19) clockwise to reduce chain lubrication.

- First press and then turn the oil adjustment screw (19) anti-clockwise to increase chain lubrication.

10.5 Checking the chain brake

WARNING

The chain brake must be checked before each use.

The chain brake brakes the saw chain (17) immediately in the event of kick-back.

- Make sure that the front hand guard (1) is free of dirt and moves easily.
- Start the chainsaw as described under 10.1 and accelerate the saw chain (17) to full speed (full throttle).
- With the saw chain (17) running, operate the front hand guard (1). The chain brake must brake and block the saw chain (17) at max. speed.

WARNING

Increased engine speed for too long with the chain brake locked will damage the engine and the chain drive.

If the saw chain (17) still moves, contact the customer service.

11. Basic working instructions for felling work

WARNING

Danger of injury!

Sawing and felling work as well as all related work may only be carried out by specially trained and briefed persons.

Note

Observe the country-specific regulations for felling work and obtain information from the relevant authority.

- Make sure that no one can be harmed by the falling branches and trees.
- Only the persons required for the felling work may be in the work area.
- Keep the work area at the trunk clear and tidy so that operators have a safe standing area.

- Keep escape routes clear and tidy in order to be able to leave the work area quickly.
- Do not carry out felling work in stronger wind conditions, bad weather or poor visibility.
- Keep distances to the nearest workplace of at least 2 1/2 tree lengths.

11.1 Use and handling

- Never start the device before the guide rail (16), saw chain (17) and chain cover (22) are correctly fitted.
- Do not cut wood that is lying on the ground or try to cut roots that are sticking out of the ground. In any case, make sure the saw chain (17) does not come into contact with the soil, otherwise the saw chain (17) will dull immediately.
- If you accidentally touch a solid object with the device, switch off the engine immediately and inspect the device for any damage.
- Maintain the device carefully. Check for misalignment or binding of moving parts, breakage of parts and any other condition that may affect the device's operation. Have damaged parts repaired before using the device. Many accidents are caused by poorly maintained devices.
- Keep cutting tools sharp and clean. Properly maintained cutting tools with sharp cutting edges are less likely to bind and are easier to control.
- If a blockage occurs between the material to be cut and the saw chain (17), then switch it off immediately. Wait until the saw chain (17) has come to a standstill. Remove the spark plug connector (31) and put on cut-resistant gloves to remove the blockage.
- If the guide rail (16) has to be removed, follow the instructions in chapter 14.8. After removing the blockage and re-installation, a test run must be carried out. If vibrations or mechanical noises are detected during this process, stop work and contact an authorised service centre. Should this hazard occur more often, we recommend training.
- Have the device serviced by qualified personnel. Only use manufacturer's recommended original spare parts.

11.2 Creating the notch cut

Note

The fall notch determines the felling direction of the tree to be felled.

Place the fall notch at right angles to the felling direction.

Saw as close to the ground as possible.

Support the chainsaw with the claw stop (15).

11.2.1 Determining the felling direction - with marks on the device (Fig. 9)

The chainsaw is equipped with felling marks (32) which aid you with the direction of the chainsaw.

Place the chainsaw against the trunk. The felling marks (32) show you the probable felling direction of the tree.

11.2.2 Creating the notch cut (Fig. 10)

1. First start with the cut of the fall notch A. The depth of the fall notch should be approx. 1/4 of the tree diameter and have an angle of 45°- 60°.

11.2.3 Checking the felling direction (Fig. 11)

1. Place the chainsaw with the guide rail (16) at the bottom of the notch cut.
2. The felling marks (32) show the probable felling direction.
3. If necessary, recut the notch cut accordingly.

11.3 Carrying out the felling cut (Fig. 10)

1. Place the felling cut B approx. 2-3 cm higher than the horizontal cut of the fall notch A. Make sure that felling cut B is carried out exactly horizontally.
2. Leave approx. 1/10 of the tree diameter, the breaking strip C before felling cut B. Breaking strip C guides the tree to the ground like a hinge and secures it against premature falling.

WARNING

Danger of accident!

Do not under any circumstances saw the breaking strip C during felling cut B, otherwise the tree may fall in an unpredictable direction!

Be prepared for the tree to "slide" uncontrollably when falling on the cut.

Be prepared for the tree to "jump" uncontrollably in one direction when it hits the ground.

- To prevent the chainsaw from jamming in felling cut B, drive aluminium or plastic wedges into felling cut B in good time. Do not use iron wedges.

ATTENTION

Property damage!

Make sure that the wedge does not come into contact with the saw chain. It can be severely damaged by this.

11.4 Delimiting work

- Always be aware of the danger of branches snapping back.
- Do not stand on the trunk when delimiting.
- Avoid making contact with the rail tip of the guide rail.
- Never saw several branches at once.
- Support the chainsaw with the claw stop (15) when delimiting, if possible.
- Make sure that at the end of the cut the chainsaw can swing through under its own weight. It is no longer supported in the cut so hold it securely.
- Take a firm, stable and secure stance when delimiting.

11.4.1 Delimiting work in sections

Shorten long or thick branches before making the final cut (see Fig. 16). Otherwise the saw chain (17) can easily jam.

12. Working on tensioned wood

It is essential to follow the correct sequence when working on wood that is tensioned. Otherwise the saw chain (17) may jam or kick-back may occur.

Tensioned wood must always be cut on the compressed side first. Only then perform the separating cut using the opposite side.

This prevents the saw chain (17) from jamming.

ATTENTION

Property damage!

Lying wood must not touch the floor on the underside of the cutting point, otherwise the saw chain (17) may be damaged.

Recoil (Fig. 17)

- If the saw chain (17) jams on the top edge of the guide rail (16), the chainsaw can recoil suddenly in the direction of the operator in an uncontrolled manner.

Pull-in (Fig. 13)

- If the saw chain (17) jams on the lower edge of the guide rail (16), the chainsaw can jerk forward suddenly away from the operator in an uncontrolled manner.

Safe work

- Keep the device in good working order to prevent injuries.
- After dropping the device, check for significant damage or defects.
- Do not use the device whilst standing on a ladder or in an unsafe position.
- Do not be tempted to make a rash cut. This could endanger yourself and others.
- Change your working position regularly. Prolonged use of the device can lead to vibration-induced circulatory disorders of the hands. However, you can extend the duration of use by wearing suitable gloves or taking regular breaks. Be aware that personal predisposition to poor circulation, low outside temperatures or large gripping forces when working reduce the duration of use.

12.1 Wooden branch is bent downwards (Fig. 14)

- First saw relief cut 1 (approx. 1/3 of the branch diameter) on the compressed side (see Fig. 14).
- Then make cut 2 (approx. 2/3 of the branch diameter) on the tensioned side (see Fig. 14).

12.2 Wooden branch is bent upwards (Fig. 14)

- First saw relief cut 1 (approx. 1/3 of the branch diameter) on the compressed side (see Fig. 14).
- Then make cut 2 (approx. 2/3 of the branch diameter) on the tensioned side (see Fig. 14).

13. Transport

- Always use the guide rail cover (30) when transporting.

- Switch off the chainsaw before any transport, even over short distances. Secure the device against tipping over during transport (including in vehicles) to prevent fuel loss, damage or injury.
- Carry the device only by the front handle (2). In doing so, the guide rail (16) points backwards, away from your body (see Fig. 15).
- Keep the hot silencer away from your body. There is a risk of burns!

14. Cleaning and maintenance

All instructions regarding maintenance and cleaning must be carried out regularly or daily and before each commissioning. Incorrect maintenance can lead to severe property or personal damages. If this work cannot be carried out by the user themselves, see a specialist dealer.

WARNING

Danger of injury!

Always switch off the device and disconnect the spark plug connector (31) before cleaning. (see chapter 14.4 Spark plug maintenance).

Note

The device should be thoroughly cleaned after each use.

Only carry out cleaning and maintenance work to the extent specified in this operating manual. Further work must be carried out by qualified specialists. Maintenance work must be carried out regularly (see chapter 14.10 "Maintenance intervals").

14.1 Cleaning the engine unit

WARNING

Danger of burning!

Do not touch hot silencers, cylinders or cooling fins.

- Keep protective devices, air vents and the engine housing as free of dust and dirt as possible. Blow it out with low-pressure compressed air.
- Clean the device at regular intervals using a damp cloth and a little detergent. Make sure that no water can penetrate the device interior.

14.2 Cleaning the air filter

Fouled air filters (3b) diminish the engine output due to reduced air supply to the carburettor.

Regular inspection is therefore essential. The air filter (3b) should be checked regularly and cleaned as required.

The air filter (3b) must be checked more frequently in the case of very dusty air.

1. Open the clip closures for the air filter cover (5).
2. Remove the air filter cover (3).
3. Unscrew the air filter screw (3a).
4. Remove the air filter (3b).
5. Clean the air filter (3b) by knocking out or blowing out (with low pressure).
6. The re-assembly takes place in reverse order.

ATTENTION

Never clean the air filter with petrol or combustible solvents.

14.3 Cleaning the chain drive

WARNING

Danger of injury!

Always wear protective gloves when touching the saw chain (17). Danger of injury due to the sharp cutting teeth!

Note

Clean the chain drive after each use.

1. Set the chainsaw down on a level and stable surface.
2. Pull the front hand guard (1) back as far as it will go to release the chain brake (see Fig. 6).
3. Turn the chain tensioning screw (21) anti-clockwise using the slotted screwdriver (29) to reduce the tension.
4. Remove the two fixing nuts (20) with the spark plug wrench (29).
5. Remove the chain cover (22).
6. Carefully remove the saw chain (17) from the guide rail (16) and the chain wheel (26).
7. Remove the guide rail (16). Clean them with a brush.
8. Now thoroughly clean the entire chain drive area and the chain cover (22) with a brush or by blowing it out (with low pressure).

9. The re-assembly takes place in reverse order.

14.4 Maintaining the spark plug

1. Remove the air filter (3b) as described in 14.2 "Cleaning the air filter".
2. Remove the spark plug connector (31) by turning it to the left and right and pulling it at the same time. Hold and pull the spark plug connector (31) by the connector only. Never pull on the cable!
3. Loosen the spark plug with the enclosed spark plug wrench (29).
4. The re-assembly takes place in reverse order.

Electrode gap = 0.6 mm (distance between the electrodes, between which the ignition spark is generated). Check the spark plug for dirt for the first time after 10 operating hours and clean it with a copper wire brush if necessary.

Then service the spark plug every 50 operating hours.

14.5 Maintaining the chain lubrication

- See chapter 10.4 "Checking and adjusting chain lubrication".

14.6 Maintaining the carburettor settings

- If the saw chain (17) moves at idle or the engine stops by itself when the throttle is released, a carburettor adjustment must be made.

Note

Have carburettor adjustments (e.g. idle speed) carried out only by qualified specialists to avoid engine damage.

14.7 Maintaining the guide rail

1. Remove any burrs on the edge of the guide rail using a metal file.
2. Clean the groove of the guide rail (16) using a brush or compressed air (with low pressure). Replace the guide rail (16) as soon as the groove is worn.
3. Turn the guide rail (16) after each use to ensure even wear.
4. Check the sprocket at the tip of the guide rail (16) for smooth running. If necessary, lubricate it with a bearing oil.

14.8 Installing the guide rail (16) and the saw chain (17) (Fig. 2, 3)

ATTENTION

Always carry out assembly and adjustments on the device with the engine switched off and disconnect the spark plug connector (31).

WARNING

Danger of injury!

Always wear protective gloves when touching the saw chain (17). Danger of injury due to the sharp cutting teeth!

Note

A new saw chain (17) stretches and needs to be re-tensioned more often. Check and adjust the chain tension regularly after each cut. Depending on wear, the guide rail (16) can be turned.

1. Set the chainsaw down on a level and stable surface.
2. Pull the front hand guard (1) back up to the stop to release the chain brake, if necessary.
3. Remove the two fixing nuts (20) with the spark plug wrench (29).
4. Remove the chain cover (22).
5. Slide the slotted hole of the guide rail (16) over the two protruding pins.
6. Place the saw chain (17) over the teeth of the chain wheel (26). Insert the saw chain (17) accurately in the direction indicated on the guide rail (16). In the tip of the guide rail (16) there is a guide wheel into whose teeth the saw chain (17) must be inserted.
7. Pull slightly on the guide rail (16) to slightly pre-tension the saw chain (17).
8. Fit the chain cover (22). Make sure that the internal chain tensioning pin (23) fits into the matching hole (25) in the guide rail (16). If necessary, adjust the chain tensioning screw (21) with the slotted screwdriver (29).
9. Screw on the two fastening nuts (20) by hand. However, make sure that you do not tighten them yet.
10. Use the slotted screwdriver (29) to turn the chain tensioning screw (21) clockwise until the lower part of the saw chain (17) slides into the guide rail (16). The saw chain (17) must be in contact with the underside of the bar.
When the chain brake is released, it must be possible to pull the saw chain (17) over the guide rail (16) by hand.
11. Tighten the two fixing nuts (20) with the spark plug wrench (29).

14.9 Sharpening and maintaining the saw chain

WARNING

Danger of injury!

The teeth of the saw chain are very sharp. In order to avoid injuries, always wear thick gloves when in use! Keep the saw chain in a good operating condition; effective work with the chainsaw is only possible if the saw chain is sharp, well lubricated and properly tensioned. This also reduces the risk of kick-back.

The properly sharpened saw chain (17)

A properly sharpened saw chain (17) goes effortlessly through the wood and requires very little pressure. Do not work with a dull or damaged saw chain (17). It increases physical exertion, magnifies the vibrations and leads to unsatisfactory results as well as greater wear and tear.

- Clean the saw chain (17) regularly.
- Check the saw chain (17) for breaks in the links and damaged rivets.
- Sharpening a saw chain (17) should only be carried out by experienced users!
- Note the angles and dimensions specified below. If the saw chain (17) is not properly sharpened or the depth gauge is too small, there is a higher risk of kick-back effects and the resulting injuries! The saw chain (17) cannot be fixed on the guide rail (16). It is therefore best to remove the saw chain (17) from the guide rail (16) and then sharpen it.
- Select a sharpening tool that is suitable for the chain pitch.

The chain pitch (e.g. 3/8") is marked in the depth gauge of each blade.

Only use files specifically for saw chains!

Other files have the wrong shape and the wrong edge. Select the diameter of the file according to your chain pitch. Be sure to also note the following angles when sharpening the cutting links.

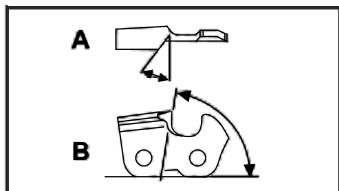

A = file angle

B = angle of the side plate

Furthermore, the angle must be maintained for all cutting links.

If the angles are uneven, the saw chain (17) will run erratically, wear out quickly and break prematurely.

Since these requirements can only be met with sufficient and regular practice:

14.10 Maintenance intervals

The information given here refers to normal operating conditions. In difficult conditions, such as heavy dust formation and longer daily working hours, the specified intervals are to be shortened accordingly.

- Use a file holder.
 - A file holder must be used when sharpening the saw chain (17) by hand. The correct filing angles are marked on it.
1. Hold the file horizontally (at the correct angle to the guide rail (16)) and file according to the angle marking on the file holder. Support the file holder on the top plate and the depth limiter.
 2. Always file the cutting link from the inside out.
 3. The file only sharpens as it moves forward. Lift the file off as you move backwards.
 4. Do not touch the drive links or fastening links with the file.
 5. Turn the file regularly to avoid wear on one side.
 6. Use a piece of hard wood to remove the burr from cutting edges.

All cutting links must have the same length, otherwise they will also be of different heights.

This causes the saw chain (17) to run erratically and increases the danger of breaking.

Device part	Action	Before starting work	Weekly	In the event of malfunctions	In the event of damage	If necessary
Chain lubrication	Check	X				
Saw chain (17)	Check and pay attention to the state of sharpness	X				
	Check chain tension	X				
	Sharpen					X
Guide rail (16)	Check (wear, damage)	X				
	Clean		X	X		
	Replace				X	X

14.11 Service information

With this product, it is necessary to note that the following parts are subject to natural or usage-related wear, or that the following parts are required as consumables.

Wearing parts*: Saw chain, guide rail, chain wheel, chain oil, engine oil, claw stop, chain catcher, spark plug, air filter, fuel filter, chain oil filter

* may not be included in the scope of delivery!

⚠ Warning!

Only use original spare parts and accessories from the manufacturer. Failure to do so can reduce performance, result in injuries and void your warranty.

Important note in the case of repairs:

When returning the device for repair, for safety reasons, ensure that it is free of oil and fuel when it is sent to the service centre.

Ordering spare parts

Please provide the following information when ordering spare parts:

- Device type
- Device article number

Hearing protection..... 7909601702
Safety goggles..... 7909601701

Approved set of blade and saw chain

Saw chain

Kangxin .325.058-72 7910100721

Guide rail

Kangxin BE18-72-5810P 7910100743

15. Storage

- Always use the guide rail cover (30) when storing.
- The spark plug wrench / slotted screwdriver (29) can be attached to the side of the guide rail cover (30) for storage (Fig. 18).
- Clean and maintain the device every time before storage, see chapter "14. Cleaning and maintenance".

- Store the device in a safe, dry, frost-free, well-ventilated place protected from the weather. Outdoor storage is not advisable. Also secure it from unauthorised access.
- Empty the oil or fuel tank with a suction pump.

⚠ WARNING

Do not remove the petrol in enclosed spaces, near fire or when smoking. Petrol fumes can cause explosions and fire.

- Start the engine and let it run until the remaining petrol is used up

16. Disposal and recycling

Notes for packaging



The packaging materials are recyclable. Please dispose of packaging in an environmentally friendly manner.

You can find out how to dispose of the disused device from your local authority or city administration.

Fuels and oils

- Before disposing of the device, the fuel tank and the motor oil tank must be emptied!
- Fuel and engine oil do not belong in household waste or drains, but must be collected or disposed of separately!
- Empty oil and fuel tanks must be disposed of in an environmentally friendly manner.

17. Troubleshooting

Fault	Possible cause	Remedy
The engine does not start, or it starts but does not continue to run.	Incorrect starting procedure.	Observe the instructions given in this manual.
	Incorrectly adjusted carburettor mixture.	Have the carburettor adjusted by the authorised service centre.
	Sooty spark plug.	Clean/adjust or replace the spark plug.
	Clogged fuel filter.	Replace the fuel filter.
The engine starts up but does not have full power.	Dirty air filter (3b)	Clean air filter (3b)
The engine runs erratically	Wrong spark plug electrode gap	Clean spark plug and adjust electrode gap or fit new spark plug
Sooty or damp spark plug	Incorrect carburettor setting	Have the carburettor adjusted and, if necessary, clean the spark plug or replace it with a new one

18. Warranty certificate

Dear Customer,

All of our products undergo strict quality checks to ensure that they reach you in perfect condition. In the unlikely event that your device develops a fault, please contact our service department at the address shown on this guarantee card. Of course, if you would prefer to call us then we are also happy to offer our assistance under the service number printed below. Please note the following terms under which guarantee claims can be made:

- These guarantee terms cover additional guarantee rights and do not affect your statutory warranty rights. We do not charge you for this guarantee.
- Our guarantee only covers problems caused by material or manufacturing defects, and it is restricted to the rectification of these defects or replacement of the device. Please note that our devices have not been designed for use in commercial, trade or industrial applications. Consequently, the guarantee is invalidated if the equipment is used in commercial, trade or industrial applications or for other equivalent activities. The following are also excluded from our guarantee: compensation for transport damage, damage caused by failure to comply with the installation/assembly instructions or damage caused by unprofessional installation, failure to comply with the operating instructions (e.g. connection to the wrong mains voltage or current type), misuse or inappropriate use (such as overloading of the device or use of non-approved tools or accessories), failure to comply with the maintenance and safety regulations, ingress of foreign bodies into the device (e.g. sand, stones or dust), effects of force or external influences (e.g. damage caused by the device being dropped) and normal wear resulting from proper operation of the device.
- The guarantee is rendered null and void if any attempt is made to tamper with the device.
- The guarantee is valid for a period of 3 years starting from the purchase date of the device. Guarantee claims should be submitted before the end of the guarantee period within two weeks of the defect being noticed. No guarantee claims will be accepted after the end of the guarantee period. The original guarantee period remains applicable to the device even if repairs are carried out or parts are replaced. In such cases, the work performed or parts fitted will not result in an extension of the guarantee period, and no new guarantee will become active for the work performed or parts fitted. This also applies when an on-site service is used.
- In order to assert your guarantee claim, please contact the service partner shown below. If the complaint is within the guarantee period, we will provide you with a return slip, with which you can return your defective device free of charge to us. It would help us if you could describe the nature of the problem in as much detail as possible. If the defect is covered by our guarantee then your device will either be repaired immediately and returned to you, or we will send you a new device.

Of course, we are also happy offer a chargeable repair service for any defects which are not covered by the scope of this guarantee or for units which are no longer covered. To take advantage of this service, please send the device to our service address.

18.1 Processing of warranty claims

To ensure that your request is processed quickly, please follow the instructions below:

- Please have the receipt and article number (e.g. IAN 479057_2410) ready as proof of purchase for all enquiries.
- Please refer to the type plate on the product, an engraving on the product, the title page of your instructions (bottom left) or the sticker on the back or underside of the product for the article number.
- If functional faults or other defects occur, first contact the service department named below by telephone or e-mail.
- You can then send a product recorded as defective to the service address provided to you free of charge, enclosing the proof of purchase (receipt) and stating what the defect is and when it occurred.
- You can view and download these and many other manuals at parkside-diy.com. This QR code will take you directly to parkside-diy.com. Select your country and use the search mask to search for the operating instructions. Enter the article number (IAN) 479057_2410 to access the operating instructions for your article.

Service contact (GB):

Name: Forest Park & Garden
Coed Court, Taffsmead Road
Treforest, Ind. Estate,
Pontypridd CF375SW

Tel: 00800 4003 4003









E-Mail: service.GB@scheppach.com









Location: Great Britain



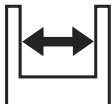

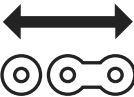

1.	Simbolių ant įrenginio aiškinimas	27
2.	Įvadas	31
3.	Įrenginio aprašymas (1–18 pav.).....	31
4.	Komplektacija (2 pav.).....	31
5.	Naudojimas pagal paskirtį.....	32
6.	Saugos nurodymai	32
7.	Techniniai duomenys.....	36
8.	Išpakavimas	37
9.	Prieš pradėdant eksploatuoti	37
10.	Eksploatacijos pradžia	39
11.	Pagrindinės nuorodos dėl kirtimo darbų	41
12.	Įtemptos medienos apdorojimas.....	43
13.	Transportavimas	43
14.	Valymas ir techninė priežiūra.....	44
15.	Laikymas	47
16.	Utilizavimas ir pakartotinis atgavimas	48
17.	Sutrikimų šalinimas	49
18.	Garantinis dokumentas	50
19.	Perspektyvinis brėžinys.....	127
20.	Atitikties deklaracija.....	128



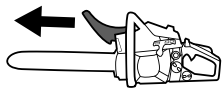
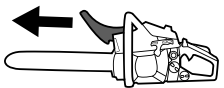

1. Simbolių ant įrenginio aiškinimas

	Prieš pradėdami pirmą kartą eksploatuoti, atidžiai perskaitykite visą eksploatavimo instrukciją ir išsaugokite ją vėlesniam naudojimui.		Benzinas: ROZ 95 / ROZ 98
	Įspėjimas! Dirbant su grandininio pjūkle, reikia imtis specialių saugos priemonių. Perskaitykite visas įspėjamąsias nuorodas ir jų laikykitės!		2 taktų variklinė alyva: ISO - L - EGD / JASO FD
	Dėvėkite prigludusius apsauginius drabužius su apsauginiais įdėklais nuo įpovimų.		Šalia įrenginio naudoti atvirą liepsną ir rūkyti griežtai draudžiama!
	Dėvėkite apsauginį šalmą su veido apsauga arba apsauginius akinius ir klausos apsaugą.		Garantuotasis įrenginio garso galios lygis.
	Mūvėkite apsaugines pirštines.		Įspėjimas dėl karštų paviršių.
	Avėkite neslidžius apsauginius batus!		Paleidimo svirtis („Choke“) „Neįšilusio variklio paleidimas“ PULL
	ĮSPĖJIMAS! Atatrankos pavojus. Saugokitės grandininio pjūklo atatrankos ir venkite sąlyčio su bėgelio smaigaliu.		Neeksploatuokite įrenginio lyjant lietui arba drėgnose sąlygose.
	Visada valdykite grandininį pjūklą abiem rankomis. Nedirbkite su grandininio pjūklu viena ranka.		Pjūklo grandinės eigos kryptis.
	Paspauskite 6x degalų siurbį „Primer“.		Grandinės stabdys (įjungtas / išjungtas)

	Degalų bakas; Maišymo santykis: 40 dalių benzino ir 1 dalis alyvos		Kreipiamojo bėgelio ilgis
	Grandinės tepimo nustatymas		Išdrožos plotis
	Pjovimo ilgis		Varančiųjų grandžių skaičius.
	Grandinės žingsnis		Grandinės stabdžio aktyvi- nimas.
	Grandinės stabdžio atleidi- mas.		Gaminys atitinka galiojančias Europos direktyvas.

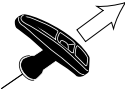
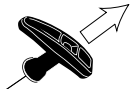
Trumpas paaiškinimas

Neįšilusio variklio paleidimas		Įšilusio variklio paleidimas	
	Pašalinkite nuo kreipiamojo bėgelio (16) uždangalą (30). Paspauskite priekinę rankų apsaugą (1) į priekį, kol ji užsifiksuos.		Pašalinkite nuo kreipiamojo bėgelio (16) uždangalą (30). Paspauskite priekinę rankų apsaugą (1) į priekį, kol ji užsifiksuos.
	Nustatykite įj./išj. svirtį (6) į padėtį „I“.		Nustatykite įj./išj. svirtį (6) į padėtį „I“.
	Paspauskite 6x degalų siurblių „Primer“ (7).		Paspauskite 6x degalų siurblių „Primer“ (7).

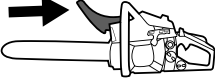
	<p>Ištraukite neįšilusio variklio paleidimo svirtį („Choke“) (8).</p>		<p>Tvirtai laikykite grandininį pjūklą už priekinės rankenos (2) ir lėtai ištraukite paleidimo lyno trauklę (4) iki pirmojo pasipriešinimo, kol variklis trumpam pasileis.</p>
	<p>Tvirtai laikykite grandininį pjūklą už priekinės rankenos (2) ir lėtai ištraukite paleidimo lyno trauklę (4) iki pirmojo pasipriešinimo, kol variklis trumpam pasileis.</p>		<p>Patraukite priekinę rankų apsaugą (1) atgal.</p>
	<p>Kai tik variklis išsijungs, aktyvinkite kartu akceleratoriaus rankinio valdymo rankenėlės fiksatorių (9) ir akceleratoriaus rankinio valdymo rankenėlę (10).</p>		
	<p>Dabar iš naujo greitai patraukite paleidimo lyno trauklę (4), kol variklis pasileis.</p>		
	<p>Patraukite priekinę rankų apsaugą (1) atgal.</p>		

Signalinių žodžių aiškinimas eksploataavimo instrukcijoje

PAVOJUS	Signalinis žodis, žymintis tiesioginę pavojingą situaciją, kurios nevengiant pasekmė bus mirtini arba sunkūs sužalojimai.
IŠPĖJIMAS	Signalinis žodis, žymintis galimai pavojingą situaciją, kurios nevengiant pasekmė gali būti mirtini arba sunkūs sužalojimai.
ATSARGIAI	Signalinis žodis, žymintis galimai pavojingą situaciją, kurios nevengiant pasekmė bus lengvi arba vidutinio sunkumo sužalojimai.
DĖMESIO	Signalinis žodis, žymintis galimai pavojingą situaciją, kurios nevengiant pasekmė gali būti gaminio arba turto / nuosavybės apgadinimas.
NUORODA	Signalinis žodis, žymintis galimai pavojingą situaciją, kurios nevengiant pasekmė gali būti gaminio arba turto / nuosavybės apgadinimas.



DĖMESIO!

Prieš pradėdami eksploatuoti pirmą kartą, atidžiai perskaitykite šią eksploataavimo instrukciją ir būtinai laikykitės saugos taisyklių!

Rekomenduojama išklausti profesionalius saugos kursus „Dalyvavimo grandininio pjūklo mokymo kursuose pažymėjimas“ su konkrečiai šaliai taikomu mokymo standartu apie grandininio pjūklo naudojimą, techninę priežiūrą ir pirmosios pagalbos kursus. Jei pjūklo nenaudojote ilgesnį laiką ir norite pasipraktikuoti, prieš pradėdami dirbti visada turėtumėte atlikti paprastus pjūvius saugiai atremtoje medienoje, kad dar kartą susipažintumėte su grandininio pjūklu.

Laikykite eksploataavimo instrukciją saugioje vietoje!

Nuoroda:

Atkreipkite dėmesį į tai, kad kai kurie nacionaliniai reikalavimai, pvz., darbų saugos, aplinkos apsaugos, gali riboti grandininio pjūklo naudojimą.

2. Įvadas

Gamintojas:

Scheppach GmbH
Günzburger Straße 69
D-89335 Ichenhausen

Gerbiamas kliente,

mes linkime Jums daug džiaugsmo ir didelės sėkmės dirbant su nauju įrenginiu.

Nuoroda:

pagal galiojantį Atsakomybės už gaminį įstatymą šio įrenginio gamintojas neatsako už žalą, kuri atsiranda šiame įrenginyje arba dėl jo:

- netinkamai naudojant,
- nesilaikant naudojimo instrukcijos,
- remontuojant tretiesiems asmenims, neįgaliojiems specialistams,
- montuojant ir keičiant neoriginalias atsargines dalis,
- naudojant ne pagal paskirtį.

Atkreipkite dėmesį:

Eksplotavimo instrukcija yra šio gaminio dalis. Joje pateikiamos svarbios nuorodos, kaip su gaminiu dirbti saugiai, tinkamai ir ekonomiškai bei kaip išvengti pavojų, sutaupyti remonto išlaidų, sutrumpinti gaminio prastovos laikus bei padidinti patikimumą ir pailginti eksploataavimo trukmę. Be šioje eksploataavimo instrukcijoje pateiktų saugos nuostatų, būtinai privalote laikytis gaminio eksploatavimui galiojančių taisyklių.

Prieš naudodami gaminį, susipažinkite su visomis gaminio naudojimo ir saugos nuorodomis. Eksploatuokite gaminį tik, kaip aprašyta, ir nurodytoms naudojimui sritims. Laikykitės eksploataavimo instrukciją saugioje vietoje ir, perduodami gaminį tretiesiems asmenims, kartu perduokite ir visą dokumentaciją.

3. Įrenginio aprašymas (1–18 pav.)

1. Priekinė rankų apsauga
2. Priekinė rankena
3. Oro filtro dangtelis
- 3a. Oro filtro varžtas
- 3b. Oro filtras
4. Paleidimo lyno trauklė
5. Oro filtro uždangalo uždoris su spaustuku

6. Įjungimo / išjungimo svirtis
7. Degalų siurblys „Primer“
8. Neįsilisusio variklio paleidimo svirtis („Choke“)
9. Akceleratoriaus rankinio valdymo rankenėlės fiksuatorius
10. Akceleratoriaus rankinio valdymo rankenėlė
11. Galinė rankena
12. Galinė rankų apsauga
13. Užsukamas degalų bako dangtelis
- 13a. Plokštelė
14. Užsukamas grandinių alyvos bako dangtelis
- 14a. Plokštelė
15. Atraminis dantis (iš anksto sumontuotas)
16. Kreipiamasis bėgelis
17. Pjūklo grandinė
18. Šlifavimo stovo pagalbinis įtaisas
19. Alyvos reguliavimo varžtas
20. Tvirtinimo veržlės
21. Grandinės įtempimo varžtas
22. Žvaigždutės uždangalas
23. Grandinės įtempimo kaištis
24. Grandinės gaudyklė
25. Grandinės įtempimo kaiščio kiaurymė
26. Žvaigždutė
27. Grandinių bioalyva
28. Maišymo rezervuaras
29. Uždegimo žvakės raktas / išdrožinis atsuktuvus
30. Kreipiamojo bėgelio uždangalas
31. Uždegimo žvakės kištukas
32. Kirtimo žyma

4. Komplektacija (2 pav.)

Poz.	Kiekis	Pavadinimas
	1x	Grandininis pjūklas
16	1x	Kreipiamasis bėgelis (iš anksto sumontuotas)
17	1x	Pjūklo grandinė (iš anksto sumontuota)
27	1x	Grandinių bioalyva
28	1x	Maišymo rezervuaras
29	1x	Uždegimo žvakės raktas / išdrožinis atsuktuvus
30	1x	Kreipiamojo bėgelio uždangalas (Grandinės apsauga)
	1x	Eksplotavimo instrukcija

5. Naudojimas pagal paskirtį

Grandininį pjūklą galima naudoti tik medienai pjauti lauke. Kitiems tikslams naudoti grandininį pjūklą draudžiama.

Nenaudokite grandininio pjūklo darbams, kurie jis nėra skirtas. Pavyzdys: Nenaudokite grandininio pjūklo metalui, plastikui, mūriui arba statybinėms medžiagoms ne iš medžio pjauti.

Neatlikite grandininio pjūklo pakeitimų. Dėl to gali kilti pavojus saugai. Už su tuo susijusią žalą arba patirtus bet kokius sužalojimus atsako naudotojas / operatorius, o ne gamintojas.

Atkreipkite dėmesį į tai, kad šis įrenginys nėra skirtas naudoti komerciniams tikslams.

Pirmą kartą naudojantys asmenys turi būti instruktuoti, kad susipažintų su įrenginio savybėmis. Jūsų pačių saugai išklauskite valstybinius variklinių pjūklų kursus.

Grandininį pjūklą leidžiama eksploatuoti tik ne jaunesniems nei 18 metų asmenims. Išimtis yra tada, kai įrenginį naudoja jaunuoliai, kurie pagal profesinio išsilavinimo programą siekia įgauti įgūdžių ir yra prižiūrimi vadovo. Įrenginį draudžiama eksploatuoti asmenims, kurie nėra susipažinę su eksploatavimo instrukcija, arba narkotikų, medikamentų veikiamiems, pavargusiems arba sergantiems asmenims.

Įrenginio naudojimą gali riboti nacionalinės taisyklės! Atkreipkite dėmesį į tai, kad mūsų įrenginiai nėra skirti naudoti komerciniams, amatiniams arba pramoniniams tikslams. Mes neteikiame garantijos, kai aparatas naudojamas komercinėse, amatinkų arba pramoninėse įmonėse arba panašioms darbams.

6. Saugos nurodymai

SVARBU!

PRIEŠ NAUDODAMI ATIDŽIAI PERSKAITYKITE IR PADĖKITE Į SAUGIĄ VIETĄ VĒLESNIAM NAUDOJIMUI.

Eksploatavimo instrukcijoje pateikiamos svarbios nuorodos apie tai, kaip saugiai ir profesionaliai dirbti su grandininio pjūklu ir išvengti pavojų.

PAVOJUS

Rodo tiesiogiai gresiantį pavojų, dėl kurio bus patirta sunkių arba mirtinų kūno sužalojimų.

ĮSPĖJIMAS

Rodo galimai pavojingą situaciją, kurioje galima patirti sunkių arba mirtinų kūno sužalojimų.

ATSARGIAI

Nuoroda į galimai pavojingą situaciją, kurioje galima patirti lengvų sužalojimų.

DĖMESIO

Nuoroda į galimai pavojingą situaciją, kurioje galima patirti materialinės žalos.

6.1 Bendrieji saugos nurodymai

ĮSPĖJIMAS

Dirbdami su įrenginiu, būkite atidūs ir galvokite apie tai, ką darote. Nenaudokite įrenginio, kai sergate arba esate pavargę ar veikiami narkotinių medžiagų, alkoholio arba medikamentų. Jei naudodami įrenginį būsite neatidūs, galite rimtai susižaloti.

Venkite klaidingo naudojimo, naudokite mašiną tik, kaip aprašyta ties „Naudojimas pagal paskirtį“.

- Prieš eksploatacijos pradžią perskaitykite savo įrenginio eksploatavimo instrukciją ir ypač laikykitės joje pateiktų saugos nurodymų.
- Ant įrenginio esančiuose įspėjamuosiuose ir nurodomuosiuose ženkluose pateikiamos svarbios nepavojingo eksploatavimo nuorodos.
- Be šioje eksploatavimo instrukcijoje pateiktų nurodų, taip pat reikia atsižvelgti į įstatymų leidėjo bendrąsias saugos ir nelaimingų atsitikimų prevencijos taisykles.
- Pakavimo plėveles laikykite toliau nuo vaikų. Kyla pavojus uždusti!
- Nepakankamai informuoti operatoriai dėl netinkamo naudojimo gali kelti pavojų sau ir kitiems asmenims. Operatorius yra atsakingas trečiųjų asmenų atžvilgiu.
- Būkite labai atsargūs naudodami įrenginį. Pradėkite dirbti protingai ir tiksliai žiūrėkite, ką darote.

- Nedirbkite ilgiau nei 10 minučių prie vieno ruošinio. Rekomenduojama tarp darbų etapų daryti 10–20 minučių pertrauką.
- Skolinkite įrenginį tik naudotojui, kurie turi patirties dirbti su įrenginiu. Tuo metu reikia perduoti eksploataavimo instrukciją.
- Kai kurioms pjovimo užduotims reikia specialaus išsilavinimo ir specialių įgūdžių. Jei kyla abejonių, kreipkitės į specialistą.
- Pirmą kartą naudojantys asmenys turi būti instruktuoti, kad susipažintų su įrenginio savybėmis. Jūsų pačių saugai išklauskite valstybinius variklinių pjūklų kursus.
- Nenaudojamą įrenginį reikia pastatyti taip, kad jis niekam nekeltų pavojaus. Saugokite, kad nepatektų pašaliniai asmenys.
- Įrenginio naudotojas atsakingas už visus nelaimingus atsitikimus ir pavojus kitiems asmenims arba jų nuosavybei.
- Vaikams, jaunuoliams ir asmenims su ribotais fiziniais, jutiminiais arba protiniais gebėjimais naudoti grandininį pjūklą draudžiama. Išimties galioja vyresniems nei 16 metų jaunuoliams, kurie atlieka praktišką prižiūrint specialistui.
- Įrenginio elektrinis uždegimo įtaisas sukuria nedidelį elektromagnetinį lauką. Jei turite širdies stimuliatorių arba panašius implantus, prieš naudodami įrenginį, pasikonsultuokite su savo gydytoju, kad išvengtumėte rizikos sveikatai.
- Netinkamai atliekant techninę priežiūrą, naudojant netinkamas atsargines dalis arba pašalinus ar modifikavus saugos įtaisas, gali būti pažeistas įrenginys ir sunkiai sužalotas prie jo dirbantis asmuo.

6.2 Asmeninės apsauginės priemonės (AAP)

PAVOJUS

Visada naudokite asmenines apsaugines priemones!

- Dėvėkite apsauginį šalimą su veido apsauga arba apsauginius akinius ir klausos apsaugą.
- Dėvėkite prigludusius apsauginius drabužius su apsauginiais įdėklais nuo įpjovimų.
- Nevilkėkite laisvų drabužių, kurie gali būti pagriebti.
- Neryšėkite šaliko, kaklaraiščio ir nedėvėkite papuošalų!

- Avėkite neslidžius apsauginius batus.
- Mūvėkite apsaugines pirštines.
- Ilgiems plaukams naudokite plaukų tinklę!
- Atlikdami bet kokius darbus miške, užsidėkite apsauginį šalimą. Jis apsaugo nuo krentančių šakų. Reguliariai tikrinkite apsauginį šalimą, ar jis nepažeistas. Jį reikia pakeisti vėliausiai po 5 metų. Naudokite tik patikrintus apsauginius šalimus.
- Veido apsauga arba apsauginiai akiniai sulauko drožles ir pjuvenas. Norėdami nepažeisti akių, dirbdami su įrenginiu, visada užsidėkite veido apsaugą arba apsauginius akinius.
- Visada naudokite klausos apsaugą. Dėl įrenginio keliamo triukšmo gali sutrikti klausos.
- Mūvėkite tvirtas apsaugines pirštines iš atsparios medžiagos, pvz., odos.
- Pjaudami sausą medieną, užsidėkite apsauginę kaukę nuo dulkių. Gali susidaryti pjovimo dulkių.

6.3 Aplinkos sauga

- Nacionalinės ir (arba) komunalinės taisyklės gali riboti triukšmą keliančių, varikliu varomų įrenginių naudojimo laiką. Apie tai teiraukitės savo komunalinėje valdyboje.
- Įrenginio negalima eksploatuoti viduje arba kitose blogai vėdinamose srityse. Kyla pavojus uždusti dėl nuodingų išmetamųjų dujų / tepimo alyvos garų.
- Atsiradus pykinimui, galvos skausmams, regos sutrikimams ar galvos svaigimo priepuoliams, darbą reikia nedelsiant nutraukti. Šiuos simptomus, be kita ko, gali sukelti per didelė išmetamųjų dujų koncentracija. Pjaunant taip pat gali susidaryti dulkės, pvz., medienos dulkės, migla ir dūmai. Turi būti užtikrinta geresnė ventiliacija ir reikia dėvėti kaukę nuo dulkių.
- Atlikite darbus tik dienos šviesoje.
- Nedirbkite nepalankiomis oro sąlygomis, pvz., lyjant lietuvi arba pučiant vėjui. Tuo metu kyla didelė nelaimingų atsitikimų rizika.
- Jūsų darbo zona turi būti švari ir sutvarkyta.
- Naudojant grandininį pjūklą, nesusiaję žmonės (ypač vaikai ir gyvūnai) turi būti bent 15 m atstumu nuo darbo zonos. Nukreipus dėmesį, įrenginys gali tapti nevaldomas.
- Prieš pradėdami dirbti, įsitinkite, kad pavojaus zonoje nėra žmonių, gyvūnų ar daiktų.

- Nedirbkite šalia vielinių tvorų arba srityse su nepritvirtinta sena viela.
- Kai dirbate labai degioje aplinkoje, pasiruoškite gaisro gesinimo priemonių, pvz., esant sausai žolei ir t. t. Kyla gaisro pavojus!

6.4 Pripilkite degalų

- Benzinas yra labai degus. Pildami degalus, laikykites atstumo nuo atviros ugnies ir tuo metu nerūkykite. Kyla gaisro pavojus!
- Atkreipkite dėmesį į tai, kad neišlietumėte benzino. Benzino arba grandinių alyvos neturi pateikti į žemę. Kaip pagalbą naudokite tinkamą pagrindą.
- Pilkite degalus tik gerai vėdinamose srityse. Benzino garai gali lengvai užsidegti arba sprogti.
- Prieš pildami degalus, išjunkite variklį ir leiskite įrenginiui atvėsti. Jei buvo išlieta benzino, nedelsdami išvalykite susijusias vietas. Taip pat neleiskite, kad degalų patektų ant Jūsų drabužių, kitu atveju juos iš karto pasikeiskite.
- Taip pat stenkitės, kad benzino arba tepimo medžiagų (alyvos) nepatektų ant odos ir į akis.
- Neįkvėpkite benzino garų / tepimo alyvos garų.
- Atkreipkite dėmesį į nesandarumus. Išbėgus benzino, nepaleiskite variklio. Kyla nudegimų pavojus.
- Tik atsargiai atidarykite užsukamą bako dangtelį, kad lėtai galėtų pasišalinti esantis viršslėgis ir neištrykštų benzino.

6.5 Prieš pradėdant eksploatuoti

⚠ ĮSPĖJIMAS

Patikras visada atlikite prieš eksploatacijos pradžią ir esant išjungtam varikliui.

Prieš naudodami įrenginį ar jam nukritus ant žemės, kaskart jį patikrinkite, ar jį saugu eksploatuoti. Patikrinkite, ar visos judančios dalys nepriekaištingai veikia. Daug nelaimingų atsitikimų įvyksta dėl blogai techniškai prižiūrimų įrankių. Paveskite pažeistas dalis suremontuoti kvalifikuotam specialistui. Naudokite grandininį pjūklą ir priedus tik pagal šiuos nurodymus. Tuo metu atsižvelkite į darbo sąlygas ir darbus, kuriuos reikia atlikti. Naudojant motorinius įrankius kitiems, o ne numatytiems tikslams, galimos pavojingos situacijos.

- Reguliariai tikrinkite grandinės stabdį, kaip jis veikia (priekinė rankų apsauga (1), žr. 6 pav.).
- Patikrinkite kreipiamąjį bėgelį, ar jis tinkamai sumontuotas.

- Patikrinkite montavimo / eigos kryptį ir ar pjūklo grandinė yra nepriekaištingos būklės (aštri).
- Patikrinkite pjūklo grandinę, ar ji tinkamai įtempta. Laikykites tepimo, grandinės įtempimo ir priedų keitimo nurodymų. Netinkamai įtempta arba su-tempta grandinė gali arba trūkti, arba padidinti atatrankos riziką.
- Nauja pjūklo grandinė pailgėja ir ją reikia dažniau įtempti. Reguliariai tikrinkite grandinės įtempį ir jį sureguliuokite.
- Patikrinkite, kaip veikia mova. Pjūklo grandinė neturi judėti tuščiąja eiga.
- Stebėkite, kad pjaustytuvai būtų aštrūs ir švarūs. Reguliariai pagaląskite ir laiku pakeiskite susidėvėjusias dalis. Kruopščiai prižiūrėti pjaustytuvai su aštriomis pjovimo briaunomis mažiau stringa ir juos lengviau valdyti.
- Patikrinkite akceleratoriaus rankinio valdymo rankenėlę ir akceleratoriaus rankinio valdymo rankenėlės fiksatorių, ar jie lengvai juda. Akceleratoriaus rankinio valdymo rankenėlė turi grįžti atgal į pradinę padėtį.
- Patikrinkite, ar bake yra pakankamai degalų ir grandinių tepimo alyvos.
- Patikrinkite, ar rankenos švarios, sausos ir ant jų nėra alyvos bei nešvarumų.
- Niekada neatlikite darbų vieni. Avariniu atveju kažkas turi būti netoliese.
- Naudokite grandininį pjūklą tik tada, kai stovėsite ant tvirto, saugaus ir lygaus pagrindo. Venkite nestandartinės kūno laikysenos. Dėl slidaus pagrindo ir nestabilių stovėjimo paviršių (pvz., kopėčių) galima prarasti pusiausvyrą arba grandininis pjūklas gali tapti nevaldomas. Stovėkite stabiliai ir visada išlaikykite pusiausvyrą. Taip grandininį pjūklą galėsite geriau kontroliuoti netikėtose situacijose.
- Nedirbkite su grandininio pjūklu ant medžio. Eksploatuojant ant medžio, kyla pavojus susižaloti.
- Niekada nepjaukite didesniame nei pečių aukštyje.
- Visada laikykite grandininį pjūklą dešiniąja ranka už galinės rankenos, o kairiąja ranka – už priekinės rankenos (7 pav.). Tvirtai laikant grandininį pjūklą atvirkštinėje darbinėje padėtyje, didėja rizika susižaloti ir to daryti negalima.

- Veikiant grandininiam pjūklui, laikykite kūno dalis toliau nuo pjūklo grandinės. Prieš paleisdami grandininį pjūklą įsitikinkite, kad pjūklo grandinė neličia jokių daiktų. Dirbant su grandininio pjūklau, dėl neatidumo momento gali būti pagriebti grandininio pjūklo drabužiai arba kūno dalys.
- Nedelsdami išjunkite grandininį pjūklą, kai nustatysite, kad įrenginio veikimas juntamai pasikeitė.
- Jei grandininis pjūklas kontaktuoja su akmenimis, vinimis arba kitais kietais daiktais, nedelsdami sustabdykite variklį ir patikrinkite pjūklo grandinę bei kreipiamąjį bėgelį, ar jie nepažeisti.
- Neleiskite, kad grandininis pjūklas nukristų, netrankykite jo į kliūtis ir niekada nenaudokite kreipiamąjo bėgelio kaip svirties.
- Grandininio pjūklu pjaukite tik medieną.
- Pjaudami įtempio veikiamą šaką, turite tikėtis, kad ji spyruokliuos atgal. Kai neliks įtempio medienos plaušienoje, įtempta šaka gali pataikyti į operatorių ir (arba) grandininis pjūklas gali tapti nevaldomas.
- Būkite ypač atsargūs, kai pjaunate brūzgynus ir jaunus medžius. Plona medžiaga gali įstrigti pjūklo grandinėje ir atsitrekti į Jus arba Jūs galite prarasti pusiausvyrą.

6.6 Vibracija

⚠️ ĮSPĖJIMAS

Baltų pirštų sindromas yra kraujagyslių liga, kuria sergant spazmuoja smulkiosios rankų ir kojų pirštų kraujagyslės. Prie simptomų priskiriama: nejautrumas, jautrumo praradimas, dilgčiojimas, niežulys, skausmas, jėgos sumažėjimas, odos spalvos ar būklės pasikeitimas. Į susijusias vietas nebetiekama pakankamai kraujo ir dėl to jos atrodo itin baltos.

Dažnas vibruojančių įrankių naudojimas asmenims, kurių kraujotaka yra sutrikusi (pvz., rūkančių, sergančių diabetu asmenų), gali sukelti nervų pažeidimus. Jei pastebite neįprastų sutrikimų, nedelsdami nutraukite darbą ir kreipkitės į gydytoją. Todėl ilgalaikiams ir reguliariems naudotojams rekomenduojama atidžiai stebėti savo rankų ir pirštų būklę. Norėdami sumažinti pavojus, laikykitės tolesnių nurodymų:

- Šaltu oru pasirūpinkite kūno ir ypač rankų šiluma.
- Reguliariai darykite pertraukas ir tuo metu judinkite rankas, kad skatintumėte kraujotaką.

- Ribokite stipriai vibruojančių įrankių naudojimą per dieną ir paskirstykite jį per kelias dienas. Susidarykite darbo planą, kuriuo galėsite apriboti vibracinę apkrovą.
- Pasirūpinkite kuo mažesne įrenginio vibracija, reguliariai atlikdami jo techninę priežiūrą ir gerai pritvirtindami prie įrenginio dalis. Nedelsdami pakeiskite susidėvėjusias konstrukcines dalis.
- Reguliariai keiskite savo darbinę padėtį.
- Jei mašiną reikia naudoti dažniau, turėtumėte susisiekti su savo prekybos atstovu ir prireikus parūpinti atvibracinius priedus (rankenas).

6.7 Grandininio pjūklo apsauginės funkcijos (1 pav.)

- Priekinė rankų apsauga (1) apsaugo kairiąją operatoriaus ranką, kai ji veikiant grandininiam pjūklu nuslysta nuo priekinės rankenos (2).
- Galinė rankų apsauga (12) apsaugo dešiniąją ranką nuo sąlyčio su numesta arba trūkusia pjūklo grandine (17).
- Grandinės stabdys yra apsauginė funkcija, skirta atitrūkti sukeltiems sužalojimams mažinti, veikiančių pjūklo grandinę (17) sustabdant per milisekundes. Jis aktyvinamas iš priekinės rankų apsaugos (1), esant atitrūkimui.
- Akceleratoriaus rankinio valdymo rankenėlės fiksiatorius (9) neleidžia atsitiktinai pagreitinoti variklio. Akceleratoriaus rankinio valdymo rankenėlę (10) galima spausti tik tada, kai paspaustas akceleratoriaus rankinio valdymo rankenėlės fiksiatorius (9).
- Darbų metu atraminiai dantimi (15) motorinis pjūklas atremiamas į medieną. Niekada nedirbkite be atraminio danties (15), grandininis pjūklas gali patraukti operatorių į priekį. Naudokite atraminį dantį (15) medžių kamienams ar storoms šakoms pjauti. Naudojant atraminį dantį (15), padidėja darbų sauga, taip pat sumažėja asmeninė apkrova dirbant ir sumažėja vibracija Fiksatoriai. Naudojant grandininį pjūklą, atraminis dantis (15) visada turi būti ant medžio kamieno. Naudodami galinę rankeną (11), prispauskite atraminį dantį (15) prie medžio kamieno. Norėdami pjauti, spauskite priekinę rankeną (2) pjovimo linijos kryptimi. Norint toliau pjauti, gali reikėti iš naujo sureguliuoti atraminį dantį (15).

6.8 Atsargumo priemonės, apsaugančios nuo atatrakos

⚠️ ĮSPĖJIMAS

Dirbdami atsižvelkite į įrenginio atatraką. Pavojus susižaloti. Atatrakų išvengsite, būdami atsargūs ir naudodami tinkamą pjovimo techniką.

- Susilietus su bėgelio smaigaliu, kai kuriais atvejais galima netikėta į galą nukreipta reakcija, kurioje kreipiamasis bėgelis atsitreks į viršų ir operatoriaus kryptimi (12 pav.).
- Atatranka gali įvykti, kai kreipiamojo bėgelio smaigalys palies daiktą arba medieną įlinkis ir pjūklo grandinė įstrigs pjūvyje.
- Prieš kreipiant pjūklo grandinę pjovimo srityje, motorinis pjūklas gali nuslysti į šoną arba pradėti šokinėti.
- (Dėmesio! Didesnė atatrakos rizika!)
- Pjūklo grandinei įstrigus kreipiamojo bėgelio viršutinėje briaunoje, grandininis pjūklas gali būti greitai nevaldomai nustumtas atgal valdymo kryptimi (žr. 12 pav.).
- Pjūklo grandinei įstrigus kreipiamojo bėgelio apatiniame krašte, grandininis pjūklas gali būti greitai nevaldomai atitrauktas nuo valdymo krypties (žr. 13 pav.).
- Būkite ypač atsargūs, grandininio pjūklo grandinę tolesniam pjovimui įstatydami į jau pradėtą pjūvį.
- Nepjaukite šakų arba medžio gabalų, kurie pjaunant galėtų pakeisti savo padėtį arba kuriuos pjaunant pjūvis užsidarytų.
- Dėl kiekvienos iš šių reakcijų pjūklas gali tapti nevaldomas ir galima sunkiai susižaloti. Pasikliaukite tik grandininiam pjūkle sumontuotais saugos įtaisais. Būdami grandininio pjūklo naudotoju, turite imtis įvairių priemonių, kad galėtumėte dirbti be nelaimingų atsitikimų ir sužalojimų.

Atatranka yra netinkamo arba klaidingo naudojimo pasekmė. Jos galima išvengti tinkamomis atsargumo priemonėmis, kaip aprašyta toliau:

- Tvirtai laikykite pjūklą abiem rankomis, tuo tarpu nykščiais ir pirštais apgaubkite grandininio pjūklo rankenas. Nustatykite savo kūną bei rankas į tokią padėtį, kurioje galite sulaukyti atatrakos jėgas. Jei bus imtasi tinkamų priemonių, operatorius galės suvaldyti atatrakos jėgas. Niekada nepaleiskite grandininio pjūklo (žr. 7 pav.).

- Venkite nestandartinės kūno laikysenos ir nepjunkite didesniame nei pečių aukštyje. Taip išvengsite netikėto prisilietimo prie bėgelių smaigalio ir galėsite geriau kontroliuoti grandininį pjūklą netikėtose situacijose.
- Visada naudokite gamintojo nurodytus atsarginius bėgelius ir pjūklo grandines. Dėl netinkamų atsarginių bėgelių ir pjūklo grandinių pjūklo grandinė gali trūkti ir (arba) sukelti atatraką.
- Laikykitės gamintojo pateiktų pjūklo grandinės galandimo ir techninės priežiūros nurodymų. Per žemi gylio ribotuvai didina polinkį į atatraką.
- Nepjunkite pjovimo juostos smaigaliu. Kyla atatrakos pavojus.
- Įsitinkinkite, kad pjovimo zonoje nėra vinių arba metalo dalių. Pjovimo srities aplinkoje ypač atkreipkite dėmesį į vinis arba metalo dalis. Taip pat būkite atsargūs, pjaudami kietą medieną, kurioje pjūklo grandinė gali įstrigti. Taip gali įvykti atatranka.
- Pradėkite pjauti visa jėga ir pjaunant grandininis pjūklas visada turi veikti didžiausiu greičiu.
- Pasirūpinkite, kad ant žemės negulėtų daiktų, už kurių galite užkliūti.

6.9 Liekamosios rizikos

⚠️ PAVOJUS

PAVOJUS SUSIŽALOTI!

Dėl sąlyčio su pjūklo grandine galima patirti mirtinų pjautinių sužalojimų. Niekada nekiškite rankų į judančią pjūklo grandinę.

ATATRANKOS PAVOJUS!

Dėl atatrakos galima patirti mirtinų pjautinių sužalojimų.

PAVOJUS NUDEGTI!

Eksploduojant grandinė ir kreipiamasis bėgelis įkaista.

7. Techniniai duomenys

Svoris be degalų, be pjovimo sąrankos..... apie 5,6 kg
Svoris be degalų, su pjovimo sąranka..... apie 6,8 kg
Degalų bakas..... apie 550 cm³ (0,55 l)
Grandinių tepimo
alyvos bakas..... apie 260 cm³ (0,26 l)

Naudojamas pjovimo ilgis*44 cm
Kreipiamasis bėgelis 45 cm (18°)

Maks. grandinės ilgis 22,1m/s
Grandinės žingsnis 8,255 mm (0,325")
Varančiosios grandies storis 1,47 mm (0.058")
Pjūklo grandinės tipas KANGXIN 325.058-72
Kreipiamojo
bėgelio tipas KANGXING BE18-72-5810P
Žvaigždutės dantų
skaičius / žingsnis 7 dantys / 8,255 mm (0,325")

Variklio litražas 53 cm³
Maks. variklio galia pagal ISO 7293 2,0 kW
Tuščiosios eigos sūkių skaičius n_0 ... 3100 ± 300 min.⁻¹
Sūkių skaičius n_{maks} 11 500 min.⁻¹
Uždegimo žvakė L8RTC

* Faktinis pjovimo ilgis gali būti mažesnis už nurodytą pjovimo ilgį.

Triukšmo vertės buvo nustatytos pagal ISO 22868.

Triukšmas

Garso slėgio lygis L_{PA} 98,3 dB
Neapibrėžtis K_{PA} 3 dB
Išmatuotas garso galios lygis L_{WA} 114,0 dB
Garantuotas garso galios lygis L_{WA} 117,0 dB
Neapibrėžtis K_{WA} 3 dB

Informacija apie triukšmo emisiją pagal Gminių saugos įstatymą (vok. ProdSG) arba EB mašinų direktyvą: Garso galios lygis darbo vietoje gali viršyti 80 dB.

Tokiu atveju operatoriui privalomos apsaugos nuo garso priemonės (pvz., reikia naudoti tinkamą ir tam numatytą klausos apsaugą bei daryti reguliarias pertraukas).

Vibracijos vertės buvo nustatytos pagal ISO 22867.

Vibracija

Vibracijos vertė ant galinės rankenos 6,4 m/s²
Vibracijos vertė ant priekinės rankenos 6,69 m/s²
Neapibrėžtis K 1,5 m/s²

⚠ ĮSPĖJIMAS

Venkite rizikos dėl vibracijos, pvz., baltų pirštų ligos rizikos (kraujotakos sutrikimų), darydami dažnas pertraukas, per kurias, pvz., trinkite delnus vieną į kitą.

⚠ ĮSPĖJIMAS

Faktinė vibracijos emisijos vertė naudojant įrenginį gali skirtis nuo nurodytosios eksploataavimo instrukcijoje arba gamintojo. Tai gali sukelti toliau nurodyti veiksniai, į kuriuos reikia atsižvelgti prieš kiekvieną naudojimą ir naudojimo metu:

- Ar įrenginys tinkamai naudojamas?
- Ar tinkamas medžiagos pjovimo būdas arba apdirbimas?
- Ar tvarkinga naudojamo įrenginio būklė?
- Koks pjovimo įrankio aštrumas arba ar tinkamas pjovimo įrankis?
- Ar sumontuotos visos rankenos ir, jei reikia, pasirenkamos vibracinės rankenos bei jos tvirtai laikosi ant mašinos korpuso?

8. Išpakavimas

- Atidarykite pakuotę ir atsargiai išimkite įrenginį.
- Nuimkite pakavimo medžiagą ir ištraukite pakavimo / transportavimo fiksatorius (jei yra).
- Patikrinkite, ar komplektacijoje viskas yra.
- Patikrinkite įrenginį ir priedus, ar transportuojant jie nebuvo pažeisti.
- Jei įmanoma, saugokite pakuotę, kol nepasibaigs garantinis laikotarpis.
- Pašalinkite paleidimo lyno trauklės (4) trumpą instrukciją.

DĖMESIO

Įrenginys ir pakavimo medžiagos nėra vaikų žaislas! Vaikams draudžiama žaisti su plastikiniais maišeliais, plėvelėmis ir mažomis dalimis! Pavojus praryti ir uždusti!

9. Prieš pradėdant eksploatuoti

9.1 Degalų maišymas (2 pav.)

Variklį reikia eksploatuoti su degalų mišiniu iš benzino ir variklinės alyvos.

ĮSPĖJIMAS

Venkite tiesioginio odos kontakto su degalais ir neįkvėpkite degalų garų.

Naudokite tik bešvinio benzino (min. ROZ 95) ir specialios 2 taktų variklių alyvos mišinį (JASO FD/ISO - L - EGD). Sumaišykite degalų mišinį pagal degalų maišymo lentelę.

Į pridedamą maišymo rezervuarą (28) įpilkite tinkamą kiekį benzino ir 2 taktų variklių alyvos (žr. degalų maišymo lentelę). Po to maišymo rezervuarą (28) gerai pakratykite.

9.1.1 Degalų maišymo lentelė

Maišymo procedūra: 40 dalių benzino ir 1 dalis alyvos

Benzinas 2 taktų variklių alyva
0,5 litro 12,5 ml

9.2 Degalų pripildymas (1 pav.)

ĮSPĖJIMAS

Pilkite degalus tik išjungę variklį ir jam atvėsus. Kyla gaisro pavojus!

1. Prieš pildami visada išvalykite sritį aplink degalų bako dangtelį (13), kad į degalų baką nepatektų nešvarumų. Tam naudokite sausą, bepūkę šluostę.
2. Padėkite įrenginį į šoną, kad degalų bako dangtelis (13) būtų nukreiptas į viršų.
3. Atlenkite plokštelę (13a).
4. Sukite degalų bako dangtelį (13) prieš laikrodžio rodyklę ir jį atidarykite. Degalų bako dangtelis (13) degalų bake sujungtas su apsauga nuo pametimo ir taip negali nukristi.
5. Pripildykite į degalų baką degalų mišinio. Pildami neišliekite degalų ir nepripildykite degalų iki pat degalų bako krašto.
6. Nedelsdami išvalykite išlietus degalus.
7. Sukite degalų bako dangtelį (13) pagal laikrodžio rodyklę, kad jį uždarytumėte.
8. Vėl atlenkite plokštelę (13a).

NUORODA

Pripylę degalų, kaskart patikrinkite ir grandinių alyvą.

9.3 Grandinių alyvos pripildymas (1 pav.)

ĮSPĖJIMAS

Pilkite grandinių alyvą tik išjungę variklį ir jam atvėsus. Kyla gaisro pavojus!

Niekada nedirbkite, jei grandinės nesuteptos! Jei pjūklo grandinė veiks sausą eiga, per trumpą laiką ji bus nepataisomai sugadinta.

Prieš darbų pradžią visada patikrinkite, kaip grandinė sutepta.

NUORODA

Naudokite tik pjūklo grandinių alyvą. Geriausia – biologiškai yrančią. Nenaudokite senos alyvos, variklinės alyvos ir t. t.

Dirbdami patikrinkite, ar grandinių tepimo sistema veikia.

1. Prieš pildami visada išvalykite sritį aplink grandinių alyvos bako dangtelį (14), kad į grandinių alyvos baką nepatektų nešvarumų. Tam naudokite sausą, bepūkę šluostę.
2. Padėkite įrenginį į šoną, kad grandinių alyvos bako dangtelis (14) būtų nukreiptas į viršų.
3. Atlenkite plokštelę (14a).
4. Sukite grandinių alyvos bako dangtelį (14) prieš laikrodžio rodyklę ir jį atidarykite. Grandinių alyvos bako dangtelis (14) grandinių alyvos bake sujungtas su apsauga nuo pametimo ir taip negali nukristi.
5. Pripildykite į grandinių alyvos baką grandinių bioalyvos (27). Pildami neišliekite grandinių alyvos ir nepripildykite grandinių alyvos (27) iki pat krašto.
6. Iš karo išvalykite išlietą grandinių alyvą (27).
7. Sukite grandinių alyvos bako dangtelį (14) pagal laikrodžio rodyklę, kad jį uždarytumėte.
8. Vėl atlenkite plokštelę (14a).

9.4 Pjūklo grandinės įtempimas ir tikrinimas

ĮSPĖJIMAS

Užsimaukite apsaugines pirštines! Pavojus susižaloti dėl aštrių pjovimo dantų!

Prieš kiekvienos eksploatacijos pradžią reguliariai tikrinkite grandinės įtempį.

1. Prieš įtempdami uždegimo žvakės raktu (29) turite šiek tiek atlaisvinti abi tvirtinimo veržles (20).

2. Sukite grandinės įtempimo varžtą (21) išdrožiniu atsuktuvu (29) pagal laikrodžio rodyklę, kad padidintumėte įtempį.
3. Tvirtai priveržkite abi tvirtinimo veržles (20) uždegimo žvakės raktu (29).
4. Pjūklo grandinė (17) turi priglusti pjovimo juostos apačioje. Patikrinkite, ar pjūklo grandinę (17) (atleidę grandinės stabdį, priekinę rankų apsaugą (1) patraukite atgal) ranka galima patraukti kreipiamuoju bėgeliu (16).

NUORODA

Nauja pjūklo grandinė pailgėja (17) ir ją reikia dažniau įtempti.

10. Eksploatacijos pradžia

⚠️ ATSARGIAI

Laikykitės įstatymais numatytų apsaugos nuo triukšmo reglamento nuostatų.

Darbo nuorodos

Prieš naudodami susipažinkite, kaip elgtis su grandininio pjūklu.

Prieš naudojant grandininį pjūklą naudojimą arba jį numetus, kaskart būtina atidžiai patikrinti, ar jis nepažeistas.

Jei aptinkama kokių nors pažeidimų, Jūs arba įgaliotasis techninės priežiūros centras turi jį nedelsiant pataisyti. Prieš pradėdami eksploatuoti grandininį pjūklą, patikrinkite toliau nurodytus punktus:

- kreipiamojo bėgelio pritvirtinimą;
- montavimo / važavimo kryptį ir ar nepriekaištinga (aštri) pjūklo grandinė,
- pjūklo grandinės įtempį (jei naudojate naują grandinę, kelis kartus patikrinkite ir sureguliuokite);
- grandinės tepimo sistemos veikimą;
- grandinės stabdžio veikimą;
- sankabos veikimą (grandinė nejuda tuščiąja eiga);
- sandari kuro sistema;
- apsauginiai įtaisai ir pjovimo įtaisai yra nepriekaištingos būklės bei sukomplektuoti;
- visos srieginės jungtys tvirtai priveržtos;
- visos judančios dalys lengvai juda.

NUORODA

Grandininis pjūklas yra be užvedimo greičio blokuotės.

10.1 Variklio paleidimas (5–8 pav.)

⚠️ DĖMESIO

Paleidimo lyno trauklę (4) visada ištraukite tiesiai. Kai paleidimo lyno trauklę (4) vėl įtraukiama, tvirtai laikykite paleidimo lyno trauklės (4) rankeną. Neleiskite, kad paleidimo lyno trauklė (4) grįžtų atgal.

NUORODA

Grandininis pjūklas yra be užvedimo greičio blokuotės.

Todėl išaktyvinkite patrauktą neįšilusio variklio paleidimo svirtį („Choke“) (8) tik naudodami akceleratoriaus rankinio valdymo rankenėlės fiksatorių (9) ir akceleratoriaus rankinio valdymo rankenėlę (10).

Tada neįšilusio variklio paleidimo svirtis („Choke“) (8) automatiškai peršoka į darbinę padėtį „Įšilusio variklio paleidimas“.

Nustumkite patrauktos neįšilusio variklio paleidimo svirties („Choke“) (8) tiesiog ranka į padėtį „Įšilusio variklio paleidimas“, nes kitaip variklis galėtų pasileisti didesne tuščiąja eiga.

10.1.1 Paleidimas esant šaltam varikliui



⚠️ ĮSPĖJIMAS

Prieš eksploatacijos pradžią kaskart įjunkite grandinės stabdį (paspauskite priekinę rankų apsaugą į priekį).

⚠️ DĖMESIO

Niekada neleiskite paleidimo lyno trauklei (4) grįžti atgal. Tai gali sukelti pažeidimus.

1. Pašalinkite nuo kreipiamojo bėgelio (16) uždangalą (30).
2. Pastatykite grandininį pjūklą ant stabilaus ir lygaus pagrindo. Tuo metu pjūklo grandinė (17) neturi liesti žemės.
3. Paspauskite priekinę rankų apsaugą (1) į priekį, kol ji užsifiksuos. Pjūklo grandinė (17) blokuojama grandinės stabdžiu.
4. Nustatykite įj./išj. svirtį (6) į padėtį „I“.

5. Paspauskite 6x degalų siurbį „Primer“ (7).
6. Ištraukite neišilusio variklio paleidimo svirtį („Choke“) (8) .
7. Įstatykite savo bato smaigalį į priekinę rankų apsaugą (12) (žr. 5 pav.).
8. Tvirtai laikykite grandininį pjūklą už priekinės rankenos (2) ir lėtai ištraukite paleidimo lyno trauklę (4) iki pirmojo pasipriešinimo.
9. Dabar greitai patraukite paleidimo lyno trauklę (4), kol variklis pasileis. Jei variklis nepasileistų, pakartokite procesą. Kol neišilusio variklio paleidimo svirtis („Choke“) (8) ištraukta , variklis pasileidžia tik trumpai ir vėl išsijungia.
10. Kai tik variklis išsijungs, aktyvinkite kartu akceleratoriaus rankinio valdymo rankenėlės fiksiatorių (9) ir akceleratoriaus rankinio valdymo rankenėlę (10). Neišilusio variklio paleidimo svirtis („Choke“) (8) automatiškai peršoka į darbinę padėtį „išilusio variklio paleidimas“.
11. Dabar iš naujo greitai patraukite paleidimo lyno trauklę (4), kol variklis pasileis.

Jei variklis nepasileidžia net ir po kelių bandymų, perskaitykite skirsnį „Sutrikimų šalinimas“.

NUORODA

Aukštoje išorės temperatūroje gali pasitaikyti, kad reikės paleisti be „Choke“ taip pat ir esant šaltam varikliui!

12.  Atleiskite grandinės stabdį, priekinę rankų apsaugą (1) patraukdami atgal (žr. 6 pav.). **AT-SARGIAI!** Grandinės stabdys dabar atleistas. Jei akceleratoriaus rankinio valdymo rankenėlė (10) aktyvinama kartu su akceleratoriaus rankinio valdymo rankenėlės fiksiatoriumi (9), pjūklo grandinė (17) pradeda veikti.

10.1.2 Paleidimas esant šiltam varikliui (Įrenginys mažiau nei 15–20 minučių neveikė.)

ĮSPĖJIMAS

Prieš eksploatacijos pradžią kaskart įjunkite grandinės stabdį (paspauskite rankų apsaugą (1) į priekį).

1. Paspauskite priekinę rankų apsaugą (1) į priekį, kol ji užsifiksuos. Pjūklo grandinė (17) blokuojama grandinės stabdžiu.
2. Nustatykite įj./išj. svirtį (6) į padėtį „I“.
3. Paspauskite 6x degalų siurbį „Primer“ (7).

4. Norint paleisti šiltą variklį, neišilusio variklio paleidimo svirties („Choke“) (8) patraukti nereikia.
5. Įstatykite savo bato smaigalį į priekinę rankų apsaugą (12) (žr. 5 pav.).
6. Tvirtai laikykite grandininį pjūklą už priekinės rankenos (2) ir lėtai ištraukite paleidimo lyno trauklę (4) iki pirmojo pasipriešinimo.
7. Dabar greitai patraukite paleidimo lyno trauklę (4). Įrenginys turėtų pasileisti po 1–2 patraukimų. Jei po 6 patraukimų įrenginys vis dar nepasileidžia, pakartokite procesą ties „Paleidimas esant šaltam varikliui“.

10.2 Variklio išjungimas

10.2.1 Avarinio išjungimo veiksmų eiliškumas

Jei reikia, įrenginį iš karto sustabdykite, nustatykite įj./išj. svirtį (6) į padėtį „0“ ir laikykite jį paspaudę šioje padėtyje, kol variklis sustos.

10.2.2 Įprastas veiksmų eiliškumas

1. Atleiskite akceleratoriaus rankinio valdymo rankenėlę (10). Variklis pereina į tuščiosios eigos greitį.
2. Nustatykite įj./išj. svirtį (6) į padėtį „0“ ir laikykite jį paspaudę šioje padėtyje, kol variklis sustos.

10.3 Eksploatavimas tuščiaja eiga

DĖMESIO

Tuščiaja eiga pjūklo grandinė (17) turi nejudėti. Jei pjūklo grandinė (17) suktųsi, nustatykite tuščiosios eigos sukčių skaičių!

NUORODA

Kai pjūklo grandinė (17) juda tuščiaja eiga arba kai sumažinus greitį variklis išsijungia savaime, reikia nustatyti karbiuratorių (žr. skyrių „Karbiuratoriaus nustatymų techninė priežiūra“).

1. Pakelkite grandininį pjūklą.
2. Kairiąją ranka tvirtai laikykite priekinę rankeną (2).
3. Dešiniąją ranka tvirtai laikykite galinę rankeną (11). Tuo metu delno pagalvėlė guli ant akceleratoriaus rankinio valdymo rankenėlės fiksiatoriaus (9), o rodomasis pirštas aktyvina akceleratoriaus rankinio valdymo rankenėlę (10) (žr. 7 pav.).

4. Vieną kartą aktyvius akceleratoriaus rankinio valdymo rankenėlę (10), variklis veikia stovėjimo greičiu.
5. Leiskite varikliui trumpai įkaišti.

10.4 Grandinės tepimo tikrinimas ir nustatymas

⚠ DĖMESIO

- Niekada nedirbkite, jei grandinės nesuteptos! Jei pjūklo grandinė veiks sausąja eiga, per trumpą laiką ji bus nepataisomai sugadinta.
- Prieš darbų pradžią visada patikrinkite, kaip grandinė sutepta.

Nuoroda

Naudokite tik pjūklo grandinių alyvą, geriausia – biologiskai yrančią. Nenaudokite senos alyvos, variklinės alyvos ir t. t.

Dirbdami patikrinkite, ar grandinių tepimo sistema veikia.

Laikykite grandininį pjūklą veikiantį vidutiniu sūkių skaičiumi virš nupjauto medžio kelmo arba tinkamo pagrindo. Jei tepama pakankamai, ant medžio kelmo arba pagrindo susidaro nedidelė alyvos plėvelė (8 pav.).

- Prireikus grandinės tepimą galima padidinti arba sumažinti alyvos reguliavimo varžtu (19).
- Tam naudokite komplektacijoje esantį išdrožinį atsuktuvą (29):
 - Iš pradžių paspauskite ir tada pasukite alyvos reguliavimo varžtą (19) pagal laikrodžio rodyklę, kad sumažintumėte grandinės tepimą.
 - Iš pradžių paspauskite ir tada pasukite alyvos reguliavimo varžtą (19) prieš laikrodžio rodyklę, kad padidintumėte grandinės tepimą.

10.5 Grandinės stabdžio tikrinimas

⚠ ĮSPĖJIMAS

Prieš eksploatacijos pradžią kaskart reikia patikrinti grandinės stabdį.

Įvykus atatrakai, grandinės stabdys iš karto sustabdo pjūklo grandinę (17).

- Atkreipkite dėmesį į tai, kad ant priekinės rankų apsaugos (1) nebūtų nešvarumų ir ji galėtų lengvai judėti.
- Paleiskite pjūklo grandinę, kaip aprašyta 10.1, ir pagreitinkite ją (17) iki viso greičio (visas greitis).
- Veikiant pjūklo grandinei (17), aktyvinkite priekinę rankų apsaugą (1). Grandinės stabdys turi sustabdyti pjūklo grandinę (17), esant maks. greičiui, ir ją užblokuoti.

⚠ ĮSPĖJIMAS

Esant užblokuotam grandinės stabdžiui, ilgą laiką didesnis variklio sūkių skaičius kenkia varikliui ir grandinės pavarai.

Jei pjūklo grandinė (17) vis dėlto judėtų, susisiekiite su klientų techninės priežiūros skyriumi.

11. Pagrindinės nuorodos dėl kirtimo darbų

⚠ ĮSPĖJIMAS

Pavojus susižaloti!

Pjovimo ir kirtimo darbus bei su tuo susijusius darbus leidžiama atlikti tik specialiai išmokytiems asmenims.

Nuoroda

Laikytis šalyje galiojančių reikalavimų kirtimo darbams ir teiraukitės informacijos kompetentingoje žinyboje.

- Atkreipkite dėmesį į tai, kad krentančios šakos ir medžiai niekam nepadarytų žalos.
- Darbo zonoje leidžiama būti tik kirtimo darbams reikalingiems asmenims.
- Darbo zona prie stiebo turi būti laisva ir sutvarkyta, kad operatoriai galėtų saugiai stovėti.
- Evakuacijos keliai turi būti laisvi ir sutvarkyti, kad iš darbo zonos būtų galima greitai pasišalinti.
- Neatlikite kirtimo darbų pučiant stipriam vėjui, esant blogam orui arba blogam matumui.
- Iki kitos darbo vietos išlaikykite ne mažesnę nei 2 1/2 medžio ilgių atstumą.

11.1 Naudojimas ir apdorojimas

- Niekada nepaleiskite įrenginio, tinkamai nesumontavę kreipiamojo bėgelio (16), pjūklo grandinės (17) ir žvaigždutės uždangalo (22).

- Nepjaukite ant žemės gulinčios medienos, nemėginkite nupjauti iš žemės kyšančių šaknų. Bet koku atveju stenkitės, kad pjūklo grandinė (17) įlįstų į žemę, nes kitaip pjūklo grandinė (17) iš karto atšips.
- Jei įrenginį netyčia paliestumėte įrenginį, iš karto išjunkite variklį ir patikrinkite įrenginį, ar nėra galimų pažeidimų.
- Kruopščiai atlikite įrenginio techninę priežiūrą. Patikrinkite, ar judančios dalys nepriekaištingai veikia ir nestringa, ar dalys nelūžusios ir nepažeistos, kad būtų neigiamai veikiamas įrenginio veikimas. Prieš naudodami įrenginį, pažeistas dalis patikėkite suremontuoti. Daug nelaimingų atsitikimų įvyksta dėl blogai techniškai prižiūrimų įrenginių.
- Stebėkite, kad pjaustytuvai būtų aštrūs ir švarūs. Kruopščiai prižiūrėti pjaustytuvai su aštriomis pjovimo briaunomis mažiau stringa ir juos lengviau valdyti.
- Jei tarp pjaunamos medžiagos ir pjūklo grandinės (17) susidarytų sangrūda, pjūklą nedelsdami išjunkite. Palaukite, kol pjūklo grandinė (17) sustos. Pašalinkite uždegimo žvakės kištuką (31) ir užsimaukite pjūviams atsparias pirštines, kad pašalintumėte sangrūdą.
- Jei reikia pašalinti kreipiamąjį bėgelį (16), laikykitės nurodymų, pateiktų 14.8. skyriuje. Pašalinus sangrūdą ir sumontavus iš naujo, reikia atlikti bandomąją eigą. Jei tuo metu aptinkama vibracija ar girdimi mechaniniai garsai, nutraukite darbą ir kreipkitės į įgaliotą techninės priežiūros skyrių. Jei ši rizika kyla dažnai, rekomenduojame treniruotis.
- Paveskite įrenginį techniškai prižiūrėti kvalifikuotam personalui. Naudokite tik gamintojo rekomenduojamas originalias atsargines dalis.

11.2 Medžio įpjovimas

Nuoroda

Įpjovimas lemia medžio, kurį reikia nukirsti, kritimo kryptį.

Padarykite įpjovimą stačiu kampu kritimo kryptčiai. Pjaukite kuo arčiau žemės.

Atremkite grandininį pjūklą atraminiais dantimi (15).

11.2.1 Kirtimo krypties nustatymas – su žyma ant įrenginio (9 pav.)

Grandininis pjūklas yra su kirtimo žyma (32 pav.), kuri Jums padės ištiesinant motorinį pjūklą.

Pridėkite grandininį pjūklą prie stiebo. Kirtimo žyma (32) Jums rodo tikėtiną medžio kirtimo kryptį.

11.2.2 Kirtimo įpjovos suformavimas (10 pav.)

1. Iš pradžių pradėkite pjauti įpjovimą A. Įpjovimo gylis turėtų būti maždaug 1/4 medžio skersmens ir sudaryti 45°–60° kampą.

11.2.3 Kirtimo krypties tikrinimas (11 pav.)

1. Grandininį pjūklą su kreipiamuoju bėgeliumi (16) įkiškite į įpjovimo plokštumą.
2. Kirtimo žyma (32) rodo tikėtiną kirtimo kryptį.
3. Jei reikia, įpjaukite medį atitinkamai daugiau.

11.3 Kirtimo pjūvio atlikimas (10 pav.)

1. Kirtimo pjūvį B padarykite maždaug 2–3 cm aukščiau nei įpjovimo A horizontalųjį pjūvį. Atkreipkite dėmesį į tai, kad kirtimo pjūvis B būtų atliekamas tiksliai horizontaliai.
2. Palikite maždaug 1/10 medžio skersmens, neįpjautą dalį C prieš kirtimo pjūvį B. Neįpjauta dalis C kaip lankstas kreipiamam medį žemės link ir apsaugo jį nuo nukritimo anksčiau laiko.

⚠ ĮSPĖJIMAS

Nelaimingų atsitikimų pavojus!

Jokiu būdu neįpjautos dalies C nepalikite kirtimo pjūvio B metu, nes kitaip medis gali nukristi nenumatoma kirtimo kryptimi!

Būkite pasiruošę tam, kad krisdamas medis ties pjūviu gali nevaldomai „nuslysti“.

Būkite pasiruošę tam, kad medis atsitrenkęs į žemę gali nevaldomai „šokti“ viena kryptimi.

- Norint išvengti, kad pjūklo grandinė įstrigs kirtimo pjūvyje B, į pjūvį B laiku įkalkite pleištus iš aliuminio arba plastiko. Nenaudokite geležinių dalių.

⚠ DĖMESIO

Materialinė žala!

Atkreipkite dėmesį į tai, kad pleištas nesiliejęs prie pjūklo grandinės. Dėl to ji gali būti pažeista.

11.4 Šakų pjovimo darbai

- Iš esmės atkreipkite dėmesį į besidaužančių šakų pavojų.
- Pjaudami šakas, nesistokite ant stiebo.
- Nepjaukite bėgelio smaigaliu.
- Nepjaukite kelių šakų vienu metu.
- Pjaudami šakas, atremkite grandininį pjūklą atraminio dantimi (15).
- Atkreipkite dėmesį į tai, kad pjūvio pabaigoje grandininis pjūklas dėl savosios masės gali pasisukti. Pjaunant jis nebeatremiamas, todėl jį atitinkamai laikykite.
- Pjaudami šakas, tvirtai, stabiliai ir saugiai atsistokite.

11.4.1 Šakų pjovimo dalimis darbai

Prieš atlikdami baigiamąjį pjūvį, ilgas arba storas šakas sutrumpinkite (16 pav.). Kitaip pjūklo grandinė (17) gali lengvai įstrigti.

12. Įtemptos medienos apdorojimas

Apdorojant įtemptą medieną, būtina laikytis teisingo eiliškumo. Kitaip pjūklo grandinė (17) gali įstrigti ir gali įvykti atatranka.

Veikiant įtemptai medienai, iš pradžių visada reikia įpjauti spaudžiamoje pusėje. Tik tada galima pjauti traukiamoje pusėje.

Taip išvengiama pjūklo grandinės (17) įstrigimo.

⚠ DĖMESIO

Materialinė žala!

Gulinti mediena pjūvio vietos apačioje neturi liesti žemės, nes kitaip gali būti pažeista pjūklo grandinė (17).

Atgalinis smūgis (17 pav.)

- Pjūklo grandinei (17) įstrigus kreipiamojo bėgelio (16) viršutinėje briaunoje, grandininis pjūklas gali būti greitai nevaldomai nustumtas atgal valdymo kryptimi.

Įtraukimas (13 pav.)

- Pjūklo grandinei (17) įstrigus kreipiamojo bėgelio (16) apatiniame krašte, grandininis pjūklas gali būti greitai nevaldomai nutrauktas nuo valdymo krypties.

Saugus darbas

- Norėdami išvengti sužalojimų, laikykite įrenginį geros naudojimo būklės.
- Įrenginiu nukritus, jį patikrinkite, ar nėra žymių pažeidimų arba defektų.
- Nenaudokite įrenginio stovėdami ant kopėčių arba nesaugioje stovėjimo vietoje.
- Nepjaukite neapgalvotai. Tai gali kelti pavojų Jums ir kitiems asmenims.
- Reguliariai keiskite savo darbinę padėtį. Ilgesnį laiką naudojant įrenginį, rankose gali atsirasti su vibracija susijusių kraujotakos sutrikimų. Tačiau naudojimo trukmę galite prailginti tinkamomis pirštinėmis arba darydami reguliarias pertraukas. Atkreipkite dėmesį į tai, kad asmeninis polinkis į blogą kraujotaką, žema išorės temperatūra arba didelė greibimo jėga dirbant trumpina naudojimo trukmę.

12.1 Medžio kamienas nulenktas žemyn (14 pav.)

- Iš pradžių slėgio pusėje padarykite atpalaiduojamąjį pjūvį 1 (apie 1/3 stiebo skersmens) (14 pav.).
- Tada tempimo pusėje padarykite pjūvį 2 (maždaug 2/3 medžio stiebo) (14 pav.).

12.2 Medžio kamienas nulenktas į viršų (14 pav.)

- Iš pradžių slėgio pusėje padarykite atpalaiduojamąjį pjūvį 1 (apie 1/3 stiebo skersmens) (14 pav.).
- Tada tempimo pusėje padarykite pjūvį 2 (maždaug 2/3 medžio stiebo) (14 pav.).

13. Transportavimas

- Transportuodami visada naudokite kreipiamojo bėgelio (30) uždangalą.
- Prieš transportuodami, taip pat ir trumpesnius atstumus, išjunkite grandininį pjūklą. Transportavimo metu užfiksuokite įrenginį (taip pat ir transporto priemonėse), kad jis neapvirštų, neišsiliėtų degalų, būtų išvengta pažeidimų arba sužalojimų.
- Neškite įrenginį tik už priekinės rankenos (2). Tuo metu kreipiamasis bėgelis (16) nukreiptas į galą ir nusuktas nuo Jūsų kūno (žr. 15 pav.).
- Laikykite karštą duslintuvą toliau nuo kūno. Kyla pavojus nudegti!

14. Valymas ir techninė priežiūra

Visos priežiūros ir valymo instrukcijos turi būti vykdomos reguliariai arba kasdien ir prieš kiekvieną naudojimą. Netinkamai atliekant techninę priežiūrą, galima patirti didelės materialinės žalos arba gali būti sunkiai sužaloti asmenys. Jei naudotojas negali pats atlikti šio darbo, reikia kreiptis į specializuotos prekybos atstovą.

⚠️ ĮSPĖJIMAS

Pavojus susižaloti!

Prieš atlikdami valymo darbus, visada išjunkite įrenginį ir ištraukite uždegimo žvakės kištuką (31). (žr. 14.4 skyrių „Uždegimo žvakės techninė priežiūra“).

Nuoroda

Po kiekvieno naudojimo įrenginį reikėtų kruopščiai išvalyti.

Valymo ir techninės priežiūros darbus atlikite tik tiek, kiek nurodyta šioje eksploatavimo instrukcijoje. Kiti darbus turi atlikti kvalifikuotas personalas.

Techninės priežiūros darbai turi būti atliekami reguliariai (žr. 14.10 skyrių „Techninės priežiūros intervalai“).

14.1 Variklio bloko valymas

⚠️ ĮSPĖJIMAS

Pavojus nudegti!

Nelieskite karštų duslintuvų, cilindrų arba aušinimo briaunų.

- Stenkitės, kad apsauginiai įtaisai, vėdinimo plyšiai ir variklio korpusas būtų kuo švaresni ir nedulkėti. Išpūskite jas suslėgtuoju oru, esant mažam slėgiui.
- Reguliariai valykite įrenginį drėgna šluoste su šiek tiek plovimo priemonės. Atkreipkite dėmesį į tai, kad į įrenginio vidų nepatektų vandens.

14.2 Oro filtro valymas

Dėl per mažai į karbiuratorių tiekiamo oro nešvarūs oro filtrai (3b) sumažina variklio galią.

Todėl privaloma reguliariai tikrinti. Oro filtrą (3b) reikėtų reguliariai tikrinti ir prireikus išvalyti.

Esant labai dulkeštam orui, oro filtrą (3b) reikia tikrinti dažniau.

1. Atidarykite oro filtro uždangalo (5) uždorį su spausutuku.
2. Pašalinkite oro filtro uždangalą (3).
3. Išsukite oro filtro varžtą (3a).
4. Išimkite oro filtrą (3b).
5. Išvalykite oro filtrą (3b), pastuksendami arba išpūsdami (mažu slėgiu).
6. Montuojama atvirkštine eilės tvarka.

⚠️ DĖMESIO

niekada nevalykite oro filtro benzinu arba degiais tirpikliais.

14.3 Grandinės pavaros valymas

⚠️ ĮSPĖJIMAS

Pavojus susižaloti!

Kai liečiate pjūklą grandinę (17), visada mūvėkite apsaugines pirštines. Pavojus susižaloti dėl aštrių pjovimo dantų!

Nuoroda

Išvalykite grandinės pavarą po kiekvieno naudojimo.

1. Pastatykite grandininį pjūklą ant lygaus, stabilaus pagrindo.
2. Patraukite priekinę rankų apsaugą (1) iki galo atgal, kad atleistumėte grandinės stabdį (6 pav.).
3. Sukite grandinės įtempimo varžtą (21) išdrožiniu atsuktuvu (29) prieš laikrodžio rodyklę, kad sumažintumėte įtempį.
4. Pašalinkite abi tvirtinimo veržles (20) uždegimo žvakės raktu (29).
5. Nuimkite žvaigždutės uždangalą (22).
6. Atsargiai nuimkite pjūklą grandinę (17) nuo kreipiamojo bėgelio (16) ir žvaigždutės (26).
7. Pašalinkite kreipiamąjį bėgelį (16). Išvalykite jį teptuku.
8. Dabar kruopščiai išvalykite visą grandinės pavaros sritį ir žvaigždutės uždangalą (22) teptuku arba išpūsdami (mažu slėgiu).
9. Montuojama atvirkštine eilės tvarka.

14.4 Uždegimo žvakės techninė priežiūra

1. Išmontuokite oro filtrą (3b), kaip aprašyta ties „14.2 Oro filtro valymas“.

2. Ištraukite uždegimo žvakės kištuką (31), jį pasukdami į kairę ir į dešinę bei tuo pačiu metu jį patraukdami. Laikykite ir traukite uždegimo žvakės kištuką (31) tik už kištuko. Niekada ne-traukite už kabelio!
3. Atlaisvinkite uždegimo žvakę pridėdamu uždegimo žvakės raktu (29).
4. Montuojama atvirkštine eilės tvarka.

Atstumas tarp elektrodų = 0,6 mm (atstumas tarp elektrodų, tarp kurių suformuojama uždegimo kibirkštis). Patikrinkite uždegimo žvakę pirmą kartą po 10 darbo valandų, ar ji švari, ir prireikus išvalykite variniu vieliniu šepėčiu.

Po to uždegimo žvakės techninę priežiūrą atlikite kas 50 darbo valandų.

14.5 Grandinės tepimo sistemos techninė priežiūra

- Žr. skyrių „10.4 Grandinės tepimo tikrinimas ir nustatymas“.

14.6 Karbiuratoriaus nustatymų techninė priežiūra

- Kai pjūklo grandinė (17) juda tuščiąja eiga arba kai sumažinus greitį variklis išsijungia savaime, reikia nustatyti karbiuratorių.

Nuoroda

Karbiuratoriaus nustatymus (pvz., tuščiosios eigos sūkių skaičių) patikėkite tik kvalifikuotam personalui, kad nepažeistumėte variklio.

14.7 Kreipiamojo bėgelio techninė priežiūra

1. Metaline dilde pašalinkite galimai susidariusias atplaišas nuo bėgelio krašto.
2. Išvalykite kreipiamojo bėgelio (16) griovelį tepuku arba suslėgtuoju oru (mažu slėgiu). Pažeiskite kreipiamąjį bėgelį (16), kai tik susidėvės griovelis.
3. Apsukite kreipiamąjį bėgelį (16) po kiekvieno naudojimo, kad užtikrintumėte tolygų dėvėjimąsi.
4. Patikrinkite krumpliaratį ties kreipiamojo bėgelio (16) smaigaliu, ar ji lengvai juda. Prireikus sutepkite guolių alyva.

14.8 Kreipiamojo bėgelio (16) ir pjūklo grandinės (17) montavimas (2, 3 pav.)

⚠ DĖMESIO

Įrenginio montavimo ir nustatymo darbus visada atlikite išjungę variklį ir ištraukite uždegimo žvakės kištuką (31).

⚠ ĮSPĖJIMAS

Pavojus susižaloti!

Kai liečiate pjūklo grandinę (17), visada mūvėkite apsaugines pirštines. Pavojus susižaloti dėl aštrių pjovimo dantų!

Nuoroda

Nauja pjūklo grandinė pailgėja (17) ir ją reikia dažniau įtempti. Po kiekvieno pjūvio reguliariai tikrinkite grandinės įtempį ir jį sureguliuokite.

Atsižvelgiant į susidėvėjimą, kreipiamąjį bėgelį (16) galima apsukti.

1. Pastatykite grandininį pjūklą ant lygaus, stabilaus pagrindo.
2. Patraukite priekinę rankų apsaugą (1) iki galo atgal, kad atleistumėte grandinės, stabdį, jei reikia.
3. Pašalinkite abi tvirtinimo veržles (20) uždegimo žvakės raktu (29).
4. Nuimkite žvaigždutės uždangalą (22).
5. Užmaukite kreipiamojo bėgelio (16) pailgą skylę ant abiejų išsikišančių kaiščių.
6. Uždėkite pjūklo grandinę (17) ant žvaigždutės (26) dantų. Įstatykite pjūklo grandinę (17) tiksliai ant kreipiamojo bėgelio (16) nurodyta kryptimi. Kreipiamojo bėgelio (16) smaigalyje yra kreipiamasis ratukas, į kurio dantis reikia įdėti pjūklo grandinę (17).
7. Šiek tiek patraukite kreipiamąjį bėgelį (16), kad šiek tiek įtemptumėte pjūklo grandinę (17).
8. Uždėkite žvaigždutės uždangalą (22). Atkreipkite dėmesį į tai, kad viduje esantis grandinės įtempimo kaištis (23) tilptų į tinkamą kreipiamojo bėgelio (16) kiaurymę (25). Prireikus sureguliuokite grandinės įtempimo varžtą (21) išdrožiniu atsuktuvu (29).
9. Užsukite abi tvirtinimo veržles (20) ranka. Atkreipkite dėmesį į tai, kad jų dar tvirtai neprižeržtumėte.

10. Išdrožiniu atsuktuvu (29) sukite grandinės įtempimo varžtą (21) pagal laikrodžio rodyklę, kol apatinė pjūklo grandinės (17) dalis slys kreipiamajame bėgelyje (16). Pjūklo grandinė (17) turi priglusti bėgelio apačioje.
- Atleidus grandinės stabdį, pjūklo grandinę (17) ranka turi pasitraukti kreipiamuoju bėgeliu (16).
11. Tvirtai priveržkite abi tvirtinimo veržles (20) uždegimo žvakės raktu (29).

14.9 Pjūklo grandinės galandimas ir priežiūra

⚠ IŠPĖJIMAS

Pavojus susižaloti!

Pjūklo grandinės dantys yra labai aštrūs. Kad išvengtumėte pavojaus susižaloti, dirbdami su ja visada mūvėkite storas pirštines!

Laikykite grandininį pjūklą geros darbinės būsenos; efektyvus darbas su grandininio pjūklo įmanomas tik tada, kai pjūklo grandinė yra aštri, gerai sutepta ir tinkamai įtempta. Kitaip kils atatrankos pavojus.

Tinkamai išgaląsta pjūklo grandinė (17)

Tinkamai išgaląsta pjūklo grandinė (17) lengvai slysta mediena ir tuo metu ją reikia labai mažai spausti. Nedirbkite su atšipusia arba pažeista pjūklo grandine (17).

Taip reikės daugiau fizinių pastangų, padidės vibracija ir bus pasiekta netenkinančių rezultatų bei padidės nusidėvėjimas.

- Reguliariai valykite pjūklo grandinę (17).
- Patikrinkite, ar nėra įtrūkimų pjūklo grandinės (17) grandyse ir pažeistų kniedžių.
- Pjūklo grandinę (17) turėtų galėsti tik patyrę naudotojai!
- Laikykites toliau nurodytų kampų ir matmenų. Jei pjūklo grandinė (17) netinkamai išgaląsta arba per mažas gylio matmuo, didėja atatrankos ir su tuo susijusių sužalojimų rizika! Pjūklo grandinės (17) negalima pritvirtinti prie kreipiamojo bėgelio (16). Todėl geriausia pjūklo grandinę (17) nuimti nuo kreipiamojo bėgelio (16) ir tada galėsti.
- Pasirinkite grandinės žingsniui tinkamą galandimo įrankį.

Grandinės žingsnis (pvz., 3/8“) pažymėtas kiekvieno peilio gylio matmenyje.

Pjūklų grandinėms naudokite tik specialias dildes!

Kitos dildės yra netinkamos formos ir blogai šlifuoja. Pasirinkite dildės skersmenį pagal savo grandinės žingsnį. Galąsdami pjovimo grandis, būtinai atsižvelkite taip pat ir į toliau nurodytus kampus.

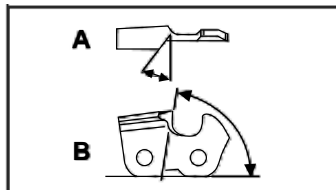

A = dildės kampas

B = šoninės plokštės kampas

Be to, kampą reikia išlaikyti visoms pjovimo grandims.

Esant nevienodiems kampams, pjūklo grandinė (17) judės netolygiai, greitai nusidėvės ir anksčiau laiko taps netinkama naudoti.

Kadangi šiuos reikalavimus galima įvykdyti tik pakankamai ir reguliariai treniruojantis:

- Naudokite dildės laikiklį.
 - Galandant pjūklo grandinę (17), dildės laikiklį galima įstatyti ranka. Ant jo nurodyti tinkami dildymo kampai.
1. Laikykite dildę horizontaliai (stačiu kampu į kreipiamąjį bėgelį (16)) ir dildykite pagal kampo žymą ant dildės laikiklio. Atremkite dildės laikiklį į danties stogelį ir gylio ribotuvą.
 2. Visada dildykite pjovimo grandį iš vidaus į išorę.
 3. Dildė galanda tik judinama į priekį. Nukelkite ją jai judant atgal.
 4. Nelieskite dilde varančiųjų ir jungiamųjų grandžių.
 5. Norėdami išvengti vienpusio nusidėvėjimo, reguliariai sukite dildę toliau.
 6. Paimkite kietos medienos gabalą, kad nuo pjovimo briaunų pašalintumėte atplaišas.

Visos pjovimo grandys turi būti vienodo ilgio, nes kitaip jie bus skirtingo aukščio.

Dėl to pjūklo grandinė (17) netolygiai judės ir padidės pavojus jai tapti netinkama naudoti.

14.10 Techninės priežiūros intervalai

Čia nurodyti duomenys susiję su normaliomis naudojimo sąlygomis. Sudėtingomis sąlygomis, pvz., susidaro daug dulkių ir ilgesnės kasdienio darbo valandos, nurodytus intervalus reikia atitinkamai sutrumpinti.

Įrenginio dalis	Veiksmas	Prieš darbų pradžią	Kiekvieną savaitę	Atsiradus sutrikimų	Atsiradus pažeidimų	Prireikus
Grandinių tepimas	Patikrinkite	X				
Pjūklo grandinė (17)	Patikrinkite ir atkreipkite dėmesį į pagalandimo būklę	X				
	Patikrinkite grandinės įtempį	X				
	Pagaląsti					X
Kreipiamasis bėgelis (16)	Patikrinkite (ar nėra nusidėvėjimo, pažeidimų)	X				
	valymas		X	X		
	Pakeiskite				X	X

14.11 Techninės priežiūros informacija

Atkreipkite dėmesį į tai, kad šio gaminio toliau nurodytos dalys naudojant arba natūraliai dėvisi arba toliau nurodytų dalių reikia kaip vartojamųjų medžiagų. Greitai susidėvinčios dalys*: pjūklo grandinė, kreipiamasis bėgelis, žvaigždutė, grandinių alyva, variklinė alyva, atraminis dantis, grandinės gaudyklė, uždegimo žvakė, oro filtras, degalų filtras, grandinių alyvos filtras

* į komplektaciją privalomai neįeina!

⚠ Įspėjimas!

Naudokite tik originalias gamintojo atsargines ir priedų dalis. Nesilaikant nurodymų, gali sumažėti galia, galima patirti sužalojimų ir netekti garantijos.

Svarbi nuoroda remonto atveju:

kai įrenginį grąžinate remontui, atkreipkite dėmesį į tai, kad saugumo sumetimais įrenginys į techninės priežiūros stotelę būtų pristatomas be alyvos ir benzino.

Atsarginių dalių užsakymas

Užsakant atsargines dalis, reikia nurodyti šiuos duomenis:

- įrenginio tipą;
- įrenginio gaminio numerį;

Klausos apsauga 7909601702
Apsauginiai akiniai 7909601701

Leidžiama pjovimo sąranka

Pjūklo grandinė

Kangxin .325.058-72 7910100721

Kreipiamasis bėgelis

Kangxin BE18-72-5810P 7910100743

15. Laikymas

- Laikydami visada naudokite kreipiamąjį bėgelio (30) uždangalą.
- Uždegimo žvakės raktą / išdrožinį atsuktuvą (29), norint jį laikyti, galima pritvirtinti kreipiamąjį bėgelio (30) uždangalo šone (18 pav.).
- Prieš laikydami įrenginį išvalykite ir atlikite jo techninę priežiūrą, žr. skyrių „14. Valymas ir techninė priežiūra“.
- Laikykite įrenginį saugioje, sausoje, apsaugotoje nuo šalčio ir oro sąlygų, gerai vėdinamoje vietoje. Laikyti lauke nepatartina. Taip pat apsaugokite jį nuo neįgalotos prieigos.
- Ištuštinkite alyvos arba degalų baką išsiurbimo siurbliu.

⚠ ĮSPĖJIMAS

neištušinkite benzino uždarose patalpose, šalia ugnies ir rūkydami. Dujų garai gali sukelti sprogimą arba gaisrą.

- Paleiskite variklį ir palikite jį veikti, kol bus išnaudotas likęs benzinas.

16. Utilizavimas ir pakartotinis atgavimas

Pakavimo nuorodos



Pakavimo medžiagas galima perdirbti. Utilizuokite pakuotes, tausodami aplinką.

Netinkamo naudoti įrenginio utilizavimo galimybės sužinosite seniūnijoje arba miesto savivaldybėje.

Degalai ir alyvos

- Prieš utilizuodami įrenginį, ištuštinkite degalų baką ir variklinės alyvos rezervuarą!
- Degalų ir variklinės alyvos negalima mesti į buitines atliekas ar išpilti į nuotėkas, juos reikia surinkti ir utilizuoti atskirai!
- Tuščius alyvos ir degalų batus reikia utilizuoti tausojant aplinką.

17. Sutrikimų šalinimas

Sutrikimas	Galima priežastis	Ką daryti
Variklis nepasileidžia arba jis pasileidžia, tačiau toliau neveikia.	Bloga paleidimo eiga.	Laikykitės šioje instrukcijoje pateiktų nurodymų.
	Blogai nustatytas karbiuratoriaus mišinys.	Paveskite karbiuratorių nustatyti įgaliotai klientų aptarnavimo tarnybai.
	Suodina uždegimo žvakė.	Išvalykite / nustatykite arba pakeiskite uždegimo žvakę.
	Užsikišęs degalų filtras.	Pakeiskite degalų filtrą.
Variklis pasileidžia, tačiau veikia ne visa galia	Nešvarus oro filtras (3b)	Išvalykite oro filtrą (3b)
Variklis veikia netolygiai	Netinkamas atstumas tarp uždegimo žvakės elektrodų	Išvalykite uždegimo žvakę ir nustatykite atstumą tarp elektrodų arba įstatykite naują uždegimo žvakę
Suodina arba drėgna uždegimo žvakė	Blogai nustatytas karbiuratorius	Paveskite nustatyti karbiuratorių ir prireikus išvalykite uždegimo žvakę arba pakeiskite ją nauja

18. Garantinis dokumentas

Gerbiami klientai,

mūsų gaminių kokybė griežtai tikrinama. Tačiau, jei nepaisant to, šis įrenginys blogai veiktų, mes dėl to labai apgailaustu-
mėme ir prašytume kreiptis į mūsų techninės priežiūros tarnybą šioje garantinėje kortelėje nurodytu adresu. Su mumis taip pat
galite susisiekti telefonu toliau nurodytu techninės priežiūros tarnybos iškvietimo numeriu. Norint pareikšti garantines preten-
zijas, galioja:

- Šios garantinės sąlygos reguliuoja papildomas garantines paslaugas. Jūsų įstatymais numatytos teisės reikšti garantines pretenzijas ši garantija nelinečia. Mūsų garantinės paslaugos Jums yra nemokamos.
- Garantinės paslaugos apima tik trūkumus, atsiradusius dėl medžiagų arba gamybos klaidų, ir apsiriboja tik šių trūkumu šalinimu arba įrenginio keitimu. Atkreipkite dėmesį į tai, kad mūsų įrenginiai nėra skirti naudoti komerciniams, amatiniams arba pramoniniams tikslams. Todėl garantinė sutartis negalioja, kai įrenginys naudojamas komercinėse, amatininkų arba pramoninėse įmonėse arba panašioms darbams. Be to, mūsų garantija negalioja transportavimo pažeidimų kompensavi-
mumui, pažeidimams dėl montavimo instrukcijos nesilaikymo arba netinkamo įrengimo, naudojimo instrukcijos nesilai-
kymo (pvz., prijungimo prie klaidingos tinklo įtampos arba srovės rūšies), piktnaudžiavimo arba netinkamo naudojimo (pvz., įrenginio perkrovos arba neleistinų darbo įrankių arba priedų naudojimo), techninės priežiūros ir saugos nuostatų nesilaikymo, svetimkūnių patekimo į įrenginį (pvz., smėlio, akmenų arba dulkių), jėgos naudojimo arba pašalinio poveikio (pvz., pažeidimų nukristus) bei naudojant atsirandancio įprasto susidėvėjimo.

Teisės reikšti garantines pretenzijas taip pat netenkama, jei jau buvo įlsta į įrenginio vidų.

- Garantinis laikotarpis yra 3 metai ir jis pradeda galioti nuo įrenginio pirkimo datos. Prieš baigiantis garantiniam laikotarpiui, garantines pretenzijas reikia pateikti per dvi savaites nuo defekto aptikimo momento. Pasibaigus garantiniam laikotarpiui, garantinės pretenzijos nepriimamos. Dėl įrenginio remonto arba pakeitimo nei pailgėja garantinis laikotarpis, nei dėl atliktų tokių paslaugų šiam įrenginiui arba galimai įmontuotoms atsarginėms dalims įsigalioja naujas garantinis laikotarpis. Tai taip pat galioja ir teikiant paslaugas vietoje.
- Norėdami pareikšti savo garantines pretenzijas, kreipkitės į žemiau nurodytu techninės priežiūros tarnybos adresu. Jei reklamacija bus pateikta garantiniu laikotarpiu, mes Jums atsiųsime gražinimo kvitą, kurį pridėję savo sugedusį įrenginį galėsite mums gražinti nemokamai. Kuo tiksliau aprašykite reklamacijos priežastį. Jei įrenginio defektas įeina į mūsų gar-
rantiją, Jūs nedelsdami gausite suremontuotą arba naują įrenginį.

Be to, mes už tam tikrą mokestį šaliname ir tuos įrenginio defektus, kurie į garantijos apimtį neįeina arba jau nebeįeina. Tam atsiųskite įrenginį mūsų techninės priežiūros tarnybos adresu.

18.1 Apdorojimas garantiniu atveju

Kad Jūsų užklausa būtų greitai apdorota, vadovaukitės šiomis nuorodomis:

- Jei turite klausimų, kaip pirkimo įrodymą turėkite čekį ir prekės kodą (pvz., IAN 479057_2410).
- Prekės kodą rasite ant gaminio esančioje specifikacijų lentelėje, įspausta ant gaminio, instrukcijos viršelyje (kairėje apačioje) arba lipduke gaminio gale arba apačioje.
- Jei atsirasitų veikimo klaidų ar kitų trūkumų, pirmiausia susisiekite su toliau nurodytu techninės priežiūros skyriumi telefonu arba el.
- Tada galite nemokamai išsiųsti gaminį, kuris buvo užfiksuotas kaip nekokybiška, jums pateiktu techninės priežiūros adresu, kartu su pirkimo kvitu (čekiu) ir informacija apie tai, koks trūkumas ir kada jis atsirado.
- Šiuos ir daugelį kitų žinyrų galite peržiūrėti ir atsiųsti adresu parksidediy.com. Su šiuo QR kodu pateksite tiesiai į parksidediy.com. Pasirinkite savo šalį ir ieškokite naudojimo instrukcijų, naudodami paieškos šabloną. Įvedę prekės kodą (IAN 479057_2410), pateksite prie savo gaminio naudojimo instrukcijos.

Techninės priežiūros skyriaus kontaktiniai duomenys (LT):

Pavadinimas: UAB Technikos meistrai

Vilkpėdės 8 5korp.

LT-03151 Vilnius

Telefonas: 00800 4003 4003

















El. paštas: service.LT@scheppach.com







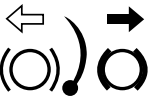

Buveinė: Lietuva

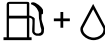
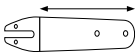

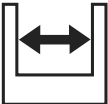

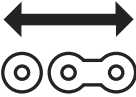



1.	Seadmel olevate sümbolite selgitus.....	53
2.	Sissejuhatus	57
3.	Seadme kirjeldus (joon. 1 - 18).....	57
4.	Tarnekomplekt (joon. 2).....	57
5.	Sihtotstarbekohane kasutus.....	58
6.	Ohutusjuhised	58
7.	Tehnilised andmed	62
8.	Lahtipakkimine	63
9.	Enne käikuvõtmist	63
10.	Käikuvõtmine.....	64
11.	Põhimõttelised tööjuhised langetustöödeks	67
12.	Pinge all seisva puidu töötlemine.....	68
13.	Transportimine.....	69
14.	Puhastamine ja hooldus.....	69
15.	Ladustamine.....	73
16.	Utiliseerimine ja taaskäitus	73
17.	Rikete kõrvaldamine	74
18.	Tagatise sertifikaadi.....	75
19.	Plahvatusjoonis	127
20.	Vastavusdeklaratsioon	128



1. Seadmel olevate sümbolite selgitus

	Lugege kogu käitusjuhend enne esmakordset käiku võtmist tähelepanelikult läbi ja hoidke hilisemaks kasutamiseks kindlalt alles.		Bensiin: RON 95 / RON 98
	Hoiatus! Kettesaega töötamisel on vajalikud erilised ohutusmeetmed. Lugege ja järgige kõiki hoiatusjuhiseid!		2-takti-mootoriõli: ISO - L - EGD / JASO FD
	Kandke liibuvat, sisselõikevoodriga kaitseriietust.		Lahtised leegid või suitsetamine on seadme läheduses rangelt keelatud!
	Kandke kaitsekiivrit koos näokaitsme või kaitseprillidega ja kuulmekaitset.		Seadme garanteeritud helivõimsustase.
	Kandke kaitsekindaid.		Hoiatus kuumade pealispindade eest.
	Kandke libisemiskindlaid turvajalatseid!	 PULL	Käivitushoob (segurikasti) „Külmkäivitus“
	HOIATUS! Tagasilöögi oht. Hoiduge kettsae tagasilöögist ja vältige kokkupuudet plaadi tipuga.		Ärge käitage seadet vihas või niisketes tingimustes.
	Käsitsege kettsaagi alati mõlema käega. Ärge töötage kettsaega ühe käega.		Saeketi liikumissuund.
	Vajutage 6x kütusepumpa „Primer“.		Ketipidur (avatud / suletud)

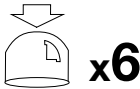
 40:1	Kütusepaak; Seguvahekor: 40 osa bensini 1 osa õli kohta		Juhtplaadi pikkus
	Keti määrimise seadistamine		Soone laius
	Lõikepikkus		Veolülide arv.
	Ketisamm		Ketipiduri aktiveerimine.
	Ketipiduri vabastamine.		Toode vastab kehtivatele Euroopa direktiividele.

Lühiselgitus

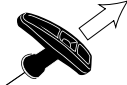
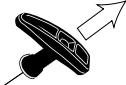
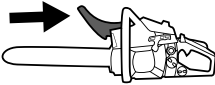
Külmkäivitus		Soekäivitus	
	Eemaldage kate (30) juhtplaadilt (16). Vajutage eesmist käekaitset (1) ettepoole, kuni see fikseerub.		Eemaldage kate (30) juhtplaadilt (16). Vajutage eesmist käekaitset (1) ettepoole, kuni see fikseerub.
	Seadke sisse-/väljahoob (6) asendisse „I”.		Seadke sisse-/väljahoob (6) asendisse „I”.
 x6	Vajutage 6x kütusepumpa „Primer“ (7).	 x6	Vajutage 6x kütusepumpa „Primer“ (7).

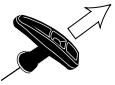
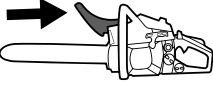
	<p>Tõmmake külmkäivitushoob (segurikasti) (8) välja.</p>		<p>Hoidke kettsaagi eesmisest käepidemest (2) kinni ja tõmmake käivitusnööri (4) aeglaselt esimese takistuseni välja, kuni mootor korraks käivitub.</p>
	<p>Hoidke kettsaagi eesmisest käepidemest (2) kinni ja tõmmake käivitusnööri (4) aeglaselt esimese takistuseni välja, kuni mootor korraks käivitub.</p>		<p>Tõmmake eesmist käekaitset (1) taha.</p>
	<p>Kui mootor on seiskunud, siis vajutage koos gaasihoova riivi (9) ja gaasihooba (10).</p>		
	<p>Tõmmake nüüd uuesti kiiresti käivitusnööri (4), kuni mootor käivitub.</p>		
	<p>Tõmmake eesmist käekaitset (1) taha.</p>		

Käitusjuhendis esitatud signaalsõnade selgitus

OHT	Signaalsõna vahetult eelseisva ohtliku olukorra tähistamiseks, mille tagajärjeks on, kui seda ei väldita, surm või raske vigastus.
HOIATUS	Signaalsõna vahetult võimaliku ohtliku olukorra tähistamiseks, mille tagajärjeks võib olla, kui seda ei väldita, surm või raske vigastus.
ETTEVAATUST	Signaalsõna vahetult võimaliku ohtliku olukorra tähistamiseks, mille tagajärjeks võib olla, kui seda ei väldita, vähene või mõõdukas vigastus.
TÄHELEPANU	Signaalsõna vahetult võimaliku ohtliku olukorra tähistamiseks, mille tagajärjeks võivad olla, kui seda ei väldita, materiaalsed kahjud tootel või omandil/valdusel.
JUHIS	Signaalsõna vahetult võimaliku ohtliku olukorra tähistamiseks, mille tagajärjeks võivad olla, kui seda ei väldita, materiaalsed kahjud tootel või omandil/valdusel.



TÄHELEPANU!

Lugege enne esimest käikuvõtmist käesolev käitusjuhend põhjalikult läbi ja järgige tingimata ohutuseeskirju!

Soovitatakse läbida riigikohase väljaõppestandardiga professionaalne ohutuskursus „Mootorsaagide kursusest osavõtmise tõend“ kettsae kasutamise ja hoolduse kohta ning esmaabikursus. Pikema mittekasutuse korral ja harjutamiseks peaksite alguses alati tegema lihtsaid löikeid kindlalt toetatud puidus, et taas kettsaega tutvuda.

Säilitage käitusjuhendit hoolikalt!

Juhis:

Palun pidage silmas, et mõned siseriiklikud eeskirjad nagu nt töökaitse või keskkonna kohta võivad piirata kettsae kasutamist.

2. Sissejuhatus

Tootja:

Scheppach GmbH
Günzburger Straße 69
D-89335 Ichenhausen

Austatud klient!

Soovime Teile uue seadme meeldivat ja edukat kasutamist.

Juhis:

Selle seadme tootja ei vastuta kehtiva tootevastutuse seaduse järgi kahjude eest, mis tekivad seadmel või seadme tõttu alljärgnevatel juhtudel:

- asjatundmatu käsitlemine,
- käsitlemiskorralduse eiramine,
- remondid kolmandate isikute, volitamata spetsialistide poolt,
- mitte-originaalosaade paigaldamine ja nendega väljavahetamine,
- mitte sihtotstarbekohane kasutus.

Pidage silmas:

Käitusjuhend on toote koostisosas.

See sisaldab tähtsaid juhiseid, kuidas saate tootega ohutult, asjatundlikult ning ökonoomselt töötada, kuidas saate vältida ohte, hoida kokku remondikulusid, lühendada seisakuaegu ning suurendada tarviku töökindlust ja eluiga. Lisaks käesolevas käitusjuhendis esitatud ohutusnõuetele peate tingimata järgima oma riigis toote käitamise kohta kehtivaid eeskirju. Tutvuge enne toote kasutamist kõigi käsitus- ja ohutusjuhistega. Käitage toodet ainult kirjeldatud viisil ja mainitud kasutusvaldkondades. Säilitage käitusjuhendit hästi ja andke kõik dokumendid toote edasiandmisel kolmandatele isikutele kaasa.

3. Seadme kirjeldus (joon. 1 - 18)

1. Eesmine käekaitse
2. Eesmine käepide
3. Õhufiltri kate
- 3a. Õhufiltri polt
- 3b. Õhufilter
4. Nöörstarter
5. Õhufiltri katte klambersulgur
6. Sisse-/väljahoob
7. Kütusepump „Primer“

8. Külmkäivitushoob (segurikasti)
9. Gaasihoova riiv
10. Gaasihooob
11. Tagumine käepide
12. Tagumine käekaitse
13. Kütusepaagi kork
- 13a. Aas
14. Ketiõlipaagi kork
- 14a. Aas
15. Kүүnistugi (eelmonteeritud)
16. Juhtplaat
17. Saekett
18. Lihvpuki abivahend
19. Õli reguleerimiskruvi
20. Kinnitusmutrid
21. Ketipingutuskrugi
22. Ketiratta kate
23. Ketipingutustihvt
24. Ketipүүdur
25. Ava ketipingutustihvtile
26. Ketiratas
27. Bio-ketiõli
28. Segamismahuti
29. Sүүtekүүnla vōti / lapikkruvikeeraja
30. Juhtplaadi kate
31. Sүүtekүүnla pistik
32. Langetamismärgistus

4. Tarnekomplekt (joon. 2)

Pos	Arv	Nimetus
	1x	Kettsaag
16	1x	Juhtplaat (eelmonteeritud)
17	1x	Saekett (eelmonteeritud)
27	1x	Bio-ketiõli
28	1x	Segamismahuti
29	1x	Sүүtekүүnla vōti / lapikkruvikeeraja
30	1x	Juhtplaadi kate (ketikaitse)
	1x	Käitusjuhend

5. Sihtotstarbekohane kasutus

Kettsaagi tohib kasutada ainult puidu saagimiseks õues. Muudel eesmärkidel ei tohi kettsaagi kasutada.

Ärge kasutage kettsaagi töödeks, milleks see pole ette nähtud. Näide: Ärge kasutage kettsaagi metalli, plasti, müüritise või ehitusmaterjalide saagimiseks, mis pole puidust.

Ärge tehke kettsael muudatusi. Seetõttu võib ohutus halveneda. Sellest põhjustatud kahjude või iga liiki vigastuste eest vastutab kasutaja/operaator ja mitte tootja.

Palun pidage silmas, et antud seade pole konstrueeritud sihtotstarbekohaselt kommertskasutuse jaoks. Esmakasutajad peavad laskma ennast instrueerida, et tutvuda seadme omadustega. Osalege isikliku ohutuse huvides riiklikul mootorsaagide õppekursusel.

Kettsaagi tohivad käitada ainult isikud, kellel on täitunud 18. eluaasta. Erandi moodustavad kasutamise puhul noorukid, kui kasutamine toimub ametiõppe käigus oskuste omandamiseks õpetaja järelevalve all. Inimesed, kes ei tunne käitusjuhendit, seisavad alkoholi, uimastite või ravimite mõju all, on väsinud või haiged, ei tohi seadet käitada.

Siseriiklikud regulatsioonid võivad piirata seadme kasutamist!

Palun pidage silmas, et meie seadmed pole konstrueeritud kommerts-, käsitööstus- või tööstuskasutuse jaoks. Me ei võta üle pretensiooniõiguskohustust, kui seadet kasutatakse kommerts-, käsitööstus- või tööstusettevõtetes ning samaväärsetel tegevustel.

6. Ohutusjuhised

TÄHTS!

LUGEGE ENNE KASUTAMIST HOOLIKALT LÄBI JA HOIDKE HILISEMAKS KASUTAMISEKS KINDLALT ALLES.

Käitusjuhend sisaldab tähtsaid juhiseid, kuidas saate kettsaaga turvaliselt ja asjatundlikult töötada ning ohte vältida.

OHT

Vahetult ähvardava ohu kohta, mis põhjustab raskeid kehavigastusi või surma.

HOIATUS

Võimaliku ohtliku olukorra kohta, mis võib põhjustada raskeid kehavigastusi või surma.

ETTEVAATUST

Juhis võimaliku ohtliku olukorra kohta, mis võib põhjustada kergeid vigastusi.

TÄHELEPANU

Juhis võimaliku ohtliku olukorra kohta, mis võib põhjustada materiaalseid kahjusid.

6.1 Üldised ohutusjuhised

HOIATUS

Olge alati tähelepanelik, pidage oma tegevust silmas ja käige töötamisel seadmega mõistlikult ümber. Ärge kasutage seadet, kui olete haige, väsinud või uimastite, alkoholi või ravimite mõju all. Hetkeline tähelepanematus võib põhjustada seadme kasutamisel tõsiseid vigastusi.

Vältige väärkasutust, kasutage masinat ainult „Sihtotstarbekohane kasutus“ all kirjeldatud viisil.

- Lugege enne käikuvõtmist seadme käitusjuhend läbi ja järgige eriti ohutusjuhiseid.
- Seadmele paigaldatud hoiatus- ja juhissildid annavad ohutuks käitamiseks tähtsaid juhiseid.
- Peale käitusjuhendis esitatud juhiste tuleb arvesse võtta seadusandja poolt väljaantud üldisi ohutuseeskirju ja õnnetuste ennetamise eeskirju.
- Hoidke pakenduskiile lastele kättesaamatult, valitseb lämbumisoht!
- Ebapiisavalt informeeritud operaatorid võivad ennast ja teisi isikuid asjatundmatu kasutamisega ohu seada. Operaator vastutab kolmandate isikute eest.
- Olge seadmega ümberkäimisel väga tähelepanelik. Toimige töötamisel mõistlikult ja pöörake tähelepanu sellele, mida Te teete.
- Ärge töötage korraga kauem kui 10 minut. Soovitav on teha töökordade vahel 10 - 20-minutilise pausi.

- Laenake seadet ainult kasutajatele, kellel on seadmega kogemusi. Käitusjuhend tuleb seejuures kaasa anda.
- Mõned lõikamisülesanded nõuavad spetsiaalset koolitust ja erilisi oskusi. Kui Teil on kahtlusi, siis pöörduge spetsialisti poole.
- Esmakasutajad peavad laskma ennast instrueerida, et tutvuda seadme omadustega. Osalege isikliku ohutuse huvides riiklikul mootorsaagide õppekursusel.
- Seade tuleb mittekasutuse korral ära panna nii, et kedagi ei seata ohtu. Kaitske ebapädeva ligipääsu eest.
- Seadme kasutaja vastutab kõigi õnnetuste ja ohtude eest, mis kahjustavad teisi isikuid või nende omandit.
- Lapsed, noorukid ja vähendatud füüsiliste, sensoorsete või mentaalsete võimetega isikud ei tohi kettsaagi kasutada. Erandid kehtivad ainult üle 16 aasta vanustele noorukitele asjatundja järelevalve all kutseõppes.
- Seadme elektriline süütesüsteem tekitab väga nõrga elektromagnetvälja. Kui olete südamestimulaatori või sarnaste implantaatide kandja, siis konsulteerige enne seadme kasutamist terviseriskide vältimiseks oma arstiga.
- Pidage silmas, et nõuetele mittevastav hooldus, mitteühilduvate varuosade kasutamine või ohutusseadiste eemaldamine või modifitseerimine võib seadmel kahjustusi ja sellega töötavale isikule raskeid vigastusi põhjustada.

6.2 Isiklik kaitsevarustus (IKV)

OHT

Kandke alati isiklikku kaitsevarustust (IKV)!

- Kandke kaitsekiivrit koos näokaitsme või kaitseprillidega ja kuulmekaitset.
- Kandke liubuvat, sisselõikevoodriga kaitseriietust.
- Vältige avarat riietust, mis võib kuhugi kinni jääda.
- Ärge kandke salli, lipsu ja ehteid!
- Kandke libisemiskindlaid turvajalatsmeid.
- Kandke kaitsekindaid.
- Kasutage pikkade juuste korral juuksevõrku!
- Kandke kõigil töödel metsas kaitsekiivrit. See pakub kaitset allakukkuvate okste eest. Kontrollige kaitsekiivrit regulaarselt kahjustuste suhtes. See tuleb hiljemalt 5 aasta järel välja vahetada. Kasutage ainult kontrollitud kaitsekiivreid.

- Näokaitse või kaitseprillid hoiavad saelaastud ja puidukillud eemal. Silmade vigastamise vältimiseks tuleb kanda seadmega töötamisel alati näokaitset või kaitseprille.
- Kandke alati kuulmekaitset. Seadmest lähtuv müra võib põhjustada kuulmekahjustusi.
- Kandke vastupidavast materjalist nagu nt nahast tugevaid kaitsekindaid.
- Kandke kuiva puidu saagimisel tolmukaitsemaski. Võib tekkida saagimistolmu.

6.3 Ümbrusohutus

- Siseriiklikud ja / või kommunaalsed regulatsioonid võivad piirata müra tekitavate mootorkäitusega seadmete kasutamist. Hankige selle kohta teavet kommunaalsest haldusasutusest.
- Seadet ei tohi käitada siseruumides või muudes halvasti ventileeritud piirkondades. Mürgiste heitgaaside/määrdeõliaurude tõttu valitseb lämbumisoht.
- Iivelduse, peavalude või nägemishäirete ja peapöörituste korral tuleb tööd kohe lõpetada. Neid sümptomeid võivad põhjustada heitgaasi liiga kõrge kontsentratsioonid. Samuti võivad saagimisprotseduuri ajal tekkida tolmud, nt puidutolm, vine ja suits. Seejuures tuleb hoolitseda parema ventilatsiooni ja tolmukaitsemaski kandmise eest.
- Viige töid läbi ainult päeavalguses.
- Samuti ärge töötage ebasoodsate ilmastikutingimuste nagu nt vihma või tuule korral. Seejuures valitseb kõrgendatud õnnetusrisk.
- Hoidke oma tööpiirkond puhas ja korras.
- Hoidke kõrvalised isikud (eelkõige lapsed ja loomad) kettsae kasutamise ajal vähemalt 15m tööpiirkonnast eemal. Tähelepanu kõrvalejuhtimisel võite seadme üle kontrolli kaotada.
- Veenduge enne töö algust, et ohutsoonis pole inimesi, loomi ega materiaalseid väärtusi.
- Ärge töötage traatade läheduses ega lahtises vana traadiga piirkondades.
- Pange valmis tulekustutusvahendid, kui töötate kergesti süttivas ümbruses nagu nt kuivas rohus jne. Valitseb tulekahju oht!

6.4 Valage kütus sisse

- Bensin on väga kergesti süttiv. Hoidke tankimisel lahtisest tulest kaugemale ja ärge suitsetage. Valitseb tulekahju oht!

- Pöörake tähelepanu sellele, et Te ei loksuta bensiini üle. Bensiin või ketiõli ei tohi maapinda sattuda. Võtke appi sobivad alused.
- Tankinge ainult hästi ventileeritud piirkondades. Bensiinaurud võivad kergesti süttida või plahvatada.
- Lülitage enne tankimist mootor välja ja laske seadmel maha jahtuda. Kui bensiini loksutati üle, siis puhastage kohe asjaomased kohad. Ärge laske kütusel oma riietusele sattuda, vastasel juhul vahetage see kohe.
- Vältige samuti naha ja silmade kokkupuudet bensiini või määrdeainetega (õli).
- Ärge hingake bensiinaure/määrdeõliaure sisse.
- Pöörake tähelepanu ebatihedustele. Kui bensiini voolab välja, siis ärge käivitage mootorit. Valitseb põletuste oht.
- Avage paagikorki üksnes ettevaatlikult, et valitsev ülerõhk saaks aeglaselt haihtuda ja bensiin ei pritsiks välja.

6.5 Enne käikuvõtmist

⚠ HOIATUS

Viige ülekontrollimised läbi alati enne käikuvõtmist ja väljalülitatud mootori korral.

Kontrollige seadet iga kord enne kasutamist ja pärast mahakukkumist käitusohutu seisundi suhtes.

Kontrollige, kas kõik liikuvad osad talitlevad laitmatult. Paljude õnnetuste põhjus peitub halvasti hooldatud tööriistades. Laske kahjustatud osad kvalifitseeritud erialapersonalil remontida.

Kasutage kettsaagi ja tarvikuid ainult vastavalt käesolevatele korraldustele. Arvestage seejuures töötin-gimustega ja teostatava tegevuse iseloomuga. Mootortööriistade kasutamine muudeks kui ettenähtud rakendusteks võib põhjustada ohtlikke olukordi.

- Kontrollige regulaarselt ketipiduri talitluskõlblikkust (eesmine käekaitse (1), vt joon. 6).
- Kontrollige juhtplaati, kas see on õigesti monteeritud.
- Kontrollige paigaldus-/ liikumissuunda ja saeketi laitmatust (terav).
- Kontrollige saeketti, kas see on õigesti pingutatud. Järgige tarvikute määrimist, ketipinget ja vahetust puudutavaid juhiseid. Asjatundmatult pingutatud või määritud kett võib katkeda või tagasilöögi riski suurendada.

- Uus saekett venib ja seda tuleb sageli üle pingutada. Kontrollige regulaarselt ketipinget ja seadistage üle.
- Kontrollige siduri talitlust. Saekett ei tohi tühikäigul liikuda.
- Hoidke lõiketööriistad teravad ja puhtad. Teritage seda regulaarselt ja vahetage kulunud osad õigeaegselt välja. Hästi hoolitsetud teravate lõikeservadega lõiketööriistad kiiluvad vähem kinni ja neid on lihtsam juhtida.
- Kontrollige gaasihooba ja gaasihoova riivi kerge liikuvuse suhtes. Gaasihoob peab lähtepositsiooni tagasi vetruma.
- Kontrollige, kas paagis on piisavalt kütust ja kehtimäärdeõli.
- Kontrollige, kas käepidemed on puhtad, kuivad ja õilist ning mustusest puhtad.
- Ärge teostage töid kunagi üksi. Hädajuhtumil peab olema keegi läheduses.
- Kasutage kettsaagi ainult siis, kui seisate kõval, kindlal ja tasasel pinnal. Vältige ebaharilikku kehahoiakut. Libe aluspind või ebastabiilsed seisupinnad (nt redeliil) võivad põhjustada tasakaalu-kadu või kontrolli kaotust kettsae üle. Hoolitsege turvalise seisueest ja hoidke alati tasakaalu. Nii saate kettsaagi ootamatutes olukordades paremini kontrollida.
- Ärge töötage kettsaaga puul. Puu otsas töötamisel valitseb vigastusoht.
- Ärge saagige kunagi õlgadest kõrgemal.
- Hoidke kettsaagi alati parema käega tagumisest käepidemest ja vasaku käega eesmisest käepidemest (vt joon. 7). Kettsaest vastupidises tööasendis kinnipidamine võib tõsta vigastuste riski, mistõttu ei tohi seda rakendada.
- Hoidke töötava kettsae korral kõiki kehaosi saekettist eemal. Veenduge enne kettsae käivitamist, et saekett ei puutu millegi vastu. Kettsaaga töötamisel võib hetkeline tähelepanematus põhjustada olukorra, kus saekett tabab riietust või kehaosi.
- Lülitage kettsaag kohe välja, kui tuvastate seadme käitumises tuntuvaid muutusi.
- Kui kettsaag on kivide, naelte või muude kõvade esemetega kokku puutunud, siis lülitage mootor kohe välja ja kontrollige saekett ning juhtplaati kahjustuste suhtes üle.
- Ärge laske kettsael maha kukkuda, ärge lööge seda vastu takistusi ega kasutage juhtplaati kunagi kangina.

- Saagige kettsaega ainult puitu.
- Arvestage pinge all seisva oksa lõikamisel, et see vetrub tagasi. Kui puitkiudude pinge on vabastatud, võib pingutatud haru vastu operaatorit lüüa ja/või kettsae juhtimise alt välja viia.
- Olge madala alusmetsa ja noorte puude lõikamisel eriti ettevaatlik. Peen materjal võib saeketti kinni jääda ja Teie pihta lüüa või Teid tasakaalust välja viia.

6.6 Vibratsioonid

⚠ HOIATUS

Raynaud' sündroom on veresoonte haigus, mille puhul lähevad väikesed veresooned sõrmedes ja varvastes spastiliselt krampi. Sümptomite hulka kuuluvad: tundedus, tundlikkuse kadu, kihelus, sügelus, valu, jõu vähenemine, naha värvuse või seisundi muutmine. Asjaomaseid piirkondi ei varustata enam piisavalt verega ja need muutuvad seetõttu äärmiselt kahvatuks.

Vibreerivate tööriistade sagedane kasutamine võib halvendatud verevarustusega isikutel (nt suitsetajad, diabeetikud) närvikahjustusi tekitada. Kui märkate ebataavalisi vaevusi, siis lõpetage kohe töö ja pöörduge arsti poole. Pikaajalistele ja regulaarsetele kasutajatele soovitatakse seetõttu käte ning sõrmede seisundit täpselt jälgida. Järgige selle kohta ohtude vältimiseks järgmisi juhiseid:

- Hoidke oma keha, eriti käed just külma ilmaga soojad.
- Tehke regulaarselt pause ja liigutage seejuures verevarustuse parendamiseks käsi.
- Piirake kõrgvibreerivate tööriistade kasutamist päevase ja jaotage see mitmele päevale. Koostage endale tööplaan, mis piirab vibratsioonikoormust.
- Hoolditsege regulaarse hooldusega ja seadmel kinniolevate osadega seadme võimalikult vähese vibratsiooni eest. Vahetage ärakulunud detailid viivitamatult välja.
- Vahetage regulaarselt oma tööpositsiooni.
- Kui masinat kasutatakse sageli, siis peaksite oma edasimüüjaga ühendust võtma ja vibratsioonivastased tarvikud (käepidemed) muretsema.

6.7 Ketsae ohutusfunktsioonid (joon. 1)

- Eesmine käekaitse (1) kaitseb operaatori vasakut kätt, kui see peaks töötava kettsae korral eesmiselt käepidemelt (2) ära libisema.

- Tagumine käekaitse (12) kaitseb paremat kätt mahavisatud või katkenud saeketiga (17) kokkupuumistumise eest.
- Ketipidur on ohutusfunktsioon tagasilöökidest tingitud vigastuste vähendamiseks, milleks peatatakse liikuv saekett (17) millisekundite jooksul. See aktiveeritakse tagasilöögi korral eesmise käekaitse (1) poolt.
- Gaasihoova riiv (9) takistab mootori juhuslikku kiirendamist. Gaasihooba (10) saab vajutada ainult siis, kui gaasihoova riiv (9) on vajutatud.
- Küünistugi (15) toetab töö ajal mootorsaagi puudul. Ärge töötage kunagi ilma küünistoeta (15), sest kettsaag võib operaatorit ettepoole rebida. Kasutage küünistuge (15) puutüvede või jämedate okste lõikamiseks. Küünistoe (15) kasutamine suurendab tööohutust, vähendab töötamisel isikliku koormust ja samuti vibratsiooni.
- Küünistugi (15) peab olema kettsae kasutamisel alati vastu puutüve pandud. Suruge tagumise käepideme (11) abil küünistuge (15) vastu puutüve. Lõikamiseks suruge eesmist käepidet (2) lõikejoone suunas. Küünistuge (15) tuleb vajaduse korral lõike edasiseks juhtimiseks järele seada.

6.8 Ettevaatusmeetmed tagasilöögi vältimiseks

⚠ HOIATUS

Pöörake töötamisel tähelepanu seadme tagasilöögi-
le. Valitseb vigastusoht. Te väldite tagasilööke ettevaatuse ja õige saagimistehnikaga.

- Puude plaadi tipuga võib põhjustada mõnedel juhtudel tahapoole suunatud ootamatu reaktiivjooni, mille puhul lüüakse juhtplaati üles ja operaatori suunas (joon. 12).
- Tagasilöök võib tekkida, kui juhtplaadi tipp puudutab mingit eset või puit paindub ja saekett kiilub lõikes kinni.
- Enne saeketi juhtimist lõikepiirkonda võib mootorsaag külgsuunas ära libiseda või hüpelda.
- (Tähelepanu! Kõrgendatud tagasilöögi risk!) Saeketi kinnikiilumine juhtplaadi ülaservas võib kettsaagi kiiresti ja kontrollimatult operaatori suunas tagasi lüüa (vt joon. 12).
- Saeketi kinnikiilumine juhtplaadi alaservas võib kettsaagi kiiresti ja kontrollimatult operaatorist eemale tõmmata (vt joon. 13).

- Olge äärmuslik ettevaatlik, kui panete kettsae saeketi edasi saagimiseks juba alustatud lõikesse.
- Ärge saagige oksa või puidutükke, mis võiksid saagimisprotseduuri ajal oma positsiooni muuta või mille puhul lõige saagimisprotseduuri käigus sulgub.
- Kõik sellised reaktsioonid võivad põhjustada olukorra, kus kaotate sae üle kontrolli ja võite ennast raskelt vigastada. Ärge lootke eranditult kettsaele sisseehitatud ohutusseadistele. Võtke kettsae kasutajana tarvitusele erinevad meetmed, et töötada õnnetuseta ja vigastuseta.

Tagasilöök on vale või vigase kasutamise tagajärg. Seda saab alljärgnevalt kirjeldatud sobivate ettevaatusmeetmetega vältida:

- Hoidke saagi mõlema käega kinni, kusjuures põial ja sõrmed haaravad ümber kettsae käepidemete. Seadke oma keha ja käsivarred asendisse, kus suudate tagasilöögiõududele vastu seista. Kui rakendatakse õigeid meetmeid, suudavad operaatorid tagasilöögiõudude hoomata. Ärge laske kettsaagi kunagi lahti (vt joon. 7).
- Vältige ebaharilikku kehahoiakut ja ärge saagige õlgadest kõrgemal. Sedasi välditakse esemete ettekavatsematut puudutamist juhtplaadi tipuga ja võimaldatakse kettsaagi ootamatutes olukordades paremini kontrollida.
- Kasutage alati tootja poolt ette kirjutatud varusii- ne ja saekette. Valed asendusplaadid ja saeketid võivad põhjustada keti katkemise ja/või tagasilöögi.
- Pidage saeketi teritamisel ja hooldamisel tootja korraldustest kinni. Liiga madalad sügavuspiirikud suurendavad tagasilöögi kalduvust.
- Ärge saagige mõõgatipuga. Valitseb tagasilöögi oht.
- Veenduge, et lõikepiirkonnas pole naelu ega metallitükke. Pöörake lõikepiirkonna ümbruses tähelepanu eriti naeltele või rauatükkidele. Olge samuti ettevaatlik kõvapuidu saagimisel, mille puhul võib saekett kinni haakuda. Seetõttu võib tekkida tagasilöök.
- Alustage lõiget täie võimsusega ja hoidke kettsaagi saagimise ajal alati suurimal kiirusel.
- Hoolitsege selle eest, et maapinnal ei leba esemeid, mille otsa võite komistada.

6.9 Jääkriskid

⚠ OHT

VIGASTUSOHT!

Kokkupuude saeketiga võib põhjustada surmavaid lõikevigastusi.

Ärge katsuge kätega kunagi töötavat saeketti.

TAGASILÖÖGI OHT!

Tagasilöök võib põhjustada surmavaid lõikevigastusi.

PÕLETUSOHT!

Kett ja juhtplaat kuumenevad käitamisel.

7. Tehnilised andmed

Kaal tankimata, lõikemehhanismita	u 5,6 kg
Kaal tankimata, lõikemehhanismiga	u 6,8 kg
Kütusepaak.....	u 550 cm ³ (0,55 l)
Ketimäärdeõli paak.....	u 260 cm ³ (0,26 l)

Kasutatav lõikepikkus*	44 cm
Juhtplaat	45 cm (18")

Max ketikiirus.....	22,1m/s
Ketisamm	8,255 mm (0,325")
Veolüli paksus.....	1,47 mm (0,058")
Saeketi tüüp.....	KANGXIN .325.058-72
Juhtplaadi tüüp.....	KANGXIN BE18-72-5810P
Ketiratas hammaste arv/samm	7 hammast/8,255 mm (0,325")

Mootori töömaht.....	53 cm ³
Mootori max võimsus ISO 7293 järgi.....	2,0 kW
Tühikäigupöörded n ₀	3100 ± 300 min ⁻¹
Pöördearv n _{max}	11500 min ⁻¹
Süüteküünaal.....	L8RTC

* Tegelik lõikepikkus võib olla väiksem kui esitatud lõikepikkus.

Müraväärtused määrati vastavalt ISO 22868.

Müra

Helirõhutase L _{PA}	98,3 dB
Määramatus K _{PA}	3 dB
Mõõdetud helivõimsustase L _{WA}	114,0 dB
Garanteeritud helivõimsustase L _{WA}	117,0 dB
Määramatus K _{WA}	3 dB

Müraemissiooni andmed vastavalt tooteohutuse seadusele (ProdSG) või EÜ masinate direktiivile: Heilrõhutase võib ületada töökohal 80 dB.

Sel juhul on operaatori jaoks nõutavad helikaitsemeetmed (nt sobiva ja selleks ettenähtud kuulmekaitsme kandmine ning regulaarsetest pausidest kinnipidamine).

Vibratsiooniväärtused määrati vastavalt ISO 22867.

Vibratsioon

Vibratsiooniväärtus tagumisel käepidemel....6,4 m/s²
Vibratsiooniväärtus eesmisel käepidemel.....6,69 m/s²
Määramatus K 1,5 m/s²

⚠ HOIATUS

Vältige vonkeriske, nt valgete sõrmede sündroomi (verevarustushäired) riski tööpausidega, mille ajal hõõrute nt oma peopesi kokku.

⚠ HOIATUS

Tegelikult olemasolev vibratsiooniemissiooni väärtus võib masina kasutamise ajal käitusjuhendis või tootja poolt esitatust kõrvale kalduda. Seda võivad mõjutada järgmised mõjutegurid, millele tuleks iga kord enne kasutamist või kasutamise ajal tähelepanu pöörata:

- Kas masinat kasutatakse õigesti.
- Kas materjali löikamise või töötlemise viis on õige.
- Kas masin on korras kasutuseseisundis.
- Lõiketööriista terituseseisund või õige lõiketööriist.
- Kas hoidekäepidemed ja võimalikud optionaalsed vibratsioonikäepidemed on monteeritud ning tugevasti masinakeha küljes.

8. Lahtipakkimine

- Avage pakend ja võtke seade ettevaatlikult välja.
- Eemaldage pakendusmaterjal ja pakendus- ning transpordikindlustused (kui olemas).
- Kontrollige üle, kas tarnekomplekt on terviklik.
- Kontrollige seadet ja tarvikuosi transpordikahjustuste suhtes.
- Hoidke pakendit võimaluse korral kuni garantiiaja möödumiseni alal.
- Eemaldage lühijuhend käivitusnööri (4) küljest.

TÄHELEPANU

Seade ja pakendusmaterjalid pole laste mänguasjad! Lapsed ei tohi kilekottide, kilede ja väikeosadega mängida! Valitseb allaneelamis- ja lämbumisohht!

9. Enne käikuvõtmist

9.1 Kütuse segamine (joon. 2)

Mootorit tuleb käitada bensiinist ja mootoriõlist koosneva kütuseseguga.

⚠ HOIATUS

Vältige kütuse vahetut kokkupuudet nahaga ja kütuseaurude sissehingamist.

Kasutage ainult pliivaba bensiini (min RON 95) ja spetsiaalse 2-takti-mootoriõli (JASO FD/ISO - L - EGD) segu. Segage kütusesegu vastavalt kütuse segamistabelile.

Valage kaasasolevasse segamismahutisse (28) vastavalt õige kogus bensiini ja 2-taktiõli (vt „Kütuse segamistabel“). Seejärel loksutage korralikult segamismahutit (28).

9.1.1 Kütuse segamistabel

Segamismeetod: 40 osa bensiini 1 osa õli kohta

Bensiin2-taktiõli
0,5 liitrit 12,5 ml

9.2 Kütuse sissevalamine (joon. 1)

⚠ HOIATUS

Valage kütust sisse ainult väljalülitatud ja mahajahatunud mootori korral. Valitseb tulekahju ohht!

1. Puhastage enne sissevalamist alati piirkond kütusepaagi korgi (13) ümber, et mustus ei kukuks kütusepaaki. Kasutage selleks kuiva ebemevaba lappi.
2. Asetage seade küljele nii, et kütusepaagi kork (13) on suunatud ülespoole.
3. Klappige aas (13a) lahti.
4. Keerake kütusepaagi korki (13) vastupäeva ja avage see. Kütusepaagi kork (13) on ühendatud kütusepaagis asuva kaotamiskaitsemeega ega saa maha kukkuda.
5. Valage kütusesegu kütusepaaki. Ärge loksutage tankimisel kütust üle ega täitke kütusepaaki ääreni.
6. Pühkige üle loksutatud kütus kohe ära.

7. Keerake kütusepaagi korki (13) päripäeva, et see sulgeda.
8. Klappige aas (13a) jälle kinni.

JUHIS

Kontrollige pärast kütuse sissevalamist ka ketiöli.

9.3 Ketiöli sissevalamine (joon. 1)

HOIATUS

Valage saeketiöli sisse ainult väljalülitatud ja maha jahtunud mootori korral. Valitseb tulekahju oht!

Ärge töötage kunagi määrimata ketiga! Kuivalt liikuv saekett rikub lõikemehhanismi lühikese ajaga pöördumatult.

Kontrollige enne tööd alati keti määrimist.

JUHIS

Kasutage ainult saeketiöli. Eelistatult bioloogiliselt lagunevat. Ärge kasutage vanaöli, mootoriöli jms.

Kontrollige töö ajal, kas keti määrimissüsteem talitleb.

1. Puhastage enne sissevalamist alati piirkond ketiõlipaagi korki (14) ümber, et mustus ei kukuks ketiöli paaki. Kasutage selleks kuiva ebemevaba lappi.
2. Asetage seade küljele nii, et ketiõlipaagi kork (14) on suunatud ülespoole.
3. Klappige aas (14a) lahti.
4. Keerake ketiõlipaagi korki (14) vastupäeva ja avage see. Ketiõlipaagi kork (14) on ühendatud ketiöli paagis asuva kaotamiskaitsega ega saa maha kukkuda.
5. Valage kaasapandud bio-ketiöli (27) ketiöli paaki. Ärge loksutage tankimisel ketiöli (27) üle ega täitke ketiöli paaki ääreni.
6. Pühkige üle loksutatud ketiöli (27) kohe ära.
7. Keerake ketiõlipaagi korki (14) päripäeva, et see sulgeda.
8. Klappige aas (14a) jälle kinni.

9.4 Saeketi pingutamine ja kontrollimine

HOIATUS

Tõmmake kaitsekindad kätte! Vigastusoht teravate lõikehammaste tõttu!

Kontrollige ketipinget regulaarselt iga kord enne käikuvõtmist.

1. Enne pingutamist peate süüteküünla võtmega (29) vabastama veidi mõlemad kinnitusmutrid (20).
2. Keerake ketipingutuskruvi (21) lapikkruvikeerajaga (29) päripäeva, et pinget suurendada.
3. Pingutage mõlemad kinnitusmutrid (20) süüteküünla võtmega (29) tugevasti kinni.
4. Saekett (17) peab toetuma vastu mõõga alakülge. Kontrollige, kas saeketti (17) tõmmake vabastatud ketipiduri korral eesmist käekaitset (1) tahapoole) saab käega mööda juhtplaati (16) tõmmata.

JUHIS

Uus saekett (17) venib ja seda tuleb sageli üle pingutada.

10. Käikuvõtmine

ETTEVAATUST

Palun järgige ka mürakaitsemäärase kohta seadusega sätestatud nõudeid.

Tööjuhised

Tutvuge enne kasutamist kettsaega ümberkäimisega.

On ette kirjutatud, et kettsaag tuleb iga kord enne kasutamist või pärast allakukkumist hoolikalt võimalike kahjustuste suhtes üle kontrollida.

Kui peaks tuvastatama kahjustusi, siis tuleb teil ise või volitatud teeninduspunktil need viivitamatult kõrvaldada. Kontrollige enne kettsae käikuvõtmist järgmisi punkte:

- juhtplaadi korrektne asetus
- paigaldus-/ liikumissuund ja laitmatu (terav) saekett
- saeketi pinge (kontrollige uuel ketil mitu korda ja häälestage üle)
- keti määrimissüsteemi talitlus
- ketipiduri talitlus
- siduri talitlus (keti liikumine tühikäigul puudub)
- kütusesüsteemi tihedus
- kaitseesadiste ja lõikeseadise laitmatu seisund ning kompleksuse
- Kõigi keermesliidete tugev kinnitus
- kõigi liikuvate osade kerge liikuvus

JUHIS

Masinal pole käivitusgaasi tõkist.

10.1 Mootori käivitamine (joon. 5 - 8)

⚠ TÄHELEPANU

Tõmmake nõorstarterit (4) välja alati sirgelt. Hoidke nõorstarterit (4) käepidet kinni, kui nõorstarter (4) jälle sisse tõmbub. Ärge laske nõorstarteril (4) kunagi tagasi viskuda.

JUHIS

Masinal pole käivitusgaasi tõkist.

Seepärast deaktiveerige tõmmatud külmkäivitushoova (segurikasti) (8) ainult gaasihoova riivi (9) ja gaasihoova (10) kaudu.

Külmkäivitushoob (segurikasti) (8) hüppab siis automaatselt käitusasendisse „Soekäivitus“.

Ärge lükake tõmmatud külmkäivitushooba (segurikasti) (8) lihtsalt käsitsi positsiooni „Soekäivitus“ tagasi, sest muidu võib mootor käivituda kõrgendatud tühikäiguga.

10.1.1 Külma mootori käivitamine

⚠ HOIATUS

Lülitage ketipidur iga kord enne käikuvõtmist sisse (vajutage eesmine käekaitse ette).

⚠ TÄHELEPANU

Ärge laske nõorstarteril (4) kunagi tagasi paiskuda. See võib kahjustusi põhjustada.

1. Eemaldage kate (30) juhtplaadilt (16).
2. Pange kettsaag stabiilsele ja tasasele aluspinnale. Saekett (17) ei tohi seejuures maapinda puudutada.
3. Vajutage eesmist käekaitset (1) ettepoole, kuni see fikseerub. Saekett (17) blokeeritakse ketipiduriga.
4. Seadke sisse-/väljahoob (6) asendisse „I“.
5. Vajutage 6x kütusepumpa „Primer“ (7).
6. Tõmmake külmkäivitushoob (segurikasti) (8) välja .
7. Astuge jalatsinaga tagumisse käekaitsemesse (12) (vt joon. 5).

8. Hoidke kettsaagi eesmisest käepidemest (2) kinni ja tõmmake nõorstarter (4) aeglaselt esimese takistuseni välja.
9. Tõmmake nüüd kiiresti nõorstarterit (4), kuni mootor käivitub. Kui mootor ei peaks käivituma, siis korrake protseduuri. Kuni külmkäivitushoob (segurikasti) (8) on välja tõmmatud , käivitub mootor ainult korra ja seiskub taas.
10. Kui mootor on seiskunud, siis vajutage koos gaasihoova riivi (9) ja gaasihooba (10). Külmkäivitushoob (segurikasti) (8) hüppab automaatselt käitusasendisse „Soekäivitus“.
11. Tõmmake nüüd uuesti kiiresti nõorstarterit (4), kuni mootor käivitub.

Kui mootor ka pärast mitut katset ei käivitu, siis lugege lõiku „Rikete kõrvaldamine“.

JUHIS

Kõrgete välistemperatuuride korral võib juhtuda, et ka külma mootorit tuleb käivitada ilma segurikastita!

12. Vabastage ketipidur eesmist käekaitset (1) tahapoole tõmmates (vt joon. 6). **ETTEVAATUST!** Ketipidur on nüüd vabastatud. Kui gaasihooba (10) vajutatakse koos gaasihoova riiviga (9), siis hakkab saekett (17) liikuma.

10.1.2 Sooja mootori käivitamine (Seade seisib vähem kui 15–20 minutit.)

⚠ HOIATUS

Lülitage ketipidur iga kord enne käikuvõtmist sisse (vajutage käekaitse (1) ette).

1. Vajutage eesmist käekaitset (1) ettepoole, kuni see fikseerub. Saekett (17) blokeeritakse ketipiduriga.
2. Seadke sisse-/väljahoob (6) asendisse „I“.
3. Vajutage 6x kütusepumpa „Primer“ (7).
4. Külmkäivitushooba (segurikasti) (8) ei pea sooja mootori käivitamiseks tõmbama.
5. Astuge jalatsinaga tagumisse käekaitsemesse (12) (vt joon. 5).
6. Hoidke kettsaagi eesmisest käepidemest (2) kinni ja tõmmake nõorstarter (4) aeglaselt esimese takistuseni välja.

7. Tõmmake nüüd kiiresti nõorstarterit (4). Seade peaks 1-2 tõmbe järel käivituma. Kui seade 6 tõmbe järel ikka veel ei käivitu, siis korrake protseduuri „Külma mootori käivitamine”.

10.2 Mootori seiskamine

10.2.1 Avarii-Välja sammujärjestus

Kui on vaja seade kohe seisata, siis seadke sisse-/väljahoob (6) asendisse „0” ja hoidke selles asendis vajutatult, kuni mootor on seiskunud.

10.2.2 Normaalne sammujärjestus

1. Laske gaasihoob (10) lahti. Mootor läheb tühi-käigukiirusele.
2. Seadke sisse-/väljahoob (6) asendisse „0” ja hoidke selles asendis vajutatult, kuni mootor on seiskunud.

10.3 Käitamine tühikäigul

⚠ TÄHELEPANU

Tühikäigul peab saekett (17) paigal seisma. Kui saekett (17) peaks pöörlema, siis tuleb seadistada tühikäigupöördeid!

JUHS

Kui saekett (17) liigub tühikäigul või mootor seiskub gaasi mahavõtmisel iseenesest, siis tuleb karburaatorit seadistada (vt peatükki „Karburaatori seadete hooldus”).

1. Tõstke kettsaag üles.
2. Hoidke vasaku käega eesmisest käepidemest (2) kinni.
3. Hoidke parema käega tagumisest käepidemest (11) kinni. Seejuures asub peopesa gaasihoova riivil (9) ja nimetissõrm vajutab gaasihooba (10) (vt joon. 7).
4. Pärast gaasihoova (10) ühekordset vajutamist töötab mootor seisugaasiga.
5. Laske mootoril lühidalt soojaks töötada.

10.4 Ketii määrmise kontrollimine ja seadistamine

⚠ TÄHELEPANU

- Ärge töötage kunagi määrimata ketiga! Kuivalt liukuv saekett rikub lõikemehhanismi lühikese ajaga pöördumatult.
- Kontrollige enne tööd alati keti määrimist.

Juhis

Kasutage ainult saeketiõli, eelistatult bioloogiliselt lagunevat. Ärge kasutage vanaõli, mootoriõli jms. Kontrollige töö ajal, kas keti määrimissüsteem talitleb.

Hoidke töötavat kettsaagi keskmistel pööretel mahasaetud kännu või sobiva aluse kohal. Kui määrimine on piisav, siis tekib kännule või alusele õlikelme (vt joon. 8).

- Vajaduse korral saab keti määrimist õli reguleerimiskruvi (19) kaudu suurendada või vähendada.
- Võtke selleks appi kaasapandud lapikkruvikeeraja (29):
 - Esmalt vajutage ja keerake siis õli reguleerimiskruvi (19) päripäeva, et keti määrimist vähendada.
 - Esmalt vajutage ja keerake siis õli reguleerimiskruvi (19) vastupäeva, et keti määrimist suurendada.

10.5 Ketipiduri kontrollimine

⚠ HOIATUS

Ketipidurit tuleb iga kord enne käikuvõtmist kontrollida.

Ketipidur pidurdab saeketi (17) tagasiõõgi korral kohe seisma.

- Pöörake tähelepanu sellele, et eesmine käekaitse (1) on vaba mustusest ja seda saab kergesti liigutada.
- Käivitage kettsaag 10.1 all kirjeldatud viisil ja kiirendage saekett (17) täiskiirusele (täisgaas).
- Rakendage töötava saeketi (17) korral eesmist käekaitset (1). Ketipidur peab saeketi (17) max kiiruselt seisma pidurdama ja blokeerima.

⚠ HOIATUS

Mootori kõrgendatud pöördearv pika aja vältel, mil kehtidur on blokeeritud, kahjustab mootorit ja kettajamit. Kui saekett (17) peaks siiski liikuma, siis võtke ühendust klienditeenindusega.

11. Põhimõttelised tööjuhised lange- tustöödeks

⚠ HOIATUS

Vigastusoh!

Saagimis- ja langetustöid ning kõiki nendega seotud töid tohivad läbi viia ainult eriliselt väljaõpetatud ning koolitatud isikud.

Juhis

Järgige riigikohaseid eeskirju langetustööde kohta ja hankige pädevast ametist infot.

- Pöörake tähelepanu sellele, et allakukkivate oksede ja puude tõttu ei kannata keegi kahju.
- Tööpiirkonnas tohivad viibida ainult langetustöödeks vajalikud isikud.
- Hoidke tööpiirkond tüve ümber vaba ja korrastatud nii, et on tagatud operaatorite turvaline seis.
- Hoidke põgenemisteed vabad ja korrastatud, et tööpiirkonnast saaks kiiresti lahkuda.
- Ärge teostage langetustöid tugevates tuuleoludes, halva ilmaga või halvades nähtavustingimustes.
- Pidage kinni kaugusest järgmise töökohani vähemalt 2 1/2 puu pikkust.

11.1 Kasutamine ja ümberkäimine

- Ärge käivitage seadet kunagi enne, kui juhtplaat (16), saekett (17) ja ketiratta kate (22) on korrektselt monteeritud.
- Ärge lõigake maapinnal lebavat puitu ega üritage saagida maapinnast väljaulatuvaid juuri. Vältige igal juhul saeketi (17) sukeldumist maapinda, sest vastasel juhul nürineb saekett (17) kohe.
- Kui peaksite seadmega kogemata kõva eset puudutama, siis lülitage mootor kohe välja ja uurige seadet võimalike kahjustuste suhtes.

- Hooldage seadet hoolikalt. Kontrollige, kas liikuvad osad talitlevad laitmatult ega kiilu kinni, kas esineb murdunud või kahjustatud detaile nii, et seadme talitus on piiratud. Laske kahjustatud detailid enne seadme kasutamist remontida. Paljude õnnetuste põhjusi peitub halvasti hooldatud seadmetes.
- Hoidke lõiketööriistad teravad ja puhtad. Hästi hoollitsetud teravate lõikeservadega lõiketööriistad kiiluvad vähem kinni ja neid on lihtsam juhtida.
- Kui peaks tekkima lõikematerjali ja saeketi (17) vaheline blokaad, siis lülitage kett viivitamatult välja. Oodake, kuni saekett (17) on seiskunud. Eemaldage süüteküünl pistik (31) ja tõmmake blokaadi eemaldamiseks kätte lõikekindlad kindad.
- Kui tuleb eemaldada juhtplaat (16), siis järgige peatükis 14.8 kirjeldatud korraldusi. Pärast blokaadi kõrvaldamist ja uuesti monteerimist tuleb viia läbi proovitöötamine. Kui seejuures tuvastatakse vibratsioone või mehaanilisi mürasid, siis lõpetage töö ja pöörduge volitatud teeninduspunkti. Kui selline oht peaks tekkima sageli, siis soovime me koolitust.
- Laske seadet hooldada kvalifitseeritud personalil. Kasutage ainult tootja poolt soovitatud originaalvaruosi.

11.2 Langetussälgu tegemine

Juhis

Langetussälg määrab kindlaks langetatava puu langetussuuna.

Tehke langetussälg langetussuuna suhtes täisnurga alla.

Saagige võimalikult maapinna lähedalt.

Toetage kettsaagi küünistoega (15).

11.2.1 Langetussuuna määramine - märgistusega seadmel (joon. 9)

Kettsaag on varustatud langetamismärgistusega (32), mis abistab mootorsae väljajoondamisel.

Pange kettsaag vastu tüve. Langetamismärgistus (32) näitab Teile puu tõenäolist langetussuunda.

11.2.2 Langetussälgu tegemine (joon. 10)

1. Alustage esmalt langetussälgu A lõikega. Langetussälg sügavus peaks olema u 1/4 puu läbimõõdust ja nurgaga 45°- 60°.

11.2.3 Langetussuuna kontrollimine (joon. 11)

1. Pange kettsaag juhtplaadiga (16) langetussälgu tallale.
2. Langetamismärgistus (32) näitab tõenäolist langetussuunda.
3. Kui vajalik, siis lõigake langetussälg vastavalt üle.

11.3 Langetuslõike teostamine (joon. 10)

1. Tehke langetuslõige B u 2-3 cm kõrgemal kui langetussälgu A horisontaalne lõige. Pöörake tähelepanu sellele, et langetuslõige teostatakse täpselt horisontaalselt.
2. Jätke u 1/10 puu läbimõõdust murderibana C langetuslõike B ette alles. Murderiba C juhib puu šarniirina maapinnale ja kindlustab seda enneaegse ümberkukkumise vastu.

⚠ HOIATUS

Õnnetusoh!

Ärge saagige mitte mingil juhul langetuslõike B ajal murderibasse, sest muidu võib puu ettenägematusse langetussuunda kukkuda!

Olge selleks ette valmistud, et puu võib langemisel lõikes kontrollimatult „libiseda“.

Olge selleks ette valmistud, et puu võib maapinnale põrkamisel kontrollimatult ühte suunda „hüpata“.

- Lõige kettsae kinnikiilumise vältimiseks langetuslõikes B õigeaegselt alumiiniumist või plastist kiile langetuslõikesse B. Ärge kasutage raudkiile.

⚠ TÄHELEPANU

Materiaalne kahju!

Pöörake tähelepanu sellele, et kiil ei puutu kokku saeketiga. See võib seetõttu tugevasti kahjustada saada.

11.4 Laasimistööd

- Pidage põhimõtteliselt silmas tagasilöövatest okstest tingitud ohtu.
- Ärge seiske laasimisel tüvel.
- Ärge saagige plaaditpuga.
- Ärge saagige kunagi mitut oksa korraga.
- Toetage kettsaagi laasimisel võimalusel küünistoega (15).

- Pöörake tähelepanu sellele, et lõike lõpus võib kettsaag omakaalu tõttu edasi pöörata. Seda ei toetata enam lõikes, hoidke vastavalt vastu.
- Võtke laasimisel sisse kindel, stabiilne ja turvaline seis.

11.4.1 Laasimistööd lõikudena

Kärpige pikki või jämedaid oksa enne lõpliku eralduslõike tegemist (vt joon. 16). Muidu võib saekett (17) kergesti kinni kiiluda.

12. Pinge all seisva puidu töötlemine

Pinge all seisva puidu töötlemisel tuleb õigesti järjekorras tingimata kinni pidada. Vastasel juhul võib saekett (17) kinni kiiluda või võib tekkida tagasilööök. Pinge all puit tuleb alati esmalt survekõljelt sisse lõigata. Alles siis saab tõmbekõljel eralduslõike teha. Nii välditakse saeketi (17) kinnikiilumist.

⚠ TÄHELEPANU

Materiaalne kahju!

Lebav puit ei tohi lõikekoha alaküljega maapinda puudutada, st vastasel juhul võib saekett (17) kahjustada saada.

Tagasilööök (joon. 17)

- Saeketi (17) kinnikiilumine juhtplaadi (16) ülaservas võib kettsaagi kiiresti ja kontrollimatult operaatori suunas tagasi lüüa.

Sissetõmbamine (joon. 13)

- Saeketi (17) kinnikiilumine juhtplaadi (16) alaservas võib kettsaagi kiiresti ja kontrollimatult operaatorist eemale tõmmata.

Ohtu töötamine

- Hoidke seadet heas kasutus seisundis, et enneta vigastusi.
- Kontrollige seadet pärast mahakukkumist oluliste kahjustuste või defektide suhtes.
- Ärge kasutage seadet redelil seistes või ebatavalises seisukohas.
- Ärge laske ennast meelitada läbimõttelama lõikele. See võib ohustada Teid ennast ja teisi.

- Vahetage regulaarselt oma tööpositsiooni. Seadme pikemaajaline kasutamine võib põhjustada kätel vibratsioonist tingitud verevarustushäireid. Kuid Te saate kasutuskestust sobivate kinnaste või regulaarsete pausidega pikendada. Pöörake tähelepanu sellele, et isiklik halva verevarustuse soodumus, madalad välistemperatuurid või suured haardejõud töötamisel lühendavad kasutuskestust.

12.1 Puutüvi on allapoole paindunud (joon. 14)

- Saagige esmalt surveküljele koormusevabastuslõige 1 (u 1/3 tüve läbimõõdust) (vt joon. 14).
- Tehke siis tõmbeküljele eralduslõige 2 (u 2/3 tüve läbimõõdust) (vt joon. 14).

12.2 Puutüvi on ülespoole paindunud (joon. 14)

- Saagige esmalt surveküljele koormusevabastuslõige 1 (u 1/3 tüve läbimõõdust) (vt joon. 14).
- Tehke siis tõmbeküljele eralduslõige 2 (u 2/3 tüve läbimõõdust) (vt joon. 14).

13. Transportimine

- Kasutage transportimisel alati juhtplaadi katet (30).
- Lülitage kettsaag iga kord enne transportimist välja, ka lühemate vahemaade korral. Kindlustage seade transportimise ajal (ka sõidukites) ümberkukkumise vastu, et vältida kütusekadu, kahjustusi või vigastusi.
- Kandke seadet ainult eesmisest käepidemest (2). Juhtplaat (16) on suunatud seejuures tahapoole, Teie kehast eemale pööratud (vt joon. 15).
- Hoidke kuum summuti kehast eemal. Valitseb põletusoh!

14. Puhastamine ja hooldus

Kõik korraldused seoses hoolduse ja puhastusega tuleb regulaarselt või kord päevas ja iga kord enne käikuvõtmist läbi viia. Asjatundmatu hooldus võib põhjustada raskeid materiaalseid kahjusid ja inimkahjusid. Kui kasutaja ei suuda neid töid ise teostada, siis tuleb esindusse pöörduda.

⚠ HOIATUS

Vigastusoh!

Lülitage seade enne puhastustöid alati välja ja tõmmake süüteküünla pistik (31) maha. (vt peatükki 14.4 Süüteküünla hooldus).

Juhis

Seade tuleks iga kord pärast kasutamist põhjalikult puhastada.

Teostage puhastus- ja hooldustöid ainult käesolevas käitusjuhendis kirjeldatud määral. Edasisi töid peab teostama erialapersonal.

Hooldustöid tuleb regulaarselt läbi viia (vt peatükki 14.10 Hooldusintervallid).

14.1 Mootorimooduli puhastamine

⚠ HOIATUS

Põletusoh!

Ärge puudutage kuuma summutit, silindrit või jahutusribisid.

- Hoidke kaitseseadised, õhupilud ja mootori korpus võimalikult tolm- ning mustusevabad. Puhuge madala rõhuga suruõhuga puhtaks.
- Puhastage seadet regulaarselt niiske lapi ja vähese nõudepesuvahendiga. Pöörake tähelepanu sellele, et vesi ei pääseks seadme sisse.

14.2 Õhufiltri puhastamine

Määrduvad õhufilter (3b) vähendab mootori võimsust õhu liiga väikese juurdevoolu tõttu karburaatorisse.

Regulaarne kontroll on seetõttu asendamatu. Õhufiltrit (3b) tuleks regulaarselt kontrollida ja vajaduse korral puhastada.

Väga tolmuse õhu puhul tuleb õhufiltrit (3b) kontrollida sagedamini.

1. Avage õhufiltri katte (5) klambersulgurid.
2. Eemaldage õhufiltri kate (3).
3. Keerake õhufiltri polt (3a) välja.
4. Võtke õhufilter (3b) välja.
5. Puhastage õhufiltrit (3b) läbi kloppides või läbi puhudes (madala rõhuga).
6. Kokkupanemine toimub vastupidises järjekorras.

⚠ TÄHELEPANU

Ärge puhastage õhufiltrit kunagi bensiini või põlemisvõimeliste lahustitega.

14.3 Ketiajami puhastamine

⚠ HOIATUS

Vigastusoh!

Kandke alati kaitsekindaid, kui puudutate saeketti (17). Vigastusoh! teravate lõikehammaste tõttu!

Juhis

Puhastage ketiajami iga kord pärast kasutamist.

1. Asetage kettsaag tasasele stabiilsele alusele.
2. Tõmmake eesmine käekaitse (1) lõpuni taha, et vabastada ketipidur (vt joon. 6).
3. Keerake ketipingutuskrugi (21) lapikkruvikeerajaga (29) vastupäeva, et pinget vähendada.
4. Eemaldage mõlemad kinnitusmutrid (20) süüteküünla võtmega (29).
5. Võtke ketiratta kate (22) ära.
6. Võtke saekett (17) ettevaatlikult juhtplaadilt (16) ja ketirattalt (26) maha.
7. Eemaldage juhtplaat (16). Puhastage see pintsliiga.
8. Puhastage nüüd põhjalikult kogu ketiajami piirkond ja ketiratta kate (22) pintsliiga või läbi puhudes (madala rõhuga).
9. Kokkupanemine toimub vastupidises järjekorras.

14.4 Süüteküünla hooldus

1. Demonteerige õhufilter (3b) „14.2 Õhufiltri puhastamine“ all kirjeldatud viisil.
2. Võtke süüteküünla pistik (31) seda vasakule ja paremale keerates ning samaaegselt tõmmates maha. Hoidke ja tõmmake süüteküünla pistikut (31) maha eranditult pistikust. Ärge tõmmake kunagi kaablist!
3. Vabastage süüteküünal kaasasoleva süüteküünla võtmega (29).
4. Kokkupanemine toimub vastupidises järjekorras.

Elektroodide vahe = 0,6 mm (vahekaugus elektroodidel, mille vahel tekitatakse süütesäde). Kontrollige süüteküünalt esmakordselt 10 töötundi järel määrdumise suhtes ja puhastage seda vajaduse korral vask-traatharjaga.

Hooldage süüteküünalt iga 50 töötundi järel.

14.5 Ketimäärimissüsteemi hooldus

- Vt peatükki „10.4 Ketimäärimise kontrollimine ja seadistamine“.

14.6 Karburaatori seadete hooldus

- Kui saekett (17) liigub tühikäigul või mootor seiskub gaasi mahavõtmisel iseenesest, siis tuleb karburaatorit seadistada.

Juhis

Laske karburaatori seadeid (nt tühikäigupöörded) teostada ainult kvalifitseeritud erialapersonalil, et vältida mootorikahjustusi.

14.7 Juhtplaadi hooldus

1. Eemaldage võimalikud tekkinud kraadid plaadi servalt metalliviili abil.
2. Puhastage juhtplaadi (16) soon pintsli või suruõhuga (madala rõhuga). Vahetage juhtplaat (16) välja, kui soon on kulumud.
3. Pöörake juhtplaat (16) iga kord pärast kasutamist ümber, et tagada ühtlane kulumine.
4. Kontrollige hammasrattast juhtplaadi (16) tipus kerge liikuvuse suhtes. Määrige seda vajaduse korral laagriõliga.

14.8 Juhtplaadi (16) ja saeketi (17) montaaž (joon. 2, 3)

⚠ TÄHELEPANU

Viige montaaži ja seadeid seadmel läbi alati väljalülitatud mootori korral ning tõmmake süüteküünla pistik (31) maha.

⚠ HOIATUS

Vigastusoh!

Kandke alati kaitsekindaid, kui puudutate saeketti (17). Vigastusoh! teravate lõikehammaste tõttu!

Juhis

Uus saekett (17) venib ja seda tuleb sageli üle pingutada. Kontrollige regulaarselt pärast iga löiget ketipinget ja seadistage üle.

Olenevalt kulumisest saab juhtplaadi (16) ümber pöörata.

1. Asetage kettsaag tasasele stabiilsele alusele.
2. Tõmmake esimine käekaitse (1) lõpuni taha, et vabastada vajaduse korral ketipidur.
3. Eemaldage mõlemad kinnitusmutrid (20) süüteküünla võtmega (29).
4. Võtke ketiratta kate (22) ära.
5. Lükake juhtplaadi (16) pikiava mõlemale väljaulatuvale poldile.
6. Pange saekett (17) ümber ketiratta (26) hammastuse. Juhtige saekett (17) täpselt sobivalt juhtplaadil (16) esitatud suunas sisse. Juhtplaadi (16) tipus asub juhttratas, mille hammastusse tuleb panna saekett (17).
7. Tõmmake veidi juhtplaati (16), et saekett (17) kergelt eelpingutada.
8. Pange ketiratta kate (22) peale. Pöörake tähelepanu sellele, et seesasetsev ketipingutustihvt (23) sobib juhtplaadil (16) sobivasse avasse (25). Seadke vajaduse korral ketipingutuskruvi (21) lapikkruvikeerajaga (29).
9. Keerake mõlemad kinnitusmutrid (20) käega peale. Kuid pöörake tähelepanu sellele, et Te pinguta neid tugevasti kinni.
10. Keerake lapikkruvikeerajaga (29) ketipingutuskruvi (21) päripäeva, kuni saeketi (17) alumine osa libiseb juhtplaadi (16) sisse. Saekett (17) peab toetuma vastu plaadi alakülge. Vabastatud ketipiduri korral peab saama saeketti (17) käsitsi mööda juhtplaati (16) tõmmata.
11. Pingutage mõlemad kinnitusmutrid (20) süüteküünla võtmega (29) tugevasti kinni.

14.9 Saeketi teritamine ja hoolitsus

⚠ HOIATUS

Vigastusohk!

Saeketi hambad on väga teravad ja vigastusohu vältimiseks tuleb sellega ümberkäimisel alati pakse kindaid kanda!

Hoidke kettsaagi heas käitusseisundis, sest efektiivne töötamine on võimalik ainult siis, kui saekett on terav, hästi määritud ja õigesti pingutatud. Seetõttu väheneb ka tagasilöögi oht.

Õigesti teritatud saekett (17)

Õigesti teritatud saekett (17) läbib vaevata puitu ja nõuab seejuures väga vähe survet. Ärge töötage nüri või kahjustatud saeketiga (17).

See tõstab kehalist koormust, suurendab raputusi ja põhjustab ebarahuldavaid tulemusi ning suuremat kulumist.

- Puhastage saeketti (17) regulaarselt.
- Kontrollige saeketil (17) murrete esinemist lülides ja neetide kahjustumist.
- Saeketi (17) teritamist peaksid läbi viima kogunud kasutajad!
- Järgige allpool esitatud nurki ja mõõte. Kui saekett (17) pole õigesti teritatud või sügavusmõõt on liiga väike, siis valitseb kõrgem tagasilöögiefektide ja sellest tulenevate vigastuste risk! Saeketti (17) ei saa juhtplaadil (16) fikseerida. Seetõttu on parim saekett (17) juhtplaat (16) maha võtta ja siis teritada.
- Valige ketisammu jaoks sobiv teritustööriist. Ketisamm (nt 3/8") on märgitud iga noa sügavusmõõdus.

Kasutage saekettide jaoks ainult spetsiaalseid viile!

Teised viilid on vale kuju ja vale lihvpildiga. Valige viili läbimõõt vastavalt ketisammule. Järgige lõikelülide teritamisel tingimata ka järgmisi nurki.

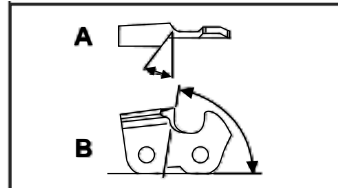

A = viilimisnurk

B = külglplaadi nurk

Peale selle tuleb nurka säilitada kõigil lõikelülidel. Ebaühtlaste nurkade korral töötab saekett (17) ebaühtlaselt, kulub kiiremini ära ja läheb enneaegselt katki.

Kuna neid nõudeid on võimalik täita ainult pärast piisavat ja regulaarset harjutamist:

- Kasutage viilihoidikut.
- Viilihoidik tuleb saeketi (17) teritamisel käsitsi kohale panna. Õiged viilimisnurgad on sellel märgistatud.

- Hoidke viili horisontaalselt (juhtplaadi (16) suhtes õige nurga all) ja viilige vastavalt viilihoidikule olevale nurgamärgistusele. Toetage viilihoidik hambakatusel ja sügavuspiirajale.
- Viilige lõikelüli alati seestpoolt väljapoole.
- Viil teritab ainult edaspidiliikumisel. Tõstke seda tagurpidiliikumisel üles.
- Ärge puudutage viiliga veo- ja ühenduslüüsid.

- Pöörake viili regulaarselt edasi, et vältida ühe- külgsel ärakulumist.
- Võtke tükk kõva puitu, et eemaldada lõikeservadelt kraat.

Kõik lõikelülid peavad olema võrdse pikkusega, sest muidu on nad ka erineva kõrgusega. Seetõttu liigub saekett (17) ebaühtlaselt ja suurendab katkimineku ohtu.

14.10 Hooldusintervallid

Siin esitatud andmed kehtivad normaalsete kasutustingimuste kohta. Raskendatud tingimuste nagu nt tugeva tolmuemissiooni ja pikemate igapäevaste tööaegade puhul tuleb esitatud intervallidele vastavalt lühendada.

Seadme osa	Tegevus	Enne töö algust	Kord nädalas	Rikete korral	Kahjustuste korral	Vajaduse korral
Keti määrimissüsteem	Kontrollige	X				
Saekett (17)	Kontrollige ja pöörake tähelepanu teritussuundile	X				
	Kontrollige ketipinget	X				
	Teritage					X
Juhtplaat (16)	Kontrollige (kulumine, kahjustumine)	X				
	Puhastage		X	X		
	Asendage				X	X

14.11 Teenindus-informatsioon

Tuleb silmas pidada, et selle toote puhul vajatakse kasutusalaalse või loomulikule kulumisele alluvaid või kulumaterjalidena järgmisi osi.

Kuluosad*: saekett, juhtplaat, ketiratas, ketiõli, mootoriõli, küünistugi, ketipüüdeseadis, süüteküünel, õhufilter, kütusefilter, ketiõli filter

* ei sisaldu tingimata tarnekomplektis!

⚠ Hoiatus!

Kasutage ainult tootja originaalvaru- ja tarvikuosi. Eiramise korral võib jõudlus väheneda, vigastused tekkida ja garantiit kehtivuse kaotada.

Tähtis juhis remondi korral:

Palun pidage seadme remondiks tagasitarnimisel silmas, et seade tuleb saata ohutuslastel põhjustel teenindusjaama õli- ja bensiinivabalt.

Varuosade tellimine

Varuosade tellimisel tuleks edastada järgmised andmed:

- seadme tüüp
- seadme artiklinumber

Kuulmekaitse 7909601702

Kaitseprillid 7909601701

Heaks kiidetud lõikemehhanism

Saekett

Kangxin .325.058-72 7910100721

Juhtplaat

Kangxin BE18-72-5810P7910100743

15. Ladustamine

- Kasutage ladustamisel alati juhtplaadi katet (30).
- Süüteküünla võtme / lapikkruvikeeraja (29) saab säilitamiseks juhtplaadi (30) katte küljele paigaldada (joon. 18).
- Puhastage ja hooldage seadet iga kord enne ladustamist, vt peatükki „14. Puhastamine ja hooldus“.
- Ladustage seadet turvalises, kuivas, külmumisvabas, hästi ventileeritud ja ilmastiku eest kaitstud kohas. Õues ladustamine pole soovitatav. Kindlustage see ka ebapädeva ligipääsu vastu.
- Tühjendage õli- ja bensiinipaak imupumbaga.

HOIATUS

Ärge eemaldage bensiini suletud ruumides, tule lähedal ega suitsetamise ajal. Gaasiaurud võib põhjustada plahvatusi või tulekahju.

- Käivitage mootor ja laske sellel senikaua töötada, kuni ülejäänud bensiin on ära kulutatud.

16. Utiliseerimine ja taaskäitlus

Juhised pakendi kohta



Pakendusmaterjalid on taaskäideldavad. Palun utiliseerige pakendid keskkonnasõbralikult.

Kasutusest kõrvaldatud seadme utiliseerimisvõimaluste kohta saate teavet kohalikust vallavõi linnavalitsusest.

Kütused ja õlid

- Enne seadme utiliseerimist tuleb kütusepaak ja mootoriõli mahuti tühjendada!
- Kütus ja mootoriõli ei kuulu olmeprügisse ega kanalisatsiooni, vaid tuleb suunata eraldi kogumisse või utiliseerimisse!
- Tühjad õli- ja kütusemahutid tuleb utiliseerida keskkonnasõbralikult.

17. Rikete kõrvaldamine

Rike	Võimalik põhjus	Abinõu
Mootor ei käivitu või käivitub, kuid ei tööta edasi.	Vale käivituskulg.	Järgige käesolevas juhendis esitatud korraldusi.
	Valesti seadistatud segu karburaatoris.	Laske karburaatorit volitatud klienditeenindusel seadistada.
	Tahmunud süüteküünal.	Puhastage/seadistage või asendage süüteküünal.
	Ummistunud kütusefilter.	Asendage kütusefilter.
Mootor käivitub, kuid ei anna täit võimsust	Määratud õhufilter (3b)	Puhastage õhufilter (3b)
Mootor töötab ebaühtlaselt	Süüteküünla elektrodide vahe vale	Puhastage süüteküünal ja seadistage elektrodide vahe või kasutage uut süüteküünalt
Tahmunud või niiske süüteküünal	Karburaatori vale seadistus	Laske karburaatorit seadistada ja vajaduse korral puhastage süüteküünal või asendage uuega

18. Tagatise sertifikaadi

Väga austatud klient!

Meie tooted alluvad rängele kvaliteedikontrollile. Kui kõnealune seade ei peaks ükskord laitmatult talitama, siis on meil sellest väga kahju ja palume Teil garantiikaardil esitatud aadressil meie teeninduse poole pöörduma. Oleme telefoni teel all esitatud teenindusnumbrite all meelsasti Teie käsutuses. Garantiinõuete kehtestamise kohta kehtib järgnev:

- Need garantiitingimused reguleerivad täiendavad garantiiteenuseid. Kõnealune garantii ei puuduta Teie seadusega sätestatud pretensiooniõigusnõudeid. Meie garantiiteenus on Teile tasuta.
- Garantiiteenus hõlmab eranditult puudusi, mis on põhjustatud materjali- või valmistamisvigadest ja on piiratud nende puuduste kõrvaldamise või seadme väljavahetamisega. Palun pidage silmas, et meie seadmed pole konstrueeritud kommerts-, käsitööndus- või tööstuskasutuse jaoks. Garantiileping ei leia seetõttu kinnitust, kui seadet kasutatakse kommerts-, käsitööndus- või tööstusettevõtetes ning samaväärsetel tegevustel. Meie garantiist on lisaks välistatud transpordikahjustuste asendusteenused, kahjud montaažijuhendi eiramisest ja asjatundmatust installatsioonist, kasutusjuhendi eiramisest (nagu nt ühendamine vale võrgupingega või vooluligiga), kuritarvitavatest või asjatundmatust kasutusviisidest (nagu nt seadme ülekoormamine või heaks kiitmata rakendustööriistade või tarvikute kasutamine), hooldus- ja ohutusnõuete eiramisest, võõrkehade tungimisest seadmesse (nagu nt liiv, kivid või tolm), tööre jõe avaldamisest või võõrõjudest (nagu nt kahjustused allakukkumise tõttu) ning kasutusele omasest, tavalisest kulumisest.

Garantiinõue kaotab kehtivuse, kui seadmel teostati juba sekkumisi.

- Garantiiaeg on 3 aastat ja algab seadme ostukuupäevast. Garantiinõuded tuleb kehtestada enne garantiiaja möödumist kahe nädala jooksul pärast seda, kui olete tuvastanud defekti. Garantiinõuete kehtestamine on pärast garantiiaja lõppu välistatud. Seadme remont või väljavahetus ei põhjusta garantiiaja pikenedist ega uut garantiiaega seadmele või võimalikele parandatud, paigaldatud varuosadele. See kehtib kohapealsele teenindustööle.

- Palun pöörduge oma garantiinõude kehtestamiseks all esitatud teenindusaadressile. Kui reklaamatsioon on garantiiaja piires, siis anname Teile tagastusedeli, millega saate oma defektse seadme meile tasuta tagasi saata. Palun kirjeldage meie reklaamatsiooni põhjust võimalikult täpselt. Kui meie garantiiteenus on seadme defekti fikseerinud, siis saate viivitamatult remonditud või uue seadme tagasi.

Iseenesest mõistetavalt kõrvaldame me kulude tasumisel seadmel ka defekte, mida meie garantiialatus ei hõlma või enam ei hõlma. Palun saatke selleks seade meie teeninduse aadressile.

18.1 Asjaajamine garantiijuhtumil

Palun järgige oma kaebuse kiireks töötlemiseks järgmisi juhiseid:

- Palun hoidke kõigiks päringuteks kassatšekk ja artiklinumber (nt IAN 479057_2410) ostitõendina käepärast.
- Palun võtke artiklinumber toote tüübisiidilt, tootel olevalt gravüürilt, toote juhendi tiitelhelhel (all vasakul) või toote taga- või alaküljel asuvalt kleebiselt.
- Kui peaksid tekkima talitlusvead või muud puudused, siis võtke esmalt telefoni või e-posti teel ühendust alljärgnevalt nimetatud teenindusosakonnaga.
- Defektsena registreeritud toote saate siis koos ostitõendiga (kassatšekiga) ja andmetega, milles puudus seisneb ja millal on puudus tekkinud, ilma postitasuta Teile teada andud postiaadressile saata.
- Aadressilt parkside-diy.com saate seda ja paljusid edasisi käsiraamatuid vaadata ning alla laadida. Selle QR-koodiga pääsete otse aadressile parkside-diy.com. Valige oma riik ja otsige otsingumaskis käsitsusjuhendeid. Artiklinumbri (IAN) 479057_2410 sisestamisega jõuate oma tooteartikli käsitsusjuhendi juurde.

Teeninduse kontakt (EE):

Nimi: UAB Technikos meistrai
Vilkpėdės 8 5korp.
LT-03151 Vilnius

Telefon: 00800 4003 4003



















E-post: service.EE@scheppach.com









Asukoht: Leedu

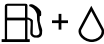

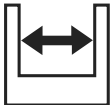
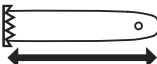

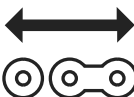



1.	Uz ierīces attēloto simbolu skaidrojums.....	77
2.	Ievads.....	81
3.	Ierīces apraksts (1. - 18. att.).....	81
4.	Piegādes komplekts (2. att.).....	81
5.	Noteikumiem atbilstoša lietošana	82
6.	Drošības norādījumi.....	82
7.	Tehniskie dati.....	86
8.	Izpakošana	87
9.	Pirms lietošanas sākšanas	87
10.	Lietošanas sākšana.....	88
11.	Pamata darba norādījumi par koku gāšanas darbiem	91
12.	Nospriegota koka apstrāde	92
13.	Transportēšana.....	93
14.	Tīrīšana un apkope.....	93
15.	Glabāšana	97
16.	Utilizācija un otrreizēja izmantošana	97
17.	Traucējumu novēršana	98
18.	Garantijas sertifikāta.....	99
19.	Klaidskats.....	127
20.	Atbilstības deklarācija.....	128

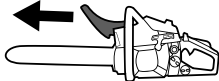

1. Uz ierīces attēloto simbolu skaidrojums

	Pirms pirmās lietošanas sākšanas uzmanīgi izlasiet visu lietošanas instrukciju un uzglabāiet to turpmākai lietošanai.		Benzīns: POS 95 / POS 98
	Brīdinājums! Strādājot ar ķēdes zāģi, nepieciešami īpaši drošības pasākumi. Izlasiet un ievērojiet brīdinājuma norādījumus!		2 taktu motoreļļa: ISO - L - EGD / JASO FD
	Valkājiet cieši pieguļošu aizsargapģērbu ar pretsaģiešanas aizsardzību.		Ierīces tuvumā ir kategoriski aizliegtas atklātas liesmas vai smēķēšana!
	Lietojiet aizsargķiveri ar sejas aizsargu vai aizsargbrilles un ausu aizsargus.		Ierīces garantētais skaņas jaudas līmenis.
	Lietojiet aizsargcimdus.		Brīdinājums par karstām virsmām.
	Valkājiet neslīdošus drošības apavus!	 PULL	Palaires svira (gaisa vārsts) "Aukstā palaišana"
	BRĪDINĀJUMS! Atsitiens risks. Sargieties no ķēdes zāģa atsitiens un nepieļaujiet kontaktu ar slīdes smaili.		Neizmantojiet ierīci lietus laikā vai mitros apstākļos.
	Vienmēr turiet / ieregulējiet ķēdes zāģi ar abām rokām. Nestrādājiet ar ķēdes zāģi ar vienu roku.		Zāģa ķēdes griešanās virziens.
	6 reizes nospiediet degvielās sūkni "Primer".		Ķēdes bremze (atvērta/aizvērta)

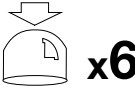
 40:1	Degvielas tvertne; Maisījuma attiecība: 40 daļas benzīna uz 1 daļu eļļas		Vadsliedes garums
	Ķēžu eļļošanas sistēmas iestatījums		Gropes platums
	Zāģēšanas garums		Dzenošo posmu skaits.
	Ķēdes solis		Ķēdes bremzes aktivizēšana.
	Ķēdes bremzes atbrīvošana.		Ražojums atbilst spēkā esošajām Eiropas Direktīvām.

Īss skaidrojums

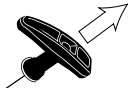
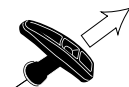
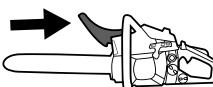
Aukstā palaišana		Iesildīta motora palaišana	
	Noņemiet pārsegu (30) no vadsliedes (16). Spiediet priekšējo roku aizsargu (1) uz priekšu, līdz tas nofiksējas.		Noņemiet pārsegu (30) no vadsliedes (16). Spiediet priekšējo roku aizsargu (1) uz priekšu, līdz tas nofiksējas.
	Pārslēdziet ieslēgšanas/izslēgšanas sviru (6) pozīcijā "1".		Pārslēdziet ieslēgšanas/izslēgšanas sviru (6) pozīcijā "1".
	6 reizes nospiediet degvielas sūkni "Primer" (7).		6 reizes nospiediet degvielas sūkni "Primer" (7).

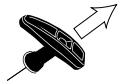
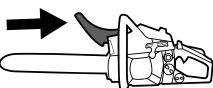
	<p>Izvelciet aukstās palaišanas sviru (gaisa vārstu) (8).</p>		<p>Noturiet ķēdes zāģi aiz priekšējā roktura (2) un lēnām velciet startera auklu (4), līdz ir jūtama pirmā pretestība, līdz motors īslaicīgi sāk darboties.</p>
	<p>Noturiet ķēdes zāģi aiz priekšējā roktura (2) un lēnām velciet startera auklu (4), līdz ir jūtama pirmā pretestība, līdz motors īslaicīgi sāk darboties.</p>		<p>Pavelciet priekšējo roku aizsargu (1) uz aizmuguri.</p>
	<p>Tiklīdz motors ir noslāpis, kopā nospiediet akceleratora sviras bloķētāju (9) un akceleratora sviru (10).</p>		
	<p>Tagad atkārtoti strauji pavelciet startera auklu (4), līdz motors sāk darboties.</p>		
	<p>Pavelciet priekšējo roku aizsargu (1) uz aizmuguri.</p>		

Lietošanas instrukcijā izmantoto signālvārdu skaidrojums

BĪSTAMI	Signālvārds, lai apzīmētu tieši gaidāmo bīstamības situāciju, ja to pieļauj, tad tās sekas ir nāve vai smags savainojums.
BRĪDINĀJUMS	Signālvārds, lai apzīmētu iespējamu bīstamības situāciju, ja to pieļauj, tad tās sekas varētu būt nāve vai smags savainojums.
UZMANĪBU	Signālvārds, lai apzīmētu iespējamu bīstamības situāciju, ja to pieļauj, tad tās sekas varētu būt nenozīmīgs vai vidējs savainojums.
IEVĒRĪBAI	Signālvārds, lai apzīmētu iespējamu bīstamības situāciju, ja to pieļauj, tad tās sekas varētu būt ražojuma vai īpašuma materiālie zaudējumi.
NORĀDE	Signālvārds, lai apzīmētu iespējamu bīstamības situāciju, ja to pieļauj, tad tās sekas varētu būt ražojuma vai īpašuma materiālie zaudējumi.



IEVĒRĪBAI!

Pirms lietošanas uzsākšanas pamatīgi izlasiet šo lietošanas instrukciju un noteikti ievērojiet drošības tehnikas noteikumus!

Ir ieteicams apmeklēt profesionālu drošības kursu “Sertifikāts par motorzāģu lietošanas mācību kursa iziešanu” ar valstij raksturīgu apmācību standartu par ķēdes zāģa lietošanu un apkopi, kā arī pirmās palīdzības sniegšanas kursu. Ja neesat ilgstoši lietojis ražojumu un praksei, pirms darba sākšanas jums vienmēr vajadzētu veikt vienkāršus zāģējumus droši atbalstītā kokmateriālā, lai atkārtoti iepazītos ar ķēdes zāģa darbību.

Rūpīgi uzglabājiet lietošanas instrukciju!

Norāde:

ievērojiet, ka daži nacionālie noteikumi, kas attiecas, piem., uz darba aizsardzību, apkārtējo vidi, var ierobežot ķēdes zāģa izmantošanu.

2. Ievads

Ražotājs:

Scheppach GmbH
Günzburger Straße 69
D-89335 Ichenhausen, Vācija

Godātais klient!

Vēlam prieku un izdošanos, strādājot ar šo jauno ierīci.

Norāde:

Šīs ierīces ražotājs saskaņā ar spēkā esošo likumu par ražotāja atbildību par ražojumu kvalitāti nav atbildīgs par zaudējumiem, kas rodas šai ierīcei vai šīs ierīces dēļ saistībā ar:

- nelietpratīgu apkalpošanu,
- lietošanas instrukcijas neievērošanu,
- trešo personu, nepilnvarotu speciālistu veiktiem labošanas darbiem,
- neoriģinālo rezerves daļu montāžu un nomaiņu,
- noteikumiem neatbilstošu lietošanu.

Ievērojiet!

Lietošanas instrukcija ir šī ražojuma sastāvdaļa. Tajā ir sniegtas svarīgas norādes par drošu, lietpratīgu un ekonomisku darbu ar ražojumu, lai nepieļautu riskus, ietaupītu remonta izdevumus, samazinātu dīkstāves laikus un palielinātu ražojuma uzticamību un darbmūžu. Papildus šīs lietošanas instrukcijas drošības noteikumiem noteikti jāievēro attiecīgajā valstī spēkā esošie noteikumi par ražojuma lietošanu.

Pirms ražojuma lietošanas iepazīstieties ar lietošanas un drošības norādījumiem. Lietojiet ražojumu tikai tādā veidā, kā ir aprakstīts, un norādītajām lietošanas jomām. Uzglabājiet lietošanas instrukciju drošā vietā un izsniedziet visus dokumentus, nododot ražojumu tālāk trešajai personai.

3. Ierīces apraksts (1. - 18. att.)

1. Priekšējais roku aizsargs
2. Priekšējais rokturis
3. Gaisa filtra pārsegs
- 3a. Gaisa filtra aizgrieznis
- 3b. Gaisa filtrs
4. Startera aukla
5. Gaisa filtra vāka noslēgš

6. Ieslēgšanas/izslēgšanas svira
7. Degvielas sūknis „Primer“
8. Aukstās palaišanas svira (gaisa vārsts)
9. Akseleratora sviras bloķētājs
10. Akseleratora svira
11. Aizmugurējais rokturis
12. Aizmugurējais roku aizsargs
13. Degvielas tvertnes noslēgš
- 13a. Cilpa
14. Kēdes eļļas tvertnes noslēgš
- 14a. Cilpa
15. Robots atbalsts (iemontēts)
16. Vadsliede
17. Zāga ķēde
18. Slīpbalsta palīgelements
19. Eļļas regulēšanas skrūve
20. Stiprinājuma uzgriežņi
21. Kēdes spriegošanas skrūve
22. Kēzrta pārsegs
23. Kēdes spriegošanas tapa
24. Kēdes uztvērējs
25. Urbums kēdes spriegošanas tapai
26. Kēzrats
27. Bioloģiskā kēdes eļļa
28. Maisīšanas tvertne
29. Aizdedzes sveces atslēga / rievās skrūvgriezis
30. Vadsliedes pārsegs
31. Aizdedzes sveces uzgalis
32. Koku gāšanas marķējums

4. Piegādes komplekts (2. att.)

Poz.	Skaitis	Apzīmējums
	1x	Kēdes zāģis
16	1x	Vadsliede (iemontēta)
17	1x	Zāga ķēde (uzmontēta)
27	1x	Bioloģiskā kēdes eļļa
28	1x	Maisīšanas tvertne
29	1x	Aizdedzes sveces atslēga / rievās skrūvgriezis
30	1x	Vadsliedes pārsegs (kēdes aizsargs)
	1x	Lietošanas instrukcija

5. Noteikumiem atbilstoša lietošana

Kēdes zāģi drīkst izmantot tikai kokmateriāla zāģēšanai ārpus telpām. Citiem nolūkiem kēdes zāģi izmantot nav atļauts.

Neizmantojiet kēdes zāģi darbiem, kuriem tas nav paredzēts. Piemērs: Neizmantojiet kēdes zāģi metāla, plastmasas, mūra vai būvmateriālu zāģēšanai, kas nav no koka.

Neveiciet kēdes zāģim nekādas izmaiņas. Tas var apdraudēt drošību. Par jebkāda veida bojājumiem vai savainojumiem, kas izriet no šādas lietošanas, ir atbildīgs lietotājs/operators un nevis ražotājs.

Nemiet vērā, ka šī ierīce atbilstoši noteikumiem nav paredzēta komerciālai izmantošanai.

Lietotājiem, kas ierīci lieto pirmo reizi, jāsaņem instrukcijas, lai iepazītos ar ierīces īpašībām. Savai drošībai apmeklējiet valsts nodrošinātu apmācību kursu par motorzāģiem.

Kēdes zāģi drīkst lietot tikai personas, kas ir sasniegušas 18 gadu vecumu. Izņēmums ir lietošana, ko veic jaunieši, ja lietošana noris profesionālās izglītības gaitā, lai apgūtu prasmi apmācošās personas uzraudzībā. Personas, kuras nav iepazinušās ar lietošanas instrukciju, kā arī personas, kuras atrodas alkohola, narkotisko vielu, medikamentu iespaidā, ir nogurušas vai slimas, nedrīkst lietot ierīci.

Nacionālie noteikumi var ierobežot ierīces lietojumu! Nemiet vērā, ka mūsu ierīces noteikumiem atbilstošā veidā nav konstruētas komerciālai, amatnieciskai vai rūpnieciskai izmantošanai. Mēs neuzņemamies garantiju, ja ierīci izmanto komerciālos, amatniecības vai rūpniecības uzņēmumos, kā arī līdzīgos darbos.

6. Drošības norādījumi

SVARĪGI!

PIRMS LIETOŠANAS RŪPĪGI IZLASĪT UN UZGLABĀT TURPMĀKAI LIETOŠANAI.

Lietošanas instrukcija satur svarīgas norādes, kā jūs varat droši un lietpratīgi darboties ar kēdes zāģi, un nepieļaut bīstamību.

⚠ BĪSTAMI

Apzīmē tiešu apdraudējumu, kas rada nopietnas traumas vai izraisa nāvi.

⚠ BRĪDINĀJUMS

Apzīmē iespējamu bīstamu situāciju, kas var radīt nopietnas traumas vai izraisīt nāvi.

⚠ UZMANĪBU

Norāde par iespējamu bīstamu situāciju, kas var radīt nelielas traumas.

⚠ IEVĒRĪBAI

Norāde par iespējamu bīstamu situāciju, kas var izraisīt mantas bojājumus.

6.1 Vispārējie drošības norādījumi

⚠ BRĪDINĀJUMS

Vienmēr rīkojieties piesardzīgi un pievērsiet uzmanību tam, ko darāt, un prātīgi sāciet darbu ar ierīci. Nelietojiet ierīci, ja esat slims vai noguris, vai atrodaties narkotisko vielu, alkohola vai medikamentu ietekmē. Neuzmanības brīdis ierīces lietošanas laikā var izraisīt nopietnus savainojumus.

Nelietojiet ierīci nepareizi, bet tikai tā, kā aprakstīts sadaļā „Noteikumiem atbilstošs lietojums“.

- Pirms lietošanas sākšanas izlasiet šo lietošanas instrukciju un noteikti ievērojiet drošības norādījumus.
- Uz ierīces izvietotās brīdinājuma un norāžu plāksnītes sniedz svarīgu informāciju par drošu darbu.
- Papildus norādēm lietošanas instrukcijā jāņem vērā vispārējie likumdevēja drošības tehnikas noteikumi un nelaimes gadījumu novēršanas noteikumi.
- Sargājiet iepakojuma plēves no bērniem, pastāv nosmakšanas risks!
- Nepietiekami informēti lietotāji var apdraudēt sevi un citas personas nelietpratīgas lietošanas dēļ. Operators ir atbildīgs trešo personu priekšā.
- Esiet ļoti uzmanīgs, rīkojoties ar ierīci. Esiet piesardzīgs un pievērsiet uzmanību tam, ko jūs darāt.
- Pie vienas detaļas nestrādājiet ilgāk par 10 minūtēm. Starp darba posmiem ieteicams ievērot 10 - 20 minūšu pauzes.

- Ierīci aizdodiet tikai personām, kam ir pieredze ar to. Turklāt jānodod lietošanas instrukcija.
- Dažiem zāgēšanas uzdevumiem nepieciešama speciāla apmācība un īpašas prasmes. Ja ir šaubas, vērsieties pie speciālista.
- Lietotājiem, kas ierīci lieto pirmo reizi, jāsaņem instrukcijas, lai iepazītos ar ierīces īpašībām. Savai drošībai apmeklējiet valsts nodrošinātu apmācību kursu par motorzāgējiem.
- Kad ierīce netiek izmantota, tā jānovieto tā, lai nevienu neapdraudētu. Nodrošināt pret neatļautu piekļuvi.
- Ierīces lietotājs ir atbildīgs par nelaimes gadījumiem un apdraudējumu citām personām vai to īpašumam.
- Kēdes zāgi nedrīkst lietot bērni, jaunieši un personas ar ierobežotām fiziskām, sensorām vai mentālām spējām. Izņēmums ir jaunieši, kas sasnieguši 16 gadu vecumu, apmācību gaitā un speciālista uzraudzībā.
- Ierīces aizdedzes iekārta rada nelielu elektromagnētisko lauku. Ja lietojat sirds stimulatoru vai līdzīgus implantus, pirms ierīces lietošanas konsultējieties ar ārstu, lai nepieļautu veselības apdraudējumu.
- Ievērojiet, ka nepienācīga apkope, neatbilstīgu rezerves daļu izmantošana, vai drošības mehānismu noņemšana vai modificēšana var radīt bojājumus ierīcei un smagus savainojumus ar to strādājošajai personai.

6.2 Individuālie aizsardzības līdzekļi (IAL)

▲ BĪSTAMI

Vienmēr lietojiet individuālos aizsardzības līdzekļus (IAL)!

- Lietojiet aizsargķiveri ar sejas aizsargu vai aizsargbrilles un ausu aizsargus.
- Valkājiet cieši pieguļošu aizsargapgērbi ar pret-sagriešanas aizsardzību.
- Nevalkājiet vaļīgu apģērbu, kas var iekerties.
- Nelietojiet šalles, kaklasaites un rotaslietas!
- Valkājiet neslīdošus drošības apavus.
- Lietojiet aizsargcimdus.
- Garus matus nosedziet ar matu tīkliņu!

- Darbu laikā mežā lieciet galvā aizsargķiveri. Tā pasargās no krītošiem zariem. Regulāri pārbaudiet, vai nav aizsargķiverē nav bojāta. Tā jānoņem, ja ne vēlāk kā pēc 5 gadiem. Izmantojiet tikai oriģinālās aizsargķiveres.
- Sejas aizsargs vai aizsargbrilles aiztur zāgskaidas un kokmateriālu šķēpeles. Lai nepieļautu acu savainojumus, strādājot ar ierīci, vienmēr jālieto sejas aizsargs vai aizsargbrilles.
- Vienmēr lietojiet ausu aizsargus. Ierīces radītais troksnis var bojāt dzirdi.
- Valkājiet izturīgus aizsargcimdus no izturīga materiāla, piem., ādas.
- Sausa koka zāgēšanai lietojiet putekļu aizsargmasku. Var rasties zāgēšanas putekļi.

6.3 Vides drošība

- Nacionālie un/vai komunālie noteikumi var laika ziņā ierobežot troksni izraisītu, ar motoru darbināmu ierīču ierobežošanu. Noskaidrojiet šo informāciju savā komunālajā pārvaldē.
- Ierīci nedrīkst darbināt telpās vai citās slikti vēdināmās vietās. Pastāv nosmakšanas risks indīgu izplūdes gāzu/smēreļļas tvaiku dēļ.
- Ja rodas nelabums, galvassāpes vai redzes traucējumi, kā arī reiboņi, darbi nekavējoties jāpārtrauc. Šos simptomus tai skaitā var izraisīt pārāk liela izplūdes gāzu koncentrācija. Zāgēšanas procesa laikā var rasties arī putekļi, piem., koksnes putekļi, izgarojumi un dūmi. Turklāt jānodrošina labāka pieplūdes ventilācija, kā arī putekļu aizsargmaskas lietošana.
- Darbus veiciet tikai diennakts gaišajā laikā.
- Nestrādājiet arī nelabvēlīgos laika apstākļos, piem., lietus vai vēja laikā. Turklāt pastāv paaugstināts negadījumu risks.
- Uzturiet savu darba vietu tīru un kārtīgu.
- Nelaidiet klāt neiesaistītās personas (īpaši bērnus un dzīvniekus) kēdes zāga lietošanas laikā vismaz 15 m no darba zonas. Uzmanības novēršanas gadījumā jūs varat zaudēt kontroli pār ierīci.
- Pirms darba sākšanas pārlicinieties, ka bīstamajā zonā neatrodas personas, dzīvnieki vai mantiskas vērtības.
- Neizāgējiet stieplu žogu tuvumā vai vietās, kur mētajās stieplēs.
- Sagatavojiet ugunsdzēsamos līdzekļus, ja strādājat vidē, kur iespējama uzliesmošana, piem., sausā zālē utt. Pastāv ugunsbīstamība!

6.4 Iepildiet degvielu

- Benzīns ir ļoti viegli uzliesmojošs. Uzpildot degvielu, nestāviet atklātas uguns tuvumā un nesmēķējiet. Pastāv ugunsbīstamība!
- Uzmaniet, lai neizšļakstītu benzīnu. Benzīns vai ķēdes eļļa nedrīkst nonākt augsnē. Šim nolūkam izmantojiet piemērotus paliktņus.
- Uzpildiet degvielu tikai labi ventilētās zonās. Benzīna tvaiki var viegli uzliesmot vai eksplodēt.
- Pirms degvielas uzpildīšanas izslēdziet motoru un ļaujiet ierīcei atdzist. Ja izliets benzīns, uzreiz satīriet attiecīgās vietas. Nepieļaujiet, ka degviela nonāk uz apģērba, pretējā gadījumā nekavējoties to nomainiet.
- Nepieļaujiet arī ādas un acu saskari ar benzīnu vai smērvielām (eļļu).
- Neieelpojiet benzīna tvaikus/smēreļļas tvaikus.
- Pievērsiet uzmanību, vai nav sūces. Ja izplūst benzīns, neiedarbiniet motoru. Pastāv apdegumu risks.
- Atveriet tvirtnes vāku uzmanīgi, lai pārspiediens var lēni izplūst un neizšļakstās benzīns.

6.5 Darbības pirms lietošanas sākšanas

⚠ BRĪDINĀJUMS

Pirms lietošanas sākšanas, kad motors ir izslēgts, veiciet pārbaudes.

Pirms katras ierīces lietošanas un kad tā nokritusi zemē, pārbaudiet, vai tā nav bojāta.

Pārbaudiet, vai visas kustīgās daļas darbojas nevainojami. Daudzu nelaimes gadījumu cēlonis ir slikti apkopti instrumenti. Bojāto detaļu remonts jāveic kvalificētam speciālistam.

Izmantojiet ķēdes zāģi un piederumus tikai atbilstoši šim norādēm. Turklāt ņemiet vērā darba apstākļus un izpildāmo darbu. Motorizētu instrumentu lietošana citiem, neparedzētiem lietošanas gadījumiem var radīt bīstamas situācijas.

- Regulāri pārbaudiet, vai darbojas ķēdes bremze (priekšējais roku aizsargs (1), skatīt 6. att.).
- Pārbaudiet, vai vadsliede ir pareizi uzstādīta.
- Pārbaudiet zāģa ķēdes montāžas stāvokli un kustības virzienu un, vai tā ir nevainojamā stāvoklī (asa).
- Pārbaudiet, vai zāģa ķēde ir pareizi nospriegotā. Ievērojiet eļļošanas, ķēdes spriegojuma un piederumu nomaiņas norādes. Nelietpratīgi nospriegotā vai ieeļļota ķēde var vai nu saplīst, vai arī palielināt atsitienu risku.

- Jauna zāģa ķēde izstiepjās un ir biežāk jānospriego. Regulāri pārbaudiet un pierēgulējiet ķēdes spriegojumu.
- Pārbaudiet sajūga darbību. Tukšgaitā zāģa ķēde nedrīkst kustēties.
- Uzturiet griezējinstrumentus asus un tīrus. Regulāri uzasiniet un nomainiet nodilušās detaļas. Rūpīgi kopti griezējinstrumenti ar asām griezējmalām mazāk iestrēgst un ir vieglāk vadāmi.
- Pārbaudiet, vai akceleratora svira un akceleratora sviras bloķētājs darbojas viegli. Akceleratora svirai jāatgriežas sākuma pozīcijā.
- Pārbaudiet, vai tvirtne ir pietiekami daudz degvielas un ķēdes smēreļļas.
- Pārbaudiet, vai rokturi ir tīri, sausi un nebūtu notraipīti ar eļļu un netīrumiem.
- Nekad nestrādājiet vienatnē. Avārijas situācijās jābūt kādam tuvumā.
- Lietojiet ķēdes zāģi tikai tad, ja jūs atrodaties uz stingra, droša un līdzena pamata. Nepieļaujiet nedabisku stāju. Slidena pamatne vai nestabils stāvēšanas virsmas (piem., uz kāpnēm) var izraisīt līdzsvara zaudēšanu vai ķēdes zāģa kontroles zaudēšanu. Ieņemiet stabili pozīciju un vienmēr saglabājiet līdzsvaru. Tādējādi jūs varat ķēdes zāģi labāk kontrolēt negaidītās situācijās.
- Nestrādājiet ar ķēdes zāģi, atrodoties kokā. Ja ierīci lieto, atrodoties kokā, pastāv savainošanās risks.
- Nekad nezāģējiet virs plecu augstuma.
- Vienmēr turiet ķēdes zāģi ar labo roku aiz mugurējā roktura un ar kreiso roku aiz priekšējā roktura (skatīt 7. att.). Ķēdes zāģa turēšana pretējā darba stājā palielina savainojumu risku, un to nedrīkst pielietot.
- Kad ķēdes zāģis darbojas, sargiet visas ķermeņa daļas no zāģa ķēdes. Pirms ķēdes zāģa iedarbināšanas pārliecinieties, ka zāģa ķēde nekam nepieskaras. Strādājot ar ķēdes zāģi, neuzmanības brīdis var izraisīt to, ka zāģa ķēde aizķer apģērbu vai ķermeņa daļas.
- Nekavējoties izslēdziet ķēdes zāģi, ja konstatējat jūtamas izmaiņas ierīces darbībā.
- Ja ķēdes zāģis ir nonācis saskarē ar akmeņiem, naglām vai citiem cietiem priekšmetiem, nekavējoties izslēdziet motoru un pārbaudiet zāģa ķēdi un vadsliedi, vai nav bojājumu.

- neļaujiet ķēdes zāģim nokrist, nesitiet to pret šķēršļiem un nekad neizmantojiet vadslieði kā sviru.
- Ar ķēdes zāģi zāģējiet tikai koksnī.
- Zāģējot nospriegotu zaru, rēķinieties ar to, ka šis zars atlēks atpakaļ. Ja spriegojums koksnes šķiedrās atbrīvojas, nospriegotais zars var trāpīt operatoram un / vai atņemt ķēdes zāģa kontroli.
- Ievērojiet īpašu piesardzību, zāģējot pamežu un jaunus kokus. Tīvais materiāls var iekerties zāģa ķēdē un atsīsties pret jums vai izsist jūs no līdzsvara.

6.6 Vibrācijas

⚠ BRĪDINĀJUMS

Vibrācijas izraisītais vazospastiskais sindroms ir asinsvadu slimība, kad roku un kāju pirkstu mazie asinsvadi krampjaini saraujas. Tam ir šādi simptomi: Nejutīgums, jutības zudums, kņudēšana, niezēšana, sāpes, spēka mazināšanās, ādas krāsas vai stāvokļa izmaiņa. Skartās zonas vairs netiek apgādātas ar asinīm, un tādējādi izskatās ārkārtīgi bālas.

Bieža vibrējošo instrumentu lietošana personām, kurām ir traucēta asinsrite (piem., smēķētājiem, diabētiķiem), var izraisīt nervu bojājumus. Ja pamanāt neparastus kaitējumus, nekavējoties pabeidziet darbu un vērsieties pie ārsta. Tādēļ ilgstošiem un regulāriem lietotājiem ir ieteicams precīzi novērot savu roku un pirkstu stāvokli. Šim nolūkam ievērojiet šādas norādes, lai mazinātu riskus:

- Tieši aukstā laikā turiet ķermeni, it sevišķi rokas siltumā.
- Regulāri izdariet pārtraukumus un turklāt kustiniet rokas, lai veicinātu asinsriti.
- Ierobežojiet instrumentu ar spēcīgu vibrāciju izmantošanu dienā un sadaliet to uz vairākām dienām. Izstrādājiet darba plānu, kas ierobežo vibrāciju slodzi.
- Gādājiet par ierīces iespējami mazu vibrāciju, regulāri veicot apkopi un izmantojot ierīces nekustīgās daļas. Nekavējoties nomainiet nolietotās detaļas.
- Regulāri mainiet savu darba stāvokli.
- Ja ierīci biežāk izmanto, jums vajadzētu sazināties ar tuvāko tirdzniecības uzņēmumu un, ja nepieciešams, jāiegādājas antivibrācijas piederumi (rokturi).

6.7 Ķēdes zāģa drošības funkcijas (1. att.)

- Priekšējais roku aizsargs (1) pasargā apkalpojošās personas kreiso roku, ja tā noslīd no priekšējā roktura (2), kamēr darbojas ķēdes zāģis.
 - Aizmugurējais roku aizsargs (12) pasargā labo roku no saskares ar nomestu vai pārrautu zāģa ķēdi (17).
 - Ķēdes bremze ir drošības funkcija, kas paredzēta, lai samazinātu atsītienu radītus savainojumus, jo darbībā esošā zāģa ķēde (17) tiek apturēta milisekundēs. To atsītienu gadījumā aktivizē priekšējais roku aizsargs (1).
 - Akseleratora sviras bloķētājs (9) novērš motora nejauso paātrināšanu. Akseleratora sviru (10) var nospīst tikai tad, ja ir nospīests akseleratora sviras bloķētājs (9).
 - Robotais atbalsts (15) darba laikā atbalsta motorzāģi pret kokmateriālu. Nekad nestrādājiet bez robotā atbalsta (15), citādi ķēdes zāģis var paraut operatoru uz priekšu. Lietojiet roboto atbalstu (15), lai zāģētu koka stumbrus vai resnus zarus. Robotā atbalsta (15) lietošana paaugstina darba drošību, samazina personīgo slodzi darba laikā un mazina arī vibrācijas.
- Robotajam atbalstam (15) ķēdes zāģa lietošanas laikā vienmēr jābūt pieliktam pie koka stumbra. Izmantojot aizmugurējo rokturi (11), spiediet roboto atbalstu (15) pie koka stumbra. Lai zāģētu, spiediet priekšējo rokturi (2) zāģējuma līnijas virzienā. Ja nepieciešams, robotais atbalsts (15) zāģēšanas procesā jāpārliek nākamajā pozīcijā.

6.8 Piesardzības pasākumi pret atsītienu

⚠ BRĪDINĀJUMS

Darba laikā uzmanieties no ierīces atsītienu. Pastāv savainošanās risks. Atsītienu var novērst, ievērojot piesardzību un pareizu zāģēšanas tehniku.

- Saskaņā ar slīdes smaili dažos gadījumos var radīt negadītību uz aizmuguri vērstu reakciju, kad vadslieði tiek sistā uz augšu un operatora virzienā (12. att.).
- Atsītiens var rasties, ja vadslīdes smaile saskaras ar kādu priekšmetu vai ja koksne lokās un zāģa ķēde iestrēgst zāģējumā.
- Pirms zāģa ķēdi ievada zāģējuma vietā, var notikt motorzāģa novirze uz sāniem vai lēkāšana.
- (Ievēribai! Palielināts atsītienu risks!)

- Zāga ķēdes iestrēgšana aiz vadslīdes augšmalas var strauji, nekontrolēti atsist ķēdes zāģi operatora virzienā (skatīt 12. att.).
- Zāga ķēdes iestrēgšana aiz vadslīdes apakšmalas var strauji, nekontrolēti pavilkt ķēdes zāģi prom no operatora (skatīt 13. att.).
- Īpašu uzmanību ievērojiet, zāga ķēdi zāģēšanas turpināšanai ievietojot jau iesāktā zāģējumā.
- Nezāģējiet zarus vai koka gabalus, kas zāģēšanas procesā var mainīt savu stāvokli vai kuriem zāģēšanas procesā zāģējums aizveras.
- Katra šāda reakcija var izraisīt to, ka jūs zaudējat kontroli pār zāģi un varat gūt smagas traumas. Nepaļaujieties vienīgi uz ķēdes zāģi iebūvētajiem drošības mehānismiem. Kā ķēdes zāga lietotājs veiciet dažādus pasākumus, lai varētu strādāt bez nelaiemes gadījumiem un savainojumiem.

Atsitiens ir nepareizas vai kļūdainas lietošanas sekas. To var novērst, veicot piemērotus piesardzības pasākumus, kā aprakstīts turpinājumā:

- Turiet zāģi ar abām rokām, turklāt ar īkšķi un pirkstiem aptverot ķēdes zāga rokturus. Novietojiet ķermeni un rokas tādā pozīcijā, kurā jūs varat pretoties atsitienu spēkiem. Ja veic piemērotus pasākumus, operators var savaldīt atsitienu spēkus. Nekad neatlaidiet ķēdes zāģi (skatīt 7. att.).
- Nepieļaujiet neraksturīgu stāju un nezāģējiet virs plecu augstuma. Tādējādi novērs nejašu saskari ar slīdes smaili un nodrošina ķēdes zāga labāku kontroli negaidītās situācijās.
- Vienmēr izmantojiet ražotāja norādītās rezerves slīdes un zāga ķēdes. Nepareizas rezerves slīdes un zāga ķēdes var radīt zāga ķēdes plīšanu un/vai atsitienu.
- Ievērojiet ražotāja norādes par zāga ķēdes asiņāšanu un apkopi. Pārāk zemu izvietoti dziļuma ierobežotāji palielina atsitienu tendenci.
- Nezāģējiet ar asmens smaili. Pastāv atsitienu risks.
- Pirms darba sākšanas pārliecinieties, ka zāģēšanas zonā neatrodas naglas vai metāla detaļas. Īpaši pievērsiet uzmanību naglām vai dzelzs gabaliem zāģēšanas zonā. Ievērojiet piesardzību, arī zāģējot cietu koksni, kurā zāga ķēde var iesprūst. Tas var radīt atsitienu.
- Sāciet zāģējumu ar pilnu spēku un zāģēšanas laikā zāģi vienmēr darbiniet ar maksimālo ātrumu.

- Gādājiet, lai uz zemes neatrastos priekšmeti, uz kuriem varat pakļupt.

6.9 Atlikušie riski

BĪSTAMI

SAVAINOŠANĀS RISKS!

Kontakts ar zāga ķēdi var radīt nāvējošus griezтус savainojumus.

Nekad ar rokām neaiztieciot darbojošos zāga ķēdi.

ATSITIENA RISKS!

Atsitiens var radīt nāvējošus griezтус savainojumus.

APDEDZINĀŠANĀS RISKS!

Darbošanās laikā ķēde un vadslīde sakarst.

7. Tehniskie dati

Svars bez degvielas,
bez zāģēšanas komplekta..... apm. 5,6 kg
Svars bez degvielas,
ar zāģēšanas komplektu apm. 6,8 kg
Degvielas tvertne.....apm. 550 cm³ (0,55 l)
Ķēdes smērvielas tvertne.....apm. 260 cm³ (0,26 l)

Izmantojamais zāģēšanas garums*44 cm
Vadslīde45 cm (18")

Maks. ķēdes ātrums22,1 m/s
Ķēdes solis..... 8,255 mm (0,325")
Dzenošā locekļa biezums1,47 mm (0 058")
Zāga ķēdes tips KANGXIN 325.058-72
Vadslīdes tips..... KANGXIN BE18-72-5810P
Ķēzrāta zobu
skaits / solis7 zobi / 8,255 mm (0,325")

Motora darba tilpums 53 cm³
Maks. motora jauda saskaņā ar ISO 7293.....2,0 kW
Apgrīzīņu skaits tukšgaitā n₀..... 3100 ± 300 min⁻¹
Apgrīzīņu skaits n_{max} 11500 min⁻¹
Aizdedzes sveceL8RTC

* Faktiskais griešanas garums var būt mazāks par norādīto griešanas garumu.

Trokšņa vērtības bija noteiktas atbilstoši standarta ISO 22868 prasībām.

Troksnis

Skaņas spiediena līmenis L_{pA}	98,3 dB
Kļūda K_{pA}	3 dB
Izmēritais skaņas jaudas līmenis L_{WA}	114,0 dB
Garantētais skaņas jaudas līmenis L_{WA}	117,0 dB
Kļūda K_{WA}	3 dB

Trokšņa emisijas dati atbilstoši Vācijas Likumam par ražojumu drošību (ProdSG) vai EK Mašīnu direktīvai: Skaņas spiediena līmenis darba vietā var pārsniegt 80 dB.

Šajā gadījumā operatoram ir nepieciešami trokšņu aizsardzības pasākumi (piem., piemērotu un šim nolūkam paredzētu ausu aizsargu lietošana, kā arī regulāru pārtraukumu izdarīšana).

Vibrāciju vērtības bija noteiktas atbilstoši standarta ISO 22867 prasībām.

Vibrācija

Vibrācijas vērtība pie aizmugurējā roktura.....	6,4 m/s ²
Vibrācijas vērtība pie priekšējā roktura.....	6,69 m/s ²
Kļūda K	1,5 m/s ²

⚠ BRĪDINĀJUMS

Nepieļaujiet vibrāciju risku, piem., Reino slimību (asinsrites traucējumus), bieži pārtraucot darbu un, piem., saberzējot rokas.

⚠ BRĪDINĀJUMS

Faktiski esošā vibrāciju emisijas vērtība ierīces lietošanas laikā var atšķirties no tās, kas norādīta lietošanas instrukcijā vai kuru norādījis ražotājs. To var izraisīt šādi ietekmes faktori, kas jāievēro pirms katras lietošanas vai lietošanas laikā:

- Vai ierīci izmanto pareizi.
- Vai materiāla zāģēšanas veids, vai kā tas tiek apstrādāts, ir pareizs.
- Vai ierīces lietošanas stāvoklis ir kārtībā.
- Griezējinstrumenta asuma stāvoklis vai pareizais griezējinstrumenta.
- Vai rokturi, ja nepieciešams, opcionāli vibrācijas rokturi ir uzstādīti, un tie ir nostiprināti pie ierīces korpusa.

8. Izpakošana

- Atveriet iepakojumu un uzmanīgi izņemiet ierīci.
- Noņemiet iepakojuma materiālu, kā arī iepakojuma un transportēšanas stiprinājumus (ja tādi ir uzstādīti).
- Pārbaudiet, vai piegādes komplekts ir pilnīgs.
- Pārbaudiet, vai ierīce un piederumi transportēšanas laikā nav bojāti.
- Ja iespējams, uzglabājiet iepakojumu līdz garantijas termiņa beigām.
- Noņemiet ISO instrukciju no startera auklas (4)

IEVĒRĪBA

Ierīce un iepakojuma materiāls nav rotaļlietas! Bērni nedrīkst rotaļāties ar plastikāta maisiņiem, plēvē un šīm sīkām detaļām! Pastāv norišanas un nosmakšanas risks!

9. Pirms lietošanas sākšanas

9.1 Degvielas maisījuma sagatavošana (2. att.)

Motors jādarbina ar degvielas maisījumu no benzīna un motoreļļas.

⚠ BRĪDINĀJUMS

Nepieļaujiet tiešu ādas saskari ar degvielu un degvielas tvaiku ieelpošanu.

Izmantojiet tikai bezsvina benzīna (min. POS 95) un speciālas divtaktu motoreļļas (JASO FD/ISO - L - EGD) maisījumu. Sajauciet degvielas maisījumu saskaņā ar degvielas sajaukšanas tabulu.

Klātpievienotajā maisīšanas tvertnē (28) ielejiet pareizo benzīna un divtaktu motoreļļas daudzumu (skatīt "Degvielas sajaukšanas tabula"). Pēc tam maisīšanas tvertni (28) kārtīgi sakratiet.

9.1.1 Degvielas sajaukšanas tabula

Sajaukšanas metode: 40 daļas benzīna uz 1 daļu eļļas

Benzīns	Divtaktu motoreļļa
0,5 litri	12,5 ml

9.2 Degvielas iepildīšana (1. att.)

⚠ BRĪDINĀJUMS

Iepildiet degvielu tikai tad, kad motors ir izslēgts un atdzisis. Pastāv ugunsbīstamība!

1. Pirms iepildīšanas vienmēr notīriet zonu ap degvielas tvertnes vāciņu (13), lai degvielas tvertnē neiekļūtu netīrumi. Šim nolūkam izmantojiet sausu, neplūksnājošu drānu.
2. Nolieciet ierīci uz sāniem tā, lai degvielas tvertnes vāciņš (13) būtu vērstš uz augšu.
3. Paceliet uz augšu mēlīti (13a).
4. Grieziet degvielas tvertnes vāciņu (13) pretēji pulksteņrādītāju virzienam un atveriet to. Degvielas tvertnes vāciņš (13) ir savienots ar degvielas tvertni ar fiksatoru, tāpēc nevar nokrist.
5. Iepildiet degvielas maisījumu degvielas tvertnē. Iepildīšanas laikā neizšļakstiet degvielu un nepiepildiet degvielas tvertni pilnu līdz malām.
6. Nekavējoties saslauciet izlijušo degvielu.
7. Grieziet degvielas tvertnes vāciņu (13) pulksteņrādītāju virzienā, lai to aizvērtu.
8. Nolaidiet mēlīti (13a) uz leju.

NORĀDE

Pēc katras degvielas iepildes pārbaudiet arī ķēdes eļļu.

9.3 Ķēdes eļļas iepildīšana (1. att.)

⚠ BRĪDINĀJUMS

Iepildiet zāģa ķēdes eļļu tikai tad, kad motors ir izslēgts un atdzisis. Pastāv ugunsbīstamība!

Nekad nestrādājiet bez ķēžu eļļošanas sistēmas! Ja zāģa ķēde darbojas bez eļļas, zāģēšanas komplekts īsā laikā kļūs nesalabojams.

Pirms darba vienmēr pārbaudiet ķēžu eļļošanas sistēmu.

NORĀDE

Izmantojiet tikai zāģa ķēdes eļļu. Ieteicams izmantot eļļu, kas bioloģiski noārdās. Neizmantojiet vecu eļļu, motoreļļu utt.

Darba laikā pārbaudiet, vai ķēžu eļļošanas sistēma darbojas.

1. Pirms iepildīšanas vienmēr notīriet zonu ap ķēdes eļļas tvertnes vāciņu (14), lai ķēdes eļļas tvertnē neiekļūtu netīrumi. Šim nolūkam izmantojiet sausu, neplūksnājošu drānu.

2. Nolieciet ierīci uz sāniem tā, lai ķēdes eļļas tvertnes vāciņš (14) būtu vērstš uz augšu.
3. Paceliet uz augšu mēlīti (14a).
4. Grieziet ķēdes eļļas tvertnes vāciņu (14) pretēji pulksteņrādītāju virzienam un atveriet to. Ķēdes eļļas tvertnes vāciņš (14) ir savienots ar ķēdes eļļas tvertni ar fiksatoru, tāpēc nevar nokrist.
5. Iepildiet komplektā ietilpstošo bioloģisko ķēdes eļļu (27) ķēdes eļļas tvertnē. Iepildīšanas laikā neizlaistiet ķēdes eļļu (27) un nepiepildiet ķēdes eļļas tvertni pilnu līdz malām.
6. Izlijušu ķēdes eļļu (27) uzreiz saslauciet.
7. Grieziet ķēdes eļļas tvertnes vāciņu (14) pulksteņrādītāju virzienā, lai to aizvērtu.
8. Nolaidiet mēlīti (14a) uz leju.

9.4 Zāģa ķēdes spriegošana un pārbaude

⚠ BRĪDINĀJUMS

Valkājiet aizsargcimdus! Savainošanās risks asu zāģa zobu dēļ!

Pirms lietošanas sākšanas regulāri pārbaudiet ķēdes sprieģojumu.

1. Pirms sprieģošanas abi stiprinājuma uzgriežņi (20) nedaudz jāatskrūvē ar aizdedzes sveces atslēgu (29).
2. Grieziet ķēdes sprieģošanas skrūvi (21) pulksteņrādītāju virzienā, izmantojot rievasskrūvgriezi (29), lai palielinātu sprieģojumu.
3. Pievelciet abus stiprinājuma uzgriežņus (20) ar aizdedzes sveces atslēgu (29).
4. Zāģa ķēdei (17) jāatrodas asmens apakšpusē. Pārbaudiet, vai zāģa ķēdi (17) (ar atlaistu ķēdes bremzi, priekšējo roku aizsargu (1) vilkt uz aizmuguri) ar roku var pārvilkt pār vadsliedi (16).

NORĀDE

Jauna zāģa ķēde (17) izstiepijas un ir biežāk jānosprieģo.

10. Lietošanas sākšana

⚠ UZMANĪBU

Ievērojiet likumdošanas prasības attiecībā uz skaņas izolācijas noteikumiem.

Darba norādījumi

Pirms izmantošanas iepazīstieties ar ķēdes zāga lietošanu.

Tiek norādīts, ka pirms ķēdes zāga katras lietošanas reizes vai pēc nokrišanas, tā rūpīgi jāpārbauda, vai nav iespējama bojājumu.

Ja konstatē kādus bojājumus, tie nekavējoties jānovērš pašiem vai pilnvarotam servisa centram. Pirms ķēdes zāga lietošanas sākšanas pārbaudiet šādus punktus:

- Vadsliedes pareizā pozīcija
- Montāžas / griešanās virziens, nevainojama (asa) zāga ķēde
- Zāga ķēdes spriegojums (jaunai ķēdei pārbaudiet vairākas reizes un pieregulējiet)
- Ķēdes eļļošanas sistēmas darbība
- Ķēdes bremzes darbība
- Sajūga darbība (nav ķēdes kustības tukšgaitā)
- Degvielas padeves sistēmas hermētiskumu
- Aizsargmehānismu un zaģēšanas mehānisma nevainojamu stāvokli un pilnu komplektāciju
- Visu skrūvsavienojumu nostiprinājumu
- Visu kustīgo daļu gaitas vieglumu

NORĀDE

Ķēdes zāģim nav palaišanas gāzes bloķētāja.

10.1 Motora iedarbināšana (5.-8. att.)

▲ IEVĒRĪBAI

Startera auklu (4) vienmēr velciet taisnā virzienā. Stingri turiet startera auklas (4) rokturi, kad startera aukla (4) atkal ievielkas. Nekad neļaujiet startera auklai (4) atlēkt atpakaļ.

NORĀDE

Ķēdes zāģim nav palaišanas gāzes bloķētāja.

Tāpēc deaktivizējiet pavilkto aukstās palaišanas sviru (gaisa vārsts) (8), tikai izmantojot akseleratora sviras bloķētāju (9) un akseleratora sviru (10).

Tādā gadījumā aukstās palaišanas svira (gaisa vārsts) (8) automātiski pārlec darba pozīcijā "Iesildīta motora palaišana".

Nebīdīet pavilkto aukstās palaišanas sviru (gaisa vārsts) (8) vienkārši ar roku atpakaļ pozīcijā "Iesildīta motora palaišana", citādi motors varētu sākt darboties ar palielinātu tukšgaitas apgriezumu skaitu.



10.1.1 Auksta motora iedarbināšana

▲ BRĪDINĀJUMS

Ikreiz pirms ekspluatācijas ieslēdziet ķēdes bremzi (spiediet priekšējo roku aizsargu uz priekšu).

▲ IEVĒRĪBAI

Nekad neļaujiet startera auklai (4) ātri atvīzīties atpakaļ. Tas var radīt bojājumus.

1. Noņemiet pārsegu (30) no vadsliedes (16).
2. Novietojiet ķēdes zāģi uz stabilas un līdzenas pamatnes. Turklāt zāga ķēde (17) nedrīkst skart pamatni.
3. Spiediet priekšējo roku aizsargu (1) uz priekšu, līdz tas nofiksējas. Zāga ķēde (17) tiek nosprostota ar ķēdes bremzi.
4. Pārslēdziet ieslēgšanas/izslēgšanas sviru (6) pozīcijā "I".
5. 6 reizes nospiediet degvielas sūkni "Primer" (7).
6. Izvelciet aukstās palaišanas sviru (gaisa vārstu) (8) .
7. Ievietojiet apava purngalu aizmugurējā roku aizsargā (12) (skatīt 5. att.).
8. Turiet ķēdes zāģi aiz priekšējā roktura (2) un lēnām velciet startera auklu (4), līdz ir jūtama pirmā pretestība.
9. Tagad strauji pavelciet startera auklu (4), līdz motors iedarbinās. Ja motors neiedarbinās, atkārtojiet procesu. Kamēr ir izvilкта aukstās palaišanas svira (gaisa vārsts) (8) , motors iedarbinās tikai uz īsu brīdi un atkal noslāpst.
10. Tiklīdz motors ir noslāpis, kopā nospiediet akseleratora sviras bloķētāju (9) un akseleratora sviru (10). Aukstās palaišanas svira (gaisa vārsts) (8) automātiski pārlec darba pozīcijā "Iesildīta motora palaišana".
11. Tagad atkārtoti strauji pavelciet startera auklu (4), līdz motors iedarbinās.

Ja motors nesāk darboties arī pēc vairākiem mēģinājumiem, izlasiet nodaļu "Traucējumu novēršana".

NORĀDE

Augstas ārējās temperatūras gadījumā var gadīties, ka arī aukstās motors jāiedarbina bez gaisa vārsta!

12. Atbrīvojiet ķēdes bremzi, pavelkot priekšējo roku aizsargu (1) atpakaļ (skatīt 6. att.). **UZMANĪBU!** Ķēdes bremze tagad ir atbrīvota. Ja akselelatora svira (10) tiek darbināta kopā ar akselelatora sviras bloķētāju (9), iedarbojas zāga ķēde (17).

10.1.2 Silta motora iedarbināšana

(Ierīce bija apstādināta mazāk nekā 15–20 minūtes.)

▲ BRĪDINĀJUMS

Ieslēdziet ķēdes bremzi pirms katras lietošanas sākšanas (spiediet roku aizsargu (1) uz priekšu).

1. Spiediet priekšējo roku aizsargu (1) uz priekšu, līdz tas nofiksējas. Zāga ķēde (17) tiek nosprostota ar ķēdes bremzi.
2. Pārslēdziet ieslēgšanas/izslēgšanas sviru (6) pozīcijā "1".
3. 6 reizes nospiediet degvielas sūkni "Primer" (7).
4. Aukstās palaišanas svira (gaisa vārsts) (8) silta motora iedarbināšanai nav jāizvelk.
5. Ievietojiet apavu purngalu aizmugurējā roku aizsargā (12) (skatīt 5. att.).
6. Turiet ķēdes zāģi aiz priekšējā roktura (2) un lēnām velciet startera auklu (4), līdz ir jūtama pirmā pretestība.
7. Tagad strauji pavelciet startera auklu (4). Ierīcei vajadzētu sākt darboties pēc 1–2 vilkšanas kustībām. Ja ierīce joprojām nesāk darboties pēc 6 vilkšanas kustībām, atkārtojiet procesu, kas aprakstīts nodaļā "Auksta motora iedarbināšana".

10.2 Motora izslēgšana

10.2.1 Avārijas izslēgšanas darbību secība

Ja ir nepieciešams nekavējoties apturēt ierīci, pārslēdziet ieslēgšanas/izslēgšanas sviru (6) pozīcijā "0" un turiet to nospiestu šajā pozīcijā, līdz motors ir pilnībā apstājies.

10.2.2 Normāla darbību secība

1. Atlaidiet akselelatorsvīru (10). Motors pārslēdzas uz tukšgaitas ātrumu.
2. Pārslēdziet ieslēgšanas/izslēgšanas sviru (6) pozīcijā "0" un turiet to nospiestu šajā pozīcijā, līdz motors ir pilnībā apstājies.

10.3 Darbība tukšgaitā

▲ IEVĒRĪBAI

Tukšgaitā zāga ķēde (17) jāstāv. Ja zāga ķēde griežas (17), jānoregulē apgriezīenu skaits tukšgaitā!

NORĀDE

Ja zāga ķēde (17) kustas tukšgaitā vai motors noslāpst akselelatora sviras atlaišanas gadījumā, tad jāveic karburatora regulēšana (skatīt nodaļu "Karburatora regulēšanas elementu apkope").

1. Paceliet ķēdes zāģi.
2. Ar kreiso roku noturiet priekšējo rokturi (2).
3. Ar labo roku noturiet aizmugurējo rokturi (11). Delnas spilventiņš atrodas uz akselelatora sviras bloķētāja (9) un rādītājpirksts nospiež akselelatora svīru (10) (skatīt 7. att.).
4. Pēc akselelatora sviras (10) vienreizējas nospiešanas motors darbojas tukšgaitā.
5. Ļaujiet motoram izslaidīgi iesilt.

10.4 Ķēžu eļļošanas sistēmas pārbaude un regulēšana

▲ IEVĒRĪBAI

- Nekad nestrādājiet bez ķēžu eļļošanas sistēmas! Ja zāga ķēde darbojas bez eļļas, zāģēšanas komplekts īsā laikā kļūs nesalabojams.
- Pirms darba vienmēr pārbaudiet ķēžu eļļošanas sistēmu.

Norāde

Izmantojiet tikai zāga ķēdes eļļu, ieteicams tādu, kas bioloģiski noārdās. Neizmantojiet vecu eļļu, motor-eļļu utt.

Darba laikā pārbaudiet, vai ķēžu eļļošanas sistēma darbojas.

Darba laikā ķēdes zāģi ar vidēju apgriezīenu skaitu turiet virs nozāģēta celma vai piemērota paliktņa. Ja eļļošana ir pietiekama, uz celma vai paliktņa veidojas neliela eļļas kārtiņa (skatīt 8. att.).

- Ja nepieciešams, ķēžu eļļošanas sistēmas padeves daudzumu var palielināt vai samazināt ar eļļas regulēšanas skrūvi (19).
- Šim nolūkam izmantojiet komplektā ietilpstošo rievās skrūvgriezi (29).

- Vispirms piespiediet un tad grieziet eļļas regulēšanas skrūvi (19) pulksteņrādītāju virzienā, lai samazinātu ķēžu eļļošanas sistēmas padeves daudzumu.
- Vispirms piespiediet un tad grieziet eļļas regulēšanas skrūvi (19) pretēji pulksteņrādītāju virzienam, lai palielinātu ķēžu eļļošanas sistēmas padeves daudzumu.

10.5 Ķēdes bremzes pārbaude

BRĪDINĀJUMS

Ķēdes bremze jāpārbauda pirms katras lietošanas.

Atsitiena gadījumā zāga ķēde uzreiz nobremzē zāga ķēdi (17).

- Pārliecinieties, vai priekšējais roku aizsargs (1) nav netīrs un ir brīvi kustīgs.
- Iedarbiniet ķēdes zāgi un paātriniet zāga ķēdi (17) līdz pilnam ātrumam (droselvārsta atvēršana līdz galam), kā aprakstīts 10.1. punktā.
- Zāga ķēdei (17) darbojoties, aktivizējiet priekšējo roku aizsargu (1). Zāga ķēdei (17) darbojoties ar maksimālo ātrumu, ķēdes bremzei zāga ķēde jānobremzē un jābloķē.

BRĪDINĀJUMS

Palielināts motora apgriezienu skaits pārāk ilgu laiku ar bloķētu ķēdes bremzi bojā motoru un ķēdes piedziņu.

Ja zāga ķēde tomēr griežas (17), sazinieties ar klientu apkalpošanas dienestu.

11. Pamata darba norādījumi par koku gāšanas darbiem

BRĪDINĀJUMS

Savainošanās risks!

Zāgēšanas un koku gāšanas darbus un visus ar to saistītos darbus drīkst veikt tikai kvalificētas un apmācītas personas.

Norāde

Ņemiet vērā valstī specifiskos noteikumus par koku gāšanas darbiem un iegūstiet informāciju vietējās iestādēs.

- Raugiet, lai krītoši zari un koki nevienam nevarētu nodarīt kaitējumu.
- Darba zonā uzturas tikai ar koku gāšanu nodarbinātās personas.
- Darba zonai pie baļķa jābūt brīvai un sakārtotai, lai strādājošie varētu stabili stāvēt.
- Evakuācijas ceļiem jābūt brīviem un sakārtotiem, lai ātri varētu pamest darba zonu.
- Neveiciet koku gāšanas darbus spēcīgā vējā, sliktos laika apstākļos vai sliktas redzamības apstākļos.
- Attālumam līdz nākamajai darba vietai jābūt vismaz 2 1/2 koku garumā.

11.1 Izmantošana un apstrāde

- Neiedarbiniet ierīci, pirms vadsliede (16), zāga ķēde (17) un ķēdes zvaigznītes pārsegs (22) nav pareizi uzmontēti.
- Nezāgējiet kokus, kas atrodas uz zemes, resp., nemēģiniet zāgēt saknes, kas sniedzas ārā no zemes. Nekādā gadījumā nepieļaujiet, ka zāga ķēde (17) iegrimst augsnē, citādi zāga ķēde (17) uzreiz kļūs neasa.
- Ja aiz pārskatīšanās aizskarot ar ierīci kādu cietu priekšmetu, uzreiz izslēdziet motoru un pārbaudiet, vai ierīce nav bojāta.
- Rūpīgi veiciet ierīces apkopi. Pārbaudiet, vai kustīgās daļas nevainojami darbojas un neiestrēgst, vai daļas nav salūzušas vai nav bojātas tā, ka ir traucēta ierīces darbība. Pirms ierīces izmantošanas lieciet bojātās daļas salabot. Daudzu negadījumu cēlonis ir ierīču nepietiekama apkope.
- Uzturiet griezējinstrumentus asus un tīrus. Rūpīgi kopti griezējinstrumenti ar asām griezjmalām mazāk iestrēgst un ir vieglāk vadāmi.
- Ja notiek nosprostošanās starp zāgējamo materiālu un zāga ķēdi (17), to nekavējoties izslēdziet. Nogaidiet līdz zāga ķēde (17) ir apstājusies. Noņemiet aizdedzes sveces uzgali (31) un uzvelciet pret griezumiem izturīgus cimdus, lai atbrīvotu nosprostojumu.
- Ja jānoņem vadsliede (16), sekojiet norādēm, kā aprakstīts 14.8. nodaļā. Pēc nosprostojuma likvidēšanas un atkārtotas montāžas jāveic izmēģinājuma darbība. Ja turklāt konstatē vibrācijas vai mehāniskus trokšņus, pārtrauciet darbu un vērsieties pilnvarotā servisa centrā. Ja šī bīstamība biežāk rodas, mēs iesakām iziet apmācības.

- Ierīces apkopi drīkst veikt tikai kvalificēts personāls. Izmantojiet tikai ražotāja ieteiktās oriģinālās rezerves daļas.

11.2 Aizzāgējuma izveidošana

Norāde

Koka gāšanas ierobs nosaka gāžamā koka krišanas virzienu.

Izveidojiet koka gāšanas ierobu taisnā leņķī pret krišanas virzienu.

Zāgējiet pēc iespējas tuvāk zemei.

Atbalstiet ķēdes zāģi ar robotu atbalstu (15).

11.2.1 Krišanas virziena noteikšana – ar atzīmi uz ierīces (9. att.)

Ķēdes zāģim ir koka gāšanas marķējums (32), kas palīdz, novietojot motorzāģi.

Pielieciet ķēdes zāģi pie baļķa. Koka gāšanas marķējums (32) parāda iespējamo koka krišanas virzienu.

11.2.2 Aizzāgējuma izveidošana (10. att.)

1. Vispirms sāciet ar koka gāšanas ieroba A zāgēšanu. Koka gāšanas ieroba dziļumam jābūt apm. 1/4 no koka diametra un 45°- 60° leņķī.

11.2.3 Krišanas virziena pārbaude (11. att.)

1. Ķēdes zāģi ar vadsliedi (16) ielieciet koka gāšanas ieroba pēdā.
2. Koka gāšanas marķējums (32) parāda iespējamo krišanas virzienu.
3. Ja nepieciešams, koka gāšanas ierobs atbilstoši jāpiezāģē.

11.3 Gāšanas zāģējuma izveidošana (10. att.)

1. Gāšanas zāģējumu B veidojiet apm. par 2-3 cm augstāk nekā koka gāšanas ieroba horizontālo zāģējumu A. Raugiet, lai gāšanas zāģējums B tiktu izpildīts precīzi horizontāli.
2. Pirms gāšanas zāģējuma B atstājiet apm. 1/10 no koka diametra, lūzuma joslu C. Lūzuma josla C vada koku līdz pamatnei kā šarnīrs un nodrošina to pret priekšlaicīgu nokrišanu.

⚠ BRĪDINĀJUMS

Negadījumu risks!

Nekādā gadījumā nezāgējiet lūzuma joslu C gāšanas zāģējuma B laikā, citādi koks var krist neparedzamā virzienā!

Jābūt gatavam, ka koks krītot nekontrolēti var „uzslīdēt” uz zāģējuma.

Jābūt gatavam, ka koks, atsitoties pret pamatni, var nekontrolēti var „lekt” kādā virzienā.

- Lai novērstu, ka ķēdes zāģis iesprūst gāšanas zāģējumā B, vienlaikus gāšanas zāģējumā B iedzeniet alumīnija vai plastmasas ķīli. Neizmantojiet dzelzs ķīlus.

⚠ IEVĒRĪBAI

Mantas bojājums!

Uzmaniet, lai ķīlis nesaskartos ar zāģa ķēdi. Tādējādi var stipri bojāt ierīci.

11.4 Atzarošanas darbi

- Ņemiet vērā bīstamību zaru atsišanās dēļ.
- Nestāviet uz baļķa, kuru atzarojat.
- Nezāgējiet ar sliedes smaili.
- Nekad vienā reizē nezāgējiet vairākus zarus.
- Pēc iespējas atzarošanas laikā atbalstiet ķēdes zāģi ar robotu atbalstu (15).
- Raugiet, lai zāģējuma galā ķēdes zāģis var atgriezties, pateicoties savam svaram. Tas vairs netiek noturēts zāģējumā, tāpēc noturiet to.
- Veicot atzarošanu, nostājieties stingrā, stabilā un drošā pozīcijā.

11.4.1 Atzarošanas darbi pa posmiem

Saīsiniet garus vai resnus zarus, pirms nozāgēt tos pilnībā (skatīt 16. att.). Citādi zāģa ķēde (17) var viegli iestrēgt.

12. Nospriegota koka apstrāde

Noteikti jāievēro pareiza nospriegota koka apstrādes secība. Citādi zāģa ķēde (17) var iestrēgt vai iespējams atsitiens.

Nospriegota koksne vienmēr vispirms jāiezāģē spiešanas pusē. Tikai pēc tam var veikt atdalīšanas zāģējumu vilkšanas pusē.

Tā tiek novērsta zāģa ķēdes (17) iesprūšana.

IEVĒRĪBA!

Mantas bojājums!

Gulošs koks zāgējuma vietas apakšpusē nedrīkst pieskarties zemei, citādi zāga ķēde (17) var tikt bojāta.

Atsitiens (17. att.)

- Zāga ķēdei (17) iestrēgstot pie vadsliedes augšmalas (16), ķēdes zāģis var strauji nekontrolētā veidā atsities operatora virzienā.

Ieraušana (13. att.)

- Zāga ķēdei (17) iestrēgstot pie vadsliedes apakšmalas (16), ķēdes zāģis var strauji nekontrolētā veidā rauties prom no operatora.

Drošs darbs

- Vienmēr turiet ierīci labā lietošanas stāvoklī, lai nepieļautu traumas.
- Ja ierīce nokritusi, pārbaudiet, vai tai nav redzamu bojājumu vai defektu.
- Nekad nelietojiet ierīci, ja stāvat uz kāpnēm vai uz nestabilas virsmas.
- Neveiciet nepārdomātu zāgējumu. Tas var apdraudēt jūs un citas personas.
- Regulāri mainiet savu darba stāvokli. Ilgāk lietojot ierīci, iespējami plaukstu asinsrites traucējumi vibrāciju dēļ. Taču lietošanas ilgumu var pagarināt, izmantojot piemērotus cimdus vai veicot regulārus pārtraukumus. Ja jums ir nosliece uz asinsrites traucējumiem, ja ir zema āra temperatūra vai lietojat lielu satveršanas spēku darba laikā, lietošanas ilgums samazinās.

12.1 Koka stumbrs ir izliekts uz leju (14. att.)

- Vispirms izveidojiet atlogošanas zāgējumu 1 (apm. 1/3 no stumbra diametra) spiediena pusē (skatīt 14. att.).
- Tad veiciet pārzāgēšanu 2 (apm. 2/3 no stumbra diametra) vilkšanas pusē (skatīt 14. att.).

12.2 Koka stumbrs ir izliekts uz augšu (14. att.)

- Vispirms izveidojiet atlogošanas zāgējumu 1 (apm. 1/3 no stumbra diametra) spiediena pusē (skatīt 14. att.).
- Tad veiciet pārzāgēšanu 2 (apm. 2/3 no stumbra diametra) vilkšanas pusē (skatīt 14. att.).

13. Transportēšana

- Transportēšanas laikā vienmēr izmantojiet vadsliedes pārsegu (30).
- Pirms transportēšanas, arī pirms īsiem posmiem, izslēdziet ķēdes zāģi. Pārvadāšanas laikā (arī transportlīdzekļos) nostipriniet ierīci, lai tā neapgāztos un lai nepieļautu degvielas zudumus, bojājumus vai savainojumus.
- Pārnēsājiet ierīci, turot to tikai aiz priekšējā rokura (2). Vadsliede (16) jābūt vērstai uz aizmuguri, prom no jūsu ķermeņa (skatīt 15. att.).
- Turiet karsto skaņas slāpētāju prom no ķermeņa. Pastāv apdedzināšanās risks!

14. Tīrīšana un apkope

Visas norādes attiecībā uz apkopi un tīrīšanu jāveic regulāri vai ik dienu un pirms katras lietošanas sākšanas. Nelietpratīga apkope var radīt nopietnus materiālos zaudējumus vai miesas bojājumus. Ja šos darbus lietotājs nevar patstāvīgi izpildīt, jāvērsas tirdzniecības uzņēmumā.

BRĪDINĀJUMS

Savainošanās risks!

Pirms tīrīšanas darbiem izslēdziet ierīci un atvienojiet aizdedzes sveces uzgali (31). (Skatīt 14.4. nodaļu "Aizdedzes sveces apkope").

Norāde

Ierīce pamatīgi jānotīra pēc katras lietošanas.

Tīrīšanas un apkopes darbus veiciet tikai tādā apmērā, kā aprakstīts šajā lietošanas instrukcijā. Pārējie darbi jāveic speciālistiem.

Apkopes darbi jāveic regulāri (skatīt 14.10. nodaļu "Apkopes intervāli").

14.1 Motora bloka tīrīšana

BRĪDINĀJUMS

Apdedzināšanās risks!

Neaiztieciot karstu skaņas slāpētāju, cilindru vai dzesētājrības.

- Uzturiet aizsargmehānismus, gaisa spraugas un motora korpusu tīru no putekļiem un netīrumiem, cik vien tas ir iespējams. Turklāt izpūstiet ar zema spiediena saspiesto gaisu.
- Regulāri tīriet ierīci ar mitru drānu un mazliet mazgāšanas līdzekļa. Uzmaniet, lai ūdens nevarētu iekļūt ierīces iekšienē.

14.2 Gaisa filtra tīrīšana

Netīri gaisa filtri (3b) nepietiekamas karburatoram piedavītās gaisa plūsmas rezultātā samazina motora jaudu.

Tādēļ ir nepieciešama regulāra pārbaude. Gaisa filtrs (3b) regulāri jāpārbauda un pēc vajadzības jāiztīra.

Ļoti putekļaina gaisa gadījumā gaisa filtrs (3b) jāpārbauda biežāk.

1. Atveriet gaisa filtra vāka noslēgus (5).
2. Noņemiet gaisa filtra pārsegu (3).
3. Izskrūvējiet gaisa filtra skrūvi (3a).
4. Izņemiet gaisa filtru (3b).
5. Tīriet gaisa filtru (3b), to izdauzot vai izpūšot (ar saspiesto gaisu).
6. Salikšanu veic apgriezta kārtībā.

⚠ IEVĒRĪBA

Nekad netīriet gaisa filtru ar benzīnu vai degošiem šķīdinātājiem.

14.3 Kēdes piedziņas tīrīšana

⚠ BRĪDINĀJUMS

Savainošanās risks!

Pieskaroties zāģa ķēdei (17), vienmēr valkājiet aizsargcimdus. Savainošanās risks asu zāģa zobu dēļ!

Norāde

Notīriet ķēdes piedziņu pēc katras lietošanas.

1. Nolieciet ķēdes zāģi uz līdenas, stabilas pamatnes.
2. Paveiciet priekšējo roku aizsargu (1) līdz galam atpakaļ, lai atbrīvotu ķēdes bremzi (skatīt 6. att.).
3. Grieziet ķēdes spriegošanas skrūvi (21) pretēji pulksteņrādītāja virzienam, izmantojot plakano skrūvgriezi (29), lai samazinātu spriegojumu.
4. Izņemiet abus stiprinājuma uzgriežņus (20), izmantojot aizdedzes sveces atslēgu (29).
5. Noņemiet ķēdes zvaigznītes pārsegu (22).

6. Uzmanīgi noņemiet zāģa ķēdi (17) no vadsliedes (16) un ķēdes zvaigznītes (26).
7. Noņemiet vadsliedi (16). Notīriet to ar otu.
8. Kārtīgi notīriet visu ķēdes piedziņas zonu un ķēzrata pārsegu (22) ar otu vai izpūšot (ar saspiesto gaisu).
9. Salikšanu veic apgriezta kārtībā.

14.4 Aizdedzes sveces apkope

1. Demontējiet gaisa filtru (3b), kā aprakstīts 14.2. punktā "Gaisa filtra tīrīšana".
2. Noņemiet aizdedzes sveces uzgali (31), to griežot uz kreiso un labo pusi, un vienlaikus velkot aiz tā. Turiet un velciet aizdedzes sveces uzgali (31) vienīgi aiz kontaktspraudņa. Nekad nevelciet aiz kabeļa!
3. Atskrūvējiet aizdedzes sveci, izmantojot komplektā iekļauto aizdedzes sveces atslēgu (29).
4. Salikšanu veic apgriezta kārtībā.

Sprauga starp elektrodēm = 0,6 mm (attālums starp elektrodēm, starp kuriem rodas aizdedzes dzirkstele). Pirmoreiz pārbaudiet aizdedzes sveci pēc 10 darba stundām, vai nav piesārņojuma, un, ja nepieciešams, notīriet to ar vara stieplu suku. Pēc tam veiciet aizdedzes sveces apkopi ik pēc 50 darba stundām.

14.5 Kēžu eļļošanas sistēmas apkope

- Skatīt 10.4. nodaļu "Ķēdes eļļošanas sistēmas pārbaude un regulēšana".

14.6 Karburatora regulēšanas elementu apkope

- Ja zāģa ķēde (17) kustas tukšgaitā vai motors, atlaižot akseleratora sviru, noslēpst, jāveic karburatora regulēšana.

Norāde

Karburatora regulēšanu (piem., apgriezienu skaits tukšgaitā) drīkst veikt tikai kvalificēts speciālists, lai nepieļautu motora bojājumus.

14.7 Vadsliedes apkope

1. Ja pie zāģējuma malas radušās atskabargas, novilējiet tās ar metāla vīli.
2. Tīriet vadsliedes (16) gropi ar otu vai ar saspiesto gaisu (ar nelielu spiedienu). Nomainiet vadsliedi (16), tiklīdz grope ir nodilusi.

3. Pēc lietošanas apgrieziet vadsliedi (16), lai nodrošinātu vienmērīgu nolietojumu.
4. Pārbaudiet zobratu pie vadsliedes (16) smailes, vai tas brīvi kustas. Ieeļļojiet to ar gultņu eļļu.

14.8 Vadsliedes (16) un zāga ķēdes (17) montāža (2., 3. att.)

⚠ IEVĒRĪBA

Veiciet ierīces montāžu un regulēšanu tikai tad, kad ir izslēgts motors un noņemts aizdedzes sveces uzgālis (31).

⚠ BRĪDINĀJUMS

Savainošanās risks!

Pieskaroties zāga ķēdei (17), vienmēr valkājiet aizsargcimdus. Savainošanās risks asu zāga zobu dēļ!

Norāde

Jauna zāga ķēde (17) izstiepijas un ir biežāk jānospriego. Ikreiz pēc zāgēšanas regulāri pārbaudiet un noregulējiet ķēdes spriegojumu.

Vadsliedi (16) var apgrieziet atkarībā no nodiluma.

1. Nolieciet ķēdes zāģi uz līdzenas, stabilas pamatnes.
2. Ja nepieciešams, pavelciet priekšējo roku aizsargu (1) līdz galam atpakaļ, lai atbrīvotu ķēdes bremzi.
3. Izņemiet abus stiprinājuma uzgriežņus (20), izmantojot aizdedzes sveces atslēgu (29).
4. Noņemiet ķēdes zvaigznītes pārsegu (22).
5. Bīdīet vadsliedes (16) garencaurumu virs abām izvīrtajām tapām.
6. Uzlieciet zāga ķēdi (17) virs ķēdes zvaigznītes zobiem (26). Virziet zāga ķēdi (17) precīzi uz vadsliedes (16) norādītajā virzienā. Vadsliedes (16) smailē atrodas vadritenis, kura zobos jāieleik zāga ķēde (17).
7. Nedaudz pavelciet vadsliedi (16), lai zāga ķēdi (17) nedaudz nospriegotu.
8. Uzlieciet ķēzrāta pārsegu (22). Raugieties, lai iekšējā ķēdes spriegošanas tapa (23) atrastos īstajā vadsliedes (16) urbūmā (25). Noregulējiet ķēdes spriegošanas skrūvi (21) ar rievās skrūvgriezi (29).
9. Abus stiprinājuma uzgriežņus (20) pieskrūvējiet ar roku. Uzmaniet, lai tos nepievilktu par ciešu.

10. Grieziet ķēdes spriegošanas skrūvi (21) pulksteņrādītāju virzienā, izmantojot rievās skrūvgriezi (29), līdz zāga ķēdes (17) apakšējā mala atrodas vadsliedē (16). Zāga ķēdei (17) jāatrodas slīdes apakšpusē.

Ar atlaistu ķēdes bremzi zāga ķēdei (17) jābūt pārvelkamai ar roku pār vadsliedi (16).

11. Pieveļciet busstiprinājuma uzgriežņus (20) ar aizdedzes sveces atslēgu (29).

14.9 Zāga ķēdes asināšana un kopšana

⚠ BRĪDINĀJUMS

Savainošanās risks!

Zāga ķēdes zobi ir ļoti asi, lai nepieļautu savainošanās risku, vienmēr lietošanas laikā vajadzētu izmantot biezus cimdus!

Uzturiet ķēdes zāģi labā darba stāvoklī, jo efektīvs darbs ar ķēdes zāģi ir iespējams tikai tad, ja zāga ķēde ir asa, labi ieeļļota un pareizi nospriegotā. Tādējādi samazinās arī atsitienu risks.

Pareizi asināta zāga ķēde (17)

Pareizi asināta zāga ķēde (17) bez piepūles iet caur koku un prasa ļoti mazu spiedienu. Neestrādājiet ar neasu vai bojātu zāga ķēdi (17).

Tas palielina fizisko piepūli, palielina vibrācijas un rada neapmierinošus rezultātus un lielāku nolietojumu.

- Regulāri tīriet zāga ķēdi (17).
- Pārbaudiet, vai starp zāga ķēdes (17) posmiem nav pārtraukumu, un vai nav bojātas kniedes.
- Zāga ķēdes (17) asināšanu vajadzētu veikt tikai pieredzējušiem lietotājiem!
- Ievērojiet zemāk norādītos leņķus un izmērus. Ja zāga ķēde (17) nav pareizi asināta, vai dziļummērs ir pārāk mazs, pastāv lielāks atsitienu efekts un no tiem izrietošu savainojumu risks! Zāga ķēdi (17) nevar nekustīgi nostiprināt uz vadsliedes (16). Tāpēc vislabāk ir noņemt zāga ķēdi (17) no vadsliedes (16) un asināt to pēc tam.
- Izvēlieties ķēdes solim piemērotu slīpēšanas instrumentu.

Katra naža dziļummērā ir norādīts ķēdes solis (piem., 3/8").

Zāgu ķēdēm izmantojiet tikai īpašas vīles!

Citām vīlēm ir nepareiza forma un nepareizs slīpējums. Izvēlieties vīles diametru atbilstoši jūsu ķēdes solim. Asinot zāģēšanas posmus, noteikti ievērojiet arī tālāk norādītos leņķus.

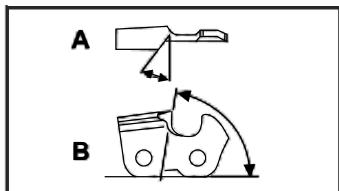

A = vīles leņķis

B = sānu plāksnes leņķis

Turklāt leņķis jāievēro visiem zāģēšanas posmiem. Ar nevienmērīgiem leņķiem zāģa ķēde (17) darbosies neregulāri, ātri nolietosies un priekšlaicīgi plīsīs.

Tā kā šīs prasības var izpildīt tikai ar pietiekamu un regulāru praksi:

- Lietojiet iespīlējamu vīles turētāju.
- Asinot zāģa ķēdi (17) ar rokām, jālieto iespīlējams vīles turētājs. Uz tā ir atzīmēti pareizie vīlēšanas leņķi.

1. Turiet vīli horizontāli (pareizā leņķī pret vadsliekti (16)) un vīlējiet atbilstoši leņķa atzīmei uz vīles turētāja. Atbalstiet iespīlējamu vīles turētāju uz zoba augšdaļas un dziļuma ierobežotāja.
2. Vienmēr vīlējiet zāģēšanas posmu no iekšpusēs uz āru.
3. Vīle asina tikai kustībā uz priekšu. Pārvietojot to atpakaļ, noceliet to no naža.
4. Nepieskarieties ar vīli dzenošajiem un savienojuma posmiem.
5. Regulāri pagrieziet vīli, lai nepieļautu vienaspusēju nolietojumu.
6. Paņemiet cietas koksnes gabalu, lai noņemtu griezējšķautņu atskarpes.

Visiem zāģēšanas posmiem jābūt vienāda garuma, pretējā gadījumā tie būs arī dažāda augstuma. Tādējādi zāģa ķēde (17) darbosies neregulāri, un tas palielinās plīsuma risku.

14.10 Apkopes intervāli

Šeit minētie dati attiecas uz normāliem izmantošanas apstākļiem. Aprūtinātos apstākļos, piem., intensīvos putekļos un, ja ik dienu jāstrādā garas darba stundas, norādītie intervāli attiecīgi jāsaīsina.

ierīces daļa	Rīcība	Pirms darba sākšanas	Reizi nedēļā	Traucējumu gadījumā	Bojājumu gadījumā	Pēc vajadzības
Ķēdes eļļošanas sistēma	Pārbaude	X				
Zāģa ķēde (17)	Pārbaudīt un pievērst uzmanību asumam	X				
	Pārbaudiet ķēdes spriegojumu	X				
	Asināt					X
Vadsliede (16)	Pārbaudīt (nolietojums, bojājums)	X				
	tīrīšana		X	X		
	Nomaiņa				X	X

14.11 Servisa informācija

Jāievēro, ka šim ražojumam šādas daļas ir pakļautas lietošanas vai dabiskajam nodilumam, vai šādas daļas ir nepieciešamas kā patērējamie materiāli.

Nodilstošās detaļas*: zāģa ķēde, vadsliede, ķēdes zvaigzņīte, ķēdes eļļa, motoreļļa, robots atbalsts, ķēdes satveršanas ierīce, aizdedzes svece, gaisa filtrs, degvielas filtrs, ķēdes eļļas filtrs

* nav obligāti iekļauts piegādes komplektā!

⚠ Brīdinājums!

Izmantojiet tikai ražotāja oriģinālās rezerves daļas un piederumus. To neievērojot, var samazināties jauda, var gūt savainojumus un jūs varat zaudēt garantiju.

Svarīga norāde remonta gadījumā:

Veicot ierīces piegādes atgriešanu remonta veikšanai, ievērojiet, ka ierīce drošības apsvērumu dēļ tehniskās apkalpošanas stacijai jānosūta bez eļļas un bez benzīna.

Rezerves daļu pasūtīšana

Veicot rezerves daļu pasūtīšanu, jānorāda šāda informācija:

- Ierīces tips
- Ierīces preces numurs

Ausu aizsargi7909601702
Aizsargbrilles7909601701

Pieļaujamais zāģēšanas komplekts

Zāģa ķēde

Kangxin .325.058-727910100721

Vadsliede

Kangxin BE18-72-5810P7910100743

15. Glabāšana

- Uzglabāšanas laikā vienmēr izmantojiet vadsliedes pārsegu (30).
- Aizdedzes sveces atslēgu / plakano skrūvgriezi (29) uzglabāšanai var piestiprināt sānos pie vadsliedes (30) pārsega (18. att.).
- Pirms novietošanas glabāšanā veiciet ierīces tīrīšanu un apkopi, skatīt 14. nodaļu "Tīrīšana un apkope".

- Uzglabājiet ierīci sausā, drošā, no sala pasargātā, labi ventilētā un no laika apstākļiem pasargātā vietā. Nav ieteicams uzglabāt ārpus telpām. No drošiniet to arī pret neatļautu piekļuvi.
- Iztukšojiet eļļas vai degvielas tvertni ar benzīna izsūkšanas sūkni.

⚠ BRĪDINĀJUMS

Neizteciniet benzīnu slēgtās telpās, uguns tuvumā vai smēķēšanas laikā. Gāzes tvaiki var izraisīt sprādzienus vai degšanu.

- Iedarbiniet motoru un ļaujiet tam darboties tik ilgi, līdz viss benzīns ir izlietots.

16. Utilizācija un otrreizēja izmantošana

Norādes par iepakojumu



Iepakojuma materiāli ir pārstrādājami. Utilizējiet iepakojumus atbilstoši apkārtējās vides prasībām.

Par iespējam izmantēt nolietoto ierīci jautājiet sava novada vai pilsētas administrācijā.

Degviela un eļļa

- Pirms ierīces utilizācijas jāiztukšo degvielas tvertne un motoreļļas tvertne!
- Degvielu un motoreļļu nedrīkst izmest sadzīves atkritumos vai kanalizācijā, tās jānodod šķirošanas vai utilizācijas punktā!
- Tukšās eļļas un degvielas tvertnes jāutilizē atbilstoši apkārtējās vides prasībām.

17. Traucējumu novēršana

Traucējums	Iespējamais cēlonis	Novēršana
Motors nesāk darboties, vai sāk darboties, bet neturpina darboties.	Nepareizs iedarbināšanas process.	Ievērojiet norādes šajā instrukcijā.
	Nepareizi noregulēts karburatora maisījums.	Uzticiet pilnvarotam klientu servisam noregulēt karburatoru.
	Nokvēpusi aizdedzes svece.	Notīriet / noregulējiet vai nomainiet aizdedzes sveci.
	Aizsprostots degvielas filtrs.	Nomainiet degvielas filtru.
Motors sāk darboties, taču nedarbojas ar pilnu jaudu	Netīrs gaisa filtrs (3b).	Iztīriet gaisa filtru (3b).
Motors darbojas nevienmērīgi	Nepareiza spraugu starp aizdedzes sveces elektrodiem	Notīriet aizdedzes sveci un noregulējiet spraugu starp elektrodiem vai ievietojiet jaunu aizdedzes sveci
Nokvēpusi vai mitra aizdedzes svece	Nepareizs karburatora iestatījums	Likt noregulēt karburatoru un, ja nepieciešams, tīrīt vai nomainīt aizdedzes sveci

18. Garantijas sertifikāta

Augsti cienītā kliente, augsti godātais klient,

mūsu ražojumi ir pakļauti stingrai kvalitātes kontrolei. Ja tomēr šī ierīce nevainojami nedarbojas, mēs to ļoti nožēlojam un lūdzam vērsties mūsu servisa dienestā pēc adreses, kas norādīta šajā garantijas talonā. Mēs esam pieejami arī telefoniski pa norādīto servisa tālruna numuru. Lai izvirzītu garantijas prasības, jāievēro šādi punkti:

- Šie garantijas noteikumi reglamentē papildu garantijas pakalpojumus. Šī garantija neskar jūsu likumā noteiktās garantijas prasības. Mūsu garantija jums ir bez maksas.
- Garantijas pakalpojums attiecas vienīgi uz trūkumiem, kuri ir izskaidrojami ar materiālu vai ražošanas defektiem, un ir ierobežots ar šo trūkumu novēršanu vai ierīces apmaiņu. Ņemiet vērā, ka mūsu ierīces noteikumiem atbilstošā veidā nav konstruētas komerciālai, amatnieciskai vai rūpnieciskai izmantošanai. Tādēļ garantijas līgums nedarbojas, ja ierīci izmanto komerciālos, amatniecības vai rūpniecības uzņēmumos, kā arī līdzīgos darbos. No mūsu garantijas ir izslēgti papildu pienākumi sniegt atbildzinājumu par bojājumiem, kas radušies transportēšanas laikā, bojājumiem, kas radušies sakarā ar montāžas instrukcijas neievērošanu vai tehniski nepareizu uzstādīšanu, lietošanas instrukcijas neievērošanu (piem., veicot pieslēgumu pie nepareiza tīkla sprieguma vai strāvas veida), ļaunprātīgu vai nelietprātīgu lietošanu (piem., ierīces pārslodze vai nepieļaujamu darbinstrumentu vai piederumu izmantošana), apkopes un drošības noteikumu neievērošanu, svešķermeņu iekļūšanu ierīcē (piem., smiltis, akmeņi vai putekļi), spēka pielietošanu vai ārēju iejaukšanos (piem., bojājumi, kas rodas nokrišanas dēļ), kā arī lietošanas laikā radušos parasto nodilumu.

Garantijas prasība tiek atcelta, ja ierīcē jau bija veikta kāda iejaukšanās.

- Garantijas termiņš ir 3 gadi, un tas sākas no ierīces pirkuma datuma. Garantijas prasības ir izvirzāmas pirms garantijas termiņa izbeigšanās divu nedēļu laikā pēc tam, kad esat atklājis defektu. Garantijas prasību izvirzīšana pēc garantijas termiņa izbeigšanās ir izslēgta. Ierīces remonts vai apmaiņa nepagarina garantijas termiņu, kā arī ar šo pakalpojumu nenosaka jaunu garantijas termiņu ierīcei vai iespējami iebūvētajām rezervēs daļām. Tas attiecas arī uz vietas veiktā servisa izmantošanu.
- Lai izvirzītu savu garantijas prasību, lūdzam vērsties pēc zemāk norādītās servisa adreses. Ja reklamācija izvirzīta garantijas termiņa laikā, mēs jums piešķirsim atgriešanas pavadzīmi, ar kuru jūs varat bez maksas nosūtīt mums atpakaļ defektīvo ierīci. Lūdzam iespējami precīzi aprakstīt reklamācijas iemeslu. Ja ierīces defekts ietilpst mūsu garantijas pakalpojumā, jūs nekavējoties saņemsiet atpakaļ salabotu vai jaunu ierīci.

Protams, par maksu mēs novēršam arī ierīces defektus, kuri neietilpst garantijas apjomā vai vairs tajā neietilpst. Šim nolūkam nosūtiet ierīci uz mūsu servisa adresi.

18.1 Procedūra garantijas gadījumā

Lai nodrošinātu jūsu jautājuma ātru izskatīšanu, lūdzam, sekojot turpmākajām norādēm:

- Jebkuru jautājumu gadījumā kā pirkuma apliecinājumu sagatavojiet kases čeku un preces numuru (piem., IAN 479057_2410).
- Preces numuru skatiet izstrādājuma datu plāksnītē, iegravētu uz izstrādājuma, instrukcijas titullapā (apakšā pa kreisi) vai uzlīmē izstrādājuma aizmugurē vai apakšpusē.
- Ja rodas darbības traucējumi vai citi trūkumi, vispirms telefoniski vai pa e-pastu sazinieties ar zemāk norādīto servisa nodaļu.
- Izstrādājumu, kas atzīts par bojātu, jūs bez maksas varat nosūtīt uz jums paziņoto servisa adresi, pievienojot pirkumu apliecinājošo dokumentu (kases čeku) un norādot trūkuma veidu un laiku, kad tas radās.
- Tīmekļa vietnē www.parkside-diy.com jūs varat aplūkot un lejupielādēt šo un daudzas citas rokasgrāmatas. Noskenējot šo QR kodu, jūs uzreiz nokļūsit tīmekļa vietnē parkside-diy.com. Izvēlieties savu valsti un meklējiet lietošanas instrukcijas, izmantojot meklēšanas funkciju. Ievadot preces numuru (IAN) 479057_2410, jūs nokļūsit pie sava izstrādājuma lietošanas instrukcijas.

Servisa kontaktinformācija (LV):

Vārds, uzvārds: UAB Technikos meistrai

Viļņpēdēs 8 5korp.

LT-03151 Vilnius

Tālrunis: 00800 4003 4003

















E-pasts: service.LV@schepfach.com







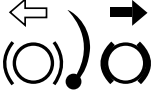

Adrese: Lietuva

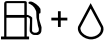
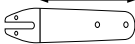

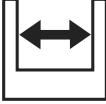

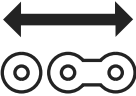

1.	Erklärung der Symbole auf dem Gerät	101
2.	Einleitung	105
3.	Gerätebeschreibung (Abb. 1 - 18)	105
4.	Lieferumfang (Abb. 2)	105
5.	Bestimmungsgemäße Verwendung	106
6.	Sicherheitshinweise	106
7.	Technische Daten	111
8.	Auspacken	112
9.	Vor Inbetriebnahme	112
10.	Inbetriebnahme	114
11.	Grundsätzliche Arbeitshinweise zu Fällarbeiten	116
12.	Unter Spannung stehendes Holz bearbeiten	118
13.	Transport	119
14.	Reinigung und Wartung	119
15.	Lagerung	123
16.	Entsorgung und Wiederverwertung	123
17.	Störungsabhilfe	124
18.	Garantiekunde	125
19.	Explosionszeichnung	127
20.	Konformitätserklärung	128

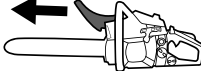

1. Erklärung der Symbole auf dem Gerät

	Lesen Sie die gesamte Betriebsanleitung vor der ersten Inbetriebnahme aufmerksam durch und bewahren Sie diese für den späteren Gebrauch sicher auf.		Benzin: ROZ 95 / ROZ 98
	Warnung! Beim Arbeiten mit der Kettensäge sind besondere Sicherheitsmaßnahmen erforderlich. Lesen und beachten Sie alle Warnhinweise!		2-Takt-Motoröl: ISO - L - EGD / JASO FD
	Tragen Sie eng anliegende Schutzkleidung mit Schnittschutzeinlage.		Offene Flammen oder das Rauchen in der Nähe des Geräts sind streng verboten!
	Tragen Sie einen Schutzhelm mit Gesichtsschutz bzw. Schutzbrille und Gehörschutz.		Garantierter Schalleistungspegel des Gerätes.
	Tragen Sie Schutzhandschuhe.		Warnung vor heißen Oberflächen.
	Tragen Sie rutschfeste Sicherheitsschuhe!		Starthebel (Choke) „Kaltstart“
	WARNUNG! Rückschlaggefahr. Hüten Sie sich vor dem Rückschlag der Kettensäge und vermeiden Sie den Kontakt mit der Schienenspitze.		Das Gerät nicht bei Regen oder bei feuchten Bedingungen betreiben.
	Bedienen Sie die Kettensäge immer mit beiden Händen. Arbeiten Sie nicht einhändig mit der Kettensäge.		Laufrichtung der Sägekette.
	6x Kraftstoffpumpe „Primer“ drücken.		Kettenbremse (geöffnet / geschlossen)

 40:1	Kraftstofftank; Mischverhältnis: 40 Teile Benzin auf 1 Teil Öl		Länge Führungsschiene
	Einstellung Kettenschmie- rung		Nutbreite
	Schnittlänge		Anzahl der Treibglieder.
	Kettenteilung		Kettenbremse aktivieren.
	Kettenbremse lösen.		Das Produkt entspricht den gelten- den europäischen Richtlinien.

Kurzerklärung

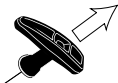
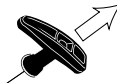
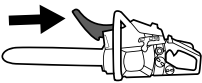
Kaltstart		Warmstart	
	Entfernen Sie die Abde- ckung (30) von der Füh- rungsschiene (16). Drü- cken Sie den vorderen Handschutz (1) nach vor- ne, bis dieser einrastet.		Entfernen Sie die Abde- ckung (30) von der Füh- rungsschiene (16). Drücken Sie den vorderen Handschutz (1) nach vorne, bis dieser einrastet.
	Stellen Sie den Ein-/Aus- hebel (6) auf Stellung „I“.		Stellen Sie den Ein-/ Aushebel (6) auf Stel- lung „I“.
	Drücken Sie 6x die Kraft- stoffpumpe „Primer“ (7).		Drücken Sie 6x die Kraftstoffpumpe „Pri- mer“ (7).

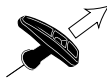
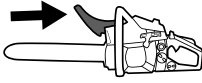
	<p>Ziehen Sie den Kaltstarthebel (Choke) (8) heraus.</p>		<p>Halten Sie die Kettensäge am vorderen Handgriff (2) fest und ziehen Sie den Startseilzug (4) langsam bis zum ersten Widerstand heraus, bis der Motor kurz startet.</p>
	<p>Halten Sie die Kettensäge am vorderen Handgriff (2) fest und ziehen Sie den Startseilzug (4) langsam bis zum ersten Widerstand heraus, bis der Motor kurz startet.</p>		<p>Ziehen Sie den vorderen Handschutz (1) nach hinten.</p>
	<p>Sobald der Motor ausgegangen ist, betätigen Sie die Gashebelsperre (9) und den Gashebel (10) zusammen.</p>		
	<p>Ziehen Sie nun erneut den Startseilzug (4) rasch an, bis der Motor startet.</p>		
	<p>Ziehen Sie den vorderen Handschutz (1) nach hinten.</p>		

Erklärung der Signalwörter in der Betriebsanleitung

GEFAHR	Signalwort zur Kennzeichnung einer unmittelbar bevorstehenden Gefährdungssituation, die, wenn sie nicht vermieden wird, den Tod oder eine schwere Verletzung zur Folge hat.
WARNUNG	Signalwort zur Kennzeichnung einer möglichen Gefährdungssituation, die, wenn sie nicht vermieden wird, den Tod oder eine schwere Verletzung zur Folge haben könnte.
VORSICHT	Signalwort zur Kennzeichnung einer möglichen Gefährdungssituation, die, wenn sie nicht vermieden wird, eine geringfügige oder mäßige Verletzung zur Folge haben könnte.
ACHTUNG	Signalwort zur Kennzeichnung einer möglichen Gefährdungssituation, die, wenn sie nicht vermieden wird, Sachschäden am Produkt oder Eigentum/Besitz zur Folge haben könnte.
HINWEIS	Signalwort zur Kennzeichnung einer möglichen Gefährdungssituation, die, wenn sie nicht vermieden wird, Sachschäden am Produkt oder Eigentum/Besitz zur Folge haben könnte.



ACHTUNG!

Lesen Sie vor der ersten Inbetriebnahme diese Betriebsanleitung gründlich durch und befolgen Sie unbedingt die Sicherheitsvorschriften!

Es wird empfohlen einen professionellen Sicherheitskurs „Teilnahmebescheinigung Motorsägen-Lehrgang“ mit landestypischem Ausbildungsstandard über die Benutzung, Wartung der Kettensäge sowie einen Erste-Hilfe-Kurs zu besuchen. Bei längerer nicht Benutzung und zur Übung, sollten sie vor Beginn immer einfache Schnitte in sicher abgestütztem Holz machen um wieder sich mit der Kettensäge vertraut zu machen.

Betriebsanleitung sorgfältig aufbewahren!

Hinweis:

Bitte beachten Sie, dass einige nationale Vorschriften wie z.B. Arbeitsschutz, Umwelt den Einsatz der Kettensäge einschränken können.

2. Einleitung

Hersteller:

Scheppach GmbH
Günzburger Straße 69
D-89335 Ichenhausen

Verehrter Kunde,

wir wünschen Ihnen viel Freude und Erfolg beim Arbeiten mit Ihrem neuen Gerät.

Hinweis:

Der Hersteller dieses Gerätes haftet nach dem geltenden Produkthaftungsgesetz nicht für Schäden, die an diesem Gerät oder durch dieses Gerät entstehen bei:

- unsachgemäßer Behandlung,
- Nichtbeachtung der Bedienungsanweisung,
- Reparaturen durch Dritte, nicht autorisierte Fachkräfte,
- Einbau und Austausch von nicht originalen Ersatzteilen,
- nicht bestimmungsgemäßer Verwendung.

Beachten Sie:

Die Betriebsanleitung ist Bestandteil dieses Produkts.

Sie enthält wichtige Hinweise, wie Sie mit dem Produkt sicher, fachgerecht und wirtschaftlich arbeiten, wie Sie Gefahren vermeiden, Reparaturkosten sparen, Ausfallzeiten verringern und die Zuverlässigkeit und Lebensdauer des Produkts erhöhen. Zusätzlich zu den Sicherheitsbestimmungen dieser Betriebsanleitung müssen Sie unbedingt die für den Betrieb des Produkts geltenden Vorschriften Ihres Landes beachten.

Machen Sie sich vor der Benutzung des Produkts mit allen Bedien- und Sicherheitshinweisen vertraut. Betreiben Sie das Produkt nur wie beschrieben und für die angegebenen Einsatzbereiche. Bewahren Sie die Betriebsanleitung gut auf und händigen Sie alle Unterlagen bei Weitergabe des Produkts an Dritte mit aus.

3. Gerätebeschreibung (Abb. 1 - 18)

1. Vorderer Handschutz
2. Vorderer Handgriff
3. Luftfilterabdeckung

- 3a. Luftfilterschraube
- 3b. Luftfilter
4. Startseilzug
5. Clipverschluss für die Luftfilterabdeckung
6. Ein-/Aushebel
7. Kraftstoffpumpe „Primer“
8. Kaltstarthebel (Choke)
9. Gashebelsperre
10. Gashebel
11. Hinterer Handgriff
12. Hinterer Handschutz
13. Kraftstofftankverschluss
- 13a. Lasche
14. Kettenöltankverschluss
- 14a. Lasche
15. Krallenanschlag (vormontiert)
16. Führungsschiene
17. Sägekette
18. Schleifbockhilfe
19. Ölregulierungsschraube
20. Befestigungsmuttern
21. Kettenspannschraube
22. Kettenradabdeckung
23. Kettenspannstift
24. Kettenfänger
25. Bohrung für den Kettenspannstift
26. Kettenrad
27. Bio-Kettenöl
28. Mischbehälter
29. Zündkerzenschlüssel / Schlitzschraubendreher
30. Abdeckung der Führungsschiene
31. Zündkerzenstecker
32. Fällmarkierung

4. Lieferumfang (Abb. 2)

Pos.	Anzahl	Bezeichnung
	1x	Kettensäge
16	1x	Führungsschiene (vormontiert)
17	1x	Sägekette (vormontiert)
27	1x	Bio-Kettenöl
28	1x	Mischbehälter
29	1x	Zündkerzenschlüssel / Schlitzschraubendreher

30	1x	Abdeckung für die Führungsschiene (Kettenschutz)
	1x	Betriebsanleitung

5. Bestimmungsgemäße Verwendung

Die Kettensäge darf nur für das Sägen von Holz im Freien verwendet werden. Für andere Zwecke darf die Kettensäge nicht verwendet werden.

Die Kettensäge nicht für Arbeiten verwenden, für die sie nicht bestimmt ist. Beispiel: Verwenden Sie die Kettensäge nicht zum Sägen von Metall, Plastik, Mauerwerk oder Baumaterialien, die nicht aus Holz sind.

Nehmen Sie keine Änderungen an der Kettensäge vor. Die Sicherheit kann dadurch gefährdet werden. Für daraus hervorgerufene Schäden oder Verletzungen aller Art haftet der Benutzer/Bediener und nicht der Hersteller.

Bitte beachten Sie, dass dieses Gerät bestimmungsgemäß nicht für den gewerblichen Einsatz konstruiert wurde.

Erstbenutzer müssen sich einweisen lassen, um sich mit den Eigenschaften des Gerätes vertraut zu machen. Zu Ihrer Sicherheit besuchen Sie einen staatlichen Motorsägenlehrgang.

Die Kettensäge darf nur von Personen betrieben werden, die das 18. Lebensjahr vollendet haben. Eine Ausnahme stellt die Benutzung als Jugendlicher dar, wenn die Benutzung im Zuge einer Berufsausbildung zur Erreichung der Fertigkeit unter Aufsicht eines Ausbilders erfolgt. Personen, die nicht mit der Betriebsanleitung vertraut sind, sowie Personen, die unter Alkohol-, Drogen-, Medikamenteneinfluss stehen, müde oder krank sind, dürfen das Gerät nicht betreiben.

Nationale Regularien können den Einsatz des Gerätes einschränken!

Bitte beachten Sie, dass unsere Geräte bestimmungsgemäß nicht für den gewerblichen, handwerklichen oder industriellen Einsatz konstruiert wurden. Wir übernehmen keine Gewährleistung, wenn das Gerät in Gewerbe-, Handwerks- oder Industriebetrieben sowie bei gleichzusetzenden Tätigkeiten eingesetzt wird.

6. Sicherheitshinweise

WICHTIG!
VOR GEBRAUCH SORGFÄLTIG LESEN UND FÜR DEN SPÄTEREN GEBRAUCH SICHER AUFBEWAHREN.

Die Betriebsanleitung enthält wichtige Hinweise, wie Sie mit der Kettensäge sicher und fachgerecht arbeiten und Gefährdungen vermeiden können.

GEFAHR

Für eine unmittelbar drohende Gefahr, die zu schweren Körperverletzungen oder zum Tod führt.

WARNUNG

Für eine möglicherweise gefährliche Situation, die zu schweren Körperverletzungen oder zum Tod führen könnte.

VORSICHT

Hinweis auf eine möglicherweise gefährliche Situation, die zu leichten Verletzungen führen kann.

ACHTUNG

Hinweis auf eine möglicherweise gefährliche Situation, die zu Sachschäden führen kann.

6.1 Allgemeine Sicherheitshinweise

WARNUNG

Seien Sie stets aufmerksam, achten Sie darauf, was Sie tun und gehen Sie mit Vernunft an die Arbeit mit dem Gerät. Benutzen Sie das Gerät nicht, wenn Sie krank oder müde sind oder unter dem Einfluss von Drogen, Alkohol oder Medikamenten stehen. Ein Moment der Unachtsamkeit beim Gebrauch des Gerätes kann zu ernsthaften Verletzungen führen.

Vermeiden Sie Fehlanwendungen, benutzen Sie die Maschine nur wie unter „Bestimmungsgemäße Verwendung“ beschrieben.

- Lesen Sie vor der Inbetriebnahme die Betriebsanleitung Ihres Gerätes und beachten Sie besonders die Sicherheitshinweise.

- Die an dem Gerät angebrachten Warn- und Hinweisschilder geben wichtige Hinweise für den gefahrlosen Betrieb.
- Neben den Hinweisen in der Betriebsanleitung müssen die allgemeinen Sicherheits- und Unfallverhütungsvorschriften des Gesetzgebers berücksichtigt werden.
- Verpackungsfolien von Kindern fernhalten, es besteht Erstickungsgefahr!
- Unzureichend informierte Bediener können sich und andere Personen durch unsachgemäßen Gebrauch gefährden. Der Bediener ist gegenüber Dritten verantwortlich.
- Seien Sie im Umgang mit dem Gerät sehr aufmerksam. Gehen Sie mit Vernunft an die Arbeit und achten Sie genau darauf, was Sie tun.
- Arbeiten Sie nicht länger als 10 Minuten am Stück. Es empfiehlt sich, zwischen den Arbeitsgängen eine Pause von 10 - 20 Minuten zu machen.
- Leihen Sie das Gerät nur an Benutzer aus, die Erfahrung mit dem Gerät haben. Die Betriebsanleitung ist dabei zu übergeben.
- Einige Schneidaufgaben erfordern eine spezielle Schulung und besondere Fertigkeiten. Wenn Sie Zweifel haben, wenden Sie sich an einen Fachmann.
- Erstbenutzer müssen sich einweisen lassen, um sich mit den Eigenschaften des Gerätes vertraut zu machen. Zu Ihrer Sicherheit besuchen Sie einen staatlichen Motorsägenlehrgang.
- Das Gerät muss bei Nichtverwendung so abgestellt werden, dass niemand gefährdet wird. Vor unbefugtem Zugriff sichern.
- Der Benutzer des Gerätes ist für alle Unfälle und Gefahren verantwortlich, die andere Personen oder deren Eigentum schädigen.
- Kinder, Jugendliche und Personen mit verringerten physischen, sensorischen oder mentalen Fähigkeiten dürfen die Kettensäge nicht benutzen. Ausnahmen bestehen nur für Jugendliche über 16 Jahre im Rahmen der Ausbildung unter Aufsicht eines Fachkundigen.
- Die elektrische Zündanlage des Gerätes erzeugt ein geringes elektromagnetisches Feld. Wenn Sie Träger eines Herzschrittmachers oder ähnlicher Implantate sind, konsultieren Sie vor Verwenden des Gerätes Ihren Arzt, um gesundheitliche Risiken zu vermeiden.

- Beachten Sie, bei nicht ordnungsgemäßer Wartung, bei Verwendung von nicht konformen Ersatzteilen oder Entfernung oder Modifikation der Sicherheitseinrichtungen kann es zu Schäden am Gerät und schweren Verletzungen der damit arbeitenden Person führen.

6.2 Persönliche Schutzausrüstung (PSA)

GEFAHR

Tragen Sie immer persönliche Schutzausrüstung (PSA)!

- Tragen Sie einen Schutzhelm mit Gesichtsschutz bzw. Schutzbrille und Gehörschutz.
- Tragen Sie enganliegende Schutzkleidung mit Schnittschutzeinlage.
- Vermeiden Sie weite Kleidung, die sich verfangen kann.
- Tragen Sie keinen Schal, keine Krawatte und keinen Schmuck!
- Tragen Sie rutschfeste Sicherheitsschuhe.
- Tragen Sie Schutzhandschuhe.
- Bei langen Haaren benutzen Sie ein Haarnetz!
- Tragen Sie bei sämtlichen Arbeiten im Wald einen Schutzhelm. Dieser bietet Schutz vor herabfallenden Ästen. Überprüfen Sie den Schutzhelm regelmäßig auf Beschädigungen. Nach 5 Jahren ist dieser spätestens auszutauschen. Verwenden Sie nur geprüfte Schutzhelme.
- Der Gesichtsschutz bzw. die Schutzbrille hält Sägespäne und Holzsplitter ab. Um Verletzungen der Augen zu vermeiden, ist beim Arbeiten mit dem Gerät stets ein Gesichtsschutz bzw. eine Schutzbrille zu tragen.
- Tragen Sie immer einen Gehörschutz. Der von dem Gerät ausgehende Lärm kann zu Hörschäden führen.
- Tragen Sie robuste Schutzhandschuhe aus widerstandsfähigem Material, wie z. B. Leder.
- Tragen Sie beim Sägen von trockenem Holz eine Staubschutzmaske. Es kann zur Bildung von Sägestaub kommen.

6.3 Umgebungssicherheit

- Nationale und / oder kommunale Regelungen können die Verwendung Lärm erzeugender, motorbetriebener Geräte zeitlich einschränken. Erkundigen Sie sich darüber bei Ihrer kommunalen Verwaltung.
- Das Gerät darf nicht in Innenräumen oder anderen schlecht belüfteten Bereichen betrieben werden. Es besteht Erstickungsgefahr durch die giftigen Abgase/Schmieröldämpfe.

- Bei Übelkeit, Kopfschmerzen oder Sehstörungen sowie Schwindelanfälle müssen die Arbeiten sofort eingestellt werden. Diese Symptome können unter anderem durch zu hohe Abgaskonzentrationen verursacht werden.

Auch können während des Sägevorgangs Stäube z. B. Holzstaub, Dunst und Rauch entstehen. Hierbei muss für eine bessere Belüftung gesorgt werden sowie das Tragen einer Staubschutzmaske.

- Führen Sie Arbeiten nur bei Tageslicht aus.
- Arbeiten Sie auch nicht bei ungünstigen Wetterbedingungen, wie z. B. Regen oder Wind. Hierbei besteht ein erhöhtes Unfallrisiko.
- Halten Sie Ihren Arbeitsbereich sauber und aufgeräumt.
- Halten Sie unbeteiligte Personen (insbesondere Kinder und Tiere) während der Benutzung der Kettensäge mindestens 15m vom Arbeitsbereich fern. Bei Ablenkung können Sie die Kontrolle über das Gerät verlieren.
- Vergewissern Sie sich vor Arbeitsbeginn, dass sich keine Personen, Tiere oder Sachwerte in der Gefahrenzone befinden.
- Arbeiten Sie nicht in der Nähe von Drahtzäunen oder in Bereichen mit losem Altdraht.
- Stellen Sie Feuerlöschmittel bereit, wenn Sie in leicht entzündlicher Umgebung, wie z. B. bei trockenem Gras usw. arbeiten. Es besteht Brandgefahr!

6.4 Kraftstoff einfüllen

- Benzin ist sehr leicht entzündlich. Halten Sie beim Betanken Abstand von offenem Feuer und rauchen Sie nicht dabei. Es besteht Brandgefahr!
- Achten Sie darauf, dass Sie kein Benzin verschütten. Benzin oder Kettenöl darf nicht ins Erdreich gelangen. Nehmen Sie geeignete Unterlagen zur Hilfe.

- Tanken Sie nur in gut belüfteten Bereichen. Benzindämpfe können sich leicht entzünden oder explodieren.
- Schalten Sie den Motor vor dem Tanken ab und lassen Sie das Gerät abkühlen. Wurde Benzin verschüttet, reinigen Sie sofort die betroffenen Stellen. Lassen Sie auch keinen Kraftstoff auf Ihre Kleidung kommen, ansonsten sofort wechseln.
- Vermeiden Sie auch Haut- und Augenkontakt mit Benzin oder Schmierstoffen (Öl).
- Atmen Sie Benzindämpfe/Schmieröldämpfe nicht ein.
- Achten Sie auf Undichtigkeiten. Wenn Benzin ausläuft, starten Sie den Motor nicht. Es besteht Gefahr durch Verbrennungen.
- Öffnen Sie den Tankverschluss nur vorsichtig, damit bestehender Überdruck langsam entweichen kann und kein Benzin herausspritzt.

6.5 Vor der Inbetriebnahme

WARNUNG

Führen Sie Überprüfungen immer vor der Inbetriebnahme und bei ausgeschaltetem Motor durch.

Überprüfen Sie das Gerät vor jedem Gebrauch und nachdem es zu Boden gefallen ist auf betriebssicheren Zustand.

Überprüfen Sie, ob alle beweglichen Teile einwandfrei funktionieren. Viele Unfälle haben ihre Ursache in schlecht gewarteten Werkzeugen. Lassen Sie beschädigte Teile von qualifiziertem Fachpersonal reparieren.

Verwenden Sie die Kettensäge und das Zubehör nur entsprechend diesen Anweisungen. Berücksichtigen Sie dabei die Arbeitsbedingungen und die auszuführende Tätigkeit. Der Gebrauch von Motorwerkzeugen für andere als die vorgesehenen Anwendungen kann zu gefährlichen Situationen führen.

- Überprüfen Sie regelmäßig die Kettenbremse auf Funktionstüchtigkeit (vorderer Handschutz (1), siehe Abb. 6).
- Überprüfen Sie die Führungsschiene, ob diese richtig montiert ist.
- Überprüfen Sie die Einbau-/ Laufrichtung, sowie eine einwandfreie (scharf) Sägekette.

- Überprüfen Sie die Sägekette, ob diese richtig gespannt ist. Befolgen Sie die Anweisungen für die Schmierung, die Kettenspannung und das Wechseln von Zubehör. Eine unsachgemäß gespannte oder geschmierte Kette kann entweder reißen oder das Rückschlagrisiko erhöhen.
- Eine neue Sägekette längt sich und muss öfters nachgespannt werden. Überprüfen Sie regelmäßig die Kettenspannung und stellen Sie diese nach.
- Überprüfen Sie die Funktion der Kupplung. Die Sägekette darf sich im Leerlauf nicht bewegen.
- Halten Sie Schneidwerkzeuge scharf und sauber. Schärfen Sie regelmäßig nach und tauschen Sie verschlissene Teile rechtzeitig aus. Sorgfältig gepflegte Schneidwerkzeuge mit scharfen Schneidkanten verklemmen sich weniger und sind leichter zu führen.
- Überprüfen Sie den Gashebel und die Gashebelsperre auf Leichtgängigkeit. Der Gashebel muss in die Ausgangsposition zurückfedern.
- Überprüfen Sie, ob sich genügend Kraftstoff und Kettenschmieröl im Tank befinden.
- Überprüfen Sie, ob die Handgriffe sauber, trocken und frei von Öl und Schmutz sind.
- Führen Sie die Arbeiten nie alleine durch. Im Notfall muss jemand in der Nähe sein.
- Benutzen Sie die Kettensäge nur, wenn Sie auf festem, sicherem und ebenem Grund stehen. Vermeiden Sie eine abnormale Körperhaltung. Rutschiger Untergrund oder instabile Standflächen (z. B. auf einer Leiter) können zum Verlust des Gleichgewichts oder zum Verlust der Kontrolle über die Kettensäge führen. Sorgen Sie für einen sicheren Stand und halten Sie jederzeit das Gleichgewicht. So können Sie die Kettensäge in unerwarteten Situationen besser kontrollieren.
- Arbeiten Sie mit der Kettensäge nicht auf einem Baum. Bei Betrieb auf einem Baum besteht Verletzungsgefahr.
- Sägen Sie niemals über Schulterhöhe.
- Halten Sie die Kettensäge immer mit Ihrer rechten Hand am hinteren Griff und Ihrer linken Hand am vorderen Griff (siehe Abb. 7). Das Festhalten der Kettensäge in umgekehrter Arbeitshaltung erhöht das Risiko von Verletzungen und darf nicht angewendet werden.
- Halten Sie bei laufender Kettensäge alle Körperteile von der Sägekette fern. Vergewissern Sie sich vor dem Starten der Kettensäge, dass die Sägekette nichts berührt. Beim Arbeiten mit einer Kettensäge kann ein Moment der Unachtsamkeit dazu führen, dass Bekleidung oder Körperteile von der Sägekette erfasst werden.
- Schalten Sie die Kettensäge sofort aus, wenn Sie spürbare Veränderungen im Geräteverhalten feststellen.
- Wenn die Kettensäge mit Steinen, Nägeln oder sonstigen harten Gegenständen in Berührung gekommen ist, stoppen Sie sofort den Motor und überprüfen Sie die Sägekette und die Führungsschiene auf Beschädigungen.
- Lassen Sie die Kettensäge nicht fallen, schlagen Sie sie nicht gegen Hindernisse und benutzen Sie die Führungsschiene nie als Hebel.
- Sägen Sie mit der Kettensäge nur in Holz.
- Rechnen Sie beim Schneiden eines unter Spannung stehenden Astes damit, dass dieser zurückfedert. Wenn die Spannung in den Holzfasern freikommt, kann der gespannte Ast die Bedienerperson treffen und/oder die Kettensäge der Kontrolle entreißen.
- Seien Sie besonders vorsichtig beim Schneiden von Unterholz und jungen Bäumen. Das dünne Material kann sich in der Sägekette verfangen und auf Sie schlagen oder Sie aus dem Gleichgewicht bringen.

6.6 Vibrationen

WARNUNG

Das Weißfingersyndrom ist eine Gefäßerkrankung, bei der die kleinen Blutgefäße an den Fingern und Zehen anfallartig verkrampfen. Zu den Symptomen gehören: Gefühllosigkeit, Verlust der Sensibilität, Kribbeln, Jucken, Schmerz, Nachlassen der Kraft, Änderung der Farbe oder des Zustands der Haut. Die betroffenen Areale werden nicht mehr ausreichend mit Blut versorgt und erscheinen dadurch extrem blass.

Der häufige Gebrauch von vibrierenden Werkzeugen kann bei Personen, deren Durchblutung beeinträchtigt ist (z. B. Raucher, Diabetiker) Nervenschädigungen auslösen. Wenn Sie ungewöhnliche Beeinträchtigungen bemerken, beenden

Sie sofort die Arbeit und suchen Sie einen Arzt auf. Bei Langzeit- und regelmäßigen Nutzern wird daher empfohlen, den Zustand Ihrer Hände und Finger genau zu beobachten. Beachten Sie hierzu folgende Hinweise, um die Gefahren zu reduzieren:

- Halten Sie Ihren Körper, insbesondere die Hände, gerade bei kühlem Wetter warm.
- Machen Sie regelmäßig Pausen und bewegen Sie dabei die Hände, um die Durchblutung zu fördern.
- Begrenzen Sie den Einsatz von hochvibrierenden Werkzeugen pro Tag und verteilen diese auf mehrere Tage. Machen Sie sich einen Arbeitsplan, der die Vibrationsbelastung begrenzt.
- Sorgen Sie für eine möglichst geringe Vibration des Gerätes durch regelmäßige Wartung und feste Teile am Gerät. Tauschen sie abgenutzte Bauteile umgehend aus.
- Wechseln Sie regelmäßig Ihre Arbeitsposition.
- Falls die Maschine öfters eingesetzt bzw. verwendet wird sollten Sie sich mit Ihrem Fachhändler in Verbindung setzen und ggf. Antivibrationszubehör (Griffe) besorgen.

6.7 Sicherheitsfunktionen der Kettensäge (Abb. 1)

- Der vordere Handschutz (1) schützt die linke Hand der Bedienungsperson, sollte sie bei laufender Kettensäge vom vorderen Handgriff (2) abrutschen.
- Der hintere Handschutz (12) schützt die rechte Hand vor Kontakt mit einer abgeworfenen oder gerissenen Sägekette (17).
- Die Kettenbremse ist eine Sicherheitsfunktion zur Minderung von Verletzungen auf Grund von Rückschlägen, indem eine laufende Sägekette (17) in Millisekunden angehalten wird. Sie wird vom vorderen Handschutz (1) bei Rückschlag aktiviert.
- Die Gashebelsperre (9) verhindert eine zufällige Beschleunigung des Motors. Der Gashebel (10) kann nur gedrückt werden, wenn die Gashebelsperre (9) gedrückt ist.
- Der Krallenanschlag (15) stützt während der Arbeit die Motorsäge am Holz ab. Niemals ohne Krallenanschlag (15) arbeiten, die Kettensäge kann den Bediener nach vorne reißen. Benutzen Sie den Krallenanschlag (15) zum Schneiden von Baumstämmen oder dicke Äste.

Eine Benutzung des Krallenanschlags (15) erhöht die Arbeitssicherheit, verringert die persönliche Belastung beim Arbeiten und ebenfalls werden die Vibrationen verringert.

Der Krallenanschlag (15) muss immer bei der Benutzung der Kettensäge am Baumstamm angesetzt sein. Drücken Sie mittels des hinteren Handgriffs (11) den Krallenanschlag (15) an den Baumstamm. Zum Schneiden drücken Sie den vorderen Handgriff (2) in Richtung der Schnittlinie. Der Krallenanschlag (15) muss ggf. zur weiteren Schnitfführung nachgesetzt werden.

6.8 Vorsichtsmaßnahmen gegen Rückschlag

WARNUNG

Achten Sie beim Arbeiten auf Rückschlag des Gerätes. Es besteht Verletzungsgefahr. Sie vermeiden Rückschläge durch Vorsicht und richtige Sägetechnik.

- Eine Berührung mit der Schienenspitze kann in manchen Fällen zu einer unerwarteten, nach hinten gerichteten Reaktion führen, bei der die Führungsschiene nach oben und in Richtung der Bedienperson geschlagen wird (Abb. 12).
- Rückschlag kann auftreten, wenn die Spitze der Führungsschiene einen Gegenstand berührt oder wenn das Holz sich biegt und die Sägekette im Schnitt festklemmt.
- Bevor die Sägekette im Schnittbereich geführt wird, kann es zum seitlichen Wegrutschen oder zum Hüpfen der Motorsäge kommen.
- (Achtung! Erhöhtes Rückschlagrisiko!)
- Das Verkleben der Sägekette an der Oberkante der Führungsschiene kann die Kettensäge schnell unkontrolliert in Bedienrichtung zurückstoßen (siehe Abb. 12).
- Das Verkleben der Sägekette an der Unterkante der Führungsschiene kann die Kettensäge schnell unkontrolliert von der Bedienrichtung wegziehen (siehe Abb. 13).
- Seien Sie extrem vorsichtig, wenn Sie die Sägekette der Kettensäge zum Weitersägen in einen schon begonnenen Schnitt einsetzen.
- Sägen Sie keine Äste oder Holzstücke, die während des Sägevorgangs ihre Position verändern könnten oder bei denen sich der Schnitt im Verlauf des Sägevorgangs schließt.

- Jede dieser Reaktionen kann dazu führen, dass Sie die Kontrolle über die Säge verlieren und sich möglicherweise schwer verletzen. Verlassen Sie sich nicht ausschließlich auf die in der Kettensäge eingebauten Sicherheitseinrichtungen. Ergreifen Sie als Benutzer einer Kettensäge verschiedene Maßnahmen, um unfall- und verletzungsfrei zu arbeiten.

Ein Rückschlag ist die Folge eines falschen oder fehlerhaften Gebrauchs. Er kann durch geeignete Vorichtsmaßnahmen, wie nachfolgend beschrieben, verhindert werden:

- Halten Sie die Säge mit beiden Händen fest, wobei Daumen und Finger die Griffe der Kettensäge umschließen. Bringen Sie Ihren Körper und die Arme in eine Stellung, in der Sie den Rückschlagkräften standhalten können. Wenn geeignete Maßnahmen getroffen werden, kann die Bedienung die Rückschlagkräfte beherrschen. Niemals die Kettensäge loslassen (siehe Abb. 7).
- Vermeiden Sie eine abnormale Körperhaltung und sägen Sie nicht über Schulterhöhe. Dadurch wird ein unbeabsichtigtes Berühren mit der Schienenspitze vermieden und eine bessere Kontrolle der Kettensäge in unerwarteten Situationen ermöglicht.
- Verwenden Sie stets vom Hersteller vorgeschriebene Ersatzschienen und Sägeketten. Falsche Ersatzschienen und Sägeketten können zum Reißen der Sägekette und/oder zu Rückschlag führen.
- Halten Sie sich an die Anweisungen des Herstellers für das Schärfen und die Wartung der Sägekette. Zu niedrige Tiefenbegrenzer erhöhen die Neigung zu Rückschlag.
- Sägen Sie nicht mit der Schwertspitze. Es besteht Rückschlaggefahr.
- Vergewissern Sie sich, dass sich keine Nägel oder Metallstücke im Schneidbereich befinden. Achten Sie besonders auf Nägel oder Eisenstücke in der Umgebung des Schneidbereichs. Seien Sie auch vorsichtig beim Sägen von Harthölzern, bei denen sich die Sägekette verhaken kann. Dadurch kann es zum Rückschlag kommen.
- Beginnen Sie den Schnitt mit voller Kraft und halten Sie die Kettensäge während des Sägens immer auf Höchstgeschwindigkeit.
- Sorgen Sie dafür, dass keine Gegenstände am Boden liegen, über die Sie stolpern können.

6.9 Restrisiken

GEFAHR

VERLETZUNGSGEFAHR !

Kontakt mit der Sägekette kann zu tödlichen Schnittverletzungen führen.

Niemals mit den Händen in die laufende Sägekette greifen.

RÜCKSCHLAGEGFAHR !

Rückschlag kann zu tödlichen Schnittverletzungen führen.

VERBRENNUNGSGEFAHR !

Kette und Führungsschiene erhitzen sich im Betrieb.

7. Technische Daten

Gewicht unbetankt, ohne Schneidgarnitur	ca.5,6 kg
Gewicht unbetankt, mit Schneidgarnitur	ca.6,8 kg
Kraftstofftank.....	ca. 550 cm ³ (0,55 l)
Tank für Kettenschmieröl	ca. 260 cm ³ (0,26 l)

Verwendbare Schnittlänge*	44 cm
Führungsschiene.....	45 cm (18“)

Max. Kettengeschwindigkeit.....	22,1m/s
Kettenteilung.....	8,255 mm (0,325“)
Treibglieddicke	1,47 mm (0,058“)
Typ der Sägekette.....	KANGXIN .325.058-72
Typ der Führungsschiene ...	KANGXIN BE18-72-5810P
Kettenrad	
Zähnezahl/Teilung	7 Zähne/8,255 mm (0,325“)

Motor Hubraum	53 cm ³
Max. Motorleistung nach ISO 7293	2,0 kW
Leerlaufdrehzahl n ₀	3100 ± 300 min ⁻¹
Drehzahl n _{max}	11500 min ⁻¹
Zündkerze	L8RTC

* Die tatsächliche Schnittlänge kann geringer als die angegebene Schnittlänge sein.

Die Geräuschwerte wurden entsprechend nach ISO 22868 ermittelt.

Geräusch

Schalldruckpegel L_{pA} 98,3 dB
Unsicherheit K_{pA} 3 dB
Gemessener Schalleistungspegel L_{WA} 114,0 dB
Garantierter Schalleistungspegel L_{WA} 117,0 dB
Unsicherheit K_{WA} 3 dB

Angaben zur Geräuschemission gemäß Produktsicherheitsgesetz (ProdSG) bzw. EG-Maschinenrichtlinie: Der Schalldruckpegel am Arbeitsplatz kann 80 dB überschreiten.

In dem Fall sind Schallschutzmaßnahmen für den Bediener erforderlich (z.B. Tragen eines geeigneten und dafür vorgesehenen Gehörschutzes sowie eine Einhaltung von regelmäßigen Pausen).

Die Vibrationswerte wurden entsprechend nach ISO 22867 ermittelt.

Vibration

Vibrationswert am hinteren Handgriff 6,4 m/s²
Vibrationswert am vorderen Handgriff 6,69 m/s²
Unsicherheit K 1,5 m/s²

WARNUNG

Vermeiden Sie die Schwingungsrisiken, z. B. das Risiko einer Weißfingererkrankung (Durchblutungsstörungen), durch häufige Arbeitspausen, in denen Sie z. B. Ihre Handflächen aneinanderreiben.

WARNUNG

Der tatsächliche vorhandene Vibrationsemissionswert während der Benutzung der Maschine kann von dem in der Betriebsanleitung bzw. vom Hersteller angegebenen abweichen. Dies kann von folgenden Einflussfaktoren verursacht werden, die vor jedem bzw. Während des Gebrauches beachtet werden sollen:

- Wird die Maschine richtig verwendet.
- Ist die Art des Schneidens vom Material bzw. wie es verarbeitet wird richtig.
- Ist der Gebrauchszustand von der Maschine in Ordnung.
- Schärfzustand vom Schneidwerkzeug bzw. richtiges Schneidwerkzeug.

- Sind die Haltegriffe ggf. optionale Vibrationsgriffe montiert und sind diese fest am Maschinenkörper.

8. Auspacken

- Öffnen Sie die Verpackung und nehmen Sie das Gerät vorsichtig heraus.
- Entfernen Sie das Verpackungsmaterial sowie Verpackungs- und Transportsicherungen (falls vorhanden).
- Überprüfen Sie, ob der Lieferumfang vollständig ist.
- Kontrollieren Sie das Gerät und die Zubehörteile auf Transportschäden.
- Bewahren Sie die Verpackung nach Möglichkeit bis zum Ablauf der Garantiezeit auf.
- Entfernen Sie die Kurzanleitung am Startseilzug (4)

ACHTUNG

Gerät und Verpackungsmaterialien sind kein Kinderspielzeug! Kinder dürfen nicht mit Kunststoffbeuteln, Folien und Kleinteilen spielen! Es besteht Verschluckungs- und Erstickungsgefahr!

9. Vor Inbetriebnahme

9.1 Kraftstoff mischen (Abb. 2)

Der Motor muss mit einem Kraftstoffgemisch aus Benzin und Motoröl betrieben werden.

WARNUNG

Direkten Hautkontakt mit Kraftstoff und Einatmen von Kraftstoffdämpfen vermeiden.

Benutzen Sie nur ein Gemisch aus bleifreiem Benzin (min. ROZ 95) und speziellem 2-Takt-Motoröl (JASO FD/ISO - L - EGD). Mischen Sie das Kraftstoffgemisch nach der Kraftstoff-Mischtablelle an. Geben Sie jeweils die richtige Menge Benzin und 2-Takt-Öl in den beiliegenden Mischbehälter (28) (siehe „Kraftstoff-Mischtablelle“). Schüttern Sie anschließend den Mischbehälter (28) gut durch.

9.1.1 Kraftstoff-Mischtabelle

Mischverfahren: 40 Teile Benzin auf 1 Teil Öl
Benzin **2-Takt-Öl**
0,5 Liter **12,5 ml**

9.2 Kraftstoff einfüllen (Abb. 1)

WARNUNG

Füllen Sie den Kraftstoff nur bei ausgeschaltetem und abgekühltem Motor ein. Es besteht Brandgefahr!

1. Reinigen Sie immer den Bereich um den Kraftstofftankverschluss (13) vor dem Einfüllen, damit kein Schmutz in den Kraftstofftank fällt. Benutzen Sie hierzu ein trockenes, fusselfreies Tuch.
2. Legen Sie das Gerät auf die Seite, so dass der Kraftstofftankverschluss (13) nach oben zeigt.
3. Klappen Sie die Lasche (13a) auf.
4. Drehen Sie den Kraftstofftankverschluss (13) gegen den Uhrzeigersinn und öffnen Sie ihn. Der Kraftstofftankverschluss (13) ist mit einer Verliersicherung im Kraftstofftank verbunden und kann so nicht herunterfallen.
5. Füllen Sie das Kraftstoffgemisch in den Kraftstofftank. Verschütten Sie beim Auftanken keinen Kraftstoff und füllen Sie den Kraftstofftank nicht randvoll.
6. Wischen Sie verschütteten Kraftstoff sofort auf.
7. Drehen Sie den Kraftstofftankverschluss (13) im Uhrzeigersinn, um ihn zu verschließen.
8. Klappen Sie die Lasche (13a) wieder zu.

HINWEIS

Kontrollieren Sie nach jedem Kraftstoffeinfüllen auch das Kettenöl.

9.3 Kettenöl einfüllen (Abb. 1)

WARNUNG

Füllen Sie das Sägekettenöl nur bei ausgeschaltetem und abgekühltem Motor ein. Es besteht Brandgefahr!

Niemals ohne Kettenschmierung arbeiten! Bei trocken laufender Sägekette wird die Schneidgarnitur in kurzer Zeit irreparabel zerstört.

Vor der Arbeit immer Kettenschmierung überprüfen.

HINWEIS

Verwenden Sie nur Sägekettenöl. Vorzugsweise biologisch abbaubar. Verwenden Sie kein Altöl, Motoröl usw.

Kontrollieren Sie während der Arbeit, ob die Kettenschmierung funktioniert.

1. Reinigen Sie immer den Bereich um den Kettenöltankverschluss (14) vor dem Einfüllen, damit kein Schmutz in den Kettenöltank fällt. Benutzen Sie hierzu ein trockenes, fusselfreies Tuch.
2. Legen Sie das Gerät auf die Seite, so dass der Kettenöltankverschluss (14) nach oben zeigt.
3. Klappen Sie die Lasche (14a) auf.
4. Drehen Sie den Kettenöltankverschluss (14) gegen den Uhrzeigersinn und öffnen Sie ihn. Der Kettenöltankverschluss (14) ist mit einer Verliersicherung im Kettenöltank verbunden und kann so nicht herunterfallen.
5. Füllen Sie das mitgelieferte Bio-Kettenöl (27) in den Kettenöltank. Verschütten Sie beim Auftanken kein Kettenöl (27) und füllen Sie den Kettenöltank nicht randvoll.
6. Wischen Sie verschüttetes Kettenöl (27) sofort auf.
7. Drehen Sie den Kettenöltankverschluss (14) im Uhrzeigersinn, um ihn zu verschließen.
8. Klappen Sie die Lasche (14a) wieder zu.

9.4 Sägekette spannen und prüfen

WARNUNG

Schutzhandschuhe anziehen! Verletzungsgefahr durch die scharfen Schneidezähne!

Überprüfen Sie die Kettenspannung regelmäßig vor jeder Inbetriebnahme.

1. Vor dem Spannen müssen Sie die beiden Befestigungsmuttern (20) mit dem Zündkerzenschlüssel (29) etwas lösen.
2. Drehen Sie die Kettenspannschraube (21) mit dem Schlitzschraubendreher (29) im Uhrzeigersinn, um die Spannung zu erhöhen.
3. Ziehen Sie die beiden Befestigungsmuttern (20) mit dem Zündkerzenschlüssel (29) fest an.
4. Die Sägekette (17) muss an der Schwertunterseite anliegen. Prüfen Sie, ob sich die Sägekette (17) (bei gelöster Kettenbremse, vorderen Handschutz (1) nach hinten ziehen) von Hand über die Führungsschiene (16) ziehen lässt.

HINWEIS

Eine neue Sägekette (17) längt sich und muss öfter nachgespannt werden.

10. Inbetriebnahme

VORSICHT

Beachten Sie bitte die gesetzlichen Bestimmungen zur Lärmschutzverordnung.

Arbeitshinweise

Machen Sie sich vor dem Einsatz mit dem Umgang der Kettensäge vertraut.

Es wird vorgeschrieben, vor jedem Gebrauch oder nach einem herunterfallen der Kettensäge diese sorgfältig auf evtl. Beschädigungen zu überprüfen.

Sollte eine Beschädigungen festgestellt werden, sind diese umgehend von ihnen oder einer autorisierten Servicestelle zu beseitigen. Überprüfen Sie vor der Inbetriebnahme der Kettensäge folgende Punkte:

- Korrekter Sitz der Führungsschiene
- Einbau-/ Laufrichtung, sowie einwandfreie (scharfe) Sägekette
- Spannung der Sägekette (bei einer neuen Kette mehrmals prüfen und nachjustieren)
- Funktion der Kettenschmierung
- Funktion der Kettenbremse
- Funktion der Kupplung (keine Kettenbewegung im Leerlauf)
- Dichtheit des Treibstoffsystems
- Einwandfreien Zustand und Vollständigkeit der Schutzeinrichtungen und der Schnittrichtung
- Festen Sitz sämtlicher Verschraubungen
- Leichtgängigkeit aller beweglichen Teile

HINWEIS

Die Kettensäge besitzt keine Startgassperre.

10.1 Starten des Motors (Abb. 5- 8)

ACHTUNG

Ziehen Sie den Startseilzug (4) stets gerade heraus. Halten Sie den Griff des Startseilzugs (4) fest, wenn sich der Startseilzug (4) wieder einzieht. Lassen Sie den Startseilzug (4) nie zurückschnellen.

HINWEIS

Die Kettensäge besitzt keine Startgassperre.

Darum deaktivieren Sie einen gezogenen Kaltstarthebel (Choke) (8) nur über die Gashebelsperre (9) und Gashebel (10).

Der Kaltstarthebel (Choke) (8) springt dann automatisch in die Betriebsstellung „Warmstart“.

Schieben Sie einen gezogenen Kaltstarthebel (Choke) (8) nicht einfach per Hand wieder auf die Position „Warmstart“, sonst könnte der Motor mit erhöhtem Leerlauf starten.



10.1.1 Starten bei kaltem Motor

WARNUNG

Schalten Sie die Kettenbremse vor jeder Inbetriebnahme ein (vorderer Handschutz nach vorne drücken).

ACHTUNG

Lassen Sie niemals den Startseilzug (4) zurückschleudern. Dies kann zu Beschädigungen führen.

1. Entfernen Sie die Abdeckung (30) von der Führungsschiene (16).
2. Stellen Sie die Kettensäge auf einen stabilen und ebenen Untergrund. Die Sägekette (17) darf dabei den Boden nicht berühren.
3. Drücken Sie den vorderen Handschutz (1) nach vorne, bis dieser einrastet. Die Sägekette (17) wird durch die Kettenbremse blockiert.
4. Stellen Sie den Ein-/Aushebel (6) auf Stellung „I“.
5. Drücken Sie 6x die Kraftstoffpumpe „Primer“ (7).
6. Ziehen Sie den Kaltstarthebel (Choke) (8) heraus .
7. Stellen Sie Ihre Schuhspitze in den hinteren Handschutz (12) (siehe Abb. 5).
8. Halten Sie die Kettensäge am vorderen Handgriff (2) fest und ziehen Sie den Startseilzug (4) langsam bis zum ersten Widerstand heraus.
9. Ziehen Sie nun den Startseilzug (4) rasch an, bis der Motor startet. Sollte der Motor nicht starten, wiederholen Sie den Vorgang. So lange der Kaltstarthebel (Choke) (8) herausgezogen ist , läuft der Motor nur kurz an und geht wieder aus.

10. Sobald der Motor ausgegangen ist, betätigen Sie die Gashebelsperre (9) und den Gashebel (10) zusammen. Der Kaltstarthebel (Choke) (8) springt automatisch in die Betriebsstellung „Warmstart“.
11. Ziehen Sie nun erneut den Startseilzug (4) rasch an, bis der Motor startet.

Springt der Motor auch nach mehreren Versuchen nicht an, lesen Sie das Kapitel „Störungsabhilfe“

HINWEIS

Bei hohen Außentemperaturen kann es vorkommen, dass auch bei kaltem Motor ohne Choke gestartet werden muss!

12. Lösen Sie die Kettenbremse, indem Sie den vorderen Handschutz (1) nach hinten ziehen (siehe Abb. 6). **VORSICHT!** Die Kettenbremse ist jetzt gelöst. Wird der Gashebel (10) zusammen mit der Gashebelsperre (9) betätigt läuft die Sägekette (17) an.

10.1.2 Starten bei warmem Motor

(Das Gerät stand für weniger als 15–20 Minuten still.)

WARNUNG

Schalten Sie die Kettenbremse vor jeder Inbetriebnahme ein (Handschutz (1) nach vorne drücken).

1. Drücken Sie den vorderen Handschutz (1) nach vorne, bis dieser einrastet. Die Sägekette (17) wird durch die Kettenbremse blockiert.
2. Stellen Sie den Ein-/Aushebel (6) auf Stellung „I“.
3. Drücken Sie 6x die Kraftstoffpumpe „Primer“ (7).
4. Der Kaltstarthebel (Choke) (8) muss zum Starten des warmen Motors nicht gezogen werden.
5. Stellen Sie Ihre Schuhspitze in den hinteren Handschutz (12) (siehe Abb. 5).
6. Halten Sie die Kettensäge am vorderen Handgriff (2) fest und ziehen Sie den Startseilzug (4) langsam bis zum ersten Widerstand heraus.
7. Ziehen Sie nun den Startseilzug (4) rasch an. Das Gerät sollte nach 1–2 Zügen starten. Falls das Gerät nach 6 Zügen immer noch nicht startet, wiederholen Sie den Vorgang unter „Starten bei kaltem Motor“.

10.2 Motor abstellen

10.2.1 Not-Aus-Schrittfolge

Falls es notwendig ist, das Gerät sofort zu stoppen, stellen Sie den Ein-/Aushebel (6) auf Stellung „0“ und halten Sie ihn auf dieser Stellung gedrückt, bis der Motor zum Stillstand gekommen ist.

10.2.2 Normale Schrittfolge

1. Lassen Sie den Gashebel (10) los. Der Motor geht in Leerlaufgeschwindigkeit über.
2. Stellen Sie den Ein-/Aushebel (6) auf Stellung „0“ und halten Sie ihn auf dieser Stellung gedrückt, bis der Motor zum Stillstand gekommen ist.

10.3 Betrieb im Leerlauf

ACHTUNG

Im Leerlauf muss die Sägekette (17) stillstehen. Sollte sich die Sägekette (17) drehen, ist die Leerlaufdrehzahl einzustellen!

HINWEIS

Wenn sich die Sägekette (17) im Leerlauf bewegt oder der Motor bei Gaswegnahme von alleine ausgeht, muss eine Vergasereinstellung vorgenommen werden (siehe Kapitel „Wartung der Vergasereinstellungen“).

1. Heben Sie die Kettensäge auf.
2. Halten Sie mit der linken Hand den vorderen Handgriff (2) fest.
3. Halten Sie mit der rechten Hand den hinteren Handgriff (11) fest. Dabei liegt der Handballen auf der Gashebelsperre (9) und der Zeigefinger betätigt den Gashebel (10) (siehe Abb. 7).
4. Nach einmaliger Betätigung des Gashebels (10) läuft der Motor im Standgas.
5. Lassen Sie den Motor kurz warmlaufen.

10.4 Kettenschmierung prüfen und einstellen

ACHTUNG

- Niemals ohne Kettenschmierung arbeiten! Bei trocken laufender Sägekette wird die Schneidgarnitur in kurzer Zeit irreparabel zerstört.
- Vor der Arbeit immer Kettenschmierung überprüfen.

Hinweis

Verwenden Sie nur Sägekettenöl, vorzugsweise biologisch abbaubar. Verwenden Sie kein Altöl, Motoröl usw.

Kontrollieren Sie während der Arbeit, ob die Ketten-schmierung funktioniert.

Halten Sie die Kettensäge im laufenden Betrieb, bei mittlerer Drehzahl über einen abgesägten Baumstumpf oder einer passenden Unterlage. Ist die Schmierung ausreichend, bildet sich ein leichter Ölfilm auf dem Baumstumpf oder der Unterlage (siehe Abb. 8).

- Falls notwendig kann die Kettenschmierung durch die Ölregulierungsschraube (19) erhöht oder verringert werden.
- Nehmen Sie hierzu den mitgelieferten Schlitz-schraubendreher (29) zur Hilfe:
 - Drücken Sie zuerst und drehen dann die Ölregulierungsschraube (19) im Uhrzeigersinn, um die Kettenschmierung zu verringern.
 - Drücken Sie zuerst und drehen dann die Ölregulierungsschraube (19) gegen den Uhrzeiger-sinn, um die Kettenschmierung zu erhöhen.

10.5 Kettenbremse prüfen

WARNUNG

Die Kettenbremse muss vor jeder Inbetriebnahme geprüft werden.

Die Kettenbremse bremst die Sägekette (17) bei einem Rückschlag sofort ab.

- Achten Sie darauf, dass der vordere Handschutz (1) frei von Schmutz ist und sich leicht bewegen lässt.
- Starten Sie die Kettensäge wie unter 10.1 beschrieben und beschleunigen Sie die Sägekette (17) auf volle Geschwindigkeit (Vollgas).
- Betätigen Sie bei laufender Sägekette (17) den vorderen Handschutz (1). Die Kettenbremse muss die Sägekette (17) bei max. Geschwindigkeit ab-bremsen und blockieren.

WARNUNG

Eine erhöhte Motordrehzahl über eine zu lange Zeit, bei blockierter Kettenbremse schadet dem Motor und dem Kettenantrieb.

Sollte sich die Sägekette (17) dennoch bewegen, kontaktieren Sie den Kunden-Service.

11. Grundsätzliche Arbeitshinweise zu Fällarbeiten

WARNUNG

Verletzungsgefahr!

Säge- und Fällarbeiten sowie sämtliche damit verbundene Arbeiten dürfen nur von besonders ausgebildeten und geschulten Personen durchgeführt werden.

Hinweis

Beachten Sie die länderspezifischen Vorschriften für Fällarbeiten und informieren Sie sich bei der zuständigen Behörde.

- Achten Sie darauf, dass durch die herabfallenden Äste und Bäume niemand zu Schaden kommen kann.
- Im Arbeitsbereich dürfen sich nur die für die Fällarbeiten benötigten Personen aufhalten.
- Halten Sie den Arbeitsbereich am Stamm frei und aufgeräumt, sodass ein sicherer Stand für die Bedienpersonen gewährleistet ist.
- Halten Sie Fluchtwege frei und aufgeräumt, um den Arbeitsbereich schnell verlassen zu können.
- Führen Sie Fällarbeiten nicht bei stärkeren Windverhältnissen, schlechtem Wetter oder schlechten Sichtverhältnissen durch.
- Halten Sie Entfernungen zum nächsten Arbeitsplatz von mindestens 2 1/2 Baumängen ein.

11.1 Verwendung und Behandlung

- Starten Sie das Gerät nie, bevor Führungsschiene (16), Sägekette (17) und Kettenradabdeckung (22) korrekt montiert sind.
- Schneiden Sie kein am Boden liegendes Holz bzw. versuchen Sie nicht aus dem Boden ragende Wurzeln zu sägen. Vermeiden Sie auf jeden Fall, dass die Sägekette (17) in das Erdreich eintaucht, da die Sägekette (17) andernfalls sofort abstumpft.
- Sollten Sie aus Versehen einen festen Gegenstand mit dem Gerät berühren, schalten Sie den Motor sofort aus und untersuchen Sie das Gerät auf eventuelle Schäden.

- Warten Sie das Gerät sorgfältig. Kontrollieren Sie, ob bewegliche Teile einwandfrei funktionieren und nicht klemmen, ob Teile gebrochen oder so beschädigt sind, dass die Funktion des Gerätes beeinträchtigt ist. Lassen Sie beschädigte Teile vor dem Einsatz des Gerätes reparieren. Viele Unfälle haben ihre Ursache in schlecht gewarteten Geräten.
- Halten Sie Schneidwerkzeuge scharf und sauber. Sorgfältig gepflegte Schneidwerkzeuge mit scharfen Schneidkanten verkleben sich weniger und sind leichter zu führen.
- Sollte es zu einer Blockade zwischen dem Schnittgut und der Sägekette (17) kommen dann schalten Sie diese umgehend aus. Warten Sie bis die Sägekette (17) zum Stillstand gekommen ist. Entfernen Sie den Zündkerzenstecker (31) und ziehen Sie schnittfeste Handschuhe an, um die Blockade zu entfernen.
- Falls die Führungsschiene (16) entfernt werden muss, folgen Sie den Anweisungen wie im Kapitel 14.8. beschrieben. Nach Beseitigung der Blockade und erneuter Montage muss ein Probelauf durchgeführt werden. Wenn hierbei Vibrationen oder mechanische Geräusche festgestellt werden, stellen Sie die Arbeit ein und wenden sich an einer autorisierten Servicestelle. Sollte diese Gefährdung öfters vorkommen, empfehlen wir eine Schulung.
- Lassen Sie das Gerät von dafür qualifiziertem Personal warten. Verwenden Sie nur vom Hersteller empfohlene Original-Ersatzteile.

11.2 Fallkerb erstellen

Hinweis

Der Fallkerb bestimmt die Fallrichtung des zu fällenden Baumes.

Legen Sie den Fallkerb im rechten Winkel zur Fallrichtung an.

Sägen Sie möglichst bodennah.

Stützen Sie die Kettensäge mit dem Krallenanschlag (15) ab.

11.2.1 Fällrichtung festlegen - mit Markierung auf dem Gerät (Abb. 9)

Die Kettensäge ist mit einer Fällmarkierung (32) versehen, die Sie bei der Ausrichtung der Motorsäge unterstützt.

Setzen Sie die Kettensäge an den Stamm. Die Fällmarkierung (32) zeigt Ihnen die wahrscheinliche Fällrichtung des Baumes.

11.2.2 Fallkerb anlegen (Abb. 10)

1. Fangen Sie zuerst mit dem Schnitt des Fallkerbes A an. Die Tiefe des Fallkerbes sollte ca. 1/4 des Baumdurchmessers betragen und einen Winkel von 45°- 60° aufweisen.

11.2.3 Fällrichtung prüfen (Abb. 11)

1. Kettensäge mit der Führungsschiene (16) in die Fallkerbsohle legen.
2. Die Fällmarkierung (32) zeigt in die wahrscheinliche Fällrichtung.
3. Sofern erforderlich Fallkerb entsprechend nachschneiden.

11.3 Fällschnitt ausführen (Abb. 10)

1. Setzen Sie den Fällschnitt B ca. 2-3 cm höher als den waagerechten Schnitt des Fallkerbes A an. Achten Sie darauf, dass der Fällschnitt B exakt waagerecht ausgeführt wird.
2. Lassen Sie ca. 1/10 des Baumdurchmessers, die Bruchleiste C vor dem Fällschnitt B stehen. Bruchleiste C führt den Baum wie ein Scharnier zu Boden und sichert ihn gegen vorzeitiges Umfallen.

WARNUNG

Unfallgefahr!

Sägen Sie die Bruchleiste C auf keinen Fall während des Fällschnitts B an, da der Baum sonst in eine unvorhersehbare Fallrichtung fallen kann!

Seien Sie darauf vorbereitet, dass der Baum beim Fallen auf dem Schnitt unkontrolliert „rutschen“ kann.

Seien Sie darauf vorbereitet, dass der Baum beim Aufprall auf dem Boden unkontrolliert in eine Richtung „springen“ kann.

- Um zu verhindern, dass die Kettensäge im Fällschnitt B verklemt, treiben Sie rechtzeitig Keile aus Aluminium oder Kunststoff in den Fällschnitt B. Verwenden Sie keine Eisenkeile.

ACHTUNG

Sachschaden!

Achten Sie darauf, dass der Keil nicht mit der Sägekette in Berührung kommt. Sie kann dadurch stark beschädigt werden.

11.4 Entastungsarbeiten

- Beachten Sie grundsätzlich die Gefahr von zurückschlagenden Ästen.
- Stehen Sie nicht auf dem Stamm beim Entasten.
- Sägen Sie nicht mit der Schienenspitze.
- Sägen Sie nie mehrere Äste auf einmal.
- Stützen Sie die Kettensäge beim Entasten möglichst mit dem Krallenanschlag (15) ab.
- Achten Sie darauf, dass am Ende des Schnittes die Kettensäge durch ihr Eigengewicht durchschwenken kann. Sie wird nicht mehr im Schnitt gestützt, halten Sie entsprechend dagegen.
- Nehmen Sie einen festen, stabilen und sicheren Stand beim Entasten ein.

11.4.1 Entastungsarbeiten in Teilstücken

Kürzen Sie lange bzw. dicke Äste, bevor Sie den finalen Trennschnitt vornehmen (siehe Abb. 16). Die Sägekette (17) kann ansonsten leicht verklemmen.

12. Unter Spannung stehendes Holz bearbeiten

Die richtige Reihenfolge beim Bearbeiten von unter Spannung stehendem Holz muss unbedingt eingehalten werden. Ansonsten kann sich die Sägekette (17) verklemmen oder es kann zu einem Rückschlag kommen.

Holz unter Spannung muss immer zuerst auf der Druckseite eingeschnitten werden. Erst dann kann der Trennschnitt auf der Zugseite erfolgen.

So wird das Einklemmen der Sägekette (17) vermieden.

ACHTUNG

Sachschaden!

Liegendes Holz darf an der Unterseite der Schnittstelle nicht den Boden berühren, da ansonsten die Sägekette (17) beschädigt werden kann.

Rückstoß (Abb. 17)

- Das Verklemmen der Sägekette (17) an der Oberkante der Führungsschiene (16) kann die Kettensäge schnell unkontrolliert in Bedienrichtung zurückstoßen.

Hineinziehen (Abb. 13)

- Das Verklemmen der Sägekette (17) an der Unterkante der Führungsschiene (16) kann die Kettensäge schnell unkontrolliert von der Bedienrichtung wegziehen.

Sicheres Arbeiten

- Halten Sie das Gerät in einem guten Gebrauchszustand, um Verletzungen vorzubeugen.
- Prüfen Sie nach Fallenlassen das Gerät auf signifikante Schäden oder Defekte.
- Benutzen Sie das Gerät nicht auf einer Leiter stehend oder auf einem unsicheren Standplatz.
- Lassen Sie sich nicht zu einem unüberlegten Schnitt verleiten. Das könnte Sie selbst und andere gefährden.
- Wechseln Sie regelmäßig Ihre Arbeitsposition. Eine längere Benutzung des Gerätes kann zu vibrationsbedingten Durchblutungsstörungen der Hände führen. Sie können die Benutzungsdauer jedoch durch geeignete Handschuhe oder regelmäßige Pausen verlängern. Achten Sie darauf, dass die persönliche Veranlagung zu schlechter Durchblutung, niedrige Außentemperaturen und große Greifkräfte beim Arbeiten die Benutzungsdauer verringern.

12.1 Holzstamm ist nach unten gebogen (Abb. 14)

- Sägen Sie zuerst den Entlastungsschnitt 1 (ca. 1/3 des Stammdurchmessers) auf der Druckseite (siehe Abb. 14).
- Führen Sie dann den Trennschnitt 2 (ca. 2/3 des Stammdurchmessers) auf der Zugseite aus (siehe Abb. 14).

12.2 Holzstamm ist nach oben gebogen (Abb. 14)

- Sägen Sie zuerst den Entlastungsschnitt 1 (ca. 1/3 des Stammdurchmessers) auf der Druckseite (siehe Abb. 14).
- Führen Sie dann den Trennschnitt 2 (ca. 2/3 des Stammdurchmessers) auf der Zugseite aus (siehe Abb. 14).

13. Transport

- Verwenden Sie stets die Abdeckung der Führungsschiene (30) beim Transport.
- Schalten Sie die Kettensäge vor jedem Transport ab, auch bei kürzeren Strecken. Sichern Sie das Gerät während des Transports (auch in Fahrzeugen) gegen Umkippen, um Kraftstoffverlust, Schäden oder Verletzungen zu vermeiden.
- Tragen Sie das Gerät nur am vorderen Handgriff (2). Die Führungsschiene (16) zeigt dabei nach hinten, von Ihrem Körper abgewandt (siehe Abb. 15).
- Halten Sie den heißen Schalldämpfer vom Körper weg. Es besteht Verbrennungsgefahr!

14. Reinigung und Wartung

Alle Anweisungen bezüglich Wartung und Reinigung müssen regelmäßig bzw. täglich und vor jeder Inbetriebnahme durchgeführt werden. Eine unsachgemäße Wartung kann zu schweren Sach- oder Personenschäden führen. Können diese Arbeiten vom Benutzer nicht selber ausgeführt werden, ist ein Fachhändler aufzusuchen.

WARNUNG

Verletzungsgefahr!

Schalten Sie das Gerät vor Reinigungsarbeiten immer aus und ziehen den Zündkerzenstecker (31) ab. (siehe Kapitel 14.4 Wartung der Zündkerze).

Hinweis

Nach jedem Gebrauch sollte das Gerät gründlich gereinigt werden.

Führen Sie die Reinigungs- und Wartungsarbeiten nur soweit aus, wie in dieser Betriebsanleitung angegeben. Weiterführende Arbeiten müssen von Fachpersonal ausgeführt werden.

Wartungsarbeiten müssen regelmäßig durchgeführt werden (siehe Kapitel 14.10 Wartungsintervalle).

14.1 Reinigung der Motoreinheit

WARNUNG

Verbrennungsgefahr!

Heiße Schalldämpfer, Zylinder oder Kühlrippen nicht berühren.

- Halten Sie Schutzvorrichtungen, Luftschlitz und das Motorenhäuschen so staub- und schmutzfrei wie möglich. Blasen Sie es mit Druckluft bei niedrigem Druck aus.
- Reinigen Sie das Gerät regelmäßig mit einem feuchten Tuch und etwas Spülmittel. Achten Sie darauf, dass kein Wasser in das Geräterinnere gelangen kann.

14.2 Reinigung des Luftfilters

Verschmutzter Luftfilter (3b) verringern die Motorleistung durch zu geringe Luftzufuhr zum Vergaser.

Regelmäßige Kontrolle ist daher unerlässlich. Der Luftfilter (3b) sollte regelmäßig kontrolliert werden und bei Bedarf gereinigt werden.

Bei sehr staubiger Luft ist der Luftfilter (3b) häufiger zu überprüfen.

1. Öffnen Sie die Clipverschlüsse für die Luftfilterabdeckung (5).
2. Entfernen Sie die Luftfilterabdeckung (3).
3. Schrauben Sie die Luftfilterschraube (3a) heraus.
4. Entnehmen Sie den Luftfilter (3b).
5. Reinigen Sie den Luftfilter (3b) durch Ausklopfen oder Ausblasen (mit niedrigem Druck).
6. Der Zusammenbau erfolgt in umgekehrter Reihenfolge.

ACHTUNG

Luftfilter nie mit Benzin oder brennbaren Lösungsmitteln reinigen.

14.3 Reinigung des Kettenantriebes

WARNUNG

Verletzungsgefahr!

Tragen Sie immer Schutzhandschuhe, wenn Sie die Sägekette (17) berühren. Verletzungsgefahr durch die scharfen Schneidezähne!

Hinweis

Reinigen Sie den Kettenantrieb nach jedem Gebrauch.

1. Stellen Sie die Kettensäge auf eine ebene, stabile Unterlage.
2. Ziehen Sie den vorderen Handschutz (1) bis zum Anschlag nach hinten, um die Kettenbremse zu lösen (siehe Abb. 6).

3. Drehen Sie die Kettenspannschraube (21) mit dem Schlitzschraubendreher (29) gegen den Uhrzeigersinn, um die Spannung zu reduzieren.
4. Entfernen Sie die beiden Befestigungsmuttern (20) mit dem Zündkerzenschlüssel (29).
5. Nehmen Sie die Kettenradabdeckung (22) ab.
6. Nehmen Sie die Sägekette (17) vorsichtig von der Führungsschiene (16) und dem Kettenrad (26) ab.
7. Entfernen Sie die Führungsschiene (16). Reinigen Sie diese mit einem Pinsel.
8. Reinigen Sie nun gründlich den kompletten Kettenantriebsbereich und die Kettenradabdeckung (22) mit einem Pinsel oder durch Ausblasen (mit niedrigem Druck).
9. Der Zusammenbau erfolgt in umgekehrter Reihenfolge.

14.4 Wartung der Zündkerze

1. Demontieren Sie den Luftfilter (3b) wie unter „14.2 Reinigung des Luftfilters“ beschrieben.
2. Ziehen Sie den Zündkerzenstecker (31) ab, in dem Sie ihn nach links und rechts drehen und gleichzeitig an ihm ziehen. Halten und ziehen Sie den Zündkerzenstecker (31) ausschließlich am Stecker. Ziehen Sie niemals am Kabel!
3. Lösen Sie die Zündkerze mit dem beiliegenden Zündkerzenschlüssel (29).
4. Der Zusammenbau erfolgt in umgekehrter Reihenfolge.

Elektrodenabstand = 0,6 mm (Abstand zwischen den Elektroden, zwischen welchen der Zündfunke erzeugt wird). Überprüfen Sie die Zündkerze erstmals nach 10 Betriebsstunden auf Verschmutzung und reinigen Sie diese gegebenenfalls mit einer Kupferdrahtbürste.

Danach die Zündkerze alle 50 Betriebsstunden warten.

14.5 Wartung der Kettenschmierung

- Siehe Kapitel „10.4 Kettenschmierung prüfen und einstellen“.

14.6 Wartung der Vergasereinstellungen

- Wenn sich die Sägekette (17) im Leerlauf bewegt oder der Motor bei Gaswegnahme von alleine ausgeht, muss eine Vergasereinstellung vorgenommen werden.

Hinweis

Lassen Sie die Vergasereinstellungen (z. B. die Leerlaufdrehzahl) nur von qualifiziertem Fachpersonal durchführen, um Motorschäden zu vermeiden.

14.7 Wartung der Führungsschiene

1. Entfernen Sie eventuell entstandene Grate an der Schienenkante mit Hilfe einer Metallfeile.
2. Reinigen Sie die Nut der Führungsschiene (16) mit Hilfe eines Pinsels oder mit Druckluft (mit niedrigem Druck). Wechseln Sie die Führungsschiene (16) aus, sobald die Nut verschlissen ist.
3. Drehen Sie die Führungsschiene (16) nach jedem Einsatz, um eine gleichmäßige Abnutzung zu gewährleisten.
4. Überprüfen Sie das Zahnrad an der Spitze der Führungsschiene (16) auf Leichtgängigkeit. Schmieren Sie es ggf. mit einem Lageröl.

14.8 Montage der Führungsschiene (16) und Sägekette (17) (Abb. 2, 3)

ACHTUNG

Führen Sie die Montage und Einstellungen am Gerät immer bei ausgeschaltetem Motor durch und ziehen den Zündkerzenstecker (31) ab.

WARNUNG

Verletzungsgefahr!

Tragen Sie immer Schutzhandschuhe, wenn Sie die Sägekette (17) berühren. Verletzungsgefahr durch die scharfen Schneidezähne!

Hinweis

Eine neue Sägekette (17) längt sich und muss öfter nachgespannt werden. Überprüfen Sie regelmäßig nach jedem Schnitt die Kettenspannung und stellen Sie diese nach.

Je nach Verschleiß kann die Führungsschiene (16) gewendet werden.

1. Stellen Sie die Kettensäge auf eine ebene, stabile Unterlage.
2. Ziehen Sie den vorderen Handschutz (1) bis zum Anschlag nach hinten, um die Kettenbremse zu lösen, falls nötig.

3. Entfernen Sie die beiden Befestigungsmuttern (20) mit dem Zündkerzenschlüssel (29).
4. Nehmen Sie die Kettenradabdeckung (22) ab.
5. Schieben Sie das Langloch der Führungsschiene (16) über die beiden herausstehenden Bolzen.
6. Legen Sie die Sägekette (17) über die Zahnung des Kettenrades (26). Führen Sie die Sägekette (17) passgenau in der auf der Führungsschiene (16) angegebenen Richtung ein. In der Spitze der Führungsschiene (16) befindet sich ein Führungsrad, in dessen Zahnung die Sägekette (17) eingelegt werden muss.
7. Ziehen Sie etwas an der Führungsschiene (16), um die Sägekette (17) leicht vorzuspannen.
8. Setzen Sie die Kettenradabdeckung (22) auf. Achten Sie darauf, dass der innenliegende Kettenspannstift (23) in die passende Bohrung (25) der Führungsschiene (16) passt. Verstellen Sie ggf. die Kettenspannschraube (21) mit dem Schlitzschraubendreher (29).
9. Schrauben Sie die beiden Befestigungsmuttern (20) mit der Hand auf. Achten Sie aber darauf, dass Sie diese noch nicht fest anziehen.
10. Drehen Sie mit dem Schlitzschraubendreher (29) die Kettenspannschraube (21) im Uhrzeigersinn, bis der untere Teil der Sägekette (17) in die Führungsschiene (16) gleitet. Die Sägekette (17) muss an der Schienenunterseite anliegen.
Bei gelöster Kettenbremse muss sich die Sägekette (17) von Hand über die Führungsschiene (16) ziehen lassen.
11. Ziehen Sie die beiden Befestigungsmuttern (20) mit dem Zündkerzenschlüssel (29) fest an.

14.9 Sägekette schärfen und pflegen

⚠️ WARNUNG

Verletzungsgefahr!

Die Zähne der Sägekette sind sehr scharf, um eine Verletzungsgefahr zu vermeiden, sollten bei der Handhabung immer dicke Handschuhe getragen werden!

Halten Sie die Kettensäge in einem guten Betriebszustand, ein effektives Arbeiten mit der Kettensäge ist nur möglich, wenn die Sägekette scharf, gut geschmiert und richtig gespannt ist. Dadurch verringert sich auch die Gefahr eines Rückschlages.

Die richtig geschärfte Sägekette (17)

Eine richtig geschärfte Sägekette (17) geht mühelos durch das Holz und benötigt dabei sehr wenig Druck. Arbeiten Sie nicht mit einer stumpfen oder beschädigten Sägekette (17).

Es erhöht die körperliche Anstrengung, vergrößert die Erschütterungen und führt zu unbefriedigenden Ergebnissen sowie höherer Abnutzung.

- Reinigen Sie die Sägekette (17) regelmäßig.
- Überprüfen Sie die Sägekette (17) auf Brüche in den Gliedern und auf beschädigte Nieten.
- Das Schärfen einer Sägekette (17) sollte nur von erfahrenen Benutzern durchgeführt werden!
- Beachten Sie die unten angegebenen Winkel und Maße. Wenn die Sägekette (17) nicht richtig geschärft oder das Tiefenmaß zu klein ist, besteht ein höheres Risiko von Rückschlageffekten und daraus resultierenden Verletzungen! Die Sägekette (17) kann nicht auf dem Führungsschiene (16) festgesetzt werden. Es ist daher am besten, die Sägekette (17) von Führungsschiene (16) zu nehmen und dann zu schärfen.
- Wählen Sie ein für die Kettenteilung geeignetes Schärfwerkzeug aus.

Die Kettenteilung (z. B. 3/8") ist im Tiefenmaß jedes Messers markiert.

Benutzen Sie nur spezielle Feilen für Sägeketten!

Andere Feilen haben die falsche Form und den falschen Schliff. Wählen Sie den Durchmesser der Feile gemäß Ihrer Kettenteilung. Beachten Sie unbedingt auch die folgenden Winkel beim Schärfen der Schneidglieder.

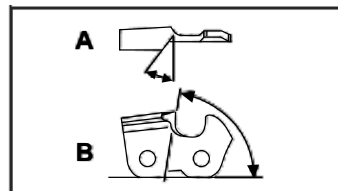

A = Feilwinkel

B = Winkel der Seitenplatte

Der Winkel muss außerdem für alle Schneidglieder beibehalten werden.

Bei ungleichmäßigen Winkeln wird die Sägekette (17) unregelmäßig laufen, sich schnell abnutzen und vorzeitig kaputtgehen.

Da diese Anforderungen nur mit ausreichender und regelmäßiger Übung erfüllt werden können:

- Benutzen Sie einen Feilenhalter.
- Ein Feilenhalter muss beim Schärfen der Sägekette (17) per Hand eingesetzt werden. Die richtigen Feilwinkel sind darauf markiert.

1. Halten Sie die Feile waagrecht (im richtigen Winkel zur Führungsschiene (16)) und feilen Sie gemäß der Winkelmarkierung auf dem Feilenhalter. Stützen Sie den Feilenhalter auf dem Zahndach und dem Tiefenbegrenzer ab.

2. Feilen Sie das Schneidglied stets von innen nach außen.
3. Die Feile schärft nur in der Vorwärtsbewegung. Heben Sie sie bei der Rückwärtsbewegung ab.
4. Berühren Sie die Treib- und Verbindungsglieder nicht mit der Feile.
5. Drehen Sie die Feile regelmäßig weiter, um eine einseitige Abnutzung zu vermeiden.
6. Nehmen Sie ein Stück hartes Holz, um den Grat von den Schnittkanten zu entfernen.

Alle Schneidglieder müssen die gleiche Länge haben, da sie sonst auch unterschiedlich hoch sind. Dadurch läuft die Sägekette (17) unregelmäßig und es erhöht die Gefahr, kaputtzugehen.

14.10 Wartungsintervalle

Die hier aufgeführten Angaben beziehen sich auf normale Einsatzbedingungen. Bei erschwerten Bedingungen, wie z. B. starke Staubentwicklung und längeren täglichen Arbeitszeiten sind die angegebenen Intervalle entsprechend zu verkürzen.

Geräteteil	Aktion	Vor Arbeitsbeginn	Wöchentlich	Bei Störungen	Bei Beschädigungen	Bei Bedarf
Kettenschmierung	Prüfen	X				
Sägekette (17)	Prüfen und auf Schärfzustand achten	X				
	Kettenspannung kontrollieren	X				
	Schärfen					X
Führungsschiene (16)	Prüfen (Abnutzung, Beschädigung)	X				
	Reinigen		X	X		
	Ersetzen				X	X

14.11 Service-Informationen

Es ist zu beachten, dass bei diesem Produkt folgende Teile einem gebrauchsgemäßen oder natürlichen Verschleiß unterliegen bzw. folgende Teile als Verbrauchsmaterialien benötigt werden.

Verschleißteile*: Sägekette, Führungsschiene, Kettenrad, Kettenöl, Motoröl, Krallenanschlag, Kettenfangvorrichtung, Zündkerze, Luftfilter, Kraftstofffilter, Kettenölfilter

* nicht zwingend im Lieferumfang enthalten!

⚠ Warnung!

Verwenden Sie nur originale Ersatz- und Zubehörteile des Herstellers. Bei Nichtbeachtung können sich die Leistung verringern, Verletzungen auftreten und Ihre Garantie erlöschen.

Wichtiger Hinweis im Fall einer Reparatur:

Bei Rücklieferung des Gerätes zur Reparatur beachten Sie bitte, dass das Gerät aus Sicherheitsgründen öl- und benzinfrei an die Servicestation gesendet werden müssen.

Ersatzteilbestellung

Bei der Ersatzteilbestellung sollten folgende Angaben gemacht werden:

- Typ des Gerätes
- Artikelnummer des Gerätes

Gehörschutz 7909601702

Schutzbrille 7909601701

Zugelassene Schneidgarnitur

Sägekette

Kangxin .325.058-72 7910100721

Führungsschiene

Kangxin BE18-72-5810P 7910100743

15. Lagerung

- Verwenden Sie stets die Abdeckung der Führungsschiene (30) bei der Lagerung.
- Der Zündkerzenschlüssel / Schlitzschraubendreher (29) kann zur Aufbewahrung seitlich an der Abdeckung der Führungsschiene (30) angebracht werden (Abb. 18).
- Reinigen und Warten Sie das Gerät vor jeder Lagerung, siehe Kapitel „14. Reinigung und Wartung“.
- Lagern Sie das Gerät an einem sicheren, trockenen, frostfreien, gut belüfteten und vor Witterung geschützten Ort auf. Eine Lagerung im Freien ist nicht ratsam. Sichern Sie es auch vor unbefugtem Zugriff.
- Entleeren Sie den Öl- bzw. Kraftstofftank mit einer Absaugpumpe.

WARNUNG

Entfernen Sie das Benzin nicht in geschlossenen Räumen, in der Nähe von Feuer oder beim Rauchen. Gasdämpfe können Explosionen oder Feuer verursachen.

- Starten Sie den Motor und lassen Sie diesen solange laufen, bis das restliche Benzin verbraucht ist

16. Entsorgung und Wiederverwertung

Hinweise zur Verpackung



Die Verpackungsmaterialien sind recycelbar. Bitte Verpackungen umweltgerecht entsorgen.

Möglichkeiten zur Entsorgung des ausgedienten Gerätes erfahren Sie bei Ihrer Gemeinde- oder Stadtverwaltung.

Kraftstoffe und Öle

- Vor der Entsorgung des Geräts müssen der Kraftstofftank und der Motorölbehälter geleert werden!
- Kraftstoff und Motoröl gehören nicht in den Hausmüll oder Abfluss, sondern sind einer getrennten Erfassung bzw. Entsorgung zuzuführen!
- Leere Öl- und Kraftstoffbehälter müssen umweltgerecht entsorgt werden.

17. Störungsabhilfe

Störung	Mögliche Ursache	Abhilfe
Der Motor startet nicht, oder er startet, aber läuft nicht weiter.	Falscher Startverlauf.	Beachten Sie die Anweisungen in dieser Anleitung.
	Falsch eingestellte Vergasermischung.	Lassen Sie den Vergaser vom autorisierten Kundendienst einstellen.
	Verrußte Zündkerze.	Zündkerze reinigen/einstellen oder ersetzen.
	Verstopfter Kraftstofffilter.	Ersetzen Sie den Kraftstofffilter.
Der Motor springt an, hat aber nicht die volle Leistung	Verschmutzter Luftfilter (3b)	Luftfilter (3b) reinigen
Der Motor läuft unregelmäßig	Falscher Elektrodenabstand der Zündkerze	Zündkerze reinigen und Elektrodenabstand einstellen oder neue Zündkerze einsetzen
Verrußte oder feuchte Zündkerze	Falsche Vergasereinstellung	Vergaser einstellen lassen und ggf. Zündkerze reinigen oder durch neue ersetzen

18. Garantieurkunde

Sehr geehrte Kundin, sehr geehrter Kunde,

unsere Produkte unterliegen einer strengen Qualitätskontrolle. Sollte dieses Gerät dennoch einmal nicht einwandfrei funktionieren, bedauern wir dies sehr und bitten Sie, sich an unseren Servicedienst unter der auf dieser Garantieurkunde angegebenen Adresse zu wenden. Gern stehen wir Ihnen auch telefonisch über die unten angegebene Servicenummer zur Verfügung. Für die Geltendmachung von Garantieansprüchen gilt Folgendes:

- Diese Garantiebedingungen regeln zusätzliche Garantieleistungen. Ihre gesetzlichen Gewährleistungsansprüche werden von dieser Garantie nicht berührt. Unsere Garantieleistung ist für Sie kostenlos.
- Die Garantieleistung erstreckt sich ausschließlich auf Mängel, die auf Material- oder Herstellungsfehler zurückzuführen sind und ist auf die Behebung dieser Mängel bzw. den Austausch des Gerätes beschränkt. Bitte beachten Sie, dass unsere Geräte bestimmungsgemäß nicht für den gewerblichen, handwerklichen oder industriellen Einsatz konstruiert wurden. Ein Garantievertrag kommt daher nicht zustande, wenn das Gerät in Gewerbe-, Handwerks- oder Industriebetrieben sowie bei gleichzusetzenden Tätigkeiten eingesetzt wird. Von unserer Garantie sind ferner Ersatzleistungen für Transportschäden, Schäden durch Nichtbeachtung der Montageanleitung oder aufgrund nicht fachgerechter Installation, Nichtbeachtung der Gebrauchsanleitung (wie durch z. B. Anschluss an eine falsche Netzspannung oder Stromart), missbräuchliche oder unsachgemäße Anwendungen (wie z. B. Überlastung des Gerätes oder Verwendung von nicht zugelassenen Einsatzwerkzeugen oder Zubehör), Nichtbeachtung der Wartungs- und Sicherheitsbestimmungen, Eindringen von Fremdkörpern in das Gerät (wie z. B. Sand, Steine oder Staub), Gewaltanwendung oder Fremdeinwirkungen (wie z. B. Schäden durch Herunterfallen) sowie durch verwendungsgemäßen, üblichen Verschleiß ausgeschlossen.

Der Garantieanspruch erlischt, wenn an dem Gerät bereits Eingriffe vorgenommen wurden.

- Die Garantiezeit beträgt 3 Jahre und beginnt mit dem Kaufdatum des Gerätes. Garantieansprüche sind vor Ablauf der Garantiezeit innerhalb von zwei Wochen, nachdem Sie den Defekt erkannt haben, geltend zu machen. Die Geltendmachung von Garantieansprüchen nach Ablauf der Garantiezeit ist ausgeschlossen. Die Reparatur oder der Austausch des Gerätes führt weder zu einer Verlängerung der Garantiezeit noch wird eine neue Garantiezeit durch diese Leistung für das Gerät oder für etwaige eingebaute Ersatzteile in Gang gesetzt. Dies gilt auch bei Einsatz eines Vor-Ort-Services.
- Für die Geltendmachung Ihres Garantieanspruches wenden Sie sich bitte an die unten angegebene Service-Adresse. Sofern die Reklamation innerhalb der Garantiezeit liegt, werden wir Ihnen einen Retourenschein zur Verfügung stellen, mit dem Sie Ihr defektes Gerät kostenfrei an uns zurücksenden können. Beschreiben Sie uns bitte den Reklamationsgrund möglichst genau. Ist der Defekt des Gerätes von unserer Garantieleistung erfasst, erhalten Sie umgehend ein repariertes oder neues Gerät zurück.

Selbstverständlich beheben wir gegen Erstattung der Kosten auch gerne Defekte am Gerät, die vom Garantiumfang nicht oder nicht mehr erfasst sind. Dazu senden Sie das Gerät bitte an unsere Serviceadresse.

18.1 Abwicklung im Garantiefall

Um eine schnelle Bearbeitung Ihres Anliegens zu gewährleisten, folgen Sie bitte den folgenden Hinweisen:

- Bitte halten Sie für alle Anfragen den Kassenbon und die Artikelnummer (z. B. IAN 479057_2410) als Nachweis für den Kauf bereit.
- Die Artikelnummer entnehmen Sie bitte dem Typenschild am Produkt, einer Gravur am Produkt, dem Titelblatt Ihrer Anleitung (unten links) oder dem Aufkleber auf der Rück- oder Unterseite des Produktes.
- Sollten Funktionsfehler oder sonstige Mängel auftreten, kontaktieren Sie zunächst die nachfolgend benannte Serviceabteilung telefonisch oder per E-Mail.
- Ein als defekt erfasstes Produkt können Sie dann unter Beifügung des Kaufbelegs (Kassenbon) und der Angabe, worin der Mangel besteht und wann er aufgetreten ist, für Sie portofrei an die Ihnen mitgeteilte Service Anschrift übersenden.
- Auf parkside-diy.com können Sie diese und viele weitere Handbücher einsehen und herunterladen. Mit diesem QR-Code gelangen Sie direkt auf parkside-diy.com. Wählen Sie Ihr Land aus, und suchen Sie über die Suchmaske nach den Bedienungsanleitungen. Mittels Eingabe der Artikelnummer (IAN) 479057_2410 gelangen Sie zur Bedienungsanleitung für Ihren Artikel.

Servicekontakt (DE):

Name: Scheppach GmbH
Günzburger Str. 69
DE -89335 Ichenhausen
Telefon: 00800 4003 4003
E-Mail: service.DE@scheppach.com
Sitz: Deutschland

Servicekontakt (CH):

Name: Klaus-Häberlin AG
Industriestraße 6
CH - 8610 Uster
Telefon: 00800 4003 4003
E-Mail: service.CH@scheppach.com
Sitz: Schweiz

Servicekontakt (AT):

Name: Gausch Hubert
Bairisch Kölldorf 267
AT - 8344 Bad Gleichenberg
Telefon: 00800 4003 4003
E-Mail: service.AT@scheppach.com
Sitz: Österreich



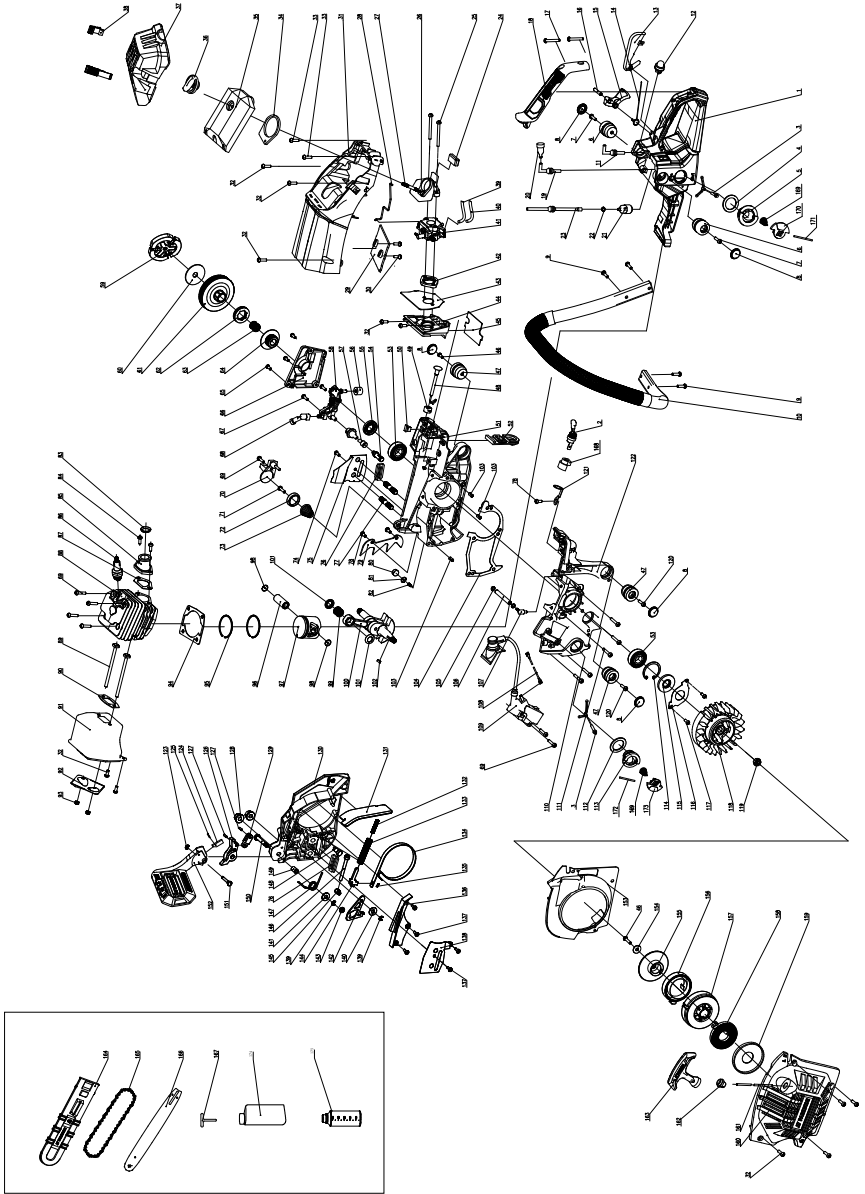

EU Declaration of Conformity Translation of the original EU Declaration of Conformity
EU-Konformitätserklärung Originalkonformitätserklärung



Scheppach GmbH, Günzburger Str. 69, D-89335 Ichenhausen

DE	erklärt folgende Konformität gemäß EU-Richtlinien und Normen für den Artikel
GB	hereby declares the following conformity under the EU Directive and standards for the following article
PL	deklaruje, że produkt jest zgodny z następującymi dyrektywami UE i normami
EE	kinnitab käesolevaga nimetatud toote vastavust märgitud EL direktiividele ja standarditele
LT	pareiškia, taip atitiktis pagal ES direktyvos ir standartai šį straipsnį
LV	apliecina šādu saskaņā ar ES direktīvu atbilstības un standarti šādu rakstu
SE	försäkrar härmed följande överensstämmelse enligt EU-direktiv och standarder för följande artikeln
FI	vakuuttaa täten, että seuraava tuote täyttää ala esitetyt EU-direktiivit ja standardit

Brand / Marke: **Parkside**
 Article name: **PETROL CHAINSAW - PBKS 53 C3**
 Art.-Bezeichnung: **BENZIN-KETTENSÄGE - PBKS 53 C3**
 Art. no. / Art.-Nr.: **3910136974; 3910136976 - 3910136980; 3910136995; 3910136999**
 IAN no. / IAN-Nr.: **479057_2410**
 Serial no. / Serien.-Nr.: **01001 - 37666**

<input type="checkbox"/> 2014/29/EU	<input type="checkbox"/> 2004/22/EG	<input type="checkbox"/> 89/686/EWG_96/58/EG	<input checked="" type="checkbox"/> 2000/14/EG_2005/88/EG
<input type="checkbox"/> 2014/35/EU	<input type="checkbox"/> 2014/68/EU	<input type="checkbox"/> 90/396/EWG	<input checked="" type="checkbox"/> Annex V Noise: measured LWA = 114 dB; guaranteed LWA = 117 dB Annex VI
<input checked="" type="checkbox"/> 2014/30/EU	<input checked="" type="checkbox"/> 2011/65/EU*	<input type="checkbox"/>	
<input checked="" type="checkbox"/> 2006/42/EG	<input checked="" type="checkbox"/> Annex IV Notified Body: Intertek Deutschland GmbH, Stangenstraße 1, 70771 Leinfelden-Echterdingen Notified Body No.: 0905 Certificate No.: 24SHW0937-01		<input checked="" type="checkbox"/> 2016/1628/EU Emission. No: e13*2016/1628*2020/1040SHB1/P*0036

Standard references:

EN ISO 11681-1:2022; EN ISO 14982:2009

This declaration of conformity is issued under the sole responsibility of the manufacturer.
 Die alleinige Verantwortung für die Ausstellung dieser Konformitätserklärung trägt der Hersteller.

- * The object of the declaration described above fulfils the regulations of the directive 2011/65/EU of the European Parliament and Council from 8th June 2011, on the restriction of the use of certain hazardous substances in electrical and electronic equipment.
- * Der oben beschriebene Gegenstand der Erklärung erfüllt die Vorschriften der Richtlinie 2011/65/EU des Europäischen Parlaments und des Rates vom 8. Juni 2011 zur Beschränkung der Verwendung bestimmter gefährlicher Stoffe in Elektro- und Elektronikgeräten.

Ichenhausen, 27.01.2025

 Signature / Andreas Pecher / Head of Project Management

First CE: 2019
Subject to change without notice

Documents registrar: Tobias Ihle
 Günzburger Str. 69, D-89335 Ichenhausen



SCHEPPACH GMBH
Günzburger Str. 69
D-89335 Ichenhausen



Last Information Update · Informācijas pobudis · Informatsiooni seis · Informācijas stāvoklis ·
Stand der Informationen
Update: 02 / 2025 · Ident.-No.: 479057_2410_3910136976

IAN 479057_2410