



Teleskop-Lanze für Hochdruckreiniger / Extendable Pressure Washer Lance / Lance télescopique pour nettoyeur haute pression PTL 4 C4

(DE) (AT) (CH) (BE)

Teleskop-Lanze für Hochdruckreiniger

Originalbetriebsanleitung

(FR) (CH) (BE)

Lance télescopique pour nettoyeur haute pression

Traduction de la notice originale

(IT) (CH) (MT)

Lancia telescopica per idropulitrice

Traduzione delle istruzioni originali

Lança telescópica para aparelho de limpeza a alta pressão

Tradução do manual original

(GB) (MT) (IE) (NI)

Extendable Pressure Washer Lance

Translation of the original instructions

(NL) (BE)

Telescoopsteel voor hogedrukreiniger

Vertaling van de oorspronkelijke gebruiksaanwijzing

(ES)

Lanza extensible para limpiadora de alta presión

Traducción del manual original



DE AT CH BE

Klappen Sie vor dem Lesen die Seite mit den Abbildungen aus und machen Sie sich anschließend mit allen Funktionen des Gerätes vertraut.

GB MT IE NI

Before reading, unfold the page containing the illustrations and familiarise yourself with all functions of the device.

FR CH BE

Avant de lire le mode d'emploi, ouvrez la page contenant les illustrations et familiarisez-vous ensuite avec toutes les fonctions de l'appareil.

NL BE

Vouw vóór het lezen de pagina met de afbeeldingen open en maak u vertrouwd met alle functies van het apparaat.

IT CH MT

Prima di leggere aprire la pagina con le immagini e prendere confidenza con le diverse funzioni dell'apparecchio.

ES

Antes de empezar a leer abra la página que contiene las imágenes y, en seguida, familiarícese con todas las funciones del dispositivo.

DE/AT/CH/ BE	Originalbetriebsanleitung	Seite	4
GB/MT/IE/NI	Translation of the original instructions	Page	9
FR/CH/BE	Traduction de la notice originale	Page	14
NL/BE	Vertaling van de oorspronkelijke gebruiksaanwijzing	Pagina	19
IT/CH/MT	Traduzione delle istruzioni originali	Pagina	24
ES	Traducción del manual original	Página	29
	Tradução do manual original		34

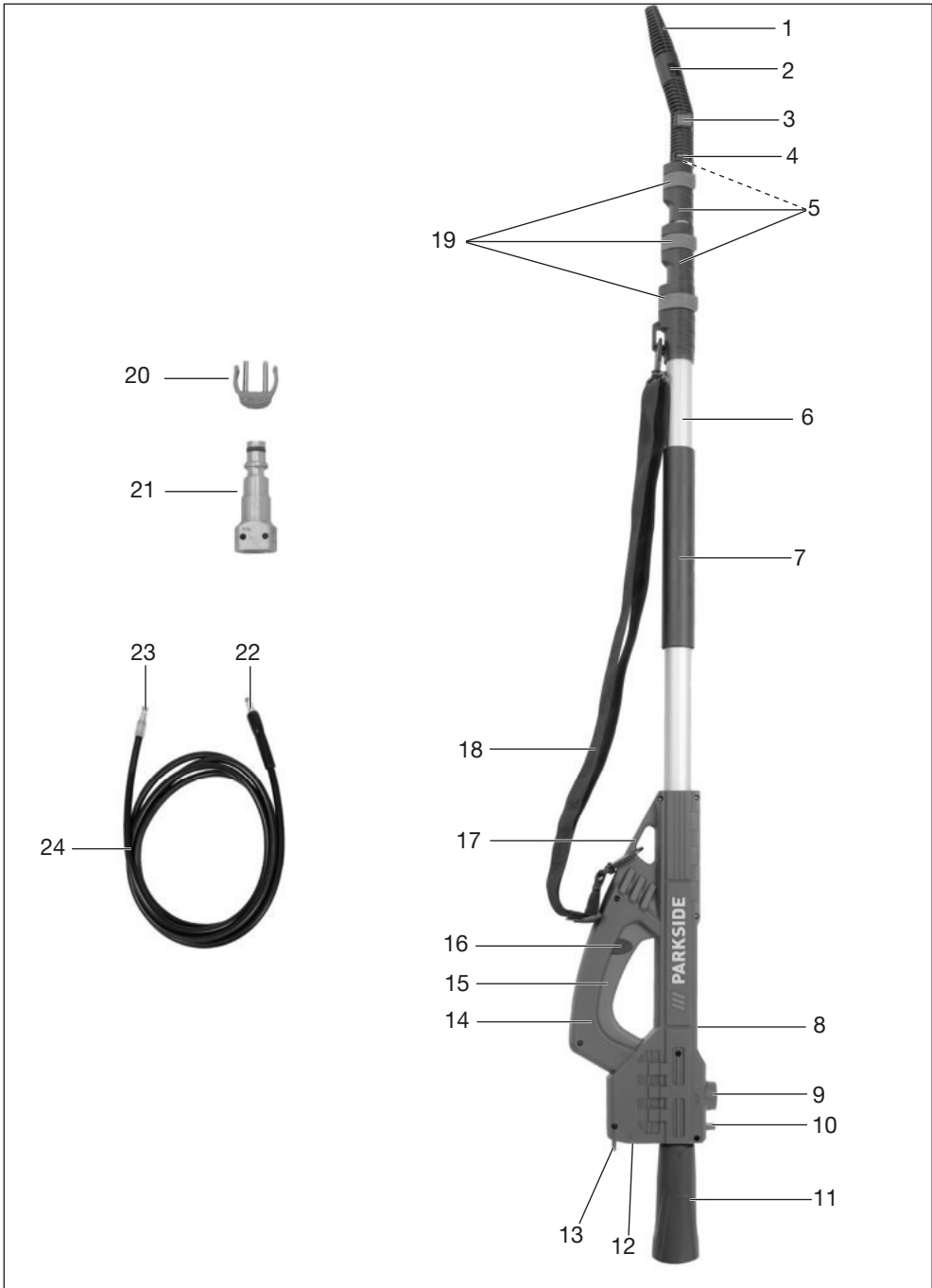

Inhaltsverzeichnis

Einleitung..... 4
 Bestimmungsgemäße Verwendung..... 4
 Lieferumfang/Zubehör..... 4
 Übersicht..... 5
 Technische Daten..... 5

Sicherheitshinweise..... 5
 Bildzeichen und Symbole..... 5
 Bedeutung der Sicherheitshinweise..... 5
 Allgemeine Sicherheitshinweise..... 5
 Arbeiten mit dem Gerät..... 6

Vorbereitung..... 6
 Bedienteile..... 6
 Standfuß anschrauben..... 6
 Hochdruckschlauch montieren/demontieren..... 6
 Flachstrahldüse montieren/demontieren..... 6

Betrieb..... 6
 Arbeitshinweise..... 6
 Quick-Connect-Adapter (Fremdgerät)..... 7
 Verwendung von Reinigungsmitteln..... 7

Reinigung, Wartung und Lagerung..... 7
 Reinigung..... 7
 Wartung..... 7
 Lagerung..... 8

Transport..... 8

Entsorgung/Umweltschutz..... 8

Ersatzteile und Zubehör..... 8

Service..... 8
 Service-Center..... 8
 Importeur..... 8

Einleitung

Herzlichen Glückwunsch zum Kauf Ihrer neuen Teleskop-Lanze (nachfolgend Gerät oder Produkt genannt).

Sie haben sich damit für ein hochwertiges Gerät entschieden. Dieses Gerät wurde während der Produktion auf Qualität geprüft und einer Endkontrolle unterzogen. Die Funktionsfähigkeit Ihres Gerätes ist somit sichergestellt.



Die Betriebsanleitung ist Bestandteil dieses Geräts. Sie enthält wichtige Hinweise für Si-

cherheit, Gebrauch und Entsorgung. Lesen Sie die Betriebsanleitung sorgfältig. Machen Sie sich mit den Bedienteilen und dem richtigen Gebrauch des Gerätes vertraut. Benutzen Sie das Gerät nur wie beschrieben und für die angegebenen Einsatzbereiche. Bewahren Sie die Betriebsanleitung gut auf und händigen Sie alle Unterlagen bei Weitergabe des Geräts an Dritte mit aus.

Bestimmungsgemäße Verwendung

Das Gerät ist ausschließlich für folgende Verwendung bestimmt:

- zum Reinigen mit Hochdruckwasserstrahl an schwer zugänglichen Stellen. Insbesondere in Höhen.
- unter Beachtung der Herstellerangaben des zu reinigenden Objektes.

Das Gerät ist vorgesehen für den Einsatz mit den folgenden PARKSIDE-Hochdruckreinigern: PHD 110 A1-E1, PHD 135 A1-F5, PHD 150, PHD 170, PHDS 110 A1 Silent, PHDF 150 A1, PHDM 110 A1 Mini, PHDP 180.

Jede andere Verwendung, die in dieser Betriebsanleitung nicht ausdrücklich zugelassen wird, kann eine ernsthafte Gefahr für den Benutzer darstellen und zu Schäden am Gerät führen. Der Bediener oder Nutzer des Geräts ist für Unfälle oder Schäden an anderen Menschen oder deren Eigentum verantwortlich. Das Gerät ist für den Einsatz im Heimwerkerbereich bestimmt. Es wurde nicht für den gewerblichen Dauereinsatz konzipiert. Bei gewerblichem Einsatz erlischt die Garantie. Der Hersteller haftet nicht für Schäden, die durch bestimmungswidrige Verwendung oder falsche Bedienung verursacht wurden.

Lieferumfang/Zubehör

Packen Sie das Gerät aus und überprüfen Sie den Lieferumfang.

Entsorgen Sie das Verpackungsmaterial ordnungsgemäß.

- Teleskop-Lanze für Hochdruckreiniger
- Flachstrahldüse (vormontiert)
- Winkelstück (vormontiert)
- Hochdruckschlauch (vormontiert)
- Schultergurt (vormontiert)
- Standfuß
- Quick-Connect-Adapter (Fremdgerät)
- Sicherungsklammer (Quick-Connect-Adapter)

- Originalbetriebsanleitung

Übersicht

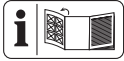

Die Abbildungen des Geräts finden Sie auf der vorderen und hinteren Ausklappseite.

- 1 Flachstrahldüse
- 2 Winkelstück
- 3 Entriegelung (Winkelstück)
- 4 Sicherungsklammer (Winkelstück)
- 5 Ausleger
- 6 Hauptrohr
- 7 isolierte Grifffläche
- 8 Öffnung (Hochdruckschlauch)
- 9 Anschluss (Hochdruckschlauch)
- 10 Entriegelungshebel
- 11 Standfuß
- 12 Wasseranschluss
- 13 Entriegelung (Wasseranschluss)
- 14 Handgriff
- 15 Ein-/Ausschalter
- 16 Einschaltsperr
- 17 Gurthalterung
- 18 Schultergurt
- 19 Verriegelung
- 20 Sicherungsklammer (Quick-Connect-Adapter)
- 21 Quick-Connect-Adapter (Fremdgerät)
- 22 Anschluss (Teleskoprohr)
- 23 Anschluss (Winkelstück)
- 24 Hochdruckschlauch

Technische Daten

Teleskop-Lanze für Hochdruckreiniger
PTL 4 C4

Geeignet für Hochdruckreiniger mit folgenden Leistungsdaten:

Bemessungsdruck(p) 15 MPa / 2175 psi
 Zulässiger Druck (p max) .. 18 MPa / 2610 psi
 Max. Zulauftemperatur ($T_{in;max}$)
 60 °C / 140 °F

Sicherheitshinweise

Dieser Abschnitt behandelt die grundlegenden Sicherheitshinweise beim Gebrauch des Geräts.

Bildzeichen und Symbole

Bildzeichen auf dem Gerät

Wassereingang

Wasserausgang

Bedeutung der Sicherheitshinweise

▲ GEFAHR! Wenn Sie diesen Sicherheitshinweis nicht befolgen, tritt ein Unfall ein. Die Folge ist schwere Körperverletzung oder Tod.

▲ WARNUNG! Wenn Sie diesen Sicherheitshinweis nicht befolgen, tritt möglicherweise ein Unfall ein. Die Folge ist möglicherweise schwere Körperverletzung oder Tod.

▲ VORSICHT! Wenn Sie diesen Sicherheitshinweis nicht befolgen, tritt ein Unfall ein. Die Folge ist möglicherweise leichte oder mittelschwere Körperverletzung.

HINWEIS! Wenn Sie diesen Sicherheitshinweis nicht befolgen, tritt ein Unfall ein. Die Folge ist möglicherweise ein Sachschaden.

Allgemeine Sicherheitshinweise

- Das Gerät darf nicht von Kindern verwendet werden. Kinder sind zu beaufsichtigen, um sicherzustellen, dass sie nicht mit dem Gerät spielen.
Das Gerät kann von Personen mit verringerten physischen, sensorischen oder mentalen Fähigkeiten oder Mangel an Erfahrung und Wissen, betrieben werden, wenn sie beaufsichtigt oder bezüglich des sicheren Gebrauchs des Gerätes unterwiesen wurden und die daraus resultierenden Gefahren verstehen.
- Personen, die mit der Betriebsanleitung nicht vertraut sind, dürfen das Gerät nicht benutzen.
- **▲ WARNUNG!** Beachten Sie auch die Sicherheitshinweise Ihres Hochdruckreinigers.

Arbeiten mit dem Gerät



Hochdruckreiniger können bei unsachgemäßen Gebrauch gefährlich sein. Der Strahl darf nicht auf Personen, Tiere, aktive elektrische Ausrüstung oder das Gerät selbst gerichtet werden.

- Richten Sie den Strahl nicht auf sich selbst oder andere, um Kleidung oder Schuhwerk zu reinigen.
- Verwenden Sie das Gerät nicht, wenn sich andere Personen in Reichweite befinden, es sei denn, sie tragen Schutzkleidung.
- Ergreifen Sie geeignete Maßnahmen, um Kinder vom laufenden Gerät fernzuhalten.
- Benutzen Sie das Gerät nicht in der Nähe von entzündbaren Flüssigkeiten oder Gasen. Bei Nichtbeachtung besteht Brand- oder Explosionsgefahr.
- Bewahren Sie das Gerät an einem trockenen Ort und außerhalb der Reichweite von Kindern auf.
- Beachten Sie die Sicherheitshinweise Ihres Hochdruckreinigers.
- Der Bediener oder Nutzer ist für Unfälle oder Schäden an anderen Menschen oder deren Eigentum verantwortlich.

⚠ WARNUNG! So vermeiden Sie Geräteschäden und eventuell daraus resultierende Personenschäden:

- Nicht zur Reinigung von Fenstern benutzen.
- Arbeiten Sie nicht mit einem beschädigten, unvollständigen oder ohne die Zustimmung des Herstellers umgebauten Gerät.
- Schützen Sie das Gerät vor Frost.
- Verwenden Sie nur Original-Zubehör und führen Sie keine Umbauten am Gerät durch.

Vorbereitung

⚠ WARNUNG! Verletzungsgefahr durch ungewollt anlaufendes Gerät.

Bedienteile

Lernen Sie vor dem ersten Betrieb des Geräts die Bedienteile kennen.

- **Einschaltsperr (16)**
 - Sperrt den Ein-/Ausschalter gegen unbeabsichtigte Betätigung.
 - Entsperrn: Drücken
- **Ein-/Ausschalter (15)**
 - Einschalten: Drücken
 - Ausschalten: Loslassen

Standfuß anschrauben

Vorgehen (Abb. A)

- Schrauben Sie den Standfuß (11) auf die Gewindeaufnahme.
Ziehen Sie den Standfuß lediglich handfest an.

Hochdruckschlauch montieren/demontieren

Hochdruckschlauch montieren (Abb. B)

1. Stecken Sie den Anschluss für das Teleskoprohr (22) in den Anschluss für den Hochdruckschlauch (9) ein.
Er rastet ein.

Hochdruckschlauch demontieren (Abb. B)

1. Drücken Sie die Entriegelung (10).
2. Ziehen Sie den Hochdruckschlauch (24) vom Anschluss für den Hochdruckschlauch (9) ab.

Flachstrahldüse montieren/demontieren

Flachstrahldüse montieren (Abb. C)

- Fixieren Sie die Flachstrahldüse (1) (Bajonettverschluss: Stecken und Drehen) am Winkelstück (2).

Flachstrahldüse demontieren (Abb. C)

- Entfernen Sie die Flachstrahldüse (1) (Bajonettverschluss: Drücken, Drehen und Ziehen) aus dem Winkelstück (2).

Betrieb

Arbeitshinweise

⚠ WARNUNG! Verletzungsgefahr! Beachten Sie die Rückstoßkraft des austretenden Wasserstrahles. Sorgen Sie für einen sicheren Stand und halten Sie die Lanze mit beiden Händen gut fest.

- Verbinden Sie einen Hochdruckreiniger am Wasseranschluss (12) der Lanze.
- Legen Sie den Schultergurt (18) an.

- Halten Sie die Lanze mit beiden Händen am Handgriff (14) und an der isolierten Grifffläche (7).

Lanze teleskopieren

Vorgehen (Abb. C)

1. Lösen Sie die Verriegelungen (19).
2. Ziehen Sie die Ausleger (5) auf die gewünschte Länge heraus.
3. Fixieren Sie die Ausleger mit den Verriegelungen.

Quick-Connect-Adapter (Fremdgerät)

Vorgehen (Abb. D)

Quick-Connect-Adapter (21) mit Sicherungsklammer (20) für Hochdruckreiniger von Fremdherstellern.

1. Stecken Sie den Quick-Connect-Adapter (21) in den Wasseranschluss (12). Er rastet hörbar ein.
2. Ziehen Sie die Sicherungsklammer (20) aus dem Quick-Connect-Adapter.
3. Verbinden Sie einen Hochdruckreiniger über den Quick-Connect-Adapter.
4. Sichern Sie die Verbindung durch Einstecken der Sicherungsklammer in die beiden Bohrungen des Quick-Connect-Adapters.

Verwendung von Reinigungsmitteln

- Verwenden Sie ein neutrales Reinigungsmittel, das biologisch abbaubar ist.
- Verwenden Sie das Reinigungsmittel nach den Angaben des Herstellers.

Reinigung, Wartung und Lagerung

▲ WARNUNG! Verletzungsgefahr durch ungewollt anlaufendes Gerät. Schützen Sie sich bei Wartungs- und Reinigungsarbeiten. Lassen Sie Instandsetzungsarbeiten und Wartungsarbeiten, die nicht in dieser Anleitung beschrieben sind, von unserem Service-Center durchführen. Verwenden Sie nur Original-Ersatzteile.

Reinigung

- Halten Sie das Produkt stets sauber.
- Reinigen Sie das Gerät mit einer weichen Bürste oder einem leicht feuchten Tuch.

- Verwenden Sie keine Reinigungs- bzw. Lösungsmittel.

Wartung

▲ VORSICHT! Tauschen Sie einen beschädigten Hochdruckschlauch aus.

Hochdruckschlauch ausbauen (Abb. E) & (Abb. B)

1. Demontieren Sie ggf. die Flachstrahldüse (1) (Bajonettverschluss: Drücken, Drehen und Ziehen) vom Winkelstück.
2. Entfernen Sie die Sicherungsklammer (4).
3. Ziehen Sie das Winkelstück (2) vom Ausleger (5) ab.
4. Drücken und halten Sie die Entriegelung (3).
5. Ziehen Sie das Winkelstück (2) vom Hochdruckschlauch (24) ab.
6. Ziehen Sie den Entriegelungshebel (10) zum Anschluss für den Hochdruckschlauch (9).
7. Ziehen Sie den Hochdruckschlauch (24) am Anschluss für den Hochdruckschlauch ab.
8. Ziehen Sie den Hochdruckschlauch durch die Öffnung (8) heraus.

Hochdruckschlauch einbauen (Abb. E)

1. Führen Sie den Hochdruckschlauch (24) mit dem Anschluss für Winkelstück (23) voran, in die Öffnung (8) ein.
2. Schieben Sie den Hochdruckschlauch durch das Hauptrohr (6), bis dieser ein Stück weit aus den Auslegern (5) herausragt.
3. Drücken Sie den Hochdruckschlauch (24) in das Winkelstück (2). Der Hochdruckschlauch rastet ein.
4. Stecken Sie das Winkelstück (2) auf den Ausleger (5). Achten Sie darauf, dass die Bohrungen am Winkelstück mit den Bohrungen am Ausleger übereinander liegen.
5. Fixieren Sie das Winkelstück mit der Sicherungsklammer (4).
6. Montieren Sie die Flachstrahldüse (1) (Bajonettverschluss: Stecken und Drehen) am Winkelstück.
7. Stecken Sie den Anschluss für Teleskoprohr (22) in den Anschluss für Hochdruckschlauch (9). Er rastet ein.

Lagerung

Lagern Sie Gerät und Zubehör stets:

- sauber
- trocken
- staubgeschützt
- frostsicher
- außerhalb der Reichweite von Kindern

Transport

Tragen Sie die Lanze immer mit einer Hand am Handgriff (14) und mit einer Hand an der isolierten Grifffläche (7).

Entsorgung/Umweltschutz

Führen Sie die Produkte und Verpackung einer umweltgerechten Wiederverwertung zu.

Ersatzteile und Zubehör

Ersatzteile und Zubehör erhalten Sie unter www.grizzlytools.shop. Sollten bei Ihrem Bestellvorgang Probleme auftreten, kontaktieren Sie uns über unseren Online-Shop. Bei weiteren Fragen wenden Sie sich an: *Service-Center*, S. 8

Pos.-Nr.	Bezeichnung	Best.-Nr.
21	Quick-Connect-Adapter (Fremdgerät)	30300514

Service

Service-Center

DE **Service Deutschland**
Tel.: 0800 88 55 300

Kontaktformular auf
parkside-diy.com
IAN 502586_2504

AT **Service Österreich**
Tel.: 0800 447750

Kontaktformular auf
parkside-diy.com
IAN 502586_2504

CH **Service Schweiz**
Tel.: 0800 56 36 01

Kontaktformular auf
parkside-diy.com
IAN 502586_2504

BE **Service Belgien**
Tel.: 0800 12614
Kontaktformular auf
parkside-diy.com
IAN 502586_2504

Importeur

Bitte beachten Sie, dass die folgende Anschrift keine Serviceanschrift ist. Kontaktieren Sie zunächst das oben genannte Service-Center.

Grizzly Tools GmbH & Co. KG
Stockstädter Str. 20
63762 Grobostheim
DEUTSCHLAND
www.grizzlytools.de

Table of Contents

Introduction..... 9
 Proper use.....9
 Scope of delivery/accessories.....9
 Overview.....9
 Technical data.....10

Safety information.....10
 Pictograms and symbols..... 10
 Meaning of the safety information..... 10
 General safety instructions..... 10
 Working with the device.....11

Preparation..... 11
 Control elements.....11
 Screwing on the base.....11
 Attaching/removing the high-pressure hose..... 11
 Attaching/removing the flat spray nozzle..... 11

Operation..... 11
 Working instructions..... 11
 Quick-connect adapter (third-party device).....12
 Using cleaning agents..... 12

Cleaning, maintenance and storage..... 12
 Cleaning.....12
 Maintenance.....12
 Storage.....12

Transport..... 13

Disposal/environmental protection..... 13

Spare parts and accessories..... 13

Service..... 13
 Service Centre..... 13
 Importer..... 13

Introduction

Congratulations on purchasing your new telescopic lance (hereafter referred to as device or product).

You have chosen a high-quality device. This device was quality-tested and subjected to a final inspection during production, therefore ensuring proper functioning of your device.



The instruction manual forms part of this device. It contains important information on safety, use and disposal. Read the instruction manual carefully. Familiarise yourself

with the controls and how to use the device correctly. Use the device only as described and for the stated fields of application. Store the instruction manual carefully and ensure that all documents are handed over in the event that the device is passed on to another user.

Proper use

This device is only intended for the following use:

- for cleaning using a high-pressure water jet in difficult-to-access areas. Particularly at height.
- Following the manufacturer's instructions for the object being cleaned.

The device is intended for use with the following PARKSIDE-Pressure washers: PHD 110 A1-E1, PHD 135 A1-F5, PHD 150, PHD 170, PHDS 110 A1 Silent, PHDF 150 A1, PHDM 110 A1 Mini, PHDP 180.

Any other use that is not expressly permitted in this instruction manual may pose a serious hazard to the user and result in damage to the device. The operator or user of the machine is responsible for any accidents or personal injury and/or material damage to third parties or their property. The machine is intended to be used by do-it-yourselfers. It was not designed for heavy commercial use. The warranty is void in the case of commercial use. The manufacturer is not liable for damage caused by improper use or incorrect operation.

Scope of delivery/accessories

Unpack the device and check that everything is present.

Dispose of the packaging material properly.

- Extendable Pressure Washer Lance
- Flat spray nozzle (pre-assembled)
- Elbow connector (pre-assembled)
- High-pressure hose (pre-assembled)
- Shoulder strap (pre-assembled)
- Base
- Quick-connect adapter (Third-party device)
- Safety clip (Quick-connect adapter)
- Translation of the original instructions

Overview



The illustrations for the device can be found on the front and back fold-out page.

- 1 Flat spray nozzle
- 2 Elbow connector
- 3 Release (Elbow connector)
- 4 Safety clip (Elbow connector)
- 5 Extension arm
- 6 Main tube
- 7 Insulated gripping surface
- 8 Opening (High-pressure hose)
- 9 Connection (High-pressure hose)
- 10 Release lever
- 11 Base
- 12 Water connection
- 13 Release (Water connection)
- 14 Handle
- 15 On/Off switch
- 16 Switch lock
- 17 Strap holder
- 18 Shoulder strap
- 19 Lock
- 20 Safety clip (Quick-connect adapter)
- 21 Quick-connect adapter (Third-party device)
- 22 Connection (Telescopic tube)
- 23 Connection (Elbow connector)
- 24 High-pressure hose

Technical data

Extendable Pressure Washer Lance

.....PTL 4 C4

Suitable for pressure washers with the following performance data:

Rated pressure(p) 15 MPa / 2175 psi
 Permissible pressure (p max)
 18 MPa / 2610 psi
 Max. inlet temperature ($T_{in,max}$)
 60 °C / 140 °F

Safety information

This section deals with the basic safety instructions for using the device.

Pictograms and symbols

Symbols on the device

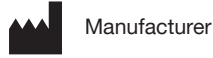
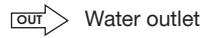
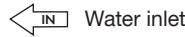

The UKCA marking indicates conformity with the applicable requirements for products sold within Great Britain.

Meaning of the safety information

⚠ DANGER! If you do not observe this safety instruction, an accident will occur. The result of which is severe bodily injury or death.

⚠ WARNING! If you do not observe this safety instruction, an accident may occur. The result of which is likely severe bodily injury or death.

⚠ CAUTION! If you do not observe this safety instruction, an accident will occur. The result of which is likely minor or moderate bodily injury.

NOTICE! If you do not observe this safety instruction, an accident will occur. The result of which is possible damage to property.

General safety instructions

- The device must not be used by children. Children must be supervised to ensure that they do not play with the device. The device can be operated by individuals with reduced physical, sensory or mental abilities or a lack of experience and knowledge if they are supervised or have been instructed in the safe use of the device and understand the resulting hazards.
- People who are not familiar with the instruction manual may not use the device.
- **⚠ WARNING!** Please also note the safety information of your pressure washer.

Working with the device



Pressure washers can be dangerous if used incorrectly. The jet must not be directed at persons, animals, active electrical equipment or the device itself.

- Do not direct the jet at yourself or others to clean clothing or shoes.
- Do not use the device if other people are within range unless they are wearing protective clothing.
- Take appropriate measures to keep children away from the running device.
- Do not use the device near flammable liquids or gases. There is a risk of fire or explosion if this advice is not heeded.
- Store the device in a dry place and out of reach of children.
- Please also note the safety information of your pressure washer.
- The operator or user is responsible for any accidents or personal injury and/or material damage to third parties or their property.

⚠ WARNING! This is how to avoid damage to the equipment and possible personal injuries resulting from this:

- Do not use for cleaning windows.
- Do not work with a damaged or incomplete device or one which has been converted without the permission of the manufacturer.
- Protect the device from frost.
- Use only original accessories and do not carry out any modifications.

Preparation

⚠ WARNING! Risk of injury due to unintentional start-up.

Control elements

Familiarise yourself with the operating elements before using the device for the first time.

- **Switch lock (16)**
 - Locks the on/off switch against unintentional operation.
 - Unlocking: Press

- **On/Off switch (15)**
 - Switching on: Press
 - Switching off: Release

Screwing on the base

Procedure (Fig. A)

- Screw the base (11) onto the thread socket.
 - Tighten the base only hand-tight.

Attaching/removing the high-pressure hose

Attaching the high-pressure hose (Fig. B)

1. Insert the connection for the telescopic tube (22) into the connection for the high-pressure hose (9). It will lock into place.

Dismantling the high-pressure hose (Fig. B)

1. Press the release (10).
2. Pull the high-pressure hose (24) off the connection for the high-pressure hose (9).

Attaching/removing the flat spray nozzle

Attaching the flat spray nozzle (Fig. C)

- Fix the flat spray nozzle (1) (Bayonet locking device: plug and turn) at the elbow connector (2).

Removing the flat spray nozzle (Fig. C)

- Remove the flat spray nozzle (1) (Bayonet locking device: push, turn and pull) from the elbow connector (2).

Operation

Working instructions

⚠ WARNING! Risk of injury! Be aware of the recoil force when the water jet commences. Ensure you are standing firmly and holding the lance firmly with both hands.

- Connect a pressure washer to the water connection (12) of the lance.
- Put the shoulder strap (18) on.
- Hold the lance with both hands on the handle (14) and on the insulated grip (7).

Telescoping the lance

Procedure (Fig. C)

1. Release the locks (19).

2. Pull out the extension arms (5) to the desired length.
3. Fix the extension arms in place with the locks.

Quick-connect adapter (third-party device)

Procedure (Fig. D)

Quick-connect adapter (21) with safety clip (20) for pressure washers made by third-party manufacturers.

1. Insert the quick-connect adapter (21) into the water connection (12).
You will hear it click into place.
2. Pull the safety clip (20) out of the quick-connect adapter.
3. Connect a pressure washer via the quick-connect adapter.
4. Secure the connection by inserting the safety clip into the two holes of the quick-connect adapter.

Using cleaning agents

- Use a neutral, biodegradable cleaning agent.
- Always use the cleaning agent in accordance with the manufacturer's instructions.

Cleaning, maintenance and storage

⚠ WARNING! Risk of injury due to unintentional start-up. Protect yourself when performing maintenance or cleaning work. You should have any repair and maintenance work that is not described in these instructions carried out by our Service Centre. Only use original replacement parts.

Cleaning

- Always keep the product clean.
- Clean the device with a soft brush or a slightly damp cloth.
- Do not use any cleaning agents or solvents.

Maintenance

⚠ CAUTION! Replace a damaged high-pressure hose.

Removing the high-pressure hose (Fig. E) & (Fig. B)

1. If necessary, remove the flat spray nozzle (1) (Bayonet locking device: push, turn and pull) from the elbow connector.
2. Remove the safety clip (4).
3. Pull the elbow connector (2) off the extension arm (5).
4. Press and hold the release (3).
5. Pull the elbow connector (2) off the high-pressure hose (24).
6. Pull the release lever (10) to the connection for the high-pressure hose (9).
7. Pull the high-pressure hose (24) off at the connection for the high-pressure hose.
8. Pull the high-pressure hose out through the opening (8).

Installing the high-pressure hose (Fig. E)

1. Guide the high-pressure hose (24) with connection for the elbow connector (23) first into the opening (8).
2. Push the high-pressure hose through the main tube (6) until it protrudes slightly from the extension arms (5).
3. Press the high-pressure hose (24) into the elbow connector (2).
The high-pressure hose will lock into place.
4. Place the elbow connector (2) onto the extension arm (5).
Make sure that the holes on the elbow connector are aligned with the holes on the extension arm.
5. Fix the elbow connector with the safety clip (4).
6. Fit the flat spray nozzle (1) (Bayonet locking device: plug and turn) at the elbow connector.
7. Insert the connection for the telescopic tube (22) into the connection for the high-pressure hose (9).
It will lock into place.

Storage

Always store the device and accessories:

- clean
- dry
- protected against dust
- protected against frost
- out of the reach of children

Transport

Always carry the lance with one hand on the handle (14) and the other hand on the insulated grip (7).

Disposal/environmental protection

The products and packaging should be properly recycled.

Spare parts and accessories

You can get spare parts and accessories from www.grizzlytools.shop. If you have any problems with your order, contact us via our online shop. If you have any other questions, contact: *Service Centre*, p. 13

Pos. nr.	Name	Order No.
21	Quick-connect adapter (Third-party device)	30300514

Service

Service Centre

GB **Service Great Britain**
Tel.: 0800 051 8970
Contact form on
parkside-diy.com
IAN 502586_2504

IE **Service Ireland**
Tel.: 1800 851251
Contact form on
parkside-diy.com
IAN 502586_2504

NI **Service Northern Ireland**
Tel.: 080 81013435
Contact form on
parkside-diy.com
IAN 502586_2504

MT **Service Malta**
Tel.: 800 65168
Contact form on
parkside-diy.com
IAN 502586_2504

Importer

Please note that the address below is not a service address. Contact the service centre named above first.

Grizzly Tools GmbH & Co. KG
Stockstädter Str. 20
63762 Großostheim
GERMANY
www.grizzlytools.de

Imported for GB market by:

Lidl Great Britain Ltd
Lidl House
14 Kingston Road
Surbiton, KT5 9NU

Sommaire

Introduction.....	14
Utilisation conforme.....	14
Matériel livré/Accessoires.....	14
Aperçu.....	15
Caractéristiques techniques.....	15
Consignes de sécurité.....	15
Pictogrammes et symboles.....	15
Signification des consignes de sécurité.....	15
Consignes générales de sécurité.....	15
Travailler avec l'appareil.....	16
Préparation.....	16
Éléments de commande.....	16
Visser le pied.....	16
Monter/démonter le flexible haute pression.....	16
Monter/démonter la buse à jet plat.....	16
Fonctionnement.....	16
Consignes de travail.....	16
Adaptateur Quick-Connect (produit tiers).....	17
Utilisation de produits nettoyants.....	17
Nettoyage, entretien et stockage.....	17
Nettoyage.....	17
Maintenance.....	17
Stockage.....	17
Transport.....	18
Recyclage/protection de l'environnement.....	18
Pièces de rechange et accessoires.....	18
Service.....	18
Service-Center.....	18
Importateur.....	18

Introduction

Nous vous félicitons pour l'achat de votre nouvelle lance télescopique (ci-après dénommé appareil ou produit).

Vous avez ainsi opté pour un produit de grande qualité. La qualité de cet appareil a été contrôlée au cours de la production, et il a été soumis à un contrôle final. Le bon fonctionnement de votre appareil est ainsi garanti.



Le mode d'emploi fait partie intégrante de cet appareil. Il contient des informations importantes sur la sécurité, l'utilisation et le recyclage. Lisez attentivement le mode d'emploi. Familiarisez-vous avec les éléments de commande et l'utilisation correcte de l'appareil. Utilisez l'appareil uniquement de la façon décrite et pour les domaines d'applications indiqués. Veillez à bien conserver le mode d'emploi et à remettre l'ensemble des documents en cas de cession de l'appareil à des tierces personnes.

Utilisation conforme

Cet appareil est exclusivement destiné à l'utilisation suivante :

- pour le nettoyage à jet d'eau sous haute pression d'endroits difficiles d'accès. En particulier en hauteur.
- dans le respect des instructions du fabricant de l'objet à nettoyer.

L'appareil est prévu pour une utilisation avec les nettoyeurs haute pression PARKSIDE suivants : PHD 110 A1-E1, PHD 135 A1-F5, PHD 150, PHD 170, PHDS 110 A1 Silent, PHDF 150 A1, PHDM 110 A1 Mini, PHDP 180.

Toute autre utilisation qui n'est pas expressément préconisée dans ce mode d'emploi peut constituer un sérieux danger pour l'utilisateur et entraîner des dommages à l'appareil. L'opérateur ou l'utilisateur de l'appareil est responsable des accidents ou des dommages causés aux autres personnes ou à leurs biens. L'appareil est destiné à être utilisé dans le domaine du bricolage. Il n'a pas été conçu pour une utilisation professionnelle constante. Une utilisation commerciale annule la garantie. Le fabricant ne peut être tenu pour responsable des dommages causés par une utilisation inappropriée ou par une manipulation incorrecte.

Matériel livré/Accessoires

Déballer l'appareil et vérifiez le matériel livré. Éliminez correctement les matériaux d'emballage.

- Lance télescopique pour nettoyeur haute pression
- Buse à jet plat (prémontée)
- Coude (prémontée)
- Flexible haute pression (prémontée)
- Bandoulière (prémontée)
- Pied

- Adaptateur Quick-Connect (Appareil tiers)
- Agrafe de sécurité (Adaptateur Quick-Connect)
- Traduction de la notice originale

Aperçu

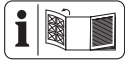

Vous trouverez les représentations de l'appareil sur le volet rabattable avant et arrière.

- 1 Buse à jet plat
- 2 Coude
- 3 Déverrouillage (Coude)
- 4 Agrafe de sécurité (Coude)
- 5 Flèche
- 6 Tube principal
- 7 Surface de préhension isolée
- 8 Orifice (Flexible haute pression)
- 9 Raccord (Flexible haute pression)
- 10 Levier de déverrouillage
- 11 Pied
- 12 Raccord à eau
- 13 Déverrouillage (Raccord à eau)
- 14 Poignée
- 15 Interrupteur Marche/Arrêt
- 16 Verrouillage d'enclenchement
- 17 Support pour ceinture
- 18 Bandoulière
- 19 Verrouillage
- 20 Agrafe de sécurité (Adaptateur Quick-Connect)
- 21 Adaptateur Quick-Connect (Appareil tiers)
- 22 Raccord (Tube télescopique)
- 23 Raccord (Coude)
- 24 Flexible haute pression

Caractéristiques techniques

Lance télescopique pour nettoyeur haute pression PTL 4 C4

Convient aux nettoyeurs à haute pression ayant les caractéristiques suivantes :

Pression assignée(p) 15 MPa / 2175 psi

Pression admissible (p max)

..... 18 MPa / 2610 psi

Température d'arrivée max. ($T_{in;max}$)

..... 60 °C / 140 °F

Consignes de sécurité

Cette section couvre les consignes de sécurité de base relatives à l'utilisation de l'appareil.

Pictogrammes et symboles

Pictogrammes sur l'appareil

Entrée d'eau

Sortie d'eau

Signification des consignes de sécurité

⚠ DANGER ! Si vous ne suivez pas cette consigne de sécurité, un accident se produira. Cela entraînera des blessures graves, voire la mort.

⚠ AVERTISSEMENT ! Si vous ne suivez pas cette consigne de sécurité, un accident peut se produire. Cela peut entraîner des blessures graves, voire la mort.

⚠ PRUDENCE ! Si vous ne suivez pas cette consigne de sécurité, un accident se produira. Cela peut entraîner des blessures physiques mineures ou modérées.

REMARQUE ! Si vous ne suivez pas cette consigne de sécurité, un accident se produira. Cela peut entraîner des dommages matériels.

Consignes générales de sécurité

- L'appareil ne doit pas être utilisé par des enfants. Les enfants doivent être surveillés pour vérifier qu'ils ne jouent pas avec l'appareil.

L'appareil peut être utilisé par des personnes aux capacités physiques, sensorielles ou mentales réduites ou manquant d'expérience ou de connaissance, à condition qu'elles soient surveillées ou qu'elles aient été instruites sur l'utilisation en toute sécurité de l'appareil et qu'elles comprennent les dangers en résultant.

- L'utilisation de cet appareil est interdite aux personnes qui ne maîtrisent pas le contenu du mode d'emploi.
- **⚠ AVERTISSEMENT !** Respectez également les consignes de sécurité de votre nettoyeur à haute pression.

Travailler avec l'appareil



Les nettoyeurs haute pression peuvent être dangereux en cas d'utilisation impropre. Le jet ne doit pas être dirigé vers des personnes, des animaux, des équipements électriques actifs ou l'appareil lui-même.

- Ne dirigez pas le jet vers vous-même ou d'autres personnes pour nettoyer des vêtements ou chaussures.
- N'utilisez pas l'appareil si des personnes sont présentes à proximité, à moins qu'elles ne portent des vêtements de protection.
- Prenez des mesures adaptées pour tenir les enfants éloignés de l'appareil en fonctionnement.
- N'utilisez pas l'appareil à proximité de liquides ou de gaz inflammables. En cas de non-respect, il existe un risque d'incendie et d'explosion.
- Conservez l'appareil au sec et hors de portée des enfants.
- Respectez les consignes de sécurité de votre nettoyeur haute pression.
- L'opérateur ou l'utilisateur est responsable des accidents ou des dommages causés aux autres personnes ou à leurs biens.

⚠ AVERTISSEMENT ! Vous éviterez ainsi les dommages sur l'appareil et les dommages aux personnes qui pourraient en résulter :

- Ne convient pas au nettoyage de fenêtres.
- Ne travaillez jamais lorsque l'appareil est endommagé, incomplet ou lorsqu'il a été modifié sans l'accord du fabricant.
- Protégez l'appareil du gel.
- Utilisez uniquement des accessoires d'origine et n'apportez aucune modification à l'appareil.

Préparation

⚠ AVERTISSEMENT ! Risque de blessures lié au démarrage involontaire de l'appareil.

Éléments de commande

Avant la première mise en service de l'appareil, familiarisez-vous avec les éléments de commande.

- **Verrouillage d'enclenchement (16)**
 - Bloque l'interrupteur Marche/Arrêt pour éviter tout actionnement involontaire.
 - Déverrouillage : appuyer
- **Interrupteur Marche/Arrêt (15)**
 - Mise en marche : appuyer
 - Arrêt : relâcher

Visser le pied

Procédure (Fig. A)

- Vissez le pied (11) sur le logement fileté. Resserrez le pied uniquement à la main.

Monter/démonter le flexible haute pression

Monter le flexible haute pression (Fig. B)

1. Enfichez le raccord du tube télescopique (22) dans le raccord du flexible haute pression (9).
Il s'enclenche avec un déclic.

Démonter le flexible haute pression (Fig. B)

1. Appuyez sur le déverrouillage (10).
2. Retirez le flexible haute pression (24) du raccord du flexible haute pression (9).

Monter/démonter la buse à jet plat

Monter la buse à jet plat (Fig. C)

- Fixez la buse à jet plat (1) (Fermeture à baïonnettes : enficher et tourner) sur le coude (2).

Démonter la buse à jet plat (Fig. C)

- Retirez la buse à jet plat (1) (Fermeture à baïonnettes : pousser, tourner et tirer) hors du coude (2).

Fonctionnement

Consignes de travail

⚠ AVERTISSEMENT ! Risque de blessures ! Faites attention à la force de recul du jet d'eau expulsé. Veillez à avoir une position sûre et tenez toujours fermement la lance à deux mains.

- Raccordez un nettoyeur haute pression au raccord à eau (12) de la lance.
- Mettez la bandoulière (18).
- Tenez la lance à deux mains par la poignée (14) et par la surface de préhension isolée (7).

Déployer la lance

Procédure (Fig. C)

1. Desserrez les verrouillages (19).
2. Déployez la flèche (5) à la longueur souhaitée.
3. Fixez la flèche avec les verrouillages.

Adaptateur Quick-Connect (produit tiers)

Procédure (Fig. D)

Adaptateur Quick-Connect (21) avec agrafe de sécurité (20) pour nettoyeurs haute pression de fabricants tiers.

1. Enfichez l'adaptateur Quick-Connect (21) dans le raccord à eau (12).
Il s'enclenche avec un déclic.
2. Retirez l'agrafe de sécurité (20) de l'adaptateur Quick-Connect.
3. Raccordez un nettoyeur haute pression à l'aide de l'adaptateur Quick-Connect.
4. Sécurisez la connexion en enfichant l'agrafe de sécurité dans les deux perforations de l'adaptateur Quick-Connect.

Utilisation de produits nettoyants

- Veuillez utiliser un produit nettoyant neutre et biodégradable.
- Veuillez utiliser le produit nettoyant selon les consignes du fabricant.

Nettoyage, entretien et stockage

▲ AVERTISSEMENT ! Risque de blessures lié au démarrage involontaire de l'appareil. Protégez-vous lors des travaux de maintenance et de nettoyage.

Faites effectuer les travaux de réparation et de maintenance qui ne sont pas mentionnés dans cette notice par notre Centre de service après-vente. Utilisez exclusivement des pièces de rechange d'origine.

Nettoyage

- Le produit doit toujours rester propre.

- Nettoyez l'appareil avec une brosse douce ou un chiffon légèrement humide.
- N'utilisez aucun produit de nettoyage ou solvants.

Maintenance

▲ PRUDENCE ! Remplacez un flexible haute pression endommagé.

Démonter le flexible haute pression (Fig. E) et (Fig. B)

1. Démontez le cas échéant la buse à jet plat (1) (Fermeture à baïonnettes : pousser, tourner et tirer) hors du coude.
2. Retirez l'agrafe de sécurité (4).
3. Retirez le coude (2) de la flèche (5).
4. Appuyez sur le déverrouillage (3) et maintenez-le enfoncé.
5. Retirez le coude (2) du flexible haute pression (24).
6. Tirez le levier de déverrouillage (10) vers le raccord du flexible haute pression (9).
7. Retirez le flexible haute pression (24) sur le raccord du flexible haute pression.
8. Retirez le flexible haute pression par l'ouverture (8).

Installer le flexible haute pression (Fig. E)

1. Guidez vers l'avant le flexible haute pression (24) avec le raccord du coude (23) dans l'ouverture (8).
2. Poussez le flexible haute pression au travers du tube principal (6) jusqu'à ce que celui-ci dépasse un peu de la flèche (5).
3. Poussez le flexible haute pression (24) dans le coude (2).
Le flexible haute pression s'enclenche.
4. Emboîtez le coude (2) sur la flèche (5).
Veillez à ce que les orifices sur le coude s'alignent avec les orifices présents sur la flèche.
5. Fixez le coude avec l'agrafe de sécurité (4).
6. Montez la buse à jet plat (1) (Fermeture à baïonnettes : enficher et tourner) sur le coude.
7. Enfichez le raccord du tube télescopique (22) dans le raccord du flexible haute pression (9).
Il s'enclenche avec un déclic.

Stockage

Rangez toujours l'appareil et les accessoires dans un état :

- propre

- sec
- à l'abri de la poussière
- à l'abri du gel
- hors de portée des enfants

Transport

Portez toujours la lance avec une main sur la poignée (14) et une main sur la surface de préhension isolée (7).

Recyclage/protection de l'environnement

Introduisez les produits et l'emballage dans un circuit de recyclage respectueux de l'environnement.

Pièces de rechange et accessoires

Vous obtiendrez des pièces de rechange et accessoires à l'adresse www.grizzlytools.shop. En cas de problèmes lors de la passation de votre commande, contactez-nous via notre boutique en ligne. Pour toute autre question, adressez-vous à : *Service-Center, p. 18*

Les pièces détachées indispensables à l'utilisation du produit sont disponibles pendant la durée de la garantie du produit.



Le produit est recyclable, est soumis à une responsabilité élargie du fabricant et est collecté dans le cadre du tri sélectif.



Portez le carton à un point de recyclage.

Pos. n°	Désignation	N° de commande
21	Adaptateur Quick-Connect (Appareil tiers)	30300514

Service

Service-Center

FR **Service France**
Tel.: 0800 907612
Formulaire de contact à parkside-diy.com
IAN 502586_2504

BE **Service Belgique**
Tel.: 0800 12614
Formulaire de contact à parkside-diy.com
IAN 502586_2504

CH **Service Suisse**
Tel.: 0800 56 36 01
Formulaire de contact à parkside-diy.com
IAN 502586_2504

Importateur

Veillez noter que l'adresse suivante n'est pas une adresse de service après-vente. Contactez d'abord le Centre de SAV cité ci-dessus.

Grizzly Tools GmbH & Co. KG
Stockstädter Str. 20
63762 Großostheim
ALLEMAGNE
www.grizzlytools.de

Inhoudsopgave

Inleiding.....	19
Reglementair gebruik.....	19
Inhoud van het pakket/accessoires.....	19
Overzicht.....	20
Technische gegevens.....	20
Veiligheidsaanwijzingen.....	20
Pictogrammen en symbolen.....	20
Betekenis van de veiligheidsaanwijzingen.....	20
Algemene veiligheidsaanwijzingen.....	20
Werkzaamheden met het apparaat.....	21
Vorbereitung.....	21
Bedieningselementen.....	21
Standvoet aanschroeven.....	21
Hogedrukslang monteren/demonteren.....	21
Montage/demontage van de vlakstraalsproeier.....	21
Bedrijf.....	21
Werkinstructies.....	21
Quick Connect-adapter (externe apparaten).....	22
Gebruik van reinigingsmiddelen.....	22
Reiniging, onderhoud en opslag.....	22
Reiniging.....	22
Onderhoud.....	22
Opslag.....	22
Transport.....	23
Afvoeren/milieubescherming.....	23
Reserveonderdelen en toebehoren.....	23
Service.....	23
Service-Center.....	23
Importeur.....	23

Inleiding

Gefeliciteerd met de aankoop van je nieuwe telescopische lans (hierna "apparaat" of „product" genoemd).

U hebt voor een hoogwaardig product gekozen. Dit apparaat werd tijdens de productie op kwaliteit gecontroleerd en aan een eindcontrole onderworpen. Een goede werking van uw apparaat is daarom gegarandeerd.



Deze gebruiksaanwijzing maakt deel uit van dit apparaat. Ze bevat belangrijke instructies

over de veiligheid, het gebruik en de afvoer van het apparaat. Lees zorgvuldig de gebruiksaanwijzing. Maak u vertrouwd met de bedieningselementen en het juiste gebruik van het apparaat. Gebruik het apparaat alleen zoals beschreven en alleen voor de vermelde doeleinden. Bewaar de gebruiksaanwijzing zorgvuldig en geef alle documentatie mee wanneer u het apparaat aan derden doorgeeft.

Reglementair gebruik

Het apparaat is uitsluitend bedoeld voor het volgende gebruik:

- voor reinigingen met een hogedruk-wa-terstraal op moeilijk toegankelijk plekken. Vooral op hoogte.
- rekening houdend met de instructies van de fabrikant van het te reinigen object.

Het apparaat is bedoeld voor gebruik met de volgende PARKSIDE-Hogedrukreinigers: PHD 110 A1-E1, PHD 135 A1-F5, PHD 150, PHD 170, PHDS 110 A1 Silent, PHDF 150 A1, PHDM 110 A1 Mini, PHDP 180.

Elk ander gebruik dat in deze handleiding niet expliciet wordt toegestaan, kan leiden tot schade aan het apparaat en kan een ernstig risico voor de gebruiker inhouden. De bediener of gebruiker van het apparaat is verantwoordelijk voor letsel- of materiële schade aan derde partijen of hun eigendom. Het apparaat is bedoeld voor huishoudelijk gebruik. Het is niet ontworpen voor continu commercieel gebruik. Bij commercieel gebruik vervalt de garantie. De fabrikant is niet aansprakelijk voor schade die voortvloeit uit oneigenlijk gebruik of uit een foute bediening.

Inhoud van het pakket/ accessoires

Pak het apparaat uit en controleer de inhoud van het pakket.

Voer het verpakkingsmateriaal af zoals reglementair voorgeschreven.

- Telescoopsteel voor hogedrukreiniger
- Vlakstraal-sproeikop (voorgemonteerd)
- Hoekstuk (voorgemonteerd)
- Hogedrukslang (voorgemonteerd)
- Schouderriem (voorgemonteerd)
- Voet
- Quick-connect-adapter (Extern apparaat)
- Borgklem (Quick-connect-adapter)

- Vertaling van de oorspronkelijke gebruiksaanwijzing

Overzicht

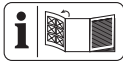

De afbeeldingen van het apparaat vindt u op de voorste en achterste uitvouwpagina.

- 1 Vlakstraal-sproeikop
- 2 Hoekstuk
- 3 Ontgrendeling (Hoekstuk)
- 4 Borgklem (Hoekstuk)
- 5 Ligger
- 6 Hoofdbuis
- 7 geïsoleerd greepvlak
- 8 Opening (Hogedrukslang)
- 9 Aansluiting (Hogedrukslang)
- 10 Ontgrendelingshendel
- 11 Voet
- 12 Wateraansluiting
- 13 Ontgrendeling (Wateraansluiting)
- 14 Handgreep
- 15 Aan-/uitknop
- 16 Inschakelblokkering
- 17 Riembevestiging
- 18 Schouderriem
- 19 Vergrendeling
- 20 Borgklem (Quick-connect-adapter)
- 21 Quick-connect-adapter (Extern apparaat)
- 22 Aansluiting (Telescopische buis)
- 23 Aansluiting (Hoekstuk)
- 24 Hogedrukslang

Technische gegevens

Telescoopsteel voor hogedrukreiniger
PTL 4 C4

Geschikt voor hogedrukreinigers met de volgende specificaties:

Nominale druk(p) 15 MPa / 2175 psi
 Toegestane druk (p max) .. 18 MPa / 2610 psi
 Max. toevoertemperatuur ($T_{in,max}$)
 60 °C / 140 °F

Veiligheidsaanwijzingen

Dit gedeelte behandelt de basisveiligheidsmaatregelen bij het gebruik van het apparaat.

Pictogrammen en symbolen

Pictogrammen op het apparaat

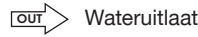
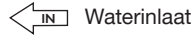

Betekenis van de veiligheidsaanwijzingen

⚠ GEVAAR! Als u deze veiligheidsaanwijzing niet volgt, gebeurt er een ongeval. Het gevolg is ernstig lichamelijk letsel of de dood.

⚠ WAARSCHUWING! Als u deze veiligheidsaanwijzing niet volgt, gebeurt er eventueel een ongeval. Het gevolg is eventueel ernstig lichamelijk letsel of de dood.

⚠ VOORZICHTIG! Als u deze veiligheidsaanwijzing niet volgt, gebeurt er een ongeval. Het gevolg is eventueel lichte of matig lichamelijk letsel.

AANWIJZING! Als u deze veiligheidsaanwijzing niet volgt, gebeurt er een ongeval. Het gevolg is eventueel materiële schade.

Algemene veiligheidsaanwijzingen

- Het apparaat mag niet door kinderen worden gebruikt. Kinderen moeten onder toezicht staan zodat ze niet met het apparaat spelen.

Het apparaat kan worden bediend door personen met verminderde lichamelijke, zintuiglijke of geestelijke vermogens of een gebrek aan ervaring en kennis, als zij onder toezicht staan of geïnstrueerd zijn over het veilige gebruik van het apparaat en de daaruit voortvloeiende gevaren begrijpen.

- Personen, die met de gebruiksaanwijzing niet vertrouwd zijn, mogen het apparaat niet gebruiken.
- **⚠ WAARSCHUWING!** Neem de veiligheidsaanwijzingen van uw hogedrukreiniger in acht.

Werkzaamheden met het apparaat



Hogedrukreinigers kunnen bij oneigenlijk gebruik gevaarlijk zijn. De straal mag niet op personen, dieren, actieve elektrische apparatuur of het apparaat zelf gericht worden.

- Richt de straal niet op uzelf of op anderen om kleding of schoenen te reinigen.
- Gebruik het apparaat niet wanneer andere personen binnen handbereik zijn, tenzij zij beschermende kleding dragen.
- Neem passende maatregelen om kinderen uit de buurt van het draaiende apparaat te houden.
- Gebruik het apparaat niet in de buurt van brandbare vloeistoffen of gassen. Als u hiermee geen rekening houdt, bestaat er brand- of ontploffingsgevaar.
- Bewaar het apparaat op een droge plek en buiten het bereik van kinderen.
- Neem de veiligheidsinstructies van uw hogedrukreiniger in acht.
- De bediener of gebruiker is verantwoordelijk voor letsel- of materiële schade aan derde partijen of hun eigendom.

⚠ WAARSCHUWING! Zo voorkomt u schade aan het apparaat en mogelijke letselschade:

- Niet gebruiken voor de reiniging van ruiten.
- Werk niet met een beschadigd, onvolledig of zonder toestemming van de fabrikant omgebouwd apparaat.
- Bescherm het apparaat tegen vorst.
- Gebruik alleen originele toebehoren en voer geen modificaties aan het apparaat uit.

Vorbereiding

⚠ WAARSCHUWING! Gevaar voor letsel door onbedoeld aanlopen van het apparaat.

Bedieningselementen

Maak u vóór het eerste gebruik van het apparaat vertrouwd met de bedieningselementen van het apparaat.

- **Inschakelblokkering (16)**
 - Vergrendelt de aan/uit-schakelaar tegen onbedoelde bediening.
 - Ontgrendelen: Drukken
- **Aan-/uitknop (15)**
 - Inschakelen: Drukken
 - Uitschakelen: Loslaten

Standvoet aanschroeven

Procedure (Fig. A)

- Schroef de standvoet (11) op de schroefdraadbevestiging.
- Draai de standvoet slechts handvast aan.

Hogedrukslang monteren/demonteren

Hogedrukslang monteren (Fig. B)

1. Steek de aansluiting voor de telescopische buis (22) in de aansluiting voor de hogedrukslang (9).
- Deze vergrendelt zich.

Hogedrukslang demonteren (Fig. B)

1. Druk op de ontgrendeling (10).
2. Trek de hogedrukslang (24) van de aansluiting voor de hogedrukslang (9).

Montage/demontage van de vlakstraalsproeier

Montage van de vlakstraalsproeier (Fig. C)

- Bevestig de vlakstraal-spuitskop (1) (Bajonetsluiting: Inpluggen en draaien) op het hoekstuk (2).

Demontage van de vlakstraalsproeier (Fig. C)

- Verwijder de vlakstraalsproeier (1) (Bajonetsluiting: Drukken, draaien en trekken) uit het hoekstuk (2).

Bedrijf

Werkinstructies

⚠ WAARSCHUWING! Gevaar voor verwondingen! Houd rekening met de terugstootkracht van de uittredende waterstraal. Zorg ervoor dat u stevig staat en houd de lans met beide handen stevig vast.

- Verbind een hogedrukreiniger aan de wateraansluiting (12) van de lans.
- Hang de schouderriem (18) om.

- Houd de lans met beide handen vast aan de handgreep (14) en aan de het geïsoleerde greepvlak (7).

Lans telescopisch uittrekken

Procedure (Fig. C)

1. Los de vergrendelingen (19).
2. Trek de ligger (5) op de gewenste lengte uit.
3. Zet de liggers vast met de vergrendelingen.

Quick Connect-adapter (externe apparaten)

Procedure (Fig. D)

Quick-Connect-adapter (21) met borgklem (20) voor hogedrukreinigers van externe fabrikanten.

1. Steek de Quick-Connect-adapter (21) in de wateraansluiting (12). Hij klikt hoorbaar vast.
2. Trek de borgklem (20) uit de Quick-Connect-adapter.
3. Sluit een hogedrukreiniger aan met behulp van de Quick-Connect-adapter.
4. Zet de verbinding vast door de borgclip in de twee gaten van de Quick-Connect-adapter te steken.

Gebruik van reinigingsmiddelen

- Gebruik een neutraal reinigingsmiddel dat biologisch afbreekbaar is.
- Neem bij gebruik van reinigingsmiddelen de gebruiksaanwijzing van de betreffende fabrikant in acht.

Reiniging, onderhoud en opslag

⚠ WAARSCHUWING! Gevaar voor letsel door onbedoeld aanlopen van het apparaat. Bescherm u bij onderhouds- en reinigingswerkzaamheden.

Laat reparatiewerkzaamheden en onderhoud, die niet zijn beschreven in deze handleiding, uitvoeren door een gespecialiseerd service-center. Gebruik uitsluitend originele onderdelen.

Reiniging

- Houd het product steeds zuiver.
- Reinig het apparaat met een zachte borstel of met een enigszins vochtige doek.

- Gebruik geen reinigings- of oplosmiddelen.

Onderhoud

⚠ VOORZICHTIG! Vervang een beschadigde hogedrukslang.

Hogedrukslang demonteren (Fig. E) & (Fig. B)

1. Demonteer eventueel de vlakstraalsproeier (1) (Bajonetsluiting: Drukken, draaien en trekken) van het hoekstuk.
2. Verwijder de borgklem (4).
3. Trek het hoekstuk (2) af van de verlengarm (5).
4. Druk op de ontgrendeling en houd ze ingedrukt (3).
5. Trek het hoekstuk (2) van de hogedrukslang (24) af.
6. Trek aan de ontgrendelhendel (10) voor de aansluiting voor de hogedrukslang (9).
7. Trek de hogedrukslang (24) aan de aansluiting voor de hogedrukslang af.
8. Trek de hogedrukslang door de opening (8) uit.

Hogedrukslang inbouwen (Fig. E)

1. Leid de hogedrukslang (24) met de aansluiting voor hoekstuk (23) vooraan in de opening (8).
2. Schuif de hogedrukslang door de hoofdbuis (6), tot dit een stuk uit de verlengarm (5) steekt.
3. Druk de hogedrukslang (24) in het hoekstuk (2).
De hogedrukslang vergrendelt zich.
4. Steek het hoekstuk (2) op de verlengarm (5).
Zorg ervoor dat de gaten op het hoekstuk op één lijn liggen met de gaten op de verlengarm.
5. Bevestig het hoekstuk met de borgklem (4).
6. Monteer de vlakstraal-spuitkop (1) (Bajonetsluiting: Inpluggen en draaien) op het hoekstuk.
7. Steek de aansluiting voor telescopische buis (22) in de aansluiting voor hogedrukslang (9).
Deze vergrendelt zich.

Opslag

- Sla het apparaat en accessoires steeds als volgt op:
- zuiver

- droog
- beschermd tegen stof
- beschermd tegen vorst
- buiten het bereik van kinderen

Afvoeren/milieubescherming

Recycle de producten en verpakkingen op een milieuvriendelijke manier.

Transport

Draag de lans steeds met één hand aan de handgreep (14) en met één hand aan het geïsoleerde greepvlak (7).

Reserveonderdelen en toebehoren

Reserveonderdelen en toebehoren zijn beschikbaar via www.grizzlytools.shop. Als u problemen heeft met uw bestelproces, neem dan contact met ons op via onze online shop. Indien u nog vragen heeft, kunt u contact opnemen met: *Service-Center, Pag. 23*

Pos. nr.	Benaming	Bestelnr.
21	Quick-connect-adapter (Extern apparaat)	30300514

Service

Service-Center



Service Nederland
Tel.: 08000 229556
Contactformulier op
parkside-diy.com
IAN 502586_2504



Service België
Tel.: 0800 12614
Contactformulier op
parkside-diy.com
IAN 502586_2504

Importeur

Opgelet: het onderstaande adres is geen serviceadres. Neem eerst contact op met het bovenvermelde service-center.

Grizzly Tools GmbH & Co. KG
Stockstädter Str. 20
63762 Großostheim
DUITSLAND
www.grizzlytools.de

Indice

Introduzione.....	24
Usò conforme.....	24
Materiale in dotazione/accessori.....	24
Panoramica.....	25
Dati tecnici.....	25
Avvertenze di sicurezza.....	25
Pittogrammi e simboli.....	25
Significato delle avvertenze di sicurezza.....	25
Indicazioni generali di sicurezza.....	25
Lavorare con l'apparecchio.....	26
Preparazione.....	26
Elementi di comando.....	26
Avvitamento del piedino di supporto.....	26
Montaggio/smottaggio del tubo per alta pressione.....	26
Montare/smontare l'ugello a getto piatto.....	26
Funzionamento.....	26
Avvertenze per l'utilizzo.....	26
Adattatore Quick-Connect (dispositivo esterno).....	27
Uso di detersivi.....	27
Pulizia, manutenzione e conservazione.....	27
Pulizia.....	27
Manutenzione.....	27
Conservazione.....	27
Trasporto.....	28
Smaltimento/rispetto dell'ambiente.....	28
Ricambi e accessori.....	28
Assistenza.....	28
Service-Center.....	28
Importatore.....	28

Introduzione

Complimenti per l'acquisto di questa nuova lancia telescopica (di seguito apparecchio o prodotto).

Avete optato per un apparecchio di alta qualità. La qualità di questo apparecchio è stata verificata durante la produzione, in seguito l'apparecchio è stato sottoposto ad un controllo finale. Pertanto, la funzionalità dell'apparecchio è garantita.



Il manuale d'uso è parte integrante del presente apparecchio. Esse contengono importanti avvertenze sulla sicurezza, l'uso e lo smaltimento. Leggere attentamente il manuale d'uso. Acquisire familiarità con i comandi e con l'uso corretto dell'apparecchio. Utilizzare l'apparecchio solo come descritto e per i settori d'impiego previsti. Conservare il manuale d'uso e, in caso di cessione dell'apparecchio a terzi, consegnare anche tutti i documenti correlati.

Uso conforme

L'apparecchio è destinato esclusivamente al seguente uso:

- Per la pulizia con getto d'acqua ad alta pressione nei punti difficili da raggiungere. In particolare in punti alti.
- Osservando le indicazioni del produttore relative all'oggetto da pulire.

L'apparecchio è destinato all'uso con le seguenti idropultrici ad alta pressione PARKSIDE: PHD 110 A1-E1, PHD 135 A1-F5, PHD 150, PHD 170, PHDS 110 A1 Silent, PHDF 150 A1, PHDM 110 A1 Mini, PHDP 180.

Qualsiasi altro impiego non espressamente consentito nel presente manuale d'uso può causare danni all'apparecchio e rappresentare un serio pericolo per l'utilizzatore. L'utilizzatore od operatore dell'apparecchio è responsabile di eventuali incidenti o danni ad altre persone o alla loro proprietà.

L'apparecchio è adatto all'uso per piccoli lavori domestici. Non è stato concepito per l'impiego aziendale prolungato. Un eventuale utilizzo aziendale comporta l'estinzione della garanzia. Il produttore non si fa carico di eventuali danni causati da un uso improprio o da un azionamento errato.

Materiale in dotazione/accessori

Estrarre l'apparecchio dalla confezione e controllare il materiale fornito.

Smaltire il materiale di imballaggio ai sensi della normativa vigente.

- Lancia telescopica per idropultrice
- Ugello piatto (premontato)
- Pezzo angolare (premontato)
- Tubo per alta pressione (premontato)
- Tracolla (premontato)
- Piedino di supporto
- Adattatore Quick-Connect (Dispositivo esterno)

- Graffa di ritenuta (Adattatore Quick-Connect)
- Traduzione delle istruzioni originali

Panoramica

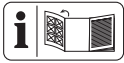

Le figure dell'apparecchio si trovano nelle pagine apribili anteriore e posteriore.

- 1 Ugello piatto
- 2 Pezzo angolare
- 3 Sblocco (Pezzo angolare)
- 4 Graffa di ritenuta (Pezzo angolare)
- 5 Braccio
- 6 Tubo principale
- 7 Superficie di presa isolata
- 8 Apertura (Tubo per alta pressione)
- 9 Raccordo (Tubo per alta pressione)
- 10 Leva di sbloccaggio
- 11 Piedino di supporto
- 12 Attacco acqua
- 13 Sblocco (Attacco acqua)
- 14 Impugnatura
- 15 Interruttore di accensione/spengimento
- 16 Blocco accensione
- 17 Supporto cintura
- 18 Tracolla
- 19 Dispositivo di blocco
- 20 Graffa di ritenuta (Adattatore Quick-Connect)
- 21 Adattatore Quick-Connect (Dispositivo esterno)
- 22 Raccordo (Tubo telescopico)
- 23 Raccordo (Pezzo angolare)
- 24 Tubo per alta pressione

Dati tecnici

Lancia telescopica per idropulitrice

.....PTL 4 C4

Adatto per idropultrici ad alta pressione con i seguenti dati prestazionali:

Pressione nominale(p) 15 MPa / 2175 psi

Pressione ammessa (p max)

.....18 MPa / 2610 psi

Max. Temperatura di afflusso ($T_{in;max}$)

..... 60 °C / 140 °F

Avvertenze di sicurezza

Questa sezione contiene le avvertenze di sicurezza fondamentali per l'uso dell'apparecchio.

Pittogrammi e simboli

Pittogrammi sull'apparecchio

Attacco ingresso acqua

Uscita acqua

Significato delle avvertenze di sicurezza

▲ PERICOLO! Se non si seguono queste avvertenze di sicurezza, si verifica un incidente. La conseguenza è una grave lesione o la morte.

▲ AVVERTIMENTO! Se non si seguono queste avvertenze di sicurezza, si può verificare un incidente. La conseguenza può essere una grave lesione o la morte.

▲ ATTENZIONE! Se non si seguono queste avvertenze di sicurezza, si verifica un incidente. La conseguenza può essere una lieve o media lesione.

NOTA! Se non si seguono queste avvertenze di sicurezza, si verifica un incidente. La conseguenza può essere un danno materiale.

Indicazioni generali di sicurezza

- L'apparecchio non può essere utilizzato da bambini. I bambini devono essere sorvegliati per assicurarsi che non giochino con l'apparecchio.

L'uso dell'apparecchio da persone con capacità fisiche, sensoriali o mentali ridotte o prive di esperienza e conoscenza è consentito solo sotto vigilanza oppure a condizione che tali persone siano state istruite in merito a un uso sicuro dello stesso e siano in grado di comprenderne i pericoli.

- L'apparecchio non deve essere utilizzato da persone che non sono a conoscenza delle istruzioni per l'uso.
- **▲ AVVERTIMENTO!** Rispettare anche le avvertenze di sicurezza della propria idropulitrice ad alta pressione.

Lavorare con l'apparecchio



In caso di utilizzo improprio le idropulitrici ad alta pressione possono essere pericolose. Non direzionare il getto su persone, animali, dispositivi elettrici attivi o sull'apparecchio stesso.

- Non orientare il getto su se stessi o su altre persone per pulire indumenti o calzature.
- Non utilizzare l'apparecchio se nel raggio d'azione si trovano altre persone che non indossano indumenti di protezione.
- Durante il funzionamento, adottare misure di sicurezza adeguate per tenere l'apparecchio lontano dalla portata dei bambini.
- Non utilizzare l'apparecchio in prossimità di liquidi o gas infiammabili. L'inosservanza di quanto sopra provoca un pericolo di incendio o esplosione.
- Conservare l'apparecchio in un luogo asciutto e fuori dalla portata dei bambini.
- Osservare le avvertenze di sicurezza della propria idropulitrice ad alta pressione.
- L'utente od operatore è responsabile di eventuali incidenti o danni ad altre persone o alla loro proprietà.

⚠ AVVERTIMENTO! In tal modo si evitano danni all'apparecchio e possibili conseguenti danni alle persone:

- Non utilizzare per la pulizia di finestre.
- Non lavorare se l'apparecchio è danneggiato, non integro o modificato senza l'approvazione del produttore.
- Proteggere l'apparecchio dal gelo.
- Usare solo accessori originali e non effettuare modifiche all'apparecchio.

Preparazione

⚠ AVVERTIMENTO! Pericolo di lesioni a causa di un avviamento accidentale dell'apparecchio.

Elementi di comando

Familiarizzare con i comandi prima di mettere in funzione l'apparecchio per la prima volta.

- **Blocco accensione (16)**
 - Blocca l'interruttore on/off per impedire l'azionamento accidentale.
 - Sbloccare: premere
- **Interruttore di accensione/spengimento (15)**
 - Accensione: premere
 - Spengimento: rilasciare

Avvitamento del piedino di supporto

Procedura (Fig. A)

- Avvitare il piedino di supporto (11) nell'alloggiamento filettato. Stringere il piedino di supporto solo a mano.

Montaggio/smontaggio del tubo per alta pressione

Montare il tubo per alta pressione (Fig. B)

1. Inserire il raccordo per il tubo telescopico (22) nel raccordo per il tubo per alta pressione (9). Questo scatta in posizione.

Smontare il tubo per alta pressione (Fig. B)

1. Premere lo sblocco (10).
2. Sfilare il tubo per alta pressione (24) dal raccordo per il tubo per alta pressione (9).

Montare/smontare l'ugello a getto piatto

Montare l'ugello a getto piatto (Fig. C)

- Fissare l'ugello a getto piatto (1) (Chiusura a baionetta: inserire e ruotare) sul pezzo angolare (2).

Smontare l'ugello a getto piatto (Fig. C)

- Rimuovere l'ugello a getto piatto (1) (Chiusura a baionetta: spingere, ruotare e tirare) dal pezzo angolare (2).

Funzionamento

Avvertenze per l'utilizzo

⚠ AVVERTIMENTO! Pericolo di lesioni! Tenere in considerazione la forza repulsiva del getto d'acqua che fuoriesce. Assumere una posizione sicura e tenere saldamente la lancia con entrambe le mani.

- Collegare un'idropulitrice ad alta pressione all'attacco acqua (12) della lancia.

- Applicare la tracolla (18).
- Tenere la lancia con entrambe le mani dall'impugnatura (14) e dalla superficie d'impugnatura isolata (7).

Estrarre la lancia telescopica

Procedura (Fig. C)

1. Allentare i dispositivi di blocco (19).
2. Tirare i bracci (5) fino a raggiungere la lunghezza desiderata.
3. Fissare i bracci con i dispositivi di blocco.

Adattatore Quick-Connect (dispositivo esterno)

Procedura (Fig. D)

Adattatore Quick-Connect (21) con graffa di ritenuta (20) per idropultrici ad alta pressione di produttori terzi.

1. Inserire l'adattatore Quick-Connect (21) nell'attacco acqua (12).
Si dovrà udire lo scatto in posizione.
2. Estrarre la graffa di ritenuta (20) dall'adattatore Quick-Connect.
3. Collegare un'idropultrice ad alta pressione mediante l'adattatore Quick-Connect.
4. Fissare il collegamento inserendo la graffa di ritenuta nei due fori dell'adattatore Quick-Connect.

Uso di detergenti

- Utilizzare un detergente neutro biodegradabile.
- Utilizzare il detergente in base alle indicazioni del produttore.

Pulizia, manutenzione e conservazione

▲ AVVERTIMENTO! Pericolo di lesioni a causa di un avviamento accidentale dell'apparecchio. Proteggersi durante i lavori di manutenzione e pulizia.

Per i lavori di riparazione e manutenzione non descritti nelle presenti istruzioni chiedere l'intervento del nostro Centro Assistenza. Usare solo componenti originali.

Pulizia

- Tenere sempre pulito il prodotto.
- Pulire l'apparecchio con una spazzola morbida o un panno leggermente umido.
- Non utilizzare detergenti o solventi.

Manutenzione

▲ ATTENZIONE! Sostituire un tubo per alta pressione se danneggiato.

Smontare il tubo per alta pressione (Fig. E) e (Fig. B)

1. Se necessario, smontare l'ugello a getto piatto (1) (Chiusura a baionetta: spingere, ruotare e tirare) dal pezzo angolare.
2. Rimuovere la graffa di ritenuta (4).
3. Estrarre il pezzo angolare (2) dal braccio (5).
4. Premere e mantenere premuto lo sblocco (3).
5. Estrarre il pezzo angolare (2) dal tubo per alta pressione (24).
6. Sfilare la leva di sblocco (10) dal raccordo per il tubo per alta pressione (9).
7. Sfilare il tubo per alta pressione (24) dal raccordo per il tubo per alta pressione.
8. Estrarre il tubo per alta pressione dall'apposita apertura (8).

Inserire il tubo per alta pressione (Fig. E)

1. Inserire il tubo per alta pressione (24), con l'attacco per il pezzo angolare (23) in avanti, nell'apertura (8).
2. Infilare il tubo per alta pressione nel tubo principale (6) finché non sporge dai bracci (5).
3. Premere il tubo per alta pressione (24) nel pezzo angolare (2).
Il tubo per alta pressione è inserito.
4. Inserire il pezzo angolare (2) sui bracci (5).
Assicurarsi che i fori del pezzo angolare coincidano con i fori dei bracci.
5. Fissare il pezzo angolare con la graffa di ritenuta (4).
6. Smontare l'ugello a getto piatto (1) sul pezzo angolare (Chiusura a baionetta: inserire e ruotare).
7. Inserire il raccordo per il tubo telescopico (22) nel raccordo per il tubo per alta pressione (9).
Questo scatta in posizione.

Conservazione

L'apparecchio e gli accessori vanno conservati sempre:

- puliti
- asciutti
- protetti dalla polvere
- protetti dal gelo

- fuori dalla portata dei bambini

Trasporto

Trasportare sempre la lancia con una mano sull'impugnatura (14) e l'altra sulla superficie d'impugnatura isolata (7).

Ricambi e accessori

Pezzi di ricambio e accessori sono reperibili qui www.grizzlytools.shop. Qualora sorgessero problemi durante l'ordinazione, si prega di contattarci tramite il nostro negozio online. Per ulteriori domande, rivolgersi al: *Service-Center*, p. 28

Pos. nr.	Designazione	No. d'ordine
21	Adattatore Quick-Connect (Dispositivo esterno)	30300514

Assistenza

Service-Center

IT

Assistenza Italia

Tel.: 800 172663

Modulo di contatto su
parkside-diy.com

IAN 502586_2504

MT

Assistenza Malta

Tel.: 800 65168

Modulo di contatto su
parkside-diy.com

IAN 502586_2504

CH

Assistenza Svizzera

Tel.: 0800 56 36 01

Modulo di contatto su
parkside-diy.com

IAN 502586_2504

Importatore

Si tenga presente che l'indirizzo indicato di seguito non è l'indirizzo del centro di assistenza. Per prima cosa contattare il centro di assistenza summenzionato.

Grizzly Tools GmbH & Co. KG

Stockstädter Str. 20

63762 Großostheim

GERMANIA

www.grizzlytools.de

Índice de contenido

Introducción.....	29
Uso previsto.....	29
Volumen de suministro/accesorios.....	29
Vista general.....	30
Datos técnicos.....	30
Indicaciones de seguridad.....	30
Gráficos y símbolos.....	30
Significado de las indicaciones de seguridad.....	30
Indicaciones generales de seguridad.....	30
Funcionamiento del aparato.....	31
Preparación.....	31
Elementos de control.....	31
el pie de apoyo.....	31
Montar/desmontar la manguera de alta presión.....	31
Montaje/desmontaje de la boquilla de chorro plano.....	31
Funcionamiento.....	31
Indicaciones de trabajo.....	31
Adaptador Quick-Connect (aparatos de otros fabricantes).....	32
Uso de detergentes.....	32
Limpieza, mantenimiento y almacenamiento.....	32
Limpieza.....	32
Mantenimiento.....	32
Almacenamiento.....	32
Transporte.....	33
Eliminación/protección del medio ambiente.....	33
Piezas de repuesto y accesorios.....	33
Servicio.....	33
Service-Center.....	33
Importador.....	33

Introducción

Enhorabuena por la adquisición de su nueva lanza telescópica (en adelante, denominado aparato o producto)..

Ha adquirido un aparato de alta calidad. Durante la producción del aparato se ha revisado su calidad y se le ha realizado una inspección final. Por lo tanto, la capacidad de funcionamiento de su aparato queda garantizada.



Este manual de instrucciones es parte de este aparato. Contiene indicaciones importantes para la seguridad, uso y desecho del producto. Lea atentamente el manual de instrucciones. Familiarícese con los controles y el uso correcto del aparato. Utilice exclusivamente el aparato como se describe y para los campos de aplicación especificados. Conserve el manual de instrucciones y entregue toda la documentación si traspasa este aparato a un tercero.

Uso previsto

El aparato está previsto exclusivamente para el uso siguiente:

- para la limpieza con chorro de agua a alta presión en lugares de difícil acceso. En particular, en altura.
- respetando las indicaciones del fabricante del objeto que vaya a limpiarse.

El aparato está previsto para ser utilizado junto a los siguientes limpiadores de alta presión de PARKSIDE: PHD 110 A1-E1, PHD 135 A1-F5, PHD 150, PHD 170, PHDS 110 A1 Silent, PHDF 150 A1, PHDM 110 A1 Mini, PHDP 180.

Cualquier otro uso que no esté expresamente permitido en este manual de instrucciones puede suponer un serio peligro para el usuario y provocar daños en el aparato. El operador o usuario del aparato será responsable de los accidentes o daños causados a otras personas o sus propiedades. El aparato está destinado al uso doméstico. No se ha concebido para uso industrial prolongado. Si se le da un uso profesional, se anulará la garantía. El fabricante no se responsabiliza de los daños derivados de un uso erróneo o distinto del previsto.

Volumen de suministro/ accesorios

Desembale el aparato y compruebe el volumen de suministro.

Deseche el material de embalaje según corresponda.

- Lanza extensible para limpiadora de alta presión
- Boquilla de chorro plano (premontado)
- Codo (premontado)
- Manguera de alta presión (premontado)

- Correa para el hombro (premontado)
- Pie de apoyo
- Adaptador Quick-Connect (Aparatos de otros fabricantes)
- Abrazadera de seguridad (Adaptador Quick-Connect)
- Traducción del manual original

Vista general

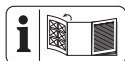

En las páginas desplegadas delantera y trasera encontrará ilustraciones del aparato.

- 1 Boquilla de chorro plano
- 2 Codo
- 3 Desbloqueo (Codo)
- 4 Abrazadera de seguridad (Codo)
- 5 Brazo
- 6 Tubo principal
- 7 Empuñaduras aisladas
- 8 Abertura (Manguera de alta presión)
- 9 Conexión (Manguera de alta presión)
- 10 Palanca de desbloqueo
- 11 Pie de apoyo
- 12 Conexión de agua
- 13 Desbloqueo (Conexión de agua)
- 14 Empuñadura
- 15 Interruptor de encendido/apagado
- 16 Bloqueo de encendido
- 17 Soporte del cinturón
- 18 Correa para el hombro
- 19 Bloqueo
- 20 Abrazadera de seguridad (Adaptador Quick-Connect)
- 21 Adaptador Quick-Connect (Aparatos de otros fabricantes)
- 22 Conexión (Tubo telescópico)
- 23 Conexión (Codo)
- 24 Manguera de alta presión

Datos técnicos

Lanza extensible para limpiadora de alta presiónPTL 4 C4

Para limpiadores de alta presión con los siguientes datos de rendimiento:

Presión nominal(p) 15 MPa / 2175 psi

Presión admisible (p max) .18 MPa / 2610 psi

Temperatura de alimentación máx. ($T_{in,max}$)
..... 60 °C / 140 °F

Indicaciones de seguridad

En este apartado se presentan las indicaciones de seguridad básicas para utilizar el aparato.

Gráficos y símbolos

Símbolos gráficos sobre el aparato



Entrada de agua



Salida de agua

Significado de las indicaciones de seguridad

⚠ ¡PELIGRO! Si no sigue esta indicación de seguridad, se producirá accidentes. El resultado es una lesión grave o la muerte.

⚠ ¡ADVERTENCIA! Si no sigue esta indicación de seguridad, es posible que se produzca un accidente. El resultado es posiblemente una lesión grave o la muerte.

⚠ ¡PRECAUCIÓN! Si no sigue esta indicación de seguridad, se producirá accidentes. El resultado es posiblemente una lesión de gravedad leve o media.

¡NOTA IMPORTANTE! Si no sigue esta indicación de seguridad, se producirá accidentes. El resultado es posiblemente un daño material.

Indicaciones generales de seguridad

- Este aparato no debe ser utilizado por niños. Se debe supervisar que los niños no jueguen con el aparato. Este aparato puede ser utilizado por personas con capacidades físicas, sensoriales o mentales reducidas o que carezcan de experiencia y conocimientos, siempre que sean supervisadas o instruidas sobre el uso seguro del aparato y sean capaces de entender los peligros que puede ocasionar.
- Las personas que no hayan leído las instrucciones de uso no podrán utilizar el aparato.
- **⚠ ¡ADVERTENCIA!** Observe también las indicaciones de seguridad de su hidrolimpiadora.

Funcionamiento del aparato



Si se hace un uso distinto al previsto, los limpiadores de alta presión pueden ser peligrosos. No se debe dirigir el chorro hacia las personas, los animales, equipos eléctricos activos o sobre el mismo aparato.

- No dirija el chorro hacia sí mismo para limpiar la ropa o los zapatos.
- No utilice el aparato si hay otras personas al alcance, a no ser que lleven ropa protectora.
- Tome las medidas adecuadas para mantener a los niños alejados del aparato mientras está en funcionamiento.
- No utilice el aparato cerca de líquidos inflamables o gases. Si no se respeta este requisito, existe peligro de incendio o de explosión.
- Conserve el aparato en un lugar seco y fuera del alcance de los niños.
- Observe las indicaciones de seguridad de su limpiador a alta presión.
- El operador o usuario será responsable de los accidentes y daños causados a otras personas o sus propiedades.

⚠ ¡ADVERTENCIA! Así evitará daños en el aparato y los posibles daños personales consiguientes:

- No utilizar para limpiar ventanas.
- No trabaje con un aparato deteriorado, incompleto o si se ha remodelado sin la autorización del fabricante.
- Proteja el aparato de las heladas.
- Utilice exclusivamente accesorios originales y no remodele el aparato.

Preparación

⚠ ¡ADVERTENCIA! Peligro de lesiones debido a la puesta en marcha involuntaria del aparato.

Elementos de control

Antes de poner en funcionamiento el aparato por primera vez, familiarícese con los elementos de control.

- **Bloqueo de encendido (16)**
 - Bloquea el interruptor de encendido/apagado contra un accionamiento involuntario.
 - Desbloqueo: Presionar
- **Interruptor de encendido/apagado (15)**
 - Encender: Presionar
 - Apagar: Soltar

el pie de apoyo

Procedimiento (Fig. A)

- Enrosque el pie de apoyo (11).
Apriete el pie de apoyo con la mano.

Montar/desmontar la manguera de alta presión

Montar la manguera de alta presión (Fig. B)

1. Inserte la conexión del tubo telescópico (22) en la conexión de la manguera de alta presión (9).
A continuación, encaja.

Desmontar la manguera de alta presión (Fig. B)

1. Presione el desbloqueo (10).
2. Retire la manguera de alta presión (24) de la conexión para la manguera de alta presión (9).

Montaje/desmontaje de la boquilla de chorro plano

Montaje de la boquilla de chorro plano (Fig. C)

- Fije la boquilla de chorro plano (1) (Cierre de bayoneta: insertar y girar) en el codo (2).

Desmontaje de la boquilla de chorro plano (Fig. C)

- Retire la boquilla de chorro plano (1) (Cierre de bayoneta: presionar, girar y tirar) del codo (2).

Funcionamiento

Indicaciones de trabajo

⚠ ¡ADVERTENCIA! ¡Peligro de lesiones! Tenga en cuenta la fuerza de retroceso del chorro de agua que sale. Procure estar en una posición segura y sujete firmemente la lanza con ambas manos.

- Conecte la hidrolimpiadora a la conexión de agua (12) de la lanza.

- Coloque la correa del hombro (18).
- Sujete la lanza con las dos manos por el mango (14) y la superficie aislada (7).

Unir los tubos de la lanza

Procedimiento (Fig. C)

1. Afloje los cierres (19).
2. Ajuste los brazos a la longitud deseada (5).
3. Fije los brazos con los cierres.

Adaptador Quick-Connect (aparatos de otros fabricantes)

Procedimiento (Fig. D)

Adaptador Quick-Connect (21) con abrazadera de sujeción (20) para limpiadores de alta presión de otros fabricantes.

1. Introduzca el adaptador Quick-Connect (21) en la conexión de agua (12). Al encajar hará un sonido.
2. Extraiga la abrazadera de sujeción (20) del adaptador Quick-Connect.
3. Una el limpiador a alta presión con el adaptador Quick Connect.
4. Asegure la conexión insertando la abrazadera de fijación en los dos orificios del adaptador Quick-Connect.

Uso de detergentes

- Utilice un detergente neutral que sea biodegradable.
- Utilice el detergente según las indicaciones del fabricante.

Limpieza, mantenimiento y almacenamiento

⚠ ¡ADVERTENCIA! Peligro de lesiones debido a la puesta en marcha involuntaria del aparato. Protéjase durante los trabajos de mantenimiento y limpieza.

Los trabajos de reparación y mantenimiento que no están descritos en estas instrucciones han de llevarse a cabo por nuestro centro de servicio. Utilice exclusivamente piezas de repuesto originales.

Limpieza

- Guarde siempre el producto limpio.
- Limpie el aparato con un cepillo suave o un trapo ligeramente húmedo.
- No utilice detergentes o disolventes.

Mantenimiento

⚠ ¡PRECAUCIÓN! Sustituya la manguera de alta presión dañada.

Desmontaje de la manguera de alta presión (Fig. E) & (Fig. B)

1. Si es necesario, desmonte la boquilla de chorro plano (1) (Cierre de bayoneta: presionar, girar y tirar) del codo.
2. Retire la pinza de seguridad (4).
3. Retire el codo (2) del brazo (5).
4. Mantenga pulsado el desbloqueo (3).
5. Retire el conector de codo (2) de la manguera de alta presión (24).
6. Tire de la palanca de desbloqueo (10) de la conexión de la manguera de alta presión (9).
7. Retire la manguera de alta presión (24) de la conexión para la manguera de alta presión.
8. Extraiga la manguera de alta presión por la abertura (8).

Montaje de la manguera de alta presión (Fig. E)

1. Introduzca la manguera de alta presión (24) con el conector de codo (23) hacia delante e introdúzcala en la abertura (8).
2. Deslice la manguera de alta presión por el tubo principal (6) hasta que sobresalga un poco del brazo (5).
3. Inserte la manguera de alta presión (24) en el codo (2).
La manguera de alta presión se enclava.
4. Introduzca el codo (2) en el brazo (5).
Asegúrese de que los orificios del codo están alineados con los orificios del brazo.
5. Fije el codo con la pinza de seguridad (4).
6. Monte la boquilla de chorro plano (1) (Cierre de bayoneta: insertar y girar) en el codo.
7. Inserte la conexión del tubo telescópico (22) en la conexión de la manguera de alta presión (9).
Queda enclavada.

Almacenamiento

Almacene siempre el aparato:

- limpio
- seco
- protegido contra el polvo
- protegido contra las heladas
- fuera del alcance de los niños

Transporte

Sostenga la lanza siempre con una mano en el mango (14) y otra en la superficie aislada (7).

Eliminación/protección del medio ambiente

Recicle los productos y el embalaje de forma respetuosa con el medio ambiente.

Piezas de repuesto y accesorios

Encontrará piezas de repuesto y accesorios en www.grizzlytools.shop. Si surgen problemas durante el proceso de pedido, por favor, póngase en contacto con nosotros a través de nuestra tienda online. Si tiene más preguntas, póngase en contacto con: *Service-Center*, p. 33

Pos. n°	Nombre	N° de pedido
21	Adaptador Quick-Connect (Aparatos de otros fabricantes)	30300514

Servicio

Service-Center

ES

Servicio España

Tel.: 900 994 940

Formulario de contacto en

parkside-diy.com

IAN 502586_2504

Importador

Por favor, tenga en cuenta que la siguiente dirección no es una dirección de servicio técnico. Póngase en contacto con la dirección del centro de servicio mencionada arriba.

Grizzly Tools GmbH & Co. KG

Stockstädter Str. 20

63762 Großostheim

ALEMANIA

www.grizzlytools.de

Índice

Introdução.....	34
Utilização correta.....	34
Material fornecido/acessórios.....	34
Vista geral.....	34
Dados técnicos.....	35
Indicações de segurança.....	35
Pictogramas e símbolos.....	35
Significado das indicações de segurança.....	35
Indicações de segurança adicionais.....	35
Trabalhar com o aparelho.....	35
Preparação.....	36
Elementos de comando.....	36
Aparafusar base.....	36
Montar/desmontar a mangueira de alta pressão.....	36
Montar/desmontar o bocal de jato plano.....	36
Operação.....	36
Instruções de trabalho.....	36
Adaptador Quick-Connect (dispositivos externos).....	36
Utilização de produtos de limpeza.....	37
Limpeza, manutenção e armazenamento.....	37
Limpeza.....	37
Manutenção.....	37
Armazenamento.....	37
Transporte.....	37
Eliminação/proteção do ambiente.....	37
Peças sobresselentes e acessórios.....	37

Introdução

Acabou de adquirir um aparelho de elevada qualidade. A qualidade deste aparelho foi verificada durante a produção, sendo o mesmo submetido a uma verificação final. A funcionalidade do seu aparelho está assim assegurada.

Este manual de instruções faz parte integrante deste aparelho. Contém indicações importantes em relação à segurança, utilização e eliminação. Utilize o aparelho apenas como descrito e para a utilização indicada. Guarde bem o manual de instruções e entre-

que todos os documentos no momento da entrega do aparelho a terceiros.

Utilização correta

- para limpar, locais de difícil acesso, com jato de água de alta pressão. Especialmente em alturas.
- respeitando as indicações do fabricante do objeto a limpar.

O aparelho está previsto para a utilização com os aparelhos de limpeza a alta pressão Parkside seguintes: .

Qualquer outra utilização que não seja expressamente permitida, neste manual de instruções, pode representar um grave perigo para o utilizador e resultar em danos para o aparelho. O operador ou utilizador do aparelho é responsável pelos acidentes ou danos causados a terceiros ou aos seus bens. O aparelho destina-se para os trabalhos de bricolage. Não foi concebido para uma utilização comercial contínua. A garantia expira em caso de se tratar de uma utilização comercial. O fabricante não se responsabiliza por danos causados pela utilização não conforme com os fins previstos ou operação incorreta.

Material fornecido/acessórios

Desembale o aparelho e verifique o material fornecido.

Elimine o material de embalagem adequadamente.

-
-
-
-
-
-
-
-
- Adaptador Quick-Connect ()
- (Adaptador Quick-Connect)
-

Vista geral

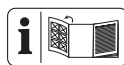

As figuras do aparelho encontram-se no desdobrável dianteiro e traseiro.

()
()

0
0
0

(Adaptador Quick-Connect)
Adaptador Quick-Connect ()
0
0

Dados técnicos

.....PTL 4 C4
(p)
(p max)
.....

Indicações de segurança

Esta secção contém as indicações básicas de segurança ao utilizar o aparelho.

Pictogramas e símbolos



Significado das indicações de segurança

▲ PERIGO! Se não cumprir esta indicação de segurança, ocorre um acidente. A consequência são ferimentos físicos graves ou morte.

▲ ATENÇÃO! Se não cumprir esta indicação de segurança, pode ocorrer um acidente. A consequência podem ser ferimentos físicos graves ou a morte.

▲ CUIDADO! Se não cumprir esta indicação de segurança, ocorre um acidente. A consequência podem ser ferimentos físicos ligeiros ou médios.

AVISO! Se não cumprir esta indicação de segurança, ocorre um acidente. A consequência podem ser os danos materiais.

Indicações de segurança adicionais

- O aparelho não deve ser utilizado por crianças. As crianças devem ser vigiadas para assegurar que não brincam com o aparelho.

O aparelho pode ser operado por pessoas com capacidades físicas, sensoriais ou mentais reduzidas ou com falta de experiência e conhecimento, se tiverem sido instruídas de forma supervisionada ou com respeito à utilização segura do aparelho e se compreenderem os riscos daí resultantes.

- Pessoas que não estão familiarizadas com o manual de instruções não devem utilizar o aparelho.
- **▲ ATENÇÃO!** Observe também as indicações de segurança do seu aparelho de limpeza a alta pressão.

Trabalhar com o aparelho



Os aparelhos de limpeza de alta pressão podem ser perigosos em caso de utilização indevida. O jato não deve ser dirigido contra pessoas, animais, equipamentos elétricos ativos ou contra o próprio aparelho.

- Não oriente o jato contra si mesmo ou outros para limpar a roupa ou o calçado.
- Não utilize o aparelho na presença de outras pessoas no alcance, exceto se utilizarem roupas de proteção.
- Tome as medidas adequadas para manter as crianças afastadas do aparelho em funcionamento.
- Não utilize o aparelho perto de líquidos ou gases inflamáveis. Em caso de inobservância, tal conduz a um perigo de incêndio ou explosão.
- Guarde o aparelho num local seco e fora do alcance de crianças.

- Observe as indicações de segurança do seu aparelho de limpeza de alta pressão.
- O operador ou utilizador é responsável pelos acidentes ou danos causados a terceiros ou aos seus bens.

⚠ ATENÇÃO! Assim evita danos no aparelho e eventuais ferimentos pessoais daí resultantes:



- Não utilizar para limpar janelas.
- Não trabalhe com um aparelho danificado, incompleto ou modificado sem o consentimento do fabricante.
- Proteja o aparelho do gelo.
- Utilize apenas acessórios originais e não excute qualquer modificação no aparelho.

Preparação

⚠ ATENÇÃO!

Elementos de comando

Antes de operar o aparelho, familiarize-se com os elementos de comando.



- 
 - Bloqueia o interruptor de ligar/desligar contra acionamento inadvertido.
 - Desbloquear: Pressionar
- 
 - : Pressionar
 - : Soltar

Aparafusar base



- Aparafuse o base  no alojamento rosca-do. Aperte a base apenas manualmente.

Montar/desmontar a mangueira de alta pressão

Montar a mangueira de alta pressão



1. Insira a ligação do tubo telescópico  na ligação da mangueira de alta pressão . A ligação engata.

Desmontar a mangueira de alta pressão

1. Prima o desbloqueio .
2. Retire a mangueira de alta pressão  da ligação para a mangueira de alta pressão .

Montar/desmontar o bocal de jato plano

Montar o bocal de jato plano

- Fixe o bocal de jato plano  na peça angular .





Desmontar o bocal de jato plano

- Remova o bocal de jato plano  da peça angular .



Operação

Instruções de trabalho

⚠ ATENÇÃO! Perigo de ferimentos! Observe a força de recuo do jato de água ao sair. Certifique-se de que está numa posição segura e segure bem a lança com ambas as mãos.



- Ligue um aparelho de limpeza a alta pressão à ligação de água  da lança.
- Coloque a alça para ombro .
- Segure a lança com ambas as mãos pela pega  e pela superfície isolada da pega .

Lança telescópica

1. Solte os bloqueios .
2. Retire os suportes extensíveis  até ao comprimento desejado.
3. Fixe os suportes com os bloqueios.

Adaptador Quick-Connect (dispositivos externos)

Adaptador Quick-Connect  com clipe de segurança  para aparelho de limpeza de alta pressão de fabricantes externos.

1. Insira o adaptador Quick-Connect  na ligação de água . O engate é audível.
2. Retire o clipe de segurança  do adaptador Quick-Connect.
3. Ligue um aparelho de limpeza a alta pressão através do adaptador Quick-Connect.
4. Proteja a conexão, inserindo o clipe de segurança em ambos os orifícios do adaptador Quick-Connect.

Utilização de produtos de limpeza

- Utilize um produto de limpeza neutro, que seja biodegradável.
- Utilize o produto de limpeza de acordo com as indicações do fabricante.

Limpeza, manutenção e armazenamento

▲ ATENÇÃO! Proteja-se durante os trabalhos de manutenção e limpeza.

Os trabalhos de reparação e de manutenção que não estão descritos neste manual, devem ser realizados pelo nosso centro de assistência. Utilize apenas peças de substituição originais.

Limpeza

- Mantenha o produto sempre limpo.
- Limpe o aparelho com uma escova macia ou um pano levemente húmido.
- Não utilize soluções de limpeza nem solventes.

Manutenção

▲ CUIDADO! Substitua uma mangueira de alta pressão danificada.

Desmontar a mangueira de alta pressão e

1. Se necessário, desmonte o bocal de jato plano () da peça angular.
2. Remova o clipe de segurança ().
3. Retire a peça angular () do suporte ().
4. Pressione e mantenha pressionado o botão de desbloqueio ().
5. Retire a peça angular () da mangueira de alta pressão ().
6. Retire a alavanca de desbloqueio () para ligar a mangueira de alta pressão ().
7. Retire a mangueira de alta pressão () da ligação para a mangueira de alta pressão.
8. Retire a mangueira de alta pressão através da abertura ().

Peças sobresselentes e acessórios

Para mais informação sobre peças sobresselentes e acessórios, consultar . Se ocorrerem problemas durante o seu processo de encomenda, contacte-nos por favor através da nossa loja online. Caso tenha mais dúvidas, consulte o , *Pág.*

Montar a mangueira de alta pressão

1. Insira a mangueira de alta pressão () com a ligação para a peça angular () na abertura ().
2. Empurre a mangueira de alta pressão através do tubo principal (), até este sobressair dos suportes ().
3. Insira a mangueira de alta pressão () na peça angular ().
A mangueira de alta pressão engata.
4. Insira a peça angular () no suporte ().
Certifique-se de que os orifícios na peça angular coincidem com os orifícios no suporte.
5. Fixe a peça angular com o clipe de segurança ().
6. Monte o bocal de jato plano () na peça angular.
7. Insira a ligação para o tubo telescópico () na ligação para a mangueira de alta pressão ().
Sente o engate.

Armazenamento

Armazenar sempre o aparelho e os acessórios:

- limpos
- secos
- protegidos do pó
- protegidos do gelo
- fora do alcance de crianças

Transporte

Transporte sempre a lança com uma mão na pega () e com a outra mão na superfície isolada da pega ().

Eliminação/proteção do ambiente

Entregue os produtos e a embalagem num centro de reciclagem ecológico.

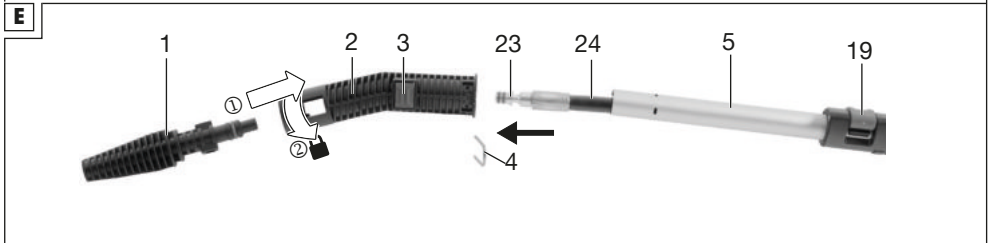
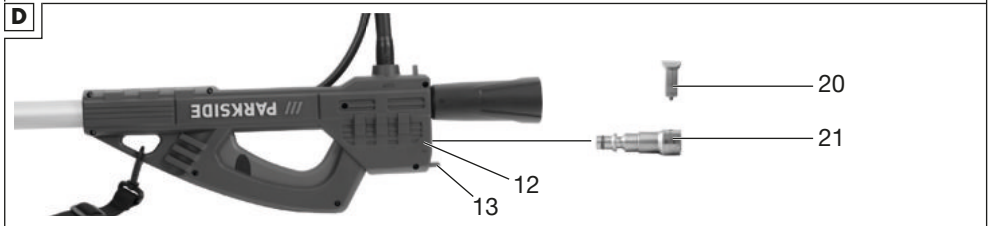
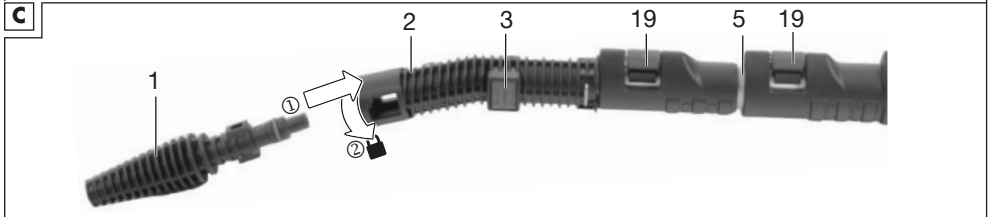
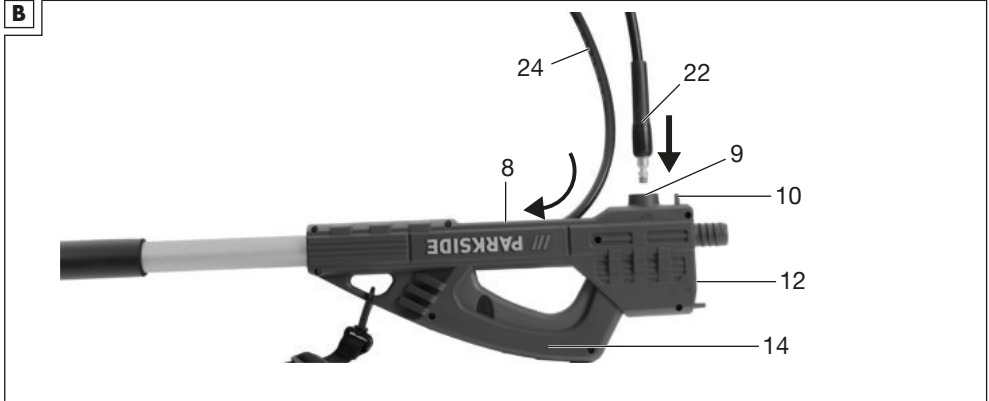
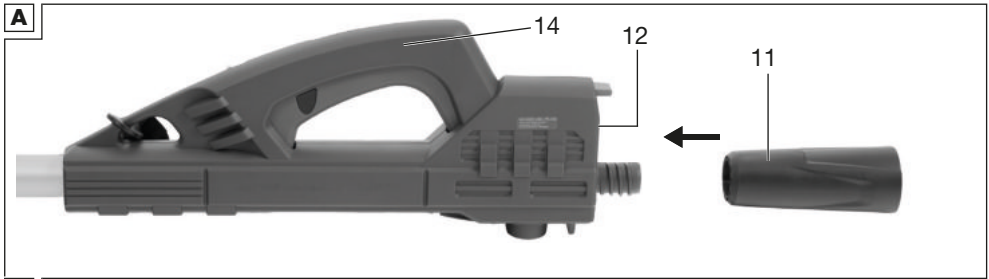



 **Grizzly Tools GmbH & Co. KG**
Stockstädter Str. 20
63762 Großostheim
GERMANY

Imported for GB market by:
Lidl Great Britain Ltd, Lidl House,
14 Kingston Road, Surbiton, KT5 9NU

Stand der Informationen • Last Information • Ver-
sion des informations • Versione delle informazioni
• Estado de las informaciones • Stand van de in-
formatie: 07/2025
Ident.-No.: 75040334072025-1



IAN 502586_2504

1 