



## Cordless Impact Driver PPSBSA 20-Li C3

(CY)

### Cordless Impact Driver

Translation of the original instructions

(SI)

### Akumulatorski udarni vijačnik

Prevod izvirnih navodil

(SK)

### Aku príklepový vŕtací skrutkovač

Překlad pôvodného návodu na použitie

(RS)

### Aku udarna bušilica-odvijač

Prevod originalnog uputstva

(BG)

### Акумулаторна ударна бормашина

Превод на оригиналната инструкция

(MK)

### Безжична ударна дупчалка

Превод на оригиналните упатства за работа

(DE)

### Akku-Schlagbohrschrauber

Originalbetriebsanleitung

(HU)

### Akkus ütvefúró-csavarozó

Eredeti használati utasítás fordítása

(CZ)

### Aku příklepová vrtačka

Překlad původního návodu k používání

(HR)

### Aku udarna bušilica

Prijevod originalnih uputa

(RO)

### Mașină de găurit și înșurubat cu percuție, fără fir

Traducere a instrucțiunilor originale

(GR) (CY)

### Επαναφορτιζόμενο κρουστικό δραπενοκατσάβιδο

Μετάφραση του πρωτοτύπου των οδηγιών χρήσης

(AL) (MK)

### Trapan me goditje, me bateri

Përkthimi i udhëzimeve origjinale të përdorimit



CY

Before reading, unfold the page containing the illustrations and familiarise yourself with all functions of the device.

HU

Olvasás előtt kattintson az ábrát tartalmazó oldalra és végezetül ismerje meg a készülék mindegyik funkcióját.

SI

Pred branjem odprite stran s slikami in se nato seznanite z vsemi funkcijami naprave.

CZ

Před čtením si otevřete stranu s obrázky a potom se seznamte se všemi funkcemi přístroje.

SK

Pred čítaním si odklopte stranu s obrázkami a potom sa oboznáňte so všetkými funkciami prístroja.

HR

Prije nego što pročitate tekst, otvorite stranicu sa slikama i upoznajite se na osnovu toga sa svim funkcijama uređaja.

RS

Pre čitanja rasklopите stranu sa uređajima i u sledećem koraku upoznajite se sa svim funkcijama uređaja.

RO

Înainte de a citi instrucțiunile, priviți imaginile și familiarizați-vă cu toate funcțiile aparatului.

BG

Преди да прочетете отворете страницата с фигурите и след това се запознайте с всички функции на уреда.

GR CY

Πριν ξεκινήσετε την ανάγνωση, ανοίξτε τη σελίδα με τις εικόνες και εξοικειωθείτε με όλες τις λειτουργίες της συσκευής.

MK

Пред да читате, одвиткајте ја страницата со илустрациите, а потоа запознајте се со сите функции на уредот.

AL MK

Para leximit, hapni faqen me ilustrimet dhe më pas njihuni me të gjitha funksionet e pajisjes.

DE

Klappen Sie vor dem Lesen die Seite mit den Abbildungen aus und machen Sie sich anschließend mit allen Funktionen des Gerätes vertraut.

CY	Translation of the original instructions	Page	4
HU	Eredeti használati utasítás fordítása	Oldal	17
SI	Prevod izvirnih navodil	Stran	32
CZ	Překlad původního návodu k používání	Strana	45
SK	Preklad pôvodného návodu na použitie	Strana	58
HR	Prijevod originalnih uputa	Stranica	72
RS	Prevod originalnog uputstva	Stranica	85
RO	Traducere a instrucțiunilor originale	Pagina	100
BG	Превод на оригиналната инструкция	Страница	115
GR/CY	Μετάφραση του πρωτοτύπου των οδηγιών χρήσης	Σελίδα	132
MK	Превод на оригиналните упатства за работа	страница	148
AL/MK	Përkthimi i udhëzimeve origjinale të përdorimit	Faqe	163
DE	Originalbetriebsanleitung	Seite	177

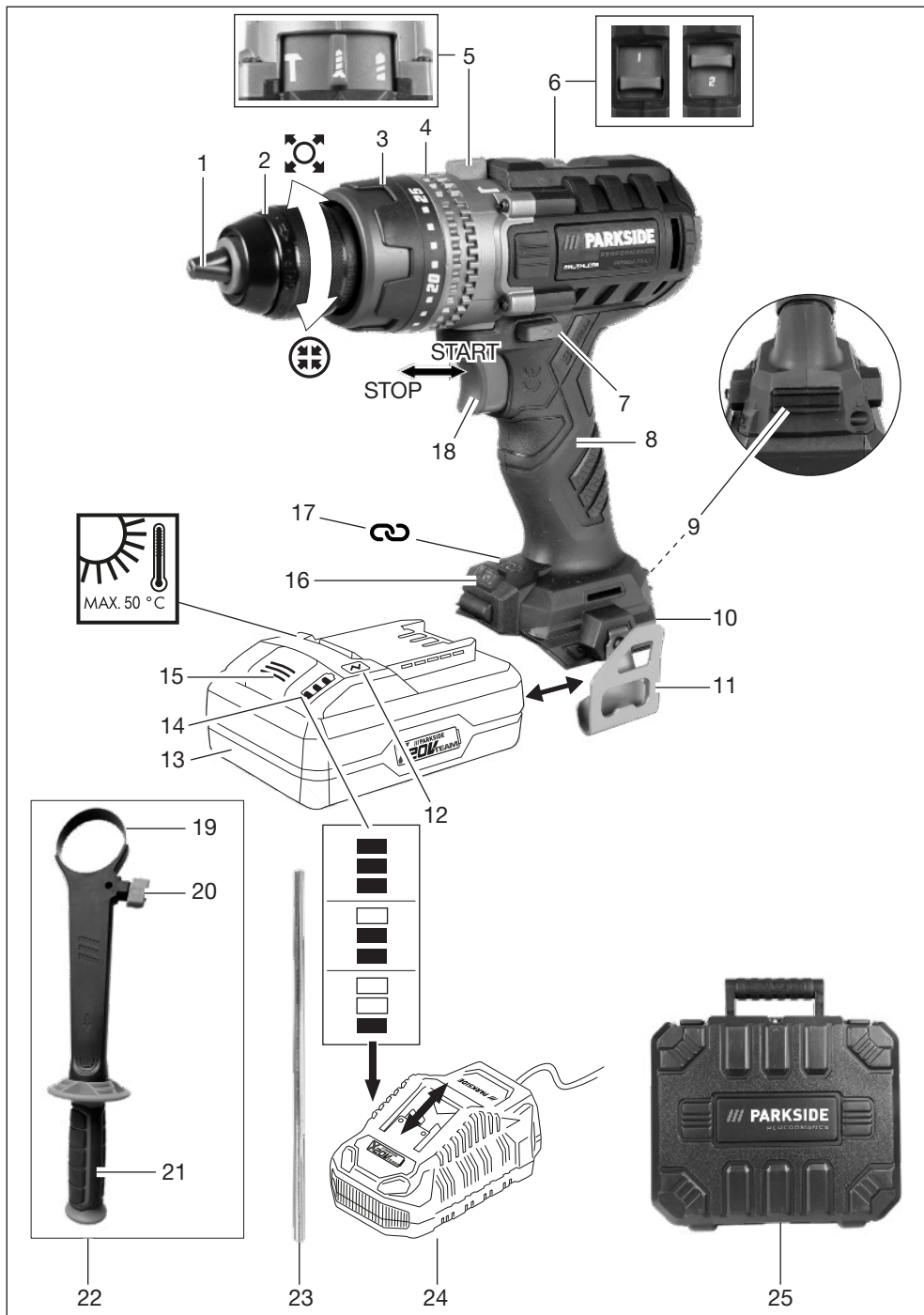

## Table of Contents

<b>Introduction</b> .....	<b>4</b>
Proper use.....	4
Scope of delivery/accessories.....	4
Overview.....	5
Description of functions.....	5
Technical data.....	5
X 20 V TEAM.....	6
<b>Safety information</b> .....	<b>6</b>
Meaning of the safety information.....	6
Pictograms and symbols.....	6
General Power Tool Safety	
Warnings.....	7
Safety information for impact drills.....	8
Residual risks.....	9
<b>Preparation</b> .....	<b>9</b>
Control elements.....	9
Attaching and removing the attachment tool.....	10
Adjusting the auxiliary handle.....	10
Setting the depth stop.....	11
Checking the battery charge level.....	11
Charging the battery.....	11
<b>Operation</b> .....	<b>11</b>
Inserting and removing the battery.....	11
Selecting the operating mode.....	11
Switching on and off.....	12
<b>Parkside app</b> .....	<b>12</b>
Removed the device from the app.....	13
Privacy policy.....	13
<b>Transport</b> .....	<b>13</b>
<b>Cleaning, maintenance and storage</b> .....	<b>13</b>
Cleaning.....	13
Maintenance and repair.....	13
Storage.....	13
<b>Disposal/environmental protection</b> .....	<b>13</b>
Dispose of batteries in an environmentally friendly manner.....	14
<b>Spare parts and accessories</b> .....	<b>14</b>
<b>Service</b> .....	<b>14</b>
Guarantee.....	14
Repair service.....	15
Service Centre.....	15
Importer.....	16
<b>Translation of the original EU declaration of conformity</b> .....	<b>16</b>
<b>Exploded view</b> .....	<b>195</b>

## Introduction

Congratulations on purchasing your new 3-in-1 cordless impact drill screwdriver (hereafter referred to as device or power tool). You have chosen a high-quality device. This device was quality-tested and subjected to a final inspection during production, therefore ensuring proper functioning of your device.



The instruction manual forms part of this device. It contains important information on safety, use and disposal. Read the instruction manual carefully. Familiarise yourself with the controls and how to use the device correctly. Use the device only as described and for the stated fields of application. Store the instruction manual carefully and ensure that all documents are handed over in the event that the device is passed on to another user.

### Proper use

This device is only intended for the following uses:

- Drilling screws in and out
- Drilling holes in wood, metal or plastic
- Impact drilling in masonry

Only operate in dry areas.

Any other use that is not expressly permitted in this instruction manual may pose a serious hazard to the user and result in damage to the device. The operator or user of the machine is responsible for any accidents or personal injury and/or material damage to third parties or their property. The machine is intended to be used by do-it-yourselfers. It was not designed for heavy commercial use. The warranty is void in the case of commercial use. The manufacturer is not liable for damage caused by improper use or incorrect operation.

The device is part of the **X 20 V TEAM** series and can be operated with batteries of the **X 20 V TEAM** series. Batteries of the **X 20 V TEAM** series may only be charged using chargers of the **X 20 V TEAM** series.

### Scope of delivery/accessories

Unpack the device and check that everything is present.

Dispose of the packaging material properly.

- Cordless Impact Driver

- Auxiliary handle
- Depth stop
- Storage case
- Translation of the original instructions

**The rechargeable battery and charger are not included in delivery.**

## Overview

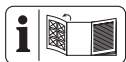

The illustrations for the device can be found on the front and back fold-out page.

- 1 Drill chuck aperture
- 2 Keyless chuck
- 3 Torque adjustment ring
- 4 Holder for auxiliary handle
- 5 Function selection switch
- 6 Gear selector switch
- 7 Direction of rotation switch
- 8 Handle (Insulated gripping surface)
- 9 Recess (Screw bit)
- 10 Battery holder
- 11 Belt clip
- 12 Button (Charge level indicator)
- 13 Battery
- 14 Charge level indicator
- 15 Battery release
- 16 LED work light
- 17 "Connected" display
- 18 On/Off switch
- 19 Loop (Auxiliary handle)
- 20 Locking screw of depth stop
- 21 Handle (Auxiliary handle)
- 22 Auxiliary handle
- 23 Depth stop
- 24 Charger
- 25 Storage case

## Description of functions

The cordless impact drill driver with two-speed gearbox has a multi-stage torque setting, a drilling stage and an impact stage, as well as clockwise/anticlockwise rotation. The tool is also equipped with a keyless chuck and an LED work light.

The tool can be coupled with the PARKSIDE app.

Please refer to the descriptions below for information on how the operating elements work.

## Technical data

<b>Cordless Impact Driver .. PPSBSA 20-Li C3</b>
Rated voltage $U$ ..... 20 V ==
Weight incl. Auxiliary handle (without battery) ..... ≈2.1 kg
No-load rotation speed $n_0$
– 1st gear ..... 0–550 min <sup>-1</sup>
– 2nd gear ..... 0–2200 min <sup>-1</sup>
Max. impact rate ..... 35200 min <sup>-1</sup>
Max. torque ..... 150 Nm
Chuck capacity ..... 1.5-13 mm
Max. drilling diameter
– wood ..... 150 mm
– Masonry ..... 20 mm
– metal ..... 16 mm
Protection type ..... IPX0
Idle
– Sound pressure level ( $L_{pA}$ ) ..... 88.1 dB; $K_{pA}=5$ dB
– Sound power level ( $L_{WA}$ ) ..... 96.1 dB; $K_{WA}=5$ dB
Impact drilling
– Sound pressure level ( $L_{pA}$ ) ..... 97.5 dB; $K_{pA}=5$ dB
– Sound power level ( $L_{WA}$ ) ..... 105.5 dB; $K_{WA}=5$ dB
Vibration Drilling ( $a_{h,D}$ )
– Main handle ..... 2.825 m/s <sup>2</sup> ; $K=1.5$ m/s <sup>2</sup>
– Auxiliary handle ..... 2.284 m/s <sup>2</sup> ; $K=1.5$ m/s <sup>2</sup>
Vibration Impact drilling ( $a_{h,ID}$ )
– Main handle ..... 21.467 m/s <sup>2</sup> ; $K=1.5$ m/s <sup>2</sup>
– Auxiliary handle ..... 19.189 m/s <sup>2</sup> ; $K=1.5$ m/s <sup>2</sup>
Battery ..... Li-Ion
Temperature ..... ≤50 °C
– Charging ..... 4–40 °C
– Operation ..... 4–50 °C
– Storage ..... 15–25 °C
PARKSIDE Performance smart battery
Smart PAPS 204 A1/Smart PAPS 208 A1/Smart PAPS 2012 A1
– frequency band ..... 2400–2483.5 MHz
– transmitted power ..... ≤ 20 dBm



Use hearing protection

Levels of noise and vibration were determined according to the standards and regulations in the declaration of conformity.

The specified total vibration value and the stated noise emission value have been measured according to a standardised test method and can be used to compare one power tool with another. The specified total vibration value and the stated specified noise emission value can also be used for a provisional assessment of the load.

**⚠ WARNING!** The vibration and noise emissions may deviate from the specified values during actual use of the power tool, depending on how the power tool is being used. Try to keep the exposure to vibrations as low as possible. An example of a measure to reduce vibration exposure is limiting the working hours. All parts of the operating cycle have to be considered while doing so (for example, times when the power tool is switched off and times when it is switched on but running without any load).

## X 20 V TEAM

The device is part of the **X 20 V TEAM** series and can be operated with batteries of the **X 20 V TEAM** series. Batteries of the **X 20 V TEAM** series may only be charged using chargers of the **X 20 V TEAM** series.

We recommend that you operate this appliance with the following batteries only: PAP 20 B1, PAP 20 B3, Smart PAPS 204 A1, Smart PAPS 208 A1, Smart PAPS 2012 A1

We recommend charging these batteries with the following chargers: PLG 20 A3, PLG 20 A4, PLG 20 C1, PLG 20 C2, PLG 20 C3, PLG 201 A1, PDSL20 A1, PDSL20 B1, PDSL20 B2, Smart PLGS 2012 A1

Rechargeable battery and charger technical data: See separate manual.

## Safety information

This section deals with the basic safety instructions for using the device.

**⚠ WARNING!** Injury and property damage due to improper handling of battery. Observe the safety information and notes on charging and proper use as shown in the instruction manual for your battery and charger from the series **X 20 V TEAM**. A detailed description of the charging process and further informa-

tion can be found in these separate operating instructions.

## Meaning of the safety information

**⚠ DANGER!** If you do not observe this safety instruction, an accident will occur. The result of which is severe bodily injury or death.

**⚠ WARNING!** If you do not observe this safety instruction, an accident may occur. The result of which is likely severe bodily injury or death.

**⚠ CAUTION!** If you do not observe this safety instruction, an accident will occur. The result of which is likely minor or moderate bodily injury.

**NOTICE!** If you do not observe this safety instruction, an accident will occur. The result of which is possible damage to property.

## Pictograms and symbols

### Symbols on the device



Read the instruction manual



Waste electrical and electronic equipment (WEEE) must not be disposed of with domestic waste.



Smart LED display



Drilling (Slip clutch off)



Screw (Slip clutch on)



Impact drilling

### Symbols used in the instruction manual



Attention!



Use hearing protection



Do not expose the battery to direct sunlight or temperatures above 50°C for long periods of time. In particular, avoid placing the product on radiators or storing it in vehicles parked in the sun.

## General Power Tool Safety Warnings

**▲ WARNING! Read all safety warnings, instructions, illustrations and specifications provided with this power tool.** Failure to follow all instructions listed below may result in electric shock, fire and/or serious injury. **Save all warnings and instructions for future reference.**

The term “power tool” in the warnings refers to your mains-operated (corded) power tool or battery-operated (cordless) power tool.

### 1. WORK AREA SAFETY

- a) **Keep work area clean and well lit.** Cluttered or dark areas invite accidents.
- b) **Do not operate power tools in explosive atmospheres, such as in the presence of flammable liquids, gases or dust.** Power tools create sparks which may ignite the dust or fumes.
- c) **Keep children and bystanders away while operating a power tool.** Distractions can cause you to lose control.

### 2. ELECTRICAL SAFETY

- a) **Power tool plugs must match the outlet. Never modify the plug in any way. Do not use any adapter plugs with earthed (grounded) power tools.** Unmodified plugs and matching outlets will reduce risk of electric shock.
- b) **Avoid body contact with earthed or grounded surfaces, such as pipes, radiators, ranges and refrigerators.** There is an increased risk of electric shock if your body is earthed or grounded.
- c) **Do not expose power tools to rain or wet conditions.** Water entering a power tool will increase the risk of electric shock.
- d) **Do not abuse the cord. Never use the cord for carrying, pulling or unplugging the power tool. Keep cord away from heat, oil, sharp edges or moving parts.** Damaged or entangled cords increase the risk of electric shock.
- e) **When operating a power tool outdoors, use an extension cord suitable for outdoor use.** Use of a cord suitable for outdoor use reduces the risk of electric shock.
- f) **If operating a power tool in a damp location is unavoidable, use a residual current device (RCD) protected supply.**

Use of an RCD reduces the risk of electric shock.

### 3. PERSONAL SAFETY

- a) **Stay alert, watch what you are doing and use common sense when operating a power tool. Do not use a power tool while you are tired or under the influence of drugs, alcohol or medication.** A moment of inattention while operating power tools may result in serious personal injury.
  - b) **Use personal protective equipment. Always wear eye protection.** Protective equipment such as a dust mask, non-skid safety shoes, hard hat or hearing protection used for appropriate conditions will reduce personal injuries.
  - c) **Prevent unintentional starting. Ensure the switch is in the off-position before connecting to power source and/or battery pack, picking up or carrying the tool.** Carrying power tools with your finger on the switch or energising power tools that have the switch on invites accidents.
  - d) **Remove any adjusting key or wrench before turning the power tool on.** A wrench or a key left attached to a rotating part of the power tool may result in personal injury.
  - e) **Do not overreach. Keep proper footing and balance at all times.** This enables better control of the power tool in unexpected situations.
  - f) **Dress properly. Do not wear loose clothing or jewellery. Keep your hair and clothing away from moving parts.** Loose clothes, jewellery or long hair can be caught in moving parts.
  - g) **If devices are provided for the connection of dust extraction and collection facilities, ensure these are connected and properly used.** Use of dust collection can reduce dust-related hazards.
  - h) **Do not let familiarity gained from frequent use of tools allow you to become complacent and ignore tool safety principles.** A careless action can cause severe injury within a fraction of a second.
- ### 4. POWER TOOL USE AND CARE
- a) **Do not force the power tool. Use the correct power tool for your application.** The correct power tool will do the

job better and safer at the rate for which it was designed.

- b) **Do not use the power tool if the switch does not turn it on and off.** Any power tool that cannot be controlled with the switch is dangerous and must be repaired.
  - c) **Disconnect the plug from the power source and/or remove the battery pack, if detachable, from the power tool before making any adjustments, changing accessories, or storing power tools.** Such preventive safety measures reduce the risk of starting the power tool accidentally.
  - d) **Store idle power tools out of the reach of children and do not allow persons unfamiliar with the power tool or these instructions to operate the power tool.** Power tools are dangerous in the hands of untrained users.
  - e) **Maintain power tools and accessories. Check for misalignment or binding of moving parts, breakage of parts and any other condition that may affect the power tool's operation. If damaged, have the power tool repaired before use.** Many accidents are caused by poorly maintained power tools.
  - f) **Keep cutting tools sharp and clean.** Properly maintained cutting tools with sharp cutting edges are less likely to bind and are easier to control.
  - g) **Use the power tool, accessories and tool bits etc. in accordance with these instructions, taking into account the working conditions and the work to be performed.** Use of the power tool for operations different from those intended could result in a hazardous situation.
  - h) **Keep handles and grasping surfaces dry, clean and free from oil and grease.** Slippery handles and grasping surfaces do not allow for safe handling and control of the tool in unexpected situations.
5. **BATTERY TOOL USE AND CARE**
- a) **Recharge only with the charger specified by the manufacturer.** A charger that is suitable for one type of battery pack may create a risk of fire when used with another battery pack.
  - b) **Use power tools only with specifically designated battery packs.** Use of any

other battery packs may create a risk of injury and fire.

- c) **When battery pack is not in use, keep it away from other metal objects, like paper clips, coins, keys, nails, screws or other small metal objects, that can make a connection from one terminal to another.** Shorting the battery terminals together may cause burns or a fire.
  - d) **Under abusive conditions, liquid may be ejected from the battery; avoid contact. If contact accidentally occurs, flush with water. If liquid contacts eyes, additionally seek medical help.** Liquid ejected from the battery may cause irritation or burns.
  - e) **Do not use a battery pack or tool that is damaged or modified.** Damaged or modified batteries may exhibit unpredictable behaviour resulting in fire, explosion or risk of injury.
  - f) **Do not expose a battery pack or tool to fire or excessive temperature.** Exposure to fire or temperature above 130 °C may cause explosion.
  - g) **Follow all charging instructions and do not charge the battery pack or tool outside the temperature range specified in the instructions.** Charging improperly or at temperatures outside the specified range may damage the battery and increase the risk of fire.
6. **SERVICE**
- a) **Have your power tool serviced by a qualified repair person using only identical replacement parts.** This will ensure that the safety of the power tool is maintained.
  - b) **Never service damaged battery packs.** Service of battery packs should only be performed by the manufacturer or authorized service providers.

## Safety information for impact drills

### Safety instructions for all operations

- **Wear ear protectors when impact drilling.** Exposure to noise can cause hearing loss.
- Use the auxiliary handle(s). Loss of control can cause personal injury.
- **Brace the tool properly before use.** This tool produces a high output torque and without properly bracing the tool during

operation, loss of control may occur, resulting in personal injury.

- **Hold the power tool by insulated gripping surfaces, when performing an operation where the cutting accessory or fasteners may contact hidden wiring.** Cutting accessories or fasteners contacting a “live” wire may make exposed metal parts of the power tool “live” and could give the operator an electric shock.

#### Safety instructions when using long drill bits

- **Never operate at higher speed than the maximum speed rating of the drill bit.** At higher speeds, the bit is likely to bend if allowed to rotate freely without contacting the workpiece, resulting in personal injury.
- **Always start drilling at low speed and with the bit tip in contact with the workpiece.** At higher speeds, the bit is likely to bend if allowed to rotate freely without contacting the workpiece, resulting in personal injury.
- **Apply pressure only in direct line with the bit and do not apply excessive pressure.** Bits can bend causing breakage or loss of control, resulting in personal injury.

#### Additional safety instructions

- **Secure the workpiece.** A workpiece clamped with clamping devices or in a vice is held more secure than by hand.
- **Switch the power tool off immediately if the application tool becomes blocked. Be prepared for high torque reactions which cause kickback.** The application tool becomes blocked when it becomes jammed in the workpiece or when the power tool becomes overloaded.
- **Always wait until the power tool has come to a complete stop before placing it down.** The application tool can jam and cause you to lose control of the power tool.
- **Use suitable detectors to determine if there are hidden supply lines or contact the local utility company for assistance.** Contact with electric cables can cause fire and electric shock. Damaging gas lines can lead to explosion. Breaking water pipes causes property damage.

- **Only use accessories recommended by PARKSIDE.** Unsuitable accessories may cause electric shock or fire.

#### Residual risks

There will always be residual risks even if you operate this device according to the instructions. The following hazards may occur in connection with the type and design of this device:

- Hearing damage if suitable ear protection is not worn.
- Health injuries resulting from the effect of hand/arm vibration in the event that the tool is used over a longer period of time or is not used and maintained properly.
- Cutting injuries

**⚠ WARNING!** Danger due to electromagnetic field generated while the tool is in operation. Under certain circumstances, this field may negatively affect active or passive medical implants. In order to reduce the danger of serious or fatal injuries, we recommend that individuals who wear medical implants should consult their doctor and the manufacturer of the implant before operating the tool.

#### Preparation

**⚠ WARNING!** Risk of injury due to unintentional start-up. Only insert the battery into the device once the device is fully prepared for use.

#### Control elements

Familiarise yourself with the operating elements before using the device for the first time.

- **Drehrichtungsschalter (7)**

**NOTICE!** Only operate the direction of rotation switch when the tool has stopped! Direction of the switch viewed from behind

- **Left** Screw in screw, drill
- **Centre** Einschaltsperr
- **Right** Unscrew screw



- **Gear selector switch (6)**

**⚠ CAUTION!** Only operate the gear selector switch when the tool has stopped.

- **1** Screw  
To use the screw operating mode, switch the slip clutch on. Set the function selector switch (5) so that the ar-

row mark points to the screwing symbol (◀◀◀◀).

- **2 Drilling**  
To use the drill operating mode, switch the slip clutch off. Set the function selector switch (5) so that the arrow mark points to the drilling symbol (◀◀◀).
- **Torque adjustment ring (3)**  
Setting the maximum screwing torque at which the slip clutch triggers.  
**NOTICE!** Only operate the torque adjustment ring when the tool has stopped!
  - **1** Lowest torque
  - **25** Maximum torque  
For safety, start screwing at low torque. Increase the torque as required.
- **On/Off switch (18)**
  - After inserting the battery: Connecting to the PARKSIDE app
  - Switching on: Press
  - Infinitely variable speed regulation: The more you press the on/off switch, the higher the speed.
  - Switching off: Release
- **“Connected” display (17)**  
Status of the connection with the PARKSIDE app  
**flashing** connection attempt  
**continuous light** connection established
- **Function selection switch (5)**  
Set the function selector switch (5) so that the arrow mark points to the desired symbol.  
**NOTICE!** Risk of damage! Only operate the function selector switch when the tool has stopped.

Function	Symbol
Drilling (Striking mechanism OFF/without speed limitation)	
Hammer drilling (Percussion ON)	
Screwing (striking mechanism OFF)	

## Attaching and removing the attachment tool

### Notes

- Drill chuck span: 1.5-13 mm
- There is a magnetic recess at the back under the handle (9) to hold frequently used screw bits.
- Directional data viewed from behind.

### Attaching the attachment tool (Fig. B)

1. Open drill chuck: Turn the keyless chuck (2) ⤴.
2. Push the attachment tool as far as possible into the drill chuck opening (1).
3. Clamp attachment tool: Turn the keyless chuck (2) ⤵.

### Removing the attachment tool (Fig. B)

1. Open drill chuck: Turn the keyless chuck (2) ⤴.
2. **⚠ CAUTION!** Risk of burn injury! Attachment tools – especially drills – can become very hot. Wear protective gloves whenever appropriate.  
Remove the attachment tool.

## Adjusting the auxiliary handle

### Notes

- The auxiliary handle (22) can be rotated 360° on the device and can be moved to any desired position.
- Directional data viewed from behind.

### Attaching the auxiliary handle (Fig. C)

1. Turn the grip (21) of the auxiliary handle (22) ⤴.
2. Press the grip (21) towards the loop (19) and hold this position. This extends the loop (19).
3. This extends the loop (19) of the auxiliary handle (22) behind the keyless chuck. (2). Position the loop (19) in the holder for the auxiliary handle (4).
4. Release the pressed grip (21).
5. Tighten the grip (21) of the auxiliary handle (22) ⤵.



### Removing the auxiliary handle (Fig. C)

1. Turn the grip (21) of the auxiliary handle (22) ⤴.
2. Press the grip (21) towards the loop (19) and hold this position. This extends the loop (19).
3. Remove the auxiliary handle (22) from the device by pulling the loop (19) on

the auxiliary handle (22) over the keyless chuck (2).

## Setting the depth stop

### (Fig. C)

1. Release  the locking screw (20) for the depth stop (23).
2. Push the depth stop (23) into the small opening on the auxiliary handle (22).
3. Position the depth stop (23) so that the distance between the tip of the drill and the tip of the depth stop corresponds to the desired drilling depth.
4. Fix the depth stop (23) by tightening the locking screw (20) .
5. Loosen  the locking screw (20) again to move the depth stop (23).

## Checking the battery charge level

LEDs	Meaning
red, orange, green	Battery charged
red, orange	Battery partially charged
red	Battery needs to be charged

1. Press the button (12) next to the charge level indicator button (14) on the battery (13).  
The LEDs of the charge level indicator show how much charge remains in the battery.
2. Charge the battery (13) when only the red LED on the charge level indicator (14) is illuminated.

## Charging the battery

See also the charger instruction manual.

### Notes

- If warm, allow the battery to cool before charging.
- Do not expose the battery to direct sunlight or temperatures  $\leq 50$  °C for long periods of time. In particular, avoid placing the product on radiators or storing it in vehicles parked in the sun.

### Procedure

1. If necessary, remove the battery (13) from the cordless tool.
2. Slide the battery into the charging slot of the charger (24).
3. Plug the charger into an outlet.
4. Once charging is complete, disconnect the charger from the mains supply.

5. Pull the battery charging slot out.

## Control LEDs on the charger (24)

green	red	Meaning
lights up	—	<ul style="list-style-type: none"> <li>• Battery is fully charged</li> <li>• stand-by (No battery inserted)</li> </ul>
—	lights up	Battery is charging
—	flashes	Battery is overheated
flashes	flashes	Battery is defective

## Operation

### Inserting and removing the battery

**▲ WARNING!** Risk of injury due to unintentional start-up. Only insert the battery into the device once the device is fully prepared for use.

**NOTICE!** Risk of damage! An incorrect battery can damage the device and battery.

#### Inserting the battery

1. Push the battery (13) along the guide into the battery holder (10).  
You will hear the battery click into place.

#### Removing the battery

1. Press and hold the battery release (15) on the battery (13).
2. Pull the battery out of the battery holder (10).





## Selecting the operating mode



### Notes

- **Use clamps or another practical way to secure and support the workpiece to a stable platform.** Holding the workpiece by your hand or against the body leaves it unstable and may lead to loss of control.
- Only operate the function selector switch when the tool has stopped.

### Procedure

Set the function selector switch (5) so that the arrow mark points to the desired symbol.

Operating mode	Material	Direction of rotation
	Concrete, Stone	
	wood, metal, plastic	

Operating mode	Material	Direction of rotation
	Screwing in and unscrewing	Screwing in:  Unscrewing: 

## Switching on and off

### Switching on

1. Use the function selection switch (5) to select an operating mode.
2. Select the direction of rotation with the rotation direction switch (7).
3. Select a gear with the gear selector switch (6).
4. Use the torque adjustment ring (3) to select a maximum speed.
5. Press and hold the On/off switch (18).  
The LED work light (16) lights up during operation and approximately 10 seconds after you release the On/Off switch (18).

### Switching off

1. To turn it off, release the on/off switch (18).
2. Wait until the power tool has stopped before placing it down.
3. When taking a break: Set the direction of rotation switch (7) to the centre. These safety measures prevent accidentally starting the power tool.  
You can hang the tool on a belt using the belt clip (11). The belt clip allows you to open bottles with crown caps.
4. Remove the rechargeable battery (13) from the device if you are leaving the device unattended or if you have finished working.

## PARKSIDE app



The QR-Code shown here takes you to the App Store or to Google Play. The app description provides detailed information about the functions of the PARKSIDE app and allows you to download the app.



The PARKSIDE app lets you monitor the device and control certain functions. The functions may change with updates to the app and firmware. For more information on the PARKSIDE app, see the instructions for the smart battery.

### Requirements







To find the device in the PARKSIDE app, the following requirements must be met:

- The PARKSIDE app is installed on your smartphone and Bluetooth® is activated.
- The device contains the following battery: PARKSIDE Performance Smart battery Smart PAPS 204 A1/Smart PAPS 208 A1/Smart PAPS 2012 A1. This battery is already connected to the PARKSIDE app. The device communicates with the app via the battery.

### Connecting the device to the PARKSIDE app





1. Insert the smart battery (13).
2. Press the On/Off switch (18).  
The “Connected” indicator (17) flashes three times. When the device is connected, the “Connected” indicator lights up continuously.
3. Open the PARKSIDE app.
4.   **Your tools.**  
The device is displayed in the list. If the device does not appear in the list, add the device manually.

## Monitoring and controlling the device

1.   **Your tools.**
2.  Select the device from the list.  
The device overview page is displayed.
3.  Select the desired setting on the overview page.  
  Select Help if you are unsure.  
A dialogue box with a description for the relevant setting is displayed.

## Removed the device from the app

When a device is removed from the app, the associated data is also deleted.

1.   **Your tools.**
2.  Swipe the device's card from right to left.  

3. Confirm the dialog box.

## Privacy policy

see Page  More; Section Legal,  Privacy policy

## Transport

### Notes

- Turn off the device.
- Make sure that all moving parts have come to a complete stop.
- Remove the rechargeable battery.
- Remove the attachment tool.
- Always carry the device by the handle (8).

## Cleaning, maintenance and storage

**▲ WARNING!** Risk of injury due to unintentional start-up. Protect yourself when performing maintenance or cleaning work. Switch off the device and remove the battery (13).

You should have any repair and maintenance work that is not described in these instructions carried out by our Service Centre. Only use original replacement parts.

### Cleaning

**▲ WARNING!** Electric shock! Never spray down the device with water.

**NOTICE!** Risk of damage. Chemical substances may attack the plastic parts of the

machine. Do not use any cleaning agents or solvents.

- Keep the ventilation slits, motor housing and handles of the machine clean. Use a damp cloth or brush to do this.

## Maintenance and repair

- Check the device before each use for obvious defects such as loose, worn or damaged parts.
- Replace the attachment tool if it is blunt or otherwise damaged.

## Storage

Always store the device and accessories:

- clean
- dry
- protected against dust
- In the case provided (25)
- out of the reach of children

Tools with battery:

- The storage temperature for the battery and tool is between 15 °C and 25 °C. Avoid extreme cold or heat during storage. This may cause the battery to lose power or become damaged.
- Remove the battery from the tool before storage over a longer period (see separate operating instructions for battery and charger).

## Disposal/environmental protection

Remove the battery from the device and recycle the device, battery, accessories and packaging in an environmentally-friendly manner.



Waste electrical and electronic equipment (WEEE) must not be disposed of with domestic waste.

The symbol of the crossed-out wheeled bin means that this product must not be disposed of as unsorted municipal waste at the end of its useful life.

### Directive 2012/19/EU on waste electrical and electronic equipment:

Consumers are legally obliged to recycle electrical and electronic equipment in an environmentally sound manner at the end of its life. In this way, environmentally friendly and resource-saving recycling is ensured.

Depending on the implementation in national law, you may have the following options:

- Return to a shop,
- Hand over to an official collection point,
- Return to the manufacturer/distributor.

This does not affect accessories enclosed with the old devices or tools without any electrical components.

## Dispose of batteries in an environmentally friendly manner



Do not throw batteries into domestic waste, fire (risk of explosion) or water. Damaged batteries can harm the environment and your health if poisonous fumes or liquids escape.

You are obliged to dispose of defective or used batteries in an environmentally friendly manner.

- Do not open the batteries and avoid mechanical damage. There is a risk of a

short circuit and vapours may leak out, causing irritation to the respiratory tract.

- For safety reasons, batteries should be discharged before disposal.
- Tape the poles to prevent short circuits.
- Dispose of rechargeable batteries via a retailer or collection point.
- **Damaged batteries**  
Handle externally damaged batteries with particular care!
  - Do not touch damaged batteries with your bare hands.
  - If you cannot tape the poles, place the batteries individually in a plastic bag.
  - Place damaged batteries individually in a non-flammable, sealable container that can still be filled with sand.
  - Take damaged batteries to a collection point with specialised personnel.

## Spare parts and accessories

You can get spare parts and accessories from [www.grizzlytools.shop](http://www.grizzlytools.shop). If you have any problems with your order, contact us via our online shop. If you have any other questions, contact: *Service Centre, p. 15*

Pos. nr.	Name	Order No.
2	Keyless chuck	91105376
22	Auxiliary handle	91110031
23	Depth stop	91110029

## Service

### Guarantee

Dear Customer,

This product is provided with a 5 year guarantee from the date of purchase. In case of defects, you have statutory rights against the seller of the product. These statutory rights are not restricted by our guarantee presented below.

#### Terms of Guarantee

The guarantee period begins on the date of purchase. Please retain the original receipt. This document is required as proof of purchase. If a material or manufacturing defect occurs within five years of the date of purchase of this product, we will repair or replace – at our choice – the product for you free of charge. This guarantee requires the defective product and proof of purchase to

be presented within the five-year period with a brief written description of what constitutes the defect and when it occurred.

If the defect is covered by our guarantee, you will receive either the repaired product or a new product. No new guarantee period begins on repair or replacement of the product.

#### Guarantee Period and Statutory Claims for Defects

The guarantee period is not extended by the guarantee service. This also applies for replaced or repaired parts. Any damages and defects already present at the time of purchase must be reported immediately after unpacking. Repairs arising after expiry of the guarantee period are chargeable.

#### Guarantee Cover

The product has been carefully produced in accordance with strict quality guidelines and conscientiously checked prior to delivery.

The guarantee applies for all material and manufacturing defects. This guarantee does not extend to cover product parts that are subject to normal wear and may therefore be considered as wearing parts (e.g. Drill) or to cover damage to breakable parts.

This guarantee shall be invalid if the product has been damaged, used incorrectly or not maintained. Precise adherence to all of the instructions specified in the operating manual is required for proper use of the product. Intended uses and actions against which the operating manual advises or warns must be categorically avoided.

The product is designed only for private and not commercial use. The guarantee will be invalidated in case of misuse or improper handling, use of force, or interventions not undertaken by our authorised service branch.

### Processing in Case of Guarantee

To ensure efficient handling of your query, please follow the directions below:

- Please have the receipt and product number (IAN 506412\_2507) ready as proof of purchase for all enquiries.
- Please refer for the product number to the type plate on the product, an engraving on the product, the title page of the operating instructions (bottom left) or the sticker on the back or underside of the product.
- Should functional errors or other defects occur, please initially contact the service centre specified below by **telephone** or use the **contact form** available on [parkside-diy.com](http://parkside-diy.com) in the category **Service**.
- After consultation with our customer service, a product recorded as defective can be sent postage paid to the service address communicated to you, with the proof of purchase (receipt) and specification of what constitutes the defect and when it occurred. In order to avoid acceptance problems and additional costs, please be sure to use only the address communicated to you. Ensure that the consignment is not sent carriage forward or by bulky goods, express or other special freight. Please send the appliance inc. all accessories supplied at the time of purchase and ensure adequate, safe transport packaging.



You can view and download these and many other manuals on [parkside-diy.com](http://parkside-diy.com). This QR code will take you directly to [parkside-diy.com](http://parkside-diy.com). Select your country and search for the operating instructions via the search mask. You can open your operating instructions by entering the article number (IAN) 506412\_2507.

### Repair service

For repairs **that are not covered by warranty**, contact the service centre. They will gladly create a cost estimate for you.

- We can only work on devices which are sent in properly packed and with postage paid.  
**Note:** Please send your device cleaned and with an indication of the defect to the address named for the service centre.
- The following are not accepted: devices sent in without prepaid postage, sent as bulky goods, sent as an Express shipment, or devices sent as any other form of special freight.
- We will dispose of defective devices you ship to us free of charge.

### Service Centre



**Service Cyprus**  
Tel.: 8009 4242  
Contact form on  
[parkside-diy.com](http://parkside-diy.com)  
**IAN 506412\_2507**

### Importer

Please note that the address below is not a service address. Contact the service centre named above first.

Grizzly Tools GmbH & Co. KG  
Stockstädter Str. 20  
63762 GroBostheim  
GERMANY  
www.grizzlytools.de

### Translation of the original EU declaration of conformity

<p>Product: <b>Cordless Impact Driver</b></p> <p>Model: <b>PPSBSA 20-Li C3</b></p> <p>Serial number: 000001-060000</p> <p>The object of the declaration described above is in conformity with the relevant Union harmonisation legislation:</p> <p style="text-align: center;"><b>2006/42/EC • 2014/30/EU • 2011/65/EU &amp; (EU) 2015/863 Product with battery Smart PAPS 204 A1/Smart PAPS 208 A1/ Smart PAPS 2012 A1: 2014/53/EU (instead of 2014/30/EU)</b></p> <p>The object of the declaration described above is in conformity with Directive 2011/65/EU of the European Parliament and of the Council of 8 June 2011 on the restriction of the use of certain hazardous substances in electrical and electronic equipment.</p> <p>To ensure conformity, the following harmonised standards and national standards and regulations have been applied:</p> <p style="text-align: center;"><b>EN 62841-1:2015/A11:2022 EN 62841-2-1:2018/A12:2022 • EN IEC 63000:2018 EN IEC 55014-1:2021 • EN IEC 55014-2:2021 IEC 62471:2006 Product with battery Smart PAPS 204 A1/Smart PAPS 208 A1/Smart PAPS 2012 A1: EN 301 489-1 V2.2.3:2019 • EN 301 489-17 V3.3.1:2024 EN 300 328 V2.2.2:2019 • EN 50663:2017</b></p> <p>This declaration of conformity is issued under the sole responsibility of the manufacturer:</p> <div style="display: flex; justify-content: space-between;"> <div style="width: 45%;">  <p>Grizzly Tools GmbH &amp; Co. KG Stockstädter Str. 20 63762 GroBostheim GERMANY 02.02.2026</p> </div> <div style="width: 45%; text-align: right;">  <p>Christian Frank Authorised representative of documentation</p> </div> </div>
--

## Tartalomjegyzék

<b>Bevezető</b> .....	<b>17</b>
Rendeltetésszerű használat.....	17
A csomag tartalma / Tartozékok.....	18
Áttekintés.....	18
Működés leírása.....	18
Műszaki adatok.....	18
X 20 V TEAM.....	19
<b>Biztonsági utasítások</b> .....	<b>19</b>
A biztonsági utasítások jelentése.....	19
Piktogramok és szimbólumok.....	19
Általános elektromos szerszám biztonsági figyelmeztetések.....	20
Biztonsági utasítások ütvefűrókhoz.....	22
Maradvány-kockázatok.....	23
<b>Élőkészítés</b> .....	<b>23</b>
Kezelőelemek.....	23
Betétszerszám felszerelése és leszerelése.....	24
Pótmarkolat beállítása.....	24
Mélységütköző beállítása.....	24
Akkumulátor töltöttségi szintjének ellenőrzése.....	24
Akkumulátor feltöltése.....	24
<b>Üzemeltetés</b> .....	<b>25</b>
Akkumulátor behelyezése és kivétele.....	25
Üzem mód kiválasztása.....	25
Be- és kikapcsolás.....	25
<b>Paraside alkalmazás</b> .....	<b>26</b>
Készülék eltávolítása az alkalmazásból.....	26
Adatvédelmi szabályzat.....	26
<b>Szállítás</b> .....	<b>26</b>
<b>Tisztítás, karbantartás és tárolás</b> .....	<b>27</b>
Tisztítás.....	27
Karbantartás.....	27
Tárolás.....	27
<b>Ártalmatlanítás/Környezetvédelem</b> .....	<b>27</b>
Akkumulátorok környezetbarát módon történő ártalmatlanítása.....	27
<b>Pótalkatrészek és tartozékok</b> .....	<b>28</b>
<b>JÓTÁLLÁSI TÁJÉKOZTATÓ</b> .....	<b>29</b>
<b>Az eredeti EU -megfelelőségi nyilatkozat fordítása</b> .....	<b>31</b>
<b>Robbantott ábra</b> .....	<b>195</b>

## Bevezető

Gratulálunk az új 3 az 1-ben akkumulátoros ütvefűró-csavarozó megvásárlásához (a továbbiakban készülék vagy elektromos kéziszerszám).

Vásárlásával kiváló minőségű termék mellett döntött. Ezt a készüléket a gyártás során minőségi vizsgálatnak és végső ellenőrzésnek vetették alá. Ezáltal biztosított a készülék működőképessége.



A használati útmutató a készülék része. Fontos tudnivalókat tartalmaz a biztonságra, használatra és ártalmatlanításra vonatkozóan. Olvassa el figyelmesen a használati útmutatót. Ismerje meg a kezelőrészeket és a készülék helyes használatát. A készüléket csak a leírtak szerint és a megadott alkalmazási területen használja. Őrizze meg a használati útmutatót és a készülék harmadik személynek történő továbbadása esetén adja át a készülékhez tartozó valamennyi leírást is.

### Rendeltetésszerű használat

A készülék kizárólag a következő felhasználási célra készült:

- csavarok becsavarozása és kicsavarozása
- fába, fémbe vagy műanyagba történő fúrás
- ütvefúrás falazatba

Kizárólag száraz helyiségekben üzemeltethető.

A készülék minden más, a jelen használati útmutatóban nem kifejezetten engedélyezett használatra komoly veszélyt jelenthet a felhasználó számára és kárt okozhat a készülékben. A készüléket kezelő vagy használó személy felel más személyeknek okozott balesetekért vagy tulajdonukon okozott károkért. A készülék a barkács szektorban történő használatra készült. Nem folyamatos ipari használatra tervezték. Ipari használat esetén a garancia érvényét veszti. A gyártó nem vállal felelősséget a nem rendeltetésszerű használatból vagy helytelen kezelésből eredő károkért.

A készülék a **X 20 V TEAM** sorozat része és a **X 20 V TEAM** sorozat akkumulátoraival üzemeltethető. A **X 20 V TEAM** sorozat akkumulátorait csak a **X 20 V TEAM** sorozat töltőivel szabad tölteni.

## A csomag tartalma / Tartozékok

Csomagolja ki a készüléket és ellenőrizze a csomag tartalmát.

Ártalmatlanítsa megfelelően a csomagolóanyagot.

- Akkus ütvefúró-csavarozó
- Pótmarkolat
- mélységütköző
- tároló koffer
- Eredeti használati utasítás fordítása

**Az akkumulátor és a töltő nem része a csomagnak.**

## Áttekintés

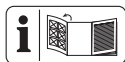

A készülék ábrái az elülső és hátsó kihajtható oldalon találhatók.

- 1 fúrótokmány-nyílás
- 2 gyorsbefogó fúrótokmány
- 3 forgatónyomaték-beállítógyűrű
- 4 Pótmarkolat-befogó
- 5 funkcióválasztó kapcsoló
- 6 fokozatválasztó kapcsoló
- 7 forgásirány-kapcsoló
- 8 markolat (szigetelt markolat)
- 9 vágat (csavar-bit)
- 10 akkumulátortartó
- 11 övcsat
- 12 gomb (töltésszint-kijelző)
- 13 akkumulátor
- 14 töltésszint-kijelző
- 15 akkumulátor-kireteszelő
- 16 LED-munkavilágítás
- 17 „Csatlakozva” kijelzés
- 18 be-/kikapcsoló
- 19 hurok (Pótmarkolat)
- 20 mélységütköző rögzítőcsavarja
- 21 markolat (Pótmarkolat)
- 22 Pótmarkolat
- 23 mélységütköző
- 24 töltő
- 25 tároló koffer

## Működés leírása

Az akkumulátoros kétebességes ütvefúró-csavarozó többfokozatú nyomatékbeáll-

ítással, egy fúrás és egy ütvefúrás fokozattal, valamint jobb-/balmenettel rendelkezik. Ezen kívül a készülék egy gyorsbefogó tokmánnyal és egy LED-munkavilágítással van felszerelve.

A készülék párosítható a PARKSIDE alkalmazással.

A kezelőelemek funkciója az alábbi leírásban található.

## Műszaki adatok

### Akkus ütvefúró-csavarozó

..... **PPSBSA 20-Li C3**

Névleges feszültség  $U$  ..... 20 V  $\equiv$

Súly tartalmazza: Pótmarkolat

(akkumulátor nélkül) .....  $\approx 2,1$  kg

Üresjárat fordulatszám  $n_0$

– 1. sebesség ..... 0–550  $\text{min}^{-1}$

– 2. sebesség ..... 0–2200  $\text{min}^{-1}$

Max. ütésszám ..... 35200  $\text{min}^{-1}$

Forgatónyomaték ..... 150 Nm

Tokmány feszítáv ..... 1,5–13 mm

Furatátmérő

– fa ..... 150 mm

– falazat ..... 20 mm

– fém ..... 16 mm

Védelem ..... IPX0

Alapjárat

– Hangnyomásszint ( $L_{pA}$ ) 88,1 dB;  $K_{pA}=5$  dB

– Hangerőszint ( $L_{WA}$ ) ..... 96,1 dB;  $K_{WA}=5$  dB

Ütvefúrás

– Hangnyomásszint ( $L_{pA}$ ) 97,5 dB;  $K_{pA}=5$  dB

– Hangerőszint ( $L_{WA}$ ) ..... 105,5 dB;  $K_{WA}=5$  dB

Rezgés Fúrás ( $a_{h,D}$ )

– fő markolat ..... 2,825  $\text{m/s}^2$ ;  $K=1,5$   $\text{m/s}^2$

– pótmarkolat ..... 2,284  $\text{m/s}^2$ ;  $K=1,5$   $\text{m/s}^2$

Rezgés Ütvefúrás ( $a_{h,ID}$ )

– fő markolat ..... 21,467  $\text{m/s}^2$ ;  $K=1,5$   $\text{m/s}^2$

– pótmarkolat ..... 19,189  $\text{m/s}^2$ ;  $K=1,5$   $\text{m/s}^2$

akkumulátor ..... Li-Ion

Hőmérséklet .....  $\leq 50$  °C

– Töltés ..... 4–40 °C

– Üzemeltetés ..... 4–50 °C

– Tárolás ..... 15–25 °C

PARKSIDE Performance Smart akkumulátor

or Smart PAPS 204 A1/Smart PAPS 208 A1/

Smart PAPS 2012 A1

– frekvenciasáv ..... 2400–2483,5 MHz

– átviteli erő .....  $\leq 20$  dBm



## Használjon hallásvédőt

A zaj- és rezgésszint értékek a megfelelőségi nyilatkozatban megnevezett szabványoknak és előírásoknak megfelelően kerültek meghatározásra.

A megadott rezgés-összérték és a megadott zajkibocsátási érték szabványosított mérési eljárással lett meghatározva és felhasználható az elektromos kéziszerszám egy másik készülékkel történő összehasonlítására. A megadott rezgés-összérték és a megadott zajkibocsátási érték a terhelés előzetes megbecsüléséhez is felhasználható.

**▲ FIGYELMEZTETÉS!** A rezgés- és zajkibocsátási értékek az elektromos kéziszerszám tényleges használata során eltérhetnek a megadott értékektől az elektromos kéziszerszám használatától függően kerül megmunkálásra. Próbálja a lehető legalacsonyabb szinten tartani a rezgésterhelést. A rezgésterhelés például a munkaidő korlátozásával csökkenthető. Ebben az esetben a működési ciklus minden részét figyelembe kell venni (például amikor az elektromos kéziszerszám ki van kapcsolva, és amikor bár be van kapcsolva, de terhelés nélkül fut).

## X 20 V TEAM

A készülék a **X 20 V TEAM** sorozat része és a **X 20 V TEAM** sorozat akkumulátoraival üzemeltethető. A **X 20 V TEAM** sorozat akkumulátorait csak a **X 20 V TEAM** sorozat töltőivel szabad tölteni.

Javasoljuk, hogy ezt a készüléket kizárólag az alábbi akkumulátorokkal üzemeltesse: PAP 20 B1, PAP 20 B3, Smart PAPS 204 A1, Smart PAPS 208 A1, Smart PAPS 2012 A1

Javasoljuk, hogy ezeket az akkumulátorokat az alábbi töltőkkel töltsse: PLG 20 A3, PLG 20 A4, PLG 20 C1, PLG 20 C2, PLG 20 C3, PLG 201 A1, PDSLK 20 A1, PDSLK 20 B1, PDSLK 20 B2, Smart PLGS 2012 A1

Akkumulátor és töltő műszaki adatai: Lásd a külön útmutatót.

## Biztonsági utasítások

Ez a fejezet a készülék használatával kapcsolatos alapvető biztonsági utasításokat tartalmazza.

**▲ FIGYELMEZTETÉS!** Személyi sérülés és anyagi kár az akkumulátor nem megfelelő használata révén. Vegye figyelembe a(z) **X 20 V TEAM** termékcsaládba tartozó akkumulátor és töltő használati útmutatójában lévő töltésre és helyes használatra vonatkozó biztonsági utasításokat és tudnivalókat. A töltés részletes leírása és további információk ebben a külön használati útmutatóban található.

## A biztonsági utasítások jelentése

**▲ VESZÉLY!** Baleset történik, ha nem tartja be ezt a biztonsági utasítást. Súlyos testi sérülés vagy halál a következménye.

**▲ FIGYELMEZTETÉS!** Baleset történhet, ha nem tartja be ezt a biztonsági utasítást. Súlyos testi sérülés vagy halál lehet a következménye.

**▲ VIGYÁZAT!** Baleset történik, ha nem tartja be ezt a biztonsági utasítást. Enyhe vagy közepes fokú testi sérülés lehet a következménye.

**MEGJEGYZÉS!** Baleset történik, ha nem tartja be ezt a biztonsági utasítást. Anyagi kár lehet a következménye.

## Piktogramok és szimbólumok

### Szimbólumok a készüléken



Olvassa el a használati útmutatót



Elektromos készülékek nem tartoznak a háztartási hulladékba.



Smart-LED kijelző



Fúrás (Csúszó kuplung kikapcsolva)



Csavarozás (Csúszó kuplung bekapcsolva)



Ütvefúrás

## Szimbólumok a használati útmutatóban



Figyelem!



Használjon hallásvédőt



Ne hagyja az akkumulátort hosszú ideig a tűző napon vagy 50 °C feletti hőmérsékleten. Különösen ne tegye fűtőtestre és ne tárolja napon parkoló gépjárműben.

## Általános elektromos szerszám biztonsági figyelmeztetések

**▲ FIGYELMEZTETÉS!** Olvassa el az összes biztonsági figyelmeztetést, utasítást, ábrát és specifikációt, amelyet az elektromos szerszámhoz mellékelünk. Valamennyi felsorolt utasítás figyelmen kívül hagyása áramütéshez, tüzesettség és/vagy súlyos sérüléshez vezethet. **Későbbi hivatkozás céljából mentse el minden figyelmeztetést és utasítást.**

A figyelmeztetésekben említett „elektromos szerszám” kifejezés egy hálózatról működtetett (vezetékes) elektromos szerszámmra vagy akkumulátoros (vezeték nélküli) elektromos szerszámmra vonatkozik.

### 1. A MUNKATERÜLET BIZTONSÁGA

- Munkaterületét tartsa tisztán és világítsa meg megfelelően.** A rendezetlen vagy sötét területek baleseteket okozhatnak.
- Ne működtesse az elektromos szerszámokat robbanásveszélyes környezetben, például gyúlékony folyadékok, gázok vagy por jelenlétében.** Az elektromos szerszámok szikrát okoznak, amely meggyújthatja a port vagy a füstöt.
- Az elektromos szerszám működtetése közben tartsa távol a gyerekeket és a nézelődőket.** A figyelmet elvonó tényezők következtében elveszítheti a kontrollt.

### 2. ELEKTROMOS BIZTONSÁG

- Az elektromos szerszámok dugaszainak illeszkedniük kell a konnektorhoz. A dugaszt soha semmilyen módon ne módosítsa. Ne használjon semmilyen adapterdugaszt földelt elektromos szerszámokkal.** A nem módosított dugaszok és a megfelelő konnektorok csökkentik az áramütés kockázatát.
- Egyik testrésze se érjen a földelt felületekhez, pl. csövek, radiátorok, tűz-**

**helyek és hűtőszekrények.** Fokozottan fennáll az áramütés veszélye, ha a teste földelve van.

- Ne tegye ki az elektromos szerszámokat esőnek vagy nedves körülményeknek.** Az elektromos szerszámba kerülő víz növeli az áramütés veszélyét.
  - A kábelt ne használja szakszerűtlenül. Soha ne használja a kábelt az elektromos szerszám hordozására, húzására vagy a kihúzáshoz. A kábelt tartsa távol a hőtől, olajtól, éles szélektől vagy mozgó alkatrészekről.** A sérült vagy összegabalyodott kábelek növelik az áramütés veszélyét.
  - A szerszám kültéri működtetésekor, használjon a kültéri használathoz alkalmas hosszabbító kábelt.** A kültéri használatra alkalmas kábel használata csökkenti az áramütés veszélyét.
  - Ha az elektromos szerszám nedves helyen történő üzemeltetése elkerülhetetlen, használjon maradékáram-esség (RCD) védett tápegységet.** Az RCD eszköz használata csökkenti az áramütés veszélyét.
- ### 3. SZEMÉLYI BIZTONSÁG
- Az elektromos eszköz használata közben maradjon éber, figyeljen arra, hogy mit csinál, és használja a józan eszét. Ha fáradt vagy drog, alkohol vagy gyógyszerek hatása alatt áll, ne használja az elektromos szerszámot.** Egy pillanatnyi figyelmetlenség is elég, hogy a használat közben súlyos személyi sérülést szenvedjen.
  - Személyi védőeszköz használata. Mindig viseljen szemvédőt.** A megfelelő körülmények között használt védőfelszerelések, mint például porvédő maszk, csúszásmentes biztonsági cipő, kemény fejtető vagy hallásvédő, csökkentik a személyi sérülések számát.
  - Véletlen elindulás megakadályozása. Mielőtt csatlakoztatja az áramforrást és/vagy az akkumulátort, felveszi vagy hordozza a szerszámot, győződjön meg róla, hogy a kapcsoló kikapcsolt helyzetben van.** Az elektromos szerszámok hordozása úgy, hogy az ujjja a kapcsolón van, vagy a bekapcsolt állapotban lévő elektromos szerszámok feszültség alá helyezése balesetveszélyes.

- d) **Az elektromos szerszám bekapcsolása előtt távolítsa el a beállítókulcsot vagy a csavarkulcsot.** Az elektromos szerszám forgó részéhez rögzített csavarkulcs vagy kulcs személyi sérülést okozhat.
- e) **Ne lépje túl a határokat. Mindig ügyeljen a megfelelő alátámasztásra és egyensúlyra.** Így jobban tudja irányítani az elektromos szerszámot váratlan helyzetekben.
- f) **Viseljen megfelelő ruházatot. Ne viseljen laza ruházatot vagy ékszert. Tartsa távol a haját és ruháját a mozgó alkatrészektől.** A lazán illeszkedő ruhák, ékszer vagy hosszú haj beakadhatnak a mozgó alkatrészekbe.
- g) **Ha vannak porelszívó és porgyűjtő berendezések csatlakoztatására szolgáló eszközök, gondoskodjon ezek csatlakoztatásáról és megfelelő használatáról.** A porgyűjtés csökkentheti a porhoz köthető veszélyeket.
- h) **Ne engedje, hogy a szerszámok gyakori használatából fakadó tudás magabiztossá tegye, és figyelmen kívül hagyja a szerszámbiztonsági alapelveket.** Egy gondatlan cselekedet a másodperc tört része alatt súlyos sérülést okozhat.
- 4. AZ ELEKTROMOS SZERSZÁM HASZNÁLATA ÉS GONDOZÁSA**
- a) **Ne erőltesse az elektromos szerszámot. Használja az adott alkalmazáshoz a helyes elektromos szerszámot.** A megfelelő elektromos szerszám jobban és biztonságosabban végzi el a munkát olyan sebességgel, amelyre tervezték.
- b) **Ne használja az elektromos szerszámot, ha a kapcsoló nem kapcsolja be vagy ki.** Minden olyan elektromos szerszám, amelyet nem lehet a kapcsolóval vezérelni, veszélyes, és meg kell javítani.
- c) **Mielőtt bármilyen beállítást végez, tartozékot cserél, vagy tárolja az elektromos szerszámot, húzza ki a dugaszt az áramforrásból és/vagy távolítsa el az akkumulátort az elektromos szerszámból, ha eltávolítható.** Egy ilyen megelőző biztonsági intézkedés lecsökkenti annak az esélyét, hogy az elektromos szerszám véletlenül elinduljon.
- d) **A használaton kívüli elektromos szerszámokat gyermekek elől elzárva tárolja, és ne engedje, hogy az elektromos szerszámot olyan személyek kezeljék, akik nem ismerik az elektromos szerszámot vagy ezt a használati utasítást.** Az elektromos szerszámok képzetlen felhasználók kezében veszélyesek.
- e) **Tartsa karban az elektromos szerszámot és kiegészítőit. Ellenőrizze a mozgó alkatrészek helytelen beállítását vagy kötését, az alkatrészek törését és minden más olyan állapotot, amely befolyásolhatja az elektromos szerszám működését. Ha elromlott, javítsa meg az elektromos szerszámot, mielőtt újra használná.** Sok balesetet a nem megfelelően karbantartott elektromos szerszámok okoznak.
- f) **A vágószerszámot tartsa élesen és tisztán.** A megfelelően karbantartott, éles vágóélel rendelkező vágószerszámok kevésbé hajlamosak megakadni, és könnyebben ellenőrizhetők.
- g) **Használja az elektromos szerszámot, a tartozékokat és a szerszám biteket stb. e használati utasításnak megfelelően, figyelembe véve a munkakörülményeket és az elvégzendő munkát.** Az elektromos szerszám rendeltetésétől eltérő műveletekhez történő használata veszélyes helyzetet eredményezhet.
- h) **Tartsa a fogantyúkat és a fogófelületeket szárazon, tisztán, olaj- és zsírmentesen.** A csúszós fogantyúk és fogófelületek nem teszik lehetővé a szerszám biztonságos kezelését és irányítását váratlan helyzetekben.
- 5. AZ AKKUMULÁTOROS SZERSZÁM HASZNÁLATA ÉS GONDOZÁSA**
- a) **Csak a gyártó által megadott töltővel töltsé újra.** Egy bizonyos típusú akkumulátorcsomaghoz alkalmas töltő tűzveszélyt okozhat, ha egy másik akkumulátorcsoomaggal használja
- b) **Az elektromos szerszámokat csak a kifejezetten erre a célra szolgáló akkumulátorokkal használja.** Minden más akkumulátor csomag használata balesetet és tüzesetet idézhet elő.
- c) **Amikor az akkumulátor nincs használatban, tartsa távol más fémtárgyaktól, például gemkapcsoktól, érméktől, kulcsoktól, szögektől, csavaroktól vagy más apró fémtárgyaktól, amelyek kapcsolatot teremtenek az egyik csatlakozótól a másikig.** Az akkumulátor pó-

lუსainak rővidre zárása égési sérőleéseket vagy tőzetet okozhat.

- d) **Nem rendeltetėsszerő kőrőlmėnyek kőzėtt folyadėk spriccelhet ki az akkumulatőrből; kerőljė az őrintkezėst. Ha vėletlenő hozzacr, őblitse le a vizzel. Ha a folyadėk szembe keről, forduljon orvoshoz.** Az akkumulatőrből kijutő folyadėk irritaciőt vagy égėst okozhat.
  - e) **Ne használjon sérőlt vagy mődosított akkumulatőrt vagy eszkőzt.** A sérőlt vagy mődosított akkumulatőrak kiszámíthatatlanul viselkedhetnek, ami tőzetet, robbanást vagy sérőlėsveszélyt okozhat.
  - f) **Ne tegye ki az akkumulatőrt vagy a szerszámot tőznek vagy túlzott hőmėrsékletnek.** Tőznek vagy 130 °C feletti hőmėrsékletnek kitéve robbanást okozhat.
  - g) **Kővesse az ősszes tőltési utasítást, és ne tőltse az akkumulatőr csomagot vagy a szerszámot a használati utasításban megadott hőmėrsékleti tartományon kívül.** A nem megfelełő vagy a megadott tartományon kívül hőmėrsékleten tőrtėnő tőltės károsíthatja az akkumulatőrt, és nővelheti a tőzveszélyt.
6. **SZERVÍZ**
- a) **Az elektromos szerszámot csak azonos cserealkatrészek felhasználásával, szakkėpzett szakemberrel javítsa meg.** Ez biztosítja, hogy az elektromos szerszám biztonsága megmaradjon.
  - b) **Soha ne szervizeljėn sérőlt akkumulatőr csomagot.** Az akkumulatőrak szervizelėst csak a gyártó vagy az arra felhatalmazott szervizek vėgezhetik.

## Biztonsági utasítások űtvefőrókhoz

**Biztonsági utasítások minden mővelethez**

- **űtvefőráshoz viseljėn főlvėdőt.** A zajnak kitettség halláskárosodást okozhat.
- **Használja a segėdfogantyőut.** Az irányítás elvesztėse szemėlyi sérőlėst okozhat.
- **Használat előtt rőgzítse megfelełően a szerszámot.** Ez a szerszám nagy kimeneti nyomatėkot hoz létre, és a szerszám megfelełő merevítėse nélkül mőködés kőzben az irányítás elvesztėséhez vezethet, ami szemėlyi sérőlėst okozhat.
- **Tartsa az elektromos szerszámot a szigetelt fogófelőleteknél, amikor olyan mőveletet vėgez, ahol a vágó tartozėk**

**vagy a rőgzítőelemek rejtett vezetėkekkel őrintkezhetnek.** Vágó tartozėk vagy a rőgzítőelemek a "feszőlttség alatt álló" vezetėk megėrintėse az elektromos szerszám szabadon lėvő fémrészeit "feszőlttség alá helyezheti", és a kezelőt áramütėst őrheti.

### Biztonsági utasítások hosszú főrőszárak használatakor

- **Soha ne dolgozzon a főrőszár maximális nėvelges fordulatszámánál nagyobb sebessėggel.** Nagyobb sebessėgnél a főrő valószínűleg meghajlik, ha szabadon forog anélkül, hogy őrintkezne a munkadarabbal, ami szemėlyi sérőlėst okozhat.
- **Mindig alacsony fordulatszámon kezdje a főrőst úgy, hogy a főrőhegy őrintkezzen a munkadarabbal.** Nagyobb sebessėgnél a főrő valószínűleg meghajlik, ha szabadon forog anélkül, hogy őrintkezne a munkadarabbal, ami szemėlyi sérőlėst okozhat.
- **Csak kőzvetlenül a főrővel gyakoroljon nyomást, és ne gyakoroljon túlzott nyomást.** A bitek meggőrbőlhetnek, eltérhetnek vagy elveszíthetik az irányítást, és szemėlyi sérőlėst okozhatnak.

### További biztonsági utasítások

- **Rőgzítse a munkadarabot.** A szorítóeszkőzökkel vagy satuban rőgzített munkadarab biztonságosabban tartható, mint kézzel.
- **Azonnal kapcsolja ki az elektromos kėziszerszámot, ha a szerszám leblokkol. Készőljőn fel a nagy nyomatėk okozta reakciókra, amelyek visszarőgást okoznak.** A felhordó szerszám leblokkol, ha beszorul a munkadarabba, vagy ha az elektromos kėziszerszám túlterhelődik.
- **Mindig várja meg, míg a motoros szerszám mozgása teljesen leáll, és csak ezt követően tegye le.** A használatban lėvő eszkőz beszorulhat, és a motoros szerszám irányíthatatlanná válhat.
- **Használjon erre alkalmas detektort vagy kėrje a helyi áramszolgáltató segítségét a rejtett vezetėkek felderítéséhez.** Az elektromos kábelek megėrintėse tőzetet és áramütėst okozhat. A gázvezetėkek megrogálása robbanáshoz vezethet. A vízcsovėk sérőlėse anyagi kárt okozhat.

- **Csak a PARKSIDE által javasolt kiegészítőket használja.** A nem megfelelő kiegészítők áramütést vagy tüzet okozhatnak.

## Maradvány-kockázatok

Akkor is mindig maradnak maradvány-kockázatok, ha a készüléket az előírtaknak megfelelően használja. A következő veszélyek léphetnek fel a jelen készülék felépítéséből és kivitelezéséből adódóan:

- Halláskárosodás, ha nem visel megfelelő hallásvédőt.
- A kéz és kar rezgéséből adódó egészségkárosodás, amennyiben a készüléket hosszabb ideig vagy nem megfelelően használja vagy a készülék nincs megfelelően karbantartva.
- Vágási sérülések

**▲ FIGYELMEZTETÉS!** A készülék működése közben keletkező elektromágneses mező által okozott veszély. A mező adott esetben hátrányosan befolyásolhatja az aktív és passzív orvostechnikai implantátumokat. A súlyos vagy halálos sérülések kockázatának csökkentése érdekében azt javasoljuk az orvostechnikai implantátummal élő személyeknek, hogy a készülék használata előtt kérjék orvosuk vagy az orvosi implantátum gyártójának tanácsát.

## Előkészítés

**▲ FIGYELMEZTETÉS!** Sérülésveszély véletlenül beinduló készülék révén. Csak akkor helyezze be az akkumulátort a készülékbe, ha a készülék teljesen elő van készítve a használatra.

## Kezelőelemek

A készülék első használata előtt ismerje meg a kezelőelemeket.

- **Drehrichtungsschalter (7)**  
*MEGJEGYZÉS!* Csak akkor nyomja meg a forgásirány kapcsolót, ha a készülék teljesen leállt!  
A kapcsoló irányja hátulról nézve
  - **Bal** Csavar becsavarása, fúrás
  - **Középen** Einschaltsperré
  - **Jobb** Csavar kicsavarása
- **fokozatválasztó kapcsoló (6)**  
**▲ VIGYÁZAT!** Csak akkor nyomja meg a fokozatválasztó kapcsolót, ha a készülék teljesen leállt.

- **1 Csavarozás**  
A csavarozáshoz kapcsolja be a csúszó kuplungot. Állítsa úgy a funkcióválasztó kapcsolót (5), hogy a nyíljelzés a csavarozás szimbólumra (▲) mutasson.

- **2 Fúrás**  
A fúráshoz kapcsolja ki a csúszó kuplungot. Állítsa úgy a funkcióválasztó kapcsolót (5), hogy a nyíljelzés a fúrás szimbólumra (▲) mutasson.

- **forgatónyomaték-beállítógyűrű (3)**  
A maximális forgatónyomaték beállítása csavarozáshoz, amelynél a csúszó kuplung kiold.  
*MEGJEGYZÉS!* Csak akkor nyomja meg a forgatónyomaték-beállítógyűrűt, ha a készülék teljesen leállt!
  - **1** legkisebb forgatónyomaték
  - **25** legnagyobb forgatónyomaték  
A biztonság kedvéért kezdje a csavarozást kis forgatónyomatékkal. Szűkség esetén növelje a forgatónyomatéket.

- **be-/kikapcsoló (18)**
  - Az akkumulátor behelyezése után: Csatlakoztatás a PARKSIDE alkalmazáshoz
  - Bekapcsolás: nyomja meg
  - Fordulatszám fokozatmentes szabályozása: Minél tovább tartja nyomva a be-/kikapcsolót, annál magasabb a fordulatszám.
  - Kikapcsolás: engedje el
- **„Csatlakozva” kijelzés (17)**  
A PARKSIDE alkalmazáshoz való csatlakozás állapota  
**Villogás** Csatlakozási kísérlet  
**Folyamatos világítás** A kapcsolatot létrejött
- **funkcióválasztó kapcsoló (5)**  
Állítsa úgy a funkcióválasztó kapcsolót (5), hogy a nyíljelzés a kívánt szimbólumra mutasson.  
*MEGJEGYZÉS!* Anyagi kár veszélye! Csak akkor nyomja meg a funkcióválasztó kapcsolót, ha a készülék teljesen leállt.

Funkció	szimbólum
Fúrás (ütőmű KI/ fordulatszámkorlátozás nélkül)	
Ütvefúrás (ütőmű BE)	
Csavarozás (ütőmű KI)	

## Betétszerszám felszerelése és leszerelése

### Tudnivalók

- Fúrótokmány-befogószélesség: 1,5-13 mm
- Hátról a markolat alatt van egy mágneses vágat (9), amely gyakran használt csavar-bitek rögzítésére szolgál.
- Irányjelzések hátulról nézve.

### Betétszerszám felszerelése (B ábra)

1. Fúrótokmány kinyitása: Forgassa el a gyorstokmányt (2) ↺.
2. Tolja a betétszerszámot a tokmány-nyílásba (1), amennyire csak lehet.
3. Betétszerszám befogása: Forgassa el a gyorsbefogó tokmányt (2) ↺.

### Betétszerszám leszerelése (B ábra)

1. Fúrótokmány kinyitása: Forgassa el a gyorstokmányt (2) ↺.
2. **▲ VIGYÁZAT!** Égési sérülés veszélye! A betétszerszámok – különösen a fúrószárak – nagyon felforrósodhatnak. Adott esetben viseljen védőkesztyűt. Távolítsa el a betétszerszámot.

## Pótmarkolat beállítása

### Tudnivalók

- A pótmarkolat (22) 360° fokkal elforgatható a készüléken és minden tetszőleges pozícióba mozgatható.
- Irányjelzések hátulról nézve.

### Pótmarkolat felszerelése (C ábra)

1. Forgassa el a pótmarkolat (22) fogóját (21) ↺.
2. Nyomja a fogót (21) a hurok (19) irányába és tartsa ebben a pozícióban. Ezzel megnagyobbítja a hurkot (19).
3. Csúsztassa a pótmarkolat (22) hurkját (19) a gyorstokmány (2) mögé. Helyezze be a hurkot (19) a pótmarkolat (4) befogójába.
4. Engedje el a lenyomott fogót (21).

5. Csavarja be a pótmarkolat (22) fogóját (21) ↺.

### Pótmarkolat leszerelése (C ábra)

1. Forgassa el a pótmarkolat (22) fogóját (21) ↺.
2. Nyomja a fogót (21) a hurok (19) irányába és tartsa ebben a pozícióban. Ezzel megnagyobbítja a hurkot (19).
3. A pótmarkolat (22) készülékről történő levételéhez húzza a pótmarkolat (22) hurkját (19) a gyorstokmány (2) fölé.

## Mélységütköző beállítása

### (C ábra)

1. Csavarja ki ↺ a mélységütköző (23) reteszelő csavarját (20).
2. Tolja a mélységütközőt (23) a pótmarkolaton (22) lévő kis nyílásba.
3. Helyezze el a mélységütközőt (23) úgy, hogy a fúrószár hegye és a mélységütköző hegye közötti távolság megfeleljen a kívánt fúrási mélységnek.
4. A mélységütköző (23) rögzítéséhez húzza meg a reteszelő csavart (20) ↺.
5. A mélységütköző (23) mozgatásához csavarja ki ↺ ismét a reteszelő csavart (20).

## Akkumulátor töltöttségi szintjének ellenőrzése

LED-ek	Jelentés
piros, narancssárga, zöld	akkumulátor feltöltve
piros, narancssárga	akkumulátor részben fel van töltve
piros	az akkumulátor töltése szükséges

1. Nyomja meg a gombot (12) a töltésszint-kijelző (14) mellett az akkumulátoron (13). A töltésszint-kijelző LED-jei jelzik az akkumulátor töltöttségi szintjét.
2. Töltse fel az akkumulátort (13), ha a töltésszint-kijelzőnek (14) már csak a piros LED-je világít.

## Akkumulátor feltöltése

Lásd a töltőkészülék használati útmutatóját is.

### Tudnivalók

- Töltés előtt hagyja lehűlni a felmelegedett akkumulátort.

- Ne hagyja az akkumulátort hosszú ideig a tűző napon vagy  $\leq 50^\circ\text{C}$  hőmérsékleten. Különösen ne tegye fűtőtestre és ne tárolja napon parkoló gépjárműben.

### Eljárás

1. Adott esetben vegye ki az akkumulátort (13) az akkumulátoros készülékből.
2. Csúsztassa az akkumulátort a töltőkészülék (24) töltőnyílásába.
3. Csatlakoztassa a töltőkészüléket egy csatlakozóaljzathoz.
4. Feltöltést követően válassza le a töltőkészüléket a hálózatról.
5. Húzza ki az akkumulátort a töltőnyílásból.

### Kontrolne LED diode na uređaju za punjenje (24)

zöld	piros	jelentés
világít	—	<ul style="list-style-type: none"> <li>• Az akkumulátor teljesen fel van töltve</li> <li>• készen áll (nincs akkumulátor behelyezve)</li> </ul>
—	világít	Akkumulátor töltődik
—	villog	Az akkumulátor túlmelegedett
villog	villog	Az akkumulátor meghibásodott

## Üzemeltetés

### Akkumulátor behelyezése és kivétele

**▲ FIGYELMEZTETÉS!** Sérülésveszély véletlenül beinduló készülék révén. Csak akkor helyezze be az akkumulátort a készülékbe, ha a készülék teljesen elő van készítve a használatra.

**MEGJEGYZÉS!** Anyagi kár veszélye! A helytelen akkumulátor kárt tehet a készülékben és az akkumulátorban.

#### Akkumulátor behelyezése

1. Csúsztassa be az akkumulátort (13) a vezetősín mentén az akkumulátor-tartóba (10).  
Az akkumulátor hallhatóan rögzül.

#### Akkumulátort kivétele

1. Nyomja meg és tartsa lenyomva az akkumulátor-kireteszelőt (15) az akkumulátoron (13).

2. Húzza ki az akkumulátort az akkumulátor-tartóból (10).



## Üzem mód kiválasztása

### Tudnivalók

- **Használjon bilincseket vagy más praktikus módszert a munkadarab rögzítésére és alátámasztására egy stabil platformon.** Ha a munkadarabot a kezével vagy a testéhez szorítja, az instabillá válik, és az irányítás elvesztéséhez vezethet.
- Csak akkor nyomja meg a funkcióválasztó kapcsolót, ha a készülék teljesen leállt.

### Eljárás

Állítsa úgy a funkcióválasztó kapcsolót (5), hogy a nyíljelzés a kívánt szimbólumra mutasson.

üzemmód	anyag	forgásirány
	beton, kő	↻
	fa, fém, műanyag	↻
	Csavarok be- és kicsavarása	Beccsavarás: ↻ Kicsavarás: ↻

## Be- és kikapcsolás

### Bekapcsolás

1. Válasszon ki egy üzemmódot a funkcióválasztó kapcsolóval (5).
2. Válassza ki a forgásirányt a forgásirány-kapcsolóval (7).
3. Válasszon ki egy sebességet a fokozatválasztó kapcsolóval (6).
4. Válasszon ki egy maximális forgatónyomatékot a forgatónyomaték-beállítógyűrűvel (3).
5. Nyomja meg és tartsa lenyomva a be-/kikapcsolót (18).

A LED-munkavilágítás (16) világít a működtetés közben és további kb. 10 másodpercig a be-/kikapcsoló (18) elengedése után.

### Kikapcsolás

1. Engedje el a be-/kikapcsolót (18).
2. Várja meg, amíg az elektromos kéziszerszám teljesen leáll, mielőtt leteszi azt.
3. Munkaszünetekben: állítsa a forgásirány-kapcsolót (7) középre. Ezzel a megelőző biztonsági intézkedéssel megaka-

dályozható az elektromos kéziszerszám véletlen bekapcsolása.

Az övcattal (11) egy övre tudja akasztani a készüléket. Az övcattal kinyithatja a koronakupakkal ellátott palackokat.

4. Vegye ki az akkumulátort (13) a készülékből, ha felügyelet nélkül hagyja a készüléket vagy befejezte a munkát.

## PARKSIDE alkalmazás



Az ábrázolt QR-Code segítségével az App Store vagy a Google Play. alkalmazásboltba kerül. Az alkalmazás leírásában részletes információk találhatóak a PARKSIDE alkalmazás funkcióival kapcsolatban és letölthető az alkalmazás.

A PARKSIDE alkalmazással felügyelheti a készüléket és bizonyos funkciókat vezérelheti. A funkciók az alkalmazás és firmware frissítéseivel változhatnak. A PARKSIDE alkalmazással kapcsolatos további információk a smart akkumulátor útmutatójában találhatóak.

### Előfeltételek

Ahhoz, hogy megtalálja a készüléket a PARKSIDE alkalmazásban, a következő feltételeknek kell teljesülniük:

- Okostelefonján telepítve van a PARKSIDE alkalmazás és aktiválva van a Bluetooth®.
- A készülékbe az alábbi akkumulátor van behelyezve: PARKSIDE Performance Smart akkumulátor Smart PAPS 204 A1/Smart PAPS 208 A1/Smart PAPS 2012 A1. Ez az akkumulátor már csatlakoztatva lett a PARKSIDE alkalmazáshoz.

A készülék az akkumulátoron keresztül kommunikál az alkalmazással.

### Készülék csatlakoztatása a PARKSIDE alkalmazáshoz

1. Helyezze be a Smart akkumulátort (13).
2. Nyomja meg a be-/kikapcsolót (18).  
A „Csatlakozva” kijelzés (17) háromszor felvillan. Ha a készülék csatlakoztatva van, akkor a „Csatlakozva” kijelzés folyamatosan világít.
3. Nyissa meg a PARKSIDE alkalmazást.
4. **Az Ön szerszámai.**  
A készülék megjelenik a listában.  
Ha a készülék nem jelenik meg a listában, akkor adja hozzá a készüléket manuálisan.

### Készülék ellenőrzése és vezérlése

1. **Az Ön szerszámai.**
2. Válassza ki a készüléket a listában. Megjelenik a készülék áttekintő oldala.
3. Válassza ki a kívánt beállítást az áttekintő oldalon.  
 Ha bizonytalan, válassza ki a súgó.  
Megjelenik egy párbeszédpanel az egyes beállítások leírásával.

### Készülék eltávolítása az alkalmazásból

Ha egy készüléket eltávolítanak az alkalmazásból, akkor a kapcsolódó adatok is törlődnek.

1. **Az Ön szerszámai.**
2. Húzza a készülék kártyáját jobbról balra.
3. Erősítse meg a párbeszédablakot.

### Adatvédelmi szabályzat

lásd Oldal Bővebben; Jogi dokumentumok rész, Adatvédelmi szabályzat

## Szállítás

### Tudnivalók

- Kapcsolja ki a készüléket.
- Győződjön meg arról, hogy minden mozgó alkatrész teljesen leállt.
- Távolítsa el az akkumulátort.
- Távolítsa el a betétszerszámot.
- Mindig a markolatnál (8) fogva vigye a készüléket.

## Tisztítás, karbantartás és tárolás

**▲ FIGYELMEZTETÉS!** Sérülésveszély véletlenül beinduló készülék révén. Vigyázzon magára a karbantartási és tisztítási munkák során. Kapcsolja ki a készüléket és vegye ki az akkumulátort (13).

A jelen használati útmutatóban nem szereplő javítási és karbantartási munkákat szervizközpontunkkal végeztesse el. Csak eredeti alkatrészeket használjon.

### Tisztítás

**▲ FIGYELMEZTETÉS!** Áramütés! Soha ne fröcskölje le a készüléket vízzel.

**MEGJEGYZÉS!** Anyagi kár veszélye. Vegyi anyagok kárt tehetnek a készülék műanyag részeiben. Ne használjon tisztító-, ill. oldószereket.

- Tartsa tisztán a készülék szellőzőnyílásait, motorházát és markolatait. Ehhez használjon nedves törlőkendőt vagy feké.

### Karbantartás

- Minden használat előtt ellenőrizze a készülék esetleges hibáit, például meglazult, kopott vagy sérült alkatrészeket.
- Cserélje ki a tompa vagy más módon sérült betétszerszámokat.

### Tárolás

Tárolja a készüléket és a tartozékokat mindig:

- tisztán
- szárazon
- portól védve
- A mellékelt tároló kofferben (25)
- gyermekektől elzárva

Akkumulátoros készülékek:

- Az akkumulátor és a készülék tárolási hőmérséklete 15 °C és 25 °C között van. A tárolás során kerülje a túlzott hideget vagy meleget. Ellenkező esetben az akkumulátor veszíthet a teljesítményéből vagy kár keletkezhet benne.
- Hosszabb tárolás (pl. téli tárolás) előtt vegye ki az akkumulátort a készülékből (vegye figyelembe az akkumulátor és a töltő-készülék külön használati útmutatóját).

## Ártalmatlanítás/Környezetvédelem

Vegye ki az akkumulátort a készülékből és juttassa el a készüléket, az akkumulátort, a tartozékokat és a csomagolást környezetbarát újrahasznosításra.



Elektromos készülékek nem tartoznak a háztartási hulladékkba.

Az áthúzott kerek kuka szimbóluma azt jelenti, hogy ezt a terméket élettartama végén nem szabad szelektálatlan települési hulladékként ártalmatlanítani.

### Az elektromos és elektronikus berendezések hulladékairól szóló 2012/19/EU irányelv:

A fogyasztókat jogszabály kötelezi arra, hogy az elektromos és elektronikus berendezéseket élettartamuk végén eljuttassák környezetbarát újrahasznosításra. Ilyen módon környezetbarát és erőforrás-kímélő újrahasznosítás biztosítható.

A nemzeti jogba való átültetéstől függően a következő lehetőségek állnak rendelkezésre:

- visszaadás egy értékesítő helyen,
- leadás egy hivatalos gyűjtőhelyen,
- visszaküldés a gyártónak/forgalmazónak.

Ez nem érinti a hulladékká vált készülékek tartozékait és elektromos alkatrészek nélküli segédeszközöket.

### Akkumulátorok környezetbarát módon történő ártalmatlanítása



Ne dobja az akkumulátort a háztartási hulladékba, tűzbe (robbanásveszély) vagy vízbe. A sérült akkumulátorok kárt tehetnek a környezetben és károsak lehetnek az egészségre, ha mérgező gőzök és folyadékok szivárognak ki belőlük.

Őn köteles a meghibásodott vagy elhasznált akkumulátorokat környezetbarát módon ártalmatlanítani.

- Ne nyissa ki az akkumulátorokat és kerülje a mechanikus sérülést. Rövidzárlat veszélye áll fenn és gőzök szivároghatnak ki, amelyek irritálják a légutakat.
- Biztonsági okokból ártalmatlanítás előtt az akkumulátorokat le kell meríteni.

- Ragassza le a pólusokat a rövidzárlat megelőzése érdekében.
- Ártalmatlanítsa az akkumulátorokat üzletben vagy egy gyűjtőhelyen.
- **Sérült akkumulátorok**  
Kezelje különös óvatossággal a külsőleg sérült akkumulátorokat!
  - Ne nyúljon pusztán kézzel sérült akkumulátorokhoz.
- Ha nem tudja leragasztani a pólusokat, helyezze az akkumulátorokat egyenként egy műanyag zacskóba.
- Helyezze a sérült akkumulátorokat egyenként egy nem gyúlékony, zárható edénybe, amelybe még homok tölthető.
- Vigye a sérült akkumulátorokat egy szakképzett személyzettel rendelkező gyűjtőhelyre.

## Pótalkatrészek és tartozékok

**Pótalkatrészek és tartozékok az alábbi oldalon állnak rendelkezésre**

**[www.grizzlytools.shop](http://www.grizzlytools.shop)**. Ha probléma merül fel a rendelés során, vegye fel velünk a kapcsolatot internetes áruházunkon keresztül. További kérdések esetén forduljon az alábbi helyre: **JÓTÁLLÁSI TÁJÉKOZTATÓ, L. 29**

Poz. sz.	Név	Rendelési sz.
2	gyorsbefogó fúrótokmány	91105376
22	Pótmarkolat	91110031
23	mélységgütköző	91110029

## JÓTÁLLÁSI TÁJÉKOZTATÓ

A termék megnevezése:	<b>Akkus útvefűró-csavarozó</b>
A termék típusa:	<b>PPSBSA 20-Li C3</b>
Gyártási szám:	<b>506412_2507</b>

A gyártó cégneve, címe, e-mail címe: <b>Grizzly Tools GmbH &amp; Co. KG</b> Stockstädter Straße 20 63762 Großostheim NÉMETORSZÁG E-Mail: service@grizzlytools.de	Szerviz neve, címe, telefonszáma: <b>Magyarország szerviz</b> Tel.: 06800 21647 Kapcsolatfelvételi űrlap: www.parkside-diy.com W+T Környezetvédelmi és Szolgáltató Kft. Dunapart also 138; 2318 Szigetszentmárton Tel.: 0624 456 672
Az importáló/ forgalmazó neve és címe: Lidl Magyarország Kereskedelmi Bt., H-1037 Budapest, Rádl árok 6.	

1. A jótállási idő a Magyarország területén, Lidl Magyarország Kereskedelmi Bt. üzle-tében történt vásárlás napjától számított 5 év, amely jogvesztő. A jótál-lási idő a fogyasztó részére történő átadással, vagy ha az üzembe helyezést a forgalmazó, vagy annak megbízottja végzi, az üzembe helyezés napjával kezdődik.
2. A jótállási igény a jótállási jeggyel és/vagy a vásárlást igazoló blokkal érvé-nyesíthető. A jótállási jegy szabálytalan kiállítása, vagy átadásának elmaradá-sa nem érinti a jótállási kötelezettség-vállalás érvényességét. Kérjük, hogy a vásárlás tényének és időpontjának bizonyítására őrizze meg a pénztári fize-tésnél kapott jótállási jegyetés a vásárlást igazoló blokkot.
3. A vásárlástól számított három munkanapon belül érvényesített csereigény esetén a forgalmazó köteles a terméket kicserélni, feltéve ha a hiba a rendel-tetésszerű hasz-nálatot akadályozza. A jótállási jogokat a termék tulajdono-saként a fogyasztó érvé-nyesítheti az áruházakban, valamint a jótállási tájé-koztatóban feltüntetett szervizekben. (A magyar Polgári Törvénykönyv alapján fogyasztónak minősül a szakmája, önálló foglalkozása vagy üzleti tevékeny-sége körén kívül eljáró természetes személy.)  
A jótállás ideje alatt a fogyasztó hibás teljesítés esetén kérheti a termék kija-vítását, kicserélését, vagy ha a termék nem javítható vagy cserélhető, vagy az a forgalma-zónak aránytalan többletköltséggel járna, illetve a fogyasztó kijavítá-shoz, kicseré-léshez fűződő érdeke alapos ok miatt megszűnt, árszállítást kérhet, vagy elállhat a szerződéstől és visszakérheti a vételárat. A kijavítás során a termékbe csak új alkatrész kerülhet beépítésre.

4. A fogyasztó a hiba felfedezése után a lehető legrövidebb időn belül köteles a hibát bejelenteni és a terméket a jótállási jogok érvényesítése céljából átadni. A hiba fel-fedezésétől számított két hónapon belül bejelentett jótállási igényt időben közöltnek kell tekinteni. A közlés elmaradásából eredő kárért a fogyasztó felelős. A jótállási igény érvényesíthetőségének határideje a termék, vagy fődarabjának kicserélése esetén a csere napján újraindul.
5. A rögzített bekötésű, illetve a 10 kg-nál súlyosabb, vagy tömegközlekedési eszközön nem szállítható terméket az üzemeltetés helyén kell megjavítani. Abban az esetben, ha a javítás a helyszínen nem végezhető el, a termék ki- és visszaszereléséről, valamint szállításáról a forgalmazónak kell gondoskodnia.
6. A jótállás nem áll fenn, ha a hiba a nem rendeltetésszerű használatból, átalakítás-ból, helytelen tárolásból, vagy a használati utasítástól eltérő kezelésből, vagy bármely a vásárlást követő behatásból fakad, vagy elemi kár okozta, és azt a for-galmazó, vagy a szerviz bizonyítja. A jótállás nem vonatkozik a mozgó kopó alkat-részek (világítótestek, gumibroncsok stb.) rendeltetéssze-rű elhasználódására. A szerviz és a forgalmazó a kijavítás során nem felel a terméken a fogyasztó vagy harmadik személyek által tárolt adatokért vagy beállításokért.
7. Fogyasztói jogvita esetén a fogyasztó a megyei (fővárosi) kereskedelmi és iparkamarák mellett működő békéltető testület eljárását is kezdeményezheti. A jótállás a fogyasztó törvényből eredő szavatossági jogait és azok érvénye-síthetőségét nem érinti.

Kijavítást ellenőrző szelvény:

A jótállási igény bejelentésének idő-pontja:	A hiba oka:
Javításra átvétel időpontja:	A hiba javításának módja:
A fogyasztó részére történő visszaadás időpontja:	
A szerviz bélyegzője, kelt és aláírás:	

Kicserélést ellenőrző szelvény:

A jótállási igény bejelentésének időpontja:
Kicserélés időpontja:
A cserélő bolt bélyegzője, kelt és aláírás:

## Az eredeti EU -megfelelőségi nyilatkozat fordítása

Termék: **Akkus ütvefúró-csavarozó**

Modell: **PPSBSA 20-Li C3**

Sorozatszám: 000001–060000

A fent ismertetett nyilatkozat tárgya megfelel a vonatkozó uniós harmonizációs jogszabályoknak:

**2006/42/EC • 2014/30/EU • 2011/65/EU & (EU) 2015/863  
Termék akkumulátorral Smart PAPS 204 A1/Smart PAPS 208 A1/  
Smart PAPS 2012 A1: 2014/53/EU (a következő helyett: 2014/30/EU)**

E nyilatkozat fent leírt tárgya összhangban van az egyes veszélyes anyagok elektromos és elektronikus berendezésekben való alkalmazásának korlátozásáról szóló, 2011. június 8-i 2011/65/EU európai parlamenti és tanácsi irányelvvel.

A megfelelés biztosítása érdekében a következő harmonizált szabványokat és nemzeti szabványokat és előírásokat alkalmazták:

**EN 62841-1:2015/A11:2022  
EN 62841-2-1:2018/A12:2022 • EN IEC 63000:2018  
EN IEC 55014-1:2021 • EN IEC 55014-2:2021  
IEC 62471:2006**

**Termék akkumulátorral Smart PAPS 204 A1/Smart PAPS 208 A1/Smart PAPS 2012 A1:  
EN 301 489-1 V2.2.3:2019 • EN 301 489-17 V3.3.1:2024  
EN 300 328 V2.2.2:2019 • EN 50663:2017**

E megfelelési nyilatkozat a gyártó kizárólagos felelősségére kerül kibocsátásra:



Grizzly Tools GmbH & Co. KG  
Stockstädter Str. 20  
63762 Großostheim  
NÉMETORSZÁG  
02.02.2026

Christian Frank  
Meghatalmazott képviselő a dokumentációhoz

## Kazalo

<b>Uvod</b> .....	<b>32</b>
Predvidena uporaba.....	32
Obseg dobave/pribor.....	32
Pregled.....	33
Opis delovanja.....	33
Tehnični podatki.....	33
X 20 V TEAM.....	34
<b>Varnostna navodila</b> .....	<b>34</b>
Pomen varnostnih napotkov.....	34
Slikovni znaki in simboli.....	34
Splošna varnostna opozorila za električno orodje.....	35
Varnostna navodila za udarne vrtnike.....	37
Preostala tveganja.....	37
<b>Priprava</b> .....	<b>37</b>
Upravljalni elementi.....	37
Namestitvev in odstranitev vstavnega orodja.....	38
Nastavitev dodatnega ročaja.....	38
Nastavitev omejevalnika globine.....	39
Preverjanje napoljenosti akumulatorja.....	39
Polnjenje akumulatorja.....	39
<b>Uporaba</b> .....	<b>39</b>
Vstavljanje in odstranjevanje akumulatorja.....	39
Izbira načina delovanja.....	40
Vklon in izklop.....	40
<b>Aplikacija Parkside</b> .....	<b>40</b>
Odstranitev naprave iz aplikacije.....	41
Politika o zasebnosti.....	41
<b>Transport</b> .....	<b>41</b>
<b>Čiščenje, vzdrževanje in shranjevanje</b> .....	<b>41</b>
Čiščenje.....	41
Vzdrževanje.....	41
Shranjevanje.....	41
<b>Odstranjevanje med odpadke/varstvo okolja</b> .....	<b>41</b>
Odstranjevanje akumulatorjev na okolju prijazen način.....	42
<b>Nadomestni deli in pribor</b> .....	<b>42</b>
<b>Garancijo</b> .....	<b>43</b>
<b>Prevod izvirnika izjave EU o skladnosti</b> .....	<b>44</b>
<b>Eksplozijski pogled</b> .....	<b>195</b>

## Uvod

Iskrene čestitke ob nakupu vašega novega akumulatorskega udarnega vrtnega vijaka 3 v 1 (v nadaljevanju naprava ali električno orodje).

Odločili ste se za kakovostno napravo. Ta naprava je bila preverjena glede kakovosti med in po koncu proizvodnje. S tem je zagotovljena sposobnost vaše naprave za delovanje.



Navodila za uporabo so sestavni del te naprave. Vsebujejo pomembna navodila glede varnosti, uporabe in odstranjevanja med odpadke. Skrbno preberite navodila za uporabo. Seznanite se z elementi upravljanja in pravilno uporabo naprave. Napravo uporabljajte samo v skladu z opisom in za navedena področja uporabe. Navodila za uporabo skrbno shranite in vso dokumentacijo predajte tretji osebi skupaj z napravo.

### Predvidena uporaba

Naprava je predvidena izključno za naslednje vrste uporabe:

- Privijanje in odvijanje vijakov
- Vrtanje v les, kovine ali umetne mase
- Udarno vrtanje v zid

Uporaba izključno v suhih prostorih.

Vsaka druga uporaba, ki ni izrecno dovoljena v teh navodilih za uporabo, lahko predstavlja resno nevarnost za uporabnika in povzroči škodo na napravi. Upravljevec ali uporabnik izdelka je odgovoren za nesreče ali poškodbe drugih oseb ali njihove lastnine. Naprava je predvidena za uporabo v zasebnem gospodinjstvu. Ni bila zasnovana za trajno poslovno uporabo. Pri poslovni uporabi garancija preneha veljati. Proizvajalec ne jamči za škodo, povzročeno zaradi nepredvidene uporabe ali napačnega upravljanja.

Naprava je del serije **X 20 V TEAM** in se lahko uporablja z akumulatorji serije **X 20 V TEAM**. Akumulatorje serije **X 20 V TEAM** je dovoljeno polniti samo s polnilniki serije **X 20 V TEAM**.

### Obseg dobave/pribor

Vzemite izdelek iz embalaže in preverite obseg dobave.

Odstranite embalažni material na pravilen način.

- Akumulatorski udarni vijačnik
- dodatni ročaj
- Omejevalnik globine
- kovček za shranjevanje
- Prevod izvirnih navodil

**Akumulator in polnilnik nista v obsegu dobave.**

## Pregled



Slike naprave najdete na sprednji in zadnji zloženi strani.

- 1 Odprtina vrtnalke glave
- 2 Hitrovpenjalna vrtnalna glava
- 3 Nastavitveni obroč za navoj
- 4 sprejemni nastavek za dodatni ročaj
- 5 Stikalo za izbiro funkcije
- 6 Stikalo za izbiro prestave
- 7 Stikalo za smer vrtenja
- 8 ročaj (izolirana površina ročaja)
- 9 Odprtina (Vijačni nastavek)
- 10 držalo akumulatorja
- 11 Sponka za pas
- 12 Tipka (prikaz napolnjenosti)
- 13 akumulator
- 14 prikaz napolnjenosti
- 15 tipka za sprostitev akumulatorja
- 16 delovna luč LED
- 17 prikaz »Povezan«
- 18 stikalo za vklop/izklop
- 19 Zanka (dodatni ročaj)
- 20 Pritrdilni vijak omejevalnika globine
- 21 Ročaj (dodatni ročaj)
- 22 dodatni ročaj
- 23 Omejevalnik globine
- 24 polnilnik
- 25 kovček za shranjevanje

## Opis delovanja

Akumulatorski udarni vrtni vijačnik z dvema prestava gonila ima večstopenjsko nastavitve navora, eno stopnjo za vrtenje in eno za udarno vrtenje ter vrtenje v desno/levo. Naprava je poleg tega opremljena s hitrovpenjalno vrtnalno glavo in delovno lučjo LED. Napravo lahko povežete z aplikacijo PARKSIDE.

Funkcije posameznih delov so opisane v nadaljevanju.

## Tehnični podatki

### Akumulatorski udarni vijačnik

..... PPSBSA 20-Li C3
Nazivna napetost $U$ ..... 20 V =
Teža vklj. dodatni ročaj (brez akumulatorja) ..... $\approx 2,1$ kg
Hitrost v prostem teku $n_0$
– 1. prestava ..... 0–550 min <sup>-1</sup>
– 2. prestava ..... 0–2200 min <sup>-1</sup>
Najv. število udarcev ..... 35200 min <sup>-1</sup>
Maks. vrtilni moment ..... 150 Nm
Razpon vrtnalke glave ..... 1,5–13 mm
Maks. premer vrtnanja
– les ..... 150 mm
– Zid ..... 20 mm
– kovina ..... 16 mm
Vrsta zaščite ..... IPX0
Prosti tek
– Raven zvočnega tlaka ( $L_{pA}$ )
..... 88,1 dB; $K_{pA}=5$ dB
– Raven zvočne moči ( $L_{WA}$ )
..... 96,1 dB; $K_{WA}=5$ dB
Udarno vrtenje
– Raven zvočnega tlaka ( $L_{pA}$ )
..... 97,5 dB; $K_{pA}=5$ dB
– Raven zvočne moči ( $L_{WA}$ )
..... 105,5 dB; $K_{WA}=5$ dB
Vibracije Vrtenje ( $a_{h,D}$ )
– Glavni ročaj ..... 2,825 m/s <sup>2</sup> ; $K=1,5$ m/s <sup>2</sup>
– Dodatni ročaj ..... 2,284 m/s <sup>2</sup> ; $K=1,5$ m/s <sup>2</sup>
Vibracije Udarno vrtenje ( $a_{h,ID}$ )
– Glavni ročaj ..... 21,467 m/s <sup>2</sup> ; $K=1,5$ m/s <sup>2</sup>
– Dodatni ročaj ..... 19,189 m/s <sup>2</sup> ; $K=1,5$ m/s <sup>2</sup>
akumulator ..... Li-Ion
Temperatura ..... $\leq 50$ °C
– Postopek polnjenja ..... 4–40 °C
– Delovanje ..... 4–50 °C
– Shranjevanje ..... 15–25 °C
Pametni akumulator PARKSIDE Performance Smart PAPS 204 A1/Smart PAPS 208 A1/Smart PAPS 2012 A1
– frekvenčni pas ..... 2400–2483,5 MHz
– oddajna moč ..... $\leq 20$ dBm



Uporabljajte zaščito sluha

Vrednosti hrupa in vibracij so bile določene ustrežno standardom in določbam, navedenim v izjavi o skladnosti.

Navedena skupna vrednost vibracij in navedena vrednost emisij hrupa sta bili izmerjeni po standardiziranem preizkusnem postopku in ju je mogoče uporabiti za primerjavo električnega orodja z drugim električnim orodjem. Navedena skupna vrednost vibracij in navedena vrednost emisij hrupa se lahko uporabita tudi za predčasno oceno obremenitve.

**⚠ OPOZORILO!** Vrednosti vibracij in emisij hrupa lahko med dejansko uporabo električnega orodja odstopajo od navedene vrednosti, odvisno od načina, na katerega se električno orodje uporablja. Poskusite obremenitev z vibracijami ohranjati čim nižjo. Primer ukrepa za zmanjšanje obremenitve z vibracijami je omejitev trajanja dela. Pri tem je treba upoštevati vse dele delovnega cikla (na primer čase, v katerih je električno orodje izklopljeno, in tiste, v katerih je sicer vklopljeno, vendar deluje brez obremenitve).

## X 20 V TEAM

Naprava je del serije **X 20 V TEAM** in se lahko uporablja z akumulatorji serije **X 20 V TEAM**. Akumulatorje serije **X 20 V TEAM** je dovoljeno polniti samo s polnilniki serije **X 20 V TEAM**.

Priporočamo vam, da to napravo uporabljate izključno z naslednjimi akumulatorji: PAP 20 B1, PAP 20 B3, Smart PAPS 204 A1, Smart PAPS 208 A1, Smart PAPS 2012 A1

Priporočamo vam, da te akumulatorje polnite z naslednjimi polnilniki: PLG 20 A3, PLG 20 A4, PLG 20 C1, PLG 20 C2, PLG 20 C3, PLG 201 A1, PDSLGL 20 A1, PDSLGL 20 B1, PDSLGL 20 B2, Smart PLGS 2012 A1

Tehnični podatki za baterijo in polnilnik: Glejte ločena navodila.

## Varnostna navodila

V tem razdelku so obravnavana osnovna varnostna navodila pri uporabi izdelka.

**⚠ OPOZORILO!** Osebna in materialna škoda zaradi neustreznega ravnanja z akumulatorjem. Upoštevajte varnostna navodila in navodila za polnjenje ter pravilno uporabo v navodilih za uporabo za akumulator in polnilnik serije **X 20 V TEAM**. Podroben opis po-

stopka polnjenja in več informacij najdete v teh ločenih navodilih za uporabo.

## Pomen varnostnih napotkov

**⚠ NEVARNOST!** Če tega varnostnega navodila ne upoštevate, pride do nesreče. Posledica je huda telesna poškodba ali smrt.

**⚠ OPOZORILO!** Če teh varnostnih navodil ne upoštevate, morda pride do nesreče. Posledica je morebitna huda telesna poškodba ali smrt.

**⚠ POZOR!** Če tega varnostnega navodila ne upoštevate, pride do nesreče. Posledica je morebitna lažja ali zmerna telesna poškodba. **OBVESTILO!** Če tega varnostnega navodila ne upoštevate, pride do nesreče. Posledica je morebitna materialna škoda.

## Slikovni znaki in simboli

### Slikovne oznake na napravi



Preberite navodila za uporabo



Električne naprave ne spadajo med gospodinjne odpadke.



Prikaz LED pametnega akumulatorja



Vrtanje (Izklop drsne sklopke)



Privijanje (Vklon drsne sklopke)



Udarno vrtanje

### Slikovne oznake v navodilih za uporabo



Pozor!



Uporabljajte zaščito sluha



Akumulatorja ne izpostavljajte dalj časa neposredni sončni svetlobi in ali temperaturam nad 50 °C. Zlasti se izogibajte odlaganju na radiatorje ali shranjevanju v vozilih, parkirana neposredno na soncu.

## Splošna varnostna opozorila za električno orodje

**▲ OPOZORILO! Preberite vsa varnostna opozorila, navodila, slike in specifikacije, priloženi temu električnemu orodju.** Neupoštevanje vseh spodnjih navodil lahko povzroči električni udar, požar in/ali resne telesne poškodbe. **Shranite vsa opozorila in navodila za nadaljnjo uporabo.**

Izraz »električno orodje« v opozorilih se nanaša na vaše električno orodje, ki se napaja iz električnega omrežja (prek kabla) ali akumulatorja (brezžično).

### 1. VARNOST NA DELOVNEM OBMOČJU

- a) **Delovno območje mora biti čisto in dobro osvetljeno.** Neurejena ali temna območja lahko povzročijo nesreče.
- b) **Električnega orodja ne uporabljajte v eksplozivnem okolju, na primer, kjer so prisotni vnetljive tekočine, plin ali prah.** Električna orodja ustvarjajo iskre, ki lahko vzgejo prah ali hlape.
- c) **Med uporabo električnega orodja otroci in navzoči ne smejo biti v bližini.** Zaradi odvratanja pozornosti lahko izgubite nadzor.

### 2. ELEKTRIČNA VARNOST

- a) **Vtiči električnega orodja se morajo upijati z vtičnico. Nikoli ne spreminjajte vtiča na noben način. Ne uporabljajte prilagoditvenih vtičev z ozemljenimi električnimi orodji.** Nespremenjeni vtiči in ustrezne vtičnice bodo zmanjšali tveganje električnega udara.
- b) **Izogibajte se telesnemu stiku z ozemljenimi površinami, kot so cevi, radiatorji, štedilniki in hladilniki.** Če je vaše telo ozemljeno, obstaja povečana nevarnost električnega udara.
- c) **Električnega orodja ne izpostavljajte dežju ali mokrim razmeram.** Voda, ki vstopi v električno orodje, poveča tveganje električnega udara.
- d) **Kabla ne uporabljajte za druge namene. Nikoli ne uporabljajte kabla za prenašanje, vlečenje ali izklapljanje električnega orodja. Kabla ne približujte vročini, olju, ostrim robovom ali premikajočim se delom.** Poškodovani ali prepleteni kabli povečajo tveganje električnega udara.
- e) **Ko električno orodje uporabljate na prostem, uporabite podaljšek, prime-**

**ren za uporabo na prostem.** Če uporabljate kabel, primeren za uporabo na prostem, zmanjšate tveganje električnega udara.

- f) **Če se ne morete izogniti uporabi električnega orodja v vlažnem okolju, uporabite napajalnik, zaščiten z napravo za diferenčni tok (RCD).** Če uporabljate RCD, zmanjšate tveganje električnega udara.

### 3. OSEBNA VARNOST

- a) **Bodite pozorni pri uporabi električnih orodij, pazite, kaj počnete in uporabite zdrav razum. Ne uporabljajte električnega orodja, ko ste utrujeni ali pod vplivom drog, alkohola ali zdravil.** Trenutek nepazljivosti med uporabo električnega orodja lahko povzroči resne telesne poškodbe.
- b) **Uporabljajte osebno varovalno opremo. Vedno nosite zaščito za oči.** Varovalna oprema, kot so maska za prah, nederseči zaščitni čevlji, trda pokrivala ali zaščita za sluh, ki se uporablja v ustreznih pogojih, bo zmanjšala telesne poškodbe.
- c) **Preprečite nenamerni zagon. Prepričajte se, da je stikalo izklopljeno, preden orodje priključite na vir napajanja in/ali akumulator, dvignite ali nesete.** Če električno orodje nosite s prstom na stikalu ali vklopite električno orodje, ki ima vklopljeno stikalo, lahko pride do nesreče.
- d) **Preden vklopite električno orodje, odstranite morebitne nastavitvene ključke ali montažne ključke.** Montažni ključ ali ključ, ki je ostal pritrjen na vrteči se del električnega orodja, lahko povzroči telesne poškodbe.
- e) **Ne posegajte. Vedno imejte ustrezen položaj in ravnotežje.** To v nepričakovanih situacijah omogoča boljši nadzor nad električnim orodjem.
- f) **Pravilno se oblecite. Ne nosite ohlapnih oblačil ali nakita. Las in oblačil ne približujte premikajočim se delom.** Ohlapna oblačila, nakit ali dolgi lasje se lahko zgrabijo v premikajoče se dele.
- g) **Če so naprave predvidene za priključitev naprav za odsesavanje in zbiranje prahu, se prepričajte, da so te priključene in pravilno uporabljene.** Uporaba zbiralnika prahu lahko zmanjša nevarnosti, povezane s prahom.

- h) **Ne dovolite, da bi vam poznavanje, pridobljeno s pogosto uporabo orodja, omogočilo, da postanete preveč samozavestni in prezrete načela varnosti orodja.** Nepazljivo dejanje lahko povzroči hude telesne poškodbe v delčku sekunde.
4. **UPORABA IN NEGA ELEKTRIČNEGA ORODJA**
- a) **Električnega orodja ne preobremenjujte. Uporabite ustrezno električno orodje za vašo uporabo.** Pravilno električno orodje bo delo opravilo bolje in varnejše s hitrostjo, za katero je bilo zasnovano.
- b) **Ne uporabljajte električnega orodja, če ga s stikalom ni mogoče vklopiti in izklopiti.** Vsako električno orodje, ki ga ni mogoče nadzorovati s stikalom, je nevarno in ga je treba popraviti.
- c) **Pred nastavitvami, menjavo pribora ali shranjevanjem električnega orodja izklopite vtič iz vira napajanja in/ali odstranite akumulator iz električnega orodja, če je snemljiv.** Taki preventivni varnostni ukrepi zmanjšajo tveganje nenamernega vklopa električnega orodja.
- d) **Nedelujoča električna orodja hranite zunaj dosega otrok in ne dovolite, da električno orodje upravljajo osebe, ki ne poznajo električnega orodja ali teh navodil.** Električno orodje je nevarno v rokah neusposobljenih uporabnikov.
- e) **Vzdrževanje orodja in dodatkov. Preverite premikajoče se dele glede pravilne izravnane ali zagozdenosti, preloma delov in drugih stanj, ki bi lahko ovirala delovanje električnega orodja. Če je električno orodje poškodovano, pred uporabo poskrbite za popravilo.** Veliko nesreč se zgodi zaradi slabo vzdrževanega električnega orodja.
- f) **Rezalna orodja ohranjajte ostra in čista.** Pravilno vzdrževana rezalna orodja z ostrimi rezalnimi robovi se manj zatikajo in jih je lažje nadzorovati.
- g) **Električno orodje, pribor in nastavke za orodje itd. uporabljajte v skladu s temi navodili, pri čemer upoštevajte delovne pogoje in delo, ki ga je treba opraviti.** Uporaba električnega orodja za drugačna opravila od predvidenih lahko povzroči nevarno situacijo.
- h) **Ročaji in prijemalne površine naj bodo suhi, čisti ter brez olja in maščobe.** Spolzki ročaji in prijemalne površine ne omogočajo varne uporabe in nadzora orodja v nepričakovanih situacijah.
5. **UPORABA IN NEGA AKUMULATORSKEGA ORODJA**
- a) **Polnite samo s polnilnikom, ki ga je določil proizvajalec.** Polnilnik, ki je primeren za eno vrsto akumulatorja, lahko pri uporabi z drugim akumulatorjem povzroči nevarnost požara.
- b) **Električna orodja uporabljajte samo s posebej določenimi akumulatorji.** Uporaba drugih akumulatorjev lahko povzroči nevarnost telesnih poškodb in požara.
- c) **Ko akumulatorja ne uporabljate, ga hranite stran od drugih kovinskih predmetov, kot so sponke za papir, kovaneci, ključi, žbljji, vijaki ali drugi majhni kovinski predmeti, ki lahko vzpostavijo povezavo z enega pola akumulatorja na drugega.** Kratek stik polov akumulatorja lahko povzroči opekline ali požar.
- d) **V slabih pogojih lahko iz akumulatorja izteče tekočina; izogibajte se stiku. Če do stika pride nenamerno, sperite prizadeto mesto z vodo. Če tekočina pride v oči, dodatno poiščite zdravniško pomoč.** Tekočina, ki izteče iz akumulatorja, lahko povzroči draženje ali opekline.
- e) **Ne uporabljajte akumulatorja ali orodja, ki je poškodovano ali spremenjeno.** Poškodovani ali spremenjeni akumulatorji lahko povzročijo nepredvidljivo vedenje, ki povzroči požar, eksplozijo ali nevarnost telesnih poškodb.
- f) **Akumulatorja ne izpostavljajte ognju ali previsoki temperaturi.** Izpostavljenost ognju ali temperaturi nad 130 °C lahko povzroči eksplozijo.
- g) **Upoštevajte vsa navodila za polnjenje in akumulatorja ali orodja ne polnite zunaj temperaturnega območja, določenega v navodilih.** Nepravilno polnjenje ali polnjenje pri temperaturah zunaj navedenega območja lahko poškoduje akumulator in poveča nevarnost požara.
6. **SERVIS**
- a) **Poskrbite, da bo vaše električno orodje servisiral usposobljena oseba za popravilo, ki bo uporabila samo enake nadomestne dele.** Tako boste zagotovili ohranitev varnosti električnega orodja.
- b) **Nikoli ne servisirajte poškodovanih akumulatorjev.** Akumulatorje sme servi-

sirati samo proizvajalec ali pooblaščen servisierji.

## Varnostna navodila za udarne vrtnalnike

### Varnostna navodila za vsa opravila

- **Pri udarnem vrtnanju nosite zaščito sluha.** Izpostavljenost hrupu lahko povzroči okvare sluha.
- **Uporabite pomožni ročaj.** Izguba nadzora lahko povzroči telesne poškodbe.
- **Pred uporabo orodje pravilno pritrdite.** To orodje ustvarja visoki odgonski navor, zato lahko neustrezna pritrditev orodja med delovanjem povzroči izgubo nadzora in kot posledico telesne poškodbe.
- **Električno orodje držite za izolirane prijemalne površine, ko izvajate opravilo, kjer lahko rezalni pripomoček ali pritrdilni elementi pridejo v stik s skritimi napeljavami.** Pripomoček za rezanje ali pritrdilni elementi, ki pridejo v stik z žico pod napetostjo, lahko prenesejo napetost na izpostavljene kovinske dele električnega orodja, uporabnika pa lahko zadene električni udar.

### Varnostna navodila med uporabo dolgih svedrov

- **Nikoli ne uporabljajte višje hitrosti delovanja od navedene največje hitrosti za sveder.** Pri višjih hitrostih se sveder lahko upogne, če se lahko prosto vrti brez stika z obdelovancem, kar lahko povzroči telesne poškodbe.
- **Vrtanje vedno začnite pri nizki hitrosti, sveder pa naj ima stik z obdelovancem.** Pri višjih hitrostih se sveder lahko upogne, če se lahko prosto vrti brez stika z obdelovancem, kar lahko povzroči telesne poškodbe.
- **Pritiskajte samo v neposredni smeri svedra in ne pritiskajte premočno.** Svedri se lahko upognejo in zlomijo ali pa povzročijo izgubo nadzora, kar privede do telesnih poškodb.

### Dodatna varnostna navodila

- **Zavarujte obdelovanec.** Obdelovanec, ki je vpet v vpenjalno napravo ali v primež, je bolj varno pritrjen, kot če ga držite z roko.
- **Takoj izklopite električno orodje, če se delovno orodje zablokira. Bodite pripravljeni na pojave visokega navora, ki**

**povzročijo povratne udarce.** Delovno orodje se zablokira, če se zatakne v obdelovancu ali če je električno orodje preobremenjeno.

- **Vedno počakajte, da se električno orodje popolnoma zaustavi, preden ga odložite.** Delovno orodje se lahko zatakne in povzroči izgubo nadzora nad električnim orodjem.
- **Uporabite primerne naprave za odkrivanje skritih oskrbovalnih napeljav ali pa za nasvet povprašajte komunalno podjetje.** Stik z električnimi kabli lahko privede do požara in električnega udara. Poškodovane plinske napeljave lahko privedejo do eksplozije. Počene vodne cevi lahko povzročijo materialno škodo.
- **Uporabljajte samo dodatke, ki jih priporoča PARKSIDE.** Neprimerni dodatki lahko povzročijo električni udar ali požar.

## Preostala tveganja

Tudi če to napravo uporabljate v skladu s predpisi, še vedno obstajajo preostala tveganja. V povezavi z zasnovo in izvedbo te naprave se lahko pojavijo naslednje nevarnosti:

- Okvare sluha, če ne nosite primerne zaščite sluha.
- Zdravstvene težave, ki izhajajo iz prenosa treslajev na dlan in roko, če napravo uporabljate dlje časa ali jo nepravilno vodite in vzdržujete.
- Ureznine.

**⚠ OPOZORILO!** Nevarnost zaradi elektromagnetnega polja, nastalega med delovanjem naprave. To polje lahko v določenih okoliščinah vpliva na aktivne ali pasivne medicinske vsadke. Da bi zmanjšali nevarnost resnih ali smrtnih telesnih poškodb, se morajo uporabniki z medicinskimi vsadki posvetovati s svojim zdravnikom in proizvajalcem medicinskega vsadka, preden začnejo uporabljati napravo.

## Priprava

**⚠ OPOZORILO!** Nevarnost telesnih poškodb zaradi nezaželenega zagona naprave. Akumulator vstavite v napravo šele, ko je naprava dokončno pripravljena za uporabo.

## Upravljalni elementi

Pred prvo uporabo naprave se seznanite z nastavitvenimi elementi.

### • **Drehrichtungsschalter (7)**

**OBVESTILO!** Stikalo za smer vrtenja pritisnite le, ko naprava miruje!  
Smer stikala, gledano od zadaj

- **Levo** Privijanje vijakov, vrtnanje
- **Na sredini** Einschaltsperr
- **Desno** Odvijanje vijakov

### • **Stikalo za izbiro prestave (6)**

**⚠ POZOR!** Stikalo za izbiro prestave pritisnite le, ko naprava miruje.

- **1** Privijanje  
Za privijanje ali odvijanje vklopite drsno sklopko. Nastavite stikalo za izbiro funkcije (5) tako, da puščična oznaka kaže na simbol za vijačenje (◀▶▶▶).
- **2** Vrtnanje  
Za vrtnanje drsno sklopko izklopite. Nastavite stikalo za izbiro funkcije (5) tako, da puščična oznaka kaže na simbol za vrtnanje (◀▶▶▶).

### • **Nastavitveni obroč za navor (3)**

Nastavitev največjega navora za privijanje, pri katerem se sproži drsna sklopka. **OBVESTILO!** Nastavitveni obroč za navor uporabite le, ko naprava miruje!

- **1** Najmanjši navor
- **25** Največji navor  
Pri privijanju zaradi varnosti začnite z majhnim navorom. Navor po potrebi zvišajte.

### • **stikalo za vklop/izklop (18)**

- Po vstavitvi akumulatorja: vzpostavite povezavo z aplikacijo PARKSIDE
- Vklp: pritisnite
- Brezstopenjska nastavitev števila vrtljajev: Čim dlje pritisnete na stikalo za vklop/izklop, tem višje je število vrtljajev.
- Izklp: spustite

### • **prizkaz »Povezan« (17)**

Status povezave z aplikacijo PARKSIDE  
**utripanje** poskus povezave  
**trajna luč** povezava je vzpostavljena

### • **Stikalo za izbiro funkcije (5)**

Nastavite stikalo za izbiro funkcije (5) tako, da puščična oznaka kaže na zeleni simbol.  
**OBVESTILO!** Nevarnost poškodb! Stikalo za izbiro funkcije pritisnite le, ko naprava miruje.

Funkcija	Simbol
Vrtnanje (udarni mehanizem je izklopljen/brez omejitve števila vrtljajev)	
Udarno vrtnanje (udarni mehanizem je vklopljen)	
Privijanje (udarni mehanizem je izklopljen)	

## **Namestitev in odstranitev vstavnega orodja**

### **Navodila**

- Vpenjalna širina vrtalne glave: 1,5-13 mm
- Zadaj za ročajem je magnetna odprtina (9) za shranjevanje vijačnih nastavkov, ki se pogosto uporabljajo.
- Za navedbe o smeri vrtenja glejte od zadaj.

### **Namestitev vstavnega orodja (slika B)**

1. Odpiranje vrtalne glave: Zavrtite hitrovpenjalno vrtalno glavo (2) ⤴.
2. Potisnite vstavno orodje čim dlje v odprtno vrtalne glave (1).
3. Pritrditev vstavnega orodja: Zavrtite hitrovpenjalno vrtalno glavo (2) ⤴.

### **Odstranitev vstavnega orodja (slika B)**

1. Odpiranje vrtalne glave: Zavrtite hitrovpenjalno vrtalno glavo (2) ⤴.
2. **⚠ POZOR!** Nevarnost opeklin! Vstavna orodja – še posebej svedri – se lahko zelo segrejejo. Po potrebi nosite zaščitne rokavice.  
Odstranite vstavno orodje.

## **Nastavitev dodatnega ročaja**

### **Navodila**

- Dodatni ročaj (22) na napravi je mogoče obračati za 360° in ga premakniti na vsak zeleni položaj.
- Za navedbe o smeri vrtenja glejte od zadaj.

### **Namestitev dodatnega ročaja (slika C)**

1. Zavrtite ročaj (21) dodatnega ročaja (22) ⤴.
2. Potisnite ročaj (21) v smeri zanke (19) in ga obdržite na tem položaju. Na ta način razširite zanko (19).
3. Potisnite zanko (19) dodatnega ročaja (22) za hitrovpenjalno vrtalno glavo (2).

Namestite zanko (19) v sprejemni nastavek za dodatni ročaj (4).

- Spustite pritisnjeni ročaj (21).
- Privijte ročaj (21) dodatnega ročaja (22) ∩.

#### Odstranitev dodatnega ročaja (slika C)

- Zavrtite ročaj (21) dodatnega ročaja (22) ∩.
- Potisnite ročaj (21) v smeri zanke (19) in ga obdržite na tem položaju. Na ta način razširite zanko (19).
- Snemite dodatni ročaj (22) z naprave, tako da zanko (19) dodatnega ročaja (22) povlečete čez hitrovpenjalno vrtalno glavo (2).

### Nastavitev omejevalnika globine

#### (slika C)

- Odvijte ∩ pritrdilni vijak (20) za omejevalnik globine (23).
- Potisnite omejevalnik globine (23) v majhno odprtino na dodatnem ročaju (22).
- Namestite omejevalnik globine (23) tako, da razdalja med konico svedra in konico omejevalnika globine ustreza zeleni globini vrtnja.
- Pritrdite omejevalnik globine (23), tako da zategnete pritrdilni vijak (20) ∩.
- Znova odvijte ∩ pritrdilni vijak (20) za premikanje omejevalnika globine (23).

### Preverjanje napolnjenosti akumulatorja

Lučke LED	Pomen
rdeč, oranžen, zelen	akumulator je napolnjen
rdeč, oranžen	akumulator je delno napolnjen
rdeč	akumulator je treba napolniti

- Pritisnite tipko (12) poleg prikaza napolnjenosti (14) na akumulatorju (13). Lučke LED prikaza napolnjenosti prikazujejo napolnjenost akumulatorja.
- Akumulator (13) napolnite, kadar sveti samo še rdeča lučka LED prikaza napolnjenosti (14).

### Polnjenje akumulatorja

Glejte tudi navodila za uporabo polnilnika.

#### Navodila

- Pred polnjenjem počakajte, da se segreti akumulator ohladi.

- Akumulatorja ne izpostavljajte dalj časa neposredni sončni svetlobi in ali temperaturam  $\leq 50$  °C. Zlasti se izogibajte odlaganju na radiatorje ali shranjevanju v vozilih, parkirana neposredno na soncu.

#### Kako ravnati

- Po potrebi akumulator (13) vzemite iz akumulatorske naprave.
- Potisnite akumulator v polnilno odprtino polnilnika (24).
- Polnilnik priključite na električno vtičnico.
- Po postopku polnjenja polnilnik ločite od omrežja.
- Vzemite akumulator iz polnilne odprtine.

#### Kontrolne diode LED na polnilniku (24)

zelen	rdeč	Pomen
sveti	—	<ul style="list-style-type: none"> <li>akumulator je dokončno napolnjen</li> <li>pripravljen (akumulator ni vstavljen)</li> </ul>
—	sveti	akumulator se polni
—	utripa	Akumulator je pre-gret
utripa	utripa	Akumulator je okvarjen

## Uporaba

### Vstavljanje in odstranjevanje akumulatorja

**⚠ OPOZORILO!** Nevarnost telesnih poškodb zaradi nezaželenega zagona naprave. Akumulator vstavite v napravo šele, ko je naprava dokončno pripravljena za uporabo. **OBVESTILO!** Nevarnost poškodb! Napačni akumulator lahko poškoduje napravo in akumulator.

#### Vstavljanje akumulatorja

- Potisnite akumulator (13) vzdolž vodila v držalo akumulatorja (10). Akumulator se slišno zaskoči.

#### Odstranjevanje akumulatorja

- Pritisnite in pridržite gumb za sprostitev akumulatorja (15) na akumulatorju (13).
- Vzemite akumulator iz držala akumulatorja (10).



## Izbira načina delovanja

### Navodila

- **Uporabite sponke ali drug praktičen način za pritrditev in podprite obdelovanec na stabilno podlago.** Če obdelovanec držite z roko ali ob telesu, postane nestabilen in lahko povzroči izgubo nadzora.
- Stikalo za izbiro funkcije pritisnite le, ko naprava miruje.

### Kako ravnati

Nastavite stikalo za izbiro funkcije (5) tako, da puščična oznaka kaže na zeleni simbol.

način delovanja	material	Smer vrtenja
	Beton, Kamen	↻
	les, kovina, jeklo	↻
	Privijanje in odvijanje vijakov	Privijanje: ↻ Odvijanje: ↻

## Vklop in izklop

### Vklop

1. S stikalom za izbiro funkcije (5) izberite način delovanja.
2. S stikalom za smer vrtenja (7) izberite smer vrtenja.
3. S stikalom za izbiro prestave (6) izberite prestavo.
4. Z nastavkom za navor (3) izberite največji navor.
5. Pritisnite stikalo za vklop/izklop in ga pridržite (18).  
Med delovanjem in tudi še pribl. 10 sekund po spustitvi stikala za vklop/izklop (16) sveti delovna lučka LED (18).

### Izklop

1. Spustite stikalo za vklop/izklop (18).
2. Preden električno orodje odložite, počakajte, da se zaustavi in umiri.
3. Med delovnimi premori: Potisnite stikalo za smer vrtenja (7) na sredino. S tem previdnostnim ukrepom preprečite nenamerani zagon električnega orodja.  
Napravo lahko s sponko za pas (11) pritrdite na pas. S sponko za pas lahko odpirate steklenice s pločevinastimi pokrovi.

4. Ko napravo pustite brez nadzora ali ste končali delo, odstranite akumulator (13) iz naprave.

## APLIKACIJA PARKSIDE



Skenirajte kodo QR za dostop do trgovine App Store ali Google Play. V opisu aplikacije najdete podrobne informacije o funkcijah aplikacije PARKSIDE in aplikacijo lahko prenesete.



Z aplikacijo PARKSIDE lahko nadzorujete napravo in upravljate določene funkcije. Funkcije se lahko spremenijo zaradi posodobitve aplikacije in strojne programske opreme. Več informacij o aplikaciji PARKSIDE najdete v navodilih za pametni akumulator.

### Pogoji

Da lahko napravo najdete v aplikaciji PARKSIDE, morajo biti izpolnjeni naslednji pogoji:

- Na vašem pametnem telefonu je nameščena aplikacija PARKSIDE in je aktiviran Bluetooth®.
- V napravi je vstavljen naslednji akumulator: PARKSIDE Performance pametni akumulator Smart PAPS 204 A1/Smart PAPS 208 A1/Smart PAPS 2012 A1. Ta akumulator je že bil povezan z aplikacijo PARKSIDE. Naprava komunicira z aplikacijo preko akumulatorja.







### Povezava naprave z aplikacijo PARKSIDE

1. Vstavite pametni akumulator (13).
2. Pritisnite stikalo za vklop/izklop (18). Prikaz »Povezan« (17) trikrat utripne. Ko je naprava povezana, prikaz »Povezan« trajno sveti.
3. Odprite aplikacijo PARKSIDE.
4.   **Vaša orodja.**

Naprava se prikaže na seznamu.





Če se naprava ne bi prikazala na seznamu, napravo dodajte ročno.

### Nadzor in krmiljenje naprave



1.   **Vaša orodja.**
2.  Napravo izberite na seznamu. Prikaže se pregledna stran za napravo.
3.  Izberite zeleno nastavitev na pregledni strani.
  -   Če niste gotovi, izberite funkcijo pomoči. Prikaže se pogovorno okno z opisom za posamezno nastavitev.

### Odstranitev naprave iz aplikacije

Ko napravo odstranite iz aplikacije, se izbrišejo tudi pripadajoči podatki.

1.   **Vaša orodja.**
2.  Podrsajte kartico naprave z desne v levo.
 
3. Potrdite polje z dialogom.

### Politika o zasebnosti

glejte Stran  Več; poglavje Pravne informacije,  Politika o zasebnosti

## Transport

### Navodila

- Izklopite napravo.
- Prepričajte se, da so se vsi premični deli popolnoma zaustavili.
- Odstranite akumulator.
- Odstranite vstavno orodje.
- Napravo vedno prenašajte za ročaj (8).

## Čiščenje, vzdrževanje in shranjevanje

**⚠ OPOZORILO!** Nevarnost telesnih poškodb zaradi nezaželenega zagona naprave. Zaščitite se pri vzdrževalnih in čistilnih delih. Izklopite napravo in odstranite akumulator (13).

Servisna in vzdrževalna dela, ki niso opisana v teh navodilih, prepustite našemu servisnemu centru. Uporabljajte samo originalne nadomestne dele.

## Čiščenje

**⚠ OPOZORILO!** Električni udar! Naprave nikoli ne pobrizgajte z vodo.

**OBVESTILO!** Nevarnost poškodb. Kemične snovi lahko poškodujejo plastične dele naprave. Ne uporabljajte čistil oz. topil.

- Ohranjajte prezračevalne reže, ohišje motorja in ročaje naprave čiste. V ta namen uporabite vlažno krpo ali krtačo.

## Vzdrževanje

- Napravo pred vsako uporabo preverite glede očitnih pomanjkljivosti, kot so razrahljani, obrabljeni ali poškodovani deli.
- Topo ali kako drugače poškodovano vstavno orodje zamenjajte.

## Shranjevanje

Napravo in pribor vedno shranite:

- na čistem
- na suhem
- zaščiteno pred prahom
- V priloženem kovčku za shranjevanje (25)
- zunaj dosega otrok

Naprave z akumulatorjem:

- Temperatura shranjevanja za akumulator in napravo znaša med 15 °C in 25 °C. Med shranjevanjem preprečite izreden mraz ali vročino. Akumulator lahko zaradi tega izgubi moč ali se poškoduje.
- Pred daljšim shranjevanjem (npr. čez zimo) akumulator vzemite iz naprave (upoštevajte ločena navodila za uporabo akumulatorja in polnilnika).

## Odstranjevanje med odpadke/varstvo okolja

Odstranite akumulator iz naprave in oddajte napravo, akumulator, pribor in embalažo za predelavo na okolju prijazen način.



Električne naprave ne spadajo med gospodinjske odpadke.

Simbol prečrtanega zabojnika na kolesih pomeni, da tega izdelka po koncu njegove življenjske dobe ne smete odlagati kot nesortirane komunalne odpadke.

## Direktiva 2012/19/EU o odpadni električni in elektronski opremi:

potrošniki so po zakonu dolžni reciklirati električno in elektronsko opremo na okolju prijazen način ob koncu njene življenjske dobe. Na ta način je zagotovljeno okolju prijazno in z viri varčno recikliranje.

Odvisno od prenosa Direktive v nacionalno pravo so vam na voljo naslednje možnosti:

- odsluženo napravo lahko oddate na prodajnem mestu,
- ali na uradnem zbirališču,
- ali jo pošljete nazaj proizvajalcu/osebi, ki jo je dala na trg.

To ne velja za pribor in pripomočke za odpadno opremo, če nimajo električnih sestavnih delov.

## Odstranjevanje akumulatorjev na okolju prijazen način



Akumulatorja ne zavržite med gospodinjske odpadke, ne mečite ga v ogenj (nevarnost eksplozije) ali v vodo. Poškodovani akumulatorji lahko škodujejo okolju in vašemu zdravju, če uhajajo strupeni hlapi ali tekočine.

Okvarjene ali odslužene akumulatorje ste dolžni odstraniti na okolju prijazen način.

- Akumulatorjev ne odpirajte in preprečite mehanske poškodbe. Obstaja nevarnost kratkega stika in uhajajo lahko hlapi, ki dražijo dihala.
- Pred odstranitvijo je akumulatorje treba iz varnostnih razlogov izprazniti.
- Prelepitate pole, da preprečite kratke stike.
- Akumulatorje odstranite v trgovini ali na zbirališču.

### Poškodovani akumulatorji

Z zunanje poškodovanimi akumulatorji ravnajte posebej previdno!

- Poškodovanih akumulatorjev se ne dotikajte z golimi rokami.
- Če polov ne morete prelepiti, akumulatorje dajte vsakega v svojo plastično vrečko.
- Poškodovane akumulatorje ločeno dajte v negorljivo posodo za zapiranje, ki jo je še mogoče napolniti s peskom.
- Poškodovane akumulatorje oddajte na zbirališču, kjer je prisotno strokovno osebje.

## Nadomestni deli in pribor

Nadomestne dele in dodatke lahko naročite na [www.grizzlytools.shop](http://www.grizzlytools.shop). Če bi pri postopku naročanja prišlo do težav, se obrnite na nas v naši spletni trgovini. Pri dodatnih vprašanjih se obrnite na *Garancijo, str. 43*

Pol. št.	Ime	Št. naročila
2	Hitrovpenjalna vrtalna glava	91105376
22	dodatni ročaj	91110031
23	Omejevalnik globine	91110029

# Garancija

## Grizzly Tools GmbH & Co. KG

Stockstädter Str. 20, 63762 Großbostheim, NEMČIJA

### Servis v Sloveniji

Tel.: 0800 81400

Kontaktni obrazec na

[parkside-diy.com](http://parkside-diy.com)

(Birotehnika, Hodošček Renata s.p., Lenda-  
vska ULICA 23, 9000 Murska Sobota)

### Garancijski list

1. S tem garancijskim listom *Grizzly Tools GmbH & Co. KG, Stockstädter Str. 20, 63762 Großbostheim, Nemčija* jamcimo, da bo izdelek v garancijskem roku ob normalni in pravilni uporabi brezhibno deloval in se zavezuje, da bomo ob izpolnjenih spodaj navedenih pogojih odpravili morebitne pomanjkljivosti in okvare zaradi napak v materialu ali izdelavi oziroma po svoji presoji izdelek zamenjali ali vrnili kupnino.
2. Garancija je veljavna na ozemlju Republike Slovenije.
3. Garancijski rok za proizvod je 60 mesecev od datuma izročitve blaga. Datum izročitve blaga je razviden iz racuna.
4. Če izdelek ne izpolnjuje specifikacij ali nima lastnosti, navedenih v garancijskem listu ali oglaševalskem sporocilu, lahko potrošnik najprej zahteva odpravo napak. O napaki mora potrošnik obvestiti proizvajalca ali pooblaščen servis (kontaktna številka in elektronski naslov navedena zgoraj) in zahtevati odpravo napak. Kupec je dolžan ob uveljavljanju zahtevka predložiti garancijski list in racun, kot potrdilo in dokazilo o nakupu ter dnevu izročitve blaga. Svetujemo vam, da pred tem natančno preberete navodila o sestavi in uporabi izdelka.
5. Rok za odpravo napake je 30 dni od dneva, ko je proizvajalec ali pooblaščen servis prejel zahtevo za odpravo napake. Če napake v tem roku niso odpravljene, mora proizvajalec potrošniku brezplačno zamenjati blago z enakim, novim in brezhibnim blagom. Rok se lahko zaradi narave in kompleksnosti blaga, narave in resnosti neskladnosti ter napora, ki je potreben za dokončanje popravila ali zamenjave podaljša za najkrajši čas, ki je potreben za dokončanje popravila, vendar največ za 15 dni. O številu dni podaljšane roka in

razlogih za podaljšanje mora biti potrošnik obveščen pred potekom 30 dnevnega roka za odpravo napak.

6. Če v roku 30 dni oz. v primeru podaljšanja v roku 45 dni blago ni popravljeno ali blago ni zamenjano z novim, lahko potrošnik od proizvajalca zahteva vracilo celotne kupnine ali zahteva sorazmerno znižanje kupnine. Sorazmerno znižanje kupnine je sorazmerno zmanjšanju vrednosti blaga, ki ga je potrošnik prejel, v primerjavi z vrednostjo, ki bi jo imelo blago, ce bi bilo skladno.
7. Če se neskladnost pojavi v manj kot 30 dneh od dobave blaga, lahko potrošnik ob predložitvi blaga od proizvajalca takoj zahteva vracilo placanega zneska.
8. Proizvajalec oziroma pooblaščen servis lahko potrošniku za cas popravila blaga, za katero je bila izdana obvezna garancija, zagotovi brezplačno uporabo podobnega blaga. Če proizvajalec potrošniku ne zagotovi nadomestnega blaga v zacasno uporabo, ima potrošnik pravico uveljavljati škodo, ki jo je utrpel, ker blaga ni mogel uporabljati od trenutka, ko je zahteval popravilo ali zamenjavo, do njune izvršitve.
9. Stroške za material, nadomestne dele, delo, prenos in prevoz izdelkov, ki nastanejo pri odpravljanju okvar oziroma nadomestitvi blaga z novim, krije proizvajalec.
10. V primeru zamenjave blaga ali zamenjave bistvenega dela blaga z novim se potrošniku izda nov garancijski list.
11. V primeru, da proizvod popravlja nepooblaščen servis ali nepooblaščen oseba, kupec ne more uveljavljati zahtevkov iz te garancije.
12. Vzroki za okvaro oziroma nedelovanje izdelka morajo biti lastnosti stvari same in ne vzroki, ki so zunaj proizvajalceve oziroma prodajalceve sfere. Kupec ne more uveljavljati zahtevkov iz te garancije, ce se ni držal priloženih navodil za sestavo in uporabo izdelka ali ce je izdelek kakorkoli spremenjen ali nepravilno vzdrževan.
13. Proizvajalec zagotavlja proti placilu popravilo, vzdrževanje blaga, nadomestne



- dele in priklopne aparate vsaj tri leta po poteku garancijskega roka,
14. Obrabni deli oz. potrošni material so izzeti iz garancije.
15. Vsi potrebni podatki za uveljavljanje garancije se nahajajo na dveh locenih dokumentih (garancijski list, racun).

Prodajalec:

Lidl Slovenija d.o.o. k.d., Pod lipami 1, SI-1218 Komenda

16. Ta garancija proizvajalca ne izključuje zakonske pravice potrošnika, da zoper prodajalca v primeru neskladnosti blaga brezplačno uveljavlja jamcevalne zahteve. Ta garancija prav tako ne izključuje pravic potrošnika, ki izhajajo iz obveznega jamstva za skladnost blaga.

## Prevod izvirnika izjave EU o skladnosti

Proizvod: **Akumulatorski udarni vijačnik**

Model: **PPSBSA 20-Li C3**

Serijska številka: 000001-060000

Predmet navedene izjave je v skladu z ustrežno zakonodajo Unije o harmonizaciji:

**2006/42/EC • 2014/30/EU • 2011/65/EU & (EU) 2015/863  
Proizvod z baterijo Smart PAPS 204 A1/Smart PAPS 208 A1/  
Smart PAPS 2012 A1: 2014/53/EU (namesto 2014/30/EU)**

Predmet navedene izjave je v skladu z Direktivo 2011/65/EU Evropskega parlamenta in Sveta z dne 8. junija 2011 o omejevanju uporabe nekaterih nevarnih snovi v električni in elektronski opremi.

Za zagotovitev skladnosti so bili uporabljeni naslednji usklajeni standardi ter nacionalni standardi in predpisi:

**EN 62841-1:2015/A11:2022  
EN 62841-2-1:2018/A12:2022 • EN IEC 63000:2018  
EN IEC 55014-1:2021 • EN IEC 55014-2:2021  
IEC 62471:2006**

**Proizvod z baterijo Smart PAPS 204 A1/Smart PAPS 208 A1/Smart PAPS 2012 A1:  
EN 301 489-1 V2.2.3:2019 • EN 301 489-17 V3.3.1:2024  
EN 300 328 V2.2.2:2019 • EN 50663:2017**

Ta izjava o skladnosti se izda na lastno odgovornost proizvajalca:



Grizzly Tools GmbH & Co. KG  
Stockstädter Str. 20  
63762 Großostheim  
NEMČIJA  
02.02.2026

Christian Frank  
Pooblaščen zastopnik za dokumentacijo

## Obsah

<b>Úvod</b> .....	<b>45</b>
Použití dle určení.....	45
Rozsah dodávky/příslušenství.....	45
Přehled.....	46
Popis funkce.....	46
Technické údaje.....	46
X 20 V TEAM.....	47
<b>Bezpečnostní pokyny</b> .....	<b>47</b>
Význam bezpečnostních pokynů.....	47
Piktogramy a symboly.....	47
Obecná bezpečnostní upozornění pro elektrické nářadí.....	48
Bezpečnostní informace pro přikleповé vrtačky.....	50
Zbytková nebezpečí.....	50
<b>Příprava</b> .....	<b>51</b>
Ovládací části.....	51
Montáž a demontáž vyměnitelného nástroje.....	51
Nastavení přidavné rukojeti.....	52
Nastavení hloubkového dorazu.....	52
Kontrola stavu nabití akumulátoru.....	52
Nabití akumulátoru.....	52
<b>Provoz</b> .....	<b>53</b>
Vložení a vyjmutí akumulátoru.....	53
Volba provozního režimu.....	53
Zapnutí a vypnutí.....	53
<b>Aplikace Parkside</b> .....	<b>53</b>
Odstranění přístroje z aplikace.....	54
Zásady ochrany osobních údajů.....	54
<b>Přeprava</b> .....	<b>54</b>
<b>Čištění, údržba a skladování</b> .....	<b>54</b>
Čištění.....	54
Údržba.....	54
Skladování.....	54
<b>Likvidace/ochrana životního prostředí</b> .....	<b>55</b>
Akumulátory zlikvidujte ekologickým způsobem.....	55
<b>Náhradní díly a příslušenství</b> .....	<b>55</b>
<b>Servis</b> .....	<b>56</b>
Záruka.....	56
Opravná služba.....	57
Service-Center.....	57
Dovozce.....	57
<b>Překlad původního EU prohlášení o shodě</b> .....	<b>57</b>

<b>Rozložený pohled</b> .....	<b>195</b>
-------------------------------	------------

## Úvod

Blahopřejeme Vám k zakoupení Vašeho akumulátorového přikleповého vrtacího šroubováku (dále jen přístroj nebo elektrický nástroj).

Vybrali jste si vysoce kvalitní přístroj. Tento přístroj byl odzkoušen během výroby na kvalitu a podroben výstupní kontrole. Funkčnost Vašeho přístroje je tím zajištěná.



Návod k obsluze je součástí tohoto přístroje. Obsahuje důležité pokyny pro bezpečnost, použití a likvidaci. Přečtěte si pečlivě návod k obsluze. Seznamte se s ovládacími prvky a správným používáním přístroje. Používejte přístroj pouze tak, jak je popsáno a pro určené oblasti použití. Návod k obsluze dobře uschovejte a v případě předání přístroje třetím osobám předějte veškerou dokumentaci.

## Použití dle určení

Přístroj je určen výhradně pro následující použití:

- Zašroubování a povolení šroubů
- Vrtání do dřeva, kovu nebo plastu
- Přikleповé vrtání do zdiva

Provoz výhradně v suchých místnostech.

Jakékoli jiné použití, které není v tomto návodu k obsluze výslovně povoleno, může vést k poškození přístroje a pro uživatele představovat vážné nebezpečí. Obsluha nebo uživatel zařízení nese zodpovědnost za nehody či škody na jiných osobách nebo jejich majetku. Přístroj je určen pro použití domácími kutily. Není určen pro trvalé komerční využívání. V případě komerčního použití záruka zaniká. Výrobce neručí za škody způsobené nesprávným použitím nebo nesprávnou obsluhou.

Přístroj je součástí série **X 20 V TEAM**

a lze jej provozovat s akumulátory série **X 20 V TEAM**. Akumulátory série

**X 20 V TEAM** se smí nabíjet pouze nabíječkami série **X 20 V TEAM**.

## Rozsah dodávky/příslušenství

Vybalte přístroj a zkontrolujte rozsah dodávky.

Obalový materiál zlikvidujte správně dle předpisů.

- Aku příklepová vrtačka
- přídavné držadlo
- hloubkový doraz
- úložný kufřík
- Překlad původního návodu k používání

**Akumulátor a nabíječka nejsou součástí dodávky.**

## Přehled

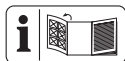

Obrázky přístroje naleznete na přední a zadní výklopné stránce.

- 1 otvor sklíčidla pro vrták
- 2 rychloupínací sklíčidlo pro vrták
- 3 nastavovací kroužek krouticího momentu
- 4 upnutí přídavného držadla
- 5 přepínač funkcí
- 6 přepínač chodu
- 7 přepínač směru otáčení
- 8 rukojeť (izolovaný povrch rukojeti)
- 9 Vyhroubení (šroubovací bit)
- 10 držák akumulátoru
- 11 spona na opasek
- 12 tlačítko (ukazatel stavu nabití)
- 13 akumulátor
- 14 ukazatel stavu nabití
- 15 odblokování akumulátoru
- 16 pracovní světlo LED
- 17 ukazatel „Spojení navázáno“
- 18 zapínač/vypínač
- 19 smyčka (přídavné držadlo)
- 20 aretovací šroub hloubkového dorazu
- 21 rukojeť (přídavné držadlo)
- 22 přídavné držadlo
- 23 hloubkový doraz
- 24 nabíječka
- 25 úložný kufřík

## Popis funkce

Akumulátorová příklepová vrtačka s dvou-rychlostní převodovkou má víceúrovňové nastavení krouticího momentu, jeden vrtací a rázový stupeň i chod doprava/doleva. Přístroj je navíc vybaven rychloupínacím sklíčidlem pro vrták a pracovním světlem LED.

Přístroj lze v případě potřeby spárovat s aplikací PARKSIDE.

Funkce ovládacích prvků naleznete v následujících popisech.

## Technické údaje

### Aku příklepová vrtačka .. PPSBSA 20-Li C3

Jmenovité napětí  $U$  .....20 V  $\equiv$   
 Hmotnost vč. přídavné držadlo  
 (bez akumulátoru) .....  $\approx$ 2,1 kg  
 Přístroji otáčky  $n_0$

– 1. stupeň ..... 0–550 min<sup>-1</sup>  
 – 2. stupeň ..... 0–2200 min<sup>-1</sup>

Max. počet příklepů ..... 35200 min<sup>-1</sup>

Max. točivý moment ..... 150 Nm

Rozsah upnutí rychloupínacího sklíčidla  
 ..... 1,5-13 mm

Max. průměr vrtání

– dřevo ..... 150 mm

– zdivo ..... 20 mm

– kov ..... 16 mm

Typ ochrany ..... IPX0

Volnoběh

– Hladina akustického tlaku ( $L_{pA}$ )

..... 88,1 dB;  $K_{pA}$ =5 dB

– Hladina akustického výkonu ( $L_{WA}$ )

.....96,1 dB;  $K_{WA}$ =5 dB

Vrtání s příklepem

– Hladina akustického tlaku ( $L_{pA}$ )

..... 97,5 dB;  $K_{pA}$ =5 dB

– Hladina akustického výkonu ( $L_{WA}$ )

.....105,5 dB;  $K_{WA}$ =5 dB

Vibrace Vrtání ( $a_{h,D}$ )

– hlavní rukojeť .....2,825 m/s<sup>2</sup>;  $K=1,5$  m/s<sup>2</sup>

– přídavné držadlo .... 2,284 m/s<sup>2</sup>;  $K=1,5$  m/s<sup>2</sup>

Vibrace Vrtání s příklepem ( $a_{h,1D}$ )

– hlavní rukojeť .....21,467 m/s<sup>2</sup>;  $K=1,5$  m/s<sup>2</sup>

– přídavné držadlo .. 19,189 m/s<sup>2</sup>;  $K=1,5$  m/s<sup>2</sup>

akumulátor ..... Li-Ion

Teplota .....  $\leq$ 50 °C

– Nabíjení ..... 4–40 °C

– Provoz ..... 4–50 °C

– Skladování ..... 15–25 °C

Chytrý akumulátor PARKSIDE Performance

Smart PAPS 204 A1/Smart PAPS 208 A1/

Smart PAPS 2012 A1

– kmitočtové pásmo ..... 2400–2483,5 MHz

– vysílací výkon .....  $\leq$  20 dBm



## Používejte chrániče sluchu

Hladina hluku a vibrací byla stanovena dle norem a předpisů uvedených v prohlášení o shodě.

Uvedená hodnota vibrací a uvedená hodnota emisí hluku byly změřeny pomocí standardizované zkušební metody a lze je použít k porovnání určitého elektrického nástroje s jiným nástrojem. Uvedená hodnota vibrací a uvedená hodnota emisí hluku mohou být použity také k předběžnému odhadu zatížení.

**VAROVÁNÍ!** Emise vibrací a emise hluku se mohou během skutečného používání elektrického nástroje lišit od udané hodnoty v závislosti na způsobu, jakým je elektrický nástroj používán a zejména pak podle typu zpracovávaného obrobku. Dle možnosti se snažte udržet co nejnižší zatížení, způsobené vibracemi. Příkladným opatřením ke snížení vibračního zatížení je omezení pracovní doby. Přitom se musí brát v úvahu všechny části pracovního cyklu (například doby, během kterých je elektrický nástroj vypnutý, a ty, ve kterých je sice zapnutý, ale běží bez zátěže).

## X 20 V TEAM

Přístroj je součástí série **X 20 V TEAM** a lze jej provozovat s akumulátory série **X 20 V TEAM**. Akumulátory série **X 20 V TEAM** se smí nabíjet pouze nabíječkami série **X 20 V TEAM**.

Doporučujeme Vám, provozovat tento přístroj pouze s následujícími akumulátory: PAP 20 B1, PAP 20 B3, Smart PAPS 204 A1, Smart PAPS 208 A1, Smart PAPS 2012 A1

Doporučujeme Vám, nabíjet tyto akumulátory pomocí následujících nabíječek: PLG 20 A3, PLG 20 A4, PLG 20 C1, PLG 20 C2, PLG 20 C3, PLG 201 A1, PDSLГ 20 A1, PDSLГ 20 B1, PDSLГ 20 B2, Smart PLGS 2012 A1

Technické údaje akumulátoru a nabíječky:  
Viz samostatný návod.

## Bezpečnostní pokyny

V této části jsou popsána základní bezpečnostní opatření při používání přístroje.

**VAROVÁNÍ!** Zranění osob a hmotné škody v důsledku neodborné manipulace s akumulátorem. Dodržujte bezpečnostní pokyny a pokyny k nabíjení a správnému použití, uvedené v návodu k obsluze Vašeho akumulátoru a Vaší nabíječky série **X 20 V TEAM**. Podrobný popis nabíjení a další informace naleznete v tomto samostatném návodu k obsluze.

ny a pokyny k nabíjení a správnému použití, uvedené v návodu k obsluze Vašeho akumulátoru a Vaší nabíječky série **X 20 V TEAM**. Podrobný popis nabíjení a další informace naleznete v tomto samostatném návodu k obsluze.

## Význam bezpečnostních pokynů

**NEBEZPEČÍ!** Pokud tento bezpečnostní pokyn nedodržíte, dojde k nehodě. Důsledkem je vážné zranění nebo smrt.

**VAROVÁNÍ!** Pokud tento bezpečnostní pokyn nedodržíte, dojde případně k nehodě. Mohlo by to mít za následek vážné zranění nebo smrt.

**UPOZORNĚNÍ!** Pokud tento bezpečnostní pokyn nedodržíte, dojde k nehodě. V důsledku může dojít k drobnému nebo středně těžkému ublížení na zdraví.

**OZNÁMENÍ!** Pokud tento bezpečnostní pokyn nedodržíte, dojde k nehodě. V důsledku může dojít k věčnému poškození.

## Piktogramy a symboly

### Piktogram na přístroji



Přečtěte si návod k obsluze



Elektrická zařízení nepatří do domácího odpadu.



Smart LED ukazatel



Vrtání (bezpečnostní třecí spojka vyp)



šroubování (Bezpečnostní třecí spojka zap)



Vrtání s přiklepem

## Piktogramy v návodu k obsluze



Pozor!



Používejte chrániče sluchu



Akumulátor nevystavujte po delší dobu přímému slunečnímu záření ani teplotám nad 50 °C. Zabraňte zejména odložení na topná tělesa nebo skladování ve vozidlech, která jsou zaparkována na slunci.

## Obecná bezpečnostní upozornění pro elektrické nářadí

**VAROVÁNÍ!** Přečtěte si všechna bezpečnostní upozornění, pokyny, obrázky a technické údaje dodané s tímto elektrickým nářadím. Při nedodržení všech níže uvedených pokynů může dojít k úrazu elektrickým proudem, požáru a/nebo vážnému zranění. **Uschovejte všechna varování a pokyny pro budoucí použití.**

Termín „elektrické nářadí“ ve varováních se vztahuje na vaše elektrické nářadí napájené ze sítě (s napájecím kabelem) nebo nářadí napájené z baterie (bez napájecího kabelu).

### 1. BEZPEČNOST PRACOVNÍHO PROSTORU

- Udržujte pracovní prostor čistý a dobře osvětlený.** Nepořádek nebo tmavé prostory vedou k nehodám.
- Neppracujte s elektrickým nářadím ve výbušném prostředí, například v blízkosti hořlavých kapalin, plynů nebo prachu.** Elektrické nářadí vytváří jiskry, které mohou zapálit prach nebo výpary.
- Při práci s elektrickým nářadím udržujte děti a přihlížející v bezpečné vzdálenosti.** Budete-li rozptylováni, můžete ztratit kontrolu.

### 2. ELEKTRICKÁ BEZPEČNOST

- Zástrčky elektrického nářadí musí odpovídat zásuvce. Nikdy zástrčku žádným způsobem neupravujte. S uzemněným elektrickým nářadím nepoužívejte žádné adaptérové zástrčky.** Neupravené zástrčky a odpovídající zásuvky snižují riziko úrazu elektrickým proudem.
- Vyvarujte se tělesného kontaktu s uzemněnými povrchy, jako jsou potrubí, radiátory, sporáky a chladničky.** Pokud je vaše tělo uzemněno, existuje zvýšené riziko úrazu elektrickým proudem.

- Nevystavujte elektrické nářadí dešti ani moku.** Voda vnikající do elektrického nářadí zvyšuje riziko úrazu elektrickým proudem.
- Nepoužívejte kabel nedovoleným způsobem. Nikdy nepoužívejte kabel k přenášení, tahání nebo odpojování elektrického nářadí. Udržujte kabel mimo dosah tepla, oleje, ostrých hran nebo pohyblivých částí.** Poškozené nebo zamotané kabely zvyšují riziko úrazu elektrickým proudem.
- Při práci s elektrickým nářadím venku používejte prodlužovací kabel vhodný pro venkovní použití.** Při použití kabelu vhodného pro venkovní použití se snižuje riziko úrazu elektrickým proudem.
- Pokud je provoz elektrického nářadí ve vlhkém prostředí nevyhnutelný, použijte zdroj chráněný proudovým chráničem (RCD).** Při použití ochrany RCD se snižuje riziko úrazu elektrickým proudem.

### 3. OSOBNÍ BEZPEČNOST

- Zůstaňte ve střehu, sledujte, co děláte, a při práci s elektrickým nářadím používejte zdravý rozum. Nepoužívejte elektrické nářadí, jste-li unaveni nebo pod vlivem drog, alkoholu nebo léků.** Kvůli chvilce nepozornosti při práci s elektrickým nářadím může dojít k vážnému zranění.
- Používejte osobní ochranné prostředky. Vždy noste ochranu očí.** Ochranné prostředky, jako je protiprachová maska, protiskluzová bezpečnostní obuv, ochranná přilba nebo chrániče sluchu používané ve vhodných podmínkách, omezují riziko zranění osob.
- Zabraňte neúmyslnému spuštění. Před připojením ke zdroji napájení a/nebo akumulátoru, zvednutím nebo přenášením nářadí se ujistěte, že je vypínač ve vypnuté poloze.** Přenášení elektrického nářadí s prstem na spínači nebo manipulace s elektrickým nářadím se zapnutým spínačem, může vést k úrazům.
- Před zapnutím elektrického nářadí odstraňte jakýkoliv seřizovací klíč nebo klíč.** Kvůli klíči nebo klíči připevněnému k rotující části elektrického nářadí může dojít ke zranění.
- Nesnažte se s nářadím dosáhnout daleko od sebe. Vždy udržujte správný postoj a rovnováhu.** Získáte tak lepší

kontrolu nad elektrickým nářadím v neočekávaných situacích.

- f) **Noste vhodný oděv. Nenoste volný oděv nebo šperky. Udržujte své vlasy a oděv mimo pohyblivé součásti.** Volné oblečení, šperky nebo dlouhé vlasy se mohou zachytit v pohyblivých součástech.
  - g) **Pokud jsou k dispozici zařízení pro připojení zařízení k odsávání a sběru prachu, ujistěte se, že jsou připojena a správně používána.** Při použití sběrače prachu se může snížit nebezpečí související s prachem.
  - h) **Nedopusťte, abyste na základě častého používání nářadí polevili a ignorovali zásady bezpečnosti nářadí.** Při nedbalém používání může během zlomku sekundy dojít k vážnému zranění.
- 4. POUŽÍVÁNÍ A PÉČE O ELEKTRICKÉ NÁŘADÍ**
- a) **Elektrické nářadí nepoužívejte za použití síly. Používejte správné elektrické nářadí pro danou aplikaci.** Správné elektrické nářadí zvládne práci lépe a bezpečněji při rychlosti, pro kterou bylo navrženo.
  - b) **Nepoužívejte elektrické nářadí, pokud je nelze zapnout a vypnout vypínačem.** Jakékoliv elektrické nářadí, které nelze ovládat vypínačem, je nebezpečné a musí být opraveno.
  - c) **Před seřizováním, výměnou příslušenství nebo před uložením elektrického nářadí vytáhněte zástrčku ze zásuvky a/nebo vyjměte z nářadí akumulátor, je-li odnímatelný.** Díky takovému preventivním bezpečnostním opatřením se snižuje riziko náhodného spuštění elektrického nářadí.
  - d) **Nepoužívané elektrické nářadí skladujte mimo dosah dětí a nedovolte osobám, které nejsou obeznámeny s elektrickým nářadím nebo s těmito pokyny, aby s elektrickým nářadím pracovaly.** Elektrické nářadí je v rukou neškolených uživatelů nebezpečné.
  - e) **Na elektrickém nářadí a příslušenství provádějte údržbu. Zkontrolujte, zda nejsou pohyblivé části vychýleny nebo zablokovány, zda nejsou zlomené a zda neexistují jiné podmínky, které mohou ovlivnit činnost elektrického nářadí. Je-li nářadí poškozeno, nechte**

**elektrické nářadí před použitím opravit.** Mnoho nehod je způsobeno kvůli nedostatečně udržovanému elektrickému nářadí.

- f) **Řezné nástroje udržujte ostré a čisté.** Řádně udržované řezné nástroje s ostrými řeznými hranami se méně zasekávají a snáze se ovládají.
  - g) **Elektrické nářadí, příslušenství, násadce atd. používejte v souladu s těmito pokyny, s ohledem na pracovní podmínky a prováděnou práci.** Použití elektrického nářadí k jiným než určeným činnostem může vést k nebezpečné situaci.
  - h) **Udržujte rukojeti a úchopové plochy v suchém a čistém stavu a bez oleje a mastnoty.** Kvůli kluzké rukojeti a úchopovým plochám nelze s nástrojem bezpečně manipulovat a ovládat jej v neočekávaných situacích.
- 5. POUŽÍVÁNÍ A ÚDRŽBA AKUMULÁTOROVÉHO NÁŘADÍ**
- a) **Nabíjejte nástroj pouze nabíječkou specifikovanou výrobcem.** Nabíječka, která je vhodná pro jeden typ akumulátoru, může při použití s jiným akumulátorem způsobit nebezpečí požáru.
  - b) **Používejte elektrické nářadí pouze se speciálně označenými akumulátory.** Použití jiných akumulátorů může dojít ke zranění a požáru.
  - c) **Pokud baterii nepoužíváte, uchovávejte ji mimo dosah jiných kovových předmětů, jako jsou kancelářské sponky, mince, klíče, hřebíky, šrouby nebo jiné malé kovové předměty, kvůli nimž může dojít k propojení kontaktů.** Kvůli zkratování svorek akumulátoru může dojít k popáleninám nebo požáru.
  - d) **Za nevhodných podmínek může z akumulátoru unikat kapalina – zabraňte kontaktu s ní. Pokud ke kontaktu náhodou dojde, opláchněte vodou. Pokud se kapalina dostane do očí, vyhledejte navíc lékařskou pomoc.** Kapalina vytékající z baterie může způsobit podráždění nebo popáleniny.
  - e) **Nepoužívejte akumulátor nebo nářadí, které je poškozené nebo upravené.** Poškozené nebo upravené akumulátory mohou vykazovat nepředvídatelné chování vedoucí k požáru, výbuchu nebo riziku zranění.

- f) **Nevystavujte akumulátor ani nářadí ohni nebo nadměrné teplotě.** Při vystavení ohni nebo teplotě nad 130 °C může dojít k výbuchu.
- g) **Dodržujte všechny pokyny pro nabíjení a nenabíjejte akumulátor ani nářadí mimo teplotní rozsah uvedený v pokynech.** Při nesprávném nabíjení nebo při teplotách mimo stanovený rozsah může dojít k poškození akumulátoru a zvýšenému riziku požáru.

## 6. SERVIS

- a) **Nechte své elektrické nářadí opravit kvalifikovanou osobou, která použije pouze identické náhradní díly.** Tím bude zachována bezpečnost elektrického nářadí.
- b) **Poškozené akumulátory nikdy neopravujte.** Servis akumulátorových sad by měl provádět pouze výrobce nebo autorizovaní poskytovatelé servisu.

## Bezpečnostní informace pro přikleповé vrtačky,

### Bezpečnostní pokyny pro všechny typy použití

- **Při práci s přikleповou vrtačkou používejte ochranu sluchu.** Vystavení hluku může mít za následek ztrátu sluchu.
- **Použijte pomocnou rukojeť.** Ztráta kontroly může způsobit zranění osob.
- **Před použitím nástroj řádně zapřete.** Tento nástroj produkuje vysoký točivý moment a bez řádného zapření nástroje během používání by mohlo dojít ke ztrátě kontroly nad ním a v důsledku toho ke zranění.
- **Při provádění prací, při nichž řezné příslušenství nebo spojovací materiál může zasáhnout skryté vedení, držte elektrické nářadí za izolované plochy rukojeti.** Kvůli řeznému příslušenství nebo spojovacímu materiálu, které se dostanou do kontaktu s vodičem pod napětím, se může napětí přenést do elektrického nástroje, a obsluha by tak mohla být zasažena elektrickým proudem.

### Bezpečnostní pokyny pro používání dlouhých vrtáků

- **Nikdy nepoužívejte při vyšších otáčkách, než jsou maximální jmenovité otáčky vrtáku.** Je pravděpodobné, že při vyšších otáčkách může dojít k ohnutí vr-

táku, pokud se protáčí volně bez kontaktu s obrobkem, což může mít za následek zranění.

- **Vždy začínejte vrtat při nízkých otáčkách a se špičkou vrtáku v kontaktu s obrobkem.** Je pravděpodobné, že při vyšších otáčkách může dojít k ohnutí vrtáku, pokud se protáčí volně bez kontaktu s obrobkem, což může mít za následek zranění.
- **Vyvíjejte tlak pouze v přímé linii s vrtákem a nevyvíjejte nadměrný tlak.** Vrtáky se mohou ohnout, což může mít za následek jejich zlomení nebo ztrátu kontroly nad nimi, což může mít za následek zranění.

### Další bezpečnostní pokyny

- **Zajistěte obrobek.** Obrobek upnutý pomocí upinacích zařízení nebo ve svěráku je držen bezpečněji než ručně.
- **Pokud dojde k Zablkování elektrického nástroje během používání, okamžitě ho vypněte a odpojte od napájení. Připravte se na reakce s vysokým kroutícím momentem, které způsobují zpětný ráz.** Pokud se elektrický nástroj během používání zachytí v obrobku nebo dojde k jeho přetížení, zablokuje se.
- **Před odložením elektrického nářadí vždy počkejte, až se zcela zastaví.** Aplikační nástroj se může zaseknout a způsobit ztrátu kontroly nad elektrickým nářadím.
- **Používejte vhodné detektory pro určení, zda na místě existuje skryté vedení, případně se obraťte s žádostí o pomoc na místní energetickou společnost.** Kontakt s elektrickými kabely může mít za následek vznik požáru nebo úraz elektrickým proudem. Poškození vedení plynu může mít za následek výbuch. Porušení vodovodního potrubí způsobí škody na majetku.
- **Používejte pouze příslušenství doporučené společností PARKSIDE.** Kvůli nevhodnému příslušenství může dojít k úrazu elektrickým proudem nebo požáru.

### Zbytková nebezpečí

I když tento přístroj používáte správně, existují vždy zbytková rizika. V souvislosti s konstrukčním návrhem a provedením tohoto při-

stroje mohou vzniknout níže uvedená nebezpečí:

- poškození sluchu, pokud není použita žádná vhodná ochrana sluchu.
- ohrožení zdraví vyplývající z vibrací rukou a paží, pokud se přístroj používá delší dobu nebo není řádně veden a udržován.
- pořezání

**▲ VAROVÁNÍ!** Nebezpečí z elektromagnetických polí, která jsou generována během provozu přístroje. Pole může za určitých okolností ovlivňovat aktivní nebo pasivní lékařské implantáty. K omezení nebezpečí vážných nebo smrtelných zranění, doporučujeme osobám s lékařskými implantáty konzultovat svého lékaře a výrobce lékařského implantátu, než budou zařízení obsluhovat.

## Příprava

**▲ VAROVÁNÍ!** Nebezpečí zranění v důsledku neúmyslného spuštění přístroje. Akumulátor vložte do přístroje až tehdy, když je přístroj zcela připraven k použití.

## Ovládací části

Před prvním uvedením přístroje do provozu se seznamte s ovládacími částmi.

### • Drehrichtungsschalter (7)

**OZNÁMENÍ!** Přepínač směru otáčení stiskněte pouze tehdy, až když je přístroj v klidovém stavu!

Směr spínače při pohledu zezadu

- **Vlevo** Zašroubování šroubu, vrtání
- **Uprostřed** Einschaltsperr
- **Vpravo** Vyšroubování šroubu

### • přepínač chodu (6)

**▲ UPOZORNĚNÍ!** Přepínač chodu stiskněte pouze tehdy, když je přístroj zastaven.

- **1** šroubování  
Pro šroubování zapněte bezpečnostní třecí spojku. Nastavte přepínač funkcí (5) tak, aby označení šipky ukazovalo na symbol šroubování (◀◀◀◀).
- **2** Vrtání  
Pro vrtání bezpečnostní třecí spojku vypněte. Nastavte přepínač funkcí (5) tak, aby označení šipky ukazovalo na symbol vrtání (◀◀◀).

### • nastavovací kroužek krouticího momentu (3)

Nastavení maximálního krouticího momentu pro šroubování, při kterém se aktivuje kluzná spojka.

**OZNÁMENÍ!** Kroužek nastavení krouticího momentu ovládejte pouze tehdy, až když je přístroj v klidovém stavu!

- **1** Nejmenší krouticí moment
- **25** Největší krouticí moment  
Pro jistotu začněte při šroubování malým krouticím momentem. V případě potřeby zvýšte krouticí moment.

### • zapínač/vypínač (18)

• Po vložení akumulátoru: Navažte spojení s aplikací PARKSIDE

- Zapnutí: Stiskněte
- Plynulá regulace počtu otáček: Čím déle zapínač/vypínač stisknete, tím vyšší je počet otáček.
- Vypnutí: Pustte

### • ukazatel „Spojení navázáno“ (17)

Stav navázání spojení s aplikací PARKSIDE

**Blikání** Pokus o navázání spojení  
**Trvale svítí** Spojení navázáno

### • přepínač funkcí (5)

Nastavte přepínač funkcí (5) tak, aby označení šipky ukazovalo na požadovaný symbol.

**OZNÁMENÍ!** Nebezpečí poškození! Přepínač funkcí stiskněte pouze tehdy, až když je přístroj zastaven.

Funkce	Symbol
Vrtání (příklepové ústrojí VYP/bez omezení počtu otáček)	
Vrtání s příklepem (příklepové ústrojí ZAP)	
Šroubování (příklepové ústrojí VYP)	

## Montáž a demontáž vyměnitelného nástroje

### Upozornění

- Rozpětí sklíčidla: 1,5-13 mm
- Vzadu pod rukojetí se nachází magnetické vyhloubení (9) pro uchycení často používaných šroubovacích bitů.
- Zadání směru při pohledu zezadu.

**Montáž vyměnitelného nástroje (Obr. B)**

1. Otevření sklíčidla pro vrták: Otočte rychloupínací sklíčidlo pro vrták (2) ∪.
2. Zasuňte vyměnitelný nástroj co nejdále do otvoru sklíčidla pro vrták (1).
3. Sevření vyměnitelného nástroje: Otočte rychloupínací sklíčidlo pro vrták (2) ∪.

**Demontáž vyměnitelného nástroje (Obr. B)**

1. Otevření sklíčidla pro vrták: Otočte rychloupínací sklíčidlo pro vrták (2) ∪.
2. **▲ UPOZORNĚNÍ!** Nebezpečí popálení! Vyměnitelné nástroje – zejména vrtáky – mohou být velmi horké. V případě potřeby noste ochranné rukavice. Vyměňte vyměnitelný nástroj.

**Nastavení přídavné rukojeti****Upozornění**

- Přídavnou rukojeť (22) lze na přístroji otáčet o 360° a lze ji nastavit do každé požadované polohy.
- Zadání směru při pohledu zezadu.

**Montáž přídavné rukojeti (Obr. C)**

1. Otáčejte rukojeť (21) přídavné rukojeti (22) ∪.
2. Zatlačte rukojeť (21) směrem ke smyčce (19) a udržujte tuto polohu. Tím rozšíříte smyčku (19).
3. Posuňte smyčku (19) přídavné rukojeti (22) za rychloupínací sklíčidlo pro vrták (2). Umístěte smyčku (19) v upnutí přídavné rukojeti (4).
4. Pusťte stlačenou rukojeť (21).
5. Pevně utáhněte rukojeť (21) přídavné rukojeti (22) ∪.

**Demontáž přídavné rukojeti (Obr. C)**

1. Otáčejte rukojeť (21) přídavné rukojeti (22) ∪.
2. Zatlačte rukojeť (21) směrem ke smyčce (19) a udržujte tuto polohu. Tím rozšíříte smyčku (19).
3. Sejměte přídavnou rukojeť (22) z přístroje přetažením smyčky (19) přídavné rukojeti (22) přes rychloupínací sklíčidlo pro vrták (2).

**Nastavení hloubkového dorazu****(Obr. C)**

1. Povolte ∪ aretovací šroub (20) na hloubkovém dorazu (23).
2. Zasuňte hloubkový doraz (23) do malého otvoru na přídavné rukojeti (22).

3. Umístěte hloubkový doraz (23) tak, aby vzdálenost mezi hrotem vrtáku a špičkou hloubkového dorazu odpovídala požadované hloubce vrtání.
4. Upevněte hloubkový doraz (23) utažením aretovacího šroubu (20) ∪.
5. Povolte ∪ opět aretovací šroub (20) k posunutí hloubkového dorazu (23).

**Kontrola stavu nabití akumulátoru**

LED	Význam
červený, oranžový, zelený	akumulátor je nabitý
červený, oranžový	akumulátor je částečně nabitý
červený	akumulátor je nutné dobít

1. Stiskněte tlačítko (12) vedle ukazatele stavu nabití (14) na akumulátoru (13). LED ukazatele stavu nabití indikují stav nabití akumulátoru.
2. Nabijte akumulátor (13), když svítí pouze červená LED ukazatele stavu nabití (14).

**Nabití akumulátoru**

Viz také návod k obsluze nabíječky.

**Upozornění**

- Nechte zahřátý akumulátor před nabíjením vychladnout.
- Akumulátor nevystavujte po delší dobu přímému slunečnímu záření ani teplotám ≤50 °C. Zabraňte zejména odložení na topná tělesa nebo skladování ve vozidlech, která jsou zaparkována na slunci.

**Postup**

1. Popřípadě vyjměte akumulátor (13) z akumulátorového přístroje.
2. Zasuňte akumulátor do nabíjecí prohloubeniny v nabíječce (24).
3. Nabíječku zapojte do zásuvky.
4. Po úspěšném dokončení nabíjení odpojte nabíječku od sítě.
5. Vytáhněte akumulátor z nabíjecí prohloubeniny.

**Kontrolky LED na nabíječce (24)**

zelený	červený	Význam
svítí	—	<ul style="list-style-type: none"> <li>• Akumulátor je zcela nabitý</li> <li>• připravena (akumulátor není vložen)</li> </ul>
—	svítí	Akumulátor se nabíjí

zelený	červený	Význam
—	blikají	Akumulátor přehřátý
blikají	blikají	Akumulátor je vadný

## Provoz

### Vložení a vyjmutí akumulátoru

**▲ VAROVÁNÍ!** Nebezpečí zranění v důsledku neúmyslného spuštění přístroje. Akumulátor vložte do přístroje až tehdy, když je přístroj zcela připraven k použití.

**OZNÁMENÍ!** Nebezpečí poškození! Nesprávný akumulátor může poškodit přístroj a akumulátor.

#### Vložení akumulátoru

1. Zasuňte akumulátor (13) podél vodicí lišty do držáku akumulátoru (10). Akumulátor se slyšitelně zablokuje.

#### Vyjmutí akumulátoru

1. Stiskněte a podržte odblokování akumulátoru (15) na akumulátoru (13).
2. Vytáhněte akumulátor z držáku akumulátoru (10).



## Volba provozního režimu

### Upozornění

- **Použijte svorky nebo jiný praktický způsob, jak zajistit a podepřít obrobek na stabilní plošině.** Při držení obrobku rukou nebo proti tělu je takový obrobek nestabilní a může kvůli němu dojít ke ztrátě kontroly.
- Přepínač funkcí stiskněte pouze tehdy, až když je přístroj zastaven.

### Postup

Nastavte přepínač funkcí (5) tak, aby označení šipky ukazovalo na požadovaný symbol.

Provozní režim	Materiál	Směr otáčení
	beton, kámen	↻
	dřevo, kov, plast	↻
	Zašroubování a vyšroubování	Zašroubování: ↻ Vyšroubování: ↺

## Zapnutí a vypnutí

### Zapnutí

1. Pomocí přepínače funkcí (5) vyberte provozní režim.
2. Vyberte pomocí spínače směru otáčení (7) směr otáčení.
3. Přepínačem chodu (6) vyberte chod.
4. Vyberte nastavovacím kroužkem krouticího momentu (3) maximální krouticí moment.
5. Stiskněte a podržte stisknutý zapínač/vypínač (18). Pracovní světlo LED (16) během provozu svítí a ještě cca 10 sekund i po puštění zapínače/vypínače (18).

### Vypnutí

1. Zapínač/vypínač (18) pusťte.
2. Před odložením nástroje počkejte, než se elektrický nástroj úplně zastaví.
3. V pracovních přestávkách: Nastavte přepínač směru otáčení (7) doprostřed. Tímto opatřením se zabrání neúmyslnému spuštění elektrického nářadí. Přístroj můžete zavěsit na opasek pomocí spony na opasek (11). Pomocí spony na opasek můžete otevřít lahve s korunkovým uzávěrem.
4. Vyjměte akumulátor (13) z přístroje, když jej ponecháváte bez dozoru nebo po dokončení práce.

## Aplikace PARKSIDE

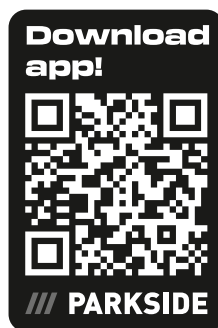

Přes zobrazený QR-Code se dostanete k App Store nebo k Google Play. V popisu aplikace naleznete detailní informace k funkcím aplikace PARKSIDE a můžete si aplikaci stáhnout.

Pomocí aplikace PARKSIDE můžete sledovat přístroj a ovládat určité funkce. Funkce se mohou změnit s aktualizacemi aplikace a firmwaru. Další informace týkající se aplikace PARKSIDE naleznete v návodu k vašemu smart akumulátoru.

### Podmínky





K nalezení přístroje v aplikaci PARKSIDE musí být splněny následující požadavky:

- Na vašem smartphonu je aktivována aplikace PARKSIDE a Bluetooth.
- V přístroji je vložen následující akumulátor: Chytrá baterie PARKSIDE Performance Smart PAPS 204 A1/Smart PAPS 208 A1/Smart PAPS 2012 A1. Tento akumulátor již navázal spojení s aplikací PARKSIDE. Přístroj komunikuje s aplikací přes akumulátor.

### Navázání spojení přístroje s aplikací PARKSIDE





1. Vložte smart akumulátor (13).
2. Stiskněte zapínač/vypínač (18).  
Třikrát zabliká ukazatel „Spojení navázáno“ (17). Když přístroj navázal spojení, svítí ukazatel „Spojení navázáno“.
3. Otevřete aplikaci PARKSIDE.
4.  **Vaše zařízení.**  
Přístroj se zobrazí v seznamu. Pokud se přístroj v seznamu nezobrazí, přidejte přístroj ručně.

### Monitorování a ovládání přístroje

1.  **Vaše zařízení.**
2.  Vyberte přístroj ze seznamu.  
Zobrazí se stránka s přehledem přístroje.
3.  Na stránce s přehledem vyberte požadované nastavení.  
  Pokud si nejste jisti, vyberte možnost Nápověda.  
Zobrazí se dialogové okno s popisem příslušného nastavení.

### Odstranění přístroje z aplikace

Když se přístroj odstraní z aplikace, potom se smažou i příslušná data.

1.  **Vaše zařízení.**
2.  Přejedte kartou přístroje zprava doleva.  
 
3. Potvrďte dialogové pole.

## Zásady ochrany osobních údajů

viz Strana  Více; oddíl Právní informace,   
Zásady ochrany osobních údajů

## Přeprava

### Upozornění

- Vypněte přístroj.
- Ujistěte se, zda se všechny pohyblivé díly zcela zastavily.
- Vyměňte akumulátor.
- Sejměte vyměnitelný nástroj.
- Přístroj vždy přenašejte za rukojeť (8).

## Čištění, údržba a skladování

**⚠ VAROVÁNÍ!** Nebezpečí zranění v důsledku neúmyslného spuštění přístroje. Chraňte se při údržbě a čištění. Vypněte přístroj a vyjměte akumulátor (13).

Opravné a údržbářské práce, které nejsou popsány v tomto návodu k obsluze, přenechte našemu servisnímu centru. Používejte pouze originální náhradní díly.

### Čištění

**⚠ VAROVÁNÍ!** Nebezpečí úrazu elektrickým proudem! Nikdy přístroj neostříkujte vodou. **OZNÁMENÍ!** Nebezpečí poškození. Chemické látky mohou poškodit plastové části přístroje. Nepoužívejte čisticí prostředky ani rozpouštědla.

- Udržujte větrací otvory, kryt motoru a rukojeti zařízení v čistotě. Použijte za tím účelem vlhký hadřík nebo kartáč.

### Údržba

- Před každým použitím přístroje zkontrolujte případné zjevné vady, např. uvolněné, opotřebené nebo poškozené součásti.
- Vyměňte tupý nebo jinak poškozený vyměnitelný nástroj.

### Skladování

Přístroj a příslušenství skladujte vždy:

- čisté
- suché
- chráněné před prachem
- v dodaném úložném kufříku (25)
- mimo dosah dětí

Přístroje s akumulátorem:

- Skladovací teplota akumulátoru a přístroje je mezi 15 °C až 25 °C. Během skladování zabraňte extrémnímu chladu nebo teplu. Akumulátor tím může ztratit výkon nebo se poškodit.
- Před delším uskladněním (např. zazimování) vyjměte akumulátor z přístroje (dodržte samostatný návod k obsluze pro akumulátor a nabíječku).

## Likvidace/ochrana životního prostředí

Vyjměte akumulátor z přístroje a přístroj, akumulátor, příslušenství a obal odevzdejte k ekologické recyklaci.



Elektrická zařízení nepatří do domácího odpadu.

Symbol přeškrtnuté popelnice na kolečkách znamená, že tento výrobek nesmí být po skončení své životnosti likvidován jako netříděný komunální odpad.

### Směrnice 2012/19/EU o odpadních elektrických a elektronických zařízeních (OEEZ):

Spotřebitelé jsou ze zákona povinni recyklovat elektrická a elektronická zařízení na konci jejich životnosti způsobem šetrným k životnímu prostředí. Tímto způsobem je zajištěna recyklace šetrná k životnímu prostředí a šetřící zdroje.

V závislosti na tom, jak je vše implementováno ve vnitrostátním právu, máte následující možnosti:

- vrátit v prodejně,

- odevzdat na oficiálním sběrném místě,
- zaslat zpět výrobci/distributorovi.

Tento stav se netýká příslušenství starých přístrojů a pomocných prostředků bez elektrických součástí.

### Akumulátory zlikvidujte ekologickým způsobem



Akumulátor neodhazujte do domovního odpadu ani do ohně (nebezpečí exploze) či do vody. Poškozené akumulátory mohou při úniku jedovatých výparů či kapalin poškodit životní prostředí a zdraví osob.

Jste povinni zlikvidovat vadné nebo vysloužilé akumulátory ekologickým způsobem.

- Akumulátory neotevírejte a vyhýbejte se mechanickému poškození. Hrozí nebezpečí zkratu, přičemž se mohou uvolňovat výpary dráždivé dýchací cesty.
- Z bezpečnostních důvodů je třeba akumulátory před likvidací vybit.
- Póly přelepte lepicí páskou, aby nedošlo ke zkratu.
- Akumulátory zlikvidujte přes obchod nebo sběrné místo.
- **Poškozené akumulátory**  
S akumulátory poškozenými zvencí zacházejte obzvláště opatrně!
  - Poškozených akumulátorů se nedotýkejte holými rukama.
  - Pokud póly nemůžete přelepit lepicí páskou, vložte akumulátory jednotlivě do plastového sáčku.
  - Poškozené akumulátory vložte jednotlivě do nehořlavé, uzavíratelné nádoby, kterou lze ještě naplnit pískem.
  - Poškozené akumulátory odevzdejte do sběrného místa s odborným personálem.

## Náhradní díly a příslušenství

Náhradní díly a příslušenství jsou k dostání na webových stránkách

**www.grizzlytools.shop**. Pokud máte problémy při objednání, kontaktujte nás prostřednictvím našeho online obchodu. V případě dalších dotazů se obraťte na: *Service-Center, str. 57*

Poz. č.	Název	Obj. č.
2	rychloupínací sklíčidlo pro vrták	91105376
22	přídavné držadlo	91110031
23	hloubkový doraz	91110029

## Servis

### Záruka

Vážení zákazníci,

na tento výrobek získáváte záruku 5 let od data zakoupení. V případě závad na tomto výrobku máte nárok na zákonná práva vůči prodejci tohoto výrobku. Tato zákonná práva nejsou omezena níže uvedenou zárukou.

#### Záruční podmínky

Záruční doba začíná datem nákupu. Dobře uschovejte originální pokladní doklad. Tento doklad je potřebný jako doklad o koupi. Dojde-li k vadě materiálu nebo výrobní vadě během pěti let od data nákupu tohoto výrobku, opravíme nebo vyměníme Vám výrobek podle našeho uvážení zdarma. Toto záruční plnění vyžaduje, aby vadný výrobek a doklad o koupi (pokladní doklad) byly předloženy během pětiletě lhůty a bylo stručně písemně popsáno, o jakou závadu se jedná a kdy k ní došlo.

Pokud je vada kryta naší zárukou, obdržíte zpět opravený nebo nový výrobek. S opravou nebo výměnou výrobku nezačne plynout nová záruční doba.

#### Záruční doba a zákonné nároky z vad

Záruční doba se záručním plnění neprodouží. To platí také pro vyměněné a opravené díly. Jakákoli poškození nebo vady, které se již v době nákupu vyskytly, je nutné nahlásit ihned po vybalení. Opravy provedené po uplynutí záruční doby jsou za poplatek.

#### Rozsah záruky

Výrobek byl pečlivě vyroben podle přísných směrnic pro jakost a před dodáním pečlivě zkontrolován.

Záruční plnění platí pro vady materiálu nebo výrobní vady. Tato záruka se nevztahuje na díly výrobku, které jsou vystaveny běžnému opotřebení, a lze je proto považovat za opotřebitelné součásti (např. vrták) nebo za poškození křehkých částí.

Tato záruka zaniká, pokud je výrobek poškozen, nesprávně používán nebo není udržován. Pro správné používání výrobku se musí přesně dodržovat všechny pokyny uvedené v návodu k obsluze. Je nutné se bezpodmínečně vyvarovat použití a jednání, které nejsou v tomto návodu k obsluze doporučovány nebo před nimiž se varuje.

Výrobek je určen pouze pro soukromé použití a není určen ke komerčnímu používání. Záru-

ka zaniká v případě hrubého a nesprávného zacházení, použití násilí a zásahů, které nebyly provedeny naší autorizovanou servisní pobočkou.

#### Vyřízení v záručním případě

V zájmu rychlého zpracování Vašeho požadavku postupujte podle následujících pokynů:

- Pro všechny dotazy si připravte doklad o koupi a číslo položky (např. IAN 506412\_2507) jako doklad o nákupu.
- Číslo položky naleznete na typovém štítku na výrobku, na rytině na výrobku, na titulní straně návodu k obsluze (vlevo dole) nebo na nálepce na zadní nebo spodní straně výrobku.
- Pokud se vyskytnou funkční chyby nebo jiné závady, nejprve kontaktujte níže uvedené servisní středisko **telefonicky** nebo použijte náš **kontaktní formulář**, který najdete na stránkách *parkside-diy.com* v kategorii **Servis**.
- Po konzultaci s naším servisním střediskem můžete bezplatně zaslat vadný výrobek na adresu služby, kterou jste obdrželi, s příloženým dokladem o koupi (účtenkou), s uvedením povahy vady a kdy k ní došlo. K zamezení problémů s přijetím a dalším nákladem je bezpodmínečně nutné používat pouze adresu, která Vám byla oznámena. Ujistěte se, že zásilka není zaslána nevyplaceně, není objemným zbožím, expremem nebo jiným speciálním nákladem. Zašlete výrobek včetně veškerého příslušenství dodaného při nákupu a zajistěte, aby přepravní obal byl dostatečně bezpečný.



Na stránkách *parkside-diy.com* můžete nahlížet do těchto a mnoha dalších příruček a stahovat je. S tímto QR kódem se dosta-

nete přímo na [parkside-diy.com](http://parkside-diy.com). Vyberte svou zemi a vyhledejte pomocí vyhledávací masky návody k obsluze. Zadáním čísla položky (IAN) 506412\_2507 můžete otevřít svůj návod k obsluze.

### Oprávněná služba

Pro opravy, které nepodléhají záruce, se obraťte na servisní středisko. Tam Vám rádi poskytneme odhad nákladů.

- Můžeme přijímat pouze přístroje, které byly při zaslání dostatečně zabaleny a ofrankovány.  
**Upozornění:** Zašlete Váš přístroj vyčištěný a s odkazem na závadu na adresu uvedenou v servisním středisku.
- Nepřijmou se přístroje zaslané neoprávněně, přístroje zasílané jako objemné zboží nebo expres zaslané přístroje nebo

přístroje odeslaná jinou speciální dopravou.

- Vaše odeslané vadné přístroje zlikvidujeme bezplatně.

### Service-Center

**CZ** Servis Česko  
Tel.: 8000 23611  
Kontaktní formulář na  
[parkside-diy.com](http://parkside-diy.com)  
IAN 506412\_2507

### Dovozce

Upozorňujeme, že následující adresa není servisní adresou. Nejprve kontaktujte výše uvedeně servisní středisko.

Grizzly Tools GmbH & Co. KG  
Stockstädter Str. 20  
63762 Grobostheim  
NĚMECKO  
[www.grizzlytools.de](http://www.grizzlytools.de)

## Překlad původního EU prohlášení o shodě

Výrobek: **Aku příklepová vrtačka**

Model: **PPSBSA 20-Li C3**

Sériové číslo: 000001-060000

Výše popsaný předmět prohlášení je ve shodě s příslušnými harmonizačními právními předpisy Unie:

**2006/42/EC • 2014/30/EU • 2011/65/EU & (EU) 2015/863  
Výrobek s baterií Smart PAPS 204 A1/Smart PAPS 208 A1/  
Smart PAPS 2012 A1: 2014/53/EU (namísto 2014/30/EU)**

Výše popsaný předmět prohlášení je ve shodě se směrnicí Evropského parlamentu a Rady 2011/65/EU ze dne 8. června 2011 o omezení používání některých nebezpečných látek v elektrických a elektronických zařízeních.

Pro zajištění shody byly použity následující harmonizované normy a národní normy a předpisy:

**EN 62841-1:2015/A11:2022  
EN 62841-2-1:2018/A12:2022 • EN IEC 63000:2018  
EN IEC 55014-1:2021 • EN IEC 55014-2:2021  
IEC 62471:2006  
Výrobek s baterií Smart PAPS 204 A1/Smart PAPS 208 A1/Smart PAPS 2012 A1:  
EN 301 489-1 V2.2.3:2019 • EN 301 489-17 V3.3.1:2024  
EN 300 328 V2.2.2:2019 • EN 50663:2017**

Toto prohlášení o shodě vydal na vlastní odpovědnost výrobce:



Grizzly Tools GmbH & Co. KG  
Stockstädter Str. 20  
63762 Grobostheim  
NĚMECKO  
02.02.2026

Christian Frank  
Zplnomocněný zástupce dokumentace

## Obsah

<b>Úvod</b> .....	<b>58</b>
Používanie na určený účel.....	58
Rozsah dodávky/Príslušenstvo.....	59
Prehľad.....	59
Opis funkcie.....	59
Technické údaje.....	59
X 20 V TEAM.....	60
<b>Bezpečnostné pokyny</b> .....	<b>60</b>
Význam bezpečnostných pokynov.....	60
Piktogramy a symboly.....	60
Všeobecné bezpečnostné upozornenia pre elektrické náradie.....	61
Bezpečnostné informácie pre príklepové vrtačky.....	63
Zostatkové riziká.....	64
<b>Príprava</b> .....	<b>64</b>
Ovládacie prvky.....	64
Montáž a demontáž vloženého nástroja.....	65
Nastavenie prídavného držadla.....	65
Nastavenie hĺbkového dorazu.....	65
Kontrola stavu nabitia akumulátora.....	65
Nabíjanie akumulátora.....	65
<b>Prevádzka</b> .....	<b>66</b>
Vloženie a vybratie akumulátora.....	66
Voľba prevádzkového režimu.....	66
Zapnutie a vypnutie.....	66
<b>Aplikácia Parkside</b> .....	<b>67</b>
Odstráňte prístroj z aplikácie.....	67
Prehlásenie o ochrane osobných údajov.....	67
<b>Preprava</b> .....	<b>67</b>
<b>Čistenie, údržba a skladovanie</b> .....	<b>67</b>
Čistenie.....	68
Údržba.....	68
Skladovanie.....	68
<b>Likvidácia/ochrana životného prostredia</b> .....	<b>68</b>
Akumulátory zlikvidujte ekologicky.....	68
<b>Náhradné diely a príslušenstvo</b> .....	<b>69</b>
<b>Servis</b> .....	<b>69</b>
Garancia.....	69
Opravný servis.....	70
Service-Center.....	70
Importér.....	70
<b>Preklad originálneho vyhlásenia o zhode EÚ</b> .....	<b>71</b>

<b>Rozložený pohľad</b> .....	<b>195</b>
-------------------------------	------------

## Úvod

Blahoželáme vám k zakúpeniu novej akumulátorovej príklepovej vrtačky 3v1 (v nasledujúcej časti nazývanej prístroj alebo elektrické náradie).

Rozhodli ste sa tým pre vysoko kvalitný prístroj. Tento prístroj bol počas výroby skontrolovaný vzhľadom na kvalitu a podrobný výrobný kontrolu. Tým je zabezpečená funkčná schopnosť prístroja.



Návod na obsluhu je súčasťou tohto prístroja. Obsahuje dôležité pokyny pre bezpečnosť, používanie a likvidáciu. Starostlivo si prečítajte návod na obsluhu. Oboznámte sa s ovládacími dielmi a správnym používaním prístroja. Prístroj používajte iba ako je opísané a na uvedené oblasti použitia. Návod na obsluhu si dobre uschovajte a pri odovzdávaní prístroja tretej osobe dodajte tiež všetky podklady.

## Používanie na určený účel

Prístroj je určený výlučne na nasledujúce používanie:

- Zaskrutkovanie a uvoľnenie skrutiek
- Vrtanie do dreva, kovu alebo plastu
- Príklepové vrtanie v murive

Prevádzka výlučne v suchých priestoroch.

Každé iné používanie, ktoré nie je v tomto návode na obsluhu výslovne povolené, môže predstavovať vážne nebezpečenstvo pre používateľa a viesť k škodám na prístroji. Obsluhujúca osoba alebo používateľ je zodpovedný za zranenia iných ľudí alebo poškodenia ich majetku. Prístroj je určený na použitie pre domácich majstrov. Nie je koncipovaný na trvalé komerčné nasadenie. Pri komerčnom používaní záruka zaniká. Výrobca neručí za škody, ktoré vzniknú v dôsledku používania v rozpore s určením alebo nesprávnej obsluhy.

Prístroj je súčasťou série **X 20 V TEAM**

a môže sa prevádzkovať s akumulátormi série **X 20 V TEAM**. Akumulátory série **X 20 V TEAM** sa smú nabíjať iba s nabíjačkami série **X 20 V TEAM**.

## Rozsah dodávky/Príslušenstvo

Vybalte prístroj a skontrolujte rozsah dodávky.

Obalový materiál riadne zlikvidujte.

- Aku príklepový vrtací skrutkovač
- prídavné držadlo
- Hĺbkový doraz
- úložný kufrik
- Preklad pôvodného návodu na použitie

**Akumulátor a nabíjačka nie sú súčasťou dodávky.**

## Prehľad

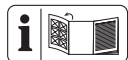

Obrázky prístroja nájdete na prednej a zadnej vyklápacej strane.

- 1 Otvor skľučovadla
- 2 Rýchlopínacie skľučovadlo
- 3 Krúžok na nastavenie krútiaceho momentu
- 4 uchytenie prídavného držadla
- 5 Prepínač funkcií
- 6 Voličový prepínač otáčok
- 7 Prepínač smeru otáčania
- 8 držadlo (izolovaná plocha na uchopenie)
- 9 Výrez (Skrutkovací bit)
- 10 držiak akumulátora
- 11 Spona na opasok
- 12 Tlačidlo (indikácia stavu nabitia)
- 13 akumulátor
- 14 indikácia stavu nabitia
- 15 odblokovanie akumulátora
- 16 LED pracovné svetlo
- 17 indikátor „Pripojené“
- 18 zapínač/vypínač
- 19 Slučka (prídavné držadlo)
- 20 Aretačná skrutka hĺbkového dorazu
- 21 Držadlo (prídavné držadlo)
- 22 prídavné držadlo
- 23 Hĺbkový doraz
- 24 nabíjačka
- 25 úložný kufrik

## Opis funkcie

Akumulátorový príklepový vrtací skrutkovač s dvojstupňovou prevodovkou má viacstupňové nastavenie krútiaceho momentu, jeden stupeň vrtania a jeden stupeň príklepu, ako aj chod vpravo/vľavo. Prístroj je tiež vybavený rýchlopínacím skľučovadlom a pracovným LED svetlom.

Prístroj sa môže pripojiť k aplikácii PARKSIDE.

Funkcia prvkov obsluhy je uvedená v nasledujúcich opisoch.

## Technické údaje

### Aku príklepový vrtací skrutkovač

#### ..... PPSBSA 20-Li C3

Menovité napätie  $U$  ..... 20 V ==

Hmotnosť vrát. prídavné držadlo (bez akumulátora) ..... ≈2,1 kg

Voľnobežné otáčky  $n_0$

– 1. stupeň ..... 0–550 min<sup>-1</sup>

– 2. stupeň ..... 0–2200 min<sup>-1</sup>

Max. počet rázov ..... 35200 min<sup>-1</sup>

Max. krútiaci moment ..... 150 Nm

Rozsah upnutia rýchlopínacieho skľučovadla ..... 1,5–13 mm

Max. priemer vrtania

– drevo ..... 150 mm

– Murivo ..... 20 mm

– kov ..... 16 mm

Druh ochrany ..... IPX0

Chod naprázdno

– Hladina akustického tlaku ( $L_{pA}$ )

..... 88,1 dB;  $K_{pA}=5$  dB

– Hladina akustického výkonu ( $L_{WA}$ )

..... 96,1 dB;  $K_{WA}=5$  dB

Kladivové vrtanie

– Hladina akustického tlaku ( $L_{pA}$ )

..... 97,5 dB;  $K_{pA}=5$  dB

– Hladina akustického výkonu ( $L_{WA}$ )

..... 105,5 dB;  $K_{WA}=5$  dB

Vibrácie Vrtanie ( $a_{h,D}$ )

– Hlavné držadlo ..... 2,825 m/s<sup>2</sup>;  $K=1,5$  m/s<sup>2</sup>

– Prídavné držadlo .... 2,284 m/s<sup>2</sup>;  $K=1,5$  m/s<sup>2</sup>

Vibrácie Kladivové vrtanie ( $a_{h,D}$ )

– Hlavné držadlo ..... 21,467 m/s<sup>2</sup>;  $K=1,5$  m/s<sup>2</sup>

– Prídavné držadlo .. 19,189 m/s<sup>2</sup>;  $K=1,5$  m/s<sup>2</sup>

akumulátor ..... Li-Ion

Teplota ..... ≤50 °C

– Nabíjanie ..... 4–40 °C

- Prevádzka ..... 4–50 °C
  - Skladovanie ..... 15–25 °C
- PARKSIDE Performance Smart  
Smart PAPS 204 A1/Smart PAPS 208 A1/  
Smart PAPS 2012 A1
- frekvenčné pásmo ..... 2400–2483,5 MHz
  - odovzdaná sila ..... ≤ 20 dBm



Používajte chrániče sluchu

Hodnoty hluku a vibrácií boli stanovené podľa noriem a ustanovení uvedených vo vyhlásení o zhode.

Uvedené celkové hodnoty vibrácií a uvedené hodnoty emisií hluku boli merané podľa normovaného skúšobného postupu a môžu sa použiť na porovnanie jedného elektrického náradia s druhým. Uvedené celkové hodnoty vibrácií a uvedené hodnoty emisií hluku sa môžu použiť tiež na predbežný odhad zaťaženia.

**VAROVANIE!** Emisie vibrácií a hluku sa môžu počas skutočného používania elektrického náradia odlišovať od uvedených hodnôt, v závislosti od druhu a spôsobu, akým sa elektrické náradie používa. Zaťaženie spôsobené vibráciami sa pokúste udržať tak malé, ako je to možné. Príkladné opatrenie na zníženie zaťaženia vibráciami je obmedzenie pracovného času. Prítom sa zohľadnia všetky podiely cyklu prevádzky (napríklad časy, kedy je elektrické náradie vypnuté a také, kedy je zapnuté, ale bez zaťaženia).

## X 20 V TEAM

Prístroj je súčasťou série **X 20 V TEAM** a môže sa prevádzkovať s akumulátormi série **X 20 V TEAM**. Akumulátory série **X 20 V TEAM** sa smú nabíjať iba s nabíjačkami série **X 20 V TEAM**.

Odporúčame vám prevádzkovať tento prístroj výlučne s nasledujúcimi akumulátormi: PAP 20 B1, PAP 20 B3, Smart PAPS 204 A1, Smart PAPS 208 A1, Smart PAPS 2012 A1

Odporúčame vám nabíjať tieto akumulátory výlučne s nasledujúcimi nabíjačkami: PLG 20 A3, PLG 20 A4, PLG 20 C1, PLG 20 C2, PLG 20 C3, PLG 201 A1, PDSLГ 20 A1, PDSLГ 20 B1, PDSLГ 20 B2, Smart PLGS 2012 A1

Technické údaje akumulátora a nabíjačky:  
Pozri samostatný návod.

## Bezpečnostné pokyny

Tento odsek sa zaoberá základnými bezpečnostnými pokynmi pri používaní prístroja.

**VAROVANIE!** Poškodenia zdravia osôb a vecné škody v dôsledku neodbornej manipulácie s akumulátorom. Dodržiavajte bezpečnostné pokyny a pokyny k nabíjaniu a správnejmu používaniu v návode na obsluhu vášho akumulátora a nabíjačky série **X 20 V TEAM**. Podrobnejší opis k nabíjaniu a ďalšie informácie nájdete v samostatnom návode na obsluhu.

### Význam bezpečnostných pokynov

**NEBEZPEČENSTVO!** Keď tento bezpečnostný pokyn nebudete dodržiavať, nastane úraz. Následkom je ťažké telesné poranenie alebo smrť.

**VAROVANIE!** Keď tento bezpečnostný pokyn nebudete dodržiavať, môže nastať úraz. Následkom je možné telesné poranenie alebo smrť.

**OPATRNE!** Keď tento bezpečnostný pokyn nebudete dodržiavať, nastane úraz. Následkom je možné ľahké alebo stredne ťažké telesné poranenie.

**UPOZORNENIE!** Keď tento bezpečnostný pokyn nebudete dodržiavať, nastane úraz. Následkom sú možné vecné škody.

## Piktogramy a symboly

### Piktogramy na prístroji



Prečítajte si návod na obsluhu



Elektrické prístroje nepatria do domového odpadu.



Indikátor Smart LED



Vítanie (Klizná spojka vyp)



Skrutkovanie (Klizná spojka zap)



Kladivové vítanie

## Piktogramy v návode na obsluhu



Pozor!



Používajte chrániče sluchu



Akumulátor nikdy nevystavujte dlhší čas priamemu slnečnému žiareniu alebo teplotám vyšším ako 50 °C. Nekladte ho najmä na radiátory ani ho neskladujte vo vozidlách, ktoré sú zaparkované na slnku.

## Všeobecné bezpečnostné upozornenia pre elektrické náradie

**▲ VAROVANIE!** Prečítajte si všetky bezpečnostné upozornenia, pokyny, špecifikácie a pozrite si ilustrácie dodané s týmto elektrickým náradím. Nedodržanie ktoréhokoľvek z pokynov uvedených nižšie môže mať za následok úraz elektrickým prúdom, požiar a/alebo ťažké poranenie. **Tieto upozornenia a pokyny starostlivo uschovajte na budúce použitie.**

Pojem „elektrické náradie“ používaný v nasledujúcom texte sa vzťahuje na elektrické náradie napájané zo siete (s prírodným káblom) a na elektrické náradie napájané akumulátorom (bez prírodného kábla).

### 1. BEZPEČNOSŤ NA PRACOVISKU

- a) **Pracovisko vždy udržiavajte čisté a dobre osvetlené.** Ak je na pracovisku neporiadok a je neosvetlené, môžu vzniknúť pracovné úrazy.
- b) **Nepoužívajte elektrické náradie vo výbušnom prostredí, napr. tam, kde sa nachádzajú horľavé kvapaliny, plyny alebo prach.** Elektrické náradie vytvára iskry, ktoré by mohli zapáliť prach alebo výpary.
- c) **Nedovoľte deťom a iným nepovolaným osobám priblížiť sa k vám, keď používate elektrické náradie.** Ak by ste sa nesústredili, môžete stratiť kontrolu nad náradím.

### 2. ELEKTRICKÁ BEZPEČNOSŤ

- a) **Zástrčka na prírodnom kábli elektrického náradia sa musí zapojiť do zodpovedajúcej zásuvky. Zástrčku nijakým spôsobom neupravujte. S uzemneným elektrickým náradím nepoužívajte žiadne zástrčkové adaptéry. Ne-**

upravované zástrčky a vhodné zásuvky znižujú riziko úrazu elektrickým prúdom.

- b) **Vyhýbajte sa telesnému kontaktu s uzemnenými povrchmi, ako sú potrubia, vykurovacie telesá, sporáky a chladničky.** Ak je vaše telo uzemnené, hrozí zvýšené riziko úrazu elektrickým prúdom.
  - c) **Nevystavujte elektrické náradie dažďu ani vlhkosti.** Vniknutie vody do elektrického náradia zvyšuje riziko úrazu elektrickým prúdom.
  - d) **Nepoužívajte prírodný kábel na iné než určené účely. Prírodný kábel nikdy nepoužívajte na nosenie elektrického náradia, elektrické náradie zaň neťahajte ani ho zaň nevyberajte zo zásuvky. Prírodný kábel udržiavajte mimo dosahu tepla, oleja, ostrých hrán alebo pohyblivých častí.** Poškodené alebo zamotané prírodné káble zvyšujú riziko úrazu elektrickým prúdom.
  - e) **Keď pracujete s elektrickým náradím vonku, použite predĺžovací kábel vhodný do vonkajšieho prostredia.** Použitie predĺžovacieho kábla do vonkajšieho prostredia znižuje riziko úrazu elektrickým prúdom.
  - f) **Ak s elektrickým náradím musíte pracovať vo vlhkom prostredí, použite napájanie chránené prúdovým chráničom (RCD).** Použitie prúdového chrániča znižuje riziko úrazu elektrickým prúdom.
- ### 3. BEZPEČNOSŤ OSÔB
- a) **Sústredte sa na to, čo robíte, a s elektrickým náradím pracujte uvážlivo.** Elektrické náradie nepoužívajte, keď pociťujete únavu, ste pod vplyvom drog, alkoholu alebo liekov. Aj krátka nepozornosť pri používaní elektrického náradia môže zapríčiniť vážne zranenie.
  - b) **Používajte osobné ochranné prostriedky. Vždy používajte ochranné okuliare.** Používanie ochranných prostriedkov, ako je maska proti prachu, protišmyková bezpečnostná obuv, prilba alebo chrániče sluchu, v závislosti od príslušných podmienok, znižuje riziko zranenia.
  - c) **Zabráňte neúmyselnému zapnutiu elektrického zariadenia. Pred pripojením elektrického náradia k napájaniu a/alebo vložení akumulátora, zdvihnutím alebo prenášaním elektrického náradia dbajte na to, aby bol spínač vo**

- vypnutej polohe.** Ak prenášate elektrické náradie a máte prst na spínači alebo priviediete energiu do elektrického náradia, ktoré má zapnutý spínač, môže to spôsobiť nehodu.
- d) **Pred zapnutím elektrického náradia odstráňte nastavovací nástroj alebo kľúč na skrutky.** Kľúč alebo nastavovací nástroj pripravený k otáčajúcej sa časti elektrického náradia môže spôsobiť zranenie.
- e) **Nenačahujte sa. Vždy stojte pevne a udržiavajte rovnováhu.** Elektrické náradie tak budete mať v nepredvídaných situáciách lepšie pod kontrolou.
- f) **Majte oblečený vhodný odev. Nenoste voľné oblečenie ani šperky. Vlasmi ani odevom sa nepribližujte k pohyblivým častiam.** Pohyblivé časti by mohli zachytiť voľné oblečenie, šperky alebo dlhé vlasy.
- g) **Ak je k elektrickému náradiu možné pripojiť zariadenia na odsávanie a zachytávanie prachu, pripojte ich a dbajte na ich správne používanie.** Používanie zachytávania prachu znižuje nebezpečenstvo, ktoré so sebou prach prináša.
- h) **Hoci elektrické náradie často používate, a tak ho dobre poznáte, dávajte si stále pozor a neprehliadajte zásady bezpečného používania elektrického náradia.** Nedbalosť môže viesť v zlomku sekundy k vážnym zraneniam.
- #### 4. POUŽÍVANIE A STAROSTLIVOSŤ O ELEKTRICKÉ NÁRADIE
- a) **Elektrické náradie nepreťažujte. Používajte elektrické náradie vhodné na daný typ práce.** Vďaka použitiu vhodného elektrického náradia v súlade s účelom, na ktorý bolo vyrobené, sa vám bude pracovať lepšie a práca bude bezpečnejšia.
- b) **Elektrické náradie nepoužívajte, ak sa spínačom nedá zapnúť a vypnúť.** Elektrické náradie, ktoré sa pomocou spínača nedá ovládať, nie je bezpečné a musíte ho dať opraviť.
- c) **Skôr, ako budete elektrické náradie nastavovať, meniť jeho príslušenstvo alebo ho odložíte, vyťahnite zástrčku z napájania a/alebo z neho vysuňte akumulátor, ak je to možné.** Takéto preventívne opatrenia znížia riziko neúmyselného zapnutia elektrického náradia.
- d) **Ak elektrické náradie nepoužívate, odložte ho mimo dosahu detí a nedovoľte osobám, ktoré ho nevedia používať alebo nie sú oboznámené s týmito pokynmi, elektrické náradie používať.** Elektrické náradie je nebezpečné, ak ho používajú neskusené osoby.
- e) **Elektrické náradie a príslušenstvo udržiavajte v dobrom stave. Skontrolujte, či nie sú pohyblivé časti v nesprávnej polohe alebo zaseknuté, či nie sú niektoré časti poškodené alebo či niečo nebráni chodu elektrického náradia. Ak je elektrické náradie poškodené, nepoužívajte ho, kým nebude opravené.** Veľa nehôd je spôsobených nedostatčnou údržbou elektrického náradia.
- f) **Rezné nástroje udržiavajte ostré a čisté.** Keď sa rezné nástroje dobre udržiavajú a majú ostré rezné hrany, je menšia pravdepodobnosť, že sa zaseknú, a ľahšie sa s nimi pracuje.
- g) **Elektrické náradie, príslušenstvo, vložené nástroje atď. používajte podľa týchto pokynov. Pri používaní zohľadnite pracovné podmienky a vykonávanú prácu.** Používanie elektrického náradia na inú prácu, než na ktorú sú určené, môže viesť k nebezpečným situáciám.
- h) **Rukoväti a úchopové plochy udržiavajte suché a čisté. Dbajte na to, aby neboli znečistené olejom alebo plastickým mazivom.** Šmyklavé rukoväti a úchopové plochy neumožňujú bezpečnú manipuláciu a ovládanie náradia v neočakávaných situáciách.
- #### 5. POUŽÍVANIE A STAROSTLIVOSŤ O AKUMULÁTOROVÉ NÁRADIE
- a) **Dobíjajte len s nabíjačkou, ktorú odporúča výrobca.** Keď sa nabíjačka, ktorá je vhodná pre jeden typ akumulátora, použije na iný akumulátor, môže hroziť nebezpečenstvo požiaru.
- b) **Elektrické náradie používajte len s akumulátormi, ktoré sú preň určené.** Pri použití iných akumulátorov môže hroziť nebezpečenstvo zranenia alebo požiaru.
- c) **Keď akumulátor nepoužívate, majte ho mimo iných kovových predmetov, ako sú spinky na papier, mince, kľúče, klince, skrutky alebo iné malé kovové predmety, ktoré by mohli premostiť svorky akumulátora.** Premostenie svo-

riek akumulátora môže spôsobiť popálenie alebo požiar.

- d) **Z akumulátora môže pri nesprávnom používaní vytekať kvapalina. Vyhýbajte sa kontaktu s touto kvapalinou. Po náhodnom kontakte opláchnite postihnuté miesto vodou. Ak sa dostane kvapalina z akumulátora do očí, vyhľadajte aj lekársku pomoc.** Kvapalina z akumulátora môže spôsobiť podráždenie pokožky alebo popáleniny.
- e) **Nepoužívajte akumulátor alebo náradie, ktoré je poškodené alebo upravené.** Poškodené alebo upravované akumulátory môžu byť nepredvídateľné, čo môže viesť k vzniku požiaru, výbuchu alebo zraneniu.
- f) **Akumulátor ani náradie nevystavujte pôsobeniu ohňa ani vysokým teplotám.** Vystavenie pôsobeniu ohňa alebo teploty nad 130 °C môže spôsobiť výbuch.
- g) **Dodržujte všetky pokyny na nabíjanie a akumulátor ani nástroj nenabíjajte mimo teplotného rozsahu uvedeného v pokynoch.** Nesprávne nabíjanie alebo nabíjanie pri teplotách mimo stanoveného rozsahu môže akumulátor poškodiť alebo zvýšiť riziko požiaru.
6. **SERVIS**
- a) **Elektrické náradie si dajte opraviť len kvalifikovanému opravárovi, ktorý používa len originálne náhradné diely.** Vďaka tomu bude elektrické náradie aj naďalej bezpečné.
- b) **Poškodené akumulátory nikdy neopravujte.** Akumulátory môže opravovať len výrobca alebo autorizovaný servis.

## Bezpečnostné informácie pre príklepové vrtačky

### Bezpečnostné pokyny pre všetky úkony

- **Pri príklepovom vrтанí používajte chrániče sluchu.** Vystavovanie sa hluku môže spôsobiť stratu sluchu.
- **Použite pomocnú rukoväť.** Strata kontroly môže spôsobiť zranenie osôb.
- **Pred použitím náradie riadne podoprite.** Toto náradie vytvára vysoký výstupný krútiaci moment a bez správneho podopretia náradia počas prevádzky môže dôjsť k strate kontroly a následnému úrazu osôb.

- **Pri práci, pri ktorej by mohlo rezacie príslušenstvo alebo upevňovacie prvky prísť do kontaktu so skrytou kabeľárou, držte elektrické náradie za izolované úchopové plochy.** Ak rezacie príslušenstvo alebo upevňovacie prvky prídu do kontaktu so „živým“ vodičom, aj kovové časti elektrického náradia sa môžu stať „živými“ (pod napätím) a mohli by používateľovi spôsobiť úraz elektrickým prúdom.

### Bezpečnostné pokyny pri používaní dlhých vrtákov

- **Nikdy nepracujte pri vyšších otáčkach, než je maximálna menovitá rýchlosť vrtáka.** Pri vyšších rýchlostiach je pravdepodobné, že sa vrták ohne, ak sa nechá voľne otáčať bez kontaktu s obrobkom, čo má za následok úraz osôb.
- **Vždy začinite vrtáť pri nízkej rýchlosti a s hrotom vrtáka v styku s obrobkom.** Pri vyšších rýchlostiach je pravdepodobné, že sa vrták ohne, ak sa nechá voľne otáčať bez kontaktu s obrobkom, čo má za následok úraz osôb.
- **Vyvíjajte tlak iba v priamej línii s vrtákom a nevyvíjajte nadmerný tlak.** Vrtáky sa môžu ohnúť a spôsobiť zlomenie alebo stratu kontroly, čo môže viesť k úrazu osôb.

### Ďalšie bezpečnostné pokyny

- **Upevnite obrobok.** Obrobok upnutý pomocou upínacích zariadení alebo vo zveráku je držaný bezpečnejšie ako rukou.
- **V prípade, že dôjde k zablokovaniu aplikáčného náradia, elektrické náradie ihneď vypnite. Budte pripravení na vysoké krútiace momenty, ktoré spôsobujú spätné nárazy.** Aplikáčné náradie sa zablokuje, keď sa zasekne v obrobku alebo keď dôjde k preťaženiu elektrického náradia.
- **Pred odložením elektrického náradia vždy počkajte, kým sa úplne nezastaví.** Aplikáčné náradie sa môže zaseknúť a spôsobiť, že nad elektrickým náradím stratíte kontrolu.
- **Pomocou príslušných detektorov zistite, či sa na mieste nenachádzajú skryté prívodné vedenia, prípadne požiadajte o pomoc miestnu spoločnosť pre technickú infraštruktúru.** Kontakt s elektrickými káblami môže spôsobiť vznik požiaru alebo úraz elektrickým prúdom. Po-

škodenie plynového potrubia môže viesť k výbuchu. Narušenie vodovodného potrubia môže spôsobiť majetkové škody.

- **Používajte len príslušenstvo, ktoré odporúča spoločnosť PARKSIDE.** Nevhodné príslušenstvo môže spôsobiť úraz elektrickým prúdom alebo požiar.

## Zostatkové riziká

Aj keď tento prístroj obsluhujete podľa predpisov, vždy zostávajú zvyškové riziká. V súvislosti s konštrukciou a vyhotovením tohto prístroja môžu vzniknúť nasledujúce nebezpečenstvá:

- Poškodenia sluchu, ak sa nenosí vhodná ochrana sluchu.
- Poškodenia zdravia, ktoré sú spôsobené vibráciami na rameno-ruku, ak sa prístroj používa dlhší čas alebo sa riadne nepoužíva a nevykonáva sa na ňom riadna údržba.
- Rezné poranenia

**VAROVANIE!** V dôsledku elektromagnetického poľa sa vytvorí nebezpečenstvo, zatiaľ čo je prístroj v prevádzke. Toto pole môže za určitých okolností ovplyvniť aktívne alebo pasívne lekárske implantáty. Aby sa znížilo nebezpečenstvo ťažkých alebo smrteľných zranení, odporúčame osobám s lekáskymi implantátmi, aby sa skôr než začnú prístroj obsluhovať, poradili so svojim lekárom a výrobcom lekárskeho implantátu.

## Príprava

**VAROVANIE!** Nebezpečenstvo poranenia v dôsledku neúmyselne spusteného prístroja. Akumulátor vložte do prístroja až vtedy, keď je prístroj úplne pripravený na použitie.

## Ovládacie prvky

Pred prvou prevádzkou prístroja spoznajte ovládače.

- **Drehrichtungsschalter (7)**  
*UPOZORNENIE!* Prepínač smeru otáčania ovládajte iba vtedy, keď je prístroj zastavený!  
Smer spínača pozerajúc dozadu
  - **Vľavo** Zaskrutkovanie skrutky, vŕtanie
  - **Stred** Einschaltsperr
  - **Vpravo** Vyskrutkovanie skrutky

## • Voličový prepínač otáčok (6)

**OPATRNE!** Prepínač otáčok stláčajte iba vtedy, keď prístroj stojí.

- **1** Skrutkovanie  
Na skrutkovanie zapnite klznú spojku. Nastavte prepínač funkcií (5) tak, aby značka šípky ukazovala na symbol skrutkovania (◀▶▶▶).
- **2** Vŕtanie  
Na vŕtanie vypnite klznú spojku. Nastavte prepínač funkcií (5) tak, aby značka šípky ukazovala na symbol vŕtania (▶▶▶▶).

## • Krúžok na nastavenie krútiaceho momentu (3)

Nastavenie maximálneho krútiaceho momentu na skrutkovanie, pri ktorom sa aktivuje klzná spojka.

**UPOZORNENIE!** Krúžok na nastavenie krútiaceho momentu ovládajte iba vtedy, keď je prístroj zastavený!

- **1** Najmenší krútiaci moment
- **25** Najväčší krútiaci moment  
Pri skrutkovaní začnite pre istotu s malým krútiacim momentom. V prípade potreby krútiaci moment zväčšite.

## • zapínač/vypínač (18)

- Po vložení akumulátora: Naviažte spojenie s aplikáciou PARKSIDE
- Zapnutie: Stlačíť
- Plynulá regulácia otáčok: Čím viac stlačíte vypínač zap/vyp, tým vyššie sú otáčky.
- Vypnutie: Pustiť

## • indikátor „Pripojený“ (17)

Stav pripojenia k APLIKÁCIÍ Parkside

**Blikanie** Pokus o pripojenie

**Nepretržité svietenie** Pripojenie bolo nadviazané

## • Prepínač funkcií (5)

Nastavte prepínač funkcií (5) tak, aby značka šípky ukazovala na želaný symbol. **UPOZORNENIE!** Nebezpečenstvo poškodenia! Prepínač funkcií ovládajte iba vtedy, keď prístroj stojí.

Funkcia	Symbol
Vrtanie (vibračný mechanizmus VYP/ bez obmedzenia otáčok)	
Kladivové vrtanie (mechanizmus kladiva ZAP)	
Skrutkovanie (mechanizmus kladiva VYP)	

## Montáž a demontáž vloženého nástroja

### Upozornenia

- Rozpätie skľučovadla: 1,5-13 mm
- Vzadu pod rukoväťou sa nachádza magnetický výrez (9), do ktorého je možné odložiť často používané skrutkovacie bity.
- Údaje smeru pozeraúc zozadu.

### Montáž vloženého nástroja (Obr B)

1. Otvorenie skľučovadla: Otočte rýchchloupinacie skľučovadlo (2) ↻.
2. Nasuňte vložený nástroj do otvoru skľučovadla natolko, ako je to možné (1).
3. Upnutie vsádzkového nástroja: Otočte rýchchloupinacie skľučovadlo (2) ↻.

### Demontáž vloženého nástroja (Obr B)

1. Otvorenie skľučovadla: Otočte rýchchloupinacie skľučovadlo (2) ↻.
2. **⚠ OPATRNE!** Nebezpečenstvo popálenia! Vložené nástroje – zvlášť vrtáky – môžu byť veľmi horúce. Noste prípadne ochranné rukavice. Odstráňte vložený nástroj.

## Nastavenie prídavného držadla

### Upozornenia

- Prídavné držadlo (22) je možné na prístroji otočiť o 360° a môže sa umiestniť do želananej polohy.
- Údaje smeru pozeraúc zozadu.

### Montáž prídavného držadla (Obr C)

1. Otočte držadlo (21) prídavného držadla (22) ↻.
2. Stlačte držadlo (21) do smeru slučky (19) a podržte ho v tejto polohe. Tým rozšírite slučku (19).
3. Zasuňte slučku (19) prídavného držadla (22) za rýchchloupinacie skľučovadlo (2). Umiestnite slučku (19) do uchytenia pre prídavné držadlo (4).

4. Stlačené držadlo (21) pustite.
5. Pevne zatočte držadlo (21) prídavného držadla (22) ↻.

### Demontáž prídavného držadla (Obr C)

1. Otočte držadlo (21) prídavného držadla (22) ↻.
2. Stlačte držadlo (21) do smeru slučky (19) a podržte ho v tejto polohe. Tým rozšírite slučku (19).
3. Odoberte prídavné držadlo (22) z prístroja tak, že slučku (19) prídavného držadla (22) vyťahujete cez rýchchloupinacie skľučovadlo (2).

## Nastavenie hĺbkového dorazu

### (Obr C)

1. Uvoľnite ↻ aretačnú skrutku (20) pre hĺbkový doraz (23).
2. Zasuňte hĺbkový doraz (23) do malého otvoru na prídavnom držadle (22).
3. Hĺbkový doraz (23) umiestnite tak, aby vzdialenosť medzi hrotom vrtáka a hrotom hĺbkového dorazu zodpovedala želanej hĺbke vrtania.
4. Upevnite hĺbkový doraz (23) tak, že pevne utiahnete aretačnú skrutku (20) ↻.
5. Opäť uvoľnite ↻ aretačnú skrutku (20), aby bolo možné pohybovať hĺbkovým dorazom (23).

## Kontrola stavu nabitia akumulátora

LED diódy	Význam
červený, oranžový, zelený	Akumulátor je nabitý
červený, oranžový	Akumulátor je čiastočne nabitý
červený	Akumulátor sa musí nabiť

1. Stlačte tlačidlo (12) vedľa indikácie stavu nabitia (14) na akumulátore (13). LED diódy indikácie stavu nabitia ukazujú stav nabitia akumulátora.
2. Nabíte akumulátor (13), keď svieti už iba červená LED indikácie stavu nabitia (14).

## Nabíjanie akumulátora

Pozri tiež návod na obsluhu nabíjačky.

### Upozornenia

- Zohriaty akumulátor nechajte pred nabíjaním vychladnúť.
- Akumulátor nikdy nevystavujte dlhší čas priamemu slnečnému žiareniu alebo tep-

lotám  $\leq 50^{\circ}\text{C}$ . Nekladte ho najmä na radiátory ani ho neskladujte vo vozidlách, ktoré sú zaparkované na slnku.

### Postup

1. V prípade potreby vyberte akumulátor (13) z prístroja.
2. Zasuňte akumulátor do nabíjacej šachty nabíjačky (24).
3. Pripojte nabíjačku do zásuvky.
4. Po uskutočnenom nabíjaní odpojte nabíjačku od siete.
5. Vytiahnite akumulátor z nabíjacej šachty.

### Kontrolné LED diódy na nabíjačke (24)

zelený	červený	Význam
svieti	—	<ul style="list-style-type: none"> <li>• Akumulátor je plne nabitý</li> <li>• pripravený (nie je vložený žiadny akumulátor)</li> </ul>
—	svieti	Akumulátor sa nabíja
—	bliká	Prehriaty akumulátor
bliká	bliká	Chybný akumulátor

## Prevádzka

### Vloženie a vybratie akumulátora

**VAROVANIE!** Nebezpečenstvo poranenia v dôsledku neúmyselne spusteného prístroja. Akumulátor vložte do prístroja až vtedy, keď je prístroj úplne pripravený na použitie.

**UPOZORNENIE!** Nebezpečenstvo poškodenia! Nesprávny akumulátor môže prístroj a akumulátor poškodiť.

#### Vloženie akumulátora

1. Akumulátor (13) zasuňte pozdĺž vodiacej lišty do držiaka akumulátora (10). Akumulátor počuteľne zapadne.

#### Vybratie akumulátora

1. Stlačte a podržte stlačené odblokovanie akumulátora (15) na akumulátore (13).
2. Vytiahnite akumulátor z držiaka akumulátora (10).

### Voľba prevádzkového režimu



#### Upozornenia

- **Obrobok pomocou svoriek alebo iným praktickým spôsobom pripevnite k stabilnému podkladu.** Ak by ste obrobok držali rukou alebo proti telu, bol by nestabilný a mohlo by to viesť k strate kontroly.

- Prepínač funkcií ovládajte iba vtedy, keď prístroj stojí.

### Postup

Nastavte prepínač funkcií (5) tak, aby značka šípky ukazovala na želaný symbol.

Prevádzkový režim	Materiál	Smer otáčania
	Betón, Kameň	↻
	drevo, kov, plast	↻
	Zaskrutkovanie a odskrutkovanie	Zaskrutkovanie: ↻ Odskrutkovanie: ↻

## Zapnutie a vypnutie

### Zapnutie

1. Pomocou prepínača funkcií (5) zvolte prevádzkový režim.
2. Pomocou prepínača smeru otáčania (7) zvolte smer otáčania.
3. Pomocou prepínača otáčok (6) zvolte jeden stupeň.
4. Pomocou krúžku na nastavenie krútiaceho momentu (3) zvolte maximálny krútiaci moment.
5. Stlačte vypínač zap/vyp (18) a podržte ho stlačený.  
LED pracovné svetlo (16) svieti počas prevádzky a ešte cca 10 sekúnd po uvoľnení spínača zap/vyp (18).

### Vypnutie

1. Uvoľnite vypínač zap/vyp (18).
2. Skôr než elektrické náradie odložíte, počkajte, kým sa nezastaví.
3. Počas prestávok: Prepnite prepínač smeru otáčania (7) do stredu. Toto preventívne opatrenie bráni neúmyselnému spusteniu elektrického náradia.  
Prístroj môžete zavesiť na opasok pomocou spony na opasok (11). Pomocou spony na opasok môžete otvoriť flašu s korunkovými uzávermi.
4. Keď necháte prístroj bez dohľadu alebo ste hotoví s prácou, vyberte z prístroja akumulátor (13).

## Aplikácia PARKSIDE

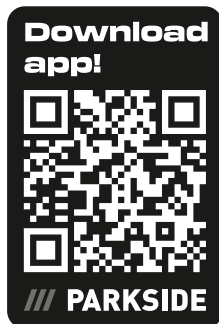

Pomocou zobrazeného QR-Code sa dostanete do obchodu App Store alebo Google Play.. V opise aplikácie nájdete detailné informácie o funkciách aplikácie PARKSIDE a môžete si aplikáciu stiahnuť.

Pomocou aplikácie PARKSIDE môžete prístroj kontrolovať a ovládať určité funkcie. Funkcie sa môžu meniť s aktualizáciou aplikácie a firmvéru. Ďalšie informácie o aplikácii PARKSIDE nájdete v návode akumulátora Smart.

### Predpoklady

Aby bolo možné nájsť prístroj v aplikácii PARKSIDE, musia byť splnené nasledujúce predpoklady:

- Aplikácia PARKSIDE je nainštalovaná v smartfóne a je aktivovaná funkcia Bluetooth®.
- V prístroji je vložený nasledujúci akumulátor: PARKSIDE Performance Smart akumulátor Smart PAPS 204 A1/Smart PAPS 208 A1/Smart PAPS 2012 A1. Tento akumulátor už bol pripojený k aplikácii PARKSIDE. Prístroj komunikuje s aplikáciou cez akumulátor.

### Pripojenie prístroja k aplikácii PARKSIDE

1. Vložte akumulátor Smart (13).
2. Stlačte spínač zap/vyp (18). Indikátor „Pripojené“ (17) trikrát zabliká. Keď je prístroj pripojený, indikátor „Pripojené“ svieti nepretržite.
3. Otvorte aplikáciu PARKSIDE.
4. **Tvoje zariadenia.**  
Prístroj sa zobrazí v zozname.  
Ak sa prístroj v zozname nezobrazí, pridajte ho ručne.

### Kontrola a ovládanie prístroja

1. **Tvoje zariadenia.**
2. Vyberte prístroj zo zoznamu. Zobrazí sa stránka s prehľadom prístroja.
3. Na stránke s prehľadom vyberte požadované nastavenie.  
 **?** Ak nemáte istotu, vyberte položku Pomocník.  
Zobrazí sa dialógové okno s opisom každého nastavenia.

### Odstráňte prístroj z aplikácie

Po odstránení prístroja z aplikácie sa vymažú aj zodpovedajúce údaje.

1. **Tvoje zariadenia.**
2. Potiahnite kartu prístroja sprava doľava.
3. Potvrďte dialógové pole.

### Prehľadanie o ochrane osobných údajov

pozri Strana Viac; časť Právne informácie, Prehlásenie o ochrane osobných údajov

## Preprava

### Upozornenia

- Prístroj vypnite.
- Uistite sa, či sa úplne zastavili všetky pohyblivé diely.
- Odstráňte akumulátor.
- Vyberte vložený nástroj.
- Prístroj noste vždy za držadlo (8).

## Čistenie, údržba a skladovanie

**▲ VAROVANIE!** Nebezpečenstvo poranenia v dôsledku neúmyselne spusteného prístroja. Chráňte sa pri údržbárskych a čistiacich prácach. Prístroj vypnite vyberte akumulátor (13)

Údržbárske a opravárske práce, ktoré nie sú opísané v tomto návode, nechajte vykonať nášmu servisnému centru. Používajte len originálne náhradné diely.

## Čistenie

**VAROVANIE!** Zásah elektrickým prúdom! Prístroj nikdy nestriekajte vodou.

**UPOZORNENIE!** Nebezpečenstvo poškodenia. Chemické látky môžu pôsobiť na plastové diely prístroja. Nepoužívajte žiadne čistiace prostriedky, resp. rozpúšťadlá.

- Vetráciu štrbinu, kryt motora a držadlá prístroja udržiavajte čisté. Na tento účel použite vlhkú utierku alebo kefu.

## Údržba

- Pred každým použitím skontrolujte prístroj, či nemá zjavné chyby, ako sú uvoľnené, opotrebované alebo poškodené diely.
- Tupý alebo iným spôsobom poškodený vložený nástroj vymeňte.

## Skladovanie

Prístroj a príslušenstvo skladujte vždy:

- v čistote
- v suchu
- chránené pred prachom
- V dodanom úložnom kufříku (25)
- mimo dosahu detí

Prístroje s akumulátorom:

- Teplota skladovania pre akumulátor a prístroj číni medzi 15 °C a 25 °C. Počas skladovania zabráňte extrémnemu chladu alebo teplu. Akumulátor tým môže stratiť výkon alebo sa môže poškodiť.
- Pred dlhším skladovaním (napr. prezimovanie) vyberte akumulátor z prístroja (zohľadnite samostatný návod na obsluhu pre akumulátor a nabíjačku).

## Likvidácia/ochrana životného prostredia

Z prístroja vyberte akumulátor a prístroj, akumulátor, príslušenstvo a balenie prineste na ekologické zhodnotenie.



Elektrické prístroje nepatria do domového odpadu.

Symbol preškrtnutého kontajnera na kolieskach znamená, že tento výrobok sa po skončení jeho životnosti nesmie likvidovať ako netriedený komunálny odpad.

## Smernica 2012/19/EÚ o odpade z elektrických a elektronických zariadení:

Spotrebiteľia sú zo zákona povinní elektrické a elektronické zariadenia na konci ich životnosti odovzdať na ekologickú recykláciu. Týmto spôsobom je zabezpečené zhodnotenie šetrné k životnému prostrediu a zdrojom. V závislosti od národných zákonov, máte tieto možnosti:

- vrátenie na predajnom mieste,
- odovzdanie na oficiálnom zbernom mieste,
- zaslanie späť výrobcovi/distribútorovi.

Netýka sa to dielov príslušenstva a pomocných prostriedkov bez elektrických komponentov, pripojených k starým prístrojom.

## Akumulátory zlikvidujte ekologicky



Akumulátor neodhadzujte do domového odpadu, ohňa (nebezpečenstvo výbuchu) alebo vody. Poškodené akumulátory môžu škodiť životnému prostrediu a vášmu zdraviu, keď unikajú jedovaté pary alebo kvapaliny.

Poškodené alebo opotrebované akumulátory musíte zlikvidovať ekologicky.

- Akumulátory neotvárajte a zabráňte ich mechanickému poškodeniu. Existuje nebezpečenstvo skratu a môžu uniknúť výpary, ktoré dráždia dýchacie cesty.
- Z bezpečnostných dôvodov musia byť akumulátory pred likvidáciou vybité.
- Póly prelepte, aby ste predišli skratu.
- Akumulátory odovzdajte v predajni alebo na zbernom mieste.
- **Poškodené akumulátory**  
S poškodenými akumulátormi manipulujte mimoriadne opatrne!
  - Nedotýkajte sa poškodených akumulátorov holými rukami.
  - Ak sa nedajú póly prelepiť, odovzdajte akumulátory jednotlivito v plastovom vrecku.
  - Poškodené akumulátory odovzdajte jednotlivito uložené v nehorľavej uzatvaratelnej nádobe, ktorú je ešte možné naplniť pieskom.
  - Poškodené akumulátory odovzdajte na zbernom mieste s personálom s odbornou spôsobilosťou.

## Náhradné diely a príslušenstvo

**Náhradné diely a príslušenstvo dostanete na [www.grizzlytools.shop](http://www.grizzlytools.shop).** Ak by sa pri objednávaní vyskytli problémy, kontaktujte nás cez náš internetový obchod. V prípade ďalších otázok sa obráťte na: *Service-Center, S. 70*

Poz. č.	Název	Obj. č.
2	Rýchlooupínacie skľučovadlo	91105376
22	prídavné držadlo	91110031
23	Hĺbkový doraz	91110029

## Servis

### Garancija

Vážená zákaznička, vážený zákazník,

Na tento výrobok dostávate záruku 5 rokov od dátumu kúpy. V prípade nedostatkov tohto výrobku vám voči predajcovi výrobku prirátajú zákonné práva. Tieto zákonné práva nie sú obmedzené našou zárukou opísanou v nasledujúcej časti.

#### Záručné podmienky

Záručná doba začína s dátumom kúpy. Originálny pokladničný doklad dobre uschovajte. Tento podklad bude potrebný ako doklad o kúpe. Ak sa v rámci päť rokov od dátumu kúpy tohto výrobku vyskytne chyba materiálu alebo výroby, výrobok – podľa našej voľby – pre vás bezplatne opravíme alebo vymeníme. Toto poskytnutie záruky predpokladá, že v rámci päťročnej lehoty sa predloží chybný výrobok a doklad o kúpe (pokladničný doklad) a krátko sa písomne opíše, v čom existuje nedostatok a kedy sa vyskytol.

Ak je chyba pokrytá našou zárukou, dostanete späť opravený alebo nový výrobok. S opravou alebo výmenou výrobku nezačína žiadne nové záručné obdobie.

#### Záručná doba a zákonné nároky na odstránenie nedostatkov

Záručná doba sa poskytnutím záruky nepredlžuje. To platí aj pre vymenené a opravené diely. Škody a nedostatky existujúce prípadne už pri kúpe sa musia ihneď pri vybalení ohlásiť. Opravy pripadajúce po uplynutí záručnej doby sú s povinnosťou úhrady.

#### Rozsah záruky

Výrobok bol starostlivo vyrobený podľa prírodných kvalitatívnych smerníc a pred dodávkou bol svedomito skontrolovaný.

Poskytnutie záruky platí výlučne na chyby materiálu alebo výroby. Táto záruka sa nevzťahuje na časti výrobku, ktoré sú vystave-

né normálnemu opotrebeniu a preto je možné na ne prihliadať (napr. Vrták) ako na rýchlo opotrebiteľné diely alebo na poškodenia na rozbitných dieloch.

Táto záruka prepadá, keď je výrobok poškodený, neodborne používaný alebo nebola na ňom vykonávaná údržba. Pre odborné používanie výrobku je nutné presne dodržiavať všetky pokyny uvedené v návode na obsluhu. Účelom použitia a manipuláciám, od ktorých sa v návode na obsluhu odrádza alebo pred ktorými sa varuje, je možné bezpodmienečne zabrániť.

Výrobok je určený iba na súkromné a nekomerčné použitie. Pri nesprávnej alebo neodbornej manipulácii, aplikácii násilia a pri zásahoch, ktoré neboli uskutočnené našou autorizovanou servisnou pobočkou, záruka zaniká.

#### Vybavenie v záručnom prípade

Aby bolo možné zaručiť rýchle vybavenie vašej žiadosti, postupujte podľa nasledujúcich pokynov:

- V prípade akýchkoľvek otázok si pripravte pokladničný doklad a číslo výrobku (IAN 506412\_2507) ako doklad o nákupe.
- Číslo výrobku nájdete na typovom štítku na výrobku, gravúre na výrobku, na titulnej stránke návodu na obsluhu (vľavo dole) alebo na nálepke na zadnej alebo spodnej strane výrobku.
- Ak by sa mali vyskytnúť funkčné chyby alebo iné nedostatky, kontaktujte najprv **telefonicke** alebo použite náš **kontaktný formulár**, ktorý nájdete na [parksidediy.com](http://parksidediy.com) v kategórii **Servis** nasledovne uvedené servisné centrum.
- Výrobok zaznamenaný ako chybný môžete po konzultácii s našim servisným centrom zasláť pre vás s oslobodením od poštovného na vám oznámenú servisnú adresu za pripojenia dokladu o kúpe (pokladničný doklad) a informácie, v

čom spočíva nedostatok a kedy sa vyskytol. Aby bolo možné zabrániť problémom s prevzatím a prídavným nákladom, použijete bezpodmienečne iba adresu, ktorá sa vám oznámi. Zabezpečte, aby sa odoslanie uskutočnilo bez vyplatenia, ako neskladný tovar, expresne alebo ako iná zvláštna zásielka. Výrobok pošlite, prosím, vrát. všetkých súčasne dodaných dielov príslušenstva a postarajte sa o dostatočne bezpečné prepravné balenie.



Na *parkside-diy.com* si môžete pozrieť a stiahnuť túto a mnohé ďalšie príručky. Týmto QR kódom sa dostanete priamo na stránku *parkside-diy.com*. Vyberte svoju krajinu a cez vyhľadávanie si nájdite návody na obsluhu. Po zadaní čísla výrobku (IAN) 506412\_2507 si budete môcť otvoriť návod na obsluhu.

## Opravný servis

Ohľadom opráv, ktoré **nepodliehajú záruke**, sa obráťte na Servisné centrum. Tam dostanete s ochotou predbežný návrh nákladov.

- Môžeme spracovať iba prístroje, ktoré boli zaslané dostatočne zabalené a ofrankované.  
**Upozornenie:** Váš prístroj pošlite, prosím, vyčistený a s upozornením na chybu na adresu uvedenú Servisným centrom.
- Prístroje zaslané bez úhrady prepravného, ako aj prístroje, ktoré boli zaslané ako veľkorozmerný náklad, expresom alebo s iným špeciálnym prepravným nebudú prevzaté.
- Vaše zaslané chybné prístroje zlikvidujeme bezplatne.

## Service-Center

**SK** Servis Slovensko  
Tel.: 0800 003409  
Kontaktný formulár na  
*parkside-diy.com*  
IAN 506412\_2507

## Importér

Zohľadnite, prosím, že nasledujúca adresa nie je servisná adresa. Najprv kontaktujte ho-re uvedené servisné centrum.

Grizzly Tools GmbH & Co. KG  
Stockstädter Str. 20  
63762 Grobostheim  
NEMECKO  
*www.grizzlytools.de*

## Preklad originálneho vyhlásenia o zhode EÚ

Výrobok: **Aku príklepový vŕtací skrutkovač**

Model: **PPSBSA 20-Li C3**

Sériové číslo: 000001-060000

Uvedený predmet vyhlásenia je v zhode s príslušnými harmonizačnými právnymi predpismi Únie:

**2006/42/EC • 2014/30/EU • 2011/65/EU & (EU) 2015/863  
Výrobok s batériou Smart PAPS 204 A1/Smart PAPS 208 A1/  
Smart PAPS 2012 A1: 2014/53/EU (namiesto 2014/30/EU)**

Vyššie opísaný predmet vyhlásenia je v zhode so smernicou Európskeho parlamentu a Rady 2011/65/EU z 8. júna 2011 o obmedzení používania určitých nebezpečných látok v elektrických a elektronických zariadeniach.

Na zabezpečenie zhody sa použili tieto harmonizované normy a vnútroštátne normy a predpisy:

**EN 62841-1:2015/A11:2022  
EN 62841-2-1:2018/A12:2022 • EN IEC 63000:2018  
EN IEC 55014-1:2021 • EN IEC 55014-2:2021  
IEC 62471:2006  
Výrobok s batériou Smart PAPS 204 A1/Smart PAPS 208 A1/Smart PAPS 2012 A1:  
EN 301 489-1 V2.2.3:2019 • EN 301 489-17 V3.3.1:2024  
EN 300 328 V2.2.2:2019 • EN 50663:2017**

Toto vyhlásenie o zhode sa vydáva na výhradnú zodpovednosť výrobcu:



Grizzly Tools GmbH & Co. KG  
Stockstädter Str. 20  
63762 Großostheim  
NEMECKO  
02.02.2026

Christian Frank  
Splnomocnený zástupca dokumentácie

## Sadržaj

<b>Uvod</b> .....	<b>72</b>
Namjenska uporaba.....	72
Opseg isporuke/pribor.....	72
Pregled.....	73
Opis funkcija.....	73
Tehnički podaci.....	73
X 20 V TEAM.....	74
<b>Sigurnosne napomene</b> .....	<b>74</b>
Značenje sigurnosnih napomena.....	74
Slikovne oznake i simboli.....	74
Opća sigurnosna upozorenja za električni alat.....	75
Sigurnosne informacije za udarne bušilice.....	77
Preostali rizici.....	77
<b>Priprema</b> .....	<b>78</b>
Upravljački dijelovi.....	78
Montiranje i demontiranje alata.....	78
Podešavanje dodatne ručke.....	79
Podešavanje dubinskog graničnika.....	79
Provjera stanja napunjenosti baterije.....	79
Napunite bateriju.....	79
<b>Pogon</b> .....	<b>79</b>
Umetanje i vađenje baterije.....	79
Odabir načina rada.....	80
Uključivanje i isključivanje.....	80
<b>Parkside</b> .....	<b>80</b>
Uklanjanje uređaja iz aplikacije.....	81
Pravila o zaštiti podataka.....	81
<b>Transport</b> .....	<b>81</b>
<b>Čišćenje, održavanje i skladištenje</b> .....	<b>81</b>
Čišćenje.....	81
Održavanje.....	81
Skladištenje.....	81
<b>Zbrinjavanje / zaštita okoliša</b> .....	<b>82</b>
Baterije zbrinite na ekološki prihvatljiv način.....	82
<b>Rezervni dijelovi i pribor</b> .....	<b>82</b>
<b>Servis</b> .....	<b>82</b>
Garancija.....	82
Servis popravka.....	83
Service-Center.....	84
Uvoznik.....	84
<b>Prijevod originalne EU izjave o sukladnosti</b> .....	<b>84</b>
<b>Eksplodirani pogled</b> .....	<b>195</b>

## Uvod

Srdačno čestitamo na kupnji vaše nove baterijske udarne bušilice 3-u-1 (u daljnjem tekstu uređaj ili električni alat).

Time ste se odlučili za vrlo kvalitetan proizvod. Ovaj uređaj je tijekom proizvodnje provjeren u pogledu kvalitete i podvrgnut krajnjoj kontroli. Funkcionalnost Vašeg uređaja time je zajamčena.



Upute za uporabu predstavljaju sastavni dio ovog uređaja. One sadrže važne napomene za sigurnost, rukovanje i zbrinjavanje. Pažljivo pročitajte upute za uporabu. Upoznajte se s upravljačkim dijelovima i ispravnim načinom uporabe uređaja. Uređaj koristite samo na opisani način i za navedena područja primjene. Dobro sačuvajte upute za uporabu i u slučaju predaje uređaja trećim osobama, predajte i svu dokumentaciju. Izjava o sukladnosti za ovaj proizvod dostupna je na internet stranici [www.lidl.hr](http://www.lidl.hr).

### Namjenska uporaba

Uređaj je namijenjen isključivo za sljedeće namjene:

- Uvrtnanje i odvrtnanje vijaka
- Bušenje u drvu, metalu ili plastici
- Udarno bušenje u zidu

Rad isključivo u suhim prostorijama. Svaka druga uporaba, koja u ovim uputama za uporabu nije izričito dopuštena, može predstavljati ozbilju opasnost za korisnika i dovesti do oštećenja uređaja. Operater ili korisnik uređaja odgovorni su za nesreće, štete i ozljede drugih ljudi i njihovog vlasništva. Uređaj je namijenjen za uporabu u radi-sam okruženjima. Nije koncipiran za trajni pogon u gospodarskim okruženjima. U slučaju komercijalne uporabe jamstvo prestaje važiti. Proizvođač ne jamči za štete uzrokovane protunamjenskom ili pogrešnom uporabom. Uređaj je dio serije **X 20 V TEAM** i može biti pogonjen baterijama **X 20 V TEAM** serije. Baterije serije **X 20 V TEAM** smijete puniti samo s punjačima serije **X 20 V TEAM**.

### Opseg isporuke/pribor

Raspakirajte uređaj i provjerite opseg isporuke.

Materijal ambalaže zbrinite na odgovarajući način.

- Aku udarna bušilica
- Dodatna ručka
- dubinski graničnik
- Kovčeg za čuvanje
- Prijevod originalnih uputa

**Baterija i punjač nisu sadržani u opsegu isporuke.**

## Pregled

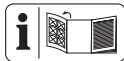

Ilustracije uređaja nalaze se na prednjoj i stražnjoj preklapnoj stranici.

- 1 stvor stezne glave
- 2 brzi zateznik
- 3 prsten za podešavanje zakretnog momenta
- 4 Prihvat za dodatnu ručku
- 5 prekidač za odabir funkcije
- 6 prekidač za odabir stupnja prijenosa
- 7 prekidač za odabir smjera okretanja
- 8 Ručka (izolirana površina za hvatanje)
- 9 Udubljenje (nastavak odvijača)
- 10 Držak baterije
- 11 kopča za pojas
- 12 Tipka (Indikator stanja napunjenosti)
- 13 Baterija
- 14 Indikator stanja napunjenosti
- 15 Deblokada baterije
- 16 LED radno svjetlo
- 17 Indikator „Povezano“
- 18 Prekidač za uključivanje / isključivanje
- 19 omča (Dodatna ručka)
- 20 vijak za fiksiranje dubinskog graničnika
- 21 ručka (Dodatna ručka)
- 22 Dodatna ručka
- 23 dubinski graničnik
- 24 Punjač
- 25 Kovčeg za čuvanje

## Opis funkcija

Baterijska udarna bušilica s dvostupanjskim prijenosom ima višestupanjsko podešavanje okretnog momenta, stupanj za bušenje i udarni stupanj, te podešavanje hoda desno / lijevo. Uređaj je osim toga opremljen brzim zateznikom svrdla i LED radnim svjetlom.

Uređaj možete povezati sa PARKSIDE aplikacijom.

Rad upravljačkih elemenata opisan je u nastavku.

## Tehnički podaci

<b>Aku udarna bušilica</b> .....	<b>PPSBSA 20-Li C3</b>
Nazivni napon $U$ .....	20 V =
Težina uklj. Dodatna ručka (bez baterije) .....	$\approx 2,1$ kg
Broj okretaja u praznom hodu $n_0$	
– 1. brzina .....	0–550 min <sup>-1</sup>
– 2. brzina .....	0–2200 min <sup>-1</sup>
Maks. broj udara .....	35200 min <sup>-1</sup>
Maks. okretni moment .....	150 Nm
Bočni raspon zaglavnika za svrdlo .....	1,5–13 mm
Maks. promjer bušenja	
– drvo .....	150 mm
– zid .....	20 mm
– metal .....	16 mm
Vrsta zaštite .....	IPX0
prazni hod	
– Razina zvučnog tlaka ( $L_{pA}$ ) .....	88,1 dB; $K_{pA}=5$ dB
– Razina zvučnog učinka ( $L_{WA}$ ) .....	96,1 dB; $K_{WA}=5$ dB
udarno bušenje	
– Razina zvučnog tlaka ( $L_{pA}$ ) .....	97,5 dB; $K_{pA}=5$ dB
– Razina zvučnog učinka ( $L_{WA}$ ) .....	105,5 dB; $K_{WA}=5$ dB
vibracija bušenja ( $a_{h,D}$ )	
– glavna ručka .....	2,825 m/s <sup>2</sup> ; $K=1,5$ m/s <sup>2</sup>
– dodatna ručka .....	2,284 m/s <sup>2</sup> ; $K=1,5$ m/s <sup>2</sup>
vibracija udarno bušenje ( $a_{h,ID}$ )	
– glavna ručka .....	21,467 m/s <sup>2</sup> ; $K=1,5$ m/s <sup>2</sup>
– dodatna ručka .....	19,189 m/s <sup>2</sup> ; $K=1,5$ m/s <sup>2</sup>
Baterija .....	Li-Ion
Temperatura .....	$\leq 50$ °C
– Postupak punjenja .....	4–40 °C
– Pogon .....	4–50 °C
– Skladištenje .....	15–25 °C
PARKSIDE Performance Smart baterija	
Smart PAPS 204 A1/Smart PAPS 208 A1/Smart PAPS 2012 A1	
– frekvencijski pojas .....	2400–2483,5 MHz
– prijenosna snaga .....	$\leq 20$ dBm



Nosite zaštitu sluha

Vrijednosti buke i vibracija izmjerene su prema normama i odredbama navedenima u izvaji o sukladnosti.

Navedene ukupne vrijednosti vibracija i navedene vrijednosti emisije buke izmjerene su prema normiranom postupku provjere i mogu se koristiti za međusobnu usporedbu električnih alata. Navedene ukupne vrijednosti vibracija i navedene vrijednosti emisije buke također se mogu koristiti za uvodnu procjenu izloženosti.

**▲ UPOZORENJE!** Emisije buke i vibracija mogu tijekom stvarne uporabe električnog alata odstupati od navedenih vrijednosti, ovisno o načinu uporabe električnog alata. Potrebno je da se odrede sigurnosne mjere u svrhu zaštite poslužitelja, koje su mjere temeljene na procjeni opterećenja uslijed vibracija tijekom stvarnih uvjeta korištenja (pritom morate obratiti pozornost na sve sastavne dijelove ciklusa rada, primjerice razdoblja u kojima je električni alat isključen i ona, u kojima je uključen ali radi bez opterećenja).

## X 20 V TEAM

Uređaj je dio serije **X 20 V TEAM** i može biti pogonjen baterijama **X 20 V TEAM** serije. Baterije serije **X 20 V TEAM** smijete puniti samo s punjačima serije **X 20 V TEAM**.

Preporučujemo da ovaj uređaj isključivo pogonite sa sljedećim baterijama: PAP 20 B1, PAP 20 B3, Smart PAPS 204 A1, Smart PAPS 208 A1, Smart PAPS 2012 A1. Preporučujemo, da ove baterije puniti sljedećim punjačima: PLG 20 A3, PLG 20 A4, PLG 20 C1, PLG 20 C2, PLG 20 C3, PLG 201 A1, PDSLJG 20 A1, PDSLJG 20 B1, PDSLJG 20 B2, Smart PLGS 2012 A1. Tehnički podaci o bateriji i punjaču: Vidi posebne upute.

## Sigurnosne napomene

Ovaj odjeljak obrađuje osnovne sigurnosne napomene prilikom uporabe uređaja.

**▲ UPOZORENJE!** Ozljede i oštećenja uslijed nepravilnog rukovanja baterijom. Obratite pozornost na sigurnosne napomene i napomene za punjenje i ispravnu uporabu u uputama za uporabu Vaše baterije i Vašeg punjača serije **X 20 V TEAM**. Detaljan opis pos-

tupka punjenja i dodatne informacije možete pronaći u ovim zasebnim uputama za uporabu.



**OPREZ**



**UPOZORENJE:** Mogućnost strujnog udara! Ne otvarati kućište proizvoda!

## Značenje sigurnosnih napomena

**▲ OPASNOST!** Ako ne poštujete ovu sigurnosnu napomenu, doći će do nesreće. Posljedica je teška tjelesna ozljeda ili smrt.

**▲ UPOZORENJE!** Ako ne poštujete ovu sigurnosnu napomenu, doći će možda do nesreće. Posljedica može biti tjelesna ozljeda ili smrt.

**▲ OPREZ!** Ako ne poštujete ovu sigurnosnu napomenu, doći će do nesreće. Posljedica može biti lakša ili srednje teška ozljeda tijela. **NAPOMENA!** Ako ne poštujete ovu sigurnosnu napomenu, doći će do nesreće. Posljedica može biti predmetna šteta.

## Slikovne oznake i simboli

### Slikovne oznake na uređaju



Pročitajte upute za uporabu



Električni uređaji ne spadaju u kućni otpad.



Smart LED indikator



bušenje (Klizna spojka isključena)



vijci (Uključi kliznu spojku)



udarno bušenje

## Simboli u uputama za uporabu



Pozor!



Nosite zaštitu sluha



Bateriju na duže vrijeme ne izlažite izravnoj sunčevoj svjetlosti ili temperaturama iznad 50 °C. Posebno izbjegavajte stavljanje na radijatore ili skladištenje u vozilima parkiranim na suncu.

## Opća sigurnosna upozorenja za električni alat

**▲ UPOZORENJE!** Pročitajte sva sigurnosna upozorenja, upute, ilustracije i specifikacije koje ste dobili uz ovaj električni alat. Nepoštivanje svih dolje navedenih uputa može uzrokovati strujni udar, požar i/ili ozbiljne ozljede. **Sačuvajte sva upozorenja i upute za ubuduće.**

Izraz „električni alat“ u upozorenjima odnosi se na vaš električni alat s mrežnim napajanjem (s kabelom) ili alat s napajanjem na baterije (bez kabela).

### 1. SIGURNOST RADNOG PROSTORA

- Održavajte radni prostor čistim i dobro osvijetljenim.** Neuredna ili mračna područja dovode do nesreća.
- Ne rukujte električnim alatima u eksplozivnoj atmosferi, primjerice u prisutnosti zapaljivih tekućina, plinova ili prašine.** Električni alati stvaraju iskre koje mogu zapaliti prašinu ili pare.
- Djecu i ostale osobe u blizini držite podalje dok rukujete električnim alatom.** U slučaju odvratanja pažnje možete izgubiti kontrolu.

### 2. ELEKTRIČNA SIGURNOST

- Utikači električnog alata moraju odgovarati utičnici. Nikada ne mijenjajte utikač ni na koji način. Ne koristite adapterske utikače s uzemljenim električnim alatima.** Nepromijenjeni utikači i odgovarajuće utičnice smanjit će rizik od strujnog udara.
- Izbjegavajte tjelesni kontakt s uzemljenim površinama, kao što su cijevi, radijatori, štednjaci i hladnjaci.** Ako je vaše tijelo uzemljeno, postoji povećan rizik od strujnog udara.

- Električne alate ne izlažite kiši ili vlažnim uvjetima.** Ulazak vode u električni alat povećava rizik od strujnog udara.
- Ne zloupotrebljavajte kabel. Nikada ne koristite kabel za nošenje, povlačenje ili isključivanje električnog alata. Kabel držite podalje od topline, ulja, oštrih bridova ili pokretnih dijelova.** Oštećeni ili zapetljani kabeli povećavaju rizik od strujnog udara.
- Kada koristite električni alat na otvorenom, koristite produžni kabel prikladan za uporabu na otvorenom.** Korištenje kabela prikladnog za uporabu na otvorenom smanjuje rizik od strujnog udara.
- Ako je rukovanje električnim alatom na vlažnom mjestu neizbježno, koristite napajanje zaštićeno zaštitnim uređajem diferencijalne struje (FID sklopka).** Korištenje FID sklopke smanjuje rizik od strujnog udara.

### 3. OSOBNA SIGURNOST

- Budite oprezni, pazite što radite i koristite zdrav razum pri rukovanju električnim alatom. Ne koristite električni alat dok ste umorni ili pod utjecajem droga, alkohola ili lijekova.** Trenutak nepažnje tijekom rada s električnim alatima može uzrokovati ozbiljne ozljede.
- Koristite osobnu zaštitnu opremu. Uvijek nosite zaštitu za oči.** Korištenje zaštitne opreme kao što su maska za prašinu, neklizajuće sigurnosne cipele, zaštitna kaciga ili zaštitne slušalice, u odgovarajućim uvjetima smanjit će osobne ozljede.
- Spriječite nenamjerno pokretanje. Provjerite je li prekidač u isključenom položaju prije spajanja na izvor napajanja i/ili priključivanja baterije, podizanja ili nošenja alata.** Nošenje električnih alata s prstom na prekidaču ili uspostavljanje napajanja električnih alata koji su uključeni uzrokuju nesreće.
- Prije uključivanja električnog alata uklonite sve ključeve.** Ključ koji je ostao pričvršćen na rotirajući dio električnog alata može uzrokovati ozljede.
- Nemojte se prenaprezati. U svakom trenutku održavajte pravilan stav i ravnotežu tijela.** To omogućuje bolju kontrolu električnog alata u neočekivanim situacijama.

- f) **Prikladno se obucite. Ne nosite široku odjeću ili nakit. Kosu i odjeću držite podalje od pokretnih dijelova.** Pokretni dijelovi mogu zahvatiti široku odjeću, nakit ili dugu kosu.
- g) **Ako su predviđeni uređaji za spajanje na usisivač i sakupljanje prašine, provjerite jesu li spojeni i koriste li se ispravno.** Korištenje sakupljanja prašine može smanjiti opasnosti povezane s prašinom.
- h) **Ne dopustite da zbog poznavanja alata stečenog čestim korištenjem postanete samouvjereni i zanemarite načela sigurnosti uporabe alata.** Nepažljivo djelovanje može uzrokovati teške ozljede u djeliću sekunde.
- 4. UPORABA I ODRŽAVANJE ELEKTRIČNOG ALATA**
- a) **Ne silite električni alat. Koristite električni alat koji odgovara namjeni.** Ispravan električni alat obaviti će posao bolje i sigurnije brzinom za koju je dizajniran.
- b) **Ne koristite električni alat ako ga prekidač ne uključuje i isključuje.** Svaki električni alat kojim se ne može upravljati prekidačem opasan je i mora se popraviti.
- c) **Izvadite utikač iz izvora napajanja i/ili bateriju, ako se može izvaditi, iz električnog alata prije bilo kakvog podešavanja, promjene pribora ili spremanja električnog alata.** Takve preventivne sigurnosne mjere smanjuju rizik od slučajnog uključivanja električnog alata.
- d) **Električni alat u stanju mirovanja čuvajte izvan dohvata djece i ne dopustite osobama koje nisu upoznate s električnim alatom ili ovim uputama da rukuju električnim alatom.** Električni alati su opasni u rukama neobučениh korisnika.
- e) **Održavajte električne alate i pribor. Provjerite neusklađenost ili zaglavljivanje pokretnih dijelova, lom dijelova i bilo koje drugo stanje koje može utjecati na rad električnog alata. Ako je oštećen, električni alat treba popraviti prije uporabe.** Mnoge su nesreće uzrokovane loše održanim električnim alatima.
- f) **Održavajte rezne alate oštroma i čistima.** Ispravno održavani rezni alati s oštrim reznim rubovima manje će se zaglavljivati i njima će se lakše upravljati.
- g) **Koristite električni alat, pribor i nastavke, itd. u skladu s ovim uputama, uzimajući u obzir radne uvjete i posao koji treba obaviti.** Korištenje električnog alata za radne drugačije od predviđenih može uzrokovati opasne situacije.
- h) **Držite ručke i površine za hvatanje suhima, čistima i očišćenima od ulja i masnoće.** Skliske ručke i površine za hvatanje ne omogućuju sigurno rukovanje i kontrolu nad alatom u neočekivanim situacijama.
- 5. UPORABA I ODRŽAVANJE ELEKTRIČNOG ALATA NA BATERIJE**
- a) **Punite samo punjačem koji je odredio proizvođač.** Punjač koji je prikladan za jednu vrstu paketa baterija može uzrokovati opasnost od požara ako se koristi s drugim paketom baterijom.
- b) **Koristite električne alate samo sa za to posebno određenim paketima baterija.** Korištenje drugih paketa baterija može uzrokovati opasnost od ozljeda i požara.
- c) **Kada se paket baterija ne koristi, držite ga podalje od drugih metalnih predmeta, poput spajalica, novčića, ključeva, čavala, vijaka ili drugih sitnih metalnih predmeta koji mogu uspostaviti vezu između terminala.** Kratki spoj terminala baterije može uzrokovati opekline ili požar.
- d) **U uvjetima zlorabe, tekućina može biti izbačena iz baterije; izbjegavati kontakt. Ako slučajno dođe do kontakta, isperite vodom. Ako tekućina dođe u dodir s očima, dodatno potražite liječničku pomoć.** Tekućina izbačena iz baterije može uzrokovati iritaciju ili opekline.
- e) **Ne koristite oštećene ili izmijenjene alate ili pakete baterija.** Oštećene ili izmijenjene baterije mogu se ponašati nepredvidivo, što može uzrokovati požar, eksploziju i opasnost od ozljeda.
- f) **Alat ili paket baterija ne izlažite vatri ili previsokoj temperaturi.** Izlaganje vatri ili temperaturama iznad 130 °C može uzrokovati eksploziju.
- g) **Slijedite sve upute za punjenje i ne punite paket baterija ili alat izvan temperaturnog raspona navedenog u uputa-**

ma. Nepravilno punjenje ili punjenje pri temperaturama izvan navedenog raspona može oštetiti bateriju i povećati rizik od požara.

## 6. SERVIS

- a) **Električni alat mora servisirati osoba kvalificirana za popravak, i pritom koristiti samo identične rezervne dijelove.** Time se osigurava održavanje sigurnosti električnog alata.
- b) **Nikada ne servisirajte oštećene pakete baterija.** Servisiranje paketa baterija smije obavljati samo proizvođač ili ovlašteni serviser.

## Sigurnosne informacije za udarne bušilice

### Sigurnosne upute za sve radnje

- **Nosite štitnike za uši tijekom udarnog bušenja.** Izloženost buci može uzrokovati gubitak sluha.
- Koristite dodatnu ručku/ručke. Gubitak kontrole može uzrokovati tjelesne ozljede.
- **Propisno učvrstite alat prije upotrebe.** Ovaj alat proizvodi veliki izlazni okretni moment i bez pravilnog učvršćivanja alata tijekom rada može doći do gubitka kontrole, što može rezultirati osobnim ozljedama.
- **Električni alat držite za izolirane površine za hvatanje prilikom obavljanja zahvata pri kojima pribor za rezanje mogu doći u kontakt sa skrivenim žicama.** Pribor za rezanje u kontaktu sa žicom pod naponom mogu pod napon staviti izložene metalne dijelove električnog alata, i uzrokovati strujni udar.

### Sigurnosne upute pri korištenju dugih svrdla

- **Nikada ne radite brzinom većom od najveće nazivne brzine svrdla.** Pri većim brzinama, svrdlo će se vjerojatno saviti ako se slobodno okreće bez dodira s izratkom, što može dovesti do ozljeda.
- **Uvijek počnite bušiti malom brzinom i s vrhom svrdla u kontaktu s izratkom.** Pri većim brzinama, svrdlo će se vjerojatno saviti ako se slobodno okreće bez dodira s izratkom, što može dovesti do ozljeda.
- **Primjenjujte pritisak samo u izravnoj liniji s nastavkom i nemojte primjenjivati pretjerani pritisak.** Nastavci se mogu saviti uzrokujući lom ili gubitak kontrole, što može dovesti do ozljeda.

## Dodatne sigurnosne napomene

- **Osigurajte izradak.** Izradak stegnut pomoću stezne naprave ili škripca sigurnije će se držati nego s vašom rukom.
- **Odmah isključite električni alat ako se blokira radni alat. Budite pripralni na visoke reakcijske momente koji uzrokuju povratni udarac.** Radni alat se blokira ako se preoptereti električni alat ili se zaglavi u izratku koji se obrađuje.
- **Uvijek pričekajte da se električni alat potpuno zaustavi prije nego ga odložite.** Korišteni alat se može zaglaviti i uzrokovati gubitak kontrole nad električnim alatom.
- **Koristite prikladne detektore kako biste ustanovili postojanje skrivenih opskrbnih vodova ili za pomoć kontaktirajte lokalnu komunalnu tvrtku.** Kontakt s električnim kabelima može uzrokovati požar i strujni udar. Oštećenje plinskih vodova može uzrokovati eksploziju. Probijanje vodovodnih cijevi uzrokovat će materijalnu štetu.
- **Koristite samo pribor koji preporučuje PARKSIDE.** Neprikladan pribor može uzrokovati strujni udar ili požar.

## Preostali rizici

Čak i ako ispravno rukujete ovim uređajem, i dalje postoje preostali rizici. Sljedeće opasnosti mogu se pojaviti u vezi s dizajnom i konstrukcijom ovog uređaja:

- Oštećenje sluha ako se ne nosi prikladna zaštita za sluh.
- Štete po zdravlje koje proizlaze iz vibracija šake i ruke, ako uređaj koristite duže vrijeme ili ga ne navodite i ne održavate na odgovarajući način.
- Posjekotine

**⚠ UPOZORENJE!** Opasnost uslijed elektromagnetnog polja koje se stvara dok je uređaj u pogonu. Ovo polje može pod određenim okolnostima ometati aktivne ili pasivne medicinske implantate. Kako bi se smanjio rizik od ozbiljnih ili smrtonosnih ozljeda, preporučujemo osobama s medicinskim implantatima da se prije rukovanja uređajem posavjetuju sa svojim liječnikom ili proizvođačem implantata.

## Priprema

**▲ UPOZORENJE!** Opasnost od ozljeda zbog neželjenog pokretanja uređaja. Bateriju umetnite u uređaj tek kada je uređaj potpuno spreman za rad.

### Upravljački dijelovi

Prije prvog pogona uređaja upoznajte njegove upravljačke dijelove.

#### • **Drehrichtungsschalter (7)**

**NAPOMENA!** Aktivirajte prekidač za odabir smjera kretanja samo kada uređaj miruje!

Smjer prekidača gledan odostraga

- **Lijevo** Uvrtanje vijka, bušenje
  - **Sredina** Einschaltsperr
  - **Desno** Odvrtanje vijka
- **prekidač za odabir stupnja prijenosa (6)**
- ▲ OPREZ!** Prekidač za odabir stupnja prijenosa aktivirajte samo kada uređaj miruje.
- **1** vijci  
Za zavrtanje uključite kliznu spojku. Postavite prekidač za odabir funkcije (5) tako da oznaka strelice pokazuje na željeni simbol za zavrtanje (◀▶▶).
  - **2** bušenje  
Za bušenje isključite kliznu spojku. Postavite prekidač za odabir funkcije (5) tako da oznaka strelice pokazuje na željeni simbol za bušenje (◀▶▶).

#### • **prsten za podešavanje zakretnog momenta (3)**

Podešavanje maksimalnog zakretnog momenta za uvrtanje pri kojem se aktivira klizna spojka.

**NAPOMENA!** Aktivirajte prsten za podešavanje zakretnog momenta samo kada uređaj miruje!

- **1** najmanji zakretni moment
  - **25** najveći zakretni moment  
Kako biste bili sigurni, počnite s malim zakretnim momentom pri uvrtanju. Povećajte zakretni moment ako je potrebno.
- **Prekidač za uključivanje / isključivanje (18)**
- Nakon umetanja baterije: Povežite s aplikacijom PARKSIDE
  - Uključivanje: Pritisnite

- Beskonačno promjenjiva kontrola brzine: Što dalje gurnete prekidač za uključivanje/isključivanje, to će viši biti broj okretaja.

- Isključivanje: Pustite

#### • **Indikator „Povezano“ (17)**

Status veze s aplikacijom PARKSIDE

**Traperi** Povezivanje u tijeku

**Trajno svijetli** Veza uspostavljena

#### • **prekidač za odabir funkcije (5)**

Postavite prekidač za odabir funkcije (5) tako da oznaka strelice pokazuje na željeni simbol.

**NAPOMENA!** Opasnost od oštećenja!

Prekidačem za odabir funkcije rukujte samo kada uređaj miruje.

Funkcija	simbol
Bušenje (udarni mehanizam IS-KLJUČEN / bez ograničenja broja okretaja)	
Udarno bušenje (Udarni mehanizam UKLJ)	
Uvrtanje i odvrtanje vijaka (Udarni mehanizam ISKLJ)	

## Montiranje i demontiranje alata

### Napomene

- Raspon zatezanja stezne glave: 1,5-13 mm
- Straga ispod ručke nalazi se magnetsko udubljenje (9) za pridržavanje često korištenih nastavaka za zavrtanje.
- Smjerovi gledano odostraga.

### Montiranje alata (slika B)

1. Otvaranje stezne glave: Okrenite brzi zateznik glave (2) ↻.
2. Gurnite umetnuti alat što je više moguće u otvor stezne glave (1).
3. Zatezanje umetnutog alata: Okrenite brzi zateznik glave (2) ↻.

### Demontiranje alata (slika B)

1. Otvaranje stezne glave: Okrenite brzi zateznik glave (2) ↻.
2. **▲ OPREZ!** Opasnost od opekline! Alati – posebno svrdla – mogu se jako zagrijati. Ako je potrebno, nosite zaštitne rukavice. Uklonite umetnuti alat.

## Podešavanje dodatne ručke

### Napomene

- Dodatna ručka (22) na uređaju može se okretati za 360° i postaviti u bilo koji željeni položaj.
- Smjerovi gledano odostraga.

### Montiranje dodatne ručke (slika C)

1. Okrenite ručku (21) dodatne ručke (22) ↺.
2. Pritisnite ručku (21) u smjeru omče (19) i držite tu poziciju. Na taj ćete način proširiti omču (19).
3. Gurnite omču (19) dodatne ručke (22) iza brzog zateznika (2). Postavite omču (19) u prihvat za dodatnu ručku (4).
4. Otpustite pritisnutu ručku (21).
5. Čvrsto zategnite ručku (21) dodatne ručke (22) ↻.

### Demontiranje dodatne ručke (slika C)

1. Okrenite ručku (21) dodatne ručke (22) ↺.
2. Pritisnite ručku (21) u smjeru omče (19) i držite tu poziciju. Na taj ćete način proširiti omču (19).
3. Skinite dodatnu ručku (22) s uređaja povlačenjem omče (19) dodatne ručke (22) preko brzog zateznika (2).

## Podešavanje dubinskog graničnika

### (slika C)

1. Otpustite ↺ vijak za fiksiranje (20) dubinskog graničnika (23).
2. Gurnite dubinski graničnik (23) u mali otvor na dodatnoj ručki (22).
3. Dubinski graničnik (23) postavite tako da razmak između vrha svrdla i vrha dubinskog graničnika odgovara željenoj dubini bušenja.
4. Učvrstite dubinski graničnik (23) zatezanjem vijka za fiksiranje (20) ↻.
5. Ponovno otpustite ↺ vijak za fiksiranje (20) kako biste mogli pomaknuti dubinski graničnik (23).

## Provjera stanja napunjenosti baterije

LED indikatori	Značenje
crven, narančast, zelen	Baterija napunjena
crven, narančast	Baterija je djelomično napunjena
crven	Baterija treba biti napunjena

1. Pritisnite tipku (12) pored indikatora stanja napunjenosti (14) na bateriji (13). LED indikatori na indikatoru stanja napunjenosti pokazuju stanje napunjenosti baterije.
2. Napunite bateriju (13) kada svijetli samo još crveni LED indikator stanja napunjenosti (14).

## Napunite bateriju

Vidi i upute za uporabu punjača.

### Napomene

- Zagrijanu bateriju prije punjenja ostavite da se ohladi.
- Bateriju na duže vrijeme ne izlažite izravnoj sunčevoj svjetlosti ili temperatura-  
ma ≤50 °C. Posebno izbjegavajte stavljanje na radijatore ili skladištenje u vozilima parkiranim na suncu.

### Postupak

1. Ako je potrebno, izvadite bateriju (13) iz uređaja na baterije.
2. Gurnite bateriju u otvor za punjenje na punjaču (24).
3. Priključite punjač na zidnu utičnicu.
4. Nakon uspješnog punjenja odvojite punjač s mreže.
5. Izvucite bateriju iz otvora za punjenje.

### svijetli (24)

zelen	crven	Značenje
svijetli	—	<ul style="list-style-type: none"> <li>• Baterija se potpuno napunjena</li> <li>• spreman (nije umetnuta baterija)</li> </ul>
—	svijetli	Baterija se puni
—	treperi	Baterija se pregrijala
treperi	treperi	Baterija neispravna

## Pogon

### Umetanje i vađenje baterije

**⚠ UPOZORENJE!** Opasnost od ozljeda zbog neželjenog pokretanja uređaja. Bateriju umetnite u uređaj tek kada je uređaj potpuno spreman za rad.

**NAPOMENA!** Opasnost od oštećenja! Pogrešna baterija može oštetiti uređaj i bateriju.

### Umetanje baterije

1. Gurnite bateriju (13) duž šine vodilice u držač baterije (10)..

Baterija se čujno zaključava.

### Vađenje baterije

1. Pritisnite i držite deblokadu baterije (15) na bateriji (13).
2. Izvucite bateriju iz držača baterije (10).



## Odabir načina rada

### Napomene

- **Koristite stezaljke ili druge praktične načine osiguravanja i potpore izradaka na stabilnoj platformi.** Pridržavanje izratka rukom ili uz tijelo čini ga nestabilnim i može uzrokovati gubitak kontrole.
- Aktivirajte prekidač za odabir funkcije samo kada uređaj miruje.

### Postupak

Postavite prekidač za odabir funkcije (5) tako da oznaka strelice pokazuje na željeni simbol.

Način rada	Materijal	Smjer okretanja
	beton, kamen	↻
	drvo, metal, plastika	↻
	Uvrtanje i odvrtanje vijaka	Uvrtanje: ↻ Odvrtanje: ↺

## Uključivanje i isključivanje

### Uključivanje

1. Odaberite način rada pomoću prekidača za odabir funkcije (5).
2. Pomoću prekidača za odabir smjera okretanja (7) odaberite smjer okretanja.
3. Pomoću prekidača za odabir stupnja prijenosa (6) odaberite stupanj prijenosa.
4. Pomoću prstena za podešavanje zakretnog momenta (3) odaberite najveći zakretni moment.
5. Pritisnite i držite prekidač za uključivanje / isključivanje (18).  
LED-radno svjetlo (16) svijetli tijekom pogona i još oko 10 sekundi nakon puštanja prekidača za uključivanje / isključivanje (18).

### Isključivanje

1. Pustite prekidač za uključivanje/isključivanje (18).
2. Pričekajte da se električni alat zaustavi prije nego što ga odložite.

3. U stankama u radu: Postavite prekidač za odabir smjera okretanja (7) u sredinu. Ova mjera opreza sprečava nehotično uključivanje uređaja.

Na taj način uređaj možete objesiti na remen pomoću kopče za remen (11). Kopčom za remen možete otvoriti boce s krunskim čepovima.

4. Izvadite bateriju (13) iz uređaja ako uređaj ostavlja bez nadzora ili kada završite s radom.

## PARKSIDE





Pomoću prikazanog QR-Code doći ćete do App Store ili Google Play.. U opisu aplikacije pronaći ćete detaljne informacije o funkcijama aplikacije PARKSIDE i možete je preuzeti. Pomoću aplikacije PARKSIDE možete nadzirati uređaj i upravljati određenim funkcijama. Funkcije se mogu promijeniti ažuriranjem aplikacije i firmvera. Za više informacija o aplikaciji PARKSIDE pogledajte priručnik za pametnu bateriju.

### Pretpostavke







Da biste uređaj pronašli u aplikaciji PARKSIDE, moraju biti ispunjeni sljedeći preduvjeti:

- Na vašem pametnom telefonu instalirana je aplikacija PARKSIDE i aktiviran je Bluetooth®.
- U uređaj je umetnuta sljedeća baterija: PARKSIDE Performance Smart baterija Smart PAPS 204 A1/Smart PAPS 208 A1/Smart PAPS 2012 A1. Ta je baterija već povezana s aplikacijom PARKSIDE. Uređaj komunicira s aplikacijom preko baterije.

## Povezivanje uređaja s aplikacijom PARKSIDE





1. Umetnite pametnu bateriju (13).
2. Pritisnite prekidač za uključivanje / isključivanje (18).  
Indikator „Povezano” (17) treperi tri puta. Kada je uređaj povezan, indikator „Povezano” trajno svijetli.
3. Otvorite aplikaciju PARKSIDE.
4.   **Vaši alati.**  
Uređaj se prikazuje na popisu.  
Ako se uređaj ne prikazuje na popisu, dodajte ga ručno.

### Nadzor i upravljanje uređajem



1.   **Vaši alati.**
2.  Odaberite uređaj na popisu.  
Prikazuje se stranica pregleda uređaja.
3.  Odaberite željenu postavku na stranici pregleda.  
  U slučaju dvojbe odaberite pomoć.  
Prikazuje se dijaloški okvir s opisom dotične postavke.

## Uklanjanje uređaja iz aplikacije

Ako se uređaj ukloni iz aplikacije, bit će izbrisani i povezani podaci.

1.   **Vaši alati.**
2.  Prijedite prstom po kartici uređaja s desna na lijevo.  

3. Potvrdite dijaloški okvir.

## Pravila o zaštiti podataka

vidi Stranica  Više; Odjeljak Pravne odredbe,  Pravila o zaštiti podataka

## Transport

### Napomene

- Isključite uređaj.
- Provjerite da su svi pokretni dijelovi potpuno zaustavljeni.
- Izvadite bateriju.
- Uklonite umetnuti alat.
- Uređaj uvijek nosite za ručku (8).

## Čišćenje, održavanje i skladištenje

**⚠ UPOZORENJE!** Opasnost od ozljeda zbog neželjenog pokretanja uređaja. Zaštitite se tijekom radova održavanja i čišćenja. Isključite uređaj i izvadite bateriju (13).  
Radove na održavanju i popravke koji nisu opisani u ovim uputama za uporabu mora obaviti naš servisni centar. Koristite samo originalne rezervne dijelove.

### Čišćenje

**⚠ UPOZORENJE!** Strujni udar! Nikada ne prskajte uređaj vodom.  
**NAPOMENA!** Opasnost od oštećenja. Kemijske tvari mogu oštetiti plastične dijelove uređaja. Ne koristite sredstva za čišćenje niti otapala.

- Otvore za ventilaciju, kućite motora i ručke držite čistima. Za čišćenje koristite vlažnu krpnu ili četku.

### Održavanje

- Prije svake uporabe provjerite uređaj kako biste ustanovili očigledne nedostatke kao što su labavi, istrošeni ili oštećeni dijelovi.
- Zamijenite tupi ili na drugi način oštećeni uporabni alat.

### Skladištenje

Skladištite uređaj i pribor uvijek:

- čisto
- suho
- zaštićeno od prašine
- U priloženom kovčegu za čuvanje (25)
- izvan dohvata djece

Uređaji s baterijom:

- Temperatura skladištenja baterije i uređaja iznosi između 15 °C i 25 °C. Izbjegavajte ekstremnu hladnoću ili vrućinu tijekom skladištenja. To može uzrokovati gubitak učinka baterije ili njezino oštećenje.
- Prije duljeg skladištenja (npr. tijekom zime) bateriju izvadite iz uređaja (obratite pozornost na zasebne upute za uporabu baterije i punjača).

## Zbrinjavanje / zaštita okoliša

Izvadite baterije iz uređaja i uređaj, bateriju, pribor i ambalažu reciklirajte na ekološki prihvatljiv način.



Električni uređaji ne spadaju u kućni otpad.

Simbol prekrížene kante za smeće na kotačima znači da se ovaj proizvod ne smije odlagati kao nerazvrstani komunalni otpad na kraju njegovog vijeka trajanja.

### Smjernica 2012/19/EU o električnim i elektronskim starim uređajima:

Potrošači imaju zakonsku obvezu električne i elektronske uređaje na kraju njihovog radnog vijeka zbrinuti kroz ekološki ispravnu reciklažu. Na taj način se osigurava iskorištavanje neškodljivo za okoliš i resurse.

Ovisno o tome koje se nacionalno pravo primjenjuje možete imati sljedeće mogućnosti:

- vratiti na prodajno mjesto,
- predati na službenom sabirnom mjestu,
- poslati natrag proizvođaču/distributeru.

To se ne odnosi na dijelove pribora priložene starim uređajima, niti na pomoćne dijelove bez elektronskih sastavnih dijelova.

## Baterije zbrinite na ekološki prihvatljiv način



Bateriju ne bacajte u kućni otpad, u vatru (opasnost od eksplozije) ili u vodu. Oštećene baterije mogu oštetiti okoliš i zdravlje ljudi uslijed istjecanja otrovnih plinova ili tekućina.

Neispravne ili iskorištene baterije dužni ste zbrinuti na ekološki prihvatljiv način.

- Ne otvarajte baterije i izbjegavajte mehaničko oštećenje baterija. Postoji opasnost od kratkog spoja i može doći do izlazenja isparenja nadražujućih za dišne putove.
- Iz sigurnosnih razloga, baterije treba isprazniti prije odlaganja.
- Zalijepite polove kako biste izbjegli kratke spojeve.
- Baterije zbrinite na maloprodajnim mjestima ili sabirnim mjestima.

### Oštećene baterije

Baterijama s vanjskim oštećenjima rukujte posebno pažljivo!

- Ne dirajte oštećene baterije golim rukama.
- Ako ne možete zalijepiti terminale, stavite baterije pojedinačno u plastičnu vrećicu.
- Oštećene baterije pojedinačno stavite u nezapaljiv spremnik koji se može zatvoriti i koji se može napuniti pijeskom.
- Oštećene baterije odnesite na sabirno mjesto s kvalificiranim osobljem.

## Rezervni dijelovi i pribor

Rezervne dijelove i pribor dostupni su na [www.grizzlytools.shop](http://www.grizzlytools.shop). Ukoliko u postupku vašeg narudžbe dođe do problema, molimo kontaktirajte nas preko naše online trgovine. U slučaju dodatnih pitanja obratite se: *Service-Center, S. 84*

Poz. br.	Ime	Narudžba br
2	brzi zateznik	91105376
22	Dodatna ručka	91110031
23	dubinski graničnik	91110029

## Servis

### Garancija

Dragi kupci,

Na ovaj proizvod dobivate jamstvo u trajanju od 5 godina od datuma kupnje. U slučaju nedostataka ovog proizvoda u odnosu na prodavača proizvoda imate zakonska prava. Ta

zakonska prava se ne ograničavaju preko našeg u nastavku navedenog jamstva.

### Uvjeti jamstva

Jamstveni rok započinje danom kupnje. Molimo dobro sačuvajte originalni blagajnički račun. Ovaj dokument je potreban radi dokaza kupnje. Ako unutar pet godina od datuma kupnje ovog proizvoda dođe do pogreške u

materijalu ili u izradi, mi ćemo proizvod - po našem izboru - besplatno popraviti ili zamijeniti. Ovo jamstvo pretpostavlja, da unutar petogodišnjeg roka neispravan uređaj i dokaz o kupnji (blagajnički račun) predočite i pismeno ukratko opišete u čemu se sastoji greška i kada se pojavila.

Ako je kvar pokriven našim jamstvom, primiti ćete popravljenu ili novi proizvod. Popravkom ili zamjenom proizvoda ne započinje novi vremenski rok jamstva.

### Jamstveni rok i zakonska prava za nedostatke

Jamstveni rok zbog jamstva neće biti produžen. To vrijedi i za zamijenjene i popravljene dijelove. Eventualno već za vrijeme kupnje prisutne štete i nedostaci moraju biti javljene odmah nakon raspakiranja. Popravci nakon isteka jamstvenog roka se moraju platiti.

### Opseg jamstva

Proizvod je proizveden sukladno strogim smjernicama za kvalitetu i prije isporuke je brižljivo kontroliran.

Jamstvo vrijedi za greške u materijalu ili u izradi. Ovo jamstvo se ne odnosi na dijelove proizvoda, koji su izloženi normalnom trošenju i stoga se mogu smatrati potrošnim dijelovima (npr. svrdlo) niti na oštećenje lomljivih dijelova.

Ovo jamstvo propada, kada dođe do oštećenja ili nenamjenske uporabe proizvoda ili kada se ne vrši održavanje proizvoda. Za namjensku uporabu proizvoda morate točno poštivati sve naputke navedene u uputama za uporabu. Namjenske uporabe i radnje, koje se u uputama za uporabu izričito ne preporučuju ili na koje se upozorava, obavezno trebate izbjegavati.

Proizvod je namijenjen samo za privatnu, a ne za komercijalnu uporabu. Jamstvo prestaje vrijediti u slučaju zlorabice i nestručnog rukovanja, upotrebe sile i intervencija koje nije izvršio naš ovlašten servis.

### Obrada u slučaju jamstvenog zahtjeva

Da bi bila osigurana brza obrada Vašeg problema, molimo slijedite ove napomene:

- Molimo da za sve upite blagajnički račun i broj artikla (npr. IAN 506412\_2507) držite pripremljene kao dokaz o kupnji.
- Broj artikla možete pronaći na tipskoj ploči proizvoda, na gravuri na proizvodu, na naslovnoj stranici uputa za uporabu (dolje lijevo) ili na naljepnici na stražnjoj ili donjoj strani proizvoda.

- Ako dođe do funkcionalnih grešaka ili drugih nedostataka, molimo prvo **telefonski** ili koristite naš **obrazac za kontakt**, koji možete pronaći na [parksides-diy.com](http://parksides-diy.com) u kategoriji **Usluga** kontaktirajte servisni centar naveden u nastavku.
- Nakon konzultacije s našim servisnim centrom, proizvod koji je evidentiran kao neispravan, uz prilaganje računa o kupnji (račun) s naznakom o kakvom se kvaru radi i kada je nastao, možete besplatno poslati na adresu servisa koju ste dobili. U svrhu izbjegavanja problema prijema i dodatnih troškova obavezno koristite samo adresu koju ćemo Vam priopćiti. Uvjerite se da pošiljka nije skupna, glomazna, ekspresna ili neka druga posebna roba. Molimo Vas da proizvod pošaljete zajedno sa svim prilikom kupnje priloženim dijelovima pribora i da se pobrinete za dovoljno sigurnu transportnu ambalažu.



Ove i mnoge druge priručnike možete pogledati i preuzeti na [parksides-diy.com](http://parksides-diy.com). Ovaj QR kôd vodi vas izravno na [parksides-diy.com](http://parksides-diy.com). Odaberite svoju državu i potražite upute za uporabu pomoću obrasca za pretraživanje. Unosom broja artikla (IAN) 506412\_2507 možete otvoriti svoje upute za uporabu.

### Servis popravka

Za popravke **koji nisu obuhvaćeni jamstvom**, obratite se servisnom centru. Tamo će Vam rado izraditi predračun troškova.

- Možemo obraditi samo uređaje, koji su dovoljno pakirani i koji su poslani uz plaćanje poštarine.

**Napomena:** Molimo pošaljite nam Vaš uređaj očišćen uz opis nedostatka na adresu navedenu od strane servisnog centra.

- Neće biti primljeni uređaji koji se šalju uz obavezu plaćanja - ekspresno ili drugim oblicima slanja.
- Mi zbrinjavamo vaše poslane defektne uređaje besplatno.

## Service-Center

### Servis Hrvatska

Tel.: 0800 805933

Kontakt obrazac na

[parkside-diy.com](http://parkside-diy.com)

IAN 506412\_2507

## Uvoznik

Molimo obratite pozornost na to, da sljedeća adresa nije servisna adresa. Prvo kontaktirajte gore navedeni servisni centar.

Grizzly Tools GmbH & Co. KG

Stockstädter Str. 20

63762 Großostheim

NJEMAČKA

[www.grizzlytools.de](http://www.grizzlytools.de)

## Prijevod originalne EU izjave o sukladnosti

Proizvod: **Aku udarna bušilica**

Model: **PPSBSA 20-Li C3**

Serijski broj: 000001-060000

Predmet navedene izjave u skladu je s mjerodavnim zakonodavstvom Unije o usklađivanju:

**2006/42/EC • 2014/30/EU • 2011/65/EU & (EU) 2015/863  
Proizvod s baterijom Smart PAPS 204 A1/Smart PAPS 208 A1/  
Smart PAPS 2012 A1: 2014/53/EU (umjesto 2014/30/EU)**

Gore opisan predmet izjave u skladu je s Direktivom 2011/65/EU Europskog parlamenta i Vijeća od 8. lipnja 2011. O ograničavanju uporabe određenih opasnih tvari u električnoj i elektro-ničkoj opremi.

Kako bi se osigurala sukladnost, primijenjeni su sljedeći usklađeni standardi, kao i nacionalni standardi i propisi:

**EN 62841-1:2015/A11:2022  
EN 62841-2-1:2018/A12:2022 • EN IEC 63000:2018  
EN IEC 55014-1:2021 • EN IEC 55014-2:2021  
IEC 62471:2006**

**Proizvod s baterijom Smart PAPS 204 A1/Smart PAPS 208 A1/Smart PAPS 2012 A1:  
EN 301 489-1 V2.2.3:2019 • EN 301 489-17 V3.3.1:2024  
EN 300 328 V2.2.2:2019 • EN 50663:2017**

Ova izjava sukladnosti izdaje se na isključivu odgovornost proizvođača:



Grizzly Tools GmbH & Co. KG

Stockstädter Str. 20

63762 Großostheim

NJEMAČKA

02.02.2026

Christian Frank

Ovlašteni predstavnik za dokumentaciju

## Pregled sadržaja

<b>Uvod.....</b>	<b>85</b>
Namenska upotreba.....	85
Obim isporuke/pribor.....	85
Pregled.....	86
Opis funkcija.....	86
Tehnički podaci.....	86
X 20 V TEAM.....	87
<b>Bezbednosne napomene.....</b>	<b>87</b>
Značenje bezbednosnih napomena.....	87
Slikovne oznake i simboli.....	87
Opšta bezbednosna upozorenja u vezi sa električnim alatom.....	88
Bezbednosne informacije za udarne bušilice.....	90
Preostali rizici.....	91
<b>Priprema.....</b>	<b>91</b>
Upravljački elementi.....	91
Montaža i demontaža alata za umetanje.....	92
Podešavanje dodatne ručke.....	92
Podešavanje dubinskog graničnika.....	92
Provera stanja napunjenosti akumulatora.....	93
Punjenje akumulatora.....	93
<b>Rad.....</b>	<b>93</b>
Umetanje i vađenje akumulatora.....	93
Biranje režima rada.....	93
Uključivanje i isključivanje.....	93
<b>Aplikacija Parkside.....</b>	<b>94</b>
Uklanjanje uređaja sa aplikacije.....	94
Politika privatnosti.....	95
<b>Transport.....</b>	<b>95</b>
<b>Čišćenje, održavanje i skladištenje.....</b>	<b>95</b>
Čišćenje.....	95
Održavanje.....	95
Skladištenje.....	95
<b>Odlaganje/zaštita životne sredine.....</b>	<b>95</b>
Odlaganje akumulatora na ekološki prihvatljiv način.....	95
<b>Kako izjaviti reklamaciju?.....</b>	<b>96</b>
<b>Rezervni delovi i pribor.....</b>	<b>96</b>
<b>Prevod originalne EU deklaracije o usklađenosti.....</b>	<b>97</b>
<b>Garancija / Garantni list.....</b>	<b>98</b>
<b>Eksplodirani pogled.....</b>	<b>195</b>

## Uvod

Čestitamo na kupovini Vašeg novog akumulatorskog vibracionog bušilica-odvrtača 3 u 1 (u nastavku je naveden kao uređaj ili električni alat).

Time ste se odlučili za kvalitetan uređaj. Kvalitet ovog uređaja je kontrolisan tokom proizvodnje i sprovedena je završna kontrola. Na taj način je obezbeđena funkcionalnost Vašeg uređaja.



Uputstvo za upotrebu je sastavni deo ovog uređaja. Ono sadrži važne napomene za bezbednost, upotrebu i odlaganje. Pažljivo pročitajte uputstvo za upotrebu. Upoznajte se sa elementima za rukovanje i ispravnom upotrebom uređaja. Koristite uređaj samo na opisani način i u navedene svrhe. Dobro čuvajte uputstvo za upotrebu i uručite svu dokumentaciju sa proizvodom ako ga prosledite trećim licima.

### Namenska upotreba

Uređaj je predviđen isključivo za sledeću upotrebu:

- Zavrtnje i odvrtnje vijaka
- Bušenje u drvetu, metalu ili plastici
- Vibraciono bušenje u zidanom zidu

Radite samo u suvim prostorijama. Svaka druga upotreba, koja nije izričito dozvoljena u ovom uputstvu za upotrebu, može da predstavlja ozbiljnu opasnost za korisnika i da dovede do oštećenja uređaja. Rukovalac ili korisnik uređaja snosi odgovornost za nezgode ili telesne povrede ili štete na imovini drugih ljudi. Uređaj je namenjen za primenu u oblasti „Uradi sam“. Uređaj nije koncipiran za trajnu komercijalnu primenu. Kod komercijalne upotrebe garancija prestaje da važi. Proizvođač ne snosi odgovornost za oštećenja, koja su posledica nenamenske upotrebe ili pogrešnog rukovanja.

Uređaj je deo serije **X 20 V TEAM** i može da se pogoni samo akumulatorima serije **X 20 V TEAM**. Akumulatori serije **X 20 V TEAM** smeju da se pune samo punjačima serije **X 20 V TEAM**.

### Obim isporuke/pribor

Izvadite uređaj iz ambalaže i proverite obim isporuke.

Propisno odložite ambalažni materijal.

- Aku udarna bušilica-odvijač
- Dodatna ručka
- Dubinski graničnik
- Kofer za čuvanje
- Prevod originalnog uputstva

**Akumulator i punjač nisu uključeni u obimu isporuke.**

## Pregled

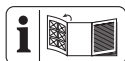

Ilustracije uređaja naći ćete na prednjoj i zadnjoj preklapnoj strani.

- 1 Otvor stezne glave
- 2 Stezna glava za brzo zatezanje
- 3 Prsten za podešavanje obrtnog momenta
- 4 Prihvatač za dodatnu ručku
- 5 Prekidač za izbor funkcije
- 6 Prekidač za izbor brzine
- 7 Prekidač za smer okretanja
- 8 Ručka (Izolovana površina za držanje)
- 9 Prorez (Nastavak za zavrtnje/odvrtanje)
- 10 Držač akumulatora
- 11 Kopča za remen
- 12 Taster (Indikator stanja napunjenosti)
- 13 Akumulator
- 14 Indikator stanja napunjenosti
- 15 Deblokada akumulatora
- 16 Radno LED svetlo
- 17 Prikaz „Povezano“
- 18 Prekidač za uključivanje/isključivanje
- 19 Petlja (Dodatna ručka)
- 20 Vijak za blokadu dubinskog graničnika
- 21 Ručka (Dodatna ručka)
- 22 Dodatna ručka
- 23 Dubinski graničnik
- 24 Punjač
- 25 Kofer za čuvanje

## Opis funkcija

Akumulatorska vibraciona bušilica-odvrtlač sa dvostepenim prenosnikom raspolaže sa višestepenim podešavanjem obrtnog momenta, kao i sa jednim stepenom za bušenje i jednim stepenom za udaranje,

sa desnim/levim hodom. Uz to, uređaj je opremljen steznom glavom za brzo zatezanje i radnim LED svetlom.

Uređaj može da se poveže sa aplikacijom PARKSIDE.

Funkcija upravljačkih elemenata je navedena u sledećim opisima.

## Tehnički podaci

### Aku udarna bušilica-odvijač

..... PPSBSA 20-Li C3	
Nominalni napon $U$ .....	20 V $\approx$
Težina uklj. Dodatna ručka (bez akumulatora) .....	$\approx 2,1$ kg
Broj obrtaja u praznom hodu $n_0$	
– 1. brzina .....	0–550 min <sup>-1</sup>
– 2. brzina .....	0–2200 min <sup>-1</sup>
Maks. broj udara .....	35200 min <sup>-1</sup>
Maks. obrtni momenat .....	150 Nm
Raspon stezanja glave .....	1,5–13 mm
Maks. prečnik bušenja	
– drvo .....	150 mm
– Zidarstvo .....	20 mm
– metal .....	16 mm
Vrsta zaštite .....	IPX0
Prazan hod	
– Nivo zvučnog pritiska ( $L_{pA}$ ) .....	88,1 dB; $K_{pA}=5$ dB
– Nivo zvučne snage ( $L_{WA}$ ) .....	96,1 dB; $K_{WA}=5$ dB
Udarno bušenje	
– Nivo zvučnog pritiska ( $L_{pA}$ ) .....	97,5 dB; $K_{pA}=5$ dB
– Nivo zvučne snage ( $L_{WA}$ ) .....	105,5 dB; $K_{WA}=5$ dB
Vibracija Bušenje ( $a_{h,D}$ )	
– Glavna ručka .....	2,825 m/s <sup>2</sup> ; $K=1,5$ m/s <sup>2</sup>
– Dodatna ručka .....	2,284 m/s <sup>2</sup> ; $K=1,5$ m/s <sup>2</sup>
Vibracija Udarno bušenje ( $a_{h,1D}$ )	
– Glavna ručka .....	21,467 m/s <sup>2</sup> ; $K=1,5$ m/s <sup>2</sup>
– Dodatna ručka .....	19,189 m/s <sup>2</sup> ; $K=1,5$ m/s <sup>2</sup>
Akumulator .....	Li-Ion
Temperatura .....	$\leq 50$ °C
– Postupak punjenja .....	4–40 °C
– Rad .....	4–50 °C
– Skladištenje .....	15–25 °C
PARKSIDE Performance Smart akumulator	
Smart PAPS 204 A1/Smart PAPS 208 A1/	
Smart PAPS 2012 A1	
– frekvencijski opseg .....	2400–2483,5 MHz

– prenosi snagu ..... ≤ 20 dBm



Koristite štitnike za sluh

Vrednosti buke i vibracija su određene prema standardima i odredbama navedenim u Izjavi o usklađenosti.

Navedena vrednost emisije vibracija i navedena vrednost emisije buke su izmerene normiranim postupkom ispitivanja i mogu da se koriste za poređenje jednog električnog alata sa drugim električnim alatom. Navedena vrednost emisije vibracija i navedena vrednost emisije buke mogu da se koriste i za privremenu procenu opterećenja.

**⚠ UPOZORENJE!** Vrednosti emisije vibracija i vrednosti emisije buke mogu da odstupaju od navedenih vrednosti tokom stvarne upotrebe električnog alata, u zavisnosti od načina upotrebe električnog alata. Potrebno je da se odrede bezbednosne mere za zaštitu rukovaoca, koje su zasnovane na proceni opterećenja oscilacija tokom stvarnih uslova upotrebe (pritom treba uzeti u obzir sve delove radnog ciklusa, na primer periode u kojima je električni alat isključen i periode u kojima je uključen, ali radi bez opterećenja).

## X 20 V TEAM

Uređaj je deo serije **X 20 V TEAM** i može da se pogoni samo akumulatorima serije **X 20 V TEAM**. Akumulatori serije **X 20 V TEAM** smeju da se pune samo punjačima serije **X 20 V TEAM**.

Preporučujemo Vam da ovaj uređaj pogonite isključivo sledećim akumulatorima: PAP 20 B1, PAP 20 B3, Smart PAPS 204 A1, Smart PAPS 208 A1, Smart PAPS 2012 A1  
Preporučujemo vam da ovaj uređaj puniti sledećim punjačima: PLG 20 A3, PLG 20 A4, PLG 20 C1, PLG 20 C2, PLG 20 C3, PLG 201 A1, PDSLJG 20 A1, PDSLJG 20 B1, PDSLJG 20 B2, Smart PLGS 2012 A1  
Tehnički podaci akumulatora i punjača: Vidi zasebna uputstva.

## Bezbednosne napomene

Ovaj odeljak se odnosi na osnovne bezbednosne napomene kod upotrebe uređaja.

**⚠ UPOZORENJE!** Telesne povrede i materijalne štete zbog nepravilnog

rukovanja akumulatorom. Obratite pažnju na bezbednosne napomene i napomene za punjenje i ispravnu upotrebu, koje se nalaze u uputstvu za upotrebu Vašeg akumulatora i punjača serije **X 20 V TEAM**. Detaljan opis postupka punjenja i dodatne informacije se nalaze u ovom zasebnom uputstvu za upotrebu.

## Značenje bezbednosnih napomena

**⚠ OPASNOST!** Kada ne poštujuete ovu bezbednosnu napomenu, nastupiće nezgoda. Posledica je teška telesna povreda ili smrt.

**⚠ UPOZORENJE!** Kada ne poštujuete ovu bezbednosnu napomenu, eventualno će da nastupi nezgoda. Posledica je eventualna teška telesna povreda ili smrt.

**⚠ OPREZ!** Kada ne poštujuete ovu bezbednosnu napomenu, nastupiće nezgoda. Posledica je eventualna lakša ili srednje teška telesna povreda.

**NAPOMENA!** Kada ne poštujuete ovu bezbednosnu napomenu, nastupiće nezgoda. Posledica je eventualna materijalna šteta.

## Slikovne oznake i simboli

### Slikovne oznake na uređaju



Pročitajte uputstvo za upotrebu



Ne bacajte električne uređaje u kućni otpad.



Pametni LED indikator



Bušenje (Klizna spojnica isključena)



Vijci (Klizna spojnica uključena)



Udarno bušenje

## Slikovne oznake u uputstvu za upotrebu



Pažnja!



Koristite štitičke za sluh



Ne izlažite akumulator direktnoj sunčevoj svetlosti duže vreme ili na temperature preko 50 °C. Posebno izbegavajte ostavljanje na grejače ili skladištenje u vozilima koja su parkirana na suncu.

## Opšta bezbednosna upozorenja u vezi sa električnim alatom

**▲ UPOZORENJE!** Proučite **sva bezbednosna upozorenja, uputstva, ilustracije i specifikacije koje ste dobili uz ovaj električni alat.** Nepoštovanje bilo kojeg od donavedenih uputstava može dovesti do strujnog udara, požara i/ili težih telesnih povreda. **Sva upozorenja i uputstva sačuvajte radi kasnijeg korišćenja.**

Izraz „električni alat“ u upozorenjima odnosi se na električni alat (sa kablom) koji se napaja iz mreže, kao i na električni alat koji radi na baterije (bežični).

### 1. BEZBEDNOST RADNOG PROSTORA

- Radni prostor treba uvek da bude čist i dobro osvetljen.** Radni prostor koji je prenatrpan i mračan prosto privlači nesreću.
- Električne alate nemojte koristiti u eksplozivnoj atmosferi, kao na primer u prisustvu zapaljivih tečnosti, gasova ili prašine.** Električni alati stvaraju varnice koje mogu zapaliti prašinu ili isparenja.
- Dok koristite električni alat deca i ostali posmatrači treba da budu na bezbednoj udaljenosti.** Usled ometanja možete izgubiti kontrolu nad alatom.

### 2. BEZBEDNOST OD ELEKTRIČNE STRUJE

- Utikač za električni alat mora da odgovara utičnici. Nikada nemojte ni na koji način da modifikujete utikač. Nemojte koristiti adapterske utikače u kombinaciji sa uzemljenim električnim alatom.** Korišćenjem nemodifikovanih utikača i njima odgovarajućih utičnica smanjićete rizik od strujnog udara.
- Pazite da delovima tela ne dodirujete uzemljenja ili uzemljene površine, poput cevi, radijatora, peći i frižidera.**

Rizik od strujnog udara biće veći ukoliko je vaše telo uzemljeno.

- Električne alate nemojte izlagati kiši ili vlažnim uslovima.** Prodirlanjem vode u električni alat opasnost od strujnog udara se povećava.
- Nemojte zloupotrebljavati kabl. Kabl nikada nemojte da koristite radi nošenja, povlačenja ili isključivanja električnog alata. Kabl držite podalje od izvora toplote, ulja, predmeta sa oštrim ivicama i pokretnih delova.** Korišćenjem oštećenih ili zapetljanih kablova opasnost od strujnog udara se povećava.
- Ako električni alat upotrebljavate na otvorenom, koristite produžni kabl koji je prikladan za upotrebu napolju.** Korišćenjem kabla pogodnog za upotrebu na otvorenom smanjuje se rizik od strujnog udara.
- Ako se rukovanje električnim alatom na vlažnom mestu ne može izbeći, koristite napajanje preko zaštitnog uređaja diferencijalne struje (FID sklopka).** Korišćenjem FID sklopke smanjuje se rizik od strujnog udara.

### 3. LIČNA BEZBEDNOST

- Prilikom korišćenja električnog alata uvek budite na oprezu, gledajte šta radite i služite se zdravim razumom. Električni alat nemojte koristiti onda kada ste umorni ili pod dejstvom droga, alkohola ili lekova.** Trenutak nepažnje pri rukovanju električnim alatom može dovesti do teških telesnih povreda.
- Koristite ličnu zaštitnu opremu. Uvek nosite zaštitne naočari.** Zaštitna oprema, poput maske za prašinu, zaštitnih cipela koje se ne klizaju, kacige ili zaštite za sluh, ukoliko se koristi u skladu sa uslovima, smanjiće opasnost od povređivanja.
- Sprečite nenamerno pokretanje alata. Pre priključenja alata na izvor napajanja, odnosno pre ubacivanja baterije, kao i pre podizanja ili pre nošenja alata, uverite se da je prekidač u isključenom položaju.** Prenošnje električnih alata sa prstom na prekidaču ili punjenjem električnih alata koji su uključeni predstavljaju nesreću u najavi.
- Pre uključivanja električnog alata poskidajte sa njega sve ključeve i**

#### **druge elemente za podešavanje.**

Ako ključ ili neki drugi element za podešavanje ostane prikačen za obrtni deo električnog alata može doći do telesne povrede.

- e) **Nemojte se previše istezati pri korišćenju alata. Postarajte se da sve vreme čvrsto stojite na obe noge i vodite računa o ravnoteži.** Tako ćete imati bolju kontrolu nad električnim alatom čak i u nepredviđenim situacijama.
  - f) **Nosite prikladnu odeću pri korišćenju alata. Nemojte nositi široku odeću, kao ni delove nakita. Pazite da vam kosa i delovi odeće ne dođu u dodir sa pokretnim delovima alata. Široka odeća, nakit i dugačka kosa mogu lako da budu zahvaćeni pokretnim delovima alata.**
  - g) **Ako je alat opremljen priključcima za povezivanje sa uređajima za usisavanje i sakupljanje prašine, uverite se da su ti priključci na svom mestu i da ih pravilno koristite.** Usisavanjem prašine nastale korišćenjem alata smanjuje se opasnost od štetnih dejstava prašine.
  - h) **Nemojte dozvoliti da usled odličnog poznavanja alata, stečenog njegovim čestim korišćenjem, osetite preveliko samopouzdanje i ignorirate osnovne principe bezbednosti.** Jedan jedini nesmotren pokret može prouzrokovati teške povrede u deliću sekunde.
- #### **4. KORIŠĆENJE I ODRŽAVANJE ELEKTRIČNOG ALATA**
- a) **Električni alat nemojte na silu pritiskati. Koristite odgovarajući električni alat za konkretan posao koji treba da obavite.** Korišćenjem odgovarajućeg električnog alata željeni posao ćete obaviti bolje i bezbednije, brzinom za koju je taj alat projektovan.
  - b) **Električni alat nemojte koristiti ukoliko njegov prekidač za uključenje, odnosno isključenje ne radi.** Svaki električni alat koji se ne može kontrolisati pomoću prekidača predstavlja opasnost i mora se popraviti.
  - c) **Isključite utikač iz izvora napajanja i/ili izvadite bateriju iz električnog alata (ako je predviđeno da se baterija vadi) pre bilo kakvih podešavanja, zamene pribora ili odlaganja električnog alata.**

Ovakve preventivne mere bezbednosti smanjuju rizik od nenamernog pokretanja električnog alata.

- d) **Električne alate koje trenutno ne koristite čuvajte van domašaja dece, a osobama koje nisu upoznate sa načinom rada električnog alata ili sa ovim uputstvom nemojte dozvoliti da rukuju električnim alatom.** Električni alati predstavljaju opasnost u rukama neuvezanih korisnika.
  - e) **Redovno održavajte električne alate i prateću opremu. Proverite centražu i međusobnu povezanost pokretnih delova, uverite se da na alatu nema oštećenih delova i drugih neispravnosti koje bi mogle uticati na rad električnog alata. U slučaju bilo kakvog oštećenja, pre sledećeg korišćenja električni alat obavezno odnesite na popravku.** Do velikog broja nesreća dolazi usled lošeg održavanja električnog alata.
  - f) **Alati za sečenje treba uvek da budu oštri i čisti.** Alati za sečenje koji se pravilno održavaju i koji imaju oštre rezne ivice ređe se zaglavljaju i njima se lakše rukuje.
  - g) **Električni alat, praeći pribor, nastavke za alate i sl. koristite u skladu sa ovim uputstvom, uzimajući u obzir uslove rada i konkretan posao koji treba obaviti.** Korišćenje električnog alata za namene drugačije od predviđenih može prouzrokovati rizične situacije.
  - h) **Ručice i rukohvate održavajte tako da uvek budu suvi, čisti i bez tragova ulja i maziva.** Klizave ručice i rukohvati ne omogućavaju bezbedno rukovanje i kontrolu alata u nepredviđenim situacijama.
- #### **5. KORIŠĆENJE I ODRŽAVANJE ALATA NA BATERIJE**
- a) **Za punjenje alata koristite isključivo punjač koji je proizvođač naveo u specifikaciji.** Punjač koji je prikladan za jedan tip baterije može stvoriti rizik od požara ako se upotrebi za punjenje baterije drugog tipa.
  - b) **Električne alate koristite isključivo u kombinaciji sa posebnom naznačenim baterijama.** Usled korišćenja bilo kog drugog tipa baterije može nastati rizik od požara ili telesnih povreda.

- c) **Kada se baterija ne koristi držite je podalje od drugih metalnih predmeta, kao što su spajalice, novčići, ključevi, ekseri, zavrtnji ili drugi sitni metalni predmeti koji bi mogli da jedan pol baterije električno povežu sa drugim.** Usled kratkog spoja između polova baterije može doći do pojave opekotina ili požara.
- d) **Pod određenim uslovima iz baterije može biti istisnuta tečnost; izbegavajte kontakt s njom. Ako do kontakta slučajno ipak dođe, mesto dodira isperite vodom. Ako tečnost dospe u oči, potražite i dodatnu pomoć lekara.** Tečnost istisnuta iz baterije može da izazove nadražaj ili opekotine.
- e) **Nemojte koristiti baterije ili električne alate koji su oštećeni ili neovlašćeno modifikovani.** Oštećene ili modifikovane baterije mogu se ponašati nepredvidljivo, usled čega bi moglo doći do požara, eksplozije ili rizika od povređivanja.
- f) **Bateriju i električni alat nemojte izlagati otvorenom plamenu ni previsokoj temperaturi.** Usled izlaganja vatri ili temperaturi višoj od 130 °C može doći do eksplozije.
- g) **Poštujte sva uputstva za punjenje, a bateriju ili alat nemojte puniti izvan temperaturnog opsega navedenog u uputstvu.** Punjenje koje je nepravilno ili se vrši na temperaturama izvan navedenog opsega može prouzrokovati oštećenje baterije i povećati rizik od požara.
6. **SERVISIRANJE**
- a) **Servisiranje električnog alata može da obavlja isključivo osoblje koje je kvalifikovano za vršenje popravki, uz korišćenje rezervnih delova koji su identični originalnim.** Jedino na taj način može se očuvati bezbednost korišćenja električnog alata.
- b) **Nikada nemojte servisirati oštećene baterije.** Servisiranje baterija može da vrši isključivo proizvođač ili ovlašćeni serviseri.

## Bezbednosne informacije za udarne bušilice

### Bezbednosna uputstva za sve vrste radova

- **Nosite zaštitu za sluh kada koristite udarnu bušilicu.** Izloženost buci može da prouzrokuje gubitak sluha.
- **Koristite pomoćne ručice.** Usled gubitka kontrole može doći do povređivanja.
- **Pre upotrebe pravilno oslonite alat.** Ovaj alat stvara visok intenzitet obrtnog momenta i ukoliko tokom korišćenja alat nije pravilno oslonjen, može doći do gubitka kontrole i telesnih povreda.
- **Električni alat držite isključivo za izolovane rukohvate kad god obavljate neki posao tokom kojeg bi pribor za sečenje ili elementi za vezu mogli da dođu u dodir sa skrivenim provodnicima.** Ako pribor za sečenje ili elementi za vezu dođu u dodir sa provodnikom koji je „pod naponom“, onda će i svi ogoljeni metalni delovi alata takođe biti „pod naponom“, usled čega bi osoba koja rukuje alatom mogla da pretrpi strujni udar.

### Bezbednosna uputstva za korišćenje dugačkih burgija

- **Nikada ih nemojte koristiti na brzinama koje su veće od maksimalne dozvoljene brzine za datu burgiju.** Ukoliko se omogućiti slobodna rotacija burgije (bez dodirivanja radnog komada), na većim brzinama može doći do savijanja burgije što može da dovede do telesnih povreda.
- **Bušenje uvek započnite pri maloj brzini i tako da vrh burgije dodiruje radni komad.** Ukoliko se omogućiti slobodna rotacija burgije (bez dodirivanja radnog komada), na većim brzinama može doći do savijanja burgije što može da dovede do telesnih povreda.
- **Pritisnite isključivo u ravni sa burgijom i nemojte primenjivati preveliku silu.** U suprotnom, može doći do loma burgije ili gubitka kontrole što može dovesti do telesnih povreda.

### Dodatna bezbednosna uputstva

- **Pričvrstite radni komad.** Radni komad stegnut pomoću uređaja za stezanje ili u stegama drži se sigurnije nego rukom.

- **Ukoliko se korišćeni alat zakoči, momentalno isključite električni alat. Budite pripremljeni za ponašanje alata pri velikom obrtnom momentu pri kojem može doći do povratnog udara.** Korišćeni alat će se zakočiti kada dođe do zaglavlivanja u radnom komadu ili kada se električni alat preoptereti.
- **Obavezno sačekajte da se svi pokretni delovi električnog alata u potpunosti zaustave pre nego što alat odložite na pod.** Pribor koji koristite može se zaglaviti i uzrokovati gubitak kontrole nad električnim alatom.
- **Pomoću prikladnih detektora utvrdite ima li na datom području skrivenih provodnika za napajanje, ili se za pomoć obratite lokalnom komunalnom preduzeću.** Usled kontakta sa električnim kablovima može doći do požara ili strujnog udara. Ako oštetite neku cev gasovoda može doći do eksplozije. Ukoliko probušite neku vodovodnu cev prouzrokoćete štetu na imovini.
- **Koristite isključivo pribor koji preporučuje PARKSIDE.** Neprikladan pribor može prouzrokovati strujni udar ili požar.

## Preostali rizici

Čak iako propisno rukujete ovim uređajem, postoje preostali rizici. Sledeće opasnosti mogu da nastupe u vezi sa konstrukcijom i izvedbom ovog uređaja:

- Oštećenja sluha, ako ne nosite odgovarajuće štitnike za sluh.
- Narušavanje zdravlja, koje je posledica vibracija šake i ruke ako koristite uređaj duže vremena ili ako ga nepropisno vodite i održavate.
- Posekotine

**▲ UPOZORENJE!** Opasnost od elektromagnetnog polja, koje se stvara kada je uređaj u radu. Polje može pod određenim okolnostima da negativno utiče na aktivne ili pasivne medicinske implantate. U cilju smanjenja opasnosti od ozbiljnih ili smrtonosnih povreda, osobama sa medicinskim implantatima preporučujemo da se pre rukovanja uređajem konsultuju sa svojim lekarom i proizvođačem medicinskog implantata.

## Priprema

**▲ UPOZORENJE!** Opasnost od povreda usled nenamernog pokretanja uređaja. Umetnite akumulator u uređaj tek kada uređaj bude u potpunosti pripremljen za rad.



## Upravljački elementi

Upoznajte se sa upravljačkim elementima pre puštanja uređaja u rad prvi put.

- **Drehrichtungsschalter (7)**  
*NAPOMENA!* Aktivirajte prekidač za smer okretanja samo kada uređaj miruje! Smer prekidača gledano s leđa
  - **Levo** Zavrtnje vijka, bušenje
  - **Sredina** Einschaltsperr
  - **Desno** Odvrtanje vijka
- **Prekidač za izbor brzine (6)**  
**▲ OPREZ!** Aktivirajte prekidač za izbor brzine samo kada uređaj miruje.
  - **1 Vijci**  
Za pričvršćivanje vijcima uključite kliznu spojnicu. Podesite prekidač za izbor funkcija (5) tako da strelica pokazuje ka simbolu zavrtnja (◀▶▶▶).
  - **2 Bušenje**  
Za bušenje isključite kliznu spojnicu. Podesite prekidač za izbor funkcija (5) tako da strelica pokazuje ka simbolu bušenja (◀▶▶).
- **Prsten za podešavanje obrtnog momenta (3)**  
Podešavanje maksimalnog obrtnog momenta za zavrtnje/odvrtanje, kod kojega se aktivira klizna spojnica. *NAPOMENA!* Aktivirajte prsten za podešavanje obrtnog momenta samo kada uređaj miruje!
  - **1** Najmanji obrtni moment
  - **25** Najveći obrtni moment  
Radi bezbednosti, za bušenje počnite sa malim obrtnim momentom. Povećajte obrtni moment ako je potrebno.
- **Prekidač za uključivanje/isključivanje (18)**
  - Nakon umetanja akumulatora: Povezivanje sa aplikacijom PARKSIDE
  - Uključivanje: Pritisnite
  - Kontinualno regulisanje broja obrtaja: Što dalje pritisnete prekidač za

uključivanje/isključivanje, to je broj okretaja viši.

- Isključivanje: Otpustite
- **Prikaz „Povezano“ (17)**  
Status veze sa aplikacijom PARKSIDE  
**Treperenje** Pokušaj povezivanja  
**Trajno svetlo** Veza je uspostavljena
- **Prekidač za izbor funkcije (5)**  
Stavite prekidač za izbor funkcije (5) tako da oznaka sa strelicom bude usmerena na željeni simbol.  
**NAPOMENA!** Opasnost od oštećenja!  
Aktivirajte prekidač za izbor funkcije samo kada uređaj miruje.

Funkcija	Simbol
Bušenje (vibracioni mehanizam ISKLJ./bez ograničenja obrtnog momenta)	
Vibraciono bušenje (vibracioni mehanizam UKLJ.)	
Odvrtanje/zavrtnje (vibracioni mehanizam ISKLJ.)	

## Montaža i demontaža alata za umetanje

### Napomene

- Raspon stezne glave: 1,5-13 mm
- Na zadnjoj strani ispod ručke se nalazi magneti prerez (9) za držanje često korišćenih vijčanih bitova.
- Svi podaci o smeru gledano otopozdazi.

### Montaža alata za umetanje (sl. B)

1. Otvaranje stezne glave: Okrenite steznu glavu za brzo zatezanje (2) ↻.
2. Gurnite alat za umetanje što je više moguće u otvor stezne glave (1).
3. Stezanje alata za umetanje: Okrenite steznu glavu za brzo zatezanje (2) ↻.

### Demontaža alata za umetanje (sl. B)

1. Otvaranje stezne glave: Okrenite steznu glavu za brzo zatezanje (2) ↻.
2. **⚠ OPREZ!** Opasnost od opekotina! Alati za umetanje – naročito burgije – mogu da postanu veoma vrući. Nosite zaštitne rukavice, po potrebi.  
Uklonite alat za umetanje.

## Podešavanje dodatne ručke

### Napomene

- Dodatna ručka (22) na uređaju može da se okrene za 360° i da se dovede u svaki željen položaj.
- Svi podaci o smeru gledano otopozdazi.

### Montaža dodatne ručke (sl. C)

1. Okrenite ručku (21) dodatne ručke (22) ↻.
2. Pritisnite ručku (21) u smeru petlje (19) i držite taj položaj. Time ćete proširiti petlju (19).
3. Gurnite petlju (19) dodatne ručke (22) iza stezne glave za brzo zatezanje(2). Pozicionirajte petlju (19) u prihvat za dodatnu ručku (4).
4. Pustite pritisnutu ručku (21).
5. Čvrsto zategnite ručku (21) dodatne ručke (22) ↻.

### Demontaža dodatne ručke (sl. C)

1. Okrenite ručku (21) dodatne ručke (22) ↻.
2. Pritisnite ručku (21) u smeru petlje (19) i držite taj položaj. Time ćete proširiti petlju (19).
3. Skinite dodatnu ručku (22) sa uređaja, tako što ćete navući petlju (19) dodatne ručke (22) preko stezne glave za brzo zatezanje (2).

## Podešavanje dubinskog graničnika

### (sl. C)

1. Otpustite ↻ vijak za blokadu (20) za dubinski graničnik (23).
2. Gurnite dubinski graničnik (23) u mali otvor na dodatnoj ručki (22).
3. Pozicionirajte dubinski graničnik (23) tako da rastojanje između vrha burgije i vrha dubinskog graničnika odgovara željenoj dubini bušenja.
4. Pričvrstite dubinski graničnik (23), tako što ćete pritegnuti vijak za blokadu (20) ↻.
5. Ponovo otpustite ↻ vijak za blokadu (20) da biste pomerili dubinski graničnik (23).

## Provera stanja napunjenosti akumulatora

LED indikatori	Značenje
crven, narandžast, zelen	Akumulator je napunjen
crven, narandžast	Akumulator je delimično napunjen
crven	Akumulator mora da se napuni

1. Pritisnite taster (12) pored indikatora stanja napunjenosti (14) na akumulatoru (13).  
LED lampice indikatora stanja napunjenosti pokazuju napunjenost akumulatora.
2. Punite akumulator (13) kada svetli samo još crvena LED lampica indikatora stanja napunjenosti (14).

## Punjenje akumulatora

Pogledajte takođe uputstvo za upotrebu punjača.

### Napomene

- Pustite da se zagrejani akumulator ohladi pre punjenja.
- Ne izlažite akumulator direktnoj sunčevoj svetlosti ili visoke temperature  $\leq 50^{\circ}\text{C}$  duže vremena. Posebno izbegavajte ostavljanje na grejače ili skladištenje u vozilima koja su parkirana na suncu.

### Postupak

1. Ako je potrebno, izvadite akumulator (13) iz akumulatorskog uređaja.
2. Gurnite akumulator u otvor za punjenje na punjaču (24).
3. Priključite punjač na utičnicu.
4. Nakon uspešnog postupka punjenja, odvojite punjač od mreže.
5. Izvucite akumulator iz otvora za punjenje.

### Kontrolne LED diode na punjaču (24)

zelen	crven	Značenje
svetli	—	<ul style="list-style-type: none"> <li>• akumulator je potpuno napunjen</li> <li>• spremno (akumulator nije umetnut)</li> </ul>
—	svetli	akumulator se puni
—	treperi	Baterija je pregrejana
treperi	treperi	Baterija je neispravna

## Rad

### Umetanje i vađenje akumulatora

**⚠ UPOZORENJE!** Opasnost od povreda usled nenamernog pokretanja uređaja. Umetnite akumulator u uređaj tek kada uređaj bude u potpunosti pripremljen za rad.  
**NAPOMENA!** Opasnost od oštećenja! Pogrešan akumulator može da ošteti uređaj i akumulator.

### Umetanje akumulatora

1. Gurnite akumulator (13) duž vodilice u držač akumulatora (10).  
Akumulator će čujno usednuti.

### Vađenje akumulatora

1. Pritisnite debljaku akumulatora (15) na akumulatoru (13) i držite ga pritisnutim.
2. Izvucite akumulator iz držača akumulatora (10).



## Biranje režima rada

### Napomene

- **Uz pomoć stezaljki ili na neki drugi praktičan način pričvrstite ili oslonite radni predmet na stabilnu platformu.** Ako predmet koji obrađujete pridržavate rukom ili ga naslanjate na telo on će biti nestabilan, pa lako možete izgubiti kontrolu.
- Aktivirajte prekidač za izbor funkcije samo kada uređaj miruje.

### Postupak

Stavite prekidač za izbor funkcije (5) tako da oznaka sa simbolom bude usmerena na željeni simbol.

Režim rada	Materijal	Smer okretanja
	Beton, Kamen	↻
	drvo, metal, plastika	↻
	Zavrtanje i odvrtnanje vijaka	Zavrtanje: ↻ Odvrtanje: ↺

## Uključivanje i isključivanje

### Uključivanje

1. Birajte režim rada pomoću prekidača za izbor funkcije (5).

- Birajte smer okretanja pomoću prekidača za smer okretanja (7).
- Birajte brzinu pomoću prekidača za izbor brzine (6).
- Birajte maksimalni obrtni moment pomoću prstena za podešavanje obrtnog momenta (3).
- Pritisnite prekidač za uključivanje/isključivanje (18) i držite ga pritisnutim. Radno LED svetlo (16) svetli tokom rada i još oko 10 sekundi nakon puštanja prekidača za uključivanje/isključivanje(18).

### Isključivanje

- Otpustite prekidač za uključivanje/isključivanje (18).
- Sačekajte da se električni alat zaustavi pre nego što ga odložite.
- U radnim pauzama: Stavite prekidač za smer okretanja (7) u sredinu. Ova mera predostrožnosti sprečava nenamerno pokretanje električnog alata. Uređaj možete da zakačite za kaiš pomoću spojnice za kaiš (11). Spojnicom za kaiš možete da otvorite boce sa krunskim čepovima.
- Izvadite akumulator (13) iz uređaja kada ostavljate uređaj bez nadzora ili kada završite posao.

## Aplikacija PARKSIDE



Prikazani QR-Code Vas vodi na App Store ili na Google Play. U opisu aplikacije naći ćete detaljne informacije o funkcijama aplikacije PARKSIDE i možete da preuzmete aplikaciju. Pomoću aplikacije PARKSIDE možete da nadgledate uređaj i da upravljate određenim funkcijama. Funkcije mogu da se promene ažuriranjima aplikacije i firmvera. Dodatne

informacije o aplikaciji PARKSIDE naći ćete u uputstvu pametnog akumulatora.

### Preduslovi





Da biste pronašli uređaj u aplikaciji PARKSIDE, moraju da se ispune sledeći preduslovi:

- Na Vašem pametnom telefonu je instalirana aplikacija PARKSIDE i aktiviran je Bluetooth®.
- U uređaju je umetnut sledeći akumulator: PARKSIDE Performance Smart baterija Smart PAPS 204 A1/Smart PAPS 208 A1/Smart PAPS 2012 A1. Ovaj akumulator je već povezan sa aplikacijom PARKSIDE. Uređaj komunicira sa aplikacijom preko akumulatora.

### Povezivanje uređaja sa aplikacijom PARKSIDE



- Umetnite pametni akumulator (13).
- Pritisnite prekidač za uključivanje/isključivanje (18). Prikaz „Povezano“ (17) treperi triput. Kada je uređaj povezan, prikaz „Povezano“ neprekidno svetli.
- Otvorite aplikaciju PARKSIDE.
-  **Vaš alat.** Uređaj se prikazuje na listi. Ukoliko se uređaj ne prikaže na listi, dodajte ga ručno.

### Nadgledanje uređaja i upravljanje njime



-  **Vaš alat.**
-  Izaberite uređaj sa liste. Prikazaće se stranica pregleda uređaja.
-  Izaberite željenu postavku na stranici pregleda.   Ako niste sigurni, izaberite Pomoć. Prikazaće se prozor za dijalog za određenu postavku.

### Uklanjanje uređaja sa aplikacije

Kada uklonite uređaj sa aplikacije, izbrisaće se i pripadajući podaci.

-  **Vaš alat.**
-  Prevucite karticu uređaja zdesna nalevo. 
- Potvrdite polje za dijalog.

## Politika privatnosti

vidi Stranica  Više; odeljak Pravne stvari,  Politika privatnosti

## Transport

### Napomene

- Isključite uređaj.
- Uverite se da su se svi pokretni delovi potpuno zaustavili.
- Uklonite akumulator
- Uklonite alat za umetanje.
- Uvek nosite uređaj za ručku (8).

## Čišćenje, održavanje i skladištenje

**▲ UPOZORENJE!** Opasnost od povreda usled nenamernog pokretanja uređaja. Zaštitite se prilikom radova na održavanju i čišćenju. Isključite uređaj i uklonite akumulator (13).

Radove na popravljanju i održavanju, koji nisu opisani u ovom uputstvu, treba da obavlja naš servisni centar. Koristite samo originalne rezervne delove.

### Čišćenje

**▲ UPOZORENJE!** Električni udar! Nikada ne prskajte uređaj vodom.

**NAPOMENA!** Opasnost od oštećenja. Hemijske supstance mogu da nagrizu plastične delove uređaja. Ne koristite sredstva za čišćenje, odn. rastvarače.

- Održavajte proreze za ventilaciju, kućište motora i ručke uređaja uvek čisto. U tu svrhu, koristite vlažnu krpnu ili četku.

### Održavanje

- Pre svake upotrebe, prekontrolišite uređaj na očigledne nedostatke, kao što su labavi, istrošeni ili oštećeni delovi.
- Zamenite tup, iskrivljen ili na drugi način oštećen alat za umetanje.

### Skladištenje

Uvek skladištite pribor:

- čisto
- suvo
- zaštićen od prašine
- U isporučenom koferu za čuvanje (25)
- van domašaja dece

Uređaji sa akumulatorom:

- Temperatura skladištenja za akumulator i uređaj iznosi između 15 °C i 25 °C. Izbegavajte ekstremno niske ili visoke temperature tokom skladištenja. Ovo može da dovede do gubitka snage akumulatora ili oštećenja akumulatora.
- Izvadite akumulator iz uređaja pre dužeg skladištenja (npr. preko zime) (poštujte zasebno uputstvo za upotrebu akumulatora i punjača).

## Odlaganje/zaštita životne sredine

Izvadite akumulator iz aparata i odložite aparat, pribor i ambalažu na ekološki prihvatljiv način.



Ne bacajte električne uređaje u kućni otpad.

Simbol precrtane kante za otpatke na točkovima znači da se ovaj proizvod na kraju svog životnog veka ne sme odlagati kao nesortirani komunalni otpad.

### Direktiva 2012/19/EU o starim električnim i elektronskim uređajima:

Potrošači su zakonski obavezni da recikliraju električne i elektronske uređaje na ekološki prihvatljiv način na kraju njihovog radnog veka. Na ovaj način se obezbeđuju ekološki prihvatljiva reciklaža i ušteda resursa. U zavisnosti od toga kako se primenjuje u nacionalnom zakonu, imate sledeće opcije:

- vratiti ga prodajnom mestu,
- predati ga na službeno sabirno mesto,
- vratiti ga proizvođaču/distributeru.

Ovo se ne odnosi na delove pribora i pomoćna sredstva bez električnih sastavnih delova, koji su priloženi uz stare uređaje.

### Odlaganje akumulatora na ekološki prihvatljiv način



Ne bacajte akumulator u kućni otpad, u vatru (opasnost od eksplozije) ili u vodu. Oštećeni akumulatori mogu da ugroze životnu sredinu i Vaše zdravlje, kada cure otrovne pare ili tečnosti.

U obavezi ste da odložite neispravne ili istrošene akumulatore na ekološki prihvatljiv način.

- Ne otvarajte akumulatore i izbegavajte mehaničko oštećenje. Postoji opasnost od kratkog spoja i mogu da se pojave isparenja, koja nadražuju disajne puteve.
- Iz bezbednosnih razloga, akumulatore bi trebalo isprazniti pre odlaganja.
- Odlepite polove da biste sprečili kratke spojeve.
- Odložite akumulatore preko prodavnice ili sabirnog mesta.
- **Oštećeni akumulatori**  
Posebno pažljivo rukujte akumulatorima koji su spolja oštećeni!
  - Ne dirajte oštećene akumulatore golim rukama.

- Ako ne možete da odlepite polove, stavite akumulatore pojedinačno u plastičnu kesu.
- Stavite oštećene akumulatore pojedinačno u nezapaljivu posudu koja može da se zaključa i koja još može da se napuni peskom.
- Odnosite oštećene akumulatore na sabirno mesto kod stručnog osoblja.

## Kako izjaviti reklamaciju?

Molimo Vas:

- da pozovete korisnički servis: 0800 801 807
- pošaljete e-mail na: [grizzly@lidl.rs](mailto:grizzly@lidl.rs)
- posetite najbližu Lidl prodavnicu.

Da bismo osigurali najbržu asistenciju, molimo da sačuvate fiskalni račun i date ga na uvid prilikom izjavljivanja reklamacije.

## Rezervni delovi i pribor

**Rezervni delovi i pribor stoje na raspolaganju na stranici [www.grizzlytools.shop](http://www.grizzlytools.shop).** Ukoliko imate problema sa postupkom poručivanja, obratite nam se preko naše onlajn-prodavnice. Za dodatna pitanja se obratite: *Garancija / Garantni list, P. 98*

Lidl i proizvođač nisu u mogućnosti da garantuju obezbeđivanje servisiranja i dostupnost rezervnih delova nakon isteka garantnog perioda/ perioda saobraznosti. Ukoliko za tim bude potrebe, putem naše Službe za potrošače možete proveriti dostupnost rezervnih delova i opcije za popravku. Hvala na razumevanju.

Poz. br.	Ime	Naredba br.
2	Stezna glava za brzo zatezanje	91105376
22	Dodatna ručka	91110031
23	Dubinski graničnik	91110029

## Prevod originalne EU deklaracije o usklađenosti

Uređaj: **Aku udarna bušilica-odvijač**

Model: **PPSBSA 20-Li C3**

Serijski broj: 000001-060000

Gore opisani predmet Izjave ispunjava relevantne harmonizovane propise Unije:

**2006/42/EC • 2014/30/EU • 2011/65/EU & (EU) 2015/863  
Uređaj sa baterijom Smart PAPS 204 A1/Smart PAPS 208 A1/  
Smart PAPS 2012 A1: 2014/53/EU (umesto 2014/30/EU)**

Gore naveden predmet Izjave ispunjava propise smernice 2011/65/EU Evropskog parlamenta i veća od 8. juna 2011. godine za ograničenje upotrebe određenih opasnih materija u električnim i elektronskim uređajima.

Da bi se obezbedila usklađenost, primenjeni su sledeći usaglašeni standardi, kao i nacionalni standardi i propisi:

**EN 62841-1:2015/A11:2022  
EN 62841-2-1:2018/A12:2022 • EN IEC 63000:2018  
EN IEC 55014-1:2021 • EN IEC 55014-2:2021  
IEC 62471:2006**

**Uređaj sa baterijom Smart PAPS 204 A1/Smart PAPS 208 A1/Smart PAPS 2012 A1:  
EN 301 489-1 V2.2.3:2019 • EN 301 489-17 V3.3.1:2024  
EN 300 328 V2.2.2:2019 • EN 50663:2017**

Isključivu odgovornost za izdavanje ove Izjave o usklađenosti snosi proizvođač:



Grizzly Tools GmbH & Co. KG  
Stockstädter Str. 20  
63762 Großbostheim  
NEMAČKA  
02.02.2026

Christian Frank  
Ovlašćeni predstavnik za dokumentaciju

## Garancija / Garantni list

Poštovani kupci,  
Ovim putem Vas upoznajemo sa Vašim pravima i obavezama koje proističu iz Zakona o zaštiti potrošača, a u pogledu ostvarivanja prava iz garancije.

Ova garancija ni na koji način ne utiče, niti isključuje prava koja kupac ima u skladu sa važećim Zakonom o zaštiti potrošača po osnovu zakonske odgovornosti prodavca za nesaobraznost robe ugovoru koja traje 2 godine od dana kada je roba predata kupcu. Davalac garancije ovom izjavom preuzima obavezu da kupcima svojih aparata, a pod uslovima i redosledom definisanim u ovoj izjavi, obezbedi:

- besplatno otklanjanje kvarova u garantnom roku, koji bi nastali kod uobičajene upotrebe ili zbog grešaka u proizvodnji i materijalu, ili
- zamenu aparata kada opravka shodno odredbi prethodne tačke nije moguća, ili
- povrat novca kada ni zamena aparata shodno odredbi prethodne tačke nije moguća.

Ukupan rok garancije je 5 godine.

Garantni rok počinje da važi od datuma kupovine proizvoda, odnosno od prijema istog od strane kupca, a što se dokazuje fiskalnim računom.

Garancija važi na teritoriji Republike Srbije. Kupac može da izjavi reklamaciju usmeno u nekom od prodajnih objekata Lidl Srbija KD, odnosno telefonom, pisanim putem ili elektronskim putem na kontakte kompanije Lidl Srbija KD, uz dostavu računa na uvid. U cilju ispravnog funkcionisanja uređaj se koristi u skladu sa njegovom namenom i Uputstvom za upotrebu.

Na osnovani zahtev kupca, koji je izjavljen u garantnom roku i u skladu sa uslovima iz ove Izjave, prodavac će izvršiti otklanjanje kvarova i nedostataka na proizvodu ili druge radnje u skladu sa ovom Izjavom, a u roku predviđenom Zakonom.

### Garantni uslovi:

Pre obraćanja prodavcu za tehničku pomoć, potrebno je proveriti ispravnost instalacije i ostalih potrebnih uslova naznačenih u Uputstvu za upotrebu.

Kupac je dužan da prodavcu preda sve pripadajuće delove uređaja koje je preuzeo u trenutku kupovine.

### Popravke u roku garancije:

Garancija važi počev od dana kada je proizvod predat kupcu, a koja se utvrđuje na osnovu fiskalnog računa. U garantnom periodu davalac garancije, odnosno prodavac je u obavezi da otkloni tehničke kvarove koji bi nastali kod uobičajene upotrebe ili zbog grešaka u proizvodnji i materijalu, bez naknade i u zakonskom roku. Ukoliko opravka nije moguća, davalac garancije, odnosno prodavac je ovlašćen i dužan da sprovede druge radnje u skladu sa ovom Izjavom.

Lidl i proizvođač nisu u mogućnosti da garantuju obezbeđivanje servisiranja i dostupnost rezervnih ili zamenskih delova van postupka ostvarivanja prava iz garancije/ zakonske odgovornosti za saobraznost. Ukoliko za tim bude potrebe, putem naše Službe za potrošače možete proveriti dostupnost rezervnih delova i opcije za popravku. Hvala na razumevanju.

### Garancija ne važi u sledecim slučajevima:

1. Ukoliko prodavcu uz uređaj nije priložen fiskalni račun ili drugi dokaz o kupovini koji sadrži datum prodaje.
2. Ukoliko je kvar prouzrokovan udarom groma, strujnim udarom ili sličnim delovanjem spoljne sile na sam uređaj (požar, poplava, naponski udar..).
3. Ukoliko su nastali kvarovi i oštećenja na uređaju posledica delovanja spoljnih uticaja, kao što su: velika vlaga, previsoka i suviše niska temperatura (pucanje cevi usled smrzavanja, oštećenja gumenih delova, rđanje, itd.)
4. Ukoliko uređaj nije korišćen u skladu sa Uputstvom za upotrebu.
5. Ukoliko je uređaj pokušalo da popravi treće neovlašćeno lice.
6. Ukoliko uređaj nije korišćen u skladu sa namenom.
7. Ukoliko je čišćenje i održavanje uređaja urađeno protivno Uputstvu za upotrebu.
8. Ukoliko je uređaj korišćen u profesionalne svrhe.

9. Ukoliko uz proizvod nisu predati svi pripadajući delovi proizvoda koje je kupac preuzeo u trenutku kupovine.

Naziv proizvoda:	<b>Aku udarna bušilica-odvijač</b>
Model:	<b>PPSBSA 20-Li C3</b>
IAN/Serijski broj:	506412_2507/000001-060000
Proizvođač:	<b>Grizzly Tools GmbH &amp; Co. KG</b> ; Stockstädter Str. 20; 63762 GroBostheim; NEMAČKA; <a href="http://www.grizzlytools.de">www.grizzlytools.de</a>
Ovlašćeni serviser:	ICOM Communications doo, Novosadski put 68, 21203 Veternik, tel. 021 3000 151, mob. 060 480 0476
Datum predaje robe potrošaču:	datum sa fiskalnog računa
Uvozi i stavlja u promet:	Lidl Srbija KD, Prva južna radna 3, 22330 Nova Pazova, Republika Srbija, tel. 0800 801 807, Kontakt obrazac na <a href="http://parksidediy.com">parksidediy.com</a>

## Cuprins

<b>Introducere</b> .....	<b>100</b>
Utilizarea prevăzută.....	100
Furnitura livrată/accesorii.....	101
Prezentarea generală.....	101
Descrierea funcționării.....	101
Date tehnice.....	101
X 20 V TEAM.....	102
<b>Indicații de siguranță</b> .....	<b>102</b>
Semnificația indicațiilor de siguranță..	102
Pictograme și simboluri.....	102
Avertismente generale de siguranță pentru unelte electrice.....	103
Informații de siguranță pentru mașini de găurit cu percuție.....	105
Riscuri reziduale.....	106
<b>Pregătirea</b> .....	<b>106</b>
Elemente de comandă.....	106
Montarea și demontarea sculei interschimbabile.....	107
Reglarea mânerului suplimentar.....	107
Reglarea limitatorului de adâncime.....	107
Verificarea stării de încărcare a acumulatorului.....	108
Încărcarea acumulatorului.....	108
<b>Funcționarea</b> .....	<b>108</b>
Introducerea și scoaterea acumulatorului.....	108
Selectare regim de lucru.....	108
Pornirea și oprirea.....	109
<b>Parkside</b> .....	<b>109</b>
Eliminați aparatul din aplicație.....	110
Politica de confidențialitate.....	110
<b>Transport</b> .....	<b>110</b>
<b>Curățarea, întreținerea și depozitarea</b> .....	<b>110</b>
Curățarea.....	110
Întreținerea.....	110
Depozitarea.....	110
<b>Eliminarea/protecția mediului</b> .....	<b>110</b>
Eliminarea ecologică a acumulatorilor.....	111
<b>Piese de schimb și accesorii</b> .....	<b>111</b>
<b>Service</b> .....	<b>111</b>
Garanție.....	111
Reparație-service.....	113
Service-Center.....	113
Importator.....	113

**Traducerea originalului declarației de  
conformitate UE**..... 114

**Reprezentare explodată**..... 195

## Introducere

Felicitări pentru achiziționarea noii dvs. mașini de găurit cu percuție cu acumulator 3 în 1 (numit în continuare aparat sau sculă electrică).

V-ați decis astfel pentru un aparat de calitate ridicată. Acest aparat a fost verificat în timpul producției cu privire la calitate și a fost supus unui control final. Capacitatea de funcționare a aparatului dumneavoastră este așadar asigurată.



Instrucțiunile de utilizare sunt parte componentă a acestui aparat. Acestea conțin indicații importante referitoare la siguranța, utilizarea și eliminarea produsului. Citiți cu atenție instrucțiunile de utilizare. Familiarizați-vă cu elementele de operare și utilizarea corectă a aparatului. Aparatul trebuie utilizat numai conform descrierii și pentru domeniile de utilizare indicate. Păstrați cu grijă aceste instrucțiuni de utilizare și predați aparatul către terți însoțit de toate documentele.

## Utilizarea prevăzută

Aparatul este destinat exclusiv pentru următoarele utilizări:

- Înșurubarea și desfacerea șuruburilor
- Găurire în lemn, metal sau plastic
- Găurire cu percuție în zidărie

Funcționare numai în încăperi uscate.

Orice altă utilizare nespecificată în mod explicit în aceste instrucțiuni de utilizare poate reprezenta un pericol serios pentru utilizator și poate conduce la deteriorarea aparatului. Operatorul sau utilizatorul aparatului este răspunzător accidentele sau daunele produse altor persoane sau proprietății acestora. Aparatul este destinat utilizării în domeniul casnic. Acesta nu a fost conceput pentru utilizarea permanentă industrială. Folosirea aparatului în scop industrial are ca rezultat pierderea garanției. Producătorul nu este responsabil pentru daunele produse ca urmare a utilizării neconforme cu destinația sau a operării greșite.

Aparatul face parte din seria **X 20 V TEAM** și poate fi exploatat cu acumulatele din seria **X 20 V TEAM**. Încărcarea acumulatele din seria **X 20 V TEAM** este permisă numai cu încărcătoare care fac parte din seria **X 20 V TEAM**.

## Furnitura livrată/accesorii

Dezambalați aparatul și verificați furnitura livrată.

Eliminați ambalajul în mod regulamentar.

- Mașină de găurit și înșurubat cu percuție, fără fir
- Mâner suplimentar
- Limitator de adâncime
- Valiză de transport
- Traducere a instrucțiunilor originale

**Acumulatorul și încărcătorul nu sunt incluse în volumul ofertei.**

## Prezentare generală

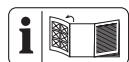

Veți găsi imaginile aparatului pe pagina pliată din față și din spate.

- 1 Deschidere mandrină de găurit
- 2 Mandrină cu prindere rapidă
- 3 Inel de reglare cuplu
- 4 Prindere pentru mâner suplimentar
- 5 Comutator de selectare a funcției
- 6 Selector viteze
- 7 Comutator al sensului de rotație
- 8 Mâner (suprafață de prindere izolată)
- 9 Degajare (Bit pentru șurub)
- 10 Suport de acumulator
- 11 Clemă curea
- 12 Tastă (Indicator stare încărcare)
- 13 Acumulator
- 14 Indicator stare încărcare
- 15 Deblocare-acumulator
- 16 Lampă LED de lucru
- 17 Afișaj „Conectat”
- 18 Întrerupător de pornire/oprire
- 19 Buclă (Mâner suplimentar)
- 20 Șurub blocare limitator de adâncime
- 21 Mâner (Mâner suplimentar)
- 22 Mâner suplimentar
- 23 Limitator de adâncime

- 24 Încărcător
- 25 Valiză de transport

## Descrierea funcționării

Mașina de găurit cu percuție, cu acumulator cu transmisie în două trepte dispune de o setare a cuplului în mai multe trepte, o treaptă de găurire și o treaptă de percuție, precum și rotație în sensul acelor de ceasornic/ în sensul opus acelor de ceasornic. În plus, aparatul este echipat cu o mandrină de găurit cu prindere rapidă și o lumină de lucru cu LED.

Aparatul poate fi asociat cu aplicația PARKSIDE.

Informații despre funcția elementelor de comandă găsiți în descrierile următoare.

## Date tehnice

<b>Mașină de găurit și înșurubat cu percuție, fără fir</b> .....	<b>PPSBSA 20-Li C3</b>
Tensiune nominală $U$ .....	20 V $\approx$
Greutate incl. Mâner suplimentar (fără acumulator) .....	$\approx 2,1$ kg
Turație la mersul în gol $n_0$	
– treapta 1 .....	0–550 min <sup>-1</sup>
– treapta 2 .....	0–2200 min <sup>-1</sup>
Max. număr de bătăi .....	35200 min <sup>-1</sup>
Cuplu max. ....	150 Nm
Domeniul de strângere al mandrinei .....	1,5-13 mm
Diametru maxim de găurire	
– lemn .....	150 mm
– Zidărie .....	20 mm
– metal neferos .....	16 mm
Tip de protecție .....	IPX0
Mers în gol	
– Nivel de presiune acustică ( $L_{pA}$ ) .....	88,1 dB; $K_{pA}=5$ dB
– Nivel de putere acustică ( $L_{WA}$ ) .....	96,1 dB; $K_{WA}=5$ dB
Găurire prin lovire	
– Nivel de presiune acustică ( $L_{pA}$ ) .....	97,5 dB; $K_{pA}=5$ dB
– Nivel de putere acustică ( $L_{WA}$ ) .....	105,5 dB; $K_{WA}=5$ dB
Vibrație Găurire ( $a_{h,D}$ )	
– Mâner principal .....	2,825 m/s <sup>2</sup> ; $K=1,5$ m/s <sup>2</sup>
– Mâner suplimentar .....	2,284 m/s <sup>2</sup> ; $K=1,5$ m/s <sup>2</sup>

Vibrație Găurire prin lovire ( $a_{h,LD}$ )

– Mâner principal .... 21,467 m/s<sup>2</sup>; K=1,5 m/s<sup>2</sup>

– Mâner suplimentar

..... 19,189 m/s<sup>2</sup>; K=1,5 m/s<sup>2</sup>

Acumulator ..... Li-Ion

Temperatură ..... ≤50 °C

– Proces de încărcare ..... 4–40 °C

– Funcționarea ..... 4–50 °C

– Depozitarea ..... 15–25 °C

PARKSIDE Performance Acumulator Smart

Smart PAPS 204 A1/Smart PAPS 208 A1/

Smart PAPS 2012 A1

– bandă de frecvență ..... 2400–2483,5 MHz

– transmite putere ..... ≤ 20 dBm



Se va utiliza protecție pentru auz

Valorile zgomotului și ale vibrațiilor au fost determinate conform normelor și dispozițiilor numite în declarația de conformitate.

Valoarea totală specificată a vibrației și valoarea specificată a emisiei de zgomot a fost măsurată în conformitate cu o procedură de verificare standardizată și pot fi utilizate pentru compararea unei scule electrice cu o altă unealtă. Valoarea totală specificată a vibrației și valoarea specificată a emisiei de zgomot poate fi utilizată și pentru estimarea preliminară a încălzirii.

**▲ AVERTIZARE!** Emisiile de vibrații și de zgomot pot diferi de valoarea indicată în timpul utilizării propriu-zise a sculei electrice, în funcție de felul și modul în care scula electrică este utilizată, îndeosebi ce tip de piesă este prelucrată. Este necesară stabilirea măsurilor de siguranță pentru protecția operatorului, care se bazează pe o evaluare a solicitării la vibrație în timpul condițiilor propriu-zise de utilizare (aici trebuie luate în considerare toate părțile ciclului de exploatare, de exemplu momentele în care scula electrică este decuplată și cele în care, deși este cuplată, funcționează fără sarcină).

## X 20 V TEAM

Aparatul face parte din seria **X 20 V TEAM** și poate fi exploatat cu acumuloarele din seria **X 20 V TEAM**. Încărcarea acumuloarelor din seria **X 20 V TEAM** este permisă numai cu încărcătoare care fac parte din seria **X 20 V TEAM**.

Vă recomandăm să exploatați acest aparat exclusiv cu următoarele acumuloare:

PAP 20 B1, PAP 20 B3, Smart PAPS 204 A1, Smart PAPS 208 A1, Smart PAPS 2012 A1

Vă recomandăm să încărcați acest aparat exclusiv cu următoarele încărcătoare: PLG 20 A3, PLG 20 A4, PLG 20 C1, PLG 20 C2, PLG 20 C3, PLG 201 A1, PDSLГ 20 A1, PDSLГ 20 B1, PDSLГ 20 B2, Smart PLGS 2012 A1

Date tehnice ale acumulatorului și încărcătorului: Vezi instrucțiunea separată.

## Indicații de siguranță

Această secțiune tratează indicațiile de siguranță de bază la utilizarea aparatului.

**▲ AVERTIZARE!** Daune asupra persoanelor și bunurilor datorită lucrului necorespunzător cu acumulatorul. Respectați instrucțiunile de siguranță și indicațiile privind încărcarea și utilizarea corectă din instrucțiunile de utilizare ale acumulatorului și încărcătorului dumneavoastră din seria **X 20 V TEAM**. O descriere detaliată privind procesul de încărcare și alte informații puteți găsi în instrucțiunile de utilizare separate.

## Semnificația indicațiilor de siguranță

**▲ PERICOL!** Dacă nu urmați această indicație de siguranță, apare un accident. Urmarea este vătămare corporală gravă sau deces.

**▲ AVERTIZARE!** Dacă nu urmați această indicație de siguranță, este probabil să apară un accident. Urmarea este probabil vătămare corporală gravă sau deces.

**▲ PRECAUȚIE!** Dacă nu urmați această indicație de siguranță, apare un accident. Urmarea este probabil vătămare corporală ușoară sau moderată.

**OBSERVAȚIE!** Dacă nu urmați această indicație de siguranță, apare un accident. Urmarea este probabil o pagubă materială.

## Pictograme și simboluri

### Pictograme pe aparat



Citiți instrucțiunile de utilizare



Aparatele electrice nu trebuie eliminate în gunoiul menajer.

 Afişaj inteligent cu LED

 Găurire (Cuplaj cu fricţiune oprit)

 Şuruburi (Cuplaj cu fricţiune pornit)

 Găurire prin lovire

### Pictograme din instrucţiunile de utilizare

 Atenţie!

 Se va utiliza protecţie pentru auz

 Nu expuneţi acumulatorul la radiaţia solară directă un timp mai îndelungat sau la temperaturi ce depăşesc 50 °C. Evitaţi în special aşezarea pe radiatoare sau depozitarea în vehicule care sunt parcate în soare.

### Avertismente generale de siguranţă pentru unelte electrice

**▲ AVERTIZARE! Citiţi toate avertismentele de siguranţă, instrucţiunile, ilustraţiile și specificațiile furnizate împreună cu această unealtă electrică.** Nerespectarea tuturor instrucţiunilor enumerate mai jos poate avea ca rezultat șoc electric, incendiu și/sau vătămare gravă. **Păstrați toate avertismentele și instrucţiunile pentru referințe ulterioare.** Termenul „unealtă electrică” din avertismentele se referă la unealta electrică cu alimentare de la rețeaua electrică (cu fir) sau la unealta electrică cu acumulatori (fără fir).

#### 1. SIGURANȚA ZONEI DE LUCRU

- Păstrați zona de lucru curată și bine luminată.** Zonele dezordonate sau întunecate favorizează accidentele.
- Nu folosiți uneltele electrice în atmosfere explozive, cum ar fi în prezența unor lichide, gaze sau pulberi inflamabile.** Uneltele electrice creează scântei care pot aprinde pulberea sau vaporii.
- Țineți copiii și persoanele prezente la distanță atunci când folosiți o unealtă electrică.** Distragerea atenției poate cauza pierderea controlului.

#### 2. SIGURANȚA ELECTRICĂ

- Ștecherul uneieltele electrice trebuie să se potrivească cu priza. Nu modificați niciodată ștecherul în niciun fel. Nu utilizați ștechere adaptoare cu uneltele electrice împământate (legare la pământ).** Ștecherele nemodificate și prizele potrivite vor reduce riscul de șoc electric.
- Evitați contactul corpului cu suprafețele împământate sau legate la pământ, cum ar fi țevi, radiatoare, cuptoare și frigider.** Există un risc crescut de șoc electric atunci când corpul dumneavoastră este legat la pământ sau împământat.
- Nu expuneți uneltele electrice la ploaie sau condiții de umiditate.** Apa care intră într-o unealtă electrică va crește riscul de șoc electric.
- Nu suprasolicitați cablul. Nu folosiți niciodată cablul pentru a transporta, trage sau scoate din priză unealta electrică. Țineți cablul departe de căldură, ulei, margini ascuțite sau piese în mișcare.** Cablurile deteriorate sau încurcate cresc riscul de șoc electric.
- Atunci când folosiți o unealtă electrică în aer liber, utilizați un prelungitor adecvat pentru utilizare în aer liber.** Utilizarea unui cablu adecvat pentru exterior reduce riscul de șoc electric.
- În cazul în care este inevitabilă utilizarea unei unelte electrice într-o locație cu umezeală, utilizați o sursă de alimentare protejată de un dispozitiv de curent rezidual (RCD).** Utilizarea unui dispozitiv de curent rezidual reduce riscul de șoc electric.

#### 3. SIGURANȚA PERSONALĂ

- Rămâneți în alertă, urmăriți ceea ce faceți și folosiți simțul rațional atunci când folosiți o unealtă electrică. Nu folosiți o unealtă electrică în timp ce sunteți obosit sau sub influența drogurilor, alcoolului sau a medicamentelor.** Un moment de neatenție în timpul utilizării uneltelor electrice poate avea ca rezultat vătămări corporale grave.
- Utilizați echipament individual de protecție. Purați întotdeauna protecție pentru ochi.** Echipamentul de protecție, cum ar fi o mască de praf, pantofi de siguranță antiderapanți, cască de protecție

sau protecție auditivă, utilizat în condiții adecvate, va reduce vătămările corporale.

- c) **Preveniți pornirea neintenționată. Asigurați-vă că comutatorul de încărcare este în poziția oprit înainte de conecta la sursa de alimentare și/sau la pachetul de acumulatori, de a ridica sau de a transporta unealta.** Transportarea uneltelor electrice cu degetul pe comutatorul de încărcare sau pe alimentarea cu energie a uneltelor electrice care au întrerupătorul pornit facilitează producerea accidentelor.
- d) **Îndepărtați orice cheie de reglare înainte de a porni unealta electrică.** O cheie fixă sau o altă cheie lăsată atașată pe o parte rotativă a unei unelte electrice poate provoca vătămări corporale.
- e) **Nu vă întindeți prea mult. Păstrați-vă în permanentă echilibrul și poziția corectă a picioarelor.** Acest lucru permite un control mai bun al unelei electrice în situații neprevăzute.
- f) **Îmbrăcați-vă corespunzător. Nu purtați haine largi sau bijuterii. Țineți-vă părul și hainele departe de piesele în mișcare.** Hainele largi, bijuteriile sau părul lung pot fi prinse în piesele în mișcare.
- g) **În cazul în care sunt prevăzute dispozitive pentru conectarea instalațiilor de aspirare și colectare a prafului, asigurați-vă că acestea sunt conectate și utilizate în mod corespunzător.** Utilizarea colectării prafului poate reduce pericolele legate de praf.
- h) **Nu lăsați ca obișnuința dobândită în urma utilizării frecvente a uneltelor să vă permită să deveniți încrezător și să ignorați principiile de siguranță a uneltelor.** O acțiune neglijentă poate provoca vătămări grave într-o fracțiune de secundă.
4. **UTILIZAREA ȘI ÎNGRIJIREA UNELTELOR ELECTRICE**
- a) **Nu forțați unealta electrică. Folosiți unealta electrică potrivită pentru aplicația dumneavoastră.** Unelte electrice corecte vor face treaba mai bine și mai sigur, la viteza pentru care au fost proiectate.
- b) **Nu utilizați unealta electrică dacă comutatorul de încărcare nu o pornește și nu o oprește.** Orice unealtă electrică

care nu poate fi controlată cu ajutorul comutatorului de încărcare este periculoasă și trebuie reparată.

- c) **Deconectați ștecherul de la sursa de alimentare și/sau scoateți pachetul de acumulatori, dacă este detașabil, din unealta electrică înainte de a face orice reglaje, de a schimba accesoriu sau de a depozita uneltele electrice.** Astfel de măsuri preventive de siguranță reduc riscul de pornire accidentală a unelei electrice.
- d) **Nu depozitați uneltele electrice nefolosite la îndemâna copiilor și nu permiteți persoanelor, care nu sunt familiarizate cu unealta electrică sau cu aceste instrucțiuni, să folosească unealta electrică.** Uneltele electrice sunt periculoase dacă se află în mâinile unor utilizatori neinstruiți.
- e) **Întreținerea uneltelor electrice și a accesoriilor. Verificați ca piesele în mișcare să nu fie aliniate necorespunzător sau blocate, să nu existe piese rupte și orice altă stare care ar putea afecta funcționarea unelei electrice. Dacă este deteriorată, reparați unealta electrică înainte de utilizare.** Multe accidente sunt cauzate de uneltele electrice întreținute necorespunzător.
- f) **Păstrați uneltele de tăiere ascuțite și curate.** Uneltele de tăiere întreținute corespunzător, cu muchii de tăiere ascuțite, sunt mai puțin susceptibile de a se bloca și sunt mai ușor de controlat.
- g) **Folosiți unealta electrică, accesoriile și cuștile acesteia etc. în conformitate cu aceste instrucțiuni, ținând cont de condițiile de lucru și de lucrările care urmează să fie efectuate.** Utilizarea uneltelor electrice pentru operațiuni diferite de cele prevăzute ar putea duce la o situație periculoasă.
- h) **Păstrați mânerul și suprafețele de prindere uscate, curate și fără ulei și grăsime.** Mânerul și suprafețele de prindere alunecoase nu permit manevrarea și controlul sigur al unelei în situații neprevăzute.
5. **UTILIZAREA ȘI ÎNGRIJIREA UNELTELOR CU ACUMULATORI**
- a) **Reîncărcați numai cu încărcătorul specificat de producător.** Un încărcător care este potrivit pentru un tip de pachet de acumulatori poate crea un risc de incen-

diu, atunci când este utilizat cu un alt pachet de acumulatori.

- b) **Folosiți uneltele electrice numai cu pachetele de acumulatori special concepute.** Utilizarea oricăror altor acumulatori poate crea un risc de vătămare și de incendiu.
  - c) **Atunci când pachetul de acumulatori nu este utilizat, păstrați-l departe de alte obiecte metalice, cum ar fi agrafe de hârtie, monede, chei, cuie, șuruburi sau alte obiecte metalice mici, care pot face o conexiune de la un terminal la altul.** Scurtcircuitarea terminalelor acumulatorului poate provoca arsuri sau incendii.
  - d) **În condiții de utilizare incorectă, din acumulator poate ieși lichid; evitați contactul cu acesta. În caz de contact accidental, spălați cu apă. În cazul în care lichidul intră în contact cu ochii, solicitați în plus și asistență medicală.** Lichidul scurs din acumulator poate provoca iritații sau arsuri.
  - e) **Nu utilizați un pachet de acumulatori sau o unealtă care este deteriorată sau modificată.** Acumulatorii deteriorați sau modificați pot avea un comportament imprevizibil, ceea ce poate duce la incendii, explozii sau risc de rănire.
  - f) **Nu expuneți un pachet de acumulatori sau o unealtă la foc sau la temperaturi excesive.** Expunerea la foc sau la temperaturi de peste 130 °C poate provoca o explozie.
  - g) **Respectați toate instrucțiunile de încărcare și nu încărcați pachetul de acumulatori sau unealta în afara intervalului de temperatură specificat în instrucțiuni.** Încărcarea necorespunzătoare sau la temperaturi în afara intervalului specificat poate deteriora acumulatorul și crește riscul de incendiu.
6. **SERVICE**
- a) **Trimiteți unealta electrică pentru reparații la o persoană calificată, care să efectueze reparații folosind numai piese de schimb identice.** Acest lucru va asigura menținerea siguranței unelei electrice.
  - b) **Nu reparați niciodată pachete de acumulatori deteriorați.** Întreținerea pachetelor de acumulatori trebuie efectuată nu-

mai de către producător sau de către furnizorii de service autorizați.

## Informații de siguranță pentru mașini de găurit cu percuție

### Instrucțiuni de siguranță pentru toate operațiunile

- **Purtați protecții auditive atunci când lucrați cu mașina de găurit cu percuție.**Expunerea la zgomot poate cauza pierderea auzului.
- **Utilizați mânerul (mănerule) suplimentar(e).** Pierderea controlului poate provoca vătămări corporale.
- **Fixați bine scula înainte de utilizare.** Această sculă produce un cuplu foarte ridicat și, dacă nu este susținută corespunzător în timpul funcționării, se poate produce pierderea controlului, ceea ce poate duce la vătămări corporale.
- **Țineți unealta electrică de suprafețele de prindere izolate, atunci când efectuați o operațiune în care accesoriul de tăiere sau elementele de fixare poate intra în contact cu cablurile ascunse.** Accesoriul de tăiere sau elementele de fixare care intră în contact cu un cablu „sub tensiune” pot face ca părțile metalice expuse ale unelei electrice să fie „sub tensiune” și acest lucru poate provoca un șoc electric operatorului.

### Instrucțiuni de siguranță la utilizarea burghiilor lungi

- **Nu operați niciodată la o viteză mai mare decât viteza maximă nominală a burghiului.** La viteze mai mari, este posibil ca burghiul să se îndoiească dacă este lăsat să se rotească liber fără a intra în contact cu piesa de prelucrat, ceea ce poate duce la vătămări corporale.
- **Întotdeauna începeți găurirea la viteză redusă și cu vârful burghiului în contact cu piesa de prelucrat.** La viteze mai mari, este posibil ca burghiul să se îndoiească dacă este lăsat să se rotească liber fără a intra în contact cu piesa de prelucrat, ceea ce poate duce la vătămări corporale.
- **Aplicați presiune numai în linie directă cu burghiul și nu aplicați o presiune excesivă.** Burghiile se pot îndoi provocând ruperea sau pierderea controlului, ceea ce poate duce la vătămări corporale.

## Instrucțiuni de siguranță suplimentare

- **Asigurați piesa de prelucrat.** O piesa de prelucrat fixată cu dispozitive de prindere sau într-o menghină este ținută mai sigur decât cu mâna dumneavoastră.
- **Oprii imediat scula electrică în cazul în care scula aplicată se blochează.** Pregătiți-vă pentru reacții de cuplu ridicat care provoacă recul. Scula aplicată se blochează în piesa de lucru sau când scula electrică este suprasolicitată.
- **Așteptați întotdeauna până când unealta electrică se oprește complet înainte de a o lăsa jos.** Unealta folosită se poate bloca și vă poate face să pierdeți controlul acesteia.
- **Folosiți detectoare adecvate pentru a determina dacă există cabluri de alimentare ascunse sau contactați compania locală de utilități pentru asistență.** Contactul cu cablurile electrice poate provoca incendii și șocuri electrice. Deteriorarea conductelor de gaz poate duce la explozie. Ruperea conductelor de apă provoacă daune materiale.
- **Utilizați numai accesoriile recomandate de PARKSIDE.** Accesoriile nepotrivite pot provoca șocuri electrice sau incendii.

## Riscuri reziduale

Și dacă operați acest aparat conform prevederilor, există întotdeauna riscuri reziduale. Următoarele pericole pot apărea raportat la modul constructiv și varianta de execuție a acestui aparat:

- Afecțiuni auditive, dacă nu se poartă anti-foane adecvate.
- Probleme de sănătate care rezultă din vibrațiile mână-braț, în cazul în care aparatul este utilizat pe o perioadă mai lungă de timp sau dacă nu este ghidat și întreținut în mod corespunzător.
- Răniri prin tăiere

**⚠ AVERTIZARE!** Pericol din cauza câmpului electromagnetic generat în timpul funcționării aparatului. Câmpul poate influența în anumite condiții implanturile medicale active sau pasive. Pentru a diminua pericolul vătămărilor serioase sau mortale, recomandăm persoanelor cu implanturi medicale să se consulte cu medicul lor și cu producătorul implantului medical, înainte de a utiliza scula electrică.

## Pregătirea

**⚠ AVERTIZARE!** Pericol de vătămare datorită pornirii accidentale a aparatului. Nu introduceți acumulatorul în aparat până când acesta nu este complet pregătit pentru utilizare.

## Elemente de comandă

Înainte de prima funcționare a aparatului cunoașteți elementele de comandă.

### • Drehrichtungsschalter (7)

**OBSERVAȚIE!** Acționați comutatorul sensului de rotație numai atunci când aparatul este oprit!

Sens de rotație văzut din spate

- **Stânga** Înșurubarea șurubului, găurirea
- **Centru** Einschaltsperr
- **Dreapta** Deșurubarea șurubului

### • Selector viteze (6)

**⚠ PRECAUȚIE!** Acționați comutatorul de selecție a treptei numai atunci când aparatul este oprit.

#### • 1 Șuruburi

Pentru înșurubare poziționați cuplajul cu fricțiune. Poziționați comutatorul de selecție a funcției (5) astfel încât marcajul cu săgeată să arate spre simbolul șuruburi (◀▶▶▶).

#### • 2 Găurire

Pentru găurire dezactivați cuplajul cu fricțiune. Poziționați comutatorul de selecție a funcției (5) astfel încât marcajul cu săgeată să arate spre simbolul găurire (◀▶▶▶).

### • Inel de reglare cuplu (3)

Setarea cuplului maxim pentru înșurubare la care se declanșează cuplajul cu fricțiune.

**OBSERVAȚIE!** Acționați inelul de reglare a cuplului numai atunci când aparatul este oprit!

#### • 1 Cel mai mic cuplu

#### • 25 Cel mai mare cuplu

Atunci când înșurubați, începeți cu un cuplu mai mic, din motive de siguranță. Măriți cuplul dacă este necesar.

### • Întrerupător de pornire/oprire (18)

- După introducerea acumulatorului: Conectarea la aplicația PARKSIDE
- Pornirea: Apăsarea

- Reglarea continuă a turației: Cu cât apăsați comutatorul Pornit/Oprit mai mult, cu atât este mai mare turația.
- Oprirea: Eliberarea
- **Afișaj „Conectat” (17)**  
Starea conexiunii cu aplicația cu aplicația PARKSIDE  
**Se aprinde intermitent** încercare de conexiune  
**Luminează continuu** conexiune realizată
- **Comutator de selectare a funcției (5)**  
Poziționați comutatorul de selectare a funcției (5) astfel încât marcajul cu săgeată să arate spre simbolul dorit.  
**OBSERVAȚIE!** Pericol de deteriorare!  
Acțiunea comutatorului de selecție a funcției numai atunci când aparatul este oprit.

Funcția	Simbol
Găurire (Mecanism de percuție OPRIT/fără limitarea turației)	
Găurire cu percuție (mecanism de percuție PORNIT)	
Înșurubare (mecanism de percuție OPRIT)	

## Montarea și demontarea sculei interschimbabile

### Indicații

- Lățime de deschidere mandrină de găurit: 1,5-13 mm
- Există o adâncitură magnetică în partea din spate, sub mâner (9), pentru a ține biții de șurub utilizați frecvent.
- Indicații direcționale văzute din spate.

### Montarea sculei interschimbabile (Fig. B)

1. Deschiderea mandrinei de găurit: Întoarceți mandrina de găurit cu acțiune rapidă (2) ↺.
2. Introduceți scula de inserție cât mai mult posibil în orificiul mandrinei de găurit (1).
3. Fixarea sculei interschimbabile: Întoarceți mandrina de găurit cu acțiune rapidă (2) ↺.

### Demontarea sculei interschimbabile (Fig. B)

1. Deschiderea mandrinei de găurit: Întoarceți mandrina de găurit cu acțiune rapidă (2) ↺.

2. **⚠ PRECAUȚIE!** Pericol de arsuri! Sculele interschimbabile - în special burghiile - se pot încălzi foarte tare. Purtați mănuși de protecție dacă este necesar.  
Îndepărtați scula interschimbabilă.

## Reglarea mânerului suplimentar

### Indicații

- Mânerul suplimentar (22) poate fi rotit pe aparat 360° și poate fi adus în orice poziție dorită.
- Indicații direcționale văzute din spate.

### Montarea mânerului suplimentar (Fig. C)

1. Rotiți mânerul (21) al mânerului suplimentar (22) ↺.
2. Împingeți mânerul (21) în direcția buclei (19) și mențineți această poziție. Acest lucru va lărgi bucla (19).
3. Împingeți bucla (19) mânerului suplimentar (22) în spatele mandrinei de găurit cu prindere rapidă (2). Poziționați bucla (19) în suportul pentru mânerul suplimentar (4).
4. Eliberați mânerul apăsat (21).
5. Înșurubați mânerul (21) al mânerului suplimentar (22) ↺.

### Demontarea mânerului suplimentar (Fig. C)

1. Rotiți mânerul (21) al mânerului suplimentar (22) ↺.
2. Împingeți mânerul (21) în direcția buclei (19) și mențineți această poziție. Acest lucru va lărgi bucla (19).
3. Scoateți mânerul suplimentar (22) din aparat trăgând bucla (19) mânerului suplimentar (22) peste mandrina de găurit cu prindere rapidă (2).

## Reglarea limitatorului de adâncime

### (Fig. C)

1. Scoateți ↺ șurubul (20) capacului limitatorului de adâncime (23).
2. Împingeți limitatorul de adâncime (23) în mica deschidere de la mânerul suplimentar (22).
3. Poziționați limitatorul de adâncime (23) astfel încât distanța dintre vârful burghiului și vârful limitatorului de adâncime să corespundă adâncimii de găurire dorite.
4. Fixați limitatorul de adâncime (20) prin strângerea șurubului de blocare (↺).

5. Scoateți  șurubul capacului limitatorului de adâncime (20) din nou, pentru a muta limitatorul de adâncime (23).

## Verificarea stării de încărcare a acumulatorului

LED-uri	Semnificație
roșu, oranj, verde	Acumulator încărcat
roșu, oranj	Acumulator parțial încărcat
roșu	Acumulatorul trebuie încărcat

- Apăsați butonul (12) aflat lângă indicatorul stării de încărcare (14) pe acumulatorul (13).  
LED-urile indicatorului stării de încărcare indică starea de încărcare a acumulatorului.
- Încărcați acumulatorul (13) dacă mai este aprins numai LED-ul roșu al indicatorului stării de încărcare (14).

## Încărcarea acumulatorului

A se vedea instrucțiunile de utilizare ale încărcătorului.

### Indicații

- Lăsați un acumulator încălzit să se răcească înaintea încărcării.
- Nu expuneți acumulatorul la radiația solară directă sau temperaturi  $\leq 50$  °C un timp mai îndelungat. Evitați în special așezarea pe radiatoare sau depozitarea în vehicule care sunt parcate în soare.

### Procedură

- Scoateți acumulatorul (13) din aparatul cu acumulator, dacă este cazul.
- Glisați acumulatorul în fanta de încărcare a încărcătorului (24).
- Conectați încărcătorul la o priză.
- După încheierea procesului de încărcare deconectați încărcătorul de la rețea.
- Scoateți acumulatorul din fanta de încărcare.

### LED-urile de control de pe încărcător (24)

verde	roșu	Semnificația
luminează	—	<ul style="list-style-type: none"> <li>Acumulatorul este complet încărcat</li> <li>pregătit (niciun acumulator introdus)</li> </ul>
—	luminează	Acumulatorul se încărcă

verde	roșu	Semnificația
—	clipește	Acumulator supraîncălzit
clipește	clipește	Acumulator defect

## Funcționarea

### Introducerea și scoaterea acumulatorului

**⚠ AVERTIZARE!** Pericol de vătămare datorită pornirii accidentale a aparatului. Nu introduceți acumulatorul în aparat până când acesta nu este complet pregătit pentru utilizare.

**OBSERVAȚIE!** Pericol de deteriorare! Un acumulator greșit poate deteriora aparatul și acumulatorul.

### Introducerea acumulatorului

- Împingeți acumulatorul (13) de-a lungul șinei de ghidare în suportul acestuia (10).  
Acumulatorul se blochează cu zgomot.

### Îndepărtarea acumulatorului

- Apăsați și mențineți apăsat dispozitivul de deblocare a acumulatorului (15) pe acesta (13).
- Scoateți acumulatorul din suportul acestuia (10).





## Selectare regim de lucru

### Indicații

- Folosiți cleme sau o altă modalitate practică de a fixa și susține piesa de lucru pe o platformă stabilă.** Ținerea piesei de lucru cu mâna sau sprijinită pe corp o va face instabilă și poate duce la pierderea controlului.
- Acționați comutatorul de selecție a funcției numai atunci când aparatul este oprit.

### Procedură

Poziționați comutatorul de selecție a funcției (5) astfel încât marcajul cu săgeată să arate spre simbolul dorit.

Mod de funcționare	Material	Sens de rotație
	Beton, Piatră	
	lemn, metal neferos, plastic	

Mod de funcționare	Material	Sens de rotație
	Înșurubarea și deșurubarea	Înșurubarea: ↻ Deșurubarea: ↺

## Pornirea și oprirea

### Pornirea

1. Selectați un mod de funcționare cu comutatorul de selectare a funcției (5).
2. Selectați direcția de rotație cu ajutorul comutatorului sensului de rotație (7).
3. Selectați o treaptă cu comutatorul de selecție a treptei (6).
4. Selectați un cuplu maxim cu ajutorul inelului de reglare a cuplului (3).
5. Apăsăți și mențineți apăsat întrerupătorul de pornire/oprire (18).  
Lumina de lucru cu LED (16) se aprinde în timpul funcționării și timp de aproximativ 10 secunde după ce întrerupătorul de pornire/oprire (18) este eliberat.

### Oprirea

1. Eliberați întrerupătorul de pornire/oprire (18).
2. Înainte de a lăsa deoparte scula electrică, așteptați să se oprească.
3. În pauzele de lucru: Poziționați comutatorul sensului de rotație (7) în centru. Această măsură de precauție împiedică pornirea neintenționată a sculei electrice.  
Puteți să agățați aparatul pe o curea cu ajutorul clemei de curea (11). Cu ajutorul clemei de curea puteți deschide sticlele cu capace tip coroană.
4. Scoateți acumulatorul (13) din aparat, dacă lăsați aparatul nesupravegheat sau ați terminat lucrul.

## PARKSIDE

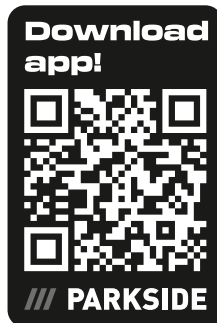

Prin intermediul QR-Code ilustrat ajungeți la App Store sau la Google Play. În descrierea aplicației găsiți informații detaliate privind funcțiile aplicației PARKSIDE și puteți descărca aplicația.

Cu aplicația PARKSIDE, puteți monitoriza aparatul și controla anumite funcții. Funcțiile se pot modifica odată cu actualizările aplicației și ale firmware-ului. Pentru mai multe informații despre aplicația PARKSIDE, consultați instrucțiunile pentru acumulatorul inteligent.

### Premise

Pentru a găsi aparatul în aplicația PARKSIDE, trebuie să fie îndeplinite următoarele cerințe:







- Aplicația PARKSIDE este instalată pe smartphone-ul dvs. și este activată funcția Bluetooth®.
- Următorul acumulator este introdus în aparat: Acumulator PARKSIDE Performance Smart Smart PAPS 204 A1/Smart PAPS 208 A1/Smart PAPS 2012 A1. Acest acumulator a fost deja conectat la aplicația PARKSIDE. Aparatul comunică cu aplicația prin intermediul acumulatorului.

### Conectarea aparatului cu aplicația PARKSIDE

1. Introduceți acumulatorul inteligent (13).
2. Apăsăți întrerupătorul de pornire/oprire (18).  
Afișajul „Conectat” (17) se aprinde intermitent de trei ori. După conectarea aparatului, afișajul „Conectat” luminează continuu.
3. Deschideți aplicația PARKSIDE.
4.  **Sculele dvs.**  
Aparatul este afișat în listă.





Dacă aparatul nu apare în listă, adăugați-l manual.

### Monitorizarea și controlul aparatului

1.   **Sculele dvs.**
2.  Selectați aparatul din listă. Se afișează pagina de prezentare generală a aparatului.
3.  Selectați setarea dorită pe pagina de prezentare generală.  
  Selectați ajutor dacă nu sunteți sigur. Se afișează o casetă de dialog cu o descriere pentru setarea respectivă.

### Eliminați aparatul din aplicație

În cazul în care un aparat este eliminat din aplicație, datele asociate sunt, de asemenea, șterse.

1.   **Sculele dvs.**
2.  Glisați harta afișată pe aparat de la dreapta la stânga.  

3. Confirmați fereastra de dialog.

### Politica de confidențialitate

vezi Pagina  Mai multe; secțiune Juridic,

 Politica de confidențialitate

## Transport

### Indicații

- Opriți aparatul.
- Asigurați-vă că toate piesele mobile au ajuns în stare de repaus complet.
- Îndepărtați acumulatorul.
- Scoateți scula interschimbabilă.
- Purtați aparatul întotdeauna de mâner (8).

## Curățarea, întreținerea și depozitarea

**▲ AVERTIZARE!** Pericol de vătămare datorită pornirii accidentale a aparatului. Protejați-vă în cazul lucrărilor de întreținere și curățenie. Opriți aparatul și îndepărtați acumulatorul (13).

Lucrările de întreținere și mentenanță care nu sunt descrise în aceste instrucțiuni de utilizare trebuie efectuate de către centrul nostru

de service. Utilizați numai piese de schimb originale.

### Curățarea

**▲ AVERTIZARE!** Șoc electric! Nu stropiți niciodată aparatul cu apă.

**OBSERVAȚIE!** Pericol de deteriorare. Substanțele chimice pot ataca piesele din plastic ale aparatului. Nu folosiți agenți de curățare resp. solvenți.

- Păstrați curate fantele de aerisire, carcasa motorului și mânerul aparatului. Pentru aceasta, folosiți o cârpă umedă sau o perie.

### Întreținerea

- Înainte de fiecare utilizare controlați aparatul pentru a detecta deficiențe evidente cum ar fi piese desprinse, uzate sau deteriorate.
- Înlocuiți o sculă interschimbabilă tocită sau deteriorată în alt mod.

### Depozitarea

Depozitați întotdeauna aparatul și accesoriile:

- curat
- la loc uscat
- protejate împotriva prafului
- În valiza de transport inclusă în livrare (25)
- în afara zonei de acțiune a copiilor

Aparate cu acumulator:

- Temperatura de depozitare pentru acumulator și aparat este cuprinsă între 15 °C și 25 °C. Pe perioada depozitării, evitați temperaturile extreme. Din cauza acestora, acumulatorul poate pierde din putere sau poate fi deteriorat.
- Înainte de o depozitare pe timp îndelungat (de ex. peste iarnă), scoateți acumulatorul din aparat (respectați manualul separat de operare pentru acumulator și încărcător).

## Eliminarea/protecția mediului

Scoateți acumulatorul din aparat și predați aparatul, acumulatorul, accesoriile și ambalajul la un centru de reciclare ecologică.



Aparatele electrice nu trebuie eliminate în gunoiul menajer.

Simbolul pubelei cu roți barate cu o cruce înseamnă că acest produs nu trebuie eliminat ca deșeu municipal nesortat la sfârșitul duratei sale de viață utilă.

#### Directiva 2012/19/EU privind deșeurile de echipamente electrice și electronice:

Consumatorii sunt obligați prin lege să recicleze echipamentele electrice și electronice într-un mod ecologic la sfârșitul duratei de funcționare a acestora. În acest fel, se asigură o reciclare ecologică și cu economie de resurse.

În funcție de transpunerea în legislația națională, este posibil să aveți următoarele opțiuni:

- returnarea la un punct de vânzare,
- predarea la un punct oficial de colectare,
- returnarea producătorului/distribuitorului.

Nu intră în această categorie accesoriile atașate aparatelor vechi și mijloacele auxiliare fără componente electrice.

#### Eliminarea ecologică a acumulatorilor



Nu aruncați acumulatorul în gunoiul menajer, în foc (pericol de explozie) sau în apă. Acumulatorii deteriorați pot afecta sănătatea și mediul dacă se emană sau se scurg vapori sau lichide toxice.

Sunteți obligat să eliminați acumulatorii defecti sau folosiți într-un mod ecologic.

- Nu deschideți acumulatorii și evitați deteriorarea mecanică. Există pericolul unui scurtcircuit și pot ieși vapori care irită căile respiratorii.
- Din motive de siguranță, acumulatorii trebuie să fie descărcați înainte de eliminare.
- Izolați polii pentru a evita scurtcircuitele.
- Eliminați acumulatorii prin intermediul unui comerciant sau al unui punct de colectare.
- **Acumulatori deteriorați**  
Manipulați acumulatorii deteriorați la exterior cu atenție deosebită!
  - Nu atingeți acumulatorii deteriorați cu mâinile goale.
  - Dacă nu puteți izola polii cu bandă adezivă, puneți fiecare acumulator individual într-o pungă de plastic.
  - Puneți acumulatorii deteriorați individual într-un recipient neinflamabil, care poate fi închis și încă umplut cu nisip.
  - Duceți acumulatorii deteriorați la un punct de colectare cu personal specializat.

## Piese de schimb și accesorii

**Puteți obține piese de schimb și accesorii de la [www.grizzlytools.shop](http://www.grizzlytools.shop).** Dacă apar probleme în timpul procesului dvs. de comandă, contactați-ne prin magazinul nostru online. Pentru întrebări suplimentare adresați-vă către: *Service-Center, Pag. 113*

Poz. nr.	Denumire	Nr. de comandă
2	Mandrină cu prindere rapidă	91105376
22	Mâner suplimentar	91110031
23	Limitator de adâncime	91110029

## Service

### Garanție

Stimată clientă, stimate client,

Pentru acest produs, primiți 5 ani garanție de la data cumpărării. În caz de deficiențe ale

acestui produs, conform legii aveți drepturi față de vânzătorul produsului. Aceste drepturi legale nu sunt limitate de garanția noastră prezentată în cele ce urmează.

## Condiții de garanție

Perioada de garanție începe la data cumpărării. Vă rugăm să păstrați bine bonul de casă original. Acest document este necesar ca dovadă pentru cumpărare. Dacă în interval de cinci ani de la data cumpărării acestui produs apare un defect de material sau de fabricație, produsul este reparat sau înlocuit - la alegerea noastră - gratuit de către noi. Această garanție presupune ca produsul defect și chitanța de cumpărare (bonul de casă) să fie prezentate în termenul de cinci ani și să se descrie pe scurt în scris, în ce constă defectul și momentul apariției acestuia.

În cazul în care defectul este acoperit de garanția noastră, veți primi înapoi produsul reparat sau un produs nou. Odată cu repararea sau schimbarea produsului nu începe o nouă perioadă de garanție.

## Perioada de garanție și cererile de garanție legală

Timpul de nefuncționare din cauza lipsei de conformitate apărute în cadrul termenului de garanție prelungeste termenul de garanție legală de conformitate și cel al garanției comerciale și curge, după caz, din momentul la care a fost adusă la cunoștința vânzătorului lipsa de conformitate a produsului sau din momentul prezentării produsului la vânzător/unitatea service până la aducerea produsului în stare de utilizare normală și, respectiv, al notificării în scris în vederea ridicării produsului sau predării efective a produsului către consumator.

Produsele de folosință îndelungată care înlocuiesc produsele defecte în cadrul termenului de garanție vor beneficia de un nou termen de garanție care curge de la data pre-schimbării produsului.

## Domeniul de aplicare a garanției

Produsul a fost produs cu atenție în conformitate cu orientări stricte de calitate și a fost testat cu atenție înainte de livrare.

Garanția se aplică în cazul defectelor de material sau de fabricație. Această garanție nu se referă la piesele produsului, care sunt supuse uzurii normale și de aceea pot fi considerate ca fiind consumabile (de ex. Burghiu) sau pentru deteriorări la piese fragile.

Această garanție își pierde valabilitatea dacă produsul este deteriorat, a fost utilizat necorespunzător sau nu a fost întreținut. Pentru a vă asigura că produsul este utilizat corect,

toate indicațiile prezentate în instrucțiunile de utilizare trebuie respectate cu strictețe. Utilizările și acțiunile nerecomandate sau asupra cărora se avertizează în instrucțiunile de utilizare trebuie evitate cu orice preț.

Produsul este destinat exclusiv uzului privat și nu pentru uz comercial. Manipularea abuzivă și necorespunzătoare, utilizarea forței și intervențiile care nu au fost efectuate de către sucursala noastră de service autorizată vor anula garanția.

## Procedura în cazul unei cereri de garanție

Pentru a vă asigura că cererea dumneavoastră este procesată rapid, vă rugăm să urmați instrucțiunile de mai jos:

- Pentru toate solicitările, vă rugăm să aveți la îndemână bonul de casă și numărul articolului (IAN 506412\_2507) ca dovadă a achiziției.
- Vă rugăm să consultați plăcuța de identificare de pe produs, o gravură de pe produs, pagina de titlu a instrucțiunilor de operare (în stânga jos) sau autocolantul de pe partea din spate sau de jos a produsului pentru numărul de articol.
- În cazul în care apar erori de funcționare sau alte defecte, contactați mai întâi **telefon** centrul de service menționat mai jos sau utilizați **formularul de contact**, care se află la [parksid-diy.com](http://parksid-diy.com) în categoria **Service**.
- În cazul în care un produs este înregistrat ca fiind defect, îl puteți trimite, cu taxele postale plătite, la adresa de service care v-a fost furnizată după consultarea Centrului nostru de service, anexând dovada de cumpărare (bonul de casă) și precizând care este defectul și când a apărut. Pentru a evita problemele de acceptare și costurile suplimentare, vă rugăm să folosiți numai adresa care vă este furnizată. Asigurați-vă că nu este vorba de o expediție fără costul de transport achitat, de mărfuri voluminoase, de transport expres sau de alte tipuri de transport special. Vă rugăm să expediați produsul, inclusiv toate accesoriile furnizate odată cu achiziția și să vă asigurați că ambalajul este suficient de sigur pentru transport.



Puteți vizualiza și descărca aceste manuale și multe alte manuale la *parkside-diy.com*. Acest cod QR vă va duce direct la *parkside-diy.com*. Selectați țara dumneavoastră și căutați instrucțiunile de utilizare prin intermediul măștii de căutare. Puteți deschide instrucțiunile de utilizare introducând numărul articolului (IAN) 506412\_2507.

### Reparație-service

Pentru reparații, **care nu fac obiectul garanției**, adresați-vă centrului de service.

Acolo veți primi o estimare privind costurile.

- Putem procesa numai aparate, care sunt suficient ambalate și expediate cu trans-

portul plătit. **Indicație:** Vă rugăm să trimiteți aparatul dvs. curățat și cu indicarea defectului către adresa menționată a centrului nostru de service.

- Nu sunt acceptate aparatele expediate în mod necorespunzător, aparate trimise prin mărfuri voluminoase, Express sau cu alte transporturi speciale.
- Noi eliminăm gratuit aparatele defecte, care ne sunt trimise.

### Service-Center

**RO** **Service România**  
Tel.: 0800 890 605  
Formular de contact pe  
*parkside-diy.com*  
**IAN 506412\_2507**

### Importator

Vă rugăm să aveți în vedere că adresa următoare nu este o adresă de service. Mai întâi contactați centrul de service menționat mai sus.

Grizzly Tools GmbH & Co. KG  
Stockstädter Str. 20  
63762 Großostheim  
GERMANIA  
*www.grizzlytools.de*

## Traducerea originalului declarației de conformitate UE

Produs: **Mașină de găurit și înșurubat cu percuție, fără fir**

Model: **PPSBSA 20-Li C3**

Numărul de serie: 000001-060000

Obiectul declarației descris mai sus este în conformitate cu legislația relevantă de armonizare a Uniunii:

**2006/42/EC • 2014/30/EU • 2011/65/EU & (EU) 2015/863  
Produs cu baterie Smart PAPS 204 A1/Smart PAPS 208 A1/  
Smart PAPS 2012 A1: 2014/53/EU (în loc de 2014/30/EU)**

Obiectul declarației descris mai sus este conform Directivei 2011/65/EU a Parlamentului European și a Consiliului din 8 iunie 2011 privind restricțiile de utilizare a anumitor substanțe periculoase în echipamentele electrice și electronice.

Pentru a asigura conformitatea, au fost aplicate următoarele standarde armonizate și standarde și reglementări naționale:

**EN 62841-1:2015/A11:2022  
EN 62841-2-1:2018/A12:2022 • EN IEC 63000:2018  
EN IEC 55014-1:2021 • EN IEC 55014-2:2021**

**IEC 62471:2006  
Produs cu baterie Smart PAPS 204 A1/Smart PAPS 208 A1/Smart PAPS 2012 A1:  
EN 301 489-1 V2.2.3:2019 • EN 301 489-17 V3.3.1:2024  
EN 300 328 V2.2.2:2019 • EN 50663:2017**

Declarație de conformitate este emisă pe răspunderea exclusivă a producătorului:



Grizzly Tools GmbH & Co. KG  
Stockstädter Str. 20  
63762 Großostheim  
GERMANIA  
02.02.2026

Christian Frank  
Reprezentant autorizat al documentației

## Съдържание

<b>Въведение.....</b>	<b>115</b>
Употреба по предназначение.....	115
Окомплектовка на доставката/принадлежности.....	116
Преглед.....	116
Описание на функциите.....	116
Технически данни.....	116
X 20 V TEAM.....	117
<b>Указания за безопасност.....</b>	<b>117</b>
Значение на указанията за безопасност.....	117
Пиктограми и символи.....	118
Общи предупреждения за безопасност на електроинструментите.....	118
Информация за безопасността на ударни бормашини.....	121
Остатъчни рискове.....	121
<b>Подготовка.....</b>	<b>122</b>
Контролни елементи.....	122
Сглобяване и разглобяване на работния инструмент.....	123
Настройка на допълнителната ръкохватка.....	123
Настройка на дълбочинния ограничител.....	123
Проверка на степента на зареждане на батерия.....	124
Зареждане на акумулатора.....	124
<b>Експлоатация.....</b>	<b>124</b>
Поставяне и сваляне на акумулатора.....	124
Избор на режим на работа.....	124
Включване и изключване.....	125
<b>Приложение Parkside.....</b>	<b>125</b>
Премахване на уред от приложението.....	126
Политика за поверителност.....	126
<b>Транспорт.....</b>	<b>126</b>
<b>Почистване, техническа поддръжка и съхранение.....</b>	<b>126</b>
Почистване.....	126
Поддръжка.....	126
Съхранение.....	126
<b>Предаване за отпадъци/Опазване на околната среда.....</b>	<b>127</b>
Акумулаторите трябва да се извърлят по екологосъобразен начин.....	127
<b>Резервни части и принадлежности.....</b>	<b>127</b>

<b>Сервизно обслужване.....</b>	<b>128</b>
Гаранция.....	128
Гаранция.....	129
Ремонтен сервиз / извънгаранционно обслужване.....	130
Сервизен център.....	130
Вносител.....	130

**Превод на оригиналната съответствие на ЕС.....** 131

**Разглобен вид.....** 195

## Въведение

Поздравления за покупката на Вашата нова акумулаторна ударна бормашина 3 в 1 (наричан по-долу уред или електроинструмент).

Вие сте избрали един висококачествен уред. Този уред е бил проверяван относно качеството по време на производството и е бил подложен на крайна проверка. По този начин функционалността на Вашия уред е гарантирана.



Ръководството за експлоатация е неразделна част от този уред. То съдържа важни указания за безопасността, употребата и извървянето на уреда. Прочетете внимателно ръководството за експлоатация. Запознайте се с частите за управление и правилната употреба на уреда. Използвайте уреда само както е описано и за посочените области на приложение. Пазете добре ръководството за експлоатация и предайте всички документи заедно с уреда при предаването му на трети лица.

## Употреба по предназначение

Уредът е предназначен единствено за следните приложения:

- Завиване и развиване на винтове
- Пробиване в дърво, метал или пластмаса

- Ударно пробиване в зидария

Експлоатация само в сухи помещения.

Всяка друга употреба, която не е допусната изрично в това ръководство за експлоатация, може да представлява сериозна опасност за потребителя и доведе до щети по уреда. Операторът или потребителят на уреда е отговорен за злополуки или щети за други лица или тяхната

собственост. Уредът е предназначен за дейности тип „домашен майстор“. Той не е конструиран за промишлена употреба. При комерсиална употреба, гаранцията е невалидна. Производителят не носи отговорност за щети в резултат на употреба не по предназначение или неправилно обслужване.

Уредът е част от серията **X 20 V TEAM** и може да се използва с батерии от серията **X 20 V TEAM**. Акумулаторните батерии от серията **X 20 V TEAM** трябва да се зареждат само със зарядни устройства от серията **X 20 V TEAM**.

### Окомплектовка на доставката/ принадлежности

Разопакувайте уреда и проверете окомплектовката на доставката.

Изхвърлете опаковъчния материал по подходящ начин.

- Акумулаторна ударна бормашина
- Допълнителна ръкохватка
- Дълбочинен ограничител
- Куфар за съхранение
- Превод на оригиналната инструкция

**Акумулаторът и зарядното устройство не са включени в обхвата на доставката.**

### Преглед

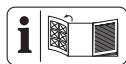

Изображенията на уреда ще намерите върху предната и задната разгъващи се страници.

- 1 Отвор на патронник
- 2 Патронник за бързо захващане
- 3 Пръстен за настройка на въртящия момент
- 4 Държач за допълнителна ръкохватка
- 5 Превключвател за избор на функции
- 6 Превключвател за избор на скоростта
- 7 Превключвател за посоката на въртене
- 8 Ръкохватка (изолирана повърхност за хващане)
- 9 Отвор (Завинтващ бит)
- 10 Държач за акумулатор
- 11 Щипка за колан

- 12 Бутон (Индикатор за състоянието на зареждане)
- 13 Акумулатор
- 14 Индикатор за състоянието на зареждане
- 15 Бутон за деблокиране на акумулатора
- 16 Светодиодна работна светлина
- 17 Показание „Свързан“
- 18 Превключвател за включване/изключване
- 19 Примка (Допълнителна ръкохватка)
- 20 Застопоряващ винт на дълбочинния ограничител
- 21 Дръжка (Допълнителна ръкохватка)
- 22 Допълнителна ръкохватка
- 23 Дълбочинен ограничител
- 24 Зарядно устройство
- 25 Куфар за съхранение

### Описание на функциите

Акумулаторният ударен винтоверт с двускоростен задвижващ механизъм има многостепенна настройка на въртящия момент, както и една степен за пробиване и една ударна степен, десен/ляв ход. Уредът е оборудван с патронник за бързо стягане и светодиодна работна светлина.

Уредът може да се свърже с приложението PARKSIDE.

Функцията на контролните елементи ще откриете в следващите описания.

### Технически данни

#### Акумулаторна ударна бормашина

..... **PPSBSA 20-Li C3**

Номинално напрежение  $U$  ..... 20 V  $\equiv$

Тегло вкл. Допълнителна ръкохватка (без акумулаторна батерия) .....  $\approx 2,1$  kg

Уредаобороти на празен ход  $n_0$

– 1-ва предавка ..... 0–550 min<sup>-1</sup>

– 2-ра предавка ..... 0–2200 min<sup>-1</sup>

Макс. брой удари ..... 35200 min<sup>-1</sup>

Макс. въртящ момент ..... 150 Nm

Ширина на патронника ..... 1,5–13 mm

Макс. диаметър на пробиване

– дърво ..... 150 mm

– Зидария ..... 20 mm

– метал ..... 16 mm

Вид защита ..... IPX0

Празен ход

– Ниво на звуково налягане  $L_{pA}$   
 ..... 88,1 dB;  $K_{pA}=5$  dB

– Ниво на звукова мощност  $L_{WA}$   
 .....96,1 dB;  $K_{WA}=5$  dB

Ударно пробиване

– Ниво на звуково налягане  $L_{pA}$   
 ..... 97,5 dB;  $K_{pA}=5$  dB

– Ниво на звукова мощност  $L_{WA}$   
 .....105,5 dB;  $K_{WA}=5$  dB

Вибрации Пробиване ( $a_{h,D}$ )

– Основна ръкохватка  
 .....2,825  $m/s^2$ ;  $K=1,5$   $m/s^2$

– Допълнителна ръкохватка  
 .....2,284  $m/s^2$ ;  $K=1,5$   $m/s^2$

Вибрации Ударно пробиване ( $a_{h,ID}$ )

– Основна ръкохватка  
 .....21,467  $m/s^2$ ;  $K=1,5$   $m/s^2$

– Допълнителна ръкохватка  
 .....19,189  $m/s^2$ ;  $K=1,5$   $m/s^2$

Акумулатор .....Li-Ion

Температура .....  $\leq 50$  °C

– Процес на зареждане ..... 4–40 °C

– Експлоатация ..... 4–50 °C

– Съхранение ..... 15–25 °C

PARKSIDE Performance Smart акумулатор

Smart PAPS 204 A1/Smart PAPS 208 A1/

Smart PAPS 2012 A1

– честотна лента ..... 2400–2483,5 MHz

– предавана мощност .....  $\leq 20$  dBm



Използвайте антифони

Стойностите на шума и вибрациите са определени според нормите и предписанията в декларацията за съответствие.

Посочената обща стойност на вибрациите и посочената стойност на шумовите емисии са измерени по стандартизиран метод на изпитване и могат да бъдат използвани за сравнение на един електрически инструмент с друг. Посочената обща стойност на вибрациите и посочената стойност на шумовите емисии може също да се използва за предварителна оценка на натоварването.

**▲ ПРЕДУПРЕЖДЕНИЕ!** Емисиите на вибрациите и шума по време на действителната употреба на електроинструмента могат да се различават от посочените стойности в зависимост от начина, по

който се използва електроинструментът. Необходимо е да се определят предохранителни мерки за защита на обслужващото лице въз основа на натоварването с вибрации при действителна употреба (тук следва да се вземат под внимание всички етапи на работния цикъл, напр. време, в което електрическият инструмент е изключен, и време, когато е включен, но работи без натоварване).

## X 20 V TEAM

Уредът е част от серията **X 20 V TEAM** и може да се използва с батерии от серията **X 20 V TEAM**. Акумулаторните батерии от серията **X 20 V TEAM** трябва да се зареждат само със зарядни устройства от серията **X 20 V TEAM**.

Препоръчваме Ви да използвате този уред само със следните акумулаторни батерии: PAP 20 B1, PAP 20 B3, Smart PAPS 204 A1, Smart PAPS 208 A1, Smart PAPS 2012 A1

Препоръчваме Ви да зареждате тези акумулаторни батерии със следните зарядни устройства: PLG 20 A3, PLG 20 A4, PLG 20 C1, PLG 20 C2, PLG 20 C3, PLG 201 A1, PDSLГ 20 A1, PDSLГ 20 B1, PDSLГ 20 B2, Smart PLGS 2012 A1

Технически характеристики на батерията и зарядното устройство: Вижте отделното ръководство.

## Указания за безопасност

Този раздел описва основните указания за безопасност при използването на уреда.

**▲ ПРЕДУПРЕЖДЕНИЕ!** Наранявания на хора и материални щети поради неправилно боравене с акумулаторната батерия. Спазвайте указанията за безопасност и указанията за зареждане и правилна употреба, посочени в ръководството за експлоатация на акумулаторната батерия и зарядното устройство от серия **X 20 V TEAM**. Подробно описание на процеса на зареждане и допълнителна информация ще намерите в настоящото отделно ръководство за потребителя.

### Значение на указанията за безопасност

**▲ ОПАСНОСТ!** Ако не спазвате това указание за безопасност, ще се случи злопо-

лука. Последствието е тежко телесно нараняване или смърт.

**▲ ПРЕДУПРЕЖДЕНИЕ!** Ако не спазвате това указание за безопасност, е възможно да се случи злополука. Последствието е вероятно тежко телесно нараняване или смърт.

**▲ ПОВИШЕНО ВНИМАНИЕ!** Ако не спазвате това указание за безопасност, ще се случи злополука. Последствието е вероятно леко или средно тежко телесно нараняване.

**УКАЗАНИЕ!** Ако не спазвате това указание за безопасност, ще се случи злополука. Последствието е вероятна материална щета.

## Пиктограми и символи

### Символи върху уреда



Прочетете ръководството за експлоатация



Електроуредите не се изхвърлят с битовите отпадъци.



Смарт светодиоден индикатор



Пробиване (Изключен плъзгач съединител)



Винтове (Плъзгач съединител вкл.)



Ударно пробиване

### Символи в ръководството за експлоатация



Внимание!



Използвайте антифони



Не излагайте акумулатора за дълго време на силно слънчево лъчение или температури над 50 °C. По-специално избягвайте поставяне върху отоплителни тела или съхранение в превозни средства, които са паркирани на слънце.

## Общи предупреждения за безопасност на електроинструментите

**▲ ПРЕДУПРЕЖДЕНИЕ!** Прочетете всички предупреждения за безопасност, инструкции, илюстрации и спецификации, предоставени с този електроинструмент. Неспазването на всички инструкции, изброени по-долу, може да доведе до токов удар, пожар и/или сериозно нараняване. **Запазете всички предупреждения и инструкции за бъдещи справки.**

Терминът "електроинструмент" в предупрежденията се отнася до вашия електроинструмент, захранван от мрежата (с кабел), или електроинструмент, захранван от акумулаторна батерия (безжичен).

### 1. БЕЗОПАСНОСТ НА РАБОТНОТО МЯСТО

- Поддържайте работното място чисто и добре осветено.** Задръстените или тъмни зони са предпоставка за инциденти.
- Не работете с електроинструменти във взривоопасна атмосфера, например при наличие на запалими течности, газове или прах.** Електроинструментите създават искри, които могат да възпламенят праха или изпаренията.
- Докато работите с електроинструмента, не допускайте деца и странични лица.** Разсейването може да доведе до загуба на контрол.

### 2. ЕЛЕКТРИЧЕСКА БЕЗОПАСНОСТ

- Щепселите на електроинструментите трябва да съответстват на контакта. Никога не модифицирайте щепсела по какъвто и да е начин. Не използвайте адаптери със заземени електроинструменти.** Немодифицираните щепсели и подходящите контакти ще намалят риска от токов удар.
- Избягвайте контакт на тялото със заземени повърхности, като тръби, радиатори, печки и хладилници.** Съществува повишен риск от токов удар, ако тялото ви е заземено.
- Не излагайте електроинструментите на дъжд или влага.** Навлизането на вода в електроинструмента увеличава риска от токов удар.

- d) **Не злоупотребявайте с кабела. Никога не използвайте кабела за пренасяне, дърпане или изключване на електроинструмента. Дръжте кабела далеч от топлина, масло, остри ръбове или движещи се части.** Повредените или заплетени кабели увеличават риска от токов удар.
- e) **Когато работите с електроинструмент на открито, използвайте удължител, подходящ за употреба на открито.** Използването на кабел, подходящ за употреба на открито, намалява риска от токов удар.
- f) **Ако работата с електроинструмента на влажно място е неизбежна, използвайте захранване, защитено с устройство за защита от остатъчен ток (RCD).** Използването на RCD намалява риска от токов удар.
- ### 3. ЛИЧНА БЕЗОПАСНОСТ
- a) **Бъдете нащрек, внимавайте какво правите и използвайте здрав разум, когато работите с електроинструмент. Не използвайте електроинструмента, когато сте уморени или под въздействието на наркотици, алкохол или медикаменти.** Момент на невнимание по време на работа с електроинструменти може да доведе до сериозни телесни повреди.
- b) **Използвайте лични предпазни средства. Винаги носете предпазни очила.** Защитното оборудване, като противопрахова маска, нехлъзгащи се предпазни обувки, твърда шапка или антифони, използвано при подходящи условия, ще намали нараняванията.
- c) **Предотвратяване на неволно стартиране. Уверете се, че превключвателят е в изключено положение, преди да свързвате към източника на захранване и/или акумулаторната батерия, да вдигате или пренасяте инструмента.** Пренасянето на електроинструменти с пръст върху превключвателя или включването на електроинструменти, чийто превключвател е включен, води до инциденти.
- d) **Преди да включите електроинструмента, извадете всички регулиращи ключове или гаечни ключове.** Гаечен ключ или ключ, оставен прикрепен към въртяща се част на електроинструмента, може да доведе до нараняване.
- e) **Не превишавайте възможностите си. Поддържайте правилна стойка и равновесие през цялото време.** Това позволява по-добър контрол на електроинструмента в неочаквани ситуации.
- f) **Облечете се подходящо. Не носете свободни дрехи или бижута. Дръжте косата и дрехите си далеч от движещите се части.** Свободни дрехи, бижута или дълга коса могат да попаднат в движещите се части.
- g) **Ако са предвидени устройства за свързване на съоръжения за изличане и събиране на прах, уверете се, че те са свързани и се използват правилно.** Използването на прахоуловители може да намали опасностите, свързани с праха.
- h) **Не позволявайте на познанието, придобито от честото използване на инструментите, да ви позволи да станете самодоволни и да пренебрегнете принципите за безопасност на инструментите.** Едно невнимателно действие може да доведе до тежки наранявания в рамките на част от секундата.
- ### 4. ИЗПОЛЗВАНЕ И ГРИЖА ЗА ЕЛЕКТРОИНСТРУМЕНТА
- a) **Не насилвайте електроинструмента. Използвайте подходящия електроинструмент за вашето приложение.** Правилният електроинструмент ще свърши работата по-добре и по-безопасно със скоростта, за която е проектиран.
- b) **Не използвайте електроинструмента, ако превключвателят не го включва и изключва.** Всеки електроинструмент, който не може да се управлява с превключвателя, е опасен и трябва да се ремонтира.
- c) **Преди да извършвате каквито и да било настройки, да сменяте аксесоари или да съхранявате електроинструментите, изключете щепсела от източника на захранване и/или извадете акумулаторната батерия, ако се изважда, от електроинструмента.** Тези превантивни мерки за безопасност намаляват риска от случайно стартиране на електроинструмента.

- d) **Съхранявайте неработещите електроинструменти на място, недостъпно за деца, и не позволявайте на лица, които не са запознати с електричния инструмент или с тези инструкции, да работят с него.** Електрическите инструменти са опасни в ръцете на необучени потребители.
- e) **Поддържане на електроинструменти и аксесоари.** Проверявайте за разминаване или свързване на движещите се части, счупване на части и всякакви други условия, които могат да повлияят на работата на електроинструмента. Поправете електроинструмента преди употреба, ако е повреден. Много злополуки се причиняват от лошо поддържани електроинструменти.
- f) **Поддържайте режещите инструменти остри и чисти.** Правилно поддържаните режещи инструменти са остри режещи ръбове е по-малко вероятно да се заклеят и са по-лесни за управление.
- g) **Използвайте електроинструмента, принадлежностите, накрайниците и т.н. в съответствие с тези инструкции, като се съобразявате с условията на работа и извършваната работа.** Използването на електроинструмента за операции, различни от предвидените, може да доведе до опасна ситуация.
- h) **Поддържайте дръжките и повърхностите за хващане сухи, чисти и без масла и мазнини.** Хлъзгавите дръжки и повърхности за хващане не позволяват безопасно боравене и управление на инструмента в неочаквани ситуации.
5. **ИЗПОЛЗВАНЕ И ГРИЖА ЗА АКУМУЛАТОРНИТЕ ИНСТРУМЕНТИ**
- a) **Зареждайте само със зарядното устройство, посочено от производителя.** Зарядното устройство, което е подходящо за един тип акумулаторна батерия, може да създаде риск от пожар, когато се използва с друг тип акумулаторна батерия.
- b) **Използвайте електроинструменти само със специално предназначени за целта комплекти акумулаторни батерии.** Използването на други акумулаторни батерии може да доведе до наравяване и пожар.
- c) **Когато акумулаторната батерия не се използва, я дръжте далеч от други метални предмети, като кламари, монети, ключове, пирони, винтове или други малки метални предмети, които могат да се свържат от една клемма към друга.** Съединяването накъсо на клемите на акумулаторната батерия може да доведе до изгаряния или пожар.
- d) **При неблагоприятни условия от акумулаторната батерия може да се изхвърли течност; избягвайте контакт с нея.** При случаен контакт изплакнете с вода. Ако течността попадне в очите, допълнително потърсете медицинска помощ. Течността, изхвърлена от акумулаторната батерия, може да причини дразнене или изгаряния.
- e) **Не използвайте пакет акумулаторни батерии или инструмент, които са повредени или модифицирани.** Повредени или модифицирани акумулаторни батерии могат да имат непредсказуемо поведение, което да доведе до пожар, експлозия или риск от наравяване.
- f) **Не излагайте акумулаторната батерия или инструмента на огън или прекомерна температура.** Излагането на огън или на температура над 130°C може да предизвика експлозия.
- g) **Спазвайте всички инструкции за зареждане и не зареждайте акумулаторната батерия или инструмента извън температурния диапазон, посочен в инструкциите.** Неправилното зареждане или зареждането при температури извън посочения диапазон може да повреди акумулаторната батерия и да увеличи риска от пожар.
6. **СЕРВИЗНО ОБСЛУЖВАНЕ**
- a) **Възложете сервизното обслужване на електроинструмента на квалифициран сервизен специалист, който използва само идентични резервни части.** По този начин ще се гарантира безопасността на електроинструмента.
- b) **Никога не обслужвайте повредени акумулаторни батерии.** Сервизното обслужване на акумулаторните батерии

рии трябва да се извършва само от производителя или от оторизирани сервиси.

## Информация за безопасността на ударни бормашины

### Инструкции за безопасност за всички операции

- **Носете антифони при ударно пробиване.** Излагането на шум може да доведе до загуба на слуха.
- **Използвайте допълнителната(ите) ръкохватка(и).** Загубата на контрол може да доведе до наранявания.
- **Подпрете правилно инструмента преди употреба.** Този инструмент генерира висок изходящ въртящ момент и без правилно укрепване на инструмента по време на работа може да се стигне до загуба на контрол, което да доведе до наранявания.
- **Дръжте електроинструмента за изолираните повърхности за захващане, когато извършвате операция, при която режещият крайник или закрепващите елементи могат да влязат в контакт със скрито окабеляване.** Режещият крайник или закрепващите елементи се допират до проводник под напрежение, което може да направи откритите метални части на електроинструмента "под напрежение" и да причини на оператора токов удар.

### Инструкции за безопасност при използване на дълги свредла

- **Никога не работете със скорост, по-висока от максималната номинална скорост на свредлото.** При по-високи скорости има вероятност крайникът да се огъне, ако бъде оставен да се върти свободно, без да се допира до обработвания детайл, което може да доведе до телесни повреди.
- **Винаги започвайте пробиването с ниска скорост и с връх на свредлото в контакт с обработвания детайл.** При по-високи скорости има вероятност крайникът да се огъне, ако бъде оставен да се върти свободно, без да се допира до обработвания детайл, което може да доведе до телесни повреди.
- **Винаги започвайте пробиването с ниска скорост и с връх на свредло-**

**то в контакт с обработвания детайл.** Крайниците могат да се огънат и да доведат до счупване или загуба на контрол, което може да доведе до телесни повреди.

### Допълнителни инструкции за безопасност

- **Осигурявайте обработвания детайл.** Детайл, захванат с подходящи приспособления или скоби, е застопорен по здраво и сигурно, отколкото, ако го държите с ръка.
- **Изключете електроинструмента незабавно, ако инструментът за приложение се блокира. Бъдете подготвени за реакции с висок въртящ момент, които предизвикват откат.** Инструментът за приложение се блокира, когато се заклепи в детайла или когато електроинструментът се претовари.
- **Винаги изчаквайте пълното спиране на електроинструмента, преди да го оставите.** Инструментът за приложение може да заседне и да изгубите контрол над електроинструмента.
- **Използвайте подходящи детектори, за да определите дали има скрити ذخарнаващи линии, или се свържете с местната компания за комунални услуги за съдействие.** Контактът с електрически кабели може да причини пожар и токов удар. Повреждането на газопроводите може да доведе до експлозия. Счупването на водопроводни тръби причинява материални щети.
- **Използвайте само аксесоари, препоръчани от PARKSIDE.** Неподходящите аксесоари могат да причинят токов удар или пожар.

### Остатъчни рискове

Дори и при употреба съгласно указанията на този уред, винаги остават остатъчни рискове. Следните опасности могат да настъпят във връзка с изпълнението и използването на този уред:

- Увреждане на слуха, ако не се носи подходящо оборудване за предпазване на слуха.
- Увреждане на здравето, произтичащо от вибрации ръка-рамо, ако уредът се използва за по-дълъг период от време или не се използва и поддържа правилно.
- Нараняване чрез порязване

**▲ ПРЕДУПРЕЖДЕНИЕ!** Опасност от електромагнитното поле, което се генерира докато уредът е в експлоатация. При определени обстоятелства това поле може да повлияе отрицателно на активни или пасивни медицински импланти. За да се намали опасността от сериозни или смъртоносни наранявания, ние препоръчваме на лицата с медицински импланти да се консултират със своя лекар или производителя на медицинския имплант, преди да използват уреда.

## Подготовка

**▲ ПРЕДУПРЕЖДЕНИЕ!** Опасност от нараняване в резултат на неволно включване на уреда. Поставете акумулаторната батерия в уреда едва тогава, когато уредът е напълно готов за употреба.



### Контролни елементи

Запознайте се с контролните елементи преди да пуснете уреда в експлоатация за първи път.

- **Drehrichtungsschalter (7)**  
*УКАЗАНИЕ!* Задействайте превключвателя за посоката на въртене само когато уредът е спрял!  
Посока на превключвателя, гледана отзад
  - **Отляво** Завиване на винт, пробиване
  - **Център** Einschaltsperr
  - **Отдясно** Развиване на винт
- **Превключвател за избор на скоростта (6)**  
**▲ ПОВИШЕНО ВНИМАНИЕ!** Задействайте превключвателя за избор на скорост само когато уредът е спрял.
  - **1** Винтове  
За завинтване включете плъзгащия съединител. Настройте превключвателя за избор на функции (5), така че маркировката със стрелка да сочи към желанния символ на завинтване (◀▶▶▶).
  - **2** Пробиване  
За пробиване изключете плъзгащия съединител. Настройте превключвателя за избор на функции (5), така че маркировката със стрелка да со-

чи към желанния символ на пробиване (◀▶▶▶).

- **Пръстен за настройка на въртящия момент (3)**  
Настройка на максималния въртящ момент за завиване, при който плъзгащият съединител се задейства.  
*УКАЗАНИЕ!* Задействайте пръстена за настройка на въртящия момент само когато уредът е спрял!
  - **1** Минимален въртящ момент
  - **25** Максимален въртящ момент  
С цел безопасност, при завиване започнете с малък въртящ момент. Увеличете въртящия момент, ако е необходимо.
- **Превключвател за включване/изключване (18)**
  - След поставяне на акумулатора: Свързване с приложението PARKSIDE
  - Включване: Натискане
  - Плавно регулиране на оборотите: Колкото повече натискате превключвателя за включване/изключване, толкова по-високи са оборотите.
  - Изключване: Пускане
- **Показание „Свързан“ (17)**  
Състояние на връзката с приложението PARKSIDE  
**Премигване** Опит за връзка  
**Непрекъсната светлина** Установена е връзка
- **Превключвател за избор на функции (5)**  
Настройте превключвателя за избор на функции (5), така че маркировката със стрелка да сочи към желанния символ.  
*УКАЗАНИЕ!* Опасност от повреда! Задействайте превключвателя за избор на функции само когато уредът е спрял.

Функция	Символ
Пробиване (ударен механизъм ИЗКЛЮЧЕН/без ограничение на оборотите)	
Ударно пробиване (ударен механизъм ВКЛЮЧЕН)	
Завинтване (ударен механизъм ИЗКЛЮЧЕН)	

## Сглобяване и разглобяване на работния инструмент

### Указания

- Обхват на патронника: 1,5-13 mm
- Отзад под ръкохватката има магнитно гнездо (9) за закрепване на често използвани крайници за завинтване.
- Данните за посоката са гледани отзад.

### Монтиране на работния инструмент (Фиг. В)

1. Отваряне на патронника: Обърнете патронника за бързо захващане (2) ∪.
2. Вкарайте работния инструмент максимално навътре в патронника за бързо захващане (1).
3. Затягане на работния инструмент: Обърнете патронника за бързо захващане (2) ∪.

### Демонтиране на работния инструмент (Фиг. В)

1. Отваряне на патронника: Обърнете патронника за бързо захващане (2) ∪.
2. **▲ ПОВИШЕНО ВНИМАНИЕ!** Опасност от изгаряне! Работните инструменти – по-специално свредлата – могат силно да се нагорещят. Ако е необходимо, носете предпазни ръкавици. Отстранете работния инструмент.

## Настройка на допълнителната ръкохватка

### Указания

- Допълнителната ръкохватка (22) се върти на уреда на 360° и може да се постави във всяка желана позиция.
- Данните за посоката са гледани отзад.

## Монтаж на допълнителната ръкохватка (Фиг. С)

1. Завъртете дръжката (21) на допълнителната ръкохватка (22) ∪.
2. Натиснете дръжката (21) към примката (19) и задръжте това положение. Това ще разшири примката (19).
3. Вкарайте примката (19) на допълнителната ръкохватка (22) зад патронника за бързо захващане (2). Поставете примката (19) в държача за допълнителната ръкохватка (4).
4. Освободете натиснатата дръжка (21).
5. Затегнете дръжката (21) на допълнителната ръкохватка (22) ∪.

### Демонтиране на допълнителната ръкохватка (Фиг. С)

1. Завъртете дръжката (21) на допълнителната ръкохватка (22) ∪.
2. Натиснете дръжката (21) към примката (19) и задръжте това положение. Това ще разшири примката (19).
3. Свалете допълнителната ръкохватка (22) от уреда, като издърпате примката (19) на допълнителната ръкохватка (22) над патронника за бързо захващане (2).

## Настройка на дълбочинния ограничител

### (Фиг. С)

1. Развийте ∪ застопоряващия винт (20) за дълбочинния ограничител (23).
2. Вкарайте дълбочинния ограничител (23) в малкия отвор на допълнителната ръкохватка (22).
3. Позиционирайте дълбочинния ограничител (23) така, че разстоянието между върха на свредлото и върха на дълбочинния ограничител да съответства на желаната дълбочина на пробиване.
4. Закрепете дълбочинния ограничител (23), като затегнете застопоряващия винт (20) ∪.
5. Отново развийте ∪ застопоряващия винт (20), за да придвижите дълбочинния ограничител (23).

## Проверка на степента на зареждане на батерия

Светодиоди	Значение
червен, оранжев, зелен	Акумулаторът е зареден
червен, оранжев	Акумулаторът е зареден частично
червен	Акумулаторът трябва да бъде зареден

- Натиснете бутона (12) до индикатора за състоянието на зареждане (14) на акумулатора (13).  
Светодиодите на индикатора за състоянието на зареждане показват степента на зареждане на акумулатора.
- Заредете акумулатора (13), когато остане да свети само червеният светодиод на индикатора за състоянието на зареждане (14).

## Зареждане на акумулатора

Вижте също инструкциите за употреба на зарядното устройство.

### Указания

- Оставете загрелия акумулатор да се охлади преди зареждане.
- Не излагайте акумулатора на пряка слънчева светлина или температури за продължителни периоди  $\leq 50$  °C. По-специално, избягвайте поставянето му върху радиатори или съхранението му в превозни средства, паркирани на слънце.

### Процедура

- Ако е нужно, извадете акумулатора (13) от акумулаторния уред.
- Вкарайте акумулатора в отвора за зареждане на зарядното устройство (24).
- Включете зарядното устройство в контакта.
- След процеса на зареждане изключете зарядното устройство от мрежата.
- Извадете акумулатора от отвора за зареждане.

## Контролни светодиоди на зарядното устройство (24)

зелен	червен	Значение
свети	—	<ul style="list-style-type: none"> <li>Акумулаторът е напълно зареден</li> <li>готов (няма поставен акумулатор)</li> </ul>
—	свети	Акумулаторът се зарежда
—	мига	Батерията е прегрята
мига	мига	Батерията е повредена

## Експлоатация

### Поставяне и сваляне на акумулатора

**▲ ПРЕДУПРЕЖДЕНИЕ!** Опасност от нараняване в резултат на неволно включване на уреда. Поставете акумулаторната батерия в уреда едва тогава, когато уредът е напълно готов за употреба.

**УКАЗАНИЕ!** Опасност от повреда! Грешен акумулатор може да повреди уреда и акумулатора.

### Поставяне на акумулатора

- Глъзнете акумулатора (13) по водещата шина в държача за акумулатора (10).  
Акумулаторът се фиксира с отчетливо щракване.

### Изваждане на акумулатора

- Натиснете и задръжте блокировката на акумулатора (15) върху акумулатора (13).
- Извадете акумулатора от държача на акумулатора (10).



## Избор на режим на работа

### Указания

- Използвайте скоби или друг практичен начин за закрепване и поддържане на обработвания детайл върху стабилна платформа. Държането на детайла с ръка или срещу тялото го прави нестабилен и може да доведе до загуба на контрол.
- Работете с превключвателя за избор на функции само когато уредът не работи.

## Процедура

Настройте превключвателя за избор на функции (5) така, че маркерът със стрелка да сочи към желанния символ.

Режим на работа	Материал	Посока на въртене
	Бетон, Камък	↻
	дърво, метал, пластмаса	↻
	Завинтване и отвинтване на винтове	Завинтване: ↻ Отвинтване: ↻

## Включване и изключване

### Включване

1. С превключвателя за избор на функции (5) изберете работен режим.
2. С превключвателя за посоката на въртене (7) изберете посоката на въртене.
3. Използвайте превключвателя за избор на предавка (6), за да изберете предавка.
4. С пръстена за настройка на въртящия момент (3) изберете максимален въртящ момент.
5. Натиснете и задръжте превключвателя за включване/изключване (18).  
Работната LED светлина (16) светва по време на работа и за още около 10 секунди след освобождаването на превключвателя за включване/изключване (18).

### Изключване

1. Освободете превключвателя за включване/изключване (18).
2. Изчакайте електроинструментът да спре напълно, преди да го оставите.
3. В работните почивки: Поставете превключвателя за посоката на въртене (7) в центъра. Тези предпазни мерки предотвратяват непредумишлено включване на електроинструмента.  
С щипката за колан (11) можете да окачите уреда към колан. С щипката за колан можете да отворите бутилки с капачки.
4. Ако оставяте уреда без наблюдение или сте готови с работата, извадете акумулатора (13) от уреда.

## Приложение PARKSIDE

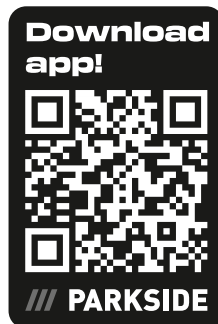

С помощта на показания QR-Code ще отидете в App Store или Google Play. В описанието на приложението можете да намерите подробна информация за функциите на приложението PARKSIDE и можете да свалите приложението.

С приложението PARKSIDE можете да наблюдавате уреда и да управлявате опеределени функции. Функциите могат да се променят при актуализации на приложението и фърмуера. За повече информация относно приложението PARKSIDE вижте инструкцията за Smart акумулатора.



### Условия

За да намерите уреда в приложението PARKSIDE, трябва да са изпълнени следните изисквания:







- На Вашия смартфон е инсталирано приложението PARKSIDE и Bluetooth® е активиран.
- В уреда е поставен следният акумулатор: PARKSIDE Performance Smart батерия Smart PAPS 204 A1/Smart PAPS 208 A1/Smart PAPS 2012 A1. Акумулаторът е свързан вече с приложението PARKSIDE.  
Уредът комуникира с приложението чрез акумулатора.

### Свързване на уреда с мобилното приложение PARKSIDE

1. Поставете Smart акумулатора (13).
2. Натиснете превключвателя за включване/изключване (18).  
Индикаторът „Свързан“ (17) мига три пъти. Когато уредът е свързан, индикаторът „Свързан“ свети непрекъснато.





- Отворете мобилното приложение PARKSIDE.
-   **Твоите инструменти.**  
Уредът се показва в списъка.  
Ако уредът не се показва в списъка, добавете уреда ръчно.

### Контрол и управление на уреда



-   **Твоите инструменти.**
-  Изберете уреда в списъка.  
Показва се страницата за преглед на уреда.
-  Изберете желаната настройка на страницата за преглед.  
  Ако не сте сигурни, изберете помощ.  
Показва се диалогов прозорец с описание за съответната настройка.

### Премахване на уред от приложението

Ако даден уред се премахне от приложението, тогава съответните негови данни също се изтриват.

-   **Твоите инструменти.**
-  Плъзнете картата на уреда от дясно наляво.  

- Потвърдете диалоговото поле.

### Политика за поверителност

виж Страница  Ощев; Раздел Правна информация,  Политика за поверителност

## Транспорт

#### Указания

- Изключете уреда.
- Уверете се, че всички движещи се части са достигнали състояние на пълен покой.
- Отстранете акумулаторната батерия.
- Отстранете работния инструмент.
- Винаги носете уреда за ръкохватката (8).

## Почистване, техническа поддръжка и съхранение

**▲ ПРЕДУПРЕЖДЕНИЕ!** Опасност от нараняване в резултат на неволно включване на уреда. Пазете се при работи по поддръжката и почистването. Изключете уреда и извадете акумулатора (13).

Нека ремонтни дейности и дейности по поддръжката, които не са описани в това ръководство, бъдат извършвани от нашия сервизен център за поддръжка. Използвайте само оригинални резервни части.

### Почистване

**▲ ПРЕДУПРЕЖДЕНИЕ!** Токов удар! Никога не пръскайте уреда с вода.

**УКАЗАНИЕ!** Опасност от повреда. Химическите субстанции могат да повредят пластмасовите части на уреда. Не използвайте почистващи препарати или разтворители.

- Поддържайте вентилационните отвори, корпуса на мотора и ръкохватките на уреда чисти. За целта използвайте влажна кърпа или четка.

### Поддръжка

- Проверете уреда преди всяка употреба за очевидни дефекти, като разхлабени, износени или повредени части.
- Сменете изтъпен или повреден по друг начин работен инструмент.

### Съхранение

Съхранявайте уреда и принадлежностите винаги:

- чисти
- на сухо
- защитени от прах
- В предоставения куфар за съхранение (25)
- извън досега на деца

Уреди с акумулатор:

- Акумулаторът и уредът трябва да се съхраняват при температури между 15 °C и 25 °C. По време на съхранение избягвайте екстремен студ или горещина. От това акумулаторът губи капацитета си или може да се повреди.
- Преди по-продължително съхранение (напр. презимуване) извадете акумулатора от уреда (спазвайте отделните ин-

струкции за експлоатация на акумулатора и зарядното устройство).

## Предаване за отпадъци/ Опазване на околната среда

Извадете акумулаторната батерия от уреда и предайте уреда, акумулаторната батерия, принадлежностите и опаковката за екологосъобразно рециклиране.



Електроуредите не се изхвърлят с битовите отпадъци.

Символът на зачеркнатия контейнер с колелца означава, че този продукт не трябва да се изхвърля като несортирани битови отпадъци в края на полезния му живот.

### Директива 2012/19/ЕС относно отпадъците от електрическо и електронно оборудване:

Потребителите за законово задължени да предават електронните уреди в края на техния полезен живот за екологосъобразно рециклиране. По този начин се гарантира екологосъобразно и щадящо ресурси предаване за отпадъци.

В зависимост от прилагането в националното законодателство, имате следните опции:

- връщане на място на продажба,
- предаване в официален събирателен пункт,
- изпращане обратно към производителя/дистрибутора.

От това изискване не са засегнати прикрепените към старите уреди принадлежности и помощни средства без електрически съставни части.

## Резервни части и принадлежности

**Резервни части и принадлежности можете да намерите на [www.grizzlytools.shop](http://www.grizzlytools.shop).**

Ако в процеса на поръчка възникнат проблеми, свържете се с нас през нашия онлайн магазин. Ако имате други въпроси, обърнете се към: *Сервизен център, Стр. 130*

Позиция №	Наименование	Поръчков №
2	Патронник за бързо захващане	91105376
22	Допълнителна ръкохватка	91110031
23	Дълбочинен ограничител	91110029

## Акумулаторите трябва да се изхвърлят по екологосъобразен начин



Не изхвърляйте батерията в домашната смет, в огън (опасност от експлозия) или във вода. Повредени батерии могат да навредят на околната среда и вашето здраве, ако излизат отровни изпарения или течности.

Вие сте длъжни да изхвърляте дефектните или използваните акумулатори по екологичен начин.

- Не отваряйте акумулаторите и избягвайте механични повреди. Съществува опасност от късо съединение и могат да се отделят изпарения, които дразнят дихателните пътища.
- От съображения за безопасност акумулаторите трябва да се разреждат преди изхвърляне.
- Залепете полосите с тиксо, за да избегнете късо съединение.
- Предавайте акумулаторите за изхвърляне на търговците на дребно или пункт за събиране.
- **Повредени акумулатори**

Работете с външно повредени акумулатори с особено внимание!

- Не докосвайте повредени акумулатори с голи ръце.
- Ако не можете да залепите клемите с тиксо, поставете акумулаторите поотделно в найлонова торбичка.
- Поставете повредените акумулатори поотделно в незапалим, запечатващ се контейнер, който все още може да се напълни с пясък.
- Отнесете повредените акумулатори в пункт за събиране със специализиран персонал.

## Сервизно обслужване

### Гаранция

Уважаема г-жо Клиент, уважаеми г-н Клиент,

За този продукт получавате 5 години гаранция от датата на покупката. В случай на дефекти в този продукт, имате законни права спрямо продавача на продукта. Тези законови права не са ограничени от нашата гаранция, както е посочено по-долу.

### Гаранционни условия

Гаранционният период започва да тече от датата на покупката. Моля, пазете оригиналния касов бон на сигурно място. Този документ се изисква като доказателство за покупка. Ако в рамките на пет години от датата на закупуване на този продукт възникне дефект в материала или изработката, продуктът – по наш избор – ще бъде ремонтиран или сменен безплатно за Вас. Тази гаранционна услуга предполага в рамките на петгодишния срок трябва да ни бъдат представени повреденият уред и доказателство за закупуването (касов бон), както и кратко писмено описание, в какво се състои повредата и кога е възникнала.

Ако повредата се покрива от нашата гаранция, ще получите ремонтния или нов продукт обратно. С ремонта или смяната на продукта не започва нов гаранционен период.

### Гаранционен срок и законови рекламации за дефекти

Гаранцията не удължава гаранционния срок. Това важи и за сменени или ремонтирани части. Възникнали евентуално още при покупката повреди или дефекти трябва да бъдат съобщени веднага след разпаковане. Извършените след изтичане на гаранционния срок ремонти се заплащат.

### Обхват на гаранцията

Продуктът е внимателно произведен с отговорност със строги указания за качество и внимателно проверен преди доставката.

Гаранционната услуга важи за материални дефекти и производствени грешки. Тази гаранция не покрива части от продукта, които са предмет на нормално износване и следователно може да се считат за

износващи се части (напр. Свредло) или повреди на чувливи части.

Тази гаранция отпада, ако продуктът е бил повреден, бил е използван неправилно или не е бил поддържан. За правилното използване на продукта всички посочени в ръководството за експлоатация инструкции трябва да се спазват точно. Предназначения и действия, които не са препоръчани в ръководството за експлоатация или за които е предупредено изрично, задължително трябва да се избягват.

Продуктът е предназначен само за лична, а не за търговска употреба. Гаранцията отпада в случай на злоупотреба и неправилно боравене, използване на сила и интервенции, които не са били извършени от нашия оторизиран сервиз.

### Обработка при гаранционен случай

За да се гарантира бърза обработка на вашата заявка, моля, следвайте указанията по-долу:

- За всички запитвания, моля, подгответе касовия бон и каталожния номер (IAN506412\_2507) като доказателство за покупката.
- Каталожният номер ще намерите върху типовата табелка на продукта, гравирани върху продукта, на заглавната страница на ръководство за работа (долу вляво) или на стикера на гърба или отдолу на продукта.
- При възникнали функционални грешки или други повреди, моля, свържете се първо с посочения по-долу сервизен център **по телефона** или използвайте нашата **форма за контакт**, която можете да намерите на [parksidediy.com](http://parksidediy.com) в категория **Обслужване**.
- След консултация с нашия сервизен център, вие можете да изпратите дефектен продукт на посочения ви сервизен адрес безплатно, като приложите касовата бележка (касова бележка) и опишете подробности за естеството на дефекта и кога е възникнал. За да избегнете проблеми с приемането и допълнителни разходи, е наложително да използвате само адреса, който ви е даден. Уверете се, че пратката не е изпратена до поискване, като обемна, експресна или друг вид специална пратка. Моля, изпратете продукта с всички включени към него принадлежности при покупката и се погрижете за дос-

татъчно сигурна транспортна опаковка.

## Гаранция

Уважаема г-жо Клиент, Уважаеми г-н Клиент, за този продукт получавате 5 години гаранция от датата на покупката. В случай на несъответствие на продукта с договора за продажба Вие имате законно право да предявите рекламация пред продавача на продукта при условията и в сроковете, определени в глава трета, раздел II и III и глава четвърта от Закона за предоставяне на цифрово съдържание и цифрови услуги и за продажба на стоки (ЗПЦС-ЦУПС)\*.

Вашите права, произтичащи от посочените разпоредби, не се ограничават от нашата по-долу представена търговска гаранция, не са свързани с разходи за потребителите и независимо от нея продавачът на продукта отговаря за липсата на съответствие на потребителската стока с договора за продажба съгласно ЗПЦС-ЦУПС.

### Гаранционни условия

Гаранционният срок е 5 години от датата на получаване на стоката. Пазете добре оригиналната касова бележка. Този документ е необходим като доказателство за покупката. Ако в рамките на пет години от датата на закупуване на този продукт се появи дефект на материала или производствен дефект, продуктът ще бъде безплатно ремонтиран или заменен. Гаранцията предполага в рамките на петгодишния гаранционен срок да се представят дефектният уред, касовата бележка (касовият бон), както и всички други документи, установяващи наличието на дефект и писмено да се обясни в какво се състои дефектът и кога е възникнал. Ако дефектът е покрит от нашата гаранция, Вие ще получите обратно ремонтирания или нов продукт. В случай на замяна на дефектна стока първоначалните гаранционен срок и гаранционни условия се запазват. В случай на ремонт на дефектна стока, срокът на ремонта се прибавя към гаранционния срок. За евентуално наличните и установени повреди и дефекти още при покупката трябва да се съобщат веднага след разпаковането. Евентуалните ремонти след

изтичане на гаранционния срок са срещу заплащане.

Ремонтът или замяната на продукта не порождават нова гаранция.

### Обхват на гаранцията

Уредът е произведен грижливо според строгите изисквания за качество и добросъвестно изпитан преди доставка. Гаранцията важи за дефекти на материала или производствени дефекти. Гаранцията не обхваща консумативите, както и частите на продукта, които подлежат на нормално износване, поради което могат да бъдат разглеждани като бързо износващи се части (напр. Свредло) или повредите на чувливи части. Гаранцията отпада, ако уредът е повреден поради неправилно използване или в резултат на неосъществяване на техническа поддръжка. За правилната употреба на продукта трябва точно да се спазват всички указания в упътването за експлоатация. Предназначение и действия, които не се препоръчват от упътването за експлоатация или за които то предупреждава, трябва задължително да се избягват. Продуктът е предназначен само за частна, а не за професионална употреба. При злоупотреба и неправилно третиране, употреба на сила и при интервенции, които не са извършени от клоната на нашия оторизиран сервиз, гаранцията отпада.

### Процедура при гаранционен случай

За да се гарантира бърза обработка на Вашия случай, следвайте следните указания:

- За всички запитвания, моля, подгответе касовия бон и каталожния номер (IAN 506412\_2507) като доказателство за покупката.
- Вземете артикулния номер от фабричната табелка.
- При възникване на функционални или други дефекти първо се свържете по телефона или чрез имейл с долупосочения сервизен отдел. След това ще получите допълнителна информация за уреждането на Вашата рекламация.
- След съгласуване с нашия сервиз можете да изпратите дефектния продукт на посочения Ви адрес на сервиза безплатно за Вас, като приложите касовата бележка (касовия бон) и посочите писмено в какво се състои дефектът

и кога е възникнал. За да се избегнат проблеми с приемането и допълнителни разходи, задължително използвайте само адреса, който Ви е посочен. Осигурете изпращането да не е като експресен товар или като друг специален товар. Изпратете уреда заедно с всички принадлежности, доставени при покупката, и осигурете достатъчно сигурна транспортна опаковка.

\* Като физическо лице – потребител, независимо от настоящата търговска гаранция, Вие се ползвате от правата на законната гаранция, предоставена от Закона за предоставяне на цифрово съдържание и цифрови услуги и за продажбата на стоки /ЗПЦСЦУПС/. По-специално Вие имате право при несъответствие на стоката да бъде извършен ремонт или замяна по Ваш избор, освен ако това е невъзможно или е свързано с непропорционално големи разходи за продавача. Вие имате право на пропорционално намаляване на цената или на разваляне на договора при наличие на условията на чл. 33, ал. 3 от ЗПЦСЦУПС. Условията и сроковете на законовата гаранция са регламентирани в глава трета, раздел II и III и в глава четвърта на ЗПЦСЦУПС



На [parkside-diy.com](http://parkside-diy.com) можете да видите и изтеглите тези и много други ръковод-

ства. Този QR код Ви отвежда директно до [parkside-diy.com](http://parkside-diy.com). Изберете Вашата държава и потърсете ръководства за експлоатация, като използвате формата за търсене. Чрез въвеждане на артикулния номер (IAN) 506412\_2507 можете да отворите Вашата инструкция за експлоатация.

## Ремонтен сервиз / извънгаранционно обслужване

Ремонти извън гаранцията можете да възложите на клона на нашия сервиз срещу заплащане. Той с удоволствие ще Ви направи предварителна калкулация.

- Можем да обработваме само уреди, които са достатъчно опаковани и изпратени с платени транспортни разходи.
- **Внимание:** Изпратете Вашия уред на клона на нашия сервиз почистен и с указание за дефекта.
- Уредите, предмет на извънгаранционно обслужване, изпратени с неплатени транспортни разходи – с наложен платеж, като експресен или друг специален товар – не се приемат.
- Ние ще изхвърлим изпратените от Вас дефектни уреди безплатно.

## Сервизен център



Сервизно обслужване България

Тел.: 00800 118 4980

Формуляр за контакт на

[parkside-diy.com](http://parkside-diy.com)

IAN 506412\_2507

## Вносител

Моля, имайте предвид, че следващия адрес не е адрес на сервиза. Първо се свържете с посочения по-горе сервизен център.

Grizzly Tools GmbH & Co. KG

Stockstädter Str. 20

63762 Grobostheim

ГЕРМАНИЯ

[www.grizzlytools.de](http://www.grizzlytools.de)

## Превод на оригиналната съответствие на ЕС

Продукт: **Акумулаторна ударна бормашина**

Модел: **PPSBSA 20-Li C3**

Сериен номер: 000001-060000

Предметът на декларацията, описан по-горе, отговаря на съответното законодателство на Съюза за хармонизация:

**2006/42/EC • 2014/30/EU • 2011/65/EU & (EU) 2015/863**  
**Продукт с батерия Smart PAPS 204 A1/Smart PAPS 208 A1/**  
**Smart PAPS 2012 A1: 2014/53/EU (вместо 2014/30/EU)**

Обектът на декларацията, който е описан по-горе, е в съответствие с Директива 2011/65/EU на Европейския парламент и на Съвета от 8 юни 2011 г. относно ограничението на употребата на определени опасни вещества в електрическото и електронното оборудване.

За да се осигури съответствие, са приложени следните хармонизирани стандарти и национални стандарти и разпоредби:

**EN 62841-1:2015/A11:2022**  
**EN 62841-2-1:2018/A12:2022 • EN IEC 63000:2018**  
**EN IEC 55014-1:2021 • EN IEC 55014-2:2021**  
**IEC 62471:2006**  
**Продукт с батерия Smart PAPS 204 A1/Smart PAPS 208 A1/Smart PAPS 2012 A1:**  
**EN 301 489-1 V2.2.3:2019 • EN 301 489-17 V3.3.1:2024**  
**EN 300 328 V2.2.2:2019 • EN 50663:2017**

За настоящата декларация за съответствие отговорност носи единствено производителят:



Grizzly Tools GmbH & Co. KG  
 Stockstädter Str. 20  
 63762 Großostheim  
 ГЕРМАНИЯ  
 02.02.2026

Christian Frank  
 Упълномощен представител за документация

## Πίνακας περιεχομένων

<b>Εισαγωγή.....</b>	<b>132</b>
Προβλεπόμενη χρήση.....	132
Περιεχόμενο παράδοσης/Παραδοτέος εξοπλισμός.....	133
Επισκόπηση.....	133
Περιγραφή λειτουργίας.....	133
Τεχνικά χαρακτηριστικά.....	133
X 20 V TEAM.....	134
<b>Υποδείξεις ασφάλειας.....</b>	<b>134</b>
Σημασία των υποδείξεων ασφαλείας... 134	
Εικονοσύμβολα και σύμβολα.....	135
Γενικές προειδοποιήσεις ασφαλείας ηλεκτρικών εργαλείων.....	135
Πληροφορίες ασφαλείας για κρουστικά δρόπανα.....	138
Υπολειπόμενοι κίνδυνοι.....	138
<b>Προετοιμασία.....</b>	<b>139</b>
Εξαρτήματα χειρισμού.....	139
Συναρμολόγηση και αποσυναρμολόγηση πρόσθετου εργαλείου.....	139
Ρύθμιση πρόσθετης λαβής.....	140
Ρύθμιση αναστολέα βάθους.....	140
Έλεγχος κατάστασης φόρτισης του συσσωρευτή.....	140
Φόρτιση συσσωρευτή.....	140
<b>Λειτουργία.....</b>	<b>141</b>
Τοποθέτηση και αφαίρεση συσσωρευτή.....	141
Επιλογή είδους λειτουργίας.....	141
Ενεργοποίηση και Απενεργοποίηση....	141
<b>Εφαρμογή Parkside.....</b>	<b>142</b>
Αφαίρεση της συσκευής από την εφαρμογή.....	142
Πολιτική απορρήτου.....	143
<b>Μεταφορά.....</b>	<b>143</b>
<b>Καθαρισμός, συντήρηση και αποθήκευση.....</b>	<b>143</b>
Καθαρισμός.....	143
Συντήρηση.....	143
Αποθήκευση.....	143
<b>Απόρριψη/Προστασία του περιβάλλοντος.....</b>	<b>143</b>
Απόρριψη των συσσωρευτών με φιλικό προς το περιβάλλον τρόπο.....	144
<b>Ανταλλακτικά και αξεσουάρ.....</b>	<b>144</b>
<b>Σέρβις.....</b>	<b>144</b>
Εγγύηση.....	144
Σέρβις επισκευών.....	146
Κέντρο Σέρβις.....	146

Εισαγωγές..... 146

**Μετάφραση του πρωτοτύπου των δηλώσεων συμμόρφωσης ΕΕ..... 147**

**Διευρυμένη εικόνα..... 195**

## Εισαγωγή

Συγχαρητήρια για την αγορά του νέου σας επαναφορτιζόμενου κρουστικού δρόπανου 3 σε 1 (εφεξής καλούμενο «συσκευή» ή «ηλεκτρικό εργαλείο»).

Αποφασίστε έτσι για την απόκτηση μιας συσκευής υψηλής ποιότητας. Η παρούσα συσκευή ελέγχθηκε κατά τη διαδικασία παραγωγής αναφορικά με την ποιότητα και υποβλήθηκε σε τελικό έλεγχο. Με τον τρόπο αυτό έχει εξασφαλιστεί η ικανότητα λειτουργίας της συσκευής σας.



Οι οδηγίες λειτουργίας είναι τμήμα αυτής της συσκευής. Περιέχουν σημαντικές υποδείξεις για την ασφάλεια, τη χρήση και την απόρριψη. Διαβάστε προσεκτικά τις οδηγίες λειτουργίας. Εξοικειωθείτε με τα στοιχεία χειρισμού και τη σωστή χρήση της συσκευής. Χρησιμοποιείτε τη συσκευή μόνο όπως περιγράφεται και για τους αναφερόμενους τομείς χρήσης. Φυλάτε καλά τις οδηγίες λειτουργίας και παραδώστε όλα τα έγγραφα σε περίπτωση παράδοσης της συσκευής σε τρίτους.

## Προβλεπόμενη χρήση

Η συσκευή προβλέπεται αποκλειστικά για τις εξής χρήσεις:

- Βίδωμα και ξεβίδωμα βιδών
- Διάτρηση σε ξύλο, μέταλλο ή πλαστικό
- Κρουστική διάτρηση σε τοιχοποιία

Λειτουργία αποκλειστικά σε στεγνούς χώρους.

Κάθε περαιτέρω χρήση που δεν επιτρέπεται ρητά στις παρούσες οδηγίες λειτουργίας μπορεί να θέσει σε κίνδυνο τον χρήστη και να προκαλέσει ζημιές στη συσκευή. Ο χειριστής ή ο χρήστης της συσκευής είναι υπεύθυνος για ατυχήματα ή βλάβες σε άλλους ανθρώπους ή στην ιδιοκτησία τους. Η συσκευή προορίζεται για οικιακή χρήση. Δεν έχει σχεδιαστεί για συνεχή, επαγγελματική χρήση. Στην περίπτωση επαγγελματικής χρήσης ακυρώνεται η εγγύηση. Ο κατασκευαστής δεν αναλαμβάνει καμία ευθύνη για φθορές που οφείλονται σε μη ορθή ή λανθασμένη χρήση.

Ο συσκευή είναι τμήμα της σειράς **X 20 V TEAM** και λειτουργεί με συσσωρευτές της σειράς **X 20 V TEAM**. Οι συσσωρευτές της σειράς **X 20 V TEAM** επιτρέπεται να φορτίζονται μόνο με συσκευές φόρτισης της σειράς **X 20 V TEAM**.

## Περιεχόμενο παράδοσης/ Παραδοτέος εξοπλισμός

Αποσκευάστε τη συσκευή και ελέγξτε το περιεχόμενο παράδοσης.  
Απορρίψτε τα υλικά συσκευασίας με σωστό τρόπο.

- Επαναφορτιζόμενο κρουστικό δραπανο-κατσάβιδο
- Πρόσθετη λαβή
- Αναστολέας βάθους
- Βαλιτσάκι φύλαξης
- Μετάφραση του πρωτοτύπου των οδηγιών χρήσης

**Ο συσσωρευτής και ο φορτιστής δεν περιλαμβάνονται στη συσκευασία παράδοσης.**

## Επισκόπηση

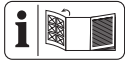

Για τις εικόνες της συσκευής, ανατρέξτε στην μπροστινή και στην πίσω ανοιγόμενη σελίδα.

- 1 Άνοιγμα τσοκ
- 2 Ταχυτσόκ
- 3 Δακτύλιος ρύθμισης ροπής στρέψης
- 4 Υποδοχή για την πρόσθετη λαβή
- 5 Διακόπτης επιλογής λειτουργίας
- 6 Διακόπτης επιλογής ταχυτήτων
- 7 Διακόπτης κατεύθυνσης περιστροφής
- 8 Χειρολαβή (Μονωμένη επιφάνεια λαβής)
- 9 Εσοχή (Μύτη βιδώματος)
- 10 Βάση μπαταρίας
- 11 Κλιπ ζώνης
- 12 Πλήκτρο (Ένδειξη κατάστασης φόρτισης)
- 13 Μπαταρία
- 14 Ένδειξη κατάστασης φόρτισης
- 15 Απασφάλιση μπαταρίας
- 16 Λυχνία εργασίας LED
- 17 Ένδειξη «Σε σύνδεση»
- 18 Διακόπτης ενεργοποίησης/απενεργοποίησης
- 19 Θηλιά (Πρόσθετη λαβή)
- 20 Βίδα ασφάλισης αναστολέα βάθους
- 21 Λαβή (Πρόσθετη λαβή)
- 22 Πρόσθετη λαβή
- 23 Αναστολέας βάθους
- 24 Φορτιστής
- 25 Βαλιτσάκι φύλαξης

## Περιγραφή λειτουργίας

Το επαναφορτιζόμενο κρουστικό δράπανο δύο ταχυτήτων διαθέτει μια ρύθμιση ροπής στρέψης πολλών βαθμίδων, μια βαθμίδα διάτρησης και μια βαθμίδα κρούσης, με δεξιό-στροφη/αριστερόστροφη κίνηση. Η συσκευή είναι επίσης εξοπλισμένη με ένα ταχυτσόκ και μια λυχνία εργασίας LED.

Είναι δυνατή η σύνδεση της συσκευής με την εφαρμογή PARKSIDE.

Μπορείτε να βρείτε τη λειτουργία των εξαρτημάτων χειρισμού στις κατωτέρω περιγραφές.

## Τεχνικά χαρακτηριστικά

### Επαναφορτιζόμενο κρουστικό δραπανο-κατσάβιδο .....PPSBSA 20-Li C3

Ονομαστική τάση U .....	20 V ==
Βάρος συμπερ. Πρόσθετη λαβή (χωρίς συσσωρευτή) .....	≈2,1 kg
Αριθμός στροφών εν κενώ n <sub>0</sub>	
- 1η ταχύτητα .....	0–550 min <sup>-1</sup>
- 2η ταχύτητα .....	0–2200 min <sup>-1</sup>
Μέγ. αριθμός κρούσεων .....	35200 min <sup>-1</sup>
Μέγιστη ροπή στρέψης .....	150 Nm
Άνοιγμα τσοκ .....	1,5-13 mm
Μέγιστη διάτρηση	
- ξύλο .....	150 mm
- Τοιχοποιία .....	20 mm
- μέταλλο .....	16 mm
Είδος προστασίας .....	IPX0
Ρελαντί	
- Στάθμη ηχητικής πίεσης (L <sub>pA</sub> ) .....	88,1 dB; K <sub>pA</sub> =5 dB
- Στάθμη ηχητικής ισχύος (L <sub>WA</sub> ) .....	96,1 dB; K <sub>WA</sub> =5 dB
Διάτρηση με σφυροτύπανο	
- Στάθμη ηχητικής πίεσης (L <sub>pA</sub> ) .....	97,5 dB; K <sub>pA</sub> =5 dB
- Στάθμη ηχητικής ισχύος (L <sub>WA</sub> ) .....	105,5 dB; K <sub>WA</sub> =5 dB

**Δόνηση Διάτρηση (a<sub>h,D</sub>)**

– Κύρια λαβή .....2,825 m/s<sup>2</sup>; K=1,5 m/s<sup>2</sup>  
 – Πρόσθετη χειρολαβή

.....2,284 m/s<sup>2</sup>; K=1,5 m/s<sup>2</sup>

**Δόνηση Διάτρηση με σφυροτρύπανο (a<sub>h,1D</sub>)**

– Κύρια λαβή .....21,467 m/s<sup>2</sup>; K=1,5 m/s<sup>2</sup>

– Πρόσθετη χειρολαβή

.....19,189 m/s<sup>2</sup>; K=1,5 m/s<sup>2</sup>

Μπαταρία ..... Li-Ion

Θερμοκρασία ..... ≤50 °C

– Διαδικασία φόρτισης ..... 4–40 °C

– Λειτουργία ..... 4–50 °C

– Αποθήκευση ..... 15–25 °C

PARKSIDE Performance Smart

Smart PAPS 204 A1/Smart PAPS 208 A1/

Smart PAPS 2012 A1

– Ζώνη συχνοτήτων ..... 2400–2483,5 MHz

– Ισχύς εκπομπής ..... ≤ 20 dBm



Χρησιμοποιείτε προστασία ακοής

Τα επίπεδα θορύβου και κραδασμών είναι σύμφωνα με τα πρότυπα και τους κανονισμούς της δήλωσης συμμόρφωσης.

Η αναγραφόμενη συνολική τιμή δονήσεων και η αναγραφόμενη τιμή εκπομπής θορύβου μετρήθηκαν σύμφωνα με τυποποιημένη διαδικασία ελέγχου και μπορούν να χρησιμοποιηθούν για τη σύγκριση ενός ηλεκτρικού εργαλείου με ένα άλλο. Η αναγραφόμενη συνολική τιμή δονήσεων και η αναγραφόμενη τιμή εκπομπής θορύβου μπορούν να χρησιμοποιηθούν επίσης για προσωρινή εκτίμηση του φορτίου.

**▲ ΠΡΟΕΙΔΟΠΟΙΗΣΗ!** Οι τιμές δονήσεων και εκπομπής θορύβου ενδέχεται να διαφέρουν από την καθορισμένη τιμή κατά τη χρήση του ηλεκτρικού εργαλείου, ανάλογα με τον τρόπο χρήσης με τον οποίο χρησιμοποιείται το ηλεκτρικό εργαλείο. Προσπαθείτε να διατηρείτε την επιβάρυνση λόγω κραδασμών όσο μικρότερη γίνεται. Παραδειγματικά μετρά για τη μείωση της επιβάρυνσης λόγω δονήσεων είναι ο περιορισμός του χρόνου εργασίας. Εδώ πρέπει να ληφθούν υπόψη όλα τα στάδια λειτουργίας (για παράδειγμα ο χρόνος κατά τον οποίο το ηλεκτρικό εργαλείο είναι απενεργοποιημένο και ο χρόνος κατά τον οποίο το ηλεκτρικό εργαλείο είναι μεν ενεργοποιημένο, αλλά λειτουργεί χωρίς επιβάρυνση).

**X 20 V TEAM**

Ο συσκευή είναι τμήμα της σειράς

**X 20 V TEAM** και λειτουργεί με συσσωρευτές της σειράς **X 20 V TEAM**. Οι συσσωρευτές της σειράς **X 20 V TEAM** επιτρέπεται να φορτίζονται μόνο με συσκευές φόρτισης της σειράς **X 20 V TEAM**.

Σας συστήνουμε να θέτετε σε λειτουργία την παρούσα συσκευή αποκλειστικά με τους εξής συσσωρευτές: PAP 20 B1, PAP 20 B3, Smart PAPS 204 A1, Smart PAPS 208 A1, Smart PAPS 2012 A1

Σας συστήνουμε να φορτίζετε αυτούς τους συσσωρευτές με τις εξής συσκευές φόρτισης: PLG 20 A3, PLG 20 A4, PLG 20 C1, PLG 20 C2, PLG 20 C3, PLG 201 A1, PDSLГ 20 A1, PDSLГ 20 B1, PDSLГ 20 B2, Smart PLGS 2012 A1

Τεχνικά χαρακτηριστικά συσσωρευτή και συσκευής φόρτισης: Δείτε τις ξεχωριστές οδηγίες.

**Υποδείξεις ασφάλειας**

Αυτή η ενότητα περιέχει τις βασικές υποδείξεις ασφάλειας κατά τη χρήση της συσκευής.

**▲ ΠΡΟΕΙΔΟΠΟΙΗΣΗ!** Βλάβες σε άτομα και υλικές ζημιές λόγω ακατάλληλης μεταχείρισης του συσσωρευτή. Λαμβάνετε υπόψη τις υποδείξεις ασφάλειας και τις οδηγίες σχετικά με τη φόρτιση και τη σωστή χρήση που αναφέρονται στις οδηγίες λειτουργίας του συσσωρευτή και του φορτιστή της σειράς **X 20 V TEAM**. Θα βρείτε μια λεπτομερή περιγραφή για τη διαδικασία φόρτισης και περισσότερες πληροφορίες στις ξεχωριστές οδηγίες χειρισμού.

**Σημασία των υποδείξεων ασφαλείας**

**▲ ΚΙΝΔΥΝΟΣ!** Αν δεν τηρείτε αυτή την υπόδειξη ασφαλείας, θα προκύψει ατύχημα. Η συνέπεια είναι σοβαρός σωματικός τραυματισμός ή θάνατος.

**▲ ΠΡΟΕΙΔΟΠΟΙΗΣΗ!** Αν δεν τηρείτε αυτή την υπόδειξη ασφαλείας, ενδέχεται να προκύψει ατύχημα. Η συνέπεια μπορεί να είναι σοβαρός σωματικός τραυματισμός ή θάνατος.

**▲ ΠΡΟΣΟΧΗ!** Αν δεν τηρείτε αυτή την υπόδειξη ασφαλείας, θα προκύψει ατύχημα. Η συνέπεια μπορεί να είναι ελαφρύς ή μέτριος

σοβαρότητας σωματικός τραυματισμός ή θάνατος.

**ΥΠΟΔΕΙΞΗ!** Αν δεν τηρείτε αυτή την υπόδειξη ασφαλείας, θα προκύψει ατύχημα. Η συνείδηση μπορεί να είναι υλική ζημιά.

## Εικονοσύμβολα και σύμβολα

### Εικονοσύμβολα επάνω στη συσκευή



Διαβάστε τις οδηγίες λειτουργίας



Μην απορρίπτετε τις ηλεκτρικές συσκευές στα οικιακά απορρίμματα.



Ένδειξη Smart-LED



Διάτρηση (Ολισθαίνων συμπλέκτης ανενεργός)



Βίδες (Ολισθαίνων συμπλέκτης ενεργός)



Διάτρηση με σφυροτύπανο

### Εικονοσύμβολα στις οδηγίες λειτουργίας



Προσοχή!



Χρησιμοποιείτε προστασία ακοής



Μην εκθέτετε το συσσωρευτή για μεγάλο χρονικό διάστημα σε απευθείας ηλιακή ακτινοβολία ή σε θερμοκρασίες πάνω από 50°C. Ιδιαίτερα αποφύγετε τοποθέτηση επάνω σε θερμαντικά σώματα ή αποθήκευση σε οχήματα τα οποία είναι σταθμευμένα στον ήλιο.

## Γενικές προειδοποιήσεις ασφαλείας ηλεκτρικών εργαλείων

**▲ ΠΡΟΕΙΔΟΠΟΙΗΣΗ!** Διαβάστε όλες τις προειδοποιήσεις ασφαλείας, τις οδηγίες, τις απεικονίσεις και τις προδιαγραφές που παρέχονται μαζί με αυτό το ηλεκτρικό εργαλείο. Σε περίπτωση μη τήρησης όλων των οδηγιών που αναγράφονται παρακάτω, παρατηρείται κίνδυνος ηλεκτροπληξίας, πυρκαγιάς ή/και σοβαρών τραυματισμών. **Φυλάσσετε όλες τις προειδοποιήσεις και οδηγίες για μελλοντική χρήση.**

Ο όρος «Ηλεκτρικό εργαλείο» στις προειδοποιήσεις αφορά στο ηλεκτρικό εργαλείο που λειτουργεί με σύνδεση (ενσύρματα) στο ηλεκτρικό δίκτυο ή που λειτουργεί με μπαταρία (ασύρματα).

### 1. ΑΣΦΑΛΕΙΑ ΧΩΡΟΥ ΕΡΓΑΣΙΑΣ

- Διατηρείτε τον χώρο εργασίας καθαρό και καλά φωτισμένο.** Οι ακατάστατοι ή σκοτεινοί χώροι αυξάνουν τον κίνδυνο ατυχήματος.
- Μην λειτουργείτε ηλεκτρικά εργαλεία σε εκρήξιμες ατμόσφαιρες, όπως υπό την παρουσία εύφλεκτων υγρών, αερίων ή σκόνης.** Από τα ηλεκτρικά εργαλεία εξέρχονται σπινθήρες, από τους οποίους μπορούν να αναφλεγούν η σκόνη ή οι αναθυμιάσεις.
- Κατά τον χειρισμό ενός ηλεκτρικού εργαλείου, κρατάτε τα παιδιά και τους παρευρισκόμενους σε απόσταση ασφαλείας.** Τυχόν περισπασμοί ενδέχεται να σας κάνουν να χάσετε τον έλεγχο.

### 2. ΗΛΕΚΤΡΙΚΗ ΑΣΦΑΛΕΙΑ

- Τα βύσματα ηλεκτρικών εργαλείων πρέπει να είναι κατάλληλα για την εκάστοτε πρίζα. Μην τροποποιείτε ποτέ το βύσμα με οποιονδήποτε τρόπο. Μην χρησιμοποιείτε προσαρμογείς βυσμάτων με γειωμένα ηλεκτρικά εργαλεία.** Τα μη τροποποιημένα βύσματα και οι κατάλληλες πρίζες μειώνουν τον κίνδυνο ηλεκτροπληξίας.
- Αποφεύγετε την σωματική επαφή με γειωμένες επιφάνειες, όπως σωλήνες, θερμαντικά σώματα και ψυγεία.** Σε περίπτωση γείωσης του σώματος, παρατηρείται αυξημένος κίνδυνος ηλεκτροπληξίας.
- Μην αφήνετε τα ηλεκτρικά εργαλεία να είναι εκτεθειμένα σε βροχή ή υγρές συνθήκες.** Τυχόν είσοδος νερού σε ένα ηλεκτρικό εργαλείο θα αυξήσει τον κίνδυνο ηλεκτροπληξίας.
- Μην ασκείτε βία στο καλώδιο. Μην χρησιμοποιείτε ποτέ το καλώδιο για μεταφορά, τράβηγμα ή αποσύνδεση του ηλεκτρικού εργαλείου. Φυλάσσετε το καλώδιο μακριά από υψηλές θερμοκρασίες, λάδι, αιχμηρά αντικείμενα ή κινούμενα εξαρτήματα.** Τυχόν κατεστραμμένα ή μπερδεμένα καλώδια θα αυξήσουν τον κίνδυνο ηλεκτροπληξίας.
- Σε περίπτωση χρήσης ενός ηλεκτρικού εργαλείου σε εξωτερικό χώρο, χρησι-**

μπορείτε καλώδιο επέκτασης που να είναι κατάλληλο για χρήση σε εξωτερικούς χώρους. Η χρήση καλωδίου που να είναι κατάλληλο για χρήση σε εξωτερικούς χώρους μειώνει τον κίνδυνο ηλεκτροπληξίας.

- f) **Εάν δεν μπορεί να αποφευχθεί η λειτουργία ενός ηλεκτρικού εργαλείου σε σημείο με υγρασία, χρησιμοποιείτε μια παροχή που να προστατεύεται από διάταξη προστασίας ρεύματος διαρροής (RCD).** Με τη χρήση μιας διάταξης RCD μειώνεται ο κίνδυνος ηλεκτροπληξίας.
3. **ΑΤΟΜΙΚΗ ΑΣΦΑΛΕΙΑ**
- a) **Να είστε σε εγρήγορση, να είστε προσεκτικοί και να χρησιμοποιείτε κοινή λογική κατά τη χρήση ενός ηλεκτρικού εργαλείου. Μην χρησιμοποιείτε ηλεκτρικές συσκευές εάν είστε κουρασμένοι, υπό της επίρρεια ναρκωτικών, αλκοόλ ή φαρμάκων.** Μια στιγμή απροσεξίας κατά τη λειτουργία ηλεκτρικών εργαλείων αρκεί για να πατηρηθούν σοβαροί ατομικοί τραυματισμοί.
- b) **Χρησιμοποιείτε εξοπλισμό ατομικής προστασίας. Χρησιμοποιείτε πάντα προστατευτικό για τα μάτια.** Ο προστατευτικός εξοπλισμός, όπως μια μάσκα σκόνης, αντιολισθητικά παπούτσια ασφαλείας, κράνος ή προστατευτικά ακοής που χρησιμοποιούνται στις κατάλληλες συνθήκες, μειώνουν τον κίνδυνο ατομικών τραυματισμών.
- c) **Αποφεύγετε την ακούσια εκκίνηση. Πριν από τη σύνδεση στην πηγή ρεύματος ή/και τη συστοιχία μπαταριών, καθώς και πριν από τη μεταφορά του εργαλείου, διασφαλίζετε ότι ο διακόπτης βρίσκεται στη θέση απενεργοποίησης.** Η μεταφορά ηλεκτρικών εργαλείων με το δάχτυλο να βρίσκεται στον διακόπτη ή η παροχή ρεύματος σε ηλεκτρικά εργαλεία με ενεργοποιημένο διακόπτη αυξάνει τον κίνδυνο ατυχημάτων.
- d) **Απομακρύνετε τυχόν κλειδιά ρύθμισης ή λοιπά κλειδιά πριν από την ενεργοποίηση του ηλεκτρικού εργαλείου.** Ένα κλειδί που παραμένει συνδεδεμένο σε ένα περιστρεφόμενο εξάρτημα του ηλεκτρικού εργαλείου μπορεί να προκαλέσει τραυματισμό.
- e) **Διατηρείτε την ισορροπία σας. Πατάτε σταθερά και διατηρείτε πάντα την ισορροπία σας.** Κάτι τέτοιο κάνει καθιστά δυ-

νατό τον καλύτερο έλεγχο του ηλεκτρικού εργαλείου σε απροσδόκητες καταστάσεις.

- f) **Χρησιμοποιείτε κατάλληλο ρουχισμό. Μην φοράτε φαρδιά ρούχα ή κοσμήματα. Κρατάτε τα μαλλιά και τα ρούχα μακριά από κινούμενα εξαρτήματα.** Τυχόν φαρδιά ρούχα, κοσμήματα ή μακριά μαλλιά ενδέχεται να πιαστούν σε κινούμενα εξαρτήματα.
- g) **Εάν παρέχονται συσκευές για τη σύνδεση διατάξεων αναρρόφησης και συλλογής σκόνης, διασφαλίζετε ότι είναι έχουν συνδεθεί και ότι χρησιμοποιούνται σωστά.** Με τη χρήση διατάξεων συλλογής σκόνης μπορούν να μειωθούν οι κίνδυνοι που σχετίζονται με τη σκόνη.
- h) **Μην επαναπαύεστε λόγω της εξοικείωσης που αποκτήσατε από τη συχνή χρήση εργαλείων και μην αγνοείτε τις αρχές ασφαλείας εργαλείων.** Λόγω μιας απρόσεκτης ενέργειας μπορεί να προκληθεί σοβαρός τραυματισμός εντός κλασμάτων του δευτερολέπτου.
4. **ΧΡΗΣΗ ΚΑΙ ΦΡΟΝΤΙΔΑ ΗΛΕΚΤΡΙΚΩΝ ΕΡΓΑΛΕΙΩΝ**
- a) **Μην ασκείτε βία στο ηλεκτρικό εργαλείο. Χρησιμοποιείτε το σωστό ηλεκτρικό εργαλείο.** Το σωστό ηλεκτρικό εργαλείο θα κάνει τη δουλειά καλύτερα και ασφαλέστερα στον ρυθμό για τον οποίο σχεδιάστηκε.
- b) **Μην χρησιμοποιείτε το ηλεκτρικό εργαλείο εάν δεν ενεργοποιείται και απενεργοποιείται από τον διακόπτη.** Οποιοδήποτε ηλεκτρικό εργαλείο, ο χειρισμός του οποίου δεν είναι δυνατός με τον διακόπτη, είναι επικίνδυνο και πρέπει να επισκευαστεί.
- c) **Αποσυνδέετε το βύσμα από την πηγή ρεύματος ή/και αφαιρείτε τη συστοιχία μπαταριών, εφόσον είναι δυνατή η αφαίρεση, από το ηλεκτρικό εργαλείο πριν από οποιαδήποτε ρύθμιση, αλλαγή εξαρτημάτων ή αποθήκευση ηλεκτρικών εργαλείων.** Με αυτά τα προληπτικά μέτρα μειώνεται ο κίνδυνος ακούσιας εκκίνησης του ηλεκτρικού εργαλείου.
- d) **Αποθηκεύετε τα ηλεκτρικά εργαλεία που δεν χρησιμοποιούνται μακριά από παιδιά και μην επιτρέπετε σε άτομα που δεν είναι εξοικειωμένα με το ηλεκτρικό εργαλείο ή τις παρούσες οδηγίες να χειρίζονται το ηλεκτρικό εργα-**

**λείο.** Τα ηλεκτρικά εργαλεία είναι επικίνδυνα στα χέρια μη εκπαιδευμένων χρηστών.

- e) **Συντηρείτε τα ηλεκτρικά εργαλεία και τα εξαρτήματα. Ελέγχετε για τυχόν εσφαλμένη ευθυγράμμιση ή προσάρτηση κινούμενων εξαρτημάτων, θραύση εξαρτημάτων και κάθε άλλη κατάσταση που μπορεί να επηρεάσει αρνητικά τη λειτουργία του ηλεκτρικού εργαλείου. Σε περίπτωση βλάβης, αναθέστε την επισκευή του ηλεκτρικού εργαλείου πριν από τη χρήση.** Πολλά ατυχήματα οφείλονται σε κακή συντήρηση των ηλεκτρικών εργαλείων.
  - f) **Διατηρείτε τα εργαλεία κοπής αιχμηρά και καθαρά.** Τα σωστά συντηρημένα εργαλεία κοπής με αιχμηρές ακμές κοπής είναι λιγότερο πιθανό να κολλήσουν και ελέγχονται ευκολότερα.
  - g) **Χρησιμοποιείτε το ηλεκτρικό εργαλείο, τα εξαρτήματα, τις μύτες κ.λπ. σύμφωνα με τις παρούσες οδηγίες, συνοπολογίζοντας τις συνθήκες εργασίας και την εργασία προς εκτέλεση.** Η χρήση του ηλεκτρικού εργαλείου για εργασίες διαφορετικές από τις προβλεπόμενες μπορεί να οδηγήσει σε επικίνδυνες καταστάσεις.
  - h) **Διατηρείτε τις λαβές και τις σχετικές επιφάνειες στεγνές, καθαρές και χωρίς λάδια και γράσο.** Οι ολισθηρές λαβές και οι σχετικές επιφάνειες αποτρέπουν τον ασφαλή χειρισμό και έλεγχο του εργαλείου σε απρόβλεπτες καταστάσεις.
- 5. ΧΡΗΣΗ ΚΑΙ ΦΡΟΝΤΙΔΑ ΕΡΓΑΛΕΙΩΝ ΜΕ ΜΠΑΤΑΡΙΑ**
- a) **Η επαναφόρτιση πρέπει να εκτελείται αποκλειστικά με τον φορτιστή που ορίζεται από τον κατασκευαστή.** Ένας φορτιστής που είναι κατάλληλος για έναν τύπο συστοιχίας μπαταριών μπορεί να προκαλέσει κίνδυνο πυρκαγιάς όταν χρησιμοποιείται με άλλη συστοιχία μπαταριών.
  - b) **Χρησιμοποιείτε ηλεκτρικά εργαλεία αποκλειστικά με τις προβλεπόμενες συστοιχίες μπαταριών.** Η χρήση οποιασδήποτε άλλης συστοιχίας μπαταριών μπορεί να προκαλέσει κίνδυνο τραυματισμού και πυρκαγιάς.
  - c) **Όταν δεν χρησιμοποιείται η συστοιχία μπαταριών, διατηρείτε την μακριά από άλλα μεταλλικά αντικείμενα, όπως συνδετήρες, κέρματα, κλειδιά, καρφιά,**

**βίδες ή άλλα μικρά μεταλλικά αντικείμενα, που θα μπορούσαν να δημιουργήσουν σύνδεση μεταξύ των ακροδεκτών.** Το βραχυκύκλωμα των ακροδεκτών της μπαταρίας μεταξύ τους μπορεί να οδηγήσει σε εγκαύματα ή πυρκαγιά.

- d) **Σε περίπτωση κακών συνθηκών χρήσης, ενδέχεται να εκτοξευτεί υγρό από την μπαταρία. Αποφεύγετε την επαφή. Σε περίπτωση ακούσιας επαφής, ξεπλύνετε με νερό. Σε περίπτωση επαφής του υγρού με τα μάτια, ζητήστε πρόσθετα ιατρική βοήθεια.** Το εκτοξευόμενο υγρό από την μπαταρία ενδέχεται να προκαλέσει ερεθισμούς ή εγκαύματα.
  - e) **Μην χρησιμοποιείτε συστοιχίες μπαταριών ή εργαλεία που έχουν υποστεί ζημιά ή τροποποίηση.** Οι κατεστραμμένες ή τροποποιημένες μπαταρίες ενδέχεται να παρουσιάσουν απρόβλεπτη συμπεριφορά με αποτέλεσμα να παρατηρηθεί πυρκαγιά, έκρηξη ή κίνδυνος τραυματισμού.
  - f) **Μην αφήνετε μια συστοιχία μπαταριών ή ένα εργαλείο να εκτεθεί σε φωτιά ή υπερβολικές θερμοκρασίες.** Σε περίπτωση έκθεσης σε φωτιά ή θερμοκρασίες άνω των 130 °C, ενδέχεται να παρατηρηθεί έκρηξη.
  - g) **Ακολουθείτε τις οδηγίες φόρτισης και μην φορτίζετε τη συστοιχία μπαταρίας ή το εργαλείο εκτός του καθορισμένου στις οδηγίες εύρους θερμοκρασίας.** Η φόρτιση με ακατάλληλο τρόπο ή σε θερμοκρασίες εκτός του καθορισμένου εύρους μπορεί να προκαλέσει ζημιά στην μπαταρία και να αυξήσει τον κίνδυνο πυρκαγιάς.
- 6. Σ'ΕΡΒΙΣ**
- a) **Αναθέτετε το σέρβις του ηλεκτρικού εργαλείου σε εξειδικευμένο επισκευαστή που χρησιμοποιεί αποκλειστικά πανομοιότυπα ανταλλακτικά.** Κατά αυτόν τον τρόπο, διασφαλίζετε τη διατήρηση των επιπέδων ασφαλείας του ηλεκτρικού εργαλείου.
  - b) **Μην αναθέτετε ποτέ το σέρβις κατεστραμμένων συστοιχιών μπαταριών.** Το σέρβις συστοιχιών μπαταριών επιτρέπεται να εκτελείται αποκλειστικά από τον κατασκευαστή ή εξουσιοδοτημένους παρόχους σέρβις.

## Πληροφορίες ασφάλειας για κρουστικά δράπανα

### Οδηγίες ασφάλειας για όλες τις λειτουργίες

- **Φοράτε προστατευτικά ακοής κατά την κρουστική διάτρηση.** Έκθεση στο θόρυβο μπορεί να προκαλέσει απώλεια της ακοής.
- **Χρησιμοποιήστε τη βοηθητική λαβή.** Η απώλεια ελέγχου μπορεί να προκαλέσει τραυματισμό.
- **Πριν τη χρήση υποστηρίξτε το εργαλείο σωστά.** Το εργαλείο αυτό παράγει ροπή υψηλής απόδοσης και χωρίς σωστή υποστήριξη του εργαλείου κατά τη διάρκεια της λειτουργίας ενδέχεται να προκύψει απώλεια του ελέγχου με αποτέλεσμα ατομικό τραυματισμό.
- **Κρατάτε το ηλεκτρικό εργαλείο από τις μονωμένες επιφάνειες λαβής κατά την εκτέλεση εργασιών όπου το εξάρτημα κοπής ή οι σύνδεσμοι ενδέχεται να έρθουν σε επαφή με κρυφές καλωδιώσεις.** Η επαφή των εξαρτημάτων κοπής ή των συνδέσμων με ένα ηλεκτροφόρο καλώδιο μπορεί να καταστήσει τα εκτεθειμένα μεταλλικά μέρη του ηλεκτρικού εργαλείου ηλεκτροφόρα και να προκαλέσει ηλεκτροπληξία στον χειριστή.

### Οδηγίες ασφάλειας κατά τη χρήση μακρών μυτών διάτρησης

- **Ποτέ μη χειρίζεστε με υψηλότερη ταχύτητα από τη μέγιστη τιμή ταχύτητας της μύτης διάτρησης.** Σε υψηλότερες ταχύτητες η μύτη ενδέχεται να λυγίσει, εάν περιστρέφεται ελεύθερα χωρίς επαφή με το τεμάχιο επεξεργασίας, με αποτέλεσμα ατομικό τραυματισμό.
- **Πάντα εκκινείτε τη διάτρηση με χαμηλή ταχύτητα και με την ακμή μύτης σε επαφή με το τεμάχιο επεξεργασίας.** Σε υψηλότερες ταχύτητες η μύτη ενδέχεται να λυγίσει, εάν περιστρέφεται ελεύθερα χωρίς επαφή με το τεμάχιο επεξεργασίας, με αποτέλεσμα ατομικό τραυματισμό.
- **Εφαρμόζετε πίεση μόνο σε ευθεία γραμμή με τη μύτη και μην ασκείτε υπερβολική πίεση.** Οι μύτες μπορούν να λυγίσουν προκαλώντας θραύση ή απώλεια του ελέγχου, με αποτέλεσμα ατομικό τραυματισμό.

### Επιπρόσθετες οδηγίες ασφάλειας

- **Ασφαλίστε το επεξεργαζόμενο κομμάτι.** Ένα επεξεργαζόμενο κομμάτι συγκρατείται ασφαλέστερα με μια διάταξη σύσφιγξης ή με μια μέγγενη παρά με το χέρι σας.
- **Απενεργοποιήστε αμέσως το ηλεκτρικό εργαλείο εάν μπλοκαριστεί το εργαλείο εφαρμογής. Να είστε προετοιμασμένοι για υψηλές αντιδράσεις ροπής που επιφέρουν λάκτισμα.** Το εργαλείο εφαρμογής μπλοκάρει όταν μαγκώνει στο τεμάχιο επεξεργασίας ή όταν το ηλεκτρικό εργαλείο υπερφορτωθεί.
- **Περιμένετε πάντα μέχρι το ηλεκτρικό εργαλείο να σταματήσει εντελώς προτού το αποθέσετε.** Το εργαλείο εφαρμογής μπορεί να μπλοκάρει και να σας κάνει να χάσετε τον έλεγχο του ηλεκτρικού εργαλείου.
- **Χρησιμοποιείτε κατάλληλους ανιχνευτές για να προσδιορίσετε εάν υπάρχουν κρυφοί αγωγοί παροχής ή επικοινωνήστε με την τοπική επιχείρηση κοινής ωφελείας για βοήθεια.** Η επαφή με ηλεκτρικά καλώδια μπορεί να προκαλέσει πυρκαγιά και ηλεκτροπληξία. Ζημιά στις γραμμές αερίου μπορεί να επιφέρει έκρηξη. Η θραύση σωλήνων νερού προκαλεί ζημιά στην ιδιοκτησία.
- **Χρησιμοποιείτε αποκλειστικά εξαρτήματα που προτείνονται από την PARKSIDE.** Τα ακατάλληλα εξαρτήματα μπορεί να προκαλέσουν ηλεκτροπληξία ή πυρκαγιά.

### Υπολειπόμενοι κίνδυνοι

- Ακόμα και όταν χειρίζεστε αυτή τη συσκευή σύμφωνα με τις προδιαγραφές, υπάρχουν πάντα υπολειπόμενοι κίνδυνοι. Οι ακόλουθοι κίνδυνοι μπορεί να παρατηρηθούν σε συνάρτηση με την κατασκευή και την παραλλαγή της συσκευής:
- Βλάβες στην ακοή, στην περίπτωση που δεν χρησιμοποιείται κατάλληλη προστασία για την ακοή.
  - Προβλήματα υγείας από τους κραδασμούς του χεριού, εάν η μονάδα χρησιμοποιείται για μεγάλο χρονικό διάστημα ή δεν χρησιμοποιείται και δεν συντηρείται σωστά.
  - Τραυματισμοί από κοπή
- ⚠️ ΠΡΟΕΙΔΟΠΟΙΗΣΗ!** Κίνδυνος από ηλεκτρομαγνητικό πεδίο που δημιουργείται κατά

τη διάρκεια της λειτουργίας της συσκευής. Το πεδίο μπορεί υπό συγκεκριμένες συνθήκες να επηρεάσει ενεργά ή παθητικά ιατρικά εμφυτεύματα. Για τη μείωση του κινδύνου σοβαρών ή θανατηφόρων τραυματισμών, συστήνουμε στα άτομα με ιατρικά εμφυτεύματα να συμβουλευτούν τον γιατρό τους και τον κατασκευαστή του ιατρικού εμφυτεύματος πριν τη χρήση της συσκευής.

## Προετοιμασία

**▲ ΠΡΟΕΙΔΟΠΟΙΗΣΗ!** Κίνδυνος τραυματισμού από ακούσια εκκίνηση της συσκευής. Τοποθετήστε τον συσσωρευτή στη συσκευή μόνο, εάν η συσκευή είναι εντελώς έτοιμη για τη χρήση.

### Εξαρτήματα χειρισμού

Γνωρίστε πριν από την πρώτη λειτουργία της συσκευής τα στοιχεία χειρισμού της.

#### • **Drehrichtungsschalter (7)**

**ΥΠΟΔΕΙΞΗ!** Πιέζετε τον διακόπτη κατεύθυνσης περιστροφής μόνο όταν η συσκευή είναι ακινητοποιημένη! Κατεύθυνση του διακόπτη όπως φαίνεται από πίσω

- **Αριστερά** Βίδωμα βίδας, διάτρηση
- **Μέσο** Einschaltssperre
- **Δεξιά** Ξεβίδωμα βίδας

#### • **Διακόπτης επιλογής ταχυτήτων (6)**

**▲ ΠΡΟΣΟΧΗ!** Πιέζετε τον διακόπτη επιλογής ταχυτήτων μόνο όταν η συσκευή είναι ακινητοποιημένη.

- **1** Βίδες  
Για το βίδωμα ενεργοποιήστε τον ολισθαίνοντα συμπλέκτη. Θέστε τον διακόπτη επιλογής λειτουργίας (5) έτσι ώστε το σημάδι βέλους να δείχνει στο σύμβολο βιδώματος (◀▶▶▶).
- **2** Διάτρηση  
Για τη διάτρηση απενεργοποιήστε τον ολισθαίνοντα συμπλέκτη. Θέστε τον διακόπτη επιλογής λειτουργίας (5) έτσι ώστε το σημάδι βέλους να δείχνει στο σύμβολο διάτρησης (◀▶▶▶).

- **Δακτύλιος ρύθμισης ροπής στρέψης (3)**  
Ρύθμιση της μέγιστης ροπής στρέψης για το βίδωμα κατά την οποία ενεργοποιείται ο ολισθαίνων συμπλέκτης.  
**ΥΠΟΔΕΙΞΗ!** Πιέζετε τον δακτύλιο ρύθμισης ροπής στρέψης μόνο όταν η συσκευή είναι ακινητοποιημένη!

- **1** Ελάχιστη ροπή στρέψης
- **25** Μέγιστη ροπή στρέψης  
Για λόγους ασφαλείας, ξεκινάτε το βίδωμα με μικρή ροπή στρέψης. Εφόσον απαιτείται, αυξήστε τη ροπή στρέψης.

#### • **Διακόπτης ενεργοποίησης/απενεργοποίησης (18)**

- Μετά την τοποθέτηση της μπαταρίας: Σύνδεση με την εφαρμογή PARKSIDE
- Ενεργοποίηση: Πίεση
- Αβαθμιδωτή ρύθμιση αριθμού στροφών: Όσο περισσότερο πιέζετε τον διακόπτη ενεργοποίησης/απενεργοποίησης, τόσο αυξάνονται οι στροφές.
- Απενεργοποίηση: Αποδέσμευση

#### • **Ένδειξη «Σε σύνδεση» (17)**

Κατάσταση της σύνδεσης με την ΕΦΑΡΜΟΓΗ Parkside

**Αναβόσβημα** Απόπειρα σύνδεσης

**Συνεχώς αναμμένο** Σύνδεση δημιουργήθηκε

#### • **Διακόπτης επιλογής λειτουργίας (5)**

Θέστε τον διακόπτη επιλογής λειτουργίας (5) έτσι ώστε το σημάδι βέλους να δείχνει στο επιθυμητό σύμβολο.

**ΥΠΟΔΕΙΞΗ!** Κίνδυνος ζημιάς! Πιέζετε τον διακόπτη επιλογής λειτουργίας μόνο όταν η συσκευή είναι ακινητοποιημένη.

Λειτουργία	Σύμβολο
Διάτρηση (Διάταξη κρούσης ANENERΓΗ/χωρίς οριοθέτηση αριθμού στροφών)	◀▶▶▶
Κρουστική διάτρηση (Διάταξη κρούσης ENERΓΗ)	T
Βίδωμα (Διάταξη κρούσης ANENERΓΗ)	◀▶▶▶

## Συναρμολόγηση και αποσυναρμολόγηση πρόσθετου εργαλείου

### Υποδείξεις

- Διάσταση σοκ: 1,5-13 mm
- Πίσω κάτω από την χειρολαβή υπάρχει μια μαγνητική εσοχή (9) για την συγκράτηση μωτών βιδώματος που χρησιμοποιούνται συχνά.
- Οι πληροφορίες κατεύθυνσης όπως φαίνονται από πίσω.

## Συναρμολόγηση πρόσθετου εργαλείου (Εικ. Β)

1. Άνοιγμα τσοκ: Γυρίστε το ταχυτσόκ (2) Ψ.
2. Ωθήστε το εργαλείο εφαρμογής όσο περισσότερο γίνεται στο άνοιγμα τσοκ (1).
3. Σύσφιξη πρόσθετου εργαλείου: Γυρίστε το ταχυτσόκ (2) Ψ.

## Αποσυναρμολόγηση πρόσθετου εργαλείου (Εικ. Β)

1. Άνοιγμα τσοκ: Γυρίστε το ταχυτσόκ (2) Ψ.
2. **▲ ΠΡΟΣΟΧΗ!** Κίνδυνος εγκαύματος! Τα εργαλεία εφαρμογής – ιδιαίτερα τα τρυπάνια – μπορούν να υπερθερμανθούν. Εάν απαιτείται, φοράτε γάντια προστασίας. Απομακρύνετε το εργαλείο εφαρμογής.

## Ρύθμιση πρόσθετης λαβής

### Υποδείξεις

- Η πρόσθετη λαβή (22) στη συσκευή περιστρέφεται κατά 360° και μπορεί να τεθεί σε κάθε επιθυμητή θέση.
- Οι πληροφορίες κατεύθυνσης όπως φαίνονται από πίσω.

### Τοποθέτηση πρόσθετης λαβής (Εικ. C)

1. Περιστρέψτε τη λαβή (21) της πρόσθετης λαβής (22) Ψ.
2. Πατήστε τη λαβή (21) προς την κατεύθυνση της θηλιάς (19) και κρατήστε σε αυτή τη θέση. Έτσι επεκτείνεται τη θηλιά (19).
3. Ωθήστε τη θηλιά (19) της πρόσθετης λαβής (22) πίσω από το ταχυτσόκ (2). Τοποθετήστε τη θηλιά (19) στην υποδοχή για την πρόσθετη λαβή (4).
4. Ελευθερώστε την πατημένη λαβή (21).
5. Σφίξτε τη λαβή (21) της πρόσθετης λαβής (22) Ψ.

### Αποσυναρμολόγηση πρόσθετης λαβής (Εικ. C)

1. Περιστρέψτε τη λαβή (21) της πρόσθετης λαβής (22) Ψ.
2. Πατήστε τη λαβή (21) προς την κατεύθυνση της θηλιάς (19) και κρατήστε σε αυτή τη θέση. Έτσι επεκτείνεται τη θηλιά (19).
3. Αφαιρέστε την πρόσθετη λαβή (22) από τη συσκευή τραβώντας τη θηλιά (19) της πρόσθετης λαβής (22) πάνω από το ταχυτσόκ (2).

## Ρύθμιση αναστολέα βάθους

### (Εικ. C)

1. Λασκάρτε Ψ τη βίδα ασφάλισης (20) για τον αναστολέα βάθους (23).
2. Ωθήστε τον αναστολέα βάθους (23) στο μικρό άνοιγμα της πρόσθετης λαβής (22).
3. Τοποθετήστε τον αναστολέα βάθους (23) κατά τέτοιο τρόπο ώστε η απόσταση μεταξύ της μύτης του τρυπανιού και της μύτης του αναστολέα βάθους να αντιστοιχεί στο επιθυμητό βάθος διάτρησης.
4. Στερεώστε τον αναστολέα βάθους (23) σφίγγοντας τη βίδα ασφάλισης (20) Ψ.
5. Λασκάρτε Ψ τη βίδα ασφάλισης (20) εκ νέου, για να μετακινήσετε τον αναστολέα βάθους (23).

## Έλεγχος κατάστασης φόρτισης του συσσωρευτή

LED	Σημασία
κόκκινος, κόκκινος, πράσινος	Συσσωρευτής φορτισμένος
κόκκινος, κόκκινος	Συσσωρευτής μερικώς φορτισμένος
κόκκινος	Ο συσσωρευτής χρειάζεται φόρτιση

1. Πατήστε το πλήκτρο (12) δίπλα στην ένδειξη κατάστασης φόρτισης (14) στο συσσωρευτή (13). Οι λυχνίες LED της ένδειξης κατάστασης φόρτισης δείχνουν την κατάσταση φόρτισης του συσσωρευτή.
2. Φορτίζετε τον συσσωρευτή (13), όταν ανάβει μόνο η κόκκινη λυχνία LED της ένδειξης κατάστασης φόρτισης (14).

## Φόρτιση συσσωρευτή

Ανατρέξτε και στις οδηγίες λειτουργίας του φορτιστή.

### Υποδείξεις

- Πριν από τη φόρτιση, αφήνετε τον ζεστό συσσωρευτή να κρυώσει.
- Μην αφήνετε τον συσσωρευτή εκτεθειμένο για μεγάλο χρονικό διάστημα σε απευθείας ηλιακή ακτινοβολία ή σε θερμοκρασίες  $\leq 50$  °C. Αποφεύγετε ιδίως την τοποθέτηση σε θερμοκρασιακά σώματα ή την αποθήκευση σε οχήματα, τα οποία είναι σταθευμένα στον ήλιο.

### Διαδικασία

1. Εφόσον απαιτείται, αφαιρέστε τον συσσωρευτή (13) από την επαναφορτιζόμενη συσκευή.
2. Εισαγάγετε τον συσσωρευτή στην υποδοχή φόρτισης του φορτιστή (24).
3. Συνδέστε τον φορτιστή σε μια πρίζα.
4. Μετά την ολοκλήρωση της διαδικασίας φόρτισης, αποσυνδέστε τον φορτιστή από το δίκτυο.
5. Αφαιρέστε τον συσσωρευτή από την υποδοχή φόρτισης.

### Λυχνίες ελέγχου στο φορτιστή (24)

πράσινος		κόκκινος		Σημασία
ανάβει	—			<ul style="list-style-type: none"> <li>• Ο συσσωρευτής έχει φορτιστεί πλήρως</li> <li>• σε ετοιμότητα (δεν έχει τοποθετηθεί συσσωρευτής)</li> </ul>
—	ανάβει			Ο συσσωρευτής φορτίζεται
—	αναβοσβήνει			Η συσσωρευτής έχει υπερθερμανθεί
αναβοσβήνει	αναβοσβήνει			Η συσσωρευτής είναι ελαττωματική

## Λειτουργία

### Τοποθέτηση και αφαίρεση συσσωρευτή

**▲ ΠΡΟΕΙΔΟΠΟΙΗΣΗ!** Κίνδυνος τραυματισμού από ακούσια εκκίνηση της συσκευής. Τοποθετήστε τον συσσωρευτή στη συσκευή μόνο, εάν η συσκευή είναι εντελώς έτοιμη για τη χρήση.

**ΥΠΟΔΕΙΞΗ!** Κίνδυνος ζημιάς! Λάθος συσσωρευτής μπορεί να προκαλέσει ζημιά στη συσκευή και τον συσσωρευτή.

#### Τοποθέτηση συσσωρευτή

1. Ωθήστε το συσσωρευτή (13) κατά μήκος της ράγας οδήγησης μέσα στη συγκράτηση συσσωρευτή (10).  
Ο συσσωρευτής ασφαλίζει με χαρακτηριστικό ήχο.

#### Αφαίρεση συσσωρευτή

1. Πατήστε και κρατήστε πατημένη την απασφάλιση συσσωρευτή (15) στον συσσωρευτή (13).
2. Απομακρύνετε το συσσωρευτή από τη συγκράτηση συσσωρευτή (10).



## Επιλογή είδους λειτουργίας

### Υποδείξεις

- Χρησιμοποιείτε σφιγκτήρες ή άλλον πρακτικό τρόπο για να στερεώσετε και να στηρίξετε το υλικό προς επεξεργασία σε μια σταθερή πλατφόρμα. Εάν συγκρατείτε το υλικό προς επεξεργασία με το χέρι σας ή με το σώμα σας, θα είναι ασταθές και μπορεί να προκύψει απώλεια ελέγχου.
- Πιέζετε τον διακόπτη επιλογής λειτουργίας μόνο όταν η συσκευή είναι ακινητοποιημένη.

### Διαδικασία

Θέστε τον διακόπτη επιλογής λειτουργίας (5) έτσι ώστε το σημάδι βέλους να δείχνει στο επιθυμητό σύμβολο.

Είδος λειτουργίας	Υλικό	Κατεύθυνση περιστροφής
	Σκυρόδεμα, Πέτρα	↻
	ξύλο, μέταλλο, πλαστικό	↻
	Βίδωμα και ξεβίδωμα βιδών	Βίδωμα: ↻ Ξεβίδωμα: ↺

## Ενεργοποίηση και Απενεργοποίηση

### Ενεργοποίηση

1. Επιλέξτε με τον διακόπτη επιλογής λειτουργίας (5) ένα είδος λειτουργίας.
2. Επιλέξτε με τον διακόπτη κατεύθυνσης περιστροφής (7) την κατεύθυνση περιστροφής.
3. Επιλέξτε με τον διακόπτη επιλογής ταχυτήτων (6) μια ταχύτητα.
4. Επιλέξτε με τον δακτύλιο ρύθμισης ροπή στρέψης (3) μια μέγιστη ροπή στρέψης.
5. Πατήστε και κρατήστε το διακόπτη ενεργο-/απενεργοποίησης (18) πατημένο. Η λυχνία εργασίας LED (16) ανάβει κατά τη διάρκεια της λειτουργίας και άλλα περ. 10 δευτερόλεπτα αφότου αφήσετε τον διακόπτη ενεργο-/απενεργοποίησης (18).

### Απενεργοποίηση

1. Αφήστε το διακόπτη ενεργο-/απενεργοποίησης (18).

2. Περιμένετε έως ότου το ηλεκτρικό εργαλείο ακινητοποιηθεί, προτού το αποθέσετε.
3. Κατά τα διαλείμματα εργασίας: Θέστε τον διακόπτη κατεύθυνσης περιστροφής (7) στο μέσο. Αυτό το μέτρο προστασίας εμποδίζει μη ηθελημένη εκκίνηση του ηλεκτρικού εργαλείου.  
Μπορείτε να κρεμάσετε τη συσκευή με το κλιπ ζώνης (11) σε μια ζώνη. Με το κλιπ ζώνης μπορείτε να ανοίξετε φιάλες με μεταλλικό καπάκι.
4. Απομακρύνετε τον συσσωρευτή (13) από τη συσκευή εάν πρόκειται να αφήσετε ανεπιτήρητη τη συσκευή ή έχετε ολοκληρώσει την εργασία.

## ΕΦΑΡΜΟΓΉ Parkside



Μέσω του εικονιζόμενου QR-Code μεταβαίνετε στο App Store ή στο Google Play. Στην περιγραφή εφαρμογής βρίσκετε λεπτομερείς πληροφορίες σχετικά με τις λειτουργίες της εφαρμογής PARKSIDE και μπορείτε να κατεβάσετε την εφαρμογή.

Με την εφαρμογή PARKSIDE μπορείτε να παρακολουθείτε τη συσκευή και να ελέγχετε συγκεκριμένες λειτουργίες. Οι λειτουργίες μπορούν να αλλάξουν με ενημερώσεις της εφαρμογής και του υλικολογισμικού. Μπορείτε να βρείτε περισσότερες πληροφορίες για την εφαρμογή PARKSIDE στις οδηγίες του συσσωρευτή Smart.

### Προϋποθέσεις

Για να βρείτε τη συσκευή στην εφαρμογή PARKSIDE, πρέπει να έχουν εκπληρωθεί οι εξής προϋποθέσεις:

- Στο Smartphone σας έχει εγκατασταθεί η εφαρμογή PARKSIDE και έχει ενεργοποιηθεί το Bluetooth®.

- Στη συσκευή υπάρχει εγκατεστημένος ο εξής συσσωρευτής: Μπαταρία PARKSIDE Performance Smart Smart PAPS 204 A1/Smart PAPS 208 A1/Smart PAPS 2012 A1. Αυτός ο συσσωρευτής έχει ήδη συνδεθεί με την εφαρμογή της PARKSIDE.  
Η συσκευή επικοινωνεί με την εφαρμογή μέσω του συσσωρευτή.

### Σύνδεση της συσκευής με την εφαρμογή της PARKSIDE

1. Τοποθετήστε τον συσσωρευτή Smart (13).
2. Πατήστε το διακόπτη ενεργοποίησης/απενεργοποίησης (18).  
Η ένδειξη «Σε σύνδεση» (17) αναβοσβήνει τρεις φορές. Όταν η συσκευή συνδεθεί ανάβει συνεχώς η ένδειξη «Σε σύνδεση».
3. Ανοίξετε την εφαρμογή PARKSIDE.
4. **Τα εργαλεία σας.**  
Η συσκευή προβάλλεται στη λίστα. Εάν η συσκευή δεν προβάλλεται στη λίστα, προσθέστε τη συσκευή χειροκίνητα.

### Παρακολούθηση και έλεγχος της συσκευής



1. **Τα εργαλεία σας.**
2. Επιλέξτε τη συσκευή από τη λίστα. Προβάλλεται η σελίδα επισκόπησης της συσκευής.
3. Επιλέξτε την επιθυμητή ρύθμιση στη σελίδα επισκόπησης.  
 Επιλέξτε τη βοήθεια εάν έχετε αμφιβολίες.  
Προβάλλεται ένα παράθυρο διαλόγου με μια περιγραφή για την εκάστοτε ρύθμιση.

### Αφαίρεση της συσκευής από την εφαρμογή

Όταν αφαιρείται μια συσκευή από την εφαρμογή, διαγράφονται και τα αντίστοιχα δεδομένα.

1. **Τα εργαλεία σας.**
2. Σάρωσε την κάρτα της συσκευής από δεξιά προς αριστερά.
3. Επιβεβαιώστε το πεδίο διαλόγου.

## Πολιτική απορρήτου

βλ. Σελίδα  Περισσότερα, Απόσπασμα Νομικά,  Πολιτική απορρήτου

## Μεταφορά

### Υποδείξεις

- Απενεργοποιήστε τη συσκευή.
- Βεβαιωθείτε ότι όλα τα κινούμενα μέρη έχουν ακινητοποιηθεί πλήρως.
- Απομακρύνετε τον συσσωρευτή.
- Απομακρύνετε το πρόσθετο εργαλείο.
- Μεταφέρετε τη συσκευή πάντα από τη χειρολαβή (8).

## Καθαρισμός, συντήρηση και αποθήκευση

**▲ ΠΡΟΕΙΔΟΠΟΙΗΣΗ!** Κίνδυνος τραυματισμού από ακούσια εκκίνηση της συσκευής. Προστατευτείτε κατά τις εργασίες συντήρησης και καθαρισμού. Απενεργοποιήστε τη συσκευή και απομακρύνετε το συσσωρευτή (13).

Οι εργασίες επισκευών και συντήρησης που δεν περιγράφονται στις παρούσες οδηγίες, πρέπει να διεξάγονται από το κέντρο σέρβις μας. Χρησιμοποιείτε μόνο γνήσια εξαρτήματα.

### Καθαρισμός

**▲ ΠΡΟΕΙΔΟΠΟΙΗΣΗ!** Ηλεκτροπληξία! Ποτέ μην ψεκάζετε τη συσκευή με νερό.

**ΥΠΟΔΕΙΞΗ!** Κίνδυνος ζημιάς. Οι χημικές ουσίες μπορούν να φθείρουν τα πλαστικά μέρη της συσκευής. Μην χρησιμοποιείτε καθαριστικά ή διαλύτες.

- Διατηρείτε τις εγκοπές αερισμού, το περίβλημα κινητήρα και τις λαβές της συσκευής καθαρά. Για τον σκοπό αυτό, χρησιμοποιείτε ένα νωπό πανί ή μια βούρτσα.

### Συντήρηση

- Πριν από κάθε χρήση, ελέγχετε τη συσκευή για προφανείς ελλείψεις ή φθορές, όπως χαλαρωμένα, φθαρμένα ή ελαττωματικά εξαρτήματα.
- Αντικαταστήστε ένα στομωμένο ή με άλλο τρόπο φθαρμένο εργαλείο εφαρμογής.

## Αποθήκευση

Αποθηκεύετε πάντα τη συσκευή και τα αξεσουάρ:

- καθαρά
- στεγνά
- προστατευμένα από τη σκόνη
- Στο απεσταλμένο βαλιτσάκι φύλαξης (25)
- εκτός εμβέλειας παιδιών

Συσκευές με συσσωρευτή:

- Η θερμοκρασία αποθήκευσης του συσσωρευτή και της συσκευής κυμαίνεται μεταξύ 15 °C και 25 °C. Κατά τη διάρκεια της αποθήκευσης, αποφεύγετε τις υπερβολικά χαμηλές ή υψηλές θερμοκρασίες. Διαφορετικά, ο συσσωρευτής μπορεί να παρουσιάσει μειωμένη απόδοση ή βλάβες.
- Σε περίπτωση παρατεταμένης αποθήκευσης (π.χ. χειμερινή περίοδος), αφαιρείτε τον συσσωρευτή από τη συσκευή (λάβετε υπόψη τις ξεχωριστές οδηγίες λειτουργίας για τον συσσωρευτή και τον φορτιστή).

## Απόρριψη/Προστασία του περιβάλλοντος

Αφαιρέστε τον συσσωρευτή από τη συσκευή και βεβαιωθείτε ότι η συσκευή, ο συσσωρευτής, τα εξαρτήματα και η συσκευασία ανακυκλώνονται με φιλικό προς το περιβάλλον τρόπο.



Μην απορρίπτετε τις ηλεκτρικές συσκευές στα οικιακά απορρίμματα.

Το σύμβολο του διαγραμμένου τροχήλατου κάδου σημαίνει ότι το προϊόν αυτό δεν πρέπει να απορρίπτεται ως μη διαλεγμένο αστικό απόβλητο στο τέλος της ωφέλιμης ζωής του.

### Οδηγία 2012/19/ΕΕ σχετικά με τα απόβλητα ηλεκτρικού και ηλεκτρονικού εξοπλισμού:

Οι καταναλωτές είναι νομικά υπεύθυνοι να οδηγούν τις ηλεκτρικές και ηλεκτρονικές συσκευές, στο τέλος της διάρκειας ζωής τους, σε μια φιλική προς το περιβάλλον ανακύκλωση. Με τον τρόπο αυτό εξασφαλίζεται μια φιλική προς το περιβάλλον και τους πόρους επαναχρησιμοποίηση.

Ανάλογα με την εφαρμογή στο εθνικό δίκαιο, έχετε τις εξής δυνατότητες:

- επιστροφή σε ένα σημείο πώλησης,
- παράδοση σε ένα επίσημο σημείο συλλογής,
- επιστροφή στον κατασκευαστή/υπεύθυνο διάθεσης στην αγορά.

Δεν ισχύει για παρελκόμενα και βοηθητικές διατάξεις χωρίς ηλεκτρικά εξαρτήματα που περιλαμβάνονται στις παλιές συσκευές.

## Απόρριψη των συσσωρευτών με φιλικό προς το περιβάλλον τρόπο



Μην απορρίψετε τον συσσωρευτή στα οικιακά απορρίμματα, στη φωτιά (κίνδυνος έκρηξης) ή στο νερό. Οι φθαρμένοι συσσωρευτές μπορεί να είναι επιβλαβείς για το περιβάλλον και την υγεία σας, εάν εξέλθουν δηλητηριώδεις ατμοί ή υγρά.

Έχετε την υποχρέωση να απορρίψετε με φιλικό προς το περιβάλλον τρόπο τους ελαττωματικούς ή αχρηστευμένους συσσωρευτές.

- Μην ανοίγετε τους συσσωρευτές και αποφεύγετε μηχανική ζημιά. Υπάρχει κίνδυνος βραχυκυκλώματος και μπορεί να

εξέλθουν ατμοί οι οποίοι προκαλούν ερεθισμό στις αναπνευστικές οδούς.

- Για λόγους ασφάλειας πρέπει οι συσσωρευτές να αποφορτίζονται πριν την απόρριψη.
- Σφραγίστε τους πόλους με αυτοκόλλητη ταινία προς αποφυγή βραχυκυκλωμάτων.
- Απορρίψτε τους συσσωρευτές στα καταστήματα που διαθέτουν αντίστοιχα δοχεία ή σε ένα κέντρο συλλογής.
- **Χαλασμένοι συσσωρευτές**  
Να μεταχειρίζεστε με ιδιαίτερη προσοχή τους συσσωρευτές με εξωτερικές ζημιές!
  - Μην αγγίζετε χαλασμένους συσσωρευτές με γυμνά χέρια.
  - Εάν δεν μπορείτε να σφραγίσετε τους πόλους, τοποθετήστε τους συσσωρευτές ξεχωριστά τον κάθε ένα σε μια πλαστική σακούλα.
  - Τοποθετήστε τους χαλασμένους συσσωρευτές ξεχωριστά σε ένα άφλεκτο δοχείο με δυνατότητα σφράγισης το οποίο μπορείτε να γεμίσετε με άμμο.
  - Παραδώστε τους χαλασμένους συσσωρευτές σε ένα κέντρο συλλογής.

## Ανταλλακτικά και αξεσουάρ

**Μπορείτε να λάβετε ανταλλακτικά και αξεσουάρ μέσω του ιστοτόπου**

**[www.grizzlytools.shop](http://www.grizzlytools.shop)**. Εάν προκύψουν προβλήματα κατά τη διαδικασία παραγγελίας, επικοινωνήστε μαζί μας μέσω του διαδικτυακού μας καταστήματος. Εάν έχετε περισσότερες ερωτήσεις μπορείτε να απευθυνθείτε στο: *Κέντρο Σέρβις*, σ. 146

Θέση nr.	Ονομασία	Αρ. παραγγελίας
2	Ταχυσοόκ	91105376
22	Πρόσθετη λαβή	91110031
23	Αναστολέας βάθους	91110029

## Σέρβις

### Εγγύηση

Αξιότιμε πελάτη,

Το παρόν προϊόν διαθέτει 5 χρόνια εγγύηση από την ημερομηνία αγοράς. Σε περίπτωση ελλείψεων σε αυτό το προϊόν έχετε νομικά δικαιώματα έναντι του πωλητή του προϊόντος. Αυτά τα νομικά δικαιώματα δεν περιορίζονται από την κατωτέρω αναφερόμενη εγγύησή μας.

### Όροι εγγύησης

Η περίοδος εγγύησης ξεκινάει κατά την ημερομηνία αγοράς. Φυλάσσετε σε ασφαλές σημείο τη γνήσια απόδειξη αγοράς. Αυτό το έγγραφο απαιτείται ως απόδειξη για την αγορά. Εάν εντός πέντε ετών από την ημερομηνία αγοράς αυτού του προϊόντος προκύψει σφάλμα υλικού ή κατασκευής, κατόπιν επιλογής μας, θα το επισκευάσουμε για εσάς δωρεάν ή θα το αντικαταστήσουμε. Η παρούσα εγγύηση προϋποθέτει ότι εντός της περιόδου των πέντε ετών θα προσκομίσετε το ελαττωματικό προϊόν και την απόδειξη

αγοράς (απόδειξη ταμείου) και θα περιγράψετε εν συντομία γραπτώς πού βρίσκεται η έλλειψη και τότε προέκυψε.

Εάν το ελάττωμα καλύπτεται από την εγγύησή μας, λαμβάνετε το επισκευασμένο προϊόν ή ένα νέο. Με την επισκευή ή την αντικατάσταση του προϊόντος δεν ξεκινάει νέα χρονική περίοδος εγγύησης.

### Περίοδος εγγύησης και νομικές απαιτήσεις λόγω ελλείψεων

Ο χρόνος εγγύησης δεν παρατείνεται μέσω της παροχής εγγύησης. Αυτό ισχύει και για εξαρτήματα, τα οποία έχουν αντικατασταθεί και επισκευαστεί. Ενδεχόμενες ήδη υπάρχουσες ζημιές και ελλείψεις κατά την αγορά πρέπει να γνωστοποιηθούν αμέσως μετά το άνοιγμα της συσκευασίας. Μετά τη λήξη του χρόνου εγγύησης, τυχόν εμφανιζόμενες επισκευές χρεώνονται.

Αν κατά τη διάρκεια ισχύος της εμπορικής εγγύησης, η οποία παρέχει επισκευή καταναλωτικού αγαθού, το αγαθό εμφανίσει κάποιο ελάττωμα και ο απαιτούμενος χρόνος επισκευής του υπερβαίνει τις δεκαπέντε (15) εργάσιμες ημέρες, ο καταναλωτής δικαιούται να ζητήσει την προσωρινή αντικατάστασή του για όσο χρόνο διαρκεί η επισκευή.

### Εγγύηση

Το προϊόν κατασκευάστηκε σύμφωνα με αυστηρές οδηγίες ποιότητας και ελέγχθηκε προσεκτικά πριν από την αποστολή.

Η εγγύηση ισχύει για σφάλματα υλικού ή κατασκευής. Η παρούσα εγγύηση δεν αφορά εξαρτήματα του προϊόντος τα οποία υπόκεινται σε φυσιολογική φθορά και επομένως θεωρούνται φθειρόμενα εξαρτήματα (π.χ. Τρυπάνι) ή ζημιές σε εύθραυστα εξαρτήματα.

Η παρούσα εγγύηση λήγει όταν προκληθεί ζημιά στο προϊόν, όταν γίνει λάθος χειρισμός του ή εάν δεν έχει συντηρηθεί. Για μια κατάλληλη χρήση του προϊόντος πρέπει να τηρούνται επακριβώς οι αναφερόμενες υποδείξεις στις οδηγίες λειτουργίας. Πρέπει οπωσδήποτε να αποφεύγονται σκοποί χρήσης και χειρισμοί που δεν συνιστώνται στις οδηγίες λειτουργίας ή για τους οποίους υπάρχει προειδοποίηση.

Το προϊόν προορίζεται μόνο για ιδιωτική και όχι για επαγγελματική χρήση. Σε περίπτωση κακής μεταχείρισης και ακατάλληλης χρήσης, χρήσης βίας και παρεμβάσεων, οι οποίες δεν διεξήχθησαν από το εξουσιοδοτημένο μας τμήμα σέρβις, η εγγύηση παύει να ισχύει.

### Διαδικασία σε περίπτωση εγγύησης

Για να εξασφαλιστεί η γρήγορη επεξεργασία της υπόθεσής σας, τηρείτε τις εξής υποδείξεις:

- Για όλα τα αιτήματα να έχετε πρόχειρη την απόδειξη ταμείου και τον αριθμό προϊόντος (IAN 506412\_2507) ως απόδειξη της αγοράς.
- Μπορείτε να βρείτε τον αριθμό προϊόντος στην πινακίδα τύπου στο προϊόν, σε χάραξη στο προϊόν, στη σελίδα τίτλου των οδηγιών χειρισμού (κάτω αριστερά) ή στο αυτοκόλλητο στην πίσω ή κάτω πλευρά του προϊόντος.
- Εάν προκύψουν σφάλματα λειτουργίας ή λοιπές ελλείψεις, επικοινωνήστε πρώτα με το κατωτέρω αναφερόμενο Κέντρο σέρβις **τηλεφωνικά** ή χρησιμοποιήστε το **έντυπο επικοινωνίας**, το οποίο θα βρείτε στον *parkside-diy.com* στην κατηγορία **Εξυπηρέτηση**.
- Ένα προϊόν που θεωρείται ελαττωματικό μπορείτε, κατόπιν επικοινωνίας με το Κέντρο σέρβις μας, να το αποστείλετε χωρίς έξοδα αποστολής στη γνωστοποιημένη διεύθυνση σέρβις, επισυνάπτοντας την απόδειξη αγοράς (απόδειξη ταμείου) και αναφέροντας πού βρίσκεται η έλλειψη και τότε προέκυψε. Προς αποφυγή προβλημάτων στην παραλαβή και επιπρόσθετων εξόδων να χρησιμοποιείτε αποκλειστικά τη διεύθυνση που σας έχει δοθεί. Εξασφαλίζετε ότι η αποστολή δεν μπορεί να γίνει με χρέωση του πελάτη, ως ογκώδη, εξπρές ή με άλλου τύπου ειδική αποστολή. Αποστείλετε το προϊόν μαζί με όλα τα συνοδευτικά αξεσουάρ κατά την αγορά και φροντίστε για επαρκώς ασφαλή συσκευασία μεταφοράς.



Στον ιστότοπο *parkside-diy.com* μπορείτε να δείτε και να κατεβάσετε αυτό το εγχει-

ρίδιο και πολλά άλλα. Με αυτό τον κωδικό QR μεταβαίνετε απευθείας στο ιστότοπο *parkside-diy.com*. Επιλέξτε τη χώρα σας και μέσω της μάσκας αναζήτησης αναζητήστε τις οδηγίες χειρισμού. Μέσω καταχώρισης του αριθμού προϊόντος (IAN) 506412\_2507 μπορείτε να ανοίξετε τις οδηγίες χειρισμού.

### Σέρβις επισκευών

Για επισκευές που δεν εμπίπτουν στην εγγύηση, απευθυνθείτε στο Κέντρο σέρβις. Ευχαρίστως να σας δώσουμε μια εκτίμηση της δαπάνης.

- Μπορούμε να επεξεργαστούμε μόνο συσκευές που έχουν αποσταλεί επαρκώς συσκευασμένες και με πληρωμένα τέλη.

**Υπόδειξη:** Παρακαλούμε να αποστείλετε τη συσκευή σας καθαρή και με αναφορά του ελαττώματος στην αντίστοιχη διεύθυνση του κέντρου σέρβις.

- Δεν παραλαμβάνονται συσκευές που έχουν αποσταλεί πληρωτές στον προορισμό καθώς και συσκευές που έχουν αποσταλεί ως ογκώδη ή εξηρές ή με άλλο τύπου ειδική αποστολή.

- Πραγματοποιούμε την απόρριψη των απεσταλμένων σας ελαττωματικών συσκευών δωρεάν.

### Κέντρο Σέρβις

**GR Σέρβις Ελλάδα**  
Tel.: 00800 491824928  
Φόρμα επικοινωνίας στο  
*parkside-diy.com*  
**IAN 506412\_2507**

**CY Σέρβις Κύπρος**  
Tel.: 8009 4242  
Φόρμα επικοινωνίας στο  
*parkside-diy.com*  
**IAN 506412\_2507**

### Εισαγωγέας

Λάβετε υπόψη ότι η ακόλουθη διεύθυνση δεν είναι διεύθυνση σέρβις. Επικοινωνήστε πρώτα με το ανωτέρω αναφερόμενο κέντρο σέρβις.

Grizzly Tools GmbH & Co. KG  
Stockstädter Str. 20  
63762 Grobostheim  
GERMANIA  
[www.grizzlytools.de](http://www.grizzlytools.de)

## Μετάφραση του πρωτοτύπου των δήλωση συμμόρφωσης ΕΕ

Προϊόν: **Επαναφορτιζόμενο κρουστικό δραπανοκατσάβιδο**

Μοντέλο: **PPSBSA 20-Li C3**

Αριθμός σειράς: 000001-060000

Ο στόχος της δήλωσης που περιγράφεται παραπάνω είναι σύμφωνος με τη σχετική ενωσιακή νομοθεσία εναρμόνισης:

**2006/42/EC • 2014/30/EU • 2011/65/EU & (EU) 2015/863  
Προϊόν με μπαταρία Smart PAPS 204 A1/Smart PAPS 208 A1/  
Smart PAPS 2012 A1: 2014/53/EU (αντί 2014/30/EU)**

Το ανωτέρω περιγραφόμενο αντικείμενο της δήλωσης είναι σύμφωνο με την οδηγία 2011/65/EU του Ευρωπαϊκού Κοινοβουλίου και του Συμβουλίου, της 8ης Ιουνίου 2011, σχετικά με τον περιορισμό της χρήσης ορισμένων επικίνδυνων ουσιών σε ηλεκτρικό και ηλεκτρονικό εξοπλισμό.

Για να εξασφαλιστεί η συμμόρφωση, έχουν εφαρμοστεί τα ακόλουθα εναρμονισμένα πρότυπα και εθνικά πρότυπα και κανονισμοί:

**EN 62841-1:2015/A11:2022  
EN 62841-2-1:2018/A12:2022 • EN IEC 63000:2018  
EN IEC 55014-1:2021 • EN IEC 55014-2:2021  
IEC 62471:2006  
Προϊόν με μπαταρία Smart PAPS 204 A1/Smart PAPS 208 A1/Smart PAPS 2012 A1:  
EN 301 489-1 V2.2.3:2019 • EN 301 489-17 V3.3.1:2024  
EN 300 328 V2.2.2:2019 • EN 50663:2017**

Η παρούσα δήλωση συμμόρφωσης εκδίδεται με αποκλειστική ευθύνη του κατασκευαστή:



Grizzly Tools GmbH & Co. KG  
Stockstädter Str. 20  
63762 Grobostheim  
ΓΕΡΜΑΝΙΑ  
02.02.2026

Christian Frank  
Εξουσιοδοτημένος αντιπρόσωπος για την  
τεκμηρίωση

## Содржина

<b>Вовед.....</b>	<b>148</b>
Наменета употреба.....	148
Обем на испорака/додатоци.....	149
Преглед.....	149
Функционален опис.....	149
Технички податоци.....	149
X 20 V TEAM.....	150
<b>Безбедносни упатства.....</b>	<b>150</b>
Значење на безбедносните упатства.....	150
Пиктограми и симболи.....	151
Општи предупредувања за безбедност за електричната алатка.....	151
Безбедносни информации за ударни дупчалки.....	153
Преостанати ризици.....	154
<b>Подготовка.....</b>	<b>154</b>
Контролни елементи.....	155
Монтирање и демонтирање на алатката за вметнување.....	155
Прилагодување на дополнителната рачка.....	156
Поставување граничник за длабочина.....	156
Проверете го нивото на полнење на батеријата.....	156
Наполнете ја батеријата.....	156
<b>Работа.....</b>	<b>157</b>
Вметнување и вадење на батеријата.....	157
Бирање на режимот на работа.....	157
Вклучување и исклучување.....	157
<b>Апликација PARKSIDE.....</b>	<b>158</b>
Отстранете го апаратот од апликацијата.....	158
Privacy policy.....	159
<b>Транспорт.....</b>	<b>159</b>
<b>Чистење, одржување и складирање.....</b>	<b>159</b>
Чистење.....	159
Одржување.....	159
Складирање.....	159
<b>Отстранување/Заштита на животната средина.....</b>	<b>159</b>
Отстранете ги батериите на еколошки начин.....	160
<b>Резервни делови и додатоци.....</b>	<b>160</b>
<b>ГАРАНТЕН СЕРТИФИКАТ.....</b>	<b>161</b>

**Превод на оригиналната декларација за сообразност на ЕУ.....** 162

**Расклопен поглед.....** 195

## Вовед

Честитки за купувањето на вашата нова безжична ударна дупчалка 3 во 1 (во понатамошниот текст апарат или електричен алат).

Избравте висококвалитетен апарат. Овој апарат беше тестиран за квалитет за време на производството и подложен на финална инспекција. Така, функционалноста на вашиот апарат е загарантирана.



Упатствата за употреба се дел од овој апарат. Содржат важни информации за безбедноста, употребата и отстранувањето. Внимателно прочитајте ги упатствата за работа. Запознајте се со контролите и правилната употреба на апаратот. Користете го апаратот само како што е опишано и за наведените области на примена. Чувајте го упатството за употреба на безбедно место и предајте ги сите документи доколку го предавате апаратот на трети лица.

## Наменета употреба

Уредот е наменет исклучиво за следната употреба:

- Завртување и одвртување на завртките
- Дупчење во дрво, метал или пластика
- Ударно дупчење во сид

Работете само во суви простории. Секоја друга употреба што не е изречно дозволена во ова упатство може да претставува сериозна опасност за корисникот и да резултира со оштетување на апаратот. Операторот или корисникот на апаратот е одговорен за какви било несреќи или штети врз други лица или нивниот имот. Апаратот е наменет за употреба во секторот „Направи сам“. Не е дизајниран за континуирана комерцијална употреба. Доколку се користи комерцијално, гаранцијата е неважечка. Производителот не е одговорен за штета предизвикана од

неправилна употреба или неправилно ракување.

Уредот е дел од серијата **X 20 V TEAM** и може да работи со батерии од серијата **X 20 V TEAM**. Батериите од серијата **X 20 V TEAM** може да се полнат само со полначи од серијата **X 20 V TEAM**.

### Обем на испорака/додатоци

Распакувајте го апаратот и проверете ја содржината на испорака.

Правилно фрлете го материјалот за пакување.

- Безжична ударна дупчалка
- Дополнителна рачка
- Граничник за длабочина
- Кутија за складирање
- Превод на оригиналните упатства за работа

**Батеријата и полначот не се вклучени.**

### Преглед

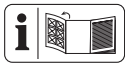

Илустрациите на апаратот може да се најдат на предната и задната преклопна страница.

- 1 Отвор на стезна глава
- 2 Стезна глава за брзо затегнување
- 3 Прстен за прилагодување на вртежниот момент
- 4 Држач за дополнителна рачка
- 5 Прекинувач за избор на функции
- 6 Прекинувач за избор на брзина
- 7 Прекинувач за насока на ротација
- 8 Рачка (Изолирана површина за држење)
- 9 Вдлабнатина (Бит за завртка)
- 10 Држач за батерија
- 11 Штипка за ремен
- 12 Копче (Индикатор за ниво на полнење)
- 13 Батерија
- 14 Индикатор за ниво на полнење
- 15 Ослободување на батеријата
- 16 LED работно светло
- 17 Приказ „Поврзано“
- 18 Прекинувач за вклучување/исклучување
- 19 Јамка (Дополнителна рачка)

- 20 Завртка за заклучување со граничник за длабочината
- 21 Рачка (Дополнителна рачка)
- 22 Дополнителна рачка
- 23 Граничник за длабочина
- 24 Полнач
- 25 Кутија за складирање

### Функционален опис

Безжичната ударна дупчалка со двостепенски менувач има повеќестепено подесување на вртежниот момент, ниво на дупчење и ниво на удар, како и ротација напред/назад. Уредот е опремен и со стезна глава за брзо ослободување и LED работно светло.

Уредот може да се поврзе со апликацијата PARKSIDE.

Погледнете ги следниве описи за функцијата на контролните елементи.

### Технички податоци

#### Безжична ударна дупчалка

.....	<b>PPSBSA 20-Li C3</b>
Номинален напон $U$ .....	20 V ==
Тежина вкл. Дополнителна рачка (без батерија) .....	≈2,1 kg
Брзина при мирување $n_0$	
– 1. Gang .....	0–550 min <sup>-1</sup>
– 2. Gang .....	0–2200 min <sup>-1</sup>
Макс. фреквенција на удари ....	35200 min <sup>-1</sup>
Max. Drehmoment .....	150 Nm
Bohrfutter-Spannweite .....	1,5-13 mm
Max. Bohrdurchmesser	
– дрво .....	150 mm
– Сидарија .....	20 mm
– метал .....	16 mm
Вид на заштита .....	IPX0
Работа во празно	
– Ниво на звучен притисок $L_{pA}$ .....	88,1 dB; $K_{pA}=5$ dB
– Ниво на звучна моќност $L_{WA}$ .....	96,1 dB; $K_{WA}=5$ dB
Дупчење со чекан	
– Ниво на звучен притисок $L_{pA}$ .....	97,5 dB; $K_{pA}=5$ dB
– Ниво на звучна моќност $L_{WA}$ .....	105,5 dB; $K_{WA}=5$ dB
Вибрација Дупчење ( $a_{h,D}$ )	
– Главна рачка .....	2,825 m/s <sup>2</sup> ; $K=1,5$ m/s <sup>2</sup>

- Дополнителна рачка .....2,284 m/s<sup>2</sup>; K=1,5 m/s<sup>2</sup>
- Вибрација Дупчење со чекан (a<sub>h,1D</sub>)
- Главна рачка .....21,467 m/s<sup>2</sup>; K=1,5 m/s<sup>2</sup>
- Дополнителна рачка ..... 19,189 m/s<sup>2</sup>; K=1,5 m/s<sup>2</sup>
- Батерија ..... Li-Ion
- Температура ..... ≤50 °C
- Процес на полнење ..... 4–40 °C
- Работа ..... 4–50 °C
- Складирање ..... 15–25 °C
- PARKSIDE Performance паметна батерија Smart PAPS 204 A1/Smart PAPS 208 A1/Smart PAPS 2012 A1
- Фреквенциски опсег .... 2400–2483,5 MHz
- Мокност на пренос ..... ≤ 20 dBm



Користете заштита за слух

Вредностите на бучава и вибрации беа утврдени во согласност со стандардите и прописите наведени во декларацијата за сообразност.

Наведената вкупна вредност на вибрациите и одредената вредност на емисија на бучава се измерени според стандардизирана процедура за тестирање и може да се користат за споредување на еден електричен алат со друг. Наведената вкупна вредност на вибрациите и одредената вредност на емисија на бучава може да се користат и за да се направи прелиминарна проценка на изложеноста.

**▲ ПРЕДУПРЕДУВАЊЕ!** Емисиите на вибрации и бучава може да се разликуваат од наведената вредност за време на вистинската употреба на електричниот алат, во зависност од начинот на кој се користи електричниот алат. Неопходно е да се воспостават безбедносни мерки за заштита на операторот врз основа на проценка на изложеноста на вибрации при реалните услови на употреба (земајќи ги предвид сите делови од работниот циклус, на пример времето кога електричниот алат е исклучен и времето кога е вклучен, но работи без оптоварување).

## X 20 V TEAM

Уредот е дел од серијата X 20 V TEAM и може да работи со батерии од серијата

**X 20 V TEAM.** Батериите од серијата X 20 V TEAM може да се полнат само со полначи од серијата X 20 V TEAM.

Препорачуваме да го користите овој уред само со следниве батерии: PAP 20 B1, PAP 20 B3, Smart PAPS 204 A1, Smart PAPS 208 A1, Smart PAPS 2012 A1

Препорачуваме полнење на овие батерии со следниве полначи: PLG 20 A3, PLG 20 A4, PLG 20 C1, PLG 20 C2, PLG 20 C3, PLG 201 A1, PDSLГ 20 A1, PDSLГ 20 B1, PDSLГ 20 B2, Smart PLGS 2012 A1

Технички податоци за батеријата и полначот: Видете ги одделните упатства.

## Безбедносни упатства

Овој дел ги опфаќа основните безбедносни упатства при користење на апаратот.

**▲ ПРЕДУПРЕДУВАЊЕ!** Телесни повреди и материјална штета поради неправилно ракување со батеријата. Земете ги предвид безбедносните упатства и упатствата за полнење и правилна употреба во упатствата за вашата батерија и полнач од серијата X 20 V TEAM. Детален опис на процесот на полнење и дополнителни информации можете да најдете во ова посебно упатство за употреба.

### Значење на безбедносните упатства

**▲ ОПАСНО!** Доколку не ги следите овие безбедносни упатства, ќе се случи несреќа. Резултатот е сериозна телесна повреда или смрт.

**▲ ПРЕДУПРЕДУВАЊЕ!** Доколку не ги следите овие безбедносни упатства, може да се случи несреќа. Резултатот може да биде сериозна телесна повреда или смрт.

**▲ ВНИМАНИЕ!** Доколку не ги следите овие безбедносни упатства, ќе се случи несреќа. Резултатот може да биде лесна или умерена телесна повреда.

**ИЗВЕСТУВАЊЕ!** Доколку не ги следите овие безбедносни упатства, ќе се случи несреќа. Резултатот може да биде материјална штета.

## Пиктограми и симболи

### Симболи на апаратот



Прочитајте ги упатствата за работа



Електричните апарати не припаѓаат во домашниот отпад.



Паметен LED дисплеј



Дупчење (Искл лизгачка спојка)



Завртки (Вкл лизгачка спојка)



Дупчење со чекан

### Симболи во упатството за употреба



Опасност!



Користете заштита за слух



Не ја изложувајте батеријата на директна сончева светлина или температури над 50 °C подолг временски период. Особено, избегнувајте да ја ставате на радијатори или да ја складирате во возила паркирани на сонце.

## Општи предупредувања за безбедност за електричната алатка

**▲ ПРЕДУПРЕДУВАЊЕ!** Прочитајте ги сите предупредувања за безбедност, упатства, илустрации и спецификации дадени со оваа електрична алатка. Неследењето на сите упатства наведени подолу може да резултира со струен удар, пожар и/или сериозна повреда. **Зачувајте ги сите предупредувања и упатства за идна референца.**

Терминот „електрична алатка“ во предупредувањата се однесува на вашата електрична алатка со кабел или батерија (безжична).

## 1. БЕЗБЕДНОСТ НА РАБОТНАТА ОБЛАСТ

- Чувајте ја работната област чиста и добро осветлена.** Натрупани или темни области предизвикуваат несреќи.
- Не управувајте со електрични алатки во експлозивни атмосфери, како на пример во присуство на запаливи течности, гасови или прашина.** Електричните алатки создаваат искри што може да ја запалат прашина или испарувањата.
- Чувајте ги децата и минувачите настрана додека работите со електричната алатка.** Губењето внимание може да предизвика да ја изгубите контролата.

## 2. ЕЛЕКТРИЧНА БЕЗБЕДНОСТ

- Приклучоците за електрични алатки мора да одговараат на штекерот. Никогаш не модифицирајте го приклучокот на никаков начин. Не користете никакви адаптерски приклучоци со заземјени електрични алати.** Немодифицираните приклучоци и соодветните приклучоци ќе го намалат ризикот од електричен удар.
- Избегнувајте контакт на телото со заземјени површини, како што се цевки, радијатори, шпорети и фрижидери.** Постои зголемен ризик од електричен удар ако вашето тело е заземјено.
- Не изложувајте ги електричните алатки на дожд или влажни услови.** Влегувањето на вода во електрична алатка ќе го зголеми ризикот од електричен удар.
- Не злоупотребувајте го кабелот. Никогаш не користете го кабелот за носење, влечење или исклучување на електричната алатка. Држете го кабелот подалеку од топлина, масло, остри рабови или подвижни делови.** Оштетените или заплетканите кабли го зголемуваат ризикот од електричен удар.
- Кога работите со електричен алат на отворено, користете продолжен кабел погоден за надворешна употреба.** Употребата на кабел

- погоден за надворешна употреба го намалува ризикот од струен удар.
- f) **Доколку е неизбежно да се работи со електрична алатка на влажно место, користете напојување заштитено со уред за диференцијална струја (RCD).** Употребата на RCD го намалува ризикот од струен удар.
3. **ЛИЧНА БЕЗБЕДНОСТ**
- a) **Останете будни, внимавајте што правите и користете здрав разум кога ракувате со електричен алат. Не користете електричен алат додека сте уморни или под дејство на дрога, алкохол или лекови.** Момент на невнимание додека работите со електрични алатки може да резултира со сериозни телесни повреди.
- b) **Користете лична заштитна опрема. Секогаш носете заштита за очи.** Заштитната опрема како што се маска за прашина, незлигачки заштитни чевли, заштитна кацига или заштита за слух што се користи во соодветни услови ќе ги намали личните повреди.
- c) **Спречете ненамерно стартување. Осигурајте се дека прекинувачот е во исклучена положба пред да го поврзете со извор на енергија и/или батерија, да го подигнете или носите алатот.** Носењето електрични алати со прстот на прекинувачот или вклучувањето на електрични алати на кои прекинувачот е вклучен предизвикува несреќи.
- d) **Отстранете го секој клуч од алатот пред да го вклучите електричниот алат.** Клуч оставен закачен на ротирачки дел од електричната алатка може да предизвика телесна повреда.
- e) **Не посегнувајте подалеку од што ви е дофатот. Одржувајте правилно стоење и рамнотежа во секое време.** Ова овозможува подобра контрола на електричната алатка во неочекувани ситуации.
- f) **Облечете се правилно. Не носете лабава облека или накит. Држете ја косата и облеката подалеку од подвижните делови.** Лабавата облека, накитот или долгата коса може да се заглават во подвижните делови.
- g) **Доколку се обезбедени уреди за поврзување со постројки за извлекување и собирање прашина, осигурајте се дека се поврзани и правилно се користат.** Употребата на систем за собирање прашина може да ги намали опасностите поврзани со прашина.
- h) **Не дозволувајте познавањето стекнато од честата употреба на алатката да ви овозможи да станете лажно самоуверени и да ги игнорирате принципите за безбедност на алатките.** Невнимателно дејство може да предизвика сериозни повреди за дел од секундата.
4. **УПОТРЕБА И ГРИЖА ЗА ЕЛЕКТРИЧНИОТ АЛАТ**
- a) **Не присилувајте го електричниот алат. Користете го соодветниот електричен алат за вашата намена.** Соодветниот електричен алат ќе ја заврши работата подобро и побезбедно со брзината за која е дизајниран.
- b) **Не користете го електричниот алат ако прекинувачот не се вклучува и исклучува.** Секој електричен алат што не може да се контролира со прекинувачот е опасен и мора да се поправи.
- c) **Исклучете го приклучокот од изворот на напојување и/или отстранете ја батеријата, ако се откачува, од електричната алатка пред да правите какви било прилагодувања, да менувате додатоци или да складирате електрична алатка.** Ваквите превентивни безбедносни мерки го намалуваат ризикот од случајно стартување на електричниот алат.
- d) **Чувајте ги електричните алатки што не се во употреба подалеку од дофат на деца и не дозволувајте лица кои не се запознаени со електричната алатка или со овие упатства да ја користат.** Електричните алатки се опасни во рацете на необучени корисници.
- e) **Одржувајте ги електричните алати и додатоците. Проверете дали подвижните делови се**

нерамномерни или заглавени, дали деловите се скршени или дали има други состојби што можат да влијаат на работата на електричната алатка. Доколку е оштетен, поправете го електричниот алат пред употреба. Многу несреќи се предизвикани од лошо одржувани електрични алати.

- f) **Одржувајте ги алатките за сечење остри и чисти.** Правилно одржуваните алати за сечење со остри рабови имаат помала веројатност да се заглават и полесни се за контрола.
- g) **Користете го електричниот алат, додатоците, деловите за алати итн. во согласност со овие упатства, земајќи ги предвид условите за работа и работата што треба да се изврши.** Употребата на електричниот алат за различни операции од оние за кои е наменет може да резултира со опасна ситуација.
- h) **Одржувајте ги рачките и површините за држење суви, чисти и без масло и маснотии.** Лизгавите рачки и површините за фаќање не овозможуваат безбедно ракување и контрола на алатката во неочекувани ситуации.

## 5. УПОТРЕБА И ГРИЖА ЗА АЛАТ НА БАТЕРИЈА

- a) **Полнете само со полначот наведен од производителот.** Полнач што е соодветен за еден тип батерии може да создаде ризик од пожар кога се користи со други батерии.
- b) **Користете електричен алат само со специјално означени батерии.** Употребата на други батерии може да создаде ризик од повреда и пожар.
- c) **Кога батеријата не е во употреба, држете ја подалеку од други метални предмети, како што се спојувалки за хартија, монети, клучеви, шајки, завртки или други мали метални предмети, кои можат да направат поврзување од еден терминал до друг.** Краткото поврзување на терминалите на батеријата може да предизвика изгореници или пожар.
- d) **Под лоши услови, може да истече течност од батеријата; избегнувајте контакт. Доколку дојде до случаен**

контакт, исплакнете со вода.

**Доколку течноста дојде во контакт со очите, побарајте медицинска помош дополнително.** Течноста што истекува од батеријата може да предизвика иритација или изгореници.

- e) **Не користете батерија или алатка што е оштетена или модифицирана.** Оштетените или модифицираните батерии може да покажат непредвидливо однесување што резултира со пожар, експлозија или ризик од повреда.
  - f) **Не изложувајте батерија или алатка на оган или прекумерна температура.** Изложеноста на оган или температура над 130 °C може да предизвика експлозија.
  - g) **Следете ги сите упатства за полнење и не полнете ја батеријата или алатката надвор од температурниот опсег наведен во упатствата.** Неправилното полнење или температури надвор од наведениот опсег може да ја оштети батеријата и да го зголеми ризикот од пожар.
- ## 6. УСЛУГА
- a) **Вашиот електричен алат нека го сервисира квалификувано лице за поправка, кое користи само идентични резервни делови.** Ова ќе осигури дека безбедноста на електричниот алат е задржана.
  - b) **Никогаш не сервисирајте оштетени батерии.** Сервисирањето на батериите треба да го врши само производителот или овластени сервисери.

## Безбедносни информации за ударни дупчалки

Безбедносни упатства за сите операции

- **Носете заштита за слухот при ударно дупчење.** Изложеноста на бучава може да предизвика губење на слухот.
- **Користете ги помошните дршки.** Губењето на контролата може да предизвика лична повреда.
- **Правилно држете ја алатката пред употреба.** Оваа алатка произведува висок излезен вртежен момент и

без правилно држење на алатката за време на работата, може да дојде до губење на контролата, што ќе резултира со телесни повреди.

- **Држете го електричниот алат за изолираните површини за држење кога вршите работа каде што додатокот за сечење или сврзувачките елементи може да дојдат во контакт со скриена жица.** Додатоците за сечење или сврзувачките елементи што доаѓаат во контакт со жица под напон може да предизвикаат металните делови на електричниот алат да бидат исто така под напон, што може да предизвика струен удар кај корисникот.

#### **Безбедносни упатства при употреба на долги битови за дупчење**

- **Никогаш не работете со брзина поголема од максималната номинална брзина на дупчалката.** При поголеми брзини, битот веројатно ќе се свитка ако се дозволи слободно да се ротира без да дојде во контакт со обработуваниот дел, што ќе резултира со телесни повреди.
- **Секогаш почнувајте со дупчење со мала брзина и со врвот на битот во контакт со обработуваниот дел.** При поголеми брзини, битот веројатно ќе се свитка ако се дозволи слободно да се ротира без да дојде во контакт со обработуваниот дел, што ќе резултира со телесни повреди.
- **Притискајте само во директна линија со бургијата и не применувајте прекумерен притисок.** Битовите може да се свиткаат предизвикувајќи кршење или губење на контролата, што резултира со телесни повреди.

#### **Дополнителни безбедносни упатства**

- **Обезбедете го обработуваниот дел.** Обработуваниот дел стегнат со стегачки уреди или во менгеме се држи посигурно отколку рачно.
- **Веднаш исклучете го електричниот алат ако алатот се блокира.** Бидете подготвени за реакции со висок вртежен момент кои предизвикуваат повратен удар. Алатката се блокира кога ќе се заглави во обработуваниот дел или кога електричната алатка ќе се преоптовари.

- **Секогаш почекајте електричниот алат целосно да застане пред да го спуштите.** Алатката за нанесување може да се заглави и да предизвика губење на контролата врз електричната алатка.
- **Користете соодветни детектори за да утврдите дали има скриени линии за напојување или контактирајте со локалната компанија за комунални услуги за помош.** Контактот со електрични кабли може да предизвика пожар и електричен удар. Оштетувањето на гасните цевки може да доведе до експлозија. Пукањето на водоводните цевки предизвикува материјална штета.
- **Користете само додатоци препорачани од PARKSIDE.** Несоодветни додатоци може да предизвикаат струен удар или пожар.

#### **Преостанати ризици**

Дури и ако го користите овој апарат правилно, преостанатите ризици секогаш остануваат. Следниве опасности може да се појават во врска со дизајнот и конструкцијата на овој апарат:

- Оштетување на слухот ако не се носи соодветна заштита за слух.
- Оштетување на здравјето како резултат на вибрации на дланката и раката ако апаратот се користи подолг временски период или не се ракува и одржува правилно.
- Сечења

**▲ ПРЕДУПРЕДУВАЊЕ!** Опасност од електромагнетно поле генерирано додека апаратот работи. Под одредени околности, полето може да влијае на активните или пасивните медицински импланти. За да се намали ризикот од сериозни или фатални повреди, препорачуваме лицата со медицински импланти да се консултираат со својот лекар и производителот на медицинскиот имплант пред да го користат апаратот.

#### **Подготовка**

**▲ ПРЕДУПРЕДУВАЊЕ!** Ризик од повреда поради ненамерно стартување на апаратот. Не вметнувајте ја батеријата во апаратот сè додека апаратот не е целосно подготвен за употреба.

## Контролни елементи

Пред да го користите апаратот за прв пат, запознајте се со контролите.

### • **Drehrichtungsschalter (7)**

**ИЗВЕСТУВАЊЕ!** Работете во насока на прекинувачот за вртење само кога уредот е во мирување!  
Насока на прекинувачот гледано одзади

- **Лево** Зашрафување на завртка, дупчење
- **Средина** Einschaltsperr
- **Десно** Отвртете ја завртката

### • **Прекинувач за избор на брзина (6)**

**▲ ВНИМАНИЕ!** Работете со прекинувачот за брзини само кога уредот е во мирување.

#### • **1** Завртки

За да завртите, вклучете ја лизгачката спојка. Поставете го прекинувачот за избор на функции (5) така што стрелката ќе покажува кон симболот за завртување (◀▶▶).

#### • **2** Дупчење

За дупчење, исклучете ја лизгачката спојка. Поставете го прекинувачот за избор на функции (5) така што стрелката ќе покажува кон симболот за дупчење (◀▶▶).

### • **Прстен за прилагодување на вртежниот момент (3)**

Поставување на максималниот вртежен момент за навртување при што се активира лизгачката спојка.  
**ИЗВЕСТУВАЊЕ!** Работете со прстенот за поставување на вртежниот момент само кога уредот е во мирување!

- **1** Најмал вртежен момент
- **25** Најголем вртежен момент  
За да бидете на безбедна страна, почнете со мал вртежен момент кога навртувате. Зголемете го вртежниот момент доколку е потребно.

### • **Прекинувач за вклучување/исклучување (18)**

- Откако ќе ја вметнете батеријата: Поврзување со апликацијата PARKSIDE
- Вклучување: Притиснете
- Континуирано регулирајте ја брзината: Колку повеќе го

притискате прекинувачот за вклучување/исклучување, толку е поголема брзината.

- Исклучување: Отпуштете

### • **Приказ „Поврзано“ (17)**

Статус на поврзувањето со апликацијата PARKSIDE  
**Трепка** Обид за поврзување  
**Постојано свети** Поврзувањето е воспоставено

### • **Прекинувач за избор на функции (5)**

Поставете го прекинувачот за избор на функции (5) така што стрелката ќе покажува кон посакуваниот симбол.  
**ИЗВЕСТУВАЊЕ!** Опасност од оштетување! Ракувајте со прекинувачот за избор на функции само кога уредот е во мирување.

Функција	Симбол
Дупчење (механизам за удар ИСКЛ/без ограничување на брзината)	
Ударно дупчење (механизам за удар ВКЛ)	
Завртки (механизмот за удар е ИСКЛ)	

## Монтирање и демонтирање на алатката за вметнување

### Белешки

- Распон на дупчалката: 1,5-13 mm
- На задната страна под рачката има магнетна вдлабнатина (9) за држење на често користени битови за завртување.
- Информации за насоките видени одзади.

### Монтирање на алатката за вметнување (сл. В)

1. Отворете ја стезната глава: Завртете ја стезната глава за брзо затегнување (2) ⤴.
2. Турнете ја алатката за вметнување во отворот на стезната глава (1) колку што е можно повеќе.
3. Прицврстете ја алатката за вметнување: Завртете ја стезната глава за брзо затегнување (2) ⤴.

## Демонтирајте ја алатката за вметнување (сл. В)

- Отворете ја стезната глава: Завртете ја стезната глава за брзо затегнување (2) ⤴.
- ▲ ВНИМАНИЕ!** Опасност од изгореници! Алатките за вметнување - особено бургиите - може да станат многу жешки. Доколку е потребно, носете заштитни ракавици. Отстранете ја алатката за вметнување.

## Прилагодување на дополнителната рачка

### Белешки

- Дополнителната рачка (22) може да се ротира со 360° на уредот и може да се помести во која било посакувана положба.
- Информации за насоките видени одзади.

## Монтирање на дополнителната рачка (сл. С)

- Вртете ја рачката (21) на дополнителната рачка (22) ⤴.
- Притиснете ја рачката (21) кон јамката (19) и држете ја во оваа положба. Ова ќе ја прошири јамката (19).
- Лизнете ја јамката (19) на дополнителната рачка (22) зад стезната глава за брзо ослободување (2). Поставете ја јамката (19) во држачот за дополнителната рачка (4).
- Ослободете ја притиснатата рачка (21).
- Затегнете ја рачката (21) на дополнителната рачка (22) ⤴.

## Демонтирање на дополнителната рачка (сл. С)

- Вртете ја рачката (21) на дополнителната рачка (22) ⤴.
- Притиснете ја рачката (21) кон јамката (19) и држете ја во оваа положба. Ова ќе ја прошири јамката (19).
- Отстранете ја дополнителната рачка (22) од алатката со повлекување на јамката (19) на дополнителната рачка (22) преку стезната глава за брзо ослободување (2).

## Поставување граничник за длабочина

### (сл. С)

- Ослободете ⤴ ја завртката за заклучување (20) за граничникот за длабочина (23).
- Притиснете го граничникот за длабочина (23) во малиот отвор на дополнителната рачка (22).
- Поставете го граничникот за длабочина (23) така што растојанието помеѓу врвот на дупчалката и врвот на граничникот за длабочина ќе одговара на саканата длабочина на дупчење.
- Обезбедете го граничникот за длабочина (23) со затегнување на завртката за заклучување (20) ⤴.
- Ослободете ⤴ ја завртката за заклучување (20) одново, за да го придвижите граничникот за длабочина (23).

## Проверете го нивото на полнење на батеријата

LED диоди	значење
црвен, портокалов, зелен	Батеријата е наполнета
црвен, портокалов	Батеријата е делумно наполнета
црвен	Батеријата треба да се полни

- Притиснете го копчето (12) до индикаторот за ниво на полнење (14) на батеријата (13). LED диодите на индикаторот за ниво на полнење го покажуваат нивото на полнење на батеријата.
- Наполнете ја батеријата (13) кога свети само црвената LED диода на индикаторот за ниво на полнење (14).

## Наполнете ја батеријата

Видете ги и упатствата за работа на полначот.

### Белешки

- Оставете загреаната батерија да се олади пред да ја полните.
- Не изложувајте ја батеријата на директна сончева светлина или високи температури подолг временски период ≤50 °C. Особено, избегнувајте да ја ставате на радијатори или да ја

складирате во возила паркирани на сонце.

### Продолжи

1. Доколку е потребно, извадете ја батеријата (13) од безжичниот алат.
2. Вметнете ја батеријата во отворот за полнење на полначот (24).
3. Поврзете го полначот во штекер.
4. Откако ќе заврши полнењето, исклучете го полначот од електричната мрежа.
5. Извлечете ја батеријата од отворот за полнење.

### Контролните LED диоди на полначот (24)

зелен	црвен	Значење
светат	—	<ul style="list-style-type: none"> <li>• Батеријата е целосно наполнета</li> <li>• подготвено (не е вметната батерија)</li> </ul>
—	светат	Батеријата се полни
—	трепкаат	Батеријата е прегреана
трепкаат	трепкаат	Батеријата е неисправна

## Работа

### Вметнување и вадење на батеријата

**▲ ПРЕДУПРЕДУВАЊЕ!** Ризик од повреда поради ненамерно стартување на апаратот. Не вметнувајте ја батеријата во апаратот сè додека апаратот не е целосно подготвен за употреба.

**ИЗВЕСТУВАЊЕ!** Опасност од оштетување! Користењето на погрешна батерија може да го оштети уредот и батеријата.

#### Вметнете батерија

1. Лизнете ја батеријата (13) по должината на водилката во држачот за батерија(10).  
Батеријата се заклучува звучно.

#### Отстранете ја батеријата

1. Притиснете и држете го копчето за ослободување на батеријата (15) на батеријата (13).

2. Извлечете ја батеријата од држачот за батерија (10).



## Бирање на режимот на работа

### Белешки

- Користете стеги или друг практичен начин за да го прицврстите и потпрете работниот дел на стабилна платформа. Држењето на обработуваниот дел со рака или до телото го прави нестабилен и може да доведе до губење на контролата.
- Ракувајте со прекинувачот за избор на функции само кога уредот е во мирување.

### Продолжи

Поставете го прекинувачот за избор на функции (5) така што стрелката ќе покажува кон посакуваниот симбол.

Режим на работа	Материјал	Насока на ротација
	Бетон, Камен	↻
	дрво, метал, пластика	↻
	Завртување и одвртување на завртките	Завртување: ↻ Одвртување: ↺

## Вклучување и исклучување

### Вклучување

1. Изберете режим на работа со помош на прекинувачот за избор на функции (5).
2. Изберете ја насоката на вртење користејќи го прекинувачот за насока на ротација (7).
3. Изберете брзина со помош на прекинувачот на менувачот (6).
4. Изберете максимален вртежен момент користејќи го прстенот за прилагодување на вртежниот момент (3).
5. Притиснете и задржете го копчето за вклучување (18).  
LED работното светло (16) свети за време на работата и приближно 10 секунди откако ќе се отпушти прекинувачот за вклучување/исклучување (18).

## Исклучување

1. Отпуштете го копчето за вклучување/исклучување (18).
2. Почekaјте додека електричниот алат не застане пред да го оставите.
3. За време на работните паузи: Ставете го прекинувачот за насока на вртење (7) во средината. Оваа мерка на претпазливост го спречува ненамерното палење на електричниот алат.  
Уредот може да го прикачите на ремен со помош на спојката за ремен (11). Можете да го користите штипката за појас за да отворите шишиња со капачиња за круна.
4. Отстранете ја батеријата (13) од уредот кога го оставате уредот без надзор или кога ќе завршите со работа со него.

## Апликација PARKSIDE



Користете го прикажаниот QR-Code за да отидете на App Store или Google Play. Во описот на апликацијата ќе најдете детални информации за функциите на апликацијата PARKSIDE и можете да ја преземете.



Со апликацијата PARKSIDE можете да го следите апаратот и да контролирате одредени функции. Функциите може да се променат со ажурирања на апликациите и фирмверот. За повеќе информации за апликацијата PARKSIDE, видете го упатството за паметни батерии.

## Предуслови







За да го најдете апаратот во апликацијата PARKSIDE, мора да бидат исполнети следниве услови:

- Апликацијата PARKSIDE е инсталирана на вашиот паметен телефон и Bluetooth® е активирано.
- Следнава батерија е инсталирана во уредот: PARKSIDE Performance Smart battery Smart PAPS 204 A1/Smart PAPS 208 A1/Smart PAPS 2012 A1. Оваа батерија е веќе поврзана со апликацијата PARKSIDE.  
Апаратот комуницира со апликацијата преку батеријата.

## Поврзете го вашиот апарат со апликацијата PARKSIDE



1. Вметнете ја паметната батерија (13).
2. Притиснете го прекинувачот за вклучување/исклучување (18). Индикаторот „Поврзано“ (17) трепка трипати. Кога уредот е поврзан, индикаторот „Поврзано“ свети постојано.
3. Отворете ја апликацијата PARKSIDE.
4.   **Your tools.**  
Апаратот ќе се појави на листата. Ако уредот не се појави на листата, додајте го уредот рачно.

## Следете го и контролирајте го апаратот

1.   **Your tools.**
2.  Изберете го апаратот од листата. Ќе се прикаже страницата со преглед на апаратот.
3.  Изберете ја саканата поставка на страницата за преглед.  
  Ако не сте сигурни, изберете помош.  
Ќе се прикаже дијалог со опис на соодветната поставка.

## Отстранете го апаратот од апликацијата

Ако апаратот се отстрани од апликацијата, поврзаните податоци исто така ќе бидат избришани.

1.   **Your tools.**
2.  Повлечете ја мапата на апаратот од десно кон лево.

3. Потврдете го дијалог-прозорецот.

## Privacy policy

видете страница  Mehr; Секција Legal,  Privacy policy

## Транспорт

### Белешки

- Исклучете го апаратот.
- Проверете дали сите подвижни делови се целосно запрени.
- Отстранете ја батеријата.
- Отстранете ја алатката за вметнување.
- Секогаш носете го уредот за рачката (8).

## Чистење, одржување и складирање

**▲ ПРЕДУПРЕДУВАЊЕ!** Ризик од повреда поради ненамерно стартување на апаратот. Заштитете се себеси за време на работите за одржување и чистење. Исклучете го апаратот и извадете ја батеријата (13). Сите поправки или одржувања што не се опишани во ова упатство нека ги изврши нашиот сервисен центар. Користете само оригинални резервни делови.

### Чистење

**▲ ПРЕДУПРЕДУВАЊЕ!** Струен удар! Никогаш не прскајте го апаратот со вода. **ИЗВЕСТУВАЊЕ!** Опасност од оштетување. Хемиските супстанции можат да ги оштетат пластичните делови на апаратот. Не користете средства за чистење или растворувачи.

- Одржувајте ги отворите за вентилација, кукиштето на моторот и рачките на уредот чисти. За да го направите ова, користете влажна крпа или четка.

### Одржување

- Пред секоја употреба, проверете го апаратот за очигледни дефекти, како што се лабави, истрошени или оштетени делови.
- Заменете ја тапата или на друг начин оштетената алатка за вметнување.

## Складирање

Секогаш чувајте ги апаратот и додатоците:

- чисти
- суви
- заштитени од прашина
- во вклучената кутија за складирање (25)
- надвор од дофат на деца

Уреди со батерии:

- Температурата на складирање на батеријата и уредот е помеѓу 15 °C и 25 °C. Избегнувајте екстреман студ или топлина за време на складирањето. Ова може да предизвика батеријата да изгуби енергија или да се оштети.
- Отстранете ја батеријата од уредот пред долгорочно складирање (на пр., презимување) (видете ги посебните упатства за работа на батеријата и полначот).

## Отстранување/Заштита на животната средина

Отстранете ја батеријата од уредот и рециклирајте го уредот, батеријата, додатоците и пакувањето на еколошки начин.



Електричните апарати не припаѓаат во домашниот отпад.

Симболот на прецртана корпа за отпадоци на тркала значи дека овој електричен или електронски уред не смее да се фрла со домашен отпад на крајот од својот век на траење, туку крајниот корисник мора да го однесе на посебно место за собирање.

### Директива 2012/19/EУ за отпадна електрична и електронска опрема:

Потрошувачите се законски обврзани да рециклираат електрична и електронска опрема на крајот од нејзиниот век на траење на еколошки начин. Ова обезбедува еколошки и ефикасно рециклирање.

Во зависност од имплементацијата во националното законодавство, може да имате следниве опции:

- враќање на продажно место,

- предадете го на официјално место за собирање,
- вратете го кај производителот/ дистрибутерот.

Додатоците и помагалата без електрични компоненти што се вклучени во старите уреди не се засеegnати.

### Отстранете ги батериите на еколошки начин



На крајот од својот век на траење, батеријата не смее да се фрла со домашен отпад. Не фрлајте ја батеријата во оган (ризик од експлозија) или во вода. Оштетените батерии можат да ја оштетат животната средина и вашето здравје доколку излезат токсични испарувања или течности.

Обвртани сте да ги отстраните неисправните или искористените батерии на еколошки начин.

- Не отворајте ги батериите и избегнувајте механичко оштетување. Постои ризик од краток спој и може да

излезе пареа што ги иритира дишните патишта.

- Од безбедносни причини, батериите треба да се испразнат пред отстранување.
- Залепете ги половите со селотејп за да избегнете кратки споеви.
- Отстранете ги батериите преку продавачот или на место за собирање.
- **Оштетена батерија**  
Ракувајте со надворешно оштетените батерии со посебна грижа!
  - Не допирајте ги оштетените батерии со голи раце.
  - Ако не можете да ги залепите терминалите со селотејп, ставете ги батериите поединечно во пластична кеса.
  - Оштетените батерии ставете ги поединечно во незапалив, затворен сад што може да се наполни со песок.
  - Однесете ги оштетените батерии на место за собирање со квалификуван персонал.

## Резервни делови и додатоци

Резервни делови и додатоци се достапни на [www.grizzlytools.shop](http://www.grizzlytools.shop). Доколку наидете на какви било проблеми за време на процесот на нарачка, контактирајте со нас преку нашата онлајн продавница. Доколку имате дополнителни прашања, контактирајте со нас на: **ГАРАНТЕН СЕРТИФИКАТ**, стр. 161

Број на артикл	Име	Број на нарачка
2	Стезна глава за брзо затегнување	91105376
22	Дополнителна рачка	91110031
23	Граничник за длабочина	91110029

## ГАРАНТЕН СЕРТИФИКАТ

Производител:	<b>Grizzly Tools GmbH &amp; Co. KG</b> ; Stockstädter Str. 20; 63762 Grobostheim; ГЕРМАНИЈА; <a href="http://www.grizzlytools.de">www.grizzlytools.de</a>
Увозник и гарант:	ЛИДЛ СЕВЕРНА МАКЕДОНИЈА ДООЕЛ, Бул. Киро Глигоров бр. 2, Скопје, Тел: 00800 90698;
Производ:	<b>Безжична ударна дупчалка</b>
Модел:	<b>PPSBSA 20-Li C3</b>
IAN/сериски број:	506412_2507/000001-060000
Датум на купување:	
Продавач (продавач на стационарни производи/онлајн продавница):	[Име, адреса, печат]

Почитуван купувач,  
Овој производ доаѓа со гаранција од 5 години од датумот на купување. Во случај на дефекти на овој производ, имате законски права против продавачот на производот. Овие законски права не се ограничени со нашата гаранција наведена подолу.

Покрај оваа комерцијална гаранција, потрошувачот има законско право на двегодишна гаранција според член 18 од Законот за заштита на потрошувачите.

### Гарантни услови

Гарантниот период започнува од датумот на купување. Чувајте ја оригиналната сметка од купувањето на безбедно. Овој документ е потребен како доказ за купување. Доколку се појави дефект во материјалите или изработката во рок од до пет години од датумот на купување на овој производ, ние, по наша дискреција, ќе го поправиме или замениме производот бесплатно. Оваа гаранција бара неисправниот производ и доказот за купување (сметка од купувањето) да бидат доставени во рок од пет години, како и да се достави краток писмен опис на дефектот и кога се појавил.

Доколку дефектот е покриен со нашата гаранција, ќе добиете поправен или нов производ. Поправката или замената на производот не започнува нов гарантен период.

### Гарантен период и законски барања за дефекти

Гарантниот период не се продолжува со гаранцијата. Ова важи и за заменети

и поправени делови. Секоја штета или дефект што е присутна во моментот на купувањето мора да се пријави веднаш по распакувањето. Потребните поправки по истекот на гарантниот период се наплаќаат.

### Опсег на гаранција

Производот е внимателно произведен според строгите упатства за квалитет и темелно тестиран пред испорака. Гаранцијата важи за дефекти во материјалот или изработката. Оваа гаранција не ги покрива деловите од производот кои се предмет на нормално абење и затоа може да се сметаат за потрошни делови (на пр. Бургија) или за оштетување на кршливи делови. Оваа гаранција е неважечка ако производот е оштетен, злоупотребен или неодржуван. За да се обезбеди правилна употреба на производот, сите упатства содржани во упатството за употреба мора строго да се следат. Употребата и дејствијата за кои се препорачува или се предупредува во упатствата за употреба мора да се избегнуваат по секоја цена. Производот е наменет само за приватна употреба, а не за комерцијална употреба. Во случај на злоупотреба, неправилно ракување, употреба на сила или модификации што не се извршени од нашиот овластен сервисен центар, гаранцијата ќе биде неважечка.

### Рок за завршување

Лицето што ја дава гаранцијата се обврзува да одговори на писмено или електронско известување за дефекти во рок од **1 работни дена** и да ги изврши



потребните поправки во рок од **30 календарски дена** или во роковите утврдени во целосните гарантни услови.

### Услови за гарантни услуги

Презентација на овој гарантен сертификат целосно пополнет, како и

доказ за купување (фискална сметка/фактура). Гаранцијата е неважечка ако производот е користен неправилно, ако се извршени неовластени поправки или ако има механичко оштетување (како што е наведено во целосните услови за гаранција).

<b>Овластен сервисен центар/Контакт:</b>	<b>PARKSIDE Service Center, Телефонска линија: 0800 97198, е-пошта: grizzly@lidl.mk, 8 часот наутро - 6 часот попладне</b>
Потпис/печат на продавачот:	
Датум:	

## Превод на оригиналната декларација за сообразност на ЕУ

Производ: **Безжична ударна дупчалка**

Модел: **PPSBSA 20-Li C3**

Сериски број: 000001-060000

Предметот на декларацијата опишана погоре е во согласност со релевантното законодавство за хармонизација на Унијата:

**2006/42/EC • 2014/30/EU • 2011/65/EU & (EU) 2015/863  
Производ со батерија Smart PAPS 204 A1/Smart PAPS 208 A1/  
Smart PAPS 2012 A1: 2014/53/EU (наместо 2014/30/EU)**

Предметот на декларацијата опишана погоре е во согласност со одредбите од Директивата 2011/65/EU на Европскиот парламент и на Советот од 8 јуни 2011 година за ограничување на употребата на одредени опасни супстанции во електрична и електронска опрема.

За да се обезбеди сообразност, применети се следните хармонизирани стандарди, национални стандарди и одредби:

**EN 62841-1:2015/A11:2022  
EN 62841-2-1:2018/A12:2022 • EN IEC 63000:2018  
EN IEC 55014-1:2021 • EN IEC 55014-2:2021  
IEC 62471:2006 Производ со батерија Smart PAPS 204 A1/  
Smart PAPS 208 A1/Smart PAPS 2012 A1:  
EN 301 489-1 V2.2.3:2019 • EN 301 489-17 V3.3.1:2024  
EN 300 328 V2.2.2:2019 • EN 50663:2017**

Производителот сноси единствена одговорност за издавање на оваа декларација за сообразност:



Grizzly Tools GmbH & Co. KG  
Stockstädter Str. 20  
63762 Großostheim  
ГЕРМАНИЈА  
02.02.2026

Christian Frank  
Претставник за документација

## Përmbajtje

<b>Hyrje.....</b>	<b>163</b>
Përdorimi sipas qëllimit.....	163
Përmbajtja e paketimit / Aksesorët.....	164
Përmbledhje.....	164
Përshkrimi i funksionit.....	164
Të dhënat teknike.....	164
X 20 V TEAM.....	165
<b>Udhëzimet e sigurisë.....</b>	<b>165</b>
Rëndësia e udhëzimeve të sigurisë.....	165
Shenjat dhe simbolet e figurave.....	165
Paralajmërime të përgjithshme për sigurinë e veglave elektrike.....	166
Informacion sigurie për stërvitjet me goditje.....	168
Rreziqe të mbetura.....	169
<b>Përgatitja.....</b>	<b>169</b>
Pjesët e kontrollit.....	169
Montimi dhe çmontimi i mjetit të futjes.....	170
Rregullimi i dorezës shtesë.....	170
Rregullimi i ndalesës së thellësisë.....	170
Kontrolloni nivelin e karikimit të baterisë.....	170
Karikoni baterinë.....	170
<b>Operimi.....</b>	<b>171</b>
Vendosja dhe heqja e baterisë.....	171
Zgjidhni mënyrën e funksionimit.....	171
Ndezja dhe fikja.....	171
<b>PARKSIDE App.....</b>	<b>172</b>
Heqja e pajisjes nga aplikacioni.....	172
Privacy policy.....	172
<b>Transporti.....</b>	<b>172</b>
<b>Pastrimi, mirëmbajtja dhe ruajtja.....</b>	<b>172</b>
Pastrimi.....	173
Mirëmbajtja.....	173
Ruajtja.....	173
<b>Asgjësimi/Mbrojtja e mjedisit.....</b>	<b>173</b>
Hidhni bateritë në mënyrë miqësore ndaj mjedisit.....	173
<b>Pjesë rezervë dhe aksesorë.....</b>	<b>174</b>
<b>Përkthimi i Deklaratës origjinale të Konformitetit të BE-së.....</b>	<b>174</b>
<b>ÇERTIFIKATË GARANCIE.....</b>	<b>175</b>
<b>Pamje e shpërthyer.....</b>	<b>195</b>

## Hyrje

Urime për blerjen e stërvitësit tuaj të ri 3-në-1 me goditje dhe me bateri (në vijim quhet pajisje ose mjet elektrik).

Ju keni zgjedhur një pajisje me cilësi të lartë. Kjo pajisje është kontrolluar për cilësi gjatë prodhimit dhe i është nënshtruar një kontrolli përfundimtar. Funksionaliteti i pajisjes suaj sigurohet në këtë mënyrë.



Manuali i përdorimit është pjesë e kësaj pajisjeje. Ai përmban udhëzime të rëndësishme për sigurinë, përdorimin dhe asgjësimin. Lexoni me kujdes manualin e përdorimit. Njihuni me pjesët e kontrollit dhe përdorimin e duhur të pajisjes. Përdoreni pajisjen vetëm sipas përshkrimit dhe për qëllimet e treguara të përdorimit. Ruani mirë manualin e përdorimit dhe dorëzoni të gjitha dokumentet kur pajisja i kalohet palëve të treta.

### Përdorimi sipas qëllimit

Pajisja është menduar ekskluzivisht për përdorimin e mëposhtëm:

- Vidhosja dhe zhvidhosja e vidave
- Shpuarja në dru, metal ose plastikë
- Shpuarja me goditje në muraturë

Përdorimi vetëm në ambiente të thata.

Çdo përdorim tjetër që nuk është shprehimisht i lejuar në këtë manual përdorimi mund të përbëjë një rrezik serioz për përdoruesin dhe të shkaktojë dëme në pajisje. Operatori ose përdoruesi i pajisjes është përgjegjës për aksidentet ose dëmet ndaj njerëzve të tjerë ose pronës së tyre. Pajisja është e destinuar për përdorim në fushën e amatorëve. Nuk është projektuar për përdorim të vazhdueshëm komercial. Në rast të përdorimit komercial, garancia skadon. Prodhuesi nuk është përgjegjës për dëmet e shkaktuara nga përdorimi i papërshtatshëm ose përdorimi i gabuar.

Pajisja është pjesë e serisë **X 20 V TEAM** dhe mund të funksionojë me bateri të serisë **X 20 V TEAM**. Bateritë e serisë **X 20 V TEAM** mund të karikohen vetëm me karikues të serisë **X 20 V TEAM**.

## Përmbajtja e paketimit / Aksesorët

Shpaketojeni pajisjen dhe kontrolloni përmbajtjen e dorëzuar.

Hidhni materialin e paketimit siç duhet.

- Trapan me goditje, me bateri
- Dorezë shtesë
- Ndalesë thellësie
- Kutë ruajtjeje
- Përkthimi i udhëzimeve origjinale të përdorimit

**Bateria dhe karikuesi nuk përfshihen në paketim.**

## Përmbledhje

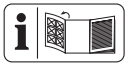

Ilustrimet e pajisjes i gjeni në faqen e përparme dhe të pasme të palosshme.

- 1 Hapje e mandrinës
- 2 Mandrinë me kapje të shpejtë
- 3 Unazë për çift rrotullues
- 4 Mbatje për dorezë shtesë
- 5 Ndërrues i funksioneve
- 6 Ndërrues i shpejtësive
- 7 Ndërrues drejtimi të rrotullimit
- 8 Dorezë (sipërfaqja e dorezës e izoluar)
- 9 Hapësirë (Bit për vidë)
- 10 Mbatje të baterisë
- 11 Kapëse për rrip
- 12 Butoni (Tregues i gjendjes së ngarkimit)
- 13 Bateri
- 14 Tregues i gjendjes së ngarkimit
- 15 Zhbllokim i baterisë
- 16 Dritë pune LED
- 17 Shfaqje "E lidhur"
- 18 Butoni ndezur/fikur
- 19 Kapëse (Dorezë shtesë)
- 20 Vidë bllokuese e kufizuesit të thellësisë
- 21 Doreza (Dorezë shtesë)
- 22 Dorezë shtesë
- 23 Ndalesë thellësie
- 24 Karikues
- 25 Kutë ruajtjeje

## Përshkrimi i funksionit

Stërvitësi me goditje me bateri me transmetim me dy shpejtësi ka rregullim shumëkallësh të çift rrotullues, një funksion shpimi dhe një funksion goditjeje, si dhe rrotullim në të djathtë dhe në të majtë. Pajisja është gjithashtu e pajisur me një mandrinë me kapje të shpejtë dhe me një dritë pune LED.

Pajisja mund të çiftëzohet me aplikacionin PARKSIDE.

Funksionin e pjesëve të komandimit gjeni në përshkrimet vijues.

## Të dhënat teknike

### Trapan me goditje, me bateri

..... **PPSBSA 20-Li C3**

Tensioni i vlerësuar  $U$  ..... 20 V =

Pesha përfshirë Dorezë shtesë (pa bateri)

.....  $\approx 2,1$  kg

Numri i rrotullimeve në boshllëk  $n_0$

– 1. Gang ..... 0–550 min<sup>-1</sup>

– 2. Gang ..... 0–2200 min<sup>-1</sup>

Numri maksimal i goditjeve ..... 35200 min<sup>-1</sup>

Max. Drehmoment ..... 150 Nm

Bohrfutter-Spannweite ..... 1,5-13 mm

Max. Bohrdurchmesser

– Dru ..... 150 mm

– Muraturë ..... 20 mm

– Metal ..... 16 mm

Lloji i mbrojtjes ..... IPX0

Gjendje boshe

– Niveli i presionit të zërit  $L_{pA}$

..... 88,1 dB;  $K_{pA}=5$  dB

– Niveli i fuqisë së zërit  $L_{WA}$

..... 96,1 dB;  $K_{WA}=5$  dB

Shpuarje me çekiç

– Niveli i presionit të zërit  $L_{pA}$

..... 97,5 dB;  $K_{pA}=5$  dB

– Niveli i fuqisë së zërit  $L_{WA}$

..... 105,5 dB;  $K_{WA}=5$  dB

Vibrim Shpuarje ( $a_{h,D}$ )

– Doreza kryesore ..... 2,825 m/s<sup>2</sup>;  $K=1,5$  m/s<sup>2</sup>

– Doreza shtesë ..... 2,284 m/s<sup>2</sup>;  $K=1,5$  m/s<sup>2</sup>

Vibrim Shpuarje me çekiç ( $a_{h,ID}$ )

– Doreza kryesore ... 21,467 m/s<sup>2</sup>;  $K=1,5$  m/s<sup>2</sup>

– Doreza shtesë ..... 19,189 m/s<sup>2</sup>;  $K=1,5$  m/s<sup>2</sup>

Bateri ..... Li-Ion

Temperatura .....  $\leq 50$  °C

– Karikimi ..... 4–40 °C

- Operimi .....4-50 °C
- Magazinimi ..... 15-25 °C
- PARKSIDE Performance Bateri inteligjente  
Smart PAPS 204 A1/Smart PAPS 208 A1/  
Smart PAPS 2012 A1
- Brezi i frekuencës ..... 2400-2483,5 MHz
- Fuqia e transmetimit ..... ≤ 20 dBm



Përdorni mbrojtje për veshët

Vlerat e zhurmës dhe dridhjes u përcaktuan në përputhje me standardet dhe rregulloret e specifikuar në deklaratën e konformitetit.

Vlera e treguar e përgjithshme e dridhjeve dhe vlera e treguar e emetimit të zhurmës janë matur sipas një procedure të standardizuar testimi dhe mund të përdoren për krahasimin e një vegje elektrike me një tjetër. Vlera e treguar e përgjithshme e dridhjeve dhe vlera e treguar e emetimit të zhurmës mund të përdoren gjithashtu për një vlerësim paraprak të ngarkesës.

**▲ PARALAJMËRIM!** Emetimet e dridhjeve dhe të zhurmës mund të ndryshojnë gjatë përdorimit real të veglës elektrike, në varësi të mënyrës se si ajo përdoret. Është e nevojshme të përcaktohen masa sigurie për mbrojtjen e operatorit, të cilat bazohen në një vlerësim të ngarkesës nga dridhjet gjatë kushteve reale të përdorimit (duke marrë parasysh të gjitha fazat e ciklit të punës, për shembull periudhat kur vegla elektrike është e fikur dhe ato kur është e ndezur, por funksionon pa ngarkesë).

## X 20 V TEAM

Pajisja është pjesë e serisë **X 20 V TEAM** dhe mund të funksionojë me bateri të serisë **X 20 V TEAM**. Bateritë e serisë **X 20 V TEAM** mund të karikohen vetëm me karikues të serisë **X 20 V TEAM**.

Ne ju rekomandojmë që ta përdorni këtë pajisje vetëm me bateritë e mëposhtme: PAP 20 B1, PAP 20 B3, Smart PAPS 204 A1, Smart PAPS 208 A1, Smart PAPS 2012 A1

Ne rekomandojmë karikimin e këtyre baterive me karikuesit e mëposhtëm: PLG 20 A3, PLG 20 A4, PLG 20 C1, PLG 20 C2, PLG 20 C3, PLG 201 A1, PDSLGL 20 A1, PDSLGL 20 B1, PDSLGL 20 B2, Smart PLGS 2012 A1

Të dhënat teknike të baterisë dhe ngarkuesit: Shihni manualin e veçantë.

## Udhëzimet e sigurisë

Ky seksion trajton udhëzimet themelore të sigurisë gjatë përdorimit të pajisjes.

**▲ PARALAJMËRIM!** Dëmtime personale dhe materiale për shkak të përdorimit të papërshtatshëm të baterisë. Respektoni udhëzimet e sigurisë dhe udhëzimet për karikimin dhe përdorimin e duhur në manualin e përdorimit të baterisë dhe karikuesit tuaj të serisë **X 20 V TEAM**. Një përshkrim i detajuar i procesit të karikimit dhe informacione të tjera i gjeni në këtë manual të veçantë të përdorimit.

## Rëndësia e udhëzimeve të sigurisë

**▲ RREZIK!** Nëse nuk ndiqni këtë udhëzim sigurie, ndodh një aksident. Pasoja janë lëndime të rënda trupore ose vdekje.

**▲ PARALAJMËRIM!** Nëse nuk e ndiqni këtë paralajmërim sigurie, mund të ndodhë një aksident. Pasoja mund të jenë lëndime të rënda trupore ose vdekje.

**▲ KUJDES!** Nëse nuk ndiqni këtë udhëzim sigurie, ndodh një aksident. Pasoja mund të jetë lëndim i lehtë ose i mesëm trupor.

**NJOFTIM!** Nëse nuk ndiqni këtë udhëzim sigurie, ndodh një aksident. Pasoja mund të jetë një dëm material.

## Shenjat dhe simbolet e figurave

### Simbol në pajisje



Lexoni manualin e përdorimit



Pajisjet elektrike nuk duhet të hidhen në mbeturinat shtëpiake.



Indikator Smart-LED



Shpuarje (Koplingu rrëshqitës - fikur)



Vida (Koplingu rrëshqitës - aktiv)



Shpuarje me çekiç

## Simbol në manualin e përdorimit



Vëmendje!



Përdorni mbrojtje për veshët



Mos ekspozoni baterinë për një kohë të gjatë në rrezet e drejtpërdrejta të diellit ose në temperatura mbi 50 °C. Veçanërisht shmangni vendosjen mbi radiatorë ose ruajtjen në automjete të parkuara në diell.

## Paralajmërimet të përgjithshme për sigurinë e veglave elektrike

**▲ PARALAJMËRIM!** Lexoni të gjitha paralajmërimet për sigurinë, udhëzimet, ilustrimet dhe specifikimet e dhëna me këtë vegël elektrike. Mosndjekja e të gjitha udhëzimeve të listuara më poshtë mund të shkaktojë goditje elektrike, zjarr dhe/ose lëndime të rënda. **Ruani të gjitha paralajmërimet dhe udhëzimet për referencë të mëvonshme.**

Termi 'vegël elektrike' në paralajmërimet referohet veglës suaj elektrike të punësuar nga rrjeti (me kablo) ose veglës suaj me bateri (pa kablo).

### 1. SIGURIA E ZONËS SË PUNËS

- a) **Mbajeni zonën e punës të pastër dhe të ndriçuar mirë.** Zonat e rrëmujshme ose të errëta shkaktojnë aksidente.
- b) **Mos përdorni vegla elektrike në atmosfera shpërthyesë, si në prani të lëngjeve, gazrave ose pluhurit të ndezshëm.** Veglat elektrike krijojnë shkëndija që mund të ndezin pluhurin ose avujt.
- c) **Mbajini fëmijët dhe kalimtarët larg gjatë përdorimit të një mjeti elektrik.** Shpërqendrimet mund të të bëjnë të humbasësh kontrollin.

### 2. SIGURIA ELEKTRIKE

- a) **Prizat e veglës elektrike duhet të përputhen me prizën. Mos e ndryshoni kurrë prizën në asnjë mënyrë. Mos përdorni asnjë prizë adaptuese me vegla elektrike të tokëzuara.** Prizat e pamodifikuara dhe prizat përkatëse do të zvogëlojnë rrezikun e goditjes elektrike.
- b) **Shmangni kontaktin e trupit me sipërfaqe të tokëzuara ose të përkulura, siç janë tubat, radiatorët, sobat dhe frigoriferët.** Ekziston një

rrezik i madh për goditje elektrike nëse trupi juaj është i tokëzuar.

- c) **Mos i ekspozoni mjetet elektrike ndaj shiut ose kushteve të lagëta.** Uji që hyn në një vegël elektrike do të rrisë rrezikun e goditjes elektrike.
- d) **Mos keqpërdorni kabllon. Mos e përdorni kurrë kabllon për të mbajtur, tërhequr ose për të nxjerrë nga priza mjetin elektrik. Mbajeni kabllon larg nxehtësisë, vajit, skajeve të mprehta ose pjesëve në lëvizje.** Kabllot e dëmtuara ose të ngatërruara rrisin rrezikun e goditjes elektrike.
- e) **Kur përdorni një mjet elektrik jashtë, përdorni një kablo zgjatës të përshtatshëm për përdorim jashtë.** Përdorimi i një kablo të përshtatshme për përdorim jashtë redukton rrezikun e goditjes elektrike.
- f) **Nëse është e pashmangshme të përdorni një mjet elektrik në një vend të lagësht, përdorni furnizim të mbrojtur me pajisje për rrjedhën e mbetur (RCD).** Përdorimi i një RCD redukton rrezikun e goditjes elektrike.

### 3. SIGURIA PERSONALE

- a) **Qëndroni vigjilentë, kini kujdes se çfarë po bëni dhe përdorni logjikën e shëndoshë kur përdorni një mjet elektrik. Mos përdorni një mjet elektrik ndërsa jeni të lodhur ose nën ndikimin e drogës, alkoolit ose ilaçeve.** Një moment mungesë vëmendjeje gjatë përdorimit të mjeteve elektrike mund të rezultojë në lëndime serioze personale.
- b) **Përdorni pajisje personale mbrojtëse. Gjithmonë vishni mbrojtëse për sytë.** Pajisjet mbrojtëse si maska kundër pluhurit, këpucët mbrojtëse kundër rrëshqitjes, kaskat mbrojtëse ose mbrojtëset e dëgjimit të përdorura për kushte të përshtatshme do të zvogëlojnë lëndimet personale.
- c) **Parandaloni ndezjen e paqëllimshme. Sigurohuni që çelësi të jetë në pozicionin e fikur përpara se ta lidhni me burimin e energjisë dhe/ose baterinë, ta merrni ose ta mbani mjetin.** Mbajtja e veglave elektrike me gishtin mbi çelës ose vënia në punë e veglave elektrike që e kanë çelësin të ndezur shkakton aksidente.

- d) **Heqni çdo çelës rregullimi ose çelës para se të ndizni mjetin elektrik.** Një çelës ose çelës i lënë i lidhur me një pjesë rrotulluese të mjetit elektrik mund të shkaktojë lëndime personale.
- e) **Mos e teproni me shtrirjen. Mbani gjithmonë qëndrimin dhe ekuilibrin e duhur.** Kjo mundëson kontrollë më të mirë të mjetit elektrik në situata të papritura.
- f) **Vishuni në mënyrë të përshtatshme. Mos vishni rroba ose bizhuteri të gjera. Mbajini flokët dhe rrobat larg pjesëve lëvizëse.** Rrobat e gjera, bizhuteritë ose flokët e gjatë mund të ngecin në pjesët lëvizëse.
- g) **Nëse ofrohen pajisje për lidhjen e pajisjeve të nxjerrjes dhe mbledhjes së pluhurit, sigurohuni që këto të jenë të lidhura dhe të përdoren siç duhet.** Përdorimi i mbledhjes së pluhurit mund të zvogëlojë rreziqet që lidhen me pluhurin.
- h) **Mos lejoni që njohja e fituar nga përdorimi i shpeshtë i veglave t'ju lejojë të bëheni të vetëkënaqur dhe të injoroni parimet e sigurisë së veglave.** Një veprim i pakujdesshëm mund të shkaktojë lëndime të rënda brenda një sekonde të shkurtër.
4. **PËRDORIMI DHE KUJDESI I MJETEVE ELEKTRIKE**
- a) **Mos e shtypni mjetin elektrik me forcë. Përdorni mjetin elektrik të duhur për aplikimin tuaj.** Mjeti elektrik i duhur do ta bëjë punën më mirë dhe më të sigurt me shpejtësinë për të cilën është projektuar.
- b) **Mos e përdorni mjetin elektrik nëse çelësi nuk e ndez dhe fik atë.** Çdo mjet elektrik që nuk mund të kontrollohet me çelës është i rrezikshëm dhe duhet të riparohet.
- c) **Shkëputeni spinën nga burimi i energjisë dhe/ose hiqni paketën e baterisë, nëse është e shkëputshme, nga vegla elektrike përpara se të bëni ndonjë rregullim, të ndryshoni aksesorët ose të ruani veglat elektrike.** Masa të tilla parandaluese sigurie zvogëlojnë rrezikun e ndezjes aksidentale të mjetit elektrik.
- d) **Mbajini veglat elektrike të papërdorura larg fëmijëve dhe mos lejoni që personat që nuk janë të njohur me veglën elektrike ose me këto udhëzime**
- ta përdorin atë. Veglat elektrike janë të rrezikshme në duart e përdoruesve të patrajnuar.
- e) **Mirëmbani mjetet dhe aksesorët elektrikë. Kontrolloni për keqpozicionim ose bllokim të pjesëve lëvizëse, thyerje të pjesëve dhe çdo gjendje tjetër që mund të ndikojë në funksionimin e mjetit elektrik. Nëse dëmtohet, riparoheni mjetin elektrik para përdorimit.** Shumë aksidente shkaktohen nga mjetet elektrike të mirëmbajtura dobët.
- f) **Mbajini mjetet prerëse të mprehta dhe të pastra.** Veglat prerëse të mirëmbajtura siç duhet me tehe të mprehta kanë më pak gjasa të bllokohen dhe janë më të lehta për t'u kontrolluar.
- g) **Përdorni mjetin elektrik, aksesorët dhe pjesët e mjetit etj., në përputhje me këto udhëzime, duke marrë parasysh kushtet e punës dhe punën që do të kryhet.** Përdorimi i mjetit elektrik për operacione të ndryshme nga ato të parashikuara mund të rezultojë në një situatë të rrezikshme.
- h) **Mbajini dorezat dhe sipërfaqet e kapjes të thata, të pastra dhe pa vaj dhe yndyrë.** Dorezat dhe sipërfaqet e rrëshqitshme të kapjes nuk lejojnë trajtimin dhe kontrollin e sigurt të mjetit në situata të papritura.
5. **PËRDORIMI DHE KUJDESI I MJETIT TË BATERISË**
- a) **Mbushni vetëm me karikuesin e specifikuar nga prodhuesi.** Një karikues që është i përshtatshëm për një lloj baterie mund të krijojë rrezik zjarri kur përdoret me një bateri tjetër.
- b) **Përdorni vegla elektrike vetëm me paketa baterish të përcaktuara posaçërisht.** Përdorimi i çdo pakete tjetër baterie mund të krijojë rrezik lëndimi dhe zjarri.
- c) **Kur paketa e baterisë nuk është në përdorim, mbajini larg objekteve të tjera metalike, si kapëse letre, monedha, çelësa, gozhda, vida ose objekte të tjera të vogla metalike, të cilat mund të krijojnë një lidhje nga një terminal në tjetrin.** Lidhja e shkurtër e terminaleve të baterisë së bashku mund të shkaktojë djegie ose zjarr.

- d) **Në kushte abuzive, lëngu mund të nxirret nga bateria; shmangni kontaktin.** Nëse ndodh kontakt aksidental, shpëlaheni me ujë. Nëse lëngu bie në kontakt me sytë, kërkoni ndihmë mjekësore gjithashtu. Lëngu i nxjerrë nga bateria mund të shkaktojë irritim ose djegie.
- e) **Mos përdorni një bateri ose mjet që është i dëmtuar ose i modifikuar.** Bateritë e dëmtuara ose të modifikuara mund të shfaqin sjellje të paparashikueshme duke rezultuar në zjarr, shpërthim ose rrezik lëndimi.
- f) **Mos e ekspozimi një bateri ose mjet ndaj zjarrit ose temperaturës së lartë.** Ekspozimi ndaj zjarrit ose temperaturës mbi 130 °C mund të shkaktojë shpërthim.
- g) **Ndihni të gjitha udhëzimet e karikimit dhe mos e karikoni baterinë ose mjetin jashtë diapazonit të temperaturës së specifikuar në udhëzime.** Karikimi i gabuar ose në temperatura jashtë diapazonit të specifikuar mund të dëmtojë baterinë dhe të rrisë rrezikun e zjarrit.
6. **SHËRBIMI**
- a) **Lëreni mjetin tuaj elektrik të shërbehet nga një person i kualifikuar riparimi duke përdorur vetëm pjesë këmbimi identike.** Kjo do të sigurojë që të ruhet siguria e mjetit elektrik.
- b) **Mos i servisoni kurrë bateritë e dëmtuara.** Shërbimi i paketave të baterive duhet të kryhet vetëm nga prodhuesi ose nga ofruesit e autorizuar të shërbimit.

## Informacion sigurie për stërvitjet me goditje

### Udhëzime sigurie për të gjitha operacionet

- **Vishni mbrojtëse veshësh kur shponi me goditje.** Ekspozimi ndaj zhurmës mund të shkaktojë humbje të dëgjimit.
- Përdorni dorezën(at) ndihmëse. Humbja e kontrollit mund të shkaktojë lëndime personale.
- **Mbështetni mjetin siç duhet para përdorimit.** Kjo vegël prodhon një çift rrotullues të lartë dalës dhe pa e mbështetur siç duhet veglën gjatë funksionimit, mund të ndodhë humbja

e kontrollit, duke rezultuar në lëndime personale.

- **Mbajeni mjetin elektrik nga sipërfaqet e izoluara të kapjes, kur kryeni një operacion ku aksesori prerës ose elementët e fiksimit mund të bien në kontakt me instalime elektrike të fshehura.** Prekja e aksesorëve prerës ose elementëve të fiksimit me një tel "në tension" mund t'i bëjë pjesët metalike të ekspozuara të mjetit elektrik "në tension" dhe mund t'i shkaktojë operatorit goditje elektrike.

### Udhëzime sigurie kur përdorni maja të gjata shpimi

- **Mos e përdorni kurrë me një shpejtësi më të lartë se shpejtësia maksimale e lejuar e majës së shpimit.** Në shpejtësi më të larta, maja ka të ngjarë të përkulet nëse lihet të rrotullohet lirish pa kontaktuar pjesën e punës, duke rezultuar në lëndime personale.
- **Filloni gjithmonë shpimin me shpejtësi të ulët dhe me majën e shpimit në kontakt me pjesën e punës.** Në shpejtësi më të larta, maja ka të ngjarë të përkulet nëse lihet të rrotullohet lirish pa kontaktuar pjesën e punës, duke rezultuar në lëndime personale.
- **Ushtroni presion vetëm në vijë të drejtpërdrejtë me majën dhe mos ushtroni presion të tepërt.** Bitat mund të përkulen duke shkaktuar thyerje ose humbje të kontrollit, duke rezultuar në lëndime personale.

### Udhëzime shtesë sigurie

- **Siguro pjesën e punës.** Një copë pune e fiksuar me pajisje shtrenguese ose në mengene mbahet më e sigurt sesa me dorë.
- **Fikeni menjëherë mjetin elektrik nëse mjeti i aplikimit bllokohet. Jini të përgatitur për reagime me çift rrotullues të lartë që shkaktojnë kthim prapa.** Mjeti i aplikimit bllokohet kur ngeç në pjesën e punës ose kur mjeti elektrik mbingarkohet.
- **Gjithmonë prisni derisa mjeti elektrik të ndalet plotësisht përpara se ta vendosni poshtë.** Mjeti i aplikimit mund të bllokohet dhe të shkaktojë humbjen e kontrollit të mjetit elektrik.
- **Përdorni detektorë të përshtatshëm për të përcaktuar nëse ka linja të**

**fshihura furnizimi ose kontaktin kompaninë lokale të shërbimeve për ndihmë.**

Kontakti me kabllot elektrike mund të shkaktojë zjarr dhe goditje elektrike. Dëmtimi i tubave të gazit mund të çojë në shpërthim. Thyerja e tubave të ujit shkakton dëme materiale.

- **Përdorni vetëm aksesorë të rekomanduar nga PARKSIDE.** Aksesorët e papërshtatshëm mund të shkaktojnë goditje elektrike ose zjarr.

**Rreziqe të mbetura**

Edhe pse përdorni këtë pajisje sipas rregullave, gjithmonë mbeten rreziqe të mbetura. Rreziqet e mëposhtme mund të shfaqen në lidhje me ndërtimin dhe mënyrën e funksionimit të kësaj pajisjeje:

- Dëmtime të dëgjimit, nëse nuk përdoret mbrojtje e duhur për veshët.
- Dëmtimet shëndetësore që vijnë nga dridhjet e dorës dhe krahut, nëse pajisja përdoret për një periudhë të gjatë kohore ose nuk mirëmbahet dhe nuk përdoret siç duhet.
- Lëndime nga prerjet

**⚠ PARALAJMËRIM!** Rrezik për shkak të fushës elektromagnetike që krijohet gjatë funksionimit të pajisjes. Nën kushte të caktuara, fusha mund të ndikojë në implantet mjekësore aktive ose pasive. Për të zvogëluar rrezikun e lëndimeve serioze ose vdekjeprurëse, rekomandojmë që personat me implantet mjekësore të konsultohen me mjekun e tyre dhe me prodhuesin e implantit mjekësor para se të përdorin pajisjen.

**Përgatitja**

**⚠ PARALAJMËRIM!** Rrezik lëndimi nga pajisja që fillon padashur. Vendoseni baterinë në pajisje vetëm kur pajisja është plotësisht e përgatitur për përdorim.

**Pjesët e kontrollit**

Njihuni me pjesët e kontrollit para përdorimit të parë të pajisjes.

- **Drehrichtungsschalter (7)**  
*NJOFTIM!* Përdorni çelësin e drejtimit të rrotullimit vetëm kur pajisja qëndron e palëvizshme!  
Drejtimi i çelësit si shihet nga prapa
  - **Majtas** Vidhosja, shpuarja e vidës
  - **Qendra** Einschaltsperr

- **Dajhtas** Hiqni vidën
- **Ndërrues i shpejtësive (6)**  
**⚠ KUJDESI!** Përdorni çelësin e zgjedhjes së shpejtësisë vetëm kur pajisja është në gjendje të ndalur.
  - **1** Vida  
Për të vidhosur, aktivizoni kopllungun e rrëshqitjes. Rregulloni ndërruesin e funksioneve (5) në mënyrë që shigjeta të tregojë simbolin e vidhosjes (⚡🔊).
  - **2** Shpuarje  
Për të shpuar, çaktivizoni kopllungun rrëshqitës. Rregulloni ndërruesin e funksioneve (5) në mënyrë që shigjeta të tregojë simbolin e shpuarjes (⚡🔇).
- **Unazë për çift rrotullues (3)**  
Vendosja e çiftit rrotullues maksimal për vidosje, në të cilën aktivizohet kopllungu rrëshqitës.  
*NJOFTIM!* Rrotulloni unazën e rregullimit të çiftit rrotullues vetëm kur pajisja është e palëvizshme!
  - **1** Çift rrotullues minimal
  - **25** Çift rrotullues maksimal  
Për siguri filloni vidosjen me një çift rrotullues të vogël. Rritni çiftin rrotullues nëse është e nevojshme.
- **Butoni ndezur/fikur (18)**
  - Pasi të vendoset bateria: Lidhja me aplikacionin PARKSIDE
  - Ndezja: Shtyp
  - Rregulloni shpejtësinë e rrotullimit pa shkallë: Sa më shumë të shtypni butonin e ndezjes/fikjes, aq më e lartë është shpejtësia e rrotullimit.
  - Fikja: Lëshimi
- **Shfaqje "E lidhur" (17)**  
Statusi i lidhjes me aplikacionin PARKSIDE Aplikacioni **Pulsion** Përpjekje për lidhje **Dritë e vazhdueshme** Lidhja u krijua
- **Ndërrues i funksioneve (5)**  
Rregulloni ndërruesin e funksioneve (5) në mënyrë që shigjeta të tregojë simbolin e dëshiruar.  
*NJOFTIM!* Rrezik dëmtimi! Përdorni ndërruesin e funksioneve vetëm kur pajisja qëndron e palëvizshme.

Funksioni	Simbol
Shpuarje (mekanizmi i goditjes i FIKUR/ pa kufizim të shpejtësisë rrotulluese)	
Shpuarje me çekiç (mekanizmi i goditjes i ndezur)	
Vidat (mekanizmi i goditjes i fikur)	

## Montimi dhe çmontimi i mjetit të futjes

### Udhëzime

- Gama e kapjes së mandrinës: 1,5-13 mm
- Në pjesën e pasme, poshtë dorezës, ka një hapësirë magnetike (9) për të mbajtur bitat e vidave që përdoren shpesh.
- Treguesit e drejtimit të shikuar nga prapa.

### Montimi i mjetit të futjes (Fig.B)

1. Hapni mandrinën e shpimit: Rrotulloni mandrinën e shpejtë të shpuarjes (2) ↺.
2. Shtyni mjetin e futjes sa më shumë në hapjen e mandrinës (1).
3. Fiksoni mjetin e futjes: Rrotullojeni mandrinën me shtrëngim të shpejtë (2) ↻.

### Çmontimi i mjetit të futjes (Fig.B)

1. Hapni mandrinën e shpimit: Rrotulloni mandrinën e shpejtë të shpuarjes (2) ↺.
2. **▲ KUJDES!** Rrezik djegie! Mjetet e punës - veçanërisht bitat - mund të nxehen shumë. Nëse është e nevojshme, vishni doreza mbrojtëse. Hiqni mjetin e punës.

## Rregullimi i dorezës shtesë

### Udhëzime

- Doreza shtesë (22) mund të rrotullohet në pajisje për 360° dhe mund të vendoset në çdo pozicion të dëshiruar.
- Treguesit e drejtimit të shikuar nga prapa.

### Montimi i dorezës shtesë (Fig.C)

1. Rrotullojeni dorezën (21) të dorezës shtesë (22) ↺.
2. Shtyni dorezën (21) drejt kapëses (19) dhe mbajeni në këtë pozicion. Kjo do ta zgjerojë kapësen (19).
3. Shtyni kapësen (19) të dorezës shtesë (22) pas mandrinës me shtrëngim të

shpejtë (2). Poziciononi kapësen (19) në mbajtësen për dorezën shtesë (4).

4. Lëshojeni dorezën e shtypur (21).
5. Rrotullojeni fort dorezën (21) të dorezës shtesë (22) ↻.

### Çmontimi i dorezës shtesë (Fig.C)

1. Rrotullojeni dorezën (21) të dorezës shtesë (22) ↺.
2. Shtyni dorezën (21) drejt kapëses (19) dhe mbajeni në këtë pozicion. Kjo do ta zgjerojë kapësen (19).
3. Hiqni dorezën shtesë (22) nga pajisja duke tërhequr kapësen (19) të dorezës shtesë (22) mbi mandrinën me kapje të shpejtë (2).

## Rregullimi i ndalesës së thellësisë

### (Fig.C)

1. Lironi ↻ vidën e fiksimit (20) për ndaluesin e thellësisë (23).
2. Futni kufizuesin e thellësisë (23) në hapjen e vogël të dorezës shtesë (22).
3. Poziciononi ndaluesin e thellësisë (23) në mënyrë që distanca midis majës së shpimit dhe majës së ndaluesit të thellësisë të përputhet me thellësinë e dëshiruar të shpimit.
4. Fiksoni ndaluesin e thellësisë (23) duke shtrënguar vidën fiksuese (20) ↻.
5. Lëshoni ↻ përsëri vidën bllokuese (20) për të lëvizur ndalesën e thellësisë (23).

## Kontrolloni nivelin e karikimit të baterisë

LED-të	Kuptim
kuqe, portokalle, gjelbër	Bateria është ngarkuar
kuqe, portokalle	Bateria është pjesërisht e ngarkuar
kuqe	Bateria duhet të rikarikohet

1. Shtypni butonin (12) pranë treguesit të gjendjes së ngarkesës (14) në bateri (13). LED-et e treguesit të gjendjes së ngarkesës tregojnë gjendjen e karikimit të baterisë.
2. Ngarkoni baterinë (13) kur ndizet vetëm LED-i i kuq i treguesit të gjendjes së ngarkesës (14).

## Karikoni baterinë

Shihni gjithashtu udhëzimin e përdorimit të karikuesit.

## Udhëzime

- Lëreni një bateri të ngrohur të ftohet para ngarkimit.
- Mos e ekspozoni baterinë për një kohë të gjatë ndaj rrezatimit të drejtpërdrejtë të diellit ose temperaturave  $\leq 50$  °C. Sidomos shmangni vendosjen mbi radiatorë ose ruajtjen në automjete të parkuara në diell.

## Procedura

1. Nxirrni, nëse është e nevojshme, baterinë (13) nga pajisja me bateri.
2. Shtyni baterinë në vendin e karikimit të karikuesit (24).
3. Lidheni karikuesin në një prizë.
4. Pasi të përfundojë procesi i ngarkimit, shkëputni karikuesin nga rrjeti.
5. Nxirrni baterinë nga vendi i karikimit.

## LED-të e kontrollit në karikues (24)

gjelbër	kuqe	Domethënia
ndizen	—	<ul style="list-style-type: none"> <li>• Bateria është plotësisht e ngarkuar</li> <li>• gati (Bateria nuk është e vendosur)</li> </ul>
—	ndizen	Bateria po ngarkohet
—	pulsojnë	Bateria është e mbinxehur
pulsojnë	pulsojnë	Bateria është me defekt

## Operimi

### Vendosja dhe heqja e baterisë

**▲ PARALAJMËRIM!** Rrezik lëndimi nga pajisja që fillon padashur. Vendoseni baterinë në pajisje vetëm kur pajisja është plotësisht e përgatitur për përdorim.

**NJOFTIM!** Rrezik dëmtimi! Përdorimi i baterisë së gabuar mund të dëmtojë pajisjen dhe baterinë.

### Vendosja e baterisë

1. Shtyjeni baterinë (13) përgjatë shinës udhëzuese në mbajtësen e baterisë (10). Bateria bllokohet me një klikim të dëgjueshëm.

### Heqja e baterisë

1. Shtypni dhe mbani të shtypur lirimin e baterisë (15) në bateri (13).
2. Nxirrni baterinë nga mbajtësi i baterisë (10).



## Zgjidhni mënyrën e funksionimit

### Udhëzime

- **Përdorni kapëse ose një mënyrë tjetër praktike për të siguruar dhe mbështetur pjesën e punës në një platformë të qëndrueshme.** Mbjajta e pjesës së punës me dorë ose pranë trupit e lë atë të paqëndrueshme dhe mund të çojë në humbjen e kontrollit.
- Përdorni ndërruesin e funksioneve vetëm kur pajisja qëndron e palëvizshme.

### Procedura

Rregulloni ndërruesin e funksioneve (5) në mënyrë që shigjeta të tregojë simbolin e dëshiruar.

Mënyra e funksionimit	Materiali	Drejtimi i rrotullimit
	Beton, Gur	↻
	Dru, Metal, Plastikë	↻
	Vidhosja dhe zhvidhosja e vidave	Vidhosje: ↻ Zhvidhosje: ↺

## Ndezja dhe fikja

### Ndezja

1. Zgjidhni një mënyrë funksionimi me ndërruesin e funksioneve (5).
2. Zgjidhni drejtimin e rrotullimit të çelësin e drejtimit (7).
3. Zgjidhni një marsh me çelësin e zgjedhjes së marsheve (6).
4. Përdorni unazën e rregullimit të çiftit rrotullues (3) për të zgjedhur një çift rrotullues maksimal.
5. Shtypni dhe mbani butonin ndezur/fikur (18).  
Drita LED e punës (16) ndizet gjatë funksionimit dhe për afërsisht 10 sekonda pasi të lirohet butoni i ndezjes/fikjes (18).

### Fikja

1. Lironi butonin ndezur/fikur (18).
2. Prisni derisa mjeti elektrik të ndalet para se ta vendosni.
3. Gjatë pauzave të punës: Vendosni çelësin e drejtimit të rrotullimit (7) në pozicionin qendër. Kjo masë paraprake parandalon ndezjen e paqëllimshme të mjetit elektrik.

- Mund ta varni pajisjen në rrip me kapësin e rripit (11). Me kapësin e rripit mund të hapni shishet me kronkorke.
- Nxirrni baterinë (13) nga pajisja kur e lini pajisjen pa mbikëqyrje ose pasi të keni përfunduar punën.

## PARKSIDE App



Nëpërmjet QR-Code të shfaqur mund të shkoni te App Store ose te Google Play. Në përshkrimin e aplikacionit do të gjeni informacione të detajuara për funksionet e aplikacionit PARKSIDE dhe mund të shkarkoni aplikacionin.

Me aplikacionin PARKSIDE mund ta monitoroni pajisjen dhe të kontrolloni funksione të caktuara. Funksionet mund të ndryshojnë me përditësimet e aplikacionit dhe firmware-it. Për më shumë informacione rreth aplikacionit PARKSIDE, shihni manualin e baterisë inteligjente.

### Parakushtet

Për të gjetur pajisjen në aplikacionin PARKSIDE, duhet të përbushen kërkesat e mëposhtme:

- Aplikacioni PARKSIDE është instaluar në telefonin tuaj inteligjent dhe Bluetooth® është aktivizuar.
- Në pajisje është vendosur bateria e mëposhtme: PARKSIDE Performance Smart battery Smart PAPS 204 A1/Smart PAPS 208 A1/Smart PAPS 2012 A1. Kjo bateri është lidhur tashmë me aplikacionin PARKSIDE. Pajisja komunikon me aplikacionin përmes baterisë.

### Lidhja e pajisjes me aplikacionin PARKSIDE

- Vendosni baterinë inteligjente (13).

- Shtypni çelësin e ndezjes/fikjes (18). Treguesi „Lidhur“ (17) pulson tre herë. Kur pajisja është e lidhur, treguesi „Lidhur“ ndriçon vazhdimisht.
- Hapni aplikacionin PARKSIDE.

### 4. Your tools.

Pajisja do të shfaqet në listë.

Nëse pajisja nuk shfaqet në listë, shtoni pajisjen manualisht.

### Mbikëqyrni dhe kontrolloni pajisjen

#### 1. Your tools.

- Zgjidhni pajisjen në listë.

Faqja përmbledhëse e pajisjes shfaqet.

- Zgjidh cilësimin e dëshiruar në faqen e përmbledhjes.

Në rast dyshimi zgjidhni ndihmën.

Do të shfaqet një dritare dialogu me përshkrim për cilësimin përkatës.

### Heqja e pajisjes nga aplikacioni

Kur një pajisje hiqet nga aplikacioni, fshihen edhe të dhënat përkatëse.

#### 1. Your tools.

- Rrëshqisni kartelën e pajisjes nga e djathta në të majtë.



- Konfirmoni kutinë e dialogut.

### Privacy policy

shih Faqe Mehr; seksioni Legal, Privacy policy

## Transporti

### Udhëzime

- Fikni pajisjen.
- Sigurohuni që të gjitha pjesët lëvizëse të jenë ndalur plotësisht.
- Hiqni baterinë.
- Hiqni veglën e punës.
- Mbajeni pajisjen gjithmonë nga doreza (8).

## Pastrimi, mirëmbajtja dhe ruajtja

**▲ PARALAJMËRIM!** Rrezik lëndimi nga pajisja që fillon padashur. Mbroni veten gjatë punimeve të mirëmbajtjes dhe pastrimit. Fikni pajisjen dhe hiqni baterinë (13).

Punimet e riparimit dhe të mirëmbajtjes që nuk janë përshkruar në këtë manual, i kryen qendra jonë e shërbimit. Përdorni vetëm pjesë këmbimi origjinale.

## Pastrimi

**▲ PARALAJMËRIM!** Goditje elektrike! Mos e spërkatni pajisjen kurrë me ujë. **NJOFTIM!** Rrezik dëmtimi. Substancat kimike mund të sulmojnë pjesët prej plastike të pajisjes. Mos përdorni pastrues përkatësisht tretës.

- Mbani hapjet e ventilimit, mbështjellësen e motorit dhe dorezat e pajisjes të pastra. Përdorni për këtë një leckë të lagur ose një furçë.

## Mirëmbajtja

- Kontrolloni pajisjen para çdo përdorimi për defekte të dukshme, si pjesë të lirshme, të konsumura ose të dëmtuara.
- Zëvendësoni një mjet pune të mpirë ose të dëmtuar në ndonjë mënyrë.

## Ruajtja

Ruani gjithmonë pajisjen dhe aksesorët:

- pastër
- thatë
- të mbrojtur nga pluhuri
- në kutinë e ruajtjes së përfshirë (25)
- jashtë arritjes së fëmijëve

Pajisjet me bateri:

- Temperatura e ruajtjes për baterinë dhe pajisjen është midis 15 °C dhe 25 °C. Gjatë ruajtjes shmangni të ftohtin ose nxehtësinë ekstreme. Bateria mund të humbasë fuqi ose të dëmtohet për shkak të kësaj.
- Hiqeni baterinë nga pajisja para se ta ruani për një kohë të gjatë (p.sh. gjatë dimrit), (shihni manualin e veçanta të përdorimit për baterinë dhe karikuesin).

## Asgjësimi/Mbrojtja e mjedisit

Hiqeni baterinë nga pajisja dhe ricikloni pajisjen, baterinë, aksesorët dhe paketimin në një mënyrë miqësore me mjedisin.



Pajisjet elektrike nuk duhet të hidhen në mbeturinat shtëpiake.

Simboli i koshit të mbeturinave me rrota të shënuar me kryq do të thotë që kjo pajisje elektrike ose elektronike nuk duhet të hidhet me mbeturinat shtëpiake në fund të jetëgjatësisë së saj, por duhet të çohet në një pikë të veçantë grumbullimi nga përdoruesi përfundimtar.

### Direktiva 2012/19/BE mbi mbeturinat e pajisjeve elektrike dhe elektronike:

Konsumatorët janë të detyruar ligjërisht të riciklojnë pajisjet elektrike dhe elektronike në fund të jetës së tyre në një mënyrë miqësore me mjedisin. Kjo siguron riciklim miqësor me mjedisin dhe me efikasitet të lartë të burimeve.

Në varësi të zbatimit në ligjin kombëtar, mund të kenë opsionet e mëposhtme:

- kthim në një pikë shitjeje,
- dorëzoheni atë në një pikë zyrtare grumbullimi,
- kthejeni te prodhuesi/shpërndarësi.

Aksesorët dhe ndihmësit pa komponentë elektrikë të përfshirë me pajisjet e vjetra nuk preken.

### Hidhni bateritë në mënyrë miqësore ndaj mjedisit



Në fund të jetëgjatësisë së saj të dobishme, bateria nuk duhet të hidhet me mbeturinat shtëpiake. Mos e hidhni baterinë në zjarr (rrezik shpërthimi) ose në ujë. Bateritë e dëmtuara mund të dëmtojnë mjedisin dhe shëndetin tuaj nëse dalin tymra ose lëngje toksike.

Jeni të detyruar të hidhni bateritë me defekte ose të përdorura në mënyrë të përshtatshme për mjedisin.

- Mos i hapni bateritë dhe shmangni dëmtimin mekanik. Ekziston rreziku i qarkut të shkurtër dhe mund të dalin avuj që irritojnë rrugët e frymëmarrjes.
- Për arsye sigurie, bateritë duhet të shkarkohen para hedhjes.
- Mbulojini polet me ngjitës për të shmangur qarqet e shkurtra.
- Dorëzoni bateritë tek dyqani ose në një pikë grumbullimi.
- **Bateritë e dëmtuara**  
Trajtoni me kujdes të veçantë bateritë që janë dëmtuar nga jashtë!
  - Mos i prekni bateritë e dëmtuara pa doreza.

- Nëse nuk mund t'i mbulononi polet me ngjitës, vendosini bateritë veçmas në një qese plastike.
- Vendosini bateritë e dëmtuara veçmas në një enë që nuk digjet, e cila mund të mbyllet dhe të mbushet me rërë.
- Dërgoni bateritë e dëmtuara në një pikë grumbullimi me personel të kualifikuar.

## Pjesë rezervë dhe aksesore

**Pjesë rezervë dhe aksesore mund t'i merrni në [www.grizzlytools.shop](http://www.grizzlytools.shop).** Nëse hasni ndonjë problem gjatë procesit të porosisë suaj, ju lutemi na kontaktoni përmes dyqanit tonë online. Për pyetje të mëtejshme, ju lutemi kontaktoni: **ÇERTIFIKATË GARANCIE, fq. 175**

Nr. i artikullit	Emërtimi	Nr. i porosisë
2	Mandrinë me kapje të shpejtë	91105376
22	Dorezë shtesë	91110031
23	Ndalesë thellësie	91110029

## Përkthimi i Deklaratës origjinale të Konformitetit të BE-së

Produkti: **Trapan me goditje, me bateri**

Modeli: **PPSBSA 20-Li C3**

Numri Serial: 000001-060000

Subjekti i deklaratës së përshkruar më sipër përputhet me legjislacionin përkatës të harmonizimit të Bashkimit:

**2006/42/EC • 2014/30/EU • 2011/65/EU & (EU) 2015/863  
Produkti me bateri Smart PAPS 204 A1/Smart PAPS 208 A1/  
Smart PAPS 2012 A1: 2014/53/EU (në vend të 2014/30/EU)**

Subjekti i deklaratës së përshkruar më sipër përputhet me dispozitat e Direktivës 2011/65/EU të Parlamentit Evropian dhe të Këshillit të 8 qershorit 2011 mbi kufizimin e përdorimit të disa substancave të rrezikshme në pajisjet elektrike dhe elektronike.

Për të siguruar konformitetin, janë zbatuar standardet e harmonizuara, standardet kombëtare dhe dispozitat e mëposhtme:

**EN 62841-1:2015/A11:2022  
EN 62841-2-1:2018/A12:2022 • EN IEC 63000:2018  
EN IEC 55014-1:2021 • EN IEC 55014-2:2021  
IEC 62471:2006 Produkti me bateri Smart PAPS 204 A1/  
Smart PAPS 208 A1/Smart PAPS 2012 A1:  
EN 301 489-1 V2.2.3:2019 • EN 301 489-17 V3.3.1:2024  
EN 300 328 V2.2.2:2019 • EN 50663:2017**

Prodhuesi mban përgjegjësinë e vetme për lëshimin e kësaj deklarate konformiteti:

**CE** Grizzly Tools GmbH & Co. KG  
Stockstädter Str. 20  
63762 Großostheim  
GJERMANIA  
02.02.2026



Christian Frank  
Përfaqësuesi i Dokumentacionit

# ÇERTIFIKATË GARANCIE

Fabrikues:	<b>Grizzly Tools GmbH &amp; Co. KG</b> ; Stockstädter Str. 20; 63762 Großostheim; GJERMANIA; <a href="http://www.grizzlytools.de">www.grizzlytools.de</a>
Importues dhe garantues:	Lidl Maqedonia e Veriut DOOEL, Bulevardi Kiro Gligorov Nr. 2, Shkup, Tel: 00800 90698;
Produkti:	<b>Trapan me goditje, me bateri</b>
Modeli:	<b>PPSBSA 20-Li C3</b>
IAN/Numri serik:	506412_2507/000001-060000
Data e blerjes:	
Shitësi (Dyqan fizik / Dyqan online):	[Emri, adresa, vula]

E nderuara kliente, i nderuar klient, Merrni për këtë produkt 5 vjet garanci nga data e blerjes. Në rast defektsh të këtij produkti, ju keni të drejta ligjore kundrejt shitësit të produktit. Këto të drejta ligjore nuk kufizohen nga garancioni ynë i përcaktuar më poshtë.

Përveç kësaj garancie komerciale, konsumatori ka të drejtë ligjore për një garanci dyvjeçare sipas Nenit 18 të Ligjit për Mbrojtjen e Konsumatorit.

## Kushtet e garancisë

Periudha e garancisë fillon në datën e blerjes. Ju lutemi ruajeni faturën origjinale në një vend të sigurt. Ky dokument kërkohet si provë e blerjes. Nëse ndodh një defekt në materiale ose prodhim brenda pesë viteve nga data e blerjes së këtij produkti, ne, sipas gjykimit tonë, do ta riparojmë ose zëvendësojmë produktin pa pagesë. Kjo garanci kërkon që produkti me defekt dhe prova e blerjes (fatura e shitjes) të paraqiten brenda pesëvjeçare, së bashku me një përshkrim të shkurtër me shkrim të defektit dhe kohës kur ai ka ndodhur.

Nëse defekti mbulohet nga garancioni ynë, ju do të merrni produktin e riparuar ose një produkt të ri. Riparimi ose zëvendësimi i produktit nuk fillon një periudhë të re garancie.

## Periudha e garancisë dhe kërkesat ligjore për defektet

Periudha e garancisë nuk zgjatet nga garancioni. Kjo vlen edhe për pjesët e zëvendësuara dhe të riparuar. Çdo dëmtim ose defekt i pranishëm në kohën e blerjes duhet të raportohet menjëherë pas shpaktimit. Riparimet e nevojshme pas periudhës së garancisë janë të pagueshme.

## Fusha e garancisë

Produkti është prodhuar me kujdes sipas udhëzimeve të rrepta të cilësisë dhe është testuar plotësisht para dorëzimit.

Garancia vlen për defektet materiale ose të prodhimit. Kjo garanci nuk mbulon pjesët e produktit që i nënshtrohen konsumimit normal dhe për këtë arsye mund të konsiderohen pjesë të konsumueshme (p.sh. Makinë shpimi) ose dëmtime të pjesëve të brishta.

Kjo garanci është e pavlefshme nëse produkti është dëmtuar, keqpërdorur ose nuk mirëmbahet. Për përdorimin e duhur të produktit, të gjitha udhëzimet e përfshira në manualin e përdorimit duhet të ndiqen në mënyrë strikte. Përdorimet dhe veprimet që dekurajohen ose paralajmërohen kundër tyre në udhëzimet e përdorimit duhen shmangur me çdo kusht.

Produkti është menduar vetëm për përdorim privat dhe jo për përdorim komercial. Në rast të keqpërdorimit, trajtimit të papërshtatshëm, përdorimit të forcës ose modifikimeve që nuk janë kryer nga qendra jonë e autorizuar e shërbimit, garancioni do të jetë i pavlefshëm.

## Afati për përfundim

Ofruesi i garancisë merr përsipër t'i përgjigjet njoftimit me shkrim ose elektronik të defekteve brenda **1 ditëve pune** dhe të kryejë çdo riparim të nevojshëm brenda **30 ditëve kalendarike** ose brenda afateve kohore të përcaktuara në kushtet e plota të garancisë.

## Kushtet për shërbimet e garancisë

Paraqitja e kësaj flete garancie plotësisht e mbushur, si dhe dëshmia e blerjes (kuponi i arkës / fatura). Garancia skadon nëse produkti është përdorur në mënyrë të



papërshtatshme, janë kryer riparime të  
paautorizuara ose ekzistojnë dëmtime

mekanike (sipas asaj që përcaktohet në  
kushtet e plota të garancisë).

<b>Qendër e autorizuar servisi / Kontakti:</b>	<b>PARKSIDE Service Center, Linjë telefonike: 0800 97198, email: grizzly@lidl.mk, 8 e paradites - 6 e pasditës</b>
Nënshkrimi / vula e shitësit:	
Data:	

## Inhaltsverzeichnis

<b>Einleitung</b> .....	<b>177</b>
Bestimmungsgemäße Verwendung.....	177
Lieferumfang/Zubehör.....	178
Übersicht.....	178
Funktionsbeschreibung.....	178
Technische Daten.....	178
X 20 V TEAM.....	179
<b>Sicherheitshinweise</b> .....	<b>179</b>
Bedeutung der Sicherheitshinweise....	179
Bildzeichen und Symbole.....	179
Allgemeine Sicherheitshinweise für Elektrowerkzeuge.....	180
Sicherheitshinweise für Schlagbohrmaschinen.....	182
Restrisiken.....	183
<b>Vorbereitung</b> .....	<b>183</b>
Bedienteile.....	183
Einsatzwerkzeug montieren und demontieren.....	184
Zusatzhandgriff einstellen.....	184
Tiefenanschlag einstellen.....	184
Ladezustand des Akkus prüfen.....	185
Akku aufladen.....	185
<b>Betrieb</b> .....	<b>185</b>
Akku einsetzen und entnehmen.....	185
Betriebsart wählen.....	185
Ein- und Ausschalten.....	186
<b>PARKSIDE App</b> .....	<b>186</b>
Gerät aus der App entfernen.....	187
Datenschutzbestimmungen.....	187
<b>Transport</b> .....	<b>187</b>
<b>Reinigung, Wartung und Lagerung</b> .....	<b>187</b>
Reinigung.....	187
Wartung.....	187
Lagerung.....	187
<b>Entsorgung/Umweltschutz</b> .....	<b>187</b>
Akkus umweltgerecht entsorgen.....	188
<b>Ersatzteile und Zubehör</b> .....	<b>188</b>
<b>Service</b> .....	<b>189</b>
Garantie.....	189
Reparatur-Service.....	190
Service-Center.....	190
Importeur.....	190
<b>Original-EU-Konformitätserklärung</b> .....	<b>191</b>
<b>Explosionszeichnung</b> .....	<b>195</b>

## Einleitung

Herzlichen Glückwunsch zum Kauf Ihres neuen 3-in-1 Akku-Schlagbohrschraubers (nachfolgend Gerät oder Elektrowerkzeug genannt).

Sie haben sich damit für ein hochwertiges Gerät entschieden. Dieses Gerät wurde während der Produktion auf Qualität geprüft und einer Endkontrolle unterzogen. Die Funktionsfähigkeit Ihres Gerätes ist somit sichergestellt.



Die Betriebsanleitung ist Bestandteil dieses Geräts. Sie enthält wichtige Hinweise für Sicherheit, Gebrauch und Entsorgung. Lesen Sie die Betriebsanleitung sorgfältig. Machen Sie sich mit den Bedienteilen und dem richtigen Gebrauch des Gerätes vertraut. Benutzen Sie das Gerät nur wie beschrieben und für die angegebenen Einsatzbereiche. Bewahren Sie die Betriebsanleitung gut auf und händigen Sie alle Unterlagen bei Weitergabe des Geräts an Dritte mit aus.

## Bestimmungsgemäße Verwendung

Das Gerät ist ausschließlich für folgende Verwendungen bestimmt:

- Eindrehen und Lösen von Schrauben
- Bohren in Holz, Metall oder Kunststoff
- Schlagbohren in Mauerwerk

Betrieb ausschließlich in trockenen Räumen. Jede andere Verwendung, die in dieser Betriebsanleitung nicht ausdrücklich zugelassen wird, kann eine ernsthafte Gefahr für den Benutzer darstellen und zu Schäden am Gerät führen. Der Bediener oder Nutzer des Geräts ist für Unfälle oder Schäden an anderen Menschen oder deren Eigentum verantwortlich. Das Gerät ist für den Einsatz im Heimwerkerbereich bestimmt. Es wurde nicht für den gewerblichen Dauereinsatz konzipiert. Bei gewerblichem Einsatz erlischt die Garantie. Der Hersteller haftet nicht für Schäden, die durch bestimmungswidrige Verwendung oder falsche Bedienung verursacht wurden. Das Gerät ist Teil der Serie **X 20 V TEAM** und kann mit Akkus der **X 20 V TEAM** Serie betrieben werden. Akkus der Serie **X 20 V TEAM** dürfen nur mit Ladegeräten der Serie **X 20 V TEAM** geladen werden.

## Lieferumfang/Zubehör

Packen Sie das Gerät aus und überprüfen Sie den Lieferumfang.

Entsorgen Sie das Verpackungsmaterial ordnungsgemäß.

- Akku-Schlagbohrschrauber
- Zusatzhandgriff
- Tiefenanschlag
- Aufbewahrungskoffer
- Originalbetriebsanleitung

**Akku und Ladegerät sind nicht im Lieferumfang enthalten.**

## Übersicht

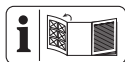

Die Abbildungen des Geräts finden Sie auf der vorderen und hinteren Ausklappseite.

- 1 Bohrfutteröffnung
- 2 Schnellspannbohrfutter
- 3 Drehmomenteinstellung
- 4 Aufnahme für Zusatzhandgriff
- 5 Funktionswahlschalter
- 6 Gang-Wahlschalter
- 7 Drehrichtungsschalter
- 8 Handgriff (isolierte Grifffläche)
- 9 Aussparung (Schraub-Bit)
- 10 Akku-Halter
- 11 Gürtelclip
- 12 Taste (Ladezustandsanzeige)
- 13 Akku
- 14 Ladezustandsanzeige
- 15 Akku-Entriegelung
- 16 LED-Arbeitslicht
- 17 Anzeige „Verbunden“
- 18 Ein-/Ausschalter
- 19 Schlaufe (Zusatzhandgriff)
- 20 Arretierschraube Tiefenanschlag
- 21 Griff (Zusatzhandgriff)
- 22 Zusatzhandgriff
- 23 Tiefenanschlag
- 24 Ladegerät
- 25 Aufbewahrungskoffer

## Funktionsbeschreibung

Der Akku-Schlagbohrschrauber mit Zweigang-Getriebe verfügt über eine mehrstufi-

ge Drehmomenteinstellung, eine Bohrstufe und eine Schlagstufe, sowie Rechts-/Linkslauf. Das Gerät ist zudem mit einem Schnellspannbohrfutter und einem LED-Arbeitslicht ausgestattet.

Das Gerät kann mit der PARKSIDE App gekoppelt werden.

Die Funktion der Bedienteile entnehmen Sie bitte den nachfolgenden Beschreibungen.

## Technische Daten

### Akku-Schlagbohrschrauber

..... **PPSBSA 20-Li C3**

Bemessungsspannung  $U$  ..... 20 V  $\approx$

Gewicht inkl. Zusatzhandgriff (ohne Akku)

.....  $\approx 2,1$  kg

Leerlaufdrehzahl  $n_0$

– 1. Gang ..... 0–550 min<sup>-1</sup>

– 2. Gang ..... 0–2200 min<sup>-1</sup>

Max. Schlagzahl ..... 35200 min<sup>-1</sup>

Max. Drehmoment ..... 150 Nm

Bohrfutter-Spannweite ..... 1,5–13 mm

Max. Bohrdurchmesser

– Holz ..... 150 mm

– Mauerwerk ..... 20 mm

– Metall ..... 16 mm

Schutzart ..... IPX0

Leerlauf

– Schalldruckpegel  $L_{pA}$  ... 88,1 dB;  $K_{pA}=5$  dB

– Schalleistungspegel  $L_{WA}$

..... 96,1 dB;  $K_{WA}=5$  dB

Hammerbohren

– Schalldruckpegel  $L_{pA}$  ... 97,5 dB;  $K_{pA}=5$  dB

– Schalleistungspegel  $L_{WA}$

..... 105,5 dB;  $K_{WA}=5$  dB

Vibration Bohren ( $a_{h,D}$ )

– Hauptgriff ..... 2,825 m/s<sup>2</sup>;  $K=1,5$  m/s<sup>2</sup>

– Zusatzhandgriff ..... 2,284 m/s<sup>2</sup>;  $K=1,5$  m/s<sup>2</sup>

Vibration Hammerbohren ( $a_{h,D}$ )

– Hauptgriff ..... 21,467 m/s<sup>2</sup>;  $K=1,5$  m/s<sup>2</sup>

– Zusatzhandgriff ..... 19,189 m/s<sup>2</sup>;  $K=1,5$  m/s<sup>2</sup>

Akku ..... Li-Ion

Temperatur .....  $\leq 50$  °C

– Ladevorgang ..... 4–40 °C

– Betrieb ..... 4–50 °C

– Lagerung ..... 15–25 °C

PARKSIDE Performance Smart Akku

Smart PAPS 204 A1/Smart PAPS 208 A1/

Smart PAPS 2012 A1

– Frequenzband ..... 2400–2483,5 MHz

– Sendeleistung ..... ≤ 20 dBm



### Gehörschutz benutzen

Lärm- und Vibrationswerte wurden entsprechend den in der Konformitätserklärung genannten Normen und Bestimmungen ermittelt.

Der angegebene Schwingungsgesamtwert und der angegebene Geräuschemissionswert sind nach einem genormten Prüfverfahren gemessen worden und können zum Vergleich eines Elektrowerkzeugs mit einem anderen verwendet werden. Der angegebene Schwingungsgesamtwert und der angegebene Geräuschemissionswert können auch zu einer vorläufigen Einschätzung der Belastung verwendet werden.

**⚠️ WARNUNG!** Die Schwingungs- und Geräuschemissionen können während der tatsächlichen Benutzung des Elektrowerkzeugs von dem Angabewert abweichen, abhängig von der Art und Weise, in der das Elektrowerkzeug verwendet wird. Es ist notwendig, Sicherheitsmaßnahmen zum Schutz des Bedieners festzulegen, die auf einer Abschätzung der Schwingungsbelastung während der tatsächlichen Benutzungsbedingungen beruhen (hierbei sind alle Anteile des Betriebszyklus zu berücksichtigen, beispielsweise Zeiten, in denen das Elektrowerkzeug abgeschaltet ist, und solche, in denen es zwar eingeschaltet ist, aber ohne Belastung läuft).

## X 20 V TEAM

Das Gerät ist Teil der Serie **X 20 V TEAM** und kann mit Akkus der **X 20 V TEAM** Serie betrieben werden. Akkus der Serie **X 20 V TEAM** dürfen nur mit Ladegeräten der Serie **X 20 V TEAM** geladen werden. Wir empfehlen Ihnen, dieses Gerät ausschließlich mit folgenden Akkus zu betreiben: PAP 20 B1, PAP 20 B3, Smart PAPS 204 A1, Smart PAPS 208 A1, Smart PAPS 2012 A1. Wir empfehlen Ihnen, diese Akkus mit folgenden Ladegeräten zu laden: PLG 20 A3, PLG 20 A4, PLG 20 C1, PLG 20 C2, PLG 20 C3, PLG 201 A1, PDSL G 20 A1, PDSL G 20 B1, PDSL G 20 B2, Smart PLGS 2012 A1. Technische Daten von Akku und Ladegerät: Siehe separate Anleitung.

## Sicherheitshinweise

Dieser Abschnitt behandelt die grundlegenden Sicherheitshinweise beim Gebrauch des Geräts.

**⚠️ WARNUNG!** Personen- und Sachschäden durch unsachgemäßen Umgang mit dem Akku. Beachten Sie die Sicherheitshinweise und Hinweise zum Aufladen und der korrekten Verwendung in der Betriebsanleitung Ihres Akkus und Ladegeräts der Serie **X 20 V TEAM**. Eine detaillierte Beschreibung zum Ladevorgang und weitere Informationen finden Sie in dieser separaten Bedienungsanleitung.

### Bedeutung der Sicherheitshinweise

**⚠️ GEFAHR!** Wenn Sie diesen Sicherheitshinweis nicht befolgen, tritt ein Unfall ein. Die Folge ist schwere Körperverletzung oder Tod.

**⚠️ WARNUNG!** Wenn Sie diesen Sicherheitshinweis nicht befolgen, tritt möglicherweise ein Unfall ein. Die Folge ist möglicherweise schwere Körperverletzung oder Tod.

**⚠️ VORSICHT!** Wenn Sie diesen Sicherheitshinweis nicht befolgen, tritt ein Unfall ein. Die Folge ist möglicherweise leichte oder mittelschwere Körperverletzung.

**HINWEIS!** Wenn Sie diesen Sicherheitshinweis nicht befolgen, tritt ein Unfall ein. Die Folge ist möglicherweise ein Sachschaden.

## Bildzeichen und Symbole

### Bildzeichen auf dem Gerät



Betriebsanleitung lesen



Elektrogeräte gehören nicht in den Hausmüll.



Smart-LED-Anzeige



Bohren (Rutschkupplung aus)



Schrauben (Rutschkupplung ein)



Hammerbohren

## Bildzeichen in der Betriebsanleitung



Achtung!



Gehörschutz benutzen



Setzen Sie den Akku nicht über längere Zeit direkter Sonneneinstrahlung oder Temperaturen über 50°C aus. Vermeiden Sie insbesondere das Ablegen auf Heizkörpern oder das Lagern in Fahrzeugen, die in der Sonne geparkt sind.

## Allgemeine Sicherheitshinweise für Elektrowerkzeuge

**⚠ WARNUNG!** Lesen Sie alle Sicherheitshinweise, Anweisungen, Bilderungen und technischen Daten, mit denen dieses Elektrowerkzeug versehen ist. Versäumnisse bei der Einhaltung der nachfolgenden Anweisungen können elektrischen Schlag, Brand und/oder schwere Verletzungen verursachen. **Bewahren Sie alle Sicherheitshinweise und Anweisungen für die Zukunft auf.**

Der in den Sicherheitshinweisen verwendete Begriff „Elektrowerkzeug“ bezieht sich auf netzbetriebene Elektrowerkzeuge (mit Netzleitung) oder auf akkubetriebene Elektrowerkzeuge (ohne Netzleitung).

### 1. Arbeitsplatzsicherheit

- a) **Halten Sie Ihren Arbeitsbereich sauber und gut beleuchtet.** Unordnung oder unbeleuchtete Arbeitsbereiche können zu Unfällen führen.
- b) **Arbeiten Sie mit dem Elektrowerkzeug nicht in explosionsgefährdeter Umgebung, in der sich brennbare Flüssigkeiten, Gase oder Stäube befinden.** Elektrowerkzeuge erzeugen Funken, die den Staub oder die Dämpfe entzünden können.
- c) **Halten Sie Kinder und andere Personen während der Benutzung des Elektrowerkzeuges fern.** Bei Ablenkung können Sie die Kontrolle über das Elektrowerkzeug verlieren.

### 2. Elektrische Sicherheit

- a) **Der Anschlussstecker des Elektrowerkzeuges muss in die Steckdose passen. Der Stecker darf in keiner Weise verändert werden. Verwenden Sie keine Adapterstecker gemeinsam**

**mit schutzgeerdeten Elektrowerkzeugen.** Unveränderte Stecker und passende Steckdosen verringern das Risiko eines elektrischen Schlages.

- b) **Vermeiden Sie Körperkontakt mit geerdeten Oberflächen wie von Rohren, Heizungen, Herden und Kühlschränken.** Es besteht ein erhöhtes Risiko durch elektrischen Schlag, wenn Ihr Körper geerdet ist.
  - c) **Halten Sie das Elektrowerkzeug von Regen oder Nässe fern.** Das Eindringen von Wasser in ein Elektrowerkzeug erhöht das Risiko eines elektrischen Schlages.
  - d) **Zweckentfremden Sie die Anschlussleitung nicht, um das Elektrowerkzeug zu tragen, aufzuhängen oder um den Stecker aus der Steckdose zu ziehen. Halten Sie die Anschlussleitung fern von Hitze, Öl, scharfen Kanten oder sich bewegenden Teilen.** Beschädigte oder verwickelte Anschlussleitungen erhöhen das Risiko eines elektrischen Schlages.
  - e) **Wenn Sie mit einem Elektrowerkzeug im Freien arbeiten, verwenden Sie nur Verlängerungsleitungen, die auch für den Außenbereich geeignet sind.** Die Anwendung einer für den Außenbereich geeigneten Verlängerungsleitung verringert das Risiko eines elektrischen Schlages.
  - f) **Wenn der Betrieb des Elektrowerkzeuges in feuchter Umgebung nicht vermeidbar ist, verwenden Sie einen Fehlerstromschutzschalter.** Der Einsatz eines Fehlerstromschutzschalters vermindert das Risiko eines elektrischen Schlages.
- ### 3. Sicherheit von Personen
- a) **Seien Sie aufmerksam, achten Sie darauf, was Sie tun, und gehen Sie mit Vernunft an die Arbeit mit einem Elektrowerkzeug. Benutzen Sie kein Elektrowerkzeug, wenn Sie müde sind oder unter Einfluss von Drogen, Alkohol oder Medikamenten stehen.** Ein Moment der Unachtsamkeit beim Gebrauch des Elektrowerkzeuges kann zu ernsthaften Verletzungen führen.
  - b) **Tragen Sie persönliche Schutzausrüstung und immer eine Schutzbrille.** Das Tragen persönlicher Schutzausrüstung, wie Staubmaske, rutschfeste Sicherheits-

- schuhe, Schutzhelm oder Gehörschutz, je nach Art und Einsatz des Elektrowerkzeugs, verringert das Risiko von Verletzungen.
- c) **Vermeiden Sie eine unbeabsichtigte Inbetriebnahme. Vergewissern Sie sich, dass das Elektrowerkzeug ausgeschaltet ist, bevor Sie es an die Stromversorgung und/oder den Akku anschließen, es aufnehmen oder tragen.** Wenn Sie beim Tragen des Elektrowerkzeugs den Finger am Schalter haben oder das Elektrowerkzeug eingeschaltet an die Stromversorgung anschließen, kann dies zu Unfällen führen.
- d) **Entfernen Sie Einstellwerkzeuge oder Schraubenschlüssel, bevor Sie das Elektrowerkzeug einschalten.** Ein Werkzeug oder Schlüssel, der sich in einem drehenden Teil des Elektrowerkzeugs befindet, kann zu Verletzungen führen.
- e) **Vermeiden Sie eine abnormale Körperhaltung. Sorgen Sie für einen sicheren Stand und halten Sie jederzeit das Gleichgewicht.** Dadurch können Sie das Elektrowerkzeug in unerwarteten Situationen besser kontrollieren.
- f) **Tragen Sie geeignete Kleidung. Tragen Sie keine weite Kleidung oder Schmuck. Halten Sie Haare und Kleidung fern von sich bewegenden Teilen.** Lockere Kleidung, Schmuck oder lange Haare können von sich bewegenden Teilen erfasst werden.
- g) **Wenn Staubabsaug- und -auffangeinrichtungen montiert werden können, sind diese anzuschließen und richtig zu verwenden.** Verwendung einer Staubabsaugung kann Gefährdungen durch Staub verringern.
- h) **Wiegen Sie sich nicht in falscher Sicherheit und setzen Sie sich nicht über die Sicherheitsregeln für Elektrowerkzeuge hinweg, auch wenn Sie nach vielfachem Gebrauch mit dem Elektrowerkzeug vertraut sind.** Achtloses Handeln kann binnen Sekundenbruchteilen zu schweren Verletzungen führen.
4. **Verwendung und Behandlung des Elektrowerkzeugs**
- a) **Überlasten Sie das Elektrowerkzeug nicht. Verwenden Sie für Ihre Arbeit das dafür bestimmte Elektrowerkzeug.** Mit dem passenden Elektrowerkzeug arbeiten Sie besser und sicherer im angegebenen Leistungsbereich.
- b) **Benutzen Sie kein Elektrowerkzeug, dessen Schalter defekt ist.** Ein Elektrowerkzeug, das sich nicht mehr ein- oder ausschalten lässt, ist gefährlich und muss repariert werden.
- c) **Ziehen Sie den Stecker aus der Steckdose und/oder entfernen Sie einen abnehmbaren Akku, bevor Sie Geräteeinstellungen vornehmen, Einsatzwerkzeugteile wechseln oder das Elektrowerkzeug weglegen.** Diese Vorsichtsmaßnahme verhindert den unbeabsichtigten Start des Elektrowerkzeugs.
- d) **Bewahren Sie unbenutzte Elektrowerkzeuge außerhalb der Reichweite von Kindern auf. Lassen Sie keine Personen das Elektrowerkzeug benutzen, die mit diesem nicht vertraut sind oder diese Anweisungen nicht gelesen haben.** Elektrowerkzeuge sind gefährlich, wenn sie von unerfahrenen Personen benutzt werden.
- e) **Pflegen Sie das Elektrowerkzeug und Einsatzwerkzeug mit Sorgfalt. Kontrollieren Sie, ob bewegliche Teile einwandfrei funktionieren und nicht klemmen, ob Teile gebrochen oder so beschädigt sind, dass die Funktion des Elektrowerkzeugs beeinträchtigt ist. Lassen Sie beschädigte Teile vor dem Einsatz des Elektrowerkzeugs reparieren.** Viele Unfälle haben ihre Ursache in schlecht gewarteten Elektrowerkzeugen.
- f) **Halten Sie Schneidwerkzeuge scharf und sauber.** Sorgfältig gepflegte Schneidwerkzeuge mit scharfen Schneidkanten verklemmen sich weniger und sind leichter zu führen.
- g) **Verwenden Sie Elektrowerkzeug, Zubehör, Einsatzwerkzeuge usw. entsprechend diesen Anweisungen. Berücksichtigen Sie dabei die Arbeitsbedingungen und die auszuführende Tätigkeit.** Der Gebrauch von Elektrowerkzeugen für andere als die vorgesehenen Anwendungen kann zu gefährlichen Situationen führen.
- h) **Halten Sie Griffe und Griffflächen trocken, sauber und frei von Öl und Fett.** Rutschige Griffe und Griffflächen erlauben keine sichere Bedienung und Kontrolle des Elektrowerkzeugs in unvorhergesehenen Situationen.

5. **Verwendung und Behandlung des Akkuwerkzeugs**
- a) **Laden Sie die Akkus nur mit Ladegeräten auf, die vom Hersteller empfohlen werden.** Durch ein Ladegerät, das für eine bestimmte Art von Akku geeignet ist, besteht Brandgefahr, wenn es mit anderen Akkus verwendet wird.
- b) **Verwenden Sie nur die dafür vorgesehenen Akkus in den Elektrowerkzeugen.** Der Gebrauch von anderen Akkus kann zu Verletzungen und Brandgefahr führen.
- c) **Halten Sie den nicht benutzten Akku fern von Büroklammern, Münzen, Schlüsseln, Nägeln, Schrauben oder anderen kleinen Metallgegenständen, die eine Überbrückung der Kontakte verursachen könnten.** Ein Kurzschluss zwischen den Akkukontakten kann Verbrennungen oder Feuer zur Folge haben.
- d) **Bei falscher Anwendung kann Flüssigkeit aus dem Akku austreten. Vermeiden Sie den Kontakt damit. Bei zufälligem Kontakt mit Wasser abspülen. Wenn die Flüssigkeit in die Augen kommt, nehmen Sie zusätzlich ärztliche Hilfe in Anspruch.** Austretende Akkuflüssigkeit kann zu Hautreizungen oder Verbrennungen führen.
- e) **Benutzen Sie keinen beschädigten oder veränderten Akku.** Beschädigte oder veränderte Akkus können sich unvorhersehbar verhalten und zu Feuer, Explosion oder Verletzungsgefahr führen.
- f) **Setzen Sie einen Akku keinem Feuer oder zu hohen Temperaturen aus.** Feuer oder Temperaturen über 130 °C können eine Explosion hervorrufen.
- g) **Befolgen Sie alle Anweisungen zum Laden und laden Sie den Akku oder das Akkuwerkzeug niemals außerhalb des in der Betriebsanleitung angegebenen Temperaturbereichs.** Falsches Laden oder Laden außerhalb des zugelassenen Temperaturbereichs kann den Akku zerstören und die Brandgefahr erhöhen.
6. **Service**
- a) **Lassen Sie Ihr Elektrowerkzeug nur von qualifiziertem Fachpersonal und nur mit Original-Ersatzteilen reparieren.** Damit wird sichergestellt, dass die

Sicherheit des Elektrowerkzeugs erhalten bleibt.

- b) **Warten Sie niemals beschädigte Akkus.** Sämtliche Wartung von Akkus sollte nur durch den Hersteller oder bevollmächtigte Kundendienststellen erfolgen.

## Sicherheitshinweise für Schlagbohrmaschinen

### Sicherheitshinweise für alle Arbeiten

- **Tragen Sie Gehörschutz beim Schlagbohren.** Die Einwirkung von Lärm kann Hörverlust bewirken.
- **Benutzen Sie den (die) Zusatzgriff(e).** Der Verlust der Kontrolle kann zu Verletzungen führen.
- **Stützen Sie das Elektrowerkzeug vor der Benutzung gut ab.** Dieses Elektrowerkzeug erzeugt ein hohes Drehmoment. Wenn das Elektrowerkzeug während des Betriebs nicht sicher abgestützt wird, kann es zu einem Verlust der Kontrolle und zu Verletzungen kommen.
- **Halten Sie das Elektrowerkzeug an den isolierten Griffflächen, wenn Sie Arbeiten ausführen, bei denen das Einsatzwerkzeug oder die Schraube verborgene Stromleitungen treffen kann.** Der Kontakt mit einer spannungsführenden Leitung kann auch metallene Geräteteile unter Spannung setzen und zu einem elektrischen Schlag führen.

### Sicherheitshinweise bei Verwendung langer Bohrer

- **Arbeiten Sie auf keinen Fall mit einer höheren Drehzahl als der für den Bohrer maximal zulässigen Drehzahl.** Bei höheren Drehzahlen kann sich der Bohrer leicht verbiegen, wenn er sich ohne Kontakt mit dem Werkstück frei drehen kann, und zu Verletzungen führen.
- **Beginnen Sie den Bohrvorgang immer mit niedriger Drehzahl und während der Bohrer Kontakt mit dem Werkstück hat.** Bei höheren Drehzahlen kann sich der Bohrer leicht verbiegen, wenn er sich ohne Kontakt mit dem Werkstück frei drehen kann, und zu Verletzungen führen.
- **Üben Sie keinen übermäßigen Druck und nur in Längsrichtung zum Bohrer aus.** Bohrer können sich verbiegen und dadurch brechen oder zu einem Verlust der Kontrolle und zu Verletzungen führen.

### Zusätzliche Sicherheitshinweise

- **Sichern Sie das Werkstück.** Ein mit Spannvorrichtungen oder Schraubstock festgehaltenes Werkstück ist sicherer gehalten als mit Ihrer Hand.
- **Schalten Sie das Elektrowerkzeug sofort aus, wenn das Einsatzwerkzeug blockiert. Seien Sie auf hohe Reaktionsmomente gefasst, die einen Rückschlag verursachen.** Das Einsatzwerkzeug blockiert, wenn das Elektrowerkzeug überlastet wird.
- **Warten Sie, bis das Elektrowerkzeug zum Stillstand gekommen ist, bevor Sie es ablegen.** Das Einsatzwerkzeug kann sich verhaken und zum Verlust der Kontrolle über das Elektrowerkzeug führen.
- **Verwenden Sie geeignete Suchgeräte, um verborgene Versorgungsleitungen aufzuspüren, oder ziehen Sie die örtliche Versorgungsgesellschaft hinzu.** Kontakt mit Elektroleitungen kann zu Feuer und elektrischem Schlag führen. Beschädigung einer Gasleitung kann zur Explosion führen. Eindringen in eine Wasserleitung verursacht Sachbeschädigung.
- **Verwenden Sie ausschließlich Zubehör, welches von PARKSIDE empfohlen wurde.** Ungeeignetes Zubehör kann zu elektrischem Schlag oder Feuer führen.

### Restrisiken

Auch wenn Sie dieses Gerät vorschriftsmäßig bedienen, bleiben immer Restrisiken bestehen. Folgende Gefahren können im Zusammenhang mit der Bauweise und Ausführung dieses Gerätes auftreten:

- Gehörschäden, falls kein geeigneter Gehörschutz getragen wird.
- Gesundheitsschäden, die aus Hand-Arm-Schwingungen resultieren, falls das Gerät über einen längeren Zeitraum verwendet wird oder nicht ordnungsgemäß geführt und gewartet wird.
- Schnittverletzungen

**⚠️ WARNUNG!** Gefahr durch elektromagnetisches Feld, das, während das Gerät im Betrieb ist, erzeugt wird. Das Feld kann unter bestimmten Umständen aktive oder passive medizinische Implantate beeinträchtigen. Um die Gefahr von ernsthaften oder tödlichen Verletzungen zu verringern, empfehlen wir Personen mit medizinischen Implantaten

ihren Arzt und den Hersteller des medizinischen Implantats zu konsultieren, bevor das Gerät bedient wird.

## Vorbereitung

**⚠️ WARNUNG!** Verletzungsgefahr durch ungewollt anlaufendes Gerät. Setzen Sie den Akku erst dann in das Gerät ein, wenn das Gerät vollständig für den Einsatz vorbereitet ist.

## Bedienteile

Lernen Sie vor dem ersten Betrieb des Geräts die Bedienteile kennen.

### • Drehrichtungsschalter (7)

*HINWEIS!* Betätigen Sie den Drehrichtungsschalter nur, wenn das Gerät stillsteht!

Richtung des Schalters von hinten gesehen

- **Links** Schraube eindrehen, bohren
- **Mitte** Einschaltsperr
- **Rechts** Schraube ausdrehen

### • Gang-Wahlschalter (6)

**⚠️ VORSICHT!** Betätigen Sie den Gang-Wahlschalter nur, wenn das Gerät still steht.

- **1** Schrauben  
Zum Schrauben schalten Sie die Rutschkupplung ein. Stellen Sie den Funktionswahlschalter (5) so ein, dass die Pfeil-Markierung auf das Schrauben Symbol (◀️⚙️) zeigt.
- **2** Bohren  
Zum Bohren schalten Sie die Rutschkupplung aus. Stellen Sie den Funktionswahlschalter (5) so ein, dass die Pfeil-Markierung auf das Bohren Symbol (◀️🔧) zeigt.

### • Drehmomenteinstellung (3)

Einstellung des maximalen Drehmoments zum Schrauben, bei dem die Rutschkupplung auslöst.

*HINWEIS!* Betätigen Sie den Drehmomenteinstellung nur, wenn das Gerät stillsteht!

- **1** Kleinstes Drehmoment
- **25** Größtes Drehmoment  
Beginnen Sie beim Schrauben zur Sicherheit mit einem kleinen Drehmoment. Erhöhen Sie das Drehmoment falls notwendig.

- **Ein-/Ausschalter (18)**
  - Nach dem Einsetzen des Akkus: Mit PARKSIDE App verbinden
  - Einschalten: Drücken
  - Drehzahl stufenlos regulieren: Je weiter Sie den Ein-/Ausschalter drücken, desto höher ist die Drehzahl.
  - Ausschalten: Loslassen
- **Anzeige „Verbunden“ (17)**  
Status der Verbindung mit der PARKSIDE App  
**Blinken** Verbindungsversuch  
**Dauerleuchten** Verbindung hergestellt
- **Funktionswahlschalter (5)**  
Stellen Sie den Funktionswahlschalter (5) so, dass die Pfeil-Markierung auf das gewünschte Symbol zeigt.  
**HINWEIS!** Beschädigungsgefahr! Betätigen Sie den Funktionswahlschalter nur, wenn das Gerät still steht.

Funktion	Symbol
Bohren (Schlagwerk AUS/ohne Drehzahlbegrenzung)	
Hammerbohren (Schlagwerk EIN)	
Schrauben (Schlagwerk AUS)	

## Einsatzwerkzeug montieren und demontieren

### Hinweise

- Bohrfutter-Spannweite: 1,5-13 mm
- Hinten unter dem Handgriff befindet sich eine magnetische Aussparung (9), um häufig verwendete Schraub-Bits festzuhalten.
- Richtungsangaben von hinten gesehen.

### Einsatzwerkzeug montieren (Abb. B)

1. Bohrfutter öffnen: Drehen Sie das Schnellspannbohrfutter (2) ∪.
2. Schieben Sie das Einsatzwerkzeug so weit wie möglich in die Bohrfutteröffnung (1).
3. Einsatzwerkzeug festklemmen: Drehen Sie das Schnellspannbohrfutter (2) ∪.

### Einsatzwerkzeug demontieren (Abb. B)

1. Bohrfutter öffnen: Drehen Sie das Schnellspannbohrfutter (2) ∪.

2. **▲ VORSICHT!** Verbrennungsgefahr! Einsatzwerkzeuge – insbesondere Bohrer – können sehr heiß werden. Tragen Sie gegebenenfalls Schutzhandschuhe.  
Entfernen Sie das Einsatzwerkzeug.

## Zusatzhandgriff einstellen

### Hinweise

- Der Zusatzhandgriff (22) ist am Gerät um 360° drehbar und kann in jede gewünschte Position gebracht werden.
- Richtungsangaben von hinten gesehen.

### Zusatzhandgriff montieren (Abb. C)

1. Drehen Sie den Griff (21) des Zusatzhandgriffs (22) ∪.
2. Drücken Sie den Griff (21) in Richtung Schlaufe (19) und halten Sie diese Position. Dadurch erweitern Sie die Schlaufe (19).
3. Schieben Sie die Schlaufe (19) des Zusatzhandgriffs (22) hinter das Schnellspannbohrfutter(2). Positionieren Sie die Schlaufe (19) in der Aufnahme für den Zusatzhandgriff (4).
4. Lassen Sie den gedrückten Griff (21) los.
5. Drehen Sie den Griff (21) des Zusatzhandgriffs (22) ∪ fest.

### Zusatzhandgriff demontieren (Abb. C)

1. Drehen Sie den Griff (21) des Zusatzhandgriffs (22) ∪.
2. Drücken Sie den Griff (21) in Richtung Schlaufe (19) und halten Sie diese Position. Dadurch erweitern Sie die Schlaufe (19).
3. Nehmen Sie den Zusatzhandgriff (22) vom Gerät ab, indem Sie die Schlaufe (19) des Zusatzhandgriffs (22) über das Schnellspannbohrfutter (2) ziehen.

## Tiefenanschlag einstellen

### (Abb. C)

1. Lösen ∪ Sie die Arretierschraube (20) für den Tiefenanschlag (23).
2. Schieben Sie den Tiefenschlag (23) in die kleine Öffnung am Zusatzhandgriff (22).
3. Positionieren Sie den Tiefenschlag (23) so, dass der Abstand zwischen der Spitze des Bohrers und der Spitze des Tiefenanschlags der gewünschten Bohrtiefe entspricht.
4. Befestigen Sie den Tiefenanschlag (23), indem Sie die Arretierschraube (20) ∪ festziehen.

5. Lösen  $\cup$  Sie die Arretierschraube (20) erneut, um den Tiefenanschlag (23) zu bewegen.

## Ladezustand des Akkus prüfen

LEDs	Bedeutung
rot, orange, grün	Akku geladen
rot, orange	Akku teilweise geladen
rot	Akku muss geladen werden

- Drücken Sie die Taste (12) neben der Ladezustandsanzeige (14) am Akku (13). Die LEDs der Ladezustandsanzeige zeigen den Ladezustand des Akkus.
- Laden Sie den Akku (13) auf, wenn nur noch die rote LED der Ladezustandsanzeige (14) leuchtet.

## Akku aufladen

Siehe auch Betriebsanleitung des Ladegeräts.

### Hinweise

- Lassen Sie einen erwärmten Akku vor dem Laden abkühlen.
- Setzen Sie den Akku nicht über längere Zeit direkter Sonneneinstrahlung oder Temperaturen  $\leq 50$  °C aus. Vermeiden Sie insbesondere das Ablegen auf Heizkörpern oder das Lagern in Fahrzeugen, die in der Sonne geparkt sind.

### Vorgehen

- Nehmen Sie gegebenenfalls den Akku (13) aus dem Akku-Gerät.
- Schieben Sie den Akku in den Ladeschacht des Ladegeräts (24).
- Schließen Sie das Ladegerät an eine Steckdose an.
- Nach erfolgtem Ladevorgang trennen Sie das Ladegerät vom Netz.
- Ziehen Sie den Akku aus dem Ladeschacht.

### Kontroll-LEDs auf dem Ladegerät (24)

grün	rot	Bedeutung
leuchtet	—	<ul style="list-style-type: none"> <li>Akku ist vollständig aufgeladen</li> <li>bereit (kein Akku eingelegt)</li> </ul>
—	leuchtet	Akku wird aufgeladen

grün	rot	Bedeutung
—	blinkt	Akku ist überhitzt
blinkt	blinkt	Akku ist defekt

## Betrieb

### Akku einsetzen und entnehmen

**▲ WARNUNG!** Verletzungsgefahr durch ungewollt anlaufendes Gerät. Setzen Sie den Akku erst dann in das Gerät ein, wenn das Gerät vollständig für den Einsatz vorbereitet ist.

**HINWEIS!** Beschädigungsgefahr! Falscher Akku kann Gerät und Akku beschädigen.

#### Akku einsetzen

- Schieben Sie den Akku (13) entlang der Führungsschiene in den Akku-Halter (10). Der Akku verriegelt hörbar.

#### Akku entnehmen

- Drücken und halten Sie die Akku-Entriegelung (15) am Akku (13).
- Ziehen Sie den Akku aus dem Akku-Halter (10).



## Betriebsart wählen

### Hinweise

- Befestigen und sichern Sie das Werkstück mittels Zwingen oder auf andere Art und Weise an einer stabilen Unterlage.** Wenn Sie das Werkstück nur mit der Hand oder gegen Ihren Körper halten, bleibt es labil, was zum Verlust der Kontrolle führen kann.
- Betätigen Sie den Funktionswahlschalter nur, wenn das Gerät still steht.

### Vorgehen

Stellen Sie den Funktionswahlschalter (5) so, dass die Pfeil-Markierung auf das gewünschte Symbol zeigt.

Betriebsart	Material	Drehrichtung
	Beton, Stein	$\cup$
	Holz, Metall, Kunststoff	$\cup$
	Schrauben ein- und ausdrehen	Eindrehen: $\cup$ Ausdrehen: $\cup$

## Ein- und Ausschalten

### Einschalten

1. Wählen Sie mit dem Funktionswahlschalter (5) eine Betriebsart.
2. Wählen Sie mit dem Drehrichtungsschalter (7) die Drehrichtung.
3. Wählen Sie mit dem Gang-Wahlschalter (6) einen Gang.
4. Wählen Sie mit dem Drehmomenteinstellung (3) ein maximales Drehmoment.
5. Drücken und halten Sie den Ein-/Aus-schalter (18).

Das LED-Arbeitslicht (16) leuchtet während des Betriebs und noch ca. 10 Sekunden nach Loslassen des Ein-/Aus-schalters (18).

### Ausschalten

1. Lassen Sie den Ein-/Aus-schalter (18) los.
2. Warten Sie, bis das Elektrowerkzeug zum Stillstand gekommen ist, bevor Sie es ablegen.
3. In Arbeitspausen: Stellen Sie den Drehrichtungsschalter (7) in die Mitte. Diese Vorsichtsmaßnahme verhindert den unbeabsichtigten Start des Elektrowerkzeugs.  
Sie können das Gerät mit dem Gürtelclip (11) an einem Gürtel einhängen. Mit dem Gürtelclip können Sie Flaschen mit Kronkorken öffnen.
4. Entnehmen Sie den Akku (13) aus dem Gerät, wenn Sie das Gerät unbeaufsichtigt lassen oder mit der Arbeit fertig sind.

## PARKSIDE App



Über den abgebildeten QR-Code gelangen Sie zum App Store oder zu Google Play. In der App-Beschreibung finden Sie detail-

lierte Informationen zu den Funktionen der PARKSIDE App und können die App herunterladen.

Mit der PARKSIDE App können Sie das Gerät überwachen und bestimmte Funktionen steuern. Die Funktionen können sich mit Updates von App und Firmware ändern. Weitere Informationen zur PARKSIDE App finden Sie in der Anleitung des Smart-Akkus.

### Voraussetzungen

Um das Gerät in der PARKSIDE App zu finden, müssen folgende Voraussetzungen erfüllt sein:





- Auf Ihrem Smartphone ist die PARKSIDE App installiert und Bluetooth® aktiviert.
- Ein Gerät ist folgender Akku eingesetzt: PARKSIDE Performance Smart Akku Smart PAPS 204 A1/Smart PAPS 208 A1/Smart PAPS 2012 A1. Dieser Akku wurde bereits mit der PARKSIDE App verbunden.

Das Gerät kommuniziert mit der App über den Akku.

### Gerät mit der PARKSIDE App verbinden





1. Setzen Sie den Smart-Akku (13) ein.
2. Drücken Sie den Ein-/Aus-schalter (18). Die Anzeige „Verbunden“ (17) blinkt dreimal. Wenn das Gerät verbunden ist leuchtet die Anzeige „Verbunden“ kontinuierlich.
3. Öffnen Sie die PARKSIDE App.
4.  **Deine Geräte.**  
Das Gerät wird in der Liste angezeigt. Sollte das Gerät nicht in der Liste angezeigt werden, fügen Sie das Gerät manuell hinzu.

### Gerät überwachen und steuern

1.  **Deine Geräte.**
2.  Wählen Sie das Gerät in der Liste aus. Die Übersichtsseite des Geräts wird angezeigt.
3.  Wählen Sie die gewünschte Einstellung auf der Übersichtsseite aus.  
  Wählen Sie bei Unsicherheit die Hilfe aus.  
Ein Dialogfenster mit einer Beschreibung für die jeweilige Einstellung wird angezeigt.

## Gerät aus der App entfernen

Wenn ein Gerät aus der App entfernt wird, dann werden auch die zugehörigen Daten gelöscht.

1.   **Deine Geräte**.
2.  Streichen Sie die Karte des Geräts von rechts nach links.  

3. Bestätigen Sie das Dialogfeld.

## Datenschutzbestimmungen

siehe Seite  Mehr; Abschnitt Rechtliches,

 Datenschutzbestimmungen

## Transport

### Hinweise

- Schalten Sie das Gerät aus.
- Vergewissern Sie sich, dass alle sich bewegenden Teile zum vollständigen Stillstand gekommen sind.
- Entfernen Sie den Akku.
- Entfernen Sie das Einsatzwerkzeug.
- Tragen Sie das Gerät immer am Handgriff (8).

## Reinigung, Wartung und Lagerung

**▲ WARNUNG!** Verletzungsgefahr durch ungewollt anlaufendes Gerät. Schützen Sie sich bei Wartungs- und Reinigungsarbeiten. Schalten Sie das Gerät aus und entfernen Sie den Akku (13). Lassen Sie Instandsetzungsarbeiten und Wartungsarbeiten, die nicht in dieser Anleitung beschrieben sind, von unserem Service-Center durchführen. Verwenden Sie nur Original-Ersatzteile.

### Reinigung

**▲ WARNUNG!** Elektrischer Schlag! Spritzen Sie das Gerät niemals mit Wasser ab.  
*HINWEIS!* Beschädigungsgefahr. Chemische Substanzen können die Kunststoffteile des Gerätes angreifen. Verwenden Sie keine Reinigungs- bzw. Lösungsmittel.

- Halten Sie Lüftungsschlitze, Motorgehäuse und Griffe des Gerätes sauber. Verwenden Sie dazu ein feuchtes Tuch oder eine Bürste.

## Wartung

- Kontrollieren Sie das Gerät vor jedem Gebrauch auf offensichtliche Mängel wie lose, abgenutzte oder beschädigte Teile.
- Wechseln Sie ein stumpfes oder anderweitig beschädigtes Einsatzwerkzeug aus.

## Lagerung

Lagern Sie Gerät und Zubehör stets:

- sauber
- trocken
- staubgeschützt
- im mitgelieferten Aufbewahrungskoffer (25)
- außerhalb der Reichweite von Kindern

Geräte mit Akku:

- Die Lagertemperatur für den Akku und das Gerät beträgt zwischen 15 °C und 25 °C. Vermeiden Sie während der Lagerung extreme Kälte oder Hitze. Der Akku kann dadurch an Leistung verlieren oder geschädigt werden.
- Nehmen Sie den Akku vor einer längeren Lagerung (z. B. Überwinterung) aus dem Gerät (separate Bedienungsanleitung für Akku und Ladegerät beachten).

## Entsorgung/Umweltschutz

Nehmen Sie den Akku aus dem Gerät und führen Sie Gerät, Akku, Zubehör und Verpackung einer umweltgerechten Wiederverwertung zu.



Elektrogeräte gehören nicht in den Hausmüll.

Das Symbol der durchgestrichenen Mülltonne bedeutet, dass dieses Elektro- bzw. Elektronikgerät am Ende seiner Lebensdauer nicht im Hausmüll entsorgt werden darf, sondern vom Endnutzer einer getrennten Sammlung zugeführt werden muss.

### Richtlinie 2012/19/EU über Elektro- und Elektronik-Altgeräte:

Verbraucher sind gesetzlich dazu verpflichtet, Elektro- und Elektronikgeräte am Ende ihrer Lebensdauer einer umweltgerechten Wiederverwertung zuzuführen. Auf diese Weise wird eine umwelt- und ressourcenschonende Verwertung sichergestellt.

Je nach Umsetzung in nationales Recht können Sie folgende Möglichkeiten haben:

- an einer Verkaufsstelle zurückgeben,
- an einer offiziellen Sammelstelle abgeben,
- an den Hersteller/Inverkehrbringer zurücksenden.

Nicht betroffen sind den Altgeräten beigelegte Zubehörteile und Hilfsmittel ohne Elektrobestandteile.

### Zusätzliche Entsorgungshinweise für Deutschland

Das Gerät ist bei eingerichteten Sammelstellen, Wertstoffhöfen oder Entsorgungsbetrieben abzugeben. Zudem sind Verreiber von Elektro- und Elektronikgeräten sowie Verreiber von Lebensmitteln zur Rücknahme verpflichtet. LIDL bietet Ihnen Rückgabemöglichkeiten direkt in den Filialen und Märkten an. Rückgabe und Entsorgung sind für Sie kostenfrei.

Beim Kauf eines Neugerätes haben Sie das Recht, ein entsprechendes Altgerät unentgeltlich zurückzugeben.

Zusätzlich haben Sie die Möglichkeit, unabhängig vom Kauf eines Neugerätes, unentgeltlich (bis zu drei) Altgeräte abzugeben, die in keiner Abmessung größer als 25 cm sind. Bitte entnehmen Sie vor der Rückgabe Batterien oder Akkumulatoren, sowie Lampen, die zerstörungsfrei entnommen werden können und führen diese einer separaten Sammlung zu.

## Akkus umweltgerecht entsorgen



Der Akku darf am Ende der Nutzungszeit nicht über den Haushaltsmüll entsorgt werden. Werfen Sie den Akku nicht ins Feuer (Explosionsgefahr) oder ins Wasser. Beschädigte Akkus können der Umwelt und ihrer Gesundheit schaden, wenn giftige Dämpfe oder Flüssigkeiten austreten.

Sie sind verpflichtet, defekte oder ausgediente Akkus umweltgerecht zu entsorgen.

- Öffnen Sie Akkus nicht und vermeiden Sie eine mechanische Beschädigung. Es besteht die Gefahr eines Kurzschlusses und es können Dämpfe austreten, die die Atemwege reizen.
- Aus Sicherheitsgründen sollten Akkus vor der Entsorgung entladen werden.
- Kleben Sie die Pole ab, um Kurzschlüsse zu vermeiden.
- Entsorgen Sie Akkus über den Handel oder eine Sammelstelle.
- **Beschädigte Akkus**  
Behandeln Sie äußerlich beschädigte Akkus besonders vorsichtig!
  - Berühren Sie beschädigte Akkus nicht mit bloßen Händen.
  - Falls Sie die Pole nicht abkleben können, geben Sie Akkus einzeln in eine Plastiktüte.
  - Geben Sie beschädigte Akkus einzeln in einen nicht brennbaren, verschleißbaren Behälter, der noch mit Sand gefüllt werden kann.
  - Bringen Sie beschädigte Akkus zu einer Sammelstelle mit Fachpersonal.

## Ersatzteile und Zubehör

**Ersatzteile und Zubehör erhalten Sie unter [www.grizzlytools.shop](http://www.grizzlytools.shop).** Sollten bei Ihrem Bestellvorgang Probleme auftreten, kontaktieren Sie uns über unseren Online-Shop. Bei weiteren Fragen wenden Sie sich an: *Service-Center, S. 190*

Pos.-Nr.	Bezeichnung	Best.-Nr.
2	Schnellspannbohrfutter	91105376
22	Zusatzhandgriff	91110031
23	Tiefenanschlag	91110029

## Service

### Garantie

Sehr geehrte Kundin, sehr geehrter Kunde, Sie erhalten auf dieses Produkt 5 Jahre Garantie ab Kaufdatum. Im Falle von Mängeln dieses Produkts stehen Ihnen gegen den Verkäufer des Produkts gesetzliche Rechte zu. Diese gesetzlichen Rechte werden durch unsere im Folgenden dargestellte Garantie nicht eingeschränkt.

### Garantiebedingungen

Die Garantiefrist beginnt mit dem Kaufdatum. Bitte bewahren Sie den Original-Kassenbon gut auf. Diese Unterlage wird als Nachweis für den Kauf benötigt. Tritt innerhalb von fünf Jahren ab dem Kaufdatum dieses Produkts ein Material- oder Fabrikationsfehler auf, wird das Produkt von uns – nach unserer Wahl – für Sie kostenlos repariert oder ersetzt. Diese Garantieleistung setzt voraus, dass innerhalb der Fünf-Jahres-Frist das defekte Produkt und der Kaufbeleg (Kassenbon) vorgelegt und schriftlich kurz beschrieben wird, worin der Mangel besteht und wann er aufgetreten ist.

Wenn der Defekt von unserer Garantie gedeckt ist, erhalten Sie das reparierte oder ein neues Produkt zurück. Mit Reparatur oder Austausch des Produkts beginnt kein neuer Garantiezeitraum.

### Garantiezeit und gesetzliche Mängelansprüche

Die Garantiezeit wird durch die Gewährleistung nicht verlängert. Dies gilt auch für ersetzte und reparierte Teile. Eventuell schon beim Kauf vorhandene Schäden und Mängel müssen sofort nach dem Auspacken gemeldet werden. Nach Ablauf der Garantiezeit anfallende Reparaturen sind kostenpflichtig.

### Garantieumfang

Das Produkt wurde nach strengen Qualitätsrichtlinien sorgfältig produziert und vor Anlieferung gewissenhaft geprüft.

Die Garantieleistung gilt für Material- oder Fabrikationsfehler. Diese Garantie erstreckt sich nicht auf Produktteile, die normaler Abnutzung ausgesetzt sind und daher als Verschleißteile angesehen werden können (z. B. Bohrer) oder für Beschädigungen an zerbrechlichen Teilen.

Diese Garantie verfällt, wenn das Produkt beschädigt, nicht sachgemäß benutzt oder

nicht gewartet wurde. Für eine sachgemäße Benutzung des Produkts sind alle in der Betriebsanleitung aufgeführten Anweisungen genau einzuhalten. Verwendungszwecke und Handlungen, von denen in der Betriebsanleitung abgeraten oder vor denen gewarnt wird, sind unbedingt zu vermeiden.

Das Produkt ist lediglich für den privaten und nicht für den gewerblichen Gebrauch bestimmt. Bei missbräuchlicher und unsachgemäßer Behandlung, Gewaltanwendung und bei Eingriffen, die nicht von unserer autorisierten Service-Niederlassung vorgenommen wurden, erlischt die Garantie.

### Abwicklung im Garantiefall

Um eine schnelle Bearbeitung Ihres Anliegens zu gewährleisten, folgen Sie bitte den folgenden Hinweisen:

- Bitte halten Sie für alle Anfragen den Kassenbon und die Artikelnummer (IAN 506412\_2507) als Nachweis für den Kauf bereit.
- Die Artikelnummer entnehmen Sie bitte dem Typenschild am Produkt, einer Gravur am Produkt, dem Titelblatt der Bedienungsanleitung (unten links) oder dem Aufkleber auf der Rück- oder Unterseite des Produktes.
- Sollten Funktionsfehler oder sonstige Mängel auftreten, kontaktieren Sie zunächst das nachfolgend benannte Service-Center **telefonisch** oder nutzen Sie unser **Kontaktformular**, das Sie auf [parkside-diy.com](http://parkside-diy.com) in der Kategorie **Service** finden.
- Ein als defekt erfasstes Produkt können Sie, nach Rücksprache mit unserem Service-Center unter Beifügung des Kaufbelegs (Kassenbons) und der Angabe, worin der Mangel besteht und wann er aufgetreten ist, für Sie portofrei an die Ihnen mitgeteilte Service-Anschrift übersenden. Um Annahmeprobleme und Zusatzkosten zu vermeiden, benutzen Sie unbedingt nur die Adresse, die Ihnen mitgeteilt wird. Stellen Sie sicher, dass der Versand nicht unfrei, per Sperrgut, Express oder sonstiger Sonderfracht erfolgt. Senden Sie das Produkt bitte inkl. aller beim Kauf mitgelieferten Zubehörteile ein und sorgen Sie für eine ausreichend sichere Transportverpackung.



Auf *parkside-diy.com* können Sie diese und viele weitere Handbücher einsehen und herunterladen. Mit diesem QR-Code gelangen Sie direkt auf *parkside-diy.com*. Wählen Sie Ihr Land aus, und suchen Sie über die Suchmaske nach den Bedienungsanleitungen. Durch Eingabe der Artikelnummer (IAN) 506412\_2507 können Sie Ihre Bedienungsanleitung öffnen.

### Reparatur-Service

Für Reparaturen, **die nicht der Garantie unterliegen**, wenden Sie sich an das Service-Center. Dort erhalten Sie gerne einen Kostenvoranschlag.

- Wir können nur Geräte bearbeiten, die ausreichend verpackt und frankiert eingesandt wurden.

**Hinweis:** Bitte senden Sie Ihr Gerät gereinigt und mit Hinweis auf den Defekt an die vom Service-Center genannte Adresse.

- Nicht angenommen werden unfrei eingeschickte Geräte sowie Geräte, die per Sperrgut, Express oder mit sonstiger Sonderfracht versendet wurden.
- Wir entsorgen Ihre eingesendeten, defekten Geräte kostenlos.

### Service-Center

**DE** **Service Deutschland**  
Tel.: 0800 88 55 300  
Kontaktformular auf  
*parkside-diy.com*  
**IAN 506412\_2507**

### Importeur

Bitte beachten Sie, dass die folgende Anschrift keine Serviceanschrift ist. Kontaktieren Sie zunächst das oben genannte Service-Center.

Grizzly Tools GmbH & Co. KG  
Stockstädter Str. 20  
63762 Großostheim  
DEUTSCHLAND  
*www.grizzlytools.de*

## Original-EU-Konformitätserklärung

Produkt: **Akku-Schlagbohrschrauber**

Modell: **PPSBSA 20-Li C3**

Seriennummer: 000001-060000

Der oben beschriebene Gegenstand der Erklärung erfüllt die einschlägigen Harmonisierungsrechtsvorschriften der Union:

**2006/42/EG • 2014/30/EU • 2011/65/EU & (EU) 2015/863  
Produkt mit Akku Smart PAPS 204 A1/Smart PAPS 208 A1/  
Smart PAPS 2012 A1: 2014/53/EU (statt 2014/30/EU)**

Der oben beschriebene Gegenstand der Erklärung erfüllt die Vorschriften der Richtlinie 2011/65/EU des Europäischen Parlaments und des Rates vom 8. Juni 2011 zur Beschränkung der Verwendung bestimmter gefährlicher Stoffe in Elektro- und Elektronikgeräten.

Um die Konformität zu gewährleisten, wurden folgende harmonisierte Normen sowie nationale Normen und Bestimmungen angewendet:

**EN 62841-1:2015/A11:2022  
EN 62841-2-1:2018/A12:2022 • EN IEC 63000:2018  
EN IEC 55014-1:2021 • EN IEC 55014-2:2021  
IEC 62471:2006  
Produkt mit Akku Smart PAPS 204 A1/Smart PAPS 208 A1/Smart PAPS 2012 A1:  
EN 301 489-1 V2.2.3:2019 • EN 301 489-17 V3.3.1:2024  
EN 300 328 V2.2.2:2019 • EN 50663:2017**

Die alleinige Verantwortung für die Ausstellung dieser Konformitätserklärung trägt der Hersteller:

**CE** Grizzly Tools GmbH & Co. KG  
Stockstädter Str. 20  
63762 Großostheim  
DEUTSCHLAND  
02.02.2026



Christian Frank  
Dokumentationsbevollmächtigter



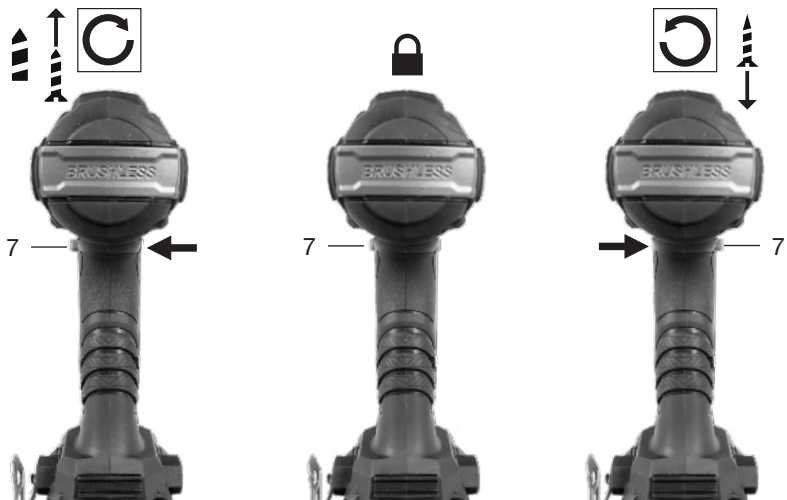
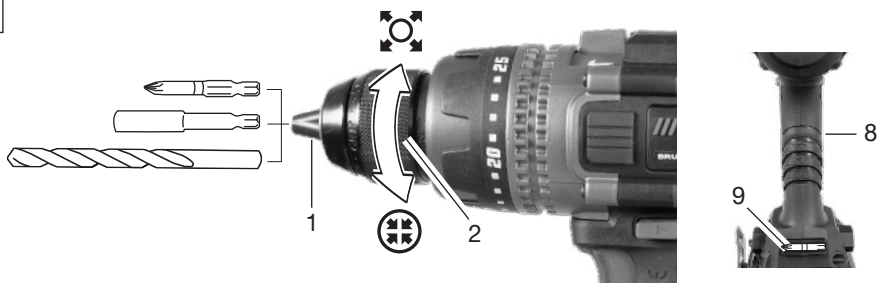
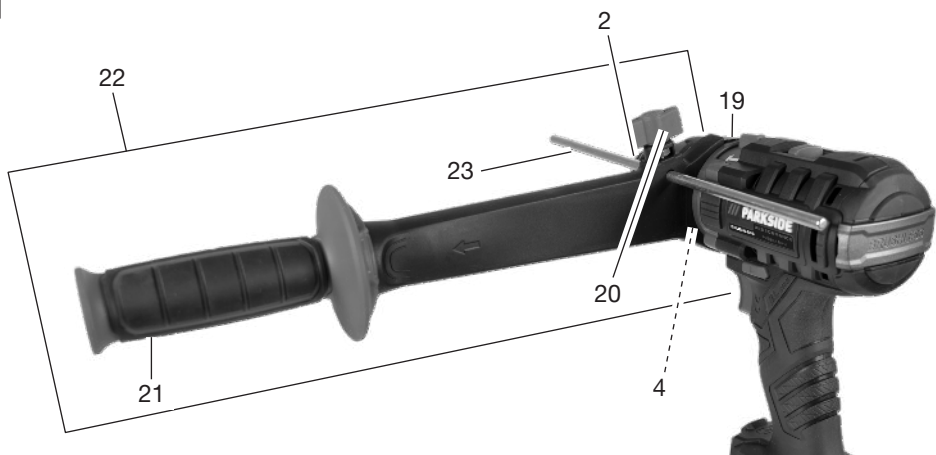

**A****B****C**

Explosionszeichnung • Exploded view • Reprezentare explodată  
 • Robbantott ábra • Eksplozijski pogled • Eksplozirani pogled • Rozložený pohľad • Rozložený pohľad • Διευρυμένη εικόνα • Разглобен вид  
 • Разбирлив преглед • Pamje e zgjeruar

PPSBSA 20-Li C3

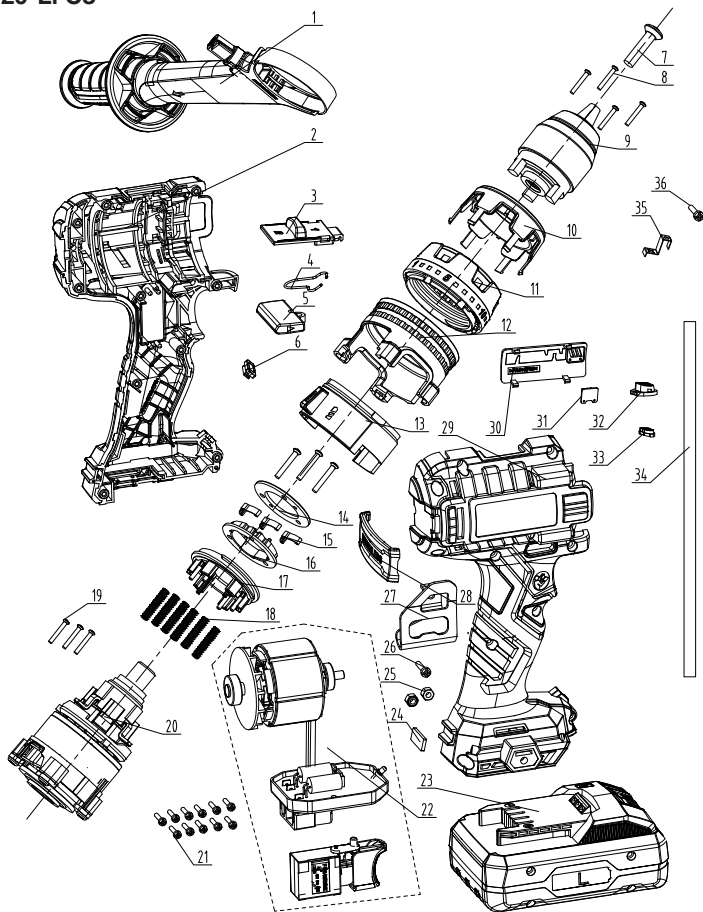

informativ • informative • informativ • informativen • informativno • informativan • informačni • informatívny • ενημερωτικό • информативен • informative

**Grizzly Tools GmbH & Co. KG**

Stockstädter Str. 20  
63762 GroBostheim  
GERMANY

Stand der Informationen • Last Information • Ver-  
siunea informațiilor • Információk állása • Stan-  
je informacij • Stanje informacija • Stav informací  
• Stav informácií • Έκδοση των πληροφοριών  
• Актуалност на информацията • Статус на  
информациите • Statusi i informacionit: 10/2025  
Ident.-No.: 72046230102025-3

---



IAN 506412\_2507



3