



Cordless Hot Glue Gun 20V PHPA 20-Li A1

SI

20 V akumulatorska pištola za vroče lepljenje

Prevod originalnega navodila za uporabo

SK

20 V akumulátorová tepelná lepiaca pištoľ

Preklad originálneho návodu na obsluhu

DE AT CH

Akku-Heißklebepistole 20 V

Originalbetriebsanleitung

IAN 354648_2010

SI SK

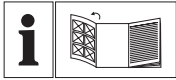

SI

Pred branjem odprite stran s slikami in se nato seznanite z vsemi funkcijami naprave.

SK

Pred čítaním si odklopte stranu s obrázkami a potom sa oboznámte so všetkými funkciami prístroja.

DE AT CH

Klappen Sie vor dem Lesen die Seite mit den Abbildungen aus und machen Sie sich anschließend mit allen Funktionen des Gerätes vertraut.

SI	Prevod originalnega navodila za uporabo	Stran	4
SK	Preklad originálneho návodu na obsluhu	Strana	13
DE / AT / CH	Originalbetriebsanleitung	Seite	21

A**B**

Kazalo

Predgovor	4
Uporabnost	4
Splošen opis	5
Obseg dobave	5
Pregled	5
Opis funkcij.....	5
Tehnični podatki	5
Varnostna navodila	5
Simboli in oznake	5
Posebna varnostna navodila za pištolo za vroče lepljenje	6
Začetek uporabe	6
Vstavljanje lepilnega svinčnika	6
Vstavljanje/odstranjevanje akumulatorske baterije.....	6
Vklop in izklop	7
Prikaz delovne temperature	7
Dela z napravo	7
Priprava lepilnih mest	7
Lepljenje	7
Čiščenje/Vzdrževanje	8
Čiščenje.....	8
Vzdrževanje.....	8
Shranjevanje	8
Odstranjevanje/varstvo okolja ...	8
Nadomestni deli/Pribor	9
Odkrivanje napak	9
Garancijski list	11
Prevod originalne izjave o skladnosti CE	29
Eksplोजijska risba	33

Predgovor

Čestitke ob nakupu vaše nove naprave. Odločili ste se za visokokakovosten izdelek. Kakovost naprave je bila preverjena med postopkom proizvodnje in pri končnem preverjanju, s čimer je zagotovljeno pravilno delovanje vaše naprave. Kljub temu ni mogoče izključiti, da so v posameznih primerih v napravi ostanki maziv. To ni napaka ali pomanjkljivost in ni vzrok za skrb.



Izdelku so priložena navodila za uporabo. Vsebujejo pomembna navodila glede varnosti uporabe in odstranitve. Pred uporabo izdelka se seznanite z navodili za uporabo in varnostnimi navodili. Izdelek uporabljajte zgolj na opisani način in v našete namene.

Navodila skrbno shranite in pri predaji naprave tretji osebi priložite tudi vso dokumentacijo.

Uporabnost

Naprava je primerna za lepljenje lesa, kartona, embalaž, PVC-ja, preprog, tesnil, umetne snovi, usnja, keramike, stekla in tkanine s talilnim lepilom. Material, ki ga lepate, mora biti suh, čist in brez maščobe. Vsakršna drugačna uporaba, ki v teh navodilih ni izrecno dovoljena, lahko povzroči škodo na napravi in predstavlja resno nevarnost za uporabnika.

Uporabnik je odgovoren za nezgode ali poškodbe drugih ljudi in njihove lastnine. Proizvajalec ne jamči za škodo, nastalo zaradi neupoštevanja predpisov ali zaradi napačne uporabe. To orodje ni primerno za uporabo v komercialne namene.

V primeru uporabe v komercialne namene

ugasne pravica do uveljavljanja garancije.
 Orodje spada v serijo Parkside
 X 20 V TEAM in ga lahko uporabljate z
 akumulatorskimi baterijami za serijo Parkside
 X 20 V TEAM. Akumulatorske baterije
 lahko polnite samo s polnilniki iz serije
 Parkside X 20 V TEAM.

Splošen opis



Slike najdete na prednji strani
 pokrova.

Obseg dobave

- akumulatorska pištola za vroče lepljenje
- 3 lepilni svinčniki
- kovček za shranjevanje
- navodila za uporabo



**Akumulatorska baterija in polnilnik
 nista vključena v obseg dobave.**



Upoštevajte varnostna opozorila in navodila za polnjenje in pravilno uporabo v navodilih za uporabo polnilnika serije Parkside X 20 V Team. Podroben opis postopka polnjenja in druge informacije najdete v ločenih navodilih za uporabo.

Pregled



- 1 Stikalo za vklop/izklop
- 2 Lepilni svinčnik
- 3 Pomični kanal
- 4 Akumulatorska baterija
- 5 Tipka za sprostitvev
- 6 Delovna lučka LED
- 7 Pomično stikalo
- 8 Zaščitni pokrov šobe pred vročino
- 9 Šoba

10 Polnilnik

11 Kovček za shranjevanje

Opis funkcij

Pištola za vroče lepljenje segreje lepilni svinčnik, ki zaradi tega postane tekoč. Po nanosu se lepilo v zelo kratkem času strdi ter znova postane hladen in trden. Glede funkcij upravljalnih delov si, prosim, pogledjte sledeče opise.

Tehnični podatki

Akumulatorska pištola za vroče lepljenjePHPA 20-Li A1
 Napetost orodja20 V ==
 Teža (brez akumulatorski sklop) ... 0,31 kg
 najv. delovna temperatura (Tmax):...180 °C
 Nazivni čas segrevanja ... pribl. 60 sekund
 Pretok lepilado 15 g/min
 Premer lepilnega svinčnika 11 mm
 Delovni čas na posamezno polnitev akumulatorske baterije pribl. 30 minut
 Stopnja zaščite III



Pozor! Veljavni seznam združljivosti akumulatorskih baterij najdete tu:
www.lidl.de/akku

Varnostna navodila

Ta poglavje obravnava varnostne predpise pri delu z orodjem.

Simboli in oznake

Simboli v navodilih



Znaki za nevarnost z napotki za preprečevanje osebne in materialne škode.



Znaki za navodilo z napotki za preprečevanje škode.



Znaki za napotek z informacijami o primernem rokovanju z napravo.

Simboli na napravi



Pred uporabo naprave pazorno preberite navodila za uporabo.



Pozor! Vroča površina!



Električne naprave ne spadajo med gospodinjne odpadke.



Ta aparat sodi v serijo Parksidex X 20 V TEAM

Simboli na obesku



Palčke z lepilom ne poskušajte potegniti nazaj iz naprave.

Posebna varnostna navodila za pištole za vroče lepljenje

- **Otroke je treba nadzorovati, da se zagotovi, da se z napravo ne igrajo.**
- **POZOR! Ko naprave ne uporabljate, mora biti odložena na vstavljeni akumulatorski bateriji.**
- **Pustite, da se naprava po uporabi in pred shranjevanjem popolnoma ohladi.**

- **Ne obdelujte materiala, ki vsebuje azbest.**
- **Preprečite nevarnost telesnih poškodb in požara ter zdravstvene težave: Nevarnost oparin!**

Šoba se segreje do 180 °C.

Lepilo se segreje do 180 °C.

Ne prijemajte za šobo ali lepilo.

Preprečite, da živali ali osebe ne pridejo v stik z vročim lepilom.

Pri stiku s kožo prizadeto mesto

takoj nekaj minut držite pod mrzlim vodnim curkom. Lepila ne poskušajte odstraniti s kože.

- Lepilnega svinčnika ne poskušajte povleči v smeri nazaj iz naprave.
- **Ne uporabljajte pribora, ki ni priporočen s strani PARKSIDE.** Ta lahko povzroči električni udar ali požar.

Začetek uporabe

B Vstavljanje lepilnega svinčnika

Vstavite lepilni svinčnik (2) od zadaj do konca v pomični kanal (3) pištole. Z aktiviranjem ročice (7) se prepričate, da se lepilni svinčnik tesno prilega grelnemu elementu.

A Vstavljanje/odstranjevanje akumulatorske baterije

1. Za odstranjevanje akumulatorske baterije (4) iz naprave pritisnite tipko za sprostitvev (5) na akumulatorski bateriji in izvlecite akumulatorsko baterijo.

2. Za vstavljanje akumulatorske baterije (4) potisnite akumulatorsko baterijo vzdolž vodila v napravo. Pri tem se slišno zaskoči.

A Vklp in izklop

Vklp naprave:

Pritisnite prozorno stikalo za vklop/izklop (1) in ga pridržite tri sekunde. Delovna lučka LED (6) zdaj sveti neprekinjeno.

Vklp delovne lučke LED:

Naprava je vklopljena, delovna lučka LED sveti neprekinjeno. Za izklop delovne lučke LED zdaj več sekund pridržite stikalo za vklop/izklop. Delovna lučka LED se izklopi, naprava deluje naprej.

-  Če želite izklopiti samo delovno lučko LED, pazite, da stikalo za vklop/izklop zares držite pritisnjena več sekund. Kratek pritisk izklopi celotno napravo.

Izklop naprave:

Pritisnite prozorno stikalo za vklop/izklop (1).

-  **Akumulatorsko pištolo za vroče lepljenje postavite na potisnjeno akumulatorsko baterijo, dokler se naprava popolnoma ne ohladi. Vroča šoba lahko povzroči škodo in/ali opekline.**

-  Ko se naprava ne uporablja, se samodejno izklopi. Po 30 minutah se samodejno izklopi.

A Prikaz delovne temperature

Po vklopu se naprava segreva. Prozorno stikalo za vklop/izklop (1) zasveti:

stikalo za vklop/izklop (1) sveti rdeče = naprava se segreva

stikalo za vklop/izklop (1) sveti zelena = delovna temperatura je dosežena (pribl. 140 °C)

-  Naprava se segreva pribl. 60 sekund, da doseže delovno temperaturo

Dela z napravo

Priprava lepilnih mest

-  Ne uporabljajte gorljivih topil za čiščenje lepilnih mest.

- Lepilna mesta očistite! Ta morajo biti čista, suha in nemastna.
- Gladko površino pred postopkom lepljenja naredite nekoliko hrapavo.
- Material, ki se hitro ohlaja, kot na primer jeklo, nekoliko segrejte. Lepilo se nato bolje oprime.
- Temperatura okolice in materiali, ki jih lepitate, ne smejo biti hladnejši od +5+ °C in ne toplejši od +50 °C.

B Lepljenje

- Aktivirajte pomično stikalo (7), da uravnate stopnjo pretoka lepila. Če lepilnega svinčnika (2) s pomičnim stikalom (7) ni več mogoče pomikati v smeri naprej, enostavno vtisnite nov lepilni svinčnik (2). Vstavljeni lepilni svinčniki ostanejo v

- pištoli, dokler se v celoti ne porabijo.
- Aktivirajte pomično stikalo (A7), da uravnate stopnjo pretoka lepila.
- Lepilo nanesite v obliki točk. Pri fleksibilnih materialih, kot je npr. tekstil, je smiselno, da lepilo nanesete v cik-cak liniji.
- Obdelovance, ki jih lepите, takoj po nanosu lepila stisnite skupaj za 30 sekund. Lepljeno mesto je mogoče obremeniti po pribl. 5 minutah.
- Akumulatorsko pištolo za vroče lepljenje med prekinitvami dela postavite na vstavljeno akumulatorsko baterijo. Pazite, da vročo šobo odložite dovolj stran od drugih predmetov ali oseb, da preprečite škodo ali opekline.
- Ko se lepilo ohladi, odstranite morebitne ostanke lepila z ostrim nožem. Lepilna mesta je mogoče znova odlepiti s segrevanjem.

Čiščenje/Vzdrževanje



Popravila in vzdrževalna dela, ki niso opisana v teh navodilih, naj opravi naš servisni center. Uporabljajte le originalne dele.



Pred kakršnimi koli deli na orodju tega izključite in odstranite akumulatorsko baterijo.

Čiščenje

Sledeča vzdrževalna in čistilna dela opravljajte redno. S tem je zagotovljena dolga in zanesljiva uporaba.



Orodja ni dovoljeno škropiti z vodo ali ga vanjo polagati. Sicer obstaja nevarnost električnega udara!

- Poskrbite, da bodo prezračevalne reže, ohišje motorja in ročajji vedno čisti. Za čiščenje uporabljajte vlažno krpo ali ščetko. Ne uporabljajte čistilnih sredstev oz. topil. Tako bi lahko orodje nepopravljivo poškodovali.

Vzdrževanje

Naprava ne potrebuje vzdrževanja.

Shranjevanje

- Orodje hranite na suhem, neprášnem mestu izven dosega otrok.

Odstranjevanje/varstvo okolja

Odstranite akumulatorsko baterijo iz orodja ter orodje, pribor in embalažo oddajte v okolju prijazno reciklažo.

Napotke za odstranjevanje akumulatorja najdete v ločenih navodilih za uporabo svojega akumulatorja in polnilnika.



Polnilnikov ne odvrzite med hišne odpadke.

- Orodje odstranite z izpraznjeno akumulatorsko baterijo. Orodja in akumulatorske baterije ne odpirajte.
- Orodje odstranite v skladu z lokalnimi predpisi. Orodje oddajte na zbirno mesto, kjer ga bodo okolju prijazno reciklirali. Več informacij dobite pri svojem lokalnem podjetju za odstranjevanje odpadkov ali našem servisnem centru.
- Odsluženo orodje, ki nam ga pošljete, odstranimo brezplačno.

Nadomestni deli/Pribor

Nadomestni deli in pribor so na voljo na spletni strani www.grizzlytools-service.eu

Če imate težave s postopkom naročanja, uporabite obrazec za stik.

Če imate dodatna vprašanja, se obrnite na »Service-Center« (glejte stran 11).

Lepilni svinčniki..... 91096421

A Odkrivanje napak



V primeru nesreče ali motnje v delovanju takoj vzemite akumulatorsko baterijo iz naprave! Neupoštevanje lahko privede do opeklin.

Težava	Možen vzrok	Odprava napake
Naprava se ne segreva	Akumulatorska baterija (4) je prazna.	Napolnite akumulatorsko baterijo (4) (upoštevajte ločena navodila za akumulatorsko baterijo in polnilnik)
	Akumulatorska baterija (4) ni vstavljena.	Vstavite akumulatorsko baterijo (4) (glejte »Začetek uporabe«)
	Grelni element je okvarjen	Popravilo naj opravi servisni center.
Stikalo za vklop/izklop (1) je v okvari.		
Orodje deluje s prekinitvami.	Notranji kontakt je zrahljan.	Popravilo naj opravi servisni center.
	Stikalo za vklop/izklop (1) je v okvari.	

SI

Grizzly Tools GmbH & Co. KG

Stockstädter Straße 20, 63762 Großostheim, Germany

Pooblašчени serviser:

Tel.: 080080917

E-Mail: grizzly@lidl.si

(Birotehnika, Hodošček Renata s.p., Lendavska ULICA 23, 9000 Murska Sobota)

Garancijski list

1. S tem garancijskim listom «Grizzly Tools GmbH & Co. KG, Stockstädter Straße 20, 63762 Großostheim, Germany» jamčimo, da bo izdelek v garancijskem roku ob normalni in pravilni uporabi brezhibno deloval in se zavezujemo, da bomo ob izpolnjenih spodaj navedenih pogojih odpravili morebitne pomanjkljivosti in okvare zaradi napak v materialu ali izde-lavi oziroma po svoji presoji izdelek zamenjali ali vrnili kupnino.
2. Garancija je veljavna na ozemlju Republike Slovenije.
3. Garancijski rok za proizvod je 36 mesecev od datuma izročitve blaga. Datum izročitve blaga je razviden iz računa.
4. Kupec je dolžan okvaro javiti pooblaščenemu servisu oziroma se informirati o nadaljnjih postopkih na zgoraj navedeni telefonski številki. Svetujemo vam, da pred tem natančno preberete navodila o sestavi in uporabi izdelka.
5. Kupec je dolžan pooblaščenemu servisu predložiti garancijski list in račun, kot potrdilo in dokazilo o nakupu ter dnevu izročitve blaga.
6. V primeru, da proizvod popravlja nepooblaščen servis ali oseba, kupec ne more uveljavljati zahtevkov iz te garancije.
7. Vzroki za okvaro oziroma nedelovanje izdelka morajo biti lastnosti stvari same in ne vzroki, ki so zunaj proizvajalčeve oziroma prodajalčeve sfere. Kupec ne more uveljavljati zahtevkov iz te garancije, če se ni držal priloženih navodil za sestavo in uporabo izdelka ali če je izdelek kakorkoli spremenjen ali nepravilno vzdrževan.
8. Jamčimo servis in rezervne dele še 3 leta po preteku garancijskega roka.
9. Obrabni deli oz. potrošni material so izvzeti iz garancije.
10. Vsi potrebni podatki za uveljavljanje garancije se nahajajo na dveh ločenih dokumentih (garancijski list, račun).
11. Ta garancija proizvajalca ne izključuje pravic potrošnika, ki izhajajo iz odgovornosti prodajalca za napake na blagu.

Prodajalec:

Lidl Slovenija d.o.o. k.d., Pod lipami 1, SI-1218 Komenda

SI

Obsah

Úvod	13	Lepenie.....	17
Použitie	13	Čistenie/Údržba	17
Všeobecný popis	14	Čistenie	17
Objem dodávky.....	14	Údržba.....	17
Popis funkcie	14	Uskladnenie	17
Prehľad.....	14	Odstránenie/Ochrana životného	
Technické údaje	14	prostredia	17
Bezpečnostné pokyny	14	Náhradné diely/Príslušenstvo	18
Symboly a piktogramy.....	15	Záruka	18
Zvláštne bezpečnostné pokyny pre		Servisná oprava	19
pištole na lepenie za horúca	15	Service-Center	19
Uvedenie do prevádzky	16	Dovozca	19
Vloženie lepiacej tyčinky.....	16	Zisťovanie závad	20
Vybratie/vloženie akumulátora.....	16	Preklad originálneho	
Zapnutie a vypnutie.....	16	prehlásenia o zhode CE	30
Zobrazenie pracovnej teploty.....	16	Nákresy explózií	33
Práca s prístrojom	16		
Príprava lepiacich miest.....	16		

Úvod

Gratulujeme Vám k zakúpeniu Vášho nového prístroja. Tým ste sa rozhodli pre kvalitný produkt.

Tento prístroj bol počas výroby testovaný na kvalitu a podrobený výstupnej kontrole. Tým je zabezpečená funkčnosť vášho prístroja.



Návod na obsluhu je súčasťou tohto produktu. Obsahuje dôležité upozornenia ohľadom bezpečnosti, obsluhy a likvidácie. Pred používaním produktu sa oboznámte so všetkými pokynmi pre obsluhu a bezpečnosť. Používajte produkt len predpísaným spôsobom a len v uvedených oblastiach použitia. Návod na obsluhu uschovajte a

v prípade odovzdania produktu tretím osobám odovzdajte aj všetky podklady.

Použitie

Prístroj je vhodný na lepenie dreva, kartón, obalov, PVC, koberca, tesnení, plastu, kože, keramiky, skla a tkaniny s tavným lepidlom. Lepený materiál musí byť suchý, čistý a bez tuku.

Akékoľvek iné použitie, ktoré v tomto návode na obsluhu nie je výslovne povolené, môže mať za následok poškodenie prístroja a predstavovať vážne nebezpečenstvo pre užívateľa. Tento prístroj nie je vhodný na komerčné používanie.

Pri komerčnom použití zanikne záruka. Osoba obsluhujúca prístroj alebo užívateľ zodpovedá za nehody alebo škody spôsobené

sobené iným osobám alebo vzniknuté na ich majetku. Výrobca nezodpovedá za škody, ktoré boli spôsobené používaním nezodpovedajúcim účelu použitia alebo nesprávnou obsluhou.

Prístroj je súčasťou série X 20 V TEAM a môže sa prevádzkovať s akumulátormi série X 20 V TEAM. Akumulátory sa smú nabíjať iba s nabíjačkami série Parkside X 20 V TEAM.

Všeobecný popis



Obrázky nájdete na prednej výklopnej strane.

Objem dodávky

- Akumulátorová pištoľ na lepenie za horúca
- 3 lepiace tyčinky
- Úložný kufrík
- Návod na obsluhu



Batéria a nabíjačka nie sú súčasťou balenia.



Dodržiavajte bezpečnostné pokyny a pokyny k nabíjaniu a správne použitiu, ktoré sú uvedené v návode na obsluhu vášho akumulátora a vašej nabíjačky série Parkside X 20 V Team. Podrobnejší opis k nabíjaniu a ďalšie informácie nájdete v tomto samostatnom návode na používanie.

Popis funkcie

Pištoľ na lepenie za horúca zohrieva lepidlo, ktoré bude tým tekuté. Po nanosení

lepidlo stuhne v najkratšom čase a bude znova studené a pevné.

Informácie o funkcii jednotlivých obsluhovacích prvkov nájdete v nasledujúcich popisoch.

Prehľad



- 1 Vypínač zap/vyp
- 2 Lepiaca tyčinka
- 3 Kanál posuvu
- 4 Akumulátor
- 5 Uvoľňovacie tlačidlo
- 6 LED-pracovné svetlo
- 7 Spínač posuvu
- 8 Dýza tepelného ochranného krytu
- 9 Dýza
- 10 Nabíjačka
- 11 Úložný kufrík

Technické údaje

Akumulátorová pištoľ na lepenie za horúcaPHPA 20-Li A1

Napätie zariadenia U	20 V==
Hmotnosť (bez Akumulátor).....	0,31 kg
max. pracovná teplota (Tmax):.....	180 °C
Menovitý čas ohrevu.....	cca 60 s
Priechodnosť lepidla	do 15 g/min
Priemer lepiacich tyčiniek	∅ 11 mm
Pracovný čas na nabíjanie akumulátora	cca 30 min.
Ochranná trieda	III



Pozor! Aktuálny zoznam kompatibility akumulátora nájdete na: www.lidl.de/akku

Bezpečnostné pokyny

Dbajte na bezpečnostné pokyny pri používaní tohoto nástroja.

Symbole a piktogramy

Symbole v návode:



Výstražné značky s údajmi pre zabránenie škodám na zdraví alebo vecným škodám.



Príkazové značky s údajmi pre prevenciu škôd.



Informačné značky s informáciami pre lepšie zaobchádzanie s nástrojom.

Piktogram na sieťovej jednotke



Prečítajte si návod na obsluhu.



Pozor! Horúci povrch!



Prístroje nepatria do domového odpadu.



Zariadenie je súčasťou série Parkside X 20 V TEAM

Symbole na visačke

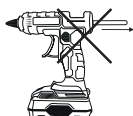

Nepokúšajte sa lepiacu tyčinku ťahať späť z prístroja.

Zvláštne bezpečnostné pokyny pre pistole na lepenie za horúca

- **Deti majú byť pod dohľadom, aby sa zabezpečilo, že sa nehrajú s prístrojom.**
- **POZOR! Keď sa prístroj nepoužíva, musí sa odložiť na svojom vloženom akumulátore**
- **Prístroj po použití a pred uložením nechajte úplne vychladnúť.**
- **Nespracúvajte materiál s obsahom azbestu.**
- **Zabráňte nebezpečenstvu poranenia a požiaru, ako aj ohrozeniam zdravia: Nebezpečenstvo popálenia!**
Dýza sa zohreje až na 180 °C. Lepidlo sa zohreje až na 180 °C. Dýzu ani lepidlo nechytajte. Nikdy nedovoľte, aby sa horúce lepidlo dostalo na osoby alebo zvieratá. Pri kontakte s kožou ihneď podržte miesto niekoľko minút pod studenou vodou. Nepokúšajte sa lepidlo odstrániť z kože.
- **Nepokúšajte sa lepiacu tyčinku ťahať z prístroja späť.**
- **Nepoužívajte žiadne príslušenstvo, ktoré bolo odporúčané spoločnosťou**

PARKSIDE. To môže viesť k zá-
sahu elektrickým prúdom alebo
požiaru.

Uvedenie do prevádzky

B Vloženie lepiacej tyčinky

Lepiacu tyčinku (2) zaveďte zozadu až na
doraz do kanála posuvu (3) pištole. Uistite
sa zatlačením páky (7), že lepiaca tyčinka
dosadá pevne na výhrevom prvku.

A Vybratie/vloženie akumulátora

1. Na vybratie akumulátora (4) z prístroja
stlačte uvoľňovacie tlačidlo (5) na aku-
mulátore a pomaly ho vyberte.
2. Na vloženie akumulátora (4) zasuňte
akumulátor pozdĺž vodiacej lišty do
prístroja. Počuteľne zapadne.

A Zapnutie a vypnutie

Zapnutie prístroja:

Transparentný vypínač zap/vyp (1)
podržte stlačený na 3 sekundy. LED pra-
covné svetlo (6) svieti teraz trvalo.

Vypnutie LED-pracovného svetla:

Prístroj je zapnutý, LED-pracovné
svetlo svieti trvalo. Na vypnutie LED-pra-
covného svetla podržte teraz transparentný
vypínač zap/vyp na viacero sekúnd.
LED-pracovné svetlo vypne, prístroj beží
ďalej.

i Na všeobecné vypnutie LED-pracov-
ného svetla dávajte, prosím, pozor
na to, aby ste vypínač zap/vyp
skutočne podržali stlačený viacero
sekúnd. Krátke stlačenie vypne kom-
pletný prístroj.

Vypnutie prístroja:

Stlačte transparentný vypínač zap/vyp (1).



—**Dajte akumulátorovú pištoľ
na lepenie za horúca na za-
sunutý akumulátor, až bude
prístroj úplne vychladnutý.
Horúca dýza môže zapríčiniť
škody a spôsobiť popáleniny.**



Prístroj disponuje automatickým
vypnutím pri nepoužívaní. Po 30
minútach sa samočinne vypne.

A Zobrazenie pracovnej teploty

Po zapnutí sa prístroj zohreje. Transparent-
ný vypínač zap/vyp (1) sa rozsvieti:

**Vypínač zap/vyp (1) svieti červeno
= prístroj sa zohrieva**

**Vypínač zap/vyp (1) svieti zeleno
= Pracovná teplota dosiahnutá (cca
140 °C)**



Prístroj potrebuje cca 60 sekúnd zo-
hrievania do dosiahnutia pracovnej
teploty.

Práca s prístrojom

Príprava lepiacich miest



Nepoužívajte žiadne horľavé
rozpušťačlá na čistenie lepiacich
miest.

- Lepiace miesta vyčistite! Tieto musia
byť čisté, suché a bez mastnoty.
- Pred lepením zdrsňte hladké povrchy.
- Rýchlo chladnúce materiály, ako napr.
ocel pred lepením trochu ohrejte.

Lepidlo potom drží lepšie.

- Okolitá teplota a teplota lepených materiálov nesmie byť nižšia ako + 5 °C a vyššia ako + 50 °C.

B Lepenie

- Stlačte spínač posuvu (7), aby bolo možné regulovať mieru prietoku lepidla. Keď sa lepiaca tyčinka (2) nebude dať viac pohybovať pomocou spínača posuvu (7) smerom dopredu, zasušite jednoducho novú lepiacu tyčinku (2). Vložené lepiace tyčinky zostanú až do úplnej spotreby v pištoli.
- Stlačte spínač posuvu (A7), aby bolo možné regulovať mieru prietoku lepidla.
- Lepidlo naneste bodovo. Pri flexibilných materiáloch, ako napr. textilie je zmysluplné naniesť lepidlo v klukatých línách.
- Lepené obrobky stlačte spolu po nanesení lepidla na cca 30 sekúnd. Lepenie je možné po cca 5 minútach zafaziť.
- Počas prerušenia práce postavte horúcu akumulátorovú pištoľ na lepenie za horúca na vloženom akumulátore. Dávajte pozor na to, že horúcu dýzu treba odstaviť v dostatočne veľkej vzdialenosti od iných predmetov alebo osôb, aby sa zabránilo škodám alebo popáleninám.
- Prípadné zvyšky lepidla po vychladnutí odstráňte pomocou ostrého noža. Lepiace miesta sa dajú zohrievaním znova uvoľniť.

Čistenie/Údržba



Opravy a údržbárske práce, ktoré nie sú uvedené v tomto návode, nechajte vykonať v našom servisnom stredisku. Používajte iba originálne diely. Nebezpečenstvo zranenia!



Vypnite prístroj a pred každou prácou vyberte z prístroja batériu.

Čistenie

Nasledovné čistenie a údržbárske práce vykonávajte pravidelne. Tým sa zaručí dlhé a spoľahlivé používanie.



Prístroj sa nesmie vystriekať vodou, ani sa ponárať do vody. Hrozí nebezpečenstvo elektrického úderu!

- Vetracie otvory, kryt motora a rukoväť prístroja udržiavajte vždy čisté. K tomu použite vlhkú handričku alebo kefu. Nepoužívajte žiadne čistiace prostriedky alebo rozpúšťadlá. Mohli by ste tak nenapraviteľne poškodiť prístroj.

Údržba

Prístroj si nevyžaduje údržbu.

Uskladnenie

- Prístroj uschovávajte na suchom a bezprašnom mieste a mimo dosahu detí.

Odstránenie/Ochrana životného prostredia

Prístroj, príslušenstvo a obal odovzdajte v súlade s požiadavkami na ochranu životného prostredia do recyklačnej zberne. Pokyny pre likvidáciu akumulátora nájdete v samostatnom návode na obsluhu vášho akumulátora a nabíjačky.



Elektrické prístroje nepatria do domového odpadu.

- Predtým než zlikvidujete prístroj, vyberte z neho akumulátor!
- Prístroj odovzdajte do recyklačnej zberne. Použitie umelohmotné a kovové časti sa môžu podľa druhu materiálu roztriediť a tak odovzdať do recyklačnej zberne. V prípade otázok sa obráťte na naše servisné stredisko.
- Likvidáciu vašich chybných zaslaných prístrojov uskutočníme bezplatne.

Náhradné diely/ Príslušenstvo

**Náhradné diely a príslušenstvo
nájdete na strane
www.grizzlytools-service.eu**

Ak by sa mali vyskytnúť problémy s procesom objednávky, použite, prosím, kontaktný formulár. Pri ďalších otázkach sa obráťte na „Service-Center“ (pozri stranu 19).

Lepiace tyčinky 91096421

Záruka

Vážená zákazníčka, vážený zákazník, Pre tento prístroj platí záruka 3 roky od dátumu zakúpenia.

Ak je prístroj poškodený, podľa zákona máte právo ho reklamovať u výrobcu produktu. Tieto práva vyplývajúce zo zákona nie sú našou následne opísanou zárukou obmedzené.

Záručné podmienky

Záručná lehota začína dňom zakúpenia. Pokladničný doklad ako originál prosím starostlivo uschovajte. Je potrebný ako dôkaz o zakúpení.

Ak sa počas troch rokov od dátumu zakúpenia tohto produktu vyskytne materiálna alebo výrobná chyba, produkt - podľa

nášho rozhodnutia - bezplatne opravíme alebo nahradíme. Predpokladom záruky je, že v priebehu trojročnej lehoty bude predložený poškodený prístroj a pokladničný doklad a stručne opísaná chyba a kedy sa vyskytla.

Ak sa v rámci našej záruky chyba pokryje, obdržíte späť opravený alebo nový prístroj. S opravou alebo výmenou produktu sa nezačína nová záručná doba.

Záručná doba a nárok na odstránenie vady

Záručná doba sa poskytnutím záruky nepredlžuje. To platí aj pre nahradené a opravené diely. Prípadné škody a nedostatky vzniknuté už pri zakúpení sa musia ihneď po vybalení ohlásiť. Opravy vykonané po uplynutí záručnej doby sú s poplatnené.

Rozsah záruky

Prístroj bol vyrobený podľa prísnych smerníc kvality a pred dodaním bol svedomite kontrolovaný.

Záruka sa týka materiálových alebo výrobných chýb. Táto záruka sa nevzťahuje na diely produktu, ktoré sú vystavené normálnemu opotrebeniu a preto sa môžu považovať za opotrebované diely (napr. lepiaca tyčinka) alebo na poškodenia na krehkých dieloch (napr. vypínač).

Táto záruka zaniká, ak bol produkt používaný poškodený, neodborne alebo nebola vykonávaná údržba. Pre odborné používanie produktu je nutné presne dodržiavať všetky návody uvedené v návode na obsluhu. Bezpodmienečne sa vyhnite používaniu, ktoré sa v návode na obsluhu neodporúča alebo pred ktorým ste boli vystríhaní.

Produkt je určený len pre súkromné použitie a nie v oblasti podnikania. Záruka

zaniká pri nesprávnom a neodbornom používaní, pri násilnom používaní a pri zásahoch, ktoré neboli vykonané v našej servisnej pobočke.

Postup v prípade reklamácie

Pre zabezpečenie rýchleho spracovania vašej žiadosti postupujte prosím podľa nasledujúcich pokynov:

- Pri všetkých požiadavkách predložte pokladničný doklad a číslo identifikačné (IAN 354648_2010) ako dôkaz o zakúpení.
- Číslo artiklu nájdete na typovom štítku.
- Ak sa vyskytnú chyby funkcie alebo iné nedostatky, kontaktujte najskôr následne uvedené servisné oddelenie **telefonicky** alebo **emailom**. Následne obdržíte ďalšie informácie o priebehu vašej reklamácie.
- Produkt evidovaný ako poškodený môžete po dohode s našim zákazníckym servisom, s priloženým dokladom o zakúpení (pokladničný doklad) a s údajmi, v čom chyba spočíva a kedy vznikla, zaslať bez poštovného na adresu servisu, ktorá vám bude oznámená. Pre zabránenie dodatočných nákladov a problémov pri prevzatí použijete len tú adresu, ktorá vám bude oznámená. Nezasielajte prístroj ako nadmerný tovar na náklady príjemcu, expresne alebo s iným špeciálnym nákladom. Prístroj zašlite so všetkými časťami príslušenstva dodanými pri zakúpení a zabezpečte dostatočne bezpečné prepravné balenie.

Servisná oprava

Opravy, ktoré **nepodliehajú záruke**, môžeme nechať vykonať v našej servisnej pobočke za úhradu. Radi vám poskytneme predbežnú kalkuláciu nákladov.

Môžeme spracovať len prístroje, ktoré boli doručené dostatočne zabalené a so zaplateným poštovným.

Pozor: Prístroj zašlite do našej servisnej pobočky vyčistený a s informáciami o chybe. Neprevezmeme prístroje zaslané ako nadmerný tovar na náklady príjemcu, expresne alebo s iným špeciálnym nákladom. Likvidáciu vašich poškodených zaslaných prístrojov vykonáme bezplatne.

Service-Center



Servis Slovensko

Tel.: 0850 232001

E-Mail: grizzly@idl.sk

IAN 354648_2010

Dovozca

Nasledujúca adresa nie je adresa servisu. Najskôr kontaktujte hore uvedené servisné centrum.

Grizzly Tools GmbH & Co. KG

Stockstädter Straße 20

63762 Großostheim

Nemecko

www.grizzlytools-service.eu

A Zisťovanie závad



V prípade nehody alebo poruchy ihneď vyberte akumulátor z prístroja!
Nedodržanie by mohlo spôsobiť poranenia.

Problém	Možná príčina	Odstránenie závady
Prístroj sa nezohrieva	Vybitá batéria(4)	Nabite batériu (4) (zohľadnite samostatný návod pre akumulátor a nabíjačku)
	Batéria (4) nie je vložená	Vložte batériu (4) (pozri „Uvedenie do prevádzky“)
	Chybný zapínač/vypínač (1)	Oprava v servisnom stredisku
	Výhrevný prvok je chybný	
Prístroj pracuje prerušovane	Interný poškodený kontakt	Oprava v servisnom stredisku
	Chybný zapínač/vypínač (1)	

Inhalt

Einleitung	21	Arbeiten mit dem Gerät	24
Bestimmungsgemäße		Klebestellen vorbereiten	24
Verwendung	21	Kleben	25
Allgemeine Beschreibung	22	Reinigung und Wartung	25
Lieferumfang.....	22	Reinigung	25
Funktionsbeschreibung.....	22	Wartung	25
Übersicht	22	Lagerung	25
Technische Daten	22	Entsorgung/ Umweltschutz	25
Sicherheitshinweise	22	Ersatzteile/Zubehör	26
Symbole und Bildzeichen	22	Garantie	26
Spezielle Sicherheitshinweise für		Reparatur-Service	27
Heissklebepistolen.....	23	Service-Center	28
Inbetriebnahme	23	Importeur	28
Klebestift einsetzen.....	23	Fehlersuche	28
Akku entnehmen/einsetzen	24	Original-EG-Konformitäts-	
Ein- und Ausschalten	24	erklärung	31
Anzeige Arbeitstemperatur.....	24	Explosionszeichnung	33

Einleitung

Herzlichen Glückwunsch zum Kauf Ihres neuen Gerätes. Sie haben sich damit für ein hochwertiges Produkt entschieden. Dieses Gerät wurde während der Produktion auf Qualität geprüft und einer Endkontrolle unterzogen. Die Funktionsfähigkeit Ihres Gerätes ist somit sichergestellt.



Die Betriebsanleitung ist Bestandteil dieses Produkts. Sie enthält wichtige Hinweise für Sicherheit, Gebrauch und Entsorgung. Machen Sie sich vor der Benutzung des Produkts mit allen Bedien- und Sicherheitshinweisen vertraut. Benutzen Sie das Produkt nur wie beschrieben und für die angegebenen Einsatzbereiche. Bewahren Sie die Anleitung gut auf und händigen Sie alle Unterlagen bei Weitergabe des Produkts an Dritte mit aus.

Bestimmungsgemäße Verwendung

Das Gerät ist zum Verkleben von Holz, Karton, Verpackungen, PVC, Teppich, Dichtungen, Kunststoff, Leder, Keramik, Glas und Gewebe mit Schmelzkleber geeignet. Das zu klebende Material muss trocken, sauber und fettfrei sein. Dieses Gerät ist nicht zur gewerblichen Nutzung geeignet. Bei gewerblichem Einsatz erlischt die Garantie. Jede andere Verwendung, die in dieser Anleitung nicht ausdrücklich zugelassen wird, kann zu Schäden am Gerät führen und eine ernsthafte Gefahr für den Benutzer darstellen. Der Hersteller haftet nicht für Schäden, die durch bestimmungswidrigen Gebrauch oder falsche Bedienung verursacht wurden.

Das Gerät ist Teil der Serie Parkside X 20 V TEAM und kann mit Akkus der Parkside X 20 V TEAM Serie betrieben werden. Die Akkus dürfen nur mit Ladegeräten der Serie Parkside X 20 V TEAM geladen werden.

Allgemeine Beschreibung



Die Abbildung der wichtigsten Funktionsteile finden Sie auf der vorderen Ausklappseite.

Lieferumfang

- Akku-Heißklebepistole
- 3 Klebestifte
- Aufbewahrungskoffer
- Betriebsanleitung



Akku und Ladegerät sind nicht im Lieferumfang enthalten.



Beachten Sie die Sicherheitshinweise und Hinweise zum Aufladen und der korrekten Verwendung, die in der Betriebsanleitung Ihres Akkus und Ladegeräts der Serie Parkside X 20 V Team gegeben sind. Eine detaillierte Beschreibung zum Ladevorgang und weitere Informationen finden Sie in dieser separaten Bedienungsanleitung.

Funktionsbeschreibung

Die Heißklebepistole erhitzt den Klebestift, welcher dadurch flüssig wird. Nach dem Auftragen bindet der Kleber in kürzester Zeit ab und wird wieder kalt und fest. Die Funktion der Bedienteile entnehmen Sie bitte den nachfolgenden Beschreibungen.

Übersicht



- 1 Ein-/Ausschalter
- 2 Klebestift
- 3 Vorschubkanal
- 4 Akku
- 5 Entriegelungstaste
- 6 LED-Arbeitslicht
- 7 Vorschubschalter
- 8 Hitzeschutzabdeckung Düse
- 9 Düse
- 10 Ladegerät
- 11 Aufbewahrungskoffer

Technische Daten

Akku-Heißklebepistole.....	PHPA 20-Li A1
Gerätespannung U.....	20 V==
Gewicht (ohne Akku)	0,31 kg
max. Arbeitstemperatur (Tmax):	180 °C
Nennaufheizzeit	ca. 60 Sek.
Klebstoffdurchsatz	bis 15g/min
Durchmesser Klebstifte	∅ 11 mm
Arbeitszeit pro Akkuladung	ca. 30 Min.
Schutzklasse.....	III



Achtung! Eine aktuelle Liste der Akkukompatibilität finden Sie unter: www.lidl.de/akku

Sicherheitshinweise

Dieser Abschnitt behandelt die grundlegenden Sicherheitsvorschriften bei der Arbeit mit dem Gerät.

Symbole und Bildzeichen

Bildzeichen in der Anleitung



Gefahrenzeichen mit Angaben zur Verhütung von Personen- oder Sachschäden

 Gebotszeichen mit Angaben zur Verhütung von Schäden

 Hinweiszeichen mit Informationen zum besseren Umgang mit dem Gerät

Symbole auf dem Gerät

 Betriebsanleitung lesen!

 Achtung! Heiße Oberfläche

 Elektrogeräte gehören nicht in den Hausmüll.



Dieses Gerät ist Teil des Parkside X 20 V TEAM.

Symbole auf dem Anhänger

 Versuchen Sie nicht den Klebestift rückwärts aus dem Gerät zu ziehen.

Spezielle Sicherheitshinweise für Heissklebepistolen

- **Kinder sollten beaufsichtigt werden, um sicher zu stellen, dass sie nicht mit dem Gerät spielen.**
- **ACHTUNG! Dieses Gerät muss auf seinem eingesetzten Akku abgestellt werden wenn es nicht in Gebrauch ist.**

- **Das Gerät nach Gebrauch und vor der Aufbewahrung komplett abkühlen lassen.**
- **Bearbeiten Sie kein asbesthaltiges Material.**
- **Vermeiden Sie Verletzungs- und Brandgefahr sowie Gesundheitsgefährdungen: Verbrennungsgefahr!** Die Düse wird bis zu 180 °C heiß. Der Kleber wird bis zu 180 °C heiß. Fassen Sie die Düse oder den Kleber nicht an. Lassen Sie den heißen Kleber nicht auf Personen oder Tiere gelangen. Bei Hautkontakt sofort die Stelle einige Minuten unter einen kalten Wasserstrahl halten. Versuchen Sie nicht den Klebstoff von der Haut zu entfernen.
- Versuchen Sie nicht den Klebestift rückwärts aus dem Gerät zu ziehen.
- **Verwenden Sie kein Zubehör, welches nicht von PARKSIDE empfohlen wurde.** Dies kann zu elektrischem Schlag oder Feuer führen.

Inbetriebnahme

B Klebestift einsetzen

Führen Sie einen Klebestift (2) von hinten bis zum Anschlag in den Vorschubkanal (3) der Pistole ein. Vergewissern Sie sich durch Betätigen des Vorschubschalters (7), dass der Klebestift fest an dem Heizelement anliegt.

A Akku entnehmen/ einsetzen

1. Zum Herausnehmen des Akkus (4) aus dem Gerät drücken Sie die Entriegelungstaste (5) am Akku und ziehen den Akku heraus.
2. Zum Einsetzen des Akkus (4) schieben Sie den Akku entlang der Führungsschiene in das Gerät. Er rastet hörbar ein.

A Ein- und Ausschalten

Gerät einschalten:

Halten Sie den transparenten Ein-/Ausschalter (1) für 3 Sekunden gedrückt. Das LED Arbeitslicht (6) leuchtet nun dauerhaft.

LED-Arbeitslicht ausschalten:

Das Gerät ist eingeschaltet, das LED-Arbeitslicht leuchtet dauerhaft. Zum Ausschalten des LED-Arbeitslichts halten Sie nun den transparenten Ein-/Ausschalter für mehrere Sekunden gedrückt. Das LED-Arbeitslicht schaltet ab, das Gerät läuft weiter.

 Zum alleinigen Abschalten des LED-Arbeitslichts bitte darauf achten den Ein-/Ausschalter wirklich mehrere Sekunden gedrückt zu halten. Ein zu kurzes Drücken schaltet das komplette Gerät aus.

Gerät ausschalten:

Drücken Sie den transparenten Ein-/Ausschalter (1).

 **Stellen Sie die Akku-Heißklebepistole auf den eingeschobenen Akku bis das Gerät vollständig abgekühlt ist. Die heiße Düse kann Schaden an-**

richten und/oder Verbrennungen verursachen.



Das Gerät verfügt über eine automatische Abschaltung bei Nichtgebrauch. Es schaltet nach 30 Minuten selbständig ab.



A Anzeige Arbeitstemperatur

Nach dem Einschalten heizt sich das Gerät auf. Der transparente Ein-/Ausschalter (1) leuchtet auf:

Ein-/Ausschalter (1) leuchtet rot
= **das Gerät heizt auf**

Ein-/Ausschalter (1) leuchtet grün
= **Arbeitstemperatur** erreicht (ca. 140°C)



Das Gerät braucht ca. 60 Sekunden Heizvorgang bis es die Arbeitstemperatur erreicht.

Arbeiten mit dem Gerät

Klebestellen vorbereiten



Verwenden Sie keine brennbaren Lösungsmittel zum Reinigen der Klebestellen.

- Reinigen Sie die Klebestellen! Diese müssen sauber, trocken und fettfrei sein.
- Rauhen Sie glatte Oberflächen vor dem Klebevorgang an.
- Wärmen Sie schnell abkühlende Materialien wie z.B. Stahl vor dem Kleben etwas an. Der Kleber haftet dann besser.
- Die Umgebungstemperatur und die zu klebenden Materialien dürfen nicht kälter als + 5 °C und nicht wärmer als + 50 °C sein.

B Kleben

- Betätigen Sie den Vorschubschalter (7) um die Durchflussrate des Klebers zu regulieren. Wenn sich der Klebestift (2) mit dem Vorschubschalter (7) nicht mehr weiter nach vorn bewegen lässt, schieben Sie einfach einen neuen Klebestift (2) nach.
Eingelegte Klebestifte bleiben bis zum vollständigen Verbrauch in der Pistole.
- Betätigen Sie den Vorschubschalter (A7) um die Durchflussrate des Klebers zu regulieren.
- Tragen Sie den Kleber punktförmig auf. Bei flexiblen Materialien, wie z.B. Textilien ist es sinnvoll, den Kleber in Zickzacklinien aufzubringen.
- Drücken Sie die zu verklebenden Werkstücke sofort nach Auftragen des Klebers für ca. 30 Sekunden zusammen. Die Klebung ist nach ca. 5 Minuten belastbar.
- Stellen Sie die heiße Akku-Heißklebepistole während Arbeitsunterbrechungen auf dem eingesetzten Akku ab. Achten Sie darauf, die heiße Düse weit genug von anderen Gegenständen oder Personen entfernt abzustellen, um Schäden oder Verbrennungen zu vermeiden.
- Entfernen Sie etwaige Kleberreste nach dem Erkalten mit einem scharfen Messer. Die Klebestellen lassen sich durch Erhitzen wieder lösen.

Reinigung und Wartung

- Lassen Sie Instandsetzungsarbeiten, die nicht in dieser Anleitung beschrieben sind, von unserem Service-Center durchführen. Verwenden Sie nur Originalteile.



Schalten Sie das Gerät aus und nehmen Sie vor allen Arbeiten den Akku aus dem Gerät.

Reinigung

Führen Sie folgende Reinigungsarbeiten regelmäßig durch. Dadurch ist eine lange und zuverlässige Nutzung gewährleistet.



Das Gerät darf weder mit Wasser abgespritzt werden, noch in Wasser gelegt werden. Es besteht die Gefahr eines Stromschlages.

- Halten Sie Lüftungsschlitze, Motorgehäuse und Griffe des Gerätes sauber. Verwenden Sie dazu ein feuchtes Tuch oder eine Bürste.
Verwenden Sie keine Reinigungs- bzw. Lösungsmittel. Sie könnten das Gerät damit irreparabel beschädigen.

Wartung

Das Gerät ist wartungsfrei.

Lagerung

- Bewahren Sie das Gerät an einem trockenen und staubgeschützten Ort auf, außerhalb der Reichweite von Kindern.

Entsorgung/ Umweltschutz

Nehmen Sie den Akku aus dem Gerät und führen Sie Gerät, Akku, Zubehör und Verpackung einer umweltgerechten Wiederverwertung zu.

Entsorgungshinweise zum Akku finden Sie in der separaten Betriebsanleitung Ihres Akkus und Ladegeräts.



Elektrische Geräte gehören nicht in den Hausmüll.

- Nehmen Sie den Akku aus dem Gerät bevor Sie das Gerät entsorgen!
- Geben Sie das Gerät an einer Verwertungsstelle ab. Die verwendeten Kunststoff- und Metallteile können sortenrein getrennt werden und so einer Wiederverwertung zugeführt werden. Fragen Sie hierzu unser Service-Center.
- Die Entsorgung Ihrer defekten, eingesendeten Geräte führen wir kostenlos durch.

Ersatzteile/Zubehör

Ersatzteile und Zubehör erhalten Sie unter www.grizzlytools-service.eu

Sollten Sie Probleme mit dem Bestellvorgang haben, verwenden Sie bitte das Kontaktformular.

Bei weiteren Fragen wenden Sie sich an das „Service-Center“ (siehe Seite 28).

Klebestifte91096421

Garantie

Sehr geehrte Kundin, sehr geehrter Kunde, Sie erhalten auf dieses Gerät 3 Jahre Garantie ab Kaufdatum.

Im Falle von Mängeln dieses Produkts stehen Ihnen gegen den Verkäufer des Produkts gesetzliche Rechte zu. Diese gesetzlichen Rechte werden durch unsere

im Folgenden dargestellte Garantie nicht eingeschränkt.

Garantiebedingungen

Die Garantiefrist beginnt mit dem Kaufdatum. Bitte bewahren Sie den Original-Kassenbon gut auf. Diese Unterlage wird als Nachweis für den Kauf benötigt.

Tritt innerhalb von drei Jahren ab dem Kaufdatum dieses Produkts ein Material- oder Fabrikationsfehler auf, wird das Produkt von uns – nach unserer Wahl – für Sie kostenlos repariert oder ersetzt. Diese Garantieleistung setzt voraus, dass innerhalb der Drei-Jahres-Frist das defekte Gerät und der Kaufbeleg (Kassenbon) vorgelegt und schriftlich kurz beschrieben wird, worin der Mangel besteht und wann er aufgetreten ist.

Wenn der Defekt von unserer Garantie gedeckt ist, erhalten Sie das reparierte oder ein neues Produkt zurück. Mit Reparatur oder Austausch des Produkts beginnt kein neuer Garantiezeitraum.

Garantiezeit und gesetzliche Mängelansprüche

Die Garantiezeit wird durch die Gewährleistung nicht verlängert. Dies gilt auch für ersetzte und reparierte Teile. Eventuell schon beim Kauf vorhandene Schäden und Mängel müssen sofort nach dem Auspacken gemeldet werden. Nach Ablauf der Garantiezeit anfallende Reparaturen sind kostenpflichtig.

Garantieumfang

Das Gerät wurde nach strengen Qualitätsrichtlinien sorgfältig produziert und vor Anlieferung gewissenhaft geprüft.

Die Garantieleistung gilt für Material- oder Fabrikationsfehler. Diese Garantie erstreckt

sich nicht auf Produktteile, die normaler Abnutzung ausgesetzt sind und daher als Verschleißteile angesehen werden können (z. B. Klebestift) oder für Beschädigungen an zerbrechlichen Teilen (z. B. Schalter). Diese Garantie verfällt, wenn das Produkt beschädigt, nicht sachgemäß benutzt oder nicht gewartet wurde. Für eine sachgemäße Benutzung des Produkts sind alle in der Betriebsanleitung aufgeführten Anweisungen genau einzuhalten. Verwendungszwecke und Handlungen, von denen in der Betriebsanleitung abgeraten oder vor denen gewarnt wird, sind unbedingt zu vermeiden. Das Produkt ist lediglich für den privaten und nicht für den gewerblichen Gebrauch bestimmt. Bei missbräuchlicher und unsachgemäßer Behandlung, Gewaltanwendung und bei Eingriffen, die nicht von unserer autorisierten Service-Niederlassung vorgenommen wurden, erlischt die Garantie.

Abwicklung im Garantiefall

Um eine schnelle Bearbeitung Ihres Anliegens zu gewährleisten, folgen Sie bitte den folgenden Hinweisen:

- Bitte halten Sie für alle Anfragen den Kassenbon und die Identifikationsnummer (IAN 354648_2010) als Nachweis für den Kauf bereit.
- Die Artikelnummer entnehmen Sie bitte dem Typenschild.
- Sollten Funktionsfehler oder sonstige Mängel auftreten, kontaktieren Sie zunächst die nachfolgend benannte Serviceabteilung **telefonisch** oder per **E-Mail**. Sie erhalten dann weitere Informationen über die Abwicklung Ihrer Reklamation.
- Ein als defekt erfasstes Produkt können Sie, nach Rücksprache mit unserem Kundenservice, unter Beifügung des Kaufbelegs (Kassenbons) und der Angabe, worin der Mangel besteht und wann er

aufgetreten ist, für Sie portofrei an die Ihnen mitgeteilte Service-Anschrift übersenden. Um Annahmeprobleme und Zusatzkosten zu vermeiden, benutzen Sie unbedingt nur die Adresse, die Ihnen mitgeteilt wird. Stellen Sie sicher, dass der Versand nicht unfrei, per Sperrgut, Express oder sonstiger Sonderfracht erfolgt. Senden Sie das Gerät bitte inkl. aller beim Kauf mitgelieferten Zubehörteile ein und sorgen Sie für eine ausreichend sichere Transportverpackung.

Reparatur-Service

Sie können Reparaturen, **die nicht der Garantie unterliegen**, gegen Berechnung von unserer Service-Niederlassung durchführen lassen. Sie erstellt Ihnen gerne einen Kostenvoranschlag.

Wir können nur Geräte bearbeiten, die ausreichend verpackt und frankiert eingeschickt wurden.

Achtung: Bitte senden Sie Ihr Gerät gereinigt und mit Hinweis auf den Defekt an unsere Service-Niederlassung. Unfrei - per Sperrgut, Express oder mit sonstiger Sonderfracht - eingeschickte Geräte werden nicht angenommen. Die Entsorgung Ihrer defekten, eingesendeten Geräte führen wir kostenlos durch.

Service-Center

DE Service Deutschland
 Tel.: 0800 54 35 111
 E-Mail: grizzly@lidl.de
IAN 354648_2010

AT Service Österreich
 Tel.: 0820 201 222
 (0,15 EUR/Min.)
 E-Mail: grizzly@lidl.at
IAN 354648_2010

CH Service Schweiz
 Tel.: 0842 665566
 (0,08 CHF/Min.,
 Mobilfunk max. 0,40 CHF/Min.)
 E-Mail: grizzly@lidl.ch
IAN 354648_2010

Importeur

Bitte beachten Sie, dass die folgende
 Anschrift keine Serviceanschrift ist.
 Kontaktieren Sie zunächst das oben
 genannte Service-Center.

Grizzly Tools GmbH & Co. KG
 Stockstädter Straße 20
 DE-63762 Großostheim
 DEUTSCHLAND
 www.grizzlytools-service.eu

A Fehlersuche



Im Falle eines Unfalls oder einer Betriebsstörung nehmen Sie sofort den Akku aus dem Gerät! Eine Nichtbeachtung kann zu Verbrennungen führen.

Problem	Mögliche Ursache	Fehlerbehebung
Gerät heizt nicht	Akku (4) entladen	Akku (4) laden (separate Bedienungsanleitung für Akku und Ladegerät beachten)
	Akku (4) nicht eingesetzt	Akku (4) einsetzen (siehe „Inbetriebnahme“)
	Ein-/Ausschalter (1) defekt	Reparatur durch Service-Center
	Heizelement defekt	
Gerät arbeitet mit Unterbrechungen	Interner Wackelkontakt	Reparatur durch Service-Center
	Ein-/Ausschalter (1) defekt	



Prevod originalne izjave o skladnosti CE

S tem potrjujemo, da
**Akumulatorska pištola za vroče lepljenje
serije PHPA 20-Li A1**

Serijska številka
000001 – 090000

ustreza veljavnim verzijam zadevnih smernic Evropske unije:

2014/35/EU • 2014/30/EU • 2011/65/EU* & (EU) 2015/863

Za zagotavljanje skladnosti so bile navedene sledeče usklajene norme,
kot tudi nacionalne norme in določila:

**EN 60335-1:2012/A13:2017 • EN 60335-2-45:2002/A2:2012
EN 55014-1:2017 • EN 55014-2:2015
EN 62233:2008 • EN IEC 63000:2018 • IEC 62471:2006**

Za izdajo te izjave o skladnosti (21**) je odgovoren izključno proizvajalec:



Grizzly Tools GmbH & Co. KG
Stockstädter Straße 20
63762 Großostheim
Germany
10.05.2021

Christian Frank
Oseba za dokumentacijo

* Zgoraj opisani predmet izjave izpolnjuje predpise direktive 2011/65/EU Evropskega parlamenta in Sveta z dne 8. junija 2011 o omejevanju uporabe določenih nevarnih snovi v električni in elektronski opremi

** Zadnji številki leta, v katerem je bila oznaka CE dodeljena.



Preklad originálneho prehlásenia o zhode CE

Týmto potvrdzujeme, že
**Akumulátorová pištoľ na lepenie za horúca
konštrukčnej rady PHPA 20-Li A1**

Poradové číslo
000001 – 090000

zodpovedá nasledujúcim príslušným smerniciam EÚ v ich práve platnom znení:

2014/35/EU • 2014/30/EU • 2011/65/EU* & (EU) 2015/863

Aby bola zaručená zhoda, boli použité nasledovné harmonizované normy ako i národné normy a predpisy:

**EN 60335-1:2012/A13:2017 • EN 60335-2-45:2002/A2:2012
EN 55014-1:2017 • EN 55014-2:2015
EN 62233:2008 • EN IEC 63000:2018 • IEC 62471:2006**

Jediný zodpovedný za vystavenie tohto vyhlásenia o zhode (21)** je výrobca:



Grizzly Tools GmbH & Co. KG
Stockstädter Straße 20
63762 Großostheim,
Germany,
10.05.2021

Christian Frank
Osoba splnomocnená na zostavenie
dokumentácie

* Vyššie popísaný predmet vyhlásenia spĺňa predpisy smernice 2011/65/EU Európskeho parlamentu a Rady z 8. júna 2011 pre obmedzenie používania určitých nebezpečných látok v elektrických a elektronických prístrojoch.

** Obe posledné číslice roka, v ktorom bolo pripojené označenie CE.

DE

AT

CH

Original-EG-Konformitätserklärung

Hiermit bestätigen wir, dass der

Akku-Heißklebepistole

Baureihe PPHA 20-Li A1

Seriennummer

000001 – 090000

folgenden einschlägigen EU-Richtlinien in ihrer jeweils gültigen Fassung entspricht:

2014/35/EU • 2014/30/EU • 2011/65/EU* & (EU) 2015/863

Um die Übereinstimmung zu gewährleisten, wurden folgende harmonisierte Normen sowie nationale Normen und Bestimmungen angewendet:

**EN 60335-1:2012/A13:2017 • EN 60335-2-45:2002/A2:2012
EN 55014-1:2017 • EN 55014-2:2015
EN 62233:2008 • EN IEC 63000:2018 • IEC 62471:2006**

Die alleinige Verantwortung für die Ausstellung dieser Konformitätserklärung (21**) trägt der Hersteller:



Grizzly Tools GmbH & Co. KG
Stockstädter Straße 20
63762 Großostheim
Germany
10.05.2021

Christian Frank
Dokumentationsbevollmächtigter

* Der oben beschriebene Gegenstand der Erklärung erfüllt die Vorschriften der Richtlinie 2011/65/EU des Europäischen Parlaments und des Rates vom 8. Juni 2011 zur Beschränkung der Verwendung bestimmter gefährlicher Stoffe in Elektro- und Elektronikgeräten.

** Die beiden letzten Ziffern des Jahres, in dem die CE-Kennzeichnung angebracht wurde

Eksplozijska risba Výkres náhradných dielov • Explosionszeichnung

PHPA 20-Li A1

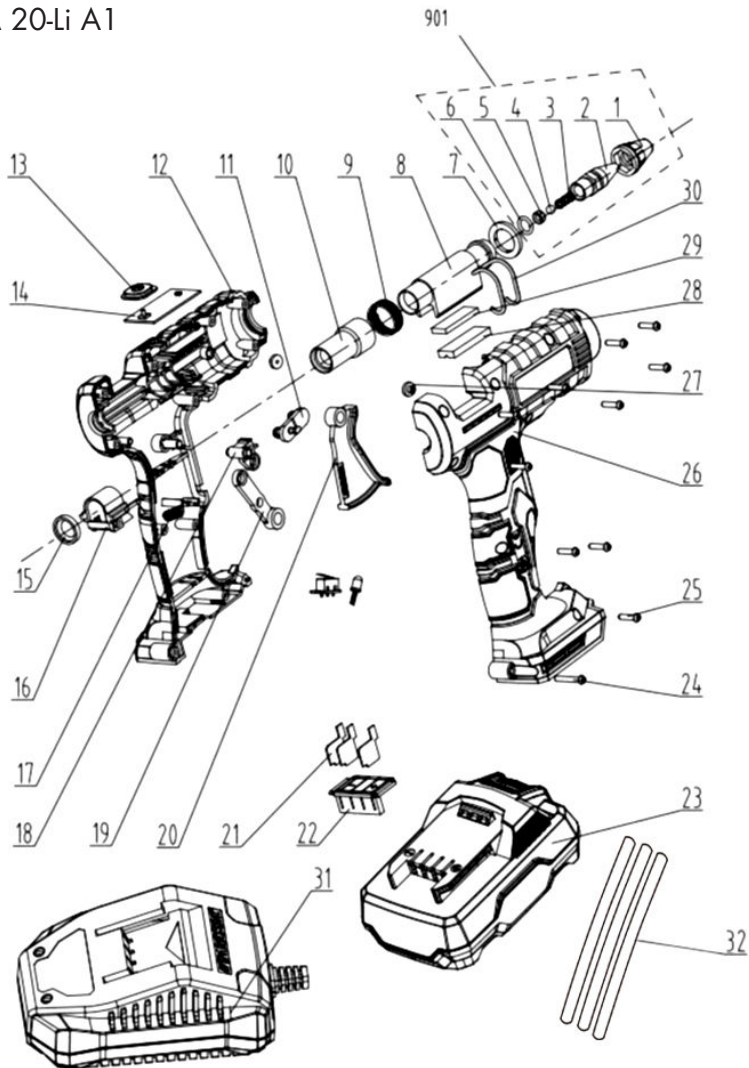

informativen, informatívny, informativ

20210414_rev02_ts

/// PARKSIDE

GRIZZLY TOOLS GMBH & CO. KG

Stockstädter Straße 20
DE-63762 Großostheim
GERMANY

Stanje informacij · Stav informácií
Stand der Informationen: 02/2021
Ident.-No.: 72091502022021-SI/SK



IAN 354648_2010

