

/// PARKSIDE®



HORPADÁSJAVÍTÓ SZETT

WWS-HKP20-F02
WWS-DRS21-CFU1

HU

HORPADÁSJAVÍTÓ SZETT

Eredeti használati útmutató

IAN 472138_2407

HU

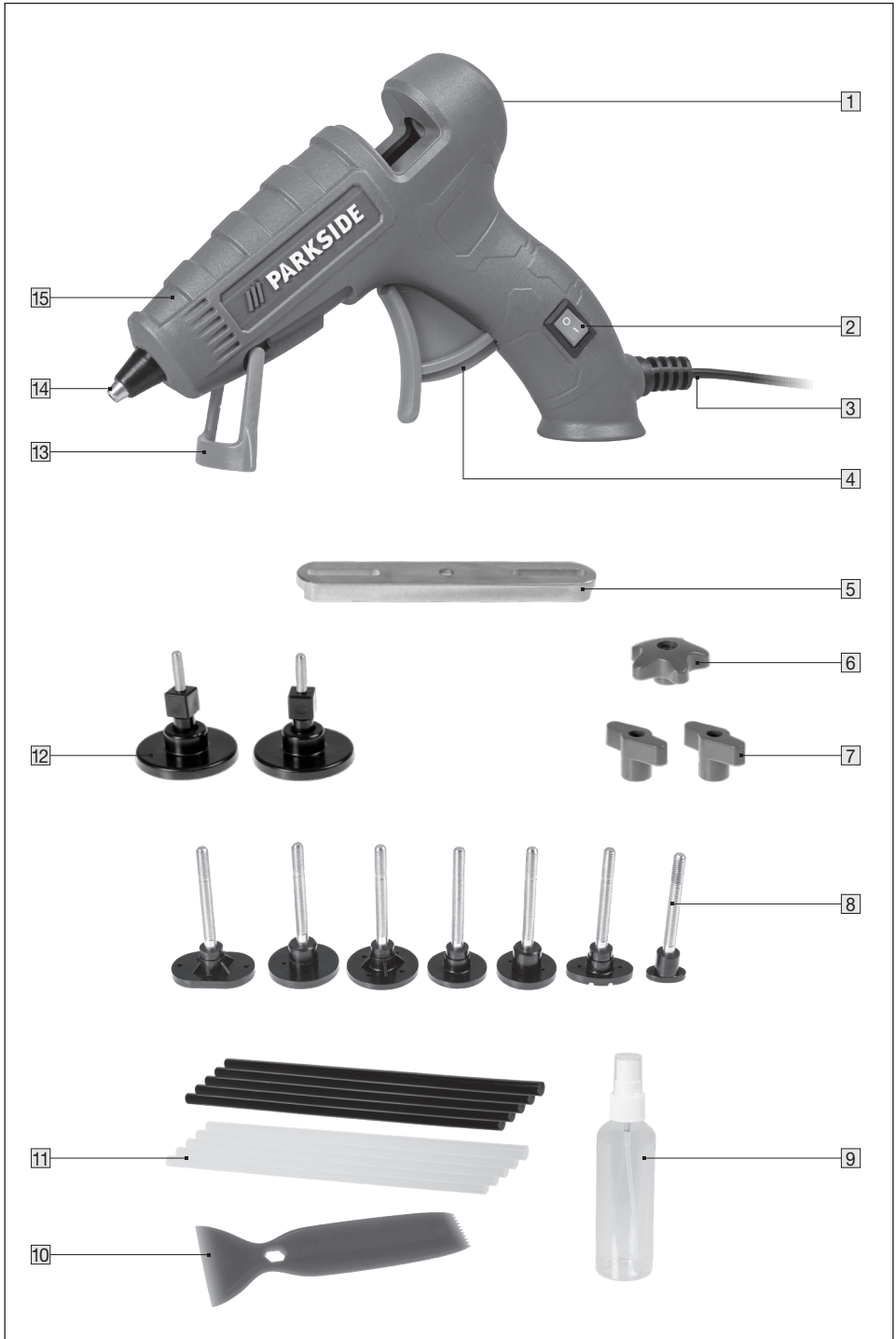

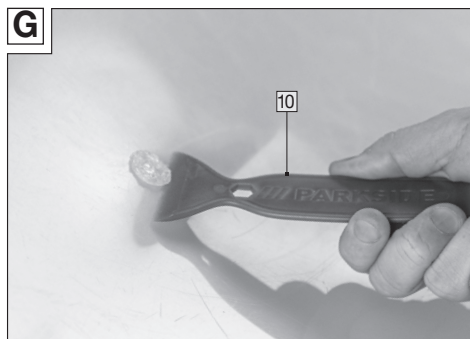
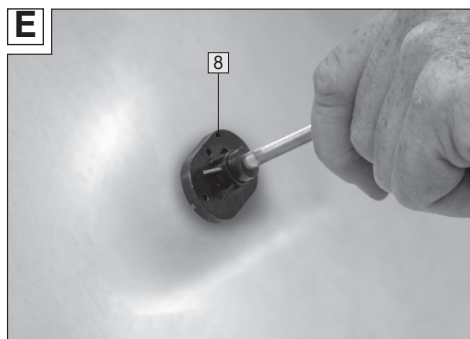
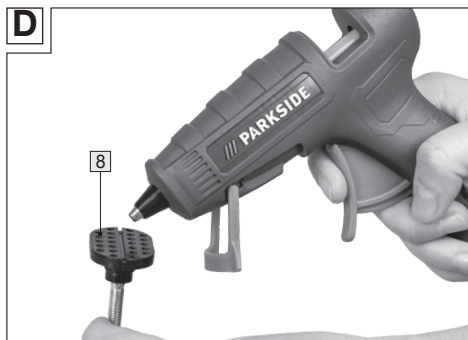
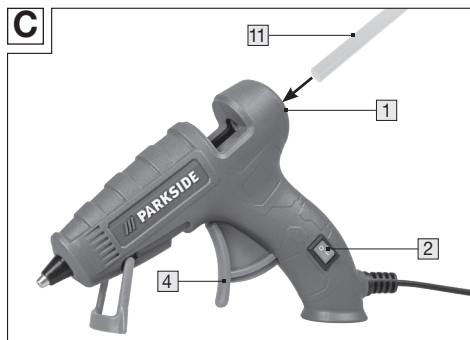
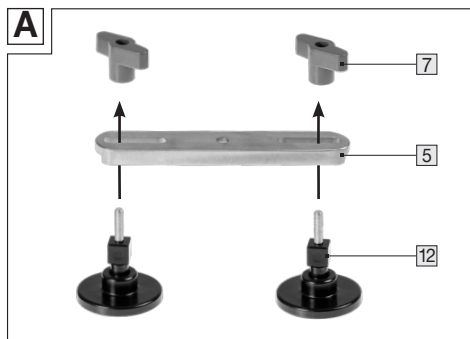

Tartalomjegyzék

1. Bevezető	05
Használt szimbólumok.....	05
Alkatrészek megnevezése.....	06
2. Műszaki adatok	06
3. Biztonság	06
Rendeltetésszerű használat.....	06
Maradék kockázatok.....	07
Általános biztonsági útmutatások elektromos szerszámokhoz.....	07
4. Használat előtt	09
Ellenőrizze a terméket és a szállítási terjedelmet.....	09
Szerelje össze a javítóállványt (A ábra).....	09
5. Használat	09
Forró levegős ragasztópisztoly be/ki kapcsolása (B ábra).....	09
Készítse elő a felületet.....	10
Horpadások javítása (C-G ábra).....	10
6. Karbantartás, tisztítás, tárolás és szállítás	11
Karbantartás.....	11
Tisztítás.....	12
Tárolás.....	12
Szállítás.....	12
7. Hibaelhárítás	13
8. Újrahasznosítás	13
A csomagolás, a papír és a nyomtatott anyagok ártalmatlanítása.....	13
A termék ártalmatlanítása.....	13
9. Megfelelőségi nyilatkozat	14
10. Garancia	14
11. Szerviz	16

1. Bevezető

Fogadja jókívánásainkat új készüléke megvásárlása alkalmából. Vásárlásával Ön egy csúcsmínőségű termék mellett döntött. A kezelési útmutató ennek a horpadásjavító készletnek a részét képezi (a továbbiakban „termék”). Ez a biztonsággal, használatlaltal és ártalmatlanítással kapcsolatos fontos tudnivalókat tartalmaz. A termék használata előtt ismerkedjen meg az összes használati és biztonsági utasítással. A terméket csak a leírt módon, a jelzett célra használja. A termék harmadik személy részére történő átadása esetén adja át az összes dokumentumot is. Ez a használati útmutató digitális formában is elérhető a gyártó szervizpontjától. Felülvizsgálat: ID 001 - 2025-02 - REV001

Használt szimbólumok

Az alábbi szimbólumokat és jelzőszavakat a használati útmutatóban, a terméken és a csomagoláson használják.

FIGYELMEZTETÉS!

Olyan veszélyhelyzetet jelöl, amely ha nem kerülik el, halált vagy súlyos sérülést eredményezhet.

VIGYÁZAT!

Olyan veszélyhelyzetet jelöl, amely ha nem kerülik el, kisebb vagy közepes sérülést eredményezhet.

MEGJEGYZÉS!

A lehetséges anyagi károokra figyelmeztet.



Az ezzel a szimbólummal megjelölt termékek megfelelnek az európai gazdasági területen érvényes közösségi előírásoknak.



Ez a szimbólum hasznos kiegészítő információkat tartalmaz az összeszerelésről vagy a használatról.



II. védelmi osztály (Kettős szigetelés)



Olvassa el a használati utasítást.



Ne húzza ki a forró levegős ragasztópatront.

A termék modelljének megnevezése betűk és számok kombinációja.

WWS - HKP 20 - F02

Forgalmazó: Termék (GER) Teljesítmény Verzió

Forgalmazó = WALTER Werkzeuge Salzburg GmbH (WWS); **Termék (GER)** = forró levegős ragasztópisztoly (HKP); **Teljesítmény** = 20 W (60 W); **Verzió** = F02

WWS-DRS21-CFU1
=
Horpadásjavító készlet

Alkatrészek megnevezése

- 1 Patronrögzítő (a forró levegős ragasztópatronhoz)
- 2 BE/KI kapcsoló
- 3 Hálózati kábel csatlakozóval
- 4 Ravaszkar
- 5 Húzólemez konzol
- 6 Marokcsavar a húzólemezekhez
- 7 Marokcsavar a tartólemezekhez, 2x
- 8 Húzólemez, 7x
- 9 Szórófejes flakon (üres)
- 10 Ragasztó eltávolító
- 11 Forró levegős ragasztópatron, 10x
- 12 Tartólemez, 2x
- 13 Tartóállvány
- 14 Kimeneti fúvóka
- 15 Hőkamra

2. Műszaki adatok

Modellszám	WWS-HKP20-F02
Névleges feszültség:	230 V ~ / 50 Hz
Névleges teljesítmény-felvétel:	20 W (Indítási teljesítmény: 60 watt, ezt követően 20 watt alá süllyed)
Felfűtési idő:	kb. 5 perc (kb. 150° C)
Hőmérséklet:	max. 170° C (+/- 10°C)
Érintésvédelmi osztály:	II

Alkalmas a kereskedelemben kapható, Ø 7 mm-es forró ragasztópatronokhoz.

3. Biztonság

Rendeltetésszerű használat

A termék kizárólag magáncélú használatra, hobbi- és „csináld magad” munkákhoz használható, az alábbi tevékenységekhez:

- Gépjárműveken lévő horpadások javítására.

Minden egyéb célra történő felhasználás kifejezetten tilos és nem rendeltetésszerű használatnak minősül. A gyártó vagy a kereskedő semmilyen felelősséget nem vállal a nem rendeltetésszerű vagy hibás felhasználásból eredő sérülésekért, veszteségért vagy károkért.

Nem rendeltetésszerű vagy hibás felhasználásnak minősül többek között:

- A terméknek az eredetitől eltérő célra történő használata;
- A használati útmutatóban szereplő biztonsági utasítások és figyelmeztetések, illetve szerelési, használati, karbantartási és ápolási utasítások figyelmen kívül hagyása.
- A termék használatával kapcsolatos specifikus és/vagy általánosan érvényes baleset-megelőzési, orvos-egészségügyi és biztonságtechnikai előírások figyelmen kívül hagyása;
- A termék nem rendeltetésszerű felhasználása. A termékhez nem illeszkedő tartozékok és pótalkatrészek használata;
- A termék gyártón vagy szakemberen kívüli más személyek által történő javítása;
- A termék kereskedelmi, kézműipari vagy ipari célú felhasználása.
- A termék olyan személyek által történő használata vagy karbantartása, akik nem jártasak a

termék használatában és/vagy nem értik a lehetséges veszélyeket.

A tartozékokat ezen utasítások szerint használja. A jelen használati útmutatóban található utasítások betartása során elkövetett hibák súlyos sérüléseket okozhatnak, és a garancia elvesztéséhez vezethetnek. A termék használatánál tartsa be a helyi és nemzetközi rendelkezéseket. Soha ne alakítsa át a terméket. A termék átalakítása veszélyes lehet és tilos.

Maradék kockázatok

A rendeltetésszerű használat ellenére a nem nyilvánvaló fennmaradó kockázatok nem zárhatók ki teljesen. A termék fajtájából következően az alábbi veszélyek fordulhatnak elő:

- Égési sérülések veszélye a termék forró alkatrészeinek megérintésekor.
- Égési sérülés veszélye a folyékony ragasztó miatt.
- Túlmelegedés és tűzveszély a termék letakarása miatt.

Általános biztonsági útmutatások elektromos szerszámokhoz

FIGYELMEZTETÉS!

Olvassa el az összes biztonsági figyelmeztetést és utasítást. A felsorolt biztonsági útmutatások és utasítások be nem tartása áramütést, tüzet és/vagy súlyos sérülést okozhat.

Az összes biztonsági utasítást és útmutatást őrizze meg jövőbeni felhasználás céljából.

- A készüléket 8 év alatti és afölötti gyerekek, valamint csökkent fizikai, érzékelési vagy szellemi képességű, vagy tapasztalat és tudás hiányában szenvedő személyek akkor használhatják, ha felügyelik őket vagy a készülék biztonságos használatára ki lettek oktatva és az abból eredő veszélyeket megértették. Gyerekeknek tilos a készülékkel játszani. A tisztítást és felhasználói karbantartást nem szabad gyerekeknek felügyelet nélkül végezni.**
- A gép kábelének megsérülése esetén, a veszélyek elkerülése érdekében, a kábelt a gyártónak vagy vevőszolgálatának vagy hasonlóan szakképzett személynek kell kicserélnie.**
- A forró levegős ragasztópisztolyt a használatot követően annak teljes lehűléséig a levegőn kell**

tárolni.

- d) **FIGYELEM:** A forró levegős ragasztópisztolyt a tartóállványra kell  helyezni, ha az nincs használatban.
- e) Ne használja a forró levegős ragasztópisztolyt, ha a fogantyú, a hálózati vezeték vagy a dugó sérült.
- f) Ne használja a kábelt rendeltetésétől eltérő módon a kerti szivattyú hordozására, felakasztására, és ne húzza ki a kábelnél fogva a dugaszt az aljzatból.
Védje a hálózati kábelt a melegtől, olajtól és az éles szélektől.
Ha munka közben a hálózati kábel megsérül vagy azt átvágják, ne érjen a kábelhez, hanem azonnal húzza ki a hálózati dugót. A sérült vagy összegabalyodott kábelek növelik az áramütés kockázatát.
- g) A forró levegős ragasztópisztolyt ne tegye ki nedvesség vagy eső behatásának.
- h) Kerülje a forró levegős ragasztópisztoly és a környezetében lévő, hőre érzékeny tárgyak érintkezését.
- i) Üzem közben ne érintse meg a forró kimeneti fúvókát, az olvadt ragasztót illetve a forró alkatrészeket, mivel égésveszély áll fent! *Bőrrel történő érintkezés esetén azonnal tartsa az érintett területet néhány percig hideg víz alá. Ne próbálja meg az esetleg bőrre tapadt ragasztóanyagot a bőrről*

eltávolítani.

- j) A hálózati dugót minden használat után húzza ki!
- k) A forró levegős ragasztópisztolyt használat után és tárolás előtt hagyja teljesen lehűlni.
- l) Ne hűtse vízzel a forró levegős ragasztópisztolyt!
- m) A forró levegős ragasztópisztoly éghető anyagok közelében történő használata során óvatosan járjon el.
- n) Ne munkáljon meg azbeszttartalmú anyagokat.
- o) Soha ne irányítsa hosszabb ideig ugyanarra a helyre.
- p) Működés közben ne hagyja a készüléket felügyelet nélkül.
- q) A hálózati kábelt mindig hátul vezesse el a készüléktől.
- r) Ne húzza vissza a ragasztóstiftet! Vágja le, hogy a készüléket az eredeti csomagolásban tárolhassa.

4. Használat előtt

Ellenőrizze a terméket és a szállítási terjedelemet

- Vegye ki a terméket a csomagolásból.
- Ellenőrizze, hogy a szállítási terjedelem teljes körű-e (lásd: „A csomag tartalma / Alkatrészek megnevezése” fejezet)
- Ellenőrizze, hogy a termék vagy annak egyes részei nem sérültek-e.
- Ha igen, ne használja a terméket. Forduljon a „Jótállás” fejezetben szereplő, gyártó által megadott szervizek egyikéhez.

Szerelje össze a javítóállványt (A ábra)

- Vezesse a tartólemezeket a **12** húzólemez konzol jobb és bal oldalára **5** a nyílásokon keresztül.
- Rögzítse a megfelelő tartólemez a tartólemezekhez való marokcsavarral **7**.
- Húzza meg a marokcsavart kézzel az óramutató járásával megegyező irányban.

5. Használat

▲ FIGYELMEZTETÉS!

Semmi esetre se takarja le a forró levegős ragasztópisztolyt vagy annak fúvókáját fedelekkkel, ruhadarabokkal vagy hasonlóval, ha az forró.

Soha ne nyúljon kézzel a ragasztómasszához vagy a fúvókához. *A ragasztómassza és a fúvókacsúcs 170°C-ra forrósodik fel!*

▲ MEGJEGYZÉS!

Tartsa mindig tisztán a forró levegős pisztolyt és minden használat előtt tisztítsa meg a felesleges ragasztómaradéktól. Ehhez olvassa el a „Tisztítás” fejezetet.

Forró levegős ragasztópisztoly be/ki kapcsolása (B ábra)

Bekapcsolás:

- Dugja be a hálózati adapter dugóját **3** egy 230 V ~ / 50 Hz csatlakozóaljzatba.
- Nyomja az BE/KI **2** kapcsolót az 1. állásba.
- A forró levegős ragasztópisztoly felhevül. A fűtési idő kb. 5 perc, amíg eléri a kb. 150 °C-ot.

Kikapcsolás:

- Nyomja az BE/KI kapcsolót az 0 állásba.
- Húzza ki a hálózati dugót.

A forró levegős ragasztópisztoly leállítás:

⚠ VIGYÁZAT!

A forró levegős ragasztópisztolyt a tartóállványra kell  felhelyezni, ha az nincs használatban. Más módon történő lehelyezés esetén a lehelyezési felület megéghet.

- Hajtsa előre az tartóállványt.
- A forró levegős ragasztópisztolyt függőleges helyzetben állítsa le.

Készítse elő a felületet

- Kezdje a sérült terület felületének nedves, tiszta ruhával történő tisztításával.
 - A ragasztandó felületeknek teljesen zsírmentesnek, száraznak és tisztának kell lenniük.
 - Ne használjon gyúlékony oldószert a ragasztókötések tisztításához.
- A környezeti hőmérséklet és a ragasztandó anyagok hőmérséklete nem lehet hidegebb + 5°C-nál és nem lehet melegebb + 50°C-nál.
- A gyorsan lehűlő anyagokat, például fémekeket, a jobb tapadás érdekében enyhén melegítse fel.

Horpadások javítása (C-G ábra)

A forró levegős ragasztópisztollyal történő munkavégzés gyakorlást igényel. Végezzen kísérleteket hulladékanyagon. A szükséges ragasztómennyiség ill. az előtolási sebesség erősen függ a ragasztandó anyag méretétől és fajtájától, és csak kísérletekkel állapítható meg.

⚠ MEGJEGYZÉS!

A horpadások eltávolításához ideális hőmérséklet-tartomány kb. 15-25 Celsius-fok külső hőmérséklet. Alacsony hőmérsékleten végezze a javítást a garázsban, vagy melegítse előzetesen hajszárítóval a horpadást. Ha a horpadás nem tűnik el teljesen, ismételje meg az eljárást a kívánt eredmény eléréséig. (Megjegyzés: Nem minden horpadás javítható 100%-ban). Ha a festék sérült, a ragasztó alkalmazása és a horpadás kihúzása a festék leválását okozhatja. Nem alkalmas: A húzólemeznél kisebb horpadások, hegyes vagy éles horpadások, nagy horpadások esetén.

Ha ragasztómaradványok maradnak a járművön, vagy a húzólemez már nem távolítható el, óvatosan melegítse fel a ragasztót hajszárítóval, és aceton/izopropil-alkohollal távolítsa el. Vigyen fel néhány cseppet egy kendőre, és néhány másodpercig könnyed, körkörös mozdulatokkal tisztítsa meg az érintett területet. Alternatívaként használhatja a mellékelt üres szórófejes flakont is. Előzetesen ellenőrizze egy kevésbé látható területen a festék megfelelőségét!

- Kapcsolja be a forró levegős ragasztópisztolyt (lásd a „Be-/kikapcsolás” fejezetet).
- Vezessen be egy forró levegős ragasztópatront **11** a patronartárhoz **1**.
- Működtesse a ravaszt **4** a forró levegős ragasztópatron hevítőkamrába **15** történő előretolásához.
- Hagyja a hevítőkamrát ill. a forró levegős ragasztópatront kb. 2 percig felmelegedni, míg a ragasztó folyékonyvá válik.
- Húzza meg a ravaszt, hogy ragasztót vigyen fel a fúvókából **14** a ragasztandó területre.
- Válassza ki a horpadás méretének megfelelő húzólemezt **8**.
 - Minél nagyobb a húzólemez, annál nagyobb a húzóerő.
 - A húzólemez méretének kisebbnek kell lennie, mint a horpadás mérete.
- Húzza meg a ravaszt, hogy ragasztót vigyen fel a fúvókából a húzólemezre.
 - Vigyen fel bőséges mennyiségű forró ragasztót a forró levegős ragasztópisztolyból a kiválasztott a húzólemezre.
 - Győződjön meg róla, hogy a húzólemezen lévő összes lyukat kitöltötte ragasztóval.
- Azonnal helyezze a húzólemezt a horpadás közepére, és tartsa a helyén, amíg szilárdan meg nem tapad.
 - Hagyja a ragasztót kb. 8 percig keményedni.
- Vezesse az összeszerelt húzólemez konzolt **5** úgy, hogy a közepen lévő lyuk a felragasztott húzólemez csavarmentére fölé kerüljön.
- Csavarja a húzólemezek marokcsavarját **6** a húzólemez

csavarmentére.

- Lassan forgassa el a marokcsavart az óramutató járásával megegyező irányba, amíg el nem éri a kívánt alakváltozást, vagy a húzólemez le nem válik a felületről.
- Ha szükséges, ismételje meg a folyamatot az eredmény további javítása érdekében.
- Óvatosan távolítsa el a húzólemezt és a ragasztómaradványokat a mellékelt ragasztó eltávolító **10** segítségével.

6. Karbantartás, tisztítás, tárolás és szállítás

FIGYELMEZTETÉS!

Húzza ki a hálózati csatlakozót, és hagyja a terméket teljesen kihűlni, mielőtt bármilyen beállítási, karbantartási vagy javítási munkát végezne.

Karbantartás

A termék messzemenően karbantartásmentes.

Csak a gyártó ill. engedélyezett szakműhelyek által gyártott pótalkatrészeket / tartozékokat használjon.

Javításokat csak szakembernek vagy felhatalmazott szervizműhelynek szabad elvégezni. Szakembernek az olyan személyek tekinthetők, akik rendelkeznek a megfelelő szakképzettséggel és tapasztalattal, ismerik az árucikk felépítésével és kialakításával kapcsolatos követelményeket és képesek megérteni a biztonsági intézkedéseket.

Tisztítás

MEGJEGYZÉS!

Ne használjon agresszív tisztítószert, fém vagy műanyag sörtéjű keféket, éles vagy fém tisztítóeszközöket, például kést, kemény kaparót vagy más hasonló tárgyat. Ezek károsíthatják a felületet.

A tisztításhoz ne használjon folyó vizet vagy más, egyéb folyadékot, és kerülje el, hogy víz kerüljön a termék belsejébe.

Ne használjon elektromos tisztítóberendezést.

- Törölje le a felületeket és az összetevőket egy enyhén megnedvesített kendővel.
- A kendő nedvesítéséhez enyhe szappanlúgot használjon.
- Ezt követően hagyja, hogy az alkatrészek teljesen megszáradjanak.

Tárolás

- Tárolás előtt tisztítsa meg a terméket (lásd a „Tisztítás” fejezetet).
- A terméket biztonságos, hűvös, száraz és jól szellőztetett helyen tárolja, amikor nem használja, ahol gyermekek nem férhetnek hozzá.

Szállítás

- A terméket ütődésektől és rezgésektől védve, az eredeti csomagolásban szállítsa.

7. Hibaelhárítás

Hiba	Lehetséges ok	Megszüntetés
A forró levegős ragasztópisztoly nem melegszik fel.	Nincs áramellátás.	Ellenőrizze, hogy az áramellátás (csatlakozó aljzat) működőképes-e. Kérje adott esetben szakember tanácsát.
	Csatlakozóvezeték vagy csatlakozó sérült.	Cseréltesse ki a csatlakozó vezetékét a gyártóval, vagy annak képviselőjével.
A forró levegős ragasztópatron nem olvad meg.	A forró levegős ragasztópisztoly nincs teljesen felmelegedve.	Először hagyja a forró levegős ragasztópisztolyt teljesen felmelegedni. Időtartam: kb. 5 perc
	A forró levegős ragasztópatron helytelenül lett behelyezve.	Addig működtesse a ravaszt 4 , amíg a hevítőkamrában lévő forró levegős ragasztópatron ütközésig fel nem fekszik.

8. Újrahasznosítás

A csomagolás, a papír és a nyomtatott anyagok ártalmatlanítása



A csomagolás, a papír és a nyomtatott anyagok ártalmatlanítását az anyag típusának és az Ön területén érvényes helyi előírásoknak megfelelően végezze.

A termék ártalmatlanítása



Az áthúzott kerek kuka szimbólum azt jelzi, hogy ez a készülék a 2012/19/EU irányelv hatálya alá tartozik. Ez az irányelv kimondja, hogy ezt a készüléket élettartamának végén nem szabad a szokásos háztartási hulladékkal együtt ártalmatlanítani, hanem el kell vinni az erre a célra kijelölt gyűjtőhelyekre,

újrahasznosító központokba vagy hulladékkezelő vállalatokhoz. Az ártalmatlanítás az Ön számára ingyenes. Kímélje környezetét és rendeltetésszerűen ártalmatlanítsa készülékét.

A német piacon az alábbiak érvényesek:

Új készülék vásárlása esetén joga van a megfelelő régi készüléket visszaszolgáltatni a kereskedőnek. A legalább 400 négyzetméteres eladótérrel rendelkező, elektromos és elektronikus berendezéseket forgalmazó üzletek, valamint az olyan, legalább 800 négyzetméteres eladótérrel rendelkező élelmiszer-kiskereskedők, akik rendszeresen árusítanak elektromos és elektronikus berendezéseket, kötelesek a régi készülékeket új

készülék vásárlása nélkül is ingyenesen visszavenni, amennyiben a régi készülék egyik mérete sem nagyobb 25 cm-nél. Az importőr közvetlenül az üzletekben és a piacokon kínálja Önnek visszavételi lehetőséget. A helyi visszavételi lehetőségekkel kapcsolatos információkért forduljon a márkakereskedőjéhez.

Ha a régi készülék személyes adatokat tartalmaz, akkor Ön felel azért, hogy a visszaszolgáltatás előtt törölje az adatokat.

Amennyiben ez a régi készülék tönkretétele nélkül lehetséges, távolítsa el a régi elemeket vagy akkumulátorokat és lámpákat, mielőtt a régi készüléket ártalmatlanítás céljából leadná, és gyűjtse ezeket külön.

Fixen beépített akkumulátorok esetén jelezze a készülék ártalmatlanításakor, hogy a készülék akkumulátort tartalmaz.

Forduljon a helyi vagy önkormányzati hatóságokhoz, ha a régi készülékeket más módon szeretné ártalmatlanítani.

9. Megfelelőségi nyilatkozat

Az EU-megfelelőségi nyilatkozat a „Szerviz” fejezetben feltüntetett címen igényelhető.

10. Garancia

HU JÓTÁLLÁSI TÁJÉKOZTATÓ	
A termék megnevezése: Horpadásjavító szett	Gyártási szám: 472138_2407
A termék típusa: WWS-HKP20-F02	
A gyártó cégneve, címe és email címe: Walter Werkzeuge Salzburg GmbH Gewerbeparkstr. 9 A-5081 Anif, Ausztria	A szerviz neve, címe és telefonszáma: Rothenberger Magyarország KFT Gubacsi út 26 H-1097 Budapest Tel.: 06 1 347 5040
Az importáló és forgalmazó cégneve és címe: Lidl Magyarország Kereskedelmi Bt., H-1037 Budapest, Rádl árok 6.	

1. A jótállási idő a Magyarországi területén, Lidl Magyarország Kereskedelmi Bt. üzletében történt vásárlás napjától számított 1 év, amely jogvesztő. A jótállási idő a fogyasztó részére történő átadással, vagy ha az üzembe helyezést a forgalmazó, vagy annak megbízottja végzi, az üzembe helyezés napjával kezdődik.
2. A jótállási igény a jótállási jeggyel és/vagy a vásárlást igazoló blokkal érvényesíthető. A jótállási jegy szabálytalan kiállítása, vagy átadásának elmaradása nem érinti a jótállási kötelezettség-vállalás érvényességét. Kérjük, hogy a vásárlás tényének és időpontjának bizonyítására őrizze meg a pénztári fizetésnél kapott jótállási jegyet és a vásárlást igazoló blokkot.

3. A vásárlástól számított három munkanapon belül érvényesített csereigény esetén a forgalmazó köteles a terméket kicserélni, feltéve ha a hiba a rendeltetésszerű használatot akadályozza. A jótállási jogokat a termék tulajdonosaként a fogyasztó érvényesítheti az áruházakban, valamint a jótállási tájékoztatóban feltüntetett szervizekben. (A magyar Polgári Törvénykönyv alapján fogyasztónak minősül a szakmája, önálló foglalkozása vagy üzleti tevékenysége körén kívül eljáró természetes személy.) A jótállás ideje alatt a fogyasztó hibás teljesítés esetén kérheti a termék kijavítását, kicserélését, vagy ha a termék nem javítható vagy cserélhető, vagy az a forgalmazónak aránytalan többletköltséggel járna, illetve a fogyasztó kijavításhoz, kicseréléshez fűződő érdeke alapos ok miatt megszűnt, árszállítást kérhet, vagy elállhat a szerződéstől és visszakérheti a vételárat. A kijavítás során a termékbe csak új alkatrész kerülhet beépítésre.
4. A fogyasztó a hiba felfedezése után a lehető legrövidebb időn belül köteles a hibát bejelenteni és a terméket a jótállási jogok érvényesítése céljából átadni. A hiba felfedezésétől számított két hónapon belül bejelentett jótállási igényt időben közöltnek kell tekinteni. A közlés elmaradásából eredő kárért a fogyasztó felelős. A jótállási igény érvényesíthetőségének határideje a termék, vagy fődarabjának kicserélése esetén a csere napján újraindul.
5. A rögzített bekötésű, illetve a 10 kg-nál súlyosabb, vagy tömegközlekedési eszközön nem szállítható terméket az üzemeltetés helyén kell megjavítani. Abban az esetben, ha a javítás a helyszínen nem végezhető el, a termék ki-

és visszaszereléséről, valamint szállításáról a forgalmazónak kell gondoskodnia.

6. A jótállás nem áll fenn, ha a hiba a nem rendeltetésszerű használatból, átalakításból, helytelen tárolásból, vagy a használati utasítástól eltérő kezelésből, vagy bármely a vásárlást követő behatásból fakad, vagy elemi kár okozta, és azt a forgalmazó, vagy a szerviz bizonyítja. A jótállás nem vonatkozik a mozgó kopó alkatrészek (világítótestek, gumibroncsok stb.) rendeltetésszerű elhasználódására. A szerviz és a forgalmazó a kijavítás során nem felel a terméken a fogyasztó vagy harmadik személyek által tárolt adatokért vagy beállításokért.
7. Fogyasztói jogvita esetén a fogyasztó a megyei (fővárosi) kereskedelmi és iparkamarák mellett működő békéltető testület eljárását is kezdeményezheti.

A jótállás a fogyasztó törvényből eredő szavatossági jogait és azok érvényesíthetőségét nem érinti.

Kijavítást ellenőrző szelvény:

A jótállási igény bejelentésének időpontja:	A hiba oka:
Javításra átvétel időpontja:	A hiba javításának módja:
A fogyasztó részére történő visszaadás időpontja:	
A szerviz bélyegzője, kelt és aláírás:	

Kicserélést ellenőrző szelvény:

A jótállási igény bejelentésének időpontja:
Kicserélés időpontja:
A cserélő bolt bélyegzője, kelt és aláírás:

11. Szerviz



WALTER Service Kft.
E-Mail: service-hu@walteronline.com
Tel.: 0036 33400557
IAN 472138_2407

Szállító

Figyelem! Az alábbi cím nem szervizcím!
Lépjön kapcsolatba fent felsorolt
szervizek egyikével.
Walter Werkzeuge Salzburg GmbH
Gewerbeparkstr. 9, 5081 Anif, Ausztria

Walter Werkzeuge Salzburg GmbH

Gewerbeparkstr. 9
5081 Anif, Österreich

V. 1.0

Az információk állapota:
02/2025

IAN 472138_2407