



PDF ONLINE
parkside-diy.com

MULTI-PURPOSE LADDER

GB

MULTI-PURPOSE LADDER

Instructions for use

HU

MULTIFUNKCIÓS LÉTRA

Használati útmutató

SI

VEČNAMENSKA LESTEV

Navodilo za uporabo

DE AT CH

MULTIFUNKTIONSLEITER

Gebrauchsanweisung

IAN 471976_2407



A

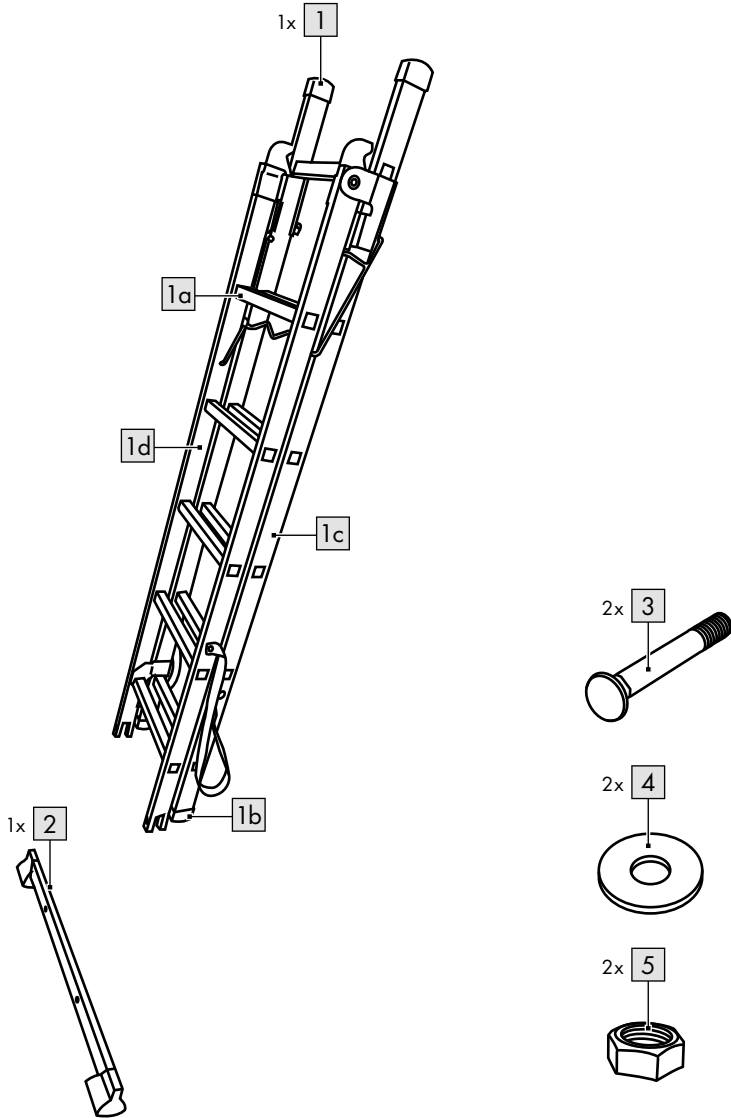

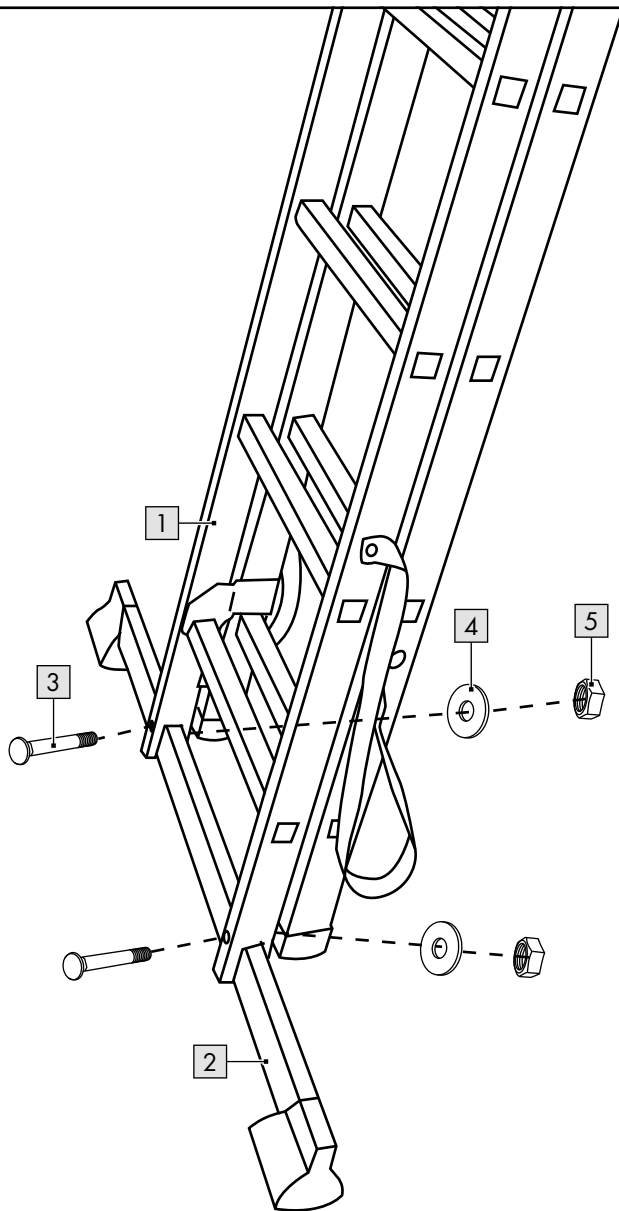
B

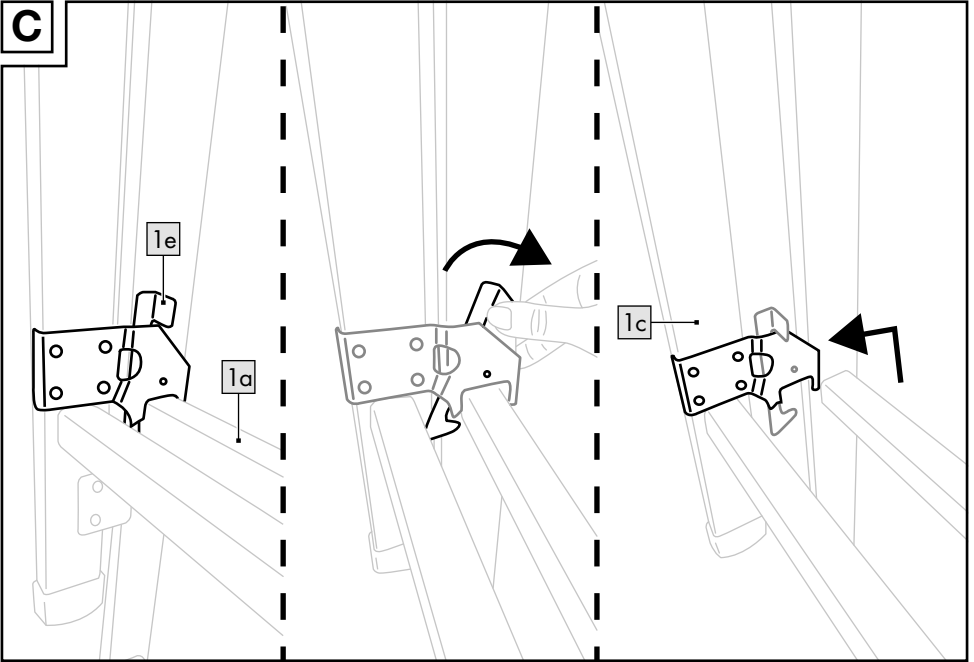
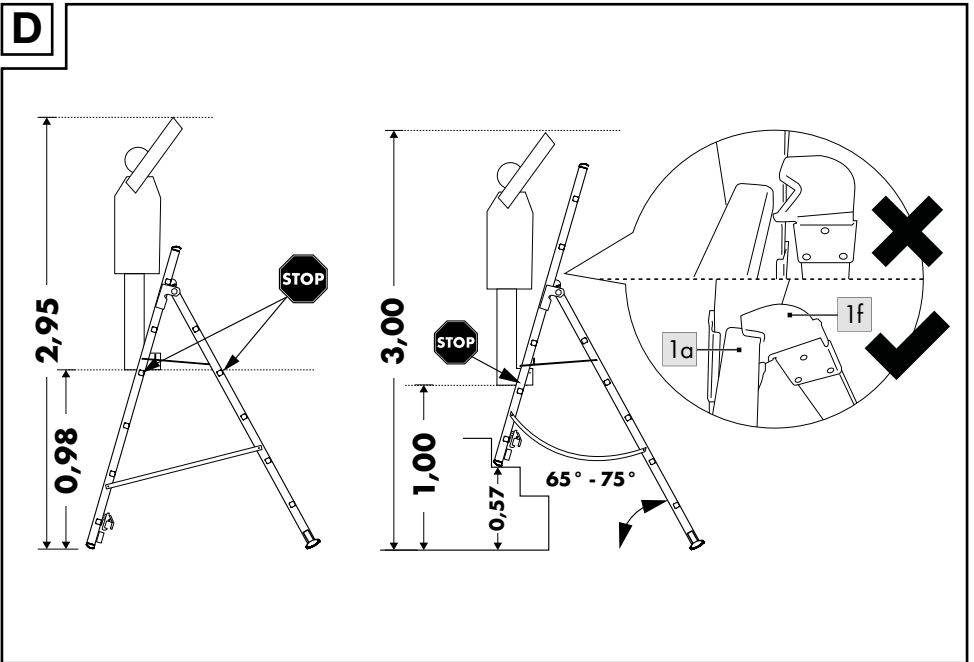
C**D**

E

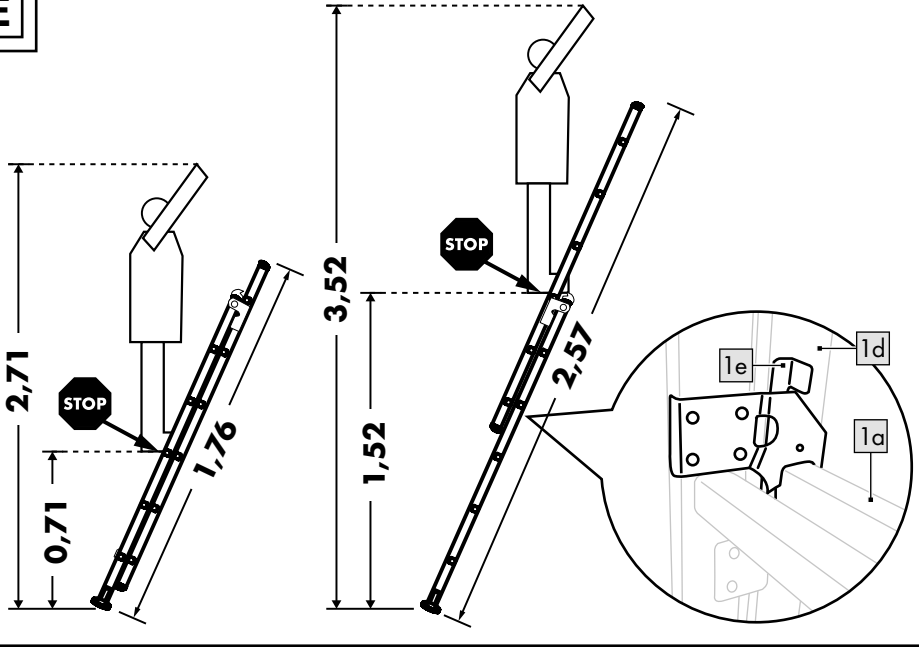

(GB)

Scope of delivery/Parts list ...	8
Technical data	8
Intended use	8
Symbols used/Safety instructions to prevent causing accidents	8
Danger to life!	12
Risk of injury to children!	12
Set-up	12
Use	12
Unlocking the product ...	12
For use as a stepladder ...	12
Unfolding the ladder	13
Folding up the ladder ...	13
For use as a lean-to ladder	13
List of parts to be checked	13
Repair and maintenance ...	14
Transport and storage	15
Cleaning	15
Disposal	15
Notes on the guarantee and service handling	16
Guarantee handling	17
Service handling	18

(HU)

A csomag tartalma/ Alkatrészek áttekintése	19
Műszaki adatok	19
Rendeltetésszerű használat	19
Használt szimbólumok/ Biztonsági utasítások a balesetek okainak elkerülése érdekében	19
Életveszély!	23
Gyermekeknél sérülésveszély áll fenn! ...	23
Összeszerelés	23
Használat	23
A termék kireteszelése ..	23
Állólétraként való használat	24
A létra kinyitása	24
A létra összecscukása	24
Támasztólétraként való használat	24
Az ellenőrizendő alkatrészek listája	25
Javítás és karbantartás	26
Szállítás és tárolás	26
Tisztítás	27
Tudnivalók a hulladékkezelésről	27
A garanciával és a szerviz lebonyolításával kapcsolatos útmutató	27
Teendők garanciaigény esetén	28
A szerviz lebonyolítása	29

SI	DE	AT	CH
Obseg dobave/	Lieferumfang/		
Opis delov30	Teileübersicht43		
Tehnični podatki30	Technische Daten43		
Namenska uporaba30	Bestimmungsgemäße		
Uporabljeni simboli/Varnosti	Verwendung43		
napotki za preprečevanje	Verwendete Symbole/		
vzrokov padcev30	Sicherheitshinweise zur		
Smrtna nevarnost!33	Vermeidung von		
Nevarnost telesnih	Unfallursachen43		
poškodb za otroke!34	Lebensgefahr!47		
Montaža34	Verletzungsgefahr		
Uporaba34	für Kinder!47		
Odklepanje izdelka34	Montage47		
Uporaba kot dvokraka	Verwendung48		
lestev34	Artikel entriegeln48		
Razklapljanje lestve34	Verwendung als		
Sklapljanje lestve35	Stehleiter48		
Uporaba kot prislonska	Leiter aufklappen48		
lestev35	Leiter zusammen-		
Seznam delov za	klappen48		
preverjanje35	Verwendung als		
Popravilo in vzdrževanje ...36	Anlegeleiter49		
Transport in shranjevanje ...36	Liste der zu		
Čiščenje37	überprüfenden Teile49		
Napotki za odlaganje	Reparatur und Wartung50		
v smeti37	Transport und Lagerung ...51		
Napotki za garancijo in	Reinigung51		
izvajanje servisne storitve ...38	Hinweise zur Entsorgung ...51		
Obdelava v primeru	Hinweise zur Garantie und		
garancijskega zahtevka39	Serviceabwicklung52		
Napotki za garancijo in	Abwicklung im		
izvajanje servisne storitve ...39	Garantiefall53		
Garancijski list40	Serviceabwicklung54		

Congratulations!

You have chosen to purchase a high-quality product. Familiarise yourself with the product before using it for the first time.



Read the following instructions for use carefully.

Use the product only as described and only for the given areas of application. Store these instructions for use carefully. When passing the product on to third parties, please also hand over all accompanying documents.

Scope of delivery/ Parts list (fig. A)

- 1 x ladder (1) including
 - 11 x ladder rung (1a)
 - 2 x ladder foot (1b)
 - 1 x ladder leg (1c)
 - 1 x ladder leg with cross brace (1d)
- 1 x cross brace (2)
- 2 x screw (3)
- 2 x shim (4)
- 2 x screw nut (5)
- 1 x instructions for use

Technical data

Weight approx. 5.9kg

Maximum permissible load capacity: 150kg

EN 131



Date of manufacture (month/year): 12/2024

Intended use

This product has been designed for private use to help with climbing up both indoors and outdoors and can bear a maximum weight of up to 150kg. The product can be used to stand on to work for a short time.

Symbols used/Safety instructions to prevent causing accidents



Warning, falling off the ladder



Follow the instructions

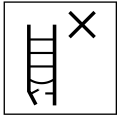

Inspect ladder upon delivery. Before use each time, do a visual inspection of the ladder to ensure that it is undamaged and safe to use. Do not use a damaged ladder.



Maximum permissible load capacity



Do not use the ladder on an uneven or loose surface.



Avoid leaning out to the side.



Do not set up the ladder on contaminated ground.



Maximum number of users



Do not climb up or down while looking away.



Hold tightly onto the ladder while climbing up or down.

When working on the ladder, hold it firmly or if this is not possible take other safety measures.



Avoid jobs that put a lateral strain on ladders, e.g. drilling through solid materials sideways.

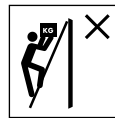

Do not carry/wear any heavy or cumbersome equipment when using a ladder.

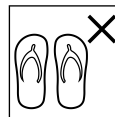

Do not climb on the ladder wearing inappropriate shoes.



Do not use the ladder if you have physical limitations.

Certain health conditions, taking of medications, and misuse of alcohol or drugs when using the ladder can lead to safety risk.



Warning, electrical hazard. Ascertain all risks due to electrical equipment such as high-voltage overhead power lines



and other exposed electrical equipment and do not use the ladder if there is any risk posed by electric current.



Do not use ladder to bridge gaps.



Ladder not for professional use.

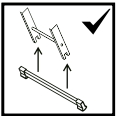

If a ladder with stabilising struts is delivered, and these struts are to be attached by the user prior to initial use, this must be indicated on the ladder and in the instructions for use.



Do not cross sideways from the step-ladder to some other surface.



Open the ladder fully before use.

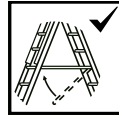

Use the ladder only with the spread stopper in place.



Horizontal surfaces similar to the platform of a stepladder but not designed for that purpose (e.g. a worktop made of plastic) must be clearly marked on the surface (if required for construction purposes).



Lean-to ladders with rungs must be leaning at the correct angle when in use.



Ladders used to reach areas at any great height must be pushed at least 1 m out away from the point of placement and secured if need be.

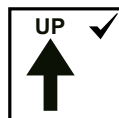

Use the ladder only when it is facing in the direction indicated for set-up (should this be required by its design).



Do not lean the ladder against any unsuitable surfaces.



Do not use the top three steps/rungs of a lean-to ladder to stand on. The last metre of telescopic ladders may not be used.



Do not stand on the top two steps/rungs of a stepladder unless it has a platform or holder for knee/hand.

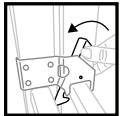

Locking devices must be inspected and fully secured before use if this does not happen automatically.

- Do not stay up on the ladder without taking regular breaks (tiredness is a risk).
- The ladder may never be moved from above.
- When transporting the ladder avoid damaging it by lashing it down, for example, and make sure that is suitably fastened/attached.

- Make sure that the ladder is suitable for the respective purpose.
- Do not use a ladder soiled by e.g. wet paint, dirt, oil, or snow.
- Do not use the ladder outdoors in unfavourable weather conditions, e.g. strong wind.
- For professional use, a risk assessment must be carried out taking into account the legal provisions in the country of use.
- When the ladder is placed in position, be aware of the risk of a collision with e.g. pedestrians, vehicles, or doors. Whenever possible, lock any doors (but not emergency exits) and windows in the work area.
- Do not modify the ladder's design.
- Do not move the ladder while standing on it.
- Take care when using the ladder outdoors in the wind.
- Use non-conductive ladders for work that must be done underneath electric cables.

Danger to life!

- Never leave children unsupervised with the packaging material. Risk of suffocation.

Risk of injury to children!

- Children may not play with the product. Warn children specifically that the product is not a toy.
- Take into account children's natural instinct to play and sense of adventure. Prevent situations and behaviours for which the product is not intended.
- The product is not for climbing on or playing with! Make sure that people, especially children, do not pull themselves up on the product.
- When not in use, the product must be stored out of the reach of children.
- Cleaning and operator maintenance may not be carried out by children.

Set-up (fig. B)

Note: For assembly you will need a suitable spanner (not included in delivery).

1. Remove the packaging material.
2. Use the screws (3), shims (4) and screw nuts (5) to secure the cross brace (2) to the product (1).

Use

The product can be used either as a stepladder or as a lean-to ladder.

Risk of trapping fingers.

Mind your fingers when opening and closing the product.

Unlocking the product (fig. C)

- The product is secured to one of the rungs (1a) by the locking hook (1e).
- Pull the locking hook and raise the ladder leg (1c) slightly to unlock the product.

For use as a stepladder (fig. D)

Important: Pay attention to the heights for use, as shown in fig. D.

Unfolding the ladder

1. Unlock the product.
2. Extend the ladder leg (1c) as wide as possible from the ladder leg with cross brace (1d).
3. Secure the product by hooking both sides of the top rung (1a) of the ladder leg with cross brace into the recesses (1f) provided.
4. You can also place the ladder leg on a stair. Secure the product by hooking both sides of a rung of the ladder leg with cross brace into the recesses (1f) provided.

Important: As you do so, make absolutely sure to pay attention to the maximum use heights and the angles indicated.

Folding up the ladder

1. Tilt the product slightly towards the ladder leg with cross brace.
2. Press the ladder leg towards the ladder leg with cross brace until they are both touching. Use the locking hook to secure the product to the lowest rung of the ladder leg with cross brace.

For use as a lean-to ladder (fig. E)

Important: Select the heights for use as shown in fig. E.

1. Unlock the product and slide the ladder leg (1c) to the height desired.
2. Next, use the locking hook (1e) to secure the product to a rung (1a) of the ladder leg with cross brace (1d).
3. After using, push the ladder leg fully back in and with the locking hook secure the product to the lowest rung of the ladder leg with cross brace.

List of parts to be checked

When doing regular checks the following items must be taken into consideration:

- check that legs (parts standing upright) are not twisted, bent, warped, dented, cracked, corroded, or dilapidated;
- check that legs are in good condition to be used as fixation points for other parts;

- check that fasteners (welds, screws, bolts, etc.) are not missing, loose, or corroded;
- check that no rungs are missing and are not loose, heavily worn, corroded, or damaged;
- check that hinges between back and front sides are not damaged, loose, or corroded;
- check that the lock stays in horizontal position, no rear bars and corner braces are missing and are not bent, loose, corroded, or damaged;
- check that there are no rung hooks missing, damaged, loose, or corroded and that they can be hooked onto the rungs properly;
- check that guide brackets are not missing, damaged, loose or corroded and that they latch into the strut correctly;
- check that no ladder feet/feet caps are missing and that they are not loose, heavily worn, corroded. or damaged;

- check that the entire ladder is unsoiled (e.g. dirt, paint, oil, or grease);
- check that the locking catches (if there are any) are not damaged or corroded and that they function correctly;

Should any of the checks listed above prove unsatisfactory, the ladder should NOT be used.

Repair and maintenance

- Keep the product clean and free from foreign materials since these materials can destroy hinges and their functioning.
- Oil the hinging mechanism regularly.
- Repairs and maintenance of the product must be performed by a professional and in accordance with the instructions.
NOTE: A professional is someone who has the knowledge of performing repairs or maintenance work, by having attended

- a manufacturer's training session, for instance.
- For repair and replacement of parts such as feet, for example, it may be necessary to contact the manufacturer or dealer.

Transport and storage

- Improper handling of the product during transport and storage can lead to damage.
- Close the product up after use, for storage, and transport.
- Secure and fasten down the product during transport (e.g. on roof carriers or in the car) to prevent damage.
- When not in use, always store the product clean and dry at room temperature.
- Do not store anything on the product.
- Store the product away from areas in which its condition might rapidly deteriorate (e.g. exposed to humidity, high temperatures, bad weather).

- Store the product in a position that helps it to stay upright (e.g. hanging on a ladder holder or lying on an even, clean surface).
- Store the product so that it cannot be tripped over or be in someone's way.

Cleaning

Only clean the product with a damp cloth and wipe dry afterwards.

IMPORTANT! Never clean the product with harsh cleaning agents.

Disposal



Dispose of the product and packaging materials in accordance with current local regulations.

Store the packaging materials (foil bags, for example) out of the reach of children. For further information about disposal of the product no longer needed, contact your local council. Dispose of the product and the packaging in an environmentally friendly manner.



The Recycling Code distinguishes different materials to be returned for recycling. The Code consists of the recycling symbol for the recycling process and a number that identifies the material.

Notes on the guarantee and service handling

The product was produced with great care and under continuous quality control. DELTA-SPORT HANDELS-KONTOR GmbH gives private end customers a three-year guarantee on this product from the date of purchase (guarantee period) in accordance with the following provisions. The guarantee is only valid for material and manufacturing defects. The guarantee does not cover parts that are subject to normal wear and tear and that are thus considered wear parts (e.g. batteries) and it does not cover fragile parts such as switches or parts that are made of glass.

Claims under this guarantee are excluded if the product has been used incorrectly, improperly, or contrary to the intended purpose, or if the provisions in the instructions for use were not observed, unless the end customer proves that a material or manufacturing defect exists that was not caused by one of the aforementioned circumstances. Claims under the guarantee can only be made within the guarantee period by presenting the original sales receipt. Please therefore keep the original sales receipt. The guarantee period is not extended by any repairs carried out under the guarantee, under statutory guarantees, or as a gesture of goodwill. This also applies to replaced and repaired parts. If you wish to make a claim please first contact the service hotline mentioned below or contact us by e-mail.

If there is a guarantee case, then the product will be repaired or replaced free of charge to you or the purchase price will be refunded, depending on our choice. There are no further rights from the guarantee. Your legal rights, in particular guarantee claims against the respective seller, are not limited by this guarantee.

Guarantee handling

To ensure rapid processing of your case please follow the following instructions:

- For all inquiries keep the sales receipt and product number (e.g. IAN 123456_7890) handy as proof of purchase.
- You will find the product number on the product label, on an engraving on the product, on the title page of your instructions (bottom left), or on the sticker on the back or bottom of the product.
- Should any functional problem or other defects occur, first contact the service department named below by telephone or use our contact form, which you will find at parkside-diy.com under service categories.
- Once the product is determined to be defective, you can then attach the proof of purchase (sales receipt) and state the nature of the defect and when it occurred and send it, postage free for you, to the address of the service department of which you have been notified.



At parkside-diy.com you can find and download these and many other manuals. With this QR code you can directly access parkside-diy.com.

Select your country and use the search template to look for the operating instructions. By entering the product number (e.g. IAN 123456_7890) you access the operating instructions for your product.

IAN: 471976_2407

Service handling

Ⓒ Customer Service United Kingdom

Telephone: 08000518970

Contact form at
parkside-diy.com

Location: Germany

Szívből gratulálunk!
Vásárlásával kiváló minőségű
terméket választott. Haszná-
latba vétele előtt ismerkedjen
meg a termékkel.



**Figyelmesen olvassa
el az alábbi haszná-
lati útmutatót.**

A terméket kizárólag az itt is-
mertetett módon, a rendel-
tetésének megfelelően hasz-
nálja. Gondosan őrizze meg
a használati útmutatót. A ter-
mék továbbadásakor adja át
az összes kapcsolódó doku-
mentumot is.

A csomag tartalma/ Alkatrészek áttekintése (A ábra)

- 1 x létra (1), melyhez tartozik
 - 11 x létrafok (1a)
 - 2 x létratalp (1b)
 - 1 x létraszár (1c)
 - 1 x keresztartós
létraszár (1d)
- 1 x keresztartó (2)
- 2 x csavar (3)
- 2 x csavarylátét (4)
- 2 x csavaranya (5)
- 1 x használati útmutató

Műszaki adatok

Tömeg: kb. 5,9 kg
Maximális hasznos teher:
150 kg

EN 131



Gyártás dátuma
(hónap/év): 12/2024

Rendeltetésszerű használat

Ez a termék beltéri és kültéri
mászási segédeszközként va-
ló magánhasználatra készült,
és legfeljebb 150 kg-ig terhel-
hető. A termék rövid időtar-
tamú tevékenységekhez állá-
si segédeszközként is hasz-
nálható.

Használt szimbólu- mok/Biztonsági utasítások a balesetek okainak elkerülése érdekében



Figyelmeztetés,
leesés a létráról



Tartsa be az útmu-
tatóban foglaltakat

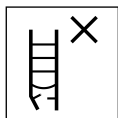

A kiszállítás után ellenőrizze a létrát.

Minden használat előtt vizuálisan ellenőrizze a létrát, hogy nincs-e rajta sérülés, és biztonságosan használható-e. Sérült létrát ne használjon.



Maximális hasznos teher



Ne használja a létrát egyenesen vagy laza felületen.



Kerülje az oldalirányban való kihajolást.

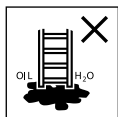

Ne állítsa a létrát szennyezett felületre.



A felhasználók maximális száma



Ne mászon fel vagy le a létrán a létrának háttal álló testhelyzetben.



Fel- és lemászáskor erősen kapaszkodjon a létrán.

A létrán végzett munka során kapaszkodjon meg, vagy ha az nem lehetséges, tegyen más biztonsági intézkedéseket.



Kerülje az olyan munkákat, amelyek oldalirányú terhelésnek teszik ki a létrát – pl. szilárd anyagok oldalirányban történő fúrása.

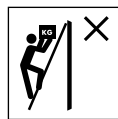

A létra használata közben ne cipeljen nehéz vagy nehezen kezelhető felszerelést.

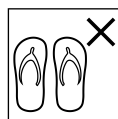

Ne mászon létrára nem megfelelő lábbelivel.



Fizikai korlátozottság esetén ne használja a létrát. Bizonyos egészségi állapotok, a gyógyszerhasználat, az alkohol- vagy kábítószer-fogyasztás biztonsági kockázatot jelenthet a létra használata során.



Figyelmeztetés, elektromos ve- szély.

Határozza meg a munkaterületen lévő elektromos berendezések, pl. nagyfeszültségű

felsővezetékek vagy más szabadon hagyott elektromos berendezések által jelentett kockázatokat, és ne használja a létrát, ha az elektromos áram kockázatot jelent.



Ne használjon létrát áthidaló eszközként.

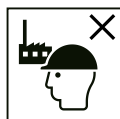

Nem iparszerű használatra szánt létra

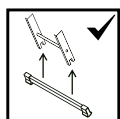

Ha a létrát stabilizáló kereszttartókkal szállítják, és ezeket a kereszttartókat a felhasználó első használata előtt fel kell szerelni, azt a létrán és a használati útmutatóban fel kell tüntetni.



Ne lépjen át az állólétráról oldalirányban másik felületre.



Használat előtt nyissa ki teljesen a létrát.

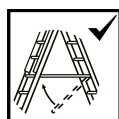

A létrát csak rögzített biztonsági távtartókkal használja.



Az állólétra platformjához hasonló, de attól eltérő funkciójú vízszintes felületeket (pl. műanyag munkatálcá) a felületen egyértelműen meg kell jelölni (ha a kialakítás megköveteli).



A létrafokos támasztólétrákat megfelelő szögben kell használni.



A nagyobb magasságba való feljutásra szolgáló létrákat legalább 1 m-rel a kitámasztási ponton túlra kell tolni, és szükség esetén rögzíteni kell.



A létrát csak az előírt felállítási irányban használja (amennyiben a szerkezet megköveteli).



Ne támassza a létrát alkalmatlan felületekhez.



Ne használja a támasztólétra felső három lépcső-/létrafokát állófelületként. Teleszkópos létrák esetén ne használja az utolsó métert.



Ne használja az állólétra két felső lépcsőfokát/létrafokát plató és kéz-/térdtámasz nélkül állófelületként.

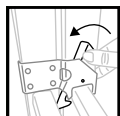

A rögzítőszerveket használat előtt ellenőrizni kell és teljesen biztosítani kell őket, ha nem történik meg automatikusan.

- Ne tartózkodjon túl sokáig rendszeres szünetek nélkül a létrán (a fáradtság veszélye).
- A létrát soha nem szabad felülről mozgatni.
- A létra szállításakor tegyen óvintézkedéseket a sérülésének megakadályozása érdekében (pl. kötözze le), és gondoskodjon a

létra megfelelő rögzítéséről/elhelyezéséről.

- Győződjön meg arról, hogy a létra alkalmas az adott felhasználásra.
- Ne használjon olyan létrát, amely például nedves festékkel, szennyeződéssel, olajjal vagy hóval szennyezett.
- Ne használja a létrát kültéren, kedvezőtlen időjárási körülmények között, pl. erős szélben.
- A szakszerű használat biztosítása érdekében a használat országában érvényes jogszabályok figyelembe vételével kockázatértékelést kell végezni.
- A létra elhelyezésekor ügyeljen az ütközés veszélyére (pl. gyalogosokkal, járművekkel vagy ajtókkal). A munkaterületen lehetőség szerint zárja be az ajtókat (a vészkijáratokat nem) és az ablakokat.
- Ne végezzen átalakítást a létra szerkezetében.
- Ne mozgassa a létrát, miközben rajta áll.
- Kültéri használat esetén ügyeljen a szélerősségre.

- A feszültség alatt végzendő elkerülhetetlen munkálatokhoz használjon nem vezető anyagból készült létrákat.

Életveszély!

- A gyermekeket soha ne hagyja felügyelet nélkül a csomagolóanyaggal! Fulladásveszély áll fenn.

Gyermekeknél sérülésveszély áll fenn!

- A gyermekek nem játszhatnak a termékkel. A gyermekek figyelmét különösen hívja fel arra, hogy a termék nem játék.
- Vegye figyelembe a gyermekek természetes játékösztönét és kísérletezési hajlandóságát. Előzze meg a termék rendeltetésének nem megfelelő helyzeteket és viselkedésformákat.
- A termék nem alkalmas arra, hogy rámasszanak, és nem játszszer!
Gondoskodjon róla, hogy senki – különösen gyermek – ne húzza fel magát a termékbe kapaszkodva.

- A termék használaton kívül gyermekektől elzárva tartandó.
- A tisztítást és a felhasználói karbantartást gyermekek nem végezhetik.

Összeszerelés (B ábra)

Megjegyzés: az összeszereléshez megfelelő csavarkulcs szükséges (nem tartozék).

1. Távolítsa el a csomagolóanyagot.
2. A kereszttartót (2) a csavarok (3), csavaralátétek (4) és csavaranyák (5) segítségével rögzítse a termékhez (1).

Használat

A termék állólétraként vagy támasztólétraként használható.

Beszorulásveszély. A termék kinyitása és összezsukása közben vigyázzon az ujjaira.

A termék kireteszelése (C ábra)

- A termék a reteszelőkamppal (1e) létrafokhoz (1a) rögzíthető.
- A termék kireteszeléséhez húzza meg a reteszelőkampt, és kissé emelje meg a létraszárát (1c).

Állólétraként való használat (D ábra)

Fontos: vegye figyelembe a D ábrán látható használati magasságokat.

A létra kinyitása

1. Oldja ki a termék reteszelését.
2. Húzza ki a létraszárát (1c) a keresztartós létraszártól (1d) a lehető legnagyobb távolságba.
3. Rögzítse a terméket úgy, hogy a keresztartós létraszár felső létrafokát (1a) mindkét oldalon az erre szolgáló mélyedésekbe (1f) akasztja.
4. A létra szárát lépcsőre is állíthatja. Rögzítse a terméket úgy, hogy a keresztartós létraszár egyik létrafokát mindkét oldalon az erre szolgáló mélyedésekbe (1f) akasztja. **Fontos:** ehhez mindenképp vegye figyelembe a maximális használati magasságokat és a megadott szögeket.

A létra összecsukása

1. Döntse a terméket enyhén a keresztartós létraszár irányába.
2. Nyomja a létraszárát a keresztartós létraszár irányába addig, míg össze nem érnek. Rögzítse a terméket a reteszelőkampóval a keresztartós létraszár legalsó létrafokához.

Támasztólétraként való használat (E ábra)

Fontos: vegye figyelembe az E ábrán látható használati magasságokat.

1. Oldja ki a termék reteszelését, és csúsztassa a létraszárát (1c) a kívánt magasságba.
2. Ezután a reteszelőkampóval (1e) rögzítse a terméket a keresztartós létraszár (1d) egyik létrafokához (1a).
3. Használat után csúsztassa vissza teljesen a létraszárát, és a reteszelőkampóval rögzítse a terméket a keresztartós létraszár legalsó létrafokához.

Az ellenőrizendő alkatrészek listája

A rendszeres ellenőrzések során a következőket kell figyelembe venni:

- ellenőrizze, hogy a szárak (függőleges részek) nincsenek-e meghajolva, elgörbülve, megcsavarodva, behorpadva, elrepedve, korrodálva vagy elkorhadva;
- ellenőrizze, hogy a más alkatrészek rögzítési pontjai körül a szárak jó állapotban vannak-e;
- ellenőrizze, hogy a rögzítőelemek (például szegecsek, csavarok, csapszegek) nem hiányoznak-e, nem lazák-e, illetve nem korrodáltak-e;
- ellenőrizze, hogy a létrafokok nem hiányoznak-e, illetve nem lazák, erősen kopottak, korrodáltak vagy sérültek-e;
- ellenőrizze, hogy az első és a hátsó rész közötti kötések nem sérültek, lazák vagy korrodáltak-e;
- ellenőrizze, hogy a retesz vízszintes helyzetben marad-e, a hátsó sínek és a sarokmerezítők nem hiányoznak-e, és nem hajlottak, lazák, korrodáltak vagy sérültek-e;
- ellenőrizze, hogy a lépcsőhorgok nem hiányoznak-e, nem sérültek, nem lazák vagy nem korrodáltak-e, és hogy megfelelően be lehet-e akasztani őket a lépcsőfokokba;
- ellenőrizze, hogy a vezetőkonzolok nem hiányoznak-e, nem sérültek, nem lazák vagy nem korrodáltak-e, és hogy megfelelően illeszkednek-e a szárhoz;
- ellenőrizze, hogy a létratalpak/lábsapkák nem hiányoznak-e, illetve nem lazák, erősen kopottak, korrodáltak vagy sérültek-e;
- ellenőrizze, hogy az egész létra mentes-e a szennyeződésektől (pl. szennyeződés, festék, olaj vagy zsír);
- ellenőrizze, hogy a reteszélések (ha vannak) nem sérültek vagy korrodálódtak-e, és megfelelően működnek-e;

Ha a fenti ellenőrzések bármelyike nem ad kielégítő eredményt, a létrát NEM szabad használni.

Javítás és karbantartás

- Tartsa a terméket tisztán és idegen anyagoktól mentesen, mivel ezek az anyagok tönkretelhetik az illesztéseket és a működőképességet.
- Rendszeresen olajozza a csuklópontokat.
- A terméken végzett javítási és karbantartási munkákat csak hozzáértő személy végezheti, a gyártó utasításai szerint.
MEGJEGYZÉS: a hozzáértő személy olyan személy, aki rendelkezik a javítás vagy karbantartás elvégzéséhez szükséges ismeretekkel, pl. a gyártó tanfolyamán való részvétel révén.
- Az alkatrészek, például a száraz javításakor és cseréjekor szükség esetén forduljon a gyártóhoz vagy a kereskedőhöz.

Szállítás és tárolás

- A terméknek a szállítás és tárolás során történő szakszerűtlen kezelése sérülést okozhat.
- Használat után, valamint tárolás és szállítás előtt hajtsa össze a terméket.
- A sérülések elkerülése érdekében a szállítás közben (pl. tetőcsomagtartón vagy autóban) biztosítsa és rögzítse a terméket.
- A terméket mindig száraz, tiszta és szobahőmérsékletű helyen tárolja, ha azt nem használja.
- Ne tároljon semmit a terméken.
- Tárolja a terméket olyan helyektől távol, ahol az állapota – pl. nedvesség, magas hőmérséklet, időjárási hatásoknak való kitettség miatt – gyorsan romolhat.
- A terméket olyan helyzetben tárolja, amely segít annak egyenességét megtartani (pl. létraállványra függesztve vagy sima, tiszta felületre helyezve).

- A terméket úgy tárolja, hogy ne jelentsen botlásveszélyt vagy akadályt.

Tisztítás

Csak nedves törölkendővel tisztítsa meg, utána törölje szárazra.

FONTOS! Ne használjon éles tisztítószeret a tisztításhoz.

Tudnivalók a hulladékkezelésről



A terméket és a csomagolóanyagokat a hatályos helyi előírásoknak megfelelően semmisítse meg. A csomagolóanyagokat (például fóliatasakokat) tartsa távol a gyermekektől. Az elhasználódott termék ártalmatlanításával kapcsolatos további információkat a települési vagy városi önkormányzattól tudhatja meg. A terméket és a csomagolást környezetkímélő módon kell ártalmatlanítani.



Az újrahasznosítási kód az újrafelhasználási ciklusba való visszavezetésre (újrahasznosítás) szánt különböző anyagok azonosítására szolgál.

A kód az újrahasznosítási ciklus újrahasznosítási szimbólumából és az anyagot azonosító számból áll.

A garanciával és a szerviz lebonyolításával kapcsolatos útmutató

A termék nagy gondossággal és állandó ellenőrzés mellett készült. A DELTA-SPORT HANDELSKONTOR GmbH privát végső felhasználóknak a vásárlás dátumától számított három év (garancia időtartama) garanciát ad erre a termékre a következő rendelkezések szerint. A garancia csak anyaghibára és feldolgozási hibára érvényes. A garancia nem terjed ki a szokásos elhasználódásnak kitett, ezért kopó alkatrészeknek tekintendő alkatrészekre (pl. elemek), valamint a törékeny alkatrészekre sem, például a kapcsolókra vagy az üvegből készült alkatrészekre. Kizárásra kerül a garanciaigény, ha a terméket szakszerűtlenül vagy helytelenül,

nem rendeltetésszerűen vagy nem az előírányzott felhasználási körben használták, vagy figyelmen kívül hagyták a kezelési útmutató előírásait, kivéve, ha a végső felhasználó bizonyítja, hogy olyan anyag- vagy feldolgozási hiba áll fenn, amely nem a fent említett körülmények valamelyikéből ered.

A garanciaigény csak a garancia időtartamán belül, az eredeti pénztári bizonylat bemutatásával érvényesíthető. Ezért kérjük, őrizze meg az eredeti pénztári bizonylatot. A garancia, a törvényes garancia vagy a méltányosság alapján végzett esetleges javítások a garancia időtartamát nem hosszabbítják meg. Ez vonatkozik a kicserélt és javított alkatrészekre is. Kérjük, hogy reklamáció esetén először az alábbi szervizvonalat hívja, vagy e-mailen keressen minket. Garanciális esetekben a terméket saját döntésünk alapján ingyenesen megjavítjuk, kicseréljük vagy megtérítjük a vételárat.

A garanciából további jogok nem következnek. A jelen garancia nem korlátozza az Ön törvényes jogait, különösen a mindenkori értékesítővel szembeni garanciaigényét.

Teendők garanciaigény esetén

Kérelme gyors feldolgozása érdekében, kérjük, kövesse az alábbi utasításokat:

- Kérjük, hogy minden ügyintézésnél legyen kéznél a vásárlást igazoló bizonylat és a cikkszám (pl. IAN 123456_7890).
- A cikkszám a terméken lévő típusabláról, a cikken lévő gravírozásról, az útmutató címlapjáról (balra lent) vagy a termék hátulján vagy alján lévő matricáról olvasható le.
- Működési hibák vagy egyéb meghibásodások esetén, kérjük, először vegye fel a kapcsolatot a következőkben megnevezett szervizzel telefonon, vagy használja kapcsolatfelvételi űrlapunkat, amelyet a parkside-diy.com oldalon a Szerviz kategóriában talál.

- Ha egy termék hibásnak bizonyul, akkor azt, a vásárlást igazoló bizonylattal (blokk), valamint a hiba leírásával és a hibafellépés időpontjának megadásával együtt, ingyenesen elküldheti a megadott szervizcímre.



A parkside-diy.com oldalon ezen a kézikönyvön kívül még sok más kézi-

könyvet megtekinthet és letölthet. Ez a QR-kód közvetlenül a parkside-diy.com oldalra irányítja Önt. Válassza ki az országát, és a keresőfelület segítségével keresse meg a kezelési útmutatókat. Írja be a termék számát (pl. IAN 123456_7890), hogy hozzáférhessen terméke kezelési útmutatójához.

IAN: 471976_2407

A szerviz lebonyolítása

Ⓜ Magyarország
ügyfélszolgálat
Telefonszám: 0680021647

Kapcsolatfelvételi űrlap a
parkside-diy.com oldalon
Székhely: Németország

Čestitamo!

Z nakupom ste se odločili za visokokakovosten izdelek.

Pred prvo uporabo se seznanite z izdelkom.



V ta namen natančno preberite naslednje navodilo za uporabo.

Izdelek uporabljajte, kot je opisano, in za navedena področja uporabe. To navodilo za uporabo skrbno hranite. Če boste izdelek predali tretjim osebam, zraven priložite vso dokumentacijo.

Obseg dobave/ Opis delov (sl. A)

- 1 x lestev (1) vklj. s/z
 - 11 x prečke lestve (1a)
 - 2 x noga lestve (1b)
 - 1 x krak letve (1c)
 - 1 x krak letve s traverzo (1d)
- 1 x traverza (2)
- 2 x vijak (3)
- 2 x podložka (4)
- 2 x matica (5)
- 1 x navodilo za uporabo

Tehnični podatki

Teža: pribl. 5,9 kg

Najvišja možna nosilnost:
150 kg

EN 131



Datum izdelave
(mesec/leto): 12/2024

Namenska uporaba

Ta izdelek je zasnovan kot pripomoček za vzpenjanje za notranjo in zunanjo uporabo za zasebno uporabo in ga je mogoče obremeniti do največ 150 kg. Izdelek se lahko uporablja kot stojalo za kratkotrajne dejavnosti.

Uporabljeni simboli/ Varnosti napotki za preprečevanje vzrokov padcev



Opozorilo, padec z lestve



Upoštevajte navodila

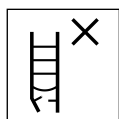

Po dostavi lestev preverite. Pred vsako uporabo vizualno pregledajte lestev glede poškodb in zagotovite varno uporabo. Ne uporabljajte poškodovane lestve.



Najvišja možna nosilnost

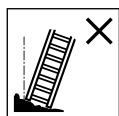

Lestve ne uporabljajte na neravnih ali majavih tleh.



Preprečite nagibanje na stran.

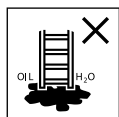

Lestve ne postavljajte na onesnaženo podlago.



Najvišje možno število uporabnikov



Ne vzpenjajte se po lestvi in ne spuščajte se po njej z obrnjenim obrazom.



Pri vzpenjanju in spuščanju se trdno primite za lestev.

Pri delih na lestvi se trdno držite ali uporabite druge varnostne ukrepe, če to ni mogoče.



Preprečite delo, ki povzroča bočno obremenitev na lestvah, npr. bočno vrтанje skozi trdne materiale.



Med uporabo lestve ne nosite težke ali nerodne opreme.

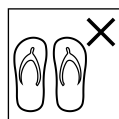

Ne vzpenjajte se po lestvi z neprimernimi čevlji.



Ne uporabljajte lestve, če imate fizične omejitve.

Določena zdravstvena stanja, uporaba zdravil, zloraba alkohola ali mamil lahko povzročijo nevarnost pri uporabi lestve.



Opozorilo, nevarnost zaradi električnega toka.

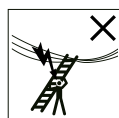

Ugotovite vsa tveganja, ki jih predstavlja električna oprema na

delovnem območju, npr. visokonapetostne daljnovode ali drugo izpostavljeno električno opremo, in ne uporabljajte lestve, kjer obstaja nevarnost zaradi električnega toka.



Lestve ne uporabljajte kot premostitev.

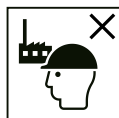

Lestev za neprofesionalno uporabo

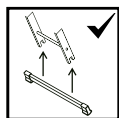

Če je lestev dobavljena s stabilizacijskimi traverzami in mora uporabnik te traverze pred prvo uporabo namestiti, mora biti to navedeno na lestvi in v navodilih za uporabo.



Z dvokrake lestve ne sestopajte bočno na drugo površino.



Pred uporabo lestev popolnoma razprite.

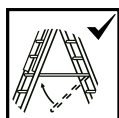

Lestev uporabljajte le z vstavljenim razpornim varovalom.



Vodoravne površine, ki spominjajo na ploščad dvokrake lestve (npr. plastično delovno odložišče), vendar niso zasnovane za to, morajo biti jasno označene na površini (če to zahteva konstrukcija).



Prislonske lestve s prečkami je treba uporabljati pod pravilnim kotom.



Lestve za dostop na večjo višino morajo biti iztegnjene vsaj 1 m nad prislonsko točko in po potrebi zavarovane.



Lestev uporabljajte le v določeni smeri postavitve (če je to konstrukcijsko pogojeno).



Lestve ne naslanjajte na neprimerne površine.



Zgornjih treh stopnic/prečk prislonske lestve ne uporabljajte kot stojne površine.

Pri teleskopskih lestvah zadnjega metra ni dovoljeno uporabljati.



Zgornjih dveh stopnic/prečk dvokrake lestve brez podesta in zadrževalne naprave za roke/kolena ne uporabljajte kot stojno površino.

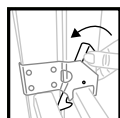

Zaklepne naprave je treba pred uporabo preveriti in popolnoma zavarovati, če se to ne izvede samodejno.

- Ne ostanite predolgo na lestvi brez rednih prekinitev (utrujenost je tveganje).
- Lestve nikoli ne smete premikati od zgoraj.
- Pri transportu lestve preprečite škode, npr. na primer tako, da jo privežete in se prepričajte, da je pravilno pritrjena/nameščena.
- Prepričajte se, da je lestev primerna za posamezno uporabo.
- Umazane lestve, npr. z mokro barvo, umazanijo, oljem ali snegom, ne uporabljajte.
- Lestve ne uporabljajte na prostem v neugodnih vremenskih razmerah, npr. v močnem vetru.
- V kontekstu profesionalne uporabe je treba izvesti oceno tveganja ob upoštevanju pravnih predpisov v državi uporabe.
- Pri nameščanju lestve pazite na nevarnost trka, na primer s pešci, vozili ali vrati. Zaklenite vrata (vendar ne zasilnih izhodov) in okna v delovnem prostoru, če je mogoče.
- Ne spreminjajte konstrukcije lestve.
- Med stanjem na lestvi te ne premikajte.
- Pri uporabi na prostem bodite pozorni na veter.
- Za neizogibna dela pod električno napetostjo uporabljajte neprevodne lestve.

Smrtna nevarnost!

- Otrok nikoli ne pustite brez nadzora z embalažnim materialom. Obstaja nevarnost zadužitve.

Nevarnost telesnih poškodb za otroke!

- Otroci se z izdelkom ne smejo igrati. Otroke zlasti opozorite na to, da izdelek ni igrača.
- Upoštevajte otrokov naravni igralni nagon in pripravljenost za eksperimentiranje. Preprečite situacije in vedenje, ki niso predvidene za izdelek.
- Izdelek ni plezalna ali igralna naprava! Zagotovite, da se nobena oseba, zlasti otroci, ne vzdiguje ob izdelku.
- Ko izdelka ne uporabljate, ga morate shraniti izven dosega otrok.
- Otroci ne smejo izvajati čiščenja in uporabniškega vzdrževanja.

Montaža (sl. B)

Napotek: Za montažo potrebujete ustrezni vijačni ključ (ni priložen v obsegu dobave).

1. Odstranite embalažni material.
2. Traverzo (2) pritrdite na izdelek (1) z vijaki (3), podložkami (4) in maticami (5).

Uporaba

Izdelek se lahko uporablja kot dvokraka lestev ali kot prislonska lestev.

Nevarnost zmečkanin. Pri razklapljanju in zlaganju izdelka pazite na svoje prste.

Odklepanje izdelka (sl. C)

- Izdelek je zaklenjen na prečko lestve (1a) s pomočjo zaklepnega kavelja (1e).
- Povlecite zaklepni kavelj in rahlo dvignite krak lestve (1c), da odklenete izdelek.

Uporaba kot dvokraka lestev (sl. D)

Pomembno: Upoštevajte višine uporabe, kot je prikazano na sl. D.

Razklapljanje lestve

1. Izdelek odklenite.
2. Povlecite krak lestve (1c) čim dlje od kraka lestve s traverzo (1d).
3. Zavarujte izdelek tako, da najvišjo prečko (1a) kraka lestve s traverzo obojestransko zataknete v za to predvidene odprtine (1f).
4. Krak lestve lahko postavite tudi na stopnišče.

Zavarujte izdelek tako, da eno prečko kraka lestve s traverzo obojestransko zataknete v za to predvidene odprtine (1f). **Pomembno:** obvezno upoštevajte največje višine uporabe in navedene kote.

Skapljanje lestve

1. Izdelek rahlo nagnite v smeri kraka lestve s traverzo.
2. Potisnite krak lestve proti kraku lestve s traverzo, dokler se oba kraka ne dotakneta. Zavarujte izdelek z zaklepnim kavljem na najnižji prečki kraka lestve s traverzo.

Uporaba kot prislonska lestev (sl. E)

Pomembno: upoštevajte višine uporabe, kot je prikazano na sl. E.

1. Odklenite izdelek in potisnite krak lestve (1c) na zeleno višino.
2. Nato zaklenite izdelek z zaklepnim kavljem (1e) na eni prečki (1a) kraka lestve s traverzo (1d).

3. Po uporabi krak lestve ponovno popolnoma potisnite nazaj in zavarujte izdelek z zaklepnim kavljem na najnižji prečki kraka lestve s traverzo.

Seznam delov za preverjanje

Pri rednih pregledih je treba upoštevati naslednje:

- preverite, da kraka (pokončna dela) nista upognjena, ukrivljena, zvita, udrti, počena, zarjavela ali razpadla;
- preverite, ali sta kraka okoli pritrdilnih točk za druge dele v dobrem stanju;
- preverite, ali pritrdilni elementi (kot so zakovice, vijaki, sorniki) ne manjkajo, niso zrahljani ali zarjaveli;
- preverite, ali manjkajo prečke in ali niso zrahljane, močno obrabljene, zarjavele ali poškodovane;
- preverite, ali spoji med sprednjim in zadnjim delom niso poškodovani, zrahljani ali zarjaveli;

- preverite, ali zapah ostaja v vodoravnem položaju, zadnje tirnice in kotne opornice ne manjkajo, niso upognjene, ohlapne, zarjavele ali poškodovane;
- preverite, ali manjkajo kavljji prečk, in ali so poškodovani, zrahljani ali zarjaveli, in jih pravilno pritrdite na prečke;
- preverite, ali manjkajo vodilni nosilci, in ali so poškodovani, zrahljani ali zarjaveli in se pravilno zaskočijo v stranico;
- preverite, ali noge lestve/pokrovi nog ne manjkajo, niso zrahljani, močno obrabljeni, zarjaveli ali poškodovani;
- preverite, ali je celotna lestev brez onesnaženja (npr. umazanije, barve, olja ali masti).
- preverite, ali zaklepni zapahi (če obstajajo) niso poškodovani ali zarjaveli in ali pravilno delujejo;

Če kateri koli od zgornjih pregledov ni zadovoljiv, se lestve NE sme uporabljati.

Popravilo in vzdrževanje

- Izdelek naj bo čist in brez tujih materialov, saj lahko ti materiali uničijo zglobe in ovirajo delovanje.
- Redno naoljite zglobni mehanizem.
- Popravila in vzdrževalna dela na izdelku mora izvajati usposobljena oseba in v skladu z navodili proizvajalca.
OPOMBA: usposobljena oseba je nekdo, ki ima znanje za izvajanje popravil ali vzdrževanja, npr. z udeležbo na tečaju usposabljanja, ki ga zagotovi proizvajalec.
- Pri popravilu in zamenjavi delov, kot so npr. noge, se po potrebi obrnite na proizvajalca ali prodajalca.

Transport in shranjevanje

- Nepravilno ravnanje z izdelkom med transportom in shranjevanjem lahko povzroči poškodbe.

- Izdelek po uporabi ter za shranjevanje in transport zložite.
- Izdelek med transportom (npr. na strešnih nosilcih ali v avtu) zavarujte in pritrdite, da preprečite poškodbe.
- Če izdelka ne uporabljate, ga shranite na suho, čisto mesto pri sobni temperaturi.
- Na izdelku ne shranjujte ničesar.
- Izdelek hranite stran od območij, kjer bi se lahko njegovo stanje hitro poslabšalo (npr. vlaga, visoke temperature, izpostavljenost vremenskim vplivom).
- Izdelek shranjujte v položaju, ki mu pomaga, da ostane raven (npr. obešen na nosilec lestve ali odložen na ravno, čisto površino).
- Izdelek shranjujte tako, da ne more predstavljati nevarnosti spotikanja ali ovire.

Čiščenje

Čistite le z vlažno krpo in nato do suhega obrišite. **POMEMBNO!** Nikoli ne čistite z ostrimi čistilnimi sredstvi.

Napotki za odlaganje v smeti



Izdelek in embalažni material zavržite v skladu z veljavnimi lokalnimi predpisi. Embalažni material (kot so npr. vrečke iz folije) hranite izven dosega otrok. Druge informacije o odstranjevanju odsluženega izdelka med odpadke lahko dobite pri svoji občinski ali mestni upravi. Izdelek in embalažo zavržite okolju prijazno.



Koda za recikliranje je namenjena označevanju različnih materialov za vrnitev v cikel recikliranja. Koda je sestavljena iz simbola recikliranja za cikel recikliranja in številke, ki označuje material.

Napotki za garancijo in izvajanje servisne storitve

Izdelek je bil izdelan z veliko skrbnostjo in pod stalno kontrolo. DELTA-SPORT HANDELSKONTOR GmbH zasebnim končnim kupcem od datuma nakupa (garancijskega obdobja) v skladu z naslednjimi določbami odobri triletno garancijo na to postavko. Garancija velja samo za napake v materialu in obdelavi. Garancija ne velja za dele, ki so podvrženi običajni obrabi in jih je zato treba šteti za obrabljive dele (npr. baterije), in za lomljive dele, kot so npr. stikala ali deli iz stekla.

Zahtevki iz te garancije so izključeni, če je bil izdelek uporabljen nepravilno ali pretirano ali če ni bil uporabljen v okviru predvidenega namena ali predvidenega obsega uporabe ali če niso bile upoštevane specifikacije v navodilih za uporabo, razen če končni kupec lahko dokaže,

da gre za napako v materialu ali izdelavi, ki ne temelji na eni od zgoraj navedenih okoliščin.

Garancijski zahtevki se lahko uveljavljajo le v garancijskem roku ob predložitvi originalnega računa. Zato originalni račun shranite.

Garancijski čas se zaradi morebitnih popravil na podlagi garancije, zakonskega jamstva ali kulance ne podaljša. To velja tudi za zamenjane in popravljene dele.

Pri morebitnih reklamacijah se najprej obrnite na spodaj navedeno servisno številko za nujne primere ali stopite z nami v stik po elektronski pošti. Če obstaja garancijski primer, vam bomo izdelek po naši izbiri brezplačno popravili, zamenjali ali pa vam bomo povrnili kupnino. Druge pravice iz garancije ne obstajajo.

Ta garancija ne omejuje vaših zakonskih pravic, še posebej garancijskih zahtevkov do prodajalca.

Obdelava v primeru garancijskega zahtevka

Da zagotovite hitro obdelavo svoje zadeve, sledite naslednjim napotkom:

- Za vsa vprašanja imejte pri roki račun in številko artikla (npr. IAN 123456_7890) kot dokazilo o nakupu.
- Številko artikla najdete na tipski ploščici izdelka, gravuri na izdelku, ovitku vaših navodil (spodaj levo) ali nalepki na zadnji ali spodnji strani izdelka.
- Če pride do napak delovanja ali drugih okvar, se najprej obrnite na spodaj navedeni servisni oddelek po telefonu ali uporabite naš obrazec za stik, ki ga najdete na spletni strani parksidediy.com v kategoriji Servis.
- Izdelek, ki je bil zabeležen kot okvarjen, lahko nato brezplačno pošljete na naslov servisa, ki vam je bil sporočen, priložite potrdilo o nakupu (račun) in podatke o tem, kakšna je napaka in kdaj je do nje prišlo.



- Na spletni strani parksidediy.com si lahko ogledate in prenesete ta in številne druge priročnike. Ta koda QR vas bo preusmerila neposredno na spletno stran parksidediy.com. Izberite svojo državo in z iskalno masko poiščite navodila za upravljanje. Z vnosom številke artikla (npr. IAN 123456_7890) boste preusmerjeni na navodila za upravljanje za vaš izdelek.

IAN: 471976_2407

Napotki za garancijo in izvajanje servisne storitve

☎ Služba za stranke Slovenija
Telefon: 080081400

Obrazec za stik na spletni strani parksidediy.com
Sedež: Nemčija

Garancijski list

1. S tem garancijskim listom DELTA-SPORT HANDELS-KONTOR GMBH jamčimo, da bo izdelek v garancijskem roku ob normalni in pravilni uporabi brezhibno deloval in se zavezujemo, da bomo ob izpolnjenih spodaj navedenih pogojih odpravili morebitne pomanjkljivosti in okvare zaradi napak v materialu ali izdelavi oziroma po svoji presoji izdelek zamenjali ali vrnili kupnino.
2. Garancija je veljavna na ozemlju Republike Slovenije.
3. Garancijski rok za proizvod je 3 leta od datuma izročitve blaga. Datum izročitve blaga je razviden iz računa.
4. Če izdelek ne izpolnjuje specifikacij ali nima lastnosti, navedenih v garancijskem listu ali oglaševalskem sporočilu, lahko potrošnik najprej zahteva odpravo napak.

O napaki mora potrošnik obvestiti proizvajalca ali pooblaščen servis (kontaktna številka in elektronski naslov navedena zgoraj) in zahtevati odpravo napak. Kupec je dolžan ob uveljavljanju zahtevka predložiti garancijski list in račun, kot potrdilo in dokazilo o nakupu ter dnevu izročitve blaga. Svetujemo vam, da pred tem natančno preberete navodila o sestavi in uporabi izdelka.

5. Rok za odpravo napake je 30 dni od dneva, ko je proizvajalec ali pooblaščen servis prejel zahtevo za odpravo napake. Če napake v tem roku niso odpravljene, mora proizvajalec potrošniku brezplačno zamenjati blago z enakim, novim in brezhibnim blagom. Rok se lahko zaradi narave in kompleksnosti blaga, narave in resnosti neskladnosti ter napora, ki je potreben za dokončanje popravila ali zamenjave podaljša za najkrajši čas, ki je potreben za dokončanje popravila,

- vendar največ za 15 dni.
O številu dni podaljšanega roka in razlogih za podaljšanje mora biti potrošnik obveščen pred potekom 30 dnevnega roka za odpravo napak.
6. Če v roku 30 dni oz. v primeru podaljšanja v roku 45 dni blago ni popravljeno ali blago ni zamenjano z novim, lahko potrošnik od proizvajalca zahteva vračilo celotne kupnine ali zahteva sorazmerno znižanje kupnine. Sorazmerno znižanje kupnine je sorazmerno zmanjšanju vrednosti blaga, ki ga je potrošnik prejel, v primerjavi z vrednostjo, ki bi jo imelo blago, če bi bilo skladno.
 7. Če se neskladnost pojavi v manj kot 30 dneh od dobave blaga, lahko potrošnik ob predložitvi blaga od proizvajalca takoj zahteva vračilo plačanega zneska.
 8. Proizvajalec oziroma pooblaščen servis lahko potrošniku za čas popravila blaga, za katero je bila izdana obvezna garancija, zagotovi brezplačno uporabo podobnega blaga. Če proizvajalec potrošniku ne zagotovi nadomestnega blaga v začasno uporabo, ima potrošnik pravico uveljavljati škodo, ki jo je utrpel, ker blaga ni mogel uporabljati od trenutka, ko je zahteval popravilo ali zamenjavo, do njune izvršitve.
 9. Stroške za material, nadomestne dele, delo, prenos in prevoz izdelkov, ki nastanejo pri odpravljanju okvar oziroma nadomestitvi blaga z novim, krije proizvajalec.
 10. V primeru zamenjave blaga ali zamenjave bistvenega dela blaga z novim se potrošniku izda nov garancijski list.
 11. V primeru, da proizvod popravlja nepooblaščen servis ali nepooblaščen oseba, kupec ne more uveljavljati zahtevkov iz te garancije.

12. Vzroki za okvaro oziroma nedelovanje izdelka morajo biti lastnosti stvari same in ne vzroki, ki so zunaj proizvajalčeve oziroma prodajalčeve sfere. Kupec ne more uveljavljati zahtevkov iz te garancije, če se ni držal priloženih navodil za sestavo in uporabo izdelka ali če je izdelek kakorkoli spremenjen ali nepravilno vzdrževan.
13. Proizvajalec zagotavlja proti plačilu popravilo, vzdrževanje blaga, nadomestne dele in priklopne aparate vsaj tri leta po poteku garancijskega roka.
14. Obrabni deli oz. potrošni material so izvzeti iz garancije.
15. Vsi potrebni podatki za uveljavljanje garancije in podatki, ki identificirajo blago za katerega velja garancija se nahajajo na dveh ločenih dokumentih (garancijski list, račun).
16. Ta garancija proizvajalca ne izključuje zakonske pravice potrošnika, da zoper prodajalca v primeru neskladnosti blaga brezplačno uveljavlja jamčevalne zahtevke. Ta garancija prav tako ne izključuje pravic potrošnika, ki izhajajo iz obveznega jamstva za skladnost blaga.

Prodajalec:
Lidl Slovenija d.o.o. k.d.,
Pod lipami 1,
SI-1218 Komenda

Herzlichen Glückwunsch!
Mit Ihrem Kauf haben Sie sich für einen hochwertigen Artikel entschieden. Machen Sie sich vor der ersten Verwendung mit dem Artikel vertraut.



Lesen Sie hierzu aufmerksam die nachfolgende Gebrauchsanweisung.

Benutzen Sie den Artikel nur wie beschrieben und für die angegebenen Einsatzbereiche. Bewahren Sie diese Gebrauchsanweisung gut auf. Händigen Sie alle Unterlagen bei Weitergabe des Artikels an Dritte ebenfalls mit aus.

Lieferumfang/ Teileübersicht (Abb. A)

- 1 x Leiter (1) inkl.
 - 11 x Leiterprosse (1a)
 - 2 x Leiterfuß (1b)
 - 1 x Leiterschenkel (1c)
 - 1 x Leiterschenkel mit Traverse (1d)
- 1 x Traverse (2)
- 2 x Schraube (3)
- 2 x Unterlegscheibe (4)
- 2 x Schraubenmutter (5)
- 1 x Gebrauchsanweisung

Technische Daten

Gewicht: ca. 5,9 kg
höchstmögliche Nutzlast:
150 kg

EN 131



Herstellungsdatum
(Monat/Jahr): 12/2024

Bestimmungsgemäße Verwendung

Dieser Artikel ist als Aufsteigerhilfe im Innen- und Außenbereich für den privaten Gebrauch konstruiert und bis max. 150 kg belastbar. Der Artikel kann als Standplatz bei kurzzeitigen Tätigkeiten genutzt werden.

Verwendete Symbole/ Sicherheitshinweise zur Vermeidung von Unfallursachen



Warnung, Sturz
von der Leiter



Anleitung beachten

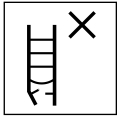

Leiter nach Lieferung überprüfen.
Vor jeder Nutzung Sichtprüfung der Leiter auf Beschädigung und sichere Benutzung. Keine beschädigte Leiter benutzen.



höchstmögliche Nutzlast



Die Leiter nicht auf einem unebenen oder losen Untergrund benutzen.



Seitliches Herauslehnen vermeiden.

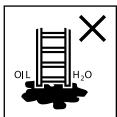

Die Leiter nicht auf verunreinigtem Untergrund aufstellen.



höchstmögliche Anzahl der Benutzer



Die Leiter nicht mit abgewendetem Gesicht auf- oder absteigen.



Beim Aufsteigen und Absteigen an der Leiter gut festhalten. Bei Arbeiten auf der Leiter festhalten oder andere Sicherheitsmaßnahmen ergreifen, wenn dies nicht möglich ist.



Arbeiten, die eine seitliche Belastung bei Leitern bewirken, z. B. seitliches Bohren durch feste Werkstoffe, vermeiden.

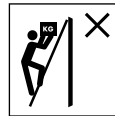

Bei Benutzung einer Leiter keine Ausrüstung tragen, die schwer oder unhandlich ist.

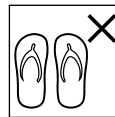

Die Leiter nicht mit ungeeigneten Schuhen besteigen.

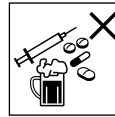

Die Leiter im Fall von körperlichen Einschränkungen nicht benutzen. Bestimmte gesundheitliche Gegebenheiten, Medikamenteneinnahme, Alkohol- oder Drogenmissbrauch können bei der Benutzung der Leiter zu einer Gefährdung der Sicherheit führen.



Warnung, elektrische Gefährdung.

Alle durch elektrische Betriebsmittel im Arbeitsbereich gegebenen Risiken feststellen, z. B.



Hochspannungs-Freileitungen oder andere freiliegende elektrische Betriebsmittel, und die Leiter nicht verwenden, wenn Risiken durch elektrischen Strom bestehen.



Leiter nicht als Überbrückung benutzen.



Leiter für den nicht beruflichen Gebrauch

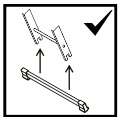

Wenn eine Leiter mit Stabilisierungstraversen geliefert wird und diese Traversen vor der ersten Verwendung durch den Benutzer angebracht werden sollten, muss dies auf der Leiter und in der Gebrauchsanleitung angegeben werden.

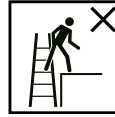

Nicht von der Stehleiter auf eine andere Oberfläche seitlich wegsteigen.



Leiter vor Benutzung vollständig öffnen.

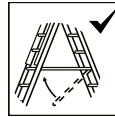

Die Leiter nur mit eingelegter Spreizsicherung verwenden.



Horizontale Oberflächen, die der Plattform einer Stehleiter ähneln, jedoch nicht dafür ausgelegt sind (z. B. Arbeitsablage aus Kunststoff), müssen deutlich auf der Oberfläche markiert sein (falls konstruktionsbedingt erforderlich).



Anlegeleitern mit Sprossen müssen im richtigen Winkel verwendet werden.

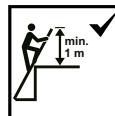

Leitern für den Zugang zu einer größeren Höhe müssen mindestens 1 m über den Anlegepunkt hinaus geschoben und bei Bedarf gesichert werden.



Die Leiter nur in der angegebenen Aufstellrichtung benutzen (falls konstruktionsbedingt erforderlich).



Die Leiter nicht gegen ungeeignete Oberflächen lehnen.



Die obersten drei Stufen/Sprossen einer Anlegeleiter nicht als Standfläche benutzen. Bei Teleskopleitern darf der letzte Meter nicht benutzt werden.



Die obersten zwei Stufen/Sprossen einer Stehleiter ohne Plattform und Haltevorrichtung für Hand/Knie nicht als Standfläche benutzen.

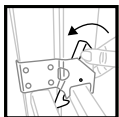

Sperreinrichtungen müssen vor der Benutzung kontrolliert und vollständig gesichert werden, wenn dies nicht automatisch erfolgt.

- Nicht zu lange ohne regelmäßige Unterbrechungen auf der Leiter bleiben (Müdigkeit ist ein Risiko).
- Die Leiter darf niemals von oben her bewegt werden.
- Beim Transport der Leiter Schäden verhindern, z. B. durch Festzurren, und sicherstellen, dass sie auf angemessene Weise befestigt/angebracht ist.
- Sicherstellen, dass die Leiter für den jeweiligen Einsatz geeignet ist.
- Eine verunreinigte Leiter, z. B. durch nasse Farbe, Schmutz, Öl oder Schnee, nicht benutzen.
- Die Leiter nicht im Freien bei ungünstigen Wetterbedingungen, z. B. starkem Wind, benutzen.
- Im Rahmen eines beruflichen Gebrauchs muss eine Risikobewertung unter Berücksichtigung der Rechtsvorschriften im Land der Benutzung durchgeführt werden.

- Wenn die Leiter in Stellung gebracht wird, ist auf das Risiko einer Kollision zu achten, z.B. mit Fußgängern, Fahrzeugen oder Türen. Türen (jedoch nicht Notausgänge) und Fenster im Arbeitsbereich verriegeln, falls möglich.
- Die Konstruktion der Leiter nicht verändern.
- Während des Stehens auf der Leiter diese nicht bewegen.
- Bei Verwendung im Freien Wind beachten.
- Für unvermeidbare Arbeiten unter elektrischer Spannung nichtleitende Leitern benutzen.

Lebensgefahr!

- Lassen Sie Kinder niemals unbeaufsichtigt mit dem Verpackungsmaterial. Es besteht Erstickungsgefahr.

Verletzungsgefahr für Kinder!

- Kinder dürfen nicht mit dem Artikel spielen. Weisen Sie Kinder insbesondere darauf hin, dass der Artikel kein Spielzeug ist.

- Beachten Sie den natürlichen Spieltrieb und die Experimentierfreudigkeit von Kindern. Verhindern Sie Situationen und Verhaltensweisen, die nicht für den Artikel vorgesehen sind.
- Der Artikel ist kein Kletter- oder Spielgerät! Stellen Sie sicher, dass sich Personen, insbesondere Kinder, nicht an dem Artikel hochziehen.
- Der Artikel muss bei Nichtgebrauch unzugänglich für Kinder gelagert werden.
- Reinigung und Benutzerwartung dürfen nicht von Kindern durchgeführt werden.

Montage (Abb. B)

Hinweis: Für die Montage wird ein passender Schraubenschlüssel benötigt (nicht im Lieferumfang enthalten).

1. Entfernen Sie das Verpackungsmaterial.
2. Befestigen Sie die Traverse (2) mit den Schrauben (3), Unterlegscheiben (4) und Schraubenmutter (5) am Artikel (1).

Verwendung

Der Artikel kann als Stehleiter oder als Anlegeleiter verwendet werden.

Quetschgefahr. Achten Sie beim Auf- und Zusammenklappen des Artikels auf Ihre Finger.

Artikel entriegeln (Abb. C)

- Der Artikel wird mit dem Verriegelungshaken (1e) an einer Leitersprosse (1a) arretiert.
- Ziehen Sie den Verriegelungshaken und heben Sie den Leiterschenkel (1c) leicht an, um den Artikel zu entriegeln.

Verwendung als Stehleiter (Abb. D)

Wichtig: Beachten Sie die Nutzungshöhen wie in Abb. D gezeigt.

Leiter aufklappen

1. Entriegeln Sie den Artikel.
2. Ziehen Sie den Leiterschenkel (1c) so weit wie möglich vom Leiterschenkel mit Traverse (1d) weg.

3. Sichern Sie den Artikel, indem Sie die oberste Leitersprosse (1a) des Leiterschenkels mit Traverse beidseitig in die vorgesehenen Aussparungen (1f) einhaken.
4. Sie können den Leiterschenkel auch auf einer Treppe platzieren. Sichern Sie den Artikel, indem Sie eine Leitersprosse des Leiterschenkels mit Traverse beidseitig in die vorgesehenen Aussparungen (1f) einhaken. **Wichtig:** Beachten Sie dabei unbedingt die maximalen Nutzungshöhen sowie die angegebenen Winkel.

Leiter zusammenklappen

1. Kippen Sie den Artikel etwas in Richtung des Leiterschenkels mit Traverse.
2. Drücken Sie den Leiterschenkel in Richtung des Leiterschenkels mit Traverse, bis sich beide berühren. Sichern Sie den Artikel mit dem Verriegelungshaken an der untersten Leitersprosse des Leiterschenkels mit Traverse.

Verwendung als Anlegeleiter (Abb. E)

Wichtig: Beachten Sie die Nutzungshöhen wie in Abb. E gezeigt.

1. Entriegeln Sie den Artikel und schieben Sie den Leiterschlenkel (1c) auf die gewünschte Höhe.
2. Verriegeln Sie den Artikel anschließend mit dem Verriegelungshaken (1e) an einer Leitersprosse (1a) des Leiterschlenkels mit Traverse (1d).
3. Schieben Sie den Leiterschlenkel nach der Verwendung wieder komplett ein und sichern Sie den Artikel mit dem Verriegelungshaken an der untersten Leitersprosse des Leiterschlenkels mit Traverse.

Liste der zu überprüfenden Teile

Bei regelmäßigen Überprüfungen muss Folgendes berücksichtigt werden:

- überprüfen, dass Schenkel (aufrechtstehende Teile) nicht verbogen, gekrümmt, verdreht, verbeult, gerissen, korrodiert oder verrottet sind;
- überprüfen, dass Schenkel um die Fixierpunkte für andere Teile in gutem Zustand sind;
- überprüfen, dass Befestigungen (wie z. B. Nieten, Schrauben, Bolzen) nicht fehlen und nicht lose oder korrodiert sind;
- überprüfen, dass Sprossen nicht fehlen und nicht lose, stark abgenutzt, korrodiert oder beschädigt sind;
- überprüfen, dass Gelenke zwischen Vorder- und Rückseite nicht beschädigt, lose oder korrodiert sind;
- überprüfen, dass die Verriegelung in horizontaler Stellung bleibt, hintere Schienen und Eckversteifungen nicht fehlen und nicht verbogen, lose, korrodiert oder beschädigt sind;

- überprüfen, dass Leiterfüße/ Fußkappen nicht fehlen und nicht lose, stark abgenutzt, korrodiert oder beschädigt sind;
- überprüfen, dass Sprossenhaken nicht fehlen, nicht beschädigt, lose oder korrodiert sind und sich ordnungsgemäß auf den Sprossen einhaken lassen;
- überprüfen, dass Führungsbügel nicht fehlen, nicht beschädigt, lose oder korrodiert sind und ordnungsgemäß in den Holm greifen;
- überprüfen, dass die Verriegelungsschnapper (wenn vorhanden) nicht beschädigt oder korrodiert sind und ordnungsgemäß funktionieren;
- überprüfen, dass die gesamte Leiter frei von Verunreinigung ist (z. B. Schmutz, Farbe, Öl oder Fett);

Ergibt eine der oben stehenden Überprüfungen kein zufriedenstellendes Ergebnis, sollte die Leiter NICHT benutzt werden.

Reparatur und Wartung

- Halten Sie den Artikel sauber und frei von fremden Materialien, da diese Materialien die Gelenke und die Funktion zerstören können.
- Ölen Sie regelmäßig den Gelenkmechanismus.
- Reparaturen und Wartungsarbeiten an dem Artikel müssen von einer sachkundigen Person und den Anleitungen des Herstellers entsprechend durchgeführt werden.
ANMERKUNG: Eine fachkundige Person ist jemand, der über Kenntnisse verfügt, um Reparaturen oder Wartungsarbeiten durchzuführen, z. B. durch Teilnahme an einer Schulung des Herstellers.
- Bei Reparatur und Austausch von Teilen, wie z. B. Füßen, ist falls erforderlich der Hersteller oder Händler zu kontaktieren.

Transport und Lagerung

- Unsachgemäßer Umgang mit dem Artikel bei Transport und Lagerung kann zu Beschädigungen führen.
- Klappen Sie den Artikel nach der Verwendung sowie zur Lagerung und zum Transport zusammen.
- Sichern und befestigen Sie den Artikel während des Transports (z.B. auf Dachträgern oder im Auto), um Beschädigungen zu vermeiden.
- Lagern Sie den Artikel bei Nichtbenutzung immer trocken und sauber bei Raumtemperatur.
- Lagern Sie nichts auf dem Artikel.
- Lagern Sie den Artikel fern von Bereichen, in denen sein Zustand sich schnell verschlechtern könnte (z. B. Feuchtigkeit, hohe Temperaturen, der Witterung ausgesetzt).

- Lagern Sie den Artikel in einer Stellung, welche dazu beiträgt, dass er gerade bleibt (z. B. an einer Leiterhalterung aufgehängt oder auf einer ebenen, sauberen Fläche abgelegt).
- Lagern Sie den Artikel so, dass er keine Stolpergefahr und kein Hindernis darstellen kann.

Reinigung

Nur mit einem feuchten Reinigungstuch reinigen und anschließend trockenwischen. **WICHTIG!** Nie mit scharfen Reinigungsmitteln reinigen.

Hinweise zur Entsorgung



Entsorgen Sie den Artikel und die Verpackungsmaterialien entsprechend den aktuellen örtlichen Vorschriften. Bewahren Sie Verpackungsmaterialien (wie z. B. Folienbeutel) für Kinder unerreichbar auf.

Weitere Informationen zur Entsorgung des ausgedienten Artikels erhalten Sie bei Ihrer Gemeinde- oder Stadtverwaltung. Entsorgen Sie den Artikel und die Verpackung umweltschonend.



Der Recycling-Code dient der Kennzeichnung verschiedener Materialien zur Rückführung in den Wiederverwertungskreislauf (Recycling). Der Code besteht aus einem Recyclingsymbol für den Verwertungskreislauf und einer Nummer, die das Material kennzeichnet.

Hinweise zur Garantie und Serviceabwicklung

Der Artikel wurde mit großer Sorgfalt und unter ständiger Kontrolle produziert. DELTA-SPORT HANDELSKONTOR GmbH räumt privaten Endkunden auf diesen Artikel drei Jahre Garantie ab Kaufdatum (Garantiefrist) nach Maßgabe der folgenden Bestimmungen ein.

Die Garantie gilt nur für Material- und Verarbeitungsfehler. Die Garantie erstreckt sich nicht auf Teile, die der normalen Abnutzung unterliegen und deshalb als Verschleißteile anzusehen sind (z. B. Batterien) sowie nicht auf zerbrechliche Teile, z. B. Schalter, Akkus oder Teile, die aus Glas gefertigt sind. Ansprüche aus dieser Garantie sind ausgeschlossen, wenn der Artikel unsachgemäß oder missbräuchlich oder nicht im Rahmen der vorgesehenen Bestimmung oder des vorgesehenen Nutzungsumfangs verwendet wurde oder Vorgaben in der Anleitung/Anweisung nicht beachtet wurden, es sei denn, der Endkunde weist nach, dass ein Material- oder Verarbeitungsfehler vorliegt, der nicht auf einem der vorgenannten Umstände beruht. Ansprüche aus der Garantie können nur innerhalb der Garantiefrist unter Vorlage des Originalkassenbelegs geltend gemacht werden.

Bitte bewahren Sie deshalb den Originalkassenbeleg auf. Die Garantiefrist wird durch etwaige Reparaturen aufgrund der Garantie, gesetzlicher Gewährleistung oder Kulanz nicht verlängert. Dies gilt auch für ersetzte und reparierte Teile. Bitte wenden Sie sich bei Beanstandungen zunächst an die untenstehende Service-Hotline oder setzen Sie sich per E-Mail mit uns in Verbindung. Liegt ein Garantiefall vor, wird der Artikel von uns – nach unserer Wahl – für Sie kostenlos repariert, ersetzt oder der Kaufpreis erstattet. Weitere Rechte aus der Garantie bestehen nicht. Ihre gesetzlichen Rechte, insbesondere Gewährleistungsansprüche gegenüber dem jeweiligen Verkäufer, werden durch diese Garantie nicht eingeschränkt.

Abwicklung im Garantiefall

Um eine schnelle Bearbeitung Ihres Anliegens zu gewährleisten, folgen Sie bitte den folgenden Hinweisen:

- Bitte halten Sie für alle Anfragen den Kassenbon und die Artikelnummer (z. B. IAN 123456_7890) als Nachweis für den Kauf bereit.
- Die Artikelnummer entnehmen Sie bitte dem Typenschild am Artikel, einer Gravur am Artikel, dem Titelblatt Ihrer Anleitung (unten links) oder dem Aufkleber auf der Rück- oder Unterseite des Artikels.
- Sollten Funktionsfehler oder sonstige Mängel auftreten, kontaktieren Sie zunächst die nachfolgend benannte Serviceabteilung telefonisch oder nutzen Sie unser Kontaktformular, das Sie auf parksidediy.com in der Kategorie Service finden.

- Einen als defekt erfassten Artikel können Sie dann unter Beifügung des Kaufbelegs (Kassenbonn) und der Angabe, worin der Mangel besteht und wann er aufgetreten ist, für Sie portofrei an die Ihnen mitgeteilte Serviceanschrift übersenden.



Auf parkside-diy.com können Sie diese und viele weitere Handbücher

einsehen und herunterladen. Mit diesem QR-Code gelangen Sie direkt auf parkside-diy.com. Wählen Sie Ihr Land aus, und suchen Sie über die Suchmaske nach den Anleitungen. Mittels Eingabe der Artikelnummer (z. B. IAN 123456_7890) gelangen Sie zur Anleitung für Ihren Artikel.

IAN: 471976_2407

Serviceabwicklung

- Ⓝ DE Kundenservice
Deutschland
Telefon: 08008855300
- Ⓝ AT Kundenservice
Österreich
Telefon: 0800447750
- Ⓝ CH Kundenservice Schweiz
Telefon: 0800563601

Kontaktformular auf
parkside-diy.com
Sitz: Deutschland

DELTA-SPORT HANDELSKONTOR GMBH

Wragekamp 6 • 22397 Hamburg

GERMANY



12/2024

Delta-Sport-Nr.: ML-13733

10.22.2024 / AM 11:10

IAN 471976_2407

4 Δ