

**CORDLESS MINI HAND LIGHT PHAM 450 A1**

**GB**  
**CORDLESS MINI HAND LIGHT**  
Operation and safety notes

**HU**  
**MINI AKKUS KÉZILÁMPA**  
Kezelési és biztonsági utalások

**SI**  
**MINI BATERIJSKA ROČNA SVETILKA**  
Navodila za upravljanje in varnostna opozorila

**SK**  
**MINI AKUMULÁTOROVÉ RUČNÉ SVIETIDLO**  
Pokyny pre obsluhu a bezpečnostné pokyny

**DE AT CH**  
**MINI-AKKU-HANDLEUCHTE**  
Bedienungs- und Sicherheitshinweise

IAN 486192\_2501

**SK HU SI**

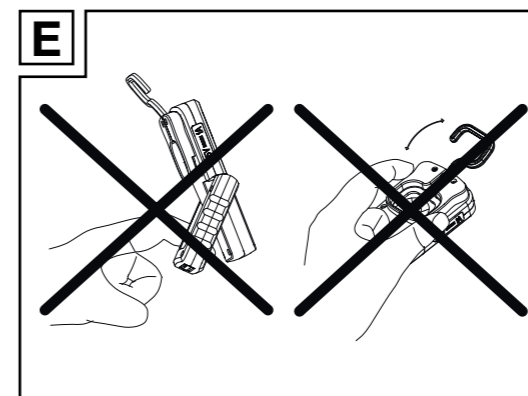
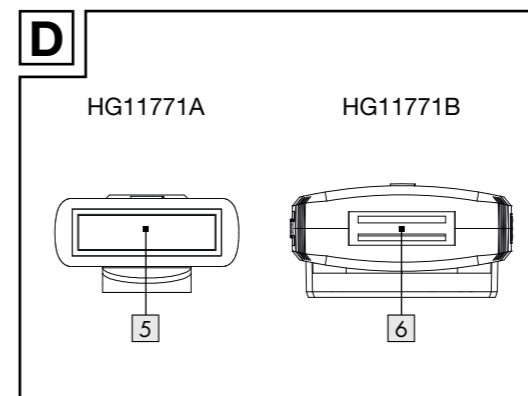
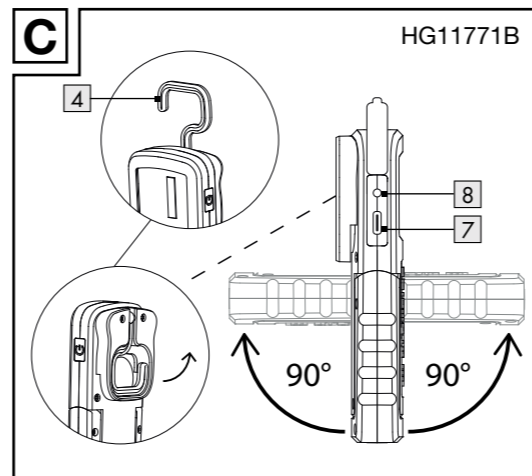
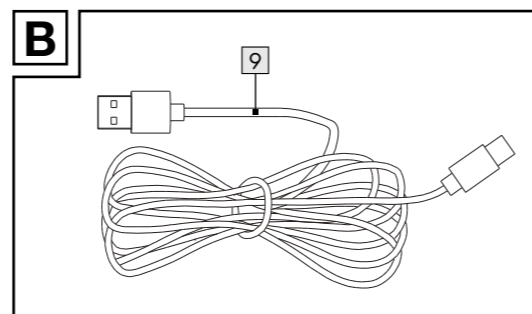
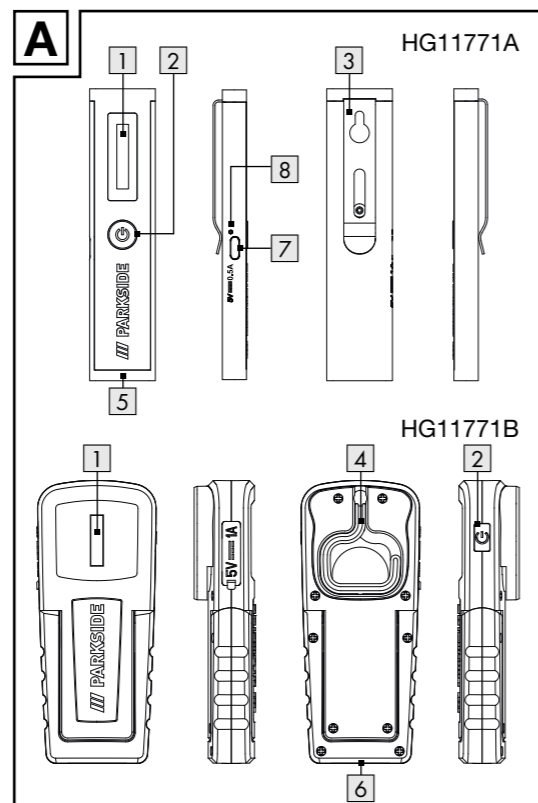

List of pictograms used	
	Direct current / voltage
	Class III product
	USB-connection
	CE mark indicates conformity with relevant EU directives applicable for this product.
	Safety information
	Instructions for use
	Read the user manual

**CORDLESS MINI HAND LIGHT**

**● Introduction**

We congratulate you on the purchase of your new product. You have chosen a high quality product. The instructions for use are part of the product. They contain important information concerning safety, use and disposal. Before using the product, please familiarise yourself

with all of the safety information and instructions for use. Only use the product as described and for the specified applications. If you pass the product on to anyone else, please ensure that you also pass on all the documentation with it.

**● Intended use**

This product is intended for normal use. This product is only suitable for private use in dry indoor locations, e.g. in storeroom or corridor. The product is not intended for commercial use or for use in other applications. For indoor use only!

- This product is not suitable for household room illumination.

**● Description of parts**

- 1 Spotlight
- 2 ON/OFF switch
- 3 Clip (model A)
- 4 Hook (model B)
- 5 Magnet (model A)
- 6 Magnetic base (model B)
- 7 USB input socket (type C)
- 8 Charging indicator
- 9 USB cable

**● Technical data**

**Cordless LED light:**

Illuminants: 1 x 3 W COB LED for the spotlight

Model A  
Rechargeable battery: 3.7 V 450 mAh 1.665 Wh lithium polymer (11NP7/21/41) (non-replaceable by user) (replaceable only by qualified person)

Model B  
Rechargeable battery: 3.7 V 18650 1800 mAh lithium-ion battery (ICR19/66) (non-replaceable by user) (replaceable only by qualified person)

Light duration (with fully loaded rechargeable battery):

Model A (100% light on) : approx. 1.5 hours

Model B (100% light on) : approx. 3 hours

Protection class: III/

Input power supply:

Model A : USB socket, 5 V , 0.5 A

Model B : USB socket, 5 V , 1 A

**● Scope of delivery**

- 1 LED light
- 1 USB cable
- 1 Set of instructions for use

**Safety instructions**

**Before using the product, please familiarise yourself with all of the safety information and instructions for use! When passing this product on to others, please also include all the documents!**

**WARNING! DANGER TO LIFE AND RISK OF ACCIDENTS FOR INFANTS AND CHILDREN!** Never

- leave children unsupervised with the packaging material. Always keep children away from the packaging material.
- This product may be used by children aged 8 years and up, as well as by persons with reduced physical, sensory or mental capacities, or those lacking experience and/or knowledge provided they are supervised or instructed in the safe use of the product and they understand the associated risks. Do not allow children to play with the product. Cleaning and user maintenance must not be performed by children without supervision.
- This product is not a toy and should be kept out of the reach of children. Children are not aware of the dangers associated with handling electrical products.
- Do not use the product if you detect any type of damage.
- Protect the product from moisture and humidity. Never immerse the product in water or other liquids!

- Do not carry out any modifications or repairs to the product yourself. The LEDs cannot and must not be replaced.
- The Illuminants are not replaceable.
- If the Illuminants fail at the end of their lives, the entire product must be replaced.
- Dispose of the product when the product, the USB cable are damaged.
- Ensure the USB cable cannot become damaged by sharp edges or hot objects. Unwind the USB cable completely before use.
- Protect the product from extreme heat and cold.
- The USB cable provided is only suitable for use with the product.
- LEDs are very bright, therefore do not look directly into the product.

**Safety instructions for batteries/rechargeable batteries**

- **DANGER TO LIFE!** Keep batteries / rechargeable batteries out of reach of children. If accidentally swallowed seek immediate medical attention.

- Swallowing may lead to burns, perforation of soft tissue, and death. Severe burns can occur within 2 hours of ingestion.

**DANGER OF EXPLOSION!** Never recharge non-rechargeable batteries. Do not short-circuit

batteries/rechargeable batteries and/or open them. Overheating, fire or bursting can be the result.

- Never throw batteries/rechargeable batteries into fire or water.
- Do not exert mechanical loads to batteries / rechargeable batteries.

**Risk of leakage of batteries/rechargeable batteries**

- Avoid extreme environmental conditions and temperatures, which could affect batteries / rechargeable batteries, e.g. radiators / direct sunlight.
- If batteries / rechargeable batteries have leaked, avoid contact with skin, eyes and mucous membranes with the chemicals! Flush immediately the affected areas with fresh water and seek medical attention!

- **WEAR PROTECTIVE GLOVES!** Leaked or damaged batteries / rechargeable batteries can cause burns on contact with the skin. Wear suitable protective gloves at all times if such an event occurs.

- This product has a built-in rechargeable battery which cannot be replaced by the user. The removal or replacement of the rechargeable battery may only be carried out by the manufacturer or his customer service or by a similarly qualified person in order to avoid hazards. When disposing of the product, it should be noted that this product contains a rechargeable battery.

**● Before use**

**NOTE:** Remove all packaging materials from the product.

**● Charging the product**

**NOTE:** You can recharge the product by using the USB cable provided with the specified input voltage and current (see "Technical data").

**NOTE:** Use only SELV power supply of maximum working output voltage 5 V (Uout) 1A.

- Insert the USB (type C) connector of the USB cable into the USB input socket (type C) of the product.
- Then insert the USB plug of the USB cable into the USB port on USB power supply.

**NOTE:** Pay attention to the distance between the lamp and USB power supply because USB cable length is approx. 0.5 m.

**NOTE:** During charging, the charging indicator lights up red. When charging is complete, the charging indicator lights up green. When the charging indicator is green, pull out the USB cable from the USB input socket (type C) of the product to prevent the rechargeable battery from discharging.

**NOTE:** Recommend using the product within 1 months after purchase.

**NOTE:** Fully charged the battery before storage. If you want to store the product for longer than 3 months, fully charge the battery every 3 months.

**● Functions for model HG11771A**

**● Use light functions**

The product can be operated in 5 different modes. Select these by repeatedly pressing the ON/OFF switch .

ON/OFF switch	Mode
Press 1x:	light 100 % brightness
Press 2x:	light 50 % brightness
Press 3x:	light 10 % brightness
Press 4x:	red light
Press 5x:	red light flashing
Press 6x:	Switch off the light

**● Fixing the product**

The product can be used in 2 ways without having to hold it in your hand:

- Hold the magnet at the bottom against a metallic magnetic surface. The product remains in this position.
- Use the clip to hang the product from a suitable suspension point.

**NOTE:** When hanging up the product, it must be ensured that the selected location is suitable for the weight of the product.

**● Functions for model HG11771B**

**● Use light functions**

The product can be operated in 5 different modes. Select these by repeatedly pressing the ON/OFF switch .

ON/OFF switch	Mode
Press 1x:	light 100 % brightness
Press 2x:	light 50 % brightness
Press 3x:	light 10 % brightness
Press 4x:	red light
Press 5x:	red light flashing
Press 6x:	Switch off the light

**● Fixing the product**

The product can be used in 2 ways without having to hold it in your hand:

GB

GB

GB

GB

GB



GB

GB



GB

GB

GB

- Hold the magnetic base  against a metallic magnetic surface. The product remains in this position. You can tilt the product up to 180° on the magnetic base  (see Fig. C)

**⚠ CAUTION!** Please note the position of your hands whilst turning the magnetic base  to prevent pinching your fingers (see Fig. E).

- Fold out the hook  to suspend the product from a suitable suspension point. The hook  can be turned through 360°.

**i NOTE:** When hanging up the product, it must be ensured that the selected location is suitable for the weight of the product.

## ● Maintenance and cleaning

The product requires no maintenance. The LEDs cannot be replaced.

- Switch off the product and disconnect from the USB power supply before cleaning.
- Never immerse the product in water or other liquids.
- Never use caustic cleaners.
- Regularly clean the product with a dry, lint-free cloth. Use a slightly moist cloth to remove any stubborn dirt.

GB

You can download and view this and numerous other manuals at [parksid-diy.com](http://parksid-diy.com). This QR code takes you directly to [parksid-diy.com](http://parksid-diy.com). Choose your country and use the search screen to search for the operating instructions. Entering the item number (IAN) 486192\_2501 takes you to the operating instructions for your item.



## ● Service

**GB Service Great Britain**  
Tel.: 08000569216  
E-Mail: [owim@lidl.co.uk](mailto:owim@lidl.co.uk)



GB

## ● A csomag tartalma

- 1 LED-lámpa
- 1 USB-kábel
- 1 Készlet használati útmutató



## Biztonsági előírások

**A termék használata előtt ismerje meg az összes használati és biztonsági tudnivalót! Ne feledje mellékeni az összes dokumentációt, ha a terméket harmadik félnek adj át.**



### FIGYELEM! ÉLET- ÉS BALESETVESZÉLY GYERMEKEK SZÁMÁRA!

- Soha ne hagyjon felügyelet nélkül gyermekeket a csomagolóanyaggal. Mindig tartsa távol a gyermekeket a csomagolóanyagtól.
- A terméket használhatják gyermekek, akik betöltötték a 8 éves kort, valamint olyan személyek is, akik korlátozott testi, érzékszervi vagy mentális képességekkel rendelkeznek, illetve nem rendelkeznek tapasztalattal vagy ismeretekkel a kezelésében, feltéve, hogy a biztonságukért felelős személy felügyeli őket megadva

HU

## ● Disposal

The packaging is made of environmentally friendly materials, which may be disposed of through your local recycling facilities.



Observe the marking of the packaging materials for waste separation, which are marked with abbreviations (a) and numbers (b) with following meaning: 1–7: plastics/20–22: paper and fibreboard/80–98: composite materials.



Contact your local refuse disposal authority for more details of how to dispose of your wornout product.



To help protect the environment, please dispose of the product properly when it has reached the end of its useful life and not in the household waste. Information on collection points and their opening hours can be obtained from your local authority.

Faulty or used batteries/rechargeable batteries must be recycled. Return the batteries/rechargeable batteries and the product to the available collection points.

GB

Az útmutatóban előforduló piktogramok listája	
	Egyenáram / Feszültség
	III. osztályú termék
	USB-kapcsolat
	A CE-jelzés a termékre vonatkozó releváns EU-irányelvek betartását jelöli.
	A biztonságosságra vonatkozó tájékoztatás Használati utasítás
	Olvassa el a használati útmutatót

## MINI AKKUS KÉZILÁMPA

### ● Bevezető

Gratulálunk új termékének vásárlása alkalmából. Ezzel a döntésével vállalatunk értékes terméke mellett döntött. A használati utasítás ezen termék része. A biztonságra, a használatára és a

HU

kioktatta őket a készülék biztonságos kezelésével és a veszélyekkel kapcsolatban. Soha ne engedje meg gyermekeknek, hogy játsszanak a termékkel. A készülék tisztítását és karbantartását gyermekek nem végezhetik felügyelet nélkül.

- Ez a termék nem játékszer, és gyermekektől elzárva tartandó. A gyermekek nincsenek tudatában az elektromos termékek kezelésével összefüggésbe hozható veszélyekkel.
- Ne használja a terméket, ha azon bármilyen sérülést lát/tapasztal.
- A terméket nedvességtől és párától óvni kell. Soha ne mártsa a terméket vízbe vagy más folyadékba!
- Ne végezzen saját maga semmilyen módosítást vagy javítást a terméken. A LED-eket nem lehet és nem szabad kicserélni.
- A fényforrások nem cserélhetők.
- Ha a fényforrások az élettartamuk végén meghibásodnak, a teljes termék cserére szorul.
- Dobja ki a terméket, ha a termék vagy az USB-kábel  sérült.

HU



## Environmental damage through incorrect disposal of the batteries / rechargeable batteries!

Remove the batteries / battery pack from the product before disposal.

Batteries / rechargeable batteries may not be disposed of with the usual domestic waste. They may contain toxic heavy metals and are subject to hazardous waste treatment rules and regulations. The chemical symbols for heavy metals are as follows: Cd = cadmium, Hg = mercury, Pb = lead. That is why you should dispose of used batteries / rechargeable batteries at a local collection point.

### ● Warranty

The product has been manufactured to strict quality guidelines and meticulously examined before delivery. In the event of material or manufacturing defects you have legal rights against the retailer of this product. Your legal rights are not limited in any way by our warranty detailed below.

GB

The warranty for this product is 3 years from the date of purchase. The warranty period begins on the date of purchase. Keep the original sales receipt in a safe location as this document is required as proof of purchase.

Any damage or defects already present at the time of purchase must be reported without delay after unpacking the product.

Should the product show any fault in materials or manufacture within 3 years from the date of purchase, we will repair or replace it – at our choice – free of charge to you. The warranty period is not extended as a result of a claim being granted. This also applies to replaced and repaired parts.

This warranty becomes void if the product has been damaged, or used or maintained improperly.

The warranty covers material or manufacturing defects. This warranty does not cover product parts subject to normal wear and tear, thus considered consumables (e.g. tubes, cartridges), nor damage to fragile parts, e.g. switches or glass parts.

GB

For this product, rechargeable battery is also covered by its warranty period.

### ● Warranty claim procedure

So that your request can be processed quickly, please observe the following instructions:





For all inquiries, please have the receipt and item number (e.g., IAN 486192\_2501) ready as proof of purchase.

The article number can be taken from the identification label on the product, engraving on the product, the front cover of your manual (at the bottom left), or the sticker on the back or bottom of the product.

If malfunctions or other defects arise, first contact the service department indicated below by phone or email.

You can then send a product recorded as defective to the communicated service address postage-free, making sure to enclose proof of purchase (receipt) and information on the details of the defect and when it occurred.

GB

-  Mágnes (A modell)
-  Mágneses talp (B modell)
-  USB bemeneti aljzat (C típus)
-  Töltés jelzőlámpa
-  USB-kábel

### ● Műszaki adatok

#### Vezeték nélküli LED lámpa:

Világítótестek: 1 x 3 W COB LED a reflektorfényhez

A modell

Újratölthető elem: 3,7 V ===  
450 mAh 1.665 Wh  
lítium polimer (1INP7/21/41)  
(a felhasználó által nem cserélhető)  
(csak szakképzett személy cserélheti ki)

B modell

Újratölthető elem: 3,7 V ===  
18650 1800 mAh  
lítium-ion elem (ICR19/66)  
(a felhasználó által nem cserélhető)  
(csak szakképzett személy cserélheti ki)

Világítás időtartama

(teljesen feltöltött újratölthető elem):

A modell (100% világítás): kb. 1,5 óra

B modell (100% világítás): kb. 3 óra

Védelmi osztály: III / 

Bemeneti tápegység:

A modell : USB aljzat, 5 V ===, 0,5 A

B modell : USB aljzat, 5 V ===, 1 A

HU

-  **ROBBANÁSVESZÉLY!** Ne próbáljon nem tölthető elemeket tölteni. Ne zárja rövidre és ne nyissa ki az elemeket / újratölthető akkumulátorokat. Ennek túlhevülés, tűz vagy robbanás lehet az eredménye.
- Soha ne dobja az elemeket/újratölthető akkumulátorokat tűzbe vagy vízbe.
- Ne tegye ki az elemeket / újratölthető akkumulátorokat fizikai terhelésnek.

#### Az elemek / újratölthető akkumulátorok szivárgásának kockázata

- Kerülje a szélsőséges környezeti feltételeket és hőmérsékletet, amelyek befolyásolhatják az elemek / újratölthető akkumulátorok működését, pl. hőszugárzók / közvetlen napfény.
- Az elemek / újratölthető akkumulátorok szivárgása esetén kerülje a vegyszer bőrrel, szemmel és nyálkahártyával való érintkezését! Az érintett területeket azonnal mossa le édesvízzel, és forduljon orvoshoz.

HU



## Biztonsági előírások - elemek / akkumulátorok

- **ÉLETVESZÉLY!** Az elemek / újratölthető akkumulátorok gyermekektől elzárva tartandók. Véletlen lenyelés esetén azonnal forduljon orvoshoz.
- A lenyelés vegyi égéshez, a légyszövetek perforációjához és halálhoz vezethet. Súlyos égések fordulhatnak elő a lenyeléstől számított 2 órán belül.

HU



## VISELJEN VÉDŐKESZTYŰT! A szivárgó vagy sérült elemek / újratölthető akkumulátorok bőrrel érintkezve égési sérüléseket

okozhatnak. Ilyen esetben viseljen megfelelő védőkesztyűt.

- A termék beépített, újratölthető akkumulátorral rendelkezik, amely a felhasználó által nem cserélhető. Az újratölthető akkumulátor eltávolítását vagy kicserélését csak a gyártó vagy annak ügyfélszolgálat, illetve hasonlóan szakképzett személy végezheti a veszélyek elkerülése érdekében. A termék leselejtezése esetén figyelembe kell venni, hogy újratölthető akkumulátort tartalmaz.

### ● Használat előtt

**i MEGJEGYZÉS:** Távolítsa el az összes csomagolóanyagot a termékről.

### ● A termék töltése

**i MEGJEGYZÉS:** A terméket a mellékelt USB-kábel  segítségével töltheti fel a megadott bemeneti feszültséggel és árammal (lásd „Műszaki adatok”).

HU

**? MEGJEGYZÉS:** Csak azt a SELV tápegységet használja, amelynek maximális kimeneti teljesítménye 5 V === (Uout) 1 A.

- Helyezze be az USB-kábel [9] USB (C típus) csatlakozóját a termék USB-bemeneti aljzatába (C típus) [7].
- Ezután dugja be az USB-kábel [9] USB-dugóját az USB-tápegység USB-aljzatába.

**? MEGJEGYZÉS:** Figyeljen a lámpa és az USB-tápegység közötti távolságra, mert az USB-kábel [9] hossza kb. 0,5 m.

**? MEGJEGYZÉS:** Töltés közben a töltésjelző [8] pirosan világít. Ha a töltés befejeződött, a töltésjelző [8] zöld színnel világít. Amikor a töltésjelző [8] zöld színű, húzza ki az USB-kábelt [9] a termék USB-bemeneti aljzatából (C típus) [7], hogy megakadályozza az akkumulátor lemerülését.

**? MEGJEGYZÉS:** Javasoljuk, hogy a terméket a vásárlást követő 1 hónapon belül használja.

**? MEGJEGYZÉS:** Tárolás előtt teljesen tölts fel az akkumulátort. Ha 3 hónapnál tovább szeretné a terméket tárolni, akkor 3 havonta teljesen tölts fel az akkumulátort.

<span></span>	<p>HU</p>	<span></span>	<p>HU</p>	<span></span>	<p>HU</p>	<span></span>	<p>HU</p>
---------------	-----------	---------------	-----------	---------------	-----------	---------------	-----------

A hibás vagy elhasznált elemeket / akkukat újra kell hasznosítani. Szolgáltassa vissza az elemeket / akkukat és / vagy a terméket az ajánlott gyűjtőállomásokon keresztül.

**? Környezeti károk az elemek / akkuk hibás megsemmisítése következtében!**

A megsemmisítés előtt vegye ki az elemeket / az akkumulátorcsomagot a termékből.

Az elemeket / akkukat nem szabad a háziszemétbe dobni. Mérgező hatású nehézfémeket tartalmazhatnak és ezért különleges kezelést igénylő hulladéknak számítanak. A nehézfémek vegyjelei a következők: Cd = kadmium, Hg = higany, Pb = ólom. Ezért az elhasznált elemeket / akkukat egy közösségi gyűjtőhelyen adja le.

#### ● **Garancia**

A terméket gondosan, szigorú minőségi előírások betartásával gyártottuk, és a szállítás előtt gondosan ellenőriztük. Anyag- vagy gyártási hibák esetén a termék eladójával szemben törvényes jogok illetik meg. Az Ön törvényes jogait az általunk alább meghatározott garancia semmilyen módon nem korlátozza.

<span></span>	<p>HU</p>	<span></span>	<p>HU</p>	<span></span>	<p>HU</p>	<span></span>	<p>HU</p>
---------------	-----------	---------------	-----------	---------------	-----------	---------------	-----------

za uporabo in varnostnimi napotki. Izdelek uporabljajte samo tako, kot je opisano, in samo za navedena področja uporabe. Če izdelek odstopite novemu lastniku, mu zraven izročite tudi vse dokumente.

#### ● **Namenska uporaba**

? Izdelek je namenjen običajni uporabi. Ta izdelek je primeren le za zasebno uporabo v suhih notranjih prostorih, npr. v skladišču ali na hodniku. Izdelek ni namenjen komercialni uporab ali uporabi v druge namene. Samo za uporabo v notranjih prostorih!

- Izdelek ni primeren za osvetlitev prostora v stanovanju.

#### ● **Opis delov**

- Žaromet
- Stikalo za VKLOP/IZKLOP
- Sponka (model A)
- Kavelj (model B)
- Magnet (model A)
- Magnetna podlaga (model B)
- Vhodna vtičnica USB (type C)
- Indikator polnjenja
- Kabel USB

<span></span>	<p>SI</p>	<span></span>	<p>SI</p>	<span></span>	<p>SI</p>	<span></span>	<p>SI</p>
---------------	-----------	---------------	-----------	---------------	-----------	---------------	-----------

#### ● **Funkciók az HG11771A modellhez**

#### ● **Világítás funkciók használata**

A termék 5 különböző üzemmódban működtethető. Ezeket a BE/KI kapcsoló [2] ismételt megnyomásával tudja kiválasztani.

BE/KI kapcsoló	Mód
1x megnyomás:	100% fényerő
2x megnyomás:	50% fényerő
3x megnyomás:	10% fényerő
4x megnyomás:	piros lámpa
5x megnyomás:	piros lámpa villog
6x megnyomás:	kikapcsolja a világítást

#### ● **A termék rögzítése**

A termék 2 módon használható anélkül, hogy a kezében kellene tartani:

- Tartsa az alján lévő mágnest [5] egy mágneses fémfelülethez. A termék ebben a helyzetben marad.
- A kapocccsal [3] akassza fel a terméket egy megfelelő felfüggesztési pontra.

<span></span>	<p>HU</p>	<span></span>	<p>HU</p>	<span></span>	<p>HU</p>	<span></span>	<p>HU</p>
---------------	-----------	---------------	-----------	---------------	-----------	---------------	-----------

Erre a termékre 3 év garanciát adunk a vásárlás dátumától számítva. A garancia idő a vásárlás dátumával kezdődik. Biztonságos helyen őrizze meg az eredeti vásárlói bizonylatot, mert ez a dokumentum szükséges a vásárlás bizonyításához.

A vásárláskor fennálló károkat és hiányosságokat a termék kicsomagolása után haladéktalanul jelezze.

Ha ezen a terméken a vásárlástól számított 3 éven belül anyag- vagy gyártási hibát észlel, választásunk szerint ingyenesen javítjuk vagy kicseréljük a terméket. A garancia idő nem hosszabbodik meg a helyette nyújtott szavatossági igény által. Ez a kicserélt vagy javított alkatrészekre is érvényes.

A garancia megszűnik, ha a terméket megrongálták, ill. nem szakszerűen kezelték vagy végezték a karbantartást.

A garancia az anyag- és gyártási hibákra vonatkozik. Ez a garancia nem terjed ki azokra a termékalkatrészekre, amelyek normál kopásnak vannak kitéve, és ezért gyorsan kopó alkatrésznek minősülnek (pl. tömlőkre, tintapatronokra), illetve a törékeny alkatrészek

<span></span>	<p>HU</p>	<span></span>	<p>HU</p>	<span></span>	<p>HU</p>	<span></span>	<p>HU</p>
---------------	-----------	---------------	-----------	---------------	-----------	---------------	-----------

#### ● **Tehnični podatki**

#### **Brezžična svetilka LED:**

Svetlobna telesa: 1 x 3 W COB LED za žaromet

Model A
Polnilna baterija: 3,7 V === 450 mAh 1,665 Wh litijev polimer (1INP7/21/41) (uporabnik ne more zamenjati) (zamenja lahko samo usposobljena oseba)

Model B
Polnilna baterija: 3,7 V === 18650 1800 mAh litij-ionska baterija (ICR19/66) (uporabnik ne more zamenjati) (zamenja lahko samo usposobljena oseba)

**? MEGJEGYZÉS:** A termék felakasztásakor meg kell győződni arról, hogy a kiválasztott hely alkalmas-e a termék súlyának megtartására.

#### ● **Funkciók az HG11771B modellhez**

#### ● **Világítás funkciók használata**

A termék 5 különböző üzemmódban működtethető. Ezeket a BE/KI kapcsoló [2] ismételt megnyomásával tudja kiválasztani.

BE/KI kapcsoló	Mód
1x megnyomás:	100% fényerő
2x megnyomás:	50% fényerő
3x megnyomás:	10% fényerő
4x megnyomás:	piros lámpa
5x megnyomás:	piros lámpa villog
6x megnyomás:	kikapcsolja a világítást

#### ● **A termék rögzítése**

A termék 2 módon használható anélkül, hogy a kezében kellene tartani:

<span></span>	<p>HU</p>	<span></span>	<p>HU</p>	<span></span>	<p>HU</p>	<span></span>	<p>HU</p>
---------------	-----------	---------------	-----------	---------------	-----------	---------------	-----------

sérülésére, pl. kapcsolókra vagy üveg alkatrészekre.

Ennél a terméknél a garanciális időszak az akkumulátorra is vonatkozik.

#### ● **Garanciális ügyek lebonyolítása**

Megkeresése gyors feldolgozásához kérjük, kövesse az alábbi utasításokat:

Megkeresés esetén kérjük, mindig készítse elő a pénztárblokkot és a termékszámot (pl. IAN 486192\_2501) a vásárlás igazolására.

A termékszámot kérjük, olvassa le a típustábláról, a terméken elhelyezett gravírozásból, az útmutató címlapjáról (alul a bal oldalon), vagy a termék hátsó vagy alsó oldalán található matricáról.

Működési hiba vagy egyéb hiányosság fellépése esetén először vegye fel a kapcsolatot a következőkben felsorolt szervizek valamelyikével telefonon, vagy e-mailen.

A hibásnak ítélt terméket a pénztárblokk és a hiba leírásának és keletkezési idejének megjelölésével, díjmentesen küldheti el az Ön számára kijelölt szerviz címére.

<span></span>	<p>HU</p>	<span></span>	<p>HU</p>	<span></span>	<p>HU</p>	<span></span>	<p>HU</p>
---------------	-----------	---------------	-----------	---------------	-----------	---------------	-----------

- Tartsa a mágneses talpat [6] egy fémes mágneses felülethez. A termék ebben a helyzetben marad. A terméket legfeljebb 180°-kal lehet megdönteni a mágneses alapon [6] (lásd: C ábra).

**? VIGYÁZAT!** Kérjük, a mágneses talp [6] elforgatása közben vegye figyelembe a keze helyzetét, hogy elkerülje az ujjak becsípődését (lásd: E ábra).

- Hajtsa ki az akasztót [4], hogy a terméket egy megfelelő felfüggesztési pontra függeszthesse fel. Az akasztó [4] 360°-ban elforgatható.

**? MEGJEGYZÉS:** A termék felakasztásakor meg kell győződni arról, hogy a kiválasztott hely alkalmas-e a termék súlyának megtartására.

#### ● **Karbantartás és tisztítás**

A termék nem igényel karbantartást. A LED-ek nem cserélhetők.

- Tisztítás előtt kapcsolja ki a terméket, és válassza le az USB-tápegységről.
- Soha ne mártsa a terméket vízbe vagy más folyadékba.
- Soha ne használjon maró hatású tisztítószereket.

<span></span>	<p>HU</p>	<span></span>	<p>HU</p>	<span></span>	<p>HU</p>	<span></span>	<p>HU</p>
---------------	-----------	---------------	-----------	---------------	-----------	---------------	-----------

A parkside-diy.com oldalon ezt és számos további kézikönyvet tud megtekinteni és letölteni. Ezzel a QR-kóddal közvetlenül a parkside-diy.com oldalra jut. Válassza ki az országot, és a keresőfelületen keresse meg a használati útmutatókat. A termékszám (IAN) 486192\_2501 beírásával juthat el az Ön termékének használati útmutatójához.



- Szerviz**
- HU** **Szerviz Magyarország**  
Tel.: 0680021536  
E-mail:owim@lidl.hu

<span></span>	<p>HU</p>	<span></span>	<p>HU</p>	<span></span>	<p>HU</p>	<span></span>	<p>HU</p>
---------------	-----------	---------------	-----------	---------------	-----------	---------------	-----------

<span></span>	<p>HU</p>	<span></span>	<p>HU</p>	<span></span>	<p>HU</p>	<span></span>	<p>HU</p>
---------------	-----------	---------------	-----------	---------------	-----------	---------------	-----------

**Pred uporabo izdelka se seznanite z vsemi varnostnimi informacijami in navodili za uporabo. Če izdelek prodate drugim osebam, jim izročite tudi vse dokumente!**

- ? OPOZORILO! SMRTNA NEVARNOST ALI NEVARNOST NESREČ ZA DOJENČKE IN OTROKE!** Otrok nikoli ne puščajte brez nadzora z embalažnim materialom. Otrokom vedno preprečite stik z embalažnim materialom.
- Ta izdelek lahko uporabljajo otroci, stari 8 let in starejši, in osebe z zmanjšanimi telesnimi, čutnimi ali duševnimi sposobnostmi ali osebe, ki nimajo izkušenj in/ali znanja, če so pod nadzorom ali so dobile navodila glede varne uporabe izdelka in razumejo tveganja, povezana z uporabo. Otrokom ne dovolite igranja z izdelkom. Otroci ne smejo brez nadzora čistiti izdelka ali opravljati vzdrževalnih del.

- Rendszeresen tisztítsa meg a terméket száraz, szőszmentes kendővel. A makacs szennyeződések eltávolításához használjon enyhén nedvesített kendőt

#### ● **Mentesítés**

A csomagolás környezetbarát anyagokból készült, amelyeket a helyi újrahasznosító helyeken adhat le ártalmatlanítás céljából.

<span></span>	<p>HU</p>	<span></span>	<p>HU</p>	<span></span>	<p>HU</p>	<span></span>	<p>HU</p>
---------------	-----------	---------------	-----------	---------------	-----------	---------------	-----------

A hulladék elkülönítéséhez vegye figyelembe a csomagolóanyagon található jelzéseket. Ezek rövidítéseket (a) és számokat (b) tartalmaznak a következő jelentéssel: 1–7: műanyagok / 20–22: papír és karton / 80–98: kötőanyagok.

A kiszolgált termék megsemmisítési lehetőségeiről lakóhelye illetékes önkormányzatánál tájékozódhat.

A környezete érdekében, ne dobja a kiszolgált terméket a háztartási szemétbe, hanem adja le szakszerű ártalmatlanításra. A gyűjtőhelyekről és azok nyitvatartási idejéről az illetékes önkormányzatnál tájékozódhat.

<span></span>	<p>HU</p>	<span></span>	<p>HU</p>	<span></span>	<p>HU</p>	<span></span>	<p>HU</p>
---------------	-----------	---------------	-----------	---------------	-----------	---------------	-----------

<b>Seznam uporabljenih piktogramov</b>	
<span>---</span>	Enosmerni tok/napetost
<span>III</span>	Izdelek razreda III
<span>↔</span>	Povezava USB
<span>CE</span>	Oznaka CE označuje skladnost z relevantnimi direktivami EU, ki veljajo za ta izdelek.
<span>■</span> <span>□</span>	Varnostne informacije Navodila za uporabo
<span>👉</span>	Preberite navodila za uporabo

#### **MINI BATERIJSKA ROČNA SVETILKA**

#### ● **Uvod**

Iskrene čestitke ob nakupu vašega novega izdelka. Odločili ste se za zelo kakovosten izdelek. To navodilo za uporabo je sestavni del tega izdelka. Vsebuje pomembna navodila za varnost, uporabo in odstranitev. Preden začnete izdelek uporabljati, se seznanite z vsemi navodili

<span></span>	<p>SI</p>	<span></span>	<p>SI</p>	<span></span>	<p>SI</p>	<span></span>	<p>SI</p>
---------------	-----------	---------------	-----------	---------------	-----------	---------------	-----------

- Ta izdelek ni igrača, zato ga je treba hraniti zunaj dosega otrok. Otroci se ne zavedajo nevarnosti, povezanih z uporabo električnih izdelkov.
- Izdelka nikoli ne uporabljajte, če ste na njem opazili kakršne koli poškodbe.
- Izdelek zaščitite pred vlago. Izdelka nikoli ne potaplajte v vodo ali druge tekočine!
- Izdelka sami ne spreminjajte ali ga popravljajte. LED sijalk ne morete in ne smete zamenjati.
- Svetil ni mogoče zamenjati.
- Če svetila ob koncu življenjske dobo prenehajo delovati, je treba zamenjati celoten izdelek.
- Izdelek odstranite med odpadke, ko sta izdelek in kabel USB [9] poškodovana.
- Prepričajte se, da kabla USB [9] ne morejo poškodovati ostri robovi ali vroči predmeti. Pred uporabo povsem odvijte kabel USB [9].
- Izdelek zaščitite pred ekstremno vročino in mrazom.
- Priložen kabel USB [9] je primeren le za uporabo s tem izdelkom.
- LED sijalke so zelo svetle, zato ne glejte neposredno v izdelek.

<span></span>	<p>SI</p>	<span></span>	<p>SI</p>	<span></span>	<p>SI</p>	<span></span>	<p>SI</p>
---------------	-----------	---------------	-----------	---------------	-----------	---------------	-----------







## ● Funktionen Modell HG11771B



### ● Leucht-Modi einstellen

Das Produkt kann in 5 verschiedenen Modi betrieben werden. Durch wiederholtes Drücken des Ein-/Ausschalters  können Sie die verschiedenen Modi auswählen.



Ein-/Ausschalter	Modus
Einmal drücken:	leuchtet mit 100 % Helligkeit
Zweimal drücken:	leuchtet mit 50 % Helligkeit
Dreimal drücken:	leuchtet mit 10 % Helligkeit
Viermal drücken:	rotes Licht
Fünfmal drücken:	blinkendes rotes Licht
Sechsmal drücken:	Licht schaltet sich aus

### ● Produkt aufhängen/aufstellen

Sie können das Produkt aufhängen oder aufstellen, wenn Sie es nicht in der Hand halten wollen:

- Halten Sie den magnetischen Standfuß  an eine Metallfläche. Das Produkt verbleibt in dieser Position. Sie können den magnetischen Standfuß  um bis zu 180° neigen. (siehe Abb. C)

**⚠ VORSICHT!** Achten Sie beim Neigen des magnetischen Standfußes  auf die Position Ihrer Hände, um ein Einklemmen Ihrer Finger zu vermeiden (s. Abb. E).

- Klappen Sie den Haken  nach oben und hängen Sie das Produkt daran auf. Sie können den Haken  um 360° drehen.

**i HINWEIS:** Beim Aufhängen des Produktes muss sichergestellt sein, dass der gewählte Standort für das Gewicht des Produktes geeignet ist.

### ● Wartung und Reinigung

Das Produkt ist wartungsfrei. Die LEDs sind nicht austauschbar.

- Schalten Sie das Produkt aus und trennen Sie es vom gewählten Ladegerät, bevor Sie es reinigen.
- Tauchen Sie das Produkt niemals in Wasser oder andere Flüssigkeiten.

- Verwenden Sie keinesfalls ätzende Reinigungsmittel.
- Reinigen Sie das Produkt regelmäßig mit einem trockenen, fusselfreien Tuch. Verwenden Sie bei stärkeren Verschmutzungen ein leicht angefeuchtetes Tuch.

### ● Entsorgung

Die Verpackung besteht aus umweltfreundlichen Materialien, die Sie über die örtlichen Recyclingstellen entsorgen können.



Beachten Sie die Kennzeichnung der Verpackungsmaterialien bei der Abfalltrennung, diese sind gekennzeichnet mit Abkürzungen (a) und Nummern (b) mit folgender Bedeutung: 1–7: Kunststoffe/20–22: Papier und Pappe/80–98: Verbundstoffe.



Möglichkeiten zur Entsorgung des ausgedienten Produkts erfahren Sie bei Ihrer Gemeinde oder Stadtverwaltung.



Werfen Sie Ihr Produkt, wenn es ausgedient hat, im Interesse des Umweltschutzes nicht in den Hausmüll, sondern führen Sie es einer fachgerechten Entsorgung zu. Über Sammelstellen und deren Öffnungszeiten können Sie sich bei Ihrer zuständigen Verwaltung informieren.

Defekte oder verbrauchte Batterien/Akkus müssen recycelt werden. Geben Sie Batterien / Akkus und/oder das Produkt über die angebotenen Sammeleinrichtungen zurück.



**Umweltschäden durch falsche Entsorgung der Batterien / Akkus!**

Entnehmen Sie die Batterien / den Akku-Pack aus dem Produkt vor der Entsorgung.

Batterien / Akkus dürfen nicht über den Hausmüll entsorgt werden. Sie können giftige Schwermetalle enthalten und unterliegen der Sondermüllbehandlung. Die chemischen Symbole der Schwermetalle sind wie folgt: Cd = Cadmium, Hg = Quecksilber, Pb = Blei. Geben Sie deshalb verbrauchte Batterien / Akkus bei einer kommunalen Sammelstelle ab.

## ● Garantie

Das Produkt wurde nach strengen Qualitätsrichtlinien hergestellt und vor der Auslieferung sorgfältig geprüft. Im Falle von Material- oder Herstellungsfehlern haben Sie gegenüber dem Verkäufer des Produkts gesetzliche Rechte. Ihre gesetzlichen Rechte werden in keiner Weise durch unsere unten aufgeführte Garantie eingeschränkt.

Die Garantie für dieses Produkt beträgt 3 Jahre ab Kaufdatum. Die Garantiezeit beginnt mit dem Kaufdatum. Bewahren Sie den Originalkaufbeleg an einem sicheren Ort auf, da dieses Dokument als Nachweis des Kaufs erforderlich ist.

Alle Schäden oder Mängel, die bereits zum Zeitpunkt des Kaufs vorhanden sind, müssen unverzüglich nach dem Auspacken des Produkts gemeldet werden.

Sollte das Produkt innerhalb von 3 Jahren ab Kaufdatum einen Material- oder Herstellungsfehler aufweisen, werden wir es – nach unserer Wahl – kostenlos für Sie reparieren oder ersetzen. Die Garantiezeit verlängert sich durch einen stattgegebenen

DE/AT/CH

DE/AT/CH

DE/AT/CH

DE/AT/CH

DE/AT/CH

Gewährleistungsanspruch nicht. Dies gilt auch für ersetzte und reparierte Teile.

Diese Garantie erlischt, wenn das Produkt beschädigt oder unsachgemäß verwendet oder gewartet wurde.

Die Garantie deckt Material- und Herstellungsfehler ab. Diese Garantie erstreckt sich weder auf Produktteile, die normalem Verschleiß unterliegen, und somit als Verschleißteile gelten (z. B. Schläuche, Farbpatronen), noch auf Schäden an zerbrechlichen Teilen, z. B. Schalter oder Teile aus Glas.

Bei diesem Produkt gilt die Garantiezeit auch für den Akku.

### ● Abwicklung im Garantiefall

Um eine schnelle Bearbeitung Ihres Anliegens zu gewährleisten, folgen Sie bitte den folgenden Hinweisen:

Bitte halten Sie für alle Anfragen den Kassenbon und die Artikelnummer (z. B. IAN 486192\_2501) als Nachweis für den Kauf bereit.

Die Artikelnummer entnehmen Sie bitte dem Typenschild am Produkt, einer Gravur am Produkt, dem Titelblatt Ihrer Anleitung (unten links) oder dem Aufkleber auf der Rück- oder Unterseite des Produktes.

Sollten Funktionsfehler oder sonstige Mängel auftreten kontaktieren Sie zunächst die nachfolgend benannte Serviceabteilung telefonisch oder per EMail.

Ein als defekt erfasstes Produkt können Sie dann unter Beifügung des Kaufbelegs (Kassenbon) und der Angabe, worin der Mangel besteht und wann er aufgetreten ist, für Sie portofrei an die Ihnen mitgeteilte Service Anschrift übersenden.

Auf parkside-diy.com können Sie diese und viele weitere Handbücher einsehen und herunterladen. Mit diesem QR-Code gelangen Sie direkt auf parkside-diy.com. Wählen Sie Ihr Land aus, und suchen Sie über die Suchmaske nach den Bedienungsanleitungen. Mittels Eingabe der Artikelnummer (IAN) 486192\_2501 gelangen Sie zur Bedienungsanleitung für Ihren Artikel.



### ● Service

- DE Service Deutschland**  
Tel.: 0800 5435 111  
E-Mail:owim@lidl.de
- AT Service Österreich**  
Tel.: 0800 292726  
E-Mail:owim@lidl.at
- CH Service Schweiz**  
Tel.: 0800562153  
E-Mail:owim@lidl.ch



DE/AT/CH

DE/AT/CH

DE/AT/CH



IAN 486192\_2501  
**OWIM GmbH & Co. KG**  
Stiftsbergstraße 1  
74167 Neckarsulm  
GERMANY

Model No.: HG11771A/  
HG11771B  
Version: 07/2025