



Cordless Hammer Drill PBHA 12 A1

(HU)

Akkus fúrókalapács

Az originál használati utasítás fordítása

(CZ)

Aku vrtací kladivo

Překlad originálního provozního návodu

(DE) (AT) (CH)

Akku-Bohrhammer

Originalbetriebsanleitung

(SI)

Akumulatorski udarni vrtalnik

Prevod originalnega navodila za uporabo

(SK)

Aku vrtacie kladivo

Preklad originálneho návodu na obsluhu

IAN 360195_2007

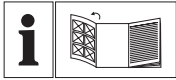

HU

Olvasás előtt kattintson az ábrát tartalmazó oldalra és végezetül ismerje meg a készülék mindegyik funkcióját.

SI

Pred branjem odprite stran s slikami in se nato seznanite z vsemi funkcijami naprave.

CZ

Před čtením si otevřete stranu s obrázky a potom se seznámte se všemi funkcemi přístroje.

SK

Pred čítaním si odklopte stranu s obrázkami a potom sa oboznámte so všetkými funkciami prístroja.

DE AT CH

Klappen Sie vor dem Lesen die Seite mit den Abbildungen aus und machen Sie sich anschließend mit allen Funktionen des Gerätes vertraut.

HU	Az originál használati utasítás fordítása	Oldal	4
SI	Prevod originalnega navodila za uporabo	Stran	19
CZ	Překlad originálního provozního návodu	Strana	33
SK	Preklad originálneho návodu na obsluhu	Strana	47
DE / AT / CH	Originalbetriebsanleitung	Seite	61

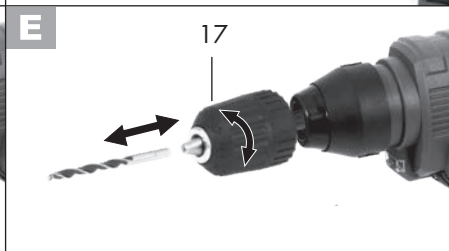
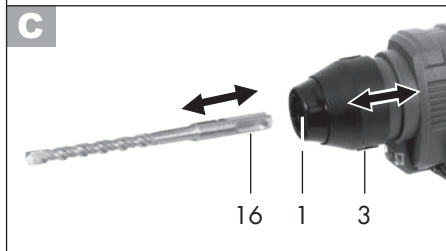
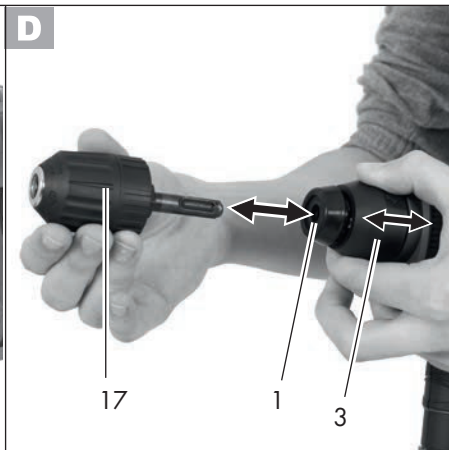
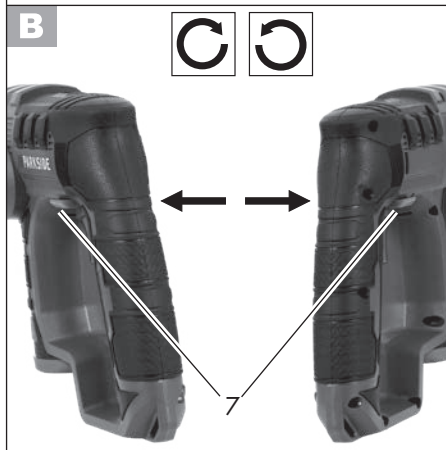
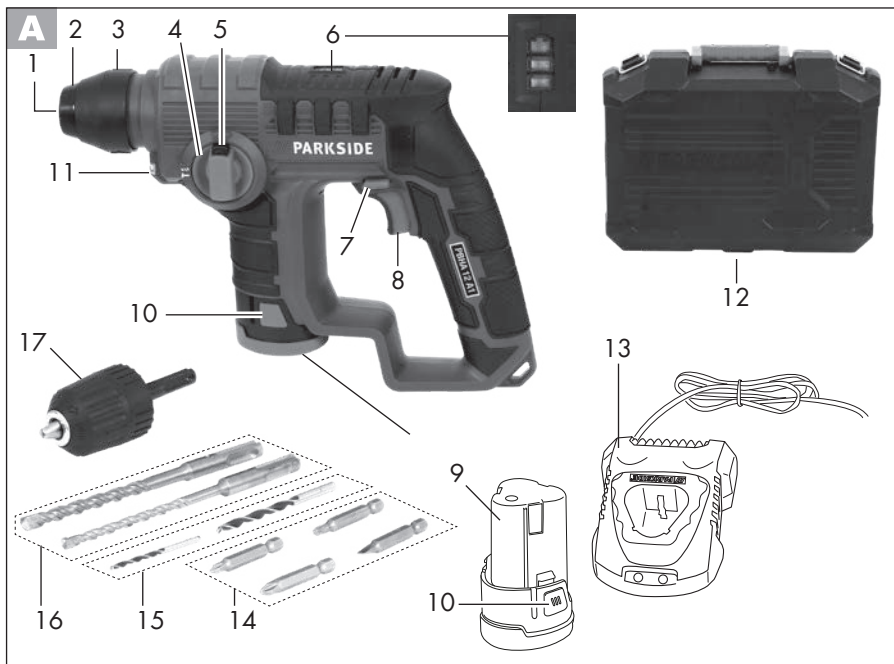

Tartalom

Bevezető.....	4
Rendeltetés	4
Általános leírás.....	5
Szállítási terjedelem	5
Áttekintés	5
Működésleírás	5
Műszaki adatok.....	5
Biztonsági tudnivalók	6
Szimbólumok és ábrák	6
Általános biztonsági tudnivalók elektromos szerszámgépekhez.....	7
Üzembe helyezés	11
Ellenőrizze a akku töltésszintjét.....	11
Akkumulátor-telep behelyezése a készülékbe / kivétele a készülékből	12
Szerszám kiválasztása.....	12
Szerszámcsere.....	12
SDS-Plus szerszám behelyezése	13
SDS-Plus-szerszám kivétele	13
Hatszögletű szárú / hengeres szerszámok behelyezése.....	13
Hatszögletű szárú / hengeres szerszámok kivétele.....	13
Gyorsbefogó tokmány levétele.....	13
Üzem mód kiválasztása	13
Forgásirány beállítása	14
Be-/kikapcsolás	14
Tisztítás és karbantartás	14
Tisztítás.....	14
Karbantartás	14
Tárolás.....	15
Eltávolítás és környezetvédelem	15
Alkatrészek/Tartozékok.....	16
Hibakeresés.....	16
HU JÓTÁLLÁSI TÁJÉKOZTATÓ.....	17
Az eredeti CE megfelelőségi nyilatkozat fordítása.....	76
Robbantott ábra	81

Bevezető

Gratulálunk az Ön által megvásárolt új berendezéshez. Ezzel egy kiváló minőségű termék mellett döntött.

A jelen készülék minőségét a gyártás alatt ellenőrizték és alávetették egy végső ellenőrzésnek. Ezzel a készülék működőképessége biztosított.



A használati útmutató a termék részét képezi. Fontos utasításokat tartalmaz a biztonságra, a használatra és a hulladékel távolításra vonatkozóan. A termék használata előtt ismerkedjen meg az összes kezelési és biztonsági útmutatóval. A terméket csak a leírtaknak megfelelően és a megadott használati területen lehet alkalmazni.

Őrizze meg jól az útmutatót és a termék harmadik személynek való továbbadása esetén mellékelje az összes dokumentumot.

Rendeltetés

A készülék téglá, beton és közet ütfúrására, valamint fa, fém, kerámia és műanyag ütés nélküli fúrása készült. Elektronikus vezérlésű és jobb-/balmenetes elektromos kézi-szerszámok csavarozásra is alkalmasak. Minden más használat, amely ebben az utasításban nincs kifejezetten megengedve, a szerszám gép károsodásához vezethet és a felhasználó számára komoly veszélyt jelenthet.

A gyártó nem felel a rendeltetésellenes használatból vagy a hibás kezeléssel adódó károkért.

Ez a berendezés nem alkalmas ipari használatra. Ipari alkalmazás esetén megszűnik a garancia.

A készülék a Parkside X 12 V TEAM sorozat része és a Parkside X 12 V TEAM sorozat akkumulátoraival üzemeltethető. Az akkumulátorokat csak a Parkside X 12 V TEAM sorozat töltőivel szabad tölteni.

Általános leírás

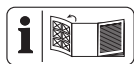

A legfontosabb funkcióelemek ábráját a kihajtható oldalon találhatja.

Szállítási terjedelem

Csomagolja ki a készüléket és ellenőrizze teljességét: Gondoskodjon a csomagolóanyag szabályszerű hulladékként történő elhelyezéséről.

- akkumulátoros fúrókalapács
- 1 db 10 mm gyorsbefogó tokmány SDS-Plus adapterrel
- 2 db SDS-Plus fúrófej, 6 mm és 8 mm
- 2 db fúrófej fához, 3 mm és 5 mm
- 4 db 50 mm csavarozó bit S2, PH2, PH1, TX25
- Koffer
- Használati utasítás



Az akkumulátort és a töltőt nem tartalmazza.



Vegye figyelembe a Parkside X 12 V Team akkumulátor és töltő használati útmutatójában lévő töltésre és helyes használatra vonatkozó biztonsági utasításokat és tudnivalókat. A töltés részletes leírása és további információk ebben a külön használati útmutatóban találhatóak.

Áttekintés

- | | |
|----------|---|
| A | 1 szerszámbefogó SDS-Plus |
| | 2 porvédő kupak |
| | 3 reteszelő persely |
| | 4 átkapcsoló „fúrás/ütvefúrás” |
| | 5 átkapcsoló rögzítőgombja |
| | 6 töltésszint-kijelző LED |
| | 7 forgásirány kapcsoló |
| | 8 be-/kikapcsoló |
| | 9 akkumulátor-telep* |
| | 10 akkumulátor-telep kireteszelő gombja |
| | 11 LED-munkavilágítás |
| | 12 koffer |
| | 13 gyorstöltő |
| | 14 csavarozó bitek |
| | 15 fúrófej fához |
| | 16 fúrófej SDS-Plus befogóval |
| | 17 gyorsbefogó tokmány |

Működésleírás

Az akkumulátoros fúrókalapács SDS-Plus szerszámbefogóval (nem levehető), levehető gyorsbefogó tokmánnyal, jobb-/balmenettel és egy LED-munkavilágítással van felszerelve.

Műszaki adatok

Akkus fúrókalapács.... PBHA 12 A1

Motorfeszültség U_{max}	12 V ==
Üresjárat fordulatszám (n_0)0-900 min ⁻¹
Ütésszám:	0-4800 bpm
Ütőerő:	1 Joule
Tokmánykapacitás.....	0,8-10 mm
Tömeg (töltő akkumulátor-telep)	1,15 kg
Furatátmérő betonhoz	max. 10 mm
Furatátmérő fához	max. 10 mm
Furatátmérő acélhoz	max. 8 mm
Hangnyomásszint (L_{PA})	86,5 dB(A)
.....	K= 3 dB

Hangteljesítményszint (L_{WA}) 97,5 dB(A)
 K= 3 dB
 Rezgés (a_{rh}) max. 8,6 m/s², K= 1,5 m/s²
 Hőmérséklet max. 50 °C
 Töltés 4 - 40 °C
 Üzemeltetés -20 - 50 °C
 Tárolás 0 - 45 °C

A zaj és vibrációs értékek a konformitás nyilatkozatban megnevezett szabványoknak és előírásoknak megfelelően lettek megállapítva.

A megadott lengésemmissziós értéket egy szabvány vizsgálati módszerrel mérték és egy elektromos szerszám másikkal való összehasonlításához lehet használni. A megadott lengésemmissziós értéket a kitettség bevezető becsléséhez is fel lehet használni.



Figyelmeztetés:

A lengésemmissziós érték az elektromos szerszám tényleges használata során eltérhet a megadott értéktől, attól függően, hogyan használják az elektromos szerszámot. A kezelő védelme érdekében meg kell határozni azon biztonsági intézkedéseket, amelyek a tényleges használati feltételek melletti kitettség becslésén alapulnak (ennek során az üzemi ciklus valamennyi részét figyelembe kell venni, például azokat az időszakokat is, amelyekben az elektromos szerszámot kikapcsolták, és azokat, amelyekben ugyan azt bekapcsolták, de terhelés nélkül fut).



Figyelem! A kompatibilis akkumulátorok aktuális listája az alábbi oldalon található: www.lidl.de/akku

Ez a készülék kizárólag az alábbi akkumulátorokkal üzemeltethető:
 PAKP 12 A1, PAKP 12 A2, PAKP 12 A3,
 PAKP 12 B1, PAKP 12 B2, PAKP 12 B3.
 Ezeket az akkumulátorokat az alábbi töltőkkel szabad tölteni:
 PLGK 12 A1, PLGK 12 A2, PLGK 12 B2.

Töltési idő (h)	PAKP 12 A1 PAKP 12 A2 PAKP 12 A3	PAKP 12 B1 PAKP 12 B2 PAKP 12 B3
PLGK 12 A1	1	2
PLGK 12 A2	1	2
PLGK 12 B2	0,5	1

Biztonsági tudnivalók

A gép használatakor figyelembe kell venni a biztonsági utasításokat.

Szimbólumok és ábrák

A készüléken található képek



Figyelmesen olvassa végig a használati útmutatót.



Használjon egyéni védőeszközt. Viseljen szemvédőt!



Viseljen hallásvédőt!



Viseljen porvédő maszkot!



Fűrés/Csavarozás



Ütvefűrés



Az ütvefűrés funkciót nem szabad felhelyezett gyorstokmánnal használni.



Az elektromos készülékek nem tartoznak a háztartási hulladékok közé



A készülék a Parksidex X 12 V TEAM sorozat része.

Az utasításban található szimbólumok



Veszélyre figyelmeztető jel a személyi sérülések és anyagi károk elkerülése érdekében.



Figyelmeztető jelzés áramütés okozta személyi sérülések megelőzésére vonatkozó információval.



Tilalmi jel a károk elhárítására vonatkozó adatokkal.



Utolsó jelek a készülék jobb kezelésére vonatkozó információkkal.

Általános biztonsági tudnivalók elektromos szerszámgépekhez



FIGYELMEZTETÉS! Olvasson el minden biztonsági tudnivalót és utasítást. A biztonsági tudnivalók és utasítások betartásának elmulasztása áramütést, tüzet és/vagy súlyos sérüléseket okozhat.

A jövőbeni használat érdekében őrizzen meg minden biztonsági tudnivalót és útmutatót.

A biztonsági tudnivalókban alkalmazott „elektromos szerszámgép” fogalom hálózatról működtetett elektromos szerszámgépekre (hálózati kábellel) és akkuval működtetett elektromos szerszámgépekre (hálózati kábel nélkül) vonatkozik.

1) MUNKAHELYI BIZTONSÁG

- Munkaterületét mindig tartsa tisztán és jól megvilágítva.** A rendetlenség vagy a megvilágítatlan munkaterületek balesetekhez vezethetnek.
- Ne dolgozzon az elektromos szerszámgéppel robbanásveszélyes környezetben, ahol éghető folyadékok, gázok vagy porok találhatóak.** Az elektromos szerszámgépek szikrákat hoznak létre, melyek meggyújthatják a port vagy a gőzöket.
- Az elektromos szerszámgép használata közben tartsa távol a gyermekeket és az egyéb személyeket.** Ha elvonják a figyelmét, elveszítheti a szerszámgép feletti uralmat.

2) ELEKTROMOS BIZTONSÁG



Vigyázat: Ily módon elkerülheti az áramütés okozta baleseteket és sérüléseket:

- Az elektromos szerszámgép csatlakozó dugójának passzolnia kell a dugaszoló aljzatba. A dugót semmilyen módon sem szabad módosítani. Ne használjon adapterdugókat védőföldelt elektromos szerszámgépekkel együtt.** A módosítás nélküli dugók és a megfelelő dugaszoló aljzatok csökkentik az áramütés kockázatát.
- Kerülje teste érintkezését a földelt felületekkel, mint pl. csövekkel, fűtőtestekkel, tűzhelyekkel és hűtőszekrényekkel.** Megnő az áramütés veszélyének kockázata, ha az Ön teste földelve van.
- Az elektromos szerszámgépeket esőtől és nedvességtől távol kell tartani.** Nő az áramütés kockázata,

ha víz hatol be az elektromos szer-
számépbe.

- d) Ne használja a kábelt rendelte-
tésétől eltérő célokra, az elektro-
mos szerszámgép hordozásához,
felakasztásához vagy a dugó du-
gaszoló aljzattól történő kihúzá-
sához. Tartsa távol a kábelt hő-
től, olajtól, éles peremektől vagy
mozgásban lévő készülékelemek-
től. A sérült vagy összegabalyodott
kábelek növelik az áramütés kockázatát.**
- e) Ha egy elektromos szerszámgép-
pel a szabadban akar dolgozni,
csak olyan hosszabbító kábelt
használjon, amely külső terekben
is alkalmazható. A kültéri használat-
ra alkalmas hosszabbító kábel alkalm-
zása csökkenti az áramütés kockázatát.**
- f) Ha az elektromos kéziszerszám
nedves helyen történő haszná-
lata elkerülhetetlen, használjon
áram-védőkapcsolót.**

Az áram-védőkapcsoló használata csök-
kenti az áramütés kockázatát.

3) SZEMÉLYEK BIZTONSÁGA



**Vigyázat: Ily módon elkerül-
heti a baleseteket és sérülé-
seket:**

- a) Legyen figyelmes, ügyeljen arra,
hogymit csinál és végezze a
munkát racionálisan az elektro-
mos szerszámgéppel. Soha ne
használjon elektromos szerszám-
gépet, ha fáradt, illetve kábító-
szerek, alkohol vagy gyógyszer-
ek hatása alatt áll. Egy elektromos
szerszámgép használata közben egyetlen
figyelmetlen pillanat is komoly sérülések-
hez vezethet.**
- b) Hordjon személyi védőfelszerelést**

és mindig egy védőszemüveget.

A személyi védőfelszerelés, mint a por-
maszk, a csúszásálló biztonsági cipők, a
védősisak vagy a hallásvédő viselése, az
elektromos szerszámgép mindenkor fajtá-
ja és alkalmazása függvényében, csökken-
ti a sérülések kockázatát.

- c) Kerülje a véletlen üzembe helye-
zést. Győződjön meg arról, hogy
az elektromos szerszámgép ki van
kapcsolva, mielőtt áramellátásra
és/vagy akkura csatlakoztatja,
felemeli vagy hordozza. Balesetek-
hez vezethet, ha az elektromos szerszám-
gép hordozása közben a kapcsolón tartja
az ujját, vagy a készüléket bekapcsolva
csatlakoztatja az áramellátásra.**
- d) Az elektromos szerszámgép be-
kapcsolása előtt távolítsa el a
beállító szerszámokat vagy a csa-
varkulcsot. A forgó készülékrészekben
lévő szerszám vagy kulcs sérülésekhez
vezethet.**
- e) Kerülje az abnormális testtartást.
Gondoskodjon a stabil álló hely-
zetről és mindenkor tartsa meg
egyensúlyát. Így váratlan helyzetekben
jobban tudja kontrollálni az elektromos
szerszámgépet.**
- f) Viseljen megfelelő ruházatot. Ne
viseljen bő ruházatot vagy éksze-
reket. Haját, ruházatát és kesz-
tyűit tartsa távol a mozgásban
lévő alkotóelemektől. A mozgásban
lévő alkotóelemek elkapathatják a laza
ruházatot, az ékszereket vagy a hosszú
haját.**

4) AZ ELEKTROMOS SZERSZÁMOK HASZNÁLATA ÉS KEZELÉSE

- a) Ne terhelje túl a készüléket.
Munkájához használja az an-
nak megfelelő elektromos szer-**

számgépet. A megfelelő elektromos szerszámgéppel jobban és biztonságosabban dolgozhat a megadott teljesítménytartományban.

- b) **Ne használjon olyan elektromos szerszámgépet, melynek meghibásodott a kapcsolója.** A nem be- vagy kikapcsolható elektromos szerszámgép veszélyes és meg kell javíttatni.
- c) **Húzza ki a hálózati csatlakozódugót a csatlakozóaljzatból és/ vagy távolítsa el a levehető akkumulátort, mielőtt beállításokat végez a készüléken, betétszerszámokat cserél vagy az elektromos kéziszerszámot elteszi.** Ez az óvintézkedés megakadályozza az elektromos szerszámgép véletlen beindulását.
- d) **A használaton kívül lévő elektromos szerszámgépek tárolása gyermekek által el nem érhető helyen történjen. Ne engedje, hogy olyan személyek használják a készüléket, akik azt nem ismerik és jelen utasításokat nem olvasták el.** Az elektromos szerszámgépek veszélyesek, ha azokat tapasztalatlan személyek használják.
- e) **Gondosan ápolja az elektromos kéziszerszámot és a betétszerszámokat. Ellenőrizze, hogy a mozgatható alkotóelemek kifogástalanul működjenek, és ne szoruljanak, illetve hogy ne legyenek eltörve vagy olyan mértékben megsérülve alkotóelemek, hogy az csorbítsa az elektromos szerszámgép működését.** A készülék használata előtt a sérült alkotóelemeket javíttassa meg. Számos baleset okát a rosszul karbantartott elektromos szerszámgépek képezik.
- f) **A vágószerszámokat tartsa élesen és tisztán.** A gondosan ápoltt, éles

vágóélekkel rendelkező vágószerszámok kevésbé szorulnak be és könnyebben vezethetők.

- g) **Az elektromos szerszámgépet, a tartozékokat, a behelyezhető szerszámokat stb. alkalmazza jelen utasításoknak megfelelően. Eközben vegye figyelembe a munkafeltételeket és a kivitelezendő tevékenységet.** Az elektromos szerszámgépek rendelkezés szerinti alkalmazásuktól eltérő célra történő használata veszélyes szituációkat teremthet.
- 5) Akkus készülékek gondos kezelése és használata**
- a) **Az akkukat csak a gyártó által javasolt akkutöltőkben töltsse fel.** Meghatározott fajtájú akkukhoz készült akkutöltő eltérő fajtájú akkukkal történő használata esetén tűzveszély áll fenn.
 - b) **Az elektromos szerszámgépekben mindig csak az azokkal történő használat céljára rendeltetett akkukat használja.** Az eltérő akkuk használata sérüléseket okozhat és tűzveszélyt rejt magában.
 - c) **A használaton kívüli akkut tartsa távol gemkapcsoktól, érméktől, kulcsoktól, szögektől, csavaroktól és egyéb olyan apró fémtárgyaktól, melyek az érintkezők áthidalását okozhatják.** Az akku érintkezői között fellépő rövidzárlat égési sérüléseket okozhat és tűzveszélyes.
 - d) **Hibás alkalmazás esetén folyadék juthat ki az akkuból. Kerülje az azzal való érintkezést. Véletlen érintkezés esetén vízzel alaposan le kell öblíteni.** Ha a folyadék szembe kerül, kérje orvos segítségét is. A kifolyt akkufolyadék irritálhatja a bőrt vagy égési sérüléseket okozhat.

6) VEVŐSZOLGÁLAT

Az elektromos kéziszerszámot csak képzett szakemberrel és csak eredeti pótalkatrészekkel javíttassa. Ezzel biztosítható az elektromos kéziszerszám biztonságának fenntartása.

7) TOVÁBBI BIZTONSÁGI UTASÍTÁSOK

OKTATÁS

- Ezt a készüléket nem használhatják gyermekek. Mindig ügyelni kell a gyerekekre, hogy ne játsszanak a készülékekkel. A tisztítást és a karbantartást nem végezhetik gyermekek.
- A készüléket nem használhatják csökkent fizikai, érzékszervi vagy mentális képességű vagy megfelelő tapasztalattal és tudással nem rendelkező személyek.
- A helyi előírások életkori korlátozásokat írhatnak elő a felhasználó számára.
- Vegye figyelembe, hogy maga a felhasználó felel a balesetekért vagy más személyek, illetve tulajdonuk veszélyeztetéséért.
- A gépet nem használhatják csökkent fizikai, érzékszervi vagy mentális képességű vagy tapasztalattal és tudással nem rendelkező személyek vagy olyan személyek, akik nem ismerik a vonatkozó utasításokat!
- A helyi előírások életkori korlátozásokat írhatnak elő a felhasználó számára.
- Soha ne hagyja, hogy a gépet gyermekek vagy olyan személyek használják, akik nem ismerik az útmutatóban lévő utasításokat.

ELŐKÉSZÍTÉS

- Használat előtt szemrevételezéssel ellenőrizni kell a gépet sérült, hiányzó vagy helytelenül felszerelt védőberende-

zések vagy burkolatok tekintetében.

- A gép üzembe helyezése előtt és minden ütdés után ellenőrizze ezek kopását, illetve épségét, és szükség esetén végeztesse el a szükséges javításokat.

ÜZEMELTETÉS

- Viseljen hallásvédőt.
A zaj halláskárosodást okozhat.
- A készüléket csak a szigetelt markoló felületénél fogja meg, ha olyan munkát végez, ahol a használatban lévő szerszám rejtett kábelekkbe ütközhet. Feszültség alatt álló vezetékkel való érintkezés feszültség alá helyezheti a készülék fém részeit is és áramütést okozhat.

- Viseljen porvédő maszkot.

FIGYELMEZTETÉS! MÉRGEZŐ POROK!

- A káros / mérgező porok feldolgozása veszélyezteti a kezelő személy vagy a közelben tartózkodó személyek egészségét.
- **FIGYELEM, VEZETÉKEK! VESZÉLY!**
Győződjön meg arról, hogy nem ütközik elektromos, gáz- vagy vízcsővekhez, ha az elektromos kéziszerszámmal dolgozik. Adott esetben ellenőrizze vezetékkesővel, mielőtt falba kezd fúrni, ill. felvágja azt.

- **Eredeti tartozékok/kiegészítő eszközök**

Csak a használati útmutatóban megadott tartozékokat és kiegészítő eszközöket használja, ill. amelyek befogója kompatibilis a készülékkel.

KARBANTARTÁS ÉS TÁROLÁS

- Karbantartási és tisztítási munkák végzése előtt vegye ki a kivehető akkumulátort.
- Csak a gyártó által ajánlott pótalkatrészeket és tartozékokat használjon.
- A gépen rendszeresen ellenőrzést és

karbantartást kell végezni. A gépet csak szerződéses műhelyben javíttassa.

8) KÜLÖNLEGES BIZTONSÁGI ELŐÍRÁSOK CSAVAROZÓGÉPEKHEZ:

- a) **A készüléket csak a szigetelt markoló felületénél fogja meg, ha olyan munkát végez, ahol a használatban lévő szerszám rejtett kábelekbe ütközhet.** Feszültség alatt álló vezetékkel való érintkezés feszültség alá helyezheti a készülék fém részeit is és áramütést okozhat.
- b) **A kéziszerszámot csak a szigetelt markoló felületénél fogja meg, ha olyan munkát végez, ahol a csavar rejtett kábelekbe vagy a készülék saját kábelébe ütközhet.** A csavar feszültség alatt álló kábellel való érintkezése a készülék fém részeit is feszültség alá helyezheti és áramütést okozhat.
- c) **Ügyeljen arra is, hogy a szellőzőnyílásokban ne legyen szennyeződés.**
- d) **Távolítsa el az akkumulátort**
 - ha a felhasználó felügyelet nélkül hagyja a gépet,
 - blokkolást okozó anyagok eltávolítása előtt,
 - a gép ellenőrzése, tisztítása vagy a gépen történő munkavégzés előtt,
 - a gép esetleges sérüléseinek ellenőrzése céljából, ha a gép idegen testhez ért, a gép azonnali ellenőrzése céljából, ha a gép túlságosan vibrálni kezd.
- e) **Ne használjon olyan tartozékokat, amelyeket a PARKSIDE nem ajánl.** Ez áramütést vagy tüzet okozhat.

9) MARADÉK RIZIKÓ

Akkor is, ha Ön az elektromos szerszámát az előírásoknak megfelelően használja,

mindig fennáll egy bizonyos maradék rizikó. A következő veszélyek léphetnek fel az elektromos szerszám felépítésével és kivitelezésével kapcsolatban:

- vágási sérülések
- halláskárosodás, amennyiben nem viselne megfelelő fülvédőt.
- egészségkárosodás, amely a kéz és a kar rezgéséből következik, amennyiben a berendezést hosszabb időn keresztül használná vagy azt nem az előírásoknak megfelelően vezetné vagy karbantartaná.



Figyelem! A jelen elektromos szerszám üzem közben elektromágneses mezőt gerjeszt. Ez a mező bizonyos körülmények között aktív vagy passzív módon orvosi implantátumokat befolyásolhat. Annak érdekében, hogy a komoly vagy halálos sérülések veszélyét csökkentsék, az orvosi implantátumokat viselő személyeknek ajánljuk, konzultáljanak orvosukkal és az orvosi implantátum gyártójával, mielőtt használnák a gépet.

Üzembe helyezés



Az elektromos kéziszerszámon történő bármilyen munkavégzés előtt (pl. karbantartás, szerszámcsere stb.), valamint annak szállítása és tárolása esetén állítsa a forgásirány kapcsolót középpállásba. A be-/kikapcsoló véletlen működtetése esetén sérülésveszély áll fenn.

Ellenőrizze a akku töltésszintjét

A töltésszint-kijelző (A 6) az akku (A 9) töltésszintjét jelzi.

- Az akkumulátor töltöttségi szintjét a megfelelő LED-lámpa világítása jelzi. Ehhez nyomja meg a töltésszint-kijelző (A 12) gombját (A 12a).
- Az akkumulátor töltöttségi szintjét a megfelelő LED-lámpa világítása jelzi a készülék működése közben. Ehhez tartsa lenyomva a bekapcsolót (8).

piros-sárga-zöld=>

az akkumulátor teljesen fel van töltve

piros-sárga =>

az akkumulátor kb. félig van feltöltve

piros => akkumulátor töltése szükséges



Az akkumulátorra és a töltőre vonatkozó további információk tekintetében, kérjük, olvassa el a Parkside X 12 V Team termékcsalád akkumulátorainak használati útmutatóját.

Akkumulátor-telep behelyezése a készülékbe / kivétele a készülékből

Akkumulátor-telep behelyezése:

- Állítsa a forgásirány kapcsolót (A 7) középpállásba (zár). Kattintsa be az akkumulátor-telepet (A 9) a markolatba. in den Griff einrasten.

Akkumulátor-telep kivétele:

- Nyomja meg a kireteszelő gombot (A 10) és vegye ki az akkumulátor-telepet (A 9).

Szerszám kiválasztása

Az ütvefúráshoz az SDS-Plus betétszerszám szükséges.

Fába, fémbe, kerámiába és műanyagba történő ütés nélküli fúráshoz használja a SDS-Plus adapterrel rendelkező gyorsbefogó tokmányt.

Ebbe $\varnothing 0,8 - 10$ mm átmérőjű hengeres fúrófejek vagy hatszögletű szárú betétszerszámok helyezhetők.

Csavarozáshoz használja a csavarozó biteket, amelyek az SDS-Plus adapterrel rendelkező gyorsbefogó tokmányon keresztül helyezhetők be.



Az „ütvefúrás” üzemmódot csak akkor szabad használni, ha a gyorstokmány nincs felhelyezve!

Szerszámcsere

Az SDS-Plus adapterrel ellátott szerszám-befogó segítségével egyszerűen és kényelmesen cserélhető a betétszerszám további szerszámok használata nélkül.

A betétszerszám rendszeréből fakadóan szabadon mozgatható. Ezáltal üresjárat esetén körmozgási eltérés alakul ki. Ez nem befolyásolja a furat pontosságát, mivel a fúrófej a fúrás során saját magát centírozza.

A készülék az SDS-Plus adapterrel ellátott gyorsbefogó tokmány segítségével hatszögletű szárú vagy hengeres fúrófejekkel rendelkező különböző fúrótípusokat tud befogni.

A porvédő kupak (A 2) messzemenően megakadályozza, hogy a fúrásból eredő por behatoljon a szerszám-befogóba a működtetés közben. Ügyeljen arra a szerszám behelyezése során, hogy a porvédő kupak (A 2) ne sérüljön meg.



A sérült porvédő kupakot azonnal ki kell cserélni. Azt javasoljuk, hogy ezt az ügyfélszolgálattal végeztesse el.

C SDS-Plus szerszám behelyezése

1. Reteszelve ki az SDS-Plus befogót (1) a reteszelő persely (3) hátrafelé húzásával.
2. Helyezze be a szerszámot forgatva a szerszámbe fogóba.
3. Engedje el a reteszelő perselyt (3).
4. Ellenőrizze a szerszám szoros illeszkedését a szerszám meghúzásával.
A szerszámnak rendszeréből fakadóan radiális játéka van.

C SDS-Plus-szerszám kivétele

1. Húzza hátra a reteszelő perselyt (3) és vegye ki a betétszerszámot.

Hatszögletű szárú / hengeres szerszámok behelyezése

- D** 1. Reteszelve ki az SDS-Plus befogót (1) a reteszelő persely (3) hátrafelé húzásával.
2. Helyezze be a SDS-Plus adapterrel ellátott gyorsbefogó tokmányt (17) forgatva a szerszámbe fogóba (1).
3. Ellenőrizze a kifogástalan reteszélést a gyorsbefogó tokmány (17) meghúzásával.
Az SDS-Plus adapterrel ellátott gyorsbefogó tokmánynak rendszeréből fakadóan radiális játéka van.

- E** 4. Forgassa el a gyorsbefogó tokmányt (17) az óramutató járásával ellentétes irányba, amíg a tokmá-

ny-nílás elég nagy a szerszám befogásához.

5. Csúsztassa a szerszámot a gyorsbefogó tokmányba (17), amennyire csak lehet.
6. A szerszám stabil rögzítéséhez forgassa el a gyorsbefogó tokmányt az óramutató járásával megegyező irányba.

E Hatszögletű szárú / hengeres szerszámok kivétele

1. A szerszám eltávolításához csavarja ki a gyorsbefogó tokmányt (17) és húzza ki a szerszámot.

D Gyorsbefogó tokmány levétele

1. Húzza hátra a reteszelő perselyt (3) és vegye ki a gyorsbefogó tokmányt.

Használat

Üzem mód kiválasztása

A „fúrás/ütvefúrás” átkapcsolóval (A 4) az elektromos kéziszerszám üzemmódja választható ki.



Csak akkor változtassa meg az üzemmódot, ha az elektromos kéziszerszám ki van kapcsolva! Ellenkező esetben kár keletkezhet az elektromos kéziszerszámokban.



Az „ütvefúrás” üzemmódot csak akkor szabad használni, ha a gyorsbefogó tokmány nincs felhelyezve!

Reteszelve ki az átkapcsolót (A 4) a rögzítógomb (A 5) megnyomásával.

Forgassa el a „fúrás/ütvefúrás” átkapcsolót (A 4) a kívánt pozícióba. A végpozíció elérésekor a rögzítőgomb (A 5) hallhatóan bekattan.





Ütvefúrás = ütőmű BE



Fúrás/Csavarozás = ütőmű KI

B Forgásirány beállítása

A forgásirány kapcsolóval (A 7) a készülék forgásirányát módosíthatja (jobb- és balmenet) és a készüléket biztosíthatja a véletlen bekapcsolással szemben.

1. Várja meg, amíg a készülék teljesen leáll.
2. **Jobbmenet:** Nyomja jobbra a forgásirány kapcsolót (7). 
3. **Balmenet:** Nyomja balra a forgásirány kapcsolót (7). 
4. **Kapcsolózár:** Allítsa a forgásirány kapcsolót középpállásba.



A forgásirány kapcsoló csak a készülék nyugalmi állapotában működtethető!

A Be-/kikapcsolás

A be-/kikapcsoló gombbal (8) fokozatmentesen szabályozható a fordulatszám. Minél tovább tartja nyomva a be-/kikapcsolót, annál magasabb a fordulatszám.

1. A készülék bekapcsolásához nyomja meg a be-/kikapcsolót (8) és tartsa lenyomva. Üzem közben világít a LED-munkavilágítás (11).
2. A kikapcsoláshoz engedje el a be-/kikapcsolót (8).

Ha a forgásirány kapcsolót (7) középpállásba állítja, akkor a készülék biztosítva van bekapcsolás ellen.

Tisztítás és karbantartás



Az olyan javítási és karbantartási munkálatokat, amelyeket nem írnak le a jelen útmutatóban, a szervíz-központunkkal kell elvégeztetni. Csak eredeti alkatrészeket használjon. Sérülésveszély!



Kapcsolja ki a berendezést és minden a munkavégzés előtt vegye ki a berendezésből az akkumulátort.

Rendszeresen végezze el a következő tisztító és karbantartási munkálatokat. Ezzel biztosítja a hosszú és megbízható használatot.

Tisztítás



Ne spricelje le a készüléket vízzel és ne tisztítsa folyó víz alatt. Fennáll az áramütés veszélye és a készülék megsérülhet.

- Tartsa tisztán a légréseket, a motorházat és a berendezés markolatait. Használjon ehhez egy nedves rongyot vagy egy kefért. Ne használjon tisztítószert ill. higítót. Azzal a berendezést visszavonhatatlanul megrongálhatja.

Karbantartás

A berendezés nem igényel karbantartást.

Tárolás

- A készülék tárolása száraz és portól védett, gyermekek által el nem érhető helyen történjen.
- Az akkumulátor és a készülék tárolási hőmérséklete 0 °C és 45 °C között van. A tárolás során kerülje a túlzott hideget vagy meleget, hogy az akkumulátor ne veszítsen a teljesítményéből.

Eltávolítás és környezetvédelem

A készülék ártalmatlanítása előtt vegye ki az akkumulátort a készülékből!

Gondoskodjon a készülék, a tartozékok és a csomagolás környezetbarát újrahasznosításáról.

Az akkumulátor ártalmatlanítására vonatkozó utasítások az akkumulátor és a töltő külön használati útmutatójában található.



Az elektromos készülékek nem tartoznak a háztartási hulladékok közé.

- A készülék ártalmatlanítása/hulladékként történő elhelyezése a helyi előírásoknak megfelelően történjen. Adja le a készüléket használt elemek gyűjtőhelyén, ahol gondoskodnak a környezetvédelmi szempontoknak megfelelő újrahasznosításról. Kérdezze ezzel kapcsolatban a helyi hulladékkezelőt vagy szerviz-központunkat.
- A beküldött hibás berendezés eltávolításáról ingyenesen gondoskodunk.

Alkatrészek/Tartozékok

Pótalkatrészeket és tartozékokat az alábbi honlapon rendelhet:
www.grizzlytools-service.eu

Ha esetleg problémája akad a rendelési folyamattal kapcsolatban, kérjük, használja a kapcsolattartási űrlapot.

További kérdések esetén forduljon a szervizközpontba (lásd a(z) 17. oldalon).

2 db SDS-Plus fúrófej, 6 mm és 8 mm	91105287
2 db fúrófej fához, 3 mm és 5 mm	91105286
4 db 50 mm csavarozó bit, S2, PH2, PH1, TX25	91105285
10 mm gyorsbefogó tokmány SDS-Plus adapterrel.....	91105288

Hibakeresés



Baleset vagy üzemzavar esetén azonnal vegye ki az akkumulátort a készülékből! Ennek figyelmen kívül hagyása vágási sérüléseket okozhat.

Probléma	Lehetséges ok	Hibaelhárítás
A készülék nem indul	Akkumulátor (A 9) lemerült	Töltse fel az akkumulátort (A 9) (vegye figyelembe az akkumulátor és a töltő külön használati útmutatóját)
	Akkumulátor (A 9) nincs behelyezve	Helyezze be az akkumulátort (A 9) (lásd „Üzembe helyezés”)
	Be-/kikapcsoló (A 8) meghibásodott	Javítás a szervizközpontban
	Motor defekt	
A készülék szakaszonként működik	Motor meghibásodott	Javítás a szervizközpontban
	Be-/kikapcsoló (A 8) meghibásodott	



HU JÓTÁLLÁSI TÁJÉKOZTATÓ

A termék megnevezése: Akkus fűrókalapács	Gyártási szám: IAN 360195_2007
A termék típusa: PBHA 12 A1	
A gyártó cégneve, címe, e-mail címe: Grizzly Tools GmbH & Co. KG Stockstädter Straße 20 63762 Großostheim Germany E-Mail: service@grizzly.biz	Szerviz neve, címe, telefonszáma: Szerviz Magyarország Tel.: 06800 21225 E-Mail: grizzly@lidl.hu W+T Környezetvédelmi és Szolgáltató Kft. Dunapart also 138 2318 Szigetszentmárton Tel.: 0624 456 672
Az importáló/ forgalmazó neve és címe: Lidl Magyarország Kereskedelmi Bt., H-1037 Budapest, Rádl árok 6.	

1. A jótállási idő a Magyarország területén, Lidl Magyarország Kereskedelmi Bt. üzletében történt vásárlás napjától számított 1 év, amely jogvesztő. A jótállási idő a fogyasztó részére történő átadással, vagy ha az üzembe helyezést a forgalmazó, vagy annak megbízottja végzi, az üzembe helyezés napjával kezdődik.
2. A jótállási igény a jótállási jeggyel és/vagy a vásárlást igazoló blokkal érvényesíthető. A jótállási jegy szabálytalan kiállítása, vagy átadásának elmaradása nem érinti a jótállási kötelezettség-vállalás érvényességét. Kérjük, hogy a vásárlás tényének és időpontjának bizonyítására őrizze meg a pénztári fizetésnél kapott jótállási jegyetés a vásárlást igazoló blokkot.
3. A vásárlástól számított három munkanapon belül érvényesített csereigény esetén a forgalmazó köteles a terméket kicserélni, feltéve ha a hiba a rendeltetésszerű használatot akadályozza. A jótállási jogokat a termék tulajdonosaként a fogyasztó érvényesítheti az áruházakban, valamint a jótállási tájékoztatóban feltüntetett szervizekben. (A magyar Polgári Törvénykönyv alapján fogyasztónak minősül a szakmája, önálló foglalkozása vagy üzleti tevékenysége körén kívül eljáró természetes személy.)

A jótállás ideje alatt a fogyasztó hibás teljesítés esetén kérheti a termék kijavítását, kicserélését, vagy ha a termék nem javítható vagy cserélhető, vagy az a forgalmazónak aránytalan többletköltséggel járna, illetve a fogyasztó kijavításhoz, kicseréléshez fűződő érdeke alapos ok miatt megszűnt, árleszállítást kérhet, vagy elállhat a szerződéstől és visszakérheti a vételárat. A kijavítás során a termékbe csak új alkatrész kerülhet beépítésre.

4. A fogyasztó a hiba felfedezése után a lehető legrövidebb időn belül köteles a hibát bejelenteni és a terméket a jótállási jogok érvényesítése céljából átadni. A hiba felfedezésétől számított két hónapon belül bejelentett jótállási igényt időben közöltnek kell tekinteni. A közlés elmaradásából eredő kárért a fogyasztó felelős. A jótállási igény

érvényesíthetőségének határideje a termék, vagy fődarabjának kicserélése esetén a csere napján újraindul.

5. A rögzített bekötésű, illetve a 10 kg-nál súlyosabb, vagy tömegközlekedési eszközön nem szállítható terméket az üzemeltetés helyén kell megjavítani. Abban az esetben, ha a javítás a helyszínen nem végezhető el, a termék ki- és visszaszereléséről, valamint szállításáról a forgalmazónak kell gondoskodnia.
6. A jótállás nem áll fenn, ha a hiba a nem rendeltetésszerű használatból, átalakításból, helytelen tárolásból, vagy a használati utasítástól eltérő kezelésből, vagy bármely a vásárlást követő behatásból fakad, vagy elemi kár okozta, és azt a forgalmazó, vagy a szerviz bizonyítja. A jótállás nem vonatkozik a mozgó kopó alkatrészek (világítótestek, gumibroncsok stb.) rendeltetésszerű elhasználódására. A szerviz és a forgalmazó a kijavítás során nem felel a terméken a fogyasztó vagy harmadik személyek által tárolt adatokért vagy beállításokért.
7. Fogyasztói jogvita esetén a fogyasztó a megyei (fővárosi) kereskedelmi és iparkamárák mellett működő békéltető testület eljárását is kezdeményezheti.

A jótállás a fogyasztó törvényből eredő szavatossági jogait és azok érvényesíthetőségét nem érinti.

Kijavítást ellenőrző szelvény:

A jótállási igény bejelentésének időpontja:	A hiba oka:
Javításra átvétel időpontja:	A hiba javításának módja:
A fogyasztó részére történő visszaadás időpontja:	
A szerviz bélyegzője, kelt és aláírás:	

Kicserélést ellenőrző szelvény:

A jótállási igény bejelentésének időpontja:
Kicserélés időpontja:
A cserélő bolt bélyegzője, kelt és aláírás:

Kazalo

Predgovor	19
Namen uporabe	19
Splošen opis	20
Obseg dobave	20
Pregled	20
Opis funkcij.....	20
Tehnični podatki	20
Varnostna opozorila	21
Simboli in oznake	21
Splošna varnostna navodila	22
Pred začetkom uporabe	26
Preverjanje stanja napolnjenosti akumulatorske baterije.....	26
Vstavljanje/odstranjevanje akumulatorske baterije.....	26
Izbira orodja	26
Menjava nastavka.....	27
Vstavljanje nastavka SDS-Plus	27
Odstranitev nastavka SDS-Plus	27
Vstavljanje šestrobih/cilindričnih nastavkov.....	27
Odstranitev šestrobih/cilindričnih nastavkov.....	28
Odstranitev hitrovpenjalne vrtnalne glave.....	28
Izbira načina delovanja.....	28
Nastavitev smeri vrtenja.....	28
Vkllop in izkllop	28
Čiščenje in vzdrževanje	29
Čiščenje.....	29
Vzdrževanje.....	29
Shranjevanje	29
Odstranitev/varstvo okolja	29
Nadomestni deli/Pribor	30
Odkrivanje napak	30
Garancijski list	31
Prevod originalne izjave o skladnosti CE	77
Eksplodizijska risba	81

Predgovor

Čestitke ob nakupu vaše nove naprave. Odločili ste se za visokokakovosten izdelek. Kakovost naprave je bila preverjena med postopkom proizvodnje in pri končnem preverjanju, s čimer je zagotovljeno pravilno delovanje vaše naprave. Kljub temu ni mogoče izključiti, da so v posameznih primerih v napravi oz. v ceveh ostanki vode ali maziv. To ni napaka ali pomanjkljivost in ni vzrok za skrb.



Izdelku so priložena navodila za uporabo. Vsebujejo pomembna navodila glede varnosti uporabe in odstranitve. Pred uporabo izdelka se seznanite z navodili za uporabo in varnostnimi navodili. Izdelek uporabljajte zgolj na opisani način in v našete namene. Navodila skrbno shranite in pri predaji naprave tretji osebi priložite tudi vso dokumentacijo.

Namen uporabe

Orodje je namenjeno udarnemu vrtenju v opeko, beton in kamen ter za vrtenje brez udarcev v les, keramiko in plastiko. Električno orodje z elektronskim uravnavanjem in vrtenjem v desno/levo je primerno tudi za vijachenje.

Vsaka druga uporaba, ki ni izrecno dovoljena v teh navodilih, lahko povzroči škodo na napravi in predstavlja resno nevarnost za uporabnika. Proizvajalec ne jamči za škodo, nastalo zaradi nenamenske ali napačne uporabe.

To orodje ni primerno za uporabo v komercialne namene. V primeru uporabe v komercialne namene ugasne pravica do uveljavljanja garancije.

Orodje sodi v serijo Parkside X 12 V TEAM in ga lahko uporabljate z akumulatorskimi baterijami za serijo Parkside X 12 V TEAM. Akumulatorske baterije lahko polnite samo s polnilniki iz serije Parkside X 12 V TEAM.

Splošen opis

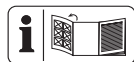

Slike poiščite na sprednji zložljivi strani.

Obseg dobave

Orodje vzemite iz embalaže in preverite, ali je popolno. Embalažo odstranite v skladu s predpisi.

- Akumulatorski udarni vrtnik
- 1 x 10 mm hitrovpenjalna vrtna glava z adapterjem SDS-Plus
- 2 x sveder SDS-Plus, 6 mm in 8 mm
- 2 x sveder za les, 3 mm in 5 mm
- 4 x 50 mm vijaki nastavki, S2, PH2, PH1, TX25
- Kovček
- Navodila za uporabo



Akumulatorska baterija in polnilnik nista vključena v obseg dobave.



Upoštevajte varnostna opozorila in navodila za polnjenje in pravilno uporabo v navodilih za uporabo polnilnika serije Parkside X 12 V Team. Podroben opis postopka polnjenja in druge informacije najdete v ločenih navodilih za uporabo.

Pregled



1 Vpetje za orodje SDS-Plus

- 2 Protiprašna kapa
- 3 Vpenjalna stročnica
- 4 Stikalo za preklop „Vrtanje/udarno vrtanje“
- 5 Varovalni gumb stikala za preklop
- 6 Indikator napolnjenosti LED
- 7 Stikalo za izbiro smeri vrtenja
- 8 Stikalo za vklop in izklop
- 9 Akumulatorski sklop*
- 10 Tipka za sprostitvev akumulatorskega sklopa
- 11 Delovna LED-svetilka
- 12 Kovček
- 13 Hitri polnilnik
- 14 Vijaki nastavki
- 15 Sveder za les
- 16 Sveder z vpenjalom SDS-Plus
- 17 Hitrovpenjalna vrtna glava

Opis funkcij

Akumulatorski udarni vrtnik je opremljen z nastavkom za orodje SDS-Plus (ni snemljiv), snemljivo hitrovpenjalno vrtno glavo, vrtenjem v desno/levo in delovno LED-lučjo.

Tehnični podatki

Akumulatorski udarni vrtnik..... PBHA 12 A1
 Napetost orodja U_{max} 12 V ==
 Število vrtiljav v prostem teku (n_0) 0-900 min⁻¹
 Število udarcev: 0-4800 na minuto
 Energija udarca: 1 Joule
 Odprtina vpenjalne glave 0,8-10 mm
 Teža (brez akumulatorski sklop) 1,15 kg
 Premer vrtenja v beton maks. 10 mm
 Premer vrtenja v les maks. 10 mm
 Premer vrtenja v jeklo maks. 8 mm

Raven zvočnega tlaka (L_{pA}).....	86,5 dB(A)
.....	K= 3 dB
Raven zvočne moči (L_{WA})	97,5 dB(A)
.....	K= 3 dB
Treslajaji (a_{H})	
maks	8,6 m/s ² , K= 1,5 m/s ²
Temperatura	maks. 50 °C
Postopek polnjenja	4–40 °C
Delovanje	-20–50 °C
Skладиščenje	0–45 °C

Navedena vrednost vibracij je izmerjena po standardiziranem postopku ter jo je možno uporabiti za medsebojno primerjavo električnih orodij.

Navedeno vrednost vibracij je prav tako možno uporabiti za oceno izpostavljenosti uporabnika.



Opozorilo: Vrednost vibracij med dejansko uporabo se lahko razlikuje od navedene vrednosti, odvisno od načina uporabe električnega orodja. Določiti je treba varnostne ukrepe za zaščito uporabnika, ki so odvisni od ocene izpostavljenosti med dejansko uporabo (pri tem je treba upoštevati tudi čas, ko je orodje izključeno, in čas, ko je vključeno, vendar deluje brez obremenitve).



Pozor! Veljaven seznam združljivosti akumulatorskih baterij najdete tu:
www.lidl.de/akku

Ta aparat lahko uporabljate izključno z naslednjimi akumulatorskimi baterijami: PAKP 12 A1, PAKP 12 A2, PAKP 12 A3, PAKP 12 B1, PAKP 12 B2, PAKP 12 B3. Teh akumulatorskih baterij ne smete polniti z drugimi polnilniki: PLGK 12 A1, PLGK 12 A2, PLGK 12 B2.

Čas polnjenja (pribli.)	PAPK 12 A1	PAPK 12 B1
	PAPK 12 A2	PAPK 12 B2
	PAPK 12 A3	PAPK 12 B3
PLGK 12 A1	1	2
PLGK 12 A2	1	2
PLGK 12 B2	0,5	1

Varnostna opozorila

Med delom z orodjem upoštevajte varnostno opozorila.

Simboli in oznake

Simboli na orodju:



Pozorno preberite navodila za uporabo.



Uporabljajte osebno zaščitno opremo. Nosite zaščito za oči!



Nosite zaščito za sluh!



Nosite protiprašno masko!



Vrtanje/vijačenje



Udarno vrtanje



Električnih orodij ne odvrzite med hišne odpadke.



Funkcije udarnega vrtanja ne smete uporabljati z nameščeno hitropenjalno vrtalno glavo.



To orodje spada v serijo Parkside X 12 V TEAM.

Simboli v navodilih za uporabo



Znaki za nevarnost z napotki za preprečevanje osebne in materialne škode.



Znak za nevarnost z navodili za preprečitev telesnih poškodb zaradi električnega udara.



Znaki za navodilo z napotki za preprečevanje škode.



Znaki za napotek z informacijami o primernem rokovanju z napravo.

Splošna varnostna navodila



OPOZORILO! Preberite vsa varnostna opozorila in navodila. Neupoštevanje varnostnih navodil in opozoril lahko povzroči električni udar, požar in/ali težke poškodbe.

Varnostna navodila in opozorila shranite za prihodnjo uporabo.

Pojem „električno orodje“, uporabljen v varnostnih navodilih, se nanaša na električna orodja s priklopom na omrežje (s priključnim kablom) in na akumulatorska električna orodja (brez priključnega kabla).

1) VARNOST NA DELOVNEM MESTU

- a) **Poskrbite, da bo vaše delovno mesto vedno čisto in dobro osvetljeno.** Nered ali neosvetljena delovna področja lahko povzročijo nezgode.
- b) **Električnega orodja ne uporabljajte v okolju, kjer obstaja nevarnost eksplozije in v kate-**

rem se nahajajo gorljive tekočine, plini ali prah. Električna orodja povzročajo iskrenje, zato se gorljiv prah ali pare lahko vnamejo.

- c) **Ne dovolite otrokom in drugim osebam, da bi se med delom približale električnemu orodju.** Druge osebe lahko odvrnejo vašo pozornost in izgubili boste nadzor nad orodjem.

2) ELEKTRIČNA VARNOST



Previdno: Z upoštevanjem naslednjih navodil lahko preprečite nesreče in poškodbe zaradi električnega udara:

- a) **Priključni vtič električnega orodja mora ustrezati vtičnici. V nobenem primeru vtiča ne smete spreminjati. Uporaba adapter-skih vtičev v kombinaciji z zaščitno ozemljenimi električnimi orodji ni dovoljena.** Nespremenjen vtič in ustrezna vtičnica zmanjšujeta nevarnost električnega udara.
- b) **Izogibajte se telesnemu stiku z ozemljenimi površinami, na primer s cevmi, grelci, štedilniki in hladilniki.** Če je ozemljeno tudi vaše telo, obstaja povečano tveganje električnega udara.
- c) **Električno orodje zavarujte pred dežjem in vlago.** Vstop vode v električno orodje povečuje nevarnost električnega udara.
- d) **Električnega kabla ne uporabljajte za prenašanje ali obešanje električnega orodja in ne vlecite vtiča iz vtičnice tako, da vlečete za kabel.** Kabel zavarujte pred vročino, oljem, ostrimi robovi in premikajočimi se deli orodja. Poškodov-

van ali zavozlan kabel povečuje nevarnost električnega udara.

- e) **Če električno orodje uporabljate na prostem, uporabljajte samo podaljšek, ki je primeren za delo na prostem.** Uporaba podaljševalnega kabla, ki je primeren za uporabo na prostem, zmanjšuje nevarnost električnega udara.
- f) **Če se uporabi električnega orodja v vlažnem okolju ni mogoče izogniti, uporabite zaščitno stikalo za udarne tokove.** Uporaba zaščitnega stikala za udarne tokove zmanjša tveganje električnega udara.

3) VARNOST OSEB



Previdno: Tako preprečite nesreče in poškodbe:

- a) **Bodite zbrani in pazite, kaj delate. Dela z električnim orodjem se lotite razumno. Električnega orodja ne uporabljajte, ko ste utrujeni ali pod vplivom mamil, alkohola oziroma zdravil.** En sam trenutek nepazljivosti pri uporabi električnega orodja ima lahko za posledico resne telesne poškodbe.
- b) **Uporabljajte osebno zaščitno opremo(in vedno nosite zaščitna očala.** Nošenje osebne zaščitne opreme, na primer nedrsečih zaščitnih čevljev, zaščitne čelade ali glušnikov, zmanjšuje tveganje telesnih poškodb.
- c) **Izogibajte se nenamernemu vklopu orodja. Preden električno orodje priključite na električno omrežje, ga dvignite ali prenašate, se prepričajte, da je izključeno.** Če pri nošenju električnega orodja držite prst na stikalu ali če vklopljeno orodje priključite na omrežje,

lahko pride do nesreče.

- d) **Pred vklopom z električnega orodja odstranite nastavitvena orodja ali vijačni ključ.** Orodje ali ključ, ki se nahaja na vrtečem se delu orodja, lahko povzročita nezgodo.
- e) **Izogibajte se nenormalni telesni drži. Poskrbite za varno stojišče in ohranite ravnotežje.** Tako boste lahko v nepričakovani situaciji bolje obvladali električno orodje.
- f) **Uporabljajte primerno obleko. Ne nosite širokih oblačil ali nakita. Lasje, oblačila in rokavice naj se ne približujejo premikajočim se delom orodja.** Premikajoči se deli orodja lahko zagrabijo ohlapno obleko, nakit ali delog lase.

4) UPORABA IN RAVNANJE Z ELEKTRIČNIM ORODJEM

- a) **Ne preobremenjujte orodja. Uporabljajte samo električno orodje, ki je predvideno za opravljanje določenega dela.** Z ustreznim električnim orodjem boste delali bolje in varneje v predvidenem območju zmogljivosti.
- b) **Ne uporabljajte električnega orodja, ki ima pokvarjeno stikalo.** Električno orodje, ki ga ni možno vklopiti ali izklopiti, je nevarno in ga je treba popraviti.
- c) **Izvlcite vtič iz vtičnice in/ali odstranite akumulatorsko baterijo, preden se lotite nastavitvev orodja, zamenjate pribor ali odložite orodje.** Ta previdnostni ukrep onemogoča nenamerni zagon električnega orodja.
- d) **Električno verižno orodje, ki ga ne uporabljate, shranjujte izven dosega otrok. Osebam, ki orodja ne poznajo ali niso prebrale teh**

navodil, ne dovolite uporabljati orodja. Električna orodja so nevarna, če jih uporabljajo neizkušene osebe.

- e) **Električno orodje in vpenjalne nastavke skrbno negujte. Prepričajte se, da gibljivi deli delujejo brezhibno in da niso stisnjeni. Prav tako ne smejo biti zlomljeni ali poškodovani do te mere, da ovirajo delovanje električnega orodja. Pred ponovno uporabo je treba poškodovani del orodja popraviti.** Vzrok za številne nezgode so prav slabo vzdrževana električna orodja.
- f) **Rezalna orodja naj bodo ostrá in čista.** Skrbno negovana rezalna orodja z ostrimi robovi se manj zatikajo in so lažje vodljiva.
- g) **Električno orodje, pribor, nastavke itd. uporabljajte v skladu s temi navodili. Pri tem upoštevajte delovne pogoje in vrsto dela, ki ga nameravate opravljati.** Zaradi uporabe električnega orodja v druge, nepredvidene namene, lahko nastanejo nevarne situacije.

5) SKRBNÓ RAVNANJE Z AKUMULATORSKIMI ORODJI IN NJIHOVA UPORABA

- a) **Akumulatorske baterije polnite samo v polnilnikih, ki jih priložá proizvajalec.** Na polnilniku, predvidenem za polnjenje določene vrste akumulatorskih baterij, lahko pride do požara, če ga uporabite za polnjenje drugih vrst akumulatorskih baterij.
- b) **Za pogon električnih orodij uporabljajte samo zanje predvidene akumulatorske baterije.** Uporaba drugačnih akumulatorskih baterij lahko

povzroči telesne poškodbe in požar.

- c) **Akumulatorska baterija, ki ni v uporabi, ne sme priti v stik s pisarniškiimi sponkami, kovanci, ključi, žebliji, vijaki ali z drugimi kovinskimi predmeti, ki bi lahko povzročili premostitev kontaktov.** Kratek stik med kontakti akumulatorske baterije lahko povzroči opekline ali požar.
- d) **Pri napačni uporabi lahko iz akumulatorske baterije izteče tekočina. Izogibajte se kontaktu z njo. Če vseeno pride do stika, prizadeto mesto spirajte z vodo.** Če pride tekočina v oči, po spiranju poiščite zdravniško pomoč. Iztekajoča tekočina lahko povzroči draženje kože in opekline.
- 6) **SERVIS**
- a) **Električno orodje lahko popravlja samo usposobljen strokovnjak, in to izključno z originalnimi nadomestnimi deli.** Le tako bo tudi vnaprej zagotovljena varna raba električnega orodja.

7) NADALJNI VARNOSTNI PREDPISI

IZOBRAŽEVANJE

- Otroci ne smejo uporabljati orodja. Otroke nadzorujte, da se ne bodo igrali z orodjem. Otroci ne smejo čistiti in vzdrževati orodja.
- Uporaba orodja ni dovoljena osebam z omejenimi fizičnimi, senzoričnimi ali duševnimi sposobnostmi ali osebam, ki za uporabo nimajo dovolj znanja ali izkušenj.
- Predpisi v nekaterih državah lahko omejujejo starost uporabnikov. Upoštevajte, da je uporabnik sam odgo-

voren za nezgode ali poškodbe drugih ljudi ali njihove lastnine.

- Uporaba orodja ni dovoljena otrokom in osebam z omejenimi fizičnimi, senzoričnimi ali duševnimi sposobnostmi, osebam, ki za uporabo nimajo dovolj znanja in izkušenj, ter osebam, ki niso seznanjene z navodili za uporabo! Predpisi v nekaterih državah lahko omejujejo starost uporabnikov.
- Nikoli ne dovolite, da bi orodje uporabljali otroci ali osebe, ki niso seznanjene z omenjenimi navodili.

PRIPRAVA

- Pred uporabo preglejte orodje glede poškodovanih, manjkajočih ali napačno nameščenih varnostnih priprav ali ščitnikov.
- Pred uporabo orodja in po vsakem udarcu preglejte orodje glede znakov obrabe ali poškodb in ga dajte v popravilo, ko je to potrebno.

UPORABA

- Nosite zaščito za sluh. Hrup lahko povzroči izgubo sluha.
 - Če med delom obstaja tveganje, da nastavek pride v stik s skritimi električnimi vodniki, orodje prijemajte samo za izolirane prijemalne površine. Zaradi stika z električnimi vodniki pod napetostjo lahko napetost preide tudi na kovinske dele orodja, posledica česar je električni udar.
 - Uporabljajte protiprašno masko.
- OPOZORILO! STRUPEN PRAH!**
- Obdelava škodljivega/strupenega prahu predstavlja nevarnost za zdravje uporabnika in oseb, ki so v bližini.
 - **POZOR, VODNIKI! NEVARNOST** Prepričajte se, da pri delu z električnim orodjem ne boste naleteli na električne, plinske ali vodne vodnike. Po potrebi preverite z detektorjem vodnikov, pre-

den vrtate v steno oz. jo razbijate.

- **Originalni pribor/dodatna orodja** Uporabljajte samo pribor in dodatna orodja, ki so navedena v navodilih za uporabo oz. katerih vpetje je združljivo z orodjem.

VZDRŽEVANJE IN SHRANJEVANJE

- Pred vzdrževanjem ali čiščenjem odstranite baterijo.
- Uporabljajte le nadomestne dele in pribor, ki ga je odobril proizvajalec.
- Orodje redno preverjajte in vzdržujte. Orodje predajte v servis le pooblaščenemu serviserju.

8) DODATNA VARNOSTNA NAVODILA

- a) **Če med delom obstaja tveganje, da nastavek pride v stik s skritimi električnimi vodniki, orodje prijemajte samo za izolirane prijemalne površine.** Zaradi stika z vodniki pod napetostjo lahko napetost preide tudi na kovinske dele orodja, kar povzroči električni udar.
- b) **Če med delom obstaja tveganje, da vijak pride v stik s skritimi električnimi vodniki, orodje prijemajte samo za izolirane prijemalne površine.** Zaradi stika vijaka z električnimi vodniki pod napetostjo lahko napetost preide tudi na kovinske dele orodja, posledica česar je električni udar.
- c) **Pazite, da v odprtinah za zrak ne bo umazanije.**
- d) **Odstranite akumulatorsko baterijo,**
- ko se uporabnik oddalji od orodja,
 - pred odstranjevanjem blokad,
 - pred pregledom, čiščenjem orodja ali deli na orodju,
 - po dotiku s tujkom, da preverite, ali je orodje poškodovano,

- za takojšnje preverjanje, kadar se orodje začne prekomerno močno tresti.

e) Ne uporabljajte pribora, ki ni priporočen s strani PARKSIDE.

Sicer lahko pride do električnega udara ali požara.

9) DRUGA TVEGANJA

Tudi če to električno orodje uporabljate v skladu s predpisi, se pri njegovi uporabi pojavlja nekaj tveganj. Naslednje nevarnosti se lahko pojavijo v povezavi s konstrukcijo in izvedbo tega električnega orodja:

- ureznine,
- poškodbe sluha, če ne uporabljate ustrezne zaščite za sluh,
- vpliv na zdravje zaradi tresljajev, ki se prenašajo na dlani in roke, če orodje uporabljate dlje časa oziroma ga ne uporabljate in vzdržujete pravilno.



Opozorilo! Električno orodje med delovanjem ustvarja elektromagnetno polje. To polje lahko v določenih pogojih vpliva na aktivne in pasivne medicinske vsadke. Da bi zmanjšali nevarnost resnih ali smrtnih poškodb, osebam z medicinskimi vsadki priporočamo, da se pred uporabo orodja posvetujejo s svojim zdravnikom in proizvajalcem medicinskega vsadka. Postopek polnjenja

Pred začetkom uporabe



Pred vsakim delom na električnem orodju (npr. vzdrževanjem, menjavo orodja itd.) ter pri transportu in shranjevanju orodja mora biti stikalo za izbiro smeri vrtenja v srednjem položaju. Pri nehotenem pritisku na stikalo za vklop in izklop obstaja nevarnost poškodb.

Preverjanje stanja napoljenosti akumulatorske baterije

Prikaz stanja napoljenosti (**A** 6) prikazuje stanje napoljenosti akumulatorske baterije (**A** 9).

- Prižge se ustrezna LED-dioda, ki prikazuje stanje napoljenosti akumulatorske baterije med delovanjem orodja. V ta namen držite pritisnjeno stikalo za vklop (**A** 8).

rdeča-rumena-zelena =>

akumulatorska baterija je napolnjena

rdeča-rumena => akumulatorska baterija je napolnjena pribl. do polovice

rdeča => akumulatorsko baterijo je treba napolniti



Za dodatne informacije o akumulatorju in polnilniku preberite navodila za uporabo akumulatorja serije Parkside X 12 V Team.

Vstavljanje/odstranjevanje akumulatorske baterije

Vstavljanje akumulatorske baterije:

- Stikalo za izbiro smeri vrtenja (**A** 7) premaknite v srednji položaj (blokada). Akumulatorski sklop (**A** 9) naj se zaskoči v ročaj.

Odstranitev akumulatorske baterije:

- Pritisnite tipko (**A** 10) za sprostitvev in odstranite akumulatorski sklop (**A** 9).

Izbira orodja

Za udarno vrtenje potrebujete nastavek SDS-Plus.

Za vrtnje brez udarcev v les, kovino, keramiko in plastiko uporabite hitrovpentalno vrtno glavo z adapterjem SDS-Plus.

Vanjo lahko vstavite cilindrične svedre \varnothing 0,8–10 mm ali nastavke s šestrobim stblom.

Za vijačenje uporabljajte vijačne nastavke, ki jih vstavite v hitrovpentalno vrtno glavo z adapterjem SDS-Plus.



Način delovanja za udarno vrtnje lahko uporabljate samo, ko hitrovpentalna vrtna glava ni nameščena!

Menjava nastavka

Z vpetjem za nastavke z adapterjem SDS-Plus lahko nastavke preprosto in udobno zamenjate brez uporabe dodatnega orodja.

Sistem deluje tako, da se nastavek prosto premika. Tako v prostem teku ne pride do odstopanja zaradi krožnega teka. To ne vpliva na natančnost izvrtine, ker se sveder med vrtnjem sam centrira.

Zaradi hitrovpentalne vrtno glave z adapterjem SDS-Plus lahko orodje uporabljate z različnimi vrstami svedrov s šestrobim stblom ali cilindričnimi svedri.

Protiprašna kapa (A 2) v veliki meri preprečuje, da bi prah od vrtnja med delovanjem prodril v vpetje za nastavke. Pri vstavljanju nastavka pazite, da ne poškodujete protiprašne kape (A 2).



Poškodovano protiprašno kapo morate takoj zamenjati. Priporočamo, da vam menjavo opravijo na servisu.

C Vstavljanje nastavka SDS-Plus

1. Sprostite vpetje SDS-Plus (1), tako da vpenjalno stročnico (3) potegnete nazaj.
2. Nastavek z obračanjem vstavite v vpetje.
3. Izpusite vpenjalno stročnico (3).
4. Povlecite za nastavek in preverite, ali je trdno nameščen.
Sistem deluje tako, da ima nastavek nekaj radialne zračnosti.

C Odstranitev nastavka SDS-Plus

1. Vpenjalno stročnico (3) potegnite nazaj in odstranite nastavek..

Vstavljanje šestrobih/cilindričnih nastavkov

- D 1. Sprostite vpetje SDS-Plus (1), tako da vpenjalno stročnico (3) potegnete nazaj.
2. Hitrovpentalno vrtno glavo z adapterjem SDS-Plus (17) z obračanjem vstavite v vpetje za nastavke (1).
3. Potegnite za hitrovpentalno vrtno glavo (17), da preverite, če je brezhibno zapahnjena. Sistem deluje tako, da ima hitrovpentalna vrtna glava z adapterjem SDS-Plus nekaj radialne zračnosti.
- E 4. Hitrovpentalno vrtno glavo (17) obrnite v levo, da bo odprta vpenjalne glave dovolj velika za sprejem nastavka.
5. Potisnite nastavek kar se da globoko v hitrovpentalno vrtno glavo (17).

6. Z vrtenjem hitrovpjenjalne glave v smeri urnega kazalca fiksirajte nastavek.

E Odstranitev šestrobih/cilindričnih nastavkov

1. Nastavek odstranite tako, da z vrtenjem razprete hitrovpjenjalno vrtno glavo (17) in ga izvlečete.

D Odstranitev hitrovpjenjalne vrtno glave

1. Vpenjalno stročnico (3) potegnite nazaj in odstranite hitrovpjenjalno vrtno glavo.

Uporaba

Izbira načina delovanja

S stikalom za preklap „Vrtanje/udarno vrtanje“ (A 4) izberite način delovanja električnega orodja.



Način delovanja spreminjajte samo, ko je električno orodje izklopljeno! Sicer se električno orodje lahko poškoduje.



Način delovanja „Udarno vrtanje“ lahko uporabljate samo, ko hitrovpjenjalna vrtna glava ni nameščena!

Sprostite stikalo za preklap (A 4), tako da pritisnete varovalni gumb (A 5). Stikalo za preklap „Vrtanje/udarno vrtanje“ (A 4) obrnite v zeleni položaj. Varovalni gumb (A 5) se slišno zaskoči, ko doseže končni položaj.





Udarno vrtanje
= udarni mehanizem VKLOPLJEN



Vrtanje/vijačenje
= udarni mehanizem IZKLOPLJEN

B Nastavitev smeri vrtenja

S stikalom za izbiro smeri vrtenja (A 7) lahko izberete smer vrtenja orodja (v desno ali levo) in orodje zavarujete pred nenamernim vklopom.

- Počakajte, da se orodje zaustavi
- Vrtanje v desno:** Stikalo za izbiro smeri vrtenja (7) potisnite v desno. 
- Vrtanje v levo:** Stikalo za izbiro smeri vrtenja (7) potisnite v desno. 
- Gumb za varnostno zaporo vklopa:** stikalo za izbiro smeri vrtenja premaknite v srednji položaj.



Stikalo za izbiro smeri vrtenja lahko preklapljate le, ko orodje miruje.

A Vklp in izklp

S stikalom za vklop/izklp (8) lahko brezstopenjsko uravnate število vrtljajev. Bolj kot pritisnete na stikalo za vklop/izklp, večje je število vrtljajev.

- Za vklop orodja pritisnite stikalo za vklop in izklp (8) in ga držite. Delovna LED-svetilka (11) med uporabo sveti.
- Za izklp izpusnite stikalo za vklop/izklp (8).
Ko je stikalo za izbiro smeri vrtenja (7) v srednjem položaju, je orodje zavarovano pred vklopom.

Čiščenje in vzdrževanje



Popravila in vzdrževalna dela, ki niso opisana v teh navodilih za uporabo, naj opravi naš servisni center. Uporabljajte samo originalne dele. Nevarnost poškodb!



Pred kakršnimi koli deli na orodju tega izključite in odstranite akumulatorsko baterijo.

Orodje redno čistite in opravljajte naslednja vzdrževalna dela. S tem boste zagotovili dolgo življenjsko dobo in varno uporabo orodja.

Čiščenje



Orodja ni dovoljeno škropiti z vodo ali ga vanjo polagati. Sicer obstaja nevarnost električnega udara!

- Poskrbite, da bodo prezračevalne reže, ohišje motorja in ročaji vedno čisti. Za čiščenje uporabljajte vlažno krpo ali ščetko. Ne uporabljajte čistilnih sredstev oz. topil. Tako bi lahko orodje nepopravljivo poškodovali.

Vzdrževanje

Naprava ne potrebuje vzdrževanja.

Shranjevanje

- Orodje shranjujte na suhem mestu v priloženi zaščiti za rezilo ter izven dosega otrok.
- Temperatura shranjevanja za akumulator in napravo znaša med 0 °C in 45 °C. Med shranjevanjem preprečite

izreden mrz ali vročino, da akumulator ne izgubi moči.

Odstranitev/varstvo okolja

Preden napravo zavržete med odpadke, iz nje vzemite akumulator!

Napravo, pribor in embalažo oddajte za obdelavo na okolju prijazen način.

Napotke za odstranjevanje akumulatorja najdete v ločenih navodilih za uporabo svojega akumulatorja in polnilnika.



Polnilnikov ne odvrzite med hišne odpadke.

- Orodje odstranite v skladu z lokalnimi predpisi. Orodje oddajte na zbirno mesto, kjer ga bodo okolju prijazno reciklirali. Več informacij dobite pri svojem lokalnem podjetju za odstranjevanje odpadkov ali našem servisnem centru.
- Odsluženo orodje, ki nam ga pošljete, odstranimo brezplačno.

Nadomestni deli/Pribor

Nadomestni deli in pribor so na voljo na spletni strani
www.grizzlytools-service.eu

Använd kontaktformuläret om det uppstår problem med beställningen.
 Kontakta "Service-Center" för övriga frågor (se sidan 31).

2 x sveder SDS-Plus, 6 mm in 8 mm	91105287
2 x sveder za les, 3 mm in 5 mm	91105286
4 x 50 mm vijačni nastavki, S2, PH2, PH1, TX25	91105285
10 mm hitrovpenjalna vrtna glava z adapterjem SDS-Plus	91105288

Odkrivanje napak

Težava	Možen vzrok	Odprava napake
Stroj se ne vklopi.	Akumulatorska baterija (A 9) je prazna.	Napolnite akumulatorsko baterijo (upoštevajte ločena navodila za akumulatorsko baterijo in polnilnik)
	Akumulatorska baterija (A 9) ni vstavljena.	Vstavite akumulatorsko baterijo (upoštevajte ločena navodila za akumulatorsko baterijo in polnilnik)
	Motor je v okvari	Popravilo naj opravi servisni center.
	Stikalo za vklop/izklop (A 8) je v okvari.	
Orodje deluje s prekinitvami.	Notranji kontakt je zrahljan.	Popravilo naj opravi servisni center.
	Stikalo za vklop/izklop (A 8) je v okvari.	

Grizzly Tools GmbH & Co. KG

Stockstädter Straße 20, 63762 Großostheim, Germany

Pooblašчени serviser:

Tel.: 080080917

E-Mail: grizzly@lidl.si

(Birotehnika, Hodošček Renata s.p., Lendavska ULICA 23, 9000 Murska Sobota)

Garancijski list

1. S tem garancijskim listom «Grizzly Tools GmbH & Co. KG, Stockstädter Straße 20, 63762 Großostheim, Germany» jamčimo, da bo izdelek v garancijskem roku ob normalni in pravilni uporabi brezhibno deloval in se zavezujemo, da bomo ob izpolnjenih spodaj navedenih pogojih odpravili morebitne pomanjkljivosti in okvare zaradi napak v materialu ali izdelavi oziroma po svoji presoji izdelek zamenjali ali vrnili kupnino.
2. Garancija je veljavna na ozemlju Republike Slovenije.
3. Garancijski rok za proizvod je 36 mesecev od datuma izročitve blaga. Datum izročitve blaga je razviden iz računa.
4. Kupec je dolžan okvaro javiti pooblaščenemu servisu oziroma se informirati o nadaljnjih postopkih na zgoraj navedeni telefonski številki. Svetujemo vam, da pred tem natančno preberete navodila o sestavi in uporabi izdelka.
5. Kupec je dolžan pooblaščenemu servisu predložiti garancijski list in račun, kot potrdilo in dokazilo o nakupu ter dnevu izročitve blaga.
6. V primeru, da proizvod popravlja nepooblaščen servis ali oseba, kupec ne more uveljavljati zahtevkov iz te garancije.
7. Vzroki za okvaro oziroma nedelovanje izdelka morajo biti lastnosti stvari same in ne vzroki, ki so zunaj proizvajalčeve oziroma prodajalčeve sfere. Kupec ne more uveljavljati zahtevkov iz te garancije, če se ni držal priloženih navodil za sestavo in uporabo izdelka ali če je izdelek kakorkoli spremenjen ali nepravilno vzdrževan.
8. Jamčimo servis in rezervne dele še 3 leta po preteku garancijskega roka.
9. Obrabni deli oz. potrošni material so izvzeti iz garancije.
10. Vsi potrebni podatki za uveljavljanje garancije se nahajajo na dveh ločenih dokumentih (garancijski list, račun).
11. Ta garancija proizvajalca ne izključuje pravic potrošnika, ki izhajajo iz odgovornosti prodajalca za napake na blagu.

Prodajalec:

Lidl Slovenija d.o.o. k.d., Pod lipami 1, SI-1218 Komenda

SI

Obsah

Úvod.....	33	Vyjmutí šestihranných/válcových nástrojů	42
Účel použití	33	Sejmutí rychloupínacího sklíčidla	42
Obecný popis.....	34	Obsluha.....	42
Objem dodávky.....	34	Volba provozního režimu	42
Přehled	34	Nastavení směru otáčení.....	42
Popis funkce	34	Zapnutí a vypnutí	42
Technické parametry.....	34	Čištění a údržba.....	43
Bezpečnostní pokyny	35	Čištění přístroje.....	43
Symbole a piktogramy	35	Údržba.....	43
Všeobecné bezpečnostní pokyny:		Skladování	43
elektrické nástroje	36	Odklizení a ochrana okolí.....	43
Uvedení do provozu.....	40	Záruka	44
Kontrola stavu nabití akumulátoru.....	40	Oprava	45
Vložení/vypnutí akumulátoru z přístroje	41	Service-Center	45
Výběr nástroje	41	Dovozce	45
Výměna nástroje	41	Náhradní díly / Příslušenství.....	46
Nasazení nástroje SDS-Plus	41	Vyhledávání závad.....	46
Vyjmutí nástroje SDS-Plus	41	Překlad originálního prohlášení o shodě CE.....	78
Nasazení šestihranných/válcových nástrojů.....	41	Výkres sestavení.....	81

Úvod

Blahopřejeme vám ke koupi vašeho nového přístroje. Rozhodli jste se pro vysoce kvalitní výrobek.

Kvalita tohoto přístroje byla kontrolována během výroby a byla provedena také závěrečná kontrola. Tím je zaručena funkčnost přístroje.



Návod k obsluze je součástí tohoto výrobku. Obsahuje důležité pokyny týkající se bezpečnosti, používání a likvidace. Před použitím výrobku se seznamte se všemi pokyny k obsluze a bezpečnosti. Výrobek používejte jen k popsáním účelům a v rámci uvedených oblastí použití.

Návod dobře uschovejte a při předávání výrobku třetímu předějte i všechny podklady.

Účel použití

Přístroj je určen k vrtání s přiklepem do cihel, betonu a kamene a také k vrtání bez přiklepu do dřeva, kovu, keramiky a plasty. Elektrické nářadí s elektronickým ovládním a chodem vpravo/vlevo je vhodné i ke šroubování. Každé jiné použití, které není v tomto návodu výslovně schváleno, může způsobit poškození přístroje a vážné poranění uživatele. Přístroj nepoužívejte k sekání houštin nebo křoví.

Obsluhující osoba anebo uživatel je zodpovědný za nehody anebo škody jiných osob anebo jejich majetku.

Výrobce neručí za škody, jenž byly způsobeny použitím k neurčenému účelu nebo nesprávnou obsluhou.

Přístroj je součástí série Parkside X 12 V TEAM a lze jej provozovat s akumulátory série Parkside X 12 V TEAM. Akumulátory se smí nabíjet pouze nabíječkami série Parkside X 12 V TEAM.

Obecný popis

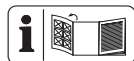

Obrázky najdete na přední výklopné straně.

Objem dodávky

Vybalte nástroj a zkontrolujte, je-li kompletní:

- Akumulátorová vrtačka s příklepem
- 1 x 10mm rychloupínací sklíčidlo s adaptérem SDS-Plus
- 2 x vrták SDS-Plus, 6 mm a 8 mm
- 2 x vrták do dřeva, 3 mm a 5 mm
- Šroubovací nástavce, 4 x 50 mm: S2, PH2, PH1, TX25
- Úložný kufřík
- Návod k obsluze



Baterie a nabíječka nejsou součástí dodávky.



Dodržujte bezpečnostní pokyny a pokyny k nabíjení a správnému použití, uvedené v návodu k obsluze Vašeho akumulátoru a Vaší nabíječky série Parkside X 12 V Team. Podrobný popis procesu nabíjení a další informace naleznete v tomto

samostatném návodu k obsluze.

Přehled



- 1 upevnění nástroje SDS-Plus
- 2 ochranná protiprachová krytka
- 3 blokovací objímka
- 4 přepínač „Vrtání / příklepové vrtání“
- 5 zajišťovací knoflík přepínače
- 6 indikátor stavu nabití LED
- 7 Přepínač směru otáčení
- 8 Spínač/vypínač
- 9 Akumulátor
- 10 tlačítko odblokování akumulátoru
- 11 pracovní osvětlení LED
- 12 kufřík
- 13 rychlonabíječka
- 14 šroubovací nástavce
- 15 vrták do dřeva
- 16 vrták s upnutím SDS-Plus
- 17 rychloupínák – upínací vložka

Popis funkce

Akumulátorové vrtací kladivo je vybaveno upnutím nástrojů SDS-Plus (neodnímatelné), odnímatelným rychloupínacím upínadlem vrtáku, s chodem doprava/doleva a LED pracovním světlem.

Technické parametry

Aku vrtací kladivo PBHA 12 A1

Napětí motoru U.....	12 V==
Otáčky naprázdno n_0	0-900 min ⁻¹
Počet příklepů:.....	0-4800 bpm
Energie příklepu:.....	1 joule
Rozpětí sklíčidla.....	0,8-10 mm
Hmotnost (bez akumulátor).....	1,15 kg
Průměr vrtání v betonu.....	max. 10 mm
Průměr vrtání ve dřevě.....	max. 10 mm
Průměr vrtání v oceli.....	max. 8 mm

Hladina zvukového tlaku
 (L_{pA}) 86,5 dB(A); $K_{pA}=3$ dB
 Úroveň akustického výkonu
 (L_{WA}) 97,5 dB(A); $K_{WA}=3$ dB
 Vibrace (a_{H1}) 8,6 m/s²; $K=1,5$ m/s²
 Teplota.....max 50 °C
 Nabíjecí proces 4 – 40 °C
 Provoz -20 – 50 °C
 Skladování 0 – 45 °C

Uvedená hodnota emisí vibrací byla změřena podle normovaného zkušebního postupu a může se použít ke srovnání jednoho elektrického nářadí s jiným. Uvedená hodnota emisí vibrací se může použít také k odhadnutí přerušení funkce.



Výstraha: Hodnota emisí vibrací se může během skutečného používání elektrického nářadí lišit od uvedené hodnoty, v závislosti na způsobu, kterým se elektrické nářadí používá. Dle možnosti se snažte udržet co nejnižší zatížení, způsobené vibracemi. Příkladným opatřením ke snížení vibračního zatížení je omezení pracovní doby. Přitom se musí brát v úvahu všechny části pracovního cyklu (například doby, během kterých je elektrický nástroj vypnutý, a ty, ve kterých je sice zapnutý, ale běží bez zátěže).



Pozor! Aktuální seznam kompatibility akumulátorů najdete na: www.lidl.de/akku

Tento přístroj lze provozovat výhradně s následujícími akumulátory:
 PAKP 12 A1, PAKP 12 A2, PAKP 12 A3,
 PAKP 12 B1, PAKP 12 B2, PAKP 12 B3.
 Tyto akumulátory se smí nabíjet následujícími nabíječkami:
 PLGK 12 A1, PLGK 12 A2, PLGK 12 B2.

Doba nabíjení:(h)	PAKP 12 A1 PAKP 12 A2 PAKP 12 A3	PAKP 12 B1 PAKP 12 B2 PAKP 12 B3
PLGK 12 A1	1	2
PLGK 12 A2	1	2
PLGK 12 B2	0,5	1

Bezpečnostní pokyny

Dbejte na bezpečnostní pokyny při používání tohoto nástroje.

Symbole a piktogramy

Piktogramy na přístroji:



Pozorně si přečtěte návod k obsluze.



Noste osobní ochranné pomůcky.
 Nosit ochranné brýle!



Nosit chrániče sluchu!



Používejte respirátor!



Vrtání/šroubování



Vrtání s přiklepem



Nástroj je součástí série Parksider X 12 V TEAM



Elektrické přístroje nepatří do domácího odpadu.



S namontovaným rychloupínacím sklíčidlem se nesmí používat funkce příklepového vrtání.

Symbole v návodu



Výstražné značky s údaji pro zabránění škodám na zdraví anebo věcným škodám.



Označení nebezpečí s informacemi o zabránění zranění osob v důsledku zasažení elektrickým proudem.



Příkazové značky s údaji pro prevenci škod.



Informační značky s informacemi pro lepší zacházení s nástrojem.

Všeobecné bezpečnostní pokyny: elektrické nástroje



VÝSTRAHA! Přečtěte si všechny bezpečnostní pokyny a instrukce, prohlédněte si obrázky a technické údaje, které jsou dodávány k tomuto elektrickému nářadí.

Opomenutí při dodržování bezpečnostních pokynů a instrukcí mohou způsobit úder elektrickým proudem, požár a/nebo těžká zranění.

Všechny bezpečnostní pokyny a instrukce uchovejte pro budoucnost.

Pojem „elektrický nástroj“ používaný v bezpečnostních pokynech se vztahuje na elektrické nástroje napájené ze sítě (se síťovým kabelem) a na elektrické nástroje napájené akumulátorem (bez síťového kabelu).

1) BEZPEČNOST PRACOVIŠTĚ

- a) **Udržujte svůj pracovní úsek čistý a dobře osvětlený.** Nepořádek anebo neosvětlené pracovní oblasti mohou vést k nehodám.
- b) **Neppracujte s elektrickým nástrojem v okolí ohroženém výbuchem, v kterém se nachází hořlavé tekutiny, plyny anebo prachy.** Elektrické nástroje vytváří jiskry, které

mohou zapálit prach anebo páry.

- c) **Během používání elektrického nástroje udržujte děti a jiné osoby vzdáleně od sebe.** Při neopozornosti můžete ztratit kontrolu nad nástrojem.

2) ELEKTRICKÁ BEZPEČNOST

- a) **Přípojná zástrčka elektrického nástroje se musí hodit do zásuvky. Zástrčka se nesmí žádným způsobem změnit. Nepoužívejte žádné adaptérové zástrčky ve spojení elektrickými nástroji s ochranným uzemněním.** Nezměněné zástrčky a vhodné zásuvky zmenšují riziko elektrického úderu.
- b) **Vyvarujte se tělesnému kontaktu se zemněnými povrchy jako jsou roury, topná tělesa, sporáky a ledničky.** Existuje zvýšené riziko skrze elektrický úder, když je Vaše tělo zemněné.
- c) **Nevystavujte elektrický nástroj dešti anebo mokru.** Vniknutí vody do elektrického nástroje zvyšuje riziko elektrického úderu.
- d) **Nepoužívejte kabel k jinému účelu, jako je nošení nebo zavěšení elektrického nástroje anebo vytažení zástrčky ze zásuvky. Udržujte kabel vzdáleně od žár, od oleje, od ostrých hran anebo od pohybujících se částí nástrojů.** Poškozené anebo zamotané kabely zvyšují riziko elektrického úderu.
- e) **Když pracujete s elektrickým nástrojem pod širým nebem, pak používejte pouze prodlužovací kabely, které jsou vhodné i pro venkovní oblast.** Použití prodlužovacího kabelu vhodné

ho pro venkovní oblast, zmenšuje riziko elektrického úderu.

- f) **Pokud nelze zabránit provozu elektrického nástroje ve vlhkém prostředí, použijte proudový chránič.** Použití proudového chrániče snižuje riziko úrazu elektrickým proudem.

3) BEZPEČNOST OSOB

- a) **Budte pozorní, dbejte na to, co děláte a usťte se s elektrickým nástrojem rozumně do práce. Nepoužívejte elektrický nástroj, když jste unaveni anebo pod vlivem drog, alkoholu anebo léků.** Jediný okamžik nepozornosti při používání elektrického nástroje může vést k vážným poraněním.

- b) **Noste osobní ochrannou výstroj a vždy ochranné brýle.** Nošení osobní ochranné výstroje, jako je protiskluzová bezpečnostní obuv, ochranná přilba a ochrana sluchu, snižuje riziko poranění.

- c) **Vyvarujte se nezáměrnému uvedení do provozu. Přesvědčte se o tom, že je elektrický nástroj vypnutý předtím, než ho připojíte na napájení elektrickým proudem, než ho zvednete anebo nesete.** Když při nošení elektrického nástroje držíte prst na spínači anebo když tento nástroj v zapnutém stavu připojíte na napájení elektrickým proudem, pak toto může vést k nehodám.

- d) **Odstraňte nastavovací nářadí anebo šroubováky předtím, než elektrický nástroj zapnete.** Nářadí anebo klíč, který se nachází v otáčející se části nástroje, může vést k poraněním.

- e) **Vyvarujte se abnormálnímu držení těla. Postarejte se o bezpečný postoj a udržujte vždy rovnováhu.** Tímto můžete v neočekávaných situacích lépe kontrolovat elektrický nástroj.

- f) **Lze-li namontovat zařízení na odsávání či zachytávání prachu, musí se takové zařízení namontovat a správně používat.** Volné oblečení, šperky anebo dlouhé vlasy mohou být zachycené pohyblivými se částmi.

- g) **Nenechte se zhyčkat falešným pocitem bezpečnosti a neopovrhujte bezpečnostními pravidly pro elektrická nářadí, i když jste po častém používání s elektrickým nářadím seznámeni.** Nedbalé jednání může způsobit v zlomku sekundy těžká zranění.

4) POUŽÍVÁNÍ A OŠETŘOVÁNÍ ELEKTRICKÉHO NÁSTROJE

- a) **Nepřetěžujte tento nástroj. Použijte pro svoji práci elektrické nářadí, určené pro tento účel.** S vhodným elektrickým nástrojem pracujete v udaném výkonovém rozsahu lépe a bezpečněji.
- b) **Nepoužívejte žádné elektrické nářadí, jehož spínač je defektní.** Elektrické nářadí, které se již nedá za- anebo vypnout, je nebezpečné a musí být opravené.
- c) **Vytáhněte zástrčku ze zásuvky a/nebo vyjměte vyjímatelný akumulátor před jakýmkoliv seřizováním, výměnou nástroje nebo odložením nářadí.** Toto preventivní bezpečnostní opatření zabrání neúmyslnému startu elektrického nástroje.
- d) **Uložte nepoužívaný elektrický nástroj mimo dosahu dětí. Ne-**

přenechávejte používání tohoto nástroje osobám, které s tímto nástrojem nejsou obeznámené anebo tyto pokyny nečetly. Elektrické nástroje jsou nebezpečné, když je používají nezkušené osoby.

- e) **Údržbu elektrického nářadí a používaného nástroje provádějte s maximální pečlivostí. Kontrolujte, jestli pohyblivé díly bezvadně fungují a nevážnou, jestli jsou části zlomené anebo natolik poškozené, že je funkce elektrického nástroje narušena. Nechte poškozené části před použitím nástroje opravit.** Příčiny mnohých nehod tkví ve špatně udržovaných elektrických nástrojích.
- f) **Udržujte řezné nástroje ostré a čisté.** Pečlivě ošetřované řezné nástroje s ostrými řeznými hranami se méně zaseknou a lépe se vedou.
- g) **Používejte tento elektrický nástroj, jeho příslušenství, vložné nástroje atd. v souladu s těmito instrukcemi.** Zohledněte přitom pracovní podmínky a činnost, která se má vykonávat. Používání elektrického nástroje pro jiné účely, než pro které je určený, může vést k nebezpečným situacím.

5) Pečlivé zacházení s akumulátorovými nástroji a jejich používání

- a) **Nabíjejte akumulátory pouze v nabíjecích přístrojích, které jsou výrobcem doporučené.** U nabíjecího přístroje, který je vhodný pro určitý druh akumulátorů, existuje nebezpečí požáru, když se používá s jinými akumulátory.
- b) **V elektrických nástrojích**

používejte pouze pro ně určené akumulátory. Použití jiných akumulátorů může vést k poraněním a k nebezpečí požáru.

- c) **Udržujte nepoužívané akumulátory vzdáleně od kancelářských sponek, mincí, klíčů, hřebíků, šroubů anebo jiných malých kovových předmětů, které by mohly zapříčinit přemostění kontaktů.** Zkrat mezi kontakty akumulátoru může mít za následek popáleniny anebo oheň.
- d) **Při nesprávném používání může z akumulátoru unikat tekutina. Vyvarujte se kontaktu s ní. Při náhodném kontaktu opláchněte vodou. Když se tato tekutina dostane do očí, přídavně vyhledejte lékařskou pomoc.** Uniknutá tekutina může vést k podrážděním pokožky anebo k popáleninám.

6) SERVIS

- a) **Svoje elektrické nářadí nechte opravit pouze kvalifikovaným odborným personálem a jenom pomocí originálních náhradních dílů.** Tímto se zajistí to, že bezpečnost elektrického nářadí zůstává zachována.

7) DALŠÍ BEZPEČNOSTNÍ UPOZORNĚNÍ

INSTRUKTÁŽ

- Tento přístroj nesmí používat děti. Děti musí být pod dohledem, aby si nehrály s přístrojem. Čištění a údržbu přístroje nesmí provádět děti.
- Přístroj nesmí používat osoby s omezenými tělesnými, smyslovými nebo duševními schopnostmi nebo osoby

s nedostatečnými znalostmi nebo zkušenostmi.

- V místních předpisech může být stanoveno věkové omezení uživatelů.
- Je nutné pamatovat na to, že sám uživatel je odpovědný za úrazy nebo za ohrožení jiných osob nebo za jejich majetek.
- Dětem a osobám s omezenými fyzickými, smyslovými či psychickými schopnostmi nebo s nedostatečnými zkušenostmi a vědomostmi či osobám, které se neseznámily s pokyny, není dovoleno stroj používat! V místních předpisech může být stanoveno věkové omezení uživatele.
- Zařízení nikdy nesvěřujte do rukou dětem ani osobám, které nebyly seznámeny s uvedenými pokyny.

PŘÍPRAVA

- Před použitím se stroj musí vizuálně zkontrolovat na výskyt poškození, chybějící nebo nesprávně nainstalovaná ochranná zařízení nebo ochranné kryty.
- Před uvedením zařízení do provozu a po jakémkoliv nárazu ověřte známky opotřebení nebo poškození a nechte provést nezbytné opravy.

PROVOZ

- Noste ochranu sluchu. V důsledku působení hluku může dojít ke ztrátě sluchu.
- Držte přístroj za izolované části rukojetě při provádění prací, při kterých se může použité nářadí dotknout skrytého elektrického vedení. Při kontaktu s napěťovým vedením mohou být kovové součásti zařízení vystaveny elektrickému proudu, a může proto dojít k úrazu elektrickým proudem.
- Noste ochrannou protiprachovou masku.

VÝSTRAHA! TOXICKÉ PRACHY!

- Zpracování škodlivých / toxických prachů představuje ohrožení zdraví obsluhující osoby nebo osob, nacházejících se v blízkosti.

- **POZOR, VEDENÍ! NEBEZPEČÍ!** Při práci s elektrickým nástrojem se ujistěte, že nepřijdete do styku s elektrickým, plynovým vedením nebo vodovodním potrubím. Před vrtnáním do stěny resp. jejím rozřezáním vyhledávačem vedením stěnu zkontrolujte.
- Originální příslušenství/doplňková zařízení
Používejte pouze příslušenství a doplňková zařízení, uvedené v návodu k obsluze resp. jejichž upnutí je kompatibilní s přístrojem.

ÚDRŽBA A SKLADOVÁNÍ

- Před prováděním údržby nebo čištění vyjměte vyjímatelnou baterii.
- Používejte pouze náhradní díly a příslušenství doporučené výrobcem.
- Stroj musí být pravidelně kontrolován a opravován. Opravujte stroj pouze v autorizované dílně.

8) DALŠÍ BEZPEČNOSTNÍ INFORMACE

- Držte přístroj za izolované části rukojetě při provádění prací, při kterých se může použité nářadí dotknout skrytého elektrického vedení.** Při kontaktu s napěťovým vedením mohou být kovové součásti zařízení vystaveny elektrickému proudu, a může proto dojít k úrazu elektrickým proudem.
- Při práci, při které může dojít k tomu, že šroub zasáhne skrytá napěťová vedení, držte přístroj za izolované části rukojetě.** Při kontaktu šroubu s napěťovým vedením mohou být i kovové součásti přístroje vystaveny napětí, a proto může dojít k úrazu elektrickým proudem.
- Dbejte na to, aby ve větracích otvorech nebyly žádné nečistoty.**

d) Vyměňte akumulátor

- kdykoliv se jako obsluhující osoba vzdálíte od stroje,
- před odstraněním blokování,
- před kontrolou, čištěním nebo pracemi na stroji,
- dojde-li ke kontaktu s cizím tělesem, když následně kontrolujete případná poškození stroje,
- k okamžité kontrole, když stroj začne nadměrně silně vibrovat.

e) Nepoužívejte příslušenství, které nebylo doporučeno společností PARKSIDE.

To může vést k úrazu elektrickým proudem nebo k požáru.

9) ZBÝVAJÍCÍ RIZIKA

I když toto elektrické nářadí obsluhujete v souladu s předpisy, stále existují zbývajcí rizika. V souvislosti s technologií a konstrukcí tohoto elektrického nářadí se mohou vyskytovat následující rizika:

- a) zranění pořezáním
- b) poškození sluchu, pokud není nasazena vhodná ochrana sluchu.
- c) poškození zdraví plynoucí z vibrací ruky a paže, pokud se přístroj používá delší dobu nebo není náležitě veden a udržován.



Varování! Toto elektrické nářadí vytváří během provozu elektromagnetické pole. Toto pole může za určitých okolností omezovat aktivní nebo pasivní lékařské implantáty. Pro snížení nebezpečí vážného nebo smrtelného zranění doporučujeme osobám s lékařskými implantáty před obsluhou stroje konzultovat implantát se svým lékařem a výrobcem.

Uvedení do provozu



Před veškerými pracemi na elektrickém nástroji (např. údržba, výměna nástrojů apod.), jakož i během přepravy a skladování, přepněte přepínač směru otáčení do střední polohy. Při neúmyslném zapnutí zapínače/vypínače hrozí riziko úrazu.

Kontrola stavu nabití akumulátoru

Indikátor stavu nabití (**A** 6) signalizuje stav nabití akumulátoru (**A** 9).

- Stav nabití akumulátoru se zobrazí rozsvícením příslušné LED kontrolky, když je přístroj v provozu. K tomu podržte stisknutý zapínač (**A** 8).

červená-žlutá-zelená =>

Akumulátor je zcela nabitý

červená-žlutá =>

Akumulátor je nabitý asi do poloviny

červená =>

Akumulátor je nutné dobít



Další informace o akumulátoru a nabíječce najdete v návodu k obsluze Vašeho akumulátoru série Parkside X 12 V Team.

Vložení/vypnutí akumulátoru z přístroje

Vložení akumulátoru:

- Uvedte přepínač směru otáčení (A 7) do střední polohy (zámek). Zacvakněte akumulátor (A 9) do rukojeti.

Vyjmutí akumulátoru:

- Stiskněte uvolňovací tlačítko (A 10) a vyjměte akumulátor (A 9).

Výběr nástroje

K vrtání s přiklepem je nutný nasazovací nástroj SDS-Plus.

Pro vrtání bez přiklepu do dřeva, kovu, keramiky a plastu použijte rychloupínací sklíčidlo s adaptérem SDS-Plus. V tomto adaptéru lze použít válcové vrtáky $\varnothing 0,8 - 10$ mm nebo nasazovací nástroj s šestihrannou násadou.

Ke šroubování použijte šroubové nástavce, které vložíte pomocí rychloupínacího vrtáku s adaptérem SDS-Plus.



Provozní režim „Vrtání s přiklepem“ se smí používat pouze v případě, že není připevněno rychloupínací sklíčidlo!

Výměna nástroje

Pomocí upnutí nástroje s adaptérem SDS-Plus lze snadno a pohodlně vyměnit nasazovací nástroj bez použití dalších nástrojů.

Nasazovací nástroj je v závislosti na systému volně pohyblivý. Tím dochází při volnoběhu k odchylce házení. To neovlivňuje přesnost vrtaného otvoru, protože vrták se při vrtání sám vystředí.

Zařízení lze díky rychloupínacímu sklíčidlu s adaptérem SDS-Plus vybavit různými typy vrtáků se šestihrannou stopkou nebo válcovými vrtáky.

Ochranná protiprachová krytka (A 2) z velké části zabraňuje pronikání prachu do upnutí nástroje během provozu. Při vkládání nástroje se ujistěte, že ochranná protiprachová krytka (A 2) není poškozena.



Poškozenou ochrannou protiprachovou krytku ihned vyměňte. Doporučuje se, aby toto provedl zákaznický servis.

C Nasazení nástroje SDS-Plus

1. Odblokujte upnutí SDS-Plus (1) vytažením blokovací objímky (3) dozadu.
2. Nasadte nástroj otáčením do upnutí nástroje.
3. Uvolněte blokovací objímku (3)
4. Zkontrolujte pevné upevnění zatažením za nástroj.
Nástroj má určitou, systémově podmínenou, radiální vůli.

C Vyjmutí nástroje SDS-Plus

1. Vytáhněte blokovací objímku (3) směrem vzad a vyjměte nasazovací nástroj.

Nasazení šestihranných/válcových nástrojů

1. Odblokujte upnutí SDS-Plus (1) vytažením blokovací objímky (3) dozadu.
2. Otáčením nasadte rychloupínací sklíčidlo s adaptérem SDS-Plus (17) do upnutí nástroje (1).
3. Zatažením za rychloupínací

sklíčidlo (17) zkontrolujte bezvadné zajištění. Rychloupínací sklíčidlo s adaptérem SDS má určitou radiální vůli podmíněnou systémem.

- E** 4. Otáčejte rychlým upínacím sklíčidlem (1) proti směru hodinových ručiček, až bude otvor sklíčidla dostatečně velký ke vložení nástroje.
5. Zasuňte nástroj co možná nejdále do rychlého upínacího sklíčidla (1).
6. Otáčením rychlého upínacího sklíčidla ve směru hodinových ručiček nástroj pevně upněte.

E Vyjmutí šestihranných/ válcových nástrojů

1. Budete-li chtít nástroj opět vyjmout, otočte rychlým upínacím sklíčidlem (1) a nástroj vytáhněte.

D Sejmутí rychloupínacího sklíčidla

1. Vytáhněte blokovací objímku (3) směrem vzad a vyjměte rychloupínací sklíčidlo.

Obsluha

Volba provozního režimu

Pomocí přepínače „Vrtání/příklepové vrtání“ (A 4) zvolte provozní režim elektrického nářadí.

 Provozní režim zvolte pouze na vypnutém elektrickém nářadí! Elektrické nářadí se jinak může poškodit.



Provozní režim „Vrtání s příklepem“ se smí používat pouze v případě, že není připevněno rychloupínací sklíčidlo!

Odblokujte přepínač (A 4) stisknutím zajišťovacího knoflíku (A 5). Otočte přepínačem „Vrtání / vrtání s příklepem“ (A 4) do požadované polohy. Zajišťovací knoflík (A 5) slyšitelně zacvakne při dosažení koncové polohy.





Vrtání s příklepem = příklepové ústrojí ZAP



Vrtání/šroubování = příklepové ústrojí VYP

B Nastavení směru otáčení

Pomocí spínače směru otáčení lze zvolit směr otáčení přístroje (chod vpravo a chod vlevo) a přístroj zajistit proti neúmyslnému zapnutí.

1. Vyčkejte, než se přístroj úplně zastaví.
2. **Chod vpravo:** Spínač směru otáčení (6) stiskněte vpravo. 
3. **Chod vlevo:** Spínač směru otáčení (6) stiskněte vlevo. 
4. **Blokace zapnutí:** Spínač směru otáčení přesuňte do středové polohy.



Směr otáčení je povoleno měnit pouze v klidovém stavu !

A Zapnutí a vypnutí

Pomocí spínače (A 8) lze plynule regulovat otáčky. Čím dále spínač stisknete, tím vyšší budou otáčky.

1. Pro zapnutí přístroj stiskněte zapínač/ vypínač (8) a držte jej stisknutý. Během provozu svítí pracovní světlo LED (11).
2. Chcete-li zařízení vypnout, zapínač/ vypínač (8) uvolněte.
Posunutím přepínače směru otáčení (7) do střední polohy zajistíte zařízení proti zapnutí.

Čištění a údržba

 Zajistěte provádění oprav a údržby, které nejsou popsány v tomto návodu, naším servisním střediskem. Používejte pouze originální díly. Nebezpečí poranění!

 Před jakoukoliv prací na přístroji vypněte přístroj a vytáhněte akumulátor z přístroje.

Pravidelně provádějte následující čisticí a údržbářské práce. Tím je zaručeno dlouhé a spolehlivé užívání.

Čištění přístroje

 **Přístroj není dovoleno ostříkovat vodou ani pokládat do vody. Hrozí nebezpečí úrazu elektrickým proudem!**

- Udržujte větrací šterbinu, kryt motoru a držadla přístroje v čistotě. Použijte k tomu vlhký hadřík nebo kartáč. Nepoužívejte žádné čisticí prostředky, příp. rozpouštědla. Mohli byste přístroj nenapravitelně poškodit.

Údržba

Přístroj je nevyžaduje údržbu.

Skladování

- Přístroj uchovávejte na suchém místě chráněném proti prachu, a mimo dosah dětí.
- Skladovací teplota akumulátoru a přístroje je mezi 0 °C až 45 °C. Během skladování zabraňte extrémnímu chladu nebo teplu, aby akumulátor neztratil výkon.

Odklizení a ochrana okolí

Před likvidací přístroje vyjměte akumulátor z přístroje!

Přístroj, příslušenství a balení zlikvidujte ekologickou recyklací.

Pokyny k likvidaci akumulátoru naleznete v samostatném návodu k obsluze Vašeho akumulátoru a nabíječky.



Přístroje nepatří do domovního odpadu.

- Přístroj odevzdejte do střediska recyklace odpadů. Použité umělohmotné a kovové díly se mohou roztrždit podle druhů a tak se mohou recyklovat. Informujte se v našem servisním středisku.
- Likvidaci vašich zaslaných poškozených přístrojů provádíme bezplatně.

Záruka

Vážení zákazníci,

Na tento přístroj poskytujeme 3letou záruku od data zakoupení.

V případě závady tohoto výrobku vám vůči prodejci výrobku přináležejí zákonná práva. Tato zákonná práva nejsou omezena naší následovně uvedenou zárukou.

Záruční podmínky

Záruční doba začíná běžet ode dne nákupu. Uchovejte si, prosím, originál účtenky pro pozdější použití. Tento dokument budete potřebovat jako doklad o koupi.

Zjistíte-li během tří let od data koupě u tohoto výrobku materiálovou nebo výrobní vadu, bude výrobek námi, podle našeho výběru, bezplatně opraven nebo nahrazen. Tato záruční oprava předpokládá, že během 3leté lhůty předložíte poškozený přístroj s dokladem o koupi (pokladní stvrzenka) a písemně krátce popíšete, v čem spočívá závada a kdy k ní došlo. Bude-li závada kryta naší zárukou, získáte zpět opravený nebo nový výrobek. Opravou nebo výměnou výrobku nezačíná záruční doba běžet od začátku.

Záruční doba a zákonné nároky na odstranění vady

Záruční doba se neprodlužuje poskytnutím záruky. Toto platí i pro nahrazené a opravené díly. Již při koupi zjištěné závady a nedostatky musíte nahlásit okamžitě po vybalení výrobku. Po uplynutí záruční doby musíte uhradit náklady za provedené opravy.

Rozsah záruky

Přístroj byl precizně vyroben podle přísných jakostních směrnic a před dodáním byl svědomitě zkontrolován.

Záruční oprava se vztahuje na materiálové nebo výrobní vady. Tato záruka se netýká dílů výrobku, které jsou vystaveny normálnímu opotřebením, a lze je považovat za spotřební materiál (např. rychloupínací sklíčidlo, vrták), nebo poškození křehkých dílů (např. spínače).

Tato záruka neplatí, je-li výrobek poškozen z důvodu neodborného používání, nebo pokud u něj nebyla prováděna údržba. Pro odborné používání výrobku musí být přesně dodržovány všechny pokyny uvedené v návodu k obsluze. Bezpodmínečně je třeba zabránit používání a manipulacím s výrobkem, které nejsou v návodu k obsluze doporučeny, nebo je před nimi varováno.

Výrobek je určen jen pro soukromé účely a ne pro komerční využití. Záruka zaniká v případě zneužívání a neodborné manipulace, používání nadměrné síly a při zásazích, které nebyly provedeny naším autorizovaným servisem.

Postup v případě uplatňování záruky

Pro zajištění rychlého zpracování vaší žádosti, prosím, postupujte podle následujících pokynů:

- Na důkaz, že jste výrobek zakoupili, mějte pro jakékoli případné dotazy připravenou pokladní stvrzenku a číslo výrobku (IAN 360195_2007).
- Číslo výrobku je uvedeno na typovém štítku.
- Pokud by došlo k funkční poruše nebo jiným závadám, nejdříve **telefonicky** nebo **e-mailem** kontaktujte níže uvedené servisní oddělení. Pak získáte další informace o vyřízení vaší reklamace.
- Výrobek označený jako vadný můžete po domluvě s naším zákaznickým servisem, s připojením dokladu o kou-

pi (pokladní stvrzenky) a po uvedení, v čem závada spočívá a kdy k ní došlo, přeposlat bez platby poštovného na vám sdělenou adresu příslušného servisu. Aby bylo zabráněno problémům s přijetím a dodatečnými náklady, bezpodmínečně použijte jen tu adresu, která vám bude sdělena. Zajistěte, aby zásilka nebyla odeslána nevyplaceně jako nadměrné zboží, expres nebo jiný, zvláštní druh zásilky. Přístroj zašlete včetně všech částí příslušenství dodaných při zakoupení a zajistěte dostatečně bezpečný přepravní obal.

Opravná

Opravy, **které nespádají do záruky**, můžete nechat udělat v našem servisu oproti zúctování. Rádi vám připravíme předběžný odhad nákladů.

Můžeme zpracovávat jen ty přístroje, které byly dostatečně zabalené a odeslány vyplaceně.

Pozor: Prosím, přístroj zašlete našemu autorizovanému servisu vyčištěný a s upozorněním na závadu.

Nepřijmeme přístroje zasláné nevyplaceně jako nadměrné zboží, expres nebo jiný, zvláštní druh zásilky.

Likvidaci vašich poškozených zasláných přístrojů provedeme bezplatně.

Service-Center



Servis Česko

Tel.: 800143873

E-Mail: grizzly@lidl.cz

IAN 360195_2007

Dovozce

Prosím, respektujte, že následující adresa není adresou servisu. Nejdříve kontaktujte shora uvedené servisní středisko.

Grizzly Tools GmbH & Co. KG

Stockstädter Straße 20

63762 Großostheim

Německo

www.grizzlytools-service.eu

Náhradní díly / Příslušenství

Náhradní díly a příslušenství obdržíte na stránkách
www.grizzlytools-service.eu

Pokud máte problémy při objednávání, použijte prosím kontaktní formulář. V případě jakýchkoliv dalších dotazů se obraťte na servisní středisko / „Service-Center“ (viz strana 45).

2 x vrták SDS-Plus, 6 mm a 8 mm	91105287
2 x vrták do dřeva, 3 mm a 5 mm	91105286
Šroubovací nástavce, 4 x 50 mm: S2, PH2, PH1, TX25	91105285
10mm rychloupínací sklíčidlo s adaptérem SDS-Plus	91105288

Vyhledávání závad



V případě nehody nebo provozní poruchy akumulátor ihned vyjměte z přístroje!
 Nedodržení může vést k požezání.

Problém	Možné příčiny	Odstranění závad
Přístroj nestartuje	Vybitý akumulátor (A 9)	Nabijte akumulátor (A 9)(dodržujte samostatný návod k obsluze pro akumulátor a nabíječku)
	Akumulátor (A 9) není vložený	Vložte akumulátor (A 9)(dodržujte samostatný návod k obsluze pro akumulátor a nabíječku)
	Poškozený spínač/vypínač (A 8)	Oprava servisním střediskem
	Defektní motor	
Chod přístroje se přerušuje	Interní uvolněný kontakt	Oprava servisním střediskem
	Poškozený spínač/vypínač (A 8)	

Obsah

Úvod	47
Použitie	47
Všeobecný popis	48
Objem dodávky.....	48
Prehľad.....	48
Popis funkcie.....	48
Technické údaje	48
Symbole a grafické znaky.....	49
Všeobecné bezpečnostné pokyny pre elektrické nástroje.....	50
Uvedenie do prevádzky	54
Kontrola stavu nabitia batérie.....	54
Vloženie/vybratie akupacku do/z prístroja.....	55
Voľba nástroja.....	55
Výmena nástroja.....	55
Vloženie nástroja SDS-Plus.....	55
Vybratie nástroja SDS-Plus.....	56
Vloženie šesťhrannej stopky/ cylindrických nástrojov.....	56
Vybratie šesťhrannej stopky/ cylindrických nástrojov.....	56
Vybratie rýchlopínacieho skľučovadla.....	56
Obsluha	56
Nastavenie smeru otáčania.....	56
Zapínanie a vypínanie.....	57
Čistenie a údržba	57
Čistenie.....	57
Údržba.....	57
Uskladnenie	57
Odstránenie a ochrana životného prostredia	57
Záruka	58
Servisná oprava	59
Service-Center	59
Dovozca	59
Náhradné diely / Príslušenstvo	60
Zisťovanie závad	60
Preklad originálneho prehlásenia o zhode CE	79
Výkres náhradných dielov	81

Úvod

Gratulujeme Vám k zakúpeniu Vášho nového prístroja. Tým ste sa rozhodli pre kvalitný produkt.

Tento prístroj bol počas výroby testovaný na kvalitu a podrobený výstupnej kontrole. Tým je zabezpečená funkčnosť vášho prístroja.



Návod na obsluhu je súčasťou tohto produktu. Obsahuje dôležité upozornenia ohľadom bezpečnosti, obsluhy a likvidácie. Pred používaním produktu sa oboznámte so všetkými pokynmi pre obsluhu a bezpečnosť. Používajte produkt len predpísaným spôsobom a len v uvedených oblastiach použitia.

Návod na obsluhu uschovajte a v prípade odovzdania produktu tretím osobám odovzdajte aj všetky podklady.

Použitie

Prístroj je určený na kladivové vŕtanie do tehly, betónu a skaly, ako aj na vŕtanie bez rázu do dreva, kovu, keramiky a plastu. Elektrické náradie s elektronickou reguláciou a pravým/ľavým chodom je vhodné aj na skrutkovanie. Akékoľvek iné použitie, ktoré v tomto návode na obsluhu nie je výslovne povolené, môže mať za následok poškodenie prístroja a predstavovať vážne nebezpečenstvo pre užívateľa.

Obsluhujúca osoba alebo užívateľ je zodpovedný za nehody alebo škody iných osôb alebo ich majetku. Výrobca nezodpovedá za škody, ktoré boli spôsobené používaním nezodpovedajúcim účelu použitia alebo nesprávnou obsluhou. Tento prístroj nie je vhodný na komerčné použitie. Pri komerčnom použití zanikne záruka.

Prístroj je súčasťou série X 12 V TEAM a môže sa prevádzkovať s akumulátormi série X 12 V TEAM. Akumulátory sa smú nabíjať iba s nabíjačkami série Parkside X 12 V TEAM.

Všeobecný popis

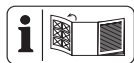

Obrázky nájdete na prednej a zadnej výklopnej strane.

Objem dodávky

Vybalte nástroj a skontrolujte, či je kompletný:

- Akumulátorové vŕtacie kladivo
- 1 x 10 mm rýchlopínacie skľučovadlo s adaptérom SDS-Plus
- 2 x SDS-Plus vrták, 6 mm a 8 mm
- 2 x vrták na drevo, 3 mm a 5 mm
- 4 x 50 mm skrutkovacie bity: S2, PH2, PH1, TX25
- Kufřík
- Návod na obsluhu



Batéria a nabíjačka nie sú súčasťou balenia.



Dodržiavajte bezpečnostné pokyny a pokyny k nabíjaniu a správne použitiu, ktoré sú uvedené v návode na obsluhu vášho akumulátora a vašej nabíjačky

série Parkside X 12 V Team. Podrobnejší opis k nabíjaniu a ďalšie informácie nájdete v tomto samostatnom návode na používanie.

Prehľad



- 1 Upínadlo nástroja SDS-Plus
- 2 Kryt na ochranu proti prachu
- 3 Aretačné puzdro
- 4 Prepínač „Vŕtanie/Kladivové vŕtanie“
- 5 Bezpečnostné tlačidlo prepínača
- 6 Indikátor stavu nabitia LED
- 7 Prepínač smeru otáčania
- 8 Zapínač/vypínač
- 9 Batéria
- 10 Tlačidlo na uvoľnenie akupacku
- 11 LED-pracovné svetidlo
- 12 Kufřík
- 13 Rýchlonabíjačka
- 14 Skrutkovacie bity
- 15 Vrták do dreva
- 16 Vrták s upínadlom SDS-Plus
- 17 Rýchlopínacie skľučovadlo

Popis funkcie

Akumulátorové vŕtacie kladivo je vybavené upínadlom nástroja SDS-Plus (neodoberateľné), odoberateľným rýchlopínacím skľučovadlom, chodom vpravo/vľavo a LED pracovným svetlom.

Technické údaje

Akumulátorové vrta cie kladivo PBHA 12 A1
 Napätie motora U..... 12 V==
 Počet otáčok vo voľnobehu n₀...0-900 min⁻¹
 Počet rázov: 0 – 4800 bpm
 Energia rázu:..... 1 Joule

Roztvorenie skľučovadla..... 0,8-10 mm
 Hmotnosť (bez batéria) 1,15 kg
 Priemer vŕtania pre betón max. 10 mm
 Priemer vŕtania do dreva max. 10 mm
 Priemer vŕtania do ocele max. 8 mm
 Hladina akustického tlaku

(L_{pA}) 86,5 dB(A); K_{pA} =3 dB
 Hladina akustického výkonu

(L_{WA}) 97,5 dB(A); K_{WA} =3 dB
 Vibrácie (a_h) ..max. 8,6 m/s²; K = 1,5 m/s²

Teplota.....max 50 °C

Nabíjanie 4 - 40 °C

Prevádzka -20 - 50 °C

Skladovanie 0 - 45 °C

Uvedená emisná hodnota vibrácií bola nameraná podľa normovanej skúšobnej metódy a môže byť použitá na porovnanie jedného elektrického nástroja s druhým. Uvedená emisná hodnota vibrácií môže byť použitá aj na úvodné posúdenie vysadenia nástroja.



Výstraha: Emisná hodnota vibrácií sa môže počas skutočného používania elektrického nástroja odlišovať od uvádzanej hodnoty, v závislosti od druhu a spôsobu, v akom sa elektrický prístroj používa. Zaťaženie spôsobené vibráciami sa pokúste udržať tak malé, ako je to možné. Príkladné opatrenie na zníženie vibračného zaťaženia je obmedzenie pracovného času. Pritom sa zohľadnia všetky podiely cyklu prevádzky (napríklad časy, kedy je elektrické zariadenie vypnuté a také, kedy je zapnuté, ale bez zaťaženia).



Pozor! Aktuálny zoznam kompatibility akumulátora nájdete na:
www.lidl.de/akku

Tento prístroj sa môže prevádzkovať výlučne s nasledovnými akumulátormi: PAKP 12 A1, PAKP 12 A2, PAKP 12 A3, PAKP 12 B1, PAKP 12 B2, PAKP 12 B3. Tieto akumulátory sa nabíjajú s nasledovnými nabíjačkami: PLGK 12 A1, PLGK 12 A2, PLGK 12 B2.

Čas nabíjania (h)	PAKP 12 A1 PAKP 12 A2 PAKP 12 A3	PAKP 12 B1 PAKP 12 B2 PAKP 12 B3
PLGK 12 A1	1	2
PLGK 12 A2	1	2
PLGK 12 B2	0,5	1

Bezpečnostné pokyny

Dbajte na bezpečnostné pokyny pri používaní tohoto nástroja.

Symboly a grafické znaky

Symboly v návode:



Pozorne si prečítajte návod na obsluhu.



Noste osobné ochranné prostriedky. Noste ochranu očí!



Noste ochranu sluchu!



Noste ochrannú protiprachovú masku!



Vŕtanie/skrutkovanie



Kladivové vŕtanie



Zariadenie je súčasťou série Parkside X 12 V TEAM



Prístroje nepatria do domového odpadu



S nasadeným rýchlopínacím skľučovadlom sa funkcia vrtacieho kladiva nesmie používať.

Symboly v návode



Výstražné značky s údajmi pre zabránenie škodám na zdraví alebo vecným škodám.



Značky nebezpečenstva s údajmi k zabráneniu poškodení zdravia osôb v dôsledku zásahu elektrickým prúdom.



Príkazové značky s údajmi pre prevenciu škôd.



Informačné značky s informáciami pre lepšie zaobchádzanie s nástrojom.

Všeobecné bezpečnostné pokyny pre elektrické nástroje



VÝSTRAHA! Prečítajte si všetky bezpečnostné pokyny, pokyny, ilustrácie a technické údaje, ktorými je opatrené toto elektrické náradie. Zanedbanie dodržiavania bezpečnostných pokynov a nariadení môže zapríčiniť zásah elektrickým prúdom, požiar a/alebo ťažké poranenia.

Všetky bezpečnostné pokyny a nariadenia si uschovajte pre budúcnosť.

Pojem „elektrický nástroj“ použitý v bezpečnostných pokynoch sa vzťahuje na elektrické nástroje napájané zo siete (so sieťovým káblom) a na elektrické nástroje napájané

z akumulátora (bez sieťového kábla).

1) BEZPEČNOSŤ PRACOVISKA

- a) **Udržujte svoj pracovný úsek čistý a dobre osvetlený.** Neporiadok alebo neosvetlené pracovné oblasti môžu viesť k nehodám.
- b) **Nepracujte s elektrickým nástrojom v okolí ohrozenom výbuchom, v ktorom sa nachádzajú horľavé tekutiny, plyny alebo prachy.** Elektrické stroje vytvárajú iskry, ktoré môžu zapáliť prach alebo pary.
- c) **Behom používania elektrického nástroja udržiňte deti a iné osoby vzdialene od seba.** Pri nepozornosti môžete stratiť kontrolu nad nástrojom.

2) ELEKTRICKÁ BEZPEČNOSŤ

- a) **Prípojná zástrčka elektrického nástroja sa musí hodiť do zásuvky. Zástrčka sa nesmie žiadnym spôsobom zmeniť. Nepoužívajte žiadne adaptérové zástrčky v spojení s elektrickými nástrojmi s ochranným uzemnením.** Nezmienené zástrčky a zásuvky znižujú riziko elektrického úderu.
- b) **Vyvarujte sa telesnému kontaktu s uzemnenými povrchmi ako sú rúry, vyhrievacie telesá, sporáky a chladničky.** Existuje zvýšené riziko skrz elektrický úder, keď je Vaše telo uzemnené.
- c) **Nevystavujte elektrický nástroj dažďu alebo mokrosti.** Vniknutie vody do elektrického nástroja zvyšuje riziko elektrického úderu.
- d) **Nepoužívajte kábel na iný účel, ako je nosenie alebo zavesenie elektrického nástroja alebo vy-**

tiahnutie zástrčky zo zásuvky. Udržujte kábel vzdialene od horúčavy, od oleja, od ostrých hrán alebo od pohybujúcich sa častí nástrojov. Poškodené alebo zamotané káble zvyšujú riziko elektrického úderu.

- e) **Keď pracujete s elektrickým nástrojom pod širým nebom, potom používajte iba predĺžovacie káble, ktoré sú vhodné aj pre vonkajšiu oblasť.** Použitie predĺžovacieho kábla vhodného pre vonkajšiu oblasť, znižuje riziko elektrického úderu.
- f) **Keď nie je možné zabrániť prevádzke elektrického náradia vo vlhkom prostredí, použite prúdový chránič.** Použitie prúdového chrániča znižuje riziko zásahu elektrickým prúdom.

3) BEZPEČNOSŤ OSÔB

- a) **Budte pozorní, dbajte na to, čo robíte a pustite sa s elektrickým nástrojom rozumne do práce. Nepoužívajte elektrický nástroj, keď ste unavení alebo pod vplyvom drog, alkoholu alebo liekov.** Jediný okamžik nepozornosti pri používaní elektrického nástroja môže viesť k vážnym poraneniam.
- b) **Noste osobný ochranný výstroj a vždy ochranné okuliare.** Nosenie osobného ochranného výstroja, ako je protišmyková obuv, ochranná prilba a ochrana sluchu, znižuje riziko poranenia.
- c) **Vyvarujte sa nezámernému uvedeniu do prevádzky. Presvedčte sa o tom, že je elektrický nástroj vypnutý predtým, než ho pripojíte na napájanie elektrickým prúdom, než ho**

zdvihnete alebo nesiete. Keď pri nosení elektrického nástroja držíte prst na spínači alebo keď tento nástroj v zapnutom stave pripojíte na napájanie elektrickým prúdom, potom toto môže viesť k nehodám.

- d) **Odstráňte nastavovacie náradie alebo skrutkovače predtým, než zapnete elektrický nástroj.** Náradie alebo kľúč, ktorý sa nachádza v otáčajúcej sa časti nástroja, môže viesť k poraneniam.
- e) **Vyvarujte sa abnormálnemu držaniu tela. Postarajte sa o bezpečný postoj a udržiavajte vždy rovnováhu.** Týmto môžete pri neočakávaných situáciách lepšie kontrolovať elektrický nástroj.
- f) **Noste vhodný odev. Nenoste žiadne voľné oblečenie alebo šperky. Udržujte vlasy, odev a rukavice vzdialene od pohybujúcich sa častí.** Voľné oblečenie, šperky alebo dlhé vlasy môžu byť zachytené pohybujúcimi sa časťami.
- g) **Ak možno namontovať zariadenia na odsávanie a zachytávanie prachu, tak treba tieto upevniť a správne používať.** Pokiaľ jestvuje prípojné zariadenie na odsávanie prachu a filtračné zariadenie, presvedčte sa, či sú napojené a či sa správne používajú.

4) POUŽÍVANIE A OŠETROVANIE ELEKTRICKÉHO NÁSTROJA

- a) **Nepreťažujte tento nástroj. Použite pre svoju prácu elektrické náradie, určené pre tento účel.** S vhodným elektrickým nástrojom pracujete v udanom výkonovom rozsahu lepšie a bezpečnejšie.
- b) **Nepoužívajte žiadne elektrické**

náradie, ktorého spínač je defektný. Elektrické náradie, ktoré sa už nedá za- alebo vypnúť, je nebezpečné a musí byť opravené.

- c) **Vytiahnite zástrčku zo zásuvky a/alebo vyberte odoberateľný akumulátor, skôr ako vykonáte nastavenia náradia, vymeníte diely použitého náradia alebo odložíte elektrické náradie.** Toto preventívne bezpečnostné opatrenie zabráni neúmyselnému štartu elektrického nástroja.
- d) **Uložte nepoužívanú elektrický nástroj mimo dosahu detí. Neprenehávajte používanie tejto píly osobám, ktoré nie sú oboznámené s týmto nástrojom alebo tieto pokyny nečítali.** Elektrické nástroje sú nebezpečné, keď ich používajú neskusené osoby.
- e) **Elektrické náradie a použitý nástroj ošetrujte so starostlivosťou. Kontrolujte, či pohyblivé diely bezchybne fungujú a neviaznu, či sú časti zlomené alebo natoľko poškodené, že je funkcia elektrického nástroja narušená. Nechajte poškodené časti pred použitím nástroja opraviť.** Príčiny mnohých nehôd spočívajú v zle udržiavaných elektrických nástrojoch.
- f) **Udržujte rezné nástroje ostré a čisté.** Starostlivo ošetrované rezné nástroje s ostrými reznými hranami sa menej zaseknú a lepšie sa vedú.
- g) **Používajte tento elektrický nástroj, jeho príslušenstvo, vložné nástroje atď. v súlade s týmito inštrukciami. Zohľadnite pritom pracovné podmienky a činnosť, ktorá sa má vykonávať.** Používanie elektrického nástroja pre iné účely,

než pre ktoré je určený, môže viesť k nebezpečným situáciám.

5) Starostlivé zaobchádzanie s akumulátorovými nástrojmi a ich používanie

- a) **Nabíjajte akumulátory iba v nabíjajúcich prístrojoch, ktoré sú výrobcom odporúčané.** U nabíjacieho prístroja, ktorý je vhodný pre určitý druh akumulátorov, existuje nebezpečenstvo požiaru, keď sa používa s inými akumulátormi.
- b) **V elektrických nástrojoch používajte iba pre ne určené akumulátory.** Použitie iných akumulátorov môže viesť k poraneniám a k nebezpečenstvu požiaru.
- c) **Udržujte nepoužívané akumulátory vzdialene od kancelárskych spíniek, mincí, kľúčov, klinčov, skrutiek alebo iných malých kovových predmetov, ktoré by mohli zapríčiniť premostenie kontaktov.** Skrat medzi kontaktmi akumulátora môže mať popáleniny alebo oheň za následok.
- d) **Pri nesprávnom používaní môže z akumulátora uniknúť tekutina. Vyvarujte sa kontaktu s ňou. Pri náhodnom kontakte opláchnite vodou. Keď sa táto tekutina dostane do očí, prídatne vyhládajte lekársku pomoc.** Uniknutá tekutina môže viesť k podráždeniam pokožky alebo k popáleninám.

6) SERVIS

- a) **Svoje elektrické náradie nechajte opraviť iba kvalifikovaným odborným personálom a iba po-**

mocou originálnych náhradných dielov. Týmto sa zaistí to, že bezpečnosť elektrického náradia zostane zachovaná.

7) ĎALŠIE BEZPEČNOSTNÉ POKYNY

ŠKOLENIE

- Tento prístroj nesmú používať deti. Deti musia byť pod dohľadom, aby sa nehrali s prístrojom. Čistenie a údržbu nesmú deti vykonávať.
- Prístroj nesmú používať osoby so zníženými fyzickými, sensorickými alebo duševnými vlastnosťami alebo osoby s nedostatkom vedomostí alebo skúseností.
- Miestne predpisy môžu stanoviť pre používateľa obmedzenie veku.
- Je nutné zohľadniť, že samotný používateľ je zodpovedný za úrazy a ohrozenia voči iným osobám alebo ich majetku.

PRÍPRAVA

- Pred použitím stroja treba tento skontrolovať opticky vzhľadom na poškodené, chýbajúce alebo nesprávne umiestnené ochranné zariadenia alebo kryty.
- Dbajte na to, že deti a osoby s obmedzenými telesnými, sensorickými alebo duševnými schopnosťami alebo nedostatočnými skúsenosťami a vedomosťami alebo osoby, ktoré nie sú oboznámené s pokynmi, nesmú používať zariadenie! Miestne predpisy môžu stanoviť pre používateľa obmedzenie veku.
- Nikdy nedovoľte, aby deti alebo osoby, ktoré nie sú oboznámené s uvedenými návodmi, používali stroj.

PREVÁDZKA

- Noste ochranu sluchu. Hluk môže spôsobiť stratu sluchu.
- Prístroj držte za izolované držadlá, keď vykonávate práce, pri ktorých sa použitý nástroj môže dostať do kontaktu so skrytými elektrickými vedeniami. Kontakt s elektrickým vedením pod napätím môže viesť pod napätie tiež kovové časti prístroja a tak viesť k zásahu elektrickým prúdom.

- Noste ochrannú protiprachovú masku.

VÝSTRAHA! JEDOVATÝ PRACH!

- Spracovanie škodlivého/jedovateho prachu predstavuje ohrozenie zdravia pre obsluhujúcu osobu a v blízkosti nachádzajúce sa osoby.
- **POZOR, VEDENIA!**
NEBEZPEČENSTVO! Keď pracujete s elektrickým náradím, uistite sa, že nenarazíte na elektrické, plynové alebo vodovodné vedenia. Príp. skontrolujte s vyhľadávačom vedení, skôr ako budete vrátať do steny alebo do nej rezať.
- Originálne príslušenstvo/prídavné zariadenia
Používajte iba príslušenstvo a prídavné zariadenia, ktoré sú uvedené v návode na obsluhu, resp. ktorých upnutie je kompatibilné s prístrojom.

ÚDRŽBA A USCHOVANIE

- Odstráňte vyberateľnú batériu, skôr ako sa vykoná údržba alebo čistiace práce.
- Používajte iba výrobcom odporúčané náhradné diely a diely príslušenstva.
- Stroj treba pravidelne kontrolovať a vykonávať na ňom údržbu. Stroj nechajte opraviť iba zmluvnej dielni.

8) ĎALŠIE BEZPEČNOSTNÉ POKYNY

- Prístroj držte za izolované držadlá, keď vykonávate práce,**

pri ktorých sa použitý nástroj môže dostať do kontaktu so skrytými elektrickými vedeniami. Kontakt s elektrickým vedením pod napätím môže viesť pod napätie tiež kovové časti prístroja a tak viesť k zásahu elektrickým prúdom.

b) Prístroj držte za izolované držadlá, keď vykonávate práce, pri ktorých sa skrutka môže dostať do kontaktu so skrytými elektrickými vedeniami. Kontakt skrutky s vedením pod napätím môže viesť pod napätie tiež kovové časti prístroja a tak viesť k zásahu elektrickým prúdom.

e) Dávajte pozor na to, aby vzduchové otvory neboli zanesené nečistotami.

d) Odstráňte akumulátor

- vždy, keď sa používateľ vzdiali od stroja,
- pred odstránením blokování,
- pred kontrolou, čistením alebo prácou na stroji,
- po dotyku s cudzím telesom, aby ste skontrolovali stroj vzhľadom na poškodenia,
- na okamžitú kontrolu, keď stroj začne nadmerne príliš silno vibrovať.

e) Nepoužívajte žiadne príslušenstvo, ktoré bolo odporúčané spoločnosťou PARKSIDE. To môže viesť k zásahu elektrickým prúdom alebo požiaru.

9) ZVYŠKOVÉ RIZIKÁ

Aj pri používaní elektrického prístroja podľa predpisov vždy existujú zvyškové riziká. Nasledujúce nebezpečenstvá môžu vzniknúť v súvislosti s konštrukciou a prevedením tohto elektrického prístroja:

- a) rezné poranenia,
- b) poškodenie sluchu, ak nenosíte vhodnú ochranu sluchu,
- c) poškodenie zdravia, ktoré sú výsledkom vibrácií pôsobiacich na ruku/rameno, ak sa prístroj používa dlhšiu dobu, alebo ak sa nesprávne vedie a udržiava.



Upozornenie! Tento elektrický prístroj počas prevádzky vytvára elektromagnetické pole. Toto pole môže za určitých okolností ovplyvniť aktívne alebo pasívne lekárske implantáty. Aby sa zabránilo nebezpečenstvu vážnych alebo smrteľných zranení, odporúčame, aby osoby s lekáskymi implantátmi konzultovali svojho lekára alebo výrobcu lekárskeho implantátu pred samotnou obsluhou prístroja.

Uvedenie do prevádzky



Pred všetkými prácami na elektrickom náradí (napr. údržba, výmena nástroja atď.), ako aj jeho preprava a uloženie, dajte prepínač smeru otáčania do strednej polohy. Pri neúmyselnom stlačení spínača zap/vyp existuje nebezpečenstvo poranenia.

Kontrola stavu nabitia batérie

Ukazovateľ stavu nabitia ( 6) signalizuje stav nabitia batérie ( 9).

- Stav nabitia batérie sa zobrazí rozsvietením príslušnej LED diódy, keď prístroj je v prevádzke. Na tento účel podržte zapínač ( 8) stlačený.

- červená-žltá-zelená** => Akumulátor plne nabitý
- červená-žltá** => Akumulátor je nabitý asi na polovicu
- červená** => Akumulátor sa musí nabíť



Pre ďalšie informácie týkajúce sa akumulátora a nabíjačky si prečítajte, prosím, návod na obsluhu vášho akumulátora série Parkside X 12 V Team.

Vloženie/vybratie akupacku do/z prístroja

Vloženie akupacku:

- Prepínač smeru otáčania (**A** 7) dajte do strednej polohy (zablokovanie). Nechajte zaskočiť akupack (**A** 9) do rukoväte.

Vybratie akupacku:

- Stlačte tlačidlo (**A** 10) na odblokovanie a vyberte akupack. (**A** 9).

Voľba nástroja

Na kladivé vrtanie potrebujete vložený nástroj SDS-Plus.

Na vrtanie bez rázu do dreva, kovu, keramiky a plastu použite rýchlopínacie skľučovadlo s adaptérom SDS-Plus. Do tohto môžete vložiť cylindrický vrták \varnothing 0,8 – 10 mm alebo vložený nástroj so šesťhrannou stopkou.

Na skrútkovanie použite skrútkovacie bity, ktoré sa vkladajú cez rýchlopínacie skľučovadlo s adaptérom SDS-Plus.



Prevádzkový režim „Kladivé vrtanie“ sa smie používať iba vtedy,

keď rýchlopínacie skľučovadlo nie je nasadené!

Výmena nástroja

Prostredníctvom upínadla nástroja s adaptérom SDS-Plus môžete vložený nástroj jednoducho a pohodlne vymeniť bez použitia prídavných nástrojov.

Vložený nástroj je podmienene systémom voľne pohyblivý. Tým pri chode naprázdno vzniká radiálne vychýlenie. To má vplyv na presnosť vrtanej diery, pretože sa vrták pri vrtaní sám centruje.

Prostredníctvom rýchlopínacieho skľučovadla s adaptérom SDS-Plus je možné upnúť rozličné typy vrtákov so šesťhrannou stopkou alebo cylindrické vrtáky.

Kryt na ochranu proti prachu (**A** 2) ďalekosiahlo zabraňuje vnikaniu prachu z vrtania do upínadla nástroja počas prevádzky. Pri nasadzovaní nástroja dávajte pozor na to, aby kryt na ochranu proti prachu (**A** 2) sa nepoškodil.



Poškodený kryt na ochranu proti prachu treba ihneď vymeniť. Odporúča sa nechať to vykonať zákaznickym servisom.



Vloženie nástroja SDS-Plus

1. Uvoľnite upínadlo SDS-Plus (1) potiahnutím aretačného puzdra (3) smerom dozadu.
2. Vložte nástroj otáčajúci do upínadla nástroja.
3. Aretačné puzdro (3) pustite
4. Potiahnutím za nástroj skontrolujte jeho pevné osadenie.

Prístroj má podmienene systémom trochu radiálnu vôľu.

C Vybratie nástroja SDS-Plus

- 1 Potiahnite aretačné puzdro (3) smerom dozadu a vyberte vložený nástroj.

Vloženie šesťhrannej stopky/cylindrických nástrojov

1. Uvoľnite upínadlo SDS-Plus (1) potiahnutím aretačného puzdra (3) smerom dozadu.
2. Vložte rýchlopínacie skľučovadlo s adaptérom SDS-Plus (17) otáčajúc do upínadla nástroja (1).
3. Potiahnutím za rýchlopínacie skľučovadlo (17) skontrolujte bezchybné zablokovanie. Rýchlopínacie skľučovadlo s adaptérom SDS-Plus má podmienene systémom trochu radiálnu vôľu.
4. Otáčajte rýchlopínacie skľučovadlo (1) proti smeru otáčania hodinových ručičiek, kým otvor skľučovadla (11) nie je dostatočne veľký, aby ste mohli vložiť nástroj.
5. Zasuňte nástroj na doraz do rýchlopínacieho skľučovadla (1).
6. Otáčajte ho v smere otáčania hodinových ručičiek, aby nástroj bol pevne uchytený.

E Vybratie šesťhrannej stopky/cylindrických nástrojov

1. Aby ste nástroj znova vybrali, odkrúčajte rýchlopínacie skľučovadlo (1) a nástroj vytiahnite.

D Vybratie rýchlopínacieho skľučovadla

- 1 Potiahnite aretačné puzdro (3) smerom dozadu a vyberte rýchlopínacie skľučovadlo.

Obsluha

Voľba prevádzkového režimu

Pomocou prepínača „Vrtanie/Kladivové vrtanie“ (A 4) zvolíte prevádzkový režim elektrického náradia.



Prevádzkový režim zmeňte iba pri vypnutom elektrickom náradí! Inak sa môže elektrické náradie poškodiť.



Prevádzkový režim „Kladivové vrtanie“ sa smie používať iba vtedy, keď rýchlopínacie skľučovadlo nie je nasadené!

Prepínač (A 4) odblokujete stlačením bezpečnostného tlačidla (A 5). Prepínač „Vrtanie/Kladivové vrtanie“ (A 4) otočte do požadovanej polohy. Bezpečnostné tlačidlo (A 5) pri dosiahnutí koncovej polohy počuteľne zaskočí.





Kladivové vrtanie = vibračný mechanizmus ZAP



Vrtanie/skrutkovanie = vibračný mechanizmus VYP

Nastavenie smeru otáčania

Prepínačom smeru otáčania môžete zvoliť smer otáčania náradia (doprava, doľava) a zaistiť proti neúmyselnému zapnutiu.

- B** 1. Počkajte na zastavenie zariadenia.
2. **Otáčanie doprava:** Stlačte prepínač smeru otáčania (7) doprava. 
3. **Otáčanie doľava:** Stlačte prepínač smeru otáčania (7) doľava. 
4. **Blokovanie zapnutia:** Prepínač smeru otáčania prepnite do strednej polohy.

 Prepínač smeru otáčania sa môže prepínať len, keď náradie stojí.

A Zapínanie a vypínanie

S vypínačom zap/vyp (**A** 8) môžete otáčky stupňovite nastavovať. Čím viac stlačíte vypínač zap/vyp, tým vyššie sú otáčky.

1. Na zapnutie prístroja stlačte spínač zap/vyp (8) a podržte ho stlačený. Počas práce svieti LED pracovné svetidlo (11).
2. Vypnite uvoľnením vypínača zap/vyp (8). Keď prepínač smeru otáčania (7) je v strednej polohe, je náradie zaistené proti zapnutiu.

Čistenie a údržba

 Opravy a údržbárske práce, ktoré nie sú uvedené v tomto návode, nechajte vykonať v našom servisnom stredisku. Používajte iba originálne diely. Nebezpečenstvo zranenia!

 Vypnite prístroj a pred všetkými prácami na prístroji vyberte akumulátor z prístroja.

Nasledovné čistenie a údržbárske práce vykonávajte pravidelne. Tým sa zaručí dlhé a spoľahlivé používanie.

Čistenie



Prístroj sa nesmie vystriekať vodou, ani sa ponárať do vody. Hrozí nebezpečenstvo elektrického úderu!

- Vetracie otvory, kryt motora a rukoväť prístroja udržiavajte vždy čisté. K tomu použite vlhkú handričku alebo kefu. Nepoužívajte žiadne čistiace prostriedky alebo rozpúšťadlá. Mohli by ste tak nenapraviteľne poškodiť prístroj.

Údržba

Prístroj si nevyžaduje údržbu.

Uskladnenie

- Prístroj uschovávajte na suchom a bezprašnom mieste a mimo dosahu detí.
- Teplota uskladnenia pre akumulátor a prístroj činí 0 °C až 45 °C. Počas skladovania zabráňte extrémnemu chladu alebo teplu, aby akumulátor nestratil výkon.

Odstránenie a ochrana životného prostredia

Predtým než zlikvidujete prístroj, vyberte z neho akumulátor!

Prístroj, príslušenstvo a balenie prineste na ekologické zhodnotenie.

Pokyny pre likvidáciu akumulátora nájdete v samostatnom návode na obsluhu vášho akumulátora a nabíjačky.



Prístroje nepatria do domového odpadu.

- Prístroj odovzdajte do recyklačnej zberne. Použitie umelohmotné a kovové časti sa môžu podľa druhu materiálu roztriediť a tak odovzdať do recyklačnej zberne. V prípade otázok sa obráťte na naše servisné stredisko.
- Likvidáciu vašich chybných zaslaných prístrojov uskutočníme bezplatne.

Záruka

Vážená zákazníčka, vážený zákazník, Pre tento prístroj platí záruka 3 roky od dátumu zakúpenia.

Ak je prístroj poškodený, podľa zákona máte právo ho reklamovať u výrobcu produktu. Tieto práva vyplývajúce zo zákona nie sú našou následne opísanou zárukou obmedzené.

Záručné podmienky

Záručná lehota začína dňom zakúpenia. Pokladničný doklad ako originál prosím starostlivo uschovajte. Je potrebný ako dôkaz o zakúpení.

Ak sa počas troch rokov od dátumu zakúpenia tohto produktu vyskytne materiálna alebo výrobná chyba, produkt - podľa nášho rozhodnutia - bezplatne opravíme alebo nahradíme. Predpokladom záruky je, že v priebehu trojročnej lehoty bude predložený poškodený prístroj a pokladničný doklad a stručne opísaná chyba a kedy sa vyskytla.

Ak sa v rámci našej záruky chyba pokryje, obdržíte späť opravený alebo nový prístroj. S opravou alebo výmenou produktu sa nezačína nová záručná doba.

Záručná doba a nárok na odstránenie vady

Záručná doba sa poskytnutím záruky nepredlžuje. To platí aj pre nahradené a opravené diely. Prípadné škody a nedostatky vzniknuté už pri zakúpení sa musia ihneď po vybalení ohlásiť. Opravy vykonané po uplynutí záručnej doby sú spoplatnené.

Rozsah záruky

Prístroj bol vyrobený podľa prísnych smerníc kvality a pred dodaním bol svedomite kontrolovaný.

Záruka sa týka materiálových alebo výrobných chýb. Táto záruka sa nevzťahuje na diely produktu, ktoré sú vystavené normálnemu opotrebeniu a preto sa môžu považovať za opotrebované diely (napr. rýchlopínacie skľučovadlo, vrták) alebo na poškodenia na krehkých dieloch (napr. vypínač).

Táto záruka zaniká, ak bol produkt používaný poškodený, neodborne alebo nebola vykonávaná údržba. Pre odborné používanie produktu je nutné presne dodržiavať všetky návody uvedené v návode na obsluhu. Bezpodmienečne sa vyhnite používaniu, ktoré sa v návode na obsluhu neodporúča alebo pred ktorým ste boli varovaní.

Produkt je určený len pre súkromné použitie a nie v oblasti podnikania. Záruka zaniká pri nesprávnom a neodbornom používaní, pri násilnom používaní a pri zásahoch, ktoré neboli vykonané v našej servisnej pobočke.

Postup v prípade reklamácie

Pre zabezpečenie rýchleho spracovania vašej žiadosti postupujte prosím podľa nasledujúcich pokynov:

- Pri všetkých požiadavkách predložte pokladničný doklad a číslo artiklu (IAN 360195_2007) ako dôkaz o zakúpení.
- Číslo artiklu nájdete na typovom štítku.
- Ak sa vyskytnú chyby funkcie alebo iné nedostatky, kontaktujte najskôr následne uvedené servisné oddelenie **telefonicky** alebo **emailom**. Následne obdržíte ďalšie informácie o priebehu vašej reklamácie.
- Produkt evidovaný ako poškodený môžete po dohode s našim zákazníckym servisom, s priloženým dokladom o zakúpení (pokladničný doklad) a s údajmi, v čom chyba spočíva a kedy vznikla, zaslať bez poštovného na adresu servisu, ktorá vám bude oznámená. Pre zabránenie dodatočných nákladov a problémov pri prevzatí použite len tú adresu, ktorá vám bude oznámená. Nezasielajte prístroj ako nadmerný tovar na náklady príjemcu, expresne alebo s iným špeciálnym nákladom. Prístroj zašlite so všetkými časťami príslušenstva dodanými pri zakúpení a zabezpečte dostatočne bezpečné prepravné balenie.

Servisná oprava

Opravy, ktoré **nepodliehajú záruke**, môžeme nechať vykonať v našej servisnej pobočke za úhradu. Radi vám poskytneme predbežnú kalkuláciu nákladov.

Môžeme spracovať len prístroje, ktoré boli doručené dostatočne zabalené a so zaplateným poštovným.

Pozor: Prístroj zašlite do našej servisnej pobočky vyčistený a s informáciami o chybe. Neprevezmeme prístroje zaslané ako nadmerný tovar na náklady príjemcu, expresne alebo s iným špeciálnym nákladom.

Likvidáciu vašich poškodených zaslaných prístrojov vykonáme bezplatne.

Service-Center



Servis Slovensko

Tel.: 0850 232001

E-Mail: grizzly@lidl.sk

IAN 360195_2007

Dovozca

Nasledujúca adresa nie je adresa servisu. Najskôr kontaktujte hore uvedené servisné centrum.

Grizzly Tools GmbH & Co. KG

Stockstädter Straße 20

63762 Großostheim

Nemecko

www.grizzlytools-service.eu

Náhradné diely / Príslušenstvo

Náhradné diely a príslušenstvo nájdete na strane
www.grizzlytools-service.eu

Ak by sa mali vyskytnúť problémy s procesom objednávky, použite, prosím, kontaktný formulár. Pri ďalších otázkach sa obráťte na „Service-Center“ (pozri stranu 59).

2 x SDS-Plus vrták, 6 mm a 8 mm	91105287
2 x vrták na drevo, 3 mm a 5 mm	91105286
4 x 50 mm skrutkovacie bity: S2, PH2, PH1, TX25	91105285
10 mm rýchlopínacie skľučovadlo s adaptérom SDS-Plus	91105288

Zisťovanie závad



V prípade nehody alebo poruchy zariadenia ihneď vyberte z neho akumulátor! Nedodržanie by mohlo spôsobiť rezné poranenia.

Problém	Možná příčina	Odstránenie závady
Prístroj sa nespustí	Vybitá batéria (A9)	Nabite batériu (A9) (zohľadnite samostatný návod pre akumulátor a nabíjačku)
	Batéria (A9) nie je vložená	Vložte batériu (A9) (zohľadnite samostatný návod pre akumulátor a nabíjačku)
	Chybný zapínač/vypínač (A8)	Oprava v servisnom stredisku
	Chybný motor	
Prístroj pracuje prerušovane	Interný poškodený kontakt	Oprava v servisnom stredisku
	Chybný zapínač/vypínač (A8)	

Inhalt

Einleitung	61
Bestimmungsgemäße	
Verwendung	61
Allgemeine Beschreibung	62
Lieferumfang.....	62
Übersicht	62
Funktionsbeschreibung	62
Technische Daten	62
Sicherheitshinweise	63
Symbole und Bildzeichen	63
Allgemeine Sicherheitshinweise für Elektrowerkzeuge	64
Inbetriebnahme	69
Ladezustand des Akkus prüfen	69
Akku-Pack ins Gerät einsetzen / entnehmen	69
Werkzeug auswählen	69
Werkzeugwechsel.....	69
SDS-Plus-Werkzeug einsetzen	70
SDS-Plus-Werkzeug entnehmen	70
Sechskantschaft/Zylindrische Werkzeuge einsetzen	70
Sechskantschaft/Zylindrische Werkzeuge entnehmen	70
Schnellspannbohrfutter abnehmen.....	71
Betriebsart wählen	71
Drehrichtung einstellen.....	71
Ein-/Ausschalten	71
Reinigung und Wartung	71
Reinigung.....	72
Wartung	72
Lagerung	72
Entsorgung/ Umweltschutz	72
Garantie	73
Reparatur-Service	74
Service-Center	74
Importeur	74
Ersatzteile/Zubehör	75
Fehlersuche	75
Original-EG-Konformitäts- erklärung	80
Explosionszeichnung	81

Einleitung

Herzlichen Glückwunsch zum Kauf Ihres neuen Gerätes. Sie haben sich damit für ein hochwertiges Gerät entschieden. Dieses Gerät wurde während der Produktion auf Qualität geprüft und einer Endkontrolle unterzogen. Die Funktionsfähigkeit Ihres Gerätes ist somit sichergestellt.



Die Betriebsanleitung ist Bestandteil dieses Gerätes. Sie enthält wichtige Hinweise für Sicherheit, Gebrauch und Entsorgung. Machen Sie sich vor der Benutzung des Gerätes mit allen Bedien- und Sicherheitshinweisen vertraut. Benutzen Sie das Gerät nur wie beschrieben und für die angegebenen Einsatzbereiche. Bewahren Sie die Betriebsanleitung gut auf und händigen Sie alle Unterlagen bei Weitergabe des Gerätes an Dritte mit aus.

Bestimmungsgemäße Verwendung

Das Gerät ist vorgesehen zum Hammerbohren in Ziegel, Beton und Gestein, sowie zum Bohren ohne Schlag in Holz, Metall, Keramik und Kunststoff. Elektrowerkzeuge mit elektronischer Regelung und Rechts-/Linkslauf sind auch zum Schrauben geeignet.

Jede andere Verwendung, die in dieser Anleitung nicht ausdrücklich zugelassen wird, kann zu Schäden am Gerät führen und eine ernsthafte Gefahr für den Benutzer darstellen.

Der Hersteller haftet nicht für Schäden, die durch bestimmungswidrigen Gebrauch oder falsche Bedienung verursacht wurden. Dieses Gerät ist nicht zur gewerblichen Nutzung geeignet. Bei gewerblichem Einsatz erlischt die Garantie.

Das Gerät ist Teil der Serie Parkside X 12 V TEAM und kann mit Akkus der Parkside X 12 V TEAM Serie betrieben werden. Die Akkus dürfen nur mit Ladegeräten der Serie Parkside X 12 V TEAM geladen werden.

Allgemeine Beschreibung

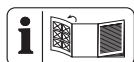

Die Abbildung der wichtigsten Funktionsteile finden Sie auf den Ausklappseiten.

Lieferumfang

Packen Sie das Gerät aus und kontrollieren Sie, ob es vollständig ist:

- Akku-Bohrhammer
- 1 x 10mm Schnellspann-Bohrfutter mit SDS-Plus Adapter
- 2 x SDS-Plus Bohrer, 6 mm u. 8 mm
- 2 x Bohrer für Holz, 3 mm u. 5 mm
- 4 x 50mm Schraubbits, S2, PH2, PH1, TX25
- Aufbewahrungskoffer
- Betriebsanleitung



Akku und Ladegerät sind nicht im Lieferumfang enthalten.



Achtung! Beachten Sie die Sicherheitshinweise und Hinweise zum Aufladen und der korrekten Verwendung, die in der Betriebsanleitung Ihres Akkus und Ladegeräts der Serie Parkside X 12 V Team gegeben sind. Eine detaillierte Beschreibung zum Ladevorgang und weitere Informationen finden Sie in dieser separaten Bedienungsanleitung.

Übersicht



- 1 Werkzeugaufnahme SDS-Plus
- 2 Staubschutzkappe
- 3 Verriegelungshülse
- 4 Umschalter „Bohren/Hammerbohren“
- 5 Sicherungsknopf Umschalter
- 6 Ladezustandsanzeige LED
- 7 Drehrichtungsumschalter
- 8 Ein-/Ausschalter
- 9 Akku-Pack*
- 10 Taste zur Entriegelung des Akku-Packs
- 11 LED-Arbeitsleuchte
- 12 Koffer
- 13 Schnell-Ladegerät
- 14 Schrauberrbits
- 15 Holzbohrer
- 16 Bohrer mit SDS-Plus-Aufnahme
- 17 Schnellspann-Bohrfutter

Funktionsbeschreibung

Der Akku-Bohrhammer ist mit einer Werkzeugaufnahme SDS-Plus (nicht abnehmbar), einem abnehmbaren Schnellspann-Bohrfutter, Rechts-/Linkslauf und einem LED Arbeitslicht ausgestattet.

Technische Daten

Akku-Bohrhammer PBHA 12 A1

Motorspannung U	12 V==
Leerlaufdrehzahl n ₀	0-900 min ⁻¹
Schlagzahl:	0-4800 bpm
Schlagenergie:.....	1 Joule
Spannweite-Bohrfutter	0,8-10 mm
Gewicht (ohne Akku)	1,15 kg
Bohrdurchmesser für Beton	max. 10 mm
Bohrdurchmesser für Holz.....	max. 10 mm
Bohrdurchmesser für Stahl	max. 8 mm

Schalldruckpegel

(L_{PA}) 86,5 dB(A), K_{PA} = 3 dB

Schalleistungspegel

(L_{WA}) 97,5 dB(A); K_{WA} = 3 dB

Vibration max. (a_h) .8,6 m/s²; K = 1,5 m/s²

Temperaturmax. 50 °C

Ladevorgang 4 - 40 °C

Betrieb.....-20 - 50 °C

Lagerung 0 - 45 °C

Der angegebene Schwingungsemissionswert ist nach einem genormten Prüfverfahren gemessen worden und kann zum Vergleich eines Elektrowerkzeugs mit einem anderen verwendet werden.

Der angegebene Schwingungsemissionswert kann auch zu einer einleitenden Einschätzung der Aussetzung verwendet werden.



Warnung:

Der Schwingungsemissionswert kann sich während der tatsächlichen Benutzung des Elektrowerkzeugs von dem Angabewert unterscheiden, abhängig von der Art und Weise, in der das Elektrowerkzeug verwendet wird. Versuchen Sie, die Belastung durch Vibrationen so gering wie möglich zu halten. Beispielhafte Maßnahme zur Verringerung der Vibrationsbelastung ist die Begrenzung der Arbeitszeit. Dabei sind alle Anteile des Betriebszyklus zu berücksichtigen (beispielsweise Zeiten, in denen das Elektrowerkzeug abgeschaltet ist, und solche, in denen es zwar eingeschaltet ist, aber ohne Belastung läuft).



Achtung! Eine aktuelle Liste der Akkukompatibilität finden Sie unter: www.lidl.de/akku

Dieses Gerät kann ausschließlich mit folgenden Akkus betrieben werden:

PAPK 12 A1, PAPK 12 A2, PAPK 12 A3, PAPK 12 B1, PAPK 12 B2, PAPK 12 B3.

Dieses Akkus dürfen mit folgenden Ladegeräten geladen werden: PLGK 12 A1, PLGK 12 A2, PLGK 12 B2.

Ladezeit (Std.)	PAPK 12 A1	PAPK 12 B1
	PAPK 12 A2	PAPK 12 B2
	PAPK 12 A3	PAPK 12 B3
PLGK 12 A1	1	2
PLGK 12 A2	1	2
PLGK 12 B2	0,5	1

Sicherheitshinweise

Beim Gebrauch der Maschine sind die Sicherheitshinweise zu beachten.

Symbole und Bildzeichen

Bildzeichen auf dem Gerät:



Lesen Sie die Betriebsanleitung aufmerksam durch.



Tragen Sie persönliche Schutzausrüstung. Augenschutz tragen!



Gehörschutz tragen!



Tragen Sie eine Staubschutzmaske!



Bohren/Schrauben



Hammerbohren



Elektrogeräte gehören nicht in den Hausmüll.



Mit aufgesetztem Schnellspannbohrfutter darf die Bohrhammerfunktion nicht benutzt werden.



Dieses Gerät ist Teil der Serie Parkside X 12 V TEAM

Symbole in der Anleitung:



Gefahrenzeichen mit Angaben zur Verhütung von Personen- oder Sachschäden.



Gefahrenzeichen mit Angaben zur Verhütung von Personenschäden durch einen elektrischen Schlag.



Gebotszeichen mit Angaben zur Verhütung von Schäden.



Hinweiszeichen mit Informationen zum besseren Umgang mit dem Gerät.

Allgemeine Sicherheitshinweise für Elektrowerkzeuge



WARNUNG! Lesen Sie alle Sicherheitshinweise und Anweisungen. Versäumnisse bei der Einhaltung der Sicherheitshinweise und Anweisungen können elektrischen Schlag, Brand und/oder schwere Verletzungen verursachen.

Bewahren Sie alle Sicherheitshinweise und Anweisungen für die Zukunft auf.

Der in den Sicherheitshinweisen verwendete Begriff „Elektrowerkzeug“ bezieht sich auf netzbetriebene Elektrowerkzeuge (mit Netzkabel) und auf akkubetriebene Elektrowerkzeuge (ohne Netzkabel).

1) ARBEITSPLATZSICHERHEIT

- a) **Halten Sie Ihren Arbeitsbereich sauber und gut beleuchtet.** Unordnung oder unbeleuchtete Arbeitsbereiche können zu Unfällen führen.
- b) **Arbeiten Sie mit dem Elektrowerkzeug nicht in explosionsgefährdeter Umgebung, in der sich brennbare Flüssigkeiten, Gase oder Stäube befinden.** Elektrowerkzeuge erzeugen Funken, die den Staub oder die Dämpfe entzünden können.
- c) **Halten Sie Kinder und andere Personen während der Benutzung des Elektrowerkzeugs fern.** Bei Ablenkung können Sie die Kontrolle über das Gerät verlieren.

2) ELEKTRISCHE SICHERHEIT

- a) **Der Anschlussstecker des Elektrowerkzeuges muss in die Steckdose passen. Der Stecker darf in keiner Weise verändert werden. Verwenden Sie keine Adapterstecker gemeinsam mit schutzgeerdeten Elektrowerkzeugen.** Unveränderte Stecker und passende Steckdosen verringern das Risiko eines elektrischen Schlages.
- b) **Vermeiden Sie Körperkontakt mit geerdeten Oberflächen, wie von Rohren, Heizungen, Herden und Kühlschränken.** Es besteht ein erhöhtes Risiko durch elektrischen Schlag, wenn Ihr Körper geerdet ist.
- c) **Halten Sie Elektrowerkzeuge von Regen oder Nässe fern.** Das Eindringen von Wasser in ein Elektrogerät erhöht das Risiko eines elektrischen Schlages.
- d) **Zweckentfremden Sie das Kabel nicht, um das Elektrowerkzeug**

zu tragen, aufzuhängen oder um den Stecker aus der Steckdose zu ziehen. Halten Sie das Kabel fern von Hitze, Öl, scharfen Kanten oder sich bewegenden Geräteteilen. Beschädigte oder verwickelte Kabel erhöhen das Risiko eines elektrischen Schlages.

- e) **Wenn Sie mit einem Elektrowerkzeug im Freien arbeiten, verwenden Sie nur Verlängerungskabel, die auch für den Außenbereich geeignet sind.** Die Anwendung eines für den Außenbereich geeigneten Verlängerungskabels verringert das Risiko eines elektrischen Schlages.
- f) **Wenn der Betrieb des Elektrowerkzeugs in feuchter Umgebung nicht vermeidbar ist, verwenden Sie einen Fehlerstromschutzschalter (Residual Current Device).** Der Einsatz eines Fehlerstromschutzschalters vermindert das Risiko eines elektrischen Schlages.

3) SICHERHEIT VON PERSONEN

- a) **Seien Sie aufmerksam, achten Sie darauf, was Sie tun, und gehen Sie mit Vernunft an die Arbeit mit einem Elektrowerkzeug. Benutzen Sie kein Elektrowerkzeug, wenn Sie müde sind oder unter dem Einfluss von Drogen, Alkohol oder Medikamenten stehen.** Ein Moment der Unachtsamkeit beim Gebrauch des Elektrowerkzeuges kann zu ernsthaften Verletzungen führen.
- b) **Tragen Sie persönliche Schutzausrüstung und immer eine Schutzbrille.** Das Tragen persönlicher Schutzausrüstung, wie Staubmaske,

rutschfeste Sicherheitsschuhe, Schutzhelm oder Gehörschutz, je nach Art und Einsatz des Elektrowerkzeuges, verringert das Risiko von Verletzungen.

- c) **Vermeiden Sie eine unbeabsichtigte Inbetriebnahme. Vergewissern Sie sich, dass das Elektrowerkzeug ausgeschaltet ist, bevor Sie es an die Stromversorgung und/oder den Akku anschließen, es aufnehmen oder tragen.** Wenn Sie beim Tragen des Elektrowerkzeuges den Finger am Schalter haben oder das Gerät eingeschaltet an die Stromversorgung anschließen, kann dies zu Unfällen führen.
- d) **Entfernen Sie Einstellwerkzeuge oder Schraubenschlüssel, bevor Sie das Elektrowerkzeug einschalten.** Ein Werkzeug oder Schlüssel, der sich in einem drehenden Geräteteil befindet, kann zu Verletzungen führen.
- e) **Vermeiden Sie eine abnormale Körperhaltung. Sorgen Sie für einen sicheren Stand und halten Sie jederzeit das Gleichgewicht.** Dadurch können Sie das Elektrowerkzeug in unerwarteten Situationen besser kontrollieren.
- f) **Tragen Sie geeignete Kleidung. Tragen Sie keine weite Kleidung oder Schmuck. Halten Sie Haare, Kleidung und Handschuhe fern von sich bewegenden Teilen.** Lockere Kleidung, Schmuck oder lange Haare können von sich bewegenden Teilen erfasst werden.
- g) **Wenn Staubabsaug- und -auffangeinrichtungen montiert werden können, vergewissern Sie sich, dass diese angeschlossen sind und richtig verwendet wer-**

den. Verwendung einer Staubabsaugung kann Gefährdungen durch Staub verringern.

4) VERWENDUNG UND BEHANDLUNG DES ELEKTROWERKZEUGES

- a) **Überlasten Sie das Gerät nicht. Verwenden Sie für Ihre Arbeit das dafür bestimmte Elektrowerkzeug.** Mit dem passenden Elektrowerkzeug arbeiten Sie besser und sicherer im angegebenen Leistungsbe- reich.
- b) **Benutzen Sie kein Elektrowerk- zeug, dessen Schalter defekt ist.** Ein Elektrowerkzeug, das sich nicht mehr ein- oder ausschalten lässt, ist ge- fährlich und muss repariert werden.
- c) **Ziehen Sie den Stecker aus der Steckdose und/oder entfernen Sie den Akku, bevor Sie Ge- räteeinstellungen vornehmen, Zubehörteile wechseln oder das Gerät weglegen.** Diese Vorsichts- maßnahme verhindert den unbeabsich- tigten Start des Elektrowerkzeuges.
- d) **Bewahren Sie unbenutzte Elek- trowerkzeuge außerhalb der Reichweite von Kindern auf. Lassen Sie Personen das Gerät nicht benutzen, die mit diesem nicht vertraut sind oder diese Anweisungen nicht gelesen haben.** Elektrowerkzeuge sind ge- fährlich, wenn sie von unerfahrenen Personen benutzt werden.
- e) **Pflegen Sie Elektrowerkzeuge mit Sorgfalt. Kontrollieren Sie, ob bewegliche Teile einwandfrei funktionieren und nicht klem- men, ob Teile gebrochen oder so beschädigt sind, dass die Funktion des Elektrowerkzeuges**

beeinträchtigt ist. Lassen Sie be- schädigte Teile vor dem Einsatz des Gerätes reparieren. Viele

Unfälle haben ihre Ursache in schlecht gewarteten Elektrowerkzeugen.

- f) **Halten Sie Schneidwerkzeuge scharf und sauber.** Sorgfältig ge- pflegte Schneidwerkzeuge mit scharfen Schneidkanten verkleben sich weni- ger und sind leichter zu führen.
- g) **Verwenden Sie Elektrowerk- zeug, Zubehör, Einsatzwerkzeu- ge usw. entsprechend diesen Anweisungen. Berücksichtigen Sie dabei die Arbeitsbedingun- gen und die auszuführende Tätigkeit.** Der Gebrauch von Elek- trowerkzeugen für andere als die vorgesehenen Anwendungen kann zu gefährlichen Situationen führen.

5) Verwendung und Behandlung des Akkuwerkzeugs

- a) **Laden Sie Akkus nur mit Lade- geräten auf, die vom Hersteller empfohlen werden.** Durch ein Ladegerät, das für eine bestimmte Art von Akkus geeignet ist, besteht Brand- gefahr, wenn es mit anderen Akkus verwendet wird.
- b) **Verwenden Sie nur die dafür vorgesehenen Akkus in den Elektrowerkzeugen.** Der Gebrauch von anderen Akkus kann zu Verletzun- gen und Brandgefahr führen.
- c) **Halten Sie den nicht benutzten Akku fern von Büroklammern, Münzen, Schlüsseln, Nägeln, Schrauben oder anderen kleinen Metallgegenständen, die eine Überbrückung der Kontakte ver- ursachen könnten.** Ein Kurzschluss zwischen den Akkukontakten kann

Verbrennungen oder Feuer zur Folge haben.

- d) Bei falscher Anwendung kann Flüssigkeit aus dem Akku austreten. Vermeiden Sie den Kontakt damit. Bei zufälligem Kontakt mit Wasser abspülen. Wenn die Flüssigkeit in die Augen kommt, nehmen Sie zusätzlich ärztliche Hilfe in Anspruch.** Austretende Akkufflüssigkeit kann zu Hautreizungen oder Verbrennungen führen.

6) SERVICE

- **Lassen Sie Ihr Elektrowerkzeug nur von qualifiziertem Fachpersonal und nur mit Original-Ersatzteilen reparieren.** Damit wird sichergestellt, dass die Sicherheit des Gerätes erhalten bleibt.

7) WEITERFÜHRENDE SICHERHEITSHINWEISE

SCHULUNG

- Dieses Gerät darf nicht von Kindern benutzt werden. Kinder sollten beaufsichtigt werden, damit sie nicht mit dem Gerät spielen. Reinigung und Wartung darf nicht von Kindern durchgeführt werden.
- Das Gerät darf nicht von Personen mit verminderten physischen, sensorischen oder geistigen Fähigkeiten oder Personen mit unzureichendem Wissen oder Erfahrung benutzt werden.
- Lokale Vorschriften können eine Altersbeschränkung für den Anwender festlegen.
- Es ist zu beachten, dass der Benutzer selbst für Unfälle oder Gefährdungen gegenüber anderen Personen oder deren Besitz verantwortlich ist.

- Kindern und Personen mit eingeschränkten körperlichen, sensorischen oder geistigen Fähigkeiten oder unzureichender Erfahrung und Wissen oder Personen, welche mit den Anweisungen nicht vertraut sind, darf die Verwendung der Maschine nie gestattet werden!
Lokale Vorschriften können die Altersbeschränkung für den Anwender festlegen.
- Erlauben Sie nie, dass Kinder oder Personen, die mit den genannten Anweisungen nicht vertraut sind, die Maschine benutzen.

VORBEREITUNG

- Vor der Benutzung ist die Maschine optisch auf beschädigte, fehlende oder falsch angebrachte Schutzeinrichtungen oder -abdeckungen zu überprüfen.
- Vor Inbetriebnahme der Maschine und nach jedem Aufprall, prüfen Sie sie auf Anzeichen von Verschleiß oder Beschädigung und lassen Sie notwendige Reparaturen durchführen.

BETRIEB

- Tragen Sie Gehörschutz.
Die Einwirkung von Lärm kann Gehörverlust bewirken.
- Halten Sie das Gerät an den isolierten Griffflächen, wenn Sie Arbeiten ausführen, bei denen das Einsatzwerkzeug verborgene Stromleitungen treffen kann. Der Kontakt mit einer spannungsführenden Leitung kann auch metallene Geräteteile unter Spannung setzen und zu einem elektrischen Schlag führen.
- Tragen Sie eine Staubschutzmaske.

WARNUNG! GIFTIGE STÄUBE!

- Das Bearbeiten von schädlichen / giftigen Stäuben stellt eine Gesundheitsge-

führung für die Bedienperson oder in der Nähe befindliche Personen dar.

- **ACHTUNG LEITUNGEN! GEFAHR!** Vergewissern Sie sich, dass Sie nicht auf Strom-, Gas- oder Wasserleitungen stoßen, wenn Sie mit dem Elektrowerkzeug arbeiten. Prüfen Sie ggf. mit einem Leitungssucher, bevor Sie in eine Wand bohren bzw. diese aufschlitzen.
- **Originalzubehör/-zusatzgeräte** Benutzen Sie nur Zubehör und Zusatzgeräte, die in der Bedienungsanleitung angegeben sind bzw. deren Aufnahme mit dem Gerät kompatibel ist.

INSTANDHALTUNG UND AUFBEWAHRUNG

- Die herausnehmbare Batterie entfernen, bevor die Wartung oder Reinigungsarbeiten durchgeführt werden.
- Nur die vom Hersteller empfohlenen Ersatz- und Zubehörteile sind zu verwenden.
- Die Maschine ist regelmäßig zu überprüfen und zu warten. Die Maschine nur in einer Vertragswerkstatt instand setzen lassen.

8) ZUSÄTZLICHE SICHERHEITSHINWEISE

- a) Halten Sie das Gerät an den isolierten Griffflächen, wenn Sie Arbeiten ausführen, bei denen das Einsatzwerkzeug verborgene Stromleitungen treffen kann.** Der Kontakt mit einer spannungsführenden Leitung kann auch metallene Geräteteile unter Spannung setzen und zu einem elektrischen Schlag führen.
- b) Halten Sie das Gerät an den isolierten Griffflächen, wenn Sie Arbeiten ausführen, bei denen die Schraube verborgene Strom-**

leitungen treffen kann. Der Kontakt der Schraube mit einer spannungsführenden Leitung kann auch metallene Geräteteile unter Spannung setzen und zu einem elektrischen Schlag führen.

- c) Achten Sie darauf, dass Luftöffnungen frei von Verschmutzungen sind.**
- d) Entfernen Sie den Akku**
- wann immer sich der Anwender von der Maschine entfernt,
 - vor dem Entfernen von Blockierungen,
 - vor Überprüfen, Reinigen oder Arbeiten an der Maschine,
 - nach Berühren eines Fremdkörpers, um die Maschine auf Beschädigungen zu überprüfen,
 - zur sofortigen Überprüfung, wenn die Maschine beginnt, übermäßig stark zu vibrieren.
- e) Verwenden Sie kein Zubehör welches nicht von PARKSIDE empfohlen wurde.** Die kann zu elektrischem Schlag oder Feuer führen.

9) RESTRISIKEN

Auch wenn Sie dieses Elektrowerkzeug vorschriftsmäßig bedienen, bleiben immer Restrisiken bestehen. Folgende Gefahren können im Zusammenhang mit der Bauweise und Ausführung dieses Elektrowerkzeugs auftreten:

- a) Schnittverletzungen
- b) Gehörschäden, falls kein geeigneter Gehörschutz getragen wird.
- c) Gesundheitsschäden, die aus Hand-Arm-Schwingungen resultieren, falls das Gerät über einen längeren Zeitraum verwendet wird oder nicht ordnungsgemäß geführt und gewartet wird.



Warnung! Dieses Elektrowerkzeug erzeugt während des Betriebs ein elektromagnetisches Feld. Dieses

Feld kann unter bestimmten Umständen aktive oder passive medizinische Implantate beeinträchtigen. Um die Gefahr von ernsthaften oder tödlichen Verletzungen zu verringern, empfehlen wir Personen mit medizinischen Implantaten ihren Arzt und den Hersteller des medizinischen Implantats zu konsultieren, bevor die Maschine bedient wird.

Inbetriebnahme



Bringen Sie vor allen Arbeiten am Elektrowerkzeug (z.B. Wartung, Werkzeugwechsel etc.) sowie bei dessen Transport und Aufbewahrung den Drehrichtungsumschalter in Mittelstellung. Bei unbeabsichtigtem Betätigen des Ein-/Ausschalters besteht Verletzungsgefahr.

Ladezustand des Akkus prüfen

Die Ladezustandsanzeige (A 6) signalisiert den Ladezustand des Akkus (A 9).

- Der Ladezustand des Akkus wird durch Aufleuchten der entsprechenden LED-Leuchte angezeigt, wenn das Gerät in Betrieb ist. Halten Sie dafür den Einschalter (A 8) gedrückt.

rot-gelb-grün => Akku vollgeladen
rot-gelb => Akku ca. zur Hälfte geladen
rot => Akku muss geladen werden



Für weitere Informationen Akku und Ladegerät betreffend lesen Sie bitte die Betriebsanleitung Ihres Akkus der Serie Parkside X 12 V Team.

Akku-Pack ins Gerät einsetzen /entnehmen

Akku-Pack einsetzen:

- Bringen Sie den Drehrichtungsumschalter (A 7) in Mittelstellung (Sperr). Lassen Sie den Akku-Pack (A 9) in den Griff einrasten.

Akku-Pack entnehmen:

- Drücken Sie die Taste (A 10) zur Entriegelung und entnehmen Sie den Akku-Pack. (A 9).

Werkzeug auswählen

Zum Hammerbohren benötigen Sie ein SDS-Plus-Einsatzwerkzeug.

Zum Bohren ohne Schlag in Holz, Metall, Keramik und Kunststoff verwenden Sie das Schnellspann-Bohrfutter mit SDS-Plus Adapter.

In dieses können Sie zylindrische Bohrer ø 0,8 - 10 mm, oder ein Einsatzwerkzeug mit Sechskantschaft einsetzen.

Zum Schrauben verwenden Sie die Schraubbits, die Sie über das Schnellspann-Bohrfutter mit SDS-Plus Adapter einsetzen.



Die Betriebsart „Hammerbohren“ darf nur verwendet werden, wenn das Schnellspannbohrfutter nicht aufgesetzt ist!

Werkzeugwechsel

Durch die Werkzeugaufnahme mit SDS-Plus Adapter können Sie das Einsatzwerkzeug einfach und bequem ohne Verwendung zusätzlicher Werkzeuge wechseln.

Das Einsatzwerkzeug ist systembedingt frei beweglich. Dadurch entsteht beim Leerlauf eine Rundlaufabweichung. Dies hat keine Auswirkungen auf die Genauigkeit des Bohrlochs, da sich der Bohrer beim Bohren selbst zentriert.

Das Gerät kann durch das Schnellspann-Bohrfutter mit SDS-Plus Adapter verschiedene Bohrertypen mit Sechskantschaft oder zylindrische Bohrer aufnehmen.

Die Staubschutzkappe (A 2) verhindert weitgehend das Eindringen von Bohrstaub in die Werkzeugaufnahme während des Betriebes. Achten Sie beim Einsetzen des Werkzeuges darauf, dass die Staubschutzkappe (A 2) nicht beschädigt wird.



Eine beschädigte Staubschutzkappe ist sofort zu ersetzen. Es wird empfohlen, dies von einem Kundendienst vornehmen zu lassen.

C SDS-Plus-Werkzeug einsetzen

1. Entriegeln Sie die SDS-Plus Aufnahme (1) durch Ziehen der Verriegelungshülse (3) nach hinten.
2. Setzen Sie das Werkzeug drehend in die Werkzeugaufnahme ein.
3. Lassen Sie die Verriegelungshülse (3) los.
4. Überprüfen Sie durch Ziehen am Werkzeug den festen Sitz.
Das Werkzeug hat systembedingt etwas radiales Spiel.

C SDS-Plus-Werkzeug entnehmen

1. Ziehen Sie die Verriegelungshülse (3) nach hinten und entnehmen Sie das Einsatzwerkzeug.

Sechskantschaft/Zylindrische Werkzeuge einsetzen

- D** 1. Entriegeln Sie die SDS-Plus Aufnahme (1) durch Ziehen der Verriegelungshülse (3) nach hinten.
2. Setzen Sie das Schnellspann-Bohrfutter mit SDS-Plus Adapter (17) drehend in die Werkzeugaufnahme (1) ein.
3. Überprüfen Sie durch Ziehen am Schnellspann-Bohrfutter (17) die einwandfreie Verriegelung.
Das Schnellspann-Bohrfutter mit SDS-Plus Adapter hat systembedingt etwas radiales Spiel.
- E** 4. Drehen Sie das Schnellspannbohrfutter (17) gegen den Uhrzeigersinn auf, bis die Bohrfutteröffnung groß genug ist, um das Werkzeug aufzunehmen.
5. Schieben Sie das Werkzeug so weit wie möglich in das Schnellspannbohrfutter (17) ein.
6. Drehen Sie das Schnellspannbohrfutter im Uhrzeigersinn, um das Werkzeug fest zu klemmen.

E Sechskantschaft/Zylindrische Werkzeuge entnehmen

1. Um das Werkzeug wieder zu entfernen, drehen Sie das Schnellspannbohrfutter (17) auf und ziehen Sie das Werkzeug heraus.

D Schnellspannbohrfutter abnehmen

1. Ziehen Sie die Verriegelungshülse (3) nach hinten und entnehmen Sie das Schnellspannbohrfutter.

Bedienung

Betriebsart wählen

Mit dem Umschalter „Bohren/Hammerbohren“ (A 4) wählen Sie die Betriebsart des Elektrowerkzeugs.

 Ändern Sie die Betriebsart nur bei ausgeschaltetem Elektrowerkzeug! Das Elektrowerkzeug kann sonst beschädigt werden.

 **Die Betriebsart „Hammerbohren“ darf nur verwendet werden, wenn das Schnellspannbohrfutter nicht aufgesetzt ist!**

Entriegeln Sie den Umschalter (A 4) durch Drücken des Sicherungsknopfes (A 5). Drehen Sie den Umschalter „Bohren/Hammerbohren“ (A 4) in die gewünschte Position. Der Sicherungsknopf (A 5) rastet bei Erreichen der Endposition hörbar ein.



 Hammerbohren
= Schlagwerk EIN

 Bohren/Schrauben
= Schlagwerk AUS

B Drehrichtung einstellen

Mit dem Drehrichtungsschalter (A 7) können Sie die Drehrichtung des Gerätes wählen (Rechtslauf und Linkslauf) und das

Gerät gegen ungewolltes Einschalten sichern.

1. Warten Sie den Stillstand des Gerätes ab.
2. **Rechtslauf:** Drehrichtungsschalter (7) rechts drücken. 
3. **Linkslauf:** Drehrichtungsschalter (7) links drücken. 
4. **Einschaltsperr:** Drehrichtungsschalter in Mittelstellung bringen.

 Der Drehrichtungsschalter darf nur im Stillstand betätigt werden.

A Ein-/Ausschalten

Mit dem Ein-/Ausschalter (A 8) können Sie die Drehzahl stufenlos regulieren. Je weiter Sie den Ein-/Ausschalter drücken, desto höher ist die Drehzahl.

1. Zum Einschalten des Gerätes drücken Sie den Ein-/Ausschalter (8) und halten Sie ihn gedrückt. Das LED-Arbeitslicht (11) leuchtet während des Betriebs.
2. Zum Ausschalten lassen Sie den Ein-/Ausschalter (8) los.
Wenn Sie den Drehrichtungsschalter (7) in Mittelstellung bringen, ist das Gerät gegen Einschalten gesichert.

Reinigung und Wartung

 Lassen Sie Instandsetzungsarbeiten und Wartungsarbeiten, die nicht in dieser Anleitung beschrieben sind, von unserem Service-Center durchführen. Verwenden Sie nur Originalteile.



Schalten Sie das Gerät aus und nehmen Sie vor allen Arbeiten am Gerät den Akku aus dem Gerät.

Führen Sie folgende Reinigungs- und Wartungsarbeiten regelmäßig durch. Dadurch ist eine lange und zuverlässige Nutzung gewährleistet.

Reinigung



Das Gerät darf weder mit Wasser abgespritzt werden, noch in Wasser gelegt werden. Es besteht die Gefahr eines Stromschlages.

- Halten Sie Lüftungsschlitze, Motorgehäuse und Griffe des Gerätes sauber. Verwenden Sie dazu ein feuchtes Tuch oder eine Bürste.
Verwenden Sie keine Reinigungs- bzw. Lösungsmittel. Sie könnten das Gerät damit irreparabel beschädigen.

Wartung

Das Gerät ist wartungsfrei.

Lagerung

- Bewahren Sie das Gerät an einem trockenen und staubgeschützten Ort auf, außerhalb der Reichweite von Kindern.
- Die Lagertemperatur für den Akku und das Gerät beträgt zwischen 0 °C und 45 °C. Vermeiden Sie während der Lagerung extreme Kälte oder Hitze, damit der Akku nicht an Leistung verliert.

Entsorgung/ Umweltschutz

Nehmen Sie den Akku aus dem Gerät bevor Sie das Gerät entsorgen!

Führen Sie Gerät, Zubehör und Verpackung einer umweltgerechten Wiederverwertung zu.

Entsorgungshinweise zum Akku finden Sie in der separaten Betriebsanleitung Ihres Akkus und Ladegeräts.



Elektrische Geräte gehören nicht in den Hausmüll.

- Geben Sie das Gerät an einer Verwertungsstelle ab. Die verwendeten Kunststoff- und Metallteile können sortenrein getrennt werden und so einer Wiederverwertung zugeführt werden. Fragen Sie hierzu unser Service-Center.
- Die Entsorgung Ihrer defekten, eingesendeten Geräte führen wir kostenlos durch.

Garantie

Sehr geehrte Kundin, sehr geehrter Kunde, Sie erhalten auf dieses Gerät 3 Jahre Garantie ab Kaufdatum.

Im Falle von Mängeln dieses Produkts stehen Ihnen gegen den Verkäufer des Produkts gesetzliche Rechte zu. Diese gesetzlichen Rechte werden durch unsere im Folgenden dargestellte Garantie nicht eingeschränkt.

Garantiebedingungen

Die Garantiefrist beginnt mit dem Kaufdatum. Bitte bewahren Sie den Original-Kassenbon gut auf. Diese Unterlage wird als Nachweis für den Kauf benötigt. Tritt innerhalb von drei Jahren ab dem Kaufdatum dieses Produkts ein Material- oder Fabrikationsfehler auf, wird das Produkt von uns – nach unserer Wahl – für Sie kostenlos repariert oder ersetzt. Diese Garantieleistung setzt voraus, dass innerhalb der Drei-Jahres-Frist das defekte Gerät und der Kaufbeleg (Kassenbon) vorgelegt und schriftlich kurz beschrieben wird, worin der Mangel besteht und wann er aufgetreten ist.

Wenn der Defekt von unserer Garantie gedeckt ist, erhalten Sie das reparierte oder ein neues Produkt zurück. Mit Reparatur oder Austausch des Produkts beginnt kein neuer Garantiezeitraum.

Garantiezeit und gesetzliche Mängelansprüche

Die Garantiezeit wird durch die Gewährleistung nicht verlängert. Dies gilt auch für ersetzte und reparierte Teile. Eventuell schon beim Kauf vorhandene Schäden und Mängel müssen sofort nach dem Auspacken gemeldet werden. Nach Ablauf der Garantiezeit anfallende Reparaturen sind kostenpflichtig.

Garantieumfang

Das Gerät wurde nach strengen Qualitätsrichtlinien sorgfältig produziert und vor Anlieferung gewissenhaft geprüft.

Die Garantieleistung gilt für Material- oder Fabrikationsfehler. Diese Garantie erstreckt sich nicht auf Produktteile, die normaler Abnutzung ausgesetzt sind und daher als Verschleißteile angesehen werden können (z.B. Schnellspannbohrfutter, Bohrer) oder für Beschädigungen an zerbrechlichen Teilen (z.B. Schalter).

Diese Garantie verfällt, wenn das Produkt beschädigt, nicht sachgemäß benutzt oder nicht gewartet wurde. Für eine sachgemäße Benutzung des Produkts sind alle in der Betriebsanleitung aufgeführten Anweisungen genau einzuhalten. Verwendungszwecke und Handlungen, von denen in der Betriebsanleitung abgeraten oder vor denen gewarnt wird, sind unbedingt zu vermeiden.

Das Produkt ist lediglich für den privaten und nicht für den gewerblichen Gebrauch bestimmt. Bei missbräuchlicher und unsachgemäßer Behandlung, Gewaltanwendung und bei Eingriffen, die nicht von unserer autorisierten Service-Niederlassung vorgenommen wurden, erlischt die Garantie.

Abwicklung im Garantiefall

Um eine schnelle Bearbeitung Ihres Anliegens zu gewährleisten, folgen Sie bitte den folgenden Hinweisen:

- Bitte halten Sie für alle Anfragen den Kassenbon und die Identifikationsnummer (IAN 360195_2007) als Nachweis für den Kauf bereit.
- Die Artikelnummer entnehmen Sie bitte dem Typenschild.
- Sollten Funktionsfehler oder sonstige Mängel auftreten kontaktieren Sie zunächst die nachfolgend benannte Servi-

ceabteilung **telefonisch** oder per **E-Mail**.

Sie erhalten dann weitere Informationen über die Abwicklung Ihrer Reklamation.

- Ein als defekt erfasstes Produkt können Sie, nach Rücksprache mit unserem Kundenservice, unter Beifügung des Kaufbelegs (Kassenbons) und der Angabe, worin der Mangel besteht und wann er aufgetreten ist, für Sie portofrei an die Ihnen mitgeteilte Service-Anschrift übersenden. Um Annahmeprobleme und Zusatzkosten zu vermeiden, benutzen Sie unbedingt nur die Adresse, die Ihnen mitgeteilt wird. Stellen Sie sicher, dass der Versand nicht unfrei, per Sperrgut, Express oder sonstiger Sonderfracht erfolgt. Senden Sie das Gerät bitte inkl. aller beim Kauf mitgelieferten Zubehörteile ein und sorgen Sie für eine ausreichend sichere Transportverpackung.

Reparatur-Service

Sie können Reparaturen, **die nicht der Garantie unterliegen**, gegen Berechnung von unserer Service-Niederlassung durchführen lassen. Sie erstellt Ihnen gerne einen Kostenvoranschlag.

Wir können nur Geräte bearbeiten, die ausreichend verpackt und frankiert eingeschickt wurden.

Achtung: Bitte senden Sie Ihr Gerät gereinigt und mit Hinweis auf den Defekt an unsere Service-Niederlassung.

Nicht angenommen werden unfrei - per Sperrgut, Express oder mit sonstiger Sonderfracht - eingeschickte Geräte.

Die Entsorgung Ihrer defekten, eingesendeten Geräte führen wir kostenlos durch.

Service-Center

DE **Service Deutschland**
Tel.: 0800 54 35 111
E-Mail: grizzly@lidl.de
IAN 360195_2007

AT **Service Österreich**
Tel.: 0820 201 222
(0,15 EUR/Min.)
E-Mail: grizzly@lidl.at
IAN 360195_2007

CH **Service Schweiz**
Tel.: 0842 665566
(0,08 CHF/Min.,
Mobilfunk max. 0,40 CHF/Min.)
E-Mail: grizzly@lidl.ch
IAN 360195_2007

Importeur

Bitte beachten Sie, dass die folgende Anschrift keine Serviceanschrift ist. Kontaktieren Sie zunächst das oben genannte Service-Center.

Grizzly Tools GmbH & Co. KG

Stockstädter Straße 20
DE-63762 Großostheim
DEUTSCHLAND
www.grizzlytools-service.eu

Ersatzteile/Zubehör

**Ersatzteile und Zubehör erhalten Sie unter
www.grizzlytools-service.eu**

Sollten Sie Probleme mit dem Bestellvorgang haben, verwenden Sie bitte das Kontaktformular. Bei weiteren Fragen wenden Sie sich an das „Service-Center“ (siehe Seite 74).

2 x SDS-Plus Bohrer, 6 mm u. 8 mm.....	91105287
2 x Bohrer für Holz, 3 mm u. 5 mm.....	91105286
4 x 50mm Schraubbits, S2, PH2, PH1, TX25.....	91105285
10 mm Schnellspann-Bohrfutter mit SDS-Plus Adapter.....	91105288

Fehlersuche



Im Falle eines Unfalls oder einer Betriebsstörung nehmen Sie sofort den Akku aus dem Gerät! Eine Nichtbeachtung kann zu Schnittverletzungen führen.

Problem	Mögliche Ursache	Fehlerbehebung
Gerät startet nicht	Akku (A 9) entladen	Akku (A 9) laden (separate Bedienungsanleitung für Akku und Ladegerät beachten))
	Akku (A 9) nicht eingesetzt	Akku (A 9) einsetzen (siehe „Inbetriebnahme“)
	Ein-/Ausschalter (A 8) defekt	Reparatur durch Service-Center
	Motor defekt	
Gerät arbeitet mit Unterbrechungen	Interner Wackelkontakt	Reparatur durch Service-Center
	Ein-/Ausschalter (A 8) defekt	

HU

Az eredeti CE megfelelési nyilatkozat fordítása

Ezennel igazoljuk, hogy az
Akkus fűrókalapács
gyártási sorozatba tartozó PBHA 12 A1
Sorozatszám
000001 - 195000

évtől kezdve a következő vonatkozó EU irányelveknek felel meg a mindenkor érvényes megfogalmazásban:

2006/42/EC • 2014/30/EU • 2011/65/EU & (EU)2015/863*

A megegyezés biztosítása érdekében a következő harmonizált szabványokat, valamint nemzeti szabványokat és rendelkezéseket alkalmaztuk:

EN 60745-1:2009/A11:2010 • EN 60745-2-6:2010
EN 55014-1:2017 • EN 55014-2:2015
EN 62471:2008 • EN IEC 63000:2018

Jelen megfelelési nyilatkozat kiállításáért kizárólag a gyártó a felelős:



Grizzly Tools GmbH & Co. KG
Stockstädter Straße 20
63762 Großostheim
Germany
10.02.2021

Christian Frank
Dokumentációs megbízott

* A nyilatkozat fent ismertetett tárgya összhangban van az Európai Parlament és a Tanács 2011/65/EU (2011. június 8.) egyes veszélyes anyagok elektromos és elektronikus berendezésekben való alkalmazásának korlátozásáról szóló irányelv előírásaival



Prevod originalne izjave o skladnosti CE

S tem potrjujemo, da
Akumulatorski udarni vrtnik
serije PBHA 12 A1
Serijska številka
000001 - 195000

ustreza veljavnim verzijam zadevnih smernic Evropske unije:

2006/42/EC • 2014/30/EU • 2011/65/EU & (EU)2015/863*

Za zagotavljanje skladnosti so bile navedene sledeče usklajene norme,
kot tudi nacionalne norme in določila:

EN 60745-1:2009/A11:2010 • EN 60745-2-6:2010
EN 55014-1:2017 • EN 55014-2:2015
EN 62471:2008 • EN IEC 63000:2018

Za izdajo te izjave o skladnosti je odgovoren izključno proizvajalec:

CE Grizzly Tools GmbH & Co. KG
Stockstädter Straße 20
63762 Großostheim
Germany
10.02.2021

Christian Frank
Oseba za dokumentacijo

* Zgoraj opisani predmet izjave izpolnjuje predpise direktive 2011/65/EU Evropskega parlamenta in Sveta z dne 8. junija 2011 o omejevanju uporabe določenih nevarnih snovi v električni in elektronski opremi



Překlad originálního prohlášení o shodě CE

Potvrzujeme tímto, že konstrukce

**Aku vrtací kladivo
konstrukční řady PBHA 12 A1**

Pořadové číslo
000001 - 195000

odpovídá následujícím příslušným směrnícím EÚ v jejich právě platném znění:

2006/42/EC • 2014/30/EU • 2011/65/EU & (EU)2015/863*

Aby byl zaručen souhlas, byly použity následující harmonizované normy, národní normy a ustanovení:

**EN 60745-1:2009/A11:2010 • EN 60745-2-6:2010
EN 55014-1:2017 • EN 55014-2:2015
EN 62471:2008 • EN IEC 63000:2018**

Výhradní odpovědnost za vystavení tohoto prohlášení o shodě nese výrobce:



Grizzly Tools GmbH & Co. KG
Stockstädter Straße 20
63762 Großostheim
GERMANY
10.02.2021

Christian Frank
(Osoba zplnomocněná
k sestavení dokumentace)

* Výše popsaný předmět prohlášení splňuje předpisy směrnice 2011/65/EU Evropského parlamentu a Rady z 8. června 2011 o omezení používání některých nebezpečných látek v elektrických a elektronických zařízeních.



**Preklad originálneho
prehlásenia o zhode CE**

Týmto potvrdzujeme, že
Aku vrtacie kladivo
konštrukčnej rady PBHA 12 A1
Poradové číslo
000001 - 195000

zodpovedá nasledujúcim príslušným smerniciam EÚ v ich práve platnom znení:

2006/42/EC • 2014/30/EU • 2011/65/EU & (EU)2015/863*

Aby bola zaručená zhoda, boli použité nasledovné harmonizované normy ako i
národné normy a predpisy:

EN 60745-1:2009/A11:2010 • EN 60745-2-6:2010
EN 55014-1:2017 • EN 55014-2:2015
EN 62471:2008 • EN IEC 63000:2018

Jediný zodpovedný za vystavenie tohto vyhlásenia o zhode je výrobca :

CE Grizzly Tools GmbH & Co. KG
Stockstädter Straße 20
63762 Großostheim
Germany
10.02.2021

Christian Frank
Osoba splnomocnená na zostavenie
dokumentácie

** Vyššie popísaný predmet vyhlásenia spĺňa predpisy smernice 2011/65/EU Európskeho parlamentu a Rady z 8. júna 2011 pre obmedzenie používania určitých nebezpečných látok v elektrických a elektronických prístrojoch.*



Original-EG-Konformitätserklärung

Hiermit bestätigen wir, dass der
Akku-Bohrhammer
Baureihe PBHA 12 A1
Seriennummer
000001 - 195000

folgenden einschlägigen EU-Richtlinien in ihrer jeweils gültigen Fassung entspricht:

2006/42/EG • 2014/30/EU • 2011/65/EU & (EU)2015/863*

Um die Übereinstimmung zu gewährleisten, wurden folgende harmonisierte Normen sowie nationale Normen und Bestimmungen angewendet:

EN 60745-1:2009/A11:2010 • EN 60745-2-6:2010
EN 55014-1:2017 • EN 55014-2:2015
EN 62471:2008 • EN IEC 63000:2018

Die alleinige Verantwortung für die Ausstellung dieser Konformitätserklärung trägt der Hersteller:



Grizzly Tools GmbH & Co. KG
Stockstädter Straße 20
63762 Grobostheim,
Germany
10.02.2021

Christian Frank
Dokumentationsbevollmächtigter

* Der oben beschriebene Gegenstand der Erklärung erfüllt die Vorschriften der Richtlinie 2011/65/EU des Europäischen Parlaments und des Rates vom 8. Juni 2011 zur Beschränkung der Verwendung bestimmter gefährlicher Stoffe in Elektro- und Elektronikgeräten.

**Robbantott ábra • Eksplozijska risba
 Výkres sestavení • Výkres náhradných dielov
 Explosionszeichnung**

PBHA 12 A1

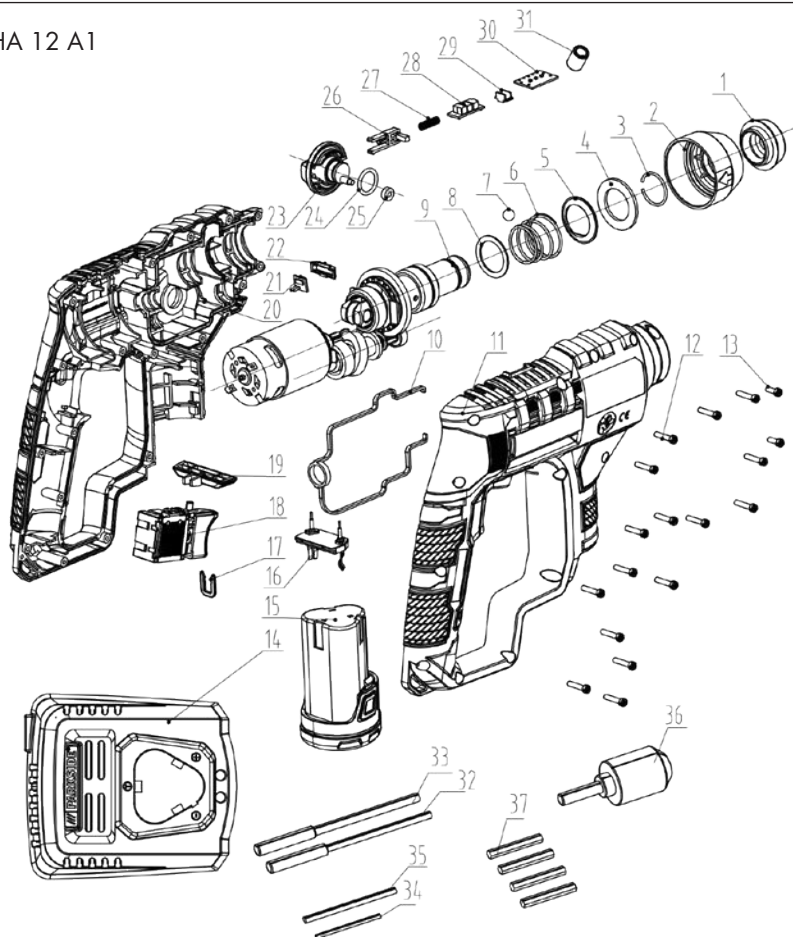

informatív, informativen, informační, informatívny

2020-11-20_rev02_ts

GRIZZLY TOOLS GMBH & CO. KG

Stockstädter Straße 20
DE-63762 Großostheim
GERMANY

Információk állása · Stanje informacij
Stav informací · Stav informácií
Stand der Informationen: 10/2020
Ident.-No.: 72036732102020-4



IAN 360195_2007

