



## **AKKU-ARBEITSSTRAHLER / CORDLESS WORK LIGHT / PROJECTEUR DE CHANTIER SANS FIL PAAL 6000 C2**

DE AT CH

### **AKKU-ARBEITSSTRAHLER**

Bedienungs- und Sicherheitshinweise

GB IE

### **CORDLESS WORK LIGHT**

Operation and safety notes

FR BE

### **PROJECTEUR DE CHANTIER SANS FIL**

Instructions d'utilisation et consignes de sécurité

NL BE

### **ACCU-WERKLAMP**

Bedienings- en veiligheidsinstructies

PL

### **AKUMULATOROWY REFLEKTOR ROBOCZY**

Wskazówki dotyczące obsługi i bezpieczeństwa

CZ

### **AKU PRACOVNÍ REFLEKTOR**

Pokyny pro obsluhu a bezpečnostní pokyny

SK

### **AKU PRACOVNÝ REFLEKTOR**

Pokyny pre obsluhu a bezpečnostné pokyny

ES

### **FOCO DE TRABAJO RECARGABLE**

Instrucciones de utilización y de seguridad

DK

### **BATTERIDREVEN ARBEJDSPROJEKTØR**

Brugs- og sikkerhedsanvisninger

IT

### **FARO DA LAVORO RICARICABILE**

Indicazioni per l'uso e per la sicurezza

HU

### **AKKUS MUNKAREFLEKTOR**

Kezelési és biztonsági utalások

SI

### **DELOVNI AKUMULATORSKI REFLEKTOR**

Navodila za upravljanje in varnostna opozorila

IAN 390344\_2201



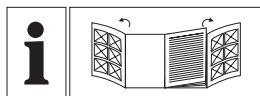

DE/AT/CH	Bedienungs- und Sicherheitshinweise	Seite	5
GB/IE	Operation and safety notes	Page	15
FR/BE	Instructions d'utilisation et consignes de sécurité	Page	25
NL/BE	Bedienings- en veiligheidsinstructies	Pagina	36
PL	Wskazówki dotyczące obsługi i bezpieczeństwa	Strona	46
CZ	Pokyny pro obsluhu a bezpečnostní pokyny	Strana	56
SK	Pokyny pre obsluhu a bezpečnostné pokyny	Strana	66
ES	Instrucciones de utilización y de seguridad	Página	76
DK	Brugs- og sikkerhedsanvisninger	Side	86
IT	Indicazioni per l'uso e per la sicurezza	Pagina	96
HU	Kezelési és biztonsági utalások	Oldal	106
SI	Navodila za upravljanje in varnostna opozorila	Stran	116

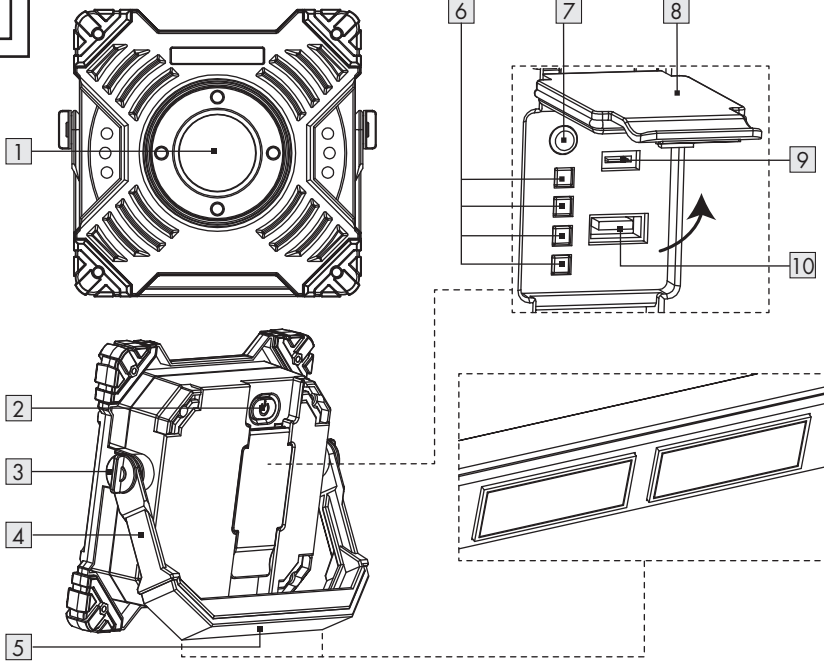
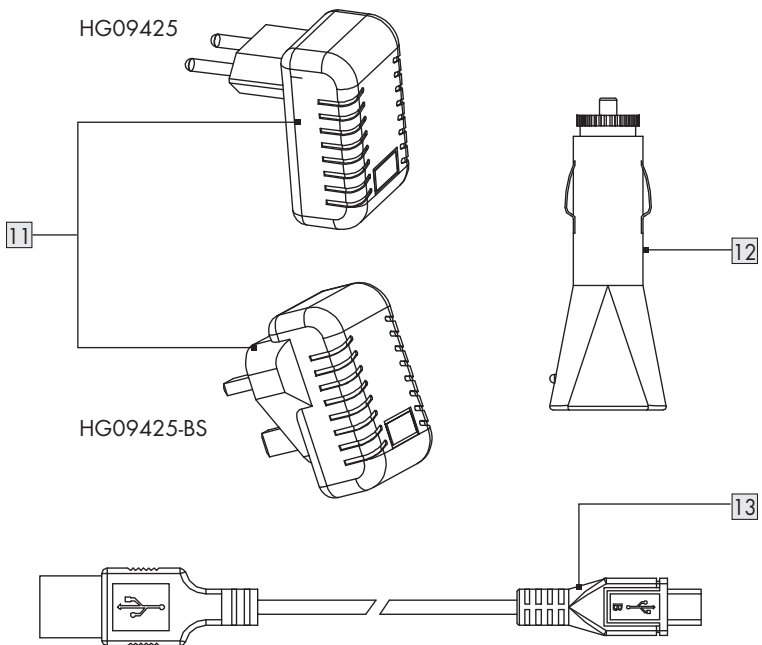
**A****B**

C

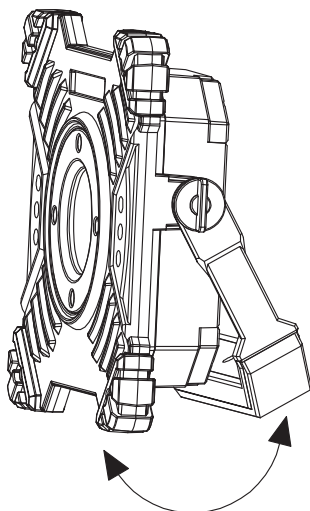
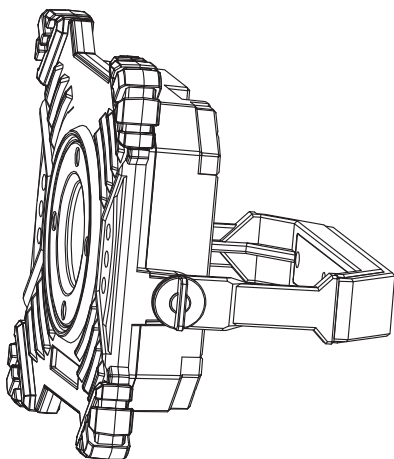
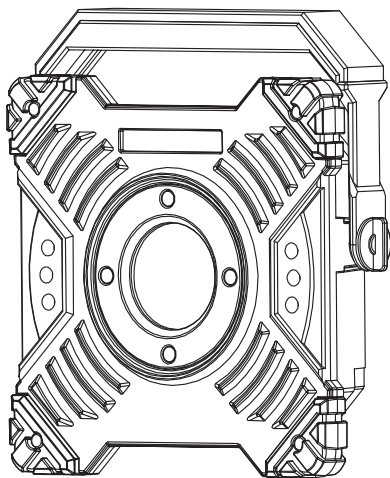

















180°

<b>Verwendete Warnhinweise und Symbole</b> .....	Seite	6
<b>Einleitung</b> .....	Seite	7
Bestimmungsgemäße Verwendung .....	Seite	7
Lieferumfang .....	Seite	7
Teilebeschreibung .....	Seite	7
Technische Daten .....	Seite	8
<b>Sicherheitshinweise</b> .....	Seite	9
Sicherheitshinweise für Batterien / Akkus .....	Seite	10
<b>Vor der Verwendung</b> .....	Seite	11
Aufladen des Produkts .....	Seite	11
Überprüfen der Akkukapazität .....	Seite	11
<b>Betrieb</b> .....	Seite	12
Verwendung als LED-Leuchte .....	Seite	12
Verwendung als Powerbank .....	Seite	12
<b>Wartung und Reinigung</b> .....	Seite	13
<b>Entsorgung</b> .....	Seite	13
<b>Garantie</b> .....	Seite	14
Abwicklung im Garantiefall .....	Seite	14
<b>Service</b> .....	Seite	14

## Verwendete Warnhinweise und Symbole

In dieser Bedienungsanleitung und auf der Verpackung werden die folgenden Warnhinweise verwendet:

	Gleichstrom/-spannung		Wechselstrom/-spannung
	Schutzklasse III		Polarität der Ausgangsklemme
	Schutzklasse II		Das Produkt ist darauf ausgelegt, schwerer mechanischer Beanspruchung standzuhalten.
	Schaltnetzteil		USB-Verbindungssymbol
	Kurzschluss-Sicherheitstransformator		Lesen Sie vor dem Gebrauch die Bedienungsanleitung.
	Das CE-Zeichen bestätigt Konformität mit den für das Produkt zutreffenden EU-Richtlinien.		Minimaler Abstand zu beleuchtetem Material
	Das Symbol zeigt an, dass das Netzteil nicht verwendet werden darf, wenn die Stifte des Netzteils beschädigt sind.		Staubdicht/Wasserstrahlen-geschützt (IP65)
	EIN-/AUS-Schalter  drücken.		

# AKKU-ARBEITSSTRAHLER

## ● Einleitung

Wir beglückwünschen Sie zum Kauf Ihres neuen Produkts. Sie haben sich damit für ein hochwertiges Produkt entschieden. Die Bedienungsanleitung ist Teil dieses Produkts. Sie enthält wichtige Hinweise für Sicherheit, Gebrauch und Entsorgung. Machen Sie sich vor der Benutzung des Produkts mit allen Bedien- und Sicherheitshinweisen vertraut. Benutzen Sie das Produkt nur wie beschrieben und für die angegebenen Einsatzbereiche. Händigen Sie alle Unterlagen bei Weitergabe des Produkts an Dritte mit aus.

## ● Bestimmungsgemäße Verwendung

Das Produkt ist zur Verwendung in Innen- und Außenbereichen ohne elektrische Anschlüsse vorgesehen, z. B. Werkstätten, Garagen oder Gartenhütten etc. Das Produkt verfügt über 2 Helligkeitseinstellungen, sowie weißes und rotes Blinklicht.

Dieses Produkt ist nicht zur Verwendung für gewerbliche Zwecke, sondern nur für den privaten, häuslichen Bereich bestimmt.

**ACHTUNG:** Das Blinklicht ist nicht als Verkehrs-Warnleuchte geeignet. Das Produkt kann auch als Powerbank für kleine Elektrogeräte mit USB-Ladefunktion verwendet werden.

-  Dieses Produkt ist nicht zur Raumbeleuchtung im Haushalt geeignet.

## ● Lieferumfang

Überprüfen Sie nach dem Auspacken des Produktes, ob die Lieferung vollständig ist und alle Teile in ordnungsgemäßem Zustand sind. Entfernen Sie vor der Verwendung sämtliche Verpackungsmaterialien.

- 1 Akku-Arbeitsstrahler
- 1 Netzteil
- 1 Kfz-Ladeadapter für einen 12-V-Anschluss
- 1 USB-Kabel
- 1 Bedienungsanleitung

## ● Teilebeschreibung





- 1 LED-Licht
- 2 EIN-/AUS-Schalter
- 3 Gelenkschraube
- 4 Verstellbarer Fuß/Handgriff
- 5 Magnet
- 6 Ladeanzeige
- 7 Akkustatus-Taste
- 8 Schutzkappe
- 9 USB-Eingangsbuchse (Typ C)
- 10 USB-Ausgangsbuchse
- 11 Netzteil
- 12 Kfz-Ladeadapter
- 13 USB-Kabel

## ● Technische Daten

### Blinklicht und Arbeitslicht

LEDs:	1 COB-LED (nicht austauschbar); ca. 20 W
Akku:	Lithium-Ionen-Akku, 3,7 V, 6000 mAh 22,2 Wh (nicht austauschbar)
Kapazität als Ladegerät:	3500 mAh, bei 5 V, 2,1 A
Ladezeit für leeren Akku:	ca. 3,5 Stunden
Leuchtdauer (bei vollständig geladenem Akku):	Weißes Licht in maximaler Stärke: ca. 3,5 Stunden
Weißes Licht im Eco-Modus:	ca. 6,5 Stunden
SOS-Blinklicht:	ca. 8 Stunden
Rotes Blinklicht:	ca. 60 Stunden
Schutzklasse:	III / 

### Schutzart



Produkt:	IP65 (Während des Ladens oder bei Verwendung als Powerbank: Nur in Innenräumen verwenden. Dieses Produkt ist nur mit der aufgesetzten Schutzkappe  staubdicht/ strahlwassergeschützt (IP65)).
Netzteil:	IP20
Kfz-Ladeadapter:	IP20
USB-Adapter:	IP20 (USB-Kabel  nur in Innenräumen verwenden)
USB-Eingangs- spannung/-strom:	5 V  , 2 A
USB-Ausgangs- spannung/-strom:	5 V  , 2,1 A
Betriebsposition:	Das Produkt kann wie in Abbildung C dargestellt oder hängend verwendet werden.

Produktgewicht:	700 g
Gesamt-Abmessungen:	165 x 150 x 44 mm
Maximale Projektionsfläche:	330 cm <sup>2</sup>
Zur Verwendung im Innen- und Außenbereich	
HG09425:	GS-zertifiziert (TÜV SÜD)
HG09425-BS:	-

### Netzteil

Name oder Handelsmarke des Herstellers, Handelsregisternummer und Anschrift:	OWIM GmbH & Co. KG (HRA 721742) Stiftsbergstraße 1 74167 Neckarsulm DEUTSCHLAND
Modellkennung:	Modell HG09425: HZ-G0502000USB Modell HG09425-BS: HZ-B0502000USB
Eingangsspannung:	100–240 V~
Eingangswechselstrom- frequenz:	50–60 Hz
Ausgangsspannung:	5,0 V 
Ausgangsstrom:	2,0 A
Ausgangsleistung:	10,0 W
Durchschnittliche Effizienz im Betrieb:	78,8 %
Leistungsaufnahme bei Nulllast:	0,09 W
Schutzklasse:	II

### Kfz-Ladeadapter

Eingang:	12 V 
Ausgang:	5 V  , 2 A
Schutzart:	IP20
Austauschbare Sicherung:	2 A, Ø 5 x 20 (L) mm
Modell-Nr.:	TL2002



Das Netzteil, das USB-Kabel und  
der Kfz-Ladeadapter sind nur für den  
Gebrauch in Innenräumen geeignet.



## Sicherheitshinweise

MACHEN SIE SICH VOR DER VERWENDUNG DES PRODUKTES MIT ALLEN SICHERHEITSHINWEISEN UND GEBRAUCHSANWEISUNGEN VERTRAUT! WENN SIE DIESES PRODUKT AN ANDERE WEITERGEBEN, GEBEN SIE AUCH ALLE DOKUMENTE WEITER!



### **! WARNUNG!** **LEBENSGEFAHR UND UNFALLGEFAHR FÜR SÄUGLINGE UND KINDER!**

Lassen Sie Kinder nicht mit dem Verpackungsmaterial unbeaufsichtigt. Halten Sie Kinder immer vom Verpackungsmaterial fern.

- Dieses Produkt kann von Kindern ab 8 Jahren sowie von Personen mit eingeschränkten körperlichen, sensorischen oder geistigen Fähigkeiten oder fehlender Erfahrung und/oder fehlendem Wissen verwendet werden, solange diese beaufsichtigt werden oder zur sicheren Verwendung des Produktes angewiesen wurden und die damit verbundenen Risiken verstehen. Lassen Sie Kinder nicht mit dem Produkt spielen. Reinigung und Wartung sollten nicht von Kindern ohne Aufsicht durchgeführt werden.
- Dieses Produkt ist kein Spielzeug und muss außerhalb der Reichweite von Kindern gehalten werden. Kinder sind sich der Gefahren in Zusammenhang mit dem Umgang mit Elektrogeräten nicht bewusst.
- Verwenden Sie das Produkt nicht, wenn es sichtbare Schäden aufweist.
- Tauchen Sie das Produkt niemals in Wasser oder andere Flüssigkeiten ein!
- Schließen Sie das Produkt nur an einer ordnungsgemäß installierten Steckdose oder einer geeigneten 12-V-Kfz-Ladebuchse an. Die Spannung muss in jedem Fall den Angaben im Abschnitt „Technische Daten“ entsprechen.

- Stellen Sie sicher, dass die Steckdose leicht zugänglich ist, so dass Sie das Netzteil **11** bei Bedarf schnell aus der Steckdose ziehen können.
- Führen Sie keine Veränderungen oder Reparaturen am Produkt durch. Die LEDs können und dürfen nicht ausgetauscht werden.
- Die LEDs sind nicht austauschbar.
- Wenn die LEDs am Ende ihrer Nutzungsdauer nicht mehr funktionieren, muss das gesamte Produkt ausgetauscht werden.



### **ACHTUNG! RISIKO VON VERBRENNUNGEN!**

Um Verbrennungen zu vermeiden, überzeugen Sie sich, dass das Produkt ausgeschaltet und für mindestens 15 Minuten abgekühlt ist, bevor Sie es berühren. Das Produkt kann sehr heiß werden.

- Die zugänglichen Oberflächen, insbesondere der Warmschrumpfschlauch, werden sehr heiß, wenn die Lampe in Betrieb ist.
- **BRANDGEFAHR!** Stellen Sie das Produkt so auf, dass es mindestens 0,1 Meter von dem zu beleuchtenden Material entfernt ist. Übermäßige Wärmeentwicklung kann zu einem Brand führen.
- **! WARNUNG!** Schalten Sie das Licht nicht ein, wenn das Produkt auf eine brennbare Oberfläche gerichtet ist. Die angestrahlte Oberfläche könnte sich überhitzen oder entzünden.
- Stellen Sie keine brennenden Kerzen oder andere offenen Flammen auf oder in die Nähe des Produktes.
- Verwenden Sie das Produkt nicht in der Nähe von Wärmequellen, z. B. Heizkörpern oder anderen Geräten, die Wärme abgeben.
- Entsorgen Sie das Produkt, falls Produkt, Netzteil **11**, Kfz-Ladeadapter **12** oder USB-Kabel **13** beschädigt sein sollten.

- Stellen Sie sicher, dass das USB-Kabel **13** nicht durch scharfe Kanten oder heiße Gegenstände beschädigt werden kann. Wickeln Sie das USB-Kabel **13** vor der Verwendung vollständig ab.
- Dieses Produkt darf nur mit dem mitgelieferten Netzteil **11** oder Kfz-Ladeadapter **12** geladen werden.
- Beachten Sie, dass Netzteil **11** und Kfz-Ladeadapter **12** im angeschlossenen Zustand eine kleine Menge an Strom verbrauchen, selbst wenn das Produkt nicht eingeschaltet ist.
- Um Netzteil **11** und Kfz-Ladeadapter **12** außer Betrieb zu nehmen, trennen Sie das Netzteil von der Steckdose oder entfernen Sie den Kfz-Ladeadapter **12** von der 12-V-Buchse.
- Das Produkt darf nur mit dem mitgelieferten Netzteil **11** (Details siehe „Technische Daten“) bzw. dem Kfz-Ladeadapter **12** geladen werden. Das mitgelieferte USB-Kabel **13** ist ausschließlich für die Nutzung mit diesem Produkt geeignet.
- Das Blinklicht ist nicht als Verkehrs-Warnleuchte geeignet.
- Schalten Sie das Produkt sofort aus und trennen Sie das Ladekabel vom Produkt, wenn Sie Brandgeruch oder Rauch wahrnehmen. Lassen Sie das Produkt von einem qualifizierten Fachmann überprüfen, bevor Sie es erneut benutzen.
- Wenn Sie eine USB-Stromversorgung verwenden, muss die Steckdose immer leicht zugänglich sein, damit die USB-Stromversorgung im Notfall schnell von der Steckdose getrennt werden kann. Beachten Sie auch die Bedienungsanleitung des Herstellers.
- Beachten Sie die Benutzungsbeschränkungen und -verbote für akkubetriebene Produkte in potentiellen Gefahrensituationen, wie etwa an Tankstellen, auf Flughäfen, in Krankenhäusern etc.
- **⚠️ WARNUNG!** Decken Sie das Produkt während des Ladevorgangs nicht ab. Es besteht die Gefahr einer Erwärmung und Überhitzung.



## Sicherheitshinweise für Batterien / Akkus

- ⚠️ **LEBENSGEFAHR!** Bewahren Sie Batterien / Akkus außerhalb der Reichweite von Kindern auf. Suchen Sie bei versehentlichem Verschlucken sofort einen Arzt auf.



**EXPLOSIONSGEFAHR!** Laden Sie nicht wiederaufladbare Batterien nicht auf. Schalten Sie keine Batterien/Akkus kurz und/oder öffnen Sie diese nicht. Dies kann zu Überhitzung, Feuer oder Explosionen führen.

- Werfen Sie Batterien / Akkus niemals in Feuer oder Wasser.
- Setzen Sie Batterien / Akkus keinen mechanischen Belastungen aus.

## Risiko des Auslaufens der Batterien / Akkus

- Vermeiden Sie extreme Umgebungsbedingungen und Temperaturen, die einen Einfluss auf Batterien / Akkus haben könnten, z. B. Heizkörper/direktes Sonnenlicht.
- Wenn Batterien / Akkus ausgelaufen sind, vermeiden Sie den Kontakt von Haut, Augen und Schleimhäuten mit den Chemikalien! Spülen Sie die betroffenen Stellen unverzüglich mit frischem Wasser ab und suchen Sie ärztliche Hilfe auf!



## TRAGEN SIE SCHUTZHANDSCHUHE!

Ausgelaufene oder beschädigte Batterien / Akkus können bei Kontakt mit der Haut Verbrennungen verursachen. Tragen Sie in solchen Fällen immer geeignete Schutzhandschuhe.

- Dieses Produkt hat einen integrierten Akku, der vom Benutzer nicht ersetzt werden kann. Die Entfernung oder ein Ersatz des Akkus darf nur durch den Hersteller oder seinen Kundendienst oder eine ähnlich qualifizierte Person vorgenommen werden, um Gefahren zu vermeiden. Beachten Sie bei der Entsorgung des Produktes, dass es einen Akku enthält.

## ● Vor der Verwendung

### ● Aufladen des Produkts

#### HINWEISE:

- Entfernen Sie das gesamte Verpackungsmaterial vom Produkt.
- Sie können das Produkt mit dem mitgelieferten Netzteil an einer normalen Haushaltssteckdose oder mit dem mitgelieferten Kfz-Ladeadapter an einer 12-V-Zigattenanzünderbuchse aufladen.
- Die Sicherung des Kfz-Ladeadapters [12] kann ausgetauscht werden.  
Die technischen Daten der Sicherung müssen den Angaben im Abschnitt „Technische Daten“ entsprechen. Die Sicherung darf nur von einem qualifizierten Elektriker ausgewechselt werden.

**ACHTUNG!** Schließen Sie das Produkt nicht an den 12-V-Anschluss Ihres Kfz, wenn die Autobatterie bereits alt und abgenutzt ist. Dies könnte dazu führen, dass der Motor nicht mehr anläuft.

#### HINWEISE:

- Um das Produkt ohne USB-Kabel [13] zu verwenden, müssen Sie den Akku vor der Verwendung aufladen. Der Ladevorgang dauert etwa 3,5 Stunden. Der Akku ist fix am Boden des Produktes eingebaut.
- Laden Sie den Akku vor dem ersten Gebrauch vollständig auf.
- Laden Sie den Akku, wenn dieser leer wird (nur 1 LED der Ladeanzeige [6] blinkt).
- Öffnen Sie die Schutzkappe [8].
- Schließen Sie das USB-Kabel [13] am USB-Anschluss des Netzteils [11] oder des Kfz-Ladeadapters [12] an.
- Verbinden Sie den USB-Stecker (Typ C) des USB-Kabels [13] mit der USB-Eingangsbuchse (Typ C) [9] des Produkts.
- Stecken Sie das Netzteil [11] an einer Steckdose an oder schließen Sie den Kfz-Ladeadapter [12] an der 12-V-Buchse in Ihrem Auto an.

#### HINWEISE:

- Der Ladestatus des Akkus wird in der Ladeanzeige [6] dargestellt.

Status der Ladeanzeige [6]	Ladestatus des Akkus
1 LED blinkt	0–25 %
1 LED leuchtet, 1 LED blinkt	25–50 %
2 LEDs leuchten, 1 LED blinkt	50–75 %
3 LEDs leuchten, 1 LED blinkt	75–100 %
4 LEDs leuchten	100 %

- Die Ladezeit beträgt ca. 3,5 Stunden, wenn der Akku leer war.

**HINWEIS:** Das Produkt hat einen Überladungsschutz. Dennoch sollten Sie das Produkt von der Stromversorgung trennen, sobald der Ladevorgang abgeschlossen ist.

- Trennen Sie das USB-Kabel [13] vom Produkt, um eine Entladung des Akkus zu vermeiden.
- Schließen Sie die Schutzkappe [8], bevor Sie das Produkt wieder verwenden. Anderenfalls könnte bei einer Verwendung im Freien Wasser ins Innere des Produktes gelangen.

### ● Überprüfen der Akkukapazität

Wenn das Produkt nicht geladen wird: Drücken Sie die Akkustatus-Taste [7], um die Akkukapazität zu überprüfen. Die grüne Ladeanzeige [6] zeigt die Kapazität\* des Akkus im Inneren des Produktes an.

1 LED leuchtet	= 25 %*
2 LEDs leuchten	= 50 %*
3 LEDs leuchten	= 75 %*
4 LEDs leuchten	= 100 %*

- \* Dies ist der geschätzte Prozentsatz der Akkukapazität, aber keine tatsächliche Messung.

## ● **Betrieb**

**⚠ UNFALLGEFAHR!** Verwenden Sie das Produkt vorzugsweise nicht während der Fahrt. Wenn Sie das Produkt in einem Fahrzeug verwenden, achten Sie darauf, den Fahrer oder die Fahrzeuginsassen nicht zu gefährden. Verstauen und sichern Sie das Produkt so, dass es selbst bei einer Vollbremsung keine Gefahr von Verletzungen oder Produktschäden darstellt.

- Drehen Sie den verstellbaren Fuß / Handgriff **4** und fixieren Sie diesen in der gewünschten Position. Ziehen Sie dafür die Gelenkschraube **3** mit der Hand an. Der verstellbare Fuß/Handgriff **4** kann auch um ca. 180° nach oben gedreht werden und so als Handgriff verwendet werden.
- Das Produkt kann auch fixiert werden, indem es mit dem Magneten **5** des verstellbaren Fußes/Handgriffs **4** an einer flachen, ferromagnetischen Oberfläche befestigt wird.

**⚠ ACHTUNG!** Beachten Sie die Positionierung Ihrer Hände, wenn Sie den verstellbaren Fuß/Handgriff **4** drehen, um ein Einklemmen Ihrer Finger zu vermeiden.

- Das Produkt kann als Leuchte und als Powerbank verwendet werden.

**HINWEIS:** Die im Akku gespeicherte Energie versorgt sowohl die LED-Leuchte als auch die Powerbank mit Strom. Wenn Sie das Produkt als Powerbank verwenden, reduziert sich demnach die Betriebszeit und Helligkeit im Leuchten-Modus.

## ● **Verwendung als LED-Leuchte**

- Laden Sie das Produkt vollständig auf, wie im Abschnitt „Aufladen des Produkts“ beschrieben.
- Das Produkt kann in 4 unterschiedlichen Modi verwendet werden, die Sie auswählen, indem Sie wiederholt auf den EIN-/AUS-Schalter **2** drücken.

<b>EIN-/AUS-Schalter</b>	<b>Modus</b>
1 x drücken:	Das weiße Licht leuchtet in maximaler Stärke.
2 x drücken:	Das weiße Licht leuchtet im Eco-Modus.
3 x drücken:	SOS-Blinklicht (weißes Licht)
4 x drücken:	Rotes Blinklicht <ul style="list-style-type: none"><li>■ <b>ACHTUNG!</b> Das blinkende rote Licht kann negative Auswirkungen auf die Gesundheit anfälliger Personen haben!</li><li>■ Das Blinklicht ist nicht als Verkehrs-Warnleuchte geeignet.</li></ul>
5 x drücken:	Licht ausschalten.

## ● **Verwendung als Powerbank**

In Verbindung mit dem USB-Kabel **13** kann das Produkt zum Aufladen kleiner elektronischer Geräte mit USB-Buchse (Typ C) verwendet werden (z. B. Mobiltelefone oder Digitalkameras).

- Beachten Sie, dass der Ladestrom der Geräte 2 A nicht überschreiten darf. Lesen Sie sorgfältig die Gebrauchsanweisungen des Gerätes, das Sie aufladen möchten.

**ACHTUNG!** Das Aufladen eines Gerätes, das einen höheren Ladestrom benötigt, kann einen Defekt in beiden Geräten verursachen.

- Beachten Sie auch, dass der Akku des Gerätes, das Sie aufladen möchten, eine signifikant geringere Kapazität haben muss als die Gesamtkapazität des Akkus im Produkt (6000 mAh). Andernfalls wird der Ladevorgang möglicherweise nicht abgeschlossen.
- Öffnen Sie die Schutzkappe **8**.
- Schließen Sie den USB-Stecker des USB-Kabels **13** an der USB-Ausgangsbuchse **10** an.
- Stecken Sie den USB-Stecker (Typ C) des USB-Kabels **13** in die kleinen elektronischen Geräte, die Sie aufladen möchten. Die grüne Ladeanzeige **6** leuchtet auf und zeigt die Kapazität des Akkus an.
- Entfernen Sie das USB-Kabel **13**, sobald der Ladevorgang abgeschlossen ist.
- Schließen Sie die Schutzkappe **8**.

## ● **Wartung und Reinigung**

Das Produkt ist wartungsfrei. Die LEDs können nicht ausgetauscht werden.

- Schalten Sie das Produkt vor der Reinigung aus. Ziehen Sie das Netzteil aus der Steckdose oder entfernen Sie den Kfz-Ladeadapter **12** von der 12-V-Buchse.
- Schließen Sie die Schutzkappe **8** an der USB-Eingangsbuchse **9** und der USB-Ausgangsbuchse **10**.
- Tauchen Sie das Produkt niemals in Wasser oder andere Flüssigkeiten ein.
- Verwenden Sie keine ätzenden Reinigungsmittel.
- Reinigen Sie das Produkt regelmäßig mit einem trockenen, fusselfreien Tuch. Verwenden Sie ein leicht angefeuchtetes Tuch, um hartnäckigen Schmutz zu entfernen.

## ● **Entsorgung**

Die Verpackung besteht aus umweltfreundlichen Materialien, die Sie über die örtlichen Recyclingstellen entsorgen können.



Beachten Sie die Kennzeichnung der Verpackungsmaterialien bei der Abfalltrennung, diese sind gekennzeichnet mit Abkürzungen (a) und Nummern (b) mit folgender Bedeutung: 1-7: Kunststoffe / 20-22: Papier und Pappe / 80-98: Verbundstoffe.



Das Produkt und die Verpackungsmaterialien sind recycelbar, entsorgen Sie diese getrennt für eine bessere Abfallbehandlung. Das Triman-Logo gilt nur für Frankreich.



Möglichkeiten zur Entsorgung des ausgedienten Produkts erfahren Sie bei Ihrer Gemeinde- oder Stadtverwaltung.



Werfen Sie Ihr Produkt, wenn es ausgedient hat, im Interesse des Umweltschutzes nicht in den Hausmüll, sondern führen Sie es einer fachgerechten Entsorgung zu. Über Sammelstellen und deren Öffnungszeiten können Sie sich bei Ihrer zuständigen Verwaltung informieren.

Defekte oder verbrauchte Batterien / Akkus müssen gemäß Richtlinie 2006/66/EG und deren Änderungen recycelt werden. Geben Sie Batterien / Akkus und / oder das Produkt über die angebotenen Sammeleinrichtungen zurück.



### **Umweltschäden durch falsche Entsorgung der Batterien / Akkus!**

Batterien / Akkus dürfen nicht über den Hausmüll entsorgt werden. Sie können giftige Schwermetalle enthalten und unterliegen der Sondermüllbehandlung. Die chemischen Symbole der Schwermetalle sind wie folgt: Cd = Cadmium, Hg = Quecksilber, Pb = Blei. Geben Sie deshalb verbrauchte Batterien / Akkus bei einer kommunalen Sammelstelle ab.

## ● Garantie

Das Produkt wurde nach strengen Qualitätsrichtlinien sorgfältig produziert und vor Anlieferung gewissenhaft geprüft. Im Falle von Mängeln dieses Produkts stehen Ihnen gegen den Verkäufer des Produkts gesetzliche Rechte zu. Diese gesetzlichen Rechte werden durch unsere im Folgenden dargestellte Garantie nicht eingeschränkt.

Sie erhalten auf dieses Produkt 3 Jahre Garantie ab Kaufdatum. Die Garantiefrist beginnt mit dem Kaufdatum. Bitte bewahren Sie den Original-Kassenbon gut auf. Diese Unterlage wird als Nachweis für den Kauf benötigt.

Tritt innerhalb von 3 Jahren ab dem Kaufdatum dieses Produkts ein Material- oder Fabrikationsfehler auf, wird das Produkt von uns – nach unserer Wahl – für Sie kostenlos repariert oder ersetzt. Diese Garantie verfällt, wenn das Produkt beschädigt, nicht sachgemäß benutzt oder gewartet wurde.

Die Garantieleistung gilt für Material- oder Fabrikationsfehler. Diese Garantie erstreckt sich nicht auf Produktteile, die normaler Abnutzung ausgesetzt sind (z. B. Batterien) und daher als Verschleißteile angesehen werden können oder Beschädigungen an zerbrechlichen Teilen, z. B. Schalter, Akkus oder die aus Glas gefertigt sind.

Bei diesem Produkt gilt die Garantiezeit auch für den Akku.

## ● Abwicklung im Garantiefall

Um eine schnelle Bearbeitung Ihres Anliegens zu gewährleisten, folgen Sie bitte den folgenden Hinweisen:

Bitte halten Sie für alle Anfragen den Kassenbon und die Artikelnummer (IAN 390344\_2201) als Nachweis für den Kauf bereit.

Die Artikelnummer entnehmen Sie bitte dem Typenschild, einer Gravur, auf dem Titelblatt Ihrer Bedienungsanleitung (unten links) oder als Aufkleber auf der Rück- oder Unterseite des Produkts.

Sollten Funktionsfehler oder sonstige Mängel auftreten, kontaktieren Sie zunächst die nachfolgend benannte Serviceabteilung telefonisch oder per E-Mail.

Ein als defekt erfasstes Produkt können Sie dann unter Beifügung des Kaufbelegs (Kassenbon) und der Angabe, worin der Mangel besteht und wann er aufgetreten ist, für Sie portofrei an die Ihnen mitgeteilte Service-Anschrift übersenden.

## ● Service

**DE Service Deutschland**  
Tel.: 0800 5435 111

E-Mail: [owim@lidl.de](mailto:owim@lidl.de)

**AT Service Österreich**  
Tel.: 0800 292726

E-Mail: [owim@lidl.at](mailto:owim@lidl.at)

**CH Service Schweiz**  
Tel.: 0800562153

E-Mail: [owim@lidl.ch](mailto:owim@lidl.ch)

# CE

# IP65



















Das Netzteil, das USB-Kabel und der Kfz-Ladeadapter sind nur für den Gebrauch in Innenräumen geeignet.

<b>Warnings and symbols used</b> .....	Page 16
<b>Introduction</b> .....	Page 17
Intended use .....	Page 17
Scope of delivery .....	Page 17
Description of parts .....	Page 17
Technical data .....	Page 18
<b>Safety instructions</b> .....	Page 19
Safety instructions for batteries/rechargeable batteries .....	Page 20
<b>Before use</b> .....	Page 21
Charging the product .....	Page 21
Checking the battery capacity .....	Page 21
<b>Operation</b> .....	Page 22
Using as a LED light .....	Page 22
Using as a power bank .....	Page 22
<b>Maintenance and cleaning</b> .....	Page 23
<b>Disposal</b> .....	Page 23
<b>Warranty</b> .....	Page 24
Warranty claim procedure .....	Page 24
<b>Service</b> .....	Page 24

## Warnings and symbols used

The following warnings are used in this user manual and on the packaging:

	Direct current/voltage		Alternating current/voltage
	Protection class III		Polarity of output terminal
	Protection class II		Product designed to withstand severe mechanical handling.
	(SMP) Switch mode power supply unit		USB connection symbol
	Short-circuit-proof safety isolating transformer		Read user manual before use.
	CE mark indicates conformity with relevant EU directives applicable for this product.		Minimum distance to illuminated material
	To indicate that the power supply unit shall not be used, if pins of the plug part are damaged.		Dust-tight/water jet protected (IP65)
	Press ON/OFF switch  .		

## CORDLESS WORK LIGHT

### ● Introduction

We congratulate you on the purchase of your new product. You have chosen a high quality product. The instructions for use are part of the product. They contain important information concerning safety, use and disposal. Before using the product, please familiarise yourself with all of the safety information and instructions for use. Only use the product as described and for the specified applications. If you pass the product on to anyone else, please ensure that you also pass on all the documentation with it.

### ● Intended use

The product is intended for use at indoor or outdoor areas without electrical connection, e.g. workshop, garages, or garden sheds, etc. The product features 2 brightness settings plus white flashing light and red flashing light.

This product is intended for use in private, domestic environment only and not for commercial purposes.

**ATTENTION:** The flashing light is not suitable as a traffic warning light. The product can further also be used as a power bank for small electronic devices with USB charging.



This product is not suitable for household room illumination.

### ● Scope of delivery

After unpacking the product, check if the delivery is complete and if all parts are in good condition. Remove all packing materials before use.

- 1 Cordless work light
- 1 Power adaptor
- 1 Car charger adaptor for a 12 V connection
- 1 USB cable
- 1 Instructions for use

### ● Description of parts

- 1 LED light
- 2 ON/OFF switch
- 3 Screw of hinge joint
- 4 Adjustable foot/Hand grip
- 5 Magnet
- 6 Charging indicator
- 7 Battery status button
- 8 Protective cap
- 9 USB input socket (type C)
- 10 USB output socket
- 11 Power adaptor
- 12 Car charger adaptor
- 13 USB cable

## ● Technical data

### Flashlight and work light

LEDs:	1 COB LED (non-replaceable); approx. 20 W
Rechargeable battery:	Lithium-Ion rechargeable battery, 3.7 V, 6000 mAh 22.2 Wh (not interchangeable)
Power bank rated capacity:	3500 mAh, at 5 V, 2.1 A
Charging time for drained battery:	approx. 3.5 hours
Light duration (with fully loaded rechargeable battery):	White light at max. mode: approx. 3.5 hours
White light at Eco mode:	approx. 6.5 hours
SOS blinking:	approx. 8 hours
Red light blinking:	approx. 60 hours
Protection class:	III / 

### Protection type

Product: IP65  
(While charging or when using as a power bank: Use only in indoor areas. This product is only Dust-tight/water jet proof (IP65) with the protective cap  attached to it).

Power adaptor: IP20

Car charger adaptor: IP20

USB adaptor: IP20 (USB cable   
for indoor use only)

USB input voltage /  
current: 5 V  $\text{DC}$ , 2 A

USB socket output  
voltage / current: 5 V  $\text{DC}$ , 2.1 A

Operating position: The product can be  
used as shown in  
figure C or hanging.

Product weight: 700 g

Overall dimensions: 165 x 150 x 44 mm

Maximum projected area: 330 cm<sup>2</sup>

For indoor and outdoor use

HG09425: GS certified  
(TÜV SÜD)

HG09425-BS: -

### Power adaptor

Manufacturer's  
name or trade mark,  
commercial registration  
number and  
address: OWIM GmbH & Co.  
KG  
(HRA 721742)  
Stiftsbergstraße 1  
74167 Neckarsulm  
GERMANY

Model identifier: Model HG09425:  
HZ-G0502000USB  
Model HG09425-BS:  
HZ-B0502000USB

Input voltage: 100–240 V~

Input AC frequency: 50–60 Hz

Output voltage: 5.0 V  $\text{DC}$

Output current: 2.0 A

Output power: 10.0 W

Average active  
efficiency: 78.8 %

No-load power  
consumption: 0.09 W

Protection class: II

### Car charger adaptor

Input: 12 V  $\text{DC}$

Output: 5 V  $\text{DC}$ , 2 A

Protection type: IP20

Exchangeable fuse: 2 A,  $\varnothing$  5 x 20 (L) mm

Model number: TL2002



The power adaptor, the USB cable and  
the car charger adaptor are suitable for  
indoor use only.



## Safety instructions

BEFORE USING THE PRODUCT, FAMILIARISE YOURSELF WITH ALL OF THE SAFETY INFORMATION AND INSTRUCTIONS FOR USE! WHEN PASSING THIS PRODUCT ON TO OTHERS, ALSO INCLUDE ALL THE DOCUMENTS!



### **⚠ WARNING! DANGER TO LIFE AND RISK OF ACCIDENTS FOR INFANTS AND CHILDREN!**

Never leave children unsupervised with the packaging material. Always keep children away from the packaging material .

- This product may be used by children aged 8 years and up, as well as by persons with reduced physical, sensory or mental capacities, or those lacking experience and/or knowledge provided they are supervised or instructed in the safe use of the product and they understand the associated risks. Do not allow children to play with the product. Cleaning and user maintenance must not be performed by children without supervision.
- This product is not a toy and should be kept out of the reach of children. Children are not aware of the dangers associated with handling electrical products.
- Do not use the product if you detect any type of damage.
- Never immerse the product in water or other liquids!
- Only connect the product to a properly installed mains socket or a suitable 12 V car charging socket. The voltages in each case must comply with information given in the section "Technical data".

- Ensure that the electrical socket is easily accessible so that you can pull the power adaptor **11** quickly out of the socket if necessary.
- Do not carry out any modifications or repairs to the product yourself. The LEDs cannot and must not be replaced.
- The LEDs are not replaceable.
- If the LEDs fail at the end of their lives, the entire product must be replaced.

### **⚠ CAUTION! DANGER OF BURN INJURIES!**

To prevent burns, verify the product is switched off and has cooled down for at least 15 minutes before touching it. The product can become very hot.

- The accessible surface, especially heat shrink, is very hot when the lamp is operating.
- **FIRE HAZARD!** Fit the product so that it is at least 0.1 metre away from the material to be illuminated.

Excessive heat can result in a fire.

- **⚠ WARNING!** Do not turn on the light when the product is facing down to a combustible surface. The exposed surface may be overheated or ignited.
- Do not place burning candles or open fire on or near the product.
- Do not use the product near heat sources such as radiators or devices emitting heat.
- Dispose of the product if product, power adaptor **11**, car charger adaptor **12** or USB cable **13** are damaged.

- Ensure the USB cable [13] cannot become damaged by sharp edges or hot objects. Unwind the USB cable [13] completely before use.
- This product may only be charged with the power adaptor [11] or car charger adaptor [12] provided.
- While power adaptor [11] or car charger adaptor [12] are plugged in, they use a small amount of power, even when the product is not switched on.
- To take power adaptor [11] or car charger adaptor [12] out of operation, unplug power adaptor from the socket or remove car charger adaptor [12] from the 12 V supply respectively.
- This product may only be charged with the provided power adaptor [11] (details refer to "Technical data" section) or car charger adaptor [12]. The provided USB cable [13] is only suitable for use with this product.
- The flashing light is not suitable as a traffic warning light.
- Immediately switch the product off and remove the charging cable from the product if you smell burning or see smoke. Have the product examined by a qualified technician before using it again.
- If you use a USB power supply, the socket used must always be easily accessible so that the USB power supply can be quickly removed from the socket in the case of emergency. Please also refer to the manufacturer's instruction manual.
- Observe the usage restrictions and prohibitions of use for battery-operated products in situations which may be hazardous such as at petrol stations, airports, hospitals, etc.
- **⚠ WARNING!** Do not cover the product while charging. There is a risk of warming and overheating.



## Safety instructions for batteries/rechargeable batteries

- ⚠ **DANGER TO LIFE!** Keep batteries/rechargeable batteries out of reach of children. If accidentally swallowed seek immediate medical attention.



### **DANGER OF EXPLOSION!**

Never recharge non-rechargeable batteries. Do not short-circuit batteries / rechargeable batteries and / or open them. Overheating, fire or bursting can be the result.

- Never throw batteries / rechargeable batteries into fire or water.
- Do not exert mechanical loads to batteries / rechargeable batteries.

### **Risk of leakage of batteries / rechargeable batteries**

- Avoid extreme environmental conditions and temperatures, which could affect batteries / rechargeable batteries, e.g. radiators / direct sunlight.
- If batteries / rechargeable batteries have leaked, avoid contact with skin, eyes and mucous membranes with the chemicals! Flush immediately the affected areas with fresh water and seek medical attention!



### **WEAR PROTECTIVE GLOVES!**

Leaked or damaged batteries / rechargeable batteries can cause burns on contact with the skin. Wear suitable protective gloves at all times if such an event occurs.

- This product has a built-in rechargeable battery which cannot be replaced by the user. The removal or replacement of the rechargeable battery may only be carried out by the manufacturer or his customer service or by a similarly qualified person in order to avoid hazards. When disposing of the product, it should be noted that this product contains a rechargeable battery.

## ● Before use

### ● Charging the product

#### NOTES:

- Remove all packaging materials from the product.
- You can charge the product by means of the supplied power adaptor to a normal household socket, or by means of the supplied car adaptor to a 12 V car cigarette lighter socket.

- The fuse of the car charger adaptor [12] can be exchanged.

The technical data of the fuse must comply with information given in the section "Technical data". The fuse may only be replaced by a qualified electrician.

**CAUTION!** Do not connect the product to your car's 12 V connection if the car battery is already old and worn. Doing so could mean that the car engine will no longer start.

#### NOTES:

- In order to use the product without a USB cable [13], you need to recharge the rechargeable battery before use. The charging process takes about 3.5 hours. The rechargeable battery is firmly integrated into the base of the product.
- Fully charge the rechargeable battery prior to first use.
- Charge the battery if it becomes empty (only 1 LED of the charging indicator [6] is flashing).
- Open the protective cap [8].
- Connect the USB cable [13] with the USB connector of the power adaptor [11] or the car charger adaptor [12].
- Connect the USB plug (type C) of the USB cable [13] to the USB input socket (type C) [9] on the product.
- Plug the power adaptor [11] into a socket, or plug the car charger adaptor [12] into the 12 V socket in your vehicle.

#### NOTES:

- The battery charging status is shown by the charging indicator [6]:

Charging indicator [6]	Battery charging status
1 LED flashes	0–25 %
1 LED lights up, 1 LED flashes	25–50 %
2 LEDs light up, 1 LED flashes	50–75 %
3 LEDs light up, 1 LED flashes	75–100 %
4 LEDs light up	100 %

- The charging time is approximately 3.5 hours when the battery was drained.

**NOTE:** The product has an overcharging protection system. Nevertheless, you should disconnect the product from the mains once the charging process is complete.

- Disconnect the USB cable [13] from the product to prevent the batteries discharging themselves.
- Close the protective cap [8] before you start to use the product again. Otherwise water could enter to the product when it is used outdoors.

### ● Checking the battery capacity

When product is not charged: Press the battery status button [7] to check the battery capacity. The green charging indicator [6] shows the capacity\* of the battery inside the product.

1 LED lights up	=	25 %*
2 LEDs light up	=	50 %*
3 LEDs light up	=	75 %*
4 LEDs light up	=	100 %*

- \* This is the approximate percentage of battery capacity but not actual measurement.

## ● Operation

**⚠ RISK OF ACCIDENT!** Preferably do not use the product whilst driving the vehicle. When using the product in a vehicle, be sure this does not endanger the driver or the passengers. Always store and secure the product so that even full braking does not pose a risk of injury from the product or product damage.

- Turn the adjustable foot / hand grip [4] and fix the product at desired position. For that tighten the screw of the hinge joint [3] by hand. The adjustable foot / hand grip [4] can also be turned up by approximately 180° and be used as a hand grip.
  - The product can also be fixed by attaching it to a flat ferromagnetic surface with the magnet [5] of the adjustable foot / handle [4].
- ⚠ CAUTION!** Please note the position of your hands whilst turning the adjustable foot / hand grip [4] to prevent pinching your fingers.
- The product may be used as a light and a power bank.

**NOTE:** The energy stored in the rechargeable batteries power both the LED light and the power bank. Using the product as a power bank therefore reduces the operating time and brightness in lighting mode.

## ● Using as a LED light

- Fully charge the product as described in the section “Charging the product”.
- The product can be operated in 4 different modes. Select these by repeatedly pressing the ON/OFF switch [2].

ON/OFF switch	Mode
Press 1x:	The white light lights up at maximum mode.
Press 2x:	The white light lights up at Eco mode.
Press 3x:	SOS blinking (white light)
Press 4x:	Red light blinking
	■ <b>ATTENTION!</b> The flashing red light can have adverse effects on the health of predisposed individuals!
	■ The flashing light is not suitable as a traffic warning light.
Press 5x:	Switch off the light.





## ● Using as a power bank

When used with the USB cable [13], the product may be used to charge small electronics devices with USB socket (type C) for charging (e.g. mobiles or digital cameras).

- Please note, the charging current the device requires may not exceed 2 A. Carefully read the instructions for use of the device you wish to charge.

**ATTENTION!** Charging a device which requires a higher charging current may cause a defect in both devices.

- Also note, the battery of the device you wish to charge must have a significantly smaller capacity than the total capacities of the rechargeable batteries inside the product (6000 mAh). Otherwise charging may not complete.
- Open the protective cap **8**.
- Insert the USB plug of the USB cable **13** into the USB output socket **10**.
- Insert the USB plug (type C) of the USB cable **13** into the small electronic devices you wish to charge. The green charging indicator **6** lights up, indicating the battery capacity.
- Remove the USB cable **13** as soon as charging is complete.
- Close the protective cap **8**.

## ● **Maintenance and cleaning**

The product requires no maintenance. The LEDs cannot be replaced.

- Switch off the product and disconnect the power adaptor from socket or unplug the car charger adaptor **12** from the 12 V socket before cleaning.
- Close the protective cap **8** on the USB input socket **9** and USB output socket **10**.
- Never immerse the product in water or other liquids.
- Never use caustic cleaners.
- Regularly clean the product with a dry, lint-free cloth. Use a slightly moist cloth to remove any stubborn dirt.

## ● **Disposal**

The packaging is made entirely of recyclable materials, which you may dispose of at local recycling facilities.



Observe the marking of the packaging materials for waste separation, which are marked with abbreviations (a) and numbers (b) with following meaning: 1–7: plastics / 20–22: paper and fibreboard / 80–98: composite materials.



The product and packaging materials are recyclable, dispose of it separately for better waste treatment.

The Triman logo is valid in France only.



Contact your local refuse disposal authority for more details of how to dispose of your worn-out product.



To help protect the environment, please dispose of the product properly when it has reached the end of its useful life and not in the household waste.

Information on collection points and their opening hours can be obtained from your local authority.

Faulty or used batteries / rechargeable batteries must be recycled in accordance with Directive 2006/66/EC and its amendments. Please return the batteries / rechargeable batteries and / or the product to the available collection points.



### **Environmental damage through incorrect disposal of the batteries / rechargeable batteries!**

Batteries / rechargeable batteries may not be disposed of with the usual domestic waste. They may contain toxic heavy metals and are subject to hazardous waste treatment rules and regulations. The chemical symbols for heavy metals are as follows: Cd = cadmium, Hg = mercury, Pb = lead. That is why you should dispose of used batteries / rechargeable batteries at a local collection point.

## ● Warranty

The product has been manufactured to strict quality guidelines and meticulously examined before delivery. In the event of product defects you have legal rights against the retailer of this product. Your legal rights are not limited in any way by our warranty detailed below.

The warranty for this product is 3 years from the date of purchase. The warranty period begins on the date of purchase. Please keep the original sales receipt in a safe location. This document is required as your proof of purchase.

Should this product show any fault in materials or manufacture within 3 years from the date of purchase, we will repair or replace it – at our choice – free of charge to you. This warranty becomes void if the product has been damaged, or used or maintained improperly.

The warranty applies to defects in material or manufacture. This warranty does not cover product parts subject to normal wear, thus possibly considered consumables (e.g. batteries) or for damage to fragile parts, e.g. switches, rechargeable batteries or glass parts.

The rechargeable battery of this product is also covered by this warranty.

## ● Warranty claim procedure

To ensure quick processing of your case, please observe the following instructions:

Please have the till receipt and the item number (IAN 390344\_2201) available as proof of purchase.

You will find the item number on the rating plate, an engraving, on the front page of the instructions for use (bottom left), or as a sticker on the rear or bottom of the product.

If functional or other defects occur, please contact the service department listed either by telephone or by e-mail.

You can return a defective product to us free of charge to the service address that will be provided to you. Ensure that you enclose the proof of purchase (till receipt) and information about what the defect is and when it occurred.

## ● Service

### **Service Great Britain**

Tel.: 08000569216

E-Mail: owim@lidl.co.uk

### **Service Ireland**

Tel.: 1800 200736

E-Mail: owim@lidl.ie



# IP65



















The power adapter, the USB cable and the car charger adapter are suitable for indoor use only.

<b>Avertissements et symboles utilisés</b> .....	Page	26
<b>Introduction</b> .....	Page	27
Utilisation conforme aux prescriptions .....	Page	27
Contenu de l'emballage .....	Page	27
Description des pièces .....	Page	27
Données techniques .....	Page	28
<b>Consignes de sécurité</b> .....	Page	29
Consignes de sécurité pour piles/accus .....	Page	30
<b>Avant l'utilisation</b> .....	Page	31
Rechargement du produit .....	Page	31
Vérification de la capacité de la batterie .....	Page	31
<b>Fonctionnement</b> .....	Page	32
Utilisation comme lampe à LED .....	Page	32
Utilisation comme batterie externe .....	Page	32
<b>Maintenance et nettoyage</b> .....	Page	33
<b>Mise au rebut</b> .....	Page	33
<b>Garantie</b> .....	Page	34
Faire valoir sa garantie .....	Page	35
<b>Service après-vente</b> .....	Page	35

## Avertissements et symboles utilisés

Les avertissements suivants sont utilisés dans ce mode d'emploi et sur l'emballage :

	Courant continu/tension continue		Courant alternatif/tension alternative
	Classe de protection III		Polarité de la borne de sortie
	Classe de protection II		Le produit est conçu pour résister aux fortes exigences de travail.
	Alimentation à découpage		Symbole de raccordement USB
	Transformateur de sécurité contre court-circuit		Lisez les instructions du mode d'emploi avant l'utilisation.
	Le marquage CE confirme la conformité aux directives de l'UE applicables au produit.		Distance minimale du matériel éclairé
	Le symbole indique que le bloc d'alimentation ne doit pas être utilisé si les broches du bloc d'alimentation sont endommagées.		Étanche à la poussière/protégé contre les projections d'eau (IP65)
	Appuyer sur l'interrupteur MARCHE/ARRÊT  .		

## **PROJECTEUR DE CHANTIER SANS FIL**

### ● **Introduction**

Nous vous félicitons pour l'achat de votre nouveau produit. Vous avez opté pour un produit de grande qualité. Le mode d'emploi fait partie intégrante de ce produit. Il contient des indications importantes pour la sécurité, l'utilisation et la mise au rebut. Veuillez lire consciencieusement toutes les indications d'utilisation et de sécurité du produit. Ce produit doit uniquement être utilisé conformément aux instructions et dans les domaines d'application spécifiés. Lors d'une cession à tiers, veuillez également remettre tous les documents.

### ● **Utilisation conforme aux prescriptions**

Le produit est prévu pour une utilisation à l'extérieur et l'intérieur sans raccordements électriques, par ex. ateliers, garages ou cabanes de jardin, etc. Le produit dispose de deux réglages de luminosité, ainsi qu'une lumière clignotante blanche et rouge.

Ce produit n'est pas prévu pour une utilisation à des fins commerciales, mais uniquement pour un usage privé et domestique.

**ATTENTION :** La lumière clignotante n'est pas appropriée comme feu de signalisation routière. Le produit peut aussi être utilisé comme batterie externe pour de petits appareils électriques avec fonction de recharge USB.



Ce produit n'est pas destiné à servir d'éclairage de pièce.

### ● **Contenu de l'emballage**

Après l'ouverture du produit, vérifiez l'exhaustivité de la livraison et si toutes les pièces sont en parfait état. Retirez tous les matériaux d'emballage avant l'utilisation.

- 1 Projecteur de chantier sans fil
- 1 Bloc d'alimentation
- 1 Adaptateur chargeur pour allume-cigare pour un branchement de 12 V
- 1 Câble USB
- 1 Mode d'emploi

### ● **Description des pièces**

- 1 Éclairage à LED
- 2 Interrupteur MARCHÉ/ARRÊT
- 3 Vis articulée
- 4 Pied/poignée réglable
- 5 Aimant
- 6 Indicateur de charge
- 7 Touche du niveau de charge de l'accu
- 8 Capuchon de protection
- 9 Port d'entrée USB (type C)
- 10 Port de sortie USB
- 11 Bloc d'alimentation
- 12 Adaptateur chargeur pour allume-cigare
- 13 Câble USB

## ● Données techniques

### Baladeuse et lumière clignotante

Diodes LED :	1 LED COB (non remplaçable) ; env. 20 W
Batterie :	Accu lithium-ion, 3,7 V, 6000 mAh 22,2 Wh (non remplaçable)
Capacité comme chargeur :	3500 mAh, à 5 V, 2,1 A
Durée de charge de la batterie vide :	env. 3,5 heures
Autonomie de l'éclairage (avec un accu complètement rechargé) :	Lumière blanche à puissance maximale : env. 3,5 heures
Lumière blanche en mode éco :	env. 6,5 heures
Lumière clignotante SOS :	env. 8 heures
Lumière clignotante rouge :	env. 60 heures
Classe de protection :	III / 



### Indice de protection

Produit : IP65  
(Pendant le chargement ou l'utilisation comme powerbank : Utiliser uniquement dans des locaux intérieurs. Ce produit n'est étanche à la poussière/aux projections d'eau (IP65) qu'avec son capuchon de protection  en place).

Bloc d'alimentation : IP20

Adaptateur chargeur pour allume-cigare : IP20

Adaptateur USB : IP20 (câble USB  à utiliser seulement à l'intérieur de locaux)

Tension/courant d'entrée USB :	5 V  , 2 A
Tension/courant de sortie USB :	5 V  , 2,1 A
Position de fonctionnement :	Le produit peut être utilisé comme indiqué sur l'illustration C ou suspendu.



Poids du produit :	700 g
Dimensions totales :	165 x 150 x 44 mm
Surface de projection maximale :	330 cm <sup>2</sup>
Pour une utilisation à l'extérieur comme à l'intérieur	
HG09425 :	Certification GS (TÜV SÜD)
HG09425-BS :	-

### Bloc d'alimentation

Raison sociale ou marque déposée, numéro d'enregistrement au registre du commerce et adresse du fabricant :	OWIM GmbH & Co. KG (HRA 721742) Stiftsbergstraße 1 74167 Neckarsulm ALLEMAGNE
Référence du modèle :	Modèle HG09425 : HZ-G0502000USB Modèle HG09425-BS : HZ-B0502000USB

Tension d'entrée :	100-240 V~
Fréquence du CA d'entrée :	50-60 Hz
Tension de sortie :	5,0 V 
Courant de sortie :	2,0 A
Puissance de sortie :	10,0 W
Rendement moyen en mode actif :	78,8 %
Consommation électrique hors charge :	0,09 W
Classe de protection :	II

### Adaptateur chargeur pour allume-cigare

Entrée :	12 V 
Sortie :	5 V  , 2 A
Indice de protection :	IP20
Fusible remplaçable :	2 A, Ø 5 x 20 (L) mm
Modèle n° :	TL2002



Le bloc d'alimentation, le câble USB et l'adaptateur chargeur pour allume-cigare ne conviennent que pour une utilisation à l'intérieur de locaux.



## Consignes de sécurité

AVANT D'UTILISER LE PRODUIT,  
FAMILIARISEZ-VOUS AVEC TOUTES  
LES CONSIGNES DE SÉCURITÉ ET LES  
INSTRUCTIONS DU MODE D'EMPLOI !  
TRANSMETTEZ TOUS LES DOCUMENTS  
CONCERNANT LE PRODUIT LORSQUE VOUS  
LE DONNEZ À UN TIERS !



### **⚠️ AVERTISSEMENT ! DANGER MORTELE ET RISQUE D'ACCIDENT POUR BÉBÉS ET ENFANTS !**

Ne laissez jamais des enfants sans surveillance avec des matériaux d'emballage. Maintenez toujours les enfants hors de portée des matériaux d'emballage.

- Le produit peut être utilisé par des enfants âgés de 8 ans et plus ainsi que par des personnes ayant des capacités physiques, sensorielles ou mentales réduites ou manquant d'expérience et/ou de connaissances, s'ils sont surveillés ou s'ils ont été informés de l'utilisation en toute sécurité du produit et ont compris les risques liés à son utilisation. Ne laissez pas les enfants jouer avec le produit. Le nettoyage et l'entretien ne doivent pas être effectués par des enfants sans surveillance.
- Ce produit n'est pas un jouet et doit être tenu hors de la portée des enfants. Les enfants ne sont pas conscients des dangers en relation avec l'utilisation des appareils électriques.
- N'utilisez pas le produit s'il présente des dommages visibles.
- Ne plongez jamais le produit dans de l'eau ou tout autre liquide !
- Branchez le produit seulement sur une prise électrique dont l'installation a été correctement effectuée ou sur une prise allume-cigare compatible de 12 V d'un véhicule. La tension doit correspondre aux indications du chapitre des « Données techniques ».

- Assurez-vous que la prise de courant soit facilement accessible, de sorte que le bloc d'alimentation **11** puisse être débranché, en cas de besoin, très rapidement de la prise de courant.
- Ne réalisez pas de modifications ou de réparations sur le produit. Les diodes LED ne peuvent et ne doivent pas être remplacées.
- Les diodes LED ne sont pas remplaçables.
- Si les diodes LED ne fonctionnent plus à la fin de leur durée d'utilisation, le produit doit être remplacé dans son ensemble.

### **⚠️ ATTENTION ! RISQUE DE BRULURES !**

Pour éviter des brûlures, soyez certain que le produit est éteint et attendez au moins 15 minutes pour qu'il refroidisse. Lorsqu'il est froid, vous pouvez le toucher. Le produit peut devenir très chaud.

- Les surfaces accessibles en particulier le tuyau thermorétractable deviennent très chauds, lors du fonctionnement de l'éclairage.

### **■ RISQUE D'INCENDIE !**

 Positionnez le produit de telle sorte qu'il soit éloigné d'au moins

0,1 mètre du matériel à éclairer. Un développement de chaleur au-dessus de la normale peut conduire à un incendie.

- **⚠️ AVERTISSEMENT !** N'allumez pas la lumière lorsque le produit est dirigé vers une surface inflammable. La surface éclairée pourrait chauffer ou s'enflammer.
- Ne placez pas de bougies allumées ou d'autres flammes sur ou à proximité du produit.
- N'utilisez pas le produit à proximité de sources de chaleur, par ex. près de radiateurs ou d'autres appareils qui produisent de la chaleur.
- Mettez le produit au rebut, si ce dernier, le bloc d'alimentation **11**, l'adaptateur chargeur pour allume-cigare **12** ou le câble USB **13** est endommagé.

- Assurez-vous que le câble USB **13** ne puisse pas être endommagé par des bords tranchants ou des objets chauds. Déroulez complètement le câble USB **13** avant toute utilisation.
- Ce produit ne doit être rechargé qu'en utilisant le bloc d'alimentation **11** ou l'adaptateur chargeur pour allume-cigare **12** fournis.
- Veuillez noter que le bloc d'alimentation **11** et l'adaptateur chargeur pour allume-cigare **12**, lorsqu'ils sont branchés, consomment une petite quantité d'électricité, même si le produit n'est pas allumé.
- Pour éteindre totalement le bloc d'alimentation **11** et l'adaptateur chargeur pour allume-cigare **12**, débranchez le bloc d'alimentation de la prise de courant ou enlevez l'adaptateur chargeur pour allume-cigare **12** de la prise de 12 V.
- Le produit doit être rechargé seulement avec le bloc d'alimentation **11** (voir les détails des « Données techniques ») ou l'adaptateur chargeur pour allume-cigare **12** fournis. Le câble USB **13** fourni sert exclusivement à l'utilisation de ce produit.
- La lumière clignotante n'est pas appropriée comme feu de signalisation routière.
- Éteignez immédiatement le produit et débranchez le câble de charge du produit, si vous percevez une odeur de feu ou de fumée. Faites vérifier le produit par un technicien spécialisé, avant de l'utiliser de nouveau.
- Si vous utilisez une alimentation par USB, la prise doit toujours être facilement accessible, afin que l'alimentation par USB puisse être débranchée le plus rapidement possible en cas d'urgence. Respectez aussi les modes d'emploi des autres fabricants.
- Veuillez prendre en considération les restrictions et les interdictions pour l'utilisation de produits alimentés par batterie lors d'un fonctionnement dans des endroits potentiellement dangereux tels que des stations d'essence, des aéroports, des hôpitaux etc.
- **⚠ AVERTISSEMENT !** Ne couvrez pas le produit durant le processus de recharge. Il existe un risque de chauffe et de surchauffe.



## Consignes de sécurité pour piles/accus

- ⚠ **DANGER DE MORT !** Conservez les piles/accus hors de la portée des enfants. Consultez immédiatement un médecin lors d'une ingestion accidentelle.



### RISQUE D'EXPLOSION !

Ne rechargez pas des piles non rechargeables. Ne court-circuitez jamais de piles/d'accus et/ou ne les ouvrez pas. Cela peut provoquer une surchauffe, un incendie ou à des explosions.

- Ne jetez jamais de piles/d'accus dans un feu ou dans de l'eau.
- Ne soumettez pas des piles/accus à une sollicitation mécanique.

### Risques dus à la fuite de piles/accus

- Évitez les conditions environnementales et températures extrêmes qui pourraient avoir une influence sur les piles/accus comme par ex. les radiateurs, l'exposition au soleil, etc.
- Si des piles/accus ont fui, évitez tout contact de la peau, des yeux et des muqueuses avec les produits chimiques s'écoulant ! Rincez immédiatement les endroits concernés à l'eau fraîche et rapprochez-vous d'une assistance médicale !



### PRIÈRE DE PORTER DES GANTS PROTECTEURS !

Des piles/accus endommagés ou ayant des fuites peuvent causer des brûlures lorsqu'ils entrent en contact avec la peau. Portez toujours des gants de protection appropriés dans de tels cas.

- Ce produit a une batterie intégrés qui ne peut pas être remplacés par l'utilisateur. Afin d'éviter tout danger, la dépose ou le remplacement de la batterie doit être réalisé seulement soit par le fabricant soit son service après-vente ou une personne semblablement qualifiée. Prenez en considération lors du recyclage du produit qu'il contient une batterie.

## ● Avant l'utilisation

### ● Rechargement du produit

#### REMARQUES :

- Retirez tous les matériaux d'emballage du produit.
- Vous pouvez recharger le produit avec le bloc d'alimentation fourni en le branchant sur une prise de courant normale ou avec l'adaptateur allume-cigare fourni allant sur la prise allume-cigare de 12 V d'un véhicule.
- Le fusible de l'adaptateur chargeur pour allume-cigare [12] peut être remplacé. Les caractéristiques techniques du fusible doivent correspondre aux indications du chapitre « Données techniques ». Le fusible doit être seulement remplacé par un électricien qualifié.

**ATTENTION !** Ne branchez pas le produit sur l'allume cigare 12 V de votre véhicule, si la batterie de la voiture est ancienne et usagée. Cela pourrait avoir comme conséquence que le moteur ne démarre plus.

#### REMARQUES :

- Pour utiliser le produit sans câble USB [13], vous devez recharger l'accu avant son utilisation. Le processus de recharge dure environ 3,5 heures. La batterie est fixée au fond du produit.
- Rechargez complètement la batterie avant la première utilisation.
- Rechargez l'accu lorsqu'il est vide (seule 1 LED de l'indicateur de charge [6] clignote).
- Ouvrez le capuchon de protection [8].
- Branchez le câble USB [13] sur le port USB du bloc d'alimentation [11] ou sur l'adaptateur chargeur pour allume-cigare [12].
- Raccordez la fiche USB (type C) du câble USB [13] au port d'entrée USB (type C) [9] du produit.
- Branchez le bloc d'alimentation [11] sur une prise de courant ou raccordez l'adaptateur chargeur pour allume-cigare [12] sur la prise allume-cigare de votre véhicule ayant une alimentation de 12 V.

#### REMARQUES :

- Le niveau de charge de l'accu est indiqué grâce à l'indicateur de charge [6].

État de l'indicateur de charge [6]	Niveau de charge de la batterie
1 LED clignote	0-25 %
1 LED s'allume, 1 LED clignote	25-50 %
2 LED s'allument, 1 LED clignote	50-75 %
3 LED s'allument, 1 LED clignote	75-100 %
4 LED s'allument	100 %

- Le temps de charge est d'environ 3,5 heures si la batterie était vide.

**REMARQUE :** Le produit a une protection de surcharge. Dès que vous débranchez le produit de l'alimentation électrique, le processus de recharge s'arrête.

- Débranchez le câble USB [13] du produit, afin d'éviter un déchargement de la batterie.
- Fermez le capuchon de protection [8] avant d'utiliser à nouveau le produit. Autrement, il se pourrait que de l'eau pénètre à l'intérieur du produit lors d'une utilisation en plein air.

### ● Vérification de la capacité de la batterie

Lorsque le produit n'est pas rechargé : Afin de vérifier la capacité de l'accu, appuyez sur la touche du niveau de charge de l'accu [7]. L'indicateur de charge [6] vert indique la capacité\* de l'accu à l'intérieur du produit.

1 LED allumée	=	25 %*
2 LED s'allument	=	50 %*
3 LED s'allument	=	75 %*
4 LED s'allument	=	100 %*

- \* Ceci est toutefois qu'une évaluation en pourcentage de la capacité de la batterie et ne représente aucune mesure effective.

## ● **Fonctionnement**

- ⚠ RISQUE D'ACCIDENT !** Par précaution, n'utilisez pas le produit durant un trajet. Si vous utilisez le produit dans un véhicule, veillez à ne pas gêner le conducteur ou les occupants. Rangez et sécurisez le produit de telle sorte que lors d'un freinage il ne puisse pas représenter un danger et provoquer des blessures ou des dégâts.
- Tournez le pied/la poignée réglable [4] et fixez dans la position souhaitée. Pour ce faire, utilisez la vis d'articulation [3] en la serrant à la main. Le pied/la poignée réglable [4] peuvent également être tournés vers le haut à env. 180° permettant que cette partie soit ainsi utilisée comme poignée.
  - Le produit peut également être fixé sur une surface ferromagnétique plane grâce à l'aimant [5] du pied/de la poignée réglable [4].
- ⚠ ATTENTION !** Faites toujours attention à la position de vos mains, lorsque vous tournez le pied/la poignée réglable [4] afin de ne pas coincer vos doigts.
- Le produit peut être utilisé comme éclairage et comme batterie externe.

**REMARQUE :** L'énergie stockée dans l'accu alimente à la fois l'éclairage à LED et la batterie externe en courant. Si vous utilisez le produit comme batterie externe, vous réduisez en même temps la durée de fonctionnement et la luminosité en mode éclairage.

## ● **Utilisation comme lampe à LED**

- Rechargez complètement le produit, comme indiqué au chapitre « Rechargement du produit ».
- Le produit peut être utilisé dans 4 modes différents que vous pouvez sélectionner en appuyant plusieurs fois sur l'interrupteur MARCHE/ARRÊT [2].

<b>Interrupteur MARCHE/ARRÊT</b>	<b>Mode</b>
Appuyer 1 fois :	L'éclairage blanc s'allume à puissance maximale.
Appuyer 2 fois :	L'éclairage blanc s'allume en mode éco.
Appuyer 3 fois :	Éclairage clignotant SOS (lumière blanche)
Appuyer 4 fois :	Lumière clignotante rouge
	<ul style="list-style-type: none"><li>■ <b>ATTENTION !</b> La lumière rouge clignotante peut avoir des conséquences négatives sur la santé des personnes sensibles !</li><li>■ La lumière clignotante n'est pas appropriée comme feu de signalisation routière.</li></ul>
Appuyer 5 fois :	Éteindre la lumière.

## ● **Utilisation comme batterie externe**

Associé au câble USB [13], le produit peut être utilisé pour recharger de petits appareils électroniques avec une prise USB (type C) (par ex. téléphones portables ou appareils photo numériques).

- Faites attention que le courant de charge de l'appareil ne dépasse pas 2 A. Lisez soigneusement le mode d'emploi de l'appareil que vous voudriez recharger.

**ATTENTION !** Recharger un appareil qui nécessite un courant de charge plus élevé, peut causer des dégâts aux deux appareils.

- Veuillez considérer que l'accu de l'appareil que vous souhaitez recharger, doit avoir de façon significative une capacité plus faible que la capacité totale de l'accu du produit (6000 mAh). Autrement, le processus de recharge ne sera peut-être pas terminé.
- Ouvrez le capuchon de protection [8].
- Branchez la fiche USB du câble USB [13] sur le port de sortie USB [10].
- Insérez la fiche USB (type C) du câble USB [13] dans les petits appareils électroniques que vous souhaitez recharger. L'indicateur de charge [6] vert s'allume et indique la capacité de l'accu.
- Débranchez le câble USB [13] aussitôt que le processus de recharge est terminé.
- Fermez le capuchon de protection [8].

## ● **Maintenance et nettoyage**

Le produit ne nécessite aucune maintenance. Les diodes LED ne peuvent pas être remplacées.

- Éteignez le produit avant de le nettoyer. Débranchez le bloc d'alimentation de la prise de courant ou enlevez l'adaptateur chargeur pour allume-cigare [12] de la prise allume-cigare de 12 V.
- Fermez le couvercle de protection [8] protégeant les port d'entrée USB [9] et port de sortie USB [10].
- Ne plongez jamais le produit dans de l'eau ou tout autre liquide.
- N'utilisez aucun produit nettoyant corrosif.
- Nettoyez le produit régulièrement avec un chiffon sec et non pelucheux. Utilisez un chiffon légèrement humide pour enlever les taches plus tenaces.

## ● **Mise au rebut**

L'emballage se compose de matières recyclables pouvant être mises au rebut dans les déchetteries locales.



Veuillez respecter l'identification des matériaux d'emballage pour le tri sélectif, ils sont identifiés avec des abréviations (a) et des chiffres (b) ayant la signification suivante : 1-7 : plastiques / 20-22 : papiers et cartons / 80-98 : matériaux composite.



Le produit et les matériaux d'emballage sont recyclables, mettez-les au rebut séparément pour un meilleur traitement des déchets.

Le logo Triman n'est valable qu'en France.



Votre mairie ou votre municipalité vous renseigneront sur les possibilités de mise au rebut des produits usagés.



Afin de contribuer à la protection de l'environnement, veuillez ne pas jeter votre produit usagé dans les ordures ménagères, mais éliminez-le de manière appropriée. Pour obtenir des renseignements concernant les points de collecte et leurs horaires d'ouverture, vous pouvez contacter votre municipalité.

Les piles / piles rechargeables défectueuses ou usagées doivent être recyclées conformément à la directive 2006/66/CE et ses modifications. Les piles et / ou piles rechargeables et / ou le produit doivent être retournés dans les centres de collecte proposés.



### **Pollution de l'environnement par la mise au rebut incorrecte des piles / piles rechargeables !**

Les piles / piles rechargeables ne doivent pas être mises au rebut avec les ordures ménagères. Elles peuvent contenir des métaux lourds toxiques et doivent être considérées comme des déchets spéciaux. Les symboles chimiques des métaux lourds sont les suivants : Cd = cadmium, Hg = mercure, Pb = plomb. Pour cette raison, veuillez toujours déposer les piles / piles rechargeables usagées dans les conteneurs de recyclage communaux.

## ● Garantie

### **Article L217-16 du Code de la consommation**

Lorsque l'acheteur demande au vendeur, pendant le cours de la garantie commerciale qui lui a été consentie lors de l'acquisition ou de la réparation d'un bien meuble, une remise en état couverte par la garantie, toute période d'immobilisation d'au moins sept jours vient s'ajouter à la durée de la garantie qui restait à courir. Cette période court à compter de la demande d'intervention de l'acheteur ou de la mise à disposition pour réparation du bien en cause, si cette mise à disposition est postérieure à la demande d'intervention.

Indépendamment de la garantie commerciale souscrite, le vendeur reste tenu des défauts de conformité du bien et des vices rédhibitoires dans les conditions prévues aux articles L217-4 à L217-13 du Code de la consommation et aux articles 1641 à 1648 et 2232 du Code Civil.

### **Article L217-4 du Code de la consommation**

Le vendeur livre un bien conforme au contrat et répond des défauts de conformité existant lors de la délivrance.

Il répond également des défauts de conformité résultant de l'emballage, des instructions de montage ou de l'installation lorsque celle-ci a été mise à sa charge par le contrat ou a été réalisée sous sa responsabilité.

### **Article L217-5 du Code de la consommation**

Le bien est conforme au contrat :

- 1° S'il est propre à l'usage habituellement attendu d'un bien semblable et, le cas échéant :
  - s'il correspond à la description donnée par le vendeur et posséder les qualités que celui-ci a présentées à l'acheteur sous forme d'échantillon ou de modèle ;
  - s'il présente les qualités qu'un acheteur peut légitimement attendre eu égard aux déclarations publiques faites par le vendeur, par le producteur ou par son représentant, notamment dans la publicité ou l'étiquetage ;
- 2° Ou s'il présente les caractéristiques définies d'un commun accord par les parties ou être propre à tout usage spécial recherché par l'acheteur, porté à la connaissance du vendeur et que ce dernier a accepté.

### **Article L217-12 du Code de la consommation**

L'action résultant du défaut de conformité se prescrit par deux ans à compter de la délivrance du bien.

### **Article 1641 du Code civil**

Le vendeur est tenu de la garantie à raison des défauts cachés de la chose vendue qui la rendent impropre à l'usage auquel on la destine, ou qui diminuent tellement cet usage que l'acheteur ne l'aurait pas acquise, ou n'en aurait donné qu'un moindre prix, s'il les avait connus.

## Article 1648 1er alinéa du Code civil

L'action résultant des vices rédhibitoires doit être intentée par l'acquéreur dans un délai de deux ans à compter de la découverte du vice.

Les pièces détachées indispensables à l'utilisation du produit sont disponibles pendant la durée de la garantie du produit.

Le produit a été fabriqué selon des critères de qualité stricts et contrôlé consciencieusement avant sa livraison. En cas de défaillance, vous êtes en droit de retourner ce produit au vendeur. La présente garantie ne constitue pas une restriction de vos droits légaux.

Ce produit bénéficie d'une garantie de 3 ans à compter de sa date d'achat. La durée de garantie débute à la date d'achat. Veuillez conserver le ticket de caisse original. Il fera office de preuve d'achat.

Si un problème matériel ou de fabrication devait survenir dans 3 ans suivant la date d'achat de ce produit, nous assurons à notre discrétion la réparation ou le remplacement du produit sans frais supplémentaires. La garantie prend fin si le produit est endommagé suite à une utilisation inappropriée ou à un entretien défaillant.

La garantie couvre les vices matériels et de fabrication. Cette garantie ne s'étend ni aux pièces du produit soumises à une usure normale (p. ex. des piles) et qui, par conséquent, peuvent être considérées comme des pièces d'usure, ni aux dommages sur des composants fragiles, comme des interrupteurs, des batteries ou des éléments fabriqués en verre.

Avec ce produit, la période de garantie s'applique également à l'accu.

## ● Faire valoir sa garantie

Pour garantir la rapidité d'exécution de la procédure de garantie, veuillez respecter les indications suivantes :

Veuillez conserver le ticket de caisse et la référence du produit (IAN 390344\_2201) à titre de preuve d'achat pour toute demande.

Le numéro de référence de l'article est indiqué sur la plaque d'identification, gravé sur la page de titre de votre manuel (en bas à gauche) ou sur un autocollant apposé sur la face arrière ou inférieure du produit.

En cas de dysfonctionnement du produit, ou de tout autre défaut, contactez en premier lieu le service après-vente par téléphone ou par e-mail aux coordonnées indiquées ci-dessous.

Vous pouvez alors envoyer franco de port tout produit considéré comme défectueux au service clientèle indiqué, accompagné de la preuve d'achat (ticket de caisse) et d'une description écrite du défaut avec mention de sa date d'apparition.

## ● Service après-vente

### Service après-vente France

Tél.: 0800904879

E-Mail: owim@lidl.fr

### Service après-vente Belgique

Tél.: 080071011

Tél.: 80023970 (Luxembourg)

E-Mail: owim@lidl.be

# CE IP65



Le bloc d'alimentation, le câble USB et l'adaptateur chargeur pour allume-cigare ne conviennent que pour une utilisation à l'intérieur de locaux.

<b>Gebruikte waarschuwingen en symbolen</b> .....	Pagina 37
<b>Inleiding</b> .....	Pagina 38
Beoogd gebruik .....	Pagina 38
Leveringsomvang .....	Pagina 38
Onderdelenbeschrijving .....	Pagina 38
Technische gegevens .....	Pagina 39
<b>Veiligheidstips</b> .....	Pagina 40
Veiligheidsaanwijzingen voor batterijen/accu's .....	Pagina 41
<b>Vóór gebruik</b> .....	Pagina 42
Opladen van het product .....	Pagina 42
Testen van de accucapaciteit .....	Pagina 42
<b>Gebruik</b> .....	Pagina 43
Gebruik als LED-lamp .....	Pagina 43
Gebruik als powerbank .....	Pagina 43
<b>Onderhoud en schoonmaken</b> .....	Pagina 44
<b>Afvoer</b> .....	Pagina 44
<b>Garantie</b> .....	Pagina 45
Afwikkeling in geval van garantie .....	Pagina 45
<b>Service</b> .....	Pagina 45

## Gebruikte waarschuwingen en symbolen

In deze gebruiksaanwijzing en op de verpakking worden de volgende waarschuwingen gebruikt:

	Gelijkstroom/-spanning		Wisselstroom/-spanning
	Veiligheidsklasse III		Polariteit van de uitgangsklemmen
	Veiligheidsklasse II		Het product is ontworpen om zware mechanische belasting te weerstaan.
	Schakelbare netvoedingadapter		USB-verbindingssymbool
	Tegen kortsluiting beveiligde transformator		Lees voor het gebruik de gebruiksaanwijzing.
	Het CE-teken bevestigt dat het product voldoet aan de betreffende EU-richtlijnen.		Minimumafstand tot het te verlichten materiaal
	Het symbool geeft aan dat de netvoedingadapter niet mag worden gebruikt als de pennen van de netvoedingadapter beschadigd zijn.		Stofdicht/beschermd tegen waterstralen (IP65)
	AAN/UIT-schakelaar  indrukken.		

## **ACCU-WERKLAMP**

### ● **Inleiding**

Hartelijk gefeliciteerd met de aankoop van uw nieuwe product. U heeft voor een hoogwaardig product gekozen. De gebruiksaanwijzing is een deel van het product. Deze bevat belangrijke aanwijzingen voor veiligheid, gebruik en verwijdering. Maakt U zich voor de ingebruikname van het product met alle bedienings- en veiligheidsvoorschriften vertrouwd. Gebruik het product alleen zoals beschreven en voor de aangegeven toepassingsgebieden. Overhandig alle documenten bij doorgifte van het product aan derden.

### ● **Beoogd gebruik**

Het product kan zonder elektrische aansluitingen binnen- en buitenshuis worden gebruikt, bijv. in werkplaatsen, garages, tuinhuisjes, etc. Het product lamp heeft twee lichtsterkten zowel als een rood en een groen knipperlicht.

Dit product is bestemd voor gebruik in privéhuishoudens, niet voor commercieel gebruik.

**OPGELET:** Het knipperlicht is niet geschikt als waarschuwingslicht in het verkeer. Het product kan ook als powerbank voor kleine elektrische apparaten worden gebruikt.



■ Dit product is niet geschikt voor de verlichting van kamers in privéhuishoudens.

### ● **Leveringsomvang**

Controleer na het uitpakken van het product of de levering volledig is en of alle onderdelen in goede staat verkeren. Verwijder vóór gebruik al het verpakkingsmateriaal.

- 1 Accu-werklamp
- 1 Netvoedingadapter
- 1 Auto-oplader voor een 12 V-aansluiting
- 1 USB-kabel
- 1 Gebruiksaanwijzing

### ● **Onderdelenbeschrijving**

- 1 LED-lamp
- 2 AAN/UIT-schakelaar
- 3 Scharnierschroef
- 4 Verstelbare voet/ handgreep
- 5 Magneet
- 6 Ladingsindicator
- 7 Accustatusstoets
- 8 Beschermingsafdekking
- 9 USB-ingangsbuis (type C)
- 10 USB-uitgangsbuis
- 11 Netvoedingadapter
- 12 Auto-oplader
- 13 USB-kabel

## ● Technische gegevens

### Knipper- en werklucht

LEDs:	1 COB-LED (niet vervangbaar); ca. 20 W
Accu:	Litiumion-accu 3,7 V, 6000 mAh, 22,2 Wh (niet-vervangbaar)
Capaciteit als oplader:	3500 mAh, bij 5 V, 2,1 A
Opladetiïd lege accu:	ca. 3,5 uur
Brandduur (bij volledig opgeladen accu):	Wit licht bij maximale lichtsterkte: ca. 3,5 uur
Wit licht in eco-modus:	ca. 6,5 uur
SOS-knipperlicht:	ca. 8 uur
Rood knipperlicht:	ca. 60 uur
Beschermingsklasse:	III / 

### Beschermingswijze

Product: IP65  
(Tijdens het opladen of bij gebruik als powerbank: Alleen binnenshuis gebruiken. Dit product is alleen stofdicht/tegen opspattend water beschermd (IP65) als de beschermingsafdekking  aangebracht is.)

Netvoedingadapter: IP20

Auto-oplader: IP20

USB-adapter: IP20 (De USB-kabel  alleen binnenshuis gebruiken)

USB-ingangsspanning/  
-stroom: 5 V , 2 A

USB-uitgangsspanning/  
-stroom: 5 V , 2,1 A

Werkstand: Het product kan hangend of zoals weergegeven in afb. C gebruikt worden.

Gewicht product:	700 g
Totale afmetingen:	165 x 150 x 44 mm
Maximaal projectie- oppervlak:	330 cm <sup>2</sup>
Voor gebruik binnen- en buitenshuis	
HG09425:	GS-gecertificeerd (TÜV SÜD)
HG09425-BS:	-

### Netvoedingadapter

Naam of handelsmerk OWIM GmbH & Co. KG  
van de fabrikant, (HRA 721742)  
handelsregisternummer Stiftsbergstraße 1  
en adres: 74167 Neckarsulm  
DUITSLAND

Typeaanduiding: Model HG09425:  
HZ-G0502000USB  
Model HG09425-BS:  
HZ-B0502000USB

Voedingsspanning: 100-240 V~

Voedingsfrequentie: 50-60 Hz

Uitgangsspanning: 5,0 V 

Uitgangsstroom: 2,0 A

Uitgangsvermogen: 10,0 W

Gemiddelde actieve  
efficiëntie: 78,8 %

Energieverbruik in niet-  
belaste toestand: 0,09 W

Beschermingsklasse: II

### Auto-oplader

Ingang: 12 V 

Uitgang: 5 V , 2 A

Beschermingswijze: IP20

Vervangbare  
zekering: 2 A, Ø 5 x 20 (L) mm

Modelnr.: TL2002



De netvoedingadapter, de USB-kabel en de auto-oplader zijn alleen geschikt voor gebruik binnen.



## Veiligheidstips

MAAK U VOOR GEBRUIK VAN DIT PRODUCT VERTROUWD MET ALLE VEILIGHEIDSTIPS EN GEBRUIKSAANWIJZINGEN! ALS U DIT PRODUCT AAN IEMAND ANDERS DOORGEeft, GEEF DAN OOK ALLE DOCUMENTATIE MEE!



### **WAARSCHUWING!** **LEVENSGEVAAR EN KANS OP ONGEVALLEN VOOR PEUTERS EN KINDEREN!**

Laat kinderen nooit zonder toezicht achter met het verpakkingsmateriaal. Houd kinderen altijd uit de buurt van het verpakkingsmateriaal.

- Dit product kan door kinderen vanaf 8 jaar alsook door personen met een lichamelijke, sensorische of geestelijke handicap of een gebrek aan ervaring en/of kennis gebruikt worden, zolang ze onder toezicht staan of over veilig gebruik van het product zijn geïnstrueerd en de daaraan verbonden risico's begrijpen. Laat kinderen niet met het product spelen. Schoonmaken en onderhoud mogen niet door kinderen worden uitgevoerd tenzij ze onder toezicht staan.
- Dit product is geen speelgoed en moet buiten bereik van kinderen worden gehouden. Kinderen zijn zich niet bewust van de gevaren waarmee gebruik van elektrische apparaten gepaard gaat.
- Gebruik het product niet als het er zichtbaar beschadigd uitziet.
- Dompel het product nooit onder in water of in andere vloeistoffen!
- Sluit het apparaat alleen aan op een op correcte wijze geïnstalleerd stopcontact of op een daarvoor geschikte 12 V oplaadbus van een motorvoertuig. De spanning moet zijn conform de opgaven in hoofdstuk "Technische gegevens".

- Zorg ervoor dat het stopcontact gemakkelijk bereikbaar is zodat u de netvoedingadapter **11** indien nodig snel uit het stopcontact kunt trekken.
- Verander niets aan het product en repareer het evenmin. De LEDs kunnen en mogen niet worden vervangen.
- De LEDs zijn niet vervangbaar.
- Als de LEDs aan het einde van hun gebruiksduur niet meer werken, gooi het gehele product dan weg.



### **OPGELET! KANS OP**

**BRANDWONDEN!** Controleer om brandwonden te vermijden of het product uit is geschakeld en minstens 15 minuten heeft kunnen afkoelen voor het aan te raken. Het product kan erg heet worden.

- De toegankelijke oppervlakken, in het bijzonder de krimpkous, worden zeer heet als de lamp gebruikt wordt.

- **BRANDGEVAAR!** Zet het  product zo neer dat het op een afstand van minimaal 0,1 meter staat van het materiaal dat verlicht moet worden. Overmatige warmteontwikkeling kan brand veroorzaken.

- **WAARSCHUWING!** Zet de lamp niet aan als het product gericht is op een brandbaar oppervlak. Het bestraalde oppervlak kan oververhit raken en ontbranden.
- Plaats geen brandende kaarsen of andere open vlammen op of in de buurt van het product.
- Gebruik het product niet in de buurt van warmtebronnen zoals bijv. radiatoren of andere apparaten, die warmte afgeven.
- Verwijder het product als het product, de netvoedingadapter **11**, de auto-oplader **12** of de USB-kabel **13** beschadigd blijken te zijn.

- Zorg ervoor dat de USB-kabel **13** niet door scherpe kanten of hete voorwerpen beschadigd kan worden. Wikkel de USB-kabel **13** voor gebruik helemaal af.
- Dit product mag alleen met de meegeleverde netvoedingadapter **11** of auto-oplader **12** opgeladen worden.
- Let op dat de netvoedingadapter **11** en de auto-oplader **12** als ze aangesloten zijn, een kleine hoeveelheid stroom verbruiken, zelfs als het product niet ingeschakeld is.
- Om de netvoedingadapter **11** en de auto-oplader **12** uit te zetten, trekt u de netvoedingadapter uit het stopcontact of verwijdert u de auto-oplader **12** van de 12-V-bus.
- Het product mag alleen met de meegeleverde netvoedingadapter **11** (Details zie de "Technische gegevens") of de auto-oplader **12** opgeladen worden. De meegeleverde USB-kabel **13** is uitsluitend bestemd voor gebruik met dit product.
- Het knipperlicht is niet geschikt als waarschuwingslicht in het verkeer.
- Schakel het product direct uit en koppel de oplaadkabel los van het product als u een brandlucht of rook waarneemt. Laat het product door een vakman controleren alvorens het weer te gaan gebruiken.
- Als u een USB-stroomvoorziening gebruikt, moet het stopcontact altijd gemakkelijk bereikbaar zijn zodat de USB-stroomvoorziening in noodgevallen snel van het stopcontact los kan worden gekoppeld. Raadpleeg ook de gebruiksaanwijzing van de fabrikant.
- Houd de hand aan de gebruiksbependingen en -verboden voor op accu's werkende producten in mogelijke gevaarlijke situaties zoals bijv. tankstations, op vliegvelden, in ziekenhuizen, etc.
- **⚠ WAARSCHUWING!** Dek het product niet af als het opgeladen wordt. Er bestaat dan gevaar voor opwarming en oververhitting.



## Veiligheidsaanwijzingen voor batterijen/accu's

- ⚠ **LEVENSGEVAAR!** Bewaar batterijen/accu's buiten het bereik van kinderen. Neem bij per ongeluk inslikken direct contact op met een arts.



**EXPLOSIEGEVAAR!** Laad niet-herlaadbare batterijen nooit op. Sluit batterijen / accu's nooit kort en/of open ze niet. Dit kan leiden tot oververhitting, brand of explosies.

- Gooi batterijen/accu's nooit in vuur of water.
- Stel batterijen/accu's nooit bloot aan welke mechanische druk dan ook.

## De kans bestaat dan dat de batterijen / accu's gaan lekken

- Vermijd extreme omgevingsomstandigheden en temperaturen die invloed kunnen hebben op batterijen/accu's, zoals bijv. radiatoren/direct zonlicht.
- Als batterijen/accu's lekken, vermijd dan dat de huid, ogen of slijmvlies in contact komen met de chemicaliën! Spoel de getroffen plaatsen direct af met schoon water en neem contact op met een arts!



### **DRAAG**

### **VEILIGHEIDSHANDSCHOENEN!**

- Lekkende of beschadigde batterijen/accu's kunnen bij contact met de huid brandwonden veroorzaken. Draag in dergelijke gevallen altijd daarvoor geschikte veiligheidshandschoenen.
- Dit product bevat een ingebouwde accu die niet door de gebruiker kan worden vervangen. Om gevaren te vermijden mag verwijdering of vervanging van de accu alleen worden uitgevoerd door de fabrikant of zijn klantendienst of een vergelijkbaar gekwalificeerd persoon. Houd er bij verwijdering van het product rekening mee dat het een accu bevat.

## ● **Vóór gebruik**

### ● **Opladen van het product**

#### **TIPS:**

- Pak het product helemaal uit.
- U kunt het product met de meegeleverde netvoedingadapter in een normaal stopcontact steken of met de meegeleverde auto-oplader via de 12 V-sigarettenaanstekeraansluiting in uw auto opladen.
- De zekering van de auto-oplader **12** kan worden vervangen.  
De technische specificaties van de zekering moeten overeenkomen met wat vermeld staat onder de "Technische Gegevens". De zekering mag alleen worden vervangen door een gekwalificeerde elektricien.

**OPGELET!** Sluit het product niet aan op de 12 V-aansluiting van uw auto als de auto-accu oud en versleten is. Dit kan ertoe leiden dat de motor niet meer start.

#### **TIPS:**

- Om het product zonder USB-kabel **13** te gebruiken, moet u de accu voor gebruik opladen. Opladen duurt ongeveer 3,5 uur. De accu is vast op de bodem van het product aangebracht.
- Laad de accu voor het eerste gebruik volledig op.
- Laad de accu op als deze bijna leeg is (slechts 1 van de LEDs van de ladingsindicator **6** knippert).
- Open de beschermingsafdekking **8**.
- Sluit de USB-kabel **13** aan op de USB-aansluiting van de netvoedingadapter **11** of de auto-oplader **12**.
- Steek de USB-stekker (type C) van de USB-kabel **13** in de USB-ingangsbuis (type C) **9** van het product.
- Steek de netvoedingadapter **11** in een stopcontact of sluit de auto-oplader **12** aan op de 12 V-bus in uw auto.

#### **TIPS:**

- De ladingsstatus van de accu wordt door de ladingsindicator **6** aangegeven.

<b>Status van de ladingsindicator</b> <b>6</b>	<b>Laadtoestand van de accu</b>
1 LED knippert	0-25 %
1 LED brandt continu, 1 LED knippert	25-50 %
2 LEDs branden continu, 1 LED knippert	50-75 %
3 LEDs branden continu, 1 LED knippert	75-100 %
4 LEDs branden	100 %

- Als de accu helemaal leeg is, bedraagt oplaadtijd ca. 3,5 uur.

**TIP:** Het product is beschermd tegen overladen. Toch is het beter het product los te koppelen van de stroomvoorziening zodra het opladen voltooid is.

- Koppel de USB-kabel **13** los van het product om te voorkomen dat de accu leegloopt.
- Sluit de beschermingsafdekking **8** voordat u het product weer gebruikt. Anders kan bij gebruik buitenshuis water in het product binnendringen.

### ● **Testen van de accucapaciteit**

Als het product niet wordt opgeladen: Druk op de accustatusoets **7** om de accucapaciteit te testen. De groene ladingsindicator **6** geeft de capaciteit\* van de accu in het product aan.

1 LED licht op	= 25 %*
2 LEDs lichten op	= 50 %*
3 LEDs lichten op	= 75 %*
4 LEDs lichten op	= 100 %*

- \* Dit is de geschatte accucapaciteit in procenten maar geen feitelijke meting.

## ● Gebruik

### ⚠ GEVAAR VOOR ONGELUKKEN!

Gebruik het product bij voorkeur niet als u rijdt. Als u het product in een voertuig gebruikt, let er dan op de bestuurder of de inzittenden niet in gevaar te brengen. Berg het product zo op en beveilig het zo dat zelfs een noodstop geen gevaar voor verwondingen of schade aan het product oplevert.

- Draai de verstelbare voet-/handgreep **4** en zet deze vast in de gewenste stand. Draai daarvoor de schroef van het scharnier **3** met de hand vast. De verstelbare voet / handgreep **4** kan ook ca. 180° naar boven verdraaid worden en kan zo als handgreep gebruikt worden.
- Het product kan ook vastgezet worden door het met de magneet **5** van de verstelbare voet / handgreep **4** aan een vlak, ferromagnetisch oppervlak te bevestigen.

⚠ **OPGELET!** Let erop hoe u uw handen houdt als u de verstelbare voet/ handgreep **4** draait om te voorkomen dat vingers bekneld raken.

- Het product kan als lamp en als powerbank worden gebruikt.

**TIP:** De in de accu opgeslagen energie voorziet zowel de LED-lamp alsook de powerbank van stroom. Als u het product als powerbank gebruikt, vermindert bijgevolg de gebruiksduur en de lichtsterkte in de verlichtingsmodus.

## ● Gebruik als LED-lamp

- Laad het product volledig op zoals beschreven in het hoofdstuk "Opladen van het product".
- Het product kan op 4 verschillende manieren gebruikt worden die u kan uitkiezen door een aantal maal op de AAN/UIT-schakelaar **2** te drukken.

AAN/UIT-schakelaar	Modus
1x drukken:	Het witte licht brandt op maximale sterkte.
2x drukken:	Het witte licht brandt in de eco-modus.
3x drukken:	SOS-knipperlicht (wit licht)
4x drukken:	Rood knipperlicht
	■ <b>OPGELET!</b> Het knipperende rode licht kan de gezondheid van daarvoor gevoelige mensen negatief beïnvloeden!
	■ Het knipperlicht is niet geschikt als waarschuwingslicht in het verkeer.
5x drukken:	Licht uitschakelen.

## ● Gebruik als powerbank

In verbinding met de USB-kabel **13** kan het product gebruikt worden voor het opladen van kleine elektronische apparaten met een USB-aansluiting (type C) zoals bijv. mobiele telefoons of digitale camera's.

- Let erop dat de totale laadstroom van de apparaten niet groter is dan 2 A. Lees zorgvuldig de gebruiksaanwijzing van het apparaat dat u wilt opladen.

**OPGELET!** Het opladen van een apparaat dat een grote laadstroom vereist, kan beide apparaten beschadigen.

- Let er ook op dat de accu van het apparaat dat u wilt opladen, een duidelijk kleinere capaciteit heeft dan de totale capaciteit van de accu van het product (6000 mAh). Anders wordt het opladen mogelijk niet voltooid.
- Open de beschermingsafdekking **8**.
- Steek de USB-stekker van de USB-kabel **13** in de USB-uitgangsbuis **10**.
- Steek de andere USB-stekker (type C) van de USB-kabel **13** in de kleine elektronische apparaten die u wilt opladen. De groene ladingsindicator **6** licht op en geeft de capaciteit van de accu aan.
- Verwijder de USB-kabel **13** zodra het opladen voltooid is.
- Sluit de beschermingsafdekking **8**.

## ● **Onderhoud en schoonmaken**

Het product is onderhoudsvrij. De LEDs kunnen en mogen niet worden vervangen.

- Zet het product uit voordat u het schoonmaakt. Trek de netvoedingadapter uit het stopcontact of verwijder de auto-oplader **12** uit de 12-V-bus.
- Sluit de beschermingsafdekking **8** van de USB-ingangsbuis **9** en de USB-uitgangsbuis **10**.
- Dompel het product nooit onder in water of andere vloeistoffen.
- Gebruik geen bijtende schoonmaakmiddelen.
- Maak het product regelmatig schoon met een droog en pluisvrij doekje. Gebruik een enigszins vochtige doek om hardnekkig vuil te verwijderen.

## ● **Afvoer**

De verpakking bestaat uit milieuvriendelijke grondstoffen die u via de plaatselijke recyclingcontainers kunt afvoeren.



Neem de aanduiding van de verpakkingsmaterialen voor de afvalscheiding in acht. Deze zijn gemarkeerd met de afkortingen (a) en een cijfers (b) met de volgende betekenis: 1-7: kunststoffen / 20-22: papier en vezelplaten / 80-98: composietmaterialen.



Het product en de verpakkingsmaterialen zijn recyclebaar; verwijder deze afzonderlijk voor een betere afvalbehandeling. Het Triman-logo geldt alleen voor Frankrijk.



Informatie over de mogelijkheden om het uitgediende product na gebruik te verwijderen, verstrekt uw gemeentelijke overheid.



Gooi het afgedankte product omwille van het milieu niet weg via het huisvuil, maar geef het af bij het daarvoor bestemde depot of het gemeentelijke milieupark. Over afgifteplaatsen en hun openingstijden kunt u zich bij uw aangewezen instantie informeren.

Defecte of verbruikte batterijen / accu's moeten volgens de richtlijn 2006/66/EG en veranderingen daarop worden gerecycled. Geef batterijen / accu's en / of het product af bij de daarvoor bestemde verzamelstations.



### **Milieuschade door foutieve verwijdering van de batterijen / accu's!**

Batterijen / accu's mogen niet via het huisvuil worden weggegooid. Ze kunnen giftige zware metalen bevatten en vallen onder het chemisch afval. De chemische symbolen van de zware metalen zijn: Cd = cadmium, Hg = kwik, Pb = lood. Geef verbruikte batterijen / accu's daarom af bij een gemeentelijk inzamelpunt.

## ● Garantie

Het product wordt volgens strenge kwaliteitsrichtlijnen zorgvuldig geproduceerd en voor levering grondig getest. In geval van schade aan het product kunt u rechtmatig beroep doen op de verkoper van het product. Deze wettelijke rechten worden door onze hierna vermelde garantie niet beperkt.

Op dit product verlenen wij 3 jaar garantie vanaf aankoopdatum. De garantieperiode start op de dag van aankoop. Bewaar de originele kassabon alstublieft. Dit document is nodig als bewijs voor aankoop.

Wanneer binnen 3 jaar na de aankoopdatum van dit product een materiaal- of productiefout optreedt, dan wordt het product door ons – naar onze keuze – gratis voor u gerepareerd of vervangen. Deze garantie komt te vervallen als het product beschadigd wordt, niet correct gebruikt of onderhouden wordt.

De garantie geldt voor materiaal- en productiefouten. Deze garantie is niet van toepassing op productonderdelen, die onderhevig zijn aan normale slijtage en hierdoor als aan slijtage onderhevige onderdelen gelden (bijv. batterijen) of voor beschadigingen aan breekbare onderdelen, zoals bijv. schakelaars, accu's of dergelijke onderdelen, die gemaakt zijn van glas.

Voor dit product geldt de garantieduur ook voor de accu.

## ● Afwikkeling in geval van garantie

Om een snelle afhandeling van uw reclamatie te waarborgen dient u de volgende instructies in acht te nemen:

Houd bij alle vragen alstublieft de kassabon en het artikelnummer (IAN 390344\_2201) als bewijs van aankoop bij de hand.

Het artikelnummer vindt u op de typeplaat, ingegraveerd, op het titelblad van uw handleiding (linksonder) of als sticker op de achter- of onderzijde.

Wanneer er storingen in de werking of andere gebreken optreden, dient u eerst telefonisch of per e-mail contact met de onderstaande serviceafdeling op te nemen.

Een als defect geregistreerd product kunt u dan samen met uw aankoopbewijs (kassabon) en vermelding van de concrete schade alsmede het tijdstip van optreden voor u franco aan het u meegedeelde servicepunt verzenden.

## ● Service

### Service Nederland

Tel.: 08000225537

E-Mail: [owim@lidl.nl](mailto:owim@lidl.nl)

### Service België

Tel.: 080071011

Tel.: 80023970 (Luxemburg)

E-Mail: [owim@lidl.be](mailto:owim@lidl.be)

# CE IP65



















De netvoedingadapter, de USB-kabel en de auto-oplader zijn alleen geschikt voor gebruik binnen.

<b>Używane ostrzeżenia i symbole</b> .....	Strona	47
<b>Wstęp</b> .....	Strona	48
Użytkowanie zgodne z przeznaczeniem .....	Strona	48
Zakres dostawy .....	Strona	48
Opis części .....	Strona	48
Dane techniczne .....	Strona	49
<b>Instrukcje bezpieczeństwa</b> .....	Strona	50
Instrukcje bezpieczeństwa dotyczące baterii i akumulatorów .....	Strona	51
<b>Przed użyciem</b> .....	Strona	52
Ładowanie produktu .....	Strona	52
Sprawdzanie pojemności akumulatora .....	Strona	52
<b>Użytkowanie</b> .....	Strona	53
Używanie jako lampy LED .....	Strona	53
Praca w trybie ładowarki .....	Strona	53
<b>Konserwacja i czyszczenie</b> .....	Strona	54
<b>Utylizacja</b> .....	Strona	54
<b>Gwarancja</b> .....	Strona	55
Sposób postępowania w przypadku naprawy gwarancyjnej .....	Strona	55
<b>Serwis</b> .....	Strona	55

## Używane ostrzeżenia i symbole

W tej instrukcji i na opakowaniu używane są poniższe ostrzeżenia:

	Stały prąd/napięcie		Prąd przemienny/napięcie przemienne
	Stopień ochrony III		Polaryzacja złącza wyjściowego
	Stopień ochrony II		Produkt został zaprojektowany tak, aby wytrzymać duże obciążenia mechaniczne.
	Zasilacz impulsowy		Symbol połączenia USB
	Transformator z zabezpieczeniem przeciwzwarciowym		Przed użyciem należy przeczytać instrukcję obsługi.
	Znak CE potwierdza zgodność z dyrektywami UE mającymi zastosowanie do produktu.		Minimalna odległość do oświetlanego przedmiotu
	Symbol wskazuje, że zasilacza nie wolno używać, jeśli styki zasilacza sieciowego są uszkodzone.		Pyłoszczelność / zabezpieczenie przed strumieniem wody (IP65)
	Nacisnąć przełącznik ON/OFF  .		

# **AKUMULATOROWY REFLEKTOR ROBOCZY**

## ● **Wstęp**

Gratulujemy Państwu zakupu nowego produktu. Tym samym zdecydowali się Państwo na zakup produktu wysokiej jakości. Instrukcja obsługi jest częścią tego produktu. Zawiera ona ważne wskazówki dotyczące bezpieczeństwa, użytkowania i utylizacji. Przed pierwszym użyciem produktu należy zapoznać się ze wszystkimi wskazówkami dotyczącymi obsługi i bezpieczeństwa. Używać produktu wyłącznie zgodnie z jego poniżej opisanym przeznaczeniem. W przypadku przekazania produktu innej osobie należy dołączyć do niego całą jego dokumentację.

## ● **Użytkowanie zgodne z przeznaczeniem**

Produkt jest przeznaczony do użytku wewnątrz i na zewnątrz bez połączeń elektrycznych, np. w warsztatach, garażach, altanach ogrodowych, itp. Posiada dwa stopnie jasności oraz białe i czerwone migające światło.

Ten produkt nie jest przeznaczony do użytku komercyjnego, a jedynie do prywatnego użytku domowego.

**UWAGA:** Światło migające nie nadaje się do stosowania jako drogowe światło ostrzegawcze. Produkt może być również używany jako ładowarka USB dla małych urządzeń elektrycznych.



Ten produkt nie nadaje się do oświetlania pomieszczeń w gospodarstwie domowym.

## ● **Zakres dostawy**

Po rozpakowaniu produktu należy sprawdzić, czy dostawa jest kompletna i czy wszystkie części są w dobrym stanie. Przed użyciem usunąć wszystkie materiały pakunkowe.

- 1 Akumulatorowy reflektor roboczy
- 1 Zasilacz sieciowy
- 1 Przejściówka ładowarki samochodowej na napięcie 12 V
- 1 Kabel USB
- 1 Instrukcja obsługi

## ● **Opis części**

- 1 Światło LED
- 2 Przełącznik ON/OFF
- 3 Śruba zawiasu
- 4 Regulowana stopka / Uchwyt
- 5 Magnes
- 6 Wskaźnik ładowania
- 7 Przycisk stanu akumulatora
- 8 Kołpak ochronny
- 9 Gniazdo wejściowe USB (typ C)
- 10 Gniazdo wyjściowe USB
- 11 Zasilacz sieciowy
- 12 Przejściówka ładowarki samochodowej
- 13 Kabel USB

## ● Dane techniczne

### Światło migające i światło robocze

Diody LED:	1 COB-LED (niewymienna); ok. 20 W
Akumulator:	Akumulator litowo-jonowy; 3,7 V; 6000 mAh, 22,2 Wh (niewymienny)
Pojemność w trybie ładowarka:	3500 mAh przy 5 V, 2,1 A
Czas ładowania rozładowanego akumulatora:	ok. 3,5 godzin
Czas świecenia (po pełnym naładowaniu):	Światło białe z maksymalną mocą: ok. 3,5 godziny
Światło białe w trybie ECO:	ok. 6,5 godziny
Sygnal SOS:	ok. 8 godzin
Migające światło czerwone:	ok. 60 godzin
Stopień ochrony:	III / 

### Typ ochrony

Produkt: IP65  
(podczas ładowania lub gdy jest używany jako power bank: Używać tylko w pomieszczeniach. Ten produkt jest odporny na strugi wody (IP54) tylko po założeniu kołpaka ochronnego )

Zasilacz sieciowy: IP20

Przejdziówka ładowarki

samochodowej: IP20

Zasilacz USB: IP20 (kabel USB )  
używać tylko w pomieszczeniach)

Wejściowe napięcie i prąd USB: 5 V , 2 A

Wyjściowe napięcie i prąd USB: 5 V , 2,1 A

Pozycja robocza: Produkt może być używany tak, jak pokazano na rysunku C lub po zawieszeniu go.

Ciężar produktu:	700 g
Wymiary:	165 x 150 x 44 mm
Maksymalny obszar projekcji:	330 cm <sup>2</sup>
Do użytku wewnętrznego i zewnętrznego	
HG09425:	Certyfikat GS (TÜV SÜD)
HG09425-BS:	-

### Zasilacz sieciowy

Nazwa lub znak towarowy producenta, numer rejestru handlowego i adres: OWIM GmbH & Co. KG  
(HRA 721742)  
Stiftsbergstraße 1  
74167 Neckarsulm  
NIEMCY

Identyfikator modelu: Model HG09425:  
HZ-G0502000USB  
Model HG09425-BS:  
HZ-B0502000USB

Napięcie wejściowe: 100–240 V~

Wejściowa częstotliwość prądu przemiennego: 50–60 Hz

Napięcie wyjściowe: 5,0 V 

Prąd wyjściowy: 2,0 A

Moc wyjściowa: 10,0 W

Średnia sprawność podczas pracy: 78,8 %

Zużycie energii w stanie bez obciążenia: 0,09 W

Stopień ochrony: II

### Przejdziówka ładowarki samochodowej

Wejście: 12 V 

Wyjście: 5 V , 2 A

Typ ochrony: IP20

Wymienny bezpiecznik: 2 A, Ø5 x 20 (dł.) mm

Nr modelu: TL2002



Zasilacz sieciowy, kabel USB i przejściówka ładowarki samochodowej nadają się tylko do użytku w pomieszczeniach.



## Instrukcje bezpieczeństwa

PRZED ROZPOCZĘCIEM KORZYSTANIA Z PRODUKTU NALEŻY ZAPOZNAĆ SIĘ ZE WSZYSTKIMI INSTRUKCJAMI BEZPIECZEŃSTWA I INSTRUKCJAMI UŻYTKOWANIA! PRZEKAZUJĄC PRODUKT INNYM OSOBOM, NALEŻY DOŁĄCZYĆ DO NIEGO PEŁNĄ DOKUMENTACJĘ!



### **! OSTRZEŻENIE!** **ZAGROŻENIE WYPADKIEM I NIEBEZPIECZEŃSTWO UTRATY ŻYCIA DLA NIEMOWLĄT I MAŁYCH DZIECI!**

Nie zostawiać dzieci bez nadzoru w pobliżu materiałów pakunkowych. Opakowanie należy trzymać poza zasięgiem dzieci.

- Produkt ten może być używany przez dzieci w wieku powyżej 8 lat i osoby o ograniczonych zdolnościach fizycznych, sensorycznych lub umysłowych albo braku doświadczenia i wiedzy o ile są nadzorowane lub pouczone o bezpiecznym użyciu produktu i wynikających z niego zagrożeniach. Nie pozwalać dzieciom na bawienie się produktem. Czyszczenie i konserwacja wykonywane przez użytkownika nie mogą być przeprowadzane przez dzieci pozostawione bez nadzoru.
- Ten produkt nie jest zabawką i musi być przechowywany w miejscu niedostępnym dla dzieci. Dzieci nie zdają sobie sprawy z niebezpieczeństw związanych z obsługą urządzeń elektrycznych.
- Nie należy używać produktu, jeśli ma widoczne uszkodzenia.
- Nigdy nie zanurzać produktu w wodzie ani w innych cieczach!
- Urządzenie podłączać tylko do prawidłowo zainstalowanego gniazdka elektrycznego lub odpowiedniego 12-woltowego gniazda zapalniczki samochodowej. Napięcie musi być zawsze zgodne ze specyfikacjami podanymi w rozdziale „Dane techniczne”.

- Upewnić się, że gniazdko sieciowe jest łatwo dostępne, aby w razie potrzeby szybko wyjąć zasilacz sieciowy **[11]** z gniazdka sieciowego.
- Nie modyfikować ani nie naprawiać produktu. Diod LED nie można i nie wolno wymieniać.
- Diody LED są niewymienne.
- Jeśli po upływie okresu użytkowania diody LED przestają działać, to należy wymienić cały produkt.

**! UWAGA! RYZYKO POPARZENIA!** Aby zapobiec poparzeniom, przed dotknięciem upewnić się, że produkt jest wyłączony i stygł przez co najmniej 15 minut. Produkt może być bardzo gorący.

- Dostępne powierzchnie, a w szczególności rura termokurczliwa stają się bardzo gorące, gdy lampa działa.

■ **RYZYKO POŻARU!** Produkt  umieszczać tak, aby znajdował się co najmniej 0,1 metr od oświetlanego miejsca. Nadmierne ciepło może doprowadzić do pożaru.

- **! OSTRZEŻENIE!** Nie włączać światła, gdy produkt jest skierowany na łatwopalną powierzchnię. Oświetlana powierzchnia może się przegrzać lub zapalić.
- W pobliżu produktu ani na nim nie umieszczać płonących świec lub innych źródeł otwartego ognia.
- Nie należy używać produktu w pobliżu źródeł ciepła, np. grzejników lub innych urządzeń wydzielających ciepło.
- Zutilizować produkt, jeśli produkt, zasilacz sieciowy **[11]**, przejściówka ładowarki samochodowej **[12]** lub kabel USB **[13]** są uszkodzone.

- Upewnić się, że kabel USB **13** nie zostanie uszkodzony przez ostre krawędzie lub gorące przedmioty. Przed użyciem kabel USB **13** należy całkowicie rozwinąć.
- Ten produkt może być ładowany wyłącznie za pomocą dostarczonego zasilacza sieciowego **11** lub przejściówki ładowarki samochodowej **12**.
- Należy pamiętać, że po podłączeniu zasilacza sieciowego **11** i przejściówki ładowarki samochodowej **12** zużywają niewielką ilość energii, nawet gdy produkt nie jest włączony.
- Aby wycofać z eksploatacji zasilacz sieciowy **11** i przejściówkę ładowarki samochodowej **12**, to należy odłączyć zasilacz od gniazdka sieciowego lub wyjąć przejściówkę ładowarki samochodowej **12** z gniazdka 12 V.
- Produkt może być ładowany wyłącznie dostarczonym zasilaczem sieciowym **11** (szczegółowe informacje - patrz „Dane techniczne”) lub przejściówką ładowarki samochodowej **12**. Dostarczony kabel USB **13** jest przeznaczony do użytku wyłącznie z tym produktem.
- Światło migające nie nadaje się do stosowania jako drogowe światło ostrzegawcze.
- Natychmiast wyłączyć urządzenie i odłączyć kabel ładujący produkt, jeśli poczujesz swąd lub zobaczysz dym. Przed ponownym użyciem produkt musi być sprawdzony przez wykwalifikowanego technika.
- W przypadku korzystania ze źródła zasilania USB gniazdo zasilania musi być zawsze łatwo dostępne, aby w razie nagłej potrzeby zasilacz USB mógł zostać szybko odłączony od gniazda ściennego. Należy również zapoznać się z instrukcją obsługi producenta.
- Zwracać uwagę na ograniczenia i zakazy dotyczące produktów zasilanych baterijnie w potencjalnie niebezpiecznych miejscach, takich jak stacje benzynowe, lotniska, szpitale itp.
- **⚠ OSTRZEŻENIE!** Nie przykrywać produktu podczas ładowania. Istnieje ryzyko nagrzania i przegrzania.



## Instrukcje bezpieczeństwa dotyczące baterii i akumulatorów

### ⚠ ŚMIERTELNE NIEBEZPIECZEŃSTWO!

Baterie i akumulatory należy przechowywać w miejscu niedostępnym dla dzieci. W przypadku połknięcia należy niezwłocznie skontaktować się z lekarzem.



### ZAGROŻENIE WYBUCEM!

Nigdy nie ładować zwykłych baterii nieprzeznaczonych do ładowania. Nie zwierać baterii lub akumulatorów ani ich nie otwierać. Może to doprowadzić do przegrzania, pożaru lub wybuchu.

- Baterii lub akumulatorów nie wolno wrzucać do ognia lub wody.
- Nie wywierać obciążeń mechanicznych na baterie lub akumulatorki.

### Ryzyko wycieku z baterii lub akumulatorów

- Unikać ekstremalnych warunków środowiskowych oraz temperatur, które mogłyby mieć wpływ na baterie lub akumulatorki, np. grzejników lub bezpośredniego światła słonecznego.
- Jeśli baterie lub akumulatorki wylały się, unikać kontaktu chemikaliów ze skórą, oczami i błonami śluzowymi! Miejsca kontaktu natychmiast przepłukać czystą wodą i skonsultować się z lekarzem!



### NOSIĆ RĘKAWICE OCHRONNE!

- Nieszczelne lub uszkodzone baterie lub akumulatory w kontakcie ze skórą mogą powodować poparzenia. W takich przypadkach zawsze zakładać rękawice ochronne.
- Ten produkt zawiera akumulator niewymienialny przez użytkownika. Usunięcie lub wymiana akumulatora musi być wykonana przez producenta, autoryzowany serwis lub osobę o odpowiednich kwalifikacjach w celu uniknięcia zagrożenia. Używając produktu należy pamiętać, że znajduje się w nim akumulator.

## ● Przed użyciem

### ● Ładowanie produktu

#### RADY:

- Usunąć z produktu wszelkie materiały pakunkowe.
- Produkt można ładować ze standardowego gniazdka elektrycznego przy użyciu dostarczonego zasilacza sieciowego lub z gniazda zapalniczki 12 V za pomocą dostarczonej przejściówki ładowarki samochodowej.
- Bezpiecznik przejściówki ładowarki samochodowej [12] można wymienić. Dane techniczne bezpiecznika muszą być zawsze zgodne ze specyfikacjami podanymi w rozdziale „Dane techniczne”. Bezpiecznik może być wymieniany wyłącznie przez wykwalifikowanego elektryka.

**UWAGA!** Nie podłączać produktu do samochodowego gniazda 12 V, jeśli akumulator samochodu jest już stary i zużyty. Może to uniemożliwić uruchomienie samochodu.

#### RADY:

- Aby używać produktu bez kabla USB [13], przed rozpoczęciem użytkowania należy naładować akumulator. Ładowanie trwa około 3,5 godziny. Akumulator jest na stałe zamontowany w podstawie produktu.
- Przed pierwszym użyciem należy całkowicie naładować akumulator.
- Naładować akumulator, jeśli jest rozładowany (miga tylko 1 dioda LED na wskaźniku ładowania [6]).
- Zdjąć kłopak ochronny [8].
- Kabel USB [13] podłączyć do portu USB w zasilaczu sieciowym [11] lub przejściówki ładowarki samochodowej [12].
- Wtyczkę USB (typu C) kabla USB [13] podłączyć do gniazda wejściowego USB [9] (typu C) produktu.
- Zasilacz sieciowy [11] podłączyć do gniazdka sieciowego lub przejściówkę ładowarki samochodowej [12] do samochodowego gniazda 12 V.

#### RADY:

- Stan naładowania akumulatora jest sygnalizowany na wskaźniku ładowania [6].

Stan wskaźnika ładowania [6]	Stan naładowania akumulatora
1 dioda LED miga	0–25 %
1 dioda LED świeci, 1 dioda LED miga	25–50 %
2 diody LED świecą, 1 dioda LED miga	50–75 %
3 diody LED świecą, 1 dioda LED miga	75–100 %
4 diody LED świecą	100 %

- Czas ładowania wynosi około 3,5 godziny, jeśli akumulator był rozładowany.

**RADA:** Produkt posiada system ochrony przed przeładowaniem. Niemniej jednak produkt należy odłączyć od zasilania, gdy tylko proces ładowania zostanie zakończony.

- Kabel USB [13] należy odłączyć od produktu, aby uniknąć rozładowania akumulatora.
- Przed ponownym użyciem produktu zamknąć kłopak ochronny [8]. W przeciwnym razie do wnętrza produktu może dostać się woda, jeśli będzie używany na zewnątrz.

### ● Sprawdzanie pojemności akumulatora

Gdy produkt nie jest ładowany: Nacisnąć przycisk stanu akumulatora [7], aby sprawdzić stan naładowania. Zielony wskaźnik ładowania [6] pokazuje pojemność\* wewnętrznego akumulatora produktu.

Świeci się 1 dioda LED	= 25 %*
Świecą się 2 diody LED	= 50 %*
Świecą się 3 diody LED	= 75 %*
Świecą się 4 diody LED	= 100 %*

- \* To jest szacowana pojemność akumulatora, a nie pomiar rzeczywisty.

## ● Użytkowanie

### ⚠ NIEBEZPIECZEŃSTWO WYPADKU!

Produktu nie należy używać prowadząc pojazd. Podczas używania produktu w pojeździe należy pamiętać, aby nie zagrażał kierowcy lub pasażerom. Produkt należy przechowywać i zabezpieczać w taki sposób, aby nie był przyczyną obrażeń lub uszkodzenia produktu, nawet podczas gwałtownego hamowania.

- Regulowaną stopkę/uchwyt [4] ustawić w żądanej pozycji i zamocować. W tym celu ręcznie dokręcić śrubę zawiasu [3]. Regulowaną stopkę/uchwyt [4] można również obrócić do góry o kąt około 180°, wykorzystując jako uchwyt.
- Produkt można również przymocować do płaskiej, ferromagnetycznej powierzchni za pomocą magnesu [5], który znajduje się w regulowanej stopie/uchwycie [4].

⚠ **UWAGA!** Zwracać uwagę na ułożenie dłoni podczas obracania regulowanej stopy/uchwytu [4], aby uniknąć przygniecenia palców.

- Produkt może być używany jako reflektor lub ładowarka.

**RADA:** Energia zgromadzona w akumulatorze zasila zarówno reflektor LED, jak i stację ładującą. Dlatego używanie produktu jako ładowarki skraca czas i intensywność świecenia.

## ● Używanie jako lampy LED

- Naładować całkowicie produkt zgodnie z opisem w rozdziale „Ładowanie produktu”.
- Produkt może pracować w jednym z 4 trybów, które wybiera się naciskając kilkakrotnie przełącznik ON/OFF [2].

Przełącznik ON/OFF	Tryb
Nacisnąć 1 raz:	Światło białe o maksymalnej jasności.
Nacisnąć 2 razy:	Światło białe w trybie ekonomicznym.
Nacisnąć 3 razy:	Sygnał SOS (światło białe)
Nacisnąć 4 razy:	Miganie kolorem czerwonym <ul style="list-style-type: none"><li>■ <b>UWAGA!</b> Migające czerwone światło może mieć negatywny wpływ na zdrowie osób wrażliwych!</li><li>■ Światło migające nie nadaje się do stosowania jako drogowe światło ostrzegawcze.</li></ul>
Nacisnąć 5 razy:	Wyłączanie światła.

## ● Praca w trybie ładowarki

W połączeniu z kablem USB [13] produkt może być używany do ładowania małych urządzeń elektronicznych wyposażonych w gniazdo USB (typu C) (np. telefonów komórkowych lub aparatów cyfrowych).

- Należy pamiętać, że prąd ładowania urządzenia nie może przekraczać 2 A. Przeczytać uważnie instrukcję użytkowania urządzenia, które chcesz naładować.

**UWAGA!** Ładowanie urządzenia wymagającego wyższego prądu ładowania może spowodować usterkę w obu urządzeniach.

- Należy również pamiętać, że akumulator ładowanego urządzenia musi mieć znacznie mniejszą pojemność niż całkowita pojemność ogniwa akumulatora produktu (6000 mAh). W przeciwnym razie naładowanie nie będzie całkowite.
- Zdjąć kołpak ochronny [8].
- Wtyczkę USB kabla USB [13] podłączyć do gniazda wyjściowego USB [10].
- Wtyczkę USB (typu C) kabla USB [13] podłączyć do małego urządzenia elektronicznego, które chcesz ładować. Zielony wskaźnik ładowania [6] zaświeci się, pokazując stan akumulatora.
- Odłączyć kabel USB [13], jak tylko proces ładowania się zakończy.
- Nałożyć kołpak ochronny [8].

## ● **Konserwacja i czyszczenie**

Produkt nie wymaga żadnych prac konserwacyjnych. Diod LED nie można wymienić.

- Wyłączyć produkt przed czyszczeniem. Zasilacz sieciowy wyciągnąć z gniazdka sieciowego lub przejściówkę ładowarki samochodowej [12] wyjąć z samochodowego gniazda 12 V.
- Kołpak ochronny [8] nałożyć na gniazdo wejściowe USB [9] i gniazdo wyjściowe USB [10].
- Nigdy nie zanurzać produktu w wodzie ani w innych cieczach.
- Nie używać żrących środków czyszczących.
- Czyścić produkt regularnie za pomocą suchej, niestrzępiącej się ściereczki. Do usuwania uporczywych zabrudzeń używać lekko wilgotnej szmatki.

## ● **Utylizacja**

Opakowanie wykonane jest z materiałów przyjaznych dla środowiska, które można przekazać do utylizacji w lokalnym punkcie przetwarzania surowców wtórnych.



Przy segregowaniu odpadów prosimy zwrócić uwagę na oznakowanie materiałów opakowaniowych, oznaczone są one skrótami (a) i numerami (b) o następującym znaczeniu: 1-7: Tworzywa sztuczne / 20-22: Papier i tektura / 80-98: Materiały kompozytowe.



Produkt i materiał opakowania nadają się do ponownego przetworzenia, należy je zutylizować osobno w celu lepszego przetworzenia odpadów. Logo Triman jest ważne tylko dla Francji.



Informacji na temat możliwości utylizacji wyeksploatowanego produktu udziela urząd gminy lub miasta.



Z uwagi na ochronę środowiska nie wyrzucać urządzenia po zakończeniu eksploatacji do odpadów domowych, lecz prawidłowo zutylizować. Informacji o punktach zbiorczych i ich godzinach otwarcia udziela odpowiedni urząd.

Uszkodzone lub zużyte baterie / akumulatory muszą być poddane recyklingowi zgodnie z dyrektywą 2006/66/WE i jej zmianami. Oddać baterie / akumulatory i / lub produkt w dostępnych punktach zbiórki.



**Niewłaściwa utylizacja baterii / akumulatorów stwarza zagrożenie dla środowiska naturalnego!**

Baterii / akumulatorów nie należy wyrzucać razem z odpadami domowymi. Mogą one zawierać szkodliwe metale ciężkie i należy je traktować jak odpady specjalne. Symbole chemiczne metali ciężkich są następujące: Cd = kadm, Hg = rtęć, Pb = ołów. Dlatego też zużyte baterie / akumulatory należy przekazywać do komunalnych punktów gromadzenia odpadów niebezpiecznych.

## ● **Gwarancja**

Produkt wyprodukowano według wysokich standardów jakości i poddano skrupulatnej kontroli przed wysyłką. W przypadku wad produktu nabywcy przysługują ustawowe prawa. Gwarancja nie ogranicza ustawowych praw nabywcy produktu.

Produkt objęte jest 3 gwarancją, licząc od daty zakupu. Gwarancja wygasa w razie zawinionego przez użytkownika uszkodzenia produktu, niewłaściwego użycia lub konserwacji.

W przypadku wystąpienia w ciągu 3 lat od daty zakupu wad materiałowych lub fabrycznych, dokonujemy – według własnej oceny – bezpłatnej naprawy lub wymiany produktu.

Świadczenie gwarancyjne obejmuje wady materiałowe i fabryczne. Gwarancja nie obejmuje części produktu ulegających normalnemu zużyciu, uznawanych za części zużywalne (np. baterie) oraz uszkodzeń części łamliwych, np. przetworników, akumulatorów lub wykonanych ze szkła.

Zgodnie z Kodeksem Cywilnym art. 581 §1 wraz z wymianą urządzenia lub ważnej części czas gwarancji rozpoczyna się na nowo.

W przypadku tego produktu okres gwarancji dotyczy również akumulatora.

## ● **Sposób postępowania w przypadku naprawy gwarancyjnej**

Aby zapewnić szybko rozpatrzenie Państwa wniosku, prosimy stosować się do następujących wskazówek:

Przed skontaktowaniem się z działem serwisowym należy przygotować paragon i numer artykułu (IAN 390344\_2201) jako dowód zakupu.

Numery artykułów można znaleźć na tabliczce znamionowej, na grawerunku, na stronie tytułowej jego instrukcji (na dole po lewej stronie) lub jako naklejkę na stronie odwrotnej lub spodniej.

W razie wystąpienia błędów w działaniu lub innych wad, należy skontaktować się najpierw z wymienionym poniżej działem serwisowym telefonicznie lub pocztą elektroniczną.

Produkt uznany za uszkodzony można następnie z dołączeniem dowodu zakupu (paragonu) i podaniem, na czym polega wada i kiedy wystąpiła, przestać bezpłatnie na podany Państwu adres serwisu.

## ● **Serwis**

 **Serwis Polska**

Tel.: 008004911946

E-Mail: owim@lidl.pl

**CE**  
**IP65**

















Zasilacz sieciowy, kabel USB i przejściówka ładowarki samochodowej nadają się tylko do użytku w pomieszczeniach.

<b>Použitá výstražná upozornění a symboly</b> .....	Strana	57
<b>Úvod</b> .....	Strana	58
Použití ke stanovenému účelu .....	Strana	58
Rozsah dodávky .....	Strana	58
Popis dílů .....	Strana	58
Technické údaje .....	Strana	59
<b>Bezpečnostní pokyny</b> .....	Strana	60
Bezpečnostní pokyny pro baterie / akumulátory .....	Strana	61
<b>Před použitím</b> .....	Strana	62
Nabíjení výrobku .....	Strana	62
Kontrola kapacity akumulátoru .....	Strana	62
<b>Provoz</b> .....	Strana	63
Použití jako LED světlo .....	Strana	63
Použití jako powerbanka .....	Strana	63
<b>Údržba a čištění</b> .....	Strana	64
<b>Zlikvidování</b> .....	Strana	64
<b>Záruka</b> .....	Strana	65
Postup v případě uplatňování záruky .....	Strana	65
<b>Servis</b> .....	Strana	65

## Použitá výstražná upozornění a symboly

V tomto návodu k obsluze a na obalu jsou používána následující upozornění:

	Stejnoseměrný proud/napětí		Střídavý proud/napětí
	Třída ochrany III		Polarita výstupní svorky
	Třída ochrany II		Tento výrobek je navržen tak, aby vydržel těžké mechanické namáhání.
	Spínaný síťový zdroj		Symbol spojení USB
	Bezpečnostní transformátor s možností zkratování sekundárního vinutí		Před použitím si přečtěte návod na obsluhu.
	Značka CE potvrzuje shodu se směrnicemi EU, které se na výrobek vztahují.		Minimální odstup k osvětlovanému materiálu
	Ikona indikuje, že pokud jsou kolíky napájecího zdroje poškozené, napájecí zdroj by se neměl používat.		Prachotěsný/chráněný proti vodním proudům (IP65)
	Stiskněte vypínač ZAP/ VYP [2].		

## AKU PRACOVNÍ REFLEKTOR

### ● Úvod

Blahopřejeme Vám ke koupi nového výrobku. Rozhodli jste se pro kvalitní produkt. Návod k obsluze je součástí tohoto výrobku. Obsahuje důležité pokyny pro bezpečnost, použití a likvidaci. Před použitím výrobku se seznamte se všemi pokyny k obsluze a bezpečnostními pokyny. Používejte výrobek jen popsáním způsobem a na uvedených místech. Při předání výrobku třetí osobě předejte i všechny podklady.

### ● Použití ke stanovenému účelu

Výrobek je určen pro použití ve vnitřních i venkovních prostorách bez elektrické přípojky, např. v dílnách, garážích či zahradních domcích atd. Výrobek má 2 nastavení jasu, jakož i bílé a červené blikající světlo.

Tento výrobek není určen pro komerční použití, ale pouze pro soukromé domácí použití.

**POZOR:** Blikající světlo není vhodné jako dopravní varovné světlo. Výrobek lze také použít jako napájecí zdroj pro malá elektrická zařízení s funkcí USB nabíjení.



Tento výrobek není vhodný k osvětlení místností v domácnosti.

### ● Rozsah dodávky

Po vybalení výrobku zkontrolujte, zda je dodávka kompletní a všechny díly jsou v řádném stavu. Před použitím odstraňte všechny obalové materiály.

- 1 Aku pracovní reflektor
- 1 Napájecí adaptér
- 1 Nabíjecí adaptér do vozidla pro připojení na 12 V
- 1 USB kabel
- 1 Návod na obsluhu

### ● Popis dílů





- 1 LED lampa
- 2 Vypínač ZAP/VYP
- 3 Kloubový šroub
- 4 Přestavitelná patka/ rukojeť
- 5 Magnet
- 6 Indikátor nabíjení
- 7 Tlačítko stavu akumulátoru
- 8 Ochranný kryt
- 9 Vstupní konektor USB (typu C)
- 10 Výstupní konektor USB
- 11 Napájecí adaptér
- 12 Nabíjecí adaptér do vozidla
- 13 USB kabel

## ● Technické údaje

### Blikající světlo a pracovní světlo

LED:	1 COB LED (nevyměnitelné); cca 20 W
Akumulátor:	Lithium-iontový akumulátor, 3,7 V, 6000 mAh 22,2 Wh (nevyměnitelný)
Kapacita jako nabíječka:	3500 mAh, při 5 V, 2,1 A
Doba nabíjení pro vybitý akumulátor:	cca 3,5 hodin
Doba osvětlení (při plně nabitém akumulátoru):	Bílé světlo s maximální silou: cca 3,5 hodiny
Bílé světlo v režimu Eco:	cca 6,5 hodiny
SOS blikající světlo:	cca 8 hodin
Červené blikající světlo:	cca 60 hodin
Ochranná třída:	III / 

### Druh krytí



Výrobek:	IP65 (při nabíjení nebo při použití jako powerbanky: Používat jen ve vnitřních prostorách. Tento výrobek je prachotěsný/odolný proti stříkající vodě (IP65) pouze s nasazeným ochranným krytem  )
Síťový adaptér:	IP20
Nabíjecí adaptér do vozidla:	IP20
Adaptér USB:	IP20 (Kabel USB  používejte pouze v interiéru)
Vstupní napětí/proud USB:	5 V  , 2 A
Výstupní napětí/proud USB:	5 V  , 2,1 A
Provozní poloha:	Výrobek může být použit výhradně tak, jak je znázorněno na obrázku C nebo jako visící.

Hmotnost:	700 g
Celkové rozměry:	165 x 150 x 44 mm
Maximální projekční plocha:	330 cm <sup>2</sup>
K použití ve vnitřních i venkovních prostorech	
HG09425:	Certifikované GS (TÜV SÜD)
HG09425-BS:	-

### Napájecí adaptér

Název výrobce nebo ochranná známka, obchodní registrační číslo a adresa:	OWIM GmbH & Co. KG (HRA 721742) Stiftsbergstraße 1 74167 Neckarsulm NĚMECKO
Identifikační značka modelu:	Model HG09425: HZ-G0502000USB Model HG09425-BS: HZ-B0502000USB
Vstupní napětí:	100–240 V~
Vstupní frekvence:	50–60 Hz
Výstupní napětí:	5,0 V 
Výstupní proud:	2,0 A
Výstupní výkon:	10,0 W
Průměrná účinnost v aktivním režimu:	78,8 %
Spořítka energie ve stavu bez zátěže:	0,09 W
Ochranná třída:	II

### Nabíjecí adaptér do vozidla

Vstup:	12 V 
Výstup:	5 V  , 2 A
Systém ochrany:	IP20
Vyměnitelná pojistka:	2 A, Ø 5 x 20 (D) mm
Model č.:	TL2002



Napájecí adaptér, USB kabel a nabíjecí adaptér do vozidla jsou vhodné pouze pro použití ve vnitřních prostorech.



## Bezpečnostní pokyny

SEZNAMTE SE PŘED POUŽITÍM VÝROBKU SE VŠEMI BEZPEČNOSTNÍMI POKYNY A POKYNY PRO OBSLUHU! KDYŽ PŘEDÁVÁTE TENTO VÝROBEK JINÝM LIDEM, PŘEDEJTE JIM I VŠECHNY DOKUMENTY!



### **VAROVÁNÍ! NEBEZPEČÍ ŽIVOTA A NEHOD PRO KOJENCE A DĚTI!**

Nenechte děti hrát si bez dozoru s balícími materiály. Obalový materiál udržujte vždy mimo dosah dětí.

- Tento výrobek mohou používat děti starší 8 let i osoby se sníženými fyzickými, smyslovými či mentálními schopnostmi nebo s nedostatkem zkušeností a znalostí, pokud jsou pod dohledem nebo byly poučeny ohledně bezpečného používání výrobku a chápou z toho vyplývající rizika. Nenechte děti hrát si s výrobkem. Čištění a údržbu nesmí provádět děti bez dohledu.
- Tento výrobek není hračka a musí být udržován mimo dosah dětí. Děti si nejsou vědomy nebezpečí spojených se zacházením s elektrickými spotřebiči.
- Výrobek nepoužívejte, pokud vykazuje viditelná poškození.
- Nikdy neponořujte výrobek do vody nebo jiných kapalin!
- Připojte výrobek pouze do řádně instalované zásuvky nebo vhodného 12 V nabíjecího zásuvky vozidla. Napětí se musí v každém případě shodovat s údaji v kapitole „Technické údaje“.

- Zajistěte, aby byla zásuvka lehkou přístupná, takže můžete v případě potřeby rychle vytáhnout napájecí adaptér **11** ze zásuvky.
- Neprovádějte na výrobku žádné změny nebo opravy. LED nemohou a nesmí být vyměněny.
- LED nejsou vyměnitelné.
- Když LED na konci své životnosti už nefungují, musí být vyměněn celý výrobek.

### **VAROVÁNÍ! RIZIKO POPÁLENIN!**

Abyste zabránili popáleninám, ujistěte se, že je výrobek vypnut a ochlazován po dobu nejméně 15 minut, než se jej dotknete. Výrobek se může velmi zahřát.

- Přístupné povrchy, zejména horká smršňovací hadice se velmi ohřejí, pokud je lampa v provozu.

**NEBEZPEČÍ POŽÁRU!** Postavte výrobek tak, aby byl alespoň 0,1 metr od materiálu, který má být osvětlen. Nadměrný vývin tepla může vést k požáru.

- **VAROVÁNÍ!** Nezapínejte světlo, když je výrobek namířen na hořlavý povrch. Ozařovaný povrch by se mohl přehřát a vznítit.
- Nestavte hořící svíčky nebo jiné otevřené plameny na výrobek nebo v jeho blízkosti.
- Výrobek nepoužívejte v blízkosti zdrojů tepla, např. radiátorů nebo jiných zařízení, která vydávají teplo.
- Výrobek zlikvidujte, pokud mají být výrobek, napájecí adaptér **11**, nabíjecí adaptér do vozidla **12** nebo USB kabel **13** poškozeny.

- Ujistěte se, že USB kabel [13] nemůže být poškozen ostrými hranami nebo horkými předměty. Před použitím USB kabel [13] zcela odviňte.
- Tento výrobek smí být nabíjen pouze dodaným napájecím adaptérem [11] nebo nabíjecím adaptérem do vozidla [12].
- Dejte pozor na to, že napájecí adaptér [11] a nabíjecí adaptér do vozidla [12] v připojeném stavu spotřebovávají malé množství proudu, i když výrobek není zapnut.
- Pro uvedení napájecího adaptéru [11] a nabíjecí adaptér do vozidla [12] mimo provoz, odpojte napájecí adaptér od elektrické zásuvky nebo vyjměte nabíjecí adaptér do vozidla [12] z 12 V zásuvky.
- Výrobek smí být nabíjen pouze s dodaným napájecím adaptérem [11] (Podrobnosti viz „Technické údaje“) nebo nabíjecím adaptérem do vozidla [12]. Dodaný USB kabel [13] je vhodný výhradně pro použití s tímto výrobkem.
- Blikající světlo není vhodné jako dopravní varovné světlo.
- Výrobek ihned vypněte a odpojte nabíjecí kabel od výrobku, pokud si všimnete zápach požáru nebo kouř. Nechte výrobek adaptér před dalším použitím zkontrolovat kvalifikovaným odborníkem.
- Když používáte napájení USB, musí být zásuvka vždy snadno přístupná, aby mohl být napájecí zdroj USB v případě nouze rychle odpojen od zásuvky. Dodržujte i návod na obsluhu od výrobce.
- Dodržujte omezení a zákazy používání pro výrobky napájené akumulátory v potenciálně nebezpečných situacích, jako jsou například na čerpacích stanicích, letišťích, nemocnicích atd.
- **VAROVÁNÍ!** Při procesu nabíjení výrobek nezakrývejte. Existuje nebezpečí ohřevu a přehřátí.



## Bezpečnostní pokyny pro baterie / akumulátory



**NEBEZPEČÍ ŽIVOTA!** Uchovávejte baterie / akumulátory mimo dosah dětí. V případě polknutí nedopatřením vyhledejte ihned lékaře.



**NEBEZPEČÍ VÝBUCHU!** Nikdy nedobíjejte nedobíjecí baterie. Nezkratujte baterie/akumulátory a/ nebo je neotevírejte. To může vést k přehřátí, požáru nebo výbuchu.

- Nikdy neházejte baterie/akumulátory do ohně nebo do vody.
- Nevystavujte baterie/akumulátory žádným mechanickým zatížením.

## Riziko vytečení baterií / akumulátorů

- Vyhněte se extrémním podmínkám a teplotám okolí, které by mohly mít vliv na baterie/akumulátory, např. radiátory/přímé sluneční světlo.
- Pokud jsou baterie / akumulátory vytekly, zabraňte kontaktu kůže, očí a sliznic s chemikáliemi! Bezodkladně opláchněte postižené místo čistou vodou a vyhledejte lékařskou pomoc!



## NOSTE OCHRANNÉ RUKAVICE!

Vytékající nebo poškozené baterie / akumulátory mohou způsobit při kontaktu s pokožkou popáleniny. V takových případech noste vždy vhodné ochranné rukavice.

- Tento výrobek má vestavěný akumulátor, který nemůže být vyměněn uživatelem. Aby se zabránilo rizikům, může odstranění nebo náhrada akumulátoru provést pouze výrobce nebo jeho služba zákazníkům nebo podobně kvalifikovaná osoba. Při likvidaci výrobku si povšimněte, že obsahuje akumulátor.

## ● Před použitím

## ● Nabíjení výrobku

### UPOZORNĚNÍ:

- Odstraňte veškerý obalový materiál z výrobku.
- Výrobek s dodaným napájecím adaptérem nabíjejte z normální zásuvky v domácnosti nebo dodaným nabíjecím adaptérem do vozidla z 12 V zásuvky zapalovače cigaret.
- Pojistku adaptéru nabíječky do vozidla [12] je možné vyměnit.  
Technická data pojistky musí odpovídat údajům v části „Technické údaje“. Pojistka smí být vyměněna pouze kvalifikovaným elektrikářem.

**VÝSTRAHA!** Pokud je autobaterie už stará a opotřebovaná, nezkratujte výrobek na 12 V připojce vašeho vozidla. To by mohlo vést k tomu, že motor již nepoběží.

### UPOZORNĚNÍ:

- Chcete-li výrobek používat bez kabelu USB [13], musíte akumulátor před použitím nabít. Proces nabíjení trvá asi 3,5 hodiny. Akumulátor je pevně vestavěn na spodní části výrobku.
- Před prvním použitím akumulátor plně nabíjete.
- Nabíjete akumulátor, když se blíží k vybití (bliká pouze 1 LED indikátoru nabíjení [6]).
- Otevřete ochranný kryt [8].
- Připojte kabel USB [13] k do USB portu napájecího adaptéru [11] nebo nabíjecího adaptéru do vozidla [12].
- Spojte konektor USB (typu C) USB kabelu [13] se vstupním konektorem USB (typu C) [9] výrobku.
- Zapojte napájecí adaptér [11] do zásuvky nebo připojte nabíjecí adaptér do vozidla [12] z 12 V zásuvky ve Vašem autě.

### UPOZORNĚNÍ:

- Stav nabití akumulátoru se zobrazí na indikátoru nabíjení [6].

Stav indikátoru nabíjení [6]	Stav nabití akumulátoru
1 LED bliká	0–25 %
1 LED svítí, 1 LED bliká	25–50 %
2 LED svítí, 1 LED bliká	50–75 %
3 LED svítí, 1 LED bliká	75–100 %
4 LED svítí	100 %

- Doba nabíjení je cca 3,5 hodiny, když byl akumulátor vybitý.

**UPOZORNĚNÍ:** Výrobek má ochranu proti přetížení. Přesto však byste měli výrobek oddělit od napájení, jakmile je nabíjení ukončeno.

- Odpojte USB kabel [13] od výrobku, aby se zabránilo vybití akumulátoru.
- Zavřete ochranný kryt [8], než výrobek znovu použijete. Jinak by se voda mohla při použití venku dostat do vnitřku výrobku.

## ● Kontrola kapacity akumulátoru

Když se výrobek nenabíje: Stiskněte tlačítko stavu akumulátoru [7], abyste zkontrolovali kapacitu akumulátoru. Zelený indikátor nabíjení [6] ukazuje kapacitu\* akumulátoru uvnitř výrobku.

1 LED svítí	= 25 %*
2 LED svítí	= 50 %*
3 LED svítí	= 75 %*
4 LED svítí	= 100 %*

- \* Toto je odhadovaný procentní podíl kapacity baterie, ale žádné skutečné měření.

## ● Provoz

**⚠ NEBEZPEČÍ ÚRAZU!** Výrobek v průběhu jízdy přednostně nepoužívejte. Pokud používáte výrobek ve vozidle, dbejte na to, aby neohrožoval řidiče nebo cestující ve vozidle. Uložte a zabezpečte výrobek tak, aby ani při plném brzdění nepředstavoval žádné nebezpečí zranění nebo poškození výrobku.

- Otočte přestavitelnou patku/rukojeť [4] a upevněte výrobek v požadované poloze. K tomu účelu rukou přitáhněte kloubový šroub [3]. Přestavitelná patka/ rukojeť [4] může být rovněž otočena o cca 180° nahoru a tak použita jako rukojeť.
- Výrobek může být i upevněn tak, že je magnetem [5] přestavitelné patky/ rukojeti [4] uchycen na plochém feromagnetickém povrchu.

**⚠ VÝSTRAHA!** Dávejte pozor na polohu svých rukou při otáčení přestavitelné patky/ rukojeti [4], abyste zabránili zaklínění svých prstů.

- Výrobek lze použít jako lampu a jako powerbanku.

**UPOZORNĚNÍ:** Energie uložená v baterii napájí jak LED lampu, tak i powerbanku. Pokud výrobek používáte jako napájecí zdroj, sníží se provozní doba a jas v režimu žhavení.

## ● Použití jako LED světlo

- Výrobek plně nabijte, jak je popsáno v části „Nabíjení výrobku“.
- Výrobek může být používán ve 4 různých režimech, které zvolíte tím, že opakovaně stisknete vypínač ZAP/VYP [2].

Vypínač ZAP/VYP	Režim
1x stisknout:	Bílé světlo svítí s maximální intenzitou.
2x stisknout:	Bílé světlo svítí v eko režimu.
3x stisknout:	SOS blikající světlo (bílé světlo)
4x stisknout:	Červené blikající světlo
	<ul style="list-style-type: none"><li>■ <b>VÝSTRAHA!</b> Blikající červené světlo může mít negativní vliv na zdraví málo odolných osob!</li><li>■ Blikající světlo není vhodné jako dopravní varovné světlo.</li></ul>
5x stisknout:	Vypněte světlo.

## ● Použití jako powerbanka

Ve spojení s USB kabelem [13] může být výrobek použit k nabíjení malých elektronických přístrojů s USB konektorem (typu C) (např. mobilní telefony nebo digitální kamery).

- Uvědomte si, že nabíjecí proud zařízení nesmí přesáhnout 2 A. Přečtěte si pozorně návod k použití zařízení, které chcete nabíjet.

**VÝSTRAHA!** Nabíjení zařízení, které vyžaduje vyšší nabíjecí proud, může způsobit poruchu obou zařízení.

- Mějte také na paměti, že akumulátor zařízení, které chcete nabíjet, musí mít výrazně nižší kapacitu, než je celková kapacita akumulátoru ve výrobku (6000 mAh). Jinak se možná proces nabíjení nedokončí.
- Otevřete ochranný kryt [8].
- Připojte USB konektor USB kabelu [13] k výstupnímu konektoru USB [10].
- Zastrčte USB konektor (typu C) USB kabelu [13] do malého elektronického přístroje, který chcete nabít. Zelený indikátor nabíjení [6] se rozsvítí a zobrazí kapacitu akumulátoru.
- Odpojte USB kabel [13], jakmile je nabíjecí proces ukončen.
- Uzavřete ochranný kryt [8].

## ● Údržba a čištění

Výrobek je bezúdržbový. LED nemohou být vyměněny.

- Výrobek před čištěním vypněte. Vytáhněte napájecí adaptér ze zásuvky nebo odstraňte nabíjecí adaptér do vozidla [12] z 12 V zásuvky.
- Zavřete ochranný kryt [8] na vstupním konektoru USB [9] a výstupním USB konektoru [10].
- Nikdy neponořujte výrobek do vody nebo jiných kapalin.
- Nepoužívejte žádné leptající čisticí prostředky.
- Výrobek čistěte suchou, nežmolující utěrkou. Chcete-li odstranit odolnou špínu, použijte mírně navlhčený hadřík.

## ● Zlikvidování

Obal se skládá z ekologických materiálů, které můžete zlikvidovat prostřednictvím místních sběrů recyklovatelných materiálů.



Při třídění odpadu se řiďte podle označení obalových materiálů zkratkami (a) a čísly (b), s následujícím významem: 1–7: umělé hmoty / 20–22: papír a lepenka / 80–98: složené látky.



Výrobek a obalové materiály jsou recyklovatelné, zlikvidujte je odděleně pro lepší odstranění odpadu. Logo Triman platí jen pro Francii.



O možnostech likvidace vysloužilých zařízení se informujte u správy vaší obce nebo města.



V zájmu ochrany životního prostředí vysloužilý výrobek nevyhazujte do domovního odpadu, ale předejte k odborné likvidaci. O sběrnách a jejich otevíracích hodinách se můžete informovat u příslušné správy města nebo obce.

Vadné nebo vybité baterie resp. akumulátory se musí, podle směrnice 2006/66/ES a jejich příslušných změn, recyklovat. Baterie, akumulátory i výrobek odevzdejte zpět do nabízených sběrů.



### **Ekologické škody v důsledku chybné likvidace baterií / akumulátorů!**

Baterie / akumulátory se nesmí zlikvidovat v domácím odpadu. Mohou obsahovat jedovaté těžké kovy a musí se zpracovávat jako zvláštní odpad. Chemické symboly těžkých kovů: Cd = kadmium, Hg = rtuť, Pb = olovo. Proto odevzdejte opotřebované baterie / akumulátory u komunální sběry.

## ● **Záruka**

Výrobek byl vyroben s nejvyšší pečlivostí podle přísných kvalitativních směrnic a před odesláním prošel výstupní kontrolou. V případě závad máte možnost uplatnění zákonných práv vůči prodejci. Vaše práva ze zákona nejsou omezena naší níže uvedenou zárukou.

Na tento artikl platí 3 záruka od data zakoupení. Záruční lhůta začíná od data zakoupení. Uschovejte si dobře originál pokladní stvrzenky. Tuto stvrzenku budete potřebovat jako doklad o zakoupení.

Pokud se do 3 let od data zakoupení tohoto výrobku vyskytne vada materiálu nebo výrobní vada, výrobek Vám – dle našeho rozhodnutí – bezplatně opravíme nebo vyměníme. Tato záruka zaniká, jestliže se výrobek poškodí, neodborně použil nebo neobdržel pravidelnou údržbu.

Záruka platí na vady materiálu a výrobní vady. Tato záruka se nevztahuje na díly výrobku podléhající opotřebení (např. na baterie), dále na poškození křehkých, choulostivých dílů, např. vypínačů, akumulátorů nebo dílů zhotovených ze skla.

U tohoto výrobku platí záruční doba také pro akumulátor.

## ● **Postup v případě uplatňování záruky**

Pro zajištění rychlého zpracování Vašeho případu se řiďte následujícími pokyny:

Pro všechny požadavky si připravte pokladní stvrzenku a číslo artiklu (IAN 390344\_2201) jako doklad o zakoupení.

Číslo artiklu najdete na typovém štítku, gravuře, titulní stránce návodu (vlevo dole) nebo na nálepce na zadní nebo spodní straně.

V případě poruch funkce nebo jiných závad nejdříve kontaktujte, telefonicky nebo e-mailem, v následujícím textu uvedené servisní oddělení.

Výrobek registrovaný jako vadný potom můžete s přiloženým dokladem o zakoupení (pokladní stvrzenkou) a údaji k závadě a kdy k ní došlo, bezplatně zaslat na adresu servisu, která Vám byla sdělena.

## ● **Servis**

 **Servis Česká republika**

Tel.: 800600632

E-Mail: owim@lidl.cz

**CE**  
**IP65**

















Napájecí adaptér, USB kabel a nabíjecí adaptér do vozidla jsou vhodné pouze pro použití ve vnitřních prostorech.

<b>Použitie výstražné upozornenia a symboly</b> .....	Strana	67
<b>Úvod</b> .....	Strana	68
Použitie v súlade s určením .....	Strana	68
Rozsah dodávky .....	Strana	68
Popis súčiastok .....	Strana	68
Technické údaje .....	Strana	69
<b>Bezpečnostné upozornenia</b> .....	Strana	70
Bezpečnostné upozornenia pre batérie/nabíjateľné batérie .....	Strana	71
<b>Pred použitím</b> .....	Strana	72
Nabitie produktu .....	Strana	72
Kontrola kapacity nabíjateľnej batérie .....	Strana	72
<b>Prevádzka</b> .....	Strana	73
Použitie ako svetlo LED .....	Strana	73
Použitie ako externá nabíjačka .....	Strana	73
<b>Údržba a čistenie</b> .....	Strana	74
<b>Likvidácia</b> .....	Strana	74
<b>Záruka</b> .....	Strana	75
Postup v prípade poškodenia v záruke .....	Strana	75
<b>Servis</b> .....	Strana	75

## Použité výstražné upozornenia a symboly

V tejto príručke a na obale sa používajú nasledujúce upozornenia:

	Jednosmerný prúd/jednosmerné napätie		Striedavý prúd/striedavé napätie
	Trieda ochrany III		Polarita výstupnej svorky
	Trieda ochrany II		Produkt je vyrobený tak, že vydrží aj ťažké mechanické namáhanie.
	Napájací adaptér		Symbol USB pripojenia
	Bezpečnostný transformátor na ochranu proti skratu		Pred použitím si prečítajte návod na používanie.
	Značka CE potvrdzuje zhodu so smericami EÚ, ktoré sú relevantné pre produkt.		Minimálna vzdialenosť od osvetleného materiálu
	Symbol znamená, že napájací adaptér sa nesmie používať, ak sú kolíky napájacieho adaptéra poškodené.		Prachotesné/chránené proti prúdu vody (IP65)
	Stlačte zapínač/vypínač <b>2</b> .		

## **AKU PRACOVNÝ REFLEKTOR**

### ● **Úvod**

Blahoželáme Vám ku kúpe Vášho nového výrobku. Rozhodli ste sa pre veľmi kvalitný výrobok. Návod na obsluhu je súčasťou tohto výrobku. Obsahuje dôležité upozornenia týkajúce sa bezpečnosti, používania a likvidácie. Skôr ako začnete výrobok používať, oboznámte sa so všetkými pokynmi k obsluhu a bezpečnosti. Výrobok používajte iba v súlade s popisom a v uvedených oblastiach používania. V prípade postúpenia výrobku ďalším osobám odovzdajte aj všetky dokumenty patriace k výrobku.

### ● **Použitie v súlade s určením**

Produkt je určený na používanie v interiéri a exteriéri bez elektrickej prípojky, napr. v dielňach, garážach alebo záhradných domčekoch atď. Produkt má možnosť nastavenia jasů v 2 stupňoch, ako aj biele a červené blikajúce svetlo.

Tento produkt nie je určený na použitie na komerčné účely, ale iba na použitie v súkromných domácnostiach.

**POZOR:** Blikajúce svetlo nie je vhodné ako dopravné výstražné svetlo. Produkt môže slúžiť aj ako externá nabíjačka na malé elektrické zariadenia s nabíjaním cez USB.



Tento produkt nie je vhodný na osvetlenie priestorov v domácnosti.

### ● **Rozsah dodávky**

Po vybalení produktu skontrolujte, či je balenie kompletne a či sú všetky časti v riadnom stave. Pred používaním odstráňte všetky obalové materiály.

- 1 Aku pracovný reflektor
- 1 Napájací adaptér
- 1 Nabíjací adaptér pre osobné vozidlá s prípojkou 12 V
- 1 USB kábel
- 1 Návod na použitie

### ● **Popis súčastok**

- 1 LED svetlo
- 2 Zapínač/vypínač
- 3 Skrutka s kĺbom
- 4 Nastaviteľná noha/rukoväť
- 5 Magnet
- 6 Indikátor stavu nabitia
- 7 Tlačidlo na indikáciu stavu nabitia nabíjateľnej batérie
- 8 Ochranný kryt
- 9 Vstup USB (typu C)
- 10 Výstup USB
- 11 Napájací adaptér
- 12 Nabíjací adaptér pre osobné vozidlá
- 13 USB kábel

## ● Technické údaje

### Blikajúce svetlo a pracovné svetlo

LED:	1 COB-LED (bez možnosti výmeny); pribl. 20 W
Nabíjateľná batéria:	Lítium-iónová nabíjateľná batéria, 3,7 V, 6000 mAh 22,2 Wh (bez možnosti výmeny)
Kapacita nabíjačky:	3500 mAh, pri 5 V, 2,1 A
Dĺžka nabíjania vybitej nabíjateľnej batérie:	pribl. 3,5 hodiny
Dĺžka svietenia (pri úplne nabitej batérii):	Biele svetlo s maximálnym jasom: pribl. 3,5 hodiny
Biele svetlo v režime eco:	pribl. 6,5 hodiny
SOS blikanie:	pribl. 8 hodiny
Červené blikajúce svetlo:	pribl. 60 hodiny
Trieda ochrany:	III / 

### Druh krytia

Produkt: IP65  
(Počas nabíjania alebo pri používaní ako externej nabíjačky: Používajte len v interiéroch. Tento produkt je odolný voči prachu/voči striekajúcej vode (IP65) len vtedy, keď je nasadený ochranný kryt )

Napájací adaptér: IP20

Nabíjací adaptér pre osobné

vozidlá: IP20

USB adaptér: IP20 (USB kábel ) používajte len v interiéri)

USB vstupné napätie/  
vstupný prúd: 5 V ===, 2 A

USB výstupné napätie/  
vstupný prúd: 5 V ===, 2,1 A

Prevádzková poloha: Produkt sa môže používať podľa znázornenia na obrázku C alebo zavesený.

Hmotnosť výrobku:	700 g
Celkové rozmery:	165 x 150 x 44 mm
Maximálna projekčná plocha:	330 cm <sup>2</sup>
Na použitie v interiéri a exteriéri	
HG09425:	GS certifikovaný (TÜV SÜD)
HG09425-BS:	-

### Napájací adaptér

Názov alebo ochranná známka výrobcu, identifikačné číslo podniku a adresa:	OWIM GmbH & Co. KG (HRA 721742) Stiftsbergstraße 1 74167 Neckarsulm NEMECKO
Identifikačný kód modelu:	Model HG09425: HZ-G0502000USB Model HG09425-BS: HZ-B0502000USB

Vstupné napätie:	100–240 V~
Frekvencia vstupného striedavého prúdu:	50–60 Hz
Výstupné napätie:	5,0 V ===
Výstupný prúd:	2,0 A
Výstupný výkon:	10,0 W
Priemerná účinnosť v aktívnom režime:	78,8 %
Spotreba energie v stave bez záťaže:	0,09 W
Trieda ochrany:	II

### Nabíjací adaptér pre osobné vozidlá

Vstup:	12 V ===
Výstup:	5 V ===, 2 A
Krytie:	IP20
Vymeniteľná poistka:	2 A, Ø 5 x 20 (D) mm
Č. modelu:	TL2002



Napájací adaptér, USB kábel a nabíjací adaptér pre osobné vozidlá sú vhodné len na použitie v interiéri.



## Bezpečnostné upozornenia

PRED POUŽITÍM PRODUKTU SA OBOZNÁMTE SO VŠETKÝMI BEZPEČNOSTNÝMI UPOZORNENIAMÍ A POKYNNÍ NA PREVÁDZKU! KEĎ BUDETE TENTO PRODUKT ODOVZDÁVAŤ ĎALEJ, ODOVZDAJTE AJ KOMPLETNÚ DOKUMENTÁCIU K PRODUKTU!



### **! VÝSTRAHA!** **NEBEZPEČENSTVO OHROZENIA ŽIVOTA A ÚRAZU PRE DOJČATÁ A DETI!**

Deti nenechávajte bez dozoru v blízkosti obalových materiálov. Obalové materiály odstráňte z dosahu detí.

- Tento produkt môžu používať deti od 8 rokov a osoby so zníženými fyzickými, zmyslovými alebo duševnými schopnosťami alebo s nedostatkom skúseností a vedomostí, ak sú pod dozorom inej osoby alebo boli poučené ohľadom bezpečného používania výrobku a z toho vyplývajúcich nebezpečenstiev. Deti nenechávajte hrať sa s produktom. Čistenie a údržbu nesmú vykonávať deti bez dozoru.
- Tento produkt nie je hračka a musíte ho skladovať mimo dosahu detí. Deti nedokážu správne zhodnotiť nebezpečenstvá spojené s manipuláciou s elektrickými spotrebičmi.
- Nepoužívajte produkt, ak sú viditeľné poškodenia.
- Produkt neponárajte do vody alebo iných kvapalín!
- Produkt zapojte iba do riadne nainštalovanej zásuvky alebo vhodnej 12 V nabíjacej zásuvky v osobnom vozidle. Napätie musí zodpovedať údajom v odseku „Technické údaje“.

- Uistite sa, že zásuvka je ľahko prístupná, aby ste napájací adaptér **11** mohli v prípade potreby rýchlo odpojiť zo zásuvky.
- Na produkte nevykonávajte žiadne zmeny alebo opravy. LED diódy sa nedajú a nesmú vymieňať.
- LED diódy sa nedajú meniť.
- Keď LED diódy na konci ich životnosti už nesvietia, musíte vymeniť celý produkt.

### **! OPATRNE! RIZIKO POPÁLENÍ!**

Uistite sa, že produkt je vypnutý a nechajte ho chladnúť minimálne 15 minút predtým, než sa ho dotknete. Takto zabránite vzniku popálenín. Produkt môže byť veľmi horúci.

- Prístupné povrchy, najmä teplá zmršťovacia hadica, sú počas prevádzky lampy veľmi horúce.
- **NEBEZPEČENSTVO POŽIARU!**  
 Produkt nainštalujte tak, aby bol vzdialený minimálne 0,1 metra od osvetleného materiálu. Pôsobenie nadmerného tepla môže spôsobiť vznik požiaru.

- **! VÝSTRAHA!** Svetlo nezapínajte, keď je produkt nasmerovaný na horľavý povrch. Osvetlený povrch sa môže prehriať alebo vznietiť.
- Na produkt alebo do blízkosti produktu neumiestňujte žiadne horiace sviečky alebo iný otvorený oheň.
- Produkt nepoužívajte v blízkosti zdrojov tepla, napr. vykurovacích telies alebo iných prístrojov, ktoré vyžarujú teplo.
- V prípade poškodenia produktu, napájacieho adaptéra **11**, nabíjacieho adaptéra pre osobné vozidlá **12** alebo USB kábla **13** musíte produkt zlikvidovať.

- Uistite sa, že sa USB kábel [13] nemôže poškodiť na ostrých hranách alebo horúcich predmetoch. USB kábel [13] pred použitím kompletne vytiahnite.
- Tento produkt je možné nabíjať iba s dodaným napájacím adaptérom [11] alebo nabíjacím adaptérom pre osobné vozidlá [12].
- Nezabudnite, že napájací adaptér [11] a nabíjací adaptér pre osobné vozidlá [12] v zapojenom stave spotrebúvajú malé množstvo prúdu, a to aj v prípade, keď produkt nepoužívate.
- Na vyradenie napájacieho adaptéra [11] a nabíjacieho adaptéra pre osobné vozidlá [12] z prevádzky odpojte napájací adaptér zo zásuvky alebo nabíjací adaptér pre osobné vozidlá [12] z 12 V zásuvky.
- Tento produkt je možné nabíjať iba s dodaným napájacím adaptérom [11] (podrobnosti nájdete v časti „Technické údaje“) alebo nabíjacím adaptérom pre osobné vozidlá [12]. Dodaný USB kábel [13] je vhodný výlučne na používanie s týmto produktom.
- Blikajúce svetlo nie je vhodné ako dopravné výstražné svetlo.
- Produkt ihneď vypnite a odpojte nabíjací kábel, ak spozorujete zápach alebo dym. Pred opakovaným použitím nechajte produkt skontrolovať kvalifikovaným odborníkom.
- Keď používate USB zdroj napájania, musí byť sieťová zásuvka vždy ľahko prístupná, aby sa v prípade núdze dal rýchlo odpojiť USB zdroj napájania od elektrickej zásuvky. Dodržiavajte návod na obsluhu od výrobcu.
- Rešpektujte obmedzenia a zákazy pre používanie produktov s nabíjateľnými batériami v potenciálnych nebezpečných situáciách ako sú čerpacie stanice, letiská, nemocnice atď.
- **⚠ VÝSTRAHA!** Produkt počas nabíjania nezakrývajte. Hrozí nebezpečenstvo zahriatia a prehriatia.



## Bezpečnostné upozornenia pre batérie/nabíjateľné batérie

- ⚠ **OHROZENIE ŽIVOTA!** Batérie/nabíjateľné batérie uchovávajú mimo dosahu detí. Pri náhodnom prehltnutí okamžite vyhľadajte lekársku pomoc.



## NEBEZPEČENSTVO VÝBUCHU!

Nenabíjateľné batérie nenabíjajte. Žiadne batérie/akumulátory neskratujte a/alebo neotvárajte. Môže to viesť k prehriatiu, k požiaru alebo výbuchom.

- Batérie/nabíjateľné batérie nikdy nehádzte do ohňa alebo vody.
- Batérie/nabíjateľné batérie nikdy nevystavujte mechanickému zaťaženiu.

## Riziko vytečenia batérií/nabíjateľných batérií

- Vyhýbajte sa extrémnym podmienkam a teplotám okolia, ktoré by mohli mať vplyv na batérie/nabíjateľné batérie, ako napr. vykurovacím telesám/priamemu slnečnému svetlu.
- Keď sú batérie/nabíjateľné batérie vytečené, zabráňte kontaktu chemikálií s pokožkou, očami a sliznicami! Okamžite vypláchnite postihnuté miesta čerstvou vodou a vyhľadajte lekársku pomoc!



## NOSTE OCHRANNÉ RUKAVICE!

Vytečené alebo poškodené batérie/nabíjateľné batérie môžu pri kontakte s pokožkou spôsobiť popáleniny. V takých prípadoch vždy noste vhodné ochranné rukavice.

- Tento produkt má integrovanú nabíjateľnú batériu, ktorú nemôže používateľ vymeniť. Nabíjateľnú batériu smie z bezpečnostných dôvodov vybrať alebo vymeniť iba výrobca alebo jeho zákaznícka služba alebo personál s podobnou kvalifikáciou. Pri likvidácii produktu dbajte na to, že obsahuje nabíjateľnú batériu.

## ● Pred použitím

## ● Nabitie produktu

### UPOZORNENIA:

- Odstráňte celý obalový materiál z produktu.
- Produkt môžete nabiť pomocou dodaného napájacieho adaptéra a štandardnej zásuvky v domácnosti alebo s nabíjacím adaptérom pre osobné vozidlá a 12 V zásuvky pre zapalovač cigariet v osobných vozidlách.
- Poistku nabíjacieho adaptéra pre osobné vozidlá [12] je možné vymeniť. Technické údaje poistky musia zodpovedať údajom v odseku „Technické údaje“. Poistku smie vymeniť iba kvalifikovaný elektrikár.

**OPATRNE!** Produkt nikdy nezapájajte do 12 V prípojky vo vašom vozidle, keď je autobatéria stará a opotrebovaná. Môže to viesť k tomu, že motor nenabehne.

### UPOZORNENIA:

- Na používanie produktu bez USB kábla [13] musíte nabíjateľnú batériu pred používaním nabiť. Nabíjanie trvá približne 3,5 hodiny. Nabíjateľná batéria je pevne zabudovaná v spodnej časti produktu.
- Batériu pred prvým použitím úplne nabite.
- Nabíjateľnú batériu nabite, keď je vybitá (na indikátore stavu nabitia [6] bliká iba jedna 1 LED dióda).
- Otvorte ochranný kryt [8].
- USB kábel [13] zapojte do USB prípojky na napájacom adaptéri [11] alebo do nabíjacieho adaptéra pre osobné vozidlá [12].
- Zapojte konektor USB (typu C) USB kábla [13] do vstupu USB (typu C) [9] na produkte.
- Napájací adaptér [11] zapojte do zásuvky alebo nabíjací adaptér pre osobné vozidlá [12] zapojte do 12 V zásuvky vo vašom vozidle.

## UPOZORNENIA:

- Stav nabitia nabíjateľnej batérie sa zobrazí na indikátore stavu nabitia [6].

Stav indikátora stavu nabitia [6]	Stav nabitia nabíjateľnej batérie
Bliká 1 LED dióda	0–25 %
1 LED dióda svieti, 1 LED dióda bliká	25–50 %
2 LED diódy svietia, 1 LED dióda bliká	50–75 %
3 LED diódy svietia, 1 LED dióda bliká	75–100 %
4 LED diódy svietia	100 %

- Ak bola nabíjateľná batéria úplne vybitá, nabíjanie trvá približne 3,5 hodiny.

**UPOZORNENIE:** Produkt má ochranu pred prebitím. Aj napriek tomu by ste mali odpojiť produkt od napájania ihneď po dokončení nabíjania.

- Odpojte USB kábel [13] od výrobku, aby ste predišli vybitiu batérie.
- Ochranný kryt [8] zatvorte pred opätovným použitím výrobku. V opačnom prípade by pri použití produktu v exteriéri mohla do výrobku vniknúť voda.

## ● Kontrola kapacity nabíjateľnej batérie

Keď sa produkt nenabíja: Stlačte tlačidlo na indikáciu stavu nabitia nabíjateľnej batérie [7], aby ste skontrolovali jej kapacitu. Zelený indikátor stavu nabitia [6] signalizuje kapacitu\* nabíjateľnej batérie vo vnútri produktu.

1 LED dióda svieti	= 25 %*
2 LED diódy svietia	= 50 %*
3 LED diódy svietia	= 75 %*
4 LED diódy svietia	= 100 %*

- \* Toto je odhadovaná percentuálna hodnota kapacity nabíjateľnej batérie, žiadne skutočné meranie.

## ● **Prevádzka**

**⚠ NEBEZPEČENSTVO NEHODY!** Produkt prioritne nepoužívajte počas jazdy. Keď produkt používate vo vozidle, dbajte na to, aby nebol ohrozený vodič alebo spolucestujúci vo vozidle. Produkt odložte a zaistite tak, aby ani pri plnom brzdení nepredstavoval nebezpečenstvo vzniku poranení alebo poškodenia výrobku.

- Nastaviteľnú nohu/rukoväť [4] otočte a produkt zafixujte v požadovanej polohe. Potom rukou utiahnite skrutku s kĺbom [3]. Nastaviteľnú nohu/rukoväť [4] je možné otočiť o približne 180° smerom hore a použiť tak ako rukoväť.
- Produkt je možné zafixovať tak, že ho upevníte magnetmi [5] na nastaviteľnej nohe/rukoväti [4] na plochý feromagnetický povrch.

**⚠ OPATRNE!** Pri otáčaní nastaviteľnej nohy/rukoväte [4] si dávajte pozor na to, kde máte ruky, aby ste si nezasekli prsty.

- Produkt je možné použiť ako svetlo a ako externú nabíjačku.

**UPOZORNENIE:** Energia akumulovaná v nabíjateľnej batérii môže napájať prúdom svetlo LED, ako aj externú nabíjačku. Keď produkt používate ako externú nabíjačku, zníži sa čas jeho prevádzky a jas v režime svetla.

## ● **Použitie ako svetlo LED**

- Produkt úplne nabite podľa popisu v odseku „Nabitie produktu“.
- Produkt je možné používať v 4 rôznych režimoch, ktoré si môžete vybrať opakovaním stláčaním zapínača/vypínača [2].

<b>Prepínač ZAPNÚŤ/VYPNÚŤ</b>	<b>Režim</b>
1x stlačiť:	Svieti biele svetlo s maximálnym jasom.
2x stlačiť:	Biele svetlo svieti v režime eco.
3x stlačiť:	Bliká SOS (biele svetlo)
4x stlačiť:	Červené blikajúce svetlo <ul style="list-style-type: none"><li>■ <b>OPATRNE!</b> Blikajúce červené svetlo môže mať negatívny vplyv na osoby citlivé na zdravie!</li><li>■ Blikajúce svetlo nie je vhodné ako dopravné výstražné svetlo.</li></ul>
5x stlačiť:	Svetlo sa vypne.

## ● **Použitie ako externá nabíjačka**

Produkt je možné v kombinácii s káblom USB [13] použiť na nabíjanie malých elektronických prístrojov s konektorom USB (typu C) (napr. mobilné telefóny alebo digitálne kamery).

- Dbajte na to, že nabíjací prúd prístroja nesmie prekročiť 2 A. Dôkladne si prečítajte návod na používanie pre prístroj, ktorý chcete nabíť.

**OPATRNE!** Nabíjanie prístroja, ktorý potrebuje vyšší nabíjací prúd, môže spôsobiť poškodenie obidvoch prístrojov.

- Dbajte aj na to, že nabíjateľná batéria prístroja, ktorý chcete nabíť, musí mať značne nižšiu kapacitu ako je celková kapacita nabíjateľnej batérie v produkte (6000 mAh). V opačnom prípade nemusí byť nabíjanie dokončené.
- Otvorte ochranný kryt **8**.
- USB konektor USB kábla **13** zapojte do výstupu USB **10**.
- Zapojte konektor USB (typu C) kábla USB **13** do malého elektronického prístroja, ktorý chcete nabíť. Zelený indikátor stavu nabitia **6** sa rozsvieti a zobrazí kapacitu nabíjateľnej batérie.
- USB kábel **13** odpojte ihneď po ukončení nabíjania.
- Zatvorte ochranný kryt **8**.

## ● Údržba a čistenie

Produkt nevyžaduje údržbu. LED diódy nie je možné vymeniť.

- Produkt pred čistením vypnite. Napájací adaptér odpojte zo zásuvky alebo nabíjací adaptér pre osobné vozidlá **12** odpojte z 12 V zásuvky vo vašom vozidle.
- Zatvorte ochranný kryt **8** na vstupe USB **9** a výstupe USB **10**.
- Produkt nikdy neponárajte do vody alebo iných tekutín.
- Nepoužívajte žiadne leptavé čistiace prípravky.
- Produkt pravidelne čistíte suchou handrou. Na odstránenie odolných nečistôt použite jemne navlhčenú handru.

## ● Likvidácia

Obal pozostáva z ekologických materiálov, ktoré môžete odovzdať na miestnych recyklačných zberných miestach.



Všímajte si prosím označenie obalových materiálov pre triedenie odpadu, sú označené skratkami (a) a číslami (b) s nasledujúcim významom: 1–7: Plasty / 20–22: Papier a kartón / 80–98: Spojené látky.



Výrobok a obalové materiály sú recyklovateľné, zlikvidujte ich oddelene pre lepšie spracovanie odpadu. Triman-Logo platí iba pre Francúzsko.



O možnostiach likvidácie opotrebovaného výrobku sa môžete informovať na Vašej obecnej alebo mestskej správe.



Ak výrobok doslúžil, v záujme ochrany životného prostredia ho neodhodte do domového odpadu, ale odovzdajte na odbornú likvidáciu. Informácie o zberných miestach a ich otváracích hodinách získate na Vašej príslušnej správe.

Defektné alebo použité batérie / akumulátorové batérie musia byť odovzdané na recykláciu podľa smernice 2006/66/ES a jej zmien. Batérie / akumulátorové batérie a / alebo výrobok odovzdajte prostredníctvom dostupných zberných stredísk.



### **Nesprávna likvidácia batérii / akumulátorových batérii ničí životné prostredie!**

Batérie / akumulátorové batérie sa nesmú likvidovať spolu s domovým odpadom. Môžu obsahovať jedovaté ťažké kovy a je potrebné zaobchádzať s nimi ako s nebezpečným odpadom. Chemické značky ťažkých kovov sú nasledovné: Cd = kadmium, Hg = ortuť, Pb = olovo. Opatrebované batérie / akumulátorové batérie preto odovzdajte v komunálnej zberni.

## ● Záruka

Tento výrobok bol dôkladne vyrobený podľa prísnych akostných smerníc a pred dodaním svedomito testovaný. V prípade nedostatkov tohto výrobku Vám prináležia zákonné práva voči predajcovi produktu. Tieto zákonné práva nie sú našou nižšie uvedenou zárukou obmedzené.

Na tento produkt poskytujeme 3-ročnú záruku od dátumu nákupu. Záručná doba začína plynúť dátumom kúpy. Starostlivo si prosím uschovajte originálny pokladničný lístok. Tento doklad je potrebný ako dôkaz o kúpe.

Ak sa v rámci 3 rokov od dátumu nákupu tohto výrobku vyskytne chyba materiálu alebo výrobná chyba, výrobok Vám bezplatne opravíme alebo vymeníme – podľa nášho výberu. Táto záruka zaniká, ak bol produkt poškodený, neodborne používaný alebo neodborne udržiavaný.

Poskytnutie záruky sa vzťahuje na chyby materiálu a výrobné chyby. Táto záruka sa nevzťahuje na časti produktu, ktoré sú vystavené normálnemu opotrebovaniu, a preto ich je možné považovať za opotrebovateľné diely (napr. batérie) alebo na poškodenia na rozbitných dieloch, napr. na spínači, akumulátorových batériách alebo častiach, ktoré sú zhotovené zo skla.

Pri tomto produkte platí záručná doba aj pre nabíjateľnú batériu.

## ● Postup v prípade poškodenia v záruke

Pre zaručenie rýchleho spracovania Vašej požiadavky dodržte prosím nasledujúce pokyny:

Pre všetky otázky majte pripravený pokladničný doklad a číslo výrobku (IAN 390344\_2201) ako dôkaz o kúpe.

Číslo výrobku nájdete na typovom štítku, gravúre, na prednej strane Vášho návodu (dole vľavo) alebo ako nálepku na zadnej alebo spodnej strane.

Ak sa vyskytnú funkčné poruchy alebo iné nedostatky, najskôr telefonicky alebo e-mailom kontaktujte následne uvedené servisné oddelenie.

Produkt označený ako defektný potom môžete s priloženým dokladom o kúpe (pokladničný lístok) a uvedením, v čom spočíva nedostatok a kedy sa vyskytol, bezplatne odoslať na Vám oznámenú adresu servisného pracoviska.

## ● Servis

 **Servis Slovensko**

Tel.: 0800 008158

E-pošta: owim@lidl.sk

**CE**  
**IP65**

















Napájací adaptér, USB kábel a nabíjací adaptér pre osobné vozidlá sú vhodné len na použitie v interiéri.

<b>Indicaciones de advertencia y símbolos empleados</b> .....	Página 77
<b>Introducción</b> .....	Página 78
Uso previsto .....	Página 78
Volumen de suministro .....	Página 78
Descripción de las piezas .....	Página 78
Datos técnicos .....	Página 79
<b>Indicaciones de seguridad</b> .....	Página 80
Indicaciones de seguridad para pilas / baterías .....	Página 81
<b>Antes del uso</b> .....	Página 82
Carga del producto .....	Página 82
Compruebe la capacidad de la batería .....	Página 82
<b>Funcionamiento</b> .....	Página 83
Uso como luz LED .....	Página 83
Uso como batería externa .....	Página 83
<b>Mantenimiento y limpieza</b> .....	Página 84
<b>Eliminación</b> .....	Página 84
<b>Garantía</b> .....	Página 85
Tramitación de la garantía .....	Página 85
<b>Asistencia</b> .....	Página 85

## Indicaciones de advertencia y símbolos empleados

En este manual de instrucciones y en el embalaje se emplean las indicaciones de advertencia siguientes:

	Tensión/corriente continua		Tensión/corriente alterna
	Clase de protección III		Polaridad del borne de salida
	Clase de protección II		El producto ha sido diseñado para soportar cargas mecánicas pesadas.
	Fuente conmutada		Símbolo de conexión USB
	Transformador de seguridad contra cortocircuitos		Lea el manual de instrucciones antes del uso.
	El marcado CE ratifica la conformidad con las directivas de la UE aplicables al producto.		Distancia mínima al material a iluminar
	El símbolo indica que no se debe utilizar el adaptador de red si las clavijas del adaptador de red están dañadas.		Estanco al polvo/protegido contra chorros de agua (IP65)
	Pulsar el interruptor de encendido/apagado <b>2</b> .		

## **FOCO DE TRABAJO RECARGABLE**

### ● **Introducción**

Enhorabuena por la adquisición de su nuevo producto. Ha optado por un producto de alta calidad. El manual de instrucciones forma parte de este producto. Contiene importantes indicaciones sobre seguridad, uso y eliminación. Antes de usar el producto, familiarícese con todas las indicaciones de manejo y de seguridad. Utilice el producto únicamente como se describe a continuación y para las aplicaciones indicadas. Adjunte igualmente toda la documentación en caso de entregar el producto a terceros.

### ● **Uso previsto**

El producto está previsto para el uso en interiores y exteriores sin conexiones eléctricas, p. ej., talleres, garajes o casetas de jardín, etc. Asimismo, dispone de 2 ajustes de luminosidad, así como una luz intermitente roja y otra blanca.

Este producto está destinado exclusivamente al uso privado en el ámbito doméstico, no al uso comercial.

**ATENCIÓN:** La luz intermitente no es apropiada como luz indicadora de circulación. El producto también se puede utilizar como batería externa para aparatos eléctricos pequeños con función de carga USB.

-  Este producto no es apto para la iluminación ordinaria de las habitaciones domésticas.

### ● **Volumen de suministro**

Después de desembalar el producto, compruebe si la entrega está completa y todas las piezas están en perfecto estado. Antes del uso, elimine la totalidad de los materiales de embalaje.

- 1 Foco de trabajo recargable
- 1 Adaptador de red
- 1 Adaptador de carga para vehículo con conexión 12 V
- 1 Cable USB
- 1 Manual de instrucciones

### ● **Descripción de las piezas**

- 1 Luz LED
- 2 Interruptor de encendido/apagado
- 3 Tornillo articulado
- 4 Asa/pie regulable
- 5 Imán
- 6 Indicador de carga
- 7 Botón estado de batería
- 8 Tapa de protección
- 9 Toma de entrada USB (tipo C)
- 10 Toma de salida USB
- 11 Adaptador de red
- 12 Adaptador de carga para vehículo
- 13 Cable USB

## ● Datos técnicos

### Luz intermitente y luz de trabajo

LED:	1 LED COB (no intercambiable); aprox. 20 W
Batería:	Batería de iones de litio, 3,7 V, 6000 mAh, 22,2 Wh (no intercambiable)
Capacidad como cargador:	3500 mAh, a 5 V, 2,1 A
Tiempo de carga para una batería vacía:	aprox. 3,5 horas
Duración (con la batería completamente cargada):	Luz blanca a máxima potencia: aprox. 3,5 horas
Luz blanca en el modo Eco:	aprox. 6,5 horas
Luz intermitente SOS:	aprox. 8 horas
Luz intermitente roja:	aprox. 60 horas
Clase de protección:	III / 

### Tipo de protección

Producto: IP65  
(Durante la carga o si se usa como batería externa: Utilizar solo en interiores. Este producto solo es estanco al polvo/está protegido contra salpicaduras de agua (IP54) con la tapa de protección  instalada.)

Adaptador de red: IP20

Adaptador de

carga para

vehículo: IP20

Adaptador USB: IP20 (utilizar solo el cable USB  en interiores)

Tensión / corriente de entrada USB:	5 V ===, 2 A
Tensión / corriente de salida USB:	5 V ===, 2,1 A

Posición operativa: Este producto puede usarse suspendido o como se ilustra en la figura C.

Peso del producto:	700 g
Dimensiones totales:	165 x 150 x 44 mm
Superficie de proyección máxima:	330 cm <sup>2</sup>
Para usar en interiores y exteriores	
HG09425:	Certificado GS (TÜV SÜD)
HG09425-BS:	-

### Adaptador de red

Nombre o marca del fabricante,	OWIM GmbH & Co. KG (HRA 721742)
Número de registro mercantil y dirección:	Stiftsbergstraße 1 74167 Neckarsulm ALEMANIA
Identificador del modelo:	Modelo HG09425: HZ-G0502000USB Modelo HG09425-BS: HZ-B0502000USB
Tensión de entrada:	100-240 V~
Frecuencia de la CA de entrada:	50-60 Hz
Tensión de salida:	5,0 V ===
Intensidad de salida:	2,0 A
Potencia de salida:	10,0 W
Eficiencia media en activo:	78,8 %
Consumo eléctrico en vacío:	0,09 W
Clase de protección:	II

### Adaptador de carga para vehículo

Entrada:	12 V ===
Salida:	5 V ===, 2 A
Tipo de protección:	IP20
Fusible intercambiable:	2 A, Ø 5 x 20 (L) mm
N.º de modelo:	TL2002



El adaptador de red, el cable USB y el adaptador de carga para vehículo pueden usarse únicamente en interiores.



## Indicaciones de seguridad

¡ANTES DE USAR EL PRODUCTO, FAMILIARÍCESE CON TODAS LAS INDICACIONES DE SEGURIDAD E INSTRUCCIONES DE USO! ¡SI TRANSFIERE ESTE PRODUCTO, HÁGALO CON TODA LA DOCUMENTACIÓN!



### ⚠️ ¡ADVERTENCIA! ¡PELIGRO DE MUERTE Y DE ACCIDENTE PARA NIÑOS Y BEBÉS!

No deje que los niños jueguen solos con el material de embalaje. Mantenga el material de embalaje fuera del alcance de los niños.

- Este producto puede ser utilizado por niños a partir de 8 años y por personas con capacidades físicas, mentales o sensoriales reducidas o falta de experiencia y/o conocimientos, a menos que estén bajo la supervisión de una persona responsable o hayan sido instruidos en el uso del aparato y conozcan los posibles riesgos. No deje que los niños jueguen con el producto. La limpieza y el mantenimiento no deben ser llevados a cabo por niños sin supervisión.
- Este producto no es ningún juguete y debe mantenerse fuera del alcance de los niños. Los niños no son conscientes de los peligros relacionados con el manejo de aparatos eléctricos.
- No utilice el producto si presenta daños visibles.
- ¡Nunca sumerja el producto en agua u otros líquidos!
- Conecte el producto solo en una toma de servicio correctamente instalada o a un conector de carga para vehículo de 12 V. La tensión debe corresponder con los datos del apartado "Datos técnicos".

- Asegúrese de que la toma de servicio sea accesible, de modo que el adaptador de red **11** se pueda desconectar rápidamente de la toma si fuera necesario.
- No realice ninguna modificación o reparación en el producto. Los LED ni se deben ni se pueden cambiar.
- Los LED no son intercambiables.
- Si al final de su vida útil los LED no funcionan, deberá cambiarse el producto por completo.

### ⚠️ ¡ATENCIÓN! ¡RIESGO DE QUEMADURAS!

Para evitar quemaduras, compruebe que el producto está apagado y se ha dejado enfriar al menos 15 minutos antes de tocarlo. El producto puede calentarse mucho.

- Las superficies accesibles, en especial el tubo termoretráctil, se calientan mucho cuando la lámpara está en funcionamiento.

### ■ **¡PELIGRO DE INCENDIO!**

 Coloque el producto a una distancia mínima de 0,1 metro con respecto al material que desea iluminar. Una generación excesiva de calor puede provocar un incendio.

- **⚠️ ¡ADVERTENCIA!** No encienda la luz si el producto está orientado hacia una superficie inflamable. La superficie reflejada podría calentarse o prenderse.
- No coloque ninguna vela encendida u otras llamas abiertas cerca del producto.
- No utilice el producto cerca de fuentes de calor, p. ej. radiadores u otros aparatos que desprendan calor.
- Elimine el producto, si el producto, adaptador de red **11**, adaptador de carga para vehículo **12** o cable USB **13** están dañados.

- Asegúrese de que el cable USB **13** no resulte dañado por bordes afilados u objetos calientes. Desenrolle por completo el cable USB **13** antes del uso.
- Este producto solo debe ser cargado con el adaptador de red **11** suministrado o adaptador de carga para vehículo **12**.
- Tenga en cuenta que el adaptador de red **11** y el adaptador de carga para vehículo **12** consumen una pequeña cantidad de corriente si están conectados, aunque el producto no esté encendido.
- Para poner fuera de servicio el adaptador de red **11** y el adaptador de carga para vehículo **12**, desconecte el adaptador de red de la toma de servicio o quite el adaptador de carga para vehículo **12** de la toma 12 V.
- El producto solo se puede cargar con el adaptador de red **11** suministrado (véase detalles "Datos técnicos") o con el adaptador de carga para vehículo **12**. El cable USB **13** suministrado solo es apropiado para el uso con este producto.
- La luz intermitente no es apropiada como luz indicadora de circulación.
- Apague de inmediato el producto y desconecte el cable de carga del producto si percibe humo u olor a quemado. Deje que el producto sea comprobado por un especialista cualificado antes de volverlo a usar.
- Si utiliza un suministro de corriente USB, la toma de servicio deberá ser fácilmente accesible para que en caso de incendio pueda desconectarse rápidamente de la toma de servicio. Observe también el manual de instrucciones del fabricante.
- Observe las prohibiciones y limitaciones de uso en situaciones de peligro potenciales para los productos que funcionen con batería como, p. ej., en gasolineras, aeropuertos, hospitales etc.
- **⚠ ¡ADVERTENCIA!** No cubra el producto durante el proceso de carga. Existe peligro de recalentamiento y sobrecalentamiento.



## Indicaciones de seguridad para pilas / baterías



**¡PELIGRO DE MUERTE!** Mantenga las pilas / baterías fuera del alcance de los niños. En caso de ingestión accidental, busque atención médica de inmediato.



**¡PELIGRO DE EXPLOSIÓN!** Nunca recargue pilas no recargables. No provoque un cortocircuito en las pilas/ baterías y / o tampoco las abra. Esto puede originar sobrecalentamiento, fuego o explosiones.

- Nunca arroje las pilas / baterías al fuego o al agua.
- No someta las pilas / baterías a cargas mecánicas.

## Riesgo de fuga de las pilas / baterías

- Evite temperaturas y condiciones ambientales extremas que puedan afectar a las pilas/ baterías, p. ej., radiadores o luz directa del sol.
- ¡Si las pilas / baterías presentan fugas, evite que los productos químicos entren en contacto con la piel, ojos y mucosas!  
¡Enjuague inmediatamente la zona afectada con agua corriente y busque ayuda médica!



## ¡USE GUANTES DE PROTECCIÓN!

Las pilas / baterías dañadas o con filtraciones pueden provocar quemaduras en contacto con la piel. En su caso, lleve siempre los guantes de protección apropiados.

- Este producto tiene una batería integrada, que no puede ser reemplazada por el usuario. A fin de evitar riesgos, la eliminación o sustitución de la batería sólo la podrá realizar el fabricante, su representante de servicio al cliente o una persona con una cualificación similar. Al eliminar el producto, observe que contiene una batería.

## ● **Antes del uso**

### ● **Carga del producto**

#### **NOTA:**

- Retire por completo el material de embalaje del producto.
- Puede cargar el producto con el adaptador de red suministrado en una toma de servicio doméstica normal o con el adaptador de carga para vehículo suministrado en una toma de encendedor de cigarrillos de 12 V.
- El fusible del adaptador de carga para vehículo [12] se puede sustituir. Los datos técnicos del fusible deben corresponder con los datos del apartado "Datos técnicos". El fusible sólo debe ser sustituido por un electricista cualificado.

**¡ATENCIÓN!** No conecte el producto a la conexión 12 V de su vehículo si la batería del coche está vieja y desgastada. Esto puede provocar que el motor no arranque.

#### **NOTA:**

- Para utilizar el producto sin el cable USB [13], deberá cargar la batería antes del uso. El proceso de carga dura aprox. 3,5 horas. La batería está montada fija a la base del producto.
- Cargue por completo la batería antes del primer uso.
- Cargue la batería si está vacía (solo parpadea 1 LED del indicador de carga [6]).
- Abra la tapa de protección [8].
- Conecte el cable USB [13] a la conexión USB del adaptador de red [11] o del adaptador de carga para vehículo [12].
- Conecte el conector USB (tipo C) del cable USB [13] con la toma de entrada USB (tipo C) [9] del producto.
- Conecte el adaptador de red [11] a una toma de servicio o conecte el adaptador de carga para vehículo [12] en la toma 12 V de su coche.

#### **NOTA:**

- El estado de carga de la batería se representa en el indicador de carga [6].

<b>Estado del indicador de carga [6]</b>	<b>Estado de carga de la batería</b>
1 LED parpadea	0-25 %
1 LED se enciende, 1 LED parpadea	25-50 %
2 LED se encienden, 1 LED parpadea	50-75 %
3 LED se encienden, 1 LED parpadea	75-100 %
4 LED se encienden	100 %

- El tiempo de carga es de aprox. 3,5 horas, si la batería está vacía.

**NOTA:** El producto tiene protección contra sobrecarga. Desconecte el producto del suministro de corriente una vez finalizado el proceso de carga.

- Desconecte el cable USB [13] del producto para evitar que la batería se descargue.
- Cierre la tapa de protección [8] antes de volver a utilizar el producto. De lo contrario, el agua podría acceder al interior del producto durante el uso al aire libre.

### ● **Compruebe la capacidad de la batería**

Si el producto no se carga: Pulse el botón estado de batería [7] para comprobar la capacidad de la batería. El indicador de carga verde [6] muestra la capacidad\* de la batería en el interior del producto.

1 LED encendido	= 25 %*
2 LED encendidos	= 50 %*
3 LED encendidos	= 75 %*
4 LED encendidos	= 100 %*

- \* Este es el porcentaje estimado de la capacidad de la batería sin realizar una medición real.

## ● **Funcionamiento**

- ⚠ ¡PELIGRO DE ACCIDENTE!** No utilice el producto durante la conducción. Si utiliza el producto en un vehículo, asegúrese de no poner en peligro al conductor o a los ocupantes. Guarde y asegure el producto, de modo que en caso de frenado brusco no exista peligro de lesiones o daños en el producto.
- Gire el asa/pie regulable [4] y fije el producto en la posición deseada. Para ello, apriete a mano el tornillo articulado [3]. El asa/pie regulable [4] también se puede girar hacia arriba aprox. 180° y utilizar como asa.
  - El producto también se puede fijar sujetándolo a una superficie lisa y ferromagnética con el imán [5] del asa/pie regulable [4].
- ⚠ ¡ATENCIÓN!** Observe la posición de sus manos al girar el asa/pie regulable [4] para evitar que se pille los dedos.
- El producto también puede ser utilizado como luz y como batería externa.

**NOTA:** La energía almacenada en la batería suministra de corriente tanto la luz LED como la batería externa. Si utiliza el producto como batería externa, el tiempo de servicio y el brillo se reducen en el modo luz.

## ● **Uso como luz LED**

- Cargue el producto por completo, como se describe en el apartado "Carga del producto".
- El producto puede usarse en 4 modos diferentes, que se pueden seleccionar pulsando repetidamente el interruptor de encendido/apagado [2].

<b>Interruptor de encendido/apagado</b>	<b>Modo</b>
Pulsar 1 vez:	La luz blanca se ilumina a máxima potencia.
Pulsar 2 veces:	La luz blanca se ilumina en el modo Eco.
Pulsar 3 veces:	Luz intermitente SOS (luz blanca)
Pulsar 4 veces:	Luz intermitente roja <ul style="list-style-type: none"><li>■ <b>¡ATENCIÓN!</b> ¡La luz intermitente roja puede tener efectos negativos en la salud de personas sensibles!</li><li>■ La luz intermitente no es apropiada como luz indicadora de circulación.</li></ul>
Pulsar 5 veces:	Apaga la luz.

## ● **Uso como batería externa**

Junto con el cable USB [13], el producto puede utilizarse para cargar aparatos electrónicos pequeños con toma USB (tipo C) (p. ej., teléfonos móviles o cámaras digitales).

- Tenga en cuenta de no sobrepasar la corriente de carga de los aparatos 2 A. Lea detenidamente las instrucciones de uso del aparato, que desea cargar.

**¡ATENCIÓN!** La carga de un aparato que requiere de una corriente de carga elevada puede provocar un defecto en los dos aparatos.

- Observe también que la batería del aparato, que desea cargar, debe tener una capacidad significativamente menor que la capacidad total de la batería del producto (6000 mAh). De lo contrario, puede que el proceso de carga no finalice.
- Abra la tapa de protección **8**.
- Conecte el conector USB del cable USB **13** a la toma de salida USB **10**.
- Conecte el conector USB (tipo C) del cable USB **13** en los aparatos electrónicos pequeños, que desea cargar. El indicador de carga verde **6** se ilumina y muestra la capacidad de la batería.
- Quite el cable USB **13**, una vez haya concluido el proceso de carga.
- Cierre la tapa de protección **8**.

## ● **Mantenimiento y limpieza**

El producto no requiere ningún tipo de mantenimiento. Los LED no se pueden cambiar.

- Desconecte el producto antes de limpiarlo. Desconecte el adaptador de red de la toma de servicio o el adaptador de carga para vehículo **12** de la toma 12 V.
- Cierre la tapa de protección **8** de la toma de entrada USB **9** y la toma de salida USB **10**.
- Nunca sumerja el producto en agua u otros líquidos.
- No use agentes limpiadores corrosivos.
- Limpie regularmente el producto con un paño seco y sin pelusas. Utilice un paño ligeramente humedecido para eliminar la suciedad más persistente.

## ● **Eliminación**

El embalaje está compuesto por materiales no contaminantes que pueden ser desechados en el centro de reciclaje local.



Tenga en cuenta el distintivo del embalaje para la separación de residuos. Está compuesto por abreviaturas (a) y números (b) que significan lo siguiente: 1-7: plásticos / 20-22: papel y cartón / 80-98: materiales compuestos.



El producto y el material de embalaje son reciclables. Separe los materiales para un mejor tratamiento de los residuos.

El logotipo Triman se aplica solo para Francia.



Para obtener información sobre las posibilidades de desecho del producto al final de su vida útil, acuda a la administración de su comunidad o ciudad.



Para proteger el medio ambiente no tire el producto junto con la basura doméstica cuando ya no le sea útil. Deséchelo en un contenedor de reciclaje. Diríjase a la administración competente para obtener información sobre los puntos de recogida de residuos y sus horarios.

Las pilas / baterías defectuosas o usadas deben ser recicladas según lo indicado en la directiva 2006/66/CE y en sus modificaciones. Recicle las pilas / baterías y / o el producto en los puntos de recogida adecuados.



## ¡Daños en el medio ambiente por un reciclaje indebido de las pilas / baterías!

Las pilas / baterías no deben eliminarse junto con los residuos domésticos. Estas pueden contener metales pesados tóxicos que deben tratarse conforme a la normativa aplicable a los residuos especiales. Los símbolos químicos de los metales pesados son: Cd = cadmio, Hg = mercurio, Pb = plomo. Las pilas / baterías deben reciclarse en un punto de recolección específico para ello.

## ● Garantía

El producto ha sido fabricado cuidadosamente siguiendo exigentes normas de calidad y ha sido probado antes de su entrega. En caso de defecto del producto, usted tiene derechos legales frente al vendedor del mismo. Nuestra garantía (abajo indicada) no supone una restricción de dichos derechos legales.

Este producto dispone de una garantía de 3 años desde la fecha de compra. El plazo de garantía comienza a partir de la fecha de compra. Por favor, conserve adecuadamente el justificante de compra original. Este documento se requerirá como prueba de que se realizó la compra.

Si en el plazo de 3 años a partir de la fecha de compra se produce un fallo de material o fabricación en este producto, repararemos el producto o lo sustituiremos gratuitamente por un producto nuevo (según nuestra elección). La garantía quedará anulada si el producto resulta dañado o es utilizado o mantenido de forma inadecuada.

La garantía cubre defectos de materiales o de fabricación. Esta garantía no cubre aquellos componentes del producto sometidos a un desgaste normal y que, por ello, puedan considerarse piezas de desgaste (por ej. las pilas). Tampoco cubre daños de componentes frágiles como, por ejemplo, los interruptores, baterías y piezas de cristal.

El periodo de garantía en este producto también se aplica a la batería.

## ● Tramitación de la garantía

Para garantizar una rápida tramitación de su consulta, tenga en cuenta las siguientes indicaciones:

Para realizar cualquier consulta, tenga a mano el recibo y el número de artículo (IAN 390344\_2201) como justificante de compra.

Encontrará el número de artículo en una inscripción de la placa identificativa, en la portada de las instrucciones (abajo a la izquierda) o en una pegatina en la parte posterior o inferior.

Si el producto fallase o presentase algún defecto, póngase primero en contacto con el departamento de asistencia indicado, ya sea por teléfono o correo electrónico.

Puede enviarnos el producto defectuoso libre de franqueo adjuntando el recibo de compra (ticket de compra) e indicando dónde está y cuándo ha ocurrido el fallo a la dirección de asistencia que le indicamos.

## ● Asistencia

### **Asistencia en España**

Tel.: 900984948

E-Mail: [owim@lidl.es](mailto:owim@lidl.es)

# CE IP65



El adaptador de red, el cable USB y el adaptador de carga para vehículo pueden usarse únicamente en interiores.

<b>Anvendte advarselssætninger og symboler</b> .....	Side	87
<b>Indledning</b> .....	Side	88
Forskriftsmæssig anvendelse .....	Side	88
Leveringsomfang .....	Side	88
Beskrivelse af delene .....	Side	88
Tekniske data .....	Side	89
<b>Sikkerhedsanvisninger</b> .....	Side	90
Sikkerhedsvejledning for batterier/genopladelige batterier .....	Side	91
<b>Før produktet tages i brug</b> .....	Side	92
Opladning af produktet .....	Side	92
Kontrol af det genopladelige batteris kapacitet .....	Side	92
<b>På niveau</b> .....	Side	93
Anvendelse som LED-projektør .....	Side	93
Anvendelse som powerbank .....	Side	93
<b>Vedligeholdelse og rengøring</b> .....	Side	94
<b>Bortskaffelse</b> .....	Side	94
<b>Garanti</b> .....	Side	95
Afvikling af garantisager .....	Side	95
<b>Service</b> .....	Side	95

## Anvendte advarselssætninger og symboler

I denne betjeningsvejledning og på emballagen anvendes følgende advarselssymboler:

	Jævnstrøm/-spænding		Vekselstrøm/-spænding
	Beskyttelsesklasse III		Udgangsklemmens polaritet
	Beskyttelsesklasse II		Produktet er beregnet til at modstå kraftige mekaniske påvirkninger.
	Switch-mode strømforsyning		USB tilslutningsymbol
	Kortslutningssikret sikkerhedstransformer		Læs betjeningsvejledningen før brugtagning.
	CE-mærket bekræfter overensstemmelse med de for produktet gældende EU-direktiver.		Minimumsafstand til det belyste materiale
	Symbolet viser, at netdelen ikke må anvendes, hvis netdelens stifter er beskadiget.		Støvtæt/vandstrålebeskyttet (IP65)
	Tryk på TIL-/FRA-kontakten <b>2</b> .		

## **BATTERIDREVEN**

### **ARBEJDSPROJEKTØR**

#### ● **Indledning**

Hjerteligt tillykke med købet af deres nye produkt. Du har besluttet dig for et produkt af høj kvalitet. Brugervejledningen er en del af dette produkt. Den indeholder vigtige informationer om sikkerhed, brug og bortskaffelse. Gør dig inden ibrugtagning af produktet fortrolig med alle betjenings- og sikkerhedsanvisninger. Benyt kun produktet som beskrevet og til de oplyste formål. Videregiv alle papirer, hvis du giver produktet videre til tredjemand.

#### ● **Forskriftsmæssig anvendelse**

Produktet er beregnet til inden- og udendørsområder uden el-tilslutninger, fx værksteder, garager eller udhuse etc. Produktet har to lysstyrkeindstillinger, samt hvidt og rødt blinklys.

Dette produkt er ikke beregnet til kommercielle formål, men kun til privat brug i husholdninger.

**BEMÆRK:** Blinklyset er ikke beregnet som trafikadvarsellys. Produktet kan også anvendes som powerbank til mindre elektronikapparater med USB-opladningsfunktion.



Dette produkt er ikke egnet til rumbelysning i husholdninger.

#### ● **Leveringsomfang**

Ved udpakning af produktet skal det kontrolleres, at leverancen er komplet, og at alle dele er funktionsdygtige. Før anvendelse skal al emballage fjernes.

- 1 Batteridreven arbejdsprojektør
- 1 Netdel
- 1 Bilopladningsadapter for 12 V tilslutning
- 1 USB-kabel
- 1 Betjeningsvejledning

#### ● **Beskrivelse af delene**



- 1 LED-lys
- 2 TIL/FRA-kontakt
- 3 Ledskruer
- 4 Indstillelig fod/håndtag
- 5 Magnet
- 6 Ladeindikator
- 7 Tast til status for genopladelige batterier
- 8 Beskyttelseskappe
- 9 USB-indgangsstik (type C)
- 10 USB-udgangsstik
- 11 Netdel
- 12 Bilopladningsadapter
- 13 USB-kabel



## ● Tekniske data

### Blinklys og arbejdslys

LED'er:	1 COB-LED (ikke udskiftelig); ca. 20 W
Genopladeligt batteri:	Lithium-ion genopladeligt batteri, 3,7 V, 6000 mAh 22,2 Wh (ikke-udskiftelig)
Kapacitet som oplader:	3500 mAh, ved 5 V, 2,1 A
Ladetid for tomt genopladeligt batteri:	ca. 3,5 timer
Belysningstid (ved fuldt opladet batteri):	Hvidt lys med maksimal styrke: ca. 3,5 timer
Hvidt lys med eco-funktion:	ca. 6,5 timer
SOS blinklys:	ca. 8 timer
Rødt blinklys:	ca. 60 timer
Beskyttelsesklasse:	III / 

### Beskyttelsesklasse

Produkt:	IP65 (under opladning eller ved anvendelse som powerbank: Må kun anvendes indendørs. Produktet er kun stænk-tæt (IP65) med påmonteret beskyttelseskappe  )
Netdel:	IP20
Bilopladnings-adapter:	IP20
USB-adapter:	IP20 (USB-kabel  må kun anvendes indendørs)



USB- indgangsspænding/ strøm:	5 V  , 2 A
USB- udgangsspænding/ strøm:	5 V  , 2,1 A
Driftsposition:	Produktet kan anvendes som vist på figur C eller hængende.

Vægt:	700 g
Totalmål:	165 x 150 x 44 mm
Maksimal projektionsflade:	330 cm <sup>2</sup>
Til inden- og udendørs anvendelse	
HG09425:	GS-certificeret (TÜV SÜD)
HG09425-BS:	-

### Netdel

Fabrikantens navn eller handelsmærke, handelsregisternummer og adresse:	OWIM GmbH & Co. KG (HRA 721742) Stiftsbergstraße 1 74167 Neckarsulm TYSKLAND
Modellens identifikationskode:	Model HG09425: HZ-G0502000USB Model HG09425-BS: HZ-B0502000USB
Indgangsspænding:	100–240 V~
Inputvekselstrøms- frekvens:	50–60 Hz
Udgangsspænding:	5,0 V 
Udgangsstrømsstyrke:	2,0 A
Udgangseffekt:	10,0 W
Gennemsnitlig effektivitet i aktiv tilstand:	78,8 %
Effektforbrug ved nullast:	0,09 W
Beskyttelsesklasse:	II

### Bilopladningsadapter

Indgang:	12 V 
Udgang:	5 V  , 2 A
Tæthedsklasse:	IP20
Udskiftelig sikring:	2 A, Ø 5 x 20 (L) mm
Model-nr.:	TL2002



Netdelen, USB-kablet og bilopladningsadapteren er kun beregnet til indendørs brug.



## Sikkerhedsanvisninger

FØR PRODUKTET TAGES I BRUG SKAL DU VÆRE FORTROLIG MED ALLE SIKKERHEDS- OG BETJENINGSANVISNINGER! HVIS PRODUKTET OVERLADES TIL TREDJEMAND, SKAL ALLE DOKUMENTER MEDFØLGE!



### **⚠ ADVARSEL! LIVSFARE OG RISIKO FOR ULYKKER FOR SMÅBØRN OG BØRN!**

Børn må ikke efterlades med emballagen uden opsyn. Hold emballagen uden for børns rækkevidde.

- Dette produkt kan anvendes af børn fra 8 år og opefter, samt af personer med reducerede, fysiske, sensoriske eller mentale færdigheder eller mangel på erfaring og kundskaber, hvis de er under opsyn, eller hvis de er instrueret i sikker brug af produktet og indforstået med de risici, der er forbundet hermed. Børn må ikke lege med produktet. Rengøring og vedligeholdelse må ikke udføres af børn uden opsyn.
- Produktet er ikke et stykke legetøj og skal holdes uden for børns rækkevidde. Børn er ikke bevidste om de farer der kan være ved omgang med elektriske produkter.
- Produktet må ikke anvendes, hvis der er synlige skader.
- Produktet må aldrig nedsænkes i vand eller andre væsker!
- Produktet må kun tilsluttes en korrekt monteret stikkontakt eller et egnet 12 V cigarettænderstik. I alle tilfælde skal spændingen være i overensstemmelse med angivelserne i "Tekniske data".

- Kontroller, at stikkontakten er lettilgængelig, således at netdelen **11**, om nødvendigt, nemt kan tages ud af stikkontakten.
- Produktet må ikke ændres eller repareres af brugeren. LED'er kan og må ikke udskiftes.
- LEDs kan ikke udskiftes.
- Når LED lyskildernes levetid er udløbet, og de ikke længere fungerer, skal hele produktet udskiftes.

**⚠ OBS! FORBRÆNDINGSRISIKO!** For at undgå forbrændinger, skal det sikres, at produktet er frakoblet og er afkølet i mindst 15 minutter, før det berøres. Produktet kan blive meget varmt.

- Tilgængelige overflader, især varmekrympeslangen, bliver meget varme, når lampen er i drift.
- **BRANDFARE!** Produktet skal  anbringes i en afstand af mindst 0,1 meter fra det belyste materiale. For kraftig varme kan medføre brand.
- **⚠ ADVARSEL!** Tænd ikke for lyset, hvis produktet er rettet mod en brændbar overflade. Den belyste overflade kan overophede og antænde.
- Anbring ikke tændte stearinlys eller anden åben ild på eller i nærheden af produktet.
- Anvend ikke produktet i nærheden af varmekilder, fx radiatorer eller andre apparater, der afgiver varme.
- Produktet skal kasseres, hvis produktet, netdelen **11**, bilopladningsadapteren **12** eller USB-kablet **13** er beskadiget.

- Sørg for at USB-kablet **13** ikke kan beskadiges af skarpe kanter eller varme genstande. USB-kablet **13** skal rulles helt ud før anvendelse.
- Produktet må kun oplades med den medleverede netdel **11** eller med bilopladningsadapteren **12**.
- Vær opmærksom på, at netdelen **11** og bilopladningsadapteren **12** bruger strøm, når de er tilsluttet, også uden at produktet er tilsluttet.
- For at tage netdelen **11** og bilopladningsadapteren **12** ud af drift, skal netdelen tages ud af stikkontakten eller bilopladningsadapteren **12** tages ud af 12 V cigarettænderstikket.
- Produktet må kun oplades med den medleverede netdel **11** (se "Tekniske data" for detaljer) eller med bilopladningsadapteren **12**. Det medfølgende USB-kabel **13** er udelukkende beregnet til anvendelse med dette produkt.
- Blinklyset er ikke beregnet som trafikadvarsellys.
- Sluk omgående for produktet og tag ladekablet ud af produktet, hvis der lugter brændt eller ses røg. Lad en fagmand kigge på produktet før det tages i brug igen.
- Hvis der anvendes en USB-strømforsyning skal stikkontakten altid være nemt tilgængelig, således at USB-strømforsyningen i nødstilfælde hurtigt kan tages ud af stikkontakten. Vær opmærksom på fabrikantens betjeningsvejledning.
- Vær opmærksom på anvendelsesbegrænsninger og -forbud mod produkter, der er forsynet af genopladelige batterier i potentielle faresituationer, som fx på tankstationer, i lufthavne, på sygehuse etc.
- **⚠ ADVARSEL!** Produktet må ikke tildækkes under opladning. Der er fare for opvarmning og overophedning.



## Sikkerhedsvejledning for batterier/genopladelige batterier

- ⚠ **LIVSFARE!** Opbevar batterier/genopladelige batterier uden for børns rækkevidde. Ved utilsigtet slugning skal der straks opsøges læge.



**EKSPLOSIONSFARE!** Ikke-genopladelige batterier må aldrig oplades. Kortslut aldrig batterier/genopladelige batterier, og/åbn dem aldrig. Dette kan medføre overophedning, brand eller eksplosioner.

- Batterier/genopladelige batterier må ikke kastes i ild eller vand.
- Udsæt ikke batterier/genopladelige batterier for mekanisk belastning.

## Lækagerisiko for batterier/genopladelige batterier

- Undgå ekstreme omgivelsesforhold og temperaturer, som kan påvirke batterier/genopladelige batterier, fx radiatorer/direkte sollys.
- Hvis batterier/genopladelige batterier lækker, skal kontakt med kemikalierne med hud, øjne og slimhinder undgås! Skyl øjeblikkeligt de ramte områder med koldt vand og opsøg lægehjælp!



## ANVEND BESKYTTELSESHANDSKER!

- Udtjente eller beskadigede batterier/genopladelige batterier kan forårsage ætsninger ved kontakt med huden. Anvend derfor altid egnede beskyttelseshandsker hvis det sker.
- Dette produkt har et indbygget genopladeligt batteri, som ikke kan udskiftes af brugeren. Udtagning eller udskiftning af det genopladelige batteri må kun udføres af producenten eller dennes kundeservice eller en tilsvarende kvalificeret person for at udelukke farlige situationer. Vær opmærksom på at produktet indeholder et genopladeligt batteri, når det skal bortskaffes.

## ● Før produktet tages i brug

## ● Opladning af produktet

### BEMÆRK:

- Fjern al emballage fra produktet.
- Produktet kan oplades med den medfølgende netdel, der er tilsluttet en almindelig stikkontakt eller med den medfølgende bilopladningsadapter, der er tilsluttet et 12 V cigarettænderstik.
- Bilopladningsadaptersens sikring [12] kan udskiftes. Sikringens tekniske data skal være i overensstemmelse med angivelserne i "Tekniske data". Sikringen må kun udskiftes af en autoriseret elektriker.

**OBS!** Tilslut ikke produktet til bilens 12 V cigarettænderstik, hvis bilbatteriet er gammelt og slidt. Dette kan medføre at motoren ikke længere kan starte.

### BEMÆRK:

- Hvis produktet skal anvendes uden USB-kabel [13] skal det genopladelige batteri oplades før brug. Opladningen varer ca. 3,5 timer. Det genopladelige batteri er fast monteret i produktets bund.
- Det genopladelige batteri skal oplades helt inden første ibrugtagning.
- Oplad det genopladelige batteri, når det er tomt (kun 1 LED på ladeindikatoren [6] blinker).
- Beskyttelseskappen [8] åbnes.
- Tilslut USB-kablet [13] til USB-porten på netdelen [11] eller på bilopladningsadapteren [12].
- Tilslut USB-kablets [13] USB-stik (type C) til USB-indgangsstikket (type C) [9] på produktet.
- Tilslut netdelen [11] til en stikkontakt eller tilslut bilopladningsadapteren [12] til bilens 12 V cigarettænderstik.

### BEMÆRK:

- Det genopladelige batteris ladetilstand vises på ladeindikatoren [6].

Ladeindikatoren [6] status	Det genopladelige batteris ladetilstand
1 LED blinker	0-25 %
1 LED lyser, 1 LED blinker	25-50 %
2 LED'er lyser, 1 LED blinker	50-75 %
3 LED'er lyser, 1 LED blinker	75-100 %
4 LED'er lyser	100 %

- Opladningstiden er ca. 3,5 timer, når det genopladelige batteri er tomt.

**BEMÆRK:** Produktet har overopladningsbeskyttelse. Alligevel bør produktet afbrydes fra strømforsyningen så snart opladningen er afsluttet.

- Afbryd USB-kablet [13] fra produktet for at undgå afladning af det genopladelige batteri.
- Luk beskyttelseskappen [8], før produktet anvendes igen. I modsat fald kan der trænge vand ind i produktet ved anvendelse i det fri.

## ● Kontrol af det genopladelige batteris kapacitet

Hvis produktet ikke oplades: Tryk på tast til status for genopladelige batterier [7] for at kontrollere batterikapaciteten. Den grønne ladeindikator [6] viser kapaciteten\* for produktets indbyggede genopladelige batteri.

1 LED lyser	=	25 %*
2 LED'er lyser	=	50 %*
3 LED'er lyser	=	75 %*
4 LED'er lyser	=	100 %*

- \* Dette er en omtrentlig procentdel af det genopladelige batteris kapacitet, men ikke en nøjagtig måling.

## ● På niveau

**⚠ RISIKO FOR ULYKKER!** Produktet bør ikke anvendes under kørsel. Hvis produktet anvendes i et køretøj, skal det sikres at føreren og udstyr i køretøjet ikke påvirkes. Produktet skal pakkes og sikres, således at der ikke er fare for kvæstelser eller tingskader, selv ikke ved voldsomme opbremsninger.

■ Drej på den indstillelige fod/håndtag **4** og fastgør produktet i den ønskede position. Spænd derefter ledsruen **3** med hånden. Det indstillelige fod/håndtag **4** kan også drejes ca. 180° opad og herved anvendes som håndtag.

■ Produktet kan også fastgøres med magneterne **5** på det indstillelige fod/håndtag **4** på en plan, ferromagnetisk overflade.

**⚠ OBS!** Vær opmærksom på hændernes position, når den indstillelige fod/håndtag **4** drejes for at undgå, at fingrene kommer i klemme.

■ Produktet kan anvendes som lampe og powerbank.

**BEMÆRK:** Vær opmærksom på at den energi, der er lagret i det genopladelige batteri, forsyner både LED-projektøren og powerbanken med strøm. Når produktet anvendes som powerbank, reduceres driftstiden og lysudbyttet for lampefunktionen.

## ● Anvendelse som LED-projektør

- Oplad produktet fuldstændigt, som beskrevet i afsnittet "Opladning af produktet".
- Produktet kan anvendes i 4 forskellige funktioner, som vælges ved at trykke flere gange på TIL-/FRA-kontakten **2**.

TIL-/FRA-kontakt	Funktion
1 x tryk:	Det hvide lys lyser med maksimal styrke.
2 x tryk:	Det hvide lys lyser med eco-styrke.
3 x tryk:	SOS blinklys (hvidt lys)
4 x tryk:	Rødt blinklys <ul style="list-style-type: none"><li>■ <b>OBS!</b> Det blinkende røde lys kan have negative påvirkninger på følsomme personers helbred!</li><li>■ Blinklyset er ikke beregnet som trafikadvarselslys.</li></ul>
5 x tryk:	Lyset slukkes.

## ● Anvendelse som powerbank

Sammen med USB-kablet **13** kan produktet anvendes til opladning af mindre elektronikapparater med USB-stik (type C) (fx mobiltelefoner eller digitalt kameraer).

- Bemærk, at apparatets ladestrøm ikke må overstige 2 A. Læs apparatets brugsanvisning før opladning.

**OBS!** Ved opladning af apparater, der kræver en større ladestrøm, kan der opstå defekter på begge apparater.

- Vær desuden opmærksom på, at det genopladelige batteri i det apparat, der skal oplades, skal have en markant lavere kapacitet end den totale kapacitet i produktets genopladelige batteri (6000 mAh). I modsat fald er der risiko for at opladningen ikke afsluttes.
- Beskyttelseskappen **8** åbnes.
- Tilslut USB-kablets **13** USB-stik til USB-udgangsstikket **10**.
- Tilslut USB-kablets **13** USB-stik (type C) til det mindre elektronikapparat, der skal oplades. Den blå ladeindikator **6** lyser og viser det genopladelige batteris kapacitet.
- USB-kablet **13** skal fjernes, så snart opladningen er afsluttet.
- Beskyttelseskappen **8** lukkes.

## ● Vedligeholdelse og rengøring

Produktet er vedligeholdelsesfrit. LED lyskilderne kan ikke udskiftes.

- Produktet skal altid afbrydes før rengøring. Fjern netdelen fra stikkontakten eller tag bilopladningsadapteren **12** ud af bilens 12 V cigarettænderstik.
- Luk beskyttelseskappen **8** på USB-indgangsstikket **9** og USB-udgangsstikket **10**.
- Produktet må aldrig nedsænkes i vand eller andre væsker.
- Anvend ikke ætsende rengøringsmidler.
- Rengør jævnligt produktet med en tør, fnugfri klud. Anvend en let fugtig klud for at fjerne fastsiddende snavs.

## ● Bortskaffelse

Indpakningen består af miljøvenlige materialer, som De kan bortskaffe over de lokale genbrugssteder.



Bemærk forpakkingsmaterialernes mærkning til affaldssorteringen, disse er mærket med forkortelser (a) og numre (b) med følgende betydning: 1-7: kunststoffer / 20-22: papir og pap / 80-98: kompositmaterialer.



Produktet og indpakkingsmaterialerne kan genbruges; bortskaf disse særskilt til en bedre affaldsbehandling. Triman-logoet gælder kun for Frankrig.



De får oplyst muligheder til bortskaffelse af det udtjente produkt hos deres lokale myndigheder eller bystyre.



For miljøets skyld, så må produktet aldrig smides ud sammen med husholdningsaffaldet, når det er udtjent, men skal afleveres til en fagmæssig korrekt bortskaffelse. De kan informere Dem vedrørende opsamlingssteder og deres åbningstider hos deres ansvarlige forvaltning.

Defekte eller brugte batterier / akkuer skal genbruges iht. retningslinje 2006/66/EF og dennes ændringer. Aflever batterier / akkuer og / eller produktet via et af de tilbudte indsamlingssteder.



### **Miljøskader gennem forkert bortskaffelse af batterierne / akkuerne!**

Batterier / akkuer må ikke bortskaffes via husholdningsaffaldet. De kan indeholde giftige tungmetaller og er underlagt behandlingen for særaffald. De kemiske symboler for tungmetaller er følgende: Cd = kadmium, Hg = kviksølv, Pb = bly. Aflever derfor brugte batterier / akkuer hos en kommunal genbrugsstation.

## ● **Garanti**

Produktet blev produceret omhyggeligt efter de strengeste kvalitetskrav og kontrolleret grundigt inden levering. Hvis der forekommer mangler ved dette produkt, så har de juridiske rettigheder over for sælgeren af dette produkt. Disse juridiske rettigheder indskrænkes ikke af vores garanti, der beskrives i det følgende.

De får 3 års garanti fra købsdatoen på dette produkt. Garantifristen begynder med købsdatoen. Opbevar den originale kassebon på et sikkert sted. Denne kassebon behøves som dokumentation for købet.

Hvis der inden for 3 år fra købsdatoen af for dette produkt opstår en materiale- eller fabrikationsfejl, bliver produktet repareret eller erstattet – efter vores valg – af os uden omkostninger for dem. Garantien bortfalder, hvis produktet bliver beskadiget eller ikke anvendes eller vedligeholdes korrekt.

Garantien gælder for materiale- eller fabrikationsfejl. Denne garanti dækker ikke produktdele, som er udsat for normalt slid og derfor kan betragtes som normale sliddele (f.eks. batterier) eller ved skader på skrøbelige dele; f.eks. kontakter, akkumulatorer som er fremstillet af glas.

Ved dette produkt er garantiperioden også gældende for batteriet.

## ● **Afvikling af garantisager**

For at kunne garantere en hurtig sagsbehandling af deres forespørgsel, bedes De følge følgende anvisninger:

Opbevar kassebon og artikelnummer (IAN 390344\_2201) som købsdokumentation, så disse kan fremlægges på forespørgsel. Artikelnumrene er angivet på typeskiltet, ved en indgravering, på forsiden af vejledningen (nederst til venstre) eller på et mærkat på bag- eller undersiden. Hvis der forekommer funktionsfejl eller andre mangler, skal De først kontakte nedenstående serviceafdeling telefonisk eller via e-mail.

Et produkt, der er registreret som defekt, kan De derefter sende portofrit til den meddelte serviceadresse ved vedlæggelse af købsbeviset (kassebon) og angivelsen af, hvori manglen består, og hvornår den er opstået.

## ● **Service**

 **Service Danmark**  
Tel.: 80253972  
E-Mail: owim@lidl.dk

**CE**  
**IP65**

















Netdelen, USB-kablet og bilopladningsadapteren er kun beregnet til indendørs brug.

<b>Avvertenze e simboli utilizzati</b> .....	Pagina 97
<b>Introduzione</b> .....	Pagina 98
Uso previsto .....	Pagina 98
Contenuto della confezione .....	Pagina 98
Descrizione dei componenti .....	Pagina 98
Dati tecnici .....	Pagina 99
<b>Istruzioni di sicurezza</b> .....	Pagina 100
Istruzioni di sicurezza per le batterie/batterie ricaricabili .....	Pagina 101
<b>Prima dell'uso</b> .....	Pagina 102
Ricarica del prodotto .....	Pagina 102
Verifica della capacità della batteria ricaricabile .....	Pagina 102
<b>Funzionamento</b> .....	Pagina 103
Utilizzo come lampada a LED .....	Pagina 103
Utilizzo come powerbank .....	Pagina 103
<b>Manutenzione e pulizia</b> .....	Pagina 104
<b>Smaltimento</b> .....	Pagina 104
<b>Garanzia</b> .....	Pagina 105
Gestione dei casi in garanzia .....	Pagina 105
<b>Assistenza</b> .....	Pagina 105

## Avvertenze e simboli utilizzati

Nel presente manuale e sull'imballaggio sono utilizzate le seguenti avvertenze:

	Corrente/tensione continua		Corrente/tensione alternata
	Classe di protezione III		Polarità del terminale di uscita
	Classe di protezione II		Il prodotto è progettato per resistere a forti sollecitazioni meccaniche.
	Alimentatore a commutazione		Icona di connessione USB
	Trasformatore di sicurezza da cortocircuito		Leggere il manuale di istruzioni prima dell'uso.
	Il marchio CE conferma la conformità alle direttive UE applicabili al prodotto.		Distanza minima dal materiale illuminato
	Il simbolo indica che l'alimentatore non deve essere usato se i perni dell'alimentatore sono danneggiati.		Protetto contro la polvere e i getti d'acqua (IP65)
	Premere l'interruttore ON/OFF  .		

## **FARO DA LAVORO RICARICABILE**

### ● **Introduzione**

Congratulazioni per l'acquisto del vostro nuovo prodotto. Avete optato per un prodotto di alta qualità. Le istruzioni d'uso sono parte integrante di questo prodotto. Esse contengono importanti avvertenze sulla sicurezza, l'impiego e lo smaltimento. Prima dell'utilizzo del prodotto, prendere conoscenza di tutte le istruzioni d'uso e delle avvertenze di sicurezza. Utilizzare il prodotto solo come descritto e per i campi di applicazione indicati. Consegnare tutte le documentazioni su questo prodotto quando viene ceduto a terzi.

### ● **Uso previsto**

Il prodotto è destinato all'uso in ambienti interni ed esterni senza collegamenti elettrici, come ad es. officine, garage o capanne da giardino, ecc. Il prodotto dispone di 2 impostazioni di luminosità e una luce lampeggiante bianca e rossa.

Questo prodotto non è destinato all'uso per scopi commerciali, ma solo per uso privato e domestico.

**ATTENZIONE:** Il lampeggiante non è adatto come spia luminosa per il traffico. Il prodotto può essere utilizzato anche come powerbank per piccoli dispositivi con funzione di ricarica USB.



Questo prodotto non è indicato per un'illuminazione domestica.

### ● **Contenuto della confezione**

Dopo avere disimballato il prodotto, verificare che la confezione sia integra e che tutti i componenti non presentino danni. Rimuovere tutti i materiali di imballaggio prima dell'uso.

- 1 Faro da lavoro ricaricabile
- 1 Alimentatore
- 1 Adattatore per caricabatteria da auto per collegamento a 12 V
- 1 Cavo USB
- 1 Manuale di istruzioni

### ● **Descrizione dei componenti**

- 1 Luce a LED
- 2 Interruttore ON/OFF
- 3 Vite del giunto
- 4 Piedino/impugnatura regolabile
- 5 Magnete
- 6 Indicatore di carica
- 7 Pulsante di stato della batteria ricaricabile
- 8 Coperchio protettivo
- 9 Presa di ingresso USB (tipo C)
- 10 Presa di uscita USB
- 11 Alimentatore
- 12 Adattatore per caricabatteria da auto
- 13 Cavo USB

## ● Dati tecnici

### Luce lampeggiante e da lavoro

LED:	1 LED COB (non intercambiabile); circa 20 W
Batteria ricaricabile:	Batteria ricaricabile agli ioni di litio, 3,7 V, 6000 mAh 22,2 Wh (non intercambiabile)
Capacità come caricabatterie:	3500 mAh, a 5 V, 2,1 A
Tempo di ricarica per batteria ricaricabile scarica:	circa 3,5 ore
Durata della luce (ad accumulatore completamente carico):	Luce bianca alla massima intensità: ca. 3,5 ore
Luce bianca in modalità Eco:	ca. 6,5 ore
Lampeggiante SOS:	circa 8 ore
Lampeggiante rosso:	circa 60 ore
Classe di protezione:	III / 

### Categoria di protezione

Prodotto: IP65  
(Durante la ricarica o quando viene utilizzato come powerbank: Utilizzare solo in ambienti interni. Questo prodotto è protetto contro la polvere e i getti d'acqua (IP65) solo con il coperchio protettivo  posizionato).

Alimentatore: IP20

Adattatore per caricabatteria da auto:

Adattatore USB: IP20 (utilizzare il cavo USB  solo in ambienti interni)

Tensione/corrente di ingresso USB:	5 V ===, 2 A
Tensione/corrente di uscita USB:	5 V === / 2,1 A
Posizione di funzionamento:	Il prodotto può essere utilizzato come mostrato nella figura C o sospeso.

Peso del prodotto:	700 g
Dimensioni totali:	165 x 150 x 44 mm
Superficie massima di proiezione:	330 cm <sup>2</sup>
Per uso interno ed esterno	
HG09425:	Certificato GS (TÜV SÜD)
HG09425-BS:	-

### Alimentatore

Nome o marchio del fabbricante,	OWIM GmbH & Co. KG
numero di iscrizione nel registro delle imprese e indirizzo del fabbricante:	(HRA 721742) Stiftsbergstraße 1 74167 Neckarsulm GERMANIA
Identificativo del modello:	Modello HG09425: HZ-G0502000USB Modello HG09425-BS: HZ-B0502000USB
Tensione di ingresso:	100-240 V~
Frequenza di ingresso CA:	50-60 Hz
Tensione di uscita:	5,0 V ===
Corrente di uscita:	2,0 A
Potenza di uscita:	10,0 W
Rendimento medio in modo attivo:	78,8 %
Potenza assorbita nella condizione a vuoto:	0,09 W
Classe di protezione:	II

### Adattatore per caricabatteria da auto

Ingresso:	12 V ===
Uscita:	5 V === / 2 A
Grado di protezione:	IP20
Fusibile sostituibile:	2 A, Ø 5 x 20 (L) mm
N° del modello:	TL2002



L'alimentatore, il cavo USB e l'adattatore per caricabatteria da auto sono adatti solo per l'uso interno.



## Istruzioni di sicurezza

PRIMA DI USARE IL PRODOTTO PER LA PRIMA VOLTA, FAMILIARIZZARE CON TUTTE LE ISTRUZIONI DI SICUREZZA E LE INDICAZIONI D'USO! IN CASO DI CESSIONE DEL PRODOTTO A TERZI, AVERE CURA DI CONSEGNARE TUTTA LA DOCUMENTAZIONE!



### **AVVERTENZA! PERICOLO DI MORTE E INFORTUNIO PER BAMBINI E INFANTI!**

Non lasciare mai i bambini da soli in presenza di materiale di imballaggio. Tenere sempre il materiale di imballaggio fuori dalla portata dei bambini.

- Il prodotto può essere usato da bambini di almeno 8 anni e da persone con ridotte capacità fisiche, sensoriali o intellettive, oppure prive di esperienza e di conoscenza del prodotto, solo sotto supervisione o a seguito di istruzioni per un uso sicuro del prodotto e conseguente comprensione dei rischi connessi all'utilizzo dello stesso. Non lasciare che i bambini giochino con il prodotto. La pulizia e la manutenzione non possono essere eseguite da bambini senza sorveglianza.
- Questo prodotto non è un giocattolo e deve essere tenuto fuori dalla portata dei bambini. I bambini non sono consapevoli dei pericoli associati alla manipolazione di apparecchi elettrici.
- Non utilizzare il prodotto se presenta danni visibili.
- Non immergere mai il prodotto in acqua o altri liquidi!
- Collegare il prodotto solo a una presa di corrente correttamente installata o a una presa di ricarica per auto da 12 V adatta. La tensione deve essere sempre conforme alle specifiche nella sezione "Dati tecnici".

- Assicurarsi che la presa di corrente sia facilmente accessibile, in modo da poter scollegare rapidamente l'alimentatore **11** quando è necessario.
- Non eseguire modifiche o riparazioni al prodotto. I LED non possono né devono essere sostituiti.
- I LED non sono intercambiabili.
- Se i LED smettono di funzionare alla fine della loro vita utile, l'intero prodotto deve essere sostituito.

### **ATTENZIONE! RISCHIO DI USTIONI!**

Per evitare ustioni, assicurarsi che il prodotto sia spento e si sia raffreddato per almeno 15 minuti prima di toccarlo. Il prodotto può diventare molto caldo.

- Quando la lampada è in funzione, le superfici accessibili, in particolare il tubo in materiale termoretraibile, diventano molto calde.

### **RISCHIO DI INCENDIO!**

 Posizionare il prodotto in modo che sia ad almeno 0,1 metro di distanza dal materiale da illuminare. Il calore eccessivo può causare un incendio.

- **AVVERTENZA!** Non accendere la luce quando il prodotto è diretto verso una superficie infiammabile. La superficie illuminata potrebbe surriscaldarsi o prendere fuoco.
- Non posizionare candele accese o altre fiamme libere sopra o vicino al prodotto.
- Non utilizzare il prodotto vicino a fonti di calore, ad es. radiatori o altri dispositivi che emettono calore.
- Smaltire il prodotto se esso, l'alimentatore **11**, l'adattatore per caricabatteria da auto **12** o il cavo USB **13** dovessero essere danneggiati.

- Assicurarsi che il cavo USB **13** non possa essere danneggiato da bordi taglienti o oggetti caldi. Srotolare completamente il cavo USB **13** prima dell'uso.
- Questo prodotto può essere caricato solo con l'alimentatore **11** o l'adattatore per caricabatteria da auto **12** in dotazione.
- Si noti che alimentatore **11** e adattatore per caricabatteria da auto **12**, quando sono collegati, consumano una piccola quantità di energia, anche se il prodotto non è acceso.
- Per disattivare l'alimentatore **11** e l'adattatore per caricabatteria da auto **12**, scollegare l'alimentatore dalla presa di corrente o rimuovere l'adattatore per caricabatteria da auto **12** dalla presa 12 V.
- Il prodotto può essere caricato solo con l'alimentatore **11** (per i dettagli vedere "Dati tecnici") o l'adattatore per caricabatteria da auto **12** in dotazione. Il cavo USB **13** in dotazione è adatto solo all'uso con questo prodotto.
- Il lampeggiante non è adatto come spia luminosa per il traffico.
- Spegnerne immediatamente il prodotto e scollegare il cavo di ricarica dal prodotto se si nota odore di bruciato o fumo. Far controllare il prodotto da un professionista qualificato prima di riutilizzarlo.
- Quando si utilizza una fonte di alimentazione USB, la presa di corrente deve essere sempre facilmente accessibile in modo che l'alimentazione USB possa essere rapidamente scollegata dalla presa in caso di emergenza. Si prega di fare riferimento anche al manuale di istruzioni del produttore.
- Osservare le restrizioni e i divieti di utilizzo per i prodotti alimentati a batteria ricaricabile in situazioni potenzialmente pericolose, come stazioni di servizio, aeroporti, ospedali, ecc.
- **⚠ AVVERTENZA!** Non coprire il prodotto durante la carica. Esiste il pericolo di riscaldamento e surriscaldamento.



## Istruzioni di sicurezza per le batterie/batterie ricaricabili

- ⚠ **PERICOLO DI MORTE!** Conservare le batterie/batterie ricaricabili fuori dalla portata dei bambini. In caso di ingestione accidentale consultare immediatamente un medico.



**PERICOLO DI ESPLOSIONE!** Non ricaricare batterie non ricaricabili. Non cortocircuitare le batterie e/o non aprirle. Ciò può causare surriscaldamento, incendi o esplosioni.

- Non gettare mai le batterie/batterie ricaricabili nel fuoco o in acqua.
- Non esporre le batterie/batterie ricaricabili a sollecitazioni meccaniche.

## Rischio di perdite dalle batterie/batterie ricaricabili

- Evitare condizioni ambientali e temperature estreme che potrebbero avere un effetto sulle batterie/batterie ricaricabili, come ad es. radiatori/luce solare diretta.
- Se le batterie/batterie ricaricabili sono scariche, evitare che le sostanze chimiche contenute vengano in contatto con pelle, occhi o mucose! Risciacquare immediatamente le zone colpite con acqua pulita e consultare un medico!



### **INDOSSARE GUANTI PROTETTIVI!**

- **VI!** Le batterie/batterie ricaricabili che presentano perdite o danni possono causare ustioni a contatto con la pelle. In questi casi, indossare sempre guanti protettivi adatti.
- Questo prodotto ha una batteria ricaricabile integrata che non può essere sostituita dall'utente. La rimozione o la sostituzione della batteria ricaricabile devono essere eseguite esclusivamente dal produttore, dal suo servizio clienti oppure da una persona parimenti qualificata al fine di evitare situazioni pericolose. Quando si smaltisce il prodotto, tenere presente che contiene una batteria ricaricabile.

## ● **Prima dell'uso**

## ● **Ricarica del prodotto**

### **INDICAZIONI:**

- Rimuovere tutto il materiale di imballaggio dal prodotto.
- È possibile caricare il prodotto con l'alimentatore incluso in una normale presa di corrente domestica o con l'adattatore per caricabatteria da auto in dotazione su una presa accendisigari a 12 V.
- Il fusibile dell'adattatore per caricabatteria da auto [12] può essere sostituito. I dati tecnici del fusibile devono essere conformi alle specifiche nella sezione "Dati tecnici". Il fusibile deve essere sostituito solo da un elettricista qualificato.

**ATTENZIONE!** Non collegare il prodotto alla presa a 12 V dell'auto se la batteria dell'auto è già vecchia e usurata. Ciò potrebbe causare il mancato avviamento del motore.

### **INDICAZIONI:**

- Per utilizzare il prodotto senza un cavo USB [13], è necessario caricare la batteria ricaricabile prima dell'uso. Il processo di ricarica dura circa 3,5 ore. La batteria ricaricabile è integrata in modo fisso sul fondo del prodotto.
- Eseguire una carica completa della batteria ricaricabile prima del primo utilizzo.
- Caricare la batteria ricaricabile quando si esaurisce (lampeggia solo 1 LED dell'indicatore di carica [6]).
- Aprire il coperchio protettivo [8].
- Collegare il cavo USB [13] alla porta USB dell'alimentatore [11] o dell'adattatore per caricabatteria da auto [12].
- Collegare la spina USB (tipo C) del cavo USB [13] alla presa di ingresso USB (tipo C) [9] del prodotto.
- Collegare l'alimentatore [11] a una presa di corrente o collegare l'adattatore per caricabatteria per auto [12] alla presa a 12 V dell'automobile.

### **INDICAZIONI:**

- Lo stato di carica della batteria ricaricabile viene mostrato nell'indicatore di carica [6].

<b>Stato dell'indicatore di carica [6]</b>	<b>Stato di carica della batteria ricaricabile</b>
1 LED lampeggia	0-25 %
1 LED acceso, 1 LED lampeggia	25-50 %
2 LED accesi, 1 LED lampeggia	50-75 %
3 LED accesi, 1 LED lampeggia	75-100 %
4 LED accesi	100 %

- Il tempo di ricarica è di circa 3,5 ore se la batteria ricaricabile è scarica.

**INDICAZIONE:** Il prodotto ha una protezione da sovraccarico. Tuttavia, è necessario scollegare il prodotto dall'alimentazione non appena il processo di ricarica è completato.

- Scollegare il cavo USB [13] dal prodotto per evitare di scaricare la batteria ricaricabile.
- Chiudere il coperchio protettivo [8] prima di utilizzare nuovamente il prodotto. In caso contrario, se usato all'aperto, l'acqua potrebbe entrare all'interno del prodotto.

## ● **Verifica della capacità della batteria ricaricabile**

Se il prodotto non viene caricato: Premere il pulsante di stato della batteria ricaricabile [7] per verificare la capacità della batteria ricaricabile. L'indicatore di carica verde [6] indica la capacità\* della batteria ricaricabile all'interno del prodotto.

1 LED acceso	=	25 %*
2 LED accesi	=	50 %*
3 LED accesi	=	75 %*
4 LED accesi	=	100 %*

- \* Si tratta di una percentuale stimata della capacità della batteria ricaricabile, non di una misurazione effettiva.

## ● **Funzionamento**

**⚠ PERICOLO DI INCIDENTI!** È preferibile non utilizzare il prodotto durante la guida. Quando si utilizza il prodotto in un veicolo, fare attenzione a non mettere in pericolo il conducente o i passeggeri. Conservare e fissare il prodotto in modo tale da non presentare rischi di lesioni o danni al prodotto anche in caso di frenata completa.

- Ruotare il piedino/l'impugnatura regolabile **4** e fissarlo nella posizione desiderata. A tal fine, serrare a mano la vite del giunto **3**. Il piedino/impugnatura regolabile **4** può anche essere girato verso l'alto di circa 180° e quindi utilizzato come impugnatura.
- Il prodotto può anche essere fissato su una superficie piana e ferromagnetica con il magnete **5** del piedino/impugnatura regolabile **4**.

**⚠ ATTENZIONE!** Quando si gira il piedino/l'impugnatura regolabile **4**, fare attenzione al posizionamento delle mani per evitare di pizzicarsi le dita.

- Il prodotto può essere utilizzato come lampada e come powerbank.

**INDICAZIONE:** L'energia immagazzinata nella batteria ricaricabile alimenta sia la lampada a LED che la powerbank. Se si utilizza il prodotto come powerbank, in modalità di illuminazione il tempo di funzionamento e la luminosità si riducono.

## ● **Utilizzo come lampada a LED**

- Caricare completamente il prodotto come descritto nella sezione "Ricarica del prodotto".
- Il prodotto può essere utilizzato in 4 diverse modalità selezionabili premendo ripetutamente l'interruttore ON/OFF **2**.

### **Interruttore Modalità ON/OFF**

1 pressione:	La luce bianca è accesa alla massima intensità.
2 pressioni:	La luce bianca è accesa in modalità Eco.
3 pressioni:	Lampeggiante SOS (luce bianca)
4 pressioni:	Lampeggiante rosso
	<ul style="list-style-type: none"><li>■ <b>ATTENZIONE!</b> La luce rossa lampeggiante può avere effetti negativi sulla salute dei soggetti deboli!</li><li>■ Il lampeggiante non è adatto come spia luminosa per il traffico.</li></ul>
5 pressioni:	Spegnere la luce.

## ● **Utilizzo come powerbank**

In combinazione con il cavo USB **13**, il prodotto può essere utilizzato per caricare piccoli dispositivi elettronici con presa USB (tipo C) (ad es. telefoni cellulari o fotocamere digitali).

- Si noti che la corrente di carica dei dispositivi non deve superare 2 A. Leggere attentamente le istruzioni per l'uso del dispositivo che si desidera caricare.

**ATTENZIONE!** Caricare un dispositivo che richiede una corrente di carica maggiore può causare un difetto in entrambi i dispositivi.

- Si noti inoltre che la batteria del dispositivo che si desidera caricare deve avere una capacità significativamente inferiore rispetto alla capacità totale della batteria nel prodotto (6000 mAh). In caso contrario, il processo di carica potrebbe non completarsi.
- Aprire il coperchio protettivo **8**.
- Collegare la spina USB del cavo USB **13** alla presa di uscita USB **10**.
- Inserire la spina USB (tipo C) del cavo USB **13** nei piccoli dispositivi elettronici che si desidera caricare. L'indicatore di carica verde **6** si accende e mostra la capacità della batteria ricaricabile.
- Rimuovere il cavo USB **13** non appena la carica è completa.
- Chiudere il coperchio protettivo **8**.

## ● Manutenzione e pulizia

Il prodotto non richiede alcuna manutenzione. I LED non possono essere sostituiti.

- Spegnerne il prodotto prima della pulizia. Scollegare l'alimentatore dalla presa di corrente o rimuovere l'adattatore per caricabatteria da auto **12** dalla presa a 12 V.
- Chiudere il coperchio protettivo **8** della presa d'ingresso USB **9** e della presa di uscita USB **10**.
- Non immergere mai il prodotto in acqua o altri liquidi.
- Non utilizzare detergenti corrosivi.
- Pulire il prodotto regolarmente con un panno morbido e privo di lanugine. Utilizzare un panno leggermente inumidito per rimuovere lo sporco ostinato.

## ● Smaltimento

L'imballaggio è composto da materiali ecologici che possono essere smaltiti presso i siti di raccolta locali per il riciclo.



Osservare l'identificazione dei materiali di imballaggio per lo smaltimento differenziato, i quali sono contrassegnati da abbreviazioni (a) e da numeri (b) con il seguente significato: 1-7: plastiche / 20-22: carta e cartone / 80-98: materiali compositi.



Il prodotto e il materiale da imballaggio sono riciclabili. Smaltire separatamente per un ottimale trattamento dei rifiuti. Il logo Triman è valido solamente per la Francia.



È possibile informarsi circa le possibilità di smaltimento del prodotto usato presso l'amministrazione comunale o cittadina.



Per questioni di tutela ambientale non gettare il prodotto usato tra i rifiuti domestici, ma provvedere invece al suo corretto smaltimento. Presso l'amministrazione competente è possibile ricevere informazioni circa i siti di raccolta e i relativi orari di apertura.

Le batterie / gli accumulatori difettosi o usati devono essere riciclati secondo la direttiva 2006/66/CE e relative modifiche. Smaltire le batterie / gli accumulatori e / o il prodotto presso i punti di raccolta indicati.



### **Uno smaltimento scorretto delle batterie / gli accumulatori procura danni all'ambiente!**

È vietato smaltire le batterie / gli accumulatori con i rifiuti domestici. Possono contenere metalli pesanti nocivi e sono soggetti a smaltimento come rifiuti speciali. I simboli chimici dei metalli pesanti sono i seguenti: Cd = cadmio, Hg = mercurio, Pb = piombo. Consegnare, pertanto, le batterie / gli accumulatori esausti presso un punto di raccolta comunale.

## ● Garanzia

Il prodotto è stato prodotto secondo severe direttive di qualità e controllato con premura prima della consegna. In caso di difetti del prodotto, l'acquirente può far valere i propri diritti legali nei confronti del venditore. Questi diritti legali non vengono limitati in alcun modo dalla garanzia di seguito riportata.

Questo prodotto è garantito per 3 anni a partire dalla data di acquisto. Il termine di garanzia ha inizio a partire dalla data di acquisto.

Conservare lo scontrino di acquisto originale in buone condizioni. Questo documento servirà a documentare l'avvenuto acquisto.

Il prodotto da Lei acquistato dà diritto ad una garanzia di 3 anni a partire dalla data di acquisto. La presente garanzia decade nel caso di danneggiamento del prodotto, di utilizzo o di manutenzione inadeguati.

La prestazione in garanzia vale per difetti del materiale o di fabbricazione. Questa garanzia non si estende a componenti del prodotto esposti a normale logorio, che possono pertanto essere considerati come componenti soggetti a usura (esempio capacità della batteria, calcificazione, lampade, pneumatici, filtri, spazzole...). La garanzia non si estende altresì a danni che si verificano su componenti delicati (esempio interruttori, batterie, parti realizzate in vetro, schermi, accessori vari) nonché danni derivanti dal trasporto o altri incidenti.

Con questo prodotto, il periodo di garanzia si applica anche alla batteria ricaricabile.

## ● Gestione dei casi in garanzia

Per garantire un rapido disbrigo delle proprie pratiche, seguire le istruzioni seguenti:

Per ogni richiesta si prega di conservare lo scontrino e il codice dell'articolo (IAN 390344\_2201) come prova d'acquisto.

Il numero d'articolo può essere dedotto dalla targhetta, da un'incisione, dal frontespizio delle istruzioni (in basso a sinistra) oppure dall'adesivo applicato sul retro o sul lato inferiore.

In caso di disfunzioni o avarie, contattare innanzitutto i partner di assistenza elencati di seguito telefonicamente oppure via e-mail.

Si può inviare il prodotto ritenuto difettoso all'indirizzo del centro di assistenza indicato con spedizione esente da affrancatura, completo del documento di acquisto (scontrino) e della descrizione del difetto, specificando anche quando tale difetto si è verificato.

## ● Assistenza

 **Assistenza Italia**  
Tel.: 800790789  
E-Mail: owim@lidl.it

**CE**  
**IP65**



















L'alimentatore, il cavo USB e l'adattatore per caricabatteria da auto sono adatti solo per l'uso interno.

<b>Felhasznált figyelmeztető jelzések és szimbólumok</b> .....	Oldal 107
<b>Bevezető</b> .....	Oldal 108
Rendeltetésszerű használat .....	Oldal 108
A csomagolás tartalma .....	Oldal 108
A részegységek leírása .....	Oldal 108
Műszaki adatok .....	Oldal 109
<b>Biztonsági utasítások</b> .....	Oldal 110
Biztonsági utasítások elemekhez / akkumulátorokhoz .....	Oldal 111
<b>Használat előtt</b> .....	Oldal 112
A termék feltöltése .....	Oldal 112
Az akkumulátor kapacitásának ellenőrzése .....	Oldal 112
<b>Használat</b> .....	Oldal 113
Használat LED lámpaként .....	Oldal 113
Használat powerbankként .....	Oldal 113
<b>Karbantartás és tisztítás</b> .....	Oldal 114
<b>Mentesítés</b> .....	Oldal 114
<b>Garancia</b> .....	Oldal 115
Garanciális ügyek lebonyolítása .....	Oldal 115
<b>Szerviz</b> .....	Oldal 115

## Felhasznált figyelmeztető jelzések és szimbólumok

Ebben a használati útmutatóban és a csomagoláson az alábbi figyelmeztető jelzésekkel találkozhat:

	Egyenáram/-feszültség		Váltóáram/-feszültség
	III. védelmi osztály		A kimenő csatlakozópont polaritása
	II. védelmi osztály		A terméket úgy kivitelezték, hogy nagyobb mechanikus terhelésnek is ellen tudjon állni.
	Kapcsolóüzemű tápegység		Az USB-csatlakozás szimbóluma
	Rövidzárlat elleni biztonsági transzformátor		Használat előtt olvassa el a használati útmutatót.
	A CE-jelzés azt jelzi, hogy a termék megfelel a rá vonatkozó EU előírásoknak.		Minimális távolság a megvilágított anyagtól
	Ez a szimbólum azt jelzi, hogy a hálózati csatlakozót tilos használni, ha a villái sérültek.		Porálló, védett a vízsugarak ellen (IP65)
	Nyomja meg a BE/KI kapcsológombot  2.		

## **AKKUS MUNKAREFLEKTOR**

### **● Bevezető**

Gratulálunk új termékének vásárlása alkalmából. Ezzel a döntésével vállalatunk értékes terméke mellett döntött. A használati utasítás ezen termék része. A biztonságra, a használatára és a megsemmisítésre vonatkozó fontos tudnivalókat tartalmazza. A termék használata előtt ismerje meg az összes használati és biztonsági tudnivalót. A terméket csak a leírtak szerint és a megadott felhasználási területeken alkalmazza. A termék harmadik személy számára való továbbadása esetén kézbesítse vele annak a teljes dokumentációját is.

### **● Rendeltetészerű használat**

A termék kül- és beltéren, elektromos csatlakozással nem rendelkező helyeken, pl. műhelyekben, garázsokban vagy kerti tárolókban használható. A termék két fényerővel is használható, valamint fehér és piros színben villogni is képes.

A termék üzleti célokra nem használható, kizárólag magáncélra, háztartási használatra alkalmas.

**FIGYELEM:** A villanófény nem használható közlekedési figyelmeztető lámpaként. A termék powerbankként is használható kisebb elektromos eszközök USB-n keresztüli töltésére.

-  A termék nem alkalmas magánháztartások helyiségeinek megvilágítására.

### **● A csomagolás tartalma**

A termék kicsomagolása után ellenőrizze a csomagolás teljességét és az alkatrészek megfelelő állapotát. A használat előtt távolítsa el minden csomagolóanyagot.

- 1 Akkus munkareflektor
- 1 Hálózati csatlakozó
- 1 Szivargyújtó-adapter 12 voltos szivargyújtó aljzathoz
- 1 USB-kábel
- 1 Használati útmutató

### **● A részegységek leírása**

- 1 LED-fény
- 2 BE/KI kapcsológomb
- 3 A csuklópánt csavarja
- 4 Állítható láb/fogantyú
- 5 Mágnes
- 6 Töltésjelző
- 7 Akkuállapot gomb
- 8 Védősapka
- 9 USB bemenet (C típus)
- 10 USB kimenet
- 11 Hálózati csatlakozó
- 12 Szivargyújtó-adapter
- 13 USB-kábel

## ● Műszaki adatok



### Villanófény és munkalámpa

LED-ek:	1 COB-LED (nem cserélhető); kb. 20 W
Akkumulátor:	Lítium-ion akkumulátor, 3,7 V, 6000 mAh, 22,2 Wh (nem cserélhető)
Kapacitás töltőkészüléként:	3500 mAh, 5 V, 2,1 A értékeknél
Az üres akkumulátor feltöltési ideje:	kb. 3,5 óra
Világítási idő (teljes mértékben feltöltött akkumulátor esetén):	Fehér fény legnagyobb fényerőn: kb. 3,5 óra
Fehér fény Eco (akkukímélő) fokozaton:	kb. 6,5 óra
Vészvillogó:	kb. 8 óra
Piros színű villanófény:	kb. 60 óra
Védelmi osztály:	III / 

### Védelmi osztály

Termék: IP65  
(Töltés közben vagy powerbankként való használat során: Csak beltéren használja. A termék csak felhelyezett védősapkával  védett a por/vízszugár ellen (IP65).)

Hálózati csatlakozó: IP20  
Szivargyújtó-adapter: IP20  
USB adapter: IP20 (Az USB-kábelt  csak beltéren használja)

USB bemenő feszültség és áram:	5 V  , 2 A
USB kimenő feszültség és áram:	5 V  , 2,1 A
Működési helyzet:	A termék a C ábrán látható módon, vagy felakasztva használható.



A termék súlya:	700 g
Méretetek:	165 x 150 x 44 mm
Maximális megvilágítási felület:	330 cm <sup>2</sup>
Bel- és kültéri használatra	
HG09425:	GS tanúsítvánnyal (TÜV SÜD)
HG09425-BS:	-

### Hálózati csatlakozó

A gyártó neve vagy védjegye,	OWIM GmbH & Co. KG (HRA 721742)
cégjegyzékszám és címe:	Stiftsbergstraße 1 74167 Neckarsulm NÉMETORSZÁG
Modellazonosító:	HG09425 modell: HZ-G0502000USB HG09425-BS modell: HZ-B0502000USB

Bemenő feszültség:	100–240 V~
Bemenő váltóáram frekvenciája:	50–60 Hz
Kimenő feszültség:	5,0 V 
Kimenő áramerősség:	2,0 A
Kimenő teljesítmény:	10,0 W
Aktív üzemmódban mért átlagos hatásfok:	78,8 %
Üresjárás üzemmódban mért energiafogyasztás:	0,09 W
Védelmi osztály:	II

### Szivargyújtó-adapter

Bemenet:	12 V 
Kimenet:	5 V  , 2 A
Védelmi besorolás:	IP20
Cserélhető biztosíték:	2 A, Ø 5 x 20 (H) mm
Modellszám:	TL2002



A hálózati csatlakozó, az USB-kábel és a szivargyújtó-adapter csak beltéri használatra alkalmas.



## Biztonsági utasítások

A TERMÉK HASZNÁLATA ELŐTT ISMERKEDJEN MEG MINDEN BIZTONSÁGI ÉS KEZELÉSI UTASÍTÁSSAL! HA A TERMÉKET TOVÁBBADJA, ADJA MELLÉ EZEKET A DOKUMENTUMOKAT IS!



### FIGYELMEZTETÉS! ÉLETVESZÉLY GYERMEKEK, KISGYERMEKEK SZÁMÁRA!

Ne hagyja a gyermekeket a csomagolóanyagokkal felügyelet nélkül. A csomagolóanyagokat mindig tartsa gyermekektől távol.

- A terméket akkor használhatják 8 év feletti gyermekek, csökkent testi, érzékszervi vagy szellemi képességű, valamint megfelelő tapasztalattal és/vagy tudással nem rendelkező személyek, ha számukra felügyeletet biztosítanak vagy ha utasításokat kapnak a termék biztonságos használatával kapcsolatban és megértik az azzal járó veszélyeket. Ne hagyja, hogy a gyermekek a termékkel játszanak. A tisztítást és a karbantartást nem végezhetik gyermekek felügyelet nélkül.
- A termék nem játékszer, tartsa gyermekek számára nem elérhető helyen. A gyermekek nincsenek tisztában az elektromos készülékek használatával járó veszélyekkel.
- Ne használja a terméket, ha azon látható sérüléseket talál.
- A terméket soha ne merítse vízbe vagy egyéb folyadékba!
- A terméket csak egy megfelelően beszerelt konnektorhoz vagy egy alkalmas 12 voltos szivargyújtó aljzathoz csatlakoztassa. A feszültségnek minden esetben meg kell felelnie a „Műszaki adatok” című résznél feltüntetettnek.

- Ügyeljen arra, hogy a konnektor könnyen hozzáférhető legyen, hogy az hálózati csatlakozót **11** szükség esetén ki tudja húzni a konnektorból.
- A terméken ne végezzen módosításokat vagy javításokat. A LED-eket tilos cserélni.
- A LED-ek nem cserélhetők.
- Ha a LED-izzók élettartama lejárt és már nem működnek, az egész terméket le kell cserélni.

### FIGYELEM! ÉGÉSI SÉRÜLÉSEK

**VESZÉLYE!** Az égési sérülések elkerülése érdekében mielőtt a termékhez érne ellenőrizze, hogy a termék ki van-e kapcsolva, és hogy az legalább 15 percet hűlt. A termék nagyon felforrósodhat.

- A könnyen hozzáférhető felületek, különösen a hőszűkítő cső nagyon felforrósodnak, amikor a lámpa működésben van.
- **TÜZVESZÉLY!** A terméket úgy helyezze el, hogy az legalább 0,1 méter távolságban legyen a megvilágított anyagtól. A túlzott hőtermelődés tüzesethez vezethet.
- **FIGYELMEZTETÉS!** Ne kapcsolja be a fényt, ha a termék éghető felület felé néz. A megvilágított felület túlhevülhet vagy meggyulladhat.
- Ne helyezzen égő gyertyákat vagy más nyílt lángot a termék közelébe.
- Ne használja a terméket hőforrások, pl. fűtőtestek vagy más, hőt sugárzó berendezések közelében.
- Selejtezze ki a terméket, amennyiben maga a termék, a hálózati csatlakozó **11**, a szivargyújtó-adapter **12** vagy az USB-kábel **13** megsérülne.

- Ügyeljen arra, hogy az USB-kábelben **13** éles sarkok vagy forró tárgyak ne tudjanak kárt okozni. Használat előtt tekerje ki az USB-kábelt **13** teljes mértékben.
- A terméket csak a mellékelt hálózati csatlakozóval **11** vagy szivargyújtó-adapterrel **12** szabad tölteni.
- Ne feledje, hogy a hálózati csatlakozó **11** és a szivargyújtó-adapter **12** csatlakoztatott állapotban akkor is felvesznek némi áramot, amikor a termék nincs bekapcsolva.
- A hálózati csatlakozó **11** és a szivargyújtó-adapter **12** teljes áramtalanításához húzza ki a hálózati csatlakozót a konnektorból, illetve a szivargyújtó-adaptert **12** a 12 voltos szivargyújtó aljzatából.
- A terméket csak a mellékelt hálózati csatlakozóval **11** (részletek a „Műszaki adatok” c. résznél) vagy szivargyújtó-adapterrel **12** szabad tölteni. A mellékelt USB-kábel **13** kizárólag ehhez a termékhez használható.
- A villanófény nem használható közlekedési figyelmeztető lámpaként.
- Amint égésre utaló szagokat vagy füstöt észlel, azonnal kapcsolja ki a terméket és szüntesse meg annak az áramellátását. Mielőtt a terméket újra használatba venné, vizsgálta át egy képzett szakemberrel.
- Ha USB-n keresztül biztosítja a készülék áramellátását, a konnektornak mindig könnyen hozzáférhetőnek kell lennie, hogy vészhelyzetben az USB töltőegységet gyorsan ki tudja húzni a konnektorból. Vegye figyelembe a gyártó használati útmutatójában leírtakat.
- Tartsa szem előtt az akkumulátoros készülékek használati korlátozásait és tiltásait potenciális veszélyes szituációkban, például benzinkutaknál, repülőtereket, kórházakban, stb.
- **⚠ FIGYELMEZTETÉS!** Töltés során ne takarja le a terméket. Felmelegedés és túlhevülés veszélye.



## Biztonsági utasítások elemekhez / akkumulátorokhoz



**ÉLETVESZÉLY!** Az elemeket / akkumulátorokat tartsa gyermekektől távol. Amennyiben azokat véletlenül lenyelik, forduljon orvoshoz.



**ROBBANÁSVESZÉLY!** Ne töltsön fel nem újratölthető elemeket. Elemeket / akkumulátorokat ne zárjon rövidre és ne nyissa fel azokat. Ez túlhevüléshez, tűzesethez vagy robbanáshoz vezethet.

- Az elemeket / akkumulátorokat soha ne dobja tűzbe vagy vízbe.
- Az elemeket / akkumulátorokat ne tegye ki mechanikai terhelésnek.

## Az elemek / akkumulátorok kifolyásának veszélye

- Kerülje az olyan szélsőséges környezeti feltételeket és hőmérsékleti viszonyokat, amelyek hatással lehetnek az elemekre / akkumulátorokra, pl. fűtőtestek vagy közvetlen napsugárzás.
- Ha az elemek / akkumulátorok kifolynak, kerülje a bőrt, a szemeket és a nyálkahártyákat érintkezését a vegyszerekkel! Az érintett területeket azonnal mossa le friss vízzel, majd forduljon orvoshoz!



## VISELJEN VÉDŐKESZTYŰT!

A sérült vagy kifolyt elemek / akkumulátorok a bőrrel érintkezve égési sérüléseket okozhatnak. Ilyen esetekben viseljen megfelelő védőkesztyűt.

- A termék beépített akkumulátorral rendelkezik, melyet a felhasználó nem tud kicserélni. A kockázatok elkerülése érdekében az akkumulátort csak a gyártó, annak ügyfélszolgálat vagy egy annak megfelelő képzettségű szakember veheti vagy cserélheti ki. A termék kiselejtezésekor vegye figyelembe, hogy a termék belsejében akkumulátor van.

## ● **Használat előtt**

### ● **A termék feltöltése**

#### **MEGJEGYZÉSEK:**

- Távolítsa el a termék összes csomagolóanyagát.
- A terméket a mellékelt hálózati csatlakozó segítségével egy háztartási konnektorról vagy a mellékelt szivargyújtó-adapterrel egy 12 voltos szivargyújtóaljzatról lehet feltölteni.
- A szivargyújtó-adapter **12** biztosítéka cserélhető.  
A biztosíték műszaki adatainak meg kell felelnie a „Műszaki adatok” című résznél feltüntetettnek. A biztosítékot csak egy képzett elektroműszerész cserélheti ki.

**FIGYELEM!** Ne csatlakoztassa a terméket gépjárműve 12 voltos szivargyújtó aljzatába, ha a jármű akkumulátora már túl öreg vagy elhasználódott. Ez ahhoz is vezethet, hogy a motor nem indul majd be.

#### **MEGJEGYZÉSEK:**

- Ha a terméket az USB-kábel **13** nélkül kívánja használni, használat előtt fel kell tölteni az akkumulátort. A feltöltés körülbelül 3,5 órát vesz igénybe. Az akkumulátor fixen a termék aljába van beépítve.
- Az első használat előtt tölts fel az akkumulátort teljes mértékben.
- Tölts fel az akkumulátort, ha lemerült (ha a töltésszelzőn **6** csak 1 LED-fény villog).
- Nyissa fel a védősapkát **8**.
- Csatlakoztassa az USB-kábelt **13** a hálózati csatlakozó **11** vagy a szivargyújtó-adapter **12** USB-aljzatába.
- Dugja be az USB-kábel **13** csatlakozóját (C típus) a termék USB bemenetébe (C típus) **9**.
- Dugja be a hálózati csatlakozót **11** egy konnektorba vagy a szivargyújtó-adaptert **12** gépjárműve 12 voltos szivargyújtó aljzatába.

#### **MEGJEGYZÉSEK:**

- Az akkumulátor töltöttségi állapotát a töltésszelző **6** mutatja.

<b>A töltésszelző <b>6</b> állapota</b>	<b>Az akkumulátor töltöttségi állapota</b>
1 LED-fény villog	0–25 %
1 LED-fény világít, 1 LED-fény villog	25–50 %
2 LED-fény világít, 1 LED-fény villog	50–75 %
3 LED-fény világít, 1 LED-fény villog	75–100 %
4 LED-fény világít	100 %

- A töltés ideje kb. 3,5 óra, ha az akkumulátor lemerült.

**MEGJEGYZÉS:** A termék túltöltés elleni védelemmel rendelkezik. Ettől függetlenül szüntesse meg a termék áramellátását, amint a töltés befejeződött.

- Az akkumulátor lemerülésének elkerülése érdekében húzza ki az USB-kábelt **13** a termékből.
- A termék újbóli csatlakoztatása előtt zárja vissza a védősapkát **8**. Különben kültéri használat során víz kerülhet a termék belsejébe.

### ● **Az akkumulátor kapacitásának ellenőrzése**

Ha a termék nincs töltés alatt: Az akkumulátor kapacitásának ellenőrzéséhez nyomja meg az akkuállapot gombját **7**. A zöld töltésszelző **6** fény mutatja a beépített akkumulátor kapacitását\*.

- 1 LED-fény világít = 25 %\*
- 2 LED-fény világít = 50 %\*
- 3 LED-fény világít = 75 %\*
- 4 LED-fény világít = 100 %\*

\* Ez az akkumulátor kapacitásának becsült százalékos értéke, nem valós méréseken alapszik.

## ● **Használat**

**⚠ BALESETVESZÉLY!** Lehetőleg ne használja a terméket menet közben. Ha a terméket egy gépjárműben használja, ügyeljen arra, hogy ne veszélyeztesse a vezetőt vagy a gépjárműben ülőket. A terméket tárolja és rögzítse úgy, hogy az ne okozhasson sérüléseket vagy anyagi károkat még hirtelen fékezés esetén sem.

- Fordítsa el az állítható lábat/fogantyút **4** és rögzítse azt a kívánt helyzetbe. Ehhez húzza meg a csuklópánt csavarját **3** kézzel. Az állítható lábat/fogantyút **4** kb. 180°-ban felfelé is fordíthatja, így az fogantyúként is használható.
- A terméket úgy is rögzítheti, hogy azt az állítható láb/fogantyú **4** mágnesével **5** egy sima, ferromágneses felületre csatolja.

**⚠ FIGYELEM!** Az állítható láb/fogantyú **4** elforgatásakor ügyeljen a kezei tartására, hogy ne csípjé be az ujját.

- A termék lámpaként és powerbankként is használható.

**MEGJEGYZÉS:** Az akkumulátorban tárolt energia a LED-lámpákat és a powerbankot is ellátja árammal. Ha a terméket powerbankként használja, az üzemidő és a fényerő világítási módban csökkenni fog.

## ● **Használat LED lámpaként**

- Töltse fel a terméket teljes mértékben „A termék feltöltése” című részben leírtak szerint.
- A terméket 4 különböző üzemmódban használhatja, melyek között a BE/KI kapcsológomb **2** többszöri megnyomásával válthat.

<b>BE/KI kapcsológomb</b>	<b>Módok</b>
Egyszeri megnyomás:	A fehér fény maximális fényerőn világít.
Kétszeri megnyomás:	A fehér fény akkukímélő módban világít.
Háromszori megnyomás:	Vészvillogó (fehér fény)
Négszeri megnyomás:	Piros színű villanófény <ul style="list-style-type: none"><li>■ <b>FIGYELEM!</b> A villogó piros fény sérülékeny személyek egészségére rossz hatással lehet!</li><li>■ A villanófény nem használható közlekedési figyelmeztető lámpaként.</li></ul>
Ötszöri megnyomás:	A lámpa kikapcsolása.

## ● **Használat powerbankként**

Az USB-kábel **13** csatlakoztatásával a termék kisebb, USB-aljzattal (C típus) rendelkező elektromos készülékek (pl. mobiltelefonok vagy digitális fényképezőgépek) feltöltésére is használható.

- Ügyeljen arra, hogy a készülékek töltési árama ne haladja meg a 2 A értéket. Figyelmesen olvassa végig a töltendő készülékek használati útmutatóját.

**FIGYELEM!** Egy nagyobb töltési áramot igénylő készülék töltésekor mindkét készülék sérülhet.

- Arra is ügyeljen, hogy a feltöltendő készülék akkumulátorának kapacitása jelentősen kisebb legyen, mint a termék akkumulátorának összkapacitása (6000 mAh). Ellenkező esetben a töltés nem fejeződik be.
- Nyissa fel a védősapkát [8].
- Csatlakoztassa az USB-kábel [13] csatlakozóját az USB kimenetbe [10].
- Dugja be az USB-kábel [13] csatlakozóját (C típus) a kisebb elektromos készülékbe, amelyet fel kíván tölteni. Egy zöld töltésjelző [6] fény ekkor kigyullad, és jelzi az akkumulátor kapacitását.
- Amint a töltés befejeződött, húzza ki az USB-kábelt [13].
- Zárja vissza a védősapkát [8].

## ● **Karbantartás és tisztítás**

A termék nem igényel karbantartást. A LED-égőket nem lehet kicserélni.

- Tisztítás után kapcsolja ki a terméket. Húzza ki a hálózati csatlakozót a konnektorból vagy a szivargyújtó-adaptert [12] gépjárműve 12 voltos szivargyújtó aljzatából.
- Zárja le USB bemenetének [9] és az USB kimenetének [10] védősapkáját [8].
- A terméket soha ne merítse vízbe vagy egyéb folyadékba.
- Ne használjon súrolószereket.
- A terméket rendszeresen tisztítsa meg egy száraz, szőszmentes ruha segítségével. A makacsabb szennyeződések eltávolításához használjon egy enyhén nedves ruhát.

## ● **Mentesítés**

A csomagolás környezetbarát anyagokból készült, amelyeket a helyi újrahasznosító helyeken adhat le ártalmatlanítás céljából.



A hulladék elkülönítéséhez vegye figyelembe a csomagolóanyagban található jelzéseket. Ezek rövidítéseket (a) és számokat (b) tartalmaznak a következő jelentéssel: 1-7: műanyagok / 20-22: papír és karton / 80-98: kötőanyagok.



A termék és a csomagolóanyagok újrahasznosíthatóak, semmisítse meg ezeket elkülönítve a jobb hulladékkezelés érdekében.

A Triman-logó csak Franciaországra vonatkozik.



A kiszolgált termék megsemmisítési lehetőségeiről lakóhelye illetékes önkormányzatánál tájékozódhat.



A környezete érdekében, ne dobja a kiszolgált terméket a háztartási szemétkébe, hanem adja le szakszerű ártalmatlanításra. A gyűjtőhelyekről és azok nyitvatartási idejéről az illetékes önkormányzatnál tájékozódhat.

A hibás vagy elhasznált elemeket / akkukat a 2006/66/EK irányelv és módosításai értelmében újra kell hasznosítani. Szolgáltassa vissza az elemeket / akkukat és / vagy a terméket az ajánlott gyűjtőállomásokon keresztül.



### **Környezeti károk az elemek / akkuk hibás megsemmisítése következtében!**

Az elemeket / akkukat nem szabad a háziszemétkébe dobni. Mérgező hatású nehézfémeket tartalmazhatnak és ezért különleges kezelést igénylő hulladéknak számítanak. A nehézfémek vegyjelei a következők: Cd = kadmium, Hg = higany, Pb = ólom. Ezért az elhasznált elemeket / akkukat egy közösségi gyűjtőhelyen adja le.

## ● **Garancia**

A terméket szigorú minőségi előírások betartásával gondosan gyártottuk, és szállítás előtt lelkiismeretesen ellenőriztük. Ha a terméken hiányosságot tapasztal, akkor a termék eladójával szemben törvényes jogok illetik meg Önt. Ezeket a törvényes jogokat a következőkben ismertetett garancia vállalásunk nem korlátozza.

A termékre 3 év garanciát adunk a vásárlás dátumától számítva. A garanciális idő a vásárlás dátumával kezdődik. Kérjük, jól őrizze meg a pénztári blokkot. Ez a bizonylat szükséges a vásárlás tényének az igazolásához.

Ha a termék vásárlásától számított 3 éven belül anyag- vagy gyártási hiba merül fel, akkor a választásunk szerint a terméket ingyen megjavítjuk vagy kicseréljük. A garancia megszűnik, ha a terméket megromogtatták, nem szakszerűen kezelték vagy tartották karban.

A garancia az anyag- vagy gyártáshibákra vonatkozik. A garancia nem terjed ki azokra a termékrészekre, melyek normál kopásnak vannak kitéve és ezért fogyasztószköznek tekinthetők (pl. elemek), vagy a törékeny részekre sérülésére, pl. kapcsolók, akkuk, vagy üvegből készült részek.

A termék esetében a jótállási idő az akkumulátorra is vonatkozik.

## ● **Garanciális ügyek lebonyolítása**

Ügyének gyors elintézhetsége céljából, kérjük kövesse az alábbi útmutatást:

Kérjük, kérdések esetére készítse elő a pénztárblokkot és a cikkszámot (IAN 390344\_2201) a vásárlás tényének az igazolására.

Kérjük, hogy a cikkszámot olvassa le a típusetabláról, a gravírozásból, az Útmutató címlapjáról (balra lent), illetve a hátoldalon, vagy a termék alján található matricáról.

Amennyiben működési hibák, vagy egyéb hiányosság lépne fel, először vegye fel a kapcsolatot a következőkben megnevezett szervezetek egyikével telefonon, vagy e-mailen.

A hibásnak ítélt terméket ezután a vásárlást igazoló blokk, valamint a hiba leírásának és keletkezési idejének mellékelésével díjmentesen postázhatja az Önnel közölt szervizcímre.

## ● **Szerviz**

 **Szerviz Magyarország**

Tel.: 0680021536

E-mail: owim@lidl.hu

**CE**  
**IP65**



















A hálózati csatlakozó, az USB-kábel és a szivargyújtó-adapter csak beltéri használatra alkalmas.

<b>Uporabljena opozorila in simboli</b> .....	Stran	117
<b>Uvod</b> .....	Stran	118
Predvidena uporaba .....	Stran	118
Obseg dobave .....	Stran	118
Opis delov .....	Stran	118
Tehnični podatki .....	Stran	119
<b>Varnostni napotki</b> .....	Stran	120
Varnostna navodila za baterije/polnilne baterije .....	Stran	121
<b>Priprava izdelka za uporabo</b> .....	Stran	122
Polnjenje izdelka .....	Stran	122
Preverjanje zmogljivosti polnilne baterije .....	Stran	122
<b>Delovanje</b> .....	Stran	123
Uporaba kot LED lučka .....	Stran	123
Uporaba kot prenosni polnilnik .....	Stran	123
<b>Vzdrževanje in čiščenje</b> .....	Stran	124
<b>Odstranjevanje</b> .....	Stran	124
<b>Garancijski list</b> .....	Stran	125
Postopek pri uveljavljanju garancije .....	Stran	126
<b>Servis</b> .....	Stran	126

## Uporabljena opozorila in simboli

V teh navodilih za uporabo in na pakiranju se uporabljajo naslednja opozorila:

	Enosmerni tok/napetost		Izmenični tok/napetost
	Razred zaščite III		Polarnost izhodne sponke
	Razred zaščite II		Izdelek je zasnovan tako, da vzdrži težke mehanske obremenitve.
	Napajalna enota		Simbol USB povezave
	Varnostni transformator kratkega stika		Pred uporabo preverite navodila za uporabo.
	Znak CE potrjuje skladnost z direktivami EU, ki veljajo za izdelek.		Najmanjša razdalja do osvetljenega materiala
	Simbol označuje, da napajalnika ne smete uporabljati, če so nožice napajalnika poškodovane.		Zaščita pred prahom/vodnim curkom (IP65)
	Pritisnite stikalo za vklop/izklop  .		

## **DELOVNI AKUMULATORSKI REFLEKTOR**

### ● **Uvod**

Iskrene čestitke ob nakupu vašega novega izdelka. Odločili ste se za zelo kakovosten izdelek. To navodilo za uporabo je sestavni del tega izdelka. Vsebuje pomembna navodila za varnost, uporabo in odstranitev. Preden začnete izdelek uporabljati, se seznanite z vsemi navodili za uporabo in varnostnimi napotki. Izdelek uporabljajte samo tako, kot je opisano, in samo za navedena področja uporabe. Če izdelek odstopite novemu lastniku, mu zraven izročite tudi vse dokumente.

### ● **Predvidena uporaba**

Izdelek je namenjen za notranjo in zunanjo uporabo brez električnih priključkov, npr. za delavnice, garaže ali vrtno kočje itd. Ima 2 nastavitvi svetlosti in belo in rdečo utripajočo luč.

Ta izdelek ni namenjen za komercialne namene, temveč samo za zasebno, domačo uporabo.

**POZOR:** Utripajoča lučka ni primerna kot opozorilna luč v prometu. Izdelek se lahko uporablja tudi kot prenosni polnilnik za majhne električne naprave s funkcijo polnjenja USB.



Ta izdelek ni primeren za osvetljavo prostora v gospodinjstvu.

### ● **Obseg dobave**

Po odstranitvi embalaže izdelka preverite, ali je dobava popolna in da so vsi deli v dobrem stanju. Pred uporabo odstranite ves embalažni material.

- 1 Delovni akumulatorski reflektor
- 1 Napajalnik
- 1 Polnilni adapter za motorna vozila za 12 V priključek
- 1 Kabel USB
- 1 Navodila za uporabo

### ● **Opis delov**

- 1 LED lučka
- 2 Stikalo za vklop/izklop
- 3 Tečajni vijak
- 4 Nastavljiva noga/ročaj
- 5 Magnet
- 6 Indikator polnjenja
- 7 Tipka stanja baterije
- 8 Zaščitni pokrov
- 9 Vhodna vtičnica USB (tip C)
- 10 Izhodna vtičnica USB
- 11 Napajalnik
- 12 Polnilni adapter za motorna vozila
- 13 Kabel USB

## ● Tehnični podatki

### Utripajoča luč in delovna luč

LED lučke:	1 COB LED (ni zamenljiva); pribl. 20 W
Polnilna baterija:	Polnilna litij-ionska baterija, 3,7 V, 6000 mAh 22,2 Wh (ni zamenljiva)

Kapaciteta kot polnilnik:	3500 mAh, pri 5 V, 2,1 A
---------------------------	--------------------------

Čas polnjenja pri prazni polnilni bateriji: pribl. 3,5 ur

Trajanje osvetlitve (pri popolnoma napolnjeni bateriji):	Bela svetloba z največjo jakostjo: pribl. 3,5 ure
--	---

Bela luč v načinu Eco: pribl. 6,5 ur

SOS utripajoča luč: pribl. 8 ur

Rdeča utripajoča luč: pribl. 60 ur

Zaščitni razred: III / 

### Vrsta zaščite

Izdelek: IP65  
(Med polnjenjem ali uporabo kot prenosno polnilnik: Uporabljajte samo v zaprtih prostorih. Ta izdelek je odporen na prah/vodotesen (IP65) samo z nameščenim zaščitnim pokrovom .)

Napajalnik: IP20

Polnilni adapter za motorna vozila: IP20

Pretvornik USB: IP20 (kabel USB  uporabljajte samo v zaprtih prostorih)

USB vhodna napetost/tok: 5 V , 2 A

USB izhodna napetost/tok: 5 V , 2,1 A

Položaj delovanja: Izdelek lahko uporabljate tako, kot je prikazano na sliki C ali obešen.

Teža izdelka: 700 g  
Skupne mere: 165 x 150 x 44 mm

Največja površina projekcije: 330 cm<sup>2</sup>

Za uporabo v notranjih in zunanjih prostorih

HG09425: Certifikat GS (TÜV SÜD)

HG09425-BS: -

### Napajalnik

Naziv proizvajalca ali blagovna znamka, številka vpisa v register gospodarskih družb in naslov: OWIM GmbH & Co. KG (HRA 721742) 74167 Neckarsulm NEMČIJA

Identifikacijska oznaka modela: Model HG09425: HZ-G0502000USB Model HG09425-BS: HZB0502000USB

Vhodna napetost: 100–240 V~

Frekvenca vhodne izmenične napetosti: 50–60 Hz

Izhodna napetost: 5,0 V 

Izhodni tok: 2,0 A

Izhodna moč: 10,0 W

Povprečni izkoristek v aktivnem stanju: 78,8 %

Poraba energije v stanju brez obremenitve: 0,09 W

Zaščitni razred: II

### Polnilni adapter za motorna vozila

Vhod: 12 V 

Izhod: 5 V , 2 A

Zaščitni sistem: IP20

Izmenljiva varovalka: 2 A, Ø 5 x 20 (L) mm

Št. modela: TL2002



Napajalnik, kabel USB in polnilni adapter za motorna vozila sta primerna samo za notranjo uporabo.



## Varnostni napotki

**PRED UPORABO IZDELKA SE SEZNANITE Z VSEMI VARNOSTNIMI NAPOTKI IN NAVODILI ZA UPORABO! ČE IZDELEK POSREDUJETE DRUGIM OSEBAM, PRILOŽITE TUDI VSE DOKUMENTE!**



### **! OPOZORILO! NEVARNOST SMRTI IN NESREČ ZA DOJENČKE IN OTROKE!**

Otrok ne pustite nenadzorovanih z embalažnim materialom. Ne pustite otrokom blizu embalažnega materiala.

- To napravo lahko uporabljajo otroci, starejši od 8 let in osebe s fizičnimi, motoričnimi in psihičnimi motnjami ali premalo izkušenj in znanja, če se jih nadzira ali če dobijo navodila o varni uporabi naprave in, če razumejo vključene nevarnosti. Otrok ne pustite, da se igrajo z napravo. Otroci brez nadzora naprave ne smejo opravljati čiščenja ali vzdrževanja.
- Ta izdelek ni igrača in ga je treba hraniti izven dosega otrok. Otroci niso seznanjeni z nevarnostmi pri ravnanju z električnimi napravami.
- Izdelka ne uporabljajte, kadar so vidne poškodbe.
- Izdelka nikoli ne potaplajte v vodo ali druge tekočine!
- Napravo priključite le na ustrezno nameščeno vtičnico ali ustrezno vtičnico za polnjenje 12 V v motornem vozilu. Napetost mora biti vedno v skladu s specifikacijami v poglavju »Tehnični podatki«.

- Zagotovite, da je vtičnica lahko dostopna, tako da lahko napajalnik **11** po potrebi hitro izvlečete iz vtičnice.
- Izdelka ne spreminjajte ali popravljajte. Lučk LED ni možno in se jih ne sme zamenjati.
- Lučke LED niso zamenljive.
- Če lučke LED prenehajo delovati ob koncu življenjske dobe, je treba zamenjati celoten izdelek.



### **POZOR! TVEGANJE OPEKLIN!**

Da bi preprečili opekline, se pred dotikom prepričajte, da je izdelek izključen in se je vsaj 15 minut ohlajal. Izdelek se lahko zelo segreje.

- Dostopne površine, še posebej toplotno krčljive cevi, med delovanjem svetilke postanejo zelo vroče.
- **NEVARNOST POŽARA!** Izdelek  postavite tako, da je najmanj 0,1 meter oddaljen od materiala, ki ga je treba osvetliti. Prekomeren razvoj toplote lahko povzroči požar.
- **! OPOZORILO!** Ne vklopite luči, ko je izdelek usmerjen na vnetljivo površino. Osvetljena površina se lahko pregreje ali vname.
- Na ali v bližino izdelka ne postavljajte gorečih sveč ali drugih odprtih plamenov.
- Izdelka ne uporabljajte blizu virov toplote, kot so na primer radiatorji ali druge naprave, ki oddajajo toploto.
- Izdelek odstranite, če so izdelek, napajalnik **11**, polnilni adapter za motorna vozila **12** ali USB kabel **13** poškodovani.

- Pazite na to, da se kabel USB **13** ne more poškodovati zaradi ostrih robov ali vročih mest. USB kabel **13** pred uporabo popolnoma odvijte.
- Ta izdelek lahko polnite le s priloženim napajalnikom **11** ali polnilnim adapterjem za motorna vozila **12**.
- Upoštevajte, da napajalnik **11** in polnilni adapter za motorna vozila **12**, ko sta priključena, porabljata majhno količino toka, tudi če izdelek ni vključen.
- Za izklop napajalnika **11** in polnilnega adapterja za motorna vozila **12**, izvlecite napajalnik iz vtičnice ali odstranite polnilni adapter za motorna vozila **12** iz 12 V vtičnice.
- Izdelek lahko polnite le s priloženim napajalnikom **11** (podrobnosti glejte »Tehnični podatki«) oz. polnilnim adapterjem za motorna vozila **12**. Priložen kabel USB **13** je namenjen samo uporabi s tem izdelkom.
- Utripajoča lučka ni primerna kot opozorilna luč v prometu.
- Izdelek takoj izklopite in odklopite napajalni kabel iz izdelka, če opazite vonj po zažganem ali dim. Pred ponovno uporabo izdelka naj izdelek preveri strokovnjak.
- Pri uporabi USB vira napajanja mora biti vtičnica vedno lahko dostopna, tako da lahko v nujnem primeru napajanje prek USB hitro izklopite iz vtičnice. Upoštevajte navodila za uporabo proizvajalca.
- Upoštevajte omejitve in prepovedi uporabe naprav s polnilnimi baterijami v potencialnih nevarnih situacijah, kot so bencinske črpalke, letališča, bolnišnice itd.
- **⚠ OPOZORILO!** Izdelka med polnjenjem ne pokrivajte. Obstaja nevarnost ogrevanja in pregrevanja.



## Varnostna navodila za baterije/polnilne baterije

- ⚠ **ŽIVLJENJSKA NEVARNOST!** Shranite baterije/polnilne baterije izven dosega otrok. V primeru poškodb nemudoma obiščite zdravnika.



**NEVARNOST EKSPLOZIJE!** Baterije, ki niso namenjene za polnjenje, ne polnite. Ne naredite kratkega stika na baterijah/polnilnih baterijah in/ali jih ne odpirajte. To lahko povzroči pregrevanje, požar ali eksplozijo.

- Baterij/polnilnih baterij nikoli ne mečite v ogenj ali vodo.
- Baterij/polnilnih baterij ne obremenjujte mehanski.

## Nevarnost puščanja baterij/polnilnih baterij

- Izogibajte se ekstremnim okoljskim pogojem in temperaturam, ki bi lahko vplivali na baterije/polnilne baterije, npr. radiatorjem/neposredni sončni svetlobi.
- Ko se baterije/polnilne baterije izrabijo, izogibajte se stiku kože, očeh in sluznice s kemikalijami! Temeljito splaknite prizadeto območje z veliko čiste vode in takoj poiščite zdravniško pomoč!



## NOSITE ZAŠČITNE ROKAVICE!

Baterije/polnilne baterije, ki spuščajo ali poškodovane baterije/polnilne baterije lahko v stiku s kožo povzročijo opekline. V teh primerih vedno nosite ustrezne zaščitne rokavice.

- Ta izdelek ima vgrajeno polnilno baterijo, ki jo uporabnik ne more zamenjati. Odstranitev ali zamenjavo polnilne baterije sme izvajati samo proizvajalec ali njegova servisna služba ali podobno kvalificirana oseba, da prepreči nevarnosti. Pri odstranjevanju izdelka upoštevajte, da vsebuje polnilno baterijo.

## ● Priprava izdelka za uporabo

## ● Polnjenje izdelka

### OPOMBA:

- Odstranite posamezne dele embalaže z izdelka.
- Izdelek lahko polnite s priloženim napajalnikom na standardni gospodinjski vtičnici ali s priloženim adapterjem za avto polnilnik v 12 V vtičnici za cigaretni vžigalnik.
- Varovalko polnilnega adapterja za motorna vozila [12] lahko zamenjate. Tehnični podatki varovalke morajo biti vedno v skladu s specifikacijami v poglavju »Tehnični podatki«. Varovalko lahko zamenja le usposobljen električar.

**POZOR!** Izdelka ne povežite z 12 V vtičnico v vašem avtomobilu, če je akumulator vozila star in izrabljen. To lahko povzroči, da zagon motorja morda ne bo mogoč.

### OPOMBA:

- Za uporabo izdelka brez USB kabla [13], morate baterijo napolniti pred uporabo. Polnjenje traja pribl. 3,5 ur. Polnilna baterija je fiksno vgrajena v dno izdelka.
- Pred prvo uporabo polnilno baterijo popolnoma napolnite.
- Napolnite baterijo, ko je prazna (utripa samo 1 LED na indikatorju polnjenja [6]).
- Odprite zaščitni pokrov [8].
- Povežite kabel USB [13] na USB priključek napajalnika [11] ali polnilnega adapterja za motorna vozila [12].
- Priključite USB vtič (tip C) kabla USB [13] v vhodno vtičnico USB (tip C) [9] izdelka.
- Povežite napajalnik [11] z vtičnico ali povežite polnilni adapter za motorna vozila [12] z 12 V vtičnico v vašem avtomobilu.

### OPOMBA:

- Stanje polnjenja baterije je prikazano na indikatorju polnjenja [6].

Status indikatorja polnjenja [6]	Status polnjenja polnilne baterije
Utripa 1 LED	0–25 %
Sveti 1 LED, utripa 1 LED	25–50 %
Svetita 2 LED-a, utripa 1 LED	50–75 %
Svetita 3 LED-a, utripa 1 LED	75–100 %
Svetijo 4 LED-i	100 %

- Ko je polnilna baterija prazna, je čas polnjenja pribl. 3,5 ur.

**OPOMBA:** Izdelek ima zaščito pred prenapoljenostjo. Kljub temu morate izdelek izklopiti iz napajanja takoj, ko je postopek polnjenja končan.

- Ločite kabel USB [13] iz izdelka, da preprečite praznjenje polnilne baterije.
- Zaprite zaščitni pokrov [8], preden izdelek znova uporabljate. V nasprotnem primeru lahko pri uporabi na prostem voda vdre v izdelek.

## ● Preverjanje zmogljivosti polnilne baterije

Ko izdelka ne polnite: Pritisnite tipko stanja baterije [7], da preverite zmogljivost polnilne baterije. Zelen indikator polnjenja [6] prikazuje zmogljivost\* baterije Powerbank v notranjosti izdelka.

Sveti 1 LED	= 25 %*
Svetijo 2 LED-i	= 50 %*
Svetijo 3 LED-i	= 75 %*
Svetijo 4 LED-i	= 100 %*

- \* To je ocenjen odstotek zmogljivosti polnilne baterije, vendar ne gre za dejansko meritev.

## ● Delovanje

- ⚠ NEVARNOST NESREČ!** Če je možno, izdelek ne uporabljajte med vožnjo. Pri uporabi izdelka v vozilu pazite, da s tem ne ogrožate voznika ali sopotnikov. Shranjujte in zaščitite izdelek tako, da tudi pri močnem zaviranju ne predstavlja nevarnosti poškodb oseb ali poškodb izdelka.
- Obrnite nastavljivo nogo/ročaj [4] in pritrdite izdelek v zelenem položaju. To storite tako, da ročno privijete tečajni vijak [3]. Nastavljiva noga/ročaj [4] se lahko obrne tudi navzgor za približno 180° in se tako uporablja kot ročaj.
  - Izdelek lahko pritrdite tudi tako, da ga z magnetom [5] nastavljive noge/ročaja [4] pritrdite na ravno, feromagnetno površino.
- ⚠ POZOR!** Pazite na položaj svojih rok, ko obračate nastavljivo nogo/ročaj [4], da preprečite ukleščenje prstov.
- Izdelek lahko uporabljate kot lučko ali prenosni polnilnik.

**OPOMBA:** V polnilni bateriji je shranjena energija s tokom napaja tako LED lučko kot tudi prenosni polnilnik. Če izdelek uporabljate kot prenosni polnilnik, se v skladu s tem skrajša čas delovanja in svetlost v načinu lučke.

## ● Uporaba kot LED lučka

- Izdelek popolnoma napolnite, kot je opisano v razdelku »Polnjenje izdelka«.
- Izdelek lahko uporabljate v 4 različnih načinih, ki jih izberete tako, da zaporedoma pritisnete stikalo vklop/izklop [2].

Stikalo za vklop/izklop	Način
Pritisnite 1-krat:	Bela luč sveti z največjo močjo.
Pritisnite 2-krat:	Bela luč sveti v načinu Eco.
Pritisnite 3-krat:	SOS utripajoča luč (bela luč)
Pritisnite 4-krat:	Rdeča utripajoča luč <ul style="list-style-type: none"><li>■ <b>POZOR!</b> Utripajoča rdeča luč lahko negativno vpliva na zdravje ranljivih ljudi!</li><li>■ Utripajoča lučka ni primerna kot opozorilna luč v prometu.</li></ul>
Pritisnite 5-krat:	Izklopite luč.

## ● Uporaba kot prenosni polnilnik

S pomočjo kabla USB [13] lahko izdelek polni majhne elektronske naprave z USB vtičnico (tip C) (npr. mobilni telefoni ali digitalni fotoaparati).

- Upoštevajte, da polnilni tok naprav ne sme presežati 2 A. Pazljivo preverite navodila za uporabo naprav, ki jih želite polniti.

**POZOR!** Polnjenje naprave, ki potrebuje višji polnilni tok, lahko povzroči okvare obeh naprav.

- Upošteвайте tudi, da mora polnilna baterija naprave, ki jo želite napolniti, imeti bistveno manjšo zmogljivost kot je skupna zmogljivost baterije v napravi (6000 mAh). V nasprotnem primeru postopek polnjenja morda ne bo zaključen.
- Odprite zaščitni pokrov [8].
- Priključite USB vtič kabla USB [13] na izhodno vtičnico USB [10].
- Vstavite USB vtič (tip C) kabla USB [13] v majhne elektronske naprave, ki jih želite napolniti. Zeleni indikator polnjenja [6] zasveti in prikazuje stanje baterije.
- Kabel USB [13] odstranite, takoj ko je postopek polnjenja zaključen.
- Zaprite zaščitni pokrov [8].

## ● Vzdrževanje in čiščenje

Izdelka ni treba vzdrževati. Lučk LED ni možno zamenjati.

- Pred čiščenjem odklopite izdelek. Izvlecite napajalnik iz vtičnice ali odstranite polnilni adapter za motorna vozila [12] iz 12 V vtičnice.
- Zaprite zaščitni pokrov [8] vhodne vtičnice USB [9] in izhodne vtičnice USB [10].
- Izdelka nikoli ne potaplajte v vodo ali druge tekočine.
- Ne uporabljajte korozivnih čistilnih sredstev.
- Izdelek redno čistite s suho krpo, ki se ne kosmiči. Za odstranjevanje trdovratne umazanije uporabite rahlo navlaženo krpo.

## ● Odstranjevanje

Embalaza je narejena iz okolju primernih materialov, ki jih lahko oddate za recikiranje na lokalnih zbirališčih odpadkov.



Upošteвайте oznake embalažnih materialov za ločevanje odpadkov, ki so označene s kraticami (a) in številkami (b) z naslednjim pomenom: 1-7: umetne mas / 20-22: papir in karton / 80-98: vezni materiali.



Izdelek in materiale embalaže je mogoče reciklirati; za lažjo obdelavo odpadkov jih odstranite ločeno. Logotip Triman velja samo za Francijo.



O možnostih odstranjevanja odsluženega izdelka se lahko pozanimате pri svoji občinski ali mestni upravi.



Ko je vaš izdelek dotrajan, ga zaradi varovanja okolja ne odvrzite med gospodinjske odpadke, temveč ga oddajte na ustreznem zbirališču tovrstnih odpadkov. O zbirnih mestih in njihovih delovnih časih se lahko pozanimате pri svoji pristojni občinski upravi.

Pokvarjene ali iztrošene baterije / akumulatorje je treba reciklirati v skladu z Direktivo 2006/66/ES in njenimi spremembami. Baterije / akumulatorje in / ali izdelek vrnite na ponujenih zbirnih mestih.



### Škoda na okolju zaradi napačnega odstranjevanja baterij / akumulatorjev!

Baterij / akumulatorjev ni dovoljeno odstraniti skupaj z gospodinjskimi odpadki. Vsebujejo lahko strupene težke kovine in so podvržene določbam za ravnanje z nevarnimi odpadki. Kemični simboli težkih kovin so naslednji: Cd = kadmij, Hg = živo srebro, Pb = svinec. Zato iztrošene baterije / akumulatorje oddajte na komunalnem zbirnem mestu.

## Pooblašчени serviser:

OWIM GmbH & Co. KG  
Stiftsbergstraße 1  
74167 Neckarsulm  
NEMČIJA

Servisna telefonska številka: 00386 (0) 80 70 60

## Garancijski list

1. S tem garancijskim listom OWIM GmbH & Co. KG, Stiftsbergstraße 1, 74167 Neckarsulm, Nemčija jamčimo, da bo izdelek v garancijskem roku ob normalni in pravilni uporabi brezhibno deloval in se zavezuje, da bomo ob izpolnjenih spodaj navedenih pogojih odpravili morebitne pomanjkljivosti in okvare zaradi napak v materialu ali izdelavi oziroma po svoji presoji izdelek zamenjali ali vrnili kupnino.
2. Garancija je veljavna na ozemlju Republike Slovenije.
3. Garancijski rok za proizvod je 3 leta od datuma izročitve blaga. Datum izročitve blaga je razviden iz računa.
4. Kupec je dolžan okvaro javiti pooblaščenemu servisu oziroma se informirati o nadaljnjih postopkih na zgoraj navedeni telefonski številki. Svetujemo vam, da pred tem natančno preberete navodila o sestavi in uporabi izdelka.
5. Kupec je dolžan pooblaščenemu servisu predložiti garancijski list in račun, kot potrjuje in dokazuje o nakupu ter dnevu izročitve blaga.
6. V primeru, da proizvod popravljata nepooblaščen servis ali oseba, kupec ne more uveljavljati zahtevkov iz te garancije.
7. Vzroki za okvaro oziroma nedelovanje izdelka morajo biti lastnosti stvari same in ne vzroki, ki so zunaj proizvajalčeve oziroma prodajalčeve sfere. Kupec ne more uveljavljati zahtevkov iz te garancije, če se ni držal priloženih navodil za sestavo in uporabo izdelka ali če je izdelek kakorkoli spremenjen ali nepravilno vzdrževan.
8. Jamčimo servis in rezervne dele še 3 leta po preteku garancijskega roka.
9. Obrabni deli oz. potrošni material so izvzeti iz garancije.
10. Vsi potrebni podatki za uveljavljanje garancije se nahajajo na dveh ločenih dokumentih (garancijski list, račun).
11. Ta garancija proizvajalca ne izključuje pravic potrošnika, ki izhajajo iz odgovornosti prodajalca za napake na blagu.

Prodajalec:

Lidl Slovenija d.o.o. k.d., Pod lipami 1,  
SI-1218 Komenda

Pri tem izdelku velja garancijska doba tudi za baterijo.

## ● Postopek pri uveljavljanju garancije

Za zagotovitev hitre obdelave vašega primera vas prosimo, da sledite naslednjim napotkom:

Prosimo, da za vsa vprašanja pripravite račun in številko izdelka (IAN 390344\_2201) kot dokazilo o nakupu.

Številko izdelka najdete na identifikacijski ploščici, gravuri, naslovni strani v navodilih (spodaj levo) ali na nalepki na hrbtni ali spodnji strani.

Če pride do napačnega delovanja ali drugih pomanjkljivosti, se obrnite najprej na v nadaljevanju navedeni servisni oddelek po telefonu ali prek e-pošte.

Izdelek, označen kot okvarjen, lahko nato brez poštnine pošljete na navedeni naslov servisa, zraven pa priložite potrdilo o nakupu (blagajniški račun) in navedite, za kakšno pomanjkljivost gre in kdaj je nastala.

## ● Servis

SI **Servis Slovenija**

Tel.: 00386 (0) 80 70 60

E-Mail: owim@lidl.si

CE  
IP65



Napajalnik, kabel USB in polnilni adapter za motorna vozila sta primerna samo za notranjo uporabo.

**OWIM GmbH & Co. KG**

Stiftsbergstraße 1  
74167 Neckarsulm  
GERMANY

Model No.: HG09425

Version: 06/2022

IAN 390344\_2201

