

/// PARKSIDE®



Cordless Drill PBSA 12 F5

(HU)

Akkus fűrócsavarozó

Eredeti használati utasítás fordítása

(CZ)

Aku vrtací šroubovák

Překlad původního návodu k použití

(HR)

Aku odvijač/bušilica

Prijevod originalnih uputa

(RO)

Mașină de înșurubat și găurit cu acumulator

Traducere a instrucțiunilor originale

(GR)

Επαναφορτιζόμενο δραπανοκατσάβιδο Βατερиска дупчалка

Μετάφραση του πρωτοτύπου των οδηγιών χρήσης

Превод на оригиналните упатства за работа

(AL) (MK)

Trapan me bateri

Përkthimi i udhëzimeve origjinale të përdorimit

(SI)

Akumulatorski vrtalni vijačnik

Prevod izvirnih navodil

(SK)

Aku vrtací skrutkovač

Prevod pôvodného návodu na použitie

(RS)

Aku bušilica-odvijač

Prevod originalnog uputstva

(BG)

Акумулаторна бормашина

Превод на оригиналната инструкция

(MK)

Βατερиска дупчалка

Превод на оригиналните упатства за работа

(DE)

Akku-Bohrschrauber

Originalbetriebsanleitung

IAN 508307_2507

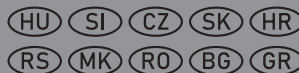



HU
Olvasás előtt kattintson az ábrát tartalmazó oldalra és végezetül ismerje meg a készülék mindegyik funkcióját.

SI
Pred branjem odprite stran s slikami in se nato seznanite z vsemi funkcijami naprave.

CZ
Před čtením si otevřete stranu s obrázky a potom se seznamte se všemi funkcemi přístroje.

SK
Pred čítaním si odklopte stranu s obrázkami a potom sa oboznáňte so všetkými funkciami prístroja.

HR
Prije nego što pročitate tekst, otvorite stranicu sa slikama i upoznajite se na osnovu toga sa svim funkcijama uređaja.

RS
Pre čitanja rasklopite stranu sa uređajima i u sledećem koraku upoznajite se sa svim funkcijama uređaja.

RO
Înainte de a citi instrucțiunile, priviți imaginile și familiarizați-vă cu toate funcțiile aparatului.

BG
Преди да прочетете отворете страницата с фигурите и след това се запознайте с всички функции на уреда.

GR
Πριν ξεκινήσετε την ανάγνωση, ανοίξτε τη σελίδα με τις εικόνες και εξοικειωθείτε με όλες τις λειτουργίες της συσκευής.

MK
Пред да читате, одвиткајте ја страницата со илустрациите, а потоа запознајте се со сите функции на уредот.

AL/MK
Para leximit, hapni faqen me ilustrimet dhe më pas njihuni me të gjitha funksionet e pajisjes.

DE
Klappen Sie vor dem Lesen die Seite mit den Abbildungen aus und machen Sie sich anschließend mit allen Funktionen des Gerätes vertraut.

HU	Eredeti használati utasítás fordítása	Oldal	4
SI	Prevod izvirnih navodil	Stran	18
CZ	Překlad původního návodu k používání	Strana	31
SK	Preklad pôvodného návodu na použitie	Strana	43
HR	Prijevod originalnih uputa	Stranica	56
RS	Prevod originalnog uputstva	Stranica	68
RO	Traducere a instrucțiunilor originale	Pagina	81
BG	Превод на оригиналната инструкция	Страница	94
GR	Μετάφραση του πρωτοτύπου των οδηγιών χρήσης	Σελίδα	110
MK	Превод на оригиналните упатства за работа	страница	124
AL/MK	Përkthimi i udhëzimeve origjinale të përdorimit	Faqe	139
DE	Originalbetriebsanleitung	Seite	152

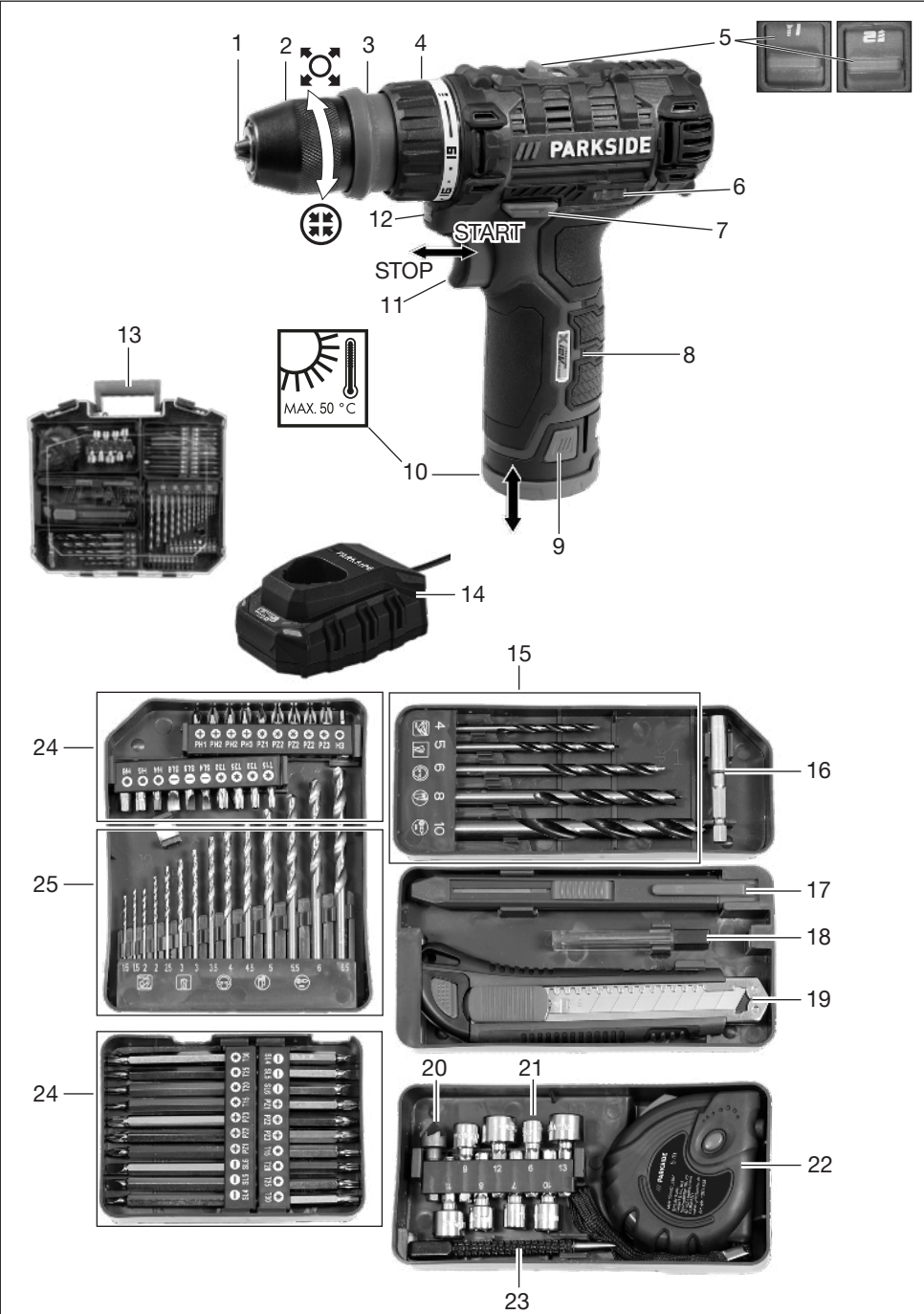

Tartalomjegyzék

Bevezető	4
Rendeltetésszerű használat.....	4
A csomag tartalma / Tartozékok.....	4
Áttekintés.....	5
Működés leírása.....	5
Műszaki adatok.....	5
X 12 V TEAM.....	6
Biztonsági utasítások	6
A biztonsági utasítások jelentése.....	6
Piktogramok és szimbólumok.....	6
Általános elektromos szerszám biztonsági figyelmeztetések.....	7
Biztonsági utasítások fúrókhoz.....	9
Maradvány-kockázatok.....	10
Előkészítés	10
Kezelőelemek.....	10
Bitbefogó használata.....	10
Betétszerszám felszerelése és leszerelése.....	11
Akkumulátor töltöttségi szintjének ellenőrzése.....	11
Akkumulátor feltöltése.....	11
Tartozékok útmutatója.....	11
Üzemeltetés	12
Akkumulátor behelyezése és kivétele.....	12
Be- és kikapcsolás.....	12
Szállítás	13
Tisztítás, karbantartás és tárolás	13
Tisztítás.....	13
Karbantartás.....	13
Tárolás.....	13
Ártalmatlanítás/Környezetvédelem	13
Akkumulátorok környezetbarát módon történő ártalmatlanítása.....	13
JÓTÁLLÁSI TÁJÉKOZTATÓ	15
Pótalkatrészek és tartozékok	17
Az eredeti EU -megfelelőségi nyilatkozat fordítása	17
Robbantott ábra	167

Bevezető

Gratulálunk az új akkumulátoros fúró-csavarozó megvásárlásához (a továbbiakban készülék vagy elektromos kéziszerszám).

Vásárlásával kiváló minőségű termék mellett döntött. Ezt a készüléket a gyártás során minőségi vizsgálatnak és végső ellenőrzésnek

vetették alá. Ezáltal biztosított a készülék működőképessége.



A használati útmutató a készülék része. Fontos tudnivalókat tartalmaz a biztonságra, használatra és ártalmatlanításra vonatkozóan. Olvassa el figyelmesen a használati útmutatót. Ismerje meg a kezelőrészeket és a készülék helyes használatát. A készüléket csak a leírtak szerint és a megadott alkalmazási területen használja. Őrizze meg a használati útmutatót és a készülék harmadik személynek történő továbbadása esetén adja át a készülékhez tartozó valamennyi leírást is.

Rendeltetésszerű használat

A készülék kizárólag a következő felhasználási célra készült:

- csavarok becsavarozása és kicsavarozása
- fába, fémbe vagy műanyagba történő fúrás

Kizárólag száraz helyiségekben üzemeltethető.

A készülék minden más, a jelen használati útmutatóban nem kifejezetten engedélyezett használata komoly veszélyt jelenthet a felhasználó számára és kárt okozhat a készülékben. A készüléket kezelő vagy használó személy felel más személyeknek okozott balesetekért vagy tulajdonukon okozott károkért. A készülék a barkács szektorban történő használatra készült. Nem folyamatos ipari használatra tervezték. Ipari használat esetén a garancia érvényét veszti. A gyártó nem vállal felelősséget a nem rendeltetésszerű használatból vagy helytelen kezelésből eredő károkért.

A készülék a **X 12 V TEAM** sorozat része és a **X 12 V TEAM** sorozat akkumulátoraival üzemeltethető. A **X 12 V TEAM** sorozat akkumulátorait csak a **X 12 V TEAM** sorozat töltőivel szabad tölteni.

A csomag tartalma / Tartozékok

Csomagolja ki a készüléket és ellenőrizze a csomag tartalmát.

Ártalmatlanítsa megfelelően a csomagolóanyagot.

- Akkus fúrócsavarozó
- tartozék a tárolódobozban

- 40x csavar-bit (10x50 mm, 10x75 mm, 20x25 mm)
 - ⊕ PH1, PH2, PH3
 - ⊕ PZ1, PZ2, PZ3
 - ⊕ T15, T20, T25, T30
 - ⊖ SL4, SL5, SL6
 - H3, H4, H5, H6
- 14x fémfúró (1.5, 2, 2.5, 3, 3.5, 4, 4.5, 5, 5.5, 6, 6.5)
- 5x fafúró (4, 5, 6, 8, 10)
- 8x dugókulcs (6, 7, 8, 9, 10, 11, 12, 13)
- bittartó
- ácsceruza + 2x pót ceruzabél
- vágókés (3x Penge)
- süllyesztőfúró
- pontozó
- mérőszalag (5 m)
- tároló koffer
- Eredeti használati utasítás fordítása
- 2x Akkumulátor és töltő használati útmutatóval

Áttekintés

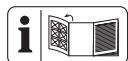

A készülék ábrái az elülső és hátsó kihajtható oldalon találhatók.

- 1 fúrótokmány-nyílás
- 2 gyorsbefogó fúrótokmány
- 3 fúrótokmány-gyűrű
- 4 forgatónyomaték-beállítógyűrű
- 5 fokozatválasztó kapcsoló
- 6 töltésszint-kijelző a készüléken
- 7 forgásirány-kapcsoló
- 8 markolat (szigetelt markolat)
- 9 akkumulátor-kireteszelő
- 10 akkumulátor
- 11 be-/kikapcsoló
- 12 LED-munkavilágítás
- 13 tároló koffer
- 14 töltő
- 15 fafúró
- 16 bittartó
- 17 ácsceruza
- 18 pót ceruzabél
- 19 vágókés

- 20 süllyesztőfúró
 - 21 dugókulcs
 - 22 mérőszalag
 - 23 pontozó
 - 24 csavar-bit
 - 25 fémfúró
- B ábra**
- 26 bitbefogó
 - 27 mágnes

D ábra

- 19.1 kireteszelő (vágókés)
- 19.2 csúszka (vágókés)

E ábra

- 22.1 reteszelő csúszka (mérőszalag)
- 22.2 reteszelő gomb (mérőszalag)
- 22.3 csat (mérőszalag)

Működés leírása

A fúró-csavarozó egy csúszó kuplunggal van felszerelve, amely az előre kiválasztott maximális nyomaték elérésekor leválasztja a hajtást a munkaorsóról.

A kezelőelemek funkciója az alábbi leírásban található.

Műszaki adatok

Akkus fúrócsavarozó	PBSA 12 F5
Névleges feszültség U	12 V =
Súly (akkumulátor nélkül)	≈0,89 kg
Üresjárat fordulatszám n_0	
- 1. sebesség	0–350 min ⁻¹
- 2. sebesség	0–1300 min ⁻¹
Forgatónyomaték	28 Nm
Tokmány feszítáv	∅0,8–10 mm
Furatátmérő	
-fa	25 mm
-fém	10 mm
Hangnyomásszint (L_{pA}) ...	67,5 dB; K_{pA} =5 dB
Hangerőszint (L_{WA})	75,5 dB; K_{WA} =5 dB
Rezgés ($a_{h,D}$)	2,802 m/s ² ; K =1,5 m/s ²
akkumulátor	Li-Ion
Hőmérséklet	≤50 °C
- Töltés	4–40 °C
- Üzemeltetés	4–50 °C
- Tárolás	15–25 °C
Vágókés	
Art.-Nr.	13800459

IAN 508307_2507

A zaj- és rezgésszint értékek a megfelelőségi nyilatkozatban megnevezett szabványoknak és előírásoknak megfelelően kerültek meghatározásra.

A megadott rezgés-összérték és a megadott zajkibocsátási érték szabványosított mérési eljárással lett meghatározva és felhasználható az elektromos kéziszerszám egy másik készülékkel történő összehasonlítására. A megadott rezgés-összérték és a megadott zajkibocsátási érték a terhelés előzetes megbecsüléséhez is felhasználható.

▲ FIGYELMEZTETÉS! A rezgés- és zajkibocsátási értékek az elektromos kéziszerszám tényleges használata során eltérhetnek a megadott értékektől az elektromos kéziszerszám használatától függően kerül megmunkálásra. Próbálja a lehető legalacsonyabb szinten tartani a rezgésterhelést. A rezgésterhelés például a munkaidő korlátozásával csökkenthető. Ebben az esetben a működési ciklus minden részét figyelembe kell venni (például amikor az elektromos kéziszerszám ki van kapcsolva, és amikor bár be van kapcsolva, de terhelés nélkül fut).

X 12 V TEAM

A készülék a **X 12 V TEAM** sorozat része és a **X 12 V TEAM** sorozat akkumulátoraival üzemeltethető. A **X 12 V TEAM** sorozat akkumulátorait csak a **X 12 V TEAM** sorozat töltővel szabad tölteni.

Javasoljuk, hogy ezt a készüléket kizárólag az alábbi akkumulátorokkal üzemeltesse: PAKP 12 A3, PAKP 12 A4, PAKP 12 B3, PAKP 12 B4, PAKP 12 D1, PAKP 12 D2, PAKP 12 5.0 A1

Javasoljuk, hogy ezeket az akkumulátorokat az alábbi töltőkkel töltsse: PLGK 12 A2, PLGK 12 A3, PLGK 12 B2, PDSLK 12 A2, PLGK 12 6.0 A1

Akkumulátor és töltő műszaki adatai: Lásd a külön útmutatót.

Biztonsági utasítások

Ez a fejezet a készülék használatával kapcsolatos alapvető biztonsági utasításokat tartalmazza.

▲ FIGYELMEZTETÉS! Személyi sérülés és anyagi kár az akkumulátor nem megfelelő használata révén. Vegye figyelembe a(z) **X 12 V TEAM** termécsaládba tartozó ak-

kumulátor és töltő használati útmutatójában lévő töltésre és helyes használatra vonatkozó biztonsági utasításokat és tudnivalókat. A töltés részletes leírása és további információk ebben a külön használati útmutatóban található.

A biztonsági utasítások jelentése

▲ VESZÉLY! Baleset történik, ha nem tartja be ezt a biztonsági utasítást. Súlyos testi sérülés vagy halál a következménye.

▲ FIGYELMEZTETÉS! Baleset történhet, ha nem tartja be ezt a biztonsági utasítást. Súlyos testi sérülés vagy halál lehet a következménye.

▲ VIGYÁZAT! Baleset történik, ha nem tartja be ezt a biztonsági utasítást. Enyhe vagy közepes fokú testi sérülés lehet a következménye.

MEGJEGYZÉS! Baleset történik, ha nem tartja be ezt a biztonsági utasítást. Anyagi kár lehet a következménye.

Piktogramok és szimbólumok

Szimbólumok a készüléken



A készülék a **X 12 V TEAM** sorozat része és a **X 12 V TEAM** sorozat akkumulátoraival üzemeltethető. A **X 12 V TEAM** sorozat akkumulátorait csak a **X 12 V TEAM** sorozat töltővel szabad tölteni.



Olvassa el a használati útmutatót



Elektromos készülékek nem tartoznak a háztartási hulladékbá.

Szimbólumok a kofferen



Használjon hallásvédőt



Használjon szemvédőt



Használjon maszkot

Szimbólumok a használati útmutatóban



Figyelem!



Ne hagyja az akkumulátort hosszú ideig a tűző napon vagy 50 °C feletti hőmérsékleten. Különösen ne tegye fűtőtestre és ne tárolja napon parkoló gépjárműben.



Használjon szemvédőt



Használjon védőkesztyűt



Lépésről lépésre
Kezelési útmutatót

Általános elektromos szerszám biztonsági figyelmeztetések

▲ FIGYELMEZTETÉS! Olvassa el az összes biztonsági figyelmeztetést, utasítást, ábrát és specifikációt, amelyet az elektromos szerszámhoz mellékelünk. Valamennyi felsorolt utasítás figyelmen kívül hagyása áramütéshez, tűzesethez és/ vagy súlyos sérüléshez vezethet. **Későbbi hivatkozás céljából mentse el minden figyelmeztetést és utasítást.**

A figyelmeztetésekben említett „elektromos szerszám” kifejezés egy hálózatról működtetett (vezetékes) elektromos szerszámra vagy akkumulátoros (vezeték nélküli) elektromos szerszámra vonatkozik.

1. A MUNKATERÜLET BIZTONSÁGA

- Munkaterületét tartsa tisztán és világítsa meg megfelelően.** A rendezetlen vagy sötét területek baleseteket okozhatnak.
- Ne működtesse az elektromos szerszámokat robbanásveszélyes környezetben, például gyúlékony folyadékok, gázok vagy por jelenlétében.** Az elektromos szerszámok szikrát okoznak, amely meggyújthatja a port vagy a füstöt.
- Az elektromos szerszám működtetése közben tartsa távol a gyerekeket és a nézelődőket.** A figyelmet elvóló tényezők következtében elveszítheti a kontrollt.

2. ELEKTROMOS BIZTONSÁG

- Az elektromos szerszámok dugaszainak illeszkedniük kell a konnektorhoz. A dugaszt soha semmilyen módon ne mósodítsa. Ne használjon semmilyen adapterdugaszt földelt elektromos szerszámokkal.** A nem módosított dugaszok és a megfelelő konnektorok csökkentik az áramütés kockázatát.

- Egyik testrésze se érjen a földelt felületekhez, pl. csövek, radiátorok, tűzhelyek és hűtőszekrények.** Fokozottan fennáll az áramütés veszélye, ha a teste földelve van.
- Ne tegye ki az elektromos szerszámokat esőnek vagy nedves körülményeknek.** Az elektromos szerszámba kerülő víz növeli az áramütés veszélyét.
- A kábelt ne használja szakszerűtlenül. Soha ne használja a kábelt az elektromos szerszám hordozására, húzására vagy a kihúzásához. A kábelt tartsa távol a hőtől, olajtól, éles szélektől vagy mozgó alkatrészekről.** A sérült vagy összegabalyodott kábelek növelik az áramütés veszélyét.
- A szerszám kültéri működtetésekor, használjon a kültéri használathoz alkalmas hosszabbító kábelt.** A kültéri használatra alkalmas kábel használata csökkenti az áramütés veszélyét.
- Ha az elektromos szerszám nedves helyen történő üzemeltetése elkerülhetetlen, használjon maradékáram-eshközzel (RCD) védett tápegységet.** Az RCD eszköz használata csökkenti az áramütés veszélyét.

3. SZEMÉLYI BIZTONSÁG

- Az elektromos eszköz használata közben maradjon éber, figyeljen arra, hogy mit csinál, és használja a józan eszét. Ha fáradt vagy drog, alkohol vagy gyógyszerek hatása alatt áll, ne használja az elektromos szerszámot.** Egy pillanatnyi figyelmetlenség is elég, hogy a használat közben súlyos személyi sérülést szenvedjen.
- Személyi védőeszköz használata. Mindig viseljen szemvédőt.** A megfelelő körülmények között használt védőfelszerelések, mint például porvédő maszk, csúszásmentes biztonsági cipő, kemény fejfedő vagy hallásvédő, csökkentik a személyi sérülések számát.
- Véletlen elindulás megakadályozása. Mielőtt csatlakoztatja az áramforrást és/vagy az akkumulátort, felveszi vagy hordozza a szerszámot, győződjön meg róla, hogy a kapcsoló kikapcsolt helyzetben van.** Az elektromos szerszámok hordozása úgy, hogy az uj-

ja a kapcsolón van, vagy a bekapcsolt állapotban lévő elektromos szerszámok feszültség alá helyezése balesetveszélyes.

- d) **Az elektromos szerszám bekapcsolása előtt távolítsa el a beállítókulcsot vagy a csavarkulcsot.** Az elektromos szerszám forgó részéhez rögzített csavarkulcs vagy kulcs személyi sérülést okozhat.
- e) **Ne lépje túl a határokat. Mindig ügyeljen a megfelelő alátámasztásra és egyensúlyra.** Így jobban tudja irányítani az elektromos szerszámot váratlan helyzetekben.
- f) **Viseljen megfelelő ruházatot. Ne viseljen laza ruházatot vagy ékszert. Tartsa távol a haját és ruháját a mozgó alkatrésztől.** A lazán illeszkedő ruhák, ékszer vagy hosszú haj beakadhatnak a mozgó alkatrészekbe.
- g) **Ha vannak porszivó és porgyűjtő berendezések csatlakoztatására szolgáló eszközök, gondoskodjon ezek csatlakoztatásáról és megfelelő használatáról.** A porgyűjtés csökkentheti a porhoz köthető veszélyeket.
- h) **Ne engedje, hogy a szerszámok gyakori használatából fakadó tudás magabiztossá tegye, és figyelmen kívül hagyja a szerszámbiztonsági alapelveket.** Egy gondatlan cselekedet a másodperc tört része alatt súlyos sérülést okozhat.

4. AZ ELEKTROMOS SZERSZÁM HASZNÁLATA ÉS GONDOZÁSA

- a) **Ne erőltesse az elektromos szerszámot. Használja az adott alkalmazáshoz a helyes elektromos szerszámot.** A megfelelő elektromos szerszám jobban és biztonságosabban végzi el a munkát olyan sebességgel, amelyre tervezték.
- b) **Ne használja az elektromos szerszámot, ha a kapcsoló nem kapcsolja be vagy ki.** Minden olyan elektromos szerszám, amelyet nem lehet a kapcsolóval vezérelni, veszélyes, és meg kell javítani.
- c) **Mielőtt bármilyen beállítást végez, tartozékot cserél, vagy tárolja az elektromos szerszámot, húzza ki a dugaszt az áramforrásból és/vagy távolítsa el az akkumulátort az elektromos szerszámból, ha eltávolítható.** Egy ilyen megelőző biztonsági intézkedés lecsökkenti annak az esélyét, hogy az elektromos szerszám véletlenül elinduljon.

- d) **A használaton kívüli elektromos szerszámokat gyermekek elől elzárva tárolja, és ne engedje, hogy az elektromos szerszámot olyan személyek kezeljék, akik nem ismerik az elektromos szerszámot vagy ezt a használati utasítást.** Az elektromos szerszámok képzetlen felhasználók kezében veszélyesek.
 - e) **Tartsa karban az elektromos szerszámot és kiegészítőit. Ellenőrizze a mozgó alkatrészek helytelen beállítását vagy kötését, az alkatrészek törését és minden más olyan állapotot, amely befolyásolhatja az elektromos szerszám működését. Ha elromlott, javítsa meg az elektromos szerszámot, mielőtt újra használná.** Sok balesetet a nem megfelelően karbantartott elektromos szerszámok okoznak.
 - f) **A vágószerszámot tartsa élesen és tisztán.** A megfelelően karbantartott, éles vágóélel rendelkező vágószerszámok kevésbé hajlamosak megakadni, és könnyebben ellenőrizhetők.
 - g) **Használja az elektromos szerszámot, a tartozékokat és a szerszám biteket stb. e használati utasításnak megfelelően, figyelembe véve a munkakörülményeket és az elvégzendő munkát.** Az elektromos szerszám rendeltetésétől eltérő műveletekhez történő használata veszélyes helyzetet eredményezhet.
 - h) **Tartsa a fogantyúkat és a fogófelületeket szárazon, tisztán, olaj- és zsírmentesen.** A csúszós fogantyúk és fogófelületek nem teszik lehetővé a szerszám biztonságos kezelését és irányítását váratlan helyzetekben.
- #### 5. AZ AKKUMULÁTOROS SZERSZÁM HASZNÁLATA ÉS GONDOZÁSA
- a) **Csak a gyártó által megadott töltővel töltsé újra.** Egy bizonyos típusú akkumulátorcsomaghoz alkalmas töltő tűzveszélyt okozhat, ha egy másik akkumulátorcsoaggal használja
 - b) **Az elektromos szerszámokat csak a kifejezetten erre a célra szolgáló akkumulátorokkal használja.** Minden más akkumulátor csomag használata balesetet és tüzesetet idézhet elő.
 - c) **Amikor az akkumulátor nincs használatban, tartsa távol más fémtárgyaktól, például gemkapcsoktól, érméktől, kulcsoktól, szögektől, csavaroktól vagy más apró fémtárgyaktól, amelyek**

kapcsolatot teremtenek az egyik csatlakozótól a másikig. Az akkumulátor pólusainak rövidre zárása égési sérüléseket vagy tüzet okozhat.

- d) **Nem rendeltetészerű körülmények között folyadék spriccelhet ki az akkumulátorból; kerülje az érintkezést. Ha véletlenül hozzáér, öblítse le vízzel. Ha a folyadék szembe kerül, forduljon orvoshoz.** Az akkumulátorból kijutó folyadék irritációt vagy égést okozhat.
 - e) **Ne használjon sérült vagy módosított akkumulátort vagy eszközt.** A sérült vagy módosított akkumulátorok kiszámíthatatlanul viselkedhetnek, ami tüzet, robbanást vagy sérülésveszélyt okozhat.
 - f) **Ne tegye ki az akkumulátort vagy a szerszámot tűznek vagy túlzott hőmérsékletnek.** Tűznek vagy 130 °C feletti hőmérsékletnek kitéve robbanást okozhat.
 - g) **Kövesse az összes töltési utasítást, és ne töltsen az akkumulátorcsomagot vagy a szerszámot a használati utasításban megadott hőmérsékleti tartományon kívül.** A nem megfelelő vagy a megadott tartományon kívüli hőmérsékleten történő töltés károsíthatja az akkumulátort, és növelheti a tűzveszélyt.
6. **SZERVÍZ**
- a) **Az elektromos szerszámot csak azonos cserealkatrészek felhasználásával, szakképzett szakemberrel javíttassa meg.** Ez biztosítja, hogy az elektromos szerszám biztonsága megmaradjon.
 - b) **Soha ne szervizeljen sérült akkumulátor csomagot.** Az akkumulátorok szervizelését csak a gyártó vagy az arra felhatalmazott szervizek végezhetik.

Biztonsági utasítások fúrókhoz

Biztonsági utasítások minden művelethez

- **Tartsa az elektromos szerszámot a szigetelt fogófelületeknél, amikor olyan műveletet végez, ahol a vágó tartozék vagy a rögzítőelemek rejtett vezetékkel érintkezhetnek.** Vágó tartozék vagy a rögzítőelemek a "feszültség alatt álló" vezeték megérintése az elektromos szerszám szabadon lévő fémrészeit "feszültség alá helyezheti", és a kezelőt áramütés érheti.

Biztonsági utasítások hosszú fúrószárok használatakor

- **Soha ne dolgozzon a fúrószár maximális névleges fordulatszámánál nagyobb sebességgel.** Nagyobb sebességnél a fúró valószínűleg meghajlik, ha szabadon forog anélkül, hogy érintkezne a munkadarabbal, ami személyi sérülést okozhat.
- **Mindig alacsony fordulatszámon kezdje a fúrást úgy, hogy a fúróhegy érintkezzen a munkadarabbal.** Nagyobb sebességnél a fúró valószínűleg meghajlik, ha szabadon forog anélkül, hogy érintkezne a munkadarabbal, ami személyi sérülést okozhat.
- **Csak közvetlenül a fúróval gyakoroljon nyomást, és ne gyakoroljon túlzott nyomást.** A bitek meggörbülhetnek, eltörhetnek vagy elveszithetik az irányítást, és személyi sérülést okozhatnak.

További biztonsági utasítások

- **Rögzítse a munkadarabot.** A szorítóeszközökkel vagy satuban rögzített munkadarab biztonságosabban tartható, mint kézzel.
- **Azonnal kapcsolja ki az elektromos kéziszerszámot, ha a szerszám leblokkol. Készüljön fel a nagy nyomaték okozta reakciókra, amelyek visszarúgást okoznak.** A felhordó szerszám leblokkol, ha beszorul a munkadarabba, vagy ha az elektromos kéziszerszám túlterhelődik.
- **Mindig várja meg, míg a motoros szerszám mozgása teljesen leáll, és csak ezt követően tegye le.** A használatban lévő eszköz beszorulhat, és a motoros szerszám irányíthatatlanná válhat.
- **Tartsa biztonságosan az elektromos kéziszerszámot.** A csavarok meghúzásakor és meglazításakor készüljön fel az átmenetileg nagy nyomatékú reakciókra.
- **Használjon erre alkalmas detektort vagy kérje a helyi áramszolgáltató segítségét a rejtett vezeték felderítéséhez.** Az elektromos kábelek megérintése tüzet és áramütést okozhat. A gázvezeték megrogálása robbanáshoz vezethet. A vízcsovek sérülése anyagi kárt okozhat.
- **Csak a PARKSIDE által javasolt kiegészítőket használja.** A nem megfelelő kiegészítők áramütést vagy tüzet okozhatnak.

Maradvány-kockázatok

Akkor is mindig maradnak maradvány-kockázatok, ha a készüléket az előírtaknak megfelelően használja. A következő veszélyek léphetnek fel a jelen készülék felépítéséből és kivitelezéséből adódóan:

- Halláskárosodás, ha nem visel megfelelő hallásvédőt.
- A kéz és kar rezgéséből adódó egészségkárosodás, amennyiben a készüléket hosszabb ideig vagy nem megfelelően használja vagy a készülék nincs megfelelően karbantartva.
- Vágási sérülések

▲ FIGYELMEZTETÉS! A készülék működése közben keletkező elektromágneses mező által okozott veszély. A mező adott esetben hátrányosan befolyásolhatja az aktív és passzív orvostechnikai implantátumokat. A súlyos vagy halálos sérülések kockázatának csökkentése érdekében azt javasoljuk az orvostechnikai implantátummal élő személyeknek, hogy a készülék használata előtt kérjék orvosuk vagy az orvosi implantátum gyártójának tanácsát.

Előkészítés

▲ FIGYELMEZTETÉS! Sérülésveszély véletlenül beinduló készülék révén. Csak akkor helyezze be az akkumulátort a készülékbe, ha a készülék teljesen elő van készítve a használatra.

Kezelőelemek

A készülék első használatára előtt ismerje meg a kezelőelemeket.

- **Forgásirány-kapcsoló (7)**
(A ábra)

MEGJEGYZÉS! Csak akkor nyomja meg a forgásirány kapcsolót, ha a készülék teljesen leállt!

A kapcsoló iránya hátulról nézve:

- **Bal** Csavar becsavarása, fúrás
- **Középen** kapcsolózár
- **Jobb** Csavar kicsavarása
- **Forgatónyomaték-beállítógyűrű (4)**
A maximális forgatónyomaték beállítása csavarozáshoz, amelynél a csúszó kuplung kiold.
MEGJEGYZÉS! Csak akkor nyomja meg a forgatónyomaték-beállítógyűrűt, ha a készülék teljesen leállt!
- **1** legkisebb forgatónyomaték

- **19** legnagyobb forgatónyomaték
A biztonság kedvéért kezdje a csavarozást kis forgatónyomatékkal. Szükség esetén növelje a forgatónyomatékokat.

- **1** Fúrás a forgatónyomaték korlátozása nélkül

- **fokozatválasztó kapcsoló (5)**

▲ VIGYÁZAT! Csak akkor nyomja meg a fokozatválasztó kapcsolót, ha a készülék teljesen leállt.

- **1**  Csavarok

- **2**  Fúrás

- **be-/kikapcsoló (11)**

- Bekapcsolás: nyomja meg
- Fordulatszám fokozatmentes szabályozása: Minél tovább tartja nyomva a be-/kikapcsolót, annál magasabb a fordulatszám.
- Kikapcsolás: engedje el

Bitbefogó használata

Tudnivalók

- A bitbefogó (26) használatához le kell venni a gyorsbefogó tokmányt (2).

Gyorsbefogó tokmány leszerelése (B ábra)

1. Tartsa erősen a gyorsbefogó tokmányt (2) előlről. Húzza a fúrotokmány-gyűrűt (3) a gyorsbefogó tokmány (2) irányába.
2. Ezzel kireteszelésre kerül a gyorsbefogó tokmány (2) és le lehet húzni előrefelé.

Bitbefogó használata (C ábra)

1. Helyezzen egy megfelelő hatszögletű bitet a bitbefogóba (26). A hatszögletű befogó miatt lehetséges, hogy a bitet egy kicsit el kell forgatni.
2. Tolja a bitet a bitbefogóba (26), amennyire csak lehet. A vezető és a mágneses tartó révén a bit szorosan rögzítve van.
3. Bit eltávolítása: Húzza ki a bitet a bitbefogóból (26).

Gyorsbefogó tokmány felszerelése (B ábra)

1. A gyorsbefogó tokmány (2) visszahelyezéséhez húzza a fúrotokmány-gyűrűt (3) a gyorsbefogó tokmány irányába.
2. Tolja fel teljesen a gyorsbefogó tokmányt (2), majd engedje el a fúrotokmány-gyűrűt (3).
Ellenőrizze húzással a gyorsbefogó tokmány stabil illeszkedését.

Betétszerszám felszerelése és leszerelése

Tudnivalók

- Tokmány feszítáv: $\varnothing 0,8-10$ mm
- Irányjelzések hátulról nézve.

Betétszerszám felszerelése (C ábra)

1. Fúrótokmány kinyitása: Forgassa el a gyorstokmányt (2) \cup .
2. Tolja a betétszerszámot a tokmány-nyílásba (1), amennyire csak lehet.
3. Betétszerszám befogása: Forgassa el a gyorsbefogó tokmányt (2) \cup .

Betétszerszám leszerelése (C ábra)

1. Fúrótokmány kinyitása: Forgassa el a gyorstokmányt (2) \cup .
2. **▲ VIGYÁZAT!** Égési sérülés veszélye! A betétszerszámok – különösen a fúrószárak – nagyon felforrósodhatnak. Adott esetben viseljen védőkesztyűt. Távolítsa el a betétszerszámot.

Akkumulátor töltöttségi szintjének ellenőrzése



Miközben a készülék be van kapcsolva, az akkumulátor töltöttségi szintkijelzője (6) mutatja az akkumulátor töltöttségi szintjét.

LED-ek	Jelentés
piros, narancssárga, zöld	akkumulátor feltöltve
piros, narancssárga	akkumulátor részben fel van töltve
piros	az akkumulátor töltése szükséges

Akkumulátor feltöltése

Lásd a töltőkészülék használati útmutatóját is.

Tudnivalók

- Töltés előtt hagyja lehűlni a felmelegedett akkumulátort.
- Ne hagyja az akkumulátort hosszú ideig a tűző napon vagy >50 °C hőmérsékleten. Különösen ne tegye fűtőtestre és ne tárolja napon parkoló gépjárműben.

Eljárás

1. Adott esetben vegye ki az akkumulátort (10) a készülékből.
2. Csúsztassa az akkumulátort a töltőkészülék (14) töltőnyílásába.
3. Csatlakoztassa a töltőkészüléket egy csatlakozóaljzathoz.
4. Feltöltést követően válassza le a töltőkészüléket a hálózatról.
5. Húzza ki az akkumulátort a töltőnyílásból.

Tartozékok útmutatója

vágókés (D ábra)

Ha a vágókés (19) tompa, akkor a pengét ki lehet cserélni vagy a penge tompa/sérült szegmensét le lehet törni.

A meghatározott törési pontok a pengén egyenes távolságban elosztott bevágásokból ismerhetők fel.

Tudnivalók

Saját biztonsága érdekében viseljen egyéni védőeszközöket:



- **▲ VIGYÁZAT!** Sérülésveszély! Egy penge letörése esetén előfordulhat, hogy részek a levegőbe repülnek. Viseljen védőszemüveget.
- **▲ VIGYÁZAT!** Sérülésveszély! Egy szőnyegvágó kés pengéi nagyon élesek. Viseljen védőkesztyűt.
- **▲ VIGYÁZAT!** Sérülésveszély! A kopott pengék még mindig nagy veszélyforrást jelentenek. Azonnal dobja ki a pengét.
- A vágókés magáncélú használatra és kizárólag könnyű, egyszerű vágási munkákhoz készült és nem használható professzionális speciális szerszámok helyettesítésére.
- Ne vezesse a kést éles sarkokon vagy széleken, hogy megelőzze a penge sérülését és elcsúszását.

Szükséges szerszám

- fogó (nincs mellékelve)

Penge eltörése

1. Csak az előre meghatározott töréspontig tolja ki a pengét a házból, ellenkező esetben több szegmens is letörhet.
2. Fogja meg a pengét egy fogóval az előre meghatározott töréspont közelében.
3. Törje el a pengét úgy, hogy a fogót elfogja a saját tengelye körül és széthúzza

a töréspontot. Ily módon a darab élesen törik le.

Penge cseréje

1. Tolja előre a csúszkát (19.2) a vágókésen (19) ütközésig.
2. Vegye ki és ártalmatlanítsa az életlen pengét szakszerűen.
3. Egy új penge használatához tolja hátra a csúszkát (19.2) a vágókésen (19) ütközésig.

Tár betöltése

1. Nyomja meg a kireteszelőt (19.1) a vágókésen (19), hogy ki tudja húzni hátrafelé a pótpengéket tartalmazó tárat.
2. Helyezze az új pengéket a tárba. A penge hátsó végén van egy nyílás, amelybe beakasztható a csúszka.
3. Tolja vissza mindkettőt a vezetőbe, hogy a pótpengéket tartalmazó tár bekattanjon.

mérőszalag (E ábra)

1. Nyomja meg és tartsa lenyomva az egyik reteszelő gombot (22.2) a kihúzott mérőszalag (22) ideiglenes rögzítéséhez.
2. Tolja előre a reteszelő csúszkát (22.1), hogy tartósan rögzítse a kihúzott mérőszalagot.
3. A rögzítés a reteszelő csúszka (22.1) visszahúzásával szüntethető meg.

A hátoldalon lévő csattal (22.3) az övére rögzítheti a mérőszalagot.

pontozó (Abb. F)

A pontozóval (23) egy első járatot adhat a fúrónak egy meghatározott pozíción. Ezzel megakadályozza, hogy a fúró félreszaladjon a megfúrás során.

A pontozót munkadarabok megjelölésére is használhatja.

Szükséges szerszám

- kalapács (nincs mellékelve)

Eljárás

1. Helyezze a pontozót a hegyével a kívánt pozícióhoz.
2. Üssön a pontozó hátuljára egy kalapáccsal.

Üzemeltetés

Akkumulátor behelyezése és kivétele

▲ FIGYELMEZTETÉS! Sérülésveszély véletlenül beinduló készülék révén. Csak akkor helyezze be az akkumulátort a készülékbe, ha a készülék teljesen elő van készítve a használatra.

MEGJEGYZÉS! Anyagi kár veszélye! A helytelen akkumulátor kárt tehet a készülékben és az akkumulátorban.

Akkumulátor behelyezése

1. Csúsztassa be az akkumulátort (10) a vezetősin mentén, markolat akkumulátor-tartójába (8).

Az akkumulátor hallhatóan rögzül.

Akkumulátort kivétele

1. Nyomja meg és tartsa lenyomva az akkumulátor-kireteszelőt (9) az akkumulátoron (10).
2. Húzza ki az akkumulátort a markolatból (8).

Be- és kikapcsolás

Bekapcsolás

1. Válassza ki a forgásirányt a forgásirány-kapcsolóval (7).
2. Válasszon ki egy sebességet a sebességfokozat kapcsolóval (5).
3. Válasszon ki egy maximális forgatónyomatékokat vagy fűrást a forgatónyomaték-beállítógyűrűvel (4).
4. Nyomja meg és tartsa lenyomva a be-/ki-kapcsolót (11).

A LED-munkavilágítás (12) világít.

Kikapcsolás

1. Engedje el a be-/kikapcsolót (11).
2. Várja meg, amíg az elektromos kéziszerszám teljesen leáll, mielőtt leteszi azt.
3. Munkaszünetekben: állítsa a forgásirány-kapcsolót (7) középre. Ezzel a megelőző biztonsági intézkedéssel megakadályozható az elektromos kéziszerszám véletlen bekapcsolása.
4. Vegye ki az akkumulátort (10) a készülékből, ha felügyelet nélkül hagyja a készüléket vagy befejezte a munkát.

Szállítás

Tudnivalók

- Kapcsolja ki a készüléket.
- Győződjön meg arról, hogy minden mozgó alkatrész teljesen leállt.
- Távolítsa el az akkumulátort.
- Távolítsa el a betétszerszámot.
- Mindig a markolatnál (8) fogva vigye a készüléket.

Tisztítás, karbantartás és tárolás

▲ FIGYELMEZTETÉS! Sérülésveszély véletlenül beinduló készülék révén. Vigyázzon magára a karbantartási és tisztítási munkák során. Kapcsolja ki a készüléket és vegye ki az akkumulátort (10).

A jelen használati útmutatóban nem szereplő javítási és karbantartási munkákat szervizközpontunkkal végeztesse el. Csak eredeti alkatrészeket használjon.

Tisztítás

▲ FIGYELMEZTETÉS! Áramütés! Soha ne fröcskölje le a készüléket vízzel.

MEGJEGYZÉS! Anyagi kár veszélye. Vegyi anyagok kárt tehetnek a készülék műanyag részeiben. Ne használjon tisztító-, ill. oldószereket.

- Tartsa tisztán a készülék szellőzőnyílásait, motorházát és markolatait. Ehhez használjon nedves törlőkendőt vagy keféket.

Karbantartás

A készülék nem igényel karbantartást.

Tárolás

Tárolja a készüléket és a tartozékokat mindig:

- tisztán
- szárazon
- portól védve
- A mellékelt tároló kofferben (13)
- gyermekektől elzárva

Akkumulátoros készülékek:

- Az akkumulátor és a készülék tárolási hőmérséklete 15 °C és 25 °C között van. A tárolás során kerülje a túlzott hideget vagy meleget. Ellenkező esetben az akkumulátor veszíthet a teljesítményéből vagy kár keletkezhet benne.

- Hosszabb tárolás (pl. téli tárolás) előtt vegye ki az akkumulátort a készülékből (vegye figyelembe az akkumulátor és a töltő-készülék külön használati útmutatóját).

Ártalmatlanítás/Környezetvédelem

Vegye ki az akkumulátort a készülékből és juttassa el a készüléket, az akkumulátort, a tartozékokat és a csomagolást környezetbarát újrahasznosításra.



Elektromos készülékek nem tartoznak a háztartási hulladékkba.

Az áthúzott kerek kuka szimbóluma azt jelenti, hogy ezt a terméket élettartama végén nem szabad szelektálatlan települési hulladékként ártalmatlanítani.

Az elektromos és elektronikus berendezések hulladékairól szóló 2012/19/EU irányelv:

A fogyasztókat jogszabály kötelezi arra, hogy az elektromos és elektronikus berendezéseket élettartamuk végén eljuttassák környezetbarát újrahasznosításra. Ilyen módon környezetbarát és erőforrás-kímélő újrahasznosítás biztosítható.

A nemzeti jogba való átültetéstől függően a következő lehetőségek állnak rendelkezésre:

- visszaadás egy értékesítő helyen,
- leadás egy hivatalos gyűjtőhelyen,
- visszaküldés a gyártónak/forgalmazónak.

Ez nem érinti a hulladékká vált készülékek tartozékait és elektromos alkatrészek nélküli segédeszközeit.

Akkumulátorok környezetbarát módon történő ártalmatlanítása



Ne dobja az akkumulátort a háztartási hulladékkba, tűzbe (robbanásveszély) vagy vízbe. A sérült akkumulátorok kárt tehetnek a környezetben és károsak lehetnek az egészségre, ha mérgező gőzök és folyadékok szivárognak ki belőlük.

Ön köteles a meghibásodott vagy elhasznált akkumulátorokat környezetbarát módon ártalmatlanítani.

- Ne nyissa ki az akkumulátorokat és kerülje a mechanikus sérülést. Rövidzárlat ve-

- szélye áll fenn és gőzök szivároghatnak ki, amelyek irritálják a légutakat.
- Biztonsági okokból ártalmatlanítás előtt az akkumulátorokat le kell meríteni.
 - Ragassza le a pólusokat a rövidzárlat megelőzése érdekében.
 - Ártalmatlanítsa az akkumulátorokat üzletben vagy egy gyűjtőhelyen.
 - **Sérült akkumulátorok**
Kezelje különös óvatossággal a külsőleg sérült akkumulátorokat!
- Ne nyúljon pusztá kézzel sérült akkumulátorokhoz.
 - Ha nem tudja leragasztani a pólusokat, helyezze az akkumulátorokat egyenként egy műanyag zacskóba.
 - Helyezze a sérült akkumulátorokat egyenként egy nem gyúlékony, zárható edénybe, amelybe még homok tölthető.
 - Vigye a sérült akkumulátorokat egy szakképzett személyzettel rendelkező gyűjtőhelyre.

JÓTÁLLÁSI TÁJÉKOZTATÓ

A termék megnevezése:	Akkus fúrócsavarozó
A termék típusa:	PBSA 12 F5
Gyártási szám:	508307_2507

A gyártó cégneve, címe, e-mail címe: Grizzly Tools GmbH & Co. KG Stockstädter Straße 20 63762 Großostheim NÉMETORSZÁG E-Mail: service@grizzlytools.de	Szerviz neve, címe, telefonszáma: Magyarország szerviz Tel.: 06800 21647 Kapcsolatfelvételi űrlap: www.parkside-diy.com W+T Környezetvédelmi és Szolgáltató Kft. Dunapart also 138; 2318 Szigetszentmárton Tel.: 0624 456 672
---	---

Az importáló/ forgalmazó neve és címe:

Lidl Magyarország Kereskedelmi Bt., H-1037 Budapest, Rádl árok 6.

1. A jótállási idő a Magyarország területén, Lidl Magyarország Kereskedelmi Bt. üzle-tében történt vásárlás napjától számított 3 év, amely jogvesztő. A jótál-lási idő a fogyasztó részére történő átadással, vagy ha az üzembe helyezést a forgalmazó, vagy annak megbízottja végzi, az üzembe helyezés napjával kezdődik.
2. A jótállási igény a jótállási jeggyel és/vagy a vásárlást igazoló blokkal érvé-nyesíthető. A jótállási jegy szabálytalan kiállítása, vagy átadásának elmaradá-sa nem érinti a jótállási kötelezettség-vállalás érvényességét. Kérjük, hogy a vásárlás tényének és időpontjának bizonyítására őrizze meg a pénztári fize-tésnél kapott jótállási jegyetés a vásárlást igazoló blokkot.
3. A vásárlástól számított három munkanapon belül érvényesített csereigény esetén a forgalmazó köteles a terméket kicserélni, feltéve ha a hiba a rendel-tetésszerű hasz-nálatot akadályozza. A jótállási jogokat a termék tulajdono-saként a fogyasztó érvé-nyesítheti az áruházakban, valamint a jótállási tájé-koztatóban feltüntetett szervizekben. (A magyar Polgári Törvénykönyv alapján fogyasztónak minősül a szakmája, önálló foglalkozása vagy üzleti tevékeny-sége körén kívül eljáró természetes személy.)
A jótállás ideje alatt a fogyasztó hibás teljesítés esetén kérheti a termék kija-vítását, kicserélését, vagy ha a termék nem javítható vagy cserélhető, vagy az a forgalma-zónak aránytalan többletköltséggel járna, illetve a fogyasztó kijavításhoz, kicseré-léshez fűződő érdeke alapos ok miatt megszűnt, árszállítást kérhet, vagy elállhat a szerződéstől és visszakérheti a vételárat. A kijavítás során a termékbe csak új alkatrész kerülhet beépítésre.

4. A fogyasztó a hiba felfedezése után a lehető legrövidebb időn belül köteles a hibát bejelenteni és a terméket a jótállási jogok érvényesítése céljából átadni. A hiba fel-fedezésétől számított két hónapon belül bejelentett jótállási igényt időben közölnnek kell tekinteni. A közlés elmaradásából eredő kárért a fogyasztó felelős. A jótállási igény érvényesíthetőségének határideje a termék, vagy fődarabjának kicserélése esetén a csere napján újraindul.
5. A rögzített bekötésű, illetve a 10 kg-nál súlyosabb, vagy tömegközlekedési eszközön nem szállítható terméket az üzemeltetés helyén kell megjavítani. Abban az esetben, ha a javítás a helyszínen nem végezhető el, a termék ki- és visszaszereléséről, valamint szállításáról a forgalmazónak kell gondoskodnia.
6. A jótállás nem áll fenn, ha a hiba a nem rendeltetésszerű használatból, átalakítás-ból, helytelen tárolásból, vagy a használati utasítástól eltérő kezelésből, vagy bármely a vásárlást követő behatásból fakad, vagy elemi kár okozta, és azt a for-galmazó, vagy a szerviz bizonyítja. A jótállás nem vonatkozik a mozgó kopó alkat-részek (világítótestek, gumibroncsok stb.) rendeltetéssze-rű elhasználódására. A szerviz és a forgalmazó a kijavítás során nem felel a terméken a fogyasztó vagy harmadik személyek által tárolt adatokért vagy beállításokért.
7. Fogyasztói jogvita esetén a fogyasztó a megyei (fővárosi) kereskedelmi és iparkamarák mellett működő békéltető testület eljárását is kezdeményezheti. A jótállás a fogyasztó törvényből eredő szavatossági jogait és azok érvénye-síthetőségét nem érinti.

Kijavítást ellenőrző szelvény:

A jótállási igény bejelentésének idő-pontja:	A hiba oka:
Javításra átvétel időpontja:	A hiba javításának módja:
A fogyasztó részére történő visszaadás időpontja:	
A szerviz bélyegzője, kelt és aláírás:	

Kicserélést ellenőrző szelvény:

A jótállási igény bejelentésének időpontja:
Kicserélés időpontja:
A cserélő bolt bélyegzője, kelt és aláírás:

Pótalkatrészek és tartozékok

Pótalkatrészek és tartozékok az alábbi oldalon állnak rendelkezésre
www.grizzlytools.shop. Ha probléma merül fel a rendelés során, vegye fel velünk a kapcsolatot internetes áruházunkon keresztül. További kérdések esetén forduljon az alábbi helyre:
JÓTÁLLÁSI TÁJÉKOZTATÓ, L. 15

Poz. sz.	Név	Rendelési sz.
2	gyorsbefogó fúrótokmány	91103354
19	vágókés	91110510
22	mérőszalag	91110508

Az eredeti EU -megfelelőségi nyilatkozat fordítása

Termék: **Akkus fúrócsavarozó**
 Modell: **PBSA 12 F5**
 Sorozatszám: 000001–061000

A fent ismertetett nyilatkozat tárgya megfelel a vonatkozó uniós harmonizációs jogszabályoknak:

2006/42/EC • 2014/30/EU • 2011/65/EU & (EU) 2015/863

E nyilatkozat fent leírt tárgya összhangban van az egyes veszélyes anyagok elektromos és elektronikus berendezésekben való alkalmazásának korlátozásáról szóló, 2011. június 8-i 2011/65/EU európai parlamenti és tanácsi irányelvvel.

A megfelelés biztositása érdekében a következő harmonizált szabványokat és nemzeti szabványokat és előírásokat alkalmazták:

EN 62841-1:2015/A11:2022
EN 62841-2-1:2018/A12:2022 • EN IEC 63000:2018
EN IEC 55014-1:2021 • EN IEC 55014-2:2021
IEC 62471:2006 • EN 62471:2008

E megfelelési nyilatkozat a gyártó kizárólagos felelőségére kerül kibocsátásra:

CE Grizzly Tools GmbH & Co. KG
 Stockstädter Str. 20
 63762 Großostheim
 NÉMETORSZÁG
 19.01.2026

 Christian Frank
 Meghatalmazott képviselő a dokumentációhoz

Kazalo

Uvod	18
Predvidena uporaba.....	18
Obseg dobave/pribor.....	18
Pregled.....	19
Opis delovanja.....	19
Tehnični podatki.....	19
X 12 V TEAM.....	20
Varnostna navodila	20
Pomen varnostnih napotkov.....	20
Slikovni znaki in simboli.....	20
Splošna varnostna opozorila za električno orodje.....	21
Varnostna navodila za vrtnike.....	23
Preostala tveganja.....	23
Priprava	23
Upravljalni elementi.....	24
Uporaba priključka za nastavke.....	24
Namestitvev in odstranitvev vstavnega orodja.....	24
Preverjanje napoljenosti akumulatorja.....	24
Polnjenje akumulatorja.....	25
Navodila za pribor.....	25
Uporaba	26
Vstavljanje in odstranjevanje akumulatorja.....	26
Vklon in izklop.....	26
Transport	26
Čiščenje, vzdrževanje in shranjevanje	26
Čiščenje.....	26
Vzdrževanje.....	26
Shranjevanje.....	26
Odstranjevanje med odpadke/varstvo okolja	27
Odstranjevanje akumulatorjev na okolju prijazen način.....	27
Nadomestni deli in pribor	27
Prevod izvirnika izjave EU o skladnosti	28
Garancijo	29
Eksplozijski pogled	167

Uvod

Iskrene čestitke ob nakupu vašega novega akumulatorskega vrtnega vijačnika (v nadaljevanju naprava ali električno orodje).

Odločili ste se za kakovostno napravo. Ta naprava je bila preverjena glede kakovosti med in po koncu proizvodnje. S tem je zagotovljena sposobnost vaše naprave za delovanje.



Navodila za uporabo so sestavni del te naprave. Vsebujejo pomembna navodila glede varnosti, uporabe in odstranjevanja med odpadke. Skrbno preberite navodila za uporabo. Seznanite se z elementi upravljanja in pravilno uporabo naprave. Napravo uporabljajte samo v skladu z opisom in za navedena področja uporabe. Navodila za uporabo skrbno shranite in vso dokumentacijo predajte tretji osebi skupaj z napravo.

Predvidena uporaba

Naprava je predvidena izključno za naslednje vrste uporabe:

- Privijanje in odvijanje vijakov
- Vrtanje v les, kovine ali umetne mase

Uporaba izključno v suhih prostorih.

Vsaka druga uporaba, ki ni izrecno dovoljena v teh navodilih za uporabo, lahko predstavlja resno nevarnost za uporabnika in povzroči škodo na napravi. Upravlavec ali uporabnik izdelka je odgovoren za nesreče ali poškodbe drugih oseb ali njihove lastnine. Naprava je predvidena za uporabo v zasebnem gospodinjstvu. Ni bila zasnovana za trajno poslovno uporabo. Pri poslovni uporabi garancija preneha veljati. Proizvajalec ne jamči za škodo, povzročeno zaradi nepredvidene uporabe ali napačnega upravljanja.

Naprava je del serije **X 12 V TEAM** in se lahko uporablja z akumulatorji serije **X 12 V TEAM**. Akumulatorje serije **X 12 V TEAM** je dovoljeno polniti samo s polnilniki serije **X 12 V TEAM**.

Obseg dobave/pribor

Vzemite izdelek iz embalaže in preverite obseg dobave.

Odstranite embalažni material na pravilen način.

- Akumulatorski vrtni vijačnik
- Pribor v škatli za shranjevanje

- 40× Vijačni nastavek (10×50 mm, 10×75 mm, 20×25 mm)
 - ⊕ PH1, PH2, PH3
 - ⊕ PZ1, PZ2, PZ3
 - ⊕ T15, T20, T25, T30
 - ⊖ SL4, SL5, SL6
 - H3, H4, H5, H6
- 14× Sveder za kovino (1.5, 2, 2.5, 3, 3.5, 4, 4.5, 5, 5.5, 6, 6.5)
- 5× Sveder za les (4, 5, 6, 8, 10)
- 8× Nasadni ključ (6, 7, 8, 9, 10, 11, 12, 13)
- Držalo za nastavke
- Mizarski svinčnik + 2× Nadomestna mina
- Tehnični nož (3× Rezilo)
- Pripomoček za zabijanje
- Točkalo
- Merilni trak (5 m)
- kovček za shranjevanje
- Prevod izvirnih navodil
- 2× Baterija in polnilnik z navodili za uporabo

Pregled

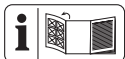

Slike naprave najdete na sprednji in zadnji zloženi strani.

- 1 Odprtina vrtnalke glave
- 2 Hitropenjalna vrtnalna glava
- 3 Obroč vrtnalke glave
- 4 Nastavitveni obroč za navor
- 5 Stikalo za izbiro prestave
- 6 Prikaz napolnjenosti na napravi
- 7 Stikalo za smer vrtenja
- 8 ročaj (izolirana površina ročaja)
- 9 tipka za sprostitev akumulatorja
- 10 akumulator
- 11 stikalo za vklop/izklop
- 12 delovna luč LED
- 13 kovček za shranjevanje
- 14 polnilnik
- 15 Sveder za les
- 16 Držalo za nastavke
- 17 Mizarski svinčnik
- 18 Nadomestna mina

- 19 Tehnični nož
- 20 Pripomoček za zabijanje
- 21 Nasadni ključ
- 22 Merilni trak
- 23 Točkalo
- 24 Vijačni nastavek
- 25 Sveder za kovino
- slika B**
- 26 Priključek za nastavke
- 27 Magnet

slika D

- 19.1 Tipka za sprostitev (Tehnični nož)
- 19.2 Drсни gumb (Tehnični nož)

slika E

- 22.1 Pritrdilni drsni gumb (Merilni trak)
- 22.2 Pritrdilna tipka (Merilni trak)
- 22.3 Sponka (Merilni trak)

Opis delovanja

Vrtnalni vijačnik je opremljen z drsno sklopko, ki pri dosegu vnaprej izbranega največjega navora pogon odklopi od delovnega vretena. Funkcije posameznih delov so opisane v nadaljevanju.

Tehnični podatki

Akumulatorski vrtnalni vijačnik .PBSA 12 F5	
Nazivna napetost U	12 V ==
Teža (brez akumulatorja)	≈0,89 kg
Hitrost v prostem teku n_0	
– 1. prestava	0–350 min ⁻¹
– 2. prestava	0–1300 min ⁻¹
Maks. vrtilni moment	28 Nm
Razpon vrtnalke glave	∅0,8–10 mm
Maks. premer vrtenja	
–les	25 mm
–kovina	10 mm
Raven zvočnega tlaka (L_{pA})	
.....	67,5 dB; $K_{pA}=5$ dB
Raven zvočne moči (L_{WA})	
.....	75,5 dB; $K_{WA}=5$ dB
Vibracije ($a_{h;D}$)	2,802 m/s ² ; $K=1,5$ m/s ²
akumulator	Li-Ion
Temperatura	≤50 °C
– Postopek polnjenja	4–40 °C
– Delovanje	4–50 °C
– Shranjevanje	15–25 °C

Tehnični nož

Art.-Nr. 13800459

IAN 508307_2507

Vrednosti hrupa in vibracij so bile določene ustrezno standardom in določbam, navedenim v izjavi o skladnosti.

Navedena skupna vrednost vibracij in navedena vrednost emisij hrupa sta bili izmerjeni po standardiziranem preizkusnem postopku in ju je mogoče uporabiti za primerjavo električnega orodja z drugim električnim orodjem. Navedena skupna vrednost vibracij in navedena vrednost emisij hrupa se lahko uporabita tudi za predčasno oceno obremenitve.

▲ OPOZORILO! Vrednosti vibracij in emisij hrupa lahko med dejansko uporabo električnega orodja odstopajo od navedene vrednosti, odvisno od načina, na katerega se električno orodje uporablja. Poskusite obremenitev z vibracijami ohranjati čim nižjo. Primer ukrepa za zmanjšanje obremenitve z vibracijami je omejitve trajanja dela. Pri tem je treba upoštevati vse dele delovnega cikla (na primer čase, v katerih je električno orodje izklopljeno, in tiste, v katerih je sicer vklopljeno, vendar deluje brez obremenitve).

X 12 V TEAM

Naprava je del serije **X 12 V TEAM** in se lahko uporablja z akumulatorji serije **X 12 V TEAM**. Akumulatorje serije **X 12 V TEAM** je dovoljeno polniti samo s polnilniki serije **X 12 V TEAM**.

Priporočamo vam, da to napravo uporabljate izključno z naslednjimi akumulatorji: PPAK 12 A3, PPAK 12 A4, PPAK 12 B3, PPAK 12 B4, PPAK 12 D1, PPAK 12 D2, PPAK 12 5.0 A1

Priporočamo vam, da te akumulatorje polnite z naslednjimi polnilniki: PLGK 12 A2, PLGK 12 A3, PLGK 12 B2, PDSLK 12 A2, PLGK 12 6.0 A1

Tehnični podatki za baterijo in polnilnik: Glejte ločena navodila.

Varnostna navodila

V tem razdelku so obravnavana osnovna varnostna navodila pri uporabi izdelka.

▲ OPOZORILO! Osebna in materialna škoda zaradi neustreznega ravnanja z akumulatorjem. Upoštevajte varnostna navodila in navodila za polnjenje ter pravilno uporabo v

navodilih za uporabo za akumulator in polnilnik serije **X 12 V TEAM**. Podroben opis postopka polnjenja in več informacij najdete v teh ločenih navodilih za uporabo.

Pomen varnostnih napotkov

▲ NEVARNOST! Če tega varnostnega navodila ne upoštevate, pride do nesreče. Posledica je huda telesna poškodba ali smrt.

▲ OPOZORILO! Če teh varnostnih navodil ne upoštevate, morda pride do nesreče. Posledica je morebitna huda telesna poškodba ali smrt.

▲ POZOR! Če tega varnostnega navodila ne upoštevate, pride do nesreče. Posledica je morebitna lažja ali zmerna telesna poškodba. **OBVESTILO!** Če tega varnostnega navodila ne upoštevate, pride do nesreče. Posledica je morebitna materialna škoda.

Slikovni znaki in simboli**Slikovne oznake na napravi**

Naprava je del serije **X 12 V TEAM** in se lahko uporablja z akumulatorji serije **X 12 V TEAM**. Akumulatorje serije **X 12 V TEAM** je dovoljeno polniti samo s polnilniki serije **X 12 V TEAM**.



Preberite navodila za uporabo



Električne naprave ne spadajo med gospodinjske odpadke.

Slikovne oznake v kovčku

Uporabljajte zaščito sluha



Uporabljajte zaščito oči



Uporabljajte masko

Slikovne oznake v navodilih za uporabo



Pozor!



Akumulatorja ne izpostavljajte dalj časa neposredni sončni svetlobi in ali temperaturam nad 50 °C. Zlasti se izogibajte odlaganju na radiatorje ali shranjevanju v vozilih, parkirana neposredno na soncu.



Uporabljajte zaščito oči



Uporabljajte zaščitne rokavice



Korak za korakom
Navodila za ravnanje

Splošna varnostna opozorila za električno orodje

▲ OPOZORILO! Preberite vsa varnostna opozorila, navodila, slike in specifikacije, priloženi temu električnemu orodju. Neupoštevanje vseh spodnjih navodil lahko povzroči električni udar, požar in/ali resne telesne poškodbe. **Shranite vsa opozorila in navodila za nadaljnjo uporabo.**

Lzraz »električno orodje« v opozorilih se nanaša na vaše električno orodje, ki se napaja iz električnega omrežja (prek kabla) ali akumulatorja (brezžično).

1. VARNOST NA DELOVNEM OBMOČJU

- a) **Delovno območje mora biti čisto in dobro osvetljeno.** Neurejena ali temna območja lahko povzročijo nesreče.
- b) **Električnega orodja ne uporabljajte v eksplozivnem okolju, na primer, kjer so prisotni vnetljive tekočine, plin ali prah.** Električna orodja ustvarjajo iskre, ki lahko vžgejo prah ali hlape.
- c) **Med uporabo električnega orodja otroci in navzoči ne smejo biti v bližini.** Zaradi odvratanja pozornosti lahko izgubite nadzor.

2. ELEKTRIČNA VARNOST

- a) **Vtiči električnega orodja se morajo ujemati z vtičnico. Nikoli ne spremenjajte vtiča na noben način. Ne uporabljajte prilagoditvenih vtičev z ozemljenimi električnimi orodji.** Nespremenjeni vtiči in ustrezne vtičnice bodo zmanjšali tveganje električnega udara.
- b) **Izogibajte se telesnemu stiku z ozemljenimi površinami, kot so cevi, radi-**

atorji, štedilniki in hladilniki. Če je vaše telo ozemljeno, obstaja povečana nevarnost električnega udara.

- c) **Električnega orodja ne izpostavljajte dežju ali mokrim razmeram.** Voda, ki vstopi v električno orodje, poveča tveganje električnega udara.
- d) **Kabla ne uporabljajte za druge namene. Nikoli ne uporabljajte kabla za prenašanje, vlečenje ali izklapljanje električnega orodja. Kabla ne približujte vročini, olju, ostrim robovom ali premikajočim se delom.** Poškodovani ali prepleteni kabli povečajo tveganje električnega udara.
- e) **Ko električno orodje uporabljate na prostem, uporabite podaljšek, primeren za uporabo na prostem.** Če uporabljate kabel, primeren za uporabo na prostem, zmanjšate tveganje električnega udara.
- f) **Če se ne morete izogniti uporabi električnega orodja v vlažnem okolju, uporabite napajalnik, zaščiten z napravo za diferenčni tok (RCD).** Če uporabljate RCD, zmanjšate tveganje električnega udara.

3. OSEBNA VARNOST

- a) **Bodite pozorni pri uporabi električnih orodij, pazite, kaj počnete in uporabite zdrav razum. Ne uporabljajte električnega orodja, ko ste utrujeni ali pod vplivom drog, alkohola ali zdravil.** Trenutek nepazljivosti mi delo uporabe električnega orodja lahko povzroči resne telesne poškodbe.
- b) **Uporabljajte osebno varovalno opremo. Vedno nosite zaščito za oči.** Varovalna oprema, kot so maska za prah, nedorseči zaščitni čevlji, trda pokrivala ali zaščitna za sluh, ki se uporabljata v ustreznih pogojih, bo zmanjšala telesne poškodbe.
- c) **Preprečite nenamerni zagon. Prepričajte se, da je stikalo izklopljeno, preden orodje priključite na vir napajanja in/ali akumulator, dvignite ali nesete.** Če električno orodje nosite s prstom na stikalu ali vklopite električno orodje, ki ima vklopljeno stikalo, lahko pride do nesreče.
- d) **Preden vklopite električno orodje, odstranite morebitne nastavitvene ključke ali montažne ključke.** Montažni ključ ali ključ, ki je ostal pritrjen na vrteči se del

električnega orodja, lahko povzroči telesne poškodbe.

- e) **Ne posegajte. Vedno imejte ustrezen položaj in ravnotežje.** To v nepričakovanih situacijah omogoča boljši nadzor nad električnim orodjem.
 - f) **Pravilno se oblecite. Ne nosite ohlapnih oblačil ali nakita. Las in oblačil ne približujte premikajočim se delom.** Ohlapna oblačila, nakit ali dolgi lasje se lahko zagrabijo v premikajoče se dele.
 - g) **Če so naprave predvidene za priključitev naprav za odsesavanje in zbiranje prahu, se prepričajte, da so te priključene in pravilno uporabljene.** Uporaba zbiralnika prahu lahko zmanjša nevarnosti, povezane s prahom.
 - h) **Ne dovolite, da bi vam poznavanje, pridobljeno s pogosto uporabo orodja, omogočilo, da postanete preveč samozavestni in prezrete načela varnosti orodja.** Nepazljivo dejanje lahko povzroči hude telesne poškodbe v delčku sekunde.
- 4. UPORABA IN NEGA ELEKTRIČNEGA ORODJA**
- a) **Električnega orodja ne preobremenjujte. Uporabite ustrezno električno orodje za vašo uporabo.** Pravilno električno orodje bo delo opravilo bolje in varnejše s hitrostjo, za katero je bilo zasnovano.
 - b) **Ne uporabljajte električnega orodja, če ga s stikalom ni mogoče vklopiti in izklopiti.** Vsako električno orodje, ki ga ni mogoče nadzorovati s stikalom, je nevarno in ga je treba popraviti.
 - c) **Pred nastavitvami, menjavo pribora ali shranjevanjem električnega orodja izklopite vtič iz vira napajanja in/ali odstranite akumulator iz električnega orodja, če je snemljiv.** Taki preventivni varnostni ukrepi zmanjšajo tveganje nenamerne vklopa električnega orodja.
 - d) **Nedelujoča električna orodja hranite zunaj dosega otrok in ne dovolite, da električno orodje upravljajo osebe, ki ne poznajo električnega orodja ali teh navodil.** Električno orodje je nevarno v rokah neusposobljenih uporabnikov.
 - e) **Vzdrževanje orodja in dodatkov. Preverite premikajoče se dele glede pravilne izravnane ali zagodenosti, preloma delov in drugih stanj, ki bi lahko ovirala delovanje električnega orodja. Če je električno orodje poškodovano,**

pred uporabo poskrbite za popravilo. Veliko nesreč se zgodi zaradi slabo vzdrževanega električnega orodja.

- f) **Rezalna orodja ohranajte ostra in čista.** Pravilno vzdrževana rezalna orodja z ostrimi rezalnimi robovi se manj zatikajo in jih je lažje nadzorovati.
 - g) **Električno orodje, pribor in nastavke za orodje itd. uporabljajte v skladu s temi navodili, pri čemer upoštevajte delovne pogoje in delo, ki ga je treba opraviti.** Uporaba električnega orodja za drugačna opravila od predvidenih lahko povzroči nevarno situacijo.
 - h) **Ročaji in prijemalne površine naj bodo suhi, čisti ter brez olja in maščobe.** Spolzki ročaji in prijemalne površine ne omogočajo varne uporabe in nadzora orodja v nepričakovanih situacijah.
- 5. UPORABA IN NEGA AKUMULATORSKEGA ORODJA**
- a) **Polnite samo s polnilnikom, ki ga je določil proizvajalec.** Polnilnik, ki je primeren za eno vrsto akumulatorja, lahko pri uporabi z drugim akumulatorjem povzroči nevarnost požara.
 - b) **Električna orodja uporabljajte samo s posebej določenimi akumulatorji.** Uporaba drugih akumulatorjev lahko povzroči nevarnost telesnih poškodb in požara.
 - c) **Ko akumulatorja ne uporabljate, ga hranite stran od drugih kovinskih predmetov, kot so sponke za papir, kovanci, ključji, žblji, vijaki ali drugi kovinski predmeti, ki lahko vzpostavijo povezavo z enega pola akumulatorja na drugega.** Kratek stik polov akumulatorja lahko povzroči opekline ali požar.
 - d) **V slabih pogojih lahko iz akumulatorja izteče tekočina; izogibajte se stiku. Če do stika pride nenamerno, sperite prizadeto mesto z vodo. Če tekočina pride v oči, dodatno poiščite zdravniško pomoč.** Tekočina, ki izteče iz akumulatorja, lahko povzroči draženje ali opekline.
 - e) **Ne uporabljajte akumulatorja ali orodja, ki je poškodovano ali spremenjeno.** Poškodovani ali spremenjeni akumulatorji lahko povzročijo nepredvidljivo vedenje, ki povzroči požar, eksplozijo ali nevarnost telesnih poškodb.
 - f) **Akumulatorja ne izpostavljajte ognju ali previsoki temperaturi.** Izpostavljenost ognju ali temperaturi nad 130 °C lahko povzroči eksplozijo.

- g) **Upoštevajte vsa navodila za polnjenje in akumulatorja ali orodja ne polnite zunaj temperaturnega območja, določenega v navodilih.** Nepravilno polnjenje ali polnjenje pri temperaturah zunaj navedenega območja lahko poškoduje akumulator in poveča nevarnost požara.
6. **SERVIS**
- a) **Poskrbite, da bo vaše električno orodje servisirala usposobljena oseba za popravilo, ki bo uporabila samo enake nadomestne dele.** Tako boste zagotovili ohranitev varnosti električnega orodja.
- b) **Nikoli ne servisirajte poškodovanih akumulatorjev.** Akumulatorje sme servisirati samo proizvajalec ali pooblaščen servisierji.

Varnostna navodila za vrtalnike

Varnostna navodila za vsa opravila

- **Električno orodje držite za izolirane prijemalne površine, ko izvajate opravilo, kjer lahko rezalni pripomoček ali pritrdilni elementi pridejo v stik s skritimi napeljavami.** Pripomoček za rezanje ali pritrdilni elementi, ki pridejo v stik z žico pod napetostjo, lahko prenesejo napetost na izpostavljene kovinske dele električnega orodja, uporabnika pa lahko zadene električni udar.

Varnostna navodila med uporabo dolgih svedrov

- **Nikoli ne uporabljajte višje hitrosti delovanja od navedene največje hitrosti za sveder.** Pri višjih hitrostih se sveder lahko upogne, če se lahko prosto vrti brez stika z obdelovancem, kar lahko povzroči telesne poškodbe.
- **Vrtanje vedno začnite pri nizki hitrosti, sveder pa naj ima stik z obdelovancem.** Pri višjih hitrostih se sveder lahko upogne, če se lahko prosto vrti brez stika z obdelovancem, kar lahko povzroči telesne poškodbe.
- **Pritiskajte samo v neposredni smeri svedra in ne pritiskajte premočno.** Svedri se lahko upognejo in zlomijo ali pa povzročijo izgubo nadzora, kar privede do telesnih poškodb.

Dodatna varnostna navodila

- **Zavarujte obdelovanec.** Obdelovanec, ki je vpet v vpenjalno napravo ali v primež, je bolj varno pritrjen, kot če ga držite z roko.

- **Takoj izklopite električno orodje, če se delovno orodje zablokira. Bodite pripravljeni na pojave visokega navora, ki povzročijo povratne udarce.** Delovno orodje se zablokira, če se zatakne v obdelovancu ali če je električno orodje preobremenjeno.
- **Vedno počakajte, da se električno orodje popolnoma zaustavi, preden ga odložite.** Delovno orodje se lahko zatakne in povzroči izgubo nadzora nad električnim orodjem.
- **Električno orodje držite varno.** Bodite pripravljeni načasne pojave visokega navora pri zategovanju in odvijanju vijakov.
- **Uporabite primerne naprave za odkrivanje skritih oskrbovalnih napeljav ali pa za nasvet povprašajte komunalno podjetje.** Stik z električnimi kablji lahko privede do požara in električnega udara. Poškodovane plinske napeljave lahko privedejo do eksplozije. Počene vodne cevi lahko povzročijo materialno škodo.
- **Uporabljajte samo dodatke, ki jih priporoča PARKSIDE.** Neprimerni dodatki lahko povzročijo električni udar ali požar.

Preostala tveganja

Tudi če to napravo uporabljate v skladu s predpisi, še vedno obstajajo preostala tveganja. V povezavi z zasnovo in izvedbo te naprave se lahko pojavijo naslednje nevarnosti:

- Okvare sluha, če ne nosite primerne zaščite sluha.
- Zdravstvene težave, ki izhajajo iz prenosa tresljev na dlan in roko, če napravo uporabljate dlje časa ali jo nepravilno vodite in vzdržujete.
- Ureznine.

▲ OPOZORILO! Nevarnost zaradi elektromagnetnega polja, nastalega med delovanjem naprave. To polje lahko v določenih okoliščinah vpliva na aktivne ali pasivne medicinske vsadke. Da bi zmanjšali nevarnost resnih ali smrtnih telesnih poškodb, se morajo uporabniki z medicinskimi vsadki posvetovati s svojim zdravnikom in proizvajalcem medicinskega vsadka, preden začnejo uporabljati napravo.

Priprava

▲ OPOZORILO! Nevarnost telesnih poškodb zaradi nezaželenega zagona naprave.

Akumulator vstavite v napravo šele, ko je naprava dokončno pripravljena za uporabo.

Upravljalni elementi

Pred prvo uporabo naprave se seznanite z nastavitvenimi elementi.

• Stikalo za smer vrtenja (7) (slika A)

OBVESTILO! Stikalo za smer vrtenja pritisnite le, ko naprava miruje!

Smer stikala, gledano od zadaj:

- **Levo** Privijanje vijakov, vrtnanje
- **Na sredini** zapora vklopa
- **Desno** Odvijanje vijakov

• Nastavitveni obroč za navor (4)

Nastavitev največjega navora za privijanje, pri katerem se sproži drsna sklopka.

OBVESTILO! Nastavek za navor uporabite le, ko naprava miruje!

- **1** Najmanjši navor
- **19** Največji navor

Pri privijanju zaradi varnosti začnite z majhnim navorom. Navor po potrebi zvišajte.

- ⚡ Vrtanje brez omejitve navora

• Stikalo za izbiro prestave (5)

⚠ POZOR! Stikalo za izbiro prestave pritisnite le, ko naprava miruje.

- **1**  Privijanje
- **2**  Vrtanje

• stikalo za vklop/izklop (11)

- Vkllop: pritisnite
- Brezstopenjska nastavitev števila vrtljajev: Čim dlje pritiskate na stikalo za vklop/izklop, tem višje je število vrtljajev.
- Izklop: spustite

Uporaba priključka za nastavke

Navodila

- Za uporabo priključka za nastavke (26) morate odstraniti hitrovpenjalno vrtalno glavo (2).

Odstranitev hitrovpenjalne vrtalne glave (slika B)

1. Hitrovpenjalno vrtalno glavo (2) trdno držite od spredaj. Povlecite obroč vrtalne glave (3) v smeri hitrovpenjalne vrtalne glave (2).
2. Na ta način je hitrovpenjalna vrtalna glava (2) odpahnjena in jo lahko potegnete naprej in dol.

Uporaba priključka za nastavke (slika C)

1. Vstavite primerni 6-robi nastavek v priključek za nastavke (26). Zaradi 6-kotnega nastavka se lahko zgodi, da morate nastavek malce zavrteti.
2. Potisnite nastavek do konca v priključek za nastavke (26). Na podlagi vodila in magnetnega držala je nastavek trdno pritrjen.
3. Odstranitev nastavka: Nastavek povlecite iz priključka za nastavke (26).

Namestitev hitrovpenjalne vrtalne glave (slika B)

1. Za ponovno namestitev hitrovpenjalne vrtalne glave (2) povlecite obroč vrtalne glave (3) v smeri hitrovpenjalne vrtalne glave.
2. Potisnite hitrovpenjalno vrtalno glavo (2) gor do konca in spustite obroč vrtalne glave (3). Preverite trdno pritrditev hitrovpenjalne vrtalne glave tako, da jo povlečete.

Namestitev in odstranitev vstavnega orodja

Navodila

- Razpon vrtalne glave: $\varnothing 0,8-10$ mm
- Za navedbe o smeri vrtenja glejte od zadaj.

Namestitev vstavnega orodja (slika C)

1. Odpiranje vrtalne glave: Zavrtite hitrovpenjalno vrtalno glavo (2) ⤴.
2. Potisnite vstavno orodje čim dlje v odprtino vrtalne glave (1).
3. Pritrditev vstavnega orodja: Zavrtite hitrovpenjalno vrtalno glavo (2) ⤴.

Odstranitev vstavnega orodja (slika C)

1. Odpiranje vrtalne glave: Zavrtite hitrovpenjalno vrtalno glavo (2) ⤴.
2. **⚠ POZOR!** Nevarnost opeklin! Vstavna orodja – še posebej svedri – se lahko zelo segrejejo. Po potrebi nosite zaščitne rokavice. Odstranite vstavno orodje.

Preverjanje napoljenosti akumulatorja



Ko je naprava vklopljena, prikaz napoljenosti akumulatorja (6) prikazuje napoljenost akumulatorja.

Lučke LED	Pomen
rdeč, oranžen, zelen	akumulator je napolnjen
rdeč, oranžen	akumulator je delno napolnjen
rdeč	akumulator je treba napolniti

Polnjenje akumulatorja

Glejte tudi navodila za uporabo polnilnika.

Navodila

- Pred polnjenjem počakajte, da se segreti akumulator ohladi.
- Akumulatorja ne izpostavljajte dalj časa neposredni sončni svetlobi in ali temperaturam >50 °C. Zlasti se izogibajte odlaganju na radiatorje ali shranjevanju v vozilih, parkirana neposredno na soncu.

Kako ravnati

1. Po potrebi akumulator (10) vzemite iz naprave.
2. Potisnite akumulator v polnilno odprtino polnilnika (14).
3. Polnilnik priključite na električno vtičnico.
4. Po izvedenem postopku polnjenja polnilnik ločite od omrežja.
5. Vzemite akumulator iz polnilne odprtine.

Navodila za pribor

Tehnični nož (slika D)

Če je tehnični nož (19) top, lahko rezilo zamenjate ali pa top/poškodovani segment rezila odlomite.

Mesta predvidenega preloma je mogoče prepoznati po utorih, ki so v enakomernih razmikih porazdeljeni po rezilu.

Navodila

Za svojo lastno varnost nosite osebno zaščitno opremo:



- **⚠ POZOR!** Nevarnost telesnih poškodb! Pri odlomu rezila se lahko zgodi, da deli letijo po zraku. Nosite zaščitno oči.
- **⚠ POZOR!** Nevarnost telesnih poškodb! Rezila noža za preprogo so zelo ostra. Nosite zaščitne rokavice.
- **⚠ POZOR!** Nevarnost telesnih poškodb! Obrabljena rezila še vedno predstavljajo vir velike nevarnosti. Rezilo takoj odvrzite med odpadke.

- Tehnični nož je namenjen zasebni uporabi in samo za lahka, enostavna rezalna dela ter se ne sme uporabljati kot nadomestek za profesionalno posebno orodje.
- Tehničnega noža ne vodite čez ostre vogale ali robove, da bi se izognili poškodbam rezila in zdrsu.

Potrebno orodje

- Klešče (ni priloženo)

Lom rezila

1. Rezilo potisnite iz ohišja samo do predvidenega mesta preloma, ker se sicer lahko odlomi več kot en segment.
2. Rezilo primite blizu predvidenega mesta preloma s kleščami.
3. Rezilo odlomite tako, da klešče zavrtite okrog njihove osi in se mesto loma raztegne. Tako se prečka ostro odlomi.

Zamenjava rezila

1. Potisnite drsni gumb (19.2) na tehničnem nožu (19) do konca naprej.
2. Obvarujte okolje in odpadke odstranjujte na primeren način.
3. Potisnite drsni gumb (19.2) na tehničnem nožu (19) do konca nazaj, da lahko uporabite novo rezilo.

Polnjenje magazina

1. Pritisnite tipko za sprostitvev (19.1) na tehničnem nožu (19), da magazin z nadomestnimi rezili lahko izvlečete v smeri nazaj.
2. Nova rezila vstavite v magazin. Na zadnjem koncu rezila je vrezana odprtina, v katero se zatakne drsni gumb.
3. Oboje znova potisnite v vodilo, tako da se magazin z nadomestnimi rezili zaskoči.

Merilni trak (slika E)

1. Pritisnite in pridržite eno od pritrdilnih tipk (22.2), da začasno pritrdite izvlečeni merilni trak (22).
2. Potisnite pritrdilni drsni gumb (22.1) naprej, da trajno pritrdite izvlečeni merilni trak.
3. Pritrditev sprostite tako, da pritrdilni drsni gumb (22.1) povlečete nazaj.

S spinko (22.3) na hrbtne strani lahko merilni trak pritrdite na pasu.

Točkal (Abb. F)

S točkalom (23) lahko ustvarite vodilno točko za sveder na točno določenem položaju. Tako preprečite, da bi sveder pri vrtanju zdrsel na stran.

Točkalo pa lahko uporabite tudi za označevanje obdelovancev.

Potrebno orodje

- Kladivo (ni priloženo)

Kako ravnati

1. Namestite točkalo s konico na zeleni položaj.
2. S kladivom udarite po zadnjem koncu točkala.

Uporaba

Vstavljanje in odstranjevanje akumulatorja

▲ OPOZORILO! Nevarnost telesnih poškodb zaradi nezaželenega zagona naprave. Akumulator vstavite v napravo šele, ko je naprava dokončno pripravljena za uporabo. **OBVESTILO!** Nevarnost poškodb! Napačni akumulator lahko poškoduje napravo in akumulator.

Vstavljanje akumulatorja

1. Potisnite akumulator (10) vzdolž vodila v držalo akumulatorja v ročaju (8). Akumulator se slišno zaskoči.

Odstranjevanje akumulatorja

1. Pritisnite in pridržite gumb za sprostitev akumulatorja (9) na akumulatorju (10).
2. Izvlecite akumulator iz ročaja (8).

Vklop in izklop

Vklop

1. S stikalom za smer vrtenja (7) izberite smer vrtenja.
2. S stikalom za izbiro prestave (5) izberite prestavo.
3. Z nastavkom za navor (4) izberite največji navor ali vrtenje.
4. Pritisnite stikalo za vklop/izklop in ga pridržite (11). Delovna lučka LED (12) sveti.

Izklop

1. Spustite stikalo za vklop/izklop (11).
2. Preden električno orodje odložite, počakajte, da se zaustavi in umiri.
3. Med delovnimi premori: Potisnite stikalo za smer vrtenja (7) na sredino. S tem previdnostnim ukrepom preprečite nenameren zagon električnega orodja.

4. Ko napravo pustite brez nadzora ali ste končali delo, odstranite akumulator (10) iz naprave.

Transport

Navodila

- Izklopite napravo.
- Prepričajte se, da so se vsi premični deli popolnoma zaustavili.
- Odstranite akumulator.
- Odstranite vstavno orodje.
- Napravo vedno prenašajte za ročaj (8).

Čiščenje, vzdrževanje in shranjevanje

▲ OPOZORILO! Nevarnost telesnih poškodb zaradi nezaželenega zagona naprave. Zaščitite se pri vzdrževalnih in čistilnih delih. Izklopite napravo in odstranite akumulator (10).

Servisna in vzdrževalna dela, ki niso opisana v teh navodilih, prepustite našemu servisnemu centru. Uporabljajte samo originalne domačinske dele.

Čiščenje

▲ OPOZORILO! Električni udar! Naprave nikoli ne pobrizgajte z vodo.

OBVESTILO! Nevarnost poškodb. Kemične snovi lahko poškodujejo plastične dele naprave. Ne uporabljajte čistil oz. topil.

- Ohranjajte prezračevalne reže, ohišje motorja in ročaje naprave čiste. V ta namen uporabite vlažno krpo ali krtačo.

Vzdrževanje

Naprave ni treba vzdrževati.

Shranjevanje

Napravo in pribor vedno shranite:

- na čistem
- na suhem
- zaščiteno pred prahom
- V priloženem kovčku za shranjevanje (13)
- zunaj dosega otrok

Naprave z akumulatorjem:

- Temperatura shranjevanja za akumulator in napravo znaša med 15 °C in 25 °C. Med shranjevanjem preprečite izreden mraz ali vročino. Akumulator lahko zaradi tega izgubi moč ali se poškoduje.

- Pred daljšim shranjevanjem (npr. čez zimo) akumulator vzemite iz naprave (uporabite ločena navodila za uporabo akumulatorja in polnilnika).

Odstranjevanje med odpadke/varstvo okolja

Odstranite akumulator iz naprave in oddajte napravo, akumulator, pribor in embalažo za predelavo na okolju prijazen način.



Električne naprave ne spadajo med gospodinjske odpadke.

Simbol prečrtanega zabojnika na kolesih pomeni, da tega izdelka po koncu njegove življenjske dobe ne smete odlagati kot nesortirane komunalne odpadke.

Direktiva 2012/19/EU o odpadni električni in elektronski opremi:

potrošniki so po zakonu dolžni reciklirati električno in elektronsko opremo na okolju prijazen način ob koncu njene življenjske dobe. Na ta način je zagotovljeno okolju prijazno in z viri varčno recikliranje. Odvisno od prenosa Direktive v nacionalno pravo so vam na voljo naslednje možnosti:

- odsluženo napravo lahko oddate na prodajnem mestu,
- ali na uradnem zbirališču,
- ali jo pošljete nazaj proizvajalcu/osebi, ki jo je dala na trg.

Nadomestni deli in pribor

Nadomestne dele in dodatke lahko naročite na www.grizzlytools.shop. Če bi pri postopku naročanja prišlo do težav, se obrnite na nas v naši spletni trgovini. Pri dodatnih vprašanjih se obrnite na *Garancijo, str. 29*

Pol. št.	Ime	Št. naročila
2	Hitrovpenjalna vrtalna glava	91103354
19	Tehnični nož	91110510
22	Merilni trak	91110508

To ne velja za pribor in pripomočke za odpadno opremo, če nimajo električnih sestavnih delov.

Odstranjevanje akumulatorjev na okolju prijazen način



Akumulatorja ne zavržite med gospodinjske odpadke, ne mečite ga v ogenj (nevarnost eksplozije) ali v vodo. Poškodovani akumulatorji lahko škodujejo okolju in vašemu zdravju, če uhajajo strupeni hlapi ali tekočine.

Okvarjene ali odslužene akumulatorje ste dolžni odstraniti na okolju prijazen način.

- Akumulatorjev ne odpirajte in preprečite mehanske poškodbe. Obstaja nevarnost kratkega stika in uhajajo lahko hlapi, ki dražijo dihala.
- Pred odstranitvijo je akumulatorje treba iz varnostnih razlogov izprazniti.
- Prelepitate pole, da preprečite kratke stike.
- Akumulatorje odstranite v trgovini ali na zbirališču.
- **Poškodovani akumulatorji**
Z zunanje poškodovanimi akumulatorji ravnajte posebej previdno!
 - Poškodovanih akumulatorjev se ne dotikajte z golimi rokami.
 - Če polov ne morete prelepiti, akumulatorje dajte vsakega v svojo plastično vrečko.
 - Poškodovane akumulatorje ločeno dajte v negorljivo posodo za zapiranje, ki jo je še mogoče napolniti s peskom.
 - Poškodovane akumulatorje oddajte na zbirališču, kjer je prisotno strokovno osebje.

Prevod izvirnika izjave EU o skladnosti

Proizvod: **Akumulatorski vrtalni vijačnik**

Model: **PBSA 12 F5**

Serijska številka: 000001–061000

Predmet navedene izjave je v skladu z ustrežno zakonodajo Unije o harmonizaciji:

2006/42/EC • 2014/30/EU • 2011/65/EU & (EU) 2015/863

Predmet navedene izjave je v skladu z Direktivo 2011/65/EU Evropskega parlamenta in Sveta z dne 8. junija 2011 o omejevanju uporabe nekaterih nevarnih snovi v električni in elektronski opremi.

Za zagotovitev skladnosti so bili uporabljeni naslednji usklajeni standardi ter nacionalni standardi in predpisi:

**EN 62841-1:2015/A11:2022
EN 62841-2-1:2018/A12:2022 • EN IEC 63000:2018
EN IEC 55014-1:2021 • EN IEC 55014-2:2021
IEC 62471:2006 • EN 62471:2008**

Ta izjava o skladnosti se izda na lastno odgovornost proizvajalca:



Grizzly Tools GmbH & Co. KG
Stockstädter Str. 20
63762 Großostheim
NEMČIJA
19.01.2026

Christian Frank
Pooblaščen zastopnik za dokumentacijo

Garancija

Grizzly Tools GmbH & Co. KG

Stockstädter Str. 20, 63762 Großostheim, NEMČIJA

Servis v Sloveniji

Tel.: 0800 81400

Kontaktni obrazec na

parkside-diy.com

(Birotehnika, Hodošček Renata s.p., Lenda-
vska ULICA 23, 9000 Murska Sobota)

Garancijski list

1. S tem garancijskim listom *Grizzly Tools GmbH & Co. KG, Stockstädter Str. 20, 63762 Großostheim, Nemčija* jamcimo, da bo izdelek v garancijskem roku ob normalni in pravilni uporabi brezhibno deloval in se zavezuje, da bomo ob izpolnjenih spodaj navedenih pogojih odpravili morebitne pomanjkljivosti in okvare zaradi napak v materialu ali izdelavi oziroma po svoji presoji izdelek zamenjali ali vrnili kupnino.
2. Garancija je veljavna na ozemlju Republike Slovenije.
3. Garancijski rok za proizvod je 36 mesecev od datuma izročitve blaga. Datum izročitve blaga je razviden iz racuna.
4. Če izdelek ne izpolnjuje specifikacij ali nima lastnosti, navedenih v garancijskem listu ali oglaševalskem sporocilu, lahko potrošnik najprej zahteva odpravo napak. O napaki mora potrošnik obvestiti proizvajalca ali pooblaščen servis (kontaktna številka in elektronski naslov navedena zgoraj) in zahtevati odpravo napak. Kupec je dolžan ob uveljavljanju zahtevka predložiti garancijski list in racun, kot potrdilo in dokazilo o nakupu ter dnevu izročitve blaga. Svetujemo vam, da pred tem natančno preberete navodila o sestavi in uporabi izdelka.
5. Rok za odpravo napake je 30 dni od dneva, ko je proizvajalec ali pooblaščen servis prejel zahtevo za odpravo napake. Če napake v tem roku niso odpravljene, mora proizvajalec potrošniku brezplačno zamenjati blago z enakim, novim in brezhibnim blagom. Rok se lahko zaradi narave in kompleksnosti blaga, narave in resnosti neskladnosti ter napora, ki je potreben za dokončanje popravila ali zamenjave podaljša za najkrajši čas, ki je potreben za dokončanje popravila, vendar največ za 15 dni. O številu dni podaljšane roka in

razlogih za podaljšanje mora biti potrošnik obveščen pred potekom 30 dnevnega roka za odpravo napak.

6. Če v roku 30 dni oz. v primeru podaljšanja v roku 45 dni blago ni popravljeno ali blago ni zamenjano z novim, lahko potrošnik od proizvajalca zahteva vracilo celotne kupnine ali zahteva sorazmerno znižanje kupnine. Sorazmerno znižanje kupnine je sorazmerno zmanjšanju vrednosti blaga, ki ga je potrošnik prejel, v primerjavi z vrednostjo, ki bi jo imelo blago, ce bi bilo skladno.
7. Če se neskladnost pojavi v manj kot 30 dneh od dobave blaga, lahko potrošnik ob predložitvi blaga od proizvajalca takoj zahteva vracilo plačanega zneska.
8. Proizvajalec oziroma pooblaščen servis lahko potrošniku za cas popravila blaga, za katero je bila izdana obvezna garancija, zagotovi brezplačno uporabo podobnega blaga. Če proizvajalec potrošniku ne zagotovi nadomestnega blaga v zacasno uporabo, ima potrošnik pravico uveljavljati škodo, ki jo je utrpel, ker blaga ni mogel uporabljati od trenutka, ko je zahteval popravilo ali zamenjavo, do njune izvršitve.
9. Stroške za material, nadomestne dele, delo, prenos in prevoz izdelkov, ki nastanejo pri odpravljanju okvar oziroma nadomestitvi blaga z novim, krije proizvajalec.
10. V primeru zamenjave blaga ali zamenjave bistvenega dela blaga z novim se potrošniku izda nov garancijski list.
11. V primeru, da proizvod popravlja nepooblaščen servis ali nepooblaščen oseba, kupec ne more uveljavljati zahtevkov iz te garancije.
12. Vzroki za okvaro oziroma nedelovanje izdelka morajo biti lastnosti stvari same in ne vzroki, ki so zunaj proizvajalceve oziroma prodajalceve sfere. Kupec ne more uveljavljati zahtevkov iz te garancije, ce se ni držal priloženih navodil za sestavo in uporabo izdelka ali ce je izdelek kakorkoli spremenjen ali nepravilno vzdrževan.
13. Proizvajalec zagotavlja proti placilu popravilo, vzdrževanje blaga, nadomestne



dele in priklopne aparate vsaj tri leta po poteku garancijskega roka,

14. Obrabni deli oz. potrošni material so izvzeti iz garancije.
15. Vsi potrebni podatki za uveljavljanje garancije se nahajajo na dveh locenih dokumentih (garancijski list, racun).

Prodajalec:

Lidl Slovenija d.o.o. k.d., Pod lipami 1, SI-1218 Komenda

16. Ta garancija proizvajalca ne izključuje zakonske pravice potrošnika, da zoper prodajalca v primeru neskladnosti blaga brezplačno uveljavlja jamcevalne zahteve. Ta garancija prav tako ne izključuje pravic potrošnika, ki izhajajo iz obveznega jamstva za skladnost blaga.

Obsah

Úvod.....	31
Použití dle určení.....	31
Rozsah dodávky/příslušenství.....	31
Přehled.....	32
Popis funkce.....	32
Technické údaje.....	32
X 12 V TEAM.....	33
Bezpečnostní pokyny.....	33
Význam bezpečnostních pokynů.....	33
Piktogramy a symboly.....	33
Obecná bezpečnostní upozornění pro elektrické nářadí.....	34
Bezpečnostní informace pro vrtačky.....	36
Zbytková nebezpečí.....	36
Příprava.....	37
Ovládací části.....	37
Použití upínače bitu.....	37
Montáž a demontáž vyměnitelného nástroje.....	37
Kontrola stavu nabití akumulátoru.....	38
Nabití akumulátoru.....	38
Návod pro příslušenství.....	38
Provoz.....	39
Vložení a vyjmutí akumulátoru.....	39
Zapnutí a vypnutí.....	39
Přeprava.....	39
Čištění, údržba a skladování.....	39
Čištění.....	39
Údržba.....	39
Skladování.....	40
Likvidace/ochrana životního prostředí.....	40
Akumulátory zlikvidujte ekologickým způsobem.....	40
Servis.....	40
Záruka.....	40
Oprávněná služba.....	41
Service-Center.....	42
Dovozce.....	42
Náhradní díly a příslušenství.....	42
Překlad původního EU prohlášení o shodě.....	42
Rozložený pohled.....	167

Úvod

Blahopřejeme Vám k zakoupení Vašeho nového akumulátorového vrtacího šroubováku (dále jen přístroj nebo elektrický nástroj). Vybrali jste si vysoce kvalitní přístroj. Tento přístroj byl odzkoušen během výroby na kvalitu a podroben výstupní kontrole. Funkčnost Vašeho přístroje je tím zajištěná.



Návod k obsluze je součástí tohoto přístroje. Obsahuje důležité pokyny pro bezpečnost, použití a likvidaci. Přečtěte si pečlivě návod k obsluze. Seznamte se s ovládacími prvky a správným používáním přístroje. Používejte přístroj pouze tak, jak je popsáno a pro určené oblasti použití. Návod k obsluze dobře uschovejte a v případě předání přístroje třetím osobám předějte veškerou dokumentaci.

Použití dle určení

Přístroj je určen výhradně pro následující použití:

- Zašroubování a povolení šroubů
- Vrtání do dřeva, kovu nebo plastu

Provoz výhradně v suchých místnostech.

Jakékoliv jiné použití, které není v tomto návodu k obsluze výslovně povoleno, může vést k poškození přístroje a pro uživatele představovat vážné nebezpečí. Obsluha nebo uživatel zařízení nese zodpovědnost za nehody či škody na jiných osobách nebo jejich majetku. Přístroj je určen pro použití domácími kutily. Není určen pro trvalé komerční využívání. V případě komerčního použití záruka zaniká. Výrobce neručí za škody způsobené nesprávným použitím nebo nesprávnou obsluhou.

Přístroj je součástí série **X 12 V TEAM**

a lze jej provozovat s akumulátory série **X 12 V TEAM**. Akumulátory série **X 12 V TEAM** se smí nabíjet pouze nabíječkami série **X 12 V TEAM**.

Rozsah dodávky/příslušenství

Vybalte přístroj a zkontrolujte rozsah dodávky.

Obalový materiál zlikvidujte správně dle předpisů.

- Aku vrtací šroubovák
- příslušenství v úložném boxu

- 40× šroubovací bit (10×50 mm, 10×75 mm, 20×25 mm)
 - ⊕ PH1, PH2, PH3
 - ⊕ PZ1, PZ2, PZ3
 - ⊕ T15, T20, T25, T30
 - ⊖ SL4, SL5, SL6
 - H3, H4, H5, H6
- 14× vrták do kovu (1.5, 2, 2.5, 3, 3.5, 4, 4.5, 5, 5.5, 6, 6.5)
- 5× vrták do dřeva (4, 5, 6, 8, 10)
- 8× nástrčný klíč (6, 7, 8, 9, 10, 11, 12, 13)
- držák bitů
- tesařská tužka + 2× náhradní náplň
- Odlamovací nůž (3× Čepel)
- záhlubník
- důlčik
- měřicí páska (5 m)
- úložný kufřík
- Překlad původního návodu k používání
- 2× Akumulátor a nabíječka s návodem k obsluze

Přehled

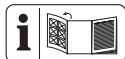

Obrázky přístroje naleznete na přední a zadní vyklapné stránce.

- 1 otvor sklíčidla pro vrták
- 2 rychloupínací sklíčidlo pro vrták
- 3 kroužek sklíčidla pro vrták
- 4 nastavovací kroužek krouticího momentu
- 5 přepínač chodu
- 6 ukazatel stavu nabití na přístroji
- 7 přepínač směru otáčení
- 8 rukojeť (izolovaný povrch rukojeti)
- 9 odblokování akumulátoru
- 10 akumulátor
- 11 zapínač/vypínač
- 12 pracovní světlo LED
- 13 úložný kufřík
- 14 nabíječka
- 15 vrták do dřeva
- 16 držák bitů
- 17 tesařská tužka
- 18 náhradní náplň

- 19 Odlamovací nůž
- 20 záhlubník
- 21 nástrčný klíč
- 22 měřicí páska
- 23 důlčik
- 24 šroubovací bit
- 25 vrták do kovu
- Obr. B**
- 26 upnutí bitu
- 27 magnet

Obr. D

- 19.1 odblokování (Odlamovací nůž)
- 19.2 posuvník (Odlamovací nůž)

Obr. E

- 22.1 aretační posuvník (měřicí páska)
- 22.2 aretovací tlačítko (měřicí páska)
- 22.3 svorka (měřicí páska)

Popis funkce

Vrtací šroubovák je vybaven kluznou spojkou, která při dosažení předem zvoleného maximálního krouticího momentu odpojí pohon od pracovního vřetena.

Funkce ovládacích prvků naleznete v následujících popisech.

Technické údaje

Aku vrtací šroubovák	PBSA 12 F5
Jmenovité napětí U	12 V \equiv
Hmotnost (bez akumulátoru)	$\approx 0,89$ kg
Přístroji otáčky n_0	
– 1. stupeň	0–350 min^{-1}
– 2. stupeň	0–1300 min^{-1}
Max. točivý moment	28 Nm
Rozsah upnutí rychloupínacího sklíčidla	$\varnothing 0,8\text{--}10$ mm
Max. průměr vrtání	
–dřevo	25 mm
–kov	10 mm
Hladina akustického tlaku (L_{pA})	67,5 dB; $K_{pA}=5$ dB
Hladina akustického výkonu (L_{WA})	75,5 dB; $K_{WA}=5$ dB
Vibrace ($a_{h,D}$)	2,802 m/s^2 ; $K=1,5$ m/s^2
akumulátor	Li-Ion
Teplota	≤ 50 °C
– Nabíjení	4–40 °C

- Provoz 4–50 °C
- Skladování 15–25 °C

Odlamovací nůž

Art.-Nr. 13800459
IAN 508307_2507

Hladina hluku a vibrací byla stanovena dle norem a předpisů uvedených v prohlášení o shodě.

Uvedená hodnota vibrací a uvedená hodnota emisí hluku byly změřeny pomocí standardizované zkušební metody a lze je použít k porovnání určitého elektrického nástroje s jiným nástrojem. Uvedená hodnota vibrací a uvedená hodnota emisí hluku mohou být použity také k předběžnému odhadu zatížení.

▲ VAROVÁNÍ! Emise vibrací a emise hluku se mohou během skutečného používání elektrického nástroje lišit od udané hodnoty v závislosti na způsobu, jakým je elektrický nástroj používán a zejména pak podle typu zpracovávaného obrobku. Dle možnosti se snažte udržet co nejnižší zatížení, způsobené vibracemi. Příkladným opatřením ke snížení vibračního zatížení je omezení pracovní doby. Přitom se musí brát v úvahu všechny části pracovního cyklu (například doby, během kterých je elektrický nástroj vypnutý, a ty, ve kterých je sice zapnutý, ale běží bez zátěže).

X 12 V TEAM

Přístroj je součástí série **X 12 V TEAM** a lze jej provozovat s akumulátory série **X 12 V TEAM**. Akumulátory série **X 12 V TEAM** se smí nabíjet pouze nabíječkami série **X 12 V TEAM**.

Doporučujeme Vám, provozovat tento přístroj pouze s následujícími akumulátory: PAKP 12 A3, PAKP 12 A4, PAKP 12 B3, PAKP 12 B4, PAKP 12 D1, PAKP 12 D2, PAKP 12 5.0 A1

Doporučujeme Vám, nabíjet tyto akumulátory pomocí následujících nabíječek: PLGK 12 A2, PLGK 12 A3, PLGK 12 B2, PDSLK 12 A2, PLGK 12 6.0 A1

Technické údaje akumulátoru a nabíječky: Viz samostatný návod.

Bezpečnostní pokyny

V této části jsou popsána základní bezpečnostní opatření při používání přístroje.

▲ VAROVÁNÍ! Zranění osob a hmotné škody v důsledku neodborné manipulace s akumulátorem. Dodržujte bezpečnostní pokyny a pokyny k nabíjení a správnému použití, uvedené v návodu k obsluze Vašeho akumulátoru a Vaší nabíječky série **X 12 V TEAM**. Podrobný popis nabíjení a další informace naleznete v tomto samostatném návodu k obsluze.

Význam bezpečnostních pokynů

▲ NEBEZPEČÍ! Pokud tento bezpečnostní pokyn nedodržíte, dojde k nehodě. Důsledkem je vážné zranění nebo smrt.

▲ VAROVÁNÍ! Pokud tento bezpečnostní pokyn nedodržíte, dojde případně k nehodě. Mohlo by to mít za následek vážné zranění nebo smrt.

▲ UPOZORNĚNÍ! Pokud tento bezpečnostní pokyn nedodržíte, dojde k nehodě. V důsledku může dojít k drobnému nebo středně těžkému ublížení na zdraví.

OZNÁMENÍ! Pokud tento bezpečnostní pokyn nedodržíte, dojde k nehodě. V důsledku může dojít k věcnému poškození.

Piktogramy a symboly

Piktogram na přístroji



Přístroj je součástí série **X 12 V TEAM** a lze jej provozovat s akumulátory série **X 12 V TEAM**. Akumulátory série **X 12 V TEAM** se smí nabíjet pouze nabíječkami série **X 12 V TEAM**.



Přečtěte si návod k obsluze



Elektrická zařízení nepatří do domácího odpadu.



Piktogram v kufríku



Používejte chrániče sluchu



Používejte ochranu zraku



Používejte masku

Piktogramy v návodu k obsluze



Pozor!



Akumulátor nevystavujte po delší dobu přímému slunečnímu záření ani teplotám nad 50 °C. Zabraňte zejména odložení na topná tělesa nebo skladování ve vozidlech, která jsou zaparkována na slunci.



Používejte ochranu zraku



Používejte ochranné rukavice



Pokyn k postupu po jednotlivých krocích

Obecná bezpečnostní upozornění pro elektrické nářadí

▲ VAROVÁNÍ! Přečtěte si všechna bezpečnostní upozornění, pokyny, obrázky a technické údaje dodané s tímto elektrickým nářadím. Při nedodržení všech níže uvedených pokynů může dojít k úrazu elektrickým proudem, požáru a/nebo vážnému zranění. **Uschovejte všechna varování a pokyny pro budoucí použití.**

Termín „elektrické nářadí“ ve varováních se vztahuje na vaše elektrické nářadí napájené ze sítě (s napájecím kabelem) nebo nářadí napájené z baterie (bez napájecího kabelu).

1. BEZPEČNOST PRACOVNÍHO PROSTORU

- Udržujte pracovní prostor čistý a dobře osvětlený.** Nepořádek nebo tmavé prostory vedou k nehodám.
- Neppracujte s elektrickým nářadím ve výbušném prostředí, například v blízkosti hořlavých kapalin, plynů nebo prachu.** Elektrické nářadí vytváří jiskry, které mohou zapálit prach nebo výpary.
- Při práci s elektrickým nářadím udržujte děti a přihlížející v bezpečné vzdálenosti.** Budete-li rozptylováni, můžete ztratit kontrolu.

2. ELEKTRICKÁ BEZPEČNOST

- Zástrčky elektrického nářadí musí odpovídat zásuvce. Nikdy zástrčku žádným způsobem neupravujte. S uzemněným elektrickým nářadím nepoužívejte žádné adaptérové zástrčky.** Neupravené zástrčky a odpovídající zásuvky snižují riziko úrazu elektrickým proudem.

- Vyvarujte se tělesného kontaktu s uzemněnými povrchy, jako jsou potrubí, radiátory, sporáky a chladničky.** Pokud je vaše tělo uzemněno, existuje zvýšené riziko úrazu elektrickým proudem.
- Nevystavujte elektrické nářadí dešti ani mokru.** Voda vnikající do elektrického nářadí zvyšuje riziko úrazu elektrickým proudem.
- Nepoužívejte kabel nedovoleným způsobem. Nikdy nepoužívejte kabel k přenášení, tahání nebo odpojování elektrického nářadí. Udržujte kabel mimo dosah tepla, oleje, ostrých hran nebo pohyblivých částí.** Poškozené nebo zamotané kabely zvyšují riziko úrazu elektrickým proudem.
- Při práci s elektrickým nářadím venku používejte prodlužovací kabel vhodný pro venkovní použití.** Při použití kabelu vhodného pro venkovní použití se snižuje riziko úrazu elektrickým proudem.
- Pokud je provoz elektrického nářadí ve vlhkém prostředí nevyhnutelný, použijte zdroj chráněný proudovým chráničem (RCD).** Při použití ochrany RCD se snižuje riziko úrazu elektrickým proudem.

3. OSOBNÍ BEZPEČNOST

- Zůstaňte ve střehu, sledujte, co děláte, a při práci s elektrickým nářadím používejte zdravý rozum. Nepoužívejte elektrické nářadí, jste-li unaveni nebo pod vlivem drog, alkoholu nebo léků.** Kvůli chvilce nepozornosti při práci s elektrickým nářadím může dojít k vážnému zranění.
- Používejte osobní ochranné prostředky. Vždy noste ochranu očí.** Ochranné prostředky, jako je protiprachová maska, protiskluzová bezpečnostní obuv, ochranná přilba nebo chrániče sluchu používané ve vhodných podmínkách, omezují riziko zranění osob.
- Zabraňte neúmyslnému spuštění. Před připojením ke zdroji napájení a/nebo akumulátoru, zvednutím nebo přenášením nářadí se ujistěte, že je vypínač ve vypnuté poloze.** Přenášení elektrického nářadí s prstem na spínači nebo manipulace s elektrickým nářadím se zapnutým spínačem, může vést k úrazům.
- Před zapnutím elektrického nářadí odstraňte jakýkoliv seřizovací klíč nebo klíč.** Kvůli klíči nebo klíči připevněnému

k rotující části elektrického nářadí může dojít ke zranění.

- e) **Nesnažte se s nářadím dosáhnout daleko od sebe. Vždy udržujte správný postoj a rovnováhu.** Získáte tak lepší kontrolu nad elektrickým nářadím v neočekávaných situacích.
- f) **Noste vhodný oděv. Nenoste volný oděv nebo šperky. Udržujte své vlasy a oděv mimo pohyblivé součásti.** Volné oblečení, šperky nebo dlouhé vlasy se mohou zachytit v pohyblivých součástech.
- g) **Pokud jsou k dispozici zařízení pro připojení zařízení k odsávání a sběru prachu, ujistěte se, že jsou připojena a správně používána.** Při použití sběrače prachu se může snížit nebezpečí související s prachem.
- h) **Nedopustíte, abyste na základě častého používání nářadí polevili a ignorovali zásady bezpečnosti nářadí.** Při nedbalém používání může během dlouhku sekundy dojít k vážnému zranění.

4. POUŽÍVÁNÍ A PÉČE O ELEKTRICKÉ NÁŘADÍ

- a) **Elektrické nářadí nepoužívejte za použití síly. Používejte správné elektrické nářadí pro danou aplikaci.** Správné elektrické nářadí zvládne práci lépe a bezpečněji při rychlosti, pro kterou bylo navrženo.
- b) **Nepoužívejte elektrické nářadí, pokud je nelze zapnout a vypnout vypínačem.** Jakékoliv elektrické nářadí, které nelze ovládat vypínačem, je nebezpečné a musí být opraveno.
- c) **Před seřizováním, výměnou příslušenství nebo před uložením elektrického nářadí vytáhněte zástrčku ze zásuvky a/nebo vyjměte z nářadí akumulátor, je-li odnímatelný.** Díky takovým preventivním bezpečnostním opatřením se snižuje riziko náhodného spuštění elektrického nářadí.
- d) **Nepoužívané elektrické nářadí skladujte mimo dosah dětí a nedovolte osobám, které nejsou obeznámeny s elektrickým nářadím nebo s těmito pokyny, aby s elektrickým nářadím pracovaly.** Elektrické nářadí je v rukou neškolených uživatelů nebezpečné.
- e) **Na elektrickém nářadí a příslušenství provádějte údržbu. Zkontrolujte, zda nejsou pohyblivé části vychýleny ne-**

bo zablokovány, zda nejsou zlomené a zda neexistují jiné podmínky, které mohou ovlivnit činnost elektrického nářadí. Je-li nářadí poškozeno, nechte elektrické nářadí před použitím opravit. Mnoho nehod je způsobeno kvůli nedostatečně udržovanému elektrickému nářadí.

- f) **Řezné nástroje udržujte ostré a čisté.** Řádně udržované řezné nástroje s ostrými reznými hranami se méně zasekávají a snáze se ovládají.
 - g) **Elektrické nářadí, příslušenství, násadce atd. používejte v souladu s těmito pokyny, s ohledem na pracovní podmínky a prováděnou práci.** Použití elektrického nářadí k jiným než určeným činnostem může vést k nebezpečné situaci.
 - h) **Udržujte rukojeti a úchopové plochy v suchém a čistém stavu a bez oleje a mastnoty.** Kvůli kluzké rukojeti a úchopovým plochám nelze s nástrojem bezpečně manipulovat a ovládat jej v neočekávaných situacích.
- #### 5. POUŽÍVÁNÍ A ÚDRŽBA AKUMULÁTOROVÉHO NÁŘADÍ
- a) **Nabíjejte nástroj pouze nabíječkou specifikovanou výrobcem.** Nabíječka, která je vhodná pro jeden typ akumulátoru, může při použití s jiným akumulátorem způsobit nebezpečí požáru.
 - b) **Používejte elektrické nářadí pouze se speciálně označenými akumulátory.** Použití jiných akumulátorů může dojít ke zranění a požáru.
 - c) **Pokud baterii nepoužíváte, uchovávejte ji mimo dosah jiných kovových předmětů, jako jsou kancelářské sponky, mince, klíče, hřebíky, šrouby nebo jiné malé kovové předměty, kvůli nimž může dojít k propojení kontaktů.** Kvůli zkratování svorek akumulátoru může dojít k popáleninám nebo požáru.
 - d) **Za nevhodných podmínek může z akumulátoru unikat kapalina – zabraňte kontaktu s ní. Pokud ke kontaktu náhodou dojde, opláchněte vodou. Pokud se kapalina dostane do očí, vyhledejte navíc lékařskou pomoc.** Kapalina vytékající z baterie může způsobit podráždění nebo popáleniny.
 - e) **Nepoužívejte akumulátor nebo nářadí, které je poškozené nebo upravené.** Poškozené nebo upravené akumulátory mohou vykazovat nepředvídatelné cho-

vání vedoucí k požáru, výbuchu nebo riziku zranění.

- f) **Nevystavujte akumulátor ani nářadí ohni nebo nadměrné teplotě.** Při vystavení ohni nebo teplotě nad 130 °C může dojít k výbuchu.
- g) **Dodržujte všechny pokyny pro nabíjení a nenabíjejte akumulátor ani nářadí mimo teplotní rozsah uvedený v pokynech.** Při nesprávném nabíjení nebo při teplotách mimo stanovený rozsah může dojít k poškození akumulátoru a zvýšenému riziku požáru.
6. **SERVIS**
- a) **Nechte své elektrické nářadí opravit kvalifikovanou osobou, která použije pouze identické náhradní díly.** Tím bude zachována bezpečnost elektrického nářadí.
- b) **Poškozené akumulátory nikdy neopravujte.** Servis akumulátorových sad by měl provádět pouze výrobce nebo autorizovaní poskytovatelé servisu.

Bezpečnostní informace pro vrtáčky,

Bezpečnostní pokyny pro všechny typy použití

- **Při provádění prací, při nichž řezné příslušenství nebo spojovací materiál může zasáhnout skryté vedení, držte elektrické nářadí za izolované plochy rukojeti.** Kvůli řeznému příslušenství nebo spojovacímu materiálu, které se dostanou do kontaktu s vodičem pod napětím, se může napětí přenést do elektrického nástroje, a obsluha by tak mohla být zasažena elektrickým proudem.

Bezpečnostní pokyny pro používání dlouhých vrtáků

- **Nikdy nepoužívejte při vyšších otáčkách, než jsou maximální jmenovité otáčky vrtáku.** Je pravděpodobné, že při vyšších otáčkách může dojít k ohnutí vrtáku, pokud se protáčí volně bez kontaktu s obrobkem, což může mít za následek zranění.
- **Vždy začínejte vrtat při nízkých otáčkách a se špičkou vrtáku v kontaktu s obrobkem.** Je pravděpodobné, že při vyšších otáčkách může dojít k ohnutí vrtáku, pokud se protáčí volně bez kontaktu s obrobkem, což může mít za následek zranění.

- **Vyvíjejte tlak pouze v přímé linii s vrtákem a nevyvíjejte nadměrný tlak.** Vrtáky se mohou ohnout, což může mít za následek jejich zlomení nebo ztrátu kontroly nad nimi, což může mít za následek zranění.

Další bezpečnostní pokyny

- **Zajistěte obrobek.** Obrobek upnutý pomocí upínacích zařízení nebo ve svěráku je držen bezpečněji než ručně.
- **Pokud dojde k Zablokování elektrického nástroje během používání, okamžitě ho vypněte a odpojte od napájení. Připravte se na reakce s vysokým kroutícím momentem, které způsobují zpětný ráz.** Pokud se elektrický nástroj během používání zachytí v obrobku nebo dojde k jeho přetížení, zablokuje se.
- **Před odložením elektrického nářadí vždy počkejte, až se zcela zastaví.** Aplikáční nástroj se může zaseknout a způsobit ztrátu kontroly nad elektrickým nářadím.
- **Držte elektrický nástroj bezpečně.** Při utahování nebo povolování se připravte na dočasné vysoké reakční síly momentu.
- **Používejte vhodné detektory pro určení, zda na místě existuje skryté vedení, případně se obraťte s žádostí o pomoc na místní energetickou společnost.** Kontakt s elektrickými kabely může mít za následek vznik požáru nebo úraz elektrickým proudem. Poškození vedení plynu může mít za následek výbuch. Porušení vodovodního potrubí způsobí škody na majetku.
- **Používejte pouze příslušenství doporučené společností PARKSIDE.** Kvůli nevhodnému příslušenství může dojít k úrazu elektrickým proudem nebo požáru.

Zbytková nebezpečí

I když tento přístroj používáte správně, existují vždy zbytková rizika. V souvislosti s konstrukčním návrhem a provedením tohoto přístroje mohou vzniknout níže uvedená nebezpečí:

- poškození sluchu, pokud není použita žádná vhodná ochrana sluchu.
- ohrožení zdraví vyplývající z vibrací rukou a paží, pokud se přístroj používá delší dobu nebo není řádně veden a udržován.
- pořežání

▲ VAROVÁNÍ! Nebezpečí z elektromagnetických polí, která jsou generována během provozu přístroje. Pole může za určitých okolností ovlivňovat aktivní nebo pasivní lékařské implantáty. K omezení nebezpečí vážných nebo smrtelných zranění, doporučujeme osobám s lékařskými implantáty konzultovat svého lékaře a výrobce lékařského implantátu, než budou zařízení obsluhovat.

Příprava

▲ VAROVÁNÍ! Nebezpečí zranění v důsledku neúmyslného spuštění přístroje. Akumulátor vložte do přístroje až tehdy, když je přístroj zcela připraven k použití.

Ovládací části

Před prvním uvedením přístroje do provozu se seznámte s ovládacími částmi.

• přepínač směru otáčení (7) (Obr. A)

OZNÁMENÍ! Přepínač směru otáčení stisknete pouze tehdy, až když je přístroj v klidovém stavu!

Směr spínače při pohledu zezadu:

- **Vlevo** Zašroubování šroubu, vrtání
- **Uprostřed** blokace zapnutí
- **Vpravo** Vyšroubování šroubu

• nastavovací kroužek krouticího momentu (4)

Nastavení maximálního krouticího momentu pro šroubování, při kterém se aktivuje kluzná spojka.

OZNÁMENÍ! Kroužek pro nastavení krouticího momentu ovládejte pouze tehdy, když je přístroj v klidovém stavu!

- **1** Nejmenší krouticí moment
- **19** Největší krouticí moment
Pro jistotu začněte při šroubování malým krouticím momentem. V případě potřeby zvýšte krouticí moment.
- **⚙** Vrtání bez omezení krouticího momentu

• přepínač chodu (5)

▲ UPOZORNĚNÍ! Přepínač chodu stisknete pouze tehdy, když je přístroj zastaven.

- **1**  Šroubování
- **2**  Vrtání

• zapínač/vypínač (11)

- Zapnutí: Stiskněte

- Plynulá regulace počtu otáček: Čím déle zapínač/vypínač stisknete, tím vyšší je počet otáček.
- Vypnutí: Pustte

Použití upínače bitu

Upozornění

- Chcete-li použít upínač bitu (26), je nutné sejmout rychloupínací sklíčidlo pro vrták (2).

Demontáž rychloupínacího sklíčidla pro vrták (Obr. B)

1. Pevně přidržte rychloupínací sklíčidlo pro vrták (2) vpředu. Zatáhněte kroužek sklíčidla pro vrták (3) ve směru rychloupínacího sklíčidla pro vrták (2).
2. Tím je rychloupínací sklíčidlo pro vrták (2) odblokováno a lze jej vytáhnout směrem dopředu.

Použití upínače bitu (Obr. C)

1. Zastrčte vhodný 6hranný bit do upínače bitu (26). Z důvodu 6hranného upínače možná budete muset trochu pootočit bit.
2. Zastrčte bit co nejdále do upínače bitu (26). Díky vedení a magnetickému držáku je bit pevně usazen.
3. Vyjmoutí bitu: Vytáhněte bit z upínače bitu (26).

Montáž rychloupínacího sklíčidla pro vrták (Obr. B)



1. K opětovnému nasazení rychloupínacího sklíčidla pro vrták (2) zatáhněte kroužek sklíčidla pro vrták (3) ve směru rychloupínacího sklíčidla pro vrták.
2. Zcela nasuňte rychloupínací sklíčidlo pro vrták (2) a uvolněte kroužek sklíčidla pro vrták (3).
Tahem zkontrolujte pevné usazení rychloupínacího sklíčidla pro vrták.

Montáž a demontáž vyměnitelného nástroje

Upozornění

- Rozsah upnutí rychloupínacího sklíčidla: $\varnothing 0,8-10$ mm
- Zadání směru při pohledu zezadu.

Montáž vyměnitelného nástroje (Obr. C)

1. Otevření sklíčidla pro vrták: Otočte rychloupínací sklíčidlo pro vrták (2) .
2. Zasuňte vyměnitelný nástroj co nejdále do otvoru sklíčidla pro vrták (1).
3. Sevření vyměnitelného nástroje: Otočte rychloupínací sklíčidlo pro vrták (2) .

Demontáž vyměnitelného nástroje (Obr. C)

1. Otevření sklíčidla pro vrták: Otočte rychloupínací sklíčidlo pro vrták (2) U.
2. **⚠ UPOZORNĚNÍ!** Nebezpečí popálení! Vyměnitelné nástroje – zejména vrtáky – mohou být velmi horké. V případě potřeby noste ochranné rukavice. Vyměňte vyměnitelný nástroj.

Kontrola stavu nabití akumulátoru

Po dobu zapnutí přístroje indikuje ukazatel stavu akumulátoru (6) stav nabití akumulátoru.

LED	Význam
červený, oranžový, zelený	akumulátor je nabitý
červený, oranžový	akumulátor je částečně nabitý
červený	akumulátor je nutné dobít

Nabití akumulátoru

Viz také návod k obsluze nabíječky.

Upozornění

- Nechte zahřátý akumulátor před nabíjením vychladnout.
- Akumulátor nevystavujte po delší dobu přímému slunečnímu záření ani teplotám >50 °C. Zabraňte zejména odložení na topná tělesa nebo skladování ve vozídlech, která jsou zaparkována na slunci.

Postup

1. Případě vyjměte akumulátor (10) z přístroje.
2. Zasuňte akumulátor do nabíjecí prohloubeniny v nabíječce (14).
3. Nabíječku zapojte do zásuvky.
4. Po úspěšném dokončení nabíjení odpojte nabíječku od sítě.
5. Vytáhněte akumulátor z nabíjecí prohloubeniny.

Návod pro příslušenství**Odlamovací nůž (Obr. D)**

Pokud je odlamovací nůž (19) tupý, tak lze čepel vyměnit nebo tupý/poškozený segment čepel odlomit.

Předem určené body odlomení lze rozpoznat podle zářezů, které jsou rovnoměrně rozmístěny po čepeli.

Upozornění

Pro vlastní bezpečnost noste osobní ochranné pomůcky:



- **⚠ UPOZORNĚNÍ!** Nebezpečí zranění! Při odlomení čepel se může stát, že části poletují ve vzduchu. Noste ochranu očí.
- **⚠ UPOZORNĚNÍ!** Nebezpečí zranění! Čepel nože na koberce jsou velmi ostré. Noste ochranné rukavice.
- **⚠ UPOZORNĚNÍ!** Nebezpečí zranění! Opatřebované čepel stále představují velký zdroj nebezpečí. Čepel okamžitě zlikvidujte.
- Odlamovací nůž je určen pro soukromé použití a pouze k lehkým, nenáročným řezacím úkonům; nesmí nahrazovat profesionální specializované nástroje.
- Nevedte odlamovací nůž přes ostré hrany nebo rohy, abyste zabránili poškození čepel a předešli sklouznutí.

Potřebný nástroj

- Kleště (nejsou dodány)

Odlomení čepel

1. Čepel vysuňte z pouzdra pouze do předem určeného bodu odlomení, jinak se může odlomit více než jeden segment.
2. Pomocí kleští uchopte čepel v blízkosti předem určeného bodu odlomení.
3. Odlomte čepel tak, aby se kleště otáčely kolem vlastní osy a místo odlomení se odpojilo. Tím se průřez prudce odlomí.

Výměna čepel

1. Posuňte posuvník (19.2) na odlamovacím noži (19) až na doraz dopředu.
2. Sejměte a řádně zlikvidujte tupou čepel.
3. K použití nové čepel posuňte posuvník (19.2) na odlamovacím noži (19) až na doraz dozadu.

Naplnění zásobníku

1. K vytažení zásobníku s náhradními čepelími dozadu stiskněte odblokování (19.1) na odlamovacím noži (19).
2. Vložte nové čepel do zásobníku. Do zadního konce čepel je vyražen otvor, do kterého se zavěsí posuvník.

3. Zasuňte obojí zpět do vedení, dokud zásobník s náhradními čepelemi nezaskočí.

měřicí páska (Obr. E)

1. Stiskněte a podržte jedno z aretačních tlačítek (22.2), abyste dočasně zafixovali vytaženou měřicí pásku (22).
2. K zafixování vytažené měřicí pásky posuňte aretační posuvník (22.1) dopředu.
3. Povolte zafixování zatažením aretačního posuvníku (22.1) zpět.

Pomocí svorky (22.3) na zadní straně můžete měřicí pásku upevnit na opasek.

důlčík (Abb. F)

Pomocí důlčíku (23) můžete vrtáku poskytnout první vedení v určené poloze. Tím zabráníte tomu, že se vrták při vrtání vychýlí z polohy.

Důlčík můžete také použít i k označování obrobků.

Potřebný nástroj

- Kládivo (nejsou dodány)

Postup

1. Nasaďte důlčík špičkou do požadované polohy.
2. Udeřte kládivem do zadní části důlčíku.

Provoz

Vložení a vyjmutí akumulátoru

▲ VAROVÁNÍ! Nebezpečí zranění v důsledku neúmyslného spuštění přístroje. Akumulátor vložte do přístroje až tehdy, když je přístroj zcela připraven k použití.

OZNÁMENÍ! Nebezpečí poškození! Nesprávný akumulátor může poškodit přístroj a akumulátor.

Vložení akumulátoru

1. Zasuňte akumulátor (10) podél vodící lišty do držáku akumulátoru v rukojeti (8). Akumulátor se slyšitelně zablokuje.

Vyjmutí akumulátoru

1. Stiskněte a podržte odblokování akumulátoru (9) na akumulátoru (10).
2. Vytáhněte akumulátor z rukojeti (8).

Zapnutí a vypnutí

Zapnutí

1. Vyberte pomocí spínače směru otáčení (7) směr otáčení.
2. Přepínačem chodu (5) vyberte chod.

3. Vyberte nastavovacím kroužkem krouticího momentu (4) maximální krouticí moment nebo vrtání.
4. Stiskněte a podržte stisknutý zapínač/vypínač (11). Pracovní světlo LED (12) svítí.

Vypnutí

1. Zapínač/vypínač (11) pusťte.
2. Před odložením nástroje počkejte, než se elektrický nástroj úplně zastaví.
3. V pracovních přestávkách: Nastavte spínač směru otáčení (7) doprostřed. Pomocí těchto opatření se zabrání neúmyslnému spuštění elektrického nástroje.
4. Vyjměte akumulátor (10) z přístroje, když jej ponecháváte bez dozoru nebo po dokončení práce.

Přeprava

Upozornění

- Vypněte přístroj.
- Ujistěte se, zda se všechny pohyblivé díly zcela zastavily.
- Vyjměte akumulátor.
- Sejměte vyměnitelný nástroj.
- Přístroj vždy přenášejte za rukojeť (8).

Čištění, údržba a skladování

▲ VAROVÁNÍ! Nebezpečí zranění v důsledku neúmyslného spuštění přístroje. Chraňte se při údržbě a čištění. Vypněte přístroj a vyjměte akumulátor (10).

Opravné a údržbářské práce, které nejsou popsány v tomto návodu k obsluze, přenechte našemu servisnímu centru. Používejte pouze originální náhradní díly.

Čištění

▲ VAROVÁNÍ! Nebezpečí úrazu elektrickým proudem! Nikdy přístroj neostříkujte vodou. **OZNÁMENÍ!** Nebezpečí poškození. Chemické látky mohou poškodit plastové části přístroje. Nepoužívejte čisticí prostředky ani rozpouštědla.

- Udržujte větrací otvory, kryt motoru a rukojeti zařízení v čistotě. Použijte za tím účelem vlhký hadřík nebo kartáč.

Údržba

Přístroj je bezúdržbový.

Skladování

Přístroj a příslušenství skladujte vždy:

- čisté
- suché
- chráněné před prachem
- v dodaném úložném kufříku (13)
- mimo dosah dětí

Přístroje s akumulátorem:

- Skladovací teplota akumulátoru a přístroje je mezi 15 °C až 25 °C. Během skladování zabraňte extrémnímu chladu nebo teplu. Akumulátor tím může ztratit výkon nebo se poškodit.
- Před delším uskladněním (např. zazimování) vyjměte akumulátor z přístroje (dodržujte samostatný návod k obsluze pro akumulátor a nabíječku).

Likvidace/ochrana životního prostředí

Vyjměte akumulátor z přístroje a přístroj, akumulátor, příslušenství a obal odevzdejte k ekologické recyklaci.



Elektrická zařízení nepatří do domácího odpadu.

Symbol přeškrtnuté popelnice na kolečkách znamená, že tento výrobek nesmí být po skončení své životnosti likvidován jako netříděný komunální odpad.

Směrnice 2012/19/EU o odpadních elektrických a elektronických zařízeních (OEEZ):

Spotřebitelé jsou ze zákona povinni recyklovat elektrická a elektronická zařízení na konci jejich životnosti způsobem šetrným k životnímu prostředí. Tímto způsobem je zajištěna recyklace šetrná k životnímu prostředí a šetřící zdroje.

V závislosti na tom, jak je vše implementováno ve vnitrostátním právu, máte následující možnosti:

- vrátit v prodejně,
- odevzdat na oficiálním sběrném místě,
- zaslat zpět výrobci/distributorovi.

Tento stav se netýká příslušenství starých přístrojů a pomocných prostředků bez elektrických součástí.

Akumulátory zlikvidujte ekologickým způsobem



Akumulátor neodhazujte do domovního odpadu ani do ohně (nebezpečí exploze) či do vody. Poškozené akumulátory mohou při úniku jedovatých výparů či kapalin poškodit životní prostředí a zdraví osob.

Jste povinni zlikvidovat vadné nebo vysloužené akumulátory ekologickým způsobem.

- Akumulátory neotevírejte a vyhýbejte se mechanickému poškození. Hrozí nebezpečí zkratu, přičemž se mohou uvolňovat výpary dráždivé dýchací cesty.
- Z bezpečnostních důvodů je třeba akumulátory před likvidací vybit.
- Póly přelepte lepicí páskou, aby nedošlo ke zkratu.
- Akumulátory zlikvidujte přes obchod nebo sběrné místo.
- **Poškozené akumulátory**
S akumulátory poškozenými zvenci cházejte obzvláště opatrně!
 - Poškozených akumulátorů se nedotýkejte holými rukama.
 - Pokud póly nemůžete přelepit lepicí páskou, vložte akumulátory jednotlivě do plastového sáčku.
 - Poškozené akumulátory vložte jednotlivě do nehořlavé, uzavíratelné nádoby, kterou lze ještě naplnit pískem.
 - Poškozené akumulátory odevzdejte do sběrného místa s odborným personálem.

Servis

Záruka

Vážení zákazníci,

na tento výrobek získáváte záruku 3 let od data zakoupení. V případě závad na tomto výrobku máte nárok na zákonná práva vůči prodejci tohoto výrobku. Tato zákonná práva nejsou omezena níže uvedenou zárukou.

Záruční podmínky

Záruční doba začíná datem nákupu. Dobře uschovejte originální pokladní doklad. Tento doklad je potřebný jako doklad o koupi. Dojde-li k vadě materiálu nebo výrobní vadě během tří let od data nákupu tohoto výrobku, opravíme nebo vyměníme Vám výrobek podle našeho uvážení zdarma. Toto záruční plnění vyžaduje, aby vadný výrobek a do-

klad o koupi (pokladní doklad) byly předloženy během tříleté lhůty a bylo stručně písemně popsáno, o jakou závadu se jedná a kdy k ní došlo.

Pokud je vada kryta naší zárukou, obdržíte zpět opravený nebo nový výrobek. S opravou nebo výměnou výrobku nezačne plynout nová záruční doba.

Záruční doba a zákonné nároky z vad

Záruční doba se záručním plněním neprodlouží. To platí také pro vyměněné a opravené díly. Jakákoli poškození nebo vady, které se již v době nákupu vyskytly, je nutné nahlásit ihned po vybalení. Opravy provedené po uplynutí záruční doby jsou za poplatek.

Rozsah záruky

Výrobek byl pečlivě vyroben podle přísných směrnic pro jakost a před dodáním pečlivě zkontrolován.

Záruční plnění platí pro vady materiálu nebo výrobní vady. Tato záruka se nevztahuje na díly výrobku, které jsou vystaveny běžnému opotřebení, a lze je proto považovat za opotřebitelné součásti (např. vrták) nebo za poškození křehkých částí.

Tato záruka zaniká, pokud je výrobek poškozen, nesprávně používán nebo není udržován. Pro správné používání výrobku se musí přesně dodržovat všechny pokyny uvedené v návodu k obsluze. Je nutné se bezpodmínečně vyvarovat použití a jednání, které nejsou v tomto návodu k obsluze doporučovány nebo před nimiž se varuje.

Výrobek je určen pouze pro soukromé použití a není určen ke komerčnímu používání. Záruka zaniká v případě hrubého a nesprávného zacházení, použití násilí a zásahů, které nebyly provedeny naší autorizovanou servisní pobočkou.

Vyřízení v záručním případě

V zájmu rychlého zpracování Vašeho požadavku postupujte podle následujících pokynů:

- Pro všechny dotazy si připravte doklad o koupi a číslo položky (např. IAN 508307_2507) jako doklad o nákupu.
- Číslo položky naleznete na typovém štítku na výrobku, na rytině na výrobku, na titulní straně návodu k obsluze (vlevo dole) nebo na nálepce na zadní nebo spodní straně výrobku.
- Pokud se vyskytnou funkční chyby nebo jiné závady, nejprve kontaktujte níže uvedené servisní středisko **telefonicky** ne-

bo použijte náš **kontaktní formulář**, který najdete na stránkách *parkside-diy.com* v kategorii **Servis**.

- Po konzultaci s naším servisním střediskem můžete bezplatně zaslat vadný výrobek na adresu služby, kterou jste obdrželi, s přiloženým dokladem o koupi (účtenkou), s uvedením povahy vady a kdy k ní došlo. K zamezení problémů s přijetím a dalším nákladům je bezpodmínečně nutné používat pouze adresu, která Vám byla oznámena. Ujistěte se, že zásilka není zaslaná nevyplaceně, není objemným zbožím, expremem nebo jiným speciálním nákladem. Zašlete výrobek včetně veškerého příslušenství dodaného při nákupu a zajistěte, aby přepravní obal byl dostatečně bezpečný.



Na stránkách *parkside-diy.com* můžete nahlížet do těchto a mnoha dalších příruček a stahovat je. S tímto QR kódem se dostanete přímo na *parkside-diy.com*. Vyberte svou zemi a vyhledejte pomocí vyhledávací masky návody k obsluze. Zadáním čísla položky (IAN) 508307_2507 můžete otevřít svůj návod k obsluze.

Oprávená služba

Pro opravy, které **nepodléhají záruce**, se obraťte na servisní středisko. Tam Vám rádi poskytneme odhad nákladů.

- Můžeme přijímat pouze přístroje, které byly při zaslání dostatečně zabaleny a ofrankovány.
Upozornění: Zašlete Váš přístroj vyčištěný a s odkazem na závadu na adresu uvedenou v servisním středisku.
- Nepřijmou se přístroje zaslané neoprávněně, přístroje zaslané jako objemné zboží nebo expres zaslané přístroje nebo přístroje odeslané jinou speciální dopravou.



- Vaše odeslané vadné přístroje zlikvidujeme bezplatně.

Service-Center



Servis Česko
Tel.: 8000 23611
Kontaktní formulář na
parksides-diy.com
IAN 508307_2507

Dovozce

Upozorňujeme, že následující adresa není servisní adresou. Nejprve kontaktujte výše uvedené servisní středisko.

Grizzly Tools GmbH & Co. KG
Stockstädter Str. 20
63762 Großostheim
NĚMECKO
www.grizzlytools.de

Náhradní díly a příslušenství

Náhradní díly a příslušenství jsou k dostání na webových stránkách

www.grizzlytools.shop. Pokud máte problémy při objednání, kontaktujte nás prostřednictvím našeho online obchodu. V případě dalších dotazů se obraťte na: *Service-Center, str. 42*

Poz. č.	Název	Obj. č.
2	rychloupínací sklíčidlo pro vrták	91103354
19	Odlamovací nůž	91110510
22	měřicí páska	91110508

Překlad původního EU prohlášení o shodě

Výrobek: **Aku vrtací šroubovák**

Model: **PBSA 12 F5**

Sériové číslo: 000001-061000

Výše popsaný předmět prohlášení je ve shodě s příslušnými harmonizačními právními předpisy Unie:

2006/42/EC • 2014/30/EU • 2011/65/EU & (EU) 2015/863

Výše popsaný předmět prohlášení je ve shodě se směrnicí Evropského parlamentu a Rady 2011/65/EU ze dne 8. června 2011 o omezení používání některých nebezpečných látek v elektrických a elektronických zařízeních.

Pro zajištění shody byly použity následující harmonizované normy a národní normy a předpisy:

EN 62841-1:2015/A11:2022
EN 62841-2-1:2018/A12:2022 • EN IEC 63000:2018
EN IEC 55014-1:2021 • EN IEC 55014-2:2021
IEC 62471:2006 • EN 62471:2008

Toto prohlášení o shodě vydal na vlastní odpovědnost výrobce:



Grizzly Tools GmbH & Co. KG
Stockstädter Str. 20
63762 Großostheim
NĚMECKO
19.01.2026

Christian Frank
Zplnomocněný zástupce dokumentace

Obsah

Úvod	43
Používanie na určený účel.....	43
Rozsah dodávky/Príslušenstvo.....	43
Prehľad.....	44
Opis funkcie.....	44
Technické údaje.....	44
X 12 V TEAM.....	45
Bezpečnostné pokyny	45
Význam bezpečnostných pokynov.....	45
Piktogramy a symboly.....	45
Všeobecné bezpečnostné upozornenia pre elektrické náradie.....	46
Bezpečnostné informácie pre vrtáčky.....	48
Zostatkové riziká.....	49
Príprava	49
Ovládacie prvky.....	49
Používanie držiaka bitov.....	49
Montáž a demontáž vloženého nástroja.....	50
Kontrola stavu nabitia akumulátora.....	50
Nabíjanie akumulátora.....	50
Návod pre príslušenstvo.....	50
Prevádzka	51
Vloženie a vybratie akumulátora.....	51
Zapnutie a vypnutie.....	51
Preprava	51
Čistenie, údržba a skladovanie	51
Čistenie.....	52
Údržba.....	52
Skladovanie.....	52
Likvidácia/ochrana životného prostredia	52
Akumulátory zlikvidujte ekologicky.....	52
Servis	53
Garancia.....	53
Opravný servis.....	54
Service-Center.....	54
Importér.....	54
Náhradné diely a príslušenstvo	54
Preklad originálneho vyhlásenia o zhode EÚ	55
Rozložený pohľad	167

Úvod

Srdečné blahoželanie ku kúpe vášho nového akumulátorového vrtacieho skrutkovača

(v nasledujúcej časti nazývanej prístroj alebo elektrické náradie).

Rozhodli ste sa tým pre vysoko kvalitný prístroj. Tento prístroj bol počas výroby skontrolovaný vzhľadom na kvalitu a podrobný výrobný kontrolu. Tým je zabezpečená funkčná schopnosť prístroja.



Návod na obsluhu je súčasťou tohto prístroja. Obsahuje dôležité pokyny pre bezpečnosť, používanie a likvidáciu. Starostlivo si prečítajte návod na obsluhu. Oboznámte sa s ovládacími dielmi a správnym používaním prístroja. Prístroj používajte iba ako je opísané a na uvedené oblasti použitia. Návod na obsluhu si dobre uschovajte a pri odovzdávaní prístroja tretej osobe dodajte tiež všetky podklady.

Používanie na určený účel

Prístroj je určený výlučne na nasledujúce používanie:

- Zaskrutkovanie a uvoľnenie skrutiek
- Vŕtanie do dreva, kovu alebo plastu

Prevádzka výlučne v suchých priestoroch.

Každé iné používanie, ktoré nie je v tomto návode na obsluhu výslovne povolené, môže predstavovať vážne nebezpečenstvo pre používateľa a viesť k škodám na prístroji. Obsluhujúca osoba alebo používateľ je zodpovedný za zranenia iných ľudí alebo poškodenia ich majetku. Prístroj je určený na použitie pre domácich majstrov. Nie je koncipovaný na trvalé komerčné nasadenie. Pri komerčnom používaní záruka zaniká. Výrobca neručí za škody, ktoré vzniknú v dôsledku používania v rozpore s určením alebo nesprávnej obsluhy.

Prístroj je súčasťou série **X 12 V TEAM** a môže sa prevádzkovať s akumulátormi série **X 12 V TEAM**. Akumulátory série **X 12 V TEAM** sa smú nabíjať iba s nabíjačkami série **X 12 V TEAM**.

Rozsah dodávky/Príslušenstvo

Vybalte prístroj a skontrolujte rozsah dodávky.

Obalový materiál riadne zlikvidujte.

- Aku vrtací skrutkovač
- Príslušenstvo v úložnom boxe

- 40× Skrutkovací bit (10×50 mm, 10×75 mm, 20×25 mm)
 - ⊕ PH1, PH2, PH3
 - ⊕ PZ1, PZ2, PZ3
 - ⊕ T15, T20, T25, T30
 - ⊖ SL4, SL5, SL6
 - H3, H4, H5, H6
- 14× Vrták do kovu (1.5, 2, 2.5, 3, 3.5, 4, 4.5, 5, 5.5, 6, 6.5)
- 5× Vrták do dreva (4, 5, 6, 8, 10)
- 8× Nástrčný kľúč (6, 7, 8, 9, 10, 11, 12, 13)
- Držiak bitov
- Tesárska ceruzka + 2× Náhradná náplň
- Nôž (3× Čepel)
- Záhlbník
- Jamkovač
- Zvinovací meter (5 m)
- úložný kufrík
- Preklad pôvodného návodu na použitie
- 2× Akumulátor a nabíjačka s návodom na obsluhu

Prehľad

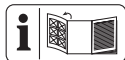

Obrázky prístroja nájdete na prednej a zadnej vyklápacej strane.

- 1 Otvor skľučovadla
- 2 Rýchlopínacie skľučovadlo
- 3 Objímka skľučovadla
- 4 Krúžok na nastavenie krútiaceho momentu
- 5 Voličový prepínač otáčok
- 6 Indikácia stavu nabitia na prístroji
- 7 Prepínač smeru otáčania
- 8 držadlo (izolovaná plocha na uchopenie)
- 9 odblokovanie akumulátora
- 10 akumulátor
- 11 zapínač/vypínač
- 12 LED pracovné svetlo
- 13 úložný kufrík
- 14 nabíjačka
- 15 Vrták do dreva
- 16 Držiak bitov
- 17 Tesárska ceruzka

- 18 Náhradná náplň
- 19 Nôž
- 20 Záhlbník
- 21 Nástrčný kľúč
- 22 Zvinovací meter
- 23 Jamkovač
- 24 Skrutkovací bit
- 25 Vrták do kovu

Obr B

- 26 Uchytenie bitov
- 27 Magnet

Obr D

- 19.1 Odblokovanie (Nôž)
- 19.2 Posúvač (Nôž)

Obr E

- 22.1 Aretačný posúvač (Zvinovací meter)
- 22.2 Aretačné tlačidlo (Zvinovací meter)
- 22.3 Spona (Zvinovací meter)

Opis funkcie

Vrtací skrutkovač je vybavený klznou spojkou, ktorá pri dosiahnutí predvoleného maximálneho ťahovacieho momentu odpojí pohon z pracovného vretena.

Funkcia prvok obsluhy je uvedená v nasledujúcich opisoch.

Technické údaje

Aku vrtací skrutkovač	PBSA 12 F5
Menovité napätie U	12 V \approx
Hmotnosť (bez akumulátora)	$\approx 0,89$ kg
Volnobežné otáčky n_0	
– 1. stupeň	0–350 min ⁻¹
– 2. stupeň	0–1300 min ⁻¹
Max. krútiaci moment	28 Nm
Rozsah upnutia rýchlopínacieho skľučovadla	$\varnothing 0,8$ –10 mm
Max. priemer vrtania	
–drevo	25 mm
–kov	10 mm
Hladina akustického tlaku (L_{pA})	67,5 dB; $K_{pA}=5$ dB
Hladina akustického výkonu (L_{WA})	75,5 dB; $K_{WA}=5$ dB
Vibrácia ($a_{h,D}$)	2,802 m/s ² ; $K=1,5$ m/s ²
akumulátor	Li-Ion
Teplota	≤ 50 °C

- Nabíjanie 4–40 °C
- Prevádzka 4–50 °C
- Skladovanie 15–25 °C

Nôž

Art.-Nr. 13800459
 IAN 508307_2507

Hodnoty hluku a vibrácií boli stanovené podľa noriem a ustanovení uvedených vo vyhlásení o zhode.

Uvedené celkové hodnoty vibrácií a uvedené hodnoty emisií hluku boli merané podľa normovaného skúšobného postupu a môžu sa použiť na porovnanie jedného elektrického náradia s druhým. Uvedené celkové hodnoty vibrácií a uvedené hodnoty emisií hluku sa môžu použiť tiež na predbežný odhad zaťaženia.

VAROVANIE! Emisie vibrácií a hluku sa môžu počas skutočného používania elektrického náradia odlišovať od uvedených hodnôt, v závislosti od druhu a spôsobu, akým sa elektrické náradie používa. Zaťaženie spôsobené vibráciami sa pokúste udržať tak malé, ako je to možné. Príkladné opatrenie na zníženie zaťaženia vibráciami je obmedzenie pracovného času. Prítom sa zohľadnia všetky podiely cyklu prevádzky (napríklad časy, kedy je elektrické náradie vypnuté a také, kedy je zapnuté, ale bez zaťaženia).

X 12 V TEAM

Prístroj je súčasťou série **X 12 V TEAM** a môže sa prevádzkovať s akumulátormi série **X 12 V TEAM**. Akumulátory série **X 12 V TEAM** sa smú nabíjať iba s nabíjačkami série **X 12 V TEAM**.

Odporúčame vám prevádzkovať tento prístroj výlučne s nasledujúcimi akumulátormi: PAKP 12 A3, PAKP 12 A4, PAKP 12 B3, PAKP 12 B4, PAKP 12 D1, PAKP 12 D2, PAKP 12 5.0 A1

Odporúčame vám nabíjať tieto akumulátory výlučne s nasledujúcimi nabíjačkami: PLGK 12 A2, PLGK 12 A3, PLGK 12 B2, PDSLK 12 A2, PLGK 12 6.0 A1

Technické údaje akumulátora a nabíjačky: Pozri samostatný návod.

Bezpečnostné pokyny

Tento odsek sa zaoberá základnými bezpečnostnými pokynmi pri používaní prístroja.

VAROVANIE! Poškodenia zdravia osôb a vecné škody v dôsledku neodbornej manipulácie s akumulátorom. Dodržiavajte bezpečnostné pokyny a pokyny k nabíjaniu a správne použitiu v návode na obsluhu vášho akumulátora a nabíjačky série **X 12 V TEAM**. Podrobnejší opis k nabíjaniu a ďalšie informácie nájdete v samostatnom návode na obsluhu.

Význam bezpečnostných pokynov

NEBEZPEČENSTVO! Keď tento bezpečnostný pokyn nebudete dodržiavať, nastane úraz. Následkom je ťažké telesné poranenie alebo smrť.

VAROVANIE! Keď tento bezpečnostný pokyn nebudete dodržiavať, môže nastať úraz. Následkom je možné telesné poranenie alebo smrť.

OPATRNE! Keď tento bezpečnostný pokyn nebudete dodržiavať, nastane úraz. Následok je možné ľahké alebo stredne ťažké telesné poranenie.

UPOZORNENIE! Keď tento bezpečnostný pokyn nebudete dodržiavať, nastane úraz. Následkom sú možné vecné škody.

Piktogramy a symboly

Piktogramy na prístroji



Prístroj je súčasťou série **X 12 V TEAM** a môže sa prevádzkovať s akumulátormi série **X 12 V TEAM**. Akumulátory série **X 12 V TEAM** sa smú nabíjať iba s nabíjačkami série **X 12 V TEAM**.



Prečítajte si návod na obsluhu



Elektrické prístroje nepatria do domového odpadu.

Piktogram v kufríku



Používajte chrániče sluchu



Používajte chrániče očí



Používajte masku

Piktogramy v návode na obsluhu



Pozor!



Akumulátor nikdy nevystavujte dlhší čas priamemu slnečnému žiareniu alebo teplotám vyšším ako 50 °C. Nekladte ho najmä na radiátory ani ho neskladujte vo vozidlách, ktoré sú zaparkované na slnku.



Používajte chrániče očí



Používajte ochranné rukavice



Krok za krokom
Pokyny k manipulácii

Všeobecné bezpečnostné upozornenia pre elektrické náradie

VAROVANIE! Prečítajte si všetky bezpečnostné upozornenia, pokyny, špecifikácie a pozrite si ilustrácie dodané s týmto elektrickým náradím. Nedodržanie ktoréhokolvek z pokynov uvedených nižšie môže mať za následok úraz elektrickým prúdom, požiar a/alebo ťažké poranenie. **Tieto upozornenia a pokyny starostlivo uschovajte na budúce použitie.**

Pojem „elektrické náradie“ používaný v nasledujúcom texte sa vzťahuje na elektrické náradie napájané zo siete (s prírodným káblom) a na elektrické náradie napájané akumulátorom (bez prírodného kábla).

1. BEZPEČNOSŤ NA PRACOVISKU

- Pracovisko vždy udržiavajte čisté a dobre osvetlené.** Ak je na pracovisku neporiadok a je neosvetlené, môžu vzniknúť pracovné úrazy.
- Nepoužívajte elektrické náradie vo výbušnom prostredí, napr. tam, kde sa nachádzajú horľavé kvapaliny, plyny alebo prach.** Elektrické náradie vytvára iskry, ktoré by mohli zapáliť prach alebo výpary.
- Nedovoľte deťom a iným nepovolánym osobám priblížiť sa k vám, keď používate elektrické náradie.** Ak by ste sa nesústredili, môžete stratiť kontrolu nad náradím.

2. ELEKTRICKÁ BEZPEČNOSŤ

- Zástrčka na prírodnom kábli elektrického náradia sa musí zapojiť do zod-**

povedajúcej zásuvky. Zástrčku nijakým spôsobom neupravujte. S uzemneným elektrickým náradím nepoužívajte žiadne zástrčkové adaptéry. Neupravované zástrčky a vhodné zásuvky znižujú riziko úrazu elektrickým prúdom.

- Vyhýbajte sa telesnému kontaktu s uzemnenými povrchmi, ako sú potrubia, vykurovacie telesá, sporáky a chladničky.** Ak je vaše telo uzemnené, hrozí zvýšené riziko úrazu elektrickým prúdom.
- Nevystavujte elektrické náradie dažďu ani vlhkosti.** Vniknutie vody do elektrického náradia zvyšuje riziko úrazu elektrickým prúdom.
- Nepoužívajte prírodný kábel na iné než určené účely.** Prírodný kábel nikdy nepoužívajte na nosenie elektrického náradia, elektrické náradie zaň neťahajte ani ho zaň nevyberajte zo zásuvky. Prírodný kábel udržiavajte mimo dosahu tepla, oleja, ostrých hrán alebo pohyblivých častí. Poškodené alebo zamotané prírodné káble zvyšujú riziko úrazu elektrickým prúdom.
- Keď pracujete s elektrickým náradím vonku, použite predĺžovací kábel vhodný do vonkajšieho prostredia.** Použitie predĺžovacieho kábla do vonkajšieho prostredia znižuje riziko úrazu elektrickým prúdom.
- Ak s elektrickým náradím musíte pracovať vo vlhkom prostredí, použite napájanie chránené prúdovým chráničom (RCD).** Použitie prúdového chrániča znižuje riziko úrazu elektrickým prúdom.

3. BEZPEČNOSŤ OSÓB

- Sústredte sa na to, čo robíte, a s elektrickým náradím pracujte uvážlivo.** Elektrické náradie nepoužívajte, keď pociťujete únavu, ste pod vplyvom drog, alkoholu alebo liekov. Aj krátka nepozornosť pri používaní elektrického náradia môže zapríčiniť vážne zranenie.
- Používajte osobné ochranné prostriedky. Vždy používajte ochranné okuliare.** Používanie ochranných prostriedkov, ako je maska proti prachu, protišmyková bezpečnostná obuv, prilba alebo chrániče sluchu, v závislosti od príslušných podmienok, znižuje riziko zranenia.
- Zabráňte neúmyselnému zapnutiu elektrického zariadenia.** Pred pripojením elektrického náradia k napájaniu

- a/alebo vloženie akumulátora, zdvíhaním alebo prenášaním elektrického náradia dbajte na to, aby bol spínač vo vypnutej polohe. Ak prenášate elektrické náradie a máte prst na spínači alebo privediete energiu do elektrického náradia, ktoré má zapnutý spínač, môže to spôsobiť nehodu.
- d) **Pred zapnutím elektrického náradia odstráňte nastavovací nástroj alebo kľúč na skrutky.** Kľúč alebo nastavovací nástroj pripravený k otáčajúcej sa časti elektrického náradia môže spôsobiť zranenie.
 - e) **Nenačahujte sa. Vždy stojte pevne a udržiavajte rovnováhu.** Elektrické náradie tak budete mať v nepredvídaných situáciách lepšie pod kontrolou.
 - f) **Majte oblečený vhodný odev. Nenoste voľné oblečenie ani šperky. Vlasmi ani odevom sa nepribližujte k pohyblivým častiam.** Pohyblivé časti by mohli zachytiť voľné oblečenie, šperky alebo dlhé vlasy.
 - g) **Ak je k elektrickému náradiu možné pripojiť zariadenia na odsávanie a zachytávanie prachu, pripojte ich a dbajte na ich správne používanie.** Používanie zachytávania prachu znižuje nebezpečenstvo, ktoré so sebou prach prináša.
 - h) **Hoci elektrické náradie často používate, a tak ho dobre poznáte, dávajte si stále pozor a neprehliadajte zásady bezpečného používania elektrického náradia.** Nedbalosť môže viesť v zlomku sekundy k vážnym zraneniam.
- #### 4. POUŽÍVANIE A STAROSTLIVOSŤ O ELEKTRICKÉ NÁRADIE
- a) **Elektrické náradie nepreťažujte. Používajte elektrické náradie vhodné na daný typ práce.** Vďaka použitiu vhodného elektrického náradia v súlade s účelom, na ktorý bolo vyrobené, sa vám bude pracovať lepšie a práca bude bezpečnejšia.
 - b) **Elektrické náradie nepoužívajte, ak sa spínačom nedá zapnúť a vypnúť.** Elektrické náradie, ktoré sa pomocou spínača nedá ovládať, nie je bezpečné a musíte ho dať opraviť.
 - c) **Skôr, ako budete elektrické náradie nastavovať, meniť jeho príslušenstvo alebo ho odložíte, vytiahnite zástrčku z napájania a/alebo z neho vysuňte akumulátor, ak je to možné.** Takéto preventívne opatrenia znižujú riziko neúmyselného zapnutia elektrického náradia.
 - d) **Ak elektrické náradie nepoužívate, odložte ho mimo dosahu detí a nedovoľte osobám, ktoré ho nevedia používať alebo nie sú oboznámené s týmito pokynmi, elektrické náradie používať.** Elektrické náradie je nebezpečné, ak ho používajú neskúsené osoby.
 - e) **Elektrické náradie a príslušenstvo udržiavajte v dobrom stave. Skontrolujte, či nie sú pohyblivé časti v nesprávnej polohe alebo zaseknuté, či nie sú niektoré časti poškodené alebo či niečo nebráni chodu elektrického náradia. Ak je elektrické náradie poškodené, nepoužívajte ho, kým nebude opravené.** Veľa nehôd je spôsobených nedostatočnou údržbou elektrického náradia.
 - f) **Rezné nástroje udržiavajte ostré a čisté.** Keď sa rezné nástroje dobre udržiavajú a majú ostré rezné hrany, je menšia pravdepodobnosť, že sa zaseknú, a ľahšie sa s nimi pracuje.
 - g) **Elektrické náradie, príslušenstvo, vložené nástroje atď. používajte podľa týchto pokynov. Pri používaní zohľadnite pracovné podmienky a vykonávanú prácu.** Používanie elektrického náradia na inú prácu, než na ktorú sú určené, môže viesť k nebezpečným situáciám.
 - h) **Rukoväti a úchopové plochy udržiavajte suché a čisté. Dbajte na to, aby neboli znečistené olejom alebo plastickým mazivom.** Šmyklivé rukoväti a úchopové plochy neumožňujú bezpečnú manipuláciu a ovládanie náradia v neočakávaných situáciách.
- #### 5. POUŽÍVANIE A STAROSTLIVOSŤ O AKUMULÁTOROVÉ NÁRADIE
- a) **Dobíjajte len s nabíjačkou, ktorú odporúča výrobca.** Keď sa nabíjačka, ktorá je vhodná pre jeden typ akumulátora, použije na iný akumulátor, môže hroziť nebezpečenstvo požiaru.
 - b) **Elektrické náradie používajte len s akumulátormi, ktoré sú preň určené.** Pri použití iných akumulátorov môže hroziť nebezpečenstvo zranenia alebo požiaru.
 - c) **Keď akumulátor nepoužívate, majte ho mimo iných kovových predmetov, ako sú spinky na papier, mince, kľúče, klince, skrutky alebo iné malé kovové predmety, ktoré by mohli premostiť**

svorky akumulátora. Premostenie svoriek akumulátora môže spôsobiť popálenie alebo požiar.

- d) **Z akumulátora môže pri nesprávnom používaní vytekať kvapalina. Vyhýbajte sa kontaktu s touto kvapalinou. Po náhodnom kontakte opláchnite postihnuté miesto vodou. Ak sa dostane kvapalina z akumulátora do očí, vyhľadajte aj lekársku pomoc.** Kvapalina z akumulátora môže spôsobiť podráždenie pokožky alebo popáleniny.
- e) **Nepoužívajte akumulátor alebo náradie, ktoré je poškodené alebo upravené.** Poškodené alebo upravené akumulátory môžu byť nepredvídateľné, čo môže viesť k vzniku požiaru, výbuchu alebo zraneniu.
- f) **Akumulátor ani náradie nevystavujte pôsobeniu ohňa ani vysokým teplotám.** Vystavenie pôsobeniu ohňa alebo teploty nad 130 °C môže spôsobiť výbuch.
- g) **Dodržujte všetky pokyny na nabíjanie a akumulátor ani nástroj nenabíjajte mimo teplotného rozsahu uvedeného v pokynoch.** Nesprávne nabíjanie alebo nabíjanie pri teplotách mimo stanoveného rozsahu môže akumulátor poškodiť alebo zvýšiť riziko požiaru.

6. SERVIS

- a) **Elektrické náradie si dajte opraviť len kvalifikovanému opravárovi, ktorý používa len originálne náhradné diely.** Vďaka tomu bude elektrické náradie aj naďalej bezpečné.
- b) **Poškodené akumulátory nikdy neopravujte.** Akumulátory môže opravovať len výrobca alebo autorizovaný servis.

Bezpečnostné informácie pre vrtáčky

Bezpečnostné pokyny pre všetky úkony

- **Pri práci, pri ktorej by mohlo rezacie príslušenstvo alebo upevňovacie prvky prísť do kontaktu so skrytou kablážou, držte elektrické náradie za izolované úchopové plochy.** Ak rezacie príslušenstvo alebo upevňovacie prvky prídu do kontaktu so „živým“ vodičom, aj kovové časti elektrického náradia sa môžu stať „živými“ (pod napätím) a mohli by používateľovi spôsobiť úraz elektrickým prúdom.

Bezpečnostné pokyny pri používaní dlhých vrtákov

- **Nikdy nepracujte pri vyšších otáčkach, než je maximálna menovitá rýchlosť vrtáka.** Pri vyšších rýchlostiach je pravdepodobné, že sa vrták ohne, ak sa nechá voľne otáčať bez kontaktu s obrobkom, čo má za následok úraz osôb.
- **Vždy začnite vrtáť pri nízkej rýchlosti a s hrotom vrtáka v styku s obrobkom.** Pri vyšších rýchlostiach je pravdepodobné, že sa vrták ohne, ak sa nechá voľne otáčať bez kontaktu s obrobkom, čo má za následok úraz osôb.
- **Vyvíjajte tlak iba v priamej línii s vrtákom a nevyvíjajte nadmerný tlak.** Vrtáky sa môžu ohnúť a spôsobiť zlomenie alebo stratu kontroly, čo môže viesť k úrazu osôb.

Ďalšie bezpečnostné pokyny

- **Upevnite obrobok.** Obrobok upnutý pomocou upínacích zariadení alebo vo zveráku je držaný bezpečnejšie ako rukou.
- **V prípade, že dôjde k zablokovaniu aplikáčného náradia, elektrické náradie ihneď vypnite. Buďte pripravení na vysoké krútiace momenty, ktoré spôsobujú spätné nárazy.** Aplikáčné náradie sa zablokuje, keď sa zasekne v obrobku alebo keď dôjde k preťaženiu elektrického náradia.
- **Pred odložením elektrického náradia vždy počkajte, kým sa úplne nezastaví.** Aplikáčné náradie sa môže zaseknúť a spôsobiť, že nad elektrickým náradím stratíte kontrolu.
- **Elektrické náradie držte pevne.** Pri uťahovaní a uvoľňovaní skrutiek buďte pripravení na prechodne vysoké krútiace momenty.
- **Pomocou príslušných detektorov zistite, či sa na mieste nenachádzajú skryté prívodné vedenia, prípadne požiadajte o pomoc miestnu spoločnosť pre technickú infraštruktúru.** Kontakt s elektrickými káblami môže spôsobiť vznik požiaru alebo úraz elektrickým prúdom. Poškodenie plynového potrubia môže viesť k výbuchu. Narušenie vodovodného potrubia môže spôsobiť majetkové škody.
- **Používajte len príslušenstvo, ktoré odporúča spoločnosť PARKSIDE.** Nevhodné príslušenstvo môže spôsobiť úraz elektrickým prúdom alebo požiar.

Zostatkové riziká

Aj keď tento prístroj obsluhujete podľa predpisov, vždy zostávajú zvyškové riziká. V súvislosti s konštrukciou a vyhotovením tohto prístroja môžu vzniknúť nasledujúce nebezpečenstvá:

- Poškodenia sluchu, ak sa nenosí vhodná ochrana sluchu.
- Poškodenia zdravia, ktoré sú spôsobené vibráciami na rameno-ruku, ak sa prístroj používa dlhší čas alebo sa riadne nepoužíva a nevykonáva sa na ňom riadna údržba.
- Rezné poranenia

⚠ VAROVANIE! V dôsledku elektromagnetického poľa sa vytvorí nebezpečenstvo, zatiaľ čo je prístroj v prevádzke. Toto pole môže za určitých okolností ovplyvniť aktívne alebo pasívne lekárske implantáty. Aby sa znížilo nebezpečenstvo ťažkých alebo smrteľných zranení, odporúčame osobám s lekáskymi implantátmi, aby sa skôr než začnú prístroj obsluhovať, poradili so svojim lekárom a výrobcom lekárskeho implantátu.

Príprava



⚠ VAROVANIE! Nebezpečenstvo poranenia v dôsledku neúmyselného spustenia prístroja. Akumulátor vložte do prístroja až vtedy, keď je prístroj úplne pripravený na použitie.

Ovládacie prvky

Pred prvou prevádzkou prístroja spoznajte ovládače.

- **Prepínač smeru otáčania (7) (Obr A)**
UPOZORNENIE! Prepínač smeru otáčania ovládajte iba vtedy, keď je prístroj zastavený!
 Smer spínača pozerajúc zozadu:
 - **Vľavo** Zaskrutkovanie skrutky, vrtanie
 - **Stred** blokovanie zapnutia
 - **Vpravo** Vyskrutkovanie skrutky
- **Krúžok na nastavenie krútiaceho momentu (4)**
 Nastavenie maximálneho ťahovacieho momentu na skrútkovanie, pri ktorom sa aktivuje klzná spojka.
UPOZORNENIE! Krúžok pre nastavenie ťahovacieho momentu stlačte iba vtedy, keď prístroj stojí!
 - **1** Najmenší ťahovací moment
 - **19** Najväčší ťahovací moment

Pri skrútkovaní začnite pre istotu s malým ťahovacím momentom. V prípade potreby zvýšte ťahovací moment.

- **⚙** Vrtanie bez obmedzenia ťahovacieho momentu
- **Voličový prepínač otáčok (5)**
⚠ OPATRNE! Prepínač otáčok stlačajte iba vtedy, keď prístroj stojí.
 - **1**  Skrutky
 - **2**  Vrtanie
- **zapínač/vypínač (11)**
 - Zapnutie: Stlačiť
 - Plynulá regulácia otáčok: Čím viac stlačíte vypínač zap/vyp, tým vyššie sú otáčky.
 - Vypnutie: Pustiť

Používanie držiaka bitov

Upozornenia

- Aby ste mohli používať držiak bitov (26), musíte odobrať rýchlopínacie skľučovadlo (2).

Demontáž rýchlopínacieho skľučovadla (Obr B)

1. Rýchlopínacie skľučovadlo (2) držte pevne vpredu. Vytiahnite krúžok skľučovadla (3) v smere rýchlopínacieho skľučovadla (2).
2. Tým je rýchlopínacie skľučovadlo (2) odblokované a môže sa vytiahnuť smerom dopredu.

Používanie držiaka bitov (Obr C)

1. Zastrčte vhodný 6-hranný bit do držiaka bitov (26). Keďže držiak je 6-hranný, môže byť potrebné bit trochu pootočiť.
2. Nasuňte bit do držiaka bitov (26) čo najviac. Vedenie a magnetický držiak pevne uchytia bit.
3. Odobratie bitu: Vytiahnite bit z držiaka bitov (26).

Montáž rýchlopínacieho skľučovadla (Obr B)

1. Aby ste rýchlopínacie skľučovadlo (2) opäť založili, posúvajte objímku skľučovadla (3) v smere rýchlopínacieho skľučovadla.
2. Rýchlopínacie skľučovadlo (2) úplne nasuňte a objímku skľučovadla (3) povoľte. Potiahnutím skontrolujte, či rýchlopínacie skľučovadlo dobre sedí.

Montáž a demontáž vloženého nástroja

Upozornenia

- Rozsah upnutia rýchloupínacieho skľučovadla: $\varnothing 0,8-10$ mm
- Údaje smeru pozerajúc zozadu.

Montáž vloženého nástroja (Obr C)

1. Otvorenie skľučovadla: Otočte rýchloupínacie skľučovadlo (2) U.
2. Nasuňte vložený nástroj do otvoru skľučovadla natolko, ako je to možné (1).
3. Upnutie vsádzkového nástroja: Otočte rýchloupínacie skľučovadlo (2) U.

Demontáž vloženého nástroja (Obr C)

1. Otvorenie skľučovadla: Otočte rýchloupínacie skľučovadlo (2) U.
2. **⚠ OPATRNE!** Nebezpečenstvo popálenia! Vložené nástroje – zvlášť vrtáky – môžu byť veľmi horúce. Noste prípadne ochranné rukavice. Odstráňte vložený nástroj.

Kontrola stavu nabitia akumulátora



Ak je prístroj zapnutý, signalizácia stavu nabitia (6) ukazuje stav nabitia akumulátora.

LED diódy

Význam

červený, oranžový, zelený	Akumulátor je nabitý
červený, oranžový	Akumulátor je čiastočne nabitý
červený	Akumulátor sa musí nabiť

Nabíjanie akumulátora

Pozri tiež návod na obsluhu nabíjačky.

Upozornenia

- Zohriaty akumulátor nechajte pred nabíjaním vychladnúť.
- Akumulátor nikdy nevystavujte dlhší čas priamemu slnečnému žiareniu alebo teplotám >50 °C. Nekladte ho najmä na radiátory ani ho neskladujte vo vozidlách, ktoré sú zaparkované na slnku.

Postup

1. V prípade potreby vyberte z prístroja akumulátor (10) .

2. Zasuňte akumulátor do nabíjacieho priestoru nabíjačky (14).
3. Pripojte nabíjačku do zásuvky.
4. Po nabití odpojte nabíjačku od siete.
5. Vytiahnite akumulátor z nabíjacieho priestoru.

Návod pre príslušenstvo

Nôž (Obr D)

Ak je nôž (19) tupý, môže sa čepel' vymeniť alebo sa môže tupý/poškodený segment čepele odložiť.

Miesta požadovaného lomu je možné rozpoznať na zárezoch, ktoré sú rozdelené cez čepel' v rovnomerných vzdialenostiach.

Upozornenia

Pre vlastnú bezpečnosť noste osobné ochranné prostriedky:



- **⚠ OPATRNE!** Nebezpečenstvo poranenia! Pri ulomení čepele sa môže stať, že budú diely poletovať vzduchom. Noste ochranu očí.
- **⚠ OPATRNE!** Nebezpečenstvo poranenia! Čepele noža na koberce sú veľmi ostré. Noste ochranné rukavice.
- **⚠ OPATRNE!** Nebezpečenstvo poranenia! Opotrebované čepele ešte stále predstavujú veľký zdroj nebezpečenstva. Čepeľ ihneď zlikvidujte.
- Nôž je plánovaný pre súkromnú oblasť použitia a na ľahké, jednoduché rezacie práce a nesmie sa používať ako náhrada pre profesionálny špeciálny nástroj.
- Nevedte nôž cez ostré rohy alebo hrany, aby sa zabránilo poškodeniam čepele a zošmyknutiu.

Potrebné náradie

- Kliešte (nie je súčasťou dodávky)

Ulomenie čepele

1. Vysuňte čepel' až na miesto požadovaného lomu z krytu, pretože sa inak môže ulomiť viac ako jeden segment.
2. Uchopte čepel' kliešťami blízko miesta požadovaného lomu.
3. Ulomte čepel' tak, aby sa kliešte otočili okolo vlastnej osi a aby sa miesto lomu rozťahlo. Tým sa lamela ulomí ostro.

Výmena čepele

1. Posuňte posúvač (19.2) na noži (19) smerom dopredu až na doraz.
2. Tupú čepeľ odoberte a odborne zlikvidujte.
3. Posuňte posúvač (19.2) na noži (19) smerom dozadu až na doraz, aby ste mohli použiť novú čepeľ.

Naplnenie zásobníka

1. Stlačte odblokovanie (19.1) na noži (19), aby ste zásobník s náhradnými čepeľami vytiahli smerom dozadu.
2. Vložte do zásobníka nové čepele. Na zadnom konci čepele je vyliisovaný otvor, do ktorého sa zasunie posúvač.
3. Zasúvajte oboje znova do vedenia, kým zásobník s náhradnými čepeľami nezaskočí.

Zvinovací meter (Obr E)

1. Stlačte a podržte jedno z aretačných tlačidiel (22.2), aby ste dočasne zaistili vyťahnutý zvinovací meter (22).
2. Zatlačte aretačný posúvač (22.1) dopredu, aby ste trvalo zaistili vyťahnutý zvinovací meter.
3. Uvoľníte zaistenie spätným potiahnutím aretačného posúvača (22.1).

Zvinovací meter si môžete pripevniť na opasok pomocou spony (22.3) na zadnej strane.

Jamkovač (Abb. F)

Pomocou jamkovača (23) môžete vrtáku vytvoriť prvé vedenie v požadovanej polohe. Takto zabránite vyskočeniu vrtáka pri navrtaní.

Jamkovač môžete tiež použiť na označenie obrobkov.

Potrebné náradie

- Kladivo (nie je súčasťou dodávky)

Postup

1. Dajte jamkovač s hrotom do požadovanej polohy.
2. Kladivom udríte zozadu na jamkovač.

Prevádzka

Vloženie a vybratie akumulátora

▲ VAROVANIE! Nebezpečenstvo poranenia v dôsledku neúmyselne spusteného prístroja. Akumulátor vložte do prístroja až vtedy, keď je prístroj úplne pripravený na použitie.

UPOZORNENIE! Nebezpečenstvo poškodenia! Nesprávny akumulátor môže prístroj a akumulátor poškodiť.

Vloženie akumulátora

1. Akumulátor (10) zasuňte pozdĺž vodiacej lišty do držiaka akumulátora v držadle (8). Akumulátor počutelne zapadne.

Vybratie akumulátora

1. Stlačte a podržte stlačené odblokovanie akumulátora (9) na akumulátore (10).
2. Vyťahnite akumulátor z držadla (8).

Zapnutie a vypnutie

Zapnutie

1. Pomocou prepínača smeru otáčania (7) zvolte smer otáčania.
2. Pomocou prepínača voľby otáčok (5) zvolte jeden krok.
3. Pomocou krúžku pre nastavenie uťahovacieho momentu (4) zvolte maximálny uťahovací moment alebo vrtanie.
4. Stlačte vypínač zap/vyp (11) a podržte ho stlačený.
LED pracovné svetlo (12) svieti.

Vypnutie

1. Uvoľníte vypínač zap/vyp (11).
2. Skôr než elektrické náradie odložíte, počkajte, kým sa nezastaví.
3. Pri prestávkach v práci: Dajte prepínač smeru otáčania (7) do stredu. Toto preventívne opatrenie bráni neúmyselnému spusteniu elektrického náradia.
4. Keď necháte prístroj bez dohľadu alebo ste hotoví s prácou, vyberte z prístroja akumulátor (10).

Preprava

Upozornenia

- Prístroj vypnite.
- Uistite sa, či sa úplne zastavili všetky pohyblivé diely.
- Odstráňte akumulátor.
- Vyberte vložený nástroj.
- Prístroj nosite vždy za držadlo (8).

Čistenie, údržba a skladovanie

▲ VAROVANIE! Nebezpečenstvo poranenia v dôsledku neúmyselne spusteného prístroja. Chráňte sa pri údržbárskych a čistiacich

prácach. Prístroj vypnite vyberte akumulátor (10)

Údržbárske a opravárske práce, ktoré nie sú opísané v tomto návode, nechajte vykonať nášmu servisnému centru. Používajte len originálne náhradné diely.

Čistenie

VAROVANIE! Zásah elektrickým prúdom! Prístroj nikdy nestriekajte vodou.

UPOZORNENIE! Nebezpečenstvo poškodenia. Chemické látky môžu pôsobiť na plastové diely prístroja. Nepoužívajte žiadne čistiace prostriedky, resp. rozpúšťadlá.

- Vetráciu štrbinu, kryt motora a držadlá prístroja udržiavajte čisté. Na tento účel použite vlhkú utierku alebo kefu.

Údržba

Prístroj si nevyžaduje údržbu.

Skladovanie

Prístroj a príslušenstvo skladujte vždy:

- v čistote
- v suchu
- chránené pred prachom
- V dodanom úložnom kufríku (13)
- mimo dosahu detí

Prístroje s akumulátorom:

- Teplota skladovania pre akumulátor a prístroj činí medzi 15 °C a 25 °C. Počas skladovania zabráňte extrémnemu chladu alebo teplu. Akumulátor tým môže stratiť výkon alebo sa môže poškodiť.
- Pred dlhším skladovaním (napr. prezimovanie) vyberte akumulátor z prístroja (zohľadnite samostatný návod na obsluhu pre akumulátor a nabíjačku).

Likvidácia/ochrana životného prostredia

Z prístroja vyberte akumulátor a prístroj, akumulátor, príslušenstvo a balenie prineste na ekologické zhodnotenie.



Elektrické prístroje nepatria do domového odpadu.

Symbol preškrtnutého kontajnera na kolieskach znamená, že tento výrobok sa po skončení jeho životnosti nesmie likvidovať ako netriedený komunálny odpad.

Smernica 2012/19/EÚ o odpade z elektrických a elektronických zariadení:

Spotrebiteľia sú zo zákona povinní elektrické a elektronické zariadenia na konci ich životnosti odovzdať na ekologickú recykláciu. Týmto spôsobom je zabezpečené zhodnotenie šetrné k životnému prostrediu a zdrojom. V závislosti od národných zákonov, máte tieto možnosti:

- vrátenie na predajnom mieste,
- odovzdanie na oficiálnom zbernom mieste,
- zaslanie späť výrobcovi/distribútorovi.

Netýka sa to dielov príslušenstva a pomocných prostriedkov bez elektrických komponentov, pripojených k starým prístrojom.

Akumulátory zlikvidujte ekologicky



Akumulátor neodhadzujte do domového odpadu, ohňa (nebezpečenstvo výbuchu) alebo vody. Poškodené akumulátory môžu škodiť životnému prostrediu a vášmu zdraviu, keď unikajú jedovaté pary alebo kvapaliny.

Poškodené alebo opotrebované akumulátory musíte zlikvidovať ekologicky.

- Akumulátory neotvárajte a zabráňte ich mechanickému poškodeniu. Existuje nebezpečenstvo skratu a môžu uniknúť výpary, ktoré dráždia dýchacie cesty.
- Z bezpečnostných dôvodov musia byť akumulátory pred likvidáciou vybité.
- Póly prelepte, aby ste predišli skratu.
- Akumulátory odovzdajte v predajni alebo na zbernom mieste.
- **Poškodené akumulátory**
S poškodenými akumulátormi manipulujte mimoriadne opatrne!
 - Nedotýkajte sa poškodených akumulátorov holými rukami.
 - Ak sa nedajú póly prelepiť, odovzdajte akumulátory jednotlivo v plastovom vrecku.
 - Poškodené akumulátory odovzdajte jednotlivo uložené v nehorľavej uzatvárateľnej nádobe, ktorú je ešte možné naplniť pieskom.
 - Poškodené akumulátory odovzdajte na zbernom mieste s personálom s odbornou spôsobilosťou.

Servis

Garancija

Vážená zákazníčka, vážený zákazník,

Na tento výrobok dostávate záruku 3 rokov od dátumu kúpy. V prípade nedostatkov tohto výrobku vám voči predajcovi výrobku prináležia zákonné práva. Tieto zákonné práva nie sú obmedzené našou zárukou opísanou v nasledujúcej časti.

Záručné podmienky

Záručná doba začína s dátumom kúpy. Originálny pokladničný doklad dobre uschovajte. Tento podklad bude potrebný ako doklad o kúpe. Ak sa v rámci tri rokov od dátumu kúpy tohto výrobku vyskytne chyba materiálu alebo výroby, výrobok – podľa našej voľby – pre vás bezplatne opravíme alebo vymeníme. Toto poskytnutie záruky predpokladá, že v rámci trojročnej lehoty sa predloží chybný výrobok a doklad o kúpe (pokladničný doklad) a krátko sa písomne opíše, v čom existuje nedostatok a kedy sa vyskytol.

Ak je chyba pokrytá našou zárukou, dostanete späť opravený alebo nový výrobok. S opravou alebo výmenou výrobku nezačína žiadne nové záručné obdobie.

Záručná doba a zákonné nároky na odstránenie nedostatkov

Záručná doba sa poskytnutím záruky nepredlži. To platí aj pre vymenené a opravené diely. Škody a nedostatky existujúce prípadne už pri kúpe sa musia ihneď pri vybalení ohlásiť. Opravy pripadajúce po uplynutí záručnej doby sú s povinnosťou úhrady.

Rozsah záruky

Výrobok bol starostlivo vyrobený podľa prírodných kvalitatívnych smerníc a pred dodávkou bol svedomito skontrolovaný.

Poskytnutie záruky platí výlučne na chyby materiálu alebo výroby. Táto záruka sa nevzťahuje na časti výrobku, ktoré sú vystavené normálnemu opotrebeniu a preto je možné na ne prihliadať (napr. Vrták) ako na rýchlo opotrebitelné diely alebo na poškodenia na rozbitných dieloch.

Táto záruka prepadá, keď je výrobok poškodený, neodborne používaný alebo nebola na ňom vykonávaná údržba. Pre odborné používanie výrobku je nutné presne dodržiavať všetky pokyny uvedené v návode na obsluhu. Účelom použitia a manipuláciám, od ktorých sa v návode na obsluhu odrádza alebo

pred ktorými sa varuje, je možné bezpodmienečne zabrániť.

Výrobok je určený iba na súkromné a nekomerčné použitie. Pri nesprávnej alebo neodbornej manipulácii, aplikácii násilia a pri závažoch, ktoré neboli uskutočnené našou autorizovanou servisnou pobočkou, záruka zaniká.

Vybavenie v záručnom prípade

Aby bolo možné zaručiť rýchle vybavenie vašej žiadosti, postupujte podľa nasledujúcich pokynov:

- V prípade akýchkoľvek otázok si pripravte pokladničný doklad a číslo výrobku (IAN 508307_2507) ako doklad o nákupe.
- Číslo výrobku nájdete na typovom štítku na výrobku, gravíre na výrobku, na titulnej stránke návodu na obsluhu (vľavo dole) alebo na nálepke na zadnej alebo spodnej strane výrobku.
- Ak by sa mali vyskytnúť funkčné chyby alebo iné nedostatky, kontaktujte najprv **telefonicky** alebo použite náš **kontaktný formulár**, ktorý nájdete na parksidediy.com v kategórii **Servis** nasledovne uvedené servisné centrum.
- Výrobok zaznamenaný ako chybný môžete po konzultácii s našim servisným centrom zaslať pre vás s oslobodením od poštovného na vám oznámenú servisnú adresu za pripojenia dokladu o kúpe (pokladničný doklad) a informácie, v čom spočíva nedostatok a kedy sa vyskytol. Aby bolo možné zabrániť problémom s prevzatím a prídavným nákladom, použite bezpodmienečne iba adresu, ktorá sa vám oznámi. Zabezpečte, aby sa odoslanie uskutočnilo bez vyplatenia, ako neskladný tovar, expresne alebo ako iná zvláštna zásielka. Výrobok pošlite, prosím, vrát. všetkých súčasne dodaných dielov príslušenstva a postarajte sa o dostatočne bezpečné prepravné balenie.



Na *parkside-diy.com* si môžete pozrieť a stiahnuť túto a mnohé ďalšie príručky. Týmto QR kódom sa dostanete priamo na stránku *parkside-diy.com*. Vyberte svoju krajinu a cez vyhľadávanie si nájdite návody na obsluhu. Po zadaní čísla výrobku (IAN) 508307_2507 si budete môcť otvoriť návod na obsluhu.

Opravný servis

Ohľadom opráv, ktoré nepodliehajú záruke, sa obráťte na Servisné centrum. Tam dostanete s ochotou predbežný návrh nákladov.

- Môžeme spracovať iba prístroje, ktoré boli zaslané dostatočne zabalené a ofrankované.

Náhradné diely a príslušenstvo

Náhradné diely a príslušenstvo dostanete na ***www.grizzlytools.shop***. Ak by sa pri objednávaní vyskytli problémy, kontaktujte nás cez náš internetový obchod. V prípade ďalších otázok sa obráťte na: *Service-Center*, S. 54

Poz. č.	Název	Obj. č.
2	Rýchloupínacie skľučovadlo	91103354
19	Nôž	91110510
22	Zvinovací meter	91110508

Upozornenie: Váš prístroj pošlite, prosím, vyčistený a s upozornením na chybu na adresu uvedenú Servisným centrom.

- Prístroje zaslané bez úhrady prepravného, ako aj prístroje, ktoré boli zaslané ako veľkorozmerný náklad, expresom alebo s iným špeciálnym prepravným nebudú prevzaté.
- Vaše zaslané chybné prístroje zlikvidujeme bezplatne.

Service-Center



Servis Slovensko

Tel.: 0800 003409

Kontaktný formulár na

parkside-diy.com

IAN 508307_2507

Importér

Zohľadnite, prosím, že nasledujúca adresa nie je servisná adresa. Najprv kontaktujte ho-re uvedené servisné centrum.

Grizzly Tools GmbH & Co. KG

Stockstädter Str. 20

63762 Großostheim

NEMECKO

www.grizzlytools.de

Preklad originálneho vyhlásenia o zhode EÚ

Výrobok: **Aku vŕtací skrutkovač**

Model: **PBSA 12 F5**

Sériové číslo: 000001-061000

Uvedený predmet vyhlásenia je v zhode s príslušnými harmonizačnými právnymi predpismi Únie:

2006/42/EC • 2014/30/EU • 2011/65/EU & (EU) 2015/863

Vyššie opísaný predmet vyhlásenia je v zhode so smernicou Európskeho parlamentu a Rady 2011/65/EU z 8. júna 2011 o obmedzení používania určitých nebezpečných látok v elektrických a elektronických zariadeniach.

Na zabezpečenie zhody sa použili tieto harmonizované normy a vnútroštátne normy a predpisy:

EN 62841-1:2015/A11:2022
EN 62841-2-1:2018/A12:2022 • EN IEC 63000:2018
EN IEC 55014-1:2021 • EN IEC 55014-2:2021
IEC 62471:2006 • EN 62471:2008

Toto vyhlásenie o zhode sa vydáva na výhradnú zodpovednosť výrobcu:



Grizzly Tools GmbH & Co. KG
 Stockstädter Str. 20
 63762 Großostheim
 NEMECKO
 19.01.2026

Christian Frank
 Splnomocnený zástupca dokumentácie

Sadržaj

Uvod	56
Namjenska uporaba.....	56
Opseg isporuke/pribor.....	56
Pregled.....	57
Opis funkcija.....	57
Tehnički podaci.....	57
X 12 V TEAM.....	58
Sigurnosne napomene	58
Značenje sigurnosnih napomena.....	58
Slikovne oznake i simboli.....	58
Opća sigurnosna upozorenja za električni alat.....	59
Sigurnosne informacije za bušilice.....	61
Preostali rizici.....	61
Priprema	61
Upravljački dijelovi.....	61
Upotreba prihvatnika bitova.....	62
Montiranje i demontiranje alata.....	62
Provjera stanja napunjenosti baterije.....	62
Napunite bateriju.....	63
Upute za pribor.....	63
Pogon	64
Umetanje i vađenje baterije.....	64
Uključivanje i isključivanje.....	64
Transport	64
Čišćenje, održavanje i skladištenje	64
Čišćenje.....	64
Održavanje.....	64
Skladištenje.....	64
Zbrinjavanje / zaštita okoliša	65
Baterije zbrinite na ekološki prihvatljiv način.....	65
Servis	65
Garancija.....	65
Servis popravka.....	66
Service-Center.....	66
Uvoznik.....	66
Rezervni dijelovi i pribor	67
Prijevod originalne EU izjave o sukladnosti	67
Eksplozivni pogled	167

Uvod

Srdačno čestitamo na kupnji vaše nove baterijske bušilice / odvijača (u daljnjem tekstu uređaj ili električni alat).

Time ste se odlučili za vrlo kvalitetan proizvod. Ovaj uređaj je tijekom proizvodnje provjeren u pogledu kvalitete i podvrgnut krajnjoj kontroli. Funkcionalnost Vašeg uređaja time je zajamčena.



Upute za uporabu predstavljaju sastavni dio ovog uređaja. One sadrže važne napomene za sigurnost, rukovanje i zbrinjavanje. Pažljivo pročitajte upute za uporabu. Upoznajte se s upravljačkim dijelovima i ispravnim načinom uporabe uređaja. Uređaj koristite samo na opisani način i za navedena područja primjene. Dobro sačuvajte upute za uporabu i u slučaju predaje uređaja trećim osobama, predajte i svu dokumentaciju. Izjava o sukladnosti za ovaj proizvod dostupna je na internet stranici www.lidl.hr.

Namjenska uporaba

Uređaj je namijenjen isključivo za sljedeće namjene:

- Uvrtnje i odvrtnje vijaka
- Bušenje u drvu, metalu ili plastici

Rad isključivo u suhim prostorijama.

Svaka druga uporaba, koja u ovim uputama za uporabu nije izričito dopuštena, može predstavljati ozbiljnu opasnost za korisnika i dovesti do oštećenja uređaja. Operater ili korisnik uređaja odgovorni su za nesreće, štete i ozljede drugih ljudi i njihovog vlasništva. Uređaj je namijenjen za uporabu u uradi-sam okruženjima. Nije koncipiran za trajni pogon u gospodarskim okruženjima. U slučaju komercijalne uporabe jamstvo prestaje važiti. Proizvođač ne jamči za štete uzrokovane protunamjenskom ili pogrešnom uporabom. Uređaj je dio serije **X 12 V TEAM** i može biti pogonjen baterijama **X 12 V TEAM** serije. Baterije serije **X 12 V TEAM** smijete puniti samo s punjačima serije **X 12 V TEAM**.

Opseg isporuke/pribor

Raspakirajte uređaj i provjerite opseg isporuke.

Materijal ambalaže zbrinite na odgovarajući način.

- Aku odvijač/bušilica
- pribor u kutiji za čuvanje

- 40× nastavak odvijača (10×50 mm, 10×75 mm, 20×25 mm)
 - ⊕ PH1, PH2, PH3
 - ⊕ PZ1, PZ2, PZ3
 - ⊕ T15, T20, T25, T30
 - ⊖ SL4, SL5, SL6
 - H3, H4, H5, H6
- 14× svrdlo za metal (1.5, 2, 2.5, 3, 3.5, 4, 4.5, 5, 5.5, 6, 6.5)
- 5× svrdlo za drvo (4, 5, 6, 8, 10)
- 8× nasadni ključ (6, 7, 8, 9, 10, 11, 12, 13)
- držač nastavka
- stolarska olovka + 2× rezervni uložak
- Nož za rezanje (3× Oštrica)
- čunjasti nastavak
- klin za bušenje
- mjerna traka (5 m)
- Kovčeg za čuvanje
- Prijevod originalnih uputa
- 2× Baterija i punjač s uputama za uporabu

Pregled

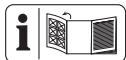

Ilustracije uređaja nalaze se na prednjoj i stražnjoj preklapnoj stranici.

- 1 stvor stezne glave
- 2 brzi zateznik
- 3 prsten stezne glave
- 4 prsten za podešavanje zakretnog momenta
- 5 prekidač za odabir stupnja prijenosa
- 6 indikator stanja napunjenosti na uređaju
- 7 prekidač za odabir smjera okretanja
- 8 Ručka (izolirana površina za hvatanje)
- 9 Deblokada baterije
- 10 Baterija
- 11 Prekidač za uključivanje / isključivanje
- 12 LED radno svjetlo
- 13 Kovčeg za čuvanje
- 14 Punjač
- 15 svrdlo za drvo
- 16 držač nastavka
- 17 stolarska olovka
- 18 rezervni uložak

- 19 Nož za rezanje
 - 20 čunjasti nastavak
 - 21 nasadni ključ
 - 22 mjerna traka
 - 23 klin za bušenje
 - 24 nastavak odvijača
 - 25 svrdlo za metal
- slika B**
- 26 prihvatnik nastavaka
 - 27 magnet

slika D

- 19.1 deblokada (Nož za rezanje)
- 19.2 klizač (Nož za rezanje)

slika E

- 22.1 klizna blokada (mjerna traka)
- 22.2 tipka za blokadu (mjerna traka)
- 22.3 kopča (mjerna traka)

Opis funkcija

Bušilica / odvijač opremljena je kliznom spojkom, koja odvaja pogon od radnog vretena kada se postigne unaprijed odabrani maksimalni okretni moment.

Rad upravljačkih elemenata opisan je u nastavku.

Tehnički podaci

Aku odvijač/bušilica	PBSA 12 F5
Nazivni napon U	12 V \approx
Težina (bez baterije)	$\approx 0,89$ kg
Broj okretaja u praznom hodu n_0	
– 1. brzina	0–350 min^{-1}
– 2. brzina	0–1300 min^{-1}
Maks. okretni momenat	28 Nm
Bočni raspon zaglavnik za svrdlo	$\varnothing 0,8\text{--}10$ mm
Maks. promjer bušenja	
–drvo	25 mm
–metal	10 mm
Razina zvučnog tlaka (L_{pA})	67,5 dB; $K_{pA}=5$ dB
Razina zvučnog učinka (L_{WA})	75,5 dB; $K_{WA}=5$ dB
Vibracija ($a_{h,D}$)	2,802 m/s^2 ; $K=1,5$ m/s^2
Baterija	Li-Ion
Temperatura	≤ 50 °C
– Postupak punjenja	4–40 °C

- Pogon 4–50 °C
- Skladištenje 15–25 °C

Nož za rezanje

Art.-Nr. 13800459
 IAN 508307_2507

Vrijednosti buke i vibracija izmjerene su prema normama i odredbama navedenima u izvaji o sukladnosti.

Navedene ukupne vrijednosti vibracija i navedene vrijednosti emisije buke izmjerene su prema normiranom postupku provjere i mogu se koristiti za međusobnu usporedbu električnih alata. Navedene ukupne vrijednosti vibracija i navedene vrijednosti emisije buke također se mogu koristiti za uvodnu procjenu izloženosti.

⚠ UPOZORENJE! Emisije buke i vibracija mogu tijekom stvarne uporabe električnog alata odstupati od navedenih vrijednosti, ovisno o načinu uporabe električnog alata. Potrebno je da se odrede sigurnosne mjere u svrhu zaštite poslužitelja, koje su mjere temeljene na procjeni opterećenja uslijed vibracija tijekom stvarnih uvjeta korištenja (pritom morate obratiti pozornost na sve sastavne dijelove ciklusa rada, primjerice razdoblja u kojima je električni alat isključen i ona, u kojima je uključen ali radi bez opterećenja).

X 12 V TEAM

Uređaj je dio serije **X 12 V TEAM** i može biti pogonjen baterijama **X 12 V TEAM** serije. Baterije serije **X 12 V TEAM** smijete puniti samo s punjačima serije **X 12 V TEAM**.

Preporučujemo da ovaj uređaj isključivo pogonite sa sljedećim baterijama: PAKP 12 A3, PAKP 12 A4, PAKP 12 B3, PAKP 12 B4, PAKP 12 D1, PAKP 12 D2, PAKP 12 5.0 A1

Preporučujemo, da ove baterije puniti sljedećim punjačima: PLGK 12 A2, PLGK 12 A3, PLGK 12 B2, PDSLK 12 A2, PLGK 12 6.0 A1
 Tehnički podaci o bateriji i punjaču: Vidi posebne upute.

Sigurnosne napomene

Ovaj odjeljak obrađuje osnovne sigurnosne napomene prilikom uporabe uređaja.

⚠ UPOZORENJE! Ozljeđe i oštećenja uslijed nepravilnog rukovanja baterijom. Obratite pozornost na sigurnosne napomene i napomene za punjenje i ispravnu uporabu u uputama za uporabu Vaše baterije i Vašeg pu-

njača serije **X 12 V TEAM**. Detaljan opis postupka punjenja i dodatne informacije možete pronaći u ovim zasebnim uputama za uporabu.



OPREZ



UPOZORENJE: Mogućnost strujnog udara!
 Ne otvarati kućište proizvoda!

Značenje sigurnosnih napomena

⚠ OPASNOST! Ako ne poštujete ovu sigurnosnu napomenu, doći će do nesreće. Posljedica je teška tjelesna ozljeda ili smrt.

⚠ UPOZORENJE! Ako ne poštujete ovu sigurnosnu napomenu, doći će možda do nesreće. Posljedica može biti tjelesna ozljeda ili smrt.

⚠ OPREZ! Ako ne poštujete ovu sigurnosnu napomenu, doći će do nesreće. Posljedica može biti lakša ili srednje teška ozljeda tijela.
NAPOMENA! Ako ne poštujete ovu sigurnosnu napomenu, doći će do nesreće. Posljedica može biti predmetna šteta.

Slikovne oznake i simboli

Slikovne oznake na uređaju



Uređaj je dio serije **X 12 V TEAM** i može biti pogonjen baterijama **X 12 V TEAM** serije. Baterije serije **X 12 V TEAM** smijete puniti samo s punjačima serije **X 12 V TEAM**.



Pročitajte upute za uporabu



Električni uređaji ne spadaju u kućni otpad.



slikovne oznake u kovčegu



Nosite zaštitu sluha



Nosite zaštitu za oči



Nosite masku

Simboli u uputama za uporabu



Pozor!



Bateriju na duže vrijeme ne izlažite izravnoj sunčevoj svjetlosti ili temperaturama iznad 50 °C. Posebno izbjegavajte stavljanje na radijatore ili skladištenje u vozilima parkiranim na suncu.



Nosite zaštitu za oči



Koristite zaštitne rukavice



Korak po korak Upute za rad

Opća sigurnosna upozorenja za električni alat

▲ UPOZORENJE! Pročitajte sva sigurnosna upozorenja, upute, ilustracije i specifikacije koje ste dobili uz ovaj električni alat. Nepoštivanje svih dolje navedenih uputa može uzrokovati strujni udar, požar i/ili ozbiljne ozljede. **Sačuvajte sva upozorenja i upute za ubuduće.**

Izraz „električni alat“ u upozorenjima odnosi se na vaš električni alat s mrežnim napajanjem (s kabelom) ili alat s napajanjem na baterije (bez kabela).

1. SIGURNOST RADNOG PROSTORA

- Održavajte radni prostor čistim i dobro osvijetljenim.** Neuredna ili mračna područja dovode do nesreća.
- Ne rukujte električnim alatima u eksplozivnoj atmosferi, primjerice u prisutnosti zapaljivih tekućina, plinova ili prašine.** Električni alati stvaraju iskre koje mogu zapaliti prašinu ili pare.
- Djecu i ostale osobe u blizini držite podalje dok rukujete električnim alatom.** U slučaju odvratanja pažnje možete izgubiti kontrolu.

2. ELEKTRIČNA SIGURNOST

- Utičkači električnog alata moraju odgovarati utičnici. Nikada ne mijenjajte utičač ni na koji način. Ne koristite adapterske utičače s uzemljenim električnim alatima.** Nepromijenjeni utičači i odgovarajuće utičnice smanjit će rizik od strujnog udara.
- Izbjegavajte tjelesni kontakt s uzemljenim površinama, kao što su cijevi, ra-**

dijatori, štednjaci i hladnjaci. Ako je vaše tijelo uzemljeno, postoji povećan rizik od strujnog udara.

- Električne alate ne izlažite kiši ili vlažnim uvjetima.** Ulazak vode u električni alat povećava rizik od strujnog udara.
 - Ne zloupotrebljavajte kabel. Nikada ne koristite kabel za nošenje, povlačenje ili isključivanje električnog alata. Kabel držite podalje od topline, ulja, oštrih bridova ili pokretnih dijelova.** Oštećeni ili zapetljani kabeli povećavaju rizik od strujnog udara.
 - Kada koristite električni alat na otvorenom, koristite produžni kabel prikladan za uporabu na otvorenom.** Korištenje kabela prikladnog za uporabu na otvorenom smanjuje rizik od strujnog udara.
 - Ako je rukovanje električnim alatom na vlažnom mjestu neizbježno, koristite napajanje zaštićeno zaštitnim uređajem diferencijalne struje (FID sklopka).** Korištenje FID sklopke smanjuje rizik od strujnog udara.
- ### 3. OSOBNA SIGURNOST
- Budite oprezni, pazite što radite i koristite zdrav razum pri rukovanju električnim alatom. Ne koristite električni alat dok ste umorni ili pod utjecajem droga, alkohola ili lijekova.** Trenutak nepažnje tijekom rada s električnim alatima može uzrokovati ozbiljne ozljede.
 - Koristite osobnu zaštitnu opremu. Uvijek nosite zaštitu za oči.** Korištenje zaštitne opreme kao što su maska za prašinu, neklizajuće sigurnosne cipele, zaštitna kaciga ili zaštitne slušalice, u odgovarajućim uvjetima smanjit će osobne ozljede.
 - Spriječite nenamjerno pokretanje. Provjerite je li prekidač u isključenom položaju prije spajanja na izvor napajanja i/ili priključivanja baterije, podizanja ili nošenja alata.** Nošenje električnih alata s prstom na prekidaču ili uspostavljanje napajanja električnih alata koji su uključeni uzrokuju nesreće.
 - Prije uključivanja električnog alata uklonite sve ključeve.** Ključ koji je ostao pričvršćen na rotirajući dio električnog alata može uzrokovati ozljede.
 - Nemojte se prenaprezati. U svakom trenutku održavajte pravilan stav i ravnotežu tijela.** To omogućuje bolju kon-

trolu električnog alata u neočekivanim situacijama.

- f) **Prikladno se obucite. Ne nosite široku odjeću ili nakit. Kosu i odjeću držite podalje od pokretnih dijelova.** Pokretni dijelovi mogu zahvatiti široku odjeću, nakit ili dugu kosu.
 - g) **Ako su predviđeni uređaji za spajanje na usisivač i sakupljanje prašine, provjerite jesu li spojeni i koriste li se ispravno.** Korištenje sakupljanja prašine može smanjiti opasnosti povezane s prašinom.
 - h) **Ne dopustite da zbog poznavanja alata stečenog čestim korištenjem postanete samouvjereni i zanemarite načela sigurnosti uporabe alata.** Nepažljivo djelovanje može uzrokovati teške ozljede u djeliću sekunde.
4. **UPORABA I ODRŽAVANJE ELEKTRIČNOG ALATA**
- a) **Ne silite električni alat. Koristite električni alat koji odgovara namjeni.** Ispravan električni alat obaviti će posao bolje i sigurnije brzinom za koju je dizajniran.
 - b) **Ne koristite električni alat ako ga prekidač ne uključuje i isključuje.** Svaki električni alat kojim se ne može upravljati prekidačem opasan je i mora se popraviti.
 - c) **Izvadite utikač iz izvora napajanja i/ili bateriju, ako se može izvaditi, iz električnog alata prije bilo kakvog podešavanja, promjene pribora ili spremanja električnog alata.** Takve preventivne sigurnosne mjere smanjuju rizik od slučajnog uključivanja električnog alata.
 - d) **Električni alat u stanju mirovanja čuvajte izvan dohvata djece i ne dopustite osobama koje nisu upoznate s električnim alatom ili ovim uputama da rukuju električnim alatom.** Električni alati su opasni u rukama neobučениh korisnika.
 - e) **Održavajte električne alate i pribor. Provjerite neusklađenost ili zaglavlivanje pokretnih dijelova, lom dijelova i bilo koje drugo stanje koje može utjecati na rad električnog alata. Ako je oštećen, električni alat treba popraviti prije uporabe.** Mnoge su nesreće uzrokovane loše održanim električnim alatima.
 - f) **Održavajte rezne alate oštroma i čistima.** Ispravno održavani rezni alati s oš-

trim reznim rubovima manje će se zaglavljavati i njima će se lakše upravljati.

- g) **Koristite električni alat, pribor i nastavke, itd. u skladu s ovim uputama, uzimajući u obzir radne uvjete i posao koji treba obaviti.** Korištenje električnog alata za radne drugacije od predviđenih može uzrokovati opasne situacije.
 - h) **Držite ručke i površine za hvatanje suhima, čistima i očišćenima od ulja i masnoće.** Skliske ručke i površine za hvatanje ne omogućuju sigurno rukovanje i kontrolu nad alatom u neočekivanim situacijama.
5. **UPORABA I ODRŽAVANJE ELEKTRIČNOG ALATA NA BATERIJE**
- a) **Punite samo punjačem koji je odredio proizvođač.** Punjač koji je prikladan za jednu vrstu paketa baterija može uzrokovati opasnost od požara ako se koristi s drugim paketom baterijom.
 - b) **Koristite električne alate samo sa za to posebno određenim paketima baterija.** Korištenje drugih paketa baterija može uzrokovati opasnost od ozljeda i požara.
 - c) **Kada se paket baterija ne koristi, držite ga podalje od drugih metalnih predmeta, poput spajalica, novčića, ključeva, čavala, vijaka ili drugih sitnih metalnih predmeta koji mogu uspostaviti vezu između terminala.** Kratki spoj terminala baterije može uzrokovati opekline ili požar.
 - d) **U uvjetima zlorabe, tekućina može biti izbačena iz baterije; izbjegavati kontakt. Ako slučajno dođe do kontakta, isperite vodom. Ako tekućina dođe u dodir s očima, dodatno potražite liječničku pomoć.** Tekućina izbačena iz baterije može uzrokovati iritaciju ili opekline.
 - e) **Ne koristite oštećene ili izmijenjene alate ili pakete baterija.** Oštećene ili izmijenjene baterije mogu se ponašati nepredvidivo, što može uzrokovati požar, eksploziju i opasnost od ozljeda.
 - f) **Alat ili paket baterija ne izlažite vatri ili previsokoj temperaturi.** Izlaganje vatri ili temperaturama iznad 130 °C može uzrokovati eksploziju.
 - g) **Slijedite sve upute za punjenje i ne punite paket baterija ili alat izvan temperaturnog raspona navedenog u uputama.** Nepravilno punjenje ili punjenje pri

temperaturama izvan navedenog raspona može oštetiti bateriju i povećati rizik od požara.

6. SERVIS

- a) **Električni alat mora servisirati osoba kvalificirana za popravak, i pritom koristiti samo identične rezervne dijelove.** Time se osigurava održavanje sigurnosti električnog alata.
- b) **Nikada ne servisirajte oštećene pakete baterija.** Servisiranje paketa baterija smije obavljati samo proizvođač ili ovlaštenu servisera.

Sigurnosne informacije za bušilice

Sigurnosne upute za sve radnje

- **Električni alat držite za izolirane površine za hvatanje prilikom obavljanja zahvata pri kojima pribor za rezanje ili pribor za pričvršćivanje mogu doći u kontakt sa skrivenim žicama.** Pribor za rezanje ili pribor za pričvršćivanje u kontaktu sa žicom pod naponom mogu pod napon staviti izložene metalne dijelove električnog alata, i uzrokovati strujni udar.

Sigurnosne upute pri korištenju dugih svrdla

- **Nikada ne radite brzinom većom od najveće nazivne brzine svrdla.** Pri većim brzinama, svrdlo će se vjerojatno saviti ako se slobodno okreće bez dodira s izratkom, što može dovesti do ozljeda.
- **Uvijek počnite bušiti malom brzinom i s vrhom svrdla u kontaktu s izratkom.** Pri većim brzinama, svrdlo će se vjerojatno saviti ako se slobodno okreće bez dodira s izratkom, što može dovesti do ozljeda.
- **Primjenjujte pritisak samo u izravnoj liniji s nastavkom i nemojte primjenjivati pretjerani pritisak.** Nastavci se mogu saviti uzrokujući lom ili gubitak kontrole, što može dovesti do ozljeda.

Dodatne sigurnosne napomene

- **Osigurajte izradak.** Izradak stegnut pomoću stezne naprave ili škripca sigurnije će se držati nego s vašom rukom.
- **Odmah isključite električni alat ako se blokira radni alat. Budite pripravnici na visoke reakcijske momente koji uzrokuju povratni udarac.** Radni alat se blokira ako se preoptereti električni alat ili se zaglavi u izratku koji se obrađuje.

- **Uvijek pričekajte da se električni alat potpuno zaustavi prije nego ga odložite.** Korišteni alat se može zaglaviti i uzrokovati gubitak kontrole nad električnim alatom.
- **Čvrsto držite električni alat.** Pri pritezanju i otpuštanju vijaka može doći do kratkotrajno visokih reakcijskih momenata.
- **Koristite prikladne detektore kako biste ustanovili postojanje skrivenih opskrbenih vodova ili za pomoć kontaktirajte lokalnu komunalnu tvrtku.** Kontakt s električnim kabelima može uzrokovati požar i strujni udar. Oštećenje plinskih vodova može uzrokovati eksploziju. Probijanje vodovodnih cijevi uzrokovat će materijalnu štetu.
- **Koristite samo pribor koji preporučuje PARKSIDE.** Neprikladan pribor može uzrokovati strujni udar ili požar.

Preostali rizici

Čak i ako ispravno rukujete ovim uređajem, i dalje postoje preostali rizici. Sljedeće opasnosti mogu se pojaviti u vezi s dizajnom i konstrukcijom ovog uređaja:

- Oštećenje sluha ako se ne nosi prikladna zaštita za sluh.
- Štete po zdravlje koje proizlaze iz vibracija šake i ruke, ako uređaj koristite duže vrijeme ili ga ne navodite i ne održavate na odgovarajući način.
- Posjekotine

⚠ UPOZORENJE! Opasnost uslijed elektromagnetnog polja koje se stvara dok je uređaj u pogonu. Ovo polje može pod određenim okolnostima ometati aktivne ili pasivne medicinske implantate. Kako bi se smanjio rizik od ozbiljnih ili smrtonosnih ozljeda, preporučujemo osobama s medicinskim implantatima da se prije rukovanja uređajem posavjetuju sa svojim liječnikom ili proizvođačem implantata.

Priprema

⚠ UPOZORENJE! Opasnost od ozljeda zbog neželjenog pokretanja uređaja. Bateriju umetnite u uređaj tek kada je uređaj potpuno spreman za rad.

Upravljački dijelovi

Prije prvog pogona uređaja upoznajte njegove upravljačke dijelove.

- **prekidač za odabir smjera okretanja (7)**

(slika A)

NAPOMENA! Aktivirajte prekidač za odabir smjera kretanja samo kada uređaj miruje!

Smjer prekidača gledan odostraga:



- **Lijevo** Uvrtnanje vijka, bušenje
- **Sredina** Blokada uključivanja
- **Desno** Odvrtnanje vijka
- **prsten za podešavanje zakretnog momenta (4)**

Postavljanje maksimalnog zakretnog momenta za uvrtnje pri kojem se aktivira klizna spojka.

NAPOMENA! Aktivirajte prsten za podešavanje zakretnog momenta samo kada uređaj miruje!

- **1** najmanji zakretni moment
 - **19** najveći zakretni moment
- Kako biste bili sigurni, počnite s malim zakretnim momentom pri uvrtnju. Povećajte zakretni moment ako je potrebno.
-  Bušenje bez ograničenja momenta
 - **prekidač za odabir stupnja prijenosa (5)**

▲ OPREZ! Prekidač za odabir stupnja prijenosa aktivirajte samo kada uređaj miruje.

- **1**  Vijci
- **2**  Bušenje
- **Prekidač za uključivanje / isključivanje (11)**
 - Uključivanje: Pritisnite
 - Beskonačno promjenjiva kontrola brzine: Što dalje gurnete prekidač za uključivanje / isključivanje, to će viši biti broj okretaja.
 - Isključivanje: Pustite

Upotreba prihvatnika bitova**Napomene**

- Za korištenje prihvatnika bitova (26) morate skinuti brzi zateznik svrdla (2).

Demontiranje brzozateznog zaklavnika svrdla (slika B)

1. Držite brzi zateznik svrdla (2) s prednje strane. Povucite prsten stezne glave (3) u smjeru brzozateznog zaglavnik svrdla (2).
2. Time je brzozatezni zaglavnik svrdla (2) deblokiran i može biti povlačenjem skinut s prednje strane.

Upotreba prihvatnika bitova (slika C)

1. Utaknite prikladni 6-kutni bit u prihvatnik za bitove (26). Zbog 6-kutnog prihvatnika moguće je da bit morate malo okretati.
2. Gurnite bit što je više moguće u otvor prihvatnika bitova (26). Bit će biti dobro učvršćen zbog vodilice i magnetskog držača.
3. Skidanje bitova: Izvucite bit iz prihvatnika bitova (26).



Montiranje brzozateznog zaklavnika svrdla (slika B)

1. Da biste brzi zateznik svrdla (2) ponovo postavili, povucite prsten zateznika svrdla (3) u smjeru brzog zateznika svrdla.
2. Gurnite brzi zateznik svrdla (2) do kraja i otpustite prsten stezne glave (3). Povlačenjem provjerite da brzi zateznik svrdla čvrsto nasjeda.

Montiranje i demontiranje alata**Napomene**

- Bočni raspon zaglavnik za svrdlo: $\varnothing 0,8-10$ mm
- Smjerovi gledano odostraga.

Montiranje alata (slika C)

1. Otvaranje stezne glave: Okrenite brzi zateznik glave (2) .
2. Gurnite umetnuti alat što je više moguće u otvor stezne glave (1).
3. Zatezanje umetnutog alata: Okrenite brzi zateznik glave (2) .

Demontiranje alata (slika C)

1. Otvaranje stezne glave: Okrenite brzi zateznik glave (2) .
2. **▲ OPREZ!** Opasnost od opekline! Alati – posebno svrdla – mogu se jako zagrijati. Ako je potrebno, nosite zaštitne rukavice. Uklonite umetnuti alat.

Provjera stanja napunjenosti baterije

Dok je uređaj uključen, prikaz statusa baterije (6) prikazuje stanje napunjenosti baterije.

LED indikatori	Značenje
crven, narančast, zelen	Baterija napunjena
crven, narančast	Baterija je djelomično napunjena
crven	Baterija treba biti napunjena

Napunite bateriju

Vidi i upute za uporabu punjača.

Napomene

- Zagrijanu bateriju prije punjenja ostavite da se ohladi.
- Bateriju na duže vrijeme ne izlažite izravnoj sunčevoj svjetlosti ili temperaturama >50 °C. Posebno izbjegavajte stavljanje na radijatore ili skladištenje u vozilima parkiranim na suncu.

Postupak

1. Ako je potrebno, izvadite bateriju (10) iz uređaja.
2. Gurnite bateriju u otvor za punjenje na punjaču (14).
3. Priključite punjač na zidnu utičnicu.
4. Nakon uspješnog punjenja odvojite punjač s mreže.
5. Izvucite bateriju iz otvora za punjenje.

Upute za pribor

Nož za rezanje (slika D)

Ako je nož za rezanje (19) tup, oštrica se može zamijeniti ili se tupi / oštećeni segment oštrice može odlomiti.

Unaprijed određene točke loma mogu se prepoznati po udubljenjima, koja su ravnomjerno raspoređena po oštrici.

Napomene

Radi vlastite sigurnosti nosite osobnu zaštitnu opremu:



- **⚠ OPREZ!** Opasnost od ozljeda! Prilikom odlamanja oštrice komadići se mogu izbaciti u okolinu. Nosite zaštitu za oči.
- **⚠ OPREZ!** Opasnost od ozljeda! Oštrice noža su vrlo oštre. Nosite zaštitne rukavice.
- **⚠ OPREZ!** Opasnost od ozljeda! Istrošene oštrice i dalje predstavljaju veliku opasnost. Odmah zbrinite oštricu.

- Nož za rezanje namijenjen je za privatnu upotrebu i samo za lagane, jednostavne zadatke rezanja te se ne smije koristiti kao zamjena za profesionalni specijalizirani alat.
- Ne prelazite nožem preko oštih kutova ili rubova kako biste izbjegli klizanje i oštećenje oštrice.

Potreban alat

- Kliješta (nije uključeno)

Odlamanje oštrice

1. Gurnite oštricu iz kućišta samo do unaprijed određene točke loma, inače bi se moglo odlomiti više od jednog segmenta.
2. Kliještima uhvatite oštricu blizu unaprijed određene točke loma.
3. Odlomite oštricu okretanjem kliješta oko vlastite osi i odvojite mjesto loma. Na taj će se način pregib oštro prelomiti.

Zamjena oštrice

1. Gurnite klizač (19.2) na nožu (19) do kraja prema naprijed.
2. Izvadite i ispravno zbrinite tupu oštricu.
3. Gurnite klizač (19.2) na nožu (19) do kraja prema nazad za korištenje nove oštrice.

Punjenje spremnika

1. Pritisnite deblokadu (19.1) na nožu (19), da biste spremnik sa zamjenskim oštricama izvukli prema nazad.
2. Stavite nove oštrice u spremnik. Na stražnjem kraju oštrice izbušen je otvor u koji zahvaća klizač.
3. Gurnite oboje natrag u vodilicu sve dok spremnik s rezervnim oštricama ne sjedne na mjesto.

mjerna traka (slika E)

1. Pritisnite i držite jednu od tipki za blokadu (22.2), kako biste privremeno fiksirali izvučenu mjernu traku (22).
2. Gurnite kliznu blokadu (22.1) prema naprijed, kako biste trajno fiksirali izvučenu mjernu traku.
3. Otpustite fiksiranje povlačenjem klizne blokade (22.1) unazad.

Pomoću kopče (22.3) na stražnjoj strani, mjernu traku možete pričvrstiti na pojasu.

klin za bušenje (Abb. F)

Točkalom (23) možete napraviti početnu rupu za svrdlo na fiksnoj poziciji. Tako ćete spriječiti bježanje svrdla prilikom početka bušenja. Točkalom možete koristiti i za označavanje izradaka.

Potreban alat

- Čekić (nije uključeno)

Postupak

1. Postavite vrh točkala na željeni položaj.
2. Čekićem odostraga udarite u točkalo.

Pogon**Umetanje i vađenje baterije**

▲ UPOZORENJE! Opasnost od ozljeda zbog neželjenog pokretanja uređaja. Bateriju umetnite u uređaj tek kada je uređaj potpuno spreman za rad.

NAPOMENA! Opasnost od oštećenja! Pogrešna baterija može oštetiti uređaj i bateriju.

Umetanje baterije

1. Gurnite bateriju (10) duž šine vodilice u držač baterije u ručci (8).
Baterija se čujno zaključava.

Vađenje baterije

1. Pritisnite i držite deblokadu baterije (9) na bateriji (10).
2. Izvucite bateriju iz ručke (8).

Uključivanje i isključivanje**Uključivanje**

1. Pomoću prekidača za odabir smjera okretanja (7) odaberite smjer okretanja.
2. Pomoću prekidača za odabir stupnja prijenosa (5) odaberite stupanj prijenosa.
3. Pomoću prstena za podešavanje zakretnog momenta (4) odaberite najveći zakretni moment ili bušenje.
4. Pritisnite i držite prekidač za uključivanje / isključivanje (11).
LED radno svjetlo (12) svijetli.

Isključivanje

1. Pustite prekidač za uključivanje/isključivanje (11).
2. Pričekajte da se električni alat zaustavi prije nego što ga odložite.
3. U stankama u radu: Postavite prekidač za odabir smjera okretanja (7) u sredinu. Ova mjera opreza sprečava nehотиčno uključivanje uređaja.
4. Izvadite bateriju (10) iz uređaja ako uređaj ostavlja bez nadzora ili kada završite s radom.

Transport**Napomene**

- Isključite uređaj.
- Provjerite da su svi pokretni dijelovi potpuno zaustavljeni.
- Izvadite bateriju.
- Uklonite umetnuti alat.
- Uređaj uvijek nosite za ručku (8).

Čišćenje, održavanje i skladištenje

▲ UPOZORENJE! Opasnost od ozljeda zbog neželjenog pokretanja uređaja. Zaštitite se tijekom radova održavanja i čišćenja. Isključite uređaj i izvadite bateriju (10).

Radove na održavanju i popravke koji nisu opisani u ovim uputama za uporabu mora obaviti naš servisni centar. Koristite samo originalne rezervne dijelove.

Čišćenje

▲ UPOZORENJE! Strujni udar! Nikada ne prskajte uređaj vodom.

NAPOMENA! Opasnost od oštećenja. Kemijske tvari mogu oštetiti plastične dijelove uređaja. Ne koristite sredstava za čišćenje niti otapala.

- Otvore za ventilaciju, kućište motora i ručke držite čistima. Za čišćenje koristite vlažnu krpu ili četku.

Održavanje

Uređaj ne treba održavati.

Skladištenje

Skladištite uređaj i pribor uvijek:

- čisto
- suho
- zaštićeno od prašine
- U priloženom kovčegu za čuvanje (13)
- izvan dohvata djece

Uređaji s baterijom:

- Temperatura skladištenja baterije i uređaja iznosi između 15 °C i 25 °C. Izbjegavajte ekstremnu hladnoću ili vrućinu tijekom skladištenja. To može uzrokovati gubitak učinka baterije ili njezino oštećenje.
- Prije duljeg skladištenja (npr. tijekom zime) bateriju izvadite iz uređaja (obratite pozornost na zasebne upute za uporabu baterije i punjača).

Zbrinjavanje / zaštita okoliša

Izvadite baterije iz uređaja i uređaj, bateriju, pribor i ambalažu reciklirajte na ekološki prihvatljiv način.



Električni uređaji ne spadaju u kućni otpad.

Simbol prekrížene kante za smeće na kotačima znači da se ovaj proizvod ne smije odlagati kao nerazvrstani komunalni otpad na kraju njegovog vijeka trajanja.

Smjernica 2012/19/EU o električnim i elektronskim starim uređajima:

Potrošači imaju zakonsku obvezu električne i elektronske uređaje na kraju njihovog radnog vijeka zbrinuti kroz ekološki ispravnu reciklažu. Na taj način se osigurava iskorišćavanje neškodljivo za okoliš i resurse.

Ovisno o tome koje se nacionalno pravo primjenjuje možete imati sljedeće mogućnosti:

- vratiti na prodajno mjesto,
- predati na službenom sabirnom mjestu,
- poslati natrag proizvođaču/distributeru.

To se ne odnosi na dijelove pribora priložene starim uređajima, niti na pomoćne dijelove bez elektronskih sastavnih dijelova.

Baterije zbrinite na ekološki prihvatljiv način



Bateriju ne bacajte u kućni otpad, u vatru (opasnost od eksplozije) ili u vodu. Oštećene baterije mogu oštetiti okoliš i zdravlje ljudi uslijed istjecanja otrovnih plinova ili tekućina.

Neispravne ili iskorištene baterije dužni ste zbrinuti na ekološki prihvatljiv način.

- Ne otvarajte baterije i izbjegavajte mehaničko oštećenje baterija. Postoji opasnost od kratkog spoja i može doći do izlaza isparenja nadražujućih za dišne putove.
- Iz sigurnosnih razloga, baterije treba isprazniti prije odlaganja.
- Zalijepite polove kako biste izbjegli kratke spojeve.
- Baterije zbrinite na maloprodajnim mjestima ili sabirnim mjestima.
- **Oštećene baterije**

Baterijama s vanjskim oštećenjima rukujte posebno pažljivo!

- Ne dirajte oštećene baterije golim rukama.
- Ako ne možete zalijepiti terminale, stavite baterije pojedinačno u plastičnu vrećicu.
- Oštećene baterije pojedinačno stavite u nezapaljiv spremnik koji se može zatvoriti i koji se može napuniti pijeskom.
- Oštećene baterije odnesite na sabirno mjesto s kvalificiranim osobljem.

Servis

Garancija

Dragi kupci,

Na ovaj proizvod dobivate jamstvo u trajanju od 3 godina od datuma kupnje. U slučaju nedostataka ovog proizvoda u odnosu na prodavača proizvoda imate zakonska prava. Ta zakonska prava se ne ograničavaju preko našeg u nastavku navedenog jamstva.

Uvjeti jamstva

Jamstveni rok započinje danom kupnje. Molimo dobro sačuvajte originalni blagajnički račun. Ovaj dokument je potreban radi dokaza kupnje. Ako unutar tri godina od datuma kupnje ovog proizvoda dođe do pogreške u materijalu ili u izradi, mi ćemo proizvod - po našem izboru - besplatno popraviti ili zamijeniti. Ovo jamstvo pretpostavlja, da unutar trogodišnjeg roka neispravan uređaj i dokaz o kupnji (blagajnički račun) predočite u pismeno ukratko opišete u čemu se sastoji greška i kada se pojavila.

Ako je kvar pokriven našim jamstvom, primiti ćete popravljenu ili novi proizvod. Popravkom ili zamjenom proizvoda ne započinje novi vremenski rok jamstva.

Jamstveni rok i zakonska prava za nedostatke

Jamstveni rok zbog jamstva neće biti produžen. To vrijedi i za zamijenjene i popravljene dijelove. Eventualno već za vrijeme kupnje prisutne štete i nedostaci moraju biti javljene odmah nakon raspakiranja. Popravci nakon isteka jamstvenog roka se moraju platiti.

Opseg jamstva

Proizvod je proizveden sukladno strogim smjernicama za kvalitetu i prije isporuke je brižljivo kontroliran.

Jamstvo vrijedi za greške u materijalu ili u izradi. Ovo jamstvo se ne odnosi na dijelove proizvoda, koji su izloženi normalnom troše-

nju i stoga se mogu smatrati potrošnim dijelovima (npr. svrdlo) niti na oštećenje lomljivih dijelova.

Ovo jamstvo propada, kada dođe do oštećenja ili nenamjenske uporabe proizvoda ili kada se ne vrši održavanje proizvoda. Za namjensku uporabu proizvoda morate točno poštivati sve naputke navedene u uputama za uporabu. Namjenske uporabe i radnje, koje se u uputama za uporabu izričito ne preporučuju ili na koje se upozorava, obavezno trebate izbjegavati.

Proizvod je namijenjen samo za privatnu, a ne za komercijalnu uporabu. Jamstvo prestaje vrijediti u slučaju zloruporabe i nestručnog rukovanja, upotrebe sile i intervencija koje nije izvršio naš ovlašteni servis.

Obrada u slučaju jamstvenog zahtjeva

Da bi bila osigurana brza obrada Vašeg problema, molimo slijedite ove napomene:

- Molimo da za sve upite blagajnički račun i broj artikla (npr. IAN 508307_2507) držite pripremljene kao dokaz o kupnji.
- Broj artikla možete pronaći na tipskoj ploči proizvoda, na gravuri na proizvodu, na naslovnoj stranici uputa za uporabu (dolje lijevo) ili na naljepnici na stražnjoj ili donjoj strani proizvoda.
- Ako dođe do funkcionalnih grešaka ili drugih nedostataka, molimo prvo **telefonski** ili koristite naš **obrazac za kontakt**, koji možete pronaći na parkside-diy.com u kategoriji **Usluga** kontaktirajte servisni centar naveden u nastavku.
- Nakon konzultacije s našim servisnim centrom, proizvod koji je evidentiran kao neispravan, uz prilaganje računa o kupnji (račun) s naznakom o kakvom se kvaru radi i kada je nastao, možete besplatno poslati na adresu servisa koju ste dobili. U svrhu izbjegavanja problema prijema i dodatnih troškova obavezno koristite samo adresu koju ćemo Vam priopćiti. Uvjerite se da pošiljka nije skupna, glomazna, ekspresna ili neka druga posebna roba. Molimo Vas da proizvod pošaljete zajedno sa svim prilikom kupnje priloženim dijelovima pribora i da se pobrinete za dovoljno sigurnu transportnu ambalažu.



Ove i mnoge druge priručnike možete pogledati i preuzeti na parkside-diy.com. Ovaj QR kôd vodi vas izravno na parkside-diy.com. Odaberite svoju državu i potražite upute za uporabu pomoću obrasca za pretraživanje. Unosom broja artikla (IAN) 508307_2507 možete otvoriti svoje upute za uporabu.

Servis popravka

Za popravke **koji nisu obuhvaćeni jamstvom**, obratite se servisnom centru. Tamo će Vam rado izraditi predračun troškova.

- Možemo obraditi samo uređaje, koji su dovoljno pakirani i koji su poslani uz plaćanje poštarine.

Napomena: Molimo pošaljite nam Vaš uređaj očišćen uz opis nedostatka na adresu navedenu od strane servisnog centra.

- Neće biti primljeni uređaji koji se šalju uz obavezu plaćanja - ekspresno ili drugim oblicima slanja.
- Mi zbrinjavamo vaše poslane defektne uređaje besplatno.

Service-Center



Servis Hrvatska

Tel.: 0800 805933

Kontakt obrazac na

parkside-diy.com

IAN 508307_2507

Uvoznik

Molimo obratite pozornost na to, da sljedeća adresa nije servisna adresa. Prvo kontaktirajte gore navedeni servisni centar.

Grizzly Tools GmbH & Co. KG
Stockstädter Str. 20
63762 Großostheim
NJEMAČKA
www.grizzlytools.de

Rezervni dijelovi i pribor

Rezervne dijelove i pribor dostupni su na www.grizzlytools.shop. Ukoliko u postupku vaše narudžbe dođe do problema, molimo kontaktirajte nas preko naše online trgovine. U slučaju dodatnih pitanja obratite se: *Service-Center, S. 66*

Poz. br.	Ime	Narudžba br
2	brzi zateznik	91103354
19	Nož za rezanje	91110510
22	mjerna traka	91110508

Prijevod originalne EU izjave o sukladnosti

Proizvod: **Aku odvijač/bušilica**
 Model: **PBSA 12 F5**
 Serijski broj: 000001-061000
 Predmet navedene izjave u skladu je s mjerodavnim zakonodavstvom Unije o usklađivanju:

2006/42/EC • 2014/30/EU • 2011/65/EU & (EU) 2015/863

Gore opisan predmet izjave u skladu je s Direktivom 2011/65/EU Europskog parlamenta i Vijeća od 8. lipnja 2011. O ograničavanju uporabe određenih opasnih tvari u električnoj i elektro-ničkoj opremi.

Kako bi se osigurala sukladnost, primijenjeni su sljedeći usklađeni standardi, kao i nacionalni standardi i propisi:

**EN 62841-1:2015/A11:2022
 EN 62841-2-1:2018/A12:2022 • EN IEC 63000:2018
 EN IEC 55014-1:2021 • EN IEC 55014-2:2021
 IEC 62471:2006 • EN 62471:2008**

Ova izjava sukladnosti izdaje se na isključivu odgovornost proizvođača:

 Grizzly Tools GmbH & Co. KG
 Stockstädter Str. 20
 63762 Großostheim
 NJEMAČKA
 19.01.2026

 Christian Frank
 Ovlašteni predstavnik za dokumentaciju

Pregled sadržaja

Uvod.....	68
Namenska upotreba.....	68
Obim isporuke/pribor.....	68
Pregled.....	69
Opis funkcija.....	69
Tehnički podaci.....	69
X 12 V TEAM.....	70
Bezbednosne napomene.....	70
Značenje bezbednosnih napomena.....	70
Slikovne oznake i simboli.....	70
Opšta bezbednosna upozorenja u vezi sa električnim alatom.....	71
Bezbednosne informacije za bušilice.....	73
Preostali rizici.....	74
Priprema.....	74
Upravljački elementi.....	74
Upotreba prihvata bitova.....	74
Montaža i demontaža alata za umetanje.....	75
Provera stanja napunjenosti akumulatora.....	75
Punjenje akumulatora.....	75
Priručnik za pribor.....	75
Rad.....	76
Umetanje i vađenje akumulatora.....	76
Uključivanje i isključivanje.....	76
Transport.....	77
Čišćenje, održavanje i skladištenje.....	77
Čišćenje.....	77
Održavanje.....	77
Skladištenje.....	77
Odlaganje/zaštita životne sredine.....	77
Odlaganje akumulatora na ekološki prihvatljiv način.....	78
Kako izjaviti reklamaciju?.....	78
Rezervni delovi i pribor.....	78
Garancija / Garantni list.....	79
Prevod originalne EU deklaracije o usklađenosti.....	80
Eksplodirani pogled.....	167

Uvod

Čestitamo na kupovini Vaše nove akumulatorske bušilice-odvrtača (u nastavku je naveden kao uređaj ili električni alat).

Time ste se odlučili za kvalitetan uređaj. Kvalitet ovog uređaja je kontrolisan tokom proizvodnje i sprovedena je završna kontrola. Na taj način je obezbeđena funkcionalnost Vašeg uređaja.



Uputstvo za upotrebu je sastavni deo ovog uređaja. Ono sadrži važne napomene za bezbednost, upotrebu i odlaganje. Pažljivo pročitajte uputstvo za upotrebu. Upoznajte se sa elementima za rukovanje i ispravnom upotrebom uređaja. Koristite uređaj samo na opisani način i u navedene svrhe. Dobro čuvajte uputstvo za upotrebu i uručite svu dokumentaciju sa proizvodom ako ga prosledite trećim licima.

Namenska upotreba

Uređaj je predviđen isključivo za sledeću upotrebu:

- Zavrtanje i odvrtnje vijaka
- Bušenje u drvetu, metalu ili plastici

Radite samo u suvim prostorijama. Svaka druga upotreba, koja nije izričito dozvoljena u ovom uputstvu za upotrebu, može da predstavlja ozbiljnu opasnost za korisnika i da dovede do oštećenja uređaja. Rukovalac ili korisnik uređaja snosi odgovornost za nezgode ili telesne povrede ili štete na imovini drugih ljudi. Uređaj je namenjen za primenu u oblasti „Uradi sam“. Uređaj nije koncipiran za trajnu komercijalnu primenu. Kod komercijalne upotrebe garancija prestaje da važi. Proizvođač ne snosi odgovornost za oštećenja, koja su posledica nenamenske upotrebe ili pogrešnog rukovanja.

Uređaj je deo serije **X 12 V TEAM** i može da se pogoni samo akumulatorima serije **X 12 V TEAM**. Akumulatori serije **X 12 V TEAM** smeju da se pune samo punjačima serije **X 12 V TEAM**.

Obim isporuke/pribor

Izvadite uređaj iz ambalaže i proverite obim isporuke.

Propisno odložite ambalažni materijal.

- Aku bušilica-odvijač
- Pribor u kutiji za čuvanje

- 40× Nastavak za zavrtnanje/odvrtanje (10×50 mm, 10×75 mm, 20×25 mm)
 - ⊕ PH1, PH2, PH3
 - ⊕ PZ1, PZ2, PZ3
 - ⊕ T15, T20, T25, T30
 - ⊖ SL4, SL5, SL6
 - H3, H4, H5, H6
- 14× Burgija za metal (1.5, 2, 2.5, 3, 3.5, 4, 4.5, 5, 5.5, 6, 6.5)
- 5× Burgija za drvo (4, 5, 6, 8, 10)
- 8× Utični ključ (6, 7, 8, 9, 10, 11, 12, 13)
- Držać bitova
- Stolarska olovka + 2× Rezervna mina (za olovku)
- Sečivo (3× Sečivo)
- Upuštač
- Obeležać
- Metar za merenje (5 m)
- Kofer za čuvanje
- Prevod originalnog uputstva
- 2× Akumulator i punjač sa uputstvom za upotrebu

Pregled

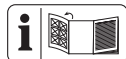

Ilustracije uređaja naći ćete na prednjoj i zadnjoj preklapnoj strani.

- 1 Otvor stezne glave
- 2 Stezna glava za brzo zatezanje
- 3 Prsten stezne glave
- 4 Prsten za podešavanje obrtnog momenta
- 5 Prekidač za izbor brzine
- 6 Indikator stanja napunjenosti na uređaju
- 7 Prekidač za smer okretanja
- 8 Ručka (Izolovana površina za držanje)
- 9 Deblokada akumulatora
- 10 Akumulator
- 11 Prekidač za uključivanje/isključivanje
- 12 Radno LED svetlo
- 13 Kofer za čuvanje
- 14 Punjač
- 15 Burgija za drvo
- 16 Držać bitova
- 17 Stolarska olovka

- 18 Rezervna mina (za olovku)
- 19 Sečivo
- 20 Upuštač
- 21 Utični ključ
- 22 Metar za merenje
- 23 Obeležać
- 24 Nastavak za zavrtnanje/odvrtanje
- 25 Burgija za metal
- sl. B**
- 26 Prihvat bitova
- 27 Magnet
- sl. D**
- 19.1 Deblokada (Sečivo)
- 19.2 Klizač (Sečivo)
- sl. E**
- 22.1 Klizač za blokadu (Metar za merenje)
- 22.2 Taster za blokadu (Metar za merenje)
- 22.3 Kopča (Metar za merenje)

Opis funkcija

Bušilica-odvrtač je opremljena kliznom spojnicom koja pri dostizanju prethodno izabranog maksimalnog obrtnog momenta odvaja pogon od radnog vretena.

Funkcija upravljačkih elemenata je navedena u sledećim opisima.

Tehnički podaci

Aku bušilica-odvijač	PBSA 12 F5
Nominalni napon U	12 V \approx
Težina (bez akumulatora)	$\approx 0,89$ kg
Broj obrtaja u praznom hodu n_0	
– 1. brzina	0–350 min ⁻¹
– 2. brzina	0–1300 min ⁻¹
Maks. obrtni momenat	28 Nm
Raspon stezanja glave	$\varnothing 0,8$ –10 mm
Maks. prečnik bušenja	
–drvo	25 mm
–metal	10 mm
Nivo zvučnog pritiska (L_{pA})	
.....	67,5 dB; $K_{pA}=5$ dB
Nivo zvučne snage (L_{WA})	
.....	75,5 dB; $K_{WA}=5$ dB
Vibracija ($a_{h,D}$)	2,802 m/s ² ; $K=1,5$ m/s ²
Akumulator	Li-Ion
Temperatura	≤ 50 °C
– Postupak punjenja	4–40 °C

- Rad4–50 °C
- Skladištenje 15–25 °C

Sečivo

Art.-Nr. 13800459
IAN 508307_2507

Vrednosti buke i vibracija su određene prema standardima i odredbama navedenim u Izjavi o usklađenosti.

Navedena vrednost emisije vibracija i navedena vrednost emisije buke su izmerene normiranim postupkom ispitivanja i mogu da se koriste za poređenje jednog električnog alata sa drugim električnim alatom. Navedena vrednost emisije vibracija i navedena vrednost emisije buke mogu da se koriste i za privremenu procenu opterećenja.

▲ UPOZORENJE! Vrednosti emisije vibracija i vrednosti emisije buke mogu da odstupaju od navedenih vrednosti tokom stvarne upotrebe električnog alata, u zavisnosti od načina upotrebe električnog alata. Potrebno je da se odrede bezbednosne mere za zaštitu rukovaoca, koje su zasnovane na proceni opterećenja oscilacija tokom stvarnih uslova upotrebe (pritom treba uzeti u obzir sve delove radnog ciklusa, na primer periode u kojima je električni alat isključen i periode u kojima je uključen, ali radi bez opterećenja).

X 12 V TEAM

Uređaj je deo serije **X 12 V TEAM** i može da se pogoni samo akumulatorima serije **X 12 V TEAM**. Akumulatori serije **X 12 V TEAM** smeju da se pune samo punjačima serije **X 12 V TEAM**.

Preporučujemo Vam da ovaj uređaj pogonite isključivo sledećim akumulatorima: PAKP 12 A3, PAKP 12 A4, PAKP 12 B3, PAKP 12 B4, PAKP 12 D1, PAKP 12 D2, PAKP 12 5.0 A1

Preporučujemo vam da ovaj uređaj punite sledećim punjačima: PLGK 12 A2, PLGK 12 A3, PLGK 12 B2, PDSLK 12 A2, PLGK 12 6.0 A1

Tehnički podaci akumulatora i punjača: Vidi zasebna uputstva.

Bezbednosne napomene

Ovaj odeljak se odnosi na osnovne bezbednosne napomene kod upotrebe uređaja.

▲ UPOZORENJE! Telesne povrede i materijalne štete zbog nepravilnog rukovanja akumulatorom. Obratite pažnju na bezbednosne napomene i napomene za punjenje i ispravnu upotrebu, koje se nalaze u uputstvu za upotrebu Vašeg akumulatora i punjača serije **X 12 V TEAM**. Detaljan opis postupka punjenja i dodatne informacije se nalaze u ovom zasebnom uputstvu za upotrebu.

Značenje bezbednosnih napomena

▲ OPASNOST! Kada ne poštujete ovu bezbednosnu napomenu, nastupiće nezgoda. Posledica je teška telesna povreda ili smrt.

▲ UPOZORENJE! Kada ne poštujete ovu bezbednosnu napomenu, eventualno će da nastupi nezgoda. Posledica je eventualna teška telesna povreda ili smrt.

▲ OPREZI! Kada ne poštujete ovu bezbednosnu napomenu, nastupiće nezgoda. Posledica je eventualna lakša ili srednje teška telesna povreda.

NAPOMENA! Kada ne poštujete ovu bezbednosnu napomenu, nastupiće nezgoda. Posledica je eventualna materijalna šteta.

Slikovne oznake i simboli

Slikovne oznake na uređaju



Uređaj je deo serije **X 12 V TEAM** i može da se pogoni samo akumulatorima serije **X 12 V TEAM**. Akumulatori serije **X 12 V TEAM** smeju da se pune samo punjačima serije **X 12 V TEAM**.



Pročitajte uputstvo za upotrebu



Ne bacajte električne uređaje u kućni otpad.



Slikovne oznake u koferu



Koristite štitiče za sluh



Koristite zaštitu za oči



Koristite masku

Slikovne oznake u uputstvu za upotrebu



Pažnja!



Ne izlažite akumulator direktnoj sunčevoj svetlosti duže vreme ili na temperature preko 50 °C. Posebno izbegavajte ostavljanje na grejače ili skladištenje u vozilima koja su parkirana na suncu.



Koristite zaštitu za oči



Koristite zaštitne rukavice



Korak po korak
Uputstvo za postupanje

Opšta bezbednosna upozorenja u vezi sa električnim alatom

▲ UPOZORENJE! Proučite sva bezbednosna upozorenja, uputstva, ilustracije i specifikacije koje ste dobili uz ovaj električni alat. Nepoštovanje bilo kojeg od dolenađenih uputstava može dovesti do strujnog udara, požara i/ili težih telesnih povreda. **Sva upozorenja i uputstva sačuvajte radi kasnijeg korišćenja.**

Izraz „električni alat“ u upozorenjima odnosi se na električni alat (sa kablom) koji se napaja iz mreže, kao i na električni alat koji radi na baterije (bežični).

1. BEZBEDNOST RADNOG PROSTORA

- Radni prostor treba uvek da bude čist i dobro osvetljen.** Radni prostor koji je prenatrpan i mračan prosto privlači nesreću.
- Električne alate nemojte koristiti u eksplozivnoj atmosferi, kao na primer u prisustvu zapaljivih tečnosti, gasova ili prašine.** Električni alati stvaraju varnice koje mogu zapaliti prašinu ili isparenja.
- Dok koristite električni alat deca i ostali posmatrači treba da budu na**

bezbednoj udaljenosti. Usled ometanja možete izgubiti kontrolu nad alatom.

2. BEZBEDNOST OD ELEKTRIČNE STRUJE

- Utikač za električni alat mora da odgovara utičnici. Nikada nemojte ni na koji način da modifikujete utikač. Nemojte koristiti adapterske utikače u kombinaciji sa uzemljenim električnim alatima.** Korišćenjem nemodifikovanih utikača i njima odgovarajućih utičnica smanjićete rizik od strujnog udara.
- Pazite da delovima tela ne dodirujete uzemljenja ili uzemljene površine, poput cevi, radijatora, peći i frižidera.** Rizik od strujnog udara biće veći ukoliko je vaše telo uzemljeno.
- Električne alate nemojte izlagati kiši ili vlažnim uslovima.** Prodirlanjem vode u električni alat opasnost od strujnog udara se povećava.
- Nemojte zloupotrebljavati kabl. Kabl nikada nemojte da koristite radi nošenja, povlačenja ili isključivanja električnog alata. Kabl držite podalje od izvora toplote, ulja, predmeta sa oštrim ivicama i pokretnih delova.** Korišćenjem oštećenih ili zapetljanih kablova opasnost od strujnog udara se povećava.
- Ako električni alat upotrebljavate na otvorenom, koristite produžni kabl koji je prikladan za upotrebu napolju.** Korišćenjem kabla pogodnog za upotrebu na otvorenom smanjuje se rizik od strujnog udara.
- Ako se rukovanje električnim alatom na vlažnom mestu ne može izbeći, koristite napajanje preko zaštitnog uređaja diferencijalne struje (FID sklopka).** Korišćenjem FID sklopke smanjuje se rizik od strujnog udara.

3. LIČNA BEZBEDNOST

- Prilikom korišćenja električnog alata uvek budite na oprezu, gledajte šta radite i služite se zdravim razumom. Električni alat nemojte koristiti onda kada ste umorni ili pod dejstvom droga, alkohola ili lekova.** Trenutak nepažnje pri rukovanju električnim alatom može dovesti do teških telesnih povreda.
- Koristite ličnu zaštitnu opremu. Uvek nosite zaštitne naočari.** Zaštitna oprema, poput maske za prašinu,

zaštitnih cipela koje se ne klizaju, kacige ili zaštite za sluh, ukoliko se koristi u skladu sa uslovima, smanjiće opasnost od povređivanja.

- c) **Sprečite nenamerno pokretanje alata. Pre priključenja alata na izvor napajanja, odnosno pre ubacivanja baterije, kao i pre podizanja ili pre nošenja alata, uverite se da je prekidač u isključenom položaju.** Prenošenje električnih alata sa prstom na prekidaču ili punjenje električnih alata koji su uključeni predstavljaju nesreću u najavi.
 - d) **Pre uključanja električnog alata poskladajte sa njega sve ključeve i druge elemente za podešavanje.** Ako ključ ili neki drugi element za podešavanje ostane prikačen za obrtni deo električnog alata može doći do telesne povrede.
 - e) **Nemojte se previše istezati pri korišćenju alata. Postarajte se da sve vreme čvrsto stojite na obe noge i vodite računa o ravnoteži.** Tako ćete imati bolju kontrolu nad električnim alatom čak i u nepredviđenim situacijama.
 - f) **Nosite prikladnu odeću pri korišćenju alata. Nemojte nositi široku odeću, kao ni delove nakita. Pazite da vam kosa i delovi odeće ne dođu u dodir sa pokretnim delovima alata.** Široka odeća, nakit i dugačka kosa mogu lako da budu zahvaćeni pokretnim delovima alata.
 - g) **Ako je alat opremljen priključcima za povezivanje sa uređajima za usisavanje i sakupljanje prašine, uverite se da su ti priključci na svom mestu i da ih pravilno koristite.** Usisavanjem prašine nastale korišćenjem alata smanjuje se opasnost od štetnih dejstava prašine.
 - h) **Nemojte dozvoliti da usled odličnog poznavanja alata, stečenog njegovim čestim korišćenjem, osetite preveliko samopouzdanje i ignorišete osnovne principe bezbednosti.** Jedan jedini nesmotren pokret može prouzrokovati teške povrede u deliću sekunde.
- 4. KORIŠĆENJE I ODRŽAVANJE ELEKTRIČNOG ALATA**
- a) **Električni alat nemojte na silu pritiskati. Koristite odgovarajući električni alat za konkretan posao**

koji treba da obavite. Korišćenjem odgovarajućeg električnog alata željeni posao ćete obaviti bolje i bezbednije, brzinom za koju je taj alat projektovan.

- b) **Električni alat nemojte koristiti ukoliko njegov prekidač za uključenje, odnosno isključenje ne radi.** Svaki električni alat koji se ne može kontrolisati pomoću prekidača predstavlja opasnost i mora se popraviti.
- c) **Isključite utikač iz izvora napajanja i/ili izvadite bateriju iz električnog alata (ako je predviđeno da se baterija vadi) pre bilo kakvih podešavanja, zamene pribora ili odlaganja električnog alata.** Ovakve preventivne mere bezbednosti smanjuju rizik od nenamernog pokretanja električnog alata.
- d) **Električne alate koje trenutno ne koristite čuvajte van domašaja dece, a osobama koje nisu upoznate sa načinom rada električnog alata ili sa ovim uputstvom nemojte dozvoliti da rukuju električnim alatom.** Električni alati predstavljaju opasnost u rukama neuvežbanih korisnika.
- e) **Redovno održavajte električne alate i prateću opremu. Proverite centražu i međusobnu povezanost pokretnih delova, uverite se da na alatu nema oštećenih delova i drugih neispravnosti koje bi mogle uticati na rad električnog alata. U slučaju bilo kakvog oštećenja, pre sledećeg korišćenja električni alat obavezno odnesite na popravku.** Do velikog broja nesreća dolazi usled lošeg održavanja električnog alata.
- f) **Alati za sečenje treba uvek da budu oštri i čisti.** Alati za sečenje koji se pravilno održavaju i koji imaju oštre rezne ivice ređe se zaglavljaju i njima se lakše rukuje.
- g) **Električni alat, praeći pribor, nastavke za alate i sl. koristite u skladu sa ovim uputstvom, uzimajući u obzir uslove rada i konkretan posao koji treba obaviti.** Korišćenje električnog alata za namene drugačije od predviđenih može prouzrokovati rizične situacije.
- h) **Ručice i rukohvate održavajte tako da uvek budu suvi, čisti i bez tragova ulja i maziva.** Klizave ručice i rukohvati ne omogućavaju bezbedno rukovanje

i kontrolu alata u nepredviđenim situacijama.

5. KORIŠĆENJE I ODRŽAVANJE ALATA NA BATERIJE

- a) **Za punjenje alata koristite isključivo punjač koji je proizvođač naveo u specifikaciji.** Punjač koji je prikladan za jedan tip baterije može stvoriti rizik od požara ako se upotrebi za punjenje baterije drugog tipa.
- b) **Električne alate koristite isključivo u kombinaciji sa posebno naznačenim baterijama.** Usled korišćenja bilo kog drugog tipa baterije može nastati rizik od požara ili telesnih povreda.
- c) **Kada se baterija ne koristi držite je podalje od drugih metalnih predmeta, kao što su spajalice, novčići, ključevi, ekseri, zavrtnji ili drugi sitni metalni predmeti koji bi mogli da jedan pol baterije električno povežu sa drugim.** Usled kratkog spoja između polova baterije može doći do pojave opekotina ili požara.
- d) **Pod određenim uslovima iz baterije može biti istisnuta tečnost; izbegavajte kontakt s njom. Ako do kontakta slučajno ipak dođe, mesto dodira isperite vodom. Ako tečnost dospe u oči, potražite i dodatnu pomoć lekara.** Tečnost istisnuta iz baterije može da izazove nadražaj ili opekotine.
- e) **Nemojte koristiti baterije ili električne alate koji su oštećeni ili neovlašćeno modifikovani.** Oštećene ili modifikovane baterije mogu se ponašati nepredvidljivo, usled čega bi moglo doći do požara, eksplozije ili rizika od povređivanja.
- f) **Bateriju i električni alat nemojte izlagati otvorenom plamenu ni previsokoj temperaturi.** Usled izlaganja vatri ili temperaturi višoj od 130 °C može doći do eksplozije.
- g) **Poštujte sva uputstva za punjenje, a bateriju ili alat nemojte puniti izvan temperaturnog opsega navedenog u uputstvu.** Punjenje koje je nepravilno ili se vrši na temperaturama izvan navedenog opsega može prouzrokovati oštećenje baterije i povećati rizik od požara.
6. **SERVISIRANJE**
- a) **Servisiranje električnog alata može da obavlja isključivo osoblje koje je**

kvalifikovano za vršenje popravki, uz korišćenje rezervnih delova koji su identični originalnim. Jedino na taj način može se očuvati bezbednost korišćenja električnog alata.

- b) **Nikada nemojte servisirati oštećene baterije.** Servisiranje baterija može da vrši isključivo proizvođač ili ovlašćeni serviseri.

Bezbednosne informacije za bušilice

Bezbednosna uputstva za sve vrste radova

- **Električni alat držite isključivo za izlozene rukohvate kad god obavljate neki posao tokom kojeg bi pribor za sečenje ili elementi za vezu mogli da dođu u dodir sa skrivenim provodnicima.** Ako pribor za sečenje ili elementi za vezu dođu u dodir sa provodnikom koji je „pod naponom“, onda će i svi ogoljeni metalni delovi alata takođe biti „pod naponom“, usled čega bi osoba koja rukuje alatom mogla da pretrpi strujni udar.

Bezbednosna uputstva za korišćenje dugaćkih burgija

- **Nikada ih nemojte koristiti na brzinama koje su veće od maksimalne dozvoljene brzine za datu burgiju.** Ukoliko se omogući slobodna rotacija burgije (bez dodirivanja radnog komada), na većim brzinama može doći do savijanja burgije što može da dovede do telesnih povreda.
- **Bušenje uvek započinite pri maloj brzini i tako da vrh burgije dodiruje radni komad.** Ukoliko se omogući slobodna rotacija burgije (bez dodirivanja radnog komada), na većim brzinama može doći do savijanja burgije što može da dovede do telesnih povreda.
- **Pritiskajte isključivo u ravni sa burgijom i nemojte primenjivati preveliku silu.** U suprotnom, može doći do loma burgije ili gubitka kontrole što može dovesti do telesnih povreda.

Dodatna bezbednosna uputstva

- **Pričvrstite radni komad.** Radni komad stegnut pomoću uređaja za stezanje ili u stegama drži se sigurnije nego rukom.
- **Ukoliko se korišćeni alat zakoči, momentalno isključite električni alat.**

Budite pripremljeni za ponašanje alata pri velikom obrtnom momentu pri kojem može doći do povratnog udara.

Korišćeni alat će se zakočiti kada dođe do zaglavlivanja u radnom komadu ili kada se električni alat preopteretiti.

- **Obavezno sačekajte da se svi pokretni delovi električnog alata u potpunosti zaustave pre nego što alat odložite na pod.** Pribor koji koristite može se zaglaviti i uzrokovati gubitak kontrole nad električnim alatom.
- **Čvrsto držite električni alat.** Prilikom pritezanja i otpuštanja vijaka budite spremni za privremene reakcije alata pri velikom obrtnom momentu.
- **Pomoću prikladnih detektora utvrdite ima li na datom području skrivenih provodnika za napajanje, ili se za pomoć obratite lokalnom komunalnom preduzeću.** Usled kontakta sa električnim kablovima može doći do požara ili strujnog udara. Ako oštetite neku cev gasovoda može doći do eksplozije. Ukoliko probušite neku vodovodnu cev prouzrokovaćete štetu na imovini.
- **Koristite isključivo pribor koji preporučuje PARKSIDE.** Neprikladan pribor može prouzrokovati strujni udar ili požar.

Preostali rizici

Čak iako propisno rukujete ovim uređajem, postoje preostali rizici. Sledeće opasnosti mogu da nastupe u vezi sa konstrukcijom i izvedbom ovog uređaja:

- Oštećenja sluha, ako ne nosite odgovarajuće štitnike za sluh.
- Narušavanje zdravlja, koje je posledica vibracija šake i ruke ako koristite uređaj duže vremena ili ako ga nepropisno vodite i održavate.
- Posekotine

▲ UPOZORENJE! Opasnost od elektromagnetnog polja, koje se stvara kada je uređaj u radu. Polje može pod određenim okolnostima da negativno utiče na aktivne ili pasivne medicinske implantate. U cilju smanjenja opasnosti od ozbiljnih ili smrtonosnih povreda, osobama sa medicinskim implantatima preporučujemo da se pre rukovanja uređajem konsultuju sa svojim lekarom i proizvođačem medicinskog implantata.

Priprema

▲ UPOZORENJE! Opasnost od povreda usled nenamernog pokretanja uređaja. Umetnite akumulator u uređaj tek kada uređaj bude u potpunosti pripremljen za rad.

Upravljački elementi

Upoznajte se sa upravljačkim elementima pre puštanja uređaja u rad prvi put.

- **Prekidač za smer okretanja (7) (sl. A)**

NAPOMENA! Aktivirajte prekidač za smer okretanja samo kada uređaj miruje! Smer prekidača gledano s leđa:

- **Levo** Zavrtnje vijka, bušenje
- **Sredina** Blokada uključivanja
- **Desno** Odvrtanje vijka

- **Prsten za podešavanje obrtnog momenta (4)**

Podešavanje maksimalnog obrtnog momenta za bušenje, kod koga se aktivira klizna spojnica.

NAPOMENA! Aktivirajte prsten za podešavanje obrtnog momenta samo kada uređaj ne radi!

- **1** Najmanji obrtni moment
- **19** Najveći obrtni moment
Radi bezbednosti, kod bušenja počnite sa malim obrtnim momentom. Povećajte obrtni moment ako je potrebno.
- **⚡** Bušenje bez ograničenja obrtnog momenta

- **Prekidač za izbor brzine (5)**

▲ OPREZ! Aktivirajte prekidač za izbor brzine samo kada uređaj miruje.

- **1**  Vijci
- **2**  Bušenje

- **Prekidač za uključivanje/isključivanje (11)**

- Uključivanje: Pritisnite
- Kontinualno regulisanje broja obrtaja: Što dalje pritisnete prekidač Uklj/Isklj, to je viši broj obrtaja.
- Isključivanje: Otpustite

Upotreba prihvata bitova

Napomene

- Da biste koristili prihvat bitova (26), morate da skinete steznu glavu za brzo zatezanje (2).

Demontaža stezne glave za brzo zatezanje (sl. B)

1. Držite steznu glavu za brzo zatezanje (2) čvrsto na prednjoj strani. Povucite prsten stezne glave (3) u smeru stezne glave za brzo zatezanje (2).
2. Time je stezna glava za brzo zatezanje (2) odblokirana, pa možete da je skinete ka napred.

Upotreba prihvata bitova (sl. C)

1. Stavite odgovarajući 6-ugaoni bit u prihvat bitova (26). Možda će biti potrebno da malo okrenete bit, zbog 6-ugaonog prihvata bitova.
2. Gurnite bit što je više moguće u prihvat bitova (26). Bit je stabilno smešten pomoću vodilice i magnetnog držača.
3. Uklanjanje bita: Izvucite bit iz prihvata bitova (26).

Montaža stezne glave za brzo zatezanje (sl. B)

1. Da biste ponovo postavili steznu glavu za brzo zatezanje (2), povucite prsten stezne glave (3) u smeru stezne glave za brzo zatezanje.
2. Gurnite steznu glavu za brzo zatezanje (2) do kraja i pustite prsten stezne glave (3). Proverite povlačenjem čvrsto naleganje glave za brzo zatezanje.

Montaža i demontaža alata za umetanje

Napomene

- Raspon stezanja glave: Ø0,8–10 mm
- Svi podaci o smeru gledano otpozadi.

Montaža alata za umetanje (sl. C)

1. Otvaranje stezne glave: Okrenite steznu glavu za brzo zatezanje (2) ↺.
2. Gurnite alat za umetanje što je više moguće u otvor stezne glave (1).
3. Stezanje alata za umetanje: Okrenite steznu glavu za brzo zatezanje (2) ↻.

Demontaža alata za umetanje (sl. C)

1. Otvaranje stezne glave: Okrenite steznu glavu za brzo zatezanje (2) ↻.
2. **▲ OPREZ!** Opasnost od opekotina! Alati za umetanje – naročito burgije – mogu da postanu veoma vrući. Nosite zaštitne rukavice, po potrebi. Uklonite alat za umetanje.

Provera stanja napunjenosti akumulatora



Kada je uređaj uključen, indikator stanja napunjenosti (6) prikazuje stanje napunjenosti baterije.

LED indikatori	Značenje
crven, narandžast, zelen	Akumulator je napunjen
crven, narandžast	Akumulator je delimično napunjen
crven	Akumulator mora da se napuni

Punjenje akumulatora

Pogledajte takođe uputstvo za upotrebu punjača.

Napomene

- Pustite da se zagrejani akumulator ohladi pre punjenja.
- Ne izlažite akumulator direktnoj sunčevoj svetlosti ili visoke temperature >50 °C duže vremena. Posebno izbegavajte ostavljanje na grejače ili skladištenje u vozilima koja su parkirana na suncu.

Postupak

1. Ako je potrebno, izvadite akumulator (10) iz uređaja.
2. Gurnite akumulator u otvor za punjenje na punjaču (14).
3. Priključite punjač na utičnicu.
4. Nakon uspešnog postupka punjenja, odvojite punjač od mreže.
5. Izvucite akumulator iz otvora za punjenje.

Priručnik za pribor

Sečivo (sl. D)

Ako je sečivo (19) tupo, ono može da se zameni ili tupi/oštećeni segment sečiva može da se prelomi.

Tačke preloma se prepoznaju po žlebovima, koji su raspoređeni u ravnomernim razmacima preko sečiva.

Napomene

Nosite ličnu zaštitnu opremu zbog lične bezbednosti:



- **⚠ OPREZ!** Opasnost od povreda! Prilikom prelamanja sečiva može se desiti da se delovi razlete u vazduh. Nosite zaštitu za oči.
- **⚠ OPREZ!** Opasnost od povreda! Sečiva noža za tepih su veoma oštra. Nosite zaštitne rukavice.
- **⚠ OPREZ!** Opasnost od povreda! Istrošena sečiva još uvek predstavljaju veliki izvor opasnosti. Odmah odložite sečivo.
- Sečivo je namenjeno samo za privatnu upotrebu i samo za laka, jednostavna sečenja i ne sme da se koristi kao zamena za profesionalni specijalni alat.
- Ne secite sečivom preko oštarih uglova i ivica da biste izbegli oštećenja i proklizavanje oštrice.

Potreban alat

- Klešta (nije isporučeno)

Prelamanje sečiva

1. Izvucite sečivo iz kućišta samo da zadate tačke preloma, jer u suprotnom može da se prelomi više od jednog segmenta.
2. Uхватите sečivo kleštima blizu zadate tačke preloma.
3. Prelomite sečivo tako da se klešta okrenu oko svoje ose i da se tačka preloma razdvoji. Time će se most oštro prelomiti.

Zamena sečiva

1. Gurnite klizač (19.2) na sečivo (19) do graničnika ka napred.
2. Stručno odložite tupu oštricu.
3. Gurnite klizač (19.2) na sečivo (19) do graničnika ka nazad da biste koristili novu oštricu.

Punjenje spremnika

1. Pritisnite deblokadu (19.1) na sečivo (19), da biste izvukli spremnik sa rezervnim oštricama ka nazad.
2. Stavite nove oštrice u spremnik. Na zadnjem kraju oštrice je utisnut otvor u koji može da se zakači klizač.
3. Gurajte oba dela ponovo u vodiču, dok spremnik sa rezervnim oštricama ne usadne.

Metar za merenje (sl. E)

1. Pritisnite jedan od tastera za blokadu (22.2) da biste privremeno fiksirali izvučeni metar za merenje (22).
2. Gurnite klizač blokade (22.1) ka napred da biste trajno fiksirali izvučeni metar za merenje.
3. Otpustite fiksiranje, tako što ćete povući klizač blokade (22.1).

Pomoću kopče (22.3) na pozadini možete da pričvrstite metar za merenje za kaiš.

Obeležać (sl. F)

Pomoću obeležaća (23) burgiji možete da postavite prvu vodilicu u određenom položaju. Tako sprečavate ispadanje burgije prilikom bušenja.

Tako možete da koristite obeležać za označavanje radnih predmeta.

Potreban alat

- Čekić (nije isporučeno)

Postupak

1. Postavite vrh obeležaća u željeni položaj.
2. Udarite čekićem na zadnju stranu obeležaća.

Rad

Umetanje i vađenje akumulatora

⚠ UPOZORENJE! Opasnost od povreda usled nenamernog pokretanja uređaja. Umetnite akumulator u uređaj tek kada uređaj bude u potpunosti pripremljen za rad. *NAPOMENA!* Opasnost od oštećenja! Pogrešan akumulator može da ošteti uređaj i akumulator.

Umetanje akumulatora

1. Gurnite akumulator (10) duž vodilice u držač akumulatora u ručki (8). Akumulator će čujno usednuti.

Vađenje akumulatora

1. Pritisnite deblokadu akumulatora (9) na akumulatoru (10) i držite ga pritisnutim.
2. Izvucite akumulator iz ručke (8).

Uključivanje i isključivanje

Uključivanje

1. Birajte smer okretanja pomoću prekidača za smer okretanja (7).
2. Koristite prekidač za izbor brzine (5) da biste izabrali brzinu.

3. Birajte maksimalni obrtni moment ili bušenje pomoću prstena za podešavanje obrtnog momenta (4).
4. Pritisnite prekidač za uključivanje/isključivanje (11) i držite ga pritisnutim. Radno LED svetlo (12) svetli.

Isključivanje

1. Otpustite prekidač za uključivanje/isključivanje (11).
2. Sačekajte da se električni alat zaustavi pre nego što ga odložite.
3. Tokom pauza: Postavite prekidač za smer okretanja (7) na sredinu. Ova mera predostrožnosti će sprečiti da se električni alat slučajno pokrene.
4. Izvadite akumulator (10) iz uređaja kada ostavljate uređaj bez nadzora ili kada završite posao.

Transport

Napomene

- Isključite uređaj.
- Uverite se da su se svi pokretni delovi potpuno zaustavili.
- Uklonite akumulator
- Uklonite alat za umeranje.
- Uvek nosite uređaj za ručku (8).

Čišćenje, održavanje i skladištenje

▲ UPOZORENJE! Opasnost od povreda usled nenamernog pokretanja uređaja. Zaštitite se prilikom radova na održavanju i čišćenju. Isključite uređaj i uklonite akumulator (10).

Radove na popravljanju i održavanju, koji nisu opisani u ovom uputstvu, treba da obavlja naš servisni centar. Koristite samo originalne rezervne delove.

Čišćenje

▲ UPOZORENJE! Električni udar! Nikada ne prskajte uređaj vodom.

NAPOMENA! Opasnost od oštećenja. Hemijske supstance mogu da nagrizu plastične delove uređaja. Ne koristite sredstva za čišćenje, odn. rastvarače.

- Održavajte proreze za ventilaciju, kućiste motora i ručke uređaja uvek čisto. U tu svrhu, koristite vlažnu krpu ili četku.

Održavanje

Uređaj ne zahteva održavanje.

Skladištenje

Uvek skladištite pribor:

- čisto
- suvo
- zaštićen od prašine
- U isporučenom koferu za čuvanje (13)
- van domašaja dece

Uređaji sa akumulatorom:

- Temperatura skladištenja za akumulator i uređaj iznosi između 15 °C i 25 °C. Izbegavajte ekstremno niske ili visoke temperature tokom skladištenja. Ovo može da dovede do gubitka snage akumulatora ili oštećenja akumulatora.
- Izvadite akumulator iz uređaja pre dužeg skladištenja (npr. preko zime) (poštujte zasebno uputstvo za upotrebu akumulatora i punjača).

Odlaganje/zaštita životne sredine

Izvadite akumulator iz aparata i odložite aparat, pribor i ambalažu na ekološki prihvatljiv način.



Ne bacajte električne uređaje u kućni otpad.

Simbol precrtane kante za otpatke na točkovima znači da se ovaj proizvod na kraju svog životnog veka ne sme odlagati kao nesortirani komunalni otpad.

Direktiva 2012/19/EU o starim električnim i elektronskim uređajima:

Potrošači su zakonski obavezni da recikliraju električne i elektronske uređaje na ekološki prihvatljiv način na kraju njihovog radnog veka. Na ovaj način se obezbeđuju ekološki prihvatljiva reciklaža i ušteda resursa. U zavisnosti od toga kako se primenjuje u nacionalnom zakonu, imate sledeće opcije:

- vratiti ga prodajnom mestu,
- predati ga na službeno sabirno mesto,
- vratiti ga proizvođaču/distributeru.

Ovo se ne odnosi na delove pribora i pomoćna sredstva bez električnih sastavnih delova, koji su priloženi uz stare uređaje.

Odlaganje akumulatora na ekološki prihvatljiv način



Ne bacajte akumulator u kućni otpad, u vatru (opasnost od eksplozije) ili u vodu. Oštećeni akumulatori mogu da ugroze životnu sredinu i Vaše zdravlje, kada cure otrovne pare ili tečnosti.

U obavezi ste da odložite neispravne ili istrošene akumulatore na ekološki prihvatljiv način.

- Ne otvarajte akumulatore i izbegavajte mehaničko oštećenje. Postoji opasnost od kratkog spoja i mogu da se pojave isparenja, koja nadražuju disajne puteve.
- Iz bezbednosnih razloga, akumulatore bi trebalo isprazniti pre odlaganja.
- Odlepiti polove da biste sprečili kratke spojeve.
- Odložite akumulatore preko prodavnice ili sabirnog mesta.
- **Oštećeni akumulatori**
Posebno pažljivo rukujte akumulatorima koji su spolja oštećeni!

- Ne dirajte oštećene akumulatore golim rukama.
- Ako ne možete da odlepiti polove, stavite akumulatore pojedinačno u plastičnu kesu.
- Stavite oštećene akumulatore pojedinačno u nezapaljivu posudu koja može da se zaključa i koja još može da se napuni peskom.
- Odnosite oštećene akumulatore na sabirno mesto kod stručnog osoblja.

Kako izjaviti reklamaciju?

Molimo Vas:

- da pozovete korisnički servis: 0800 801 807
- pošaljete e-mail na: grizzly@lidl.rs
- posetite najbližu Lidl prodavnicu.

Da bismo osigurali najbržu asistenciju, molimo da sačuvate fiskalni račun i date ga na uvid prilikom izjavljivanja reklamacije.

Rezervni delovi i pribor

Rezervni delovi i pribor stoje na raspolaganju na stranici www.grizzlytools.shop. Ukoliko imate problema sa postupkom poručivanja, obratite nam se preko naše onlajn-prodavnice. Za dodatna pitanja se obratite: *Garancija / Garantni list, P. 79*

Lidl i proizvođač nisu u mogućnosti da garantuju obezbeđivanje servisiranja i dostupnost rezervnih delova nakon isteka garantog perioda/ perioda saobraznosti. Ukoliko za tim bude potrebe, putem naše Službe za potrošače možete proveriti dostupnost rezervnih delova i opcije za popravku. Hvala na razumevanju.

Poz. br.	Ime	Naredba br.
2	Stezna glava za brzo zatezanje	91103354
19	Sečivo	91110510
22	Metar za merenje	91110508

Garancija / Garantni list

Poštovani kupci,
Ovim putem Vas upoznajemo sa Vašim pravima i obavezama koje proističu iz Zakona o zaštiti potrošača, a u pogledu ostvarivanja prava iz garancije.

Ova garancija ni na koji način ne utiče, niti isključuje prava koja kupac ima u skladu sa važećim Zakonom o zaštiti potrošača po osnovu zakonske odgovornosti prodavca za nesaobraznost robe ugovoru koja traje 2 godine od dana kada je roba predata kupcu. Davalac garancije ovom izjavom preuzima obavezu da kupcima svojih aparata, a pod uslovima i redosledom definisanim u ovoj izjavi, obezbedi:

- besplatno otklanjanje kvarova u garantnom roku, koji bi nastali kod uobičajene upotrebe ili zbog grešaka u proizvodnji i materijalu, ili
- zamenu aparata kada opravka shodno odredbi prethodne tačke nije moguća, ili
- povrat novca kada ni zamena aparata shodno odredbi prethodne tačke nije moguća.

Ukupan rok garancije je 3 godine.

Garantni rok počinje da važi od datuma kupovine proizvoda, odnosno od prijema istog od strane kupca, a što se dokazuje fiskalnim računom.

Garancija važi na teritoriji Republike Srbije. Kupac može da izjavi reklamaciju usmeno u nekom od prodajnih objekata Lidl Srbija KD, odnosno telefonom, pisanim putem ili elektronskim putem na kontakte kompanije Lidl Srbija KD, uz dostavu računa na uvid. U cilju ispravnog funkcionisanja uređaj se koristi u skladu sa njegovom namenom i Uputstvom za upotrebu.

Na osnovani zahtev kupca, koji je izjavljen u garantnom roku i u skladu sa uslovima iz ove Izjave, prodavac će izvršiti otklanjanje kvarova i nedostataka na proizvodu ili druge radnje u skladu sa ovom Izjavom, a u roku predviđenom Zakonom.

Garantni uslovi:

Pre obraćanja prodavcu za tehničku pomoć, potrebno je proveriti ispravnost instalacije i ostalih potrebnih uslova naznačenih u Uputstvu za upotrebu.

Kupac je dužan da prodavcu preda sve pripadajuće delove uređaja koje je preuzeo u trenutku kupovine.

Popravke u roku garancije:

Garancija važi počev od dana kada je proizvod predat kupcu, a koja se utvrđuje na osnovu fiskalnog računa. U garantnom periodu davalac garancije, odnosno prodavac je u obavezi da otkloni tehničke kvarove koji bi nastali kod uobičajene upotrebe ili zbog grešaka u proizvodnji i materijalu, bez naknade i u zakonskom roku. Ukoliko opravka nije moguća, davalac garancije, odnosno prodavac je ovlašćen i dužan da sprovede druge radnje u skladu sa ovom Izjavom.

Lidl i proizvođač nisu u mogućnosti da garantuju obezbeđivanje servisiranja i dostupnost rezervnih ili zamenskih delova van postupka ostvarivanja prava iz garancije/ zakonske odgovornosti za saobraznost. Ukoliko za tim bude potrebe, putem naše Službe za potrošače možete proveriti dostupnost rezervnih delova i opcije za popravku. Hvala na razumevanju.

Garancija ne važi u sledecim slučajevima:

1. Ukoliko prodavcu uz uređaj nije priložen fiskalni račun ili drugi dokaz o kupovini koji sadrži datum prodaje.
2. Ukoliko je kvar prouzrokovan udarom groma, strujnim udarom ili sličnim delovanjem spoljne sile na sam uređaj (požar, poplava, naponski udar..).
3. Ukoliko su nastali kvarovi i oštećenja na uređaju posledica delovanja spoljnih uticaja, kao što su: velika vlaga, previsoka i suviše niska temperatura (pucanje cevi usled smrzavanja, oštećenja gumenih delova, rđanje, itd.)
4. Ukoliko uređaj nije korišćen u skladu sa Uputstvom za upotrebu.
5. Ukoliko je uređaj pokušalo da popravi treće neovlašćeno lice.
6. Ukoliko uređaj nije korišćen u skladu sa namenom.
7. Ukoliko je čišćenje i održavanje uređaja urađeno protivno Uputstvu za upotrebu.
8. Ukoliko je uređaj korišćen u profesionalne svrhe.

9. Ukoliko uz proizvod nisu predati svi pripadajući delovi proizvoda koje je kupac preuzeo u trenutku kupovine.

Naziv proizvoda:	Aku bušilica-odvijač
Model:	PBSA 12 F5
IAN/Serijski broj:	508307_2507/000001-061000
Proizvođač:	Grizzly Tools GmbH & Co. KG ; Stockstädter Str. 20; 63762 GroBostheim; NEMACKA; www.grizzlytools.de
Ovlašćeni serviser:	ICOM Communications doo, Novosadski put 68, 21203 Veternik, tel. 021 3000 151, mob. 060 480 0476
Datum predaje robe potrošaču:	datum sa fiskalnog računa
Uvozi i stavlja u promet:	Lidl Srbija KD, Prva južna radna 3, 22330 Nova Pazova, Republika Srbija, tel. 0800 801 807, Kontakt obrazac na parksidediy.com

Prevod originalne EU deklaracije o usklađenosti

Uređaj: Aku bušilica-odvijač	
Model: PBSA 12 F5	
Serijski broj: 000001-061000	
Gore opisani predmet Izjave ispunjava relevantne harmonizovane propise Unije:	
2006/42/EC • 2014/30/EU • 2011/65/EU & (EU) 2015/863	
Gore naveden predmet Izjave ispunjava propise smernice 2011/65/EU Evropskog parlamenta i veća od 8. juna 2011. godine za ograničenje upotrebe određenih opasnih materija u električnim i elektronskim uređajima.	
Da bi se obezbedila usklađenost, primenjeni su sledeći usaglašeni standardi, kao i nacionalni standardi i propisi:	
EN 62841-1:2015/A11:2022 EN 62841-2-1:2018/A12:2022 • EN IEC 63000:2018 EN IEC 55014-1:2021 • EN IEC 55014-2:2021 IEC 62471:2006 • EN 62471:2008	
Isključivu odgovornost za izdavanje ove Izjave o usklađenosti snosi proizvođač:	
 Grizzly Tools GmbH & Co. KG Stockstädter Str. 20 63762 GroBostheim NEMACKA 19.01.2026	 Christian Frank Ovlašćeni predstavnik za dokumentaciju

Cuprins

Introducere	81
Utilizarea prevăzută.....	81
Furnitura livrată/accesorii.....	82
Prezentare generală.....	82
Descrierea funcționării.....	82
Date tehnice.....	82
X 12 V TEAM.....	83
Indicații de siguranță	83
Semnificația indicațiilor de siguranță.....	83
Pictograme și simboluri.....	84
Avertismente generale de siguranță pentru unelte electrice.....	84
Informații de siguranță pentru mașini de găurit.....	86
Riscuri reziduale.....	87
Pregătirea	87
Elemente de comandă.....	87
Utilizarea suportului de bit.....	88
Montarea și demontarea sculei interschimbabile.....	88
Verificarea stării de încărcare a acumulatorului.....	88
Încărcarea acumulatorului.....	88
Instrucțiune pentru accesorii.....	89
Funcționarea	89
Introducerea și scoaterea acumulatorului.....	89
Pornirea și oprirea.....	90
Transport	90
Curățarea, întreținerea și depozitarea	90
Curățarea.....	90
Întreținere.....	90
Depozitarea.....	90
Eliminarea/protecția mediului	91
Eliminarea ecologică a acumulatorilor.....	91
Service	91
Garanție.....	91
Reparație-service.....	92
Service-Center.....	93
Importator.....	93
Piese de schimb și accesorii	93
Traducerea originalului declarației de conformitate UE	93
Reprezentare explodată	167

Introducere

Felicitări pentru achiziția noii dvs. mașini de găurit și înșurubat cu acumulator (numit în continuare aparat sau sculă electrică). V-ați decis astfel pentru un aparat de calitate ridicată. Acest aparat a fost verificat în timpul producției cu privire la calitate și a fost supus unui control final. Capacitatea de funcționare a aparatului dumneavoastră este așadar asigurată.



Instrucțiunile de utilizare sunt parte componentă a acestui aparat. Acestea conțin indicații importante referitoare la siguranța, utilizarea și eliminarea produsului. Citiți cu atenție instrucțiunile de utilizare. Familiarizați-vă cu elementele de operare și utilizarea corectă a aparatului. Aparatul trebuie utilizat numai conform descrierii și pentru domeniile de utilizare indicate. Păstrați cu grijă aceste instrucțiuni de utilizare și predați aparatul către terți însoțit de toate documentele.

Utilizarea prevăzută

Aparatul este destinat exclusiv pentru următoarele utilizări:

- Înșurubarea și desfacerea șuruburilor
 - Găurire în lemn, metal sau plastic
- Funcționare numai în încăperi uscate.

Orice altă utilizare nespecificată în mod explicit în aceste instrucțiuni de utilizare poate reprezenta un pericol serios pentru utilizator și poate conduce la deteriorarea aparatului. Operatorul sau utilizatorul aparatului este răspunzător accidentele sau daunele produse altor persoane sau proprietății acestora. Aparatul este destinat utilizării în domeniul casnic. Acesta nu a fost conceput pentru utilizarea permanentă industrială. Folosirea aparatului în scop industrial are ca rezultat pierderea garanției. Producătorul nu este responsabil pentru daunele produse ca urmare a utilizării neconforme cu destinația sau a operării greșite.

Aparatul face parte din seria **X 12 V TEAM** și poate fi exploatat cu acumulatorii din seria **X 12 V TEAM**. Încărcarea acumulatorilor din seria **X 12 V TEAM** este permisă numai cu încărcătoare care fac parte din seria **X 12 V TEAM**.

Furnitura livrată/accesorii

Dezambalați aparatul și verificați furnitura livrată.

Eliminați ambalajul în mod regulamentar.

- Mașină de înșurubat și găurit cu acumulator
- Accesorii în cutia de depozitare
 - 40x Bit pentru șurub (10x50 mm, 10x75 mm, 20x25 mm)
 - ⊕ PH1, PH2, PH3
 - ⊕ PZ1, PZ2, PZ3
 - ⊕ T15, T20, T25, T30
 - ⊖ SL4, SL5, SL6
 - H3, H4, H5, H6
 - 14x Burghiu pentru metal (1.5, 2, 2.5, 3, 3.5, 4, 4.5, 5, 5.5, 6, 6.5)
 - 5x Burghiu pentru lemn (4, 5, 6, 8, 10)
 - 8x Cheie tubulară (6, 7, 8, 9, 10, 11, 12, 13)
 - Port-vârf
 - Creion de tâmplar + 2x Mină de rezervă
 - Cuțit tip cutter (3x Lamă)
 - Zencuitor
 - Perforator central
 - Bandă de măsurare (5 m)
- Valiză de transport
- Traducere a instrucțiunilor originale
- 2x Acumulator și încărcător cu instrucțiuni de utilizare

Prezentare generală

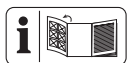

Veți găsi imaginile aparatului pe pagina pliată din față și din spate.

- 1 Deschidere mandrină de găurit
- 2 Mandrină cu prindere rapidă
- 3 Inel al mandrinei de găurit
- 4 Inel de reglare cuplu
- 5 Selector viteze
- 6 Indicator stare de încărcare la aparat
- 7 Comutator al sensului de rotație
- 8 Mâner (suprafață de prindere izolată)
- 9 Deblocare-acumulator
- 10 Acumulator
- 11 Întreprupător de pornire/oprire
- 12 Lampă LED de lucru
- 13 Valiză de transport

- 14 Încărcător
- 15 Burghiu pentru lemn
- 16 Port-vârf
- 17 Creion de tâmplar
- 18 Mină de rezervă
- 19 Cuțit tip cutter
- 20 Zencuitor
- 21 Cheie tubulară
- 22 Bandă de măsurare
- 23 Perforator central
- 24 Bit pentru șurub
- 25 Burghiu pentru metal

Fig. B

- 26 Suport de bit
- 27 Magnet

Fig. D

- 19.1 Deblocare (Cuțit tip cutter)
- 19.2 Glisor (Cuțit tip cutter)

Fig. E

- 22.1 Glisor de blocare (Bandă de măsurare)
- 22.2 Buton de blocare (Bandă de măsurare)
- 22.3 Clemă (Bandă de măsurare)

Descrierea funcționării

Mașina de găurit este echipată cu un ambreiaj cu alunecare care decuplează transmisia de la axul de lucru atunci când este atins un cuplu maxim preselectat.

Informații despre funcția elementelor de comandă găsiți în descrierile următoare.

Date tehnice

Mașină de înșurubat și găurit cu acumulator **PBSA 12 F5**
 Tensiune nominală U 12 V \equiv
 Greutate (fără acumulator) $\approx 0,89$ kg
 Turație la mersul în gol n_0
 – treapta 1 0–350 min^{-1}
 – treapta 2 0–1300 min^{-1}
 Cuplu max. 28 Nm
 Domeniul de strângere al mandrinei
 $\varnothing 0,8\text{--}10$ mm
 Diametru maxim de găurire
 –lemn 25 mm
 –metal neferos 10 mm
 Nivel de presiune acustică (L_{pA})
 67,5 dB; $K_{pA}=5$ dB

Nivel de putere acustică (L_{WA})75,5 dB; $K_{WA}=5$ dB
Vibrație ($a_{h,D}$)2,802 m/s^2 ; $K=1,5$ m/s^2
Acumulator Li-Ion
Temperatură ≤ 50 °C
– Proces de încărcare 4–40 °C
– Funcționarea 4–50 °C
– Depozitarea 15–25 °C

Cuțit tip cutter

Art.-Nr. 13800459
IAN 508307_2507

Valorile zgomotului și ale vibrațiilor au fost determinate conform normelor și dispozițiilor numite în declarația de conformitate.

Valoarea totală specificată a vibrației și valoarea specificată a emisiei de zgomot a fost măsurată în conformitate cu o procedură de verificare standardizată și pot fi utilizate pentru compararea unei scule electrice cu o altă unealtă. Valoarea totală specificată a vibrației și valoarea specificată a emisiei de zgomot poate fi utilizată și pentru estimarea preliminară a încărcăturii.

▲ AVERTIZARE! Emisiile de vibrații și de zgomot pot diferi de valoarea indicată în timpul utilizării propriu-zise a sculei electrice, în funcție de felul și modul în care scula electrică este utilizată, îndeosebi ce tip de piesă este prelucrată. Este necesară stabilirea măsurilor de siguranță pentru protecția operatorului, care se bazează pe o evaluare a solicitării la vibrație în timpul condițiilor propriu-zise de utilizare (aici trebuie luate în considerare toate părțile ciclului de exploatare, de exemplu momentele în care scula electrică este decuplată și cele în care, deși este cuplată, funcționează fără sarcină).

X 12 V TEAM

Aparatul face parte din seria **X 12 V TEAM** și poate fi exploatat cu acumuloarele din seria **X 12 V TEAM**. Încărcarea acumuloarelor din seria **X 12 V TEAM** este permisă numai cu încărcătoare care fac parte din seria **X 12 V TEAM**.

Vă recomandăm să exploatați acest aparat exclusiv cu următoarele acumuloare: PAKP 12 A3, PAKP 12 A4, PAKP 12 B3, PAKP 12 B4, PAKP 12 D1, PAKP 12 D2, PAKP 12 5.0 A1

Vă recomandăm să încărcați acest aparat exclusiv cu următoarele încărcătoare:

PLGK 12 A2, PLGK 12 A3, PLGK 12 B2, PDSLK 12 A2, PLGK 12 6.0 A1

Date tehnice ale acumulatorului și încărcătorului: Vezi instrucțiunea separată.

Indicații de siguranță

Această secțiune tratează indicațiile de siguranță de bază la utilizarea aparatului.

▲ AVERTIZARE! Daune asupra persoanelor și bunurilor datorită lucrului necorespunzător cu acumulatorul. Respectați instrucțiunile de siguranță și indicațiile privind încărcarea și utilizarea corectă din instrucțiunile de utilizare ale acumulatorului și încărcătorului dumneavoastră din seria **X 12 V TEAM**. O descriere detaliată privind procesul de încărcare și alte informații puteți găsi în instrucțiunile de utilizare separate.

Semnificația indicațiilor de siguranță

▲ PERICOL! Dacă nu urmați această indicație de siguranță, apare un accident. Urmarea este vătămare corporală gravă sau deces.

▲ AVERTIZARE! Dacă nu urmați această indicație de siguranță, este probabil să apară un accident. Urmarea este probabil vătămare corporală gravă sau deces.

▲ PRECAUȚIE! Dacă nu urmați această indicație de siguranță, apare un accident. Urmarea este probabil vătămare corporală ușoară sau moderată.

OBSERVAȚIE! Dacă nu urmați această indicație de siguranță, apare un accident. Urmarea este probabil o pagubă materială.

Pictograme și simboluri

Pictograme pe aparat



Aparatul face parte din seria **X 12 V TEAM** și poate fi exploatat cu acumulatorii din seria **X 12 V TEAM**. Încărcarea acumulatorilor din seria **X 12 V TEAM** este permisă numai cu încărcătoare care fac parte din seria **X 12 V TEAM**.



Citiți instrucțiunile de utilizare



Aparatele electrice nu trebuie eliminate în gunoiul menajer.

Pictograme pe geantă



Se va utiliza protecție pentru auz



Se va utiliza protecție pentru ochi



Se va utiliza mască

Pictograme din instrucțiunile de utilizare



Atenție!



Nu expuneți acumulatorul la radiația solară directă un timp mai îndelungat sau la temperaturi ce depășesc 50 °C. Evitați în special așezarea pe radiatoare sau depozitarea în vehicule care sunt parcate în soare.



Se va utiliza protecție pentru ochi



Se vor utiliza mănuși de protecție



Instrucțiuni pas cu pas

Avertismente generale de siguranță pentru unelte electrice

▲ AVERTIZARE! Citiți toate avertismentele de siguranță, instrucțiunile, ilustrațiile și specificațiile furnizate împreună cu această unealtă electrică. Nerespectarea tuturor instrucțiunilor enumerate mai jos poate avea ca rezultat șoc electric, incendiu și/sau vătă-

mare gravă. **Păstrați toate avertismentele și instrucțiunile pentru referințe ulterioare.** Termenul „unealtă electrică” din avertismentele se referă la unealta electrică cu alimentare de la rețeaua electrică (cu fir) sau la unealta electrică cu acumulatori (fără fir).

1. **SIGURANȚA ZONEI DE LUCRU**
 - a) **Păstrați zona de lucru curată și bine luminată.** Zonele dezordonate sau întunecate favorizează accidentele.
 - b) **Nu folosiți uneltele electrice în atmosfere explozive, cum ar fi în prezența unor lichide, gaze sau pulberi inflamabile.** Uneltele electrice creează scântei care pot aprinde pulberea sau vaporii.
 - c) **Țineți copiii și persoanele prezente la distanță atunci când folosiți o unealtă electrică.** Distragerea atenției poate cauza pierderea controlului.
2. **SIGURANȚA ELECTRICĂ**
 - a) **Ștecherul uneltei electrice trebuie să se potrivească cu priza. Nu modificați niciodată ștecherul în niciun fel. Nu utilizați ștechere adaptoare cu unelte electrice împământate (legare la pământ).** Ștecherele nemodificate și prizele potrivite vor reduce riscul de șoc electric.
 - b) **Evitați contactul corpului cu suprafețele împământate sau legate la pământ, cum ar fi țevi, radiatoare, cuptoare și frigidere.** Există un risc crescut de șoc electric atunci când corpul dumneavoastră este legat la pământ sau împământat.
 - c) **Nu expuneți uneltele electrice la ploaie sau condiții de umiditate.** Apa care intră într-o unealtă electrică va crește riscul de șoc electric.
 - d) **Nu suprasolicitați cablul. Nu folosiți niciodată cablul pentru a transporta, trage sau scoate din priză unealta electrică. Țineți cablul departe de căldură, ulei, margini ascuțite sau piese în mișcare.** Cablurile deteriorate sau încurcate cresc riscul de șoc electric.
 - e) **Atunci când folosiți o unealtă electrică în aer liber, utilizați un prelungitor adecvat pentru utilizare în aer liber.** Utilizarea unui cablu adecvat pentru exterior reduce riscul de șoc electric.
 - f) **În cazul în care este inevitabilă utilizarea unei unelte electrice într-o locație cu umezeală, utilizați o sursă de**

- alimentare protejată de un dispozitiv de curent rezidual (RCD). Utilizarea unui dispozitiv de curent rezidual reduce riscul de șoc electric.
3. **SIGURANȚA PERSONALĂ**
- a) **Rămâneți în alertă, urmăriți ceea ce faceți și folosiți simțul rațional atunci când folosiți o unealtă electrică. Nu folosiți o unealtă electrică în timp ce sunteți obosit sau sub influența drogurilor, alcoolului sau a medicamentelor.** Un moment de neatenție în timpul utilizării uneltelor electrice poate avea ca rezultat vătămări corporale grave.
- b) **Utilizați echipament individual de protecție. Purtați întotdeauna protecție pentru ochi.** Echipamentul de protecție, cum ar fi o mască de praf, pantofi de siguranță antiderapanți, cască de protecție sau protecție auditivă, utilizat în condiții adecvate, va reduce vătămrile corporale.
- c) **Preveniți pornirea neintenționată. Asigurați-vă că comutatorul de încărcare este în poziția oprit înainte de conecta la sursa de alimentare și/sau la pachetul de acumulatori, de a ridica sau de a transporta unealta.** Transportarea uneltelor electrice cu degetul pe comutatorul de încărcare sau pe alimentarea cu energie a uneltelor electrice care au întrerupătorul pornit facilitează producerea accidentelor.
- d) **Îndepărtați orice cheie de reglare înainte de a porni unealta electrică.** O cheie fixă sau o altă cheie lăsată atașată pe o parte rotativă a unelei electrice poate provoca vătămări corporale.
- e) **Nu vă întindeți prea mult. Păstrați-vă în permanentă echilibrul și poziția corectă a picioarelor.** Acest lucru permite un control mai bun al unelei electrice în situații neprevăzute.
- f) **Îmbrăcați-vă corespunzător. Nu purtați haine largi sau bijuterii. Țineți-vă părul și hainele departe de piesele în mișcare.** Hainele largi, bijuteriile sau părul lung pot fi prinse în piesele în mișcare.
- g) **În cazul în care sunt prevăzute dispozitive pentru conectarea instalațiilor de aspirare și colectare a prafului, asigurați-vă că acestea sunt conectate și utilizate în mod corespunzător.** Utilizarea colectării prafului poate reduce pericolul legate de praf.
- h) **Nu lăsați ca obișnuința dobândită în urma utilizării frecvente a uneltelor să vă permită să deveniți încrezător și să ignorați principiile de siguranță a uneltelor.** O acțiune neglijentă poate provoca vătămări grave într-o fracțiune de secundă.
4. **UTILIZAREA ȘI ÎNGRIJIREA UNELTELOR ELECTRICE**
- a) **Nu forțați unealta electrică. Folosiți unealta electrică potrivită pentru aplicația dumneavoastră.** Unelele electrice corecte vor face treaba mai bine și mai sigur, la viteza pentru care au fost proiectate.
- b) **Nu utilizați unealta electrică dacă comutatorul de încărcare nu o pornește și nu o oprește.** Orice unealtă electrică care nu poate fi controlată cu ajutorul comutatorului de încărcare este periculoasă și trebuie reparată.
- c) **Deconectați ștecherul de la sursa de alimentare și/sau scoateți pachetul de acumulatori, dacă este detașabil, din unealta electrică înainte de a face orice reglaje, de a schimba accesoriile sau de a depozita uneltele electrice.** Astfel de măsuri preventive de siguranță reduc riscul de pornire accidentală a unelei electrice.
- d) **Nu depozitați uneltele electrice nefolosite la îndemâna copiilor și nu permiteți persoanelor, care nu sunt familiarizate cu unealta electrică sau cu aceste instrucțiuni, să folosească unealta electrică.** Unelele electrice sunt periculoase dacă se află în mâinile unor utilizatori neinstruiți.
- e) **Întreținerea uneltelor electrice și a accesoriilor. Verificați ca piesele în mișcare să nu fie aliniate necorespunzător sau blocate, să nu existe piese rupte și orice altă stare care ar putea afecta funcționarea unelei electrice. Dacă este deteriorată, reparați unealta electrică înainte de utilizare.** Multe accidente sunt cauzate de uneltele electrice întreținute necorespunzător.
- f) **Păstrați uneltele de tăiere ascuțite și curate.** Unelele de tăiere întreținute corespunzător, cu muchii de tăiere ascuțite, sunt mai puțin susceptibile de a se bloca și sunt mai ușor de controlat.
- g) **Folosiți unealta electrică, accesoriile și cuțitele acesteia etc. în conformitate**

cu aceste instrucțiuni, ținând cont de condițiile de lucru și de lucrările care urmează să fie efectuate. Utilizarea unelei electrice pentru operațiuni diferite de cele prevăzute ar putea duce la o situație periculoasă.

- h) **Păstrați mânerele și suprafețele de prindere uscate, curate și fără ulei și grăsime.** Mânerele și suprafețele de prindere alunecoase nu permit manevrarea și controlul sigur al unelei în situații neprevăzute.
5. **UTILIZAREA ȘI ÎNGRIJIREA UNELTELOR CU ACUMULATORI**
 - a) **Reîncărcați numai cu încărcătorul specificat de producător.** Un încărcător care este potrivit pentru un tip de pachet de acumulatori poate crea un risc de incendiu, atunci când este utilizat cu un alt pachet de acumulatori.
 - b) **Folosii uneltele electrice numai cu pachetele de acumulatori special concepute.** Utilizarea oricărui altor acumulatori poate crea un risc de vătămare și de incendiu.
 - c) **Atunci când pachetul de acumulatori nu este utilizat, păstrați-l departe de alte obiecte metalice, cum ar fi agrafe de hârtie, monede, chei, cuie, șuruburi sau alte obiecte metalice mici, care pot face o conexiune de la un terminal la altul.** Scurtcircuitarea terminalelor acumulatorului poate provoca arsuri sau incendii.
 - d) **În condiții de utilizare incorectă, din acumulator poate ieși lichid; evitați contactul cu acesta. În caz de contact accidental, spălați cu apă. În cazul în care lichidul intră în contact cu ochii, solicitați în plus și asistență medicală.** Lichidul scurs din acumulator poate provoca iritații sau arsuri.
 - e) **Nu utilizați un pachet de acumulatori sau o unealtă care este deteriorată sau modificată.** Acumulatorii deteriorați sau modificați pot avea un comportament imprevizibil, ceea ce poate duce la incendii, explozii sau risc de rănire.
 - f) **Nu expuneți un pachet de acumulatori sau o unealtă la foc sau la temperaturi excesive.** Expunerea la foc sau la temperaturi de peste 130 °C poate provoca o explozie.
 - g) **Respectați toate instrucțiunile de încărcare și nu încărcați pachetul de**

acumulatori sau unealta în afara intervalului de temperatură specificat în instrucțiuni. Încărcarea necorespunzătoare sau la temperaturi în afara intervalului specificat poate deteriora acumulatorul și crește riscul de incendiu.

6. SERVICE

- a) **Trimiteți unealta electrică pentru reparații la o persoană calificată, care să efectueze reparații folosind numai piese de schimb identice.** Acest lucru va asigura menținerea siguranței unelei electrice.
- b) **Nu reparați niciodată pachete de acumulatori deteriorați.** Întreținerea pachetelor de acumulatori trebuie efectuată numai de către producător sau de către furnizorii de service autorizați.

Informații de siguranță pentru mașini de găurit

Instrucțiuni de siguranță pentru toate operațiunile

- **Țineți unealta electrică de suprafețele de prindere izolate, atunci când efectuați o operațiune în care accesoriul de tăiere sau elementele de fixare poate intra în contact cu cablurile ascunse.** Accesoriul de tăiere sau elementele de fixare care intră în contact cu un cablu „sub tensiune” pot face ca părțile metalice expuse ale unelei electrice să fie „sub tensiune” și acest lucru poate provoca un șoc electric operatorului.

Instrucțiuni de siguranță la utilizarea burghiilor lungi

- **Nu operați niciodată la o viteză mai mare decât viteza maximă nominală a burghiului.** La viteze mai mari, este posibil ca burghiul să se îndoiească dacă este lăsat să se rotească liber fără a intra în contact cu piesa de prelucrat, ceea ce poate duce la vătămări corporale.
- **Întotdeauna începeți găurirea la viteză redusă și cu vârful burghiului în contact cu piesa de prelucrat.** La viteze mai mari, este posibil ca burghiul să se îndoiească dacă este lăsat să se rotească liber fără a intra în contact cu piesa de prelucrat, ceea ce poate duce la vătămări corporale.
- **Aplicați presiune numai în linie directă cu burghiul și nu aplicați o presiune excesivă.** Burghiile se pot îndoi provocând

ruperea sau pierderea controlului, ceea ce poate duce la vătămări corporale.

Instrucțiuni de siguranță suplimentare

- **Asigurați piesa de prelucrat.** O piesa de prelucrat fixată cu dispozitive de prindere sau într-o menghină este ținută mai sigur decât cu mâna dumneavoastră.
- **Oprii imediat scula electrică în cazul în care scula aplicată se blochează. Pregătiți-vă pentru reacții de cuplu ridicat care provoacă recul.** Scula aplicată se blochează în piesa de lucru sau când scula electrică este suprasolicitată.
- **Așteptați întotdeauna până când unealta electrică se oprește complet înainte de a o lăsa jos.** Unealta folosită se poate bloca și vă poate face să pierdeți controlul acesteia.
- **Țineți scula electrică în siguranță.** Când strângeți și slăbiți șuruburile, fiți pregătit pentru reacții de cuplu ridicat temporar.
- **Folosiți detectoare adecvate pentru a determina dacă există cabluri de alimentare ascunse sau contactați compania locală de utilități pentru asistență.** Contactul cu cablurile electrice poate provoca incendii și șocuri electrice. Deteriorarea conductelor de gaz poate duce la explozie. Ruperea conductelor de apă provoacă daune materiale.
- **Utilizați numai accesoriile recomandate de PARKSIDE.** Accesoriile nepotrivite pot provoca șocuri electrice sau incendii.

Riscuri reziduale

Și dacă operați acest aparat conform prevederilor, există întotdeauna riscuri reziduale. Următoarele pericole pot apărea raportat la modul constructiv și varianta de execuție a acestui aparat:

- Afecțiuni auditive, dacă nu se poartă anti-foane adecvate.
- Probleme de sănătate care rezultă din vibrațiile mână-braț, în cazul în care aparatul este utilizat pe o perioadă mai lungă de timp sau dacă nu este ghidat și întreținut în mod corespunzător.
- Răniri prin tăiere

⚠ AVERTIZARE! Pericol din cauza câmpului electromagnetic generat în timpul funcționării aparatului. Câmpul poate influența în anumite condiții implanturile medicale active sau pasive. Pentru a diminua pericolul vătămărilor serioase sau mortale, recoman-

dăm persoanelor cu implanturi medicale să se consulte cu medicul lor și cu producătorul implantului medical, înainte de a utiliza scula electrică.

Pregătirea

⚠ AVERTIZARE! Pericol de vătămare datorită pornirii accidentale a aparatului. Nu introduceți acumulatorul în aparat până când acesta nu este complet pregătit pentru utilizare.

Elemente de comandă

Înainte de prima funcționare a aparatului cunoașteți elementele de comandă.

- **Comutator al sensului de rotație (7) (Fig. A)**

OBSERVAȚIE! Acționați comutatorul sensului de rotație numai atunci când aparatul este oprit!

Sens de rotație văzut din spate:

- **Stânga** Înșurubarea șurubului, găurirea
- **Centru** Blocare cuplare
- **Dreapta** Deșurubarea șurubului

- **Inel de reglare cuplu (4)**

Setarea cuplului maxim pentru înșurubare la care se declanșează ambreiajul de alunecare.

OBSERVAȚIE! Acționați inelul de reglare a cuplului de torsiune numai atunci când aparatul este oprit!

- **1** Cel mai mic cuplu

- **19** Cel mai mare cuplu

Atunci când înșurubați, începeți cu un cuplu de strângere mic, din motive de siguranță. Măriți cuplul dacă este necesar.

- **⚡** Găurire fără limitare de cuplu

- **Selector viteze (5)**

⚠ PRECAUȚIE! Acționați comutatorul de selecție a treptei numai atunci când aparatul este oprit.

- **1**  Șuruburi

- **2**  Găurire

- **Întreprupător de pornire/oprire (11)**

- Pornirea: Apăsarea

- Reglarea continuă a vitezei: Cu cât apăsați butonul de pornire/oprire mai departe, cu atât este mai mare turația.

- Oprirea: Eliberarea

Utilizarea suportului de bit

Indicații

- Pentru a utiliza suportul de bit (26) trebuie să detașați mandrina de găurit cu prindere rapidă (2).

Demontarea mandrinei de găurit cu prindere rapidă (Fig. B)

1. Țineți bine mandrina de găurit cu prindere rapidă (2) apucând din partea din față. Trageți inelul mandrinei de găurit (3) în direcția mandrinei de găurit cu prindere rapidă (2).
2. Astfel mandrina de găurit cu prindere rapidă (2) este deblocată și poate fi trasă în față.

Utilizarea suportului de bit (Fig. C)

1. Introduceți un bit hexagonal adecvat în suportul de bit (26). Datorită suportului hexagonal, este posibil să fie nevoie să rotiți puțin bitul.
2. Introduceți bitul cât mai mult posibil în deschiderea suportului de bit (26). Datorită ghidajului și suportului magnetic, bitul stă fix.
3. Îndepărtarea bitului: Scoateți bitul din suportul de bit (26).

Montarea mandrinei de găurit cu prindere rapidă (Fig. B)

1. Pentru a monta din nou mandrina de găurit cu prindere rapidă (2) trageți inelul mandrinei de găurit (3) spre mandrina de găurit cu prindere rapidă.
2. Împingeți mandrina de găurit cu prindere rapidă (2) până la capăt și eliberați inelul mandrinei (3). Verificați dacă mandrina de găurit cu prindere rapidă este bine fixată trăgând de ea.

Montarea și demontarea sculei interschimbabile

Indicații

- Domeniul de strângere al mandrinei: $\varnothing 0,8-10$ mm
- Indicații direcționale văzute din spate.

Montarea sculei interschimbabile (Fig. C)

1. Deschiderea mandrinei de găurit: Întoarceți mandrina de găurit cu acțiune rapidă (2) U.
2. Introduceți scula de insertie cât mai mult posibil în orificiul mandrinei de găurit (1).

3. Fixarea sculei interschimbabile: Întoarceți mandrina de găurit cu acțiune rapidă (2) U.

Demontarea sculei interschimbabile (Fig. C)

1. Deschiderea mandrinei de găurit: Întoarceți mandrina de găurit cu acțiune rapidă (2) U.
2. **⚠ PRECAUȚIE!** Pericol de arsuri! Sculele interschimbabile - în special burghiile - se pot încălzi foarte tare. Purtați mănuși de protecție dacă este necesar. Îndepărtați scula interschimbabilă.

Verificarea stării de încărcare a acumulatorului



În timp ce aparatul este pornit, afișajul de stare a acumulatorului a indică (6) starea de încărcare a acestuia.

LED-uri	Semnificație
roșu, oranj, verde	Acumulator încărcat
roșu, oranj	Acumulator parțial încărcat
roșu	Acumulatorul trebuie încărcat

Încărcarea acumulatorului

A se vedea instrucțiunile de utilizare ale încărcătorului.

Indicații

- Lăsați un acumulator încălzit să se răcească înaintea încărcării.
- Nu expuneți acumulatorul la radiația solară directă sau temperaturi >50 °C un timp mai îndelungat. Evitați în special așezarea pe radiatoare sau depozitarea în vehicule care sunt parcate în soare.

Procedură

1. Scoateți, dacă este necesar, acumulatorul (10) din aparat.
2. Glisați acumulatorul în fanta de încărcare a încărcătorului (14).
3. Conectați încărcătorul la o priză.
4. După încheierea procesului de încărcare deconectați încărcătorul de la rețea.
5. Scoateți acumulatorul din fanta de încărcare.

Instrucțiune pentru accesorii

Cuțit tip cutter (Fig. D)

În cazul în care cuțitul tip cutter (19) este tocit, lama poate fi înlocuită sau segmentul tocit/deteriorat al lamei poate fi rupt.

Punctele de rupere prestabilite pot fi recunoscute prin creștături, care sunt distanțate în mod uniform pe întreaga lamă.

Indicații

Purtați echipament de protecție personală pentru propria siguranță:



- **⚠ PRECAUȚIE!** Pericol de accidente! Atunci când o lamă se rupe, părți din aceasta pot zbura prin aer. Purtați ochelari de protecție.
- **⚠ PRECAUȚIE!** Pericol de accidente! Lamele unui cuțit pentru covoare sunt foarte ascuțite. Purtați mănuși de protecție.
- **⚠ PRECAUȚIE!** Pericol de accidente! Lamele uzate reprezintă încă în continuare o sursă majoră de pericol. Eliminați imediat lama.
- Cuțitul tip cutter este destinat uzului personal și doar pentru lucrări de tăiere ușoare și simple și nu trebuie folosit ca înlocuitor pentru unelte profesionale specializate.
- Nu treceți cuțitul tip cutter peste colțuri sau muchii ascuțite pentru a evita deteriorarea lamei și alunecarea acesteia.

Sculă necesară

- Clește (neinclus în livrare)

Ruperea lamei

1. Împingeți lama din carcasă numai până la punctul de rupere prestabilit, altfel se pot rupe mai multe segmente.
2. Prindeți lama cu un clește în apropierea punctului de rupere prestabilit.
3. Rupeți lama în așa fel încât cleștele să se rotească în jurul propriei axe, iar punctul de rupere să se desprindă. Acest lucru face ca nervura să se rupă brusc.

Schimbare lamei

1. Împingeți glisorul (19.2) pe cuțitul tip cutter (19) spre înainte, până la limită.
2. Îndepărtați și eliminați lama tocată în mod corespunzător.

3. Împingeți glisorul (19.2) pe cuțitul tip cutter (19) spre înapoi, până la limită, pentru a utiliza o nouă lamă.

Umplerea magaziei

1. Apăsăți butonul de eliberare (19.1) de pe cuțitul tip cutter (19) pentru a scoate magazia cu lamele de rezervă spre spate.
2. Așezați noile lame în magazie. În capătul din spate al lamei este perforată o deschidere în care este agățat glisorul.
3. Împingeți-le pe amândouă înapoi în ghidaj până când magazia cu lamele de rezervă se fixează în poziție.

Bandă de măsurare (Fig. E)

1. Apăsăți și mențineți apăsat unul dintre butoanele de blocare (22.2) pentru a fixa temporar banda de măsurare scoasă (22).
2. Împingeți glisorul de blocare (22.1) înainte pentru a fixa banda de măsurare scoasă la durată.
3. Eliberați fixarea prin tragerea înapoi a glisorului de blocare (22.1).

Cu ajutorul clemei (22.3) de pe spate, puteți atașa banda de măsurare la centură.

Perforator central (Abb. F)

Cu ajutorul perforatorului (23) puteți oferi burghiului un ghidaj inițial într-o poziție fixă. Acest lucru împiedică devierea burghiului în timpul găuririi.

De asemenea, puteți utiliza perforatorul central pentru a marca piesele de lucru.

Sculă necesară

- Ciocan (neinclus în livrare)

Procedură

1. Așezați perforatorul cu vârful în poziția dorită.
2. Loviți cu ciocanul partea din spate a perforatorului.

Funcționarea

Introducerea și scoaterea acumulatorului

⚠ AVERTIZARE! Pericol de vătămare datorită pomirii accidentale a aparatului. Nu introduceți acumulatorul în aparat până când acesta nu este complet pregătit pentru utilizare.

OBSERVAȚIE! Pericol de deteriorare! Un acumulator greșit poate deteriora aparatul și acumulatorul.

Introducerea acumulatorului

1. Împingeți acumulatorul (10) de-a lungul șinei de ghidare în suportul acestuia din mâner (8).
Acumulatorul se blochează cu zgomot.

Îndepărtarea acumulatorului

1. Apăsăți și mențineți apăsat dispozitivul de deblocare a acumulatorului (9) pe acesta (10).
2. Scoateți acumulatorul din mâner (8).

Pornirea și oprirea

Pornirea

1. Selectați direcția de rotație cu ajutorul comutatorului sensului de rotație (7).
2. Selectați o treaptă comutatorului de selecție a treptei (5).
3. Selectați cuplul maxim sau găurirea cu ajutorul inelului de reglare a cuplului (4).
4. Apăsăți și mențineți apăsat întrerupătorul de pornire/oprire (11).
Lumina de lucru cu LED (12) luminează.

Oprirea

1. Eliberați întrerupătorul de pornire/oprire (11).
2. Înainte de a lăsa deoparte scula electrică, așteptați să se oprească.
3. În pauzele de lucru: Poziționați comutatorul sensului de rotație (7) în centru. Această măsură de precauție împiedică pornirea neintenționată a uneltei electrice.
4. Scoateți acumulatorul (10) din aparat, dacă lăsați aparatul nesupravegheat sau ați terminat lucrul.

Transport

Indicații

- Opriți aparatul.
- Asigurați-vă că toate piesele mobile au ajuns în stare de repaus complet.
- Îndepărtați acumulatorul.
- Scoateți scula interschimbabilă.
- Purtați aparatul întotdeauna de mâner (8).

Curățarea, întreținerea și depozitarea

⚠ AVERTIZARE! Pericol de vătămare datorită pornirii accidentale a aparatului. Protejați-vă în cazul lucrărilor de întreținere și curățenie. Opriți aparatul și îndepărtați acumulatorul (10).

Lucrările de întreținere și mentenanță care nu sunt descrise în aceste instrucțiuni de utilizare trebuie efectuate de către centrul nostru de service. Utilizați numai piese de schimb originale.

Curățarea

⚠ AVERTIZARE! Șoc electric! Nu stropiți niciodată aparatul cu apă.

OBSERVAȚIE! Pericol de deteriorare. Substanțele chimice pot ataca piesele din plastic ale aparatului. Nu folosiți agenți de curățare resp. solvenți.

- Păstrați curate fantele de aerisire, carcasa motorului și mânerul aparatului. Pentru aceasta, folosiți o cârpă umedă sau o perie.

Întreținere

Aparatul nu necesită întreținere.

Depozitarea

Depozitați întotdeauna aparatul și accesoriile:

- curat
- la loc uscat
- protejate împotriva prafului
- În valiza de transport inclusă în livrare (13)
- în afara zonei de acțiune a copiilor

Aparate cu acumulator:

- Temperatura de depozitare pentru acumulator și aparat este cuprinsă între 15 °C și 25 °C. Pe perioada depozitării, evitați temperaturile extreme. Din cauza acestora, acumulatorul poate pierde din putere sau poate fi deteriorat.
- Înainte de o depozitare pe timp îndelungat (de ex. peste iarnă), scoateți acumulatorul din aparat (respectați manualul separat de operare pentru acumulator și încărcător).

Eliminarea/protecția mediului

Scoațeți acumulatorul din aparat și predați aparatul, acumulatorul, accesoriile și ambalajul la un centru de reciclare ecologică.



Aparatele electrice nu trebuie eliminate în gunoiul menajer.

Simbolul pubelei cu roți barate cu o cruce înseamnă că acest produs nu trebuie eliminat ca deșeu municipal nesortat la sfârșitul duratei sale de viață utilă.

Directiva 2012/19/EU privind deșeurile de echipamente electrice și electronice:

Consumatorii sunt obligați prin lege să recycleze echipamentele electrice și electronice într-un mod ecologic la sfârșitul duratei de funcționare a acestora. În acest fel, se asigură o reciclare ecologică și cu economie de resurse.

În funcție de transpunerea în legislația națională, este posibil să aveți următoarele opțiuni:

- returnarea la un punct de vânzare,
- predarea la un punct oficial de colectare,
- returnarea producătorului/distribuitorului.

Nu intrați în această categorie accesoriile atașate aparatelor vechi și mijloacele auxiliare fără componente electrice.

Eliminarea ecologică a acumulatorilor



Nu aruncați acumulatorul în gunoiul menajer, în foc (pericol de explozie) sau în apă. Acumulatorii deteriorați pot afecta sănătatea și mediul dacă se emană sau se scurg vapori sau lichide toxice.

Sunteți obligat să eliminați acumulatorii defecti sau folosiți într-un mod ecologic.

- Nu deschideți acumulatorii și evitați deteriorarea mecanică. Există pericolul unui scurtcircuit și pot ieși vapori care irită căile respiratorii.
- Din motive de siguranță, acumulatorii trebuie să fie descărcați înainte de eliminare.
- Izolați polii pentru a evita scurtcircuitele.
- Eliminați acumulatorii prin intermediul unui comerciant sau al unui punct de colectare.

• Acumulatori deteriorați

Manipulați acumulatorii deteriorați la exterior cu atenție deosebită!

- Nu atingeți acumulatorii deteriorați cu mâinile goale.
- Dacă nu puteți izola polii cu bandă adezivă, puneți fiecare acumulator individual într-o pungă de plastic.
- Puneți acumulatorii deteriorați individual într-un recipient neinflamabil, care poate fi închis și încă umplut cu nisip.
- Duceți acumulatorii deteriorați la un punct de colectare cu personal specializat.

Service

Garanție

Stimată clientă, stimate client, Pentru acest produs, primiți 3 ani garanție de la data cumpărării. În caz de deficiențe ale acestui produs, conform legii aveți drepturi față de vânzătorul produsului. Aceste drepturi legale nu sunt limitate de garanția noastră prezentată în cele ce urmează.

Condiții de garanție

Perioada de garanție începe la data cumpărării. Vă rugăm să păstrați bine bonul de casă original. Acest document este necesar ca dovadă pentru cumpărare. Dacă în interval de trei ani de la data cumpărării acestui produs apare un defect de material sau de fabricație, produsul este reparat sau înlocuit - la alegerea noastră - gratuit de către noi. Această garanție presupune ca produsul defect și chitanța de cumpărare (bonul de casă) să fie prezentate în termenul de trei ani și să se descrie pe scurt în scris, în ce constă defectul și momentul apariției acestuia.

În cazul în care defectul este acoperit de garanția noastră, veți primi înapoi produsul reparat sau un produs nou. Odată cu repararea sau schimbarea produsului nu începe o nouă perioadă de garanție.

Perioada de garanție și cererile de garanție legală

Timpul de nefuncționare din cauza lipsei de conformitate apărute în cadrul termenului de garanție prelungeste termenul de garanție legală de conformitate și cel al garanției comerciale și curge, după caz, din momentul la care a fost adusă la cunoștința vânzătorului lipsa de conformitate a produsului sau din momentul prezentării produsului la vânzător/

unitatea service până la aducerea produsului în stare de utilizare normală și, respectiv, al notificării în scris în vederea ridicării produsului sau predării efective a produsului către consumator.

Produsele de folosință îndelungată care înlocuiesc produsele defecte în cadrul termenului de garanție vor beneficia de un nou termen de garanție care curge de la data pre-schimbării produsului.

Domeniul de aplicare a garanției

Produsul a fost produs cu atenție în conformitate cu orientări stricte de calitate și a fost testat cu atenție înainte de livrare.

Garanția se aplică în cazul defectelor de material sau de fabricație. Această garanție nu se referă la piesele produsului, care sunt supuse uzurii normale și de aceea pot fi considerate ca fiind consumabile (de ex. Burghiu) sau pentru deteriorări la piese fragile.

Această garanție își pierde valabilitatea dacă produsul este deteriorat, a fost utilizat necorespunzător sau nu a fost întreținut. Pentru a vă asigura că produsul este utilizat corect, toate indicațiile prezentate în instrucțiunile de utilizare trebuie respectate cu strictețe. Utilizările și acțiunile nerecomandate sau asupra cărora se avertizează în instrucțiunile de utilizare trebuie evitate cu orice preț.

Produsul este destinat exclusiv uzului privat și nu pentru uz comercial. Manipularea abuzivă și necorespunzătoare, utilizarea forței și intervențiile care nu au fost efectuate de către sucursala noastră de service autorizată vor anula garanția.

Procedura în cazul unei cereri de garanție

Pentru a vă asigura că cererea dumneavoastră este procesată rapid, vă rugăm să urmați instrucțiunile de mai jos:

- Pentru toate solicitările, vă rugăm să aveți la îndemână bonul de casă și numărul articolului (IAN 508307_2507) ca dovadă a achiziției.
- Vă rugăm să consultați plăcuța de identificare de pe produs, o gravură de pe produs, pagina de titlu a instrucțiunilor de operare (în stânga jos) sau autocolantul de pe partea din spate sau de jos a produsului pentru numărul de articol.
- În cazul în care apar erori de funcționare sau alte defecte, contactați mai întâi **telefonic** centrul de service menționat mai jos sau utilizați **formularul de contact**, ca-

re se află la parkside-diy.com în categoria **Service**.

- În cazul în care un produs este înregistrat ca fiind defect, îl puteți trimite, cu taxele poștale plătite, la adresa de service care v-a fost furnizată după consultarea Centrului nostru de service, anexând dovada de cumpărare (bonul de casă) și precizând care este defectul și când a apărut. Pentru a evita problemele de acceptare și costurile suplimentare, vă rugăm să folosiți numai adresa care vă este furnizată. Asigurați-vă că nu este vorba de o expediție fără costul de transport achitat, de mărfuri voluminoase, de transport expres sau de alte tipuri de transport special. Vă rugăm să expediați produsul, inclusiv toate accesoriile furnizate odată cu achiziția și să vă asigurați că ambalajul este suficient de sigur pentru transport.



Puteți vizualiza și descărca aceste manuale și multe alte manuale la parkside-diy.com. Acest cod QR vă va duce direct la parkside-diy.com. Selectați țara dumneavoastră și căutați instrucțiunile de utilizare prin intermediul măștii de căutare. Puteți deschide instrucțiunile de utilizare introducând numărul articolului (IAN) 508307_2507.

Reparație-service

Pentru reparații, **care nu fac obiectul garanției**, adresați-vă centrului de service.

Acolo veți primi o estimare privind costurile.

- Putem procesa numai aparate, care sunt suficient ambalate și expediate cu transportul plătit. **Indicație:** Vă rugăm să trimiteți aparatul dvs. curățat și cu indicarea defectului către adresa menționată a centrului nostru de service.
- Nu sunt acceptate aparatele expediate în mod necorespunzător, aparate trimise

prin mărfuri voluminoase, Express sau cu alte transporturi speciale.

- Noi eliminăm gratuit aparatele defecte, care ne sunt trimise.

Service-Center



Service România

Tel.: 0800 890 605

Formular de contact pe

parkside-diy.com

IAN 508307_2507

Importator

Vă rugăm să aveți în vedere că adresa următoare nu este o adresă de service. Mai întâi contactați centrul de service menționat mai sus.

Grizzly Tools GmbH & Co. KG

Stockstädter Str. 20

63762 Großostheim

GERMANIA

www.grizzlytools.de

Piese de schimb și accesorii

Puteți obține piese de schimb și accesorii de la www.grizzlytools.shop. Dacă apar probleme în timpul procesului dvs. de comandă, contactați-ne prin magazinul nostru online. Pentru întrebări suplimentare adresați-vă către: *Service-Center, Pag. 93*

Poz. nr.	Denumire	Nr. de comandă
2	Mandrină cu prindere rapidă	91103354
19	Cuțit tip cutter	91110510
22	Bandă de măsurare	91110508

Traducerea originalului declarației de conformitate UE

Produs: **Mașină de înșurubat și găurit cu acumulator**

Model: **PBSA 12 F5**

Numărul de serie: 000001-061000

Obiectul declarației descris mai sus este în conformitate cu legislația relevantă de armonizare a Uniunii:

2006/42/EC • 2014/30/EU • 2011/65/EU & (EU) 2015/863

Obiectul declarației descris mai sus este conform Directivei 2011/65/EU a Parlamentului European și a Consiliului din 8 iunie 2011 privind restricțiile de utilizare a anumitor substanțe periculoase în echipamentele electrice și electronice.

Pentru a asigura conformitatea, au fost aplicate următoarele standarde armonizate și standarde și reglementări naționale:

EN 62841-1:2015/A11:2022
EN 62841-2-1:2018/A12:2022 • EN IEC 63000:2018
EN IEC 55014-1:2021 • EN IEC 55014-2:2021
IEC 62471:2006 • EN 62471:2008

Declarație de conformitate este emisă pe răspunderea exclusivă a producătorului:

 Grizzly Tools GmbH & Co. KG
 Stockstädter Str. 20
 63762 Großostheim
 GERMANIA
 19.01.2026

 Christian Frank
 Reprezentant autorizat al documentației

Съдържание

Въведение.....	94
Употреба по предназначение.....	94
Окомплектовка на доставката/принадлежности.....	95
Преглед.....	95
Описание на функциите.....	95
Технически данни.....	96
X 12 V TEAM.....	96
Указания за безопасност.....	96
Значение на указанията за безопасност.....	96
Пиктограми и символи.....	97
Общи предупреждения за безопасност на електроинструментите.....	97
Информация за безопасността на бормашини.....	100
Остатъчни рискове.....	100
Подготовка.....	101
Контролни елементи.....	101
Използване на държача за крайници.....	101
Сглобяване и разглобяване на работния инструмент.....	102
Проверка на степента на зареждане на батерия.....	102
Зареждане на акумулатора.....	102
Ръководство за принадлежности.....	102
Експлоатация.....	103
Поставяне и сваляне на акумулатора.....	103
Включване и изключване.....	103
Транспорт.....	104
Почистване, техническа поддръжка и съхранение.....	104
Почистване.....	104
Поддръжка.....	104
Съхранение.....	104
Предаване за отпадъци/Опазване на околната среда.....	104
Акумулаторите трябва да се изхвърлят по екологосъобразен начин.....	105
Сервизно обслужване.....	105
Гаранция.....	105
Гаранция.....	106
Ремонтен сервиз / извънгаранционно обслужване.....	108
Сервизен център.....	108
Вносител.....	108

Резервни части и принадлежности..... 108

Превод на оригиналната съответствие на ЕС..... 109

Разглобен вид..... 167

Въведение

Сърдечни поздравления за покупката на Вашия нов акумулаторен винтоверт (наричан по-долу уред или електроинструмент). Вие сте избрали един висококачествен уред. Този уред е бил проверяван относно качеството по време на производството и е бил подложен на крайна проверка. По този начин функционалността на Вашия уред е гарантирана.



Ръководството за експлоатация е неразделна част от този уред. То съдържа важни указания за безопасността, употребата и изхвърлянето на уреда. Прочетете внимателно ръководството за експлоатация. Запознайте се с частите за управление и правилната употреба на уреда. Използвайте уреда само както е описано и за посочените области на приложение. Пазете добре ръководството за експлоатация и предайте всички документи заедно с уреда при препредаването му на трети лица.

Употреба по предназначение

Уредът е предназначен единствено за следните приложения:

- Завиване и развиване на винтове
- Пробиване в дърво, метал или пластмаса

Експлоатация само в сухи помещения. Всяка друга употреба, която не е допусната изрично в това ръководство за експлоатация, може да представлява сериозна опасност за потребителя и доведе до щети по уреда. Операторът или потребителят на уреда е отговорен за злоупотреби или щети за други лица или тяхната собственост. Уредът е предназначен за дейности тип „домашен майстор“. Той не е конструиран за промишлена употреба. При комерсиална употреба, гаранцията е невалидна. Производителят не носи отговорност за щети в резултат на употреба не по предназначение или неправилно обслужване.

Уредът е част от серията **X 12 V TEAM** и може да се използва с батерии от серията **X 12 V TEAM**. Акумулаторните батерии от серията **X 12 V TEAM** трябва да се зареждат само със зарядни устройства от серията **X 12 V TEAM**.

Окомплектовка на доставката/ принадлежности

Разопакувайте уреда и проверете окомплектовката на доставката.

Изхвърлете опаковъчния материал по подходящ начин.

- Акумулаторна бормашина
- Включени принадлежности в кутията за съхранение
 - 40x Завинтващ бит (10x50 mm, 10x75 mm, 20x25 mm)
 - ⊕ PH1, PH2, PH3
 - ⊕ PZ1, PZ2, PZ3
 - ⊕ T15, T20, T25, T30
 - ⊖ SL4, SL5, SL6
 - H3, H4, H5, H6
 - 14x Свредло за метал (1.5, 2, 2.5, 3, 3.5, 4, 4.5, 5, 5.5, 6, 6.5)
 - 5x Свредло за дърво (4, 5, 6, 8, 10)
 - 8x Гаечен ключ (6, 7, 8, 9, 10, 11, 12, 13)
 - Държач за битове
 - Дърводелски молив + 2x Резервен молив
 - Макетен нож (3x Острие)
 - Накрайник
 - Център за пробиване
 - Метър (5 m)
- Куфар за съхранение
- Превод на оригиналната инструкция
- 2x Акумулаторна батерия и зарядно устройство с ръководство за експлоатация

Преглед

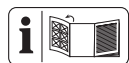

Изображенията на уреда ще намерите върху предната и задната разгъващи се страници.

- 1 Отвор на патронник
- 2 Патронник за бързо захващане
- 3 Пръстен на патронника
- 4 Пръстен за настройка на въртящия момент

- 5 Превключвател за избор на скоростта
 - 6 Индикатор за състоянието на зареждане на уреда
 - 7 Превключвател за посоката на въртене
 - 8 Ръкохватка (изолирана повърхност за хващане)
 - 9 Бутон за деблокиране на акумулатора
 - 10 Акумулатор
 - 11 Превключвател за включване/изключване
 - 12 Светодиодна работна светлина
 - 13 Куфар за съхранение
 - 14 Зарядно устройство
 - 15 Свредло за дърво
 - 16 Държач за битове
 - 17 Дърводелски молив
 - 18 Резервен молив
 - 19 Макетен нож
 - 20 Накрайник
 - 21 Гаечен ключ
 - 22 Метър
 - 23 Център за пробиване
 - 24 Завинтващ бит
 - 25 Свредло за метал
- Фиг. В**
- 26 Гнездо за бит
 - 27 Магнит
- Фиг. D**
- 19.1 Бутон за деблокиране (Макетен нож)
 - 19.2 Плъзгач (Макетен нож)
- Фиг. E**
- 22.1 Заклучващ плъзгач (Метър)
 - 22.2 Бутон за заключване (Метър)
 - 22.3 Щипка (Метър)

Описание на функциите

Винтовертът е оборудван с плъзгач съединител, който при достигане на предварително избран максимален въртящ момент разединява задвижването от работния шпиндел.

Функцията на контролните елементи ще откриете в следващите описания.

Технически данни

Акумулаторна бормашина PBSA 12 F5

Номинално напрежение U 12 V \approx

Тегло (без акумулаторна батерия) $\approx 0,89$ kg

Уредаобороти на празен ход n_0

– 1-ва предавка 0–350 min⁻¹

– 2-ра предавка 0–1300 min⁻¹

Макс. въртящ момент 28 Nm

Ширина на патронника $\varnothing 0,8$ –10 mm

Макс. диаметър на пробиване

– дърво 25 mm

– метал 10 mm

Ниво на звуково налягане L_{pA}

..... 67,5 dB; $K_{pA}=5$ dB

Ниво на звукова мощност L_{WA}

..... 75,5 dB; $K_{WA}=5$ dB

Трепене ($a_{h,D}$) 2,802 m/s²; $K=1,5$ m/s²

Акумулатор Li-Ion

Температура ≤ 50 °C

– Процес на зареждане 4–40 °C

– Експлоатация 4–50 °C

– Съхранение 15–25 °C

Макетен нож

Art.-Nr. 13800459

IAN 508307_2507

Стойностите на шума и вибрациите са определени според нормите и предписанията в декларацията за съответствие.

Посочената обща стойност на вибрациите и посочената стойност на шумовите емисии са измерени по стандартизиран метод на изпитване и могат да бъдат използвани за сравнение на един електрически инструмент с друг. Посочената обща стойност на вибрациите и посочената стойност на шумовите емисии може също да се използва за предварителна оценка на натоварването.

▲ ПРЕДУПРЕЖДЕНИЕ! Емисиите на вибрациите и шума по време на действителната употреба на електроинструмента могат да се различават от посочените стойности в зависимост от начина, по който се използва електроинструментът. Необходимо е да се определят предпазителни мерки за защита на обслужващото лице въз основа на натоварването с вибрации при действителна употреба (тук

следва да се вземат под внимание всички етапи на работния цикъл, напр. време, в което електрическият инструмент е изключен, и време, когато е включен, но работи без натоварване).

X 12 V TEAM

Уредът е част от серията **X 12 V TEAM** и може да се използва с батерии от серията **X 12 V TEAM**. Акумулаторните батерии от серията **X 12 V TEAM** трябва да се зареждат само със зарядни устройства от серията **X 12 V TEAM**.

Препоръчваме Ви да използвате този уред само със следните акумулаторни батерии: PAK 12 A3, PAK 12 A4, PAK 12 B3, PAK 12 B4, PAK 12 D1, PAK 12 D2, PAK 12 5.0 A1

Препоръчваме Ви да зареждате тези акумулаторни батерии със следните зарядни устройства: PLGK 12 A2, PLGK 12 A3, PLGK 12 B2, PDSLG 12 A2, PLGK 12 6.0 A1
Технически характеристики на батерията и зарядното устройство: Вижте отделното ръководство.

Указания за безопасност

Този раздел описва основните указания за безопасност при използването на уреда.

▲ ПРЕДУПРЕЖДЕНИЕ! Наранявания на хора и материални щети поради неправилно боравене с акумулаторната батерия. Спазвайте указанията за безопасност и указанията за зареждане и правилно употреба, посочени в ръководството за експлоатация на акумулаторната батерия и зарядното устройство от серия **X 12 V TEAM**. Подробно описание на процеса на зареждане и допълнителна информация ще намерите в настоящото отделно ръководство за потребителя.

Значение на указанията за безопасност

▲ ОПАСНОСТ! Ако не спазвате това указание за безопасност, ще се случи злополука. Последствието е тежко телесно нараняване или смърт.

▲ ПРЕДУПРЕЖДЕНИЕ! Ако не спазвате това указание за безопасност, е възможно да се случи злополука. Последствието

е вероятно тежко телесно нараняване или смърт.

▲ ПОВИШЕНО ВНИМАНИЕ! Ако не спазвате това указание за безопасност, ще се случи злополука. Последствието е вероятно леко или средно тежко телесно нараняване.

УКАЗАНИЕ! Ако не спазвате това указание за безопасност, ще се случи злополука. Последствието е вероятна материална щета.

Пиктограми и символи

Символи върху уреда



Уредът е част от серията **X 12 V TEAM** и може да се използва с батерии от серията **X 12 V TEAM**. Акумулаторните батерии от серията **X 12 V TEAM** трябва да се зареждат само със зарядни устройства от серията **X 12 V TEAM**.



Прочетете ръководството за експлоатация



Електроуредите не се изхвърлят с битовите отпадъци.

Пиктограми в куфара



Използвайте антифони



Използвайте защита за очите



Използвайте маска

Символи в ръководството за експлоатация



Внимание!



Не излагайте акумулатора за по-дълго време на силно слънчево лъчение или температури над 50 °C. По-специално избягвайте поставяне върху отоплителни тела или съхранение в превозни средства, които са паркирани на слънце.



Използвайте защита за очите



Използвайте предпазни ръкавици



Инструкции стъпка по стъпка

Общи предупреждения за безопасност на електроинструментите

▲ ПРЕДУПРЕЖДЕНИЕ! Прочетете всички предупреждения за безопасност, инструкции, илюстрации и спецификации, предоставени с този електроинструмент. Неспазването на всички инструкции, изброени по-долу, може да доведе до токов удар, пожар и/или сериозно нараняване. **Запазете всички предупреждения и инструкции за бъдещи справки.**

Терминът "електроинструмент" в предупрежденията се отнася до вашия електроинструмент, захранван от мрежата (с кабел), или електроинструмент, захранван от акумулаторна батерия (безжичен).

1. **БЕЗОПАСНОСТ НА РАБОТНОТО МЯСТО**
 - a) **Поддържайте работното място чисто и добре осветено.** Задръстените или тъмни зони са предпоставка за инциденти.
 - b) **Не работете с електроинструменти във взривоопасна атмосфера, например при наличие на запалими течности, газове или прах.** Електроинструментите създават искри, които могат да възпламенят праха или изпаренията.
 - c) **Докато работите с електроинструмента, не допускайте деца и странични лица.** Разсейването може да доведе до загуба на контрол.
2. **ЕЛЕКТРИЧЕСКА БЕЗОПАСНОСТ**
 - a) **Щепселите на електроинструментите трябва да съответстват на контакта. Никога не модифицирайте щепсела по какъвто и да е начин. Не използвайте адаптери със заземени електроинструменти.** Немодифицираните щепсели и подходящите контакти ще намалят риска от токов удар.

- b) **Избягвайте контакт на тялото със заземени повърхности, като тръби, радиатори, печки и хладилници.** Съществува повишен риск от токов удар, ако тялото ви е заземено.
 - c) **Не излагайте електроинструментите на дъжд или влага.** Навлизането на вода в електроинструмента увеличава риска от токов удар.
 - d) **Не злоупотребявайте с кабела. Никога не използвайте кабела за пренасяне, дърпане или изключване на електроинструмента. Дръжте кабела далеч от топлина, масло, остри ръбове или движещи се части.** Повредените или заплетени кабели увеличават риска от токов удар.
 - e) **Когато работите с електроинструмент на открито, използвайте удължител, подходящ за употреба на открито.** Използването на кабел, подходящ за употреба на открито, намалява риска от токов удар.
 - f) **Ако работата с електроинструмента на влажно място е неизбежна, използвайте захранване, защитено с устройство за защита от остатъчен ток (RCD).** Използването на RCD намалява риска от токов удар.
- 3. ЛИЧНА БЕЗОПАСНОСТ**
- a) **Бъдете нащрек, внимавайте какво правите и използвайте здрав разум, когато работите с електроинструмент. Не използвайте електроинструмента, когато сте уморени или под въздействието на наркотици, алкохол или медикаменти.** Момент на невнимание по време на работа с електроинструменти може да доведе до сериозни телесни повреди.
 - b) **Използвайте лични предпазни средства. Винаги носете предпазни очила.** Защитното оборудване, като противпрахова маска, нехлъзгащи се предпазни обувки, твърда шапка или антители, използвано при подходящи условия, ще намали нараняванията.
 - c) **Предотвратяване на неволно стартиране. Уверете се, че превключвателят е в изключено положение, преди да свързвате към източника на захранване и/или акумулаторната батерия, да вдигате или пренасяте инструмента.** Пренасянето на електроинструменти с пръст върху превк-

- лючвателя или включването на електроинструменти, чийто превключвател е включен, води до инциденти.
 - d) **Преди да включите електроинструмента, издадете всички регулиращи ключове или гаечни ключове.** Гаечен ключ или ключ, оставен прикрепен към въртяща се част на електроинструмента, може да доведе до нараняване.
 - e) **Не превишавайте възможностите си. Поддържайте правилна стойка и равновесие през цялото време.** Това позволява по-добър контрол на електроинструмента в неочаквани ситуации.
 - f) **Облечете се подходящо. Не носете свободни дрехи или бижута. Дръжте косата и дрехите си далеч от движещите се части.** Свободни дрехи, бижута или дълга коса могат да попаднат в движещите се части.
 - g) **Ако са предвидени устройства за свързване на съоръжения за извличане и събиране на прах, уверете се, че те са свързани и се използват правилно.** Използването на прахоуловители може да намали опасностите, свързани с праха.
 - h) **Не позволявайте на познанието, придобито от честото използване на инструментите, да ви позволи да станете самодоволни и да пренебрегнете принципите за безопасност на инструментите.** Едно невнимателно действие може да доведе до тежки наранявания в рамките на част от секундата.
- 4. ИЗПОЛЗВАНЕ И ГРИЖА ЗА ЕЛЕКТРОИНСТРУМЕНТА**
- a) **Не насилвайте електроинструмента. Използвайте подходящия електроинструмент за вашето приложение.** Правилният електроинструмент ще свърши работата по-добре и по-безопасно със скоростта, за която е проектиран.
 - b) **Не използвайте електроинструмента, ако превключвателят не го включва и изключва.** Всеки електроинструмент, който не може да се управлява с превключвателя, е опасен и трябва да се ремонтира.
 - c) **Преди да извършвате каквито и да било настройки, да сменяте аксесоари или да съхранявате електроинструментите, изключете щепсела от**

- източника на захранване и/или извадете акумулаторната батерия, ако се изважда, от електроинструмента.** Тези превантивни мерки за безопасност намаляват риска от случайно стартиране на електроинструмента.
- d) **Съхранявайте неработещите електроинструменти на място, недостъпно за деца, и не позволявайте на лица, които не са запознати с електроинструмента или с тези инструкции, да работят с него.** Електрическите инструменти са опасни в ръцете на необучени потребители.
- e) **Поддържане на електроинструменти и аксесоари.** Проверявайте за разминаване или свързване на движещите се части, счупване на части и всякакви други условия, които могат да повлияят на работата на електроинструмента. Поправете електроинструмента преди употреба, ако е повреден. Много злополуки се причиняват от лошо поддържани електроинструменти.
- f) **Поддържайте режещите инструменти остри и чисти.** Правилно поддържаните режещи инструменти с остри режещи ръбове е по-малко вероятно да се заклещат и са по-лесни за управление.
- g) **Използвайте електроинструмента, принадлежностите, крайниците и т.н. в съответствие с тези инструкции, като се съобразявате с условията на работа и извършваната работа.** Използването на електроинструмента за операции, различни от предвидените, може да доведе до опасна ситуация.
- h) **Поддържайте дръжките и повърхностите за хващане сухи, чисти и без масла и мазнини.** Хлъзгавите дръжки и повърхности за хващане не позволяват безопасно боравене и управление на инструмента в неочаквани ситуации.
5. **ИЗПОЛЗВАНЕ И ГРИЖА ЗА АКУМУЛАТОРНИТЕ ИНСТРУМЕНТИ**
- a) **Зареждайте само със зарядното устройство, посочено от производителя.** Зарядното устройство, което е подходящо за един тип акумулаторна батерия, може да създаде риск от пожар, когато се използва с друг тип акумулаторна батерия.
- b) **Използвайте електроинструменти само със специално предназначени за целта комплекти акумулаторни батерии.** Използването на други акумулаторни батерии може да доведе до риск от нараняване и пожар.
- c) **Когато акумулаторната батерия не се използва, я дръжте далеч от други метални предмети, като кламери, монети, ключове, пирони, винтове или други малки метални предмети, които могат да се свържат от една клемма към друга.** Съединяването на клемите на акумулаторната батерия може да доведе до изгаряния или пожар.
- d) **При неблагоприятни условия от акумулаторната батерия може да се изхвърли течност; избягвайте контакт с нея. При случаен контакт изплакнете с вода. Ако течността попадне в очите, допълнително потърсете медицинска помощ.** Течността, изхвърлена от акумулаторната батерия, може да причини дразнене или изгаряния.
- e) **Не използвайте пакет акумулаторни батерии или инструмент, които са повредени или модифицирани.** Повредени или модифицирани акумулаторни батерии могат да имат непредсказуемо поведение, което да доведе до пожар, експлозия или риск от нараняване.
- f) **Не излагайте акумулаторната батерия или инструмента на огън или прекомерна температура.** Излагането на огън или на температура над 130°C може да предизвика експлозия.
- g) **Спазвайте всички инструкции за зареждане и не зареждайте акумулаторната батерия или инструмента извън температурния диапазон, посочен в инструкциите.** Неправилното зареждане или зареждането при температури извън посочения диапазон може да повреди акумулаторната батерия и да увеличи риска от пожар.
6. **СЕРВИЗНО ОБСЛУЖВАНЕ**
- a) **Възложете сервизното обслужване на електроинструмента на квалифициран сервизен специалист, който използва само идентични резервни**

части. По този начин ще се гарантира безопасността на електроинструмента.

- b) **Никога не обслужвайте повредени акумулаторни батерии.** Сервизното обслужване на акумулаторните батерии трябва да се извършва само от производителя или от оторизирани сервизи.

Информация за безопасността на бормашини

Инструкции за безопасност за всички операции

- **Дръжте електроинструмента за изолираните повърхности за захващане, когато извършвате операция, при която режещият крайник или закрепващите елементи могат да влязат в контакт със скрито окабеляване.** Режещият крайник или закрепващите елементи се допират до проводник под напрежение, което може да направи откритите метални части на електроинструмента "под напрежение" и да причини на оператора токов удар.

Инструкции за безопасност при използване на дълги свредла

- **Никога не работете със скорост, по-висока от максималната номинална скорост на свредлото.** При по-високи скорости има вероятност крайникът да се огъне, ако бъде оставен да се върти свободно, без да се допира до обработвания детайл, което може да доведе до телесни повреди.
- **Винаги започвайте пробиването с ниска скорост и с връх на свредлото в контакт с обработвания детайл.** При по-високи скорости има вероятност крайникът да се огъне, ако бъде оставен да се върти свободно, без да се допира до обработвания детайл, което може да доведе до телесни повреди.
- **Винаги започвайте пробиването с ниска скорост и с връх на свредлото в контакт с обработвания детайл.** Крайниците могат да се огънат и да доведат до счупване или загуба на контрол, което може да доведе до телесни повреди.

Допълнителни инструкции за безопасност

- **Осигурявайте обработвания детайл.** Детайл, захванат с подходящи приспособления или скоби, е застопорен по здраво и сигурно, отколкото, ако го държите с ръка.
- **Изключете електроинструмента незабавно, ако инструментът за приложение се блокира. Бъдете подготвени за реакции с висок въртящ момент, които предизвикват откат.** Инструментът за приложение се блокира, когато се заклеци в детайла или когато електроинструментът се претовари.
- **Винаги изчаквайте пълното спиране на електроинструмента, преди да го оставите.** Инструментът за приложение може да заседне и да изгубите контрол над електроинструмента.
- **Дръжте електроинструмента здраво.** Когато затягате и разхлабвате винтове, бъдете подготвени за реакции с временно висок въртящ момент.
- **Използвайте подходящи детектори, за да определите дали има скрити захранващи линии, или се свържете с местната компания за комунални услуги за съдействие.** Контактът с електрически кабели може да причини пожар и токов удар. Повреждането на газопроводите може да доведе до експлозия. Счупването на водопроводни тръби причинява материални щети.
- **Използвайте само аксесоари, препоръчани от PARKSIDE.** Неподходящите аксесоари могат да причинят токов удар или пожар.

Остатъчни рискове

Дори и при употреба съгласно указанията на този уред, винаги остават остатъчни рискове. Следните опасности могат да настъпят във връзка с изпълнението и използването на този уред:

- Увреждане на слуха, ако не се носи подходящо оборудване за предпазване на слуха.
- Увреждане на здравето, произтичащо от вибрации ръка-рамо, ако уредът се използва за по-дълъг период от време или не се използва и поддържа правилно.
- Нараняване чрез порязване

▲ ПРЕДУПРЕЖДЕНИЕ! Опасност от електромагнитното поле, което се генерира докато уредът е в експлоатация. При определени обстоятелства това поле може да повлияе отрицателно на активни или пасивни медицински импланти. За да се намали опасността от сериозни или смъртоносни наранявания, ние препоръчваме на лицата с медицински импланти да се консултират със своя лекар или производител на медицинския имплант, преди да използват уреда.

Подготовка

▲ ПРЕДУПРЕЖДЕНИЕ! Опасност от нараняване в резултат на неволно включване на уреда. Поставете акумулаторната батерия в уреда едва тогава, когато уредът е напълно готов за употреба.



Контролни елементи

Запознайте се с контролните елементи преди да пуснете уреда в експлоатация за първи път.

- **Превключвател за посоката на въртене (7) (Фиг. А)**
УКАЗАНИЕ! Задействайте превключвателя за посоката на въртене само когато уредът е спрял!
Посока на превключвателя, гледана отзад:
 - **Отляво** Завиване на винт, пробиване
 - **Център** Блокировка срещу включване
 - **Отдясно** Развиване на винт
- **Пръстен за настройка на въртящия момент (4)**
Настройка на максималния въртящ момент за завиване, при който плъзгащият съединител се задейства.
УКАЗАНИЕ! Задействайте пръстена за настройка на въртящия момент само когато уредът е спрял!
 - **1** Минимален въртящ момент
 - **19** Максимален въртящ момент
 С цел безопасност, при завиване започнете с малък въртящ момент. Увеличете въртящия момент, ако е необходимо.
 - **⚡** Пробиване без ограничение на въртящия момент

- **Превключвател за избор на скоростта (5)**

▲ ПОВИШЕНО ВНИМАНИЕ! Задействайте превключвателя за избор на скорост само когато уредът е спрял.

- **1**  Винтове
- **2**  Пробиване
- **Превключвател за включване/изключване (11)**
 - Включване: Натискане
 - Плавно регулиране на оборотите: Колкото повече натискате превключвателя за включване/изключване, толкова по-високи са оборотите.
 - Изключване: Пускане

Използване на държача за найкрайници

Указания

- За да използвате държача за найкрайници (26), трябва да свалите патронника за бързо захващане (2).

Демонтиране на патронника за бързо захващане (Фиг. В)

1. Дръжте здраво патронника за бързо захващане (2) отпред. Издърпайте пръстена на патронника (3) в посока на патронника за бързо захващане (2).
2. По този начин патронникът за бързо захващане (2) се освобождава и може да се сваля напред.

Използване на държача за найкрайници (Фиг. С)

1. Вкарайте подходящ 6-стенен найкрайник в държача за найкрайници (26). Поради формата на 6-стенния държач може да се наложи леко да завъртите найкрайника.
2. Вкарайте найкрайника максимално навътре в държача за найкрайници (26). Благодарение на водача и на магнитното захващане битът се установява здраво на място.
3. Изваждане на найкрайник: Издърпайте найкрайника от държача за найкрайници (26).

Монтиране на патронника за бързо захващане (Фиг. В)

1. За да поставите отново патронника за бързо захващане (2), издърпайте пръстена на патронника (3) в посока на патронника за бързо захващане.

- Избутайте патронника за бързо захващане (2) изцяло нагоре и отпуснете пръстена на патронника (3).
Чрез дърпане проверете стабилността на патронника за бързо захващане.

Сглобяване и разглобяване на работния инструмент

Указания

- Ширина на патронника: $\varnothing 0,8-10$ mm
- Данните за посоката са гледани отзад.

Монтиране на работния инструмент (Фиг. С)

- Отваряне на патронника: Обърнете патронника за бързо захващане (2) ∪.
- Вкарайте работния инструмент максимално навътре в патронника за бързо захващане (1).
- Затягане на работния инструмент: Обърнете патронника за бързо захващане (2) ∪.

Демонтиране на работния инструмент (Фиг. С)

- Отваряне на патронника: Обърнете патронника за бързо захващане (2) ∪.
- ▲ ПОВИШЕНО ВНИМАНИЕ!** Опасност от изгаряне! Работните инструменти – по-специално свредлата – могат силно да се нагорещят. Ако е необходимо, носете предпазни ръкавици. Отстранете работния инструмент.

Проверка на степента на зареждане на батерия



Докато уредът е включен, индикаторът за състоянието на акумулаторната батерия (6) показва степента на зареждане на батерията.

Светодиоди	Значение
червен, оранжев, зелен	Акумулаторът е зареден
червен, оранжев	Акумулаторът е зареден частично
червен	Акумулаторът трябва да бъде зареден

Зареждане на акумулатора

Вижте също инструкциите за употреба на зарядното устройство.

Указания

- Оставете загрелия акумулатор да се охлади преди зареждане.
- Не излагайте акумулатора на пряка слънчева светлина или температури за продължителни периоди >50 °C. По-специално, избягвайте поставянето му върху радиатори или съхранението му в превозни средства, паркирани на слънце.

Процедура

- Ако е нужно, извадете акумулатора (10) от уреда.
- Вкарайте акумулатора в отвора за зареждане на зарядното устройство (14).
- Включете зарядното устройство в контакта.
- След процеса на зареждане изключете зарядното устройство от мрежата.
- Извадете акумулатора от отвора за зареждане.

Ръководство за принадлежности

Макетен нож (Фиг. D)

Ако макетният нож (19) е тъп, острието може да се смени или тъпият/повреден сегмент на острието може да се отчупи. Предварително определените точки на счупване могат да бъдат разпознати по вдлъбнатините, които са равномерно разположени по острието.

Указания

За Вашата собствена безопасност носете лични предпазни средства:



- ▲ ПОВИШЕНО ВНИМАНИЕ!** Опасност от нараняване! Когато острие се счупи, части могат да излетят във въздуха. Носете защита за очите.
- ▲ ПОВИШЕНО ВНИМАНИЕ!** Опасност от нараняване! Остриетата на макетния нож са много остри. Носете предпазни ръкавици.
- ▲ ПОВИШЕНО ВНИМАНИЕ!** Опасност от нараняване! Износените остриета все още представляват голяма

опасност. Изхвърлете острието незабавно.

- Макетният нож е предназначен за лична употреба и само за леко, обикновено рязане и не трябва да се използва като заместител на професионален специален инструмент.
- Не прекарвайте макетния нож през остри ъгли или ръбове, за да избегнете повреда на острието и изплъзване.

Необходим инструмент

- Клещи (не се предоставя)

Счупване на острието

1. Избутвайте острието от корпуса само до предварително определената точка на счупване, в противен случай повече от един сегмент може да се счупи.
2. Хванете острието с помощта на клещи близо до предварително определената точка на счупване.
3. Счупете острието така, че клещите да се въртят около собствената си ос и точката на счупване да се отдели. Това ще доведе до рязко счупване на опората.

Смяна на острието

1. Преместете плъзгача (19.2) на макетния нож (19) докрай напред.
2. Свалете и изхвърлете правилно тъпото острие.
3. Преместете плъзгача (19.2) на макетния нож (19) докрай назад, за да използвате ново острие.

Пълнене на пълнителя

1. Натиснете бутона за освобождаване (19.1) на макетния нож (19), за да извадите пълнителя с резервните остриета назад.
2. Поставете новите остриета в пълнителя. В задния край на острието е пробит отвор, в който се окачва плъзгачът.
3. Натиснете и двете обратно във водача, докато пълнителят с резервните остриета щракне на място.

Метър (Фиг. Е)

1. Натиснете и задръжте един от заключващите бутони (22.2), за да фиксирате временно извадената измервателна лента (22).
2. Избутайте фиксиращия плъзгач (22.1) напред, за да фиксирате трайно извадената измервателна лента.

3. Освободете фиксирането, като издърпате назад фиксиращия плъзгач (22.1).

С помощта на щипката (22.3) на гърба можете да прикрепите измервателната лента към колана си.

Център за пробиване (Abb. F)

С помощта на центъра за пробиване (23) можете да дадете на свредлото първоначален водач в определена позиция. Така ще предотвратите изместване на свредлото при започване на пробиването.

Можете също така да използвате центъра за пробиване за маркиране на детайли.

Необходим инструмент

- Чук (не се предоставя)

Процедура

1. Поставете центъра за пробиване с върха на желаната позиция.
2. Ударете с чука задната част на центъра за пробиване.

Експлоатация

Поставяне и сваляне на акумулатора

▲ ПРЕДУПРЕЖДЕНИЕ! Опасност от нараняване в резултат на неволно включване на уреда. Поставете акумулаторната батерия в уреда едва тогава, когато уредът е напълно готов за употреба.

УКАЗАНИЕ! Опасност от повреда! Грешен акумулатор може да повреди уреда и акумулатора.

Поставяне на акумулатора

1. Плъзнете акумулатора (10) по водещата шина в държача за акумулатора в дръжката (8).
Акумулаторът се фиксира с отчетливо щракване.

Изваждане на акумулатора

1. Натиснете и задръжте блокировката на акумулатора (9) върху акумулатора (10).
2. Извадете акумулатора от дръжката (8).

Включване и изключване

Включване

1. С превключвателя за посоката на въртене (7) изберете посоката на въртене.
2. С превключвателя за избор на скорост (5) изберете скорост.

3. С пръстена за настройка на въртящия момент (4) изберете максимален въртящ момент или пробиване.
4. Натиснете и задръжте превключвателя за включване/изключване (11). Светодиодната работна лампа (12) светва.

Изключване

1. Освободете превключвателя за включване/изключване (11).
2. Изчакайте електроинструментът да спре напълно, преди да го оставите.
3. В работните почивки: Поставете превключвателя за посоката на въртене (7) в центъра. Тези предпазни мерки предотвратяват непредумишлено включване на електроинструмента.
4. Ако оставяте уреда без наблюдение или сте готови с работата, извадете акумулатора (10) от уреда.

Транспорт

Указания

- Изключете уреда.
- Уверете се, че всички движещи се части са достигнали състояние на пълен покой.
- Отстранете акумулаторната батерия.
- Отстранете работния инструмент.
- Винаги носете уреда за ръкохватката (8).

Почистване, техническа поддръжка и съхранение

▲ ПРЕДУПРЕЖДЕНИЕ! Опасност от нараняване в резултат на неволно включване на уреда. Пазете се при работи по поддръжката и почистването. Изключете уреда и извадете акумулатора (10).

Нека ремонтни дейности и дейности по поддръжката, които не са описани в това ръководство, бъдат извършвани от нашия сервизен център за поддръжка. Използвайте само оригинални резервни части.

Почистване

▲ ПРЕДУПРЕЖДЕНИЕ! Токов удар! Никога не пръскайте уреда с вода.

УКАЗАНИЕ! Опасност от повреда. Химическите субстанции могат да повредят пластмасовите части на уреда. Не използ-

вайте почистващи препарати или разтворители.

- Поддържайте вентилационните отвори, корпуса на мотора и ръкохватките на уреда чисти. За целта използвайте влажна кърпа или четка.

Поддръжка

Уредът не се нуждае от поддръжка.

Съхранение

Съхранявайте уреда и принадлежностите винаги:

- чисти
- на сухо
- защитени от прах
- В предоставения куфар за съхранение (13)

- извън досега на деца

Уреди с акумулатор:

- Акумулаторът и уредът трябва да се съхраняват при температури между 15 °C и 25 °C. По време на съхранение избягвайте екстремен студ или горещина. От това акумулаторът губи капацитета си или може да се повреди.
- Преди по-продължително съхранение (напр. презимуване) извадете акумулатора от уреда (спазвайте отделните инструкции за експлоатация на акумулатора и зарядното устройство).

Предаване за отпадъци/ Опазване на околната среда

Извадете акумулаторната батерия от уреда и предайте уреда, акумулаторната батерия, принадлежностите и опаковката за екологосъобразно рециклиране.



Електроуредите не се изхвърлят с битовите отпадъци.

Символът на зачеркнатия контейнер с колелца означава, че този продукт не трябва да се изхвърля като несортирани битови отпадъци в края на полезния му живот.

Директива 2012/19/ЕС относно отпадъците от електрическо и електронно оборудване:

Потребителите за законово задължени да предават електронните уреди в края на техния полезен живот за екологосъобразно рециклиране. По този начин се гарантира екологосъобразно и щадящо ресурси предаване за отпадъци. В зависимост от прилагането в националното законодателство, имате следните опции:

- връщане на място на продажба,
- предаване в официален събирателен пункт,
- изпращане обратно към производителя/дистрибутора.

От това изискване не са засегнати прикрепените към старите уреди принадлежности и помощни средства без електрически съставни части.

Акумулаторите трябва да се изхвърлят по екологосъобразен начин



Не изхвърляйте батерията в домашната смет, в огън (опасност от експлозия) или във вода. Повредени батерии могат да навредят на околната среда и вашето здраве, ако излизат отровни изпарения или течности.

Вие сте длъжни да изхвърляте дефектните или използваните акумулатори по екологичен начин.

- Не отваряйте акумулаторите и избягвайте механични повреди. Съществува опасност от късо съединение и могат да се отделят изпарения, които дразнят дихателните пътища.
- От съображения за безопасност акумулаторите трябва да се разреждат преди изхвърляне.
- Залепете полюсите с тиксо, за да избегнете късо съединение.
- Предавайте акумулаторите за изхвърляне на търговците на дребно или пункт за събиране.
- **Повредени акумулатори**
Работете с външно повредени акумулатори с особено внимание!
 - Не докосвайте повредени акумулатори с голи ръце.

- Ако не можете да залепите клемите с тиксо, поставете акумулаторите поотделно в найлонова торбичка.
- Поставете повредените акумулатори поотделно в незапалим, запечатващ се контейнер, който все още може да се напълни с пясък.
- Отнесете повредените акумулатори в пункт за събиране със специализиран персонал.

Сервизно обслужване

Гаранция

Уважаема г-жо Клиент, уважаеми г-н Клиент,

За този продукт получавате 3 години гаранция от датата на покупката. В случай на дефекти в този продукт, имате законни права спрямо продавача на продукта. Тези законови права не са ограничени от нашата гаранция, както е посочено по-долу.

Гаранционни условия

Гаранционният период започва да тече от датата на покупката. Моля, пазете оригиналния касов бон на сигурно място. Този документ се изисква като доказателство за покупка. Ако в рамките на три години от датата на закупуване на този продукт възникне дефект в материала или изработката, продуктът – по наш избор – ще бъде ремонтиран или сменен безплатно за Вас. Тази гаранционна услуга предполага в рамките на тригодишния срок трябва да ни бъдат представени повреденият уред и доказателство за закупуването (касов бон), както и кратко писмено описание, в какво се състои повредата и кога е възникнала.

Ако повредата се покрива от нашата гаранция, ще получите ремонтирания или нов продукт обратно. С ремонта или смяната на продукта не започва нов гаранционен период.

Гаранционен срок и законови рекламации за дефекти

Гаранцията не удължава гаранционния срок. Това важи и за сменени или ремонтирани части. Възникнали евентуално още при покупката повреди или дефекти трябва да бъдат съобщени веднага след разопаковане. Извършените след изтичане на гаранционния срок ремонти се заплащат.

Обхват на гаранцията

Продуктът е внимателно произведен в съответствие със строги указания за качество и внимателно проверен преди доставката.

Гаранционната услуга важи за материални дефекти и производствени грешки. Тази гаранция не покрива части от продукта, които са предмет на нормално износване и следователно може да се считат за износващи се части (напр. Свредло) или повреди на чупливи части.

Тази гаранция отпада, ако продуктът е бил повреден, бил е използван неправилно или не е бил поддържан. За правилното използване на продукта всички посочени в ръководството за експлоатация инструкции трябва да се спазват точно. Предназначения и действия, които не са препоръчани в ръководството за експлоатация или за които е предупредено изрично, задължително трябва да се избягват.

Продуктът е предназначен само за лична, а не за търговска употреба. Гаранцията отпада в случай на злоупотреба и неправилно боравене, използване на сила и интервенции, които не са били извършени от нашия оторизиран сервиз.

Обработка при гаранционен случай

За да се гарантира бърза обработка на вашата заявка, моля, следвайте указанията по-долу:

- За всички запитвания, моля, подгответе касовия бон и каталожния номер (IAN508307_2507) като доказателство за покупката.
- Каталожният номер ще намерите върху типовата табелка на продукта, гравирани върху продукта, на заглавната страница на ръководство за работа (долу вляво) или на стикера на гърба или отдолу на продукта.
- При възникнали функционални грешки или други повреди, моля, свържете се първо с посочения по-долу сервизен център **по телефона** или използвайте нашата **форма за контакт**, която можете да намерите на parkside-diy.com в категория **Обслужване**.
- След консултация с нашия сервизен център, вие можете да изпратите дефектен продукт на посочения ви сервизен адрес безплатно, като приложите касовата бележка (касова бележка) и опишете подробности за естество-

то на дефекта и кога е възникнал. За да избегнете проблеми с приемането и допълнителни разходи, е наложително да използвате само адреса, който ви е даден. Уверете се, че пратката не е изпратена до поискване, като обемна, експресна или друг вид специална пратка. Моля, изпратете продукта с всички включени към него принадлежности при покупката и се погрижете за достатъчно сигурна транспортна опаковка.

Гаранция

Уважаема г-жо Клиент,

Уважаеми г-н Клиент,

за този продукт получавате 3 години гаранция от датата на покупката. В случай на несъответствие на продукта с договора за продажба Вие имате законно право да предявите рекламация пред продавача на продукта при условията и в сроковете, определени в глава трета, раздел II и III и глава четвърта от Закона за предоставяне на цифрово съдържание и цифрови услуги и за продажба на стоки (ЗПЦС-ЦУПС)*.

Вашите права, произтичащи от посочените разпоредби, не се ограничават от нашата по-долу представена търговска гаранция, не са свързани с разходи за потребителите и независимо от нея продавачът на продукта отговаря за липсата на съответствие на потребителската стока с договора за продажба съгласно ЗПЦС-ЦУПС.

Гаранционни условия

Гаранционният срок е 3 години от датата на получаване на стоката. Пазете добре оригиналната касова бележка. Този документ е необходим като доказателство за покупката. Ако в рамките на три години от датата на закупуване на този продукт се появи дефект на материала или производствен дефект, продуктът ще бъде безплатно ремонтиран или заменен. Гаранцията предполага в рамките на тригодишния гаранционен срок да се представят дефектният уред, касовата бележка (касовият бон), както и всички други документи, установяващи наличието на дефект и писмено да се обясни в какво се състои дефектът и кога е възникнал. Ако дефектът е покрит от нашата гаранция, Вие ще получите обратно ремонтирания или нов

продукт. В случай на замяна на дефектна стока първоначалните гаранционен срок и гаранционни условия се запазват. В случай на ремонт на дефектна стока, срокът на ремонта се прибавя към гаранционния срок. За евентуално наличните и установени повреди и дефекти още при покупката трябва да се съобщи веднага след разопаковането. Евентуалните ремонти след изтичане на гаранционния срок са срещу заплащане.

Ремонтът или замяната на продукта не поражда нова гаранция.

Обхват на гаранцията

Уредът е произведен грижливо според строгите изисквания за качество и добросъвестно изпитан преди доставка. Гаранцията важи за дефекти на материала или производствени дефекти. Гаранцията не обхваща консумативите, както и частите на продукта, които подлежат на нормално износване, поради което могат да бъдат разглеждани като бързо износващи се части (напр. Свредло) или частите на чувливи части. Гаранцията отпада, ако уредът е повреден поради неправилно използване или в резултат на неосъществяване на техническа поддръжка. За правилната употреба на продукта трябва точно да се спазват всички указания в ръководството за експлоатация. Предназначение и действия, които не се препоръчват от ръководството за експлоатация или за които то предупреждава, трябва задължително да се избягват. Продуктът е предназначен само за частна, а не за професионална употреба. При злоупотреба и неправилно третиране, употреба на сила и при интервенции, които не са извършени от клон на нашия оторизиран сервиз, гаранцията отпада.

Процедура при гаранционен случай

За да се гарантира бърза обработка на Вашия случай, следвайте следните указания:

- За всички запитвания, моля, подгответе касовия бон и каталожния номер (IAN 508307_2507) като доказателство за покупката.
- Вземете артикулния номер от фабричната табелка.
- При възникване на функционални или други дефекти първо се свържете по телефона или чрез имейл с долупосочения сервизен отдел. След това ще

получите допълнителна информация за уреждането на Вашата рекламация.

- След съгласуване с нашия сервиз можете да изпратите дефектния продукт на посочения Ви адрес на сервиза безплатно за Вас, като приложите касовата бележка (касовия бон) и посочите писмено в какво се състои дефектът и кога е възникнал. За да се избегнат проблеми с приемането и допълнителни разходи, задължително използвайте само адреса, който Ви е посочен. Осигурете изпращането да не е като експресен товар или като друг специален товар. Изпратете уреда заедно с всички принадлежности, доставени при покупката, и осигурете достатъчно сигурна транспортна опаковка.

* Като физическо лице – потребител, независимо от настоящата търговска гаранция, Вие се ползвате от правата на законната гаранция, предоставена от Закона за предоставяне на цифрово съдържание и цифрови услуги и за продажбата на стоки /ЗПЦСЦУПС/. По-специално Вие имате право при несъответствие на стоката да бъде извършен ремонт или замяна по Ваш избор, освен ако това е невъзможно или е свързано с непропорционално големи разходи за продавача. Вие имате право на пропорционално намаляване на цената или на разваляне на договора при наличие на условията на чл. 33, ал. 3 от ЗПЦСЦУПС. Условията и сроковете на законната гаранция са регламентирани в глава трета, раздел II и III и в глава четвърта на ЗПЦСЦУПС



На parkside-diy.com можете да видите и изтеглите тези и много други ръководства. Този QR код Ви отвежда директно до parkside-diy.com. Изберете Вашата

държава и потърсете ръководства за експлоатация, като използвате формата за търсене. Чрез въвеждане на артикулния номер (IAN) 508307_2507 можете да отворите Вашата инструкция за експлоатация.

Ремонтен сервиз / извънгаранционно обслужване

Ремонти извън гаранцията можете да възложите на клона на нашия сервиз срещу заплащане. Той с удоволствие ще Ви направи предварителна калкулация.

- Можем да обработваме само уреди, които са достатъчно опаковани и изпратени с платени транспортни разходи.

Внимание: Изпратете Вашия уред на клона на нашия сервиз почистен и с указание за дефекта.

- Уредите, предмет на извънгаранционно обслужване, изпратени с неплатени

транспортни разходи – с наложен платеж, като експресен или друг специален товар – не се приемат.

- Ние ще изхвърлим изпратените от Вас дефектни уреди безплатно.

Сервизен център



Сервизно обслужване България

Тел.: 00800 118 4980

Формуляр за контакт на

parkside-diy.com

IAN 508307_2507

Вносител

Моля, имайте предвид, че следващия адрес не е адрес на сервиза. Първо се свържете с посочения по-горе сервизен център.

Grizzly Tools GmbH & Co. KG

Stockstädter Str. 20

63762 Großostheim

ГЕРМАНИЯ

www.grizzlytools.de

Резервни части и принадлежности

Резервни части и принадлежности можете да намерите на www.grizzlytools.shop.

Ако в процеса на поръчка възникнат проблеми, свържете се с нас през нашия онлайн магазин. Ако имате други въпроси, обърнете се към: *Сервизен център, Стр. 108*

Позиция №	Наименование	Поръчков №
2	Патронник за бързо захващане	91103354
19	Макетен нож	91110510
22	Метър	91110508

Превод на оригиналната съответствие на ЕС

Продукт: **Акумулаторна бормашина**

Модел: **PBSA 12 F5**

Сериен номер: 000001-061000

Предметът на декларацията, описан по-горе, отговаря на съответното законодателство на Съюза за хармонизация:

2006/42/EC • 2014/30/EU • 2011/65/EU & (EU) 2015/863

Обектът на декларацията, който е описан по-горе, е в съответствие с Директива 2011/65/EU на Европейския парламент и на Съвета от 8 юни 2011 г. относно ограничението на употребата на определени опасни вещества в електрическото и електронното оборудване.

За да се осигури съответствие, са приложени следните хармонизирани стандарти и национални стандарти и разпоредби:

EN 62841-1:2015/A11:2022
EN 62841-2-1:2018/A12:2022 • EN IEC 63000:2018
EN IEC 55014-1:2021 • EN IEC 55014-2:2021
IEC 62471:2006 • EN 62471:2008

За настоящата декларация за съответствие отговорност носи единствено производителят:



Grizzly Tools GmbH & Co. KG
 Stockstädter Str. 20
 63762 Großostheim
 ГЕРМАНИЯ
 19.01.2026

Christian Frank
 Упълномощен представител за докумен-
 тация

Πίνακας περιεχομένων

Εισαγωγή.....	110
Προβλεπόμενη χρήση.....	110
Περιεχόμενο παράδοσης/Παραδοτέος εξοπλισμός.....	111
Επισκόπηση.....	111
Περιγραφή λειτουργίας.....	111
Τεχνικά χαρακτηριστικά.....	111
X 12 V TEAM.....	112
Υποδείξεις ασφάλειας.....	112
Σημασία των υποδείξεων ασφαλείας...	112
Εικονοσύμβολα και σύμβολα.....	113
Γενικές προειδοποιήσεις ασφαλείας ηλεκτρικών εργαλείων.....	113
Πληροφορίες ασφαλείας για δράπανα.....	116
Υπολειπόμενοι κίνδυνοι.....	116
Προετοιμασία.....	117
Εξαρτήματα χειρισμού.....	117
Χρήση υποδοχής μυτών.....	117
Συναρμολόγηση και αποσυναρμολόγηση πρόσθετου εργαλείου.....	117
Έλεγχος κατάστασης φόρτισης του συσσωρευτή.....	118
Φόρτιση συσσωρευτή.....	118
Οδηγίες για τα εξαρτήματα.....	118
Λειτουργία.....	119
Τοποθέτηση και αφαίρεση συσσωρευτή.....	119
Ενεργοποίηση και Απενεργοποίηση....	119
Μεταφορά.....	120
Καθαρισμός, συντήρηση και αποθήκευση.....	120
Καθαρισμός.....	120
Συντήρηση.....	120
Αποθήκευση.....	120
Απόρριψη/Προστασία του περιβάλλοντος.....	120
Απόρριψη των συσσωρευτών με φιλικό προς το περιβάλλον τρόπο.....	121
Σέρβις.....	121
Εγγύηση.....	121
Σέρβις επισκευών.....	122
Κέντρο Σέρβις.....	122
Εισαγωγέας.....	123
Ανταλλακτικά και αξεσουάρ.....	123
Μετάφραση του πρωτοτύπου των δήλωση συμμόρφωσης ΕΕ.....	123
Διευρυμένη εικόνα.....	167

Εισαγωγή

Συγχαρητήρια για την αγορά του νέου σας επαναφορτιζόμενου δραπανοκατσάβιδου (εφεξής καλούμενο «συσκευή» ή «ηλεκτρικό εργαλείο»).

Αποφασίσατε έτσι για την απόκτηση μιας συσκευής υψηλής ποιότητας. Η παρούσα συσκευή ελέγχθηκε κατά τη διαδικασία παραγωγής αναφορικά με την ποιότητα και υποβλήθηκε σε τελικό έλεγχο. Με τον τρόπο αυτό έχει εξασφαλιστεί η ικανότητα λειτουργίας της συσκευής σας.



Οι οδηγίες λειτουργίας είναι τμήμα αυτής της συσκευής. Περιέχουν σημαντικές υποδείξεις για την ασφάλεια, τη χρήση και την απόρριψη. Διαβάστε προσεκτικά τις οδηγίες λειτουργίας. Εξοικειωθείτε με τα στοιχεία χειρισμού και τη σωστή χρήση της συσκευής. Χρησιμοποιείτε τη συσκευή μόνο όπως περιγράφεται και για τους αναφερόμενους τομείς χρήσης. Φυλάτε καλά τις οδηγίες λειτουργίας και παραδώστε όλα τα έγγραφα σε περιπτώσεις παράδοσης της συσκευής σε τρίτους.

Προβλεπόμενη χρήση

Η συσκευή προβλέπεται αποκλειστικά για τις εξής χρήσεις:





- Βίδωμα και ξεβίδωμα βιδών
 - Διάτρηση σε ξύλο, μέταλλο ή πλαστικό
- Λειτουργία αποκλειστικά σε στεγνούς χώρους.

Κάθε περαιτέρω χρήση που δεν επιτρέπεται ρητά στις παρούσες οδηγίες λειτουργίας μπορεί να θέσει σε κίνδυνο τον χρήστη και να προκαλέσει ζημιές στη συσκευή. Ο χειριστής ή ο χρήστης της συσκευής είναι υπεύθυνος για ατυχήματα ή βλάβες σε άλλους ανθρώπους ή στην ιδιοκτησία τους. Η συσκευή προορίζεται για οικιακή χρήση. Δεν έχει σχεδιαστεί για συνεχή, επαγγελματική χρήση. Στην περίπτωση επαγγελματικής χρήσης ακυρώνεται η εγγύηση. Ο κατασκευαστής δεν αναλαμβάνει καμία ευθύνη για φθορές που οφείλονται σε μη ορθή ή λανθασμένη χρήση. Ο συσκευή είναι τμήμα της σειράς **X 12 V TEAM** και λειτουργεί με συσσωρευτές της σειράς **X 12 V TEAM**. Οι συσσωρευτές της σειράς **X 12 V TEAM** επιτρέπεται να φορτίζονται μόνο με συσκευές φόρτισης της σειράς **X 12 V TEAM**.

Περιεχόμενο παράδοσης/ Παραδοτέος εξοπλισμός

Αποσκευάστε τη συσκευή και ελέγξτε το περιεχόμενο παράδοσης.

Απορρίψτε τα υλικά συσκευασίας με σωστό τρόπο.

- Επαναφορτιζόμενο δραπενοκατσάβιδο
- Εξαρτήματα που συμπεριλαμβάνονται στο κουτί φύλαξης
 - 40× Μύτη βιδώματος (10×50 mm, 10×75 mm, 20×25 mm)
 -  RH1, RH2, RH3
 -  PZ1, PZ2, PZ3
 -  T15, T20, T25, T30
 -  SL4, SL5, SL6
 -  H3, H4, H5, H6
- 14× Τρυπάνι μετάλλου (1.5, 2, 2.5, 3, 3.5, 4, 4.5, 5, 5.5, 6, 6.5)
- 5× Τρυπάνι ξύλου (4, 5, 6, 8, 10)
- 8× Σωληνωτά κλειδιά (6, 7, 8, 9, 10, 11, 12, 13)
- Συγκράτηση μυτών
- Μολύβι χάραξης + 2× Εφεδρική μύτη
- Κοπίδι (3× Λεπίδα)
- Τρυπάνι κωνικής διεύρυνσης
- Πόντα
- Μετροταινία (5 m)
- Βαλιτσάκι φύλαξης
- Μετάφραση του πρωτοτύπου των οδηγιών χρήσης
- 2× Συσσωρευτής και συσκευή φόρτισης με οδηγίες λειτουργίας

Επισκόπηση

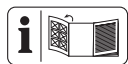

Για τις εικόνες της συσκευής, ανατρέξτε στην μπροστινή και στην πίσω ανοιγόμενη σελίδα.

- 1 Άνοιγμα τσοκ
- 2 Ταχυτσόκ
- 3 Δακτύλιος τσοκ
- 4 Δακτύλιος ρύθμισης ροπής στρέψης
- 5 Διακόπτης επιλογής ταχυτήτων
- 6 Ένδειξη κατάστασης φόρτισης στη συσκευή
- 7 Διακόπτης κατεύθυνσης περιστροφής
- 8 Χειρολαβή (Μονωμένη επιφάνεια λαβής)
- 9 Απασφάλιση μπαταρίας
- 10 Μπαταρία

- 11 Διακόπτης ενεργοποίησης/απενεργοποίησης
- 12 Λυχνία εργασίας LED
- 13 Βαλιτσάκι φύλαξης
- 14 Φορτιστής
- 15 Τρυπάνι ξύλου
- 16 Συγκράτηση μυτών
- 17 Μολύβι χάραξης
- 18 Εφεδρική μύτη
- 19 Κοπίδι
- 20 Τρυπάνι κωνικής διεύρυνσης
- 21 Σωληνωτά κλειδιά
- 22 Μετροταινία
- 23 Πόντα
- 24 Μύτη βιδώματος
- 25 Τρυπάνι μετάλλου

Εικ. Β

- 26 Υποδοχή μυτών (μπιτ)
- 27 Μαγνήτης

Εικ. D

- 19.1 Απασφάλιση (Κοπίδι)
- 19.2 Συρόμενος διακόπτης (Κοπίδι)

Εικ. E

- 22.1 Συρόμενη ασφάλιση (Μετροταινία)
- 22.2 Πλήκτρο ασφάλισης (Μετροταινία)
- 22.3 Κλιπ (Μετροταινία)

Περιγραφή λειτουργίας

Το δραπενοκατσάβιδο είναι εξοπλισμένο με έναν ολισθαίνοντα συμπλέκτη ο οποίος κατά την επίτευξη μιας προεπιλεγμένης μέγιστης ροπής στρέψης αποσυνδέει τη μετάδοση κίνησης από την άτρακτο λειτουργίας.

Μπορείτε να βρείτε τη λειτουργία των εξαρτημάτων χειρισμού στις κατωτέρω περιγραφές.

Τεχνικά χαρακτηριστικά

Επαναφορτιζόμενο δραπενοκατσάβιδο

.....	PBSA 12 F5
Όνομαστική τάση U	12 V =
Βάρος (χωρίς συσσωρευτή)	≈0,89 kg
Αριθμός στροφών εν κενώ n ₀	
- 1η ταχύτητα	0-350 min ⁻¹
- 2η ταχύτητα	0-1300 min ⁻¹
Μέγιστη ροπή στρέψης	28 Nm

Ανοίγμα τσοκ	∅0,8–10 mm
Μέγιστη διάτρηση	
–ξύλο	25 mm
–μέταλλο	10 mm
Στάθμη ηχητικής πίεσης (L_{pA})	
.....	67,5 dB; $K_{pA}=5$ dB
Στάθμη ηχητικής ισχύος (L_{WA})	
.....	75,5 dB; $K_{WA}=5$ dB
Δόνηση ($a_{h,D}$)	2,802 m/s^2 ; $K=1,5$ m/s^2
Μπαταρία	Li-Ion
Θερμοκρασία	≤ 50 °C
– Διαδικασία φόρτισης	4–40 °C
– Λειτουργία	4–50 °C
– Αποθήκευση	15–25 °C

Κοπίδι

Art.-Nr.	13800459
IAN	508307_2507

Τα επίπεδα θορύβου και κραδασμών είναι σύμφωνα με τα πρότυπα και τους κανονισμούς της δήλωσης συμμόρφωσης.

Η αναγραφόμενη συνολική τιμή δονήσεων και η αναγραφόμενη τιμή εκπομπής θορύβου μετρήθηκαν σύμφωνα με τυποποιημένη διαδικασία ελέγχου και μπορούν να χρησιμοποιηθούν για τη σύγκριση ενός ηλεκτρικού εργαλείου με ένα άλλο. Η αναγραφόμενη συνολική τιμή δονήσεων και η αναγραφόμενη τιμή εκπομπής θορύβου μπορούν να χρησιμοποιηθούν επίσης για προσωρινή εκτίμηση του φορτίου.

▲ ΠΡΟΕΙΔΟΠΟΙΗΣΗ! Οι τιμές δονήσεων και εκπομπής θορύβου ενδέχεται να διαφέρουν από την καθορισμένη τιμή κατά τη χρήση του ηλεκτρικού εργαλείου, ανάλογα με τον τρόπο χρήσης με τον οποίο χρησιμοποιείται το ηλεκτρικό εργαλείο. Προσπαθείτε να διατηρείτε την επιβάρυνση λόγω κραδασμών όσο μικρότερη γίνεται. Παραδειγματικά μετρά για τη μείωση της επιβάρυνσης λόγω δονήσεων είναι ο περιορισμός του χρόνου εργασίας. Εδώ πρέπει να ληφθούν υπόψη όλα τα στάδια λειτουργίας (για παράδειγμα ο χρόνος κατά τον οποίο το ηλεκτρικό εργαλείο είναι απενεργοποιημένο και ο χρόνος κατά τον οποίο το ηλεκτρικό εργαλείο είναι μεν ενεργοποιημένο, αλλά λειτουργεί χωρίς επιβάρυνση).

X 12 V TEAM

Ο συσκευή είναι τμήμα της σειράς **X 12 V TEAM** και λειτουργεί με συσσωρευτές της σειράς **X 12 V TEAM**. Οι συσσωρευ-

τές της σειράς **X 12 V TEAM** επιτρέπεται να φορτίζονται μόνο με συσκευές φόρτισης της σειράς **X 12 V TEAM**.

Σας συστήνουμε να θέσετε σε λειτουργία την παρούσα συσκευή αποκλειστικά με τους εξής συσσωρευτές: PAKK 12 A3, PAKK 12 A4, PAKK 12 B3, PAKK 12 B4, PAKK 12 D1, PAKK 12 D2, PAKK 12 5.0 A1 Σας συστήνουμε να φορτίζετε αυτούς τους συσσωρευτές με τις εξής συσκευές φόρτισης: PLGK 12 A2, PLGK 12 A3, PLGK 12 B2, PDSLK 12 A2, PLGK 12 6.0 A1

Τεχνικά χαρακτηριστικά συσσωρευτή και συσκευής φόρτισης: Δείτε τις ξεχωριστές οδηγίες.

Υποδείξεις ασφάλειας

Αυτή η ενότητα περιέχει τις βασικές υποδείξεις ασφάλειας κατά τη χρήση της συσκευής.

▲ ΠΡΟΕΙΔΟΠΟΙΗΣΗ! Βλάβες σε άτομα και υλικές ζημιές λόγω ακατάλληλης μεταχείρισης του συσσωρευτή. Λαμβάνετε υπόψη τις υποδείξεις ασφάλειας και τις οδηγίες σχετικά με τη φόρτιση και τη σωστή χρήση που αναφέρονται στις οδηγίες λειτουργίας του συσσωρευτή και του φορτιστή της σειράς **X 12 V TEAM**. Θα βρείτε μια λεπτομερή περιγραφή για τη διαδικασία φόρτισης και περισσότερες πληροφορίες στις ξεχωριστές οδηγίες χειρισμού.

Σημασία των υποδείξεων ασφαλείας

▲ ΚΙΝΔΥΝΟΣ! Αν δεν τηρείτε αυτή την υπόδειξη ασφαλείας, θα προκύψει ατύχημα. Η συνέπεια είναι σοβαρός σωματικός τραυματισμός ή θάνατος.

▲ ΠΡΟΕΙΔΟΠΟΙΗΣΗ! Αν δεν τηρείτε αυτή την υπόδειξη ασφαλείας, ενδέχεται να προκύψει ατύχημα. Η συνέπεια μπορεί να είναι σοβαρός σωματικός τραυματισμός ή θάνατος.

▲ ΠΡΟΣΟΧΗ! Αν δεν τηρείτε αυτή την υπόδειξη ασφαλείας, θα προκύψει ατύχημα. Η συνέπεια μπορεί να είναι ελαφρύς ή μέτριος σοβαρότητας σωματικός τραυματισμός ή θάνατος.

ΥΠΟΔΕΙΞΗ! Αν δεν τηρείτε αυτή την υπόδειξη ασφαλείας, θα προκύψει ατύχημα. Η συνέπεια μπορεί να είναι υλική ζημιά.

Εικονοσύμβολα και σύμβολα

Εικονοσύμβολα επάνω στη συσκευή



Ο συσκευή είναι τμήμα της σειράς **X 12 V TEAM** και λειτουργεί με συσσωρευτές της σειράς **X 12 V TEAM**. Οι συσσωρευτές της σειράς **X 12 V TEAM** επιτρέπεται να φορτίζονται μόνο με συσκευές φόρτισης της σειράς **X 12 V TEAM**.



Διαβάστε τις οδηγίες λειτουργίας



Μην απορρίπτετε τις ηλεκτρικές συσκευές στα οικιακά απορρίμματα.

Εικονοσύμβολο στη βαλίτσα



Χρησιμοποιείτε προστασία ακοής



Χρησιμοποιείτε προστατευτικό ματιών



Χρησιμοποιείτε μάσκα

Εικονοσύμβολα στις οδηγίες λειτουργίας



Προσοχή!



Μην εκθέτετε το συσσωρευτή για μεγάλο χρονικό διάστημα σε απευθείας ηλιακή ακτινοβολία ή σε θερμοκρασίες πάνω από 50°C. Ιδιαίτερα αποφύγετε τοποθέτηση επάνω σε θερμαντικά σώματα ή αποθήκευση σε οχήματα τα οποία είναι σταθμευμένα στον ήλιο.



Χρησιμοποιείτε προστατευτικό ματιών



Χρησιμοποιείτε γάντια ασφαλείας



① ② ... Οδηγίες χειρισμού βήμα προς βήμα

Γενικές προειδοποιήσεις ασφαλείας ηλεκτρικών εργαλείων

▲ ΠΡΟΕΙΔΟΠΟΙΗΣΗ! Διαβάστε όλες τις προειδοποιήσεις ασφαλείας, τις οδηγίες, τις απεικονίσεις και τις προδιαγραφές που παρέχονται μαζί με αυτό το ηλεκτρικό εργαλείο. Σε περίπτωση μη τήρησης

όλων των οδηγιών που αναγράφονται παρακάτω, παρατηρείται κίνδυνος ηλεκτροπληξίας, πυρκαγιάς ή/και σοβαρών τραυματισμών. **Φυλάσσετε όλες τις προειδοποιήσεις και οδηγίες για μελλοντική χρήση.**

Ο όρος «Ηλεκτρικό εργαλείο» στις προειδοποιήσεις αφορά στο ηλεκτρικό εργαλείο που λειτουργεί με σύνδεση (ενσύρματα) στο ηλεκτρικό δίκτυο ή που λειτουργεί με μπαταρία (ασύρματα).

1. ΑΣΦΑΛΕΙΑ ΧΩΡΟΥ ΕΡΓΑΣΙΑΣ

- Διατηρείτε τον χώρο εργασίας καθαρό και καλά φωτισμένο.** Οι ακατάστατοι ή σκοτεινοί χώροι αυξάνουν τον κίνδυνο ατυχήματος.
- Μην λειτουργείτε ηλεκτρικά εργαλεία σε εκρηξιμικές ατμόσφαιρες, όπως υπό την παρουσία εύφλεκτων υγρών, αερίων ή σκόνης.** Από τα ηλεκτρικά εργαλεία εξέρχονται σπινθήρες, από τους οποίους μπορούν να αναφλεγούν η σκόνη ή οι αναθυμιάσεις.
- Κατά τον χειρισμό ενός ηλεκτρικού εργαλείου, κρατάτε τα παιδιά και τους παρευρισκόμενους σε απόσταση ασφαλείας.** Τυχόν περιστασμοί ενδέχεται να σας κάνουν να χάσετε τον έλεγχο.

2. ΗΛΕΚΤΡΙΚΗ ΑΣΦΑΛΕΙΑ

- Τα βύσματα ηλεκτρικών εργαλείων πρέπει να είναι κατάλληλα για την εκάστοτε πρίζα. Μην τροποποιείτε ποτέ το βύσμα με οποιονδήποτε τρόπο. Μην χρησιμοποιείτε προσαρμογείς βυσμάτων με γειωμένα ηλεκτρικά εργαλεία.** Τα μη τροποποιημένα βύσματα και οι κατάλληλες πρίζες μειώνουν τον κίνδυνο ηλεκτροπληξίας.
- Αποφεύγετε την σωματική επαφή με γειωμένες επιφάνειες, όπως σωλήνες, θερμαντικά σώματα και ψυγεία.** Σε περίπτωση γείωσης του σώματος, παρατηρείται αυξημένος κίνδυνος ηλεκτροπληξίας.
- Μην αφήνετε τα ηλεκτρικά εργαλεία να είναι εκτεθειμένα σε βροχή ή υγρές συνθήκες.** Τυχόν είσοδος νερού σε ένα ηλεκτρικό εργαλείο θα αυξήσει τον κίνδυνο ηλεκτροπληξίας.
- Μην ασκείτε βία στο καλώδιο. Μην χρησιμοποιείτε ποτέ το καλώδιο για μεταφορά, τράβηγμα ή αποσύνδεση του ηλεκτρικού εργαλείου. Φυλάσσετε το καλώδιο μακριά από υψηλές θερμοκρασίες, λάδι, αιχμηρά αντικείμενα**

ή κινούμενα εξαρτήματα. Τυχόν κατεστραμμένα ή υπερδεμένα καλώδια θα αυξήσουν τον κίνδυνο ηλεκτροπληξίας.

- e) **Σε περίπτωση χρήσης ενός ηλεκτρικού εργαλείου σε εξωτερικό χώρο, χρησιμοποιείτε καλώδιο επέκτασης που να είναι κατάλληλο για χρήση σε εξωτερικούς χώρους.** Η χρήση καλωδίου που να είναι κατάλληλο για χρήση σε εξωτερικούς χώρους μειώνει τον κίνδυνο ηλεκτροπληξίας.
- f) **Εάν δεν μπορεί να αποφευχθεί η λειτουργία ενός ηλεκτρικού εργαλείου σε σημείο με υγρασία, χρησιμοποιείτε μια παροχή που να προστατεύεται από διάταξη προστασίας ρεύματος διαρροής (RCD).** Με τη χρήση μιας διάταξης RCD μειώνεται ο κίνδυνος ηλεκτροπληξίας.

3. ΑΤΟΜΙΚΗ ΑΣΦΑΛΕΙΑ

- a) **Να είστε σε εγρήγορση, να είστε προσεκτικοί και να χρησιμοποιείτε κοινή λογική κατά τη χρήση ενός ηλεκτρικού εργαλείου. Μην χρησιμοποιείτε ηλεκτρικές συσκευές εάν είστε κουρασμένοι, υπό της επίρρεια ναρκωτικών, αλκοόλ ή φαρμάκων.** Μια στιγμή απροσεξίας κατά τη λειτουργία ηλεκτρικών εργαλείων αρκεί για να παρατηρηθούν σοβαροί ατομικοί τραυματισμοί.
- b) **Χρησιμοποιείτε εξοπλισμό ατομικής προστασίας. Χρησιμοποιείτε πάντα προστατευτικό για τα μάτια.** Ο προστατευτικός εξοπλισμός, όπως μια μάσκα σκόνης, αντιολισθητικά παπούτσια ασφαλείας, κράνος ή προστατευτικά ακοής που χρησιμοποιούνται στις κατάλληλες συνθήκες, μειώνουν τον κίνδυνο ατομικών τραυματισμών.
- c) **Αποφεύγετε την ακούσια εκκίνηση. Πριν από τη σύνδεση στην πηγή ρεύματος ή/και τη συστοιχία μπαταριών, καθώς και πριν από τη μεταφορά του εργαλείου, διασφαλίζετε ότι ο διακόπτης βρίσκεται στη θέση απενεργοποίησης.** Η μεταφορά ηλεκτρικών εργαλείων με το δάχτυλο να βρίσκεται στον διακόπτη ή η παροχή ρεύματος σε ηλεκτρικά εργαλεία με ενεργοποιημένο διακόπτη αυξάνει τον κίνδυνο ατυχημάτων.
- d) **Απομακρύνετε τυχόν κλειδιά ρύθμισης ή λοιπά κλειδιά πριν από την ενεργοποίηση του ηλεκτρικού εργαλείου.** Ένα κλειδί που παραμένει συνδεδεμένο σε ένα περιστρεφόμενο εξάρτημα του ηλε-

κτρικού εργαλείου μπορεί να προκαλέσει τραυματισμό.

- e) **Διατηρείτε την ισορροπία σας. Πατάτε σταθερά και διατηρείτε πάντα την ισορροπία σας.** Κάτι τέτοιο καθιστά δυνατό τον καλύτερο έλεγχο του ηλεκτρικού εργαλείου σε απροσδόκητες καταστάσεις.
- f) **Χρησιμοποιείτε κατάλληλο ρουχισμό. Μην φοράτε φαρδιά ρούχα ή κοσμήματα. Κρατάτε τα μαλλιά και τα ρούχα μακριά από κινούμενα εξαρτήματα.** Τυχόν φαρδιά ρούχα, κοσμήματα ή μακριά μαλλιά ενδέχεται να πιαστούν σε κινούμενα εξαρτήματα.
- g) **Εάν παρέχονται συσκευές για τη σύνδεση διατάξεων αναρρόφησης και συλλογής σκόνης, διασφαλίζετε ότι είναι έχουν συνδεθεί και ότι χρησιμοποιούνται σωστά.** Με τη χρήση διατάξεων συλλογής σκόνης μπορούν να μειωθούν οι κίνδυνοι που σχετίζονται με τη σκόνη.
- h) **Μην επαναπαύεστε λόγω της εξοικείωσης που αποκτήσατε από τη συχνή χρήση εργαλείων και μην αγνοείτε τις αρχές ασφαλείας εργαλείων.** Λόγω μιας απρόσεκτης ενέργειας μπορεί να προκληθεί σοβαρός τραυματισμός εντός κλασμάτων του δευτερολέπτου.

4. ΧΡΗΣΗ ΚΑΙ ΦΡΟΝΤΙΔΑ ΗΛΕΚΤΡΙΚΩΝ ΕΡΓΑΛΕΙΩΝ

- a) **Μην ασκείτε βία στο ηλεκτρικό εργαλείο. Χρησιμοποιείτε το σωστό ηλεκτρικό εργαλείο.** Το σωστό ηλεκτρικό εργαλείο θα κάνει τη δουλειά καλύτερα και ασφαλέστερα στον ρυθμό για τον οποίο σχεδιάστηκε.
- b) **Μην χρησιμοποιείτε το ηλεκτρικό εργαλείο εάν δεν ενεργοποιείται και απενεργοποιείται από τον διακόπτη.** Οποιοδήποτε ηλεκτρικό εργαλείο, ο χειρισμός του οποίου δεν είναι δυνατός με τον διακόπτη, είναι επικίνδυνο και πρέπει να επισκευαστεί.
- c) **Αποσυνδέετε το βύσμα από την πηγή ρεύματος ή/και αφαιρείτε τη συστοιχία μπαταριών, εφόσον είναι δυνατή η αφαίρεση, από το ηλεκτρικό εργαλείο πριν από οποιαδήποτε ρύθμιση, αλλαγή εξαρτημάτων ή αποθήκευση ηλεκτρικών εργαλείων.** Με αυτά τα προληπτικά μέτρα μειώνεται ο κίνδυνος ακούσιας εκκίνησης του ηλεκτρικού εργαλείου.

- d) **Αποθηκεύετε τα ηλεκτρικά εργαλεία που δεν χρησιμοποιούνται μακριά από παιδιά και μην επιτρέπετε σε άτομα που δεν είναι εξοικειωμένα με το ηλεκτρικό εργαλείο ή τις παρούσες οδηγίες να χειρίζονται το ηλεκτρικό εργαλείο.** Τα ηλεκτρικά εργαλεία είναι επικίνδυνα στα χέρια μη εκπαιδευμένων χρηστών.
- e) **Συντηρείτε τα ηλεκτρικά εργαλεία και τα εξαρτήματα. Ελέγχετε για τυχόν εσφαλμένη ευθυγράμμιση ή προσάρτηση κινούμενων εξαρτημάτων, θραύση εξαρτημάτων και κάθε άλλη κατάσταση που μπορεί να επηρεάσει αρνητικά τη λειτουργία του ηλεκτρικού εργαλείου. Σε περίπτωση βλάβης, αναθέστε την επισκευή του ηλεκτρικού εργαλείου πριν από τη χρήση.** Πολλά ατυχήματα οφείλονται σε κακή συντήρηση των ηλεκτρικών εργαλείων.
- f) **Διατηρείτε τα εργαλεία κοπής αιχμηρά και καθαρά.** Τα σωστά συντηρημένα εργαλεία κοπής με αιχμηρές ακμές κοπής είναι λιγότερο πιθανό να κολλήσουν και ελέγχονται ευκολότερα.
- g) **Χρησιμοποιείτε το ηλεκτρικό εργαλείο, τα εξαρτήματα, τις μύτες κ.λπ. σύμφωνα με τις παρούσες οδηγίες, συνυπολογίζοντας τις συνθήκες εργασίας και την εργασία προς εκτέλεση.** Η χρήση του ηλεκτρικού εργαλείου για εργασίες διαφορετικές από τις προβλεπόμενες μπορεί να οδηγήσει σε επικίνδυνες καταστάσεις.
- h) **Διατηρείτε τις λαβές και τις σχετικές επιφάνειες στεγνές, καθαρές και χωρίς λάδια και γράσο.** Οι ολισθηρές λαβές και οι σχετικές επιφάνειες αποτρέπουν τον ασφαλή χειρισμό και έλεγχο του εργαλείου σε απρόβλεπτες καταστάσεις.
- 5. ΧΡΗΣΗ ΚΑΙ ΦΡΟΝΤΙΔΑ ΕΡΓΑΛΕΙΩΝ ΜΕ ΜΠΑΤΑΡΙΑ**
- a) **Η επαναφόρτιση πρέπει να εκτελείται αποκλειστικά με τον φορτιστή που ορίζεται από τον κατασκευαστή.** Ένας φορτιστής που είναι κατάλληλος για έναν τύπο συστοιχίας μπαταριών μπορεί να προκαλέσει κίνδυνο πυρκαγιάς όταν χρησιμοποιείται με άλλη συστοιχία μπαταριών.
- b) **Χρησιμοποιείτε ηλεκτρικά εργαλεία αποκλειστικά με τις προβλεπόμενες συστοιχίες μπαταριών.** Η χρήση οποιασδήποτε άλλης συστοιχίας μπαταριών μπορεί να προκαλέσει κίνδυνο τραυματισμού και πυρκαγιάς.
- c) **Όταν δεν χρησιμοποιείται η συστοιχία μπαταριών, διατηρείτε την μακριά από άλλα μεταλλικά αντικείμενα, όπως συνδέτρες, κέρματα, κλειδιά, καρφιά, βίδες ή άλλα μικρά μεταλλικά αντικείμενα, που θα μπορούσαν να δημιουργήσουν σύνδεση μεταξύ των ακροδεκτών.** Το βραχυκύκλωμα των ακροδεκτών της μπαταρίας μεταξύ τους μπορεί να οδηγήσει σε εγκαύματα ή πυρκαγιά.
- d) **Σε περίπτωση κακών συνθηκών χρήσης, ενδέχεται να εκτοξευτεί υγρό από την μπαταρία. Αποφεύγετε την επαφή. Σε περίπτωση ακούσιας επαφής, ξεπλύνετε με νερό. Σε περίπτωση επαφής του υγρού με τα μάτια, ζητήστε πρόσθετα ιατρική βοήθεια.** Το εκτοξευόμενο υγρό από την μπαταρία ενδέχεται να προκαλέσει ερεθισμούς ή εγκαύματα.
- e) **Μην χρησιμοποιείτε συστοιχίες μπαταριών ή εργαλεία που έχουν υποστεί ζημιά ή τροποποίηση.** Οι κατεστραμμένες ή τροποποιημένες μπαταρίες ενδέχεται να παρουσιάσουν απρόβλεπτη συμπεριφορά με αποτέλεσμα να παρατηρηθεί πυρκαγιά, έκρηξη ή κίνδυνος τραυματισμού.
- f) **Μην αφήνετε μια συστοιχία μπαταριών ή ένα εργαλείο να εκτεθεί σε φωτιά ή υπερβολικές θερμοκρασίες.** Σε περίπτωση έκθεσης σε φωτιά ή θερμοκρασίες άνω των 130 °C, ενδέχεται να παρατηρηθεί έκρηξη.
- g) **Ακολουθείτε τις οδηγίες φόρτισης και μην φορτίζετε τη συστοιχία μπαταρίας ή το εργαλείο εκτός του καθορισμένου στις οδηγίες εύρους θερμοκρασίας.** Η φόρτιση με ακατάλληλο τρόπο ή σε θερμοκρασίες εκτός του καθορισμένου εύρους μπορεί να προκαλέσει ζημιά στην μπαταρία και να αυξήσει τον κίνδυνο πυρκαγιάς.
- 6. Σ'ΕΡΒΙΣ**
- a) **Αναθέτετε το σέρβις του ηλεκτρικού εργαλείου σε εξειδικευμένο επισκευαστή που χρησιμοποιεί αποκλειστικά πανομοιότυπα ανταλλακτικά.** Κατά αυτόν τον τρόπο, διασφαλίζετε τη διατήρηση των επιπέδων ασφαλείας του ηλεκτρικού εργαλείου.
- b) **Μην αναθέτετε ποτέ το σέρβις κατεστραμμένων συστοιχιών μπαταριών.** Το

σέρβιο συστοιχιών μπαταριών επιτρέπεται να εκτελείται αποκλειστικά από τον κατασκευαστή ή εξουσιοδοτημένους παρόχους σέρβιο.

Πληροφορίες ασφάλειας για δράπανα

Οδηγίες ασφάλειας για όλες τις λειτουργίες

- **Κρατάτε το ηλεκτρικό εργαλείο από τις μονωμένες επιφάνειες λαβής κατά την εκτέλεση εργασιών όπου το εξάρτημα κοπής ή οι σύνδεσμοι ενδέχεται να έρθουν σε επαφή με κρυφές καλωδιώσεις.** Η επαφή των εξαρτημάτων κοπής ή των συνδέσμων με ένα ηλεκτροφόρο καλώδιο μπορεί να καταστήσει τα εκτεθειμένα μεταλλικά μέρη του ηλεκτρικού εργαλείου ηλεκτροφόρα και να προκαλέσει ηλεκτροπληξία στον χειριστή.

Οδηγίες ασφάλειας κατά τη χρήση μακρών μυτών διάτρησης

- **Ποτέ μη χειρίζεστε με υψηλότερη ταχύτητα από τη μέγιστη τιμή ταχύτητας της μύτης διάτρησης.** Σε υψηλότερες ταχύτητες η μύτη ενδέχεται να λυγίσει, εάν περιστρέφεται ελεύθερα χωρίς επαφή με το τεμάχιο επεξεργασίας, με αποτέλεσμα ατομικό τραυματισμό.
- **Πάντα εκκινείτε τη διάτρηση με χαμηλή ταχύτητα και με την ακμή μύτης σε επαφή με το τεμάχιο επεξεργασίας.** Σε υψηλότερες ταχύτητες η μύτη ενδέχεται να λυγίσει, εάν περιστρέφεται ελεύθερα χωρίς επαφή με το τεμάχιο επεξεργασίας, με αποτέλεσμα ατομικό τραυματισμό.
- **Εφαρμόζετε πίεση μόνο σε ευθεία γραμμή με τη μύτη και μην ασκείτε υπερβολική πίεση.** Οι μύτες μπορούν να λυγίσουν προκαλώντας θραύση ή απώλεια του ελέγχου, με αποτέλεσμα ατομικό τραυματισμό.

Επιπρόσθετες οδηγίες ασφάλειας

- **Ασφαλίστε το επεξεργαζόμενο κομμάτι.** Ένα επεξεργαζόμενο κομμάτι συγκρατείται ασφαλέστερα με μια διάταξη σύσφιξης ή με μια μέγγενη παρά με το χέρι σας.
- **Απενεργοποιήστε αμέσως το ηλεκτρικό εργαλείο εάν μπλοκαριστεί το εργαλείο εφαρμογής. Να είστε προετοιμασμένοι για υψηλές αντιδράσεις ροπής που επιφέρουν λάκτισμα.** Το εργαλείο εφαρμογής μπλοκάρει όταν μαγκώνει στο

τεμάχιο επεξεργασίας ή όταν το ηλεκτρικό εργαλείο υπερφορτωθεί.

- **Περιμένετε πάντα μέχρι το ηλεκτρικό εργαλείο να σταματήσει εντελώς προτού το αποθέσετε.** Το εργαλείο εφαρμογής μπορεί να μπλοκάρει και να σας κάνει να χάσετε τον έλεγχο του ηλεκτρικού εργαλείου.
- **Κρατάτε το ηλεκτρικό εργαλείο σωστά.** Κρατάτε το ηλεκτρικό εργαλείο σωστά. Κατά τη σύσφιξη και το λασκάρισμα βιδών να είστε προετοιμασμένοι για προσωρινές υψηλές αντιδράσεις ροπής.
- **Χρησιμοποιείτε κατάλληλους ανιχνευτές για να προσδιορίσετε εάν υπάρχουν κρυφοί αγωγοί παροχής ή επικινδυνώστε με την τοπική επιχείρηση κοινής ωφελείας για βοήθεια.** Η επαφή με ηλεκτρικά καλώδια μπορεί να προκαλέσει πυρκαγιά και ηλεκτροπληξία. Ζημιά στις γραμμές αερίου μπορεί να επιφέρει έκρηξη. Η θραύση σωλήνων νερού προκαλεί ζημιά στην ιδιοκτησία.
- **Χρησιμοποιείτε αποκλειστικά εξαρτήματα που προτείνονται από την PARKSIDE.** Τα ακατάλληλα εξαρτήματα μπορεί να προκαλέσουν ηλεκτροπληξία ή πυρκαγιά.

Υπολειπόμενοι κίνδυνοι

Ακόμα και όταν χειρίζεστε αυτή τη συσκευή σύμφωνα με τις προδιαγραφές, υπάρχουν πάντα υπολειπόμενοι κίνδυνοι. Οι ακόλουθοι κίνδυνοι μπορεί να παρατηρηθούν σε συνάρτηση με την κατασκευή και την παραλλαγή της συσκευής:

- Βλάβες στην ακοή, στην περίπτωση που δεν χρησιμοποιείται κατάλληλη προστασία για την ακοή.
- Προβλήματα υγείας από τους κραδασμούς του χεριού, εάν η μονάδα χρησιμοποιείται για μεγάλο χρονικό διάστημα ή δεν χρησιμοποιείται και δεν συντηρείται σωστά.
- Τραυματισμοί από κοπή

⚠ ΠΡΟΕΙΔΟΠΟΙΗΣΗ! Κίνδυνος από ηλεκτρομαγνητικό πεδίο που δημιουργείται κατά τη διάρκεια της λειτουργίας της συσκευής. Το πεδίο μπορεί υπό συγκεκριμένες συνθήκες να επηρεάσει ενεργά ή παθητικά ιατρικά εμφυτεύματα. Για τη μείωση του κινδύνου σοβαρών ή θανατηφόρων τραυματισμών, συνιστούμε στα άτομα με ιατρικά εμφυτεύματα να συμβουλευτούν τον γιατρό τους και τον

κατασκευαστή του ιατρικού εμφυτεύματος πριν τη χρήση της συσκευής.

Προετοιμασία

▲ ΠΡΟΕΙΔΟΠΟΙΗΣΗ! Κίνδυνος τραυματισμού από ακούσια εκκίνηση της συσκευής. Τοποθετήστε τον συσσωρευτή στη συσκευή μόνο, εάν η συσκευή είναι εντελώς έτοιμη για τη χρήση.

Εξαρτήματα χειρισμού

Γνωρίστε πριν από την πρώτη λειτουργία της συσκευής τα στοιχεία χειρισμού της.

• Διακόπτης κατεύθυνσης περιστροφής (7) (Εικ. Α)

ΥΠΟΔΕΙΞΗ! Πιέζετε τον διακόπτη κατεύθυνσης περιστροφής μόνο όταν η συσκευή είναι ακινητοποιημένη! Κατεύθυνση του διακόπτη όπως φαίνεται από πίσω:

- **Αριστερά** Βίδωμα βίδας, διάτρηση
- **Μέσο** Φραγή ενεργοποίησης
- **Δεξιά** Ξεβίδωμα βίδας

• Δακτύλιος ρύθμισης ροπής στρέψης (4)

Ρύθμιση της μέγιστης ροπής στρέψης για το βίδωμα κατά την οποία ενεργοποιείται ο ολισθαίνων συμπλέκτης.

ΥΠΟΔΕΙΞΗ! Πιέζετε τον δακτύλιο ρύθμισης ροπής στρέψης μόνο όταν η συσκευή είναι ακινητοποιημένη!

- **1** Ελάχιστη ροπή στρέψης
- **19** Μέγιστη ροπή στρέψης
Για λόγους ασφαλείας, ξεκινάτε το βίδωμα με μικρή ροπή στρέψης. Εφόσον απαιτείται, αυξήστε τη ροπή στρέψης.
- **⚡** Διάτρηση χωρίς οριοθέτηση της ροπής στρέψης

• Διακόπτης επιλογής ταχυτήτων (5)

▲ ΠΡΟΣΟΧΗ! Πιέζετε τον διακόπτη επιλογής ταχυτήτων μόνο όταν η συσκευή είναι ακινητοποιημένη.

- **1**  Βίδες
- **2**  Διάτρηση

• Διακόπτης ενεργοποίησης/απενεργοποίησης (11)

- Ενεργοποίηση: Πίεση
- Αβαθμίδωτη ρύθμιση αριθμού στροφών: Όσο περισσότερο πιέζετε το διακόπτη ενεργοποίησης/απενεργοποίησης, τόσο αυξάνονται οι στροφές.

- Απενεργοποίηση: Αποδέσμευση

Χρήση υποδοχής μυτών

Υποδείξεις

- Για να χρησιμοποιήσετε την υποδοχή μυτών (26) πρέπει να αφαιρέσετε το ταχυτσόκ (2).

Αποσυναρμολόγηση ταχυτσόκ (Εικ. Β)

1. Κρατήστε σφιχτά το ταχυτσόκ (2) από μπροστά. Τραβήξτε τον δακτύλιο τσοκ (3) στην κατεύθυνση του ταχυτσόκ (2).
2. Με τον τρόπο αυτόν απασφαλίζει το ταχυτσόκ (2) και μπορεί να αφαιρεθεί προς τα μπροστά.

Χρήση υποδοχής μυτών (Εικ. C)

1. Εισαγάγετε ένα κατάλληλο δγωνο μπιτ στην υποδοχή μυτών (26). Λόγω της δγωνής υποδοχής ενδέχεται να πρέπει να περιστρέψετε λίγο τη μύτη.
2. Ωθήστε τη μύτη όσο περισσότερο γίνεται στην υποδοχή μυτών (26). Χάρη στον οδηγό και τη μαγνητική στήριξη εδράζεται σταθερά το μπιτ.
3. Απομάκρυνση μύτης: Τραβήξτε έξω την μύτη από την υποδοχή μυτών (26).

Συναρμολόγηση ταχυτσόκ (Εικ. Β)

1. Για να τοποθετήσετε πάλι το ταχυτσόκ (2) τραβήξτε τον δακτύλιο τσοκ (3) προς την κατεύθυνση του ταχυτσόκ.
2. Ωθήστε το ταχυτσόκ (2) εντελώς επάνω και απελευθερώστε τον δακτύλιο τσοκ (3).
Ελέγξτε μέσω έλξης την σταθερή έδραση του ταχυτσόκ.

Συναρμολόγηση και αποσυναρμολόγηση πρόσθετου εργαλείου

Υποδείξεις

- Άνοιγμα τσοκ: $\varnothing 0,8-10$ mm
- Οι πληροφορίες κατεύθυνσης όπως φαίνονται από πίσω.

Συναρμολόγηση πρόσθετου εργαλείου (Εικ. C)

1. Άνοιγμα τσοκ: Γυρίστε το ταχυτσόκ (2) ☺.
2. Ωθήστε το εργαλείο εφαρμογής όσο περισσότερο γίνεται στο άνοιγμα τσοκ (1).
3. Σύσφιξη πρόσθετου εργαλείου: Γυρίστε το ταχυτσόκ (2) ☺.

Αποσυναρμολόγηση πρόσθετου εργαλείου (Εικ. C)

1. Άνοιγμα τσοκ: Γυρίστε το ταχυτσόκ (2) ☺.

2. **⚠ ΠΡΟΣΟΧΗ!** Κίνδυνος εγκαύματος! Τα εργαλεία εφαρμογής – ιδιαίτερα τα τρυπάνια – μπορούν να υπερθερμανθούν. Εάν απαιτείται, φοράτε γάντια προστασίας.
- Απομακρύνετε το εργαλείο εφαρμογής.

Έλεγχος κατάστασης φόρτισης του συσσωρευτή



Όσο είναι ενεργοποιημένη η συσκευή, η ένδειξη κατάστασης συσσωρευτή (6) προβάλλει την κατάσταση φόρτισης του συσσωρευτή.

LED	Σημασία
κόκκινος, κόκκινος, πράσινος	Συσσωρευτής φορτισμένος
κόκκινος, κόκκινος	Συσσωρευτής μερικούς φορτισμένους
κόκκινος	Ο συσσωρευτής χρειάζεται φόρτιση

Φόρτιση συσσωρευτή

Ανατρέξτε και στις οδηγίες λειτουργίας του φορτιστή.

Υποδείξεις

- Πριν από τη φόρτιση, αφήνετε τον ζεστό συσσωρευτή να κρυώσει.
- Μην αφήνετε τον συσσωρευτή εκτεθειμένο για μεγάλο χρονικό διάστημα σε απευθείας ηλιακή ακτινοβολία ή σε θερμοκρασίες >50 °C. Αποφεύγετε ιδίως την τοποθέτηση σε θερμαντικά σώματα ή την αποθήκευση σε οχήματα, τα οποία είναι σταθευμένα στον ήλιο.

Διαδικασία

1. Εφόσον απαιτείται, αφαιρείτε τον συσσωρευτή (10) από τη συσκευή.
2. Εισαγάγετε τον συσσωρευτή στην υποδοχή φόρτισης του φορτιστή (14).
3. Συνδέστε τον φορτιστή σε μια πρίζα.
4. Μετά την ολοκλήρωση της διαδικασίας φόρτισης, αποσυνδέστε τον φορτιστή από το δίκτυο.
5. Αφαιρέστε τον συσσωρευτή από την υποδοχή φόρτισης.

Οδηγίες για τα εξαρτήματα

Κοπίδι (Εικ. D)

Εάν το κοπίδι (19) είναι στομωμένο, είναι δυνατόν να αντικατασταθεί η λεπίδα ή να σπάσει το στομωμένο/φθαρμένο τμήμα της λεπίδας.

Αναγνωρίζετε τα προκαθορισμένα σημεία κοπής από τις εγχαράξεις οι οποίες είναι καταγεγραμμένες σε ίσες αποστάσεις σε όλη τη λεπίδα.

Υποδείξεις

Για τη δική σας ασφάλεια φοράτε μέσα ατομικής προστασίας:



- **⚠ ΠΡΟΣΟΧΗ!** Κίνδυνος τραυματισμού! Κατά το σπάσιμο μιας λεπίδας μπορεί να εκτοξευτούν τεμάχια στον αέρα. Φοράτε προστασία για τα μάτια.
- **⚠ ΠΡΟΣΟΧΗ!** Κίνδυνος τραυματισμού! Οι λεπίδες ενός μαχαιριού για μοκέτες είναι πολύ αιχμηρές. Φοράτε προστατευτικά γάντια.
- **⚠ ΠΡΟΣΟΧΗ!** Κίνδυνος τραυματισμού! Οι φθαρμένες λεπίδες αποτελούν πάντα μεγάλη πηγή κινδύνων. Απορρίψτε τη λεπίδα αμέσως.
- Το κοπίδι έχει κατασκευαστεί για ιδιωτική χρήση και μόνο για ελαφριές, εύκολες εργασίες κοπής και δεν επιτρέπεται να χρησιμοποιείται για να αντικαταστήσει ένα επαγγελματικό ειδικό εργαλείο.
- Μην οδηγείτε το κοπίδι πάνω από αιχμηρές γωνίες ή ακμές προς αποφυγή ζημιών στη λεπίδα και ολίσθησης.

Απαιτούμενα εργαλεία

- Πένσα (δεν αποστέλλεται μαζί)

Σπάσιμο λεπίδας

1. Ωθήστε τη λεπίδα μόνο έως το προκαθορισμένο σημείο κοπής έξω από το περίβλημα διότι αλλιώς μπορεί να σπάσει περισσότερο από ένα τμήμα.
2. Πιάστε τη λεπίδα με μια πένσα κοντά στο προκαθορισμένο σημείο κοπής.
3. Σπάστε έτσι τη λεπίδα ώστε η πένσα να περιστραφεί γύρω από τον ίδιο της τον άξονα και το σημείο σπασίματος να διαχωριστεί. Με τον τρόπο αυτό σπάει η προεξοχή και είναι αιχμηρή.

Αντικατάσταση της λεπίδας

1. Ωθήστε τον ολισθητήρα (19.2) στο κοπίδι (19) έως τον αναστολέα προς τα μπροστά.
2. Απομακρύνετε και απορρίψτε την στομωμένη λεπίδα με σωστό τρόπο.
3. Ωθήστε τον ολισθητήρα (19.2) στο κοπίδι (19) έως τον αναστολέα προς τα πίσω για να χρησιμοποιήσετε μια καινούργια λεπίδα.

Πλήρωση γεμιστήρα

1. Πιέστε στην απασφάλιση (19.1) στο κοπίδι (19) για να τραβήξετε προς τα έξω και πίσω τον γεμιστήρα με τις εφεδρικές λεπίδες.
2. Τοποθετήστε τις καινούργιες λεπίδες στον γεμιστήρα. Στο πίσω άκρο της λεπίδας υπάρχει ένα τρυπημένο άνοιγμα μέσα στο οποίο αναρτάται ο ολισθητήρας.
3. Ωθήστε τα δύο μαζί πάλι στον οδηγό μέχρι ο γεμιστήρας με τις εφεδρικές λεπίδες να ασφαλίσει.

Μετροταινία (Εικ. Ε)

1. Πιέστε και κρατήστε ένα από τα πλήκτρα ασφάλισης (22.2) για να στερεώσετε προσωρινά την μετροταινία (22) που έχετε τραβήξει έξω.
2. Ωθήστε την συρόμενη ασφάλιση (22.1) προς τα εμπρός, ώστε να στερεώσετε μόνιμα την μετροταινία που έχετε βγάλει έξω.
3. Λασκάρετε την στερέωση τραβώντας προς τα πίσω την συρόμενη ασφάλιση (22.1).

Με το κλιπ (22.3) στην πίσω πλευρά μπορείτε να στερεώσετε την μετροταινία στη ζώνη.

Πόντα (Abb. F)

Με την πόντα (23) μπορείτε να δώσετε σε ένα τρυπάνι έναν πρώτο οδηγό σε μια καθορισμένη θέση. Έτσι εμποδίζετε μετακίνηση του τρυπανιού κατά τη διάτρηση.

Μπορείτε επίσης να χρησιμοποιήσετε την πόντα και για τη σήμανση σε τεμάχια επεξεργασίας.

Απαιτούμενα εργαλεία

- Σφυρί (δεν αποστέλλεται μαζί)

Διαδικασία

1. Τοποθετήστε την πόντα με την μύτη στην επιθυμητή θέση.
2. Χτυπήστε με το σφυρί στο πίσω μέρος της πόντας.

Λειτουργία

Τοποθέτηση και αφαίρεση συσσωρευτή

▲ ΠΡΟΕΙΔΟΠΟΙΗΣΗ! Κίνδυνος τραυματισμού από ακούσια εκκίνηση της συσκευής. Τοποθετήστε τον συσσωρευτή στη συσκευή μόνο, εάν η συσκευή είναι εντελώς έτοιμη για τη χρήση.

ΥΠΟΔΕΙΞΗ! Κίνδυνος ζημιάς! Λάθος συσσωρευτής μπορεί να προκαλέσει ζημιά στη συσκευή και τον συσσωρευτή.

Τοποθέτηση συσσωρευτή

1. Ωθήστε το συσσωρευτή (10) κατά μήκος της γάρας οδήγησης μέσα στη συγκράτηση συσσωρευτή στη χειρολαβή (8). Ο συσσωρευτής ασφαλίσει με χαρακτηριστικό ήχο.

Αφαίρεση συσσωρευτή

1. Πατήστε και κρατήστε πατημένη την απασφάλιση συσσωρευτή (9) στον συσσωρευτή (10).
2. Απομακρύνετε το συσσωρευτή από τη χειρολαβή (8).

Ενεργοποίηση και Απενεργοποίηση

Ενεργοποίηση

1. Επιλέξτε με τον διακόπτη κατεύθυνσης περιστροφής (7) την κατεύθυνση περιστροφής.
2. Επιλέξτε με τον διακόπτη επιλογής ταχυτήτων (5) μια ταχύτητα.
3. Επιλέξτε με τον δακτύλιο ρύθμισης ροπής στρέψης (4) μια μέγιστη ροπή στρέψης ή διάτρηση.
4. Πατήστε και κρατήστε το διακόπτη ενεργο-/απενεργοποίησης (11) πατημένο. Η λυχνία εργασίας LED (12) ανάβει.

Απενεργοποίηση

1. Αφήστε το διακόπτη ενεργο-/απενεργοποίησης (11).
2. Περιμένετε έως ότου το ηλεκτρικό εργαλείο ακινητοποιηθεί, προτού το αποθέσετε.
3. Σε διαλείμματα εργασίας: Θέστε τον διακόπτη κατεύθυνσης περιστροφής (7) στο μέσο. Αυτό το μέτρο προστασίας εμποδίζει μη ηθελημένη εκκίνηση του ηλεκτρικού εργαλείου.
4. Απομακρύνετε τον συσσωρευτή (10) από τη συσκευή εάν πρόκειται να αφήσετε

ανεπιτήρητη τη συσκευή ή έχετε ολοκληρώσει την εργασία.

Μεταφορά

Υποδείξεις

- Απενεργοποιήστε τη συσκευή.
- Βεβαιωθείτε ότι όλα τα κινούμενα μέρη έχουν ακινητοποιηθεί πλήρως.
- Απομακρύνετε τον συσσωρευτή.
- Απομακρύνετε το πρόσθετο εργαλείο.
- Μεταφέρετε τη συσκευή πάντα από τη χειρολαβή (8).

Καθαρισμός, συντήρηση και αποθήκευση

▲ ΠΡΟΕΙΔΟΠΟΙΗΣΗ! Κίνδυνος τραυματισμού από ακούσια εκκίνηση της συσκευής. Προστατευτείτε κατά τις εργασίες συντήρησης και καθαρισμού. Απενεργοποιήστε τη συσκευή και απομακρύνετε το συσσωρευτή (10).

Οι εργασίες επισκευών και συντήρησης που δεν περιγράφονται στις παρούσες οδηγίες, πρέπει να διεξάγονται από το κέντρο σέρβις μας. Χρησιμοποιείτε μόνο γνήσια εξαρτήματα.

Καθαρισμός

▲ ΠΡΟΕΙΔΟΠΟΙΗΣΗ! Ηλεκτροπληξία! Ποτέ μην ψεκάζετε τη συσκευή με νερό.

ΥΠΟΔΕΙΞΗ! Κίνδυνος ζημιάς. Οι χημικές ουσίες μπορούν να φθείρουν τα πλαστικά μέρη της συσκευής. Μην χρησιμοποιείτε καθαριστικά ή διαλύτες.

- Διατηρείτε τις εγκοπές αερισμού, το περίβλημα κινητήρα και τις λαβές της συσκευής καθαρά. Για τον σκοπό αυτό, χρησιμοποιείτε ένα νωπό πανί ή μια βούρτσα.

Συντήρηση

Η συσκευή δεν απαιτεί συντήρηση.

Αποθήκευση

Αποθηκεύετε πάντα τη συσκευή και τα αξεσουάρ:

- καθαρά
- στεγνά
- προστατευμένα από τη σκόνη
- Στο απεσταλμένο βαλιτσάκι φύλαξης (13)
- εκτός εμβέλειας παιδιών

Συσκευές με συσσωρευτή:

- Η θερμοκρασία αποθήκευσης του συσσωρευτή και της συσκευής κυμαίνεται μεταξύ 15 °C και 25 °C. Κατά τη διάρκεια της αποθήκευσης, αποφεύγετε τις υπερβολικά χαμηλές ή υψηλές θερμοκρασίες. Διαφορετικά, ο συσσωρευτής μπορεί να παρουσιάσει μειωμένη απόδοση ή βλάβες.
- Σε περίπτωση παρατεταμένης αποθήκευσης (π.χ. χειμερινή περίοδος), αφαιρείτε τον συσσωρευτή από τη συσκευή (λάβετε υπόψη τις ξεχωριστές οδηγίες λειτουργίας για τον συσσωρευτή και τον φορτιστή).

Απόρριψη/Προστασία του περιβάλλοντος

Αφαιρέστε τον συσσωρευτή από τη συσκευή και βεβαιωθείτε ότι η συσκευή, ο συσσωρευτής, τα εξαρτήματα και η συσκευασία ανακυκλώνονται με φιλικό προς το περιβάλλον τρόπο.



Μην απορρίπτετε τις ηλεκτρικές συσκευές στα οικιακά απορρίμματα.

Το σύμβολο του διαγραμμένου τροχήλατου κάδου σημαίνει ότι το προϊόν αυτό δεν πρέπει να απορρίπτεται ως μη διαλεγμένο αστικό απόβλητο στο τέλος της ωφέλιμης ζωής του.

Οδηγία 2012/19/ΕΕ σχετικά με τα απόβλητα ηλεκτρικού και ηλεκτρονικού εξοπλισμού:

Οι καταναλωτές είναι νομικά υπεύθυνοι να οδηγούν τις ηλεκτρικές και ηλεκτρονικές συσκευές, στο τέλος της διάρκειας ζωής τους, σε μια φιλική προς το περιβάλλον ανακύκλωση. Με τον τρόπο αυτό εξασφαλίζεται μια φιλική προς το περιβάλλον και τους πόρους επαναχρησιμοποίηση. Ανάλογα με την εφαρμογή στο εθνικό δίκαιο, έχετε τις εξής δυνατότητες:

- επιστροφή σε ένα σημείο πώλησης,
- παράδοση σε ένα επίσημο σημείο συλλογής,
- επιστροφή στον κατασκευαστή/υπεύθυνο διάθεσης στην αγορά.

Δεν ισχύει για παρελκόμενα και βοηθητικές διατάξεις χωρίς ηλεκτρικά εξαρτήματα που περιλαμβάνονται στις παλιές συσκευές.

Απόρριψη των συσσωρευτών με φιλικό προς το περιβάλλον τρόπο



Μην απορρίψετε τον συσσωρευτή στα οικιακά απορρίμματα, στη φωτιά (κίνδυνος έκρηξης) ή στο νερό. Οι φθαρμένοι συσσωρευτές μπορεί να είναι επιβλαβείς για το περιβάλλον και την υγεία σας, εάν εξέλθουν δηλητηριώδεις ατμοί ή υγρά.

Έχετε την υποχρέωση να απορρίψετε με φιλικό προς το περιβάλλον τρόπο τους ελαττωματικούς ή αχρηστευμένους συσσωρευτές.

- Μην ανοίγετε τους συσσωρευτές και αποφεύγετε μηχανική ζημία. Υπάρχει κίνδυνος βραχυκυκλώματος και μπορεί να εξέλθουν ατμοί οι οποίοι προκαλούν ερεθισμό στις αναπνευστικές οδούς.
- Για λόγους ασφάλειας πρέπει οι συσσωρευτές να αποφορτίζονται πριν την απόρριψη.
- Σφραγίστε τους πόλους με αυτοκόλλητη ταινία προς αποφυγή βραχυκυκλωμάτων.
- Απορρίψτε τους συσσωρευτές στα καταστήματα που διαθέτουν αντίστοιχα δοχεία ή σε ένα κέντρο συλλογής.
- **Χαλασμένοι συσσωρευτές**

Να μεταχειρίζεστε με ιδιαίτερη προσοχή τους συσσωρευτές με εξωτερικές ζημιές!

- Μην αγγίζετε χαλασμένους συσσωρευτές με γυμνά χέρια.
- Εάν δεν μπορείτε να σφραγίσετε τους πόλους, τοποθετήστε τους συσσωρευτές ξεχωριστά τον κάθε ένα σε μια πλαστική σακούλα.
- Τοποθετήστε τους χαλασμένους συσσωρευτές ξεχωριστά σε ένα άφλεκτο δοχείο με δυνατότητα σφράγισης το οποίο μπορείτε να γεμίσετε με άμμο.
- Παραδώστε τους χαλασμένους συσσωρευτές σε ένα κέντρο συλλογής.

Σέρβις

Εγγύηση

Αξιότιμε πελάτη,

Το παρόν προϊόν διαθέτει 3 χρόνια εγγύηση από την ημερομηνία αγοράς. Σε περίπτωση ελλείψεων σε αυτό το προϊόν έχετε νομικά δικαιώματα έναντι του πωλητή του προϊόντος. Αυτά τα νομικά δικαιώματα δεν περιορίζονται από την κατωτέρω αναφερόμενη εγγύησή μας.

Όροι εγγύησης

Η περίοδος εγγύησης ξεκινάει κατά την ημερομηνία αγοράς. Φυλάσσετε σε ασφαλές σημείο τη γνήσια απόδειξη αγοράς. Αυτό το έγγραφο απαιτείται ως απόδειξη για την αγορά. Εάν εντός τριών ετών από την ημερομηνία αγοράς αυτού του προϊόντος προκύψει σφάλμα υλικού ή κατασκευής, κατόπιν επιλογής μας, θα το επισκευάσουμε για εσάς δωρεάν ή θα το αντικαταστήσουμε. Η παρούσα εγγύηση προϋποθέτει ότι εντός της περιόδου των τριών ετών θα προσκομίσετε το ελαττωματικό προϊόν και την απόδειξη αγοράς (απόδειξη ταμείου) και θα περιγράψετε εν συντομία γραπτώς που βρίσκεται η έλλειψη και πότε προέκυψε.

Εάν το ελάττωμα καλύπτεται από την εγγύησή μας, λαμβάνετε το επισκευασμένο προϊόν ή ένα νέο. Με την επισκευή ή την αντικατάσταση του προϊόντος δεν ξεκινάει νέα χρονική περίοδος εγγύησης.

Περίοδος εγγύησης και νομικές απαιτήσεις λόγω ελλείψεων

Ο χρόνος εγγύησης δεν παρατείνεται μέσω της παροχής εγγύησης. Αυτό ισχύει και για εξαρτήματα, τα οποία έχουν αντικατασταθεί και επισκευαστεί. Ενδεχόμενες ήδη υπάρχουσες ζημιές και ελλείψεις κατά την αγορά πρέπει να γνωστοποιηθούν αμέσως μετά το άνοιγμα της συσκευασίας. Μετά τη λήξη του χρόνου εγγύησης, τυχόν εμφανιζόμενες επισκευές χρεώνονται.

Αν κατά τη διάρκεια ισχύος της εμπορικής εγγύησης, η οποία παρέχει επισκευή καταναλωτικού αγαθού, το αγαθό εμφανίσει κάποιο ελάττωμα και ο απαιτούμενος χρόνος επισκευής του υπερβεί τις δεκαπέντε (15) εργάσιμες ημέρες, ο καταναλωτής δικαιούται να ζητήσει την προσωρινή αντικατάστασή του για όσο χρόνο διαρκεί η επισκευή.

Εγγύηση

Το προϊόν κατασκευάστηκε σύμφωνα με αυστηρές οδηγίες ποιότητας και ελέγχθηκε προσεκτικά πριν από την αποστολή.

Η εγγύηση ισχύει για σφάλματα υλικού ή κατασκευής. Η παρούσα εγγύηση δεν αφορά εξαρτήματα του προϊόντος τα οποία υπόκεινται σε φυσιολογική φθορά και επομένως θεωρούνται φθειρόμενα εξαρτήματα (π.χ. Τρυπάνι) ή ζημιές σε εύθραυστα εξαρτήματα.

Η παρούσα εγγύηση λήγει όταν προκληθεί ζημιά στο προϊόν, όταν γίνει λάθος χειρισμός του ή εάν δεν έχει συντηρηθεί. Για μια κατάλληλη χρήση του προϊόντος πρέπει να τηρούνται επακριβώς οι αναφερόμενες υποδείξεις

στις οδηγίες λειτουργίας. Πρέπει οπωσδήποτε να αποφεύγονται σκοποί χρήσης και χειρισμοί που δεν συνιστώνται στις οδηγίες λειτουργίας ή για τους οποίους υπάρχει προειδοποίηση.

Το προϊόν προορίζεται μόνο για ιδιωτική και όχι για επαγγελματική χρήση. Σε περίπτωση κακής μεταχείρισης και ακατάλληλης χρήσης, χρήσης βίας και παρεμβάσεων, οι οποίες δεν διεξήχθησαν από το εξουσιοδοτημένο μας τμήμα σέρβις, η εγγύηση πάυει να ισχύει.

Διαδικασία σε περίπτωση εγγύησης

Για να εξασφαλιστεί η γρήγορη επεξεργασία της υπόθεσής σας, τηρείτε τις εξής υποδείξεις:

- Για όλα τα αιτήματα να έχετε πρόχειρη την απόδειξη ταμείου και τον αριθμό προϊόντος (IAN 508307_2507) ως απόδειξη της αγοράς.
- Μπορείτε να βρείτε τον αριθμό προϊόντος στην πινακίδα τύπου στο προϊόν, σε χάραξη στο προϊόν, στη σελίδα τίτλου των οδηγιών χειρισμού (κάτω αριστερά) ή στο αυτοκόλλητο στην πίσω ή κάτω πλευρά του προϊόντος.
- Εάν προκύψουν σφάλματα λειτουργίας ή λοιπές ελλείψεις, επικοινωνήστε πρώτα με το κατωτέρω αναφερόμενο Κέντρο σέρβις **τηλεφωνικά** ή χρησιμοποιήστε το **έντυπο επικοινωνίας**, το οποίο θα βρείτε στον *parkside-diy.com* στην κατηγορία **Εξυπηρέτηση**.
- Ένα προϊόν που θεωρείται ελαττωματικό μπορείτε, κατόπιν επικοινωνίας με το Κέντρο σέρβις μας, να το αποστείλετε χωρίς έξοδα αποστολής στη γνωστοποιημένη διεύθυνση σέρβις, επισυνάπτοντας την απόδειξη αγοράς (απόδειξη ταμείου) και αναφέροντας πού βρίσκεται η έλλειψη και πότε προέκυψε. Προς αποφυγή προβλημάτων στην παραλαβή και επιπρόσθετων εξόδων να χρησιμοποιείτε αποκλειστικά τη διεύθυνση που σας έχει δοθεί. Εξασφαλίζετε ότι η αποστολή δεν μπορεί να γίνει με χρέωση του πελάτη, ως ογκώδη, εξπρές ή με άλλου τύπου ειδική αποστολή. Αποστέλλετε το προϊόν μαζί με όλα τα συνοδευτικά αξεσουάρ κατά την αγορά και φροντίστε για επαρκώς ασφαλή συσκευασία μεταφοράς.



Στον ιστότοπο *parkside-diy.com* μπορείτε να δείτε και να κατεβάσετε αυτό το χειρίδιο και πολλά άλλα. Με αυτό τον κωδικό QR μεταβαίνετε απευθείας στο ιστότοπο *parkside-diy.com*. Επιλέξτε τη χώρα σας και μέσω της μάσκας αναζήτησης αναζητήστε τις οδηγίες χειρισμού. Μέσω καταχώρισης του αριθμού προϊόντος (IAN) 508307_2507 μπορείτε να ανοίξετε τις οδηγίες χειρισμού.

Σέρβις επισκευές

Για επισκευές που δεν **εμπιπουν στην εγγύηση**, απευθυνθείτε στο Κέντρο σέρβις. Ευχαρίστως να σας δώσουμε μια εκτίμηση της δαπάνης.

- Μπορούμε να επεξεργαστούμε μόνο συσκευές που έχουν αποσταλεί επαρκώς συσκευασμένες και με πληρωμένα τέλη. **Υπόδειξη:** Παρακαλούμε να αποστείλετε τη συσκευή σας καθαρή και με αναφορά του ελαττώματος στην αντίστοιχη διεύθυνση του κέντρου σέρβις.
- Δεν παραλαμβάνονται συσκευές που έχουν αποσταλεί πληρωτές στον προορισμό καθώς και συσκευές που έχουν αποσταλεί ως ογκώδη ή εξπρές ή με άλλου τύπου ειδική αποστολή.
- Πραγματοποιούμε την απόρριψη των απεσταλμένων σας ελαττωματικών συσκευών δωρεάν.

Κέντρο Σέρβις



Σέρβις Ελλάδα
Tel.: 00800 491824928
Φόρμα επικοινωνίας στο
parkside-diy.com
IAN 508307_2507

Εισαγωγέας

Λάβετε υπόψη ότι η ακόλουθη διεύθυνση δεν είναι διεύθυνση σέρβις. Επικοινωνήστε πρώτα με το ανωτέρω αναφερόμενο κέντρο σέρβις.

Grizzly Tools GmbH & Co. KG
Stockstädter Str. 20
63762 Grobostheim
ΓΕΡΜΑΝΙΑ
www.grizzlytools.de

Ανταλλακτικά και αξεσουάρ

Μπορείτε να λάβετε ανταλλακτικά και αξεσουάρ μέσω του ιστοτόπου www.grizzlytools.shop. Εάν προκύψουν προβλήματα κατά τη διαδικασία παραγγελίας, επικοινωνήστε μαζί μας μέσω του διαδικτυακού μας καταστήματος. Εάν έχετε περισσότερες ερωτήσεις μπορείτε να απευθυνθείτε στο: *Κέντρο Σέρβις, σ. 122*

Θέση nr.	Όνομασία	Αρ. παραγγελίας
2	Ταχυτσόκ	91103354
19	Κοπίδι	91110510
22	Μετροταινία	91110508

Μετάφραση του πρωτοτύπου των δήλωση συμμόρφωσης ΕΕ

Προϊόν: **Επαναφορτιζόμενο δραπανοκατσάβιδο**

Μοντέλο: **PBSA 12 F5**

Αριθμός σειράς: 000001-061000

Ο στόχος της δήλωσης που περιγράφεται παραπάνω είναι σύμφωνος με τη σχετική ενωσιακή νομοθεσία εναρμόνισης:

2006/42/EC • 2014/30/EU • 2011/65/EU & (EU) 2015/863

Το ανωτέρω περιγραφόμενο αντικείμενο της δήλωσης είναι σύμφωνο με την οδηγία 2011/65/EU του Ευρωπαϊκού Κοινοβουλίου και του Συμβουλίου, της 8ης Ιουνίου 2011, σχετικά με τον περιορισμό της χρήσης ορισμένων επικίνδυνων ουσιών σε ηλεκτρικό και ηλεκτρονικό εξοπλισμό.

Για να εξασφαλιστεί η συμμόρφωση, έχουν εφαρμοστεί τα ακόλουθα εναρμονισμένα πρότυπα και εθνικά πρότυπα και κανονισμοί:

EN 62841-1:2015/A11:2022
EN 62841-2-1:2018/A12:2022 • EN IEC 63000:2018
EN IEC 55014-1:2021 • EN IEC 55014-2:2021
IEC 62471:2006 • EN 62471:2008

Η παρούσα δήλωση συμμόρφωσης εκδίδεται με αποκλειστική ευθύνη του κατασκευαστή:



Grizzly Tools GmbH & Co. KG
Stockstädter Str. 20
63762 Grobostheim
ΓΕΡΜΑΝΙΑ
19.01.2026

Christian Frank
Εξουσιοδοτημένος αντιπρόσωπος για την τεκμηρίωση

Содржина

Вовед.....	124
Наменета употреба.....	124
Обем на испорака/додатоци.....	125
Преглед.....	125
Функционален опис.....	125
Технички податоци.....	125
X 12 V TEAM.....	126
Безбедносни упатства.....	126
Значење на безбедносните упатства.....	126
Пиктограми и симболи.....	127
Општи предупредувања за безбедност за електричната алатка.....	127
Безбедносни информации за дупчалки.....	129
Преостанати ризици.....	130
Подготовка.....	130
Контролни елементи.....	130
Држач за битови.....	131
Монтирање и демонтирање на алатката за вметнување.....	131
Проверете го нивото на полнење на батеријата.....	132
Наполнете ја батеријата.....	132
Инструкции за додатоци.....	132
Работа.....	133
Вметнување и вадење на батеријата.....	133
Вклучување и исклучување.....	133
Транспорт.....	133
Чистење, одржување и складирање.....	134
Чистење.....	134
Одржување.....	134
Складирање.....	134
Отстранување/Заштита на животната средина.....	134
Отстранете ги батериите на еколошки начин.....	134
Резервни делови и додатоци.....	135
Превод на оригиналната декларација за сообразност на ЕУ.....	136
ГАРАНТЕН СЕРТИФИКАТ.....	137
Расклопен поглед.....	167

Вовед

Честитки за купувањето на вашата нова батериска дупчалка (во понатамошниот текст апарат или електричен алат). Избравте висококвалитетен апарат. Овој апарат беше тестиран за квалитет за време на производството и подложен на финална инспекција. Така, функционалноста на вашиот апарат е загарантирана.



Упатствата за употреба се дел од овој апарат. Содржат важни информации за безбедноста, употребата и отстранувањето. Внимателно прочитајте ги упатствата за работа. Запознајте се со контролите и правилната употреба на апаратот. Користете го апаратот само како што е опишано и за наведените области на примена. Чувајте го упатството за употреба на безбедно место и предајте ги сите документи доколку го предавате апаратот на трети лица.

Наменета употреба

Уредот е наменет исклучиво за следната употреба:

- Завртување и одвртување на завртките
 - Дупчење во дрво, метал или пластика
- Работете само во суви простории. Секоја друга употреба што не е изречно дозволена во ова упатство може да претставува сериозна опасност за корисникот и да резултира со оштетување на апаратот. Операторот или корисникот на апаратот е одговорен за какви било несреќи или штети врз други лица или нивниот имот. Апаратот е наменет за употреба во секторот „Направи сам“. Не е дизајниран за континуирана комерцијална употреба. Доколку се користи комерцијално, гаранцијата е неважечка. Производителот не е одговорен за штета предизвикана од неправилна употреба или неправилно ракување.

Уредот е дел од серијата **X 12 V TEAM** и може да работи со батерии од серијата **X 12 V TEAM**. Батериите од серијата **X 12 V TEAM** може да се полнат само со полначи од серијата **X 12 V TEAM**.

Обем на испорака/додатоци

Распакувајте го апаратот и проверете ја содржината на испорака.

Правилно фрлете го материјалот за пакување.

- Батериска дупчалка
- Додатоци во кутија за складирање
 - 40× Бит за завртка (10×50 mm, 10×75 mm, 20×25 mm)
 - ⊕ PH1, PH2, PH3
 - ⊗ PZ1, PZ2, PZ3
 - ⊖ T15, T20, T25, T30
 - ⊖ SL4, SL5, SL6
 - H3, H4, H5, H6
 - 14× Бургија за метал (1.5, 2, 2.5, 3, 3.5, 4, 4.5, 5, 5.5, 6, 6.5)
 - 5× Бургија за дрво (4, 5, 6, 8, 10)
 - 8× Клуч за насаден клуч (6, 7, 8, 9, 10, 11, 12, 13)
 - Држач за битови
 - Столарски молив + 2× Резервна мина
 - Нож за сечење (3× Сечило)
 - Бургија за отворање дупка
 - Кирнер
 - Мерна лента (5 m)
- Кутија за складирање
- Превод на оригиналните упатства за работа
- 2× Батерија и полнач со упатства за употреба

Преглед

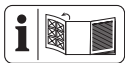

Илустрациите на апаратот може да се најдат на предната и задната преклопна страница.

- 1 Отвор на стезна глава
- 2 Стезна глава за брзо затегнување
- 3 Прстен на стезна глава
- 4 Прстен за прилагодување на вртежниот момент
- 5 Прекинувач за избор на брзина
- 6 Индикатор за ниво на полнење на апаратот
- 7 Прекинувач за насока на ротација
- 8 Рачка (Изолирана површина за држење)
- 9 Ослободување на батеријата

- 10 Батерија
- 11 Прекинувач за вклучување/исклучување
- 12 LED работно светло
- 13 Кутија за складирање
- 14 Полнач
- 15 Бургија за дрво
- 16 Држач за битови
- 17 Столарски молив
- 18 Резервна мина
- 19 Нож за сечење
- 20 Бургија за отворање дупка
- 21 Клуч за насаден клуч
- 22 Мерна лента
- 23 Кирнер
- 24 Бит за завртка
- 25 Бургија за метал

сл. В

- 26 Држач за битови
- 27 Магнет

сл. D

- 19.1 Отклучување (Нож за сечење)
- 19.2 Лизгач (Нож за сечење)

сл. E

- 22.1 Лизгач за заклучување (Мерна лента)
- 22.2 Копче за заклучување (Мерна лента)
- 22.3 Штипка (Мерна лента)

Функционален опис

Дупчалката е опремена со лизгачка спојка што го одвојува погонот од работното вретено кога ќе се достигне однапред избраниот максимален вртежен момент. Погледнете ги следниве описи за функцијата на контролните елементи.

Технички податоци

Батериска дупчалкаPBSA 12 F5
 Номинален напон U 12 V =
 Тежина (без батерија) ≈0,89 kg
 Брзина при мирување n_0
 – 1. брзина 0–350 min⁻¹
 – 2. брзина 0–1300 min⁻¹
 Макс. вртежен момент 28 Nm
 Распон на дупчалката ∅0,8–10 mm

Максимален дијаметар на дупчење	
–дрво	25 mm
–метал	10 mm
Ниво на звучен притисок L_{pA}	
.....	67,5 dB; $K_{pA}=5$ dB
Ниво на звучна моќност L_{WA}	
.....	75,5 dB; $K_{WA}=5$ dB
Вибрации ($a_{h,D}$)	2,802 m/s^2 ; $K=1,5$ m/s^2
Батерија	Li-Ion
Температура	≤ 50 °C
– Процес на полнење	4–40 °C
– Работа	4–50 °C
– Складирање	15–25 °C

Нож за сечење

Art.-Nr.	13800459
IAN	508307_2507

Вредностите на бучава и вибрации беа утврдени во согласност со стандардите и прописите наведени во декларацијата за сообразност.

Наведената вкупна вредност на вибрациите и одредената вредност на емисија на бучава се измерени според стандардизирана процедура за тестирање и може да се користат за споредување на еден електричен алат со друг. Наведената вкупна вредност на вибрациите и одредената вредност на емисија на бучава може да се користат и за да се направи прелиминарна проценка на изложеноста.

▲ ПРЕДУПРЕДУВАЊЕ! Емисиите на вибрации и бучава може да се разликуваат од наведената вредност за време на вистинската употреба на електричниот алат, во зависност од начинот на кој се користи електричниот алат. Неопходно е да се воспостават безбедносни мерки за заштита на операторот врз основа на проценка на изложеноста на вибрации при реалните услови на употреба (земајќи ги предвид сите делови од работниот циклус, на пример времето кога електричниот алат е исклучен и времето кога е вклучен, но работи без оптоварување).

X 12 V TEAM

Уредот е дел од серијата **X 12 V TEAM** и може да работи со батерии од серијата **X 12 V TEAM**. Батериите од серијата

X 12 V TEAM може да се полнат само со полначи од серијата **X 12 V TEAM**.

Препорачуваме да го користите овој уред само со следниве батерии: PAKK 12 A3, PAKK 12 A4, PAKK 12 B3, PAKK 12 B4, PAKK 12 D1, PAKK 12 D2, PAKK 12 5.0 A1
Препорачуваме полнење на овие батерии со следниве полначи: PLGK 12 A2, PLGK 12 A3, PLGK 12 B2, PDSLK 12 A2, PLGK 12 6.0 A1

Технички податоци за батеријата и полначот: Видете ги одделните упатства.

Безбедносни упатства

Овој дел ги опфаќа основните безбедносни упатства при користење на апаратот.

▲ ПРЕДУПРЕДУВАЊЕ! Телесни повреди и материјална штета поради неправилно ракување со батеријата. Земете ги предвид безбедносните упатства и упатствата за полнење и правилна употреба во упатствата за вашата батерија и полнач од серијата **X 12 V TEAM**. Детален опис на процесот на полнење и дополнителни информации можете да најдете во ова посебно упатство за употреба.

Значење на безбедносните упатства

▲ ОПАСНО! Доколку не ги следите овие безбедносни упатства, ќе се случи несреќа. Резултатот е сериозна телесна повреда или смрт.

▲ ПРЕДУПРЕДУВАЊЕ! Доколку не ги следите овие безбедносни упатства, може да се случи несреќа. Резултатот може да биде сериозна телесна повреда или смрт.

▲ ВНИМАНИЕ! Доколку не ги следите овие безбедносни упатства, ќе се случи несреќа. Резултатот може да биде лесна или умерена телесна повреда.

ИЗБЕСТУВАЊЕ! Доколку не ги следите овие безбедносни упатства, ќе се случи несреќа. Резултатот може да биде материјална штета.

Пиктограми и симболи

Симболи на апаратот



Уредот е дел од серијата **X 12 V TEAM** и може да работи со батерии од серијата **X 12 V TEAM**. Батериите од серијата **X 12 V TEAM** може да се полнат само со полначи од серијата **X 12 V TEAM**.



Прочитајте ги упатствата за работа



Електричните апарати не припаѓаат во домашниот отпад.

Симболи во куфер



Користете заштита за слух



Користете заштита за очи



Користете маска

Симболи во упатството за употреба



Опасност!



Не ја изложувајте батеријата на директна сончева светлина или температури над 50 °C подолг временски период. Особено, избегнувајте да ја ставате на радијатори или да ја складирате во возила паркирани на сонце.



Користете заштита за очи



Користете заштитни ракавици



① ② ... Детални упатства за ракување

Општи предупредувања за безбедност за електричната алатка

▲ ПРЕДУПРЕДУВАЊЕ! Прочитајте ги сите предупредувања за безбедност, упатства, илустрации и спецификации дадени со оваа електрична алатка. Неследењето на сите упатства наведени подолу може да резултира со струен

удар, пожар и/или сериозна повреда. **Зачувајте ги сите предупредувања и упатства за идна референца.**

Терминот „електрична алатка“ во предупредувањата се однесува на вашата електрична алатка со кабел или батерија (безжична).

1. БЕЗБЕДНОСТ НА РАБОТНАТА ОБЛАСТ

- Чувајте ја работната област чиста и добро осветлена.** Натрупани или темни области предизвикуваат несреќи.
- Не управувајте со електрични алатки во експлозивни атмосфери, како на пример во присуство на запаливи течности, гасови или прашина.** Електричните алатки создаваат искри што може да ја запалат прашина или испарувањата.
- Чувајте ги децата и минувачите настрана додека работите со електричната алатка.** Губењето внимание може да предизвика да ја изгубите контролата.

2. ЕЛЕКТРИЧНА БЕЗБЕДНОСТ

- Приклучоците за електрични алатки мора да одговараат на штекерот. Никогаш не модифицирајте го приклучокот на никаков начин. Не користете никакви адаптерски приклучоци со заземјени електрични алати.** Немодифицираните приклучоци и соодветните приклучоци ќе го намалат ризикот од електричен удар.
- Избегнувајте контакт на телото со заземјени површини, како што се цевки, радијатори, шпорети и фрижидери.** Постои зголемен ризик од електричен удар ако вашето тело е заземјено.
- Не изложувајте ги електричните алатки на дожд или влажни услови.** Влегувањето на вода во електрична алатка ќе го зголеми ризикот од електричен удар.
- Не злоупотребувајте го кабелот. Никогаш не користете го кабелот за носење, влечење или исклучување на електричната алатка. Држете го кабелот подалеку од топлина, масло, остри рабови или подвижни делови.** Оштетените или заплетканите

- кабли го зголемуваат ризикот од електричен удар.
- e) **Кога работите со електричен алат на отворено, користете продолжен кабел погоден за надворешна употреба.** Употребата на кабел погоден за надворешна употреба го намалува ризикот од струен удар.
- f) **Доколку е неизбежно да се работи со електрична алатка на влажно место, користете напојување заштитено со уред за диференцијална струја (RCD).** Употребата на RCD го намалува ризикот од струен удар.
3. **ЛИЧНА БЕЗБЕДНОСТ**
- a) **Останете будни, внимавајте што правите и користете здрав разум кога ракувате со електричен алат. Не користете електричен алат додека сте уморни или под дејство на дрога, алкохол или лекови.** Момент на невнимание додека работите со електрични алатки може да резултира со сериозни телесни повреди.
- b) **Користете лична заштитна опрема. Секогаш носете заштита за очи.** Заштитната опрема како што се маска за прашина, нелизгачки заштитни чевли, заштитна кацига или заштита за слух што се користи во соодветни услови ќе ги намали личните повреди.
- c) **Спречете ненамерно стартување. Осигурајте се дека прекинувачот е во исклучена положба пред да го поврзете со извор на енергија и/или батерија, да го подигнете или носите алатот.** Носењето електрични алати со прстот на прекинувачот или вклучувањето на електрични алати на кои прекинувачот е вклучен предизвикува несреќи.
- d) **Отстранете го секој клуч од алатот пред да го вклучите електричниот алат.** Клуч оставен закачен на ротирачки дел од електричната алатка може да предизвика телесна повреда.
- e) **Не посегнувајте подалеку од што ви е дофатот. Одржувајте правилно стоење и рамнотежа во секое време.** Ова овозможува подобра контрола на електричната алатка во неочекувани ситуации.
- f) **Облечете се правилно. Не носете лабава облека или накит. Држете ја косата и облеката подалеку од подвижните делови.** Лабавата облека, накитот или долгата коса може да се заглават во подвижните делови.
- g) **Доколку се обезбедени уреди за поврзување со постројки за извлекување и собирање прашина, осигурајте се дека се поврзани и правилно се користат.** Употребата на систем за собирање прашина може да ги намали опасностите поврзани со прашина.
- h) **Не дозволувајте познавањето стекнато од честата употреба на алатката да ви овозможи да станете лажно самоуверени и да ги игнорирате принципите за безбедност на алатките.** Невнимателно дејство може да предизвика сериозни повреди за дел од секундата.
4. **УПОТРЕБА И ГРИЖА ЗА ЕЛЕКТРИЧНИОТ АЛАТ**
- a) **Не присилувајте го електричниот алат. Користете го соодветниот електричен алат за вашата намена.** Соодветниот електричен алат ќе ја заврши работата подобро и побезбедно со брзината за која е дизајниран.
- b) **Не користете го електричниот алат ако прекинувачот не се вклучува и исклучува.** Секој електричен алат што не може да се контролира со прекинувачот е опасен и мора да се поправи.
- c) **Исклучете го приклучокот од изворот на напојување и/или остстранете ја батеријата, ако се откачува, од електричната алатка пред да правите какви било прилагодувања, да менувате додатоци или да складираете електрична алатка.** Ваквите превентивни безбедносни мерки го намалуваат ризикот од случајно стартување на електричниот алат.
- d) **Чувајте ги електричните алатки што не се во употреба подалеку од дофат на деца и не дозволувајте лица кои не се запознаени со електричната алатка или со**

овие упатства да ја користат.

Електричните алатки се опасни во рацете на необучени корисници.

- e) **Одржувајте ги електричните алати и додатоците.** Проверете дали подвижните делови се нерамномерни или заглавени, дали деловите се скршени или дали има други состојби што можат да влијаат на работата на електричната алатка. Доколку е оштетен, поправете го електричниот алат пред употреба. Многу несреќи се предизвикани од лошо одржувани електрични алати.
 - f) **Одржувајте ги алатките за сечење остри и чисти.** Правилно одржуваните алати за сечење со остри рабови имаат помала веројатност да се заглават и полесни се за контрола.
 - g) **Користете го електричниот алат, додатоците, деловите за алати итн. во согласност со овие упатства, земајќи ги предвид условите за работа и работата што треба да се изврши.** Употребата на електричниот алат за различни операции од оние за кои е наменет може да резултира со опасна ситуација.
 - h) **Одржувајте ги рачките и површините за држење суви, чисти и без масло и маснотии.** Лизгавите рачки и површините за фаќање не овозможуваат безбедно ракување и контрола на алатката во неочекувани ситуации.
- 5. УПОТРЕБА И ГРИЖА ЗА АЛАТ НА БАТЕРИЈА**
- a) **Полнете само со полначот наведен од производителот.** Полнач што е соодветен за еден тип батерии може да создаде ризик од пожар кога се користи со други батерии.
 - b) **Користете електричен алат само со специјално означени батерии.** Употребата на други батерии може да создаде ризик од повреда и пожар.
 - c) **Кога батеријата не е во употреба, држете ја подалеку од други метални предмети, како што се спојувалки за хартија, монети, клучеви, шајки, завртки или други мали метални предмети, кои можат да направат поврзување од еден терминал до друг.** Краткото

поврзување на терминалите на батеријата може да предизвика изгореници или пожар.

- d) **Под лоши услови, може да истече течност од батеријата; избегнувајте контакт.** Доколку дојде до случаен контакт, исплакнете со вода. Доколку течноста дојде во контакт со очите, побарајте медицинска помош дополнително. Течноста што истекува од батеријата може да предизвика иритација или изгореници.
 - e) **Не користете батерија или алатка што е оштетена или модифицирана.** Оштетените или модифицираните батерии може да покажат непредвидливо однесување што резултира со пожар, експлозија или ризик од повреда.
 - f) **Не изложувајте батерија или алатка на оган или прекумерна температура.** Изложеноста на оган или температура над 130 °C може да предизвика експлозија.
 - g) **Следете ги сите упатства за полнење и не полнете ја батеријата или алатката надвор од температурниот опсег наведен во упатствата.** Неправилното полнење или температури надвор од наведениот опсег може да ја оштети батеријата и да го зголеми ризикот од пожар.
- 6. УСЛУГА**
- a) **Вашиот електричен алат нека го сервисира квалификувано лице за поправка, кое користи само идентични резервни делови.** Ова ќе осигури дека безбедноста на електричниот алат е задржана.
 - b) **Никогаш не сервисирајте оштетени батерии.** Сервисирањето на батериите треба да го врши само производителот или овластени сервисери.

Безбедносни информации за дупчалки

Безбедносни упатства за сите операции

- **Држете го електричниот алат за изолираните површини за држење кога вршите работа каде што додатокот за сечење или сврзувачките елементи може**

да дојдат во контакт со скриена жица. Додатоците за сечење или сврзувачките елементи што доаѓаат во контакт со жица под напон може да предизвикаат металните делови на електричниот алат да бидат исто така под напон, што може да предизвика струен удар кај корисникот.

Безбедносни упатства при употреба на долги битови за дупчење

- **Никогаш не работете со брзина поголема од максималната номинална брзина на дупчалката.** При поголеми брзини, битот веројатно ќе се свитка ако се дозволи слободно да се ротира без да дојде во контакт со обработуваниот дел, што ќе резултира со телесни повреди.
- **Секогаш почнувајте со дупчење со мала брзина и со врвот на битот во контакт со обработуваниот дел.** При поголеми брзини, битот веројатно ќе се свитка ако се дозволи слободно да се ротира без да дојде во контакт со обработуваниот дел, што ќе резултира со телесни повреди.
- **Притискајте само во директна линија со бургијата и не применувајте прекумерен притисок.** Битовите може да се свиткаат предизвикувајќи кршење или губење на контролата, што резултира со телесни повреди.

Дополнителни безбедносни упатства

- **Обезбедете го обработуваниот дел.** Обработуваниот дел стегнат со стегачки уреди или во менгеме се држи посигурно отколку рачно.
- **Веднаш исклучете го електричниот алат ако алатот се блокира. Бидете подготвени за реакции со висок вртежен момент кои предизвикуваат повратен удар.** Алатката се блокира кога ќе се заглави во обработуваниот дел или кога електричната алатка ќе се преоптовари.
- **Секогаш почекајте електричниот алат целосно да застане пред да го спуштите.** Алатката за нанесување може да се заглави и да предизвика губење на контролата врз електричната алатка.
- **Држете го електричниот алат безбедно.** При затегнување и ослабување на завртките, бидете

подготвени за привремени реакции со висок вртежен момент.

- **Користете соодветни детектори за да утврдите дали има скриени линии за напојување или контактирајте со локалната компанија за комунални услуги за помош.** Контактот со електрични кабли може да предизвика пожар и електричен удар. Оштетувањето на гасните цевки може да доведе до експлозија. Пукањето на водоводните цевки предизвикува материјална штета.
- **Користете само додатоци препорачани од PARKSIDE.** Несоодветни додатоци може да предизвикаат струен удар или пожар.

Преостанати ризици

Дури и ако го користите овој апарат правилно, преостанатите ризици секогаш остануваат. Следниве опасности може да се појават во врска со дизајнот и конструкцијата на овој апарат:

- Оштетување на слухот ако не се носи соодветна заштита за слух.
- Оштетување на здравјето како резултат на вибрации на дланката и раката ако апаратот се користи подолг временски период или не се ракува и одржува правилно.
- Сечења

⚠ ПРЕДУПРЕДУВАЊЕ! Опасност од електромагнетно поле генерирано додека апаратот работи. Под одредени околности, полето може да влијае на активните или пасивните медицински импланти. За да се намали ризикот од сериозни или фатални повреди, препорачуваме лицата со медицински импланти да се консултираат со својот лекар и производителот на медицинскиот имплант пред да го користат апаратот.

Подготовка

⚠ ПРЕДУПРЕДУВАЊЕ! Ризик од повреда поради ненамерно стартување на апаратот. Не вметнувајте ја батеријата во апаратот сè додека апаратот не е целосно подготвен за употреба.

Контролни елементи

Пред да го користите апаратот за прв пат, запознајте се со контролите.

• **Прекинувач за насока на ротација (7) (сл. А)**

ИЗВЕСТУВАЊЕ! Користете го прекинувачот за насока на ротација само кога уредот е во мирување! Насока на прекинувачот гледано одзади:

- **Лево** Зашрафување на завртка, дупчење
- **Средина** Заклучување на вклучување
- **Десно** Отвртете ја завртката



• **Прстен за прилагодување на вртежниот момент (4)**

Поставување на максималниот вртежен момент за навртување при што се активира лизгачката спојка. **ИЗВЕСТУВАЊЕ!** Работете со прстенот за поставување на вртежниот момент само кога уредот е во мирување!

- **1** Најмал вртежен момент
- **19** Најголем вртежен момент
За да бидете на безбедна страна, почнете со мал вртежен момент кога навртувате. Зголемете го вртежниот момент доколку е потребно.
-  Дупчење без ограничување на вртежниот момент

• **Прекинувач за избор на брзина (5)**

▲ ВНИМАНИЕ! Работете со прекинувачот за брзини само кога уредот е во мирување.

- **1**  Завртки
- **2**  Дупчење

• **Прекинувач за вклучување/исклучување (11)**

- Вклучување Притиснете
- Континуирано регулирајте ја брзината: Колку повеќе го притискате прекинувачот за вклучување/исклучување, толку е поголема брзината.
- Исклучување: Отпуштете

Држач за битови

Белешки

- За да го користите држачот за бит (26), мора да ја отстраните брзостезната глава (2).

Демонтирање на брзостезната глава (сл. В)

1. Држете ја брзостезната глава (2) цврсто од напред. Повлечете го прстенот (3) во насока на брзостезната глава (2).
2. Ова ја отклучува брзостезната глава (2) и овозможува нејзино отстранување од предната страна.

Користете држач за битови (сл. С)

1. Вметнете соодветен 6-страничен бит во држачот за битови (26). Поради шестоаголната форма, можеби ќе треба малку да го ротирате битот.
2. Лизнете го битот колку што е можно подлабоко во отворот за битови (26). Битот стои безбедно благодарение на водилката и магнетниот држач.
3. Отстранете го битот: Извлечете го битот од држачот за битови (26).

Монтирање на брзостезната глава (сл. В)

1. За повторно да ја прикачите брзостезната глава (2), повлечете го прстенот (3) кон брзостезната глава.
2. Лизнете ја брзостезната глава (2) до крај и ослободете го прстенот на стезната глава (3).
Проверете дали брзостезната глава е безбедно прицврстена со влечење.

Монтирање и демонтирање на алатката за вметнување

Белешки

- Распон на дупчалката: $\varnothing 0,8-10$ mm
- Информации за насоките видени одзади.

Монтирање на алатката за вметнување (сл. С)

1. Отворот е ја стезната глава: Завртете ја стезната глава за брзо затегнување (2) ∪.
2. Турнете ја алатката за вметнување во отворот на стезната глава (1) колку што е можно повеќе.
3. Прицврстете ја алатката за вметнување: Завртете ја стезната глава за брзо затегнување (2) ∪.

Демонтирајте ја алатката за вметнување (сл. С)

1. Отворете ја стезната глава: Завртете ја стезната глава за брзо затегнување (2) ∪.

2. **⚠ ВНИМАНИЕ!** Опасност од изгореници! Алатките за вметнување - особено бургиите - може да станат многу жешки. Доколку е потребно, носете заштитни ракавици. Отстранете ја алатката за вметнување.

Проверете го нивото на полнење на батеријата



Додека уредот е вклучен, LED диодите за индикаторот за ниво на полнење (6) го покажуваат нивото на полнење на батеријата.

LED диоди	значење
црвен, портокалов, зелен	Батеријата е наполнета
црвен, портокалов	Батеријата е делумно наполнета
црвен	Батеријата треба да се полни

Наполнете ја батеријата

Видете ги и упатствата за работа на полначот.

Белешки

- Оставете загреаната батерија да се олади пред да ја полните.
- Не изложувајте ја батеријата на директна сончева светлина или високи температури подолг временски период >50 °C. Особено, избегнувајте да ја ставате на радијатори или да ја складираате во возила паркирани на сонце.

Продолжи

1. Доколку е потребно, извадете ја батеријата (10) од уредот.
2. Вметнете ја батеријата во отворот за полнење на полначот (14).
3. Поврзете го полначот во штекер.
4. Откако ќе заврши полнењето, исклучете го полначот од електричната мрежа.
5. Извлечете ја батеријата од отворот за полнење.

Инструкции за додатоци

Нож за сечење (сл. D)

Ако ножот за сечење (19) е тап, сечилото може да се замени или тапиот/

оштетениот сегмент од сечилото може да се скрши.

Предодредените точки на кршење може да се препознаат по засеците, кои се рамномерно распоредени низ сечилото.

Белешки

За ваша сопствена безбедност, носете лична заштитна опрема:



- **⚠ ВНИМАНИЕ!** Ризик од повреда! Ако се скрши сечилото, деловите може да се разлетаат низ воздухот. Носете заштита за очи.
- **⚠ ВНИМАНИЕ!** Ризик од повреда! Сечилото на ножот за теписи е многу остро. Носете заштитни ракавици.
- **⚠ ВНИМАНИЕ!** Ризик од повреда! Изабените сечила сепак претставуваат главен извор на опасност. Веднаш фрлете го сечилото.
- Ножот за употреба е наменет за приватна употреба и само за лесни, едноставни задачи за сечење и не треба да се користи како замена за професионална специјализирана алатка.
- Не поминувајте со ножот за алатки преку остри агли или рабови за да избегнете оштетување на сечилото и лизгање.

Потребни алатки

- Клешта (не е вклучено)

Кршење на сечилото

1. Само истуркајте го сечилото надвор од кукиштето до предодредената точка на кршење, во спротивно може да се откришат повеќе од еден сегмент.
2. Држете го сечилото со клешти во близина на точката на кршење.
3. Скршете го сечилото така што клештата ќе ротира околу сопствената оска и точката на кршење ќе се раздвои. Ова предизвикува мостот нагло да се откине.

Замена на сечилото

1. Лизнете го лизгачот (19.2) на ножот за сечење (19) напред колку што може да оди.
2. Извадете го и фрлете го правилно тапиот нож.

3. За да користите ново сечило, лизнете го лизгачот (19.2) на сечилото за сечење (19) целосно назад.

Полнење магацин

1. Притиснете го копчето за отпуштање (19.1) на сечилото (19) за да го извлечете магацинот што ги содржи резервните сечила наназад.
2. Ставете го новото сечило во магацинот. Во задниот крај на сечилото има отвор во кој може да се закачи лизгачот.
3. Турнете ги двете назад во водилката додека магацинот со заменското сечило не кликне на своето место.

Мерна лента (сл. E)

1. Притиснете и задржете едно од копчињата за заклучување (22.2) за привремено да ја заклучите извлечената мерна лента (22).
2. Турнете го лизгачот за заклучување (22.1) напред за трајно да ја фиксирате извлечената лента.
3. Ослободете ја фиксацијата со повлекување на лизгачот за заклучување (22.1).

Можете да ја користите штипката (22.3) на задната страна за да ја прикачите мерната лента на вашиот ремен.

Кирнер (Abb. F)

Централниот перфоратор (23) ви овозможува да и дадете на бургијата почетна водилка во фиксна положба. Вака ќе спречите дупчалката да талка при дупчење.

Можете исто така да го користите централниот перфоратор за обележување на работните парчиња.

Потребни алатки

- Чекан (не е вклучено)

Продолжи

1. Поставете го централниот перфоратор со врвот во саканата положба.
2. Удрете со чеканот позади на кирнерот.

Работа

Вметнување и вадење на батеријата

▲ ПРЕДУПРЕДУВАЊЕ! Ризик од повреда поради ненамерно стартување на апаратот. Не вметнувајте ја батеријата во

апаратот сè додека апаратот не е целосно подготвен за употреба.

ИЗВЕСТУВАЊЕ! Опасност од оштетување! Користењето на погрешна батерија може да го оштети уредот и батеријата.

Вметнете батерија

1. Лизнете ја батеријата (10) по шината водилка во држачот за батерија во рачката (8).
Батеријата се заклучува звучно.

Отстранете ја батеријата

1. Притиснете и држете го копчето за ослободување на батеријата (9) на батеријата (10).
2. Извлечете ја батеријата од рачката (8).

Вклучување и исклучување

Вклучување

1. Изберете ја насоката на вртење користејќи го прекинувачот за насока на ротација (7).
2. Изберете брзина со помош на прекинувачот за брзини (5).
3. Изберете максимален вртежен момент или дупчење користејќи го прстенот за прилагодување на вртежниот момент (4).
4. Притиснете и задржете го копчето за вклучување (11).
LED работното светло (12) свети.

Исклучување

1. Отпуштете го копчето за вклучување/исклучување (11).
2. Почекајте додека електричниот алат не застане пред да го оставите.
3. За време на работните паузи: Ставете го прекинувачот за насока на вртење (7) во средината. Оваа мерка на претпазливост го спречува ненамерното стартување на електричниот алат.
4. Отстранете ја батеријата (10) од уредот кога го оставате уредот без надзор или кога ќе завршите со работа со него.

Транспорт

Белешки

- Исклучете го апаратот.
- Проверете дали сите подвижни делови се целосно запрени.

- Отстранете ја батеријата.
- Отстранете ја алатката за вметнување.
- Секогаш носете го уредот за рачката (8).

Чистење, одржување и складирање

▲ ПРЕДУПРЕДУВАЊЕ! Ризик од повреда поради ненамерно стартување на апаратот. Заштитете се себеси за време на работите за одржување и чистење. Исклучете го апаратот и извадете ја батеријата (10). Сите поправки или одржувања што не се опишани во ова упатство нека ги изврши нашиот сервисен центар. Користете само оригинални резервни делови.

Чистење

▲ ПРЕДУПРЕДУВАЊЕ! Струен удар! Никогаш не прскајте го апаратот со вода.

ИЗВЕСТУВАЊЕ! Опасност од оштетување. Хемиските супстанции можат да ги оштетат пластичните делови на апаратот. Не користете средства за чистење или растворувачи.

- Одржувајте ги отворите за вентилација, куќиштето на моторот и рачките на уредот чисти. За да го направите ова, користете влажна крпа или четка.

Одржување

Апаратот е без одржување.

Складирање

Секогаш чувајте ги апаратот и додатоците:

- чисти
- суви
- заштитени од прашина
- во вклучената кутија за складирање (13)
- надвор од дофат на деца

Уреди со батерии:

- Температурата на складирање на батеријата и уредот е помеѓу 15 °C и 25 °C. Избегнувајте екстремно студ или топлина за време на складирањето. Ова може да предизвика батеријата да изгуби енергија или да се оштети.
- Отстранете ја батеријата од уредот пред долгорочно складирање (на пр.,

презимување) (видете ги посебните упатства за работа на батеријата и полначот).

Отстранување/Заштита на животната средина

Отстранете ја батеријата од уредот и рециклирајте го уредот, батеријата, додатоците и пакувањето на еколошки начин.



Електричните апарати не припаѓаат во домашниот отпад.

Симболот на прецртана корпа за отпадоци на тркала значи дека овој електричен или електронски уред не смее да се фрла со домашен отпад на крајот од својот век на траење, туку крајниот корисник мора да го однесе на посебно место за собирање.

Директива 2012/19/ЕУ за отпадна електрична и електронска опрема:

Потрошувачите се законски обврзани да рециклираат електрична и електронска опрема на крајот од нејзиниот век на траење на еколошки начин. Ова обезбедува еколошки и ефикасно рециклирање.

Во зависност од имплементацијата во националното законодавство, може да имате следниве опции:

- враќање на продажно место,
- предадете го на официјално место за собирање,
- вратете го кај производителот/дистрибутерот.

Додатоците и помагалата без електрични компоненти што се вклучени во старите уреди не се засегнати.

Отстранете ги батериите на еколошки начин



На крајот од својот век на траење, батеријата не смее да се фрла со домашен отпад. Не фрлајте ја батеријата во оган (ризик од експлозија) или во вода. Оштетените батерии можат да ја оштетат животната средина и вашето здравје доколку излезат токсични испарувања или течности.

Обвртани сте да ги отстраните неисправните или искористените батерии на еколошки начин.

- Не отворајте ги батериите и избегнувајте механичко оштетување. Постои ризик од краток спој и може да излезе пареа што ги иритира дишните патишта.
- Од безбедносни причини, батериите треба да се испразнат пред отстранување.
- Залепете ги половите со селотејп за да избегнете кратки споеви.
- Отстранете ги батериите преку продавачот или на место за собирање.

• Оштетена батерија

Ракувајте со надворешно оштетените батерии со посебна грижа!

- Не допирајте ги оштетените батерии со голи раце.
- Ако не можете да ги залепите терминалите со селотејп, ставете ги батериите поединечно во пластична кеса.
- Оштетените батерии ставете ги поединечно во незапалив, затворен сад што може да се наполни со песок.
- Однесете ги оштетените батерии на место за собирање со квалификуван персонал.

Резервни делови и додатоци

Резервни делови и додатоци се достапни на www.grizzlytools.shop. Доколку најдете на какви било проблеми за време на процесот на нарачка, контактирајте со нас преку нашата онлајн продавница. Доколку имате дополнителни прашања, контактирајте со нас на: **ГАРАНТЕН СЕРТИФИКАТ**, стр. 137

Број на артикл	Име	Број на нарачка
2	Стезна глава за брзо затегнување	91103354
19	Нож за сечење	91110510
22	Мерна лента	91110508

Превод на оригиналната декларација за сообразност на ЕУ

Производ: **Батериска дупчалка**

Модел: **PBSA 12 F5**

Сериски број: 000001-061000

Предметот на декларацијата опишана погоре е во согласност со релевантното законодавство за хармонизација на Унијата:

2006/42/EC • 2014/30/EU • 2011/65/EU & (EU) 2015/863

Предметот на декларацијата опишана погоре е во согласност со одредбите од Директивата 2011/65/EU на Европскиот парламент и на Советот од 8 јуни 2011 година за ограничување на употребата на одредени опасни супстанции во електрична и електронска опрема.

За да се обезбеди сообразност, применети се следните хармонизирани стандарди, национални стандарди и одредби:

EN 62841-1:2015/A11:2022
EN 62841-2-1:2018/A12:2022 • EN IEC 63000:2018
EN IEC 55014-1:2021 • EN IEC 55014-2:2021
IEC 62471:2006 • EN 62471:2008

Производителот сноси единствена одговорност за издавање на оваа декларација за сообразност:



Grizzly Tools GmbH & Co. KG
 Stockstädter Str. 20
 63762 Großostheim
 ГЕРМАНИЈА
 19.01.2026

Christian Frank
 Претставник за документација

ГАРАНТЕН СЕРТИФИКАТ

Производител:	Grizzly Tools GmbH & Co. KG ; Stockstädter Str. 20; 63762 Grobostheim; ГЕРМАНИЈА; www.grizzlytools.de
Увозник и гарант:	ЛИДЛ СЕВЕРНА МАКЕДОНИЈА ДООЕЛ, Бул. Киро Глигоров бр. 2, Скопје, Тел: 00800 90698;
Производ:	Батериска дупчалка
Модел:	PBSA 12 F5
IAN/сериски број:	508307_2507/000001-061000
Датум на купување:	
Продавач (продавач на стационарни производи/онлајн продавница):	[Име, адреса, печат]

Почитуван купувач,
Овој производ доаѓа со гаранција од 3 години од датумот на купување. Во случај на дефекти на овој производ, имате законски права против продавачот на производот. Овие законски права не се ограничени со нашата гаранција наведена подолу.

Покрај оваа комерцијална гаранција, потрошувачот има законско право на двегодишна гаранција според член 18 од Законот за заштита на потрошувачите.

Гарантни услови

Гарантниот период започнува од датумот на купување. Чувајте ја оригиналната сметка од купувањето на безбедно. Овој документ е потребен како доказ за купување. Доколку се појави дефект во материјалите или изработката во рок од три години од датумот на купување на овој производ, ние, по наша дискреција, ќе го поправиме или замениме производот бесплатно. Оваа гаранција бара неисправниот производ и доказот за купување (сметка од купувањето) да бидат доставени во рок од три години до, како и да се достави краток писмен опис на дефектот и кога се појавил.

Доколку дефектот е покриен со нашата гаранција, ќе добиете поправен или нов производ. Поправката или замената на производот не започнува нов гарантен период.

Гарантен период и законски барања за дефекти

Гарантниот период не се продолжува со гаранцијата. Ова важи и за заменети

и поправени делови. Секоја штета или дефект што е присутна во моментот на купувањето мора да се пријави веднаш по распакувањето. Потребните поправки по истекот на гарантниот период се наплаќаат.

Опсег на гаранција

Производот е внимателно произведен според строгите упатства за квалитет и темелно тестиран пред испорака. Гаранцијата важи за дефекти во материјалот или изработката. Оваа гаранција не ги покрива деловите од производот кои се предмет на нормално абење и затоа може да се сметаат за потрошни делови (на пр. Бургија) или за оштетување на кршливи делови. Оваа гаранција е неважечка ако производот е оштетен, злоупотребен или неодржуван. За да се обезбеди правилна употреба на производот, сите упатства содржани во упатството за употреба мора строго да се следат. Употребата и дејствијата за кои се препорачува или се предупредува во упатствата за употреба мора да се избегнуваат по секоја цена. Производот е наменет само за приватна употреба, а не за комерцијална употреба. Во случај на злоупотреба, неправилно ракување, употреба на сила или модификации што не се извршени од нашиот овластен сервисен центар, гаранцијата ќе биде неважечка.

Рок за завршување

Лицето што ја дава гаранцијата се обврзува да одговори на писмено или електронско известување за дефекти во рок од **1 работни дена** и да ги изврши

потребните поправки во рок од **30 календарски дена** или во роковите утврдени во целосните гарантни услови.

Услови за гарантни услуги

Презентација на овој гарантен сертификат целосно пополнет, како и

доказ за купување (фискална сметка/фактура). Гаранцијата е неважечка ако производот е користен неправилно, ако се извршени неовластени поправки или ако има механичко оштетување (како што е наведено во целосните услови за гаранција).

Овластен сервисен центар/Контакт:	PARKSIDE Service Center, Телефонска линија: 0800 97198, е-пошта: grizzly@lidl.mk, 8 часот наутро - 6 часот попладне
Потпис/печат на продавачот:	
Датум:	

Përmbajtje

Hyrje.....	139
Përdorimi sipas qëllimit.....	139
Përmbajtja e paketimit / Aksesorët.....	139
Përmbledhje.....	140
Përshkrimi i funksionit.....	140
Të dhënat teknike.....	140
X 12 V TEAM.....	141
Udhëzimet e sigurisë.....	141
Rëndësia e udhëzimeve të sigurisë.....	141
Shenjat dhe simbolet e figurave.....	141
Paralajmërime të përgjithshme për sigurinë e veglave elektrike.....	142
Informacion sigurie për stërvitjet.....	144
Rreziqe të mbetura.....	145
Përgatitja.....	145
Pjesët e kontrollit.....	145
Përdorimi i mbajtëses së bitit.....	145
Montimi dhe çmontimi i mjetit të futjes.....	146
Kontrolloni nivelin e karikimit të baterisë.....	146
Karikoni baterinë.....	146
Manuali për aksesorët.....	146
Operimi.....	147
Vendosja dhe heqja e baterisë.....	147
Ndezja dhe fikja.....	147
Transporti.....	147
Pastrimi, mirëmbajtja dhe ruajtja.....	148
Pastrimi.....	148
Mirëmbajtja.....	148
Ruajtja.....	148
ÇERTIFIKATË GARANCIE.....	149
Asgjësimi/Mbrojtja e mjedisit.....	150
Hidhni bateritë në mënyrë miqësore ndaj mjedisit.....	150
Pjesë rezervë dhe aksesorë.....	151
Përkthimi i Deklaratës origjinale të Konformitetit të BE-së.....	151
Pamje e shpërthyer.....	167

Hyrje

Urime për blerjen e makinës tuaj shpuarse të re me bateri (në vijim quhet pajisje ose mjet elektrik).

Ju keni zgjedhur një pajisje me cilësi të lartë. Kjo pajisje është kontrolluar për cilësi gjatë prodhimit dhe i është nënshtruar një kontrolli

përfundimtar. Funksionaliteti i pajisjes suaj sigurohet në këtë mënyrë.



Manuali i përdorimit është pjesë e kësaj pajisjeje. Ai përmban udhëzime të rëndësishme për sigurinë, përdorimin dhe asgjësimin. Lexoni me kujdes manualin e përdorimit. Njihuni me pjesët e kontrollit dhe përdorimin e duhur të pajisjes. Përdoreni pajisjen vetëm sipas përshkrimit dhe për qëllimet e treguara të përdorimit. Ruani mirë manualin e përdorimit dhe dorëzoni të gjitha dokumentet kur pajisja i kalohet palëve të treta.

Përdorimi sipas qëllimit

Pajisja është menduar ekskluzivisht për përdorimin e mëposhtëm:

- Vidhosja dhe zhvidhosja e vidave
- Shpuarja në dru, metal ose plastikë

Përdorimi vetëm në ambiente të thata.

Çdo përdorim tjetër që nuk është shprehimisht i lejuar në këtë manual përdorimi mund të përbëjë një rrezik serioz për përdoruesin dhe të shkaktojë dëme në pajisje. Operatori ose përdoruesi i pajisjes është përgjegjës për aksidentet ose dëmet ndaj njerëzve të tjerë ose pronës së tyre. Pajisja është e destinuar për përdorim në fushën e amatorëve. Nuk është projektuar për përdorim të vazhdueshëm komercial. Në rast të përdorimit komercial, garancia skadon. Prodhuesi nuk është përgjegjës për dëmet e shkaktuara nga përdorimi i papërshtatshëm ose përdorimi i gabuar. Pajisja është pjesë e serisë **X 12 V TEAM** dhe mund të funksionojë me bateri të serisë **X 12 V TEAM**. Bateritë e serisë **X 12 V TEAM** mund të karikohen vetëm me karikues të serisë **X 12 V TEAM**.

Përmbajtja e paketimit / Aksesorët

Shpaketojeni pajisjen dhe kontrolloni përmbajtjen e dorëzuar.

Hidhni materialin e paketimit siç duhet.

- Trapan me bateri
- Aksesorë në kuti ruajtjeje

- 40x Bit për vidë (10x50 mm, 10x75 mm, 20x25 mm)
 - ⊕ PH1, PH2, PH3
 - ⊕ PZ1, PZ2, PZ3
 - ⊕ T15, T20, T25, T30
 - ⊖ SL4, SL5, SL6
 - H3, H4, H5, H6
- 14x Spiralë për metal (1.5, 2, 2.5, 3, 3.5, 4, 4.5, 5, 5.5, 6, 6.5)
- 5x Spiralë për dru (4, 5, 6, 8, 10)
- 8x Çelës prizë (6, 7, 8, 9, 10, 11, 12, 13)
- Mbajtës bitësh
- Laps zdrukthëtari + 2x Minë zëvendësuese
- Thikë prerëse (3x Teh)
- Zhytës
- Gozhdë shënuese
- Shirit matës (5 m)
- Kuti ruajtjeje
- Përkthimi i udhëzimeve origjinale të përdorimit
- 2x Bateria dhe karikuesi me manualin e përdorimit

Përmbledhje

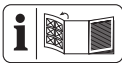

Ilustrimet e pajisjes i gjeni në faqen e përparme dhe të pasme të palosshme.

- 1 Hapje e mandrinës
- 2 Mandrinë me kapje të shpejtë
- 3 Unazë e mandrinës
- 4 Unazë për çift rrotullues
- 5 Ndërrues i shpejtësive
- 6 Treguesi i gjendjes së karikimit në pajisje
- 7 Ndërrues drejtimi të rrotullimit
- 8 Dorezë (sipërfaqja e dorezës e izoluar)
- 9 Zhblokim i baterisë
- 10 Bateri
- 11 Butoni ndezur/fikur
- 12 Dritë pune LED
- 13 Kuti ruajtjeje
- 14 Karikues
- 15 Spiralë për dru
- 16 Mbajtës bitësh
- 17 Laps zdrukthëtari

- 18 Minë zëvendësuese
- 19 Thikë prerëse
- 20 Zhytës
- 21 Çelës prizë
- 22 Shirit matës
- 23 Gozhdë shënuese
- 24 Bit për vidë
- 25 Spiralë për metal

Fig.B

- 26 Mbajtës bitësh
- 27 Magent

Fig.D

- 19.1 Lirim (Thikë prerëse)
- 19.2 Rrëshqitës (Thikë prerëse)

Fig.E

- 22.1 Rrëshqitësi i kyçjes (Shirit matës)
- 22.2 Buton kyçës (Shirit matës)
- 22.3 Clip (Shirit matës)

Përshkrimi i funksionit

Makina e shpimit është e pajisur me një tufë rrëshqitëse që shkëput transmisionin nga boshti i punës kur arrihet një çift rrotullues maksimal i parazgjedhur.

Funksionin e pjesëve të komandimit gjeni në përshkrimet vijues.

Të dhënat teknike

Trapan me bateri	PBSA 12 F5
Tensioni i vlerësuar U	12 V \approx
Pesha (pa bateri)	$\approx 0,89$ kg
Numri i rrotullimeve në boshllëk n_0	
– 1. marsi	0–350 min ⁻¹
– 2. marsi	0–1300 min ⁻¹
Çifti maksimal i rrotullimit	28 Nm
Gama e kapjes së mandrinës	$\varnothing 0,8$ –10 mm
Diametri maksimum i shpimit	
–Dru	25 mm
–Metal	10 mm
Niveli i presionit të zërit L_{pA}	
.....	67,5 dB; $K_{pA}=5$ dB
Niveli i fuqisë së zërit L_{WA}	
.....	75,5 dB; $K_{WA}=5$ dB
Dridhje ($a_{h,D}$)	2,802 m/s ² ; $K=1,5$ m/s ²
Bateri	Li-Ion
Temperatura	≤ 50 °C
– Karikimi	4–40 °C

- Operimi4–50 °C
- Magazinimi 15–25 °C

Thikë prerëse

Art.-Nr. 13800459
 IAN 508307_2507

Vlerat e zhumës dhe dridhjes u përcaktuan në përputhje me standardet dhe rregulloret e specifikuar në deklaratën e konformitetit. Vlera e treguar e përgjithshme e dridhjeve dhe vlera e treguar e emetimit të zhumës janë matur sipas një procedure të standardizuar testimi dhe mund të përdoren për krahasimin e një vegje elektrike me një tjetër. Vlera e treguar e përgjithshme e dridhjeve dhe vlera e treguar e emetimit të zhumës mund të përdoren gjithashtu për një vlerësim paraprak të ngarkesës.

▲ PARALAJMËRIM! Emetimet e dridhjeve dhe të zhumës mund të ndryshojnë gjatë përdorimit real të veglës elektrike, në varësi të mënyrës se si ajo përdoret. Është e nevojshme të përcaktohen masa sigurie për mbrojtjen e operatorit, të cilat bazohen në një vlerësim të ngarkesës nga dridhjet gjatë kushteve reale të përdorimit (duke marrë parasysh të gjitha fazat e ciklit të punës, për shembull periudhat kur vegla elektrike është e fikur dhe ato kur është e ndezur, por funksionon pa ngarkesë).

X 12 V TEAM

Pajisja është pjesë e serisë **X 12 V TEAM** dhe mund të funksionojë me bateri të serisë **X 12 V TEAM**. Bateritë e serisë **X 12 V TEAM** mund të karikohen vetëm me karikues të serisë **X 12 V TEAM**.

Ne ju rekomandojmë që ta përdorni këtë pajisje vetëm me bateritë e mëposhtme: PAK 12 A3, PAK 12 A4, PAK 12 B3, PAK 12 B4, PAK 12 D1, PAK 12 D2, PAK 12 5.0 A1

Ne rekomandojmë karikimin e këtyre baterive me karikuesit e mëposhtëm: PLGK 12 A2, PLGK 12 A3, PLGK 12 B2, PDSLK 12 A2, PLGK 12 6.0 A1

Të dhënat teknike të baterisë dhe ngarkuesit: Shihni manualin e veçantë.

Udhëzimet e sigurisë

Ky seksion trajton udhëzimet themelore të sigurisë gjatë përdorimit të pajisjes.

▲ PARALAJMËRIM! Dëmtime personale dhe materiale për shkak të përdorimit të papërshtatshëm të baterisë. Respektoni udhëzimet e sigurisë dhe udhëzimet për karikimin dhe përdorimin e dhur në manualin e përdorimit të baterisë dhe karikuesit tuaj të serisë **X 12 V TEAM**. Një përshkrim i detajuar i procesit të karikimit dhe informacione të tjera i gjeni në këtë manual të veçantë të përdorimit.

Rëndësia e udhëzimeve të sigurisë

▲ RREZIK! Nëse nuk ndiqni këtë udhëzim sigurie, ndodh një aksident. Pasoja janë lëndime të rënda trupore ose vdekje.

▲ PARALAJMËRIM! Nëse nuk e ndiqni këtë paralajmërim sigurie, mund të ndodhë një aksident. Pasoja mund të jenë lëndime të rënda trupore ose vdekje.

▲ KUJDES! Nëse nuk ndiqni këtë udhëzim sigurie, ndodh një aksident. Pasoja mund të jetë lëndim i lehtë ose i mesëm trupor.

NJOFTIM! Nëse nuk ndiqni këtë udhëzim sigurie, ndodh një aksident. Pasoja mund të jetë një dëm material.

Shenjat dhe simbolet e figurave

Simbol në pajisje



Pajisja është pjesë e serisë **X 12 V TEAM** dhe mund të funksionojë me bateri të serisë **X 12 V TEAM**. Bateritë e serisë **X 12 V TEAM** mund të karikohen vetëm me karikues të serisë **X 12 V TEAM**.



Lexoni manualin e përdorimit



Pajisjet elektrike nuk duhet të hidhen në mbeturinat shtëpiake.

Simboli në çantë



Përdorni mbrojtje për veshët



Përdorni mbrojtje për sytë



Përdorni maskë

Simbol në manualin e përdorimit



Vëmendje!



Mos ekspozoni baterinë për një kohë të gjatë në rrezet e drejtpërdrejta të diellit ose në temperatura mbi 50 °C. Veçanërisht shmangni vendosjen mbi radiatorë ose ruajtjen në automjete të parkuara në diell.



Përdorni mbrojtje për sytë



Përdorni doreza mbrojtëse



Hap-pas-hapi Udhëzime

Paralajmërimet të përgjithshme për sigurinë e veglave elektrike

▲ PARALAJMËRIM! Lexoni të gjitha paralajmërimet për sigurinë, udhëzimet, ilustrimet dhe specifikimet e dhëna me këtë vegël elektrike. Mosndjekja e të gjitha udhëzimeve të listuara më poshtë mund të shkaktojë goditje elektrike, zjarr dhe/ose lëndime të rënda. **Ruani të gjitha paralajmërimet dhe udhëzimet për referencë të mëvonshme.**

Termi 'vegël elektrike' në paralajmërimet referohet veglës suaj elektrike të punësuar nga rrjeti (me kablo) ose veglës suaj me bateri (pa kablo).

1. SIGURIA E ZONËS SË PUNËS

- Mbajeni zonën e punës të pastër dhe të ndriçuar mirë.** Zonat e rrëmujshme ose të errëta shkaktojnë aksidente.
 - Mos përdorni vegla elektrike në atmosfera shpërthyes, si në prani të lëngjeve, gazrave ose pluhurit të ndezshëm.** Veglat elektrike krijojnë shkëndija që mund të ndezin pluhurin ose avujt.
 - Mbajini fëmijët dhe kalimtarët larg gjatë përdorimit të një mjeti elektrik.** Shpërqendrimet mund të të bëjnë të humbasësh kontrollin.
- ### 2. SIGURIA ELEKTRIKE
- Prizat e veglës elektrike duhet të përputhen me prizën. Mos e ndryshoni kurrë prizën në asnjë mënyrë. Mos përdorni asnjë prizë adaptuese me vegla elektrike të tokëzuara. Prizat e**

paramodifikuara dhe prizat përkatëse do të zvogëlojnë rrezikun e goditjes elektrike.

- Shmangni kontaktin e trupit me sipërfaqe të tokëzuara ose të përkulura, siç janë tubat, radiatorët, sobat dhe frigoriferët.** Ekziston një rrezik i madh për goditje elektrike nëse trupi juaj është i tokëzuar.
 - Mos i ekspozoni mjetet elektrike ndaj shiut ose kushteve të lagëta.** Uji që hyn në një vegël elektrike do të rrisë rrezikun e goditjes elektrike.
 - Mos keqpërdorni kablion. Mos e përdorni kurrë kablion për të mbajtur, tërhequr ose për të nxjerrë nga prizat mjetin elektrik. Mbajeni kablion larg nxehtësisë, vajit, skajeve të mprehta ose pjesëve në lëvizje.** Kabllot e dëmtuara ose të ngatërruara rrisin rrezikun e goditjes elektrike.
 - Kur përdorni një mjet elektrik jashtë, përdorni një kablo zgjatës të përshtatshëm për përdorim jashtë.** Përdorimi i një kabllot të përshtatshme për përdorim jashtë redukton rrezikun e goditjes elektrike.
 - Nëse është e pashmangshme të përdorni një mjet elektrik në një vend të lagësht, përdorni furnizim të mbrojtur me pajisje për rrjedhën e mbetur (RCD).** Përdorimi i një RCD redukton rrezikun e goditjes elektrike.
- ### 3. SIGURIA PERSONALE
- Qëndroni vigjilentë, kini kujdes se çfarë po bëni dhe përdorni logjikën e shëndoshë kur përdorni një mjet elektrik. Mos përdorni një mjet elektrik ndërsa jeni të lodhur ose nën ndikimin e drogës, alkoolit ose ilaçeve.** Një moment mungesë vëmendjeje gjatë përdorimit të mjeteve elektrike mund të rezultojë në lëndime serioze personale.
 - Përdorni pajisje personale mbrojtëse. Gjithmonë vishni mbrojtëse për sytë.** Pajisjet mbrojtëse si maska kundër pluhurit, këpucët mbrojtëse kundër rrëshqitjes, kaskat mbrojtëse ose mbrojtëset e dëgjimit të përdorura për kushte të përshtatshme do të zvogëlojnë lëndimet personale.
 - Parandaloni ndezjen e paqëllimshme. Sigurohuni që çelësi të jetë në pozicionin e fikur përpara se ta lidhni me burimin e energjisë dhe/ose baterinë, ta merrni ose ta mbani**

- mjetin. Mbajtja e veglave elektrike me gishtin mbi çelës ose vënia në punë e veglave elektrike që e kanë çelësin të ndezur shkakton aksidente.
- d) **Heqni çdo çelës rregullimi ose çelës para se të ndizni mjetin elektrik.** Një çelës ose çelës i lënë i lidhur me një pjesë rrotulluese të mjetit elektrik mund të shkaktojë lëndime personale.
 - e) **Mos e teproni me shtrirjen. Mbani gjithmonë qëndrimin dhe ekuilibrin e duhur.** Kjo mundëson kontrollë më të mirë të mjetit elektrik në situata të papritura.
 - f) **Vishuni në mënyrë të përshtatshme. Mos vishni rroba ose bizhuteri të gjera. Mbajini flokët dhe rrobat larg pjesëve lëvizëse.** Rrobat e gjera, bizhuteritë ose flokët e gjatë mund të ngecin në pjesët lëvizëse.
 - g) **Nëse ofrohen pajisje për lidhjen e pajisjeve të nxjerrjes dhe mbledhjes së pluhurit, sigurohuni që këto të jenë të lidhura dhe të përdoren siç duhet.** Përdorimi i mbledhjes së pluhurit mund të zvogëlojë rreziqet që lidhen me pluhurin.
 - h) **Mos lejoni që njohja e fituar nga përdorimi i shpeshtë i veglave t'ju lejojë të bëheni të vetëkënaqur dhe të injoroni parimet e sigurisë së veglave.** Një veprim i pakujdesshëm mund të shkaktojë lëndime të rënda brenda një sekonde të shkurtër.
- 4. PËRDORIMI DHE KUJDESI I MJETEVE ELEKTRIKE**
- a) **Mos e shtypni mjetin elektrik me forcë. Përdorni mjetin elektrik të duhur për aplikimin tuaj.** Mjeti elektrik i duhur do ta bëjë punën më mirë dhe më të sigurt me shpejtësinë për të cilën është projektuar.
 - b) **Mos e përdorni mjetin elektrik nëse çelësi nuk e ndez dhe fik atë.** Çdo mjet elektrik që nuk mund të kontrollohet me çelës është i rrezikshëm dhe duhet të riparohet.
 - c) **Shkëputeni spinën nga burimi i energjisë dhe/ose hiqni paketën e baterisë, nëse është e shkëputshme, nga vegla elektrike përpara se të bëni ndonjë rregullim, të ndryshoni aksesoret ose të ruani veglat elektrike.** Masa të tilla parandaluese sigurie zvogëlojnë rrezikun e ndezjes aksidentale të mjetit elektrik.
- d) **Mbajini veglat elektrike të papërdorura larg fëmijëve dhe mos lejoni që personat që nuk janë të njohur me veglën elektrike ose me këto udhëzime ta përdorin atë.** Veglat elektrike janë të rrezikshme në duart e përdoruesve të patrajnuar.
 - e) **Mirëmbani mjetet dhe aksesoret elektrike. Kontrolloni për keqpozicionim ose bllokim të pjesëve lëvizëse, thyerje të pjesëve dhe çdo gjendje tjetër që mund të ndikojë në funksionimin e mjetit elektrik. Nëse dëmtohet, riparoheni mjetin elektrik para përdorimit.** Shumë aksidente shkaktohen nga mjetet elektrike të mirëmbajtura dobët.
 - f) **Mbajini mjetet prerëse të mprehta dhe të pastra.** Veglat prerëse të mirëmbajtura siç duhet me tehe të mprehta kanë më pak gjasa të bllokohen dhe janë më të lehta për t'u kontrolluar.
 - g) **Përdorni mjetin elektrik, aksesoret dhe pjesët e mjetit etj., në përputhje me këto udhëzime, duke marrë parasysh kushtet e punës dhe punën që do të kryhet.** Përdorimi i mjetit elektrik për operacione të ndryshme nga ato të parashikuara mund të rezultojë në një situatë të rrezikshme.
 - h) **Mbajini dorezat dhe sipërfaqet e kapjes të thata, të pastra dhe pa vaj dhe yndyrë.** Dorezat dhe sipërfaqet e rrëshqitshme të kapjes nuk lejojnë trajtimin dhe kontrollin e sigurt të mjetit në situata të papritura.
- 5. PËRDORIMI DHE KUJDESI I MJETIT TË BATERISË**
- a) **Mbushni vetëm me karikuesin e specifikuar nga prodhuesi.** Një karikues që është i përshtatshëm për një lloj baterie mund të krijojë rrezik zjarri kur përdoret me një bateri tjetër.
 - b) **Përdorni vegla elektrike vetëm me paketa baterish të përcaktuara posaçërisht.** Përdorimi i çdo pakete tjetër baterie mund të krijojë rrezik lëndimi dhe zjarri.
 - c) **Kur paketa e baterisë nuk është në përdorim, mbajini larg objekteve të tjera metalike, si kapëse letre, monedha, çelësa, gozhda, vida ose objekte të tjera të vogla metalike, të cilat mund të krijojnë një lidhje nga një terminal në tjetrin.** Lidhja e shkurtër e

terminaleve të baterisë së bashku mund të shkaktojë djegie ose zjarr.

- d) **Në kushte abuzive, lëngu mund të nxirret nga bateria; shmangni kontaktin.** Nëse ndodh kontakt aksidental, shpëljajeni me ujë. **Nëse lëngu bie në kontakt me sytë, kërkoni ndihmë mjekësore gjithashtu.** Lëngu i nxjerrë nga bateria mund të shkaktojë iritim ose djegie.
- e) **Mos përdorni një bateri ose mjet që është i dëmtuar ose i modifikuar.** Bateritë e dëmtuara ose të modifikuara mund të shfaqin sjellje të paparashikueshme duke rezultuar në zjarr, shpërthim ose rrezik lëndimi.
- f) **Mos e ekspozoni një bateri ose mjet ndaj zjarrit ose temperaturës së lartë.** Ekspozimi ndaj zjarrit ose temperaturës mbi 130 °C mund të shkaktojë shpërthim.
- g) **Ndiqni të gjitha udhëzimet e karikimit dhe mos e karikoni baterinë ose mjetin jashtë diapazonit të temperaturës së specifikuar në udhëzime.** Karikimi i gabuar ose në temperatura jashtë diapazonit të specifikuar mund të dëmtojë baterinë dhe të rrisë rrezikun e zjarrit.
6. **SHËRBIMI**
- a) **Lëreni mjetin tuaj elektrik të shërbehet nga një person i kualifikuar riparimi duke përdorur vetëm pjesë këmbimi identike.** Kjo do të sigurojë që të ruhet siguria e mjetit elektrik.
- b) **Mos i servisoni kurrë bateritë e dëmtuara.** Shërbimi i paketave të baterive duhet të kryhet vetëm nga prodhuesi ose nga ofruesit e autorizuar të shërbimit.

Informacion sigurie për stërvitjet

Udhëzime sigurie për të gjitha operacionet

- **Mbjajeni mjetin elektrik nga sipërfaqet e izoluar të kapjes, kur kryeni një operacion ku aksesori prerës ose elementët e fiksimit mund të bien në kontakt me instalime elektrike të fshehura.** Prekja e aksesorëve prerës ose elementëve të fiksimit me një tel "në tension" mund t'i bëjë pjesët metalike të ekspozuara të mjetit elektrik "në tension" dhe mund t'i shkaktojë operatorit goditje elektrike.

Udhëzime sigurie kur përdorni maja të gjata shpimi

- **Mos e përdorni kurrë me një shpejtësi më të lartë se shpejtësia maksimale e lejuar e majës së shpimit.** Në shpejtësi më të larta, maja ka të ngjarë të përkulet nëse lihet të rrotullohet lirisht pa kontaktuar pjesën e punës, duke rezultuar në lëndime personale.
- **Filloni gjithmonë shpimin me shpejtësi të ulët dhe me majën e shpimit në kontakt me pjesën e punës.** Në shpejtësi më të larta, maja ka të ngjarë të përkulet nëse lihet të rrotullohet lirisht pa kontaktuar pjesën e punës, duke rezultuar në lëndime personale.
- **Ushtroni presion vetëm në vijë të drejtpërdrejtë me majën dhe mos ushtroni presion të tepërt.** Bitat mund të përkulen duke shkakuar thyerje ose humbje të kontrollit, duke rezultuar në lëndime personale.

Udhëzime shtesë sigurie

- **Siguro pjesën e punës.** Një copë pune e fiksuar me pajisje shtrënguese ose në mengene mbahet më e sigurt sesa me dorë.
- **Fikeni menjëherë mjetin elektrik nëse mjeti i aplikimit bllokohet. Jini të përgatitur për reagime me çift rrotullues të lartë që shkaktojnë kthim prapa.** Mjeti i aplikimit bllokohet kur ngeç në pjesën e punës ose kur mjeti elektrik mbingarkohet.
- **Gjithmonë prisni derisa mjeti elektrik të ndalet plotësisht përpara se ta vendosni poshtë.** Mjeti i aplikimit mund të bllokohet dhe të shkaktojë humbjen e kontrollit të mjetit elektrik.
- **Mbjajeni mjetin elektrik në mënyrë të sigurt.** Kur shtrëngoni dhe lironi vidat, përgatituni për reagime të përkohshme me moment të lartë rrotullues.
- **Përdorni detektorë të përshtatshëm për të përcaktuar nëse ka linja të fshehura furnizimi ose kontakti kompaninë lokale të shërbimeve për ndihmë.** Kontakti me kabllot elektrike mund të shkaktojë zjarr dhe goditje elektrike. Dëmtimi i tubave të gazit mund të çojë në shpërthim. Thyerja e tubave të ujit shkakton dëme materiale.
- **Përdorni vetëm aksesorë të rekomanduar nga PARKSIDE.** Aksesorët

e papërshtatshëm mund të shkaktojnë goditje elektrike ose zjarr.

Rreziqe të mbetura

Edhe nëse përdorni këtë pajisje sipas rregullave, gjithmonë mbeten rreziqe të mbetura. Rreziqet e mëposhtme mund të shfaqen në lidhje me ndërtimin dhe mënyrën e funksionimit të kësaj pajisjeje:

- Dëmtime të dëgjimit, nëse nuk përdoret mbrojtje e duhur për veshët.
- Dëmtimet shëndetësore që vijnë nga dridhjet e dorës dhe krahut, nëse pajisja përdoret për një periudhë të gjatë kohore ose nuk mirëmbahet dhe nuk përdoret siç duhet.
- Lëndime nga prerjet

▲ PARALAJMËRIM! Rrezik për shkak të fushës elektromagnetike që krijohet gjatë funksionimit të pajisjes. Nën kushte të caktuara, fusha mund të ndikojë në implantet mjekësore aktive ose pasive. Për të zvogëluar rrezikun e lëndimeve serioze ose vdekjeprurëse, rekomandojmë që personat me implantet mjekësore të konsultohen me mjekun e tyre dhe me prodhuesin e implantit mjekësor para se të përdorin pajisjen.

Përgatitja

▲ PARALAJMËRIM! Rrezik lëndimi nga pajisja që fillon padashur. Vendoseni baterinë në pajisje vetëm kur pajisja është plotësisht e përgatitur për përdorim.

Pjesët e kontrollit

Njihuni me pjesët e kontrollit para përdorimit të parë të pajisjes.

- **Ndërrues drejtimi të rrotullimit (7) (Fig.A)**
NJOFTIM! Shtyni çelësin e drejtimit vetëm kur pajisja të jetë e ndalur!
Drejtimi i çelësit si shihet nga prapa:
 - **Majtas** Vidhosja, shpuarja e vidës
 - **Qendra** Bllokim i ndezjes
 - **Dajhtas** Hiqni vidën
- **Unazë për çift rrotullues (4)**
Caktimi i çiftit rrotullues maksimal për vidosje, në të cilin lidhësi i rëshqitjes aktivizohet.
NJOFTIM! Veproni unazën e rregullimit të çiftit rrotullues vetëm kur pajisja është e ndalur!
 - **1** Çift rrotullues minimal

- **19** Çift rrotullues maksimal
Për siguri filloni vidosjen me një çift rrotullues të vogël. Rritni çiftin rrotullues nëse është e nevojshme.
- **⚡** Shpuarje pa kufizim të çiftit rrotullues

• Ndërrues i shpejtësive (5)

▲ KUJDES! Përdorni çelësin e zgjedhjes së shpejtësisë vetëm kur pajisja është në gjendje të ndalur.

- **1**  Vidat
- **2**  Shpimi

• Butoni ndezur/fikur (11)

- Ndezja: Shtyp
- Rregulloni shpejtësinë e rrotullimit pa shkallë: Sa më shumë të shtypni butonin e ndezjes/fikjes, aq më e lartë është shpejtësia e rrotullimit.
- Fikja: Lëshimi

Përdorimi i mbajtëses së bitit

Udhëzime

- Për të përdorur mbajtësen e bitit (26), duhet të hiqni mandrinën me shtrëngim të shpejtë (2).

Çmontimi i mandrinës me shtrëngim të shpejtë (Fig.B)

1. Mbajeni mandrinën me shtrëngim të shpejtë (2) nga ana e përparme. Tërhiqeni unazën e mandrinës (3) në drejtim të mandrinës me shtrëngim të shpejtë (2).
2. Kështu mandrina me shtrëngim të shpejtë (2) zhblokohet dhe mund të hiqet drejt përpara.

Përdorimi i mbajtëses së bitit (Fig.C)

1. Futni një bit 6-këndësh të përshtatshëm në mbajtësen e bitit (26). Përmes mbajtëses së 6-këndëshit mund të jetë e nevojshme të rrotulloni pak bitin.
2. Shtyni bitin sa të jetë e mundur në mbajtësen e bitit (26). Përmes udhëzimit dhe mbajtëses magnetike biti qëndron i fiksuar.
3. Heqja e bitit: Tërhiqni bitin jashtë nga mbajtësja e bitit (26).

Montimi i mandrinës me shtrëngim të shpejtë (Fig.B)

1. Për të vendosur përsëri mandrinën me shtrëngim të shpejtë (2), tërhiqni unazën e mandrinës (3) në drejtim të mandrinës me shtrëngim të shpejtë.

- Shtyni plotësisht mandrinës me shtrëngim të shpejtë (2) dhe lëshoni unazën e mandrinës (3). Kontrolloni duke tërhequr nëse mandrina me shtrëngim të shpejtë është e fiksuar mirë.

Montimi dhe çmontimi i mjetit të futjes

Udhëzime

- Gama e kapjes së mandrinës: Ø0,8–10 mm
- Treguesit e drejtimit të shikuar nga prapa.

Montimi i mjetit të futjes (Fig.C)

- Hapni mandrinën e shpimit: Rrotulloni mandrinën e shpejtë të shpuarjes (2) ↻.
- Shtyni mjetin e futjes sa më shumë në hapjen e mandrinës (1).
- Fiksioni mjetin e futjes: Rrotullojeni mandrinën me shtrëngim të shpejtë (2) ↻.

Çmontimi i mjetit të futjes (Fig.C)

- Hapni mandrinën e shpimit: Rrotulloni mandrinën e shpejtë të shpuarjes (2) ↻.
- ▲ KUJDES!** Rrezik djegie! Mjetet e punës - veçanërisht bitat - mund të nxehen shumë. Nëse është e nevojshme, vishni doreza mbrojtëse. Hiqni mjetin e punës.

Kontrolloni nivelin e karikimit të baterisë



Ndërsa pajisja është e ndezur, LED-et treguese të nivelit të karikimit (6) tregojnë nivelin e karikimit të baterisë.

LED-të	Kuptim
kuqe, portokalle, gjelbër	Bateria është ngarkuar
kuqe, portokalle	Bateria është pjesërisht e ngarkuar
kuqe	Bateria duhet të karikohet

Karikoni baterinë

Shihni gjithashtu udhëzimin e përdorimit të karikuesit.

Udhëzime

- Lëreni një bateri të ngrohur të ftohet para ngarkimit.
- Mos e ekspozoni baterinë për një kohë të gjatë ndaj rrezatimit të drejtpërdrejtë

të diellit ose temperaturave >50 °C. Sidomos shmangni vendosjen mbi radiatorë ose ruajtjen në automjete të parkuara në diell.

Procedura

- Nëse është e nevojshme, hiqni baterinë (10) nga pajisja.
- Futni baterinë në vendin e karikimit të karikuesit (14).
- Lidhni karikuesin në një prizë.
- Pasi të përfundojë karikimi, shkëputni karikuesin nga rrjeti.
- Nxirrni baterinë nga vendi i karikimit.

Manuali për aksesorët

Thikë prerëse (Fig.D)

Nëse thika prerëse (19) është e topitur, tehun mund ta zëvendësoni ose ta thyeri segmentin e topitur/të dëmtuar të tehut. Pikat e paracaktuara të thyerjes dallohen nga gropëzat që janë shpërndarë në mënyrë të rregullt përgjatë tehut.

Udhëzime

Për sigurinë tuaj, vishni pajisje personale mbrojtëse:



- ▲ KUJDES!** Rrezik lëndimi! Gjatë thyerjes së një tehu mund të ndodhë që copat të fluturojnë nëpër ajër. Mbani mbrojtje për sytë.
- ▲ KUJDES!** Rrezik lëndimi! Tehët e një thike për tapeta janë shumë të mprehtë. Vishni doreza mbrojtëse.
- ▲ KUJDES!** Rrezik lëndimi! Tehët e konsumuar paraqesin ende një rrezik të madh. Hidhni menjëherë tehun.
- Kjo thika prerëse është për përdorim privat dhe vetëm për prerje të lehta dhe të thjeshta, dhe nuk duhet të përdoret si zëvendësues i një vegle profesionale speciale.
- Mos e kaloni thikën prerëse mbi qoshe ose skaje të mprehta, për të shmangur dëmtimin e tehut dhe rrëshqitjen.

Veglat e nevojshme

- Pincë (nuk është i përfshirë)

Thyerja e tehut

- Shtyni tehun jashtë mbështjellëses vetëm deri te pika e paracaktuar e thyerjes,

përndryshe mund të thyhen më shumë se një segment.

2. Kapeni tehun me mashë pranë pikës së paracaktuar të thyerjes.
3. Thyeni tehun duke e rrotulluar mashën rreth boshtit të saj dhe duke e tërhequr pikën e thyerjes për ta ndarë. Në këtë mënyrë shufra thyhet ndjeshëm.

Ndërrimi i tehut

1. Shtyni rrëshqitësen (19.2) në thikën prerëse (19) përpara deri në fund.
2. Hiqni dhe hidhni tehun e mpirë si duhet.
3. Shtyjeni rrëshqitësen (19.2) të thikës prerëse (19) deri në fund mbrapa, për të përdorur një teh të ri.

Mbushja e magazinës

1. Shtypni zhblokuesin (19.1) në thikën prerëse (19) për të tërhequr prapa magazinën me tehet zëvendësuese.
2. Vendosni tehet e reja në magazinë. Në fundin e pasëm të tehut është stampuar një hapje, në të cilën fiksohet rrëshqitësja.
3. Shtyni të dyja përsëri në udhëzues derisa magazina me tehet zëvendësuese të kyçet në vend.

Shirit matës (Fig.E)

1. Shtypni dhe mbajeni njërin nga butonat e bllokimit (22.2) për të fiksuar përkohësisht metrin e tërhequr (22).
2. Shtyjeni rrëshqitësen e bllokimit (22.1) përpara për të fiksuar përhershëm metrin e tërhequr.
3. Lironi fiksimin duke tërhequr rrëshqitësen e bllokimit (22.1) mbrapa.

Me kapësen (22.3) në pjesën e pasme, mund ta fiksni metrin në rripin e pantallonave.

Gozhdë shënuese (Fig.F)

Me shënuesin (23) mund t'i jepni makinës shpuesë një pikë fillestare udhëzimi në një pozicion të caktuar. Kështu e parandaloni që makina shpuese të rrëshqasë gjatë fillimit të shpimit.

Mund ta përdorni shënuesin edhe për shënimin e pjesëve të punës.

Veglat e nevojshme

- Çekiçi (nuk është i përfshirë)

Procedura

1. Vendosni shënuesin me majtë në pozicionin e dëshiruar.
2. Goditni shënuesin nga pas me çekiçin.

Operimi

Vendosja dhe heqja e baterisë

▲ PARALAJMËRIM! Rrezik lëndimi nga pajisja që fillon padashur. Vendoseni baterinë në pajisje vetëm kur pajisja është plotësisht e përgatitur për përdorim.

NJOFTIM! Rrezik dëmtimi! Përdorimi i baterisë së gabuar mund të dëmtojë pajisjen dhe baterinë.

Vendosja e baterisë

1. Shtyjeni baterinë (10) përgjatë shinisë udhëzuese në mbajtësen e baterisë në dorezë (8).
Bateria bllokohet me një klikim të dëgjueshëm.

Heqja e baterisë

1. Shtypni dhe mbani të shtypur lirimin e baterisë (9) në bateri (10).
2. Nxirri baterinë nga doreza (8).

Ndezja dhe fikja

Ndezja

1. Zgjidhni drejtimin e rrotullimit me çelësin e drejtimit (7).
2. Zgjidhni një marsh me çelësin e zgjedhjes së marsheve (5).
3. Me unazën e rregullimit të momentit të rrotullimit (4) zgjidhni një moment maksimal ose funksionin e shpuarjes.
4. Shtypni dhe mbani butonin ndezur/fikur (11).
Drita LED e punës (12) pulson.

Fikja

1. Lironi butonin ndezur/fikur (11).
2. Prisni derisa mjetei elektrik të ndalet para se ta vendosni.
3. Gjatë pauzave të punës: Vendosni çelësin e drejtimit të rrotullimit (7) në pozicionin qendër. Kjo masë paraprake parandalon ndezjen e paqëllimshme të mjetit elektrik.
4. Nxirri baterinë (10) nga pajisja kur e lini pajisjen pa mbikëqyrje ose pasi të keni përfunduar punën.

Transporti

Udhëzime

- Fikni pajisjen.
- Sigurohuni që të gjitha pjesët lëvizëse të jenë ndalur plotësisht.

- Hiqni baterinë.
- Hiqni veglën e punës.
- Mbajeni pajisjen gjithmonë nga doreza (8).

Pastrimi, mirëmbajtja dhe ruajtja

▲ PARALAJMËRIM! Rrezik lëndimi nga pajisja që fillon padashur. Mbroni veten gjatë punimeve të mirëmbajtjes dhe pastrimit. Fikni pajisjen dhe hiqni baterinë (10). Punimet e riparimit dhe të mirëmbajtjes që nuk janë përshkruar në këtë manual, i kryen qendra jonë e shërbimit. Përdorni vetëm pjesë këmbimi origjinale.

Pastrimi

▲ PARALAJMËRIM! Goditje elektrike! Mos e spërkatni pajisjen kurrë me ujë. *NJOFTIM!* Rrezik dëmtimi. Substancat kimike mund të sulmojnë pjesët prej plastike të pajisjes. Mos përdorni pastrues përkatësisht tretës.

- Mbani hapjet e ventilimit, mbështjellësen e motorit dhe dorezat e pajisjes të pastra. Përdorni për këtë një leckë të lagur ose një furçë.

Mirëmbajtja

Pajisja është pa mirëmbajtje.

Ruajtja

Ruani gjithmonë pajisjen dhe aksesorët:

- pastër
- thatë
- të mbrojtur nga pluhuri
- në kutinë e ruajtjes së përfshirë (13)
- jashtë arritjes së fëmijëve

Pajisjet me bateri:

- Temperatura e ruajtjes për baterinë dhe pajisjen është midis 15 °C dhe 25 °C. Gjatë ruajtjes shmangni të ftohtin ose nxehtësinë ekstreme. Bateria mund të humbasë fuqi ose të dëmtohet për shkak të kësaj.
- Hiqeni baterinë nga pajisja para se ta ruani për një kohë të gjatë (p.sh. gjatë dimrit), (shihni manualin e veçanta të përdorimit për baterinë dhe karikuesin).

ÇERTIFIKATË GARANCIE

Fabrikues:	Grizzly Tools GmbH & Co. KG ; Stockstädter Str. 20; 63762 Grobostheim; GJERMANIA; www.grizzlytools.de
Importues dhe garantues:	Lidl Maqedonia e Veriut DOOEL, Bulevardi Kiro Gligorov Nr. 2, Shkup, Tel: 00800 90698;
Produkti:	Trapan me bateri
Modeli:	PBSA 12 F5
IAN/Numri serik:	508307_2507/000001-061000
Data e blerjes:	
Shitësi (Dyqan fizik / Dyqan online):	[Emri, adresa, vula]

E nderuara kliente, i nderuar klient, Merrni për këtë produkt 3 vjet garanci nga data e blerjes. Në rast defektesh të këtij produkti, ju keni të drejta ligjore kundrejt shitësit të produktit. Këto të drejta ligjore nuk kufizohen nga garancioni ynë i përcaktuar më poshtë.

Përveç kësaj garancie komerciale, konsumatori ka të drejtë ligjore për një garanci dyvjeçare sipas Nenit 18 të Ligjit për Mbrojtjen e Konsumatorit.

Kushtet e garancisë

Periudha e garancisë fillon në datën e blerjes. Ju lutemi ruajeni faturën origjinale në një vend të sigurt. Ky dokument kërkohet si provë e blerjes. Nëse ndodh një defekt në materiale ose prodhim brenda tre viteve nga data e blerjes së këtij produkti, ne, sipas gjykimit tonë, do ta riparojmë ose zëvendësojmë produktin pa pagesë. Kjo garanci kërkon që produkti me defekt dhe prova e blerjes (fatura e shitjes) të paraqiten brenda periudhës trevjeçare, së bashku me një përshkrim të shkurtër me shkrim të defektit dhe kohës kur ai ka ndodhur.

Nëse defekti mbulohet nga garancioni ynë, ju do të merrni produktin e riparuar ose një produkt të ri. Riparimi ose zëvendësimi i produktit nuk fillon një periudhë të re garancie.

Periudha e garancisë dhe kërkesat ligjore për defektet

Periudha e garancisë nuk zgjatet nga garancioni. Kjo vlen edhe për pjesët e zëvendësuara dhe të riparuar. Çdo dëmtim ose defekt i pranishëm në kohën e blerjes duhet të raportohet menjëherë pas

shpaketimit. Riparimet e nevojshme pas periudhës së garancisë janë të pagueshme.

Fusha e garancisë

Produkti është prodhuar me kujdes sipas udhëzimeve të repta të cilësisë dhe është testuar plotësisht para dorëzimit. Garancia vlen për defektet materiale ose të prodhimit. Kjo garanci nuk mbulon pjesët e produktit që i nënshtrohen konsumimit normal dhe për këtë arsye mund të konsiderohen pjesë të konsumueshme (p.sh. Makinë shpimi) ose dëmtime të pjesëve të brishta.

Kjo garanci është e pavlefshme nëse produkti është dëmtuar, keqpërdorur ose nuk mirëmbahet. Për përdorimin e dhurur të produktit, të gjitha udhëzimet e përfshira në manualin e përdorimit duhet të ndiqen në mënyrë strikte. Përdorimet dhe veprimet që dekurajohen ose paralajmërohen kundër tyre në udhëzimet e përdorimit duhen shmangur me çdo kusht.

Produkti është menduar vetëm për përdorim privat dhe jo për përdorim komercial. Në rast të keqpërdorimit, trajtimit të papërshtatshëm, përdorimit të forcës ose modifikimeve që nuk janë kryer nga qendra jonë e autorizuar e shërbimit, garancioni do të jetë i pavlefshëm.

Afati për përfundim

Ofruesi i garancisë merr përsipër t'i përgjigjet njoftimit me shkrim ose elektronik të defekteve brenda **1 ditëve pune** dhe të kryejë çdo riparim të nevojshëm brenda **30 ditëve kalendarike** ose brenda afateve kohore të përcaktuara në kushtet e plota të garancisë.

Kushtet për shërbimet e garancisë

Paraqitja e kësaj flete garancie plotësisht e mbushur, si dhe dëshmia e blerjes (kuponi i arkës / fatura). Garancia skadon nëse

produkti është përdorur në mënyrë të papërshtatshme, janë kryer riparime të paautorizuara ose ekzistojnë dëmtime mekanike (sipas asaj që përcaktohet në kushtet e plota të garancisë).

Qendër e autorizuar servisi / Kontakti:	PARKSIDE Service Center, Linjë telefonike: 0800 97198, email: grizzly@lidl.mk, 8 e paradites - 6 e pasditës
Nënshkrimi / vula e shitësit:	
Data:	

Asgjësimi/Mbrojtja e mjedisit

Hiqeni baterinë nga pajisja dhe ricikloni pajisjen, baterinë, aksesorët dhe paketimin në një mënyrë miqësore me mjedisin.



Pajisjet elektrike nuk duhet të hidhen në mbeturinat shtëpiake.

Simboli i koshit të mbeturinave me rrota të shënuar me kryq do të thotë që kjo pajisje elektrike ose elektronike nuk duhet të hidhet me mbeturinat shtëpiake në fund të jetëgjatësisë së saj, por duhet të çohet në një pikë të veçantë grumbullimi nga përdoruesi përfundimtar.

Direktiva 2012/19/BE mbi mbeturinat e pajisjeve elektrike dhe elektronike:

Konsumatorët janë të detyruar ligjërisht të riciklojnë pajisjet elektrike dhe elektronike në fund të jetës së tyre në një mënyrë miqësore me mjedisin. Kjo siguron riciklim miqësor me mjedisin dhe me efikasitet të lartë të burimeve.

Në varësi të zbatimit në ligjin kombëtar, mund të keni opsionet e mëposhtme:

- kthim në një pikë shitjeje,
- dorëzoheni atë në një pikë zyrtare grumbullimi,
- kthejeni te prodhuesi/shpërndarësi.

Aksesorët dhe ndihmësit pa komponentë elektrikë të përfshirë me pajisjet e vjetra nuk preken.

Hidhni bateritë në mënyrë miqësore ndaj mjedisit



Në fund të jetëgjatësisë së saj të dobishme, bateria nuk duhet të hidhet me mbeturinat shtëpiake. Mos e hidhni baterinë në zjarr (rrezik shpërthimi) ose në ujë. Bateritë e dëmtuara mund të dëmtojnë mjedisin dhe shëndetin tuaj nëse dalin tymra ose lëngje toksike.

Jeni të detyruar të hidhni bateritë me defekte ose të përdorura në mënyrë të përshtatshme për mjedisin.

- Mos i hapni bateritë dhe shmangni dëmtimin mekanik. Ekziston rreziku i qarkut të shkurtër dhe mund të dalin avuj që irritojnë rrugët e frymëmarrjes.
- Për arsye sigurie, bateritë duhet të shkarkohen para hedhjes.
- Mbulojini polet me ngjitës për të shmangur qarqet e shkurtra.
- Dorëzoni bateritë tek dyqani ose në një pikë grumbullimi.
- **Bateritë e dëmtuara**
Trajtoni me kujdes të veçantë bateritë që janë dëmtuar nga jashtë!
 - Mos i prekni bateritë e dëmtuara pa doreza.
 - Nëse nuk mund t'i mbulonit polet me ngjitës, vendosini bateritë veçmas në një qese plastike.
 - Vendosini bateritë e dëmtuara veçmas në një enë që nuk digjet, e cila mund të mbyllet dhe të mbushet me rërë.
 - Dërgoni bateritë e dëmtuara në një pikë grumbullimi me personel të kualifikuar.

Pjesë rezervë dhe aksesore

Pjesë rezervë dhe aksesore mund t'i merrni në www.grizzlytools.shop. Nëse hasni ndonjë problem gjatë procesit të porosisë suaj, ju lutemi na kontaktoni përmes dyqanit tonë online. Për pyetje të mëtejshme, ju lutemi kontaktoni: **ÇERTIFIKATË GARANCIE, fq. 149**

Nr. i artikullit	Emërtimi	Nr. i porosisë
2	Mandrinë me kapje të shpejtë	91103354
19	Thikë prerëse	91110510
22	Shirit matës	91110508

Përkthimi i Deklaratës origjinale të Konformitetit të BE-së

Produkti: **Trapan me bateri**
 Modeli: **PBSA 12 F5**
 Numri Serial: 000001-061000

Subjekti i deklaratës së përshkruar më sipër përputhet me legjisllacionin përkatës të harmonizimit të Bashkimit:

2006/42/EC • 2014/30/EU • 2011/65/EU & (EU) 2015/863

Subjekti i deklaratës së përshkruar më sipër përputhet me dispozitat e Direktivës 2011/65/EU të Parlamentit Evropian dhe të Këshillit të 8 qershorit 2011 mbi kufizimin e përdorimit të disa substancave të rrezikshme në pajisjet elektrike dhe elektronike.

Për të siguruar konformitetin, janë zbatuar standardet e harmonizuara, standardet kombëtare dhe dispozitat e mëposhtme:

**EN 62841-1:2015/A11:2022
 EN 62841-2-1:2018/A12:2022 • EN IEC 63000:2018
 EN IEC 55014-1:2021 • EN IEC 55014-2:2021
 IEC 62471:2006 • EN 62471:2008**

Prodhuesi mban përgjegjësinë e vetme për lëshimin e kësaj deklarate konformiteti:

CE Grizzly Tools GmbH & Co. KG
 Stockstädter Str. 20
 63762 Großostheim
 GJERMANIA
 19.01.2026

 Christian Frank
 Përfaqësuesi i Dokumentacionit

Inhaltsverzeichnis

Einleitung	152
Bestimmungsgemäße Verwendung.....	152
Lieferumfang/Zubehör.....	152
Übersicht.....	153
Funktionsbeschreibung.....	153
Technische Daten.....	153
X 12 V TEAM.....	154
Sicherheitshinweise	154
Bedeutung der Sicherheitshinweise....	154
Bildzeichen und Symbole.....	154
Allgemeine Sicherheitshinweise für Elektrowerkzeuge.....	155
Sicherheitshinweise für Bohrmaschinen.....	157
Restrisiken.....	158
Vorbereitung	158
Bedienteile.....	158
Bitaufnahme benutzen.....	159
Einsatzwerkzeug montieren und demontieren.....	159
Ladezustand des Akkus prüfen.....	159
Akku aufladen.....	159
Anleitung für Zubehör.....	160
Betrieb	160
Akku einsetzen und entnehmen.....	160
Ein- und Ausschalten.....	161
Transport	161
Reinigung, Wartung und Lagerung	161
Reinigung.....	161
Wartung.....	161
Lagerung.....	161
Entsorgung/Umweltschutz	161
Akku umweltgerecht entsorgen.....	162
Service	162
Garantie.....	162
Reparatur-Service.....	164
Service-Center.....	164
Importeur.....	164
Ersatzteile und Zubehör	164
Original-EU-Konformitätserklärung	165
Explosionszeichnung	167

Einleitung

Herzlichen Glückwunsch zum Kauf Ihres neuen Akku-Bohrschraubers (nachfolgend Gerät oder Elektrowerkzeug genannt).

Sie haben sich damit für ein hochwertiges Gerät entschieden. Dieses Gerät wurde während der Produktion auf Qualität geprüft und einer Endkontrolle unterzogen. Die Funktionsfähigkeit Ihres Gerätes ist somit sichergestellt.



Die Betriebsanleitung ist Bestandteil dieses Geräts. Sie enthält wichtige Hinweise für Sicherheit, Gebrauch und Entsorgung. Lesen Sie die Betriebsanleitung sorgfältig. Machen Sie sich mit den Bedienteilen und dem richtigen Gebrauch des Gerätes vertraut. Benutzen Sie das Gerät nur wie beschrieben und für die angegebenen Einsatzbereiche. Bewahren Sie die Betriebsanleitung gut auf und händigen Sie alle Unterlagen bei Weitergabe des Geräts an Dritte mit aus.

Bestimmungsgemäße Verwendung

Das Gerät ist ausschließlich für folgende Verwendungen bestimmt:

- Eindrehen und Lösen von Schrauben
 - Bohren in Holz, Metall oder Kunststoff
- Betrieb ausschließlich in trockenen Räumen. Jede andere Verwendung, die in dieser Betriebsanleitung nicht ausdrücklich zugelassen wird, kann eine ernsthafte Gefahr für den Benutzer darstellen und zu Schäden am Gerät führen. Der Bediener oder Nutzer des Geräts ist für Unfälle oder Schäden an anderen Menschen oder deren Eigentum verantwortlich. Das Gerät ist für den Einsatz im Heimwerkerbereich bestimmt. Es wurde nicht für den gewerblichen Dauereinsatz konzipiert. Bei gewerblichem Einsatz erlischt die Garantie. Der Hersteller haftet nicht für Schäden, die durch bestimmungswidrige Verwendung oder falsche Bedienung verursacht wurden. Das Gerät ist Teil der Serie **X 12 V TEAM** und kann mit Akkus der **X 12 V TEAM** Serie betrieben werden. Akkus der Serie **X 12 V TEAM** dürfen nur mit Ladegeräten der Serie **X 12 V TEAM** geladen werden.

Lieferumfang/Zubehör

Packen Sie das Gerät aus und überprüfen Sie den Lieferumfang.

Entsorgen Sie das Verpackungsmaterial ordnungsgemäß.

- Akku-Bohrschrauber
- Zubehör in Aufbewahrungsbox

- 40× Schraub-Bit (10×50 mm, 10×75 mm, 20×25 mm)
 - ⊕ PH1, PH2, PH3
 - ⊕ PZ1, PZ2, PZ3
 - ⊕ T15, T20, T25, T30
 - ⊖ SL4, SL5, SL6
 - H3, H4, H5, H6
- 14× Metallbohrer (1.5, 2, 2.5, 3, 3.5, 4, 4.5, 5, 5.5, 6, 6.5)
- 5× Holzbohrer (4, 5, 6, 8, 10)
- 8× Steckschlüssel (6, 7, 8, 9, 10, 11, 12, 13)
- Bithalter
- Zimmermannsbleistift + 2× Ersatzmine
- Cuttermesser (3× Klinge)
- Versenker
- Ankörner
- Maßband (5 m)
- Aufbewahrungskoffer
- Originalbetriebsanleitung
- 2× Akku und Ladegerät mit Betriebsanleitung

Übersicht

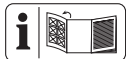

Die Abbildungen des Geräts finden Sie auf der vorderen und hinteren Ausklappseite.

- 1 Bohrfutteröffnung
- 2 Schnellspannbohrfutter
- 3 Bohrfutterring
- 4 Drehmomenteinstellung
- 5 Gang-Wahlschalter
- 6 Ladezustandsanzeige am Gerät
- 7 Drehrichtungsschalter
- 8 Handgriff (isolierte Grifffläche)
- 9 Akku-Entriegelung
- 10 Akku
- 11 Ein-/Ausschalter
- 12 LED-Arbeitslicht
- 13 Aufbewahrungskoffer
- 14 Ladegerät
- 15 Holzbohrer
- 16 Bithalter
- 17 Zimmermannsbleistift
- 18 Ersatzmine
- 19 Cuttermesser
- 20 Versenker
- 21 Steckschlüssel
- 22 Maßband
- 23 Ankörner
- 24 Schraub-Bit
- 25 Metallbohrer

Abb. B

- 26 Bitaufnahme
- 27 Magnet

Abb. D

- 19.1 Entriegelung (Cuttermesser)
- 19.2 Schieber (Cuttermesser)

Abb. E

- 22.1 Arretier-Schieber (Maßband)
- 22.2 Arretier-Taste (Maßband)
- 22.3 Clip (Maßband)

Funktionsbeschreibung

Der Bohrschrauber ist mit einer Rutschkupplung ausgerüstet, die bei Erreichen eines vorgewählten maximalen Drehmoments den Antrieb von der Arbeitsspindel entkoppelt.

Die Funktion der Bedienteile entnehmen Sie bitte den nachfolgenden Beschreibungen.

Technische Daten

Akku-Bohrschrauber	PBSA 12 F5
Bemessungsspannung U	12 V =
Gewicht (ohne Akku)	≈ 0,89 kg
Leerlaufdrehzahl n_0	
– 1. Gang	0–350 min ⁻¹
– 2. Gang	0–1300 min ⁻¹
Max. Drehmoment	28 Nm
Bohrfutter-Spannweite	∅ 0,8–10 mm
Max. Bohrdurchmesser	
– Holz	25 mm
– Metall	10 mm
Schalldruckpegel L_{pA}	67,5 dB; $K_{pA}=5$ dB
Schallleistungspegel L_{WA}	
.....	75,5 dB; $K_{WA}=5$ dB
Vibration ($a_{h,D}$)	2,802 m/s ² ; $K=1,5$ m/s ²
Akku	Li-Ion
Temperatur	≤ 50 °C
– Ladevorgang	4–40 °C
– Betrieb	4–50 °C
– Lagerung	15–25 °C

Cuttermesser

Art.-Nr. 13800459

IAN 508307_2507

Lärm- und Vibrationswerte wurden entsprechend den in der Konformitätserklärung genannten Normen und Bestimmungen ermittelt.

Der angegebene Schwingungsgesamtwert und der angegebene Geräuschemissionswert sind nach einem genormten Prüfverfahren gemessen worden und können zum Vergleich eines Elektrowerkzeugs mit einem anderen verwendet werden. Der angegebene Schwingungsgesamtwert und der angegebene Geräuschemissionswert können auch zu einer vorläufigen Einschätzung der Belastung verwendet werden.

⚠️ WARNUNG! Die Schwingungs- und Geräuschemissionen können während der tatsächlichen Benutzung des Elektrowerkzeugs von dem Angabewert abweichen, abhängig von der Art und Weise, in der das Elektrowerkzeug verwendet wird. Es ist notwendig, Sicherheitsmaßnahmen zum Schutz des Bedieners festzulegen, die auf einer Abschätzung der Schwingungsbelastung während der tatsächlichen Benutzungsbedingungen beruhen (hierbei sind alle Anteile des Betriebszyklus zu berücksichtigen, beispielsweise Zeiten, in denen das Elektrowerkzeug abgeschaltet ist, und solche, in denen es zwar eingeschaltet ist, aber ohne Belastung läuft).

X 12 V TEAM

Das Gerät ist Teil der Serie **X 12 V TEAM** und kann mit Akkus der **X 12 V TEAM**

Serie betrieben werden. Akkus der Serie **X 12 V TEAM** dürfen nur mit Ladegeräten der Serie **X 12 V TEAM** geladen werden.

Wir empfehlen Ihnen, dieses Gerät ausschließlich mit folgenden Akkus zu betreiben: PAKP 12 A3, PAKP 12 A4, PAKP 12 B3, PAKP 12 B4, PAKP 12 D1, PAKP 12 D2, PAKP 12 5.0 A1

Wir empfehlen Ihnen, diese Akkus mit folgenden Ladegeräten zu laden: PLGK 12 A2, PLGK 12 A3, PLGK 12 B2, PDSLK 12 A2, PLGK 12 6.0 A1

Technische Daten von Akku und Ladegerät: Siehe separate Anleitung.

Sicherheitshinweise

Dieser Abschnitt behandelt die grundlegenden Sicherheitshinweise beim Gebrauch des Geräts.

⚠️ WARNUNG! Personen- und Sachschäden durch unsachgemäßen Umgang mit dem Akku. Beachten Sie die Sicherheitshinweise und Hinweise zum Aufladen und der korrekten Verwendung in der Betriebsanleitung Ihres Akkus und Ladegeräts der Serie **X 12 V TEAM**. Eine detaillierte Beschreibung zum Ladevorgang und weitere Informationen finden Sie in dieser separaten Bedienungsanleitung.

Bedeutung der Sicherheitshinweise

⚠️ GEFAHR! Wenn Sie diesen Sicherheitshinweis nicht befolgen, tritt ein Unfall ein. Die Folge ist schwere Körperverletzung oder Tod.

⚠️ WARNUNG! Wenn Sie diesen Sicherheitshinweis nicht befolgen, tritt möglicherweise ein Unfall ein. Die Folge ist möglicherweise schwere Körperverletzung oder Tod.

⚠️ VORSICHT! Wenn Sie diesen Sicherheitshinweis nicht befolgen, tritt ein Unfall ein. Die Folge ist möglicherweise leichte oder mittelschwere Körperverletzung.

HINWEIS! Wenn Sie diesen Sicherheitshinweis nicht befolgen, tritt ein Unfall ein. Die Folge ist möglicherweise ein Sachschaden.

Bildzeichen und Symbole

Bildzeichen auf dem Gerät



Das Gerät ist Teil der Serie **X 12 V TEAM** und kann mit Akkus der **X 12 V TEAM** Serie betrieben werden. Akkus der Serie **X 12 V TEAM** dürfen nur mit Ladegeräten der Serie **X 12 V TEAM** geladen werden.



Betriebsanleitung lesen



Elektrogeräte gehören nicht in den Hausmüll.

Bildzeichen im Koffer



Gehörschutz benutzen



Augenschutz benutzen



Maske benutzen

Bildzeichen in der Betriebsanleitung



Achtung!



Setzen Sie den Akku nicht über längere Zeit direkter Sonneneinstrahlung oder Temperaturen über 50 °C aus. Vermeiden Sie insbesondere das Ablegen auf Heizkörpern oder das Lagern in Fahrzeugen, die in der Sonne geparkt sind.



Augenschutz benutzen



Schutzhandschuhe benutzen



Schritt-für-Schritt Handlungsanweisung

Allgemeine Sicherheitshinweise für Elektrowerkzeuge

⚠️ WARNUNG! Lesen Sie alle Sicherheitshinweise, Anweisungen, Bebilderungen und technischen Daten, mit denen dieses Elektrowerkzeug versehen ist. Versäumnisse bei der Einhaltung der nachfolgenden Anweisungen können elektrischen Schlag, Brand und/oder schwere Verletzungen verursachen. **Bewahren Sie alle Sicherheitshinweise und Anweisungen für die Zukunft auf.**

Der in den Sicherheitshinweisen verwendete Begriff „Elektrowerkzeug“ bezieht sich auf netzbetriebene Elektrowerkzeuge (mit Netzleitung) oder auf akkubetriebene Elektrowerkzeuge (ohne Netzleitung).

1. Arbeitsplatzsicherheit

- a) **Halten Sie Ihren Arbeitsbereich sauber und gut beleuchtet.** Unordnung oder unbeleuchtete Arbeitsbereiche können zu Unfällen führen.
- b) **Arbeiten Sie mit dem Elektrowerkzeug nicht in explosionsgefährdeter Umgebung, in der sich brennbare Flüssigkeiten,**

Gas, oder Stäube befinden. Elektrowerkzeuge erzeugen Funken, die den Staub oder die Dämpfe entzünden können.

- c) **Halten Sie Kinder und andere Personen während der Benutzung des Elektrowerkzeuges fern.** Bei Ablenkung können Sie die Kontrolle über das Elektrowerkzeug verlieren.

2. Elektrische Sicherheit

- a) **Der Anschlussstecker des Elektrowerkzeugs muss in die Steckdose passen. Der Stecker darf in keiner Weise verändert werden. Verwenden Sie keine Adapterstecker gemeinsam mit geschützten Elektrowerkzeugen.** Unveränderte Stecker und passende Steckdosen verringern das Risiko eines elektrischen Schlages.
- b) **Vermeiden Sie Körperkontakt mit geerdeten Oberflächen wie von Rohren, Heizungen, Herden und Kühlschränken.** Es besteht ein erhöhtes Risiko durch elektrischen Schlag, wenn Ihr Körper geerdet ist.
- c) **Halten Sie das Elektrowerkzeug von Regen oder Nässe fern.** Das Eindringen von Wasser in ein Elektrowerkzeug erhöht das Risiko eines elektrischen Schlages.
- d) **Zweckentfremden Sie die Anschlussleitung nicht, um das Elektrowerkzeug zu tragen, aufzuhängen oder um den Stecker aus der Steckdose zu ziehen. Halten Sie die Anschlussleitung fern von Hitze, Öl, scharfen Kanten oder sich bewegenden Teilen.** Beschädigte oder verwickelte Anschlussleitungen erhöhen das Risiko eines elektrischen Schlages.
- e) **Wenn Sie mit einem Elektrowerkzeug im Freien arbeiten, verwenden Sie nur Verlängerungsleitungen, die auch für den Außenbereich geeignet sind.** Die Anwendung einer für den Außenbereich geeigneten Verlängerungsleitung verringert das Risiko eines elektrischen Schlages.
- f) **Wenn der Betrieb des Elektrowerkzeuges in feuchter Umgebung nicht vermeidbar ist, verwenden Sie einen Fehlerstromschutzschalter.** Der Einsatz eines Fehlerstromschutzschalters vermindert das Risiko eines elektrischen Schlages.

3. Sicherheit von Personen

- a) **Seien Sie aufmerksam, achten Sie darauf, was Sie tun, und gehen Sie mit Vernunft an die Arbeit mit einem Elektrowerkzeug. Benutzen Sie kein Elektrowerkzeug, wenn Sie müde sind oder unter Einfluss von Drogen, Alkohol oder Medikamenten stehen.** Ein Moment der Unachtsamkeit beim Gebrauch des Elektrowerkzeugs kann zu ernsthaften Verletzungen führen.
- b) **Tragen Sie persönliche Schutzausrüstung und immer eine Schutzbrille.** Das Tragen persönlicher Schutzausrüstung, wie Staubmaske, rutschfeste Sicherheitsschuhe, Schutzhelm oder Gehörschutz, je nach Art und Einsatz des Elektrowerkzeugs, verringert das Risiko von Verletzungen.
- c) **Vermeiden Sie eine unbeabsichtigte Inbetriebnahme. Vergewissern Sie sich, dass das Elektrowerkzeug ausgeschaltet ist, bevor Sie es an die Stromversorgung und/oder den Akku anschließen, es aufnehmen oder tragen.** Wenn Sie beim Tragen des Elektrowerkzeugs den Finger am Schalter haben oder das Elektrowerkzeug eingeschaltet an die Stromversorgung anschließen, kann dies zu Unfällen führen.
- d) **Entfernen Sie Einstellwerkzeuge oder Schraubenschlüssel, bevor Sie das Elektrowerkzeug einschalten.** Ein Werkzeug oder Schlüssel, der sich in einem drehenden Teil des Elektrowerkzeugs befindet, kann zu Verletzungen führen.
- e) **Vermeiden Sie eine abnormale Körperhaltung. Sorgen Sie für einen sicheren Stand und halten Sie jederzeit das Gleichgewicht.** Dadurch können Sie das Elektrowerkzeug in unerwarteten Situationen besser kontrollieren.
- f) **Tragen Sie geeignete Kleidung. Tragen Sie keine weite Kleidung oder Schmuck. Halten Sie Haare und Kleidung fern von sich bewegenden Teilen.** Lockere Kleidung, Schmuck oder lange Haare können von sich bewegenden Teilen erfasst werden.
- g) **Wenn Staubabsaug- und -auffangeinrichtungen montiert werden können, sind diese anzuschließen und richtig zu verwenden.** Verwendung einer Staub-

absaugung kann Gefährdungen durch Staub verringern.

- h) **Wiegen Sie sich nicht in falscher Sicherheit und setzen Sie sich nicht über die Sicherheitsregeln für Elektrowerkzeuge hinweg, auch wenn Sie nach vielfachem Gebrauch mit dem Elektrowerkzeug vertraut sind.** Achtloses Handeln kann binnen Sekundenbruchteilen zu schweren Verletzungen führen.
- ### 4. Verwendung und Behandlung des Elektrowerkzeugs
- a) **Überlasten Sie das Elektrowerkzeug nicht. Verwenden Sie für Ihre Arbeit das dafür bestimmte Elektrowerkzeug.** Mit dem passenden Elektrowerkzeug arbeiten Sie besser und sicherer im angegebenen Leistungsbereich.
 - b) **Benutzen Sie kein Elektrowerkzeug, dessen Schalter defekt ist.** Ein Elektrowerkzeug, das sich nicht mehr ein- oder ausschalten lässt, ist gefährlich und muss repariert werden.
 - c) **Ziehen Sie den Stecker aus der Steckdose und/oder entfernen Sie einen abnehmbaren Akku, bevor Sie Geräteeinstellungen vornehmen, Einsatzwerkzeugteile wechseln oder das Elektrowerkzeug weglegen.** Diese Vorsichtsmaßnahme verhindert den unbeabsichtigten Start des Elektrowerkzeugs.
 - d) **Bewahren Sie unbenutzte Elektrowerkzeuge außerhalb der Reichweite von Kindern auf. Lassen Sie keine Personen das Elektrowerkzeug benutzen, die mit diesem nicht vertraut sind oder diese Anweisungen nicht gelesen haben.** Elektrowerkzeuge sind gefährlich, wenn sie von unerfahrenen Personen benutzt werden.
 - e) **Pflegen Sie das Elektrowerkzeug und Einsatzwerkzeug mit Sorgfalt. Kontrollieren Sie, ob bewegliche Teile einwandfrei funktionieren und nicht klemmen, ob Teile gebrochen oder so beschädigt sind, dass die Funktion des Elektrowerkzeugs beeinträchtigt ist. Lassen Sie beschädigte Teile vor dem Einsatz des Elektrowerkzeugs reparieren.** Viele Unfälle haben ihre Ursache in schlecht gewarteten Elektrowerkzeugen.
 - f) **Halten Sie Schneidwerkzeuge scharf und sauber.** Sorgfältig gepflegte Schneidwerkzeuge mit scharfen Schneid-

kanten verkleben sich weniger und sind leichter zu führen.

- g) **Verwenden Sie Elektrowerkzeug, Zubehör, Einsatzwerkzeuge usw. entsprechend diesen Anweisungen. Berücksichtigen Sie dabei die Arbeitsbedingungen und die auszuführende Tätigkeit.** Der Gebrauch von Elektrowerkzeugen für andere als die vorgesehenen Anwendungen kann zu gefährlichen Situationen führen.
- h) **Halten Sie Griffe und Griffflächen trocken, sauber und frei von Öl und Fett.** Rutschige Griffe und Griffflächen erlauben keine sichere Bedienung und Kontrolle des Elektrowerkzeugs in unvorhergesehenen Situationen.
5. **Verwendung und Behandlung des Akkuzerkzeugs**
- a) **Laden Sie die Akkus nur mit Ladegeräten auf, die vom Hersteller empfohlen werden.** Durch ein Ladegerät, das für eine bestimmte Art von Akkus geeignet ist, besteht Brandgefahr, wenn es mit anderen Akkus verwendet wird.
- b) **Verwenden Sie nur die dafür vorgesehenen Akkus in den Elektrowerkzeugen.** Der Gebrauch von anderen Akkus kann zu Verletzungen und Brandgefahr führen.
- c) **Halten Sie den nicht benutzten Akku fern von Büroklammern, Münzen, Schlüsseln, Nägeln, Schrauben oder anderen kleinen Metallgegenständen, die eine Überbrückung der Kontakte verursachen könnten.** Ein Kurzschluss zwischen den Akkukontakten kann Verbrennungen oder Feuer zur Folge haben.
- d) **Bei falscher Anwendung kann Flüssigkeit aus dem Akku austreten. Vermeiden Sie den Kontakt damit. Bei zufälligem Kontakt mit Wasser abspülen. Wenn die Flüssigkeit in die Augen kommt, nehmen Sie zusätzlich ärztliche Hilfe in Anspruch.** Austretende Akkuflüssigkeit kann zu Hautreizungen oder Verbrennungen führen.
- e) **Benutzen Sie keinen beschädigten oder veränderten Akku.** Beschädigte oder veränderte Akkus können sich unvorhersehbar verhalten und zu Feuer, Explosion oder Verletzungsgefahr führen.
- f) **Setzen Sie einen Akku keinem Feuer oder zu hohen Temperaturen aus.** Feu-

er oder Temperaturen über 130 °C können eine Explosion hervorrufen.

- g) **Befolgen Sie alle Anweisungen zum Laden und laden Sie den Akku oder das Akkuwerkzeug niemals außerhalb des in der Betriebsanleitung angegebenen Temperaturbereichs.** Falsches Laden oder Laden außerhalb des zugelassenen Temperaturbereichs kann den Akku zerstören und die Brandgefahr erhöhen.
6. **Service**
- a) **Lassen Sie Ihr Elektrowerkzeug nur von qualifiziertem Fachpersonal und nur mit Original-Ersatzteilen reparieren.** Damit wird sichergestellt, dass die Sicherheit des Elektrowerkzeugs erhalten bleibt.
- b) **Warten Sie niemals beschädigte Akkus.** Sämtliche Wartung von Akkus sollte nur durch den Hersteller oder bevollmächtigte Kundendienststellen erfolgen.

Sicherheitshinweise für Bohrmaschinen

Sicherheitshinweise für alle Arbeiten

- **Halten Sie das Elektrowerkzeug an den isolierten Griffflächen, wenn Sie Arbeiten ausführen, bei denen das Einsatzwerkzeug oder die Schraube verborgene Stromleitungen treffen kann.** Der Kontakt mit einer spannungsführenden Leitung kann auch metallene Geräteteile unter Spannung setzen und zu einem elektrischen Schlag führen.

Sicherheitshinweise bei Verwendung langer Bohrer

- **Arbeiten Sie auf keinen Fall mit einer höheren Drehzahl als der für den Bohrer maximal zulässigen Drehzahl.** Bei höheren Drehzahlen kann sich der Bohrer leicht verbiegen, wenn er sich ohne Kontakt mit dem Werkstück frei drehen kann, und zu Verletzungen führen.
- **Beginnen Sie den Bohrvorgang immer mit niedriger Drehzahl und während der Bohrer Kontakt mit dem Werkstück hat.** Bei höheren Drehzahlen kann sich der Bohrer leicht verbiegen, wenn er sich ohne Kontakt mit dem Werkstück frei drehen kann, und zu Verletzungen führen.
- **Üben Sie keinen übermäßigen Druck und nur in Längsrichtung zum Bohrer aus.** Bohrer können sich verbiegen und

dadurch brechen oder zu einem Verlust der Kontrolle und zu Verletzungen führen.

Zusätzliche Sicherheitshinweise

- **Sichern Sie das Werkstück.** Ein mit Spannvorrichtungen oder Schraubstock festgehaltenes Werkstück ist sicherer gehalten als mit Ihrer Hand.
- **Schalten Sie das Elektrowerkzeug sofort aus, wenn das Einsatzwerkzeug blockiert. Seien Sie auf hohe Reaktionsmomente gefasst, die einen Rückschlag verursachen.** Das Einsatzwerkzeug blockiert, wenn das Elektrowerkzeug überlastet wird.
- **Warten Sie, bis das Elektrowerkzeug zum Stillstand gekommen ist, bevor Sie es ablegen.** Das Einsatzwerkzeug kann sich verhaken und zum Verlust der Kontrolle über das Elektrowerkzeug führen.
- **Halten Sie das Elektrowerkzeug gut fest.** Beim Festziehen und Lösen von Schrauben können kurzzeitig hohe Reaktionsmomente auftreten.
- **Verwenden Sie geeignete Suchgeräte, um verborgene Versorgungsleitungen aufzuspüren, oder ziehen Sie die örtliche Versorgungsgesellschaft hinzu.** Kontakt mit Elektroleitungen kann zu Feuer und elektrischem Schlag führen. Beschädigung einer Gasleitung kann zur Explosion führen. Eindringen in eine Wasserleitung verursacht Sachbeschädigung.
- **Verwenden Sie ausschließlich Zubehör, welches von PARKSIDE empfohlen wurde.** Ungeeignetes Zubehör kann zu elektrischem Schlag oder Feuer führen.

Restrisiken

Auch wenn Sie dieses Gerät vorschriftsmäßig bedienen, bleiben immer Restrisiken bestehen. Folgende Gefahren können im Zusammenhang mit der Bauweise und Ausführung dieses Gerätes auftreten:

- Gehörschäden, falls kein geeigneter Gehörschutz getragen wird.
- Gesundheitsschäden, die aus Hand-Arm-Schwingungen resultieren, falls das Gerät über einen längeren Zeitraum verwendet wird oder nicht ordnungsgemäß geführt und gewartet wird.
- Schnittverletzungen

⚠ WARNUNG! Gefahr durch elektromagnetisches Feld, das, während das Gerät im Be-

trieb ist, erzeugt wird. Das Feld kann unter bestimmten Umständen aktive oder passive medizinische Implantate beeinträchtigen. Um die Gefahr von ernsthaften oder tödlichen Verletzungen zu verringern, empfehlen wir Personen mit medizinischen Implantaten ihren Arzt und den Hersteller des medizinischen Implantats zu konsultieren, bevor das Gerät bedient wird.

Vorbereitung

⚠ WARNUNG! Verletzungsgefahr durch ungewollt anlaufendes Gerät. Setzen Sie den Akku erst dann in das Gerät ein, wenn das Gerät vollständig für den Einsatz vorbereitet ist.

Bedienteile

Lernen Sie vor dem ersten Betrieb des Geräts die Bedienteile kennen.

- **Drehrichtungsschalter (7)**
(Abb. A)

HINWEIS! Betätigen Sie den Drehrichtungsschalter nur, wenn das Gerät stillsteht!
Richtung des Schalters von hinten gesehen:

- **Links** Schraube eindrehen, bohren
- **Mitte** Einschaltsperr
- **Rechts** Schraube ausdrehen

- **Drehmomenteinstellung (4)**

Einstellung des maximalen Drehmoments zum Schrauben, bei dem die Rutschkupplung auslöst.

HINWEIS! Betätigen Sie den Drehmomenteinstellung nur, wenn das Gerät stillsteht!

- **1** Kleinstes Drehmoment
- **19** Größtes Drehmoment

Beginnen Sie beim Schrauben zur Sicherheit mit einem kleinen Drehmoment. Erhöhen Sie das Drehmoment falls notwendig.

- **⚡** Bohren ohne Begrenzung des Drehmoments

- **Gang-Wahlschalter (5)**

⚠ VORSICHT! Betätigen Sie den Gang-Wahlschalter nur, wenn das Gerät still steht.

- **1**  Schrauben
- **2**  Bohren

- **Ein-/Ausschalter (11)**
 - Einschalten: Drücken
 - Drehzahl stufenlos regulieren: Je weiter Sie den Ein-/Ausschalter drücken, desto höher ist die Drehzahl.
 - Ausschalten: Loslassen

Bitaufnahme benutzen

Hinweise

- Um die Bitaufnahme (26) zu benutzen, müssen Sie das Schnellspannbohrfutter (2) abnehmen.

Schnellspannbohrfutter demontieren (Abb. B)

1. Halten Sie das Schnellspannbohrfutter (2) von vorne fest. Ziehen Sie den Bohrfuttering (3) in Richtung Schnellspannbohrfutter (2).
2. Damit ist das Schnellspannbohrfutter (2) entriegelt und kann nach vorne abgenommen werden.

Bitaufnahme verwenden (Abb. C)

1. Stecken Sie einen geeigneten 6-Kant-Bit in die Bitaufnahme (26). Durch die 6-Kant-Aufnahme kann es sein, dass Sie den Bit ein wenig drehen müssen.
2. Schieben Sie den Bit soweit wie möglich in die Bitaufnahme (26). Durch die Führung und die magnetische Halterung sitzt der Bit fest.
3. Bit entfernen: Ziehen Sie den Bit aus der Bitaufnahme (26) heraus.

Schnellspannbohrfutter montieren (Abb. B)

1. Um das Schnellspannbohrfutter (2) wieder aufzusetzen, ziehen Sie den Bohrfuttering (3) in Richtung Schnellspannbohrfutter.
2. Schieben Sie das Schnellspannbohrfutter (2) ganz auf und lassen Sie den Bohrfuttering (3) los.
Prüfen Sie durch ziehen den festen Sitz des Schnellspannbohrfutters.

Einsatzwerkzeug montieren und demontieren

Hinweise

- Bohrfutter-Spannweite: $\varnothing 0,8-10$ mm
- Richtungsangaben von hinten gesehen.

Einsatzwerkzeug montieren (Abb. C)

1. Bohrfutter öffnen: Drehen Sie das Schnellspannbohrfutter (2) \cup .

2. Schieben Sie das Einsatzwerkzeug so weit wie möglich in die Bohrfutteröffnung (1).
3. Einsatzwerkzeug festklemmen: Drehen Sie das Schnellspannbohrfutter (2) \cup .

Einsatzwerkzeug demontieren (Abb. C)

1. Bohrfutter öffnen: Drehen Sie das Schnellspannbohrfutter (2) \cup .
2. **⚠ VORSICHT!** Verbrennungsgefahr! Einsatzwerkzeuge – insbesondere Bohrer – können sehr heiß werden. Tragen Sie gegebenenfalls Schutzhandschuhe.
Entfernen Sie das Einsatzwerkzeug.

Ladezustand des Akkus prüfen



Während das Gerät eingeschaltet ist, zeigen die LEDs der Ladezustandsanzeige (6) den Ladezustand des Akkus.

LEDs	Bedeutung
rot, orange, grün	Akku geladen
rot, orange	Akku teilweise geladen
rot	Akku muss geladen werden

Akku aufladen

Siehe auch Betriebsanleitung des Ladegeräts.

Hinweise

- Lassen Sie einen erwärmten Akku vor dem Laden abkühlen.
- Setzen Sie den Akku nicht über längere Zeit direkter Sonneneinstrahlung oder Temperaturen >50 °C aus. Vermeiden Sie insbesondere das Ablegen auf Heizkörpern oder das Lagern in Fahrzeugen, die in der Sonne geparkt sind.

Vorgehen

1. Nehmen Sie gegebenenfalls den Akku (10) aus dem Gerät.
2. Schieben Sie den Akku in den Ladeschacht des Ladegeräts (14).
3. Schließen Sie das Ladegerät an eine Steckdose an.
4. Nach erfolgtem Ladevorgang trennen Sie das Ladegerät vom Netz.
5. Ziehen Sie den Akku aus dem Ladeschacht.

Anleitung für Zubehör

Cuttermesser (Abb. D)

Ist das Cuttermesser (19) stumpf, so kann die Klinge ausgetauscht werden oder das stumpfe/beschädigte Segment der Klinge gebrochen werden.

Die Sollbruchstellen erkennt man an den Einkerbungen, welche in gleichmäßigen Abständen über die Klinge verteilt sind.

Hinweise

Tragen Sie zu Ihrer eigenen Sicherheit persönliche Schutzausrüstung:



- **⚠ VORSICHT!** Verletzungsgefahr! Beim Abbrechen einer Klinge kann es vorkommen, dass Teile durch die Luft fliegen. Tragen Sie Augenschutz.
- **⚠ VORSICHT!** Verletzungsgefahr! Die Klingen eines Teppichmessers sind sehr scharf. Tragen Sie Schutzhandschuhe.
- **⚠ VORSICHT!** Verletzungsgefahr! Abgenutzte Klingen stellen immer noch eine große Gefahrenquelle dar. Entsorgen Sie die Klinge sofort.
- Das Cuttermesser ist für den privaten Anwendungsbereich und nur für leichte, einfache Schneidarbeiten gedacht und darf nicht als Ersatz für ein professionelles Spezialwerkzeug verwendet werden.
- Führen Sie das Cuttermesser nicht über scharfe Ecken oder Kanten, um Beschädigungen der Klinge und ein Abrutschen zu vermeiden.

Benötigtes Werkzeug

- Zange (nicht mitgeliefert)

Klinge brechen

1. Schieben Sie die Klinge nur bis zur Sollbruchstelle aus dem Gehäuse, da sonst mehr als ein Segment abbrechen kann.
2. Fassen Sie die Klinge mit einer Zange nahe der Sollbruchstelle.
3. Brechen Sie die Klinge so, dass die Zange um die eigene Achse gedreht und die Bruchstelle auseinander gezogen wird. Dadurch bricht der Steg scharf ab.

Klinge austauschen

1. Schieben Sie den Schieber (19.2) am Cuttermesser (19) bis zum Anschlag nach vorne.

2. Entnehmen und entsorgen Sie die stumpfe Klinge fachgerecht.
3. Schieben Sie den Schieber (19.2) am Cuttermesser (19) bis zum Anschlag nach hinten, um eine neue Klinge zu verwenden.

Magazin befüllen

1. Drücken Sie auf die Entriegelung (19.1) am Cuttermesser (19), um das Magazin mit den Ersatzklingen nach hinten herauszuziehen.
2. Setzen Sie die neuen Klingen in das Magazin. Am hinteren Ende der Klinge ist eine Öffnung eingestanz, in die der Schieber eingehängt wird.
3. Schieben Sie beides wieder in die Führung bis das Magazin mit den Ersatzklingen einrastet.

Maßband (Abb. E)

1. Drücken und halten Sie eine der Arretier-Tasten (22.2), um das herausgezogene Maßband (22) vorübergehend zu fixieren.
2. Schieben Sie den Arretier-Schieber (22.1) nach vorne, um das herausgezogene Maßband auf Dauer zu fixieren.
3. Lösen Sie die Fixierung, indem Sie den Arretier-Schieber (22.1) zurückziehen.

Mit dem Clip (22.3) auf der Rückseite können Sie das Maßband am Gürtel befestigen.

Ankörner (Abb. F)

Mit dem Ankörner (23) können Sie einem Bohrer eine erste Führung an einer festgelegten Position geben. So verhindern Sie, dass der Bohrer beim Anbohren verläuft.

Sie können den Ankörner auch zum Markieren von Werkstücken benutzen.

Benötigtes Werkzeug

- Hammer (nicht mitgeliefert)

Vorgehen

1. Setzen Sie den Ankörner mit der Spitze an der gewünschten Position auf.
2. Schlagen Sie mit dem Hammer hinten auf den Ankörner.

Betrieb

Akku einsetzen und entnehmen

⚠ WARNUNG! Verletzungsgefahr durch ungewollt anlaufendes Gerät. Setzen Sie den Akku erst dann in das Gerät ein, wenn das

Gerät vollständig für den Einsatz vorbereitet ist.

HINWEIS! Beschädigungsgefahr! Falscher Akku kann Gerät und Akku beschädigen.

Akku einsetzen

1. Schieben Sie den Akku (10) entlang der Führungsschiene in den Akku-Halter im Handgriff (8).
Der Akku verriegelt hörbar.

Akku entnehmen

1. Drücken und halten Sie die Akku-Entriegelung (9) am Akku (10).
2. Ziehen Sie den Akku aus dem Handgriff (8).

Ein- und Ausschalten

Einschalten

1. Wählen Sie mit dem Drehrichtungsschalter (7) die Drehrichtung.
2. Wählen Sie mit dem Gang-Wahlschalter (5) einen Gang.
3. Wählen Sie mit dem Drehmomenteinstellung (4) ein maximales Drehmoment oder Bohren.
4. Drücken und halten Sie den Ein-/Aus-schalter (11).
Das LED-Arbeitslicht (12) leuchtet.

Ausschalten

1. Lassen Sie den Ein-/Ausschalter (11) los.
2. Warten Sie, bis das Elektrowerkzeug zum Stillstand gekommen ist, bevor Sie es ablegen.
3. In Arbeitspausen: Stellen Sie den Drehrichtungsschalter (7) in die Mitte. Diese Vorsichtsmaßnahme verhindert den unbeabsichtigten Start des Elektrowerkzeugs.
4. Entnehmen Sie den Akku (10) aus dem Gerät, wenn Sie das Gerät unbeaufsichtigt lassen oder mit der Arbeit fertig sind.

Transport

Hinweise

- Schalten Sie das Gerät aus.
- Vergewissern Sie sich, dass alle sich bewegenden Teile zum vollständigen Stillstand gekommen sind.
- Entfernen Sie den Akku.
- Entfernen Sie das Einsatzwerkzeug.
- Tragen Sie das Gerät immer am Handgriff (8).

Reinigung, Wartung und Lagerung

⚠️ WARNUNG! Verletzungsgefahr durch ungewollt anlaufendes Gerät. Schützen Sie sich bei Wartungs- und Reinigungsarbeiten. Schalten Sie das Gerät aus und entfernen Sie den Akku (10). Lassen Sie Instandsetzungsarbeiten und Wartungsarbeiten, die nicht in dieser Anleitung beschrieben sind, von unserem Service-Center durchführen. Verwenden Sie nur Original-Ersatzteile.

Reinigung

⚠️ WARNUNG! Elektrischer Schlag! Spritzen Sie das Gerät niemals mit Wasser ab. **HINWEIS!** Beschädigungsgefahr. Chemische Substanzen können die Kunststoffteile des Gerätes angreifen. Verwenden Sie keine Reinigungs- bzw. Lösungsmittel.

- Halten Sie Lüftungsschlitze, Motorgehäuse und Griffe des Gerätes sauber. Verwenden Sie dazu ein feuchtes Tuch oder eine Bürste.

Wartung

Das Gerät ist wartungsfrei.

Lagerung

Lagern Sie Gerät und Zubehör stets:

- sauber
- trocken
- staubgeschützt
- im mitgelieferten Aufbewahrungskoffer (13)
- außerhalb der Reichweite von Kindern

Geräte mit Akku:

- Die Lagertemperatur für den Akku und das Gerät beträgt zwischen 15 °C und 25 °C. Vermeiden Sie während der Lagerung extreme Kälte oder Hitze. Der Akku kann dadurch an Leistung verlieren oder geschädigt werden.
- Nehmen Sie den Akku vor einer längeren Lagerung (z. B. Überwinterung) aus dem Gerät (separate Bedienungsanleitung für Akku und Ladegerät beachten).

Entsorgung/Umweltschutz

Nehmen Sie den Akku aus dem Gerät und führen Sie Gerät, Akku, Zubehör und Verpackung einer umweltgerechten Wiederverwertung zu.



Elektrogeräte gehören nicht in den Hausmüll.

Das Symbol der durchgestrichenen Mülltonne bedeutet, dass dieses Elektro- bzw. Elektronikgerät am Ende seiner Lebensdauer nicht im Hausmüll entsorgt werden darf, sondern vom Endnutzer einer getrennten Sammelung zugeführt werden muss.

Richtlinie 2012/19/EU über Elektro- und Elektronik-Altgeräte:

Verbraucher sind gesetzlich dazu verpflichtet, Elektro- und Elektronikgeräte am Ende ihrer Lebensdauer einer umweltgerechten Wiederverwertung zuzuführen. Auf diese Weise wird eine umwelt- und ressourcenschonende Verwertung sichergestellt. Je nach Umsetzung in nationales Recht können Sie folgende Möglichkeiten haben:

- an einer Verkaufsstelle zurückgeben,
- an einer offiziellen Sammelstelle abgeben,
- an den Hersteller/Inverkehrbringer zurücksenden.

Nicht betroffen sind den Altgeräten beigelegte Zubehörteile und Hilfsmittel ohne Elektrobestandteile.

Zusätzliche Entsorgungshinweise für Deutschland

Das Gerät ist bei eingerichteten Sammelstellen, Wertstoffhöfen oder Entsorgungsbetrieben abzugeben. Zudem sind Vertreiber von Elektro- und Elektronikgeräten sowie Vertreiber von Lebensmitteln zur Rücknahme verpflichtet. LIDL bietet Ihnen Rückgabemöglichkeiten direkt in den Filialen und Märkten an. Rückgabe und Entsorgung sind für Sie kostenfrei.

Beim Kauf eines Neugerätes haben Sie das Recht, ein entsprechendes Altgerät unentgeltlich zurückzugeben.

Zusätzlich haben Sie die Möglichkeit, unabhängig vom Kauf eines Neugerätes, unentgeltlich (bis zu drei) Altgeräte abzugeben, die in keiner Abmessung größer als 25 cm sind. Bitte entnehmen Sie vor der Rückgabe Batterien oder Akkumulatoren, sowie Lampen, die zerstörungsfrei entnommen werden können und führen diese einer separaten Sammelung zu.

Akkus umweltgerecht entsorgen



Der Akku darf am Ende der Nutzungszeit nicht über den Hausmüll entsorgt werden. Werfen Sie den Akku nicht ins Feuer (Explosionsgefahr) oder ins Wasser. Beschädigte Akkus können der Umwelt und ihrer Gesundheit schaden, wenn giftige Dämpfe oder Flüssigkeiten austreten.

Sie sind verpflichtet, defekte oder ausgediente Akkus umweltgerecht zu entsorgen.

- Öffnen Sie Akkus nicht und vermeiden Sie eine mechanische Beschädigung. Es besteht die Gefahr eines Kurzschlusses und es können Dämpfe austreten, die die Atemwege reizen.
- Aus Sicherheitsgründen sollten Akkus vor der Entsorgung entladen werden.
- Kleben Sie die Pole ab, um Kurzschlüsse zu vermeiden.
- Entsorgen Sie Akkus über den Handel oder eine Sammelstelle.
- **Beschädigte Akkus**
Behandeln Sie äußerlich beschädigte Akkus besonders vorsichtig!
 - Berühren Sie beschädigte Akkus nicht mit bloßen Händen.
 - Falls Sie die Pole nicht abkleben können, geben Sie Akkus einzeln in eine Plastiktüte.
 - Geben Sie beschädigte Akkus einzeln in einen nicht brennbaren, verschleißbaren Behälter, der noch mit Sand gefüllt werden kann.
 - Bringen Sie beschädigte Akkus zu einer Sammelstelle mit Fachpersonal.

Service

Garantie

Sehr geehrte Kundin, sehr geehrter Kunde, Sie erhalten auf dieses Produkt 3 Jahre Garantie ab Kaufdatum. Im Falle von Mängeln dieses Produkts stehen Ihnen gegen den Verkäufer des Produkts gesetzliche Rechte zu. Diese gesetzlichen Rechte werden durch unsere im Folgenden dargestellte Garantie nicht eingeschränkt.

Garantiebedingungen

Die Garantiefrist beginnt mit dem Kaufdatum. Bitte bewahren Sie den Original-Kassenbon gut auf. Diese Unterlage wird als Nachweis für den Kauf benötigt. Tritt inner-

halb von drei Jahren ab dem Kaufdatum dieses Produkts ein Material- oder Fabrikationsfehler auf, wird das Produkt von uns – nach unserer Wahl – für Sie kostenlos repariert oder ersetzt. Diese Garantieleistung setzt voraus, dass innerhalb der Drei-Jahres-Frist das defekte Produkt und der Kaufbeleg (Kassenbonn) vorgelegt und schriftlich kurz beschrieben wird, worin der Mangel besteht und wann er aufgetreten ist.

Wenn der Defekt von unserer Garantie gedeckt ist, erhalten Sie das reparierte oder ein neues Produkt zurück. Mit Reparatur oder Austausch des Produkts beginnt kein neuer Garantiezeitraum.

Garantiezeit und gesetzliche Mängelansprüche

Die Garantiezeit wird durch die Gewährleistung nicht verlängert. Dies gilt auch für ersetzte und reparierte Teile. Eventuell schon beim Kauf vorhandene Schäden und Mängel müssen sofort nach dem Auspacken gemeldet werden. Nach Ablauf der Garantiezeit anfallende Reparaturen sind kostenpflichtig.

Garantieumfang

Das Produkt wurde nach strengen Qualitätsrichtlinien sorgfältig produziert und vor Anlieferung gewissenhaft geprüft.

Die Garantieleistung gilt für Material- oder Fabrikationsfehler. Diese Garantie erstreckt sich nicht auf Produktteile, die normaler Abnutzung ausgesetzt sind und daher als Verschleißteile angesehen werden können (z. B. Bohrer) oder für Beschädigungen an zerbrechlichen Teilen.

Diese Garantie verfällt, wenn das Produkt beschädigt, nicht sachgemäß benutzt oder nicht gewartet wurde. Für eine sachgemäße Benutzung des Produkts sind alle in der Betriebsanleitung aufgeführten Anweisungen genau einzuhalten. Verwendungszwecke und Handlungen, von denen in der Betriebsanleitung abgeraten oder vor denen gewarnt wird, sind unbedingt zu vermeiden.

Das Produkt ist lediglich für den privaten und nicht für den gewerblichen Gebrauch bestimmt. Bei missbräuchlicher und unsachgemäßer Behandlung, Gewaltanwendung und bei Eingriffen, die nicht von unserer autorisierten Service-Niederlassung vorgenommen wurden, erlischt die Garantie.

Abwicklung im Garantiefall

Um eine schnelle Bearbeitung Ihres Anliegens zu gewährleisten, folgen Sie bitte den folgenden Hinweisen:

- Bitte halten Sie für alle Anfragen den Kassenbonn und die Artikelnummer (IAN 508307_2507) als Nachweis für den Kauf bereit.
- Die Artikelnummer entnehmen Sie bitte dem Typenschild am Produkt, einer Gravur am Produkt, dem Titelblatt der Bedienungsanleitung (unten links) oder dem Aufkleber auf der Rück- oder Unterseite des Produktes.
- Sollten Funktionsfehler oder sonstige Mängel auftreten, kontaktieren Sie zunächst das nachfolgend benannte Service-Center **telefonisch** oder nutzen Sie unser **Kontaktformular**, das Sie auf parkside-diy.com in der Kategorie **Service** finden.
- Ein als defekt erfasstes Produkt können Sie, nach Rücksprache mit unserem Service-Center unter Beifügung des Kaufbelegs (Kassenbons) und der Angabe, worin der Mangel besteht und wann er aufgetreten ist, für Sie portofrei an die Ihnen mitgeteilte Service-Anschrift übersenden. Um Annahmeprobleme und Zusatzkosten zu vermeiden, benutzen Sie unbedingt nur die Adresse, die Ihnen mitgeteilt wird. Stellen Sie sicher, dass der Versand nicht unfrei, per Sperrgut, Express oder sonstiger Sonderfracht erfolgt. Senden Sie das Produkt bitte inkl. aller beim Kauf mitgelieferten Zubehörteile ein und sorgen Sie für eine ausreichend sichere Transportverpackung.



Auf parkside-diy.com können Sie diese und viele weitere Handbücher einsehen und herunterladen. Mit diesem QR-

Code gelangen Sie direkt auf *parkside-diy.com*. Wählen Sie Ihr Land aus, und suchen Sie über die Suchmaske nach den Bedienungsanleitungen. Durch Eingabe der Artikelnummer (IAN) 508307_2507 können Sie Ihre Bedienungsanleitung öffnen.

Reparatur-Service

Für Reparaturen, **die nicht der Garantie unterliegen**, wenden Sie sich an das Service-Center. Dort erhalten Sie gerne einen Kostenvoranschlag.

- Wir können nur Geräte bearbeiten, die ausreichend verpackt und frankiert eingeschickt wurden.

Hinweis: Bitte senden Sie Ihr Gerät gereinigt und mit Hinweis auf den Defekt an die vom Service-Center genannte Adresse.

- Nicht angenommen werden unfrei eingeschickte Geräte sowie Geräte, die per

Sperrgut, Express oder mit sonstiger Sonderfracht versendet wurden.

- Wir entsorgen Ihre eingesendeten, defekten Geräte kostenlos.

Service-Center



Service Deutschland

Tel.: 0800 88 55 300

Kontaktformular auf

parkside-diy.com

IAN 508307_2507

Importeur

Bitte beachten Sie, dass die folgende Anschrift keine Serviceanschrift ist. Kontaktieren Sie zunächst das oben genannte Service-Center.

Grizzly Tools GmbH & Co. KG

Stockstädter Str. 20

63762 Großostheim

DEUTSCHLAND

www.grizzlytools.de

Ersatzteile und Zubehör

Ersatzteile und Zubehör erhalten Sie unter *www.grizzlytools.shop*. Sollten bei Ihrem Bestellvorgang Probleme auftreten, kontaktieren Sie uns über unseren Online-Shop. Bei weiteren Fragen wenden Sie sich an: *Service-Center*, S. 164

Pos.-Nr.	Bezeichnung	Best.-Nr.
2	Schnellspannbohrfutter	91103354
19	Cuttermesser	91110510
22	Maßband	91110508

Original-EU-Konformitätserklärung

Produkt: **Akku-Bohrschrauber**

Modell: **PBSA 12 F5**

Seriennummer: 000001-061000

Der oben beschriebene Gegenstand der Erklärung erfüllt die einschlägigen Harmonisierungsrechtsvorschriften der Union:

2006/42/EG • 2014/30/EU • 2011/65/EU & (EU) 2015/863

Der oben beschriebene Gegenstand der Erklärung erfüllt die Vorschriften der Richtlinie 2011/65/EU des Europäischen Parlaments und des Rates vom 8. Juni 2011 zur Beschränkung der Verwendung bestimmter gefährlicher Stoffe in Elektro- und Elektronikgeräten.

Um die Konformität zu gewährleisten, wurden folgende harmonisierte Normen sowie nationale Normen und Bestimmungen angewendet:

EN 62841-1:2015/A11:2022
EN 62841-2-1:2018/A12:2022 • EN IEC 63000:2018
EN IEC 55014-1:2021 • EN IEC 55014-2:2021
IEC 62471:2006 • EN 62471:2008

Die alleinige Verantwortung für die Ausstellung dieser Konformitätserklärung trägt der Hersteller:

CE Grizzly Tools GmbH & Co. KG
 Stockstädter Str. 20
 63762 Großostheim
 DEUTSCHLAND
 19.01.2026



Christian Frank
 Dokumentationsbevollmächtigter

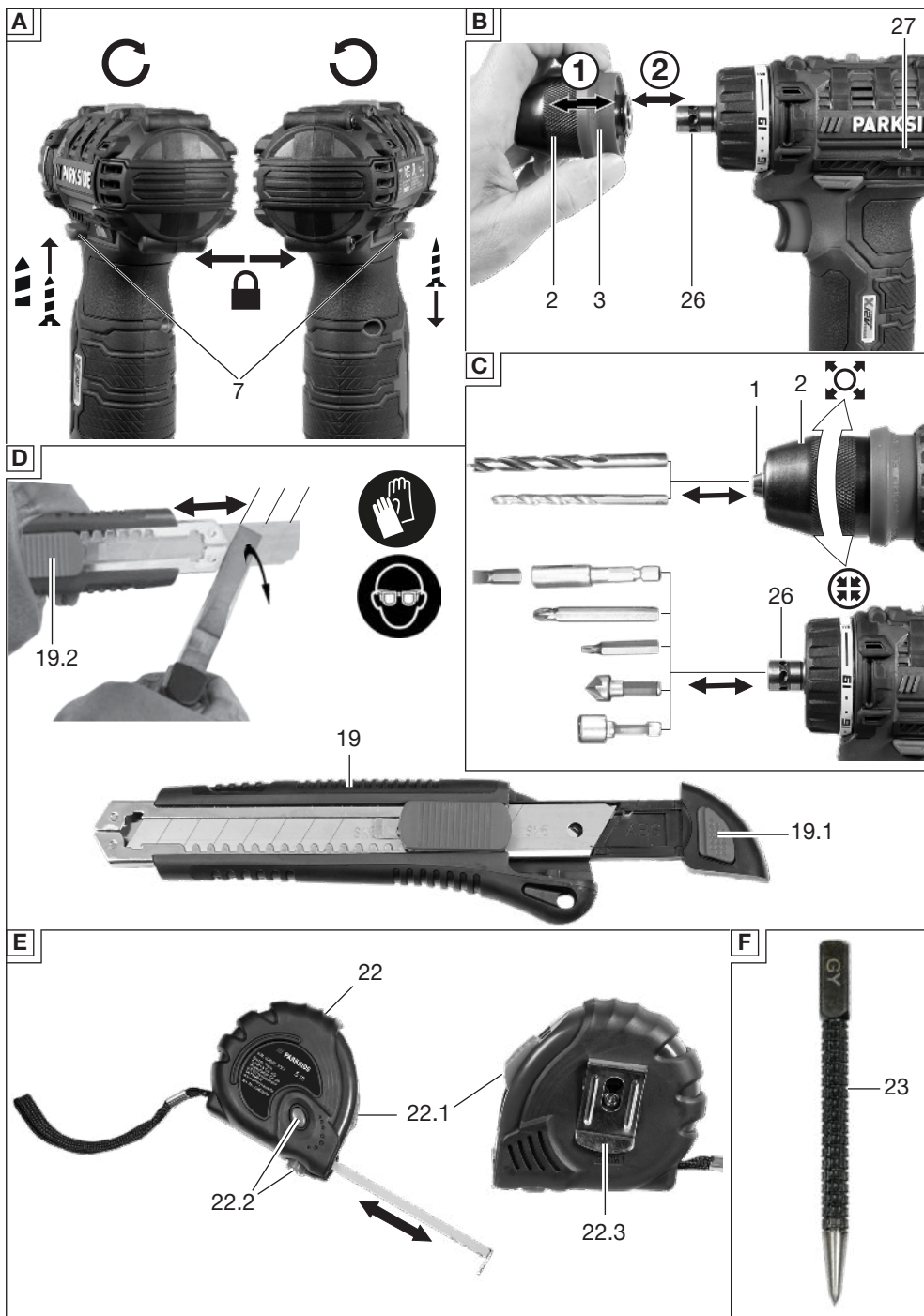

Explosionszeichnung • Reprezentare explodată • Robbantott ábra
 • Eksplozijski pogled • Eksplozirani pogled • Rozložený pohľad • Rozložený
 pohľad • Διευρυμένη εικόνα • Разглобен вид • Разбирлив преглед • Pamje
 e zgjeruar

PBSA 12 F5

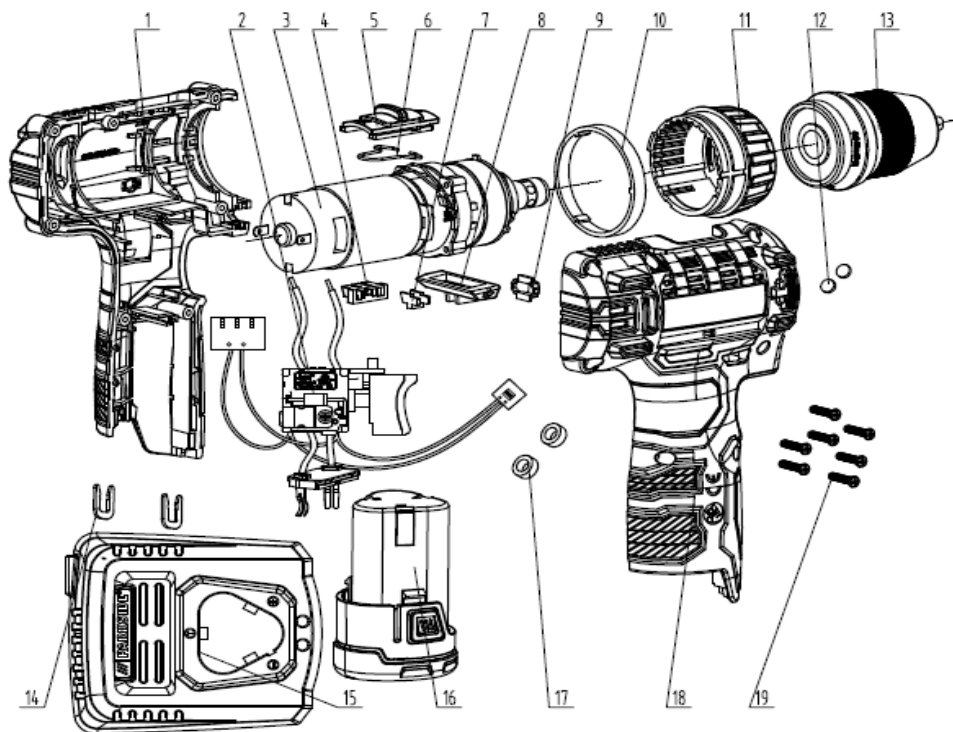

informativ • informativ • informativen • informativno • informativan • informační • informativny
 • ενημερωτικό • информативен • informative

Grizzly Tools GmbH & Co. KG

Stockstädter Str. 20
63762 GroBostheim
GERMANY

Stand der Informationen • Versiunea informațiilor
• Információk állása • Stanje informacij • Stan-
je informacija • Stav informací • Stav informácií
• Έκδοση των πληροφοριών • Актуалност на
информацията • Статус на информациите
• Statusi i informacionit: 12/2025

Ident.-No.: 72046853122025-HU/SI/CZ/SK/HR/
RS/MK/RO/BG/GR



IAN 508307_2507

