



## Wet & Dry Vacuum Cleaner PWD 20 C3

(HR)

### Mokro-/suhi usisavač

Prijevod originalnih uputa za uporabu

(RO)

### Aspirator umed/uscat

Traducerea instrucțiunilor de utilizare originale

(GR)

### Ηλεκτρική σκούπα υγρών-στερεών

Μετάφραση των αυθεντικών οδηγιών λειτουργίας

(RS)

### Usisivač za mokro i suvo usisavanje

Prevod originalnog uputstva za upotrebu

(BG)

### Прахосмукачка за мокро и сухо почистване

Превод на оригиналното ръководство за експлоатация

(DE) (AT) (CH)

### Nass-/Trockensauger

Originalbetriebsanleitung

IAN 465627\_2404

(HR) (RS)  
(RO) (BG) (GR)

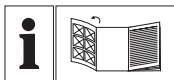

HR

Prije nego što pročitate tekst, otvorite stranicu sa slikama i upoznajte se na osnovu toga sa svim funkcijama uređaja.

---

RS

Pre čitanja rasklopite stranu sa uređajima i u sledećem koraku upoznajte se sa svim funkcijama uređaja.

---

RO

Înainte de a citi instrucțiunile, priviți imaginile și familiarizați-vă cu toate funcțiile aparatului.

---

BG

Преди да прочетете отворете страницата с фигурите и след това се запознайте с всички функции на уреда.

---

GR

Πριν ξεκινήσετε την ανάγνωση, ανοίξτε τη σελίδα με τις εικόνες και εξοικειωθείτε με όλες τις λειτουργίες της συσκευής.

---

DE AT CH

Klappen Sie vor dem Lesen die Seite mit den Abbildungen aus und machen Sie sich anschließend mit allen Funktionen des Gerätes vertraut.

HR	Prijevod originalnih uputa za uporabu	Stranica	4
RS	Prevod originalnog uputstva za upotrebu	Strana	19
RO	Traducerea instrucțiunilor de utilizare originale	Pagina	34
BG	Превод на оригиналното ръководство за експлоатация	Страница	50
GR	Μετάφραση των αυθεντικών οδηγιών λειτουργίας	Σελίδα	69
DE/AT/CH	Originalbetriebsanleitung	Seite	86

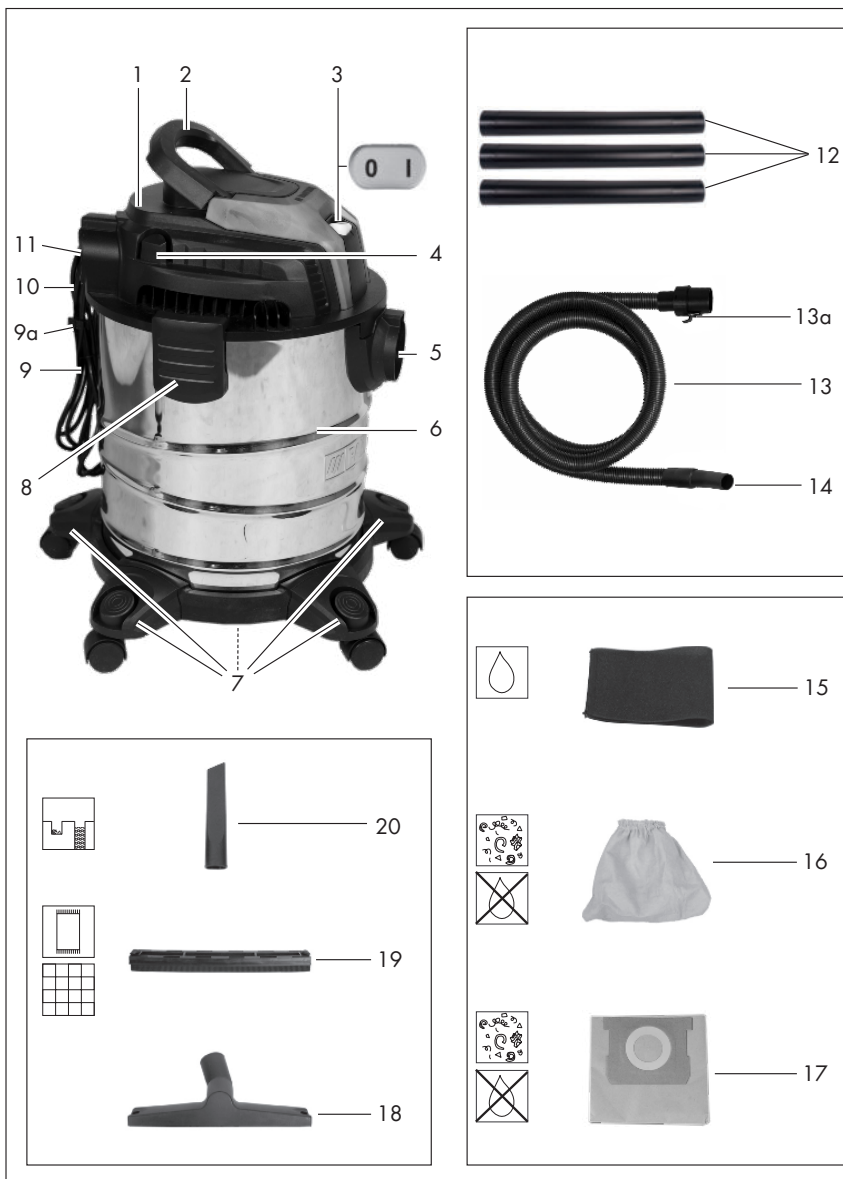

# Sadržaj

<b>Uvod.....</b>	<b>4</b>
Namjenska uporaba.....	4
Opseg isporuke/pribor.....	5
Pregled.....	5
Opis rada.....	5
Oznake za uporabu nastavaka i filtera.....	6
Tehnički podaci.....	6
<b>Sigurnosne napomene.....</b>	<b>6</b>
Značenje sigurnosnih napomena.....	6
Slikovne oznake i simboli.....	6
Sigurno puštanje u rad.....	7
<b>Priprema.....</b>	<b>9</b>
Upravljački dijelovi.....	10
Montiranje i demontiranje glave motora.....	10
Montaža.....	10
Montiranje i demontiranje filtra i filterske vrećice.....	10
Montiranje i demontiranje usisnog crijeva.....	11
Odabir mlaznice.....	11
<b>Pogon.....</b>	<b>11</b>
Suho usisavanje.....	11
Mokro usisavanje.....	12
Usisavanje fine prašine.....	12
Puhanje.....	12
Uključivanje i isključivanje.....	12
<b>Čišćenje, održavanje i skladištenje.....</b>	<b>13</b>
Čišćenje.....	13
Održavanje.....	13
Skladištenje.....	13
<b>Zbrinjavanje / zaštita okoliša.....</b>	<b>13</b>
<b>Traženje problema.....</b>	<b>14</b>
<b>Servis.....</b>	<b>15</b>
Garancija.....	15
Servis popravka.....	16
Service-Center.....	16
Uvoznik.....	16

<b>Rezervni dijelovi i pribor.....</b>	<b>17</b>
<b>Prijevod originalne EU izjave o sukladnosti.....</b>	<b>18</b>
<b>Eksplodirani pogled.....</b>	<b>103</b>

## Uvod

Čestitamo na kupnji vašeg novog usisavača za mokro-/suho usisavanje (u daljnjem tekstu uređaj ili električni alat).

Time ste se odlučili za vrlo kvalitetan proizvod. Ovaj uređaj je tijekom proizvodnje provjeren u pogledu kvalitete i podvrgnut krajnjoj kontroli. Funkcionalnost Vašeg uređaja time je zajamčena.

Ne može se isključiti, da se u pojedinim slučajevima na ili u uređaju, odnosno u cjevovodima nalaze preostale količine vode. To nije nedostatak ili defekt i ne predstavlja razlog za brigu.



Upute za uporabu predstavljaju sastavni dio ovog uređaja. One sadrže važne napomene za sigurnost, rukovanje i zbrinjavanje. Pažljivo pročitajte upute za uporabu. Upoznajte se s upravljačkim dijelovima i ispravnim načinom uporabe uređaja. Uređaj koristite samo na opisani način i za navedena područja primjene. Dobro sačuvajte upute za uporabu i u slučaju predaje uređaja trećim osobama, predajte i svu dokumentaciju. Izjava o sukladnosti za ovaj proizvod dostupna je na internet stranici [www.lidl.hr](http://www.lidl.hr).

## Namjenska uporaba

Uređaj je namijenjen isključivo za sljedeće namjene:

- Mokro i suho usisavanje u kući, npr. u kućanstvu, u sobi za hobije, u autu ili garaži

- kao puhalo
  - Usisavanje vode
- Usisavanje zapaljivih, eksplozivnih ili štetnih tvari je zabranjeno.

Svaka druga uporaba, koja u ovim uputama za uporabu nije izričito dopuštena, može predstavljati ozbiljnu opasnost za korisnika i dovesti do oštećenja uređaja. Operater ili korisnik uređaja odgovorni su za nesreće, štete i ozljede drugih ljudi i njihovog vlasništva. Uređaj je namijenjen za uporabu u uradi-sam okruženjima. Nije koncipiran za trajni pogon u gospodarskim okruženjima. U slučaju komercijalne uporabe jamstvo prestaje važiti. Proizvođač ne jamči za štete uzrokovane protunamjenskom ili pogrešnom uporabom.

## Opseg isporuke/pribor

Raspakirajte uređaj i provjerite opseg isporuke.

Materijal ambalaže zbrinite na odgovarajući način.

- Glava motora
- Spremnik
- Usisna cijev (trodjelna)
- Tekstilni filter (prethodno montirano)
- Prijevod originalnih uputa

Sljedeći dijelovi su prilikom isporuke u spremniku:

- 5 × Nožica (s kotačićem i držačem pribora)
- Usisno crijevo
- Filter od pjenastog materijala
- Papirnata filter vrećica
- Podna mlaznica
- Utični nastavak (Podna mlaznica)
- Mlaznica za fuge

## Pregled

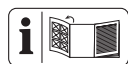

Ilustracije uređaja nalaze se na prednjoj i stražnjoj preklapnoj stranici.

- 1 Glava motora
- 2 Ručka za prenošenje
- 3 Prekidač za uključivanje / isključivanje
- 4 4 × Držač pribora (Glava motora)
- 7 Priključak za usisavanje
- 6 Spremnik
- 7 5 × Nožica (s kotačićem i držačem pribora)
- 8 2 × Brzi zatvarač
- 9 Priključni kabel
- 9a Kopča za kabel
- 10 Držač (Priključni kabel)
- 11 Priključak za puhanje

### Pribor

- 12 Usisna cijev (trodjelna)
- 13 Usisno crijevo
- 13a blokada (Usisno crijevo)
- 14 Ručka

### Filter

- 15 Filter od pjenastog materijala
- 16 Tekstilni filter
- 17 Papirnata filter vrećica

### Mlaznice

- 18 Podna mlaznica
- 19 Utični nastavak
- 20 Mlaznica za fuge

### slika B

- 21 Filtarska košara

### slika C

- 22 Usisni adapter
- 23 Brtveni prsten
- 24 Šipka

## Opis rada

Uređaj ima spremnik od nehrđajućeg čelika. Kotačići omogućuju veliku pokretljivost uređaja. Prilikom mokrog

usisavanja, plovak prekida usisni protok zraka kada je spremnik pun. Osim toga, uređaj ima funkciju puhanja.

Rad upravljačkih elemenata opisan je u nastavku.

## Oznake za uporabu nastavaka i filtera



Nastavak za usisavanje tepiha.



Nastavak za usisavanje glatkih površina i tvrdih podova.



Nastavak za usisavanje prašine i prljavštine iz fuga i uskih procijepa.



Filter za usisavanje tekućina.



Filter nije prikladan za usisavanje tekućina.



Filter za usisavanje suhe prljavštine u domaćinstvu, garažama i radionicama.



Filter za usisavanje fine prašine, npr. kamene prašine i drvene prašine.

## Tehnički podaci

### Mokro-/suhi usisavač ....PWD 20 C3

Nazivni napon *U*

.....220–240 V~, 50/60 Hz

Nazivna snaga *P* ..... 1300 W

Duljina Priključni kabel ..... 4 m

Razred zaštite

..... II ( dvostruka izolacija )

Vrsta zaštite ..... IPX4

Težina (uključujući pribor) ..... ≈4,7 kg

Učinak usisavanja ..... 200 Air-Watt

Zapremina spremnika

– bruto ..... 19,8 l

– neto ..... 12 l

## Sigurnosne napomene

Ovaj odjeljak obrađuje osnovne sigurnosne napomene prilikom uporabe uređaja.



**OPREZ**



**UPOZORENJE:** Mogućnost strujnog udara! Ne otvarati kućište proizvođača!

## Značenje sigurnosnih napomena

**▲ OPASNOST!** Ako ne poštujuete ovu sigurnosnu napomenu, doći će do nesreće. Posljedica je teška tjelesna ozljeda ili smrt.

**▲ UPOZORENJE!** Ako ne poštujuete ovu sigurnosnu napomenu, doći će možda do nesreće. Posljedica može biti tjelesna ozljeda ili smrt.

**▲ OPREZ!** Ako ne poštujuete ovu sigurnosnu napomenu, doći će do nesreće. Posljedica može biti lakša ili srednje teška ozljeda tijela.

**NAPOMENA!** Ako ne poštujuete ovu sigurnosnu napomenu, doći će do nesreće. Posljedica može biti predmetna šteta.

## Slikovne oznake i simboli

### Slikovne oznake na uređaju



Pažljivo pročitajte upute za uporabu. Upoznajte se s upravljačkim dijelovima i ispravnim načinom uporabe uređaja.



Samo za hladan pepeo\*! Postoji opasnost od požara ako usisni materijal prijeđe temperaturu od 40 °C!



Razred zaštite II (dvostruka izolacija)



Električni uređaji ne spadaju u kućni otpad.

\*„Hladan pepeo“ je pepeo, koji je dovoljno ohlađen i više ne sadrži užarene dijelove. To možete ustanoviti tako, što ćete pročešljati pepeo metalnim pomoćnim predmetom prije uporabe uređaja. Od hladnog pepela više ne polazi znatno zračenje topline.

## Sigurno puštanje u rad



Pozor! Prilikom uporabe električnih uređaja u svrhu zaštite od strujnog udara, te opasnosti od ozljeda i požara morate obratiti pozornost na sljedeće osnovne sigurnosne mjere:

### Opće napomene

- Pažljivo pročitajte upute za uporabu. Upoznajte se s upravljačkim dijelovima i ispravnim načinom uporabe uređaja.
- Ovaj uređaj smiju koristiti osobe od najmanje 8 godina kao i osobe sa smanjenim fizičkim, senzornim ili mentalnim sposobnostima ili pomanj-

kanjem iskustva i znanja ako su pod nadzorom, ili su primile upute za sigurnu uporabu uređaja i razumiju opasnosti koje proizlaze iz uporabe uređaja. Djeca se ne smiju igrati uređajem. Čišćenje i korisničko održavanje ne smiju obavljati djeca bez nadzora.

- Trebate imati na umu da je korisnik sam odgovoran za nezgode ili opasnosti za druge osobe ili njihovu imovinu.
- Pridržavajte se propisa o zaštiti od buke i mjesnih propisa.

### Priprema

- Prije uporabe treba pregledati priključni i produžni kabel kako bi se ustanovilo postoje li naznake oštećenja ili istrošenosti. Ako se kabel tijekom rada ošteti, odmah ga odvojite od strujne mreže, **NE DIRAJTE KABEL DOK NIJE ODVOJEN OD MREŽE**. Ne koristite uređaj, ako je kabel oštećen ili istrošen.
- Pazite da mrežni napon i frekvencija odgovaraju

podacima navedenima na tipskoj pločici. Prilagodba različitim mrežnim frekvencijama odvija se automatski.

- Priključite uređaj na utičnicu sa zaštitnom strujnom sklopkom (FI-sklopkom) s naponom struje kvara ne većim od 30 mA.
- Spojite uređaj na utičnicu s osiguračem od najmanje 16 A.
- Ako dođe do oštećenja priključnog kabela ovoga uređaja, isti mora zamijeniti proizvođač, servis za kupce ili slična kvalificirana osoba, kako bi se izbjegle opasnosti. Obratite se servisnom centru.
- Prije uporabe uređaja uvijek provjerite je li uređaj ispravno sastavljen i jesu li filtri u ispravnom položaju. Nikad ne usisavajte bez filtra. Moglo bi doći do oštećenja uređaja.
- Uređaj nikada ne koristite kada su u blizini djeca ili životinje. Osobe u blizini moraju nositi zaštitnu odjeću.

## Pogon

- Uvijek budite pažljivi, pazite na ono što radite, i razumno rukujte uređajem. Uređaj ne koristite ako ste umorni ili pod utjecajem droga, alkohola ili lijekova.
- Uređajem se ne smiju usisavati ljudi i životinje.
- Nikada ne usmjeravajte usisno crijevo i mlaznice prema sebi ili drugim osobama tijekom rada, osobito ne prema očima i ušima. Postoji opasnost od ozljeda.
- Mlaznice i usisna cijev ne smiju biti u razini glave tijekom rada. Postoji opasnost od ozljeda.
- Ne usisavajte vruće, užarene, zapaljive, eksplozivne ili štetne tvari. U to spadaju između ostalog vrući pepeo, benzin, otapala, kiseline i lužine. Postoji opasnost od požara i ozljeda.
- Provjerite da se mrežni kabel ne ošteti povlačenjem preko oštrih rubova, stiskanjem ili povlačenjem kabela.

- Ne koristite priključni kabel da biste utikač izvlačili iz utičnice ili za povlačenje samog uređaja. Mrežni priključni kabel zaštitite od topline, ulja i oštrih bridova.
- Nikada ne transportirajte uređaj, dok pogon radi.
- Isključite uređaj i izvucite utikač iz utičnice. Provjerite da su svi pokretni dijelovi potpuno zaustavljeni
  - uvijek kada napustite uređaj,
  - prije zamjene pribora,
  - prije otpuštanja blokada ili odstranjivanja začepjenja,
  - prije provjere, čišćenja ili radova na uređaju.
- Ako uređaj počne neobičajeno vibrirati, potrebna je hitna provjera:
  - provjerite ima li labavih dijelova i pričvrstite ih,
  - potražite oštećenja,
  - zamijenite oštećeni pribor. Za popravke se obratite servisnom centru.

## Čišćenje, održavanje i skladištenje

- Ostavite motor da se ohladi, prije nego ga odložite na duže vrijeme.
- Iz sigurnosnih razloga zamijenite istrošene ili oštećene dijelove. Koristite isključivo originalne rezervne dijelove i pribor. Uporaba drugih dijelova uzrokovat će trenutni gubitak jamstvenih prava.
- Otvaranje uređaja obavezno mora izvršiti ovlaštenu stručnjak električar. Za popravke obavezno se obratite našem servisnom centru.
- Isključite pogon, odvojite uređaj od napajanja i ostavite uređaj da se ohladi ako ste ga zaustavili radi čišćenja, podešavanja, skladištenja ili zamjene pribora.
- Uređajem rukujte pažljivo i držite ga čistim.
- Uređaj čuvajte izvan dohvata djece.

## Priprema

**▲ UPOZORENJE!** Opasnost od ozljeda zbog neželjenog pokretanja uređaja. Priključni utikač u utičnicu umet-

nite tek kada je uređaj potpuno spreman za rad.

## Upravljački dijelovi

Prije prvog pogona uređaja upoznajte njegove upravljačke dijelove.

### Prekidač za uključivanje / isključivanje (3)

- Uključivanje: Postavite prekidač za uključivanje/isključivanje (3) u položaj „I“ (UKLJ).
- Isključivanje: Postavite prekidač za uključivanje/isključivanje (3) u položaj „O“ (ISKLJ).

## Montiranje i demontiranje glave motora

### Demontiranje glave motora (slika A)

1. Otključajte kopče (8) na spremniku (6).
2. Skinite glavu motora (1).  
Postavite glavu motora (1) naglavce.

### Montiranje glave motora (slika A)

1. Stavite glavu motora (1) na spremnik (6). Prekidač za uključivanje / isključivanje (3) usmjeren je prema usisnom priključku (7).
2. Zaključajte kopče (8) na spremniku (6).

## Montaža

### Stanje isporuke

- Glava motora (prethodno montirano)
- Tekstilni filter (prethodno montirano)
- 5 × Nožica (s kotačićem i držačem pribora) (nije montirano).

### Montiranje nožica (slika A)

1. Demontirajte glavu motora (1).
2. Stavite spremnik (6) naopako na čvrstu podlogu.
3. Postavite nožice (7) u nosače na donjoj strani spremnika.

Nožice će čujno uleći.

4. Montirajte glavu motora (1).

## Montiranje i demontiranje filtra i filtarske vrećice

### Pregled

Uređaj ima sljedeće filtre i vrećice:

- **Tekstilni filter (16)**
  - Suho usisavanje
  - Uz to koristite papirnatu filter vrećicu kako se tekstilni filter ne bi brzo začepio.
- **Filter od pjenastog materijala (15)**
  - Mokra usisavanje
- **Papirnatu filter vrećicu (17)**
  - Suho usisavanje
- **Filter vrećicu za finu prašinu**
  - Usisavanje fine prašine
  - dostupno kao pribor

### Demontiranje tekstilnog filtra (slika C)

1. Demontirajte glavu motora (1).  
Postavite glavu motora (1) naglavce.
2. Izvadite tekstilni filter (16).

### Montiranje tekstilnog filtra (slika C)

1. Demontirajte glavu motora (1).  
Postavite glavu motora (1) naglavce.
2. Ako je potrebno demontirajte filter od pjenastog materijala (15).
3. Postavite tekstilni filter (16) potpuno preko košare filtra (21).
4. Montirajte glavu motora.

### Montiranje filtarske vrećice (slika C)

Upute se odnose na papirnatu filtarsku vrećicu (17) i filtarsku vrećicu za finu prašinu (dostupna kao pribor).

1. Demontirajte glavu motora (1).  
Postavite glavu motora (1) naglavce.

2. Stavite filtarsku vrećicu (17) u spremnik (6) preko usisnog priključka (7). Brtveni prsten (23) na otvoru filtarske vrećice mora potpuno obuhvatiti šipku (24) na usisnom priključku.
3. Montirajte glavu motora.

### **Demontiranje filtarske vrećice (slika C)**

1. Demontirajte glavu motora (1). Postavite glavu motora (1) naglavce.
2. Filtarsku vrećicu (17) možete izvaditi.
3. Montirajte glavu motora.

### **Demontiranje spužvastog filtra (slika B)**

1. Demontirajte glavu motora (1). Postavite glavu motora (1) naglavce.
2. Pažljivo uklonite spužvasti filter (15).

### **Montiranje spužvastog filtra (slika B)**

Umetnite isključivo suhi filter.

1. Demontirajte glavu motora (1). Postavite glavu motora (1) naglavce.
2. Lagano smotajte spužvasti filter (15).
3. Navucite spužvasti filter preko filtarske korpe (21).
4. Izravnajte spužvasti filter.
5. Montirajte glavu motora.

## **Montiranje i demontiranje usisnog crijeva**

### **Montiranje usisnog crijeva (slika A/D)**

1. Umetnite deblji kraj usisnog crijeva (13) s blokadom (13a) u priključak:
  - Usisavanje: Priključak za usisavanje (7) (na spremniku)

- Puhanje: Priključak za puhanje (11) (na glavi motora)  
Blokada će čujno uleći.

### **Skidanje usisnog crijeva (slika A/D)**

1. Pritisnite i držite blokadu (13a) na usisnom crijevu (13).
2. Izvucite usisno crijevo (13) iz priključka.

## **Odabir mlaznice**

### **Podna mlaznica (18)**

- **NAPOMENA!** Opasnost od oštećenja! Osjetljive površine mogu se ogrebat i pri radu bez nastavka.
- Mokro i suho usisavanje tepiha
- Uklanjanje tvrdokorne prljavštine

### **Podna mlaznica (18) s utičnim nastavkom (19)**

- Mokro i suho usisavanje glatkih površina i tepiha.
- Rastavljanje utičnog nastavka: Pritisnite jezičke s desne i lijeve strane podne mlaznice.

### **Mlaznica za fuge (20)**

- Usisavanje fuga, kutova i radijatora

### **Montiranje i demontiranje mlaznice**

Mlaznice se mogu jednostavno pričvrstiti i ukloniti s usisne cijevi (12) ili ručke (14).

## **Pogon**

### **Suho usisavanje**

#### **Napomene**

- Nikada ne usisavajte bez filtra!
- Papirnata filter vrećica nije prikladna za usisavanje fine prašine. Za usisavanje fine prašine potrebna vam je dodatno i filtarska vrećica za finu prašinu (*Rezervni dijelovi i pribor, S. 17*).

## Dopušteni filtri i mlaznice

- **Filtar**
  - Naborani filter (nije uključeno)
- **Filtar vrećica**
  - Papirnata filter vrećica (preporučeno)
  - bez
- **Mlaznice**
  - svi

## Mokro usisavanje

### Napomene

- Nikada ne usisavajte bez filtra!
- Prilikom mokrog usisavanja, plovak prekida usisni protok zraka kada je spremnik (6) pun. Isključite uređaj i ispraznite spremnik (6), vidi *Čišćenje*, S. 13.
- Uvjerite se da usisna mlaznica nije potpuno u vodi kako bi se uvijek usisavalo i nešto zraka.
- Spremnik nije prikladan za skladištenje tekućina. Ispraznite spremnik nakon mokrog usisavanja.
- Prilikom mokrog usisavanja obratite pazite da usisivač uvijek stoji na većoj visini od površine vode koja se usisava. U protivnom može doći do efekta sifona.

## Dopušteni filtri i mlaznice

- **Filtar**
  - Filtar od pjenastog materijala (15)
- **Filtar vrećica**
  - bez
- **Mlaznice**
  - Podna mlaznica (18)
  - bez

## Usisavanje fine prašine

### Napomene

- Nikada ne usisavajte bez filtra!

- Za usisavanje fine prašine potrebna vam je dodatno i filterarska vrećica za finu prašinu (*Rezervni dijelovi i pribor*, S. 17).

## Dopušteni filtri i mlaznice

- **Filtar**
  - Naborani filter (nije uključeno)
- **Filtar vrećica**
  - Filter vrećica za finu prašinu (nije uključeno)
- **Mlaznice**
  - svi

## Puhanje

### Priprema funkcije puhanja (slika D)

1. Izvadite filter i filterarsku vrećicu. Vidi *Montiranje i demontiranje filtra i filterarske vrećice*, S. 10.
2. Umetnite usisno crijevo (13) u priključak za puhanje (11). vidi *Montiranje i demontiranje usisnog crijeva*, S. 11.

## Uključivanje i isključivanje

### Priprema

1. Potpuno odmotajte usisno crijevo (13).
2. Pripremite uređaj za željenu funkciju: Filtar, filter vrećica, usisno crijevo, usisna cijev, mlaznica
3. Utaknite utikač uređaja u utičnicu.

### Uključivanje

1. Postavite prekidač za uključivanje/isključivanje (3) u položaj „I“ (UKLJ).

### Isključivanje

1. Postavite prekidač za uključivanje/isključivanje (3) u položaj „0“ (ISKLJ).
2. Utikač uređaja izvucite iz utičnice ako uređaj ostavljate bez nadzora ili kada završite s radom.

# Čišćenje, održavanje i skladištenje

**▲ UPOZORENJE!** Strujni udar!  
Opasnost od ozljeda zbog neželjenog pokretanja uređaja. Zaštitite se tijekom radova održavanja i čišćenja. Isključite uređaj i izvucite priključni utikač iz utičnice.

Radove na održavanju i popravke koji nisu opisani u ovim uputama za uporabu mora obaviti naš servisni centar. Koristite samo originalne rezervne dijelove.

## Čišćenje

### Napomena

Opasnost od oštećenja. Nestručno čišćenje može dovesti do oštećenja uređaja. Ne prskajte uređaj vodom. Ne koristite agresivna sredstva za čišćenje niti otapala.

### Generalno čišćenje

1. Ispraznite spremnik (6).
2. Očistite spremnik (6) vlažnom krpom.
3. Lupkanjem istresite tekstilni filter (16). Po potrebi tekstilni filter operite mlakom vodom i sapunom i ostavite da se osuši.
4. Operite filter od pjenastog materijala (15) mlakom vodom i sapunom i ostavite da se osuši.
5. Zamijenite punu papirnatu filterSKU vrećicu (17) (za naručivanje vidi *Rezervni dijelovi i pribor, S. 17*).

## Održavanje

Uređaj ne treba održavati.

## Skladištenje

Skladištite uređaj i pribor uvijek:

- čisto
- suho
- zaštićeno od prašine

- izvan dohvata djece

### Napomene

- Spremnik nije prikladan za skladištenje tekućina. Ispraznite spremnik nakon mokrog usisavanja.

### Pripremite uređaj za skladištenje (slika E)

1. Namotajte mrežni kabel (9) na držač (10) i osigurajte ga kopčom za kabel (9a).
2. Umetnite dijelove usisne cijevi (12) u držač pribora na nožicama (7).
3. Namotajte usisno crijevo (13) oko uređaja i utaknite ručku (14) u jedan od dva stražnja držača pribora (4).
4. Natakните ostali pribor u držač pribora (4) na glavi motora (1) i nožicama (7).

## Zbrinjavanje / zaštita okoliša

Uređaj, pribor i ambalažu reciklirajte na ekološki prihvatljiv način.



Električni uređaji ne spadaju u kućni otpad.

Simbol prekržižene kante za smeće na kotačićima znači da se ovaj proizvod ne smije odlagati kao nerazvrstani komunalni otpad na kraju njegovog vijeka trajanja.

### Smjernica 2012/19/EU o električnim i elektronskim starim uređajima:

Potrošači imaju zakonsku obvezu električne i elektronske uređaje na kraju njihovog radnog vijeka zbrinuti kroz ekološki ispravnu reciklažu. Na taj način se osigurava iskorištavanje neškodljivo za okoliš i resurse.

Ovisno o tome koje se nacionalno pravo primjenjuje možete imati sljedeće mogućnosti:

- vratiti na prodajno mjesto,
- predati na službenom sabirnom mjestu,

- poslati natrag proizvođaču/distributeru.

To se ne odnosi na dijelove pribora priložene starim uređajima, niti na pomoćne dijelove bez elektronskih sastavnih dijelova.

## Traženje problema

Tablica u nastavku pomoći će Vam ukloniti smetnje:

Problem	Mogući uzrok	Otklanjanje
Uređaj se ne pokreće	Prekidač za uključivanje/isključivanje (3) je isključen	Provjerite položaj prekidača za uključivanje/isključivanje
	Nema mrežnog napona	Provjerite utičnicu, priključni kabel, priključni utikač i osigurač, po potrebi popravak treba obaviti električar.
	Neispravan prekidač za uključivanje / isključivanje (3)	Obratite se servisnom centru.
	Ugljene četkice istrošene Neispravan motor	
Mala ili nedostatna snaga usisavanja	Usisno crijevo (13) ili mlaznice su začepljeni	Odstranite začepljenja ili blokade
	Usisna cijev (12) nije ispravno sastavljena	Ispravno sastavite usisnu cijev
	Spremnik (6) je otvoren	<i>Montiranje i demontiranje glave motora, S. 10</i>
	Spremnik (6) je pun	Ispraznite spremnik (6)
	Filtar (15/16) pun ili začepljen	Ispraznite, očistite ili zamijenite filtara
	Plovak u filtarskoj korpi (21) je u neispravnom položaju (npr zbog trzavih pokreta)	Isključite uređaj kako bi se plovak spustio, a zatim ga ponovno uključite
	Plovak u filtarskoj korpi (21) nije ispravan	Obratite se servisnom centru.

Problem	Mogući uzrok	Otklanjanje
Plovak ne zatvara usisni otvor	Plovak u filtarskoj korpi (21) se ne pokreće	Oslobodite plovak
	Plovak u filtarskoj korpi (21) nije ispravan	Obratite se servisnom centru.
Prašina ili prljavština ispuhuju se iz uređaja	Filtar (15/16) nije montiran ili nije pravilno montiran	<i>Montiranje i demontiranje filtra i filtarske vrećice, S. 10</i>

## Servis

### Garancija

Dragi kupci,

Na ovaj proizvod dobivate jamstvo u trajanju od 3 godina od datuma kupnje. U slučaju nedostataka ovog proizvoda u odnosu na prodavača proizvoda imate zakonska prava. Ta zakonska prava se ne ograničavaju preko našeg u nastavku navedenog jamstva.

### Uvjeti jamstva

Jamstveni rok započinje danom kupnje. Molimo dobro sačuvajte originalni blagajnički račun. Ovaj dokument je potreban radi dokaza kupnje. Ako unutar tri godina od datuma kupnje ovog proizvoda dođe do pogreške u materijalu ili u izradi, mi ćemo proizvod - po našem izboru - besplatno popraviti ili zamijeniti. Ovo jamstvo pretpostavlja, da unutar trogodišnjeg roka neispravan uređaj i dokaz o kupnji (blagajnički račun) predočite i pismeno ukratko opišete u čemu se sastoji greška i kada se pojavila.

Ako je kvar pokriven našim jamstvom, primiti ćete popravljenu ili novi proizvod. Popravkom ili zamjenom proizvoda ne započinje novi vremenski rok jamstva.

### Jamstveni rok i zakonska prava za nedostatke

Jamstveni rok zbog jamstva neće biti produžen. To vrijedi i za zamijenjene i popravljene dijelove. Eventualno već za vrijeme kupnje prisutne štete i nedostaci moraju biti javljene odmah nakon raspakiranja. Popravci nakon isteka jamstvenog roka se moraju platiti.

### Opseg jamstva

Proizvod je proizveden sukladno strogim smjernicama za kvalitetu i prije isporuke je brižljivo kontroliran.

Jamstvo vrijedi za greške u materijalu ili u izradi. Ovo jamstvo se ne odnosi na dijelove proizvoda, koji su izloženi normalnom trošenju i stoga se mogu smatrati potrošnim dijelovima (npr. Filtar) niti na oštećenje lomljivih dijelova.

Ovo jamstvo propada, kada dođe do oštećenja ili nenamjenske uporabe proizvoda ili kada se ne vrši održavanje proizvoda. Za namjensku uporabu proizvoda morate točno poštivati sve naputke navedene u uputama za uporabu. Namjenske uporabe i radnje, koje se u uputama za uporabu izričito ne preporučuju ili na koje se upozorava, obavezno trebate izbjegavati.

Proizvod je namijenjen samo za privatnu, a ne za komercijalnu uporabu. Jamstvo prestaje vrijediti u slučaju zlouporabe i nestručnog rukovanja, upotrebe sile i intervencija koje nije izvršio naš ovlašteni servis.

## Obrada u slučaju jamstvenog zahtjeva

Da bi bila osigurana brza obrada Vašeg problema, molimo slijedite ove napomene:

- Molimo da za sve upite blagajnički račun i broj artikla (npr. IAN 465627\_2404) držite pripremljene kao dokaz o kupnji.
- Broj artikla možete pronaći na tipskoj ploči proizvoda, na gravuri na proizvodu, na naslovnoj stranici uputa za uporabu (dolje lijevo) ili na naljepnici na stražnjoj ili donjoj strani proizvoda.
- Ako dođe do funkcionalnih grešaka ili drugih nedostataka, molimo prvo **telefonski** ili koristite naš **obrazac za kontakt**, koji možete pronaći na *parkside-diy.com* u kategoriji **Usluga** kontaktirajte servisni centar naveden u nastavku.
- Nakon konzultacije s našim servisnim centrom, proizvod koji je evidentiran kao neispravan, uz prilažanje računa o kupnji (račun) s naznakom o kakvom se kvaru radi i kada je nastao, možete besplatno poslati na adresu servisa koju ste dobili. U svrhu izbjegavanja problema prijema i dodatnih troškova obavezno koristite samo adresu koju ćemo Vam priopćiti. Uvjerite se da pošiljka nije skupna, glomazna, ekspresna ili neka druga posebna roba. Molimo Vas da proizvod pošaljete zajedno sa svim prilikom kupnje priloženim dijelovi-

ma pribora i da se pobrinete za dovoljno sigurnu transportnu ambalažu.

## Servis popravka

Za popravke **koji nisu obuhvaćeni jamstvom**, obratite se servisnom centru. Tamo će Vam rado izraditi predračun troškova.

- Možemo obraditi samo uređaje, koji su dovoljno pakirani i koji su poslani uz plaćanje poštarine.  
**Napomena:** Molimo pošaljite nam Vaš uređaj očišćen uz opis nedostataka na adresu navedenu od strane servisnog centra.
- Neće biti primljeni uređaji koji se šalju uz obavezu plaćanja - ekspresno ili drugim oblicima slanja.
- Mi zbrinjavamo vaše poslane defektne uređaje besplatno.

## Service-Center



**Servis Hrvatska**  
Tel.: 0800 805933  
Kontakt obrazac na  
*parkside-diy.com*  
**IAN 465627\_2404**

## Uvoznik

Molimo obratite pozornost na to, da sljedeća adresa nije servisna adresa. Prvo kontaktirajte gore navedeni servisni centar.

Grizzly Tools GmbH & Co. KG  
Stockstädter Str. 20  
63762 Großostheim  
NJEMAČKA  
[www.grizzlytools.de](http://www.grizzlytools.de)

## Rezervni dijelovi i pribor

Rezervne dijelove i pribor dostupni su na [www.grizzlytools.shop](http://www.grizzlytools.shop). Ukoliko u postupku vaše narudžbe dođe do problema, molimo kontaktirajte nas preko naše online trgovine. U slučaju dodatnih pitanja obratite se *Service-Center*, S. 16

Poz. br.	Ime	Narudžba br
1	Glava motora (EU)	72079468
6	Spremnik	91099211
12	Usisna cijev (trodijelna)	91099439
13	Usisno crijevo	91099209
15	Filtar od pjenastog materijala	91110108
16	Tekstilni filtari	30250135
17	Papirnata filtari vrećica, paket od 5	30250132
18, 19	Podna mlaznica, Utični nastavak	72800217
20	Mlaznica za fuge	91099005

### Dodatno raspoloživo

Ime	Narudžba br
Filtari vrećica za finu prašinu, paket od 5 ( 2-slojni flis s mikrovlaknima, bijeli)	30250111

## Prijevod originalne EU izjave o sukladnosti

Proizvod: **Mokro-/suhi usisavač**

Model: **PWD 20 C3**

Serijski broj: 000001 - 402000

Predmet navedene izjave u skladu je s mjerodavnim zakonodavstvom Unije o usklađivanju:

**2014/35/EU • 2014/30/EU • 2011/65/EU & (EU) 2015/863**

Gore opisan predmet izjave u skladu je s Direktivom 2011/65/EU Europskog parlamenta i Vijeća od 8. lipnja 2011. O ograničavanju uporabe određenih opasnih tvari u električnoj i elektroničkoj opremi.

Kako bi se osigurala sukladnost, primijenjeni su sljedeći usklađeni standardi, kao i nacionalni standardi i propisi:

**EN 60335-1:2012/A15:2021 • EN 60335-2-2:2010/A1:2013  
EN 62233:2008 • EN IEC 55014-1:2021 • EN IEC 55014-2:2021  
EN IEC 61000-3-2:2019/A1:2021  
EN 61000-3-3:2013/A2:2021 • EN IEC 63000:2018**

Ova izjava sukladnosti izdaje se na isključivu odgovornost proizvođača:

 Grizzly Tools GmbH & Co. KG  
Stockstädter Str. 20  
63762 Großostheim  
NJEMAČKA  
22.11.2024



Christian Frank  
Ovlašteni predstavnik za dokumentaciju

## Pregled sadržaja

<b>Uvod.....</b>	<b>19</b>
Namenska upotreba.....	19
Obim isporuke/pribor.....	20
Pregled.....	20
Opis funkcija.....	20
Slikovne oznake za primenu mlaznica i filtera.....	21
Tehnički podaci.....	21
<b>Bezbednosne napomene.....</b>	<b>21</b>
Značenje bezbednosnih napomena.....	21
Slikovne oznake i simboli.....	21
Bezbedno puštanje u rad.....	22
<b>Priprema.....</b>	<b>25</b>
Upravljački elementi.....	25
Montaža i demontaža glave motora.....	25
Montaža.....	25
Montaža i demontaža filtera i filter-kese.....	25
Montaža i demontaža usisnog creva.....	26
Izbor mlaznice.....	26
<b>Rad.....</b>	<b>27</b>
Suvo usisavanje.....	27
Mokro usisavanje.....	27
Usisavanja fine prašine.....	27
Duvanje.....	27
Uključivanje i isključivanje.....	27
<b>Čišćenje, održavanje i skladištenje.....</b>	<b>28</b>
Čišćenje.....	28
Održavanje.....	28
Skladištenje.....	28
<b>Odlaganje/zaštita životne sredine.....</b>	<b>28</b>
<b>Pronalaženje greške.....</b>	<b>29</b>
<b>Kako izjaviti reklamaciju?.....</b>	<b>30</b>
<b>Garancija / Garantni list.....</b>	<b>31</b>
<b>Rezervni delovi i pribor.....</b>	<b>32</b>

<b>Prevod originalne EU deklaracije o usklađenosti.....</b>	<b>33</b>
<b>Eksplozivni pogled.....</b>	<b>103</b>

## Uvod

plav (u nastavku je naveden kao uređaj ili električni alat).

Time ste se odlučili za kvalitetan uređaj. Kvalitet ovog uređaja je kontrolisan tokom proizvodnje i sprovedena je završna kontrola. Na taj način je obezbeđena funkcionalnost Vašeg uređaja.

Nije isključeno, da se u pojedinačnim slučajevima, na ili u uređaju, odnosno u cevovodima, nalaze preostale količine vode. To nije nedostatak niti oštećenje i nije razlog za brigu.



Uputstvo za upotrebu je sastavni deo ovog uređaja. Ono sadrži važne napomene za bezbednost, upotrebu i odlaganje. Pažljivo pročitajte uputstvo za upotrebu. Upoznajte se sa elementima za rukovanje i ispravnom upotrebom uređaja. Koristite uređaj samo na opisani način i u navedene svrhe. Dobro čuvajte uputstvo za upotrebu i uručite svu dokumentaciju sa proizvođačem ako ga prosledite trećim licima.

## Namenska upotreba

Uređaj je predviđen isključivo za sledeću upotrebu:

- Mokro i suvo usisavanje u području kod kuće, kao npr. u domaćinstvu, prostoriji za hobi, automobilu ili garaži
- Kao duvač
- Usisavanje vode

Zabranjeno je usisavanje zapaljivih, eksplozivnih materija ili materija štetnih po zdravlje.

Svaka druga upotreba, koja nije izričito dozvoljena u ovom uputstvu za upotrebu, može da predstavlja ozbiljnu opasnost za korisnika i da dovede do oštećenja uređaja. Rukovalac ili korisnik uređaja snosi odgovornost za nezgode ili telesne povrede ili štete na imovini drugih ljudi. Uređaj je namenjen za primenu u oblasti „Uradi sam“. Uređaj nije koncipiran za trajnu komercijalnu primenu. Kod komercijalne upotrebe garancija prestaje da važi. Proizvođač ne snosi odgovornost za oštećenja, koja su posledica nenamenske upotrebe ili pogrešnog rukovanja.

## Obim isporuke/pribor

Izvadite uređaj iz ambalaže i proverite obim isporuke.

Propisno odložite ambalažni materijal.

- Glava motora
- Posuda
- Usisna cev (trodelna)
- Tekstilni filter (prethodno montiran)
- Prevod originalnog uputstva

Sljedeći delovi se nalaze u posudi za prljavštinu prilikom isporuke:

- 5 × Stopa (sa točkićem za upravljanje i prihvatom za pribor)
- Usisno crevo
- Penasti filter
- Papirna filter-kesa
- Podna mlaznica
- Utični nastavak (Podna mlaznica)
- Mlaznica za uske prostore

## Pregled

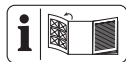

Ilustracije uređaja mogu se naći na prednjoj i zadnjoj strani na rasklapanje.

- 1 Glava motora
- 2 Ručka za nošenje
- 3 Prekidač za uključivanje/isključivanje

- 4 4 × Držač pribora (Glava motora)
- 7 Priključak za usisavanje
- 6 Posuda
- 7 5 × Stopa (sa točkićem za upravljanje i prihvatom za pribor)
- 8 2 × Brzi zatvarač
- 9 Mrežni priključni vod
- 9a Kablovska spojnica
- 10 Držač (Mrežni priključni vod)
- 11 Priključak za duvanje

### Pribor

- 12 Usisna cev (trodelna)
- 13 Usisno crevo
- 13a Blokada (Usisno crevo)
- 14 Ručka

### Filter

- 15 Penasti filter
- 16 Tekstilni filter
- 17 Papirna filter-kesa

### Mlaznice

- 18 Podna mlaznica
- 19 Utični nastavak
- 20 Mlaznica za uske prostore

### sl. B

- 21 Korpa filtera

### sl. C

- 22 Priključak za usisavanje
- 23 Zaptivni prsten
- 24 Most

## Opis funkcija

Uređaj je opremljen posudom od nerđajućeg čelika. Točkići omogućavaju veliku okretnost uređaja. Prilikom mokrog usisavanja, plovak prekida protok usisnog vazduha kada je posuda puna. Uređaj dodatno ima funkciju izduvavanja.

Funkcija upravljačkih elemenata je navedena u sledećim opisima.

## Slikovne oznake za primenu mlaznica i filtera



Mlaznica za usisavanje tepiha.



Mlaznica za usisavanje glatkih površina i tvrdih podova.



Mlaznica za usisavanje prašine i prljavštine iz uskih prostora i ureza.



Filter za usisavanje tečnosti.



Filter nije pogodan za usisavanje tečnosti.



Filter za usisavanje suve prljavštine u domaćinstvu, garaži i radionici.



Filter za usisavanje fine prašine, kao npr. kamene prašine ili drvene prašine.

## Tehnički podaci

**Usisivač za mokro i suvo usisavanje** ..... **PWD 20 C3**

Nominalni napon  $U$

.....220–240 V~, 50/60 Hz

Nominalna snaga  $P$  ..... 1300 W

Dužina Mrežni priključni vod .....4 m

Klasa zaštite

.....  II ( dvostruka izolacija )

Vrsta zaštite ..... IPX4

Težina (uključujući pribor) ..... ≈4,7 kg

Snaga usisavanja ..... 200 Air-Watt

Zapremina posude

– bruto ..... 19,8 l

– neto ..... 12 l

## Bezbednosne napomene

Ovaj odeljak se odnosi na osnovne bezbednosne napomene kod upotrebe uređaja.

### Značenje bezbednosnih napomena

**▲ OPASNOST!** Kada ne poštujuete ovu bezbednosnu napomenu, nastupiće nezgoda. Posledica je teška telesna povreda ili smrt.

**▲ UPOZORENJE!** Kada ne poštujuete ovu bezbednosnu napomenu, eventualno će da nastupi nezgoda. Posledica je eventualna teška telesna povreda ili smrt.

**▲ OPREZ!** Kada ne poštujuete ovu bezbednosnu napomenu, nastupiće nezgoda. Posledica je eventualna lakša ili srednje teška telesna povreda.

**NAPOMENA!** Kada ne poštujuete ovu bezbednosnu napomenu, nastupiće nezgoda. Posledica je eventualna materijalna šteta.

## Slikovne oznake i simboli

### Slikovne oznake na uređaju



Pažljivo pročitajte uputstvo za upotrebu. Upoznajte se sa elementima za rukovanje i ispravnom upotrebom uređaja.



Samo za hladan pepeo\*! Postoji opasnost od požara kada sadržaj za usisavanje prekorači temperaturu od 40 °C!



Klasa zaštite II (dvostruka izolacija)



Ne bacajte električne uređaje u kućni otpad.

\*„Hladan pepeo“ je pepeo koji je dovoljno dugo ohlađen i više ne sadr-

ži žarišta. Ovo može da se ustanovi, tako što ćete pretresti pepeo pomoću metalnog predmeta pre nego što upotrebite uređaj. Iz hladnog pepela više ne izlazi приметно toplotno zračenje.

## Bezbedno puštanje u rad



**Pažnja!** Prilikom upotrebe električnih uređaja, obratite pažnju na sledeće načelne bezbednosne mere, radi zaštite od električnog udara, opasnosti od povreda i požara:

### Opšte napomene

- Pažljivo pročitajte uputstvo za upotrebu. Upoznajte se sa elementima za rukovanje i ispravnom upotrebom uređaja.
- Ovaj uređaj smeju da koriste deca starija od 8 godina, kao i osobe sa smanjenim fizičkim, senzornim ili mentalnim sposobnostima ili sa nedostatkom iskustva i znanja, ako su pod nadzorom ili su im data uputstva za rukovanje uređajem na bezbedan način i ako razumeju opasno-

sti do kojih može da dođe. Deca ne smeju da se igraju uređajem. Deca ne smeju da čiste i obavljaju korisničko održavanje uređaja bez nadzora.

- Imajte na umu da je rukovalac sam odgovoran za nezgode ili opasnosti prema drugim osobama ili za njihovu imovinu.
- Poštujte zaštitu od buke i lokalne propise.

### Priprema

- Pre upotrebe, uvek proverite priključni vod i produžni kabl na znakove oštećenja ili starenja. Ako se vod ošteti prilikom upotrebe, on mora odmah da se odvoji od mreže napajanja. **NE DIRAJTE VOD, PRE NEGO ŠTO GA ODVOJITE OD MREŽE.** Ne koristite uređaj kada je vod oštećen ili pohaban.
- Vodite računa da mrežni napon i mrežna frekvencija odgovaraju podacima na tipskoj pločici. Prilagođavanje na različite mrežne frekvencije se odvija automatski.

- Priključite uređaj samo na utičnicu sa zaštitnim uređajem diferencijalne struje (FID sklopkom), čija nominalna diferencijalna struja nije veća od 30mA.
- Priključite uređaj na utičnicu sa osiguračem od najmanje 16 A.
- Kada se ošteti priključni vod ovog uređaja, proizvođač ili korisnička služba proizvođača ili slično kvalifikovano lice mora da izvrši zamenu priključnog voda, radi izbegavanja opasnosti. Obratite se servisnom centru.
- Pre upotrebe uređaja uvek proverite da li je uređaj ispravno sastavljen i da li se filteri nalaze u ispravnom položaju. Nikada ne usisavajte bez filtera. Uređaj bi mogao da se ošteti.
- Nikada ne rukujte uređajem kada se deca ili životinje nalaze u blizini. Osobe koje se nalaze u blizini moraju da nose zaštitnu odeću.

## Rad

- Budite pažljivi, pazite na to šta činite i razumno obavljajte radove sa uređajem. Ne koristite uređaj kada ste umorni ili pod uticajem droga, alkohola ili lekova.
- Ljudi i životinje ne smeju da se usisavaju uređajem.
- Prilikom rada, nipošto ne usmeravajte usisno crevo i mlaznice na sebe ili ostale osobe, pogotovo ne na oči i uši. Postoji opasnost od povreda.
- Mlaznice i usisno crevo ne smeju da dospeju na visinu glave tokom rada. Postoji opasnost od povreda.
- Ne usisavajte vruće, užarene, zapaljive, eksplozivne materije ili materije opasne po zdravlje. U to su, između ostalog, uključeni vrući pepeo, benzin, rastvarači, kiseline i lužine. Postoji opasnost od požara i povreda.
- Vodite računa da se mrežni priključni vod ne ošteti povlačenjem preko

- oštrih ivica, ukleštenjem ili povlačenjem za kabl.
- Ne koristite mrežni priključni vod za izvlačenje utikača iz utičnice ili povlačenje uređaja. Zaštitite mrežni priključni vod od toplote, ulja i oštrih ivica.
  - Nikada ne transportujte mašinu dok pogon radi.
  - Isključite uređaj i izvucite mrežni utikač iz utičnice. Uverite se da su se svi pokretni delovi potpuno zaustavili
    - uvek kada napuštate uređaj,
    - pre nego što zamenite pribor,
    - pre nego što uklonite blokade ili otklonite začepljenja,
    - pre nego što proverite uređaj, pre nego što ga očistite ili na njemu radite.
  - Ako uređaj počne neobično jako da vibrira, potrebno je da odmah izvršite proveru:
    - pregledajte da li postoje labavi delovi i pritegnite ih,
    - tražite oštećenja,

- zamenite oštećen pribor. Obratite se servisnom centru za popravke.

### **Čišćenje, održavanje i skladištenje**

- Pustite da se motor ohladi pre nego što smestite uređaj na duže vreme.
- Zamenite pohabane ili oštećene delove iz bezbednosnih razloga. Upotrebite isključivo originalne rezervne delove i originalni pribor. Primena delova drugih proizvođača dovodi do neposrednog gubitka prava na garanciju.
- Samo ovlašćen kvalifikovan električar sme da vrši otvaranje uređaja. Uvek se obratite našem servisnom centru u vezi sa popravkama.
- Isključite pogon, odvojite uređaj od električnog napajanja i pustite da se uređaj ohladi ako ste zaustavili uređaj zbog čišćenja, podešavanja, skladištenja ili zamene dela pribora.

- Pažljivo negujte uređaj i održavajte ga čistim.
- Čuvajte uređaj van domašaja dece.

## Priprema

**▲ UPOZORENJE!** Opasnost od povreda usled nenamernog pokretanja uređaja. Umetnite priključni utikač u utičnicu tek kada uređaj bude u potpunosti pripremljen za rad.

### Upravljački elementi

Upoznajte se sa upravljačkim elementima pre puštanja uređaja u rad prvi put.

#### Prekidač za uključivanje/isključivanje (3)

- Uključivanje: Stavite prekidač za uključivanje/isključivanje (3) u položaj **I** (UKLJ.).
- Isključivanje: Stavite prekidač za uključivanje/isključivanje (3) u položaj **O** (ISKLJ.).

## Montaža i demontaža glave motora

### Demontaža glave motora (sl. A)

1. Deblokirajte brze zatvarače (8) na posudi (6).
2. Skinite glavu motora (1).  
Odložite glavu motora (1) sa gornjom stranom prema dole.

### Montaža glave motora (sl. A)

1. Stavite glavu motora (1) na posudu (6). Prekidač za uključivanje/isključivanje (3) pokazuje na priključak za usisavanje (7).
2. Blokirate brze zatvarače (8) na posudi (6).

## Montaža

### Stanje isporuke

- Glava motora (prethodno montiran)
- Tekstilni filter (prethodno montiran)
- 5 × Stopa (sa točkicom za upravljanje i prihvatom za pribor) (nisu montirane).

### Montaža stopa (sl. A)

1. Demontirajte glavu motora (1).
2. Stavite posudu (6) sa donjom stranom nagore na čvrstu podlogu.
3. Stavite stope (7) u prijate na donjoj strani posude.  
Stope će čujno da usednu.
4. Montirajte glavu motora (1).

## Montaža i demontaža filtera i filter-kese

### Pregled

Uređaj ima sledeće filtere i kese:

- **Tekstilni filter (16)**
  - Suvo usisavanje
  - Koristite dodatno papirnu filter-kesu da se tekstilni filter brzo ne zapuši.
- **Penasti filter (15)**
  - Mokro usisavanje
- **Papirna filter-kesa (17)**
  - Suvo usisavanje
- **Filter-kesa za finu prašinu**
  - Usisavanja fine prašine
  - dostupno kao pribor

### Demontaža tekstilnog filtera (sl. C)

1. Demontirajte glavu motora (1).  
Odložite glavu motora (1) sa gornjom stranom prema dole.
2. Uklonite tekstilni filter (16).

### Montaža tekstilnog filtera (sl. C)

1. Demontirajte glavu motora (1).  
Odložite glavu motora (1) sa gornjom stranom prema dole.

2. Ako je potrebno, demontirajte penasti filter (15).
3. Navucite tekstilni filter (16) potpuno preko korpe filtera (21).
4. Montirajte glavu motora.

### Montaža filter-kese (sl. C)

Uputstvo važi za papirnu filter-kesu (17) i filter-kesu za finu prašinu (dostupne kao pribor).

1. Demontirajte glavu motora (1).  
Odložite glavu motora (1) sa gornjom stranom prema dole.
2. Navucite filter-kesu (17) unutar posude (6) preko priključka za usisavanje (7). Zaptivni prsten (23) na otvoru filter-kese mora potpuno da obuhvati most (24) na priključku za usisavanje.
3. Montirajte glavu motora.

### Demontaža filter-kese (sl. C)

1. Demontirajte glavu motora (1).  
Odložite glavu motora (1) sa gornjom stranom prema dole.
2. Možete da izvadite filter-kesu (17).
3. Montirajte glavu motora.

### Demontaža penastog filtera (sl. B)

1. Demontirajte glavu motora (1).  
Odložite glavu motora (1) sa gornjom stranom prema dole.
2. Pažljivo uklonite penasti filter (15).

### Montaža penastog filtera (sl. B)

Umetnite samo jedan suvi filter.

1. Demontirajte glavu motora (1).  
Odložite glavu motora (1) sa gornjom stranom prema dole.
2. Malo odmotajte penasti filter (15).
3. Navucite penasti filter preko korpe filtera (21).
4. Odmotajte penasti filter, tako da bude ravan.
5. Montirajte glavu motora.

## Montaža i demontaža usisnog creva

### Montaža usisnog creva (sl. A/D)

1. Utaknite debeli kraj usisnog creva (13) sa blokadom (13a) u priključak:
  - Usisavanje: Priključak za usisavanje (7) (na posudi)
  - Duvanje: Priključak za duvanje (11) (na glavi motora)
 Blokada će čujno da usedne.

### Demontaža usisnog creva (sl. A/D)

1. Pritisnite i držite blokadu (13a) na usisnom crevu (13).
2. Izvucite usisno crevo (13) iz priključka.

## Izbor mlaznice

### Podna mlaznica (18)

- **NAPOMENA!** Opasnost od oštećenja! Osetljive površine mogu da se ogrebu prilikom rada bez utičnog nastavka.
- Mokra i suvo usisavanje tepiha
- Uklanjanje tvrdokorne prljavštine

### Podna mlaznica (18) sa utičnim nastavkom (19)

- Za mokro i suvo usisavanje glatkih površina i tepiha.
- Demontaža utičnog nastavka: Pritisnite vezice na desnoj i levoj strani podne mlaznice.

### Mlaznica za uske prostore (20)

- Za usisavanje uskih prostora, ćoškova i grejnih tela

### Montaža i demontaža mlaznice

Mlaznice mogu jednostavno da se stave na usisnu cev (12) ili na ručku (14) i da se sa njih skinu.

## Rad

### Suvo usisavanje

#### Napomene

- Nikada ne usisavajte bez filtera!
- Papirna filter-kesa nije pogodna za usisavanje fine prašine. Za usisavanje fine prašine Vam je dodatno potrebna filter-kesa za finu prašinu (*Rezervni delovi i pribor, P. 32*).

#### Dozvoljeni filteri i mlaznice

- **Filter**
  - Filter sa naborima (nije isporučeno)
- **Filter-kesa**
  - Papirna filter-kesa (preporučeno)
  - bez
- **Mlaznice**
  - svi/sve

### Mokro usisavanje

#### Napomene

- Nikada ne usisavajte bez filtera!
- Prilikom mokrog usisavanja, plovak prekida protok usisnog vazduha kada je posuda (6) puna. Isključite uređaj i ispraznite posudu (6), pogledajte *Čišćenje, P. 28*.
- Vodite računa da mlaznica za usisavanje nije potpuno u vodi, da bi uvek moglo da se usisa malo vazduha.
- Posuda nije pogodna za čuvanje tečnosti. Ispraznite posudu nakon mokrog usisavanja.
- Prilikom mokrog usisavanja obratite pažnju da usisivač uvek mora da stoji iznad površine tečnosti koja se usisava. U suprotnom bi moglo da dođe do potpritiska/vrtloga (efekat sifona).

### Dozvoljeni filteri i mlaznice

- **Filter**
  - Penasti filter (15)
- **Filter-kesa**
  - bez
- **Mlaznice**
  - Podna mlaznica (18)
  - bez

### Usisavanja fine prašine

#### Napomene

- Nikada ne usisavajte bez filtera!
- Za usisavanje fine prašine Vam je dodatno potrebna filter-kesa za finu prašinu (*Rezervni delovi i pribor, P. 32*).

#### Dozvoljeni filteri i mlaznice

- **Filter**
  - Filter sa naborima (nije isporučeno)
- **Filter-kesa**
  - Filter-kesa za finu prašinu (nije isporučeno)
- **Mlaznice**
  - svi/sve

### Duvanje

#### Priprema funkcije duvanja (sl. D)

1. Uklonite filter i filter-kesu.  
Pogledajte *Montaža i demontaža filtera i filter-kese, P. 25*.
2. Utaknite usisno crevo (13) u priključak za duvanje (11).  
pogledajte *Montaža i demontaža usisnog creva, P. 26*.

### Uključivanje i isključivanje

#### Priprema

1. Potpuno odmotajte usisno crevo (13).
2. Pripremite uređaj za željenu funkciju: Filter, filter-kesa, usisno crevo, usisna cev, mlaznica

- Utaknite priključni utikač uređaja u utičnicu.

### Uključivanje

- Stavite prekidač za uključivanje/isključivanje (3) u položaj **I** (UKLJ.).

### Isključivanje

- Stavite prekidač za uključivanje/isključivanje (3) u položaj **0** (ISKLJ.).
- Izvucite priključni utikač uređaja iz utičnice, kada ostavljate uređaj bez nadzora ili kada završite posao.

## Čišćenje, održavanje i skladištenje

**▲ UPOZORENJE!** Električni udar!  
Opasnost od povreda usled nenamernog pokretanja uređaja. Zaštitite se prilikom radova na održavanju i čišćenju. Isključite uređaj i izvucite mrežni utikač iz utičnice.

Radove na popravljanju i održavanju, koji nisu opisani u ovom uputstvu, treba da obavlja naš servisni centar. Koristite samo originalne rezervne delove.

### Čišćenje

#### Napomena

Opasnost od oštećenja. Uređaj može da se ošteti nestručnim čišćenjem. Ne prskajte uređaj vodom. Ne koristite oštra sredstva za čišćenje odnosno rastvarače.

#### Opšte čišćenje

- Ispraznite posudu (6).
- Očistite posudu (6) vlažnom krpom.
- Izvadite tekstilni filter (16) lupkanjem. Ako je potrebno, operite tekstilni filter mlakom vodom i sapunom i ostavite ga da se osuši.

- Operite penasti filter (15) mlakom vodom i sapunom i ostavite ga da se osuši.
- Zamenite punu papirnu filter-kesu (17) (za naknadnu porudžbinu, pogledajte odeljak *Rezervni delovi i pribor, P. 32*).

### Održavanje

Uređaj ne zahteva održavanje.

### Skladištenje

Uvek skladištite pribor:

- čisto
- suvo
- zaštićen od prašine
- van domašaja dece

#### Napomene

- Posuda nije pogodna za čuvanje tečnosti. Ispraznite posudu nakon mokrog usisavanja.

#### Priprema uređaja za skladištenje (sl. E)

- Namotajte mrežni priključni kabl (9) na držač (10) i obezbedite ga kablovskom spojnicom (9a).
- Utaknite delove usisne cevi (12) u prihvat za pribor na stopama (7).
- Namotajte usisno crevo (13) oko uređaja i utaknite ručku (14) u jedan od dva zadnja držača za pribor (4).
- Utaknite dodatni pribor u držač za pribor (4) na glavi motora (1) i stopama (7).

## Odlaganje/zaštita životne sredine

Odložite aparat, pribor i ambalažu na ekološki prihvatljiv način.



Ne bacajte električne uređaje u kućni otpad.

Simbol precrtane kante za otpatke na točkovima znači da se ovaj proizvod na kraju svog životnog veka ne sme odlagati kao nesortirani komunalni otpad.

**Direktiva 2012/19/EU o starim električnim i elektronskim uređajima:**

Potrošači su zakonski obavezni da recikliraju električne i elektronske uređaje na ekološki prihvatljiv način na kraju njihovog radnog veka. Na ovaj

način se obezbeđuju ekološki prihvatljiva reciklaža i ušteda resursa.

U zavisnosti od toga kako se primenjuje u nacionalnom zakonu, imate sledeće opcije:

- vratiti ga prodajnom mestu,
- predati ga na službeno sabirno mesto,
- vratiti ga proizvođaču/distributeru.

Ovo se ne odnosi na delove pribora i pomoćna sredstva bez električnih sastavnih delova, koji su priloženi uz stare uređaje.

## Pronalaženje greške

Sledeća tabela Vam pomaže kod uklanjanja manjih smetnji:

Problem	Mogući uzrok	Otklanjanje greške
Uređaj se ne pokreće	Prekidač za uključivanje/isključivanje (3) je isključen	Proverite položaj prekidača za uključivanje/isključivanje
	Nema mrežnog napona	Proverite utičnicu, mrežni priključni vod, utikač i osigurač, eventualno popravka od strane električara.
	Prekidač za uključivanje/isključivanje (3) je neispravan	Obratite se servisnom centru.
	Ugljene četkice su istrošene	
	Motor je u kvaru	

Problem	Mogući uzrok	Otklanjanje greške
Slaba snaga usisavanja ili uopšte nema snage usisavanja	Usisno crevo (13) ili mlaznice su začepljene	Otklonite začepljenja i blokade
	Usisna cev (12) nije ispravno sastavljena	Ispravno sastavljanje usisnog creva
	Posuda (6) je otvorena	<i>Montaža i demontaža glave motora, P. 25</i>
	Posuda (6) je puna	Pražnjenje posude (6)
	Filter (15/16//) je pun ili začepljen	Ispraznite filter, očistite ga ili ga zamenite
	Plovak u korpi filtera (21) je u pogrešnom položaju (npr. zbog naglih pokreta)	Isključite uređaj da bi se plovak spustio i nakon toga ponovo uključite uređaj
	Plovak u korpi filtera (21) je неисправan	Obratite se servisnom centru.
Plovak ne zatvara usisni otvor	Plovak u korpi filtera (21) se ne kreće	Oslobodite plovak
	Plovak u korpi filtera (21) je неисправan	Obratite se servisnom centru.
Prašina ili prljavština se izduvavaju iz uređaja	Filter (15/16//) nije montiran ili nije ispravno montiran	<i>Montaža i demontaža filtera i filter-kese, P. 25</i>

## Kako izjaviti reklamaciju?

Molimo Vas:

- da pozovete korisnički servis: 0800 801 807

- pošaljete e-mail na: [grizzly@lidl.rs](mailto:grizzly@lidl.rs)
  - posetite najbližu Lidl prodavnicu.
- Da bismo osigurali najbržu asistenciju, molimo da sačuvate fiskalni račun i date ga na uvid prilikom izjavljivanja reklamacije.

## Garancija / Garantni list

Poštovani kupci,  
Ovim putem Vas upoznajemo sa Vašim pravima i obavezama koje proističu iz Zakona o zaštiti potrošača, a u pogledu ostvarivanja prava iz garancije.

Ova garancija ni na koji način ne utiče, niti isključuje prava koja kupac ima u skladu sa važećim Zakonom o zaštiti potrošača po osnovu zakonske odgovornosti prodavca za nesaobraznost robe ugovoru koja traje 2 godine od dana kada je roba predata kupcu.

Davalac garancije ovom izjavom preuzima obavezu da kupcima svojih aparata, a pod uslovima i redosledom definisanim u ovoj izjavi, obezbedi:

- besplatno otklanjanje kvarova u garantnom roku, koji bi nastali kod uobičajene upotrebe ili zbog grešaka u proizvodnji i materijalu, ili
- zamenu aparata kada opravka shodno odredbi prethodne tačke nije moguća, ili
- povrat novca kada ni zamena aparata shodno odredbi prethodne tačke nije moguća.

Ukupan rok garancije je 3 godine. Garantni rok počinje da važi od datuma kupovine proizvoda, odnosno od prijema istog od strane kupca, a što se dokazuje fiskalnim računom.

Garancija važi na teritoriji Republike Srbije.

Kupac može da izjavi reklamaciju usmeno u nekom od prodajnih objekata Lidl Srbija KD, odnosno telefonom, pisanim putem ili elektronskim putem na kontakte kompanije Lidl Srbija KD, uz dostavu računa na uvid.

U cilju ispravnog funkcionisanja uređaj se koristi u skladu sa njegovom namenom i Uputstvom za upotrebu. Na osnovani zahtev kupca, koji je izjavljen u garantnom roku i u skladu sa uslovima iz ove Izjave, prodavac će izvršiti otklanjanje kvarova i nedostataka na proizvodu ili druge radnje u skladu sa ovom Izjavom, a u roku predviđenom Zakonom.

### Garantni uslovi:

Pre obraćanja prodavcu za tehničku pomoć, potrebno je proveriti ispravnost instalacije i ostalih potrebnih uslova naznačenih u Uputstvu za upotrebu.

Kupac je dužan da prodavcu preda sve pripadajuće delove uređaja koje je preuzeo u trenutku kupovine.

### Popravke u roku garancije:

Garancija važi počev od dana kada je proizvod predat kupcu, a koja se utvrđuje na osnovu fiskalnog računa. U garantnom periodu davalac garancije, odnosno prodavac je u obavezi da otkloni tehničke kvarove koji bi nastali kod uobičajene upotrebe ili zbog grešaka u proizvodnji i materijalu, bez naknade i u zakonskom roku. Ukoliko opravka nije moguća, davalac garancije, odnosno prodavac je ovlašćen i dužan da sprovede druge radnje u skladu sa ovom Izjavom.

Lidl i proizvođač nisu u mogućnosti da garantuju obezbeđivanje servisiranja i dostupnost rezervnih ili zamenskih delova van postupka ostvarivanja prava iz garancije/zakonske odgovornosti za saobraznost. Ukoliko za tim bude potrebe, putem naše Službe za potrošače možete proveriti dostupnost rezervnih delova i opcije za popravku. Hvala na razumevanju.

### Garancija ne važi u sledecim slucajevima:

1. Ukoliko prodavcu uz uređaj nije priložen fiskalni račun ili drugi dokaz o kupovini koji sadrži datum prodaje.
2. Ukoliko je kvar prouzrokovan udarom groma, strujnim udarom ili sličnim delovanjem spoljne sile na sam uređaj (požar, poplava, naponski udar...).
3. Ukoliko su nastali kvarovi i oštećenja na uređaju posledica delovanja spoljnih uticaja, kao što su: velika vlaga, previsoka i suviše niska temperatura (pucanje cevi usled smrzavanja, oštećenja gumenih delova, rđanje, itd.)
4. Ukoliko uređaj nije korišćen u skladu sa Uputstvom za upotrebu.
5. Ukoliko je uređaj pokušalo da popravi treće neovlašćeno lice.
6. Ukoliko uređaj nije korišćen u skladu sa namenom.
7. Ukoliko je čišćenje i održavanje uređaja urađeno protivno Uputstvu za upotrebu.
8. Ukoliko je uređaj korišćen u profesionalne svrhe.
9. Ukoliko uz proizvod nisu predati svi pripadajući delovi proizvoda koje je kupac preuzeo u trenutku kupovine.

Naziv proizvoda:	<b>Usisivač za mokro i suvo usisavanje</b>
Model:	<b>PWD 20 C3</b>
IAN/Serijski broj:	465627_2404/000001 - 402000
Proizvođač:	<b>Grizzly Tools GmbH &amp; Co. KG</b> ; Stockstädter Str. 20; 63762 Großostheim; NEMAČKA; <a href="http://www.grizzlytools.de">www.grizzlytools.de</a>
Ovlašćeni serviser:	ICOM Communications doo, Novosadski put 68, 21203 Veternik, tel. 021 3000 151, mob. 060 480 0476
Datum predaje robe potrošaču:	datum sa fiskalnog računa
Uvoz i stavlja u promet:	Lidl Srbija KD, Prva južna radna 3, 22330 Nova Pazova, Republika Srbija, tel. 0800 801 807, Kontakt obrazac na <a href="http://parkside-diy.com">parkside-diy.com</a>

## Rezervni delovi i pribor

### Rezervni delovi i pribor stoje na raspolaganju na stranici

**[www.grizzlytools.shop](http://www.grizzlytools.shop)**. Ukoliko imate problema sa postupkom poručivanja, obratite nam se preko naše onlajn prodavnice. Za pitanja pogledajte: *Garancija / Garantni list, P. 31*

Poz. br.	Ime	Naredba br.
1	Glava motora (EU)	72079468
6	Posuda	91099211
12	Usisna cev (trodelna)	91099439
13	Usisno crevo	91099209
15	Penasti filter	91110108

Poz. br.	Ime	Naredba br.
16	Tekstilni filter	30250135
17	Papirna filter-kesa, paket od 5	30250132
18, 19	Podna mlaznica, Utični nastavak	72800217
20	Mlaznica za uske prostore	91099005

### Dodatno raspoloživo

Ime	Naredba br.
Filter-kesa za finu prašinu, paket od 5 ( 2-slojni mikrofilter od filca, beli)	30250111

## Prevod originalne EU deklaracije o usklađenosti

Uređaj: **Usisivač za mokro i suvo usisavanje**  
 Model: **PWD 20 C3**  
 Serijski broj: 000001 - 402000  
 Gore opisani predmet Izjave ispunjava relevantne harmonizovane propise Unije:

**2014/35/EU • 2014/30/EU • 2011/65/EU & (EU) 2015/863**

Gore naveden predmet Izjave ispunjava propise smernice 2011/65/EU Evropskog parlamenta i veća od 8. juna 2011. godine za ograničenje upotrebe određenih opasnih materija u električnim i elektronskim uređajima.

Da bi se obezbedila usklađenost, primenjeni su sledeći usaglašeni standardi, kao i nacionalni standardi i propisi:

**EN 60335-1:2012/A15:2021 • EN 60335-2-2:2010/A1:2013  
 EN 62233:2008 • EN IEC 55014-1:2021 • EN IEC 55014-2:2021  
 EN IEC 61000-3-2:2019/A1:2021  
 EN 61000-3-3:2013/A2:2021 • EN IEC 63000:2018**

Isključivu odgovornost za izdavanje ove Izjave o usklađenosti snosi proizvođač:

**CE** Grizzly Tools GmbH & Co. KG  
 Stockstädter Str. 20  
 63762 Großostheim  
 NEMAČKA  
 22.11.2024

  
 Christian Frank  
 Ovlašćeni predstavnik za dokumentaciju

## Cuprins

<b>Introducere.....</b>	<b>34</b>
Utilizarea prevăzută.....	34
Furnitura livrată/accesorii.....	35
Prezentare generală.....	35
Descriere funcțională.....	36
Pictograme pentru utilizarea duzelor și a filtrelor.....	36
Date tehnice.....	36
<b>Indicații de siguranță.....</b>	<b>36</b>
Semnificația indicațiilor de siguranță.....	36
Pictograme și simboluri.....	37
Punerea în funcțiune în siguranță.....	37
<b>Pregătirea.....</b>	<b>40</b>
Elemente de comandă.....	40
Montarea și demontarea capului motorului.....	40
Montarea.....	41
Montarea și demontarea filtrului și a sacului de filtru.....	41
Montarea și demontarea furtunului de aspirat.....	42
Selectarea duzei.....	42
<b>Funcționarea.....</b>	<b>42</b>
Aspirare uscată.....	42
Aspirare-umedă.....	42
Aspirarea prafului fin.....	43
Suflare.....	43
Pornirea și oprirea.....	43
<b>Curățarea, întreținerea și depozitarea.....</b>	<b>43</b>
Curățarea.....	43
Întreținere.....	44
Depozitarea.....	44
<b>Eliminarea/protecția mediului.....</b>	<b>44</b>
<b>Detectarea defecțiunilor.....</b>	<b>45</b>
<b>Service.....</b>	<b>46</b>
Garanție.....	46
Reparație-service.....	47
Service-Center.....	47

Importator.....47

**Piese de schimb și accesorii..... 48**

**Traducerea originalului declarației  
de conformitate UE..... 49**

**Reprezentare explodată.....103**

## Introducere

Felicitări pentru achiziționarea noului dumneavoastră aspirator umed/uscat (numit în continuare aparat sau sculă electrică).

V-ați decis astfel pentru un aparat de calitate ridicată. Acest aparat a fost verificat în timpul producției cu privire la calitate și a fost supus unui control final. Capacitatea de funcționare a aparatului dumneavoastră este așa-dar asigurată.

Nu se poate exclude faptul că, în cazuri individuale, pot exista cantități reziduale de apă pe sau în aparat sau în conductele de furtun. Aceasta nu este o deficiență sau un defect și niciun motiv de îngrijorare.



Instrucțiunile de utilizare sunt parte componentă a acestui aparat. Acestea conțin indicații importante referitoare la siguranța, utilizarea și eliminarea produsului. Citiți cu atenție instrucțiunile de utilizare. Familiarizați-vă cu elementele de operare și utilizarea corectă a aparatului. Aparatul trebuie utilizat numai conform descrierii și pentru domeniile de utilizare indicate. Păstrați cu grijă aceste instrucțiuni de utilizare și predați aparatul către terți însoțit de toate documentele.

## Utilizarea prevăzută

Aparatul este destinat exclusiv pentru următoarele utilizări:

- Aspirare uscată sau umedă în spații domestice, cum ar fi în gospo-

dărie, în camera de recreere, în autoturism sau în garaj

- ca suflantă
- Aspirarea apei

Este interzisă aspirarea substanțelor inflamabile, explozive sau dăunătoare sănătății.

Orice altă utilizare nespacificată în mod explicit în aceste instrucțiuni de utilizare poate reprezenta un pericol serios pentru utilizator și poate conduce la deteriorarea aparatului. Operatorul sau utilizatorul aparatului este răspunzător accidentele sau daunele produse altor persoane sau proprietății acestora. Aparatul este destinat utilizării în domeniul casnic. Acesta nu a fost conceput pentru utilizarea permanentă industrială. Folosirea aparatului în scop industrial are ca rezultat pierderea garanției. Producătorul nu este responsabil pentru daunele produse ca urmare a utilizării neconforme cu destinația sau a operării greșite.

## Furnitura livrată/accesorii

Dezambalați aparatul și verificați furnitura livrată.

Eliminați ambalajul în mod regulamentar.

- Cap de motor
- Rezervor
- Tub de aspirare (trei piese)
- Filtru textil (premontat)
- Traducere a instrucțiunilor originale

Următoarele piese se află în recipient la livrare:

- 5 × Picior (cu rolă de ghidare și prindere pentru accesorii)
- Furtun de aspirare
- Filtru din spumă
- Sac de filtrare din hârtie
- Duză pentru pardoseală
- Adaptor de conectare (Duză pentru pardoseală)

- Duză pentru rosturi

## Prezentare generală

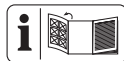

Veți găsi imaginile aparatului pe pagina pliată din față și din spate.

- 1 Cap de motor
  - 2 Mâner de susținere
  - 3 Întrerupător de pornire/oprire
  - 4 4 × Suport pentru accesorii (Cap de motor)
  - 7 Racord aspirare
  - 6 Rezervor
  - 7 5 × Picior (cu rolă de ghidare și prindere pentru accesorii)
  - 8 2 × Închidere rapidă
  - 9 Cablu de alimentare de la rețea
  - 9a Clemă pentru cablu
  - 10 Suport (Cablu de alimentare de la rețea)
  - 11 Racord suflare
- ### Accesorii
- 12 Tub de aspirare (trei piese)
  - 13 Furtun de aspirare
  - 13a Blocare (Furtun de aspirare)
  - 14 Mâner
- ### Filtru
- 15 Filtru din spumă
  - 16 Filtru textil
  - 17 Sac de filtrare din hârtie
- ### Duze
- 18 Duză pentru pardoseală
  - 19 Adaptor de conectare
  - 20 Duză pentru rosturi
- ### Fig. B
- 21 Coș filtru
- ### Fig. C
- 22 Ștuț de aspirație

23 Inel de etanșare

24 Nervură

## Descriere funcțională

Aparatul este echipat cu un rezervor din oțel inoxidabil. Rolele facilitează o manevrabilitate ridicată a aparatului. La aspirarea umedă, un flotor întreprinde fluxul de aer de aspirare, atunci când recipientul este plin. În plus, aparatul are o funcție de suflare.

Informații despre funcția elementelor de comandă găsiți în descrierile următoare.

## Pictograme pentru utilizarea duzelor și a filtrelor



Duză pentru aspirarea covoarelor.



Duză pentru aspirarea suprafețelor netede și a pardoselilor tari.



Duză pentru aspirarea prafului și a murdăriei din rosturi și fisuri.



Filtru pentru aspirarea lichidelor.



Filtrul nu este adecvat pentru aspirarea lichidelor.



Filtru pentru aspirarea murdăriei uscate din gospodărie, garaj și atelier.



Filtru pentru aspirarea prafului fin, de ex. a prafului fin și a prafului de lemn.

## Date tehnice

### Aspirator umed/uscat ... PWD 20 C3

Tensiune măsurată  $U$

.....220–240 V~, 50/60 Hz

Putere măsurată  $P$  .....1300 W

Lungime Cablu de alimentare de la rețea ..... 4 m  
Clasă de protecție

..... II ( dublă izolație )

Tip de protecție .....IPX4

Greutate (inclusiv accesorii) ....≈4,7 kg

Putere de aspirare ..... 200 Air-Watt

Volumul recipientului

– brut ..... 19,8 l

– net ..... 12 l

## Indicații de siguranță

Această secțiune tratează indicațiile de siguranță de bază la utilizarea aparatului.

### Semnificația indicațiilor de siguranță

**▲ PERICOL!** Dacă nu urmați această indicație de siguranță, apare un accident. Urmarea este vătămare corporală gravă sau deces.

**▲ AVERTIZARE!** Dacă nu urmați această indicație de siguranță, este probabil să apară un accident. Urmarea este probabil vătămare corporală gravă sau deces.

**▲ PRECAUȚIE!** Dacă nu urmați această indicație de siguranță, apare un accident. Urmarea este probabil vătămare corporală ușoară sau moderată.

**OBSERVAȚIE!** Dacă nu urmați această indicație de siguranță, apare un accident. Urmarea este probabil o pagubă materială.

## Pictograme și simboluri

### Pictograme pe aparat



Citiți cu atenție instrucțiunile de utilizare. Familiarizați-vă cu elementele de operare și utilizarea corectă a aparatului.



Numai pentru cenușă rece\*! Există pericol de incendiu, dacă materialul aspirabil depășește o temperatură de 40 °C!



Clasă de protecție II (dublă izolație)



Aparatele electrice nu trebuie eliminate în gunoiul menajer.

\* „Cenușă rece“ este cenușa, care s-a răcit suficient și nu mai conține cizbururi de jar. Acest lucru se poate constata prin căutarea în cenușă cu un instrument metalic, înainte a utiliza aparatul. Din cenușă rece nu mai radiază nicio căldură perceptibilă.

## Punerea în funcțiune în siguranță



Atenție! La utilizarea aparatelor electrice se vor respecta următoarele măsuri principale de securitate, pentru protecția împotriva șocului electric și împotriva pericolului de vătămare și incendiu:

### Indicații generale

- Citiți cu atenție instrucțiunile de utilizare. Familiarizați-vă cu ele-

mentele de operare și utilizarea corectă a aparatului.

- Acest aparat poate fi folosit de copii cu vârste peste 8 ani sau persoane cu capacități fizice, senzoriale sau psihice reduse sau a căror experiență sau cunoștințe sunt insuficiente, numai dacă sunt supravegheate sau dacă au fost instruite cu privire la utilizarea în totală siguranță a aparatului și dacă au înțeles bine riscurile posibile. Copiii nu au voie să se joace cu acest aparat. Curățarea și mentenanța care revin în sarcina utilizatorului nu pot fi efectuate de copii nesupravegheați.
- Vă rugăm să rețineți că utilizatorul este responsabil pentru accidente sau pericolele la care sunt expuse celelalte persoane sau bunurile acestora.
- Respectați protecția contra zgomotului și reglementările locale.

## Pregătirea

- Înainte de utilizare verificați întotdeauna cablul de racordare și cablul de prelungire cu privire la semne de deteriorare sau îmbătrânire. Dacă cablul este deteriorat în timpul utilizării, trebuie să fie separat imediat de la rețeaua de alimentare, **NU ATINGEȚI CABLUL, ÎNAINTE CA ACESTA SĂ FIE SEPARAT DE LA REȚEA.** Nu folosiți aparatul dacă cablul este deteriorat sau uzat.
- Asigurați-vă că tensiunea rețelei și frecvența rețelei corespund cu cele indicate pe plăcuța de caracteristici. Adaptarea la diferențele frecvențe de rețea este automată.
- Conectați aparatul numai la o priză cu dispozitiv de protecție contra curenților vagabonzi (întrerupător diferențial), cu un curent vagabond nominal care să nu mai depășească 30 mA.
- Conectați aparatul numai la o priză, care este asigurată cu minimum 16 A.

- În cazul în care cablul de alimentare de la rețea al acestui aparat este deteriorat, acesta trebuie înlocuit de către producător, de către serviciul de clienți al acestuia sau de către o persoană cu calificare similară, pentru a evita pericolele. Adresați-vă centrului de service.
- Verificați întotdeauna dacă aparatul este corect asamblat și dacă filtrele sunt în poziția corectă înainte de a utiliza aparatul. Nu aspirați niciodată fără filtru. Aparatul s-ar putea deteriora.
- Nu exploatați niciodată aparatul, în timp ce în apropiere se află copii sau animale. Persoanele din apropiere trebuie să poarte îmbrăcăminte de protecție.

## Funcționarea

- Fiți atenți, acordați atenție la ceea ce faceți și procedați rațional atunci când lucrați cu aparatul. Nu utilizați aparatul, dacă sunteți obosit sau dacă vă aflați sub influența

drogurilor, alcoolului sau a medicamentelor.

- Oamenii și animalele nu vor fi aspirate cu aparatul.
- În timpul funcționării, nu îndreptați, în nici un caz, furtunul de aspirare sau duzele înspre dvs. sau înspre alte persoane, în special în direcția ochilor sau a urechilor. Există pericol de vătămare.
- Duzele și tubul de aspira-re nu trebuie să ajungă la înălțimea corpului în timpul lucrului. Există pericol de vătămare.
- Nu aspirați substanțe calde, incandescente, inflamabile, explozive sau periculoase pentru sănătate. Acestea includ printre altele cenușă fierbinte, benzină, solvenți, substanțe acide sau alcaline. Există pericol de incendiu și pericol de accidentare.
- Fiți atenți să nu fie deteriorat cablul de alimentare de la rețea prin trage-re peste muchii ascuțite, prindere sau tragere de cablu.
- Nu utilizați cablul de alimentare de la rețea, pen-tru a scoate ștecărul de racordare din priză sau pentru a trage aparatul. Protejați cablul de alimentare de la rețea de căldură, ulei și muchii tăioase.
- Nu transportați niciodată aparatul, în timp ce antrenarea funcționează.
- Opriți aparatul și scoateți ștecărul de conectare din priză. Asigurați-vă că toate piesele mobile au ajuns în stare de repaus complet
  - întotdeauna când părăsiți aparatul,
  - înainte de a schimba accesorii,
  - înainte de a îndepărta blocaje sau de a înlătura înfundări,
  - înainte de a verifica, curăța aparatul sau de a efectua lucrări la acesta.
- Dacă aparatul începe să vibreze anormal, este necesară o verificare imediată:
  - -verificați cu privire la piese desfăcute și fixați-le,

- căutați deteriorările,
- înlocuiți accesoriile defecte. Pentru reparații, adresați-vă centrului de service.

## Curățarea, întreținerea și depozitarea

- Lăsați motorul să se răcească înainte de a depozita aparatul pentru mai mult timp.
- Din motive de siguranță înlocuiți piesele uzate sau deteriorate. Utilizați exclusiv piese de schimb originale și accesorii. Utilizarea de piese de la terți duce la pierderea imediată a dreptului la garanție.
- Deschiderea aparatului trebuie efectuată numai de un electrician autorizat. Pentru reparații adresați-vă întotdeauna la centrul nostru de service.
- Opriti antrenarea, separați aparatul de la alimentarea electrică și lăsați aparatul să se răcească, dacă acesta este oprit pentru curățare, reglare,

depozitare sau pentru înlocuirea unor accesorii.

- Tratați aparatul cu grijă și mențineți-l curat.
- Păstrați aparatul inaccesibil pentru copii.

## Pregătirea

**▲ AVERTIZARE!** Pericol de vătămare datorită pornirii accidentale a aparatului. Introduceți ștecărul de conectare în priză, numai atunci când aparatul este complet pregătit pentru utilizare.

### Elemente de comandă

Înainte de prima funcționare a aparatului cunoașteți elementele de comandă.

### Întrerupător de pornire/oprire (3)

- Pornirea: Aduceți întrerupătorul de pornire/oprire (3) în poziția „I” (PORNIT).
- Oprirea: Aduceți întrerupătorul de pornire/oprire (3) în poziția „0” (OPRIT).

## Montarea și demontarea capului motorului

### Demontarea capului motorului (Fig. A)

1. Deblocați închiderile rapide (8) de la recipient (6).
2. Scoateți capul de motor (1). Puneți capul de motor (1) cu partea superioară orientată în jos.

### Montarea capului motorului (Fig. A)

1. Așezați capul de motor (1) pe recipientul (6). Întrerupătorul de pornire/oprire (3) arată în direcția racord aspirare (7).

2. Blocați închiderile rapide (8) de la recipient (6).

## Montarea

### Starea de livrare

- Cap de motor (premontat)
- Filtru textil (premontat)
- 5 × Picior (cu rolă de ghidare și prindere pentru accesorii) (nemon-tat).

### Montarea picioarelor (Fig. A)

1. Demontați capul de motor (1).
2. Așezați recipientul (6) cu partea inferioară în sus pe un postament stabil.
3. Așezați picioarele (7) în prinderile de la partea inferioară a recipientului.  
Picioarele se înclichetează cu zgomot.
4. Montați capul motorului (1).

## Montarea și demontarea filtrului și a sacului de filtru

### Prezentare generală

Aparatul are următoarele filtre și saci:

- **Filtru textil (16)**
  - Aspirare uscată
  - Folosiți un sac de filtrare suplimentar din hârtie pentru ca filtrul textil să nu se înfunde atât de repede.
- **Filtru din spumă (15)**
  - Aspirare-umedă
- **Sac de filtrare din hârtie (17)**
  - Aspirare uscată
- **Sac de filtru pentru praf fin**
  - Aspirarea prafului fin
  - disponibil ca accesoriu

### Demontarea filtrului textil (Fig. C)

1. Demontați capul de motor (1).  
Puneți capul de motor (1) cu partea superioară orientată în jos.

2. Îndepărtați filtrul textil (16).

### Montarea filtrului textil (Fig. C)

1. Demontați capul de motor (1).  
Puneți capul de motor (1) cu partea superioară orientată în jos.
2. Demontați filtrul din spumă, dacă este cazul (15).
3. Trageți filtrul textil (16) complet peste tamburul filtrant (21).
4. Montați capul de motor.

### Montarea sacului de filtrare (Fig. C)

Instrucțiunea este valabilă pentru sacul de filtrare din hârtie (17) și sacul de filtru pentru praf fin (disponibil ca accesoriu).

1. Demontați capul de motor (1).  
Puneți capul de motor (1) cu partea superioară orientată în jos.
2. Trageți sacul de filtru (17) în interiorul recipientului (6) peste racordul aspirare (7). Inelul de etanșare (23) de la orificiul sacului de filtru trebuie să înconjoare complet nervura (24) de la racordul aspirare.
3. Montați capul de motor.

### Demontarea sacului de filtru (Fig. C)

1. Demontați capul de motor (1).  
Puneți capul de motor (1) cu partea superioară orientată în jos.
2. Puteți scoate sacul de filtru (17).
3. Montați capul de motor.

### Demontarea filtrului din spumă (Fig. B)

1. Demontați capul de motor (1).  
Puneți capul de motor (1) cu partea superioară orientată în jos.
2. Îndepărtați cu atenție filtrul din spumă (15).

### Montarea filtrului din spumă (Fig. B)

Utilizați numai un filtru uscat.

1. Demontați capul de motor (1).  
Puneți capul de motor (1) cu partea superioară orientată în jos.

2. Înfășurați filtrul din spumă (15) o bucată mică.
3. Trageți filtrul din spumă peste tamburul filtrant (21).
4. Rulați filtrul din spumă neted.
5. Montați capul de motor.

## Montarea și demontarea furtunului de aspirat

### Montarea furtunului de aspirat (Fig. A/D)

1. Introduceți capătul gros al furtunului de aspirat (13) cu dispozitivul de blocare (13a) într-un racord:
  - Aspirarea: Racord aspirare (7) (pe recipient)
  - Suflare: Racord suflare (11) (de pe capul de motor)
 Dispozitivul de blocare se înclichează cu zgomot.

### Demontarea furtunului de aspirat (Fig. A/D)

1. Apăsăți și mențineți apăsat dispozitivul de blocare (13a) de pe furtunul de aspirare (13).
2. Trageți furtunul de aspirare (13) din racord.

## Selectarea duzei

### Duză pentru pardoseală (18)

- **OBSERVAȚIE!** Pericol de deteriorare! Suprafețele sensibile pot fi zgâriate la lucrul fără adaptor de conectare.
- Aspirarea umedă și uscată a covoarelor
- Îndepărtarea murdăriei persistente

### Duză pentru pardoseală (18) cu adaptor de conectare (19)

- Aspirarea umedă și uscată a suprafețelor netede și a covoarelor.
- Demontarea adaptorului de conectare: Apăsăți eclisele în dreapta și în stânga pe duza pentru pardoseală.

## Duză pentru rosturi (20)

- Aspirarea rosturilor, colțurilor și caloriferelor

## Montarea și demontarea duzei

Duzele sunt ușor de montat și demontat de pe tubul de aspirare (12) sau de pe mânerul (14).

## Funcționarea

### Aspirare uscată

#### Indicații

- Nu aspirați niciodată fără filtru!
- Sacul de filtrare din hârtie nu este potrivit pentru aspirarea prafului fin. Pentru aspirarea prafului fin aveți nevoie suplimentar de un sac de filtru pentru praf fin (*Piese de schimb și accesorii, Pag. 48*).

### Filtru și duze permise

- **Filtru**
  - Filtru cutat (neinclus în livrare)
- **Sac de filtru**
  - Sac de filtrare din hârtie (recomandat)
  - fără
- **Duze**
  - toate

## Aspirare-umedă

#### Indicații

- Nu aspirați niciodată fără filtru!
- La aspirarea umedă, un flotor întrerupe fluxul de aer de aspirare, atunci când recipientul (6) este plin. Opriți aparatul și goliți recipientul (6) a se vedea *Curățarea, Pag. 43*.
- Asigurați-vă că duza de aspirare nu este complet în apă, astfel încât să fie aspirat întotdeauna puțin aer.
- Recipientul nu este potrivit pentru depozitarea lichidelor. După aspirarea umedă goliți recipientul.

- În cazul aspirării umede, asigurați-vă că aspiratorul se află întotdeauna mai sus decât suprafața apei care urmează să fie aspirată. În caz contrar, ar putea apărea un efect de sifon.

### Filtru și duze permise

- **Filtru**
  - Filtru din spumă (15)
- **Sac de filtru**
  - fără
- **Duze**
  - Duză pentru pardoseală (18)
  - fără

## Aspirarea prafului fin

### Indicații

- Nu aspirați niciodată fără filtru!
- Pentru aspirarea prafului fin aveți nevoie suplimentar de un sac de filtru pentru praf fin (*Piese de schimb și accesorii, Pag. 48*).

### Filtru și duze permise

- **Filtru**
  - Filtru cutat (neinclus în livrare)
- **Sac de filtru**
  - Sac de filtru pentru praf fin (neinclus în livrare)
- **Duze**
  - toate

## Suflare

### Pregătirea funcției de suflare (Fig. D)

1. Îndepărtați filtrul și sacul de filtru.  
*Vezi Montarea și demontarea filtrului și a sacului de filtru, Pag. 41.*
2. Introduceți furtunul de aspirare (13) în racordul suflare (11).  
*vezi Montarea și demontarea furtunului de aspirat, Pag. 42.*

## Pornirea și oprirea

### Pregătirea

1. Desfășurați complet furtunul de aspirare (13).
2. Pregătiți aparatul pentru funcția dorită: Filtru, sacul de filtru, furtun de aspirare, tub de aspirare, duză
3. Introduceți ștecărul de racordare al aparatului într-o priză.

### Pornirea

1. Aduceți întrerupătorul de pornire/oprire (3) în poziția „I” (PORNIT).

### Oprirea

1. Aduceți întrerupătorul de pornire/oprire (3) în poziția „0” (OPRIT).
2. Scoateți ștecărul de racordare al aparatului din priză, dacă lăsați aparatul nesupravegheat sau ați terminat lucrul.

## Curățarea, întreținerea și depozitarea

**▲ AVERTIZARE!** Șoc electric! Pericol de vătămare datorită pornirii accidentale a aparatului. Protejați-vă în cazul lucrărilor de întreținere și curățenie. Opriți aparatul și scoateți ștecărul de racordare din priză.

Lucrările de întreținere și mentenanță care nu sunt descrise în aceste instrucțiuni de utilizare trebuie efectuate de către centrul nostru de service. Utilizați numai piese de schimb originale.

### Curățarea

#### Indicație

Pericol de deteriorare. Curățarea neregulamentară poate deteriora aparatul. Nu stropiți aparatul cu apă. Nu folosiți agenți de curățare resp. solvenți agresivi.

## Curățarea generală

1. Goliți recipientul (6).
2. Curățați recipientul (6) cu o cârpă umedă.
3. Scuturați filtrul textil (16). Spălați-l filtrul textil, dacă este cazul, cu apă caldă și săpun și puneți-l la uscat.
4. Spălați filtrul din spumă (15) cu apă caldă și săpun și lăsați-l să se usuce.
5. Înlocuiți un sac de filtrare din hârtie plin (17) (Pentru comandă recurentă vezi *Piese de schimb și accesorii, Pag. 48*).

## Întreținere

Aparatul nu necesită întreținere.

## Depozitarea

Depozitați întotdeauna aparatul și accesoriiile:

- curat
- la loc uscat
- protejate împotriva prafului
- în afara zonei de acțiune a copiilor

## Indicații

- Recipientul nu este potrivit pentru depozitarea lichidelor. După aspirarea umedă goliți recipientul.

## Pregătirea aparatului pentru depozitare (Fig. E)

1. Înfășurați cablul de racordare la rețea (9) pe suportul (10) și asigurați-l cu clema de cablu (9a).
2. Introduceți părțile tubul de aspirare (12) în prinderea pentru accesorii pe picioarele (7).
3. Înfășurați furtunul de aspirare (13) în jurul aparatului și introduceți mânerul (14) într-unul din cele două suporturi pentru accesorii din spate (4).

4. Introduceți alte accesorii în suporturile pentru accesorii (4) de pe capul motorului (1) și picioarele (7).

## Eliminarea/protecția mediului

Predați aparatul, accesoriiile și ambalajul unui centru de reciclare ecologică.



Aparatele electrice nu trebuie eliminate în gunoiul menajer.

Simbolul pubelei cu roți barate cu o cruce înseamnă că acest produs nu trebuie eliminat ca deșeu municipal nesortat la sfârșitul duratei sale de viață utilă.

## Directiva 2012/19/EU privind deșeurile de echipamente electrice și electronice:

Consumatorii sunt obligați prin lege să recicleze echipamentele electrice și electronice într-un mod ecologic la sfârșitul duratei de funcționare a acestora. În acest fel, se asigură o reciclare ecologică și cu economie de resurse.

În funcție de transpunerea în legislația națională, este posibil să aveți următoarele opțiuni:

- returnarea la un punct de vânzare,
- predarea la un punct oficial de colectare,
- returnarea producătorului/distribuitorului.

Nu intră în această categorie accesoriiile atașate aparatelor vechi și mijloacele auxiliare fără componente electrice.

## Detectarea defecțiunilor

Tabelul următor vă ajută să înlăturați mici defecțiuni:

Problema	Cauza posibilă	Remedierea defecțiunilor
Aparatul nu pornește	Înterupător de pornire/oprire (3) oprit	Verificarea poziției întrerupătorului de pornire/oprire
	Tensiunea de la rețea lipsește	Verificați priza, cablul de alimentare de la rețea, ștecărul de conectare, siguranța, dacă este cazul dispuneți repararea de către un electrician.
	Înterupătorul de pornire/oprire (3) este defect	Adresați-vă centrului de service.
	Set de perii de cărbune uzat	
	Motorul este defect	
Putere de aspirare redusă sau lipsă	Furtun de aspirare (13) sau duze înfundate	Înlăturați obturările și blocările
	Tubul de aspirare (12) nu este asamblat corect	Asamblați corect tubul de aspirare
	Recipient (6) deschis	<i>Montarea și demontarea capului motorului, Pag. 40</i>
	Recipient (6) plin	Golire recipient (6)
	Filtru (15/16//) plin sau impropriu	Goliți, curățați sau înlocuiți filtrul
	Flotorul din tamburul filtrant (21) în poziție greșită (de ex., datorită mișcărilor bruște)	Opriti aparatul, astfel flotorul coboară, apoi reporniți
	Flotorul din tamburul filtrant (21) defect	Adresați-vă centrului de service.
Flotorul nu închide orificiul de aspirație	Flotorul din tamburul filtrant (21) nu se mișcă	Eliberați flotorul
	Flotorul din tamburul filtrant (21) defect	Adresați-vă centrului de service.
Praful sau murdăria este suflată din aparat	Filtrul (15/16) nu este montat sau nu este montat corect	<i>Montarea și demontarea filtrului și a sacului de filtru, Pag. 41</i>

## Service

### Garanție

Stimată clientă, stimate client,  
Pentru acest produs, primiți 3 ani garanție de la data cumpărării. În caz de deficiențe ale acestui produs, conform legii aveți drepturi față de vânzătorul produsului. Aceste drepturi legale nu sunt limitate de garanția noastră prezentată în cele ce urmează.

#### Condiții de garanție

Perioada de garanție începe la data cumpărării. Vă rugăm să păstrați bine bonul de casă original. Acest document este necesar ca dovadă pentru cumpărare. Dacă în interval de trei ani de la data cumpărării acestui produs apare un defect de material sau de fabricație, produsul este reparat sau înlocuit - la alegerea noastră - gratuit de către noi. Această garanție presupune ca produsul defect și chitanța de cumpărare (bonul de casă) să fie prezentate în termenul de trei ani și să se descrie pe scurt în scris, în ce constă defectul și momentul apariției acestuia.

În cazul în care defectul este acoperit de garanția noastră, veți primi înapoi produsul reparat sau un produs nou. Odată cu repararea sau schimbarea produsului nu începe o nouă perioadă de garanție.

#### Perioada de garanție și cererile de garanție legală

Perioada de garanție nu este prelungită de serviciul de garanție. Acest lucru este valabil și pentru piesele înlocuite și reparate. Orice daune sau defecte deja prezente în momentul achiziției trebuie raportate imediat după despachetare. Reparațiile care au loc după expirarea perioadei de garanție sunt supuse unei taxe.

#### Domeniul de aplicare a garanției

Produsul a fost produs cu atenție în conformitate cu orientări stricte de calitate și a fost testat cu atenție înainte de livrare.

Garanția se aplică în cazul defectelor de material sau de fabricație. Această garanție nu se referă la piesele produsului, care sunt supuse uzurii normale și de aceea pot fi considerate ca fiind consumabile (de ex. Filtru) sau pentru deteriorări la piese fragile.

Această garanție își pierde valabilitatea dacă produsul este deteriorat, a fost utilizat necorespunzător sau nu a fost întreținut. Pentru a vă asigura că produsul este utilizat corect, toate indicațiile prezentate în instrucțiunile de utilizare trebuie respectate cu strictețe. Utilizările și acțiunile nerecomandate sau asupra cărora se avertizează în instrucțiunile de utilizare trebuie evitate cu orice preț.

Produsul este destinat exclusiv uzului privat și nu pentru uz comercial. Manipularea abuzivă și necorespunzătoare, utilizarea forței și intervențiile care nu au fost efectuate de către cursala noastră de service autorizată vor anula garanția.

#### Procedura în cazul unei cereri de garanție

Pentru a vă asigura că cererea dumneavoastră este procesată rapid, vă rugăm să urmați instrucțiunile de mai jos:

- Pentru toate solicitările, vă rugăm să aveți la îndemână bonul de casă și numărul articolului (IAN 465627\_2404) ca dovadă a achiziției.
- Vă rugăm să consultați plăcuța de identificare de pe produs, o gravură de pe produs, pagina de titlu a instrucțiunilor de operare (în stânga jos) sau autocolantul de pe par-

tea din spate sau de jos a produsului pentru numărul de articol.

- În cazul în care apar erori de funcționare sau alte defecte, contactați mai întâi **telefonic** centrul de service menționat mai jos sau utilizați **formularul de contact**, care se află la *parkside-diy.com* în categoria **Service**.
- În cazul în care un produs este înregistrat ca fiind defect, îl puteți trimite, cu taxele poștale plătite, la adresa de service care v-a fost furnizată după consultarea Centrului nostru de service, anexând doada de cumpărare (bonul de casă) și precizând care este defectul și când a apărut. Pentru a evita problemele de acceptare și costurile suplimentare, vă rugăm să folosiți numai adresa care vă este furnizată. Asigurați-vă că nu este vorba de o expediție fără costul de transport achitat, de mărfuri voluminoase, de transport expres sau de alte tipuri de transport special. Vă rugăm să expediați produsul, inclusiv toate accesoriile furnizate odată cu achiziția și să vă asigurați că ambalajul este suficient de sigur pentru transport.

### Reparație-service

Pentru reparații, **care nu fac obiectul garanției**, adresați-vă centrului de

service. Acolo veți primi o estimare privind costurile.

- Putem procesa numai aparate, care sunt suficient ambalate și expediate cu transportul plătit. **Indicație:** Vă rugăm să trimiteți aparatul dvs. curățat și cu indicarea defectului către adresa menționată a centrului nostru de service.
- Nu sunt acceptate aparatele expediate în mod necorespunzător, aparate trimise prin mărfuri voluminoase, Express sau cu alte transporturi speciale.
- Noi eliminăm gratuit aparatele defecte, care ne sunt trimise.

### Service-Center



#### Service România

Tel.: 0800 890 605

Formular de contact pe  
*parkside-diy.com*

**IAN 465627\_2404**

### Importator

Vă rugăm să aveți în vedere că adresa următoare nu este o adresă de service. Mai întâi contactați centrul de service menționat mai sus.

Grizzly Tools GmbH & Co. KG  
Stockstädter Str. 20  
63762 GroBostheim  
GERMANIA  
*www.grizzlytools.de*

## Piese de schimb și accesorii

Puteți obține piese de schimb și accesorii de la [www.grizzlytools.shop](http://www.grizzlytools.shop). Dacă apar probleme în timpul procesului dvs. de comandă, contactați-ne prin magazinul nostru online. Pentru întrebări suplimentare adresați-vă către *Service-Center, Pag. 47*

Poz. nr.	Denumire	Nr. de comandă
1	Cap de motor (EU)	72079468
6	Rezervor	91099211
12	Tub de aspirare (trei piese)	91099439
13	Furtun de aspirare	91099209
15	Filtru din spumă	91110108
16	Filtru textil	30250135
17	Sac de filtrare din hârtie, pachet de 5	30250132
18, 19	Duză pentru pardoseală, Adaptor de conectare	72800217
20	Duză pentru rosturi	91099005

### Disponibil suplimentar

Denumire	Nr. de comandă
Sac de filtru pentru praf fin, pachet de 5 ( Geotextil microfiltrant 2 straturi, alb)	30250111

## Traducerea originalului declarației de conformitate UE

Produs: **Aspirator umed/uscat**

Model: **PWD 20 C3**

Numărul de serie: 000001 - 402000

Obiectul declarației descris mai sus este în conformitate cu legislația relevantă de armonizare a Uniunii:

**2014/35/EU • 2014/30/EU • 2011/65/EU & (EU) 2015/863**

Obiectul declarației descris mai sus este conform Directivei 2011/65/EU a Parlamentului European și a Consiliului din 8 iunie 2011 privind restricțiile de utilizare a anumitor substanțe periculoase în echipamentele electrice și electronice.

Pentru a asigura conformitatea, au fost aplicate următoarele standarde armonizate și standarde și reglementări naționale:

**EN 60335-1:2012/A15:2021 • EN 60335-2-2:2010/A1:2013  
EN 62233:2008 • EN IEC 55014-1:2021 • EN IEC 55014-2:2021  
EN IEC 61000-3-2:2019/A1:2021  
EN 61000-3-3:2013/A2:2021 • EN IEC 63000:2018**

Declarație de conformitate este emisă pe răspunderea exclusivă a producătorului:



Grizzly Tools GmbH & Co. KG  
Stockstädter Str. 20  
63762 Großostheim  
GERMANIA  
22.11.2024

Christian Frank  
Reprezentant autorizat al documentației

# Съдържание

<b>Въведение.....</b>	<b>50</b>
Употреба по предназначение.....	51
Окомплектовка на доставката/ принадлежности.....	51
Преглед.....	51
Описание на функциите.....	52
Символи за употреба на дюзи и филтри.....	52
Технически данни.....	52
<b>Указания за безопасност.....</b>	<b>52</b>
Значение на указанията за безопасност.....	53
Пиктограми и символи.....	53
Безопасно въвеждане в експлоатация.....	53
<b>Подготовка.....</b>	<b>57</b>
Контролни елементи.....	57
Монтаж и демонтаж на главата на двигателя.....	57
Монтаж.....	57
Монтаж и демонтаж на филтрите и филтърните торбички.....	57
Монтаж и демонтаж на засмукващия маркуч.....	58
Избор на дюза.....	59
<b>Експлоатация.....</b>	<b>59</b>
Сухо почистване.....	59
Мокро почистване.....	59
Изсмукване на фин прах.....	60
Издухване.....	60
Включване и изключване.....	60
<b>Почистване, техническа поддръжка и съхранение.....</b>	<b>60</b>
Почистване.....	61
Поддръжка.....	61
Съхранение.....	61
<b>Предаване за отпадъци/ Опазване на околната среда.....</b>	<b>61</b>
<b>Търсене на грешки.....</b>	<b>62</b>

<b>Сервизно обслужване.....</b>	<b>63</b>
Гаранция.....	63
Гаранция.....	64
Ремонтен сервиз / извънгаранционно обслужване.....	66
Сервизен център.....	66
Вносител.....	66
<b>Резервни части и аксесоари.....</b>	<b>67</b>
<b>Превод на оригиналната съответствие на ЕС.....</b>	<b>68</b>
<b>Разглобен вид.....</b>	<b>103</b>

## Въведение

Поздравление за покупката на Вашата нова прахосмукачка за мокро и сухо почистване (наричан по-долу уред или електроинструмент).

Вие сте избрали един висококачествен уред. Този уред е бил проверяван относно качеството по време на производството и е бил подложен на крайна проверка. По този начин функционалността на Вашия уред е гарантирана.

Не е изключено, в отделни случаи върху или вътре в уреда или в маркучите да се намират остатъчни количества вода. Това не е повреда или дефект и не е причина за тревога.



Ръководството за експлоатация е неразделна част от този уред. То съдържа важни указания за безопасността, употребата и изхвърлянето на уреда. Прочетете внимателно ръководството за експлоатация. Запознайте се с частите за управление и правилната употреба на уреда. Използвайте уреда само както е описано и за посочените области на приложение. Пазете

добре ръководството за експлоатация и предайте всички документи заедно с уреда при препредаването му на трети лица.

## Употреба по предназначение

Уредът е предназначен единствено за следните приложения:

- сухо и мокро почистване в бита, напр. в домакинството, в хоби помещението, в автомобила или в гаража
- като въздуходувка
- Изсмукване на вода

Изсмукване на запалими, експлозивни или опасни за здравето материали е забранено.

Всяка друга употреба, която не е допусната изрично в това ръководство за експлоатация, може да представлява сериозна опасност за потребителя и доведе до щети по уреда. Операторът или потребителят на уреда е отговорен за злополуки или щети за други лица или тяхната собственост. Уредът е предназначен за дейности тип „домашен майстор“. Той не е конструиран за промишлена употреба. При комерсиална употреба, гаранцията е невалидна. Производителят не носи отговорност за щети в резултат на употреба не по предназначение или неправилно обслужване.

## Окомплектовка на доставката/ принадлежности

Разопакувайте уреда и проверете окомплектовката на доставката. Изхвърлете опаковъчния материал по подходящ начин.

- Глава на мотора
- Контейнер
- Смукателна тръба (от три части)

- Текстилен филтър (монтиран предварително)
- Превод на оригиналната инструкция

Следните части се намират в контейнера за отпадъци при доставката:

- 5 × Крак (с направляващо колелце и държач за принадлежности)
- Засмукващ маркуч
- Филтър от пяна
- Хартиена филтърна торбичка
- Дюза за под
- Приставка (Дюза за под)
- Дюза за fugи

## Преглед

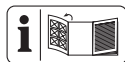

Изображенията на уреда ще намерите върху предната и задната разгъващи се страници.

- 1 Глава на мотора
  - 2 Дръжка за носене
  - 3 Превключвател за включване/ изключване
  - 4 × Държач за принадлежности (Глава на мотора)
  - 7 Връзка за изсмукване
  - 6 Контейнер
  - 7 5 × Крак (с направляващо колелце и държач за принадлежности)
  - 8 2 × Бързодействащ затвор
  - 9 Мрежови захранващ кабел
  - 9а Кабелна щипка
  - 10 Държач (Мрежови захранващ кабел)
  - 11 Връзка за издухване
- Включени принадлежности**
- 12 Смукателна тръба (от три части)
  - 13 Засмукващ маркуч

13а Блокировка (Засмукващ маркуч)

14 Ръкохватка

**Филтър**

15 Филтър от пяна

16 Текстилен филтър

17 Хартиена филтърна торбичка

**Дюзи**

18 Дюза за под

19 Приставка

20 Дюза за фуги

**Фиг. В**

21 Филтърен кош

**Фиг. С**

22 Засмукващ щуцер

23 Уплътнителен пръстен

24 Ръб

**Описание на функциите**

Уредът е оборудван с контейнер от неръждаема стомана. Колелцата позволяват голяма маневреност на уреда. При мокро почистване засмукваният въздушен поток се прекъсва от поплавък, когато контейнерът се напълни. Допълнително уредът разполага с функция за издухване.

Функцията на контролните елементи ще откриете в следващите описания.

**Символи за употреба на дюзи и филтри**



Накрайник за почистване на килими.



Накрайник за почистване на гладки повърхности и твърди подове.



Накрайник за почистване на прах и замърсявания от фуги и процеци.



Филтър за изсмукване на течности.



Филтърът не е предназначен за изсмукване на течности.



Филтър за изсмукване на сухи замърсявания в домакинство, гараж и работилница.



Филтър за изсмукване на фин прах като напр. прах от камъни и дърва.

**Технически данни**

**Праховсмукачка за мокро и сухо почистване ..... PWD 20 C3**

Номинално напрежение *U* ..... 220–240 V~, 50/60 Hz

Номинална мощност *P* ..... 1300 W

Дължина Мрежови захранващ кабел ..... 4 m

Клас на защита ..... II ( двойната изолация )

Вид защита ..... IPX4

Тегло (вкл. принадлежности) ..... ≈4,7 kg

Засмукваща мощност .. 200 Air-Watt

Обем на резервоара  
– бруто ..... 19,8 l  
– нето ..... 12 l

**Указания за безопасност**

Този раздел описва основните указания за безопасност при използването на уреда.

## Значение на указанията за безопасност

**▲ ОПАСНОСТ!** Ако не спазвате това указание за безопасност, ще се случи злополука. Последствието е тежко телесно нараняване или смърт.

**▲ ПРЕДУПРЕЖДЕНИЕ!** Ако не спазвате това указание за безопасност, е възможно да се случи злополука. Последствието е вероятно тежко телесно нараняване или смърт.

**▲ ПОВИШЕНО ВНИМАНИЕ!** Ако не спазвате това указание за безопасност, ще се случи злополука. Последствието е вероятно леко или средно тежко телесно нараняване.  
**УКАЗАНИЕ!** Ако не спазвате това указание за безопасност, ще се случи злополука. Последствието е вероятна материална щета.

## Пиктограми и символи

### Символи върху уреда



Прочетете внимателно ръководството за експлоатация. Запознайте се с частите за управление и правилната употреба на уреда.



Само за студена пепел\*! Съществува опасност от пожар, ако изсмукваният материал надвиши температура от 40 °C!



Клас на защита II (двойната изолация)



Електроуредите не се извърлят с битовите отпадъци.

\* „Студената пепел“ е пепел, която е изстивала достатъчно дълго и повече не съдържа въглени. Това може да бъде установено като

пепелта бъде разровена с метално помощно средство, преди да се използва уредът. От студената пепел вече не произлиза осезателно топлинно излъчване.

## Безопасно въвеждане в експлоатация



**Внимание!** При употреба на електроуреди трябва да се спазват следните основни мерки за защита срещу токов удар и опасност от нараняване и пожар:

### Общи указания

- Прочетете внимателно ръководството за експлоатация. Запознайте се с частите за управление и правилната употреба на уреда.
- Този уред може да се използва от деца над 8-годишна възраст, както и от лица с намалени физически, сетивни или умствени възможности или липса на опит и знания, само ако те са под наблюдение или са били инструктирани относно безопасната употреба на уреда и разбират произлизащи-

те от това опасности. Деца не трябва да си играят с уреда. Почистването и поддръжката от страна на потребителя не трябва да се извършват от деца без наблюдение.

- Трябва да се вземе под внимание това, че самият потребител отговаря за инциденти или опасности спрямо други лица или тяхната собственост.
- Спазвайте разпоредбите за шума и местните разпоредби.

### **Подготовка**

- Преди употреба винаги проверявайте свързващия кабел и удължаващия кабел за признаци на повреда или за остаряване. Ако проводникът се повреди по време на употреба, той незабавно трябва да бъде изключен от захранващата мрежа. **НЕ ДОКОСВАЙТЕ ПРОВОДНИКА ПРЕДИ ДА Е ИЗКЛЮЧЕН ОТ МРЕЖАТА.** Не използвайте уреда,

ако проводникът е повреден или износен.

- Внимавайте за това захранващото напрежение и честота да съответства на данните върху типовата табелка. Адаптирането към различните мрежови честоти става автоматично.
- Включвайте уреда само в контакт с дефектнотокова защита (FI прекъсвач) със задействащ ток не повече от 30 mA.
- Свързвайте уреда към контакт, който е подсигурен с минимум 16 A.
- Ако мрежовият захранващ кабел на този уред е повреден, той трябва да бъде заменен от производителя, неговия отдел за обслужване на клиенти или от подобно квалифицирано лице, за да се избегнат щети. Обърнете се към сервизния център.
- Винаги преди използване на уреда проверявайте дали уредът да е сглобен надлежно и филтрите са поставени правилно. Никога не из-

смуквайте без филтър. Уредът може да се повреди.

- Никога не работете с уреда, докато близо до него има деца или животни. Намиращите се в близост лица трябва да носят предпазно облекло.

### **Експлоатация**

- Бъдете концентрирани, следете внимателно действията си и постъпвайте разумно при работа с уреда. Не използвайте уреда, когато сте уморени или под влиянието на наркотични вещества, алкохол или медикаменти.
- Хора и животни не трябва да се изсмукват с уреда.
- В никакъв случай не насочвайте смукателния маркуч и крайниците по време на работа към самите себе си или други лица, особено към очите и ушите. Съществува опасност от нараняване.
- Крайниците и смукателната тръба не трябва да се повдигат до височината на главата при работа. Съществува опасност от нараняване.
- Не изсмуквайте горещи, тлеещи, горими, експлозивни или опасни за здравето материали. Това включва например гореща пепел, бензин, разтворители, киселини и основи. Съществува опасност от пожар и нараняване.
- Внимавайте мрежовият захранващ кабел да не бъде повреден чрез дърпане върху остри ръбове, заклещване или дърпане на кабела.
- Не използвайте захранващия кабел за изваждане на щепсела от контакта или за теглене на уреда. Пазете мрежовия захранващ кабел от горещина, мазнина и остри ръбове.
- Никога не транспортирайте уреда, докато задвижването работи.

- Изключете уреда и извадете щепсела от контакта. Уверете се, че всички движещи се части са достигнали състояние на пълен покой
  - когато оставяте уреда без надзор,
  - преди да сменяте принадлежности,
  - преди да отстранявате блокажи или запушвания,
  - преди да проверявате, почиствате или работите по уреда.
- В случай че уредът започне да вибрира необичайно силно, е необходима незабавна проверка:
  - проверете за разхлабени части и ги затегнете,
  - огледайте за повреди,
  - сменете повредените принадлежности. За ремонт се обърнете към сервизния център.

## **Почистване, техническа поддръжка и съхранение**

- Оставете двигателя да се охлади, преди да приберете уреда за съхранение.
- От съображения за безопасност сменяйте износените или повредените части. Използвайте единствено оригинални резервни части и принадлежности. Употребата на части от друг производител води до незабавно отпадане на гаранцията.
- Уредът може да бъде отварян само от упълномощен електротехник. Винаги се обръщайте към нашия сервизен център за ремонт.
- Изключете задвижването, изключете уреда от електрозахранването и оставете уреда да се охлади, когато уредът бива спиран за почистване, настройване, съхранение или смяна на принадлежност.

- Работете внимателно с уреда и го поддържайте чист.
- Съхранявайте уреда на място, което не може да бъде достигнато от деца.

## Подготовка

**▲ ПРЕДУПРЕЖДЕНИЕ!** Опасност от нараняване в резултат на неволно включване на уреда. Включете щепсела в контакта, едва когато уредът е напълно готов за употреба.

### Контролни елементи

Запознайте се с контролните елементи преди да пуснете уреда в експлоатация за първи път.

### Превключвател за включване/изключване (3)

- Включване: Поставете превключвателя за включване/изключване (3) в позиция „I“ (ВКЛ).
- Изключване: Поставете превключвателя за включване/изключване (3) в позиция „0“ (ИЗКЛ).

## Монтаж и демонтаж на главата на двигателя

### Демонтаж на главата на мотора (Фиг. А)

1. Отключете бързите затвори (8) на резервоара (6).
2. Свалете главата на мотора (1). Оставете главата на мотора (1) с горната страна надолу.

### Монтаж на главата на мотора (Фиг. А)

1. Поставете главата на мотора (1) върху контейнера (6). Превключ-

вателят за включване/изключване (3) сочи към връзката за изсмукване (7).

2. Заклучете бързите затвори (8) на резервоара (6).

## Монтаж

### Състояние при доставка

- Глава на мотора (монтиран предварително)
- Текстилен филтър (монтиран предварително)
- 5 × Крак (с направляващо колелце и държач за принадлежности) (не са монтирани).

### Монтаж на краката (Фиг. А)

1. Демонтирайте главата на двигателя (1).
2. Сложете контейнера (6) с долната страна нагоре върху здрава основа.
3. Поставете краката (7) в гнездата от долната страна на контейнера. Краката се фиксират чрез щракване.
4. Монтирайте главата на двигателя (1).

## Монтаж и демонтаж на филтрите и филтърните торбички

### Преглед

Уредът има следните филтри и торбички:

- **Текстилен филтър (16)**
  - Сухо почистване
  - Допълнително използвайте хартиена филтърна торбичка, за да не се замърси текстилният филтър твърде бързо.
- **Филтър от пяна (15)**
  - Мокро почистване

- **Хартиена филтърна торбичка (17)**
  - Сухо почистване
- **Филтърна торбичка за фин прах**
  - Изсмукване на фин прах
  - предлага се като принадлежност

### **Демонтаж на текстилния филтър (Фиг. С)**

1. Демонтирайте главата на мотора (1).  
Оставете главата на мотора (1) с горната страна надолу.
2. Свалете текстилния филтър (16).

### **Монтаж на текстилния филтър (Фиг. С)**

1. Демонтирайте главата на мотора (1).  
Оставете главата на мотора (1) с горната страна надолу.
2. Ако е необходимо, демонтирайте филтъра от пяна (15).
3. Поставете текстилния филтър (16) изцяло върху филтърния кош (21).
4. Монтирайте главата на мотора.

### **Монтаж на филтърната торбичка (Фиг. С)**

Това ръководство се отнася за хартиената филтърна торбичка (17) и филтърната торбичка за фин прах (предлага се като принадлежност).

1. Демонтирайте главата на мотора (1).  
Оставете главата на мотора (1) с горната страна надолу.
2. Поставете филтърната торбичка (17) в контейнера (6) върху връзката за изсмукване (7). Уплътнителният пръстен (23) върху отвората на филтърната торбичка трябва да обгръща напълно ръ-

ба (24) на връзката за изсмукване.

3. Монтирайте главата на мотора.

### **Демонтаж на филтърната торбичка (Фиг. С)**

1. Демонтирайте главата на мотора (1).  
Оставете главата на мотора (1) с горната страна надолу.
2. Можете да извадите филтърната торбичка (17).
3. Монтирайте главата на мотора.

### **Демонтаж на филтъра от пяна (Фиг. В)**

1. Демонтирайте главата на мотора (1).  
Оставете главата на мотора (1) с горната страна надолу.
2. Внимателно свалете филтъра от пяна (15).

### **Монтаж на филтъра от пяна (Фиг. В)**

Поставяйте само сух филтър.

1. Демонтирайте главата на мотора (1).  
Оставете главата на мотора (1) с горната страна надолу.
2. Навийте малка част от филтъра от пяна (15).
3. Издърпайте филтъра от пяна върху филтърния кош (21).
4. Опънете филтъра от пяна.
5. Монтирайте главата на мотора.

### **Монтаж и демонтаж на засмукващия маркуч**

#### **Монтаж на засмукващия маркуч (Фиг. А/Д)**

1. Вкарайте дебелия край на засмукващия маркуч (13) с блокировката (13а) във връзка:
  - Изсмукване: Връзка за изсмукване (7) (на контейнера)

- Издухване: Връзка за издухване (11) (на главата на мотора)

Блокировката се фиксира с отчетливо щракване.

### Демонтаж на засмукващия маркуч (Фиг. A/D)

1. Натиснете и задръжте блокировката (13a) на засмукващия маркуч (13).
2. Извадете засмукващия маркуч (13) от връзката.

## Избор на дюза

### Дюза за под (18)

- **УКАЗАНИЕ!** Опасност от повреда! Фините повърхности могат да се надраскат при работа без приставка.
- Мокро и сухо почистване на мокети
- Отстраняване на упорити замърсявания

### Дюза за под (18) с приставка (19)

- Мокро и сухо почистване на гладки повърхности и мокети.
- Демонтаж на приставката: Натиснете пластините вдясно и вляво на дюзата за под.

### Дюза за фуги (20)

- Почистване на фуги, ъгли и радиатори

### Монтаж и демонтаж на дюзата

Дюзите могат да се поставят и свалят лесно на смукателната тръба (12) или ръкохватката (14).

## Експлоатация

### Сухо почистване

#### Указания

- Никога не изсмуквайте без филтър!

- Хартиената филтърна торбичка не е подходяща за изсмукване на фин прах. За изсмукване на фин прах Ви е нужна допълнително филтърна торбичка за фин прах (*Резервни части и аксесоари, Стр. 67*).

### Разрешени филтри и крайници

#### • Филтър

- Нагънат филтър (не се предоставя)

#### • Филтърна торбичка

- Хартиена филтърна торбичка (препоръчано)
- без

#### • Дюзи

- всички

## Мокро почистване

### Указания

- Никога не изсмуквайте без филтър!
- При мокро почистване засмукваният въздушен поток се прекъсва от поглавък, когато контейнерът (6) се напълни. Изключете уреда и изпразнете контейнера (6), вижте *Почистване, Стр. 61*.
- Уверете се, че смукателният крайник не е изцяло във водата, така че винаги да се засмуква малко въздух.
- Контейнерът не е подходящ за съхранение на течности. След всяко мокро почистване изпразвайте контейнера.
- При мокро почистване внимавайте прахосмукачката да е винаги по-високо от повърхността на водата, която трябва да се изсмучи. В противен случай може да възникне сифонен ефект.

## Разрешени филтри и накрайници

- **Филтър**
  - Филтър от пяна (15)
- **Филтърна торбичка**
  - без
- **Дюзи**
  - Дюза за под (18)
  - без

## Изсмукване на фин прах

### Указания

- Никога не изсмуквайте без филтър!
- За изсмукване на фин прах Ви е нужна допълнително филтърна торбичка за фин прах (*Резервни части и аксесоари, Стр. 67*).

## Разрешени филтри и накрайници

- **Филтър**
  - Нагънат филтър (не се предоставя)
- **Филтърна торбичка**
  - Филтърна торбичка за фин прах (не се предоставя)
- **Дюзи**
  - всички

## Издухване

### Подготвяне на функцията за издухване (Фиг. D)

1. Свалете филтъра и филтърната торбичка.  
Вж. *Монтаж и демонтаж на филтрите и филтърните торбички, Стр. 57*.
2. Вкарайте засмукващия маркуч (13) във връзката за издухване (11).  
вж. *Монтаж и демонтаж на засмукващия маркуч, Стр. 58*.

## Включване и изключване

### Подготовка

1. Навийте засмукващия маркуч (13) докрай.
2. Подгответе уреда за желаната функция: Филтър, филтърна торбичка, засмукващ маркуч, смукателна тръба, дюза
3. Включете щепсела на уреда в контакт.

### Включване

1. Поставете превключвателя за включване/изключване (3) в позиция „I“ (ВКЛ).

### Изключване

1. Поставете превключвателя за включване/изключване (3) в позиция „0“ (ИЗКЛ).
2. Изключете присъединителния щепсел на уреда от контакта, ако оставяте уреда без наблюдение или сте готови с работата.

## Почистване, техническа поддръжка и съхранение

**▲ ПРЕДУПРЕЖДЕНИЕ!** Токов удар! Опасност от нараняване в резултат на неволно включване на уреда. Пазете се при работи по поддръжката и почистването. Изключете уреда и извадете щепсела от контакта.

Нека ремонтни дейности и дейности по поддръжката, които не са описани в това ръководство, бъдат извършвани от нашия сервизен център за поддръжка. Използвайте само оригинални резервни части.

## Почистване

### Указание

Опасност от повреда. Неправилно почистване може да увреди уреда. Не пръскайте уреда с вода. Не използвайте агресивни почистващи препарати или разтворители.

### Общо почистване

1. Изпразнете контейнера (6).
2. Почистете контейнера (6) с мокра кърпа.
3. Изгупайте текстилния филтър (16). При нужда изперете текстилния филтър с хладка вода и сапун и го оставете да изсъхне.
4. Изперете филтъра от пяна (15) с хладка вода и сапун и го оставете да изсъхне.
5. Сменете пълната хартиена филтърна торбичка (17) (за поръчка на допълнителни торбички вж. *Резервни части и аксесоари*, Стр. 67).

## Поддръжка

Уредът не се нуждае от поддръжка.

## Съхранение

Съхранявайте уреда и принадлежностите винаги:

- чисти
- на сухо
- защитени от прах
- извън досега на деца

### Указания

- Контейнерът не е подходящ за съхранение на течности. След всяко мокро почистване изпразвайте контейнера.

### Подготовка на уреда за съхранение (Фиг. Е)

1. Навийте мрежовия захранващ кабел (9) върху държача (10) и го

подсигурете с кабелната щипка (9а).

2. Вкарайте частите на смукателната тръба (12) в държачите за принадлежности на краката (7).
3. Навийте засмукващия маркуч (13) около уреда и вкарайте ръкохватката (14) в един от двата задни държача за принадлежности (4).
4. Вкарайте останалите принадлежности в държачите за принадлежности (4) на главата на двигателя (1) и краката (7).

## Предаване за отпадъци/Опазване на околната среда

Предайте уреда, принадлежностите и опаковката за екологосъобразно рециклиране.



Електроуредите не се изхвърлят с битовите отпадъци.

Символът на зачеркнатия контейнер с колелца означава, че този продукт не трябва да се изхвърля като несортирани битови отпадъци в края на полезния му живот.

### Директива 2012/19/ЕС относно отпадъците от електрическо и електронно оборудване:

Потребителите за законово задължени да предават електронните уреди в края на техния полезен живот за екологосъобразно рециклиране. По този начин се гарантира екологосъобразно и щадящо ресурси предаване за отпадъци. В зависимост от прилагането в националното законодателство, имате следните опции:

- връщане на място на продажба,

- предаване в официален събирателен пункт,
- изпращане обратно към производителя/дистрибутора.

От това изискване не са засегнати прикрепените към старите уреди принадлежности и помощни средства без електрически съставни части.

## Търсене на грешки

Таблицата по-долу ще ви помогне да отстраните малки неизправности:

Проблем	Възможна причина	Отстраняване на проблема
Уредът не стартира	Превключвателят за включване/изключване (3) е изключен	Проверете позицията на превключвателя за включване/изключване
	Липсва напрежение на електрическата мрежа	Проверете контакта, мрежовия захранващ кабел, щепсела, предпазителя и при нужда дайте за ремонт от електротехник.
	Дефектен превключвател за включване/изключване (3)	Обърнете се към сервизния център.
	Графитните четки са износени	
	Повреден двигател	
Слаба или липсваща смукателна мощност	Запушени засмукващ маркуч (13) или дюзи	Отстранете запушванията и блокировките
	Смукателната тръба (12) не е сглобена правилно	Сглобете правилно смукателната тръба
	Отворен контейнер (6)	<i>Монтаж и демонтаж на главата на двигателя, Стр. 57</i>
	Контейнерът е (6) пълен	Изпразнете контейнера (6)
	Пълен или запушен филтър (15/16)	Изпразнете, почистете или сменете филтъра
	Поплавъкът във филтърния кош (21) е в грешна позиция (напр. в резултат на насечени движения)	Изключете уреда, за да се снижи поплавъкът, след това го включете отново
	Повреден поплавък във филтърния кош (21)	Обърнете се към сервизния център.

Проблем	Възможна причина	Отстраняване на проблема
Поплавъкът не затваря смукателния отвор	Поплавъкът във филтърния кош (21) не се движи	Освободете поплавъка
	Повреден поплавък във филтърния кош (21)	Обърнете се към сервизния център.
Уредът издухва прах или мръсотия	Филтърът (15/16) не е монтиран или не е монтиран правилно	<i>Монтаж и демонтаж на филтрите и филтърните торбички, Стр. 57</i>

## Сервизно обслужване

### Гаранция

Уважаема г-жо Клиент, уважаеми г-н Клиент,

За този продукт получавате 3 години гаранция от датата на покупката. В случай на дефекти в този продукт, имате законни права спрямо продавача на продукта. Тези законни права не са ограничени от нашата гаранция, както е посочено по-долу.

### Гаранционни условия

Гаранционният период започва да тече от датата на покупката. Моля, пазете оригиналния касов бон на сигурно място. Този документ се изисква като доказателство за покупка. Ако в рамките на три години от датата на закупуване на този продукт възникне дефект в материала или изработката, продуктът – по наш избор – ще бъде ремонтиран или сменен безплатно за Вас. Тази гаранционна услуга предполага в рамките на тригодишния срок трябва да ни бъдат представени повреденият уред и доказателство за закупуването (касов бон), както и кратко писмено описание, в какво се състои повредата и кога е възникнала.

Ако повредата се покрива от нашата гаранция, ще получите ремонтния или нов продукт обратно. С ремонта или смяната на продукта не започва нов гаранционен период.

### Гаранционен срок и законови рекламации за дефекти

Гаранцията не удължава гаранционния срок. Това важи и за сменени или ремонтирани части. Възникнали евентуално още при покупката повреди или дефекти трябва да бъдат съобщени веднага след разопаковане. Извършените след изтичане на гаранционния срок ремонти се заплащат.

### Обхват на гаранцията

Продуктът е внимателно произведен в съответствие със строги указания за качество и внимателно проверен преди доставката.

Гаранционната услуга важи за материални дефекти и производствени грешки. Тази гаранция не покрива части от продукта, които са предмет на нормално износване и следователно може да се считат за износващи се части (напр. Филтър) или повреди на чупливи части.

Тази гаранция отпада, ако продуктът е бил повреден, бил е използван неправилно или не е бил поддържан. За правилното използване

на продукта всички посочени в ръководството за експлоатация инструкции трябва да се спазват точно. Предназначения и действия, които не са препоръчани в ръководството за експлоатация или за които е предупредено изрично, задължително трябва да се избягват.

Продуктът е предназначен само за лична, а не за търговска употреба. Гаранцията отпада в случай на злоупотреба и неправилно боравене, използване на сила и интервенции, които не са били извършени от нашия оторизиран сервиз.

### Обработка при гаранционен случай

За да се гарантира бърза обработка на вашата заявка, моля, следвайте указанията по-долу:

- За всички запитвания, моля, подгответе касовия бон и каталожния номер (IAN465627\_2404) като доказателство за покупката.
- Каталожният номер ще намерите върху типовата табелка на продукта, гравирани върху продукта, на заглавната страница на ръководство за работа (долу вляво) или на стикера на гърба или отдолу на продукта.
- При възникнали функционални грешки или други повреди, моля, свържете се първо с посочения по-долу сервизен център **по телефона** или използвайте нашата **форма за контакт**, която можете да намерите на *parkside-diy.com* в категория **Обслужване**.
- След консултация с нашия сервизен център, вие можете да изпратите дефектен продукт на посочения ви сервизен адрес безплатно, като приложите касовата

бележка (касова бележка) и опишете подробности за естеството на дефекта и кога е възникнал. За да избегнете проблеми с приемането и допълнителни разходи, е наложително да използвате само адреса, който ви е даден. Уверете се, че пратката не е изпратена до поискване, като обемна, експресна или друг вид специална пратка. Моля, изпратете продукта с всички включени към него принадлежности при покупката и се погрижете за достатъчно сигурна транспортна опаковка.

### Гаранция

Уважаема г-жо Клиент,  
Уважаеми г-н Клиент,  
за този продукт получавате 3 години гаранция от датата на покупката. В случай на несъответствие на продукта с договора за продажба Вие имате законно право да предявите рекламация пред продавача на продукта при условията и в сроковете, определени в глава трета, раздел II и III и глава четвърта от Закона за предоставяне на цифрово съдържание и цифрови услуги и за продажба на стоки (ЗПЦС-ЦУПС)\*.

Вашите права, произтичащи от посочените разпоредби, не се ограничават от нашата по-долу представена търговска гаранция, не са свързани с разходи за потребителите и независимо от нея продавачът на продукта отговаря за липсата на съответствие на потребителската стока с договора за продажба съгласно ЗПЦСЦУПС.

### Гаранционни условия

Гаранционният срок е 3 години от датата на получаване на стоката.

Пазете добре оригиналната касова бележка. Този документ е необходим като доказателство за покупката. Ако в рамките на три години от датата на закупуване на този продукт се появи дефект на материала или производствен дефект, продуктът ще бъде безплатно ремонтиран или заменен. Гаранцията предполага в рамките на тригодишния гаранционен срок да се представят дефектният уред, касовата бележка (касовия бон), както и всички други документи, установяващи наличието на дефект и писмено да се обясни в какво се състои дефектът и кога е възникнал. Ако дефектът е покрит от нашата гаранция, Вие ще получите обратен ремонтирания или нов продукт. В случай на замяна на дефектна стока първоначалните гаранционен срок и гаранционни условия се запазват. В случай на ремонт на дефектна стока, срокът на ремонта се прибавя към гаранционния срок. За евентуално наличните и установени повреди и дефекти още при покупката трябва да се съобщат веднага след разопаковането. Евентуалните ремонти след изтичане на гаранционния срок са срещу заплащане.

Ремонтът или замяната на продукта не порождават нова гаранция.

### **Обхват на гаранцията**

Уредът е произведен грижливо според строгите изисквания за качество и добросъвестно изпитан преди доставка. Гаранцията важи за дефекти на материала или производствени дефекти. Гаранцията не обхваща консумативите, както и частите на продукта, които подлежат на нормално износване, поради което могат да бъдат разглеж-

дани като бързо износващи се части (напр. Филтър) или повредите на чупливи части. Гаранцията отпада, ако уредът е повреден поради неправилно използване или в резултат на неосъществяване на техническа поддръжка. За правилната употреба на продукта трябва точно да се спазват всички указания в упътването за експлоатация. Предназначение и действия, които не се препоръчват от упътването за експлоатация или за които то предупреждава, трябва задължително да се избягват. Продуктът е предназначен само за частна, а не за професионална употреба. При злоупотреба и неправилно третиране, употреба на сила и при интервенции, които не са извършени от клона на нашия оторизиран сервиз, гаранцията отпада.

### **Процедура при гаранционен случай**

За да се гарантира бърза обработка на Вашия случай, следвайте следните указания:

- За всички запитвания, моля, подгответе касовия бон и каталожния номер (IAN 465627\_2404) като доказателство за покупката.
- Вземете артикулния номер от фабричната табелка.
- При възникване на функционални или други дефекти първо се свържете по телефона или чрез имейл с долупосочения сервизен отдел. След това ще получите допълнителна информация за уреждането на Вашата рекламация.
- След съгласуване с нашия сервиз можете да изпратите дефектния продукт на посочения Ви адрес на сервиза безплатно за

Вас, като приложите касовата бележка (касовия бон) и посочите писмено в какво се състои дефектът и кога е възникнал. За да се избегнат проблеми с приемането и допълнителни разходи, задължително използвайте само адреса, който Ви е посочен. Осигурете изпращането да не е като експресен товар или като друг специален товар. Изпратете уреда заедно с всички принадлежности, доставени при покупката, и осигурете достатъчно сигурна транспортна опаковка.

\* Като физическо лице – потребител, независимо от настоящата търговска гаранция, Вие се ползвате от правата на законовата гаранция, предоставена от Закона за предоставяне на цифрово съдържание и цифрови услуги и за продажбата на стоки /ЗПЦСЦУПС/. По-специално Вие имате право при несъответствие на стоката да бъде извършен ремонт или замяна по Ваш избор, освен ако това е невъзможно или е свързано с непропорционално големи разходи за продавача. Вие имате право на пропорционално намаляване на цената или на разваляне на договора при наличие на условията на чл. 33, ал. 3 от ЗПЦСЦУПС. Условията и сроковете на законовата гаранция са регламентирани в глава трета, раздел II и III и в глава четвърта на ЗПЦСЦУПС

## Ремонтен сервис / извънгаранционно обслужване

Ремонти извън гаранцията можете да възложите на клона на на-

шия сервис срещу заплащане. Той с удоволствие ще Ви направи предварителна калкулация.

- Можем да обработваме само уреди, които са достатъчно опаковани и изпратени с платени транспортни разходи.  
**Внимание:** Изпратете Вашия уред на клона на нашия сервис почистен и с указание за дефекта.
- Уредите, предмет на извънгаранционно обслужване, изпратени с неплатени транспортни разходи – с наложен платеж, като експресен или друг специален товар – не се приемат.
- Ние ще изхвърлим изпратените от Вас дефектни уреди безплатно.

## Сервизен център



### Сервизно обслужване България

Тел.: 00800 118 4980  
Формуляр за контакт на  
[parkside-diy.com](http://parkside-diy.com)  
IAN 465627\_2404

## Вносител

Моля, имайте предвид, че следващия адрес не е адрес на сервиса. Първо се свържете с посочения по-горе сервизен център.

Grizzly Tools GmbH & Co. KG  
Stockstädter Str. 20  
63762 Großostheim  
ГЕРМАНИЯ  
[www.grizzlytools.de](http://www.grizzlytools.de)

## Резервни части и аксесоари

Резервни части и аксесоари ще получите на [www.grizzlytools.shop](http://www.grizzlytools.shop). Ако в процеса на поръчка възникнат проблеми, свържете се с нас през нашия онлайн магазин. При допълнителни въпроси обърнете се към *Сервизен център*, Стр. 66

Позиция №	Наименование	Поръч-ков №
1	Глава на мотора (EU)	72079468
6	Контейнер	91099211
12	Смукателна тръба (от три части)	91099439
13	Засмукващ маркуч	91099209
15	Филтър от пяна	91110108
16	Текстилен филтър	30250135
17	Хартиена филтърна торбичка, пакет от 5	30250132
18, 19	Дюза за под, Приставка	72800217
20	Дюза за фуги	91099005

**Могат да се закупят допълнително**

Наименование	Поръч-ков №
Филтърна торбичка за фин прах, пакет от 5 (2-слоен микро-филтър от флис, бял)	30250111

## Превод на оригиналната съответствие на ЕС

Продукт: **Прахосукачка за мокро и сухо почистване**

Модел: **PWD 20 C3**

Сериен номер: 000001 - 402000

Предметът на декларацията, описан по-горе, отговаря на съответното законодателство на Съюза за хармонизация:

**2014/35/EU • 2014/30/EU • 2011/65/EU & (EU) 2015/863**

Обектът на декларацията, който е описан по-горе, е в съответствие с Директива 2011/65/EU на Европейския парламент и на Съвета от 8 юни 2011 г. относно ограничението на употребата на определени опасни вещества в електрическото и електронното оборудване.

За да се осигури съответствие, са приложени следните хармонизирани стандарти и национални стандарти и разпоредби:

**EN 60335-1:2012/A15:2021 • EN 60335-2-2:2010/A1:2013  
EN 62233:2008 • EN IEC 55014-1:2021 • EN IEC 55014-2:2021  
EN IEC 61000-3-2:2019/A1:2021  
EN 61000-3-3:2013/A2:2021 • EN IEC 63000:2018**

За настоящата декларация за съответствие отговорност носи единствено производителят:

**CE** Grizzly Tools GmbH & Co. KG  
Stockstädter Str. 20  
63762 Großostheim  
ГЕРМАНИЯ  
22.11.2024



Christian Frank  
Упълномощен представител за документация

## Πίνακας περιεχομένων

<b>Εισαγωγή.....</b>	<b>69</b>
Προβλεπόμενη χρήση.....	70
Περιεχόμενο παράδοσης/ Παραδοτέος εξοπλισμός.....	70
Επισκόπηση.....	70
Περιγραφή λειτουργίας.....	71
Εικονοσύμβολα για τη χρήση ακροφυσίων και φίλτρων.....	71
Τεχνικά χαρακτηριστικά.....	71
<b>Υποδείξεις ασφάλειας.....</b>	<b>71</b>
Σημασία των υποδείξεων ασφαλείας.....	71
Εικονοσύμβολα και σύμβολα.....	72
Ασφαλής έναρξη λειτουργίας.....	72
<b>Προετοιμασία.....</b>	<b>76</b>
Εξαρτήματα χειρισμού.....	76
Συναρμολόγηση και αποσυναρμολόγηση της κεφαλής μοτέρ.....	76
Συναρμολόγηση.....	76
Συναρμολόγηση και αποσυναρμολόγηση φίλτρου και σάκου φίλτρου.....	76
Τοποθέτηση και αφαίρεση εύκαμπτου σωλήνα απορρόφησης.....	77
Επιλογή ακροφυσίου.....	78
<b>Λειτουργία.....</b>	<b>78</b>
Στεγνή αναρρόφηση.....	78
Υγρή αναρρόφηση.....	78
Αναρρόφηση λεπτής σκόνης.....	79
Λειτουργία φυσήματος.....	79
Ενεργοποίηση και Απενεργοποίηση.....	79
<b>Καθαρισμός, συντήρηση και αποθήκευση.....</b>	<b>79</b>
Καθαρισμός.....	80
Συντήρηση.....	80
Αποθήκευση.....	80
<b>Απόρριψη/Προστασία του περιβάλλοντος.....</b>	<b>80</b>

<b>Αναζήτηση σφάλματος.....</b>	<b>81</b>
<b>Σέρβις.....</b>	<b>82</b>
Εγγύηση.....	82
Σέρβις επισκευών.....	83
Κέντρο Σέρβις.....	84
Εισαγωγέας.....	84
<b>Ανταλλακτικά και αξεσουάρ.....</b>	<b>84</b>
<b>Μετάφραση του πρωτοτύπου των δήλωση συμμόρφωσης ΕΕ.....</b>	<b>85</b>
<b>Διευρυμένη εικόνα.....</b>	<b>103</b>

## Εισαγωγή

Συγχαρητήρια για την αγορά της νέας σας ηλεκτρικής σκούπας υγρού/στεγνού (εφεξής καλούμενο «συσσκευή» ή «ηλεκτρικό εργαλείο»).

Αποφασίσατε έτσι για την απόκτηση μιας συσκευής υψηλής ποιότητας. Η παρούσα συσκευή ελέγχθηκε κατά τη διαδικασία παραγωγής αναφορικά με την ποιότητα και υποβλήθηκε σε τελικό έλεγχο. Με τον τρόπο αυτό έχει εξασφαλιστεί η ικανότητα λειτουργίας της συσκευής σας.

Δεν αποκλείεται σε μεμονωμένες περιπτώσεις γύρω από ή μέσα στη συσκευή ή/και στις ευέλικτες σωληνώσεις να υπάρχουν υπολειπόμενες ποσότητες νερού. Αυτό δεν αποτελεί έλλειψη ή ελάττωμα και δεν πρέπει να σας ανησυχεί.



Οι οδηγίες λειτουργίας είναι τμήμα αυτής της συσκευής. Περιέχουν σημαντικές υποδείξεις για την ασφάλεια, τη χρήση και την απόρριψη. Διαβάστε προσεκτικά τις οδηγίες λειτουργίας. Εξοικειωθείτε με τα στοιχεία χειρισμού και τη σωστή χρήση της συσκευής. Χρησιμοποιείτε τη συσκευή μόνο όπως περιγράφεται και για τους αναφερόμενους τομείς χρήσης. Φυλάτε καλά τις οδηγίες λειτουργίας και

παραδώστε όλα τα έγγραφα σε περίπτωση παράδοσης της συσκευής σε τρίτους.

## Προβλεπόμενη χρήση

Η συσκευή προβλέπεται αποκλειστικά για τις εξής χρήσεις:

- Ξηρή και υγρή αναρρόφηση σε οικιακά περιβάλλοντα, όπως π.χ. στο νοικοκυριό, το δωμάτιο χόμπι, το αυτοκίνητο ή το γκαράζ
- ως φυσητήρας
- Αναρρόφηση νερού

Απαγορεύεται η αναρρόφηση εύφλεκτων, εκρηκτικών ή επιβλαβών για την υγεία υλών.

Κάθε περαιτέρω χρήση που δεν επιτρέπεται ρητά στις παρούσες οδηγίες λειτουργίας μπορεί να θέσει σε κίνδυνο τον χρήστη και να προκαλέσει ζημιές στη συσκευή. Ο χειριστής ή ο χρήστης της συσκευής είναι υπεύθυνος για ατυχήματα ή βλάβες σε άλλους ανθρώπους ή στην ιδιοκτησία τους. Η συσκευή προορίζεται για οικιακή χρήση. Δεν έχει σχεδιαστεί για συνεχή, επαγγελματική χρήση. Στην περίπτωση επαγγελματικής χρήσης ακυρώνεται η εγγύηση. Ο κατασκευαστής δεν αναλαμβάνει καμία ευθύνη για φθορές που οφείλονται σε μη ορθή ή λανθασμένη χρήση.

## Περιεχόμενο παράδοσης/ Παραδοτέος εξοπλισμός

Αποσυσκευάστε τη συσκευή και ελέγξτε το περιεχόμενο παράδοσης.

Απορρίψτε τα υλικά συσκευασίας με σωστό τρόπο.

- Κεφαλή μοτέρ
- Δοχείο
- Σωλήνας αναρρόφησης (τρία τεμάχια)
- Υφασμάτινο φίλτρο (προσυναρμο-λογημένο)

- Μετάφραση του πρωτοτύπου των οδηγιών χρήσης

Κατά την παράδοση, τα ακόλουθα εξαρτήματα βρίσκονται εντός του δοχείου:

- 5 × Πέλμα (με τροχό οδήγησης και υποδοχή αξεσουάρ)
- Εύκαμπτος σωλήνας αναρρόφησης
- Φίλτρο αφρώδους υλικού
- Χάρτινη σακούλα φίλτρου
- Ακροφύσιο δαπέδου
- Εξάρτημα υποδοχής (Ακροφύσιο δαπέδου)
- Ακροφύσιο αρμών

## Επισκόπηση

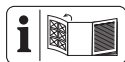

Οι απεικονίσεις της συσκευής βρίσκονται στην μπροστινή και πίσω ανοιγόμενη σελίδα.

- 1 Κεφαλή μοτέρ
  - 2 Λαβή μεταφοράς
  - 3 Διακόπτης ενεργοποίησης/απενεργοποίησης
  - 4 4 × Στήριγμα αξεσουάρ (Κεφαλή μοτέρ)
  - 7 Σύνδεση αναρρόφησης
  - 6 Δοχείο
  - 7 5 × Πέλμα (με τροχό οδήγησης και υποδοχή αξεσουάρ)
  - 8 2 × Γρήγορη ασφάλιση
  - 9 Καλώδιο σύνδεσης δικτύου
  - 9a Κλιπ καλωδίου
  - 10 Βάση (Καλώδιο σύνδεσης δικτύου)
  - 11 Σύνδεση εμφύσησης
- Αξεσουάρ**
- 12 Σωλήνας αναρρόφησης (τρία τεμάχια)
  - 13 Εύκαμπτος σωλήνας αναρρόφησης

13a Μηχανισμός ασφάλισης (Εύκαμπος σωλήνας αναρρόφησης)

14 Χειρολαβή

### Φίλτρο

15 Φίλτρο αφρώδους υλικού

16 Υφασμάτινο φίλτρο

17 Χάρτινη σακούλα φίλτρου

### Ακροφύσια

18 Ακροφύσιο δαπέδου

19 Εξάρτημα υποδοχής

20 Ακροφύσιο αρμών

### Εικ. Β

21 Υποδοχή φίλτρου

### Εικ. C

22 Στόμιο αναρρόφησης

23 Στεγανοποιητικός δακτύλιος

24 Προεξοχή

## Περιγραφή λειτουργίας

Η συσκευή είναι εξοπλισμένη με ένα δοχείο από ανοξείδωτο χάλυβα. Οι ρόδες προσφέρουν μεγάλη ευκινησία στη συσκευή. Κατά την υγρή αναρρόφηση ένας πλωτήρας διακόπτει το ρεύμα αναρρόφησης-αέρα όταν το δοχείο είναι γεμάτο. Επιπλέον, η συσκευή διαθέτει λειτουργία εμφύσησης.

Μπορείτε να βρείτε τη λειτουργία των εξαρτημάτων χειρισμού στις κατωτέρω περιγραφές.

## Εικονοσύμβολα για τη χρήση ακροφυσίων και φίλτρων



Ακροφύσιο αναρρόφησης για χαλιά.



Ακροφύσιο αναρρόφησης για λείες επιφάνειες και σκληρά δάπεδα.



Ακροφύσιο αναρρόφησης σκόνης και ακαθαρσιών από αρμούς και σχισμές.



Φίλτρο για την αναρρόφηση υγρών.



Φίλτρο που δεν ενδείκνυται για την αναρρόφηση υγρών.



Φίλτρο για την αναρρόφηση στεγνών ακαθαρσιών από το νοικοκυριό, το γκαράζ και το συνεργείο.



Φίλτρο για την αναρρόφηση λεπτής σκόνης όπως π.χ. σκόνης πέτρας και ξύλου.

## Τεχνικά χαρακτηριστικά

### Ηλεκτρική σκούπα υγρών-στερεών .....PWD 20 C3

Ονομαστική τάση  $U$

.....220–240 V~, 50/60 Hz

Ονομαστική ισχύς  $P$  ..... 1300 W

Μήκος Καλώδιο σύνδεσης δικτύου

.....4 m

Κατηγορία προστασίας

..... II ( διπλή μόνωση )

Είδος προστασίας ..... IPX4

Βάρος (συμπεριλαμβανομένων αξεσουάρ) ..... ≈4,7 kg

Ισχύς αναρρόφησης ..... 200 Air-Watt

Χωρητικότητα δοχείου

– μικτό ..... 19,8 l

– καθαρό ..... 12 l

## Υποδείξεις ασφάλειας

Αυτή η ενότητα περιέχει τις βασικές υποδείξεις ασφαλείας κατά τη χρήση της συσκευής.

### Σημασία των υποδείξεων ασφαλείας

**▲ ΚΙΝΔΥΝΟΣ!** Αν δεν τηρείτε αυτή την υπόδειξη ασφαλείας, θα προκύ-

ψει ατύχημα. Η συνέπεια είναι σοβαρός σωματικός τραυματισμός ή θάνατος.

**▲ ΠΡΟΕΙΔΟΠΟΙΗΣΗ!** Αν δεν τηρείτε αυτή την υπόδειξη ασφαλείας, ενδέχεται να προκύψει ατύχημα. Η συνέπεια μπορεί να είναι σοβαρός σωματικός τραυματισμός ή θάνατος.

**▲ ΠΡΟΣΟΧΗ!** Αν δεν τηρείτε αυτή την υπόδειξη ασφαλείας, θα προκύψει ατύχημα. Η συνέπεια μπορεί να είναι ελαφρύς ή μέτριας σοβαρότητας σωματικός τραυματισμός ή θάνατος.

**ΥΠΟΔΕΙΞΗ!** Αν δεν τηρείτε αυτή την υπόδειξη ασφαλείας, θα προκύψει ατύχημα. Η συνέπεια μπορεί να είναι υλική ζημιά.

## Εικονοσύμβολα και σύμβολα

### Εικονοσύμβολα επάνω στη συσκευή



Διαβάστε προσεκτικά τις οδηγίες λειτουργίας. Εξοικειωθείτε με τα στοιχεία χειρισμού και τη σωστή χρήση της συσκευής.



Μόνο για κρύα στάχτη\*! Υπάρχει κίνδυνος πυρκαγιάς όταν το είδος απορρόφησης υπερβαίνει τη θερμοκρασία των 40°C!



Κατηγορία προστασίας II (διπλή μόνωση)



Μην απορρίπτετε τις ηλεκτρικές συσκευές στα οικιακά απορρίμματα.

\*«Κρύα στάχτη» είναι η στάχτη η οποία έχει κρυώσει για αρκετή ώρα και δεν περιέχει πλέον σημεία ανάφλεξης. Αυτό μπορείτε να το διαπιστώσετε χτενίζοντας μέσα από τη στάχτη με ένα μεταλλικό βοηθητικό μέσο, πριν χρησιμοποιήσετε τη συσκευή. Όταν η στάχτη είναι κρύα, δεν

εκπέμπεται πλέον αισθητή θερμότητα.

## Ασφαλής έναρξη λειτουργίας



**Προσοχή!** Κατά τη χρήση ηλεκτρικών συσκευών, πρέπει να λαμβάνονται τα ακόλουθα βασικά μέτρα ασφαλείας, για την προστασία από ηλεκτροπληξία, κίνδυνο τραυματισμού και πυρκαγιάς:

### Γενικές υποδείξεις

- Διαβάστε προσεκτικά τις οδηγίες λειτουργίας. Εξοικειωθείτε με τα στοιχεία χειρισμού και τη σωστή χρήση της συσκευής.
- Αυτή η συσκευή μπορεί να χρησιμοποιείται από παιδιά άνω των 8 ετών καθώς και από άτομα με μειωμένες φυσικές, αισθητηριακές ή διανοητικές δυνατότητες ή με έλλειψη εμπειρίας και γνώσεων, εφόσον επιτηρούνται ή έχουν εκπαιδευτεί στην ασφαλή χρήση της συσκευής και κατανοούν του προκύπτοντες κινδύνους. Τα παιδιά δεν

επιτρέπεται να παίζουν με τη συσκευή. Ο καθαρισμός και η συντήρηση χρήστη δεν επιτρέπεται να διεξάγονται από παιδιά χωρίς επιτήρηση.

- Πρέπει να λαμβάνετε υπόψη ότι ο χρήστης φέρει αποκλειστική ευθύνη για ατυχήματα ή κινδύνους έναντι άλλων ατόμων ή της ιδιοκτησίας τους.
- Προσέχετε την οδηγία περί θορύβου και τις τοπικές διατάξεις.

### **Προετοιμασία**

- Πριν από τη χρήση, εξετάζετε πάντα το καλώδιο σύνδεσης και το καλώδιο προέκτασης για σημάδια ζημιάς ή παλαιώσης. Εάν το καλώδιο χαλάσει κατά τη διάρκεια της χρήσης πρέπει να το αποσυνδέσετε αμέσως από το δίκτυο τροφοδοσίας. **ΜΗΝ ΑΓΓΙΖΕΤΕ ΤΟ ΚΑΛΩΔΙΟ ΠΡΙΝ ΤΗΝ ΑΠΟΣΥΝΔΕΣΗ ΤΟΥ ΑΠΟ ΤΟ ΔΙΚΤΥΟ.** Μη χρησιμοποιείτε τη συσκευή εάν το καλώδιο έχει χαλάσει ή φθαρεί.

- Φροντίζετε ώστε η τάση δικτύου και η συχνότητα δικτύου να αντιστοιχούν στα στοιχεία που αναγράφονται στην πινακίδα τύπου. Η προσαρμογή στις διαφορετικές συχνότητας δικτύου γίνεται αυτόματα.
- Συνδέετε τη συσκευή μόνο σε ρευματοδότη με διάταξη προστασίας ρεύματος διαρροής (διακόπτης FI) με το ονομαστικό ρεύμα διαρροής να μην ξεπερνάει τα 30 mA.
- Συνδέστε τη συσκευή σε μια πρίζα, η οποία διαθέτει τουλάχιστον μια ασφάλεια 16 A.
- Εάν προκληθεί ζημιά στο καλώδιο σύνδεσης δικτύου αυτής της συσκευής, πρέπει να αντικατασταθεί από τον κατασκευαστή ή το τμήμα εξυπηρέτησης πελατών του ή από ένα παρόμοιο εξειδικευμένο άτομο, προς αποφυγή κινδύνων. Απευθυνθείτε στο Κέντρο σέρβις.
- Βεβαιώνετε πάντα πριν τη χρήση της συσκευής ότι είναι σωστά συναρμολογημένα και τα φίλτρα είναι στη σωστή θέση.

Ποτέ μη διεξάγετε αναρρόφηση χωρίς φίλτρο. Η συσκευή μπορεί να υποστεί βλάβη.

- Ποτέ μη χρησιμοποιείτε τη συσκευή εάν βρίσκονται κοντά παιδιά ή ζώα. Τα άτομα που βρίσκονται κοντά πρέπει να φοράνε προστατευτικό ρουχισμό.

### **Λειτουργία**

- Να είστε προσεκτικοί, προσέχετε τις ενέργειές σας και εργάζεστε με τη λογική όταν εργάζεστε με τη συσκευή. Μη χρησιμοποιείτε τη συσκευή όταν είστε κουρασμένοι ή υπό την επήρεια ναρκωτικών, αλκοόλ ή φαρμάκων.
- Δεν επιτρέπεται αναρρόφηση σε ανθρώπους ή ζώα με τη συσκευή.
- Μην κατευθύνετε τον εύκαμπο σωλήνα απορρόφησης και τα ακροφύσια προς τα εσάς ή άλλα άτομα, ιδιαίτερα στα μάτια και τα αφτιά, κατά τη διάρκεια λειτουργίας. Υπάρχει κίνδυνος τραυματισμού.
- Μη φέρνετε κατά την εργασία τα ακροφύσια και

τον σωλήνα απορρόφησης στο ύψος του κεφαλιού. Υπάρχει κίνδυνος τραυματισμού.

- Μην αναρροφάτε καυτές, πυρακτωμένες, εύφλεκτες, εκρηκτικές ή επιβλαβείς για την υγεία ύλες. Σε αυτές τις ύλες ανήκουν μεταξύ άλλων η καυτή στάχτη, η βενζίνη, τα διαλυτικά, τα οξέα ή τα αλκαλικά διαλύματα. Υπάρχει κίνδυνος πυρκαγιάς και τραυματισμού.
- Προσέξτε ώστε να μην υποστεί ζημιά ο αγωγός σύνδεσης δικτύου λόγω αιχμηρών ακμών, μαγκώματος ή τραβήγματος του καλωδίου.
- Μη χρησιμοποιείτε το καλώδιο σύνδεσης δικτύου για να τραβήξετε το βύσμα σύνδεσης από την πρίζα ή για να τραβήξετε τη συσκευή. Προστατεύετε το καλώδιο σύνδεσης δικτύου από υψηλές θερμοκρασίες, λάδια και αιχμηρές ακμές.
- Ποτέ μη μεταφέρετε τη συσκευή κατά τη διάρκεια λειτουργίας της μετάδοσης κίνησης.

- Απενεργοποιήστε τη συσκευή και αποσυνδέστε το βύσμα σύνδεσης από την πρίζα. Βεβαιωθείτε ότι όλα τα κινούμενα μέρη έχουν ακινητοποιηθεί πλήρως
  - όποτε αφήνετε ανεπιτήρητη τη συσκευή,
  - πριν αλλάξετε αξεσουάρ,
  - προτού απομακρύνετε μπλοκαρίσματα ή εμφράξεις,
  - πριν ελέγξετε, καθαρίσετε ή προχωρήσετε σε εργασία στη συσκευή.
- Σε περίπτωση ασυνήθιστα έντονων δονήσεων της συσκευής, απαιτείται άμεσος έλεγχος:
  - ελέγξτε για χαλαρά εξαρτήματα και σφίξτε τα,
  - αναζητήστε τυχόν βλάβες,
  - αντικαταστήστε αξεσουάρ με βλάβη. Για επισκευές μπορείτε να απευθυνθείτε στο Κέντρο σέρβις.

## **Καθαρισμός, συντήρηση και αποθήκευση**

- Αφήστε τον κινητήρα να κρυώσει πριν αποθηκεύσετε τη συσκευή για μεγαλύτερο χρονικό διάστημα.
- Για λόγους ασφαλείας, αντικαθιστάτε τα φθαρμένα εξαρτήματα ή τα εξαρτήματα που έχουν υποστεί βλάβη. Χρησιμοποιείτε αποκλειστικά γνήσια ανταλλακτικά και αξεσουάρ. Η χρήση ξένων εξαρτημάτων οδηγεί σε άμεση απώλεια της απαιτήσης εγγύησης.
- Το άνοιγμα της συσκευής πρέπει να γίνεται μόνο από εξουσιοδοτημένο ηλεκτρολογικό προσωπικό. Για επισκευές να απευθύνεστε πάντα στο κέντρο του σέρβις μας.
- Απενεργοποιήστε τη μετάδοση κίνησης, αποσυνδέστε τη συσκευή από την τροφοδοσία ρεύματος και αφήστε τη συσκευή να κρυώσει όταν η συσκευή έχει ακινητοποιηθεί για εργασίες καθαρισμού, ρύθμισης, απο-

θήκευσης ή για αντικατάσταση ενός αξεσουάρ.

- Μεταχειρίζεστε τη συσκευή με προσοχή και διατηρείτε την καθαρή.
- Φυλάσσετε τη συσκευή μακριά από παιδιά.

## Προετοιμασία

**▲ ΠΡΟΕΙΔΟΠΟΙΗΣΗ!** Κίνδυνος τραυματισμού από ακούσια εκκίνηση της συσκευής. Συνδέστε το βύσμα σύνδεσης στην πρίζα μόνο, εάν η συσκευή είναι εντελώς έτοιμη για χρήση.

### Εξαρτήματα χειρισμού

Γνωρίστε πριν από την πρώτη λειτουργία της συσκευής τα στοιχεία χειρισμού της.

#### Διακόπτης ενεργοποίησης/απενεργοποίησης (3)

- Ενεργοποίηση: Μετακινήστε τον διακόπτη ενεργο-/απενεργοποίησης (3) στη θέση «I» (ON).
- Απενεργοποίηση: Μετακινήστε τον διακόπτη ενεργο-/απενεργοποίησης (3) στη θέση «0» (OFF).

### Συναρμολόγηση και αποσυναρμολόγηση της κεφαλής μοτέρ

#### Αποσυναρμολόγηση κεφαλής μοτέρ (Εικ. Α)

1. Απασφαλίστε τις γρήγορες ασφαλίσεις (8) στο δοχείο (6).
2. Απομακρύνετε την κεφαλή μοτέρ (1).  
Τοποθετήστε την κεφαλή μοτέρ (1) με την επάνω πλευρά να έχει φορά προς τα κάτω.

#### Συναρμολόγηση κεφαλής μοτέρ (Εικ. Α)

1. Τοποθετήστε την κεφαλή μοτέρ (1) επάνω στο δοχείο (6). Ο διακόπτης ενεργο-/απενεργοποίησης (3) δείχνει προς την υποδοχή σύνδεσης αναρρόφησης (7).
2. Ασφαλίστε τις γρήγορες ασφαλίσεις (8) στο δοχείο (6).

### Συναρμολόγηση

#### Κατάσταση παράδοσης

- Κεφαλή μοτέρ (προσυναρμολογημένο)
- Υφασμάτινο φίλτρο (προσυναρμολογημένο)
- 5 × Πέλμα (με τροχό οδήγησης και υποδοχή αξεσουάρ) (όχι συναρμολογημένα).

#### Συναρμολόγηση των ποδιών (Εικ. Α)

1. Αφαιρέστε την κεφαλή μοτέρ (1).
2. Τοποθετήστε το δοχείο (6) με την κάτω πλευρά να βλέπει προς τα επάνω, σε μια σταθερή επιφάνεια.
3. Τοποθετήστε τα πόδια (7) στις υποδοχές στην κάτω πλευρά του δοχείου.  
Τα πόδια ασφαλιζουν με τον χαρακτηριστικό ήχο.
4. Τοποθετήστε την κεφαλή μοτέρ (1).

### Συναρμολόγηση και αποσυναρμολόγηση φίλτρου και σάκου φίλτρου

#### Επισκόπηση

Η συσκευή περιλαμβάνει τα ακόλουθα φίλτρα και σάκους:

- **Υφασμάτινο φίλτρο (16)**
  - Στεγνή αναρρόφηση
  - Χρησιμοποιήστε επιπρόσθετα ένα χάρτινο φίλτρο ώστε το υφασμάτινο φίλτρο να μην φθαρεί πρόωρα.

- **Φίλτρο αφρώδους υλικού (15)**
  - Υγρή αναρρόφηση
- **Χάρτινη σακούλα φίλτρου (17)**
  - Στεγνή αναρρόφηση
- **Σακούλα φίλτρου λεπτής σκόνης**
  - Αναρρόφηση λεπτής σκόνης
  - διαθέσιμο ως αξεσουάρ

#### **Αποσυαρμολόγηση υφασμάτινου φίλτρου (Εικ. C)**

1. Αφαιρέστε την κεφαλή μοτέρ (1). Τοποθετήστε την κεφαλή μοτέρ (1) με την επάνω πλευρά να έχει φορά προς τα κάτω.
2. Απομακρύνετε το υφασμάτινο φίλτρο (16).

#### **Συναρμολόγηση υφασμάτινου φίλτρου (Εικ. C)**

1. Αφαιρέστε την κεφαλή μοτέρ (1). Τοποθετήστε την κεφαλή μοτέρ (1) με την επάνω πλευρά να έχει φορά προς τα κάτω.
2. Αποσυαρμολογήστε εφόσον απαιτείται το φίλτρο από αφρώδες υλικό (15).
3. Περάστε το υφασμάτινο φίλτρο (16) εντελώς πάνω από την υποδοχή φίλτρου (21).
4. Τοποθετήστε την κεφαλή μοτέρ.

#### **Συναρμολόγηση σάκου φίλτρου (Εικ. C)**

Οι οδηγίες ισχύουν για το χάρτινο φίλτρο (17) και τον σάκο φίλτρου λεπτής σκόνης (διαθέσιμα ως αξεσουάρ).

1. Αφαιρέστε την κεφαλή μοτέρ (1). Τοποθετήστε την κεφαλή μοτέρ (1) με την επάνω πλευρά να έχει φορά προς τα κάτω.
2. Περάστε τον σάκο φίλτρου (17) μέσα στο δοχείο (6) πάνω από τη σύνδεση αναρρόφησης (7). Ο στεγανοποιητικός δακτύλιος (23) στο άνοιγμα του σάκου φίλτρου πρέπει να περικλείει πλήρως την προεξοχή (24) στη σύνδεση αναρρόφησης.

3. Τοποθετήστε την κεφαλή μοτέρ.

#### **Αποσυαρμολόγηση σάκου φίλτρου (Εικ. C)**

1. Αφαιρέστε την κεφαλή μοτέρ (1). Τοποθετήστε την κεφαλή μοτέρ (1) με την επάνω πλευρά να έχει φορά προς τα κάτω.
2. Μπορείτε να αφαιρέσετε τον σάκο φίλτρου (17).
3. Τοποθετήστε την κεφαλή μοτέρ.

#### **Αποσυαρμολόγηση φίλτρου από αφρώδες υλικό (Εικ. B)**

1. Αφαιρέστε την κεφαλή μοτέρ (1). Τοποθετήστε την κεφαλή μοτέρ (1) με την επάνω πλευρά να έχει φορά προς τα κάτω.
2. Απομακρύνετε προσεκτικά το φίλτρο από αφρώδες υλικό (15).

#### **Συναρμολόγηση φίλτρου από αφρώδες υλικό (Εικ. B)**

Τοποθετείτε μόνο ένα στεγνό φίλτρο.

1. Αφαιρέστε την κεφαλή μοτέρ (1). Τοποθετήστε την κεφαλή μοτέρ (1) με την επάνω πλευρά να έχει φορά προς τα κάτω.
2. Τυλίξτε ελαφρώς το φίλτρο από αφρώδες υλικό (15).
3. Τραβήξτε το φίλτρο από αφρώδες υλικό πάνω από την υποδοχή φίλτρου (21).
4. Τυλίξτε το φίλτρο από αφρώδες υλικό ώστε να είναι λείο.
5. Τοποθετήστε την κεφαλή μοτέρ.

#### **Τοποθέτηση και αφαίρεση εύκαμπτου σωλήνα απορρόφησης**

##### **Συναρμολόγηση εύκαμπτου σωλήνα αναρρόφησης (Εικ. A/D)**

1. Εισαγάγετε το παχύ άκρο του εύκαμπτου σωλήνα απορρόφησης (13) με την ασφάλιση (13a) σε μια υποδοχή σύνδεσης:

- Αναρρόφηση: Σύνδεση αναρρόφησης (7) (στο δοχείο ακαθαρσιών)
  - Εμφύσηση: Σύνδεση εμφύσησης (11) (στην κεφαλή μοτέρ)
- Η ασφάλιση κουμπώνει με χαρακτηριστικό ήχο.

### Αποσυναρμολόγηση εύκαμπτου σωλήνα αναρρόφησης (Εικ. A/D)

1. Πατήστε και κρατήστε την ασφάλιση (13a) στον εύκαμπτο σωλήνα αναρρόφησης (13).
2. Τραβήξτε τον εύκαμπτο σωλήνα αναρρόφησης (13) από τη σύνδεση.

### Επιλογή ακροφυσίου

#### Ακροφύσιο δαπέδου (18)

- **ΥΠΟΔΕΙΞΗ!** Κίνδυνος ζημιάς! Οι ευαίσθητες επιφάνειες μπορούν να γδαρθούν κατά την εργασία χωρίς το εξάρτημα υποδοχής.
- Ξηρή και υγρή αναρρόφηση χαλιών
- Απομάκρυνση επίμονων ρύπων

#### Ακροφύσιο δαπέδου (18) με εξάρτημα υποδοχής (19)

- Ξηρή και υγρή αναρρόφηση των λειών επιφανειών και χαλιών.
- Αποσυναρμολόγηση εξαρτήματος υποδοχής: Πιέστε τις διατάξεις συγκράτησης δεξιά και αριστερά του ακροφυσίου δαπέδου.

#### Ακροφύσιο αρμών (20)

- Αναρρόφηση αρμών, γωνιών και θερμαντικών σωμάτων

#### Συναρμολόγηση και αποσυναρμολόγηση ακροφυσίου

Τα ακροφύσια τοποθετούνται και απομακρύνονται εύκολα από τον σωλήνα απορρόφησης (12) ή την χειρολαβή (14).

## Λειτουργία

### Στεγνή αναρρόφηση

#### Υποδείξεις

- Ποτέ μην πραγματοποιείτε αναρρόφηση χωρίς φίλτρο!
- Η χάρτινη σακούλα φίλτρου δεν ενδείκνυται για την αναρρόφηση λεπτής σκόνης. Για την αναρρόφηση λεπτής σκόνης χρειάζεστε επιπλέον έναν σάκο φίλτρου λεπτής σκόνης (*Ανταλλακτικά και αξεσουάρ*, σ. 84).

#### Εγκεκριμένα φίλτρα και ακροφύσια

- **Φίλτρο**
  - Πτυχωτό φίλτρο (δεν αποστέλλεται μαζί)
- **Σακούλα φίλτρου**
  - Χάρτινη σακούλα φίλτρου (προτεινόμενο)
  - χωρίς
- **Ακροφύσια**
  - όλα

### Υγρή αναρρόφηση

#### Υποδείξεις

- Ποτέ μην πραγματοποιείτε αναρρόφηση χωρίς φίλτρο!
- Κατά την υγρή αναρρόφηση, ένας πλωτήρας διακόπτει το ρεύμα αναρρόφησης αέρα, όταν γεμίσει το δοχείο (6). Απενεργοποιήστε τη συσκευή και αδειάστε το δοχείο (6), βλέπε το *Καθαρισμός*, σ. 80.
- Προσέξτε ώστε το ακροφύσιο αναρρόφησης να μην είναι εντελώς μέσα στο νερό ώστε να απορροφάται πάντα λίγος αέρας.
- Το δοχείο δεν προορίζεται για την αποθήκευση υγρών. Μετά την υγρή αναρρόφηση αδειάζετε το δοχείο.
- Προσέχετε κατά την υγρή αναρρόφηση ότι η διάταξη αναρρόφησης πρέπει να βρίσκεται πάντα ψη-

λότερα από την επιφάνεια νερού στην οποία θα γίνει αναρρόφηση. Σε αντίθετη περίπτωση μπορεί να προκύψει εφέ σιφωνισμού.

### Εγκριμένα φίλτρα και ακροφύσια

- **Φίλτρο**
  - Φίλτρο αφρώδους υλικού (15)
- **Σακούλα φίλτρου**
  - χωρίς
- **Ακροφύσια**
  - Ακροφύσιο δαπέδου (18)
  - χωρίς

### Αναρρόφηση λεπτής σκόνης

#### Υποδείξεις

- Ποτέ μην πραγματοποιείτε αναρρόφηση χωρίς φίλτρο!
- Για την αναρρόφηση λεπτής σκόνης χρειάζεστε επιπλέον έναν σάκο φίλτρου λεπτής σκόνης (*Ανταλλακτικά και αξεσουάρ, σ. 84*).

### Εγκριμένα φίλτρα και ακροφύσια

- **Φίλτρο**
  - Πτυχωτό φίλτρο (δεν αποστέλλεται μαζί)
- **Σακούλα φίλτρου**
  - Σακούλα φίλτρου λεπτής σκόνης (δεν αποστέλλεται μαζί)
- **Ακροφύσια**
  - όλα

### Λειτουργία φυσήματος

#### Προετοιμασία λειτουργίας εμφύσης (Εικ. D)

1. Απομακρύνετε το φίλτρο και το σάκο φίλτρου.  
Βλέπε *Συναρμολόγηση και αποσυναρμολόγηση φίλτρου και σάκου φίλτρου, σ. 76*.
2. Τοποθετήστε τον εύκαμπτο σωλήνα απορρόφησης (13) στη σύνδεση εμφύσεως (11).

δείτε *Τοποθέτηση και αφαίρεση εύκαμπτου σωλήνα απορρόφησης, σ. 77*.

### Ενεργοποίηση και Απενεργοποίηση

#### Προετοιμασία

1. Ξετυλίξτε πλήρως τον εύκαμπτο σωλήνα απορρόφησης (13).
2. Προετοιμάστε τη συσκευή για την επιθυμητή λειτουργία: Φίλτρο, σάκος φίλτρου, εύκαμπτος σωλήνας απορρόφησης, σωλήνας απορρόφησης, ακροφύσιο
3. Συνδέστε το βύσμα σύνδεσης της συσκευής σε μία πρίζα.

#### Ενεργοποίηση

1. Μετακινήστε τον διακόπτη ενεργο-/απενεργοποίησης (3) στη θέση «I» (ON).

#### Απενεργοποίηση

1. Μετακινήστε τον διακόπτη ενεργο-/απενεργοποίησης (3) στη θέση «0» (OFF).
2. Αποσυνδέστε το βύσμα σύνδεσης της συσκευής από την πρίζα, εάν πρόκειται να αφήσετε ανεπιτήρητη τη συσκευή ή έχετε ολοκληρώσει την εργασία.

### Καθαρισμός, συντήρηση και αποθήκευση

**⚠ ΠΡΟΕΙΔΟΠΟΙΗΣΗ!** Ηλεκτροπληξία! Κίνδυνος τραυματισμού από ακούσια εκκίνηση της συσκευής. Προστατευτείτε κατά τις εργασίες συντήρησης και καθαρισμού. Απενεργοποιήστε τη συσκευή και αποσυνδέστε το βύσμα σύνδεσης από την πρίζα. Οι εργασίες επισκευών και συντήρησης που δεν περιγράφονται στις παρούσες οδηγίες, πρέπει να διεξαγο-

νται από το κέντρο σέρβις μας. Χρησιμοποιείτε μόνο γνήσια εξαρτήματα.

## Καθαρισμός

### Υπόδειξη

Κίνδυνος ζημιάς. Μπορεί να προκληθεί ζημιά στη συσκευή από μη ορθό καθαρισμό της. Μην ψεκάζετε τη συσκευή με νερό. Μη χρησιμοποιείτε δυνατά καθαριστικά ή διαλύτες.

### Γενικές εργασίες καθαρισμού

1. Αδειάστε το δοχείο (6).
2. Καθαρίστε το δοχείο (6) με ένα νωπό πανί.
3. Χτυπήστε ελαφρά το υφασμάτινο φίλτρο (16). Πλύνετε το υφασμάτινο φίλτρο ενδεχομένως με χλιαρό νερό και σαπούνι και αφήστε το να στεγνώσει.
4. Πλύνετε το φίλτρο από αφρώδες υλικό (15) με χλιαρό νερό και σαπούνι και αφήστε το να στεγνώσει.
5. Αντικαταστήστε το χάρτινο φίλτρο (17) όταν γεμίσει (για εκ νέου παραγγελίες, βλ. *Ανταλλακτικά και αξεσουάρ*, σ. 84).

## Συντήρηση

Η συσκευή δεν απαιτεί συντήρηση.

## Αποθήκευση

Αποθηκεύετε πάντα τη συσκευή και τα αξεσουάρ:

- καθαρά
- στεγνά
- προστατευμένα από τη σκόνη
- εκτός εμβέλειας παιδιών

### Υποδείξεις

- Το δοχείο δεν προορίζεται για την αποθήκευση υγρών. Μετά την υγρή αναρρόφηση αδειάζετε το δοχείο.

### Προετοιμασία της συσκευής για την αποθήκευση (Εικ. Ε)

1. Τυλίξτε το καλώδιο σύνδεσης δικτύου (9) στο στήριγμα (10) και

ασφαλίστε το με το κλιπ καλωδίου (9a).

2. Τοποθετήστε τα τμήματα του σωλήνα αναρρόφησης (12) στην υποδοχή αξεσουάρ των ποδιών (7).
3. Τυλίξτε τον εύκαμπτο σωλήνα απορρόφησης (13) γύρω από τη συσκευή και εισαγάγετε τη χειρολαβή (14) σε ένα από τα δύο πίσω στηρίγματα αξεσουάρ (4).
4. Τοποθετήστε τα υπόλοιπα αξεσουάρ στα στηρίγματα αξεσουάρ (4) στην κεφαλή μοτέρ (1) και στα πόδια (7).

## Απόρριψη/Προστασία του περιβάλλοντος

Οδηγείτε τη συσκευή, τα αξεσουάρ και τη συσκευασία σε μια φιλική προς το περιβάλλον ανακύκλωση.



Μην απορρίπτετε τις ηλεκτρικές συσκευές στα οικιακά απορρίμματα.

Το σύμβολο του διαγραμμένου τροχήλατου κάδου σημαίνει ότι το προϊόν αυτό δεν πρέπει να απορρίπτεται ως μη διαλεγμένο αστικό απόβλητο στο τέλος της ωφέλιμης ζωής του.

### Οδηγία 2012/19/ΕΕ σχετικά με τα απόβλητα ηλεκτρικού και ηλεκτρονικού εξοπλισμού:

Οι καταναλωτές είναι νομικά υπεύθυνοι να οδηγούν τις ηλεκτρικές και ηλεκτρονικές συσκευές, στο τέλος της διάρκειας ζωής τους, σε μια φιλική προς το περιβάλλον ανακύκλωση. Με τον τρόπο αυτό εξασφαλίζεται μια φιλική προς το περιβάλλον και τους πόρους επαναχρησιμοποίηση. Ανάλογα με την εφαρμογή στο εθνικό δίκαιο, έχετε τις εξής δυνατότητες:

- επιστροφή σε ένα σημείο πώλησης,

- παράδοση σε ένα επίσημο σημείο συλλογής,
- επιστροφή στον κατασκευαστή/ υπεύθυνο διάθεσης στην αγορά.

Δεν ισχύει για παρελκόμενα και βοηθητικές διατάξεις χωρίς ηλεκτρικά εξαρτήματα που περιλαμβάνονται στις παλιές συσκευές.

## Αναζήτηση σφάλματος

Ο παρακάτω πίνακας θα σας βοηθήσει κατά την αντιμετώπιση μικρών βλαβών:

Πρόβλημα	Πιθανή αιτία	Αντιμετώπιση σφάλματος
Δεν είναι δυνατή η εκκίνηση της συσκευής	Διακόπτης ενεργο-/απενεργοποίησης (3) απενεργοποιημένος	Έλεγχος της θέσης του διακόπτη ενεργο-/απενεργοποίησης
	Δεν υπάρχει τάση δικτύου	Ελέγξτε την πρίζα, το καλώδιο σύνδεσης δικτύου, το βύσμα σύνδεσης, την ασφάλεια, εφόσον απαιτείται, αναθέστε την επίσκευή σε ηλεκτρολόγο.
	Ο διακόπτης ενεργο-/απενεργοποίησης (3) είναι ελαττωματικός	Απευθυνθείτε στο Κέντρο σέρβις.
	Οι ψήκτρες είναι φθαρμένες Κινητήρας ελαττωματικός	
Ελάχιστη ή μειωμένη ισχύς απορρόφησης	Εύκαμπτος σωλήνας απορρόφησης (13) ή ακροφύσια μπλοκαρισμένα	Διορθώνετε τις εμφράξεις και τα μπλοκαρίσματα
	Λανθασμένη συναρμολόγηση του σωλήνα αναρρόφησης (12)	Συναρμολογήστε σωστά τον σωλήνα αναρρόφησης
	Δοχείο ανοιχτό (6)	<i>Συναρμολόγηση και αποσυναρμολόγηση της κεφαλής μοτέρ, σ. 76</i>
	Δοχείο γεμάτο (6)	Εκκένωση δοχείου (6)
	Το φίλτρο (15/16) είναι γεμάτο ή φραγμένο	Αδειάστε, καθαρίστε ή αντικαταστήστε το φίλτρο
	Ο πλωτήρας στην υποδοχή φίλτρου (21) είναι σε λανθασμένη θέση (π.χ. από απότομες κινήσεις)	Απενεργοποιήστε τη συσκευή, ώστε να βυθιστεί ο πλωτήρας, έπειτα ενεργοποιήστε ξανά
	Ο πλωτήρας στην υποδοχή φίλτρου (21) είναι ελαττωματικός	Απευθυνθείτε στο Κέντρο σέρβις.

Πρόβλημα	Πιθανή αιτία	Αντιμετώπιση σφάλματος
Ο πλωτήρας δεν σφραγίζει το άνοιγμα απορρόφησης	Ο πλωτήρας στην υποδοχή φίλτρου (21) δεν κινείται	Αποδεσμεύστε τον πλωτήρα
	Ο πλωτήρας στην υποδοχή φίλτρου (21) είναι ελαττωματικός	Απευθυνθείτε στο Κέντρο σέρβις.
Η σκόνη ή οι ακαθαρσίες φυσώνται έξω από τη συσκευή	Το φίλτρο (15/16) δεν έχει τοποθετηθεί ή έχει τοποθετηθεί λάθος	<i>Συναρμολόγηση και αποσυναρμολόγηση φίλτρου και σάκου φίλτρου, σ. 76</i>

## Σέρβις

### Εγγύηση

Αξιότιμε πελάτη,

Το παρόν προϊόν διαθέτει 3 χρόνια εγγύηση από την ημερομηνία αγοράς. Σε περίπτωση ελλείψεων σε αυτό το προϊόν έχετε νομικά δικαιώματα έναντι του πωλητή του προϊόντος. Αυτά τα νομικά δικαιώματα δεν περιορίζονται από την κατωτέρω αναφερόμενη εγγύησή μας.

#### Όροι εγγύησης

Η περίοδος εγγύησης ξεκινάει κατά την ημερομηνία αγοράς. Φυλάσσετε σε ασφαλές σημείο τη γνήσια απόδειξη αγοράς. Αυτό το έγγραφο απαιτείται ως απόδειξη για την αγορά. Εάν εντός τριών ετών από την ημερομηνία αγοράς αυτού του προϊόντος προκύψει σφάλμα υλικού ή κατασκευής, κατόπιν επιλογής μας, θα το επισκευάσουμε για εσάς δωρεάν ή θα το αντικαταστήσουμε. Η παρούσα εγγύηση προϋποθέτει ότι εντός της περιόδου των τριών ετών θα προσκομίσετε το ελαττωματικό προϊόν και την απόδειξη αγοράς (απόδειξη ταμείου) και θα περιγράψετε εν συντομία γραπτώς πού βρίσκεται η έλλειψη και πότε προέκυψε.

Εάν το ελάττωμα καλύπτεται από την εγγύησή μας, λαμβάνετε το επισκευασμένο προϊόν ή ένα νέο. Με την επισκευή ή την αντικατάσταση του προϊόντος δεν ξεκινάει νέα χρονική περίοδος εγγύησης.

#### Περίοδος εγγύησης και νομικές απαιτήσεις λόγω ελλείψεων

Ο χρόνος εγγύησης δεν παρατείνεται μέσω της παροχής εγγύησης. Αυτό ισχύει και για εξαρτήματα, τα οποία έχουν αντικατασταθεί και επισκευαστεί. Ενδεχόμενες ήδη υπάρχουσες ζημιές και ελλείψεις κατά την αγορά πρέπει να γνωστοποιηθούν αμέσως μετά το άνοιγμα της συσκευασίας. Μετά τη λήξη του χρόνου εγγύησης, τυχόν εμφανιζόμενες επισκευές χρεώνονται.

#### Εγγύηση

Το προϊόν κατασκευάστηκε σύμφωνα με αυστηρές οδηγίες ποιότητας και ελέγχθηκε προσεκτικά πριν από την αποστολή.

Η εγγύηση ισχύει για σφάλματα υλικού ή κατασκευής. Η παρούσα εγγύηση δεν αφορά εξαρτήματα του προϊόντος τα οποία υπόκεινται σε φυσιολογική φθορά και επομένως θεωρούνται φθιρόμενα εξαρτήματα (π.χ. Φίλτρο) ή ζημιές σε εύθραυστα εξαρτήματα.

Η παρούσα εγγύηση λήγει όταν προκληθεί ζημιά στο προϊόν, όταν γίνει λάθος χειρισμός του ή εάν δεν έχει συντηρηθεί. Για μια κατάλληλη χρήση του προϊόντος πρέπει να τηρούνται επακριβώς οι αναφερόμενες υποδείξεις στις οδηγίες λειτουργίας. Πρέπει οπωσδήποτε να αποφεύγονται σκοποί χρήσης και χειρισμοί που δεν συνιστώνται στις οδηγίες λειτουργίας ή για τους οποίους υπάρχει προειδοποίηση.

Το προϊόν προορίζεται μόνο για ιδιωτική και όχι για επαγγελματική χρήση. Σε περίπτωση κακής μεταχείρισης και ακατάλληλης χρήσης, χρήσης βίας και παρεμβάσεων, οι οποίες δεν διεξήχθησαν από το εξουσιοδοτημένο μας τμήμα σέρβις, η εγγύηση παύει να ισχύει.

#### **Διαδικασία σε περίπτωση εγγύησης**

Για να εξασφαλιστεί η γρήγορη επεξεργασία της υπόθεσής σας, τηρείτε τις εξής υποδείξεις:

- Για όλα τα αιτήματα να έχετε πρόχειρη την απόδειξη ταμείου και τον αριθμό προϊόντος (IAN 465627\_2404) ως απόδειξη της αγοράς.
- Μπορείτε να βρείτε τον αριθμό προϊόντος στην πινακίδα τύπου στο προϊόν, σε χάραξη στο προϊόν, στη σελίδα τίτλου των οδηγιών χειρισμού (κάτω αριστερά) ή στο αυτοκόλλητο στην πίσω ή κάτω πλευρά του προϊόντος.
- Εάν προκύψουν σφάλματα λειτουργίας ή λοιπές ελλείψεις, επικοινωνήστε πρώτα με το κατωτέρω αναφερόμενο Κέντρο σέρβις **τηλεφωνικά** ή χρησιμοποιήστε το **έντυπο επικοινωνίας**, το οποίο θα βρείτε στον *parkside-diy.com* στην κατηγορία **Εξυπηρέτηση**.
- Ένα προϊόν που θεωρείται ελαττωματικό μπορείτε, κατόπιν επικοι-

ωνίας με το Κέντρο σέρβις μας, να το αποστείλετε χωρίς έξοδα αποστολής στη γνωστοποιημένη διεύθυνση σέρβις, επισυνάπτοντας την απόδειξη αγοράς (απόδειξη ταμείου) και αναφέροντας πού βρίσκεται η έλλειψη και τότε προέκυψε. Προς αποφυγή προβλημάτων στην παραλαβή και επιπρόσθετων εξόδων να χρησιμοποιείτε αποκλειστικά τη διεύθυνση που σας έχει δοθεί. Εξασφαλίζετε ότι η αποστολή δεν μπορεί να γίνει με χρέωση του πελάτη, ως ογκώδη, εξπρές ή με άλλου τύπου ειδική αποστολή. Αποστείλετε το προϊόν μαζί με όλα τα συνοδευτικά αξεσουάρ κατά την αγορά και φροντίστε για επαρκώς ασφαλή συσκευασία μεταφοράς.

#### **Σέρβις επισκευών**

Για επισκευές που δεν εμπίπτουν στην εγγύηση, απευθυνθείτε στο Κέντρο σέρβις. Ευχαρίστως να σας δώσουμε μια εκτίμηση της δαπάνης.

- Μπορούμε να επεξεργαστούμε μόνο συσκευές που έχουν αποσταλεί επαρκώς συσκευασμένες και με πληρωμένα τέλη.

**Υπόδειξη:** Παρακαλούμε να αποστείλετε τη συσκευή σας καθαρή και με αναφορά του ελαττώματος στην αντίστοιχη διεύθυνση του κέντρου σέρβις.

- Δεν παραλαμβάνονται συσκευές που έχουν αποσταλεί πληρωτές στον προορισμό καθώς και συσκευές που έχουν αποσταλεί ως ογκώδη ή εξπρές ή με άλλου τύπου ειδική αποστολή.
- Πραγματοποιούμε την απόρριψη των απεσταλμένων σας ελαττωματικών συσκευών δωρεάν.

## Κέντρο Σέρβις

**GR** Σέρβις Ελλάδα  
Tel.: 00800 491824928  
Φόρμα επικοινωνίας στο  
[parkside-diy.com](http://parkside-diy.com)  
IAN 465627\_2404

## Εισαγωγέας

Λάβετε υπόψη ότι η ακόλουθη διεύθυνση δεν είναι διεύθυνση σέρβις. Επικοινωνήστε πρώτα με το ανωτέρω αναφερόμενο κέντρο σέρβις.  
Grizzly Tools GmbH & Co. KG  
Stockstädter Str. 20  
63762 Grobostheim  
ΓΕΡΜΑΝΙΑ  
[www.grizzlytools.de](http://www.grizzlytools.de)

## Ανταλλακτικά και αξεσουάρ

**Μπορείτε να λάβετε ανταλλακτικά και αξεσουάρ μέσω του ιστοτόπου [www.grizzlytools.shop](http://www.grizzlytools.shop).** Εάν προκύψουν προβλήματα κατά τη διαδικασία παραγγελίας, επικοινωνήστε μαζί μας μέσω του διαδικτυακού μας καταστήματος. Εάν έχετε περισσότερες ερωτήσεις μπορείτε να απευθυνθείτε στο Κέντρο Σέρβις, σ. 84

Θέση nr.	Ονομασία	Αρ. παραγγελίας
1	Κεφαλή μοτέρ (EU)	72079468
6	Δοχείο	91099211
12	Σωλήνας αναρρόφησης (τρία τεμάχια)	91099439
13	Εύκαμπτος σωλήνας αναρρόφησης	91099209
15	Φίλτρο αφρώδους υλικού	91110108
16	Υφασμάτινο φίλτρο	30250135
17	Χάρτινη σακούλα φίλτρου, πακέτο των 5	30250132
18, 19	Ακροφύσιο δαπέδου, Εξάρτημα υποδοχής	72800217
20	Ακροφύσιο αρμών	91099005

**Παράλληλα, διατίθενται τα ακόλουθα**

Ονομασία	Αρ. παραγγελίας
Σακούλα φίλτρου λεπτής σκόνης, πακέτο των 5 (Μικροφίλτρο 2 στρώσεων, λευκό χρώμα)	30250111

## Μετάφραση του πρωτοτύπου των δήλωση συμμόρφωσης ΕΕ

Προϊόν: **Ηλεκτρική σκούπα υγρών-στερεών**

Μοντέλο: **PWD 20 C3**

Αριθμός σειράς: 000001 - 402000

Ο στόχος της δήλωσης που περιγράφεται παραπάνω είναι σύμφωνος με τη σχετική ενωσιακή νομοθεσία εναρμόνισης:

**2014/35/EU • 2014/30/EU • 2011/65/EU & (EU) 2015/863**

Το ανωτέρω περιγραφόμενο αντικείμενο της δήλωσης είναι σύμφωνο με την οδηγία 2011/65/EU του Ευρωπαϊκού Κοινοβουλίου και του Συμβουλίου, της 8ης Ιουνίου 2011, σχετικά με τον περιορισμό της χρήσης ορισμένων επικίνδυνων ουσιών σε ηλεκτρικό και ηλεκτρονικό εξοπλισμό.

Για να εξασφαλιστεί η συμμόρφωση, έχουν εφαρμοστεί τα ακόλουθα εναρμονισμένα πρότυπα και εθνικά πρότυπα και κανονισμοί:

**EN 60335-1:2012/A15:2021 • EN 60335-2-2:2010/A1:2013  
EN 62233:2008 • EN IEC 55014-1:2021 • EN IEC 55014-2:2021  
EN IEC 61000-3-2:2019/A1:2021  
EN 61000-3-3:2013/A2:2021 • EN IEC 63000:2018**

Η παρούσα δήλωση συμμόρφωσης εκδίδεται με αποκλειστική ευθύνη του κατασκευαστή:



Grizzly Tools GmbH & Co. KG  
Stockstädter Str. 20  
63762 Grobostheim  
GERMANY  
22.11.2024

Christian Frank  
Εξουσιοδοτημένος αντιπρόσωπος  
για την τεκμηρίωση

# Inhaltsverzeichnis

**Einleitung.....86**  
 Bestimmungsgemäße Verwendung..... 87  
 Lieferumfang/Zubehör.....87  
 Übersicht.....87  
 Funktionsbeschreibung.....88  
 Bildzeichen zum Einsatz von Düsen und Filtern..... 88  
 Technische Daten.....88

**Sicherheitshinweise..... 88**  
 Bedeutung der Sicherheitshinweise.....88  
 Bildzeichen und Symbole.....89  
 Sichere Inbetriebnahme..... 89

**Vorbereitung..... 92**  
 Bedienteile.....92  
 Motorkopf montieren und demontieren.....93  
 Montage.....93  
 Filter und Filterbeutel montieren und demontieren..... 93  
 Saugschlauch montieren und demontieren..... 94  
 Düse auswählen..... 94

**Betrieb..... 94**  
 Trockensaugen.....94  
 Nass-Saugen.....95  
 Feinstaub saugen.....95  
 Blasen.....95  
 Ein- und Ausschalten..... 95

**Reinigung, Wartung und Lagerung..... 96**  
 Reinigung.....96  
 Wartung.....96  
 Lagerung.....96

**Entsorgung/Umweltschutz..... 96**  
 Zusätzliche Entsorgungshinweise für Deutschland.....97

**Fehlersuche.....97**

**Service.....98**  
 Garantie.....98

Reparatur-Service..... 99  
 Service-Center..... 100  
 Importeur.....100

**Ersatzteile und Zubehör..... 100**

**Original-EU-Konformitätserklärung..... 101**

**Explosionszeichnung..... 103**

## Einleitung

Herzlichen Glückwunsch zum Kauf Ihres neuen Nass-/Trockensaugers (nachfolgend Gerät oder Elektrowerkzeug genannt).

Sie haben sich damit für ein hochwertiges Gerät entschieden. Dieses Gerät wurde während der Produktion auf Qualität geprüft und einer Endkontrolle unterzogen. Die Funktionsfähigkeit Ihres Gerätes ist somit sichergestellt.

Es ist nicht auszuschließen, dass sich in Einzelfällen am oder im Gerät bzw. in Schlauchleitungen Restmengen von Wasser befinden. Dies ist kein Mangel oder Defekt und kein Grund zur Besorgnis.



Die Betriebsanleitung ist Bestandteil dieses Geräts. Sie enthält wichtige Hinweise für Sicherheit, Gebrauch und Entsorgung. Lesen Sie die Betriebsanleitung sorgfältig. Machen Sie sich mit den Bedienteilen und dem richtigen Gebrauch des Gerätes vertraut. Benutzen Sie das Gerät nur wie beschrieben und für die angegebenen Einsatzbereiche. Bewahren Sie die Betriebsanleitung gut auf und händigen Sie alle Unterlagen bei Weitergabe des Geräts an Dritte mit aus.

## Bestimmungsgemäße

### Verwendung

Das Gerät ist ausschließlich für folgende Verwendungen bestimmt:

- Nass- und Trockensaugen im häuslichen Bereich wie z. B. im Haushalt, im Hobbyraum, im Auto oder in der Garage
- als Gebläse
- Absaugen von Wasser

Das Aufsaugen von brennbaren, explosiven oder gesundheitsgefährdenden Stoffen ist verboten.

Jede andere Verwendung, die in dieser Betriebsanleitung nicht ausdrücklich zugelassen wird, kann eine ernsthafte Gefahr für den Benutzer darstellen und zu Schäden am Gerät führen. Der Bediener oder Nutzer des Geräts ist für Unfälle oder Schäden an anderen Menschen oder deren Eigentum verantwortlich. Das Gerät ist für den Einsatz im Heimwerkerbereich bestimmt. Es wurde nicht für den gewerblichen Dauereinsatz konzipiert. Bei gewerblichem Einsatz erlischt die Garantie. Der Hersteller haftet nicht für Schäden, die durch bestimmungswidrige Verwendung oder falsche Bedienung verursacht wurden.

### Lieferumfang/Zubehör

Packen Sie das Gerät aus und überprüfen Sie den Lieferumfang. Entsorgen Sie das Verpackungsmaterial ordnungsgemäß.

- Motorkopf
- Behälter
- Saugrohr (dreiteilig)
- Textilfilter (vormontiert)
- Originalbetriebsanleitung

Folgende Teile befinden sich bei Auslieferung im Behälter:

- 5 x Fuß (mit Lenkrolle und Zubehöraufnahme)

- Saugschlauch
- Schaumstofffilter
- Papierfilterbeutel
- Bodendüse
- Steckaufsatz (Bodendüse)
- Fugendüse

### Übersicht



Die Abbildungen des Geräts finden Sie auf der vorderen und hinteren Ausklappseite.

- 1 Motorkopf
  - 2 Tragegriff
  - 3 Ein-/Ausschalter
  - 4 4 x Zubehöralter (Motorkopf)
  - 7 Anschluss Saugen
  - 6 Behälter
  - 7 5 x Fuß (mit Lenkrolle und Zubehöraufnahme)
  - 8 2 x Schnellverschluss
  - 9 Netzanschlussleitung
  - 9a Kabelclip
  - 10 Halter (Netzanschlussleitung)
  - 11 Anschluss Blasen
- Zubehör**
- 12 Saugrohr (dreiteilig)
  - 13 Saugschlauch
  - 13a Verriegelung (Saugschlauch)
  - 14 Handgriff
- Filter**
- 15 Schaumstofffilter
  - 16 Textilfilter
  - 17 Papierfilterbeutel
- Düsen**
- 18 Bodendüse
  - 19 Steckaufsatz
  - 20 Fugendüse

**Abb. B**

- 21 Filterkorb

**Abb. C**

- 22 Absaugstutzen
- 23 Dichtungsring
- 24 Steg

**Funktionsbeschreibung**

Das Gerät ist mit einem Edelstahlbehälter ausgestattet. Die Rollen erlauben eine große Wendigkeit des Gerätes. Beim Nass-Saugen unterbricht ein Schwimmer den Saug-Luftstrom, wenn der Behälter voll ist. Zusätzlich besitzt das Gerät eine Blasfunktion. Die Funktion der Bedienteile entnehmen Sie bitte den nachfolgenden Beschreibungen.

**Bildzeichen zum Einsatz von Düsen und Filtern**



Düse zum Saugen von Teppichen.



Düse zum Saugen von glatten Flächen und Hartböden.



Düse zum Saugen von Staub und Schmutz aus Fugen und Ritzen.



Filter zum Aufsaugen von Flüssigkeiten.



Filter nicht zum Aufsaugen von Flüssigkeiten geeignet.



Filter zum Aufsaugen von trockenem Schmutz aus Haushalt, Garage und Werkstatt.



Filter zum Aufsaugen von Feinstaub wie z. B. Steinstaub und Holzstaub.

**Technische Daten**

**Nass-/Trockensauger ....PWD 20 C3**

Bemessungsspannung *U*  
 .....220–240 V~, 50/60 Hz  
 Bemessungsleistung *P* .....1300 W  
 Länge Netzanschlussleitung ..... 4 m  
 Schutzklasse □ II (Doppelisolierung)  
 Schutzart .....IPX4  
 Gewicht (einschließlich Zubehör)  
 .....~4,7 kg  
 Saugleistung .....200 Air-Watt  
 Behältervolumen  
 – brutto ..... 19,8 l  
 – netto ..... 12 l

**Sicherheitshinweise**

Dieser Abschnitt behandelt die grundlegenden Sicherheitshinweise beim Gebrauch des Geräts.

**Bedeutung der Sicherheitshinweise**

**▲ GEFAHR!** Wenn Sie diesen Sicherheitshinweis nicht befolgen, tritt ein Unfall ein. Die Folge ist schwere Körperverletzung oder Tod.

**▲ WARNUNG!** Wenn Sie diesen Sicherheitshinweis nicht befolgen, tritt möglicherweise ein Unfall ein. Die Folge ist möglicherweise schwere Körperverletzung oder Tod.

**▲ VORSICHT!** Wenn Sie diesen Sicherheitshinweis nicht befolgen, tritt ein Unfall ein. Die Folge ist möglicherweise leichte oder mittelschwere Körperverletzung.

**HINWEIS!** Wenn Sie diesen Sicherheitshinweis nicht befolgen, tritt ein Unfall ein. Die Folge ist möglicherweise ein Sachschaden.

## Bildzeichen und Symbole

### Bildzeichen auf dem Gerät



Lesen Sie die Betriebsanleitung sorgfältig. Machen Sie sich mit den Bedienteilen und dem richtigen Gebrauch des Gerätes vertraut.



Nur für kalte Asche\*! Es besteht Brandgefahr, wenn das Sauggut eine Temperatur von 40 °C überschreitet!



Schutzklasse II (Doppelisolierung)



Elektrogeräte gehören nicht in den Hausmüll.

\* „Kalte Asche“ ist Asche, die ausreichend lange erkaltet ist und keine Glutnester mehr enthält. Dies kann festgestellt werden, indem die Asche mit einem metallenen Hilfsmittel durchkämmt wird, bevor das Gerät zum Einsatz kommt. Von der kalten Asche geht keine wahrnehmbare Wärmestrahlung mehr aus.

## Sichere Inbetriebnahme



**Achtung!** Beim Gebrauch von Elektrogeräten sind zum Schutz gegen elektrischen Schlag, Verletzungs- und Brandgefahr folgende grundsätzliche Sicherheitsmaßnahmen zu beachten:

## Allgemeine Hinweise

- Lesen Sie die Betriebsanleitung sorgfältig. Machen Sie sich mit den Bedienteilen und dem richtigen Gebrauch des Gerätes vertraut.
- Dieses Gerät kann von Kindern ab 8 Jahren und darüber sowie von Personen mit verringerten physischen, sensorischen oder mentalen Fähigkeiten oder Mangel an Erfahrung und Wissen benutzt werden, wenn sie beaufsichtigt oder bezüglich des sicheren Gebrauchs des Gerätes unterwiesen wurden und die daraus resultierenden Gefahren verstehen. Kinder dürfen nicht mit dem Gerät spielen. Reinigung und Benutzer-Wartung dürfen nicht von Kindern ohne Beaufsichtigung durchgeführt werden.
- Es ist zu beachten, dass der Benutzer selbst für Unfälle oder Gefährdungen gegenüber anderen Personen oder deren Besitz verantwortlich ist.

- Beachten Sie den Lärm-  
schutz und örtliche Vor-  
schriften.

### **Vorbereitung**

- Prüfen Sie vor dem Ge-  
brauch immer Anschluss-  
und Verlängerungslei-  
tung auf Anzeichen von  
Beschädigung oder Al-  
terung. Falls die Leitung  
während der Benutzung  
beschädigt wird, muss  
Sie sofort vom Versor-  
gungsnetz getrennt wer-  
den, **BERÜHREN SIE DIE  
LEITUNG NICHT, BE-  
VOR SIE VOM NETZ GE-  
TRENNT IST.** Benutzen  
Sie das Gerät nicht, wenn  
die Leitung beschädigt  
oder abgenutzt ist.
- Achten Sie darauf, dass  
Netzspannung und Netz-  
frequenz mit den Anga-  
ben des Typenschildes  
übereinstimmen. Die An-  
passung an die verschie-  
denen Netzfrequenzen  
erfolgt automatisch.
- Schließen Sie das Gerät  
nur an eine Steckdose  
mit Fehlerstrom-Schutz-  
einrichtung (FI-Schalter)  
mit einem Bemessungs-

fehlerstrom von nicht  
mehr als 30 mA an.

- Schließen Sie das Gerät  
an eine Steckdose an, die  
mit mindestens 16 A ab-  
gesichert ist.
- Wenn die Netzanschluss-  
leitung dieses Geräts be-  
schädigt wird, muss sie  
durch den Hersteller, sei-  
nen Kundendienst oder  
eine ähnlich qualifizierte  
Person ersetzt werden,  
um Gefährdungen zu ver-  
meiden. Wenden Sie sich  
an das Service-Center.
- Prüfen Sie immer vor Ge-  
brauch des Geräts, ob  
das Gerät korrekt zusam-  
mengebaut ist und die  
Filter in der richtigen Po-  
sition sind. Saugen Sie  
niemals ohne Filter. Das  
Gerät könnte beschädigt  
werden.
- Betreiben Sie das Ge-  
rät niemals, wenn Kin-  
der oder Tiere in der Nä-  
he sind. Personen in der  
Nähe müssen Schutzklei-  
dung tragen.

### **Betrieb**

- Seien Sie aufmerksam,  
achten Sie darauf, was

- Sie tun, und gehen Sie mit Vernunft an die Arbeit mit dem Gerät. Benutzen Sie das Gerät nicht, wenn Sie müde sind oder unter Einfluss von Drogen, Alkohol oder Medikamenten stehen.
- Menschen und Tiere dürfen mit dem Gerät nicht abgesaugt werden.
  - Richten Sie Saugschlauch und Düsen während des Betriebs keinesfalls auf sich selbst oder andere Personen, insbesondere nicht auf Augen und Ohren. Es besteht Verletzungsgefahr.
  - Düsen und Saugrohr dürfen beim Arbeiten nicht in Kopfhöhe kommen. Es besteht Verletzungsgefahr.
  - Saugen Sie keine heißen, glühenden, brennbaren, explosiven oder gesundheitsgefährdenden Stoffe auf. Dazu zählen unter anderem heiße Asche, Benzin, Lösungsmittel, Säuren oder Laugen. Es besteht Brand- und Verletzungsgefahr.
  - Achten Sie darauf, dass die Netzanschlussleitung nicht durch Ziehen über scharfe Kanten, Einklemmen oder Ziehen am Kabel beschädigt wird.
  - Benutzen Sie die Netzanschlussleitung nicht, um den Anschlussstecker aus der Steckdose zu ziehen oder um das Gerät zu ziehen. Schützen Sie die Netzanschlussleitung vor Hitze, Öl und scharfen Kanten.
  - Transportieren Sie niemals das Gerät, während der Antrieb läuft.
  - Schalten Sie das Gerät aus und ziehen Sie den Anschlussstecker aus der Steckdose. Vergewissern Sie sich, dass alle sich bewegenden Teile zum vollständigen Stillstand gekommen sind
    - wann immer Sie das Gerät verlassen,
    - bevor Sie Zubehör wechseln,
    - bevor Sie Blockierungen entfernen oder Verstopfungen beseitigen,
    - bevor Sie das Gerät überprüfen, reinigen

oder Arbeiten an ihm durchführen.

- Falls das Gerät anfängt, ungewöhnlich stark zu vibrieren, ist eine sofortige Überprüfung erforderlich:
  - untersuchen Sie auf lose Teile und befestigen Sie diese,
  - suchen Sie nach Beschädigungen,
  - tauschen Sie beschädigtes Zubehör. Für Reparaturen wenden Sie sich an das Service-Center.

### Reinigung, Wartung und Lagerung

- Lassen Sie den Motor abkühlen, bevor Sie das Gerät für längere Zeit abstellen.
- Ersetzen Sie aus Sicherheitsgründen abgenutzte oder beschädigte Teile. Verwenden Sie ausschließlich Original-Ersatzteile und -Zubehör. Der Einsatz von Fremdteilen führt zum sofortigen Verlust des Garantieanspruchs.
- Das Öffnen des Gerätes ist nur von einer au-

torisierten Elektrofachkraft auszuführen. Wenden Sie sich für Reparaturen immer an unser Service-Center.

- Schalten Sie den Antrieb ab, trennen Sie das Gerät von der Stromversorgung und lassen Sie das Gerät abkühlen, wenn das Gerät zur Reinigung, Einstellung, Lagerung oder zum Austausch eines Zubehörs angehalten ist.
- Behandeln Sie das Gerät mit Sorgfalt und halten Sie es sauber.
- Bewahren Sie das Gerät unzugänglich für Kinder auf.

### Vorbereitung

**▲ WARNUNG!** Verletzungsgefahr durch ungewollt anlaufendes Gerät. Stecken Sie den Anschlussstecker erst dann in die Steckdose, wenn das Gerät vollständig für den Einsatz vorbereitet ist.

### Bedienteile

Lernen Sie vor dem ersten Betrieb des Geräts die Bedienteile kennen.

#### Ein-/Ausschalter (3)

- Einschalten: Bringen Sie den Ein-/Ausschalter (3) in Stellung „I“ (EIN).
- Ausschalten: Bringen Sie den Ein-/Ausschalter (3) in Stellung „0“ (AUS).

## Motorkopf montieren und demontieren

### Motorkopf demontieren (Abb. A)

1. Entriegeln Sie die Schnellverschlüsse (8) am Behälter (6).
2. Nehmen Sie den Motorkopf (1) ab. Legen Sie den Motorkopf (1) mit der Oberseite nach unten ab.

### Motorkopf montieren (Abb. A)

1. Setzen Sie den Motorkopf (1) auf den Behälter (6). Der Ein-/Aus-schalter (3) zeigt zum Anschluss Saugen (7).
2. Verriegeln Sie die Schnellverschlüsse (8) am Behälter (6).

## Montage

### Lieferzustand

- Motorkopf (vormontiert)
- Textilfilter (vormontiert)
- 5 x Fuß (mit Lenkrolle und Zuberhöraufnahme) (nicht montiert).

### FüÙe montieren (Abb. A)

1. Demontieren Sie den Motorkopf (1).
2. Legen Sie den Behälter (6) mit der Unterseite nach oben auf eine feste Unterlage.
3. Setzen Sie die FüÙe (7) in die Aufnahmen an der Unterseite des Behälters.  
Die FüÙe rasten hörbar ein.
4. Montieren Sie den Motorkopf (1).

## Filter und Filterbeutel montieren und demontieren

### Übersicht

Das Gerät hat folgende Filter und Beutel:

- **Textilfilter (16)**
  - Trockensaugen
  - Verwenden Sie zusätzlich einen Papierfilterbeutel, damit sich der

Textilfilter nicht so schnell zu-setzt.

- **Schaumstofffilter (15)**
  - Nass-Saugen
- **Papierfilterbeutel (17)**
  - Trockensaugen
- **Feinstaub-Filterbeutel**
  - Feinstaub saugen
  - als Zubehör erhältlich

### Textilfilter demontieren (Abb. C)

1. Demontieren Sie den Motorkopf (1).  
Legen Sie den Motorkopf (1) mit der Oberseite nach unten ab.
2. Entfernen Sie den Textilfilter (16).

### Textilfilter montieren (Abb. C)

1. Demontieren Sie den Motorkopf (1).  
Legen Sie den Motorkopf (1) mit der Oberseite nach unten ab.
2. Demontieren Sie gegebenenfalls den Schaumstofffilter (15).
3. Stülpen Sie den Textilfilter (16) vollständig über den Filterkorb (21).
4. Montieren Sie den Motorkopf.

### Filterbeutel montieren (Abb. C)

Die Anleitung gilt für den Papierfilterbeutel (17) und den Feinstaub-Filterbeutel (als Zubehör erhältlich).

1. Demontieren Sie den Motorkopf (1).  
Legen Sie den Motorkopf (1) mit der Oberseite nach unten ab.
2. Stülpen Sie den Filterbeutel (17) innerhalb des Behälters (6) über den Anschluss Saugen (7). Der Dichtungsring (23) an der Öffnung des Filterbeutels muss den Steg (24) am Anschluss Saugen vollständig umschließen.
3. Montieren Sie den Motorkopf.

### Filterbeutel demontieren (Abb. C)

1. Demontieren Sie den Motorkopf (1).  
Legen Sie den Motorkopf (1) mit der Oberseite nach unten ab.
2. Sie können den Filterbeutel (17) herausnehmen.
3. Montieren Sie den Motorkopf.

### Schaumstofffilter demontieren (Abb. B)

1. Demontieren Sie den Motorkopf (1).  
Legen Sie den Motorkopf (1) mit der Oberseite nach unten ab.
2. Entfernen Sie vorsichtig den Schaumstofffilter (15).

### Schaumstofffilter montieren (Abb. B)

Setzen Sie nur einen trockenen Filter ein.

1. Demontieren Sie den Motorkopf (1).  
Legen Sie den Motorkopf (1) mit der Oberseite nach unten ab.
2. Rollen Sie den Schaumstofffilter (15) ein kleines Stück auf.
3. Ziehen Sie den Schaumstofffilter über den Filterkorb (21).
4. Rollen Sie den Schaumstofffilter glatt.
5. Montieren Sie den Motorkopf.

### Saugschlauch montieren und demontieren

#### Saugschlauch montieren (Abb. A/D)

1. Stecken Sie das dicke Ende des Saugschlauchs (13) mit der Verriegelung (13a) in einen Anschluss:
  - Saugen: Anschluss Saugen (7) (am Behälter)
  - Blasen: Anschluss Blasen (11) (am Motorkopf)
 Die Verriegelung rastet hörbar ein.

### Saugschlauch demontieren (Abb. A/D)

1. Drücken und halten Sie die Verriegelung (13a) am Saugschlauch (13).
2. Ziehen Sie den Saugschlauch (13) aus dem Anschluss.

### Düse auswählen

#### Bodendüse (18)

- **HINWEIS!** Beschädigungsgefahr! Empfindliche Oberflächen können beim Arbeiten ohne Steckaufsatz zerkratzt werden können.
- Nass- und Trockensaugen von Teppichböden
- Entfernen von hartnäckigem Schmutz

#### Bodendüse (18) mit Steckaufsatz (19)

- Nass- und Trockensaugen von glatten Flächen und Teppichböden.
- Steckaufsatz demontieren: Drücken Sie die Laschen rechts und links an der Bodendüse.

#### Fugendüse (20)

- Saugen von Fugen, Ecken und Heizkörpern

#### Düse montieren und demontieren

Die Düsen lassen sich einfach auf das Saugrohr (12) oder den Handgriff (14) aufsetzen und abnehmen.

## Betrieb

### Trockensaugen

#### Hinweise

- Saugen Sie nie ohne Filter!
- Der Papierfilterbeutel ist zum Saugen von Feinstaub nicht geeignet. Zum Saugen von Feinstaub benötigen Sie zusätzlich einen Feinstaub-Filterbeutel (*Ersatzteile und Zubehör, S. 100*).

## Erlaubte Filter und Düsen

- **Filter**
  - Faltenfilter (nicht mitgeliefert)
- **Filterbeutel**
  - Papierfilterbeutel (empfohlen)
  - ohne
- **Düsen**
  - alle

## Nass-Saugen

### Hinweise

- Saugen Sie nie ohne Filter!
- Beim Nass-Saugen unterbricht ein Schwimmer den Saug-Luftstrom, wenn der Behälter (6) voll ist. Schalten Sie das Gerät ab und leeren Sie den Behälter (6), siehe *Reinigung*, S. 96.
- Achten Sie darauf, dass die Saugdüse nicht vollständig im Wasser ist, damit immer etwas Luft angesaugt wird.
- Der Behälter eignet sich nicht zur Aufbewahrung von Flüssigkeiten. Leeren Sie nach dem Nass-Saugen den Behälter.
- Beachten Sie beim Nass-Saugen, dass der Sauger immer höher als die abzusaugende Wasseroberfläche stehen muss. Andernfalls könnte ein Siphon Effekt entstehen.

## Erlaubte Filter und Düsen

- **Filter**
  - Schaumstofffilter (15)
- **Filterbeutel**
  - ohne
- **Düsen**
  - Bodendüse (18)
  - ohne

## Feinstaub saugen

### Hinweise

- Saugen Sie nie ohne Filter!

- Zum Saugen von Feinstaub benötigen Sie zusätzlich einen Feinstaub-Filterbeutel (*Ersatzteile und Zubehör*, S. 100).

## Erlaubte Filter und Düsen

- **Filter**
  - Faltenfilter (nicht mitgeliefert)
- **Filterbeutel**
  - Feinstaub-Filterbeutel (nicht mitgeliefert)
- **Düsen**
  - alle

## Blasen

### Blasfunktion vorbereiten (Abb. D)

1. Entfernen Sie Filter und Filterbeutel.  
*Siehe Filter und Filterbeutel montieren und demontieren*, S. 93.
2. Stecken Sie den Saugschlauch (13) in den Anschluss Blasen (11).  
*siehe Saugschlauch montieren und demontieren*, S. 94.

## Ein- und Ausschalten

### Vorbereitung

1. Wickeln Sie den Saugschlauch (13) vollständig ab.
2. Bereiten Sie das Gerät für die gewünschte Funktion vor: Filter, Filterbeutel, Saugschlauch, Saugrohr, Düse
3. Stecken Sie den Anschlussstecker des Geräts in eine Steckdose.

### Einschalten

1. Bringen Sie den Ein-/Ausschalter (3) in Stellung „I“ (EIN).

### Ausschalten

1. Bringen Sie den Ein-/Ausschalter (3) in Stellung „0“ (AUS).
2. Ziehen Sie den Anschlussstecker des Geräts aus der Steckdose, wenn Sie das Gerät unbeaufsichtigt lassen.

tigt lassen oder mit der Arbeit fertig sind.

## Reinigung, Wartung und Lagerung

**▲ WARNUNG!** Elektrischer Schlag! Verletzungsgefahr durch ungewollt anlaufendes Gerät. Schützen Sie sich bei Wartungs- und Reinigungsarbeiten. Schalten Sie das Gerät aus und ziehen Sie den Anschlussstecker aus der Steckdose. Lassen Sie Instandsetzungsarbeiten und Wartungsarbeiten, die nicht in dieser Anleitung beschrieben sind, von unserem Service-Center durchführen. Verwenden Sie nur Original-Ersatzteile.

### Reinigung

#### Hinweis

Beschädigungsgefahr. Nicht sachgemäße Reinigung kann das Gerät beschädigen. Spritzen Sie das Gerät nicht mit Wasser ab. Verwenden Sie keine scharfen Reinigungs- bzw. Lösungsmittel.

#### Allgemeine Reinigung

1. Leeren Sie den Behälter (6).
2. Reinigen Sie den Behälter (6) mit einem feuchten Lappen.
3. Klopfen Sie den Textilfilter (16) aus. Waschen Sie den Textilfilter ggf. mit lauwarmem Wasser und Seife und lassen Sie ihn trocknen.
4. Waschen Sie den Schaumstofffilter (15) mit lauwarmem Wasser und Seife aus und lassen Sie ihn trocknen.
5. Tauschen Sie einen vollen Papierfilterbeutel (17) (Nachbestellung siehe *Ersatzteile und Zubehör*, S. 100).

### Wartung

Das Gerät ist wartungsfrei.

### Lagerung

Lagern Sie Gerät und Zubehör stets:

- sauber
- trocken
- staubgeschützt
- außerhalb der Reichweite von Kindern

#### Hinweise

- Der Behälter eignet sich nicht zur Aufbewahrung von Flüssigkeiten. Leeren Sie nach dem Nass-Saugen den Behälter.

#### Gerät für die Lagerung vorbereiten (Abb. E)

1. Wickeln Sie die Netzanschlussleitung (9) am Halter (10) auf und sichern Sie sie mit dem Kabelclip (9a).
2. Stecken Sie die Teile des Saugrohrs (12) in die Zubehöraufnahme an den Füßen (7).
3. Wickeln Sie den Saugschlauch (13) um das Gerät und stecken Sie den Handgriff (14) in eine der beiden hinteren Zubehörhalter (4).
4. Stecken Sie das weitere Zubehör in die Zubehörhalter (4) am Motorkopf (1) und den Füßen (7).

## Entsorgung/ Umweltschutz

Führen Sie Gerät, Zubehör und Verpackung einer umweltgerechten Wiederverwertung zu.



Elektrogeräte gehören nicht in den Hausmüll.

Das Symbol der durchgestrichenen Mülltonne bedeutet, dass die-

ses Elektro- bzw. Elektronikgerät am Ende seiner Lebensdauer nicht im Hausmüll entsorgt werden darf, sondern vom Endnutzer einer getrennten Sammlung zugeführt werden muss.

**Richtlinie 2012/19/EU über Elektro- und Elektronik-Altgeräte:**

Verbraucher sind gesetzlich dazu verpflichtet, Elektro- und Elektronikgeräte am Ende ihrer Lebensdauer einer umweltgerechten Wiederverwertung zuzuführen. Auf diese Weise wird eine umwelt- und ressourcenschonende Verwertung sichergestellt.

Je nach Umsetzung in nationales Recht können Sie folgende Möglichkeiten haben:

- an einer Verkaufsstelle zurückgeben,
- an einer offiziellen Sammelstelle abgeben,
- an den Hersteller/Inverkehrbringer zurücksenden.

Nicht betroffen sind den Altgeräten beigefügte Zubehörteile und Hilfsmittel ohne Elektrobestandteile.

**Zusätzliche Entsorgungshinweise für Deutschland**

Das Gerät ist bei eingerichteten Sammelstellen, Wertstoffhöfen oder Entsorgungsbetrieben abzugeben. Zudem sind Vertrieber von Elektro- und Elektronikgeräten sowie Vertrieber von Lebensmitteln zur Rücknahme verpflichtet. LIDL bietet Ihnen Rückgabemöglichkeiten direkt in den Filialen und Märkten an. Rückgabe und Entsorgung sind für Sie kostenfrei.

Beim Kauf eines Neugerätes haben Sie das Recht, ein entsprechendes Altgerät unentgeltlich zurückzugeben. Zusätzlich haben Sie die Möglichkeit, unabhängig vom Kauf eines Neugerätes, unentgeltlich (bis zu drei) Altgeräte abzugeben, die in keiner Abmessung größer als 25 cm sind.

Bitte entnehmen Sie vor der Rückgabe Batterien oder Akkumulatoren, sowie Lampen, die zerstörungsfrei entnommen werden können und führen diese einer separaten Sammlung zu.

**Fehlersuche**

Die folgende Tabelle hilft Ihnen kleine Störungen zu beseitigen:

Problem	Mögliche Ursache	Fehlerbehebung
Gerät startet nicht	Ein-/Ausschalter (3) ausgeschaltet	Position des Ein-/Ausschalters überprüfen
	Netzspannung fehlt	Steckdose, Netzanschlussleitung, Anschlussstecker, Sicherung prüfen, ggf. Reparatur durch Elektrofachmann.
	Ein-/Ausschalter (3) defekt	Wenden Sie sich an das Service-Center.
	Kohlebürsten abgenutzt	
	Motor defekt	

Problem	Mögliche Ursache	Fehlerbehebung
Geringe oder fehlende Saugleistung	Saugschlauch (13) oder Düsen verstopft	Verstopfungen und Blockierungen beseitigen
	Saugrohr (12) nicht korrekt zusammengesetzt	Saugrohr richtig zusammensetzen
	Behälter (6) offen	<i>Motorkopf montieren und demontieren, S. 93</i>
	Behälter (6) voll	Behälter (6) leeren
	Filter (15/16) voll oder zugesetzt	Filter leeren, reinigen oder ersetzen
	Schwimmer im Filterkorb (21) in falscher Position (z. B. durch ruckartige Bewegungen)	Gerät ausschalten, damit sich der Schwimmer senkt, danach wieder einschalten
	Schwimmer im Filterkorb (21) defekt	Wenden Sie sich an das Service-Center.
Schwimmer verschleißt die Saugöffnung nicht	Schwimmer im Filterkorb (21) bewegt sich nicht	Schwimmer freimachen
	Schwimmer im Filterkorb (21) defekt	Wenden Sie sich an das Service-Center.
Staub oder Schmutz wird aus dem Gerät geblasen	Filter (15/16) nicht oder nicht korrekt montiert	<i>Filter und Filterbeutel montieren und demontieren, S. 93</i>

## Service

### Garantie

Sehr geehrte Kundin, sehr geehrter Kunde,

Sie erhalten auf dieses Produkt 3 Jahre Garantie ab Kaufdatum. Im Falle von Mängeln dieses Produkts stehen Ihnen gegen den Verkäufer des Produkts gesetzliche Rechte zu. Diese gesetzlichen Rechte werden durch unsere im Folgenden dargestellte Garantie nicht eingeschränkt.

### Garantiebedingungen

Die Garantiefrist beginnt mit dem Kaufdatum. Bitte bewahren Sie den Original-Kassenbon gut auf. Diese Unterlage wird als Nachweis für den Kauf benötigt. Tritt innerhalb von drei Jahren ab dem Kaufdatum dieses

Produkts ein Material- oder Fabrikationsfehler auf, wird das Produkt von uns – nach unserer Wahl – für Sie kostenlos repariert oder ersetzt. Diese Garantieleistung setzt voraus, dass innerhalb der Drei-Jahres-Frist das defekte Produkt und der Kaufbeleg (Kassenbon) vorgelegt und schriftlich kurz beschrieben wird, worin der Mangel besteht und wann er aufgetreten ist.

Wenn der Defekt von unserer Garantie gedeckt ist, erhalten Sie das reparierte oder ein neues Produkt zurück. Mit Reparatur oder Austausch des Produkts beginnt kein neuer Garantiezeitraum.

## Garantiezeit und gesetzliche Mängelansprüche

Die Garantiezeit wird durch die Gewährleistung nicht verlängert. Dies gilt auch für ersetzte und reparierte Teile. Eventuell schon beim Kauf vorhandene Schäden und Mängel müssen sofort nach dem Auspacken gemeldet werden. Nach Ablauf der Garantiezeit anfallende Reparaturen sind kostenpflichtig.

### Garantieumfang

Das Produkt wurde nach strengen Qualitätsrichtlinien sorgfältig produziert und vor Anlieferung gewissenhaft geprüft.

Die Garantieleistung gilt für Material- oder Fabrikationsfehler. Diese Garantie erstreckt sich nicht auf Produktteile, die normaler Abnutzung ausgesetzt sind und daher als Verschleißteile angesehen werden können (z. B. Filter) oder für Beschädigungen an zerbrechlichen Teilen.

Diese Garantie verfällt, wenn das Produkt beschädigt, nicht sachgemäß benutzt oder nicht gewartet wurde. Für eine sachgemäße Benutzung des Produkts sind alle in der Betriebsanleitung aufgeführten Anweisungen genau einzuhalten. Verwendungszwecke und Handlungen, von denen in der Betriebsanleitung abgeraten oder vor denen gewarnt wird, sind unbedingt zu vermeiden.

Das Produkt ist lediglich für den privaten und nicht für den gewerblichen Gebrauch bestimmt. Bei missbräuchlicher und unsachgemäßer Behandlung, Gewaltanwendung und bei Eingriffen, die nicht von unserer autorisierten Service-Niederlassung vorgekommen wurden, erlischt die Garantie.

## Abwicklung im Garantiefall

Um eine schnelle Bearbeitung Ihres Anliegens zu gewährleisten, folgen Sie bitte den folgenden Hinweisen:

- Bitte halten Sie für alle Anfragen den Kassenbon und die Artikelnummer (IAN 465627\_2404) als Nachweis für den Kauf bereit.
- Die Artikelnummer entnehmen Sie bitte dem Typenschild am Produkt, einer Gravur am Produkt, dem Titelblatt der Bedienungsanleitung (unten links) oder dem Aufkleber auf der Rück- oder Unterseite des Produktes.
- Sollten Funktionsfehler oder sonstige Mängel auftreten, kontaktieren Sie zunächst das nachfolgend benannte Service-Center **telefonisch** oder nutzen Sie unser **Kontaktformular**, das Sie auf [parksidediy.com](http://parksidediy.com) in der Kategorie **Service** finden.
- Ein als defekt erfasstes Produkt können Sie, nach Rücksprache mit unserem Service-Center unter Beifügung des Kaufbelegs (Kassenbons) und der Angabe, worin der Mangel besteht und wann er aufgetreten ist, für Sie portofrei an die Ihnen mitgeteilte Service-Anschrift übersenden. Um Annahmeprobleme und Zusatzkosten zu vermeiden, benutzen Sie unbedingt nur die Adresse, die Ihnen mitgeteilt wird. Stellen Sie sicher, dass der Versand nicht unfrei, per Sperrgut, Express oder sonstiger Sonderfracht erfolgt. Senden Sie das Produkt bitte inkl. aller beim Kauf mitgelieferten Zubehörteile ein und sorgen Sie für eine ausreichend sichere Transportverpackung.

## Reparatur-Service

Für Reparaturen, **die nicht der Garantie unterliegen**, wenden Sie sich

an das Service-Center. Dort erhalten Sie gerne einen Kostenvoranschlag.

- Wir können nur Geräte bearbeiten, die ausreichend verpackt und frankiert eingesandt wurden.

**Hinweis:** Bitte senden Sie Ihr Gerät gereinigt und mit Hinweis auf den Defekt an die vom Service-Center genannte Adresse.

- Nicht angenommen werden unfrei eingeschickte Geräte sowie Geräte, die per Sperrgut, Express oder mit sonstiger Sonderfracht versendet wurden.
- Wir entsorgen Ihre eingesendeten, defekten Geräte kostenlos.

## Service-Center

**DE Service Deutschland**  
Tel.: 0800 88 55 300  
Kontaktformular auf  
[parkside-diy.com](http://parkside-diy.com)  
**IAN 465627\_2404**

**AT Service Österreich**  
Tel.: 0800 447750  
Kontaktformular auf  
[parkside-diy.com](http://parkside-diy.com)  
**IAN 465627\_2404**

**CH Service Schweiz**  
Tel.: 0800 56 36 01  
Kontaktformular auf  
[parkside-diy.com](http://parkside-diy.com)  
**IAN 465627\_2404**

## Importeur

Bitte beachten Sie, dass die folgende Anschrift keine Serviceanschrift ist. Kontaktieren Sie zunächst das oben genannte Service-Center.

Grizzly Tools GmbH & Co. KG  
Stockstädter Str. 20  
63762 Großostheim  
DEUTSCHLAND  
[www.grizzlytools.de](http://www.grizzlytools.de)

## Ersatzteile und Zubehör

**Ersatzteile und Zubehör erhalten Sie unter [www.grizzlytools.shop](http://www.grizzlytools.shop).** Sollten bei Ihrem Bestellvorgang Probleme auftreten, kontaktieren Sie uns über unseren Online-Shop. Bei weiteren Fragen wenden Sie sich an das *Service-Center*, S. 100.

Pos.-Nr.	Bezeichnung	Best.-Nr.
1	Motorkopf (EU)	72079468
6	Behälter	91099211
12	Saugrohr (dreiteilig)	91099439
13	Saugschlauch	91099209
15	Schaumstofffilter	91110108
16	Textilfilter	30250135
17	Papierfilterbeutel, 5er-Pack	30250132
18, 19	Bodendüse, Steckaufsatz	72800217
20	Fugendüse	91099005

**Zusätzlich erhältlich**

Bezeichnung	Best.-Nr.
Feinstaub-Filterbeutel, 5er-Pack (2-lagiger Microfilter-Vlies, weiß)	30250111

## Original-EU-Konformitätserklärung

Produkt: **Nass-/Trockensauger**

Modell: **PWD 20 C3**

Seriennummer: 000001 - 402000

Der oben beschriebene Gegenstand der Erklärung erfüllt die einschlägigen Harmonisierungsrechtsvorschriften der Union:

**2014/35/EU • 2014/30/EU • 2011/65/EU & (EU) 2015/863**

Der oben beschriebene Gegenstand der Erklärung erfüllt die Vorschriften der Richtlinie 2011/65/EU des Europäischen Parlaments und des Rates vom 8. Juni 2011 zur Beschränkung der Verwendung bestimmter gefährlicher Stoffe in Elektro- und Elektronikgeräten.

Um die Konformität zu gewährleisten, wurden folgende harmonisierte Normen sowie nationale Normen und Bestimmungen angewendet:

**EN 60335-1:2012/A15:2021 • EN 60335-2-2:2010/A1:2013  
EN 62233:2008 • EN IEC 55014-1:2021 • EN IEC 55014-2:2021  
EN IEC 61000-3-2:2019/A1:2021  
EN 61000-3-3:2013/A2:2021 • EN IEC 63000:2018**

Die alleinige Verantwortung für die Ausstellung dieser Konformitätserklärung trägt der Hersteller:

**CE** Grizzly Tools GmbH & Co. KG  
Stockstädter Str. 20  
63762 Großostheim  
DEUTSCHLAND  
22.11.2024



Christian Frank  
Dokumentationsbevollmächtigter

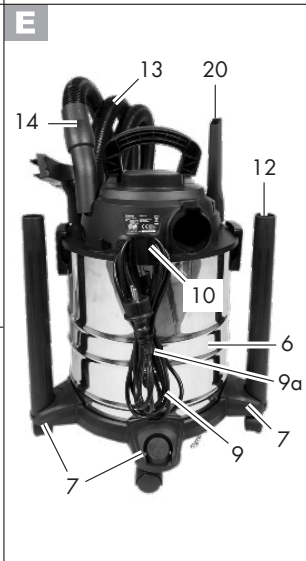
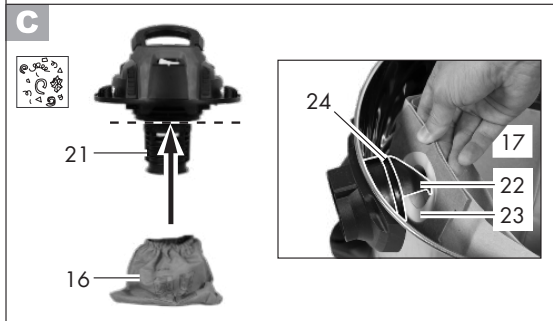
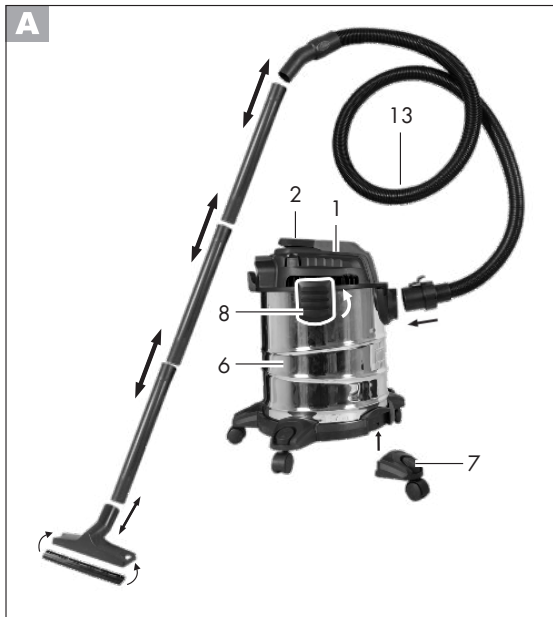

Explosionszeichnung • Reprezentare explodatã • Eksplodirani pogled • Διευρυμένη εικόνα • Разглобен вид

PWD 20 C3

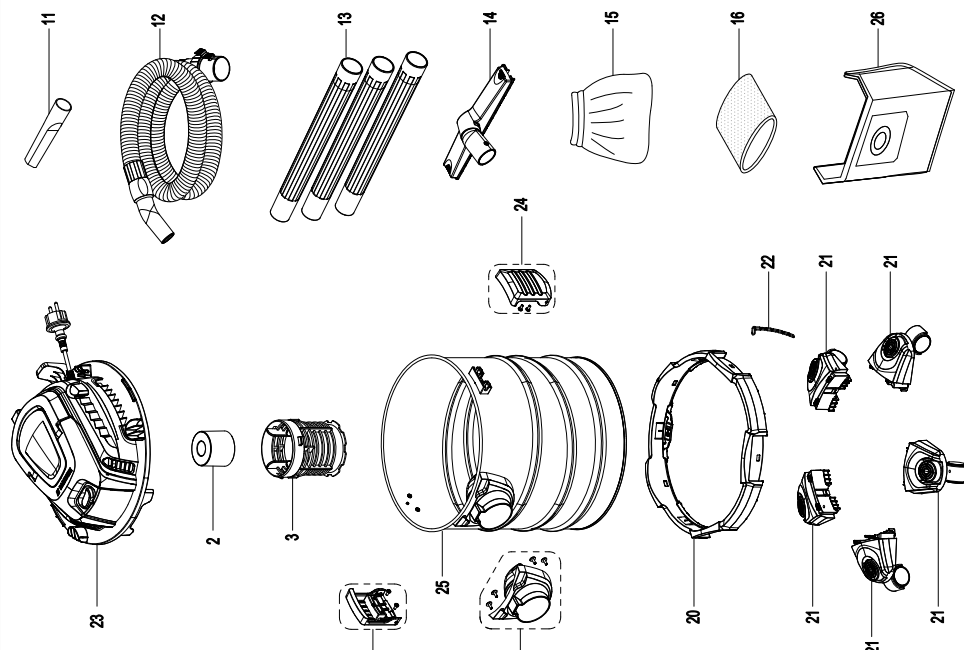

informativ • informativno • informativan • ενημερωτικό • информативен

**GRIZZLY TOOLS GMBH & CO. KG**

Stockstädter Straße 20  
63762 Großostheim  
GERMANY

Stanje informacija · Stanje informacija · Versiunea  
informațiilor · Актуалност на информацията ·  
Έκδοση των πληροφοριών · Stand der Informationen:  
07/2024  
Ident.-No.: 72079465072024-HR/RS/RO/BG/GR



IAN 465627\_2404

