



Akku-Heißluftgebläse / Cordless Hot Air Gun / Décapeur thermique sans fil PHLGA 20-Li A1

(DE) (AT) (CH)

Akku-Heißluftgebläse

Originalbetriebsanleitung

(FR) (BE)

Décapeur thermique sans fil

Traduction des instructions d'origine

(PL)

Akumulatorowa dmuchawa gorącego powietrza

Tłumaczenie oryginalnej instrukcji obsługi

(SK)

Akumulátorová teplovzdušná pištoľ

Preklad originálneho návodu na obsluhu

(GB) (IE)

Cordless Hot Air Gun

Translation of the original instructions

(NL) (BE)

Accu-heteluchtventilator

Vertaling van de originele gebruiksaanwijzing

(CZ)

Aku horkovzdušná pistole

Překlad originálního provozního návodu

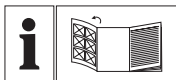

DE AT CH

Klappen Sie vor dem Lesen die Seite mit den Abbildungen aus und machen Sie sich anschließend mit allen Funktionen des Gerätes vertraut.

GB IE

Before reading, unfold the page containing the illustrations and familiarise yourself with all functions of the device.

FR BE

Avant de lire le mode d'emploi, ouvrez la page contenant les illustrations et familiarisez-vous ensuite avec toutes les fonctions de l'appareil.

NL BE

Vouw vóór het lezen de pagina met de afbeeldingen open en maak u vertrouwd met alle functies van het apparaat.

PL

Przed przeczytaniem proszę rozłożyć stronę z ilustracjami, a następnie proszę zapoznać się z wszystkimi funkcjami urządzenia.

CZ

Před čtením si otevřete stranu s obrázky a potom se seznamte se všemi funkcemi přístroje.

SK

Pred čítaním si odklopte stranu s obrázkami a potom sa oboznámte so všetkými funkciami prístroja.

DE / AT / CH	Originalbetriebsanleitung	Seite	4
GB / IE	Translation of the original instructions	Page	14
FR / BE	Traduction des instructions d'origine	Page	23
NL / BE	Vertaling van de originele gebruiksaanwijzing	Pagina	35
PL	Tłumaczenie oryginalnej instrukcji obsługi	Strona	45
CZ	Překlad originálního provozního návodu	Strana	55
SK	Preklad originálneho návodu na obsluhu	Strana	64

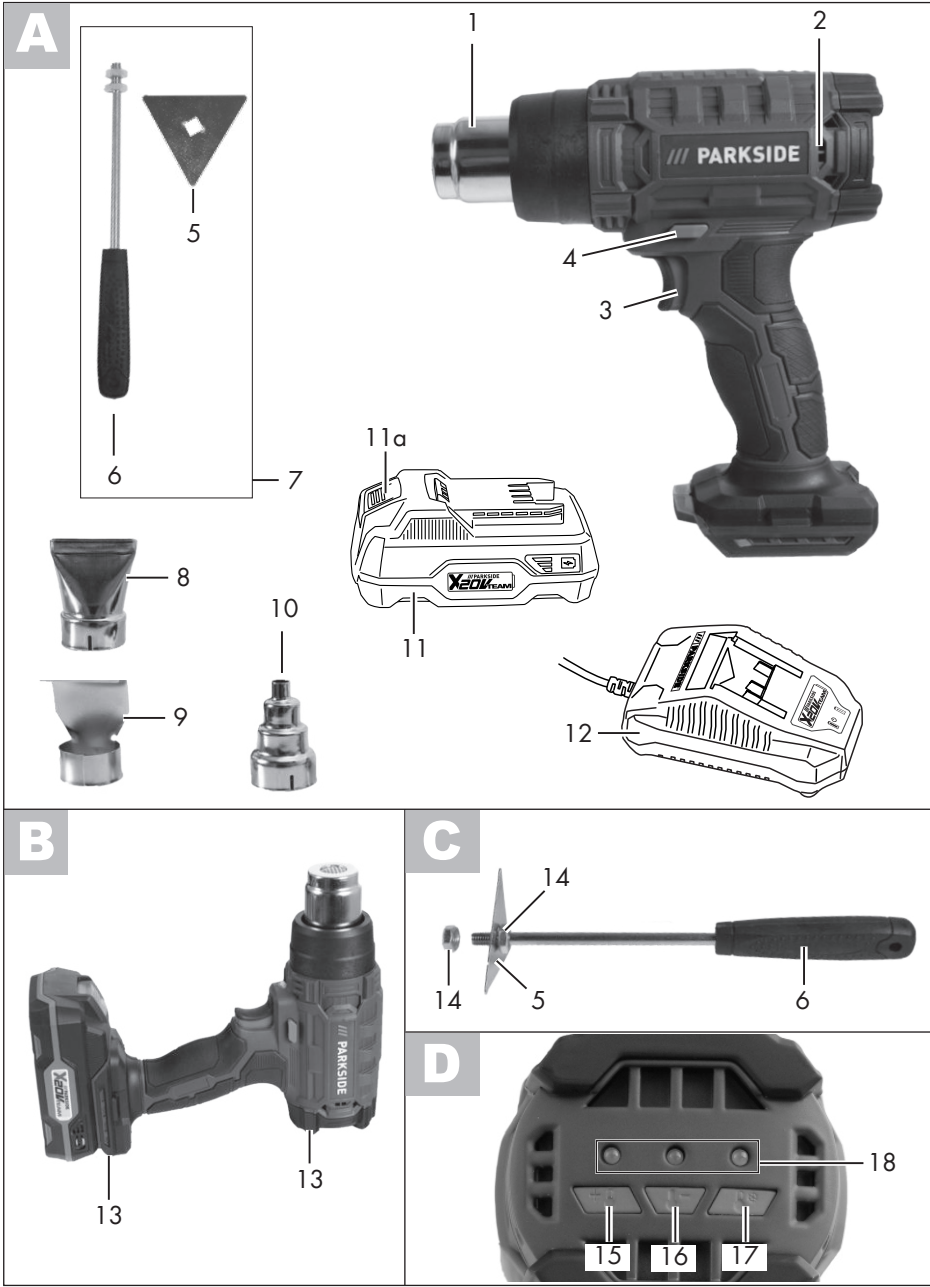

A

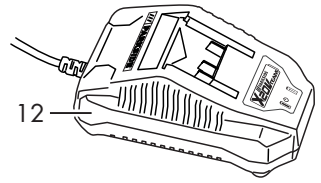
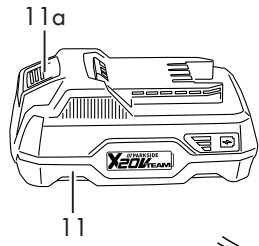
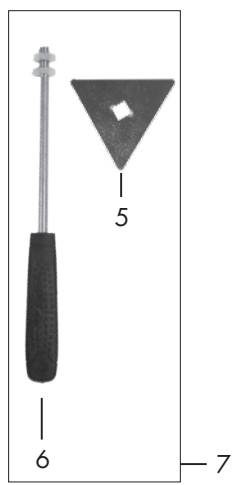

B



C



D

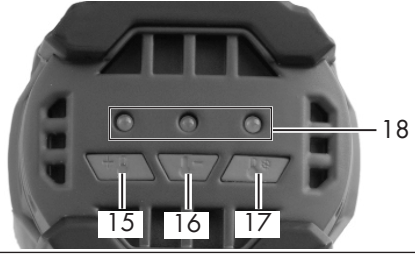

Inhalt

Einleitung	4
Bestimmungsgemäße	
Verwendung	4
Allgemeine Beschreibung	5
Lieferumfang	5
Übersicht	5
Funktionsbeschreibung	5
Technische Daten	6
Sicherheitshinweise	6
Bildzeichen in der Betriebsanleitung ...	6
Bildzeichen auf dem Gerät.....	6
Allgemeine Sicherheitshinweise	7
Zusätzliche Sicherheitshinweise	8
Erstinbetriebnahme	8
Bedienung	8
Akku entnehmen/einsetzen	8
Ein- und Ausschalten.....	8
Zusammenbau des Farbkratzers	9
Verwendung von Vorsatzdüsen	9
Reduzierdüse	9
Flächendüse	9
Reflektordüse	9
Farbkratzer	10
Reinigung/Wartung/Lagerung ...	10
Allgemeine Reinigungs- und	
Wartungsarbeiten	10
Lagerung	10
Entsorgung/Umweltschutz	10
Ersatzteile/Zubehör	11
Garantie	12
Reparatur-Service	13
Service-Center	13
Importeur	13
Original-	
EG-Konformitätserklärung	73
Explosionszeichnung	81

Einleitung

Herzlichen Glückwunsch zum Kauf Ihres neuen Gerätes. Sie haben sich damit für ein hochwertiges Gerät entschieden. Dieses Gerät wurde während der Produktion auf Qualität geprüft und einer Endkontrolle unterzogen. Die Funktionsfähigkeit Ihres Gerätes ist somit sichergestellt.

Es ist nicht auszuschließen, dass sich in Einzelfällen am oder im Gerät Restmengen von Schmierstoffen befinden. Dies ist kein Mangel oder Defekt und kein Grund zur Besorgnis.



Die Betriebsanleitung ist Bestandteil dieses Gerätes. Sie enthält wichtige Hinweise für Sicherheit, Gebrauch und Entsorgung. Machen Sie sich vor der Benutzung des Gerätes mit allen Bedien- und Sicherheitshinweisen vertraut. Benutzen Sie das Gerät nur wie beschrieben und für die angegebenen Einsatzbereiche. Bewahren Sie die Betriebsanleitung gut auf und händigen Sie alle Unterlagen bei Weitergabe des Gerätes an Dritte mit aus.

Bestimmungsgemäße Verwendung

Das Gerät ist zum Entfernen von Farbanstrichen, zum Erwärmen (z.B. von Schrumpfschläuchen) und zum Verformen und Verschweißen von Kunststoffen geeignet. Es kann zum Lösen von Klebeverbindungen und zum Auftauen von Wasserleitungen verwendet werden. Dieses Gerät ist nicht zur gewerblichen Nutzung geeignet. Bei gewerblichem Einsatz erlischt die Garantie. Jede andere Verwendung, die in dieser Betriebsanleitung nicht ausdrücklich zugelassen wird, kann zu Schäden am Gerät

führen und eine ernsthafte Gefahr für den Benutzer darstellen.

Die Benutzung des Gerätes im Regen oder in feuchter Umgebung ist verboten.

Der Hersteller haftet nicht für Schäden, die durch bestimmungswidrigen Gebrauch oder falsche Bedienung verursacht wurden.

Das Gerät ist Teil der Serie Parkside X 20 V TEAM und kann mit Akkus der Parkside X 20 V TEAM Serie betrieben werden. Die Akkus dürfen nur mit Ladegeräten der Serie Parkside X 20 V TEAM geladen werden.

Allgemeine Beschreibung

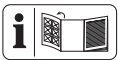

Die Abbildung der wichtigsten Funktionsteile finden Sie auf der Ausklappseite.

Lieferumfang

Nehmen Sie das Gerät vorsichtig aus der Packung und prüfen Sie, ob die nachfolgenden Teile vollständig sind:

- Akku-Heißluftgebläse
- Reduzierdüse
- Flächendüse
- Reflektordüse
- Farbkratzer (2-teilig)
- Betriebsanleitung



Akku und Ladegerät sind nicht im Lieferumfang enthalten.

Entsorgen Sie das Verpackungsmaterial ordnungsgemäß.

Übersicht

- | | |
|----------|----------------------------|
| A | 1 Ausblasrohr |
| | 2 Lufteinlass |
| | 3 Ein-/Ausschalter |
| | 4 Entriegelungsschalter |
| | 5 Metall-Dreieck |
| | 6 Griff |
| | 7 Farbkratzer |
| | 8 Flächendüse |
| | 9 Reflektordüse |
| | 10 Reduzierdüse |
| 11 | Akku |
| | a Entriegelungstaste |
| 12 | Ladegerät |
| | |
| B | 13 Standfuß |
| C | 14 Mutter |
| D | 15 Stufenschalter "hoch" |
| | 16 Stufenschalter "mittel" |
| | 17 Stufenschalter "kalt" |
| | 18 LED's |

Funktionsbeschreibung

Das Gerät lässt sich in drei Temperatursufen betreiben. Auf Stufe "0" wird kalte Luft ausgeblasen. Auf Stufe I wird eine Lufttemperatur von 250 °C erreicht. Auf Stufe II erreicht das Gerät eine Lufttemperatur von 550 °C.

Die Funktion der Bedienteile entnehmen Sie bitte den nachfolgenden Beschreibungen.

Technische Daten

Akku-

Heißluftgebläse.....PHLGA 20-Li A1

Aufnahmeleistung des Motors P250 W

Nenneingangsspannung U 20 V==

Schutzart.....IPX0

Laufzeit Akku

2 Ah 8 min

4 Ah 16 min

maximale Luftmenge..... 170 l/min

Lufttemperatur250 °C

Stufe I250 °C

Stufe II550 °C

Temperaturmax. 50 °C

Ladevorgang 4 - 40 °C

Betrieb.....-20 - 50 °C

Lagerung0 - 45 °C



Achtung! Eine aktuelle Liste der Akkukompatibilität finden Sie unter: www.lidl.de/akku

Dieses Gerät kann ausschließlich mit folgenden Akkus betrieben werden:

PAP 20 A1, PAP 20 A2, PAP 20 A3.

Dieses Akkus dürfen mit folgenden

Ladegeräten geladen werden: PLG 20 A1, PLG 20 A3, PDSLГ 20 A1.

Ladezeit (Min.)	PLG 20 A1	PLG 20 A3 PDSLГ 20 A1
PAP 20 A1	60	30
PAP 20 A2	75	30
PAP 20 A3	90	60

Sicherheitshinweise

Bildzeichen in der Betriebsanleitung



Gefahrenzeichen mit Angaben zur Verhütung von Personen- oder Sachschäden



Hinweiszeichen mit Informationen zum besseren Umgang mit dem Gerät

Bildzeichen auf dem Gerät



Lesen Sie die Bedienungsanleitung aufmerksam durch.



Nicht Regen oder Feuchtigkeit aussetzen.



Achtung! Heiße Oberfläche. Es besteht Verbrennungsgefahr.



Das Gerät ist Teil der Serie Parkside X 20 V TEAM.



Elektrogeräte gehören nicht in den Hausmüll.



Stufenschalter

Allgemeine Sicherheitshinweise



Dieses Gerät kann bei unsachgemäßem Gebrauch ernsthafte Verletzungen verursachen. Um Personen- und Sachschäden zu vermeiden, lesen und beachten Sie unbedingt die folgenden Sicherheitshinweise und machen Sie sich mit allen Bedienteilen gut vertraut.



Vorsicht: So vermeiden Sie Unfälle und Verletzungen:

Vorbereitung

- Dieses Gerät kann von Kindern ab 8 Jahren und darüber sowie von Personen mit verringerten physischen, sensorischen oder mentalen Fähigkeiten oder Mangel an Erfahrung und Wissen benutzt werden, wenn sie beaufsichtigt oder bezüglich des sicheren Gebrauchs des Gerätes unterwiesen wurden und die daraus resultierenden Gefahren verstehen. Kinder dürfen nicht mit dem Gerät spielen. Reinigung und Benutzer-Wartung dürfen nicht von Kindern ohne Beaufsichtigung durchgeführt werden.
- Kinder sollten beaufsichtigt werden, um sicherzustellen, dass sie nicht mit dem Gerät spielen.
- Der Bediener oder Nutzer ist für Unfälle oder Schäden an anderen Menschen oder deren Eigentum verantwortlich.
- Benutzen Sie nur Ersatz- und Zubehörteile, die vom Hersteller geliefert und empfohlen werden. Der Einsatz von Fremdteilen führt zum sofortigen Verlust des Garantieanspruches.
- Das Gerät muss stets sauber, trocken und frei von Öl oder Schmierfetten sein.



Vorsicht! So vermeiden Sie Geräteschäden und eventuell daraus resultierende Personenschäden:

Arbeiten mit dem Gerät

- Benutzen Sie das Gerät nicht im Regen. Arbeiten Sie nur bei Tageslicht oder guter Beleuchtung.
- Arbeiten Sie mit dem Gerät nicht, wenn Sie müde oder unkonzentriert sind oder nach der Einnahme von Alkohol oder Tabletten. Legen Sie immer rechtzeitig eine Arbeitspause ein. Gehen Sie mit Vernunft an die Arbeit.
- Hinterlassen Sie das Gerät nie unbeaufsichtigt am Arbeitsplatz. Nehmen Sie den Akku bei Nichtgebrauch aus dem Gerät, aber auch bei Arbeitspause sowie vor allen Arbeiten am Gerät, wie z. B. Wechsel der Düse.
- Ein Brand kann entstehen, wenn mit dem Gerät nicht sorgsam umgegangen wird.
 - Vorsicht bei Gebrauch der Geräte in der Nähe brennbarer Materialien.
 - Nicht für längere Zeit auf ein und dieselbe Stelle richten.

- Nicht bei Vorhandensein einer explosionsfähigen Atmosphäre verwenden.
- Wärme kann zu brennbaren Materialien geleitet werden, die verdeckt sind.
- Nach Gebrauch auf den Ständer auflegen und abkühlen lassen, bevor es weggepackt wird.
- Das Gerät nicht unbeaufsichtigt lassen, solange es in Betrieb ist.
- Nehmen Sie bei Gefahr den Akku sofort aus dem Gerät.
- Verwenden Sie das Gerät niemals als Haartrockner.
- Richten Sie den heißen Luftstrom niemals auf Personen oder Tiere.
- Schauen Sie nicht direkt in die Düsenöffnung am Ausblasrohr.
- Berühren Sie die Düse nicht, wenn sie heiß ist.
- Halten Sie Abstand zwischen dem Düsenausgang und der zu bearbeitenden Fläche oder Werkstück. Das Gerät könnte überhitzen.

Zusätzliche Sicherheitshinweise

- **Verwenden Sie kein Zubehör welches nicht von PARKSIDE empfohlen wurde.** Dies kann zu einem elektrischen Schlag oder Feuer führen.



Beachten Sie die Sicherheitshinweise und Hinweise zum Aufladen und der korrekten Verwendung, die in der Betriebsanleitung Ihres Akkus

und Ladegeräts der Serie Parkside X 20 V Team gegeben sind. Eine detaillierte Beschreibung zum Ladevorgang und weitere Informationen finden Sie in dieser separaten Bedienungsanleitung.

Erstinbetriebnahme

Bei erster Anwendung kann etwas Rauch austreten. Der Rauch entsteht durch Bindemittel, die sich bei dem ersten Gebrauch durch die Wärme aus der Isolationsfolie der Heizung herauslösen.

Um einen zügigen Austritt zu erzielen, sollte das Gerät auf dem Standfuß abgestellt werden. **Belüften Sie unbedingt das Arbeitsumfeld bei der ersten Anwendung. Sollte die Rauch-/Geruchsentwicklung zu stark sein, verlegen Sie die Erstinbetriebnahme ins Freie!**



Bedienung

A Akku entnehmen/einsetzen

1. Zum Herausnehmen des Akkus (11) aus dem Gerät drücken Sie die Entriegelungstaste (11a) am Akku und ziehen den Akku (11) heraus.
2. Zum Einsetzen des Akkus (11) schieben Sie den Akku (11) entlang der Führungsschiene in das Gerät. Er rastet hörbar ein.

D Ein- und Ausschalten

1. Drücken und halten Sie den Entriegelungsschalter (4) gedrückt.
2. Drücken und halten Sie den Ein-Ausschalter (3) gedrückt. Sie können den Entriegelungsschalter (4) loslassen.

- Das Gerät läuft automatisch in Stufe "0" für kalte Luft an. Drücken Sie den Stufenschalter "kalt"  (17) für Stufe "0".
 - Drücken Sie den Stufenschalter "mittel"  (16) für Stufe "I". Das Gerät erreicht eine Lufttemperatur von 250 °C.
 - Drücken Sie den Stufenschalter "hoch"  (15) für Stufe "II". Das Gerät erreicht eine Lufttemperatur von 550 °C.
3. Zum Ausschalten lassen Sie den Ein-Ausschalter (3) los.

Die LED's (18) oberhalb der Stufenschalter zeigen an in welcher Stufe das Gerät zur Zeit in Betrieb ist.



Die Stellung als Standgerät (B 13) ist im ausgeschalteten Zustand bestens geeignet, um das Gerät nach Benutzung abkühlen zu lassen.

C Zusammenbau des Farbkratzers

1. Schrauben Sie die obere Mutter (14) vom Griff (6) ab.
2. Setzen Sie das Metall-Dreieck (5) auf die untere Mutter.
3. Schrauben Sie die obere Mutter wieder auf und befestigen Sie so das Metall-Dreieck.

A Verwendung von Vorsatzdüsen



Vor dem Wechsel von Vorsatzdüsen muss die Vorsatzdüse (8/9/10) und das Ausblasrohr (1) ausreichend abgekühlt sein, um Verbrennungen zu vermeiden.



Verschiedene Verwendungen sind möglich. Beachten Sie immer die Sicherheitsvorschriften und gehen Sie grundsätzlich mit Bedacht und Vorsicht mit dem Gerät um.

Reduzierdüse

Stecken Sie die Reduzierdüse (10) auf das Ausblasrohr (1) auf. Verwenden Sie die Reduzierdüse (10) zum Erzielen einer punktuellen Hitze.



Achten Sie bei Verwendung der Reduzierdüse (10) besonders auf die Hitzeentwicklung am Bearbeitungspunkt. Verweilen Sie im Zweifel nicht zu lange an einer Stelle, um eine Überhitzung des Werkstücks zu vermeiden.

Flächendüse

Stecken Sie die Flächendüse (8) auf das Ausblasrohr (1) auf. Verwenden Sie die Flächendüse (8) zum Erzielen einer flächigen Hitze.



Achten Sie bei Verwendung der Flächendüse (8) besonders auf die Hitzeentwicklung an benachbarten Stellen des Bearbeitungspunktes. Damit im Zweifel kein angrenzendes Bauteil überhitzt wird.

Reflektordüse

Stecken Sie die Reflektordüse (9) auf das Ausblasrohr (1) auf. Verwenden Sie die Reflektordüse zum Löten, Zinnen von Rohren, sowie zum Schrumpfen von Schrumpfschläuchen.

Farbkratzer

Erwärmen Sie die Farb- und Lackflächen, wenn nötig unter zur Hilfenahme einer Vorsatzdüse. Das Entfernen der Farben und Lacke kann mit dem Farbkratzer (7) erfolgen. Die Vorsatzdüsen (8/9/10) selbst sind nicht zum Entfernen der Farbe geeignet.

Reinigung/Wartung/Lagerung



Lassen Sie Arbeiten, die nicht in dieser Betriebsanleitung beschrieben sind, von einer von uns ermächtigten Kundendienststelle durchführen. Versuchen Sie nicht, das Gerät selbst zu reparieren, es sei denn, Sie besitzen hierfür eine Ausbildung. Verwenden Sie nur Originalteile.

Allgemeine Reinigungs- und Wartungsarbeiten

- Halten Sie das Gerät stets sauber. Verwenden Sie zum Reinigen eine Bürste oder ein Tuch, aber keine Reinigungs- bzw. Lösungsmittel.

Lagerung

- Bewahren Sie das Gerät trocken und außerhalb der Reichweite von Kindern auf.
- Lassen Sie das Gerät abkühlen, bevor Sie das Gerät in geschlossenen Räumen abstellen.

Wir haften nicht für durch unsere Geräte hervorgerufene Schäden. Sofern diese durch unsachgemäße Reparatur oder den Einsatz von Nicht-Originalteilen bzw. durch nicht bestimmungsgemäßen Gebrauch verursacht werden.

Entsorgung/ Umweltschutz

Nehmen Sie den Akku aus dem Gerät bevor Sie das Gerät entsorgen. Führen Sie Gerät, Zubehör und Verpackung einer umweltgerechten Wiederverwertung zu. Entsorgungshinweise zum Akku finden Sie in der separaten Betriebsanleitung Ihres Akkus und Ladegeräts.



Elektrogeräte gehören nicht in den Hausmüll.

- Geben Sie das Gerät an einer Verwertungsstelle ab. Die verwendeten Kunststoff- und Metallteile können sortenrein getrennt werden und so einer Wiederverwertung zugeführt werden. Fragen Sie hierzu unser Service-Center.

Ersatzteile/Zubehör

**Ersatzteile und Zubehör erhalten Sie unter
www.grizzlytools-service.eu**

Sollten Sie Probleme mit dem Bestellvorgang haben, verwenden Sie bitte das Kontaktformular.

Bei weiteren Fragen wenden Sie sich an das „Service-Center“ (siehe Seite 13).

Pos. Betriebsanleitung	Bezeichnung	Bestell-Nr.
A 7	Farbkratzer	91105840
A 8	Flächendüse	91105412
A 9	Reflektordüse	91105413
A 10	Reduzierdüse	91105414

Garantie

Sehr geehrte Kundin, sehr geehrter Kunde, Sie erhalten auf dieses Gerät 3 Jahre Garantie ab Kaufdatum.

Im Falle von Mängeln dieses Produkts stehen Ihnen gegen den Verkäufer des Produkts gesetzliche Rechte zu. Diese gesetzlichen Rechte werden durch unsere im Folgenden dargestellte Garantie nicht eingeschränkt.

Garantiebedingungen

Die Garantiefrist beginnt mit dem Kaufdatum. Bitte bewahren Sie den original Kassenbon gut auf. Diese Unterlage wird als Nachweis für den Kauf benötigt.

Tritt innerhalb von drei Jahren ab dem Kaufdatum dieses Produkts ein Material- oder Fabrikationsfehler auf, wird das Produkt von uns – nach unserer Wahl – für Sie kostenlos repariert oder ersetzt. Diese Garantie-

leistung setzt voraus, dass innerhalb der Drei-Jahres-Frist das defekte Gerät und der Kaufbeleg (Kassenbon) vorgelegt und schriftlich kurz beschrieben wird, worin der Mangel besteht und wann er aufgetreten ist. Wenn der Defekt von unserer Garantie gedeckt ist, erhalten Sie das reparierte oder ein neues Produkt zurück. Mit Reparatur oder Austausch des Produkts beginnt kein neuer Garantiezeitraum.

Garantiezeit und gesetzliche Mängelansprüche

Die Garantiezeit wird durch die Gewährleistung nicht verlängert. Dies gilt auch für ersetzte und reparierte Teile. Eventuell schon beim Kauf vorhandene Schäden und Mängel müssen sofort nach dem Auspacken gemeldet werden. Nach Ablauf der Garantiezeit anfallende Reparaturen sind kostenpflichtig.

Garantieumfang

Das Gerät wurde nach strengen Qualitätsrichtlinien sorgfältig produziert und vor Anlieferung gewissenhaft geprüft.

Die Garantieleistung gilt für Material- oder Fabrikationsfehler. Diese Garantie erstreckt sich nicht auf Produktteile, die normaler Abnutzung ausgesetzt sind und daher als Verschleißteile angesehen werden können (z. B. Vorsatzdüsen) oder für Beschädigungen an zerbrechlichen Teilen (z. B. Schalter).

Diese Garantie verfällt, wenn das Produkt beschädigt, nicht sachgemäß benutzt oder nicht gewartet wurde. Für eine sachgemäße Benutzung des Produkts sind alle in der Betriebsanleitung aufgeführten Anweisungen genau einzuhalten. Verwendungszwecke und Handlungen, von denen in der Betriebsanleitung abgeraten oder vor denen gewarnt wird, sind unbedingt zu vermeiden.

Das Produkt ist lediglich für den privaten und nicht für den gewerblichen Gebrauch bestimmt. Bei missbräuchlicher und unsachgemäßer Behandlung, Gewaltanwendung und bei Eingriffen, die nicht von unserer autorisierten Service-Niederlassung vorgenommen wurden, erlischt die Garantie.

Abwicklung im Garantiefall

Um eine schnelle Bearbeitung Ihres Anliegens zu gewährleisten, folgen Sie bitte den folgenden Hinweisen:

- Bitte halten Sie für alle Anfragen den Kassenbon und die Artikelnummer (IAN 355418_2004) als Nachweis für den Kauf bereit.
- Die Artikelnummer entnehmen Sie bitte dem Typenschild.
- Sollten Funktionsfehler oder sonstige Mängel auftreten, kontaktieren Sie zunächst die nachfolgend benannte

Serviceabteilung **telefonisch** oder per **E-Mail**. Sie erhalten dann weitere Informationen über die Abwicklung Ihrer Reklamation.

- Ein als defekt erfasstes Produkt können Sie, nach Rücksprache mit unserem Kundenservice, unter Beifügung des Kaufbelegs (Kassenbons) und der Angabe, worin der Mangel besteht und wann er aufgetreten ist, für Sie portofrei an die Ihnen mitgeteilte Service-Anschrift übersenden. Um Annahmeprobleme und Zusatzkosten zu vermeiden, benutzen Sie unbedingt nur die Adresse, die Ihnen mitgeteilt wird. Stellen Sie sicher, dass der Versand nicht unfrei, per Sperrgut, Express oder sonstiger Sonderfracht erfolgt. Senden Sie das Gerät bitte inkl. aller beim Kauf mitgelieferten Zubehörteile ein und sorgen Sie für eine ausreichend sichere Transportverpackung.

Reparatur-Service

Sie können Reparaturen, **die nicht der Garantie unterliegen**, gegen Berechnung von unserer Service-Niederlassung durchführen lassen. Sie erstellt Ihnen gerne einen Kostenvoranschlag.

Wir können nur Geräte bearbeiten, die ausreichend verpackt und frankiert eingeschickt wurden.

Achtung: Bitte senden Sie Ihr Gerät gereinigt und mit Hinweis auf den Defekt an unsere Service-Niederlassung.

Nicht angenommen werden unfrei - per Sperrgut, Express oder mit sonstiger Sonderfracht - eingeschickte Geräte.

Die Entsorgung Ihrer defekten, eingesendeten Geräte führen wir kostenlos durch.

Service-Center

DE **Service Deutschland**
Tel.: 0800 54 35 111
E-Mail: grizzly@lidl.de
IAN 355418_2004

AT **Service Österreich**
Tel.: 0820 201 222
(0,15 EUR/Min.)
E-Mail: grizzly@lidl.at
IAN 355418_2004

CH **Service Schweiz**
Tel.: 0842 665566
(0,08 CHF/Min.,
Mobilfunk max. 0,40 CHF/Min.)
E-Mail: grizzly@lidl.ch
IAN 355418_2004

Importeur

Bitte beachten Sie, dass die folgende Anschrift keine Serviceanschrift ist. Kontaktieren Sie zunächst das oben genannte Service-Center.

Grizzly Tools GmbH & Co KG

Stockstädter Straße 20
63762 Großostheim
GERMANY
www.grizzlytools-service.eu

Content

Introduction	14
Intended Use.....	14
General description.....	15
Extent of the delivery	15
Overview.....	15
Functional description	15
Technical specifications.....	15
Safety information	16
Symbols used in the instructions	16
Symbols on the device	16
General notes on safety	16
Additional safety instructions	17
Initial start-up.....	18
Operation	18
Removing/inserting the rechargeable battery	18
Switching ON and OFF	18
Assembling the paint scraper	18
Use of adapter nozzles.....	18
Restrictor.....	18
Surface nozzle.....	19
Reflector nozzle	19
Paint scraper	19
Cleaning/maintenance/storage. 19	
General cleaning and maintenance work.....	19
Storage.....	19
Waste disposal and environmental protection	19
Spare parts/Accessories	20
Guarantee	21
Repair Service.....	22
Service-Center.....	22
Importer	22
Translation of the original EC declaration of conformity	74
Exploded Drawing	81

Introduction

Congratulations on the purchase of your new device. With it, you have chosen a high quality product. During production, this equipment has been checked for quality and subjected to a final inspection. The functionality of your equipment is therefore guaranteed. It cannot be ruled out that residual quantities of lubricants will remain on or in the equipment/hose lines in isolated cases. This is not a fault or defect and it represents no cause for concern.



The operating instructions constitute part of this product. They contain important information on safety, use and disposal.

Before using the product, familiarise yourself with all of the operating and safety instructions. Use the product only as described and for the applications specified. Keep this manual safely and in the event that the product is passed on, hand over all documents to the third party.

Intended Use

The device is suitable for removing coats of paint, for heating (for example, shrink tubing), and for plastic deformation and welding. It can be used to loosen adhesive joint and defrost water pipes.

This equipment is not suitable for commercial use. Commercial use will invalidate the guarantee. Any other use that is not explicitly approved in these instructions may result in damage to the equipment and represent a serious danger to the user.

The use of the device in the rain or a damp environment is prohibited.

The manufacturer is not liable for damage

which is caused through inappropriate use or incorrect operation.

The device is part of the Parkside X 20 V TEAM series and can be operated using Parkside X 20 V TEAM series batteries. The batteries may only be charged using chargers from the Parkside X 20 V TEAM series.

General description

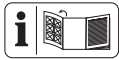

An illustration of the most important functional components can be found on the fold-out page.

Extent of the delivery

Carefully unpack the appliance and check that it is complete:

- Cordless Hot Air Gun
- Restrictor
- Surface nozzle
- Reflector nozzle
- Paint scraper (2-piece)
- Instruction Manual



Battery and charger are not included.

Dispose of the packaging material properly.

Overview

- | | |
|----------|--------------------|
| A | 1 Blow-off pipe |
| | 2 Air inlet |
| | 3 On/off switch |
| | 4 Release switch |
| | 5 Metal triangle |
| | 6 Handle |
| | 7 Paint scraper |
| | 8 Surface nozzle |
| | 9 Reflector nozzle |

- | | |
|--|-------------------------|
| | 10 Restrictor |
| | 11 Rechargeable battery |
| | 11a Release button |
| | 12 Charger |

B 13 Base

C 14 Nut

- | | |
|----------|-------------------------|
| D | 15 Step switch "high" |
| | 16 Step switch "medium" |
| | 17 Step switch "cold" |
| | 18 LEDs |

Functional description

The device can be operated at three temperature levels. On level "0", cold air is blown out. On level I, an air temperature of 250°C is reached. On level II, the device reaches an air temperature of 550 °C. Please refer to the descriptions below for information on how the operating elements work.

Technical specifications

Cordless

Hot Air Gun	PHLGA 20-Li A1
Motor P power input.....	250 W
Nominal input voltage U.....	20 V==
Protection category.....	IPX0
Rechargeable battery runtime	
2 Ah.....	8 min
4 Ah.....	16 min
Maximum air volume.....	170 l/min
Air temperature.....	250°C
Level I.....	250°C
Level II.....	550 °C
Temperature.....	max. 50 °C
Charging process.....	4 - 40 °C
Operation.....	-20 - 50 °C
Storage.....	0 - 45 °C

 **Attention! An up-to-date list of battery compatibility can be found at: www.lidl.de/akku**

This device can only be operated with the following rechargeable batteries:
 PAP 20 A1, PAP 20 A2, PAP 20 A3.
 This type of battery may only be charged with the following chargers: PLG 20 A1, PLG 20 A3, PDSLГ 20 A1.

Charging time (min.)	PLG 20 A1	PLG 20 A3 PDSLГ 20 A1
PAP 20 A1	60	30
PAP 20 A2	75	30
PAP 20 A3	90	60

Safety information

Symbols used in the instructions

 **Hazard symbols with information on prevention of personal injury and property damage.**

 Notice symbol with information on how to handle the device properly.

Symbols on the device

 Read carefully before use.

 Do not expose to rain or moisture.

 **Caution! Hot surface. Risk of burns.**

 This device is part of the Parkside X 20 V TEAM series

 Step switch

 Electrical machines do not belong with domestic waste.

General notes on safety

 This device may cause serious injury if used improperly. To avoid personal injury and damage to property, read and comply with the following safety instructions and familiarise yourself with all control elements.

 **Caution:** This is how to avoid accidents and injuries:

Preparation

- This appliance can be used by children aged from 8 years and above and persons with reduced physical, sensory or mental capabilities or lack of experience and knowledge if they have been given supervision or instruction concerning use of the appliance in a safe way and understand the hazards involved. Children shall not play with the appliance. Cleaning and user maintenance shall not be made by children without supervision.

- Children should be supervised to ensure that they do not play with the device.
- The operator or user is responsible for any accidents or personal injury and/or material damage to third parties or their property.
- Only use spare parts and accessories which are supplied and recommended by the manufacturer. Using externally produced parts results in the immediate loss of the warranty claim.
- The device must always be kept clean, dry and free of oil or lubricating greases.



Caution! This is how to avoid damage to the equipment and possible personal injuries resulting from this:

Using the device

- Do not use the device in the rain. Only work in daylight or at good light.
- If you are tired or lacking in concentration or have consumed alcohol or tablets, do not work with the device. Always have a break on time. Work using common sense.
- Never leave the device unattended at the workplace. Remove the mains plug from the socket when not in use as well as when taking a break from working or while carrying out work on the device, e.g. changing the nozzle.
- A fire can develop if the device is not handled carefully.

- Be careful when using the devices near flammable materials.
- Do not point at the same location for an extended period of time.
- Do not use in the presence of an explosive atmosphere.
- Heat can be passed to flammable materials that are hidden.
- After using the device, put it on the stand and allow it to cool down before it is packed away.
- Do not leave the device unattended as long as it is in operation.

- In the case of danger, remove the battery from the device immediately.
- Never use the device as a hair dryer.
- Never direct the hot air flow at people or animals.
- Do not look directly into the nozzle opening on the blow-off pipe.
- Do not touch the nozzle when it is hot.
- Maintain distance between the nozzle outlet and the surface or workpiece you are working on. The device could overheat.

Additional safety instructions

- **Do not use any accessories that are not recommended by PARKSIDE.** This can result in electric shock or fire.



Observe the safety information and notes on charging and proper use as shown in the instruction manual

for your battery and charger from the Parkside X 20V Team series. A detailed description of the charging process and further information can be found in the separate operating instructions.

Initial start-up



When used for the first time, some smoke may escape. The smoke is caused by binders which are removed from the insulating film of the heater by the heat during first use. To ensure that the smoke escapes quickly, the device should be placed on the stand area. **Be sure to ventilate the working environment during first use. If the smoke/odour is too strong, move the initial start-up to outside!**

Operation

A Removing/inserting the rechargeable battery

1. To remove the battery (11) from the device, press the release button (11a) on the battery and pull the battery (11) out.
2. To insert the battery (11), push the battery (11) along the guide rail into the device. You will hear it click into place.

D Switching ON and OFF

1. Press and hold the release switch (4).
2. Press and hold the on/off switch (3). You can let go of the release switch (4).
 - The device automatically launches at level "0" for cold air. Press the step switch "cold"  (17) for level "0".
 - Press the step switch "medium"  (16) for level "1". The device will

- reach an air temperature of 250°C.
 - Press the step switch "high"  (15) for level "II". The device will reach an air temperature of 550 °C.
3. To switch off, release the on/off button (3).

The LEDs (18) above the step switch display the level at which the device is currently operating.

i The position as a floor-mounted appliance in a switched off state is ideally suited to allowing the device to cool down after use.

C Assembling the paint scraper

1. Unscrew the top nut (14) from the handle (6).
2. Place the metal triangle (5) onto the lower nut.
3. Screw the top nut back on in order to tighten the metal triangle.

A Use of adapter nozzles



Before exchanging adapter nozzles, the adapter nozzle (8/9/10) and blow-off pipe (1) must be sufficiently cooled down to avoid burns.



Various uses are possible. Always comply with the safety instructions and always handle the device with care and caution.

Restrictor

Place the restrictor (10) on the blow-off pipe (1). Use the restrictor (10) to obtain selective heat.

 When using the restrictor (11), pay particular attention to the heat development at the cutting point. If in doubt, do not stay in the same place for too long in order to avoid overheating the workpiece.

Surface nozzle

Place the surface nozzle (8) on the blow-off pipe (1).

Use the surface nozzle (8) to obtain heat over a large surface.

 When using the surface nozzle (8), pay particular attention to the heat development in adjacent locations of the cutting point. So that in cases of doubt, no adjacent component is overheated.

Reflector nozzle

Place the reflector nozzle (9) on the blow-off pipe (1). Use the reflector nozzle to solder and tin pipes, as well as to shrink shrink tubing.

Paint scraper

Heat up the paint and lacquer surfaces, using an adapter nozzle if necessary. The paints and lacquers can be removed with the paint scraper (7). The adapter nozzles (8/9/10) themselves are not suitable for removing paint.

Cleaning/maintenance/storage



Ask our service centre to carry out any work that is not described in these instructions. Do not try to repair the device by yourself, unless

you have professional training. Use only original parts.

General cleaning and maintenance work

- Always keep the device clean. Use a brush or cloth for cleaning, but do not use any cleaning agents or solvents.

Storage

- Store the appliance in a dry place well out of reach of children.
- Give the device time to cool down before you store the device in an enclosed space.

We are not liable for damages caused by our equipment. Insofar as these are caused by improper repair or the use of non-original parts or use contrary to instructions.

Waste disposal and environmental protection

Remove the rechargeable battery before disposing of the device. Be environmentally friendly. Return the tool, accessories and packaging to a recycling centre when you have finished with them.

Instruction on how to dispose of the rechargeable battery can be found in the separate instruction manual for your battery and charger.



Electrical machines do not belong with domestic waste.

- Hand over the device at an utilization location. The plastic and metal parts employed can be separated out and thus recycled use can be implemented. Ask our Service-Center for details.

Spare parts/Accessories

Spare parts and accessories can be obtained at
www.grizzlytools-service.eu

If you have issues ordering, please use the contact form.
If you have any other questions, contact the "Service-Center" (see page 22).

Position instruction manual	Description	Order No.
A 7	Paint scraper	91105840
A 8	Surface nozzle	91105412
A 9	Reflector nozzle	91105413
A 10	Restrictor	91105414

Guarantee

Dear Customer,

This equipment is provided with a 3-year guarantee from the date of purchase.

In case of defects, you have statutory rights against the seller of the product. These statutory rights are not restricted by our guarantee presented below.

Terms of Guarantee

The term of the guarantee begins on the date of purchase. Please retain the original receipt. This document is required as proof of purchase.

If a material or manufacturing defect occurs within three years of the date of purchase of this product, we will repair or replace – at our choice – the product for you free of charge. This guarantee requires the defective equipment and proof of purchase to be presented within the three-year period with a brief written description of what constitutes the defect and when it occurred.

If the defect is covered by our guarantee, you will receive either the repaired product or a new product. No new guarantee period begins on repair or replacement of the product.

Guarantee Period and Statutory Claims for Defects

The guarantee period is not extended by the guarantee service. This also applies for replaced or repaired parts. Any damages and defects already present at the time of purchase must be reported immediately after unpacking. Repairs arising after expiry of the guarantee period are chargeable.

Guarantee Cover

The equipment has been carefully produced in accordance with strict quality guidelines and conscientiously checked prior to delivery.

The guarantee applies for all material and manufacturing defects. This guarantee does not extend to cover product parts that are subject to normal wear and may therefore be considered as wearing parts (e.g. adapter nozzle) or to cover damage to breakable parts (e.g. switches).

This guarantee shall be invalid if the product has been damaged, used incorrectly or not maintained. Precise adherence to all of the instructions specified in the operating manual is required for proper use of the product. Intended uses and actions against which the operating manual advises or warns must be categorically avoided.

The product is designed only for private and not commercial use. The guarantee will be invalidated in case of misuse or improper handling, use of force, or interventions not undertaken by our authorised service branch.

Processing in Case of Guarantee

To ensure quick handling of you issue, please follow the following directions:

- Please have the receipt and identification number (IAN 355418_2004) ready as proof of purchase for all enquiries.
- Please find the item number on the rating plate.
- Should functional errors or other defects occur, please initially contact the service department specified below by **telephone** or by **e-mail**. You will then receive further information on the processing of your complaint.



- After consultation with our customer service, a product recorded as defective can be sent postage paid to the service address communicated to you, with the proof of purchase (receipt) and specification of what constitutes the defect and when it occurred. In order to avoid acceptance problems and additional costs, please be sure to use only the address communicated to you. Ensure that the consignment is not sent carriage forward or by bulky goods, express or other special freight. Please send the equipment inc. all accessories supplied at the time of purchase and ensure adequate, safe transport packaging.

Repair Service

For a charge, **repairs not covered by the guarantee** can be carried out by our service branch, which will be happy to issue a cost estimate for you.

We can handle only equipment that has been sent with adequate packaging and postage.

Attention: Please send your equipment to our service branch in clean condition and with an indication of the defect.

Equipment sent carriage forward or by bulky goods, express or other special freight will not be accepted.

We will dispose of your defective devices free of charge when you send them to us.

Service-Center



Service Great Britain

Tel.: 0800 4047 657

E-Mail: grizzly@lidl.co.uk

IAN 355418_2004



Service Ireland

Tel.: 1890 930 034

(0,08 EUR/Min., (peak))

(0,06 EUR/Min., (off peak))

E-Mail: grizzly@lidl.ie

IAN 355418_2004

Importer

Please note that the following address is not a service address. Please initially contact the service centre specified above.

Grizzly Tools GmbH & Co. KG

Stockstädter Straße 20

DE-63762 Großostheim

GERMANY

www.grizzlytools-service.eu

Tabele des matières

Introduction	23
Fins d'utilisation.....	23
Description générale	24
Volume de la livraison	24
Vue d'ensemble	24
Description du fonctionnement	24
Caractéristiques techniques	25
Consignes de sécurité.....	25
Symboles utilisés dans le mode d'emploi	25
Pictogrammes sur l'appareil.....	25
Consignes de sécurité générales	26
Consignes de sécurité supplémentaires.....	27
Première mise en service.....	27
Opération	27
Retirer/insérer la batterie	27
Mise en et hors marche de l'appareil	28
Montage du grattoir	28
Utilisation des embouts	28
Embout de réduction.....	28
Embout de surface	28
Buse réflectrice.....	29
Grattoir.....	29
Nettoyage / entretien / rangement	29
Principaux travaux de nettoyage et de maintenance.....	29
Rangement	29
Élimination et protection de l'environnement.....	29
Pièces de rechange / Accessoires	30
Garantie - France	31
Garantie - Belgique.....	33
Service Réparations	34
Service-Center.....	34
Importateur	34
Traduction de la déclaration de conformité CE originale	75
Vue éclatée	81

Introduction

Toutes nos félicitations pour l'achat de votre nouvel appareil. Vous avez ainsi choisi un produit de qualité supérieure. La qualité de l'appareil a été vérifiée pendant la production et il a été soumis à un contrôle final. Le fonctionnement de votre appareil est donc ainsi garanti. Il n'est pas à exclure que dans certains cas isolés, il demeure dans l'appareil des quantités résiduelles de lubrifiants industriels. Ceci n'est pas un défaut ou un vice et on ne doit pas s'inquiéter à ce sujet.



La notice d'utilisation fait partie de ce produit. Elle contient des instructions importantes pour la sécurité, l'utilisation et l'élimination des déchets. Avant d'utiliser ce produit, lisez attentivement les consignes d'emploi et de sécurité. N'utilisez le produit que tel que décrit et uniquement pour les domaines d'emploi indiqués.

Conservez cette notice et remettez-la avec tous les documents si vous cédez le produit à un tiers.

Fins d'utilisation

L'appareil est destiné à décaper les couches de peinture, à chauffer (par ex. les gaines thermorétractables) et pour façonner et souder des plastiques. Il peut être utilisé pour dissoudre des liaisons collées et pour dégeler des conduites d'eau. Cet appareil n'est pas adapté à une utilisation commerciale. Toute utilisation commerciale met fin à la garantie.

Toute autre utilisation qui n'est pas autorisée expressément dans ce mode d'emploi peut conduire à un endommagement de

l'appareil et présenter un réel danger pour l'utilisateur.

L'utilisation de l'appareil est interdite sous la pluie ou dans un environnement humide. Le fabricant n'est pas responsable des dommages causés par une utilisation non conforme aux prescriptions ou par un maniement fautif.

L'appareil fait partie de la gamme Parkside X 20 V TEAM et peut être utilisé avec les batteries de la gamme Parkside X 20 V TEAM. Les batteries doivent être chargées uniquement avec des chargeurs appartenant à la gamme Parkside X 20 V TEAM.

Description générale

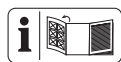

Vous trouverez la représentation des fonctions les plus importantes sur le volet rabattable.

Volume de la livraison

Déballiez l'appareil et vérifiez que la livraison est complète :

- Décapeur thermique sans fil
- Embout de réduction
- Embout de surface
- Buse réflectrice
- Grattoir (en 2 pièces)
- Notice d'utilisation



La batterie et le chargeur ne sont pas inclus.

Éliminez correctement les matériaux d'emballage.

Vue d'ensemble

- | | | |
|------------|--------------------------|----------------------------------|
| A | 1 | Tuyau de décharge |
| | 2 | Entrée d'air |
| | 3 | Interrupteur Marche/Arrêt |
| | 4 | Bouton de déverrouillage |
| | 5 | Triangle en métal |
| | 6 | Poignée |
| | 7 | Grattoir |
| | 8 | Embout de surface |
| | 9 | Buse réflectrice |
| | 10 | Embout de réduction |
| | 11 | Batterie |
| 11a | Touche de déverrouillage | |
| | Chargeur | |
| B | 13 | Pied |
| C | 14 | Écrou |
| D | 15 | Commutateur à gradins « élevé » |
| | 16 | Commutateur à gradins « milieu » |
| | 17 | Commutateur à gradins « froid » |
| | 18 | LED |

Description du fonctionnement

L'appareil peut être utilisé à trois niveaux de température. En position "0", on obtient de l'air froid. En position I, on obtient une température de l'air de 250 °C. En position II, on obtient une température de l'air de 550 °C.

Pour savoir quelles fonctions remplissent les éléments de commande, veuillez vous reporter aux descriptions suivantes.

Caractéristiques techniques

Décapeur thermique sans fil

.....PHLGA 20-Li A1

puissance absorbée du moteur P.....250 W

tension d'entrée nominale U..... 20 V==

Type de protection.....IPX0

autonomie de la batterie

2 Ah 8 min

4 Ah..... 16 min

débit d'air maximal..... 170 l/min

température de l'air.....250 °C

position I.....250 °C

position II.....550 °C

température.....max. 50 °C

processus de charge..... 4 - 40 °C

fonctionnement..... -20 - 50 °C

stockage..... 0 - 45 °C



Attention ! Vous trouvez une liste actualisée de la compatibilité des batteries à l'adresse : www.lidl.de/akku

Cet appareil peut être alimenté exclusivement par les batteries suivantes : PAP 20 A1, PAP 20 A2, PAP 20 A3.

Ces batteries peuvent être rechargées avec les chargeurs suivants : PLG 20 A1, PLG 20 A3, PDSL G 20 A1.

Temps de charge (en min)	PLG 20 A1	PLG 20 A3 PDSL G 20 A1
PAP 20 A1	60	30
PAP 20 A2	75	30
PAP 20 A3	90	60

Consignes de sécurité

Symboles utilisés dans le mode d'emploi



Signes de danger (au lieu du point d'exclamation, on peut expliquer danger) avec conseils de prévention des accidents sur les personnes ou des dégâts matériels.



Signes de conseils avec des informations pour une meilleure manipulation de l'appareil.

Pictogrammes sur l'appareil



Lire attentivement avant utilisation.



Ne pas exposer à la pluie ou à l'humidité.



Attention! Surfaces brûlantes. Risques de brûlures.



Cet appareil fait partie de la gamme Parkside X 20 V TEAM



Les machines n'ont pas leur place dans les ordures ménagères.



Commutateur à gradins

Consignes de sécurité générales



En cas d'utilisation inappropriée, cet appareil peut provoquer des blessures graves. Afin d'éviter les dommages aux personnes et aux biens, veuillez lire et respecter absolument les consignes de sécurité suivantes et familiarisez-vous avec tous les éléments de commande.



Attention : Vous éviterez ainsi les accidents et les blessures :

- Utilisez uniquement des accessoires et pièces de rechanges livrés et recommandés par le fabricant. L'utilisation de pièces étrangères provoque la perte immédiate du droit à la garantie.
- L'appareil doit toujours être propre, sec et exempt d'huile ou de graisses.



Attention ! Vous éviterez ainsi les dommages sur l'appareil et les dommages aux personnes qui pourraient en résulter :

Préparation

- Cet appareil peut être utilisé par des enfants à partir de 8 ans et plus et par des personnes ayant des capacités physiques, sensorielles ou mentales réduites ou un manque d'expérience et de connaissances à condition qu'elles aient reçu une supervision ou des instructions concernant l'utilisation de l'appareil en toute sécurité et qu'elles comprennent les dangers encourus. Les enfants ne doivent pas jouer avec l'appareil. Le nettoyage et l'entretien par l'utilisateur ne doivent pas être effectués par des enfants sans surveillance.
- Les enfants doivent être surveillés pour vérifier qu'ils ne jouent pas avec l'appareil.
- L'opérateur ou l'utilisateur est responsable des accidents ou des dommages causés aux autres personnes ou à leurs objets personnels.

Travailler avec l'appareil

- N'utilisez pas l'appareil sous la pluie. Travaillez uniquement à la lumière du jour ou sous un bon éclairage.
- Ne pas utiliser cet appareil si vous êtes fatigué ou déconcentré, ou après avoir ingéré de l'alcool ou des médicaments. Prenez toujours des pauses en temps utile. Travaillez de manière raisonnable.
- Ne laissez jamais l'appareil sans surveillance sur le poste de travail. Débranchez la fiche secteur de la prise de courant si l'appareil n'est pas utilisé, mais également pendant les pauses et avant tous travaux sur l'appareil, par ex. le remplacement de la buse.
- Un incendie peut se déclarer si l'appareil n'est pas manipulé avec précaution.
 - Attention à l'utilisation de l'appareil à proximité de ma-

matériaux inflammables.

- Ne pas orienter l'appareil trop longtemps sur un seul et même endroit.
- Ne pas utiliser en présence d'une atmosphère explosive.
- La chaleur peut se propager à des matériaux inflammables cachés.
- Après l'utilisation, posez-le sur le pied et laissez-le refroidir avant de le ranger.
- L'appareil ne doit pas être laissé sans surveillance lorsque l'appareil est en service.
- En cas de danger, retirez immédiatement la batterie de l'appareil.
- N'utilisez jamais l'appareil comme sèche-cheveux.
- Ne dirigez jamais le flux d'air chaud sur des personnes ou des animaux.
- Ne regardez pas directement dans l'orifice de la buse sur le tuyau de décharge.
- Ne touchez pas la buse lorsqu'elle est chaude.
- Maintenez une distance entre la sortie de la buse et la surface à traiter ou la pièce à usiner. L'appareil pourrait surchauffer.

Consignes de sécurité supplémentaires

- **N'utilisez pas d'accessoires non recommandés par PARKSIDE.**
Cela pourrait entraîner une électrocution ou un incendie.



Respectez les consignes de sécurité et informations relatives au chargement et à l'utilisation correcte qui sont indiquées dans la notice d'utilisation de votre batterie et chargeur de la gamme Parkside X 20 V Team. Vous trouverez une description détaillée du processus de charge et de plus amples informations dans ce mode d'emploi séparé.

Première mise en service

À la première utilisation, une émission de fumée est possible. La fumée provient des liants qui se détachent avec la chaleur sortant du film isolant du chauffage lors de la première utilisation. Pour obtenir une sortie rapide de la fumée, l'appareil doit être placé sur la surface de support. **Aérez impérativement le périmètre de travail lors de la première utilisation.**



Si le dégagement de fumée/d'odeur devrait être trop fort, effectuez la première mise en service à l'extérieur !

Opération

A Retirer/insérer la batterie

1. Pour enlever la batterie (11) de l'appareil, appuyez sur la touche de déverrouillage (11a) située sur la batterie et retirez la batterie (11).
2. Procédez à l'insertion de la batterie (11) en glissant la batterie (11) le long du rail de guidage dans l'appareil. Elle s'enclenche avec un déclic.

D Mise en et hors marche de l'appareil

- Maintenez le bouton de déverrouillage (4) enfoncé.
- Maintenez l'interrupteur Marche-Arrêt (3) enfoncé. Vous pouvez relâcher l'interrupteur de déverrouillage (4).
 - L'appareil démarre automatiquement en position "0" avec de l'air froid. Appuyez sur le commutateur à gradins "froid"  (17) pour la position "0".
 - Appuyez sur le commutateur à gradins "milieu"  (16) pour la position "I". L'appareil atteint une température de l'air de 250 °C.
 - Appuyez sur le commutateur à gradins "élevé"  (15) pour la position "II". L'appareil atteint une température de l'air de 550 °C.
- Pour éteindre l'appareil, relâchez l'interrupteur Marche-Arrêt (3).

Les LED (18) au-dessus du commutateur à gradins indiquent la position sur laquelle l'appareil fonctionne actuellement.

 À l'état éteint, la position en tant qu'appareil sur pied est parfaitement adaptée pour laisser l'appareil refroidir après l'utilisation.

C Montage du grattoir

- Dévissez l'écrou supérieur (14) de la poignée (6).
- Placez le triangle en métal (5) sur l'écrou inférieur.
- Revissez l'écrou supérieur et fixez ainsi le triangle en métal.

A Utilisation des embouts



Avant de remplacer les embouts, l'embout (8/9/10) et le tuyau de décharge (1) doivent être suffisamment refroidis pour éviter les brûlures.



Différentes utilisations sont possibles. Respectez toujours les prescriptions de sécurité et d'une manière générale, manipulez l'appareil avec circonspection et prudence.

Embout de réduction

Insérez l'embout de réduction (10) sur le tuyau de décharge (1). Utilisez l'embout de réduction (11) pour atteindre une chaleur ponctuelle.



Lorsque vous utilisez l'embout de réduction (10), faites particulièrement attention au développement de chaleur sur le point de traitement. En cas de doute, ne restez pas trop longtemps sur un endroit pour éviter la surchauffe de la pièce à usiner.

Embout de surface

Insérez l'embout de surface (8) sur le tuyau de décharge (1). Utilisez l'embout de surface (8) pour atteindre une chaleur ample.



Lorsque vous utilisez l'embout de surface (8), faites particulièrement attention au développement de chaleur sur les zones avoisinant le point de traitement. Ainsi, en cas de doute aucun élément limitrophe ne sera surchauffé.

Buse réfléchrice

Insérez la buse réfléchrice (9) sur le tuyau de décharge (1). Utilisez la buse réfléchrice pour braser, étamer des tubes et pour rétrécir des flexibles thermorétractables.

Grattoir

Échauffer les surfaces peintes et vernies, en vous aidant si nécessaire d'un adaptateur de buse. Le décapage des peintures et des vernis

peut être effectué avec le grattoir (7). Les adaptateurs de buse (8/9/10) ne sont pas adaptés à l'élimination de la peinture.

Nettoyage / entretien / rangement



Si vous faites exécuter des travaux qui ne sont pas décrits dans cette directive, adressez vous à notre service après-vente. Ne tentez pas de réparer l'appareil vous-même, sauf si vous avez été formé à cette fin. Utilisez seulement des pièces d'origine.

Principaux travaux de nettoyage et de maintenance

- L'appareil doit toujours rester propre. Pour le nettoyage, utilisez une brosse ou un chiffon, mais aucun produit de nettoyage ou de détergent.

Rangement

- Rangez l'appareil à un endroit sec et surtout hors de la portée des enfants.
- Laissez l'appareil refroidir avant de ranger l'appareil dans des locaux fermés.

Nous ne sommes pas responsables des dommages provoqués par nos appareils. Si ceux-ci sont dus à une réparation inappropriée ou à l'utilisation de pièces qui ne sont pas d'origine ou à une utilisation non conforme aux dispositions.

Élimination et protection de l'environnement

Retirez la batterie de l'appareil avant de mettre l'appareil au rebut. Respectez la réglementation relative à la protection de l'environnement (recyclage) pour l'élimination de l'appareil, des accessoires et de l'emballage. Vous trouverez les consignes de recyclage de la batterie dans le mode d'emploi séparé de votre batterie et chargeur.



Les machines n'ont pas leur place dans les ordures ménagères.



Le produit est recyclable, est soumis à une responsabilité élargie du fabricant et est collecté dans le cadre du tri sélectif.



Portez le carton à un point de recyclage.

- Portez l'appareil à un point de recyclage. Les différents composants en plastique et en métal peuvent être séparés selon leur nature et subir un recyclage. Demandez conseil sur ce point à notre centre de services.

Pièces de rechange / Accessoires

Vous obtiendrez des pièces de rechange et des accessoires à l'adresse
www.grizzlytools-service.eu

Si vous avez des problèmes lors du passage de la commande, merci d'utiliser le formulaire de contact.

Pour toute autre question, adressez-vous au « Service-Center » (voir page 34).

Position vue éclatée	Désignation	N° de commande
A 7	Grattoir	91105840
A 8	Embout de surface	91105412
A 9	Buse réfléchissante	91105413
A 10	Embout de réduction	91105414

Garantie - France

Chère cliente, cher client,
Ce produit bénéficie d'une garantie de 3 ans, valable à compter de la date d'achat.

En cas de manques constatés sur ce produit, vous disposez des droits légaux contre le vendeur du produit. Ces droits légaux ne sont pas limités par notre garantie présentée par la suite.

Article L217-4 du Code de la consommation

Le vendeur livre un bien conforme au contrat et répond des défauts de conformité existant lors de la délivrance. Il répond également des défauts de conformité résultant de l'emballage, des instructions de montage ou de l'installation lorsque celle-ci a été mise à sa charge par le contrat ou a été réalisée sous sa responsabilité.

Article L217-5 du Code de la consommation

Le bien est conforme au contrat :

1° S'il est propre à l'usage habituellement attendu d'un bien semblable et, le cas échéant :

- s'il correspond à la description donnée par le vendeur et posséder les qualités que celui-ci a présentées à l'acheteur sous forme d'échantillon ou de modèle ;
- s'il présente les qualités qu'un acheteur peut légitimement attendre eu égard aux déclarations publiques faites par le vendeur, par le producteur ou par son représentant, notamment dans la publicité ou l'étiquetage ;

2° Ou s'il présente les caractéristiques définies d'un commun accord par les parties ou être propre à tout usage spécial recherché par l'acheteur, porté à la connaissance du vendeur et que ce dernier a accepté.

Article L217-16 du Code de la consommation

Lorsque l'acheteur demande au vendeur, pendant le cours de la garantie commerciale qui lui a été consentie lors de l'acquisition ou de la réparation d'un bien meuble, une remise en état couverte par la garantie, toute période d'immobilisation d'au moins sept jours vient s'ajouter à la durée de la garantie qui restait à courir. Cette période court à compter de la demande d'intervention de l'acheteur ou de la mise à disposition pour réparation du bien en cause, si cette mise à disposition est postérieure à la demande d'intervention.

Indépendamment de la garantie commerciale souscrite, le vendeur reste tenu des défauts de conformité du bien et des vices rédhibitoires dans les conditions prévues aux articles L217-4 à L217-13 du Code de la consommation et aux articles 1641 à 1648 et 2232 du Code Civil.

Article L217-12 du Code de la consommation

L'action résultant du défaut de conformité se prescrit par deux ans à compter de la délivrance du bien.

Conditions de garantie

Le délai de garantie débute avec la date d'achat. Veuillez conserver soigneusement le ticket de caisse original. En effet, ce document vous sera réclamé comme preuve d'achat.

Si un défaut de matériel ou un défaut de fabrication se présente au cours des trois ans suivant la date d'achat de ce produit, nous réparons gratuitement ou remplaçons ce produit - selon notre choix. Cette garantie suppose que l'appareil défectueux et le justificatif d'achat (ticket de caisse) nous soient présentés durant cette période de trois ans et que la nature du manque et

la manière dont celui-ci est apparu soient explicités par écrit dans un bref courrier. Si le défaut est couvert par notre garantie, le produit vous sera retourné, réparé ou remplacé par un neuf. Aucune nouvelle période de garantie ne débute à la date de la réparation ou de l'échange du produit.

Durée de garantie et demande légale en dommages-intérêts

La durée de garantie n'est pas prolongée par la garantie. Ce point s'applique aussi aux pièces remplacées et réparées. Les dommages et les manques éventuellement constatés dès l'achat doivent immédiatement être signalés après le déballage. A l'expiration du délai de garantie les réparations occasionnelles sont à la charge de l'acheteur.

Volume de la garantie

L'appareil a été fabriqué avec soin, selon de sévères directives de qualité et il a été entièrement contrôlé avant la livraison.

La garantie s'applique aux défauts de matériel ou aux défauts de fabrication.

Cette garantie ne s'étend pas aux parties du produit qui sont exposées à une usure normale et peuvent être donc considérées comme des pièces d'usure (par exemple les embouts) ou pour des dommages affectant les parties fragiles (par exemple les interrupteurs).

Cette garantie prend fin si le produit endommagé n'a pas été utilisé ou entretenu d'une façon conforme. Pour une utilisation appropriée du produit, il faut impérativement respecter toutes les instructions citées dans le manuel de l'opérateur. Les actions et les domaines d'utilisation déconseillés dans la notice d'utilisation ou vis-à-vis desquels une mise en garde est émise, doivent absolument être évités.

Le produit est conçu uniquement pour un usage privé et non pour un usage industriel. En cas d'emploi impropre et incorrect, de recours à la force et d'interventions entreprises et non autorisées par notre succursale, la garantie prend fin.

Article 1641 du Code civil

Le vendeur est tenu de la garantie a raison des défauts cachés de la chose vendue qui la rendent impropre à l'usage auquel on la destine, ou qui diminuent tellement cet usage que l'acheteur ne l'aurait pas acquise, ou n'en aurait donné qu'un moindre prix, s'il les avait connus.

Article 1648 1er alinéa du Code civil

L'action résultant des vices rédhibitoires doit être intentée par l'acquéreur dans un délai de deux ans à compter de la découverte du vice.

Marche à suivre dans le cas de garantie

Pour garantir un traitement rapide de votre demande, veuillez suivre les instructions suivantes :

- Tenez vous prêt à présenter, sur demande, le ticket de caisse et le numéro d'identification (IAN 355418_2004) comme preuve d'achat.
- Vous trouverez le numéro d'article sur la plaque signalétique.
- Si des pannes de fonctionnement ou d'autres manques apparaissent, prenez d'abord contact, par **téléphone** ou par **e-Mail**, avec le service après-vente dont les coordonnées sont indiquées ci-dessous. Vous recevrez alors des renseignements supplémentaires sur le déroulement de votre réclamation.
- En cas de produit défectueux vous pouvez, après contact avec notre service clients, envoyer le produit, franco de port à l'adresse de service après-vente

indiquée, accompagné du justificatif d'achat (ticket de caisse) et en indiquant quelle est la nature du défaut et quand celui-ci s'est produit. Pour éviter des problèmes d'acceptation et des frais supplémentaires, utilisez absolument seulement l'adresse qui vous est donnée. Assurez-vous que l'expédition ne se fait pas en port dû, comme marchandises encombrantes, envoi express ou autre taxe spéciale. Veuillez renvoyer l'appareil, y compris tous les accessoires livrés lors de l'achat et prenez toute mesure pour avoir un emballage de transport suffisamment sûr.

Garantie - Belgique

Chère cliente, cher client,
Ce produit bénéficie d'une garantie de 3 ans, valable à compter de la date d'achat. En cas de manques constatés sur ce produit, vous disposez des droits légaux contre le vendeur du produit. Ces droits légaux ne sont pas limités par notre garantie présentée par la suite.

Conditions de garantie

Le délai de garantie débute avec la date d'achat. Veuillez conserver soigneusement le ticket de caisse original. En effet, ce document vous sera réclamé comme preuve d'achat.

Si un défaut de matériel ou un défaut de fabrication se présente au cours des trois ans suivant la date d'achat de ce produit, nous réparons gratuitement ou remplaçons ce produit - selon notre choix. Cette garantie suppose que l'appareil défectueux et le justificatif d'achat (ticket de caisse) nous soient présentés durant cette période de trois ans et que la nature du manque et la manière dont celui-ci est apparu soient explicités par écrit dans un bref courrier.

Si le défaut est couvert par notre garantie, le produit vous sera retourné, réparé ou remplacé par un neuf. Aucune nouvelle période de garantie ne débute à la date de la réparation ou de l'échange du produit.

Durée de garantie et demande légale en dommages-intérêts

La durée de garantie n'est pas prolongée par la garantie. Ce point s'applique aussi aux pièces remplacées et réparées. Les dommages et les manques éventuellement constatés dès l'achat doivent immédiatement être signalés après le déballage.

A l'expiration du délai de garantie les réparations occasionnelles sont à la charge de l'acheteur.

Volume de la garantie

L'appareil a été fabriqué avec soin, selon de sévères directives de qualité et il a été entièrement contrôlé avant la livraison.

La garantie s'applique aux défauts de matériel ou aux défauts de fabrication. Cette garantie ne s'étend pas aux parties du produit qui sont exposées à une usure normale et peuvent être donc considérées comme des pièces d'usure (par exemple les embouts) ou pour des dommages affectant les parties fragiles (par exemple les commutateurs).

Cette garantie prend fin si le produit endommagé n'a pas été utilisé ou entretenu d'une façon conforme. Pour une utilisation appropriée du produit, il faut impérativement respecter toutes les instructions citées dans le manuel de l'opérateur. Les actions et les domaines d'utilisation déconseillés dans la notice d'utilisation ou vis-à-vis desquels une mise en garde est émise, doivent absolument être évités.

Marche à suivre dans le cas de garantie

Pour garantir un traitement rapide de votre demande, veuillez suivre les instructions suivantes :

- Tenez vous prêt à présenter, sur demande, le ticket de caisse et le numéro d'article (IAN 355418_2004) comme preuve d'achat.
- Vous trouverez le numéro d'article sur la plaque signalétique.
- Si des pannes de fonctionnement ou d'autres manques apparaissent, prenez d'abord contact, par **téléphone** ou par **e-Mail**, avec le service après-vente dont les coordonnées sont indiquées ci-dessous. Vous recevrez alors des renseignements supplémentaires sur le déroulement de votre réclamation.
- En cas de produit défectueux vous pouvez, après contact avec notre service clients, envoyer le produit, franco de port à l'adresse de service après-vente indiquée, accompagné du justificatif d'achat (ticket de caisse) et en indiquant quelle est la nature du défaut et quand celui-ci s'est produit. Pour éviter des problèmes d'acceptation et des frais supplémentaires, utilisez absolument seulement l'adresse qui vous est donnée. Assurez-vous que l'expédition ne se fait pas en port dû, comme marchandises encombrantes, envoi express ou autre taxe spéciale. Veuillez renvoyer l'appareil, y compris tous les accessoires livrés lors de l'achat et prenez toute mesure pour avoir un emballage de transport suffisamment sûr.

Service Réparations

Vous pouvez, contre paiement, faire exécuter par notre service, des réparations **qui ne font pas partie de la garantie**. Nous vous enverrons volontiers un devis estimatif. Nous ne pouvons traiter que des appareils qui ont été correctement emballés et qui ont envoyés suffisamment affranchis.

Attention: veuillez renvoyer à notre agence de service votre appareil nettoyé et avec une note indiquant le défaut constaté. Les appareils envoyés en port dû - comme marchandises encombrantes, en envoi express ou avec toute autre taxe spéciale ne seront pas acceptés. Nous exécutons gratuitement la mise aux déchets de vos appareils défectueux renvoyés.

Service-Center

FR

Service France

Tel.: 0800 919270

E-Mail: grizzly@lidl.fr

IAN 355418_2004

BE

Service Belgique

Tel.: 070 270 171

(0,15 EUR/Min.)

E-Mail: grizzly@lidl.be

IAN 355418_2004

Importateur

Veuillez noter que l'adresse suivante n'est pas une adresse de service après-vente. Contactez d'abord le service après-vente cité plus haut.

Grizzly Tools GmbH & Co. KG

Stockstädter Straße 20

63762 Großostheim

Allemagne

www.grizzlytools-service.eu

Inhoud

Inleiding	35
Toepassingsgebied	35
Algemene beschrijving	36
Omvang van de levering	36
Overzicht	36
Beschrijving van de werking	36
Technische gegevens	37
Veiligheidsvoorschriften	37
Symbolen in de handleiding	37
Symbolen op het apparaat	37
Algemene veiligheidsinstructies	38
Extra veiligheidsaanwijzingen	39
Inbedrijfstelling	39
Bediening	39
Accu verwijderen/plaatsen	39
Aan- en uitschakelen	39
Montage van de verfkraabber	40
Gebruik van de mondstukken	40
Reductiemondstuk	40
Diffusiemondstuk	40
Reflectormondstuk	40
Verfkraabber	40
Reiniging /onderhoud/ bewaring	41
Reiniging en onderhoud	41
Bewaring	41
Afvalverwerking en milieubescherming	41
Reserveonderdelen/Accessoires	42
Garantie	43
Reparatieservice	44
Service-Center	44
Importeur	44
Vertaling van de originele CE-conformiteitsverklaring	76
Explosietekening	81

Inleiding

Hartelijk gefeliciteerd met de aankoop van uw nieuw apparaat. Daarmee hebt u voor een hoogwaardig apparaat gekozen. Dit apparaat werd tijdens de productie op kwaliteit gecontroleerd en aan een eindcontrole onderworpen. De functionaliteit van uw apparaat is bijgevolg verzekerd. Er kan niet uitgesloten worden dat er zich in specifieke gevallen aan het apparaat resp. in slangleidingen resthoeveelheden smeerstoffen bevinden. Dit duidt niet op een gebrek of defect en is geen reden tot bezorgdheid.



De gebruiksaanwijzing vormt een bestanddeel van dit apparaat. Ze omvat belangrijke aanwijzingen voor veiligheid, gebruik en afvalverwijdering. Maak u vóór het gebruik van het apparaat met alle bedienings- en veiligheidsinstructies vertrouwd. Gebruik het apparaat uitsluitend zoals beschreven en voor de aangegeven toepassingsgebieden. Bewaar de handleiding goed en overhandig alle documenten bij het doorgeven van het apparaat mee aan derden.

Toepassingsgebied

Het apparaat is bedoeld voor het verwijderen van verf, het verwarmen (bv. van krimpousen) en het vervormen en lassen van kunststoffen. Het kan worden gebruikt voor het losmaken van kleefverbindingen en voor het ontdooien van waterleidingen. Dit apparaat is niet geschikt voor commercieel gebruik. Bij commercieel gebruik vervalt de garantie. Elk ander gebruik, dat in deze gebruiks-

aanwijzing niet uitdrukkelijk wordt vermeld, kan schade aan de machine veroorzaken en een ernstig gevaar voor de gebruiker betekenen.

Het is verboden het apparaat te gebruiken bij regen of in een vochtige omgeving.

De fabrikant is niet aansprakelijk voor schade die door onreglementair gebruik of verkeerde bediening werd veroorzaakt.

Het apparaat maakt deel uit van de reeks Parkside X 20 V TEAM en kan met accu's van de reeks Parkside X 20 V TEAM worden gebruikt. De accu's mogen alleen met originele laders van de serie Parkside X 20 V TEAM worden geladen.

Algemene beschrijving

Omvang van de levering

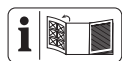

De afbeelding van de belangrijkste functionele onderdelen bevindt zich op de uitklappagina.

Pak het apparaat uit en controleer, of de inhoud volledig is:

- Accu-heteluchtventilator
- Reductiemondstuk
- Diffusiemondstuk
- Reflectormondstuk
- Verfkrabber (2-delig)
- Gebruiksaanwijzing



Batterij en lader zijn niet inbegrepen.

Voer het verpakkingsmateriaal af zoals reglementair voorgeschreven.

Overzicht

- | | | |
|----------|----------------|----------------------------|
| A | 1 | Luchtuitblaas |
| | 2 | Luchtinlaat |
| | 3 | Aan/uit- |
| | 4 | Ontgrendelschakelaar |
| | 5 | Metalen driehoek |
| | 6 | Greep |
| | 7 | Verfkrabber |
| | 8 | Diffusiemondstuk |
| | 9 | Reflectormondstuk |
| | 10 | Reductiemondstuk |
| | 11 | Batterij |
| 11a | Ontgrendelknop | |
| | Lader | |
| B | 13 | Voet |
| C | 14 | Moer |
| D | 15 | Standenschakelaar "hoog" |
| | 16 | Standenschakelaar "medium" |
| | 17 | Standenschakelaar "koud" |
| | 18 | LED's |

Beschrijving van de werking

Het apparaat kan worden bediend in drie temperatuurstanden. In stand "0" wordt koude lucht uitgeblazen. In stand I bereikt het apparaat een luchttemperatuur van 250 °C. In stand II bereikt het apparaat een luchttemperatuur van 550 °C.

De werking van de verschillende bedieningsonderdelen is hieronder beschreven.

Technische gegevens

Accu-heteluchtventilator

.....**PHLGA 20-Li A1**

Opgenomen vermogen van de motor P 250 W
 Nominale ingangsspanning U 20 V=
 Beschermingsklasse IPX0

Accu-duur

2 Ah 8 min

4 Ah 16 min

maximale Luchthoeveelheid 170 l/min

Luchttemperatuur 250 °C

Stand I 250 °C

Stand II 550 °C

Temperatuur max. 50°C

Laadproces 4 - 40 °C

Bedrijf -20 - 50 °C

Opslag 0 - 45 °C



Let op! Een actuele lijst van de accu-compatibiliteit vindt u op: www.lidl.de/akku

Dit apparaat kan uitsluitend met de volgende accu's worden gebruikt: PAP 20 A1, PAP 20 A2, PAP 20 A3.

Deze accu's kunnen met de volgende laders worden geladen: PLG 20 A1, PLG 20 A3, PDSL G 20 A1.

Laadtijd (min.)	PLG 20 A1	PLG 20 A3 PDSL G 20 A1
PAP 20 A1	60	30
PAP 20 A2	75	30
PAP 20 A3	90	60

Veiligheidsvoorschriften

Symbolen in de handleiding



Gevaarsymbolen met gegevens ter preventie van lichamelijke letsels en materiële schade.



Aanwijzingsteken met informatie voor een betere omgang met het apparaat.

Symbolen op het apparaat



Zorgvuldig lezen vóór gebruik.



Niet blootstellen aan regen of vochtigheid.



Opgelet! Heet oppervlak. Er bestaat gevaar voor brandwonden.



Dit apparaat maakt deel uit van Parkside X 20 V Team



Machines horen niet bij huishoudelijk afval thuis.



Standenschakelaar

Algemene veiligheidsinstructies



Bij verkeerd gebruik kan dit apparaat ernstige verwondingen veroorzaken. Om letsel- en materiële schade te voorkomen, dient u de onderstaande veiligheidsinstructies te lezen en ervoor te zorgen dat u alle bedieningselementen correct kunt gebruiken.



Opgelet: Zo voorkomt u ongevallen en letsels:

Vorbereiding

- Dit apparaat kan door kinderen vanaf 8 jaar en ouder en tevens door personen met verminderde fysieke, zintuiglijke of mentale capaciteiten of met een gebrek aan ervaring en kennis gebruikt worden wanneer ze onder toezicht staan of met het oog op het gebruik van het apparaat geïnstrueerd werden en zich van de daaruit resulterende gevaren bewust zijn. Kinderen mogen niet met het apparaat spelen. Reiniging en gebruiker-sonderhoud mogen niet door kinderen zonder toezicht doorgevoerd worden.
- Houd kinderen onder toezicht om ervoor te zorgen dat ze niet met het apparaat spelen.
- De bediener of gebruiker is verantwoordelijk voor letsel- of materiële schade aan derde partijen of hun eigendom.
- Gebruik alleen reserveonderdelen en toebehoren die door de

fabrikant zijn geleverd en aanbevolen. Bij gebruik van andere reserveonderdelen vervalt de garantie onmiddellijk.

- Het apparaat moet altijd schoon, droog en vrij van olie of vetten zijn.



Opgelet! Zo voorkomt u schade aan het apparaat en mogelijke letselschade:

Het apparaat gebruiken

- Gebruik het apparaat niet in de regen. Werk alleen in daglicht of op een goed verlichte plek.
- Werk niet met het apparaat als u moe of niet geconcentreerd bent of na de inname van alcohol of geneesmiddelen. Las steeds tijdig een werkpauze in. Ga verstandig te werk.
- Laat het apparaat nooit zonder toezicht achter op uw werkplek. Haal de stekker uit het stopcontact bij niet-gebruik, maar ook voordat u een pauze neemt of vóór alle werkzaamheden aan het apparaat, zoals bv. vervanging van het mondstuk.
- Ga zorgzaam met het apparaat om, anders kan er brand ontstaan.
 - Wees voorzichtig wanneer u het apparaat in de buurt van brandbaar materiaal gebruikt.
 - Houd het apparaat niet te lang op dezelfde plek gericht.
 - Gebruik het apparaat niet in een omgeving met explosiegevaar.
 - Warmte kan verborgen, brandbare materialen blootleggen.

- Leg het apparaat na gebruik op de steunvoet en laat het afkoelen voordat u het opbergt.
- Laat het apparaat niet zonder toezicht achter terwijl het ingeschakeld is.
- Neem in geval van gevaar de batterij onmiddellijk uit het apparaat.
- Gebruik het apparaat nooit als haardroger.
- Richt de hete luchtstroom nooit op personen of dieren.
- Kijk niet rechtstreeks in de mondstukopening aan de uitblaaspijp.
- Raak het mondstuk niet aan als het heet is.
- Houd afstand tussen de uitgang van het mondstuk en het te bewerken oppervlak of werkstuk. Het apparaat zou oververhit kunnen raken.

Extra veiligheidsaanwijzingen

- **Gebruik geen toebehoren dat niet door PARKSIDE is aanbevolen.** Dat kan namelijk leiden tot elektrische schok of brand.



Neem de veiligheids- en acculaadinstructions in acht die vermeld staan in de gebruiksaanwijzing van uw accu en van de lader van de reeks Parkside X 20 V TEAM. Een gedetailleerde beschrijving van het laadproces en andere informatie vindt u in de aparte gebruiksaanwijzing ervan.

Inbedrijfstelling

Wanneer u het apparaat voor het eerst gebruikt, kan er rook optreden. Deze rook ontstaat door het ontbinden van het kleefmiddel van de isolatiefolie van het verwarmingselement door de hitte. Om ervoor te zorgen dat de rook snel wegtrekt, zet u het apparaat op de voet. **Zorg bij het eerste gebruik zeker voor een goed geventileerde werkplek.**

Als de ontwikkeling van rook/geur te sterk is, laat dan de eerste inbedrijfstelling buiten plaatsvinden!

Bediening

A Accu verwijderen/plaatsen

1. Om de accu's (11) uit het apparaat te halen, drukt u op de ontgrendelknop (11a) van de accu en trekt u de accu (11) eruit.
2. Om de accu's (11) te plaatsen, schuift u de accu (11) langs de geleidingsrail in het apparaat. De accu klikt hoorbaar vast.

D Aan- en uitschakelen

1. Druk en houd de ontgrendelschakelaar (4) ingedrukt.
2. Druk en houd de aan/uitschakelaar (3) ingedrukt. U kunt de ontgrendelschakelaar (4) loslaten.
 - Het apparaat loopt automatisch in stand "0" voor koude lucht aan. Druk op de standenschakelaar „koud" (17) voor stand "0".
 - Druk op de standenschakelaar „gemiddeld" (16) voor stand „1". Het apparaat bereikt een luchttemperatuur van 250 °C.

- Druk op de standenschakelaar „hoog"  (15) voor stand "II". Het apparaat bereikt een luchttemperatuur van 550 °C.
- 3. Om het apparaat uit te schakelen, laat u de aan-/uitknop (3) los.

De LED's (18) boven de stappenschakelaar geven aan in welke stand het apparaat momenteel in bedrijf is.

 De stand-alone positie is ideaal wanneer uitgeschakeld om het apparaat na gebruik te laten afkoelen.

C Montage van de verfrabber

1. Schroef de bovenste moer (14) van de greep (6) af.
2. Plaats de metalen driehoek (5) op de onderste moer.
3. Schroef de bovenste moer weer op en bevestig zo de metalen driehoek.

A Gebruik van de mondstukken



Om brandwonden te voorkomen, moet u eerst de mondstukken (8/9/10) en de luchtuitblaas (4) laten afkoelen voordat u de mondstukken vervangt.

 De mondstukken kunnen voor verschillende doelen worden gebruikt. Volg altijd de veiligheidsinstructies en wees altijd voorzichtig bij het hanteren van het apparaat.

Reductiemondstuk

Zet het reductiemondstuk (10) op de luchtuitblaas (1).

Gebruik het reductiemondstuk (10) voor een doelgerichte hitte.



Let tijdens het gebruiken van het reductiemondstuk (10) vooral op de hitteontwikkeling op de te bewerken plek. Blijf in geval van twijfel niet te lang op dezelfde plek blazen, om een oververhitting van het werkstuk te voorkomen.

Diffusiemondstuk

Zet het diffusiemondstuk (8) op de luchtuitblaas (4).

Gebruik het diffusiemondstuk (8) voor een verspreide hitte.



Let tijdens het gebruiken van het diffusiemondstuk (8) vooral op de hitteontwikkeling op die plekken naast de te bewerken plek. Zorg ervoor dat aanpalende onderdelen niet oververhit raken.

Reflectormondstuk

Steek het reflectormondstuk (9) op de uitblaaspijp (1). Gebruik het reflectormondstuk voor het solderen, vertinnen van buizen en het krimpen van krimpkousen.

Verfrabber

Verwarm de verf- en lakoppervlakken, indien nodig met behulp van een voorzetmondstuk. Het verwijderen van verven en lakken kan met de verfrabber (7) gebeuren. De voorzetmondstukken (8/9/10) zelf zijn niet geschikt voor het verwijderen van de verf.

Reiniging /onderhoud/ bewaring



Laat werkzaamheden, die niet in deze handleiding beschreven zijn, door ons servicecenter doorvoeren. Probeer niet het apparaat zelf te herstellen, tenzij u hiervoor opgeleid bent. Maak uitsluitend gebruik van originele onderdelen.

Reiniging en onderhoud

- Houd het apparaat steeds schoon. Gebruik voor het reinigen een borstel of doek maar geen reinigings- of oplosmiddelen.

Bewaring

- Bewaar het apparaat op een droge plaats en buiten het bereik van kinderen.
- Laat eerst het apparaat afkoelen en berg het dan pas op in een afgesloten ruimte.

We nemen geen aansprakelijkheid op voor schade die voortvloeit uit onze apparaten. Dit geldt in zover deze schade is veroorzaakt door ondeskundige reparaties of het gebruik van niet-originele reserveonderdelen of door oneigenlijk gebruik van het apparaat.

Afvalverwerking en milieubescherming

Haal de accu uit het apparaat voordat u het apparaat afvoert. Breng het apparaat, de toebehoren en de verpakking naar een geschikt recyclagepunt.

Instructies voor verwijdering van de accu vindt u in de aparte handleiding voor uw accu en lader.



Machines horen niet bij huishoudelijk afval thuis.

- Geef het apparaat in een recyclagepark af. De gebruikte onderdelen van kunststof en metaal kunnen per categorie gescheiden worden en zodoende gerecycleerd worden. Raadpleeg hiervoor ons servicecenter.

Reserveonderdelen/Accessoires

**Reserveonderdelen en accessoires verkrijgt u op
www.grizzlytools-service.eu**

Ondervindt u problemen bij het orderproces, gebruik dan het contactformulier.
Bij andere vragen neemt u contact op met het "Service-Center" (zie pag. 44).

Pos. Gebruiks aanwijzing	Benaming	Artikel-Nr.
A 7	Verfkrabber	91105840
A 8	Diffusiemondstuk	91105412
A 9	Reflectormondstuk	91105413
A 10	Reductiemondstuk	91105414

Garantie

Geachte cliënte, geachte klant,
U krijgt op dit apparaat 3 jaar garantie, te rekenen vanaf de datum van aankoop. Ingeval van gebreken aan dit apparaat heeft u tegenover de verkoper van het apparaat wettelijke rechten. Deze wettelijke rechten worden door onze hierna beschreven garantie niet beperkt.

Garantievoorwaarden

De garantietermijn begint met de datum van aankoop. Gelieve de originele kassabon goed te bewaren. Dit document wordt als bewijs van de aankoop benodigd. Indien er zich binnen drie jaar, te rekenen vanaf de datum van aankoop van dit apparaat, een materiaal- of fabricagefout voordoet, wordt het apparaat door ons – naar onze keuze – voor u gratis gerepareerd of vervangen. Deze garantievergoeding stelt voorop dat binnen de termijn van drie jaar het defecte apparaat en het bewijs van aankoop (kassabon) voorgelegd en dat schriftelijk kort beschreven wordt, waarin het gebrek bestaat en wanneer het zich voorgedaan heeft.

Als het defect door onze garantie gedekt is, krijgt u het gerepareerde of een nieuw apparaat terug. Met herstelling of uitwisseling van het apparaat begint er geen nieuwe garantieperiode.

Garantieperiode en wettelijke kwaliteitsgarantie

De garantieperiode wordt door de garantievergoeding niet verlengd. Dit geldt ook voor vervangen en gerepareerde onderdelen. Eventueel al bij de aankoop bestaande beschadigingen en gebreken moeten onmiddellijk na het uitpakken gemeld worden. Na het verstrijken van de garantieperiode tot stand komende reparaties

worden tegen verplichte betaling van de kosten uitgevoerd.

Omvang van de garantie

Het apparaat werd volgens strikte kwaliteitsrichtlijnen zorgvuldig geproduceerd en vóór aflevering nauwgezet getest.

De garantievergoeding geldt voor materiaal- of fabricagefouten. Deze garantie is niet van toepassing op apparaatonderdelen, die aan een normale slijtage blootgesteld zijn en daarom als aan slijtage onderhevige onderdelen beschouwd kunnen worden (b.v. mondstukken) of op beschadigingen aan breekbare onderdelen (b.v. schakelaars). Deze garantie valt weg wanneer het apparaat beschadigd, niet oordeelkundig gebruikt of niet onderhouden werd. Voor een vakkundig gebruik van het apparaat dienen alle in de gebruiksaanwijzing vermelde aanwijzingen nauwgezet in acht genomen te worden. Gebruiksdoeleinden en handelingen, die in de gebruiksaanwijzing afgeraden worden of waarvoor gewaarschuwd wordt, dienen onvoorwaardelijk vermeden te worden.

Het apparaat is uitsluitend voor het privé- en niet voor het commerciële gebruik bestemd. Bij een verkeerde of onoordeelkundige behandeling, toepassing van geweld en bij ingrepen, die niet door het door ons geautoriseerde servicefiliaal doorgevoerd werden, valt de garantie weg.

Afhandeling ingeval van garantie

Gelieve aan de volgende aanwijzingen gevolg te geven om een snelle behandeling van uw verzoek te garanderen:

- Gelieve voor alle aanvragen de kassabon en het identificatienummer (IAN 355418_2004) als bewijs van de aankoop klaar te houden.

- Gelieve het artikelnummer uit het typeplaatje.
- Indien er zich functiefouten of andere gebreken voordien, contacteert u in eerste instantie de hierna vernoemde serviceafdeling **telefonisch** of per **e-mail**. U krijgt dan bijkomende informatie over de afhandeling van uw klacht.
- Een als defect geregistreerd apparaat kunt u, na overleg met onze klantenservice, mits toevoeging van het bewijs van aankoop (kassabon) en de vermelding, waarin het gebrek bestaat en wanneer het zich voorgedaan heeft, voor u franco naar het u medegedeelde serviceadres zenden. Om problemen bij de acceptatie en extra kosten te vermijden, maakt u onvoorwaardelijk uitsluitend gebruik van het adres, dat u medegedeeld wordt. Zorg ervoor dat de verzending niet ongefrankeerd, als volumegoed, per expresse of via een andere speciale verzendingswijze plaatsvindt. Gelieve het apparaat met inbegrip van alle bij de aankoop bijgeleverde accessoires in te zenden en voor een voldoende veilige transportverpakking te zorgen.

Reparatieservice

U kunt reparaties, **die niet onder de garantie vallen**, tegen berekening door ons servicefiliaal laten doorvoeren. Zij maakt graag voor u een kostenraming op. Wij kunnen uitsluitend apparaten behandelen, die voldoende verpakt en gefrankeerd ingezonden werden.

Opgelet: Gelieve uw apparaat gereinigd en met een aanwijzing op het defect naar ons servicefiliaal te zenden.

Ongefrankeerd – als volumegoed, per expresse of via een andere speciale verzendingswijze – ingezonden apparaten

worden niet geaccepteerd. De afvalverwerking van uw defecte ingezonden apparaten voeren wij gratis door.

Service-Center

NL **Service Nederland**
Tel.: 0900 0400223
(0,10 EUR/Min.)
E-Mail: grizzly@lidl.nl
IAN 355418_2004

BE **Service België**
Tel.: 070 270 171
(0,15 EUR/Min.)
E-Mail: grizzly@lidl.be
IAN 355418_2004

Importeur

Gelieve in acht te nemen dat het volgende adres geen serviceadres is. Contacteer in eerste instantie het hoger vermelde servicecenter.

Grizzly Tools GmbH & Co. KG

Stockstädter Straße 20
63762 Großostheim
DUITSLAND
www.grizzlytools-service.eu

Spis treści

Wstęp	45
Przeznaczenie	45
Opis ogólny	46
Zawartość opakowania	46
Przegląd	46
Opis działania	46
Dane techniczne	47
Zasady bezpieczeństwa	47
Symbole w instrukcji obsługi	47
Symbole na urządzeniu	47
Ogólne zasady bezpieczeństwa	48
Dodatkowe wskazówki bezpieczeństwa	49
Pierwsze uruchomienie	49
Obsługa	49
Wyjmowanie/ wkładanie akumulatora	49
Włączanie i wyłączanie	49
Montaż skrobaka do farb	50
Użycie dysz nasadowych	50
Dysza redukcyjna	50
Dysza płaska	50
Dysza reflektorowa	50
Skrobak do farb	51
Oczyszczani/konserwacja/ przechowywanie urządzenia	51
Czyszczenie i konserwacja	51
Przechowywanie urządzenia	51
Usuwanie i ochrona środowiska	51
Części zamienne / Akcesoria	52
Gwarancja	53
Serwis naprawczy	54
Service-Center	54
Importer	54
Tłumaczenie oryginalnej deklaracji zgodności WE	77
Rysunek samorozwijając	81

Wstęp

Gratulujemy zakupu nowego urządzenia. Zdecydowali się Państwo na zakup wartościowego produktu. Niniejsze urządzenie sprawdzono w trakcie produkcji pod kątem jakości, a także dokonano jego kontroli ostatecznej. W ten sposób zapewniona jest jego sprawność. Nie da się wykluczyć tego, że w pojedynczych przypadkach w urządzeniu lub przy nim wzgl. w węzłach mogą się znaleźć pozostałości wody lub smaru. Nie jest to brakiem ani uszkodzeniem, czy powodem do troski o urządzenie.



Instrukcja obsługi jest częścią składową produktu. Zawiera ona ważne wskazówki dotyczące bezpieczeństwa, eksploatacji i utylizacji. Przed rozpoczęciem użytkowania produktu należy się zapoznać ze wszystkimi wskazówkami dotyczącymi obsługi i bezpieczeństwa. Produkt należy użytkować tylko zgodnie z opisem i podanym przeznaczeniem. Instrukcję należy przechowywać starannie, a w przypadku przekazania produktu osobom trzecim należy dostarczyć nabywcy kompletną dokumentację.

Przeznaczenie

Urządzenie jest przeznaczone do usuwania farb, nagrzewania (np. rękawów termokurczliwych) oraz do formowania i zgrzewania tworzyw sztucznych. Urządzenie można stosować do odspajania połączeń klejonych, rozmrażania rur wodnych. To urządzenie nie jest przeznaczone do zastosowania komercyjnego. W przypadku użytkowania komercyjnego wygasają prawa z tytułu gwarancji. Każde inne wykorzystanie, na które nie zezwala wyraźnie niniejsza instrukcja obsługi, może prowadzić do uszkodzenia

urządzeń i stanowić poważne zagrożenie dla użytkownika.

Używanie urządzenia w czasie deszczu lub w wilgotnym otoczeniu jest zabronione. Producent nie odpowiada za szkody wywołane niezgodnym z przeznaczeniem stosowaniem lub nieprawidłową obsługą urządzenia.

Urządzenie jest częścią serii Parkside X 20 V TEAM i może być zasilane za pomocą akumulatorów serii Parkside X 20 V Team. Akumulatory można ładować tylko za pomocą ładowarek z serii Parkside X 20 V TEAM.

Opis ogólny

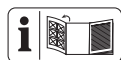

Ilustracja z najważniejszymi elementami funkcyjnymi znajduje się na rozkładanej stronie.

Zawartość opakowania

Rozpakuj urządzenie i sprawdź, czy jest ono kompletne.

- Akumulatorowa dmuchawa gorącego powietrza
- Dysza redukcyjna
- Dysza płaska
- Dysza reflektorowa
- Skrobak do farb (2-częściowy)
- Instrukcja obsługi



Bateria i ładowarka nie są wliczone.

Materiały opakowaniowe należy usuwać zgodnie z przepisami.

Przeгляд

- | | |
|----------|---------------------------------|
| A | 1 Rura wydmuchowa |
| | 2 Wlot powietrza |
| | 3 Włącznik/wyłącznik |
| | 4 Przełącznik odblokowujący |
| | 5 trójkąt metalowy |
| | 6 uchwyt |
| | 7 skrobak do farb |
| | 8 Dysza płaska |
| | 9 Dysza reflektorowa |
| | 10 Dysza redukcyjna |
| | 11 Akumulator |
| | 11a Przycisk zwalniający |
| | 12 Ładowarka |
| B | 13 Stopka |
| C | 14 Nakrętka |
| D | 15 Przełącznik skokowy „wysoki” |
| | 16 Przełącznik skokowy „średni” |
| | 17 Przełącznik skokowy „zimny” |
| | 18 Kontrolki LED |

Opis działania

Urządzenie można załączać na trzech stopniach temperatury. Na stopniu "0" wydmuchiwane jest zimne powietrze. Stopień I pozwala na uzyskanie temperatury powietrza 250 °C. Na stopniu II urządzenie uzyskuje temperaturę powietrza 550 °C. Funkcje elementów obsługowych podano w poniższych opisach.

Dane techniczne

Akumulatorowa dmuchawa gorącego powietrza

.....**PHLGA 20-Li A1**

Pobór mocy silnika P250 W

Znamionowe napięcie wejściowe U..... 20 V==

Typ zabezpieczeniaIPX0

Czas pracy akumulatora

2 Ah 8 min

4 Ah 16 min

Maks. strumień powietrza 170 l/min

Temperatura powietrza250 °C

Stopień I250 °C

Stopień II550 °C

Temperatura maks. 50 °C

Ładowanie4 - 40 °C

Praca.....-20 - 50 °C

Przechowywanie.....0 - 45 °C



Uwaga! Aktualna lista kompatybilnych akumulatorów znajduje się na stronie: www.lidl.de/akku

To urządzenie może być zasilane wyłącznie następującymi akumulatorami: PAP 20 A1, PAP 20 A2, PAP 20 A3. Te akumulatory mogą być ładowane za pomocą następujących ładowarek: PLG 20 A1, PLG 20 A3, PDSLGA 20 A1.

Czas ładowania (min.)	PLG 20 A1	PLG 20 A3 PDSLGA 20 A1
PAP 20 A1	60	30
PAP 20 A2	75	30
PAP 20 A3	90	60

Zasady bezpieczeństwa

Symbole w instrukcji obsługi



Symbol niebezpieczeństwa z informacjami na temat ochrony osób i zapobiegania szkodom materialnym.



Znak informacyjny ze wskazówkami ułatwiającymi posługiwanie się urządzeniem.

Symbole na urządzeniu



Przed rozpoczęciem użytkowania dokładnie przeczytać.



Nie narażać urządzenia na działanie deszczu i wilgoci.



Uwaga! Gorąca powierzchnia. Niebezpieczeństwo oparzenia.



To urządzenie należy do serii Parkside X 20 V TEAM



Urządzeń elektrycznych nie należy wyrzucać razem z odpadami domowymi

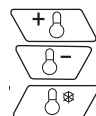

Przełącznik skokowy

Ogólne zasady bezpieczeństwa



W przypadku niewłaściwego użycia urządzenie może spowodować poważne obrażenia ciała. Aby uniknąć urazów ciała i szkód materialnych, proszę przeczytać i bezwzględnie przestrzegać poniższych instrukcji bezpieczeństwa i dokładnie zapoznać się ze wszystkimi elementami obsługi.



Ostrożnie: Aby uniknąć wypadków i obrażeń:

Przygotowanie

- Urządzenie to mogą obsługiwać dzieci od 8 roku życia, a także osoby o zmniejszonych zdolnościach fizycznych, zmysłowych czy umysłowych, czy też osoby dysponujące niedostatecznym doświadczeniem oraz wiedzą, pod warunkiem, że praca odbywa się pod nadzorem albo po instruktażu w zakresie bezpiecznej eksploatacji urządzenia i ze zrozumieniem istniejących zagrożeń. Dzieciom nie wolno bawić się urządzeniem. Dzieciom nie wolno bez nadzoru wykonywać czyszczenia i konserwacji.
- Pilnować, aby dzieci nie bawiły się urządzeniem.
- Operator lub użytkownik jest odpowiedzialny za wypadki lub szkody innych osób lub ich własności.
- Używać tylko części zamiennych i akcesoriów dostarczonych i zalecanych przez producenta. Stosowanie nieautoryzowanych części prowadzi do natychmiastowej utraty praw gwarancyjnych.
- Urządzenie musi być zawsze czyste, suche i niezabrudzone olejem lub smarem.



Ostrożnie! Aby uniknąć uszkodzeń urządzenia i wynikłych stąd ewentualnie szkód osobowych:

Praca z urządzeniem

- Proszę nie używać urządzenia w czasie deszczu. Pracować tylko przy świetle dziennym lub dobrym oświetleniu.
- Nie używać urządzenia w stanie zmęczenia, dekoncentracji, po spożyciu alkoholu lub zażyciu tabletek. Zawsze odpowiednio wcześniej zrobić sobie przerwę w pracy. W trakcie pracy zachowywać zdrowy rozsądek.
- Nigdy nie pozostawiać urządzenia w miejscu pracy bez nadzoru. Odłącz wtyczkę od gniazdka, gdy nie używasz urządzenia, a także podczas przerw i przed wykonaniem wszelkich prac przy urządzeniu, np. wymianą dyszy.
- Niestaranne obchodzenie się z urządzeniem grozi pożarem.
 - Zachować ostrożność podczas używania urządzeń w pobliżu materiałów łatwopalnych.

- Nie kierować urządzenia przez dłuższy czas w to samo miejsce.
- Nie używać w wybuchowej atmosferze.
- Wysoka temperatura może przedostać się do ukrytych materiałów łatwopalnych.
- Po użyciu i przed spakowaniem urządzenie odłożyć na stojak i pozostawić do ostygnięcia.
- Nie pozostawiać pracującego urządzenia bez nadzoru.
- W razie zagrożenia należy natychmiast wyciągnąć akumulator z urządzenia.
- Nigdy nie używaj urządzenia jako suszarki do włosów.
- Nigdy nie kieruj strumienia gorącego powietrza na ludzi lub zwierzęta.
- Nie patrz bezpośrednio w otwór dyszy na rurze wydmuchowej.
- Nie dotykaj dyszy, gdy jest gorąca.
- Zachowaj odległość między wylotem dyszy a powierzchnią lub przedmiotem obrabianym. Urządzenie mogłoby się przegrzać.

Dodatkowe wskazówki bezpieczeństwa

- **Nie używać akcesoriów, które nie są zalecane przez firmę PARKSIDE.** Może to spowodować porażenie elektryczne lub pożar.



Przestrzegaj zasad bezpieczeństwa, ładowania i prawidłowego użytkowania, podanych w instrukcji obsługi akumulatora i ładowarki serii Parkside

X 20 V Team. Szczegółowy opis procesu ładowania i dalsze informacje można znaleźć w tej oddzielnej instrukcji obsługi.

Pierwsze uruchomienie

Podczas pierwszego użycia może uwalniać się nieco dymu. Źródłem dymu są środki wiążące, które podczas pierwszego użycia pod wpływem wysokiej temperatury uwalniają się z folii izolacyjnej grzałki. Aby zapewnić szybkie uwolnienie się dymu, urządzenie należy postawić na stojaku lub żaroodpornej powierzchni. **Podczas pierwszego użycia koniecznie wietrzyć stanowisko pracy.** Jeśli wydzielanie dymu / zapachu jest zbyt silne, pierwsze uruchomienie przeprowadzić na zewnątrz!



Obsługa

A Wyjmowanie/wkładanie akumulatora

1. Aby wyjąć akumulator (11) z urządzenia, należy wcisnąć przycisk zwalniający (11a) na akumulatorze i wyciągnąć akumulator (11).
2. Aby umieścić akumulator (11) w urządzeniu, należy nasunąć akumulator (11) wzdłuż szyny prowadzącej na urządzenie. Słychać jego zatrzaśnięcie.

D Włączanie i wyłączanie

1. Wcisnąć i przytrzymać przełącznik odblokowujący (4).
2. Wcisnąć i przytrzymać włącznik/wyłącznik (3). Można zwolnić przełącznik odblokowujący (4).

- Urządzenie uruchamia się automatycznie na stopniu "0" - zimne powietrze. Wcisnąć przełącznik skokowy „zimny”  (17) na stopień "0".
 - Wcisnąć przełącznik skokowy „średni”  (16) na stopień „I”. Urządzenie uzyskuje temperaturę powietrza 250 °C.
 - Wcisnąć przełącznik skokowy „wysoki”  (15) na stopień „II”. Urządzenie uzyskuje temperaturę powietrza 550 °C.
3. W celu wyłączenia urządzenia należy puścić włącznik/wyłącznik (3).

Kontrolki LED (18) powyżej przełącznika skokowego wskazują, na którym stopniu w danej chwili pracuje urządzenie.

i Pozycja urządzenia wolnostojącego świetnie umożliwia równie prawidłowe wystudzenie urządzenia po zakończeniu użytkowania.

C Montaż skrobaka do farb

1. Odkręć górną nakrętkę (14) z uchwytu (6).
2. Umieść metalowy trójkąt (5) na dolnej nakrętce.
3. Ponownie nakręć górną nakrętkę i zamocuj w ten sposób metalowy trójkąt.

A Użycie dysz nasadowych



Przed zmianą dysz nasadowych dysza nasadowa (8/9/10) i rura wydmuchowa (1) musi odpowiednio ostygnąć, aby uniknąć oparzenia.



Możliwe są różne zastosowania. Podczas pracy z urządzeniem proszę zawsze przestrzegać przepisów bezpieczeństwa i zachowywać rozwagę i ostrożność.

Dysza redukcyjna

Założyć dyszę redukcyjną (10) na rurę wydmuchową (1).

Dysza redukcyjna (10) pozwala na punktowe nagrzanie żądanej powierzchni.



Podczas używania dyszy redukcyjnej (10) należy pamiętać w szczególności o dużym wzroście temperatury w punkcie obróbki. W razie wątpliwości nie zatrzymywać się zbyt długo w jednym miejscu, aby uniknąć przegrzania obrabianego materiału.

Dysza płaska

Założyć dyszę płaską (8) na rurę wydmuchową (1).

Dysza płaska (8) służy do uzyskania wysokiej temperatury na większej powierzchni materiału.



Podczas użycia dyszy płaskiej (8) zwrócić szczególną uwagę na wzrost temperatury w miejscach sąsiadujących z punktem obróbki, aby w razie wątpliwości nie przegrzać przyległej powierzchni.

Dysza reflektorowa

Założyć dyszę reflektorową (9) na rurę wydmuchową (1). Dyszę reflektorową należy stosować do lutowania, cynowania rur oraz do skurczania kurczliwych przewodów węzowych.

Skrobak do farb

Podgrzać powierzchnie malowane i lakierowane, w razie potrzeby stosując jako pomoc dysze nasadowe. Farby i lakiery można usuwać za pomocą skrobaka do farb (7). Same dysze nasadowe (8/9/10) nie są przeznaczone do usuwania farby.

Oczyszczanie/konserwacja/przechowywanie urządzenia



Prace, które nie zostały opisane w tej instrukcji obsługi, musi wykonywać nasze Centrum Serwisowe. Nie należy próbować samodzielnej naprawy urządzenia - chyba, że użytkownik posiada odpowiednie kwalifikacje w tym zakresie. Stosuj tylko oryginalne części.

Czyszczenie i konserwacja

- Zawsze dbać o czystość urządzenia. Do czyszczenia używać szczotki lub ściereczki, nie używać żadnych środków czyszczących lub rozpuszczalników.

Przechowywanie urządzenia

- Przechowuj urządzenie w suchym, zabezpieczonym przed pyłem i niedostępnym dla dzieci miejscu
- Przed umieszczeniem urządzenia w zamkniętym pomieszczeniu odczekać aż całkowicie ostygnie.

Nie ponosimy odpowiedzialności za szkody spowodowane przez nasze urządzenia, jeżeli powstały one w wyniku niewłaściwej naprawy lub zastosowania nieoryginalnych części, lub użycia urz-

dzenia w sposób niezgodny z jego przeznaczeniem.

Usuwanie i ochrona środowiska

Przed utylizacją urządzenia należy z niego wyciągnąć akumulator. Przekazać urządzenie, jego akcesoria i opakowanie do zgodnej z przepisami o ochronie środowiska naturalnego utylizacji. Instrukcje dotyczące utylizacji akumulatora można znaleźć w osobnej instrukcji obsługi akumulatora i ładowarki.



Urządzeń elektrycznych nie należy wyrzucać razem z odpadami domowymi

- Oddaj urządzenie w punkcie recyklingu. Użyte do produkcji urządzenia części plastikowe i metalowe mogą zostać od siebie precyzyjnie oddzielone, a następnie poddane utylizacji. Zwróć się po poradę do naszego Centrum Serwisowego.

Części zamienne / Akcesoria

Części zamienne i akcesoria można zakupić na
www.grizzlytools-service.eu

W przypadku problemów z zamawianiem należy skorzystać z formularza kontaktowego. W razie kolejnych pytań należy zwracać się do „Service-Center” (patrz strona 54).

Pos. instrukcja obsługi	Oznaczenie	Nr. katalogowe
A 7	skrobak do farb	91105840
A 8	Dysza płaska	91105412
A 9	Dysza reflektorowa	91105413
A 10	Dysza redukcyjna	91105414

Gwarancja

Szanowna Klientko, Szanowny Kliencie, na zakupione urządzenie otrzymują Państwo 3 lata gwarancji od daty zakupu.

W przypadku wad tego produktu przysługują Państwu ustawowe prawa w stosunku do sprzedawcy produktu. Prawa te nie są ograniczone przez naszą przedstawioną niżej gwarancję.

Warunki gwarancji

Okres gwarancji rozpoczyna się z datą zakupu. Prosimy zachować oryginalny paragon. Będzie on potrzebny jako dowód zakupu.

Jeśli w okresie trzech lat od daty zakupu tego produktu wystąpi wada materiałowa lub fabryczna, produkt zostanie – wedle naszego wyboru – bezpłatnie naprawiony lub wymieniony. Gwarancja zakłada, że w okresie trzech lat uszkodzone urządzenie zostanie przesłane wraz z dowodem zakupu (paragonem) z krótkim opisem, gdzie wystąpiła wada i kiedy się pojawiła.

Jeśli defekt jest objęty naszą gwarancją, otrzymają Państwo z powrotem naprawiony lub nowy produkt. Wraz z wymianą urządzenia lub ważnej części, zgodnie z art. 581 § 1 aktualnej wersji Kodeksu cywilnego, okres gwarancji rozpoczyna się od nowa.

Okres gwarancji i ustawowe roszczenia z tytułu wad

Okres gwarancji nie wydłuża się z powodu świadczenia gwarancyjnego. Obowiązuje to również dla wymienionych lub naprawionych części. Ewentualne uszkodzenia i wady istniejące już w momencie zakupu należy zgłosić bezzwłocznie po rozpakowaniu. Naprawy przypadające po upływie okresu gwarancji są odpłatne.

Zakres gwarancji

Urządzenie wyprodukowano z zachowaniem staranności zgodnie z surowymi normami jakościowymi i dokładnie sprawdzono przed wysyłką.

Gwarancja obowiązuje dla wad materiałowych lub fabrycznych. Gwarancja nie rozciąga się na części produktu, które podlegają normalnemu zużyciu i można je uznać za części zużywalne (np. dysz nasadowych), oraz na uszkodzenia części delikatnych (np. przetłączniki).

Gwarancja przepada, jeśli produkt został uszkodzony, nie był zgodnie z przeznaczeniem użytkowany i konserwowany. Użytkowanie zgodnie z przeznaczeniem wiąże się z przestrzeganiem wszystkich wskazówek zawartych w instrukcji obsługi. Należy bezwzględnie unikać zastosowań i działań, których odradza się lub przed którymi ostrzega się w instrukcji obsługi. Produkt jest przeznaczony do użytku prywatnego, a nie komercyjnego. W przypadku niewłaściwego i nieodpowiedniego obchodzenia się z urządzeniem, stosowania „na siłę” i zabiegów, które nie zostały przeprowadzone przez nasz autoryzowany oddział, gwarancja wygasa.

Realizacja w przypadkach objętych gwarancją

Aby zagwarantować szybkie przetworzenie Państwa sprawy, prosimy o przestrzeganie poniższych wskazówek:

- W przypadku wszelkich zapytań prosimy o przygotowanie paragonu i numeru identyfikacyjnego jako dowodu zakupu (IAN 355418_2004)
- Numer artykułu znajduje się na tabliczce znamionowej.
- W przypadku wystąpienia usterek lub innych wad prosimy o skontaktowanie

się z wymienionym niżej działem serwisowym **telefonicznie** lub **mailowo**. Użytkując Państwo wówczas szczegółowe informacje na temat realizacji reklamacji.

- Uszkodzony produkt mogą Państwo wysłać po skontaktowaniu się z naszym działem obsługi klienta, załączając dowód zakupu (paragon) i określając, na czym polega wada i kiedy wystąpiła, bezpłatnie na podany adres serwisu. Aby uniknąć problemów z odbiorem i dodatkowych kosztów, prosimy o wysłanie przesyłki na adres, który Państwu podano. Należy się upewnić, żeby wysyłka nie nastąpiła odpłatnie, jako ponadwymiarowa, ekspresowo lub na innych specjalnych warunkach. Prosimy o przesłanie urządzenia wraz ze wszystkimi częściami wyposażenia otrzymanymi przy zakupie i zadbanie o wystarczająco bezpieczne opakowanie.

Serwis naprawczy

Naprawy, **które nie są objęte gwarancją**, można zlecić odpłatnie w naszym oddziale serwisowym. Serwis sporządzi Państwu kosztorys naprawy.

Podajemy się wyłącznie naprawy urządzeń, które zostały prawidłowo zapakowane i ofrankowane.

Uwaga: Prosimy o przesłanie czystego urządzenia ze wskazaniem usterki.

Urządzenia przesłane dla nas odpłatnie, jako przesyłka ponadwymiarowa, ekspresowa lub na innych warunkach specjalnych, nie zostaną odebrane.

Utylizację przesłanych do nas uszkodzonych urządzeń przeprowadzamy bezpłatnie.

Service-Center

Serwis Polska

Tel.: 22 397 4996

E-Mail: grizzly@lidl.pl

IAN 355418_2004

Importer

Prosimy mieć na uwadze, że poniższy adres nie jest adresem serwisu. Prosimy o kontakt z wymienionym wyżej centrum serwisowym.

Grizzly Tools GmbH & Co. KG

Stockstädter Straße 20

DE-63762 Großostheim

NIEMCY

www.grizzlytools-service.eu

Obsah

Úvod	55
Účel použití	55
Obecný popis	56
Rozsah dodávky	56
Přehled	56
Popis funkce	56
Technické údaje	56
Bezpečnostní pokyny	57
Symboly v návodu.....	57
Symboly na přístroji	57
Všeobecné bezpečnostní pokyny	57
Dodatečné bezpečnostní pokyny.....	58
První uvedení do provozu	58
Obsluha	59
Vyjmutí/vložení akumulátoru	59
Zapnutí a vypnutí	59
Sestavení škrabky na barvu	59
Používání nástavcových trysek	59
Redukční trysk	59
Plochá tryska.....	59
Reflektorová tryska	60
Škrabka na barvu	60
Čištění / údržba/skladování	60
Všeobecné čisticí a údržbové práce	60
Skladování	60
Likvidace/ochrana životního prostředí	60
Náhradní díly / Příslušenství	61
Záruka	62
Opravná	63
Service-Center	63
Dovozce	63
Překlad originálního prohlášení o shodě CE	78
Rozvinutý výkres	81

Úvod

Kvalita tohoto přístroje byla kontrolována během výroby a byla provedena také závěrečná kontrola. Tím je zaručena funkčnost přístroje. Nelze vyloučit, že v jednotlivých případech bude na přístroji rozvodech zbytek maziv. Nejedná se o vadu nebo závadu a není to důvodem k obavám.



Návod k obsluze je součástí tohoto výrobku. Obsahuje důležité pokyny týkající se bezpečnosti, používání a likvidace. Před použitím výrobku se seznáme se všemi pokyny k obsluze a bezpečnosti. Výrobek používejte jen k popsáním účelům a v rámci uvedených oblastí použití. Návod dobře uschovejte a při předávání výrobku třetímu předajte i všechny podklady.

Účel použití

Přístroj je vhodný k odstraňování nátěrů, ohřevu (například tepelných smršťovacích bužírek) a ke tváření a svařování plastů. Lze jej použít k uvolňování lepených spojů a rozmrazování vodovodního potrubí. Tento přístroj není určený pro komerční využití. Při komerčním použití záruka zanikne. Každé jiné použití, které v tomto návodu není výslovně povoleno může vést k poškození přístroje a k vážnému nebezpečí pro uživatele. Přístroj je zakázáno používat za deště nebo vlhkém prostředí. Výrobce neručí za škody, které byly způsobeny nesprávným používáním nebo chybnou obsluhou. Přístroj je součástí série Parkside

X 20 V TEAM a lze jej provozovat s akumulátory série Parkside X 20 V TEAM. Akumulátory se smí nabíjet pouze nabíječkami série Parkside X 20 V TEAM.

Obecný popis

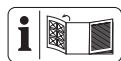

Zobrazení nejdůležitějších funkčních dílů naleznete na výklopné stránce.

Rozsah dodávky

Přístroj vybaltej a zkontrolujte, je-li kompletní:

- Aku horkovzdušná pistole
- Redukční tryska
- Plochá tryska
- Reflektorová tryska
- Škrabka na barvu (2dílná)
- Návod k obsluze



Baterie a nabíječka nejsou součástí dodávky.

Obalový materiál zlikvidujte správně dle předpisů.

Přehled

- | | |
|----------|--------------------------|
| A | 1 Foukací trubice |
| | 2 Přívod vzduchu |
| | 3 Zapínač/vypínač |
| | 4 odblokovací přepínač |
| | 5 kovový trojúhelník |
| | 6 rukojeť |
| | 7 Škrabka na barvu |
| | 8 Plochá tryska |
| | 9 Reflektorová tryska |
| | 10 Redukční tryska |
| | 11 akumulátor |
| | 11a odblokovací tlačítko |
| | 12 nabíječka |

B 13 Stojan

C 14 Matice

D 15 stupňový přepínač „vysoko“
 16 stupňový přepínač „středně“
 17 stupňový přepínač „studený“
 18 LED

Popis funkce

Přístroj lze provozovat ve třech teplotních stupních. Na stupni "0" je vyfukován studený vzduch. Na stupni I se dosáhne teplota vzduchu 250°C. Na stupni II dosáhne přístroj teplotu vzduchu 550°C. Funkce ovládacích prvků naleznete v následujících popisech.

Technické údaje

Aku horkovzdušná pistole

.....	PHLGA 20-Li A1
Příkon motoru P.....	250 W
Jmenovité vstupní napětí U	20 V==
Druh ochrany.....	IPX0
Doba chodu akumulátoru	
2 Ah	8 min
4 Ah	16 min
Maximální objem vzduchu	170 l/min
Teplota vzduchu	250 °C
Stupeň I	250 °C
Stupeň II	550 °C
Teplota.....	max. 50 °C
Nabíjení	4 – 40 °C
Provoz	-20 – 50 °C
Skladování	0 – 45 °C



Pozor! Aktuální seznam kompatibility akumulátorů najdete na: www.lidl.de/akku

Tento přístroj lze provozovat výhradně s následujícími akumulátory:

PAP 20 A1, PAP 20 A2, PAP 20 A3.
Tyto akumulátory se smí nabíjet
následujícími nabíječkami: PLG 20 A1,
PLG 20 A3, PDSLГ 20 A1.

Doba nabí- jení (minut)	PLG 20 A1	PLG 20 A3 PDSLГ 20 A1
PAP 20 A1	60	30
PAP 20 A2	75	30
PAP 20 A3	90	60

Bezpečnostní pokyny

Symboly v návodu



**Výstražné značky s údaji pro
zabránění škodám na zdraví
anebo věcným škodám.**



Informační značky s informacemi
pro lepší zacházení s nástrojem.

Symboly na přístroji



Před použitím pečlivě přečíst.



Nevystavujte dešti ani vlhkosti.



Pozor! Horký povrch.
Hrozí nebezpečí popálení.



Tento přístroj je součástí
Parksidex X 20 V TEAM



Elektrické přístroje nepatří do
domovního odpadu



stupňový přepínač

Všeobecné bezpečnostní pokyny



Při nesprávném používání
může tento přístroj způsobit
vážná zranění. Aby nedošlo
ke zranění nebo škodám, pře-
čtěte si následující bezpečnost-
ní pokyny a bezpodmínečně
je dodržujte. Také se seznamte
se všemi ovládacími prvky.



Upozornění: Tím předejdete
nehodám a zraněním:

Příprava

- Tento přístroj mohou používat
děti od 8 roků jakož i osoby se
sníženými fyzickými, sensorickými
anebo mentálními schopnostmi,
anebo s nedostatkem zkušeností
a vědomostí, pokud jsou pod
dozorem anebo byli poučeni o
bezpečném používání přístroje a
rozumějí rizikům, které z toho vy-
plývají. Děti si s přístrojem nesmí
hrát. Děti nesmí vykonávat čištění
a údržbu bez dozoru.
- Děti musí být pod dohledem,
aby se zajistilo, že si nebudou
hrát s přístrojem.
- Obsluha nebo uživatel nese
zodpovědnost za nehody či
škody na jiných osobách nebo
jejich majetku.
- Používejte pouze díly a příslu-
šenství, které jsou dodávány a
doporučeny výrobcem. Při pou-
žití jiných dílů dojde k okamžité
ztrátě záruky.
- Přístroj musí být vždy čistý, su-
chý a bez oleje nebo mazacích
tuků.



Upozornění! Takto předejdete škodám na přístroji a následným zraněním:

Práce s přístrojem

- Nepoužívejte přístroj za deště. Pracujte pouze za denního světla nebo při dobrém osvětlení.
- S přístrojem nepracujete, cítíte-li se unaveni či nekoncentrováni nebo jste pod vlivem alkoholu či léků. Práci vždy prokládejte pravidelnými přestávkami. Při práci postupujte s rozumem.
- Přístroj nenechávejte nikdy bez dozoru na pracovišti. V případě nepoužívání, ale také během pracovní přestávky a před jakoukoliv prací na přístroji, např. při výměně trysky, vytáhněte síťovou zástrčku ze zásuvky.
- Nebudete-li s přístrojem zacházet opatrně, může dojít k požáru.
 - Při používání zařízení v blízkosti hořlavých materiálů postupujte opatrně.
 - Nemířte dlouhou dobu na jedno a totéž místo.
 - Nepoužívat ve výbušné atmosféře.
 - Tepla lze přivést k hořlavým materiálům, které jsou přikryty.
 - Po použití odložte přístroj před zabalením na stojan a nechte jej vychladnout.
 - Když je přístroj v provozu, nenechávejte jej bez dozoru.
- V případě nebezpečí okamžitě vyjměte akumulátor z přístroje.
- Nikdy nepoužívejte přístroj jako vysoušeč vlasů

- Nikdy nesměřujte proud horkého vzduchu na lidi nebo zvířata.
- Nedívejte se přímo do otvoru trysky na foukací trubici.
- Nedotýkejte se trysky, když je horká.
- Dodržujte vzdálenost mezi výstupem trysky a povrchem nebo obrobkem, který má být obrobena. Přístroj by se mohl přehřát.

Dodatečné bezpečnostní pokyny

- **Nepoužívejte příslušenství, které nebylo doporučeno společností PARKSIDE.** To může vést k úrazu elektrickým proudem nebo k požáru.



Dodržujte bezpečnostní pokyny a pokyny k nabíjení a správnému použití, uvedené v návodu k obsluze Vašeho akumulátoru a Vaší nabíječky série Parkside X 20 V Team. Podrobný popis procesu nabíjení a další informace naleznete v tomto samostatném návodu k obsluze.

První uvedení do provozu



Při prvním použití se může objevit trocha kouře. Kouř je způsoben pojivou, která se uvolňuje při prvním použití tepla z izolační fólie ohříváče. Aby se dosáhlo plynulého odvodu kouře, je vhodné zařízení umístit na stojan. **Pracovní prostředí při prvním použití bezpodmínečně dobře vyvětrejte. Pokud je vývoj kouře/zápachu příliš silný, přemístěte první uvedení přístroje do provozu ven!**

Obsluha

A Vyjmutí/vložení akumulátoru

1. K vyjmutí akumulátoru (11) z přístroje stiskněte odblokovací tlačítko (11a) na akumulátoru a akumulátor (11) vyjměte.
2. Ke vložení akumulátoru (11) zasuňte akumulátor (11) podél vodící lišty do přístroje. Tento slyšitelně zaklapne.

D Zapnutí a vypnutí

1. Stiskněte a podržte stisknutý odblokovací přepínač (4).
2. Stiskněte a podržte stisknutý zapínač/vypínač (3). Odblokovací přepínač (4) můžete pustit.
 - Přístroj se automaticky spustí ve stupni „0“ pro studený vzduch. Stiskněte stupňový přepínač „studený“  (17) pro stupeň "0".
 - Stiskněte stupňový přepínač „středně“  (16) pro stupeň „I“. Přístroj dosáhne teplotu vzduchu 250°C.
 - Stiskněte stupňový přepínač „vysoko“  (15) pro stupeň „II“. Přístroj dosáhne teplotu vzduchu 550°C.
3. K vypnutí zapínač/vypínač (3) pusťte.

LED (18) nad stupňovým přepínačem indikují, ve kterém stupni je přístroj aktuálně v provozu.

 K vychladnutí přístroje po použití je nejlépe vhodná poloha přístroje ve vypnutém stavu poloha stojícího přístroje.

C Sestavení škrabky na barvu

1. Odšroubujte horní matici (14) od rukojeti (6).
2. Nasadte kovový trojúhelník (5) na spodní matici.
3. Znovu našroubujte horní matici, a připevněte tak kovový trojúhelník.

A Používání nastavkových trysek



Před výměnou nastavkových trysek je nutné nechat nastavkovou trysku (8/9/10) a vyfukovací trubici (1) dostatečně vychladnout, aby nedošlo k popáleninám.



Jsou možné různé způsoby použití. Vždy dodržujte bezpečnostní předpisy a při používání přístroje postupujte zásadně s rozmyslem a obezřetně.

Redukční trys

Nasadte redukční trysku (10) na vyfukovací trubici (1). Redukční trysku (10) použijte k přesnému nasměrování tepla.



Při použití redukční trysky (10) věnujte pozornost zejména vytváření tepla v místě zahřívání. Při pochybnostech nezůstávejte příliš dlouho na jednom místě, aby nedošlo k přehřátí obrobku.

Plochá tryska

Nasadte plochou trysku (8) na vyfukovací trubici (1). Plochou trysku (8) používejte k plošnému směrování tepla.

i Při použití ploché trysky (8) věnujte pozornost zejména vytváření tepla v místech zahřívání v opracovávaném bodě. V případě pochyb tak nedojde k nadměrnému zahřátí sousedního dílu.

Reflektorová tryska

Nasadte reflektorovou trysku (9) na vyfukovací trubici (1). Reflektorovou trysku používejte pro pájení, pocínování trubek a smršťování smršťovacích trubek.

Škrabka na barvu

Podle potřeby zahřejte povrchy barev a laků pomocí předsádkové trysky. Barvy a laky lze odstranit pomocí škrabky na barvu (7). Předsádkové trysky (8/9/10) nejsou vhodné k odstraňování barevného nátěru.

Čištění / údržba / skladování



Práce, které nejsou v tomto návodu popsány, nechte vykonat našim servisním střediskem (Service-Center). Nepokoušejte se přístroj opravit sami, ledaže máte k tomuto účelu potřebnou kvalifikaci. Používejte pouze originální díly.

Všeobecné čisticí a údržbové práce

- Přístroj udržujte vždy v čistém stavu. Při čištění používejte kartáč nebo hadřík, avšak žádné čisticí prostředky nebo rozpouštědla.

Skladování

- Přístroj uchovávejte na suchém místě, a mimo dosah dětí.
- Před uskladněním zařízení v uzavřených prostorách nechte přístroj vychladnout.

Neneseme odpovědnost za škody způsobené našimi přístroji, pokud byly tyto škody způsobeny kvůli neodborné opravě nebo v důsledku používání neoriginálních dílů nebo při používání v rozporu s určením.

Likvidace/ochrana životního prostředí

Před likvidací přístroje vyjměte akumulátor z přístroje. Přístroj, příslušenství a obal zavezte k ekologické likvidaci. Pokyny k likvidaci akumulátoru naleznete v samostatném návodu k obsluze Vašeho akumulátoru a nabíječky.



Elektrické přístroje nepatří do domovního odpadu

- Odevzdejte jej ve sběrně šrotu. Použité plastové a kovové díly mohou být rozříděny podle druhů a pak zavezeny k recyklaci. V případě dalších dotazů se obraťte na servisní středisko.

Náhradní díly / Příslušenství

**Náhradní díly a příslušenství obdržíte na stránkách
www.grizzlytools-service.eu**

Pokud máte problémy při objednávání, použijte prosím kontaktní formulář.
V případě jakýchkoliv dalších dotazů se obraťte na servisní středisko / „Service-Center“
(viz strana 63).

Pol. Návod k obsluze	Označení	Č. artiklu.
A 7	Škrabka na barvu	91105840
A 8	Plochá tryska	91105412
A 9	Reflektorová tryska	91105413
A 10	Redukční tryska	91105414

Záruka

Vážení zákazníci,

Na tento přístroj poskytujeme 3letou záruku od data zakoupení.

V případě závady tohoto výrobku vám vůči prodejci výrobku přináležejí zákonná práva. Tato zákonná práva nejsou omezena naší následovně uvedenou zárukou.

Záruční podmínky

Záruční doba začíná běžet ode dne nákupu. Uchovejte si, prosím, originál účtenky pro pozdější použití. Tento dokument budete potřebovat jako doklad o koupi.

Zjistíte-li během tří let od data koupě u tohoto výrobku materiálovou nebo výrobní vadu, bude výrobek námi, podle našeho výběru, bezplatně opraven nebo nahrazen. Tato záruční oprava předpokládá, že během 3leté lhůty předložíte poškozený přístroj s dokladem o koupi (pokladní stvrženka) a písemně krátce popíšete, v čem spočívá závada a kdy k ní došlo.

Bude-li závada kryta naší zárukou, získáte zpět opravený nebo nový výrobek. Opravou nebo výměnou výrobku nezačíná záruční doba běžet od začátku.

Záruční doba a zákonné nároky na odstranění vady

Záruční doba se neprodlužuje poskytnutím záruky. Toto platí i pro nahrazené a opravené díly. Již při koupi zjištěné závady a nedostatků musíte nahlásit okamžitě po vybalení výrobku. Po uplynutí záruční doby musíte uhradit náklady za provedené opravy.

Rozsah záruky

Přístroj byl precizně vyroben podle přísných jakostních směrnic a před dodáním byl svědomitě zkontrolován.

Záruční oprava se vztahuje na materiálové nebo výrobní vady. Tato záruka se netýká dílů výrobku, které jsou vystaveny normálnímu opotřebení, a lze je považovat za spotřební materiál (např. nástavcovou trysku), nebo poškození křehkých dílů (např. spínače).

Tato záruka neplatí, je-li výrobek poškozen z důvodu neodborného používání, nebo pokud u něj nebyla prováděna údržba.

Pro odborné používání výrobku musí být přesně dodržovány všechny pokyny uvedené v návodu k obsluze. Bezpodmínečně je třeba zabránit používání a manipulacím s výrobkem, které nejsou v návodu k obsluze doporučeny, nebo je před nimi varováno. Výrobek je určen jen pro soukromé účely a ne pro komerční využití. Záruka zaniká v případě zneužívání a neodborné manipulace, používání nadměrné síly a při zásazích, které nebyly provedeny naším autorizovaným servisem.

Postup v případě uplatňování záruky

Pro zajištění rychlého zpracování vaší žádosti, prosím, postupujte podle následujících pokynů:

- Na důkaz, že jste výrobek zakoupili, mějte pro jakékoli případné dotazy připravenou pokladní stvrženku a identifikační číslo (IAN 355418_2004)
- Číslo výrobku je uvedeno na typovém štítku.
- Pokud by došlo k funkční poruše nebo jiným závadám, nejdříve **telefonicky** nebo **e-mailem** kontaktujte níže uvedené servisní oddělení. Pak získáte další informace o vyřízení vaší reklamace.
- Výrobek označený jako vadný můžete po domluvě s naším zákaznickým servisem, s připojením dokladu o koupi (pokladní stvrženky) a po uvedení, v čem závada spočívá a kdy k ní došlo,

přeposlat bez platby poštovního na vám sdělenou adresu příslušného servisu. Aby bylo zabráněno problémům s přijetím a dodatečnými náklady, bezpodmínečně použijte jen tu adresu, která vám bude sdělena. Zajistěte, aby zásilka nebyla odeslána nevyplaceně jako nadměrné zboží, expres nebo jiný, zvláštní druh zásilky. Přístroj zašlete včetně všech částí příslušenství dodaných při zakoupení a zajistěte dostatečně bezpečný přepravní obal.

Opravná

Opravy, které nespádají do záruky, můžete nechat udělat v našem servisu oproti účtování. Rádi vám připravíme předběžný odhad nákladů.

Můžeme zpracovávat jen ty přístroje, které byly dostatečně zabalené a odeslány vyplaceně.

Pozor: Prosím, přístroj zašlete našemu autorizovanému servisu vyčištěný a s upozorněním na závadu.

Nepřijmeme přístroje zaslané nevyplaceně jako nadměrné zboží, expres nebo jiný, zvláštní druh zásilky.

Likvidaci vašich poškozených zaslaných přístrojů provedeme bezplatně.

Service-Center



Servis Česko

Tel.: 800143873

E-Mail: grizzly@lidl.cz

IAN 355418_2004

Dovozce

Prosím, respektujte, že následující adresa není adresou servisu. Nejdříve kontaktujte shora uvedené servisní středisko.

Grizzly Tools GmbH & Co. KG

Stockstädter Straße 20

DE-63762 Großostheim

NĚMECKO

www.grizzlytools-service.eu

Obsah

Úvod.....	64
Účel použitia	64
Všeobecný popis.....	65
Objem dodávky.....	65
Prehľad.....	65
Popis funkcie	65
Technické údaje.....	65
Bezpečnostné pokyny	66
Symbole v návode.....	66
Symbole na prístroji	66
Všeobecné bezpečnostné upozornenia.....	66
Doplňujúce bezpečnostné pokyny ...	67
Prvé uvedenie do prevádzky.....	68
Obsluha.....	68
Vybratie/vloženie akumulátora	68
Zapínanie a vypínanie.....	68
Zostavenie škrabky na farbu	68
Použitie prídavných dýz.....	68
Redukčná dýza.....	68
Plochá dýza	69
Reflektorová dýza	69
Škrabka na farbu.....	69
Čistenie / údržba/uskladnenie ..	69
Bežné čistiace a údržbárske práce ..	69
Uskladnenie	69
Odstránenie a ochrana životného prostredia	69
Náhradné diely / Príslušenstvo .	70
Záruka	70
Servisná oprava	71
Service-Center.....	71
Dovozca.....	71
Preklad originálneho prehlásenia o zhode CE.....	79
Výkres náhradných dielov	81

Úvod

Gratulujeme Vám k zakúpeniu Vášho nového prístroja. Tým ste sa rozhodli pre kvalitný produkt.

Tento prístroj bol počas výroby testovaný na kvalitu a podrobený výstupnej kontrole. Tým je zabezpečená funkčnosť vášho prístroja. Nie je vylúčené, že v ojedinelých prípadoch sa na prístroji alebo v prístroji, resp. v hadiciach nachádza zvyšková voda alebo mazivá. Nie je to chyba alebo defekt a ani dôvod na obavu.



Návod na obsluhu je súčasťou tohto produktu. Obsahuje dôležité upozornenia ohľadom bezpečnosti, obsluhy a likvidácie. Pred používaním produktu sa oboznámte so všetkými pokynmi pre obsluhu a bezpečnosť. Používajte produkt len predpísaným spôsobom a len v uvedených oblastiach použitia.

Návod na obsluhu uschovajte a v prípade odovzdania produktu tretím osobám odovzdajte aj všetky podklady.

Účel použitia

Zariadenie je vhodné na odstraňovanie farebných náterov, na zohrievanie (napr. zmršťovacie hadice), tvarovanie a zvráňanie plastov. Môže sa použiť na uvoľňovanie lepených spojov a na rozmrazovanie vodovodných potrubí. Tento prístroj nie je vhodný na komerčné používanie. Pri komerčnom použití zanikne záruka. Akékoľvek iné použitie, ktoré v tomto návode na obsluhu nie je výslovne povolené, môže mať za následok poškodenie prístroja a predstavovať vážne nebezpečenstvo pre užívateľa.

Je zakázané používať zariadenie v daždi alebo vlhkom prostredí. Výrobca nezodpovedá za škody, ktoré boli spôsobené pou-

živaním nezodpovedajúcim účelu použitia alebo nesprávnou obsluhou prístroja. Prístroj je súčasťou série X 20 V TEAM a môže sa prevádzkovať s akumulátormi série X 20 V TEAM. Akumulátory sa smú nabíjať iba s nabíjačkami série Parkside X 20 V TEAM.

Všeobecný popis

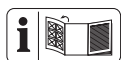

Obrázky najdôležitejších funkčných dielov nájdete na výklapnej strane.

Objem dodávky

Vybalte nástroj a skontrolujte, či je kompletný:

- Akumulátorová teplovzdušná pištoľ
- Redukčná dýza
- Plochá dýza
- Reflektorová dýza
- Škrabka na farbu (2-dielna)
- Návod na obsluhu



Batéria a nabíjačka nie sú súčasťou balenia.

Obalový materiál riadne zlikvidujte.

Prehľad

- | | |
|----------|-----------------------|
| A | 1 Fúkacia trubica |
| | 2 Prívod vzduchu |
| | 3 Spínač zap/vyp |
| | 4 Spínač odblokovania |
| | 5 Kovový trojuholník |
| | 6 Držadlo |
| | 7 Škrabka na farbu |
| | 8 Plochá dýza |
| | 9 Reflektorová dýza |
| | 10 Redukčná dýza |
| | 11 Akumulátor |

- | | |
|--|--------------------------|
| | 11a Uvoľňovacie tlačidlo |
| | 12 Nabíjačka |

B 13 Pätko

C 14 Matica

- D** 15 Stupňovitý spínač „vysoký“
 16 Stupňovitý spínač „stredný“
 17 Stupňovitý spínač „studený“
 18 LED diódy

Popis funkcie

Prístroj možno prevádzkovať v troch teplotných stupňoch. Na stupni „0“ sa vyfukuje studený vzduch. Na stupni I sa dosiahne teplota vzduchu 250 °C. Na stupni II dosiahne prístroj teplotu vzduchu 550 °C. Funkcia prvkov obsluhy je uvedená v nasledujúcich opisoch.

Technické údaje

Akumulátorová teplovzdušná pištoľPHLGA 20-Li A1

Príkion motora P.....	250 W
Menovité vstupné napätie U	20 V==
Druh ochrany.....	IPX0
Doba chodu akumulátora	
2 Ah	8 min
4 Ah	16 min
maximálne množstvo vzduchu ..	170 l/min
Teplota vzduchu.....	250 °C
Stupeň I	250 °C
Stupeň II	550 °C
Teplota.....	max. 50 °C
Nabíjanie	4 – 40 °C
Prevádzka	-20 – 50 °C
Skladovanie	0 – 45 °C

! Pozor! Aktuálny zoznam kompatibility akumulátora nájdete na: www.lidl.de/akku

Tento prístroj sa môže prevádzkovať výlučne s nasledovnými akumulátormi: PAP 20 A1, PAP 20 A2, PAP 20 A3.

Tieto akumulátory sa nabíjajú s nasledovnými nabíjačkami: PLG 20 A1, PLG 20 A3, PDSLGL 20 A1.

Čas nabíjania (min.)	PLG 20 A1	PLG 20 A3 PDSLGL 20 A1
PAP 20 A1	60	30
PAP 20 A2	75	30
PAP 20 A3	90	60

Bezpečnostné pokyny

Symbole v návode

! Výstražné značky s údajmi pre zabránenie škodám na zdraví alebo vecným škodám.

i Informačné značky s informáciami pre lepšie zaobchádzanie s nástrojom.

Symbole na prístroji

 Pred použitím dôkladne prečítať.

 Prístroj nevystavujte dažďu ani vlhkosti.

 Pozor, horúce plochy, nebezpečenstvo popálenia!

 Tento prístroj je súčasťou Parksidex X 20 V TEAM

 Elektrické prístroje nepatria do domového odpadu

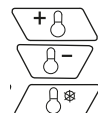
 Stupňovitý spínač

Všeobecné bezpečnostné upozornenia

! Zariadenie môže pri neodbornom používaní spôsobiť vážne poranenia. Aby sa zabránilo zraneniam osôb a vecným škodám, prečítajte si a bezpodmienečne dodržiavajte nasledujúce bezpečnostné pokyny a dobre sa oboznámte so všetkými ovládacími časťami.

! Pozor: Vyhnite sa nehodám a poraneniam:

Príprava

- Tento prístroj môžu používať deti od 8 rokov ako aj osoby so zníženými fyzickými, senzorickými alebo mentálnymi schopnosťami, alebo s nedostatkom skúseností a vedomostí, ak sú pod dozorom alebo boli poučené o bezpečnom používaní prístroja a rozumujú rizikám, ktoré z toho vyplývajú. Deti sa s prístrojom nesmú hrať. Deti nesmú vykonávať čistenie a údržbu bez dozoru.
- Deti majú byť pod dohľadom, aby sa zabezpečilo, že sa nehrajú so zariadením.

- Obsluhujúci alebo používateľ je zodpovedný za zranenia iných ľudí alebo poškodenia ich majetku.
- Používajte len tie náhradné diely a časti príslušenstva, ktoré dodáva a odporúča výrobca. Použitie cudzích dielov spôsobí okamžitú stratu nároku na záruku.
- Prístroj musí byť vždy čistý, suchý a bez oleja alebo mastnoty.



Pozor! Takto zabránite poškodeniu zariadenia a z toho vyplývajúcim prípadným poraneniam osôb:

Práca so zariadením

- Nepoužívajte zariadenie v daždi. Pracujte len pri dennom svetle alebo pri dobrom osvetlení.
- Nepracujte so zariadením, keď ste unavený alebo nesústredený alebo po použití alkoholu alebo liekov. Vždy si včas vložte prestávku v práci. Pri práci rozmýšľajte.
- Zariadenie nikdy nenechávajte na pracovisku bez dohľadu. Vytiahnite sieťovú zástrčku pri nepoužívaní zo zásuvky, ale tiež počas prestávok v práci ako aj pred všetkými prácami na prístroji, ako napr. výmena dýzy.
- Ak sa so zariadením nezaobchádza pozorne, môže vzniknúť požiar.
 - V blízkosti horľavých materiálov pracujte opatrne.
 - Nesmerujte zariadenie dlhší čas na jedno miesto.
 - Nepoužívajte vo výbušnom prostredí.
- Teplo sa môže dostať k horľavým materiálom, ktoré sú zakryté.
- Po použití položte na stojan a nechajte vychladnúť a až potom ho odložte.
- Pokiaľ je zariadenie v prevádzke, nenechávajte ho bez dohľadu.
- V prípade nebezpečenstva vyberte akumulátor ihneď z prístroja.
- Nikdy nepoužívajte prístroj ako sušič vlasov.
- Nikdy nesmerujte horúci prúd vzduchu na osoby alebo zvieratá.
- Nepozerajte sa priamo do otvoru dýzy na fúkacej trubici.
- Nedoťykajte sa dýzy, keď je horúca.
- Dodržiavajte vzdialenosť medzi výstupom z dýzy a obrábaným povrchom alebo obrábaným predmetom. Prístroj sa môže prehriať.

Doplňujúce bezpečnostné pokyny

- **Nepoužívajte žiadne príslušenstvo, ktoré nebolo odporúčané spoločnosťou PARKSIDE.** To môže viesť k zásahu elektrickým prúdom alebo požiaru.



Dodržiavajte bezpečnostné pokyny a pokyny k nabíjaniu a správne použitiu, ktoré sú uvedené v návode na obsluhu vášho akumulátora a vašej nabíjačky série Parkside X 20 V Team. Podrobnejší opis k nabíjaniu a ďalšie informácie nájdete v tomto samostatnom návode na používanie.

Prvé uvedenie do prevádzky

Pri prvom používaní môže unikáť trochu dymu. Dym vzniká zo spojovacieho prostriedku, ktorý sa pri prvom použití uvoľňuje teplom z izolačnej fólie vyhrievania. Aby sa dosiahlo plynulé unikanie dymu, položte zariadenie na jeho pätky. **Pracovné prostredie pri prvom použití bezpodmienečne vyvetrajte.**



Ak by mal byť vývoj dymu/zápachu príliš silný, prvé uvedenie do prevádzky presuňte na voľné priestranstvo!

Obsluha

A Vybratie/vloženie akumulátora

1. Na vybratie akumulátora (11) z prístroja zatlačte uvoľňovacie tlačidlo (11a) na akumulátore a vytiahnite akumulátor (11).
2. Pri vkladaní akumulátora (11) akumulátor (11) zasunite pozdĺž vodiacej lišty do prístroja. Počutelne zapadne.

D Zapínanie a vypínanie

1. Stlačte spínač odblokovania (4) a podržte ho stlačený.
2. Stlačte vypínač zap/vyp (3) a podržte ho stlačený. Spínač odblokovania (4) môžete pustiť.
 - Prístroj sa automaticky rozbehne v stupni „0“ pre studený vzduch. Stlačte stupňovitý spínač „studený“  (17) pre stupeň „0“.
 - Stlačte stupňovitý spínač „stredný“  (16) pre stupeň „I“. Prístroj dosiahne teplotu vzduchu 250 °C.

– Stlačte stupňovitý spínač „vysoký“  (15) pre stupeň „II“. Prístroj dosiahne teplotu vzduchu 550 °C.

3. Na vypnutie spínač zap/vyp (3) pustite.

LED diódy (18) nad stupňovitým spínačom signalizujú, v ktorom stupni je prístroj momentálne v prevádzke.

i Poloha ako stojace zariadenie je najlepšie vhodný vo vypnutom stave, aby bolo možné prístroj po použití nechať vychladnúť.

C Zostavenie škrabky na farbu

1. Odskrutkujte hornú maticu (14) z držadla (6).
2. Založte kovový trojuholník (5) položte na spodnú maticu.
3. Odskrutkujte hornú maticu a pripevnite kovový trojuholník.

A Použitie prídavných dýz



Pred výmenou prídavných dýz musí sa založená dýza (8/9/10) a fúkačica trubica (1) dostatočne ochladiť, aby nedošlo k popáleninám.



Môžu nastať rôzne popáleniny. Vždy dodržiavajte bezpečnostné pokyny a so zariadením zásadne zaobchádzajte opatrne.

Redukčná dýza

Založte redukčnú dýzu (10) na fúkačicu trubicu (1).

Redukčnú dýzu (10) používajte na dosiahnutie bodového zohrievania.



Pri používaní redukčnej dýzy (10) dávajte hlavne pozor na vývoj tepla v mieste spracovania. V prípade pochybností nezostávajúce príliš dlho na jednom mieste, zabránite tak prehriatiu obrobku.

Plochá dýza

Zastrčte plochú dýzu (8) na fúkaciu trubicu (1).

Plochú dýzu (8) použite na docielenie plochého zohriatia.



Pri práci s plochou dýzou (8) dávajte pozor hlavne na vývoj tepla v mieste spracovania. Aby sa v prípade pochybnosti neprehrial žiaden susedný diel.

Reflektorová dýza

Reflektorovú dýzu nasuňte (9) na fúkaciu trubicu (1). Reflektorovú dýzu používajte na spájkovanie, cínovanie rúr, ako aj zmrašťovanie zmrašťovacích hadíc.

Škrabka na farbu

Nahrejte nafarbené a nalakované plochy ak je to nutné pomocou prídavnej dýzy. Odstránenie farieb a lakov sa môže uskutočniť pomocou škrabky na farbu (7). Samotné prídavné dýzy (8/9/10) nie sú vhodné na odstraňovanie farby.

Čistenie / údržba / uskladnenie



Práce, ktoré nie sú v tomto návode popísané, nechajte vykonať našim servisným strediskom (Service-Center). Nepokúšajte a opravovať prístroj sami, iba vtedy áno, ak máte

na to vzdelanie. Používajte iba originálne diely.

Bežné čistiace a údržbárske práce

- Zariadenie udržiavajte vždy čisté. Na čistenie používajte kefu alebo prachovku, ale nie čistiaci prostriedok alebo rozpúšťadlo.

Uskladnenie

- Prístroj uschovávajte na suchom a bezprašnom mieste a mimo dosahu detí.
- Zariadenie nechajte ochladieť, skôr než ho odložíte do uzatvorených priestorov.

Neručíme za škody spôsobené našimi zariadeniami. Ak tieto boli spôsobené neodbornou opravou alebo boli použité iné než originálne diely resp. zariadenie nebolo používané podľa určenia.

Odstránenie a ochrana životného prostredia

Predtým než zlikvidujete prístroj, vyberte z neho akumulátor. Prístroj, príslušenstvo a obal odovzdajte v súlade s požiadavkami na ochranu životného prostredia do recyklačnej zberne. Pokyny pre likvidáciu akumulátora nájdete v samostatnom návode na obsluhu vášho akumulátora a nabíjačky.



Elektrické prístroje nepatria do domového odpadu

- Odovzdajte prístroj do recyklačnej zberne. Použité umelohmotné a kovové časti sa môžu podľa druhu materiálu roztriediť a tak odovzdať do recyklačnej zberne. V prípade otázok sa obráťte na naše servisné stredisko.

Náhradné diely / Príslušenstvo

Náhradné diely a príslušenstvo nájdete na strane
www.grizzlytools-service.eu

Ak by sa mali vyskytnúť problémy s procesom objednávky, použite, prosím, kontaktný formulár. Pri ďalších otázkach sa obráťte na „Service-Center“ (pozri stranu 71).

Pol. návod na obsluhu	Označenie	Č. Artiklu
A 7	Škrabka na farbu	91105840
A 8	Plochá dýza	91105412
A 9	Reflektorová dýza	91105413
A 10	Redukčná dýza	91105414

Záruka

Vážená zákaznička, vážený zákazník,
 Pre tento prístroj platí záruka 3 roky od dátumu zakúpenia.

Ak je prístroj poškodený, podľa zákona máte právo ho reklamovať u výrobcu produktu. Tieto práva vyplývajúce zo zákona nie sú našou následne opísanou zárukou obmedzené.

Záručné podmienky

Záručná lehota začína dňom zakúpenia. Pokladničný doklad ako originál prosím starostlivo uschovajte. Je potrebný ako dôkaz o zakúpení.

Ak sa počas troch rokov od dátumu zakúpenia tohto produktu vyskytne materiálna alebo výrobná chyba, produkt - podľa nášho rozhodnutia - bezplatne opravíme alebo nahradíme. Predpokladom záruky je, že v priebehu trojročnej lehoty bude predložený poškodený prístroj a pokladničný

doklad a stručne opísaná chyba a kedy sa vyskytla.

Ak sa v rámci našej záruky chyba pokryje, obdržíte späť opravený alebo nový prístroj. S opravou alebo výmenou produktu sa nezачína nová záručná doba.

Záručná doba a nárok na odstránenie vady

Záručná doba sa poskytnutím záruky nepredlžuje. To platí aj pre nahradené a opravené diely. Prípadné škody a nedostatky vzniknuté už pri zakúpení sa musia ihneď po vybalení ohlásiť. Opravy vykonané po uplynutí záručnej doby sú spoplatnené.

Rozsah záruky

Prístroj bol vyrobený podľa prísnych smerníc kvality a pred dodaním bol svedomite kontrolovaný.

Záruka sa týka materiálových alebo výrobných chýb. Táto záruka sa nevzťahuje na diely produktu, ktoré sú vystavené normálnemu opotrebeniu a preto sa môžu považovať za opotrebované diely (napr. prídavných dýz) alebo na poškodenia na krehkých dieloch (napr. vypínač).

Táto záruka zaniká, ak bol produkt používaný poškodený, neodborne alebo nebola vykonávaná údržba. Pre odborné používanie produktu je nutné presne dodržiavať všetky návody uvedené v návode na obsluhu. Bezpodmienečne sa vyhnite používaniu, ktoré sa v návode na obsluhu neodporúča alebo pred ktorým ste boli vystríhaní.

Produkt je určený len pre súkromné použitie a nie v oblasti podnikania. Záruka zaniká pri nesprávnom a neodbornom používaní, pri násilnom používaní a pri zásahoch, ktoré neboli vykonané v našej servisnej pobočke.

Postup v prípade reklamácie

Pre zabezpečenie rýchleho spracovania vašej žiadosti postupujte prosím podľa nasledujúcich pokynov:

- Pri všetkých požiadavkách predložte pokladničný doklad a číslo identifikačné (IAN 355418_2004) ako dôkaz o zakúpení.
- Číslo artiklu nájdete na typovom štítku.
- Ak sa vyskytnú chyby funkcie alebo iné nedostatky, kontaktujte najskôr následne uvedené servisné oddelenie **telefonicky** alebo **emailom**. Následne obdržíte ďalšie informácie o priebehu vašej reklamácie.
- Produkt evidovaný ako poškodený môžete po dohode s našim zákazníckym servisom, s priloženým dokladom o zakúpení (pokladničný doklad) a s údajmi, v čom chyba spočíva a kedy vznikla, zaslať bez poštovného na adresu servisu, ktorá vám bude oznámená. Pre zabránenie dodatočných nákladov a problémov pri prevzatí použite len tú

adresu, ktorá vám bude oznámená. Nezasielajte prístroj ako nadmerný tovar na náklady príjemcu, expresne alebo s iným špeciálnym nákladom. Prístroj zašlite so všetkými časťami príslušenstva dodanými pri zakúpení a zabezpečte dostatočne bezpečné prepravné balenie.

Servisná oprava

Opravy, ktoré **nepodliehajú záruke**, môžeme nechať vykonať v našej servisnej pobočke za úhradu. Radi vám poskytneme predbežnú kalkuláciu nákladov.

Môžeme spracovať len prístroje, ktoré boli doručené dostatočne zabalené a so zaplateným poštovým.

Pozor: Prístroj zašlite do našej servisnej pobočky vyčistený a s informáciami o chybe. Neprevezmeme prístroje zaslané ako nadmerný tovar na náklady príjemcu, expresne alebo s iným špeciálnym nákladom. Likvidáciu vašich poškodených zaslaných prístrojov vykonáme bezplatne.

Service-Center



Servis Slovensko

Tel.: 0850 232001

E-Mail: grizzly@lidl.sk

IAN 355418_2004

Dovozca

Nasledujúca adresa nie je adresa servisu. Najskôr kontaktujte hore uvedené servisné centrum.

Grizzly Tools GmbH & Co. KG

Stockstädter Straße 20

DE-63762 Großostheim

NEMECKO

www.grizzlytools-service.eu



Original-EG- Konformitätserklärung

Hiermit bestätigen wir, dass das
Akku-Heißluftgebläse
Modell PHLGA 20-Li A1
Seriennummern
000001 - 095250

folgenden einschlägigen EU-Richtlinien in ihrer jeweils gültigen Fassung entspricht:

2014/30/EU • 2014/35/EU • 2011/65/EU* • (EU) 2015/863

Um die Übereinstimmung zu gewährleisten, wurden folgende harmonisierte Normen sowie nationale Normen und Bestimmungen angewendet:

**EN 60335-1:2012/A2:2019 • EN 60335-2-45:2002/A2:2012
EN 55014-1:2017 • EN 55014-2:2015 • EN 62233:2008 • EN IEC 63000:2018**

Die alleinige Verantwortung für die Ausstellung dieser Konformitätserklärung (20)** trägt der Hersteller:



Grizzly Tools GmbH & Co. KG
Stockstädter Straße 20
63762 Großostheim
Germany
31.12.2020

Christian Frank
Dokumentationsbevollmächtigter

* Der oben beschriebene Gegenstand der Erklärung erfüllt die Vorschriften der Richtlinie 2011/65/EU des Europäischen Parlaments und des Rates vom 8. Juni 2011 zur Beschränkung der Verwendung bestimmter gefährlicher Stoffe in Elektro- und Elektronikgeräten.

** Die beiden letzten Ziffern des Jahres, in dem die CE-Kennzeichnung angebracht wurde



Translation of the original EC declaration of conformity

We hereby confirm that the
Cordless Hot Air Gun
model PHLGA 20-Li A1
Serial number
000001 - 095250

conforms with the following applicable relevant version of the EU guidelines:

2014/30/EU • 2014/35/EU • 2011/65/EU* • (EU) 2015/863

In order to guarantee consistency, the following harmonised standards as well as national standards and stipulations have been applied:

EN 60335-1:2012/A2:2019 • EN 60335-2-45:2002/A2:2012
EN 55014-1:2017 • EN 55014-2:2015 • EN 62233:2008 • EN IEC 63000:2018

This declaration of conformity (20)** is issued under the sole responsibility of the manufacturer:



Grizzly Tools GmbH & Co. KG
Stockstädter Straße 20
63762 Großostheim
Germany
31.12.2020

Christian Frank
Documentation Representative

* The object of the declaration described above satisfies the provisions of Directive 2011/65/EU of the European Parliament and the Council of 8 June 2011 on limiting the use of certain harmful substances in electrical and electronic appliances.

** The last two digits of the year in which the CE marking was affixed.



Traduction de la déclaration de conformité CE originale

Nous certifions par la présente que le

Décapeur thermique sans fil de construction PHLGA 20-Li A1

Numéro de série
000001 - 095250

est conforme aux directives UE actuellement en vigueur :

2014/30/EU • 2014/35/EU • 2011/65/EU* • (EU) 2015/863

En vue de garantir la conformité les normes harmonisées ainsi que les normes et décisions nationales suivantes ont été appliquées :

**EN 60335-1:2012/A2:2019 • EN 60335-2-45:2002/A2:2012
EN 55014-1:2017 • EN 55014-2:2015 • EN 62233:2008 • EN IEC 63000:2018**

Le fabricant assume seul la responsabilité d'établir la présente déclaration de conformité (20)** :



Grizzly Tools GmbH & Co. KG
Stockstädter Straße 20
63762 Großostheim
Germany
31.12.2020

Christian Frank
Chargé de documentation

** L'objet de la déclaration décrit ci-dessus est conforme aux dispositions de la directive 2011/65/UE du Parlement Européen et du Conseil du 8 juin 2011 sur la limitation de l'utilisation de certaines substances dangereuses dans les équipements électriques et électroniques.*

*** Les deux derniers chiffres de l'année dans laquelle le marquage CE a été fixé.*

NL

BE

Vertaling van de originele CE-conformiteitsverklaring

Hiermede bevestigen wij dat de

Accu-heteluchtventilator bouwserie PHLGA 20-Li A1

Serienummern
000001 - 095250

is overeenkomstig met de hierna volgende, van toepassing zijnde EU-richtlijnen:

2014/30/EU • 2014/35/EU • 2011/65/EU* • (EU) 2015/863

Om de overeenstemming te waarborgen, werden de hierna volgende, in overeenstemming gebrachte normen en nationale normen en bepalingen toegepast:

**EN 60335-1:2012/A2:2019 • EN 60335-2-45:2002/A2:2012
EN 55014-1:2017 • EN 55014-2:2015 • EN 62233:2008 • EN IEC 63000:2018**

De exclusieve verantwoordelijkheid voor de uitgifte van deze conformiteitsverklaring (20)** wordt gedragen door de fabrikant:



Grizzly Tools GmbH & Co. KG
Stockstädter Straße 20
63762 Großostheim
Germany
31.12.2020

Christian Frank
Documentatiegelastigde

* Het hierboven beschreven voorwerp van de verklaring voldoet aan de voorschriften van de richtlijn 2011/65/EU van het Europese Parlement en van de Raad van 8 juni 2011 inzake beperking van het gebruik van bepaalde gevaarlijke stoffen in elektrische en elektronische apparaten.

** De beide laatste cijfers van het jaar waarin de CE-markering werd aangebracht.



Tłumaczenie oryginalnej deklaracji zgodności WE

Niniejszym oświadczamy, że konstrukcja
Akumulatorowa dmuchawa gorącego powietrza
serii produkcyjna PHLGA 20-Li A1

Numer seryjny
000001 - 095250

spełnia wymogi odpowiednich Dyrektyw UE w ich aktualnie obowiązującym brzmieniu:

2014/30/EU • 2014/35/EU • 2011/65/EU* • (EU) 2015/863

W celu zapewnienia zgodności z powyższymi dyrektywami zastosowano następujące normy harmonizujące oraz normy i przepisy krajowe:

EN 60335-1:2012/A2:2019 • EN 60335-2-45:2002/A2:2012
EN 55014-1:2017 • EN 55014-2:2015 • EN 62233:2008 • EN IEC 63000:2018

Wyłącznie odpowiedzialność za wystawienie tej deklaracji zgodności (20)**
ponosi producent:



Grizzly Tools GmbH & Co. KG
Stockstädter Straße 20
63762 Großostheim
Germany
31.12.2020

Christian Frank
Osoba upoważniona do sporządzania dokumentacji technicznej

* Wyżej opisany przedmiot deklaracji spełnia wymogi dyrektywy 2011/65/UE Parlamentu Europejskiego i Rady z dnia 8 czerwca 2011r. w sprawie ograniczenia stosowania niektórych niebezpiecznych substancji w sprzęcie elektrycznym i elektronicznym.

** Dwie ostatnie cyfry roku nadania znaku CE.



Překlad originálního prohlášení o shodě CE

Potvrzujeme tímto, že konstrukce
Aku horkovzdušná pistole
konstrukční řady PHLGA 20-Li A1
Pořadové číslo
000001 - 095250

odpovídá následujícím příslušným směrniciím EÚ v jejich právě platném znění:

2014/30/EU • 2014/35/EU • 2011/65/EU* • (EU) 2015/863

Aby byl zaručen souhlas, byly použity následující harmonizované normy, národní normy a ustanovení:

EN 60335-1:2012/A2:2019 • EN 60335-2-45:2002/A2:2012
EN 55014-1:2017 • EN 55014-2:2015 • EN 62233:2008 • EN IEC 63000:2018

Výhradní odpovědnost za vystavení tohoto prohlášení o shodě (20)** nese výrobce:



Grizzly Tools GmbH & Co. KG
Stockstädter Straße 20
63762 Großostheim
Germany
31.12.2020

Christian Frank
Osoba zplnomocněná
k sestavení dokumentace

* Výše popsaný předmět prohlášení splňuje předpisy směrnice 2011/65/EU Evropského parlamentu a Rady z 8. června 2011 o omezení používání některých nebezpečných látek v elektrických a elektronických zařízeních.

** Obě poslední číslice roku, kdy bylo uvedeno označení CE.



Preklad originálneho prehlásenia o zhode CE

Týmto potvrdzujeme, že
**Akumulátorová teplovzdušná pištoľ
konštrukčnej rady PHLGA 20-Li A1**

Poradové číslo
000001 - 095250

zodpovedá nasledujúcim príslušným smerniciam EÚ v ich práve platnom znení:

2014/30/EU • 2014/35/EU • 2011/65/EU* • (EU) 2015/863

Aby bola zaručená zhoda, boli použité nasledovné harmonizované normy ako i
národné normy a predpisy:

**EN 60335-1:2012/A2:2019 • EN 60335-2-45:2002/A2:2012
EN 55014-1:2017 • EN 55014-2:2015 • EN 62233:2008 • EN IEC 63000:2018**

Jediný zodpovedný za vystavenie tohto vyhlásenia o zhode (20)** je výrobca:



Grizzly Tools GmbH & Co. KG
Stockstädter Straße 20
63762 Großostheim
Germany
31.12.2020

Christian Frank
Osoba splnomocnená na zostavenie
dokumentácie

* Vyššie popísaný predmet vyhlásenia spĺňa predpisy smernice 2011/65/EU Európskeho parlamentu a Rady z 8. júna 2011 pre obmedzenie používania určitých nebezpečných látok v elektrických a elektronických prístrojoch.

** Obe posledné číslice roka, v ktorom bolo pripojené označenie CE.

Explosionszeichnung • Exploded Drawing
Vue écartée • Explosietekening
Rysunek samorozwijający • Rozvinutý výkres
Výkres náhradných dielov

PHILGA 20-Li A1

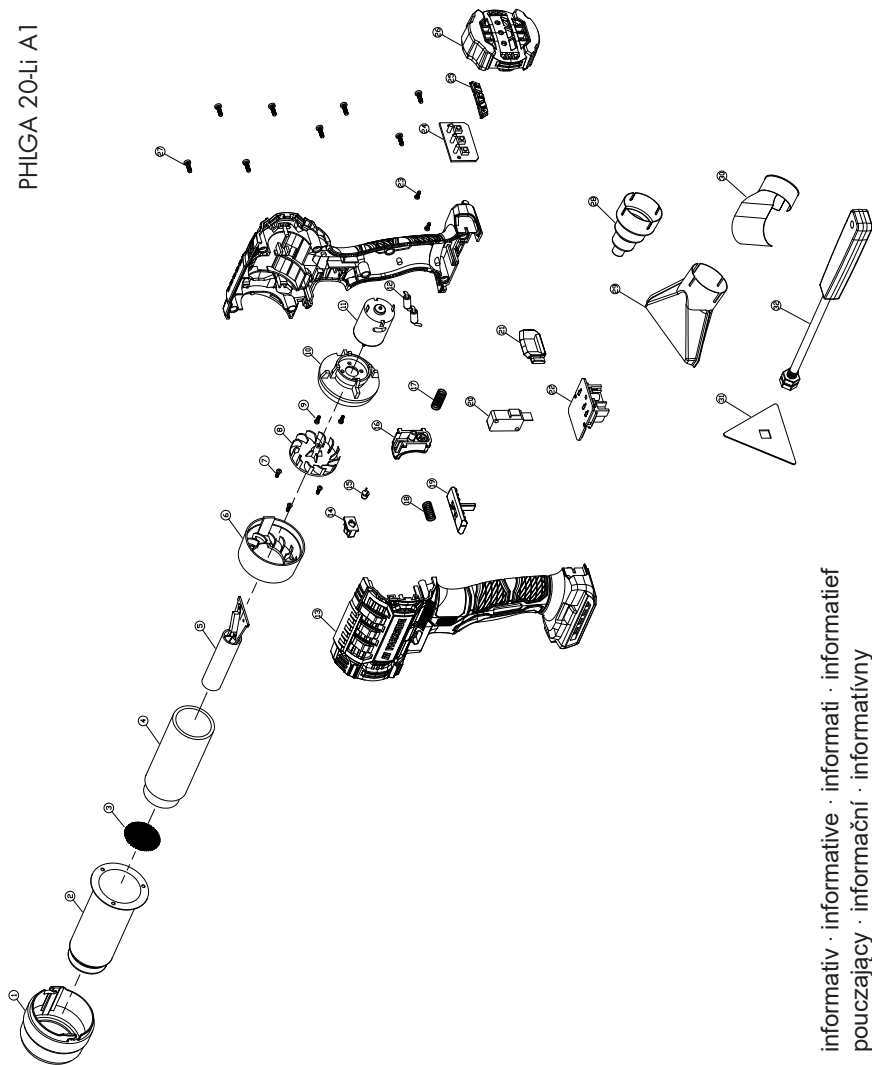

informativ · informative · informati · informatief
poučzajúcy · informační · informatívny

20201104_rev02_js

GRIZZLY TOOLS GMBH & CO. KG

Stockstädter Straße 20
DE-63762 Großostheim
GERMANY

Stand der Informationen · Last Information
Update · Version des informations ·
Stand van de informatie · Stan informacii ·
Stav informací · Stav informácií: 11/2020
Ident.-No.: 72090251112020-8

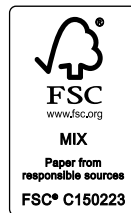

IAN 355418_2004



8 