



PDF ONLINE  
[parkside-diy.com](http://parkside-diy.com)



## BALCONY PLANTER BRACKETS

(GB)

### BALCONY PLANTER BRACKETS

Assembly, operating and safety instructions

(FI)

### PARVEKELAATIKON KANNATIN

Asennus-, käyttö- ja turvallisuusohjeet

(SE)

### HÅLLARE FÖR BALKONGLÅDA

Monterings-, bruks- och säkerhetsanvisningar

(LT)

### BALKONO LOVELIO LAIKIKLIS

Montavimo, naudojimo ir saugos instrukcijos

(DE) (AT) (CH)

### BALKONKASTENHALTERUNG

Montage-, Bedienungs- und Sicherheitshinweise

IAN 466591\_2404

(FI)

(SE)

(LT)

GB	Assembly, operating and safety instructions	Page	7
FI	Asennus-, käyttö- ja turvallisuusohjeet	Sivu	12
SE	Monterings-, bruks- och säkerhetsanvisningar	Sidan	17
LT	Montavimo, naudojimo ir saugos instrukcijos	Psł	22
DE/AT/CH	Montage-, Bedienungs- und Sicherheitshinweise	Seite	27

**GB** **IMPORTANT, RETAIN  
FOR FUTURE  
REFERENCE: READ  
CAREFULLY!**

**FI** **TÄRKEÄÄ, SÄILYTÄ  
VASTAISUUDEN  
VARALLE: LUE  
HUOLELLISESTI  
LÄPI!**

**SE** **VIKTIGT, FÖRVARA  
FÖR FRAMTIDA  
BRUK: LÄS NOGA!**

LT

**SVARBU,  
TOLESNIAM  
NAUDOJIMUI  
ISSAUGOTI:  
ATIDŽIAI  
PERSKAITYTI!**

DE

AT

CH

**WICHTIG,  
FÜR SPÄTERE  
BEZUGNAHME  
AUFBEWAHREN:  
SORGFÄLTIG  
LESEN!**

You need / Tarvitset /  
 Du behöver / Jums reikės /  
 Sie benötigen:

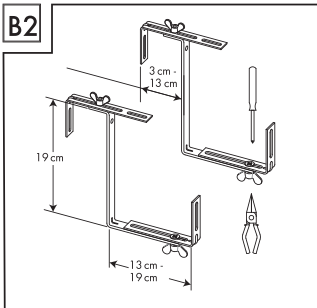
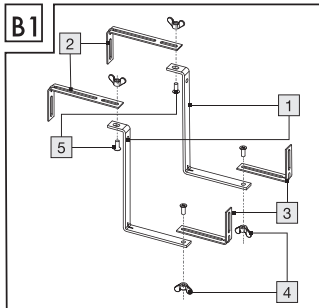
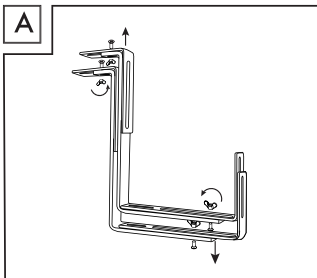
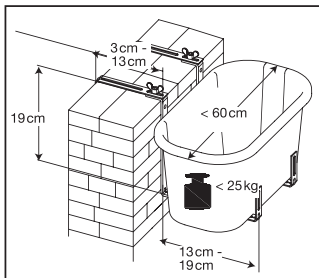
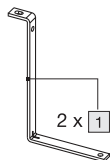

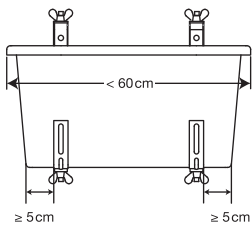
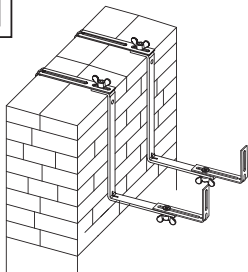
**B3****C**



Mandatory sign - instructs each user to read the Instructions carefully before use and to keep them available for all users at all times.

## **BALCONY PLANTER BRACKETS**

### ● **Introduction**

We congratulate you on the purchase of your new product. You have chosen a high-quality product. Familiarise yourself with the product before using it for the first time. In addition, please carefully refer to the operating instructions and the safety advice below. Only use the product as instructed and only for the indicated field of application. Keep these instructions in a safe place. If you pass the product on to anyone else, please ensure that you also pass on all documentation with it.

### ● **Intended use**

The product is designed as a flower box holder and is suitable for use in garden or on the balcony. For private use only. Not for commercial use.

### ● **Scope of delivery**

After unpacking, always check the entirety of below components.

- 1 2 x Brackets
- 2 2 x Mounting brackets
- 3 2 x Mounting brackets
- 4 4 x Wing nuts
- 5 4 x Screws

## ● Technical data

Dimensions:

Clamping range:	approx. 3-13 cm
Suitable bucket depth:	approx. 13-19 cm
Height:	approx. 19 cm
Weight:	approx. 0.5 kg
Loading capacity:	Max. 25 kg 2 pieces



## Safety notices

**DANGER! BEFORE USE READ THE INSTRUCTION MANUAL!  
INSTRUCTIONS FOR USE CAREFULLY STORE!**

-  **⚠ WARNING! DANGER TO LIFE AND RISK OF ACCIDENTS FOR INFANTS AND CHILDREN!** Never leave children unattended with the packaging material. Danger of suffocation exists if packaging parts are swallowed. Children often underestimate the dangers.
- The product is not a toy and may only be used under adult supervision.
- Secure the product in extreme weather conditions, e.g. in strong winds.
- Check the product for damage or wear and tear before use.
- Do not use the product nearby from open fire.
- Before using the product in the Make sure the screws are tight are.
- **CAUTION! RISK OF INJURY!** Make sure all parts are undamaged and properly assembled. Improper assembly can result in this Risk of injury. Damaged parts can affect safety and function.
- **RISK OF PROPERTY DAMAGE!** We are not liable for accidents that occur under the failure to observe the safety instructions and technical data or through improper treatment.

## ● **Assembly**

1. Loosen the screws **5** from the Brackets **1** (see fig. A).
2. Insert 4x screws **5** through the Mounting bracket **3** and Mounting bracket **2**. Fasten the screws with wing nuts **4** (see fig. B1).
3. Measure the depth of your wall or your railing. You can adjust the product to the depth of your wall or railing. Loosen wing nuts **4** and move the mounting bracket **2** to the desired position. Then screw the wing nuts **4** again to fix the position of the mounting brackets (see fig. B2).
4. Measure the width of the balcony planter and need to leave at least 5 cm distance at the 2 sides on the length of balcony planter during installation (see fig. B3 and C).

## ● **Cleaning and care**

- Clean the product with a light moistened, lint-free cloth.
- Allow all parts to dry thoroughly before you repackage the product. This prevents mold, smell and discoloration.

## ● **Maintenance**

- The screw connection should be regularly checked. Do not use the product, if it is unsafe.

## ● **Storage**

- Always store the product in a dry place clean in a well-tempered and protected space.

## ● **Disposal**

The packaging is made of environmentally friendly materials, which can be disposed of at recycling points.

You can find out more about the disposing of old product from your local authority or City administration.

## ● **Warranty**

The product has been manufactured to strict quality guidelines and meticulously examined before delivery. In the event of material or manufacturing defects you have legal rights against the retailer of this product. Your legal rights are not limited in any way by our warranty detailed below.

The warranty for this product is 3 years from the date of purchase. The warranty period begins on the date of purchase. Keep the original sales receipt in a safe location as this document is required as proof of purchase.

Any damage or defects already present at the time of purchase must be reported without delay after unpacking the product.

Should the product show any fault in materials or manufacture within 3 years from the date of purchase, we will repair or replace it – at our choice – free of charge to you. The warranty period is not extended as a result of a claim being granted. This also applies to replaced and repaired parts.

This warranty becomes void if the product has been damaged, or used or maintained improperly.

The warranty covers material or manufacturing defects. This warranty does not cover product parts subject to normal wear and tear, thus considered consumables (e.g. batteries, rechargeable batteries, tubes, cartridges), nor damage to fragile parts, e.g. switches or glass parts.

### **Warranty claim procedure**

So that your request can be processed quickly, please observe the following instructions:

For all inquiries, please have the receipt and item number (e.g., IAN 466591\_2404) ready as proof of purchase.

The article number can be taken from the identification label on the product, engraving on the product, the front cover of your manual (at the bottom left), or the sticker on the back or bottom of the product.

If malfunctions or other defects arise, first contact the service department indicated below by phone or email.

You can then send a product recorded as defective to the communicated service address postage-free, making sure to enclose proof of purchase (receipt) and information on the details of the defect and when it occurred.

You can download and view this and numerous other manuals at [parksidediy.com](http://parksidediy.com). This QR code takes you directly to [parksidediy.com](http://parksidediy.com). Choose your country and use the search screen to search for the operating instructions. Entering the item number (IAN) 466591\_2404 takes you to the operating instructions for your item.

## Service

 **Service Great Britain**

Tel.: 08000569216

E-Mail: [owim@lidl.co.uk](mailto:owim@lidl.co.uk)

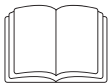

Käskymerkki – ohjeistaa kaikkia käyttäjiä lukemaan ohjeen huolellisesti ennen käyttöä ja pitämään sitä aina kaikkien muiden käyttäjien saatavilla.

## PARVEKELAATIKON KANNATIN

### ● Johdanto

Onnittelemme sinua uuden tuotteen hankinnasta. Olet valinnut korkealaatuisen tuotteen. Tutustu laitteeseen ennen ensimmäistä käyttöönottoa. Lue sitä varten tämä käyttöohje ja turvallisuusohjeet. Käytä tuotetta vain kuvatulla tavalla ja ilmoitetulla käyttöalalla. Säilytä käyttöohje paikassa, josta löydät sen aina. Anna kaikki ohjeet mukaan, jos luovutat tuotteen edelleen.

### ● **Tarkoituksenmukainen käyttö**

Tuote on tarkoitettu kukkalaatikoiden pidikkeeksi ja se soveltuu käytettäväksi puutarhassa tai parvekkeella. Vain yksityiskäyttöön. Ei kaupalliseen käyttöön.

### ● **Osien kuvaus/Toimituksen sisältö**

Tarkista aina heti avattuasi pakkaukset toimituksen täydellisyys sekä tuotteen moitteeton kunto.

- 1 2x Pidike
- 2 2x Asennuskiinnitin
- 3 2x Asennuskiinnitin
- 4 4x Siipimutteri
- 5 4x Ruuvi

## ● Tekniset tiedot

Mitat:

Kiinnitysalue: n. 3–13 cm

Sopiva laatikon syvyys: n. 13–19 cm

Korkeus: n. 19 cm

Paino: n. 0,5 kg

Kuormitus: Enint. 25 kg 2 osaa



## Turvallisuusohjeet

**HUOMIO! LUE KÄYTTÖOHJE ENNEN KÄYTTÖÄ! SÄILYTÄ KÄYTTÖOHJETTA HUOLELLISESTI!**

-  **VAROITUS! IMEVÄISIÄ JA LAPSIA UHKAAVA HENGENVAARA JA TAPATURMANVAARA!** Älä koskaan jätä lapsia ilman valvontaa pakkausmateriaalin läheisyyteen, sillä pakkausosien nieluun joutuminen johtaa tukehtumisvaaraan. Lapset aliarvioivat usein vaaratilanteet.
- Tuote ei ole lelu, ja sitä saa käyttää vain aikuisen henkilön valvonnassa.
- Varmista tuotteen kiinnitys äärimmäisissä sääoloissa, esim. kovalla tuulella.
- Tarkista tuote vaurioiden ja kulumien varalta aina ennen käyttöä.
- Älä käytä tuotetta avotulen läheisyydessä.
- Ennen tuotteen käyttöä kukkalaatikossa varmista, että ruuvit on kiristetty.
- **VARO! LOUKKAANTUMISVAARA!** Tarkista, että kaikki osat ovat moitteettomassa kunnossa ja asianmukaisesti asennettu. Virheellinen asennus aiheuttaa loukkaantumisvaaran. Vaurioituneet osat voivat vaikuttaa tuotteen turvallisuuteen ja toimintoon.
- **ESINEVAHINKOJEN VAARA!** Emme vastaa tapaturmista, jotka johtuvat turvallisuusohjeiden ja teknisten tietojen noudattamatta jättämisestä tai tarkoituksenvastaisesta käytöstä.

## ● Asennus

1. Irrota ruuvit **5** pidikkeistä **1** (kuva A).
2. Pistä 4 ruuvia **5** asennuskiinnittimien **3** ja asennuskiinnittimien **2** läpi. Kiinnitä ruuvit siipimuttereilla **4** (kuva B1).
3. Mittaa seinän tai parvekkeen kaiteen syvyys. Tuote voidaan sovitaa seinän tai parvekkeen kaiteen syvyyteen. Löysää siipimuttereita **4** ja siirrä asennuskiinnittimiä **2** haluttuun asentoon. Kiristä sitten siipimutterit **4** uudelleen (kuva B2).
4. Mittaa parvekkeen kukkalaatikon leveys ja jätä vähintään 5 cm kukkalaatikon molemmille sivuille asettaessasi sitä (kuva B3 ja C).

## ● Puhdistus ja hoito

- Puhdista tuote hieman kostutetulla nukattomalla liinalla.
- Anna kaikkien osien kuivua hyvin ennen tuotteen pakkaamista. Näin vältetään homeen ja hajun muodostuminen sekä värjäymät.

## ● Huolto

- Ruuviliitos tulee tarkistaa säännöllisesti. Älä käytä laitetta, jos se on epävakaa.

## ● Säilytys

- Säilytä tuotetta aina kuivassa ja puhtaassa, huoneenlämpöisessä ja suojatussa paikassa.

## ● Hävittäminen

Pakkaus on valmistettu ympäristöystävällisistä materiaaleista, jotka voidaan viedä paikalliseen kierrätyspisteeseen.

Lisätietoja käytöstä poistetun tuotteen hävittämismahdollisuuksista saat kuntasi tai kaupunkisi viranomaisilta.

## ● Takuu

Tuote on valmistettu huolellisesti tiukkojen laatudirektiivien mukaan ja tarkistettu huolella ennen toimitusta. Materiaali- tai valmistusvirheiden tapauksessa kuluttajalla on laillisia oikeuksia tuotteen myyjää kohtaan. Alla oleva takuu ei rajoita kuluttajan lakisääteisiä oikeuksia millään tavalla.

Tämän tuotteen takuu on 3 vuotta ostopäivästä lukien. Takuuaika alkaa ostopäivästä. Säilytä alkuperäinen ostokuitti turvallisessa paikassa, koska tätä asiakirjaa vaaditaan ostotositteena.

Mahdollisista ostohehkellä esiintyneistä vaurioista tai vioista on ilmoitettava välittömästi tuotteen pakkauksesta purkamisen jälkeen.

Jos 3 vuoden sisällä tuotteen ostopäivästä alkaen tuotteesta löytyy materiaali- tai valmistusvirhe, korjaamme tuotteen ilmaiseksi harkintamme mukaan. Takuuaikaa ei pidennetä myönnetyn takuuvaatimuksen vuoksi. Tämä koskee myös vaihdettuja ja korjattuja osia.

Takuun voimassaolo lakkaa, jos tuote on vioittunut, sitä on käytetty tai huollettu tarkoituksenvastaisesti.

Takuu kattaa materiaali- ja valmistusvirheet. Takuu ei kata tuotteen osia, jotka kuluvat normaalisti (esim. paristot, akut, letkut, väripatruunat) ja joita voidaan sen vuoksi pitää kuluvin osina eikä myöskään rikkoutuvia osia esim. kytkimiä, akkuja tai lasista valmistettuja osia.

### **Toimiminen takuutapauksessa**

Jotta pyyntösi voidaan käsitellä nopeasti, noudata seuraavia ohjeita:

Säilytä tiedusteluja varten kassakuitti ja tuotenro (esim. IAN 466591\_2404) todisteena ostosta.

Löydät tuotenumeron tuotteen tyyppikilvestä, tuotteesta olevasta kaiveruksesta, käyttöohjeen kansilehdestä (alavasemmalla) tai tuotteen taka- tai alaosan tarrasta.

Jos tuotteen toiminnassa ilmenee vikoja tai muita puutteita, ota ensin yhteyttä alla mainittuun huoltopalveluun puhelimitse tai sähköpostitse.

Voit tämän jälkeen lähettää vialliseksi todetun tuotteen veloitusetta huoltopalvelun ilmoittamaan osoitteeseen. Liitä mukaan ostokuitti (kassakuitti) sekä tiedot viasta ja sen esiintymisajasta.

Voit tarkastella ja ladata näitä ja monia muita käyttöoppaita osoitteessa [parksidediy.com](https://parksidediy.com). Skannaamalla tämän QR-koodin pääset suoraan osoitteeseen [parksidediy.com](https://parksidediy.com). Valitse maa ja etsi käyttöohjeet hakukentän avulla. Syöttämällä tuotenumeron (IAN) 466591\_2404 löydät tuotteesi käyttöohjeen.

### **Huoltopalvelu**

**FI** **Huoltopalvelu Suomi**

Puhelin: 0800 913375

E-Mail: [owim@lidl.fi](mailto:owim@lidl.fi)



Påbudssymbol - Instruerar varje användare att läsa bruksanvisningen noggrant före användning och att alltid hålla den tillgänglig för alla användare.

## HÅLLARE FÖR BALKONGLÅDA

### ● Inledning

Grattis till köpet av din nya produkt. Du har valt en produkt av hög kvalitet. Gör dig bekant med produkten innan du använder den. Läs följande bruksanvisning och säkerhetsinformation. Använd endast produkten i enlighet med beskrivningen och för angivna ändamål. Förvara denna handledning på en säker plats. Överlämna även bruksanvisningen om du överlåter produkten till en tredje part.

### ● Avsedd användning

Produkten är avsedd som konsol för blomlådor och är lämplig för användning i trädgården eller på balkongen. Endast för privat användning. Ej för kommersiell användning.

### ● Beskrivning av delarna/Leveransomfattning

Kontrollera alltid att leveransen är fullständig och fri från skador omedelbart efter att du har packat upp produkten.

- |   |                      |
|---|----------------------|
| 1 | 2x Konsoler          |
| 2 | 2x Monteringsvinklar |
| 3 | 2x Monteringsvinklar |
| 4 | 4x Vingmuttrar       |
| 5 | 4x Skruvar           |

## ● Tekniska data

Mått:

Spännvidd: ca 3–13 cm

Lämpligt låddjup: ca 13–19 cm

Höjd: ca 19 cm

Vikt: ca 0,5 kg

Belastbarhet: Max. 25 kg per uppsättning om 2



### Säkerhetsanvisningar

**SE UPP! LÄS BRUKSANVISNINGEN FÖRE ANVÄNDNING!  
FÖRVARA BRUKSANVISNINGEN SÄKERT!**

-  **⚠ VARNING! LIVSFARA OCH FARA FÖR PERSONSKADA FÖR SMÅ BARN OCH MINDERÅRIGA!** Lämna aldrig barn utan tillsyn med förpackningsmaterialet. Det finns risk för kvävning om man sväljer förpackningsdelar. Barn underskattar ofta farorna.
- Produkten är inte en leksak. Den får endast användas under vuxnas uppsikt.
- Säkra produkten under extrema väderförhållanden, t.ex. vid stark vind.
- Kontrollera före varje användning att produkten inte är skadad eller sliten.
- Använd aldrig produkten i närheten av öppen eld.
- Innan du använder produkten, kontrollera att skruvarna är ordentligt åtdragna.
- **SE UPP! FARA FÖR PERSONSKADOR!** Säkerställ att alla delar är oskadade och att de har monterats korrekt. Om produkten monterats på ett felaktigt sätt finns det fara för personskada. Skadade delar kan påverka säkerhet och funktion.
- **RISK FÖR SAKSKADOR!** Vi åtar oss inget ansvar för olyckor som orsakas av bristande efterlevnad av säkerhetsanvisningarna och tekniska data, eller av felaktig hantering.

## ● Montering

1. Lossa skruvarna **5** från konsolerna **1** (se bild A).
2. Sätt in 4 skruvar **5** genom monteringsvinkeln **3** och monteringsvinkeln **2**. Fixera skruvarna med vingmuttrar **4** (se bild B1).
3. Mät djupet på väggen eller ditt räck. Du kan anpassa produkten till djupet av väggen eller räck.  
Lossa vingmuttrarna **4** och flytta monteringsvinklarna **2** till önskat läge. Dra sedan åt vingmuttrarna **4** igen (se bild B2).
4. Mät bredden på blomlådan och lämna minst 5 cm avstånd från blomlådans ändar på båda sidor när du placerar konsolerna (se bild B3 och C)

## ● Rengöring och skötsel

- Rengör produkten med en lätt fuktad luddfri trasa.
- Låt alla delar torka grundligt innan du packar in produkten. Detta förhindrar mögel, lukt och missfärgning.

## ● Underhåll

- Skruvförbanden ska kontrolleras regelbundet. Använd inte produkten om den är osäker.

## ● Förvaring

- Förvara alltid produkten torrt och rent i skyddad och tempererad lokal.

## ● Avfallshantering

Förpackningen består av miljövänliga material, som kan lämnas på lokala återvinningsstationer.

Kontakta kommunen för närmare information om avfallshantering av den förbrukade produkten.

## ● Garanti

Produkten har tillverkats enligt stränga kvalitetskrav och kontrollerats noggrant före leverans. I händelse av materialfel eller tillverkningsfel har du lagstadgade rättigheter mot säljaren av produkten. Dina lagstadgade rättigheter begränsas inte på något sätt av vår garanti som anges nedan.

Garantin för den här produkten är 3 år från och med inköpsdatum. Garantitiden börjar från och med inköpsdagen. Förvara originalkvittot på en säker plats eftersom detta dokument krävs som inköpsbevis.

Alla skador eller brister som redan finns vid tidpunkten för köpet måste rapporteras omedelbart efter uppackning av produkten.

Om det uppstår ett materialfel eller ett tillverkningsfel på denna produkt inom 3 år efter köpet, kommer vi, efter eget gottfinnande, att antingen reparera eller byta ut produkten åt dig utan kostnad. Garantiperioden förlängs inte av ett beviljat garantianspråk. Det gäller även för utbytta eller reparerade delar.

Denna garanti är ogiltig om produkten har skadats eller använts eller underhållits felaktigt.

Garantin täcker material- och tillverkningsfel. Denna garanti täcker inte produktdelar som är föremål för normalt slitage och som därför anses vara slitdelar (t.ex. batterier, batteripack, slangar, bläckpatroner) och inte heller skador på ömtåliga delar, t.ex. strömbrytare eller delar av glas.

### **Handläggning av garantianspråk**

Iakttta anvisningarna nedan för att säkerställa en snabb handläggning av din förfrågan:

Ha alltid kassakvittot och artikelnumret i beredskap (till exempel IAN 466591\_2404) för att bevisa köpet.

Artikelnumret finns på produktens typskylt, en gravyr på produkten, omslaget till din handledning (längts ner till vänster) eller etiketten på baksidan eller undersidan av produkten.

Om funktionsfel eller andra brister uppstår kontakta först nedanstående serviceavdelning via telefon eller e-post.

Du kan sedan utan kostnad skicka en produkt som har registrerats som defekt till den serviceadress som du har fått. Bifoga inköpsbeviset (kassakvitto) och uppgifter om vilket fel det handlar om och när det inträffade.

På parkside-diy.com kan du titta på och ladda ner denna och många andra handböcker. Med denna QR-kod kommer du direkt till parkside-diy.com. Välj ditt land och sök efter bruksanvisningen via sökmasken. Genom inmatning av artikelnumret (IAN) 466591\_2404 kommer du till din artikels bruksanvisning.

### **Service**

- SE Service Sverige**  
Tel.: 020791808  
E-Mail: owim@lidl.se
- FI Service Finland**  
Tel: 0800 913375  
E-Mail: owim@lidl.fi



Liepiamasis ženklas – kiekvienam naudotojui nurodo prieš naudojimą atidžiai perskaityti instrukciją ir ją visuomet laikyti prieinamą visiems naudotojams.

## **BALKONO LOVELIO LAIKIKLIS**

### ● **Ižanga**

Sveikiname Jus įsigijus naują gaminį. Tai aukštos kokybės gaminy. Prieš pradėdami naudotis šiuo gaminiu, iš pradžių su juo susipažinkite. Atidžiai perskaitykite šią naudojimo instrukciją ir saugos nurodymus. Naudokite šį gaminį tik pagal aprašymą ir nurodytą paskirtį. Laikykite šią instrukciją saugioje vietoje. Perduodami gaminį kitiems asmenims, kartu perduokite visus jo dokumentus!

### ● **Naudojimas pagal paskirtį**

Gaminys yra suprojektuotas kaip laikiklis gėlių loveliams ir tinka naudoti sode arba balkone. Tik asmeniniam naudojimui. Ne komerciniam naudojimui.

### ● **Dalių aprašymas/Komplektacija**

Iš karto po išpakavimo visada patikrinkite gaminio komplektacijos pilnumą bei būklės nepriekaištingumą.

- |   |                            |
|---|----------------------------|
| 1 | 2 x Laikikliai             |
| 2 | 2 x Montavimo kampuočiai   |
| 3 | 2 x Montavimo kampuočiai   |
| 4 | 4 x Veržlės su sparneliais |
| 5 | 4 x Varžtai                |

## ● Techniniai duomenys

Matmenys:

Fiksavimo diapazonas: apie 3–13 cm

Tinkamas lovelio gylis: apie 13–19 cm

Aukštis: apie 19 cm

Svoris: apie 0,5 kg

Apkrova: Maks. 25 kg 2-jų



## Saugos nuorodos

**DĖMESIO! PRIEŠ NAUDODAMI PERSKAITYKITE NAUDOJIMO INSTRUKCIJĄ! KRUOPŠČIAI SAUGOKITE NAUDOJIMO INSTRUKCIJĄ!**

-  **⚠️ ISPĖJIMAS! PAVOJUS GYVYBEI IR NELAIMINGŲ ATSTITIKIMŲ PAVOJUS MAŽIEMS VAIKAMS IR VAIKAMS!** Niekuomet nepalikite vaikų be priežiūros su pakavimo medžiagomis, nes kyla uždusimo pavojus praryjant pakuotės dalis. Vaikai dažnai neįvertina pavojų.
- Gaminys nėra žaislas, ir gali būti naudojamas tik prižiūrint suaugusiesiems.
- Užfiksukite gaminį, esant ekstremalioms oro sąlygoms, pvz., esant stipriam vėjui.
- Patikrinkite gaminį prieš kiekvieną naudojimą, ar nepažeistas ir ar nesusidėvėjęs.
- Nenaudokite gaminio arti atviros ugnies.
- Prieš naudodami gaminį, įsitikinkite, kad varžtai yra tvirtai priveržti.
- **ATSARGIAI! SUSIŽALOJIMO PAVOJUS!** Užtikrinkite, kad visos dalys būtų nepažeistos ir tinkamai sumontuotos. Sumontavus netinkamai, kyla susižalojimo pavojus. Pažeistos dalys gali turėti įtakos saugai ir veikimui.
- **MATERIALINĖS ŽALOS PAVOJUS!** Mes neatsakome už nelaimingus atsitikimus, kurie įvyksta dėl saugos nuorodų ir techninių duomenų nesilaikymo arba dėl netinkamo elgesio.

## ● **Montavimas**

1. Atsukite varžtus **5** nuo laikiklių **1** (žr. A pav.).
2. Perkiškite 4 varžtus **5** per montavimo kampuočius **3** ir montavimo kampuočius **2**. Pritvirtinkite varžtus veržlėmis su sparneliais **4** (žr. B1 pav.).
3. Išmatuokite savo sienos arba turėklų gylį. Jūs galite gaminį priderinti prie savo sienos arba turėklų gylio. Atsukite veržles su sparneliais **4** ir perstumkite montavimo kampuočius **2** į pageidaujamą padėtį. Tada vėl priveržkite veržles su sparneliais **4** (žr. B2 pav.).
4. Išmatuokite balkono sodinimo indo plotį ir įrengdami palikite abiejose pusėse mažiausiai 5 cm atstumą iki balkono sodinimo indo ilgio (žr. B3 ir C pav.).

## ● **Valymas ir priežiūra**

- Gaminį valykite lengvai sudrėkinta, pūkelių nepaliekančia šluoste.
- Leiskite visoms dalims visiškai išdžiūti, prieš tai, kai gaminį vėl supakuosite. Tai apsaugo nuo pelėsių, kvapo ir nublukimų.

## ● **Techninė priežiūra**

- Varžtų jungtis reikėtų reguliariai tikrinti. Nenaudokite prietaiso, jei jis yra nesaugus.

## ● **Sandėliavimas**

- Sandėliuokite gaminį visada sausai ir švariai, gerai kontroliuojamos temperatūros ir apsaugotoje patalpoje.

## ● **Išmetimas**

Pakuotė pagaminta iš aplinkai nekenksmingų medžiagų, kurias galite išmesti įprastose grąžinamojo perdirbimo vietose.

Daugiau informacijos apie nebetinkamo naudoti gaminio išmetimą sužinosite savo savivaldybės ar miesto administracijoje.

## ● **Garantija**

Gaminys buvo pagamintas laikantis griežtų kruopštumo principų ir prieš pristatant buvo atidžiai patikrintas. Esant medžiagų ar gamybos defektams, jūs turite įstatymines teises gaminio pardavėjo atžvilgiu. Ši garantija jokiais būdais neapriboja įstatymais nustatytų jūsų teisių.

Šiam produktui suteikiama 3 metų garantija nuo pirkimo datos. Garantijos teikimo laikotarpis skaičiuojamas nuo pirkimo datos. Pirkimo kvito originalą laikykite saugioje vietoje, nes šis dokumentas reikalingas kaip pirkimo įrodymas.

Išpakavus gaminį, būtina nedelsiant pranešti apie bet kokius pažeidimus ar defektus, kurie jau buvo pirkimo metu.

Jei per 3 metus nuo šio produkto pirkimo datos išryškės medžiagų ar gamybos trūkumų, produktą savo nuožiūra nemokamai pataisysime arba pakeisime. Patvirtinus garantinį reikalavimą garantinis laikotarpis nepratęsiamas. Ta pati sąlyga taikoma ir pakeistoms bei pataisytoms dalims.

Garantija netaikoma, jei šis produktas apgadinamas, netinkamai naudojamas ar netinkamai prižiūrimas.

Garantija taikoma medžiagų ir gamybos trūkumams. Ši garantija netaikoma gaminio dalims, kurios paprastai susidėvi ir todėl yra laikomos susidėvinčiomis dalimis (pvz., baterijos, akumuliatoriai, žarnos, rašalo kasetės), taip pat netaikoma trapioms dalims, pvz., jungikliams arba dalims iš stiklo.

### **Veiksmai norint pasinaudoti garantija**

Kad galėtume greitai apdoroti Jūsų prašymą, vadovaukitės toliau pateikiamais nurodymais:

Prašome dėl visų užklausų išsaugoti kasos čekį ir gaminio numerį (pvz., IAN 466591\_2404) kaip pirkimo įrodymą.

Gaminio numerį rasite duomenų lentelėje, išgraviruotą ant gaminio, ant naudojimo instrukcijos viršelio (apačioje kairėje) arba užklijuotą prietaiso užpakalinėje pusėje ar apačioje.

Jei išryškėtų produkto veikimo ar kitokių trūkumų, pirmiausia telefonu arba elektroniniu paštu kreipkitės į toliau nurodytą klientų aptarnavimo skyrių.

Tada sugedusiu pripažintą produktą, pridėję pirkimo dokumentą (kasos čekį) ir nurodę trūkumą bei jo atsiradimo laiką, nemokamai galėsite išsiųsti Jums nurodytu klientų aptarnavimo tarnybos adresu.

parkside-diy.com svetainėje galite atidaryti ir atsisiųsti šią ir daugelį kitų instrukcijų. Su šiuo QR kodu galite tiesiogiai patekti į parkside-diy.com svetainės puslapį. Pasirinkite savo šalį ir pagal paieškos formą susiraskite savo šalies naudojimo instrukciją. Įveddami gaminio numerį (IAN) 466591\_2404 surasite jūsų gaminio naudojimo instrukciją.

### **Klientų aptarnavimas**

**LT Klientų aptarnavimo tarnyba Lietuva**

Tel.: 880033500

El. paštas: owim@lidl.lt



Gebotszeichen - Weist jeden Benutzer an, die Anleitung vor der Verwendung sorgfältig zu lesen und sie jederzeit für alle Benutzer verfügbar zu halten.

## **BALKONKASTEN-HALTERUNG**

### ● **Einleitung**

Wir beglückwünschen Sie zum Kauf Ihres neuen Produkts. Sie haben sich damit für ein hochwertiges Produkt entschieden. Machen Sie sich vor der ersten Inbetriebnahme mit dem Produkt vertraut. Lesen Sie hierzu aufmerksam die nachfolgende Bedienungsanleitung und die Sicherheitshinweise. Benutzen Sie das Produkt nur wie beschrieben und für die angegebenen Einsatzbereiche. Bewahren Sie diese Anleitung an einem sicheren Ort auf. Händigen Sie alle Unterlagen bei Weitergabe des Produktes an Dritte mit aus.

### ● **Bestimmungsgemäße Verwendung**

Das Produkt ist als Halterung für Blumenkästen konzipiert und eignet sich für den Einsatz im Garten oder auf dem Balkon. Nur für den privaten Gebrauch. Nicht für den kommerziellen Gebrauch.

### ● **Teilebeschreibung/Lieferumfang**

Kontrollieren Sie unmittelbar nach dem Auspacken immer den Lieferumfang auf Vollständigkeit sowie den einwandfreien Zustand des Produkts.

- 1 2 x Halterungen
- 2 2 x Montagewinkel
- 3 2 x Montagewinkel
- 4 4 x Flügelmuttern
- 5 4 x Schrauben

## ● Technische Daten

Abmessungen:

Klemmbereich: ca. 3-13 cm

Geeignete Kübeltiefe: ca. 13-19 cm

Höhe: ca. 19 cm

Gewicht: ca. 0,5 kg

Belastung: Max. 25kg 2er



## Sicherheitshinweise

**ACHTUNG! VOR GEBRAUCH DIE GEBRAUCHSANLEITUNG  
LESEN! GEBRAUCHSANLEITUNG SORGFÄLTIG  
AUFBEWAHREN!**

-  **⚠️ WARNUNG! LEBENS- UND UNFALLGEFAHR FÜR KLEINKINDER UND KINDER!**  
Lassen Sie Kinder niemals unbeaufsichtigt mit dem Verpackungsmaterial, denn es besteht Erstickungsgefahr durch das Verschlucken von Verpackungsteilen. Kinder unterschätzen häufig die Gefahren.
- Das Produkt ist kein Spielzeug und darf nur unter Aufsicht von Erwachsenen verwendet werden.
- Sichern Sie das Produkt bei extremen Wetterbedingungen, z. B. bei starkem Wind.
- Überprüfen Sie das Produkt vor jeder Verwendung auf Beschädigung oder Verschleiß.
- Verwenden Sie das Produkt nicht in der Nähe von offenem Feuer.
- Bevor Sie das Produkt im verwenden, stellen Sie sicher, dass die Schrauben fest angezogen sind.
- **VORSICHT! VERLETZUNGSGEFAHR!** Stellen Sie sicher, dass alle Teile unbeschädigt und sachgerecht montiert sind. Bei unsachgemäßer Montage besteht Verletzungsgefahr. Beschädigte Teile können die Sicherheit und Funktion beeinflussen.

- **GEFAHR VON SACHSCHÄDEN!** Wir haften nicht für Unfälle, die durch Nichtbeachtung der Sicherheitshinweise und technischen Daten oder durch unsachgemäße Behandlung entstehen.

## ● Montage

1. Lösen Sie die Schrauben [5] von den Halterungen [1] (siehe Abb. A).
2. Stecken Sie 4 Schrauben [5] durch die Montagewinkel [3] und Montagewinkel [2]. Schrauben mit Flügelmuttern [4] befestigen (siehe Abb. B1).
3. Messen Sie die Tiefe Ihrer Wand oder Ihres Geländers. Sie können das Produkt an die Tiefe Ihrer Wand oder Ihres Geländers anpassen.  
Flügelmuttern [4] lösen und die Klammern [2] in die gewünschte Position verschieben. Schrauben Sie die Flügelmuttern [4] dann wieder fest (siehe Abb. B2).
4. Messen Sie die Breite des Balkonpflanzgefäßes und lassen Sie beim Aufstellen an beiden Seiten mindestens 5 cm Abstand zur Länge des Balkonpflanzgefäßes (siehe Abb. B3 und C)

## ● Reinigung und Pflege

- Reinigen Sie das Produkt mit einem leicht angefeuchteten, fusselfreien Tuch.
- Lassen Sie alle Teile gründlich trocknen, bevor Sie das Produkt wieder verpacken. Dies beugt Schimmel, Geruch und Verfärbungen vor.

## ● Wartung

- Die Schraubenverbindung sollte regelmäßig überprüft werden. Verwenden Sie das Gerät nicht, wenn es unsicher ist.

## ● Lagerung

- Lagern Sie das Produkt immer trocken und sauber in einem wohl temperierten und geschützten Raum.

## ● Entsorgung

Die Verpackung besteht aus umweltfreundlichen Materialien, die Sie über die örtlichen Recyclingstellen entsorgen können.

Möglichkeiten zur Entsorgung des ausgedienten Produkts erfahren Sie bei Ihrer Gemeinde- oder Stadtverwaltung.

## ● Garantie

Das Produkt wurde nach strengen Qualitätsrichtlinien hergestellt und vor der Auslieferung sorgfältig geprüft. Im Falle von Material- oder Herstellungsfehlern haben Sie gegenüber dem Verkäufer des Produkts gesetzliche Rechte. Ihre gesetzlichen Rechte werden in keiner Weise durch unsere unten aufgeführte Garantie eingeschränkt.

Die Garantie für dieses Produkt beträgt 3 Jahre ab Kaufdatum. Die Garantiezeit beginnt mit dem Kaufdatum. Bewahren Sie den Originalkaufbeleg an einem sicheren Ort auf, da dieses Dokument als Nachweis des Kaufs erforderlich ist.

Alle Schäden oder Mängel, die bereits zum Zeitpunkt des Kaufs vorhanden sind, müssen unverzüglich nach dem Auspacken des Produkts gemeldet werden.

Sollte das Produkt innerhalb von 3 Jahren ab Kaufdatum einen Material- oder Herstellungsfehler aufweisen, werden wir es – nach unserer Wahl – kostenlos für Sie reparieren oder ersetzen. Die Garantiezeit verlängert sich durch einen stattgegebenen Gewährleistungsanspruch nicht. Dies gilt auch für ersetzte und reparierte Teile.

Diese Garantie erlischt, wenn das Produkt beschädigt oder unsachgemäß verwendet oder gewartet wurde.

Die Garantie deckt Material- und Herstellungsfehler ab. Diese Garantie erstreckt sich weder auf Produktteile, die normalem Verschleiß unterliegen, und somit als Verschleißteile gelten (z. B. Batterien, Akkus, Schläuche, Farbpatronen), noch auf Schäden an zerbrechlichen Teilen, z. B. Schalter oder Teile aus Glas.

## Abwicklung im Garantiefall

Um eine schnelle Bearbeitung Ihres Anliegens zu gewährleisten, folgen Sie bitte den folgenden Hinweisen:

Bitte halten Sie für alle Anfragen den Kassenbon und die Artikelnummer (z. B. IAN 466591\_2404) als Nachweis für den Kauf bereit.

Die Artikelnummer entnehmen Sie bitte dem Typenschild am Produkt, einer Gravur am Produkt, dem Titelblatt Ihrer Anleitung (unten links) oder dem Aufkleber auf der Rück- oder Unterseite des Produktes.

Sollten Funktionsfehler oder sonstige Mängel auftreten kontaktieren Sie zunächst die nachfolgend benannte Serviceabteilung telefonisch oder per EMail.

Ein als defekt erfasstes Produkt können Sie dann unter Beifügung des Kaufbelegs (Kassenbon) und der Angabe, worin der Mangel besteht und wann er aufgetreten ist, für Sie portofrei an die Ihnen mitgeteilte Service Anschrift übersenden.

Auf parkside-diy.com können Sie diese und viele weitere Handbücher einsehen und herunterladen. Mit diesem QR-Code gelangen Sie direkt auf parkside-diy.com. Wählen Sie Ihr Land aus, und suchen Sie über die Suchmaske nach den Bedienungsanleitungen. Mittels Eingabe der Artikelnummer (IAN) 466591\_2404 gelangen Sie zur Bedienungsanleitung für Ihren Artikel.

### Service

- DE Service Deutschland**  
Tel.: 0800 5435 111  
E-Mail: owim@lidl.de
- AT Service Österreich**  
Tel.: 0800 292726  
E-Mail: owim@lidl.at
- CH Service Schweiz**  
Tel.: 0800562153  
E-Mail: owim@lidl.ch

**OWIM GmbH & Co. KG**

Stiftsbergstraße 1  
74167 Neckarsulm  
GERMANY

Model No.: HG12225A /  
HG12225B / HG12225C

Version: 10/2024

IAN 466591\_2404

