



HAMMER DRILL PBH 1050 D4

(GB)

HAMMER DRILL

User manual

Translation of the original instructions

(HU)

FÚRÓ- ÉS VÉSOKALAPÁCS

Használati útmutató

Eredeti használati utasítás fordítása

(SI)

PNEVMATICNI UDARNI VRTALNIK

Navodila za uporabo

Prevod izvirnih navodil

(SK)

VRTACIE A SEKACIE KLADIVO

Návod na obsluhu

Preklad pôvodného návodu na použitie

(DE) (AT) (CH)

BOHR- UND MEISSELHAMMER

Bedienungsanleitung

Originalbetriebsanleitung

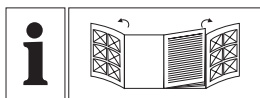

GB	User manual	Page	5
HU	Használati útmutató	Oldal	20
SI	Navodila za uporabo	Stran	37
SK	Návod na obsluhu	Strana	53
DE/AT/CH	Bedienungsanleitung	Seite	69

A

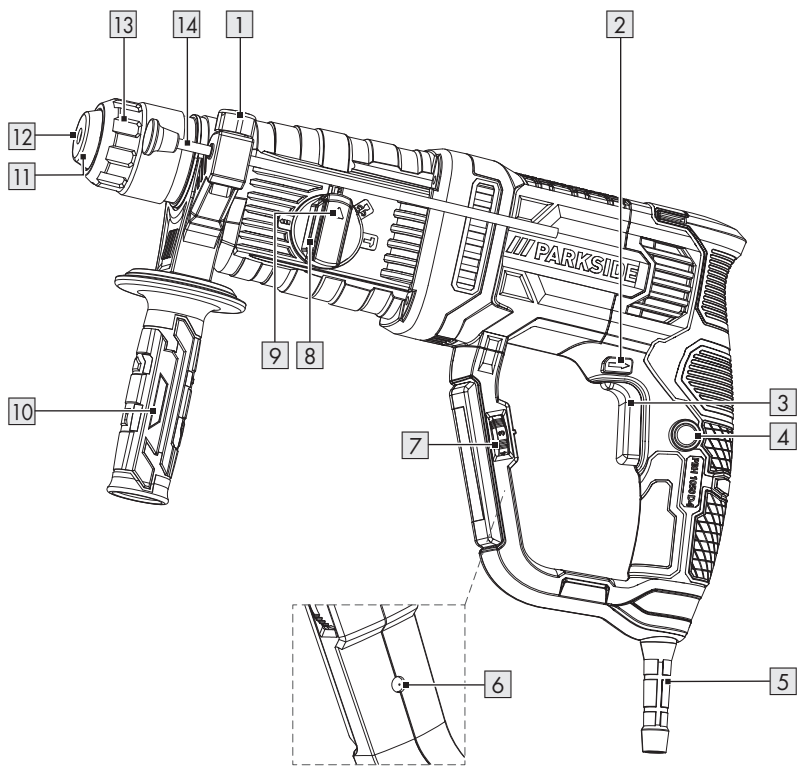



























B



List Of Pictograms Used	Page	6
Introduction	Page	7
Intended use	Page	7
Scope of delivery	Page	7
Description of parts	Page	8
Technical data	Page	8
Safety instructions	Page	9
General power tool safety warnings	Page	9
Hammer safety warnings	Page	11
Additional safety information	Page	12
Behaviour in emergency situations	Page	13
Residual risks	Page	13
Before use	Page	13
Accessories	Page	13
Operation	Page	13
Installing the auxiliary handle	Page	14
Installing the depth stop	Page	14
Selecting a tool	Page	14
Tool-changing	Page	14
Fitting an SDS tool	Page	14
Removing an SDS tool	Page	15
Selecting operating mode	Page	15
Setting the rotation direction	Page	15
Switching on/off	Page	15
Selecting rotational speed	Page	16
Troubleshooting	Page	16
Cleaning and maintenance	Page	16
Cleaning	Page	16
Maintenance	Page	16
Repair	Page	17
Storage	Page	17
Transportation	Page	17
Disposal	Page	17
Warranty	Page	17
Warranty claim procedure	Page	18
Service	Page	18
EU declaration of conformity	Page	19

List Of Pictograms Used

	Read the instruction manual.		Switch off the product and disconnect it from the mains before replacing attachments, cleaning and when not in use.
	DANGER! – Designating a hazard with high risk, which will result in death or severe injury if not avoided (e.g. risk of suffocation)		Drilling
			Hammer drilling
	WARNING! – Designating a hazard with moderate risk, which can result in death or severe injury if not avoided (e.g. risk of electric shock)		Chiselling
			Adjusting chisel position
	CAUTION! – Designating a hazard with low risk, which could result in minor or moderate injury if not avoided (e.g. risk of scalding)		Diameter
			No-load speed
	NOTICE! – Warns of possible damage to property/the product if not avoided (e.g. risk of short circuit)		Wear ear protection!
	Alternating current/voltage		Wear eye protection!
	Symbol for a Protection Class II product		Wear dust protection!
	Use the product in dry indoor spaces only.	 	Safety information Instructions for use
	Health hazard (see marking on the drill chuck grease tube for more details)		Recycling-Code

	Wear protective gloves!		Greasing the tool
	CE mark indicates conformity with relevant EU directives applicable for this product.		Fold-out page with product illustrations

HAMMER DRILL

● Introduction

We congratulate you on the purchase of your new product. You have chosen a high quality product. The instructions for use are part of the product. They contain important information concerning safety, use and disposal. Before using the product, please familiarise yourself with all of the safety information and instructions for use. Only use the product as described and for the specified applications. If you pass the product on to anyone else, please ensure that you also pass on all the documentation with it.

● Intended use

- This product is designed for:
 - hammer drilling into concrete, brickwork and stone
 - light chiselling work
 - drilling into wood, plywood, fiberboard plastic and metal
- The product is not intended to handle heavy drilling works exceeding the maximum drilling capacity (see “Technical data”). Always use the correct type of bit and accessories according to the intended use. Observe the technical requirements of this product (see “Technical data”) when purchasing and using accessory tools!
- Any other use or modification of the product are considered improper use and can result in hazards such as

death, life-threatening injuries and damage.

- The manufacturer is not liable for any damages caused by improper use.
- The product is exclusively intended for domestic use.
- The product is not intended for commercial use or for similar uses.
- Observe all applicable local safety regulations, standards and ordinances. The use of noise emitting power tools may be restricted to certain times by national or local regulations.

● Scope of delivery

WARNING!

- ▶ The product and the packaging are not children’s toys! Children must not play with plastic bags, sheets and small parts! There is a danger of choking and suffocation!

- 1 Hammer Drill
- 3 150 mm drill bit 6/8/10 mm with SDS-Plus fitting
- 1 250 mm flat chisel
- 1 250 mm pointed chisel
- 1 Metal depth stop
- 1 Auxiliary handle
- 1 Carrying case
- 1 50 g drill chuck grease (Model number: HG06348)
- 1 User manual

● Description of parts

Before reading, unfold the page containing the illustrations and familiarise yourself with all functions of the product.

(Fig. A)

- 1 Depth stop screw
- 2 Rotation direction switch
- 3 On/off switch
- 4 Lock button (for on/off switch 3)
- 5 Mains cord with mains plug
- 6 LED
- 7 Speed selection wheel
- 8 Release button (for mode selection knob 9)
- 9 Mode selection knob
- 10 Auxiliary handle
- 11 Dust protection cap
- 12 SDS-Plus tool holder
- 13 Locking collar
- 14 Depth stop

(Fig. B)

- 15 Pointed chisel
- 16 Flat chisel
- 17 Drill bit 10 mm
- 18 Drill bit 8 mm
- 19 Drill bit 6 mm
- 20 Drill chuck grease

● Technical data

Hammer drill	PBH 1050 D4
Model numbers	
– VDE plug:	HG09738
– BS plug:	HG09738-BS

– CH plug:	HG09738-CH
Rated voltage:	230–240 V~, 50 Hz
Rated power:	1,050 W
Idle speed n_0 :	0–1,100 min ⁻¹
Stroke rate:	0–5,300 min ⁻¹
Stroke energy:	3 joule
Max. drilling capacity \varnothing :	13 mm for metal 26 mm for concrete/ brick 32 mm for wood

Noise emission value

The measured values have been determined in accordance with EN 62841. The A-rated noise level of the product is typical as follows:

Sound pressure level:	$L_{pA} = 91.7$ dB
Uncertainty:	$K_{pA} = 3.0$ dB
Sound power level:	$L_{WA} = 102.7$ dB
Uncertainty:	$K_{WA} = 3.0$ dB

Total vibration value

Total vibration values (triaxial vector sum) determined in accordance with EN 62841:

Hammer drilling into concrete:	
Main handle:	$a_{h,HD} = 12.064$ m/s ²
Uncertainty:	$K = 1.5$ m/s ²
Auxiliary handle:	$a_{h,HD} = 11.063$ m/s ²
Uncertainty:	$K = 1.5$ m/s ²

Chiselling:	
Main handle:	$a_{h,Chcq} = 9.335 \text{ m/s}^2$
Uncertainty:	K = 1.5 m/s ²
Auxiliary handle:	$a_{h,Chcq} = 7.499 \text{ m/s}^2$
Uncertainty:	K = 1.5 m/s ²

WARNING!



Wear hearing protection!

NOTE

- ▶ The declared vibration total value and the declared noise emission value have been measured in accordance with a standard test method and may be used for comparing one tool with another.
- ▶ The declared total vibration value and the declared noise emission value may also be used for a preliminary assessment of exposure.

WARNING!

- ▶ The vibration and noise emissions during actual use of the product can differ from the declared values depending on the manner in which the tool is used, especially what kind of workpiece is processed. Try to minimise exposure to vibration and noise. Examples of measures to reduce vibration include wearing gloves when using the tool and limiting working time. All parts of the operating cycle must be taken into account (e. g. times when the product is switched off and when it is running idle in addition to the trigger time).



Safety instructions

● General power tool safety warnings

WARNING!

- ▶ **Read all safety warnings, instructions, illustrations and specifications provided with this power tool.** Failure to follow all instructions listed below may result in electric shock, fire and/or serious injury.

Save all warnings and instructions for future reference.

The term “power tool” in the warnings refers to your mains-operated (corded) power tool or battery-operated (cordless) power tool.

Work area safety

- a) **Keep work area clean and well lit.** Cluttered or dark areas invite accidents.
- b) **Do not operate power tools in explosive atmospheres, such as in the presence of flammable liquids, gases or dust.** Power tools create sparks which may ignite the dust or fumes.
- c) **Keep children and bystanders away while operating a power tool.** Distractions can cause you to lose control.

Electrical safety

- a) **Power tool plugs must match the outlet. Never modify the plug in any way. Do not use any adapter plugs with earthed (grounded) power tools.** Unmodified plugs and matching outlets will reduce risk of electric shock.
- b) **Avoid body contact with earthed or grounded surfaces, such as pipes, radiators, ranges and refrigerators.** There is an increased risk of electric shock if your body is earthed or grounded.
- c) **Do not expose power tools to rain or wet conditions.** Water entering a power tool will increase the risk of electric shock.
- d) **Do not abuse the cord. Never use the cord for carrying, pulling or unplugging the power tool. Keep cord away from heat, oil, sharp edges or moving parts.** Damaged or entangled cords increase the risk of electric shock.
- e) **When operating a power tool outdoors, use an extension cord suitable for outdoor use.** Use of a cord suitable for outdoor use reduces the risk of electric shock.
- f) **If operating a power tool in a damp location is unavoidable, use a residual current device (RCD) protected supply.** Use of an RCD reduces the risk of electric shock.
- b) **Use personal protective equipment. Always wear eye protection.** Protective equipment such as dust mask, non-skid safety shoes, hard hat, or hearing protection used for appropriate conditions will reduce personal injuries.
- c) **Prevent unintentional starting. Ensure the switch is in the off-position before connecting to power source and/or battery pack, picking up or carrying the tool.** Carrying power tools with your finger on the switch or energising power tools that have the switch on invites accidents.
- d) **Remove any adjusting key or wrench before turning the power tool on.** A wrench or a key left attached to a rotating part of the power tool may result in personal injury.
- e) **Do not overreach. Keep proper footing and balance at all times.** This enables better control of the power tool in unexpected situations.
- f) **Dress properly. Do not wear loose clothing or jewellery. Keep your hair, clothing and gloves away from moving parts.** Loose clothes, jewellery or long hair can be caught in moving parts.
- g) **If devices are provided for the connection of dust extraction and collection facilities, ensure these are connected and properly used.** Use of dust collection can reduce dust-related hazards.

Personal safety

- a) **Stay alert, watch what you are doing and use common sense when operating a power tool. Do not use a power tool while you are tired or under the influence of drugs, alcohol or medication.** A moment of inattention while operating power tools may result in serious personal injury.
- h) **Do not let familiarity gained from frequent use of tools allow you to become complacent and ignore tool safety principles.** A careless action can cause severe injury within a fraction of a second.

Power tool use and care

- a) **Do not force the power tool. Use the correct power tool for your application.** The correct power tool will do the job better and safer at the rate for which it was designed.
- b) **Do not use the power tool if the switch does not turn it on and off.** Any power tool that cannot be controlled with the switch is dangerous and must be repaired.
- c) **Disconnect the plug from the power source and/or the battery pack from the power tool before making any adjustments, changing accessories, or storing power tools.** Such preventive safety measures reduce the risk of starting the power tool accidentally.
- d) **Store idle power tools out of the reach of children and do not allow persons unfamiliar with the power tool or these instructions to operate the power tool.** Power tools are dangerous in the hands of untrained users.
- e) **Maintain power tools diligently. Check for misalignment or binding of moving parts, breakage of parts and any other condition that may affect the power tool's operation. If damaged, have the power tool repaired before use.** Many accidents are caused by poorly maintained power tools.
- f) **Keep cutting tools sharp and clean.** Properly maintained cutting tools with sharp cutting edges are less likely to bind and are easier to control.

- g) **Use the power tool, accessories and tool bits etc. in accordance with these instructions, taking into account the working conditions and the work to be performed.** Use of the power tool for operations different from those intended could result in a hazardous situation.
- h) **Keep handles and grasping surfaces dry, clean and free from oil and grease.** Slippery handles and grasping surfaces do not allow for safe handling and control of the tool in unexpected situations.

Service

- a) **Have your power tool serviced by a qualified repair person using only identical replacement parts.** This will ensure that the safety of the power tool is maintained.

NOTE

- ▶ This product produces an electromagnetic field during operation! This field may under some circumstances interfere with active or passive medical implants! To reduce the risk of serious or fatal injury, we recommend persons with medical implants to consult their doctor and the medical implant manufacturer before operating this product!

● Hammer safety warnings

WARNING!



Wear hearing protection!
Exposure to loud noise can lead to hearing loss.



Wear a dust mask.

WARNING!

- ▶ Drilling and chiseling operations may deal with materials which can produce harmful or toxic dust. It presents a health hazard for the person operating the power tool and anyone else in the vicinity.
- ▶ Ensure that you are not likely to hit power, gas or water supply lines when you are working with the power tool. If necessary, check with a service line detector before you start to cut or drill into a surface.

Safety instructions for all operations

- **Wear ear protectors.** Exposure to noise can cause hearing loss.
- **Use auxiliary handle(s), if supplied with the tool.** Loss of control can cause personal injury.
- **Hold the power tool by insulated gripping surfaces, when performing an operation where the cutting accessory or fasteners may contact hidden wiring.** Cutting accessory or fasteners contacting a “live” wire may make exposed metal parts of the power tool “live” and could give the operator an electric shock.

Safety instructions when using long drill bits with rotary hammers

- **Always start drilling at low speed and with the bit tip in contact with the workpiece.** At higher speeds, the bit is likely to bend if allowed to rotate freely without contacting the workpiece, resulting in personal injury.
- **Apply pressure only in direct line with the bit and do not apply excessive pressure.** Bits can bend, causing breakage or loss of control, resulting in personal injury.

Additional safety information

- **Use suitable detectors to determine if there are hidden supply lines or contact the local utility company for assistance.** Contact with electric cables can cause fire and electric shock. Damaging gas lines can lead to explosion. Breaking water pipes causes property damage.
- **Always wait until the power tool has come to a complete stop before placing it down.** The application tool can jam and cause you to lose control of the power tool.
- **Secure the workpiece.** A workpiece clamped with clamping devices or in a vice is held more secure than by hand.
- **Do not touch any application tools or adjacent housing components shortly after operation.** These can become very hot during operation and cause burns.
- **The application tool may jam during drilling. Make sure you have a stable footing and hold the power tool firmly with both hands.** Otherwise you could lose control of the power tool.
- **Hold the power tool firmly with both hands and make sure you have a stable footing.** The power tool can be more securely guided with both hands.

Original accessories/auxiliary equipment

WARNING!

- ▶ Do not use accessories not recommended by **/// PARKSIDE**. This may result in electric shock or fire.

- Only use the accessories and additional equipment that are specified in the operating instructions and compatible with the product.

● Behaviour in emergency situations

Familiarise yourself with the use of this product by means of this instruction manual. Memorise the safety warnings and follow them to the letter. This will help to prevent risks and hazards.

- Always be alert when using this product, so that you can recognise and handle risks early. Fast intervention can prevent serious injury and damage to property.
- Switch the product off if there are malfunctions. Have the product checked by a qualified professional and repaired, if necessary, before you operate it again.

● Residual risks

Even if you are operating this product in accordance with all the safety requirements, potential risks of injury and damage remain. The following dangers can arise in connection with the structure and design of this product:

- Health defects resulting from vibration emission if the product is being used over long periods of time or not adequately managed and properly maintained.
- Injuries and damage to property due to broken accessory tools or the sudden impact of hidden objects during use.
- Danger of injury and property damage caused by flying objects.

● Before use

● Accessories

WARNING!

- ▶ Do not use accessories not recommended by **/// PARKSIDE**. This may result in electric shock or fire.

To operate this product safely and correctly, the following accessories, i.e. tools and accessory tools, are necessary:

- SDS-Plus insertion tool
- Suitable personal protective equipment

Accessories and accessory tools are available through your authorised dealer. When buying always consider the technical requirements of this product (see “Technical data”). If you are not certain, ask a qualified specialist and get advice from your trusted dealer.

● Operation

WARNING!



Switch off the product and disconnect it from the mains before replacing attachments, cleaning and when not in use.

WARNING!

- ▶ Secure or fasten the workpiece during drilling operations by using a clamp, lockable pliers or a vice. Only perform drilling works to a workpiece that is securely fastened.

NOTE

- ▶ Push the rotation direction switch **2** into the middle position before carrying out any work on the power tool (e.g. maintenance, tool-changing, etc.) as well as during carriage and storage of the power tool. Unintentional activation of the on/off switch **3** can result in injury.

● Installing the auxiliary handle

NOTE

- ▶ For safety reasons, only use this product with the auxiliary handle **10** attached.

1. Loosen the strap on the auxiliary handle **10** by turning it anticlockwise.
2. Turn the auxiliary handle **10** into a proper angle depending on your working position.
3. Turn the auxiliary handle **10** clockwise to tighten it.

● Installing the depth stop

1. Loosen the depth stop screw **1**.
2. Insert the depth stop **14** into the auxiliary handle **10**.
3. Pull the depth stop **14** out until the distance between the tip of drilling tools and the tip of the depth stop corresponds with the required drilling depth.
4. Tighten the depth stop screw **1** to lock the depth stop **14**.

● Selecting a tool

Application	Tool
Hammer drilling	SDS-Plus insertion tool
Chiselling	
Standard drilling in wood, metal, ceramics and plastic	Appropriate SDS-Plus drilling tool

● Tool-changing

- Use the SDS-Plus tool holder **12** to change tools quickly and easily without the need for any additional tools.
- The SDS-Plus drilling tool moves freely (depending on the system). This leads to a radial run-out deviation while idling. This has no effect on the accuracy of the drill hole as the drill centres itself during drilling.
- The dust protection cap **11** largely prevents the entry of drilling dust into SDS-Plus tool holder during operation. Ensure that the dust protection cap does not get damaged when fitting tools.

NOTE

- ▶ A damaged dust protection cap **11** must be replaced immediately. Contact a customer service workshop.

● Fitting an SDS tool

1. Grease the SDS-Plus tool holder **12** slightly with drill chuck grease **20** before inserting the tool.
2. Insert the tool rotatingly into the SDS-Plus tool holder **12** until it clicks into place.





3. Check that the tool is properly locked by pulling it. The system has radial play because of the design.

● Removing an SDS tool

- Pull the locking collar **13** backwards to remove the tool.



● Selecting operating mode

- Press and hold the release button **8** on the mode selection knob **9**. Turn the mode selection knob so that the arrow mark points to the corresponding symbol.

Symbol	Operating mode
	Drilling
	Hammer drilling
	Chiselling
	Adjusting chisel position

Adjusting chisel position

In order to rotate the insertion tool to the required position for chiselling, proceed as follows:

1. Turn the mode selection knob **9** to  (adjusting chisel position).
2. Turn the insertion tool in the SDS-Plus tool holder **12** into the required position.
3. Turn the mode selection knob **9** to .

● Setting the rotation direction

NOTE

- ▶ Operate the rotation direction switch **2** only when the product is at a standstill.

- Use the rotation direction switch to change the direction of rotation of the power tool. This is not possible while the on/off switch **3** is pressed in.
- Clockwise: Push the rotation direction switch to the left as far as the stop.
- Anti-clockwise: Push the rotation direction switch to the right as far as the stop.

● Switching on/off

- Insert the mains plug **5** into a socket-outlet. The LED **6** lights up to indicate that the product is ready for use.

Switching on

- Press the on/off switch **3**.
- Do not switch the power tool on unless you plan to use it, to save energy.

Switching off

- Release the on/off switch **3**.
- At low temperatures, the power tool will only reach its full hammer performance/strike power after a certain time.

Continuous operation

- Press the on/off switch **3**. At the same time, press the lock button **4** to lock the on/off switch.
- To cancel continuous operation, press the on/off switch **3** and release it.

● Selecting rotational speed

NOTE

▶ The set speed is only reached in continuous operation.

- Rotate the speed selection wheel  to select the rotational speed from level 1 (low) to level 6 (high). The required speed depends on the material to be processed.

● Troubleshooting

Problem	Possible cause	Solution
The product does not work.	The motor is defective.	Have the product repaired by a qualified specialist.
The performance of the product is poor.	Excessive pressure on the product.	Apply appropriate pressure to the product.
	The drill chuck grease is used up.	Lightly grease the SDS-Plus tool holder  with drill chuck grease.

● Cleaning and maintenance

WARNING!





Switch off the product and disconnect it from the mains before replacing attachments, cleaning and when not in use.



● Cleaning

NOTE

- ▶ Do not use chemical, alkaline, abrasive or other aggressive detergents or disinfectants to clean this product as they might be harmful to its surfaces.
- ▶ Never allow fluids to get into the product.
- ▶ The product must always be kept clean, dry and free from oil or grease. Remove debris from it after each use and before storage.
- ▶ Regular and proper cleaning will help ensure safe use and prolong the life of the product.

- Clean the product with a dry cloth. Use a soft brush for areas that are hard to reach.
- In particular clean the air vents after every use with a cloth and soft brush. The air vents must always be clear.
- Clean the SDS-Plus tool holder  regularly. Lightly grease the SDS-Plus tool holder with drill chuck grease .

● Maintenance

- If replacement of the mains connection cable is necessary, this must be carried out by the manufacturer or his representative in order to avoid safety hazards.
- Check the product and accessories (e.g. tools) for wear and damage before and after each use. Replace them with new ones if necessary. Observe the technical requirements (see “Technical data”).
- Greasing: Lightly grease the SDS-Plus tool holder  with drill chuck grease .

● Repair

- This product does not contain any parts that can be repaired by the user. Contact an authorised service centre or a similarly qualified person to have it checked and repaired.

● Storage

- Switch off the product. Let the product cool down.
- Clean the product (see “Cleaning”).
- Store the product and its accessories in a dark, dry, frost-free, well-ventilated place.
- Always store the product in a place that is inaccessible to children.
- The ideal long term storage (longer than 3 months) temperature is between +20 and +26 °C.
- Store the product in its carrying case.

● Transportation

- Switch off the product. Let the product cool down.
- Transport the product in its carrying case.
- Protect the product from any heavy impact or strong vibrations which may occur during transportation in vehicles.
- Secure the product to prevent it from slipping or falling over.

● Disposal

The grease must be disposed of separately in accordance with local regulations.

The packaging is made entirely of recyclable materials, which you may dispose of at local recycling facilities.



Observe the marking of the packaging materials for waste separation, which are marked with abbreviations (a) and numbers (b) with following meaning: 1–7: plastics/20–22: paper and fibreboard/80–98: composite materials.

Product:



Contact your local refuse disposal authority for more details of how to dispose of your worn-out product.



To help protect the environment, please dispose of the product properly when it has reached the end of its useful life and not in the household waste. Information on collection points and their opening hours can be obtained from your local authority.

● Warranty

The product has been manufactured to strict quality guidelines and meticulously examined before delivery. In the event of material or manufacturing defects you have legal rights against the retailer of this product. Your legal rights are not limited in any way by our warranty detailed below.

The warranty for this product is 3 years from the date of purchase. The warranty period begins on the date of purchase. Keep the original sales receipt in a safe location as this document is required as proof of purchase.

Any damage or defects already present at the time of purchase must be reported without delay after unpacking the product.

Should the product show any fault in materials or manufacture within 3 years from the date of purchase, we will repair or replace it – at our choice – free of charge to you. The warranty period is not extended as a result of a claim being granted. This also applies to replaced and repaired parts.

This warranty becomes void if the product has been damaged, or used or maintained improperly.

The warranty covers material or manufacturing defects. This warranty does not cover product parts subject to normal wear and tear, thus considered consumables (e.g. batteries, rechargeable batteries, tubes, cartridges), nor damage to fragile parts, e.g. switches or glass parts.

● **Warranty claim procedure**

So that your request can be processed quickly, please observe the following instructions:

For all inquiries, please have the receipt and item number (IAN 465638_2404) ready as proof of purchase.

The article number can be taken from the identification label on the product, engraving on the product, the front cover of your manual (at the bottom left), or the sticker on the back or bottom of the product.

If malfunctions or other defects arise, first contact the service department indicated below by phone or email.

You can then send a product recorded as defective to the communicated service address postage-free, making sure to enclose proof of purchase (receipt) and information on the details of the defect and when it occurred.



You can download and view this and numerous other manuals at parkside-diy.com. This QR code takes you directly to parkside-diy.com. Choose your country and use the search screen to search for the operating instructions. Entering the item number (IAN) 465638_2404 takes you to the operating instructions for your item.

● **Service**

 **Service Great Britain**

Tel.: 0800 0569216

E-Mail: owim@lidl.co.uk



● EU declaration of conformity

EU DECLARATION OF CONFORMITY (No 465638_2404)
--

IAN: 465638_2404
Product identification: "PARKSIDE" Hammer Drill
Model Number: HG09738

The object of the declaration described above is in conformity with the relevant Union harmonisation legislation:

Directive 2006/42/EC
Directive 2014/30/EU
Directive 2011/65/EU and all related amendments

References to the relevant harmonised standards used or references to the other technical specifications in relation to which conformity is declared:

N° / Parts
Directive 2006/42/EC
EN 62841-1:2015/A11:2022
EN IEC 62841-2-6:2020/A11:2020
Directive 2014/30/EU
EN IEC 55014-1:2021
EN IEC 55014-2:2021
EN IEC 61000-3-2:2019/A1:2021
EN 61000-3-3:2013/A2:2021

The object of the declaration described above is in conformity with Directive 2011/65/EU of the European Parliament and of the Council of 8 June 2011 on the restriction of the use of certain hazardous substances in electrical and electronic equipment:

N° / Parts
EN IEC 63000:2018

Keeper of the technical documentation: OWIM GmbH & Co.KG

Signed for and on behalf of:

OWIM GmbH & Co. KG, Stiftsbergstraße 1, 74167 Neckarsulm, Germany

This declaration of conformity is issued under the sole responsibility of the manufacturer.

Translation of the original declaration of conformity

Neckarsulm	19.07.2024		
Place	Date	ppa. Stefan Haensel Authorised Signatory	ppa. Jens Buchheim Authorised Signatory

A felhasznált piktogramok/szimbólumok listája	Oldal	21
Bevezető	Oldal	22
Rendeltetésszerű használat	Oldal	22
A csomagolás tartalma	Oldal	22
A részegységek leírása	Oldal	23
Műszaki adatok.	Oldal	23
Biztonsági utasítások	Oldal	24
Általános biztonsági utasítások elektromos szerszámokhoz	Oldal	24
Biztonsági utasítások kalapácsokhoz.	Oldal	27
További biztonsági utasítások	Oldal	28
Teendők vészhelyzet esetén.	Oldal	29
További kockázatok	Oldal	29
Használat előtt	Oldal	29
Tartozékok.	Oldal	29
Kezelés	Oldal	30
A segédfogó felszerelése	Oldal	30
A mélységütköző felszerelése.	Oldal	30
A szerszámbetét kiválasztása.	Oldal	30
Szerszámbetétek cseréje	Oldal	30
Az SDS szerszám behelyezése.	Oldal	31
Az SDS szerszám kivétele	Oldal	31
Az üzemmód kiválasztása	Oldal	31
A forgásirány beállítása.	Oldal	31
Be- és kikapcsolás	Oldal	31
A fordulatszám beállítása	Oldal	32
Hibaelhárítás	Oldal	32
Tisztítás és ápolás	Oldal	32
Tisztítás.	Oldal	32
Karbantartás	Oldal	33
Javítás.	Oldal	33
Tárolás	Oldal	33
Szállítás.	Oldal	33
Mentesítés	Oldal	33
Garancia	Oldal	34
Garanciális ügyek lebonyolítása	Oldal	34
Szerviz	Oldal	35
EU-megfelelőségi nyilatkozat	Oldal	36

A felhasznált piktogramok/szimbólumok listája

	<p>Olvassa el a használati útmutatót.</p>		<p>Alkatrészek cseréje és tisztítás esetén, valamint ha nem használja, kapcsolja ki a terméket és válassza le a hálózati áramról.</p>
	<p>VESZÉLY! – Magas kockázati szintű veszélyre utal, melyet ha nem kerülnek el, az halálesethez vagy súlyos sérüléshez vezet (pl. fulladásveszély)</p>		<p>Fúrás</p>
	<p>FIGYELMEZTETÉS! – Közepes kockázati szintű veszélyre utal, melyet ha nem kerülnek el, az halálesethez vagy súlyos sérüléshez vezethet (pl. áramütés kockázata)</p>		<p>Ütvefúrás</p>
	<p>FIGYELMEZTETÉS! – Közepes kockázati szintű veszélyre utal, melyet ha nem kerülnek el, az halálesethez vagy súlyos sérüléshez vezethet (pl. áramütés kockázata)</p>		<p>Vésés</p>
	<p>VIGYÁZAT! – Alacsony kockázati szintű veszélyre utal, melyet ha nem kerülnek el, az könnyebb vagy mérsékelt sérüléshez vezethet (pl. forrázásveszély)</p>		<p>A vésési pozíció beállítása</p>
	<p>FIGYELEM! – Lehetséges anyagi károkra hívja fel a figyelmet (pl. rövidzárlat veszélye)</p>		<p>Átmérő</p>
	<p>FIGYELEM! – Lehetséges anyagi károkra hívja fel a figyelmet (pl. rövidzárlat veszélye)</p>		<p>Üresjárat fordulatszám</p>
	<p>Váltóáram/-feszültség</p>		<p>Hordjon fülvédőt!</p>
	<p>A II. védelmi osztályú termék szimbóluma</p>		<p>Viseljen szemvédőt!</p>
	<p>A terméket csak száraz helyiségekben, beltéren használja.</p>		<p>Viseljen légzésvédő maszkot!</p>
	<p>Egészségügyi kockázat (további részletek a tokmányszír tubusán található)</p>		<p>Biztonsági utasítások Kezelési utasítások</p>
	<p>Egészségügyi kockázat (további részletek a tokmányszír tubusán található)</p>		<p>Újrahasznosítási kód</p>

	Viseljen védőkesztyűt!		Zsírozza meg a szerszámot
	A CE-jelzés azt jelzi, hogy a termék megfelel a rá vonatkozó EU előírásoknak.		 Kihajtható oldal a termék ábráival

FÚRÓ- ÉS VÉSOKALAPÁCS

● Bevezető

Gratulálunk új termékének vásárlása alkalmából. Ezzel a döntésével vállalatunk értékes terméke mellett döntött. A használati utasítás ezen termék része. A biztonságra, a használatára és a megsemmisítésre vonatkozó fontos tudnivalókat tartalmazza. A termék használata előtt ismerje meg az összes használati és biztonsági tudnivalót. A terméket csak a leírtak szerint és a megadott felhasználási területeken alkalmazza. A termék harmadik személy számára való továbbadása esetén kézbesítse vele annak a teljes dokumentációját is.

● Rendeltetésszerű használat

- A termék az alábbi eljárásokhoz használható:
 - Ütvefúrás betonba, falba és kőbe
 - Könnyebb vésési munkák
 - Fúrás fába, rétegelt lemezbe, farostlemezbe, műanyagba és fémbe
- A termék nem alkalmas a maximális fúróteljesítményt meghaladó nehéz fúrési munkákhoz (lásd a „Műszaki adatok” c. részt). Mindig a rendeltetésszerű használatnak megfelelő fúrótípust és tartozékokat használja. Szerszámvetétek vásárlása és használata során vegye figyelembe a termék műszaki előírásait (lásd „Műszaki adatok” c. részt).

- A termék más használati módjai, módosításai nem rendeltetésszerűnek minősülnek és életveszély, sérülések és károk kockázatával járnak.
- A gyártó nem vállal felelősséget a nem rendeltetésszerű használatból eredő károkat.
- A termék kizárólag magánháztartásokban használható.
- A termék üzleti vagy ahhoz hasonló célokra nem alkalmas.
- Vegyen figyelembe minden alkalmazandó helyi biztonsági előírást, szabványt és rendeletet. Az elektromos szerszámok használata egyes országos vagy helyi előírások szerint csak bizonyos időben lehet engedélyezett.

● A csomagolás tartalma

⚠ FIGYELMEZTETÉS!

- ▶ A termék és a csomagolóanyagok nem játékszerek! Gyermek nem játszhatnak a műanyag zacskókkal, fóliákkal és az apró alkatrészekkel! Lenyelés és fulladás veszélye!

- 1 Fúró- és vésokalapács
- 3 150 mm-es fúró, 6/8/10 mm SDS-Plus szerszámbefogóval
- 1 250 mm-es lapos véső
- 1 250 mm-es hegyes véső
- 1 Fém mélységűtköző
- 1 Segédfogó

- 1 Hordozókoffer
- 1 50 g tokmányzsír
(Modellszám: HG06348)
- 1 Használati útmutató

● A részegységek leírása

Eloolvasás előtt hajtogassa ki az ábrákat tartalmazó oldalt és ismerkedjen meg a termék funkcióival.

(A ábra)

- 1 Mélységütköző csavar
- 2 Forgásirány-kapcsoló
- 3 Be-/kikapcsoló gomb
- 4 Zárgomb (a be-/kikapcsoló gombhoz 3)
- 5 Elektromos vezeték csatlakozóval
- 6 LED
- 7 Sebességválasztó tárcsa
- 8 Kioldógomb
(a módváltó kapcsolóhoz 9)
- 9 Módváltó kapcsoló
- 10 Segédfogó
- 11 Porvédő sapka
- 12 SDS-Plus szerszámbefogó
- 13 Rögzítőkarima
- 14 Mélységütköző

(B ábra)

- 15 Hegyes véső
- 16 Lapos véső
- 17 Fúró 10 mm
- 18 Fúró 8 mm
- 19 Fúró 6 mm
- 20 Tokmányzsír

● Műszaki adatok

Fúró- és vésőalapács	PBH 1050 D4
Modellszámok	
– VDE csatlakozó:	HG09738
– BS csatlakozó:	HG09738-BS
– CH csatlakozó:	HG09738-CH
Névleges feszültség:	230–240 V~, 50 Hz
Névleges teljesítmény:	1050 W
Üresjárat sebesség n_0 :	0–1100 min ⁻¹
Löketszám:	0–5300 min ⁻¹
Ütési energia:	3 Joule
Maximális fúrési teljesítmény Ø:	13 mm fémhez 26 mm betonhoz/ téglaához 32 mm fához

Zajkibocsátási értékek

A mért értékek meghatározása az EN 62841 alapján történt. Az elektromos szerszám A besorolású zajsztintje tipikusan:

Zajsztint:	$L_{pA} = 91,7$ dB
Bizonytalanság:	$K_{pA} = 3,0$ dB
Hangteljesítményszint:	$L_{WA} = 102,7$ dB
Bizonytalanság:	$K_{WA} = 3,0$ dB

Rezgési értékek

A rezgési összérték (háromirányú vektorösszeg) megállapítása az EN 62841 szerint történt:

Ütvefűrés betonba:	
Főfogó:	$a_{h,HD} = 12,064 \text{ m/s}^2$
Bizonytalanság:	$K = 1,5 \text{ m/s}^2$
Segédfogó:	$a_{h,HD} = 11,063 \text{ m/s}^2$
Bizonytalanság:	$K = 1,5 \text{ m/s}^2$

Vésés:	
Főfogó:	$a_{h,Cheq} = 9,335 \text{ m/s}^2$
Bizonytalanság:	$K = 1,5 \text{ m/s}^2$
Segédfogó:	$a_{h,Cheq} = 7,499 \text{ m/s}^2$
Bizonytalanság:	$K = 1,5 \text{ m/s}^2$

FIGYELMEZTETÉS!



Viseljen fülvédőt!

MEGJEGYZÉS

- ▶ A megadott rezgési összérték és a megadott zajkibocsátási érték megállapítása egy szabványosított vizsgálati eljárás során került megállapításra, és felhasználható egy elektromos szerszám összehasonlítására egy másikkal.
- ▶ A megadott rezgési összérték és a megadott zajkibocsátási érték továbbá felhasználható a terhelés előzetes becslésére is.

FIGYELMEZTETÉS!

- ▶ A rezgés- és zajkibocsátási érték az elektromos szerszám tényleges használata közben eltérhet a megadott értéktől, az elektromos szerszám használati típusától és módjától, különösképpen a megmunkálendő munkadarab típusától függően.
Próbálja a rezgési és a zajterhelést minél kisebbre csökkenteni. A rezgési terhelés csökkentése érdekében többek között a szerszámbetét használata során viseljen kesztyűt, valamint csökkentse a munkaidőt. Ehhez a működési ciklus minden részét figyelembe kell venni (például amikor az elektromos szerszám kikapcsolt állapotban van, vagy amikor be van kapcsolva, de nincs terhelés alatt).



Biztonsági utasítások

- **Általános biztonsági utasítások elektromos szerszámokhoz**

FIGYELMEZTETÉS!

- ▶ **Olvasson el minden, ehhez az elektromos szerszámhoz mellékelt biztonsági utasítást, figyelmeztetést, ábrát és műszaki adatot.** Az alábbi figyelmeztetések figyelmen kívül hagyása áramütéshez, tüzesettséghez és/vagy súlyos sérülésekhez vezethet.

Őrizzen meg minden biztonsági utasítást és figyelmeztetést biztonságos helyen későbbi használatra.

A biztonsági utasításokban használt „elektromos szerszám” kifejezés hálózati áramról működő (hálózati kábellel rendelkező) és akkumulátorral működő (hálózati kábel nélküli) elektromos szerszámokra vonatkozik.

Munkahelyi biztonság

- a) **A munkaterület legyen mindig tiszta és jól megvilágított.** A rendetlenség vagy a rossz fényviszonyok balesetekhez vezethetnek.
- b) **Az elektromos szerszámot ne használja robbanásveszélyes környezetben, ahol gyúlékony folyadékok, gázok vagy porok találhatóak.** Az elektromos szerszámok szikrákat keltenek, mely a port vagy a gázokat meggyújthatják.
- c) **Az elektromos szerszám használata során tartsa a gyermekeket és az egyéb személyeket távol.** Ha megzavarják, elveszítheti az elektromos szerszám feletti uralmát.

Elektromos biztonság

- a) **Az elektromos szerszám hálózati csatlakozójának illenie kell a konnektorba. Ne módosítsa a csatlakozót. Ne használjon adapteres csatlakozódugaszt földelt elektromos szerszámokkal.** A módosítás nélküli csatlakozók és a megfelelően illeszkedő konnektorok használatával csökken az áramütés kockázata.
- b) **Kerülje a testi érintkezést olyan földelt felületekkel, mint például csövek, fűtőberendezések, sütők vagy hűtőszekrények.** Az áramütés veszélye megnő, ha a teste földelve van.

- c) **Az elektromos szerszámokat tartsa esőtől, nedvességtől távol.** Ha az elektromos szerszám belsejébe víz jut be, az növeli az áramütés kockázatát.
- d) **Az elektromos vezetékét kizárólag rendeltetésének megfelelően használja, azzal ne szállítsa vagy akassza fel az elektromos szerszámot, illetve ne használja a hálózati csatlakozó kihúzására a konnektorból.** Az elektromos vezetékét óvja a hőtől, olajtól, éles sarkoktól vagy a készülék mozgó alkatrészeitől. A sérült vagy összetekeredett elektromos vezetékek növelik az áramütés kockázatát.
- e) **Ha az elektromos szerszámot kültéren használja, csak olyan hosszabbítót használjon, mely kültéri használatra alkalmas.** Egy kültéri használatra alkalmas hosszabbítókábel használata csökkenti az áramütés kockázatát.
- f) **Ha elkerülhetetlen, hogy az elektromos szerszámot nedves környezetben használják, használjon egy maradékáram-megszakítót.** Maradékáram-megszakító használata lecsökkenti az áramütés kockázatát.

Személyes biztonság

- a) **Az elektromos szerszám használata során legyen körültekintő, figyeljen arra, mit tesz, dolgozzon tudatosan. Ne használjon elektromos szerszámokat kábítószer, alkohol vagy gyógyszerek hatása alatt.** Az elektromos szerszám használata során csupán egy pillanatnyi figyelmetlenség is súlyos sérülésekhez vezethet.

- b) **Viseljen személyes védőfelszerelést és mindig hordjon védőszemüveget.** A személyes védőfelszerelés, például pormaszk, csúszásmentes biztonsági cipő, védősisak vagy fülvédő – az elektromos szerszám használatától függően – lecsökkenti a sérülések kockázatát.
- c) **Ügyeljen arra, hogy az elektromos szerszám ne tudjon akaratlanul elindulni. Mielőtt az elektromos szerszámot az elektromos hálózatra és/vagy akkumulátorhoz csatlakoztatná, kézbe venné vagy mozgatná, ellenőrizze, hogy az ki van-e kapcsolva.** Ha az elektromos szerszám szállítása során az ujját a bekapcsológombon tartja, illetve ha az elektromos szerszám bekapcsolt állapotban van és az elektromos hálózatra csatlakozik, az balesetekhez vezethet.
- d) **Az elektromos szerszám bekapcsolása előtt a beállító szerszámokat, csavarkulcsokat távolítsa el.** Ha egy szerszám vagy egy kulcs az elektromos szerszám egy forgó részébe kerül, az sérüléseket okozhat.
- e) **Kerülje a szokatlan testhelyzeteket. Álljon biztosan és mindig őrizze meg az egyensúlyát.** Így képes lesz az elektromos szerszámot szokatlan helyzetekben is az irányítása alatt tartani.
- f) **Viseljen megfelelő ruházatot. Ne viseljen laza ruházatot vagy ékszereket. A haját, ruházatát és a kesztyűjét tartsa a forgó alkatrészekről távol.** A laza ruházatot, ékszereket vagy haját a készülék mozgó részei elkapathatják.
- g) **Ha porszívó- vagy gyújtókészülékek kerültek beszerelésre, ügyeljen azok csatlakoztatására és helyes használatára.** A porszívó használata csökkenti a por okozta veszélyeket.
- h) **Kerülje a hamis biztonságérzetet, és ne hagyja figyelmen kívül az elektromos szerszámokra vonatkozó biztonsági szabályokat akkor sem, ha a gyakori használatnak köszönhetően azok kezelésében már tapasztalt.** A figyelmetlen kezelés a pillanat törtrésze alatt is sérülésekhez vezethet.

Az elektromos szerszám használata és kezelése

- a) **Ne terhelje túl az elektromos szerszámot. Az adott munkához az arra alkalmas elektromos szerszámot használja.** A megfelelő elektromos szerszám jobban és biztonságosabban dolgozhat, ha azt a megfelelő teljesítmény-tartományon belül használja.
- b) **Ne használjon meghibásodott kapcsolóval rendelkező elektromos szerszámot.** Ha egy elektromos szerszámot nem lehet be- vagy kikapcsolni, az veszélyes és szerelésre szorul.
- c) **A készülék beállítási műveletei, szerszámbetétek cseréje valamint az elektromos szerszám tárolása előtt húzza ki a hálózati csatlakozót a konnektorból és/vagy vegye ki a kivethető akkumulátort.** Ezzel az óvintézkedéssel megelőzi az elektromos szerszám akaratlan bekapcsolását.

- d) **A használaton kívüli elektromos szerszámokat tartsa gyermekek számára nem elérhető helyen. Ne hagyja, hogy az elektromos szerszámot olyan személyek használják, akik azzal kapcsolatban nem rendelkeznek tapasztalattal vagy nem olvasták el ezeket az utasításokat.** Az elektromos szerszámok tapasztalatlan kezekben veszélyesek.
- e) **Ápolja az elektromos szerszámokat és a szerszámbetéteit gondosan. Ellenőrizze a mozgó részek kifogástalan működését, hogy azok nem ragadnak-e be, hogy vannak-e törött vagy sérült alkatrészek, és hogy az elektromos szerszám működését semmi sem befolyásolja. A sérült alkatrészeket az elektromos szerszám használatba vétele előtt meg kell javíttatni.** Sok baleset okozója az elektromos szerszámok gondatlan karbantartása.
- f) **Gondoskodjon a vágószerszámok élességéről és tisztaságáról.** A gondosan ápolt, éles pengékkel rendelkező vágószerszámok kevésbé hajlamosak a beragadásra, és könnyebben irányíthatóak.
- g) **Az elektromos szerszámot, annak alkatrészeit, szerszámbetéteit stb. ezen útmutató szerint használja. Ennek során vegye figyelembe a munka körülményeit és az elvégzendő feladatot.** Az elektromos szerszámok nem rendeltetészerű használata veszélyes helyzetekhez vezethet.
- h) **Tartsa a fogantyúkat és a fogófelületeket szárazon, tisztán, olajoktól és zsiradékoktól mentesen.** A csúszós fogantyúk és fogófelületek miatt nem biztosítható az elektromos szerszám biztonságos kezelése és irányítása váratlan helyzetekben.

Javítás

- a) **Az elektromos szerszám javítási munkálatait bízza képzett szakemberre, és csak eredeti pótalkatrészeket használjon.** Így gondoskodhat az elektromos szerszám biztonságos működésének megőrzéséről.

MEGJEGYZÉS

- ▶ A termék működés közben elektromágneses teret kelt! Ez a tér bizonyos körülmények között hatással lehet aktív vagy passzív orvosi implantátumok működésére! A súlyos vagy halálos sérülés kockázatának csökkentése érdekében javasoljuk, hogy az orvosi implantátummal rendelkező személyek a termék használata előtt konzultáljanak orvosukkal és az orvosi implantátum gyártójával!

● Biztonsági utasítások kalapácsoláshoz

⚠ FIGYELMEZTETÉS!



Használjon fülvédőt.
A zajhatás halláskárosodást okozhat.



Viseljen porálarcot.

⚠ FIGYELMEZTETÉS!

- ▶ A fúrási és vésési munkák során olyan anyagok is előfordulhatnak, amelyek káros vagy mérgező porokat kelthetnek. Ezek a porok veszélyt jelentenek az elektromos szerszámot kezelő személy és a közelben tartózkodó többi személy egészségére.
- ▶ Ha az elektromos szerszámmal dolgozik, ügyeljen arra, hogy ne ütközzön elektromos vezetékekbe, gáz- vagy vízcsövekbe. Mielőtt a falba fúrna vagy vágna, ezt ellenőrizze egy vezetékkereső segítségével.

Biztonsági utasítások minden munkatípushoz

- **Használjon fülvédőt.** A zajhatás halláskárosodást okozhat.
- **Ha az elektromos szerszámhoz segédfogók is tartoznak, használja azokat is.** Az uralom elvesztése sérülésekhez vezethet.
- **Az elektromos szerszámot csak a szigetelt fogófelületeinél tartsa, ha olyan munkákat végez, melyek során a fúrószerszám vagy a csavarok rejtett elektromos vezetékhez vagy a szerszám saját vezetékéhez érhet.** Feszültség alatt lévő vezetékekkel történő érintkezés során a készülék fém részei is feszültség alá kerülnek, ami áramütéshez vezethet.

Biztonsági utasítások hosszú fúrófejekhez fúrókalapáccsokkal

- **A fúrást kezdje mindig alacsony fordulatszámra, és akkor, amikor a fúrószerszám már a munkadarabhoz ért.** Magas fordulatszámnál a fúrófej könnyen elhajolhat, amikor a munkadarab érintése nélkül szabadon forog, és ez sérülésekhez vezethet.
- **Ne gyakoroljon túl nagy nyomást a fúrószerszámra, és csak hosszanti irányban.** A fúrófejek elhajolhatnak és ezáltal eltörhetnek, így elveszítheti felettük az irányítást, mely sérülésekhez vezet.

● További biztonsági utasítások

- **A rejtett vezetékek megtalálásához használjon megfelelő keresőkészülékeket, vagy forduljon a helyi közműszolgáltatóhoz.** Ha elektromos vezetékekbe ér, az tűzesethez és áramütéshez vezethet. Gázvezetékek megsértése robbanást okozhat. Ha vízvezetékbe ér, az anyagi károkkal jár.
- **Mielőtt az elektromos szerszámot letenné, várja meg, míg az teljes mértékben leáll.** A szerszámot beakadhat, és az elektromos szerszám feletti irányítás elveszhet.
- **Rögzítse a munkadarabot.** Szorítóeszközökkel vagy satuval a munkadarabokat biztosabban lehet megtartani, mint kézzel.
- **Működés után röviddel ne érjen a szerszámbetétekhez vagy a burkolat közeli részeihez.** Ezek működés közben nagyon felforrósodhatnak, és égési sérüléseket okozhatnak.

- **A szerszámot fúrás közben elakadhat. Gondoskodjon a biztonságos állásról, és mindkét kezével erősen tartsa az elektromos szerszámot.** Különben elvesztheti az elektromos szerszám feletti uralmát.
- **Az elektromos szerszámot a munka során tartsa mindkét kezével, és gondoskodjon a stabil állásról.** Két kézzel az elektromos szerszámot biztonságosabban lehet irányítani.

Eredeti alkatrészek/kiegészítő eszközök

⚠ FIGYELMEZTETÉS!

- ▶ Ne használjon olyan alkatrészeket melyeket nem a **/// PARKSIDE** javasol. Az áramütéshez és tüzesethez vezethet.
- Csak olyan alkatrészeket és kiegészítő eszközöket használjon, amelyek a használati útmutatóban szerepelnek, vagy amelyek szerszámbe fogója kompatibilis a termékkel.

● **Teendők vész helyzet esetén**

Ismerkedjen meg a termék használatával ennek az útmutatónak a segítségével. Tartsa észben a biztonsági utasításokat, és minden esetben kövesse azokat. Ez segít elkerülni a kockázatokat és veszélyeket.

- A termék használata során legyen mindig éber, így időben képes lesz a veszélyek felismerésére és kezelésére. A gyors beavatkozás segít megelőzni a súlyos személyi sérüléseket és anyagi károkat.
- Ha a termék hibásan működik, azonnal kapcsolja ki. Vizsgálta meg és szükség szerint szereltesse meg egy képzett szakemberrel, mielőtt újra használná.

● **További kockázatok**

Még akkor is megmarad a személyi sérülések és anyagi károk potenciális veszélye, ha a terméket az előírásoknak megfelelően használja. A termék felépítéséből és kialakításából adódóan többek között az alábbi veszélyekkel lehet számolni:

- A rezgéssel járó egészségügyi kockázatok, amennyiben a terméket hosszabb ideig használják, illetve a kezelése és a karbantartása nem szakszerűen történik.
- Személyi sérülések és anyagi károk kockázata, melyet hibás szerszámbe tétek, vagy egy rejtett tárgy becsapódása okoz használat közben.
- Repülő tárgyak okozta személyi sérülések és anyagi károk veszélye.

● **Használat előtt**

● **Tartozékok**

⚠ FIGYELMEZTETÉS!

- ▶ Ne használjon olyan alkatrészeket melyeket nem a **/// PARKSIDE** javasol. Az áramütéshez és tüzesethez vezethet.

A termék biztonságos és szakszerű használatához többek között az alábbi kellékekre, illetve szerszámokra, szerszámbe tétekre van szükség:

- SDS-Plus szerszámbe tét
- Használható személyes védőfelszerelés

A szerszámokat és a szerszámbe téteket szakboltban vásárolhatja meg. A beszerzés során tartsa szem előtt a termék műszaki követelményeit (lásd a „Műszaki adatok” c. részt). Ha bizonytalan, forduljon szakemberhez vagy érdeklődjön a szakboltban.

● Kezelés

⚠ FIGYELMEZTETÉS!



Alkatrészek cseréje és tisztítás esetén, valamint ha nem használja, kapcsolja ki a terméket és válassza le a hálózati áramról.

⚠ FIGYELMEZTETÉS!

- ▶ A fúrás során biztosítsa vagy rögzítse a munkadarabot szorítóval, zárható fogóval vagy satuval. Fúrást csak rögzített munkadarabon végezzen.

MEGJEGYZÉS

- ▶ Mielőtt az elektromos szerszámon bármilyen munkát végezne (pl. karbantartás, szerszámcsere stb.), valamint szállításkor és tároláskor állítsa a forgásirány-kapcsolót [2] középső állásba. A be-/kikapcsoló gomb [3] akaratlan működtetése esetén sérülés kockázata áll fenn.

● A segédfogó felszerelése

MEGJEGYZÉS

- ▶ Biztonsági okokból a terméket csak felrögzített segédfogóval [10] használja.

1. Oldja ki a segédfogó [10] keretét az óramutató járásával ellenkező irányban történő forgatásával.
2. Fordítsa el a segédfogót [10] a munkapozíciónak megfelelően egy alkalmas szögbe.
3. A rögzítéshez fordítsa el a segédfogót [10] az óramutató járásával megegyező irányban.

● A mélységütköző felszerelése

1. Lazítsa ki a mélységütköző csavart [1].

2. Illessze bele a mélységütközőt [14] a segédfogóba [10].
3. Húzza ki a mélységütközőt [14], amíg a fúrószerszámok csúcsa és a mélységütköző csúcsa közötti távolság meg nem felel a kívánt fúrási mélységnek.
4. A mélységütköző [14] rögzítéséhez húzza meg a mélységütköző csavart [1].

● A szerszámbetét kiválasztása

Használat	Szerszámbetét
Ütvefúrás	SDS-Plus szerszámbetét
Vésés	
Hagyományos fúrás fába, fémbe, kerámiába és műanyagba	Alkalmas SDS-Plus fúró

● Szerszámbetétek cseréje

- Az SDS-Plus szerszámbefogó [12] segítségével a szerszámbetétet egyszerűen és kényelmesen, kiegészítő szerszámok használata nélkül kicserélheti.
- Az SDS-Plus szerszámbetét a rendszernek köszönhetően szabadon mozgatható. Ez üresjáratban eltolódást okoz. Ez nincs hatással a furat pontosságára, mivel a fúró a fúrás során önmagát központoszza.
- A porvédő sapka [11] nagymértékben megakadályozza, hogy a szerszámbefogóba működés közben fúrési por kerüljön. A szerszámbetétekhez behelyezése során ügyeljen arra, hogy a porvédő sapka ne sérüljön meg.

MEGJEGYZÉS

- ▶ Ha a porvédő sapka [11] megsérül, azt azonnal pótolni kell. Forduljon egy ügyfélszolgálati szerelőműhelyhez.

● Az SDS szerszám behelyezése





1. A szerszámbetét behelyezése előtt enyhén zsírozza be a SDS-Plus szerszámbefogót [12] a tokmányzsírral [20].
2. Csavarja be a szerszámbetétet a SDS-Plus szerszámbefogóba [12] addig, amíg az a helyére nem kattann.
3. Ellenőrizze a megfelelő rögzítést a szerszámbetét meghúzásával. A szerszámbetét alapvetően sugárirányban mozoghat.

● Az SDS szerszám kivétele

- Húzza meg a rögzítőkarimát [13] hátrafelé, majd vegye ki a szerszámbetétet.

● Az üzemmód kiválasztása

- Tartsa a kioldógombot [8] a módváltó kapcsolónál [9] lenyomva. Fordítsa el a módváltó kapcsolót úgy, hogy a nyíl a megfelelő szimbólumra mutasson.

Szimbólum	Üzemmód
	Fúrás
	Ütvefúrás
	Vésés
	A vésési pozíció beállítása

A vésési pozíció beállítása

A szerszámbetétnek a véséshez szükséges pozícióba történő elforgatásához járjon el alábbiak szerint:

1. Fordítsa a módváltó kapcsolót [9] ↺ állásba (a vésési pozíció beállítása).
2. Fordítsa a szerszámbetétet az SDS-Plus szerszámbefogóban [12] a kívánt pozícióba.
3. Fordítsa a módváltó kapcsolót [9] ↻ állásba (vésés).

● A forgásirány beállítása

MEGJEGYZÉS

- ▶ A forgásirány-kapcsolót [2] csak akkor használja, amikor az elektromos szerszám teljesen leállt.

- A forgásirány-kapcsoló segítségével megváltoztatható az elektromos szerszám forgásiránya. Amikor a be-/kikapcsoló gomb [3] le van nyomva, ez nem lehetséges.
- Jobbra forgás: Nyomja a forgásirány-kapcsolót balra ütközésig.
- Balra forgás: Nyomja a forgásirány-kapcsolót jobbra ütközésig.

● Be- és kikapcsolás

- Dugja be az elektromos csatlakozót [5] egy konnektorba. A LED [6] ekkor világít jelezve, hogy a termék üzemkész.

Bekapcsolás

- Nyomja meg a be-/kikapcsoló gombot [3].
- Energia megtakarítása érdekében a elektromos szerszámot csak akkor kapcsolja be, ha használja.

Kikapcsolás

- Engedje fel a-/kikapcsoló gombot [3].

- Alacsony hőmérsékleten az elektromos szerszám csak bizonyos idő elteltével éri el a teljes útvezetési teljesítményét/űtőerejét.

Folyamatos működés

- Nyomja meg a be-/kikapcsoló gombot [3]. A be-/kikapcsoló gomb reteszeléséhez nyomja meg ezzel egyidőben a zárgombot [4].
- A folyamatos működés megszakításához nyomja meg a be-/kikapcsoló gombot [3], majd engedje fel újra.

● A fordulatszám beállítása

MEGJEGYZÉS

- ▶ A beállított fordulatszám csak folyamatos működésben elérhető.
- A fordulatszám beállításához az 1. fokozat (alacsony) és a 6. fokozat (magas) között fordítsa el a sebességválasztó tárcsát [7]. A szükséges fordulatszám a megmunkálendő anyagtól függ.

● Hibaelhárítás

Probléma	Lehetséges ok	Megoldás
A termék nem működik.	A motor meghibásodott.	Javítsa meg a terméket egy képzett szakemberrel.

Probléma	Lehetséges ok	Megoldás
A termék teljesítménye gyenge.	A termékre túl nagy nyomást gyakorolt.	A termékre mérsékelt nyomást gyakoroljon.
	A tokmányzsr elhasználódott.	Kenje be az SDS-Plus szerszám-befogót [12] enyhén a tokmányzsrrel.

● Tisztítás és ápolás

⚠ FIGYELMEZTETÉS!



Alkatrészek cseréje és tisztítás esetén, valamint ha nem használja, kapcsolja ki a terméket és válassza le a hálózati áramról.

● Tisztítás

MEGJEGYZÉS

- ▶ A termék tisztításához ne használjon vegyi anyagokat, lúgokat, súrolószereket vagy egyéb durva tisztító- vagy fertőtlenítő anyagokat, mert azok kárt tehetnek a termék felületeiben.
- ▶ Ügyeljen arra, hogy ne jussanak folyadékok a termék belsejébe.
- ▶ A terméket mindig tartsa tisztán, szárazon, olajtól és kenőanyagoktól mentesen. Minden használat után és tárolás előtt távolítsa el a port.
- ▶ A rendszeres és szakszerű tisztítással biztosíthatja a termék biztonságos használatát, valamint az az élettartamát is meghosszabbítja.

A terméket tisztítsa egy száraz ruhával. A nehezen hozzáférhető helyekhez használjon egy puha kefét.

Különösen fontos a szennyeződések és a por eltávolítása a szellőzőnyílásokból egy ruha vagy egy puha kefe segítségével.

A szellőzőnyílások legyenek mindig tiszták.

Tisztítsa meg a SDS-Plus szerszámbefogót [12](#) rendszeresen. Kenje be az SDS-Plus szerszámbefogót enyhén a tokmányzsírral [20](#).

● Karbantartás

Ha az elektromos vezetéket ki kell cserélni, akkor azt a biztonsági kockázatok elkerülése érdekében a gyártónak vagy a képviselőjének kell elvégeznie.

Minden használat előtt és után ellenőrizze a terméket és alkatrészeit (pl. a szerszámbetéteket), hogy azok nincsenek-e elkopva vagy nem sérültek-e meg. Szükség esetén cserélje ki ezeket újakra. Ehhez vegye figyelembe a műszaki követelményeket is (lásd a „Műszaki adatok” c. részt).

Kenés: Kenje be az SDS-Plus szerszámbefogót [12](#) enyhén a tokmányzsírral [20](#).

● Javítás

A termék nem tartalmaz olyan részeket, melyeket a felhasználó megjavíthat. A termék átvizsgálásához vagy szereléséhez forduljon egy képzett szakemberhez.

● Tárolás

Kapcsolja ki a terméket. Hagyja a terméket lehűlni.

Tisztítsa meg a terméket (lásd a „Tisztítás” c. részt).

A terméket és alkatrészeit tárolja sötét, száraz, fagymentes és jól szellőző helyen.

A terméket tárolja gyermekek számára nem elérhető helyen.

Hosszú távú (3 hónapot meghaladó) tárolás esetén az optimális hőmérsékletnek +20 és +26 °C között kell lennie.

A terméket tárolja a hordozókofferében.

● Szállítás

Kapcsolja ki a terméket. Hagyja a terméket lehűlni.

A terméket a hordozókofferében szállítsa.

Óvja a terméket az ütdésektől, rázkódásoktól, melyek különösen a szállítás során a járművekben érhetik.

Rögzítse a terméket, hogy az ne tudjon elcsúszni vagy eldőlni.

● Mentésítés

A kenőzsírt a helyi előírásoknak megfelelően, elkülönítve kell kiselejtezni.

A csomagolás környezetbarát anyagokból készült, amelyeket a helyi újrahasznosító helyeken adhat le ártalmatlanítás céljából.



A hulladék elkülönítéséhez vegye figyelembe a csomagolóanyagon található jelzéseket. Ezek rövidítéseket (a) és számokat (b) tartalmaznak a következő jelentéssel: 1–7: műanyagok/20–22: papír és karton/80–98: kötőanyagok.

Termék:



A kiszolgált termék megsemmisítési lehetőségeiről lakóhelye illetékes önkormányzatánál tájékozódhat.



A környezete érdekében, ne dobja a kiszolgált terméket a háztartási szemétbe, hanem adja le szakszerű ártalmatlanításra. A gyűjtőhelyekről és azok nyitvatartási idejéről az illetékes önkormányzatnál tájékozódhat.

● Garancia

A terméket gondosan, szigorú minőségi előírások betartásával gyártottuk, és a szállítás előtt gondosan ellenőriztük. Anyag- vagy gyártási hibák esetén a termék eladójával szemben törvényes jogok illetik meg. Az Ön törvényes jogait az általunk alább meghatározott garancia semmilyen módon nem korlátozza.

Erre a termékre 3 év garanciát adunk a vásárlás dátumától számítva. A garancia idő a vásárlás dátumával kezdődik. Biztonságos helyen őrizze meg az eredeti vásárlói bizonylatot, mert ez a dokumentum szükséges a vásárlás bizonyításához.

A vásárláskor fennálló károkat és hiányosságokat a termék kicsomagolása után haladéktalanul jelezze.

Ha ezen a terméken a vásárlástól számított 3 éven belül anyag- vagy gyártási hibát észlel, választásunk szerint ingyenesen megjavítjuk vagy kicseréljük a terméket. A garancia idő nem hosszabbodik meg a helyette nyújtott szavatossági igény által. Ez a kicserélt vagy javított alkatrészekre is érvényes.

A garancia megszűnik, ha a terméket megrongálták, ill. nem szakszerűen kezelték vagy végezték a karbantartást.

A garancia az anyag- és gyártási hibákra vonatkozik. Ez a garancia nem terjed ki azokra a termékalkatrészekre, amelyek normál kopásnak vannak kitéve, és ezért gyorsan kopó alkatrésznek minősülnek (pl. elemekre, akkumulátorokra, tömlőkre, tintapatronokra), illetve a törékeny alkatrészek sérülésére, pl. kapcsolókra vagy üveg alkatrészekre.

● Garanciális ügyek lebonyolítása

Megkeresése gyors feldolgozásához kérjük, kövesse az alábbi utasításokat:

Megkeresés esetén kérjük, mindig készítse elő a pénztárblokkot és a termékszámot (IAN 465638_2404) a vásárlás igazolására.

A termékszámot kérjük, olvassa le a típustábláról, a terméken elhelyezett gravírozásból, az útmutató címlapjáról (alul a bal oldalon), vagy a termék hátsó vagy alsó oldalán található matricáról.

Működési hiba vagy egyéb hiányosság fellépése esetén először vegye fel a kapcsolatot a következőkben felsorolt szervizek valamelyikével telefonon, vagy e-mailen.

A hibásnak ítélt terméket a pénztárblokk és a hiba leírásának és keletkezési idejének megjelölésével, díjmentesen küldheti el az Ön számára kijelölt szerviz címére.



A parkside-diy.com oldalon ezt és számos további kézikönyvet tud megtekinteni és letölteni. Ezzel a QR-kóddal közvetlenül a parkside-diy.com oldalra jut. Válassza ki az országot, és a keresőfelületen keresse meg a használati útmutatókat. A termékszám (IAN) 465638_2404 beírásával juthat el az Ön termékének használati útmutatójához.

● **Szerviz**

(HU) Szerviz Magyarország

Tel.: 0680021536

E-mail: owim@lidl.hu



● EU-megfelelőségi nyilatkozat

EU-MEGFELELŐSÉGI NYILATKOZAT (465638_2404. sz.)

IAN: 465638_2404
Terméazonosító: "PARKSIDE" Fúró- és vésőkalapács
Típuszám: HG09738

A fent ismertetett nyilatkozat tárgya megfelel a vonatkozó uniós harmonizációs jogszabálynak:

2006/42/EK irányelve
2014/30/EU irányelve
2011/65/EU irányelve az összes kapcsolódó módosítással

Az alkalmazott harmonizált szabványokra hivatkozás vagy az azokra az egyéb műszaki leírásokra való hivatkozás, amelyekkel kapcsolatban megfelelőségi nyilatkozatot tettek:

Szám / vonatkozó részek
2006/42/EK irányelve
EN 62841-1:2015/A11:2022
EN IEC 62841-2-6:2020/A11:2020
2014/30/EU irányelve
EN IEC 55014-1:2021
EN IEC 55014-2:2021
EN IEC 61000-3-2:2019/A1:2021
EN 61000-3-3:2013/A2:2021

A fent ismertetett nyilatkozat tárgya megfelel az egyes veszélyes anyagok elektromos és elektronikus berendezésekben való alkalmazásának korlátozásáról szóló, 2011. június 8-i 2011/65 / EU európai parlamenti és tanácsi irányelvnek:

Szám / vonatkozó részek
EN IEC 63000:2018

A műszaki dokumentáció tulajdonosa: OWIM GmbH & Co.KG

A nyilatkozatot a nevében és megbízásában írták alá:

OWIM GmbH & Co. KG, Stiftsbergstraße 1, 74167 Neckarsulm, Németország

A jelen megfelelőségi nyilatkozatot a gyártó kizárólagos felelősségére bocsátják ki.



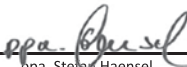
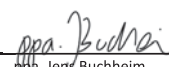

Az eredeti megfelelőségi nyilatkozat fordítása

Neckarsulm	19.07.2024		
Hely	Dátum	ppa. Stefan Haensel meghatalmazott aláíró	ppa. Jens Buchheim meghatalmazott aláíró

Seznam uporabljenih piktogramov/simbolov	Stran	38
Uvod	Stran	39
Predvidena uporaba	Stran	39
Obseg dobave	Stran	39
Opis delov	Stran	40
Tehnični podatki	Stran	40
Varnostni napotki	Stran	41
Splošni varnostni napotki za električna orodja	Stran	41
Varnostni napotki za udarno vrtenje	Stran	44
Dodatni varnostni napotki	Stran	44
Obnašanje v nujnem primeru	Stran	45
Ostale nevarnosti	Stran	45
Pred uporabo	Stran	45
Pribor	Stran	45
Uporaba	Stran	46
Namestitvev dodatnega ročaja	Stran	46
Namestitvev omejevalnika globine	Stran	46
Izbira orodnega nastavka	Stran	46
Menjava orodnega nastavka	Stran	46
Vstavitev orodja SDS	Stran	47
Odstranjevanje orodja SDS	Stran	47
Izbira načina delovanja	Stran	47
Nastavljanje smeri vrtenja	Stran	47
Vklop/izklop	Stran	47
Izbira števila vrtljajev	Stran	48
Odpravljanje napak	Stran	48
Čiščenje in nega	Stran	48
Čiščenje	Stran	48
Vzdrževanje	Stran	49
Popravila	Stran	49
Shranjevanje	Stran	49
Prevoz	Stran	49
Odstranjevanje	Stran	49
Garancijski list	Stran	50
Postopek pri uveljavljanju garancije	Stran	51
Servis	Stran	51
Izjava EU o skladnosti	Stran	52

Seznam uporabljenih piktogramov/simbolov

 	<p>Preberite navodila za uporabo.</p>		<p>Pred zamenjavo dodatne opreme, čiščenjem in kadar izdelka ne uporabljate, ga izklopite in izključite iz električnega omrežja.</p>
	<p>NEVARNOST! – Označuje nevarnost z visoko stopnjo tveganja, ki lahko povzroči smrt ali hude telesne poškodbe, če se ji ne izognete (npr. nevarnost zadušitve)</p>		<p>Vrtanje</p>
			<p>Udarno vrtanje</p>
	<p>OPOZORILO! – Označuje nevarnost s srednjo stopnjo tveganja, ki lahko povzroči smrt ali hude telesne poškodbe, če se ji ne izognete (npr. nevarnost električnega udara)</p>		<p>Uporaba dleta</p>
			<p>Nastavitev položaja dleta</p>
	<p>PREVIDNO! – Označuje nevarnost z nizko stopnjo tveganja, ki lahko povzroči lažje do srednje hude telesne poškodbe, če se ji ne izognete (npr. nevarnost opeklin)</p>		<p>Premer</p>
			<p>Število obratov v prostem teku</p>
	<p>POZOR! – Opozarja pred morebitno materialno škodo (npr. nevarnost kratkega stika)</p>		<p>Nosite zaščito sluha!</p>
	<p>Izmenični tok/napetost</p>		<p>Obvezna uporaba zaščitnih očal!</p>
	<p>Simbol za izdelek zaščitnega razreda II</p>		<p>Nosite zaščito dihal!</p>
	<p>Izdelek uporabljajte le v zaprtih notranjih prostorih.</p>		<p>Varnostni napotki Navodila za ravnanje</p>
	<p>Tveganje za zdravje (glejte nalepko na tubi masti za vpenjalno glavo (za več podrobnosti))</p>		<p>Recycling-Code</p>

	Rabite zaščitne rokavice!		Namažite orodje
	Znak CE potrjuje skladnost z direktivami EU, ki veljajo za izdelek.	 	Zgibanka z ilustracijami izdelkov

PNEVMATICNI UDARNI VRTALNIK

● **Uvod**

Iskrene čestitke ob nakupu vašega novega izdelka. Odločili ste se za zelo kakovosten izdelek. To navodilo za uporabo je sestavni del tega izdelka. Vsebuje pomembna navodila za varnost, uporabo in odstranitve. Preden začnete izdelek uporabljati, se seznanite z vsemi navodili za uporabo in varnostnimi napotki. Izdelek uporabljajte samo tako, kot je opisano, in samo za navedena področja uporabe. Če izdelek odstopite novemu lastniku, mu zraven izročite tudi vse dokumente.

● **Predvidena uporaba**

- Ta izdelek je namenjen za naslednje dejavnosti:
 - Udarno vrtanje v beton, zid in kamen
 - Lahka dela z dletom
 - Vrtanje v les, vezan les, mediapan, plastiko in kovino
- Izdelek ni namenjen za težka vrtalna dela, ki presegajo največjo zmogljivost vrtanja (glejte razdelek »Tehnični podatki«). Vedno uporabljajte ustrezno vrsto svedra in pribora za predvideno uporabo. Pri nakupu in uporabi orodnih nastavkov upoštevajte tehnične zahteve izdelka (glejte razdelek »Tehnični podatki«).

- Druge uporabe ali spremembe izdelka se štejejo za nenamenske in lahko povzročijo tveganja, kot so smrt, poškodbe ali škoda.
- Za škodo, nastalo pri nestrokovni uporabi, proizvajalec ne prevzame jamstva.
- Izdelek je predviden samo za individualno uporabo.
- Izdelek ni primeren za komercialne ali druge namene.
- Upoštevajte vse veljavne lokalne varnostne predpise, standarde in uredbe. Uporaba hrupnih električnih orodij je v skladu z nacionalnimi ali lokalnimi predpisi dovoljena le v določenih obdobjih.

● **Obseg dobave**

⚠ OPOZORILO!

► Izdelki in embalažni materiali niso otroške igranje! Otroci se ne smejo igrati s plastičnimi vrečkami, folijami in majhnimi deli! Obstaja nevarnost zaužitja in zadušitve!

- 1 Pnevmatični udarni vrtalnik
- 3 Svedri 150 mm 6/8/10 mm z nastavkom SDS-Plus
- 1 Ploščato dleto 250 mm
- 1 Koničasto dleto 250 mm
- 1 Kovinski omejevalnik globine
- 1 Dodatni ročaj
- 1 Ohišje za prenašanje

1 50 g masti za vpenjalno glavo
(št. modela: HG06348)

1 Navodila za uporabo

● Opis delov

Pred branjem odprite stran s slikami in se nato seznanite z vsemi funkcijami izdelka.

(Sl. A)

- 1 Vijak omejevalnika globine
- 2 Stikalo za smer vrtenja
- 3 Stikalo za vklop/izklop
- 4 Tipka za zaklepanje (za stikalo za vklop/izklop 3)
- 5 Priključni kabel z električnim vtičem
- 6 Lučka LED
- 7 Kolesček za izbiro hitrosti
- 8 Tipka za sprostitvev (za stikalo za izbiro načina 9)
- 9 Stikalo za izbiro načina
- 10 Dodatni ročaj
- 11 Pokrov za zaščito pred prahom
- 12 Držalo orodja SDS-Plus
- 13 Zaporni nastavek
- 14 Omejevalnik globine

(Sl. B)

- 15 Koničasto dleto
- 16 Ploščato dleto
- 17 Sveder 10 mm
- 18 Sveder 8 mm
- 19 Sveder 6 mm
- 20 Mast za vpenjalno glavo

● Tehnični podatki

Pnevmaticni udarni vrtnik	PBH 1050 D4
Številke modelov	
– Vtič VDE:	HG09738
– Vtič BS:	HG09738-BS
– Vtič CH:	HG09738-CH
Nazivna napetost:	230–240 V~, 50 Hz
Nazivna moč:	1050 W
Število vrtljajev v prostem teku n_0 :	0–1100 min ⁻¹
Število udarcev:	0–5300 min ⁻¹
Energija udarcev:	3 Joulov
Maks. moč vrtanja Ø:	13 mm za kovino 26 mm za beton/ opeko 32 mm za les

Emisije hrupa

Izmerjene vrednosti so bile določene v skladu z EN 62841. A-vrednotena raven zvočnega tlaka električnega orodja običajno znaša:

Raven zvočnega tlaka:	$L_{pA} = 91,7 \text{ dB}$
Negotovost:	$K_{pA} = 3,0 \text{ dB}$
Raven zvočne moči:	$L_{WA} = 102,7 \text{ dB}$
Negotovost:	$K_{WA} = 3,0 \text{ dB}$

Vrednosti emisije tresljajev

Skupne vrednosti vibracij (vsota vektorjev treh smeri), določena v skladu z EN 62841:

Udarno vrtnanje v betonu:	
Glavni ročaj:	$a_{h,HD} = 12,064 \text{ m/s}^2$
Negotovost:	$K = 1,5 \text{ m/s}^2$
Pomožni ročaj:	$a_{h,HD} = 11,063 \text{ m/s}^2$
Negotovost:	$K = 1,5 \text{ m/s}^2$

Uporaba dleta:	
Glavni ročaj:	$a_{h,Chcq} = 9,335 \text{ m/s}^2$
Negotovost:	$K = 1,5 \text{ m/s}^2$
Pomožni ročaj:	$a_{h,Chcq} = 7,499 \text{ m/s}^2$
Negotovost:	$K = 1,5 \text{ m/s}^2$

OPOZORILO!



Nosite zaščito za sluh!

OPOMBA

- ▶ Navedena skupna vrednost vibracij in deklarirana vrednost emisije hrupa so bili izmerjeni v skladu s standardiziranim preskusnim postopkom in se lahko uporabijo za primerjavo enega električnega orodja z drugim.
- ▶ Navedena skupna vrednost vibracij in navedena vrednost emisije hrupa se lahko uporabita tudi za predhodno oceno obremenitve.

OPOZORILO!

- ▶ Vibracije in emisije hrupa med dejansko uporabo električnega orodja lahko odstopajo od referenčnih vrednosti, odvisno od vrste in načina uporabe električnega orodja, zlasti od vrste obdelovanca, ki ga obdelujete. Poskusite čim bolj zmanjšati vpliv tresljajev in hrupa. Primeri ukrepov za zmanjšanje izpostavljenosti tresljajev vključujejo uporabo rokavice med uporabo orodnega nastavka in omejevanjem delovnega časa. V tem primeru je treba upoštevati vse dele obratovalnega cikla (na primer čas, ko je električno orodje izključeno in čas, v katerem je orodje vklopljeno, vendar deluje brez obremenitve).



Varnostni napotki

● Splošni varnostni napotki za električna orodja

OPOZORILO!

- ▶ **Preberite vse varnostne napotke, navodila, ilustracije in tehnične podatke, ki so priloženi električnemu orodju.** Neupoštevanje navodil lahko povzroči električni udar, požar in hude telesne poškodbe.

Varnostni napotki in opozorila shranite za kasnejšo uporabo.

Izraz »električno orodje«, ki se uporablja v varnostnih napotkih, se nanaša na električno orodje na električni pogon (z napajalnim kablom) in električno orodje s polnilno baterijo (brez napajalnega kabla).

Varnost na delovnem mestu

- a) **Delovno območje mora biti čisto in dobro osvetljeno.** Nered ali slabo osvetljeno delovno mesto lahko povzročita nesreče.
- b) **Ne delajte z električnim orodjem v potencialno eksplozivnem okolju, kjer so prisotne vnetljive tekočine, plini ali prah.** Električna orodja ustvarjajo iskre, ki lahko vžgejo prah ali hlape.
- c) **Med uporabo električnega orodja morajo otroci in druge osebe biti izven dosega.** Z odvrčanjem lahko izgubite nadzor nad električnim orodjem.

Električna varnost

- a) **Vtič električnega orodja se mora prilegati v vtičnico. Vtiča ne smete v nobenem primeru spremeniti. Ne uporabljajte vtikača skupaj z električno ozemljenimi električnimi orodji.** Nespremenjeni vtiči in ustrezne vtičnice zmanjšujejo tveganje električnega udara.
- b) **Izogibajte se telesnemu stiku z ozemljenimi površinami, kot so cevi, grelniki, peči in hladilniki.** Če je vaše telo ozemljeno, je prisotno povečano tveganje električnega udara.
- c) **Električna orodja ne izpostavljajte dežju ali vlagi.** Vdor vode v električno orodje poveča tveganje električnega udara.
- d) **Priključnega kabla ne uporabljajte za druge namene, za prenos električnega orodja, obešanje ali vlečenje vtiča iz vtičnice. Priključni kabel držite izven dosega vročine, olja, ostrih robov ali gibljivih delov naprave.** Poškodovani ali zavozlani priključni kabel zvišuje tveganje električnega udara.

- e) **Če z električnim orodjem delate na prostem uporabljajte samo podaljške, primerne za uporabo na prostem.** Uporaba podaljška, primerne za zunanjo uporabo, zmanjšuje tveganje za električni udar.
- f) **Če je delovanje električnega orodja v vlažnem okolju neizogibno, uporabite zaščitno napravo za preostali tok.** Uporaba zaščitne naprave za preostali tok zmanjša tveganje električnega udara.

Varnost oseb

- a) **Pri delu z električnim orodjem bodite vedno pozorni, pazite, kaj počnete in uporabite razum. Ne uporabljajte električnega orodja, ko ste utrujeni ali pod vplivom drog, alkohola ali zdravil.** Trenutek nepredvidnosti pri uporabi električnega orodja lahko povzroči resne poškodbe.
- b) **Nosite osebno zaščitno opremo in vedno uporabljajte zaščitna očala.** Nošenje osebne zaščitne opreme, na primer maske proti prahu, nedrsečih zaščitnih čevljev, zaščitne čelade ali zaščite za sluh, ki ustreza vrsti in uporabi električnega orodja, zmanjšuje tveganje za poškodbe.
- c) **Izogibajte se nenamernim zagonom. Prepričajte se, ali je električno orodje izključeno, preden vključite napajanje in/ali vstavite polnilno baterijo oz. ga dvignete ali nosite.** Če imate pri nošenju električnega orodja prst na stikalu ali električno orodje povežete z napajanjem, ko je že vključena, lahko to privede do nesreče.
- d) **Pred vklopom električnega orodja odstranite orodja za nastavitev ali ključe.** Orodje ali ključ, ki se nahaja v vrtljivem delu električnega orodja, lahko povzroči poškodbe.

- e) **Izogibajte se nenormalni drži. Poskrbite za varno stabilnost in vedno ohranite ravnotežje.** To vam omogoča, da v nepričakovanih okoliščinah bolje nadzirate električno orodje.
- f) **Nosite primerna oblačila. Ne nosite ohlapnih oblačil ali nakita. Lase, oblačila in rokavice držite izven dosega gibljivih delov.** Ohlapna oblačila, nakit ali dolgi lasje se lahko ujamejo v gibljive dele.
- g) **Če je možna namestitev naprave za sesanje prahu in zbiranje prahu, se prepričajte, ali je ta priključena in se pravilno uporablja.** Uporaba naprave za sesanje prahu lahko zmanjša tveganja zaradi prahu.
- h) **Ne postanite preveč samozavestni in ne prekoračite varnostnih pravil za električna orodja, tudi če ste na podlagi pogoste uporabe že seznanjeni z električnim orodjem.** Nepredvidna uporaba lahko povzroči hude poškodbe v delcu sekunde.
- c) **Izvalcite vtič iz električne vtičnice in/ali odstranite polnilno baterijo, preden opravite kakršne koli nastavitve, zamenjate dele orodnega nastavka ali odložite električno orodje.** Ta varnostni ukrep preprečuje nenameren zagon električnega orodja.
- d) **Shranite električno orodje izven dosega otrok. Električnega orodja ne smejo uporabljati osebe, ki je ne poznajo ali niso prebrale teh navodil.** Električna orodja so nevarna, če jih uporabljajo neizkušene osebe.
- e) **Električna orodja in orodne nastavke pazljivo vzdržujte. Preverite, ali gibljivi deli delujejo brezhibno in se ne zatikajo, pregledjte, ali so deli zlomljeni ali poškodovani do te mere, da je delovanje električnega orodja omejeno. Pred uporabo električnega orodja morate poškodovane dele popraviti.** Slabo vzdrževana električna orodja so vzrok za mnoge nesreče.

Uporaba in ravnanje z električnim orodjem

- a) **Električnega orodja ne preobremenjujte. Uporabite ustrezno električno orodje za svoje opravilo.** Z ustreznim električnim orodjem delate bolje in varnejše v navedenem razponu zmogljivosti.
- b) **Ne uporabljajte električnega orodja, če je stikalo pokvarjeno.** Električno orodje, ki ga ni mogoče vklopiti ali izklopiti, je nevarno in ga je treba popraviti.
- f) **Orodja za rezanje ohranjajte čista in ostra.** Temeljito vzdrževana orodja za rezanje z ostrimi rezili se redkeje zatikajo in jih je lažje upravljati.
- g) **Uporabljajte električna orodja, dodatno opremo, orodne nastavke ipd., v skladu s temi navodili. Pri tem upoštevajte delovne pogoje in opravilo, ki ga je treba izvesti.** Uporaba električnih orodij za druge, kot predvidene namene, lahko privede do nevarnih situacij.
- h) **Ročaji in oprijemne površine naj bodo suhi, čisti in brez olja in masti.** Drseči ročaji in prijemalne površine ne omogočajo varnega upravljanja in nadzora električnega orodja v nepredvidenih situacijah.

Servis

- a) **Električno orodje lahko popravlja samo kvalificirano osebje in samo z originalnimi nadomestnimi deli.** S tem zagotovite ohranjanje varnosti električnega orodja.

OPOMBA

- Ta izdelek med delovanjem ustvarja elektromagnetno polje! To polje lahko v določenih okoliščinah moti aktivne ali pasivne medicinske vsadke! Da bi zmanjšali tveganje resnih ali smrtnih poškodb, priporočamo, da se osebe z medicinskimi vsadki pred uporabo tega izdelka posvetujejo s svojim zdravnikom in proizvajalcem medicinskega vsadka!

● Varnostni napotki za udarno vrtanje

⚠ OPOZORILO!



Nosite zaščito za sluh. Vpliv hrupa lahko povzroči izgubo sluha.



Nosite masko za prah.

⚠ OPOZORILO!

- Vrtanje in klesanje lahko vključuje delo z materiali, ki lahko ustvarijo škodljiv ali strupen prah. Ta prah je nevaren za zdravje osebe, ki uporablja električno orodje, in vseh drugih oseb v bližini.
- Pazite, da med delom z električnim orodjem ne poškodujete električne, plinske ali vodovodne napeljave. Po potrebi pred vrtanjem ali rezanjem stene preverite z napravo za iskanje napeljav.

Varnostna navodila za vsa dela

- **Nosite zaščito za sluh.** Vpliv hrupa lahko povzroči izgubo sluha.
- **Uporabite dodatne ročaje, če ste jih dobili z električnim orodjem.** Izguba nadzora lahko povzroči poškodbe.
- **Med izvajanjem del, pri katerih lahko vrtno orodje ali vijaki pridejo v stik s skritimi električnimi vodi ali lasten priključni kabel, držite električno orodje samo na izoliranih ročajih.** Stik s kablom pod napetostjo lahko povzroči prevajanje napetosti v kovinske dele naprave in povzroči električni udar.

Varnostna navodila pri uporabi dolgih svedrov z udarnimi vrtniki

- **Vrtanje vedno začnite pri nizkem številu vrtljajev in medtem ko je vrtno orodje v stiku z obdelavancem.** Pri višjem številu vrtljajev se lahko sveder rahlo upogne, če se lahko prosto vrti brez stika z obdelavancem in povzroči poškodbe.
- **Na vrtno orodje ne pritiskajte čezmerno in samo vzdolžno.** Vrtniki se lahko upogibajo in zlomijo ali povzročijo izgubo nadzora in poškodbe.

● Dodatni varnostni napotki

- **Z ustrezno iskalno napravo zaznajte skrite napajalne vode ali se posvetujte z lokalnim komunalnim podjetjem.** Stik z električnimi vodi lahko povzroči požar in električni udar. Poškodba plinovoda lahko povzroči eksplozijo. Vdor v vodovodno cev povzroči materialno škodo.
- **Preden električno orodje odložite počakajte, da se popolnoma ustavi.** Orodni nastavek se lahko zatakne in povzroči izgubo nadzora nad električnim orodjem.

- **Pritrdite obdelovanca.** Obdelovanec, ki ga vpnete v vpenjalne naprave ali primež, je bolj varen, kot če ga držite z roko.
- **Kmalu po delovanju se ne dotikajte nobenih orodnih nastavkov ali sosednjih delov ohišja.** Med uporabo se lahko zelo segrejejo in povzročijo opekline.
- **Orodni nastavek se lahko med vrtanjem zatakne. Prepričajte se, da imate varno oporo in električno orodje držite z obema rokama.** V nasprotnem primeru lahko izgubite nadzor nad električnim orodjem.
- **Pri delu z obema rokama trdno držite električno orodje in zagotovite, da je v varnem položaju.** Električno orodje varneje vodite z dvema rokama.

Originalni pribor/dodatne naprave

OPOZORILO!

- ▶ Ne uporabljajte dodatne opreme, ki je **/// PARKSIDE** ne priporoča. To lahko povzroči električni udar in požar.
- Uporabljajte samo dodatke in dodatne naprave, ki so navedeni v navodilih za uporabo ali katerih namestitvev je združljiva z izdelkom.

● **Obnašanje v nujnem primeru**

Seznajte se z uporabo tega izdelka na osnovi teh navodil za uporabo. Zapomnite si varnostne napotke in jih obvezno upoštevajte. To pomaga pri preprečevanju tveganj in nevarnosti.

- Pri uporabi tega izdelka bodite vedno pazljivi, tako da lahko zgodaj prepoznate nevarnosti in se lahko ustrezno odzovete. S hitrim posredovanjem se lahko izognete resnim poškodbam in premoženjski škodi.

- Takoj izklopite izdelek, če ne deluje pravilno. Napravo mora pregledati ter po potrebi popraviti kvalificiran strokovnjak, preden jo ponovno začnete uporabljati.

● **Ostale nevarnosti**

Tudi če izdelek upravljate pravilno, obstaja potencialno tveganje za telesne poškodbe in materialno škodo. V zvezi s konstrukcijo in zasnovo tega izdelka se lahko med drugim pojavijo naslednje nevarnosti:

- Škodljive posledice za zdravje, ki se pojavijo zaradi emisij tresljajev, če izdelek uporabljate dalj časa, če izdelek nepravilno upravljate ali vzdržujete.
- Telesne poškodbe ali materialna škoda zaradi okvarjenih orodnih nastavkov ali nenadnega udarca zakritega predmeta med uporabo.
- Nevarnost telesnih poškodb in materialne škode, ki jo povzročijo leteči predmeti.

● **Pred uporabo**

● **Pribor**

OPOZORILO!

- ▶ Ne uporabljajte dodatne opreme, ki je **/// PARKSIDE** ne priporoča. To lahko povzroči električni udar in požar.

Za varno in pravilno uporabo tega izdelka se uporablja naslednja dodatna oprema, kot so na primer orodja in orodni nastavki:

- Orodni nastavek SDS-Plus
- Primerna osebna zaščitna oprema

Orodja in orodni nastavki so na voljo pri specializiranih prodajalcih. Pri nakupu vedno upoštevajte tehnične zahteve tega izdelka (glejte »Tehnični podatki«). V primeru dvoma se obrnite na usposobljenega strokovnjaka in upoštevajte nasvete strokovnega trgovca.

● Uporaba

⚠ OPOZORILO!



Pred zamenjavo dodatne opreme, čiščenjem in kadar izdelka ne uporabljate, ga izklopite in izključite iz električnega omrežja.

⚠ OPOZORILO!

- ▶ Med vrtnjem zavarujte ali pritrdite obdelovanec s sponko, zaklepnimi kleščami ali primeži. Vrtnje izvajajte samo na varno pritrjenem obdelovancu.

OPOMBA

- ▶ Pred kakršnimi koli deli na električnem orodju (npr. vzdrževanje, menjava orodja itd.) ter med transportom in shranjevanjem nastavite stikalo za smer vrtenja [2] v srednji položaj. Če stikalo za vklop/izklop [3] nenamerno pritisnete, obstaja nevarnost telesnih poškodb.

● Namestitev dodatnega ročaja

OPOMBA

- ▶ Iz varnostnih razlogov uporabljajte ta izdelek samo s pritrjenim dodatnim ročajem [10].

1. Sprostite jermen na dodatnem ročaju [10], tako da ga zavrtite v nasprotni smeri urnega kazalca.

2. Dodatni ročaj [10] zavrtite pod ustreznim kotom glede na delovni položaj.

3. Dodatni ročaj [10] zavrtite v smeri urnega kazalca, da ga zategnete.

● Namestitev omejevalnika globine

1. Odvijte vijak omejevalnika globine [1].
2. Vstavite omejevalnik globine [14] v dodatni ročaj [10].
3. Vlecite omejevalnik globine [14], dokler razdalja med konico vrtnega orodja in konico omejevalnika globine ne ustreza potrebni globini vrtnja.
4. Privijte vijak omejevalnika globine [1], da zapahnete omejevalnik globine [14].

● Izbira orodnega nastavka

Uporaba	Orodni nastavek
Udarno vrtnje	Orodni nastavek SDS-Plus
Uporaba dleta	
Običajno vrtnje v les, kovino, keramiko in umetno maso	Primeren sveder SDS-Plus

● Menjava orodnega nastavka

- Z držalom orodja SDS-Plus [12] lahko enostavno in priročno zamenjate orodni nastavek brez uporabe dodatnega orodja.
- Zaradi sistema je mogoče orodni nastavek SDS-Plus prosto premikati. To ustvarja odstopanje pri izteku v prostem teku. To ne bo vplivalo na natančnost vrtnja, saj se bo vrtnalnik med vrtnjem sam centriral.

- Pokrov za zaščito pred prahom [11] v veliki meri preprečuje, da bi prah iz svedra med uporabi zašel v držalo orodja. Pri vstavljanju orodnega nastavka pazite, da se pokrov za zaščito pred prahom ne poškoduje.

OPOMBA

- ▶ Poškodovan pokrov za zaščito pred prahom [11] je treba takoj zamenjati. Obrnite se na delavnico servisne službe.

● Vstavevite orodja SDS



1. Preden vstavite orodni nastavek, rahlo namažite držalo orodja SDS-Plus [12] z mastjo za vpenjalno glavo [20].
2. Orodni nastavek vstavite v držalo orodja SDS-Plus [12], tako da ga zavrtite, dokler se slišno ne zaskoči.
3. Preverite pravilno zaklepanje tako, da povlečete orodni nastavek. Orodni nastavek ima zaradi sistema radialno značnost.



● Odstranjanje orodja SDS

- Potegnite zaporni nastavek [13] nazaj in odstranite orodni nastavek.

● Izbira načina delovanja



- Pritisnite in pridržite tipko za sprostitvev [8] na stikalu za izbiro načina [9]. Stikalo za izbiro načina obrnite tako, da bo puščica kazala na ustrezní simbol.

Simbol	Način delovanja
	Vrtanje
	Udarno vrtanje

Simbol	Način delovanja
	Uporaba dleta
	Nastavitev položaja dleta

Nastavitev položaja dleta

Če želite orodni nastavek zavrteti v želeni položaj za uporabo z dletom, ravnajte takole:

1. Zavrtite stikalo za izbiro načina [9] v položaj  (nastavitev položaja dleta).
2. Orodni nastavek zavrtite v držalo orodja SDS-Plus [12] v želeni položaj.
3. Stikalo za izbiro načina [9] zavrtite v položaj  (uporaba z dletom).

● Nastavljanje smeri vrtenja

OPOMBA

- ▶ Stikalo za smer vrtenja [2] uporabljajte samo, ko električno orodje miruje.
- Stikalo za smer vrtenja uporabite za spreminjanje smeri vrtenja električnega orodja. Če je pritisnjeno stikalo za vklop/izklop [3], to ni mogoče.
- Vrtenje v smeri urinega kazalca: Potisnite stikalo za smer vrtenja do konca v levo.
- Vrtenje v nasprotni smeri urinega kazalca: Potisnite stikalo za smer vrtenja do konca v desno.

● Vklp/izklop

- Električni vtič [5] priključite v vtičnico. Sveti lučka LED [6] sveti, kar označuje, da je izdelek pripravljen za uporabo.

Vklop

- Pritisnite stikalo za vklop/izklop [3].
- Če želite varčevati z energijo, električno orodje vklaplajte samo, ko ga uporabljate.

Izklop

- Sprostite stikalo za vklop/izklop [3].
- Pri nizkih temperaturah električno orodje doseže polno moč kladiva/udara šele po določenem času.

Neprekinjeno delovanje

- Pritisnite stikalo za vklop/izklop [3]. Hkrati pritisnite tipko za zaklepanje [4], da zapahnete stikalo za vklop/izklop.
- Za prekinitve neprekinjenega delovanja pritisnite in sprostite stikalo za vklop/izklop [3].

Izbira števila vrtljajev

OPOMBA

- ▶ Nastavljeno število vrtljajev se doseže samo pri neprekinjenem delovanju.

- Zavrtite kolešček za izbiro hitrosti [7] in izberite število vrtenja od stopnje 1 (nizka) do stopnje 6 (visoka). Potrebno število vrtljajev je odvisno od materiala za obdelavo.

Odpravljanje napak

Težava	Morebitni vzrok	Pomoč
Izdelek ne deluje.	Motor je okvarjen.	Izdelek naj popravi usposobljen strokovnjak.

Težava	Morebitni vzrok	Pomoč
Moč izdelka je šibka.	Prekomerni pritisk na izdelek.	Ustrezno pritisnite na izdelek.
	Mast za vpenjalno glavo je porabljena.	Rahlo namažite držalo orodja SDS-Plus [12] z mastjo za vpenjalno glavo.

Čiščenje in nega

⚠ OPOZORILO!



Pred zamenjavo dodatne opreme, čiščenjem in kadar izdelka ne uporabljate, ga izklopite in izključite iz električnega omrežja.

Čiščenje

OPOMBA

- ▶ Za čiščenje izdelka ne uporabljajte kemičnih, alkalnih, abrazivnih ali drugih agresivnih sredstev za čiščenje ali dezinfekcijo, ker lahko poškodujejo površine.
- ▶ Pazite, da v izdelek ne pride voda.
- ▶ Izdelek ohranjajte vedno čist, suh in brez olja ali masti. Odstranite prah po vsaki uporabi in pred shranjevanjem.
- ▶ Redno pravilno čiščenje zagotavlja varno uporabo in podaljša življenjsko dobo izdelka.
- Očistite izdelek z vlažno krpo. Za težko dostopna mesta uporabite mehko krtačo.
- S krpo in mehko krtačo še posebej očistite umazanijo in prah iz prezračevalnih odprtín.

Prezračevalne odprtine morajo biti vedno proste.

- Redno čistite držalo orodja SDS-Plus [12]. Rahlo namažite držalo orodja SDS-Plus z mastjo za vpenjalno glavo [20].

● Vzdrževanje

- Če je potrebna zamenjava električnega priključnega kabla, mora to izvesti proizvajalec ali njegov zastopnik, da se prepreči varnostno tveganje.
- Pred vsako uporabo in po njej preverite, ali izdelek in deli dodatne opreme (na primer orodni nastavki) niso obrabljeni in poškodovani. Po potrebi jih zamenjajte z novimi. Pri tem upoštevajte tehnične zahteve (glejte »Tehnični podatki«).
- Mazanje: Rahlo namažite držalo orodja SDS-Plus [12] z mastjo za vpenjalno glavo [20].

● Popravila

- V notranjosti tega izdelka ni delov, ki bi jih lahko popravil uporabnik. Obrnite se na usposobljenega tehnika, da pregleda in popravi izdelek.

● Shranjevanje

- Izklopite izdelek. Izdelek pustite, da se ohladi.
- Izdelek očistite (glejte razdelek »Čiščenje«).
- Izdelek in njegovo dodatno opremo shranjujte v temnem, suhem, hladnem, dobro prezračevanem prostoru.
- Izdelek hranite v prostoru, nedostopnem mestu za otroke.
- Optimalna temperatura za dolgotrajno shranjevanje (več kot 3 mesece) je med +20 in +26 °C.
- Izdelek hranite v ohišju za prenašanje.

● Prevoz

- Izklopite izdelek. Izdelek pustite, da se ohladi.
- Izdelek prenašajte v ohišju za prenašanje.
- Zaščitite izdelek pred udarci in močnimi vibracijami, ki se še zlasti pojavijo med prevozom v vozilih.
- Izdelek zavarujte pred drsenjem in prevrnitvijo.

● Odstranjevanje

Mast je treba odstraniti ločeno v skladu z lokalnimi predpisi.

Embalaža je narejena iz okolju primernih materialov, ki jih lahko oddate za recikliranje na lokalnih zbirališčih odpadkov.



Upoštevajte oznake embalažnih materialov za ločevanje odpadkov, ki so označene s kraticami (a) in številkami (b) z naslednjim pomenom: 1–7: umetne mas/20–22: papir in karton/80–98: vezni materiali.

Izdelek:



O možnostih odstranjevanja odsluženega izdelka se lahko pozanimате pri svoji občinski ali mestni upravi.



Ko je vaš izdelek dotrajan, ga zaradi varovanja okolja ne odvrzite med gospodinjne odpadke, temveč ga oddajte na ustreznem zbirališču tovrstnih odpadkov. O zbirnih mestih in njihovih delovnih časih se lahko pozanimate pri svoji pristojni občinski upravi.

Pooblaščenih serviser:

OWIM GmbH & Co. KG
Stiftsbergstraße 1
74167 Neckarsulm
NEMČIJA

Servisna telefonska številka: 00386 (0) 80 080 917

Garancijski list

1. S tem garancijskim listom OWIM GmbH & Co. KG, Stiftsbergstraße 1, 74167 Neckarsulm, Nemčija jamčimo, da bo izdelek v garancijskem roku ob normalni in pravilni uporabi brezhibno deloval in se zavezujemo, da bomo ob izpolnjenih spodaj navedenih pogojih odpravili morebitne pomanjkljivosti in okvare zaradi napak v materialu ali izdelavi oziroma po svoji presoji izdelek zamenjali ali vrnili kupnino.
2. Garancija je veljavna na ozemlju Republike Slovenije.
3. Garancijski rok za proizvod je 3 leta od datuma izročitve blaga. Datum izročitve blaga je razviden iz računa.
4. Če izdelek ne izpolnjuje specifikacij ali nima lastnosti, navedenih v garancijskem listu ali oglaševalskem sporočilu, lahko potrošnik najprej zahteva odpravo napak. O napaki mora potrošnik obvestiti proizvajalca ali pooblaščenih servis (kontaktna številka in elektronski naslov navedena zgoraj) in zahtevati odpravo napak. Kupec je dolžan ob uveljavljanju zahtevka predložiti garancijski list in račun, kot potrdilo in dokazilo o nakupu ter dnevu izročitve blaga. Svetujemo vam, da pred tem natančno preberete navodila o sestavi in uporabi izdelka.
5. Rok za odpravo napake je 30 dni od dneva, ko je proizvajalec ali pooblaščenih servis prejel zahtevo za odpravo napake. Če napake v tem roku niso odpravljene, mora proizvajalec potrošniku brezplačno zamenjati blago z enakim, novim in brezhibnim blagom. Rok se lahko zaradi narave in kompleksnosti blaga, narave in resnosti neskladnosti ter napora, ki je potreben za dokončanje popravila ali zamenjave podaljša za najkrajši čas, ki je potreben za dokončanje popravila, vendar največ za 15 dni. O številu dni podaljšane roka in razlogih za podaljšanje mora biti potrošnik obveščen pred potekom 30 dnevne roka za odpravo napak.
6. Če v roku 30 dni oz. v primeru podaljšanja v roku 45 dni blago ni popravljeno ali blago ni zamenjano z novim, lahko potrošnik od proizvajalca zahteva vračilo celotne kupnine ali zahteva sorazmerno znižanje kupnine. Sorazmerno znižanje kupnine je sorazmerno zmanjšanju vrednosti blaga, ki ga je potrošnik prejel, v primerjavi z vrednostjo, ki bi jo imelo blago, če bi bilo skladno.
7. Če se neskladnost pojavi v manj kot 30 dneh od dobave blaga, lahko potrošnik ob predložitvi blaga od proizvajalca takoj zahteva vračilo plačanega zneska.
8. Proizvajalec oziroma pooblaščenih servis lahko potrošniku za čas popravila blaga, za katero je bila izdana obvezna garancija, zagotovi brezplačno uporabo podobnega blaga. Če proizvajalec potrošniku ne zagotovi nadomestnega blaga v začasno uporabo, ima potrošnik pravico uveljavljati škodo, ki jo je utrpel, ker blaga ni mogel uporabljati od trenutka, ko je zahteval popravilo ali zamenjavo, do njune izvršitve.
9. Stroške za material, nadomestne dele, delo, prenos in prevoz izdelkov, ki nastanejo pri odpravljanju okvar oziroma nadomestitvi blaga z novim, krije proizvajalec.

10. V primeru zamenjave blaga ali zamenjave bistvenega dela blaga z novim se potrošniku izda nov garancijski list.
11. V primeru, da proizvod popravlja nepooblaščen servis ali nepooblaščen oseba, kupec ne more uveljavljati zahtevkov iz te garancije.
12. Vzroki za okvaro oziroma nedelovanje izdelka morajo biti lastnosti stvari same in ne vzroki, ki so zunaj proizvajalčeve oziroma prodajalčeve sfere. Kupec ne more uveljavljati zahtevkov iz te garancije, če se ni držal priloženih navodil za sestavo in uporabo izdelka ali če je izdelek kakorkoli spremenjen ali nepravilno vzdrževan.
13. Proizvajalec zagotavlja proti plačilu popravilo, vzdrževanje blaga, nadomestne dele in priklopne aparate vsaj tri leta po poteku garancijskega roka.
14. Obrabni deli oz. potrošni material so izvzeti iz garancije.
15. Vsi potrebni podatki za uveljavljanje garancije in podatki, ki identificirajo blago za katerega velja garancija se nahajajo na dveh ločenih dokumentih (garancijski list, račun).
16. Ta garancija proizvajalca ne izključuje zakonske pravice potrošnika, da zoper prodajalca v primeru neskladnosti blaga brezplačno uveljavlja jamčevalne zahtevke. Ta garancija prav tako ne izključuje pravic potrošnika, ki izhajajo iz obveznega jamstva za skladnost blaga.

Prodajalec:

Lidl Slovenija d.o.o. k.d., Pod lipami 1, SI-1218 Komenda

● Postopek pri uveljavljanju garancije

Za zagotavljanje hitre obdelave vaše zadeve sledite naslednjim napotkom:

Za vse poizvedbe imejte pripravljene potrdilo o nakupu in številko izdelka (IAN 465638_2404) kot dokazilo o nakupu.

Številka izdelka je navedena na tipski ploščici na izdelku, gravuri na izdelku, naslovnem listu vaših navodil (spodaj levo) ali nalepki na hrbtni ali spodnji strani izdelka.

Če pride do napak v delovanju ali drugih pomanjkljivosti, se najprej obrnite na spodaj navedeni servisni oddelek po telefonu ali e-pošti.

Izdelek, ki je označen za pokvarjenega, lahko nato s priložitvijo računa (potrdila o nakupu) ter z navedbo pomanjkljivosti in kdaj je do nje prišlo brezplačno pošljete na navedeni servisni naslov.



Na strani parkside-diy.com lahko preberete in prenesete ta priročnik in še veliko drugih. S to kodo QR prispete neposredno na stran parkside-diy.com. Izberite svojo državo in prek iskalne maske poiščite navodila za uporabo. Z vnosom številke izdelka (IAN) 465638_2404 prispete do navodil za uporabo tega izdelka.

● Servis

SI Servis Slovenija

Tel.: 00386 (0) 80 080 917

E-Mail: infofon@lidl.si



● Izjava EU o skladnosti

IZJAVA EU O SKLADNOSTI (št. 465638_2404)

IAN: 465638_2404
Identifikacija izdelka: "PARKSIDE" Pnevmatični udarni vrtnalnik
Številka modela: HG09738

Predmet navedene izjave je v skladu z ustrezno zakonodajo Unije o harmonizaciji:

Direktiva 2006/42/EC
Direktiva 2014/30/EU
Direktiva 2011/65/EU z vsemi povezanimi spremembami

Sklicevanja na zadevne harmonizirane standarde ali sklicevanja na druge tehnične specifikacije v zvezi s skladnostjo, ki je navedena v izjavi:

Št. / Deli
Direktiva 2006/42/EC
EN 62841-1:2015/A11:2022
EN IEC 62841-2-6:2020/A11:2020
Direktiva 2014/30/EU
EN IEC 55014-1:2021
EN IEC 55014-2:2021
EN IEC 61000-3-2:2019/A1:2021
EN 61000-3-3:2013/A2:2021

Predmet zgoraj navedene izjave je v skladu z Direktivo 2011/65/EU Evropskega parlamenta in Sveta z dne 8. junija 2011 o omejevanju uporabe nekaterih nevarnih snovi v električni in elektronski opremi:

Št. / Deli
EN IEC 63000:2018



Tehnično dokumentacijo hrani: OWIM GmbH & Co.KG

Podpisano za in v imenu:

OWIM GmbH & Co. KG, Stiftsbergstraße 1, 74167 Neckarsulm, Nemčija





















Za izdajo te izjave o skladnosti je odgovoren izključno proizvajalec.





Prevod izvirne izjave o skladnosti

Neckarsulm	19.07.2024		
Kraj	Datum	ppa. Stefan Haensel Prokurist	ppa. Jens Buchheim Prokurist

Zoznam použitých piktogramov/symbolov	Strana	54
Úvod	Strana	55
Použitie v súlade s určením	Strana	55
Rozsah dodávky	Strana	55
Popis súčiastok	Strana	56
Technické údaje	Strana	56
Bezpečnostné upozornenia	Strana	57
Všeobecné bezpečnostné upozornenia pre elektrické náradie	Strana	57
Bezpečnostné upozornenia pre kladivá	Strana	60
Doplnkové bezpečnostné upozornenia	Strana	61
Správanie v núdzovom prípade	Strana	61
Zvyškové riziká	Strana	61
Pred použitím	Strana	62
Príslušenstvo	Strana	62
Obsluha	Strana	62
Montáž prídavného držadla	Strana	62
Montáž hĺbkovej zarážky	Strana	62
Výber nadstavca	Strana	63
Výmena nadstavca	Strana	63
Vkladanie náradia SDS	Strana	63
Vyberanie náradia SDS	Strana	63
Výber prevádzkového režimu	Strana	63
Nastavenie smeru točenia	Strana	64
Zapnutie/vypnutie	Strana	64
Voľba otáčok	Strana	64
Odstraňovanie porúch	Strana	64
Čistenie a starostlivosť	Strana	64
Čistenie	Strana	65
Údržba	Strana	65
Oprava	Strana	65
Skladovanie	Strana	65
Preprava	Strana	65
Likvidácia	Strana	65
Záruka	Strana	66
Postup v prípade poškodenia v záruke	Strana	66
Servis	Strana	67
EÚ vyhlásenie o zhode	Strana	68

Zoznam použitých piktogramov/symbolov

	<p>Prečítajte si návod na obsluhu.</p>		<p>Pred výmenou príslušenstva, čistením a pri nepoužívaní produkt vypnite a odpojte od elektrickej siete.</p>
	<p>NEBEZPEČENSTVO! – Označuje nebezpečenstvo s vysokým stupňom rizika, ktoré bude mať za následok smrť alebo vážne zranenie, ak sa mu nevyhnete (napr. nebezpečenstvo zadusenia)</p>		<p>Vŕtanie</p>
	<p>VÝSTRAHA! – Označuje nebezpečenstvo so stredným stupňom rizika, ktoré bude mať za následok smrť alebo vážne zranenie, ak sa mu nevyhnete (napr. nebezpečenstvo zásahu elektrickým prúdom)</p>		<p>Vŕtanie s príklepom</p>
	<p>POZOR! – Označuje nebezpečenstvo s nižším stupňom rizika, ktoré bude mať za následok ľahké až stredne ťažké zranenie, ak sa mu nevyhnete (napr. nebezpečenstvo obarenia)</p>		<p>Tesanie</p>
	<p>OPATRNE! – Varuje pred potenciálnymi materiálnymi škodami (napr. nebezpečenstvo skratu)</p>		<p>Prispôbiť polohu tesania</p>
	<p>Striedavý prúd/striedavé napätie</p>		<p>Priemer</p>
	<p>Symbol pre produkt s triedou ochrany II</p>		<p>Otáčky naprázdno</p>
	<p>Produkt používajte len v suchých interiéroch.</p>		<p>Noste ochranu sluchu!</p>
	<p>Zdravotné riziko (pozri popis na tube s olejom na skľučovadlo (pre viac podrobností))</p>		<p>Noste ochranu očí!</p>
	<p>Bezpečnostné upozornenia Manipulačné pokyny</p>		<p>Noste ochranu dýchacích ciest!</p>
	<p>Kód na recykláciu</p>		

	<p>Noste ochranné rukavice!</p>		<p>Namastiť náradie</p>
	<p>Značka CE potvrdzuje zhodu so smernicami EÚ, ktoré sú relevantné pre produkt.</p>		<p>Rozkladacia strana s obrázkami produktu</p>

VRTACIE A SEKACIE KLADIVO

● Úvod

Blahoželáme Vám ku kúpe Vášho nového výrobku. Rozhodli ste sa pre veľmi kvalitný výrobok. Návod na obsluhu je súčasťou tohto výrobku. Obsahuje dôležité upozornenia týkajúce sa bezpečnosti, používania a likvidácie. Skôr ako začnete výrobok používať, oboznámte sa so všetkými pokynmi k obsluhu a bezpečnosti. Výrobok používajte iba v súlade s popisom a v uvedených oblastiach používania. V prípade postúpenia výrobku ďalším osobám odovzdajte aj všetky dokumenty patriace k výrobku.

● Použitie v súlade s určením

- Tento produkt je určený na nasledovné činnosti:
 - Vrtanie s príklepom do betónu, muriva a kameňa
 - Jednoduché tesanie
 - Vrtanie do dreva, preglejky, drevovláknitých dosiek, plastu a kovu
- Produkt nie je určený na ťažké vrtacie práce, ktoré prekračujú maximálny vrtací výkon (pozri „Technické údaje“). Vždy používajte správny typ vrtáka a správne príslušenstvo na dané využitie. Pri kúpe a používaní nadstavcov dbajte na technické požiadavky produktu (pozri „Technické údaje“).

- Iné použitia alebo úpravy produktu sa považujú za nevhodné a môžu spôsobiť riziká ako ohrozenie života, zranenia a poškodenia.
- Výrobca nepreberá ručenie za škody vzniknuté v dôsledku používania v rozpore s určením.
- Produkt je určený iba na osobné používanie.
- Produkt nie je určený na priemyselné použitie alebo podobné oblasti použitia.
- Dbajte na všetky aplikovateľné lokálne bezpečnostné predpisy, normy a nariadenia. Používanie hlučného elektrického náradia môže byť povolené na základe národných alebo lokálnych predpisov iba určitý čas.

● Rozsah dodávky

⚠ VÝSTRAHA!

- ▶ Produkt a obal nie sú hračky pre deti! Deti sa nesmú hrať s plastovými vreckami, fóliami a malými časťami! Hrozí riziko prehltnutia a udusení!

- 1 Vrtacie a sekacie kladivo
- 3 150 mm vrtáky 6/8/10 mm s upínaním SDS-Plus
- 1 250 mm ploché dláto
- 1 250 mm špicaté dláto
- 1 Kovová hĺbková zarážka
- 1 Prídavné držadlo
- 1 Kufrík

1 50 g oleja na skľučovadlo
(číslo modelu: HG06348)

1 Návod na obsluhu

● Popis súčiastok

Pred čítaním si otvorte stranu s obrázkami a oboznámte sa so všetkými funkciami produktu.

(Obr. A)

- 1 Skrutka hĺbkovej zarážky
- 2 Prepínač smeru točenia
- 3 Vypínač
- 4 Tlačidlo zablokovania (pre vypínač 3)
- 5 Napájací kábel so zástrčkou
- 6 LED indikátor
- 7 Koliesko na výber rýchlosti
- 8 Odblokovacie tlačidlo
(pre gombík na výber režimu 9)
- 9 Gombík na výber režimu
- 10 Prídavné držadlo
- 11 Prachová krytka
- 12 Upínadlo náradia SDS-Plus
- 13 Zaisťovací uzáver
- 14 Hĺbková zarážka

(Obr. B)

- 15 Špicaté dláto
- 16 Ploché dláto
- 17 Vrták 10 mm
- 18 Vrták 8 mm
- 19 Vrták 6 mm
- 20 Olej na skľučovadlo

● Technické údaje

Vrtacie a sekacie kladivo	PBH 1050 D4
Čísla modelov	
– Zástrčka VDE:	HG09738
– Zástrčka BS:	HG09738-BS
– Zástrčka CH:	HG09738-CH
Menovité napätie:	230–240 V~, 50 Hz
Menovitý výkon:	1050 W
Otáčky na voľnobehu n_0 :	0–1100 min ⁻¹
Počet príklepov:	0–5300 min ⁻¹
Sila príklepov:	3 Jouly
Max. vrtací výkon Ø:	13 mm na kov 26 mm na betón/ tehlu 32 mm na drevo

Hodnoty emisií hluku

Hodnoty boli merané v súlade s normou EN 62841. Hladina hluku hodnotená ako A elektrického náradia je zvyčajne:

Hladina zvuku:	$L_{pA} = 91,7$ dB
Neistota:	$K_{pA} = 3,0$ dB
Akustický výkon:	$L_{WA} = 102,7$ dB
Neistota:	$K_{WA} = 3,0$ dB

Emisie vibrácií

Celková hodnota vibrácií (suma vektora troch smerov), nameraná podľa normy EN 62841:

Vrtenie s príklepom do betónu:	
Hlavné držadlo:	$a_{h,HD} = 12,064$ m/s ²
Neistota:	$K = 1,5$ m/s ²
Pomocné držadlo:	$a_{h,HD} = 11,063$ m/s ²
Neistota:	$K = 1,5$ m/s ²

Tesanie:	
Hlavné držadlo:	$a_{h, Cheq} = 9,335 \text{ m/s}^2$
Neistota:	$K = 1,5 \text{ m/s}^2$
Pomocné držadlo:	$a_{h, Cheq} = 7,499 \text{ m/s}^2$
Neistota:	$K = 1,5 \text{ m/s}^2$

VÝSTRAHA!



Noste ochranu sluchu!

UPOZORNENIE

- ▶ Uvedená celková hodnota vibrácií a hodnota emisií hluku boli merané podľa normovanej skúšobnej metódy a môžu byť aplikované pri porovnaní elektrického náradia s iným náradím.
- ▶ Uvedená celková hodnota vibrácií a hodnota emisií hluku sa môžu použiť aj pre predbežný odhad zaťaženia.

VÝSTRAHA!

- ▶ Vibrácie a emisie hluku sa môžu počas skutočného používania elektrického náradia odlišovať od zadaných hodnôt, to závisí od typu a spôsobu, akým sa elektrické náradie používa, najmä však, s akým obrobkom sa pracuje. Snažte sa udržať zaťaženie vibráciami a hlukom na čo najnižšej úrovni. Medzi príklady opatrení na zníženie zaťaženia vibráciami patrí používanie rukavíc pri používaní nadstavca a skrátenie pracovného času. V takom prípade je potrebné zvážiť všetky časti pracovného cyklu (napríklad časy, keď je elektrické náradie vypnuté a tie, v ktorých je síce zapnuté, ale beží bez zaťaženia).



Bezpečnostné upozornenia

- **Všeobecné bezpečnostné upozornenia pre elektrické náradie**

VÝSTRAHA!

- ▶ **Prečítajte si všetky bezpečnostné upozornenia, pokyny, znázornenia a technické údaje, ktoré patria k tomuto elektrickému náradiu.** Nedbalosť pri dodržiavaní následných pokynov môže spôsobiť zásah elektrickým prúdom, požiar a/alebo závažné poranenia.

Všetky bezpečnostné upozornenia a pokyny si uschovajte pre prípad potreby v budúcnosti.

Pojem „elektrické náradie“, ktorý je použitý v bezpečnostných upozorneniach, sa vzťahuje na prúdom napájané elektrické náradie (s napájacím káblom) alebo elektrické náradie s akumulátorom (bez napájacieho kábla).

Bezpečnosť na pracovisku

- a) **Pracovnú oblasť udržiavajte v čistote a dobre osvetlenú.** Neporiadok alebo neosvetlené pracovné oblasti môžu viesť k vzniku úrazov.
- b) **Elektrické náradie nepoužívajte vo výbušnom prostredí, v ktorom sa nachádzajú horľavé kvapaliny, plyny alebo prach.** Elektrické náradie vytvára iskry, ktoré môžu zapáliť prach alebo výpary.
- c) **Počas používania elektrického náradia zabráňte prístupu deťom a iným osobám do jeho blízkosti.** Pri rozptýlení môžete stratiť kontrolu nad elektrickým náradím.

Elektrická bezpečnosť

- a) **Napájacia zástrčka elektrického náradia musí byť kompatibilná so zásuvkou. Zástrčka sa nesmie nijako upravovať. Nepoužívajte adaptérové zástrčky spolu s uzemneným elektrickým náradím.** Neupravené zástrčky a vhodné zásuvky znižujú riziko zásahu elektrickým prúdom.
- b) **Vyhýbajte sa telesnému kontaktu s uzemnenými povrchmi, napr. rúr, kúrení, sporákov a chladničiek.** Keď je vaše telo uzemnené, hrozí zvýšené riziko zásahu elektrickým prúdom.
- c) **Elektrické náradie chráňte pred dažďom a vlhkom.** Vniknutie vody do elektrického náradia zvyšuje riziko zásahu elektrickým prúdom.
- d) **Napájací kábel nepoužívajte na iné účely, na nosenie elektrického náradia, na zavesenie alebo na vyťahovanie zástrčky zo zásuvky. Napájací kábel držte v dostatočnej vzdialenosti od tepla, oleja, ostrých hrán alebo pohyblivých častí.** Poškodené alebo skrútené napájacie káble zvyšujú riziko zásahu elektrickým prúdom.
- e) **Pri práci s elektrickým náradím v exteriéri používajte iba predlžovacie káble, ktoré sú vhodné na použitie v exteriéri.** Použitie predlžovacieho kábla vhodného na použitie v exteriéri znižuje riziko úrazu elektrickým prúdom.
- f) **Ak je prevádzka elektrického náradia vo vlhkom prostredí nevyhnutná, použite prúdový chránič.** Použitie prúdového chrániča znižuje riziko zásahu elektrickým prúdom.

Bezpečnosť osôb

- a) **Pri práci s elektrickým náradím buďte pozorní a dávajte pozor na to, čo robíte a postupujte logicky. Elektrické náradie nepoužívajte, keď ste unavení alebo ste pod vplyvom drog, alkoholu alebo liekov.** Jediná chvíľka nepozornosti pri používaní elektrického náradia môže viesť k závažným poraneniam.
- b) **Noste osobné ochranné pomôcky a vždy používajte ochranné okuliare.** Nosenie osobných ochranných pomôcok, ako je protiprachová maska, protišmyková bezpečnostná obuv, ochranná prilba či ochrana sluchu, znižuje v závislosti od typu elektrického náradia a jeho použitia riziko poranení.
- c) **Zabráňte neúmyselnému uvedeniu do prevádzky. Pred pripojením do elektrickej siete a/alebo k akumulátoru, pred upnutím alebo prenosom skontrolujte, či je elektrické náradie vypnuté.** Keď pri prenášaní elektrického náradia budete mať prst na vypínači alebo elektrické náradie zapojíte do elektrickej siete zapnuté, môže to spôsobiť nehodu.
- d) **Skôr ako elektrické náradie zapnete, odstráňte nastavovacie nástroje alebo kľúče na skrutky.** Nástroj alebo kľúč, ktorý sa nachádza v otočnej časti elektrického náradia, môže spôsobiť poranenia.
- e) **Vyhýbajte sa abnormálnej polohe držania tela. Zaisťte si bezpečný postoj a vždy udržiavajte rovnováhu.** Vďaka tomu budete môcť elektrické náradie lepšie kontrolovať pri neočakávaných situáciách.

- f) **Noste vhodný odev. Nenoste široký odev ani šperky. Vlasy, odev a rukavice udržiavajte mimo dosahu pohyblivých častí.** Voľný odev, šperky či dlhé vlasy môžu zachytiť pohybujúce sa časti.
- g) **Ak je možné nainštalovať zariadenie na odsávanie a zber prachu, uistite sa, že je správne pripojené a používané.** Použitie odsávania prachu môže znížiť ohrozenie prachom.
- h) **Nepodceňujte bezpečnosť a vždy sa riadte bezpečnostnými predpismi pre elektrické náradie, aj to aj v prípade, že ste oboznámení s používaním elektrického náradia a nepoužívate ho po prvýkrát.** Nepozorné konanie môže v niekoľkých sekundách spôsobiť závažné poranenia.
- d) **Nepoužívané elektrické náradie uschovajte mimo dosahu detí. Nedovoľte, aby elektrické náradie používali osoby, ktoré nie sú oboznámené s jeho obsluhou alebo si nečítali tieto pokyny.** Elektrické náradie je nebezpečné, ak ho používajú neskúsené osoby.
- e) **Starostlivosti o elektrické náradie a nadstavce venujte náležitú pozornosť. Skontrolujte, či pohybujúce sa súčasti pracujú správne a či sa nezasekávajú, či nie sú časti zlomené alebo poškodené v takom rozsahu, že to ovplyvňuje funkciu elektrického náradia. Poškodené diely nechajte pred použitím elektrického náradia opraviť.** Príčinou mnohých úrazov je nesprávna údržba elektrického náradia.

Použitie a manipulácia s elektrickým náradím

- a) **Elektrické náradie nevystavujte nadmernému zaťaženiu. Pri práci používajte elektrické náradie určené na daný účel.** Je lepšie a bezpečnejšie pracovať s vhodným elektrickým náradím v udávanom rozsahu výkonu.
- b) **Nepoužívajte elektrické náradie s chybným spínačom.** Elektrické náradie, ktoré sa nedá zapnúť alebo vypnúť, je nebezpečné a musí sa opraviť.
- c) **Pred nastavením prístroja, výmenou dielov nadstavcov alebo odložením elektrického náradia odpojte zástrčku zo zásuvky a/alebo vyberte integrovaný akumulátor.** Toto bezpečnostné opatrenie zabráni neúmyselnému spusteniu elektrického náradia.
- f) **Rezné nástroje udržiavajte ostré a čisté.** Starostlivo udržiavané rezné nástroje s ostrými reznými hranami sa menej zasekávajú a ľahšie sa vedú.
- g) **Elektrické náradie, príslušenstvo, nadstavce atď. používajte podľa týchto pokynov. Zohľadnite pritom pracovné podmienky a vykonávanú činnosť.** Používanie elektrického náradia na iné účely, ako je vyhradené, môže viesť k nebezpečným situáciám.
- h) **Rukoväte a držadlá udržiavajte suché a bez stôp oleja a tuku.** Šmyklivé rukoväte a držadlá neumožňujú bezpečnú obsluhu a kontrolu elektrického náradia v nepredvídateľných situáciách.

Servis

- a) **Opravou elektrického náradia poverte len kvalifikovaný odborný personál pri výhradnom použití originálnych náhradných dielov.** Tak bude zabezpečené, že zostane zachovaná bezpečnosť elektrického náradia.

UPOZORNENIE

- Tento produkt generuje počas prevádzky elektromagnetické pole! Za určitých okolností môže toto pole interferovať s aktívnymi alebo pasívnymi lekáorskými implantátmi! Aby ste znížili riziko ťažkých alebo smrteľných zranení, osobám s lekáorskými implantátmi odporúčame sa pred používaním tohto produktu poradiť so svojím lekárom a výrobcem lekárskeho implantátu!

● Bezpečnostné upozornenia pre kladivá

⚠ VÝSTRAHA!



Noste ochranu sluchu. Pôsobenie hluku môže spôsobiť stratu sluchu.



Noste protiprachovú masku.

⚠ VÝSTRAHA!

- Pri vŕtaní a sekaní možno budete pracovať s materiálmi, ktoré môžu produkovať škodlivý alebo jedovatý prach. Tento prach predstavuje nebezpečenstvo pre zdravie osoby, ktorá elektrické náradie obsluhuje, aj pre všetky ostatné osoby v okolí.

⚠ VÝSTRAHA!

- Pri práci s elektrickým náradím sa uistite, či nemôžete zasiahnuť elektrické káble, plynové alebo vodovodné potrubia. V prípade potreby vykonajte kontrolu pomocou detektora rozvodov, skôr ako budete do steny vŕtať alebo rezať.

Bezpečnostné upozornenia pre všetky práce

- **Noste ochranu sluchu.** Pôsobenie hluku môže spôsobiť stratu sluchu.
- **Použite prídavné držadlá, ak sú súčasťou dodávky elektrického náradia.** Strata kontroly môže spôsobiť poranenia.
- **Elektrické náradie držte za izolované rukoväte, ak vykonávate práce, pri ktorých by vŕtací nástroj alebo skrutky mohli naraziť na skryté vedenie alebo vlastný napájací kábel.** Pri kontakte so živým vedením môžu byť kovové časti zariadenia vystavené napätiu a spôsobiť úraz elektrickým prúdom.

Bezpečnostné upozornenia pri používaní dlhých vŕtákov s príklepovými vŕtačkami

- **S vŕtaním začnite vždy s nízkymi otáčkami a počas kontaktu vŕtacieho nástroja s obrobkom.** Pri vyšších otáčkach sa môže vŕták ľahko ohnúť, ak sa točí voľne bez kontaktu s obrobkom a môže spôsobiť poranenia.
- **V žiadnom prípade nevyvíjajte nadmerný tlak a tlak vyvíjajte iba v pozdĺžnom smere voči vŕtaciemu nástroju.** Vŕtáky sa môžu pokriviť, a tým zlomiť alebo môže dôjsť k strate kontroly a k poraneniám.

● **Doplnkové bezpečnostné upozornenia**

- **Použite vhodné vyhľadávacie zariadenia na odhalenie skrytých prírodných vedení alebo sa obráťte na lokálneho dodávateľa elektrickej energie.** Kontakt s elektrickým vedením môže spôsobiť požiar a zásah elektrickým prúdom. Poškodenie plynového vedenia môže spôsobiť výbuch. Preniknutie do vodovodného potrubia spôsobuje materiálne škody.
- **Pred odložením elektrického náradia počkajte, kým sa náradie nezastaví.** Nadstavec sa môže zaseknúť a spôsobiť stratu kontroly nad elektrickým náradím.
- **Zaistite obrobok.** Obrobok uchytený prípravkami alebo zverákom je uchytený bezpečnejšie ako rukou.
- **Krátko po prevádzke sa nedotýkajte nastavcov ani susedných častí telesa.** Počas prevádzky sa veľmi ohrejú a môžu spôsobiť popáleniny.
- **Nadstavec sa môže pri vrтанí zaseknúť. Zaujmite stabilný postoj a elektrické náradie držte pevne oboma rukami.** Inak by ste mohli stratiť kontrolu nad elektrickým náradím.
- **Pri práci držte elektrické náradie pevne oboma rukami a zaujmite bezpečný postoj.** Elektrické náradie musí byť bezpečnejšie vedené dvomi rukami.

Originálne príslušenstvo/pomocné nástroje

⚠ VÝSTRAHA!

- ▶ Nepoužívajte príslušenstvo, ktoré neodporúča firma **/// PARKSIDE**. Môže to spôsobiť zásah elektrickým prúdom a požiar.

- Používajte len také príslušenstvo a pomocné nástroje, ktoré sú uvedené v návode na používanie, príp. ktorých upínanie je kompatibilné s produktom.

● **Správanie v núdzovom prípade**

Oboznámte sa s používaním tohto produktu podľa tohto návodu. Zapamätajte si bezpečnostné upozornenia a bezpodmienečne ich dodržiavajte. To pomáha predchádzať rizikám a nebezpečenstvám.

- Pri používaní tohto produktu vždy postupujte obozretne, aby ste mohli včas identifikovať nebezpečenstvo a reagovať naň. Rýchly zásah môže zabrániť vážnym zraneniam a poškodeniam majetku.
- Ak produkt nefunguje správne, ihneď ho vypnite. Nechajte ho skontrolovať kvalifikovaným technikom a v prípade potreby ho pred opätovným použitím nechajte opraviť.

● **Zvyškové riziká**

Aj keď používate tento produkt správne, existuje potenciálne riziko zranenia osôb a poškodenia majetku. V súvislosti s konštrukciou a vyhotovením tohto produktu sa, okrem iného, môžu vyskytnúť nasledujúce nebezpečenstvá:

- Poškodenie zdravia vyplývajúce z vibrácií, ak sa produkt používa dlhší čas, nie je riadne ovládaný a udržiavaný.
- Zranenie osôb a vecné škody spôsobené použitím chybných nastavcov alebo náhlym nárazom do skrytého predmetu počas používania.
- Riziko poranenia a vecných škôd od odletujúcich predmetov.

● Pred použitím

● Príslušenstvo

⚠ VÝSTRAHA!

- ▶ Nepoužívajte príslušenstvo, ktoré neodporúča firma **/// PARKSIDE**. Môže to spôsobiť zásah elektrickým prúdom a požiar.

Pre bezpečné a správne používanie tohto produktu budete, okrem iného, potrebovať nasledujúce príslušenstvo, ako napríklad nástroje a nadstavce:

- Nadstavec SDS-Plus
- Vhodné osobné ochranné pomôcky

Nástroje a nadstavce zakúpite v špecializovanej predajni. Pri nákupe vždy rešpektujte technické požiadavky tohto produktu (pozri „Technické údaje“). V prípade neistoty sa obráťte na kvalifikovaného odborníka a poraďte sa so svojím odborným predajcom.

● Obsluha

⚠ VÝSTRAHA!



Pred výmenou príslušenstva, čistením a pri nepoužívaní produkt vypnite a odpojte od elektrickej siete.

⚠ VÝSTRAHA!

- ▶ Počas vrtania obrobok zaistite svorkou, aretovateľnými kliešťami alebo zverákom. Vrtajte iba na bezpečne zaistenom obrobku.

UPOZORNENIE

- ▶ Pred akýmikoľvek prácami na elektrickom náradí (ako je napr. údržba, výmena nadstavca atď.), ako aj pri preprave a skladovaní prepnite prepínač smeru točenia **2** do strednej polohy. Ak neúmyselne stlačíte vypínač **3**, hrozí riziko poranenia.

● Montáž prídavného držadla

UPOZORNENIE

- ▶ Z bezpečnostných dôvodov tento produkt používajte len s pripevneným prídavným držadlom **10**.

1. Remeň na prídavnom držadle **10** uvoľníte otočením proti smeru hodinových ručičiek.
2. Prídavné držadlo **10** si podľa pracovnej polohy otočte do vhodného uhla.
3. Prídavné držadlo **10** dotiahnete tak, že ju otočíte v smere hodinových ručičiek.

● Montáž hĺbkovej zarážky

1. Uvoľníte skrutku hĺbkovej zarážky **1**.
2. Hĺbkovú zarážku **14** zasuniete do prídavného držadla **10**.
3. Hĺbkovú zarážku **14** vyťahujete, až kým vzdialenosť medzi hrotom vrtacieho nástroja a hrotom hĺbkovej zarážky nebude zodpovedať potrebnej hĺbke vrtania.
4. Hĺbkovú zarážku **14** zahasprujete tak, že pevne utiahnete skrutku hĺbkovej zarážky **1**.

● Výber nadstavca

Použitie	Nadstavec
Vrtanie s príklepom	Nadstavec SDS-Plus
Tesanie	
Bežné vrtanie do dreva, kovu, keramiky a plastu	Vhodný vrták SDS-Plus

● Výmena nadstavca

- Pomocou upínadla náradia SDS-Plus [12] môžete nadstavec vymeniť jednoducho a pohodlne bez použitia dodatočných nástrojov.
- Nadstavec SDS-Plus je systémovo voľne pohyblivý. Preto pri voľnobehu vzniká odchýlka kruhovitosti. Nemá to vplyv na presnosť vrtaného otvoru, pretože vrták sa pri vrtaní sám centruje.
- Prachová krytka [11] počas prevádzky vo veľkej miere zabraňuje prenikaniu prachu z vrtania do upínadla náradia. Pri vkladaní nadstavca dbajte na to, aby sa prachová krytka nepoškodila.

UPOZORNENIE

- ▶ Poškodená prachová krytka [11] sa musí okamžite vymeniť. Obráťte sa na zákaznícky servis.

● Vkladanie náradia SDS

1. Pred vložení nadstavca namažte upínadlo náradia SDS-Plus [12] trochu oleja na skľučovadlo [20].
2. Nadstavec vtáčajte do upínadla náradia SDS-Plus [12], až kým zreteľne nezacvakne.





3. Potiahnutím nadstavca skontrolujte, či je správne zahasprovaný. Nadstavec má systémovo radiálnu vôľu.

● Vyberanie náradia SDS

- Zaisťovací uzáver [13] potiahnite dozadu a vyberte nadstavec.



● Výber prevádzkového režimu

- Podržte stlačené odblokovacie tlačidlo [8] na gombíku na výber režimu [9]. Gombík na výber režimu otáčajte, až dokým šípka nebude smerovať na príslušný symbol.

Symbol	Prevádzkový režim
	Vrtanie
	Vrtanie s príklepom
	Tesanie
	Prispôbiť polohu tesania

Prispôbiť polohu tesania

Ak chcete nadstavec otočiť do potrebnej polohy na tesanie, postupujte nasledovne:

1. Gombík na výber režimu [9] otočte na  (prispôbiť polohu tesania).
2. Nadstavec v upínadle náradia SDS-Plus [12] otočte do potrebnej polohy.
3. Gombík na výber režimu [9] otočte na  (tesanie).

● Nastavenie smeru točenia

UPOZORNENIE

► Prepínač smeru točenia [2] stláčajte len vtedy, keď je elektrické náradie úplne v pokoji.

- Prepínač smeru točenia používajte na zmenu smeru točenia elektrického náradia. Nie je to možné, keď je stlačený vypínač [3].
- Chod vpravo: Prepínač smeru točenia zatlačte doľava až na doraz.
- Chod vľavo: Prepínač smeru točenia zatlačte doprava až na doraz.

● Zapnutie/vypnutie

- Sieťovú zástrčku [5] zapojte do zásuvky. LED indikátor [6] svieti a ukazuje tým, že produkt je pripravený na prevádzku.

Zapnutie

- Stlačte vypínač [3].
- Aby ste ušetrili energiu, elektrické náradie zapínajte, len keď ho používate.

Vypnutie

- Uvoľníte vypínač [3].
- Pri nižších teplotách dosiahne elektrické náradie plný vŕtací výkon/ príklepový výkon až po určitom čase.

Trvalá prevádzka

- Stlačte vypínač [3]. Keď súčasne stlačíte aj tlačidlo zablokovania [4], vypínač sa zahasruje.
- Ak chcete trvalú prevádzku prerušiť, stlačte vypínač [3] a potom ho znova uvoľníte.

● Voľba otáčok

UPOZORNENIE

► Nastavené otáčky sa dajú dosiahnuť len pri trvalej prevádzke.

- Otáčaním kolieska na výber rýchlosti [7] si zvolíte stupeň otáčok od stupňa 1 (nízke) po stupeň 6 (vysoké). Potrebné otáčky závisia od opracovávaného materiálu.

● Odstraňovanie porúch

Problém	Možná príčina	Pomoc
Produkt nefunguje.	Motor je pokazený.	Produkt nechajte opraviť kvalifikovanému odborníkovi.
Výkon produktu je slabý.	Nadmerný tlak na produkt.	Na produkt vyvíjajte primeraný tlak.
	Olej na skľučovadlo sa minul.	Upínadlo náradia SDS Plus [12] namažte trochu oleja na skľučovadlo.

● Čistenie a starostlivosť

⚠ VÝSTRAHA!



Pred výmenou príslušenstva, čistením a pri nepoužívaní produkt vypnite a odpojte od elektrickej siete.

● Čistenie

UPOZORNENIE

- ▶ Na čistenie produktu nepoužívajte chemické, alkalické, abrazívne alebo iné agresívne čistiace alebo dezinfekčné prostriedky, pretože môžu poškodiť povrchové plochy.
 - ▶ Dbajte na to, aby žiadne kvapaliny nevnikli do vnútra produktu.
 - ▶ Produkt vždy udržiajte čistý, suchý a zbavený oleja alebo mazív. Po každom použití a pred uskladnením odstráňte prach z produktu.
 - ▶ Pravidelné riadne čistenie pomáha zaistiť bezpečné používanie a predlžuje životnosť produktu.
- Produkt vyčistíte suchou handrou. Na ťažko prístupné miesta použite mäkkú kefkou.
 - Nečistoty a prach odstráňte handrou alebo mäkkou kefkou, a to najmä z ventilačných otvorov.

Ventilačné otvory musia byť vždy voľné.
 - Upínadlo náradia SDS-Plus [12] pravidelne čistite. Upínadlo náradia SDS-Plus namažte trochou oleja na skľučovadlo [20].
- ## ● Údržba
- Ak je potrebná výmena sieťového kábla, musí to urobiť výrobca alebo jeho zástupca, aby sa predišlo ohrozeniu bezpečnosti.
 - Pred každým použitím a po každom použití skontrolujte, či produkt a príslušenstvo (napr. nadstavce) nie sú opotrebované a poškodené. V prípade potreby ich vymeňte za nové. Rešpektujte pri tom technické požiadavky (pozri „Technické údaje“).

- Mazanie: Upínadlo náradia SDS-Plus [12] namažte trochou oleja na skľučovadlo [20].

● Oprava

- Vo vnútri tohto produktu nie sú žiadne súčasti, ktoré môže používateľ opraviť sám. Obráťte sa na kvalifikovaného odborníka a nechajte produkt skontrolovať a opraviť.

● Skladovanie

- Vypnite produkt. Produkt nechajte vychladnúť.
- Vyčistite produkt (pozri „Čistenie“).
- Produkt a jeho príslušenstvo skladujte na tmavom, suchom a dobre vetranom mieste bez mrazu.
- Produkt skladujte vždy na deťom neprístupnom mieste.
- Optimálna teplota pri dlhodobom skladovaní (dlhšie ako 3 mesiace) je medzi +20 a +26 °C.
- Produkt skladujte v prenosnom kufríku.

● Preprava

- Vypnite produkt. Produkt nechajte vychladnúť.
- Produkt prenášajte v prenosnom kufríku.
- Produkt chráňte pred nárazmi a silnými vibráciami, ktoré sa vyskytujú najmä pri preprave vo vozidlách.
- Produkt zabezpečte proti zošmyknutiu a prevráteniu.

● Likvidácia

Mazivo sa musí zlikvidovať oddelene v súlade s miestnymi predpismi.

Obal pozostáva z ekologických materiálov, ktoré môžete odovzdať na miestnych recyklačných zberných miestach.



Všímajte si prosím označenie obalových materiálov pre triedenie odpadu, sú označené skratkami (a) a číslami (b) s nasledujúcim významom: 1–7: Plasty/20–22: Papier a kartón/80–98: Spojené látky.

Výrobok:



O možnostiach likvidácie opotrebovaného výrobku sa môžete informovať na Vašej obecnej alebo mestskej správe.



Ak výrobok doslúžil, v záujme ochrany životného prostredia ho neodhodte do domového odpadu, ale odovzdajte na odbornú likvidáciu. Informácie o zberných miestach a ich otváracích hodinách získate na Vašej príslušnej správe.

● Záruka

Výrobok bol starostlivo vyrobený v súlade s prísnyimi smernicami kvality a pred dodaním dôkladne otestovaný. V prípade materiálových alebo výrobných chýb máte zákonné práva voči predajcovi výrobku. Vaše zákonné práva nie sú žiadnym spôsobom obmedzené našou zárukou uvedenou nižšie.

Záruka na tento výrobok je 3 roky od dátumu nákupu. Záručná doba začína plynúť dátumom kúpy. Originál dokladu o kúpe si uschovajte na bezpečnom mieste, pretože tento doklad je potrebný ako dôkaz o kúpe.

Akékoľvek poškodenie alebo nedostatky prítomné už v čase nákupu je potrebné nahlásiť ihneď po vybalení výrobku.

Ak sa v priebehu 3 rokov od dátumu zakúpenia preukáže, že výrobok vykazuje chyby materiálu alebo spracovania, podľa vlastného uváženia Vám ho bezplatne opravíme alebo vymeníme. Záručná doba sa na základe poskytnutej záručnej reklamácie nepredlžuje. To platí aj pre vymenené alebo opravené diely.

Táto záruka je neplatná, ak bol výrobok poškodený alebo nesprávne používaný alebo udržiavaný.

Záruka sa vzťahuje na chyby materiálu a výrobné chyby. Táto záruka sa nevzťahuje na časti výrobku, ktoré podliehajú bežnému opotrebovaniu, a preto sa považujú za opotrebovateľné diely (napr. batérie, nabíjateľné batérie, hadice, atramentové kazety), ani na poškodenie krehkých častí, napr. spínačov alebo častí zo skla.

● Postup v prípade poškodenia v záruke

Na zabezpečenie rýchleho spracovania svojej žiadosti postupujte podľa ďalej uvedených pokynov:

Pre všetky otázky majte pripravený pokladničný lístok a číslo výrobku (IAN 465638_2404) ako doklad o kúpe.

Číslo výrobku nájdete na typovom štítku výrobku, gravúre výrobku, titulnej strane návodu (vľavo dole) alebo na nálepke na zadnej alebo spodnej strane výrobku.

Pri výskyte funkčných porúch alebo iných nedostatkov sa najprv telefonicky alebo e-mailom obráťte na ďalej uvedené servisné oddelenie.

Výrobok označený ako chybný potom môžete bezplatne zasláť na poskytnutú servisnú adresu, pričom priložte doklad o kúpe (pokladničný lístok) a uveďte, v čom spočíva nedostatok a kedy sa vyskytol.



Na stránke parkside-diy.com si môžete stiahnuť túto a mnohé ďalšie príručky. Týmto QR kódom sa dostanete priamo na parkside-diy.com. Vyberte svoju krajinu a pomocou vyhľadávacej masky vyhľadajte návody na obsluhu. Zadaním čísla výrobku (IAN) 465638_2404 sa dostanete na návod na obsluhu pre svoj výrobok.

● **Servis**

SK **Servis Slovensko**

Tel.: 0800 008158

E-pošta: owim@lidl.sk



● EÚ vyhlásenie o zhode

EÚ VYHLÁSENIE O ZHODE (č. 465638_2404)

IAN: 465638_2404
Identifikácia produktu: "PARKSIDE" Vrtacie a sekacie kladivo
Číslo modelu: HG09738

Uvedený predmet vyhlásenia je v zhode s príslušnými harmonizačnými právnymi predpismi Únie:

Smernica 2006/42/ES
Smernica 2014/30/EU
Smernica 2011/65/EU so všetkými súvisiacimi zmenami a doplneniami

Odkazy na príslušné použité harmonizované normy alebo iné technické špecifikácie, v súvislosti s ktorými sa zhoda vyhlasuje:

Č. / Časti
Smernica 2006/42/ES
EN 62841-1:2015/A11:2022
EN IEC 62841-2-6:2020/A11:2020
Smernica 2014/30/EU
EN IEC 55014-1:2021
EN IEC 55014-2:2021
EN IEC 61000-3-2:2019/A1:2021
EN 61000-3-3:2013/A2:2021

Predmet vyššie uvedeného vyhlásenia je v súlade so smernicou Európskeho parlamentu a Rady 2011/65/EÚ z 8. júna 2011 o obmedzení používania určitých nebezpečných látok v elektrických a elektronických zariadeniach:

Č. / Časti
EN IEC 63000:2018

Držiteľ technickej informácie: OWIM GmbH & Co.KG

Podpísané za a v mene:

OWIM GmbH & Co. KG, Stiftsbergstraße 1, 74167 Neckarsulm, Nemecko





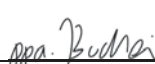











Toto vyhlásenie o zhode sa vydáva na výhradnú zodpovednosť výrobcu.



Preklad pôvodného vyhlásenia o zhode

Neckarsulm	19.07.2024		
Miesto	Dátum	ppa. Stefan Haensel Prokurista	ppa. Jens Buchheim Prokurista

Liste der verwendeten Piktogramme/Symbole	Seite	70
Einleitung	Seite	71
Bestimmungsgemäße Verwendung	Seite	71
Lieferumfang	Seite	71
Teilebeschreibung	Seite	72
Technische Daten	Seite	72
Sicherheitshinweise	Seite	73
Allgemeine Sicherheitshinweise für Elektrowerkzeuge	Seite	73
Sicherheitshinweise für Hämmer	Seite	76
Zusätzliche Sicherheitshinweise	Seite	77
Verhalten im Notfall	Seite	78
Restrisiken	Seite	78
Vor dem Gebrauch	Seite	78
Zubehör	Seite	78
Bedienung	Seite	79
Zusatzgriff montieren	Seite	79
Tiefenanschlag montieren	Seite	79
Einsatzwerkzeug auswählen	Seite	79
Einsatzwerkzeugwechsel	Seite	79
SDS-Werkzeug einsetzen	Seite	80
SDS-Werkzeug entnehmen	Seite	80
Betriebsart wählen	Seite	80
Drehrichtung einstellen	Seite	80
Ein-/Ausschalten	Seite	81
Drehzahl auswählen	Seite	81
Fehlerbehebung	Seite	81
Reinigung und Pflege	Seite	81
Reinigung	Seite	82
Wartung	Seite	82
Reparatur	Seite	82
Lagerung	Seite	82
Transport	Seite	82
Entsorgung	Seite	83
Garantie	Seite	83
Abwicklung im Garantiefall	Seite	84
Service	Seite	84
EU-Konformitätserklärung	Seite	85

Liste der verwendeten Piktogramme/Symbole

 	<p>Lesen Sie die Bedienungsanleitung.</p>		<p>Schalten Sie das Produkt aus und trennen Sie es vom Netz vor dem Auswechseln von Zubehör, Reinigung und bei Nichtgebrauch.</p>
	<p>GEFAHR! – Bezeichnet eine Gefahr mit hohem Risikograd, die, wenn sie nicht vermieden wird, den Tod oder eine schwere Verletzung zur Folge hat (z. B. Erstickungsgefahr)</p>		<p>Bohren</p>
			<p>Hammer-Bohren</p>
	<p>WARNUNG! – Bezeichnet eine Gefahr mit mittlerem Risikograd, die, wenn sie nicht vermieden wird, den Tod oder eine schwere Verletzung zur Folge haben kann (z. B. Stromschlagrisiko)</p>		<p>Meißeln</p>
			<p>Meißelposition anpassen</p>
	<p>VORSICHT! – Bezeichnet eine Gefahr mit niedrigem Risikograd, die, wenn sie nicht vermieden wird, eine leichte bis mäßige Verletzung zur Folge haben kann (z. B. Verbrühungsgefahr)</p>		<p>Durchmesser</p>
			<p>Leerlaufdrehzahl</p>
	<p>ACHTUNG! – Warnt vor möglichen Sachschäden (z. B. Kurzschlussgefahr)</p>		<p>Gehörschutz tragen!</p>
	<p>Wechselstrom/-spannung</p>		<p>Augenschutz tragen!</p>
	<p>Symbol für ein Produkt der Schutzklasse II</p>		<p>Atemschutz tragen!</p>
	<p>Verwenden Sie das Produkt nur in trockenen Innenräumen.</p>		<p>Sicherheitshinweise Handlungsanweisungen</p>
	<p>Gesundheitsrisiko (siehe Beschriftung auf der Tube des Bohrfutterfetts (für weitere Details))</p>		<p>Recycling-Code</p>

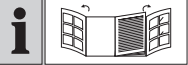
 <p>Schutzhandschuhe tragen!</p>	 <p>Werkzeug einfetten</p>
 <p>Das CE-Zeichen bestätigt Konformität mit den für das Produkt zutreffenden EU-Richtlinien.</p>	 <p> Klappseite mit Produktabbildungen</p>

BOHR- UND MEISSELHAMMER

● **Einleitung**

Wir beglückwünschen Sie zum Kauf Ihres neuen Produkts. Sie haben sich damit für ein hochwertiges Produkt entschieden. Die Bedienungsanleitung ist Teil dieses Produkts. Sie enthält wichtige Hinweise für Sicherheit, Gebrauch und Entsorgung. Machen Sie sich vor der Benutzung des Produkts mit allen Bedien- und Sicherheitshinweisen vertraut. Benutzen Sie das Produkt nur wie beschrieben und für die angegebenen Einsatzbereiche. Händigen Sie alle Unterlagen bei Weitergabe des Produkts an Dritte mit aus.

● **Bestimmungsgemäße Verwendung**

- Dieses Produkt ist für folgende Tätigkeiten vorgesehen:
 - Hammerbohren in Beton, Mauerwerk und Stein
 - Leichte Meißelarbeiten
 - Bohren in Holz, Sperrholz, Faserplatten, Kunststoff und Metall
- Das Produkt ist nicht für schwere Bohrarbeiten vorgesehen, welche die maximale Bohrleistung überschreiten (siehe „Technische Daten“). Verwenden Sie immer den richtigen Bohrertyp und das richtige Zubehör für den vorgesehenen Einsatz. Beachten Sie beim Kauf und Gebrauch von Einsatzwerkzeugen die technischen

Anforderungen des Produkts (siehe „Technische Daten“).

- Andere Verwendungen oder Veränderungen des Produkts gelten als nicht bestimmungsgemäß und können zu Risiken wie Lebensgefahr, Verletzungen und Beschädigungen führen.
- Für aus bestimmungswidriger Verwendung entstandene Schäden übernimmt der Hersteller keine Haftung.
- Das Produkt ist ausschließlich für den privaten Gebrauch bestimmt.
- Das Produkt ist nicht für den gewerblichen Einsatz oder für ähnliche Einsatzbereiche bestimmt.
- Beachten Sie alle anwendbaren lokalen Sicherheitsvorschriften, Normen und Verordnungen. Die Verwendung von lärmenden Elektrowerkzeugen kann gemäß nationalen oder lokalen Vorschriften nur zu bestimmten Zeiten erlaubt sein.

● **Lieferumfang**

⚠️ WARNUNG!

- ▶ Das Produkt und die Verpackungsmaterialien sind kein Kinderspielzeug! Kinder dürfen nicht mit Kunststoffbeuteln, Folien und Kleinteilen spielen! Es besteht Verschluckungs- und Erstickungsgefahr!

- 1 Bohr- und Meißelhammer
- 3 150 mm Bohrer 6/8/10 mm mit SDS-Plus-Aufnahme
- 1 250 mm Flachmeißel
- 1 250 mm Spitzmeißel
- 1 Metall-Tiefenanschlag
- 1 Zusatzgriff
- 1 Tragekoffer
- 1 50 g Fett für Bohrfutter (Modell-Nummer: HG06348)
- 1 Bedienungsanleitung

● Teilebeschreibung

Schlagen Sie vor dem Lesen die Seite mit den Abbildungen auf und machen Sie sich mit allen Funktionen des Produkts vertraut.

(Abb. A)

- 1 Tiefenanschlagschraube
- 2 Drehrichtungsumschalter
- 3 Ein-/Ausschalter
- 4 Sperrtaste (für Ein-/Ausschalter 3)
- 5 Anschlussleitung mit Netzstecker
- 6 LED
- 7 Geschwindigkeitswahrad
- 8 Entriegelungstaste (für Moduswahlschalter 9)
- 9 Moduswahlschalter
- 10 Zusatzgriff
- 11 Staubschutzkappe
- 12 SDS-Plus-Werkzeugaufnahme
- 13 Verriegelungshülse
- 14 Tiefenanschlag

(Abb. B)

- 15 Spitzmeißel
- 16 Flachmeißel
- 17 Bohrer 10 mm
- 18 Bohrer 8 mm
- 19 Bohrer 6 mm
- 20 Fett für Bohrfutter

● Technische Daten

Bohr- und Meißelhammer	PBH 1050 D4
Modellnummern	
– VDE-Stecker:	HG09738
– BS-Stecker:	HG09738-BS
– CH-Stecker:	HG09738-CH
Nennspannung:	230–240 V~, 50 Hz
Nennleistung:	1 050 W
Leerlaufdrehzahl n_0 :	0–1 100 min ⁻¹
Schlagzahl:	0–5 300 min ⁻¹
Schlagenergie:	3 Joule
Max. Bohrleistung \varnothing :	13 mm für Metall 26 mm für Beton/ Ziegel 32 mm für Holz

Geräuschemissionswerte

Die gemessenen Werte wurden in Übereinstimmung mit EN 62841 ermittelt. Der A-bewertete Geräuschpegel des Elektrowerkzeugs beträgt typischerweise:

Schalldruckpegel:	$L_{pA} = 91,7$ dB
Unsicherheit:	$K_{pA} = 3,0$ dB
Schalleistungspegel:	$L_{WA} = 102,7$ dB
Unsicherheit:	$K_{WA} = 3,0$ dB

Schwingungsemissionswerte

Schwingungsgesamtwerte (Vektorsumme dreier Richtungen), ermittelt entsprechend EN 62841:

Hammerbohren in Beton:	
Hauptgriff:	$a_{h,HD} = 12,064 \text{ m/s}^2$
Unsicherheit:	$K = 1,5 \text{ m/s}^2$
Hilfsgriff:	$a_{h,HD} = 11,063 \text{ m/s}^2$
Unsicherheit:	$K = 1,5 \text{ m/s}^2$

Meißeln:	
Hauptgriff:	$a_{h,Cheq} = 9,335 \text{ m/s}^2$
Unsicherheit:	$K = 1,5 \text{ m/s}^2$
Hilfsgriff:	$a_{h,Cheq} = 7,499 \text{ m/s}^2$
Unsicherheit:	$K = 1,5 \text{ m/s}^2$

WARNUNG!



Tragen Sie Gehörschutz!

HINWEIS

- ▶ Der angegebene Schwingungsgesamtwert und der angegebene Geräuschemissionswert sind nach einem genormten Prüfverfahren gemessen worden und können zum Vergleich eines Elektrowerkzeugs mit einem anderen verwendet werden.
- ▶ Der angegebene Schwingungsgesamtwert und der angegebene Geräuschemissionswert können auch zu einer vorläufigen Einschätzung der Belastung verwendet werden.

WARNUNG!

- ▶ Die Schwingungs- und Geräuschemissionen können während der tatsächlichen Benutzung des Elektrowerkzeugs von den Angabewerten abweichen, abhängig von der Art und Weise, in der das Elektrowerkzeug verwendet wird, insbesondere, welche Art von Werkstück bearbeitet wird.
Versuchen Sie, die Belastung durch Vibrationen und Geräusche so gering wie möglich zu halten. Beispielhafte Maßnahmen zur Verringerung der Vibrationsbelastung sind das Tragen von Handschuhen beim Gebrauch des Einsatzwerkzeugs und die Begrenzung der Arbeitszeit. Dabei sind alle Anteile des Betriebszyklus zu berücksichtigen (beispielsweise Zeiten, in denen das Elektrowerkzeug abgeschaltet ist, und solche, in denen es zwar eingeschaltet ist, aber ohne Belastung läuft).



Sicherheitshinweise

- **Allgemeine Sicherheitshinweise für Elektrowerkzeuge**

WARNUNG!

- ▶ **Lesen Sie alle Sicherheitshinweise, Anweisungen, Gebildungen und technischen Daten, mit denen dieses Elektrowerkzeug versehen ist.** Versäumnisse bei der Einhaltung der nachfolgenden Anweisungen können elektrischen Schlag, Brand und/oder schwere Verletzungen verursachen.

Bewahren Sie alle Sicherheitshinweise und Anweisungen für die Zukunft auf.

Der in den Sicherheitshinweisen verwendete Begriff „Elektrowerkzeug“ bezieht sich auf netzbetriebene Elektrowerkzeuge (mit Netzleitung) oder auf akkubetriebene Elektrowerkzeuge (ohne Netzleitung).

Arbeitsplatzsicherheit

- a) **Halten Sie Ihren Arbeitsbereich sauber und gut beleuchtet.**
Unordnung oder unbeleuchtete Arbeitsbereiche können zu Unfällen führen.
- b) **Arbeiten Sie mit dem Elektrowerkzeug nicht in explosionsgefährdeter Umgebung, in der sich brennbare Flüssigkeiten, Gase oder Stäube befinden.** Elektrowerkzeuge erzeugen Funken, die den Staub oder die Dämpfe entzünden können.
- c) **Halten Sie Kinder und andere Personen während der Benutzung des Elektrowerkzeugs fern.** Bei Ablenkung können Sie die Kontrolle über das Elektrowerkzeug verlieren.

Elektrische Sicherheit

- a) **Der Anschlussstecker des Elektrowerkzeuges muss in die Steckdose passen. Der Stecker darf in keiner Weise verändert werden. Verwenden Sie keine Adapterstecker gemeinsam mit schutzgeerdeten Elektrowerkzeugen.** Unveränderte Stecker und passende Steckdosen verringern das Risiko eines elektrischen Schlages.
- b) **Vermeiden Sie Körperkontakt mit geerdeten Oberflächen wie von Rohren, Heizungen, Herden und Kühlschränken.** Es besteht ein erhöhtes Risiko durch elektrischen Schlag, wenn Ihr Körper geerdet ist.

- c) **Halten Sie Elektrowerkzeuge von Regen oder Nässe fern.**
Das Eindringen von Wasser in ein Elektrowerkzeug erhöht das Risiko eines elektrischen Schlages.
- d) **Zweckentfremden Sie die Anschlussleitung nicht, um das Elektrowerkzeug zu tragen, aufzuhängen oder um den Stecker aus der Steckdose zu ziehen. Halten Sie die Anschlussleitung fern von Hitze, Öl, scharfen Kanten oder sich bewegenden Geräteteilen.** Beschädigte oder verwickelte Anschlussleitungen erhöhen das Risiko eines elektrischen Schlages.
- e) **Wenn Sie mit einem Elektrowerkzeug im Freien arbeiten, verwenden Sie nur Verlängerungskabel, die auch für den Außenbereich geeignet sind.** Die Anwendung eines für den Außenbereich geeigneten Verlängerungskabels verringert das Risiko eines elektrischen Schlages.
- f) **Wenn der Betrieb des Elektrowerkzeuges in feuchter Umgebung nicht vermeidbar ist, verwenden Sie einen Fehlerstromschutzschalter.** Der Einsatz eines Fehlerstromschutzschalters vermindert das Risiko eines elektrischen Schlages.

Sicherheit von Personen

- a) **Seien Sie aufmerksam, achten Sie darauf, was Sie tun, und gehen Sie mit Vernunft an die Arbeit mit einem Elektrowerkzeug. Benutzen Sie kein Elektrowerkzeug, wenn Sie müde sind oder unter dem Einfluss von Drogen, Alkohol oder Medikamenten stehen.** Ein Moment der Unachtsamkeit beim Gebrauch des Elektrowerkzeuges kann zu ernsthaften Verletzungen führen.

- b) **Tragen Sie persönliche Schutz-ausrüstung und immer eine Schutz-brille.** Das Tragen persönlicher Schutzausrüstung, wie Staubmaske, rutschfeste Sicherheitsschuhe, Schutzhelm oder Gehörschutz, je nach Art und Einsatz des Elektrowerkzeuges, verringert das Risiko von Verletzungen.
- c) **Vermeiden Sie eine unbeabsichtigte Inbetriebnahme. Vergewissern Sie sich, dass das Elektrowerkzeug ausgeschaltet ist, bevor Sie es an die Stromversorgung und/oder den Akku anschließen, es aufnehmen oder tragen.** Wenn Sie beim Tragen des Elektrowerkzeuges den Finger am Schalter haben oder das Elektrowerkzeug eingeschaltet an die Stromversorgung anschließen, kann dies zu Unfällen führen.
- d) **Entfernen Sie Einstellwerkzeuge oder Schraubenschlüssel, bevor Sie das Elektrowerkzeug einschalten.** Ein Werkzeug oder Schlüssel, der sich in einem drehenden Teil des Elektrowerkzeugs befindet, kann zu Verletzungen führen.
- e) **Vermeiden Sie eine abnormale Körperhaltung. Sorgen Sie für einen sicheren Stand und halten Sie jederzeit das Gleichgewicht.** Dadurch können Sie das Elektrowerkzeug in unerwarteten Situationen besser kontrollieren.
- f) **Tragen Sie geeignete Kleidung. Tragen Sie keine weite Kleidung oder Schmuck. Halten Sie Haare, Kleidung und Handschuhe fern von sich bewegenden Teilen.** Lockere Kleidung, Schmuck oder lange Haare können von sich bewegenden Teilen erfasst werden.
- g) **Wenn Staubabsaug- und -auffang-einrichtungen montiert werden können, vergewissern Sie sich, dass diese angeschlossen sind und richtig verwendet werden.** Die Verwendung einer Staubabsaugung kann Gefährdungen durch Staub verringern.
- h) **Wiegen Sie sich nicht in falscher Sicherheit und setzen Sie sich nicht über die Sicherheitsregeln für Elektrowerkzeuge hinweg, auch wenn Sie nach vielfachem Gebrauch mit dem Elektrowerkzeug vertraut sind.** Achtloses Handeln kann binnen Sekundenbruchteilen zu schweren Verletzungen führen.

Verwendung und Behandlung des Elektrowerkzeugs

- a) **Überlasten Sie das Elektro-werkzeug nicht. Verwenden Sie für Ihre Arbeit das dafür bestimmte Elektrowerkzeug.** Mit dem passenden Elektrowerkzeug arbeiten Sie besser und sicherer im angegebenen Leistungsbereich.
- b) **Benutzen Sie kein Elektrowerkzeug, dessen Schalter defekt ist.** Ein Elektrowerkzeug, das sich nicht mehr ein- oder ausschalten lässt, ist gefährlich und muss repariert werden.
- c) **Ziehen Sie den Stecker aus der Steckdose und/oder entfernen Sie einen abnehmbaren Akku, bevor Sie Geräteeinstellungen vornehmen, Einsatzwerkzeugteile wechseln oder das Elektrowerkzeug weglegen.** Diese Vorsichtsmaßnahme verhindert den unbeabsichtigten Start des Elektrowerkzeuges.

- d) **Bewahren Sie unbenutzte Elektrowerkzeuge außerhalb der Reichweite von Kindern auf. Lassen Sie keine Personen das Elektrowerkzeug benutzen, die mit diesem nicht vertraut sind oder diese Anweisungen nicht gelesen haben.** Elektrowerkzeuge sind gefährlich, wenn sie von unerfahrenen Personen benutzt werden.
- e) **Pflegen Sie Elektrowerkzeuge und Einsatzwerkzeuge mit Sorgfalt. Kontrollieren Sie, ob bewegliche Teile einwandfrei funktionieren und nicht klemmen, ob Teile gebrochen oder so beschädigt sind, dass die Funktion des Elektrowerkzeuges beeinträchtigt ist. Lassen Sie beschädigte Teile vor dem Einsatz des Elektrowerkzeuges reparieren.** Viele Unfälle haben ihre Ursache in schlecht gewarteten Elektrowerkzeugen.
- f) **Halten Sie Schneidwerkzeuge scharf und sauber.** Sorgfältig gepflegte Schneidwerkzeuge mit scharfen Schneidkanten verklemmen sich weniger und sind leichter zu führen.
- g) **Verwenden Sie Elektrowerkzeug, Zubehör, Einsatzwerkzeuge usw. entsprechend diesen Anweisungen. Berücksichtigen Sie dabei die Arbeitsbedingungen und die auszuführende Tätigkeit.** Der Gebrauch von Elektrowerkzeugen für andere als die vorgesehenen Anwendungen kann zu gefährlichen Situationen führen.
- h) **Halten Sie Griffe und Griffflächen trocken, sauber und frei von Öl und Fett.** Rutschige Griffe und Griffflächen erlauben keine sichere Bedienung und Kontrolle des Elektrowerkzeuges in unvorhergesehenen Situationen.

Service

- a) **Lassen Sie Ihr Elektrowerkzeug nur von qualifiziertem Fachpersonal und nur mit Original-Ersatzteilen reparieren.** Damit wird sichergestellt, dass die Sicherheit des Elektrowerkzeuges erhalten bleibt.

HINWEIS

- Dieses Produkt erzeugt während des Betriebs ein elektromagnetisches Feld! Dieses Feld kann unter Umständen mit aktiven oder passiven medizinischen Implantaten interferieren! Um das Risiko von schweren oder tödlichen Verletzungen zu verringern, empfehlen wir Personen mit medizinischen Implantaten, vor dem Betrieb dieses Produkts ihren Arzt und den Hersteller des medizinischen Implantats zu konsultieren!

● Sicherheitshinweise für Hämmer

⚠️ WARNUNG!



Tragen Sie Gehörschutz. Die Einwirkung von Lärm kann Hörverlust bewirken.



Tragen Sie eine Staubschutzmaske.

⚠️ WARNUNG!

- Bei Bohr- und Meißelarbeiten kann mit Materialien gearbeitet werden, die schädlichen oder giftigen Staub erzeugen können. Dieser Staub stellt eine Gefahr für die Gesundheit der Person dar, die das Elektrowerkzeug bedient, sowie für alle anderen Personen in der Umgebung.

⚠️ WARNUNG!

- ▶ Vergewissern Sie sich, dass Sie nicht auf Strom-, Gas- oder Wasserleitungen stoßen, wenn Sie mit dem Elektrowerkzeug arbeiten. Prüfen Sie ggf. mit einem Leitungssucher, bevor Sie in eine Wand bohren bzw. diese aufschlitzen.

Sicherheitshinweise für alle Arbeiten

- **Tragen Sie Gehörschutz.** Die Einwirkung von Lärm kann Gehörverlust bewirken.
- **Benutzen Sie Zusatzgriffe, wenn diese mit dem Elektrowerkzeug mitgeliefert werden.** Der Verlust der Kontrolle kann zu Verletzungen führen.
- **Halten Sie das Elektrowerkzeug an den isolierten Griffflächen, wenn Sie Arbeiten ausführen, bei denen das Bohrwerkzeug oder die Schrauben verborgene Stromleitungen oder die eigene Anschlussleitung treffen kann.**
Der Kontakt mit einer spannungsführenden Leitung kann auch metallene Geräteteile unter Spannung setzen und zu einem elektrischen Schlag führen.

Sicherheitshinweise bei Verwendung langer Bohrer mit Bohrhämmern

- **Beginnen Sie den Bohrvorgang immer mit niedriger Drehzahl und während das Bohrwerkzeug Kontakt mit dem Werkstück hat.** Bei höheren Drehzahlen kann sich der Bohrer leicht verbiegen, wenn er sich ohne Kontakt mit dem Werkstück frei drehen kann, und zu Verletzungen führen.

- **Üben Sie keinen übermäßigen Druck und nur in Längsrichtung zum Bohrwerkzeug aus.** Bohrer können sich verbiegen und dadurch brechen oder zu einem Verlust der Kontrolle und zu Verletzungen führen.

● Zusätzliche Sicherheitshinweise

- **Verwenden Sie geeignete Suchgeräte, um verborgene Versorgungsleitungen aufzuspüren, oder ziehen Sie die örtliche Versorgungsgesellschaft hinzu.** Kontakt mit Elektroleitungen kann zu Feuer und elektrischem Schlag führen. Beschädigung einer Gasleitung kann zur Explosion führen. Eindringen in eine Wasserleitung verursacht Sachbeschädigung.
- **Warten Sie, bis das Elektrowerkzeug zum Stillstand gekommen ist, bevor Sie es ablegen.** Das Einsatzwerkzeug kann sich verhaken und zum Verlust der Kontrolle über das Elektrowerkzeug führen.
- **Sichern Sie das Werkstück.** Ein mit Spannvorrichtungen oder Schraubstock festgehaltenes Werkstück ist sicherer gehalten als mit Ihrer Hand.
- **Berühren Sie kurz nach dem Betrieb keine Einsatzwerkzeuge oder angrenzenden Gehäuseteile.** Diese können beim Betrieb sehr heiß werden und Verbrennungen verursachen.
- **Das Einsatzwerkzeug kann beim Bohren blockieren. Sorgen Sie für einen sicheren Stand und halten Sie das Elektrowerkzeug mit beiden Händen fest.** Sie können sonst die Kontrolle über das Elektrowerkzeug verlieren.

- **Halten Sie das Elektrowerkzeug beim Arbeiten fest mit beiden Händen und sorgen Sie für einen sicheren Stand.** Das Elektrowerkzeug wird mit zwei Händen sicherer geführt.

Originalzubehör/-zusatzgeräte

WARNUNG!

- ▶ Verwenden Sie kein Zubehör welches nicht von **/// PARKSIDE** empfohlen wurde. Dies kann zu elektrischem Schlag und Feuer führen.
- Benutzen Sie nur Zubehör und Zusatzgeräte, die in der Bedienungsanleitung angegeben sind bzw. deren Aufnahme mit dem Produkt kompatibel ist.

● Verhalten im Notfall

Machen Sie sich anhand dieser Bedienungsanleitung mit der Benutzung dieses Produkts vertraut. Prägen Sie sich die Sicherheitshinweise ein und halten Sie sich unbedingt daran. Dies hilft, Risiken und Gefahren zu vermeiden.

- Seien Sie bei der Nutzung dieses Produkts immer aufmerksam, damit Sie Gefahren frühzeitig erkennen und handeln können. Rasches Einschreiten kann schwere Verletzungen und Sachschäden vermeiden.
- Schalten Sie das Produkt bei Fehlfunktionen umgehend aus. Lassen Sie dieses von einer qualifizierten Fachkraft überprüfen und gegebenenfalls instand setzen, bevor Sie es wieder in Betrieb nehmen.

● Restrisiken

Auch wenn Sie dieses Produkt vorschriftsmäßig bedienen, bleibt ein potenzielles Risiko für Personen- und Sachschäden bestehen. Folgende Gefahren können im Zusammenhang mit der Bauweise und Ausführung dieses Produkts unter anderem auftreten:

- Gesundheitsschäden, die aus Vibrationsemissionen resultieren, falls das Produkt über einen längeren Zeitraum benutzt, nicht ordnungsgemäß geführt und gewartet wird.
- Personen- und Sachschäden hervorgerufen durch defekte Einsatzwerkzeuge oder plötzlichen Einschlag eines verdeckten Objekts während des Gebrauchs.
- Verletzungsgefahr und Sachschäden verursacht durch fliegende Objekte.

● Vor dem Gebrauch

● Zubehör

WARNUNG!

- ▶ Verwenden Sie kein Zubehör welches nicht von **/// PARKSIDE** empfohlen wurde. Dies kann zu elektrischem Schlag und Feuer führen.

Für den sicheren und ordnungsgemäßen Gebrauch dieses Produkts werden unter anderem die folgenden Zubehörteile, wie z. B. Werkzeuge und Einsatzwerkzeuge, benötigt:

- SDS-Plus-Einsatzwerkzeug
- Geeignete persönliche Schutzausrüstung

Werkzeuge und Einsatzwerkzeuge erhalten Sie im Fachhandel. Beachten Sie beim Erwerb immer die technischen Anforderungen dieses Produkts (siehe „Technische Daten“). Fragen Sie bei Unsicherheit eine qualifizierte Fachkraft und lassen Sie sich von Ihrem Fachhändler beraten.

● **Bedienung**

⚠️ WARNUNG!



Schalten Sie das Produkt aus und trennen Sie es vom Netz vor dem Auswechseln von Zubehör, Reinigung und bei Nichtgebrauch.

⚠️ WARNUNG!

- ▶ Sichern oder befestigen Sie das Werkstück während der Bohrarbeiten mit einer Klemme, einer feststellbaren Zange oder einem Schraubstock. Führen Sie Bohrarbeiten nur an einem sicher befestigten Werkstück durch.

HINWEIS

- ▶ Bringen Sie vor allen Arbeiten am Elektrowerkzeug (z. B. Wartung, Werkzeugwechsel etc.) sowie bei dessen Transport und Aufbewahrung den Drehrichtungsumschalter [2] in Mittelstellung. Bei unbeabsichtigtem Betätigen des Ein-/Ausschalters [3] besteht ein Verletzungsrisiko.

● **Zusatzgriff montieren**

HINWEIS

- ▶ Verwenden Sie dieses Produkt aus Sicherheitsgründen nur mit dem befestigten Zusatzgriff [10].

1. Lösen Sie den Riemen am Zusatzgriff [10], indem Sie ihn entgegen dem Uhrzeigersinn drehen.
2. Drehen Sie den Zusatzgriff [10] je nach Arbeitsposition in einen geeigneten Winkel.
3. Drehen Sie den Zusatzgriff [10] im Uhrzeigersinn, um ihn festzuziehen.

● **Tiefenanschlag montieren**

1. Lösen Sie die Tiefenanschlagschraube [1].
2. Stecken Sie den Tiefenanschlag [14] in den Zusatzgriff [10].
3. Ziehen Sie den Tiefenanschlag [14] heraus, bis der Abstand zwischen der Spitze der Bohrwerkzeuge und der Spitze des Tiefenanschlags der benötigten Bohrtiefe entspricht.
4. Ziehen Sie die Tiefenanschlagschraube [1] fest, um den Tiefenanschlag [14] zu verriegeln.

● **Einsatzwerkzeug auswählen**

Anwendung	Einsatzwerkzeug
Hammerbohren	SDS-Plus-Einsatzwerkzeug
Meißeln	
Herkömmliches Bohren in Holz, Metall, Keramik und Kunststoff	Geeigneter SDS-Plus-Bohrer

● **Einsatzwerkzeugwechsel**

- Mit der SDS-Plus-Werkzeugaufnahme [12] können Sie das Einsatzwerkzeug einfach und bequem ohne Verwendung zusätzlicher Werkzeuge wechseln.

- Das SDS-Plus-Einsatzwerkzeug ist systembedingt frei beweglich. Dadurch entsteht beim Leerlauf eine Rundlaufabweichung. Dies hat keine Auswirkungen auf die Genauigkeit des Bohrlochs, da sich der Bohrer beim Bohren selbst zentriert.
- Die Staubschutzkappe **11** verhindert weitgehend das Eindringen von Bohrstaub in die Werkzeugaufnahme während des Betriebes. Achten Sie beim Einsetzen des Einsatzwerkzeuges darauf, dass die Staubschutzkappe nicht beschädigt wird.

HINWEIS

- ▶ Eine beschädigte Staubschutzkappe **11** ist sofort zu ersetzen. Wenden Sie sich an eine Kundendienstwerkstatt.

● SDS-Werkzeug einsetzen





1. Fetten Sie vor dem Einsetzen des Einsatzwerkzeuges die SDS-Plus-Werkzeugaufnahme **12** leicht mit dem Fett für Bohrfutter **20** ein.
2. Setzen Sie das Einsatzwerkzeug drehend in die SDS-Plus-Werkzeugaufnahme **12** ein, bis es hörbar einrastet.
3. Überprüfen Sie durch Ziehen des Einsatzwerkzeuges die einwandfreie Verriegelung. Das Einsatzwerkzeug hat systembedingt ein radiales Spiel.

● SDS-Werkzeug entnehmen

- Ziehen Sie die Verriegelungshülse **13** nach hinten und entnehmen Sie das Einsatzwerkzeug.



● Betriebsart wählen

- Halten Sie die Entriegelungstaste **8** am Moduswahlschalter **9** gedrückt. Drehen Sie den Moduswahlschalter, sodass die Pfeilmarkierung auf das entsprechende Symbol zeigt.

Symbol	Betriebsart
	Bohren
	Hammer-Bohren
	Meißeln
	Meißelposition anpassen

Meißelposition anpassen

Um das Einsatzwerkzeug in die benötigte Position zum Meißeln zu drehen, gehen Sie wie folgt vor:

1. Drehen Sie den Moduswahlschalter **9** auf  (Meißelposition anpassen).
2. Drehen Sie das Einsatzwerkzeug in der SDS-Plus-Werkzeugaufnahme **12** in die benötigte Position.
3. Drehen Sie den Moduswahlschalter **9** auf  (Meißeln).

● Drehrichtung einstellen

HINWEIS

- ▶ Betätigen Sie den Drehrichtungsumschalter **2** nur bei Stillstand des Elektrowerkzeuges.

- Verwenden Sie den Drehrichtungsumschalter, um die Drehrichtung des Elektrowerkzeuges zu ändern. Bei gedrücktem Ein-/Ausschalter **3** ist dies nicht möglich.

- Rechtslauf: Drücken Sie den Drehrichtungsumschalter nach links bis zum Anschlag durch.
- Linkslauf: Drücken Sie den Drehrichtungsumschalter nach rechts bis zum Anschlag durch.

● **Ein-/Ausschalten**

- Verbinden Sie den Netzstecker **5** mit einer Steckdose. Die LED **6** leuchtet und zeigt damit an, dass das Produkt betriebsbereit ist.

Einschalten

- Drücken Sie den Ein-/Ausschalter **3**.
- Um Energie zu sparen, schalten Sie das Elektrowerkzeug nur ein, wenn Sie es benutzen.

Ausschalten

- Lassen Sie den Ein-/Ausschalter **3** los.
- Bei niedrigen Temperaturen erreicht das Elektrowerkzeug erst nach einer gewissen Zeit die volle Hammerleistung/Schlagleistung.

Dauerbetrieb

- Drücken Sie den Ein-/Ausschalter **3**. Drücken Sie gleichzeitig die Sperrtaste **4**, um den Ein-/Ausschalter zu verriegeln.
- Um den Dauerbetrieb abzubrechen, drücken Sie den Ein-/Ausschalter **3** und lassen Sie ihn wieder los.

● **Drehzahl auswählen**

HINWEIS

▶ Die eingestellte Drehzahl wird nur im Dauerbetrieb erreicht.

- Drehen Sie das Geschwindigkeitswahlrad **7**, um die Drehzahl von Stufe 1 (niedrig) bis Stufe 6 (hoch) auszuwählen. Die benötigte Drehzahl hängt vom zu bearbeitenden Material ab.

● **Fehlerbehebung**

Problem	Mögliche Ursache	Abhilfe
Das Produkt funktioniert nicht.	Der Motor ist defekt.	Lassen Sie das Produkt von einer qualifizierten Fachkraft reparieren.
Die Leistung des Produkts ist schwach.	Übermäßiger Druck auf das Produkt.	Üben Sie einen angemessenen Druck auf das Produkt aus.
	Das Fett für Bohrfutter ist verbraucht.	Schmieren Sie die SDS-Plus-Werkzeugaufnahme 12 leicht mit dem Fett für Bohrfutter.

● **Reinigung und Pflege**

⚠️ WARNUNG!

 Schalten Sie das Produkt aus und trennen Sie es vom Netz vor dem Auswechseln von Zubehör, Reinigung und bei Nichtgebrauch.

● Reinigung

HINWEIS

- ▶ Verwenden Sie keine chemischen, alkalischen, schmirgelnde oder andere aggressive Reinigungs- oder Desinfektionsmittel, um das Produkt zu reinigen, da diese die Oberflächen beschädigen können.
- ▶ Achten Sie darauf, dass keine Flüssigkeiten in das Innere des Produkts gelangen.
- ▶ Halten Sie das Produkt stets sauber, trocken und frei von Öl oder Schmierfetten. Entfernen Sie Staub nach jedem Gebrauch und vor der Lagerung.
- ▶ Regelmäßige ordentliche Reinigung hilft einen sicheren Gebrauch sicherzustellen und verlängert die Lebensdauer des Produkts.

- Reinigen Sie das Produkt mit einem trockenen Tuch. Verwenden Sie für schwer zugängliche Stellen eine weiche Bürste.
- Entfernen Sie insbesondere Schmutz und Staub von den Lüftungsöffnungen mit einem Tuch und einer weichen Bürste.
Lüftungsöffnungen müssen immer frei sein.
- Reinigen Sie die SDS-Plus-Werkzeugaufnahme [12](#) regelmäßig. Schmieren Sie die SDS-Plus-Werkzeugaufnahme leicht mit dem Fett für Bohrfutter [20](#).

● Wartung

- Wenn ein Ersatz der Netzanschlussleitung erforderlich ist, ist dies vom Hersteller oder seinem Vertreter auszuführen, um Sicherheitsgefährdungen zu vermeiden.

- Überprüfen Sie das Produkt und Zubehörteile (z. B. Einsatzwerkzeuge) vor und nach jeder Benutzung auf Verschleiß und Beschädigungen. Tauschen Sie diese gegebenenfalls gegen neue aus. Beachten Sie dabei die technischen Anforderungen (siehe „Technische Daten“).
- Schmierfetten: Schmieren Sie die SDS-Plus-Werkzeugaufnahme [12](#) leicht mit dem Fett für Bohrfutter [20](#).

● Reparatur

- Im Inneren dieses Produkts befinden sich keine Teile, die vom Benutzer repariert werden können. Wenden Sie sich an eine qualifizierte Fachkraft, um das Produkt überprüfen und instandsetzen zu lassen.

● Lagerung

- Schalten Sie das Produkt aus. Lassen Sie das Produkt abkühlen.
- Reinigen Sie das Produkt (siehe „Reinigung“).
- Lagern Sie das Produkt und dessen Zubehör an einem dunklen, trockenen, frostfreien und gut belüfteten Ort.
- Lagern Sie das Produkt stets an einem für Kinder unzugänglichen Ort.
- Die optimale Langzeit-Lagertemperatur (länger als 3 Monate) liegt zwischen +20 und +26 °C.
- Lagern Sie das Produkt im Tragekoffer.

● Transport

- Schalten Sie das Produkt aus. Lassen Sie das Produkt abkühlen.
- Transportieren Sie das Produkt im Tragekoffer.

- Schützen Sie das Produkt gegen Schläge und starke Vibrationen, die insbesondere beim Transport in Fahrzeugen auftreten.
- Sichern Sie das Produkt gegen Verrutschen und Kippen.

● **Entsorgung**

Das Schmierfett muss gemäß den örtlichen Vorschriften getrennt entsorgt werden.

Die Verpackung besteht aus umweltfreundlichen Materialien, die Sie über die örtlichen Recyclingstellen entsorgen können.



Beachten Sie die Kennzeichnung der Verpackungsmaterialien bei der Abfalltrennung, diese sind gekennzeichnet mit Abkürzungen (a) und Nummern (b) mit folgender Bedeutung: 1–7:

Kunststoffe/20–22: Papier und Pappe/80–98: Verbundstoffe.

Produkt:



Möglichkeiten zur Entsorgung des ausgedienten Produkts erfahren Sie bei Ihrer Gemeinde- oder Stadtverwaltung.



Werfen Sie Ihr Produkt, wenn es ausgedient hat, im Interesse des Umweltschutzes nicht in den Hausmüll, sondern führen Sie es einer fachgerechten Entsorgung zu. Über Sammelstellen und deren Öffnungszeiten können Sie sich bei Ihrer zuständigen Verwaltung informieren.

● **Garantie**

Das Produkt wurde nach strengen Qualitätsrichtlinien hergestellt und vor der Auslieferung sorgfältig geprüft. Im Falle von Material- oder Herstellungsfehlern haben Sie gegenüber dem Verkäufer des Produkts gesetzliche Rechte. Ihre gesetzlichen Rechte werden in keiner Weise durch unsere unten aufgeführte Garantie eingeschränkt.

Die Garantie für dieses Produkt beträgt 3 Jahre ab Kaufdatum. Die Garantiezeit beginnt mit dem Kaufdatum. Bewahren Sie den Originalkaufbeleg an einem sicheren Ort auf, da dieses Dokument als Nachweis des Kaufs erforderlich ist.

Alle Schäden oder Mängel, die bereits zum Zeitpunkt des Kaufs vorhanden sind, müssen unverzüglich nach dem Auspacken des Produkts gemeldet werden.

Sollte das Produkt innerhalb von 3 Jahren ab Kaufdatum einen Material- oder Herstellungsfehler aufweisen, werden wir es – nach unserer Wahl – kostenlos für Sie reparieren oder ersetzen. Die Garantiezeit verlängert sich durch einen stattgegebenen Gewährleistungsanspruch nicht. Dies gilt auch für ersetzte und reparierte Teile.

Diese Garantie erlischt, wenn das Produkt beschädigt oder unsachgemäß verwendet oder gewartet wurde.

Die Garantie deckt Material- und Herstellungsfehler ab. Diese Garantie erstreckt sich weder auf Produktteile, die normalem Verschleiß unterliegen, und somit als Verschleißteile gelten (z. B. Batterien, Akkus, Schläuche, Farbpatronen), noch auf Schäden an zerbrechlichen Teilen, z. B. Schalter oder Teile aus Glas.

● Abwicklung im Garantiefall

Um eine schnelle Bearbeitung Ihres Anliegens zu gewährleisten, folgen Sie bitte den folgenden Hinweisen:

Bitte halten Sie für alle Anfragen den Kassenbon und die Artikelnummer (IAN 465638_2404) als Nachweis für den Kauf bereit.

Die Artikelnummer entnehmen Sie bitte dem Typenschild am Produkt, einer Gravur am Produkt, dem Titelblatt Ihrer Anleitung (unten links) oder dem Aufkleber auf der Rück- oder Unterseite des Produktes.

Sollten Funktionsfehler oder sonstige Mängel auftreten kontaktieren Sie zunächst die nachfolgend benannte Serviceabteilung telefonisch oder per EMail.

Ein als defekt erfasstes Produkt können Sie dann unter Beifügung des Kaufbelegs (Kassenbon) und der Angabe, worin der Mangel besteht und wann er aufgetreten ist, für Sie portofrei an die Ihnen mitgeteilte Service Anschrift übersenden.

Auf parkside-diy.com können Sie diese und viele weitere Handbücher einsehen und herunterladen. Mit diesem QR-Code gelangen Sie direkt auf parkside-diy.com. Wählen Sie Ihr Land aus, und suchen Sie über die Suchmaske nach den Bedienungsanleitungen. Mittels Eingabe der Artikelnummer (IAN) 465638_2404 gelangen Sie zur Bedienungsanleitung für Ihren Artikel.

● Service

- DE Service Deutschland**
Tel.: 0800 5435 111
E-Mail: owim@lidl.de
- AT Service Österreich**
Tel.: 0800 292726
E-Mail: owim@lidl.at
- CH Service Schweiz**
Tel.: 0800 562153
E-Mail: owim@lidl.ch



● EU-Konformitätserklärung

EU-KONFORMITÄTSERKLÄRUNG (Nr. 465638_2404)

IAN: 465638_2404
Produkt-Identifikation: "PARKSIDE" Bohr- und Meißelhammer
Modellnummer: HG09738

Der oben beschriebene Gegenstand der Erklärung erfüllt die einschlägigen Harmonisierungsvorschriften der Union:

Richtlinie 2006/42/EG
Richtlinie 2014/30/EU
Richtlinie 2011/65/EU mit allen dazugehörigen Änderungen

Angabe der einschlägigen harmonisierten Normen oder der anderen technischen Spezifikationen, für die die Konformität erklärt wird:

Nr. / Teile
Richtlinie 2006/42/EG
EN 62841-1:2015/A11:2022
EN IEC 62841-2-6:2020/A11:2020
Richtlinie 2014/30/EU
EN IEC 55014-1:2021
EN IEC 55014-2:2021
EN IEC 61000-3-2:2019/A1:2021
EN 61000-3-3:2013/A2:2021

Der Gegenstand der oben beschriebenen Erklärung steht im Einklang mit der Richtlinie 2011/65/EU des Europäischen Parlaments und des Rates vom 8. Juni 2011 zur Beschränkung der Verwendung bestimmter gefährlicher Stoffe in Elektro- und Elektronikgeräten:

Nr. / Teile
EN IEC 63000:2018

Person, die die technische Dokumentation aufbewahrt: OWIM GmbH & Co.KG

Unterzeichnet für und im Namen von:

OWIM GmbH & Co. KG, Stiftsbergstraße 1, 74167 Neckarsulm, Deutschland

Diese Konformitätserklärung wird unter der alleinigen Verantwortung des Herstellers ausgestellt.

Original-Konformitätserklärung

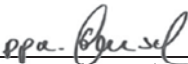
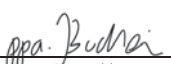
Neckarsulm	19.07.2024		
Ort	Datum	ppa. Stefan Haensel Prokurist	ppa. Jens Buchheim Prokurist

OWIM GmbH & Co. KG
Stiftsbergstraße 1
74167 Neckarsulm
GERMANY

Model No.: HG09738
Version: 11/2024

IAN 465638_2404

