



PDF ONLINE
parkside-diy.com

FOLDABLE HAND TRUCK

(GB) (CY)

FOLDABLE HAND TRUCK

Instructions for use

(SI)

TRANSPORTNI VOZIČEK

Navodilo za uporabo

(SK)

TRANSPORTNÝ VOZÍK

Návod na používanie

(RS)

TRANSPORTNA KOLICA

Uputstvo za korišćenje

(BG)

ТРАНСПОРТНА КОЛИЧКА

Ръководството за използване

(HU)

SZÁLLÍTÓKOSCI

Használati útmutató

(CZ)

SKLÁDACÍ RUDL

Návod k použití

(HR)

TRANSPORTNA KOLICA

Upute za uporabu

(RO)

CĂRUCIOR PENTRU TRANSPORT

Instrucțiuni de funcționare

(GR) (CY)

ΚΑΡΟΤΣΙ ΜΕΤΑΦΟΡΑΣ

Οδηγίες χρήσης

IAN 494829_2504

(HU) (SI) (CZ) (SK) (HR)
(RS) (RO) (BG) (GR) (CY)

A

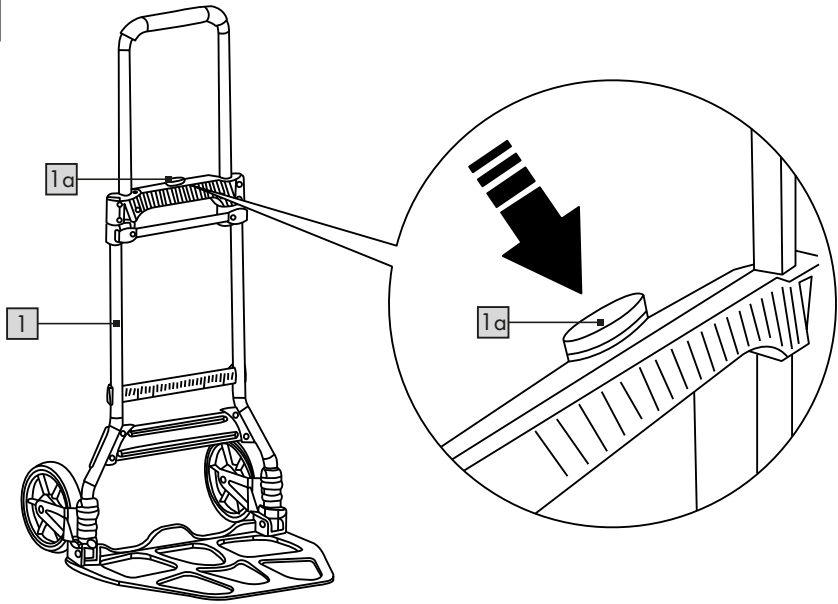

B

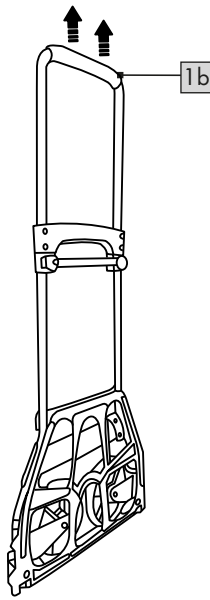

C

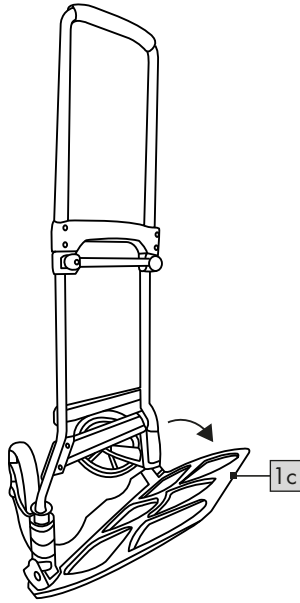

D

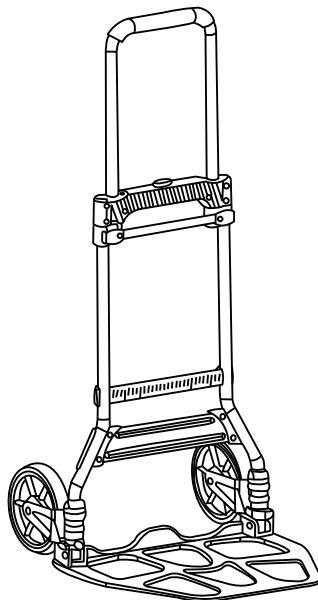

Congratulations!

You have chosen to purchase a high-quality product. Familiarise yourself with the product before using it for the first time.



Read the following instructions for use carefully.

Use the product only as described and only for the given areas of application. Store these instructions for use carefully. When passing the product on to third parties, please also hand over all accompanying documents.

Scope of delivery

1 x hand truck (1)
1 x instructions for use

Technical data

Weight: approx. 5.4kg

Dimensions (unfolded):
approx. 48.5 x 110 x 52cm (W x H x D)

Dimensions (folded up):
approx. 48.5 x 82 x 6cm (W x H x D)

Dimensions of load area:
approx. 48.5 x 35cm (W x D)



Maximum load capacity: 100kg



Follow the instructions



Date of manufacture (month/year):
11/2025

Intended use

This product has been designed for transporting loads up to a maximum weight of 100kg and is for private use. The product is suitable neither for commercial use nor for transporting people and animals.

Safety instructions



Danger to life!

- Never leave children unsupervised with the packaging material. Risk of suffocation.



Risk of injury to children!

- Children may not use the product!
- Children may not play with the product. Warn children specifically that the product is not a toy.
- Take into account children's natural instinct to play and sense of adventure. Prevent situations and behaviours for which the product is not intended.
- The product is not for climbing on or playing with! Make sure that people, especially children, do not pull themselves up on the product or lean against it. The product may tip over.
- When not in use, the product must be stored out of the reach of children.



Risk of injury!

- Do not make any modifications to the product!
- Check the product for damage and wear before each use. The product may be used only when in good working order and condition!
- Do not exceed the maximum load capacity of 100kg.
- The product may not be used to transport people or animals.
- Do not sit or stand on the product.
- Do not place the product near steps, slopes, steep terrain or bodies of water.
- Always load the load area evenly.
- Make sure that during transport the load cannot shift or fall off. Use straps to secure the load.
- Do not transport any load that you are unable to secure with straps.

- Keep the load's centre of gravity as low as possible. First load the heavy items and then the lighter ones.
- Use the product only when the telescopic handle is fully extended and engaged.
- Make sure before loading that the load area lies flat on the ground.



Risk of trapped fingers!

- Beware of trapping your fingers when extending and retracting the telescopic handle as well as when unfolding and folding up the load area.

Use (figs. A–C)

Unfolding

1. Press the locking button (1a) (fig. A).
2. Pull the telescopic handle (1b) up, release the locking button and pull the telescopic handle up far enough for it to click in audibly (fig. B).
3. Fold down the load area (1c) (fig. C).

Note: The load area must lie flat on the ground and the wheels must be fully unfolded.

Folding up

1. Fold up the load area.
2. Press the locking button and push in the telescopic handle.

Storage, cleaning

When not in use, always store the product clean and dry at room temperature. Clean only with a damp cloth and wipe dry afterwards.

IMPORTANT! Never clean the product with harsh cleaning agents.

Disposal



Dispose of the product and packaging materials in accordance with current local regulations. Store the packaging materials (foil bags, for example) out of the reach of children. For further information about disposal of the product no longer needed, contact your local council. Dispose of the product and the packaging in an environmentally friendly manner.



The Recycling Code distinguishes different materials to be returned for recycling. The Code consists of the recycling symbol for the recycling process and a number that identifies the material.

Notes on the guarantee and service handling

The product was produced with great care and under continuous quality control. DELTA-SPORT HANDELSKONTOR GmbH gives private end customers a three-year guarantee on this product from the date of purchase (guarantee period) in accordance with the following provisions. The guarantee is only valid for material and manufacturing defects. The guarantee does not cover parts that are subject to normal wear and tear and that are thus considered wear parts (e.g. batteries) and it does not cover fragile parts such as switches or parts that are made of glass. Claims under this guarantee are excluded if the product has been used incorrectly, improperly, or contrary to the intended purpose, or if the provisions in the instructions for use were not observed, unless the end customer proves that a material or manufacturing defect exists that was not caused by one of the aforementioned circumstances.

Claims under the guarantee can only be made within the guarantee period by presenting the original sales receipt. Please therefore keep the original sales receipt. The guarantee period is not extended by any repairs carried out under the guarantee, under statutory guarantees, or as a gesture of goodwill. This also applies to replaced and repaired parts.

If you wish to make a claim please first contact the service hotline mentioned below or contact us by e-mail. If there is a guarantee case, then the product will be repaired or replaced free of charge to you or the purchase price will be refunded, depending on our choice. There are no further rights from the guarantee.

Your legal rights, in particular guarantee claims against the respective seller, are not limited by this guarantee.

Guarantee handling

To ensure rapid processing of your case please follow the following instructions:

- For all inquiries keep the sales receipt and product number (e.g. IAN 123456_7890) handy as proof of purchase.
- You will find the product number on the product label, on an engraving on the product, on the title page of your instructions (bottom left), or on the sticker on the back or bottom of the product.
- Should any functional problem or other defects occur, first contact the service department named below by telephone or use our contact form, which you will find at parkside-diy.com under service categories.
- Once the product is determined to be defective, you can then attach the proof of purchase (sales receipt) and state the nature of the defect and when it occurred and send it, postage free for you, to the address of the service department of which you have been notified.



At parkside-diy.com you can find and download these and many other manuals. With this QR code you can directly access parkside-diy.com. Select your country and

use the search template to look for the operating instructions. By entering the product number (e.g. IAN 123456_7890) you access the operating instructions for your product.

IAN: 494829_2504

Ⓒ GB Customer Service United Kingdom
Telephone: 08000518970

Ⓒ CY Customer service Cyprus
Telephone: 80094242

Contact form at parkside-diy.com
Location: Germany

Szívből gratulálunk!

Vásárlásával kiváló minőségű terméket választott. Használatba vétele előtt ismerkedjen meg a termékkel.



Figyelmesen olvassa el az alábbi használati útmutatót.

A terméket kizárólag az itt ismertetett módon, a rendeltetésének megfelelően használja. Gondosan őrizze meg a használati útmutatót. A termék továbbadásakor adja át az összes kapcsolódó dokumentumot is.

A csomag tartalma

1 x molnárkocsi (1)
1 x használati útmutató

Műszaki adatok

Tömeg: kb. 5,4 kg

Méretek (kihajtva):

kb. 48,5 x 110 x 52 cm (Szé x Ma x Mé)

Méretek (összecsukva):

kb. 48,5 x 82 x 6 cm (Szé x Ma x Mé)

Rakfelület méretei:

kb. 48,5 x 35 cm (Szé x Mé)



Maximális terhelhetőség: 100 kg



Tartsa be az útmutatóban foglaltakat



Gyártás dátuma (hónap/év):
11/2025

Rendeltetésszerű használat

Ez a termék legfeljebb 100 kg tömegű rakományok szállítására, magánhasználatra készült. A termék kereskedelmi célú felhasználásra, illetve személyek és állatok szállítására nem alkalmas.

Biztonsági utasítások



Életveszély!

- A gyermekeket soha ne hagyja felügyelet nélkül a csomagolóanyaggal! Fulladásveszély áll fenn.



Gyermekeknél sérülésveszély áll fenn!

- Gyermekek nem használhatják a terméket.
- A gyermekek nem játszhatnak a termékkel. A gyermekek figyelmét különösen hívja fel arra, hogy a termék nem játék.
- Vegye figyelembe a gyermekek természetes játékösztönét és kísérletezési hajlandóságát. Előzze meg a termék rendeltetésének nem megfelelő helyzeteket és viselkedésmódokat.
- A termék nem alkalmas arra, hogy rámasszanak, és nem játékszer! Gondoskodjon róla, hogy senki – különösen gyermekek – ne húzza fel magát a termékbe kapaszkodva, illetve ne támaszkodjon a termékre. A termék felborulhat.
- A termék használaton kívül gyermekektől elzárva tartandó.



Sérülésveszély!

- Tilos a terméken változtatásokat eszközölni!
- Használat előtt mindig ellenőrizze, hogy nem láthatók-e sérülés vagy kopás jelei a terméken. A terméket csak kifogástalan állapotban szabad használni!
- Ne lépje túl a 100 kg-os maximális terhelhetőséget.
- A termék nem használható személyek vagy állatok szállítására.
- Ne üljön, illetve ne álljon rá a termékre.
- A terméket lépcsőktől, lejtőktől, meredek tereptől vagy vízfelületektől távol kell felállítani.
- A rakfelületet mindig egyenletesen rakodja meg.

- Gondoskodjon arról, hogy a rakomány szállítás közben ne csúszhasson vagy eshessen le. A rakományt hevederekkel rögzítse.
- Ne szállítson olyan rakományt, amelyet nem tud hevederekkel rögzíteni.
- A rakományt úgy rendezze el, hogy a súlypontja a lehető legalacsonyabban legyen. Először a nehezebb dolgokat rámolja fel, utána a könnyebbeket.
- Csak akkor használja a terméket, ha a teleszkópos markolat teljesen ki lett húzva, és a helyére kattant.
- Rakodás előtt győződjön meg arról, hogy a rakfelület laposan fekszik a padlón.

Az ujjak beszorulásának veszélye!

- A teleszkópos fogantyú kihúzásakor és behúzásakor, valamint a rakfelület össze- és kihajtásakor ügyeljen a becsípődési pontokra.

Használat (A–C ábra)

Kinyitás

1. Nyomja meg a rögzítőgombot (1a) (A ábra).
2. Húzza felfelé a teleszkópos fogantyút (1b), oldja ki a rögzítőgombot, és húzza felfelé a teleszkópos fogantyút addig, amíg azt nem hallja, hogy a helyére kattant (B ábra).
3. Hajtsa le a rakfelületet (1c) (C ábra).

Megjegyzés: a rakfelületnek síkban kell feküdnie a talajon, és a kerekeknek teljesen kihajtvá kell lenniük.

Összecsukás

1. Hajtsa fel a rakfelületet.
2. Nyomja meg a rögzítőgombot, és csúsztassa be a teleszkópos fogantyút.

Tárolás, tisztítás

A terméket mindig száraz, tiszta és szobahőmérsékletű helyen tárolja, ha azt nem használja. Csak nedves törölkendővel tisztítsa meg, utána törölje szárazra.

FONTOS! Ne használjon éles tisztítószeret a tisztításhoz.

Tudnivalók a hulladékkezelésről



A terméket és a csomagolóanyagokat a hatályos helyi előírásoknak megfelelően semmisítse meg.

A csomagolóanyagokat (például fóliatásakokat) tartsa távol a gyermekektől.

Az elhasznált termék ártalmatlanításával kapcsolatos további információkat a települési vagy városi önkormányzattól tudhatja meg. A terméket és a csomagolást környezetkímélő módon kell ártalmatlanítani.



Az újrahasznosítási kód az újrafelhasználási ciklusba való visszavezetésre (újrahasznosítás) szánt különböző anyagok azonosítására szolgál. A kód az újrahasznosítási ciklus újrahasznosítási szimbólumából és az anyagot azonosító számból áll.

A garanciával és a szerviz lebonyolításával kapcsolatos útmutató

A termék nagy gondossággal és állandó ellenőrzés mellett készült.

A DELTA-SPORT HANDELSKONTOR GmbH privát végső felhasználóknak a vásárlás dátumától számított három év (garancia időtartama) garanciát ad erre a termékre a következő rendelkezések szerint.

A garancia csak anyaghibára és feldolgozási hibára érvényes. A garancia nem terjed ki a szokásos elhasználódásnak kitett, ezért kopó alkatrésznek tekintendő alkatrészekre (pl. elemek), valamint a törékeny alkatrészekre sem, például a kapcsolókra vagy az üvegből készült alkatrészekre.

Kizárásra kerül a garanciaigény, ha a terméket szakszerűtlenül vagy helytelenül, nem rendeltetésszerűen vagy nem az előírányzott felhasználási körben használták, vagy figyelmen kívül hagyták a kezelési útmutató előírásait, kivéve, ha a végső felhasználó bizonyítja, hogy olyan anyag- vagy feldolgozási hiba áll fenn, amely nem a fent említett körülmények valamelyikéből ered. A garanciaigény csak a garancia időtartamán belül, az eredeti pénztári bizonylat bemutatásával érvényesíthető. Ezért kérjük, őrizze meg az eredeti pénztári bizonylatot. A garancia, a törvényes garancia vagy a méltányosság alapján végzett esetleges javítások a garancia időtartamát nem hosszabbítják meg.

Ez vonatkozik a kicserélt és javított alkatrészekre is. Kérjük, hogy reklamáció esetén először az alábbi szervizvonalat hívja, vagy e-mailen keressen minket. Garanciális esetekben a terméket saját döntésünk alapján ingyenesen megjavítjuk, kicseréljük vagy megtérítjük a vételárat. A garanciából további jogok nem következnek. A jelen garancia nem korlátozza az Ön törvényes jogait, különösen a mindenkori értékesítővel szembeni garanciaigényét.

Teendők garanciaigény esetén

Kéréleme gyors feldolgozása érdekében, kérjük, kövesse az alábbi utasításokat:

- Kérjük, hogy minden ügyintézésnél legyen kéznél a vásárlást igazoló bizonylat és a cikkszám (pl. IAN 123456_7890).
- A cikkszám a terméken lévő típusabláról, a cikken lévő gravírozásról, az útmutató címlapjáról (balra lent) vagy a termék hátulján vagy alján lévő matricáról olvasható le.
- Működési hibák vagy egyéb meghibásodások esetén, kérjük, először vegye fel a kapcsolatot a következőkben megnevezett szervizzel telefonon, vagy használja kapcsolatfelvételi űrlapunkat, amelyet a parkside-diy.com oldalon a Szerviz kategóriában talál.

- Ha egy termék hibásnak bizonyul, akkor azt, a vásárlást igazoló bizonylattal (blokk), valamint a hiba leírásával és a hibafellépés időpontjának megadásával együtt, ingyenesen elküldheti a megadott szervizcímre.



A parkside-diy.com oldalon ezen a kézikönyvön kívül még sok más kézikönyvet megtekinthet és letölthet. Ez a QR-kód közvetlenül a parkside-diy.com oldalra

irányítja Önt. Válassza ki az országát, és a keresőfelület segítségével keresse meg a kezelési útmutatókat. Írja be a termék számát (pl. IAN 123456_7890), hogy hozzáférhessen terméke kezelési útmutatójához.

IAN: 494829_2504

 Magyarországi ügyfélszolgálat
Telefonszám: 0680021647

Kapcsolatfelvételi űrlap a
parkside-diy.com oldalon
Székhely: Németország

Čestitamo!

Z nakupom ste se odločili za visokokakovosten izdelek. Pred prvo uporabo se seznanite z izdelkom.



V ta namen natančno preberite naslednje navodilo za uporabo.

Izdelek uporabljajte, kot je opisano, in za navedena področja uporabe. To navodilo za uporabo skrbno hranite. Če boste izdelek predali tretjim osebam, zraven priložite vso dokumentacijo.

Obseg dobave

1 x transportni voziček (1)

1 x navodilo za uporabo

Tehnični podatki

Teža: pribl. 5,4 kg

Mere (razklopljen):
pribl. 48,5 x 110 x 52 cm (Š x V x G)

Mere (zložen):
pribl. 48,5 x 82 x 6 cm (Š x V x G)

Mere nakladalne površine:
pribl. 48,5 x 35 cm (Š x G)



Največja nosilnost: 100 kg



Upoštevajte navodila



Datum izdelave (mesec/leto):
11/2025

Namenska uporaba

Ta izdelek je zasnovan za prevoz tovora do najv 100 kg za zasebno uporabo. Izdelek ni primeren za komercialno uporabo in ni primeren za transport oseb ali živali.

Varnostni napotki



Smrtna nevarnost!

- Otrok nikoli ne pustite brez nadzora z embalažnim materialom. Obstaja nevarnost zadušitve.



Nevarnost telesnih poškodb za otroke!

- Otroci izdelka ne smejo uporabljati!
- Otroci se z izdelkom ne smejo igrati. Otroke zlasti opozorite na to, da izdelek ni igrača.
- Upoštevajte otrokov naravni igralni nagon in pripravljenost za eksperimentiranje. Preprečite situacije in vedenje, ki niso predvidene za izdelek.
- Izdelek ni plezalna ali igralna naprava! Zagotovite, da se nobena oseba, zlasti otroci, ne vzdiguje ob izdelku ali se nanj naslanja. Izdelek se lahko prevrne.
- Ko izdelka ne uporabljate, ga morate shraniti izven dosega otrok.



Nevarnost telesnih poškodb!

- Na izdelku se ne sme izvajati sprememb!
- Pred vsako uporabo preverite izdelek glede poškodb ali obrabe. Izdelek smete uporabljati le v brezhibnem stanju!
- Ne presežite največje nosilnosti 100 kg.
- Izdelka ni dovoljeno uporabljati za transport oseb ali živali.
- Nikoli ne sedajte ali stopajte na izdelek.
- Izdelka ne postavljajte v bližino stopnic, pobočij, nagnjenega terena ali vodovja.
- Nakladalno površino vedno enakomerno obremenite.
- Zagotovite, da tovor med transportom ne more zdrsniti ali pasti. Za pritrditev tovora uporabite trakove.
- Ne transportirajte tovora, ki ga ne morete pritrditi s trakovi.
- Težišče tovora naj bo čim nižje. Najprej naložite težke dele in nato lahke.
- Izdelek uporabljajte samo, če je teleskopski ročaj v celoti izvlečen in zaskočen.
- Prepričajte se, da nakladalna površina pred nakladanjem nalega ravno na tla.



Nevarnost zmečkanja prstov!

- Pri izvleku in uvleku teleskopskega ročaja ter pri sklapljanju in razklapanju nakladalne površine pazite na mesta stiskanja.

Uporaba (sl. A–C)

Razklapljanje

1. Pritisnite zaklepni gumb (1a) (sl. A).
2. Teleskopski ročaj (1b) povlecite navzgor, spustite zaklepni gumb in povlecite teleskopski ročaj navzgor, dokler se slišno ne zaskoči (sl. B).
3. Nakladalno površino (1c) sklopite navzdol (sl. C).

Napotek: Nakladalna površina mora ležati ravno na tleh, kolesa pa morajo biti popolnoma razklopljena.

Sklopitanje

1. Nakladalno površino sklopite navzgor.
2. Pritisnite zaklepni gumb in potisnite teleskopski ročaj navznoter.

Shranjevanje, čiščenje

Če izdelka ne uporabljate, ga shranite na suho, čisto mesto pri sobni temperaturi. Čistite le z vlažno krpo in nato do suhega obrišite.

POMEMBNO! Nikoli ne čistite z ostrimi čistilnimi sredstvi.

Napotki za odlaganje v smeti



Izdelek in embalažni material zavrzite v skladu z veljavnimi lokalnimi predpisi. Embalažni material (kot so npr. vrečke iz folije) hranite izven dosega otrok. Druge informacije o odstranjevanju odsluženega izdelka med odpadke lahko dobite pri svoji občinski ali mestni upravi. Izdelek in embalažo zavrzite okolju prijazno.



Koda za recikliranje je namenjena označevanju različnih materialov za vrnitev v cikel recikliranja. Koda je sestavljena iz simbola recikliranja za cikel recikliranja in številke, ki označuje material.

Napotki za garancijo in izvajanje servisne storitve

Izdelek je bil izdelan z veliko skrbnostjo in pod stalno kontrolo. DELTA-SPORT HANDELSKONTOR GmbH zasebnim končnim kupcem od datuma nakupa (garancijskega obdobja) v skladu z naslednjimi določbami odobri triletno garancijo na to postavko. Garancija velja samo za napake v materialu in obdelavi. Garancija ne velja za dele, ki so podvrženi običajni obrabi in jih je zato treba šteti za obrabljive dele (npr. baterije), in za lomljive dele, kot so npr. stikala ali deli iz stekla.

Zahtevki iz te garancije so izključeni, če je bil izdelek uporabljen nepravilno ali pretirano ali če ni bil uporabljen v okviru predvidenega namena ali predvidenega obsega uporabe ali če niso bile upoštevane specifikacije v navodilih za uporabo, razen če končni kupec lahko dokaže, da gre za napako v materialu ali izdelavi, ki ne temelji na eni od zgoraj navedenih okoliščin. Garancijski zahtevki se lahko uveljavljajo le v garancijskem roku ob predložitvi originalnega računa. Zato originalni račun shranite. Garancijski čas se zaradi morebitnih popravil na podlagi garancije, zakonskega jamstva ali kulance ne podaljša. To velja tudi za zamenjane in popravljene dele.

Pri morebitnih reklamacijah se najprej obrnite na spodaj navedeno servisno številko za nujne primere ali stopite z nami v stik po elektronski pošti. Če obstaja garancijski primer, vam bomo izdelek po naši izbiri brezplačno popravili, zamenjali ali pa vam bomo povrnili kupnino. Druge pravice iz garancije ne obstajajo.

Ta garancija ne omejuje vaših zakonskih pravic, še posebej garancijskih zahtevkov do prodajalca.

Obdelava v primeru garancijskega zahtevka

Da zagotovite hitro obdelavo svoje zadeve, sledite naslednjim napotkom:

- Za vsa vprašanja imejte pri roki račun in številko artikla (npr. IAN 123456_7890) kot dokazilo o nakupu.
- Številko artikla najdete na tipski ploščici izdelka, gravuri na izdelku, ovitku vaših navodil (spodaj levo) ali nalepki na zadnji ali spodnji strani izdelka.
- Če pride do napak delovanja ali drugih okvar, se najprej obrnite na spodaj navedeni servisni oddelek po telefonu ali uporabite naš obrazec za stik, ki ga najdete na spletni strani parkside-diy.com v kategoriji Servis.
- Izdelek, ki je bil zabeležen kot okvarjen, lahko nato brezplačno pošljete na naslov servisa, ki vam je bil sporočen, priložite potrdilo o nakupu (račun) in podatke o tem, kakšna je napaka in kdaj je do nje prišlo.



Na spletni strani parkside-diy.com si lahko ogledate in prenesete ta in številne druge priročnike. Ta koda QR vas bo preusmerila neposredno na spletno stran parkside-diy.com.

Izberite svojo državo in z iskalno masko poiščite navodila za upravljanje. Z vnosom številke artikla (npr. IAN 123456_7890) boste preusmerjeni na navodila za upravljanje za vaš izdelek.

IAN: 494829_2504

 Služba za stranke Slovenija
Telefon: 080081400

Obrazec za stik na spletni strani
parkside-diy.com
Sedež: Nemčija



Garancijski list

1. S tem garancijskim listom DELTA-SPORT HANDELSKONTOR GMBH jamčimo, da bo izdelek v garancijskem roku ob normalni in pravilni uporabi brezhibno deloval in se zavezujemo, da bomo ob izpolnjenih spodaj navedenih pogojih odpravili morebitne pomanjkljivosti in okvare zaradi napak v materialu ali izdelavi oziroma po svoji presoji izdelek zamenjali ali vrnili kupnino.
2. Garancija je veljavna na ozemlju Republike Slovenije.
3. Garancijski rok za proizvod je 3 leta od datuma izročitve blaga. Datum izročitve blaga je razviden iz računa.
4. Če izdelek ne izpolnjuje specifikacij ali nima lastnosti, navedenih v garancijskem listu ali oglaševalskem sporočilu, lahko potrošnik najprej zahteva odpravo napak. O napaki mora potrošnik obvestiti proizvajalca ali pooblaščen servis (kontaktna številka in elektronski naslov navedena zgoraj) in zahtevati odpravo napak. Kupec je dolžan ob uveljavljanju zahtevka predložiti garancijski list in račun, kot potrdilo in dokazilo o nakupu ter dnevu izročitve blaga. Svetujemo vam, da pred tem natančno preberete navodila o sestavi in uporabi izdelka.
5. Rok za odpravo napake je 30 dni od dneva, ko je proizvajalec ali pooblaščen servis prejel zahtevo za odpravo napake. Če napake v tem roku niso odpravljene, mora proizvajalec potrošniku brezplačno zamenjati blago z enakim, novim in brezhibnim blagom. Rok se lahko zaradi narave in kompleksnosti blaga, narave in resnosti neskladnosti ter npora, ki je potreben za dokončanje popravila ali zamenjave podaljša za najkrajši čas, ki je potreben za dokončanje popravila, vendar največ za 15 dni. O številu dni podaljšane roka in razlogih za podaljšanje mora biti potrošnik obveščen pred potekom 30 dnevne roka za odpravo napak.
6. Če v roku 30 dni oz. v primeru podaljšanja v roku 45 dni blago ni popravljeno ali blago ni zamenjano z novim, lahko potrošnik od proizvajalca zahteva vračilo celotne kupnine ali zahteva sorazmerno znižanje kupnine. Sorazmerno znižanje kupnine je sorazmerno zmanjšanju vrednosti blaga, ki ga je potrošnik prejel, v primerjavi z vrednostjo, ki bi jo imelo blago, če bi bilo skladno.
7. Če se neskladnost pojavi v manj kot 30 dneh od dobave blaga, lahko potrošnik ob predložitvi blaga od proizvajalca takoj zahteva vračilo plačanega zneska.
8. Proizvajalec oziroma pooblaščen servis lahko potrošniku za čas popravila blaga, za katero je bila izdana obvezna garancija, zagotovi brezplačno uporabo podobnega blaga. Če proizvajalec potrošniku ne zagotovi nadomestnega blaga v začasno uporabo, ima potrošnik pravico uveljavljati škodo, ki jo je utrpel, ker blaga ni mogel uporabljati od trenutka, ko je zahteval popravilo ali zamenjavo, do njune izvršitve.
9. Stroške za material, nadomestne dele, delo, prenos in prevoz izdelkov, ki nastanejo pri odpravljanju okvar oziroma nadomestitvi blaga z novim, krije proizvajalec.
10. V primeru zamenjave blaga ali zamenjave bistvenega dela blaga z novim se potrošniku izda nov garancijski list.
11. V primeru, da proizvod popravila nepooblaščen servis ali nepooblaščen oseba, kupec ne more uveljavljati zahtevkov iz te garancije.
12. Vzroki za okvaro oziroma nedelovanje izdelka morajo biti lastnosti stvari same in ne vzroki, ki so zunaj proizvajalčeve oziroma prodajalčeve sfere. Kupec ne more uveljavljati zahtevkov iz te garancije, če se ni držal priloženih navodil za sestavo in uporabo izdelka ali če je izdelek kakorkoli spremenjen ali nepravilno vzdrževan.
13. Proizvajalec zagotavlja proti plačilu popravilo, vzdrževanje blaga, nadomestne dele in priklopne aparate vsaj tri leta po poteku garancijskega roka.
14. Obrabni deli oz. potrošni material so izvzeti iz garancije.
15. Vsi potrebni podatki za uveljavljanje garancije in podatki, ki identificirajo blago za katerega velja garancija se nahajajo na dveh ločenih dokumentih (garancijski list, račun).
16. Ta garancija proizvajalca ne izključuje zakonske pravice potrošnika, da zoper prodajalca v primeru neskladnosti blaga brezplačno uveljavlja jamčevalne zahtevke. Ta garancija prav tako ne izključuje pravic potrošnika, ki izhajajo iz obveznega jamstva za skladnost blaga.

Prodajalec: Lidl Slovenija d.o.o. k.d.,
Pod lipami 1, SI-1218 Komenda



Srdečně blahopřejeme!

Svým nákupem jste se rozhodli pro kvalitní výrobek. Před prvním použitím se prosím seznamte s tímto výrobkem.



Pozorně si přečtete následující návod k použití.

Používejte tento výrobek pouze tak, jak je popsáno, a pro uvedené účely. Uschovejte si tento návod k použití pro budoucí použití. Pokud výrobek předáte třetí osobě, předejte jí i veškerou dokumentaci.

Rozsah dodávky

1 x přepravní vozík (1)

1 x návod k použití

Technická data

Váha: cca 5,4 kg

Rozměry (v rozloženém stavu):
cca 48,5 x 110 x 52 cm (Š x V x H)

Rozměry (ve složeném stavu):
cca 48,5 x 82 x 6 cm (Š x V x H)

Rozměry ložné plochy:
cca 48,5 x 35 cm (Š x H)



Maximální nosnost: 100 kg



Postupujte podle pokynů



Datum výroby (měsíc/rok):
11/2025

Použití v souladu s určením

Tento výrobek je určen pro přepravu nákladu o hmotnosti do max. 100 kg pro soukromé použití. Výrobek není vhodný pro komerční použití ani pro přepravu osob a zvířat.

Bezpečnostní pokyny



Ohrožení života!

- Nikdy nenechávejte děti bez dohledu s obalovým materiálem. Existuje nebezpečí udušení.



Nebezpečí úrazu dětí!

- Děti nesmí výrobek používat!
- Děti si nesmí s výrobkem hrát. Upozorněte děti zejména na to, že výrobek není hračka.
- Mějte na paměti, že pro děti jsou herní instinkty a ochota experimentovat přirozené. Předcházejte situacím a způsobům chování, které neodpovídají určení výrobku.
- Výrobek není šplhadlo ani hračka! Zajistěte, aby na výrobek nestoupaly nebo se o něj neopíraly osoby, zejména děti. Výrobek se může převrátit.
- Když se výrobek nepoužívá, musí být uložen z dosahu dětí.



Nebezpečí úrazu!

- Na výrobku nesmí být prováděny žádné úpravy!
- Kontrolujte výrobek před každým použitím, zda není poškozen nebo opotřeben. Výrobek smí být používán pouze v bezvadném stavu!
- Nepřekračujte max. nosnost 100 kg.
- Výrobek nesmí být použit na přepravu osob nebo zvířat.
- Nikdy si na výrobek nesedějte nebo na něj nestoupejte.
- Výrobek neumísťujte do blízkosti schodů, svahů, strmých terénů nebo vodních ploch.
- Ložnou plochu nakládejte vždy rovnoměrně.
- Ujistěte se, že náklad nemůže během přepravy sklouznout nebo spadnout. K zajištění nákladu použijte popruhy.
- Nepřepravujte žádný náklad, který nemůžete zajistit popruhy.

- Udržujte těžiště nákladu co možná nejnižší. Nejprve naložte těžké díly a poté lehké.
- Výrobek používejte pouze tehdy, když je teleskopická rukojeť zcela vysunutá a zajištěná.
- Před nakládáním se ujistěte, že ložná plocha leží rovně se zemí.



Nebezpečí skřípnutí prstů!

- Při vysouvání a zasouvání teleskopické rukojeti a při sklápění a rozkládání ložné plochy dávejte pozor na místa, kde hrozí skřípnutí.

Používání (obr. A-C)

Rozklápění

1. Stiskněte zajišťovací tlačítko (1a) (obr. A).
 2. Vytáhněte teleskopickou rukojeť (1b) směrem nahoru, uvolněte zajišťovací tlačítko a táhněte teleskopickou rukojeť směrem nahoru, dokud neuslyšíte cvaknutí (obr. B).
 3. Sklopte ložnou plochu (1c) dolů (obr. C).
- Upozornění:** Ložná plocha musí ležet rovně se zemí a kola musí být zcela vyklopená.

Sklápění

1. Vyklopte ložnou plochu nahoru.
2. Stiskněte zajišťovací tlačítko a zasuňte teleskopickou rukojeť.

Skladování, čištění

Pokud výrobek nepoužíváte, skladujte jej vždy suchý a čistý při pokojové teplotě. Čistěte pouze vlhkým hadříkem na čištění a návazně utírejte dosucha. **DŮLEŽITÉ!** K čištění nikdy nepoužívejte agresivní čisticí prostředky.

Pokyny k likvidaci



Výrobek a obalové materiály likvidujte podle aktuálních místních předpisů. Uchovávejte obalové materiály (jako např. fóliové sáčky) nedostupné pro děti.

O možnostech likvidace vysloužilého výrobku se informujte u Vaší obecní nebo městské správy. Výrobek a obaly likvidujte ekologicky.



Recyklační kód slouží ke značení různých materiálů pro proces opětovného zhodnocení (recyklace).

Kód sestává ze symbolu recyklace, který má odrážet proces zhodnocení, a čísla, které označuje materiál.

Pokyny k záruce a průběhu služby

Výrobek byl vyroben s velkou péčí a za stálé kontroly. DELTA-SPORT HANDELS-KONTOR GmbH poskytuje koncovým privátním zákazníkům na tento výrobek tři roky záruky od data nákupu (záruční lhůta) podle následující ustanovení. Záruka se týká pouze vad materiálu a závad ve zpracování. Záruka se nevztahuje na díly, které podléhají běžnému opotřebení, a proto je třeba je považovat za opotřebitelné díly (např. baterie), ani na křehké díly, jako jsou vypínače nebo díly ze skla. Nároky z této záruky jsou vyloučeny, pokud výrobek byl používán neodborně nebo nedovoleným způsobem nebo nikoli v rámci stanoveného účelu určení nebo předpokládaného rozsahu používání nebo nebyla dodržena zadání v návodu k obsluze, ledaže by koncový zákazník prokázal, že existuje vada materiálu nebo došlo k chybě ve zpracování, které nevyplývají z některé výše uvedených okolností. Nároky ze záruky lze uplatnit pouze v rámci záruční lhůty po předložení originálního pokladního dokladu. Proto si prosím uschovejte originál pokladního dokladu. Doba záruky se neprodlužuje případnými opravami na základě záruky, zákonné záruky nebo kulance. Totéž platí také pro vyměněné a opravené díly. Při reklamaci se prosím obraťte na níže uvedenou horkou linku servisu nebo se s námi spojte e-mailem.

Pokud se vyskytne případ reklamace, výrobek Vám – dle naší volby – bezplatně opravíme, vyměníme nebo Vám vrátíme kupní cenu. Další práva ze záruky nevznikají.

Vaše zákonná práva, zejména nároky na zajištění záruky vůči konkrétnímu prodejci, nejsou touto zárukou omezena.

Zpracování v případě záruční reklamace

Abyste zajistili rychlé zpracování vašeho požadavku, postupujte podle následujících pokynů:

- Pro všechny dotazy mějte k dispozici pokladní doklad a číslo výrobku (např. IAN 123456_7890) jako doklad o nákupu.
- Číslo výrobku naleznete na typovém štítku výrobku, rytině na výrobku, na titulním listu Vašeho návodu (vlevo dole) nebo na nálepce na zadní nebo spodní straně výrobku.
- Pokud se vyskytnou funkční chyby nebo jiné závady, kontaktujte prosím nejprve telefonicky níže uvedené servisní oddělení nebo použijte náš kontaktní formulář, který najdete na parksidediy.com v kategorii Servis.
- Výrobek, který byl zjištěn jako vadný, pak můžete bezplatně zaslat na vám poskytnutou servisní adresu s příložením nákupního dokladu (pokladního dokladu) a podrobností o tom, o jakou vadu se jedná a kdy k ní došlo.



Tyto a mnoho dalších příruček si můžete prohlédnout a stáhnout na parksidediy.com. Tento QR kód vás zavede přímo na parksidediy.com.

Vyberte svou zemi a pomocí vyhledávacího formuláře vyhledejte návod k obsluze. Zadáním čísla výrobku (např. IAN 123456_7890) se dostanete k návodu k obsluze vašeho výrobku.

IAN: 494829_2504

☉ Zákaznický servis Česko
Telefon: 800023611

Kontaktní formulář na parksidediy.com
Sídlo: Německo

Blahoželáme!

Svojím nákupom ste sa rozhodli pre kvalitný výrobok. Pred prvým použitím sa s výrobkom dôkladne oboznámte.



Pozorne si prečítajte tento návod na používanie.

Výrobok používajte len uvedeným spôsobom a na uvedený účel. Tento návod na používanie si dobre uschovajte. Pri odovzdávaní výrobku tretej osobe odovzdajte s výrobkom aj všetky podklady.

Obsah balenia

1 x rudla (1)

1 x návod na používanie

Technické údaje

Hmotnosť: cca 5,4 kg

Rozmery (rozklopené):

cca 48,5 x 110 x 52 cm (Š x V x H)

Rozmery (sklopené):

cca 48,5 x 82 x 6 cm (Š x V x H)

Rozmery nákladovej plošiny:

cca 48,5 x 35 cm (Š x H)



Maximálne zaťaženie: 100 kg



Dodržiavajte návod



Dátum výroby (mesiac/rok):

11/2025

Používanie podľa určenia

Tento výrobok je skonštruovaný na súkromné použitie na prepravu bremien o hmotnosti max. 100 kg. Výrobok sa nehodí na komerčné použitie ani na prepravu osôb a zvierat.

Bezpečnostné pokyny



Nebezpečenstvo života!

- Nikdy nenechávajte deti bez dohľadu s obalovým materiálom. Hrozí nebezpečenstvo udusenía.



Nebezpečenstvo poranenia detí!

- Deti nesmú výrobok používať!
- Deti sa s výrobkom nesmú hrať. Upozornite hlavne deti na to, že výrobok nie je hračka.
- Dbajte hlavne na prirodzený hrací pud a radosť detí z experimentovania. Zabráňte situáciám a spôsobom správania, ktoré nie sú určené pre tento výrobok.
- Výrobok nie je zariadením na šplhanie alebo hranie! Zabezpečte, aby sa osoby, hlavne deti, nevyťahovali na výrobok alebo aby sa oň neopierali. Výrobok sa môže prevrátiť.
- Ak výrobok nepoužívate, uskladnite ho mimo dosahu detí.



Nebezpečenstvo poranenia!

- Na výrobku sa nesmú robiť žiadne modifikácie!
- Pred každým používaním výrobku skontrolujte, či nie je poškodený alebo opotrebovaný. Výrobok sa smie používať len v bezchybnom stave!
- Neprekračujte maximálne zaťaženie 100 kg.
- Výrobok sa nesmie používať na prepravu osôb alebo zvierat.
- Nikdy si nesadajte a ani nestúpajte na výrobok.
- Neodstavujte výrobok do blízkosti schodísk, svahov, šikmého terénu alebo vodných plôch.
- Nákladovú plošinu vždy zaťažujte rovnomerne.
- Zabezpečte, aby sa náklad počas prepravy nemohol ani sklznúť ani spadnúť dole. Použite na zaistenie nákladu gurtne.

- Neprepravujte nijaký náklad, ktorý nemôžete zaistiť gurtňami.
- Ťažisko nákladu uložte tak nízko, ako je to len možné. Naložte najskôr ťažké časti a až potom ľahké.
- Výrobok používajte len vtedy, ak je teleskopické držadlo úplne vyťahnuté a zakliknuté.
- Zabezpečte, aby pred nakladaním priliehala nákladová plošina o dlážku.

Nebezpečenstvo pomliaždenia prstov!

- Dávajte pri vysúvaní a zasúvaní teleskopického držadla, ako aj pri vyklápaní a sklápaní nákladovej plošiny pozor na miesta, kde hrozí nebezpečenstvo pomliaždenia končatín.

Používanie (obr. A - C)

Roztvorenie

1. Stlačte aretačný gombík (1a) (obr. A).
2. Vytiahnite teleskopické držadlo (1b) dohora, pustíte aretačný gombík a vytiahnite teleskopické držadlo dohora tak vysoko, až kým počutelné nezaklikne (obr. B).
3. Vyklopte nákladovú plošinu (1c) nadol (obr. C).

Poznámka: Nákladová plošina musí priliehať o dlážku a kolieska musia byť úplne vyklopené.

Sklopenie

1. Vyklopte nákladovú plošinu nahor.
2. Stlačte aretačný gombík a zasunite teleskopické držadlo dovnútra.

Skladovanie, čistenie

Pri nepoužívaní skladujte výrobok vždy suchý a čistý pri izbovej teplote. Čistite len vlhkou handričkou a nakoniec utrite dosucha.

DÔLEŽITÉ! Výrobok nikdy nečistite ostrými čistiacimi prostriedkami.

Pokyny k likvidácii



Výrobok a obalový materiál zlikvidujte podľa aktuálnych miestnych predpisov. Obalový materiál (ako napr. fóliové vrecká) uschovajte mimo dosahu detí. Ďalšie informácie o možnostiach likvidácie zastaraného výrobku dostanete na svojej obecnej alebo mestskej správe. Výrobok a obal zlikvidujte ekologicky.



Recyklačný kód slúži na označenie rôznych materiálov za účelom vrátenia do kolobehu opätovného používania (recyklácia). Kód pozostáva z recyklačného symbolu pre zobrazenie kolobehu opätovného používania a čísla, ktoré označuje materiál.

Pokyny k záruke a priebehu servisu

Výrobok bol vyrobený veľmi starostlivo a pod stálou kontrolou. Na tento výrobok poskytuje DELTA-SPORT HANDELS-KONTOR GmbH súkromným koncovým užívateľom trojročnú záruku odo dňa kúpy (záručná lehota) po splnení nasledovných podmienok. Záruka platí len na chyby materiálu a spracovania. Záruka sa nevzťahuje na diely, ktoré podliehajú bežnému opotrebovaniu a preto sa považujú za diely podliehajúce opotrebovaniu (napr. batérie) alebo krehké diely, ako sú spínače alebo diely vyrobené zo skla. Nároky z tejto záruky zanikajú, keď sa výrobok používal neodborne alebo nesprávne, mimo určenia na používanie alebo určeného rozsahu používania alebo neboli dodržané pokyny návodu na obsluhu, s výnimkou, že koncový užívateľ preukáže, že ide o chybu materiálu alebo spracovania, ktorá nebola spôsobená niektorou z hore uvedených okolností.

Záruku je možné uplatniť len počas záručnej lehoty po predložení originálu pokladničného dokladu. Originál pokladničného dokladu preto prosím uschovajte. Záručná doba sa kvôli prípadným záručným opravám, zákonnej záruke alebo ako obchodné gesto nepredlžuje. Platí to aj pre vymenené a opravené diely.

Pri reklamáciách sa prosím najskôr obráťte na dole uvedenú Service-Hotline alebo sa s nami spojte prostredníctvom e-mailu. Ak sa jedná o záručný prípad, výrobok – podľa našej voľby – bezplatne opravíme, vymeníme alebo vrátime kúpnu cenu. Ďalšie práva zo záruky nevyplývajú. Vaše zákonné práva, hlavne nároky na záručné plnenie voči príslušnému predajcovi, nie sú touto zárukou obmedzené.

Priebeh v prípade záruky

Pre rýchle spracovanie Vašej žiadosti, postupujte prosím podľa nasledovných pokynov:

- Pre všetky otázky majte prosím pripravený pokladničný lístok a číslo výrobku (napr. IAN 123456_7890) ako doklad o kúpe.
- Číslo výrobku nájdete prosím na typovom štítku na výrobku, na gravírovaní na výrobku, na titulnej strane návodu (dole vľavo) alebo na etikete na zadnej alebo spodnej strane výrobku.
- Ak by vznikli funkčné poruchy alebo iné nedostatky, skontaktujte najskôr telefonicky servisné oddelenie, ktoré je v ďalšom uvedené, alebo využite náš kontaktný formulár, ktorý nájdete na stránke parkside-diy.com v kategórii Servis.
- Výrobok zistený ako poškodený potom môžete poslať bez poplatkov na adresu servisu, ktorá Vám bola oznámená. Priložte doklad o kúpe (pokladničný lístok) a informáciu, o aký nedostatok ide.



Na stránke parkside-diy.com si môžete pozrieť a uložiť túto príručku ako aj mnohé ďalšie. Pomocou tohto QR-kódu sa dostanete priamo na parkside-diy.com.

Vyberte si svoju krajinu a cez vyhľadávaciu masku vyhľadajte návody na obsluhu. Zadaním čísla výrobku (napr. IAN 123456_7890) sa dostanete k návodu na obsluhu pre svoj výrobok.

IAN: 494829_2504

(SK) Zákaznícky servis Slovensko
Telefón: 0800003409

Kontaktný formulár na parkside-diy.com
Sídlo: Nemecko

Čestitamo!

Ovom kupnjom odlučili ste se za visokokvalitetan proizvod. Upoznajte se s proizvodom prije prve upotrebe.



Stoga pažljivo pročitajte sljedeće upute za uporabu.

Koristite se proizvodom samo na način kako je ovdje opisano i u navedene svrhe. Dobro čuvajte ovo upute za uporabu. Ako proizvod predajete drugim osobama, svakako im predajte i svu dokumentaciju.

Opseg isporuke

1 x transportna kolica (1)

1 x upute za uporabu

Tehnički podaci

Težina: otprilike 5,4 kg

Dimenzije (rasklopljena):
otprilike 48,5 x 110 x 52 cm (š x v x d)

Dimenzije (sklopljena):
otprilike 48,5 x 82 x 6 cm (š x v x d)

Dimenzije utovarne površine:
otprilike 48,5 x 35 cm (š x d)



Maksimalan kapacitet: 100 kg



Slijedite upute



Datum proizvodnje (mjesec/godina):
11/2025

Namjenska uporaba

Ovaj proizvod je dizajniran za prijevoz tereta težine do maks. 100 kg za privatnu upotrebu. Proizvod nije prikladan niti za komercijalnu uporabu niti za prijevoz ljudi i životinja.

Sigurnosne napomene



Opasnost po život!

- Nikad ne ostavljajte djecu da se bez nadzora igraju s ambalažnim materijalom. Postoji opasnost od gušenja.



Opasnost od ozljeda za djecu!

- Djeca ne smiju upotrebljavati proizvod!
- Djeca se ne smiju igrati proizvodom. Djeci posebno naglasite da proizvod nije igračka.
- Obratite pažnju na dječji prirodni instinkt za igru i spremnost na eksperimentiranje. Spriječiti situacije i ponašanja koja nisu namijenjena proizvodu.
- Proizvod nije sprava za penjanje ili igru! Osigurajte da osobe, posebice djeca proizvod ne koriste kao pomagalo za podizanje ili da se ne naslanjaju na njega. Proizvod se može prevrnuti.
- Kada se ne koristi, proizvod se mora čuvati izvan dohvata djece.



Opasnost od ozljeda!

- Na proizvodu se ne smiju provoditi nikakve preinake!
- Prije svake uporabe provjerite je li proizvod oštećen ili istrošen. Proizvod se smije koristiti samo u besprijekornom stanju!
- Ne prekoračujte maksimalni kapacitet od 100 kg.
- Proizvod se ne smije koristiti za transport osoba ili životinja.
- Nemojte stajati ili sjedati na proizvod.
- Ne ostavljajte proizvod u blizini stepenica, padina, kosih terena i voda!
- Uvijek ravnomjerno opterećujte utovarnu površinu.
- Osigurajte da teret ne može skliznuti ili pasti tijekom transporta. Upotrijebite remene za učvršćivanje tereta.

- Nemojte prevoziti teret koji ne možete pričvrstiti remenima.
- Držite težište tereta što je moguće niže. Prvo stavite teške dijelove, a zatim lagane.
- Rabite predmet samo kada je teleskopska ručka potpuno izvučena i uglavljena na svom mjestu.
- Osigurajte prije utovara da utovarna površina ravno naliježe na tlo.

Opasnost od prignječenja prstiju!

- Kada izvlačite i uvlačite teleskopsku ručku i kada rasklapate i sklapate utovarnu površinu, pazite na točke priklještenja.

Uporaba (sl. A-C)

Rasklapanje

1. Pritisnite gumb za zaključavanje (1a) (sl. A).
2. Povucite teleskopsku ručku (1b) prema gore, otpustite gumb za zaključavanje i povucite teleskopsku ručku prema gore dok zvučno ne sjedne na svoje mjesto (sl. B).
3. Preklopite utovarnu površinu (1c) prema dolje (sl. C).

Napomena: Utovarna površina mora ležati ravno na tlu, a kotači moraju biti potpuno rasklopljeni.

Sklapanje

1. Preklopite utovarnu površinu prema gore.
2. Pritisnite gumb za zaključavanje i gurnite teleskopsku ručku unutra.

Skladištenje, čišćenje

Kada ne koristite proizvod, čuvajte ga uvijek u suhom i čistom stanju na sobnoj temperaturi. Očistite samo vlažnom krpom za čišćenje i potom pobrišite. **VAŽNO!** Proizvod nikad nemojte čistiti oštrim sredstvima za čišćenje.

Uputa za zbrinjavanje



Zbrinite proizvod i ambalažne materijale u skladu s važećim lokalnim propisima. Čuvajte ambalažni materijal (kao što su npr. folijske vrećice) izvan dohvata djece. Za više informacija o zbrinjavanju istrošenog proizvoda obratite se svojoj općinskoj ili gradskoj upravi. Zbrinite proizvod i ambalažu ekološki.



Kod za reciklažu služi za označavanje raznih materijala radi njihova vraćanja u kružni tok za ponovno korištenje (recikliranje). Kod se sastoji od simbola za kružni tok korištenja te broja koji označava materijal.

Napomene vezane za garanciju i usluge servisa

Proizvod je proizveden s velikom pažnjom i pod stalnom kontrolom. Tvrtka DELTA-SPORT HANDELSKONTOR GmbH privatnim krajnjim kupcima na ovaj proizvod daje trogodišnju garanciju od datuma kupovine (garancijsko razdoblje) u skladu s sljedećim odredbama. Garancija se odnosi samo na greške u materijalu i obradi. Garancija se ne odnosi na dijelove koji su podložni uobičajenom habanju te se stoga moraju smatrati potrošenim dijelovima (npr. baterije), niti na lomljive dijelove poput sklopki ili dijelova koji su izrađeni od stakla.

Zahtjevi iz ove garancije su isključeni ako je proizvod korišten nepropisno ili nepravilno ili ako nije korišten u okviru predviđene namjene ili predviđenog opsega uporabe ili ako se nisu poštivale odredbe iz uputa za uporabu, osim ako krajnji kupac može dokazati da se radi o greški u materijalu ili obradi koji se ne temelji na nekoj od gore spomenutih okolnosti.

Zahtjevi iz garancije mogu se ostvariti samo unutar garancijskog roka uz predočenje izvornog računa. Čuvajte stoga izvorni račun. Garancijski rok se načelno ne produžuje uslijed eventualnih popravaka na temelju garancije, zakonskog jamstva ili kulancije. To se također odnosi i na zamijenjene i popravljene dijelove. U slučaju bilo kakvih pritužbi, molimo kontaktirajte prvo niže navedeni servisni telefon ili nas kontaktirajte putem e-pošte. Ako se radi o garancijskom slučaju, mi ćemo proizvod - po našem izboru - besplatno popraviti ili zamijeniti ili ćemo vam vratiti kupoprodajnu cijenu. Druga prava na temelju garancije ne postoje. Ovom garancijom nisu ograničena vaša zakonska prava, posebno jamstveni zahtjevi prema dotičnom prodavatelju.

(1) U slučaju manjeg popravka jamstveni rok se produljuje onoliko koliko je kupac bio lišen uporabe stvari.

(2) Međutim, kad je zbog neispravnosti stvari izvršena njezina zamjena ili njezin bitni popravak, jamstveni rok počinje teći ponovno od zamjene, odnosno od vraćanja popravljene stvari.

(3) Ako je zamijenjen ili bitno popravljen samo neki dio stvari, jamstveni rok počinje teći ponovno samo za taj dio.

Obrada u slučaju reklamacije po jamstvu

Kako bismo brzo mogli obraditi vaš zahtjev, molimo da slijedite sljedeće upute:

- Za sve upite, držite u pripravnosti račun i broj artikla (npr. IAN 123456_7890) kao dokaz kupnje.
- Broj artikla pronaći ćete na tipskoj pločici na proizvodu, gravuri na proizvodu, naslovnoj stranici vaših uputa (dolje lijevo) ili na naljepnici na stražnjoj ili donjoj strani proizvoda.
- Ako dođe do funkcionalnih grešaka ili drugih nedostataka, prvo se telefonom obratite dolje navedenom servisnom odjelu ili koristite naš obrazac za kontakt koji možete pronaći na parkside-diy.com pod točkom Servis.

- Proizvod koji je evidentiran kao neispravan možete besplatno poslati na priopćenu adresu servisa, uz prilaganje potvrde o kupnji (račun) i podataka o kakvom se kvaru radi i kada se pojavio.



Ove i mnoge druge priručnike možete pogledati i preuzeti na parkside-diy.com. Ovaj QR kod vodi vas izravno na parkside-diy.com. Odaberite svoju zemlju i

potražite upute za rukovanje pomoću maske za pretraživanje. Unosom broja artikla (npr. IAN 123456_7890) bit ćete preusmjereni na upute za rukovanje za svoj proizvod.

IAN: 494829_2504

 Služba za korisnike Hrvatska
Telefon: 0800805933

Obrazac za kontakt na parkside-diy.com
Sjedište: Njemačka

Srdačno čestitamo!

Ovom kupovinom ste se odlučili za kvalitetan proizvod. Upoznajte se sa proizvodom pre nego što počnete da ga koristite.



U tu svrhu pažljivo pročitate sledeće uputstvo za korišćenje.

Proizvod koristiti samo na opisani način i za navedenu oblast primene. Sačuvajte ova uputstva za korišćenje. Kada proizvod predajete trećem licu, priložite i svu dokumentaciju.

Obim isporuke

- 1 x kolica za transport (1)
- 1 x uputstvo za korišćenje

Tehnički podaci

Težina: cca. 5,4 kg

Dimenzije (rasklopljeno):
cca. 48,5 x 110 x 52 cm (Š x V x D)

Dimenzije (sklopljeno):
cca. 48,5 x 82 x 6 cm (Š x V x D)

Dimenzije tovarne površine:
cca. 48,5 x 35 cm (Š x D)



Maksimalna tovarna težina: 100 kg



Sledite uputstva



Datum proizvodnje (mesec/godina):
11/2025

Namenska upotreba

Ovaj artikal konstruisan je za transport tovara do maksimalne težine od 100 kg i za privatnu je upotrebu. Artikal nije predviđen za komercijalnu upotrebu niti za transport osoba i životinja.

Bezbednosne napomene



Opasnost po život!

- Nikada ne ostavljajte decu bez nadzora s ambalažom. Postoji opasnost od gušenja.



Opasnost od povreda za decu!

- Deca ne smeju da koriste artikal!
- Deci je zabranjeno da se igraju s artiklom. Posebno upozorite decu na to da predmet nije igračka.
- Obratite pažnju na dečji prirodni instinkt za igru i spremnost na eksperimentisanje. Sprečite situacije i ponašanja koja nisu predviđena u odnosu na artikal.
- Artikal nije sredstvo za penjanje ili igranje! Vodite računa o tome da se odrasle osobe a posebno deca ne povlače uvis uz artikal ili oslanjanju na njega. Artikal se može prevrnuti.
- Artikal se mora čuvati van domašaja dece kada se ne koristi.



Opasnost od povrede!

- Zabranjeno je preduzimati modifikacije na artiklu!
- Pre svake upotrebe proverite artikal na oštećenja ili habanja. Artikal smete koristiti samo ukoliko je u besprekornom stanju!
- Ne prekoračuje maks. kapacitet punjenja od 100 kg.
- Artikal se ne sme koristiti za transport osoba i životinja.
- Sedenje i stajanje na artiklu nije dozvoljeno.
- Ne ostavljajte artikal u blizini stepeništa, na strmim terenima ili vode.
- Tovarnu površinu uvek opteretite ravnomerno.
- Obezbedite tovar tako da prilikom transporta ne može da se pomeri ili da ispadne. Koristite ekspandere kako biste obezbedili tovar.
- Ne transportujte tovar koji ne možete obezbediti ekspanderima.
- Težište tovara postavite što je dublje moguće. Prvo utovarite teže delove, potom lakše.

- Koristite artikal jedino kada je teleskopska drška potpuno izvučena i užljebljena.
- Obezbedite tovarnu površinu tako da pre utovara bude ravna i da se naslanja na pod.

Opasnost od prignječenja prstiju!

- Vodite računa pri izvlačenju i uvlačenju teleskopske drške kao i pri rasklapanju i sklapanju tovarne površine o mestima gde može doći do prignječenja.

Namena (Slika A-C)

Rasklapanje

1. Pritisnite dugme za zaključavanje (1a) (Slika A).
2. Povucite teleskopsku dršku (1b) naviše, pustite dugme za zaključavanje i povucite teleskopsku dršku naviše sve dok ne čujete da se užljebila (Slika B).
3. Rasklopite tovarnu površinu (1c) nadole (Slika C).

Napomena: Tovarna površina mora da ravno naleže na pod i točkovi moraju u potpunosti biti rasklopljeni.

Sklapanje

1. Sklopite tovarnu površinu.
2. Pritisnite na dugme za zaključavanje i uvucite teleskopsku dršku.

Čuvanje, čišćenje

Kada se ne koristi, artikal čuvati na suvom i čistom mestu i na sobnoj temperaturi. Čistiti samo vlažnom krpom za čišćenje, a zatim osušiti suvom krpom za čišćenje. **VAŽNO!** Nikada nemojte koristiti jaka sredstva za čišćenje.

Napomene u vezi odlaganja u otpad



Odložite artikal i ambalaže u skladu sa važećim lokalnim propisima. Držite materijale za pakovanje (kao što su kese od folije) van domašaja dece.

Za više informacija o načinu odlaganja dotrajalog artikla obratite se svojoj lokalnoj ili gradskoj upravi. Odložite artikal i pakovanje u skladu s principima za zaštitu životne sredine.



Kod za reciklažu se koristi za označavanje različitih materijala za povratak u ciklus reciklaže. Kod se sastoji od simbola za reciklažu i broja koji identifikuje materijal.

Napomene za garanciju i postupak za servisiranje

Ovaj proizvod proizveden je pod brižnim nadzorom i stalnom kontrolom. Za ovaj proizvod DELTA-SPORT HANDELS-KONTOR GmbH odobrava privatnim krajnjim korisnicima garanciju od tri godine od datuma kupovine (garantni rok) u skladu sa sledećim odredbama.

Garancija se odnosi samo na materijalne i obradne greške. Garancijom nisu obuhvaćeni delovi koji podležu standardnom habanju i stoga se smatraju potrošnim delovima (npr. baterije), kao ni lomljivi delovi kao što su prekidači ili delovi izrađeni od stakla.

Prava koja proizlaze iz ove garanciju gube se ako je predmet korišćen nenamenski ili nepravilno i izvan njegove predviđene namene ili predviđenog obima upotrebe, kao i ukoliko se korisnik nije pridržavao navoda iz uputstva za upotrebu izuzev ako krajnji korisnik dokaže da postoji greška u materijalu ili njegovoj obradi koja ne proizlazi iz gorepomenutih okolnosti. Prava koja proizlaze iz garancije važe isključivo za period u okviru garantnog roka uz predočenje originalnog računa.

Zato Vas molimo da sačuvate originalni račun. Garantni rok se ne produžava zbog popravki koje se vrše na osnovu garancije, zakonske garancije ili dobrih poslovnih običaja. To se odnosi i na zamenjene i popravljene delove.

U slučaju bilo kakvih pritužbi, molimo Vas da prvo kontaktirate niže navedeni telefon dežurne servisne službe ili nas kontaktirajte putem e-pošte. U slučaju prava na garanciju, mi ćemo - po našem izboru - besplatno popraviti ili zameniti proizvod ili Vam vratiti novac prema kupoprodajnoj ceni. Druga prava nisu obuhvaćena garancijom.

Ova garancija ne ograničava Vaša zakonska prava, a naročito ne Vaše pravo na potraživanje garancije prema predmetnom prodavcu.

Uvozi i stavlja u promet:

Lidl Srbija KD,

Prva južna radna 3,
22330 Nova Pazova, Republika Srbija
Tel.: 0800 300 180,
E-Mail: kontakt@lidl.rs

Kako izjaviti reklamaciju?

Molimo Vas:

- da pozovete korisnički servis: 0800 300 180
- pošaljete e-mail na: kontakt@lidl.rs
- posetite najbližu Lidl prodavnicu.

Da bismo osigurali najbržu asistenciju, molimo da sačuvate fiskalni račun i date ga na uvid prilikom izjavljivanja reklamacije. Lidl i proizvođač nisu u mogućnosti da garantuju obezbeđivanje servisiranja i dostupnost rezervnih delova nakon isteka garantnog perioda/perioda saobraznosti. Ukoliko za tim bude potrebe, putem naše Službe za potrošače možete proveriti dostupnost rezervnih delova i opcije za popravku. Hvala na razumevanju.

Obrada u slučaju reklamacije

Da biste bili sigurni da će vaš zahtev biti brzo obrađen, pratite sledeća uputstva:

- Za sve upite, neka vam budu dostupni račun i broj artikla (npr. IAN 123456_7890) kao dokaz kupovine.
- Molimo pronađite broj artikla na natpisnoj pločici artikla, gravuru na artiklu, naslovnicu vaših uputstava (dole levo) ili nalepnicu na poleđini ili dnu artikla.
- Ako dođe do funkcionalnih grešaka ili drugih kvarova, molimo vas da prvo kontaktirate dole navedenu servisnu službu telefonom ili koristite naš kontakt obrazac, koji možete pronaći na parkside-diy.com u kategoriji Servis.
- Zatim možete besplatno poslati artikal koji je evidentiran kao neispravan na adresu servisa koju ste dobili, prilažući račun (priznanicu) i detalje o tome šta je kvar i kada se pojavio.



Možete pogledati i preuzeti ove i mnoge druge priručnike na parkside-diy.com. Ovaj QR kod vas vodi direktno na parkside-diy.com. Izaberite svoju zemlju i

potražite uputstva za rukovanje koristeći okvir za pretragu. Unošenjem broja artikla (npr. IAN 123456_7890) bićete preusmereni na uputstva rukovanje vašima artiklom.

IAN: 494829_2504

 Korisnički servis Srbija
Telefon: 0800801807

Kontakt obrazac na parkside-diy.com
Sedište: Nemačka

GARANCIJA I GARANTNI LIST

Poštovani,

Ovim putem Vas upoznajemo sa Vašim pravima i obavezama koje proističu iz Zakona o zaštiti potrošača, a u pogledu ostvarivanja prava iz garancije.

Ova garancija ni na koji način ne utiče, niti isključuje prava koja kupac ima u skladu sa važećim Zakonom o zaštiti potrošača po osnovu zakonske odgovornosti prodavca za nesaobraznost robe ugovoru koja traje 2 godine od dana kada je roba predata kupcu.

Davalac garancije ovom izjavom preuzima obavezu da kupcima svojih aparata, a pod uslovima definisanim u ovoj izjavi, obezbedi:

- besplatno otklanjanje kvarova u garantnom roku, koji bi nastali kod uobičajene upotrebe ili zbog grešaka u proizvodnji i materijalu, ili
- zamenu aparata, u garantnom roku predviđenim ovom garancijskom izjavom, u slučaju da opravka nije moguća, ili
- ako otklanjanje kvara nije moguće, kupac ima pravo da zahteva od prodavca povrat novca.

Ukupan rok garancije je 3 godine.

Garantni rok počinje da važi od datuma kupovine proizvoda, odnosno od prijema istog od strane kupca, a što se dokazuje fiskalnim računom.

Garancija važi na teritoriji Republike Srbije.

Kupac može da izjavi reklamaciju usmeno u nekom od prodajnih objekata Lidl Srbija KD, odnosno telefonom, pisanim putem ili elektronskim putem na kontakte kompanije Lidl Srbija KD, uz dostavu fiskalnog računa na uvid.

U cilju ispravnog funkcionisanja proizvod se koristi u skladu sa njegovom namenom i Uputstvom za upotrebu.

Na zahtev kupca, koji je izjavljen u garantnom roku, prodavac će izvršiti otklanjanje kvarova i nedostataka na proizvodu u roku predviđenom Zakonom.

Garantni uslovi:

Pre obraćanja prodavcu za tehničku pomoć, potrebno je proveriti ispravnost instalacije i ostalih potrebnih uslova naznačenih u Uputstvu za upotrebu.

Kupac je dužan da prodavcu preda sve pripadajuće delove proizvoda koje je preuzeo u trenutku kupovine.

Popravke u roku garancije:

Garancija važi počev od dana kada je roba predata kupcu, a na osnovu fiskalnog odsečka. U istom periodu davalac garancije, odnosno prodavac je u obavezi da otkloni sve tehničke kvarove bez naknade, u zakonskom roku.

Garancija ne važi u sledećim slučajevima:

1. Ukoliko prodavcu uz aparat nije priložen fiskalni račun sa datumom prodaje.
2. Ukoliko je kvar prouzrokovan udarom groma, strujnim udarom ili sličnim delovanjem spoljne sile na sam uređaj (požar, poplava, naponski udar...).
3. Ukoliko su nastali kvarovi i oštećenja na uređaju posledica delovanja spoljnih uticaja, kao što su: velika vlaga, previsoka i suviše niska temperatura (pucanje cevi usled smrzavanja, oštećenja gumenih delova, rđanje, itd.)
4. Ukoliko proizvod nije korišćen u skladu sa Uputstvom za upotrebu.
5. Ukoliko je proizvod pokušalo da popravi treće neovlašćeno lice.
6. Ukoliko proizvod nije korišćen u skladu sa namenom.
7. Ukoliko je čišćenje i održavanje uređaja urađeno protivno Uputstvu za upotrebu.
8. Ukoliko je proizvod korišćen u profesionalne svrhe.

Naziv proizvoda:	Transportna kolica
Model:	Delta-Sport-Nr.: SK-15334
IAN / Serijski broj:	IAN: 494829_2504
Proizvođač:	DELTA-SPORT HANDELSKONTOR GMBH • Wragekamp 6 • 22397 Hamburg GERMANY
Davalac garancije- uvoznik:	Lidl Srbija KD, Prva južna radna 3, 22330 Nova Pazova, Republika Srbija, Tel.: 0800 300 180, E-Mail: kontakt@lidl.rs
Datum predaje robe potrošaču:	datum sa fiskalnog računa
Uvozi i stavlja u promet:	Lidl Srbija KD, Prva južna radna 3, 22330 Nova Pazova, Republika Srbija, Tel.: 0800 300 180, E-Mail: kontakt@lidl.rs

Felicitări!

Ați ales să achiziționați un produs de calitate superioară. Înainte de prima utilizare, trebuie să vă familiarizați cu produsul dumneavoastră.



Citiți cu atenție următoarele instrucțiuni de utilizare.

Utilizați produsul numai în modul descris și în scopurile de utilizare prevăzute. Păstrați aceste instrucțiuni de utilizare într-un loc sigur. În cazul predării produsului unei alte persoane, transmiteți toată documentația acestuia.

Cuprinsul livrării

1 x cărucior de transport (1)
1 x instrucțiuni de utilizare

Date tehnice

Greutate: cca. 5,4 kg

Dimensiuni (depliat):
cca. 48,5 x 110 x 52 cm (l x h x A)

Dimensiuni (pliat):
cca. 48,5 x 82 x 6 cm (l x h x A)

Dimensiuni platformă încărcare:
cca. 48,5 x 35 cm (l x A)



Capacitate maximă de încărcare:
100 kg



Respectați instrucțiunile



Data fabricației (luna/anul):
11/2025

Utilizarea conform destinației

Acest articol este conceput pentru transportul privat al unor încărcături de până la max. 100 kg. Articolul nu este adecvat pentru utilizare comercială și nici pentru transportul de persoane sau animale.

Indicații privind siguranța



Pericol de moarte!

- Nu lăsați copiii nesupravegheați să intre în contact cu ambalajul. Există pericol de sufocare.



Pericol de rănire în cazul copiilor!

- Copiii nu au voie să utilizeze acest articol!
- Copiii nu au voie să se joace cu articolul. Explicați în mod special copiilor că acest articol nu este o jucărie.
- Aveți în vedere instinctul copiilor de a se juca și bucuria lor de a experimenta. Preveniți situațiile și comportamentele nepotrivite pentru articol.
- Articolul nu este un dispozitiv de cățărare sau de joacă! Asigurați-vă că nimeni, în special copiii, nu se urcă pe articol și nu se sprijină de acesta. Articolul se poate răsturna.
- Când nu este folosit, articolul nu trebuie lăsat la îndemâna copiilor.



Pericol de rănire!

- Este interzisă modificarea articolului!
- Înainte de fiecare utilizare, verificați articolul cu privire la deteriorări sau uzură. Articolul poate fi utilizat numai în stare perfectă!
- Nu depășiți capacitatea maximă de încărcare de 100 kg.
- Articolul nu poate fi folosit pentru a transporta persoane sau animale.
- Nu vă așezați și nu vă poziționați cu picioarele pe articol.
- Nu amplasați articolul în proximitatea unor scări, pante, terenuri abrupte sau corpuri de apă.
- Încărcați platforma articolului cât mai uniform.

- Asigurați-vă că încărcătura nu poate să alunece sau să se răstoarne în timpul transportului. Folosiți chingi de fixare pentru a asigura încărcătura.
- Nu transportați lucruri care nu pot fi asigurate cu chingi.
- Mențineți centrul de greutate al încărcăturii cât mai jos posibil. Încărcați mai întâi piesele grele și apoi pe cele mai ușoare.
- Folosiți articolul numai după ce mânerul telescopic este complet extins și fixat în poziție.
- Înainte de a încărca articolul, asigurați-vă că platforma de încărcare se sprijină complet pe sol.



Pericol de strivire a degetelor!

- Atunci când extindeți și retrageți mânerul telescopic și când pliați și depliați platforma de încărcare, aveți grijă la punctele cu pericol de strivire.

Utilizarea (fig. A-C)

Deplierea

1. Apăsăți butonul de blocare (1a) (fig. A).
2. Trageți mânerul telescopic (1b) în sus, eliberați butonul de blocare și trageți de mâner în sus până când acesta se va bloca cu un sunet specific (fig. B).
3. Rabatați în jos platforma de încărcare (1c) (fig. C).

Indicație: Platforma de încărcare trebuie să se sprijine complet pe sol, iar roțile trebuie să fie complet depliate.

Plierea

1. Rabatați în sus platforma de încărcare.
2. Apăsăți butonul de blocare și împingeți mânerul telescopic în jos.

Depozitare și curățare

În cazul în care nu folosiți produsul, depozitați-l întotdeauna în stare uscată și curată la temperatura camerei. Curățați numai cu o lavetă umedă și apoi ștergeți cu o lavetă uscată.

IMPORTANT! Nu curățați niciodată produsul cu detergenți agresivi.

Instrucțiuni privind eliminarea



Eliminați produsul și materialele de ambalare în conformitate cu reglementările locale în vigoare. Nu lăsați materialele de ambalare (cum ar fi pungi din folie) la îndemâna copiilor. Puteți afla mai multe informații despre alte opțiuni de eliminare a articolului uzat de la municipalitatea sau administrația orașului. Eliminați articolul și ambalajul în mod ecologic.



Codul de reciclare este folosit pentru a identifica diferite materiale în vederea returnării acestora în ciclul de reciclare (Recycling). Codul este format din simbolul de reciclare destinat să reflecte ciclul de valorificare și un număr care identifică materialul.

Indicații referitoare la garanție și operațiuni de service

Articolul a fost fabricat cu mare atenție și supus unui control permanent. DELTA-SPORT HANDELSKONTOR GmbH acordă clienților finali privați o garanție de trei ani pentru acest articol de la data achiziției (perioada de garanție) în conformitate cu următoarele dispoziții. Garanția se aplică doar pentru defectele de material și de prelucrare. Garanția nu se extinde asupra pieselor supuse unei uzuri normale, considerate astfel drept piese de uzură (de ex. baterii) și nici asupra pieselor fragile, de ex. comutatoare sau piese fabricate din sticlă.

Se exclude orice drept legal în legătură cu această garanție dacă articolul a fost utilizat necorespunzător sau abuziv, fără respectarea prevederilor stabilite sau al scopului de utilizare prevăzut sau dacă specificațiile din instrucțiunile de utilizare nu au fost respectate, cu excepția cazului în care clientul final poate dovedi că există

defecte de material sau de prelucrare care nu se datorează uneia dintre circumstanțele menționate anterior.

Drepturile din garanție pot fi revendicate doar cu respectarea termenului de garanție și prin prezentarea bonului de casă în original. Vă rugăm astfel să păstrați bonul de casă în original. Durata garanției nu se va prelungi prin eventuale reparații realizate în baza garanției, ca urmare a garanției legale sau prin service-ul acordat după expirarea garanției. Acest lucru se aplică și în cazul pieselor înlocuite sau reparate. În cazul lipsei de conformitate survenite în perioada de garanție, termenul de garanție legală de conformitate și termenul garanției comerciale se prelungesc cu durata de nefuncționare a produsului.

Pentru produsele de folosință îndelungată, înlocuite în perioada de garanție, va curge un nou termen de la data înlocuirii acestora. Pentru reclamații, vă rugăm să vă adresați întâi liniei telefonice de service indicată mai jos sau să luați legătura cu noi prin e-mail. Dacă este un caz de garanție, articolul va fi reparat, înlocuit gratuit sau vi se va restitui prețul de achiziție – la alegerea noastră. Nu se acordă alte drepturi prin prezenta garanției.

Drepturile dvs. legale, în special cererile de garanție față de vânzătorul respectiv, nu sunt restricționate de această garanție.

Procedura în situații de garanție

Pentru a vă asigura că problema dumneavoastră este soluționată rapid, vă rugăm să urmați instrucțiunile de mai jos:

- Pentru ca dumneavoastră să puteți răspunde tuturor solicitărilor, vă rugăm să aveți la îndemână bonul de casă și numărul articolului (de ex., IAN 123456_7890) ca dovadă a achiziției.
- Numărul articolului se găsește pe plăcuța de identificare a articolului sau poate fi înscris pe articol, se poate afla pe pagina de titlu a instrucțiunilor (în stânga jos) sau pe autocolantul de pe spatele sau partea inferioară a articolului.

- În cazul în care apar defecte de funcționare sau alte neajunsuri, vă rugăm să contactați telefonic mai întâi departamentul de service menționat mai jos sau să folosiți formularul nostru de contact pe care îl puteți găsi pe pagina parkside-diy.com la categoria Service.
- Un articol înregistrat ca fiind defect poate fi expediat franco la adresa de service comunicată, atașând dovada plății (bonul de casă) și precizând care este defectul și când a apărut.



Pe pagina parkside-diy.com puteți vizualiza și descărca aceste manuale precum și multe altele. Cu ajutorul codului QR ajungeți direct la pagina parkside-diy.com.

Selectați țara dumneavoastră și folosiți masca de căutare pentru a avea acces la instrucțiunile de funcționare. După ce introduceți numărul articolului (de ex. IAN 123456_7890) veți fi trimis direct la instrucțiunile de funcționare aferente articolului dumneavoastră.

IAN: 494829_2504

☎ Serviciul de Asistență Clienți România
Telefon: 0800890605

Formular de contact la pagina
parkside-diy.com
Sediul: Germania

Поздравления!

С Вашата покупка Вие избрахте продукт с високо качество. Запознайте се с него преди първото му използване.



За целта прочетете внимателно следващото ръководството за използване.

Използвайте продукта само в съответствие с описанието и за посочените области на приложение. Съхранявайте добре ръководството за използване. При предаването на продукта на трета страна предайте и всички документи.

Обем на доставката

1 x транспортна количка (1)

1 x ръководството за използване

Технически данни

Тегло: около 5,4 kg

Размери (в разгънато положение):
около 48,5 x 110 x 52 cm (Ш x В x Д)

Размери (в сгънато положение):
около 48,5 x 82 x 6 cm (Ш x В x Д)

Размери на площта за товарене:
около 48,5 x 35 cm (Ш x Д)



Максимална товароносимост:
100 kg



Следвайте инструкциите



Дата на производство
(месец/година): 11/2025

Употреба по предназначение

Този продукт е предназначен за транспортиране на товари с тегло до макс. 100 kg за лична употреба. Продуктът не е подходящ за стопанска употреба или за превоз на хора или животни.

Инструкции за безопасност



Опасност за живота!

- Никога не оставяйте без надзор деца с опаковъчния материал. Има опасност от задушаване.



Опасност от нараняване за деца!

- Продуктът не трябва да се използва от деца!
- Деца не трябва да играят с продукта. Обърнете на децата специално внимание на това, че продуктът не е играчка.
- Вземете предвид естествения импулс за игра и любовта към експериментиране на децата. Предотвратявайте ситуации и начини на поведение, които не са предвидени за продукта.
- Продуктът не е уред за катерене или игра! Уверете се, че хора, особено деца, не използват продукта като помощно средство за достигане до по-високо място и не се опират на него. Продуктът може да се преобърне.
- Когато не се използва, продуктът трябва да се съхранява на недостъпно за деца място.



Опасност от нараняване!

- По продукта не бива да бъдат правени модификации!
- Преди всяка употреба проверявайте продукта за повреди или износване. Продуктът може да се използва само когато е в безупречно състояние!
- Не превишавайте максималната товароносимост от 100 kg.
- Продуктът не трябва да се използва за транспортиране на хора или животни.
- Не сядайте или не заставайте върху продукта.
- Не паркирайте продукта в близост до стълби, склонове, стръмни терени или водни басейни.

- Винаги натоварвайте товарната площ равномерно.
- Уверете се, че товарът не може да се подхлъзне или да падне по време на транспортирането. Използвайте колани за закрепване на товара.
- Не транспортирайте товар, който не може да се подсигури с колани.
- Поддържайте центъра на тежестта на товара възможно най-ниско. Първо натоварете тежките части, а след това - леките.
- Използвайте продукта само когато телескопичната дръжка е напълно изтеглена и фиксирана.
- Уверете се, че повърхността за товарене лежи равно на пода, преди да бъде натоварена.

Опасност от прищипване на пръстите!

- Внимавайте за местата с опасност от прищипване при изтегляне и прибиране на телескопичната дръжка и при сгъване и разгъване на товарната площ.

Употреба (фиг. А-С)

Разгъване

1. Натиснете фиксиращия бутон (1a) (фиг. А).
2. Издържайте телескопичната дръжка (1b) нагоре, пуснете фиксиращия бутон и дърпайте телескопичната дръжка нагоре, докато се чуе, че защраква (фиг. В).
3. Отворете товарната площ (1c) надолу (фиг. С).

Указание: Товарната площ трябва да лежи добре на земята и колелата трябва да са напълно разгънати.

Сгъване

1. Сгънете товарната площ нагоре.
2. Натиснете фиксиращия бутон и приберете телескопичната дръжка.

Съхранение, почистване

Съхранявайте продукта винаги сух и чист на стайна температура, когато не го използвате. Почиствайте само с влажна почистваща кърпа и след това подсушавайте.

ВАЖНО! Никога не почиствайте с агресивни почистващи препарати.

Указания за отстраняване като отпадък



Изхвърлете продукта и опаковъчните материали в съответствие с действащите местни разпоредби. Съхранявайте опаковъчните материали (като напр. найлонови пликове) на място, недостъпно за деца. Допълнителна информация относно изхвърлянето на излезлия от употреба продукт ще получите от Вашата общинска или градска управа. Изхвърлете продукта и опаковката с грижа за околната среда.



Кодът за рециклиране служи за обозначаване на различни материали за връщането им в цикъла за повторно използване (рециклиране). Кодът се състои от символ за рециклиране за цикъла за повторно използване и номер, обозначаващ материала.

Указания за гаранцията и процеса на сервизно обслужване

Продуктът е произведен с голямо старание и под постоянен контрол. DELTA-SPORT HANDELSKONTOR GmbH предоставя на частни крайни клиенти три години гаранция за този продукт от датата на закупуване (гаранционен срок) в съответствие със следните разпоредби. Гаранцията важи само за дефекти на материала и фабрични дефекти.

Гаранцията не се разпростира върху части, които са подложени на нормално износване и затова трябва да бъдат разглеждани като лесно износващи се части (например батерии), както и върху чупливи части, като напр. превключватели или части, изработени от стъкло. Претенции по тази гаранция са изключени, ако продуктът е бил използван неправилно или непропорционално, и не в рамките на предвиденото предназначение или предвидения обхват на употреба или не са спазени указанията в ръководството за обслужване, освен ако крайният клиент да докаже, че са налице дефекти на материала или грешки при обработката, които не се основават на някое от гореспоменатите обстоятелства.

Претенции по тази гаранция могат да бъдат предявени само в рамките на гаранционния срок след представяне на оригиналната касова бележка. Затова моля, запазете оригиналната касова бележка. Ако имате оплаквания, моля, обадете се на горещата линия за обслужване, посочена по-долу, или се свържете с нас по имейл.

Вашите законови права, по-специално гаранционни искове срещу съответния продавач, не са ограничени от тази гаранция.

Гаранция

Уважаеми клиенти, за този уред получавате 3 години гаранция от датата на покупката. В случай на несъответствие на продукта с договора за продажба Вие имате законно право да предявите рекламация пред продавача на продукта при условията и в сроковете, определени в глава трета, раздел II и III и глава четвърта от Закона за предоставяне на цифрово съдържание и цифрови услуги и за продажба на стоки (ЗПЦСЦУПС)*.

Вашите права, произтичащи от посочените разпоредби, не се ограничават от нашата по-долу представена търговска гаранция, не са свързани с разходи за потребителите и независимо от нея продавачът на продукта отговаря за липсата на съответствие на потребителската стока с договора за продажба съгласно ЗПЦСЦУПС.

Гаранционни условия

Гаранционният срок е 3 години от датата на получаване на стоката. Пазете добре оригиналната касова бележка. Този документ е необходим като доказателство за покупката. Ако в рамките на три години от датата на закупуване на този продукт се появи дефект на материала или производствен дефект, продуктът ще бъде безплатно ремонтиран или заменен. Гаранцията предполага в рамките на тригодишния гаранционен срок да се представят дефектният уред, касовата бележка (касовият бон), както и всички други документи, установяващи наличието на дефект и писмено да се обясни в какво се състои дефектът и кога е възникнал. Ако дефектът е покрит от нашата гаранция, Вие ще получите обратно ремонтирания или нов продукт. В случай на замяна на дефектна стока първоначалните гаранционен срок и гаранционни условия се запазват. В случай на ремонт на дефектна стока, срокът на ремонта се прибавя към гаранционния срок. За евентуално наличните и установени повреди и дефекти още при покупката трябва да се съобщат веднага след разопаковането. Евентуалните ремонти след изтичане на гаранционния срок са срещу заплащане. Ремонтът или замяната на продукта не поражда нова гаранция.

Обхват на гаранцията

Уредът е произведен грижливо според строгите изисквания за качество и добросъвестно изпитан преди доставка. Гаранцията важи за дефекти на материала или производствени дефекти. Гаранцията не обхваща консумативите, както и частите на продукта, които подлежат на нормално износване, поради което могат да бъдат разглеждани като бързо износващи се части (например филтри или приставки) или повредите на чупливи части (например прекъсвачи, батерии или такива произведени от стъкло). Гаранцията отпада, ако уредът е повреден поради неправилно използване или в резултат на неосъществяване на техническа поддръжка. За правилната употреба на продукта трябва точно да се спазват всички указания в упътването за експлоатация. Предназначение и действия, които не се препоръчват от упътването за експлоатация или за които то предупреждава, трябва задължително да се избягват. Продуктът е предназначен само за частна, а не за професионална употреба. При злоупотреба и неправилно третиране, употреба на сила и при интервенции, които не са извършени от клона на нашия оторизиран сервиз, гаранцията отпада.

Процедура при гаранционен случай

За да се гарантира бърза обработка на Вашия случай, следвайте следните указания:

- За всички запитвания подгответе касовата бележка и идентификационния номер (IAN 494829_2504) като доказателство за покупката.
- Вземете артикулния номер от фабричната табелка.
- При възникване на функционални или други дефекти първо се свържете по телефона или чрез имейл с долупосочения сервизен отдел. След това ще получите допълнителна информация за уреждането на Вашата reclamaция.

- След съгласуване с нашия сервиз можете да изпратите дефектния продукт на посочения Ви адрес на сервиза безплатно за Вас, като приложите касовата бележка (касовия бон) и посочите писмено в какво се състои дефектът и кога е възникнал. За да се избегнат проблеми с приемането и допълнителни разходи, задължително използвайте само адреса, който Ви е посочен. Осигурете изпращането да не е като експресен товар или като друг специален товар. Изпратете уреда заедно с всички принадлежности, доставени при покупката, и осигурете достатъчно сигурна транспортна опаковка.

Ремонтен сервиз / извънгаранционно обслужване

Ремонти извън гаранцията можете да възложите на клона на нашия сервиз срещу заплащане. Той с удоволствие ще Ви направи предварителна калкулация. Можем да обработваме само уреди, които са достатъчно опаковани и изпратени с платени транспортни разходи.

Внимание: Изпратете Вашия уред на клона на нашия сервиз почистен и с указание за дефекта. Уредите, предмет на извънгаранционно обслужване, изпратени с неплатени транспортни разходи – с наложен платеж, като експресен или друг специален товар – не се приемат. Ние ще извършим безплатно изхвърлянето на изпратените от Вас дефектни уреди.

Сервизно обслужване

България

Тел.: 008001184980

Форма за контакт на parkside-diy.com
IAN 494829_2504

Вносител

Моля, обърнете внимание, че следващият адрес не е адрес на сервиза. Първо се свържете с горепосочения сервизен център.

ДЕЛТА-СПОРТ ХАНДЕЛСКОНТОР ГМБХ
Врагекамп 6
22397 Хамбург
Германия

*Като физическо лице – потребител, независимо от настоящата търговска гаранция, Вие се ползвате от правата на законовата гаранция, предоставена от Закона за предоставяне на цифрово съдържание и цифрови услуги и за продажбата на стоки /ЗПЦСЦУПС/. По-специално Вие имате право при несъответствие на стоката да бъде извършен ремонт или замяна по Ваш избор, освен ако това е невъзможно или е свързано с непропорционално големи разходи за продавача. Вие имате право на пропорционално намаляване на цената или на разваляне на договора при наличие на условията на чл. 33, ал. 3 от ЗПЦСЦУПС. Условията и сроковете на законовата гаранция са регламентирани в глава трета, раздел II и III и в глава четвърта на ЗПЦСЦУПС.

Обработване на гаранционна претенция

За да сте сигурни, че рекламацията Ви ще бъде обработена бързо, следвайте инструкциите по-долу:

- За всякакви запитвания подгответе касовия бон и номера на артикула (напр. IAN 123456_7890) като доказателство за покупката.
- Номерът на артикула може да бъде открит на фирмената табелка на продукта, може да е гравирани върху продукта, да е на заглавната страница на Вашето ръководство (долу вляво) или на стикера на гърба или от долната страна на продукта.

- При възникване на функционални неизправности или други повреди, първо се свържете с посочения по-долу сервизен отдел по телефона или използвайте формата ни за контакт, която може да намерите в раздел Сервиз на parkside-diy.com.
- След това може да изпратите продукта, признат за повреден, на предоставения Ви адрес на сервиза, без разходи за пощенска такса за Вас, като приложите доказателство за покупка (касов бон) и посочите каква е повредата и кога е възникнала.



Можете да разгледате и изтеглите тези и много други ръководства на parkside-diy.com. Сканирането на QR кода отвежда директно до parkside-diy.com. Изберете

страната си и потърсете ръководството за обслужване, като използвате формата за търсене. Въведете номера на артикула (напр. IAN 123456_7890), за да получите достъп до ръководството за обслужване на Вашия продукт.

IAN: 494829_2504

BG Обслужване на клиенти в България
Телефон: 008001184980

Форма за контакт на parkside-diy.com
Седалище: Германия

Συγχαρητήρια!

Με την αγορά σας επιλέξατε ένα προϊόν υψηλής ποιότητας. Εξοικειωθείτε με το προϊόν, πριν το χρησιμοποιήσετε για πρώτη φορά.



Διαβάστε προσεκτικά τις οδηγίες χρήσης που ακολουθούν.

Χρησιμοποιείτε το προϊόν μόνο σύμφωνα με τον τρόπο περιγραφής και για τα πεδία εφαρμογής που αναφέρονται. Φυλάξτε τις παρούσες οδηγίες χρήσης. Παραδώστε όλα τα συνοδευτικά έγγραφα όταν παραχωρείτε το προϊόν σε τρίτους.

Παραδοτέος εξοπλισμός

1 x καρότσι μεταφοράς (1)

1 x οδηγίες χρήσης

Τεχνικά χαρακτηριστικά

Βάρος: περ. 5,4 kg

Διαστάσεις (ανοιχτό):

περ. 48,5 x 110 x 52 cm (Π x Υ x Β)

Διαστάσεις (διπλωμένο):

περ. 48,5 x 82 x 6 cm (Π x Υ x Β)

Διαστάσεις επιφάνειας φόρτωσης:

περ. 48,5 x 35 cm (Π x Β)



Μέγιστη ικανότητα φορτίου: 100 kg



Τηρείτε τις οδηγίες



Ημερομηνία κατασκευής
(μήνας/ετος): 11/2025

Προβλεπόμενη χρήση

Το παρόν προϊόν έχει σχεδιαστεί για τη μεταφορά φορτίων βάρους έως μέγ. 100 kg στο πλαίσιο ιδιωτικής χρήσης. Το προϊόν δεν είναι κατάλληλο για επαγγελματική χρήση ούτε και για τη μεταφορά ανθρώπων ή ζώων.

Υποδείξεις ασφαλείας



Κίνδυνος-θάνατος!

- Μην αφήνετε ποτέ τα παιδιά χωρίς επίβλεψη με το υλικό συσκευασίας. Υπάρχει κίνδυνος ασφυξίας.



Κίνδυνος τραυματισμού για τα παιδιά!

- Απαγορεύεται η χρήση του προϊόντος από παιδιά!
- Τα παιδιά δεν επιτρέπεται να παίζουν με το προϊόν. Συγκεκριμένα, επισημαίνετε στα παιδιά ότι το προϊόν δεν είναι παιχνίδι.
- Προσέχετε το φυσικό ένστικτο παιχιδιού και την τάση πειραματισμών των παιδιών. Αποτρέπετε καταστάσεις και συμπεριφορές που δεν προβλέπονται για το προϊόν.
- Το προϊόν δεν αποτελεί παιχνίδι ή συσκευή για σκαρφάλωμα! Βεβαιωθείτε ότι κανείς, ιδιαίτερα τα παιδιά, δεν ανεβαίνει επάνω στο προϊόν, ούτε και στηρίζεται σε αυτό. Το προϊόν μπορεί να αναποδογυρίσει.
- Το προϊόν πρέπει να αποθηκεύεται μακριά από τα παιδιά όταν δεν χρησιμοποιείται.



Κίνδυνος τραυματισμού!

- Απαγορεύονται τροποποιήσεις στο προϊόν!
- Πριν από κάθε χρήση, ελέγχετε το προϊόν για πιθανές βλάβες ή φθορές. Το προϊόν επιτρέπεται να χρησιμοποιείται μόνο σε άριστη κατάσταση!
- Μην υπερβαίνετε τη μέγιστη ικανότητα φορτίου των 100 kg.
- Δεν επιτρέπεται η χρήση του προϊόντος για τη μεταφορά ανθρώπων ή ζώων.
- Μην κάθεστε και μην στέκεστε επάνω στο προϊόν.
- Μην τοποθετείτε το προϊόν κοντά σε σκάλες, πλαγιές, επικλινή εδάφη ή ύδατα.

- Φορτώνετε την επιφάνεια φόρτωσης πάντα ομοιόμορφα.
- Βεβαιωθείτε ότι το φορτίο δεν μπορεί να γλιστρήσει ή να πέσει κατά τη μεταφορά. Χρησιμοποιείτε ιμάντες ασφαλείας για να ασφαλίσετε το φορτίο.
- Μη μεταφέρετε φορτία που δεν μπορείτε να στερεώσετε με ιμάντες.
- Διατηρείτε το κέντρο βάρους του φορτίου όσο το δυνατόν χαμηλότερα. Φορτώνετε πρώτα τα βαριά εξαρτήματα και μετά τα ελαφριά.
- Χρησιμοποιείτε το προϊόν μόνο όταν η τηλεσκοπική λαβή βρίσκεται σε πλήρη έκταση και έχει ασφαλιστεί.
- Βεβαιωθείτε ότι η επιφάνεια φόρτωσης είναι επίπεδη στο έδαφος πριν τη φόρτωση.

Κίνδυνος σύνθλιψης των δαχτύλων!

- Προσέχετε για σημεία σύνθλιψης κατά την έκταση και το μάζεμα της τηλεσκοπικής λαβής καθώς και κατά το άνοιγμα και το κλείσιμο της επιφάνειας φόρτωσης.

Χρήση (Εικ. A-D)

Αναδίπλωση

1. Πιέστε το κουμπί ασφάλισης (1a) (Εικ. Α).
2. Τραβήξτε την τηλεσκοπική λαβή (1b) προς τα πάνω, αφήστε το κουμπί ασφάλισης και τραβήξτε την τηλεσκοπική λαβή προς τα πάνω μέχρι να ασφαλίσει με ήχο (Εικ. Β).
3. Διπλώστε την επιφάνεια φόρτωσης (1c) (Εικ. C).

Υπόδειξη: Η επιφάνεια φόρτωσης πρέπει να βρίσκεται επίπεδη στο έδαφος και οι τροχοί πρέπει να είναι πλήρως αναδιπλωμένοι.

Δίπλωση

1. Διπλώστε προς τα επάνω την επιφάνεια φόρτωσης.
2. Πιέστε το κουμπί ασφάλισης και σύρετε προς τα μέσα την τηλεσκοπική λαβή.

Αποθήκευση, καθαρισμός

Εάν δεν το χρησιμοποιείτε, αποθηκεύετε το προϊόν πάντα στεγνό και καθαρό σε θερμοκρασία δωματίου. Καθαρίστε το μόνο με ένα υγπό πανί καθαρισμού και έπειτα στεγνώστε το.
ΣΗΜΑΝΤΙΚΟ! Μην καθαρίζετε ποτέ το προϊόν με ισχυρά καθαριστικά.

Υποδείξεις ως προς την απόρριψη



Απορρίπτετε το προϊόν και τα υλικά συσκευασίας σύμφωνα με τις ισχύουσες τοπικές προδιαγραφές. Διατηρείτε τα υλικά συσκευασίας (όπως σακούλες μεμβράνης) μακριά από τα παιδιά. Για περαιτέρω πληροφορίες απόρριψης του χρησιμοποιημένου προϊόντος μπορείτε να ενημερώνεστε από την κοινότητα ή τη δημοτική διοίκηση. Απορρίπτετε το προϊόν και τη συσκευασία με φιλικό προς το περιβάλλον τρόπο.



Ο κωδικός ανακύκλωσης χρησιμεύει στη σήμανση διαφόρων υλικών για την επαναχρησιμοποίηση στο κύκλωμα ανακύκλωσης. Ο κωδικός αποτελείται από ένα σύμβολο ανακύκλωσης για το κύκλωμα αξιοποίησης και έναν αριθμό, ο οποίος επισημαίνει το υλικό.

Υποδείξεις σχετικά με την εγγύηση και τη διαδικασία σέρβις

Το προϊόν έχει κατασκευαστεί με μεγάλη προσοχή και υπό συνεχή έλεγχο. Η DELTA-SPORT HANDELSKONTOR GmbH παρέχει σε ιδιώτες τελικούς πελάτες τρία χρόνια εγγύηση για αυτό το προϊόν από την ημερομηνία αγοράς (διάρκεια εγγυήσεως), σύμφωνα με τους ακόλουθους όρους. Η εγγύηση ισχύει μόνο για σφάλματα υλικών και επεξεργασίας.

Η εγγύηση δεν καλύπτει μέρη που υποκείνται σε κανονική φθορά και επομένως θεωρούνται φθιρόμενα μέρη (π.χ. μπαταρίες) ή εύθραυστα μέρη όπως διακόπτες ή εξαρτήματα από γυαλί.

Αξιώσεις από αυτή την εγγύηση αποκλείονται, σε περίπτωση που το προϊόν χρησιμοποιήθηκε εσφαλμένα ή καταχρηστικά ή δεν χρησιμοποιήθηκε στα πλαίσια των προβλεπόμενων όρων ή του προβλεπόμενου εύρους χρήσης ή δεν έχουν τηρηθεί προδιαγραφές των οδηγιών χρήσης, εκτός και εάν ο τελικός πελάτης αποδείξει ότι υφίσταται σφάλμα υλικού ή επεξεργασίας, το οποίο δεν οφείλεται σε μια από τις ως άνω καταστάσεις.

Οι αξιώσεις εγγυήσεως ισχύουν μόνο εντός του χρόνου εγγυήσεως και με την υποβολή της γνήσιας απόδειξης αγοράς. Παρακαλείσθε, λοιπόν, όπως φυλάξετε τη γνήσια απόδειξη αγοράς.

Σε περίπτωση παραπόνων, απευθυνθείτε αρχικά στην κάτωθι ανοιχτή γραμμή τηλεφωνικής εξυπηρέτησης ή επικοινωνήστε μαζί μας μέσω email. Εάν υφίσταται θέμα εγγυήσεως, θα επισκευάσουμε ή θα αντικαταστήσουμε δωρεάν το προϊόν ή θα επιστρέψουμε το ποσό αγοράς – σύμφωνα με την κρίση μας. Λοιπά δικαιώματα εκ της εγγυήσεως δεν υφίστανται. Τα νόμιμα δικαιώματά σας, ειδικά οι αξιώσεις εγγυήσεως έναντι του εκάστοτε πωλητή, δεν περιορίζονται λόγω της παρούσας εγγύησης.

*Με την αντικατάσταση της συσκευής, σύμφωνα με το ΝΟΜΟ 2251/1994, ξεκινάει εκ νέου η περίοδος της εγγύησης. Μετά την λήξη της εγγύησης προκύπτουσες επισκευές είναι με κόστος.

Διεκπεραίωση σε περίπτωση αξίωσης εγγύησης

Για τη διασφάλιση της γρήγορης επεξεργασίας του αιτήματός σας, ακολουθήστε τις παρακάτω οδηγίες:

- Για όλες τις ερωτήσεις, φυλάξτε την απόδειξη και τον κωδικό προϊόντος (π.χ. IAN 123456_7890) ως απόδειξη αγοράς.
- Ο κωδικός προϊόντος αναφέρεται στην πινακίδα τύπου του προϊόντος, σε μια γκραβούρα στο προϊόν, στο εξώφυλλο των οδηγιών (κάτω αριστερά) ή στο αυτοκόλλητο στο πίσω μέρος ή στο κάτω μέρος του προϊόντος.
- Εάν παρουσιαστούν λειτουργικά σφάλματα ή άλλα ελαττώματα, επικοινωνήστε πρώτα με το τμήμα σέρβις που αναφέρεται παρακάτω τηλεφωνικά ή χρησιμοποιήστε το έντυπο επικοινωνίας μας, το οποίο μπορείτε να βρείτε στον ιστότοπο parkside-diy.com, στην κατηγορία Σέρβις.
- Στη συνέχεια, μπορείτε να στείλετε ένα προϊόν που έχει καταγραφεί ως ελαττωματικό, δωρεάν, στη διεύθυνση εξυπηρέτησης που σας έχει δοθεί, επισυνάπτοντας την απόδειξη αγοράς (απόδειξη ταμείου) και λεπτομέρειες για το πού ακριβώς βρίσκεται το πρόβλημα και πότε παρουσιάστηκε.



PDF ONLINE
parkside-diy.com

Μπορείτε να δείτε και να κατεβάσετε αυτά και πολλά άλλα εγχειρίδια στον ιστότοπο parkside-diy.com. Με αυτόν τον κωδικό QR, μεταφέρεστε απευθείας στον ιστότοπο

parkside-diy.com. Επιλέξτε τη χώρα σας και αναζητήστε τις οδηγίες χειρισμού χρησιμοποιώντας τη μάσκα αναζήτησης.

Εισάγοντας τον κωδικό προϊόντος (π.χ. IAN 123456_7890), θα μεταφερθείτε στις οδηγίες χειρισμού για το προϊόν σας.

IAN: 494829_2504

Ⓜ Υπηρεσία εξυπηρέτησης πελατών στην Ελλάδα
Τηλέφωνο: 00800491824928

Ⓜ Υπηρεσία εξυπηρέτησης πελατών στην Κύπρο
Τηλέφωνο: 80094242

Έντυπο επικοινωνίας στον ιστότοπο

parkside-diy.com

Έδρα: Γερμανία

*ισχύει μόνο για την Ελλάδα

DELTA-SPORT HANDELSKONTOR GMBH

Wragekamp 6 • 22397 Hamburg

GERMANY



11/2025

Delta-Sport-Nr.: SK-15334

08.11.2025 / AM 8:24

IAN 494829_2504

3 