



Wet & Dry Vacuum Cleaner / Nass-/Trockensauger / Aspirateur eau et poussière PWD 25 C4

(DE) (AT) (CH)

Nass-/Trockensauger

Originalbetriebsanleitung

(FR) (BE)

Aspirateur eau et poussière

Traduction de la notice originale

(ES)

Aspirador en húmedo y seco

Traducción del manual original

(CZ)

Vysavač na mokré a suché vysávání

Překlad původního návodu k používání

(HU)

Szárász-nedves porszívó

Eredeti használati utasítás fordítása

(DK)

Våd-/tørsuger

Oversættelse af den originale brugsanvisning

(GB) (MT)

Wet & Dry Vacuum Cleaner

Translation of the original instructions

(NL) (BE)

Nat-/droogzuiger

Vertaling van de oorspronkelijke gebruiksaanwijzing

(IT) (MT)

Aspirapolvere-liquidi

Traduzione delle istruzioni originali

(SK)

Vysávač na mokré a suché vysávanie

Překlad pôvodného návodu na použitie

(PL)

Odkurzacz na mokro/sucho

Tłumaczenie instrukcji oryginalnej



DE AT CH

Klappen Sie vor dem Lesen die Seite mit den Abbildungen aus und machen Sie sich anschließend mit allen Funktionen des Gerätes vertraut.

GB MT

Before reading, unfold the page containing the illustrations and familiarise yourself with all functions of the device.

FR BE

Avant de lire le mode d'emploi, ouvrez la page contenant les illustrations et familiarisez-vous ensuite avec toutes les fonctions de l'appareil.

NL BE

Vouw vóór het lezen de pagina met de afbeeldingen open en maak u vertrouwd met alle functies van het apparaat.

ES

Antes de empezar a leer abra la página que contiene las imágenes y, en seguida, familiarícese con todas las funciones del dispositivo.

IT MT

Prima di leggere aprire la pagina con le immagini e prendere confidenza con le diverse funzioni dell'apparecchio.

CZ

Před čtením si otevřete stranu s obrázky a potom se seznamte se všemi funkcemi přístroje.

SK

Pred čítaním si odklopte stranu s obrázkami a potom sa oboznáňte so všetkými funkciami prístroja.

HU

Olvasás előtt kattintson az ábrát tartalmazó oldalra és végezetül ismerje meg a készülék mindegyik funkcióját.

PL

Przed przeczytaniem proszę rozłożyć stronę z ilustracjami, a następnie proszę zapoznać się z wszystkimi funkcjami urządzenia.

DK

Før du læser, vend siden med billeder frem og bliv bekendt med alle apparatets funktioner.

DE/AT/CH	Originalbetriebsanleitung	Seite	4
GB/MT	Translation of the original instructions	Page	19
FR/BE	Traduction de la notice originale	Page	33
NL/BE	Vertaling van de oorspronkelijke gebruiksaanwijzing	Pagina	50
ES	Traducción del manual original	Página	64
IT/MT	Traduzione delle istruzioni originali	Pagina	78
CZ	Překlad původního návodu k používání	Strana	93
SK	Preklad pôvodného návodu na použitie	Strana	106
HU	Eredeti használati utasítás fordítása	Oldal	120
PL	Tłumaczenie instrukcji oryginalnej	Strona	135
DK	Oversættelse af den originale brugsanvisning	Side	150

Inhaltsverzeichnis

Einleitung	4
Bestimmungsgemäße Verwendung.....	4
Lieferumfang/Zubehör.....	5
Übersicht.....	5
Funktionsbeschreibung.....	5
Bildzeichen zum Einsatz von Düsen und Filtern.....	5
Technische Daten.....	6
Sicherheitshinweise	6
Bedeutung der Sicherheitshinweise.....	6
Bildzeichen und Symbole.....	6
Sichere Inbetriebnahme.....	6
Vorbereitung	10
Bedienteile.....	10
Motorkopf montieren und demontieren.....	10
Montage.....	10
Saugschlauch montieren und demontieren.....	10
Filter und Filterbeutel montieren und demontieren.....	11
Düse auswählen.....	11
Betrieb	11
Elektrostatische Aufladung.....	11
Trockensaugen.....	12
Nass-Saugen.....	12
Blasen.....	12
Ein- und Ausschalten.....	12
Reinigung, Wartung und Lagerung	13
Reinigung.....	13
Wartung.....	13
Lagerung.....	13
Entsorgung/Umweltschutz	13
Zusätzliche Entsorgungshinweise für Deutschland.....	14
Fehlersuche	14
Service	15
Garantie.....	15
Reparatur-Service.....	16
Service-Center.....	16
Importeur.....	16
Ersatzteile und Zubehör	17
Original-EU-Konformitätserklärung	18
Explosionszeichnung	165

Einleitung

Herzlichen Glückwunsch zum Kauf Ihres neuen Nass-/Trockensaugers (nachfolgend Gerät oder Elektrowerkzeug genannt). Sie haben sich damit für ein hochwertiges Gerät entschieden. Dieses Gerät wurde während der Produktion auf Qualität geprüft und einer Endkontrolle unterzogen. Die Funktionsfähigkeit Ihres Gerätes ist somit sichergestellt.

Es ist nicht auszuschließen, dass sich in Einzelfällen am oder im Gerät bzw. in Schlauchleitungen Restmengen von Wasser befinden. Dies ist kein Mangel oder Defekt und kein Grund zur Besorgnis.



Die Betriebsanleitung ist Bestandteil dieses Geräts. Sie enthält wichtige Hinweise für Sicherheit, Gebrauch und Entsorgung. Lesen Sie die Betriebsanleitung sorgfältig. Machen Sie sich mit den Bedienteilen und dem richtigen Gebrauch des Gerätes vertraut. Benutzen Sie das Gerät nur wie beschrieben und für die angegebenen Einsatzbereiche. Bewahren Sie die Betriebsanleitung gut auf und händigen Sie alle Unterlagen bei Weitergabe des Geräts an Dritte mit aus.

Bestimmungsgemäße Verwendung

Das Gerät ist ausschließlich für folgende Verwendungen bestimmt:

- Nass- und Trockensaugen im häuslichen Bereich wie z. B. im Haushalt, im Hobbyraum, im Auto oder in der Garage
- als Gebläse
- Absaugen von Wasser

Das Aufsaugen von explosiven oder gesundheitsgefährdenden Stoffen sowie von brennbaren Flüssigkeiten ist verboten.

Jede andere Verwendung, die in dieser Betriebsanleitung nicht ausdrücklich zugelassen wird, kann eine ernsthafte Gefahr für den Benutzer darstellen und zu Schäden am Gerät führen. Der Bediener oder Nutzer des Geräts ist für Unfälle oder Schäden an anderen Menschen oder deren Eigentum verantwortlich. Das Gerät ist für den Einsatz im Heimwerkerbereich bestimmt. Es wurde nicht für den gewerblichen Dauereinsatz konzipiert. Bei gewerblichem Einsatz erlischt die Garantie. Der Hersteller haftet nicht für Schäden,

die durch bestimmungswidrige Verwendung oder falsche Bedienung verursacht wurden.

Lieferumfang/Zubehör

Packen Sie das Gerät aus und überprüfen Sie den Lieferumfang.

Entsorgen Sie das Verpackungsmaterial ordnungsgemäß.

- Motorkopf
- Behälter
- Teleskop-Saugrohr
- Faltenfilter (vormontiert)
- Originalbetriebsanleitung

Folgende Teile befinden sich bei Auslieferung im Behälter

- 5 x Fuß (mit Lenkrolle und Zubehöraufnahme)
- Saugschlauch
- Handgriff
- Schaumstofffilter
- Papierfilterbeutel
- Bodendüse mit Bürste
- Bodendüse mit Gummilippe
- Fugendüse

Übersicht

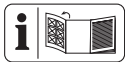

Die Abbildungen des Geräts finden Sie auf der vorderen und hinteren Ausklappseite.

- 1 Ein-/Ausschalter
 - 2 Tragegriff
 - 3 Motorkopf
 - 4 Zubehöralter
 - 5 Halter (Netzanschlussleitung)
 - 6 Filterreinigungstaste
 - 7 Netzanschlussleitung
 - 8 Saugrohrhalter
 - 9 Schnappverschluss
 - 10 Behälter
 - 11 Fuß (mit Lenkrolle und Zubehöraufnahme)
 - 12 Antistatik-Kette
 - 13 Ablassöffnung
 - 14 Anschluss Saugen
 - 15 Anschluss Blasen
- Zubehör**
- 16 Verriegelung (Teleskop-Saugrohr)

- 17 Haltenase (Teleskop-Saugrohr)
- 18 Teleskop-Saugrohr
- 19 Saugschlauch
- 20 Verriegelung (Saugschlauch)
- 21 Luftregulierung
- 22 Handgriff

Filter

- 23 Schaumstofffilter
- 24 Verriegelung (Faltenfilter)
- 25 Faltenfilter
- 26 Papierfilterbeutel

Düsen

- 27 Fugendüse
- 28 Bodendüse mit Bürste
- 29 Bodendüse mit Gummilippe

Abb. C

- 30 Filterkorb

Funktionsbeschreibung

Das Gerät ist mit einem Edelstahlbehälter ausgestattet. Die Rollen erlauben eine große Wendigkeit des Gerätes. Beim Nass-Saugen unterbricht ein Schwimmer den Saug-Luftstrom, wenn der Behälter voll ist. Zusätzlich besitzt das Gerät eine Blasfunktion.

Zur Verhinderung einer elektrostatischen Aufladung während des Saugens ist an der Geräteunterseite eine Antistatik-Kette montiert.

Die Funktion der Bedienteile entnehmen Sie bitte den nachfolgenden Beschreibungen.

Bildzeichen zum Einsatz von Düsen und Filtern



Düse zum Saugen von Teppichen.



Düse zum Saugen von glatten Flächen und Hartböden.



Düse zum Saugen von Staub und Schmutz aus Fugen und Ritzen.



Düse speziell zum Saugen von Polstern und Matratzen.



Düse speziell für die Autoreinigung.



Filter zum Aufsaugen von Flüssigkeiten.



Filter nicht zum Aufsaugen von Flüssigkeiten geeignet.



Filter zum Aufsaugen von trockenem Schmutz aus Haushalt, Garage und Werkstatt.

Technische Daten

Nass-/Trockensauger	PWD 25 C4
Bemessungsspannung <i>U</i>	220–240 V~, 50/60 Hz
Bemessungsaufnahme <i>P</i>	1400 W
Länge Netzanschlussleitung	4 m
Schutzklasse	□ II (Doppelisolierung)
Schutzart	IPX4
Saugleistung	240 Air-Watt
Maximaler Unterdruck	17 kPa
Volumenstrom	2,2 m ³ /min
Behältervolumen	
– brutto	25 l

Sicherheitshinweise

Dieser Abschnitt behandelt die grundlegenden Sicherheitshinweise beim Gebrauch des Geräts.

Bedeutung der Sicherheitshinweise

▲ GEFAHR! Wenn Sie diesen Sicherheitshinweis nicht befolgen, tritt ein Unfall ein. Die Folge ist schwere Körperverletzung oder Tod.

▲ WARNUNG! Wenn Sie diesen Sicherheitshinweis nicht befolgen, tritt möglicherweise ein Unfall ein. Die Folge ist möglicherweise schwere Körperverletzung oder Tod.

▲ VORSICHT! Wenn Sie diesen Sicherheitshinweis nicht befolgen, tritt ein Unfall ein. Die Folge ist möglicherweise leichte oder mittelschwere Körperverletzung.

HINWEIS! Wenn Sie diesen Sicherheitshinweis nicht befolgen, tritt ein Unfall ein. Die Folge ist möglicherweise ein Sachschaden.

Bildzeichen und Symbole

Bildzeichen auf dem Gerät



Lesen Sie die Betriebsanleitung sorgfältig. Machen Sie sich mit den Bedienteilen und dem richtigen Gebrauch des Gerätes vertraut.



Nur für kalte Asche*! Es besteht Brandgefahr, wenn das Sauggut eine Temperatur von 40 °C überschreitet!



Schutzklasse II (Doppelisolierung)



Taste für Filter-Reinigungssystem



Elektrogeräte gehören nicht in den Hausmüll.

* „Kalte Asche“ ist Asche, die ausreichend lange erkaltet ist und keine Glutnester mehr enthält. Dies kann festgestellt werden, indem die Asche mit einem metallenen Hilfsmittel durchkämmt wird, bevor das Gerät zum Einsatz kommt. Von der kalten Asche geht keine wahrnehmbare Wärmestrahlung mehr aus.

Sichere Inbetriebnahme



Achtung! Beim Gebrauch von Elektrogeräten sind zum Schutz gegen elektrischen Schlag, Verletzungs- und Brandgefahr folgende grundsätzliche Sicherheitsmaßnahmen zu beachten:

Allgemeine Hinweise

- Lesen Sie die Betriebsanleitung sorgfältig. Machen Sie sich mit den Bedienteilen und dem richti-

gen Gebrauch des Gerätes vertraut.

- Dieses Gerät kann von Kindern ab 8 Jahren und darüber sowie von Personen mit verringerten physischen, sensorischen oder mentalen Fähigkeiten oder Mangel an Erfahrung und Wissen benutzt werden, wenn sie beaufsichtigt oder bezüglich des sicheren Gebrauchs des Gerätes unterwiesen wurden und die daraus resultierenden Gefahren verstehen. Kinder dürfen nicht mit dem Gerät spielen. Reinigung und Benutzer-Wartung dürfen nicht von Kindern ohne Beaufsichtigung durchgeführt werden.
- Es ist zu beachten, dass der Benutzer selbst für Unfälle oder Gefährdungen gegenüber anderen Personen oder deren Besitz verantwortlich ist.
- Beachten Sie den Lärm-schutz und örtliche Vorschriften.

Vorbereitung

- Prüfen Sie vor dem Gebrauch immer Anschluss-

und Verlängerungsleitung auf Anzeichen von Beschädigung oder Alterung. Falls die Leitung während der Benutzung beschädigt wird, muss Sie sofort vom Versorgungsnetz getrennt werden, **BERÜHREN SIE DIE LEITUNG NICHT, BEVOR SIE VOM NETZ GETRENNT IST.** Benutzen Sie das Gerät nicht, wenn die Leitung beschädigt oder abgenutzt ist.

- Achten Sie darauf, dass Netzspannung und Netzfrequenz mit den Angaben des Typenschildes übereinstimmen. Die Anpassung an die verschiedenen Netzfrequenzen erfolgt automatisch.
- Schließen Sie das Gerät nur an eine Steckdose mit Fehlerstrom-Schutteinrichtung (RCD) mit einem Bemessungsfehlerstrom von nicht mehr als 30 mA an.
- Schließen Sie das Gerät an eine Steckdose an, die mit mindestens 16 A abgesichert ist.

- Wenn die Netzanschlussleitung dieses Geräts beschädigt wird, muss sie durch den Hersteller, seinen Kundendienst oder eine ähnlich qualifizierte Person ersetzt werden, um Gefährdungen zu vermeiden. Wenden Sie sich an das Service-Center.
- Prüfen Sie immer vor Gebrauch des Geräts, ob das Gerät korrekt zusammengebaut ist und die Filter in der richtigen Position sind. Saugen Sie niemals ohne Filter. Das Gerät könnte beschädigt werden.
- Betreiben Sie das Gerät niemals, wenn Kinder oder Tiere in der Nähe sind. Personen in der Nähe müssen Schutzkleidung tragen.

Betrieb

- Seien Sie aufmerksam, achten Sie darauf, was Sie tun, und gehen Sie mit Vernunft an die Arbeit mit dem Gerät. Benutzen Sie das Gerät nicht, wenn Sie müde sind oder unter Einfluss von Drogen, Al-

kohol oder Medikamenten stehen.

- Menschen und Tiere dürfen mit dem Gerät nicht abgesaugt werden.
- Richten Sie Saugschlauch und Düsen während des Betriebs keinesfalls auf sich selbst oder andere Personen, insbesondere nicht auf Augen und Ohren. Es besteht Verletzungsgefahr.
- Düsen und Saugrohr dürfen beim Arbeiten nicht in Kopfhöhe kommen. Es besteht Verletzungsgefahr.
- Saugen Sie keine heißen, glühenden, brennbaren, explosiven oder gesundheitsgefährdenden Stoffe auf. Dazu zählen unter anderem heiße Asche, Benzin, Lösungsmittel, Säuren oder Laugen. Es besteht Brand- und Verletzungsgefahr.
- Achten Sie darauf, dass die Netzanschlussleitung nicht durch Ziehen über scharfe Kanten, Einklemmen oder Ziehen am Kabel beschädigt wird.

- Benutzen Sie die Netzanschlussleitung nicht, um den Anschlussstecker aus der Steckdose zu ziehen oder um das Gerät zu ziehen. Schützen Sie die Netzanschlussleitung vor Hitze, Öl und scharfen Kanten.
- Transportieren Sie niemals das Gerät, während der Antrieb läuft.
- Schalten Sie das Gerät aus und ziehen Sie den Anschlussstecker aus der Steckdose. Vergewissern Sie sich, dass alle sich bewegenden Teile zum vollständigen Stillstand gekommen sind
 - wann immer Sie das Gerät verlassen,
 - bevor Sie Zubehör wechseln,
 - bevor Sie Blockierungen entfernen oder Verstopfungen beseitigen,
 - bevor Sie das Gerät überprüfen, reinigen oder Arbeiten an ihm durchführen.
- Falls das Gerät anfängt, ungewöhnlich stark zu vibrieren, ist eine sofortige Überprüfung erforderlich:
 - untersuchen Sie auf lose Teile und befestigen Sie diese,
 - suchen Sie nach Beschädigungen,
 - tauschen Sie beschädigtes Zubehör. Für Reparaturen wenden Sie sich an das Service-Center.

Reinigung, Wartung und Lagerung

- Lassen Sie den Motor abkühlen, bevor Sie das Gerät für längere Zeit abstellen.
- Ersetzen Sie aus Sicherheitsgründen abgenutzte oder beschädigte Teile. Verwenden Sie ausschließlich Original-Ersatzteile und -Zubehör. Der Einsatz von Fremtteilen führt zum sofortigen Verlust des Garantieanspruchs.
- Das Öffnen des Gerätes ist nur von einer autorisierten Elektrofachkraft auszuführen. Wenden Sie sich für Reparaturen immer an unser Service-Center.

- Schalten Sie den Antrieb ab, trennen Sie das Gerät von der Stromversorgung und lassen Sie das Gerät abkühlen, wenn das Gerät zur Reinigung, Einstellung, Lagerung oder zum Austausch eines Zubehörs angehalten ist.
- Behandeln Sie das Gerät mit Sorgfalt und halten Sie es sauber.
- Bewahren Sie das Gerät unzugänglich für Kinder auf.

Vorbereitung

▲ WARNUNG! Verletzungsgefahr durch ungewollt anlaufendes Gerät. Stecken Sie den Anschlussstecker erst dann in die Steckdose, wenn das Gerät vollständig für den Einsatz vorbereitet ist.

Bedienteile

Lernen Sie vor dem ersten Betrieb des Geräts die Bedienteile kennen.

Ein-/Ausschalter (1)

- Einschalten: Bringen Sie den Ein-/Ausschalter (1) in Stellung „I“ (EIN).
- Ausschalten: Bringen Sie den Ein-/Ausschalter (1) in Stellung „0“ (AUS).

Filterreinigungs-Taste (6)

- *Filter-Reinigungs-Taste, S. 13*

Luftregulierung (21)

- Luftregulierung öffnen: Saugkraft an der Düse geringer.

Verriegelung (16)

Länge des Teleskop-Saugrohrs (18) einstellen.

1. Drücken und halten Sie die Verriegelung (16) des Saugrohrs (18) nach vorne.
2. Stellen Sie den inneren Teil des Teleskop-Saugrohrs (18) auf die gewünschte Länge ein.

3. Lassen Sie die Verriegelung (16) des Saugrohrs (18) los.
4. Wenn der Innere Teil des Teleskop-Saugrohrs (18) nicht einrastet, schieben sie ihn zur nächsten Raste nach vorne oder hinten.

Motorkopf montieren und demontieren

Motorkopf demontieren (Abb. A)

1. Entriegeln Sie die Schnellverschlüsse (9) am Behälter (10).
2. Nehmen Sie den Motorkopf (3) ab. Legen Sie den Motorkopf (3) mit der Oberseite nach unten ab.

Motorkopf montieren (Abb. A)

1. Setzen Sie den Motorkopf (3) auf den Behälter (10). Der Ein-/Ausschalter (1) zeigt zum Anschluss Saugen (14).
2. Verriegeln Sie die Schnellverschlüsse (9) am Behälter (10).

Montage

Lieferzustand

- Motorkopf (vormontiert)
- Faltenfilter (vormontiert)
- 5 x Fuß (mit Lenkrolle und Zubehöraufnahme) (nicht montiert).

Füße montieren (Abb. B)

1. Demontieren Sie den Motorkopf (3).
2. Legen Sie den Behälter (10) mit der Unterseite nach oben auf eine feste Unterlage.
3. Setzen Sie die Füße (11) in die Aufnahmen an der Unterseite des Behälters. Die Füße rasten hörbar ein.
4. Montieren Sie den Motorkopf (3).

Saugschlauch montieren und demontieren

Saugschlauch montieren (Abb. A)

1. Stecken Sie das dicke Ende des Saugschlauchs (19) mit der Verriegelung (20) in einen Anschluss:
 - Saugen: Anschluss Saugen (14) (am Behälter)
 - Blasen: Anschluss Blasen (15) (am Motorkopf)
 Die Verriegelung rastet hörbar ein.

Saugschlauch demontieren (Abb. A)

1. Drücken und halten Sie die Verriegelung (20) am Saugschlauch (19).

- Ziehen Sie den Saugschlauch (19) aus dem Anschluss.

Filter und Filterbeutel montieren und demontieren

Übersicht

Das Gerät hat folgende Filter und Beutel:

- **Faltenfilter (25)**
 - Trockensaugen
 - Verwenden Sie zusätzlich einen Papierfilterbeutel, damit sich der Faltenfilter nicht so schnell zusetzt.
 - *Filter-Reinigungs-Taste, S. 13*
- **Schaumstofffilter (23)**
 - Nass-Saugen
- **Papierfilterbeutel (26)**
 - Trockensaugen

Faltenfilter demontieren (Abb. C)

- Demontieren Sie den Motorkopf (3). Legen Sie den Motorkopf (3) mit der Oberseite nach unten ab.
- Entriegeln Sie die Verriegelung (24) des Faltenfilters (25).
- Entfernen Sie den Faltenfilter (25).

Faltenfilter montieren (Abb. C)

- Demontieren Sie den Motorkopf (3). Legen Sie den Motorkopf (3) mit der Oberseite nach unten ab.
- Demontieren Sie gegebenenfalls den Schaumstofffilter (23).
- Platzieren Sie den Faltenfilter (25) über den Filterkorb (30).
- Wenn der Faltenfilter (25) nicht sofort anliegt, drehen Sie den Verschluss, bis sich der Faltenfilter mit Richtung Motorkopf (3) bewegt.
- Verriegeln Sie die Verriegelung (24) des Faltenfilters (25).
- Montieren Sie den Motorkopf.

Filterbeutel montieren (Abb. D)

Die Anleitung gilt für den Papierfilterbeutel (26).

- Demontieren Sie den Motorkopf (3). Legen Sie den Motorkopf (3) mit der Oberseite nach unten ab.
- Stülpen Sie den Filterbeutel innerhalb des Behälters (10) über den Anschluss Saugen (14). Der Dichtungsring an der Öffnung des Filterbeutels muss den Steg am

Anschluss Saugen vollständig umschließen.

- Montieren Sie den Motorkopf.

Filterbeutel demontieren (Abb. D)

- Demontieren Sie den Motorkopf (3). Legen Sie den Motorkopf (3) mit der Oberseite nach unten ab.
- Sie können den Filterbeutel herausnehmen.
- Montieren Sie den Motorkopf.

Schaumstofffilter demontieren (Abb. C)

- Demontieren Sie den Motorkopf (3). Legen Sie den Motorkopf (3) mit der Oberseite nach unten ab.
- Entfernen Sie vorsichtig den Schaumstofffilter (23).

Schaumstofffilter montieren (Abb. C)

Setzen Sie nur einen trockenen Filter ein.

- Demontieren Sie den Motorkopf (3). Legen Sie den Motorkopf (3) mit der Oberseite nach unten ab.
- Rollen Sie den Schaumstofffilter (23) ein kleines Stück auf.
- Ziehen Sie den Schaumstofffilter über den Filterkorb (30).
- Rollen Sie den Schaumstofffilter glatt.
- Montieren Sie den Motorkopf.

Düse auswählen

Bodendüse mit Gummilippe (29)

- Nass-Saugen

Bodendüse mit Bürste (28)

- Trockensaugen

Fugendüse (27)

- Saugen von Fugen, Ecken und Heizkörpern

Düse montieren und demontieren

Die Düsen lassen sich einfach auf das Saugrohr (18), den Handgriff (22) oder den Saugschlauch (19) aufsetzen und abnehmen.

Betrieb

Elektrostatische Aufladung

Zur Verhinderung einer elektrostatischen Aufladung während des Saugens ist an der Geräteunterseite eine Antistatik-Kette montiert. Es kann dennoch während der Benutzung vereinzelt zu ungefährlichen Stromschlägen kommen. Das Vorkommen dieser

Stromschläge können Sie verringern. Achten Sie auf folgende Punkte:

- **Hohe Luftfeuchtigkeit**
Sorgen Sie für eine höhere Luftfeuchtigkeit in dem jeweiligen Zimmer. Eine zu niedrige kann eine statische Elektrizität begünstigen.
- **Kein direkter Hautkontakt**
Tragen Sie Gummihandschuhe während des Betriebs.
- **Regelmäßige Entladung**
Halten Sie das Rohr an andere metallische Gegenstände wie z. B. Stuhl- oder Tischbeine.
- **Aufgesaugter Schmutz**
Eingesaugter Schmutz/Staub (besonders mineralische Stoffe) können eine elektrostatische Aufladung hervorrufen. Leeren und Reinigen Sie den Behälter daher regelmäßig.

Trockensaugen

▲ WARNUNG! Saugen Sie keine gesundheitsgefährdenden Stoffe auf. Staub von Harthölzern (z. B. Buche oder Eiche) sowie Gesteinstaub und Asbest gelten als potenziell krebserregend.

Hinweise

- Saugen Sie nie ohne Filter!
- Der Papierfilterbeutel ist zum Saugen von Feinstaub nicht geeignet.

Erlaubte Filter und Düsen

- **Filter**
 - Faltenfilter (25)
- **Filterbeutel**
 - Papierfilterbeutel (empfohlen)
 - ohne
- **Düsen**
 - alle

Nass-Saugen

▲ WARNUNG! Das Aufsaugen von brennbaren, explosiven, ätzenden oder anderen gesundheitsgefährdenden Flüssigkeiten ist verboten.

Hinweise

- Saugen Sie nie ohne Filter!
- Beim Nass-Saugen unterbricht ein Schwimmer den Saug-Luftstrom, wenn der Behälter (10) voll ist. Schalten Sie das Gerät ab und leeren Sie den Behälter (10), siehe *Reinigung*, S. 13.

- Achten Sie darauf, dass die Saugdüse nicht vollständig im Wasser ist, damit immer etwas Luft angesaugt wird.
- Der Behälter eignet sich nicht zur Aufbewahrung von Flüssigkeiten. Leeren Sie nach dem Nass-Saugen den Behälter.
- Beachten Sie beim Nass-Saugen, dass der Sauger immer höher als die abzusaugende Wasseroberfläche stehen muss. Andernfalls könnte ein Siphon Effekt entstehen.

Erlaubte Filter und Düsen

- **Filter**
 - Schaumstofffilter (23)
- **Filterbeutel**
 - ohne
- **Düsen**
 - Bodendüse (29)
 - ohne

Blasen

Blasfunktion vorbereiten (Abb. E)

1. Entfernen Sie Filter und Filterbeutel.
Siehe Filter und Filterbeutel montieren und demontieren, S. 11.
2. Stecken Sie den Saugschlauch (19) in den Anschluss Blasen (15).
siehe Saugschlauch montieren und demontieren, S. 10.

Ein- und Ausschalten

Vorbereitung

1. Wickeln Sie den Saugschlauch (19) vollständig ab.
2. Bereiten Sie das Gerät für die gewünschte Funktion vor: Filter, Filterbeutel, Saugschlauch, Saugrohr, Düse
3. Stecken Sie den Anschlussstecker des Geräts in eine Steckdose.

Einschalten

1. Bringen Sie den Ein-/Ausschalter (1) in Stellung „I“ (EIN).

Ausschalten

1. Bringen Sie den Ein-/Ausschalter (1) in Stellung „0“ (AUS).
2. In Arbeitspausen können Sie das Teleskop-Saugrohr (18) mit der Haltnase (17) an den Saugrohrhalter (8) hängen.
3. Ziehen Sie den Anschlussstecker des Geräts aus der Steckdose, wenn Sie das Gerät unbeaufsichtigt lassen oder mit der Arbeit fertig sind.

Reinigung, Wartung und Lagerung

⚠ WARNUNG! Elektrischer Schlag! Verletzungsgefahr durch ungewollt anlaufendes Gerät. Schützen Sie sich bei Wartungs- und Reinigungsarbeiten. Schalten Sie das Gerät aus und ziehen Sie den Anschlussstecker aus der Steckdose. Lassen Sie Instandsetzungsarbeiten und Wartungsarbeiten, die nicht in dieser Anleitung beschrieben sind, von unserem Service-Center durchführen. Verwenden Sie nur Original-Ersatzteile.

Reinigung

Reinigung

HINWEIS! Beschädigungsgefahr! Nicht sachgemäße Reinigung kann das Gerät beschädigen. Spritzen Sie das Gerät niemals mit Wasser ab. Verwenden Sie keine scharfen Reinigungs- bzw. Lösungsmittel.

Allgemeine Reinigung

1. Leeren Sie den Behälter (10).
2. Reinigen Sie den Behälter (10) mit einem feuchten Lappen.
3. Klopfen Sie den Faltenfilter (25) aus und reinigen Sie ihn mit einem Pinsel oder Handfeger.
4. Waschen Sie den Schaumstofffilter (23) mit lauwarmem Wasser und Seife aus und lassen Sie ihn trocknen.
5. Tauschen Sie einen vollen Papierfilterbeutel (26) (Nachbestellung siehe *Ersatzteile und Zubehör, S. 17*).

Flüssigkeiten aus Behälter leeren

1. Platzieren Sie den Behälter (10) so, dass die Flüssigkeit im Behälter aus der Ablassöffnung (13) abfließen kann.
2. Entfernen Sie die Kappe der Ablassöffnung (13). Drehen Sie U .
3. Leeren Sie den Behälter (10).
4. Montieren Sie die Kappe der Ablassöffnung (13). Drehen Sie U .

Filter-Reinigungs-Taste

HINWEIS! Beschädigungsgefahr! Die Filterreinigungsfunktion darf nur mit dem Faltenfilter ausgeführt werden. Ist ein anderer Filter eingesetzt reinigen Sie diesen manuell. Bei nachlassender Saugleistung können Sie durch Betätigen der Filter-Reinigungs-Taste eine Verbesserung der Saugleistung erzielen.

1. Schalten Sie das Gerät ein.

2. Verschließen Sie die Ansaugöffnung des Saugschlauches (19). Drücken Sie dazu den Saugschlauch auf den Boden.
3. Drücken Sie die Filter-Reinigungs-Taste (6) für wenige Sekunden.
Durch den Faltenfilter wird Luft geblasen, um Rückstände und Schmutz zu entfernen.
4. Wiederholen Sie den Vorgang einige Male.

Wartung

Das Gerät ist wartungsfrei.

Lagerung

Lagern Sie Gerät und Zubehör stets:

- sauber
- trocken
- staubgeschützt
- außerhalb der Reichweite von Kindern

Hinweise

- Der Behälter eignet sich nicht zur Aufbewahrung von Flüssigkeiten. Leeren Sie nach dem Nass-Saugen den Behälter.

Vorbereitung (Abb. F)

1. Wickeln Sie die Netzanschlussleitung (7) am Halter (5) auf.
2. Schieben Sie das Teleskopsaugrohr (18) zusammen und stecken Sie die Haltenase (17) an den Saugrohrhalter (8).
3. Wickeln Sie den Saugschlauch (19) um das Gerät und stecken Sie den Handgriff (22) in das Saugrohr (18).
4. Stecken Sie das weitere Zubehör in die Zubehörhalter (4) am Motorkopf (3) und den Füßen (11).

Entsorgung/Umweltschutz

Führen Sie Gerät, Zubehör und Verpackung einer umweltgerechten Wiederverwertung zu.



Elektrogeräte gehören nicht in den Hausmüll.

Das Symbol der durchgestrichenen Mülltonne bedeutet, dass dieses Elektro- bzw. Elektronikgerät am Ende seiner Lebensdauer nicht im Hausmüll entsorgt werden darf, sondern vom Endnutzer einer getrennten Sammlung zugeführt werden muss.

Richtlinie 2012/19/EU über Elektro- und Elektronik-Altgeräte:

Verbraucher sind gesetzlich dazu verpflichtet, Elektro- und Elektronikgeräte am Ende ihrer Lebensdauer einer umweltgerechten Wiederverwertung zuzuführen. Auf diese Weise wird eine umwelt- und ressourcenschonende Verwertung sichergestellt. Je nach Umsetzung in nationales Recht können Sie folgende Möglichkeiten haben:

- an einer Verkaufsstelle zurückgeben,
- an einer offiziellen Sammelstelle abgeben,
- an den Hersteller/Inverkehrbringer zurücksenden.

Nicht betroffen sind den Altgeräten beigelegte Zubehörteile und Hilfsmittel ohne Elektrobestandteile.

Zusätzliche Entsorgungshinweise für Deutschland

Das Gerät ist bei eingerichteten Sammelstellen, Wertstoffhöfen oder Entsorgungsbetrie-

ben abzugeben. Zudem sind Vertreter von Elektro- und Elektronikgeräten sowie Vertreter von Lebensmitteln zur Rücknahme verpflichtet. LIDL bietet Ihnen Rückgabemöglichkeiten direkt in den Filialen und Märkten an. Rückgabe und Entsorgung sind für Sie kostenfrei.

Beim Kauf eines Neugerätes haben Sie das Recht, ein entsprechendes Altgerät unentgeltlich zurückzugeben.

Zusätzlich haben Sie die Möglichkeit, unabhängig vom Kauf eines Neugerätes, unentgeltlich (bis zu drei) Altgeräte abzugeben, die in keiner Abmessung größer als 25 cm sind. Bitte entnehmen Sie vor der Rückgabe Batterien oder Akkumulatoren, sowie Lampen, die zerstörungsfrei entnommen werden können und führen diese einer separaten Sammlung zu.

Fehlersuche

Die folgende Tabelle hilft Ihnen kleine Störungen zu beseitigen:

Problem	Mögliche Ursache	Fehlerbehebung
Gerät startet nicht	Ein-/Ausschalter (1) ausgeschaltet	Position des Ein-/Ausschalters (1) überprüfen
	Netzspannung fehlt	Steckdose, Netzanschlussleitung, Anschlussstecker, Sicherung prüfen, ggf. Reparatur durch Elektrofachmann.
	Ein-/Ausschalter (1) defekt	Wenden Sie sich an das Service-Center.
	Kohlebürsten abgenutzt	
	Motor defekt	
Geringe oder fehlende Saugleistung	Saugschlauch (19) oder Düsen verstopft	Verstopfungen und Blockierungen beseitigen
	Saugrohr (18) nicht korrekt zusammengesetzt	Teleskoprohr (18) richtig zusammensetzen
	Behälter (10) offen	<i>Motorkopf montieren und demontieren, S. 10</i>
	Behälter (10) voll	Behälter (10) leeren
	Filter (23/25/26) voll oder zuge-setzt	Filter (23/25) leeren, reinigen oder ersetzen
	Schwimmer im Filterkorb (30) in falscher Position (z. B. durch ruckartige Bewegungen)	Gerät ausschalten, damit sich der Schwimmer senkt, danach wieder einschalten
	Schwimmer im Filterkorb (30) defekt	Wenden Sie sich an das Service-Center.

Problem	Mögliche Ursache	Fehlerbehebung
Schwimmer verschleißt die Saugöffnung nicht	Schwimmer im Filterkorb (30) bewegt sich nicht	Schwimmer freimachen
	Schwimmer im Filterkorb (30) defekt	Wenden Sie sich an das Service-Center.
Staub oder Schmutz wird aus dem Gerät geblasen	Filter (23/25/26) nicht oder nicht korrekt montiert	<i>Filter und Filterbeutel montieren und demontieren, S. 11</i>

Service

Garantie

Sehr geehrte Kundin, sehr geehrter Kunde, Sie erhalten auf dieses Produkt 3 Jahre Garantie ab Kaufdatum. Im Falle von Mängeln dieses Produkts stehen Ihnen gegen den Verkäufer des Produkts gesetzliche Rechte zu. Diese gesetzlichen Rechte werden durch unsere im Folgenden dargestellte Garantie nicht eingeschränkt.

Garantiebedingungen

Die Garantiefrist beginnt mit dem Kaufdatum. Bitte bewahren Sie den Original-Kassenbon gut auf. Diese Unterlage wird als Nachweis für den Kauf benötigt. Tritt innerhalb von drei Jahren ab dem Kaufdatum dieses Produkts ein Material- oder Fabrikationsfehler auf, wird das Produkt von uns – nach unserer Wahl – für Sie kostenlos repariert oder ersetzt. Diese Garantieleistung setzt voraus, dass innerhalb der Drei-Jahres-Frist das defekte Produkt und der Kaufbeleg (Kassenbon) vorgelegt und schriftlich kurz beschrieben wird, worin der Mangel besteht und wann er aufgetreten ist.

Wenn der Defekt von unserer Garantie gedeckt ist, erhalten Sie das reparierte oder ein neues Produkt zurück. Mit Reparatur oder Austausch des Produkts beginnt kein neuer Garantiezeitraum.

Garantiezeit und gesetzliche Mängelansprüche

Die Garantiezeit wird durch die Gewährleistung nicht verlängert. Dies gilt auch für ersetzte und reparierte Teile. Eventuell schon beim Kauf vorhandene Schäden und Mängel müssen sofort nach dem Auspacken gemeldet werden. Nach Ablauf der Garantiezeit anfallende Reparaturen sind kostenpflichtig.

Garantieumfang

Das Produkt wurde nach strengen Qualitätsrichtlinien sorgfältig produziert und vor Anlieferung gewissenhaft geprüft.

Die Garantieleistung gilt für Material- oder Fabrikationsfehler. Diese Garantie erstreckt sich nicht auf Produktteile, die normaler Abnutzung ausgesetzt sind und daher als Verschleißteile angesehen werden können (z. B. Filter) oder für Beschädigungen an zerbrechlichen Teilen.

Diese Garantie verfällt, wenn das Produkt beschädigt, nicht sachgemäß benutzt oder nicht gewartet wurde. Für eine sachgemäße Benutzung des Produkts sind alle in der Betriebsanleitung aufgeführten Anweisungen genau einzuhalten. Verwendungszwecke und Handlungen, von denen in der Betriebsanleitung abgeraten oder vor denen gewarnt wird, sind unbedingt zu vermeiden.

Das Produkt ist lediglich für den privaten und nicht für den gewerblichen Gebrauch bestimmt. Bei missbräuchlicher und unsachgemäßer Behandlung, Gewaltanwendung und bei Eingriffen, die nicht von unserer autorisierten Service-Niederlassung vorgenommen wurden, erlischt die Garantie.

Abwicklung im Garantiefall

Um eine schnelle Bearbeitung Ihres Anliegens zu gewährleisten, folgen Sie bitte den folgenden Hinweisen:

- Bitte halten Sie für alle Anfragen den Kassenbon und die Artikelnummer (IAN 485994_2501) als Nachweis für den Kauf bereit.
- Die Artikelnummer entnehmen Sie bitte dem Typenschild am Produkt, einer Gravur am Produkt, dem Titelblatt der Bedienungsanleitung (unten links) oder dem Aufkleber auf der Rück- oder Unterseite des Produktes.
- Sollten Funktionsfehler oder sonstige Mängel auftreten, kontaktieren Sie zu-

nächst das nachfolgend benannte Service-Center **telefonisch** oder nutzen Sie unser **Kontaktformular**, das Sie auf parkside-diy.com in der Kategorie **Service** finden.

- Ein als defekt erfasstes Produkt können Sie, nach Rücksprache mit unserem Service-Center unter Beifügung des Kaufbelegs (Kassenbons) und der Angabe, worin der Mangel besteht und wann er aufgetreten ist, für Sie portofrei an die Ihnen mitgeteilte Service-Anschrift übersenden. Um Annahmeprobleme und Zusatzkosten zu vermeiden, benutzen Sie unbedingt nur die Adresse, die Ihnen mitgeteilt wird. Stellen Sie sicher, dass der Versand nicht unfrei, per Sperrgut, Express oder sonstiger Sonderfracht erfolgt. Senden Sie das Produkt bitte inkl. aller beim Kauf mitgelieferten Zubehörteile ein und sorgen Sie für eine ausreichend sichere Transportverpackung.



Auf parkside-diy.com können Sie diese und viele weitere Handbücher einsehen und herunterladen. Mit diesem QR-Code gelangen Sie direkt auf parkside-diy.com. Wählen Sie Ihr Land aus, und suchen Sie über die Suchmaske nach den Bedienungsanleitungen. Durch Eingabe der Artikelnummer (IAN) 485994_2501 können Sie Ihre Bedienungsanleitung öffnen.

Reparatur-Service

Für Reparaturen, **die nicht der Garantie unterliegen**, wenden Sie sich an das Service-Center. Dort erhalten Sie gerne einen Kostenvoranschlag.

- Wir können nur Geräte bearbeiten, die ausreichend verpackt und frankiert eingeschickt wurden.
Hinweis: Bitte senden Sie Ihr Gerät gereinigt und mit Hinweis auf den Defekt an die vom Service-Center genannte Adresse.
- Nicht angenommen werden unfrei eingeschickte Geräte sowie Geräte, die per Sperrgut, Express oder mit sonstiger Sonderfracht versendet wurden.
- Wir entsorgen Ihre eingesendeten, defekten Geräte kostenlos.

Service-Center

DE **Service Deutschland**
Tel.: 0800 88 55 300
Kontaktformular auf parkside-diy.com
IAN 485994_2501

AT **Service Österreich**
Tel.: 0800 447750
Kontaktformular auf parkside-diy.com
IAN 485994_2501

CH **Service Schweiz**
Tel.: 0800 56 36 01
Kontaktformular auf parkside-diy.com
IAN 485994_2501

Importeur

Bitte beachten Sie, dass die folgende Anschrift keine Serviceanschrift ist. Kontaktieren Sie zunächst das oben genannte Service-Center.

Grizzly Tools GmbH & Co. KG
Stockstädter Str. 20
63762 Großostheim
DEUTSCHLAND
www.grizzlytools.de

Ersatzteile und Zubehör

Ersatzteile und Zubehör erhalten Sie unter www.grizzlytools.shop. Sollten bei Ihrem Bestellvorgang Probleme auftreten, kontaktieren Sie uns über unseren Online-Shop. Bei weiteren Fragen wenden Sie sich an: *Service-Center*, S. 16

Pos.-Nr.	Bezeichnung	Best.-Nr.
3	Motorkopf (EU)	72079326
9	Schnappverschluss	91105844
10	Behälter	91106133
11	Fuß (mit Lenkrolle und Zubehöraufnahme) (x5)	91105502
12	Antistatik-Kette	91105503
18	Teleskop-Saugrohr	91105849
19	Saugschlauch	91105846
22	Handgriff	91104782
23	Schaumstofffilter, 3er-Pack	91106134
26	Papierfilterbeutel, 5er-Pack	30250133
27	Fugendüse	91099005
28	Bodendüse mit Bürste	91105847
29	Bodendüse mit Gummilippe	91105848

Zusätzlich erhältlich

Bezeichnung	Best.-Nr.
Polsterdüse (schwarz)	72800040
Autodüse (schwarz)	91096445

Original-EU-Konformitätserklärung

Produkt: **Nass-/Trockensauger**

Modell: **PWD 25 C4**

Seriennummer: 000001–458000

Der oben beschriebene Gegenstand der Erklärung erfüllt die einschlägigen Harmonisierungsrechtsvorschriften der Union:

2014/35/EU • 2014/30/EU • 2011/65/EU & (EU) 2015/863

Der oben beschriebene Gegenstand der Erklärung erfüllt die Vorschriften der Richtlinie 2011/65/EU des Europäischen Parlaments und des Rates vom 8. Juni 2011 zur Beschränkung der Verwendung bestimmter gefährlicher Stoffe in Elektro- und Elektronikgeräten.

Um die Konformität zu gewährleisten, wurden folgende harmonisierte Normen sowie nationale Normen und Bestimmungen angewendet:

**EN 60335-1:2012/A15:2021 • EN 60335-2-2:2010/A1:2013
EN 62233:2008 • EN IEC 55014-1:2021 • EN IEC 55014-2:2021
EN IEC 61000-3-2:2019/A2:2024 • EN 61000-3-3:2013/A2:2021
EN IEC 63000:2018**

Die alleinige Verantwortung für die Ausstellung dieser Konformitätserklärung trägt der Hersteller:



Grizzly Tools GmbH & Co. KG
Stockstädter Str. 20
63762 Großostheim
DEUTSCHLAND
05.09.2025

Christian Frank
Dokumentationsbevollmächtigter

Table of Contents

Introduction.....	19
Proper use.....	19
Scope of delivery/accessories.....	20
Overview.....	20
Description of functions.....	20
Symbols regarding the use of nozzles and filters.....	20
Technical data.....	21
Safety information.....	21
Meaning of the safety information.....	21
Pictograms and symbols.....	21
Safe initial start-up.....	21
Preparation.....	24
Control elements.....	24
Attaching and removing the motor head.....	25
Assembly.....	25
Attaching and removing the suction hose.....	25
Attaching and removing the filter and filter bag.....	25
Selecting a nozzle.....	26
Operation.....	26
Electrostatic charge.....	26
Dry vacuuming.....	26
Wet vacuuming.....	26
Blowing.....	27
Switching on and off.....	27
Cleaning, maintenance and storage.....	27
Cleaning.....	27
Maintenance.....	27
Storage.....	27
Disposal/environmental protection.....	28
Troubleshooting.....	28
Service.....	29
Guarantee.....	29
Repair service.....	30
Service Centre.....	30
Importer.....	30
Spare parts and accessories.....	31
Translation of the original EU declaration of conformity.....	32
Exploded view.....	165

Introduction

Congratulations on purchasing your new Wet & Dry Vacuum Cleaner (hereafter referred to as device or power tool).

You have chosen a high-quality device. This device was quality-tested and subjected to a final inspection during production, therefore ensuring proper functioning of your device.

In some cases, residual amounts of water may be present on or in the device or in hose lines. This is not a flaw or a defect and is no cause for concern.



The instruction manual forms part of this device. It contains important information on safety, use and disposal. Read the instruction manual carefully. Familiarise yourself with the controls and how to use the device correctly. Use the device only as described and for the stated fields of application. Store the instruction manual carefully and ensure that all documents are handed over in the event that the device is passed on to another user.

Proper use

This device is only intended for the following uses:

- Wet and dry vacuuming in residential applications, e.g. in the home, hobby room, car or garage
- as a blower
- Extracting water

The vacuuming of explosive or hazardous substances and flammable liquids is prohibited.

Any other use that is not expressly permitted in this instruction manual may pose a serious hazard to the user and result in damage to the device. The operator or user of the machine is responsible for any accidents or personal injury and/or material damage to third parties or their property. The machine is intended to be used by do-it-yourselfers. It was not designed for heavy commercial use. The warranty is void in the case of commercial use. The manufacturer is not liable for damage caused by improper use or incorrect operation.

Scope of delivery/accessories

Unpack the device and check that everything is present.

Dispose of the packaging material properly.

- Motor head
- Container
- Telescopic suction tube
- Pleated filter (pre-assembled)
- Translation of the original instructions

The following parts are in the container on delivery

- 5 × Foot (with castor and accessories holder)
- Suction hose
- Handle
- Foam filter
- Paper filter bag
- Floor nozzle with brush
- Floor nozzle with rubber lip
- Crevice nozzle

Overview

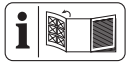

The illustrations for the device can be found on the front and back fold-out page.

- 1 On/Off switch
- 2 Carrying handle
- 3 Motor head
- 4 Accessories holder
- 5 Holder (Power cord)
- 6 Filter cleaning button
- 7 Power cord
- 8 Suction tube holder
- 9 Snap lock
- 10 Container
- 11 Foot (with castor and accessories holder)
- 12 Anti-static chain
- 13 Drain opening
- 14 Suction connector
- 15 Blowing port

Accessories

- 16 Lock (Telescopic suction tube)
- 17 Retaining lug (Telescopic suction tube)
- 18 Telescopic suction tube
- 19 Suction hose
- 20 Lock (Suction hose)

21 Air control

22 Handle

Filter

23 Foam filter

24 Lock (Pleated filter)

25 Pleated filter

26 Paper filter bag

Nozzles

27 Crevice nozzle

28 Floor nozzle with brush

29 Floor nozzle with rubber lip

Fig. C

30 Filter basket

Description of functions

The appliance is equipped with a stainless steel container. The rollers provide good manoeuvrability of the appliance. When wet vacuuming, a float interrupts the suction air flow when the container is full. The appliance also features a blow function.

To prevent electrostatic charge during vacuuming, an anti-static chain is fitted to the underside of the appliance.

Please refer to the descriptions below for information on how the operating elements work.

Symbols regarding the use of nozzles and filters



Nozzle to vacuum carpets.



Nozzle to vacuum smooth surfaces and hard floor surfaces.



Nozzle to vacuum dust and dirt from joints and cracks.



Specific nozzle to vacuum cushions and mattresses.



Specific nozzle to clean the car.



Filter to vacuum liquids.



Filter not suitable to vacuum liquids.



Filter to vacuum dry dirt from the house, garage and workshop.

Technical data

Wet & Dry Vacuum CleanerPWD 25 C4

Rated voltage U 220–240 V~, 50/60 Hz
 Rated input power P 1400 W
 Length Power cord 4 m
 Protection class II (double insulation)
 Protection type IPX4
 Suction power 240 Air-Watt
 Maximum negative pressure 17 kPa
 Volume flow 2,2 m³/min
 Container volume
 – gross 25 l

Safety information

This section deals with the basic safety instructions for using the device.

Meaning of the safety information

⚠ DANGER! If you do not observe this safety instruction, an accident will occur. The result of which is severe bodily injury or death.

⚠ WARNING! If you do not observe this safety instruction, an accident may occur. The result of which is likely severe bodily injury or death.

⚠ CAUTION! If you do not observe this safety instruction, an accident will occur. The result of which is likely minor or moderate bodily injury.

NOTICE! If you do not observe this safety instruction, an accident will occur. The result of which is possible damage to property.

Pictograms and symbols

Symbols on the device



Read the instruction manual carefully. Familiarise yourself with the controls and how to use the device correctly.



For cold ash only*! There is a risk of fire if the suction material exceeds a temperature of 40 °C!



Protection class II (double insulation)



Button for filter cleaning system



Waste electrical and electronic equipment (WEEE) must not be disposed of with domestic waste.

* “Cold ash” is ash that has cooled down for a sufficient amount of time and no longer contains any embers. This can be determined by combing the ashes with a metal tool before using the device. There will no longer be noticeable heat radiating from the cold ash.

Safe initial start-up



Attention! The following basic safety precautions must be observed while using electrical devices to protect against electric shock, injury and risk of fire:

General Information

- Read the instruction manual carefully. Familiarise yourself with the controls and how to use the device correctly.

- This device can be used by children aged 8 years and up as well as individuals with reduced physical, sensory or mental abilities or a lack of experience and knowledge if they are supervised or have been instructed in the safe use of the device and understand the resulting hazards. Children must never play with the device. Cleaning and user maintenance must not be carried out by children if they are not supervised.
- Note that the user is responsible for any accidents or risks to others and their property.
- Observe noise protection rules and other local regulations.

Preparation

- Prior to use, always check the power cord and extension cord for signs of damage or wear and tear. If the cord is damaged during use, it must be disconnected from the supply network immediately. DO NOT

TOUCH THE CABLE BEFORE IT HAS BEEN DISCONNECTED FROM THE POWER SUPPLY. Do not use the device if the cord is damaged or worn.

- Ensure that the mains voltage and mains frequency match the specifications on the rating plate. Adaptation to the various mains frequencies is automatic.
- Connect the device only to a power outlet with a residual current device (RCD) of rated residual current no more than 30 mA.
- Connect the appliance to a power outlet with a fuse of at least 16 A.
- If the power cord of this device is damaged, it must be replaced by the manufacturer, their customer service or by a similarly qualified person in order to avoid hazards. contact the service centre.
- Make sure before use that the appliance is properly assembled and that the filters are in the

correct position. Never perform vacuuming without a filter. The appliance could become damaged.

- Never use the device if there are children or animals nearby. People nearby must wear protective clothing.

Operation

- Pay attention, be aware of what you are doing and take the utmost care when working with the device. Do not use the device if you are tired or you are under the influence of drugs, alcohol or medication.
- Do not allow the vacuum to come into contact with people or animals.
- While in operation, never aim the suction hose and nozzles at yourself or other people; particularly not eyes or ears. There is a risk of injury.
- The nozzles and suction hose must not be at the same height as your head while working. There is a risk of injury.
- Do not vacuum hot, glowing, flammable, explosive or hazardous substances. These include hot ashes, petrol, solvents, acids or alkalis amongst others. Risk of fire and injury.
- Make sure not to damage the power cord by pulling it over sharp edges, getting it trapped or by pulling on the cable.
- Never use the power cord to pull the plug out of the outlet or to pull the device. Protect the power cord from heat, oil and sharp edges.
- Never transport the device while the drive is running.
- Switch off the device and disconnect the plug from the power outlet. Make sure that all moving parts have come to a complete stop
 - when leaving the device,
 - before changing the accessories,
 - before removing obstructions or loosening blockages,

- before checking the device, cleaning it or performing maintenance work on it.
- If the device starts to vibrate abnormally, an immediate check is required:
 - Examine for loose parts and tighten these,
 - search for signs of damage,
 - replace damaged accessories. For repairs, contact the service centre.

Cleaning, maintenance and storage

- Allow the motor to cool down before storing the device for a longer period.
- Replace worn or damaged parts in the interests of safety. Use only original spare parts and accessories. Using externally produced parts results in the immediate loss of any warranty claim.
- The device may only be opened by an authorised electrician. Always con-

tact our service centre for repairs.

- Switch the drive off, disconnect the device from the power supply and allow the device to cool off if you want to clean, adjust, store the device or to exchange an accessory part.
- Handle the device with care and keep it clean.
- Store the device out of reach of children.

Preparation

▲ WARNING! Risk of injury due to unintentional start-up. Do not insert the plug into the outlet until the device is fully prepared for use.

Control elements

Familiarise yourself with the operating elements before using the device for the first time.

On/Off switch (1)

- Switching on: Move the On/Off switch (1) to the position “**1**” (ON).
- Switching off: Move the On/Off switch (1) to the position “**0**” (OFF).

Filter cleaning button (6)

- *Filter cleaning button, p. 27*

Air control (21)

- Open the air control: Suction power at the nozzle is lower.

Lock (16)

Adjust the length of the telescopic suction tube (18).

1. Press and hold the lock (16) of the suction tube (18) forwards.
2. Adjust the inner part of the telescopic suction tube (18) to the desired length.
3. Release the lock (16) of the suction tube (18).

- If the inner part of the telescopic suction tube (18) does not engage, push it forwards or backwards to the next notch.

Attaching and removing the motor head

Disassembling the motor head (Fig. A)

- Unlock the quick-release locks (9) on the container (10).
- Take the motor head (3) off.
Place the motor head (3) with the top facing downward.

Assembling the motor head (Fig. A)

- Place the motor head (3) on the container (10). The On/Off switch (1) points to the suction port (14).
- Lock the quick-release locks (9) on the container (10).

Assembly

State on delivery

- Motor head (pre-assembled)
- Pleated filter (pre-assembled)
- 5 × Foot (with castor and accessories holder) (not fitted).

Assembling the feet (Fig. B)

- Remove the motor head (3).
- Place the container (10) on a solid surface with the bottom facing up.
- Place the feet (11) in the holders on the bottom of the container.
You will hear the feet click into place.
- Mount the motor head (3).

Attaching and removing the suction hose

Attaching the suction hose (Fig. A)

- Insert the thick end of the suction hose (19) with the lock (20) into a port:
 - Suction: Suction connector (14) (on the container)
 - Blowing: Blowing port (15) (on the motor head)
 You will hear the lock click into place.

Removing the suction hose (Fig. A)

- Press and hold the lock (20) on the suction hose (19).
- Pull the suction hose (19) out of the port.

Attaching and removing the filter and filter bag

Overview

The appliance has the following filters and bags:

- Pleated filter (25)**
 - Dry vacuuming
 - Use an additional paper filter bag so that the pleated filter does not clog up so quickly.
 - Filter cleaning button, p. 27*
- Foam filter (23)**
 - Wet vacuuming
- Paper filter bag (26)**
 - Dry vacuuming

Removing the pleated filter (Fig. C)

- Remove the motor head (3).
Place the motor head (3) with the top facing downward.
- Unlock the lock (24) of the pleated filter (25).
- Remove the pleated filter (25).

Installing the pleated filter (Fig. C)

- Remove the motor head (3).
Place the motor head (3) with the top facing downward.
- If necessary, remove the foam filter (23).
- Place the pleated filter (25) over the filter basket (30).
- If the pleated filter (25) is not immediately in place, turn the lock until the pleated filter moves with the direction of the motor head (3).
- Lock the lock (24) of the pleated filter (25).
- Mount the motor head.

Installing the filter bag (Fig. D)

The instructions apply to the paper filter bag (26).

- Remove the motor head (3).
Place the motor head (3) with the top facing downward.
- Pull the filter bag inside the container (10) over the suction port (14). The sealing ring on the filter bag opening must fully surround the connector on the suction port.
- Mount the motor head.

Removing the filter bag (Fig. D)

1. Remove the motor head (3).
Place the motor head (3) with the top facing downward.
2. You can remove the filter bag.
3. Mount the motor head.

Removing the foam filter (Fig. C)

1. Remove the motor head (3).
Place the motor head (3) with the top facing downward.
2. Carefully remove the foam filter (23).

Installing the foam filter (Fig. C)

Only insert a dry filter.

1. Remove the motor head (3).
Place the motor head (3) with the top facing downward.
2. Roll the foam filter (23) up a bit.
3. Pull the foam filter over the filter basket (30).
4. Roll the foam filter so that it is smooth.
5. Mount the motor head.

Selecting a nozzle

Floor nozzle with rubber lip (29)

- Wet vacuuming

Floor nozzle with brush (28)

- Dry vacuuming

Crevice nozzle (27)

- Vacuuming joints, corners and radiators

Attaching and removing nozzles

The nozzles can easily be attached to and removed from the suction tube (18), the handle (22) and the suction hose (19).

Operation

Electrostatic charge

To prevent electrostatic charge during vacuuming, an antistatic chain is fitted to the underside of the appliance. However, there may still be isolated cases of harmless electric shocks during use. You can reduce the occurrence of these electric shocks. Pay attention to the following points:

- **High air humidity**
Ensure higher humidity in the room. Too low humidity can favour static electricity.
- **No direct contact with the skin**
Wear rubber gloves during operation.
- **Regular discharge**

Hold the pipe against other metal objects such as chair or table legs.

- **Vacuumed dirt**

Dirt/dust sucked in (especially mineral substances) can cause an electrostatic charge. Empty and clean the container regularly.

Dry vacuuming

⚠ WARNING! Do not vacuum hazardous substances. Dust from hardwoods (e.g. beech or oak) as well as rock dust and asbestos are considered potentially carcinogenic.

Notes

- Never perform vacuuming without a filter!
- The paper filter bag is not suitable for vacuuming fine dust.

Permitted filters and nozzles

- **Filter**
 - Pleated filter (25)
- **Filter bag**
 - Paper filter bag (Recommended)
 - Without
- **Nozzles**
 - All

Wet vacuuming

⚠ WARNING! The vacuuming of flammable, explosive, corrosive or other hazardous liquids is prohibited.

Notes

- Never perform vacuuming without a filter!
- When wet vacuuming, a float interrupts the suction air flow when the container (10) is full. Switch the appliance off and empty the container (10), see *Cleaning*, p. 27.
- Make sure that the suction nozzle is not completely in the water so that some air is always sucked in.
- The container is not suitable for storing liquids. Empty the container after wet vacuuming.
- When wet vacuuming, make sure that the vacuum cleaner is always higher than the water surface to be vacuumed. Otherwise, a siphon effect could occur.

Permitted filters and nozzles

- **Filter**
 - Foam filter (23)

- **Filter bag**
 - Without
- **Nozzles**
 - Floor nozzle (29)
 - Without

Blowing

Preparing the blowing function (Fig. E)

1. Remove the filter and filter bag.
See *Attaching and removing the filter and filter bag*, p. 25.
2. Insert the suction hose (19) into the blowing connector (15).
See *Attaching and removing the suction hose*, p. 25.

Switching on and off

Preparation

1. Fully unwind the suction hose (19).
2. Prepare the device for the desired function: Filter, filter bag, suction hose, suction tube, nozzle
3. Insert the machine plug into a wall socket.

Switching on

1. Move the On/Off switch (1) to the position "I" (ON).

Switching off

1. Move the On/Off switch (1) to the position "O" (OFF).
2. During breaks in work, you can hang the telescopic suction tube (18) with the retaining lug (17) on the suction tube holder (8).
3. Pull the device plug out of the wall outlet if you are leaving the device unattended or if you have finished working.

Cleaning, maintenance and storage

▲ WARNING! Electric shock! Risk of injury due to unintentional start-up. Protect yourself when performing maintenance or cleaning work. Switch off the device and disconnect the mains plug from the socket. You should have any repair and maintenance work that is not described in these instructions carried out by our Service Centre. Only use original replacement parts.

Cleaning

Cleaning

NOTICE! Risk of damage! Improper cleaning can damage the machine. Never spray down the appliance with water. Do not use any abrasive cleaning agents or solvents.

General cleaning

1. Empty the container (10).
2. Clean the container (10) with a damp cloth.
3. Tap the pleated filter (25) and clean it with a brush or hand-brush.
4. Wash the foam filter (23) with warm water and soap and let it dry.
5. When full, replace the paper filter bag (26) (for reordering, see *Spare parts and accessories*, p. 31).

Emptying liquids from the container

1. Place the container (10) so that the liquid in the container can drain out of the drain opening (13).
2. Remove the cap from the drain opening (13). Turn U.
3. Empty the container (10).
4. Fit the cap of the drain opening (13). Turn U.

Filter cleaning button

NOTICE! Risk of damage! The filter cleaning function must only be carried out with the pleated filter. If another filter is used, clean it manually.

If the suction power decreases, you can improve it by pressing the filter cleaning button.

1. Turn the appliance on.
2. Close the suction opening of the suction hose (19). To do this, press the suction hose onto the floor.
3. Press the filter cleaning button (6) for a few seconds.
Air is blown through the pleated filter to remove debris and dirt.
4. Repeat the process a few times.

Maintenance

The device is maintenance free.

Storage

Always store the device and accessories:

- clean
- dry
- protected against dust

- out of the reach of children

Notes

- The container is not suitable for storing liquids. Empty the container after wet vacuuming.

Preparation (Fig. F)

1. Wind up the power cord (7) on the holder (5).
2. Push the telescopic suction tube (18) together and attach the retaining lug (17) to the suction tube holder (8).
3. Wind the suction hose (19) around the appliance and insert the handle (22) into the suction tube (18).
4. Insert the other accessories into the accessory holders (4) on the motor head (3) and the feet (11).

Disposal/environmental protection

The device, accessories and packaging should be properly recycled.



Waste electrical and electronic equipment (WEEE) must not be disposed of with domestic waste.

The symbol of the crossed-out wheeled bin means that this product must not be disposed of as unsorted municipal waste at the end of its useful life.

Directive 2012/19/EU on waste electrical and electronic equipment:

Consumers are legally obliged to recycle electrical and electronic equipment in an environmentally sound manner at the end of its life. In this way, environmentally friendly and resource-saving recycling is ensured. Depending on the implementation in national law, you may have the following options:

- Return to a shop,
- Hand over to an official collection point,
- Return to the manufacturer/distributor.

This does not affect accessories enclosed with the old devices or tools without any electrical components.

Troubleshooting

The following table will assist you in fixing faults:

Problem	Possible cause	Error correction
Device does not start	On/Off switch (1) turned off	Check the position of the on/off switch (1)
	No mains power supply	Check the socket, mains connection cable, plug and fuse and have them repaired by a qualified electrician if necessary.
	On/Off switch (1) is broken	Contact the service centre.
	Worn out carbon brushes	
Defective motor		

Problem	Possible cause	Error correction
Weak or no suction power/ throughput	Suction hose (19) or nozzles blocked	Removing obstructions and blockages
	Suction pipe (18) not correctly assembled	Assembling the telescopic tube (18) correctly
	Container (10) open	<i>Attaching and removing the motor head, p. 25</i>
	Container (10) full	Empty container (10)
	Filter (23/25/26) full or clogged	Empty, clean or replace the filter (23/25)
	Float in filter basket (30) in incorrect position (e.g. due to jerky movements)	Turn off the device, the float will sink, then switch it back on
Float does not close suction opening	Float in filter basket (30) not moving	Release float
	Float in filter basket (30) defective	Contact the service centre.
Dust or dirt is blown out of the device	Filter (23/25/26) not assembled or incorrectly assembled	<i>Attaching and removing the filter and filter bag, p. 25</i>

Service

Guarantee

Dear Customer,

This product is provided with a 3 year guarantee from the date of purchase. In case of defects, you have statutory rights against the seller of the product. These statutory rights are not restricted by our guarantee presented below.

Terms of Guarantee

The guarantee period begins on the date of purchase. Please retain the original receipt. This document is required as proof of purchase. If a material or manufacturing defect occurs within three years of the date of purchase of this product, we will repair or replace – at our choice – the product for you free of charge. This guarantee requires the defective product and proof of purchase to be presented within the three-year period with a brief written description of what constitutes the defect and when it occurred.

If the defect is covered by our guarantee, you will receive either the repaired product or a new product. No new guarantee period begins on repair or replacement of the product.

Guarantee Period and Statutory Claims for Defects

The guarantee period is not extended by the guarantee service. This also applies for replaced or repaired parts. Any damages and defects already present at the time of purchase must be reported immediately after unpacking. Repairs arising after expiry of the guarantee period are chargeable.

Guarantee Cover

The product has been carefully produced in accordance with strict quality guidelines and conscientiously checked prior to delivery.

The guarantee applies for all material and manufacturing defects. This guarantee does not extend to cover product parts that are subject to normal wear and may therefore be considered as wearing parts (e.g. Filter) or to cover damage to breakable parts.

This guarantee shall be invalid if the product has been damaged, used incorrectly or not maintained. Precise adherence to all of the instructions specified in the operating manual is required for proper use of the product. Intended uses and actions against which the operating manual advises or warns must be categorically avoided.

The product is designed only for private and not commercial use. The guarantee will be

invalidated in case of misuse or improper handling, use of force, or interventions not undertaken by our authorised service branch.

Processing in Case of Guarantee

To ensure efficient handling of your query, please follow the directions below:

- Please have the receipt and product number (IAN 485994_2501) ready as proof of purchase for all enquiries.
- Please refer for the product number to the type plate on the product, an engraving on the product, the title page of the operating instructions (bottom left) or the sticker on the back or underside of the product.
- Should functional errors or other defects occur, please initially contact the service centre specified below by **telephone** or use the **contact form** available on parkside-diy.com in the category **Service**.
- After consultation with our customer service, a product recorded as defective can be sent postage paid to the service address communicated to you, with the proof of purchase (receipt) and specification of what constitutes the defect and when it occurred. In order to avoid acceptance problems and additional costs, please be sure to use only the address communicated to you. Ensure that the consignment is not sent carriage forward or by bulky goods, express or other special freight. Please send the appliance inc. all accessories supplied at the time of purchase and ensure adequate, safe transport packaging.



You can view and download these and many other manuals on parkside-diy.com.

This QR code will take you directly to parkside-diy.com. Select your country and search for the operating instructions via the search mask. You can open your operating instructions by entering the article number (IAN) 485994_2501.

Repair service

For repairs **that are not covered by warranty**, contact the service centre. They will gladly create a cost estimate for you.

- We can only work on devices which are sent in properly packed and with postage paid.
Note: Please send your device cleaned and with an indication of the defect to the address named for the service centre.
- The following are not accepted: devices sent in without prepaid postage, sent as bulky goods, sent as an Express shipment, or devices sent as any other form of special freight.
- We will dispose of defective devices you ship to us free of charge.

Service Centre

GB **Service Great Britain**
Tel.: 0800 051 8970
Contact form on
parkside-diy.com
IAN 485994_2501

MT **Service Malta**
Tel.: 800 65168
Contact form on
parkside-diy.com
IAN 485994_2501

Importer

Please note that the address below is not a service address. Contact the service centre named above first.

Grizzly Tools GmbH & Co. KG
Stockstädter Str. 20
63762 Großostheim
GERMANY
www.grizzlytools.de

Spare parts and accessories

You can get spare parts and accessories from www.grizzlytools.shop. If you have any problems with your order, contact us via our online shop. If you have any other questions, contact: *Service Centre, p. 30*

Pos. nr.	Name	Order No.
3	Motor head (EU)	72079326
9	Snap lock	91105844
10	Container	91106133
11	Foot (with castor and accessories holder) (x5)	91105502
12	Anti-static chain	91105503
18	Telescopic suction tube	91105849
19	Suction hose	91105846
22	Handle	91104782
23	Foam filter, pack of 3	91106134
26	Paper filter bag, pack of 5	30250133
27	Crevice nozzle	91099005
28	Floor nozzle with brush	91105847
29	Floor nozzle with rubber lip	91105848

Optionally available

Name	Order No.
Cushion nozzle (black)	72800040
Car nozzle (black)	91096445

Translation of the original EU declaration of conformity

Product: **Wet & Dry Vacuum Cleaner**

Model: **PWD 25 C4**

Serial number: 000001–458000

The object of the declaration described above is in conformity with the relevant Union harmonisation legislation:

2014/35/EU • 2014/30/EU • 2011/65/EU & (EU) 2015/863

The object of the declaration described above is in conformity with Directive 2011/65/EU of the European Parliament and of the Council of 8 June 2011 on the restriction of the use of certain hazardous substances in electrical and electronic equipment.

To ensure conformity, the following harmonised standards and national standards and regulations have been applied:

**EN 60335-1:2012/A15:2021 • EN 60335-2-2:2010/A1:2013
EN 62233:2008 • EN IEC 55014-1:2021 • EN IEC 55014-2:2021
EN IEC 61000-3-2:2019/A2:2024 • EN 61000-3-3:2013/A2:2021
EN IEC 63000:2018**

This declaration of conformity is issued under the sole responsibility of the manufacturer:



Grizzly Tools GmbH & Co. KG
Stockstädter Str. 20
63762 Großostheim
GERMANY
05.09.2025

Christian Frank
Authorised representative of documentation

Sommaire

Introduction.....	33
Utilisation conforme.....	33
Matériel livré/Accessoires.....	34
Aperçu.....	34
Description fonctionnelle.....	34
Symboles d'emploi des suceurs et filtres.....	34
Caractéristiques techniques.....	35
Consignes de sécurité.....	35
Signification des consignes de sécurité.....	35
Pictogrammes et symboles.....	35
Mise en service en toute sécurité.....	36
Préparation.....	39
Éléments de commande.....	39
Monter et démonter la tête du moteur.....	39
Montage.....	40
Monter et démonter le flexible d'aspiration.....	40
Monter et démonter les filtres et le sac filtrant.....	40
Sélectionner le suceur.....	41
Fonctionnement.....	41
Accumulation d'électricité statique.....	41
Aspiration de poussières.....	41
Aspiration humide.....	41
Soufflage.....	42
Mise en marche et arrêt.....	42
Nettoyage, entretien et stockage.....	42
Nettoyage.....	42
Maintenance.....	42
Stockage.....	43
Recyclage/protection de l'environnement.....	43
Dépannage.....	43
Service.....	44
Garantie (Belgique).....	44
Garantie (France).....	45
Service de réparation.....	47
Service-Center.....	47
Importateur.....	47
Pièces de rechange et accessoires.....	48
Traduction de la déclaration UE de conformité originale.....	49
Vue éclatée.....	165

Introduction

Nous vous félicitons pour l'achat de votre nouvel aspirateur eau et poussières (ci-après dénommé appareil ou outil électrique).

Vous avez ainsi opté pour un produit de grande qualité. La qualité de cet appareil a été contrôlée au cours de la production, et il a été soumis à un contrôle final. Le bon fonctionnement de votre appareil est ainsi garanti.

Dans certains cas, il est possible que des résidus d'eau soient présents sur ou dans l'appareil ou dans les flexibles. Ce n'est ni un vice ni un défaut et ne doit pas être une source d'inquiétude.



Le mode d'emploi fait partie intégrante de cet appareil. Il contient des informations importantes sur la sécurité, l'utilisation et le recyclage. Lisez attentivement le mode d'emploi. Familiarisez-vous avec les éléments de commande et l'utilisation correcte de l'appareil. Utilisez l'appareil uniquement de la façon décrite et pour les domaines d'applications indiqués. Veillez à bien conserver le mode d'emploi et à remettre l'ensemble des documents en cas de cession de l'appareil à des tierces personnes.

Utilisation conforme

Cet appareil est exclusivement destiné aux utilisations suivantes :

- Aspiration de liquides et de poussières dans un cadre domestique, p. ex. à la maison, dans la salle réservée au bricolage, dans la voiture ou dans le garage
- en tant que souffleur
- Aspiration d'eau

L'aspiration de substances explosives ou nocives pour la santé ainsi que de liquides inflammables est interdite.

Toute autre utilisation qui n'est pas expressément préconisée dans ce mode d'emploi peut constituer un sérieux danger pour l'utilisateur et entraîner des dommages à l'appareil. L'opérateur ou l'utilisateur de l'appareil est responsable des accidents ou des dommages causés aux autres personnes ou à leurs biens. L'appareil est destiné à être utilisé dans le domaine du bricolage. Il n'a pas été conçu pour une utilisation

tion professionnelle constante. Une utilisation commerciale annule la garantie. Le fabricant ne peut être tenu pour responsable des dommages causés par une utilisation inappropriée ou par une manipulation incorrecte.

Matériel livré/Accessoires

Déballez l'appareil et vérifiez le matériel livré. Éliminez correctement les matériaux d'emballage.

- Tête du moteur
 - Cuve
 - Tube d'aspiration télescopique
 - Filtre plissé (prémontée)
 - Traduction de la notice originale
- À la livraison, les pièces suivantes se trouvent dans la cuve
- 5 x Pied (avec roulette directionnelle et logement d'accessoire)
 - Flexible d'aspiration
 - Poignée
 - Filtre en mousse
 - Filtre en papier
 - Buse de sol avec brosse
 - Buse de sol avec lèvre en caoutchouc
 - Suceur

Aperçu

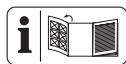

Vous trouverez les représentations de l'appareil sur le volet rabattable avant et arrière.

- 1 Interrupteur Marche/Arrêt
- 2 Poignée de transport
- 3 Tête du moteur
- 4 Support pour accessoires
- 5 Support (Câble d'alimentation)
- 6 Touche de nettoyage du filtre
- 7 Câble d'alimentation
- 8 Support du tube d'aspiration
- 9 Mécanisme de fermeture à déclit
- 10 Cuve
- 11 Pied (avec roulette directionnelle et logement d'accessoire)
- 12 Chaîne antistatique
- 13 Orifice d'évacuation
- 14 Raccord d'aspiration
- 15 Raccord de soufflage

Accessoires

- 16 Verrouillage (Tube d'aspiration télescopique)
- 17 Ergot de maintien (Tube d'aspiration télescopique)
- 18 Tube d'aspiration télescopique
- 19 Flexible d'aspiration
- 20 Verrouillage (Flexible d'aspiration)
- 21 Régulation d'air
- 22 Poignée

Filtre

- 23 Filtre en mousse
- 24 Verrouillage (Filtre plissé)
- 25 Filtre plissé
- 26 Filtre en papier

Suceurs

- 27 Suceur
- 28 Buse de sol avec brosse
- 29 Buse de sol avec lèvre en caoutchouc

Fig. C

- 30 Panier filtre

Description fonctionnelle

L'appareil est équipé d'une cuve en acier inoxydable. Les roulettes confèrent une grande maniabilité à l'appareil. Pour l'aspiration humide, un flotteur interrompt le flux d'air d'aspiration lorsque la cuve est pleine. L'appareil possède en plus une fonction de soufflage.

Pour éviter une charge électrostatique pendant l'aspiration, une chaîne antistatique est installée sous l'appareil.

Pour savoir quelles fonctions remplissent les éléments de commande, veuillez vous reporter aux descriptions suivantes.

Symboles d'emploi des suceurs et filtres



Suceur pour aspirer les tapis et moquettes.



Suceur pour aspirer les surfaces lisses et sols durs.



Suceur pour aspirer la poussière et la saleté dans les joints et rainures.



Suceur spécial pour aspirer les meubles rembourrés et matelas.



Suceur spécial pour nettoyer la voiture.



Filtre pour aspirer les liquides.



Ce filtre ne convient pas pour aspirer des liquides.



Filtre pour aspirer la saleté sèche dans la maison, le garage et l'atelier.

Caractéristiques techniques

Aspirateur eau et poussière PWD 25 C4

Tension assignée U 220–240 V~, 50/60 Hz

Puissance nominale à l'entrée P 1400 W

Longueur Câble d'alimentation 4 m

Classe de protection II (double isolation)

Type de protection IPX4

Puissance d'aspiration 240 Air-Watt

Dépression maximale 17 kPa

Débit volumétrique 2,2 m³/min

Volume du réservoir

– brut 25 l

Consignes de sécurité

Cette section couvre les consignes de sécurité de base relatives à l'utilisation de l'appareil.

Signification des consignes de sécurité

⚠ DANGER ! Si vous ne suivez pas cette consigne de sécurité, un accident se produira. Cela entraînera des blessures graves, voire la mort.

⚠ AVERTISSEMENT ! Si vous ne suivez pas cette consigne de sécurité, un accident peut se produire. Cela peut entraîner des blessures graves, voire la mort.

⚠ PRUDENCE ! Si vous ne suivez pas cette consigne de sécurité, un accident se produira. Cela peut entraîner des blessures physiques mineures ou modérées.

REMARQUE ! Si vous ne suivez pas cette consigne de sécurité, un accident se produira. Cela peut entraîner des dommages matériels.

Pictogrammes et symboles

Pictogrammes sur l'appareil



Lisez attentivement le mode d'emploi. Familiarisez-vous avec les éléments de commande et l'utilisation correcte de l'appareil.



Uniquement pour cendres froides* ! Il y a risque d'incendie si la température du produit aspiré dépasse 40 °C !



Classe de protection II (double isolation)



Touche du système de nettoyage du filtre



Les appareils électriques ne doivent pas être jetés avec les déchets ménagers.

* Des « cendres froides » sont des cendres qui ont refroidi suffisamment longtemps et qui ne contiennent plus de petits tas de braises. Cela peut être vérifié en ratissant les cendres avec un accessoire métallique avant d'utiliser l'appareil. Les cendres froides n'émettent plus de rayonnement thermique perceptible.

Mise en service en toute sécurité



Attention ! Lors de l'utilisation d'appareils électriques, les mesures de sécurité fondamentales suivantes doivent être observées pour la protection contre l'électrocution, le risque de blessure et le risque d'incendie :

Remarques générales

- Lisez attentivement le mode d'emploi. Familiarisez-vous avec les éléments de commande et l'utilisation correcte de l'appareil.
- Cet appareil peut être utilisé par des enfants à partir de 8 ans et plus, ainsi que par des personnes aux capacités physiques, sensorielles ou mentales réduites ou manquant d'expérience ou de connaissance, à condition qu'ils soient surveillés ou qu'ils aient été instruits sur l'utilisation en toute sécurité de l'appareil et qu'ils comprennent les dangers

en résultant. Les enfants ne sont pas autorisés à jouer avec l'appareil. Le nettoyage et les travaux d'entretien réalisés par l'utilisateur ne doivent pas être effectués par des enfants sans surveillance.

- Il est à noter que l'utilisateur est lui-même responsable des accidents ou des mises en danger d'autrui ou de sa propriété.
- Respectez la protection sonore et les directives locales.

Préparation

- Vérifiez toujours avant l'utilisation si le cordon et la rallonge électrique présentent des signes de détérioration ou de vieillissement. Si le câble est endommagé pendant l'utilisation, il faut immédiatement le débrancher du secteur, **NE TOUCHEZ PAS LE CÂBLE AVANT QU'IL NE SOIT DÉBRANCHÉ DU RÉSEAU**. N'utilisez pas l'appareil si le câble est endommagé ou usé.

- Veillez à ce que la tension et la fréquence du réseau soient conformes aux indications sur la plaque signalétique. L'adaptation aux différentes fréquences du réseau se fait automatiquement.
- Raccordez l'appareil uniquement à une prise protégée par un dispositif à courant différentiel résiduel (DDR) avec un courant de résiduel nominal inférieur à 30 mA.
- Branchez l'appareil à une prise de courant avec un fusible d'au moins 16 A.
- Si le cordon d'alimentation de cet appareil est endommagé, il doit être remplacé par le fabricant, son service après-vente ou une personne aux qualifications similaires pour éviter des risques. Adressez-vous au Centre de SAV.
- Avant d'utiliser l'appareil, veillez à ce qu'il soit assemblé correctement et que les filtres soient dans la bonne position. N'aspirez jamais sans

filtre. L'appareil pourrait être endommagé.

- N'utilisez jamais l'appareil lorsque des enfants ou des animaux se trouvent à proximité. Les personnes à proximité doivent porter des vêtements de protection.

Fonctionnement

- Soyez attentif et faites attention à ce que vous faites ; commencez le travail avec l'appareil raisonnablement. N'utilisez pas l'appareil si vous êtes fatigué ou sous l'influence de l'alcool, de drogues ou de médicaments.
- Les personnes et animaux ne doivent pas être aspirés avec l'appareil.
- Pendant l'utilisation, ne braquez jamais le flexible d'aspiration et les suceurs sur vous-même ou d'autres personnes, en particulier pas en direction des yeux et des oreilles. Il existe un risque de blessures.
- Pendant le travail, les suceurs et le tube

- d'aspiration ne doivent pas être à hauteur de tête. Il existe un risque de blessures.
- N'aspirez pas de matières chaudes, incandescentes, inflammables, explosives ou nocives pour la santé. En font entre autres partie des cendres chaudes, de l'essence, des solvants, des acides ou des lessives. Il y a un risque d'incendie et de blessure.
 - Veillez à ne pas endommager le câble d'alimentation en le faisant passer sur des bords tranchants, en le coinçant ou en tirant dessus.
 - N'utilisez pas le cordon d'alimentation pour retirer la fiche de la prise de courant ou pour tirer l'appareil. Protégez le cordon d'alimentation de la chaleur, de l'huile et des bords coupants.
 - Ne transportez jamais l'appareil lorsque l'entraînement fonctionne.
 - Éteignez l'appareil et débranchez sa fiche de la prise de courant. Assurez-vous que toutes les pièces en mouvement sont à l'arrêt complet
 - à chaque fois que vous vous éloignez de l'appareil,
 - avant de remplacer des accessoires,
 - avant de retirer des blocages ou obstructions,
 - avant de vérifier l'appareil, de le nettoyer ou de travailler dessus.
 - Si l'appareil commence à vibrer de manière inhabituellement forte, il faut le vérifier immédiatement :
 - vérifiez si des pièces sont desserrées et resserrez-les,
 - recherchez des détériorations,
 - remplacez les accessoires défectueux. Pour les réparations, adressez-vous au Centre de SAV.

Nettoyage, entretien et stockage

- Laissez refroidir le moteur avant de stocker

l'appareil pour une période prolongée.

- Pour des raisons de sécurité, remplacez les pièces usées ou endommagées. N'utilisez que des pièces de rechange et accessoires d'origine. L'utilisation de pièces étrangères provoque la perte immédiate du droit à la garantie.
- L'ouverture de l'appareil doit être effectuée uniquement par un électricien qualifié agréé. Pour les réparations, adressez-vous toujours à notre Centre de SAV.
- Coupez l'entraînement, débranchez l'appareil de l'alimentation électrique et laissez l'appareil refroidir lorsque celui-ci est arrêté pour un nettoyage, un réglage, le stockage ou le remplacement d'une pièce d'accessoire.
- Manipulez l'appareil avec soin et gardez-le propre.
- Conservez l'appareil hors de portée des enfants.

Préparation

▲ AVERTISSEMENT ! Risque de blessures lié au démarrage involontaire de l'appareil. Branchez la fiche dans la prise de courant uniquement lorsque l'appareil est entièrement prêt à être utilisé.

Éléments de commande

Avant la première mise en service de l'appareil, familiarisez-vous avec les éléments de commande.

Interrupteur Marche/Arrêt (1)

- Mise en marche : Mettez l'interrupteur Marche/Arrêt (1) en position « I » (MARCHÉ).
- Arrêt : Mettez l'interrupteur Marche/Arrêt (1) en position « 0 » (ARRÊT).

Touche de nettoyage du filtre (6)

- *Touche de nettoyage du filtre, p. 42*

Régulation d'air (21)

- Ouvrir la régulation d'air : puissance d'aspiration au niveau du suceur plus faible.

Verrouillage (16)

Régler la longueur du tube d'aspiration télescopique (18).

1. Poussez le verrouillage (16) du tube d'aspiration (18) vers l'avant et maintenez-le enfoncé.
2. Réglez la partie intérieure du tube d'aspiration télescopique (18) à la hauteur souhaitée.
3. Relâchez le verrouillage (16) du tube d'aspiration (18).
4. Si la partie intérieure du tube d'aspiration télescopique (18) ne s'enclenche pas, glissez-le sur le cran suivant vers l'avant ou l'arrière.

Monter et démonter la tête du moteur

Démonter la tête du moteur (Fig. A)

1. Déverrouillez les fixations rapides (9) situées sur la cuve (10).
2. Retirez la tête du moteur (3). Déposez la tête du moteur (3) avec la partie supérieure vers le bas.

Monter la tête du moteur (Fig. A)

1. Placez la tête du moteur (3) sur la cuve (10). L'interrupteur Marche/

Arrêt (1) est orienté vers le raccord d'aspiration (14).

- Verrouillez les fixations rapides (9) situées sur la cuve (10).

Montage

État à la livraison

- Tête du moteur (prémontée)
- Filtre plissé (prémontée)
- 5 x Pied (avec roulette directionnelle et logement d'accessoire) (non monté).

Monter les pieds (Fig. B)

- Démontez la tête du moteur (3).
- Posez la cuve (10) avec le dessous orienté vers le haut sur un support stable.
- Placez les pieds (11) dans les logements situés sur le dessous de la cuve. Les pieds s'enclenchent avec un déclic.
- Montez la tête du moteur (3).

Monter et démonter le flexible d'aspiration

Monter le flexible d'aspiration (Fig. A)

- Enfichez l'extrémité large du flexible d'aspiration (19) avec le verrouillage (20) dans un raccord :
 - Aspiration : Raccord d'aspiration (14) (sur la cuve)
 - Soufflage : Raccord de soufflage (15) (sur la tête du moteur)
 Le verrouillage s'enclenche avec un déclic.

Démonter le flexible d'aspiration (Fig. A)

- Appuyez sur le verrouillage (20) situé sur le flexible d'aspiration (19) et maintenez-le enfoncé.
- Tirez le flexible d'aspiration (19) hors du raccord.

Monter et démonter les filtres et le sac filtrant

Aperçu

L'appareil est équipé des filtres et sacs suivants :

- **Filtre plissé (25)**
 - Aspiration de poussières
 - Utilisez en plus un filtre en papier afin que le filtre plissé ne s'encrasse pas trop vite.
 - *Touche de nettoyage du filtre, p. 42*
- **Filtre en mousse (23)**
 - Aspiration humide

- **Filtre en papier (26)**

- Aspiration de poussières

Démonter le filtre plissé (Fig. C)

- Démontez la tête du moteur (3). Déposez la tête du moteur (3) avec la partie supérieure vers le bas.
- Déverrouillez le verrouillage (24) du filtre plissé (25).
- Retirez le filtre plissé (25).

Monter le filtre plissé (Fig. C)

- Démontez la tête du moteur (3). Déposez la tête du moteur (3) avec la partie supérieure vers le bas.
- Démontez le cas échéant le filtre en mousse (23).
- Placez le filtre plissé (25) au-dessus du panier filtre (30).
- Si le filtre plissé (25) ne se positionne pas immédiatement, tournez la fermeture jusqu'à ce que le filtre plissé se déplace en direction de la tête du moteur (3).
- Verrouillez le verrouillage (24) du filtre plissé (25).
- Montez la tête du moteur.

Monter le sac filtrant (Fig. D)

La notice s'applique au filtre en papier (26).

- Démontez la tête du moteur (3). Déposez la tête du moteur (3) avec la partie supérieure vers le bas.
- Rabattez le sac filtrant à l'intérieur de la cuve (10) sur le raccord d'aspiration (14). Le joint d'étanchéité sur l'ouverture du sac filtrant doit enfermer complètement la bride sur le raccord d'aspiration.
- Montez la tête du moteur.

Démonter le sac filtrant (Fig. D)

- Démontez la tête du moteur (3). Déposez la tête du moteur (3) avec la partie supérieure vers le bas.
- Vous pouvez sortir le sac filtrant.
- Montez la tête du moteur.

Démonter le filtre en mousse (Fig. C)

- Démontez la tête du moteur (3). Déposez la tête du moteur (3) avec la partie supérieure vers le bas.
- Retirez prudemment le filtre en mousse (23).

Monter le filtre en mousse (Fig. C)

Utilisez uniquement un filtre sec.

- Démontez la tête du moteur (3).

- Déposez la tête du moteur (3) avec la partie supérieure vers le bas.
- Déroulez légèrement le filtre en mousse (23).
 - Enfilez le filtre en mousse sur le panier filtre (30).
 - Enroulez le filtre en mousse en lissant.
 - Montez la tête du moteur.

Sélectionner le suceur

Buse de sol avec lèvre en caoutchouc (29)

- Aspiration humide

Buse de sol avec brosse (28)

- Aspiration de poussières

Suceur (27)

- Aspiration de joints, coins et radiateurs

Monter et démonter le suceur

Les suceurs s'installent et se retirent simplement du tube d'aspiration (18), de la poignée (22) ou du flexible d'aspiration (19).

Fonctionnement

Accumulation d'électricité statique

Pour éviter une charge électrostatique pendant l'aspiration, une chaîne antistatique est installée sous l'appareil. Pendant l'utilisation, il est toutefois possible que des décharges électriques sans danger surviennent de manière sporadique. Vous pouvez réduire l'apparition de ces décharges électriques. Respectez les points suivants :

- Humidité de l'air élevée**
Assurez une humidité de l'air élevée dans la pièce concernée. Un taux d'humidité trop faible peut favoriser l'électricité statique.
- Aucun contact cutané direct**
Pendant l'utilisation, portez des gants en caoutchouc.
- Décharge régulière**
Maintenez le tube contre d'autres objets métalliques, comme des pieds de chaise ou de table.
- Saleté aspirée**
La saleté/poussière aspirée (en particulier les substances minérales) peut provoquer une accumulation d'électricité statique. Par conséquent, videz et nettoyez régulièrement la cuve.

Aspiration de poussières

⚠ AVERTISSEMENT ! N'aspirez pas de substances nocives pour la santé. La poussière de bois dur (p. ex. hêtre ou chêne) ainsi que la poussière de roche et l'amiante sont considérées comme potentiellement cancérigènes.

Remarques

- N'aspirez jamais sans filtre !
- Le filtre en papier n'est pas adapté à l'aspiration de poussières fines.

Filtres et suceurs autorisés

- Filtre**
 - Filtre plissé (25)
- Sac filtrant**
 - Filtre en papier (recommandée)
 - sans
- Suceurs**
 - tous

Aspiration humide

⚠ AVERTISSEMENT ! L'aspiration de liquides inflammables, explosifs, irritants ou nocifs pour la santé est interdite.

Remarques

- N'aspirez jamais sans filtre !
- Pour l'aspiration humide, un flotteur interrompt le flux d'air d'aspiration lorsque la cuve (10) est pleine. Éteignez l'appareil et videz la cuve (10), voir *Nettoyage*, p. 42.
- Veillez à ce que le suceur ne soit pas complètement immergé dans l'eau afin de pouvoir toujours aspirer un peu d'air.
- La cuve ne convient pas pour la conservation de liquides. Videz la cuve après l'aspiration humide.
- Pendant l'aspiration humide, veillez à ce que l'aspirateur soit toujours placé plus haut que la surface d'eau à aspirer. Dans le cas contraire, un effet de siphon peut apparaître.

Filtres et suceurs autorisés

- Filtre**
 - Filtre en mousse (23)
- Sac filtrant**
 - sans
- Suceurs**
 - Buse de sol (29)

- sans

Soufflage

Préparer la fonction de soufflage (Fig. E)

1. Retirez le filtre et le sac filtrant.
Voir *Monter et démonter les filtres et le sac filtrant*, p. 40.
2. Enfichez le flexible d'aspiration (19) dans le raccord de soufflage (15).
voir *Monter et démonter le flexible d'aspiration*, p. 40.

Mise en marche et arrêt

Préparation

1. Déroulez complètement le flexible d'aspiration (19).
2. Préparez l'appareil pour la fonction souhaitée : filtre, sac filtrant, flexible d'aspiration, tube d'aspiration, suceur
3. Branchez la fiche d'alimentation de l'appareil dans une prise.

Mise en marche

1. Mettez l'interrupteur Marche/Arrêt (1) en position « I » (MARCHE).

Arrêt

1. Mettez l'interrupteur Marche/Arrêt (1) en position « 0 » (ARRÊT).
2. Pendant les pauses, vous pouvez suspendre le tube d'aspiration télescopique (18) à l'aide de l'ergot de maintien (17) sur le support du tube d'aspiration (8).
3. Débranchez la fiche d'alimentation de la prise de courant si vous laissez l'appareil sans surveillance ou si vous avez terminé votre travail.

Nettoyage, entretien et stockage

⚠ AVERTISSEMENT ! Électrocution !

Risque de blessures lié au démarrage involontaire de l'appareil. Protégez-vous lors des travaux de maintenance et de nettoyage. Éteignez l'appareil et débranchez sa fiche d'alimentation de la prise de courant. Faites effectuer les travaux de réparation et de maintenance qui ne sont pas mentionnés dans cette notice par notre Centre de service après-vente. Utilisez exclusivement des pièces de rechange d'origine.

Nettoyage

Nettoyage

REMARQUE ! Risque d'endommagement ! Un nettoyage incorrect risque d'endommager l'appareil. Ne nettoyez jamais l'appareil au jet d'eau. N'utilisez aucun produit de nettoyage ou détergent agressif.

Nettoyage général

1. Videz la cuve (10).
2. Nettoyez la cuve (10) avec un chiffon humide.
3. Tapotez le filtre plissé (25) pour le débarrasser de la poussière, puis nettoyez-le avec un pinceau ou une balayette.
4. Nettoyez le filtre en mousse (23) à l'eau tiède et du savon et laissez-le sécher.
5. Remplacez un filtre en papier (26) plein (réapprovisionnement voir *Pièces de rechange et accessoires*, p. 48).

Vider les liquides de la cuve

1. Placez la cuve (10) de sorte que le liquide présent dans la cuve puisse s'écouler par l'orifice d'évacuation (13).
2. Retirez le bouchon de l'orifice d'évacuation (13). Tournez dans le sens ↻.
3. Videz la cuve (10).
4. Montez le bouchon de l'orifice d'évacuation (13). Tournez dans le sens ↻.

Touche de nettoyage du filtre

REMARQUE ! Risque de dommages ! La fonction de nettoyage du filtre ne doit être exécutée qu'avec le filtre plissé. Si un autre filtre est inséré, nettoyez-le manuellement. En cas de puissance d'aspiration plus faible, vous pouvez obtenir une meilleure puissance d'aspiration en activant la touche de nettoyage du filtre.

1. Mettez l'appareil en marche.
2. Fermez l'ouverture d'aspiration du flexible d'aspiration (19). Pour ce faire, pressez le flexible d'aspiration sur le sol.
3. Appuyez sur la touche de nettoyage du filtre (6) pendant quelques secondes.
De l'air est soufflé au travers du filtre plissé pour éliminer les résidus et la saleté.
4. Répétez la procédure plusieurs fois.

Maintenance

L'appareil ne demande aucune maintenance.

Stockage

Rangez toujours l'appareil et les accessoires dans un état :

- propre
- sec
- à l'abri de la poussière
- hors de portée des enfants

Remarques

- La cuve ne convient pas pour la conservation de liquides. Videz la cuve après l'aspiration humide.

Préparation (Fig. F)

1. Enroulez le câble d'alimentation (7) sur le support (5).
2. Repliez le tube d'aspiration télescopique (18) et insérez l'ergot de maintien (17) sur le support du tube d'aspiration (8).
3. Enroulez le flexible d'aspiration (19) autour de l'appareil et enfichez la poignée (22) dans le tube d'aspiration (18).
4. Enfichez les autres accessoires dans les supports pour accessoires (4) sur la tête du moteur (3) et les pieds (11).

Recyclage/protection de l'environnement

Introduisez l'appareil, les accessoires et l'emballage dans un circuit de recyclage respectueux de l'environnement.



Les appareils électriques ne doivent pas être jetés avec les déchets ménagers.

Le symbole de la poubelle sur roues barrée d'une croix signifie que ce produit ne doit pas être éliminé comme déchet municipal non trié à la fin de sa vie utile.

Directive 2012/19/UE sur les déchets d'équipements électriques et électroniques :

les consommateurs sont légalement tenus de recycler, dans le respect de l'environnement, les équipements électriques et électroniques arrivés en fin de vie. Cela permet de garantir une valorisation écologique et respectueuse des ressources. Suivant la transposition en droit national, vous pouvez disposer des possibilités suivantes :

- Restitution à un point de vente,
- Restitution à un point de collecte officiel,
- Renvoi au fabricant / au distributeur.

Ne sont pas concernés les accessoires qui accompagnent les appareils usagés et les moyens auxiliaires sans composants électriques.



Le produit est recyclable, est soumis à une responsabilité élargie du fabricant et est collecté dans le cadre du tri sélectif.



Portez le carton à un point de recyclage.

Dépannage

Le tableau suivant vous aide à éliminer les petites pannes :

Problème	Cause possible	Dépannage
L'appareil ne démarre pas	Interrupteur Marche/Arrêt (1) coupé	Vérifier la position de l'interrupteur Marche/Arrêt (1)
	Absence de tension de réseau	Contrôler la prise de courant, le câble d'alimentation, la fiche d'alimentation, le fusible, et le cas échéant, faire réparer par un électricien.
	Interrupteur Marche/Arrêt (1) défectueux	Adressez-vous au Centre de SAV.
	Balais de carbone usés	
	Défaut du moteur	

Problème	Cause possible	Dépannage
Puissance d'aspiration réduite ou insuffisante	Flexible d'aspiration (19) ou suceurs obstrués	Supprimer les obstructions et blocages
	Assemblage incorrect du tube d'aspiration (18)	Assembler correctement le tube télescopique (18)
	Cuve (10) ouverte	<i>Monter et démonter la tête du moteur, p. 39</i>
	Cuve (10) pleine	Vider la cuve (10)
	Filtre (23/25/26) plein ou encrassé	Vider, nettoyer ou remplacer le filtre (23/25)
	Flotteur dans le panier filtre (30) en position incorrecte (p. ex. en raison de mouvements saccadés)	Éteindre l'appareil pour que le flotteur retombe, puis rallumer
	Flotteur dans le panier filtre (30) défectueux	Adressez-vous au Centre de SAV.
Le flotteur n'obture pas l'orifice d'aspiration	Flotteur dans le panier filtre (30) ne bouge pas	Libérer le flotteur
	Flotteur dans le panier filtre (30) défectueux	Adressez-vous au Centre de SAV.
La poussière ou les souillures sont chassées hors de l'appareil	Filtre (23/25/26) pas monté, ou incorrectement	<i>Monter et démonter les filtres et le sac filtrant, p. 40</i>

Service

Garantie (Belgique)

Chère cliente, cher client, ce produit bénéficie d'une garantie de 3 ans, valable à compter de la date d'achat. En cas de manques constatés sur ce produit, vous disposez des droits légaux contre le vendeur du produit. Ces droits légaux ne sont pas limités par notre garantie présentée par la suite.

Conditions de garantie

Le délai de garantie débute avec la date d'achat. Veuillez conserver soigneusement le ticket de caisse original. En effet, ce document vous sera réclamé comme preuve d'achat. Si un défaut de matériel ou un défaut de fabrication se présente au cours des trois ans suivant la date d'achat de ce produit, nous réparons gratuitement ou remplaçons ce produit – selon notre choix. Cette garantie suppose que l'appareil défectueux et le justificatif d'achat (ticket de caisse) nous soient présentés durant cette délai de trois ans et que la nature du manque et la manière dont celui-ci est apparu soient explicités par écrit dans un bref courrier.

Si le défaut est couvert par notre garantie, le produit vous sera retourné, réparé ou remplacé par un neuf. Aucune nouvelle délai de garantie ne débute à la date de la réparation ou de l'échange du produit.

Durée de garantie et demande légale en dommages-intérêts

La durée de garantie n'est pas prolongée par la garantie. Ce point s'applique aussi aux pièces remplacées et réparées. Les dommages et les manques éventuellement constatés dès l'achat doivent immédiatement être signalés après le déballage. A l'expiration du délai de garantie les réparations occasionnelles sont à la charge de l'acheteur.

Volume de la garantie

L'appareil a été fabriqué avec soin, selon de sévères directives de qualité et il a été entièrement contrôlé avant la livraison.

La garantie s'applique aux défauts de matériel ou aux défauts de fabrication. Cette garantie ne s'étend pas aux parties du produit qui sont exposées à une usure normale et peuvent être donc considérées comme des pièces d'usure (par ex. Filtre) ou pour des dommages affectant les parties fragiles.

Cette garantie est nulle si l'appareil a été endommagé, mal utilisé ou non entretenu. Il en va de même pour des dommages provoqués par l'eau, le gel, la foudre ou le feu ou un transport inadapté. Pour une utilisation appropriée du produit, il faut impérativement respecter toutes les instructions citées dans le manuel de l'opérateur. Les actions et les domaines d'utilisation déconseillés dans la notice d'utilisation ou vis-à-vis desquels une mise en garde est émise, doivent absolument être évités.

L'appareil est destiné à un usage privé uniquement et non à un usage commercial. La garantie est nulle en cas de mauvaise utilisation et de manipulation inappropriée, d'usage de la force et d'interventions qui n'ont pas été effectuées par notre centre de service agréé.

Marche à suivre dans le cas de garantie

Pour garantir un traitement rapide de votre demande, veuillez suivre les instructions suivantes :

- Tenez vous prêt à présenter, sur demande, le ticket de caisse et le numéro d'article (IAN 485994_2501) comme preuve d'achat.
- Vous trouverez le numéro d'article sur la plaque signalétique du produit, d'une gravure sur le produit, de la page de titre du mode d'emploi (en bas à gauche) ou sur l'autocollant au dos ou en dessous du produit.
- Si des erreurs de fonctionnement ou d'autres défauts apparaissent, contactez d'abord le centre de service désigné ci-dessous par **téléphone** ou utilisez notre **formulaire de contact**, que vous trouverez sur parksid-diy.com dans la catégorie **Service**.
- En cas de produit défectueux vous pouvez, après contact avec notre service clients, envoyer le produit, franco de port à l'adresse de service après-vente indiquée, accompagné du justificatif d'achat (ticket de caisse) et en indiquant quelle est la nature du défaut et quand celui-ci s'est produit. Pour éviter des problèmes d'acceptation et des frais supplémentaires, utilisez absolument seulement l'adresse qui vous est donnée. Assurez-vous que l'expédition ne se fait pas en port dû, comme marchandises encombrantes, envoi express ou autre taxe spé-

ciale. Veuillez renvoyer l'appareil, y compris tous les accessoires livrés lors de l'achat et prenez toute mesure pour avoir un emballage de transport suffisamment sûr.

Garantie (France)

Chère cliente, cher client,

ce produit bénéficie d'une garantie de 3 ans, valable à compter de la date d'achat. En cas de manques constatés sur ce produit, vous disposez des droits légaux contre le vendeur du produit. Ces droits légaux ne sont pas limités par notre garantie présentée par la suite.

Indépendamment de la garantie commerciale souscrite, le vendeur reste tenu des défauts de conformité du bien et des vices rédhibitoires dans les conditions prévues aux articles L217-4 à L217-13 du Code de la consommation et aux articles 1641 à 1648 et 2232 du Code Civil.

Article L217-4 du Code de la consommation – Le vendeur livre un bien conforme au contrat et répond des défauts de conformité existant lors de la délivrance.

Il répond également des défauts de conformité résultant de l'emballage, des instructions de montage ou de l'installation lorsque celle-ci a été mise à sa charge par le contrat ou a été réalisée sous sa responsabilité.

Article L217-5 du Code de la consommation – Le bien est conforme au contrat :

1. S'il est propre à l'usage habituellement attendu d'un bien semblable et, le cas échéant':
 - s'il correspond à la description donnée par le vendeur et posséder les qualités que celui-ci a présentées à l'acheteur sous forme d'échantillon ou de modèle ;
 - s'il présente les qualités qu'un acheteur peut légitimement attendre eu égard aux déclarations publiques faites par le vendeur, par le producteur ou par son représentant, notamment dans la publicité ou l'étiquetage ;
2. Ou s'il présente les caractéristiques définies d'un commun accord par les parties ou être propre à tout usage spécial recherché par l'acheteur, porté à la connaissance du vendeur et que ce dernier a accepté.

Article L217-16 du Code de la consommation – Lorsque l'acheteur demande au vendeur, pendant le cours de la garantie commerciale qui lui a été consentie lors de l'acquisition ou de la réparation d'un bien meuble, une remise en état couverte par la garantie, toute période d'immobilisation d'au moins sept jours vient s'ajouter à la durée de la garantie qui restait à courir.

Cette période court à compter de la demande d'intervention de l'acheteur ou de la mise à disposition pour réparation du bien en cause, si cette mise à disposition est postérieure à la demande d'intervention.

Article L217-12 du Code de la consommation – L'action résultant du défaut de conformité se prescrit par deux ans à compter de la délivrance du bien.

Conditions de garantie

Le délai de garantie débute avec la date d'achat. Veuillez conserver soigneusement le ticket de caisse original. En effet, ce document vous sera réclamé comme preuve d'achat. Si un défaut de matériel ou un défaut de fabrication se présente au cours des trois ans suivant la date d'achat de ce produit, nous réparons gratuitement ou remplaçons ce produit – selon notre choix. Cette garantie suppose que l'appareil défectueux et le justificatif d'achat (ticket de caisse) nous soient présentés durant cette délai de trois ans et que la nature du manquement et la manière dont celui-ci est apparu soient explicités par écrit dans un bref courrier.

Si le défaut est couvert par notre garantie, le produit vous sera retourné, réparé ou remplacé par un neuf. Aucune nouvelle délai de garantie ne débute à la date de la réparation ou de l'échange du produit.

Durée de garantie et demande légale en dommages-intérêts

La durée de garantie n'est pas prolongée par la garantie. Ce point s'applique aussi aux pièces remplacées et réparées. Les dommages et les manques éventuellement constatés dès l'achat doivent immédiatement être signalés après le déballage. A l'expiration du délai de garantie les réparations occasionnelles sont à la charge de l'acheteur.

Volume de la garantie

L'appareil a été fabriqué avec soin, selon des sévères directives de qualité et il a été entièrement contrôlé avant la livraison.

La garantie s'applique aux défauts de matériel ou aux défauts de fabrication. Cette garantie ne s'étend pas aux parties du produit qui sont exposées à une usure normale et peuvent être donc considérées comme des pièces d'usure (par ex. Filtre) ou pour des dommages affectant les parties fragiles.

Cette garantie est nulle si l'appareil a été endommagé, mal utilisé ou non entretenu. Il en va de même pour des dommages provoqués par l'eau, le gel, la foudre ou le feu ou un transport inadapté. Pour une utilisation appropriée du produit, il faut impérativement respecter toutes les instructions citées dans le manuel de l'opérateur. Les actions et les domaines d'utilisation déconseillés dans la notice d'utilisation ou vis-à-vis desquels une mise en garde est émise, doivent absolument être évités.

L'appareil est destiné à un usage privé uniquement et non à un usage commercial. La garantie est nulle en cas de mauvaise utilisation et de manipulation inappropriée, d'usage de la force et d'interventions qui n'ont pas été effectuées par notre centre de service agréé.

Les pièces détachées indispensables à l'utilisation du produit sont disponibles pendant la durée de la garantie du produit.

Article 1641 du Code civil

Le vendeur est tenu de la garantie à raison des défauts cachés de la chose vendue qui la rendent impropre à l'usage auquel on la destine, ou qui diminuent tellement cet usage que l'acheteur ne l'aurait pas acquise, ou n'en aurait donné qu'un moindre prix, s'il les avait connus.

Article 1648 1er alinéa du Code civil

L'action résultant des vices rédhibitoires doit être intentée par l'acquéreur dans un délai de deux ans à compter de la découverte du vice.

Marche à suivre dans le cas de garantie

Pour garantir un traitement rapide de votre demande, veuillez suivre les instructions suivantes :

- Tenez vous prêt à présenter, sur demande, le ticket de caisse et le numéro d'article (IAN 485994_2501) comme preuve d'achat.
- Vous trouverez le numéro d'article sur la plaque signalétique du produit, d'une gravure sur le produit, de la page de titre du mode d'emploi (en bas à gauche) ou sur

l'autocollant au dos ou en dessous du produit.

- Si des erreurs de fonctionnement ou d'autres défauts apparaissent, contactez d'abord le centre de service désigné ci-dessous par **téléphone** ou utilisez notre **formulaire de contact**, que vous trouverez sur *parkside-diy.com* dans la catégorie **Service**.
- En cas de produit défectueux vous pouvez, après contact avec notre service clients, envoyer le produit, franco de port à l'adresse de service après-vente indiquée, accompagné du justificatif d'achat (ticket de caisse) et en indiquant quelle est la nature du défaut et quand celui-ci s'est produit. Pour éviter des problèmes d'acceptation et des frais supplémentaires, utilisez absolument seulement l'adresse qui vous est donnée. Assurez-vous que l'expédition ne se fait pas en port dû, comme marchandises encombrantes, envoi express ou autre taxe spéciale. Veuillez renvoyer l'appareil, y compris tous les accessoires livrés lors de l'achat et prenez toute mesure pour avoir un emballage de transport suffisamment sûr.



Sur le site *parkside-diy.com*, vous pouvez consulter et télécharger ce manuel et bien d'autres. Ce QR code vous permet

d'accéder directement au site *parkside-diy.com*. Sélectionnez votre pays et recherchez les modes d'emploi à l'aide du masque de recherche. En saisissant la référence produit (IAN) 485994_2501, vous pourrez ouvrir votre mode d'emploi.

Service de réparation

Pour les réparations **ne relevant pas de la garantie**, adressez-vous au Centre de SAV. Il vous établira volontiers un devis.

- Nous pouvons traiter uniquement les appareils qui ont été expédiés avec un emballage et un affranchissement suffisants. **Remarque** : Veuillez envoyer votre appareil nettoyé en indiquant le défaut à l'adresse connue du Centre de SAV.
- Ne seront pas acceptés les appareils envoyés en port dû ainsi que les appareils envoyés comme produits encombrants, en express ou par tout autre mode de transport spécial.
- Nous recyclons gratuitement vos appareils défectueux que vous nous renvoyez.

Service-Center

(FR) Service France
Tel.: 0800 907612
Formulaire de contact à
parkside-diy.com
IAN 485994_2501

(BE) Service Belgique
Tel.: 0800 12614
Formulaire de contact à
parkside-diy.com
IAN 485994_2501

Importateur

Veuillez noter que l'adresse suivante n'est pas une adresse de service après-vente. Contactez d'abord le Centre de SAV cité ci-dessus.

Grizzly Tools GmbH & Co. KG
Stockstädter Str. 20
63762 Großostheim
ALLEMAGNE
www.grizzlytools.de

Pièces de rechange et accessoires

Vous obtiendrez des pièces de rechange et accessoires à l'adresse

www.grizzlytools.shop. En cas de problèmes lors de la passation de votre commande, contactez-nous via notre boutique en ligne. Pour toute autre question, adressez-vous à : Service-Center, p. 47

Les pièces détachées indispensables à l'utilisation du produit sont disponibles pendant la durée de la garantie du produit.

Pos. n°	Désignation	N° de commande
3	Tête du moteur (EU)	72079326
9	Mécanisme de fermeture à déclic	91105844
10	Cuve	91106133
11	Pied (avec roulette directionnelle et logement d'accessoire) (x5)	91105502
12	Chaîne antistatique	91105503
18	Tube d'aspiration télescopique	91105849
19	Flexible d'aspiration	91105846
22	Poignée	91104782
23	Filtre en mousse, paquet de 3	91106134
26	Filtre en papier, paquet de 5	30250133
27	Suceur	91099005
28	Buse de sol avec brosse	91105847
29	Buse de sol avec lèvre en caoutchouc	91105848

Disponible en plus

Désignation	N° de commande
Suceur à coussins (noir)	72800040
Suceur pour la voiture (noir)	91096445

Traduction de la déclaration UE de conformité originale

Produit: **Aspirateur eau et poussière**

Modèle: **PWD 25 C4**

Número de serie: 000001–458000

L'objet de la déclaration décrit ci-dessus est conforme à la législation d'harmonisation de l'Union applicable:

2014/35/EU • 2014/30/EU • 2011/65/EU & (EU) 2015/863

L'objet de la déclaration décrit ci-dessus est conforme à la directive 2011/65/EU du Parlement européen et du Conseil du 8 juin 2011 relative à la limitation de l'utilisation de certaines substances dangereuses dans les équipements électriques et électroniques.

Pour assurer la conformité, les normes harmonisées et les normes et réglementations nationales suivantes ont été appliquées :

**EN 60335-1:2012/A15:2021 • EN 60335-2-2:2010/A1:2013
EN 62233:2008 • EN IEC 55014-1:2021 • EN IEC 55014-2:2021
EN IEC 61000-3-2:2019/A2:2024 • EN 61000-3-3:2013/A2:2021
EN IEC 63000:2018**

La présente déclaration de conformité est établie sous la seule responsabilité du fabricant:



Grizzly Tools GmbH & Co. KG
Stockstädter Str. 20
63762 Großostheim
ALLEMAGNE
05.09.2025

Christian Frank
Mandataire de documentation

Inhoudsopgave

Inleiding	50
Reglementair gebruik.....	50
Inhoud van het pakket/accessoires.....	50
Overzicht.....	51
Functiebeschrijving.....	51
Pictogram voor gebruik van mondstukken en filters.....	51
Technische gegevens.....	52
Veiligheidsaanwijzingen	52
Betekenis van de veiligheidsaanwijzingen.....	52
Pictogrammen en symbolen.....	52
Veilige inbedrijfstelling.....	52
Vorbereiding	56
Bedieningselementen.....	56
Motorkop monteren en demonteren.....	56
Montage.....	56
Zuigslang monteren en demonteren.....	56
Filter en filterzak monteren en demonteren.....	56
Mondstuk selecteren.....	57
Bedrijf	57
Elektrostatische oplading.....	57
Droogzuigen.....	57
Natzuigen.....	58
Blazen.....	58
In- en uitschakelen.....	58
Reiniging, onderhoud en opslag	58
Reiniging.....	58
Onderhoud.....	59
Opslag.....	59
Afvoeren/milieubescherming	59
Probleemopsporing	60
Service	60
Garantie.....	60
Reparatie-service.....	61
Service-Center.....	62
Importeur.....	62
Reserveonderdelen en toebehoren	62
Vertaling van de originele EU-conformiteitsverklaring	63
Explosietekening	165

Inleiding

Gefeliciteer met de aankoop van uw nieuwe nat-/droogzuiger (hierna "apparaat" of "elektrisch gereedschap" genoemd).

U hebt voor een hoogwaardig product gekozen. Dit apparaat werd tijdens de productie op kwaliteit gecontroleerd en aan een eindcontrole onderworpen. Een goede werking van uw apparaat is daarom gegarandeerd.

Het kan niet worden uitgesloten dat er in individuele gevallen waterresten op of in het apparaat of in slangen kunnen achterblijven. Dat is geen manco of defect en geen reden tot ongerustheid.



Deze gebruiksaanwijzing maakt deel uit van dit apparaat. Ze bevat belangrijke instructies over de veiligheid, het gebruik en de afvoer van het apparaat. Lees zorgvuldig de gebruiksaanwijzing. Maak u vertrouwd met de bedieningselementen en het juiste gebruik van het apparaat. Gebruik het apparaat alleen zoals beschreven en alleen voor de vermelde doeleinden. Bewaar de gebruiksaanwijzing zorgvuldig en geef alle documentatie mee wanneer u het apparaat aan derden doorgeeft.

Reglementair gebruik

Het apparaat is uitsluitend bedoeld voor volgende gebruiken:

- Nat en droog zuigen in huis, bijv. in de huishouding, hobbykamer, auto of garage
- als blower
- Opzuigen van water

Het opzuigen van explosieve of voor de gezondheid schadelijke stoffen en brandbare vloeistoffen is verboden.

Elk ander gebruik dat in deze handleiding niet expliciet wordt toegestaan, kan leiden tot schade aan het apparaat en kan een ernstig risico voor de gebruiker inhouden. De bediener of gebruiker van het apparaat is verantwoordelijk voor letsel- of materiële schade aan derde partijen of hun eigendom. Het apparaat is bedoeld voor huishoudelijk gebruik. Het is niet ontworpen voor continu commercieel gebruik. Bij commercieel gebruik vervalt de garantie. De fabrikant is niet aansprakelijk voor schade die voortvloeit uit oneigenlijk gebruik of uit een foute bediening.

Inhoud van het pakket/ accessoires

Pak het apparaat uit en controleer de inhoud van het pakket.

Voer het verpakkingsmateriaal af zoals réglementair voorgeschreven.

- Motorkop
- Reservoir
- Telescopische zuigpijp
- Vouwfilter (voorgemonteerd)
- Vertaling van de oorspronkelijke gebruiksaanwijzing

De volgende onderdelen zitten bij aflevering in het reservoir

- 5 x Voet (met zwenkwielen en toebehorenhouder)
- Zuigslang
- Handgreep
- Schuimstoffilter
- Papieren filterzak
- Vloermondstuk met borstel
- Vloermondstuk met rubberen lip
- Voegenmondstuk

Overzicht

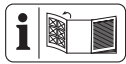

De afbeeldingen van het apparaat vindt u op de voorste en achterste uitvouwpagina.

- 1 Aan-/uitknop
- 2 Draaggreep
- 3 Motorkop
- 4 Toebehorenhouder
- 5 Houder (Netsnoer)
- 6 Filterreinigingsknop
- 7 Netsnoer
- 8 Zuigpijphouder
- 9 Snapsluiting
- 10 Reservoir
- 11 Voet (met zwenkwielen en toebehorenhouder)
- 12 Antistatische ketting
- 13 Afvoeropening
- 14 Aansluiting voor afzuiging
- 15 Aansluiting blazen

Toebehoren

- 16 Vergrendeling (Telescopische zuigpijp)
- 17 Houdnok (Telescopische zuigpijp)
- 18 Telescopische zuigpijp
- 19 Zuigslang
- 20 Vergrendeling (Zuigslang)

21 Luchtregeeling

22 Handgreep

Filter

23 Schuimstoffilter

24 Vergrendeling (Vouwfilter)

25 Vouwfilter

26 Papieren filterzak

Mondstukken

27 Voegenmondstuk

28 Vloermondstuk met borstel

29 Vloermondstuk met rubberen lip

Fig. C

30 Filterkorf

Functiebeschrijving

Het apparaat is uitgerust met een roestvrijstalen reservoir. Dankzij de wielen heeft het apparaat een grote wendbaarheid. Tijdens het nat zuigen onderbreekt een vlotter de aanzuigluchtstroom wanneer het reservoir vol is. Bijkomend bezit het apparaat een blaasfunctie.

Aan de onderkant van het apparaat is een antistatische ketting gemonteerd om elektrostatische oplading tijdens het zuigen te voorkomen.

De werking van de verschillende bedieningselementen is hieronder beschreven.

Pictogram voor gebruik van mondstukken en filters



Mondstuk voor het stofzuigen van tapijten.



Mondstuk voor het zuigen van gladde oppervlakken en harde vloeren.



Mondstuk voor het opzuigen van stof en vuil uit voegen en kieren.



Mondstuk voor het stofzuigen van kussens, bekleding en matrassen.



Speciale zuigmond voor de autoreiniging.



Filter voor het opzuigen van vloeistoffen.



Filter niet geschikt voor het opzuigen van vloeistoffen.



Filter voor het opzuigen van droog vuil in huishouden, garage en werkplaats.

Technische gegevens

Nat-/droogzuiger	PWD 25 C4
Nominale spanning <i>U</i>	220–240 V~, 50/60 Hz
Nominaal ingangsvermogen <i>P</i>	1400 W
Lengte Netsnoer	4 m
Veiligheidsklasse	II (dubbele isolatie)
Beschermingsgraad	IPX4
Zuigvermogen	240 Air-Watt
Maximale onderdruk	17 kPa
Volumestroom	2,2 m ³ /min
Reservoirvolume	
– bruto	25 l

Veiligheidsaanwijzingen

Dit gedeelte behandelt de basisveiligheidsmaatregelen bij het gebruik van het apparaat.

Betekenis van de veiligheidsaanwijzingen

⚠ GEVAAR! Als u deze veiligheidsaanwijzing niet volgt, gebeurt er een ongeval. Het gevolg is ernstig lichamenlijk letsel of de dood.

⚠ WAARSCHUWING! Als u deze veiligheidsaanwijzing niet volgt, gebeurt er eventueel een ongeval. Het gevolg is eventueel ernstig lichamenlijk letsel of de dood.

⚠ VOORZICHTIG! Als u deze veiligheidsaanwijzing niet volgt, gebeurt er een ongeval. Het gevolg is eventueel lichte of matig lichamenlijk letsel.

AANWIJZING! Als u deze veiligheidsaanwijzing niet volgt, gebeurt er een ongeval. Het gevolg is eventueel materiële schade.

Pictogrammen en symbolen

Pictogrammen op het apparaat



Lees zorgvuldig de gebruiksaanwijzing. Maak u vertrouwd met de bedieningselementen en het juiste gebruik van het apparaat.



Alleen voor koude as*! Er bestaat brandgevaar wanneer het opgezogen materiaal een temperatuur heeft van meer dan 40 °C!



Veiligheidsklasse II (dubbele isolatie)



Knop voor filterreinigingssysteem



Elektrische apparaten horen niet bij het huisvuil.

* „Koude as“ is as die voldoende lang afgekoeld is en die geen gloeiende resten meer bevat. Dit kan worden gecontroleerd door de as met een metalen voorwerp te doorhakken voordat het apparaat wordt ingezet. Koude as straalt geen merkbare warmte meer uit.

Veilige inbedrijfstelling



Let op! Om risico op een elektrische schok, lichamenlijk letsel en brandgevaar te voorkomen, dient u bij het gebruik van elektrische apparaten de volgende elementaire veiligheidsmaatregelen in acht te nemen:

Algemene instructies

- Lees zorgvuldig de gebruiksaanwijzing. Maak u vertrouwd met de bedieningselementen en het

juiste gebruik van het apparaat.

- Dit apparaat kan worden gebruikt door kinderen vanaf 8 jaar en tevens door personen met verminderde fysieke, sensorische of mentale capaciteiten, of een gebrek aan ervaring en kennis, als zij onder toezicht staan of geïnstrueerd zijn in het veilige gebruik van het apparaat en de gevaren die daaruit voortvloeien begrijpen. Kinderen mogen niet met het apparaat spelen. Reiniging of gebruikersonderhoud mogen niet door kinderen worden verricht, tenzij daar toezicht op wordt gehouden.
- We wijzen u erop dat de gebruiker zelf aansprakelijk is voor ongevallen of gevaarlijke situaties ten opzichte van derden en hun eigendom.
- Houd rekening met de geluidshinder en de lokale voorschriften.

Vorbereitung

- Controleer voor gebruik altijd de aansluit- en ver-

lengkabels op tekenen van beschadiging of veroudering. Als de kabel tijdens gebruik beschadigd raakt, moet deze onmiddellijk worden losgekoppeld van het elektriciteitsnet; **RAAK DE LIJN NIET AAN VOORDAT HIJ IS LOSGEKOPPELD VAN HET NET.** Gebruik het apparaat niet als de kabel beschadigd of versleten is.

- Controleer of de netspanning en netfrequentie overeenkomen met de specificaties op het typeplaatje. Aanpassing aan de verschillende netfrequenties gebeurt automatisch.
- Sluit het apparaat slechts aan op een stopcontact met een aardlekschakelaar (RCD) met een gemeten lekstroom van niet meer dan 30 mA.
- Sluit het apparaat aan op een stopcontact met een zekering van minimaal 16 A.
- Indien het netsnoer van dit apparaat beschadigd is, moet het worden ver-

vangen door de fabrikant, diens dienst naverkoop of een soortgelijk gekwalificeerd persoon, om gevaren te voorkomen. Neem contact op met het servicecentrum.

- Controleer voordat u het apparaat gebruikt altijd of het apparaat correct is gemonteerd en of de filters zich in de juiste positie bevinden. Zuig nooit zonder filter. Dat kan het apparaat beschadigen.
- Gebruik het apparaat nooit wanneer kinderen of dieren in de buurt zijn. Personen in de buurt moeten veiligheidskleding dragen.

Bedrijf

- Wees oplettend, let op wat u doet en gebruik uw gezond verstand wanneer u met het apparaat werkt. Gebruik het apparaat niet als u moe bent of onder invloed van drugs, alcohol of medicijnen.
- Gebruik de stofzuiger nooit op mensen en dieren.
- Richt de zuigslang en mondstukken bij gebruik

zeker niet op u zelf of andere personen, vooral niet op ogen en oren. Er bestaat een risico op verwondingen.

- Mondstukken en aanzuigpijp mogen tijdens het werken niet op hoofdhoogte komen. Er bestaat een risico op verwondingen.
- Zuig geen hete, gloeiende, brandbare, ontplofbare of voor de gezondheid gevaarlijke stoffen op. Dit zijn onder andere hete assen, benzine, oplosmiddelen, zuren of bases. Er bestaat brand- en ontploffingsgevaar.
- Zorg ervoor dat het netsnoer niet wordt beschadigd door het over scherpe randen te trekken, het in te klemmen of door aan het snoer te trekken.
- Gebruik het netsnoer niet om de stekker uit het stopcontact te trekken of om aan het apparaat te trekken. Bescherm het netsnoer tegen hitte, olie en scherpe randen.

- Transporteer het apparaat nooit wanneer de aandrijving nog draait.
- Schakel het apparaat uit en trek de stekker uit het stopcontact. Verzeker u ervan dat alle bewegende delen volledig tot stilstand zijn gekomen
 - telkens wanneer u het apparaat alleen achterlaat,
 - voor u accessoires vervangt,
 - voordat u blokkeringen verwijdert of verstoppingen verhelpt,
 - voordat u het apparaat controleert, reinigt of eraan werkt.
- Als het apparaat abnormaal begint te trillen, is een onmiddellijke controle vereist:
 - controleer het op losse delen en maak deze weer vast.
 - zoek naar beschadigingen,
 - vervang beschadigde accessoires. Neem voor reparaties contact op met het servicecentrum.

Reiniging, onderhoud en opslag

- Laat de motor afkoelen voordat u het apparaat voor langere tijd uitschakelt.
- Vervang om veiligheidsredenen versleten of beschadigde onderdelen. Gebruik uitsluitend originele onderdelen en toebehoren. Bij gebruik van andere reserveonderdelen vervalt de garantie onmiddellijk.
- Het apparaat mag alleen worden opengemaakt door een daartoe bevoegde electricien. Neem in geval van reparaties altijd contact op met ons servicecenter.
- Koppel de aandrijving los, koppel het apparaat los van de stroomvoorziening en laat het apparaat afkoelen als het apparaat stilgezet is voor reiniging, instelling, opslag of vervanging van een toebehoren.
- Ga voorzichtig om met het apparaat en houd het schoon.

- Houd het apparaat buiten bereik van kinderen.

Vorbereitung

▲ WAARSCHUWING! Gevaar voor letsel door onbedoeld aanlopen van het apparaat. Steek de stekker pas in het stopcontact als het apparaat volledig is voorbereid voor gebruik.

Bedieningselementen

Maak u vóór het eerste gebruik van het apparaat vertrouwd met de bedieningselementen van het apparaat.

Aan-/uitknop (1)

- Inschakelen: Breng de aan-/uitschakelaar (1) in stand „I“ (AAN).
- Uitschakelen: Breng de aan-/uitschakelaar (1) in stand „0“ (UIT).

Filterreinigingsknop (6)

- *Filterreinigingsknop, Pag. 59*

Luchtregeling (21)

- Luchtregeling openen: Zuigkracht aan het mondstuk lager.

Vergrendeling (16)

Lengte van de telescopische zuigbuis (18) instellen.

1. Houd de vergrendeling (16) van de zuigbuis (18) naar voren gedrukt.
2. Stel het binnenste gedeelte van de telescopische zuigbuis (18) in op de gewenste lengte.
3. Maak de vergrendeling (16) van de zuigbuis (18) los.
4. Als het binnenste gedeelte van de telescopische zuigbuis (18) niet vastklikt, schuift u deze naar voren of naar achteren tot de volgende inkeping.

Motorkop monteren en demonteren

Motorkop demonteren (Fig. A)

1. Ontgrendel de snelsluitingen (9) op het reservoir (10).
2. Neem de motorkop (3) af.
Leg de motorkop (3) ondersteboven.

Motorkop monteren (Fig. A)

1. Plaats de motorkop (3) op het reservoir (10). De aan-/uitschakelaar (1) wijst naar de aansluiting zuigen (14).

2. Vergrendel de snelsluitingen (9) op het reservoir (10).

Montage

Toestand bij levering

- Motorkop (voorgemonteerd)
- Vouwfilter (voorgemonteerd)
- 5 × Voet (met zwenkwielen en toebehorenhouder) (Niet gemonteerd).

Voeten monteren (Fig. B)

1. Demonteer de motorkop (3).
2. Plaats het reservoir (10) ondersteboven op een stevige ondergrond.
3. Plaats de voeten (11) in de houders aan de onderzijde van het reservoir.
Ze klikken hoorbaar vast.
4. Monteer de motorkop (3).

Zuigslang monteren en demonteren

Zuigslang monteren (Fig. A)

1. Steek het dikke uiteinde van de zuigslang (19) met de vergrendeling (20) in een aansluiting:
 - Zuigen: Aansluiting voor afzuiging (14) (aan het reservoir)
 - Blazen: Aansluiting blazen (15) (aan de motorkop)
 De vergrendeling klikt hoorbaar vast.

Zuigslang demonteren (Fig. A)

1. Druk en houd de vergrendeling (20) op de zuigslang (19) ingedrukt.
2. Trek de zuigslang (19) uit de aansluiting.

Filter en filterzak monteren en demonteren

Overzicht

Het apparaat heeft de volgende filters en filterzakken:

• Vouwfilter (25)

- Droogzuigen
- Gebruik een extra papieren filterzak om te voorkomen dat het vouwfilter zo snel verstopt raakt.
- *Filterreinigingsknop, Pag. 59*

• Schuimstoffilter (23)

- Natzuigen

• Papieren filterzak (26)

- Droogzuigen

Vouwfilter demonteren (Fig. C)

1. Demonteer de motorkop (3).

- Leg de motorkop (3) ondersteboven.
2. Ontgrendel de vergrendeling (24) van de vouwfilter (25).
 3. Verwijder het vouwfilter (25).

Vouwfilter monteren (Fig. C)

1. Demonteer de motorkop (3).
Leg de motorkop (3) ondersteboven.
2. Demonteer eventueel de schuimstoffilter (23).
3. Trek de vouwfilter (25) over de filterkorf (30).
4. Als het vouwfilter (25) niet onmiddellijk op zijn plaats zit, draait u de sluiters tot dat het vouwfilter met de richting van de motorkop (3) meebeweegt.
5. Vergrendel de vergrendeling (24) van de vouwfilter (25).
6. Monteer de motorkop.

Filterzak monteren (Fig. D)

De gebruiksaanwijzing geldt voor de papieren filterzak (26).

1. Demonteer de motorkop (3).
Leg de motorkop (3) ondersteboven.
2. Plaats de filterzak binnen het reservoir (10) over de aansluiting Zuigen (14). De afdichting bij de opening van de filterzak moet de strook bij de zuigaansluiting volledig omsluiten.
3. Monteer de motorkop.

Filterzak demonteren (Fig. D)

1. Demonteer de motorkop (3).
Leg de motorkop (3) ondersteboven.
2. U kunt de filterzak uitnemen.
3. Monteer de motorkop.

Schuimstoffilter demonteren (Fig. C)

1. Demonteer de motorkop (3).
Leg de motorkop (3) ondersteboven.
2. Verwijder voorzichtig de schuimstoffilter (23).

Schuimstoffilter monteren (Fig. C)

Plaats alleen een droog filter.

1. Demonteer de motorkop (3).
Leg de motorkop (3) ondersteboven.
2. Rol de schuimstoffilter (23) een beetje op.
3. Trek de schuimstoffilter over de filterkorf (30).
4. Rol de schuimstoffilter glad.
5. Monteer de motorkop.

Mondstuk selecteren

Vloermondstuk met rubberen lip (29)

- Natzuigen

Vloermondstuk met borstel (28)

- Droogzuigen

Voegenmondstuk (27)

- Zuigen van voegen, hoeken en verwarmingsradiatoren

Mondstuk monteren en demonteren

De mondstukken zijn eenvoudig te bevestigen aan en te verwijderen van de zuigbuis (18), de handgreep (22) of de zuigslang (19).

Bedrijf

Elektrostatische oplading

Aan de onderkant van het apparaat is een antistatische ketting gemonteerd om elektrostatische oplading tijdens het zuigen te voorkomen. Er kunnen zich echter af en toe gevallen voordoen van onschadelijke elektrische schokken tijdens het gebruik. U kunt het optreden van deze elektrische schokken tegengaan en beperken. Let op de volgende punten:

- **Hoge luchtvochtigheid**
Zorg voor een hogere luchtvochtigheid in de betreffende ruimte. Een te lage luchtvochtigheid kan statische elektriciteit bevorderen.
- **Geen direct contact met de huid**
Draag rubberen handschoenen tijdens het bedrijf.
- **Regelmatige ontlading**
Houd de buis tegen andere metalen voorwerpen zoals stoel- of tafelpoten.
- **Opgezogen vuil**
Aangezogen vuil/stof (vooral minerale stoffen) kan een elektrostatische oplading veroorzaken. Reservoir daarom regelmatig legen en reinigen.

Droogzuigen

⚠ WAARSCHUWING! Zuig geen stoffen op die schadelijk zijn voor de gezondheid. Stof van hardhout (bijv. beuken of eiken), steenstof en asbest worden beschouwd als potentieel kankerverwekkend.

Instructies

- Zuig nooit zonder filter!

- Voor het zuigen van fijnstof is de papieren filterzak niet geschikt.

Toegestane filters en mondstukken

- **Filter**
 - Vouwfilter (25)
- **Filterzak**
 - Papieren filterzak (aanbevolen)
 - zonder
- **Mondstukken**
 - alle

Natzuigen

▲ WAARSCHUWING! Het opzuigen van brandbare, explosieve, bijtende of van andere schadelijke vloeistoffen voor de gezondheid is verboden.

Instructies

- Zuig nooit zonder filter!
- Tijdens het nat zuigen onderbreekt een vlotter de aanzuigluchtstroom wanneer het reservoir (10) vol is. Schakel het apparaat uit en leeg het reservoir (10), zie *Reiniging, Pag. 58*.
- Zorg ervoor dat het mondstuk niet helemaal in het water zit, zodat er altijd wat lucht wordt aangezogen.
- Het reservoir is niet geschikt voor het bewaren van vloeistoffen. Leeg het reservoir na het natzuigen.
- Zorg er bij nat zuigen voor dat de stofzuiger altijd hoger staat dan het wateroppervlak dat moet worden opgezogen. Anders kan er een heveleffect optreden.

Toegestane filters en mondstukken

- **Filter**
 - Schuimstoffilter (23)
- **Filterzak**
 - zonder
- **Mondstukken**
 - Vloermondstuk (29)
 - zonder

Blazen

Blaasfunctie voorbereiden (Fig. E)

1. Verwijder filter en filterzak.
Zie Filter en filterzak monteren en demonteren, Pag. 56.
2. Steek de zuigslang (19) in de aansluiting blazen (15).

zie Zuigslang monteren en demonteren, Pag. 56.

In- en uitschakelen

Vorbereiding

1. Wikkel de zuigslang (19) volledig af.
2. Bereid het apparaat voor de gewenste functie voor: Filter, filterzak, zuigslang, zuigbuis, mondstuk
3. Steek de stekker van het apparaat in een stopcontact.

Inschakelen

1. Breng de aan-/uitschakelaar (1) in stand „I“ (AAN).

Uitschakelen

1. Breng de aan-/uitschakelaar (1) in stand „0“ (UIT).
2. Tijdens werkpauzes kunt u de telescopische zuigbuis (18) met de borglip (17) aan de zuigbuis houder (8) hangen.
3. Haal de stekker van het apparaat uit het stopcontact als u het apparaat ongebruikt achterlaat of als u klaar bent met werken.

Reiniging, onderhoud en opslag

▲ WAARSCHUWING! Elektrische schok! Gevaar voor letsel door onbedoeld aanlopen van het apparaat. Bescherm u bij onderhouds- en reinigingswerkzaamheden. Schakel het apparaat uit en trek de stekker uit het stopcontact.

Laat reparatiewerkzaamheden en onderhoud, die niet zijn beschreven in deze handleiding, uitvoeren door een gespecialiseerd service-center. Gebruik uitsluitend originele onderdelen.

Reiniging

Reiniging



AANWIJZING! Beschadigingsgevaar! Verkeerde reiniging kan het apparaat beschadigen. Spuit het apparaat nooit schoon met water. Gebruik geen bijtende schoonmaak- of oplosmiddelen.

Algemene reiniging

1. Maak het reservoir leeg (10).
2. Reinig het reservoir (10) met een vochtige doek.

3. Klop het vouwfilter (25) uit en reinig het met een penseel of handveger.
4. Was de schuimstoffilter (23) met lauwwater en zeep en laat hem drogen.
5. Vervang een papieren filterzak (26) wanneer hij vol is (nabestelling zie *Reserveonderdelen en toebehoren, Pag. 62*).

Reservoir leegmaken van vloeistoffen

1. Plaats het reservoir (10) zodanig dat de vloeistof in het reservoir uit de afvoeropening (13) kan wegvloeien.
2. Verwijder de dop van de afvoeropening (13). Draai .
3. Maak het reservoir leeg (10).
4. Monteer de dop van de afvoeropening (13). Draai .

Filterreinigingsknop

AANWIJZING! Beschadigingsgevaar! De filterreinigingsfunctie mag alleen met de vouwfilter worden uitgevoerd. Als een ander filter wordt gebruikt, reinigt u dit handmatig. Als het zuigvermogen afneemt, kunt u deze verbeteren door op de filterreinigingsknop te drukken.

1. Schakel het apparaat in.
2. Sluit de aanzuigopening van de zuigslang (19). Druk hiervoor de zuigslang op de bodem.
3. Druk enkele seconden op de filterreinigingsknop (6).
Door het vouwfilter wordt lucht geblazen om resten en vuil te verwijderen.
4. Herhaal het proces enkele keren.

Onderhoud

Het apparaat is onderhoudsvrij.

Opslag

Sla het apparaat en accessoires steeds als volgt op:

- zuiver
- droog
- beschermt tegen stof
- buiten het bereik van kinderen

Instructies

- Het reservoir is niet geschikt voor het bewaren van vloeistoffen. Leeg het reservoir na het natzuigen.

Vorbereiding (Fig. F)

1. Wikkel het netsnoer (7) op de houder (5).
2. Schuif de telescopische zuigbuis (18) in een en steek de borgnok (17) op de zuigbuis houder (8).
3. Wikkel de zuigslang (19) om het apparaat en steek de handgreep (22) in de zuigbuis (18).
4. Plaats de andere toebehoren in de toebehorenhouders (4) op de motorkop (3) en de voeten (11).

Afvoeren/milieubescherming

Voer afgedankte apparaten, toebehoren en verpakkingsmaterialen op milieuvriendelijke manier af.



Elektrische apparaten horen niet bij het huisvuil.

Het symbool van de doorgekruiste verrijdbare afvalbak betekent dat dit product aan het einde van zijn levensduur niet als ongesorteerd stedelijk afval mag worden verwijderd.

Richtlijn 2012/19/EU betreffende afgedankte elektrische en elektronische apparatuur:

Consumenten zijn wettelijk verplicht elektrische en elektronische apparatuur aan het eind van de levensduur op milieuvriendelijke wijze te recyclen. Op die manier wordt milieuvriendelijke en grondstofbesparende recycling gewaarborgd.

Afhankelijk van de omzetting in nationaal recht, hebt u de volgende mogelijkheden:

- retourneren naar een verkooppunt,
- aan een officieel inzamelpunt inleveren,
- retourneren naar de fabrikant/distributeur.

Dit is niet van toepassing op accessoires die bij oude apparaten zijn gevoegd en hulpstukken zonder elektrische bestanddelen.

Probleemopsporing

De volgende tabel helpt u bij het oplossen van storingen:

Probleem	Mogelijke oorzaak	Foutherstel
Apparaat start niet	Aan-uitschakelaar (1) uitgeschakeld	Controleer de positie van de aan-/uitknop (1)
	Spanning ontbreekt	Stopcontact, netsnoer, stekker en zekering controleren, evt. reparatie door elektriciens.
	Aan-/uitschakelaar (1) defect	Neem contact op met het servicecentrum.
	Koolborstels versleten	
	Motor defect	
Weinig of falende zuigvermogen	Zuigslang (19) of mondstukken verstopt	Verstoppingen en blokkeringen opheffen
	Zuigpijp (18) niet juist ineengezet	Telescopische buis (18) correct in elkaar zetten
	Reservoir (10) open	<i>Motorkop monteren en demonteren, Pag. 56</i>
	Reservoir (10) vol	Maak het reservoir (10) leeg.
	Filter (23/25/26) vol of verstopt	Filter (23/25) legen, reinigen of vervangen
	Vlotter in de filterkorf (30) in verkeerde positie (bv. door plotse bewegingen)	Apparaat uitschakelen opdat de vlotter zakt, daarna weer inschakelen
	Vlotter in de filterkorf (30) defect	Neem contact op met het servicecentrum.
De vlotter sluit de aanzuigopening niet af	Vlotter in de filterkorf (30) beweegt niet	Vlotter vrijmaken
	Vlotter in de filterkorf (30) defect	Neem contact op met het servicecentrum.
Stof of vuil wordt uit het apparaat geblazen	Filter (23/25/26) niet of niet juist gemonteerd	<i>Filter en filterzak monteren en demonteren, Pag. 56</i>

Service

Garantie

Beste klant,

U krijgt op dit product een garantie van 3 jaar vanaf datum van aankoop. In geval van defecten aan dit product hebt u tegenover de verkoper van het product wettelijke rechten. Deze wettelijke rechten worden door de onderstaande garantie niet beperkt.

Garantievoorwaarden

De garantietermijn begint bij de koopdatum. Gelieve de originele kasbon goed te bewaren. Dit document is vereist als aankoopbewijs. Als een materiaal- of fabricagefout optreedt binnen drie jaar na de aankoopdatum van dit product, zullen wij – naar eigen goed-

dunken – het product gratis voor u repareren of vervangen. Deze garantieservice vereist dat het defecte product en het aankoopbewijs (kassabon) binnen de periode van drie jaar worden overlegd en een schriftelijk kort wordt beschreven wat het defect is en wanneer het zich heeft voorgedaan.

Als het defect onder onze garantie valt, krijgt u het gerepareerde of een nieuw product terug. Na reparatie of vervanging van het product begint geen nieuwe garantieperiode.

Garantietermijn en wettelijke claims voor gebreken

De garantie verlengt de garantieperiode niet. Dit geldt ook voor vervangen en gerepareerde onderdelen. Eventuele bij aankoop reeds aanwezige beschadigingen of gebreken die-

nen direct na het uitpakken te worden gemeld. Voor reparaties na afloop van de garantieperiode worden kosten in rekening gebracht.

Omvang van de garantie

Het product is zorgvuldig geproduceerd volgens strenge kwaliteitsrichtlijnen en grondig getest voor levering.

De garantie is van toepassing op materiaal- of fabricagefouten. Deze garantie dekt geen productonderdelen die onderhevig zijn aan normale slijtage en daarom kunnen worden beschouwd als slijtageonderdelen (bijv. Filter) of schade aan breekbare onderdelen.

Deze garantie vervalt indien het product beschadigd, verkeerd gebruikt of niet onderhouden is. Voor een goed gebruik van het product moeten alle aanwijzingen in de gebruiksaanwijzing strikt worden opgevolgd. Gebruiken en handelingen die in de gebruiksaanwijzing worden afgeraden of waartegen worden gewaarschuwd, moeten ten allen tijde worden vermeden.

Het product is uitsluitend bedoeld voor privégebruik en niet voor commercieel gebruik. De garantie vervalt bij misbruik en onoordeelkundig gebruik, het gebruik van geweld en ingrepen die niet door ons geautoriseerde servicefiliaal zijn uitgevoerd.

Verwerking bij garantie

Om ervoor te zorgen dat uw verzoek snel wordt verwerkt, volgt u de onderstaande instructies:

- Houd voor alle vragen de kassabon en het artikelnummer (IAN 485994_2501) bij de hand als bewijs van aankoop.
- Raadpleeg het typeplaatje op het product, een gravure op het product, de titelpagina van de gebruiksaanwijzing (links- of rechts- of de sticker op de achterkant of onderkant van het product voor het artikelnummer.
- Neem bij functiestoringen of andere defecten eerst **telefonisch** of gebruik ons **contactformulier** dat u kunt vinden op parkside-diy.com in de categorie **Service** contact op met het hieronder genoemde servicecentrum.
- Als een product als defect is geregistreerd, kunt u het na overleg met ons Servicecentrum franco opsturen naar het serviceadres dat u is opgegeven, met bijvoeging van het aankoopbewijs (kassa-

bon) en onder vermelding van wat het defect is en wanneer het defect is opgetreden. Om acceptatieproblemen en extra kosten te voorkomen, is het absoluut noodzakelijk dat u alleen het aan u opgegeven adres gebruikt. Zorg ervoor dat de zending geen vrachtovervoer is, per volumineuze goederen, expres of andere speciale vracht. Verzend het product inclusief alle toebehoren die bij de aankoop zijn geleverd en zorg ervoor dat de verpakking voldoende stevig is voor transport.



U kunt deze en vele andere handleidingen bekijken en downloaden op parkside-diy.com. Deze QR-code brengt u rechtstreeks naar parkside-diy.com. Selecteer uw land en gebruik het zoekmasker om de gebruiksaanwijzing te zoeken. U kunt uw gebruiksaanwijzing openen door het artikelnummer (IAN) 485994_2501 in te voeren.

Reparatie-service

Neem contact op met het servicecentrum voor reparaties **die niet door de garantie worden gedekt**. U ontvangt daar een kostenraming.

- Wij kunnen alleen apparaten verwerken die voldoende verpakt en gefrankeerd zijn verzonden.
Opmerking: stuur uw apparaat schoon en met vermelding van het defect naar het adres dat door het servicecentrum is opgegeven.
- Apparaten die niet vooraf zijn betaald of die zijn verzonden met omvangrijke goederen, exprespost of andere speciale vracht, worden niet geaccepteerd.
- We zullen de door u opgestuurde defecte apparaten gratis afvoeren.

Service-Center

(NL) Service Nederland
 Tel.: 08000 229556
 Contactformulier op
parkside-diy.com
IAN 485994_2501

(BE) Service België
 Tel.: 0800 12614
 Contactformulier op
parkside-diy.com
IAN 485994_2501

Importeur

Opgelet: het onderstaande adres is geen serviceadres. Neem eerst contact op met het bovenvermelde service-center.

Grizzly Tools GmbH & Co. KG
 Stockstädter Str. 20
 63762 Großostheim
 DUITSLAND
www.grizzlytools.de

Reserveonderdelen en toebehoren

Reserveonderdelen en toebehoren zijn beschikbaar via www.grizzlytools.shop. Als u problemen heeft met uw bestelproces, neem dan contact met ons op via onze online shop. Indien u nog vragen heeft, kunt u contact opnemen met: *Service-Center, Pag. 62*

Pos. nr.	Benaming	Bestelnr.
3	Motorkop (EU)	72079326
9	Snapsluiting	91105844
10	Reservoir	91106133
11	Voet (met zwenkwielen en toebehorenhouder) (x5)	91105502
12	Antistatische ketting	91105503
18	Telescopische zuigpijp	91105849
19	Zuigslang	91105846
22	Handgreep	91104782
23	Schuimstoffilter, pak van 3	91106134
26	Papieren filterzak, pak van 5	30250133
27	Voegenmondstuk	91099005
28	Vloermondstuk met borstel	91105847
29	Vloermondstuk met rubberen lip	91105848

Ook verkrijgbaar

Benaming	Bestelnr.
Mondstuk voor kussen (zwart)	72800040
Mondstuk voor auto (zwart)	91096445

Vertaling van de originele EU-conformiteitsverklaring

Product: **Nat-/droogzuiger**

Model: **PWD 25 C4**

Serienummer: 000001-458000

Het hierboven beschreven voorwerp is in overeenstemming met de desbetreffende harmonisatiewetgeving van de Unie:

2014/35/EU • 2014/30/EU • 2011/65/EU & (EU) 2015/863

Het hierboven beschreven voorwerp is conform Richtlijn 2011/65/EU van het Europees Parlement en de Raad van 8 juni 2011 betreffende beperking van het gebruik van bepaalde gevaarlijke stoffen in elektrische en elektronische apparatuur.

Om de conformiteit te waarborgen, zijn de volgende geharmoniseerde normen en nationale normen en voorschriften toegepast:

**EN 60335-1:2012/A15:2021 • EN 60335-2-2:2010/A1:2013
EN 62233:2008 • EN IEC 55014-1:2021 • EN IEC 55014-2:2021
EN IEC 61000-3-2:2019/A2:2024 • EN 61000-3-3:2013/A2:2021
EN IEC 63000:2018**

Deze conformiteitsverklaring wordt verstrekt onder volledige verantwoordelijkheid van de fabrikant:



Grizzly Tools GmbH & Co. KG
Stockstädter Str. 20
63762 Großostheim
DUITSLAND
05.09.2025

Christian Frank
Documentatie gemachtigde

Índice de contenido

Introducción.....	64
Uso previsto.....	64
Volumen de suministro/accesorios.....	65
Vista general.....	65
Descripción del funcionamiento.....	65
Pictogramas para el empleo de boquillas y filtros.....	65
Datos técnicos.....	66
Indicaciones de seguridad.....	66
Significado de las indicaciones de seguridad.....	66
Gráficos y símbolos.....	66
Puesta en funcionamiento.....	66
Preparación.....	70
Elementos de control.....	70
Montar y desmontar la cabeza del motor.....	70
Montaje.....	70
Montar y desmontar la manguera de aspiración.....	70
Montaje y desmontaje del filtro y bolsa filtrante.....	70
Seleccione una boquilla.....	71
Funcionamiento.....	71
Descarga electrostática.....	71
Aspiración en seco.....	72
Aspiración en húmedo.....	72
Soplado.....	72
Encendido y apagado.....	72
Limpieza, mantenimiento y almacenamiento.....	72
Limpieza.....	73
Mantenimiento.....	73
Almacenamiento.....	73
Eliminación/protección del medio ambiente.....	73
Localización de averías.....	74
Servicio.....	75
Garantía.....	75
Servicio de reparación.....	76
Service-Center.....	76
Importador.....	76
Piezas de repuesto y accesorios.....	76
Traducción de la declaración UE de conformidad.....	77
Vista explosionada.....	165

Introducción

Enhorabuena por la compra de su nueva aspiradora en húmedo y seco (en adelante, denominado aparato o herramienta eléctrica). Ha adquirido un aparato de alta calidad. Durante la producción del aparato se ha revisado su calidad y se le ha realizado una inspección final. Por lo tanto, la capacidad de funcionamiento de su aparato queda garantizada.

No se puede descartar que en casos individuales pueda haber restos de agua en o dentro del aparato o en las mangueras. Esto no es ningún defecto y no supone ningún motivo de preocupación.



Este manual de instrucciones es parte de este aparato. Contiene indicaciones importantes para la seguridad, uso y desecho del producto. Lea atentamente el manual de instrucciones. Familiarícese con los controles y el uso correcto del aparato. Utilice exclusivamente el aparato como se describe y para los campos de aplicación especificados. Conserve el manual de instrucciones y entregue toda la documentación si traspasa este aparato a un tercero.

Uso previsto

El aparato está previsto exclusivamente para los usos siguientes:

- Aspiración en húmedo y seco en el ámbito doméstico, por ejemplo, en el hogar, talleres de aficionado, coches o garajes
- Como soplador
- Aspiración de agua

Está prohibido aspirar sustancias explosivas o nocivas para la salud, así como líquidos inflamables.

Cualquier otro uso que no esté expresamente permitido en este manual de instrucciones puede suponer un serio peligro para el usuario y provocar daños en el aparato. El operador o usuario del aparato será responsable de los accidentes o daños causados a otras personas o sus propiedades. El aparato está destinado al uso doméstico. No se ha concebido para uso industrial prolongado. Si se le da un uso profesional, se anulará la garantía. El fabricante no se responsabiliza de los daños derivados de un uso erróneo o distinto del previsto.

Volumen de suministro/ accesorios

Desembale el aparato y compruebe el volumen de suministro.

Deseche el material de embalaje según corresponda.

- Cabeza del motor
- Depósito
- Tubo telescópico de aspiración
- Filtro de pliegues (premontado)
- Traducción del manual original

Se incluyen los siguientes componentes en el depósito

- 5 x Pie (con ruedas y alojamiento para accesorios)
- Manguera de aspiración
- Empuñadura
- Filtro de espuma
- Bolsa filtrante de papel
- Boquilla para el suelo con cepillo
- Boquilla para el suelo con falda de goma
- Boquilla para juntas

Vista general

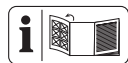

En las páginas desplegadas delantera y trasera encontrará ilustraciones del aparato.

- 1 Interruptor de encendido/apagado
- 2 Asa de transporte
- 3 Cabeza del motor
- 4 Soporte para accesorios
- 5 Soporte (Cable de conexión eléctrica)
- 6 Botón de limpieza del filtro
- 7 Cable de conexión eléctrica
- 8 Soporte para el tubo de aspiración
- 9 Cierre a presión
- 10 Depósito
- 11 Pie (con ruedas y alojamiento para accesorios)
- 12 Cadena antiestática
- 13 Orificio de drenaje
- 14 Conexión para la aspiración
- 15 Conexión para el soplado

Accesorios

- 16 Bloqueo (Tubo telescópico de aspiración)

- 17 Saliente de sujeción (Tubo telescópico de aspiración)
- 18 Tubo telescópico de aspiración
- 19 Manguera de aspiración
- 20 Bloqueo (Manguera de aspiración)
- 21 Regulación de aire
- 22 Empuñadura

Filtro

- 23 Filtro de espuma
- 24 Bloqueo (Filtro de pliegues)
- 25 Filtro de pliegues
- 26 Bolsa filtrante de papel

Boquillas

- 27 Boquilla para juntas
- 28 Boquilla para el suelo con cepillo
- 29 Boquilla para el suelo con falda de goma

Fig. C

- 30 Cesta de filtro

Descripción del funcionamiento

El aparato está equipado con un depósito de acero inoxidable. Las ruedas permiten que el aparato sea muy maniobrable. Durante la aspiración en húmedo, un flotador interrumpe el flujo de aire de aspiración cuando el depósito está lleno. El aparato también cuenta con una función de soplado.

Para evitar la carga electrostática durante la aspiración, en la parte inferior del aparato hay montada una cadena antiestática.

El funcionamiento de los elementos de mando se describe en las siguientes páginas.

Pictogramas para el empleo de boquillas y filtros



Boquilla para aspirar alfombras.



Boquilla para aspirar superficies lisas y suelos duros.



Boquilla para aspirar polvo y suciedad de juntas y ranuras.



Boquilla especial para aspirar tapicerías y colchones.



Boquilla especial para limpiar el coche.



Filtro para absorber líquidos.



Filtro no apto para absorber líquidos.



Filtro para aspirar suciedad seca del hogar, el garaje y el taller.

Datos técnicos

Aspirador en húmedo y seco ... PWD 25 C4

Tensión nominal U 220–240 V~, 50/60 Hz
Potencia nominal de entrada P 1400 W

Longitud Cable de conexión eléctrica 4 m

Clase de protección .. II (doble aislamiento)

Tipo de protección IPX4

Potencia de aspiración 240 Air-Watt

Vacío máximo 17 kPa

Flujo de volumen 2,2 m³/min

Volumen del depósito

– bruto25 l

Indicaciones de seguridad

En este apartado se presentan las indicaciones de seguridad básicas para utilizar el aparato.

Significado de las indicaciones de seguridad

⚠ ¡PELIGRO! Si no sigue esta indicación de seguridad, se producirá accidentes. El resultado es una lesión grave o la muerte.

⚠ ¡ADVERTENCIA! Si no sigue esta indicación de seguridad, es posible que se produzca un accidente. El resultado es posiblemente una lesión grave o la muerte.

⚠ ¡PRECAUCIÓN! Si no sigue esta indicación de seguridad, se producirá accidentes. El resultado es posiblemente una lesión de gravedad leve o media.

¡NOTA IMPORTANTE! Si no sigue esta indicación de seguridad, se producirá acciden-

tes. El resultado es posiblemente un daño material.

Gráficos y símbolos

Símbolos gráficos sobre el aparato



Lea atentamente el manual de instrucciones. Familiarícese con los controles y el uso correcto del aparato.



¡Solo para ceniza fría*! ¡Existe peligro de incendio si el material aspirado supera una temperatura de 40 °C!



Clase de protección II (doble aislamiento)



Botón para el sistema de limpieza del filtro



Los aparatos eléctricos no deben tirarse a la basura doméstica.

* «Ceniza fría» es ceniza que se ha enfriado durante un tiempo suficientemente largo y ya no contiene focos de combustión. Esto puede determinarse peinando las cenizas con una herramienta de metal antes de usar el aparato. No hay radiación de calor perceptible que emane de las cenizas frías.

Puesta en funcionamiento



¡Atención! Al hacer uso de aparatos eléctricos, deberán tenerse en cuenta las siguientes medidas de seguridad fundamentales para protegerse contra descargas eléctricas, peligro de lesiones o de incendio:

Indicaciones generales

- Lea atentamente el manual de instrucciones. Familiarícese con los controles y el uso correcto del aparato.
- Este aparato puede ser utilizado por menores a partir de 8 años, además de por personas con sus capacidades físicas, sensoriales o mentales reducidas o que carezcan de experiencia y conocimientos, siempre que sean supervisadas o instruidas sobre el uso seguro del aparato y sean capaces de entender los peligros que puede ocasionar. Los niños no deben jugar con el aparato. La limpieza y el mantenimiento del usuario no pueden ser realizados por menores sin estar supervisados.
- Recuerde que el usuario es el único responsable de los accidentes o daños causados a otras personas o sus propiedades.
- Cumpla con las restricciones para emisión de

ruidos y las normas locales.

Preparación

- Antes de su utilización, revise siempre que el cable de conexión y el alargador no presentan síntomas de daños o envejecimiento. Si se daña el cable durante el uso, desconéctelo inmediatamente de la red de alimentación, **NO TOQUE EL CABLE HASTA QUE NO LO HAYA DESCONECTADO DE LA RED.** No utilice el aparato si el cable está dañado o desgastado.
- Asegúrese de que la tensión y frecuencia de la red se correspondan con las indicaciones de la placa de características. La adaptación a las distintas frecuencias de red es automática.
- Conecte el aparato solo a un enchufe con dispositivo de protección de corriente de fuga (interruptor diferencial) con una corriente de medición de fuga de no más de 30 mA.

- Conecte el aparato a una toma de corriente que esté protegida por fusible con al menos 16 A.
 - Si se daña el cable de conexión eléctrica de este aparato, deberá ser sustituido por el fabricante, su servicio de atención al cliente o una persona con cualificación similar para evitar peligros. Diríjase al centro de servicio.
 - Antes de utilizar el aparato, compruebe que está correctamente montado y que el filtro se encuentra en la posición correcta. No succione nunca sin filtro. Se podría dañar el aparato.
 - Nunca utilice el aparato si hay niños o animales cerca. Las personas cerca deben utilizar ropa de protección.
- Funcionamiento**
- Preste atención a lo que está haciendo y tenga cuidado, utilice el sentido común al trabajar con el aparato. No utilice el aparato si está cansado o bajo la influencia de sustancias que debilitan, alcohol o medicamentos.
 - Las personas y los animales no deben ser succionados con el aparato.
 - Mientras está en funcionamiento, nunca dirija la manguera de aspiración y las boquillas hacia usted o hacia otras personas, especialmente hacia los ojos o los oídos. Existe peligro de lesiones.
 - Durante los trabajos, evite que las boquillas y el tubo de aspiración se encuentren por encima de la altura de la cabeza. Existe peligro de lesiones.
 - No succione materiales calientes, brillantes, inflamables, explosivos o peligrosos. Estos incluyen cenizas calientes, gasolina, disolventes, ácidos o lejía. Existe peligro de incendio y de explosión.
 - Asegúrese de que el cable de conexión eléctrica no se dañe al tirar de él por bordes afilados, al atascarse o tirar de él.
 - No utilice el cable de conexión eléctrica para sa-

car la clavija de la toma de corriente o para tirar del aparato. Proteja el cable de conexión eléctrica, del aceite y de los bordes puntiagudos.

- No transporte nunca el aparato con el accionamiento en marcha.
- Apague el aparato y desenchúfelo de la corriente eléctrica. Asegúrese de que todas las piezas en movimiento se hayan detenido completamente
 - cada vez que deje el aparato;
 - antes de cambiar accesorios;
 - antes de retirar bloques u obstrucciones;
 - antes de revisar, limpiar o trabajar en el aparato.
- Si el aparato comienza a vibrar muy fuerte, más de lo normal, revíselo inmediatamente:
 - compruebe si hay piezas sueltas y fíjelas si es necesario;
 - observe si presenta algún desperfecto;
 - cambie los accesorios dañados. Para repara-

ciones, diríjase al centro de servicio.

Limpieza, mantenimiento y almacenamiento

- Deje que el motor se enfríe antes de guardar el aparato durante un periodo prolongado.
- Por razones de seguridad, cambie las piezas desgastadas o dañadas. Utilice únicamente piezas de repuesto y accesorios originales. El uso de piezas externas provoca la pérdida inmediata de los derechos de garantía.
- La apertura del aparato ha de ser realizada por un electricista especializado y autorizado. En caso de reparación, diríjase siempre a nuestro centro de servicio.
- Cuando vaya a limpiar, ajustar, almacenar el aparato o a sustituir un accesorio, apague el accionamiento, desconecte el aparato de la red eléctrica y deje que el aparato se enfríe.

- Utilice el aparato con cuidado y manténgalo limpio.
- Guarde el aparato fuera del alcance de los niños.

Preparación

⚠ ¡ADVERTENCIA! Peligro de lesiones debido a la puesta en marcha involuntaria del aparato. No conecte el enchufe a la toma de corriente hasta que el aparato esté completamente preparado para su uso.

Elementos de control

Antes de poner en funcionamiento el aparato por primera vez, familiarícese con los elementos de control.

Interruptor de encendido/apagado (1)

- Encender: Coloque el interruptor de encendido/apagado (1) en la posición "I" (ON).
- Apagar: Coloque el interruptor de encendido/apagado (1) en la posición "0" (OFF).

Botón de limpieza del filtro (6)

- *Botón de limpieza del filtro, p. 73*

Regulación de aire (21)

- Abrir la regulación de aire: La potencia de aspiración en la boquilla es menor.

Bloqueo (16)

Ajustar la longitud del tubo de aspiración (18).

1. Presione hacia delante y mantenga pulsado el bloqueo (16) del tubo de aspiración (18).
2. Ajuste la parte interior del tubo de aspiración telescópico (18) con la longitud deseada.
3. Suelte el bloqueo (16) del tubo de aspiración (18).
4. Si la parte interior del tubo de aspiración telescópico (18) no encaja, deslícelo hasta la muesca anterior o posterior.

Montar y desmontar la cabeza del motor

Desmontar la cabeza del motor (Fig. A)

1. Desbloquee los cierres rápidos (9) del depósito (10).
2. Extraiga la cabeza del motor (3).

Coloque la cabeza del motor (3) con la parte superior orientada hacia abajo.

Montar la cabeza del motor (Fig. A)

1. Coloque la cabeza del motor (3) sobre el depósito (10). El interruptor de encendido/apagado (1) apunta hacia la conexión de aspiración (14).
2. Bloquee los cierres rápidos (9) del depósito (10).

Montaje

Estado de entrega

- Cabeza del motor (premontado)
- Filtro de pliegues (premontado)
- 5 x Pie (con ruedas y alojamiento para accesorios) (no montado).

Montar los pies (Fig. B)

1. Desmonte la cabeza del motor (3).
2. Coloque el depósito (10) con la parte inferior hacia arriba sobre una superficie firme.
3. Coloque los pies (11) en los alojamientos previstos en la parte inferior del depósito. Oirá como encajan.
4. Monte la cabeza del motor (3).

Montar y desmontar la manguera de aspiración

Montar la manguera de aspiración (Fig. A)

1. Inserte el extremo más grueso de la manguera de aspiración (19) con el bloqueo (20) en una conexión:
 - Aspiración: Conexión para la aspiración (14) (en el depósito)
 - Soplado: Conexión para el soplado (15) (en la cabeza del motor)
 El bloqueo encaja de forma audible.

Desmontar la manguera de aspiración (Fig. A)

1. Pulse y mantenga el bloqueo (20) en la manguera de aspiración (19).
2. Saque la manguera de aspiración (19) de la conexión.

Montaje y desmontaje del filtro y bolsa filtrante

Vista general

El aparato tiene los siguientes filtros y bolsas:

- **Filtro de pliegues (25)**
 - Aspiración en seco

- Utilice una bolsa de filtro de papel adicional para que el filtro de pliegues no se obstruya tan rápidamente.
- *Botón de limpieza del filtro, p. 73*
- **Filtro de espuma (23)**
 - Aspiración en húmedo
- **Bolsa filtrante de papel (26)**
 - Aspiración en seco

Desmontar el filtro de pliegues (Fig. C)

1. Desmonte la cabeza del motor (3).
Coloque la cabeza del motor (3) con la parte superior orientada hacia abajo.
2. Desbloquee el bloqueo (24) del filtro de pliegues (25).
3. Retire el filtro de pliegues (25).

Montar el filtro de pliegues (Fig. C)

1. Desmonte la cabeza del motor (3).
Coloque la cabeza del motor (3) con la parte superior orientada hacia abajo.
2. Desmonte el filtro de espuma (23) si es necesario.
3. Coloque el filtro de pliegues (25) sobre la cesta del filtro (30).
4. Si el filtro de pliegues (25) no encaja inmediatamente, gire el cierre hasta que el filtro se mueva en dirección a la cabeza del motor (3).
5. Aplique el bloqueo (24) del filtro de pliegues (25).
6. Monte la cabeza del motor.

Montar la bolsa filtrante (Fig. D)

Estas instrucciones se aplican a la bolsa de filtro de papel (26).

1. Desmonte la cabeza del motor (3).
Coloque la cabeza del motor (3) con la parte superior orientada hacia abajo.
2. Coloque la bolsa filtrante dentro del depósito (10) sobre la conexión de aspiración (14). El anillo de obturación situado en la abertura de la bolsa filtrante deberá cerrar completamente el puente de la conexión de aspiración.
3. Monte la cabeza del motor.

Desmontar la bolsa filtrante (Fig. D)

1. Desmonte la cabeza del motor (3).
Coloque la cabeza del motor (3) con la parte superior orientada hacia abajo.
2. Ya puede retirar la bolsa filtrante.
3. Monte la cabeza del motor.

Desmontar el filtro de espuma (Fig. C)

1. Desmonte la cabeza del motor (3).
Coloque la cabeza del motor (3) con la parte superior orientada hacia abajo.
2. Retire con cuidado el filtro de espuma (23).

Montar el filtro de espuma (Fig. C)

Coloque solo un filtro seco.

1. Desmonte la cabeza del motor (3).
Coloque la cabeza del motor (3) con la parte superior orientada hacia abajo.
2. Enrolle el filtro de espuma (23) un poco.
3. Tire del filtro de espuma por encima de la cesta filtrante (30).
4. Alise el filtro de espuma.
5. Monte la cabeza del motor.

Seleccione una boquilla

Boquilla para el suelo con falda de goma (29)

- Aspiración en húmedo

Boquilla para el suelo con cepillo (28)

- Aspiración en seco

Boquilla para juntas (27)

- Aspiración de juntas, esquinas y radiadores

Montaje y desmontaje de la boquilla

Las boquillas pueden colocarse y retirarse con facilidad del tubo de aspiración (18), la empuñadura (22) o la manguera de aspiración (19).

Funcionamiento

Descarga electrostática

Para evitar la carga electrostática durante la aspiración, en la parte inferior del aparato hay montada una cadena antiestática. No obstante, pueden darse casos aislados de descargas eléctricas inofensivas durante su uso. Puede reducir la incidencia de estas descargas eléctricas. Preste atención a los siguientes puntos:

- **Humedad del aire**
Procure que haya mayor humedad en la habitación correspondiente. Una humedad demasiado baja puede favorecer la electricidad estática.
- **Evitar contacto directo con la piel**
Lleve guantes de goma durante el funcionamiento.

• Descarga regular

Sujete el tubo contra otros objetos metálicos, como las patas de una silla o una mesa.

• Suciedad aspirada

La suciedad/polvo aspirados (especialmente las sustancias minerales) pueden provocar una carga electrostática. Por lo tanto, vacíe y limpie el depósito con regularidad.

Aspiración en seco

⚠ ¡ADVERTENCIA! No aspire sustancias peligrosas para la salud. El polvo de maderas duras (por ejemplo, haya o roble), así como el polvo de roca y el amianto, se consideran potencialmente cancerígenos.

Indicaciones

- ¡No aspire nunca sin filtro!
- La bolsa filtrante de papel no es apropiada para aspirar polvo fino.

Filtros y boquillas permitidos

- **Filtro**
 - Filtro de pliegues (25)
- **Bolsa filtrante**
 - Bolsa filtrante de papel (recomendado)
 - sin
- **Boquillas**
 - todos

Aspiración en húmedo

⚠ ¡ADVERTENCIA! Se prohíbe la aspiración de líquidos inflamables, explosivos, corrosivos u otros líquidos peligrosos.

Indicaciones

- ¡No aspire nunca sin filtro!
- Durante la aspiración en húmedo, un flotador interrumpe el flujo de aire de aspiración cuando el depósito (10) está lleno. Apague el aparato y vacíe el depósito (10), véase *Limpieza*, p. 73.
- Procure que la boquilla de aspiración no se sumerja del todo en el agua, de manera que siempre aspire algo de aire.
- El depósito no es apropiado para guardar líquidos. Después de la aspiración en húmedo, vacíe el depósito.
- Durante la aspiración en húmedo, asegúrese de que el aspirador esté siempre más alto que la superficie del agua que se va a aspirar. De lo contrario, podría producirse efecto sifón.

Filtros y boquillas permitidos

- **Filtro**
 - Filtro de espuma (23)
- **Bolsa filtrante**
 - sin
- **Boquillas**
 - Boquilla para el suelo (29)
 - sin

Soplado

Preparar la función de soplado (Fig. E)

1. Retire el filtro y la bolsa filtrante.
Véase *Montaje y desmontaje del filtro y bolsa filtrante*, p. 70.
2. Introduzca la manguera de aspiración (19) en la conexión de soplado (15).
Véase *Montar y desmontar la manguera de aspiración*, p. 70.

Encendido y apagado

Preparación

1. Desenrolle la manguera de aspiración (19) completamente.
2. Prepare el aparato para la función deseada: Filtro, bolsa de filtro, manguera de aspiración, tubo de aspiración, boquilla
3. Enchufe el conector del aparato a una toma de corriente.

Encender

1. Coloque el interruptor de encendido/apagado (1) en la posición "I" (ON).

Apagar

1. Coloque el interruptor de encendido/apagado (1) en la posición "0" (OFF).
2. Durante las pausas de trabajo, puede colgar el tubo de aspiración telescópico (18) con el saliente de sujeción (17) en el soporte del tubo de aspiración (8).
3. Desenchufe el aparato de la toma de corriente si lo deja sin vigilancia o si ha terminado de trabajar.

Limpieza, mantenimiento y almacenamiento

⚠ ¡ADVERTENCIA! ¡Descarga eléctrica! Peligro de lesiones debido a la puesta en marcha involuntaria del aparato. Protéjase durante los trabajos de mantenimiento y limpieza. Apague el aparato y desenchúfelo de la corriente eléctrica.

Los trabajos de reparación y mantenimiento que no están descritos en estas instrucciones han de llevarse a cabo por nuestro centro de servicio. Utilice exclusivamente piezas de repuesto originales.

Limpieza



Limpieza

¡NOTA IMPORTANTE! ¡Peligro de daños! Una limpieza incorrecta puede dañar el aparato. Nunca rocíe el aparato con agua. No utilice detergentes o disolventes fuertes.

Limpieza general

1. Vacíe el depósito (10).
2. Limpie el depósito (10) con un paño húmedo.
3. Sacuda el filtro de pliegues (25) y límpielo con un pincel o una escobilla de mano.
4. Si es necesario, lave el filtro de espuma (23) con agua tibia y jabón y deje que se seque.
5. Sustituya la bolsa de filtro de papel si está llena (26) (consulte la información para realizar pedidos en *Piezas de repuesto y accesorios*, p. 76).

Vaciar los líquidos del depósito

1. Coloque el depósito para suciedad (10) de manera que el líquido pueda fluir a través del orificio de drenaje (13).
2. Retire la tapa del orificio de drenaje (13). Gire .
3. Vacíe el depósito (10).
4. Coloque la tapa del orificio de drenaje (13). Gire .

Botón de limpieza del filtro

¡NOTA IMPORTANTE! ¡Peligro de daños! La función de limpieza del filtro solo puede llevarse a cabo con el filtro de pliegues. Si hay otro filtro en uso, límpielo manualmente. Si disminuye la potencia de aspiración, puede mejorar la potencia de aspiración apretando el botón de limpieza del filtro.

1. Encienda el aparato.
2. Cierre la abertura de la manguera de aspiración (19). Para ello, presione contra el suelo la manguera de aspiración.
3. Presione el botón de limpieza del filtro (6) durante unos segundos.

Se soplará aire a través del filtro de pliegues para eliminar la suciedad y otros elementos.

4. Repita el proceso algunas veces más.

Mantenimiento

El aparato no necesita mantenimiento.

Almacenamiento

Almacene siempre el aparato:

- limpio
- seco
- protegido contra el polvo
- fuera del alcance de los niños

Indicaciones

- El depósito no es apropiado para guardar líquidos. Después de la aspiración en húmedo, vacíe el depósito.

Preparación (Fig. F)

1. Enrolle el cable de alimentación (7) en el soporte (5).
2. Repliegue el tubo telescópico de aspiración (18) e inserte el saliente de sujeción (17) en el soporte del tubo de aspiración (8).
3. Enrolle la manguera de aspiración (19) alrededor del aparato e introduzca la empuñadura (22) en el tubo de aspiración (18).
4. Introduzca el resto de accesorios en el soporte previsto (4) en la cabeza del motor (3) y los pies (11).

Eliminación/protección del medio ambiente

Lleve el aparato, los accesorios y el embalaje a un lugar para que procedan a reciclarlo respetando el medio ambiente.



Los aparatos eléctricos no deben tirarse a la basura doméstica.

El símbolo del contenedor de basura tachado significa que este producto no debe eliminarse como residuo municipal sin clasificarse al final de su vida útil.

Directiva 2012/19/UE sobre residuos de aparatos eléctricos y electrónicos:

Los consumidores tienen la obligación legal de reciclar los aparatos eléctricos y electrónicos de forma ecológica al final de su vida útil. De este modo, se garantiza un reciclaje respetuoso con el medio ambiente y con los recursos.

Dependiendo de las normas estatales, puede tener las siguientes opciones:

- devolverlo a un punto de venta,
- entregarlo a un punto de recogida oficial,

- devolver al fabricante/distribuidor. Esto no afecta a los accesorios y a otros medios sin componentes electrónicos.

Localización de averías

La siguiente tabla le ayudará a eliminar las pequeñas averías:

Problema	Posible causa	Subsanación del error
El aparato no arranca	Interruptor encendido/apagado (1) desconectado	Comprobar la posición del interruptor de encendido/apagado (1)
	Falta tensión de alimentación	Compruebe la toma de corriente, el cable de red, el enchufe de conexión, el fusible y, si es necesario, hágalos reparar por parte de un electricista cualificado.
	Interruptor de encendido/apagado (1) defectuoso	Diríjase al centro de servicio.
	Cepillos de carbón desgastados	
	Motor defectuoso	
Potencia de aspiración baja o inexistente	La manguera de aspiración (19) o las boquillas están obstruidas	Eliminar obstrucciones y bloqueos
	El tubo de aspiración (18) no está montado correctamente	Monte correctamente el tubo telescópico (18)
	Depósito (10) abierto	<i>Montar y desmontar la cabeza del motor, p. 70</i>
	Depósito (10) lleno	Vaciar el depósito (10)
	Filtro (23/25/26) lleno u obstruido	Vacíe, limpie o sustituya el filtro (23/25)
	El flotador de la cesta filtrante (30) está en una posición incorrecta (por ej., a causa de movimientos abruptos)	Desconectar el aparato para que el flotador baje y, después, volver a conectar
	Flotador en la cesta filtrante (30) defectuoso.	Diríjase al centro de servicio.
El flotador no cierra la abertura de aspiración	El flotador en la cesta filtrante (30) no se mueve	Soltar el flotador
	Flotador en la cesta filtrante (30) defectuoso.	Diríjase al centro de servicio.
El polvo y la suciedad se expulsarán del aparato	El filtro (23/25/26) no está montado o no lo está correctamente	<i>Montaje y desmontaje del filtro y bolsa filtrante, p. 70</i>

Servicio

Garantía

Estimada/o cliente:

Este producto tiene una garantía de 3 años a partir de la fecha de compra. En caso de defectos en este producto, tiene derechos legales contra el vendedor del producto. Estos derechos legales no están limitados por nuestra garantía que se detalla a continuación.

Condiciones de la garantía

El plazo de la garantía empieza a partir de la fecha de compra. Guarde el recibo de caja original, ya que se necesita como comprobante de compra. Si se produce un defecto de material o de fabricación en el plazo de tres años a partir de la fecha de compra de este producto, procederemos a la reparación o sustitución del producto, según consideremos oportuno, sin cargo alguno para usted. Para poder hacer uso de la garantía, es necesario presentar el aparato defectuoso y el comprobante de compra (recibo de caja) en el plazo de tres años y entregar una breve descripción por escrito de la naturaleza del defecto y de cuándo se produjo.

Si nuestra garantía cubre el defecto, recibirá el producto reparado o uno nuevo. La reparación o sustitución del producto no supone un nuevo inicio del periodo de garantía.

Periodo de garantía y reclamaciones por defectos legales

La garantía no prolonga el periodo de garantía. Esto también se aplica a piezas repuestas o reparadas. Cualquier daño o defecto ya presente en el momento de la compra debe ser comunicado inmediatamente después de desembalar el producto. Transcurrido el periodo de garantía, cualquier reparación está sujeta a costes.

Alcance de la garantía

El producto ha sido fabricado cuidadosamente según las más estrictas normas de calidad y ha sido sometido a pruebas exhaustivas antes de su entrega.

La garantía cubre los fallos de material o de fabricación. Esta garantía no cubre las piezas del producto sujetas al desgaste normal y que, por lo tanto, pueden considerarse piezas de desgaste (p. ej.: Filtro) o los daños en las piezas frágiles.

Esta garantía queda anulada si el producto ha sido dañado, utilizado indebidamente o no se ha mantenido correctamente. Para garantizar el uso adecuado del producto, es imprescindible respetar estrictamente todas las instrucciones que figuran en el manual de instrucciones. Se debe evitar a toda costa cualquier uso o acción desaconsejada o advertida en el manual de instrucciones.

El producto está previsto exclusivamente para su uso particular y no para un uso profesional. La garantía desaparece en caso de manipulación inadecuada, uso de la fuerza e intervenciones no realizadas por nuestro centro de servicio autorizado.

Tramitación en caso de reclamación de garantía

Con el fin de garantizar una rápida tramitación de su solicitud, le rogamos que siga las siguientes instrucciones:

- Para cualquier consulta, conserve el recibo de caja y el número de artículo (IAN 485994_2501) como comprobante de su compra.
- El número del artículo figura en la placa de características del producto, en un grabado en el producto, en la portada de su manual de instrucciones (parte inferior a la izquierda) o en la pegatina situada en la parte posterior o inferior del producto.
- Si se producen errores de funcionamiento u otros defectos, póngase en contacto con el centro de servicio que se indica a continuación **por teléfono**. O utilice nuestro **formulario de contacto**, que puede encontrar en parkside-diy.com en la sección **Servicio**.
- Después de consultar con nuestro centro de servicio, puede enviar un producto que haya sido identificado como defectuoso a la dirección de servicio que se le ha proporcionado, con el franqueo pagado, junto con el comprobante de compra (recibo de caja) e indicando en qué consiste el defecto y cuándo se produjo. Para evitar problemas de aceptación y costes adicionales, utilice únicamente la dirección que se le ha comunicado. Asegúrese de que el envío no se realiza a portes debidos, por mercancías voluminosas, expés u otro tipo de carga especial. Por favor, envíe el producto con todos los accesorios suministrados con la compra y

asegúrese de que el embalaje de transporte es suficientemente seguro.



En *parkside-diy.com* puede consultar y descargar este y muchos otros manuales. Con este código QR accederá directamente a *parkside-diy.com*. Seleccione su país y, a través de la interfaz de búsqueda, busque los manuales de instrucciones que desee. Introduciendo el número de artículo (IAN) 485994_2501, podrá abrir el manual de instrucciones.

Servicio de reparación

Para las reparaciones **no cubiertas por la garantía**, póngase en contacto con el centro

de servicio. Estarán encantados de proporcionarle un presupuesto.

- Solo podemos procesar equipos que hayan sido suficientemente empaquetados y franqueados.
Nota: Envíe su aparato limpio y con una nota de los defectos a la dirección indicada por el centro de servicio.
- No se aceptarán los aparatos enviados a portes debidos, por mercancías voluminosas, envíos exprés o con otro tipo de carga especial.
- Nos deshacemos de forma gratuita de los aparatos defectuosos devueltos.

Service-Center



Servicio España

Tel.: 900 994 940

Formulario de contacto en

parkside-diy.com

IAN 485994_2501

Importador

Por favor, tenga en cuenta que la siguiente dirección no es una dirección de servicio técnico. Póngase en contacto con la dirección del centro de servicio mencionada arriba.

Grizzly Tools GmbH & Co. KG

Stockstädter Str. 20

63762 GroBostheim

ALEMANIA

www.grizzlytools.de

Piezas de repuesto y accesorios

Encontrará piezas de repuesto y accesorios en www.grizzlytools.shop. Si surgen problemas durante el proceso de pedido, por favor, póngase en contacto con nosotros a través de nuestra tienda online. Si tiene más preguntas, póngase en contacto con: *Service-Center*, p. 76

Pos. n°	Nombre	N° de pedido
3	Cabeza del motor (EU)	72079326
9	Cierre a presión	91105844
10	Depósito	91106133
11	Pie (con ruedas y alojamiento para accesorios) (x5)	91105502
12	Cadena antiestática	91105503
18	Tubo telescópico de aspiración	91105849
19	Manguera de aspiración	91105846
22	Empuñadura	91104782
23	Filtro de espuma, paquete de 3	91106134
26	Bolsa filtrante de papel, paquete de 5	30250133

Pos. nº	Nombre	Nº de pedido
27	Boquilla para juntas	91099005
28	Boquilla para el suelo con cepillo	91105847
29	Boquilla para el suelo con falda de goma	91105848

Además disponibles

Nombre	Nº de pedido
Tobera de muebles tapicería (negro)	72800040
Tobera de auto (negro)	91096445

Traducción de la declaración UE de conformidad

Producto: **Aspirador en húmedo y seco**
 Modelo: **PWD 25 C4**
 Número de serie: 000001-458000

El objeto de la declaración descrita anteriormente es conforme con la legislación de armonización pertinente de la Unión:

2014/35/EU • 2014/30/EU • 2011/65/EU & (EU) 2015/863

El objeto de la declaración descrito anteriormente es conforme a la Directiva 2011/65/EU del Parlamento Europeo y del Consejo, de 8 de junio de 2011, sobre restricciones a la utilización de determinadas sustancias peligrosas en aparatos eléctricos y electrónicos.

Para garantizar la conformidad, se han aplicado las siguientes normas armonizadas así como las normas y reglamentos nacionales:

**EN 60335-1:2012/A15:2021 • EN 60335-2-2:2010/A1:2013
 EN 62233:2008 • EN IEC 55014-1:2021 • EN IEC 55014-2:2021
 EN IEC 61000-3-2:2019/A2:2024 • EN 61000-3-3:2013/A2:2021
 EN IEC 63000:2018**

La presente declaración de conformidad se expide bajo la exclusiva responsabilidad del fabricante:



Grizzly Tools GmbH & Co. KG
 Stockstädter Str. 20
 63762 Großostheim
 ALEMANIA
 05.09.2025



Christian Frank
 Representante autorizado para la documentación

Indice

Introduzione.....	78
Usò conforme.....	78
Materiale in dotazione/accessori.....	79
Panoramica.....	79
Descrizione del funzionamento.....	79
Pittogrammi relativi all'uso di bocchette e filtri.....	79
Dati tecnici.....	80
Avvertenze di sicurezza.....	80
Significato delle avvertenze di sicurezza.....	80
Pittogrammi e simboli.....	80
Messa in funzione sicura.....	80
Preparazione.....	84
Elementi di comando.....	84
Montare e smontare la testa motore.....	84
Montaggio.....	84
Montaggio e smontaggio del tubo di aspirazione flessibile.....	85
Montaggio e smontaggio del filtro e del sacchetto con filtro.....	85
Selezionare la bocchetta.....	85
Funzionamento.....	86
Carica elettrostatica.....	86
Aspirazione a secco.....	86
Aspirare i liquidi.....	86
Soffiatura.....	86
Accensione e spegnimento.....	86
Pulizia, manutenzione e conservazione.....	87
Pulizia.....	87
Manutenzione.....	87
Conservazione.....	87
Smaltimento/rispetto dell'ambiente.....	88
Ricerca degli errori.....	88
Assistenza.....	89
Garanzia.....	89
Servizio di riparazione.....	90
Service-Center.....	90
Importatore.....	91
Ricambi e accessori.....	91
Traduzione delle dichiarazioni UE di conformità originale.....	92
Vista esplosa.....	165

Introduzione

Congratulazioni per l'acquisto del nuovo aspirapolvere-liquidi (di seguito apparecchio o elettrotensile).

Avete optato per un apparecchio di alta qualità. La qualità di questo apparecchio è stata verificata durante la produzione, in seguito l'apparecchio è stato sottoposto ad un controllo finale. Pertanto, la funzionalità dell'apparecchio è garantita.

Non si può escludere che in singoli casi l'apparecchio, il suo interno o i tubi flessibili presentino quantitativi residui di acqua. Non si tratta di un vizio o difetto e non è un motivo di preoccupazione.



Il manuale d'uso è parte integrante del presente apparecchio. Esse contengono importanti avvertenze sulla sicurezza, l'uso e lo smaltimento. Leggere attentamente il manuale d'uso. Acquisire familiarità con i comandi e con l'uso corretto dell'apparecchio. Utilizzare l'apparecchio solo come descritto e per i settori d'impiego previsti. Conservare il manuale d'uso e, in caso di cessione dell'apparecchio a terzi, consegnare anche tutti i documenti correlati.

Uso conforme

L'apparecchio è destinato esclusivamente ai seguenti usi:

- Aspiratore liquidi e a secco negli ambienti domestici, come ad es. in casa, nella stanza degli hobby, in auto o nel garage
- come ventola
- Aspirazione di acqua

È vietato aspirare sostanze esplosive o pericolose per la salute nonché liquidi infiammabili.

Qualsiasi altro impiego non espressamente consentito nel presente manuale d'uso può causare danni all'apparecchio e rappresentare un serio pericolo per l'utilizzatore. L'utilizzatore od operatore dell'apparecchio è responsabile di eventuali incidenti o danni ad altre persone o alla loro proprietà.

L'apparecchio è adatto all'uso per piccoli lavori domestici. Non è stato concepito per l'impiego aziendale prolungato. Un eventuale utilizzo aziendale comporta l'estinzione della garanzia. Il produttore non si fa carico di

eventuali danni causati da un uso improprio o da un azionamento errato.

Materiale in dotazione/accessori

Estrarre l'apparecchio dalla confezione e controllare il materiale fornito.

Smaltire il materiale di imballaggio ai sensi della normativa vigente.

- Testa motore
- Contenitore
- Tubo aspiratore telescopico
- Filtro pieghettato (premontato)
- Traduzione delle istruzioni originali

Alla consegna i seguenti componenti sono ri-
posti nel contenitore

- 5 x Piede (con ruota orientabile e attacco accessori)
- Tubo di aspirazione flessibile
- Impugnatura
- Filtro in gommapiuma
- Filtro a sacchetto in carta
- Ugello per pavimenti con spazzola
- Ugello per pavimenti con profilo in gomma
- Ugello per fughe

Panoramica

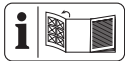

Le figure dell'apparecchio si trovano nelle pagine apribili anteriore e posteriore.

- 1 Interruttore di accensione/spengimento
- 2 Manico
- 3 Testa motore
- 4 Supporto accessori
- 5 Sostegno (Cavo di alimentazione)
- 6 Tasto di pulizia del filtro
- 7 Cavo di alimentazione
- 8 Supporto tubo aspiratore
- 9 Chiusura a scatto
- 10 Contenitore
- 11 Piede (con ruota orientabile e attacco accessori)
- 12 Catena antistatica
- 13 Foro di scarico
- 14 Attacco per l'aspirazione
- 15 Attacco soffiatura

Accessori

- 16 Dispositivo di blocco (Tubo aspiratore telescopico)
- 17 Nasello (Tubo aspiratore telescopico)
- 18 Tubo aspiratore telescopico
- 19 Tubo di aspirazione flessibile
- 20 Dispositivo di blocco (Tubo di aspirazione flessibile)
- 21 Regolazione dell'aria
- 22 Impugnatura

Filtri

- 23 Filtro in gommapiuma
- 24 Dispositivo di blocco (Filtro pieghettato)
- 25 Filtro pieghettato
- 26 Filtro a sacchetto in carta

Bocchette

- 27 Ugello per fughe
- 28 Ugello per pavimenti con spazzola
- 29 Ugello per pavimenti con profilo in gomma

Fig. C

- 30 Cestello di filtraggio

Descrizione del funzionamento

L'apparecchio è dotato di un contenitore di acciaio inox. Le rotelle rendono l'apparecchio estremamente maneggevole. Durante l'aspirazione di liquidi, quando il contenitore è pieno, il flusso dell'aria di aspirazione viene interrotto mediante un galleggiante. L'apparecchio presenta inoltre una funzione di soffiatura.

Per impedire il caricamento elettrostatico durante l'aspirazione, sul lato inferiore dell'apparecchio è montata una catena antistatica.

La seguente descrizione illustra il funzionamento dei componenti.

Pittogrammi relativi all'uso di bocchette e filtri



Bocchetta per l'aspirazione di moquette.



Bocchetta per l'aspirazione di superfici lisce e pavimenti duri.



Bocchetta per l'aspirazione di polvere e sporco da fughe e fessure.



Bocchetta speciale per l'aspirazione di imbottiture e materassi.



Bocchetta speciale per la pulizia dell'auto.



Filtro per l'aspirazione di liquidi.



Filtro non adatto all'aspirazione di liquidi.



Filtro per l'aspirazione di sporco secco in ambienti domestici, garage e officine.

Dati tecnici

Aspirapolvere-liquidiPWD 25 C4

Tensione nominale U ..220–240 V~, 50/60 Hz

Potenza nominale di ingresso P 1400 W

Lunghezza Cavo di alimentazione 4 m

Classe di protezione \square II (doppio isolamento)

Grado di protezioneIPX4

Capacità di aspirazione 240 Air-Watt

Sottopressione massima 17 kPa

Flusso volumetrico 2,2 m³/min

Volume del contenitore

– lordo25 l

Avvertenze di sicurezza

Questa sezione contiene le avvertenze di sicurezza fondamentali per l'uso dell'apparecchio.

Significato delle avvertenze di sicurezza

⚠ PERICOLO! Se non si seguono queste avvertenze di sicurezza, si verifica un incidente. La conseguenza è una grave lesione o la morte.

⚠ AVVERTIMENTO! Se non si seguono queste avvertenze di sicurezza, si può verificare un incidente. La conseguenza può essere una grave lesione o la morte.

⚠ ATTENZIONE! Se non si seguono queste avvertenze di sicurezza, si verifica un incidente. La conseguenza può essere una lieve o media lesione.

NOTA! Se non si seguono queste avvertenze di sicurezza, si verifica un incidente. La conseguenza può essere un danno materiale.

Pittogrammi e simboli

Pittogrammi sull'apparecchio



Leggere attentamente il manuale d'uso. Acquisire familiarità con i comandi e con l'uso corretto dell'apparecchio.



Solo per cenere fredda*! Sussiste pericolo d'incendio, se il materiale aspirato supera una temperatura di 40°C!



Classe di protezione II (doppio isolamento)



Tasto per il sistema di pulizia del filtro



Gli apparecchi elettrici non devono essere smaltiti con i rifiuti domestici.

* Per "cenere fredda" s'intende la cenere che si è raffreddata a sufficienza e non contiene più tizzoni incandescenti. Questa condizione può essere verificata passando un oggetto metallico tra la cenere prima di utilizzare l'apparecchio. La cenere fredda non emette calore percepibile.

Messa in funzione sicura



Attenzione! Durante l'uso di apparecchi elettrici si devono osservare le seguenti misure di sicurezza fondamentali come protezione contro scossa elettrica, pericolo di lesioni e incendi:

Indicazioni generali

- Leggere attentamente il manuale d'uso. Acquisire familiarità con i comandi e con l'uso corretto dell'apparecchio.
- L'uso di questo apparecchio da parte di bambini a partire dagli 8 anni e di persone con capacità fisiche, sensoriali o mentali ridotte o prive di esperienza e conoscenza è consentito solo sotto vigilanza oppure a condizione che tali persone siano state istruite in merito a un uso sicuro dell'apparecchio e siano in grado di comprenderne i pericoli. Non consentire ai bambini di giocare con l'apparecchio. La pulizia e la manutenzione a carico dell'utilizzatore non devono essere effettuate da bambini non sorvegliati.
- Si tenga presente che l'utilizzatore stesso è responsabile di incidenti o pericoli causati ad altre persone o ai loro beni.

- Osservare la protezione contro il rumore e le normative locali.

Preparazione

- Prima dell'utilizzo, verificare la presenza di danni o usura della conduttura di collegamento e del supporto. Se il cavo si danneggia durante l'utilizzo, scollegarlo immediatamente dalla rete di alimentazione. **NON TOCCARE IL CAVO PRIMA DI AVERLA SCOLLEGATO DALLA RETE ELETTRICA.** Non utilizzare l'apparecchio se il cavo è danneggiato o usurato.
- Assicurarsi che la tensione e la frequenza di rete coincidano con i dati riportati sulla targhetta. L'adattamento alle varie frequenze di rete è automatico.
- Collegare l'apparecchio solo a una presa di corrente con un interruttore differenziale (RCD) con corrente differenziale nominale non superiore a 30 mA.

- Collegare l'apparecchio a una presa che sia messa al sicuro con almeno 16 A.
 - Se il cavo di collegamento di questo apparecchio è danneggiato, deve essere sostituito dal produttore o dal suo servizio clienti o da una persona qualificata per evitare pericoli. rivolgersi al centro di assistenza.
 - Prima di usare l'apparecchio verificare che l'apparecchio sia montato correttamente e che i filtri siano in posizione corretta. Non aspirare mai senza filtro. L'apparecchio potrebbe danneggiarsi.
 - Non usare mai l'apparecchio se nelle vicinanze si trovano bambini o animali. Le persone che si trovano nelle vicinanze devono indossare indumenti protettivi.
- Funzionamento**
- Prestare attenzione, usare prudenza in quello che si fa con l'apparecchio e apprestarsi al lavoro con raziocinio. Non utilizzare l'apparecchio quando si è stanchi o in condizioni di salute non perfette, oppure quando si è sotto l'effetto di droghe, alcol o farmaci.
 - Le persone e gli animali non possono essere aspirati con l'apparecchio.
 - Durante il funzionamento non dirigere mai il tubo di aspirazione flessibile e le bocchette verso se stessi o altre persone, in particolare verso occhi e orecchie. Esiste il pericolo di lesioni.
 - Bocchette e tubo aspiratore non devono trovarsi all'altezza della testa durante il lavoro. Esiste il pericolo di lesioni.
 - Non aspirare materiali caldi, incandescenti, combustibili, esplosivi o pericolosi per la salute. Tra questi rientrano le polveri calde, la benzina, i solventi, gli acidi e le basi. Vi è un pericolo di incendio e lesioni.
 - Assicurarsi che il cavo di alimentazione non venga danneggiato sfregandolo

su spigoli appuntiti, incastrandolo o tirando il cavo.

- Non utilizzare il cavo di alimentazione per estrarre la spina di alimentazione dalla presa o per trascinare l'apparecchio. Proteggere il cavo di alimentazione da calore, olio e spigoli appuntiti.
- Non trasportare mai l'apparecchio mentre il motore è in funzione.
- Spegnere l'apparecchio ed estrarre la spina di alimentazione dalla presa. Assicurarsi che tutte le parti mobili siano completamente ferme
 - prima di allontanarsi dall'apparecchio,
 - prima di sostituire gli accessori,
 - prima di eliminare le cause di blocco o intasamento,
 - prima di ispezionare l'apparecchio, pulirlo o effettuarvi degli interventi.
- Se l'apparecchio inizia ad emettere vibrazioni inso-

litamente forti, sottoporlo a un'immediata verifica :

- verificare la presenza di parti allentate e stringerle,
- cercare eventuali danni,
- sostituire gli accessori danneggiati. Per ulteriori domande, rivolgersi al centro di assistenza.

Pulizia, manutenzione e conservazione

- Lasciare raffreddare il motore prima di riporre l'apparecchio per un periodo prolungato.
- Per motivi di sicurezza, sostituire gli elementi usurati o danneggiati. Utilizzare esclusivamente pezzi di ricambio e accessori originali. L'uso di componenti non originali comporta l'immediata decadenza dei diritti di garanzia.
- L'apertura dell'apparecchio deve essere eseguita esclusivamente da un elettricista esperto autorizzato. Per le riparazioni, rivolgersi

sempre al nostro centro di assistenza.

- Spegnere il motore, scollegare l'apparecchio dall'alimentazione elettrica e lasciarlo raffreddare quando è fermo per le operazioni di pulizia, regolazione, conservazione, oppure per sostituire un elemento accessorio.
- Trattare l'apparecchio con cura e mantenerlo pulito.
- Conservare l'apparecchio fuori dalla portata dei bambini.

Preparazione

▲ AVVERTIMENTO! Pericolo di lesioni a causa di un avviamento accidentale dell'apparecchio. Inserire la spina di alimentazione nella presa solo quando l'apparecchio è completamente pronto per l'uso.

Elementi di comando

Familiarizzare con i comandi prima di mettere in funzione l'apparecchio per la prima volta.

Interruttore di accensione/spengimento (1)

- Accensione: Portare l'interruttore on/off (1) in posizione "I" (ON).
- Spengimento: Portare l'interruttore on/off (1) in posizione "0" (OFF).

Tasto di pulizia del filtro (6)

- *Tasto di pulizia del filtro, p. 87*

Regolazione dell'aria (21)

- Aprire la regolazione dell'aria: potenza più bassa di aspirazione alla bocchetta.

Dispositivo di blocco (16)

Regolare la lunghezza del tubo di aspirazione telescopico (18).

1. Premere e mantenere premuto lo sblocco (16) del tubo di aspirazione (18) in avanti.
2. Regolare la parte interna del tubo di aspirazione telescopico (18) alla lunghezza desiderata.
3. Rilasciare lo sblocco (16) del tubo di aspirazione (18).
4. Se la parte interna del tubo di aspirazione telescopico (18) non scatta in posizione, spostarla in avanti o all'indietro fino allo scatto successivo.

Montare e smontare la testa motore

Smontare la testa motore (Fig. A)

1. Sbloccare le chiusure rapide (9) del contenitore (10).
2. Rimuovere la testa motore (3).
Poggiare la testa motore (3) con il lato superiore rivolto verso il basso.

Montare la testa motore (Fig. A)

1. Collocare la testa motore (3) sul contenitore (10). L'interruttore on/off (1) è rivolto verso l'attacco di aspirazione (14).
2. Bloccare le chiusure rapide (9) del contenitore (10).

Montaggio

Stato alla consegna

- Testa motore (premontato)
- Filtro pieghettato (premontato)
- 5 x Piede (con ruota orientabile e attacco accessori) ().

Piedini montati (Fig. B)

1. Smontare la testa motore (3).
2. Sganciare il contenitore (10) su una base salda con il lato inferiore rivolto verso l'alto.
3. Inserire i piedini (11) nelle sedi situate nel lato inferiore del contenitore.
I piedini si innestano con uno scatto udibile.
4. Montare la testa motore (3).

Montaggio e smontaggio del tubo di aspirazione flessibile

Montare il tubo di aspirazione flessibile (Fig. A)

1. Inserire l'estremità grossa del tubo di aspirazione flessibile (19) con il blocco (20) in un attacco:
 - Aspirazione: Attacco per l'aspirazione (14) (sul contenitore)
 - Soffiatura: Attacco soffiatura (15) (sulla testa motore)

Il blocco si innesta in modo udibile.

Smontare il tubo di aspirazione flessibile (Fig. A)

1. Premere e mantenere premuto il dispositivo di blocco (20) sul tubo di aspirazione flessibile (19).
2. Staccare il tubo di aspirazione flessibile (19) dall'attacco.

Montaggio e smontaggio del filtro e del sacchetto con filtro

Panoramica

L'apparecchio ha i seguenti filtri e sacchetti:

- **Filtro pieghettato (25)**
 - Aspirazione a secco
 - Utilizzare in aggiunta un filtro a sacchetto in carta per non usurare precocemente il filtro pieghettato.
 - *Tasto di pulizia del filtro, p. 87*
- **Filtro in gommapiuma (23)**
 - Aspirare i liquidi
- **Filtro a sacchetto in carta (26)**
 - Aspirazione a secco

Smontare il filtro pieghettato (Fig. C)

1. Smontare la testa motore (3).
Poggiare la testa motore (3) con il lato superiore rivolto verso il basso.
2. Sbloccare il blocco (24) del filtro pieghettato (25).
3. Rimuovere il filtro pieghettato (25).

Montare il filtro pieghettato (Fig. C)

1. Smontare la testa motore (3).
Poggiare la testa motore (3) con il lato superiore rivolto verso il basso.
2. Smontare all'occorrenza il filtro in gommapiuma (23).
3. Posizionare il filtro pieghettato (25) sopra il cestello di filtraggio (30).

4. Se il filtro pieghettato (25) non aderisce subito, ruotare la chiusura finché il filtro pieghettato non si sposta verso la testa motore (3).
5. Bloccare il blocco (24) del filtro pieghettato (25).
6. Montare la testa motore.

Montare il sacchetto con filtro (Fig. D)

Le istruzioni si applicano al sacchetto con filtro a sacchetto in carta (26).

1. Smontare la testa motore (3).
Poggiare la testa motore (3) con il lato superiore rivolto verso il basso.
2. Sistemare il sacchetto con filtro all'interno del contenitore (10) svoltandolo sull'attacco per aspirazione (14). L'anello di tenuta sull'apertura del sacchetto con filtro deve avvolgere completamente il bordino dell'attacco per aspirazione.
3. Montare la testa motore.

Smontare il sacchetto con filtro (Fig. D)

1. Smontare la testa motore (3).
Poggiare la testa motore (3) con il lato superiore rivolto verso il basso.
2. È possibile estrarre il sacchetto con filtro.
3. Montare la testa motore.

Smontare il filtro in gommapiuma (Fig. C)

1. Smontare la testa motore (3).
Poggiare la testa motore (3) con il lato superiore rivolto verso il basso.
2. Rimuovere con cautela il filtro in gommapiuma (23).

Montare il filtro in gommapiuma (Fig. C)

Inserire solamente un filtro asciutto.

1. Smontare la testa motore (3).
Poggiare la testa motore (3) con il lato superiore rivolto verso il basso.
2. Srotolare brevemente il filtro in gommapiuma (23).
3. Tirare il filtro in gommapiuma sopra il cestello di filtraggio (30).
4. Srotolare e lasciare il filtro in gommapiuma.
5. Montare la testa motore.

Selezionare la bocchetta

Ugello per pavimenti con profilo in gomma (29)

- Aspirare i liquidi

Ugello per pavimenti con spazzola (28)

- Aspirazione a secco

Ugello per fughe (27)

- Aspirazione di fughe, angoli e radiatori

Montaggio e smontaggio della bocchetta

Le bocchette possono essere applicate e rimosse facilmente dal tubo aspiratore (18), l'impugnatura (22) o dal tubo di aspirazione flessibile (19).

Funzionamento**Carica elettrostatica**

Per impedire il caricamento elettrostatico durante l'aspirazione, sul lato inferiore dell'apparecchio è montata una catena anti-statica. Tuttavia, durante l'uso si possono a volte verificare scariche di corrente innocue. Si può evitare che si verifichino queste scariche di corrente. Rispettare i seguenti aspetti:

- **Umidità dell'aria elevata**
Assicurarsi di avere sufficiente umidità nell'aria della stanza. Una umidità troppo bassa può favorire elettricità statica.
- **Nessun contatto diretto con la cute**
Durante il funzionamento indossare guanti di gomma.
- **Scarica regolare**
Reggere il tubo su altri oggetti metallici, come ad es. gambe di sedie o tavoli.
- **Sporco aspirato**
Sporcizia/polvere aspirata (in particolare sostanze metalliche) può causare una carica elettrostatica. Svuotare e pulire il contenitore.

Aspirazione a secco

⚠ AVVERTIMENTO! Non aspirare materiali nocivi per la salute. La polvere di legno duro (ad es. quercia o faggio) e di muratura o amianto è potenzialmente cancerogena.

Avvertenze

- Non aspirare mai senza filtro!
- Il filtro a sacchetto in carta non è adatto all'aspirazione di polveri sottili.

Filtri e bocchette consentiti

- **Filtri**
 - Filtro pieghettato (25)
- **Sacchetto con filtro**
 - Filtro a sacchetto in carta (raccomandato)

- senza
- **Bocchette**
 - tutti

Aspirare i liquidi

⚠ AVVERTIMENTO! È vietato aspirare liquidi combustibili, esplosivi, irritanti o nocivi per la salute.

Avvertenze

- Non aspirare mai senza filtro!
- Durante l'aspirazione di liquidi, quando il contenitore (10) è pieno, il flusso dell'aria di aspirazione viene interrotto mediante un galleggiante. Spegnerne l'apparecchio e svuotare il contenitore (10), vedasi *Pulizia*, p. 87.
- Verificare che la bocchetta di aspirazione non sia completamente in acqua affinché venga aspirata sempre un po' di aria.
- Il contenitore non è adatto alla conservazione di liquidi. Dopo ogni aspirazione di liquidi svuotare il contenitore.
- Durante l'aspirazione di liquidi, assicurarsi che l'aspiratore rimanga sempre più in alto rispetto alla superficie dell'acqua da aspirare. In caso contrario, potrebbe formarsi un effetto sifone.

Filtri e bocchette consentiti

- **Filtri**
 - Filtro in gommapiuma (23)
- **Sacchetto con filtro**
 - senza
- **Bocchette**
 - Ugello per pavimenti (29)
 - senza

Soffiatura**Preparare la funzione di soffiatura (Fig. E)**

1. Rimuovere il filtro e il sacchetto con filtro. Vedere *Montaggio e smontaggio del filtro e del sacchetto con filtro*, p. 85.
2. Inserire il tubo di aspirazione flessibile (19) nell'attacco di soffiatura (15). vedere *Montaggio e smontaggio del tubo di aspirazione flessibile*, p. 85.

Accensione e spegnimento**Preparazione**

1. Srotolare completamente il tubo di aspirazione flessibile (19).

2. Preparare l'apparecchio per la funzione desiderata: filtro, sacchetto del filtro, tubo di aspirazione flessibile, tubo di aspirazione, bocchetta
3. Inserire la spina di alimentazione dell'apparecchio in una presa.

Accensione

1. Portare l'interruttore on/off (1) in posizione "I" (ON).

Spegnimento

1. Portare l'interruttore on/off (1) in posizione "0" (OFF).
2. Durante le pause di lavoro, agganciare il tubo aspiratore telescopico (18) con il nasello (17) al supporto per il tubo di aspirazione (8).
3. Quando si lascia l'apparecchio incustodito o al termine del lavoro, staccare la spina dell'apparecchio dalla presa.

Pulizia, manutenzione e conservazione

▲ AVVERTIMENTO! Scossa elettrica! Pericolo di lesioni a causa di un avviamento accidentale dell'apparecchio. Proteggersi durante i lavori di manutenzione e pulizia. Spegnere l'apparecchio ed estrarre la spina di alimentazione dalla presa.

Per i lavori di riparazione e manutenzione non descritti nelle presenti istruzioni chiedere l'intervento del nostro Centro Assistenza. Usare solo componenti originali.

Pulizia

Pulizia

NOTA! Pericolo di danneggiamento!

Una pulizia inadeguata può danneggiare l'apparecchio. Non spruzzare mai acqua sull'apparecchio. Non utilizzare detergenti o solventi aggressivi.

Pulizia generale

1. Svuotare il contenitore (10).
2. Pulire il contenitore (10) con uno straccio umido.
3. Battere sul filtro pieghettato (25) e pulirlo con un pennello o una scopetta.
4. Lavare il filtro in gommapiuma (23) con acqua tiepida e sapone e lasciarlo asciugare.

5. Sostituire il sacchetto con filtro a sacchetto in carta quando è pieno (26) (per ordinarlo vedere *Ricambi e accessori*, p. 97).

Svuotare i liquidi dal contenitore

1. Collocare il contenitore (10) in modo che il liquido contenuto nello stesso possa defluire dal foro di scarico (13).
2. Rimuovere il cappuccio del foro di scarico (13). Ruotare \cup .
3. Svuotare il contenitore (10).
4. Montare il cappuccio del foro di scarico (13). Ruotare \cup .

Tasto di pulizia del filtro

NOTA! Pericolo di danneggiamento! La funzione di pulizia del filtro può essere effettuata solo con il filtro pieghettato. Qualora si utilizzi un filtro diverso, pulirlo a mano.

In caso di scarsa capacità di aspirazione azionare il tasto di pulizia del filtro per ottenere un miglioramento della potenza di aspirazione.

1. Accendere l'apparecchio.
2. Chiudere l'apertura di aspirazione del tubo di aspirazione flessibile (19). A tal scopo premere il tubo di aspirazione flessibile sul pavimento.
3. Premere il tasto di pulizia del filtro (6) per qualche secondo.
Dal filtro pieghettato viene soffiata aria per rimuovere i residui e lo sporco.
4. Ripetere la procedura alcune volte.

Manutenzione

L'apparecchio non richiede manutenzione.

Conservazione

L'apparecchio e gli accessori vanno conservati sempre:

- puliti
- asciutti
- protetti dalla polvere
- fuori dalla portata dei bambini

Avvertenze

- Il contenitore non è adatto alla conservazione di liquidi. Dopo ogni aspirazione di liquidi svuotare il contenitore.

Preparazione (Fig. F)

1. Avvolgere il cavo di alimentazione (7) sul sostegno (5).

2. Riasssemblare il tubo aspiratore telescopico (18) e inserire il nasello (17) sul supporto per tubo di aspirazione (8).
3. Avvolgere il tubo di aspirazione flessibile (19) intorno all'apparecchio e inserire l'impugnatura (22) nel tubo di aspirazione (18).
4. Inserire gli altri accessori nei supporti per accessori (4) sulla testa motore (3) e i piedini (11).

Smaltimento/rispetto dell'ambiente

Smaltire l'apparecchio, gli accessori e l'imballaggio in modo da garantirne il corretto riciclaggio nel rispetto dell'ambiente.



Gli apparecchi elettrici non devono essere smaltiti con i rifiuti domestici.

Il simbolo del contenitore di spazzatura mobile barrato indica che questo prodotto non deve essere smaltito come rifiuto urbano non differenziato al termine della sua vita utile.

Direttiva 2012/19/UE sui rifiuti di apparecchiature elettriche ed elettroniche:

Il consumatore è tenuto per legge al corretto riciclaggio nel rispetto dell'ambiente degli apparecchi elettrici ed elettronici al termine della loro vita utile. In questo modo si garantisce che vengano riciclati nel rispetto dell'ambiente e delle risorse.

A seconda del recepimento nel diritto nazionale, le possibilità sono le seguenti:

- restituzione a un punto vendita
- conferimento a un centro di raccolta ufficiale,
- restituzione al produttore/commerciante.

Tali disposizioni non contemplano gli accessori e i dispositivi ausiliari privi di componenti elettrici a corredo dell'apparecchio da smaltire.

Ricerca degli errori

La tabella che segue aiuta a risolvere piccoli guasti:

Problema	Possibile causa	Soluzione
L'apparecchio non si accende	Interruttore di accensione/spegnimento (1) disattivato	Verificare la posizione dell'interruttore On/Off (1)
	Manca la tensione di rete	Ispezionare la presa, il cavo di alimentazione, la spina di collegamento, il fusibile ed eventualmente farli riparare dall'elettricista.
	Interruttore on/off (1) difettoso	Rivolgersi al centro di assistenza.
	Spazzole di carbone usurate	
Motore difettoso		

Problema	Possibile causa	Soluzione
Capacità di aspirazione bassa o assente	Tubo di aspirazione flessibile (19) o bocchette ostruiti	Eliminare le cause di blocco o ostruzione
	Il tubo aspiratore (18) non è montato correttamente	Assemblare correttamente il tubo telescopico (18)
	Contenitore (10) aperto	<i>Montare e smontare la testa motore, p. 84</i>
	Contenitore (10) pieno	Svuotare il contenitore (10)
	Filtro (23/25/26) pieno o intasato	Svuotare, pulire o sostituire il filtro (23/25)
	Galleggiante del cestello di filtraggio (30) in posizione sbagliata (ad es. mediante movimenti indietro)	Spegnere l'apparecchio in modo che il galleggiante si abbassi, poi riaccenderlo
	Galleggiante del cestello di filtraggio (30) difettoso	Rivolgersi al centro di assistenza.
Il galleggiante non chiude l'apertura di aspirazione	Il galleggiante del cestello di filtraggio (30) non si muove	Liberare il galleggiante
	Galleggiante del cestello di filtraggio (30) difettoso	Rivolgersi al centro di assistenza.
Fuoriuscita di polvere o sporco dall'apparecchio	Filtro (23/25/26) non presente o non montato correttamente	<i>Montaggio e smontaggio del filtro e del sacchetto con filtro, p. 85</i>

Assistenza

Garanzia

Gentile cliente,

Il prodotto gode di una garanzia di 3 anni dalla data di acquisto. In caso di difetti del prodotto, al cliente spettano diritti legali verso il venditore del prodotto. Questi diritti legali non sono limitati dalla garanzia descritta di seguito.

Condizioni di garanzia

Il termine di garanzia decorre dalla data di acquisto. Conservare lo scontrino originale in buono stato. Tale documento è necessario come prova d'acquisto. Se entro tre anni dalla data di acquisto di questo prodotto dovessero emergere difetti di fabbricazione o del materiale, il prodotto viene a nostra discrezione ripartito o sostituito a titolo gratuito. Questa garanzia presuppone che il prodotto difettoso venga presentato entro il termine di tre anni unitamente allo scontrino d'acquisto (scontrino) con una breve descrizione del difetto e di quando si è riscontrato.

Se il difetto è coperto dalla nostra garanzia, si riceverà l'apparecchio riparato o un prodotto nuovo. Il periodo di garanzia non si rin-

nova con la riparazione o la sostituzione del prodotto.

Periodo di garanzia e diritti legali di reclamo per vizi

Il periodo di garanzia non viene prolungato dalla prestazione della garanzia. Ciò si applica anche ai pezzi sostituiti e riparati. Danni e difetti eventualmente presenti già al momento dell'acquisto devono essere segnati subito dopo il disimballaggio. Le riparazioni effettuate dopo la scadenza del periodo di garanzia sono a pagamento.

Copertura della garanzia

Il prodotto è stato prodotto con cura sulla base di rigorose direttive di qualità ed è stato controllato scrupolosamente prima della consegna.

La garanzia viene prestata esclusivamente per difetti del materiale o di fabbricazione. La presente garanzia non si estende a parti del prodotto esposte a normale usura e che pertanto vengono considerate pezzi soggetti a usura (ad es. Filtri) oppure a danni a parti fragili.

La garanzia decade se il prodotto è stato danneggiato, non è stato utilizzato adeguatamente o non è stato sottoposto a manuten-

zione. Per un impiego adeguato del prodotto occorre attenersi strettamente a tutte le istruzioni riportate nel manuale di istruzioni. Evitare assolutamente impieghi e azioni che nelle istruzioni per l'uso vengono espressamente sconsigliati o dai quali viene messo in guardia.

Il prodotto è concepito esclusivamente per l'uso privato e non è destinato a quello commerciale. La garanzia in caso di trattamento scorretto, uso di violenza e interventi non eseguiti dalla nostra filiale di assistenza autorizzata.

Procedimento in caso di intervento in garanzia

Per assicurare un rapido disbrigo del caso, si prega di attenersi alle seguenti indicazioni:

- Per tutte le richieste tenere pronti lo scontrino e il codice articolo (ad es. IAN 485994_2501) come prova d'acquisto.
- Il codice articolo è riportato sulla targhetta applicata sul prodotto, inciso sul prodotto, riportato sulla pagina iniziale delle Istruzioni per l'uso (in basso a sinistra) o sull'adesivo sul retro o il fondo del prodotto.
- Se dovessero presentarsi errori di funzionamento o altri difetti, per prima cosa mettersi in contatto **telefonticamente** oppure utilizzare il **modulo di contatto** disponibile su *parkside-diy.com* alla voce **Assistenza** con il Centro di assistenza indicato di seguito.
- D'intesa con il nostro Centro di assistenza, allegando la prova d'acquisto (scontrino) e indicando in cosa consiste il difetto e quando si è presentato, si potrà spedire franco di porto il prodotto registrato come difettoso all'indirizzo del servizio di assistenza che verrà comunicato. Per evitare problemi di accettazione e spese aggiuntive, utilizzare esclusivamente l'indirizzo comunicato. Assicurarsi che la spedizione non avvenga non affrancata, come merce ingombrante, per espresso o come altra spedizione speciale. Si prega di inviare il prodotto insieme a tutti gli accessori consegnati all'acquisto e di assicurarsi che l'imballaggio per il trasporto sia sufficientemente sicuro.



Su *parkside-diy.com* è possibile consultare e scaricare questo e tanti altri manuali. Scansionando questo codice QR si apre direttamente *parkside-diy.com*. Selezionare il proprio Paese e con la funzione di ricerca cercare le istruzioni per l'uso. Inserendo il codice articolo (IAN) 485994_2501 si aprono le istruzioni per l'uso.

Servizio di riparazione

Per le riparazioni **non coperte dalla garanzia** rivolgersi al centro di assistenza, dove potrete ottenere un preventivo.

- Accettiamo solo apparecchi imballati sufficientemente e inviati a spese del cliente.
Nota: inviare l'apparecchio pulito e indicando il difetto all'indirizzo del centro di assistenza indicato.
- Non si accettano apparecchi inviati a carico del destinatario, tramite contrassegno, corriere espresso o altri invii speciali.
- Ci occuperemo di smaltire gratuitamente gli apparecchi difettosi che ci vengono spediti.

Service-Center

IT Assistenza Italia
Tel.: 800 172663
Modulo di contatto su
parkside-diy.com
IAN 485994_2501

MT Assistenza Malta
Tel.: 800 65168
Modulo di contatto su
parkside-diy.com
IAN 485994_2501

Importatore

Si tenga presente che l'indirizzo indicato di seguito non è l'indirizzo del centro di assistenza. Per prima cosa contattare il centro di assistenza summenzionato.

Grizzly Tools GmbH & Co. KG
 Stockstädter Str. 20
 63762 Großostheim
 GERMANIA
www.grizzlytools.de

Ricambi e accessori

Pezzi di ricambio e accessori sono reperibili qui www.grizzlytools.shop. Qualora sorgessero problemi durante l'ordinazione, si prega di contattarci tramite il nostro negozio online. Per ulteriori domande, rivolgersi al: *Service-Center, p. 90*

Pos. nr.	Designazione	No. d'ordine
3	Testa motore (EU)	72079326
9	Chiusura a scatto	91105844
10	Contenitore	91106133
11	Piede (con ruota orientabile e attacco accessori) (x5)	91105502
12	Catena antistatica	91105503
18	Tubo aspiratore telescopico	91105849
19	Tubo di aspirazione flessibile	91105846
22	Impugnatura	91104782
23	Filtro in gommapiuma, confezione da 3	91106134
26	Filtro a sacchetto in carta, confezione da 5	30250133
27	Ugello per fughe	91099005
28	Ugello per pavimenti con spazzola	91105847
29	Ugello per pavimenti con profilo in gomma	91105848

Acquistabile separatamente

Designazione	No. d'ordine
Ugello per imbottiti (nero)	72800040
Ugello "auto" (nero)	91096445

Traduzione delle dichiarazioni UE di conformità originale

Prodotto: **Aspirapolvere-liquidi**

Modello: **PWD 25 C4**

Numero di serie: 000001-458000

L'oggetto della dichiarazione di cui sopra è conforme alla pertinente normativa di armonizzazione dell'Unione:

2014/35/EU • 2014/30/EU • 2011/65/EU & (EU) 2015/863

L'oggetto della dichiarazione di cui sopra è conforme alla direttiva 2011/65/EU del Parlamento europeo e del Consiglio dell'8 giugno 2011, sulla restrizione dell'uso di determinate sostanze pericolose nelle apparecchiature elettriche ed elettroniche.

Per garantire la conformità, sono state applicate le seguenti norme armonizzate e le norme e i regolamenti nazionali:

**EN 60335-1:2012/A15:2021 • EN 60335-2-2:2010/A1:2013
EN 62233:2008 • EN IEC 55014-1:2021 • EN IEC 55014-2:2021
EN IEC 61000-3-2:2019/A2:2024 • EN 61000-3-3:2013/A2:2021
EN IEC 63000:2018**

La presente dichiarazione di conformità è rilasciata sotto la responsabilità esclusiva del fabbricante:



Grizzly Tools GmbH & Co. KG
Stockstädter Str. 20
63762 Großostheim
GERMANIA
05.09.2025

Christian Frank
Mandatario della documentazione

Obsah

Úvod	93
Použití dle určení.....	93
Rozsah dodávky/příslušenství.....	93
Přehled.....	94
Popis funkce.....	94
Piktogram pro nasazení hubic a filtrů.....	94
Technické údaje.....	95
Bezpečnostní pokyny	95
Význam bezpečnostních pokynů.....	95
Piktogramy a symboly.....	95
Bezpečné uvedení do provozu.....	95
Příprava	98
Ovládací části.....	98
Montáž a demontáž hlavy motoru.....	98
Montáž.....	98
Montáž a demontáž sací hadice.....	99
Montáž a demontáž filtru a sáčku filtru.....	99
Výběr hubice.....	99
Provoz	100
Elektrostatické nabíjení.....	100
Vysávání za sucha.....	100
Vysávání za mokra.....	100
Foukání.....	100
Zapnutí a vypnutí.....	100
Čištění, údržba a skladování	101
Čištění.....	101
Údržba.....	101
Skladování.....	101
Likvidace/ochrana životního prostředí	101
Hledání chyb	102
Servis	103
Záruka.....	103
Opravná služba.....	104
Service-Center.....	104
Dovozce.....	104
Náhradní díly a příslušenství	104
Překlad původního EU prohlášení o shodě	105
Rozložený pohled	165

Úvod

Gratulujeme k nákupu nového vysavače na mokré a suché vysávání (dále jen přístroj nebo elektrický nástroj).

Vybrali jste si vysoce kvalitní přístroj. Tento přístroj byl odzkoušen během výroby na kvalitu a podroben výstupní kontrole. Funkčnost Vašeho přístroje je tím zajištěna.

Nelze vyloučit, že v jednotlivých případech se na nebo v přístroji, resp. v hadicovém potrubí nachází zbytky vody. Nejedná se o nedostatek ani o závadu a není důvod k obavám.



Návod k obsluze je součástí tohoto přístroje. Obsahuje důležité pokyny pro bezpečnost, použití a likvidaci. Přečtěte si pečlivě návod k obsluze. Seznamte se s ovládacími prvky a správným používáním přístroje. Použijte přístroj pouze tak, jak je popsáno a pro určené oblasti použití. Návod k obsluze dobře uschovejte a v případě předání přístroje třetím osobám předejte veškerou dokumentaci.

Použití dle určení

Přístroj je určen výhradně pro následující použití:

- Vysávání za mokra a na sucho v domě, jako např. v domácnosti, v hobby místnosti, v autě nebo v garáži
- jako dmychadlo
- Odsávání vody

Nasávání výbušných nebo nebezpečných látek a hořlavých kapalin je zakázáno.

Jakékoliv jiné použití, které není v tomto návodu k obsluze výslovně povoleno, může vést k poškození přístroje a pro uživatele představovat vážné nebezpečí. Obsluha nebo uživatel zařízení nese zodpovědnost za nehody či škody na jiných osobách nebo jejich majetku. Přístroj je určen pro použití domácími kutily. Není určen pro trvalé komerční využívání. V případě komerčního použití záruka zaniká. Výrobce neručí za škody způsobené nesprávným použitím nebo nesprávnou obsluhou.

Rozsah dodávky/příslušenství

Vybalte přístroj a zkontrolujte rozsah dodávky.

Obalový materiál zlikvidujte správně dle předpisů.

- hlava motoru
 - nádoba
 - teleskopická sací trubka
 - skládaný filtr (předmontováno)
 - Překlad původního návodu k používání
- Následující díly jsou při dodání v nádobě
- 5 × nožička (s vodicím kolečkem a úchytkou příslušenství)
 - sací hadice
 - rukojeť
 - pěnový filtr
 - papírový filtrační sáček
 - podlahová hubice s kartáčem
 - podlahová hubice s pryžovou chlopní
 - štěrbinová hubice

Přehled

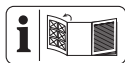

Obrázky přístroje naleznete na přední a zadní výklopné stránce.

- 1 zapínač/vypínač
 - 2 rukojeť
 - 3 hlava motoru
 - 4 držák příslušenství
 - 5 držák (síťový připojovací kabel)
 - 6 tlačítko čištění filtru
 - 7 síťový připojovací kabel
 - 8 držák sací trubky
 - 9 západkový uzávěr
 - 10 nádoba
 - 11 nožička (s vodicím kolečkem a úchytkou příslušenství)
 - 12 antistatický řetěz
 - 13 vypouštěcí otvor
 - 14 přípojka pro odsávání
 - 15 přípojka pro foukání
- příslušenství**
- 16 zablokování (teleskopická sací trubka)
 - 17 Přidržovací výstupek (teleskopická sací trubka)
 - 18 teleskopická sací trubka
 - 19 sací hadice
 - 20 zablokování (sací hadice)
 - 21 regulace vzduchu
 - 22 rukojeť

filtr

- 23 pěnový filtr
- 24 zablokování (skládaný filtr)
- 25 skládaný filtr
- 26 papírový filtrační sáček

hubice

- 27 štěrbinová hubice
- 28 podlahová hubice s kartáčem
- 29 podlahová hubice s pryžovou chlopní

Obr. C

- 30 filtrační koš

Popis funkce

Přístroj je vybaven nádobou z ušlechtilé oceli. Kolečka umožňují velkou ovladatelnost přístroje. Při vysávání za mokra plovák přeruší proud nasávaného vzduchu, když je nádoba plná. Přístroj má navíc funkci foukání.

Na spodní straně přístroje je namontován antistatický řetěz, který zabraňuje elektrostatickému nabíjení během vysávání.

Funkce ovládacích prvků naleznete v následujících popisech.

Piktogram pro nasazení hubic a filtrů



Hubice k vysávání kobereců.



Hubice k vysávání hladkých ploch a tvrdých povrchů.



Hubice k vysávání prachu a nečistot ze štěrbin a skulin.



Speciální hubice k vysávání polstrovaní a matrací.



Speciální hubice k čištění aut.



Filtr pro vysávání kapalin.



Filtr není vhodný k vysávání kapalin.



Filtr k vysávání suchých nečistot v domácnosti, garáži a dílně.

Technické údaje

Vysavač na mokré a suché vysávání

..... **PWD 25 C4**

Jmenovité napětí U 220–240 V~, 50/60 Hz

Jmenovitý příkon P 1400 W

Délka síťový připojovací kabel 4 m

Třída ochrany II (dvojitá izolace)

Typ ochrany IPX4

Sací výkon 240 Air-Watt

Maximální podtlak 17 kPa

Objemový průtok 2,2 m³/min

Objem nádoby

– brutto 25 l

Bezpečnostní pokyny

V této části jsou popsána základní bezpečnostní opatření při používání přístroje.

Význam bezpečnostních pokynů

▲ NEBEZPEČÍ! Pokud tento bezpečnostní pokyn nedodržíte, dojde k nehodě. Důsledkem je vážné zranění nebo smrt.

▲ VAROVÁNÍ! Pokud tento bezpečnostní pokyn nedodržíte, dojde případně k nehodě. Mohlo by to mít za následek vážné zranění nebo smrt.

▲ UPOZORNĚNÍ! Pokud tento bezpečnostní pokyn nedodržíte, dojde k nehodě. V důsledku může dojít k drobnému nebo středně těžkému ublížení na zdraví.

OZNÁMENÍ! Pokud tento bezpečnostní pokyn nedodržíte, dojde k nehodě. V důsledku může dojít k věcnému poškození.

Piktogramy a symboly

Piktogram na přístroji



Přečtěte si pečlivě návod k obsluze. Seznamte se s ovládacími prvky a správným používáním přístroje.



Pouze pro studený popel*! Hrozí nebezpečí požáru, když nasávaný materiál překročí teplotu 40° C!



Třída ochrany II (dvojitá izolace)



tlačítko systému čištění filtru



Elektrická zařízení nepatří do domácího odpadu.

* „Studený popel“ je popel, který se dostatečně dlouho ochladil a již neobsahuje žádné žhavé uhlíky. To lze zjistit pomocí prohrabávací popelu kovovým nástrojem před použitím přístroje. Ze studeného popela nesálá žádné znatelné tepelné záření.

Bezpečné uvedení do provozu



Pozor! Při použití elektrických zařízení je nutné v rámci ochrany proti úrazu el. proudem, zranění a požáru nutné respektovat níže uvedená základní bezpečnostní opatření:

Všeobecné pokyny

- Přečtěte si pečlivě návod k obsluze. Seznamte se s ovládacími prvky a správným používáním přístroje.
- Děti od 8 let věku, osoby s omezenými fyzickými, smyslovými či psychickými schopnostmi a také osoby s nedostatečnými zkušenostmi či vědomostmi mohou s tímto přístrojem manipulo-

vat pouze pod dozorem jiné osoby, nebo pokud jim bylo vysvětleno bezpečné používání přístroje a jsou si vědomy případných rizik souvisejících s používáním přístroje. Děti si s přístrojem nesmí hrát. Čištění ani uživatelskou údržbu nesmí provádět děti bez dozoru.

- Je nutné pamatovat na to, že sám uživatel je odpovědný za úrazy nebo za ohrožení jiných osob nebo jejich majetku.
- Dodržujte ochranu proti hluku a místní předpisy.

Příprava

- Před použitím vždy zkontrolujte připojovací a prodlužovací kabel, jestli na nich nejsou známky poškození či zestárnutí. Jestli kabel při používání poškozen, je nutné jej ihned odpojit od napájecí sítě, **NEDOTÝKEJTE SE VEDENÍ, DOKUD NENÍ ODPOJENO OD SÍTĚ**. Přístroj nepoužívejte, pokud je poškozeno nebo opotřebováno vedení.
- Dbejte na to, aby síťové napětí a síťová frekven-

ce odpovídala údajům na typovém štítku. Úprava na různé hodnoty síťové frekvence probíhá automaticky.

- Přístroj zapojte pouze do zásuvky s proudovým chráničem s jmenovitým chybovým proudem max. 30 mA.
- Zapojte přístroj do zásuvky s pojistkou minimálně 16 A.
- Pokud je síťový připojovací kabel tohoto přístroje poškozen, musí jej vyměnit výrobce, jeho zákaznická služba nebo podobně kvalifikovaná osoba, aby se zamezilo nebezpečí. obraťte se na servisní středisko.
- Zkontrolujte vždy přístroj před použitím, zda je správně sestaven a zda jsou filtry ve správné poloze. Nikdy nevysávejte bez filtru. Mohlo by dojít k poškození přístroje.
- Přístroj nikdy nepoužívejte, pokud jsou v blízkosti děti nebo zvířata. Osoby v blízkosti musí nosit ochranný oděv.

Provoz

- Budte pozorní, dbejte na své počínání a při práci se řiďte zdravým rozumem. Příklad nepoužívejte, pokud jste unaveni nebo pod vlivem drog, alkoholu nebo léků.
- Není dovoleno odsávat nečistoty z osob a zvířat.
- Během provozu nemířte sací hadicí a hubicemi na sebe či jiné osoby, zejména ne na oči a uši. Hrozí nebezpečí zranění.
- Hubice a sací trubka se nesmí při práci dostat do výšky hlavy. Hrozí nebezpečí zranění.
- Nevysávejte horké, žhavé, hořlavé, výbušné nebo zdraví nebezpečné látky. Mezi takové látky patří mimo jiné horký popel, benzín, rozpouštědla, kyseliny nebo zásady. Hrozí nebezpečí požáru a zranění.
- Dbejte na to, aby napájecí kabel nebyl poškozen v důsledku tažení přes ostré hrany, sevření nebo zatážení za kabel.
- Při vytahování zástrčky ze zásuvky ani při tažení přístroje netahejte za elektrické připojovací vedení. Síťový připojovací kabel chraňte před horkem, olejem a ostrými hranami.
- Příklad nikdy nepřenášejte, když je pohon v chodu.
- Příklad vypněte a vytáhněte připojovací zástrčku ze zásuvky. Ujistěte se, zda se všechny pohyblivé díly zcela zastavily
 - vždy při opuštění přístroje;
 - před výměnou příslušenství;
 - před povolením zablokování nebo odstraněním ucpání;
 - před kontrolou, čištěním nebo prací na přístroji.
- Když přístroj začne neobvykle silně vibrovat, je nutná jeho okamžitá kontrola :
 - zkontrolujte povolené části a pevně je dotáhněte,
 - zjistěte poškození,
 - poškozené příslušenství vyměňte. Za úče-

lem oprav se obraťte na servisní středisko.

Čištění, údržba a skladování

- Před dlouhodobým odstavením přístroje nechte motor vychladnout.
- Vyměňte opotřebované nebo poškozené díly. Používejte výhradně originální náhradní díly a příslušenství. Při použití cizích dílů dojde k okamžité ztrátě nároku na záruku.
- Otevření přístroje musí provést pouze autorizovaný kvalifikovaný elektrikář. V případě opravy se vždy obraťte na naše servisní středisko.
- Vypněte pohon, odpojte přístroj od napájení proudem a nechte přístroj vychladnout, když se přístroj zastaví za účelem čištění, nastavení, skladování nebo výměny příslušenství.
- S přístrojem zacházejte pečlivě a udržujte jej v čistotě.
- Přístroj uchovávejte mimo dosah dětí.

Příprava

▲ VAROVÁNÍ! Nebezpečí zranění v důsledku neúmyslného spuštění přístroje. Připojovací zástrčku zapojte do zásuvky až tehdy, když je přístroj zcela připraven k použití.

Ovládací části

Před prvním uvedením přístroje do provozu se seznámte s ovládacími částmi.

zapínač/vypínač (1)

- Zapnutí: Uvedte zapínač/vypínač (1) do polohy „I“ (ZAP).
- Vypnutí: Uvedte zapínač/vypínač (1) do polohy „0“ (VYP).

tlačítko čištění filtru (6)

- *tlačítko čištění filtru, str. 101*

regulace vzduchu (21)

- Otevření regulace vzduchu: Menší sací výkon na hubici.

zablokování (16)

Nastavení délky teleskopické sací trubky (18).

1. Stiskněte a podržte zablokování (16) sací trubky (18) dopředu.
2. Nastavte vnitřní část teleskopické sací trubky (18) na požadovanou délku.
3. Zablokování (16) sací trubky (18) pusťte.
4. Když vnitřní část teleskopické sací trubky (18) nezaskočí, posuňte ji dopředu nebo dozadu k další západce.

Montáž a demontáž hlavy motoru

Demontáž hlavy motoru (Obr. A)

1. Odblokujte rychlouzávěry (9) na nádobě (10).
2. Sejměte hlavu motoru (3).
Odložte hlavu motoru (3) horní stranou dolů.

Montáž hlavy motoru (Obr. A)

1. Nasadte hlavu motoru (3) na nádobu (10). Zapínač/vypínač (1) ukazuje k připojení k odsávání (14).
2. Zablokujte rychlouzávěry (9) na nádobě (10).

Montáž

Stav při dodání

- hlava motoru (předmontováno)
- skládaný filtr (předmontováno)
- 5 × nožička (s vodicím kolečkem a úchytkou příslušenství) (nenamontováno).

Montáž nožiček (Obr. B)

1. Odmontujte hlavu motoru (3).
2. Položte nádobu (10) spodní stranou nahoru na pevný podklad.
3. Nasadte nožičky (11) do uchycení na spodní straně nádoby.
Nožičky slyšitelně zaklapnou.
4. Namontujte hlavu motoru (3).

Montáž a demontáž sací hadice**Montáž sací hadice (Obr. A)**

1. Zasuňte silný konec sací hadice (19) se zablokováním (20) do připojení:
 - Sání: přípojka pro odsávání (14) (na nádobě)
 - Foukání: přípojka pro foukání (15) (na hlavě motoru)
 Zablokování slyšitelně zaklapne.

Demontáž sací hadice (Obr. A)

1. Stiskněte a podržte zablokování (20) na sací hadici (19).
2. Vytáhněte sací hadici (19) z připojení.

Montáž a demontáž filtru a sáčku filtru**Přehled**

Přístroj má následující filtry a sáčky:

- **skládaný filtr (25)**
 - Vysávání za sucha
 - Dodatečně použijte papírový filtrační sáček, aby se skládaný filtr tak rychle neucpal.
 - *tlačítko čištění filtru, str. 101*
- **pěnový filtr (23)**
 - Vysávání za mokra
- **papírový filtrační sáček (26)**
 - Vysávání za sucha

Demontáž skládaného filtru (Obr. C)

1. Odmontujte hlavu motoru (3).
Odložte hlavu motoru (3) horní stranou dolů.
2. Odblokujte zablokování (24) skládaného filtru (25).
3. Vyjměte skládaný filtr (25).

Montáž skládaného filtru (Obr. C)

1. Odmontujte hlavu motoru (3).
Odložte hlavu motoru (3) horní stranou dolů.
2. V případě potřeby odmontujte pěnový filtr (23).

3. Umístěte skládaný filtr (25) přes filtrační koš (30).
4. Když skládaný filtr (25) okamžitě nedosedá, otočte uzávěr, dokud se skládaný filtr neotočí směrem k hlavě motoru (3).
5. Zablokujte zablokování (24) skládaného filtru (25).
6. Namontujte hlavu motoru.

Montáž filtračního sáčku (Obr. D)

Návod platí pro papírový filtrační sáček (26).

1. Odmontujte hlavu motoru (3).
Odložte hlavu motoru (3) horní stranou dolů.
2. Přehněte filtrační sáček v nádobě (10) přes připojení k odsávání (14). Těsnicí kroužek na otvoru filtračního sáčku musí zcela obklopit příčku na připojení k odsávání.
3. Namontujte hlavu motoru.

Demontáž filtračního sáčku (Obr. D)

1. Odmontujte hlavu motoru (3).
Odložte hlavu motoru (3) horní stranou dolů.
2. Filtrační sáček můžete vyjmout.
3. Namontujte hlavu motoru.

Demontáž pěnového filtru (Obr. C)

1. Odmontujte hlavu motoru (3).
Odložte hlavu motoru (3) horní stranou dolů.
2. Opatrně vyjměte pěnový filtr (23).

Montáž pěnového filtru (Obr. C)

Vložte pouze suchý filtr.

1. Odmontujte hlavu motoru (3).
Odložte hlavu motoru (3) horní stranou dolů.
2. Pěnový filtr (23) mírně srolujte.
3. Přehněte pěnový filtr přes filtrační koš (30).
4. Pěnový filtr vyrovnejte.
5. Namontujte hlavu motoru.

Výběr hubice**podlahová hubice s pryžovou chlopní (29)**

- Vysávání za mokra

podlahová hubice s kartáčem (28)

- Vysávání za sucha

šterbinová hubice (27)

- Pro vysávání spár, rohů a radiátorů

Montáž a demontáž hubice

Hubice lze snadno nasadit na sací trubku (18), a rukojeť (22) nebo sací hadici (19) lze snadno sejmout.

Provoz

Elektrostatické nabíjení

Na spodní straně přístroje je namontován antistatický řetěz, který zabraňuje elektrostatickému nabíjení během vysávání. Při používání však může dojít k ojedinělým případům neškodného úrazu elektrickým proudem. Výskyt těchto úrazů elektrickým proudem můžete snížit. Dodržujte následující body:

- **Vysoká vlhkost vzduchu**
Zajistěte vyšší vlhkost vzduchu v příslušné místnosti. Příliš nízká vlhkost může narušovat vznik statické elektřiny.
- **Bez přímého kontaktu s pokožkou**
Během provozu používejte gumové rukavice.
- **Pravidelné vybíjení**
Držte trubku u jiných kovových předmětů, jako jsou například nohy židlí nebo stolů.
- **Vysáté nečistoty**
Nasátá nečistota/prach (zejména minerální látky) mohou způsobit elektrostatické nabíjení. Nádobu proto pravidelně vyprazdňujte a čistěte.

Vysávání za sucha

▲ VAROVÁNÍ! Nevysávejte zdraví nebezpečné látky. Prach z tvrdého dřeva (např. buk nebo dub) a kamenný prach a azbest jsou považovány za potenciálně karcinogenní.

Upozornění

- Nikdy nevysávejte bez filtru!
- Papirový filtrační sáček není vhodný k vysávání jemného prachu.

Povolené filtry a hubice

- **filtr**
 - skládaný filtr (25)
- **filtrační sáček**
 - papirový filtrační sáček (doporučené)
 - bez
- **hubice**
 - vše

Vysávání za mokra

▲ VAROVÁNÍ! Nasávání hořlavých, výbušných, leptavých nebo jiných nebezpečných kapalin je zakázáno.

Upozornění

- Nikdy nevysávejte bez filtru!
- Při vysávání za mokra plovák přeruší proud nasávaného vzduchu, když je nádoba (10) plná. Vypněte přístroj a vyprázdněte nádobu (10), viz *Čištění*, str. 101.
- Dbejte na to, aby sací hubice nebyla zcela ve vodě, aby bylo vždy nasáváno i trochu vzduchu.
- Nádoba není vhodná k uchovávání kapalin. Nádobu po vysávání za mokra vyprázdněte.
- Při mokrému vysávání dbejte na to, aby byl vysavač vždy výše než hladina vysávané vody. Jinak by mohl vzniknout sifonový efekt.

Povolené filtry a hubice

- **filtr**
 - pěnový filtr (23)
- **filtrační sáček**
 - bez
- **hubice**
 - podlahová hubice (29)
 - bez

Foukání

Příprava foukací funkce (Obr. E)

1. Vyjměte filtr a filtrační sáček.
Viz Montáž a demontáž filtru a sáčku filtru, str. 99.
2. Nastrčte sací hadici (19) do přípojky foukání (15).
viz Montáž a demontáž sací hadice, str. 99.

Zapnutí a vypnutí

Příprava

1. Zcela odmotkejte sací hadici (19).
2. Připravte přístroje na požadovanou funkci: filtr, filtrační sáček, sací hadice, sací trubka, hubice
3. Zasuňte konektor přístroje do zásuvky.

Zapnutí

1. Uvedte zapínač/vypínač (1) do polohy „I“ (ZAP).

Vypnutí

1. Uvedte zapínač/vypínač (1) do polohy „0“ (VYP).
2. V pracovních přestávkách můžete teleskopickou sací trubku (18) zavěsit s přídržovacím výstupkem (17) na držák sací trubky (8).
3. Vytáhněte přípojovací zástrčku přístroje ze zásuvky, když jej ponecháváte bez dozoru nebo po dokončení práce.

Čištění, údržba a skladování

▲ VAROVÁNÍ! Nebezpečí úrazu elektrickým proudem! Nebezpečí zranění v důsledku neúmyslného spuštění přístroje. Chraňte se při údržbě a čištění. Vypněte přístroj a vytáhněte síťovou zástrčku ze zásuvky.

Opravné a údržbářské práce, které nejsou popsány v tomto návodu k obsluze, přenechte našemu servisnímu centru. Používejte pouze originální náhradní díly.

Čištění

Čištění

OZNÁMENÍ! Nebezpečí poškození! Při nesprávném čištění může dojít k poškození stroje. Nikdy přístroj neostříkujte vodou. Nepoužívejte drsné čisticí prostředky ani rozpuštědla.

Obecné čištění

1. Vyprázdněte nádobu (10).
2. Vyčistěte nádobu (10) navlhčeným hadříkem.
3. Skládaný filtr (25) vyklepejte a vyčistěte jej štětcem nebo smetáčkem.
4. Pěnový filtr (23) vyperte ve vlažné vodě s mýdlem a nechte jej uschnout.
5. Vyměňte plný papírový filtrační sáček (26) (doobjednání viz *Náhradní díly a příslušenství*, str. 104).

Vylití kapalin z nádoby

1. Umístěte nádobu (10) tak, aby kapalina v nádobě mohla vytékat z vypouštěcího otvoru (13).
2. Odstraňte uzávěr vypouštěcího otvoru (13). Otočte U .
3. Vyprázdněte nádobu (10).
4. Namontujte uzávěr vypouštěcího otvoru (13). Otočte U .

tláčítka čištění filtru

OZNÁMENÍ! Nebezpečí poškození! Funkce čištění filtru se smí provádět pouze se skládaným filtrem. Pokud je vsazený jiný filtr, vyčistěte jej ručně. Při zhoršujícím se sacím výkonu lze stisknutím tlačítka čištění filtru dosáhnout zlepšení sacího výkonu.

1. Zapněte přístroj.
2. Uzavřete sací otvor sací hadice (19). K tomu účelu přitiskněte sací hadici k podlaze.
3. Stiskněte tlačítko čištění filtru (6) na několik sekund. Vzduch je vyfukován přes skládaný filtr, aby se odstranily zbytky a nečistoty.
4. Postup několikrát opakujte.

Údržba

Přístroj je bezúdržbový.

Skladování

Přístroj a příslušenství skladujte vždy:

- čisté
- suché
- chráněné před prachem
- mimo dosah dětí

Upozornění

- Nádoba není vhodná k uchovávání kapalin. Nádobu po vysávání za mokra vyprázdněte.

Příprava (Obr. F)

1. Naviňte síťový přípojovací kabel (7) na držák (5).
2. Teleskopickou sací trubku (18) zasuňte a přidržovací výstupek (17) nastrčte do držáku sací trubky (8).
3. Omotejte sací hadici (19) kolem přístroje a zastrčte rukojeť (22) do sací trubky (18).
4. Zastrčte další příslušenství do držáků příslušenství (4) na hlavě motoru (3) a nožičkách (11).

Likvidace/ochrana životního prostředí

Přístroj, příslušenství a balení zlikvidujte ekologickou recyklací.



Elektrická zařízení nepatří do domácího odpadu.

Symbol přeškrtnuté popelnice na kolečkách znamená, že tento výrobek nesmí být po skončení své životnosti likvidován jako netříděný komunální odpad.

Směrnice 2012/19/EU o odpadních elektrických a elektronických zařízeních (OEEZ):

Spotřebitelé jsou ze zákona povinni recyklovat elektrická a elektronická zařízení na konci jejich životnosti způsobem šetrným k životnímu prostředí. Tímto způsobem je zajištěna

recyklace šetrná k životnímu prostředí a šetřící zdroje.

V závislosti na tom, jak je vše implementováno ve vnitrostátním právu, máte následující možnosti:

- vrátit v prodejně,
- odevzdat na oficiálním sběrném místě,
- zaslat zpět výrobci/distributorovi.

Tento stav se netýká příslušenství starých přístrojů a pomocných prostředků bez elektrických součástí.

Hledání chyb

Následující tabulka Vám pomůže odstranit malé poruchy:

Problém	Možná příčina	Odstranění chyb
Přístroj se nespustí	Zapínač/vypínač (1) je vypnutý	Zkontrolujte polohu zapínače/vypínače (1)
	Chybí síťové napětí	Zkontrolujte zásuvku, síťový připojovací kabel, připojovací zástrčku, pojistku, v případě potřeby je nechte opravit kvalifikovaným elektrikářem.
	Zapínač/vypínač (1) je vadný	Obratťe se na servisní středisko.
	Opotřebované uhlíkové kartáče	
	Vadný motor	
Nízký nebo chybějící sací výkon	Sací hadice (19) nebo hubice ucpané	Odstranění ucpání a zablokování
	Sací trubka (18) není správně smontovaná	Teleskopickou trubku (18) správně sestavte
	Nádoba (10) je otevřená	<i>Montáž a demontáž hlavy motoru, str. 98</i>
	Nádoba (10) plná	Vyprázdnění nádoby (10)
	Filtr (23/25/26) plný nebo ucpaný	Vyprázdněte, vyčistěte nebo vyměňte filtr (23/25)
	Plovák ve filtračním koši (30) je ve špatné poloze (např. v důsledku trhavých pohybů)	Vypněte přístroj tak, aby plovák poklesl, a poté jej znovu zapněte
	Plovák ve filtračním koši (30) je vadný	Obratťe se na servisní středisko.
	Plovák neuzavře sací otvor	Plovák ve filtračním koši (30) se nepohybuje
	Plovák ve filtračním koši (30) je vadný	Obratťe se na servisní středisko.
Z přístroje je vyfukován prach nebo nečistoty	Filtr (23/25/26) chybí nebo není správně namontován	<i>Montáž a demontáž filtru a sáčku filtru, str. 99</i>

Servis

Záruka

Vážení zákazníci,

na tento výrobek získáváte záruku 3 let od data zakoupení. V případě závad na tomto výrobku máte nárok na zákonná práva vůči prodejci tohoto výrobku. Tato zákonná práva nejsou omezena níže uvedenou zárukou.

Záruční podmínky

Záruční doba začíná datem nákupu. Dobře uschovejte originální pokladní doklad. Tento doklad je potřebný jako doklad o koupi. Dojde-li k vadě materiálu nebo výrobní vadě během tří let od data nákupu tohoto výrobku, opravíme nebo vyměníme Vám výrobek podle našeho uvážení zdarma. Toto záruční plnění vyžaduje, aby vadný výrobek a doklad o koupi (pokladní doklad) byly předloženy během tříleté lhůty a bylo stručně písemně popsáno, o jakou závadu se jedná a kdy k ní došlo.

Pokud je vada kryta naší zárukou, obdržíte zpět opravený nebo nový výrobek. S opravou nebo výměnou výrobku nezačne plynout nová záruční doba.

Záruční doba a zákonné nároky z vad

Záruční doba se záručním plnění neprodlouží. To platí také pro vyměněné a opravené díly. Jakákoli poškození nebo vady, které se již v době nákupu vyskytly, je nutné nahlásit ihned po vybalení. Opravy provedené po uplynutí záruční doby jsou za poplatek.

Rozsah záruky

Výrobek byl pečlivě vyroben podle přísných směrnic pro jakost a před dodáním pečlivě zkontrolován.

Záruční plnění platí pro vady materiálu nebo výrobní vady. Tato záruka se nevztahuje na díly výrobku, které jsou vystaveny běžnému opotřebení, a lze je proto považovat za opotřebitelné součásti (např. filtr) nebo za poškození křehkých částí.

Tato záruka zaniká, pokud je výrobek poškozen, nesprávně používán nebo není udržován. Pro správné používání výrobku se musí přesně dodržovat všechny pokyny uvedené v návodu k obsluze. Je nutné se bezpodmínečně vyvarovat použití a jednání, které nejsou v tomto návodu k obsluze doporučovány nebo před nimiž se varuje.

Výrobek je určen pouze pro soukromé použití a není určen ke komerčnímu používání. Záruka zaniká v případě hrubého a nesprávného zacházení, použití násilí a zásahů, které nebyly provedeny naší autorizovanou servisní pobočkou.

Vyřízení v záručním případě

V zájmu rychlého zpracování Vašeho požadavku postupujte podle následujících pokynů:

- Pro všechny dotazy si připravte doklad o koupi a číslo položky (např. IAN 485994_2501) jako doklad o nákupu.
- Číslo položky naleznete na typovém štítku na výrobku, na rytině na výrobku, na titulní straně návodu k obsluze (vlevo dole) nebo na nálepce na zadní nebo spodní straně výrobku.
- Pokud se vyskytnou funkční chyby nebo jiné závady, nejprve kontaktujte níže uvedený servisní středisko **telefonicky** nebo použijte náš **kontaktní formulář**, který najdete na stránkách *parkside-diy.com* v kategorii **Servis**.
- Po konzultaci s naším servisním střediskem můžete bezplatně zaslat vadný výrobek na adresu služby, kterou jste obdrželi, s přiloženým dokladem o koupi (účtenkou), s uvedením povahy vady a kdy k ní došlo. K zamezení problémů s přijetím a dalším nákladům je bezpodmínečně nutné používat pouze adresu, která Vám byla oznámena. Ujistěte se, že zásilka není zaslaná nevyplaceně, není objemným zbožím, expresem nebo jiným speciálním nákladem. Zašlete výrobek včetně veškerého příslušenství dodaného při nákupu a zajistěte, aby přepravní obal byl dostatečně bezpečný.



Na stránkách *parkside-diy.com* můžete nahlížet do těchto a mnoha dalších příruček a stahovat je. S tímto QR kódem se dostanete přímo na *parkside-diy.com*. Vyberte svou zemi a vyhledejte pomocí vyhledávací masky návody k obsluze. Zadáním čísla položky (IAN) 485994_2501 můžete otevřít svůj návod k obsluze.

Oprávérenská služba

Pro opravy, **které nepodléhají záruce**, se obraťte na servisní středisko. Tam Vám rádi poskytneme odhad nákladů.

- Můžeme přijímat pouze přístroje, které byly při zaslání dostatečně zabaleny a ofrankovány.

Náhradní díly a příslušenství

Náhradní díly a příslušenství jsou k dostání na webových stránkách www.grizzlytools.shop. Pokud máte problémy při objednání, kontaktujte nás prostřednictvím našeho online obchodu. V případě dalších dotazů se obraťte na: *Service-Center, str. 104*

Poz. č.	Název	Obj. č.
3	hlava motoru (EU)	72079326
9	západkový uzávěr	91105844
10	nádoba	91106133
11	nožička (s vodicím kolečkem a úchytkou příslušenství) (x5)	91105502
12	antistatický řetěz	91105503
18	teleskopická sací trubka	91105849
19	sací hadice	91105846
22	rukojeť	91104782
23	pěnový filtr, balení po 3 ks	91106134
26	papírový filtrační sáček, balení po 5 ks	30250133
27	štěrbínová hubice	91099005
28	podlahová hubice s kartáčem	91105847
29	podlahová hubice s pryžovou chlopní	91105848

Upozornění: Zašlete Váš přístroj vyčištěný a s odkazem na závadu na adresu uvedenou v servisním středisku.

- Nepřijmou se přístroje zaslané neopraveně, přístroje zasílané jako objemné zboží nebo expres zaslané přístroje nebo přístroje odeslaná jinou speciální dopravou.
- Vaše odeslané vadné přístroje zlikvidujeme bezplatně.

Service-Center

CZ **Servis Česko**
Tel.: 8000 23611
Kontaktní formulář na
parkside-diy.com
IAN 485994_2501

Dovozce

Upozorňujeme, že následující adresa není servisní adresou. Nejprve kontaktujte výše uvedené servisní středisko.

Grizzly Tools GmbH & Co. KG
Stockstädter Str. 20
63762 GroBostheim
NĚMECKO
www.grizzlytools.de

Také se dodává

Název	Obj. č.
Hubice na polštáře (černy)	72800040
Hubice pro auto (černy)	91096445

Překlad původního EU prohlášení o shodě

<p>Výrobek: Vysavač na mokré a suché vysávání Model: PWD 25 C4 Sériové číslo: 000001–458000</p> <p>Výše popsaný předmět prohlášení je ve shodě s příslušnými harmonizačními právními předpisy Unie:</p>	
<p>2014/35/EU • 2014/30/EU • 2011/65/EU & (EU) 2015/863</p>	
<p>Výše popsaný předmět prohlášení je ve shodě se směrnicí Evropského parlamentu a Rady 2011/65/EU ze dne 8. června 2011 o omezení používání některých nebezpečných látek v elektrických a elektronických zařízeních.</p> <p>Pro zajištění shody byly použity následující harmonizované normy a národní normy a předpisy:</p>	
<p>EN 60335-1:2012/A15:2021 • EN 60335-2-2:2010/A1:2013 EN 62233:2008 • EN IEC 55014-1:2021 • EN IEC 55014-2:2021 EN IEC 61000-3-2:2019/A2:2024 • EN 61000-3-3:2013/A2:2021 EN IEC 63000:2018</p>	
<p>Toto prohlášení o shodě vydal na vlastní odpovědnost výrobce:</p>	
<p> Grizzly Tools GmbH & Co. KG Stockstädter Str. 20 63762 Großostheim NĚMECKO 05.09.2025</p>	<p> Christian Frank Zplnomocněný zástupce dokumentace</p>

Obsah

Úvod	106
Používanie na určený účel.....	106
Rozsah dodávky/Príslušenstvo.....	106
Prehľad.....	107
Opis funkcie.....	107
Piktogramy pre používanie hubíc a filtrov.....	107
Technické údaje.....	108
Bezpečnostné pokyny	108
Význam bezpečnostných pokynov.....	108
Piktogramy a symboly.....	108
Bezpečné uvedenie do prevádzky.....	108
Príprava	111
Ovládacie prvky.....	111
Montáž a demontáž hlavy motora.....	112
Montáž.....	112
Montáž a demontáž sacej hadice.....	112
Montáž a demontáž filtra a filtračného vrecka.....	112
Voľba hubice.....	113
Prevádzka	113
Elektrostatický výboj.....	113
Suché vysávanie.....	113
Mokrú vysávanie.....	113
Fúkanie.....	114
Zapnutie a vypnutie.....	114
Čistenie, údržba a skladovanie	114
Čistenie.....	114
Údržba.....	115
Skladovanie.....	115
Likvidácia/ochrana životného prostredia	115
Vyhľadávanie chýb	115
Servis	116
Garancija.....	116
Opravný servis.....	117
Service-Center.....	117
Importér.....	118
Náhradné diely a príslušenstvo	118
Preklad originálneho vyhlásenia o zhode EÚ	119
Rozložený pohľad	165

Úvod

Blahoželáme vám k nákupu nového vysávača na mokré a suché vysávanie (v nasledujú-

cej časti nazývanej prístroj alebo elektrické náradie).

Rozhodli ste sa tým pre vysoko kvalitný prístroj. Tento prístroj bol počas výroby skontrolovaný vzhľadom na kvalitu a podrobný výrobný kontrolu. Tým je zabezpečená funkčná schopnosť prístroja.

Nedá sa vylúčiť, že sa v jednotlivých prípadoch na alebo v prístroji, resp. v hadicových vedeniach nenachádzajú zvykové množstvá vody. Nejde o nedostatok alebo poruchu a nie je dôvod k znepokojeniu.



Návod na obsluhu je súčasťou tohto prístroja. Obsahuje dôležité pokyny pre bezpečnosť, používanie a likvidáciu. Starostlivo si prečítajte návod na obsluhu. Oboznámte sa s ovládacími dielmi a správnym používaním prístroja. Prístroj používajte iba ako je opísané a na uvedené oblasti použitia. Návod na obsluhu si dobre uschovajte a pri odovzdávaní prístroja tretej osobe dodajte tiež všetky podklady.

Používanie na určený účel

Prístroj je určený výlučne na nasledujúce používanie:

- Mokré a suché vysávanie v domácej oblasti, ako napr. v domácnosti, hobby miestnosti, aute alebo garáži
- ako dúchadlo
- Vysávanie vody

Vysávanie výbušných látok, látok ohrozujúcich zdravie či horľavých tekutín je zakázané. Každé iné používanie, ktoré nie je v tomto návode na obsluhu výslovne povolené, môže predstavovať vážne nebezpečenstvo pre používateľa a viesť k škodám na prístroji. Obsluhujúca osoba alebo používateľ je zodpovedný za zranenia iných ľudí alebo poškodenia ich majetku. Prístroj je určený na použitie pre domácich majstrov. Nie je koncipovaný na trvalé komerčné nasadenie. Pri komerčnom používaní záruka zaniká. Výrobca neručí za škody, ktoré vzniknú v dôsledku používania v rozpore s určením alebo nesprávnej obsluhy.

Rozsah dodávky/Príslušenstvo

Vybaľte prístroj a skontrolujte rozsah dodávky.

Obalový materiál riadne zlikvidujte.

- Hlava motora

- Nádoba
 - Teleskopická nasávací rúra
 - Skladaný filter (predmontované)
 - Preklad pôvodného návodu na použitie
- Nasledujúce komponenty sa pri dodaní nachádzajú v nádobe
- 5 x Noha (s otočným kolieskom a držiakom príslušenstva)
 - Sacia hadica
 - držadlo
 - Penový filter
 - Papierové filtračné vrečko
 - Podlahová hubica s kefou
 - Podlahová hubica s gumovou chlopňou
 - Štrbinová hubica

Prehľad

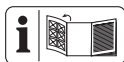

Obrázky prístroja nájdete na prednej a zadnej vyklápacej strane.

- 1 zapínač/vypínač
 - 2 Rukoväť na prenášanie
 - 3 Hlava motora
 - 4 Držiak príslušenstva
 - 5 držiak (sieťový pripojovací kábel)
 - 6 Tlačidlo čistenia filtra
 - 7 sieťový pripojovací kábel
 - 8 Držiak nasávacej rúry
 - 9 Uzáver na zacvaknutie
 - 10 Nádoba
 - 11 Noha (s otočným kolieskom a držiakom príslušenstva)
 - 12 Antistatická reťaz
 - 13 Výpustný otvor
 - 14 Prípojka vysávania
 - 15 Prípojka fúkania
- Príslušenstvo**
- 16 Blokovanie (Teleskopická nasávací rúra)
 - 17 Prídružný výstupok (Teleskopická nasávací rúra)
 - 18 Teleskopická nasávací rúra
 - 19 Sacia hadica
 - 20 Blokovanie (Sacia hadica)
 - 21 Regulácia vzduchu
 - 22 držadlo

Filter

- 23 Penový filter
- 24 Blokovanie (Skladaný filter)
- 25 Skladaný filter
- 26 Papierové filtračné vrečko

Hubice

- 27 Štrbinová hubica
- 28 Podlahová hubica s kefou
- 29 Podlahová hubica s gumovou chlopňou

Obr C

- 30 Filtračný kôš

Opis funkcie

Prístroj je vybavený nádobou z ušľachtilej ocele. Kolieska umožňujú veľkú pohyblivosť prístroja. Pri mokrom vysávaní preruší plavák nasávaný prúd vzduchu, keď je nádoba plná. Navyše má prístroj funkciu fúkania.

Na zabránenie elektrostatického výboja počas vysávania je na spodnej strane prístroja namontovaná antistatická reťaz.

Funkcia prvkov obsluhy je uvedená v nasledujúcich opisoch.

Piktogramy pre používanie hubíc a filtrov



Hubica na vysávanie kobercov.



Hubica na vysávanie hladkých povrchov a tvrdých podláh.



Hubica na vysávanie prachu a nečistôt zo škár a štrbín.



Špeciálna hubica na vysávanie čalúnenia a matracov.



Špeciálna hubica na čistenie auta.



Filter na vysávanie kvapalín.



Filter nie je vhodný na vysávanie kva-
palín.



Filter na vysávanie suchých nečistôt
v domácnosti, garáži a dielni.

Technické údaje

Vysávač na mokré a suché vysávanie

.....	PWD 25 C4
Menovité napätie U	220–240 V~, 50/60 Hz
Menovitý výkon P	1400 W
Dĺžka sieťový pripojovací kábel	4 m
Trieda ochrany	II (dvojitá izolácia)
Druh ochrany	IPX4
Sací výkon	240 Air-Watt
Maximálny podtlak	17 kPa
Objemový prúd	2,2 m ³ /min
Objem nádoby	
– brutto	25 l

Bezpečnostné pokyny

Tento odsek sa zaoberá základnými bezpeč-
nostnými pokynmi pri používaní prístroja.

Význam bezpečnostných pokynov

▲ NEBEZPEČENSTVO! Keď tento bezpeč-
nostný pokyn nebudete dodržiavať, nastane
úraz. Následkom je ťažké telesné poranenie
alebo smrť.

▲ VAROVANIE! Keď tento bezpečnostný
pokyn nebudete dodržiavať, môže nastať
úraz. Následkom je možné telesné poranenie
alebo smrť.

▲ OPATRNE! Keď tento bezpečnostný po-
kyn nebudete dodržiavať, nastane úraz. Ná-
sledok je možné ľahké alebo stredne ťažké
telesné poranenie.

UPOZORNENIE! Keď tento bezpečnostný
pokyn nebudete dodržiavať, nastane úraz.
Následkom sú možné vecné škody.

Piktogramy a symboly

Piktogramy na prístroji



Starostlivo si prečítajte návod na ob-
sluhu. Oboznámte sa s ovládacími
dielmi a správnym používaním prís-
troja.



Len pre studený popol*! Existuje ne-
bezpečnosť požiaru, ak nasávaný
materiál prekročí teplotu 40 °C!



Trieda ochrany II (dvojitá izolácia)



Tlačidlo pre systém čistenia filtra



Elektrické prístroje nepatria do do-
mového odpadu.

* „Studený popol“ je popol, ktorý sa dosta-
točne dlho chladil a už neobsahuje žeravé
uhlíky. To sa dá zistiť prehrabávaním popola
kovovým nástrojom pred použitím prístroja.
Zo studeného popola nevychádza už vníma-
telné tepelné žiarenie.

Bezpečné uvedenie do prevádzky



Pozor! Pri používaní
elektrického prístro-
ja sa musia dodržia-
vať predpisy ochrany
proti zásahu elektric-
kým prúdom a tiež zá-
kladné bezpečnost-
né predpisy prevencie
pred úrazmi a predpi-
sy požiarnej ochrany:

Všeobecné upozornenia

- Starostlivo si prečítajte
návod na obsluhu. Obo-
známte sa s ovládacími

dielmi a správnym používaním prístroja.

- Tento prístroj môžu používať deti staršie ako 8 rokov, ako aj osoby so zníženými fyzickými, senzorickými alebo mentálnymi schopnosťami, alebo nedostatkom skúsenosti a vedomostí, ak sú pod dohľadom alebo boli poučené o bezpečnom používaní prístroja a porozumeli súvisiacim nebezpečenstvám. Deti sa nesmú hrať s prístrojom. Čistenie a používateľskú údržbu nesmú vykonávať deti bez dozoru.
- Pamätajte na to, že používateľ je zodpovedný voči iným osobám alebo ich majetku za úrazy a ohrozenia.
- Dodržiavajte ochranu proti hluku a miestne predpisy.

Príprava

- Pred použitím vždy skontrolujte pripojovací a predlžovací kábel, či sa na ňom nevyskytujú známky poškodenia alebo starnutia. Ak sa kábel počas používania poškodí,

musíte ho ihneď odpojiť od napájacej siete, **NE DOTÝKAJTE SA KÁBLA PRED JEHO ODPOJENÍM OD SIETE**. Prístroj nepoužívajte, keď je kábel poškodený alebo opotrebovaný.

- Dávajte pozor na to, aby sa sieťové napätie a sieťová frekvencia zhodovali s údajmi na typovom štítku. Prispôsobenie rôznym sieťovým frekvenciám je automatické.
- Prístroj zapojte iba do zásuvky s ochranným zariadením proti chybovému prúdu (RCD) s menovitým chybovým prúdom nie väčším ako 30 mA.
- Prístroj pripojte na zásuvku, ktorá je istená minimálne na 16 A.
- Ak sa sieťový pripojovací kábel tohto prístroja poškodí, musí sa vymeniť výrobcom, jeho zákazníckym servisom alebo podobnou kvalifikovanou osobou, aby sa zabránilo ohrozeniam. Obráťte sa na servisné centrum.
- Pred použitím prístroja vždy skontrolujte, aby bol

prístroj správne zmontovaný a aby boli filtre v správnej polohe. Nikdy nevysávajú bez filtra. Prístroj by sa mohol poškodiť.

- Nikdy nepoužívajte prístroj, keď sú v blízkosti deti alebo zvieratá. Osoby v blízkosti musia nosiť ochranný odev.

Prevádzka

- Pracujte opatrne, dávajte pozor na to, čo robíte, a pri práci s prístrojom postupujte s rozvahou. Nepoužívajte prístroj, keď pociťujete únavu alebo ste pod vplyvom drog, alkoholu alebo liekov.
- Ľudia a zvieratá nesmú byť s prístrojom vysávané.
- Saciu hadicu a hubice počas prevádzky nikdy nesmerujte na seba ani na iné osoby, hlavne nie na oči a uši. Existuje nebezpečenstvo poranenia.
- Hubice a nasávacía rúra sa pri prácach nemôžu dostať do výšky hlavy. Existuje nebezpečenstvo poranenia.
- Nevysávajú horúce, žeravé, horľavé, výbušné alebo zdravie ohrozujúce nebezpečné látky. Medzi ne patrí horúci popol, benzín, rozpúšťadlá, kyseliny alebo lúhy. Existuje nebezpečenstvo požiaru a zranenia.
- Dávajte pozor na to, aby sa sieťový pripojovací kábel nepoškodil ťahaním cez ostré hrany, zovretím alebo ťahaním za kábel.
- Nepoužívajte sieťový pripojovací kábel na vytiahnutie pripojovacej zástrčky zo zásuvky alebo na ťahanie prístroja. Sieťový pripojovací kábel chráňte pred horúčavou, olejom a ostrými hranami.
- Nikdy neprepravujte prístroj, zatiaľ čo beží pohon.
- Prístroj vypnite a vytiahnite pripojovaciu zástrčku zo zásuvky. Uistite sa, či sa úplne zastavili všetky pohyblivé diely
 - vždy, keď opustíte prístroj,
 - skôr ako vymeníte príslušenstvo,

- pred uvoľnením alebo odstránením blokování,
- predtým než prístroj skontrolujete, vyčistíte alebo budete na ňom vykonávať práce.
- V prípade, že prístroj začne neobyčajne silne vibrovať, je potrebná okamžitá kontrola:
 - prekontrolujte vzhľadom na uvoľnené diely a tieto pevne utiahnite,
 - vyhľadajte poškodenia,
 - vymeňte poškodené príslušenstvo. Ohľadom opráv sa obráťte na Servisné centrum.
- Otvorenie prístroja smie uskutočniť iba elektrikár s príslušnou kvalifikáciou. V prípade opráv sa vždy obráťte na naše servisné centrum.
- Vypnite pohon, odpojte prístroj od elektrického napájania a nechajte prístroj vychladnúť, ak bol prístroj zastavený v záujme čistenia, nastavenia, uskladnenia alebo výmeny dielu príslušenstva.
- Prístroj starostlivo ošetríte a udržiavajte ho čistý.
- Prístroj uschovajte mimo dosahu detí.

Čistenie, údržba a skladovanie

- Pred odložením prístroja na dlhší čas nechajte vychladnúť motor.
- Z bezpečnostných dôvodov vymeňte všetky opotrebované alebo poškodené diely. Používajte výhradne originálne náhradné diely a originálne príslušenstvo. Pri použití iných dielov sa okamžite stráca nárok na záručné plnenie.

Príprava

▲ VAROVANIE! Nebezpečenstvo poranenia v dôsledku neúmyselne spusteného prístroja. Prípojovacia zástrčka zastrčte do zásuvky až vtedy, keď je prístroj úplne pripravený na použitie.

Ovládacie prvky

Pred prvou prevádzkou prístroja spoznajte ovládače.

zapínač/vypínač (1)

- Zapnutie: Vypínač zap/vyp (1) dajte do polohy „1“ (ZAP).
- Vypnutie: Vypínač zap/vyp (1) dajte do polohy „0“ (VYP).

Tlačidlo čistenia filtra (6)

- *Tlačidlo čistenia filtra, S. 114*

Regulácia vzduchu (21)

- Otvorte reguláciu vzduchu: Sacia sila na dýze je menšia.

Blokovanie (16)

Nastavte dĺžku teleskopickej nasávacej rúry (18).

1. Stlačte a držte stlačené blokovanie (16) nasávacej rúry (18) smerom dopredu.
2. Nastavte vnútornú časť teleskopickej nasávacej rúry (18) na želanú dĺžku.
3. Pustite blokovanie (16) nasávacej rúry (18).
4. Keď vnútorná časť teleskopickej nasávacej rúry (18) nezaskočí, zasuňte ju k nasledujúcej západke smerom dopredu alebo dozadu.

Montáž a demontáž hlavy motora

Demontáž hlavy motora (Obr A)

1. Odblokujte rýchlozávery (9) na nádobe (10).
2. Odoberte hlavu motora (3).
Odložte hlavu motora (3) s hornou stranou nadol.

Montáž hlavy motora (Obr A)

1. Nasaďte hlavu motora (3) na nádobu (10).
Vypínač zap/vyp (1) ukazuje na prípojku nasávania (14).
2. Zablokujte rýchlozávery (9) na nádobe (10).

Montáž

Stav dodávky

- Hlava motora (predmontované)
- Skladaný filter (predmontované)
- 5 x Noha (s otočným kolieskom a držiakom príslušenstva) (nenamontované).

Montáž nôh (Obr B)

1. Demontujte hlavu motora (3).
2. Nádobu (10) položte so spodnou stranou nahor na pevnú podložku.
3. Nasaďte nohy (11) do uchytení na spodnej strane nádoby.
Nohy počuteľne zapadnú.
4. Namontujte hlavu motora (3).

Montáž a demontáž sacej hadice

Montáž sacej hadice (Obr A)

1. Zastrčte hrubý koniec sacej hadice (19) s blokovaním (20) do prípojky:
 - Vysávanie: Prípojka vysávania (14) (na nádobe)
 - Fúkanie: Prípojka fúkania (15) (na hlavu motora)
 Zablokovania počuteľne zapadne.

Demontáž sacej hadice (Obr A)

1. Stlačte a držte stlačené blokovanie (20) na sacej hadici (19).
2. Sáciu hadicu (19) vyťahnite z prípojky.

Montáž a demontáž filtra a filtračného vrecka

Prehľad

Prístroj má nasledujúce filtre a vrecká:

- **Skladaný filter (25)**
 - Suché vysávanie
 - Použite navyše papierové filtračné vrecko, aby sa skladaný filter príliš rýchlo neupchal.
 - *Tlačidlo čistenia filtra, S. 114*
- **Penový filter (23)**
 - Mokré vysávanie
- **Papierové filtračné vrecko (26)**
 - Suché vysávanie

Demontáž skladaného filtra (Obr C)

1. Demontujte hlavu motora (3).
Odložte hlavu motora (3) s hornou stranou nadol.
2. Odblokujte blokovanie (24) skladaného filtra (25).
3. Odstráňte skladaný filter (25).

Montáž skladaného filtra (Obr C)

1. Demontujte hlavu motora (3).
Odložte hlavu motora (3) s hornou stranou nadol.
2. Demontujte prípadne penový filter (23).
3. Penový filter (25) umiestnite nad filtračným košom (30).
4. Keď skladaný filter (25) ihneď nedolieha, otočte uzáver, až sa skladaný filter pohne do smeru hlavy motora (3).
5. Zablokujte blokovanie (24) skladaného filtra (25).
6. Namontujte hlavu motora.

Montáž filtračného vrecka (Obr D)

Návod platí pre papierové filtračné vrecko (26).

1. Demontujte hlavu motora (3).
Odložte hlavu motora (3) s hornou stranou nadol.
2. Vyhrňte filtračné vrecko vo vnútri nádoby (10) cez prípojku vysávania (14). Tesniaci krúžok na otvore filtračného vrecka musí úplne obopínať stenu na prípojke vysávania.
3. Namontujte hlavu motora.

Demontáž filtračného vrecka (Obr D)

1. Demontujte hlavu motora (3).
Odložte hlavu motora (3) s hornou stranou nadol.
2. Filtračné vrečko môžete vybrať.
3. Namontujte hlavu motora.

Demontáž penového filtra (Obr C)

1. Demontujte hlavu motora (3).
Odložte hlavu motora (3) s hornou stranou nadol.
2. Opatrne odoberte penový filter (23).

Montáž penového filtra (Obr C)

Vkladajte iba suchý filter.

1. Demontujte hlavu motora (3).
Odložte hlavu motora (3) s hornou stranou nadol.
2. Naviňte penový filter (23) malý kúsok.
3. Penový filter ťahajte cez filtračný kôš (30).
4. Penový filter hladko zviňte.
5. Namontujte hlavu motora.

Voľba hubice

Podlahová hubica s gumovou chlopňou (29)

- Mokré vysávanie

Podlahová hubica s kefou (28)

- Suché vysávanie

Štrbinová hubica (27)

- Vysávanie škár, rohov a vykurovacích teles

Montáž a demontáž hubice

Hubice sa dajú jednoducho nasadiť na nasávaciu rúru (18), držadlo (22) alebo saciu hadicu (19) a odobrať.

Prevádzka

Elektrostatický výboj

Na zabránenie elektrostatickému výboju počas vysávania je na spodnej strane prístroja namontovaná antistatická reťaz. Napriek tomu môže počas používania dôjsť jednotlivo k nebezpečným zásahom elektrickým prúdom. Výskyt týchto zásahov elektrickým prúdom môžete minimalizovať. Dávajte pozor na nasledujúce body:

- **Vysoká vlhkosť vzduchu**
Postarajte sa o vyššiu vlhkosť vzduchu v príslušnej miestnosti. Príliš nízka vlhkosť

vzduchu môže podporovať statickú elektrinu.

- **Žiadny priamy kontakt s kožou**
Počas prevádzky noste gumové rukavice.
- **Pravidelné nabíjanie**
Držte rúru na iných kovových predmetoch, ako napr. nohy stoličky alebo stola.
- **Vysatá nečistota**
Nasatá nečistota/prach (zvlášť minerálne látky) môžu vyvolať elektrostatický výboj. Preto nádobu pravidelne vyprázdňujte a čistite.

Suché vysávanie

VAROVANIE! Nevysávajú žiadne látky ohrozujúce zdravie. Prach z tvrdého dreva (napr. buk alebo dub), ako aj kamenný prach a azbest sú považované za potenciálne karcinogénne.

Upozornenia

- Nikdy nevysávajte bez filtra!
- Papierové filtračné vrečko nie je vhodné na vysávanie jemného prachu.

Povolené filtre a hubice

- **Filter**
 - Skladaný filter (25)
- **Filtračné vrečko**
 - Papierové filtračné vrečko (odporúčané)
 - bez
- **Hubice**
 - všetky

Mokré vysávanie

VAROVANIE! Vysávanie horľavých, výbušných, žieravých látok alebo iných látok ohrozujúcich zdravie je zakázané.

Upozornenia

- Nikdy nevysávajte bez filtra!
- Pri mokrom vysávaní preruší plavák prúd nasávaného vzduchu, keď je nádoba (10) plná. Vypnite prístroj a vyprázdnite nádobu (10), pozri *Čistenie, S. 114*.
- Dávajte pozor na to, aby nasávací hubica nebola úplne ponorená vo vode, aby sa vždy nasalo trocha vzduchu.
- Nádoba nie je vhodná na skladovanie tekutín. Po mokrom vysávaní vyprázdňte nádobu.

- Pri mokrom vysávaní dávajte pozor, aby bol vysávač vždy vyššie ako vysávaná hladina vody. V opačnom prípade by mohol vzniknúť sifónový efekt.

Povolené filtre a hubice

- **Filter**
 - Penový filter (23)
- **Filtračné vrečko**
 - bez
- **Hubice**
 - Podlahová hubica (29)
 - bez

Fúkanie

Príprava funkcie fúkania (Obr E)

1. Odstráňte filter a filtračné vrečko.
Pozri *Montáž a demontáž filtra a filtračného vrečka*, S. 112.
2. Zasuňte saciu hadicu (19) do prípojky fúkania (15).
pozri *Montáž a demontáž sacej hadice*, S. 112.

Zapnutie a vypnutie

Príprava

1. Úplne odviňte saciu hadicu (19).
2. Pripravte prístroj na želanú funkciu: Filter, filtračné vrečko, sacia hadica, nasávacía rúra, dýza
3. Pripojovacia zástrčka prístroja zastrčte do zásuvky.

Zapnutie

1. Vypínač zap/vyp (1) dajte do polohy „I“ (ZAP).

Vypnutie

1. Vypínač zap/vyp (1) dajte do polohy „0“ (VYP).
2. V prestávkach v práci môžete teleskopickú nasávaciu rúru (18) s prídržným výstupkom (17) zavesiť na držiak nasávacej rúry (8).
3. Keď necháte prístroj bez dohľadu alebo ste hotoví s prácou, vyťahnite pripojovaciu zástrčku prístroja zo zásuvky.

Čistenie, údržba a skladovanie

▲ VAROVANIE! Zásah elektrickým prúdom! Nebezpečenstvo poranenia v dôsledku neúmyselne spusteného prístroja. Chráňte sa

pri údržbárskych a čistiacich prácach. Prístroj vypnite a vyťahnite pripojovaciu zástrčku zo zásuvky.

Údržbárske a opravárske práce, ktoré nie sú opísané v tomto návode, nechajte vykonať nášmu servisnému centru. Používajte len originálne náhradné diely.

Čistenie

Čistenie

UPOZORNENIE! Nebezpečenstvo poškodenia! Neodborné čistenie môže poškodiť prístroj. Prístroj nikdy nestríekajte vodou. Nepoužívajte žiadne ostré čistiace prostriedky, resp. rozpúšťadlá.

Všeobecné čistenie

1. Vyprázdňte nádobu (10).
2. Nádobu (10) vyčistite vlhkou handrou.
3. Vyklepte skladaný filter (25) a vyčistite ho so štetcom alebo metličkou.
4. Penový filter (23) umyte vlažnou vodou a mydlom a nechajte ho vyschnúť.
5. Plné papierové filtračné vrečko (26) vymeňte (doobjednanie pozri *Náhradné diely a príslušenstvo*, S. 118).

Vyprázdnenie tekutín z nádoby

1. Nádobu (10) umiestnite tak, aby tekutina v nádobe mohla vytekať z výpustného otvoru (13).
2. Odstráňte kryt výpustného otvoru (13). Otáčajte ↺.
3. Vyprázdnite nádobu (10).
4. Namontujte kryt výpustného otvoru (13). Otáčajte ↻.

Tlačidlo čistenia filtra

UPOZORNENIE! Nebezpečenstvo poškodenia! Funkcia čistenia filtra sa smie vykonávať iba so skladaným filtrom. Ak je vložený filter, vyčistite ho manuálne.

V prípade zhoršujúceho sa sacieho výkonu môžete dosiahnuť jeho zlepšenie stlačením tlačidla čistenia filtra.

1. Zapnite prístroj.
2. Uzatvorte nasávací otvor sacej hadice (19). K tomu zatlačte saciu hadicu na dno.
3. Stlačte tlačidlo čistenia filtra (6) na niekoľko sekúnd.
Cez skladaný filter sa fúka vzduch, aby sa odstránili zvyšky a špina.
4. Zopakujte postup niekoľkokrát.

Údržba

Prístroj si nevyžaduje údržbu.

Skladovanie

Prístroj a príslušenstvo skladujte vždy:

- v čistote
- v suchu
- chránené pred prachom
- mimo dosahu detí

Upozornenia

- Nádoba nie je vhodná na skladovanie tekutín. Po mokrom vysávaní vyprázdnite nádobu.

Príprava (Obr F)

1. Naviňte sieťový pripojovací kábel (7) na držiak (5).
2. Teleskopickú nasávaciu rúru (18) zasuňte do seba a pridrzný výstupok (17) zastrčte na držiak nasávacej rúry (8).
3. Oviňte saciu hadicu (19) okolo prístroja a zastrčte držadlo (22) do nasávacej rúry (18).
4. Zastrčte ďalšie príslušenstvo do držiakov príslušenstva (4) na hlave motora (3) a nohách (11).

Likvidácia/ochrana životného prostredia

Prístroj, príslušenstvo a obal odovzdajte na ekologické opätovné zhodnotenie.



Elektrické prístroje nepatria do domového odpadu.

Symbol preškrtnutého kontajnera na kolieskach znamená, že tento výrobok sa po skončení jeho životnosti nesmie likvidovať ako neriešený komunálny odpad.

Smernica 2012/19/EÚ o odpade z elektrických a elektronických zariadení:

Spotrebiteľia sú zo zákona povinní elektrické a elektronické zariadenia na konci ich životnosti odovzdať na ekologickú recykláciu. Týmto spôsobom je zabezpečené zhodnotenie šetrné k životnému prostrediu a zdrojom. V závislosti od národných zákonov, máte tieto možnosti:

- vrátenie na predajnom mieste,
- odovzдание na oficiálnom zbernom mieste,
- zaslanie späť výrobcovi/distribútorovi.

Netýka sa to dielov príslušenstva a pomocných prostriedkov bez elektrických komponentov, pripojených k starým prístrojom.

Vyhľadávanie chýb

Nasledujúca tabuľka vám pomôže odstrániť malé poruchy:

Problém	Možná príčina	Odstránenie poruchy
Prístroj sa nespustí	Vypínač zap/vyp (1) je vypnutý	Skontrolujte polohu spínača zap/vyp (1)
	Chýba sieťové napätie	Skontrolujte zásuvku, sieťový pripojovací kábel, pripojovaciu zástrčku, poistku, v prípade potreby oprava prostredníctvom odborného elektrikára.
	Vypínač zap/vyp (1) je chybný	Obráťte sa na servisné centrum.
	Uhlíkové kefy opotrebované	
	Porucha motora	

Problém	Možná príčina	Odstránenie poruchy
Malý alebo chýbajúci sací výkon	Sacia hadica (19) alebo hubice sú upchaté	Odstránenie upchatí a blokovanií
	Nasávacía rúra (18) nie je správne poskladaná	Správne zmontujte teleskopickú rúru (18)
	Nádoba (10) otvorená	<i>Montáž a demontáž hlavy motora, S. 112</i>
	Nádoba (10) je plná	Vyprázdnenie (10) nádoby
	Filter (23/25/26) je plný alebo upchatý	Filter (23/25) vyprázdňte, vyčistite alebo vymeňte
	Plavák vo filtračnom koši (30) je v nesprávnej polohe (napr. v dôsledku prudkých pohybov)	Vypnite prístroj, aby plavák poklesol, potom ho znova zapnite
	Plavák vo filtračnom koši (30) je chybný	Obráťte sa na servisné centrum.
Plavák nezatvára nasávací otvor	Plavák vo filtračnom koši (30) sa nepohybuje	Uvoľnite plavák
	Plavák vo filtračnom koši (30) je chybný	Obráťte sa na servisné centrum.
Prach alebo nečistoty sa zo spotrebiča vyfúkajú	Filter (23/25/26) nie je vložený alebo je vložený nesprávne	<i>Montáž a demontáž filtra a filtračného vrečka, S. 112</i>

Servis

Garancija

Vážená zákaznička, vážený zákazník,
Na tento výrobok dostávate záruku 3 rokov od dátumu kúpy. V prípade nedostatkov tohto výrobku vám voči predajcovi výrobku prináležia zákonné práva. Tieto zákonné práva nie sú obmedzené našou zárukou opísanou v nasledujúcej časti.

Záručné podmienky

Záručná doba začína s dátumom kúpy. Originálny pokladničný doklad dobre uschovajte. Tento podklad bude potrebný ako doklad o kúpe. Ak sa v rámci tri rokov od dátumu kúpy tohto výrobku vyskytne chyba materiálu alebo výroby, výrobok – podľa našej voľby – pre vás bezplatne opravíme alebo vymeníme. Toto poskytnutie záruky predpokladá, že v rámci trojročnej lehoty sa predloží chybný výrobok a doklad o kúpe (pokladničný doklad) a krátko sa písomne opíše, v čom existuje nedostatok a kedy sa vyskytol.

Ak je chyba pokrytá našou zárukou, dostanete späť opravený alebo nový výrobok. S opravou alebo výmenou výrobku nezačína žiadne nové záručné obdobie.

Záručná doba a zákonné nároky na odstránenie nedostatkov

Záručná doba sa poskytnutím záruky nepredlžuje. To platí aj pre vymenené a opravené diely. Škody a nedostatky existujúce prípadne už pri kúpe sa musia ihneď pri vybalení ohlásiť. Opravy pripadajúce po uplynutí záručnej doby sú s povinnosťou úhrady.

Rozsah záruky

Výrobok bol starostlivo vyrobený podľa prísnych kvalitatívnych smerníc a pred dodávkou bol svedomito skontrolovaný. Poskytnutie záruky platí výlučne na chyby materiálu alebo výroby. Táto záruka sa nevzťahuje na časti výrobku, ktoré sú vystavené normálnemu opotrebeniu a preto je možné na ne prihliadať (napr. Filter) ako na rýchlo opotrebitelné diely alebo na poškodenia na rozbitných dieloch.

Táto záruka prepadá, keď je výrobok poškodený, neodborne používaný alebo nebola na ňom vykonávaná údržba. Pre odborné používanie výrobku je nutné presne dodržiavať všetky pokyny uvedené v návode na obsluhu. Účelom použitia a manipuláciám, od ktorých sa v návode na obsluhu odrádza alebo pred ktorými sa varuje, je možné bezpodmienečne zabrániť.

Výrobok je určený iba na súkromné a nekomerčné použitie. Pri nesprávnej alebo neod-

bornej manipulácii, aplikácii násilia a pri zásahoch, ktoré neboli uskutočnené našou autorizovanou servisnou pobočkou, záruka zaniká.

Vybavenie v záručnom prípade

Aby bolo možné zaručiť rýchle vybavenie vašej žiadosti, postupujte podľa nasledujúcich pokynov:

- V prípade akýchkoľvek otázok si pripravte pokladničný doklad a číslo výrobku (IAN 485994_2501) ako doklad o nákupe.
- Číslo výrobku nájdete na typovom štítku na výrobku, gravúre na výrobku, na titulnej stránke návodu na obsluhu (vľavo dole) alebo na nálepke na zadnej alebo spodnej strane výrobku.
- Ak by sa mali vyskytnúť funkčné chyby alebo iné nedostatky, kontaktujte najprv **telefonicky** alebo použite náš **kontaktný formulár**, ktorý nájdete na *parkside-diy.com* v kategórii **Servis** nasledovne uvedené servisné centrum.
- Výrobok zaznamenaný ako chybný môžete po konzultácii s naším servisným centrom zaslať pre vás s oslobodením od poštovného na vám oznámenú servisnú adresu za pripojenia dokladu o kúpe (pokladničný doklad) a informácie, v čom spočíva nedostatok a kedy sa vyskytol. Aby bolo možné zabrániť problémom s prevzatím a prídavným nákladom, použite bezpodmienečne iba adresu, ktorá sa vám oznámi. Zabezpečte, aby sa odoslanie uskutočnilo bez vyplatenia, ako neskladný tovar, expresne alebo ako iná zvláštna zásielka. Výrobok pošlite, prosím, vráť. všetkých súčasne dodaných dielov príslušenstva a postarajte sa o dostatočne bezpečné prepravné balenie.



Na *parkside-diy.com* si môžete pozrieť a stiahnuť túto a mnohé ďalšie príručky. Týmto QR kódom sa dostanete priamo na stránku *parkside-diy.com*. Vyberte svoju krajinu a cez vyhľadávanie si nájdite návody na obsluhu. Po zadaní čísla výrobku (IAN) 485994_2501 si budete môcť otvoriť návod na obsluhu.

Opravný servis

Ohľadom opráv, ktoré **nepodliehajú záruke**, sa obráťte na Servisné centrum. Tam dostanete s ochotou predbežný návrh nákladov.

- Môžeme spracovať iba prístroje, ktoré boli zaslané dostatočne zabalené a ofrankované.

Upozornenie: Váš prístroj pošlite, prosím, vyčistený a s upozornením na chybu na adresu uvedenú Servisným centrom.

- Prístroje zaslané bez úhrady prepravného, ako aj prístroje, ktoré boli zaslané ako veľkorozmerný náklad, expresom alebo s iným špeciálnym prepravným nebudú prevzaté.
- Vaše zaslané chybné prístroje zlikvidujeme bezplatne.

Service-Center

SK Servis Slovensko
Tel.: 0800 003409
Kontaktný formulár na
parkside-diy.com
IAN 485994_2501

Importér

Zohľadnite, prosím, že nasledujúca adresa nie je servisná adresa. Najprv kontaktujte ho- re uvedené servisné centrum.

Grizzly Tools GmbH & Co. KG
Stockstädter Str. 20
63762 Großostheim
NEMECKO
www.grizzlytools.de

Náhradné diely a príslušenstvo

Náhradné diely a príslušenstvo dostanete na www.grizzlytools.shop. Ak by sa pri objedná- vaní vyskytli problémy, kontaktujte nás cez náš internetový obchod. V prípade ďalších otázok sa obráťte na: *Service-Center, S. 117*

Poz. č.	Název	Obj. č.
3	Hlava motora (EU)	72079326
9	Uzáver na zacvaknutie	91105844
10	Nádoba	91106133
11	Noha (s otočným kolieskom a držiakom príslušenstva) (x5)	91105502
12	Antistatická reťaz	91105503
18	Teleskopická nasávacía rúra	91105849
19	Sacia hadica	91105846
22	držadlo	91104782
23	Penový filter, balenie po 3 ks	91106134
26	Papierové filtračné vrečko, balenie po 5 ks	30250133
27	Štrbinová hubica	91099005
28	Podlahová hubica s kefou	91105847
29	Podlahová hubica s gumovou chlopňou	91105848

Dodatočne dostupné

Název	Obj. č.
hubica na čalúnenie (čierny)	72800040
hubica na vysávanie v aute (čierny)	91096445

Preklad originálneho vyhlásenia o zhode EÚ

Výrobok: **Vysávač na mokré a suché vysávanie**

Model: **PWD 25 C4**

Sériové číslo: 000001–458000

Uvedený predmet vyhlásenia je v zhode s príslušnými harmonizačnými právnymi predpismi Únie:

2014/35/EU • 2014/30/EU • 2011/65/EU & (EU) 2015/863

Vyššie opísaný predmet vyhlásenia je v zhode so smernicou Európskeho parlamentu a Rady 2011/65/EU z 8. júna 2011 o obmedzení používania určitých nebezpečných látok v elektrických a elektronických zariadeniach.

Na zabezpečenie zhody sa použili tieto harmonizované normy a vnútroštátne normy a predpisy:

**EN 60335-1:2012/A15:2021 • EN 60335-2-2:2010/A1:2013
EN 62233:2008 • EN IEC 55014-1:2021 • EN IEC 55014-2:2021
EN IEC 61000-3-2:2019/A2:2024 • EN 61000-3-3:2013/A2:2021
EN IEC 63000:2018**

Toto vyhlásenie o zhode sa vydáva na výhradnú zodpovednosť výrobcu:



Grizzly Tools GmbH & Co. KG
Stockstädter Str. 20
63762 Großostheim
NEMECKO
05.09.2025

Christian Frank
Splnomocnený zástupca dokumentácie

Tartalomjegyzék

Bevezető.....	120
Rendeltetésszerű használat.....	120
A csomag tartalma / Tartozékok.....	120
Áttekintés.....	121
Működés leírása.....	121
Szimbólumok a szívófejek és szűrők használatára vonatkozóan.....	121
Műszaki adatok.....	122
Biztonsági utasítások.....	122
A biztonsági utasítások jelentése.....	122
Piktogramok és szimbólumok.....	122
Biztonságos üzembe helyezés.....	122
Előkészítés.....	126
Kezelőelemek.....	126
Motorfej felszerelése és leszerelése....	126
Összeszerelés.....	126
Szívótömlő felszerelése és leszerelése.....	126
Szűrő és szűrőzsák felszerelése és leszerelése.....	126
Szívófej kiválasztása.....	127
Üzemeltetés.....	127
Elektrosztatikus töltés.....	127
Száraz szívás.....	127
Nedves szívás.....	128
Fújás.....	128
Be- és kikapcsolás.....	128
Tisztítás, karbantartás és tárolás.....	128
Tisztítás.....	128
Karbantartás.....	129
Tárolás.....	129
Ártalmatlanítás/Környezetvédelem.....	129
Hibakeresés.....	130
JÓTÁLLÁSI TÁJÉKOZTATÓ.....	131
Pótalkatrészek és tartozékok.....	133
Az eredeti EU -megfelelőségi nyilatkozat fordítása.....	134
Robbantott ábra.....	165

Bevezető

Gratulálunk az új száraz-nedves porszívó porszívó megvásárlásához (a továbbiakban készülék vagy elektromos kéziszerszám). Vásárlásával kiváló minőségű termék mellett döntött. Ezt a készüléket a gyártás során minőségi vizsgálatnak és végső ellenőrzésnek

vetették alá. Ezáltal biztosított a készülék működőképessége.

Nem zárható ki, hogy egyes esetekben víz marad a készüléken vagy a készülékben, ill. a tömlővezetékben. Ez nem hiányosság vagy hiba és nincs ok az aggodalomra.



A használati útmutató a készülék része. Fontos tudnivalókat tartalmaz a biztonságra, használatra és ártalmatlanításra vonatkozóan. Olvassa el figyelmesen a használati útmutatót. Ismerje meg a kezelőrészeket és a készülék helyes használatát. A készüléket csak a leírtak szerint és a megadott alkalmazási területen használja. Őrizze meg a használati útmutatót és a készülék harmadik személynek történő továbbadása esetén adja át a készülékhez tartozó valamennyi leírást is.

Rendeltetésszerű használat

A készülék kizárólag a következő felhasználási célra készült:

- Nedves és száraz szívás otthoni környezetben, pl. háztartásban, hobbiszobában, autóban vagy garázsban
- fűvóként
- Víz leszívása

Tilos a robbanásveszélyes vagy egészségre káros anyagok, valamint gyúlékony folyadékok felszívása.

A készülék minden más, a jelen használati útmutatóban nem kifejezetten engedélyezett használata komoly veszélyt jelenthet a felhasználó számára és kárt okozhat a készülékben. A készüléket kezelő vagy használó személy felel más személyeknek okozott balesetekért vagy tulajdonukon okozott károkért. A készülék a barkács szektorban történő használatra készült. Nem folyamatos ipari használatra tervezték. Ipari használat esetén a garancia érvényét veszti. A gyártó nem vállal felelősséget a nem rendeltetésszerű használatból vagy helytelen kezelésből eredő károkért.

A csomag tartalma / Tartozékok

Csomagolja ki a készüléket és ellenőrizze a csomag tartalmát.

Ártalmatlanítsa megfelelően a csomagolóanyagot.

- motorfej
- tartály
- teleszkópos szívócső

- redős szűrő (előre felszerelt)
 - Eredeti használati utasítás fordítása
- A következő részek kiszállításkor a tartályban találhatóak

- 5 x láb (terelőgörgővel és tartozékbecfogóval)
- szívótömlő
- markolat
- habzivacs szűrő
- papír szűrőzsák
- padlótisztító szívófej kefével
- padlótisztító szívófej gumiperemmel
- réstisztító szívófej

Áttekintés

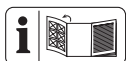

A készülék ábrái az előlő és hátsó kihajtható oldalon találhatóak.

- 1 be-/kikapcsoló
 - 2 hordozó fogantyú
 - 3 motorfej
 - 4 tartozéktartó
 - 5 tartó (hálózati csatlakozóvezeték)
 - 6 szűrőtisztító gomb
 - 7 hálózati csatlakozóvezeték
 - 8 szívócsőtartó
 - 9 csatos zár
 - 10 tartály
 - 11 láb (terelőgörgővel és tartozékbecfogóval)
 - 12 antisztatikus lánc
 - 13 leeresztőnyílás
 - 14 csatlakozó szíváshoz
 - 15 csatlakozó fűjához
- tartozékok**
- 16 retesz (teleszkópos szívócső)
 - 17 rögzítőfül (teleszkópos szívócső)
 - 18 teleszkópos szívócső
 - 19 szívótömlő
 - 20 retesz (szívótömlő)
 - 21 levegőszabályozó
 - 22 markolat
- szűrő**
- 23 habzivacs szűrő
 - 24 retesz (redős szűrő)

- 25 redős szűrő
- 26 papír szűrőzsák

szívófejek

- 27 réstisztító szívófej
- 28 padlótisztító szívófej kefével
- 29 padlótisztító szívófej gumiperemmel

C ábra

- 30 szűrőkosár

Működés leírása

A készülék egy rozsdamentes acéltartállyal van felszerelve. A görgőknek köszönhetően a készülék rendkívül fordulékony. Nedves szívás esetén egy úszó megszakítja a szívó levegő áramlását, ha a tartály megtelik. Ezen kívül a készülék fűvő funkcióval rendelkezik. A készülék alján egy antisztatikus lánc van felszerelve, amely megakadályozza az elektrosztatikus feltöltést porszívózás közben. A kezelőelemek funkciója az alábbi leírásban található.

Szimbólumok a szívófejek és szűrők használatára vonatkozóan



Szívófej szőnyegek porszívózásához.



Szívófej sima felületek és kemény burkolatok porszívózásához.



Szívófej por és egyéb szennyeződés résekből és repedésekből történő kiszívásához.



Szívófej kifejezetten kárpitok és matracok porszívózásához.



Szívófej kifejezetten autótisztításhoz.



Szűrő folyadékok felszívásához.



A szűrő nem alkalmas folyadékok felszívására.



Szűrő háztartásban, garázsban és műhelyben előforduló száraz szennyeződés felszívásához.

Műszaki adatok

Száraz-nedves porszívó PWD 25 C4

Névleges feszültség <i>U</i>	220–240 V~, 50/60 Hz
Mért felvett teljesítmény <i>P</i>	1400 W
Hossz hálózati csatlakozóvezeték	4 m
Védelmi osztály	II (kettős szigetelés)
Védelem	IPX4
Szívó teljesítmény	240 Air-Watt
Maximális negatív nyomáskülönbség . 17 kPa	
Térfogatáram	2,2 m ³ /min
Tartálykapacitás	
– bruttó	25 l

Biztonsági utasítások

Ez a fejezet a készülék használatával kapcsolatos alapvető biztonsági utasításokat tartalmazza.

A biztonsági utasítások jelentése

▲ VESZÉLY! Baleset történik, ha nem tartja be ezt a biztonsági utasítást. Súlyos testi sérülés vagy halál a következménye.

▲ FIGYELMEZTETÉS! Baleset történhet, ha nem tartja be ezt a biztonsági utasítást. Súlyos testi sérülés vagy halál lehet a következménye.

▲ VIGYÁZAT! Baleset történik, ha nem tartja be ezt a biztonsági utasítást. Enyhe vagy közepes fokú testi sérülés lehet a következménye.

MEGJEGYZÉS! Baleset történik, ha nem tartja be ezt a biztonsági utasítást. Anyagi kár lehet a következménye.

Piktogramok és szimbólumok

Szimbólumok a készüléken



Olvassa el figyelmesen a használati útmutatót. Ismerje meg a kezelőszkezet és a készülék helyes használatát.



Csak hideg hamuhoz! Tűzveszély áll fenn, ha a felszívandó anyag hőmérséklete meghaladja a 40 °C hőmérsékletet!



Védelmi osztály II (kettős szigetelés)



Gomb a szűrő-tisztítórendszerhez



Elektromos készülékek nem tartoznak a háztartási hulladékbba.

*A „hideg hamu” olyan hamu, ami elegendő ideig hűlt és már nem tartalmaz parázsfészkeket. Ez úgy állapítható meg, ha a hamut át-fésülik egy fém segédeszközzel a készülék használata előtt. A hideg hamu nem bocsát ki érzékelhető hőt.

Biztonságos üzembe helyezés



Figyelem! Az elektromos áramütés, a sérülés- és tűzveszély megelőzése érdekében az elektromos készülékek használata során az alábbi alapvető biztonsági intézkedéseket kell betartani:

Általános információk

- Olvassa el figyelmesen a használati útmutatót. Ismerje meg a kezelőrésze-

ket és a készülék helyes használatát.

- Ezt a készüléket 8 éves kor feletti gyermekek, valamint csökkent fizikai, érzékszervi vagy szellemi képességű vagy tapasztalattal és tudással nem rendelkező személyek csak felügyelet mellett használhatják, vagy ha felvilágosították őket a készülék biztonságos használatáról és megértették az ebből eredő veszélyeket. Gyermekek nem játszhatnak a készülékkel. A tisztítást és a felhasználói karbantartást nem végezhetik felügyelet nélküli gyermekek.
- Vegye figyelembe, hogy maga a felhasználó felel a balesetekért vagy más személyek, illetve tulajdonuk veszélyeztetéséért.
- Ügyeljen a zajvédelemre és a helyi előírásokra.

Előkészítés

- Használat előtt mindig ellenőrizze a csatlakozó- és a hosszabbító vezeték sérülésére vagy öregedésére utaló jeleket. Ha a vezeték használat

közben megsérül, akkor azt azonnal le kell választani az áramhálózatról, **NE ÉRJEN A VEZETÉKHEZ, AMÍG NINCS LEVÁLASZTVA A HÁLÓZATRÓL.** Ne használja a készüléket, ha a vezeték sérült vagy kopott.

- Ügyeljen arra, hogy a hálózati feszültség és a hálózati frekvencia megegyezzen a készülék adattábláján feltüntetett értékekkel. A különböző hálózati frekvenciákhoz való alkalmazkodás automatikusan történik.
- A készüléket csak egy legfeljebb 30 mA névleges kioldóáramú hibaáram-védő szerkezettel (FI relé) ellátott csatlakozóaljzathoz csatlakoztassa.
- Csatlakoztassa a készüléket egy legalább 16 A biztosítókkal rendelkező csatlakozóaljzathoz.
- Ha megsérül a készülék hálózati csatlakozóvezetéke, akkor a veszélyek elkerülése érdekében ezt a gyártónak, ügyfélszolgálatának, vagy egy ha-

sonlóan szakképzett személynek kell kicserélnie. Forduljon a szervizközponthoz.

- Mindig ellenőrizze a készülék használata előtt, hogy megfelelően van-e összeszerelve a készülék és a helyes pozícióban van-e a szűrő. Soha ne porszívózzon szűrő nélkül. Kár keletkezhet a készülékben.
- Soha ne üzemeltesse a készüléket, ha gyermekek vagy állatok tartózkodnak a közelben. A közelben tartózkodó személyeknek védőruhát kell viselniük.

Üzemeltetés

- Legyen figyelmes, ügyeljen arra, amit csinál és megfontoltan végezze a munkát a készülékkel. Ne használja a készüléket, ha fáradt, vagy ha kábítószer, alkohol vagy gyógyszer hatása alatt áll.
- A készülékkel nem szabad embereket és állatokat porszívózni.
- Működés közben semmiképpen ne irányítsa a szívótömlőt és a szívófejeket saját magára

vagy másokra, különösen szemre vagy fültre. Sérülésveszély áll fenn.

- A szívófejek és a szívócső nem kerülhetnek fejmagasságba a munkavégzés során. Sérülésveszély áll fenn.
- Ne porszívózzon forró, izzó, gyúlékony, robbanásveszélyes vagy egészségre veszélyes anyagokat. Ilyenek többek között a forró hamu, benzin, oldószerek, savak vagy lúgok. Tűz- és sérülésveszély áll fenn.
- Ügyeljen arra, hogy a hálózati csatlakozóvezeték ne sérüljön meg, ha éles szegélyeken húzza, beszorul vagy meghúzza a kábelt.
- Ne a hálózati csatlakozóvezetéknel fogva húzza ki a csatlakozódugót az aljzatból vagy ne húzza annál fogva a készüléket. Védje a hálózati csatlakozóvezetékét hőtől, olajtól és éles szélektől.
- Soha ne szállítsa a készüléket működésben lévő hajtással.

- Kapcsolja ki a készüléket és húzza ki a csatlakozódugót a csatlakozóaljzattól. Győződjön meg arról, hogy minden mozgó alkatrész teljesen leállt
 - ha bármikor felügyelet nélkül hagyja a készüléket,
 - ha tartozékot cserél,
 - mielőtt megszüntet egy elakadást vagy eltömődést,
 - a készülék ellenőrzése, tisztítása, illetve a készüléken történő munkavégzés előtt.
- Ha a készülék elkezd szokatlanul erősen rezegni, azonnal át kell nézni a készüléket:
 - ellenőrizze, hogy nincsenek-e meglazult alkatrészek és rögzítse azokat,
 - nézze át a készüléket, hogy nincs-e rajta sérülés,
 - cserélje ki a sérült tartozékot. Ha javítás szükséges, forduljon a szervizközponthoz.

Tisztítás, karbantartás és tárolás

- Hagyja lehűlni a motort, mielőtt hosszabb időre leállítja a készüléket.
- Biztonsági okokból cserélje ki a kopott vagy sérült alkatrészeket. Kizárólag eredeti alkatrészeket és tartozékokat használjon. Más alkatrészek használata a garanciális igények azonnali elvesztéséhez vezet.
- A készüléket csak erre felhatalmazott villamosági szakember nyithatja fel. Ha javítás szükséges, minden esetben forduljon szervizközpontunkhoz.
- Kapcsolja le a motort, válassza le a készüléket az áramellátásról és hagyja lehűlni a készüléket, ha a készülék tisztítás, beállítás, tárolás vagy tartozékcsere céljából lett leállítva.
- Kezelje gondosan és tartsa tisztán a készüléket.
- Tárolja a készüléket gyermekektől elzárva.

Előkészítés

▲ FIGYELMEZTETÉS! Sérülésveszély véletlenül beinduló készülék révén. Csak akkor csatlakoztassa a csatlakozódugót a csatlakozóaljzatba, ha a készülék teljesen elő van készítve a használatra.

Kezelőelemek

A készülék első használata előtt ismerje meg a kezelőelemeket.

be-/kikapcsoló (1)

- Bekapcsolás: Állítsa a be-/kikapcsolót (1) „I” (BE) állásba.
- Kikapcsolás: Állítsa a be-/kikapcsolót (1) „0” (KI) állásba.

szűrőtisztító gomb (6)

- *Szűrőtisztító gomb, L. 129*

levegőszabályozó (21)

- Levegőszabályozó kinyitása: A szívóerő a fűvókán kisebb.

retesz (16)

A teleszkópos szívócső (18) hosszának beállítás.

1. Nyomja előre és tartsa előre nyomva a szívócső (18) reteszt (16).
2. Állítsa be a teleszkópos szívócső (18) belső részét a kívánt hosszúságra.
3. Engedje el a szívócső (18) reteszt (16).
4. Ha a teleszkópos szívócső (18) belső része nem akad be, tolja előre vagy hátra a következő rögzítőpecekig.

Motorfej felszerelése és leszerelése

Motorfej leszerelése (A ábra)

1. Reteszelve ki a gyorszárat (9) a tartályon (10).
2. Vegye le a motorfejet (3).
Helyezze le a motorfejet (3) felső oldalával lefelé.

Motorfej felszerelése (A ábra)

1. Helyezze a motorfejet (3) a tartályra (10). A be-, kikapcsoló (1) a szíváshoz való csatlakozó (14) felé mutat.
2. Reteszelve a gyorszárat (9) a tartályon (10).

Összeszerelés

Kiszállított állapot

- motorfej (előre felszerelt)
- redős szűrő (előre felszerelt)

- 5 × láb (terelőgörgővel és tartozékbefogóval) (nincs felszerelve).

Lábak felszerelése (B ábra)

1. Szerelje le a motorfejet (3).
2. Helyezze a tartályt (10) aljával felfelé egy stabil felületre.
3. Helyezze a lábakat (11) a tartály alján lévő befogókba.
A lábak hallhatóan bekattannak.
4. Szerelje fel a motorfejet (3).

Szívótömlő felszerelése és leszerelése

Szívótömlő felszerelése (A ábra)

1. Dugja a szívótömlő (19) vastag végét a retesszel (20) az egyik csatlakozóba:
 - szívás csatlakozó szíváshoz (14) (a tartályon)
 - fűjás csatlakozó fűjáshoz (15) (a motorfejen)

A retesz hallhatóan bekattan.

Szívótömlő leszerelése (A ábra)

1. Nyomja meg és tartsa lenyomva a reteszt (20) a szívótömlőn (19).
2. Húzza ki a szívótömlőt (19) a csatlakozóból.

Szűrő és szűrőzsák felszerelése és leszerelése

Áttekintés

A készülék a következő szűrőkkel és tasakkal rendelkezik:

- **redős szűrő (25)**
 - Száraz szívás
 - Használjon papír porszívótasakat is, hogy a redős szűrő ne tömődjön el olyan gyorsan.
 - *Szűrőtisztító gomb, L. 129*
- **habszivacs szűrő (23)**
 - Nedves szívás
- **papír szűrőzsák (26)**
 - Száraz szívás

Redős szűrő leszerelése (C ábra)

1. Szerelje le a motorfejet (3).
Helyezze le a motorfejet (3) felső oldalával lefelé.
2. Reteszelve ki a redős szűrő (25) reteszt (24).
3. Távolítsa el a redős szűrőt (25).

Redős szűrő felszerelése (C ábra)

1. Szerelje le a motorfejet (3).
Helyezze le a motorfejet (3) felső oldalával lefelé.
2. Adott esetben szerelje le a habszivacs szűrőt (23).
3. Helyezze a redős szűrőt (25) a szűrőkosár (30) fölé.
4. Ha a redős szűrő (25) nem illeszkedik azonnal, forgassa el a zárat, hogy a redős szűrő a motorfej (3) irányába mozogjon.
5. Reteszelve a redős szűrő (25) retesztét (24).
6. Szerelje fel a motorfejet.

Szűrőtasak felszerelése (D ábra)

Az útmutató a papír porszivótasakra (26) vonatkozik.

1. Szerelje le a motorfejet (3).
Helyezze le a motorfejet (3) felső oldalával lefelé.
2. Húzza a szűrőtasakot a tartályon (10) belül a szíváshoz való csatlakozóra (14). A szűrőtasak nyílásán lévő tömitőgyűrűnek teljesen körbe kell fognia a szíváshoz való csatlakozón lévő stéget.
3. Szerelje fel a motorfejet.

Szűrőtasak leszerelése (D ábra)

1. Szerelje le a motorfejet (3).
Helyezze le a motorfejet (3) felső oldalával lefelé.
2. Kiveheti a szűrőtasakot.
3. Szerelje fel a motorfejet.

Habszivacs szűrő leszerelése (C ábra)

1. Szerelje le a motorfejet (3).
Helyezze le a motorfejet (3) felső oldalával lefelé.
2. Távolítsa el óvatosan a habszivacs szűrőt (23).

Habszivacs szűrő felszerelése (C ábra)

Csak száraz szűrőt helyezzen be.

1. Szerelje le a motorfejet (3).
Helyezze le a motorfejet (3) felső oldalával lefelé.
2. Görgesse fel kissé a habszivacs szűrőt (23).
3. Húzza a habszivacs szűrőt a szűrőkosárra (30).
4. Görgesse simára a habszivacs szűrőt.
5. Szerelje fel a motorfejet.

Szívófej kiválasztása

padlótisztító szívófej gumiperemmel (29)

- Nedves szívás

padlótisztító szívófej kefével (28)

- Száraz szívás

réstisztító szívófej (27)

- Hézagok, sarkok és fűtőtestek porszívó-zása

Szívófej felszerelése és leszerelése

A szívófejek egyszerűen felhelyezhetők a szívócsőre (18), a markolatra (22) vagy a szívótömlőre (19), illetve egyszerűen levehetőek.

Üzemeltetés

Elektrosztatikus töltés

A készülék alján egy antistatikus lánc van felszerelve, amely megakadályozza az elektrosztatikus feltöltődést porszívózás közben. Ennek ellenére használat közben esetenként előfordulhat veszélytelen áramütés. Ön csökkentheti ezen áramütések előfordulását. Ügyeljen a következő pontokra:

- **Magas páratartalom**
Gondoskodjon magasabb páratartalomról az adott helyiségben. A nagyon alacsony páratartalom kedvezhet a statikus elektromosságnak.
- **Ne kerüljön közvetlenül bőrre**
Viseljen gumikesztyűt a működtetés közben.
- **Rendszeres kisütés**
Tartsa a csövet más fém tárgyakhoz, pl. szék vagy asztal lábához.
- **Felszívott szennyeződés**
A beszívott szennyeződés/por (különösen ásványi anyagok) elektrosztatikusan feltöltődést okozhat. Ezért rendszeresen ürítse ki és tisztítsa meg a tartályt.

Száraz szívás

▲ FIGYELMEZTETÉS! Ne szívjon fel egészségre veszélyes anyagokat. A keményfák (pl. bükk vagy tölgy) pora, valamint a kőpor és az azbeszt potenciálisan rákkeltő anyagnak minősül.

Tudnivalók

- Soha ne szívjon szűrő nélkül!
- A papír szűrőzsák nem alkalmas finompor felszívásához.

Engedélyezett szűrők és szívófejek

- **szűrő**
 - redős szűrő (25)
- **szűrőzsák**
 - papír szűrőzsák (ajánlott)
 - nélkül
- **szívófejek**
 - összes

Nedves szívás

▲ FIGYELMEZTETÉS! Tilos gyúlékony, robbanásveszélyes, maró vagy egyéb egészségre veszélyes folyadékok felszívása.

Tudnivalók

- Soha ne szívjon szűrő nélkül!
- Nedves szívás esetén egy úszó megszakítja a szívó levegő áramlását, ha a tartály (10) megtelik. Kapcsolja le a készüléket és ürítse ki a tartályt (10), lásd *Tisztítás, L. 128.*
- Ügyeljen arra, hogy a szívófej ne legyen teljesen a vízben, hogy mindig beszívjon egy kis levegőt.
- A tartály nem alkalmas folyadékok tárolására. A nedves szívás után ürítse ki a tartályt.
- Nedves szívás esetén ügyeljen arra, hogy a szívó mindig magasabban legyen, mint a leszívandó vízfelület. Ellenkező esetben szifonhatás alakulhat ki.

Engedélyezett szűrők és szívófejek

- **szűrő**
 - habszivacs szűrő (23)
- **szűrőzsák**
 - nélkül
- **szívófejek**
 - padlótisztító szívófej (29)
 - nélkül

Fújás

Fúvó funkció előkészítése (E ábra)

1. Távolítsa el a szűrőt és a szűrőzsákot.
Lásd *Szűrő és szűrőzsák felszerelése és leszerelése, L. 126.*
2. Dugja a szívótömlőt (19) a fújáshoz való csatlakozóba (15).
lásd *Shívótömlő felszerelése és leszerelése, L. 126.*

Be- és kikapcsolás

Előkészítés

1. Tekerje le teljesen a szívótömlőt (19).
2. Készítse elő a készüléket a kívánt funkcióhoz: szűrő, szűrőzsák, szívótömlő, szívócső, szívófej
3. Csatlakoztassa a készülék csatlakozódugóját egy csatlakozóaljzatba.

Bekapcsolás

1. Állítsa a be-/kikapcsolót (1) „I” (BE) állásba.

Kikapcsolás

1. Állítsa a be-/kikapcsolót (1) „0” (KI) állásba.
2. A munkaszünetekben a teleszkópos szívócsövet (18) a rögzítőfüllel (17) a szívócsőtartóra (8) akaszthatja.
3. Húzza ki a készülék csatlakozódugóját a csatlakozóaljzataból, ha felügyelet nélkül hagyja a készüléket vagy befejezte a munkát.

Tisztítás, karbantartás és tárolás

▲ FIGYELMEZTETÉS! Áramütés! Sérülésveszély véletlenül beinduló készülék révén. Vigyázzon magára a karbantartási és tisztítási munkák során. Kapcsolja ki a készüléket és húzza ki a csatlakozódugót a csatlakozóaljzataból.

A jelen használati útmutatóban nem szereplő javítási és karbantartási munkákat szervizközpontunkkal végeztesse el. Csak eredeti alkatrészeket használjon.

Tisztítás

Tisztítás

MEGJEGYZÉS! Anyagi kár veszélye! Nem megfelelő tisztítás esetén kár keletkezhet a készülékben. Soha ne fröcskölje le a készüléket vízzel. Ne használjon maró hatású tisztító-, ill. oldószereket.

Általános tisztítás

1. Ürítse ki a tartályt (10).
2. Tisztítsa meg a tartályt (10) egy nedves törölkendővel.
3. Ütögesse ki a redős szűrőt (25) és tisztítsa meg egy ecsettel vagy kézi kefével.
4. Mossa ki a habszivacs-szűrőt (23) langyos vízzel és szappannal és hagyja megszáradni.

5. Cserélje ki a megtelt papír porszívó-tasakot (26) (utólagos rendelést lásd *Pótalkatrészek és tartozékok, L. 133*).

Folyadékok kiürítése a tartályból

1. Helyezze a tartályt (10) úgy, hogy a tartályban lévő folyadék ki tudjon folyni a leeresztőnyíláson (13).
2. Távolítsa el a kupakot a leeresztőnyílásról (13). Forgassa el U .
3. Űritse ki a tartályt (10).
4. Szerelje fel a leeresztőnyílás (13) kupakját. Forgassa el U .

Szűrőtisztító gomb

MEGJEGYZÉS! Anyagi kár veszélye! A szűrőtisztító funkciót csak a redős szűrővel szabad végrehajtani. Ha egy másik szűrő van behelyezve, tisztítsa meg manuálisan. Csökkenő szívóerő esetén a szűrőtisztító gomb megnyomásával javítható a szívóteljesítmény.

1. Kapcsolja be a készüléket.
2. Zárja le a szívótömlő (19) szívónyílását. Ehhez nyomja a szívótömlő a talajra.
3. Nyomja meg a szűrőtisztító gombot (6) néhány másodpercig.
A redős szűrőn levegő fújódik át, hogy el-távolításra kerüljenek a maradványok és a szennyeződések.
4. Ismétlje meg a műveletet néhányszor.

Karbantartás

A készülék nem igényel karbantartást.

Tárolás

Tárolja a készüléket és a tartozékokat mindig:

- tisztán
- szárazon
- portól védve
- gyermekektől elzárva

Tudnivalók

- A tartály nem alkalmas folyadékok tárolására. A nedves szívás után űritse ki a tartályt.

Előkészítés (F ábra)

1. Tekerje fel a hálózati csatlakozóvezetékét (7) a tartóra (5).
2. Tolja össze a teleszkópos szívócsövet (18) és dugja a rögzítőfület (17) a szívócsőtartóra (8).
3. Tekerje a szívótömlőt (19) a készülék köré és helyezze a markolatot (22) a szívócsőbe (18).
4. Helyezze a további tartozékokat a motorfejen (3) és a lábakon (11) lévő tartozéktartókba (4).

Ártalmatlanítás/Környezetvédelem

Gondoskodjon a készülék, a tartozékok és a csomagolás környezetbarát újrahasznosításáról.



Elektromos készülékek nem tartoznak a háztartási hulladékkba.

Az áthúzott kerekese kuka szimbóluma azt jelenti, hogy ezt a terméket élettartama végén nem szabad szelektálatlan települési hulladékként ártalmatlanítani.

Az elektromos és elektronikus berendezések hulladékairól szóló 2012/19/EU irányelv:

A fogyasztókat jogszabály kötelezi arra, hogy az elektromos és elektronikus berendezéseket élettartamuk végén eljuttassák környezetbarát újrahasznosításra. Ilyen módon környezetbarát és erőforrás-kímélő újrahasznosítás biztosítható.

A nemzeti jogba való átültetéstől függően a következő lehetőségek állnak rendelkezésre:

- visszaadás egy értékesítő helyen,
- leadás egy hivatalos gyűjtőhelyen,
- visszaküldés a gyártónak/forgalmazónak.

Ez nem érinti a hulladékká vált készülékek tartozékait és elektromos alkatrészek nélküli segédesszközeit.

Hibakeresés

A következő táblázat segít Önnek a hibaelhárításban:

Probléma	Lehetséges ok	Hibaelhárítás
A készülék nem indul	Be-/kikapcsoló (1) ki van kapcsolva	Ellenőrizze a be-, kikapcsoló (1) pozícióját
	Nincs hálózati feszültség	Ellenőrizze a csatlakozóaljzatot, a hálózati csatlakozóvezetéket, a csatlakozódugót és a biztosítékot, adott esetben javíttassa meg villamossági szakemberrel.
	Be-/kikapcsoló (1) meghibásodott	Forduljon a szervizközponthoz.
	A szénkefe elhasználódott	
A motor meghibásodott		
Csekély vagy hiányzó szívóteljesítmény	Szívótömlő (19) vagy szívófejek eltömődtek	Távolítsa el az eltömődést okozó anyagokat és szüntesse meg a blokkolást
	Szívócső (18) nem megfelelően van összerakva	Teleszkópcső (18) megfelelő összeszerelése
	Tartály (10) nyitva van	<i>Motorfej felszerelése és leszerelése, L. 126</i>
	Tartály (10) tele van	Tartály (10) kiürítése
	Szűrő (23/25/26) tele van vagy eltömődött	Úrítse ki (23/25), tisztítsa meg vagy cserélje ki a szűrőt
	A szűrőkosárban (30) lévő úszó nem megfelelő helyzetben van (pl. hirtelen mozgások miatt)	Kapcsolja ki a készüléket, hogy az úszó lesüllyedjen, majd kapcsolja vissza a készüléket
	A szűrőkosárban (30) lévő úszó meghibásodott	Forduljon a szervizközponthoz.
Az úszó nem zárja be a szívónyílást	A szűrőkosárban (30) lévő úszó nem mozog	Tegye szabadná az úszót
	A szűrőkosárban (30) lévő úszó meghibásodott	Forduljon a szervizközponthoz.
Por vagy szennyeződés fújódik ki a készülékből	Szűrő (23/25/26) nincs vagy nem megfelelően van beszerelve	<i>Szűrő és szűrőzsák felszerelése és leszerelése, L. 126</i>

JÓTÁLLÁSI TÁJÉKOZTATÓ

A termék megnevezése:	Száraz-nedves porszívó
A termék típusa:	PWD 25 C4
Gyártási szám:	485994_2501

A gyártó cégneve, címe, e-mail címe: Grizzly Tools GmbH & Co. KG Stockstädter Straße 20 63762 Großostheim NÉMETORSZÁG E-Mail: service@grizzlytools.de	Szerviz neve, címe, telefonszáma: Magyarország szerviz Tel.: 06800 21647 Kapcsolatfelvételi űrlap: www.parkside-diy.com W+T Környezetvédelmi és Szolgáltató Kft. Dunapart also 138; 2318 Szigetszentmárton Tel.: 0624 456 672
Az importáló/ forgalmazó neve és címe: Lidl Magyarország Kereskedelmi Bt., H-1037 Budapest, Rádl árok 6.	

1. A jótállási idő a Magyarország területén, Lidl Magyarország Kereskedelmi Bt. üzle-tében történt vásárlás napjától számított 3 év, amely jogvesztő. A jótál-lási idő a fogyasztó részére történő átadással, vagy ha az üzembe helyezést a forgalmazó, vagy annak megbízottja végzi, az üzembe helyezés napjával kezdődik.
2. A jótállási igény a jótállási jeggyel és/vagy a vásárlást igazoló blokkal érvé-nyesíthető. A jótállási jegy szabálytalan kiállítása, vagy átadásának elmaradá-sa nem érinti a jótállási kötelezettség-vállalás érvényességét. Kérjük, hogy a vásárlás tényének és időpontjának bizonyítására őrizze meg a pénztári fize-tésnél kapott jótállási jegyet és a vásárlást igazoló blokkot.
3. A vásárlástól számított három munkanapon belül érvényesített csereigény esetén a forgalmazó köteles a terméket kicserélni, feltéve ha a hiba a rendel-tetészerű hasz-nálatot akadályozza. A jótállási jogokat a termék tulajdono-saként a fogyasztó érvé-nyesítheti az áruházakban, valamint a jótállási tájé-koztatóban feltüntetett szervizekben. (A magyar Polgári Törvénykönyv alapján fogyasztónak minősül a szakmája, önálló foglalkozása vagy üzleti tevékeny-sége körén kívül eljáró természetes személy.)
A jótállás ideje alatt a fogyasztó hibás teljesítés esetén kérheti a termék kija-vítását, kicserélését, vagy ha a termék nem javítható vagy cserélhető, vagy az a forgalma-zónak aránytalan többletköltséggel járna, illetve a fogyasztó kijavításhoz, kicseré-léshez fűződő érdeke alapos ok miatt megszűnt, árszállítást kérhet, vagy elállhat a szerződéstől és visszakérheti a vételárat. A kijavítás során a termékbe csak új alkatrész kerülhet beépítésre.

4. A fogyasztó a hiba felfedezése után a lehető legrövidebb időn belül köteles a hibát bejelenteni és a terméket a jótállási jogok érvényesítése céljából átadni. A hiba fel-fedezésétől számított két hónapon belül bejelentett jótállási igényt időben közölnnek kell tekinteni. A közlés elmaradásából eredő kárért a fogyasztó felelős. A jótállási igény érvényesíthetőségének határideje a termék, vagy fődarabjának kicserélése esetén a csere napján újraindul.
5. A rögzített bekötésű, illetve a 10 kg-nál súlyosabb, vagy tömegközlekedési eszközön nem szállítható terméket az üzemeltetés helyén kell megjavítani. Abban az esetben, ha a javítás a helyszínen nem végezhető el, a termék ki- és visszaszereléséről, valamint szállításáról a forgalmazónak kell gondoskodnia.
6. A jótállás nem áll fenn, ha a hiba a nem rendeltetésszerű használatból, átalakítás-ból, helytelen tárolásból, vagy a használati utasítástól eltérő kezelésből, vagy bármely a vásárlást követő behatásból fakad, vagy elemi kár okozta, és azt a for-galmazó, vagy a szerviz bizonyítja. A jótállás nem vonatkozik a mozgó kopó alkat-részek (világítótestek, gumibroncsok stb.) rendeltetéssze-rű elhasználódására. A szerviz és a forgalmazó a kijavítás során nem felel a terméken a fogyasztó vagy harmadik személyek által tárolt adatokért vagy beállításokért.
7. Fogyasztói jogvita esetén a fogyasztó a megyei (fővárosi) kereskedelmi és iparkamarák mellett működő békéltető testület eljárását is kezdeményezheti. A jótállás a fogyasztó törvényből eredő szavatossági jogait és azok érvénye-síthetőségét nem érinti.

Kijavítást ellenőrző szelvény:

A jótállási igény bejelentésének idő-pontja:	A hiba oka:
Javításra átvétel időpontja:	A hiba javításának módja:
A fogyasztó részére történő visszaadás időpontja:	
A szerviz bélyegzője, kelt és aláírás:	

Kicserélést ellenőrző szelvény:

A jótállási igény bejelentésének időpontja:
Kicserélés időpontja:
A cserélő bolt bélyegzője, kelt és aláírás:

Pótalkatrészek és tartozékok

Pótalkatrészek és tartozékok az alábbi oldalon állnak rendelkezésre
www.grizzlytools.shop. Ha probléma merül fel a rendelés során, vegye fel velünk a kapcsolatot internetes áruházunkon keresztül. További kérdések esetén forduljon az alábbi helyre:
JÓTÁLLÁSI TÁJÉKOZTATÓ, L. 131

Poz. sz.	Név	Rendelési sz.
3	motorfej (EU)	72079326
9	csatos zár	91105844
10	tartály	91106133
11	láb (terelőgörgővel és tartozékbefogóval) (x5)	91105502
12	antisztatikus lánc	91105503
18	teleszkópos szívócső	91105849
19	szívótömlő	91105846
22	markolat	91104782
23	habszivacs szűrő, 3 darabos csomag	91106134
26	papír szűrőzsák, 5 darabos csomag	30250133
27	réstisztító szívófej	91099005
28	padlótisztító szívófej kefével	91105847
29	padlótisztító szívófej gumiperemmel	91105848

Kapható még

Név	Rendelési sz.
Kárpit-szívófej (fekete)	72800040
Autó-szívófej (fekete)	91096445

Az eredeti EU -megfelelőségi nyilatkozat fordítása

Termék: **Száraz-nedves porszívó**

Modell: **PWD 25 C4**

Sorozatszám: 000001–458000

A fent ismertetett nyilatkozat tárgya megfelel a vonatkozó uniós harmonizációs jogszabályoknak:

2014/35/EU • 2014/30/EU • 2011/65/EU & (EU) 2015/863

E nyilatkozat fent leírt tárgya összhangban van az egyes veszélyes anyagok elektromos és elektronikus berendezésekben való alkalmazásának korlátozásáról szóló, 2011. június 8-i 2011/65/EU európai parlamenti és tanácsi irányelvvel.

A megfelelőség biztosítása érdekében a következő harmonizált szabványokat és nemzeti szabványokat és előírásokat alkalmazták:

**EN 60335-1:2012/A15:2021 • EN 60335-2-2:2010/A1:2013
EN 62233:2008 • EN IEC 55014-1:2021 • EN IEC 55014-2:2021
EN IEC 61000-3-2:2019/A2:2024 • EN 61000-3-3:2013/A2:2021
EN IEC 63000:2018**

E megfelelőségi nyilatkozat a gyártó kizárólagos felelősségére kerül kibocsátásra:



Grizzly Tools GmbH & Co. KG
Stockstädter Str. 20
63762 Großostheim
NÉMETORSZÁG
05.09.2025

Christian Frank
Meghatalmazott képviselő a dokumentációhoz

Spis treści

Wprowadzenie	135
Użytkowanie zgodne z przeznaczeniem.....	135
Zakres dostawy/akcesoria.....	136
Zestawienie.....	136
Opis działania.....	136
Symbole oznaczające sposób zastosowania dysz i filtrów.....	137
Dane techniczne.....	137
Wskazówki dotyczące bezpieczeństwa	137
Znaczenie wskazówek dotyczących bezpieczeństwa.....	137
Piktogramy i symbole.....	137
Uruchomienie.....	138
Przygotowanie	141
Elementy obsługowe.....	141
Montaż i demontaż głowicy silnika.....	141
Montaż.....	142
Montaż i demontaż przewodu ssącego.....	142
Montaż i demontaż filtra i worka filtrującego.....	142
Wybór dyszy.....	143
Eksploatacja	143
Naładowanie elektrostatyczne.....	143
Odkurzanie na sucho.....	143
Odkurzanie na mokro.....	143
Zdmuchiwanie.....	144
Włączanie i wyłączanie.....	144
Czyszczenie, konserwacja i przechowywanie	144
Czyszczenie.....	144
Konserwacja.....	145
Przechowywanie.....	145
Utylizacja /ochrona środowiska	145
Rozwiązywanie problemów	146
Serwis	146
Gwarancja.....	146
Serwis naprawczy.....	148
Service-Center.....	148
Importer.....	148
Części zamienne i akcesoria	148
Tłumaczenie oryginalnej deklaracji zgodności EU	149
Widok rozłożony	165

Wprowadzenie

Gratulujemy zakupu nowego odkurzacza na mokro/sucho (w dalszej części dokumentu określanego jako elektronarzędzie). Zdecydowali się Państwo na zakup urządzenia wysokiej jakości. Urządzenie zostało poddane kontroli jakości w trakcie produkcji oraz kontroli końcowej. Dzięki temu gwarantujemy sprawność Państwa urządzenia. Nie można wykluczyć sytuacji, w których w pojedynczych przypadkach na lub w urządzeniu wzgl. w przewodach węzowych będą się zbierały resztki wody. Nie jest to wada ani uszkodzenie i nie stanowi to powodu do niepokoju.



Instrukcja obsługi jest integralną częścią urządzenia. Zawiera ona ważne wskazówki dotyczące bezpieczeństwa, użytkowania i utylizacji. Należy uważnie przeczytać instrukcję obsługi. Należy zapoznać się z elementami obsługowymi i zasadami prawidłowego użytkowania urządzenia. Z urządzenia należy korzystać tylko zgodnie z opisem i w podanych zakresach użytkowania. Instrukcję obsługi należy dobrze przechowywać, a przekazując urządzenie innym osobom należy dołączyć całą dokumentację.

Użytkowanie zgodne z przeznaczeniem

Urządzenie jest przeznaczone wyłącznie do następujących celów:

- Odkurzanie na mokro i na sucho w ramach użytkowania domowego, np. w pomieszczeniach gospodarczych, pomieszczeniach do spędzania czasu, w samochodzie i w garażu
- W funkcji dmuchawy
- Zasysanie wody

Zabronione jest odsysanie substancji wybuchowych lub szkodliwych dla zdrowia, a także palnych płynów.

Każdy inny rodzaj zastosowania, który nie został wyraźnie dopuszczony w niniejszej instrukcji obsługi, może stanowić źródło poważnych niebezpieczeństw dla użytkownika oraz prowadzić do uszkodzeń urządzenia. Operator lub użytkownik jest odpowiedzialny za wypadki lub szkody innych osób lub ich własności. Urządzenie jest przeznaczone do

użytku prywatnego. Urządzenie nie zostało zaprojektowane do ciągłego użytku komercyjnego. Użytkowanie urządzenia do celów komercyjnych powoduje utratę gwarancji. Producent nie odpowiada za szkody spowodowane użytkowaniem urządzenia w sposób niezgodny z przeznaczeniem lub jego nieprawidłową obsługą.

Zakres dostawy/akcesoria

Rozpakować urządzenie i sprawdzić zakres dostawy.

Materiały opakowaniowe należy usuwać zgodnie z przepisami.

- Głowica silnika
- Zbiornik
- Teleskopowa rura ssawna
- Filtr harmonijkowy (wstępnie zmontowany)
- Tłumaczenie instrukcji oryginalnej

W momencie dostawy w zbiorniku znajdują się następujące elementy

- 5 x Stopka (z rolką zwrotną i uchwytem na akcesoria)
- Przewód ssący
- Rękojeść
- Filtr piankowy
- Papierowy worek filtrujący
- Końcówka do podłóg ze szczotką
- Końcówka do podłóg z gumowym elementem uszczelniającym
- Końcówka do fug

Zestawienie

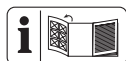

Ilustracje znajdują się na przedniej i tylnej rozkładanej stronie.

- 1 Włącznik/wyłącznik
- 2 Uchwyt do przenoszenia
- 3 Głowica silnika
- 4 Uchwyt na akcesoria
- 5 Uchwyt (Przewód zasilający)
- 6 Przycisk czyszczenia filtra
- 7 Przewód zasilający
- 8 Uchwyt rury ssawnej
- 9 Zapięcie zatraskowe
- 10 Zbiornik
- 11 Stopka (z rolką zwrotną i uchwytem na akcesoria)
- 12 Łańcuch antystatyczny

- 13 Otwór wydmuchowy
- 14 Przyłącze zasysania
- 15 Przyłącze zdmuchiwania

Akcesoria

- 16 Blokada (Teleskopowa rura ssawna)
- 17 Nosek przytrzymujący (Teleskopowa rura ssawna)
- 18 Teleskopowa rura ssawna
- 19 Przewód ssący
- 20 Blokada (Przewód ssący)
- 21 Regulacja powietrza
- 22 Rękojeść

Filtr

- 23 Filtr piankowy
- 24 Blokada (Filtr harmonijkowy)
- 25 Filtr harmonijkowy
- 26 Papierowy worek filtrujący

Dysze

- 27 Końcówka do fug
- 28 Końcówka do podłóg ze szczotką
- 29 Końcówka do podłóg z gumowym elementem uszczelniającym

rys. C

- 30 Kosz filtra

Opis działania

Urządzenie jest wyposażone w zbiornik ze stali szlachetnej. Kółka zapewniają dużą zwrotność urządzenia. W przypadku odkurzenia na mokro pływak odcina strumień powietrza zasysającego w momencie, gdy zbiornik będzie napelniony. Poza tym urządzenie jest wyposażone w funkcję nadmuchową.

W celu wykluczenia powstawania wyładowań elektrostatycznych podczas zasysania na dole urządzenia zamontowano łańcuch antystatyczny.

Funkcje elementów obsługowych podano w poniższych opisach.

Symbole oznaczające sposób zastosowania dysz i filtrów



Dysza do odkurzania dywanów.



Dysza do odkurzania gładkich powierzchni i twardego podłoża.



Dysza do odkurzania kurzu i brudu z fug i rowków.



Dysza specjalna do odkurzania poduszek i materaców.



Dysza specjalna do czyszczenia samochodu.



Filtr do zasysania płynów.



Filtr nie jest przeznaczony do wchłaniania płynów.



Filtr do wchłaniania suchych zabrudzeń z gospodarstwa domowego, garażu i warsztatu.

Dane techniczne

Odkurzacz na mokro/sucho PWD 25 C4

Napięcie znamionowe <i>U</i>	220–240 V~, 50/60 Hz
Znamionowa moc wejściowa <i>P</i>	1400 W
Długość Przewód zasilający	4 m
Klasa ochrony	II (izolacja podwójna)
Stopień ochrony	IPX4
Moc ssania	240 Air-Watt
Maksymalne podciśnienie	17 kPa
Strumień objętościowy	2,2 m ³ /min
Pojemność zbiornika	
– brutto	25 l

Wskazówki dotyczące bezpieczeństwa

W niniejszym rozdziale opisano podstawowe wskazówki dotyczące bezpieczeństwa w ramach użytkowania urządzenia.

Znaczenie wskazówek dotyczących bezpieczeństwa

▲ NIEBEZPIECZEŃSTWO! W przypadku nieprzestrzegania niniejszej wskazówki dotyczącej bezpieczeństwa, dojdzie do wypadku. Jego skutkiem są poważne obrażenia ciała lub zgon.

▲ OSTRZEŻENIE! W przypadku nieprzestrzegania niniejszej wskazówki dotyczącej bezpieczeństwa, dojdzie do wypadku. Jego skutkiem mogą być poważne obrażenia ciała lub zgon.

▲ UWAGA! W przypadku nieprzestrzegania niniejszej wskazówki dotyczącej bezpieczeństwa, dojdzie do wypadku. Jego skutkiem mogą być lekki lub średnie obrażenia ciała. **WSKAZÓWKI!** W przypadku nieprzestrzegania niniejszej wskazówki dotyczącej bezpieczeństwa, dojdzie do wypadku. Jego skutkiem może być szkoda materialna.

Piktogramy i symbole

Piktogramy na urządzeniu



Należy uważnie przeczytać instrukcję obsługi. Należy zapoznać się z elementami obsługowymi i zasadami prawidłowego użytkowania urządzenia.



Tylko do zimnego popiołu*! W przypadku, gdy temperatura zasysanego materiału przekroczy 40 °C, występuje ryzyko pożarowe!



Klasa ochrony II (izolacja podwójna)



Przycisk systemu czyszczenia filtra



Urządzeń elektrycznych nie należy wyrzucać razem z odpadami komunalnymi.

*„Zimny popiół” to popiół, który odpowiednio wystygł i nie zawiera już żaru. Można to ustalić przez przeczesanie popiołu metalowym narzędziem przed użyciem urządzenia. Zimny popiół nie emituje już odczuwalnego promieniowania ciepłego.

Uruchomienie



Uwaga! W celu zabezpieczenia przed porażeniem prądem elektrycznym, obrażeniami i pożarem w czasie korzystania z urządzeń elektrycznych należy przestrzegać następujących zasad bezpieczeństwa:

Uwagi ogólne

- Należy uważnie przeczytać instrukcję obsługi. Należy zapoznać się z elementami obsługowymi i zasadami prawidłowego użytkowania urządzenia.
- To urządzenie może być używane przez dzieci w wieku powyżej 8 lat oraz osoby o obniżonej sprawności fizycznej, sensorycznej czy umysłowej lub o niedostatecznym doświadczeniu i wiedzy tylko wówczas, jeśli osoby te znajdują się pod nadzorem lub jeśli zostały pouczone o zasadach bezpiecznego użycia urządzenia i zrozumiały wynikające z tego niebezpieczeństwa. Dzieciom

nie wolno bawić się urządzeniem. Czyszczenia i prac konserwacyjnych należących do użytkownika nie mogą wykonywać dzieci bez nadzoru.

- Zwracamy uwagę, że użytkownik ponosi sam odpowiedzialność za wypadki lub zagrożenia dla innych osób lub ich mienia.
- Należy przestrzegać zasad ochrony przed hałasem i miejscowych przepisów prawa.

Przygotowanie

- Przed użyciem urządzenia należy zawsze sprawdzić przewód zasilający i kabel przedłużający pod kątem śladów uszkodzeń lub oznak zużycia. Jeśli podczas używania urządzenia zostanie uszkodzony kabel, należy go natychmiast odłączyć od sieci zasilającej. **PRZED ODŁĄCZENIEM OD SIECI NIE WOLNO DOTYKAĆ KABLA.** Nie używać urządzenia, jeśli kabel jest uszkodzony lub zużyty.
- Należy zwracać uwagę, czy napięcie sieciowe i

częstotliwość są zgodne z napięciem podanym na tabliczce znamionowej urządzenia. Urządzenie dostosowuje się do różnych częstotliwości sieci automatycznie.

- Urządzenie należy podłączać wyłącznie do gniazda zasilania z wyłącznikiem różnicowoprądowym (RCD) o znamionowym prądzie różnicowym nie większym niż 30 mA.
- Urządzenie należy podłączać do gniazda, które jest zabezpieczone co najmniej bezpiecznikiem o wartości 16 A.
- Aby uniknąć zagrożeń spowodowanych uszkodzeniem przewodu zasilającego urządzenia, należy zlecić wymianę przewodu zasilającego producentowi, w jego punkcie serwisowym, lub osobie posiadającej podobne kwalifikacje. Należy się zwrócić do Centrum Serwisowego.
- Przed rozpoczęciem użytkowania należy się upewnić, że urządzenie jest prawidłowo zmonto-

wane, a filtry znajdują się we właściwym położeniu. Nigdy nie odkurzać bez filtrów. Urządzenie mogłoby ulec uszkodzeniu.

- Nigdy nie uruchamiać urządzenia, gdy w pobliżu znajdują dzieci lub zwierzęta. Osoby znajdujące się w pobliżu muszą nosić odzież ochronną.

Eksploatacja

- Zachować uważność, zwracać uwagę na to co się robi i zachować zdrowy rozsądek podczas pracy. Nie używać urządzenia w stanie zmęczenia lub pod wpływem narkotyków, alkoholu lub leków.
- Nie używaj urządzenia na ludziach i zwierzętach.
- Przewodu ssącego ani dysz nie kierować podczas pracy na siebie ani na inne osoby, a w szczególności nie w kierunku oczu ani uszu. Niebezpieczeństwo obrażeń ciała.
- Podczas prac nie unosić dysz i rury ssawnej na wysokość głowy. Niebez-

- pieczeństwo obrażeń ciała.
- Nie odsysaj gorących, rozżarzonych, łatwopalnych, wybuchowych lub niebezpiecznych dla zdrowia substancji. Należą do nich np. gorący popiół, benzyna, rozpuszczalniki, kwasy lub zasady. Niebezpieczeństwo pożaru i obrażeń.
 - Należy uważać, by nie uszkodzić przewodu sieciowego, przeciągając go przez ostre krawędzie lub przez zaklinowanie bądź ciągnięcie za kabel.
 - Nie należy ciągnąć za przewód zasilający w celu wyjęcia wtyczki z gniazda sieciowego lub przesuwania urządzenia. Kabel zasilający należy chronić przed działaniem wysokich temperatur, olejem i ostrymi krawędziami.
 - Nigdy nie przenosić urządzenia, podczas gdy uruchomiony jest jego napęd.
 - Wyłączyć urządzenie i wyciągnąć wtyczkę z gniazda. Należy się upewnić, że wszystkie ruchome elementy całkowicie się zatrzymały
 - przed pozostawieniem urządzenia,
 - przed zmianą akcesoriów,
 - przed usuwaniem blokad lub niedrożności,
 - przed rozpoczęciem kontroli, czyszczenia lub wykonywania prac na urządzeniu.
 - W przypadku, gdy urządzenie zacznie nietypowo silnie drgać, konieczna jest natychmiastowa kontrola. :
 - sprawdzić urządzenie pod kątem luźnych elementów i ew. dokręcić je,
 - wyszukać uszkodzone elementy,
 - wymienić uszkodzone akcesoria. W sprawie naprawy należy się zwracać do Centrum Serwisowego.

Czyszczenie, konserwacja i przechowywanie

- Przed odstawieniem maszyny na dłuższy czas należy odczekać do czasu wystygnięcia silnika.

- Ze względów bezpieczeństwa wymień zużyte lub uszkodzone części. Używaj wyłącznie oryginalnych części zamiennych i akcesoriów. Stosowanie nieautoryzowanych części prowadzi do natychmiastowej utraty praw gwarancyjnych.
- Otwieranie urządzenia należy powierzać w specjalistycznym punkcie napraw urządzeń elektrycznych. W przypadku konieczności wykonania naprawy należy się zawsze zwracać do naszego Centrum Serwisowego.
- Odłączyć napęd, odłączyć urządzenie od źródła zasilania i pozostawić urządzenie do wystygnięcia, jeśli urządzenie ma zostać przekazane do wykonania czynności związanych z czyszczeniem, ustawianiem lub do przechowywania albo do wymiany któregoś z elementów wyposażenia.
- Urządzenie należy eksploatować z zachowa-

niem staranności i utrzymywać je w czystości.

- Urządzenie należy przechowywać w miejscu niedostępnym dla dzieci.

Przygotowanie

▲ OSTRZEŻENIE! Ryzyko obrażeń ciała w wyniku przypadkowego uruchomienia urządzenia. Wtyczkę przyłącza sieciowego należy włożyć w gniazdo wtykowe dopiero wtedy, gdy urządzenie jest całkowicie przygotowane do zastosowania.

Elementy obsługowe

Przed pierwszym użyciem urządzenia należy się zapoznać z jego elementami obsługowymi.

Włącznik/wyłącznik (1)

- Włączanie: Ustawić włącznik / wyłącznik (1) w położeniu „I” (WŁ).
- Wyłączanie: Ustawić włącznik / wyłącznik (1) w położeniu „0” (WYŁ).

Przycisk czyszczenia filtra (6)

- *Przycisk czyszczenia filtra, s. 144*

Regulacja powietrza (21)

- Otwieranie regulacji powietrza: Mniejsza siła zasysająca na dyszy.

Blokada (16)

Ustawianie długości teleskopowej rury ssawnej (18).

1. Wcisnąć i przytrzymać blokadę (16) rury ssawnej (18) w przód.
2. Ustawić wewnętrzną część teleskopowej rury ssawnej (18) na żądaną długość.
3. Zwolnić blokadę (16) rury ssawnej (18).
4. Jeśli wewnętrzna część rury ssawnej (18) nie wskoczy na swoje miejsce, przesunąć ją w przód lub w tył, aż wskoczy w kolejny otwór.

Montaż i demontaż głowicy silnika

Demontaż głowicy silnika (rys. A)

1. Odblokować zamknięcia zatraskowe (9) na zbiorniku (10).
2. Zdjąć głowicę silnika (3).

Ustawić głowicę silnika (3) górną stroną zwróconą w dół.

Montaż głowicy silnika (rys. A)

1. Osadzić głowicę silnika (3) na zbiorniku (10). Włącznik / wyłącznik (1) jest skierowany do przyłącza zasysania (14).
2. Zablokować zamknięcia zatraskowe (9) na zbiorniku (10).

Montaż

Stan dostawy

- Głowica silnika (wstępnie zmontowany)
- Filtr harmonijkowy (wstępnie zmontowany)
- 5 x Stopka (z rolką zwrotną i uchwytem na akcesoria) (Niezamontowane).

Montaż stopek (rys. B)

1. Zdemontować głowicę silnika (3).
2. Zbiornik (10) należy ustawiać dolną stroną zwróconą w górę na stabilnej podstawie.
3. Umieścić stopki (11) w uchwytach na dole zbiornika.
Stopki wskakują na swoje miejsce, wydając charakterystyczny dźwięk.
4. Zamontować głowicę silnika (3).

Montaż i demontaż przewodu ssącego

Montaż przewodu ssącego (rys. A)

1. Wetknąć gruby koniec przewodu ssącego (19) blokadą (20) w przyłączy:
 - Odkurzenie: Przyłączy zasysania (14) (na zbiorniku)
 - Zdmuchiwanie: Przyłączy zdmuchiwania (15) (na głowicy silnika)
 Blokada zatraskuje się, wydając charakterystyczny dźwięk.

Demontaż przewodu ssącego (rys. A)

1. Wcisnąć i przytrzymać blokadę (20) na przewodzie ssącym (19).
2. Wyciągnąć przewód ssący (19) z przyłącza.

Montaż i demontaż filtra i worka filtrującego

Zestawienie

Urządzenie jest wyposażone w następujące filtry i worki:

- **Filtr harmonijkowy (25)**
 - Odkurzenie na sucho

- Dodatkowo należy stosować papierowy worek filtrujący, tak by filtr harmonijkowy zbyt szybko się nie zapchał.
- *Przycisk czyszczenia filtra, s. 144*

• Filtr piankowy (23)

- Odkurzenie na mokro

• Papierowy worek filtrujący (26)

- Odkurzenie na sucho

Demontaż filtra harmonijkowego (rys. C)

1. Zdemontować głowicę silnika (3).
Ustawić głowicę silnika (3) górną stroną zwróconą w dół.
2. Odblokować blokadę (24) filtra harmonijkowego (25).
3. Wyciągnąć filtr harmonijkowy (25).

Montaż filtra harmonijkowego (rys. C)

1. Zdemontować głowicę silnika (3).
Ustawić głowicę silnika (3) górną stroną zwróconą w dół.
2. W razie potrzeby zdemontować filtr piankowy (23).
3. Umieścić filtr harmonijkowy (25) nad košem filtra (30).
4. Jeśli filtr harmonijkowy (25) nie będzie od razu przylegał, obrócić zamknięcie, tak by filtr poruszył się w kierunku głowicy silnika (3).
5. Zablokować blokadę (24) filtra harmonijkowego (25).
6. Zamontować głowicę silnika.

Montaż worka filtracyjnego (rys. D)

Instrukcja dotyczy papierowego worka filtrującego (26).

1. Zdemontować głowicę silnika (3).
Ustawić głowicę silnika (3) górną stroną zwróconą w dół.
2. Wywinąć worek filtrujący wewnątrz zbiornika (10) na przyłączy zasysania (14). Pierścień uszczelniający na otworze worka filtracyjnego musi całkowicie objąć szyjkę przyłącza zasysania.
3. Zamontować głowicę silnika.

Demontaż worka filtracyjnego (rys. D)

1. Zdemontować głowicę silnika (3).
Ustawić głowicę silnika (3) górną stroną zwróconą w dół.
2. Można wyciągnąć worek filtrujący.
3. Zamontować głowicę silnika.

Demontaż filtra piankowego (rys. C)

1. Zdemontować głowicę silnika (3).

Ustawić głowicę silnika (3) górną stroną zwróconą w dół.

2. Ostrożnie wyciągnąć filtr piankowy (23).

Montaż filtra piankowego (rys. C)

Należy zakładać jedynie suchy filtr.

1. Zdemontować głowicę silnika (3).
Ustawić głowicę silnika (3) górną stroną zwróconą w dół.
2. Zwinąć mały odcinek filtra piankowego (23).
3. Przeciągnąć filtr piankowy przez kosz filtra (30).
4. Zwinąć filtr piankowy na gładko.
5. Zamontować głowicę silnika.

Wybór dyszy

Końcówka do podłóg z gumowym elementem uszczelniającym (29)

- Odkurzanie na mokro

Końcówka do podłóg ze szczotką (28)

- Odkurzanie na sucho

Końcówka do fug (27)

- Odkurzanie szczelin, narożników i grzejników

Montaż i demontaż dyszy

Dysze można w prosty sposób zakładać na rurze ssawnej (18), na rękojeści (22) lub na przewodzie ssącym (19) oraz je z nich zdejmować.

Eksploatacja

Naładowanie elektrostatyczne

W celu wykluczenia powstawania wyładowań elektrostatycznych podczas zasysania na dole urządzenia zamontowano tańcuch antystatyczny. Jednakże w pojedynczych przypadkach może dochodzić podczas użytkowania urządzenia do niebezpiecznego porażenia prądem. Występowanie tego typu sytuacji można ograniczyć. Zwracać uwagę na następujące punkty:

- **Wysoka wilgotność powietrza**
Należy zapewnić wyższą wilgotność powietrza w danym pokoju. Zbyt niska wilgotność sprzyja zjawiskom związanym z elektrycznością statyczną.
- **Brak bezpośredniego kontaktu ze skórą**
Podczas pracy nosić gumowe rękawice.
- **Regularne rozładowywanie**

Przytrzymywać rurę przy innych metalowych przedmiotach, np. nogach krzesel lub stołów.

- **Odkurzone zabrudzenia**

Zasrane zabrudzenia/pył (w szczególności w przypadku substancji mineralnych) mogą powodować wyładowania elektrostatyczne. Dlatego należy regularnie opróżniać i czyścić pojemniki.

Odkurzanie na sucho

▲ OSTRZEŻENIE! Nie zasysać niebezpiecznych dla zdrowia substancji. Pył twarдых gatunków drzew (np. buku lub dębu) oraz pył skalny i azbest są materiałami, które są uważane za potencjalnie rakotwórcze.

Wskazówki

- Nigdy nie odkurzać bez filtrów!
- Papierowy worek filtrujący nie jest przeznaczony do zasysania drobnego pyłu.

Dozwolone filtry i dysze

- **Filtr**
 - Filtr harmonijkowy (25)
- **Worek filtracyjny**
 - Papierowy worek filtrujący (zalecane)
 - brak
- **Dysze**
 - wszystkie

Odkurzanie na mokro

▲ OSTRZEŻENIE! Zabronione jest zasysanie substancji łatwopalnych, wybuchowych, żrących lub szkodliwych dla zdrowia.

Wskazówki

- Nigdy nie odkurzać bez filtrów!
- W przypadku odkurzania na mokro pływak odcina strumień powietrza zasysającego w momencie, gdy zbiornik (10) będzie napełniony. Wyłączyć urządzenie i opróżnić zbiornik (10), patrz *Czyszczenie*, s. 144.
- Należy zwracać uwagę, aby dysza ssąca nie była całkowicie zanurzona w wodzie, tak by można było zasysać nieco powietrza.
- Zbiornik nie jest przeznaczony do przechowywania płynów. Po zakończeniu odkurzania na mokro należy opróżnić zbiornik.
- Podczas odkurzania na mokro należy pamiętać, że odkurzacz musi być zawsze

ustawiony wyżej niż powierzchnia, z której ma być zasysana woda. W przeciwnym razie może powstawać efekt syfonu.

Dozwolone filtry i dysze

- **Filtr**
 - Filtr piankowy (23)
- **Worek filtracyjny**
 - brak
- **Dysze**
 - Końcówka do podłóg (29)
 - brak

Zdmuchiwanie

Przygotowanie funkcji przedmuchiwania (rys. E)

1. Wyciągnąć filtr i worek filtracyjny.
Patrz *Montaż i demontaż filtra i worka filtrującego*, s. 142.
2. Założyć przewód ssący (19) na przyłączy wydmuchiwania (15).
Patrz *Montaż i demontaż przewodu ssącego*, s. 142.

Włączanie i wyłączanie

Przygotowanie

1. Całkowicie rozwinąć przewód ssący (19).
2. Przygotować urządzenie do żądanej funkcji: filtr, worek filtra, przewód ssący, rura ssawna, dysza
3. Włożyć wtyczkę urządzenia do gniazda sieciowego.

Włączanie

1. Ustawić włącznik / wyłącznik (1) w położeniu „I” (WŁ).

Wyłączanie

1. Ustawić włącznik / wyłącznik (1) w położeniu „0” (WYŁ).
2. Podczas przerw w pracy można zawieszając teleskopową rurę ssawną (18), wtykając nosek przytrzymujący (17) na uchwyt rury ssawnej (8).
3. W momencie pozostawienia urządzenia bez nadzoru lub po zakończeniu pracy należy wyciągać wtyczkę urządzenia z gniazda.

Czyszczenie, konserwacja i przechowywanie

▲ OSTRZEŻENIE! Porażenie elektryczne!
Ryzyko obrażeń ciała w wyniku przypadko-

wego uruchomienia urządzenia. Podczas prac konserwacyjnych i czyszczenia należy się zabezpieczać. Wyłączyć urządzenie i wyciągnąć wtyczkę z gniazda.

Wykonanie prac naprawczych i konserwacyjnych, które nie zostały opisane w tej instrukcji, należy powierzać naszym specjalistom z działu serwisowego. Stosować tylko oryginalne części zamienne.

Czyszczenie

Czyszczenie

WSKAZÓWKA! Ryzyko uszkodzenia! Niewłaściwe czyszczenie może być przyczyną uszkodzenia urządzenia. Nigdy nie spryskiwać urządzenia wodą. Nie stosować silnych środków czyszczących wzgl. rozpuszczalników.

Ogólne czyszczenie

1. Opróżnić zbiornik (10).
2. Zbiornik (10) należy oczyścić wilgotną ściereczką.
3. Wytrzeć filtr harmonijkowy (25) i oczyścić go pędzelkiem lub zmiotką.
4. Filtr piankowy (23) należy prać w letniej wodzie z mydłem, a następnie pozostawić do wyschnięcia.
5. Zapelniony papierowy worek filtrujący (26) należy wymieniać (zamówienia, patrz *Części zamienne i akcesoria*, s. 148).

Opróżnianie zbiornika z płynów

1. Ustawić zbiornik (10) w taki sposób, aby płyn miał możliwość wyciekania z otworu wydmuchowego (13).
2. Zdjąć osłonę otworu spustowego (13). Obrócić U .
3. Opróżnić zbiornik (10).
4. Założyć osłonę otworu spustowego (13). Obrócić U .

Przycisk czyszczenia filtra

WSKAZÓWKA! Ryzyko uszkodzenia! Funkcję czyszczenia filtra można wykorzystywać jedynie z filtrem harmonijkowym. Gdy założony jest inny filtr, należy go oczyścić ręcznie. W przypadku spadku mocy ssania moc ssania można poprawić za pomocą przycisku czyszczenia filtra.

1. Włączyć urządzenie.
2. Zaślepić otwór zasysający przewodu ssącego (19). W tym celu należy docisnąć przewód ssący do podłoża.
3. Wcisnąć na kilka sekund przycisk czyszczenia filtra (6).

Przez filtr harmonijkowy przedmuchiwane jest powietrze w celu usunięcia pozostałości i brudu.

4. Powtórzyć proces kilka razy.

Konserwacja

Urządzenie jest bezobsługowe.

Przechowywanie

Urządzenie należy przez cały czas przechowywać w warunkach:

- czystych
- suchych
- zabezpieczonych przed zapyleniem
- poza zasięgiem dzieci

Wskazówki

- Zbiornik nie jest przeznaczony do przechowywania płynów. Po zakończeniu odkurzania na mokro należy opróżnić zbiornik.

Przygotowanie (rys. F)

1. Nawinąć przewód instalacji sieciowej (7) na uchwyt (5).
2. Zsunąć teleskopową rurę ssawną (18) i wetknąć nosek przytrzymujący (17) na uchwyt rury ssawnej (8).
3. Nawinąć przewód ssący (19) wokół urządzenia i włożyć rękojeść (22) w rurę ssawną (18).
4. Założyć dalsze akcesoria na uchwytach na akcesoria (4) na głowicy silnika (3) i na stopkach (11).

Utylizacja /ochrona środowiska

Urządzenie, akcesoria i opakowanie należy oddać do ekologicznego punktu recyklingu.



Urządzeń elektrycznych nie należy wyrzucać razem z odpadami komunalnymi.

Symbol przekreślonego kosza na śmieci oznacza, że po zakończeniu okresu użytkowania tego produktu nie wolno wyrzucać jako niesortowanych odpadów komunalnych.

Dyrektywa 2012/19/UE w sprawie zużytego sprzętu elektrycznego i elektronicznego:

Konsumenci są prawnie zobowiązani po zakończeniu okresu żywotności urządzeń elektrycznych i elektronicznych do ich przekazania do ponownego przetworzenia zgodnie z zasadami ochrony środowiska. Dzięki temu można zapewnić wykorzystanie urządzeń zgodnie z zasadami ochrony środowiska i ochrony zasobów.

W zależności od adaptacji na gruncie prawa krajowego mogą być do wyboru następujące możliwości:

- zwrot w miejscu zakupu,
- zwrot w oficjalnym punkcie zbiórki,
- odesłanie do producenta/podmiotu wprowadzającego produkt na rynek.

Przepisy te nie obejmują akcesoriów i środków pomocniczych dołączonych do starych urządzeń, które nie zawierających elementów elektrycznych.

Rozwiązywanie problemów

Poniższa tabeli stanowi pomoc w ramach usuwania błędów:

Problem	Możliwa przyczyna	Sposób usunięcia problemu
Urządzenie nie uruchamia się	Włącznik/wyłącznik (1) wyłączony	Skontrolować położenie włącznika/wyłącznika (1)
	Brak napięcia sieciowego	Skontrolować gniazdo, kabel zasilający, wtyczkę i bezpiecznik; w razie potrzeby zlecić naprawę wykwalifikowanemu elektrykowi.
	Uszkodzony włącznik/wyłącznik (1)	Należy się zwrócić do Centrum Serwisowego.
	Szczotki węglowe zużyte	
Uszkodzony silnik		
Słaba moc zasysania lub jej brak	Niedrożny przewód ssący (19) lub dysze	Usuwanie niedrożności i blokad
	Rura ssąca (18) nieprawidłowo połączona	Połączyć prawidłowo rurę teleskopową (18)
	Pojemnik (10) otwarty	<i>Montaż i demontaż głowicy silnika, s. 141</i>
	Zbiornik (10) zapełniony	Opróżnić zbiornik (10)
	Filtr (23/25/26) jest zapełniony lub jest zatkany	Opróżnianie, czyszczenie lub wymiana filtrów (23/25)
	Pływak w koszu filtra (30) w niewłaściwym położeniu (np. w wyniku gwałtownych ruchów)	Wyłączyć urządzenie, tak by pływak się zanurzył, po czym ponownie włączyć urządzenie
	Pływak w koszu filtra (30) uszkodzony	Należy się zwrócić do Centrum Serwisowego.
Pływak nie zamyka otworu zasysającego	Pływak w koszu filtra (30) nie porusza się	Zwolnić pływak
	Pływak w koszu filtra (30) uszkodzony	Należy się zwrócić do Centrum Serwisowego.
Pył lub brud zostanie wydmuchany z urządzenia	Filtr (23/25/26) nie jest zamontowany lub nie jest zamontowany prawidłowo	<i>Montaż i demontaż filtra i worka filtrującego, s. 142</i>

Serwis

Gwarancja

Szanowni Klienci,

Na niniejszy produkt udzielamy 3 letniej gwarancji od daty zakupu. W przypadku usterek produktu nabywcy przysługują ustawowe prawa wobec sprzedawcy. Te ustawowe prawa nie są ograniczone przez naszą przedstawioną poniżej gwarancję.

Warunki gwarancji

Okres gwarancji rozpoczyna się od daty zakupu. Należy dobrze przechować oryginal-

ny paragon. Dokument ten będzie potrzebny jako dowód zakupu. Jeśli w ciągu trzech lat od daty zakupu produktu wystąpi wada materiałowa lub produkcyjna, dokonamy - według własnego uznania - bezpłatnej naprawy lub wymiany produktu. Realizacja świadczenia gwarancyjnego wymaga przekazania w terminie trzech lat wadliwego urządzenia i dowodu zakupu (paragon) oraz pisemnego, krótkiego opisu rodzaju wady i daty jej wystąpienia.

Jeśli nasza gwarancja pokrywa dany defekt, otrzymają Państwo naprawiony lub wymieniony produkt. Naprawa lub wymiana pro-

duktu nie rozpoczyna nowego okresu gwarancji.

Okres gwarancji i roszczenia ustawowe z tytułu wad

Jeśli wadliwy produkt został wymieniony na nowy lub dokonano istotnych napraw, termin gwarancji biegnie od nowa od momentu dostarczenia klientowi wymienionego lub naprawionego rzeczy.

W przypadku wymiany pojedynczej części należącej do reklamowanego towaru, czas gwarancji biegnie od nowa w odniesieniu do tej części. Jeżeli reklamacja w zakresie wymiany lub naprawy nie została uznana albo naprawa nie była istotna bądź konsument żądał od gwaranta działań innych niż wymiana i naprawa – okres trwania gwarancji wydłuża się o czas, przez który konsument nie mógł korzystać z towaru w związku ze złożoną reklamacją.

Wszelkie uszkodzenia lub wady występujące ewentualnie już w chwili zakupu należy zgłosić niezwłocznie po rozpakowaniu. Po upływie okresu gwarancji wszelkie naprawy są wykonywane odpłatnie.

Zakres gwarancji

Produkt został wyprodukowany starannie zgodnie z surowymi wymogami jakościowymi i przed dostarczeniem został rzetelnie skontrolowany.

Świadczenia gwarancyjne dotyczą wad materiałowych i produkcyjnych. Niniejsza gwarancja nie obejmuje części produktu podlegających normalnemu zużyciu, które należy traktować jako części zużywające się (np. Filtr) lub uszkodzeń części delikatnych.

Niniejsza gwarancja traci ważność, jeśli produkt został uszkodzony, był niewłaściwie używany lub nie był konserwowany. W celu prawidłowego użytkowania produktu należy ściśle przestrzegać wszystkich wskazówek zawartych w instrukcji obsługi. Należy bezwzględnie unikać zastosowań i czynności, które są odradzane lub przed którymi ostrzeżenie się w instrukcji obsługi.

Produkt jest przeznaczony jedynie do użytku prywatnego, a nie do użytku profesjonalnego. Gwarancja wygasa w przypadku niezgodnego z przeznaczeniem i niewłaściwego użytkowania, użycia siły oraz ingerencji, które nie zostały wykonane przez nasz autoryzowany serwis.

Realizacja świadczenia gwarancyjnego

Aby zapewnić szybkie opracowanie Państwa przypadku, należy postępować zgodnie z zamieszczonymi poniżej wskazówkami:

- Na wypadek wszelkich zapytań prosimy o zachowanie paragonu i numeru artykułu (IAN 485994_2501) jako dowodu zakupu.
- Numer artykułu znaleźć można na tabliczce znamionowej produktu. Może on być również wygrawerowany na produkcie lub znajdować się na stronie tytułowej instrukcji (po lewej stronie na dole) lub na naklejce z tyłu lub na dolnej stronie produktu.
- W razie wystąpienia błędów działania lub innych wad, należy w pierwszej kolejności skontaktować się ze wskazanym poniżej działem serwisowym **telefonicznie** lub wykorzystując nasz **formularz kontaktowy**, dostępny pod adresem *parkside-diy.com* w kategorii **Serwis**.
- Produkt uznany za wadliwy mogą Państwo bezpłatnie przesłać po konsultacji z naszym działem obsługi klienta na podany adres serwisu, załączając dowód zakupu (paragon) oraz informację, na czym polega wada i kiedy wystąpiła. Aby uniknąć problemów z przyjęciem i dodatkowych kosztów, konieczne jest korzystanie wyłącznie z podanego adresu. Należy upewnić się, że przesyłka nie zostanie przesłana odpłatnie, jako przesyłka wielkogabarytowa, ekspresowa lub też jako inna przesyłka specjalna. Prosimy o odesłanie produktu wraz ze wszystkimi akcesoriami dostarczonymi w chwili zakupu i zapewnienie odpowiednio bezpiecznego opakowania transportowego.



Pod adresem *parkside-diy.com* dostępna jest do wglądu oraz do pobrania niniejsza

sza instrukcja oraz wiele innych instrukcji. Dzięki temu kodowi QR można wejść bezpośrednio na stronę parkside-diy.com. Proszę wybrać swój kraj i wyszukiwać na ekranie wyszukiwania instrukcje obsługi. Po wprowadzeniu numeru artykułu (IAN) 485994_2501 można otworzyć swoją instrukcję obsługi.

Serwis naprawczy

W sprawie napraw, **które nie podlegają gwarancji**, należy się zwracać do Centrum Serwisowego. Centrum Serwisowe prześle Państwu odpowiedni kosztorys.

- Możemy naprawiać tylko urządzenia w odpowiednim opakowaniu i przesłane z uregulowaną opłatą pocztową.

Wskazówka: Oczyszczone urządzenie wraz z informacją na temat uszkodzenia należy przesyłać bezpośrednio na adres podany przez Centrum Serwisowe.

- Urządzenia przesłane bez opłaty, jako towary niewymiarowe, w trybie ekspresowym lub w ramach innych typów przesyłek specjalnych, nie będą przyjmowane.
- Przesłane, uszkodzone urządzenia utylizujemy bezpłatnie.

Service-Center



Serwis Polska

Tel.: 00800 4912069

Formularz kontaktowy na parkside-diy.com

IAN 485994_2501

Importer

Uwaga: poniższy adres nie jest adresem działu serwisowego. Najpierw skontaktuj się z podanym wyżej centrum serwisowym.

Grizzly Tools GmbH & Co. KG

Stockstädter Str. 20

63762 Großostheim

NIEMCY

www.grizzlytools.de

Części zamienne i akcesoria

Części zamienne i akcesoria można zamówić na stronie www.grizzlytools.shop. Jeśli w ramach procedury Państwa zamówienia pojawią się problemy, prosimy o kontakt za pośrednictwem naszego sklepu internetowego. W razie kolejnych pytań należy zwracać się do: *Service-Center*, s. 148

Nr stan.	Opis	Nr zamów.
3	Głowica silnika (EU)	72079326
9	Zapięcie zatrzaskowe	91105844
10	Zbiornik	91106133
11	Stopka (z rolką zwrotną i uchwytem na akcesoria) (x5)	91105502
12	Łańcuch antystatyczny	91105503
18	Teleskopowa rura ssawna	91105849
19	Przewód ssący	91105846
22	Rękojeść	91104782
23	Filtr piankowy, pakiet 3 szt.	91106134
26	Papierowy worek filtrujący, pakiet 5 szt.	30250133
27	Końcówka do fug	91099005
28	Końcówka do podłóg ze szczotką	91105847
29	Końcówka do podłóg z gumowym elementem uszczelniającym	91105848

Dostępne dodatkowo

Opis	Nr zamów.
Końcówka do odkurzania tapicerek i obić mebli (czarny)	72800040
Końcówka samochodowa (czarny)	91096445

Tłumaczenie oryginalnej deklaracji zgodności EU

Produkt: **Odkurzacz na mokro/sucho**

Model: **PWD 25 C4**

Numer serii: 000001–458000

Wymieniony powyżej przedmiot niniejszej deklaracji jest zgodny z jednościami wymaganiami unijnego prawodawstwa harmonizacyjnego

2014/35/EU • 2014/30/EU • 2011/65/EU & (EU) 2015/863

Opisany powyżej przedmiot deklaracji jest zgodny z dyrektywą Parlamentu Europejskiego i Rady 2011/65/EU z dnia 8 czerwca 2011 r. w sprawie ograniczenia stosowania niektórych niebezpiecznych substancji w sprzęcie elektrycznym i elektronicznym.

Aby zapewnić zgodność, zastosowano następujące normy zharmonizowane oraz normy i przepisy krajowe:

**EN 60335-1:2012/A15:2021 • EN 60335-2-2:2010/A1:2013
EN 62233:2008 • EN IEC 55014-1:2021 • EN IEC 55014-2:2021
EN IEC 61000-3-2:2019/A2:2024 • EN 61000-3-3:2013/A2:2021
EN IEC 63000:2018**

Niniejsza deklaracja zgodności wydana zostaje na wyłączną odpowiedzialność producenta:



Grizzly Tools GmbH & Co. KG
Stockstädter Str. 20
63762 Großostheim
NIEMCY
05.09.2025

Christian Frank
Upoważniony przedstawiciel dokumentacji

Indholdsfortegnelse

Indledning	150
Formålsbestemt anvendelse.....	150
Leverede dele/tilbehør.....	150
Oversigt.....	151
Funktionsbeskrivelse.....	151
Billedsymboler til anvendelse af mundstykker og filtre.....	151
Tekniske data.....	152
Sikkerhedsanvisninger	152
Sikkerhedsanvisningernes betydning.....	152
Billedtegn og symboler.....	152
Sikker ibrugtagning.....	152
Forberedelse	155
Betjeningselementer.....	155
Montering og afmontering af motorhoved.....	155
Montering.....	156
Montering og demontering af sugeslangen.....	156
Montering og demontering af filter og filterpose.....	156
Valg af mundstykke.....	157
Drift	157
Elektrostatisk opladning.....	157
Tørsugning.....	157
Vådsugning.....	157
Blæsning.....	157
Tænd og sluk.....	158
Rengøring, vedligeholdelse og opbevaring	158
Rengøring.....	158
Vedligeholdelse.....	158
Opbevaring.....	158
Bortskaffelse/miljøbeskyttelse	159
Fejlsøgning	159
Service	160
Garanti.....	160
Reparationservice.....	161
Service-Center.....	161
Importør.....	161
Reserve dele og tilbehør	161
Oversættelse af den originale EU-overensstemmelseserklæringen	162
Eksploderet tegning	165

Indledning

Tillykke med købet af din nye våd-/tørsuger (herefter apparatet eller elværktøjet).

Med købet har du besluttet dig for et første-klasses apparat. Dette apparat blev testet under produktionen og underkastet en kvalitetstest til sidst. Dermed er produktets funktionsevne sikret.

Det kan ikke udelukkes, at der i nogle tilfælde er vandrestre ved eller i apparatet eller i slangeledningerne. Dette er ikke en mangel eller en defekt og ingen anledning til bekymring.



Betjeningsvejledningen er en del af dette apparat. Den indeholder vigtige anvisninger til sikkerhed, brug og bortskaffelse. Læs betjeningsvejledningen omhyggeligt igennem. Gør dig fortrolig med betjeningsdelene og korrekt brug af apparatet. Anvend kun apparatet som beskrevet og kun til de anførte anvendelsesområder. Opbevar betjeningsvejledningen sikkert og udlever alle dokumenter, hvis apparatet gives videre til tredjepart.

Formålsbestemt anvendelse

Produktet er udelukkende beregnet til følgende anvendelser:

- Våd- og tørsugning i hjemmet, som f.eks. husholdningen, hobbyrummet, bilen eller i garagen
- som blæser
- Opsugning af vand

Opsugning af eksplosive eller sundhedsfarlige materialer samt brændbare væsker er forbudt.

Enhver anden anvendelse, som ikke er udtrykkeligt tilladt i denne betjeningsvejledning, kan udgøre en alvorlig fare for brugeren og medføre skader på apparatet. Brugeren af apparatet er ansvarlig for ulykker eller skader på andre mennesker eller deres ejendom. Apparatet er kun beregnet til privat brug. Det er ikke konstrueret til erhvervs mæssig brug. Ved erhvervs mæssig brug bortfalder garantien. Producenten er ikke ansvarlig for skader, som skyldes ikke-formålsbestemt anvendelse, eller som skyldes forkert betjening.

Leverede dele/tilbehør

Pak apparatet ud og kontrollér de leverede dele.

Bortskaf emballagen korrekt.

- Motorhoved
- Beholder
- Teleskop-sugerør
- Foldefilter (færdigsamlet)
- Oversættelse af den originale brugsanvisning

Følgende dele befinder sig i beholderen ved levering

- 5 x Fod (med styrehjul og tilbehørsholder)
- Sugelang
- Håndtag
- Skumplastfilter
- Papirfilterpose
- Gulmundstykke med børste
- Gulvmundstykke med gummilæbe
- Fugemundstykke

Oversigt

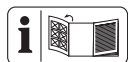

Billeder af produktet finder du på den forreste og bageste udfoldningsside.

- 1 Tænd-/sluk-kontakt
 - 2 Bærehåndtag
 - 3 Motorhoved
 - 4 Tilbehørsholder
 - 5 Holder (Nettilslutningsledning)
 - 6 Knap til filterrensning
 - 7 Nettilslutningsledning
 - 8 Sugerørsholder
 - 9 Snaplukning
 - 10 Beholder
 - 11 Fod (med styrehjul og tilbehørsholder)
 - 12 Antistatisk kæde
 - 13 Afløbsåbning
 - 14 Sugetilslutning
 - 15 Tilslutning til blæsning
- Tilbehør**
- 16 Lås (Teleskop-sugerør)
 - 17 Fremspring (Teleskop-sugerør)
 - 18 Teleskop-sugerør
 - 19 Sugelang
 - 20 Lås (Sugelang)
 - 21 Luftregulering
 - 22 Håndtag

Filter

- 23 Skumplastfilter
- 24 Lås (Foldefilter)
- 25 Foldefilter
- 26 Papirfilterpose

Mundstykker

- 27 Fugemundstykke
- 28 Gulmundstykke med børste
- 29 Gulvmundstykke med gummilæbe

Fig. C

- 30 Filterkurv

Funktionsbeskrivelse

Apparatet er udstyret med en beholder af rustfrit stål. Med hjulene er det nemt at manøvrere apparatet. Ved vådsugning afbryder en svømmer sugeluftstrømmen, når beholderen er fuld. Derudover har apparatet en blæsefunktion.

En antistatisk kæde er monteret på apparatets bund for at forhindre elektrostatisk opladning under støvsugning.

I det følgende beskrives betjeningsdelenes funktion.

Billedsymboler til anvendelse af mundstykker og filtre



Mundstykke til støvsugning af tæpper.



Mundstykke til støvsugning af glatte overflader og hårde gulve.



Mundstykke til støvsugning af støv og snavs fra fuger og sprækker.



Mundstykke specielt til støvsugning af hynder og madrasser.



Mundstykke specielt til rengøring af bilen.



Filter til opsugning af væsker.



Filter ikke egnet til opugning af væsker.



Filter til opugning af tørt snavs i husholdningen, garagen og værkstedet.

Tekniske data

Våd-/tørsuger	PWD 25 C4
Mærkespænding <i>U</i>	220–240 V~, 50/60 Hz
Nominelt effektoptag <i>P</i>	1400 W
Længde Nettilslutningsledning	4 m
Beskyttelsesklasse	□ II (dobbelt isolering)
Beskyttelsesgrad	IPX4
Sugeeffekt	240 Air-Watt
Maksimalt undertryk	17 kPa
Volumenstrøm	2,2 m ³ /min
Beholdervolumen	
– brutto	25 l

Sikkerhedsanvisninger

Dette afsnit beskriver de grundlæggende sikkerhedsanvisninger ved brug af apparatet.

Sikkerhedsanvisningernes betydning

▲ FARE! Hvis du ikke overholder denne sikkerhedsanvisning, sker der et uheld. Dette resulterer i alvorlige kvæstelser eller dødsfald.

▲ ADVARSEL! Hvis du ikke overholder denne sikkerhedsanvisning, sker der muligvis et uheld. Dette resulterer muligvis i alvorlige kvæstelser eller dødsfald.

▲ FORSIGTIG! Hvis du ikke overholder denne sikkerhedsanvisning, sker der et uheld. Dette resulterer muligvis i lettere eller moderate kvæstelser.

BEMÆRK! Hvis du ikke overholder denne sikkerhedsanvisning, sker der et uheld. Dette resulterer muligvis i materielle skader.

Billedtegn og symboler

Billedsymboler på apparatet



Læs betjeningsvejledningen omhyggeligt igennem. Gør dig fortrolig med betjeningsdelene og korrekt brug af apparatet.



Kun til afkølet aske*! Der er brandfare, hvis sugematerialet overskrider en temperatur på 40 °C!



Beskyttelsesklasse II (dobbelt isolering)



Knap til filterrensningssystem



Elektriske apparater må ikke bortskaffes som husholdningsaffald.

* "Afkølet aske" er aske, der er afkølet til strækkeligt længe, og ikke længere indeholder glødereder. Dette kan kontrolleres ved at rode op i asken med et metallisk hjælpemiddel, inden apparatet tages i brug. Der udgår ingen mærkbar varmestråling fra den afkølede aske.

Sikker ibrugtagning



OBS! Ved brug af el-værktøj skal følgende grundlæggende sikkerhedsforanstaltninger overholdes til beskyttelse mod elektrisk stød, fare for tilskadekomst og brandfare:

Generelle bemærkninger

- Læs betjeningsvejledningen omhyggeligt igennem. Gør dig fortrolig med betjeningsdelene og korrekt brug af apparatet.

- Dette produkt kan anvendes af børn over 8 år og af personer med nedsatte fysiske, sensoriske eller mentale evner eller med manglende erfaring og viden, hvis de er under opsyn eller er blevet instrueret i sikker brug af apparatet og forstår farerne, produktet kan medføre. Børn må ikke lege med apparatet. Rengøring og brugervedligeholdelse må ikke udføres af børn uden opsyn.
- Vær opmærksom på, at brugeren selv er ansvarlig for ulykker eller farer over for andre personer eller deres ejendele.
- Overhold reglerne for støjbeskyttelse og lokale forskrifter.

Forberedelse

- Tilslutnings- og forlængerledningen skal inden brug altid undersøges for tegn på beskadigelse og ældning. Hvis ledningen beskadiges under brug, skal den øjeblikkeligt adskilles fra forsyningsnettet. RØR IKKE VED LEDNINGEN, FØR DEN ER

ADSKILT FRA NETTET. Anvend ikke apparatet, hvis ledningen er beskadiget eller slidt.

- Sørg for, at netspændingen og netfrekvensen stemmer overens med angivelserne på typeskiltet. Tilpasning til forskellige netfrekvenser foretages automatisk.
- Slut kun apparatet til en stikkontakt med fejlstrømsafbryder (RCD) med en dimensioneret fejlstrøm på højst 30 mA.
- Tilslut apparatet til en stikkontakt, der er sikret med mindst 16 A.
- Hvis dette apparats tilslutningsledning beskadiges, skal den udskiftes af producenten eller dennes kundeservice eller af en tilsvarende kvalificeret person for at undgå fare. Kontakt vores servicecenter.
- Før du bruger apparatet, skal du altid kontrollere, at det er samlet korrekt, og at filtrene er i den korrekte position. Foretag aldrig sugning uden filter.

Dette kan beskadige apparatet.

- Anvend aldrig apparatet, hvis børn eller dyr opholder sig i nærheden. Personer i nærheden skal bære beskyttelsestøj.

Drift

- Vær opmærksom, koncentrer dig om arbejdet, og brug altid din sunde fornuft, når du arbejder med apparatet. Brug ikke apparatet, hvis du er træt eller påvirket af rusmidler, alkohol eller medicin.
- Støvsug ikke mennesker og dyr med apparatet.
- Ret aldrig sugeslangen og mundstykkerne mod dig selv eller andre personer og især ikke mod øjne og ører under drift. Der er fare for kvæstelser.
- Mundstykker og sugerør må ikke komme op i ansigtshøjde under arbejdet. Der er fare for kvæstelser.
- Opsug ingen varme, glødende, brændbare, eksplosive eller sundhedsfarlige stoffer. Hertil hører blandt andet varm aske, benzin, opløsningsmid-

ler, syre eller lud. Der er brandfare og risiko for kvæstelser.

- Sørg for, at tilslutningsledningen ikke trækkes hen over skarpe kanter eller klemmes fast, og at der ikke trækkes i den, så den beskadiges.
- Anvend ikke tilslutningsledningen til at trække stikket ud af stikkontakten eller til at trække apparatet. Beskyt tilslutningsledningen mod varme, olie og skarpe kanter.
- Transporter aldrig apparatet, mens motoren kører.
- Sluk for apparatet, og tag tilslutningsstikket ud af stikkontakten. Kontrollér at alle bevægelige dele står fuldstændigt stille
 - når du forlader apparatet,
 - før du skifter tilbehør,
 - før du fjerner blokeringer eller tilstopninger,
 - før du kontrollerer apparatet, rengør det eller udfører arbejde på det.
- Hvis der opstår usædvanligt kraftige vibrationer

ved apparatet, skal det kontrolleres øjeblikkeligt :

- undersøg det for løse dele, og stram dem i givet fald,
- kontrollér for beskadigelser,
- udskift beskadiget tilbehør. Kontakt vores service-center i tilfælde af reparationer.

Rengøring, vedligeholdelse og opbevaring

- Lad motoren køle ned, før du stiller apparatet fra dig i længere tid.
- Udskift slidte eller beskadigede dele af sikkerhedsmæssige årsager. Anvend udelukkende originale reservedele og tilbehør. Brugen af dele fra andre leverandører medfører øjeblikkeligt tab af garantien.
- Apparatet må kun åbnes af en autoriseret elektriker. Kontakt altid vores service-center i forbindelse med reparationer.
- Sluk for motoren, adskil apparatet fra strømforsyningen og lad apparatet køle ned, hvis det stand-

ses for rengøring, indstilling, opbevaring eller udskiftning af en tilbehørsdel.

- Håndter apparatet forsigtigt, og hold det rent.
- Opbevar apparatet utilgængeligt for børn.

Forberedelse

⚠ ADVARSEL! Risiko for kvæstelser på grund af utilsigtet start af apparatet. Sæt først stikket i stikkontakten, når produktet er klargjort fuldstændigt til arbejdet.

Betjeningselementer

Gør dig fortrolig med betjeningselementerne, inden du bruger apparatet.

Tænd-/sluk-kontakt (1)

- Tænd: Sæt tænd/sluk-kontakten (1) i position "I" (TÆNDT).
- Sluk: Sæt tænd/sluk-kontakten (1) i position "0" (SLUKKET).

Knap til filterrensning (6)

- *Knap til filterrensning, s. 158*

Luftregulering (21)

- Åbn luftreguleringen: Sugeevnen ved dysen reduceres.

Lås (16)

Indstil længden af teleskop-sugerøret (18).

1. Tryk og hold låsemekanismen (16) trykket fremad ved sugeslangen (18).
2. Indstil den indre del af teleskopsugerøret (18) til den ønskede længde.
3. Slip låsemekanismen (16) af sugerøret (18).
4. Hvis den indre del af teleskopsugerøret (18) ikke går i hak, skal du skubbe den frem eller tilbage til næste hak.

Montering og afmontering af motorhoved

Afmontering af motorhoved (Fig. A)

1. Åbn snaplukningerne (9) på beholderen (10).
2. Tag motorhovedet (3) af.

Læg motorhovedet (3) med oversiden nedad.

Montering af motorhoved (Fig. A)

1. Sæt motorhovedet (3) på beholderen (10). Tænd/sluk-kontakten (1) peger mod tilslutning til sugning (14).
2. Lås snaplukningerne (9) på beholderen (10).

Montering

Leveringstilstand

- Motorhoved (færdigsamlet)
- Foldefilter (færdigsamlet)
- 5 × Fod (med styrehjul og tilbehørsholder (ikke monteret).

Montering af fødderne (Fig. B)

1. Afmontering af motorhovedet (3).
2. Læg beholderen (10) med bunden opad på et fast underlag.
3. Sæt fødderne (11) ind i holderne på undersiden af beholderen.
Du kan høre, når fødderne går i hak.
4. Montering af motorhovedet (3).

Montering og demontering af sugeslangen

Montering af sugeslange (Fig. A)

1. Sæt den tykke ende af sugeslangen (19) med låsemekanismen (20) ind i en tilslutning:
 - Sugning: Sugetilslutning (14) (på beholder)
 - Blæsning: Tilslutning til blæsning (15) (på motorhoved)
 Du kan høre, når låsemekanismen går i hak.

Afmontering af sugeslangen (Fig. A)

1. Tryk og hold låsemekanismen (20) nede på sugeslangen (19).
2. Træk sugeslangen (19) ud af tilslutningen.

Montering og demontering af filter og filterpose

Oversigt

Apparatet har følgende filtre og poser:

- **Foldefilter (25)**
 - Tørsugning
 - Anvend desuden en papirfilterpose, så foldefilteret ikke tilstoppes så hurtigt.
 - *Knap til filterrensning, s. 158*

- **Skumplastfilter (23)**

- Vådsugning

- **Papirfilterpose (26)**

- Tørsugning

Afmontering af foldefilteret (Fig. C)

1. Afmontering af motorhovedet (3).
Læg motorhovedet (3) med oversiden nedad.
2. Åbn låsemekanismen (24) af foldefilteret (25).
3. Fjern foldefilteret (25).

Montering af foldefilteret (Fig. C)

1. Afmontering af motorhovedet (3).
Læg motorhovedet (3) med oversiden nedad.
2. Afmonter eventuelt skumplastfilteret (23).
3. Sæt foldefilteret (25) over filterkurven (30).
4. Hvis foldefilteret (25) ikke sidder korrekt fra start, kan du dreje lukningen, indtil foldefilteret bevæger sig mod motorhovedet (3).
5. Lås låsemekanismen (24) af foldefilteret (25).
6. Montér motorhovedet.

Montering af filterposen (Fig. D)

Vejledningen gælder for papirfilterposen (26).

1. Afmontering af motorhovedet (3).
Læg motorhovedet (3) med oversiden nedad.
2. Træk filterposen i beholderen (10) over tilslutningen til sugning (14). Tætningsringen på filterposeåbningen skal omslutte forbindelsesstykket på tilslutningen til sugning helt.
3. Montér motorhovedet.

Afmontering af filterposen (Fig. D)

1. Afmontering af motorhovedet (3).
Læg motorhovedet (3) med oversiden nedad.
2. Nu kan du tage filterposen ud.
3. Montér motorhovedet.

Afmontering af skumplastfilteret (Fig. C)

1. Afmontering af motorhovedet (3).
Læg motorhovedet (3) med oversiden nedad.
2. Fjern forsigtigt skumplastfilteret (23).

Montering af skumplastfilteret (Fig. C)

Anvend kun et tørt filter.

1. Afmontering af motorhovedet (3).

- Læg motorhovedet (3) med oversiden nedad.
- Oprul skumplastfilteret (23) en smule.
 - Træk skumplastfilteret hen over filterkurven (30).
 - Rul skumplastfilteret glat.
 - Monter motorhovedet.

Valg af mundstykke

Gulvmundstykke med gummilæbe (29)

- Vådsugning

Gulvmundstykke med børste (28)

- Tørsugning

Fugemundstykke (27)

- Sugning af fuger, hjørner og radiatorer

Montering og afmontering af mundstykket

Mundstykkerne kan nemt sættes på sugerøret (18) håndtaget (22) eller sugeslangen (19) og tages af igen.

Drift

Elektrostatisk opladning

En antistatisk kæde er monteret på apparatets bund for at forhindre elektrostatisk opladning under støvsugning. Der kan dog alligevel under brugen opstå isolerede, ufarlige strømstød. Du kan reducere forekomsten af disse strømstød. Vær opmærksom på følgende punkter:

- Høj luftfugtighed**
Sørg for en højere luftfugtighed i det pågældende rum. Er den for lav, kan det fremme statisk elektricitet.
- Ingen direkte hudkontakt**
Bær gummihandsker under brugen.
- Regelmæssig afladning**
Hold røret mod andre metaliske genstande som f.eks. stol- eller bordben.
- Opsuget snavs**
Opsuget snavs/støv (særligt mineralisk stoffer) kan fremkalde en elektrostatisk opladning. Tøm og rengør derfor beholderen regelmæssigt.

Tørsugning

▲ ADVARSEL! Opsug ingen sundhedsfarlige stoffer. Støv fra hårdt træ (f.eks. bøg eller eg) samt stenstøv og asbest regnes for potentielt kræftfremkaldende.

Bemærk

- Foretag aldrig sugning uden filter!
- Papirfilterposen er ikke egnet til sugning af fint støv.

Godkendte filtre og mundstykker

- Filter**
 - Foldefilter (25)
- Filterpose**
 - Papirfilterpose (anbefalet)
 - uden
- Mundstykker**
 - alle

Vådsugning

▲ ADVARSEL! Opsugning af brændbare, eksplosive, ætsende eller andre sundhedsfarlige væsker er forbudt.

Bemærk

- Foretag aldrig sugning uden filter!
- Ved vådsugning afbryder en svømmer sugeluftstrømmen, når beholderen (10) er fuld. Sluk for apparatet og tøm beholderen (10), se *Rengøring*, s. 158.
- Vær opmærksom på, at mundstykket ikke er helt sænket ned i vand, så der altid suges en smule luft ind.
- Beholderen egner sig ikke til opbevaring af væsker. Tøm beholderen efter vådsugning.
- Vær ved vådsugning opmærksom på, at sugeenheden altid skal være højere placeret, end den vandoverflade der skal suges. Ellers kan der opstå malstrøm (sifon-effekt).

Godkendte filtre og mundstykker

- Filter**
 - Skumplastfilter (23)
- Filterpose**
 - uden
- Mundstykker**
 - Gulvmundstykke (29)
 - uden

Blæsning

Forberedelse af blæsefunktion (Fig. E)

- Fjern filter og filterpose.
Se *Montering og demontering af filter og filterpose*, s. 156.

- Sæt sugeslangen (19) ind i blæsetilslutningen (15).
se *Montering og demontering af sugeslangen*, s. 156.

Tænd og sluk

Forberedelse

- Rul sugeslangen (19) helt ud.
- Forbered apparatet til den ønskede funktion: Filter, filterpose, sugeslange, sugerør, mundstykke
- Sæt apparatets tilslutningsstik ind i en stikkontakt.

Tænd

- Sæt tænd/sluk-kontakten (1) i position "I" (TÆNDT).

Sluk

- Sæt tænd/sluk-kontakten (1) i position "0" (SLUKKET).
- I arbejds pauser kan du hænge teleskop-sugerøret (18) med kroge (17) på sugerørsholderen (8).
- Hvis du lader apparatet være uden opsyn eller er færdig med at arbejde, skal du tage apparatets strømstik ud af stikkontakten.

Rengøring, vedligeholdelse og opbevaring

⚠ ADVARSEL! Elektrisk stød! Risiko for kvæstelser på grund af utilsigtet start af apparatet. Beskyt dig selv ved vedligeholdelses- og rengøringsarbejder. Sluk for apparatet og træk tilslutningsstikket ud af stikkontakten.

Vedligeholdelses- og servicearbejde, som ikke er beskrevet i denne betjeningsvejledning, skal udføres af vores servicecenter. Anvend kun originale reservedele.

Rengøring

Rengøring



BEMÆRK! Fare for beskadigelse! Rengøring, der ikke udføres korrekt, kan beskadige produktet. Sprøjt aldrig vand på produktet. Brug ikke aggressive rengørings- eller opløsningsmidler.

Almindelig rengøring

- Tøm beholderen (10).
- Rengør beholderen (10) med en fugtig klud.

- Bank foldefilteret (25) ud, og rengør det med en pensel eller en håndkost.
- Vask skumplastfilteret (23) med lunkent vand og sæbe, og lad det tørre.
- Skift papirfilterposen (26) (genbestilling se *Reservedele og tilbehør*, s. 161).

Tøm væsker ud af beholderen

- Placer beholderen (10) således, at væsken i beholderen kan løbe ud af afløbsåbningen (13).
- Fjern hættten til afløbsåbningen (13). Drej .
- Tøm beholderen (10).
- Monter hættten til afløbsåbningen (13). Drej .

Knap til filterrensning

BEMÆRK! Fare for beskadigelse! Filterrensningsfunktionen må kun blive udført med foldefilteret. Hvis der er isat en anden filter, skal den rengøres manuelt. Hvis sugeeffekten aftager, kan du opnå en forbedret sugeeffekt ved at betjene knappen til filterrensningen.

- Tænd apparatet.
- Luk sugeåbningen af sugeslangen (19). Tryk dertil sugeslangen mod gulvet.
- Tryk i få sekunder på knappen til filterrensningen (6).
Der blæses luft gennem foldefilteret, for at fjerne rester og snavs.
- Gentag processen nogle gange.

Vedligeholdelse

Produktet er vedligeholdelsesfrit.

Opbevaring

Opbevar altid apparatet og tilbehøret:

- rent
- tørt
- støvbeskyttet
- uden for børns rækkevidde

Bemærk

- Beholderen egner sig ikke til opbevaring af væsker. Tøm beholderen efter vådsugning.

Forberedelse (Fig. F)

- Vikl tilslutningsledningen (7) op på holderen (5).
- Skub teleskopsugerøret (18) sammen, og sæt fremspringet (17) på sugerørsholderen (8).

3. Vikl sugeslangen (19) omkring apparatet, og sæt håndtaget (22) ind i sugerøret (18).
4. Sæt det andet tilbehør ind i tilbehørholderen (4) ved motorhovedet (3) og fødderne (11).

Bortskaffelse/miljøbeskyttelse

Apparatet, tilbehøret og emballagen skal afleveres til miljøvenlig genanvendelse.



Elektriske apparater må ikke bortskaffes som husholdningsaffald.



Symbolen med den overstregede affaldsspand på hjul betyder, at dette produkt ikke

må bortskaffes som usorteret husholdningsaffald ved udløbet af dets levetid.

Direktiv 2012/19/EU om affald af elektrisk og elektronisk udstyr:

Forbrugere er juridisk forpligtet til at sende elektriske og elektroniske enheder til miljøvenlig genanvendelse ved slutningen af produktens levetid. På denne måde garanteres en miljø- og ressourcebesparende genanvendelse.

Afhængigt af hvordan det implementeres i national lovgivning, har du følgende muligheder:

- at give det tilbage til salgsstedet,
- at aflevere det til et officielt indsamlingssted,
- at sende det tilbage til producenten/distributøren.

Tilbehørsdele og hjælpemidler uden elektriske bestanddele, der følger med det udtjente udstyr, er ikke omfattet heraf.

Fejlsøgning

Den følgende tabel hjælper dig ved fejlsøgning af småfej:

Problem	Mulig årsag	Fejlafhjælpning
Apparat starter ikke	Tænd/sluk-kontakten (1) er slukket	Kontrollér tænd-/sluk-knappens (1) position
	Der er ingen strøm	Kontrollér stikkontakt, nettilslutningsledning, stik og sikring, og få dem repareret af en autoriseret elektriker ved behov.
	Tænd-/sluk-kontakt (1) defekt	Kontakt vores servicecenter.
	Kulbørsterne er slidte	
	Motoren er defekt	
Lav eller manglende sugeseffekt	Sugeslange (19) eller mundstykker er tilstoppet	Fjern tilstopninger og blokeringer
	Sugerør (18) er ikke samlet korrekt	Korrekt samling af teleskoprøret (18)
	Åben beholder (10)	<i>Montering og afmontering af motorhoved, s. 155</i>
	Fuld beholder (10)	Tømning af beholderen (10)
	Filter (23/25/26) fuld eller tilstoppet	Tøm, rengør eller udskift filteret (23/25)
	Svømmeren i filterkurven (30) har en forkert position (f.eks. pga. rykvise bevægelser)	Sluk for apparatet, så svømmeren sænker sig, og tænd apparatet det igen
	Svømmeren i filterkurven (30) er defekt	Kontakt vores servicecenter.

Problem	Mulig årsag	Fejlafhjælpning
Svømmer lukker ikke sugåbningen	Svømmeren i filterkurven (30) bevæger sig ikke	Frigør svømmeren
	Svømmeren i filterkurven (30) er defekt	Kontakt vores servicecenter.
Støv eller snavs blæses ud af maskinen	Filter (23/25/26) ikke monteret eller ikke korrekt monteret	<i>Montering og demontering af filter og filterpose, s. 156</i>

Service

Garanti

Kære kunde,

på dette produkt får du 3 års garanti fra købsdatoen. I tilfælde af mangler ved produktet har du lovmæssige rettigheder over for sælgeren af produktet. Disse lovmæssige rettigheder bliver ikke indskrænket af garantien, som uddybes efterfølgende.

Garantibetingelser

Garantifristen begynder med købsdatoen. Opbevar den originale kassebon omhyggeligt. Dette bilag bruges til at dokumentere købet. Hvis der inden for tre år fra købsdato af dette produkt opstår materiale- eller fabriktionsfejl, bliver produktet - efter vores valg - repareret omkostningsfrit eller erstattet. Denne garantiydelse forudsætter, at det defekte apparat samt købsbeviset (kassebon) forlægges inden for fristen på tre år, og at det kort beskrives, hvori manglen består, og hvornår den er opstået.

Hvis fejlen dækkes af vores garanti, modtager du et repareret eller et nyt produkt. Reparationen eller et nyt produkt er ikke begyndelsen på en ny garantiperiode.

Garantiperiode og lovmæssige reklamationer

Garantiperioden bliver ikke forlænget pga. garantiydelse. Dette gælder også for skiftede eller reparerede dele. Eventuelle skader og mangler, som allerede eksisterer ved købet, skal meddeles til producenten straks efter udpakningen. Reparationer, der foretages, efter at garantiperioden er udløbet, laves mod betaling.

Garantidækning

Dette apparat blev produceret efter strenge kvalitetskrav og nøje kontrolleret før udleveringen.

Garantiydelse gælder for materiale- og fabriktionsfejl. Denne garanti dækker ikke dele af produktet, der er udsat for normal slitage

og derfor kan betragtes som sliddele (f.eks. Filter) eller for beskadigelse af skrøbelige dele.

Denne garanti bortfalder, hvis produktet er beskadiget, ikke blev anvendt korrekt eller ikke blev vedligeholdt. For at sikre en korrekt brug af produktet skal alle anvisninger i betjeningsvejledning nøje overholdes. Anvendelser og handlinger, der frarådes i betjeningsvejledningen eller som der advares imod, skal ubetinget undgås.

Produktet er udelukkende beregnet til den private og ikke til den erhvervs-mæssige brug. Ved misbrug og uhensigtsmæssig brug, anvendelse af vold og ved indgreb, som ikke er foretaget af vores autoriserede serviceafdeling, udløber garantien.

Bearbejdning af reklamationer

For at sikre en hurtig behandling af din anmodning skal du følge følgende instruktioner:

- Hav kassebonen og varennummeret (f.eks. IAN 485994_2501) parat som købsbevis ved alle forespørgsler.
- Varennummeret kan aflæses på typeskiltet på produktet, en indgravning på produktet, omslaget af din vejledning (nederst til venstre) eller på klistermærket på bagsiden eller bunden af produktet.
- Kontakt først nedenstående service-center via **telefon** eller brug vores **kontaktformular**, som du finder på *parkside-diy.com* under kategorien **Service**, hvis der er funktionsfejl eller andre mangler.
- Et defekt produkt kan sammen med købsbeviset og beskrivelsen af fejlen, og hvornår den er opstået, efter samråd med vores service-center sendes omkostningsfrit til den adresse, som du får oplyst. For at undgå problemer med modtagelsen og yderligere omkostninger er det vigtigt, at du kun bruger den adresse, som du har fået oplyst. Sørg for, at forsendelsen er betalt, ikke er for umfangsrig og ikke sker per ekspres eller andre særlige former for forsendelse. Send appa-

tet inkl. alt tilbehør, som fulgte med ved købet, og sørg for tilstrækkelig og sikker transportemballage.



På *parkside-diy.com* kan du se og downloade denne manual og mange andre manualer. Med denne QR-kode kommer du direkte til *parkside-diy.com*. Vælg dit land og søg efter betjeningsvejledningen via søgefunktionen. Ved at indtaste varennummeret (IAN) 485994_2501 kan du åbne din betjeningsvejledning.

Reparationservice

Kontakt vores service-center i tilfælde af reparationer, som **ikke er omfattet af garan-**

tion. Service-centeret giver dig gerne et tilbud.

- Vi kan kun bearbejde apparater, hvor forsendelsen er betalt, og som er pakket forsvarligt.
Bemærk: Send dit apparat rengjort og med en beskrivelse af defekten til den nævnte adresse af vores service-center.
- Vi tager ikke imod apparater, uden at forsendelsen er betalt, eller som er sendt som volumenpakker, ekspres-pakker eller andre særlige leveringer.
- Vi bortskaffer dine indsendte, defekte apparater gratis.

Service-Center



Service Danmark

Tel.: 80 254583
Kontaktformular på
parkside-diy.com
IAN 485994_2501

Importør

Bemærk at den følgende adresse ikke er en serviceadresse. Kontakt først ovennævnte service-center.

Grizzly Tools GmbH & Co. KG
Stockstädter Str. 20
63762 Großostheim
TYSKLAND
www.grizzlytools.de

Reservedele og tilbehør

Reservedele og tilbehør kan fås på www.grizzlytools.shop. Hvis der opstår problemer i forbindelse med bestillingen, bedes du kontakte vores online-shop. Hvis du har yderligere spørgsmål, bedes du kontakte: *Service-Center*, s. 161

Pos.nr.	Betegnelse	Best.nr.
3	Motorhoved (EU)	72079326
9	Snaplukning	91105844
10	Beholder	91106133
11	Fod (med styrehjul og tilbehørsholder) (x5)	91105502
12	Antistatisk kæde	91105503
18	Teleskop-sugerør	91105849
19	Sugeslange	91105846
22	Håndtag	91104782
23	Skumplastfilter, pakke med 3	91106134
26	Papirfilterpose, pakke med 5	30250133

Pos.nr.	Betegnelse	Best.nr.
27	Fugemundstykke	91099005
28	Gulmundstykke med børste	91105847
29	Gulmundstykke med gummilæbe	91105848

Ekstraudstyr

Betegnelse	Best.nr.
Polstermundstykke (sort)	72800040
Automundstykke (sort)	91096445

Oversættelse af den originale EU-overensstemmelseserklæringen

Produkt: **Våd-/tørsuger**

Model: **PWD 25 C4**

Serienummer: 000001-458000

Genstanden for erklæringen, som beskrevet ovenfor, er i overensstemmelse med den relevante EU-harmoniseringslovgivning:

2014/35/EU • 2014/30/EU • 2011/65/EU & (EU) 2015/863

Genstanden for erklæringen, som beskrevet ovenfor, er i overensstemmelse med Europa-Parlamentets og Rådets direktiv 2011/65/EU af 8. juni 2011 om begrænsning af anvendelsen af visse farlige stoffer i elektrisk og elektronisk udstyr.

For at sikre overensstemmelse er følgende harmoniserede standarder og nationale standarder og forskrifter blevet anvendt:

**EN 60335-1:2012/A15:2021 • EN 60335-2-2:2010/A1:2013
EN 62233:2008 • EN IEC 55014-1:2021 • EN IEC 55014-2:2021
EN IEC 61000-3-2:2019/A2:2024 • EN 61000-3-3:2013/A2:2021
EN IEC 63000:2018**

Denne overensstemmelseserklæring udstedes på fabrikantens ansvar:



Grizzly Tools GmbH & Co. KG
Stockstädter Str. 20
63762 Großostheim
TYSKLAND
05.09.2025

Christian Frank
Repræsentant for dokumentation

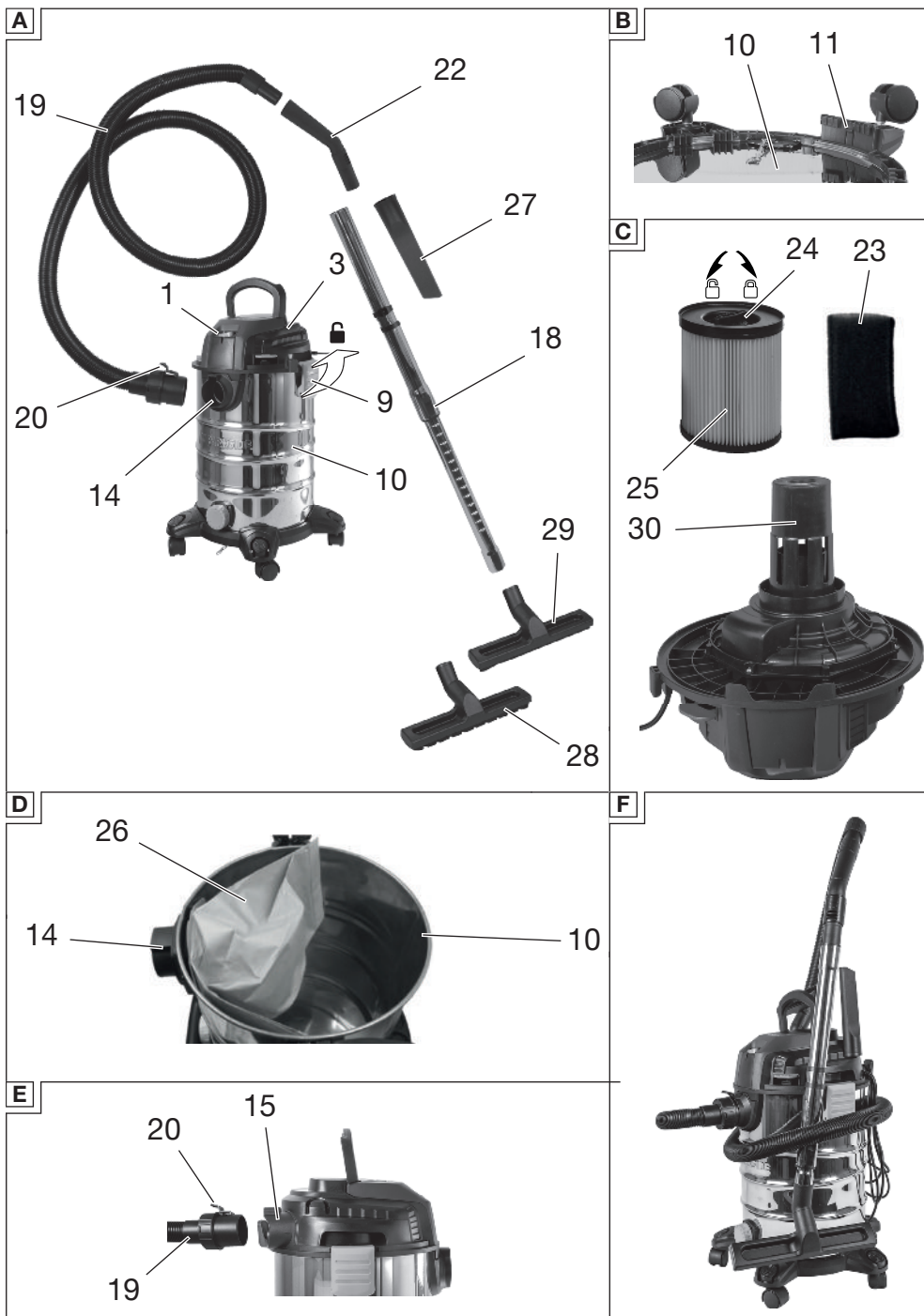

Explosionszeichnung • Exploded view • Vue éclatée • Vista esplosa • Vista explosionada • Explosietekening • Eksploderet tegning • Robbantott ábra
 • Widok rozłożony • Rozłożený pohľad • Rozložený pohľad

PWD 25 C4

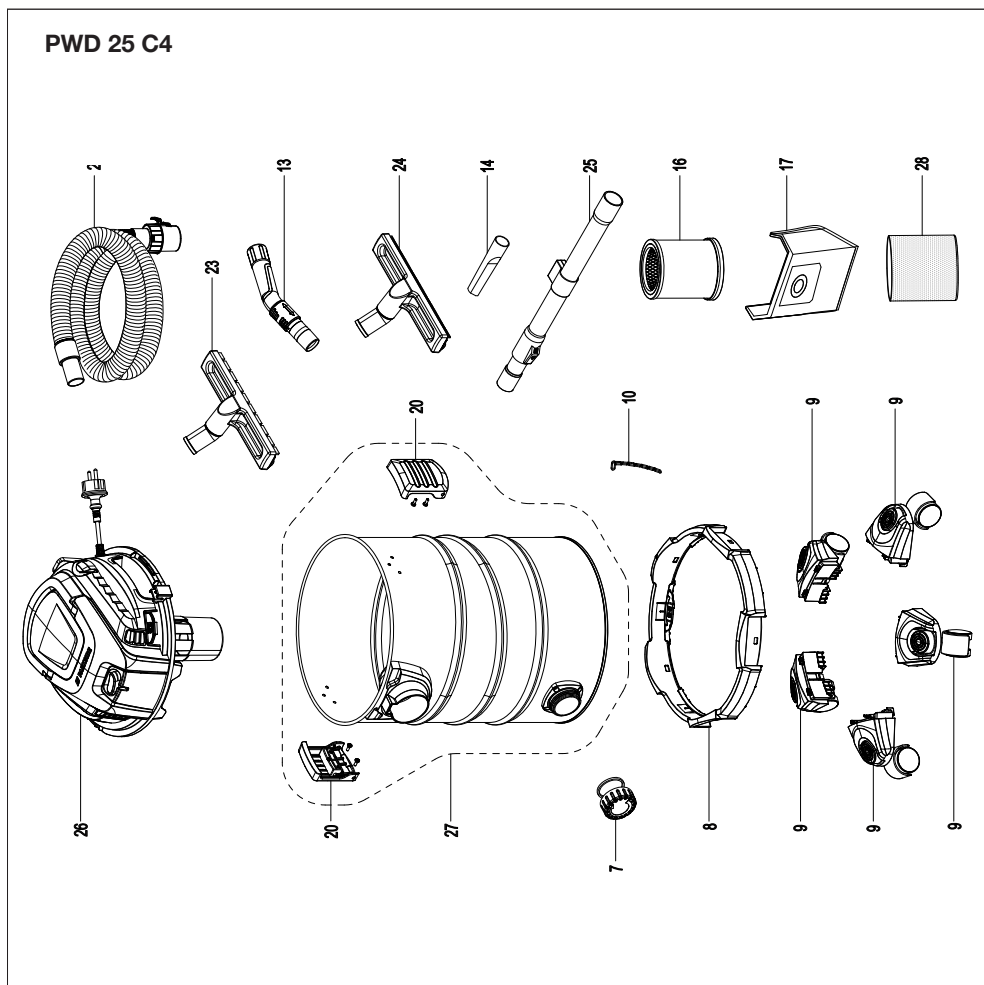

informativ • informative • informatif • informatief • informativo • informatív • informacyjny • informační
 • informatívny



Grizzly Tools GmbH & Co. KG

Stockstädter Str. 20
63762 GroBostheim
GERMANY

Stand der Informationen • Last Information • Ver-
sion des informations • Versione delle informazio-
ni • Estado de las informaciones • Stand van de
informatie • Tilstand af information • Információk
állása • Stan informacji • Stav informací • Stav in-
formácií: 05/2025

Ident.-No.: 72079368052025-8

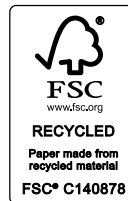

IAN 485994_2501

