



**OWIM GmbH & Co. KG**

Stiftsbergstraße 1  
74167 Neckarsulm  
GERMANY

Model No.: HG08297

Version: 07/2025

IAN 505107\_2501



# **/// PARKSIDE®**



## **20V RECHARGEABLE BATTERY 2Ah PAP 20 B1**

**(GB)**

**20V RECHARGEABLE BATTERY 2Ah**  
Operation and safety notes

**(SI)**

**20 V AKUMULATOR 2 Ah**  
Navodila za upravljanje in varnostna opozorila

**(CZ)**

**20 V AKUMULÁTOR 2 Ah**  
Pokyny pro obsluhu a bezpečnostní pokyny

**(SK)**

**20 V AKUMULÁTOR 2 Ah**  
Pokyny pre obsluhu a bezpečnostné pokyny

**(DE)**

**(AT)**

**(CH)**

**20 V AKKU 2 Ah**  
Bedienungs- und Sicherheitshinweise

IAN 505107\_2501

**(CZ)**

**(SK)**

**(SI)**

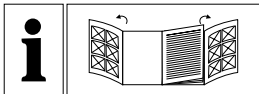

GB			
Operation and safety notes	Page		5
<hr/>			
SI			
Navodila za upravljanje in varnostna opozorila	Stran		27
<hr/>			
CZ			
Pokyny pro obsluhu a bezpečnostní pokyny	Strana		53
<hr/>			
SK			
Pokyny pre obsluhu a bezpečnostné pokyny	Strana		74
<hr/>			
DE/AT/CH			
Bedienungs- und Sicherheitshinweise	Seite		95
<hr/>			

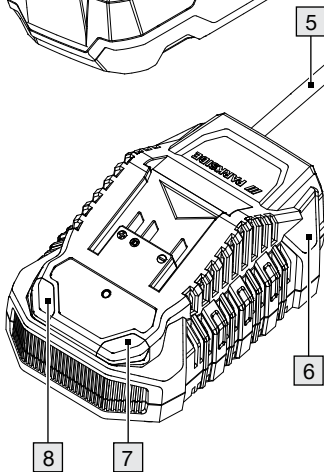
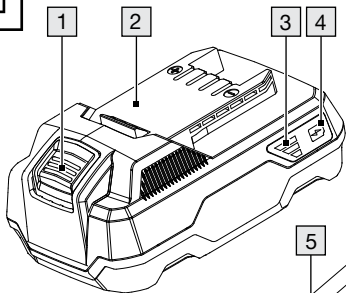
**A**







<b>Warnings and symbols used</b> . . . . .	Page 7
<b>Introduction</b> . . . . .	Page 8
Intended Use . . . . .	Page 9
Contents . . . . .	Page 9
Parts list . . . . .	Page 9
Technical data. . . . .	Page 10
<b>General safety notes</b> . . . . .	Page 12
<b>First use</b> . . . . .	Page 16
Charging the rechargeable battery . . . . .	Page 16
<b>Operation</b> . . . . .	Page 17
LED status . . . . .	Page 17
Checking the rechargeable battery charge level. . . . .	Page 18

Removing/inserting the rechargeable battery . . . . .	Page 18
<b>Cleaning</b> . . . . .	Page 19
<b>Maintenance and storage</b> . . . . .	Page 19
<b>Disposal</b> . . . . .	Page 20
<b>Simplified EU declaration of conformity</b> . . . . .	Page 22
<b>Warranty</b> . . . . .	Page 23
Warranty claim procedure. . .	Page 24
Service . . . . .	Page 26

## Warnings and symbols used

The following warnings are used in this instruction manual, on the packaging and on the rating label:



Follow the warnings and safety notes!



Direct current/voltage



Protect the battery pack against heat and continuous intense sunlight.



Protect the battery pack against water and moisture.



Protect the battery pack from fire.



Read and observe the instruction manual.



This symbol in combination with the word "Info" provides additional useful information.



Safety-relevant information  
and other notes



Instructions for use

## **20V RECHARGEABLE BATTERY** **2Ah**

### **● Introduction**

We congratulate you on the purchase of your new product. You have chosen a high quality product. The instructions for use are part of the product. They contain important information concerning safety, use and disposal. Before using the product, please familiarise yourself with all of the safety information and instructions for use. Only use the product as described and for the specified applications. If you pass the product on to anyone else, please ensure that you also pass on all the documentation with it.

## ● Intended Use

The product is compatible with all devices from the Parkside X 20 V Team series. The product may only be charged using chargers from the Parkside X 20 V TEAM series.

This product is not intended for commercial use. Any other usage of or modification to the product is deemed to be improper and carries a significant risk of accidents. The manufacturer accepts no responsibility for damage(s) attributable to misuse.

## ● Contents

- 1 Rechargeable Battery
- 1 Instruction manual

## ● Parts list

- 1 Release button for rechargeable battery
- 2 Rechargeable battery
- 3 Charging level LEDs (red/orange/green)
- 4  button (charging level)

- 5 Mains cord with mains plug
- 6 Rapid battery charger (not included)
- 7 Charging control LED – red
- 8 Charging control LED – green

## ● Technical data

Battery:	PAP 20 B1
Type:	Li-Ion (Lithium Ion)
Rated voltage:	max. 20V $\equiv$ (Direct current)
Capacity:	2.0Ah
Cells:	5
Energy value:	40 Wh
Recommended ambient temperature:	max. 45 °C
While charging:	+4 to +40 °C
During operation:	+4 to +40 °C
During storage:	+20 to +26 °C

To charge the rechargeable battery, only use the chargers from the Parkside X 20 V TEAM series.

Charging time for Battery PAP 20 B1:

Charger	Charging time
PLG 20 A4, PLG 20 C1	60 minutes
PLG 20 A3, PLG 20 C3, PDSLK 20 A1	35 minutes
Smart PLGS 2012 A1	35 minutes (quick charging mode) 120 minutes (ECO charging mode)

**NOTE:**

The actual charging time may be slightly different from the above stated depending on the ambient temperature and the condition of the battery pack. The information is subject to change without prior notice.

Customers can order compatible replacement batteries and chargers from Lidl online shops for the following countries:

Germany (lidl.de), France (lidl.fr), Belgium (lidl.be), Czech Republic (lidl.cz), Netherlands (lidl.nl), Poland (lidl.pl), Slovakia (lidl.sk), Spain (lidl.es)

Customers from all other countries can order from [www.optimex-shop.com](http://www.optimex-shop.com).



## General safety notes

**⚠ WARNING!** Read all safety warnings and all instructions. Failure to follow the warnings and instructions may result in electric shock, fire and serious injury.

**SAVE ALL WARNINGS AND INSTRUCTIONS FOR FUTURE REFERENCE.**

- a) **Recharge only with the charger specified by the manufacturer.** A charger that is suitable for one type of rechargeable battery may create a risk of fire when used with another rechargeable battery.
- b) **Use power tools only with specifically designated rechargeable batteries.** Use of any other rechargeable batteries may create a risk of injury and fire.
- c) **When the rechargeable battery is not in use, keep it away from other metal objects, like paper clips, coins, keys, nails, screws or other small metal objects, that can make a connection from one terminal to another.** Shorting the battery terminals together may cause burns or a fire.
- d) **Under abusive conditions, liquid may be ejected from the rechargeable battery; avoid contact. If contact accidentally**

**occurs, flush the affected area with water. If liquid contacts eyes, additionally seek medical help.**

Liquid ejected from the battery may cause irritation or burns.



## **CAUTION! RISK OF EXPLOSION!**



Never charge non-rechargeable batteries!



Protect the rechargeable battery from heat, for example from continuous exposure to sunlight, fire, water and moisture.



There is a risk of explosion.

### **e) Do not use a damaged or modified rechargeable battery with the tool.**

Damaged or modified batteries exhibit unpredictable behaviour resulting in fire, explosion or risk of injury.

- f) **Do not expose a rechargeable battery or tool to fire or excessive temperature.** Exposure to fire or temperatures above 130 °C may cause an explosion.
- g) **Follow all charging instruction and do not charge the rechargeable battery or tool outside the temperature range specified in the instructions.** Charging improperly or at temperatures outside the specified range may damage the battery and increase the risk of the fire.
- h) The safety instructions of the compatible chargers must be observed.

## **Service**

- a) **Have your power tool serviced by a qualified repair person using only identical replacement parts.** This will ensure that the safety of the power tool is maintained.

- b) Never service damaged battery packs.** Service of battery packs should only be performed by the manufacturer or authorized service providers.

## ● First use

### ● Charging the rechargeable battery

#### ① **INFO:**

- The rechargeable battery [2] may be charged at any time without reducing the service life. Interrupting the charging process does not damage the rechargeable battery.
  - Charge the rechargeable battery before use when it is at medium or low charging level.
  - The charging control LEDs (red [7] and green [8] ) indicate the status of the charger [6] (not included) and the rechargeable battery (see Fig. A).
1. Insert the rechargeable battery [2] into the charger [6] (not included).

2. Connect the mains plug **5** to a socket-outlet.
3. When the rechargeable battery is fully charged, remove the rechargeable battery from the charger **6** (not included). Disconnect the mains plug from the socket-outlet.

## ● Operation

### ● LED status

**Red LED **7** lights up** – The rechargeable battery **2** is charging.

**Green LED **8** lights up** – The rechargeable battery is fully charged.

**Green and red LED flash** – The rechargeable battery is defective.

**Red LED flashes** – The rechargeable battery is too cold or too warm.

**Green LED lights up** (without rechargeable battery) – The charger **6** is ready for use.

## ● Checking the rechargeable battery charge level

- Press the  button **4** to check the status of the rechargeable battery **2**. The status/remaining charge shows on the charging level LEDs **3** as follows (see Fig. A):
  - Red + orange + green = maximum charge
  - Red + orange = medium charge
  - Red = low charge

## ● Removing/inserting the rechargeable battery

### **CAUTION! RISK OF INJURY!**

- Only insert the rechargeable battery once the battery operated tool is ready for use.
- To insert the rechargeable battery **2**, place it on the guide track and push it into the charger **6**. The rechargeable battery audibly snaps into place.

- To remove the rechargeable battery from the charger, press the rechargeable battery release button **1** and pull out the rechargeable battery.

## ● Cleaning

### **⚠ CAUTION! RISK OF INJURY AND DAMAGE!**

- Never use flammable or combustible solvents around battery packs, charger, or tools.
- Clean out dust and debris from the vents and electrical contacts of the charger **6** and the rechargeable battery **2** using a soft brush.

## ● Maintenance and storage

- Only store the rechargeable battery **2** partially charged. The rechargeable battery should be charged to 40 to 60 % (red and orange LED of the charging level LEDs **3** light up) before storing for extended periods.

- Check the rechargeable battery charge about every 3 months when storing for extended periods. Recharge as necessary.

## ● Disposal

The packaging is made of environmentally friendly materials, which may be disposed of through your local recycling facilities.



Observe the marking of the packaging materials for waste separation, which are marked with abbreviations (a) and numbers (b) with following meaning: 1–7: plastics/20–22: paper and fibreboard/80–98: composite materials.



Contact your local refuse disposal authority for more details of how to dispose of your wornout product.



To help protect the environment, please dispose of the product properly when it has reached the end of its useful life and not in the household waste. Information on collection points and their opening hours can be obtained from your local authority.

Faulty or used batteries/rechargeable batteries must be recycled. Return the batteries/rechargeable batteries and the product to the available collection points.



**Environmental damage  
through incorrect disposal of  
the batteries / rechargeable  
batteries!**

Remove the batteries / battery pack from the product before disposal.

Batteries / rechargeable batteries may not be disposed of with the usual domestic waste. They may contain toxic heavy metals and are subject to hazardous waste treatment rules and regulations. The chemical symbols for heavy metals are as follows: Cd = cadmium, Hg = mercury, Pb = lead. That is why you should dispose of used batteries / rechargeable batteries at a local collection point.

## ● Simplified EU declaration of conformity

 CE mark indicates conformity with relevant EU directives applicable for this product.

## ● Warranty

The product has been manufactured to strict quality guidelines and meticulously examined before delivery. In the event of material or manufacturing defects you have legal rights against the retailer of this product. Your legal rights are not limited in any way by our warranty detailed below.

The warranty for this product is 3 years from the date of purchase. The warranty period begins on the date of purchase. Keep the original sales receipt in a safe location as this document is required as proof of purchase.

Any damage or defects already present at the time of purchase must be reported without delay after unpacking the product.

Should the product show any fault in materials or manufacture within 3 years from the date of purchase, we will repair or replace it – at our choice – free of charge to you. The warranty period is

not extended as a result of a claim being granted. This also applies to replaced and repaired parts.

This warranty becomes void if the product has been damaged, or used or maintained improperly.

The warranty covers material or manufacturing defects.

## ● **Warranty claim procedure**

So that your request can be processed quickly, please observe the following instructions:

For all inquiries, please have the receipt and item number (e.g., IAN 505107\_2501) ready as proof of purchase.

The article number can be taken from the identification label on the product, engraving on the product, the front cover of your manual (at the bottom left), or the sticker on the back or bottom of the product.

If malfunctions or other defects arise, first contact the service department indicated below by phone or email.

You can then send a product recorded as defective to the communicated service address postage-free, making sure to enclose proof of purchase (receipt) and information on the details of the defect and when it occurred.

You can download and view this and numerous other manuals at [parkside-diy.com](http://parkside-diy.com). This QR code takes you directly to [parkside-diy.com](http://parkside-diy.com). Choose your country and use the search screen to search for the operating instructions. Entering the item number (IAN) 505107\_2501 takes you to the operating instructions for your item.



## ● Service



### **Service Great Britain**

Tel.: 08000569216

E-Mail: [owim@lidl.co.uk](mailto:owim@lidl.co.uk)

<b>Uporabljena opozorila in simboli</b>	Stran 29
<b>Uvod</b>	Stran 30
Predvidena uporaba	Stran 31
Vsebina	Stran 31
Seznam delov	Stran 31
Tehnični podatki	Stran 32
<b>Splošne varnostne opombe</b>	Stran 34
<b>Prva uporaba</b>	Stran 38
Polnjenje polnilne baterije	Stran 38
<b>Delovanje</b>	Stran 39
Stanje LED	Stran 39
Preverjanje napolnjenosti polnilne baterije	Stran 39

Odstranjevanje/ vstavljanje polnilne baterije .	Stran 40
<b>Čiščenje</b> . . . . .	Stran 41
<b>Čiščenje in shranjevanje</b>	Stran 41
<b>Odstranjevanje</b> . . . . .	Stran 42
<b>Poenostavljena EU izjava o skladnosti</b> . . . . .	Stran 44
Postopek pri uveljavljanju garancije . . . . .	Stran 44
Servis . . . . .	Stran 46
<b>Garancijski list</b> . . . . .	Stran 47

## Uporabljena opozorila in simboli

V teh navodilih za uporabo, na embalaži in na tipski ploščici se uporabljajo naslednja opozorila:



Upoštevajte opozorila in varnostne opombe!



Enosmerni tok/napetost



Akumulator zaščitite pred vročino in neprekinjeno izpostavljenostjo intenzivni sončni svetlobi.





Akumulator zaščitite pred vodo in vlago.



Akumulator zaščitite pred ognjem.



Preberite in upoštevajte navodila za uporabo.

	<p>Ta simbol v kombinaciji z besedo »Informacije« zagotavlja dodatne uporabne informacije.</p>
 	<p>Varnostne informacije in druge opombe Navodila za uporabo</p>

## 20 V AKUMULATOR 2 Ah

### ● Uvod

Iskrene čestitke ob nakupu vašega novega izdelka. Odločili ste se za zelo kakovosten izdelek. To navodilo za uporabo je sestavni del tega izdelka. Vsebuje pomembna navodila za varnost, uporabo in odstranitev. Preden začnete izdelek uporabljati, se seznanite z vsemi navodili za uporabo in varnostnimi napotki. Izdelek uporabljajte samo tako, kot je opisano, in samo za navedena področja uporabe. Če izdelek odstopite novemu lastniku, mu zraven izročite tudi vse dokumente.

## ● Predvidena uporaba

Izdelek je združljiv z vsemi napravami iz serije Parkside X 20 V Team. Izdelek je dovoljeno polniti samo s polnilci iz serije Parkside X 20 V Team.

Ta izdelek ni namenjen za komercialno uporabo. Kakršna koli drugačna uporaba ali spreminjanje izdelka se smatra za neprimerno in lahko privede do znatnega tveganja za nesreče. Proizvajalec ne sprejema nobene odgovornosti za poškodbe, ki so posledica napačne uporabe.

## ● Vsebina

- 1 Akumulator
- 1 Piročnik za uporabo

## ● Seznam delov

- 1 Gumb za sprostitvev polnilne baterije
- 2 Polnilna baterija
- 3 Lučke LED za stanje napolnjenosti (rdeča/oranžna/zelena)
- 4  gumb (stanje napolnjenosti)

- 5 Omrežni kabel z omrežnim vtičem
- 6 Hitri polnilnik baterij (ni priložen)
- 7 Lučka LED za nadzor napolnjenosti – rdeča
- 8 Lučka LED za nadzor napolnjenosti – zelena

## ● Tehnični podatki

Baterija:	PAP 20 B1
Tip:	Li-Ion (litij-ionska)
Nazivna napetost:	najv. 20 V $\text{---}$ (enosmerni tok)
Zmogljivost:	2,0 Ah
Celice:	5
Energijska vrednost:	40 Wh
Priporočena temperatura prostora:	najv. 45 °C
Med polnjenjem:	od +4 do +40 °C
Med delovanjem:	od +4 do +40 °C
Med shranjevanjem:	+20 to +26 °C

Za polnjenje polnilne baterije uporabljajte samo polnilce iz serije Parkside X 20 V TEAM.

Čas polnjenja za baterijo PAP 20 B1:

Polnilnik	Čas polnjenja
PLG 20 A4, PLG 20 C1	60 minut
PLG 20 A3, PLG 20 C3, PDSLK 20 A1	35 minut
Smart PLGS 2012 A1	35 minut (hitri način polnjenja) 120 minut (EKO način polnjenja)

### **OPOMBA:**

Dejanski čas polnjenja se lahko nekoliko razlikuje od zgoraj navedenega, odvisno od temperature okolja in stanja akumulatorja.

Informacije se lahko spremenijo brez predhodnega obvestila.

Stranke lahko v Lidlovi spletni trgovini naročijo nadomestne baterije in polnilnike za naslednje države:

Nemčija (lidl.de), Francija (lidl.fr), Belgija (lidl.be), Češka republika (lidl.cz), Nizozemska (lidl.nl), Poljska (lidl.pl), Slovaška (lidl.sk), Španija (lidl.es)

Stranke iz vseh drugih držav lahko naročajo na [www.optimex-shop.com](http://www.optimex-shop.com).



## **Splošne varnostne opombe**

**⚠️ OPOZORILO!** Preberite vse varnostna opozorila in navodila. Neupoštevanje opozoril in navodil lahko povzroči električni udar, požar in resne poškodbe.

**SHRANITE VSA OPOZORILA IN NAVODILA ZA PRIHODNJO UPORABO.**

- a) Akumulator polnite samo s polnilnikom, ki ga je določil proizvajalec.** Polnilnik, ki je primeren za eno vrsto polnilne baterije, lahko

povzroči tveganje za požar, če se uporablja z drugo polnilno baterijo.

- b) Električna orodja uporabljajte samo s posebej zasnovanimi akumulatorji.** Uporaba katerekoli druge polnilne baterije lahko povzroči nevarnost poškodb in požara.
- c) Kadar baterijskega sklopa ne uporabljate, ga hranite stran od drugih kovinskih predmetov, kot so sponke za papir, kovanci, ključi, žblji ali drugi majhni kovinski predmeti, ki lahko povzročijo stik med terminaloma.** Kratek stik med terminaloma lahko povzroči opekline ali požar.
- d) V primeru neustreznega ravnanja lahko iz akumulatorja izteka tekočina. Preprečite stik z njo. V primeru nenamernega stika prizadeto mesto sperite z vodo. Če pride tekočina v stik z očmi, poiščite zdravniško pomoč.**

Tekočina, ki izteka iz baterije, lahko povzroči draženje ali opekline.



## **SVARILO! NEVARNOST EKSPLOZIJE!**



Nepolnilnih baterij nikoli ne polnite!



Polnilno baterijo zaščitite pred vročino, na primer pred neprekinjeno izpostavljenostjo sončni svetlobi, ognju, vodi in vlagi.



Obstaja nevarnost eksplozije.

- e) Z izdelkom ne uporabljajte poškodovane ali spremenjene polnilne baterije.** Poškodovane ali spremenjene baterije se obnašajo nepredvidljivo, kar povzroči požar, eksplozijo ali nevarnost poškodb.
- f) Polnilne baterije in izdelka ne izpostavljajte ognju oz. previsokim temperaturam.** Izpostavljenost ognju ali temperaturam nad 130 °C lahko povzroči eksplozijo.

- g) Upoštevajte vsa navodila za polnjenje in polnilne baterije ali izdelka ne polnite izven temperaturnega območja, navedenega v navodilih.** Neustrezno polnjenje oziroma polnjenje pri temperaturah izven navedenega območja lahko poškoduje baterijo in poveča tveganje za požar.
- h) Upoštevati je treba varnostna navodila za združljive polnilnike.**

## **Servis**

- a) Električno orodje naj servisira kvalificiran serviser, ki uporablja le identične nadomestne dele.** S tem boste zagotovili ohranjanje varnosti električnega orodja.
- b) Nikoli ne servisirajte poškodovanih baterij.** Servis baterijskega sklopa naj izvaja samo proizvajalec ali pooblaščen serviser.

## ● Prva uporaba

### ● Polnjenje polnilne baterije

#### **i** INFORMACIJE:

- Polnilno baterijo **2** lahko polnite kadarkoli, ne da bi zmanjšali njeno življenjsko dobo. Prekinitev postopka polnjenja ne poškoduje polnilne baterije.
  - Polnilno baterijo napolnite pred uporabo, ko je na srednji ali nizki stopnji napolnjenosti.
  - Lučka LED za nadzor polnjenja (rdeča **7** in zelena **8**) označujeta stanje polnilnika **6** (ni vključen) in polnilne baterije (glejte sl. A).
1. Polnilno baterijo **2** vstavite v polnilnik **6** (ni priložen).
  2. Električni vtič **5** priključite v ustrezno vtičnico.
  3. Ko je polnilna baterija popolnoma napolnjena, odstranite polnilno baterijo iz polnilnika **6** (ni priložen). Izvlecite omrežni vtič iz vtičnice.

## ● Delovanje

### ● Stanje LED

**Rdeča LED** [7] **zasveti** – Polnilna baterija [2] se polni.

**Zelena LED** [8] **zasveti** – Polnilna baterija je napolnjena.

**Zelena in rdeča LED utripata** – Polnilna baterija je okvarjena.

**Rdeča LED utripa** – Polnilna baterija je prehladna ali pretopla.

**Zelena LED zasveti** (brez polnilne baterije) – Polnilnik [6] je pripravljen za uporabo.

### ● Preverjanje napolnjenosti polnilne baterije

- Pritisnite  gumb [4], da preverite stanje polnilne baterije [2]. Stanje/preostala napolnjenost je prikazana na LED diodah za raven napolnjenosti [3] na naslednji način (glejte sl. A):

- Rdeča + oranžna + zelena = maksimalna napolnjenost
- Rdeča + oranžna = srednja napolnjenost
- Rdeča = nizka napolnjenost

## ● Odstranjevanje/vstavljanje polnilne baterije

### **⚠ SVARILO! TVEGANJE ZA TELESNE POŠKODBE!**

- Polnilno baterijo vstavite šele, ko je orodje na baterijski pogon pripravljeno za uporabo.
- Če želite vstaviti polnilno baterijo **2**, jo postavite na vodilo in jo potisnite v polnilnik **6**. Polnilna baterija se slišno zaskoči.
- Če želite polnilno baterijo odstraniti iz polnilnika, pritisnite gumb za sprostitvev polnilne baterije **1** in izvlecite polnilno baterijo.

## ● Čiščenje

### **⚠ SVARILO! TVEGANJE ZA TELESNE POŠKODBE IN ŠKODO!**

- V bližini baterij, polnilnika ali orodja nikoli ne uporabljajte vnetljivih ali gorljivih topil.
- Z mehko krtačo očistite prah in umazanijo iz zračnikov in električnih kontaktov polnilnika **6** in polnilne baterije **2**.

## ● Čiščenje in shranjevanje

- Polnilno baterijo **2** shranjujte le delno napolnjeno. Polnilno baterijo je treba pred daljšim shranjevanjem napolniti na 40 do 60 % (svetila rdeča in oranžna LED dioda za stopnjo napolnjenosti **3**).
- Pri daljšem shranjevanju približno vsake 3 mesece preverite napolnjenost polnilne baterije. Po potrebi ga ponovno napolnite.

## ● Odstranjevanje

Embalaža je narejena iz okolju primernih materialov, ki jih lahko oddate za recikliranje na lokalnih zbirališčih odpadkov.



Upoštevajte oznake embalažnih materialov za ločevanje odpadkov, ki so označene s kraticami (a) in številkami (b) z naslednjim pomenom: 1–7: umetne mas / 20–22: papir in karton / 80–98: vezni materiali.



O možnostih odstranjevanja odsluženega izdelka se lahko pozanimате pri svoji občinski ali mestni upravi.



Ko je vaš izdelek dotrajan, ga zaradi varovanja okolja ne odvrzite med gospodinjske odpadke, temveč ga oddajte na ustreznem zbirališču tovrstnih odpadkov. O zbirnih mestih in njihovih delovnih časih se lahko pozanimате pri svoji pristojni občinski upravi.

Pokvarjene ali iztrošene baterije / akumulatorje je treba reciklirati. Baterije / akumulatorje in / ali izdelek vrnite na ponujenih zbirnih mestih.



**Škoda na okolju zaradi napačnega odstranjevanja baterij / akumulatorjev!**

Pred odstranjevanjem odstranite baterije / akumulatorske baterije iz izdelka.

Baterij / akumulatorjev ni dovoljeno odstraniti skupaj z gospodinjskimi odpadki. Vsebujejo lahko strupene težke kovine in so podvržene določbam za ravnanje z nevarnimi odpadki. Kemični simboli težkih kovin so naslednji:  
Cd = kadmij, Hg = živo srebro,  
Pb = svinec. Zato iztrošene baterije / akumulatorje oddajte na komunalnem zbirnem mestu.

## ● Poenostavljena EU izjava o skladnosti

- Ⓒ Ⓔ Oznaka CE označuje skladnost z zadevnimi direktivami EU, ki veljajo za ta izdelek.

## ● Postopek pri uveljavljanju garancije

Za zagotavljanje hitre obdelave vaše zadeve sledite naslednjim napotkom:

Za vse poizvedbe imejte pripravljeno potrdilo o nakupu in številko izdelka (npr. IAN 505107\_2501) kot dokazilo o nakupu.

Številka izdelka je navedena na tipski ploščici na izdelku, gravuri na izdelku, naslovnem listu vaših navodil (spodaj levo) ali nalepki na hrbtni ali spodnji strani izdelka.

Če pride do napak v delovanju ali drugih pomanjkljivosti, se najprej obrnite na spodaj navedeni servisni oddelek po telefonu ali e-pošti.

Izdelek, ki je označen za pokvarjenega, lahko nato s priložitvijo računa (potrdila o nakupu) ter z navedbo pomanjkljivosti in kdaj je do nje prišlo brezplačno pošljete na navedeni servisni naslov.

Na strani [parkside-diy.com](http://parkside-diy.com) lahko preberete in prenesete ta priročnik in še veliko drugih. S to kodo QR prispete neposredno na stran [parkside-diy.com](http://parkside-diy.com). Izberite svojo državo in prek iskalne maske poiščite navodila za uporabo. Z vnosom številke izdelka (IAN) 505107\_2501 prispete do navodil za uporabo tega izdelka.



## ● Servis

### SI Servis Slovenija

Tel.: 00386 (0) 80 080 917

E-Mail: infofon@lidl.si



## **Pooblaščeni serviser:**

OWIM GmbH & Co. KG

Stiftsbergstraße 1

74167 Neckarsulm

NEMČIJA

Servisna telefonska

številka: 00386 (0) 80 080 917

## **Garancijski list**

1. S tem garancijskim listom OWIM GmbH & Co. KG, Stiftsbergstraße 1, 74167 Neckarsulm, Nemčija jamčimo, da bo izdelek v garancijskem roku ob normalni in pravilni uporabi brezhibno deloval in se zavezujemo, da bomo ob izpolnjenih spodaj navedenih pogojih odpravili morebitne pomanjkljivosti in okvare zaradi napak v materialu ali izdelavi oziroma po svoji presoji izdelek zamenjali ali vrnili kupnino.
2. Garancija je veljavna na ozemlju Republike Slovenije.
3. Garancijski rok za proizvod je 3 leta od datuma izročitve blaga. Datum izročitve blaga je razviden iz računa.

4. Če izdelek ne izpolnjuje specifikacij ali nima lastnosti, navedenih v garancijskem listu ali oglaševalskem sporočilu, lahko potrošnik najprej zahteva odpravo napak. O napaki mora potrošnik obvestiti proizvajalca ali pooblaščen servis (kontaktna številka in elektronski naslov navedena zgoraj) in zahtevati odpravo napak. Kupec je dolžan ob uveljavljanju zahtevka predložiti garancijski list in račun, kot potrdilo in dokazilo o nakupu ter dnevu izročitve blaga. Svetujemo vam, da pred tem natančno preberete navodila o sestavi in uporabi izdelka.
5. Rok za odpravo napake je 30 dni od dneva, ko je proizvajalec ali pooblaščen servis prejel zahtevo za odpravo napake. Če napake v tem roku niso odpravljene, mora proizvajalec potrošniku brezplačno zamenjati blago z enakim, novim in brezhibnim blagom. Rok se lahko zaradi narave in kompleksnosti blaga, narave in resnosti neskladnosti ter





napora, ki je potreben za dokončanje popravila ali zamenjave podaljša za najkrajši čas, ki je potreben za dokončanje popravila, vendar največ za 15 dni. O številu dni podaljšanega roka in razlogih za podaljšanje mora biti potrošnik obveščen pred potekom 30 dnevnega roka za odpravo napak.

6. Če v roku 30 dni oz. v primeru podaljšanja v roku 45 dni blago ni popravljeno ali blago ni zamenjano z novim, lahko potrošnik od proizvajalca zahteva vračilo celotne kupnine ali zahteva sorazmerno znižanje kupnine. Sorazmerno znižanje kupnine je sorazmerno zmanjšanju vrednosti blaga, ki ga je potrošnik prejel, v primerjavi z vrednostjo, ki bi jo imelo blago, če bi bilo skladno.
7. Če se neskladnost pojavi v manj kot 30 dneh od dobave blaga, lahko potrošnik ob predložitvi blaga od proizvajalca takoj zahteva vračilo plačanega zneska.



8. Proizvajalec oziroma pooblaščen  
servis lahko potrošniku za čas  
popravlila blaga, za katero je bila  
izdana obvezna garancija, zagotovi  
brezplačno uporabo podobnega  
blaga. Če proizvajalec potrošniku  
ne zagotovi nadomestnega blaga  
v začasno uporabo, ima potrošnik  
pravico uveljavljati škodo, ki jo je  
utrpel, ker blaga ni mogel uporabljati  
od trenutka, ko je zahteval popravilo  
ali zamenjavo, do njune izvršitve.
9. Stroške za material, nadomestne  
dele, delo, prenos in prevoz izdelkov,  
ki nastanejo pri odpravljanju okvar  
oziroma nadomestitvi blaga z novim,  
krije proizvajalec.
10. V primeru zamenjave blaga ali  
zamenjave bistvenega dela blaga  
z novim se potrošniku izda nov  
garancijski list.





11. V primeru, da proizvod popravlja nepooblaščen servis ali nepooblaščen oseba, kupec ne more uveljavljati zahtevkov iz te garancije.

12. Vzroki za okvaro oziroma nedelovanje izdelka morajo biti lastnosti stvari same in ne vzroki, ki so zunaj proizvajalčeve oziroma prodajalčeve sfere. Kupec ne more uveljavljati zahtevkov iz te garancije, če se ni držal priloženih navodil za sestavo in uporabo izdelka ali če je izdelek kakorkoli spremenjen ali nepravilno vzdrževan.

13. Proizvajalec zagotavlja proti plačilu popravilo, vzdrževanje blaga, nadomestne dele in priklopne aparate vsaj tri leta po poteku garancijskega roka,



14. Obrabni deli oz. potrošni material so izvzeti iz garancije.

15. Vsi potrebni podatki za uveljavljanje garancije in podatki, ki identificirajo blago za katerega velja garancija se nahajajo na dveh ločenih dokumentih (garancijski list, račun).



16. Ta garancija proizvajalca ne izključuje zakonske pravice potrošnika, da zoper prodajalca v primeru neskladnosti blaga brezplačno uveljavlja jamčevalne zahteve. Ta garancija prav tako ne izključuje pravic potrošnika, ki izhajajo iz obveznega jamstva za skladnost blaga.

Prodajalec:

Lidl Slovenija d.o.o. k.d., Pod lipami 1,  
SI-1218 Komenda





<b>Použitá varování a symboly</b> .....	Strana	55
<b>Úvod</b> .....	Strana	56
Zamýšlené použití .....	Strana	56
Obsah .....	Strana	57
Seznam součástí .....	Strana	57
Technické údaje .....	Strana	58
<b>Obecné bezpečnostní pokyny</b> ..	Strana	60
<b>První použití</b> .....	Strana	64
Nabíjení akumulátoru ....	Strana	64
<b>Používání</b> .....	Strana	65
Stav LED .....	Strana	65
Kontrola stavu nabití akumulátoru .....	Strana	65
Vyjmutí/vložení akumulátoru .....	Strana	66

<b>Čištění</b> . . . . .	Strana	66
<b>Údržba a skladování</b> . . .	Strana	67
<b>Zlikvidování</b> . . . . .	Strana	68
<b>Zjednodušené prohlášení o shodě EU</b>	Strana	70
<b>Záruka</b> . . . . .	Strana	70
Postup v případě uplatňování záruky . . . . .	Strana	71
Servis . . . . .	Strana	73

## Použitá varování a symboly

V tomto návodu k použití, na obalu a na zařízení jsou použita následující varování:

	Dodržujte varování a bezpečnostní pokyny!
	Stejnoseměrný proud/napětí
	Chraňte akumulátor před horkem a dlouhodobým intenzivním slunečním zářením.
	Chraňte akumulátor před vodou a vlhkostí.
	Chraňte akumulátor před ohněm.
	Přečtěte si a dodržujte návod k použití.
	Tento symbol v kombinaci se slovem „Informace“ poskytuje další užitečné informace.
 	Bezpečnostní informace a další poznámky Návod k obsluze

# 20 V AKUMULÁTOR 2 Ah

## ● Úvod

Blahopřejeme Vám ke koupi nového výrobku. Rozhodli jste se pro kvalitní produkt. Návod k obsluze je součástí tohoto výrobku. Obsahuje důležité pokyny pro bezpečnost, použití a likvidaci. Před použitím výrobku se seznamte se všemi pokyny k obsluze a bezpečnostními pokyny. Používejte výrobek jen popsaným způsobem a na uvedených místech. Při předání výrobku třetí osobě předejte i všechny podklady.

## ● **Zamýšlené použití**

Tento produkt je kompatibilní se všemi zařízeními z řady Parkside X 20 V Team. Tento produkt lze nabíjet pouze nabíječkami řady Parkside X 20 V TEAM. Tento produkt není určen pro komerční použití. Jakékoli jiné použití nebo úprava tohoto produktu jsou považovány za použití v rozporu s určením a představují

značné riziko úrazu. Za škody, které vzniknou při použití v rozporu s určením, nepřebírá výrobce odpovědnost.

## ● **Obsah**

- 1 Akumulátor
- 1 Návod k použití

## ● **Seznam součástí**

- 1 Uvolňovací tlačítko akumulátoru
- 2 Akumulátor
- 3 Indikátory LED úrovně nabití (červená/oranžová/zelená)
- 4 Tlačítko  (úroveň nabití)
- 5 Síťový kabel se síťovou zástrčkou
- 6 Rychlonabíječka akumulátoru (není součástí dodávky)
- 7 Indikátor LED nabíjení – červená
- 8 Indikátor LED nabíjení – zelená

## ● Technické údaje

Akumulátor:	PAP 20 B1
Typ:	Li-Ion (Lithium-Ion)
Jmenovité napětí:	max. 20V $\equiv$ (stejnoseměrné)
Kapacita:	2,0 Ah
Články:	5
Energetická hodnota:	40 Wh
Doporučená okolní teplota:	max. 45 °C
Během nabíjení:	+4 až +40 °C
Během provozu:	+4 až +40 °C
Během skladování:	+20 až +26 °C

K nabíjení akumulátoru používejte pouze nabíječky ze série Parkside X 20 V TEAM.

Doba nabití pro baterii PAP 20 B1:

<b>Nabíječka</b>	<b>Doba nabíjení</b>
PLG 20 A4, PLG 20 C1	60 minut
PLG 20 A3, PLG 20 C3, PDSLK 20 A1	35 minut
Smart PLGS 2012 A1	35 minut (režim rychlonabíjení) 120 minut (Režim nabíjení EKO)

### **POZNÁMKA:**

Skutečná doba nabíjení se může mírně lišit od výše uvedené v závislosti na okolní teplotě a stavu akumulátoru. Informace se mohou změnit bez předchozího upozornění.

V následujících zemích si mohou zákazníci objednat kompatibilní náhradní baterie a nabíječky v internetových obchodech Lidl:

Německo (lidl.de), Francie (lidl.fr),  
Belgie (lidl.be), Česká republika (lidl.cz),  
Nizozemsko (lidl.nl), Polsko (lidl.pl),  
Slovensko (lidl.sk), Španělsko (lidl.es).

Zákazníci ze všech ostatních zemí  
mohou objednávat na adrese  
[www.optimex-shop.com](http://www.optimex-shop.com).



## **Obecné bezpečnostní pokyny**

**⚠ VAROVÁNÍ!** Přečtěte si veškerá  
bezpečnostní upozornění a pokyny.  
Nedbalost při dodržování bezpečnostních  
upozornění a pokynů může vést k úrazu  
elektrickým proudem, k požáru a těžkým  
zraněním.

## **VEŠKERÁ BEZPEČNOSTNÍ UPOZORNĚNÍ A POKYNY USCHOVEJTE PRO BUDOUCÍ POUŽITÍ.**

- a) Akumulátory nabíjejte jen v  
nabíječkách doporučených  
výrobce.** U nabíječky, která je  
určena pro určitý typ akumulátorů,

hrozí nebezpečí vzniku požáru, je-li používána s jinými akumulátory.

- b) S elektrickým nářadím používejte jen akumulátory pro ně určené.** Použití jiných akumulátorů může vést ke zranění a nebezpečí vzniku požáru.
- c) Nepoužívaný akumulátor udržujte v dostatečné vzdálenosti od kancelářských sponek, mincí, klíčů, hřebíků, šroubů a jiných drobných kovových předmětů, které mohou způsobit přemostění kontaktů.** Zkrat mezi kontakty akumulátoru může způsobit popáleniny nebo požár.
- d) Při nesprávném použití může z které nejsou akumulátoru vytéct kapalina. Zabraňte kontaktu s kapalinou akumulátoru. Při náhodném kontaktu opláchněte postižené místo vodou. Pokud kapalina vnikne do očí, vyhledejte lékařskou pomoc.** Kapalina unikající z akumulátoru může způsobit podráždění kůže nebo popáleniny.



## UPOZORNĚNÍ! NEBEZPEČÍ VÝBUCHU!



V žádném případě nenabíjejte baterie, které nejsou určeny k nabíjení!



Chraňte akumulátor před horkem, např. také před dlouhodobým slunečním zářením, ohněm, vodou a vlhkostí.



Hrozí nebezpečí výbuchu.

**e) S nářadím nepoužívejte poškozený ani upravený akumulátor.**

Poškozené nebo upravené akumulátory se mohou chovat nepředvídatelně a vést k požáru, výbuchu nebo nebezpečí zranění.

**f) Nevystavujte akumulátor ani nářadí ohni nebo nadměrné teplotě.**

Vystavení ohni nebo teplotě nad 130 °C může způsobit výbuch.

- g) Dodržujte všechny pokyny k nabíjení a akumulátor nebo nářadí nenabíjejte mimo teplotní rozsah uvedený v pokynech.** Nesprávné nabíjení nebo při teplotách mimo stanovený rozsah mohou poškodit akumulátor a zvýšit riziko požáru.
- h) Je nezbytné dodržovat bezpečnostní pokyny pro kompatibilní nabíječky.**

## **Servis**

- a) Nechte své elektrické nářadí opravovat pouze kvalifikovanými odborníky a používejte jen originální náhradní díly.** Tím zajistíte, že zůstane zachována bezpečnost elektrického nářadí.
- b) V žádném případě neprovádějte servis akumulátorů.** Servis akumulátorů smí provádět pouze výrobce nebo autorizovaní poskytovatelé servisu.

## ● První použití

### ● Nabíjení akumulátoru

#### ① **INFORMACE:**

- Akumulátor [2] lze kdykoliv nabít, aniž by došlo ke zkrácení životnosti. Přerušování nabíjení není pro akumulátor škodlivé.
- Nabíjte akumulátor, když má před použitím střední nebo nízkou úroveň nabití.
- Indikátory LED nabíjení (červená [7] a zelená [8]) ukazují stav nabíječky [6] (není součástí dodávky) a akumulátoru (viz obr. A).

1. Vložte akumulátor [2] do nabíječky [6] (není součástí dodávky).
2. Připojte síťovou zástrčku [5] k elektrické zásuvce.
3. Když je akumulátor plně nabitý, vyjměte jej z nabíječky [6] (není součástí dodávky). Odpojte síťovou zástrčku od elektrické zásuvky.

## ● Používání

### ● Stav LED

**Červený indikátor LED [7] svítí** – Akumulátor [2] se nabíjí.

**Zelený indikátor LED [8] svítí** – Akumulátor je zcela nabitý.

**Zelený a červený indikátor LED blikají** – Závada akumulátoru.

**Červený indikátor LED bliká** – Akumulátor je příliš studený nebo příliš horký.

**Zelený indikátor LED svítí** (bez akumulátoru) – Nabíječka [6] je připravena k použití.

### ● **Kontrola stavu nabití akumulátoru**

- Stisknutím  tlačítka [4] zkontrolujte stav akumulátoru [2].

Indikátory LED stavu nabití [3] zobrazují stav resp. zbývající nabití akumulátoru takto (viz obr. A):

- Červená + oranžová + zelená = maximální nabití
- Červená + oranžová = střední nabití
- Červená = nízké nabití

## ● Vyjmutí/vložení akumulátoru

### **⚠ UPOZORNĚNÍ! NEBEZPEČÍ ZRANĚNÍ!**

- Nejprve si připravte akumulátorové nářadí k použití a teprve poté vložte akumulátor.
- Při vkládání **2** umístěte akumulátor na vodítko a zatlačte jej do nabíječky **6**. Akumulátor slyšitelně zacvakne na místo.
- Chcete-li akumulátor vyjmout z nabíječky, stiskněte uvolňovací tlačítko akumulátoru **1** a vysuňte akumulátor.

## ● Čištění

### **⚠ UPOZORNĚNÍ! NEBEZPEČÍ ZRANĚNÍ OSOB A POŠKOZENÍ MAJETKU!**

- V žádném případě nepoužívejte hořlavá nebo výbušná rozpouštědla v blízkosti akumulátorů, nabíječky nebo nářadí.

- Očistěte prach a nečistoty z větracích otvorů a elektrických kontaktů nabíječky [6] a akumulátoru [2] pomocí měkkého kartáče.

## ● Údržba a skladování

- Akumulátor [2] skladujte pouze částečně nabitý. Před dlouhodobým skladováním je třeba akumulátor nabít na 40 až 60 % (svítí červený a oranžový indikátor LED úrovně nabití [3]).
- Během dlouhodobého skladování kontrolujte stav nabití akumulátoru přibližně každé 3 měsíce. Podle potřeby dobijte.

## ● Zlikvidování

Obal se skládá z ekologických materiálů, které můžete zlikvidovat prostřednictvím místních sběrů recyklovatelných materiálů.



Při třídění odpadu se řiďte podle označení obalových materiálů zkratkami (a) a čísly (b), s následujícím významem: 1–7: umělé hmoty / 20–22: papír a lepenka / 80–98: složené látky.



V zájmu ochrany životního prostředí vysloužilý výrobek nevyhazujte do domovního odpadu, ale předejte k odborné likvidaci. O sběrnách a jejich otevíracích hodinách se můžete informovat u příslušné správy města nebo obce.

Vadné nebo vybité baterie resp. akumulátory se musí recyklovat. Baterie, akumulátory i výrobek odevzdejte zpět do nabízených sběrů.



### **Ekologické škody v důsledku chybné likvidace baterií / akumulátorů!**

Před odstraněním výrobku do odpadu z něho vyjměte baterie resp. akumulátorový balíček.

Baterie / akumulátory se nesmí zlikvidovat v domácím odpadu. Mohou obsahovat jedovaté těžké kovy a musí se zpracovávat jako zvláštní odpad.

Chemické symboly těžkých kovů:

Cd = kadmium, Hg = rtuť, Pb = olovo.

Proto odevzdejte opotřebované baterie / akumulátory u komunální sběrně.

## ● Zjednodušené prohlášení o shodě EU

☞ Symbol CE vyjadřuje shodu s příslušnými směrnici EU, které se vztahují na tento výrobek.

## ● Záruka

Výrobek byl vyroben podle přísných směrnic kvality a před dodáním pečlivě otestován. V případě materiálních nebo výrobních vad máte zákonná práva vůči prodejci výrobku. Vaše zákonná práva nejsou níže uvedenou zárukou nijak omezená.

Záruka na tento výrobek je 3 roky od data zakoupení. Záruční doba začíná dnem zakoupení. Originál dokladu o zakoupení si uschovejte na bezpečném místě, protože tento doklad je vyžadován jako doklad o koupi.

Jakékoli poškození nebo závady, které se vyskytly již v okamžiku nákupu, musí být nahlášeny ihned po vybalení výrobku.

Pokud se u výrobku během 3 let od data zakoupení projeví vada materiálu nebo výrobní vada, pak vám ho podle naší volby bezplatně opravíme nebo vyměníme. Záruční doba se po uznané reklamaci neprodlužuje. To platí také pro vyměněné a opravené díly.

Tato záruka je neplatná, pokud byl výrobek poškozený nebo nesprávně používán anebo udržovaný.

Záruka se kryje na materiálové a výrobní vady.

## ● Postup v případě uplatňování záruky

V zájmu rychlého zpracování Vašeho požadavku se řiďte následujícími pokyny:

Pro všechny požadavky si uschovejte pokladní stvrzenku jako doklad o nákupu a číslo položky (např. IAN 505107\_2501).

Číslo položky najdete na typovém štítku, je vyryto na výrobku, je uvedeno na titulní stránce Vašeho návodu (vlevo dole) nebo je na nálepce na zadní nebo spodní straně výrobku.

Při poruchách funkce nebo jiných závadách nejdříve kontaktujte telefonicky nebo e-mailem níže uvedené servisní oddělení.

Na adresu servisu, kterou Vám sdělíme, můžete zdarma odeslat pouze výrobek, který byl zaznamenaný jako vadný, a to spolu s pokladním dokladem (stvrzenkou), popisem závady a uvedením doby, kdy k závadě došlo.

Na stránkách [parksidediy.com](http://parksidediy.com) najdete tuto a celou řadu dalších příruček k nahlédnutí a ke stažení. Pomocí tohoto QR kódu se dostanete přímo na stránky [parksidediy.com](http://parksidediy.com). Vyberte svou zemi a vyhledejte návod k obsluze pomocí formuláře k vyhledávání. Zadáním čísla

položky (IAN) 505107\_2501 se dostanete k návodu k obsluze Vašeho výrobku.



## ● Servis

**(CZ) Servis Česká republika**

Tel.: 800600632

E-Mail:owim@lidl.cz

<b>Použité výstrahy a symboly</b> .....	Strana	76
<b>Úvod</b> .....	Strana	77
Určené použitie .....	Strana	78
Obsah .....	Strana	78
Zoznam súčiastok .....	Strana	78
Technické údaje .....	Strana	79
<b>Všeobecné bezpečnostné poznámky</b> .....	Strana	81
<b>Prvé použitie</b> .....	Strana	85
Nabíjanie nabíjateľnej batérie .....	Strana	85
<b>Používanie</b> .....	Strana	86
Stav LED indikátora .....	Strana	86
Kontrola úrovne nabitia nabíjateľnej batérie .....	Strana	86

Vyberanie/vkladanie nabíjateľnej batérie . . . . .	Strana	87
<b>Čistenie</b> . . . . .	Strana	88
<b>Údržba a skladovanie</b> .	Strana	88
<b>Likvidácia</b> . . . . .	Strana	89
<b>Zjednodušené vyhlásenie o zhode v rámci EÚ</b> . . . . .	Strana	91
<b>Záruka</b> . . . . .	Strana	91
Postup v prípade poškodenia v záruke. . . . .	Strana	92
Servis . . . . .	Strana	94

## Použité výstrahy a symboly

Nasledujúce výstrahy sa používajú v tomto návode na použitie, na obale a na energetickom štítku:



Dodržiavajte tieto výstrahy a bezpečnostné upozornenia!



Jednosmerný prúd/  
jednosmerné napätie



Batériu chráňte pred teplom a nepretržitým intenzívnym slnečným svetlom.



Batériu chráňte pred vodou a vlhkosťou.



Batériu chráňte pred ohňom.



Prečítajte si návod na používanie a postupujte podľa neho.



Tento symbol v kombinácii so slovom „Informácie“ poskytuje ďalšie užitočné informácie.



Informácie týkajúce sa  
bezpečnosti a ďalšie  
poznámky  
Návod na používanie

## **20 V AKUMULÁTOR 2 Ah**

### **● Úvod**

Blahoželáme Vám ku kúpe Vášho nového výrobku. Rozhodli ste sa pre veľmi kvalitný výrobok. Návod na obsluhu je súčasťou tohto výrobku. Obsahuje dôležité upozornenia týkajúce sa bezpečnosti, používania a likvidácie. Skôr ako začnete výrobok používať, oboznámte sa so všetkými pokynmi k obsluhu a bezpečnosti. Výrobok používajte iba v súlade s popisom a v uvedených oblastiach používania. V prípade postúpenia výrobku ďalším osobám odovzdajte aj všetky dokumenty patriace k výrobku.

## ● Určené použitie

Tento výrobok je kompatibilný so všetkými zariadeniami zo série Parkside X 20 V Team. Tento výrobok sa môže nabíjať iba pomocou nabíjačiek zo série Parkside X 20 V TEAM.

Tento výrobok nie je určený na komerčné použitie. Akékoľvek iné použitie alebo úprava tohto výrobku sa bude považovať za nesprávne použitie a predstavuje značné riziko nehôd. Výrobca nepreberá žiadnu zodpovednosť za škodu spôsobenú nesprávnym použitím.

## ● Obsah

Akumulátor, 1 ks

Návod na použitie, 1 ks

## ● Zoznam súčiastok

- 1 Tlačidlo uvoľnenia nabíjateľnej batérie
- 2 Batéria
- 3 LED indikátory úrovne nabitia (červený/oranžový/zelený)
- 4 Tlačidlo  (úroveň nabitia)

- 5 Napájací kábel so sieťovou zástrčkou
- 6 Rýchlonabíjačka batérie (nie je súčasťou dodávky)
- 7 LED indikátor kontroly nabitia – červený
- 8 LED indikátor kontroly nabitia – zelený

## ● Technické údaje

Batéria:	PAP 20 B1
Typ:	Li-ion (lítium-iónová)
Menovité napätie:	max. 20V $\equiv$ (jednosmerný prúd)
Kapacita:	2,0Ah
Počet článkov:	5
Energetická hodnota:	40Wh
Odporúčaná okolitá teplota:	max. 45 °C
Počas nabíjania:	+4 až +40 °C
Počas činnosti:	+4 až +40 °C
Počas skladovania:	+20 až +26 °C

Ak chcete nabiť nabíjateľnú batériu, použite len nabíjačky zo série Parkside X 20 V TEAM.

## Doba nabíjania batérie PAP 20 B1:

Nabíjačka	Doba nabíjania
PLG 20 A4, PLG 20 C1	60 minút
PLG 20 A3, PLG 20 C3, PDSLK 20 A1	35 minút
Smart PLGS 2012 A1	35 minút (režim rýchleho nabíjania) 120 minút (režim ECO nabíjania)

### **POZNÁMKA:**

Skutočný čas nabíjania sa môže mierne líšiť od vyššie uvedeného v závislosti od okolitej teploty a stavu akumulátora. Informácie sa môžu zmeniť bez predchádzajúceho upozornenia.

Zákazníci si môžu objednať kompatibilné náhradné batérie a nabíjačky v internetových obchodoch Lidl pre nasledujúce krajiny:

Nemecko (lidl.de), Francúzsko (lidl.fr), Belgicko (lidl.be), Česká republika (lidl.cz), Holandsko (lidl.nl), Poľsko (lidl.pl), Slovensko (lidl.sk), Španielsko (lidl.es)

Zákazníci zo všetkých ostatných krajín si môžu objednať na adrese [www.optimex-shop.com](http://www.optimex-shop.com).



## **Všeobecné bezpečnostné poznámky**

**⚠ VÝSTRAHA!** Prečítajte si všetky bezpečnostné výstrahy a všetky pokyny. Nedodržanie výstrah a pokynov môže viesť k úrazu elektrickým prúdom, požiaru a vážnemu zraneniu.

### **VŠETKY VÝSTRAHY A POKYNY SI ULOŽTE NA BUDÚCE POUŽITIE.**

- a) **Nabíjajte iba s nabíjačkou určenou výrobcom.** Nabíjačka, ktorá je vhodná pre jeden typ nabíjateľnej batérie, môže vytvoriť riziko požiaru pri použití s inou nabíjateľnou batériou.

- b) Elektrické náradie používajte len so špecificky určenými nabíjateľnými batériami.** Použitie akýchkoľvek iných nabíjateľných batérií môže predstavovať riziko zranenia a požiaru.
- c) Keď sa nabíjateľná batéria nepoužíva, uchovávajte ju mimo ostatných kovových predmetov, ako sú sponky na papier, mince, kľúče, klince, skrutky alebo iné malé kovové predmety, ktoré môžu vytvoriť spojenie od jednej svorky k druhej.** Skratovanie svoriek batérie môže spôsobiť popáleniny alebo požiar.
- d) Pri nešetrnom zaobchádzaní môže z nabíjateľnej batérie vytrysknúť kvapalina; vyhnite sa kontaktu. Ak náhodou dôjde ku kontaktu, zasiahnuté miesto opláchnite vodou. Navyše, ak sa kvapalina dostane do kontaktu s očami, vyhľadajte lekársku pomoc.** Kvapalina, ktorá vytryskne z batérie, môže spôsobiť podráždenie alebo popáleniny.



## UPOZORNENIE! HROZÍ RIZIKO VÝBUCHU!



Nikdy nenabíjajte nenabíjateľné batérie!



Chráňte nabíjateľnú batériu pred teplom, napríklad pred nepretržitým pôsobením



slniečného svetla, ohňa, vody a vlhkosti.

Hrozí riziko výbuchu.

**e) V nástroji nepoužívajte poškodenú ani upravenú nabíjateľnú batériu.**

Poškodené alebo upravené batérie vykazujú nepredvídateľné správanie, ktoré povedie k vzniku požiaru, výbuchu alebo riziku zranenia.

**f) Nabíjateľnú batériu ani náradie nevystavujte pôsobeniu ohňa či nadmernej teploty..** Pôsobenie ohňa alebo teploty nad 130 °C môže spôsobiť výbuch.

- g) Dodržiavajte všetky pokyny týkajúce sa nabíjania a nabíjateľnú batériu ani náradie nenabíjajte mimo teplotného rozsahu uvedeného v návode.** Nesprávny spôsob nabíjania alebo pri teplote mimo určeného rozsahu môže poškodiť batériu a zvýšiť riziko vzniku požiaru.
- h) Bezpečnostné pokyny týkajúce sa kompatibilných nabíjačiek sa musia dodržiavať.**

## **Servis**

- a) Servis svojho elektrického náradia prenechajte kvalifikovanému opravárovi s použitím iba identických náhradných dielov.** Tým sa zaistí zachovanie bezpečnosti elektrického náradia.
- b) Nikdy nevykonávajte servis poškodených jednotiek batériového zdroja.** Servis akumulátorov smie vykonávať len výrobca alebo autorizovaní poskytovatelia servisných služieb.

## ● Prvé použitie

### ● Nabíjanie nabíjateľnej batérie

#### ① **INFORMÁCIE:**

- Nabíjateľná batéria [2] sa môže nabíjať kedykoľvek bez skrátenej výdrže. Prerušenie procesu nabíjania nepoškodí nabíjateľnú batériu.
  - Nabíjateľnú batériu nabíjajte pred použitím vtedy, keď je na strednej alebo nízkej úrovni nabitia.
  - LED indikátory kontroly nabíjania (červený [7] a zelený [8]) ukazujú stav nabíjačky [6] (nie sú súčasťou dodávky) a nabíjateľnej batérie (pozrite si obr. A).
1. Nabíjateľnú batériu [2] vložte do nabíjačky [6] (nie je súčasťou dodávky).
  2. Sieťovú zástrčku [5] zapojte do elektrickej zásuvky.
  3. Nabíjateľnú batériu vyberte z nabíjačky [6] (nie je súčasťou dodávky), keď je úplne nabitá. Sieťovú zástrčku vytiahnite z elektrickej zásuvky.

## ● Používanie

### ● Stav LED indikátora

**Červený LED indikátor**  **svieti** –

Nabíjateľná batéria sa  nabíja.

**Zelený LED indikátor**  **svieti** –

Nabíjateľná batéria je úplne nabitá.

**Zelený a červený LED indikátor**



**blikajú** – Nabíjateľná batéria je chybná.

**Červený LED indikátor bliká** –

Nabíjateľná batéria je príliš studená alebo príliš teplá.

**Zelený LED indikátor svieti** (bez nabíjateľnej batérie) – Nabíjačka  je pripravená na použitie.

### ● Kontrola úrovne nabitia nabíjateľnej batérie

- Stlačením tlačidla   skontrolujete stav nabíjateľnej batérie .



Stav/zostávajúcu úroveň nabitia ukazujú LED indikátory úrovne nabitia  (pozrite si obr. A) nasledovne:

- Červený + oranžový + zelený = maximálna úroveň nabitia

- Červený + oranžový = stredná úroveň nabitia
- Červený = nízka úroveň nabitia

## ● Vyberanie/vkladanie nabíjateľnej batérie

### **UPOZORNENIE! RIZIKO ZRANENIA!**

- Nabíjateľnú batériu vložte vtedy, keď je náradie napájané z batérie pripravené na použitie.
- Ak chcete vložiť nabíjateľnú batériu , umiestnite ju do vodiacej drážky a zatlačte ju do nabíjačky . Nabíjateľná batéria počuteľne zapadne na miesto.
- Ak chcete vybrať nabíjateľnú batériu z nabíjačky, stlačte na nej uvoľňovacie tlačidlo  a vytiahnite ju.

## ● Čistenie

### **⚠ UPOZORNENIE! RIZIKO ZRANENIA A POŠKODENIA!**

- Nikdy nepoužívajte horľavé ani zápalné rozpúšťadlá okolo jednotiek batérového zdroja, nabíjačky či náradia.
- Pomocou jemného štetca odstráňte prach a úlomky z vetracích otvorov, elektrických kontaktov nabíjačky **6** a nabijateľnej **2** batérie.

## ● Údržba a skladovanie

- Nabíjateľnú batériu skladujte len čiastočne **2** nabitú. Nabíjateľná batéria by sa mala pred dlhodobým uskladnením nabiť na 40 až 60 % (svietia **3** červený a oranžový LED indikátor úrovne nabitia).
- Pri dlhodobom uskladnení kontrolujte nabitie nabíjateľnej batérie každé 3 mesiace. V prípade potreby ju nabite.

## ● Likvidácia

Obal pozostáva z ekologických materiálov, ktoré môžete odovzdať na miestnych recyklačných zberných miestach.



Všímajte si prosím označenie obalových materiálov pre triedenie odpadu, sú označené skratkami (a) a číslami (b) s nasledujúcim významom: 1–7: Plasty / 20–22: Papier a kartón / 80–98: Spojené látky.



O možnostiach likvidácie opotrebovaného výrobku sa môžete informovať na Vašej obecnej alebo mestskej správe.



Ak výrobok doslúžil, v záujme ochrany životného prostredia ho neodhodte do domového odpadu, ale odovzdajte na odbornú likvidáciu. Informácie o zberných miestach a ich otváracích hodinách získate na Vašej príslušnej správe.

Defektné alebo použité batérie / akumulátorové batérie sa musia recyklovať. Batérie / akumulátorové batérie a / alebo výrobok odovzdajte prostredníctvom dostupných zberných stredísk.



**Nesprávna likvidácia batérií / akumulátorových batérií ničí životné prostredie!**

Pred likvidáciou vyberte batérie / akumulátorové batérie z výrobku.

Batérie / akumulátorové batérie sa nesmú likvidovať spolu s domovým odpadom. Môžu obsahovať jedovaté ťažké kovy a je potrebné zaobchádzať s nimi ako s nebezpečným odpadom. Chemické značky ťažkých kovov sú nasledovné: Cd = kadmium, Hg = ortuť, Pb = olovo. Opatrované batérie / akumulátorové batérie preto odovzdajte v komunálnej zberni.

## ● Zjednodušené vyhlásenie o zhode v rámci EÚ

☉ € Značka CE označuje zhodu s príslušnými smernicami EÚ platnými pre tento výrobok.

## ● Záruka

Výrobok bol starostlivo vyrobený v súlade s prísnyimi smernicami kvality a pred dodaním dôkladne otestovaný. V prípade materiálových alebo výrobných chýb máte zákonné práva voči predajcovi výrobku. Vaše zákonné práva nie sú žiadnym spôsobom obmedzené našou zárukou uvedenou nižšie.

Záruka na tento výrobok je 3 roky od dátumu nákupu. Záručná doba začína plynúť dátumom kúpy. Originál dokladu o kúpe si uschovajte na bezpečnom mieste, pretože tento doklad je potrebný ako dôkaz o kúpe.

Akékoľvek poškodenie alebo nedostatky prítomné už v čase nákupu je potrebné nahlásiť ihneď po vybalení výrobku.

Ak sa v priebehu 3 rokov od dátumu zakúpenia preukáže, že výrobok vykazuje chyby materiálu alebo spracovania, podľa vlastného uváženia Vám ho bezplatne opravíme alebo vymeníme. Záručná doba sa na základe poskytnutej záručnej reklamácie nepredlžuje. To platí aj pre vymenené alebo opravené diely.

Táto záruka je neplatná, ak bol výrobok poškodený alebo nesprávne používaný alebo udržiavaný.

Záruka sa vzťahuje na chyby materiálu a výrobné chyby.

## ● Postup v prípade poškodenia v záruke

Na zabezpečenie rýchleho spracovania svojej žiadosti postupujte podľa ďalej uvedených pokynov:

Pre všetky otázky majte pripravený pokladničný lístok a číslo výrobku (napr. IAN 505107\_2501) ako doklad o kúpe.

Číslo výrobku nájdete na typovom štítku výrobku, gravúre výrobku, titulnej strane návodu (vľavo dole) alebo na nálepke na zadnej alebo spodnej strane výrobku.

Pri výskyte funkčných porúch alebo iných nedostatkov sa najprv telefonicky alebo e-mailom obráťte na ďalej uvedené servisné oddelenie.

Výrobok označený ako chybný potom môžete bezplatne zaslať na poskytnutú servisnú adresu, pričom priložte doklad o kúpe (pokladničný lístok) a uveďte, v čom spočíva nedostatok a kedy sa vyskytol.

Na stránke [parkside-diy.com](http://parkside-diy.com) si môžete stiahnuť túto a mnohé ďalšie príručky. Týmto QR kódom sa dostanete priamo na [parkside-diy.com](http://parkside-diy.com). Vyberte svoju krajinu a pomocou vyhľadávacej masky vyhládajte návody na obsluhu. Zadaním čísla

výrobku (IAN) 505107\_2501 sa dostanete na návod na obsluhu pre svoj výrobok.



## ● Servis

**(SK) Servis Slovensko**

Tel.: 0800 008158

E-pošta: owim@lidl.sk

<b>Verwendete Warnhinweise und Symbole</b> . . . . .	Seite	97
<b>Einleitung</b> . . . . .	Seite	98
Bestimmungsgemäße Verwendung . . . . .	Seite	99
Lieferumfang . . . . .	Seite	99
Teilebeschreibung . . . . .	Seite	100
Technische Daten . . . . .	Seite	100
<b>Allgemeine Sicherheitshinweise</b> . . . .	Seite	102
<b>Inbetriebnahme</b> . . . . .	Seite	107
Akkupack laden . . . . .	Seite	107
<b>Bedienung</b> . . . . .	Seite	108
LED-Status . . . . .	Seite	108
Akkuzustand prüfen . . . . .	Seite	109
Akku entfernen/einsetzen .	Seite	109

<b>Reinigung</b> .....	Seite 110
<b>Wartung und Lagerung</b>	Seite 110
<b>Entsorgung</b> .....	Seite 111
<b>Vereinfachte EU- Konformitätserklärung</b>	. Seite 113
<b>Garantie</b> .....	Seite 114
Abwicklung im Garantiefall	Seite 115
Service .....	Seite 117

## Verwendete Warnhinweise und Symbole

Die dargestellten Symbole werden in der Bedienungsanleitung, auf der Verpackung und auf dem Gerät verwendet:



Befolgen Sie die Warn- und Sicherheitshinweise!



Gleichstrom/-spannung



Schützen Sie den Akku vor Hitze und kontinuierlicher intensiver Sonneneinstrahlung!





Schützen Sie den Akku vor Wasser und Feuchtigkeit.



Schützen Sie den Akku vor Feuer.



Lesen und befolgen Sie die Bedienungsanleitung.

	<p>Dieses Symbol mit dem Signalwort „Info“ bietet weitere nützliche Informationen.</p>
 	<p>Sicherheitshinweise und zusätzliche Informationen Handlungsanweisungen</p>

## 20 V AKKU 2 Ah

### ● Einleitung

Wir beglückwünschen Sie zum Kauf Ihres neuen Produkts. Sie haben sich damit für ein hochwertiges Produkt entschieden. Die Bedienungsanleitung ist Teil dieses Produkts. Sie enthält wichtige Hinweise für Sicherheit, Gebrauch und Entsorgung. Machen Sie sich vor der Benutzung des Produkts mit allen Bedien- und Sicherheitshinweisen vertraut. Benutzen Sie das Produkt nur wie beschrieben und für die angegebenen Einsatzbereiche. Händigen Sie alle Unterlagen bei Weitergabe des Produkts an Dritte mit aus.

## ● **Bestimmungsgemäße Verwendung**

Das Produkt ist mit allen Geräten der Parkside X 20 V Team-Serie kompatibel. Das Produkt darf nur mit Ladegeräten der Parkside X 20 V TEAM-Serie geladen werden.

Das Produkt ist nicht für den kommerziellen Einsatz vorgesehen. Andere Verwendungen oder Veränderungen des Produkts gelten als nicht bestimmungsgemäß und können zu Risiken wie Lebensgefahr, Verletzungen und Beschädigungen führen. Für aus bestimmungswidriger

Verwendung entstandene Schäden übernimmt der Hersteller keine Haftung.

## ● **Lieferumfang**

- 1 Akku
- 1 Bedienungsanleitung

## ● Teilebeschreibung

- 1 Entriegelungstaste für Akkupack
- 2 Akkupack
- 3 Ladestands-LEDs (rot/orange/grün)
- 4  Taste (Ladestand)
- 5 Stromkabel mit Netzstecker
- 6 Schnell-Ladegerät (nicht im Lieferumfang enthalten)
- 7 Ladekontroll-LED – rot
- 8 Ladekontroll-LED – grün

## ● Technische Daten

Akku:	PAP 20 B1
Typ:	Li-Ion (Lithium Ionen)
Bemessungsspannung:	max. 20V $\equiv$ (Gleichstrom)
Kapazität:	2,0Ah
Zellen:	5
Energiewert:	40 Wh
Empfohlene Umgebungstemperatur:	max. 45 °C

Während des Ladevorgangs:	+4 bis +40 °C
Während des Betriebs:	+4 bis +40 °C
Während der Lagerung:	+20 bis +26 °C

Verwenden Sie zum Laden des Akkupacks ausschließlich die Ladegeräte der Serie Parkside X 20 V TEAM.

Ladezeit für Akku PAP 20 B1:

Ladegerät	Ladezeit
PLG 20 A4, PLG 20 C1	60 Minuten
PLG 20 A3, PLG 20 C3, PDSLGS 20 A1	35 Minuten
Smart PLGS 2012 A1	35 Minuten (Schnelllade- modus) 120 Minuten (Energiesparender Lademodus)

## **HINWEIS:**

Die tatsächliche Ladezeit kann in Abhängigkeit von der Umgebungstemperatur und dem Zustand des Akkus geringfügig von den oben genannten Angaben abweichen. Änderungen der Informationen vorbehalten.

Kunden aus den folgenden Ländern können in den Lidl-Onlineshops kompatible Ersatzbatterien und Ladegeräte bestellen:

Deutschland (lidl.de), Frankreich (lidl.fr), Belgien (lidl.be), Tschechische Republik (lidl.cz), Niederlande (lidl.nl), Polen (lidl.pl), Slowakei (lidl.sk), Spanien (lidl.es)

Kunden aus allen anderen Ländern können diese unter [www.optimex-shop.com](http://www.optimex-shop.com) bestellen.



## **Allgemeine Sicherheitshinweise**

**⚠️ WARNUNG!** Lesen Sie alle Sicherheitshinweise und Anweisungen!

Versäumnisse bei der Einhaltung der Sicherheitshinweise und Anweisungen können elektrischen Schlag, Brand und schwere Verletzungen verursachen!

**BEWAHREN SIE ALLE  
SICHERHEITSHINWEISE UND  
ANWEISUNGEN FÜR DIE ZUKUNFT AUF.**

- a) **Laden Sie nur mit dem vom Hersteller vorgegebenen Ladegerät.** Ein für einen bestimmten Akkutyp geeignetes Ladegerät kann bei Verwendung mit einem anderen Akkutyp eine Brandgefahr darstellen.
- b) **Verwenden Sie Elektrowerkzeuge nur mit speziell dafür bestimmten Akkupacks.** Die Verwendung anderer Akkupacks kann zu Verletzungs- und Brandgefahr führen.
- c) **Halten Sie den Akku bei Nichtgebrauch von anderen Metallgegenständen wie Büroklammern, Münzen, Schlüsseln, Nägeln, Schrauben**

oder anderen kleinen Metallgegenständen fern, die eine elektrische Verbindung von einem Kontakt zum anderen herstellen können. Das Kurzschließen der Batteriekontakte kann zu Verbrennungen oder einem Brand führen.

- d) **Bei unsachgemäßem Gebrauch kann Flüssigkeit aus dem Akkupack austreten; vermeiden Sie den Kontakt. Bei versehentlichem Kontakt spülen Sie die betroffene Stelle mit Wasser. Wenn die Flüssigkeit mit den Augen in Kontakt kommt, suchen Sie zusätzlich medizinische Hilfe auf.** Aus der Batterie austretende Flüssigkeit kann Reizungen oder Verbrennungen verursachen.



## **VORSICHT! EXPLOSIONSGEFAHR!**



Laden Sie nicht aufladbare Batterien niemals auf!



Schützen Sie den Akku vor Hitze, z. B. auch vor dauernder Sonneneinstrahlung, Feuer, Wasser und Feuchtigkeit.



Es besteht Explosionsgefahr.

- e) **Verwenden Sie keinen beschädigten oder modifizierten Akku mit dem Werkzeug.** Beschädigte oder modifizierte Batterien weisen ein unvorhersehbares Verhalten auf, das zu Feuer, Explosion oder Verletzungsgefahr führen kann.
- f) **Setzen Sie weder den Akku noch das Werkzeug einem Feuer oder übermäßiger Temperatur aus.** Bei Feuereinwirkung oder Temperaturen über 130 °C besteht Explosionsgefahr.

- g) Befolgen Sie alle Ladeanweisungen und laden Sie den Akku oder das Werkzeug nicht außerhalb des in der Anleitung angegebenen Temperaturbereichs.** Unsachgemäßes Laden oder Temperaturen außerhalb des angegebenen Bereichs können die Batterie beschädigen und die Gefahr eines Brandes erhöhen.
- h) Die Sicherheitshinweise der kompatiblen Ladegeräte sind zu beachten.**

## **Service**

- a) Lassen Sie Ihr Elektrowerkzeug von einem qualifizierten Reparaturtechniker und ausschließlich mit identischen Ersatzteilen reparieren.** Dadurch bleibt die Sicherheit des Elektrowerkzeugs gewahrt.

- b) Nehmen Sie niemals Reparaturarbeiten an beschädigten Akkus vor.** Eine Reparatur von Akkus darf nur vom Hersteller oder autorisierten Kundendienstanbietern durchgeführt werden.

## ● Inbetriebnahme

### ● Akkupack laden

#### ① **INFO:**

- Der Akkupack **2** kann jederzeit aufgeladen werden, ohne die Lebensdauer zu verkürzen. Eine Unterbrechung des Ladevorgangs beschädigt den Akkupack nicht.
- Laden Sie den Akkupack vor dem Gebrauch auf, wenn er sich im mittleren oder niedrigen Ladezustand befindet.
- Die Ladekontroll-LEDs (rot **7** und grün **8**) zeigen den Status des Ladegeräts **6** (nicht im Lieferumfang enthalten) und des Akkupacks an (Abb. A).

1. Schieben Sie den Akkupack **2** in das Ladegerät **6** ein (nicht im Lieferumfang enthalten).
2. Schließen Sie den Netzstecker **5** an eine Steckdose an.
3. Sobald der Akkupack vollständig geladen ist, nehmen Sie den Akkupack aus dem Ladegerät **6** (nicht im Lieferumfang enthalten). Trennen Sie den Netzstecker von der Steckdose.

## ● Bedienung

### ● LED-Status

**Rote LED **7** leuchtet** – Der Akkupack **2** wird aufgeladen.

**Grüne LED **8** leuchtet** – Der Akkupack ist vollständig aufgeladen.

**Grüne und rote LEDs blinken** – Der Akkupack ist defekt.

**Rote LED blinkt** – Der Akkupack ist zu kalt oder zu warm.

**Grüne LED leuchtet** (ohne Akkupack) – Das Ladegerät **6** ist einsatzbereit.

## ● Akkuzustand prüfen

- Drücken Sie die Taste  **4**, um den Zustand des Akkupacks **2** zu prüfen. Der Status/die Restladung wird folgendermaßen anhand der Ladestands-LEDs **3** angezeigt (siehe Abb. A):
  - Rot + orange + grün = maximale Ladung
  - Rot + orange = mittlere Ladung
  - Rot = geringe Ladung

## ● Akku entfernen/einsetzen

### **VORSICHT!** **VERLETZUNGSGEFAHR!**

- Setzen Sie den Akkupack erst ein, wenn das akkubetriebene Werkzeug einsatzbereit ist.
- Setzen Sie den Akkupack **2** ein, indem Sie ihn auf der Führungsschiene platzieren und in das Ladegerät **6** schieben. Der Akkupack rastet hörbar ein.

- Entfernen Sie den Akkupack aus dem Lade-gerät, indem Sie die Entriegelungstaste **1** drücken und den Akkupack herausziehen .

## ● Reinigung

### **⚠ VORSICHT! VERLETZUNGS- UND BESCHÄDIGUNGSGEFAHR!**

- Einige Reinigungs- und Lösungsmittel können Kunststoff beschädigen. Verwenden Sie niemals entflammbare oder explosive Lösungsmittel in der Nähe von Akkupacks, Ladegeräten oder Elektrowerkzeugen.
- Entfernen Sie Staub und Rückstände aus den Lüftungsschlitzen und von den Lade-Kontakten des Ladegeräts **6** und des Akkupacks **2** mit einer weichen Bürste.

## ● Wartung und Lagerung

- Lagern Sie den Akkupack **2** ausschließlich im teilgeladenen Zustand. Der Akkupack sollte vor

längerer Lagerung auf 40 bis 60% geladen werden (rote und orange LED der Ladestands-LEDs 3 leuchten).

- Prüfen Sie den Ladezustand des Akkupacks bei längerer Lagerung etwa alle 3 Monate. Laden Sie bei Bedarf nach.

## ● Entsorgung

Die Verpackung besteht aus umweltfreundlichen Materialien, die Sie über die örtlichen Recyclingstellen entsorgen können.



Beachten Sie die Kennzeichnung der Verpackungsmaterialien bei der Abfalltrennung, diese sind gekennzeichnet mit Abkürzungen (a) und Nummern (b) mit folgender Bedeutung: 1–7: Kunststoffe/20–22: Papier und Pappe/80–98: Verbundstoffe.



Möglichkeiten zur Entsorgung des ausgedienten Produkts erfahren Sie bei Ihrer Gemeinde oder Stadtverwaltung.



Werfen Sie Ihr Produkt, wenn es ausgedient hat, im Interesse des Umweltschutzes nicht in den Hausmüll, sondern führen Sie es einer fachgerechten Entsorgung zu. Über Sammelstellen und deren Öffnungszeiten können Sie sich bei Ihrer zuständigen Verwaltung informieren.

Defekte oder verbrauchte Batterien/ Akkus müssen recycelt werden. Geben Sie Batterien /Akkus und/oder das Produkt über die angebotenen Sammeleinrichtungen zurück.



## **Umweltschäden durch falsche Entsorgung der Batterien / Akkus!**

Entnehmen Sie die Batterien / den Akku-Pack aus dem Produkt vor der Entsorgung.

Batterien / Akkus dürfen nicht über den Hausmüll entsorgt werden. Sie können giftige Schwermetalle enthalten und unterliegen der Sondermüllbehandlung. Die chemischen Symbole der Schwermetalle sind wie folgt: Cd = Cadmium, Hg = Quecksilber, Pb = Blei. Geben Sie deshalb verbrauchte Batterien / Akkus bei einer kommunalen Sammelstelle ab.

### ● Vereinfachte

### EU-Konformitätserklärung

CE Das CE Zeichen bestätigt Konformität mit den für das Produkt zutreffenden EU-Richtlinien.

## ● Garantie

Das Produkt wurde nach strengen Qualitätsrichtlinien hergestellt und vor der Auslieferung sorgfältig geprüft. Im Falle von Material- oder Herstellungsfehlern haben Sie gegenüber dem Verkäufer des Produkts gesetzliche Rechte. Ihre gesetzlichen Rechte werden in keiner Weise durch unsere unten aufgeführte Garantie eingeschränkt.

Die Garantie für dieses Produkt beträgt 3 Jahre ab Kaufdatum. Die Garantiezeit beginnt mit dem Kaufdatum. Bewahren Sie den Originalkaufbeleg an einem sicheren Ort auf, da dieses Dokument als Nachweis des Kaufs erforderlich ist.

Alle Schäden oder Mängel, die bereits zum Zeitpunkt des Kaufs vorhanden sind, müssen unverzüglich nach dem Auspacken des Produkts gemeldet werden.

Sollte das Produkt innerhalb von 3 Jahren ab Kaufdatum einen Material- oder Herstellungsfehler aufweisen, werden wir

es – nach unserer Wahl – kostenlos für Sie reparieren oder ersetzen. Die Garantiezeit verlängert sich durch einen stattgegebenen Gewährleistungsanspruch nicht. Dies gilt auch für ersetzte und reparierte Teile.

Diese Garantie erlischt, wenn das Produkt beschädigt oder unsachgemäß verwendet oder gewartet wurde.

Die Garantie deckt Material- und Herstellungsfehler ab.

## ● **Abwicklung im Garantiefall**

Um eine schnelle Bearbeitung Ihres Anliegens zu gewährleisten, folgen Sie bitte den folgenden Hinweisen:

Bitte halten Sie für alle Anfragen den Kassenbon und die Artikelnummer (z. B. IAN 505107\_2501) als Nachweis für den Kauf bereit.

Die Artikelnummer entnehmen Sie bitte dem Typenschild am Produkt, einer Gravur am Produkt, dem Titelblatt Ihrer Anleitung

(unten links) oder dem Aufkleber auf der Rück- oder Unterseite des Produktes.

Sollten Funktionsfehler oder sonstige Mängel auftreten kontaktieren Sie zunächst die nachfolgend benannte Serviceabteilung telefonisch oder per EMail.

Ein als defekt erfasstes Produkt können Sie dann unter Beifügung des Kaufbelegs (Kassenbon) und der Angabe, worin der Mangel besteht und wann er aufgetreten ist, für Sie portofrei an die Ihnen mitgeteilte Service Anschrift übersenden.

Auf parkside-diy.com können Sie diese und viele weitere Handbücher einsehen und herunterladen. Mit diesem QR-Code gelangen Sie direkt auf parkside-diy.com. Wählen Sie Ihr Land aus, und suchen Sie über die Suchmaske nach den Bedienungsanleitungen. Mittels Eingabe der Artikelnummer (IAN) 505107\_2501 gelangen Sie zur Bedienungsanleitung für Ihren Artikel.



**PDF ONLINE**  
parkside-diy.com

## ● Service

**DE Service Deutschland**

Tel.: 0800 5435 111

E-Mail:owim@lidl.de

**AT Service Österreich**

Tel.: 0800 292726

E-Mail:owim@lidl.at

**CH Service Schweiz**

Tel.: 0800562153

E-Mail:owim@lidl.ch