

OWIM GmbH & Co. KG

Stiftsbergstraße 1
74167 Neckarsulm
GERMANY

Model No.: HG12903
Version: 04/2025

IAN 478291_2410





2-IN-1 CAR CREEPER & STOOL

(GB) (CY)

2-IN-1 CAR CREEPER & STOOL

User manual

(HR)

MONTAŽNA DASKA S KOTAČIĆIMA I STOLICA ZA RADIONICE

Korisnički priručnik

(RS)

MONTAŽNA LEŽALJKA ILI STOLICA ZA RADIONICU

Korisnički priručnik

(RO)

SUPORT CU ROLE PENTRU MONTAJ ȘI TABURET PENTRU ATELIER

Manual de utilizare

(BG)

СЕРВИЗНА ПОСТАВКА С КОЛЕЛА И ТАБУРЕТКА

Ръководство за потребителя

(GR) (CY)

ΤΡΟΧΗΛΑΤΗ ΞΑΠΛΩΣΤΡΑ ΣΥΝΕΡΓΕΙΟΥ 2 ΣΕ 1

Εγχειρίδιο χρήστη

(DE) (AT) (CH)

MONTAGE-ROLLBRETT UND WERKSTATTHOCKER

Bedienungsanleitung

IAN 478291_2410

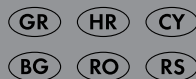

GB/CY	User manual	Page	9
HR	Korisnički priručnik	Stranica	19
RS	Korisnički priručnik	Strana	29
RO	Manual de utilizare	Pagina	41
BG	Ръководство за потребителя	Страница	52
GR/CY	Εγχειρίδιο χρήστη	Σελίδα	65
DE/AT/CH	Bedienungsanleitung	Seite	77

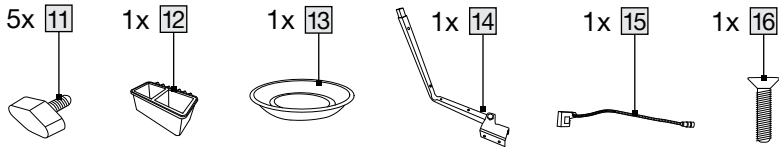
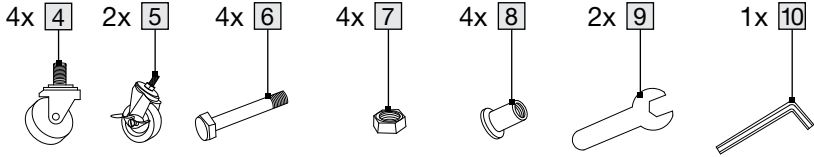
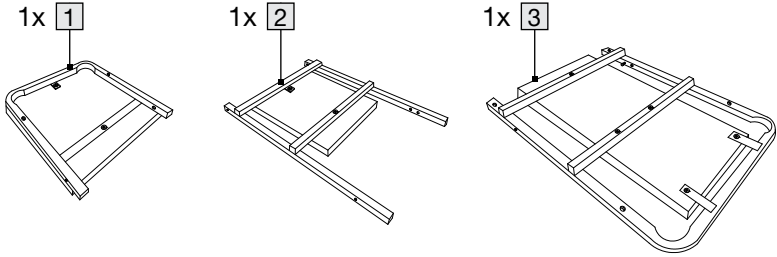
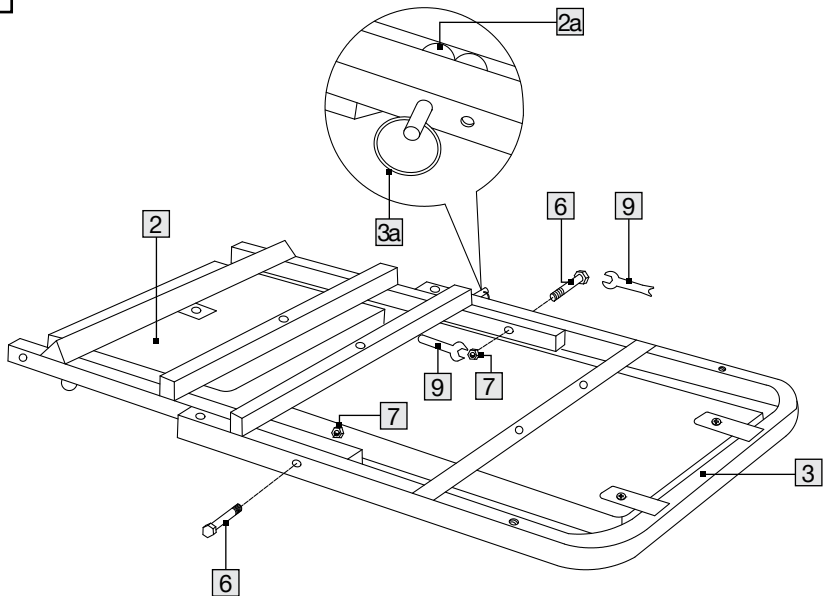
A**B**

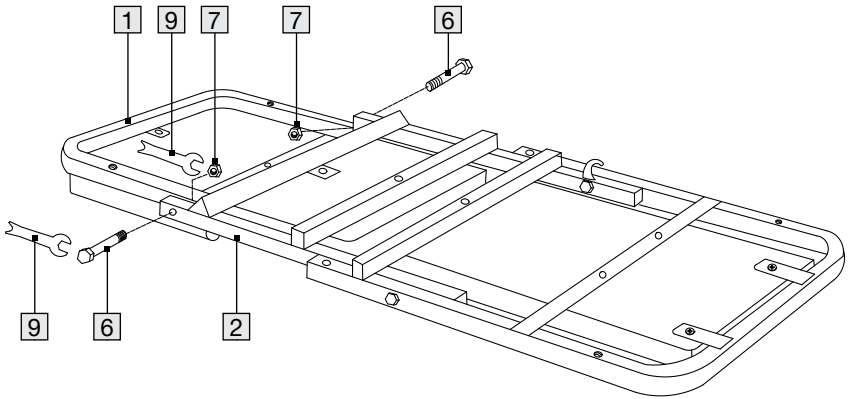
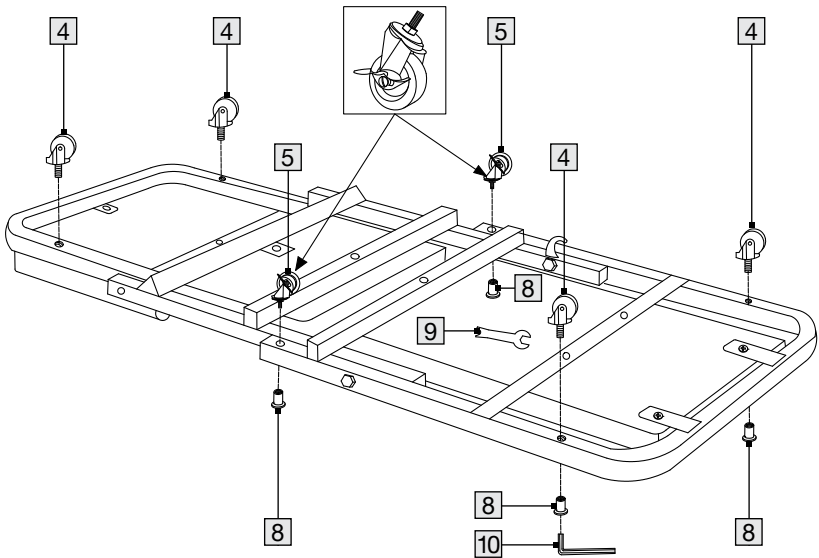
C**D**

E

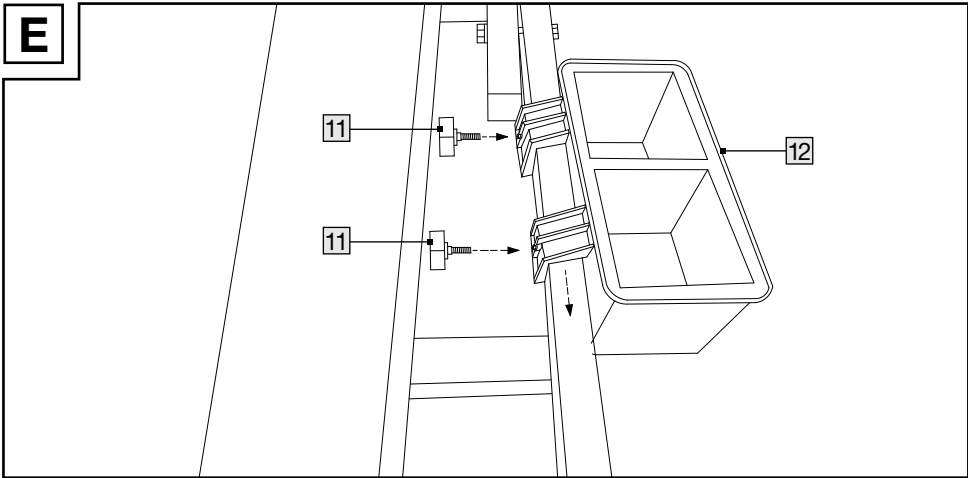

F1

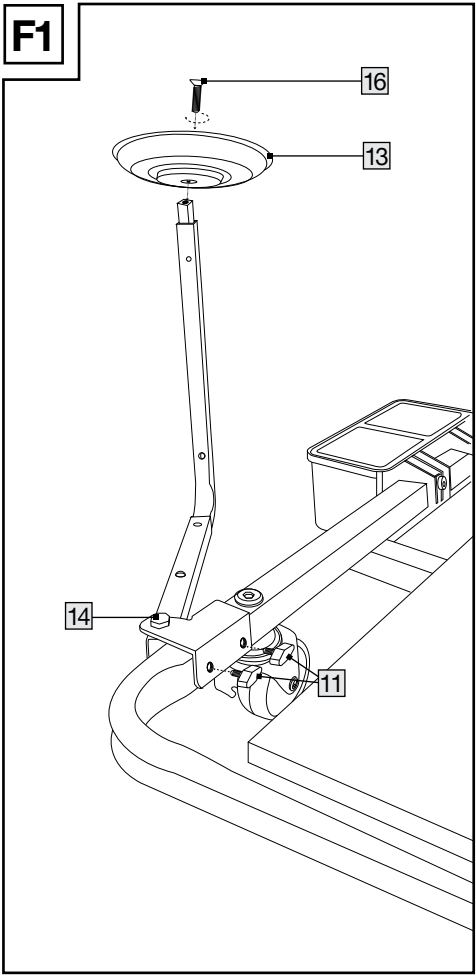

F2

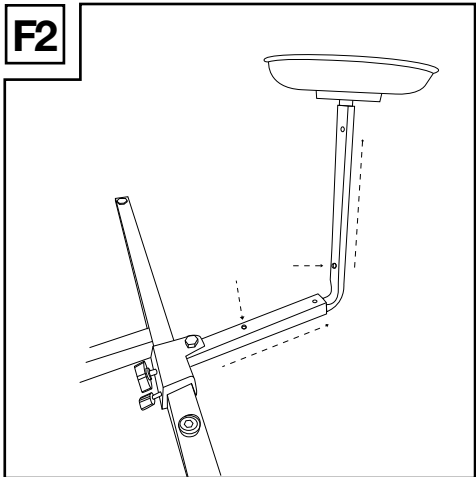

F3

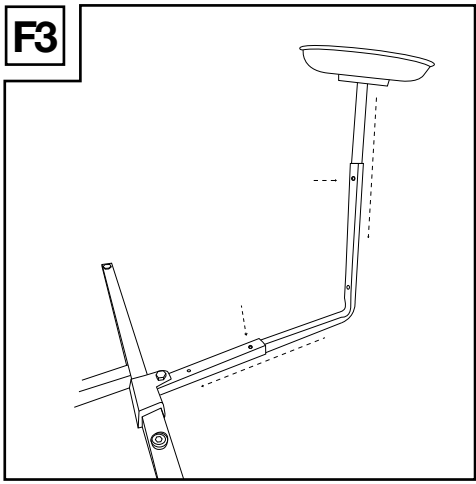

G

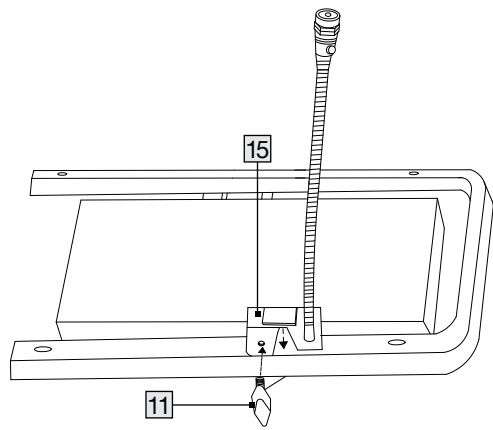

H1

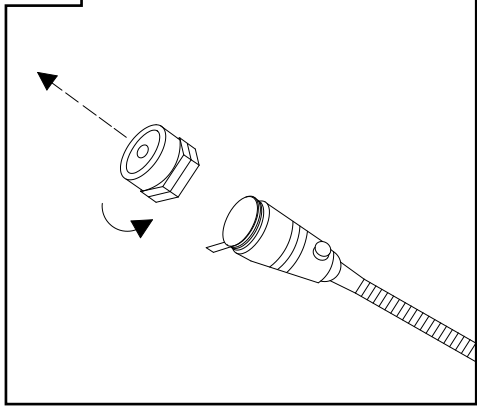

H2

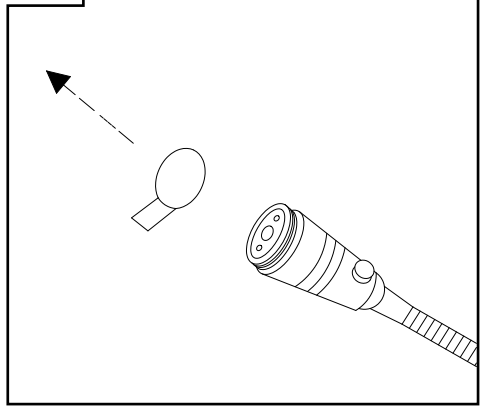

H3

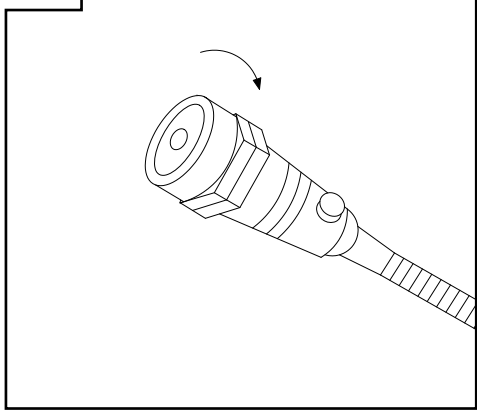

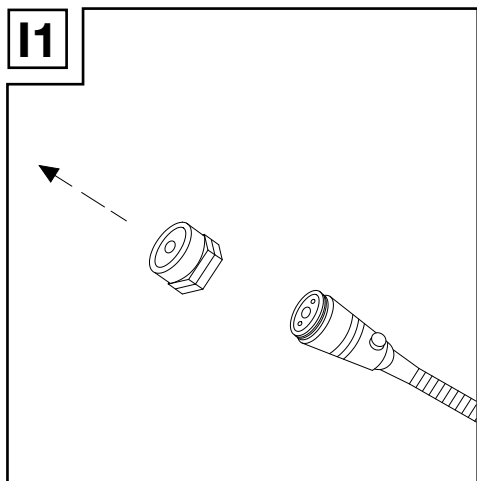
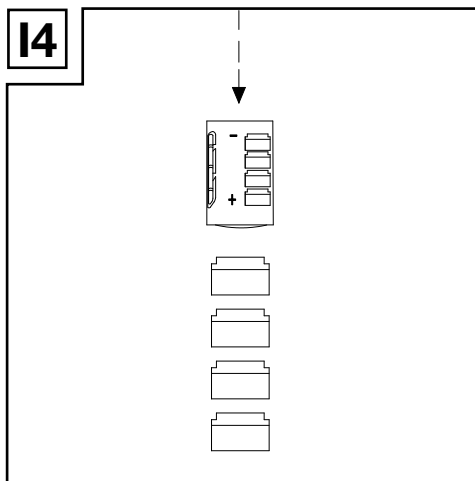
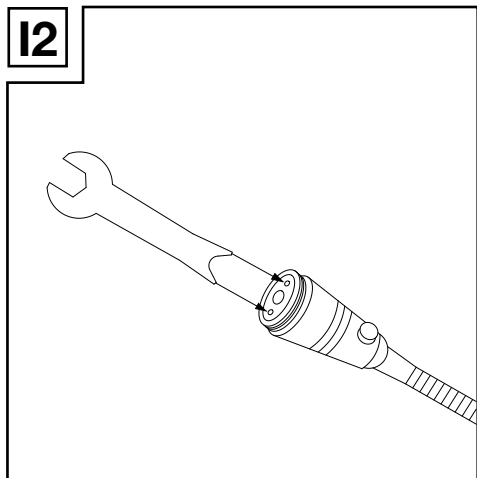
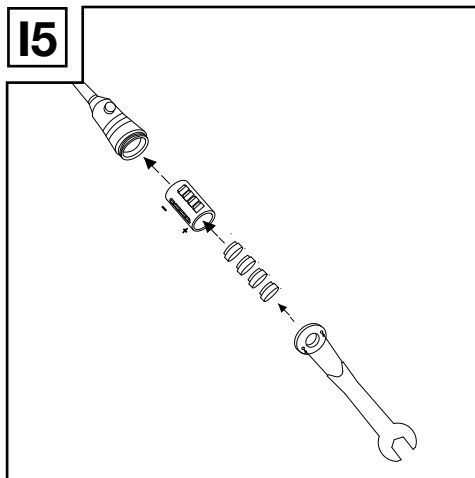
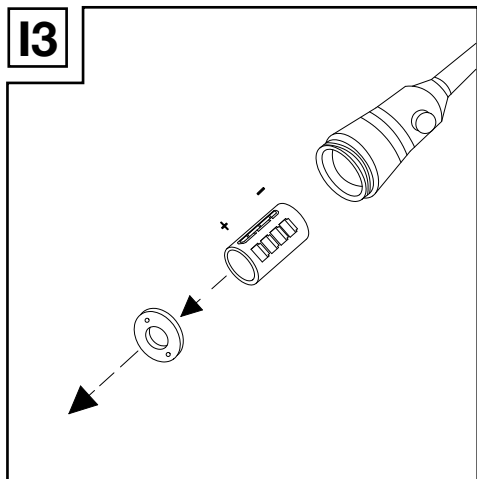
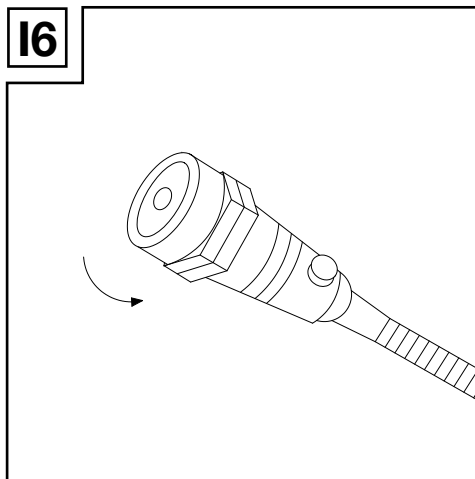
11**14****12****15****13****16**

J

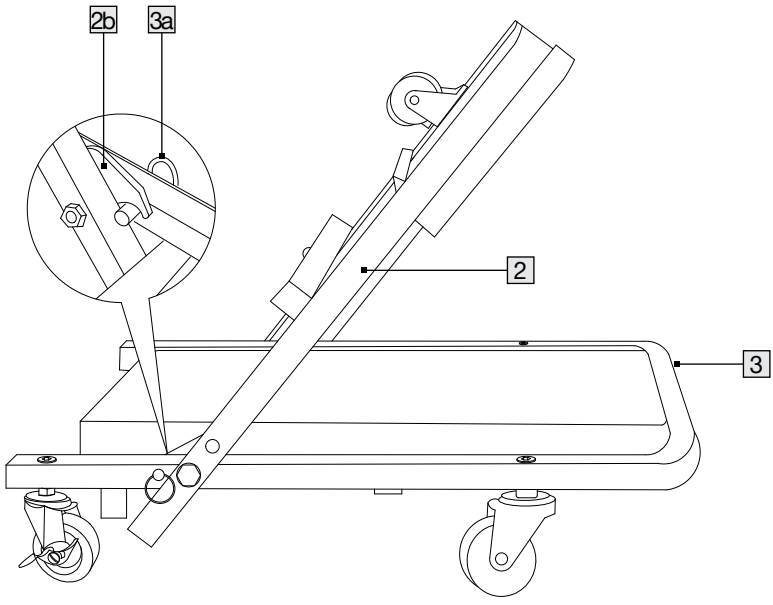



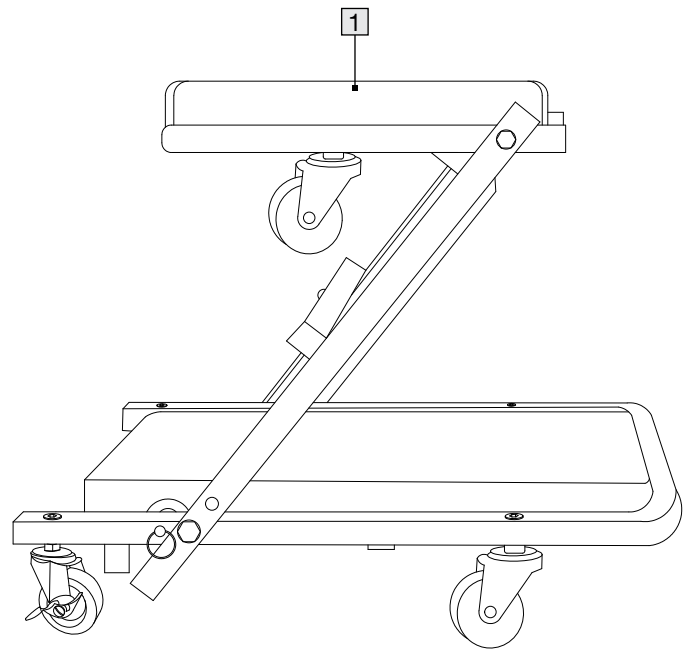



K



Introduction	Seite	10
Package contents	Seite	10
Technical data	Seite	10
Intended use	Seite	11
Symbols and key words	Seite	11
Safety instructions	Seite	11
Safety instructions for batteries / rechargeable batteries	Seite	12
Notes for coin/button cell batteries	Seite	13
Non-obvious symptoms that might occur because of battery ingestion	Seite	14
Safety information	Seite	15
Assembly	Seite	15
Use	Seite	16
Using the product as a stool	Seite	16
Using the product as a creeper	Seite	16
Maintenance	Seite	16
Storage and cleaning	Seite	17
Disposal	Seite	17
Warranty	Seite	17
Warranty claim procedure	Seite	18
Service	Seite	18

List of pictograms used

	Safety information Instruction manual
	Direct current / voltage
	Battery (Button cell) included
	CE mark indicates conformity with relevant EU directives applicable for this product.
 	Warning! The product contains coin cell. Hazardous if swallowed – note the instructions.

2-IN-1 CAR CREEPER & STOOL

● Introduction

We congratulate you on the purchase of your new product. You have chosen a high quality product. Familiarise yourself with the product before using it for the first time. In addition, please carefully refer to the operating instructions and the safety advice below. Only use the product as instructed and only for the indicated field of application. Keep these instructions in a safe place. If you pass the product on to anyone else, please ensure that you also pass on all the documentation with it.

● Package contents

- 1 x Upper frame 1
- 1 x Central frame 2
- 1 x Lower frame 3
- 4 x Castor 4
- 2 x Castor with brakes 5
- 4 x Bolts 6
- 4 x Nuts 7
- 4 x Insert nuts 8
- 2 x Wrench 9
- 1 x Allen key 10
- 5 x Clamping nuts 11
- 1 x Small part box 12
- 1 x Storage tray 13
- 1 x Storage tray holder 14
- 1 x LED light
(with magnetic plate holder) 15
- 1 x Screw 16
- 1 x Operating instructions

● Technical data

Operating

voltage: 6 Volts 

Batteries: Non-Lithium battery (non-rechargeable), 4 x 1.5 V , type LR44

Input power: 0.4 W

Bulbs: 3 x LED

Dimensions:

Stool: Approx. 58 x 41.5 x 43 cm
(L x W x H)

Creeper: Approx. 121 x 41.5 x 13 cm
(L x W x H)



Max. load (stool): 120 kg



Max. load (creeper):
150 kg



Date of manufacture
(month/year): 04/2025

● Intended use

This product is intended to provide an aid for occasional work while lying down or sitting. It is only designed for private use.

● Symbols and key words



Mandatory sign, advises the user to read the operating instructions carefully before use and ensure they are always available to all users.



General warning sign, indicates hazards and risks (e.g. risk of death, injury or crushing).



Warning sign, indicates the risk of trapped fingers.

DANGER

Indicates a high-risk hazard which may result in death or serious injury if not avoided.



Safety instructions

BEFORE USING THIS DEVICE, PLEASE READ THE DIRECTIONS FOR USE! PLEASE KEEP THE DIRECTIONS FOR USE IN A SAFE PLACE!

⚠ CAUTION! Beware of sharp edges.

⚠ CAUTION! RISK OF INJURY!

■ **KEEP THE PRODUCT OUT OF THE REACH OF CHILDREN. THIS PRODUCT IS NOT A TOY!**

This product should never be used by children unsupervised.



WARNING!

KEEP OUT OF REACH OF CHILDREN!
Swallowing can lead to chemical burns, perforation of soft tissue, and death. Severe burns can occur within 2 hours of ingestion. Seek medical attention immediately.



⚠ **DANGER TO LIFE AND RISK OF ACCIDENT FOR TODDLERS AND CHILDREN!** Never

leave children alone and unsupervised with the packaging material.

- There is a risk of suffocation from the packaging material. Children often underestimate risks. Always keep children away from the product.

⚠ **WARNING! CONTAINS SWALLOWABLE BUTTON/COIN CELLS! CHOKING HAZARD!**

- This product can be used by children aged from 8 years and above and persons with reduced physical, sensory or mental capabilities or lack of experience and knowledge

if they have been given supervision or instruction concerning use of the product in a safe way and understand the hazards involved.

Children shall not play with the product.

Cleaning and user maintenance shall not be made by children without supervision.

- Never expose the product to high temperatures, water or moisture as this may damage the product.
- Keep the LED light clean and dry. Fluids could damage the LED light.
- Keep away from electrical current and electrically charged pins to prevent damage to the chip.
- Do not put the product under tension. Keep the product away from electrical pins. Otherwise, the product's built-in chip might be damaged.
- The light source contained in this luminaire shall only be replaced by the manufacturer or his service agent or a similar qualified person.

- Different types of batteries are not to be mixed.
- New and used batteries are not to be mixed.



Safety instructions for batteries / rechargeable batteries

- **DANGER TO LIFE!** Keep batteries / rechargeable batteries out of reach of children. If accidentally swallowed seek immediate medical attention.
- Swallowing may lead to burns, perforation of soft tissue and death. Severe burns can occur within 2 hours of ingestion.
-  **DANGER OF EXPLOSION!** Never recharge non-rechargeable batteries. Do not short-circuit batteries / rechargeable batteries and / or open them. Overheating, fire or bursting can be the result.
- Never throw batteries / rechargeable batteries into fire or water.
- Do not exert mechanical loads to batteries / rechargeable batteries.



Risk of battery leakage

- Avoid extreme environmental conditions and temperatures, which could affect batteries / rechargeable batteries, e.g. radiators / direct sunlight.
- Avoid contact with the skin, eyes and mucous membranes. In the event of contact with battery acid, thoroughly flush the affected area with plenty of clean water and seek immediate medical attention.
-  **WEAR PROTECTIVE GLOVES!** Leaked or damaged batteries / rechargeable batteries can cause burns on contact with the skin. Wear suitable protective gloves at all times if such an event occurs.
- In the event of a battery leak, immediately remove it from the product to prevent damage.
- Remove the batteries/ rechargeable batteries if the product will not be used for a longer period.

Risk of damage of the product

- Only use the specified type of battery / rechargeable battery!
- When inserting ensure the correct polarity! This is shown inside the battery compartment!
- Clean the contacts on the battery and in the battery compartment before inserting!
- Remove exhausted batteries / rechargeable batteries from the product immediately.

● Notes for coin/button cell batteries

-  **WARNING!** Do not ingest the battery, chemical burn hazard.
-  **WARNING:** Contains coin battery
 **ATTENTION!** Contains swallowable button cells!
Danger of suffocation!



KEEP BATTERIES OUT OF THE REACH OF

CHILDREN! Swallowing batteries can cause chemical burns, perforation of soft tissue, and death. Severe burns may occur within 2 hours of swallowing batteries. Seek immediate medical attention.



WARNING! Dispose of used batteries immediately. Keep new and used batteries

away from children.

- If the battery compartment does not close securely, stop using the product and keep it away from children.
- If you think batteries might have been swallowed or placed inside any part of the body, seek immediate medical attention.



Non-obvious symptoms that might occur because of battery ingestion

Unfortunately, it is not obvious when a button or coin battery is stuck in a child's esophagus (food pipe).

There are no specific symptoms associated with this. The child might:

- cough, gag or drool a lot;
 - appear to have a stomach upset or a virus;
 - feel sick;
 - point to their throat or stomach;
 - have a pain in their abdomen, chest or throat;
 - be tired or lethargic;
 - be quieter or more clingy than usual or otherwise “not themselves”;
 - lose their appetite or have a reduced appetite; and
 - not want to eat solid food/ be unable to eat solid food.
- These sorts of symptoms vary or fluctuate, with the pain increasing and then subsiding.
 - A specific symptom to button and coin battery ingestion is vomiting fresh (bright red) blood.
 - If the child does this seek immediate medical help.
 - The lack of clear symptoms is why it is important to be vigilant with “flat” or spare button or coin batteries in the home and the products that contain them.



Safety information

IMPORTANT: READ THESE INSTRUCTIONS CAREFULLY AND KEEP THEM IN A SAFE PLACE.

RISK OF DEATH!

- Never leave children unattended with the packaging material. Risk of suffocation!

RISK OF INJURY!

- Only use the product on hard level surfaces, not on steps or sloping terrain.
- Pay attention to the max. load (max. 120 kg as a stool, and max. 150 kg as a creeper). Never overload the product.
- Do not use the product again if it was overloaded. Non-visible damage may have occurred that could impair the safety of the product.
- Do not use the product as a climbing aid or to transport people.
- When a person is sitting or lying on the product, its function may not be changed from creeper to stool (or vice versa).
- Check the product for signs of damage or wear before each use. The product must only be used if there are no signs of damage.



WARNING! Do not use the product on a slippery surface.

- Do not roll over objects.
- Only use the product when working under areas (e.g. vehicles) that are secured against falls.
- The product must be tested under the proper condition before use!



Risk of trapped fingers!

- Keep your hands away from the side frames and swivel arms when lifting or lowering the seat!

- Keep your hands away from the moving parts if the product has not been fully placed in the lying position.
- Do not reach under the product while lying on it. There is a risk of trapping your fingers in the central castors.

Prevent damage to property!

- Keep the product away from open flames. The product is flammable.

● **Assembly**

1. Remove all packaging material from the product and place the individual parts on a clean and level surface. (Warning: Hard surfaces may scratch the product!)
2. Place the central frame **2** and the lower frame **3** on the floor (fig. B).
3. Slide the central frame between the lower frame and pull out the safety pin **3a** from the lower frame.
4. Position the central frame so that the safety pin can be inserted into the safety hole **2a** on the central frame, and then release the safety pin (fig. B).
5. Fix both frames in place by screwing the hexagon nut **7** clockwise to the bolt **6** as shown in fig. B.
6. Slide the upper frame **1** onto the middle frame and secure it in place by screwing the hexagon nuts **7** clockwise into the bolt **6** (fig. C).
7. Fix the castors **4** and the castors with brakes **5** in place by screwing the insert nut **8** as shown in fig. D.

Note: Directly screw the castors **4** clockwise into the frame hole of the upper frame **1**, no insert nut is necessary.

Note: Use the wrench **9** and allen key **10** to tighten the casters.

8. Check that all screw connections are tight and retighten them if necessary.

Accessories

You can assemble the included accessories to the lower frame to enhance usage experience.

Small part box

1. Fix the small part box **12** to the frame by screwing the clamping nut **11** clockwise shown in (fig. E).

Storage Tray

1. Fix the storage tray holder **14** to the frame by screwing the 2 clamping nuts **11** clockwise shown in fig. F1.
2. Insert the screw **16** through the storage tray **13** to the female part of the storage tray holder **14**. Secure the part by screwing clockwise. (fig. F1)
3. To extend the holder horizontally or vertically, press the click and pull the holder until the click is fixed to the outer hole. (fig. F2)
4. To shorten the holder horizontally or vertically, press the click and push the holder until the click is fixed to the inner. hole. (fig. F3)

LED Light

1. Fix the LED light holder **15** to the frame by screwing the clamping nut **11** clockwise shown in fig. G.

Starting the LED Light

1. Turn the LED cover anticlockwise to open (fig. H1) and remove the plastic insulator (fig. H2).
2. Turn the LED cover back in clockwise to finish the assembly and push the button to turn on the LED light (fig. H3).

Changing LED Battery

1. Turn the LED cover anticlockwise to open (fig. I1).
2. Turn the battery compartment cover anticlockwise by using the two tips on the handle of the wrench **9** to remove it from the LED body (fig. I2).
3. Remove the battery compartment from the LED body (fig. I3).
4. Push and remove the old batteries out of the battery compartment from the negative pole (-) (fig. I4).
5. Insert the new batteries into the battery compartment. Ensure the batteries are in correct polarity (+ and -) (fig. I5).

6. Place the battery compartment back into the LED light (fig. I5).

Note: Check the diagram on the battery compartment to ensure correct polarity, with the positive polarity pointing out.

7. Screw the battery compartment cover clockwise by using the two tips on the handle of the wrench to secure the battery compartment (fig. I5).
8. Screw the LED cover back in clockwise to finish the assembly (fig. I6).

● Use

You can use the product as a creeper or stool.

● Using the product as a stool

To use the product as a stool, follow the steps below:

1. Pull the safety pin **3a** out of the lower frame **3** as far as possible without letting go.
2. Fold the central frame **2** upwards and let go of the safety pin so that it engages with the safety hook **2b** on the middle frame (fig. J).
3. Fold the upper frame **1** into a horizontal position (fig. K).

● Using the product as a creeper

To use the product as a creeper, follow the steps for "Using the product as a stool", but in reverse order.

● Maintenance

Regularly check that all screw connections are tight and retighten them if necessary. Do not immerse the LED light into water. Liquid can damage the LED light.

● Storage and cleaning

Always store the product in a clean and dry place at room temperature when not in use. Store the product in the stool position and lower the brakes to prevent it from rolling away. Clean the product with water and a mild detergent, and then wipe it dry with a cleaning cloth. Use dry cloth only to clean the LED light. **IMPORTANT!** Never use strong detergents to clean the product.

● Disposal

The packaging is made of environmentally friendly materials, which may be disposed of through your local recycling facilities.



Observe the marking of the packaging materials for waste separation, which are marked with abbreviations (a) and numbers (b) with following meaning: 1–7: plastics/20–22: paper and fibreboard/80–98: composite materials.



Contact your local refuse disposal authority for more details of how to dispose of your wornout product.



To help protect the environment, please dispose of the product properly when it has reached the end of its useful life and not in the household waste. Information on collection points and their opening hours can be obtained from your local authority.

Faulty or used batteries/rechargeable batteries must be recycled. Return the batteries/rechargeable batteries and the product to the available collection points.



Environmental damage through incorrect disposal of the batteries / rechargeable batteries!

Remove the batteries / battery pack from the product before disposal.

Batteries / rechargeable batteries may not be disposed of with the usual domestic waste. They may contain toxic heavy metals and are subject to hazardous waste treatment rules and regulations. The chemical symbols for heavy metals are as follows: Cd = cadmium, Hg = mercury, Pb = lead. That is why you should dispose of used batteries / rechargeable batteries at a local collection point.

● Warranty

The product has been manufactured to strict quality guidelines and meticulously examined before delivery. In the event of material or manufacturing defects you have legal rights against the retailer of this product. Your legal rights are not limited in any way by our warranty detailed below.

The warranty for this product is 5 years from the date of purchase. The warranty period begins on the date of purchase. Keep the original sales receipt in a safe location as this document is required as proof of purchase.

Any damage or defects already present at the time of purchase must be reported without delay after unpacking the product.

Should the product show any fault in materials or manufacture within 5 years from the date of purchase, we will repair or replace it – at our choice – free of charge to you. The warranty period is not extended as a result of a claim being granted. This also applies to replaced and repaired parts.

This warranty becomes void if the product has been damaged, or used or maintained improperly.

The warranty covers material or manufacturing defects. This warranty does not cover product parts subject to normal wear and tear, thus considered consumables (e.g. batteries, rechargeable batteries, tubes, cartridges), nor damage to fragile parts, e.g. switches or glass parts.

● Warranty claim procedure

So that your request can be processed quickly, please observe the following instructions:

For all inquiries, please have the receipt and item number (e.g., IAN 478291_2410) ready as proof of purchase.

The article number can be taken from the identification label on the product, engraving on the product, the front cover of your manual (at the bottom left), or the sticker on the back or bottom of the product.

If malfunctions or other defects arise, first contact the service department indicated below by phone or email.

You can then send a product recorded as defective to the communicated service address postage-free, making sure to enclose proof of purchase (receipt) and information on the details of the defect and when it occurred.

You can download and view this and numerous other manuals at parkside-diy.com. This QR code takes you directly to parkside-diy.com. Choose your country and use the search screen to search for the operating instructions. Entering the item number (IAN) 478291_2410 takes you to the operating instructions for your item.



Battery information: Non-Lithium battery (non-rechargeable), 4 x 1.5 V , type LR44

Best before date: 04/26

Manufactured by
Lidl Stiftung & Co. KG
Stiftsbergstr. 1, 74167 Neckarsulm,
GERMANY

Email: battery-service@lidl.com
www.lidl-service.com

● Service

Service Great Britain

Tel.: 08000569216
E-Mail: owim@lidl.co.uk

Service Cyprus

Tel.: 8009 4211
E-Mail: owim@lidl.com.cy



Serbian mark of conformity



Uvod	Stranica	20
Sadržaj pakiranja	Stranica	20
Tehnički podaci	Stranica	20
Predviđena upotreba	Stranica	21
Simboli i ključne riječi	Stranica	21
Sigurnosne napomene	Stranica	21
Sigurnosne napomene za baterije / punjive baterije	Stranica	22
Napomene za baterije u obliku kovanice/gumba	Stranica	23
Neočiti simptomi koji se mogu pojaviti zbog gutanja baterije	Stranica	24
Sigurnosne informacije	Stranica	25
Sastavljanje	Stranica	25
Upotreba	Stranica	26
Upotreba proizvoda kao stolca	Stranica	26
Upotreba proizvoda kao kolica	Stranica	27
Održavanje	Stranica	27
Skladištenje i čišćenje	Stranica	27
Zbrinjavanje	Stranica	27
Jamstvo	Stranica	27
Postupak u slučaju koji je pokriven jamstvom	Stranica	28
Servis	Stranica	28

Popis korištenih piktograma	
	Sigurnosne informacije Korisnički priručnik
	Istosmjerna struja/napon
	Sadrži bateriju (dugmasta baterija)
	Oznaka CE označava sukladnost s relevantnim EU direktivama koje su primjenjive za ovaj proizvod.
	Upozorenje! Proizvod sadrži bateriju u obliku kovanice. Opasno ako se proguta – obratite pozornost na upute.

MONTAŽNA DASKA S KOTAČIČIMA I STOLICA ZA RADIONICE

● Uvod

Čestitamo vam na kupnji novog proizvoda. Ovom kupnjom odlučili ste se za visokokvalitetan proizvod. Uputa za uporabu je sastavni dio ovog proizvoda. Ona sadrži važne upute o sigurnosti, uporabi i uklanjanju otpada. Prije upotrebe proizvoda upoznajte se sa svim njegovim uputama za korištenje i sigurnosnim uputama. Koristite ovaj proizvod u skladu s navedenim uputama te u navedene svrhe. Ukoliko proizvod dajete nekoj drugoj osobi, predajte toj osobi također i sve upute.

● Sadržaj pakiranja

- 1 x gornji okvir 1
- 1 x središnji okvir 2
- 1 x donji okvir 3
- 4 x kotačića 4
- 2 x kotačića s kočnicama 5
- 4 x svornjaka 6
- 4 x matice 7
- 4 x umetne matice 8
- 2 x ključa 9
- 1 x imbus ključ 10
- 5 x steznih matica 11
- 1 x kutija za male dijelove 12
- 1 x plitica za odlaganje 13
- 1 x držač plitice za odlaganje 14
- 1 x LED svjetiljka
(s držačem magnetne ploče) 15
- 1 x vijak 16
- 1 x upute za upotrebu

● Tehnički podaci

Radni napon: 6 volta ---

Baterije: ne litijska baterija
(nije punjiva),
4 x 1,5 V --- , tip LR44

Ulazna snaga: 0,4 W

Žarulje: 3 x LED

Dimenzije:

Stolac: oko 58 x 41,5 x 43 cm
(D x Š x V)

Kolica za pregled vozila: oko 121 x 41,5 x 13 cm
(D x Š x V)



Maks. nosivost (stolac):
120 kg



Maks. nosivost (kolica):
150 kg



Datum proizvodnje (mjesec/
godina): 04/2025

● Predviđena upotreba

Ovaj je proizvod predviđen kao pomagalo pri povremenom radu u ležećem ili sjedećem položaju. Proizvod je predviđen samo za privatnu upotrebu.

● Simboli i ključne riječi



Obavezan simbol, korisnika podsjeća da prije upotrebe pažljivo pročita upute za upotrebu i osigura da uvijek budu dostupne svim korisnicima.



Opći znak upozorenja, ukazuje na opasnosti i rizike (npr. rizik od smrti, ozljeda ili prignječenja).



Znak upozorenja, ukazuje na rizik od ukleštenja prstiju.

OPASNOST!

Označava opasnost visokog rizika koji, ako se ne izbjegne, može dovesti do smrti ili teških ozljeda.



Sigurnosne napomene

PRIJE KORIŠTENJA OVOG UREĐAJA, PROČITAJTE UPUTE ZA UPOTREBU! DRŽITE UPUTE ZA UPOTREBU NA SIGURNOM MJESTU!

⚠ OPREZ! Pazite na oštre rubove.

⚠ OPREZ! RIZIK OD OZLJEDA!

- **PROIZVOD DRŽITE IZVAN DOHVATA DJECE. OVAJ PROIZVOD NIJE IGRAČKA!** Ovaj proizvod nikada ne smiju upotrebljavati djeca bez nadzora.

⚠ UPOZORENJE!

PROIZVOD DRŽITE IZVAN DOHVATA DJECE!
Gutanje može prouzročiti kemijske opekline, perforacije mekog tkiva i smrt. U roku od 2 sata od gutanja mogu se pojaviti teške opekline. Odmah potražite liječničku pomoć.



- ⚠ **OPASNOST ZA ŽIVOT I RIZIK OD NESREĆA ZA DOJENČAD I DJECU!**

Djecu nemojte nikada ostavljati bez nadzora s ambalažnim materijalom.

- Postoji opasnost od gušenja ambalažnim materijalom. Djeca često podcjenjuju opasnost. Djecu uvijek držite podalje od proizvoda.

- ⚠ **UPOZORENJE! PROIZVOD SADRŽI BATERIJE U OBLIKU GUMBA/KOVANICE KOJE SE MOGU PROGUTATI! OPASNOST OD DAVLJENJA!**

- Ovaj proizvod mogu upotrebljavati djeca starosne dobi od 8 godina i starija te osobe ograničenih fizičkih, osjetilnih ili mentalnih

sposobnosti ili nedostatnog iskustva i znanja ako su pod nadzorom ili ako su upućeni u siguran način upotrebe proizvoda te ako razumiju potencijalne opasnosti.

Djeca se ne smiju igrati proizvodom.

Čišćenje i održavanje koje obavlja korisnik ne smiju obavljati djeca bez nadzora.

- Nikada ne izlažite proizvod visokim temperaturama, vodi ili vlazi jer to može oštetiti proizvod.
- Održavajte LED svjetlo čistim i suhim. Tekućina može oštetiti LED svjetlo.
- Držite podalje od električne struje i električki nabijenih zatika kako biste spriječili oštećenja čipa.
- Ne izlažite proizvod opterećenju. Proizvod držite podalje od električki nabijenih zatika. U suprotnom se ugrađen čip proizvoda može oštetiti.
- Izvor svjetlosti u ovoj svjetiljci smije zamijeniti samo proizvođač, ovlašteni serviser ili slično kvalificirana osoba.

- Ne smiju se kombinirati različiti tipovi baterija.
- Ne smiju se kombinirati nove i rabljene baterije.



Sigurnosne napomene za baterije / punjive baterije

■ **OPASNOST PO ŽIVOT!**

Baterije/punjive baterije držite izvan dohvata djece. U slučaju nehotičnog gutanja baterije odmah potražite liječničku pomoć.

- Gutanje može dovesti do opekline, perforacije mekog tkiva i smrti. U roku od 2 sata od gutanja mogu se pojaviti teške opekline.



■ **OPASNOST OD EKSPLOZIJE!**

Nemojte puniti nepunjive baterije. Baterije/punjive baterije nemojte kratko spajati i/ili otvarati. Može doći do pregrijavanja, požara ili rasprskavanja.

- Baterije/punjive baterije nemojte bacati u vatru ili vodu.
- Baterije/punjive baterije nemojte izlagati mehaničkim opterećenjima.

Opasnost od curenja baterije

- Izbjegavajte ekstremne okolne uvjete i temperature koji mogu oštetiti baterije / punjive baterije, kao npr. grijalice / izravna sunčeva svjetlost.
- Izbjegavajte dodir s kožom, očima i sluznicama. U slučaju dodira kiseline iz baterije, temeljito isperite zahvaćeno područje s puno čiste vode i odmah zatražite liječničku pomoć.
-  **NOSITE ZAŠTITNE RUKAVICE!** Baterije / punjive baterije koje cure ili su oštećene mogu uzrokovati opekline ako dođu u kontakt s kožom. U tom slučaju uvijek nosite odgovarajuće zaštitne rukavice.
- U slučaju curenja baterije odmah je izvadite iz proizvoda kako biste izbjegli oštećenje.
- Izvadite baterije / punjive baterije ako proizvod nećete upotrebljavati dulje vrijeme.

Opasnost od oštećenja proizvoda

- Upotrebljavajte samo navedenu vrstu baterije/ punjive baterije!
- Pri umetanju obratite pozornost na ispravan polaritet! Polaritet se može provjeriti u pretincu za baterije!
- Prije umetanja očistite kontakte na bateriji i u pretincu za baterije!
- Istrošene baterije/punjive baterije odmah uklonite iz proizvoda.

● Napomene za baterije u obliku kovanice/gumba

 **UPOZORENJE!** Ne gutajte bateriju jer postoji opasnost od kemijskih opekline.

-  **UPOZORENJE:** Proizvod sadrži bateriju u obliku kovanice

POZOR! Proizvod sadrži baterije u obliku gumba koje se mogu progutati!
Opasnost od gušenja!

-  **BATERIJE ČUVAJTE IZVAN DOHVATA DJECE!** Gutanje baterija može prouzročiti

kemijske opekline, perforacije mekog tkiva i smrt. U roku od 2 sata od gutanja mogu se pojaviti teške opekline. Odmah potražite liječničku pomoć.



UPOZORENJE!

- Iskorištene baterije zbrinite bez odgađanja. Nove i korištene baterije držite podalje od djece.
- Ako se pretinac za baterije dobro ne zatvara, prestanite upotrebljavati proizvod i držite ga podalje od djece.
- Ako mislite da su baterije progutane ili da se nalaze u bilo kojem dijelu tijela, odmah potražite liječničku pomoć.



Neočiti simptomi koji se mogu pojaviti zbog gutanja baterije

Nažalost, nije očito kada se baterija u obliku gumba ili kovanice zaglavi u djetetovom jednjaku.

Ne postoje specifični simptomi povezani s tim.

Dijete će možda:

- kašljati, gušiti se ili puno sliniti;

- pokazivati simptome želučanih tegoba ili virusnih oboljenja;
- osjećati se bolesno;
- pokazivati na grlo ili trbuh;
- osjećati bolove u trbuhu, prsima ili grlu;
- biti umorno ili letargično;
- biti tiše ili privrženije nego inače ili se ponašati na način „nekarakterističan” za njega;
- izgubiti apetit ili imati smanjen apetit; i
- odbijati čvrstu hranu / biti u nemogućnosti jesti čvrstu hranu.
- Ove vrste simptoma razlikuju se ili fluktuiraju, s boli koja se povećava, a zatim jenjava.
- Specifičan simptom gutanja baterije u obliku gumba i kovanice je povraćanje svježe (jarko crvene) krvi.
- Ako se to dogodi djetetu, odmah potražite liječničku pomoć.
- Budući da nema jasnih simptoma, važno je paziti na „plosnate“ ili rezervne baterije u obliku gumba ili kovanice u kući i proizvode koji ih sadrže.



Sigurnosne informacije

VAŽNO! PAŽLJIVO PROČITAJTE OVE UPUTE I ČUVAJTE IH NA SIGURNOM MJESTU.

⚠ RIZIK OD SMRTI!

- Nemojte nikada ostavljati djecu bez nadzora s ambalažnim materijalom. Opasnost od gušenja!

⚠ RIZIK OD OZLJEDA!

- Proizvod upotrebljavajte samo na tvrdim, ravnim površinama, ne na stepenicama ili nagnutom terenu.
- Obratite pozornost na maks. nosivost (maks. 120 kg kao stolac i maks. 150 kg kao kolica). Nemojte nikada preopterećivati proizvod.
- Nemojte ponovno upotrebljavati proizvod ako je bio preopterećen. Mogu postojati nevidljiva oštećenja koja utječu na sigurnost proizvoda.
- Proizvod nemojte upotrebljavati kao pomagalo za penjanje ili za transport osoba.
- Kada osoba sjedi ili leži na proizvodu, funkcija proizvoda ne smije se promijeniti iz kolica u stolac (ili obrnuto).
- Prije svake upotrebe provjerite ima li na proizvodu znakova oštećenja ili istrošenosti. Proizvod se smije upotrebljavati samo ako na njemu nema znakova oštećenja.



UPOZORENJE!

Proizvod nemojte upotrebljavati na skliskoj površini.

- Nemojte prelaziti kotačima preko predmeta.
- Proizvod upotrebljavajte samo kada radite ispod područja (npr. vozila) zaštićenih od padova.
- Proizvod mora ispitan u odgovarajućim uvjetima prije upotrebe!



Rizik od uklještenja prstiju!

- Pri podizanju i spuštanju sjedala ruke držite podalje od bočnih okvira i zakretnih krakova!
- Ako proizvod nije u potpuno ležećem položaju, držite ruke podalje od pokretnih dijelova.
- Nemojte posezati ispod proizvoda dok ležite na njemu. Postoji opasnost od uklještenja prstiju u središnje kotače.

⚠ Izbjegavajte materijalne štete!

- Proizvod držite podalje od otvorenog plamena. Proizvod je zapaljiv.

● **Sastavljanje**

1. Uklonite sav ambalažni materijal s proizvoda i stavite pojedinačne dijelove na čistu i ravnu površinu. (Upozorenje! Tvrdе površine mogu izgrebati proizvod!)
2. Postavite središnji okvir [2] i donji okvir [3] na pod (sl. B).
3. Gurnite središnji okvir između donjeg okvira i izvucite sigurnosni zatik [3a] iz donjeg okvira.
4. Postavite središnji okvir tako da se sigurnosni zatik može umetnuti u sigurnosni otvor [2a] na središnjem okviru, a zatim otpustite sigurnosni zatik (sl. B).
5. Pričvrstite oba okvira pritezanjem šesterokutne matice [7] udesno na svornjak [6] kao što je prikazano na sl. B.
6. Navucite gornji okvir [1] na središnji okvir i pričvrstite ga pritezanjem šesterokutnih matica [7] udesno u svornjak [6] (sl. C).
7. Pričvrstite kotačiće [4] i kotačiće s kočnicama [5] pritezanjem umetne matice [8] kao što je prikazano na sl. D.

Napomena: Izravno pričvrstite kotačiće vijcima [4] udesno u otvor gornjeg okvira [1], a umetanje matice nije potrebno.

Napomena: Pritegnite kotačiće ključem [9] i imbus ključem [10].

8. Provjerite jesu li svi vijčani spojevi čvrsto pritegnuti i prema potrebi ih pritegnite.

Dodatna oprema

Možete montirati priloženu dodatnu opremu na donji okvir kako biste poboljšali upotrebu.

Kutija za male dijelove

1. Pričvrstite kutiju za male dijelove [12] na okvir pritezanjem stezne matice [11] udesno kao što je prikazano na slici (sl. E).

Plitica za odlaganje

1. Pričvrstite držač plitice za odlaganje [14] na okvir pritezanjem 2 steznih matice [11] udesno kao što je prikazano na sl. F1.
2. Umetnite vijak [16] kroz pliticu za odlaganje [13] u ženski dio držača plitice [14]. Pričvrstite taj dio pritezanjem udesno (sl. F1).
3. Za produljivanje držača vodoravno ili okomito, pritisnite klik i povucite držač dok se klik ne pričvrsti u vanjskom položaju (sl. F2).
4. Za skraćivanje držača vodoravno ili okomito, pritisnite klik i gurnite držač dok se klik ne pričvrsti u unutarnjem otvoru (sl. F3).

LED svjetiljka

1. Pričvrstite držač LED svjetiljke [15] na okvir pritezanjem stezne matice [11] udesno kao što je prikazano na sl. G.

Aktiviranje LED svjetiljke

1. Okrenite LED poklopac ulijevo kako biste ga otvorili (sl. H1) i uklonite plastičnu izolaciju (sl. H2).
2. Okrenite LED poklopac udesno kako biste dovršili montiranje, a zatim pritisnite gumb za aktiviranje LED svjetiljke (sl. H3).

Zamjena baterije LED svjetiljke

1. Okrenite poklopac LED svjetiljke ulijevo kako biste ga otvorili (sl. I1).

2. Okrenite poklopac pretinca za baterije ulijevo dvama vrhovima na dršci ključa [9] kako biste ga uklonili iz tijela LED svjetiljke (sl. I2).
3. Uklonite pretinac za baterije iz tijela LED svjetiljke (sl. I3).
4. Gurnite i izvadite stare baterije iz pretinca za baterije na stranu negativnog polariteta (-) (sl. I4).
5. Umetnite nove baterije u pretinac za baterije. Osigurajte da su baterije umetnute u skladu s ispravnim polaritetom (+ i -) (sl. I5).
6. Vratite pretinac za baterije u LED svjetiljku (sl. I5).

Napomena: Provjerite dijagram u pretincu za baterije kako biste osigurali ispravan polaritet, pri čemu pozitivan polaritet treba biti okrenut prema van.

7. Pričvrstite poklopac pretinca za baterije udesno dvama vrhovima na dršci ključa kako biste pričvrstili pretinac (sl. I5).
8. Ponovno pričvrstite poklopac LED svjetiljke vijcima udesno kako biste završili montiranje (sl. I6).

● Upotreba

Proizvod možete upotrebljavati kao kolica ili kao stolac.

● Upotreba proizvoda kao stolca

Kako biste proizvod upotrebljavali kao stolac, provedite sljedeće korake:

1. Izvucite sigurnosni zatik [3a] iz donjeg okvira [3] što je više moguće bez puštanja.
2. Preklopite središnji okvir [2] prema gore i otpustite sigurnosni zatik tako da zahvati sigurnosnu kuku [2b] na središnjem okviru (sl. J).
3. Preklopite gornji okvir [1] u vodoravni položaj (sl. K).

● **Upotreba proizvoda kao kolica**

Za upotrebu proizvoda kao kolica provedite korake za opciju „Upotreba proizvoda kao stolca“, ali obrnutim redoslijedom.

● **Održavanje**

Redovito provjeravajte jesu li svi vijčani spojevi pritegnuti i prema potrebi ih pritegnite. Nemojte uranjati LED svjetiljku u vodu. Tekućina može oštetiti LED svjetiljku.

● **Skladištenje i čišćenje**

Kada ga ne upotrebljavate, proizvod uvijek skladištite na čistom i suhom mjestu na sobnoj temperaturi. Proizvod skladištite u položaju stolca i spustite kočnice kako biste spriječili da se otkotrlja. Proizvod čistite vodom i blagim deterdžentom, a zatim ga obrišite suhom krpom za čišćenje. Isključivo upotrebljavajte suhu krpu za čišćenje LED svjetiljke **VAŽNO!** Za čišćenje proizvoda nemojte nikada upotrebljavati jake deterdžente.

● **Zbrinjavanje**

Ambalaža se sastoji od ekološki neškodljivih materijala koje možete zbrinuti na lokalnim mjestima za reciklažu.



Uvažavajte obilježavanje ambalaže za odvajanje otpada, ono je obilježeno s kraticama (a) i brojevima (b) sa slijedećim značenjem: 1–7: plastika / 20–22: papir i karton / 80–98: miješani materijali.



O mogućnostima zbrinjavanja dotrajalog proizvoda možete se raspitati kod vaše općinske ili gradske uprave.



Zbog zaštite okoliša ne bacajte dotrajali proizvod u kućni otpad, već ga predajte stručnom zbrinjavanju. Informacije o mjestima za sakupljanje otpada i njihovom radnom vremenu možete dobiti pri Vašem nadležnom općinskom uredu.

Oštećene ili potrošene baterije / punjive baterije se moraju reciklirati. Vratite baterije / punjive baterije i / ili proizvod putem ponuđenih ustanova za sakupljanje otpada



Štete za okoliš zbog krivog zbrinjavanja baterija / punjivih baterija!

Izvadite baterije / punjive baterije iz proizvoda prije zbrinjavanja otpada.

Baterije / punjive baterije se ne smiju zbrinjavati zajedno s kućnim otpadom. One mogu sadržavati otrovne teške metale i podliježu zbrinjavanju kao poseban otpad. Kemijski simboli teških metala su slijedeći: Cd = kadmij, Hg = živa, Pb = olovo. Stoga predajte istrošene baterije / punjive baterije na komunalno mjesto za sabiranje otpada.

● **Jamstvo**

Ovaj proizvod je pažljivo proizveden prema strogim smjernicama kvalitete i temeljito je ispitao prije isporuke. U slučaju pogreške u materijalu ili izradi, imate zakonska prava protiv prodavatelja proizvoda. Vaša zakonska prava ni na koji način nisu ograničena našom garancijom navedenom u nastavku.

Garancija za ovaj proizvod je 5 godine od datuma kupnje. Garantni rok počinje s datumom kupovine. Čuvajte originalni račun na sigurnom mjestu jer je ovaj dokument potreban kao dokaz kupnje.

Sva oštećenja ili nedostaci koji su već prisutni u trenutku kupnje moraju se prijaviti odmah nakon raspakiranja proizvoda.

Ako se u roku od 5 godine od datuma kupnje pokaže da je proizvod neispravan u materijalu ili izradi, mi ćemo ga, po našem izboru, besplatno popraviti ili zamijeniti. Garantni rok se ne produljuje odobrenim zahtjevom za garanciju. To vrijedi i za zamijenjene i popravljene dijelove.

Ova garancija ne vrijedi ako je proizvod bio oštećen ili nepropisno korišten ili održavan.

Garancija pokriva greške u materijalu i proizvodnji. Ova se garancija ne odnosi na dijelove proizvoda koji su podložni uobičajenom habanju, te se stoga smatraju potrošnim dijelovima (npr. baterije, punjive baterije, crijeva, spremnici s tintom), niti na oštećenja lomljivih dijelova, npr. prekidača ili dijelova od stakla.

U slučaju manjeg popravka jamstveni rok se produljuje onoliko koliko je kupac bio lišen uporabe stvari.

Međutim, kad je zbog neispravnosti stvari izvršena njezina zamjena ili njezin bitni popravak, jamstveni rok počinje teći ponovno od zamjene, odnosno od vraćanja popravljene stvari.

Ako je zamijenjen ili bitno popravljen samo neki dio stvari, jamstveni rok počinje teći ponovno samo za taj dio.

● Postupak u slučaju koji je pokriven jamstvom

Kako bismo osigurali brzu obradu vašeg zahtjeva, slijedite upute u nastavku:

Za sve upute kao dokaz o kupnji pripremite račun i broj artikla (npr. IAN 478291_2410).

Broj artikla možete pronaći na tipskoj pločici na proizvodu, gravuri na proizvodu, naslovnici vaših uputa (dolje lijevo) ili naljepnici na stražnjoj i donjoj strani proizvoda.

Ako se pojave funkcionalni kvarovi ili drugi nedostaci, prvo se obratite servisnoj odjelu koji je naveden u nastavku telefonski ili e-poštom.

Proizvod za koji je utvrđen kvar, uz prilaganje potvrde o kupnji (računa) i informacijama o nedostacima i kada su nastali, možete poslati na adresu servisa kojega ste obavijestili bez poštarine.

Ove i mnoge druge priručnike možete pregledati i preuzeti na stranici parkside-diy.com. Ovaj QR kod vodi vas izravno na našu stranicu parkside-diy.com. Odaberite svoju zemlju i putem tražilice potražite upute za uporabu. Unosom broja artikla (IAN) 478291_2410 dospjet ćete do uputa za uporabu za svoj artikl.



Podaci o bateriji: Ne litijska baterija
(nije punjiva),
4 x 1,5 V , tip LR44

Najbolje
upotrijebiti do: 04/26

Proizvođač
Lidl Stiftung & Co. KG
Stiftsbergstr. 1, 74167 Neckarsulm,
NJEMAČKA

E-adresa: battery-service@lidl.com
www.lidl-service.com

● Servis







 **Servis Hrvatska**
Tel.: 0800806355
E-Mail: owim@lidl.hr

 Srpiska oznaka sukladnosti



Uvod	Strana	30
Sadržaj pakovanja	Strana	30
Tehnički podaci	Strana	30
Predviđena upotreba	Strana	31
Simboli i ključne reči	Strana	31
Bezbednosne napomene	Strana	31
Bezbednosne napomene za baterije/ punjive baterije	Strana	32
Napomene za baterije u obliku novčića/dugmeta	Strana	33
Neočigledni simptomi koji mogu da se pojave zbog gutanja baterije	Strana	34
Informacije o bezbednosti	Strana	35
Sastavljanje	Strana	35
Upotreba	Strana	36
Korišćenje proizvoda kao stolice	Strana	37
Korišćenje proizvoda kao ležaljke	Strana	37
Održavanje	Strana	37
Skladištenje i čišćenje	Strana	37
Odlaganje	Strana	37
Garancija	Strana	38
GARANCIJA I GARANTNI LIST	Strana	38
Postupak garancije	Strana	39
Servis	Strana	40

Spisak korišćenih piktograma

	Informacije o bezbednosti Priručnik sa uputstvima
	Jednosmerna struja/napon
	Baterija (dugme baterija) je u opsegu isporuke.
	CE oznaka označava usklađenost sa relevantnim direktivama EU koje se odnose na ovaj proizvod.
  Ne-Li	Upozorenje! Proizvod sadrži bateriju u obliku novčića. Opasno u slučaju gutanja – obratite pažnju na uputstva.

MONTAŽNA LEŽALJKA ILI STOLICA ZA RADIONICU

● Uvod

Čestitamo vam na kupovini vašeg novog proizvoda. Tako ste se odlučili za visokokvalitetan proizvod. Uputstvo za upotrebu je deo ovog proizvoda. Sadrži važna bezbednosna uputstva, uputstva za upotrebu i odlaganje. Pre korišćenja proizvoda upoznajte se sa svim uputstvima za rikovanje i bezbednost. Koristite proizvod samo onako kako je opisano i za navedene oblasti primene. Predajte sve dokumente prilikom isporuke proizvoda trećem licu.

● Sadržaj pakovanja

- 1 x gornji okvir **1**
- 1 x centralni okvir **2**
- 1 x donji okvir **3**
- 4 x točkić **4**
- 2 x točkić sa kočnicom **5**
- 4 x zavrtnji **6**
- 4 x matice **7**
- 4 x udarne matice **8**
- 2 x ključ **9**
- 1 x inbus ključ **10**
- 5 x stezne matice **11**
- 1 x kutija za sitne delove **12**
- 1 x tacna za skladištenje **13**
- 1 x držač tacne za skladištenje **14**
- 1 x LED svetlo
(sa magnetnim držačem ploče) **15**
- 1 x vijak **16**
- 1 x uputstvo za rukovanje

● Tehnički podaci

Radni napon: 6 volti ---

Baterije: Nelitijumska baterija (nepunjava),
4 x 1,5 V ---, tip LR44

Ulazna snaga: 0,4 W

Sijalice: 3 x LED

Dimenzije:

Stolica: Pribl. 58 x 41,5 x 43 cm
(D x Š x V)

Ležaljka: Pribl. 121 x 41,5 x 13 cm
(D x Š x V)



Maks. opterećenje (stolica):
120 kg



Maks. opterećenje (ležaljka):
150 kg



Datum proizvodnje
(mesec/godina): 04/2025

● Predviđena upotreba

Ovaj proizvod je predviđen da bude pomagalo pri povremenom radu u ležećem ili sedećem položaju. Dizajniran je samo za privatnu upotrebu.

● Simboli i ključne reči



Znak obaveze, savetuje korisnika da pre upotrebe pažljivo pročita uputstvo za upotrebu i da osigura da je ono uvek dostupno svim korisnicima.



Znak opšteg upozorenja, ukazuje na opasnosti i rizike (npr. rizik od smrti, povrede ili nagnječenja).



Znak upozorenja, ukazuje na rizik od ukleštenja prstiju.

OPASNOST

Ukazuje na opasnost visokog rizika koja može da rezultuje smrću ili ozbiljnom povredom ako se ne izbegne.



Bezbednosne napomene

PRE UPOTREBE OVOG UREĐAJA PROČITAJTE UPUTSTVA ZA UPOTREBU! OVA UPUTSTVA ZA UPOTREBU DRŽITE NA BEZBEDNOM MESTU!

⚠ OPREZ! Pazite na oštre ivice.

⚠ OPREZ! RIZIK OD POVREDA!

■ **PROIZVOD DRŽITE VAN DOMAŠAJA DECE. OVAJ PROIZVOD NIJE IGRAČKA!** Ovaj proizvod ne smeju da upotrebljavaju deca bez nadzora.

⚠ UPOZORENJE!

DRŽITE PROIZVOD VAN DOMAŠAJA DECE!
Gutanje može da prouzrokuje hemijsku opekotinu, perforacije mekog tkiva i smrt. U roku od 2 sata od gutanja mogu da se pojave teške opekotine. Odmah potražite medicinsku pomoć.



⚠ **OPASNOST PO ŽIVOT I RIZIK OD NESREĆA ZA MALU DECU I DECU!**

Nemojte nikada da ostavljate decu samu bez nadzora sa ambalažnim materijalom.

■ Postoji rizik od gušenja ambalažnim materijalom. Deca često potcenjuju rizike. Decu uvek držite dalje od proizvoda.

⚠ **UPOZORENJE! PROIZVOD SADRŽI BATERIJE U OBLIKU DUGMETA/ NOVČIĆA KOJE MOGU DA SE PROGUTAJU! OPASNOST OD GUŠENJA!**

■ Ovaj proizvod mogu da upotrebljavaju deca uzrasta od 8 godina i starija, i osobe ograničenih fizičkih, čulnih ili mentalnih sposobnosti ili nedovoljnog iskustva i znanja, ako su pod nadzorom ili ako su upućeni

u bezbedan način upotrebe proizvoda i ako razumeju potencijalne opasnosti. Deca ne smeju da se igraju proizvodom.

Čišćenje i održavanje koje obavlja korisnik ne smeju da obavljaju deca bez nadzora.

- Ovaj proizvod nemojte nikada da izlažete visokim temperaturama, vodi ili vlazi jer tako možete da oštetite proizvod.
- Održavajte LED svetlo čistim i suvim. Tečnosti bi mogle da oštete LED svetlo.
- Držite dalje od električne struje i električnih kontakata pod naponom da biste sprečili oštećenje čipa.
- Ne stavljajte proizvod pod tenziju. Držite proizvod dalje od električnih kontakata. U suprotnom, ugrađeni čip u proizvodu bi mogao da se ošteti.
- Izvor svetlosti u ovoj lampi sme da zameni samo proizvođač ili serviser proizvođača ili slično kvalifikovana osoba.
- Različite tipove baterija ne bi trebalo mešati.

- Ne smeju da se kombinuju nove i korišćene baterije.



Bezbednosne napomene za baterije/punjive baterije

■ **OPASNOST PO ŽIVOT!**

Držite baterije/punjive baterije van domašaja dece. U slučaju nenamernog gutanja baterije odmah potražite medicinsku pomoć.

- Gutanje može da prouzrokuje opekotine, perforacije mekog tkiva i smrt. U roku od 2 sata od gutanja mogu da se pojave teške opekotine.



■ **OPASNOST OD EKSPLOZIJE!**

Nemojte nikada da puniti baterije koje ne mogu da se pune. Nemojte da kratko spajate i/ili otvarate baterije/punjive baterije. To može da rezultira pregrevanjem, požarom ili rasprskavanjem.

- Nemojte nikada da bacate baterije/punjive baterije u vatru ili vodu.
- Nemojte da izlažete baterije/punjive baterije mehaničkim opterećenjima.

Rizik od curenja baterija

- Izbegavajte ekstremne uslove okruženja i temperature, koji mogu da oštete baterije/punjive baterije, kao npr. grejalice/direktno sunčevo zračenje.
- Izbegavajte kontakt sa kožom, očima i sluznicama. U slučaju kontakta sa kiselinom iz baterija, zahvaćeno područje dobro isperite sa velikom količinom čiste vode i odmah potražite medicinsku pomoć.



NOSITE ZAŠTITNE RUKAVICE! Baterije/

- punjive baterije koje cure ili su oštećene mogu da uzrokuju opekotine ako dođu u dodir sa kožom. U tom slučaju uvek nosite odgovarajuće zaštitne rukavice.
- U slučaju curenja baterije, bateriju odmah izvadite iz proizvoda da izbegnete oštećenje.
 - Baterije/punjive baterije uvek izvadite iz proizvoda ako proizvod nećete upotrebljavati duže vreme.

Rizik od oštećenja proizvoda

- Upotrebljavajte samo navedenu vrstu baterije/punjive baterije!
- Osigurajte pravilan polaritet prilikom umetanja! To je prikazano unutar odeljka za baterije!
- Pre umetanja očistite kontakte na bateriji i u odeljku za baterije!
- Istrošene baterije/punjive baterije odmah uklonite iz proizvoda.

● Napomene za baterije u obliku novčića/dugmeta



UPOZORENJE!

Nemojte da gutate bateriju. Postoji opasnost od hemijskih opekotina.



UPOZORENJE!

Sadrži bateriju u obliku novčića
PAŽNJA! Proizvod sadrži baterije u obliku dugmeta koje mogu da se progutaju!

Postoji opasnost od gušenja!



DRŽITE BATERIJE VAN DOMAŠAJA DECE! Gutanje

baterija može da prouzrokuje hemijske opekotine, perforacije mekog tkiva i smrt. Teške opekotine mogu da se pojave u roku od 2 sata od gutanja baterija. Odmah zatražite medicinsku pomoć.



UPOZORENJE!

Istrošene baterije odmah odložite u otpad. Nove i iskorišćene baterije držite dalje od dece.

- Ako odeljak za baterije dobro ne zatvara, prestanite da upotrebljavate proizvod i držite ga dalje od dece.
- Ako mislite da su baterije progutane ili da se nalaze u bilo kojem delu tela, odmah zatražite medicinsku pomoć.



Neočigledni simptomi koji mogu da se pojave zbog gutanja baterije

Nažalost, nije očito kada se baterija u obliku dugmeta ili novčića zaglavi u detetovom jednjaku.

Nema specifičnih simptoma povezanih sa tim. Dete će možda da:

- kašlje, guši se ili puno slini;
 - pokazuje simptome želučanih tegoba ili virusnih obolenja;
 - se oseća bolesno;
 - pokazuje na grlo ili stomak;
 - oseća bolove u stomaku, grudima ili grlu;
 - bude umorno ili letargično;
 - bude tiše ili privrženije nego inače ili da se ponaša na način „nekarakterističan” za njega;
 - izgubi apetit ili ima smanjen apetit; i
 - odbija čvrstu hranu / bude u nemogućnosti da jede čvrstu hranu.
- Ovakvi simptomi variraju ili se menjaju kako se bol povećava, a zatim jenjava.
- Specifičan simptom gutanja baterije u obliku dugmeta i novčića je povraćanje sveže (jarkocrvene) krvi.
- Ako se to desi detetu, odmah zatražite medicinsku pomoć.

- Zbog nedostatka jasnih simptoma, važno je da budete oprezni s ispražnjenim ili rezervnim baterijama u obliku dugmeta ili novčića u kući i proizvodima koji ih sadrže.



Informacije o bezbednosti

VAŽNO! PAŽLJIVO PROČITAJTE OVO UPUTSTVO I ČUVAJTE GA NA BEZBEDNOM MESTU.

⚠ RIZIK OD SMRTI!

- Nikad ne ostavljajte decu bez nadzora sa ambalažom. Rizik od gušenja!

⚠ RIZIK OD POVREDA!

- Proizvod koristite samo na tvrdim horizontalnim površinama, ne na stepenicama ili terenu pod nagibom.
- Obratite pažnju na maks. opterećenje (maks. 120 kg kao stolica i maks. 150 kg kao ležaljka). Nikad ne preopterećujte proizvod.
- Ne koristite proizvod ponovo ako je bio preopterećen. Možda je došlo do nevidljivih oštećenja koja bi mogla da smanje bezbednost proizvoda.
- Ne koristite proizvod kao pomagalo za penjanje ili za transportovanje ljudi.
- Kad osoba sedi ili leži na proizvodu, njegova funkcija se ne sme menjati iz ležaljke u stolicu (ili obrnuto).
- Proverite da li na proizvodu ima znakova oštećenja ili habanja pre svake upotrebe. Proizvod se sme koristiti samo ako nema znakova oštećenja.



UPOZORENJE! Ne koristite proizvod na klizavoj površini.

- Ne kotrljajte se preko predmeta.

- Koristite proizvod samo kad radite ispod područja (npr. vozila) koja su učvršćena da ne mogu da padnu.
- Proizvod mora da se testira u pravilnim uslovima pre upotrebe!



Rizik od ukleštenja prstiju!

- Držite šake dalje od bočnih okvira i pokretnih delova kad podižete ili spuštate sedište!
- Držite šake dalje od pokretnih delova ako proizvod nije potpuno postavljen u ležeći položaj.
- Ne posežite ispod proizvoda dok ležite na njemu. Postoji rizik od ukleštenja prstiju u srednjim točkicama.

⚠ Sprečite imovinsku štetu!

- Držite proizvod dalje od otvorenog plamena. Proizvod je zapaljiv.

● **Sastavljanje**

1. Uklonite sav ambalažni materijal sa proizvoda i postavite pojedinačne delove na čistu i horizontalnu površinu. (Upozorenje: Tvrdе površine mogu da izgremu proizvod!)
2. Postavite centralni okvir **2** i donji okvir **3** na pod (slika B).
3. Gurnite srednji okvir u donji okvir i izvucite osigurač **3a** iz donjeg okvira.
4. Postavite srednji okvir tako da osigurač može da se umetne u sigurnosnu rupu **2a** na srednjem okviru a zatim oslobodite osigurač (slika B).
5. Fiksirajte oba okvira na njihovim mestima tako što ćete zavrnuti šestougaonu maticu **7** u smeru kazaljke na satu na zavrtnj **6** kako je prikazano na slici B.
6. Gurnite gornji okvir **1** na srednji okvir i učvrstite ga na njegovom mestu tako što ćete zavrnuti šestougaone matice **7** u smeru kazaljke na satu na zavrtnj **6** (slika C).

7. Fiksirajte točkice [4] i točkice sa kočnicom [5] na njihovo mesto tako što ćete zavrnuti udarnu maticu [8] kako je prikazano na slici D.

Napomena: Direktno zavrnite točkice [4] u smeru kazaljke na satu u rupu na gornjem okviru [1], nije neophodna udarna matica.

Napomena: Koristite ključ [9] i inbus ključ [10] da zategnete točkice.

8. Proverite da li su svi vijčani spojevi zategnuti i dotehnite ih ako je neophodno.

Dodatna oprema

Možete da sklopite priložene dodatke na donji okvir da biste poboljšali iskustvo korišćenja.

Kutija za sitne delove

1. Fiksirajte kutiju za sitne delove [12] na okvir tako što ćete zavrnuti steznu maticu [11] u smeru kazaljke na satu (kako je prikazano na slici E).

Tacna za skladištenje

1. Fiksirajte držač tacne za skladištenje [14] na okvir tako što ćete zavrnuti 2 stezne matice [11] u smeru kazaljke na satu kako je prikazano na slici F1.
2. Umetnite vijak [16] kroz tacnu za skladištenje [13] do ženskog dela držača tacne za skladištenje [14]. Učvrstite deo tako što ćete ga zavrnuti u smeru kazaljke na satu. (slika F1)
3. Da biste produžili držač horizontalno ili vertikalno, pritisnite dugme i povucite držač dok dugme ne bude fiksirano u spoljašnjoj rupi. (slika F2)
4. Da biste skratili držač horizontalno ili vertikalno, pritisnite dugme i gurnite držač dok dugme ne bude fiksirano u unutrašnjoj rupi. (slika F3)

LED lampica

1. Fiksirajte držač LED lampe [15] na okvir tako što ćete zavrnuti steznu maticu [11] u smeru kazaljke na satu, kako je prikazano na slici G.

Startovanje LED lampe

1. Okrenite poklopac LED lampe suprotno kazaljki na satu da biste je otvorili (slika H1) pa uklonite plastični izolator (slika H2).
2. Vratite poklopac LED lampe nazad i okrenite ga u smeru kazaljke na satu da biste završili sklapanje pa pritisnite dugme da biste uključili LED lampu (slika H3).

Menjanje baterija u LED lampi

1. Okrenite poklopac LED lampe suprotno kazaljki na satu da biste ga otvorili (slika I1).
2. Okrenite poklopac odeljka za baterije suprotno kazaljki na satu pomoću dva ispupčenja na drški ključa [9] da biste ga skinuli sa kućišta LED lampe (slika I2).
3. Skinite odeljak za baterije sa kućišta LED lampe (slika I3).
4. Gurnite i izvadite stare baterije iz odeljka za baterije sa negativnog pola (-) (slika I4).
5. Umetnite nove baterije u odeljak za baterije. Osigurajte da su baterije u pravilnom polaritetu (+ i -) (slika I5).
6. Postavite odeljak za baterije nazad u LED lampu (slika I5).

Napomena: Proverite dijagram na odeljku za baterije da biste osigurali pravilan polaritet, sa pozitivnim polaritetom okrenutim ka napolje.

7. Zavrnite poklopac odeljka za baterije u smeru kazaljke na satu pomoću dva ispupčenja na drški ključa da biste pričvrstili odeljak za baterije (slika I5).
8. Zavrnite poklopac LED lampe nazad u smeru kazaljke na satu da biste završili sklapanje (slika I6).

● Upotreba

Možete da koristite proizvod kao ležaljku ili stolicu.

● Korišćenje proizvoda kao stolice

Da biste koristili proizvod kao stolicu, pratite korake ispod:

1. Izvucite osigurač **3a** iz donjeg okvira **3** koliko je moguće bez puštanja.
2. Preklopite srednji okvir **2** nagore i pustite osigurač tako da se angažuje sa sigurnosnom kukom **2b** na srednjem okviru (slika J).
3. Preklopite gornji okvir **1** u horizontalni položaj (slika K).

● Korišćenje proizvoda kao ležaljke

Da biste koristili proizvod kao ležaljku, pratite korake za „Korišćenje proizvoda kao stolice“ ali obrnutim redosledom.

● Održavanje

Redovno proveravajte da li su svi vijčani spojevi zategnuti i dotegnite ih ako je neophodno. Ne uranjajte LED lampu u vodu. Tečnost može da ošteti LED lampu.

● Skladištenje i čišćenje

Uvek čuvajte proizvod na čistom i suvom mestu na sobnoj temperaturi kad nije u upotrebi. Čuvajte proizvod u položaju stolice i spustite kočnice da se ne bi otkotrljao. Očistite proizvod vodom i blagim deterdžentom a potom ga obrišite čistom krpom. Koristite samo suhu krpu za čišćenje LED lampe. VAŽNO! Nikad ne koristite jake deterdžente za čišćenje proizvoda.

● Odlaganje

Pakovanje se sastoji od ekološki prihvatljivih materijala koje možete odlagati na lokalnim mestima za reciklažu.



Obratite pažnju na označavanje materijala za pakovanje pri odvajanju otpada, koji je označen skraćenicama (a) i brojevima (b) sa sledećim značenjem: 1–7: plastika / 20–22: papir i karton / 80–98: mešavine.



Mogućnosti za uklanjanje iskorišćenog proizvoda možete saznati u vašoj opštinskoj ili gradskoj upravi.



U interesu zaštite životne sredine nemojte bacati vaš proizvod kada je iskorišćen kućnom otpadu, nego ga ponesite na odgovarajuće mesto za odlaganje otpada. Informacije o mestima za sakupljanje i njihovom radnom vremenu možete dobiti u vašoj lokalnoj administraciji.

Neispravne ili istrošene baterije/akumulatori se moraju dati na reciklažu. Vratite baterije/akumulatore i/ili proizvod na navedene depoe.



Štete po okolinu pogrešnim odlaganjem baterija / akumulatora!

Pre odlaganja proizvoda uklonite baterije / pakovanje baterija iz proizvoda.

Baterije/akumulatori ne smeju da se odlažu sa otpadom iz domaćinstva. Mogu da sadrže otrovni teške metale i podležu obradi posebnog otpada. Hemijski simboli teških elementa su u nastavku: Cd = kadmium, Hg = živa, Pb = olovo. Zato predajte potrošene baterije/ akumulatore na opštinsku deponiju.

Lidl i proizvođač nisu u mogućnosti da garantuju obezbeđivanje servisiranja i dostupnost rezervnih delova nakon isteka garantog perioda / perioda saobraznosti. Ukoliko za tim bude potrebe, putem naše Službe za potrošače možete proveriti dostupnost rezervnih delova i opcije za popravku. Hvala na razumevanju.

● **Garancija**

Lidl i proizvođač nisu u mogućnosti da garantuju obezbeđivanje servisiranja i dostupnost rezervnih delova nakon isteka garantog perioda/ perioda saobraznosti. Ukoliko za tim bude potrebe, putem naše Službe za potrošače možete proveriti dostupnost rezervnih delova i opcije za popravku. Hvala na razumevanju.

Kako izjaviti reklamaciju?

Molimo Vas:

- da pozovete korisnički servis:
0800190639
- pošaljete e-mail na:
owim@lidl.rs
- posetite najbližu Lidl prodavnicu.

Da bismo osigurali najbržu asistenciju, molimo da sačuvate fiskalni račun i date ga na uvid prilikom izjavljivanja reklamacije.

GARANCIJA I GARANTNI LIST

Poštovani,

Ovim putem Vas upoznajemo sa Vašim pravima i obavezama koje proističu iz Zakona o zaštiti potrošača, a u pogledu ostvarivanja prava iz garancije.

Ova garancija ni na koji način ne utiče, niti isključuje prava koja kupac ima u skladu sa važećim Zakonom o zaštiti potrošača po osnovu zakonske odgovornosti prodavca za nesaobraznost robe ugovoru koja traje 2 godine od dana kada je roba predata kupcu.

Davalac garancije ovom izjavom preuzima obavezu da kupcima svojih aparata, a pod uslovima definisanim u ovoj izjavi, obezbedi:

- besplatno otklanjanje kvarova u garantnom roku, koji bi nastali kod uobičajene upotrebe ili zbog grešaka u proizvodnji i materijalu, ili
- zamenu aparata, u garantnom roku predviđenim ovom garancijskom izjavom, u slučaju da opravka nije moguća, ili
- ako otklanjanje kvara nije moguće, kupac ima pravo da zahteva od prodavca povrat novca.

Ukupan rok garancije je 5 godina.

Garantni rok počinje da važi od datuma kupovine proizvoda, odnosno od prijema istog od strane kupca, a što se dokazuje fiskalnim računom.

Garancija važi na teritoriji Republike Srbije.

Kupac može da izjavi reklamaciju usmeno u nekom od prodajnih objekata Lidl Srbija KD, odnosno telefonom, pisanim putem ili elektronskim putem na kontakte kompanije Lidl Srbija KD, uz dostavu fiskalnog računa na uvid.

U cilju ispravnog funkcionisanja proizvod se koristi u skladu sa njegovom namenom i Uputstvom za upotrebu.

Na zahtev kupca, koji je izjavljen u garantnom roku, prodavac će izvršiti otklanjanje kvarova i nedostataka na proizvodu u roku predviđenom Zakonom.

Garantni uslovi:

Pre obraćanja prodavcu za tehničku pomoć, potrebno je proveriti ispravnost instalacije i ostalih potrebnih uslova naznačenih u Uputstvu za upotrebu.

Kupac je dužan da prodavcu preda sve pripadajuće delove proizvoda koje je preuzeo u trenutku kupovine.

Popravke u roku garancije:

Garancija važi počev od dana kada je roba predata kupcu, a na osnovu fiskalnog odsečka. U istom periodu davalac garancije, odnosno prodavac je u obavezi da otkloni sve tehničke kvarove bez naknade, u zakonskom roku.

Garancija ne važi u sledećim slučajevima:

1. Ukoliko prodavcu uz aparat nije priložen fiskalni račun sa datumom prodaje.
2. Ukoliko je kvar prouzrokovan udarom groma, strujnim udarom ili sličnim delovanjem spoljne sile na sam uređaj (požar, poplava, naponski udar...).
3. Ukoliko su nastali kvarovi i oštećenja na uređaju posledica delovanja spoljnih uticaja, kao što su: velika vlaga, previsoka i suviše niska temperatura (pucanje cevi usled smrzavanja, oštećenja gumenih delova, rđanje, itd.)
4. Ukoliko proizvod nije korišćen u skladu sa Uputstvom za upotrebu.
5. Ukoliko je proizvod pokušalo da popravi treće neovlašćeno lice.
6. Ukoliko proizvod nije korišćen u skladu sa namenom.
7. Ukoliko je čišćenje i održavanje uređaja urađeno protivno Uputstvu za upotrebu.
8. Ukoliko je proizvod korišćen u profesionalne svrhe.

Naziv proizvoda:	Montažna ležaljka ili stolica za radionicu
Model:	HG12903
IAN / Serijski broj:	478291_2410
Proizvođač:	OWIM GmbH & Co. KG Stiftsbergstraße 1 74167 Neckarsulm Nemačka

Davalac garancije- uvoznik:	Lidl Srbija KD Prva južna radna 3 22330 Nova Pazova Republika Srbija Tel. 0800190639 E-mail: kontakt@ lidl.rs
Datum predaje robe potrošaču:	datum sa fiskalnog računa
Uvozi i stavlja u promet:	Lidl Srbija KD Prva južna radna 3 22330 Nova Pazova Republika Srbija Tel. 0800190639 E-mail: kontakt@ lidl.rs

● Postupak garancije

Da biste bili sigurni da će vaš zahtev biti brzo obrađen, pratite sledeća uputstva:

Za sva pitanja, pripremite račun i broj artikla (npr. IAN 478291_2410) kao dokaz kupovine.

Nađite broj artikla na natpisnoj pločici na proizvodu, gravuri na proizvodu, naslovnoj strani vašeg uputstva (dole levo) ili nalepnici na poleđini ili dnu proizvoda.

Ako dođe do funkcionalnih grešaka ili drugih kvarova, prvo kontaktirajte dole navedenu servisnu službu telefonom ili e-mailom.

Zatim možete besplatno poslati proizvod koji je evidentiran kao neispravan na adresu servisa koju ste dobili, prilažući račun (priznanicu) i detalje o tome šta je u kvaru i kada je nastao.

Možete pogledati i preuzeti ove i mnoge druge priručnike na parkside-diy.com. Skeniranjem ovog QR koda dospećete direktno na parkside-diy.com. Izaberite vašu zemlju i potražite uputstva za upotrebu koristeći masku za pretragu. Unošenjem broja artikla (IAN) 478291_2410 pristupićete uputstvu za upotrebu vašeg artikla.



Informacije o bateriji: Nelitijumska baterija (nepunjiva), 4 x 1,5 V , tip LR44

Najbolje upotrebiti do: 04/26

Proizvodi
Lidl Stiftung & Co. KG
Stiftsbergstr. 1, 74167 Neckarsulm,
NEMAČKA

E-pošta: battery-service@lidl.com
www.lidl-service.com

● Servis







 **Servis Srbija**
Tel.: 0800190639
E-Mail: owim@lidl.rs

 Srpska oznaka usaglašenosti



Introducere	Pagina	42
Conținutul ambalajului	Pagina	42
Date tehnice	Pagina	42
Utilizare preconizată	Pagina	43
Simboluri și cuvinte cheie	Pagina	43
Instrucțiuni de siguranță	Pagina	43
Instrucțiuni de siguranță pentru baterii/acumulatori	Pagina	44
Note privind bateriile de tip pastilă / buton	Pagina	45
Simptome neremarcabile care pot apărea în urma înghițirii unei baterii ..	Pagina	46
Informații privind siguranța	Pagina	47
Asamblarea	Pagina	47
Utilizarea	Pagina	49
Utilizarea produsului ca și taburet	Pagina	49
Utilizarea produsului ca și pat mobil	Pagina	49
Întreținerea	Pagina	49
Depozitarea și curățarea	Pagina	49
Înlăturare	Pagina	49
Garanție	Pagina	50
Modul de desfășurare în caz de garanție	Pagina	50
Service	Pagina	51

Lista pictogramelor utilizate

















	Informații privind siguranța Manual de instrucțiuni
	Curent continuu/tensiune
	Baterie (baterie de tip pastilă) inclusă
	Marcajul CE indică conformitatea cu directivele UE relevante aplicabile pentru acest produs.
 	Avertisment! Produsul conține baterie de tip pastilă. Pericol în caz de înghițire - rețineți instrucțiunile.
Fără litiu	

SUPORT CU ROLE PENTRU MONTAJ ȘI TABURET PENTRU ATELIER

● Introducere

Vă felicităm pentru achiziționarea noului dumneavoastră produs. Ați ales un produs de înaltă calitate. Manualul de utilizare reprezintă o parte integrantă a acestui produs. Acesta conține informații importante referitoare la siguranță, la utilizare și la eliminarea ca deșeu. Înainte de utilizarea acestui produs, familiarizați-vă mai întâi cu instrucțiunile de utilizare și de siguranță. Folosiți produsul numai în modul descris și numai în domeniile de utilizare indicate. Predați toate documentele aferente în cazul în care înstrăinați produsul.

● Conținutul ambalajului

- 1 x Balama superioară 
- 1 x Cadru central 
- 1 x Cadru inferior 
- 4 x Rotilă 
- 2 x Rotilă cu frână 
- 4 x Bolțuri 
- 4 x Piulițe 
- 4 x Piulițe de inserție 
- 2 x Cheie fixă 
- 1 x Cheie hexagonală 
- 5 x Piulițe de prindere 
- 1 x Cutie pentru piese mici 
- 1 x Tavă de depozitare 
- 1 x Suport tavă de depozitare 
- 1 x LED iluminator
(cu placă de suport magnetică) 
- 1 x Șurub 
- 1 x Manual de instrucțiuni

● Date tehnice

Tensiune de funcționare:

6 volți 

Baterii:

Baterie fără litiu
(nereîncărcabilă),
4 x 1,5V , tip LR44

Putere de intrare: 0,4 W

Becuri: 3 x LED

Dimensiuni:

Taburet: Aprox. 58 x 41,5 x 43 cm
(L x l x H)

Pat mobil: Aprox. 121 x 41,5 x 13 cm
(L x l x H)



Sarcină maximă (taburet):
120 kg



Sarcină maximă (pat mobil):
150 kg



Data fabricației
(luna/anul): 04/2025

● Utilizare preconizată

Acest produs este destinat să ajute la lucrările ocazionale când vă aflați în poziție întinsă sau trebuie să vă așezați. Este proiectat numai pentru uz personal.

● Simboluri și cuvinte cheie



Semn obligatoriu, instruieste utilizatorul să citească cu atenție instrucțiunile înainte de utilizare și să le păstreze la dispoziție tuturor utilizatorilor în orice moment.



Semn de avertisment general, indică pericole și riscuri (de ex. pericol mortal, rănire sau zdrobire).



Semn de avertisment, indică riscul de blocare a degetelor.

PERICOL

Indică un pericol cu risc ridicat care poate fi fata sau cauza răniri grave dacă nu este evitat.



Instrucțiuni de siguranță

ÎNAINTE DE A UTILIZA ACEST DISPOZITIV, VĂ RUGĂM CITIȚI INSTRUCȚIUNILE DE UTILIZARE! VĂ RUGĂM PĂSTRAȚI INSTRUCȚIUNILE DE UTILIZARE ÎNTR-UN LOC SIGUR!

⚠️ PRECAUȚIE! Atenție la muchiile ascuțite.

⚠️ PRECAUȚIE! RISC DE RĂNIRE!

- **NU LĂSAȚI PRODUSUL LA ÎNDEMÂNA COPIILOR. ACEST PRODUS NU ESTE O JUCĂRIE!** Acest produs nu trebuie niciodată utilizat de copii nesupravegheați.

⚠️ AVERTISMENT!

A NU SE LĂSA LA ÎNDEMÂNA COPIILOR!
Înghițirea poate duce la arsuri chimice, perforarea țesuturilor moi și deces. Arsurile severe pot apărea în decurs de 2 ore de la ingestie. Solicitați imediat asistență medicală.



- ⚠️ **PERICOL MORTAL ȘI RISC DE ACCIDENT PENTRU BEBELUȘI ȘI COPII!** Nu lăsați niciodată copiii singuri și nesupravegheați cu materialele de ambalare.
- Există pericol de sufocare cauzat de materialele de ambalaj. Deseori, copiii subestimează riscurile. Țineți întotdeauna copiii departe de acest produs.
- ⚠️ **AVERTISMENT! CONȚINE BATERII DE TIP PASTILĂ/ BUTON CARE POT FI ÎNGHIȚITE! PERICOL DE SUFOCARE!**
- Acest produs poate fi utilizat de copii cu vârsta de la 8 ani și peste și de persoane cu capacități fizice, senzoriale sau mentale reduse sau lipsite de experiență și cunoștințe, dacă sunt supravegheate

sau au fost instruite privind utilizarea aparatului într-un mod sigur și înțeleg pericolele implicate.

Copiii nu trebuie să se joace cu produsul.

Curățarea și întreținerea efectuate de utilizator nu trebuie efectuate de copii fără supraveghere.

- Nu expuneți niciodată produsul la temperaturi ridicate, apă sau umezeală deoarece acestea ar putea avaria produsul.
- Păstrați iluminatorul cu LED curat și uscat. Lichidele ar putea avaria iluminatorul cu LED.
- A se feri de curent electric și de pini sub tensiune pentru a preveni avarierea cipului.
- Nu puneți produsul sub tensiune. Păstrați produsul departe de pini electrici. În caz contrar, cipul încorporat al produsului ar putea fi avariat.
- Sursa de lumină din acest produs nu poate fi înlocuită decât de către producător sau de agentul acestuia de service ori de o persoană cu calificări similare.

- Nu amestecați baterii de tipuri diferite.
- Nu amestecați baterii noi cu baterii descărcate.



Instrucțiuni de siguranță pentru baterii/acumulatori

■ **PERICOL PENTRU VIAȚĂ!**

Nu lăsați bateriile/bateriile reîncărcabile la îndemâna copiilor. Dacă sunt înghițite accidental, solicitați imediat asistență medicală.

- Înghițirea poate duce la arsuri, perforarea țesuturilor moi și deces. Arsurile severe pot apărea în decurs de 2 ore de la ingestie.



■ **PERICOL DE EXPLOZIE!**

Nu reîncărcați niciodată bateriile de unică folosință. Nu scurtcircuitați bateriile/bateriile reîncărcabile și/sau nu le deschideți. Rezultatul poate fi supraîncălzirea, incendiul sau explozia.

- Nu aruncați niciodată bateriile/bateriile reîncărcabile în foc sau în apă.
- Nu exercitați sarcini mecanice asupra bateriilor/bateriilor reîncărcabile.

Risc de scurgeri din baterii

- Evitați condițiile de mediu și temperaturile extreme, care ar putea afecta bateriile / acumulatorii, de ex. radiatoare/ lumina directă a soarelui.
- Evitați contactul cu pielea, ochii și membranele mucoase. În caz de contact cu acidul bateriei, spălați bine zona afectată cu multă apă curată și solicitați imediat asistență medicală.

-  **PURTAȚI MĂNUȘI DE PROTECȚIE!**

Bateriile/acumulatorii care prezintă scurgeri sau deteriorări pot provoca arsuri la contactul cu pielea. Purtați mănuși de protecție adecvate în permanență dacă apare un astfel de eveniment.



- În cazul bateriilor care prezintă scurgeri, scoateți-le imediat din produs pentru a preveni deteriorarea.
- Scoateți bateriile/acumulatorii dacă produsul nu va fi folosit pentru o perioadă mai lungă.

Risc de deteriorare a produsului

- Utilizați numai tipul specificat de baterie/ baterie reîncărcabilă!
- Respectați polaritatea corectă când introduceți bateriile! Aceasta este indicată în interiorul compartimentul pentru baterii!
- Curățați contactele bateriei și din compartimentul bateriilor înainte de introducere!
- Scoateți imediat bateriile/ bateriile reîncărcabile epuizate din produs.

- **Note privind bateriile de tip pastilă / buton**

-  **AVERTISMENT!** Nu înghițiți bateria, risc de arsură chimică.

-  **AVERTISMENT:** Conține baterie de tip pastilă
-  **ATENȚIE!** Conține baterii de tip pastilă!

Pericol de asfixiere!

-  **NU LĂSAȚI BATERIILE LA ÎNDEMÂNA**

COPIILOR! Înghițirea bateriilor poate duce la

arsuri chimice, perforarea țesuturilor moi și deces. Arsurile severe pot apărea în decurs de 2 ore de la înghițirea bateriilor. Solicitați imediat asistență medicală.



AVERTISMENT!

Înlocuiți imediat bateriile descărcate.

Păstrați bateriile noi și consumate departe de copii.

- În cazul care compartimentul bateriei nu se închide bine, opriți utilizarea produsului și țineți-l departe de copii.
- În cazul care credeți că bateriile ar fi putut fi înghițite sau plasate în interiorul unei părți a corpului, apălați imediat la un medic.



Simptome neremarcabile care pot apărea în urma înghițirii unei baterii

Din păcate, nu este evident când o baterie de tip pastilă sau de tip buton este blocată în esofagul (tubul digestiv) unui copil.

Nu există simptome specifice asociate cu această ingestie. Copilul riscă să:

- tușească, să se înece sau să saliveze puternic;
 - să apară ca având un deranjament stomacal sau un virus;
 - să se simtă bolnav;
 - să indice gâtul sau stomacul;
 - să prezinte durere abdominală, în piept sau în gât;
 - să fie obosit sau letargic;
 - să fie mai liniștit sau mai lipicios decât de obicei sau să nu pară el însuși;
 - să-și piardă pofta de mâncare ori un apetit redus; și
 - să refuze mâncarea solidă/ să nu poată consuma alimente solide.
- Aceste tipuri de simptome pot varia sau fluctua, cu durerea crescând în intensitate, după care diminuându-se.
 - Un simptom specific ingestiei unei baterii de tip pastilă/ buton este vomitarea de sânge proaspăt (roșu aprins).
 - În acest caz, apălați imediat la asistență medicală.

- Lipsa unor simptome clari este motivul pentru care este important să fiți vigilenți cu bateriile plate, ori mici sau de tip pastilă din locuință și cu produsele care le conțin.



Informații privind siguranța

IMPORTANT: CITIȚI ACESTE INSTRUCȚIUNI CU GRIJĂ ȘI PĂSTRAȚILE ÎNTR-UN LOC SIGUR.

⚠ RISC MORTAL!

- Nu lăsați niciodată copiii nesupravegheați cu materialul de ambalare. Risc de sufocare!

⚠ RISC DE VĂTĂMARE!

- Utilizați produsul numai pe suprafețe dure și netede, nu pe trepte sau teren în pantă.
- Acordați la sarcina maximă (max. 120 kg când produsul este utilizat ca taburet și max. 150 kg ca pat mobil). Nu supraîncărcați produsul.
- Nu reutilizați produsul dacă a fost supraîncărcat. Este posibil ca produsul să prezinte deteriorări care nu se văd și care-i pot afecta siguranța.
- Nu utilizați produsul ca să vă urcați pe el sau să transportați persoane.
- Când o persoană este așezată sau întinsă pe produs, funcția acestuia nu poate fi modificată din pat mobil în taburet (sau invers).
- Înaintea fiecărei utilizări, verificați produsul pentru depistarea eventualelor urme de deteriorare. Produsul nu poate fi utilizat decât dacă nu prezintă deteriorări.



AVERTISMENT! Nu utilizați produsul pe o suprafață alunecoasă.

- Nu treceți cu produsul peste obiecte.
- Utilizați produsul numai atunci când lucrați sub zone (de ex. vehicule) care sunt sigurate împotriva căderilor.
- Produsul trebuie testat în condiții corecte înainte de utilizare!



Risc de blocare a degetelor!

- Păstrați-vă mâinile departe de cadrul lateral și de brațele pivotante când ridicați sau coborâți scaunul!
- Păstrați-vă mâinile de parte de piesele mobile dacă produsul nu a fost amplasat complet în poziția întinsă.
- Nu încercați să apucați ceva de sub produs când vă aflați întins pe acesta. Există un risc de prindere a degetelor în roțile centrale.

⚠ Pericol de daune materiale!

- Păstrați produsul departe de flăcările deschise. Produsul este inflamabil.

● Asamblarea

1. Îndepărtați toate materialele de ambalaj de pe produs și amplasați componentele individuale pe o suprafață curată și netedă. (Avertisment: Suprafețele dure pot duce la zgârierea produsului!)
2. Amplasați cadrul central **2** și cadrul inferior **3** pe podea (fig. B).
3. Culisați cadrul central în cadrul inferior și scoateți știftul de siguranță de pe cadrul inferior **3a**.
4. Poziționați cadrul central astfel încât știftul de siguranță să poată fi introdus în orificiul de siguranță **2a** de pe cadrul central, apoi eliberați știftul de siguranță (fig. B).

- Fixați ambele cadre înșurubând piulița hexagonală [7] în sensul acelor de ceas pe bolt [6] precum în ilustrațiile din fig. B.
- Culisați cadrul superior [1] pe cadrul mijlociu și prindeți-l înșurubând piulițele hexagonale [7] în sensul acelor de ceas în bolt [6] (fig. C).
- Instalați roțile [4] și frânele roților [5] înșurubând piulița de inserție [8] conform celor din fig. D.

Notă: Înșurubați direct roțile [4] în sensul acelor de ceas în orificiul cadrului de pe cadrul superior [1], piulița de inserție nu este necesară.

Notă: Utilizați cheia [9] și cheia hexagonală [10] pentru a strânge roțile.

- Asigurați-vă că toate șuruburile de conectare sunt strânse și strângeți-le din nou dacă este nevoie.

Accesorii

Puteți asambla accesoriile incluse în cadrul inferior pentru a spori experiența utilizatorului.

Cutia cu piese de dimensiuni mici

- Prindeți cutia pentru piese de dimensiuni mici [12] de cadru înșurubând piulița de prindere [11] în sensul acelor de ceas ilustrate în (fig. E).

Tavă de depozitare

- Prindeți tava de depozitare [14] de cadru înșurubând cele 2 piulițe de prindere [11] în sensul acelor de ceas ilustrate în fig. F1.
- Introduceți șurubul [16] prin tava de depozitare [13] spre partea mamă a suportului tăvii de depozitare [14]. Prindeți piesa înșurubând în sensul acelor de ceas. (fig.F1)
- Pentru a extinde suportul pe orizontală sau pe verticală, apăsați butonul și trageți suportul până când butonul se fixează în orificiul exterior. (fig. F2)

- Pentru a scurta suportul pe orizontală sau pe verticală, apăsați butonul și trageți suportul până când butonul se fixează în orificiul interior. (fig. F3)

LED-ul iluminator

- Prindeți suportul LED-ului iluminator [15] de cadru înșurubând piulița de prindere [11] în sensul acelor de ceas ilustrate în fig. G.

Pornirea LED-ului iluminator

- Rotiți capacul LED-ului în sensul invers acelor de ceas pentru a desface (fig. H1) și îndepărtați izolația de plastic (fig. H2).
- Rotiți capacul LED înapoi în sensul acelor de ceas pentru a termina asamblarea și apăsați butonul pentru a aprinde LED-ul (fig. H3).

Înlocuirea bateriei LED-ului

- Rotiți capacul LED-ului în sensul invers acelor de ceas pentru a-l desface (fig. I1).
- Rotiți capacul compartimentului bateriilor în sensul invers acelor de ceas utilizând cele două vârfuri de pe mânerul cheii [9] pentru a-l detașa de pe corpul LED-ului (fig. I2).
- Scoateți compartimentul pentru baterii din corpul LED-ului (Fig. I3).
- Apăsați și scoateți bateriile vechi din compartimentul bateriilor dinspre polul negativ (-) (fig. I4).
- Introduceți bateriile noi în compartimentul pentru baterii. Asigurați-vă că bateriile sunt introduse cu polaritatea corectă (+ și -) (fig. I5).
- Amplasați compartimentul bateriilor înapoi în LED-ul iluminator (fig. I5).

Notă: Verificați diagrama din compartimentul bateriilor pentru a vă asigura că au polaritatea corectă, cu polaritatea pozitivă îndreptată în afară.

- Înșurubați capacul compartimentului bateriilor în sensul acelor de ceas utilizând cele două vârfuri de pe mânerul cheii pentru a-l fixa (fig. I5).
- Înșurubați înapoi capacul iluminatorului LED în sensul acelor ceasului pentru a termina asamblarea (fig. I6).

● Utilizarea

Puteți utiliza produsul ca un pat mobil sau ca și taburet.

● Utilizarea produsului ca și taburet

Pentru a utiliza produsul ca și taburet, urmați pașii de mai jos:

- Scoateți știftul de siguranță **3a** din cadrul inferior **3** când se poate de mult fără a-l elibera.
- Pliăți cadrul central **2** în sus și eliberați știftul de siguranță astfel încât acesta să se anclanșeze cu cârligul de siguranță **2b** pe cadrul mijlociu (fig. J).
- Pliăți cadrul superior **1** în poziție orizontală [fig. K).

● Utilizarea produsului ca și pat mobil

Pentru a utiliza produsul ca și pat mobil, urmați pașii din secțiunea „Utilizarea produsului ca și taburet“ dar în ordine inversă.

● Întreținerea

Asigurați-vă periodic că toate șuruburile de conectare sunt strânse și strângeți-le din nou dacă este nevoie. Nu scufundați LED-ul iluminator în apă. Lichidul poate avaria LED-ul iluminator.

● Depozitarea și curățarea

Păstrați produsul într-un loc curat și uscat, la temperatura camerei, atunci când nu este utilizat. Depozitați produsul în poziția taburet și coborâți frânele pentru a preveni deplasarea acestuia. Curățați produsul cu apă și un detergent slab, apoi uscați-l folosind o cârpă de curățare. Utilizați numai o cârpă uscată pentru a curăța LED-ul iluminator. **IMPORTANT!** Nu utilizați niciodată detergenți puternici pentru a curăța produsul.

● Înlăturare

Ambalajul este produs din material ecologice care pot fi eliminate la punctele locale de reciclare.



Respectați marcajul materialelor de ambalaj pentru eliminarea deșeurilor, acestea sunt marcate de abrevierile (a) și cifrele (b) cu următoarea semnificație: 1–7: plastice / 20–22: hârtie și carton / 80–98: substanțe de conexiune.



Puteți obține informații despre posibilitățile de eliminare a produsului de la administrația locală.



Pentru a proteja mediul înconjurător nu eliminați produsul dumneavoastră la gunoierul menajer atunci când nu mai poate fi folosit, ci predați-l la un punct de colectare. Vă puteți informa cu privire la punctele de colectare și orarul acestora de la administrația competentă.

Bateriile / acumulatorii defecti sau consumati trebuie reciclati. Inapoiati bateriile si sau acumulatorii prin intermediul punctelor de colectare indicate.



Deteriorarea mediului înconjurător prin aruncarea greșită a bateriilor / acumulatorilor!

Înainte de eliminare, îndepărtați bateriile / pachetul cu acumulator din produs.

Bateriile / acumulatorii nu trebuie aruncate în gunoii menajer. Ele pot conține metale grele toxice și se supun tratamentului deșeurilor periculoase. Simbolurile chimice ale metalelor grele sunt următoarele: Cd = cadmiu, Hg = mercur, Pb = plumb. De aceea, predați bateriile / acumulatorii consumate la un punct de colectare comunal.

● **Garanție**

Produsul a fost fabricat cu atenție, conform unor standarde stricte de calitate și verificat temeinic înainte de livrare. În caz de defecțiuni de material sau de fabricație aveți drepturi legale față de vânzătorul produsului. Drepturile dumneavoastră legale nu sunt limitate în niciun fel de garanția menționată mai jos.

Garanția pentru aceste produs este 5 ani începând de la data achiziției. Durata garanției începe la data achiziției. Păstrați chitanța originală la un loc sigur, deoarece acest document este necesar pentru dovada achiziției.

Toate defecțiunile sau deteriorările care sunt deja existente la momentul achiziției, trebuie anunțate imediat după despachetarea produsului.

Dacă în decurs de 5 ani de la achiziția produsului apare un defect de material sau de fabricație, vă reparăm sau înlocuim gratuit produsul la alegerea noastră. Durata de garanție nu se prelungește după aprobarea unei cerințe de garanție. Aceasta este valabil și pentru piesele schimbate și reparate.

Această garanție se stinge dacă produsul este deteriorat, utilizat sau întreținut în mod necorespunzător.

Garanția acoperă defectele de material și de producție. Această garanție nu acoperă piesele componente ale produsului, care prezintă urme normale de uzură și care sunt considerate piese de schimb (de ex.: baterii, acumuloare, furtunuri, cartușe de vopsea) și nici deteriorările la nivelul pieselor casante, de exemplu întrerupătoare sau piese fabricate din sticlă.

Timpul de nefuncționare din cauza lipsei de conformitate apărute în cadrul termenului de garanție prelungește termenul de garanție legală de conformitate și cel al garanției comerciale și curge, după caz, din momentul la care a fost adusă la cunoștință vânzătorului lipsa de conformitate a produsului sau din momentul prezentării produsului la vânzător/unitatea service până la aducerea produsului în stare de utilizare normală și, respectiv, al notificării în scris în vederea ridicării produsului sau predării efective a produsului către consumator.

Produsele de folosință îndelungată care înlocuiesc produse defecte în cadrul termenului de garanție vor beneficia de un nou termen de garanție care curge de la data preschimbării produsului.

● **Modul de desfășurare în caz de garanție**

Pentru a putea asigura o procesare rapidă a cererii dumneavoastră, vă rugăm să urmați următoarele indicații:

Vă rugăm să țineți la îndemână bonul de casă și numărul articolului (de ex. IAN 478291_2410) ca dovadă pentru achiziția dumneavoastră.

Vă rugăm să luați numărul de produs de pe plăcuța cu tipul de construcție de pe produs, gravura de pe produs, pagina principală a instrucțiunii de utilizare (jos, stânga) sau de pe spatele sau fundul produsului.

În cazul în care, apar erori de funcționare sau alte defecțiuni, contactați mai întâi prin telefon sau prin e-mail, departamentul de service menționat în continuare.

Dumneavoastră puteți să expediați atunci un produs considerat ca fiind defect, adăugând chitanța de plată (bonul de casă) și menționând, în ce constă defecțiunea și când a apărut aceasta, fără cheltuieli poștale, la adresa de service comunicată.

La parkside-diy.com puteți să vedeți și să descărcați acest manual și multe altele. Cu acest cod QR ajungeți direct la parkside-diy.com. Selectați țara dumneavoastră și căutați manualele de utilizare prin motorul de căutare. Dacă introduceți numărul de articol (IAN) 478291_2410 ajungeți la manualul de utilizare pentru articolul dumneavoastră.



Informații despre Baterie fără litiu
baterie: (nereîncărcabilă),
4 x 1,5 V , tip LR44

A se utiliza
înainte de: 04/26

Fabricat de
Lidl Stiftung & Co. KG
Stiftsbergstr. 1, 74167 Neckarsulm
GERMANIA

Email: battery-service@lidl.com
www.lidl-service.com





● Service

 **Service România**
Tel.: 0800890239
E-Mail: owim@lidl.ro

 Marcaj Sârb De Conformitate



Увод	Страница 53
Съдържание на опаковката	Страница 53
Технически данни	Страница 53
Употреба	Страница 54
Символи и ключови думи	Страница 54
Инструкции за безопасност	Страница 54
Инструкции за безопасност за батерии / презареждащи се батерии	Страница 55
Забележки за кръглите/клетъчните батерии	Страница 57
Неочевидни симптоми, които могат да възникнат поради поглъщане на батерия	Страница 58
Информация за безопасност	Страница 58
Сглобяване	Страница 59
Употреба	Страница 60
Употреба на продукта като табуретка	Страница 61
Употреба на продукта като подвижен стол	Страница 61
Поддръжка	Страница 61
Съхранение и почистване	Страница 61
Изхвърляне	Страница 61
Гаранция	Страница 62
Процедиране в случай на рекламация	Страница 64
Сервиз	Страница 64

Списък с използваните пиктограми	
	Информация за безопасност Ръководство с инструкции
	Прав ток/напрежение
	Приложена батерия (клетъчна батерия)
	Маркировката CE показва съответствие с релевантните директиви на ЕС, приложими за този продукт.
 Нелитиева	Предупреждение! Продуктът съдържа кръгла батерия. Опасно е, ако бъде погълната - обърнете внимание инструкциите.

СЕРВИЗНА ПОСТАВКА С КОЛЕЛА И ТАБУРЕТКА

● Увод

Поздравяваме Ви с покупката на този нов продукт. Вие избрахте висококачествен продукт. Ръководството за експлоатация е част от този продукт. То съдържа важни указания за безопасност, употреба и изхвърляне. Преди употребата на продукта се запознайте с всички инструкции за обслужване и безопасност. Използвайте продукта само съгласно описанието и за посочените области на употреба. Когато предавате продукта на трети лица, предавайте заедно с него и всички документи.

● Съдържание на опаковката

- 1 x Горна рамка 1
- 1 x Централна рамка 2
- 1 x Долна рамка 3
- 4 x Колело 4
- 2 x Колело със спирачка 5
- 4 x Болтове 6
- 4 x Гайки 7
- 4 x Гайки вложки 8
- 2 x Гаечен ключ 9
- 1 x Шестостенен ключ 10
- 5 x Затягащи гайки 11
- 1 x Кутия за дребни части 12
- 1 x Тава за съхранение 13
- 1 x Държач на тавата за съхранение 14
- 1 x LED светлина
(с държач на магнитна пластина) 15
- 1 x Винт 16
- 1 x Инструкции за употреба

● Технически данни

Работно

напрежение: 6 волта 

Батерии:

Нелитиева батерия
(непрезареждаща се),
4 x 1,5 V , тип LR44

Входна

мощност: 0,4 W

Крушки:

3 x LED

Размери:

Табуретка: Прибл. 58 x 41,5 x 43 см
(Д x Ш x В)

Подвижен стол: Прибл. 121 x 41,5 x 13 см
(Д x Ш x В)



Макс. натоварване
(табуретка): 120кг



Макс. натоварване
(подвижен стол): 150кг



Дата на производство
(месец/година): 04/2025

● Употреба

Този продукт е предназначен за помощно средство при работа по време на лежане или седене. Той е предназначен само за частна употреба.

● Символи и ключови думи



Задължителен знак - инструктира потребителя да прочете инструкциите внимателно преди употреба и да ги съхранява на разположение на всички потребители по всяко време.



Общ предупредителен знак, указва опасности и рискове (напр. риск от смърт, нараняване или премазване).



Предупредителен знак, указва риск от захващане на пръстите.

ОПАСНОСТ

Указва високорискова опасност, която може да доведе до смърт или сериозно нараняване, ако не бъде избегната.



Инструкции за безопасност

ПРЕДИ ДА ИЗПОЛЗВАТЕ ТОВА УСТРОЙСТВО, МОЛЯ, ПРОЧЕТЕТЕ УКАЗАНИЯТА ЗА УПОТРЕБА! МОЛЯ, СЪХРАНЯВАЙТЕ УКАЗАНИЯТА ЗА УПОТРЕБА НА СИГУРНО МЯСТО!

⚠ ПРЕДПАЗЛИВОСТ!

Пазете се от остри ръбове.

⚠ ПРЕДПАЗЛИВОСТ!

РИСК ОТ НАРАНЯВАНЕ!

- **ДРЪЖТЕ ПРОДУКТА ДАЛЕЧ ОТ ДЕЦА. ТОЗИ ПРОДУКТ НЕ Е ИГРАЧКА!** Този продукт не трябва да се използва от деца без наблюдение.

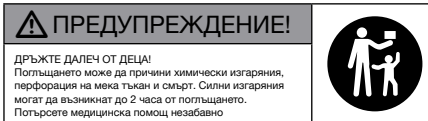

⚠ ОПАСНОСТ ЗА ЖИВОТА И РИСК ОТ ЗЛОПОЛУКА ЗА БЕБЕТА И ДЕЦА!

Никога не оставяйте деца сами и без надзор в близост до опаковъчните материали.

- Има опасност от задушаване от опаковъчните материали. Децата често подценяват рисковете. Винаги дръжте децата далеч от продукта.

⚠ ПРЕДУПРЕЖДЕНИЕ! СЪДЪРЖА КРЪГЛИ/ КЛЕТЪЧНИ БАТЕРИИ, КОИТО МОГАТ ДА СЕ ПОГЪЛНАТ! ОПАСНОСТ ОТ ЗАДУШАВАНЕ!

- Този продукт може да се използва от деца на възраст поне 8 години и по-големи, както и от хора с намалени

физически, сетивни или умствени способности или при липса на опит и познания, ако са били наблюдавани или инструктирани относно използването на продукта по безопасен начин и разбират свързаните с това опасности.

Децата не трябва да си играят с уреда.

Почистването и поддръжката от страна на потребителя не трябва да се извършват от деца без надзор.

- Не излагайте никога продукта на високи температури, вода или влага, тъй като това може да повреди продукта.
- Поддържайте LED лампата чиста и суха. Течностите могат да повредят LED лампата.
- Пазете от електрически ток и електрически заредени щифтове, за да предотвратите повреда на чипа.
- Не поставяйте продукта под напрежение. Дръжте продукта далеч от електрически изводи.

В противен случай вграденият чип на продукта ще бъде повреден.

- Източникът на светлина съдържащ се в това осветително тяло може да бъде сменян само от производителя или негов сервизен представител или подобно квалифицирано лице.
- Не трябва да се смесват различни типове батерии.
- Не трябва да се смесват нови и използвани батерии.



Инструкции за безопасност за батерии / презареждащи се батерии

- **ОПАСНОСТ ЗА ЖИВОТА!** Дръжте батериите / презареждащите се батерии далеч от деца. Ако бъде случайно погълната, потърсете веднага медицинска помощ.
- Поглъщането може да причини изгаряния, перфорация на мека тъкан и смърт. Силни изгаряния могат да

възникнат до 2 часа от поглъщането.

■  **РИСК ОТ ЕКСПЛОЗИЯ!**

Никога не презареждайте непрезареждащи се батерии. Не свързвайте на късо батериите / презареждащите се батерии и / или не ги отваряйте. В резултат може да настъпи прегряване, пожар или пръсване.

■ Не хвърляйте никога батерии / презареждащи се батерии в огън или вода.

■ Не прилагайте механични натоварвания върху батериите / презареждащите се батерии.

Риск от теч на батериите

■ Избягвайте екстремни околни условия и температури, които могат да повлияят върху батериите/ презареждащите се батерии, напр. радиатори/ пряка слънчева светлина.

■ Избягвайте контакт с кожата, очите и лигавиците. В случай на контакт с киселина от батерия промийте цялостно засегнатото място с обилно количество чиста вода и потърсете незабавно медицинска помощ.

■  **НОСЕТЕ ПРЕДПАЗНИ РЪКАВИЦИ!**

Течащи или повредени батерии / презареждащи се батерии могат да причинят изгаряния при контакт с кожата. Носете подходящи предпазни ръкавици през цялото време, ако настъпи такова нещо.

■ В случай на теч на батерия незабавно я отстранете от продукта, за да предотвратите повреда.

■ Отстранявайте батериите / презареждащите се батерии, ако продуктът няма да се използва продължително време.

Риск от повреда на продукта.

- Използвайте само указания тип батерии / презареждащи се батерии!
- При поставяне осигурете правилната полярност! Тя е показана в отделението за батериите!
- Почиствайте контактите на батерията и в отделението за батериите преди поставяне!
- Отстранявайте изтощените батерии / презареждащи се батерии от продукта незабавно.

● Забележки за кръглите/ клетъчните батерии



ПРЕДУПРЕЖДЕНИЕ!

Не поглъщайте батерията, опасност от химическо изгаряне.

- **ПРЕДУПРЕЖДЕНИЕ:**



Съдържа кръгла батерия

ВНИМАНИЕ!

Съдържа поглъщащи се

кръгли батерии!

Опасност от задушаване!



ДРЪЖТЕ БАТЕРИИТЕ ДАЛЕЧ ОТ ДЕЦА!

Поглъщането на батериите може да причини химически изгаряния, перфорация на мека тъкан и смърт. Силни изгаряния могат да възникнат до 2 часа от поглъщането на батериите. Потърсете незабавно медицинска помощ.



ПРЕДУПРЕЖДЕНИЕ!

Изхвърляйте незабавно използваните батерии. Съхранявайте новите и използваните батерии далеч от деца.

- Ако отделението за батерията не се затваря добре, спрете да използвате продукта и го дръжте далеч от деца.
- Ако смятате, че батериите може да са били погълнати или поставени в която и да е част от тялото, незабавно потърсете медицинска помощ.



Неочевидни симптоми, които могат да възникнат поради поглъщане на батерия

За съжаление, не е очевидно, когато кръгла или плоска батерия е заседнала в езофагуса (хранопровода) на детето.

Няма специфични симптоми свързани с това. Детето може:

- да кашля, да се дави или да отделя много слюнка;
- да изглежда, че има стомашно разстройство или вирус;
- да му е лошо;
- да сочи към гърлото или стомаха си;
- да има болка в корема, гръдния кош или гърлото си;
- да бъде уморено или летаргично;
- бъдете по-тихо или по-прилепчиво от обикновено или по друг начин „не на себе си“;
- да загуби своя апетит или да има намален апетит; и
- да не иска / да не може да яде твърда храна.

- Някои видове симптоми може да варират или да се колебаят, като болката се увеличава и след това отшумява.
- Специфичен симптом за поглъщането на кръгла или плоска батерия е повръщането на свежа (ярко червена) кръв.
- Ако детето го направи, потърсете незабавно медицинска помощ.
- Липсата на ясни симптоми е причината, поради която е важно да бъдете бдителни с „изтощените“ или резервни кръгли или плоски батерии в дома и продуктите, които ги съдържат.



Информация за безопасност

ВАЖНО: ПРОЧЕТЕТЕ ТЕЗИ ИНСТРУКЦИИ ЗА УПОТРЕБА ВНИМАТЕЛНО И ГИ СЪХРАНЕТЕ НА СИГУРНО МЯСТО.

⚠ РИСК ОТ СМЪРТ!

- Никога не оставяйте деца без надзор в близост до опаковъчните материали. Риск от задушаване!

⚠ РИСК ОТ НАРАНЯВАНЕ!

- Използвайте продукта само върху твърди равни повърхности, а не върху стъпала или наклонен терен.

- Обърнете внимание на макс. натоварване (макс. 120 kg като табуретка и макс. 150 kg като подвижен стол). Никога не претоварвайте продукта.
- Не използвайте продукта повече, ако е бил претоварен. Може да е възникнала невидима повреда, която може да повлияе на безопасността на продукта.
- Не използвайте продукта като помощно средство за катерене или за транспортиране на хора.
- Когато едно лице седне или легне върху продукта, неговата функция не трябва да бъде променяна от подвижен стол на табуретка (или обратно).
- Преди всяка употреба проверявайте продукта за признаци на повреда или износване. Продуктът трябва да бъде използван само, ако няма признаци на повреда.



ПРЕДУПРЕЖДЕНИЕ!

Не използвайте продукта върху хлъзгава повърхност.

- Не търкаляйте върху предмети.
- Използвайте продукта само, когато работите под обекти (напр. автомобили), които са обезопасени срещу падане.
- Продуктът трябва да бъде тестван при подходящи условия преди употреба!



Риск от захващане на пръстите!

- Дръжте ръцете си далеч от страничните рамки и въртящите се рамена, когато повдигате или спускате седалката!
- Дръжте ръцете си далеч от движещите се части, ако продуктът не е напълно поставен в легнала позиция.

- Не посягайте под продукта, докато лежите върху него. Има риск от захващане на пръстите ви в централните колелца.

⚠ Избягвайте материални щети!

- Дръжте продукта далеч от открит пламък. Продуктът е възпламеняем.

● Сглобяване

1. Отстранете опаковъчните материали от продукта и поставете отделните части върху чиста и равна повърхност. (Предупреждение: Твърди повърхности могат да надраскат продукта!)
2. Поставете централната рамка **2** и долната рамка **3** на пода (фиг. В).
3. Плъзнете централната рамка между долната рамка и издърпайте предпазния щифт **3a** от долната рамка.
4. Позиционирайте централната рамка така, че предпазният щифт да може да бъде вкаран в предпазния отвор **2a** на централната рамка и след това освободете предпазния щифт (фиг. В).
5. Фиксирайте двете рамки на място като завинтите шестостенната гайка **7** по часовниковата стрелка към болта **6**, както е показано на фиг. В.
6. Плъзнете горната рамка **1** върху средната рамка и я закрепете на място, като завинтите шестостенните гайки **7** по посока на часовниковата стрелка в болта **6** (фиг. С).
7. Фиксирайте колелата **4** и колелата със спирачки **5** на място като завинтите гайката вложка **8**, както е показано на фиг. D.

Забележка: Директно завинтете колелата **4** по посока на часовниковата стрелка в отвора на рамката на горната рамка **1**, не е необходима гайка вложка.

Забележка: Използвайте гаечния ключ **9** и шестостенния ключ **10**, за да затегнете колелата.

8. Проверете дали всички винтови съединения са затегнати и ги дозатегнете, ако е необходимо.

Акcesoари

Можете да сглобите включени акcesoари към долната рамка, за да усилите потребителското усещане.

Кутия за дребни части

1. Фиксирайте кутията за дребни части **12** към рамката като завинтите затягащата гайка **11** по часовниковата стрелка, както е показано (фиг. E).

Тава за съхранение

1. Фиксирайте тавата за съхранение на вещи **14** към рамката като завинтите 2-те затягащи гайки **11** по часовниковата стрелка, както е показано на фиг. F1.
2. Прекарайте винта **16** през тавата за съхранение **13** към женската част на държача на тавата за съхранение **14**. Затегнете частта като я завинтите по часовниковата стрелка (фиг. F1).
3. За да изкарате държача хоризонтално или вертикално, натиснете фиксатора и издърпайте държача, докато фиксаторът се фиксира към външния отвор (фиг. F2).
4. За да скъсите държача хоризонтално или вертикално, натиснете фиксатора и натиснете държача, докато фиксаторът се фиксира към вътрешния отвор (фиг. F3).

LED светлина

1. Фиксирайте държача на LED светлината **15** към рамката като завинтите затягащата гайка **11** по часовниковата стрелка, както е показано на фиг. G.

Пускане на LED светлината

1. Завъртете капака на LED светлината обратно на часовниковата стрелка за отваряне (фиг. H1) и отстранете пластмасовия изолатор (фиг. H2).

2. Завъртете капака на LED светлината обратно по часовниковата стрелка, за да завършите сглобяването и натиснете бутона, за да включите LED светлината (фиг. H3).

Смяна на LED батерия

1. Завъртете капака на LED светлината обратно на часовниковата стрелка за отваряне (фиг. I1).
2. Завъртете капака на отделението за батерии обратно на часовниковата стрелка, като използвате двата върха на дръжката на гаечния ключ **9**, за да го извадите от тялото на LED светлината (фиг. I2).
3. Снемете отделението за батериите от тялото на LED светлината (фиг. I3).
4. Натиснете и отстранете старите батерии от отделението за батериите от отрицателния полюс (-) (фиг. I4).
5. Поставете новите батерии в отделението за батериите. Уверете се, че батериите са поставени с правилната полярност (+ и -) (фиг. I5).
6. Поставете отделението за батериите обратно в LED светлината (фиг. I5).

Забележка: Проверете схемата в отделението за батериите, за да се уверите в правилната полярност, като положителният поляритет трябва да сочи навън.

7. Завъртете капака на отделението за батериите обратно на часовниковата стрелка, като използвате двата върха на дръжката на гаечния ключ], за да закрепите отделението за батериите (фиг. I5).
8. Завинтете капака на LED светлината обратно по часовниковата стрелка, за да завършите сглобяването (фиг. I6).

● Употреба

Можете да използвате продукта като подвижен стол или табуретка.

● **Употреба на продукта като табуретка**

За да използвате продукта като табуретка, следвайте стъпките по-долу.

1. Издърпайте предпазния щифт [3a] от долната рамка [3] доколкото е възможно, без да допускате да излезе.
2. Сгънете централната рамка [2] нагоре и оставете предпазния щифт да излезе, така че да се захване с предпазната кука [2b] на средната рамка (фиг. J).
3. Сгънете горната рамка [1] в хоризонтална позиция (фиг. K).

● **Употреба на продукта като подвижен стол**

За да използвате продукта като подвижен стол, следвайте стъпките за "Употреба като табуретка", но в обратна последователност.

● **Поддръжка**

Проверявайте редовно дали всички винтови съединения са затегнати и ги дозатегнете, ако е необходимо. Не потапяйте LED светлината във вода. Течността може да повреди LED светлината.

● **Съхранение и почистване**

Винаги съхранявайте продукта на чисто и сухо място при стайна температура, когато не се използва. Съхранявайте продукта в позиция табуретка и спуснете спиралките, за да предотвратите потеглянето му по инерция. Почиствайте продукта с вода и мек почистващ препарат и след това го избърсвайте до сухо с чиста кърпа. Използвайте само суха кърпа да почистване на LED светлината. **ВАЖНО!** Не използвайте никога силни почистващи препарати, за да почиствате продукта.

● **Изхвърляне**

Опаковката е изработена от екологични материали, които може да предадете в местните пунктове за рециклиране.



За разделното събиране на отпадъците съблюдавайте маркировката на опаковъчните материали, те са маркирани със съкращения (a) и цифри (b) със следното значение: 1–7: пластмаси / 20–22: хартия и картон / 80–98: композитни материали.



Относно възможностите за отстраняване на излезлия от употреба продукт като отпадък се информирайте от Вашата общинска или градска управа.



В интерес на опазването на околната среда не изхвърляйте излезлия от употреба продукт заедно с битовите отпадъци, а го предайте за правилно рециклиране. За събирателните пунктове и тяхното работно време можете да се информирате от местната управа.

Дефектните или изтощени батерии/ акумулаторни батерии следва да бъдат рециклирани. Предавайте батериите/ акумулаторните батерии и/или продукта в пунктовете за рециклиране.



Щети върху околната среда поради неправилно обезвреждане на батериите / акумулаторните батерии!

Преди отстраняване като отпадък извадете батериите / комплекта акумулаторни батерии от продукта.

Батериите / акумулаторните батерии не бива да се изхвърлят заедно с битовите отпадъци. Те могат да съдържат отровни тежки метали и подлежат на специална преработка. Химическите символи

на тежките метали са, както следва: Cd = кадмий, Hg = живак, Pb = олово. Затова предавайте изтощените батерии / акумулаторни батерии в общински събирателен пункт.

● Гаранция

Уважаеми клиенти, за този уред получавате 5 години гаранция от датата на покупката. В случай на несъответствие на продукта с договора за продажба Вие имате законно право да предявите рекламация пред продавача на продукта при условията и в сроковете, определени в глава трета, раздел II и III и глава четвърта от Закона за предоставяне на цифрово съдържание и цифрови услуги и за продажба на стоки (ЗПЦСЦУПС)*. Вашите права, произтичащи от посочените разпоредби, не се ограничават от нашата по-долу представена търговска гаранция, не са свързани с разходи за потребителите и независимо от нея продавачът на продукта отговаря за липсата на съответствие на потребителската стока с договора за продажба съгласно ЗПЦСЦУПС.

Гаранционни условия

Гаранционният срок е 5 години от датата на получаване на стоката. Пазете добре оригиналната касова бележка. Този документ е необходим като доказателство за покупката. Ако в рамките на три години от датата на закупуване на този продукт се появи дефект на материала или производствен дефект, продуктът ще бъде безплатно ремонтиран или заменен. Гаранцията предполага в рамките на тригодишния гаранционен срок да се представят дефектният уред, касовата бележка (касовият бон), както и всички други документи, установяващи наличието на дефект и писмено да се обясни в какво се състои дефектът и кога е

възникнал. Ако дефектът е покрит от нашата гаранция, Вие ще получите обратно ремонтирания или нов продукт. В случай на замяна на дефектна стока първоначалните гаранционен срок и гаранционни условия се запазват. В случай на ремонт на дефектна стока, срокът на ремонта се прибавя към гаранционния срок. За евентуално наличните и установени повреди и дефекти още при покупката трябва да се съобщи веднага след разопаковането. Евентуалните ремонти след изтичане на гаранционния срок са срещу заплащане. Ремонтът или замяната на продукта не поражда нова гаранция.

Обхват на гаранцията

Уредът е произведен грижливо според строгите изисквания за качество и добросъвестно изпитан преди доставка. Гаранцията важи за дефекти на материала или производствени дефекти. Гаранцията не обхваща консумативите, както и частите на продукта, които подлежат на нормално износване, поради което могат да бъдат разглеждани като бързо износващи се части (например филтри или приставки) или повредите на чупливи части (например прекъсвачи, батерии или такива произведени от стъкло). Гаранцията отпада, ако уредът е повреден поради неправилно използване или в резултат на неосъществяване на техническа поддръжка. За правилната употреба на продукта трябва точно да се спазват всички указания в упътването за експлоатация. Предназначение и действия, които не се препоръчват от упътването за експлоатация или за които то предупреждава, трябва задължително да се избягват. Продуктът е предназначен само за частна, а не за професионална употреба. При злоупотреба и неправилно третиране, употреба на сила и при интервенции, които не са извършени

от клона на нашия оторизиран сервис, гаранцията отпада.

Процедура при гаранционен случай

За да се гарантира бърза обработка на Вашия случай, следвайте следните указания: “За всички запитвания подгответе касовата бележка и идентификационния номер (IAN 478291_2410) като доказателство за покупката.

Вземете артикулния номер от фабричната табелка.

При възникване на функционални или други дефекти първо се свържете по телефона или чрез имейл с долупосочения сервисен отдел. След това ще получите допълнителна информация за уреждането на Вашата рекламация.

След съгласуване с нашия сервис можете да изпратите дефектния продукт на посочения Ви адрес на сервиса безплатно за Вас, като приложите касовата бележка (касовия бон) и посочите писмено в какво се състои дефектът и кога е възникнал. За да се избегнат проблеми с приемането и допълнителни разходи, задължително използвайте само адреса, който Ви е посочен. Осигурете изпращането да не е като експресен товар или като друг специален товар. Изпратете уреда заедно с всички принадлежности, доставени при покупката, и осигурете достатъчно сигурна транспортна опаковка.

Ремонтен сервис/извънгаранционно обслужване

Ремонти извън гаранцията можете да възложите на клона на нашия сервис срещу заплащане. Той с удоволствие ще Ви направи предварителна калкулация. Можем да обработваме само уреди, които са достатъчно опаковани и изпратени с платени транспортни разходи.

Внимание: Изпратете Вашия уред на клона на нашия сервис почистен и с указание за дефекта. Уредите, предмет на извънгаранционно обслужване, изпратени с неплатени транспортни разходи – с наложен платеж, като експресен или друг специален товар – не се приемат. Ние ще извършим безплатно изхвърлянето на изпратените от Вас дефектни уреди.

Сервисно обслужване

България

Тел.: 008001184975

Е-мейл: owim@idl.bg

Вносител

Моля, обърнете внимание, че следващият адрес не е адрес на сервиса.

Първо се свържете с горепосочения сервисен център.

ОВИМ ГмбХ & Ко.КГ

Щифтсбергщрасе 1

74167 Некарсулм

Германия

* Като физическо лице – потребител, независимо от настоящата търговска гаранция, Вие се ползвате от правата на законовата гаранция, предоставена от Закона за предоставяне на цифрово съдържание и цифрови услуги и за продажбата на стоки /ЗПЦСЦУПС/. По-специално Вие имате право при несъответствие на стоката да бъде извършен ремонт или замяна по Ваш избор, освен ако това е невъзможно или е свързано с непропорционално големи разходи за продавача.

Вие имате право на пропорционално намаляване на цената или на разваляне на договора при наличие на условията на чл. 33, ал. 3 от ЗПЦСЦУПС. Условията и сроковете на законовата гаранция са регламентирани в глава трета, раздел II и III и в глава четвърта на ЗПЦСЦУПС

● Процедиране в случай на рекламация

За да се гарантира бърза обработка на Вашата поръчка, моля, следвайте посочените указания:

Моля, при всички запитвания дръжте на разположение касовия бон и номера на артикула (напр. IAN 478291_2410) като доказателство за покупката.

Номерът на артикула е посочен върху типовата табелка на продукта, върху гравюра на продукта, на заглавната страница на настоящото ръководство (долу вляво) или върху стикера от горната или долната страна на продукта.

При възникнали функционални дефекти или други повреди първо се свържете по телефона или по електронната поща с посочения по-долу сервиз.

Продукта, който е регистриран като дефектен, можете да изпратите след това без пощенски разходи на посочения Ви сервиз, като приложите документ за закупуването (касов бон) и описание, в какво се състои повредата и кога е възникнала.

На parkside-diy.com можете да разгледате и изтеглите това и много други ръководства. Този QR код Ви отвежда директно до parkside-diy.com. Изберете Вашата страна и посредством маската за търсене намерете ръководствата за експлоатация. Въвеждането на номера на артикула (IAN) 478291_2410 ще Ви отведе до ръководството за експлоатация на Вашия артикул.



Информация за батерията: Нелитиева батерия (непрезареждаща се), 4 x 1,5 V , тип LR44

Срок на годност: 04/26

Произведено от
Lidl Stiftung & Co. KG
Stiftsbergstr. 1, 74167 Neckarsulm,
ГЕРМАНИЯ

Имейл адрес: battery-service@lidl.com
www.lidl-service.com

● Сервиз







 **Сервиз България**
Телефон: 008001184975
Е-мейл: owim@lidl.bg

 Маркировка за съответствие -
сърбия



Εισαγωγή	Σελίδα	66
Περιεχόμενα συσκευασίας	Σελίδα	66
Τεχνικά χαρακτηριστικά	Σελίδα	66
Προβλεπόμενη χρήση	Σελίδα	67
Σύμβολα και λέξεις κλειδιά	Σελίδα	67
Οδηγίες ασφάλειας	Σελίδα	67
Οδηγίες ασφάλειας για μπαταρίες / επαναφορτιζόμενες μπαταρίες	Σελίδα	68
Υποδείξεις για μπαταρίες-κουμπί/επίπεδες μπαταρίες	Σελίδα	70
Τα μη προφανή συμπτώματα που μπορούν να προκύψουν από κατάποση μπαταρίας	Σελίδα	71
Πληροφορίες ασφάλειας	Σελίδα	72
Συναρμολόγηση	Σελίδα	72
Χρήση	Σελίδα	74
Όταν χρησιμοποιείτε το προϊόν ως σκαμπό	Σελίδα	74
Όταν χρησιμοποιείτε το προϊόν ως κρεβατάκι μηχανικού	Σελίδα	74
Συντήρηση	Σελίδα	74
Αποθήκευση και καθαρισμός	Σελίδα	74
Απόσυρση	Σελίδα	74
Εγγύηση	Σελίδα	75
Διεκπεραίωση της εγγύησης	Σελίδα	75
Σέρβις	Σελίδα	76

Λίστα χρησιμοποιούμενων εικονογραμμάτων

	Πληροφορίες ασφάλειας Εγχειρίδιο χρήσης
	Συνεχές ρεύμα/τάση
	Η μπαταρία περιλαμβάνεται (επίπεδη μπαταρία)
	Η σήμανση CE υποδηλώνει τη συμμόρφωση με τις σχετικές Οδηγίες της ΕΕ που ισχύουν για αυτό το προϊόν.
  Χωρίς λίθιο	Προειδοποίηση! Το προϊόν αυτό περιέχει επίπεδη μπαταρία. Επικίνδυνο σε περίπτωση κατάποσης - δείτε τις οδηγίες.

ΤΡΟΧΗΛΑΤΗ ΞΑΠΛΩΣΤΡΑ ΣΥΝΕΡΓΕΙΟΥ 2 ΣΕ 1

● Εισαγωγή

Σας συγχάριουμε για την αγορά του νέου σας προϊόντος. Επιλέξατε ένα προϊόν υψηλών προδιαγραφών. Οι οδηγίες χρήσης είναι μέρος αυτού του προϊόντος. Περιέχουν σημαντικές πληροφορίες σχετικά με την ασφάλεια, το χειρισμό και την απόρριψη. Πριν τη χρήση του προϊόντος εξοικειωθείτε με όλες τις οδηγίες χρήσης και ασφαλείας. Χρησιμοποιείτε το προϊόν μόνο με τον τρόπο που περιγράφεται και για τον τομέα εφαρμογής που αναφέρεται. Σε περίπτωση μεταβίβασης του προϊόντος σε τρίτους παραδώστε μαζί και όλα τα έγγραφα.

● Περιεχόμενα συσκευασίας

- 1 x Επάνω πλαίσιο **1**
- 1 x Κεντρικό πλαίσιο **2**
- 1 x Κάτω πλαίσιο **3**
- 4 x Ροδάκια **4**
- 2 x Ροδάκια με φρένα **5**
- 4 x Μπουλόνια **6**
- 4 x Παξιμάδια **7**
- 4 x Ένθετα παξιμάδια **8**
- 2 x Κλειδιά (9)
- 1 x Κλειδί άλλεν **10**
- 5 x Παξιμάδια σύσφιξης **11**
- 1 x Κουτί μικρών εξαρτημάτων **12**
- 1 x Δίσκος αποθήκευσης **13**
- 1 x Βάση δίσκου αποθήκευσης **14**
- 1 x Λυχνία LED
(με μαγνητική πλακοειδή βάση) **15**
- 1 x Βίδα **16**
- 1 x τεμ. Οδηγίες λειτουργίας

● Τεχνικά χαρακτηριστικά

Τάση

λειτουργίας: 6 Volt 

Μπαταρίες: Μπαταρία χωρίς λίθιο
(μη επαναφορτιζόμενη),
4 x 1.5 V , τύπου LR44

Ισχύς

εισόδου: 0,4 W

Λυχνίες: 3 x LED

Διαστάσεις:

Σκαμπό: περ. 58 x 41,5 x 43 εκ.
(M x Π x Υ)

Κρεβατάκι
μηχανικού: περ. 121 x 41,5 x 13 εκ.
(M x Π x Υ)



Μέγ. φορτίο (σκαμπό):
120 κιλά



Μέγ. φορτίο (κρεβατάκι
μηχανικού): 150 κιλά



Ημερομηνία κατασκευής
(μήνας/έτος): 04/2025

● Προβλεπόμενη χρήση

Αυτό το προϊόν προορίζεται ως παροχής βοήθειας για περιστασιακές εργασίες σε ξαπλωτή ή καθιστή θέση. Έχει σχεδιαστεί αποκλειστικά για ιδιωτική χρήση.

● Σύμβολα και λέξεις κλειδιά



Σύμβολο εντολής, συμβουλεύει τον χρήστη να διαβάσει προσεκτικά τις οδηγίες λειτουργίας πριν από τη χρήση και να βεβαιωθεί ότι είναι πάντα διαθέσιμες για όλους τους χρήστες.



Γενικό σύμβολο προειδοποίησης, υποδεικνύει ατυχήματα και κινδύνους (π.χ. κίνδυνος θανάτου, τραυματισμού ή σύνθλιψης).



Σύμβολο προειδοποίησης, υποδεικνύει κίνδυνο μαγκώματος των δακτύλων.

ΚΙΝΔΥΝΟΣ

Υποδεικνύει έναν υψηλό κίνδυνο που μπορεί να οδηγήσει σε θάνατο ή σοβαρό τραυματισμό εάν δεν αποφευχθεί.



Οδηγίες ασφάλειας

ΠΡΙΝ ΤΗ ΧΡΗΣΗ ΑΥΤΗΣ ΤΗΣ ΣΥΣΚΕΥΗΣ, ΔΙΑΒΑΣΤΕ ΤΙΣ ΟΔΗΓΕΣ ΧΡΗΣΗΣ! ΦΥΛΑΤΕ ΤΙΣ ΟΔΗΓΕΣ ΧΡΗΣΗΣ ΣΕ ΕΝΑΝ ΑΣΦΑΛΗ ΧΩΡΟ!

⚠ ΕΙΔΟΠΟΙΗΣΗ! Προσέχετε τις αιχμηρές ακμές.

⚠ ΕΙΔΟΠΟΙΗΣΗ! ΚΙΝΔΥΝΟΣ ΤΡΑΥΜΑΤΙΣΜΟΥ!

■ ΔΙΑΤΗΡΕΙΤΕ ΠΑΝΤΑ ΤΟ ΠΡΟΪΟΝ ΜΑΚΡΙΑ ΑΠΟ ΤΑ ΠΑΙΔΙΑ. ΤΟ ΠΑΡΟΝ ΠΡΟΪΟΝ ΔΕΝ ΕΙΝΑΙ ΠΑΙΧΝΙΔΙ! Το προϊόν

αυτό δεν πρέπει ποτέ να χρησιμοποιείται από παιδιά χωρίς επιτήρηση.

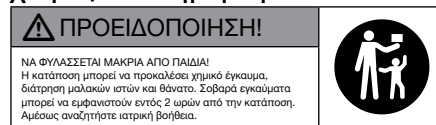

⚠ ΚΙΝΔΥΝΟΣ ΘΑΝΑΤΟΥ ΚΑΙ ΑΤΥΧΗΜΑΤΩΝ ΓΙΑ ΝΗΠΙΑ ΚΑΙ ΠΑΙΔΙΑ! Ποτέ μην

αφήνετε τα παιδιά μόνα και ανεπιτήρητα με τα υλικά συσκευασίας.

■ Υπάρχει κίνδυνος ασφυξίας από τα υλικά συσκευασίας. Τα παιδιά συχνά υποτιμούν τους κινδύνους. Τα παιδιά πρέπει πάντα να παραμένουν μακριά από το προϊόν.

⚠ **ΠΡΟΕΙΔΟΠΟΙΗΣΗ! ΠΕΡΙΕΧΕΙ ΜΠΑΤΑΡΙΕΣ-ΚΟΥΜΠΊ/ΕΠΙΠΕΔΕΣ ΜΠΑΤΑΡΙΕΣ ΠΟΥ ΜΠΟΡΟΥΝ ΝΑ ΚΑΤΑΠΟΘΟΥΝ! ΚΙΝΔΥΝΟΣ ΑΣΦΥΞΙΑΣ!**

■ Το προϊόν αυτό είναι δυνατόν να χρησιμοποιείται από παιδιά ηλικίας άνω των 8 ετών και από

άτομα με μειωμένες φυσικές, αισθητηριακές ή διανοητικές ικανότητες ή με έλλειψη εμπειρίας και γνώσεων εάν τους παρέχεται επιτήρηση ή οδηγίες αναφορικά με τη χρήση του προϊόντος με ασφαλή τρόπο και κατανοούν τους κινδύνους που εμπεριέχονται.

Τα παιδιά δεν πρέπει να παίζουν με το προϊόν. Ο καθαρισμός και η συντήρηση χρήστη δεν πρέπει να διεξάγονται από παιδιά χωρίς επιτήρηση.

- Ποτέ μην εκθέτετε το προϊόν σε υψηλές θερμοκρασίες, νερό ή υγρασία καθώς έτσι μπορεί να προκύψουν ζημιές σε αυτό.
- Διατηρείτε τη λυχνία LED καθαρή και στεγνή. Υγρά μπορούν να προκαλέσουν ζημιά στη λυχνία LED.
- Διατηρείτε μακριά από ηλεκτρικό ρεύμα και ηλεκτρικά φορτισμένες ακίδες για την πρόληψη ζημιών στο μικροκύκλωμα.
- Μην υποβάλλετε το προϊόν σε τάση. Κρατάτε το προϊόν μακριά από ηλεκτρικές ακίδες. Αλλιώς θα προκληθεί

ζημιά στο ενσωματωμένο μικροκύκλωμα του προϊόντος.

- Η πηγή φωτός που περιέχεται σε αυτό το είδος φωτισμού αντικαθίσταται μόνο από τον κατασκευαστή ή τον κέντρο σέρβις του ή από ένα άτομο με παρόμοια εξειδίκευση.
- Διαφορετικοί τύποι μπαταριών δεν πρέπει να αναμειγνύονται.
- Νέες και χρησιμοποιημένες μπαταρίες δεν πρέπει να αναμειγνύονται.



Οδηγίες ασφάλειας για μπαταρίες / επαναφορτιζόμενες μπαταρίες

- **KΙΝΔΥΝΟΣ ΘΑΝΑΤΟΥ!** Φυλάσσετε τις μπαταρίες/ επαναφορτιζόμενες μπαταρίες μακριά από παιδιά. Εάν τυχαία γίνει κατάποση, αναζητήστε αμέσως ιατρική βοήθεια.
- Η κατάποση μπορεί να οδηγήσει σε εγκαύματα, διάτρηση του μαλακού ιστού και σε θάνατο. Σοβαρά εγκαύματα μπορεί να εμφανιστούν εντός 2 ωρών από την κατάποση.



ΚΙΝΔΥΝΟΣ

ΕΚΡΗΞΗΣ! Ποτέ μην

επαναφορτίζετε μη

επαναφορτιζόμενες

μπαταρίες. Μην

βραχυκυκλώνετε μπαταρίες/

επαναφορτιζόμενες

μπαταρίες ή/και μην τις

ανοίγετε. Το αποτέλεσμα

μπορεί να είναι

υπερθέρμανση, πυρκαγιά ή

έκρηξη.

- Ποτέ μην πετάτε

τις μπαταρίες/

επαναφορτιζόμενες

μπαταρίες σε φωτιά ή νερό.

- Μην ασκείτε μηχανικά

φορτία σε μπαταρίες/

επαναφορτιζόμενες

μπαταρίες.

Κίνδυνος διαρροής των μπαταριών

- Αποφεύγετε ακραίες περιβαλλοντικές συνθήκες και θερμοκρασίες που θα μπορούσαν να επηρεάσουν τις μπαταρίες/επαναφορτιζόμενες μπαταρίες, π.χ. καλοριφέρ/απευθείας ηλιακή ακτινοβολία.

- Αποφεύγετε επαφή με το δέρμα, τα μάτια και τις βλεννογόνους μεμβράνες.

Στην περίπτωση επαφής

με οξύ μπαταρίας

πλύνετε σχολαστικά την

επηρεαζόμενη περιοχή με

αρκετό καθαρό νερό και

αναζητήστε άμεση ιατρική

βοήθεια.

-  **ΦΟΡΑΤΕ ΠΡΟΣΤΑΤΕΥΤΙΚΑ**

ΓΑΝΤΙΑ! Χαλασμένες

μπαταρίες/

επαναφορτιζόμενες

μπαταρίες ή με διαρροή

μπορούν να προκαλέσουν

εγκαύματα εάν υπάρξει

επαφή με το δέρμα. Να

φοράτε πάντα κατάλληλα

προστατευτικά γάντια, για

ανάλογες περιστάσεις.

- Στην περίπτωση διαρροής

μπαταριών, απομακρύνετε

τις αμέσως από το προϊόν

ώστε να εμποδίσετε ζημιά.

- Απομακρύνετε

τις μπαταρίες/

επαναφορτιζόμενες

μπαταρίες εάν το προϊόν δεν

πρόκειται να χρησιμοποιηθεί

για μεγαλύτερη χρονική

περίοδο.



Κίνδυνος ζημιάς του προϊόντος

- Χρησιμοποιείτε μόνο τον καθορισμένο τύπο μπαταριών/επαναφορτιζόμενων μπαταριών!
- Κατά την εισαγωγή, προσέξτε τη σωστή πολικότητα! Αυτή επισημαίνεται μέσα στον χώρο μπαταριών!
- Καθαρίζετε τις επαφές επάνω στην μπαταρία και στον χώρο μπαταρίας, πριν την εισαγωγή!
- Απομακρύνετε τις άδειες μπαταρίες/επαναφορτιζόμενες μπαταρίες από το προϊόν αμέσως.

● Υποδείξεις για μπαταρίες-κουμπί/επίπεδες μπαταρίες



ΠΡΟΕΙΔΟΠΟΙΗΣΗ! Η μπαταρία δεν πρέπει να εισέλθει στον οργανισμό σας, υφίσταται κίνδυνος χημικού εγκαύματος.

- **ΠΡΟΕΙΔΟΠΟΙΗΣΗ:** Περιέχει μπαταρία κουμπί
ΠΡΟΣΟΧΗ! Περιέχει μπαταρίες κουμπιά που ενέχουν κίνδυνο κατάποσης!
Κίνδυνος ασφυξίας!
- **ΝΑ ΑΠΟΘΗΚΕΥΕΤΑΙ ΣΕ ΣΗΜΕΙΟ ΠΟΥ ΔΕΝ ΦΤΑΝΟΥΝ ΤΑ ΠΑΙΔΙΑ!** Η κατάποση μπαταριών μπορεί να προκαλέσει χημικό έγκαυμα, διάτρηση μαλακών ιστών και θάνατο. Σοβαρά εγκαύματα μπορεί να εμφανιστούν εντός 2 ωρών από την κατάποση μπαταριών. Αναζητήστε αμέσως ιατρική βοήθεια.
- **ΠΡΟΕΙΔΟΠΟΙΗΣΗ!** Απορρίπτετε τις χρησιμοποιημένες μπαταρίες αμέσως. Διατηρείτε τις νέες και χρησιμοποιημένες μπαταρίες μακριά από τα παιδιά.
- Εάν ο χώρος μπαταριών δεν κλείσει με ασφάλεια, σταματήστε τη χρήση του προϊόντος και φυλάξτε το μακριά από παιδιά.
- Εάν πιστεύετε ότι μπορεί κάποιο παιδί να έχει

καταπιεί μπαταρία να ή την έχει τοποθετήσει στο εσωτερικό οποιουδήποτε μέρους του σώματός του, αναζητήστε αμέσως ιατρική βοήθεια.



Τα μη προφανή συμπτώματα που μπορούν να προκύψουν από κατάποση μπαταρίας

Δυστυχώς δεν υπάρχουν προφανή συμπτώματα σε περίπτωση εισχώρησης μιας μπαταρίας κουμπί ή επίπεδης μπαταρίας στον οισοφάγο ενός παιδιού.

Δεν υπάρχουν συγκεκριμένα συμπτώματα που να σχετίζονται με αυτό. Το παιδί μπορεί:

- να βήχει, να έχει αναγούλα ή να τρέχουν τα σάλια του αρκετά,
- να δείχνει ότι έχει στομαχικό πόνο ή κάποιον ιό,
- να έχει ναυτία,
- να δείχνει στον λαιμό ή το στομάχι του,
- να έχει πόνο στην κοιλιά, το στήθος ή το λαιμό,
- να είναι κουρασμένο ή χωρίς ενέργεια,

- να είναι πιο ήσυχος ή με μεγαλύτερη προσκόλληση από ότι συνήθως ή αλλιώς «όχι ο εαυτός του»,
- να έχει χάσει την όρεξη ή να έχει μειωμένη όρεξη και
- να μην θέλει να φάει στερεό φαγητό / να μην μπορεί να φάει στερεό φαγητό.
- Αυτά τα είδη συμπτωμάτων ποικίλουν ή παρουσιάζουν διακύμανση αναλόγως του αυξανόμενου πόνου και στη συνέχεια υποχωρούν.
- Ένα συγκεκριμένο σύμπτωμα από κατάποση επίπεδης μπαταρίας είναι ο εμετός καθαρού (ανοιχτό κόκκινο) αίματος.
- Εάν το παιδί παρουσιάζει τέτοιο σύμπτωμα, αναζητήστε αμέσως ιατρική βοήθεια.
- Ακριβώς επειδή δεν υπάρχουν ξεκάθαρα συμπτώματα, είναι πολύ σημαντικό να προσέχετε ιδιαίτερα με τις επίπεδες μπαταρίες ή τις μπαταρίες κουμπιά, στο σπίτι και στα προϊόντα που τις περιέχουν.



Πληροφορίες ασφάλειας

ΣΗΜΑΝΤΙΚΟ: ΔΙΑΒΑΣΤΕ ΑΥΤΕΣ ΤΙΣ ΟΔΗΓΙΕΣ ΠΡΟΣΕΚΤΙΚΑ ΚΑΙ ΦΥΛΑΞΤΕ ΤΙΣ ΣΕ ΕΝΑ ΑΣΦΑΛΕΣ ΜΕΡΟΣ.

⚠ ΚΙΝΔΥΝΟΣ ΘΑΝΑΤΟΥ!

- Ποτέ μην αφήνετε τα παιδιά ανεπιτήρητα με τα υλικά συσκευασίας. Κίνδυνος ασφυξίας!

⚠ ΚΙΝΔΥΝΟΣ ΤΡΑΥΜΑΤΙΣΜΟΥ!

- Χρησιμοποιείτε το προϊόν μόνο σε σκληρές επίπεδες επιφάνειες, όχι σε σκαλοπάτια ή επικλινείς επιφάνειες.
- Λάβετε υπόψη το μέγ. φορτίο (μέγ. 120 κιλά ως σκαμπό και μέγ. 150 κιλά ως ξαπλώστρα συνεργείου). Ποτέ μην υπερφορτώνετε το προϊόν.
- Μην χρησιμοποιείτε ξανά το προϊόν εάν είχε υπερφορτωθεί. Μπορεί να έχουν προκύψει μη ορατές ζημιές οι οποίες θα μπορούσαν να επιδεινώσουν την ασφάλεια του προϊόντος.
- Μη χρησιμοποιείτε το προϊόν ως βοήθεια σκαρφαλώματος ή για μεταφορά ανθρώπων.
- Όταν ένα άτομο κάθεται ή ξαπλώνει στο προϊόν, η λειτουργία του δεν μπορεί να αλλάξει από κρεβατάκι μηχανικού σε σκαμπό (ή αντίστροφα).
- Ελέγχετε το προϊόν για σημάδια ζημιών ή φθορών πριν από κάθε χρήση. Το προϊόν πρέπει να χρησιμοποιείται μόνο αν δεν υπάρχουν σημάδια ζημιών.



ΠΡΟΕΙΔΟΠΟΙΗΣΗ!

Μη χρησιμοποιείτε το προϊόν επάνω σε ολισθηρή επιφάνεια.

- Μην πραγματοποιείτε κύλιση επάνω από αντικείμενα
- Χρησιμοποιείτε το προϊόν μόνο όταν εργάζεστε κάτω από τομείς (π.χ. οχήματα) που έχουν ασφαλιστεί έναντι πτώσεων.

- Το προϊόν πρέπει να ελέγχεται σχετικά με την καλή του κατάσταση πριν από τη χρήση!



Κίνδυνος μαγκώματος των δαχτύλων!

- Κρατάτε τα χέρια σας μακριά από τα πλαιίνα πλαίσια και τους περιστρεφόμενους βραχίονες όταν σηκώνετε ή κατεβάζετε το κάθισμα!
- Κρατάτε τα χέρια σας μακριά από τα κινούμενα μέρη εάν το προϊόν δεν έχει τεθεί πλήρως στην ξαπλωτή θέση.
- Μην πιάνετε κάτω από το προϊόν ενώ είστε ξαπλωμένο επάνω σε αυτό. Υπάρχει κίνδυνος παγίδευσης των δαχτύλων σας στους κεντρικούς τροχίσκους.

⚠ Προλαμβάνετε ζημιές στην ιδιοκτησία!

- Κρατάτε το προϊόν μακριά από εμφανείς φλόγες. Το προϊόν είναι εύφλεκτο.

● Συναρμολόγηση

1. Αφαιρέστε όλα τα υλικά συσκευασίας από το προϊόν και τοποθετήστε τα μεμονωμένα εξαρτήματα σε μία καθαρή και επίπεδη επιφάνεια. (Προειδοποίηση: Οι σκληρές επιφάνειες μπορεί να γρατζουνίσουν το προϊόν!)
2. Τοποθετήστε το κεντρικό πλαίσιο [2] και το κατώτερο πλαίσιο [3] στο δάπεδο (εικ. Β).
3. Σύρετε το κεντρικό πλαίσιο μεταξύ του χαμηλότερου πλαισίου και τραβήξτε έξω τον πείρο ασφαλείας [3a] από το κάτω πλαίσιο.
4. Τοποθετήστε το κεντρικό πλαίσιο έτσι ώστε ο πείρος ασφαλείας να μπορεί να εισαχθεί στην οπή ασφαλείας [2a] στο κεντρικό πλαίσιο και στη συνέχεια απελευθερώστε τον πείρο ασφαλείας (εικ. Β).

5. Στερεώστε και τα δύο πλαίσια στη σωστή θέση βιδώνοντας το εξάγωνο παξιμάδι [7] δεξιόστροφα στο μπουλόνι [6] όπως φαίνεται στην εικόνα Β.
6. Σύρετε το επάνω πλαίσιο [1] επάνω στη μεσαίο πλαίσιο και ασφαλίστε το στη σωστή θέση βιδώνοντας τα εξάγωνο παξιμάδια [7] δεξιόστροφα μέσα στο μπουλόνι [6] (εικ. C).
7. Στερεώστε τα ροδάκια [4] και τα ροδάκια με φρένο [5] στη σωστή θέση βιδώνοντας το ένθετο παξιμάδι [8] όπως φαίνεται στην εικ. D.

Σημείωση: Βιδώστε απευθείας τα ροδάκια [4] δεξιόστροφα μέσα στην οπή πλαισίου του επάνω πλαισίου [1], δεν απαιτείται ένθετο παξιμάδι.

Σημείωση: Χρησιμοποιήστε το κλειδί [9] και το κλειδί άλλην [10] για να σφίξετε τα ροδάκια.

8. Βεβαιωθείτε ότι όλες οι βιδωτές συνδέσεις είναι σφιχτές και σφίξτε τις ξανά εάν χρειάζεται.

Παρελκόμενα

Μπορείτε να συναρμολογήσετε τα αξεσουάρ που περιλαμβάνονται στο κάτω πλαίσιο για να ενισχύσετε την εμπειρία χρήση.

Κουτί μικρών εξαρτημάτων

1. Στερεώστε το κουτί μικρών εξαρτημάτων [12] στο πλαίσιο βιδώνοντας το παξιμάδι σύσφιξης [11] δεξιόστροφα όπως φαίνεται στην (εικ. E).

Δίσκος αποθήκευσης

1. Στερεώστε τη βάση δίσκου αποθήκευσης [14] στο πλαίσιο βιδώνοντας τα 2 παξιμάδια σύσφιξης [11] δεξιόστροφα όπως φαίνεται στην εικ. F1.
2. Εισαγάγετε τη βίδα [16] μέσα από το δίσκο αποθήκευσης [13] στο θηλυκό τμήμα της βάσης δίσκου αποθήκευσης [14]. Ασφαλίστε το εξάρτημα βιδώνοντας δεξιόστροφα (εικ. F1)

3. Για να επεκτείνετε τη βάση οριζόντια ή κάθετα, πιέστε την ασφάλεια και τραβήξτε τη βάση μέχρι η ασφάλεια να στερεωθεί στην εξωτερική οπή (εικ. F2)
4. Για να κοντύνετε τη βάση οριζόντια ή κάθετα, πιέστε την ασφάλεια και ωθήστε τη βάση μέχρι η ασφάλεια να στερεωθεί στην εσωτερική οπή (εικ. F3)

Λυχνία LED

1. Στερεώστε τη βάση λυχνίας LED [15] στο πλαίσιο βιδώνοντας το παξιμάδι σύσφιξης [11] δεξιόστροφα όπως φαίνεται στην εικ. G.

Έναρξη λειτουργίας της λυχνίας LED

1. Γυρίστε το κάλυμμα LED αριστερόστροφα για να ανοίξει (εικ. H1) και απομακρύνετε το πλαστικό μονωτικό (εικ. H2).
2. Γυρίστε το κάλυμμα LED πάλι δεξιόστροφα για να ολοκληρώσετε την συναρμολόγηση και πιέστε το κουμπί για να ενεργοποιήσετε τη λυχνία LED (εικ. H3).

Αλλαγή της μπαταρίας LED

1. Γυρίστε το κάλυμμα LED αριστερόστροφα για να ανοίξει (εικ. I1).
2. Γυρίστε το κάλυμμα χώρου μπαταρίας αριστερόστροφα χρησιμοποιώντας τις δύο ακμές στη λαβή του κλειδιού [9] για να το απομακρύνετε από το κυρίως σώμα του LED (εικ. I2).
3. Απομακρύνετε το χώρο μπαταρίας από το κυρίως σώμα του LED (εικ. I3).
4. Πιέστε και απομακρύνετε τις παλιές μπαταρίες από το χώρο μπαταρίας από τον αρνητικό πόλο (-) (εικ. I4).
5. Εισαγάγετε τις καινούργιες μπαταρίες στο χώρο μπαταριών. Εξασφαλίστε ότι οι μπαταρίες εισάγονται με τη σωστή πολικότητα (+ και -) (εικ. I5).
6. Τοποθετήστε το χώρο μπαταρίας πάλι μέσα στη λυχνία LED (εικ. I5).

Σημείωση: Ελέγξτε το διάγραμμα στο χώρο μπαταρίας για να εξασφαλίσετε την σωστή πολικότητα και φροντίστε το θετικό να βλέπει προς τα έξω.

7. Βιδώστε δεξιόστροφα το κάλυμμα χώρου μπαταρίας χρησιμοποιώντας τις δύο ακμές στη λαβή του κλειδιού για να ασφαλίσετε το χώρο μπαταρίας (εικ. Ι5).
8. Βιδώστε το κάλυμμα του LED πάλι δεξιόστροφα για να ολοκληρώσετε την συναρμολόγηση (εικ. Ι6).

● Χρήση

Μπορείτε να χρησιμοποιείτε το προϊόν ως κρεβατάκι μηχανικού ή σκαμπό.

● Όταν χρησιμοποιείτε το προϊόν ως σκαμπό

Για να χρησιμοποιήσετε το προϊόν ως σκαμπό, ακολουθήστε τα βήματα παρακάτω:

1. Τραβήξτε τον πείρο ασφαλείας [3a] έξω από το χαμηλότερο πλαίσιο [3] όσο το δυνατόν περισσότερο χωρίς να τον αφήσετε.
2. Διπλώστε το κεντρικό πλαίσιο [2] προς τα επάνω και αφήστε τον πείρο ασφαλείας ώστε να κουμπώσει με το άγκιστρο ασφαλείας [2b] στο μεσαίο πλαίσιο (εικ. J).
3. Διπλώστε το επάνω πλαίσιο [1] μέσα σε μια οριζόντια θέση [εικ. K].

● Όταν χρησιμοποιείτε το προϊόν ως κρεβατάκι μηχανικού

Για να χρησιμοποιήσετε το προϊόν ως κρεβατάκι μηχανικού, ακολουθήστε τα βήματα για ΤΗ «Χρήση του προϊόντος ως σκαμπό», αλλά με την αντίστροφη σειρά.

● Συντήρηση

Ελέγχετε τακτικά ότι όλες οι βιδωτές συνδέσεις είναι σφιχτές και σφίγγετέ τις εκ νέου εάν χρειάζεται. Μη βυθίζετε τη λυχνία LED σε νερό. Το υγρό μπορεί να προκαλέσει ζημιά στη λυχνία LED.

● Αποθήκευση και καθαρισμός

Όταν το προϊόν δεν χρησιμοποιείται, αποθηκεύετε το πάντα σε καθαρό και στεγνό μέρος σε θερμοκρασία δωματίου. Αποθηκεύετε το προϊόν στη θέση του σκαμπό και χαμηλώστε τα φρένα ώστε να μην κυλήσει. Καθαρίζετε το προϊόν με νερό και ήπιο απορρυπαντικό και στη συνέχεια σκουπίζετε το με ένα πανί καθαρισμού. Χρησιμοποιήστε ένα στεγνό πανί μόνο για να καθαρίσετε τη λυχνία LED. ΣΗΜΑΝΤΙΚΟ! Ποτέ μην χρησιμοποιείτε δυνατά απορρυπαντικά για να καθαρίσετε το προϊόν.

● Απόσυρση

Η συσκευασία αποτελείται από υλικά φιλικά προς το περιβάλλον, τα οποία μπορείτε να διαθέσετε στους χώρους ανακύκλωσης της περιοχής σας.



Προσέξτε τον χαρακτηρισμό των υλικών συσκευασίας για τον διαχωρισμό απορριμμάτων, αυτά είναι χαρακτηρισμένα από συντόμευσεις (a) και αριθμούς (b) με την ακόλουθη σημασία: 1–7: πλαστικά / 20–22: χαρτί και χαρτόνι / 80–98: σύνθετο υλικό.



Για πληροφορίες σχετικά με τις δυνατότητες απόρριψης του προϊόντος που δεν χρησιμοποιείται πλέον, απευθυνθείτε στις αρμόδιες υπηρεσίες της κοινότητας ή του δήμου σας.



Για την προστασία του περιβάλλοντος, μην απορρίπτετε το άχρηστο πλέον προϊόν στα οικιακά απορρίμματα, αλλά παραδώστε το στα ειδικά Κέντρα απόρριψης. Για τα σημεία συλλογής και τις ώρες λειτουργίας τους απευθυνθείτε στις αρμόδιες υπηρεσίες.

Οι ελαττωματικές ή εξαντλημένες επαναφορτιζόμενες μπαταρίες πρέπει να ανακυκλώνονται. Δίνετε τις μπαταρίες / επαναφορτιζόμενες μπαταρίες και / ή το προϊόν πίσω στα διαθέσιμα κέντρα συλλογής.



Καταστροφή του περιβάλλοντος λόγω εσφαλμένης απόρριψης μπαταριών / επαναφορτιζόμενων μπαταριών!

Αφαιρέστε τις μπαταρίες / την επαναφορτιζόμενη μπαταρία από το προϊόν πριν την απόρριψη.

Απαγορεύεται η απόρριψη των μπαταριών / επαναφορτιζόμενων μπαταριών στα οικιακά απορρίμματα. Ενδέχεται να περιέχουν δηλητηριώδη βαρέα μέταλλα και συγκαταλέγονται στα απορρίμματα ειδικής επεξεργασίας. Τα χημικά σύμβολα βαρέων μετάλλων είναι τα ακόλουθα: Cd = Κάδμιο, Hg = Υδράργυρος, Pb = Μόλυβδος. Για το λόγο αυτό παραδώστε τις εξαντλημένες μπαταρίες / επαναφορτιζόμενες μπαταρίες στα κατάλληλα σημεία συλλογής.

● **Εγγύηση**

Το προϊόν κατασκευάστηκε σύμφωνα με αυστηρές κατευθυντήριες οδηγίες ποιότητας και ελέγχθηκε επιμελώς πριν από την παράδοση. Σε περίπτωση ελαττώματος υλικού ή κατασκευής, έχετε νόμιμα δικαιώματα έναντι του πωλητή του προϊόντος. Τα νομικά σας δικαιώματα δεν περιορίζονται με οιονδήποτε τρόπο από την αναφερόμενη παρακάτω εγγύηση.

Η εγγύηση για το προϊόν αυτό ανέρχεται σε 5 έτη από την ημερομηνία αγοράς. Ο χρόνος εγγύησης αρχίζει την ημερομηνία αγοράς. Φυλάξτε τη γνήσια απόδειξη αγοράς σε σίγουρο μέρος, καθώς αυτό το έγγραφο απαιτείται ως αποδεικτικό της αγοράς.

Όλες οι ζημιές ή τα ελαττώματα, τα οποία υπάρχουν ήδη κατά τον χρόνο της αγοράς, πρέπει να αναφέρονται χωρίς καθυστέρηση μετά την αποσυσκευασία του προϊόντος.

Σε περίπτωση που εντός διαστήματος 5 ετών από την ημερομηνία αγοράς αυτό το προϊόν παουσιάζει κάποιο ελάττωμα υλικού ή κατασκευής, το προϊόν επισκευάζεται ή αντικαθίσταται από εμάς δωρεάν κατά τη δική μας επιλογή. Ο χρόνος εγγύησης δεν επεκτείνεται λόγω παροχής ικανοποίησης από την ευθύνη για πραγματικά ελαττώματα. Αυτό ισχύει και για εξαρτήματα τα οποία έχουν αντικατασταθεί ή επισκευαστεί.

Αυτή η εγγύηση παύει να ισχύει, εάν στο προϊόν προκλήθηκε ζημιά, ή εάν αυτό χρησιμοποιήθηκε ή συντηρήθηκε με μη ενδεδειγμένο τρόπο.

Η εγγύηση καλύπτει ελαττώματα στο υλικό και την κατασκευή. Αυτή η εγγύηση δεν αφορά σε μέρη του προϊόντος, τα οποία υπόκεινται σε φυσιολογική φθορά και συνεπώς θεωρούνται αναλώσιμα (π.χ., μπαταρίες, επαναφορτιζόμενες μπαταρίες, εύκαμπτοι σωλήνες, φυσίγγια χρώματος), ούτε σε ζημιές σε εύθραυστα εξαρτήματα, όπως διακόπτες ή γυάλινα εξαρτήματα.

Με την αντικατάσταση της συσκευής, σύμφωνα με το ΝΟΜΟΣ 2251/1994, ξεκινάει εκ νέου ο χρόνος εγγύησης.

● **Διεκπεραίωση της εγγύησης**

Για να διασφαλιστεί η γρήγορη επεξεργασία του αιτήματος σας, ακολουθήστε τις παρακάτω υποδείξεις:

Για όλα τα ερωτήματα έχετε πρόχειρη την ταμειακή απόδειξη και τον αριθμό προϊόντος (π.χ., IAN 478291_2410) ως αποδεικτικό της αγοράς.

Ο αριθμός προϊόντος αναγράφεται στην πινακίδα τύπου που υπάρχει στο προϊόν, είναι χαραγμένη στο προϊόν, στο εξώφυλλο αυτών των οδηγιών (κάτω αριστερά) ή στο αυτοκόλλητο στην πίσω ή κάτω πλευρά του προϊόντος.

Σε περίπτωση που προκύψουν σφάλματα λειτουργίας ή άλλου είδους ελαττώματα, επικοινωνήστε αρχικά μέσω τηλεφώνου ή email με το τμήμα εξυπηρέτησης που αναφέρεται παρακάτω.

Ένα προϊόν που καταγράφεται ως ελαττωματικό, μπορείτε κατόπιν να το αποστείλετε χωρίς ταχυδρομικά τέλη στην γνωστοποιημένη σε εσάς διεύθυνση εξυπηρέτησης πελατών, επισυνάπτοντας την απόδειξη αγοράς (ταμειακή απόδειξη) και υποδεικνύοντας ποιο είναι το ελάττωμα και πότε εμφανίστηκε.

Στη διεύθυνση parkside-diy.com μπορείτε να κατεβάσετε αυτό και πολλά άλλα εγχειρίδια. Με αυτόν τον κωδικό QR, θα μεταβείτε απευθείας στη σελίδα parkside-diy.com. Επιλέξτε τη χώρα σας και, μέσω της μάσκας αναζήτησης, αναζητήστε τις οδηγίες χρήσης. Καταχωρώντας τον αριθμό προϊόντος (IAN) 478291_2410 θα μεταβείτε στις οδηγίες χρήσης για το προϊόν σας.



Πληροφορίες για Μπαταρία χωρίς λίθιο
την μπαταρία: (μη επαναφορτιζόμενη).
4 x 1,5 V , τύπος LR44

Χρήση κατά
προτίμηση πριν
από: 04/26

Κατασκευάζεται από
Lidl Stiftung & Co. KG
Stiftsbergstr. 1, 74167 Neckarsulm,
GERMANIA

Email: battery-service@lidl.com
www.lidl-service.com

● Σέρβις

 **Σέρβις Ελλάδα**
Τηλ: 00800 491800674
Email: owim@lidl.gr

 **Σέρβις Κύπρος**
Τηλ: 8009 4211
Email: owim@lidl.com.cy

 Σερβική σφραγίδα συμμορφωσης



Einleitung	Seite	78
Verpackungsinhalt	Seite	78
Technische Daten	Seite	78
Bestimmungsgemäße Verwendung	Seite	79
Symbole und Signalwörter	Seite	79
Sicherheitshinweise	Seite	79
Sicherheitshinweise für Batterien/Akkus	Seite	80
Hinweise zu Knopfzellen-Batterien	Seite	82
Nicht offensichtliche Symptome, die durch das Verschlucken von Batterien auftreten können	Seite	82
Sicherheitshinweise	Seite	83
Zusammenbauen	Seite	84
Verwendung	Seite	85
Verwendung des Produkts als Hocker	Seite	85
Verwendung des Produkts als Rollbrett	Seite	85
Wartung	Seite	86
Lagerung und Reinigung	Seite	86
Entsorgung	Seite	86
Garantie	Seite	86
Abwicklung im Garantiefall	Seite	87
Service	Seite	87

Liste der verwendeten Piktogramme

	Sicherheitshinweise Gebrauchsanweisung
	Gleichstrom/-spannung
	Batterie inbegriffen (Knopfzelle)
	Das CE Zeichen bestätigt Konformität mit den für das Produkt zutreffenden EU- Richtlinien.
	Warnung! Das Produkt enthält Knopfzellen. Gefährlich bei Verschlucken – beachten Sie die Hinweise.

MONTAGE-ROLLBRETT UND WERKSTATTHOCKER

● Einleitung

Wir beglückwünschen Sie zum Kauf Ihres neuen Produkts. Sie haben sich damit für ein hochwertiges Produkt entschieden. Die Bedienungsanleitung ist Teil dieses Produkts. Sie enthält wichtige Hinweise für Sicherheit, Gebrauch und Entsorgung. Machen Sie sich vor der Benutzung des Produkts mit allen Bedien- und Sicherheitshinweisen vertraut. Benutzen Sie das Produkt nur wie beschrieben und für die angegebenen Einsatzbereiche. Händigen Sie alle Unterlagen bei Weitergabe des Produkts an Dritte mit aus.

● Verpackungsinhalt

- 1 x Oberer Rahmen 1
- 1 x Mittlerer Rahmen 2
- 1 x Unterer Rahmen 3
- 4 x Laufrolle 4
- 2 x Laufrolle mit Bremsen 5
- 4 x Schrauben 6
- 4 x Muttern 7
- 4 x Gewindebuchsen 8
- 2 x Schraubenschlüssel 9
- 1 x Innensechskantschlüssel 10
- 5 x Spannmutter 11
- 1 x Kleinteilbehälter 12
- 1 x Ablageschale 13
- 1 x Halterung für Ablageschale 14
- 1 x LED-Leuchte
(mit magnetischem Plattenhalter) 15
- 1 x Schraube 16
- 1 x Gebrauchsanweisung

● Technische Daten

Betriebsspannung: 6 Volt 

Batterien: Nicht-Lithium-Batterie
(nicht wiederaufladbar)
4 x 1,5 V , Typ LR44

Eingangsleistung: 0,4 W

Glühlampen: 3 x LED

Maße:

Hocker: ca. 58 x 41,5 x 43 cm
(L x B x H)

Rollbrett: ca. 121 x 41,5 x 13 cm
(L x B x H)



Max. Last (Hocker): 120 kg



Max. Last (Rollbrett): 150 kg



Herstellungsdatum (Monat/
Jahr): 04/2025

● Bestimmungsgemäße Verwendung

Dieses Produkt ist als Unterstützung für gelegentliche Arbeiten im Liegen oder Sitzen bestimmt. Das Produkt ist nur für den Privatgebrauch bestimmt.

● Symbole und Signalwörter



Gebotszeichen - weist jeden Benutzer an, die Anweisungen vor der Verwendung sorgfältig zu lesen und für alle Benutzer jederzeit verfügbar zu halten.



Allgemeines Warnzeichen, weist auf Gefahren und Risiken hin (z. B. Todes-, Verletzungs- oder Quetschgefahr).



Warnzeichen, weist auf das Risiko eingeklemmter Finger hin.

GEFAHR

Weist auf ein hohes Risiko hin, das zum Tod oder zu schweren Verletzungen führen kann, wenn es nicht vermieden wird.



Sicherheitshinweise

LESEN SIE VOR GEBRAUCH DIESES HILFSMITTELS DIE GEBRAUCHSANLEITUNG! BEWAHREN SIE DIE GEBRAUCHSANLEITUNG SORGFÄLTIG AUF!

⚠ VORSICHT! Achten Sie auf scharfe Kanten.

⚠ VORSICHT! VERLETZUNGSGEFAHR!

■ BEWAHREN SIE DAS PRODUKT AUSSER REICHWEITE VON KINDERN AUF. DIESES PRODUKT IST KEIN SPIELZEUG! Dieses Produkt darf auf keinen Fall von unbeaufsichtigten Kindern benutzt werden.

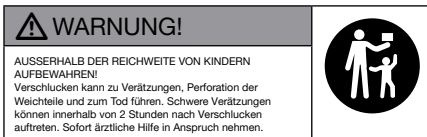

⚠ LEBENS- UND UNFALLGEFAHR FÜR SÄUGLINGS- UND KINDER! Lassen Sie Kinder niemals allein und unbeaufsichtigt mit dem Verpackungsmaterial.

■ Es besteht Erstickungsgefahr durch das Verpackungsmaterial. Kinder unterschätzen häufig die Risiken. Halten Sie Kinder stets von dem Produkt fern.

⚠ WARNUNG! ENTHÄLT VERSCHLUCKBARE KNOPFZELLEN! ERSTICKUNGSGEFAHR!

- Dieses Produkt kann von Kindern ab 8 Jahren und von Personen mit eingeschränkten körperlichen, sensorischen oder geistigen Fähigkeiten oder mangelnder Erfahrung oder Kenntnis benutzt werden, sofern sie beaufsichtigt werden oder Anweisungen zum sicheren Gebrauch des Produkts erhalten haben und die damit verbundenen Gefahren verstehen. Kinder dürfen nicht mit dem Produkt spielen. Reinigung und die vom Benutzer durchzuführende Wartung dürfen nicht von Kindern ohne Beaufsichtigung durchgeführt werden.
- Bringen Sie das Produkt niemals in Kontakt mit hohen Temperaturen, Wasser oder Feuchtigkeit, da das Produkt dadurch beschädigt werden kann.
- Halten Sie die LED-Leuchte sauber und trocken. Durch Flüssigkeiten kann die LED-Leuchte beschädigt werden.
- Halten Sie das Produkt von elektrischem Strom und elektrisch geladenen Kontakten fern, um Schäden am Chip zu vermeiden.
- Setzen Sie das Produkt nicht unter Spannung. Halten Sie das Produkt von elektrischen Anschlüssen fern. Andernfalls kann der eingebaute Chip des Produkts beschädigt werden.
- Die in dieser Leuchte enthaltene Lichtquelle darf nur durch den Hersteller oder seinen Kundendienst oder eine ähnlich qualifizierte Person ausgetauscht werden.
- Verschiedene Batterietypen dürfen nicht gemischt werden.
- Neue und gebrauchte Batterien dürfen nicht gemischt werden.



Sicherheitshinweise für Batterien/Akkus

- **LEBENSGEFAHR!** Bewahren Sie Batterien/Akkus außerhalb der Reichweite von Kindern auf. Bei versehentlichem Verschlucken sofort einen Arzt aufsuchen.

- Verschlucken kann zu Verätzungen, Perforation von Weichteilen und zum Tod führen. Schwere Verätzungen können innerhalb von 2 Stunden nach Verschlucken auftreten.

-  **EXPLOSIONSGEFAHR!** Laden Sie niemals nicht wieder-auf ladbare Batterien auf. Schließen Sie Batterien/Akkus nicht kurz und öffnen Sie sie nicht. Überhitzung, Brand oder Bersten könnte die Folge sein.
- Werfen Sie Batterien/Akkus niemals in Feuer oder in Wasser.
- Setzen Sie Batterien/Akkus keinen mechanischen Belastungen aus.

Gefahr des Auslaufens von Batterien

- Vermeiden Sie extreme Umgebungsbedingungen und Temperaturen, die Batterien / Akkus beeinträchtigen könnten, z. B. Heizkörper / direkte Sonneneinstrahlung.

- Vermeiden Sie den Kontakt mit Haut, Augen und Schleimhäuten. Bei Kontakt mit Batteriesäure spülen Sie die betroffene Stelle gründlich mit viel sauberem Wasser und suchen Sie sofort einen Arzt auf.

-  **SCHUTZHANDSCHUHE TRAGEN!**

- Ausgelaufene oder beschädigte Batterien/Akkus können bei Kontakt mit der Haut Verätzungen verursachen. Tragen Sie in einem solchen Fall stets geeignete Schutzhandschuhe.
- Im Falle eines Auslaufens der Batterien entfernen Sie diese sofort aus dem Produkt, um Beschädigungen zu vermeiden.
- Nehmen Sie die Batterien/Akkus heraus, wenn das Produkt längere Zeit nicht benutzt wird.

Risiko der Beschädigung des Produkts

- Verwenden Sie nur den angegebenen Batterie-/ Akkutyp!

- Achten Sie beim Einlegen auf die richtige Polarität! Diese ist im Batteriefach angegeben.
- Reinigen Sie die Kontakte an der Batterie und im Batteriefach vor dem Einsetzen!
- Entfernen Sie verbrauchte Batterien/Akkus sofort aus dem Gerät.

● Hinweise zu Knopfzellen-Batterien



WARNUNG! Die Batterie nicht verschlucken, es besteht die Gefahr einer Verätzung.

-  **WARNUNG:** Enthält eine Knopfzellenbatterie
ACHTUNG! Enthält verschluckbare Knopfzellen!
Es besteht Erstickungsgefahr!



BATTERIEN AUSSER REICHWEITE VON KINDERN HALTEN!
Verschlucken von Batterien kann zu Verätzungen, Perforation von Weichteilen und Tod führen. Schwere Verätzungen können innerhalb von 2 Stunden nach Verschlucken der

Batterien auftreten. Es ist unverzüglich ärztliche Hilfe hinzuzuziehen.



WARNUNG!

- Entsorgen Sie verbrauchte Batterien sofort. Halten Sie neue und gebrauchte Batterien von Kindern fern.
- Wenn sich das Batteriefach nicht sicher schließen lässt, verwenden Sie das Produkt nicht mehr und halten Sie es von Kindern fern.
- Wenn Sie vermuten, Batterien könnten verschluckt oder in irgendeinen Teil des Körpers gelangt sein, suchen Sie unverzüglich einen Arzt auf.



Nicht offensichtliche Symptome, die durch das Verschlucken von Batterien auftreten können

Leider ist es nicht offensichtlich, wenn eine Knopfzellen oder Münzbatterien in der Speiseröhre eines Kindes steckt.

Es gibt keine spezifischen Symptome, die damit verbunden sind. Das Kind könnte:

- viel husten, würgen oder sabbern;
- den Eindruck machen, eine Magenverstimmung oder einen Virus zu haben;
- sich krank fühlen;
- auf den Hals oder Bauch zeigen;
- Schmerzen im Bauch, in der Brust oder im Rachen haben;
- müde oder lethargisch sein;
- vielleicht ruhiger oder anhänglicher als sonst sein oder „nicht sie selbst“ sein;
- den Appetit verlieren oder einen verminderten Appetit haben und
- möglicherweise keine feste Nahrung zu sich nehmen wollen / können.
- Diese Art von Symptomen variiert oder schwankt, wobei die Schmerzen zunehmen und dann wieder abklingen.
- Ein spezifisches Symptom für das Verschlucken von Knopfzellen oder Münzbatterien ist das Erbrechen von frischem (hellrotem) Blut.
- Wenn das Kind dies tut, suchen Sie sofort ärztliche Hilfe auf.

- Da es keine eindeutigen Symptome gibt, ist es wichtig, mit „leeren“ oder Ersatz-Knopfzellen oder Münzbatterien im Haushalt und den Produkten, die sie enthalten, vorsichtig umzugehen.



Sicherheitshinweise

WICHTIG: LESEN SIE DIESE GEBRAUCHSANWEISUNG AUFMERKSAM DURCH UND BEWAHREN SIE SIE ZUM SPÄTEREN NACHSCHLAGEN AUF!

⚠️ LEBENSGEFAHR!

- Lassen Sie Kinder niemals unbeaufsichtigt mit dem Verpackungsmaterial. Es besteht Erstickungsgefahr!

⚠️ VERLETZUNGSGEFAHR!

- Verwenden Sie das Produkt nur auf harten ebenen Oberflächen, nicht auf Stufen oder auf Schrägen.
- Achten Sie auf die max. Belastung (max. 120 kg als Hocker und max. 150 kg als Rollbrett). Überlasten Sie das Produkt niemals.
- Verwenden Sie das Produkt nicht mehr, wenn es überlastet wurde. Bei Überlastung können unsichtbare Schäden entstehen, durch die die Sicherheit des Produkts beeinträchtigt werden kann.
- Verwenden Sie das Produkt nicht als Steighilfe oder zum Transport von Personen.
- Wenn eine Person auf dem Produkt sitzt oder liegt, darf es nicht verändert werden (Umbau vom Rollbrett zum Hocker oder umgekehrt).

- Überprüfen Sie das Produkt vor jedem Gebrauch auf Anzeichen von Beschädigungen oder Abnutzung. Das Produkt darf nur verwendet werden, wenn es keine Anzeichen von Schäden aufweist.

 **WARNUNG!**
Verwenden Sie das Produkt nicht auf einer rutschigen Oberfläche.

- Überrollen Sie keine Gegenstände.
- Verwenden Sie das Produkt nur für Arbeiten unter Bereichen (z. B. Fahrzeugen), die gegen Absturz gesichert sind.
- Das Produkt muss vor der Verwendung unter ordnungsgemäßen Bedingungen getestet werden!

 **Einklemmgefahr!**













- Halten Sie Ihre Hände beim Hoch- oder Herunterklappen des Sitzes von den Seitenrahmen und den Schwenkarmen fern!
- Halten Sie Ihre Hände von den beweglichen Teilen fern, bis sich das Produkt vollständig in der Liegestellung befindet.
- Greifen Sie beim Liegen nicht unter das Produkt. Es besteht die Gefahr des Einklemmens der Finger in den mittleren Laufrollen.



 **Beugen Sie Sachschäden vor!**



- Halten Sie das Produkt von offenen Flammen fern. Das Produkt ist brennbar.

● **Zusammenbauen**

1. Entfernen Sie das gesamte Verpackungsmaterial vom Produkt und legen Sie die Einzelteile auf eine saubere und ebene Fläche. (Warnung: Harte Oberflächen können das Produkt verkratzen!)

2. Legen Sie den mittleren Rahmen  und den unteren Rahmen  auf den Boden (Abb. B).
3. Schieben Sie den mittleren Rahmen in den unteren Rahmen und ziehen Sie den Sicherungsstift  aus dem unteren Rahmen.
4. Schieben Sie den mittleren Rahmen soweit ein, dass der Sicherungsstift in die Sicherungsbohrung  auf dem mittleren Rahmen gesteckt werden kann, und lassen Sie dann den Sicherungsstift wieder los (Abb. B).
5. Befestigen Sie die beiden Rahmen mit den Schrauben  und den Sechskantmuttern  aneinander, wie in Abb. B gezeigt.
6. Schieben Sie den oberen Rahmen  auf den mittleren Rahmen und befestigen Sie ihn mit den Schrauben  und den Sechskantmuttern  (Abb. C).
7. Befestigen Sie die Laufrollen  und die Laufrollen mit Bremsen  mit den Gewindebuchsen  am Rahmen, wie in Abb. D gezeigt.

Hinweis: Die Laufrollen  werden im Uhrzeigersinn ohne Gewindebuchse direkt in die Bohrung des oberen Rahmens  geschraubt.



Hinweis: Ziehen Sie die Laufrollen mit dem Schraubenschlüssel  und dem Innensechskantschlüssel  fest.

8. Prüfen Sie, ob alle Schraubverbindungen fest sitzen und ziehen Sie sie gegebenenfalls nach.

Zubehör

Um das Produkt noch besser zu nutzen, können die im Lieferumfang enthaltenen Zubehörteile am unteren Rahmen montiert werden.

Kleinteilbehälter

1. Befestigen Sie den Kleinteilbehälter  mit der Spannmutter  am Rahmen, wie in Abb. E gezeigt.

Ablageschale

1. Befestigen Sie die Halterung **14** für die Ablageschale mit den 2 Spannmuttern **11** am Rahmen, wie in Abb. F1 gezeigt.
2. Stecken Sie die Schraube **16** durch die Ablageschale **13** in die Matrice der Halterung der Ablageschale **14**. Schrauben das Element im Uhrzeigersinn fest (Abb. F1).
3. Um die Halterung horizontal oder vertikal auszuziehen, drücken Sie auf den Knopf der Arretierung und ziehen Sie die Halterung, bis der Stift der Arretierung im äußeren Loch einrastet (Abb. F2) ein.
4. Um die Halterung horizontal oder vertikal zu verkürzen, drücken Sie auf den Knopf der Arretierung und schieben Sie die Halterung, bis der Stift der Arretierung im inneren Loch einrastet (Abb. F3).

LED-Leuchte

1. Befestigen Sie die Halterung für die LED-Leuchte **15** mit der Spannmutter **11** am Rahmen, wie in Abb. G gezeigt.

LED-Leuchte einschalten

1. Öffnen Sie die LED-Abdeckung durch Drehen gegen den Uhrzeigersinn (Abb. H1) und ziehen Sie die Kunststoffisolierung ab (Abb. H2).
2. Schrauben Sie die LED-Abdeckung im Uhrzeigersinn wieder auf und drücken Sie zum Einschalten der LED-Leuchte die Taste (Abb. H3).

LED-Batterie wechseln

1. Öffnen Sie die LED-Abdeckung durch Drehen gegen den Uhrzeigersinn (Abb. I1).
2. Schrauben Sie den Batteriefachdeckel mit den zwei Spitzen am Griff des Schraubenschlüssels **9** gegen den Uhrzeigersinn vom LED-Gehäuse ab (Abb. I2).
3. Nehmen Sie das Batteriefach aus dem LED-Gehäuse (Abb. I3).

4. Schieben Sie am Minus-Pol (-) die verbrauchten Batterien aus dem Batteriefach (Abb. I4).
5. Legen Sie die neuen Batterien in das Batteriefach ein. Die Batterien müssen richtig gepolt sein (+ und -) (Abb. I5).
6. Schieben Sie das Batteriefach wieder in die LED-Leuchte ein (Abb. I5).

Hinweis: Achten Sie auf die richtige Polung des Batteriefachs. Der Pluspol muss nach außen zeigen.

7. Schrauben Sie den Batteriefachdeckel mit den zwei Spitzen am Griff des Schraubenschlüssels im Uhrzeigersinn wieder auf (Abb. I5).
8. Schrauben Sie die LED-Abdeckung im Uhrzeigersinn wieder auf (Abb. I6).

● Verwendung

Sie können dieses Produkt als Rollbrett oder Hocker verwenden.

● Verwendung des Produkts als Hocker

Zur Verwendung des Produkts als Hocker gehen Sie wie folgt vor:

1. Ziehen Sie den Sicherungsstift **3a** so weit wie möglich aus dem unteren Rahmen **3**, und halten Sie den Stift fest.
2. Klappen Sie den mittleren Rahmen **2** nach oben und lassen Sie den Sicherungsstift los, damit er den Sicherungshaken **2b** auf dem mittleren Rahmen blockiert (Abb. J).
3. Klappen Sie den oberen Rahmen **1** in die waagrechte Stellung (Abb. K).

● Verwendung des Produkts als Rollbrett

Zur Verwendung des Produkts als Rollbrett führen Sie die im Abschnitt „Verwendung des Produkts als Hocker“ angegebenen Schritte in umgekehrter Reihenfolge aus.

● Wartung

Prüfen Sie regelmäßig, ob alle Schraubverbindungen fest sitzen und ziehen Sie sie gegebenenfalls nach. Tauchen Sie die LED-Leuchte nicht in Wasser. Die LED-Leuchte kann durch Flüssigkeit beschädigt werden.

● Lagerung und Reinigung

Lagern Sie das Produkt immer an einem sauberen und trockenen Ort bei Raumtemperatur, wenn Sie es nicht benutzen. Lagern Sie das Produkt in der Hockerposition und stellen Sie die Bremsen fest, damit es nicht wegrollt. Reinigen Sie das Produkt mit Wasser und einem milden Reinigungsmittel und trocknen Sie es dann mit einem Reinigungstuch ab. Reinigen Sie die LED-Leuchte nur mit einem trockenen Tuch. **WICHTIG!** Verwenden Sie zur Reinigung des Produkts niemals scharfe Reinigungsmittel.

● Entsorgung

Die Verpackung besteht aus umweltfreundlichen Materialien, die Sie über die örtlichen Recyclingstellen entsorgen können.



Beachten Sie die Kennzeichnung der Verpackungsmaterialien bei der Abfalltrennung, diese sind gekennzeichnet mit Abkürzungen (a) und Nummern (b) mit folgender Bedeutung: 1–7: Kunststoffe/20–22: Papier und Pappe/80–98: Verbundstoffe.



Möglichkeiten zur Entsorgung des ausgedienten Produkts erfahren Sie bei Ihrer Gemeinde oder Stadtverwaltung.



Werfen Sie Ihr Produkt, wenn es ausgedient hat, im Interesse des Umweltschutzes nicht in den Hausmüll, sondern führen Sie es einer fachgerechten Entsorgung zu. Über Sammelstellen und deren

Öffnungszeiten können Sie sich bei Ihrer zuständigen Verwaltung informieren.

Defekte oder verbrauchte Batterien/ Akkus müssen recycelt werden. Geben Sie Batterien /Akkus und/oder das Produkt über die angebotenen Sammeleinrichtungen zurück.



Umweltschäden durch falsche Entsorgung der Batterien / Akkus!

Entnehmen Sie die Batterien / den Akku-Pack aus dem Produkt vor der Entsorgung.

Batterien / Akkus dürfen nicht über den Hausmüll entsorgt werden. Sie können giftige Schwermetalle enthalten und unterliegen der Sondermüllbehandlung. Die chemischen Symbole der Schwermetalle sind wie folgt: Cd = Cadmium, Hg = Quecksilber, Pb = Blei. Geben Sie deshalb verbrauchte Batterien / Akkus bei einer kommunalen Sammelstelle ab.

● Garantie

Das Produkt wurde nach strengen Qualitätsrichtlinien hergestellt und vor der Auslieferung sorgfältig geprüft. Im Falle von Material- oder Herstellungsfehlern haben Sie gegenüber dem Verkäufer des Produkts gesetzliche Rechte. Ihre gesetzlichen Rechte werden in keiner Weise durch unsere unten aufgeführte Garantie eingeschränkt.

Die Garantie für dieses Produkt beträgt 5 Jahre ab Kaufdatum. Die Garantiezeit beginnt mit dem Kaufdatum. Bewahren Sie den Originalkaufbeleg an einem sicheren Ort auf, da dieses Dokument als Nachweis des Kaufs erforderlich ist.

Alle Schäden oder Mängel, die bereits zum Zeitpunkt des Kaufs vorhanden sind, müssen unverzüglich nach dem Auspacken des Produkts gemeldet werden.

Sollte das Produkt innerhalb von 5 Jahren ab Kaufdatum einen Material- oder

Herstellungsfehler aufweisen, werden wir es – nach unserer Wahl – kostenlos für Sie reparieren oder ersetzen. Die Garantiezeit verlängert sich durch einen stattgegebenen Gewährleistungsanspruch nicht. Dies gilt auch für ersetzte und reparierte Teile.

Diese Garantie erlischt, wenn das Produkt beschädigt oder unsachgemäß verwendet oder gewartet wurde.

Die Garantie deckt Material- und Herstellungsfehler ab. Diese Garantie erstreckt sich weder auf Produktteile, die normalem Verschleiß unterliegen, und somit als Verschleißteile gelten (z. B. Batterien, Akkus, Schläuche, Farbpatronen), noch auf Schäden an zerbrechlichen Teilen, z. B. Schalter oder Teile aus Glas.

● Abwicklung im Garantiefall

Um eine schnelle Bearbeitung Ihres Anliegens zu gewährleisten, folgen Sie bitte den folgenden Hinweisen:

Bitte halten Sie für alle Anfragen den Kassenbon und die Artikelnummer (z. B. IAN 478291_2410) als Nachweis für den Kauf bereit.

Die Artikelnummer entnehmen Sie bitte dem Typenschild am Produkt, einer Gravur am Produkt, dem Titelblatt Ihrer Anleitung (unten links) oder dem Aufkleber auf der Rück- oder Unterseite des Produktes.

Sollten Funktionsfehler oder sonstige Mängel auftreten kontaktieren Sie zunächst die nachfolgend benannte Serviceabteilung telefonisch oder per EMail.

Ein als defekt erfasstes Produkt können Sie dann unter Beifügung des Kaufbelegs (Kassenbon) und der Angabe, worin der Mangel besteht und wann er aufgetreten ist, für Sie portofrei an die Ihnen mitgeteilte Service Anschrift übersenden.

Auf parkside-diy.com können Sie diese und viele weitere Handbücher einsehen

und herunterladen. Mit diesem QR-Code gelangen Sie direkt auf parkside-diy.com. Wählen Sie Ihr Land aus, und suchen Sie über die Suchmaske nach den Bedienungsanleitungen. Mittels Eingabe der Artikelnummer (IAN) 478291_2410 gelangen Sie zur Bedienungsanleitung für Ihren Artikel.



Batterieinforma- Nicht-Lithium-Batterie
tionen: (nicht wiederaufladbar),
4 x 1,5 V , Typ LR44

Mindesthaltbar-
keitsdatum: 04/26

Hergestellt von
Lidl Stiftung & Co. KG
Stiftsbergstr. 1, 74167 Neckarsulm
DEUTSCHLAND

E-Mail: battery-service@lidl.com
www.lidl-service.com

● Service

 **Service Deutschland**
Tel.: 0800 5435 111
E-Mail: owim@lidl.de

 **Service Österreich**
Tel.: 0800 292726
E-Mail: owim@lidl.at

 **Service Schweiz**
Tel.: 0800562153
E-Mail: owim@lidl.ch

 Serbisches Konformitätszeichen

