

# /// PARKSIDE®



## 20 V REMACHADORA RECARGABLE 20 V RIVETTATRICE RICARICABILE PBNSG 20-Li A1

ES  
**20 V REMACHADORA RECARGABLE**  
Traducción del manual de instrucciones original

GB / MT  
**20V CORDLESS RIVET GUN**  
Translation of the original instructions

IT / MT  
**20 V RIVETTATRICE RICARICABILE**  
Traduzione delle istruzioni d'uso originali

DE / AT / CH  
**20 V AKKU-BLINDNIETSETZGERÄT**  
Originalbetriebsanleitung

IAN 472053\_2407

ES / IT

**ES**

Antes de empezar a leer abra la página que contiene las imágenes y, en seguida, familiarícese con todas las funciones del dispositivo.

---

**IT / MT**

Prima di leggere aprire la pagina con le immagini e prendere confidenza con le diverse funzioni dell'apparecchio.

---

**GB / MT**

Before reading, unfold the page containing the illustrations and familiarise yourself with all functions of the device.

---

**DE / AT / CH**

Klappen Sie vor dem Lesen die Seite mit den Abbildungen aus und machen Sie sich anschließend mit allen Funktionen des Gerätes vertraut.

ES	Traducción del manual de instrucciones original	Página	1
IT/MT	Traduzione delle istruzioni d'uso originali	Pagina	15
GB/MT	Translation of the original instructions	Page	29
DE/AT/CH	Originalbetriebsanleitung	Seite	41

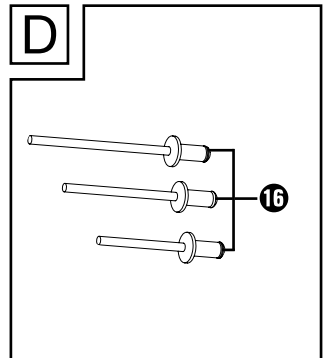
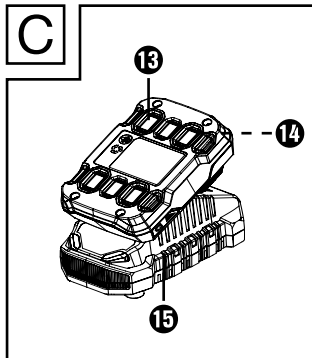
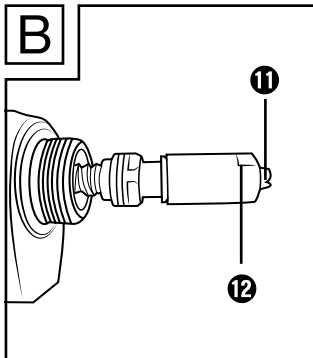
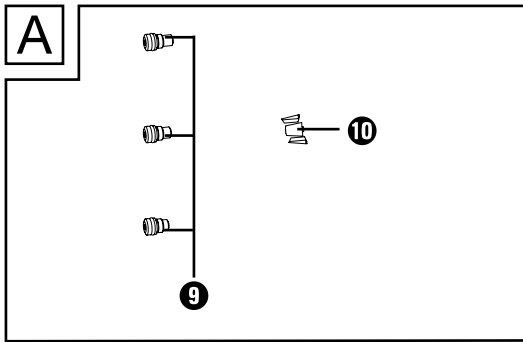
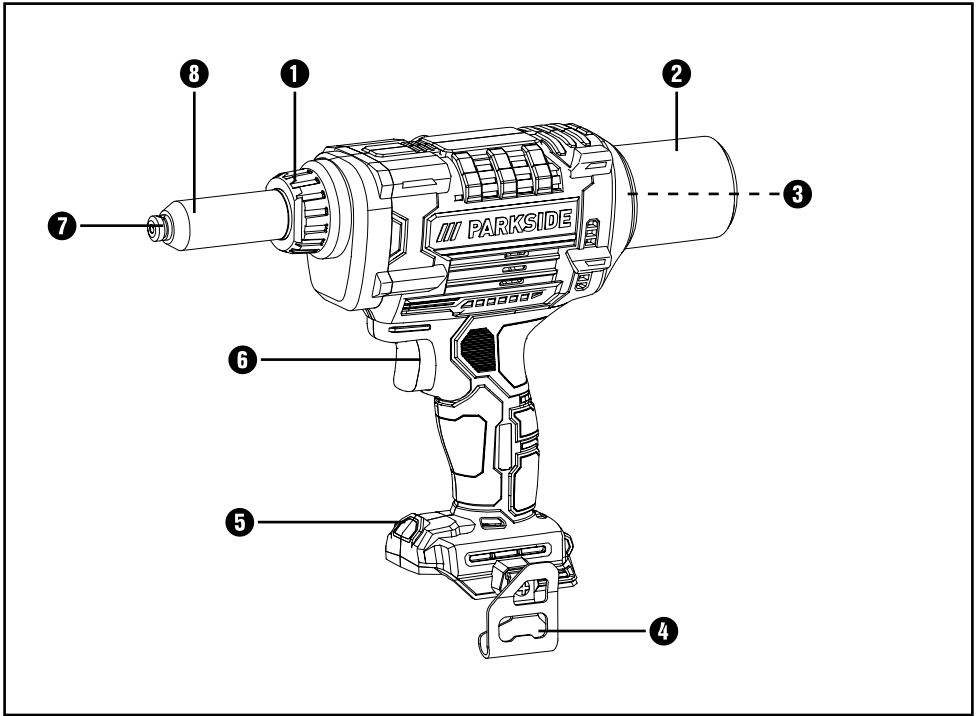

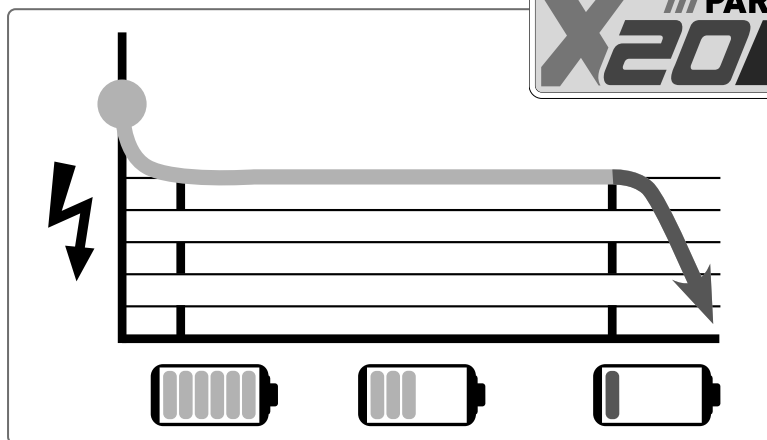

Todas las herramientas de Parkside y los cargadores de la serie X20V Team son compatibles con los siguientes paquetes de baterías.

Tutti gli strumenti Parkside e i caricabatterie della serie X20V Team sono compatibili con i seguenti pacchi batteria.

Los tiempos de carga Tempi di ricarica Corrientes de carga La corrente di ricarica	max. 2,4 A Cargador Carica-batteria PLG 20 A1/ A4/C1	max. 3,5 A Cargador Carica-batteria PLG 20 A2/C2	max. 4,5 A Cargador Carica-batteria PLG 20 A3/C3	max. 4,5 A Cargador Carica-batteria PDSLГ 20 A1 PDSLГ 20 B2	max. 12,0 A Cargador Carica-batteria PLGS 2012 A1
<b>2 Ah PAP 20 A1/B1</b> Acumulador Accumulatore	<u>60 min</u> 2,4 A	<u>45 min</u> 3,5 A	<u>35 min</u> 3,8 A	<u>35 min</u> 3,8 A	<u>35 min</u> 3,8 A
<b>3 Ah PAP 20 A2</b> Acumulador Accumulatore	<u>90 min</u> 2,4 A	<u>60 min</u> 3,5 A	<u>45 min</u> 4,5 A	<u>45 min</u> 4,5 A	<u>32 min</u> 5,3 A
<b>4 Ah PAP 20 A3/B3</b> Acumulador Accumulatore	<u>120 min</u> 2,4 A	<u>80 min</u> 3,5 A	<u>60 min</u> 4,5 A	<u>60 min</u> 4,5 A	<u>35 min</u> 7,8 A
<b>4 Ah PAPS 204 A1</b> Acumulador Accumulatore	<u>120 min</u> 2,4 A	<u>80 min</u> 3,5 A	<u>50 min</u> 4,5 A	<u>50 min</u> 4,5 A	<u>35 min</u> 6,0 A
<b>8 Ah PAPS 208 A1</b> Acumulador Accumulatore	<u>210 min</u> 2,4 A	<u>165 min</u> 3,5 A	<u>120 min</u> 4,5 A	<u>120 min</u> 4,5 A	<u>45 min</u> 12,0 A

# Índice

<b>Introducción</b> . . . . .	<b>2</b>
Uso previsto . . . . .	2
Equipamiento . . . . .	2
Volumen de suministro . . . . .	2
Características técnicas . . . . .	2
<b>Indicaciones generales de seguridad para las herramientas eléctricas</b> . . . . .	<b>4</b>
1. Seguridad en el lugar de trabajo . . . . .	4
2. Seguridad eléctrica . . . . .	4
3. Seguridad de las personas . . . . .	5
4. Uso y manejo de la herramienta eléctrica . . . . .	5
5. Uso y manejo de la herramienta inalámbrica . . . . .	6
6. Asistencia técnica . . . . .	7
<b>Indicaciones de seguridad para las remachadoras de remaches ciegos</b> . . . . .	<b>7</b>
Accesorios/equipos adicionales originales . . . . .	7
Carga de la batería (consulte la fig. C) . . . . .	7
Inserción/extracción de la batería del aparato . . . . .	8
<b>Manejo</b> . . . . .	<b>8</b>
<b>Mantenimiento y limpieza</b> . . . . .	<b>9</b>
Cambio de las mordazas . . . . .	9
<b>Desecho</b> . . . . .	<b>9</b>
<b>Garantía de Kompernass Handels GmbH</b> . . . . .	<b>10</b>
<b>Asistencia técnica</b> . . . . .	<b>12</b>
<b>Importador</b> . . . . .	<b>12</b>
<b>Traducción de la Declaración de conformidad original</b> . . . . .	<b>13</b>
<b>Pedido de una batería de repuesto y un cargador</b> . . . . .	<b>14</b>

## Introducción

Felicidades por la compra de su aparato nuevo. Ha adquirido un producto de alta calidad. Las instrucciones de uso forman parte del producto y contienen indicaciones importantes acerca de su seguridad, uso y desecho. Antes de usar el producto, familiarícese con todas las indicaciones de manejo y de seguridad. Utilice el producto únicamente como se describe y para los ámbitos de aplicación indicados. Entregue todos los documentos cuando transfiera el producto a terceros.

## Uso previsto

Este aparato está previsto para unir los materiales aptos para ello mediante uniones remachadas.

Utilice el aparato exclusivamente de la manera descrita y para los ámbitos de aplicación indicados. Este aparato no es apto para su uso comercial o industrial. La utilización del aparato para otros fines o su modificación se consideran contrarias al uso previsto y aumentan considerablemente el riesgo de accidentes. El fabricante no se responsabiliza por los daños derivados de una utilización contraria al uso previsto.



¡Utilice protecciones auditivas!



**⚠ ADVERTENCIA!**

Utilice siempre gafas de protección.



**⚠ ADVERTENCIA!**

Utilice siempre una mascarilla de protección antipolvo.

## Equipamiento

- ❶ Tuerca de racor
- ❷ Recipiente colector de vástagos
- ❸ Rosca
- ❹ Clip para el cinturón
- ❺ Luz de trabajo
- ❻ Gatillo
- ❼ Boquilla
- ❽ Casquillo delantero
- ❾ Boquilla intercambiable
- ❿ Mordazas de repuesto
- ⓫ Mordazas
- ⓬ Soporte de las mordazas
- ⓭ Batería\*
- ⓮ Desencastre
- ⓯ Cargador rápido\*
- ⓰ remaches

## Volumen de suministro

- 1 20 V Remachadora recargable
- 4 boquillas: 2,4 mm, 3,2 mm, 4,0 mm y 4,8 mm (4,8 mm premontada)
- 1 juego de mordazas de repuesto (3 piezas)
- 1 maletín de transporte
- 1 manual de instrucciones de uso
- 75 remaches (25 unidades de cada uno: 4 x 6 / 4 x 8 / 4 x 12 mm)

## Características técnicas

### 20 V Remachadora recargable PBNSG 20-Li A1

Tensión asignada	20 V --- (corriente continua)
Carrera	25 mm
Máx. fuerza de remachado	10 kN
Distancia mínima con respecto al borde	26 mm

Capacidad Ø 2,4-6,0 mm: remaches de aluminio/Ø 2,4-5,0 mm: remaches de acero y acero inoxidable

\* LA BATERÍA Y EL CARGADOR NO SE INCLUYEN EN EL VOLUMEN DE SUMINISTRO

Este aparato forma parte de la serie  de Parkside y puede utilizarse con baterías de la serie  de Parkside.

Las baterías de la serie  de Parkside solo pueden cargarse con cargadores de la serie  de Parkside.

Le recomendamos cargar este aparato exclusivamente con las siguientes baterías: PAP 20 A1/PAP 20 A2/PAP 20 A3/PAP 20 B1/PAP 20 B3/Smart PAPS 204 A1/Smart PAPS 208 A1.

Le recomendamos cargar estas baterías con los siguientes cargadores:

PLG 20 A3/PLG 20 A4/PLG 20 C1/

PLG 20 C3/ PDSL G 20 A1/B2/

Smart PLGS 2012 A1.

## INDICACIÓN

- ▶ El aparato debe almacenarse en un lugar fresco y seco con una temperatura ambiente de entre 0 °C y 50 °C.
- ▶ La temperatura ambiente recomendada para herramientas y baterías es de entre -5 °C y 50 °C.

## Valor de emisión sonora

Medición de ruidos según la norma EN 62841. Valores típicos del nivel sonoro con ponderación A de la herramienta eléctrica:

Nivel de presión sonora  $L_{PA} = 73,8$  dB (A)

Incertidumbre K  $K_{PA} = 3$  dB

Nivel de potencia acústica  $L_{WA} = 81,8$  dB (A)

Incertidumbre K  $K_{WA} = 3$  dB

## Valor de emisión de vibraciones

Valores totales de vibraciones (suma vectorial de tres líneas) calculados según la norma EN 62841:

Montaje de remaches

ciegos

$a_n = 1,082$  m/s<sup>2</sup>

Incertidumbre

K = 1,5 m/s<sup>2</sup>

**¡Utilice protecciones auditivas!**

## INDICACIÓN

- ▶ Los valores totales de emisión de vibraciones y de ruidos especificados en estas instrucciones de uso se han calculado según un procedimiento de prueba estandarizado y pueden utilizarse para comparar varias herramientas eléctricas.
- ▶ Los valores totales de emisión de vibraciones y de ruidos especificados también pueden utilizarse para realizar una valoración preliminar de la carga.

## ⚠ ¡ADVERTENCIA!

- ▶ La emisión de vibraciones y de ruidos puede diferir de los valores especificados durante el propio uso de la herramienta eléctrica según cómo se esté utilizando y, especialmente, según cómo sea la pieza de trabajo que se esté procesando.
- ▶ Intente que la carga sea lo más reducida posible. Algunas medidas para reducir la carga de las vibraciones son el uso de guantes al manejar la herramienta y la limitación del tiempo de trabajo. Para ello, deben tenerse en cuenta todas las partes del ciclo de funcionamiento (por ejemplo, los momentos en los que la herramienta eléctrica está desconectada y los momentos en los que está conectada, pero funciona sin carga).



## Indicaciones generales de seguridad para las herramientas eléctricas

### ⚠ ¡ADVERTENCIA!

- ▶ Lea todas las indicaciones de seguridad, las instrucciones, las ilustraciones y los datos técnicos suministrados con esta herramienta eléctrica. El incumplimiento de las siguientes instrucciones puede provocar descargas eléctricas, incendios o lesiones graves.

Conserve todas las indicaciones de seguridad y las instrucciones para el futuro.

El término "herramienta eléctrica" utilizado en las indicaciones de seguridad se refiere a las herramientas eléctricas de accionamiento eléctrico (con cable de red) y a las de accionamiento por batería (sin cable de red).

### 1. Seguridad en el lugar de trabajo

- Mantenga limpia y bien iluminada la zona de trabajo.** El desorden y la falta de iluminación en el lugar de trabajo pueden provocar accidentes.
- No trabaje con la herramienta eléctrica en un entorno potencialmente explosivo en el que haya líquidos, gases o polvos inflamables.** Las herramientas eléctricas generan chispas que pueden incendiar el polvo o los vapores.
- Mantenga a los niños y a otras personas alejados durante el manejo de la herramienta eléctrica.** Si se distrae, podría perder el control de la herramienta eléctrica.

### 2. Seguridad eléctrica

- El enchufe de la herramienta eléctrica debe encajar correctamente en la toma eléctrica. No debe modificarse el enchufe de ninguna forma. No utilice ningún enchufe adaptador junto con herramientas eléctricas con conexión a tierra.** El uso de enchufes sin manipular conectados a una toma eléctrica adecuada reduce el riesgo de descarga eléctrica.
- Evite el contacto físico con cualquier superficie que esté conectada a tierra, como tuberías, sistemas de calefacción, cocinas y neveras.** Si su cuerpo hace contacto con la toma de tierra, existe mayor riesgo de descarga eléctrica.
- Mantenga el aparato alejado de la lluvia o de humedades.** La penetración de agua en una herramienta eléctrica aumenta el riesgo de descarga eléctrica.
- No utilice el cable de conexión para otros usos, p. ej., para transportar y colgar la herramienta eléctrica o para tirar del enchufe y desconectarlo de la red eléctrica.** Mantenga el cable de conexión alejado del calor, del aceite, de los bordes cortantes o de las piezas móviles. Un cable de conexión dañado o enredado aumenta el riesgo de descarga eléctrica.
- Si desea utilizar la herramienta eléctrica al aire libre, utilice exclusivamente los cables alargadores aptos para su uso en exteriores.** El uso de un alargador adecuado para exteriores reduce el riesgo de descarga eléctrica.
- Si no puede evitarse el uso de la herramienta eléctrica en un entorno húmedo, utilice un interruptor diferencial residual.** Su uso reduce el riesgo de descarga eléctrica.

### 3. Seguridad de las personas

- a) **Esté alerta, preste atención a lo que hace y proceda con sensatez a la hora de trabajar con una herramienta eléctrica. No utilice ninguna herramienta eléctrica si se siente cansado o se encuentra bajo la influencia de drogas, alcohol o medicamentos.**

Un solo momento de distracción mientras utiliza la herramienta eléctrica puede causar lesiones graves.

- b) **Utilice siempre un equipo de protección individual y gafas de protección.** El uso de un equipo de protección individual, como mascarilla antipolvo, calzado de seguridad antideslizante, casco o protecciones auditivas según el tipo de herramienta eléctrica en cuestión, reduce el riesgo de lesiones.
- c) **Evite que el aparato pueda ponerse en marcha accidentalmente. Asegúrese de que la herramienta eléctrica esté apagada antes de conectarla a la red eléctrica o a la batería, asírla o transportarla.** Si transporta la herramienta eléctrica con los dedos en el interruptor o conecta la herramienta eléctrica ya encendida a la red eléctrica, puede provocar accidentes.
- d) **Antes de encender la herramienta eléctrica, retire las herramientas de ajuste o las llaves.** Las herramientas o llaves que se encuentren dentro del alcance de la pieza giratoria de la herramienta eléctrica pueden producir lesiones.
- e) **Evite mantener una postura corporal forzada. Busque una postura segura y mantenga el equilibrio en todo momento.** Así podrá controlar mejor la herramienta eléctrica, especialmente en situaciones inesperadas.
- f) **Utilice ropa adecuada. No lleve ropa ancha ni joyas. Mantenga el pelo y la ropa lejos de las piezas móviles.**

- g) **Si se admite el montaje de dispositivos de aspiración y de acumulación de polvo, deben conectarse y utilizarse correctamente.**

El uso de un dispositivo de aspiración de polvo puede reducir los riesgos causados por el polvo.

- h) **Evite cultivar un sentimiento de falsa seguridad y no se desvíe de lo dispuesto por las normas de seguridad aplicables a las herramientas eléctricas aunque esté muy familiarizado con la herramienta eléctrica por haberla utilizado repetidas veces.** Un descuido en la manipulación puede causar lesiones graves en una fracción de segundo.

### 4. Uso y manejo de la herramienta eléctrica

- a) **No sobrecargue la herramienta eléctrica. Utilice la herramienta eléctrica adecuada para el trabajo en cuestión.** De esta manera, trabajará mejor y de forma más segura dentro del rango de potencia indicado.
- b) **No utilice ninguna herramienta eléctrica con el interruptor averiado.** Una herramienta eléctrica que no pueda encenderse o apagarse es peligrosa y debe repararse.
- c) **Desconecte el enchufe de la toma eléctrica o retire la batería extraíble antes de realizar cualquier ajuste en el aparato, cambiar los accesorios o abandonar la herramienta eléctrica.** Estas medidas de seguridad evitan que la herramienta eléctrica se encienda de forma accidental.
- d) **Guarde las herramientas eléctricas que no vaya a utilizar fuera del alcance de los niños. No permita el uso de la herramienta eléctrica a personas que no estén familiarizadas con su manejo o que no hayan leído estas indicaciones.** Las herramientas eléctricas son peligrosas cuando están en manos de personas inexpertas.

- e) Mantenga las herramientas eléctricas y los accesorios en perfecto estado. Compruebe que las piezas móviles funcionen correctamente y no se atasquen, y asegúrese de que ninguna pieza se haya roto ni esté dañada de forma que el funcionamiento del aparato pueda verse afectado. Encargue la reparación de las piezas dañadas antes de utilizar la herramienta eléctrica. Muchos accidentes se deben al mal estado de las herramientas eléctricas.
- f) Mantenga las herramientas de corte afiladas y limpias, ya que así se atascan menos y son más fáciles de guiar.
- g) Utilice la herramienta eléctrica, los accesorios, las herramientas intercambiables, etc. según lo dispuesto en estas instrucciones. Tenga en cuenta las condiciones de trabajo y los procedimientos que deban seguirse. El uso de herramientas eléctricas para aplicaciones distintas a las previstas puede provocar situaciones peligrosas.
- h) Mantenga los mangos y las superficies de agarre secos, limpios y sin restos de aceite o grasa. Si los mangos o las superficies de agarre están resbaladizos, no podrá manejarse ni controlarse la herramienta eléctrica de forma segura en caso de imprevistos.

## 5. Uso y manejo de la herramienta inalámbrica

- a) Cargue las baterías exclusivamente con los cargadores recomendados por el fabricante. El uso de un cargador con una batería que no le corresponde entraña peligro de incendios.
- b) Utilice exclusivamente las baterías previstas para las herramientas eléctricas. El uso de otras baterías puede provocar lesiones y peligro de incendios.

- c) Mantenga la batería que no utilice alejada de grapas, monedas, llaves, clavos, tornillos u otros pequeños objetos de metal que puedan provocar un puentado de los contactos. Un cortocircuito entre los contactos de la batería puede provocar quemaduras o incendios.
- d) Un uso incorrecto puede provocar una fuga de líquidos de la batería. Evite el contacto con dicho líquido. En caso de contacto accidental, lave la zona afectada con agua. Si el líquido entra en contacto con los ojos, busque también asistencia médica. El líquido derramado de la batería puede causar irritaciones cutáneas o quemaduras.
- e) No utilice ninguna batería dañada o modificada. Las baterías dañadas o modificadas pueden funcionar de forma imprevista y provocar incendios, explosiones o peligro de lesiones.
- f) No exponga la batería al fuego ni a altas temperaturas. El fuego o las temperaturas superiores a 130 °C (265 °F) pueden provocar explosiones.
- g) Observe todas las instrucciones de carga y no cargue nunca la batería ni la herramienta inalámbrica fuera del rango de temperatura especificado en las instrucciones de uso. Una carga incorrecta o fuera del rango de temperatura permitido puede destruir la batería y aumentar el peligro de incendios.



**¡CUIDADO! ¡PELIGRO DE EXPLOSIÓN!** No recargue nunca las baterías/pilas no recargables.



Proteja la batería contra el calor, p. ej., también contra la radiación solar duradera, el fuego, el agua y la humedad. Existe peligro de explosión.

## 6. Asistencia técnica

- a) Encargue la reparación de su herramienta eléctrica exclusivamente al **personal cualificado especializado y solo con recambios originales**. De esta forma, se garantiza que la seguridad del aparato no se vea afectada.
- b) **No realice ninguna tarea de mantenimiento en las baterías defectuosas.** Solo el fabricante o el servicio autorizado de asistencia técnica pueden realizar las tareas de mantenimiento en las baterías.

## Indicaciones de seguridad para las remachadoras de remaches ciegos

- Mantenga las manos lejos de las partes móviles del aparato.
- No esparza los vástagos rotos por el suelo. De lo contrario, podría lesionarse con ellos.
- Mantenga siempre una postura segura. Si utiliza el aparato en sitios elevados, asegúrese de que no haya nadie por debajo.
- Asegúrese de que los vástagos rotos no caigan desde alturas elevadas. De lo contrario, podrían provocar lesiones.
- Sujete siempre firmemente el aparato.
- No dirija la herramienta en marcha hacia sí mismo ni hacia otras personas. El remache o el vástago roto podrían salir disparados accidentalmente y causarle lesiones a usted o a otras personas.

## Accesorios/equipos adicionales originales

Utilice exclusivamente los accesorios y equipos adicionales especificados en las instrucciones de uso y compatibles con el aparato.

### ¡ADVERTENCIA!

- No utilice accesorios no recomendados por PARKSIDE, ya que podrían provocar descargas eléctricas o incendios.

### Carga de la batería (consulte la fig. C)

#### ¡ADVERTENCIA!

- ▶ Observe las indicaciones de seguridad y las indicaciones de carga y de uso correcto especificadas en las instrucciones de uso de la batería y del cargador de la serie . Encontrará una descripción detallada sobre el proceso de carga y más información en dichas instrucciones de uso separadas.

#### INDICACIÓN

- ▶ Cargue totalmente la batería antes de poner el aparato en funcionamiento. Puede cargar la batería de iones de litio en cualquier momento sin reducir su vida útil. La batería no se daña aunque se interrumpa el proceso de carga.
- ▶ No cargue nunca la batería con una temperatura ambiente inferior a 10 °C o superior a 40 °C. Si pretende almacenar la batería de iones de litio durante un periodo prolongado de tiempo, debe comprobar regularmente el nivel de carga. El nivel de carga óptimo está entre el 50 % y el 80 %. La batería debe almacenarse en un lugar fresco y seco con una temperatura ambiente de entre 0 °C y 50 °C.
- ▶ La temperatura ambiente recomendada para el uso con herramientas y baterías oscila entre -5 °C y 50 °C.

#### ¡CUIDADO!

- ▶ Desconecte siempre el enchufe de la red eléctrica antes de extraer la batería del cargador o introducirla en él.

- ◆ Si procede, retire la batería del aparato.
- ◆ Conecte la batería **13** en el cargador rápido **15**.
- ◆ Conecte el enchufe en una toma eléctrica.
- ◆ Tras finalizar el proceso de carga, desconecte el cargador rápido **15** de la red eléctrica.
- ◆ Desconecte la batería **13** del cargador rápido **15**.
- ◆ Entre cada carga consecutiva, apague el cargador durante al menos 15 minutos. Para ello, desconecte el enchufe de la red eléctrica.

## Inserción/extracción de la batería del aparato

### Inserción de la batería

- ◆ Encastre la batería **13** en el aparato.

### Extracción de la batería

- ◆ Pulse el botón de desencastre **14** y retire la batería **13**.

## Manejo

- ◆ Si procede, enrosque el recipiente colector de vástagos **2** en la rosca **3** situada en la parte posterior de la máquina. De lo contrario, la máquina no puede ponerse en marcha.
- ◆ Calcule el tamaño del remache que deba utilizarse en función de las piezas de trabajo que desee unir.
- ◆ Con la herramienta adecuada, perforo un agujero que atraviese las piezas de trabajo que desee unir en el punto donde deba aplicarse el remache. Para ello, asegúrese de que el diámetro del orificio coincida con el tamaño determinado para el remache.

### ⚠ ¡ATENCIÓN!

- ▶ Deben tomarse las medidas de seguridad correspondientes en función del tamaño y del tipo de las piezas de trabajo. Utilice dispositivos de sujeción adecuados para evitar que las piezas de trabajo resbalen.
- ▶ Antes de encender la máquina, coloque firmemente la herramienta sobre la superficie que desee procesar.

- ◆ Compruebe si el diámetro de la boquilla montada **7** coincide con el diámetro del vástago del remache seleccionado.

### ⚠ ¡ATENCIÓN!

- ▶ Desconecte siempre el aparato de la batería antes de montar o desmontar el casquillo delantero **8**.

- ◆ Si procede, utilice una llave de boca del 12 (no suministrada) para desmontar la boquilla **7** del casquillo delantero **8**. A continuación, enrosque la boquilla intercambiable **9** que corresponda en el casquillo delantero **8** y fijela bien.
- ◆ Vuelva a insertar la batería en el aparato.
- ◆ Introduzca el cuerpo del remache en el orificio perforado en las piezas de trabajo.
- ◆ Mueva el aparato sobre el remache de forma que el vástago se deslice por la boquilla **7** y quede completamente sujeto en ella.
- ◆ Apriete el gatillo **6**. A continuación, el vástago se retrae hacia el aparato, se separa del cuerpo del remache y se establece la unión remachada de forma permanente. Además, la luz de trabajo **5** ilumina la pieza de trabajo. Dado el caso, repita el procedimiento tantas veces como sea necesario hasta que el vástago se haya separado por completo del cuerpo del remache.

## INDICACIÓN

- ▶ Para que el vástago acabe en el recipiente colector de vástagos ②, es necesario inclinar el aparato hacia atrás.
- ◆ Proceda de la misma manera con el resto de los remaches que desee aplicar.
- ◆ Vacíe regularmente el recipiente colector de vástagos ②.
- ◆ Tras finalizar completamente el trabajo, desconecte el aparato de la batería.

## Mantenimiento y limpieza



**¡ADVERTENCIA! ¡PELIGRO DE LESIONES!** Antes de realizar cualquier tarea en el aparato, apáguelo y extraiga la batería.

Este aparato no requiere mantenimiento.

- El aparato debe estar siempre limpio, seco y sin restos de aceite ni grasas lubricantes.
- Evite que pueda penetrar cualquier líquido en el interior del aparato.
- Utilice un paño seco para la limpieza de la carcasa. No utilice nunca bencina, disolventes ni productos de limpieza que puedan dañar el plástico.
- Si pretende almacenar la batería de iones de litio durante un periodo prolongado de tiempo, debe comprobar regularmente el nivel de carga. El nivel de carga óptimo está entre el 50 % y el 80 %. Debe almacenarse la batería en un lugar fresco y seco.

## Cambio de las mordazas

La abrasión puede desgastar las mordazas ①. En tal caso, sustituya las mordazas desgastadas por las mordazas de repuesto ⑩ suministradas de la manera descrita a continuación.

- ◆ Desenrosque la tuerca de racor ① de la carcasa con ayuda de unos alicates adecuados (no suministrados).
- ◆ Desmonte el casquillo delantero ⑧.
- ◆ Desenrosque el soporte de las mordazas ⑫ con una llave de boca del 17 (no suministrada).
- ◆ Preste atención a la posición de las mordazas ① desgastadas y cámbielas por las nuevas mordazas de repuesto ⑩.
- ◆ El montaje se realiza en orden inverso.

## Desecho



**No deseche las herramientas eléctricas con la basura doméstica.**

El símbolo adyacente de un contenedor tachado sobre unas ruedas indica que este aparato está sujeto a la Directiva 2012/19/EU. Dicha Directiva estipula que el aparato no debe desecharse con la basura doméstica normal al finalizar su vida útil, sino en puntos de recogida, puntos limpios o a través de empresas de desechos previstas especialmente para ello.

**Este tipo de desecho es gratuito. Cuide el medio ambiente y deseche el aparato de la manera adecuada.**

Si el aparato contiene datos personales, será su responsabilidad eliminarlos antes de entregarlo para su desecho.

Siempre que sea posible hacerlo sin destruir el aparato, retire las pilas o baterías usadas antes de entregarlo para su desecho y recíclelas por separado. Si la batería está integrada en el aparato de forma fija, debe indicarse que el aparato contiene una batería para su desecho.



Puede informarse acerca de las posibilidades de desecho de los aparatos usados en su administración municipal o ayuntamiento.



El material de embalaje se ha seleccionado teniendo en cuenta criterios ecológicos y de desecho, por lo que es reciclable.



Deseche el material de embalaje innecesario de la forma dispuesta por las normativas locales aplicables. Deseche el embalaje de forma respetuosa con el medio ambiente.

Observe las indicaciones de los distintos materiales de embalaje y, si procede, recíclelos de la manera correspondiente. Los materiales de embalaje cuentan con abreviaciones (a) y cifras (b) que significan lo siguiente: 1–7: plásticos; 20–22: papel y cartón; 80–98: materiales compuestos.



El embalaje contiene componentes de papel y/o cartón.



El embalaje contiene componentes de plástico y/o metal.

## Garantía de Kompernass Handels GmbH

Estimado cliente:

Este aparato cuenta con una garantía de 3 años a partir de la fecha de compra. Si están incluidas en el volumen de suministro, las baterías de la serie X12V y X20V Team también cuentan con una garantía de 3 años a partir de la fecha de compra. Si se detectan defectos en el producto, puede ejercer sus derechos legales frente al vendedor. Estos derechos legales no se ven limitados por la garantía descrita a continuación.

### Condiciones de la garantía

El plazo de la garantía comienza con la fecha de compra. Guarde bien el comprobante de caja, ya que lo necesitará como justificante de compra.

Si dentro de un periodo de tres años a partir de la fecha de compra de este producto se detecta un defecto en su material o un error de fabricación, asumiremos la reparación o sustitución gratuita del producto o restituiremos el precio de compra a nuestra elección. La prestación de la garantía requiere la presentación del aparato defectuoso y del justificante de compra (comprobante de caja), así como una breve descripción por escrito del defecto detectado y de las circunstancias en las que se haya producido dicho defecto, dentro del plazo de tres años.

Si el defecto está cubierto por nuestra garantía, le devolveremos el producto reparado o le suministraremos uno nuevo. La reparación o sustitución del producto no supone el inicio de un nuevo periodo de garantía.

### **Duración de la garantía y reclamaciones legales por vicios**

La duración de la garantía no se prolonga por hacer uso de ella. Este principio también se aplica a las piezas sustituidas y reparadas. Si después de la compra del aparato, se detecta la existencia de daños o de defectos al desembalarlo, deben notificarse de inmediato. Cualquier reparación que se realice una vez finalizado el plazo de garantía estará sujeta a costes.

### **Alcance de la garantía**

El aparato se ha fabricado cuidadosamente según estándares elevados de calidad y se ha examinado en profundidad antes de su entrega.

La prestación de la garantía se aplica a defectos en los materiales o errores de fabricación. La garantía no cubre las piezas del producto normalmente sometidas al desgaste y que, en consecuencia, puedan considerarse piezas de desgaste, como, p. ej., hojas de sierra, cuchillas de recambio, papeles de lija, etc., ni los daños producidos en los componentes frágiles, p. ej., interruptores o piezas de vidrio.

Se anulará la garantía si el producto se daña o no se utiliza o mantiene correctamente. Para utilizar correctamente el producto, deben observarse todas las indicaciones especificadas en las instrucciones de uso. Debe evitarse cualquier uso y manejo que esté desaconsejado o frente al que se advierta en las instrucciones de uso.

El producto está previsto exclusivamente para su uso privado y no para su uso comercial. En caso de manipulación indebida e incorrecta, uso de la fuerza y apertura del aparato por personas ajenas a nuestros centros de asistencia técnica autorizados, la garantía perderá su validez.

### **La prestación de la garantía no cubre los siguientes casos**

- Desgaste normal de la capacidad de la batería.
- Uso comercial o industrial del producto.
- Daño o alteración del producto por parte del cliente.
- Incumplimiento de las instrucciones de seguridad y mantenimiento y errores en el manejo.
- Daños provocados por fuerza mayor.

### **Proceso de reclamación conforme a la garantía**

Para garantizar una tramitación rápida de su reclamación, le rogamos que observe las siguientes indicaciones:

- Mantenga siempre a mano el comprobante de caja y el número de artículo (IAN) 472053\_2407 como justificante de compra.
- Podrá ver el número de artículo en la placa de características del producto, grabado en el producto, en la portada de las instrucciones de uso (parte inferior izquierda) o en el adhesivo de la parte trasera o inferior del producto.
- Si se producen errores de funcionamiento u otros defectos, póngase primero en contacto con el departamento de asistencia técnica especificado a continuación por teléfono o utilice nuestro formulario de contacto que encontrará en [parkside-diy.com](http://parkside-diy.com), en la categoría Asistencia técnica.
- Podrá enviar el producto calificado como defectuoso junto con el justificante de compra (comprobante de caja) y la descripción del defecto y de las circunstancias en las que se haya producido de forma gratuita a la dirección de correo proporcionada.



En parkside-diy.com, podrá consultar y descargar este y muchos otros más manuales de uso. Con este código QR accederá directamente a parkside-diy.com. Escoja su país y, a través de la interfaz de búsqueda, busque las instrucciones de uso. Al introducir el número de artículo (IAN) 472053\_2407, accederá a las instrucciones de uso de su producto.

## Asistencia técnica

### ES Servicio España

Tel.: 900 994 940

Formulario de contacto en  
parkside-diy.com

IAN 472053\_2407

### ⚠ ¡ADVERTENCIA!

- **Encomiende la reparación del aparato exclusivamente al servicio de asistencia técnica o a un electricista especializado y solo con los recambios originales.** De esta forma, se garantizará que la seguridad del aparato no se vea afectada.

## Importador

Tenga en cuenta que la dirección siguiente no es una dirección de asistencia técnica. Póngase primero en contacto con el centro de asistencia técnica especificado.

KOMPERNASS HANDELS GMBH  
BURGSTRASSE 21  
44867 BOCHUM  
ALEMANIA  
www.kompernass.com

## Traducción de la Declaración de conformidad original

En virtud del presente documento, nosotros, KOMPERNASS HANDELS GMBH, responsable de los documentos: Semi Uguzlu, BURGSTR. 21, 44867 BOCHUM (ALEMANIA), declaramos que este producto cumple con lo dispuesto por las siguientes normas, documentos normativos y directivas CE:

**Directiva relativa a las máquinas**  
(2006/42/EC)

**Compatibilidad electromagnética**  
(2014/30/EU)

**Directiva sobre restricciones a la utilización de determinadas sustancias peligrosas en aparatos eléctricos y electrónicos**  
(2011/65/EU)\*

\* La responsabilidad exclusiva de la expedición de esta declaración de conformidad recaerá sobre el fabricante. El objeto descrito de la declaración cumple con las disposiciones de la Directiva 2011/65/EU del Parlamento Europeo y del Consejo del 8 de junio de 2011 sobre las restricciones a la utilización de determinadas sustancias peligrosas en aparatos eléctricos y electrónicos.

### Normas armonizadas aplicadas

EN 62841-1:2015/A11:2022

EN IEC 55014-1:2021

EN IEC 55014-2:2021

EN IEC 63000:2018

EN ISO 12100:2010

**Tipo/denominación del aparato:** 20 V Remachadora recargable PBNSG 20-Li A1

**Año de fabricación:** 12-2024

**Número de serie:** IAN 472053\_2407

Bochum, 05/10/2024



Semi Uguzlu  
- Responsable de calidad -

Reservado el derecho de realizar modificaciones técnicas en relación con el desarrollo tecnológico.

## Pedido de una batería de repuesto y un cargador

Puede pedir una batería de repuesto o un cargador cómodamente por Internet en [www.kompernass.com](http://www.kompernass.com) de forma permanente.



Escanee el código QR con su smartphone/tableta. Con este código QR, podrá acceder directamente a nuestra página web, ver los recambios disponibles y solicitarlos.

### INDICACIÓN

- ▶ Si tiene algún problema con el pedido en línea, puede ponerse en contacto con nuestro centro de atención al cliente por teléfono o por correo electrónico.
- ▶ Especifique siempre el número de artículo (IAN) 472053\_2407 al realizar su pedido.
- ▶ Le rogamos que tenga en cuenta que no en todos los países a los que realizamos envíos se pueden pedir recambios por Internet.

## Indice

<b>Introduzione</b> . . . . .	<b>16</b>
Usò conforme. . . . .	16
Equipaggiamento . . . . .	16
Materiale in dotazione . . . . .	16
Dati tecnici . . . . .	16
<b>Indicazioni generali di sicurezza per elettrotensili</b> . . . . .	<b>18</b>
1. Sicurezza sul posto di lavoro . . . . .	18
2. Sicurezza elettrica . . . . .	18
3. Sicurezza delle persone . . . . .	18
4. Uso e maneggio dell'elettrotensile . . . . .	19
5. Uso e maneggio dell'utensile a batteria . . . . .	20
6. Assistenza . . . . .	20
<b>Indicazioni relative alla sicurezza per rivettatrici</b> . . . . .	<b>20</b>
Accessori/apparecchi aggiuntivi originali . . . . .	21
Caricamento del pacco batteria (vedi Fig. C) . . . . .	21
Inserimento/rimozione del pacco batteria dall'apparecchio . . . . .	22
<b>Uso.</b> . . . . .	<b>22</b>
<b>Manutenzione e pulizia</b> . . . . .	<b>22</b>
Sostituzione delle ganasce . . . . .	23
<b>Smaltimento</b> . . . . .	<b>23</b>
<b>Garanzia della Kompernass Handels GmbH</b> . . . . .	<b>24</b>
<b>Assistenza.</b> . . . . .	<b>25</b>
<b>Importatore</b> . . . . .	<b>25</b>
<b>Traduzione della dichiarazione di conformità originale</b> . . . . .	<b>26</b>
<b>Ordinazione di batterie di ricambio e caricabatteria</b> . . . . .	<b>27</b>

## Introduzione

Congratulazioni per l'acquisto del nuovo apparecchio. È stato scelto un prodotto di alta qualità. Il manuale di istruzioni è parte integrante del presente prodotto. Esso contiene importanti note sulla sicurezza, sull'uso e sullo smaltimento. Prima di utilizzare il prodotto acquisire dimestichezza con tutte le note relative ai comandi e alla sicurezza. Utilizzare il prodotto solo come descritto e per i campi d'impiego indicati. In caso di cessione del prodotto a terzi, consegnare anche tutta la relativa documentazione.

## Uso conforme

L'apparecchio serve ad unire materiali idonei tramite rivetti.

Utilizzare l'apparecchio solo nei modi descritti e per i campi di utilizzo indicati. L'apparecchio non è destinato all'uso commerciale. Qualunque altro impiego e qualunque modifica dell'apparecchio sono da considerarsi non conformi alla destinazione e comportano il rischio di infortuni. Il produttore declina ogni responsabilità per i danni derivanti da un uso non conforme.



**Indossare protezioni per l'udito!**



**⚠ Avvertenza! Indossare sempre cuffie protettive.**



**⚠ Avvertenza! Indossare sempre una mascherina antipolvere.**

## Equipaggiamento

- 1 Dado per raccordi
- 2 Contenitore di raccolta dei perni
- 3 Filettatura
- 4 Clip per cinghia
- 5 Luce di lavoro
- 6 Grilletto
- 7 Bocchello
- 8 Boccola anteriore
- 9 Bocchello intercambiabile
- 10 Ganasce di ricambio
- 11 Ganasce
- 12 Supporto ganasce
- 13 Pacco batteria\*
- 14 Dispositivo di sblocco
- 15 Caricabatterie rapido\*
- 16 Rivetti

## Materiale in dotazione

- 1 20 V rivettatrice ricaricabile
- 4 bocchelli: 2,4 mm, 3,2 mm, 4,0 mm e 4,8 mm (4,8 mm già montato)
- 1 serie di ganasce di ricambio (3 pezzi)
- 1 valigetta da trasporto
- 1 manuale di istruzioni
- 75 rivetti (25 pezzi per ciascuna misura: 4 x 6 / 4 x 8 / 4 x 12 mm)



## Dati tecnici

### 20 V Rivettatrice ricaricabile PBNSG 20-Li A1

Tensione nominale	20 V --- (corrente continua)
Corsa	25 mm
Forza max.	10 kN
Distanza minima dal bordo	26 mm

Capacità Rivetti di alluminio Ø2,4 - 6,0 mm / rivetti di acciaio e acciaio inox Ø2,4 - 5,0 mm

\* BATTERIA E CARICABATTERIA NON COMPRESI NEL MATERIALE IN DOTAZIONE

L'apparecchio fa parte della serie  di Parkside e può essere utilizzato con batterie della serie  di Parkside.

Le batterie della serie  di Parkside devono essere caricate solo con caricabatterie della serie  di Parkside.

Si consiglia di caricare questo apparecchio esclusivamente con le seguenti batterie:

PAP 20 A1/PAP 20 A2/PAP 20 A3/  
PAP 20 B1/PAP 20 B3/Smart PAPS 204 A1/  
Smart PAPS 208 A1.

Si consiglia di caricare queste batterie esclusivamente con i seguenti caricabatterie:

PLG 20 A3/PLG 20 A4/PLG 20 C1/  
PLG 20 C3/ PDSL G 20 A1/B2/  
Smart PLGS 2012 A1.

## NOTA

- ▶ La batteria deve essere conservata in un luogo fresco e asciutto, a una temperatura ambiente compresa fra 0 °C e 50 °C.
- ▶ La temperatura ambiente consigliata per utensili e batterie è compresa tra -5 °C e 50 °C.

## Valore di emissione acustica

Valore di misurazione dei rumori determinato secondo EN 62841. Valori tipici del livello di rumore dell'elettro utensile classificato A:

Livello di pressione acustica

$$L_{PA} = 73,8 \text{ dB (A)}$$

Fattore di incertezza K

$$K_{PA} = 3 \text{ dB}$$

Livello di potenza acustica

$$L_{WA} = 81,8 \text{ dB (A)}$$

Fattore di incertezza K

$$K_{WA} = 3 \text{ dB}$$

## Valore di emissione delle vibrazioni

Valori totali di vibrazione (somma dei vettori di tre direzioni) rilevati ai sensi della norma EN 62841:

Montaggio di rivetti ciechi  $a_h = 1,082 \text{ m/s}^2$

Fattore di incertezza  $K = 1,5 \text{ m/s}^2$

## Indossare una protezione acustica!

### NOTA

- ▶ Il valore complessivo delle vibrazioni e il valore di emissione acustica indicati sono stati misurati secondo un procedimento di prova standardizzato e possono essere usati per il confronto tra due elettro utensili.
- ▶ Il valore complessivo delle vibrazioni e il valore di emissione acustica indicati possono anche essere usati per una stima provvisoria del carico.

### ⚠ AVVERTENZA!

- ▶ Il valore di emissione delle vibrazioni e il valore di emissione acustica durante l'uso dell'elettro utensile possono scostarsi dai valori indicati a seconda del modo in cui l'elettro utensile viene utilizzato e, in particolare, della tipologia del pezzo lavorato.
- ▶ Cercare di ridurre il più possibile la sollecitazione. Esempi di provvedimenti per ridurre la sollecitazione da vibrazioni sono l'uso di guanti durante l'impiego dell'elettro utensile e la limitazione dei tempi di lavoro. Occorre tenere in considerazione tutte le componenti del ciclo di esercizio (per esempio i tempi nei quali l'elettro utensile è spento e i tempi in cui è acceso ma funziona senza carico).



## Indicazioni generali di sicurezza per elettrotensili

### ⚠ AVVERTENZA!

- ▶ Leggere tutte le avvertenze di sicurezza, le istruzioni, le illustrazioni e i dati tecnici di cui è dotato questo elettrotensile. Il mancato rispetto delle seguenti istruzioni può causare scosse elettriche, incendi e/o gravi lesioni.

Conservare tutte le indicazioni di sicurezza e le istruzioni per uso futuro.

Il termine "elettrotensile" utilizzato nelle indicazioni relative alla sicurezza si riferisce a elettrotensili collegabili alla rete elettrica (con cavo di alimentazione) o a elettrotensili a batteria (senza cavo di alimentazione).

### 1. Sicurezza sul posto di lavoro

- a) **Mantenere l'area di lavoro pulita e ben illuminata.** Il disordine e la scarsa illuminazione dell'area di lavoro potrebbero dare luogo a infortuni.
- b) **Non lavorare con elettrotensili in ambienti a rischio di esplosione in cui siano presenti liquidi, gas o polveri infiammabili.** Gli elettrotensili generano scintille che possono incendiare la polvere o i vapori.
- c) **Tenere lontani i bambini e altre persone durante l'uso dell'elettrotensile.** In caso di distrazione si potrebbe perdere il controllo dell'elettrotensile.

### 2. Sicurezza elettrica

- a) **La spina dell'elettrotensile deve essere idonea all'inserimento nella presa. La spina non deve essere assolutamente modificata.** Non utilizzare connettori adattatori con elettrotensili collegati a terra. Le spine non modificate e le prese idonee riducono il rischio di scosse elettriche.

- b) **Evitare il contatto diretto con superfici collegate a terra, come tubi, termosifoni, stufe e frigoriferi.** Quando il corpo è a diretto contatto con la terra sussiste un maggiore pericolo di scosse elettriche.
- c) **Tenere gli elettrotensili al riparo da pioggia o umidità.** La penetrazione di acqua in un elettrotensile aumenta il rischio di scosse elettriche.
- d) **Non utilizzare il cavo di allacciamento per scopi non conformi, come ad es. per trasportare l'elettrotensile, per appenderlo o per scollegare la spina dalla presa. Tenere il cavo di allacciamento lontano dal calore, dall'olio, da spigoli vivi o da parti in movimento.** Cavi di allacciamento danneggiati o aggrovigliati aumentano il rischio di scosse elettriche.
- e) **Se si lavora all'aperto con un elettrotensile, utilizzare solo cavi di prolunga indicati anche per uso esterno.** L'utilizzo di un cavo di prolunga idoneo all'uso esterno riduce il rischio di scosse elettriche.
- f) **Se è inevitabile l'uso dell'elettrotensile in un ambiente umido, utilizzare un interruttore differenziale.** L'uso di un interruttore differenziale riduce il rischio di scosse elettriche.

### 3. Sicurezza delle persone

- a) **Prestare attenzione controllando le operazioni in corso e procedendo con cura quando si lavora con un elettrotensile. Non utilizzare l'elettrotensile se si è stanchi o sotto l'influsso di droghe, alcol o farmaci.** Un solo momento di disattenzione nell'uso dell'elettrotensile può dare luogo a gravi lesioni.

- b) **Indossare dispositivi di protezione individuale e sempre occhiali di protezione.** L'uso di un dispositivo di protezione individuale, come mascherina antipolvere, scarpe antiscivolo, casco protettivo o protezioni per l'udito, a seconda del tipo e dell'impiego dell'elettrotensile, riduce il rischio di lesioni.
- c) **Evitare l'accensione involontaria. Accertarsi che l'elettrotensile sia spento prima di collegarlo all'alimentazione e/o alla batteria, sollevarlo o trasportarlo.** Se si tiene il dito sull'interruttore mentre si sposta l'elettrotensile o si collega l'elettrotensile alla rete elettrica con l'interruttore su ON, si possono verificare infortuni.
- d) **Rimuovere gli utensili di regolazione o le chiavi inglesi prima di accendere l'elettrotensile.** Un utensile o una chiave lasciati in una parte rotante dell'elettrotensile possono provocare lesioni.
- e) **Evitare posture innaturali. Provvedere a una posizione sicura e mantenere sempre l'equilibrio.** In tal modo si può controllare meglio l'elettrotensile, soprattutto in situazioni impreviste.
- f) **Indossare indumenti idonei. Non indossare abiti ampi o gioielli. Tenere i capelli e gli indumenti lontani dalle parti in movimento.** Gli abiti ampi e sciolti, i gioielli o i capelli lunghi possono impigliarsi nelle parti mobili.
- g) **Gli eventuali dispositivi di aspirazione e raccolta della polvere devono essere collegati e utilizzati correttamente.** L'uso di un aspirapolvere può ridurre i pericoli associati alla polvere.
- h) **Nonostante si abbia acquisito dimestichezza con il ripetuto utilizzo dell'apparecchio, non peccare di falsa sicurezza e rispettare sempre le regole sulla sicurezza nell'uso di elettrotensili.** Una piccola disattenzione può dare luogo a gravi lesioni in una frazione di secondo.
4. **Uso e maneggio dell'elettrotensile**
- a) **Non sovraccaricare l'elettrotensile. Utilizzare l'elettrotensile idoneo al proprio lavoro.** Con l'elettrotensile adatto si lavora meglio e con maggiore sicurezza nell'intervallo di potenza indicato.
- b) **Non utilizzare elettrotensili con interruttore difettoso.** Un elettrotensile che non si riesce più a spegnere o ad accendere è pericoloso e deve essere riparato.
- c) **Staccare la spina dalla presa di corrente e/o rimuovere la batteria, se amovibile, prima di eseguire impostazioni sull'apparecchio, sostituire gli utensili o riporre l'elettrotensile.** Questa misura precauzionale consente di impedire l'avvio involontario dell'elettrotensile.
- d) **Conservare gli elettrotensili non utilizzati fuori dalla portata dei bambini. Non consentire l'uso dell'elettrotensile a persone inesperte o che non abbiano letto le presenti istruzioni.** Gli elettrotensili sono pericolosi se utilizzati da persone inesperte.
- e) **Trattare gli elettrotensili e gli accessori con cura. Controllare che le parti mobili dell'apparecchio funzionino perfettamente, che non si inceppino e che non vi siano elementi rotti o danneggiati al punto da compromettere la funzione dell'elettrotensile. Far riparare le parti danneggiate prima di utilizzare l'elettrotensile.** Molti infortuni derivano da una cattiva manutenzione degli elettrotensili.
- f) **Mantenere gli utensili da taglio ben affilati e puliti.** Gli utensili da taglio trattati con cura e con taglienti affilati si inceppano meno spesso e sono più facili da controllare.

- g) Utilizzare elettrotrattenti, accessori, ecc. secondo queste istruzioni. Tenere conto delle condizioni di lavoro e dell'attività da eseguire. L'uso di elettrotrattenti per applicazioni diverse da quelle previste può dare luogo a situazioni di pericolo.
- h) Mantenere le impugnature e le superfici di presa asciutte, pulite e prive di olio e grasso. Impugnature e superfici di presa scivolose non consentono un controllo e un utilizzo sicuro dell'elettrotrattente in situazioni impreviste.

## 5. Uso e maneggio dell'utensile a batteria

- a) Caricare le batterie solo con i caricatori consigliati dal produttore. Se un caricabatteria adatto a un determinato tipo di batteria viene utilizzato con batterie diverse, vi è pericolo di incendio.
- b) Utilizzare solo le batterie appositamente previste per gli elettrotrattenti. L'uso di batterie diverse può dare luogo a lesioni e al rischio di incendio.
- c) Tenere la batteria non utilizzata lontano da graffette, monete, chiavi, chiodi, viti o altra minuteria in metallo, poiché tali oggetti potrebbero provocare un cortocircuito fra i contatti. Un cortocircuito fra i contatti della batteria può dare luogo a ustioni o incendio.
- d) In caso di utilizzo errato potrebbe fuoriuscire del liquido dalla batteria. Evitare il contatto con questo liquido. In caso di contatto accidentale sciacquare con acqua. Se il liquido entra in contatto con gli occhi, consultare un medico. Il liquido che fuoriesce dalla batteria potrebbe provocare irritazioni cutanee o ustioni.
- e) Non utilizzare batterie danneggiate o modificate. Le batterie danneggiate o modificate possono comportarsi in modo imprevisto e provocare incendi, esplosione o pericolo di lesioni.

- f) Non esporre mai una batteria a fuoco o temperature elevate. Il fuoco o le temperature superiori a 130 °C (265 °F) possono provocare un'esplosione.
- g) Seguire tutte le istruzioni per il caricamento e non caricare mai la batteria o l'utensile a batteria al di fuori dell'intervallo di temperatura indicato nel manuale di istruzioni. Un caricamento sbagliato o il caricamento al di fuori dell'intervallo di temperatura consentito potrebbe distruggere la batteria e aumentare il pericolo d'incendio.



**CAUTELA! PERICOLO DI ESPLOSIONE!** Non caricare mai batterie non ricaricabili.



Proteggere la batteria dal calore, per es. anche da irradiazione solare prolungata, fuoco, acqua e umidità. Sussiste il pericolo di esplosione.

## 6. Assistenza

- a) Fare riparare l'elettrotrattente solo da personale qualificato specializzato e solo con ricambi originali. In tal modo si garantisce che la sicurezza dell'elettrotrattente venga mantenuta.
- b) Non sottoporre mai a manutenzione batterie danneggiate. La manutenzione delle batterie deve essere eseguita solo dal produttore o dal centro assistenza ai clienti autorizzato.

## Indicazioni relative alla sicurezza per rivettatrici

- Tenere le mani lontane dalle parti mobili.
- Non lasciare le spine spezzate in giro sul pavimento. Altrimenti ci si potrebbe ferire con le spine spezzate.
- Assicurarsi sempre di assumere una posizione stabile. Quando si usa l'apparecchio in postazioni di lavoro sopraelevate, assicurarsi che nessuno sostenga al di sotto.

- Assicurarsi che le spine spezzate non cadano dall'alto. In caso contrario possono verificarsi lesioni.
- Sostenere sempre saldamente l'apparecchio.
- Non puntare l'utensile verso sé stessi o altre persone. Il rivetto o la spina spezzata potrebbero essere espulsi accidentalmente causando ferite a sé stessi o ad altri.

### Accessori/apparecchi aggiuntivi originali

Utilizzare solo accessori e apparecchi aggiuntivi che siano indicati nel manuale o la cui sede sia compatibile con l'apparecchio.

#### **⚠ AVVERTENZA!**

- Non usare accessori che non siano stati consigliati da PARKSIDE. In caso contrario vi è pericolo di folgorazione e incendio.

### Caricamento del pacco batteria (vedi Fig. C)

#### **⚠ AVVERTENZA!**

- ▶ Rispettare le avvertenze di sicurezza e le indicazioni relative al caricamento e al corretto utilizzo riportate nel manuale di istruzioni della batteria e del caricabatteria della serie . Per ulteriori informazioni e una descrizione dettagliata del processo di carica, consultare il presente manuale di istruzioni per l'uso.

#### **NOTA**

- ▶ Si suggerisce di caricare completamente la batteria prima del primo utilizzo. È possibile caricare la batteria agli ioni di litio in qualsiasi momento senza che ciò ne riduca la durata utile. Un'interruzione del processo di carica non provoca danni alla batteria.
- ▶ Non caricare il pacco batteria se la temperatura ambiente è al di sotto di 10 °C o al di sopra di 40 °C. Se si intende conservare la batteria agli ioni di litio per un periodo prolungato, occorre controllarne periodicamente la carica. La carica ottimale è compresa tra il 50% e l'80%. La batteria va conservata in luogo fresco e asciutto, ad una temperatura ambiente compresa fra 0 °C e 50 °C.
- ▶ L'intervallo delle temperature ambiente consigliato per l'uso con utensili e batterie è compreso tra -5 e 50 °C.

#### **⚠ CAUTELA!**

- ▶ Staccare sempre la spina dalla presa di corrente prima di rimuovere o inserire il pacco batteria nel caricabatteria.
- ◆ Se necessario rimuovere la batteria dall'apparecchio.
- ◆ Inserire il pacco batteria **13** nel caricabatterie rapido **15**.
- ◆ Inserire la spina nella presa.
- ◆ Una volta concluso il processo di carica, scollegare il caricabatterie rapido **15** dalla rete elettrica.
- ◆ Estrarre il pacco batteria **13** dal caricabatterie rapido **15**.
- ◆ Spegnerne il caricabatteria per almeno 15 minuti fra due procedimenti di carica consecutivi. Per farlo, scollegare la spina dalla presa di corrente.

## Inserimento/rimozione del pacco batteria dall'apparecchio

### Inserimento del pacco batteria

- ◆ Introdurre il pacco batteria 13 nell'apparecchio facendo in modo che scatti in posizione.

### Rimozione del pacco batteria

- ◆ Premere il tasto del dispositivo di sblocco 14 ed estrarre il pacco batteria 13.

## Uso

- ◆ Eventualmente avvitare il contenitore di raccolta dei perni 2 sulla filettatura 3 del lato posteriore della macchina. In caso contrario non sarà possibile utilizzare la macchina.
- ◆ Determinare la dimensione dei rivetti da utilizzare in base ai pezzi di lavoro da connettere.
- ◆ Con un utensile adatto, praticare un foro attraverso i pezzi da unire nel punto in cui dovrà inserirsi il rivetto. Assicurarsi che il diametro del foro corrisponda alle dimensioni del rivetto.

### ATTENZIONE!

- ▶ Adottare le misure di sicurezza in base alle dimensioni e al tipo dei pezzi da lavorare. Utilizzare morsetti adeguati per impedire lo scivolamento dei pezzi da lavorare.
- ▶ Prima di accendere la macchina è necessario applicare saldamente l'utensile alla superficie da lavorare.
- ◆ Controllare che il diametro del bocchello 7 appena montato sia idoneo al diametro della spina del rivetto delle dimensioni scelte.

### ATTENZIONE!

- ▶ È indispensabile scollegare l'apparecchio dalla batteria prima di inserire o staccare la boccola anteriore 8.

- ◆ In caso contrario, svitare il bocchello 7 dalla boccola anteriore 8, eventualmente servendosi di una chiave fissa da 12 (non fornita). Quindi avvitare il bocchello adatto 9 nella boccola anteriore 8 e serrare saldamente.
- ◆ Reinscrivere la batteria nell'apparecchio.
- ◆ Inserire il corpo del rivetto nel foro.
- ◆ Spostare l'apparecchio sul rivetto in modo che la spina scivoli nel bocchello 7 e vi venga completamente inserita.
- ◆ Azionare il grilletto 6. La spina viene ora tirata nell'apparecchio e separata dal corpo del rivetto, e in tal modo si ottiene l'unione rivettata duratura. Inoltre, la luce di lavoro 5 illumina il pezzo. Ripetere il procedimento fino a ottenere il completo distacco della spina dal corpo del rivetto.

### NOTA

- ▶ Affinché la spina cada nel contenitore di raccolta dei perni 2, è necessario rovesciare l'apparecchio all'indietro con un movimento intenzionale.

- ◆ Procedere analogamente con gli altri rivetti da applicare.
- ◆ Di tanto in tanto, svuotare il contenitore di raccolta dei perni 2.
- ◆ Al termine di tutti i lavori, scollegare l'apparecchio dalla batteria.

## Manutenzione e pulizia



**AVVERTENZA! PERICOLO DI LESIONI!** Prima di qualsiasi lavoro sull'apparecchio, spegnere l'apparecchio e rimuovere la batteria.

L'apparecchio non necessita di manutenzione.

- L'apparecchio deve essere sempre pulito, asciutto e privo di olio o grassi lubrificanti.
- Impedire la penetrazione di liquidi all'interno degli apparecchi.

- Per la pulizia dell'alloggiamento utilizzare un panno asciutto. Non utilizzare mai benzina, solventi o detersivi in grado di aggredire la plastica.
- Se si intende conservare la batteria agli ioni di litio per un periodo prolungato, occorre controllarne periodicamente la carica. La carica ottimale è compresa tra il 50% e l'80%. Si consiglia di conservare la batteria in un luogo fresco e asciutto.

#### NOTA

- I pezzi di ricambio non indicati (come ad es. batterie, interruttori ecc.) possono essere ordinati tramite la nostra linea diretta di assistenza.

### Sostituzione delle ganasce

Le ganasce ① possono usurarsi a causa dell'attrito. In tal caso, sostituire le ganasce usurate con le ganasce di ricambio ⑩ accluse come segue.

- ◆ Svitare il dado per raccordi ① dall'alloggiamento servendosi di una pinza adatta (non fornita).
- ◆ Staccare la boccola anteriore ⑧.
- ◆ Svitare il supporto ganasce ⑫ con una chiave fissa da 17 (non fornita).
- ◆ Prendere nota della posizione delle ganasce ① usurate e sostituirle con le ganasce di ricambio ⑩ nuove.
- ◆ Il montaggio viene eseguito in ordine inverso.

### Smaltimento



**Non smaltire gli elettrodomestici assieme ai normali rifiuti domestici!**

Il simbolo del bidone dei rifiuti barrato, raffigurato lateralmente, indica che l'apparecchio è soggetto alla Direttiva 2012/19/EU. Tale direttiva prescrive che, al termine della sua vita utile, l'apparecchio non venga smaltito assieme ai normali rifiuti domestici, bensì conferito in appositi centri di raccolta, centri di riciclaggio o aziende di smaltimento.

**Lo smaltimento è gratuito per l'utente. Rispettare l'ambiente e smaltire l'apparecchio in modo conforme alle direttive pertinenti.**

Se l'apparecchio usato contiene dati personali, si è responsabili di eliminarli prima di restituire l'apparecchio.

Se è possibile farlo senza distruggere l'apparecchio usato, togliere le vecchie pile o batterie prima di smaltire l'apparecchio usato e conferirle ad una raccolta differenziata. In caso di batterie fisse, all'atto dello smaltimento fare presente che questo apparecchio contiene una batteria.



Per lo smaltimento del prodotto una volta che ha terminato la sua funzione, informarsi presso l'amministrazione comunale.



I materiali d'imballaggio sono stati selezionati in relazione alla loro ecocompatibilità e alle caratteristiche di smaltimento, sono pertanto riciclabili. Smaltire il materiale di imballaggio non più necessario in conformità alle vigenti norme locali. Smaltire l'imballaggio conformemente alle norme di tutela ambientale.

Tenere conto dei codici presenti sui vari materiali di imballaggio ed eventualmente separare i materiali effettuando una raccolta differenziata. I materiali di imballaggio presentano codici costituiti da abbreviazioni (a) e numeri (b) con il seguente significato: 1-7: materie plastiche, 20-22: carta e cartone, 80-98: materiali compositi.

## Per la Spagna:



L'imballaggio contiene elementi di carta e/o cartone.



L'imballaggio contiene elementi di plastica e/o metallo.

## Garanzia della Kompernass Handels GmbH

Egregio Cliente,

Questo apparecchio ha una garanzia di 3 anni dalla data di acquisto. Se inclusi, i pacchi batteria della serie X12V e X20V Team vengono forniti con una garanzia di 3 anni dalla data di acquisto. Qualora questo prodotto presentasse vizi, Le spettano diritti legali nei confronti del venditore del prodotto. La garanzia qui di seguito descritta non costituisce alcun limite a tali diritti legali.

### Condizioni di garanzia

Il periodo di garanzia decorre dalla data di acquisto. Si prega di conservare bene lo scontrino di cassa. Quest'ultimo è necessario come prova d'acquisto.

Qualora entro tre anni a partire dalla data d'acquisto del prodotto si presentasse un difetto del materiale o di fabbricazione, provvederemo a nostra discrezione a riparare o a sostituire gratuitamente il prodotto oppure a rimborsare il prezzo d'acquisto. Questa prestazione di garanzia ha come presupposto che l'apparecchio guasto e la prova d'acquisto (scontrino di cassa) vengano presentati entro il termine di tre anni e che si descriva per iscritto in cosa consiste il difetto e quando si è evidenziato.

Se il vizio rientra nell'ambito della nostra garanzia, il Suo prodotto verrà riparato o sostituito da uno nuovo. Con la riparazione o la sostituzione del prodotto non decorre un nuovo periodo di garanzia.

### Periodo di garanzia e diritti legali di rivendicazione di vizi

Il periodo di garanzia non viene prolungato da interventi in garanzia. Ciò vale anche per le parti sostituite e riparate. Danni e vizi eventualmente già presenti al momento dell'acquisto devono venire segnalati immediatamente dopo che l'apparecchio è stato disimballato. Le riparazioni eseguite dopo la scadenza del periodo di garanzia sono a pagamento.

### Ambito della garanzia

L'apparecchio è stato prodotto con cura secondo severe direttive qualitative e debitamente collaudato prima della consegna.

La prestazione in garanzia vale per difetti del materiale o di fabbricazione. Questa garanzia non si estende a componenti del prodotto esposti a normale logorio, che possono pertanto essere considerati come componenti soggetti a usura (esempio capacità della batteria, calcificazione, lampade, pneumatici, filtri, spazzole, lame per seghe, lame di ricambio, carta vetrata...). La garanzia non si estende altresì a danni che si verificano su componenti delicati (esempio interruttori, parti realizzate in vetro, schermi, accessori vari) nonché danni derivanti dal trasporto o altri incidenti. Per tali componenti valgono esclusivamente le disposizioni in materia di garanzia previste dalla legge. Questa garanzia decade se il prodotto è stato danneggiato oppure utilizzato o sottoposto a interventi di manutenzione in modo non conforme. Per un utilizzo adeguato del prodotto si devono rigorosamente rispettare tutte le istruzioni esposte nel manuale di istruzioni per l'uso. Si devono assolutamente evitare modalità di utilizzo e azioni che il manuale di istruzioni per l'uso sconsiglia o da cui esso mette in guardia.

Il prodotto è destinato esclusivamente all'uso domestico e non a quello commerciale. La garanzia decade in caso di impiego improprio o manomissione, uso della forza e interventi non eseguiti dalla nostra filiale di assistenza autorizzata.

## La garanzia non si applica nei seguenti casi

- normale usura della capacità della batteria
- uso commerciale del prodotto
- danneggiamento o modifica del prodotto da parte del cliente
- mancata osservanza delle prescrizioni di sicurezza e manutenzione, errori di utilizzo
- danni derivanti da eventi naturali

## Trattamento dei casi di garanzia

Per garantire una rapida evasione della Sua richiesta, La preghiamo di seguire le seguenti istruzioni:

- Tenga a portata di mano per qualsiasi richiesta lo scontrino di cassa e il codice dell'articolo (IAN) 472053\_2407 come prova di acquisto.
- Il codice dell'articolo è riportato sulla targhetta identificativa o su un'incisione presenti sul prodotto, sul frontespizio del manuale di istruzioni (in basso a sinistra) o su un adesivo applicato alla parte posteriore o inferiore del prodotto.
- Qualora si presentassero malfunzionamenti o altri tipi di difetti, contattare subito l'assistenza clienti per telefono o tramite l'apposito modulo di contatto riportato nella pagina [parkside-diy.com](http://parkside-diy.com) nella categoria Assistenza.
- Una volta che il prodotto è stato registrato come difettoso, lo può poi spedire a nostro carico, provvedendo ad allegare la prova di acquisto (scontrino di cassa), una descrizione del vizio e l'indicazione della data in cui si è presentato, all'indirizzo del servizio di assistenza clienti che Le è stato comunicato.



Sul sito [parkside-diy.com](http://parkside-diy.com) è possibile consultare e scaricare questo e molti altri manuali. Con questo codice QR si giunge direttamente al sito [parkside-diy.com](http://parkside-diy.com). Selezionare

il Paese e cercare i manuali di istruzioni con l'apposita funzione di ricerca. Inserendo il Codice articolo (IAN) 472053\_2407 si può consultare il manuale di istruzioni del proprio articolo.

## Assistenza

### IT Assistenza Italia

Tel.: 800172663  
Modulo di contatto su [parkside-diy.com](http://parkside-diy.com)

### MT Service Malta

Tel.: 80065168  
Modulo di contatto su [parkside-diy.com](http://parkside-diy.com)

IAN 472053\_2407

## ⚠ AVVERTENZA!

- ▶ **Far riparare gli apparecchi dal centro di assistenza o da un elettricista specializzato e solo con pezzi di ricambio originali.** In tal modo si garantisce che la sicurezza dell'apparecchio venga mantenuta.

## Importatore

Badi che il seguente indirizzo non è quello del servizio di assistenza clienti. Contatti innanzitutto il servizio di assistenza clienti indicato.

KOMPERNASS HANDELS GMBH

BURGSTRASSE 21

44867 BOCHUM

GERMANIA

[www.kompernass.com](http://www.kompernass.com)

## Traduzione della dichiarazione di conformità originale

La Società KOMPERNASS HANDELS GMBH, responsabile della documentazione: Signor Semi Uguzlu, BURGSTR. 21, 44867 BOCHUM, GERMANIA, dichiara con la presente che questo prodotto è conforme alle seguenti norme, documenti normativi e Direttive CE:

**Direttiva macchine**  
(2006/42/EC)

**Compatibilità elettromagnetica**  
(2014/30/EU)

**Direttiva RoHs**  
(2011/65/EU)\*

\* Il produttore è il responsabile esclusivo del rilascio di questa dichiarazione di conformità. L'oggetto della dichiarazione sopra descritto soddisfa le prescrizioni della Direttiva 2011/65/EU del Parlamento Europeo e del Consiglio Europeo dell'8 giugno 2011 sulla restrizione dell'uso di determinate sostanze pericolose nelle apparecchiature elettriche ed elettroniche.

### Norme armonizzate utilizzate

EN 62841-1:2015/A11:2022

EN IEC 55014-1:2021

EN IEC 55014-2:2021

EN IEC 63000:2018

EN ISO 12100:2010

**Tipo/denominazione dell'apparecchio:** 20 V Rivettatrice ricaricabile PBNSG 20-Li A1

**Anno di produzione:** 12-2024

**Numero di serie:** IAN 472053\_2407

Bochum, 05/10/2024



Semi Uguzlu  
- Responsabile qualità -

Con riserva di modifiche tecniche volte al miglioramento del prodotto.

## Ordinazione di batterie di ricambio e caricabatteria

È possibile ordinare le batterie di ricambio e i caricabatteria comodamente su Internet, all'indirizzo [www.kompernass.com](http://www.kompernass.com).



Scansionare il codice QR con lo smartphone/il tablet.  
Con questo codice QR si giunge direttamente al nostro sito web ed è possibile vedere e ordinare i ricambi disponibili.

### AVVERTENZA

- ▶ Qualora si riscontrino problemi con l'ordine online, ci si può rivolgere al nostro centro di assistenza telefonicamente o tramite e-mail.
- ▶ Al momento dell'ordine si prega di indicare sempre il codice articolo (IAN) 472053\_2407.
- ▶ Si tenga presente che l'ordine online di pezzi di ricambio non è possibile in tutti i Paesi in cui effettuiamo consegne.



# Contents

<b>Introduction</b> . . . . .	<b>30</b>
Intended use . . . . .	30
Features . . . . .	30
Package contents . . . . .	30
Technical data . . . . .	30
<b>General power tool safety warnings.</b> . . . . .	<b>32</b>
1. Work area safety . . . . .	32
2. Electrical safety . . . . .	32
3. Personal safety. . . . .	32
4. Power tool use and care . . . . .	33
5. Use and handling of the cordless electrical power tool. . . . .	33
6. Service . . . . .	34
<b>Safety instructions for blind rivet tools</b> . . . . .	<b>34</b>
Original accessories/attachments . . . . .	35
Charging the battery pack (see fig. C) . . . . .	35
Inserting/removing the battery pack . . . . .	35
<b>Use.</b> . . . . .	<b>35</b>
<b>Maintenance and cleaning</b> . . . . .	<b>36</b>
Changing the gripper jaws. . . . .	36
<b>Disposal.</b> . . . . .	<b>37</b>
<b>Kompnass Handels GmbH warranty.</b> . . . . .	<b>37</b>
<b>Service.</b> . . . . .	<b>39</b>
<b>Importer.</b> . . . . .	<b>39</b>
<b>Translation of the original declaration of conformity</b> . . . . .	<b>39</b>
<b>Ordering a replacement battery and charger</b> . . . . .	<b>40</b>

## Introduction

Congratulations on the purchase of your new appliance. You have selected a high-quality product. The operating instructions are part of this product. They contain important information about safety, usage and disposal. Before using the product, please familiarise yourself with all instructions regarding safety and use. Use the product only as described and for the specified range of applications. Please also pass on all documents to any future owner.

## Intended use

The appliance is intended for joining suitable materials using blind rivets. Use this appliance only as described and for the areas of application specified. The appliance is not intended for commercial use. Any other usage or modification of the appliance is deemed to be improper and carries a significant risk of accidents. The manufacturer accepts no responsibility for damage attributable to misuse.



**Wear ear muffs!**



**⚠ WARNING!**  
Always wear safety goggles.



**⚠ WARNING!**  
Always wear a dust mask!

## Features

- ❶ Union nut
- ❷ Mandrel collector
- ❸ Thread
- ❹ Belt clip
- ❺ Work light
- ❻ Trigger
- ❼ Nosepiece
- ❽ Nose housing
- ❾ Spare nosepiece
- ❿ Replacement gripper jaws
- ⓫ Gripper jaws
- ⓬ Gripper jaws holder
- ⓭ Battery pack\*
- ⓮ Release button
- ⓯ High-speed charger\*
- ⓰ Rivets

## Package contents



- 1 20V cordless rivet gun
- 4 nosepieces: 2.4 mm, 3.2 mm, 4.0 mm and 4.8 mm (4.8 mm pre-fitted)
- 1 replacement jaws set (3-part)
- 1 carrying case
- 1 set of operating instructions
- 75x rivets (25 pieces each:  
4 x 6 / 4 x 8 / 4 x 12mm)



## Technical data

### 20V Cordless Rivet Gun PBNSG 20-Li A1

Rated voltage	20 V $\overline{\text{---}}$ (DC)
Stroke	25 mm
Max. riveting force	10 kN
Minimum edge distance	26 mm
Capacity:	Ø2.4 - 6.0 mm aluminium rivets / Ø2.4 - 5.0 mm steel and stainless steel rivets

\* BATTERY AND CHARGER ARE NOT SUPPLIED

The appliance is part of the Parkside  series and can be operated using Parkside  batteries.

Batteries from the Parkside  series may only be charged using Parkside  series chargers.

We recommend that you only operate this appliance with the following batteries:  
 PAP 20 A1/PAP 20 A2/PAP 20 A3/  
 PAP 20 B1/PAP 20 B3/Smart PAPS 204 A1/  
 Smart PAPS 208 A1.

We recommend that you charge these batteries with the following chargers:  
 PLG 20 A3/PLG 20 A4/PLG 20 C1/  
 PLG 20 C3/ PDSL G 20 A1/B2/  
 Smart PLGS 2012 A1.

## NOTE

- ▶ The storage climate should be cool and dry, and the ambient temperature should be between 0°C and 50°C.
- ▶ The recommended ambient temperature for tools and batteries is between -5°C and 50°C.

## Noise emission value

Noise measurement value determined in accordance with EN 62841. The A-rated noise level of the power tool is typically:

Sound pressure level	$L_{PA} = 73.8 \text{ dB (A)}$
Uncertainty K	$K_{PA} = 3 \text{ dB}$
Sound power level	$L_{WA} = 81.8 \text{ dB (A)}$
Uncertainty K	$K_{WA} = 3 \text{ dB}$

## Vibration emission value

Total vibration values (vector sum of three directions) determined in accordance with EN 62841:

Installing blind rivets $a_h = 1.082 \text{ m/s}^2$
Uncertainty $K = 1.5 \text{ m/s}^2$

## Wear ear muffs!

### NOTE

- ▶ The vibration emission values and the noise emission values given in these instructions have been measured in accordance with a standardised test procedure and can be used for comparison of the power tool with another tool.
- ▶ The specified total vibration values and the noise emission values can also be used to make a provisional load estimate.

### ⚠ WARNING!

- ▶ Depending on the manner in which the power tool is being used, and in particular the kind of workpiece being worked, the vibration and noise emission values can deviate from the values given in these instructions during actual use of the power tool.
- ▶ Try to keep the vibration load as low as possible. Measures to reduce the vibration load include, for example, wearing gloves and limiting the working time. Wherein all states of operation must be included (e.g. times when the power tool is switched off and times where the power tool is switched on but running without load).



## General power tool safety warnings



### ⚠ WARNING!

- ▶ **Read all safety warnings, instructions, illustrations and specifications provided with this power tool.** Failure to follow all instructions listed below may result in electric shock, fire and/or serious injury.

Save all warnings and instructions for future reference.

The term "power tool" in the warnings refers to your mains-operated (corded) power tool or battery-operated (cordless) power tool.

### 1. Work area safety

- Keep work area clean and well lit.** Cluttered or dark areas invite accidents.
- Do not operate power tools in explosive atmospheres, such as in the presence of flammable liquids, gases or dust.** Power tools create sparks which may ignite the dust or fumes.
- Keep children and bystanders away while operating a power tool.** Distractions can cause you to lose control.

### 2. Electrical safety

- Power tool plugs must match the outlet. Never modify the plug in any way. Do not use any adapter plugs with earthed (grounded) power tools.** Unmodified plugs and matching outlets will reduce risk of electric shock.
- Avoid body contact with earthed or grounded surfaces, such as pipes, radiators, ranges and refrigerators.** There is an increased risk of electric shock if your body is earthed or grounded.

- Do not expose power tools to rain or wet conditions.** Water entering a power tool will increase the risk of electric shock.
- Do not misuse the cord. Never use the cord for carrying, pulling or unplugging the power tool. Keep cord away from heat, oil, sharp edges or moving parts.** Damaged or entangled cords increase the risk of electric shock.
- When working outdoors with an electrical power tool, always use extension cords that are also suitable for outdoor use.** Use of a cord suitable for outdoor use reduces the risk of electric shock.
- If operating a power tool in a damp location is unavoidable, use a power supply protected by a residual current device (RCD).** Use of an RCD reduces the risk of electric shock.

### 3. Personal safety

- Stay alert, watch what you are doing and use common sense when operating a power tool. Do not use a power tool while you are tired or under the influence of drugs, alcohol or medication.** A moment of inattention while operating a power tool may result in serious personal injury.
- Use personal protective equipment. Always wear safety goggles.** Protective equipment such as a dust mask, non-skid safety shoes, hard hat or hearing protection used for appropriate conditions will reduce personal injuries.
- Prevent unintentional starting. Ensure the switch is in the off-position before connecting to power source and/or battery pack, picking up or carrying the tool.** Carrying power tools with your finger on the switch or energising power tools that have the switch on invites accidents.

- d) **Remove any adjusting key or wrench before turning the power tool on.** A wrench or a key left attached to a rotating part of the power tool may result in personal injury.
- e) **Do not overreach. Keep proper footing and balance at all times.** This enables better control of the power tool in unexpected situations.
- f) **Dress properly. Do not wear loose clothing or jewellery. Keep your hair and clothing away from moving parts.** Loose clothes, jewellery or long hair can be caught in moving parts.
- g) **If devices are provided for the connection of dust extraction and collection facilities, ensure these are connected and properly used.** Use of dust collection can reduce dust-related hazards.
- h) **Do not allow yourself to get lulled into a false sense of security and do not ignore the safety regulations for power tools, even if you are familiar with the power tool after repeated use.** A careless action can cause severe injury within a fraction of a second.

#### 4. Power tool use and care

- a) **Do not force the power tool. Use the correct power tool for your application.** The correct power tool will do the job better and safer at the rate for which it was designed.
- b) **Do not use the power tool if the switch does not turn it on and off.** Any power tool that cannot be controlled with the switch is dangerous and must be repaired.
- c) **Disconnect the plug from the power source and/or remove the battery pack, if detachable, from the power tool before making any adjustments, changing accessories, or storing power tools.** Such preventive safety measures reduce the risk of starting the power tool accidentally.

- d) **Store idle power tools out of the reach of children, and do not allow persons unfamiliar with the power tool or these instructions to operate the power tool.** Power tools are dangerous in the hands of untrained users.
- e) **Maintain power tools and accessories. Check for misalignment or binding of moving parts, breakage of parts and any other condition that may affect the power tool's operation. If damaged, have the power tool repaired before use.** Many accidents are caused by poorly maintained power tools.
- f) **Keep cutting tools sharp and clean.** Properly maintained cutting tools with sharp cutting edges are less likely to bind and are easier to control.
- g) **Use the power tool, accessories and tool bits, etc. in accordance with these instructions, taking into account the working conditions and the work to be performed.** Use of the power tool for operations different from those intended could result in a hazardous situation.
- h) **Keep handles and grasping surfaces dry, clean and free from oil and grease.** Slippery handles and grasping surfaces do not allow for safe handling and control of the tool in unexpected situations.

#### 5. Use and handling of the cordless electrical power tool

- a) **Only charge rechargeable batteries using the chargers recommended by the manufacturer.** Chargers are often designed for a particular type of rechargeable battery unit. There is a risk of fire if other types of rechargeable battery units are used.

- b) Only the rechargeable battery units supplied are to be used with an electrical power tool. The use of other rechargeable battery units may lead to the danger of injury or fire.
- c) When they are not being used, store rechargeable battery units away from paperclips, coins, keys, nails, screws or other small metal objects that could cause the contacts to be bridged. Short-circuiting the contacts of a rechargeable battery unit may result in heat damage or fire.
- d) Fluids may leak out of rechargeable battery units if they are misused. If this happens, avoid contact with the fluid. If contact occurs, flush the affected area with water. Seek additional medical help if any of the fluid gets into your eyes. Escaping battery fluid may cause skin irritation or burns.
- e) Do not use a damaged or modified battery. Damaged or modified batteries may behave unexpectedly and cause fires, explosions or pose a risk of injury.
- f) Do not expose a battery to fire or excessively high temperatures. Fire or temperatures in excess of 130°C (265°F) can cause an explosion.
- g) Follow all instructions regarding charging and never charge the battery or the cordless tool outside of the temperature range given in the operating instructions. Incorrect charging or charging outside of the permissible temperature range can destroy the battery and increase the risk of fire.



**CAUTION! RISK OF EXPLOSION!**  
Never charge non-rechargeable batteries.



Protect the rechargeable battery from heat (for example, from continuous exposure to sunlight), fire, water and moisture. There is a risk of explosion.

## 6. Service

- a) Have your power tool serviced by a qualified repair person using only identical replacement parts. This will ensure that the safety of the power tool is maintained.
- b) Never try to repair damaged batteries. Batteries should only be maintained by the manufacturer or an approved customer service centre.

## Safety instructions for blind rivet tools

- Keep your hands away from moving parts.
- Do not allow the broken off mandrels to fall to the floor. Otherwise, you could be injured by the broken off mandrels.
- Always ensure that you have firm footing. When you are working with the appliance in an elevated position, ensure that no one is standing beneath you.
- Take care that broken off mandrels do not fall from elevated positions. Otherwise, injuries may occur.
- Always hold the appliance with a firm grip.
- Never point the tool at yourself or other people during use. The rivets or broken off mandrel could be accidentally ejected, which could injure you or others.

## Original accessories/attachments

Use only the accessories and additional equipment that are specified in the operating instructions and are compatible with the appliance.

### WARNING!

- Do not use any accessories that are not recommended by PARKSIDE. This can lead to electric shock and fire.

## Charging the battery pack (see fig. C)

### WARNING!

- ▶ Observe the safety instructions and the instructions on charging and correct use given in the operating instructions for your  series battery and charger.  
A detailed description of the charging process and further information can be found in these separate operating instructions.

### NOTE

- ▶ Ideally, charge the battery completely before use. You can charge the lithium-ion battery at any time without shortening its service life. Interrupting the charging process does not damage the battery.
- ▶ Never charge the battery pack if the ambient temperature is below 10°C or above 40°C. If a lithium-ion battery is to be stored for an extended period, the charge level should be checked regularly. The optimum charge level is between 50% and 80%. The storage climate should be cool and dry and the ambient temperature should be between 0°C and 50°C.
- ▶ The recommended ambient temperature range for using tools and batteries is between -5°C and 50°C.

### CAUTION!

- ▶ Always unplug the appliance before you remove the battery pack from or connect the battery pack to the charger.
- ◆ If necessary, remove the battery from the appliance.
- ◆ Insert the battery pack **13** into the high-speed charger **15**.
- ◆ Insert the mains plug into the mains socket.
- ◆ When charging is complete, disconnect the high-speed charger **15** from the mains.
- ◆ Remove the battery pack **13** from the high-speed charger **15**.
- ◆ Switch off the charger for at least 15 minutes between successive charging sessions. Also disconnect the mains plug.

## Inserting/removing the battery pack

### Inserting the battery pack

- ◆ Click the battery pack **13** into the appliance.

### Removing the battery pack

- ◆ Press the release button **14** and remove the battery pack **13**.

## Use

- ◆ If necessary, screw the mandrel collector **2** onto the thread **3** at the back of the appliance. Otherwise, the appliance cannot be operated.
- ◆ Determine the suitable rivet size on the basis of the workpieces used.
- ◆ Use a suitable tool to drill a hole into the workpieces in the spot where the rivet will be located. Make sure the diameter of the hole corresponds to the determined rivet size.

## ATTENTION!

- ▶ Suitable safety precautions must be taken depending on the size and nature of the workpieces. Use suitable clamping devices to prevent the workpieces from slipping.
- ▶ Before switching on the machine, make sure the machine tool is firmly placed on the surface to be processed.

- ◆ Check if the diameter of the attached nosepiece **7** matches the mandrel diameter of the determined rivet size.

## ATTENTION!

- ▶ Ensure that the appliance is disconnected from the battery before you fit or remove the nose housing **8**.
- ◆ If not, unscrew the nosepiece **7** from the nose housing **8** using a size 12 open-ended spanner if necessary. Afterwards, screw the correct spare nosepiece **9** into the nose housing **8** and tighten it.
- ◆ Insert the battery back into the appliance.
- ◆ Place the rivet body in the drill hole.
- ◆ Slide the appliance over the rivet until the mandrel is fully inserted into the nosepiece **7**.
- ◆ Pull the trigger **6**. The mandrel is pulled into the appliance and detached from the rivet body, and the rivet joint is established permanently. The work light **5** of the appliance also lights up. If necessary, repeat the process until the mandrel has been fully separated from the rivet body.

## NOTE

- ▶ To ensure that the mandrel arrives in the mandrel collector **2**, the appliance must be intentionally tipped back.

- ◆ Proceed in the same way with the other rivets.
- ◆ Empty the mandrel collector **2** regularly.
- ◆ When you have finished working, disconnect the appliance from the battery.

## Maintenance and cleaning



### WARNING! RISK OF INJURY!

**Always switch the appliance off and remove the battery before carrying out any work on the appliance.**

The appliance is maintenance-free.

- The appliance must always be kept clean, dry and free from oil or grease.
- Never allow liquids to get into the appliance.
- Use a dry cloth to clean the housing. Never use petrol, solvents or cleansers which can damage plastic.
- If a lithium-ion battery is to be stored for an extended period, the charge level should be checked regularly. The optimum charge level is between 50% and 80%. The optimum storage environment is cool and dry.

## Changing the gripper jaws

Friction can wear out the gripper jaws **11**. If this happens, replace the worn gripper jaws with the supplied replacement gripper jaws **10** as follows.

- ◆ Screw the union nut **1** off the housing using a suitable pliers (not included).
- ◆ Pull off the nose housing **8**.
- ◆ Screw off the gripper jaws holder **12** with a size 17 open-ended spanner (not included).
- ◆ Note the position of the worn gripper jaws **11** and replace them with the new replacement gripper jaws **10**.
- ◆ Assembly is carried out in reverse order.

## Disposal



### Do not dispose of power tools in your normal domestic waste!

The adjacent symbol of a crossed-out dustbin means that this appliance is subject to Directive 2012/19/EU. This directive states that this appliance may not be disposed of in the normal household waste at the end of its useful life, but must be taken to specially set-up collection locations, recycling depots or disposal companies.

**The disposal is free of charge for the user. Protect the environment and dispose of this appliance properly.**

If your old appliance has stored any personal data, you are responsible for deleting it yourself before returning it.

If it is possible to do so without destroying the old appliance, remove the old batteries or rechargeable batteries before returning the appliance for disposal and take them to a separate collection point. In the case of permanently installed rechargeable batteries, you must indicate during disposal that the appliance contains a battery.



Your local community or municipal authorities can provide information on how to dispose of the worn-out product.



The packaging materials have been selected for their environmental friendliness and ease of disposal and are therefore recyclable. Dispose of packaging materials that are no longer needed in accordance with applicable local regulations.



Dispose of the packaging in an environmentally friendly manner.

Note the labelling on the packaging and separate the packaging material components for disposal if necessary.

The packaging material is labelled with abbreviations (a) and numbers (b) with the following meanings: 1–7: Plastics, 20–22: Paper and cardboard, 80–98: Composites.

### Applies only to Spain:



The packaging contains paper and/or cardboard components.



The packaging contains plastic and/or metal components.

## Kompernass Handels GmbH warranty

Dear Customer,

This appliance has a 3-year warranty valid from the date of purchase. If included with the product on delivery, the battery packs of the X12V and X20V Team series also come with a 3-year warranty from the date of purchase. If this product has any faults, you, the buyer, have certain statutory rights. Your statutory rights are not restricted in any way by the warranty described below.

### Warranty conditions

The warranty period starts on the date of purchase. Please keep your receipt in a safe place. This will be required as proof of purchase.

If any material or manufacturing fault occurs within three years of the date of purchase of the product, we will either repair or replace the product for you or refund the purchase price (at our discretion). This warranty service requires that you present the defective appliance and the proof of purchase (receipt) within the three-year warranty period, along with a brief written description of the fault and of when it occurred.

If the defect is covered by the warranty, your product will either be repaired or replaced by us. The repair or replacement of a product does not signify the beginning of a new warranty period.

## Warranty period and statutory claims for defects

The warranty period is not prolonged by repairs effected under the warranty. This also applies to replaced and repaired components. Any damage and defects present at the time of purchase must be reported immediately after unpacking. Repairs carried out after expiry of the warranty period shall be subject to a fee.

## Scope of the warranty

This appliance has been manufactured in accordance with strict quality guidelines and inspected meticulously prior to delivery.

The warranty covers material faults or production faults. The warranty does not cover product parts that are subject to normal wear and tear and can therefore be considered wearing parts, such as saw blades, replacement blades, abrasive papers, etc. or for damage to fragile parts, such as switches or parts made of glass.

The warranty does not apply if the product has been damaged, improperly used or improperly maintained. The directions in the operating instructions for the product regarding proper use of the product are to be strictly followed. Uses and actions that are discouraged in the operating instructions or which are warned against must be avoided.

This product is intended solely for private use and not for commercial purposes. The warranty shall be deemed void in cases of misuse or improper handling, use of force and modifications/repairs which have not been carried out by one of our authorised Service centres.

## The warranty does not apply to

- Normal reduction of the battery capacity over time
- Commercial use of the product
- Damage to or alteration of the product by the customer
- Non-compliance with safety and maintenance instructions, operating errors
- Damage caused by natural hazards

## Warranty claim procedure

To ensure quick processing of your case, please observe the following instructions:

- Please have the till receipt and the item number (IAN) 472053\_2407 available as proof of purchase.
- You will find the item number on the type plate on the product, an engraving on the product, on the front page of the operating instructions (below left) or on the sticker on the rear or bottom of the product.
- If functional faults or other defects occur, please first contact the service department listed below by telephone or use our contact form, which you can find on [parkside-diy.com](http://parkside-diy.com) in the Service category.
- You can return a defective product to us free of charge to the service address that will be provided to you. Ensure that you enclose the proof of purchase (till receipt) and information about what the defect is and when it occurred.



You can view and download these instructions along with many other manuals at [parkside-diy.com](http://parkside-diy.com). This QR code will take you directly to [parkside-diy.com](http://parkside-diy.com). Select your country and use the search box to search for the operating instructions. Enter the article number (IAN) 472053\_2407 to find the operating instructions for your article.

## Service

### GB **Service Great Britain**

Tel.: 0800 051 897 0

Contact form on [parkside-diy.com](http://parkside-diy.com)

### IE **Service Ireland**

Tel.: 1800 851251

Contact form on [parkside-diy.com](http://parkside-diy.com)

IAN 472053\_2407

### **⚠ WARNING!**

- ▶ **Have your appliances repaired by the Service Centre or a trained electrician, and use only original spare parts.** This will ensure that the safety of the appliance is maintained.

## Importer

Please note that the following address is not the service address. Please use the service address provided in the operating instructions.

KOMPERNASS HANDELS GMBH

BURGSTRASSE 21

44867 BOCHUM

GERMANY

[www.kompernass.com](http://www.kompernass.com)

## Translation of the original declaration of conformity

We, KOMPERNASS HANDELS GMBH, document officer: Mr Semi Uguzlu, BURGSTR. 21, 44867 BOCHUM, GERMANY, hereby declare that this product complies with the following standards, normative documents and EC directives:

**Machinery Directive (2006/42/EC)**

**Electromagnetic Compatibility (2014/30/EU)**

**RoHS Directive (2011/65/EU)\***

\* The manufacturer bears the sole responsibility for compliance with this conformity declaration. The subject of the declaration described above meets the requirements of Directive 2011/65/EU of the European Parliament and Council of 8 June 2011 on the limitations of use of certain dangerous substances in electrical and electronic appliances.

### **Applied harmonised standards**

EN 62841-1:2015/A11:2022

EN IEC 55014-1:2021

EN IEC 55014-2:2021

EN IEC 63000:2018

EN ISO 12100:2010

**Type/appliance designation:**

20V Cordless Rivet Gun PBNSG 20-Li A1

**Year of manufacture: 12-2024**

**Serial number: IAN 472053\_2407**

Bochum, 05/10/2024



Semi Uguzlu

- Quality Manager -

We reserve the right to make technical changes in the context of further product development.

## Ordering a replacement battery and charger

You can easily order a replacement battery or charger on the Internet at [www.kompernass.com](http://www.kompernass.com).



Scan the QR code with your smartphone/tablet.  
You can use this QR code to go directly to our website to view and order the available spare parts.

### NOTE

- ▶ If you have problems with your online order, you can contact our service centre by phone or e-mail.
- ▶ Always quote the article number (IAN) 472053\_2407 in your order.
- ▶ Please note that online ordering of replacement parts is not possible for all countries.

# Inhaltsverzeichnis

<b>Einleitung</b> .....	<b>42</b>
Bestimmungsgemäßer Gebrauch .....	42
Ausstattung .....	42
Lieferumfang .....	42
Technische Daten .....	42
<b>Allgemeine Sicherheitshinweise für Elektrowerkzeuge</b> .....	<b>44</b>
1. Arbeitsplatzsicherheit .....	44
2. Elektrische Sicherheit .....	44
3. Sicherheit von Personen .....	45
4. Verwendung und Behandlung des Elektrowerkzeugs .....	45
5. Verwendung und Behandlung des Akkuwerkzeugs .....	46
6. Service .....	47
<b>Sicherheitshinweise für Blindnietsetzgeräte</b> .....	<b>47</b>
Originalzubehör/-zusatzgeräte .....	47
Akku-Pack laden (siehe Abb. C) .....	47
Akku-Pack ins Gerät einsetzen/entnehmen .....	48
<b>Bedienung</b> .....	<b>48</b>
<b>Wartung und Reinigung</b> .....	<b>49</b>
Greifbacken wechseln .....	49
<b>Entsorgung</b> .....	<b>50</b>
<b>Garantie der Kompernaß Handels GmbH</b> .....	<b>50</b>
<b>Service</b> .....	<b>52</b>
<b>Importeur</b> .....	<b>52</b>
<b>Original-Konformitätserklärung</b> .....	<b>52</b>
<b>Ersatz-Akku und Ladegerät Bestellung</b> .....	<b>53</b>

## Einleitung

Wir beglückwünschen Sie zum Kauf Ihres neuen Gerätes. Sie haben sich damit für ein hochwertiges Produkt entschieden. Die Bedienungsanleitung ist Teil dieses Produkts. Sie enthält wichtige Hinweise für Sicherheit, Gebrauch und Entsorgung. Machen Sie sich vor der Benutzung des Produkts mit allen Bedien- und Sicherheitshinweisen vertraut. Benutzen Sie das Produkt nur wie beschrieben und für die angegebenen Einsatzbereiche. Händigen Sie alle Unterlagen bei Weitergabe des Produkts an Dritte mit aus.

## Bestimmungsgemäßer Gebrauch

Das Gerät ist zum Verbinden von geeigneten Materialien mittels Nietverbindung bestimmt.

Benutzen Sie das Gerät nur wie beschrieben und für die angegebenen Einsatzbereiche. Das Gerät ist nicht für den gewerblichen Einsatz bestimmt. Jede andere Verwendung oder Veränderung des Gerätes gilt als nicht bestimmungsgemäß und birgt erhebliche Unfallgefahren. Für aus bestimmungswidriger Verwendung entstandene Schäden übernimmt der Hersteller keine Haftung.



**Gehörschutz tragen!**



**⚠️ WARNUNG! Tragen Sie immer eine Schutzbrille.**



**⚠️ WARNUNG! Tragen Sie immer eine Staubschutzmaske.**

## Ausstattung

- ➊ Überwurfmutter
- ➋ Stiftauffangbehälter
- ➌ Gewinde
- ➍ Gürtelclip
- ➎ Arbeitsleuchte
- ➏ Auslöser
- ➐ Mundstück
- ➑ vordere Buchse
- ➒ Wechselmundstück
- ➓ Ersatz-Greifbacken
- ➔ Greifbacken
- ➕ Greifbackenhalter
- ➖ Akku-Pack\*
- ➗ Entriegelung
- ➘ Schnell-Ladegerät\*
- ➙ Nieten

## Lieferumfang

- 1 Akku-Blindnietsetzgerät 20 V
- 4 Mundstücke: 2,4 mm, 3,2 mm, 4,0 mm und 4,8 mm (4,8 mm vormontiert)
- 1 Ersatzbackensatz (3-teilig)
- 1 Tragekoffer
- 1 Bedienungsanleitung
- 75 Nieten ( je 25 x 4 x 6; 4 x 8; 4 x 12 mm)



## Technische Daten

### Akku-Blindnietsetzgerät 20 V PBNSG 20-Li A1

Bemessungsspannung	20 V --- (Gleichstrom)
Hub	25 mm
Max. Setzkraft	10 kN
Kleinster Randabstand	26 mm

Kapazität: Ø2,4 - 6,0 mm Aluminiumniete /  
Ø2,4 - 5,0 mm Stahl- und Edelstahlniete

\* AKKU UND LADEGERÄT SIND NICHT IM LIEFERUMFANG ENTHALTEN

Das Gerät ist Teil der Serie  von Parkside und kann mit Akkus der Serie  von Parkside betrieben werden.

Akkus der Serie  von Parkside dürfen nur mit Ladegeräten der Serie  von Parkside geladen werden.

Wir empfehlen Ihnen, dieses Gerät ausschließlich mit folgenden Akkus zu betreiben: PAP 20 A1/PAP 20 A2/PAP 20 A3/ PAP 20 B1/PAP 20 B3/Smart PAPS 204 A1/ Smart PAPS 208 A1.

Wir empfehlen Ihnen, diese Akkus mit folgenden Ladegeräten zu laden: PLG 20 A3/PLG 20 A4/PLG 20 C1/ PLG 20 C3/ PDSLK 20 A1/B2/ Smart PLGS 2012 A1.

## HINWEIS

- ▶ Das Lagerungsklima soll kühl und trocken sein in einer Umgebungstemperatur zwischen 0 °C und 50 °C.
- ▶ Die empfohlene Umgebungstemperatur von Werkzeugen und Batterien liegt zwischen -5 °C und 50 °C.

## Geräuschemissionswert

Messwert für Geräusch ermittelt entsprechend EN 62841. Der A-bewertete Geräuschpegel des Elektrowerkzeugs beträgt typischerweise:

Schalldruckpegel	$L_{PA} = 73,8 \text{ dB (A)}$
Unsicherheit K	$K_{PA} = 3 \text{ dB}$
Schalleistungspegel	$L_{WA} = 81,8 \text{ dB (A)}$
Unsicherheit K	$K_{WA} = 3 \text{ dB}$

## Schwingungsemissionswert

Schwingungsgesamtwerte (Vektorsumme dreier Richtungen) ermittelt entsprechend EN 62841:

Montieren von Blindnieten	$a_h = 1,082 \text{ m/s}^2$
Unsicherheit	$K = 1,5 \text{ m/s}^2$

## Gehörschutz tragen!

### HINWEIS

- ▶ Die angegebenen Schwingungsgesamtwerte und die angegebenen Geräuschemissionswerte sind nach einem genormten Prüfverfahren gemessen worden und können zum Vergleich eines Elektrowerkzeugs mit einem anderen verwendet werden.
- ▶ Die angegebenen Schwingungsgesamtwerte und die angegebenen Geräuschemissionswerte können auch zu einer vorläufigen Einschätzung der Belastung verwendet werden.

### ⚠ WARNUNG!

- ▶ Die Schwingungs- und Geräuschemissionen können während der tatsächlichen Benutzung des Elektrowerkzeugs von den Angabewerten abweichen, abhängig von der Art und Weise, in der das Elektrowerkzeug verwendet wird, insbesondere, welche Art von Werkstück bearbeitet wird.
- ▶ Versuchen Sie, die Belastung so gering wie möglich zu halten. Beispielhafte Maßnahmen zur Verringerung der Vibrationsbelastung sind das Tragen von Handschuhen beim Gebrauch des Werkzeugs und die Begrenzung der Arbeitszeit. Dabei sind alle Anteile des Betriebszyklus zu berücksichtigen (beispielsweise Zeiten, in denen das Elektrowerkzeug abgeschaltet ist, und solche, in denen es zwar eingeschaltet ist, aber ohne Belastung läuft).



## Allgemeine Sicherheitshinweise für Elektrowerkzeuge

### ⚠️ WARNUNG!

- ▶ Lesen Sie alle Sicherheitshinweise, Anweisungen, Bilderungen und technischen Daten, mit denen dieses Elektrowerkzeug versehen ist. Versäumnisse bei der Einhaltung der nachfolgenden Anweisungen können elektrischen Schlag, Brand und/oder schwere Verletzungen verursachen.

**Bewahren Sie alle Sicherheitshinweise und Anweisungen für die Zukunft auf.**

Der in den Sicherheitshinweisen verwendete Begriff „Elektrowerkzeug“ bezieht sich auf netzbetriebene Elektrowerkzeuge (mit Netzleitung) und auf akkubetriebene Elektrowerkzeuge (ohne Netzleitung).

### 1. Arbeitsplatzsicherheit

- Halten Sie Ihren Arbeitsbereich sauber und gut beleuchtet.** Unordnung und unbeleuchtete Arbeitsbereiche können zu Unfällen führen.
- Arbeiten Sie mit dem Elektrowerkzeug nicht in explosionsgefährdeter Umgebung, in der sich brennbare Flüssigkeiten, Gase oder Stäube befinden.** Elektrowerkzeuge erzeugen Funken, die den Staub oder die Dämpfe entzünden können.
- Halten Sie Kinder und andere Personen während der Benutzung des Elektrowerkzeugs fern.** Bei Ablenkung können Sie die Kontrolle über das Elektrowerkzeug verlieren.

### 2. Elektrische Sicherheit

- Der Anschlussstecker des Elektrowerkzeugs muss in die Steckdose passen.** Der Stecker darf in keiner Weise verändert werden. Verwenden Sie keine Adapterstecker gemeinsam mit schutzgeerdeten Elektrowerkzeugen. Unveränderte Stecker und passende Steckdosen verringern das Risiko eines elektrischen Schlages.
- Vermeiden Sie Körperkontakt mit geerdeten Oberflächen wie von Rohren, Heizungen, Herden und Kühlschränken.** Es besteht ein erhöhtes Risiko durch elektrischen Schlag, wenn Ihr Körper geerdet ist.
- Halten Sie Elektrowerkzeuge von Regen oder Nässe fern.** Das Eindringen von Wasser in ein Elektrowerkzeug erhöht das Risiko eines elektrischen Schlages.
- Zweckentfremden Sie die Anschlussleitung nicht, um das Elektrowerkzeug zu tragen, aufzuhängen oder um den Stecker aus der Steckdose zu ziehen.** Halten Sie die Anschlussleitung fern von Hitze, Öl, scharfen Kanten oder sich bewegenden Teilen. Beschädigte oder verwickelte Anschlussleitungen erhöhen das Risiko eines elektrischen Schlages.
- Wenn Sie mit einem Elektrowerkzeug im Freien arbeiten, verwenden Sie nur Verlängerungsleitungen, die auch für den Außenbereich geeignet sind.** Die Anwendung einer für den Außenbereich geeigneten Verlängerungsleitung verringert das Risiko eines elektrischen Schlages.
- Wenn der Betrieb des Elektrowerkzeugs in feuchter Umgebung nicht vermeidbar ist, verwenden Sie einen Fehlerstromschutzschalter.** Der Einsatz eines Fehlerstromschutzschalters vermindert das Risiko eines elektrischen Schlages.

### 3. Sicherheit von Personen

- a) **Seien Sie aufmerksam, achten Sie darauf, was Sie tun, und gehen Sie mit Vernunft an die Arbeit mit einem Elektrowerkzeug. Benutzen Sie kein Elektrowerkzeug, wenn Sie müde sind oder unter dem Einfluss von Drogen, Alkohol oder Medikamenten stehen.** Ein Moment der Unachtsamkeit beim Gebrauch des Elektrowerkzeugs kann zu ernsthaften Verletzungen führen.
- b) **Tragen Sie persönliche Schutzausrüstung und immer eine Schutzbrille.** Das Tragen persönlicher Schutzausrüstung, wie Staubmaske, rutschfeste Sicherheitsschuhe, Schutzhelm oder Gehörschutz, je nach Art und Einsatz des Elektrowerkzeugs, verringert das Risiko von Verletzungen.
- c) **Vermeiden Sie eine unbeabsichtigte Inbetriebnahme. Vergewissern Sie sich, dass das Elektrowerkzeug ausgeschaltet ist, bevor Sie es an die Stromversorgung und/oder den Akku anschließen, es aufnehmen oder tragen.** Wenn Sie beim Tragen des Elektrowerkzeugs den Finger am Schalter haben oder das Elektrowerkzeug eingeschaltet an die Stromversorgung anschließen, kann dies zu Unfällen führen.
- d) **Entfernen Sie Einstellwerkzeuge oder Schraubenschlüssel, bevor Sie das Elektrowerkzeug einschalten.** Ein Werkzeug oder Schlüssel, der sich in einem drehenden Teil des Elektrowerkzeugs befindet, kann zu Verletzungen führen.
- e) **Vermeiden Sie eine abnormale Körperhaltung. Sorgen Sie für einen sicheren Stand und halten Sie jederzeit das Gleichgewicht.** Dadurch können Sie das Elektrowerkzeug in unerwarteten Situationen besser kontrollieren.

- f) **Tragen Sie geeignete Kleidung. Tragen Sie keine weite Kleidung oder Schmuck. Halten Sie Haare und Kleidung fern von sich bewegenden Teilen.** Lockere Kleidung, Schmuck oder lange Haare können von sich bewegenden Teilen erfasst werden.
- g) **Wenn Staubabsaug- und -auffangeinrichtungen montiert werden können, sind diese anzuschließen und richtig zu verwenden.** Die Verwendung einer Staubabsaugung kann Gefährdungen durch Staub verringern.
- h) **Wiegen Sie sich nicht in falscher Sicherheit und setzen Sie sich nicht über die Sicherheitsregeln für Elektrowerkzeuge hinweg, auch wenn Sie nach vielfachem Gebrauch mit dem Elektrowerkzeug vertraut sind.** Achtloses Handeln kann binnen Sekundenbruchteilen zu schweren Verletzungen führen.

### 4. Verwendung und Behandlung des Elektrowerkzeugs

- a) **Überlasten Sie das Elektrowerkzeug nicht. Verwenden Sie für Ihre Arbeit das dafür bestimmte Elektrowerkzeug.** Mit dem passenden Elektrowerkzeug arbeiten Sie besser und sicherer im angegebenen Leistungsbereich.
- b) **Benutzen Sie kein Elektrowerkzeug, dessen Schalter defekt ist.** Ein Elektrowerkzeug, das sich nicht mehr ein- oder ausschalten lässt, ist gefährlich und muss repariert werden.
- c) **Ziehen Sie den Stecker aus der Steckdose und / oder entfernen Sie den abnehmbaren Akku, bevor Sie Geräteeinstellungen vornehmen, Einsatzwerkzeugteile wechseln oder das Elektrowerkzeug weglegen.** Diese Vorsichtsmaßnahme verhindert den unbeabsichtigten Start des Elektrowerkzeugs.

- d) Bewahren Sie unbenutzte Elektrowerkzeuge außerhalb der Reichweite von Kindern auf. Lassen Sie keine Personen das Elektrowerkzeug benutzen, die mit diesem nicht vertraut sind oder diese Anweisungen nicht gelesen haben. Elektrowerkzeuge sind gefährlich, wenn sie von unerfahrenen Personen benutzt werden.
- e) **Pflegen Sie Elektrowerkzeuge und Einsatzwerkzeug mit Sorgfalt.** Kontrollieren Sie, ob bewegliche Teile einwandfrei funktionieren und nicht klemmen, ob Teile gebrochen oder so beschädigt sind, dass die Funktion des Elektrowerkzeugs beeinträchtigt ist. Lassen Sie beschädigte Teile vor dem Einsatz des Elektrowerkzeuges reparieren. Viele Unfälle haben ihre Ursache in schlecht gewarteten Elektrowerkzeugen.
- f) **Halten Sie Schneidwerkzeuge scharf und sauber.** Sorgfältig gepflegte Schneidwerkzeuge mit scharfen Schneidkanten verklemmen sich weniger und sind leichter zu führen.
- g) **Verwenden Sie Elektrowerkzeug, Einsatzwerkzeug, Einsatzwerkzeuge usw. entsprechend diesen Anweisungen.** Berücksichtigen Sie dabei die **Arbeitsbedingungen und die auszuführende Tätigkeit.** Der Gebrauch von Elektrowerkzeugen für andere als die vorgesehenen Anwendungen kann zu gefährlichen Situationen führen.
- h) **Halten Sie Griffe und Griffflächen trocken, sauber und frei von Öl und Fett.** Rutschige Griffe und Griffflächen erlauben keine sichere Bedienung und Kontrolle des Elektrowerkzeugs in unvorhergesehenen Situationen.

## 5. Verwendung und Behandlung des Akkuwerkzeugs

- a) **Laden Sie die Akkus nur mit Ladegeräten auf, die vom Hersteller empfohlen werden.** Durch ein Ladegerät, das für eine bestimmte Art von Akku geeignet ist, besteht Brandgefahr, wenn es mit anderen Akkus verwendet wird.
- b) **Verwenden Sie nur die dafür vorgesehenen Akkus in den Elektrowerkzeugen.** Der Gebrauch von anderen Akkus kann zu Verletzungen und Brandgefahr führen.
- c) **Halten Sie den nicht benutzten Akku fern von Büroklammern, Münzen, Schlüsseln, Nägeln, Schrauben oder anderen kleinen Metallgegenständen, die eine Überbrückung der Kontakte verursachen könnten.** Ein Kurzschluss zwischen den Akkukontakten kann Verbrennungen oder Feuer zur Folge haben.
- d) **Bei falscher Anwendung kann Flüssigkeit aus dem Akku austreten.** Vermeiden Sie den Kontakt damit. Bei zufälligem Kontakt mit Wasser abspülen. Wenn die Flüssigkeit in die Augen kommt, nehmen Sie zusätzlich ärztliche Hilfe in Anspruch. Austretende Akkufflüssigkeit kann zu Hautreizungen oder Verbrennungen führen.
- e) **Benutzen Sie keinen beschädigten oder veränderten Akku.** Beschädigte oder veränderte Akkus können sich unvorhersehbar verhalten und zu Feuer, Explosion oder Verletzungsgefahr führen.
- f) **Setzen Sie einen Akku keinem Feuer oder zu hohen Temperaturen aus.** Feuer oder Temperaturen über 130 °C (265°F) können eine Explosion hervorrufen.

- g) Befolgen Sie alle Anweisungen zum Laden und laden Sie den Akku oder das Akkuwerkzeug niemals außerhalb des in der Betriebsanleitung angegebenen Temperaturbereichs. Falsches Laden oder Laden außerhalb des zugelassenen Temperaturbereichs kann den Akku zerstören und die Brandgefahr erhöhen.



**VORSICHT! EXPLOSIONSGEFAHR! Laden Sie nicht aufladbare Batterien niemals auf.**



Schützen Sie den Akku vor Hitze, z. B. auch vor dauernder Sonneneinstrahlung, Feuer, Wasser und Feuchtigkeit.

Es besteht Explosionsgefahr.

## 6. Service

- a) Lassen Sie Ihr Elektrowerkzeug nur von qualifiziertem Fachpersonal und nur mit Original-Ersatzteilen reparieren. Damit wird sichergestellt, dass die Sicherheit des Elektrowerkzeugs erhalten bleibt.
- b) Warten Sie niemals beschädigte Akkus. Sämtliche Wartung von Akkus sollte nur durch den Hersteller oder bevollmächtigte Kundendienststellen erfolgen.

## Sicherheitshinweise für Blindnietsetzgeräte

- Halten Sie Ihre Hände von beweglichen Teilen fern.
- Verteilen Sie die abgebrochenen Dorne nicht auf dem Boden. Sie könnten sonst durch die abgebrochenen Dorne verletzt werden.
- Achten Sie stets auf einen sicheren Stand. Vergewissern Sie sich bei Einsatz des Gerätes an hochgelegenen Arbeitsplätzen, dass sich keine Personen darunter aufhalten.

- Achten Sie darauf, dass abgebrochene Dorne nicht von hohen Stellen herunterfallen. Anderenfalls kann es zu Verletzungen kommen.
- Halten Sie das Gerät immer mit festem Griff.
- Richten Sie das Werkzeug beim Betrieb nicht auf sich selbst oder andere Personen. Die Niete oder der abgebrochene Dorn könnte versehentlich ausgeworfen werden, so dass Sie oder Andere verletzt werden könnten.

## Originalzubehör/-zusatzgeräte

Benutzen Sie nur Zubehör und Zusatzgeräte, die in der Bedienungsanleitung angegeben sind bzw. deren Aufnahme mit dem Gerät kompatibel ist.

### WARNUNG!

- Verwenden Sie kein Zubehör welches nicht von PARKSIDE empfohlen wurde. Dies kann zu elektrischem Schlag und Feuer führen.

## Akku-Pack laden (siehe Abb. C)

### WARNUNG!

- ▶ Beachten Sie die Sicherheitshinweise und die Hinweise zum Aufladen und zur korrekten Verwendung, die in der Betriebsanleitung Ihres Akkus und Ladegeräts der Serie  angegeben sind.  
Eine detaillierte Beschreibung zum Ladevorgang und weitere Informationen finden Sie in dieser separaten Bedienungsanleitung.

## HINWEIS

- ▶ Laden Sie den Akku vor Inbetriebnahme idealerweise vollständig auf. Sie können den Li-Ionen-Akku jederzeit aufladen, ohne die Lebensdauer zu verkürzen. Eine Unterbrechung des Ladevorgangs schädigt den Akku nicht.
- ▶ Laden Sie den Akku-Pack nie, wenn die Umgebungstemperatur unterhalb 10 °C oder oberhalb 40 °C liegt. Soll ein Lithium-Ionen-Akku längere Zeit gelagert werden, muss regelmäßig der Ladezustand kontrolliert werden. Der optimale Ladezustand liegt zwischen 50 und 80%. Das Lagerungsklima soll kühl und trocken sein in einer Umgebungstemperatur zwischen 0 °C und 50 °C.
- ▶ Der empfohlene Umgebungstemperaturbereich für die Verwendung mit Werkzeugen und Batterien liegt zwischen -5 und 50 °C.

## ⚠ VORSICHT!

- ▶ Ziehen Sie immer den Netzstecker, bevor Sie den Akku-Pack aus dem Ladegerät nehmen bzw. einsetzen.
- ◆ Nehmen Sie ggf. den Akku aus dem Gerät.
- ◆ Schieben Sie den Akku-Pack **18** in das Schnell-Ladegerät **15**.
- ◆ Stecken Sie den Netzstecker in die Steckdose.
- ◆ Wenn der Ladevorgang abgeschlossen ist, Trennen Sie das Schnell-Ladegerät **15** vom Stromnetz.
- ◆ Ziehen Sie den Akku-Pack **18** aus dem Schnell-Ladegerät **15**.
- ◆ Schalten Sie das Ladegerät zwischen aufeinanderfolgenden Ladevorgängen für mindestens 15 Minuten ab. Ziehen Sie dazu den Netzstecker.

## Akku-Pack ins Gerät einsetzen/entnehmen

### Akku-Pack einsetzen

- ◆ Lassen Sie den Akku-Pack **18** in das Gerät einrasten.

### Akku-Pack entnehmen

- ◆ Drücken Sie die Taste zur Entriegelung **14** und entnehmen Sie den Akku-Pack **18**.

## Bedienung

- ◆ Schrauben Sie ggf. den Stiftaufangbehälter **2** auf das Gewinde **3** hinten an der Maschine. Andernfalls lässt sich die Maschine nicht betreiben.
- ◆ Ermitteln Sie anhand der zu verbindenden Werkstücke die zu verwendende Nietgröße.
- ◆ Bohren Sie mit einem geeigneten Werkzeug ein Loch an der Stelle durch die zu verbindenden Werkstücke, an der die Niete sitzen soll. Achten Sie darauf, dass der Durchmesser des Lochs der ermittelten Nietgröße entspricht.

## ⚠ ACHTUNG!

- ▶ Je nach Größe und Art der Werkstücke sind entsprechende Sicherheitsvorkehrungen zu treffen. Verwenden Sie geeignete Klemmvorrichtungen, um ein Verrutschen der Werkstücke zu verhindern.
- ▶ Bevor die Maschine eingeschaltet wird, ist das Maschinenwerkzeug fest auf der zu bearbeitenden Oberfläche aufzusetzen.
- ◆ Prüfen Sie, ob der Durchmesser des gerade montierten Mundstücks **7** zum Dorndurchmesser der ermittelten Nietgröße passt.

## ACHTUNG!

- ▶ Trennen Sie das Gerät unbedingt vom Akku, bevor Sie die vordere Buchse **8** aufsetzen oder lösen.
- ◆ Falls nicht, schrauben Sie ggf. mit Hilfe eines 12er Maulschlüssels (nicht mitgeliefert) das Mundstück **7** von der vorderen Buchse **8** ab. Dann schrauben Sie das passende Wechselmundstück **9** in die vordere Buchse **8** ein und ziehen es fest an.
- ◆ Schieben Sie wieder den Akku in das Gerät.
- ◆ Setzen Sie den Nietkörper in das Bohrloch ein.
- ◆ Bewegen Sie das Gerät so über die Niete, dass deren Dorn in das Mundstück **7** gleitet und darin vollständig aufgenommen wird.
- ◆ Ziehen Sie den Auslöser **6**. Der Dorn wird nun in das Gerät gezogen, vom Nietkörper getrennt und die Nietverbindung dadurch dauerhaft gesetzt. Zusätzlich leuchtet die Arbeitsleuchte **5** das Werkstück aus.  
Wiederholen Sie den Vorgang ggf. so oft, bis der Dorn vollständig vom Nietkörper getrennt ist.

## HINWEIS

- ▶ Damit der Dorn in den Stiftaufangbehälter **2** gelangt, ist ein bewusstes Abkippen des Gerätes nach hinten erforderlich.
- ◆ Verfahren Sie mit weiteren zu setzenden Nieten entsprechend.
- ◆ Leeren Sie den Stiftaufangbehälter **2** von Zeit zu Zeit aus.
- ◆ Nach Beendigung aller Arbeiten, trennen Sie das Gerät vom Akku.

## Wartung und Reinigung



**WARNUNG! VERLETZUNGS-GEFAHR!** Schalten Sie vor allen Arbeiten am Gerät das Gerät aus und entnehmen Sie den Akku.

Das Gerät ist wartungsfrei.

- Das Gerät muss stets sauber, trocken und frei von Öl oder Schmierfetten sein.
- Es dürfen keine Flüssigkeiten in das Innere der Geräte gelangen.
- Verwenden Sie zum Reinigen des Gehäuses ein trockenes Tuch. Verwenden Sie niemals Benzin, Lösungsmittel oder Reiniger, die Kunststoff angreifen.
- Soll ein Lithium-Ionen-Akku längere Zeit gelagert werden, muss regelmäßig der Ladezustand kontrolliert werden. Der optimale Ladezustand liegt zwischen 50% und 80%. Das optimale Lagerungsklima ist kühl und trocken.

## Greifbacken wechseln

Durch Abrieb können die Greifbacken **11** verschleifen. Tauschen Sie in diesem Falle die verschlissenen Greifbacken gegen die mitgelieferten Ersatz-Greifbacken **10** wie folgt aus.

- ◆ Schrauben Sie die Überwurfmutter **1** mithilfe einer geeigneten Zange (nicht mitgeliefert) vom Gehäuse ab.
- ◆ Ziehen Sie die vordere Buchse **8** ab.
- ◆ Schrauben Sie den Greifbackenhalter **12** mit einem 17er Maulschlüssel (nicht mitgeliefert) ab.
- ◆ Merken Sie sich die Position der verschlissenen Greifbacken **11** und tauschen Sie diese durch die neuen Ersatz-Greifbacken **10** aus.
- ◆ Der Zusammenbau erfolgt in umgekehrter Reihenfolge.

## Entsorgung



**Werfen Sie Elektrowerkzeuge nicht in den Hausmüll!**

Das nebenstehende Symbol einer durchgestrichenen Mülltonne auf Rädern zeigt an, dass dieses Gerät der Richtlinie 2012/19/EU unterliegt. Diese Richtlinie besagt, dass Sie dieses Gerät am Ende seiner Nutzungszeit nicht mit dem normalen Haushaltsmüll entsorgen dürfen, sondern in speziell eingerichteten Sammelstellen, Wertstoffhöfen oder Entsorgungsbetrieben abgeben müssen.

**Diese Entsorgung ist für Sie kostenfrei. Schonen Sie die Umwelt und entsorgen Sie fachgerecht.**

### Für den deutschen Markt gilt

Beim Kauf eines Neugerätes haben Sie das Recht, ein entsprechendes Altgerät an Ihren Händler zurückzugeben. Händler von Elektro- und Elektronikgeräten sowie Lebensmittelhändler, die regelmäßig Elektro- und Elektronikgeräte verkaufen, sind verpflichtet, bis zu drei Altgeräte unentgeltlich zurückzunehmen, auch ohne dass ein Neugerät gekauft wird, wenn die Altgeräte in keiner Abmessung größer als 25 cm sind. LIDL bietet Ihnen Rücknahmemöglichkeiten direkt in den Filialen und Märkten an.

Sofern Ihr Altgerät personenbezogene Daten enthält, sind Sie selbst für deren Löschung verantwortlich, bevor Sie es zurückgeben.

Sofern dies ohne Zerstörung des Altgerätes möglich ist, entnehmen Sie die alten Batterien oder Akkus sowie Lampen bevor Sie das Altgerät zur Entsorgung zurückgeben und führen Sie sie einer separaten Sammlung zu. Bei fest eingebauten Akkus ist bei der Entsorgung darauf hinzuweisen, dass das Gerät einen Akku enthält.



Weitere Möglichkeiten zur Entsorgung des ausgedienten Produkts erfahren Sie bei Ihrer Gemeinde- oder Stadtverwaltung.



Die Verpackungsmaterialien sind nach umweltverträglichen und entsorgungstechnischen Gesichtspunkten ausgewählt und deshalb recyclebar. Entsorgen Sie nicht mehr benötigte Verpackungsmaterialien gemäß den örtlich geltenden Vorschriften. Entsorgen Sie die Verpackung umweltgerecht.

Beachten Sie die Kennzeichnung auf den verschiedenen Verpackungsmaterialien und trennen Sie diese gegebenenfalls gesondert. Die Verpackungsmaterialien sind gekennzeichnet mit Abkürzungen (a) und Ziffern (b) mit folgender Bedeutung: 1–7: Kunststoffe, 20–22: Papier und Pappe, 80–98: Verbundstoffe.

### Für Spanien gilt:



Die Verpackung enthält Bestandteile aus Papier und/oder Pappe.



Die Verpackung enthält Bestandteile aus Plastik und/oder Metall.

## Garantie der Kompertaß Handels GmbH

Sehr geehrte Kundin, sehr geehrter Kunde, Sie erhalten auf dieses Gerät 3 Jahre Garantie ab Kaufdatum. Sofern im Lieferumfang enthalten, erhalten Sie auf die Akku-Packs der X12V und X20V Team Serie ebenfalls 3 Jahre Garantie ab Kaufdatum. Im Falle von Mängeln dieses Produkts stehen Ihnen gegen den Verkäufer des Produkts gesetzliche Rechte zu. Diese gesetzlichen Rechte werden durch unsere im Folgenden dargestellte Garantie nicht eingeschränkt.

### Garantiebedingungen

Die Garantiefrist beginnt mit dem Kaufdatum. Bitte bewahren Sie den Kassenbon gut auf. Dieser wird als Nachweis für den Kauf benötigt.

Tritt innerhalb von drei Jahren ab dem Kaufdatum dieses Produkts ein Material- oder Fabrikationsfehler auf, wird das Produkt von uns – nach unserer Wahl – für Sie kostenlos repariert, ersetzt oder der Kaufpreis erstattet. Diese Garantieleistung setzt voraus, dass innerhalb der Dreijahresfrist das defekte Gerät und der Kaufbeleg (Kassenbon) vorgelegt und schriftlich kurz beschrieben wird, worin der Mangel besteht und wann er aufgetreten ist.

Wenn der Defekt von unserer Garantie gedeckt ist, erhalten Sie das reparierte oder ein neues Produkt zurück. Mit Reparatur oder Austausch des Produkts beginnt kein neuer Garantiezeitraum.

### **Garantiezeit und gesetzliche Mängelansprüche**

Die Garantiezeit wird durch die Gewährleistung nicht verlängert. Dies gilt auch für ersetzte und reparierte Teile. Eventuell schon beim Kauf vorhandene Schäden und Mängel müssen sofort nach dem Auspacken gemeldet werden. Nach Ablauf der Garantiezeit anfallende Reparaturen sind kostenpflichtig.

### **Garantieumfang**

Das Gerät wurde nach strengen Qualitätsrichtlinien sorgfältig produziert und vor Auslieferung gewissenhaft geprüft.

Die Garantieleistung gilt für Material- oder Fabrikationsfehler. Der Garantieumfang erstreckt sich nicht auf Produktteile, die normaler Abnutzung ausgesetzt sind und daher als Verschleißteile angesehen werden können, wie z. B. Sägeblätter, Ersatzklingen, Schleifpapiere, etc. oder auf Beschädigungen an zerbrechlichen Teilen, wie z. B. Schalter oder Teile, die aus Glas gefertigt sind.

Diese Garantie verfällt, wenn das Produkt beschädigt, nicht sachgemäß benutzt oder gewartet wurde. Für eine sachgemäße Benutzung des Produkts sind alle in der Bedienungsanleitung aufgeführten Anweisungen genau einzuhalten.

Verwendungszwecke und Handlungen, von denen in der Bedienungsanleitung abgeraten oder vor denen gewarnt wird, sind unbedingt zu vermeiden.

Das Produkt ist nur für den privaten und nicht für den gewerblichen Gebrauch bestimmt. Bei missbräuchlicher und unsachgemäßer Behandlung, Gewaltanwendung und bei Eingriffen, die nicht von unserer autorisierten Serviceniederlassung vorgenommen wurden, erlischt die Garantie.

### **Garantieleistung gilt nicht bei**

- normaler Abnutzung der Akkukapazität
- gewerblichen Gebrauch des Produktes
- Beschädigung oder Veränderung des Produktes durch den Kunden
- Missachtung der Sicherheits- und Wartungsvorschriften, Bedienungsfehler
- Schäden durch Elementarereignisse

### **Abwicklung im Garantiefall**

Um eine schnelle Bearbeitung Ihres Anliegens zu gewährleisten, folgen Sie bitte den folgenden Hinweisen:

- Bitte halten Sie für alle Anfragen den Kassenbon und die Artikelnummer (IAN) 472053\_2407 als Nachweis für den Kauf bereit.
- Die Artikelnummer entnehmen Sie bitte dem Typenschild am Produkt, einer Gravur am Produkt, dem Titelblatt der Bedienungsanleitung (unten links) oder dem Aufkleber auf der Rück- oder Unterseite des Produktes.
- Sollten Funktionsfehler oder sonstige Mängel auftreten kontaktieren Sie zunächst die nachfolgend benannte Serviceabteilung telefonisch oder nutzen Sie unser Kontaktformular, das Sie auf [parkside-diy.com](http://parkside-diy.com) in der Kategorie Service finden.
- Ein als defekt erfasstes Produkt können Sie dann unter Beifügung des Kaufbelegs (Kassenbon) und der Angabe, worin der Mangel besteht und wann er aufgetreten ist, für Sie portofrei an die Ihnen

mitgeteilte Serviceanschrift übersenden.



Auf parkside-diy.com können Sie diese und viele weitere Handbücher einsehen und herunterladen. Mit diesem QR-Code gelangen Sie direkt auf parkside-diy.com. Wählen

Sie Ihr Land aus, und suchen Sie über die Suchmaske nach den Bedienungsanleitungen. Mittels Eingabe der Artikelnummer (IAN) 472053\_2407 gelangen Sie zur Bedienungsanleitung für Ihren Artikel.

## Service

### DE Deutschland

Tel.: 0800 8855 300

Kontaktformular auf [parkside-diy.com](http://parkside-diy.com)

### AT Österreich

Tel.: 0800 447 750

Kontaktformular auf [parkside-diy.com](http://parkside-diy.com)

### CH Schweiz

Tel.: 0800 563 601

Kontaktformular auf [parkside-diy.com](http://parkside-diy.com)

IAN 472053\_2407

### ⚠️ WARNUNG!

- ▶ Lassen Sie Ihre Geräte von der Servicestelle oder einer Elektrofachkraft und nur mit Original-Ersatzteilen reparieren. Damit wird sichergestellt, dass die Sicherheit des Gerätes erhalten bleibt.

## Importeur

Bitte beachten Sie, dass die folgende Anschrift keine Serviceanschrift ist. Kontaktieren Sie zunächst die benannte Servicestelle.

KOMPERNASS HANDELS GMBH

BURGSTRASSE 21

44867 BOCHUM

DEUTSCHLAND

[www.kompernass.com](http://www.kompernass.com)

## Original-Konformitätserklärung

Wir, KOMPERNASS HANDELS GMBH, Dokumentenverantwortlicher: Herr Semi Uguzlu, BURGSTR. 21, 44867 BOCHUM, DEUTSCHLAND, erklären hiermit, dass dieses Produkt mit den folgenden Normen, normativen Dokumenten und EG-Richtlinien übereinstimmt:

**Maschinenrichtlinie (2006/42/EG)**

**Elektromagnetische Verträglichkeit (2014/30/EU)**

**RoHS-Richtlinie (2011/65/EU)\***

\* Die alleinige Verantwortung für die Ausstellung dieser Konformitätserklärung trägt der Hersteller. Der oben beschriebene Gegenstand der Erklärung erfüllt die Vorschriften der Richtlinie 2011/65/EU des Europäischen Parlaments und des Rates vom 8. Juni 2011 zur Beschränkung der Verwendung bestimmter gefährlicher Stoffe in Elektro- und Elektronikgeräten.

**Angewandte harmonisierte Normen**

EN 62841-1:2015/A11:2022

EN IEC 55014-1:2021

EN IEC 55014-2:2021

EN IEC 63000:2018

EN ISO 12100:2010

**Typ/Gerätebezeichnung:**

Akku-Blindnietsetzgerät 20 V PBNSG 20-Li A1

**Herstellungsjahr: 12-2024**

**Seriennummer: IAN 472053\_2407**

Bochum, 05.10.2024



Semi Uguzlu

- Qualitätsmanager -

Technische Änderungen im Sinne der Weiterentwicklung sind vorbehalten.

## Ersatz-Akku und Ladegerät Bestellung

Sie können Ersatz-Akku oder ein Ladegerät bequem im Internet unter [www.kompernass.com](http://www.kompernass.com) dauerhaft nachbestellen.



Scannen Sie den QR-Code mit Ihrem Smartphone/Tablet. Mit diesem QR-Code gelangen Sie direkt auf unsere Webseite und können die verfügbaren Ersatzteile einsehen und bestellen.

### HINWEIS

- ▶ Sollten Sie Probleme mit der Online-Bestellung haben, können Sie sich telefonisch oder per E-Mail an unser Servicecenter wenden.
- ▶ Geben Sie immer die Artikelnummer (IAN) 472053\_2407 bei Ihrer Bestellung mit an.
- ▶ Bitte beachten Sie, dass nicht für alle Lieferländer eine Online-Bestellung von Ersatzteilen möglich ist.



**KOMPERNASS HANDELS GMBH**

BURGSTRASSE 21

44867 BOCHUM

GERMANY

[www.kompernass.com](http://www.kompernass.com)

Estado de las informaciones · Versione delle informazioni

Last Information Update · Stand der Informationen:

10/2024 · Ident.-No.: PBNSG20-LiA1-102024-1

---

**IAN 472053\_2407**