



PDF ONLINE
parkside-diy.com

MULTI-PURPOSE LADDER

(GB) (CY)

MULTI-PURPOSE LADDER

Instructions for use

(RS)

MULTIFUNKCIONALNE MERDEVINE

Uputstvo za korišćenje

(GR) (CY)

ΣΚΑΛΑ ΠΟΛΛΑΠΛΩΝ ΧΡΗΣΕΩΝ

Οδηγίες χρήσης

(HR)

MULTIFUNKCIONALNE LJESTVE

Upute za uporabu

(RO)

SCARĂ MULTIFUNCȚIONALĂ

Instrucțiuni de utilizare

(DE) (AT) (CH)

MULTIFUNKTIONSLEITER

Gebrauchsanweisung

IAN 471976_2407

(GB) (HR) (RS) (RO) (GR)
(CY) (DE) (AT) (CH)

A

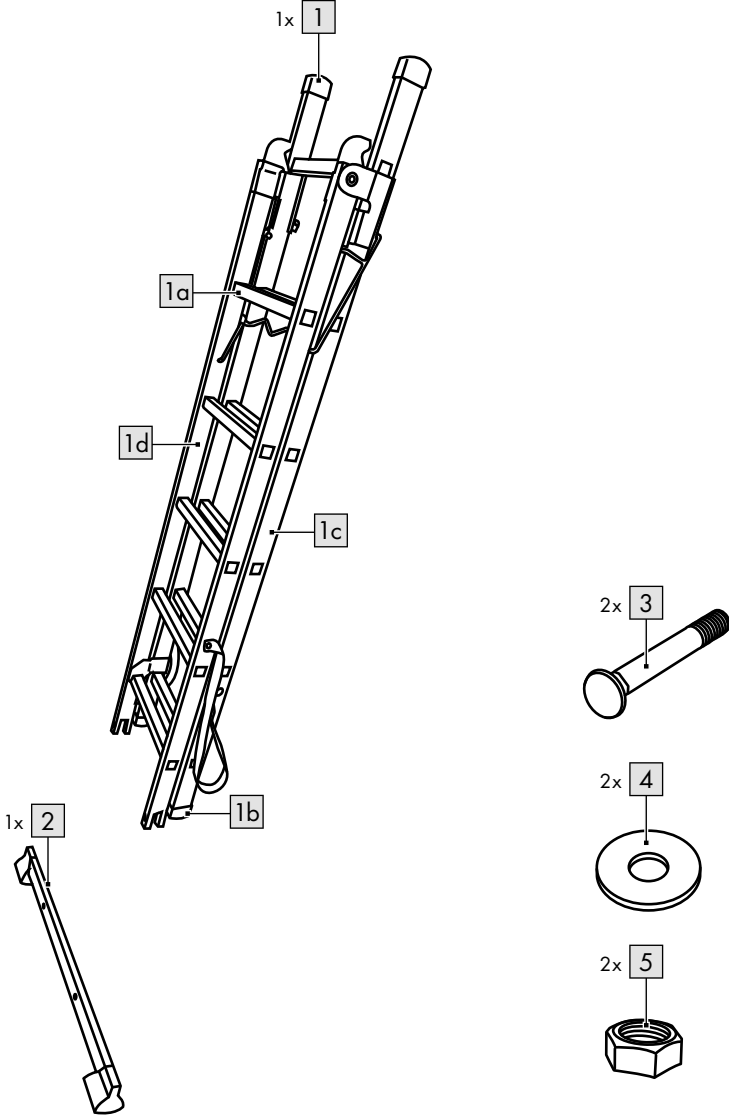

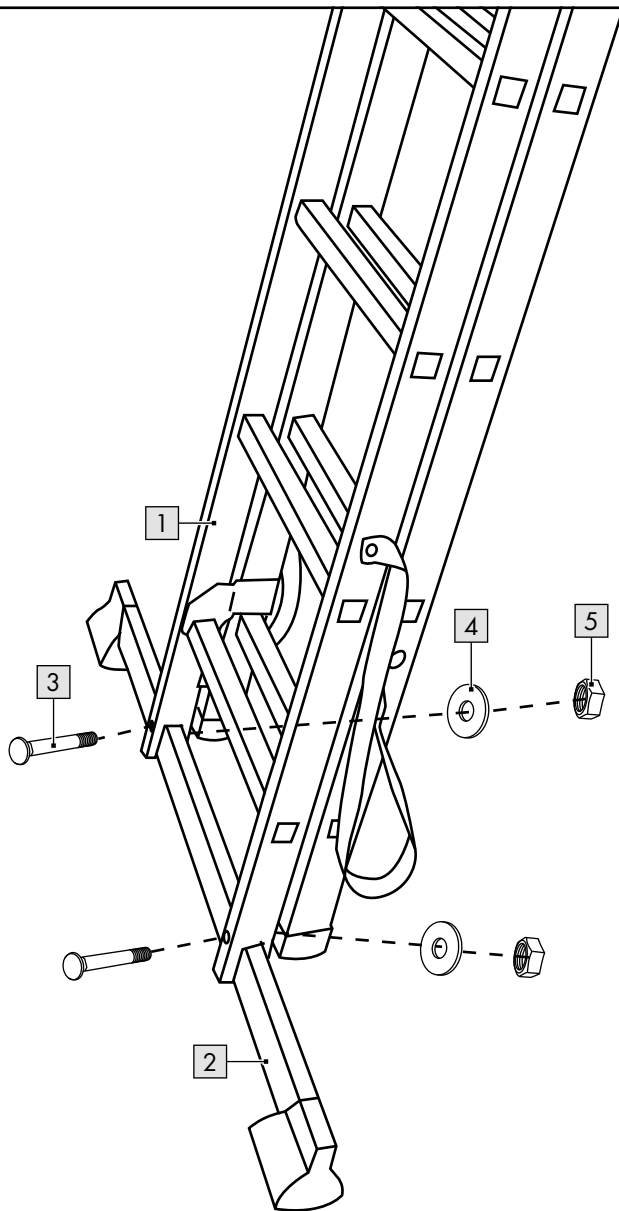
B

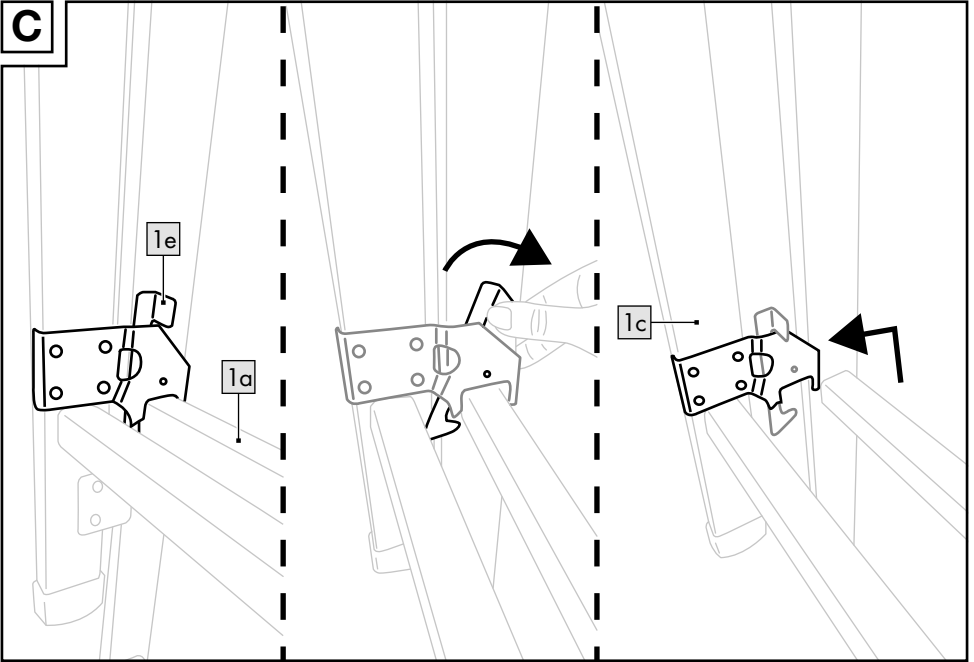
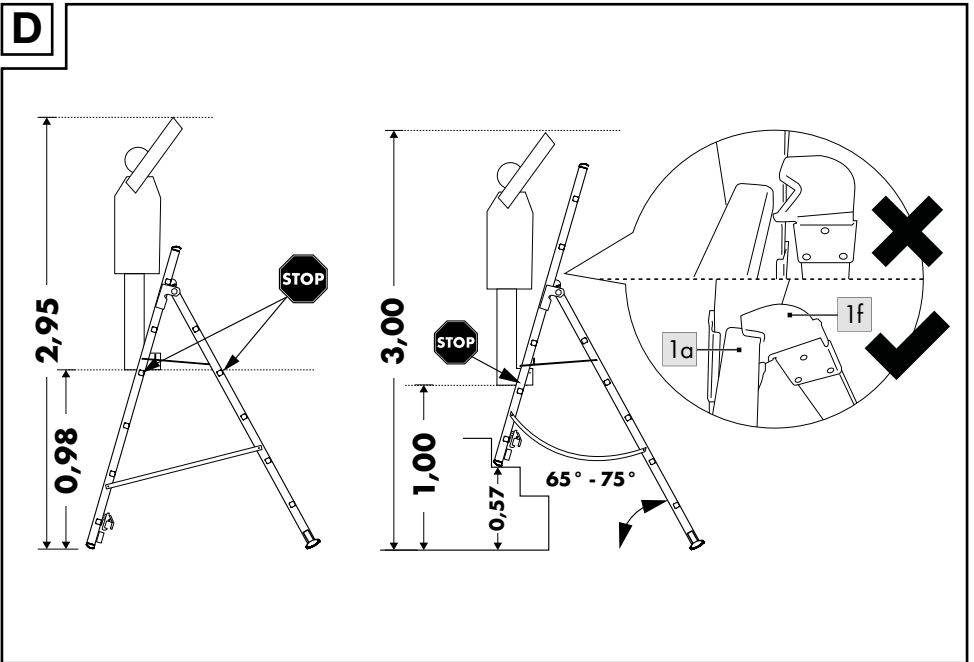
C**D**

E

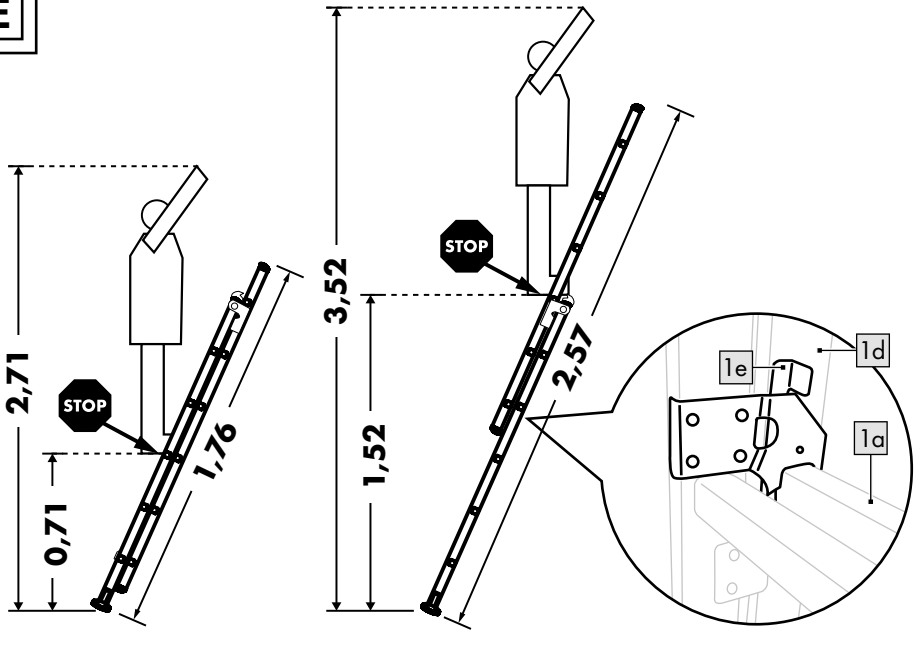

GB CY

Scope of delivery/Parts list ...	9
Technical data	9
Intended use	9
Symbols used/Safety instructions to prevent causing accidents	9
Danger to life!	13
Risk of injury to children!	13
Set-up	13
Use	13
Unlocking the product ...	13
For use as a stepladder ...	13
Unfolding the ladder	14
Folding up the ladder ...	14
For use as a lean-to ladder	14
List of parts to be checked	14
Repair and maintenance ...	15
Transport and storage	16
Cleaning	16
Disposal	16
Notes on the guarantee and service handling	17
Guarantee handling	17
Service handling	17

HR

Opseg isporuke/ Pregled dijelova	20
Tehnički podaci	20
Namjenska uporaba	20
Korišteni simboli/Sigurnosne upute kako biste izbjegli uzroke nezgoda	20
Opasnost po život!	24
Opasnost od ozljeda za djecu!	24
Montaža	24
Uporaba	24
Otključavanje proizvoda	24
Uporaba kao samostojeće ljestve	24
Rasklapanje ljestvi	25
Sklapanje ljestvi	25
Uporaba kao ljestve za naslanjanje	25
Popis dijelova za provjeru ...	25
Popravak i održavanje	26
Transport i skladištenje	27
Čišćenje	27
Uputa za zbrinjavanje	27
Napomene vezane za garanciju i usluge servisa ...	28
Obrada u slučaju reklamacije po jamstvu	29
Usluge servisa	30

RS

Obim isporuke/	
Pregled delova	31
Tehnički podaci	31
Namenska upotreba	31
Korišćeni simboli/	
Bezbednosna uputstva	
za izbegavanje uzroka	
nezgoda	31
Opasnost po život!	35
Opasnost od povreda	
za decu!	35
Montaža	35
Korišćenje	35
Otključavanje artikla	35
Korišćenje kao samostojeće	
merdevine	36
Rasklapanje	
merdevina	36
Sklapanje merdevina	36
Korišćenje kao oslone	
merdevine	36
Spisak delova za proveru ...	36
Popravka i održavanje	37
Transport i skladištenje	38
Čišćenje	38
Napomene u vezi odlaganja	
u otpad	38
Napomene za garanciju i	
postupak za servisiranje ...	39
Obrada u slučaju	
reklamacije	40
Postupak za servisiranje ...	41

RO

Cuprinsul livrării/Denumirea	
componentelor	43
Date tehnice	43
Utilizarea conform	
destinației	43
Simboluri utilizate/	
Instrucțiuni de siguranță	
pentru evitarea	
accidentelor	43
Pericol de moarte!	47
Pericol de rănire	
pentru copii!	47
Montajul	47
Utilizarea	47
Deblocarea articolul	47
Utilizarea pe post de	
scară dublă	48
Deschiderea scării	48
Plierea scării	48
Utilizarea pe post de	
scară simplă	48
Lista componentelor	
care trebuie verificate	48
Reparații și întreținere	49
Transport și depozitare	50
Curățarea	50
Instrucțiuni privind	
eliminarea	51
Indicații referitoare la garanție	
și operațiuni de service	51
Procedura în situații de	
garanție	52
Operațiuni de service	53

GR CY

Παραδοτέος εξοπλισμός/ Επισκόπηση εξαρτημάτων	54
Τεχνικά χαρακτηριστικά	54
Προβλεπόμενη χρήση	54
Χρησιμοποιούμενα σύμβολα/ Υποδείξεις ασφαλείας για την αποφυγή αιτιών ατυχημάτων	55
Κίνδυνος-θάνατος!	58
Κίνδυνος τραυματισμού για τα παιδιά!	58
Συναρμολόγηση	59
Χρήση	59
Απασφάλιση προϊόντος	59
Χρήση ως σκάλα	59
Άνοιγμα σκάλας	59
Κλείσιμο σκάλας	60
Χρήση ως μονή σκάλα ...	60
Λίστα εξαρτημάτων προς έλεγχο	60
Επισκευή και συντήρηση ...	61
Μεταφορά και αποθήκευση	62
Καθαρισμός	62
Υποδείξεις ως προς την απόρριψη	63
Υποδείξεις σχετικά με την εγγύηση και τη διαδικασία σέρβις	63
Διεκπεραίωση σε περίπτωση αξίωσης εγγύησης	64
Διαδικασία σέρβις	65

DE AT CH

Lieferumfang/ Teileübersicht	66
Technische Daten	66
Bestimmungsgemäße Verwendung	66
Verwendete Symbole/ Sicherheitshinweise zur Vermeidung von Unfallursachen	66
Lebensgefahr!	70
Verletzungsgefahr für Kinder!	70
Montage	70
Verwendung	71
Artikel entriegeln	71
Verwendung als Stehleiter	71
Leiter aufklappen	71
Leiter zusammen- klappen	71
Verwendung als Anlegeleiter	72
Liste der zu überprüfenden Teile	72
Reparatur und Wartung	73
Transport und Lagerung ...	74
Reinigung	74
Hinweise zur Entsorgung ...	74
Hinweise zur Garantie und Serviceabwicklung	75
Abwicklung im Garantiefall	76
Serviceabwicklung	77

Congratulations!

You have chosen to purchase a high-quality product. Familiarise yourself with the product before using it for the first time.



Read the following instructions for use carefully.

Use the product only as described and only for the given areas of application. Store these instructions for use carefully. When passing the product on to third parties, please also hand over all accompanying documents.

Scope of delivery/ Parts list (fig. A)

- 1 x ladder (1) including
 - 11 x ladder rung (1a)
 - 2 x ladder foot (1b)
 - 1 x ladder leg (1c)
 - 1 x ladder leg with cross brace (1d)
- 1 x cross brace (2)
- 2 x screw (3)
- 2 x shim (4)
- 2 x screw nut (5)
- 1 x instructions for use

Technical data

Weight approx. 5.9kg

Maximum permissible load capacity: 150kg

EN 131



Date of manufacture (month/year): 12/2024

Intended use

This product has been designed for private use to help with climbing up both indoors and outdoors and can bear a maximum weight of up to 150kg. The product can be used to stand on to work for a short time.

Symbols used/Safety instructions to prevent causing accidents



Warning, falling off the ladder



Follow the instructions

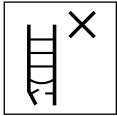

Inspect ladder upon delivery. Before use each time, do a visual inspection of the ladder to ensure that it is undamaged and safe to use. Do not use a damaged ladder.



Maximum permissible load capacity



Do not use the ladder on an uneven or loose surface.



Avoid leaning out to the side.



Do not set up the ladder on contaminated ground.



Maximum number of users



Do not climb up or down while looking away.



Hold tightly onto the ladder while climbing up or down.

When working on the ladder, hold it firmly or if this is not possible take other safety measures.



Avoid jobs that put a lateral strain on ladders, e.g. drilling through solid materials sideways.



Do not carry/wear any heavy or cumbersome equipment when using a ladder.

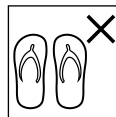

Do not climb on the ladder wearing inappropriate shoes.



Do not use the ladder if you have physical limitations.

Certain health conditions, taking of medications, and misuse of alcohol or drugs when using the ladder can lead to safety risk.



Warning, electrical hazard. Ascertain all risks due to electrical equipment such as high-voltage overhead power lines



and other exposed electrical equipment and do not use the ladder if there is any risk posed by electric current.



Do not use ladder to bridge gaps.



Ladder not for professional use.

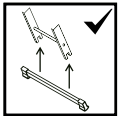

If a ladder with stabilising struts is delivered, and these struts are to be attached by the user prior to initial use, this must be indicated on the ladder and in the instructions for use.



Do not cross sideways from the step-ladder to some other surface.



Open the ladder fully before use.

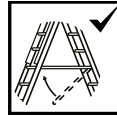

Use the ladder only with the spread stopper in place.



Horizontal surfaces similar to the platform of a stepladder but not designed for that purpose (e.g. a worktop made of plastic) must be clearly marked on the surface (if required for construction purposes).



Lean-to ladders with rungs must be leaning at the correct angle when in use.

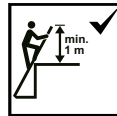

Ladders used to reach areas at any great height must be pushed at least 1 m out away from the point of placement and secured if need be.

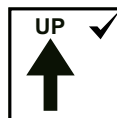

Use the ladder only when it is facing in the direction indicated for set-up (should this be required by its design).



Do not lean the ladder against any unsuitable surfaces.



Do not use the top three steps/rungs of a lean-to ladder to stand on. The last metre of telescopic ladders may not be used.



Do not stand on the top two steps/rungs of a stepladder unless it has a platform or holder for knee/hand.

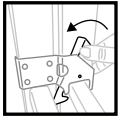

Locking devices must be inspected and fully secured before use if this does not happen automatically.

- Do not stay up on the ladder without taking regular breaks (tiredness is a risk).
- The ladder may never be moved from above.
- When transporting the ladder avoid damaging it by lashing it down, for example, and make sure that is suitably fastened/attached.

- Make sure that the ladder is suitable for the respective purpose.
- Do not use a ladder soiled by e.g. wet paint, dirt, oil, or snow.
- Do not use the ladder outdoors in unfavourable weather conditions, e.g. strong wind.
- For professional use, a risk assessment must be carried out taking into account the legal provisions in the country of use.
- When the ladder is placed in position, be aware of the risk of a collision with e.g. pedestrians, vehicles, or doors. Whenever possible, lock any doors (but not emergency exits) and windows in the work area.
- Do not modify the ladder's design.
- Do not move the ladder while standing on it.
- Take care when using the ladder outdoors in the wind.
- Use non-conductive ladders for work that must be done underneath electric cables.

Danger to life!

- Never leave children unsupervised with the packaging material. Risk of suffocation.

Risk of injury to children!

- Children may not play with the product. Warn children specifically that the product is not a toy.
- Take into account children's natural instinct to play and sense of adventure. Prevent situations and behaviours for which the product is not intended.
- The product is not for climbing on or playing with! Make sure that people, especially children, do not pull themselves up on the product.
- When not in use, the product must be stored out of the reach of children.
- Cleaning and operator maintenance may not be carried out by children.

Set-up (fig. B)

Note: For assembly you will need a suitable spanner (not included in delivery).

1. Remove the packaging material.
2. Use the screws (3), shims (4) and screw nuts (5) to secure the cross brace (2) to the product (1).

Use

The product can be used either as a stepladder or as a lean-to ladder.

Risk of trapping fingers.

Mind your fingers when opening and closing the product.

Unlocking the product (fig. C)

- The product is secured to one of the rungs (1a) by the locking hook (1e).
- Pull the locking hook and raise the ladder leg (1c) slightly to unlock the product.

For use as a stepladder (fig. D)

Important: Pay attention to the heights for use, as shown in fig. D.

Unfolding the ladder

1. Unlock the product.
2. Extend the ladder leg (1c) as wide as possible from the ladder leg with cross brace (1d).
3. Secure the product by hooking both sides of the top rung (1a) of the ladder leg with cross brace into the recesses (1f) provided.
4. You can also place the ladder leg on a stair. Secure the product by hooking both sides of a rung of the ladder leg with cross brace into the recesses (1f) provided.

Important: As you do so, make absolutely sure to pay attention to the maximum use heights and the angles indicated.

Folding up the ladder

1. Tilt the product slightly towards the ladder leg with cross brace.
2. Press the ladder leg towards the ladder leg with cross brace until they are both touching. Use the locking hook to secure the product to the lowest rung of the ladder leg with cross brace.

For use as a lean-to ladder (fig. E)

Important: Select the heights for use as shown in fig. E.

1. Unlock the product and slide the ladder leg (1c) to the height desired.
2. Next, use the locking hook (1e) to secure the product to a rung (1a) of the ladder leg with cross brace (1d).
3. After using, push the ladder leg fully back in and with the locking hook secure the product to the lowest rung of the ladder leg with cross brace.

List of parts to be checked

When doing regular checks the following items must be taken into consideration:

- check that legs (parts standing upright) are not twisted, bent, warped, dented, cracked, corroded, or dilapidated;
- check that legs are in good condition to be used as fixation points for other parts;

- check that fasteners (welds, screws, bolts, etc.) are not missing, loose, or corroded;
- check that no rungs are missing and are not loose, heavily worn, corroded, or damaged;
- check that hinges between back and front sides are not damaged, loose, or corroded;
- check that the lock stays in horizontal position, no rear bars and corner braces are missing and are not bent, loose, corroded, or damaged;
- check that there are no rung hooks missing, damaged, loose, or corroded and that they can be hooked onto the rungs properly;
- check that guide brackets are not missing, damaged, loose or corroded and that they latch into the strut correctly;
- check that no ladder feet/feet caps are missing and that they are not loose, heavily worn, corroded. or damaged;

- check that the entire ladder is unsoiled (e.g. dirt, paint, oil, or grease);
- check that the locking catches (if there are any) are not damaged or corroded and that they function correctly;

Should any of the checks listed above prove unsatisfactory, the ladder should NOT be used.

Repair and maintenance

- Keep the product clean and free from foreign materials since these materials can destroy hinges and their functioning.
- Oil the hinging mechanism regularly.
- Repairs and maintenance of the product must be performed by a professional and in accordance with the instructions.
NOTE: A professional is someone who has the knowledge of performing repairs or maintenance work, by having attended

- a manufacturer's training session, for instance.
- For repair and replacement of parts such as feet, for example, it may be necessary to contact the manufacturer or dealer.

Transport and storage

- Improper handling of the product during transport and storage can lead to damage.
- Close the product up after use, for storage, and transport.
- Secure and fasten down the product during transport (e.g. on roof carriers or in the car) to prevent damage.
- When not in use, always store the product clean and dry at room temperature.
- Do not store anything on the product.
- Store the product away from areas in which its condition might rapidly deteriorate (e.g. exposed to humidity, high temperatures, bad weather).

- Store the product in a position that helps it to stay upright (e.g. hanging on a ladder holder or lying on an even, clean surface).
- Store the product so that it cannot be tripped over or be in someone's way.

Cleaning

Only clean the product with a damp cloth and wipe dry afterwards.

IMPORTANT! Never clean the product with harsh cleaning agents.

Disposal



Dispose of the product and packaging materials in accordance with current local regulations.

Store the packaging materials (foil bags, for example) out of the reach of children. For further information about disposal of the product no longer needed, contact your local council. Dispose of the product and the packaging in an environmentally friendly manner.



The Recycling Code distinguishes different materials to be returned for recycling. The Code consists of the recycling symbol for the recycling process and a number that identifies the material.

Notes on the guarantee and service handling

The product was produced with great care and under continuous quality control. DELTA-SPORT HANDELS-KONTOR GmbH gives private end customers a three-year guarantee on this product from the date of purchase (guarantee period) in accordance with the following provisions. The guarantee is only valid for material and manufacturing defects. The guarantee does not cover parts that are subject to normal wear and tear and that are thus considered wear parts (e.g. batteries) and it does not cover fragile parts such as switches or

parts that are made of glass. Claims under this guarantee are excluded if the product has been used incorrectly, improperly, or contrary to the intended purpose, or if the provisions in the instructions for use were not observed, unless the end customer proves that a material or manufacturing defect exists that was not caused by one of the aforementioned circumstances. Claims under the guarantee can only be made within the guarantee period by presenting the original sales receipt. Please therefore keep the original sales receipt. The guarantee period is not extended by any repairs carried out under the guarantee, under statutory guarantees, or as a gesture of goodwill. This also applies to replaced and repaired parts. If you wish to make a claim please first contact the service hotline mentioned below or contact us by e-mail.

If there is a guarantee case, then the product will be repaired or replaced free of charge to you or the purchase price will be refunded, depending on our choice. There are no further rights from the guarantee. Your legal rights, in particular guarantee claims against the respective seller, are not limited by this guarantee.

Guarantee handling

To ensure rapid processing of your case please follow the following instructions:

- For all inquiries keep the sales receipt and product number (e.g. IAN 123456_7890) handy as proof of purchase.
- You will find the product number on the product label, on an engraving on the product, on the title page of your instructions (bottom left), or on the sticker on the back or bottom of the product.
- Should any functional problem or other defects occur, first contact the service department named below by telephone or use our contact form, which you will find at parkside-diy.com under service categories.
- Once the product is determined to be defective, you can then attach the proof of purchase (sales receipt) and state the nature of the defect and when it occurred and send it, postage free for you, to the address of the service department of which you have been notified.



At parkside-diy.com you can find and download these and many other manuals. With this QR code you can directly access parkside-diy.com.

Select your country and use the search template to look for the operating instructions. By entering the product number (e.g. IAN 123456_7890) you access the operating instructions for your product.

IAN: 471976_2407

Service handling

Ⓜ Customer Service United Kingdom

Telephone: 08000518970

Ⓜ Customer service Cyprus

Telephone: 80094242

Contact form at

parksid-diy.com

Location: Germany

Čestitamo!

Ovom kupnjom odlučili ste se za visokokvalitetan proizvod. Upoznajte se s proizvodom prije prve upotrebe.



Stoga pažljivo pročitate sljedeće upute za uporabu.

Koristite se proizvodom samo na način kako je ovdje opisano i u navedene svrhe. Dobro čuvajte ovo upute za uporabu. Ako proizvod predajete drugim osobama, svakako im predajte i svu dokumentaciju.

Opseg isporuke/ Pregled dijelova (sl. A)

- 1 x ljestve (1) uklj.
 - 11 x prečka ljestvi (1a)
 - 2 x stopa ljestvi (1b)
 - 1 x noga ljestvi (1c)
 - 1 x noga ljestvi s traverzom (1d)
- 1 x traverza (2)
- 2 x vijak (3)
- 2 x podložna pločica (4)
- 2 x matica za vijak (5)
- 1 x upute za uporabu

Tehnički podaci

Težina: otprilike 5,9 kg
najveća nosivost: 150 kg
EN 131



Datum proizvodnje
(mjesec/godina):
12/2024

Namjenska uporaba

Ovaj proizvod je dizajniran kao pomoć pri penjanju za unutarnju i vanjsku upotrebu u privatnom području i može se opteretiti do maks. 150 kg. Proizvod se može koristiti kao postolje za stajanje za kratkotrajne aktivnosti.

Korišteni simboli/ Sigurnosne upute kako biste izbjegli uzroke nezgoda



Upozorenje, pad s ljestvi



Slijedite upute

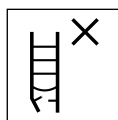

Provjerite ljestve nakon isporuke. Prije svake uporabe vizualno provjerite jesu li ljestve oštećene i osigurajte sigurnu uporabu. Nemojte koristiti oštećene ljestve.



najveća nosivost



Ne upotrebljavajte ljestve na neravnom ili rastresitom tlu.



Izbjegavajte naginjanje u stranu.

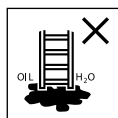

Ne postavljajte ljestve na kontaminirano tlo.



maksimalni broj korisnika



Nemojte se penjati ili silaziti niz ljestve okrenutog lica.



Čvrsto se držite za ljestve kada se penjete i spuštate.

Kada radite na ljestvama, čvrsto se držite ili upotrebljavajte druge sigurnosne mjere ako to nije moguće.



Izbjegavajte radove koji uzrokuju bočno opterećenje ljestvi, npr. bočno bušenje kroz čvrste materijale.



Kada upotrebljavate ljestve, nemojte nositi opremu koja je teška ili nezgrapna.

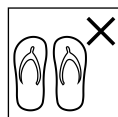

Nemojte se penjati na ljestve s neprikladnom obućom.



Ne upotrebljavajte ljestve u slučaju fizičkih ograničenja.

Određena zdravstvena stanja, lijekovi, zlorporaba alkohola ili droga prilikom uporabe ljestvi mogu dovesti do opasnosti po sigurnost



Upozorenje, električna opasnost.

Utvrđite sve rizike koji proizlaze iz električne opreme u radnom području, npr. visokonaponske vodove ili drugu

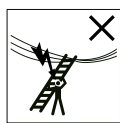

izloženu električnu opremu i nemojte upotrebljavati ljestve gdje postoji opasnost od električne struje.



Nemojte upotrebljavati ljestve kao most.

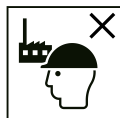

Ljestve za neprofesionalnu uporabu

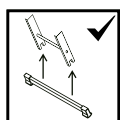

Ako se ljestve isporučuju sa stabilizirajućim traverzama i korisnik te traverze treba ugraditi prije prve uporabe, to mora biti naznačeno na ljestvama i u uputama za uporabu.



Ne stupajte bočno sa samostojećih ljestvi na neku drugu površinu.



Prije uporabe potpuno otvorite ljestve.

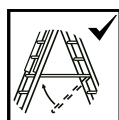

Ljestve upotrebljavate samo s umetnutim sigurnosnom prečkom.



Vodoravne površine koje podsjećaju na podest samostojećih ljestvi, ali nisu

dizajnirane za to (npr. plastična radna površina za odlaganje) moraju biti jasno označene na površini (ako je to potrebno zbog konstrukcije).



Ljestve za naslanjanje s prečkama ljestvi moraju se upotrebljavati pod ispravnim kutom.



Ljestve za pristup većoj visini moraju se izvući najmanje 1 m iznad točke naslanjanja i po potrebi osigurati.



Upotrebljavajte ljestve samo u navedenom smjeru postavljanja (ako je to potrebno zbog konstrukcije).



Nemojte naslanjati ljestve na neprikladne površine.



Nemojte upotrebljavati gornje tri stepenice/prečke ljestvi za naslanjanje kao površinu za stajanje. Posljednji metar teleskopskih ljestvi ne smije se rabiti.



Ne upotrebljavajte gornje dvije stepenice/prečke samostojćih ljestvi bez platforme i oslonca za ruke/koljena kao površinu za stajanje.

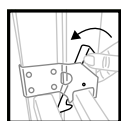

Uređaji za zaključavanje moraju se provjeriti i potpuno osigurati prije uporabe ako se to ne odvija automatski.

- Ne zadržavajte se na ljestvama predugo bez redovitih prekida (umor je rizik).
- Ljestve se nikada ne smiju pomicati odozgo.
- Spriječite oštećenja prilikom transporta ljestvi, npr. tako da ih zategnete i osigurate da su ispravno pričvršćene/postavljene.
- Osigurajte da su ljestve prikladne za odgovarajuću primjenu.
- Nemojte upotrebljavati zaprljane ljestve, npr. mokrom bojom, prljavštinom, uljem ili snijegom.
- Ne upotrebljavajte ljestve na otvorenom pri nepovoljnim vremenskim uvjetima, npr. pri jakom vjetru.
- U okviru profesionalne uporabe mora se provesti procjena rizika uzimajući u obzir zakonske propise u zemlji uporabe.
- Kada postavljate ljestve, budite svjesni opasnosti od sudara, npr. s pješacima, vozilima ili vratima. Zaključajte vrata (ali ne i izlaze za slučaj opasnosti) i prozore u radnom prostoru ako je to moguće.
- Nemojte mijenjati konstrukciju ljestvi.
- Nemojte se pomicati ljestve dok stojite na njima.
- Pazite na vjetar kada ljestve upotrebljavate na otvorenom.

- Za neizbježne radove pod električnim naponom upotrebljavajte nevodljive ljestve.

Opasnost po život!

- Nikad ne ostavljajte djecu da se bez nadzora igraju s ambalažnim materijalom. Postoji opasnost od gušenja.

Opasnost od ozljeda za djecu!

- Djeca se ne smiju igrati proizvodom. Djeci posebno naglasite da proizvod nije igračka.
- Obratite pažnju na dječji prirodni instinkt za igru i spremnost na eksperimentiranje. Spriječiti situacije i ponašanja koja nisu namijenjena proizvodu.
- Proizvod nije sprava za penjanje ili igru! Osigurajte da osobe, posebice djeca proizvod ne koriste kao pomagalo za podizanje.
- Kada se ne koristi, proizvod se mora čuvati izvan dohvata djece.
- Čišćenje i korisničko održavanje ne smiju provoditi djeca.

Montaža (sl. B)

- Napomena:** Za sastavljanje potreban je vijčani ključ (nije sadržan u opsegu isporuke).
1. Uklonite ambalažni materijal.
 2. Pričvrstite traverzu (2) pomoću vijaka (3), podložnih pločica (4) i matica (5) za proizvod (1).

Uporaba

Proizvod se može upotrebljavati samostojeće ljestve ili kao ljestve za naslanjanje.

Opasnost od prignječenja. Prilikom rasklapanja i sklapanja proizvoda pazite na prste.

Otključavanje proizvoda (sl. C)

- Proizvod se aretira kukom za zaključavanje (1e) koja se pričvršćuje za prečku ljestvi (1a).
- Povucite kuku za zaključavanje i lagano podignite nogu ljestvi (1c) kako biste otključali proizvod.

Uporaba kao samostojeće ljestve (sl. D)

Važno: Pridržavajte se visina uporabe kao što je prikazano na sl. D.

Rasklapanje ljestvi

1. Otključajte proizvod.
2. Povucite nogu ljestvi (1c) što je više moguće od noge ljestvi s traverzom (1d).
3. Osigurajte proizvod tako da gornju prečku (1a) noge ljestvi s traverzom zakačite u predviđene udubine (1f) s obje strane.
4. Nogu ljestvi možete postaviti i na stepenice. Osigurajte proizvod tako da jednu prečku noge ljestvi s traverzom zakačite u predviđene udubine (1f) s obje strane. **Važno:** Obvezno se pridržavajte maksimalnih visina uporabe te navedenih kutova.

Sklapanje ljestvi

1. Lagano nagnite proizvod u smjeru noge ljestvi s traverzom.
2. Gurnite nogu ljestvi prema nozi ljestvi s traverzom dok se obje ne dodirnu. Osigurajte proizvod pomoću kuke za zaključavanje na najnižoj prečki noge ljestvi s traverzom.

Uporaba kao ljestve za naslanjanje (sl. E)

Važno: Pridržavajte se visina uporabe kao što je prikazano na sl. E.

1. Otključajte proizvod i gurnite nogu ljestvi (1c) na željenu visinu.
2. Zaključajte zatim proizvod pomoću kuke za zaključavanje (1e) koja se pričvršćuje za prečku (1a) noge ljestvi s traverzom (1d).
3. Nakon uporabe, gurnite nogu ljestvi do kraja natrag i osigurajte proizvod pomoću kuke za zaključavanje na najnižoj prečki noge ljestvi s traverzom.

Popis dijelova za provjeru

Tijekom redovitih provjera potrebno je uzeti u obzir sljedeće:

- provjerite da grede (uspravni dijelovi) nisu savijene, iskrivljene, uvrnute, udubljene, napuknute, korodirane ili trule;
- provjerite da su grede oko točaka pričvršćivanja za druge dijelove u dobrom stanju;

- provjerite da pričvrtni elementi (kao što su zakovice, vijci, svornjaci) ne nedostaju, da nisu labavi ili zahrđali;
- provjerite da ne nedostaju prečke i da nisu labave, jako istrošene, korodirane ili oštećene;
- provjerite da zglobovi između prednje i stražnje strane nisu oštećeni, labavi ili korodirani;
- provjerite da zasun ostane u vodoravnom položaju, da ne nedostaju stražnje vodilice i kutni nosači, da nisu savijeni, labavi, korodirani ili oštećeni;
- provjerite da ne nedostaju kuke za prečke, da nisu oštećene, labave ili korodirane te da se pravilno mogu zakačiti na prečke;
- provjerite da nosači vodilica ne nedostaju, da nisu oštećeni, labavi ili korodirani i da pravilno sjedaju na gredu;
- provjerite da ne nedostaju stope/kapice za stope, da nisu labave, jako istrošene, korodirane ili oštećene;

- provjerite da su cijele ljestve bez onečišćenja (npr. prljavštine, boje, ulja ili masti);
- provjerite da brave za zaključavanje (ako postoje) nisu oštećene ili korodirane i da ispravno funkcioniraju; Ako bilo koja od gore navedenih provjera nije zadovoljavajuća, ljestve se NE smiju rabiti.

Popravak i održavanje

- Vodite računa da proizvod bude čist te da na njemu ne bude stranih materijala jer ti materijali mogu uništiti zglobove i funkcioniranje.
- Redovito podmazujte zglobni mehanizam.
- Popravke i radove na održavanju proizvoda mora obavljati stručna osoba prema uputama proizvođača. NAPOMENA: Stručna osoba je netko tko ima znanje za provedbu popravaka ili radova na održavanju, npr. sudjelovanjem na obuci proizvođača.

- Prilikom popravka i zamjene dijelova kao što su npr. stope, po potrebi se obratite proizvođaču ili trgovcu.

Transport i skladištenje

- Nestručno rukovanje proizvodom tijekom transporta i skladištenja može dovesti do oštećenja.
- Sklopite proizvod nakon uporabe te za svrhe skladištenja i transporta.
- Osigurajte i pričvrstite proizvod tijekom transporta (npr. na krovnim nosačima ili u automobilu) kako biste izbjegli oštećenja.
- Kada ne koristite proizvod, čuvajte ga uvijek u suhom i čistom stanju na sobnoj temperaturi.
- Nemojte ništa skladištiti na proizvodu.
- Skladištite proizvod podalje od područja gdje bi se njegovo stanje moglo brzo pogoršati (npr. vlaga, visoke temperature, izloženost vremenskim prilikama).

- Skladištite proizvod u položaju koji osigurava da ostane ravan (npr. obješen na nosač ljestvi ili odložen na ravnu, čistu površinu).
- Skladištite proizvod na način da ne može predstavljati opasnost od spoticanja ili prepreku.

Čišćenje

Čistite ga samo vlažnom krpom za čišćenje i na kraju ga osušite.

VAŽNO! Proizvod nikad nemojte čistiti oštrim sredstvima za čišćenje.

Uputa za zbrinjavanje



Zbrinite proizvod i ambalažne materijale u skladu s važećim lokalnim propisima. Čuvajte ambalažni materijal (kao što su npr. folijske vrećice) izvan dohvata djece. Za više informacija o zbrinjavanju istrošenog proizvoda obratite se svojoj općinskoj ili gradskoj upravi. Zbrinite proizvod i ambalažu ekološki.



Kod za reciklažu služi za označavanje raznih materijala radi njihova vraćanja u kružni tok za ponovno korištenje (recikliranje). Kod se sastoji od simbola za kružni tok korištenja te broja koji označava materijal.

Napomene vezane za garanciju i usluge servisa

Proizvod je proizveden s velikom pažnjom i pod stalnom kontrolom. Tvrtka DELTA-SPORT HANDELS-KONTOR GmbH privatnim krajnjim kupcima na ovaj proizvod daje trogodišnju garanciju od datuma kupovine (garancijsko razdoblje) u skladu s sljedećim odredbama. Garancija se odnosi samo na greške u materijalu i obradi. Garancija se ne odnosi na dijelove koji su podložni uobičajenom habanju te se stoga moraju smatrati potrošenim dijelovima (npr. baterije), niti na lomljive dijelove poput sklopki ili dijelova koji su izrađeni od stakla.

Zahtjevi iz ove garancije su isključeni ako je proizvod korišten nepropisno ili nepravilno ili ako nije korišten u okviru predviđene namjene ili predviđenog opsega uporabe ili ako se nisu poštvale odredbe iz uputa za uporabu, osim ako krajnji kupac može dokazati da se radi o greški u materijalu ili obradi koji se ne temelji na nekoj od gore spomenutih okolnosti. Zahtjevi iz garancije mogu se ostvariti samo unutar garancijskog roka uz predočenje izvornog računa. Čuvajte stoga izvorni račun. Garancijski rok se načelno ne produžuje uslijed eventualnih popravaka na temelju garancije, zakonskog jamstva ili kulancije. To se također odnosi i na zamijenjene i popravljene dijelove. U slučaju bilo kakvih pritužbi, molimo kontaktirajte prvo niže navedeni servisni telefon ili nas kontaktirajte putem e-pošte.

Ako se radi o garancijskom slučaju, mi ćemo proizvod - po našem izboru - besplatno popraviti ili zamijeniti ili ćemo vam vratiti kupoprodajnu cijenu. Druga prava na temelju garancije ne postoje. Ovom garancijom nisu ograničena vaša zakonska prava, posebno jamstveni zahtjevi prema dotičnom prodavatelju.

(1) U slučaju manjeg popravka jamstveni rok se produljuje onoliko koliko je kupac bio lišen uporabe stvari.

(2) Međutim, kad je zbog neispravnosti stvari izvršena njezina zamjena ili njezin bitni popravak, jamstveni rok počinje teći ponovno od zamjene, odnosno od vraćanja popravljene stvari.

(3) Ako je zamijenjen ili bitno popravljen samo neki dio stvari, jamstveni rok počinje teći ponovno samo za taj dio.

Obrada u slučaju reklamacije po jamstvu

Kako bismo brzo mogli obraditi vaš zahtjev, molimo da slijedite sljedeće upute:

- Za sve upite, držite u pripravnosti račun i broj artikla (npr. IAN 123456_7890) kao dokaz kupnje.
- Broj artikla pronaći ćete na tipskoj pločici na proizvodu, gravuri na proizvodu, naslovnoj stranici vaših uputa (dolje lijevo) ili na naljepnici na stražnjoj ili donjoj strani proizvoda.
- Ako dođe do funkcionalnih grešaka ili drugih nedostataka, prvo se telefonom obratite dolje navedenom servisnom odjelu ili koristite naš obrazac za kontakt koji možete pronaći na parksidediy.com pod točkom Servis.
- Proizvod koji je evidentiran kao neispravan možete besplatno poslati na priopćenu adresu servisa, uz prilaganje potvrde o kupnji (račun) i podataka o kakovom se kvaru radi i kada se pojavio.



Ove i mnoge druge priručnike možete pogledati i preuzeti na parkside-diy.

com. Ovaj QR kod vodi vas izravno na parkside-diy.

com. Odaberite svoju zemlju i potražite upute za rukovanje pomoću maske za pretraživanje. Unosom broja artikla (npr. IAN 123456_7890) bit ćete preusmjereni na upute za rukovanje za svoj proizvod.

IAN: 471976_2407

Usluge servisa

 Služba za korisnike
Hrvatska

Telefon: 0800805933

Obrazac za kontakt na
parkside-diy.com

Sjedište: Njemačka

Srdačno čestitamo!
Ovom kupovinom ste se odlučili za kvalitetan proizvod. Upoznajte se sa proizvodom pre nego što počnete da ga koristite.



U tu svrhu pažljivo pročitajte sledeće uputstvo za korišćenje.

Proizvod koristiti samo na opisani način i za navedenu oblast primene. Sačuvajte ova uputstvo za korišćenje. Kada proizvod predajete trećem licu, priložite i svu dokumentaciju.

Obim isporuke/ Pregled delova (sl. A)

- 1 x merdevine (1) uklj.
 - 11 x prečka za merdevine (1a)
 - 2 x čep (1b)
 - 1 x nogara (1c)
 - 1 x nogara sa stabilizatorom (1d)
- 1 x stabilizator (2)
- 2 x zavrtnaj (3)
- 2 x podloška (4)
- 2 x navrtka (5)
- 1 x uputstvo za korišćenje

Tehnički podaci

Težina: cca. 5,9 kg
maksimalna nosivost: 150 kg
EN 131



Datum proizvodnje
(mesec/godina):
12/2024

Namenska upotreba

Ovaj artikal je dizajniran kao pomoćno sredstvo za penjanje ličnu upotrebu u zatvorenom i otvorenom prostoru i može se opteretiti do maksimalno 150 kg. Artikal se može koristiti kao postolje za kratkoročne aktivnosti.

Korišćeni simboli/ Bezbednosna uputstva za izbegavanje uzroka nezgoda



Upozorenje, pad sa merdevina



Sledite uputstva

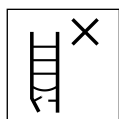

Proverite merdevine nakon isporuke. Pre svake upotrebe, vizuelno pregledajte merdevine da li imaju oštećenja i osigurajte bezbednu upotrebu. Ne koristite oštećene merdevine.



maksimalna nosivost



Ne koristite merdevine na neravnom ili labavom terenu.



Izbegavajte naginjanje u stranu.

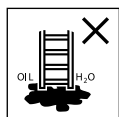

Ne postavljajte merdevine na prljavom tlu.



maksimalan broj korisnika



Nemojte se penjati ili spuštati sa merdevina okrenutog lica.



Čvrsto se držite za merdevine kada se penjete i spuštate.

Kada radite na merdevinama, držite se čvrsto ili sprovedite druge mere bezbednosti ako to nije moguće.



Izbegavajte rad koji uzrokuje bočno opterećenje na merdevinama, npr. bočno bušenje kroz čvrste materijale.

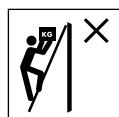

Kada koristite merdevine, nemojte nositi opremu koja je teška ili nezgodna.

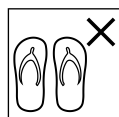

Nemojte se penjati na merdevine sa neprikladnim cipelama.



Nemojte koristiti merdevine ako imate fizička ograničenja. Određena zdravstvena stanja, lekovi, zloupotreba alkohola ili droga mogu dovesti do opasnosti po bezbednost prilikom korišćenja merdevina.



Upozorenje, opasnost od strujnog udara.

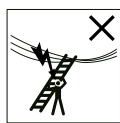

sve rizike koje predstavlja električna oprema u radnom području,

npr. visokonaponski dalekovodi ili druga izložena električna oprema i ne koristite merdevine tamo gde postoji rizik od električne struje.



Nemojte koristiti merdevine kao most.

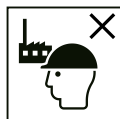

Merdevine za neprofesionalnu upotrebu

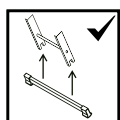

Ako se merdevine isporučuju sa stabilizatorom i ovaj stabilizator treba da budu postavljen pre prve upotrebe od strane korisnika, to mora biti naznačeno na merdevinama i u uputstvima za upotrebu.



Ne idite bočno sa samostojećih merdevina na bilo koju drugu površinu.



Pre upotrebe potpuno otvorite merdevine.

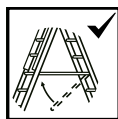

Koristite samo merdevine sa umetnutom zaštitom od širenja.



Horizontalne površine koje podsećaju, ali nisu projektovane da liče na platformu samostojećih merdevina (npr. plastična radna ploča) moraju biti jasno obeležene na površini (ako je to konstrukcijski nužno).



Oslone merdevine sa prečkama moraju se koristiti pod pravim uglom.



Merdevine za pristup većoj visini moraju biti izvučene najmanje 1 m iznad tačke oslanjanja i po potrebi osigurane.



Koristite merdevine samo u navedenom smeru postavljanja (ako je to predviđeno dizajnom).



Ne naslanjajte merdevine na neprikladne površine.



Nemojte koristiti gornja tri stepenika/prečke oslonih merdevina kao prostor za stajanje. Poslednji metar teleskopskih merdevina se ne sme koristiti.



Nemojte koristiti gornje dve stepenice/prečke samostojećih merdevina bez platforme i oslonca za ruke/kolena kao površinu za stajanje.

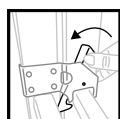

Uređaji za zaključavanje moraju biti provereni i potpuno osigurani pre upotrebe ako se to ne dešava automatski.

- Ne zadržavajte se predugo na merdevinama bez redovnih pauza (umor je faktor rizika).
- Merdevine se nikada ne smeju pomerati odozgo.

- Sprečite oštećenja prilikom transporta merdevina, npr. pričvrstite ih i proverite da li su pravilno pričvršćene/nameštene.
- Uverite se da su merdevine pogodne za odgovarajuću primenu.
- Zaprljane merdevine, npr. vlažnom bojom, prljavštinom, uljem ili snegom, ne koristiti.
- Ne koristite merdevine na otvorenom u nepovoljnim vremenskim uslovima, npr. upotreba prilikom jakog vetra.
- U kontekstu profesionalne upotrebe, procena rizika se mora izvršiti uzimajući u obzir zakonske odredbe u zemlji u kojoj se koristi.
- Kada postavljate merdevine, budite svesni rizika od sudara, na primer sa pešacima, vozilima ili vratima. Zaključajte vrata (ali ne i izlaze u slučaju nužde) i prozore u radnom prostoru ako je moguće.
- Ne menjajte konstrukciju merdevina.

- Ne pomerajte merdevine dok stojite na njima.
- Budite svesni vetra kada koristite na otvorenom.
- Koristite neprovodne merdevine za neizbežne radove pod električnim naponom.

Opasnost po život!

- Nikada ne ostavljajte decu bez nadzora s ambalažom. Postoji opasnost od gušenja.

Opasnost od povreda za decu!

- Deci je zabranjeno da se igraju s artiklom. Posebno upozorite decu na to da predmet nije igračka.
- Obratite pažnju na dečji prirodni instinkt za igru i spremnost na eksperimentisanje. Sprečite situacije i ponašanje nepredviđene za artikal.
- Artikal nije sredstvo za penjanje ili igranje! Vodite računa o tome da se odrasle osobe a posebno deca ne povlače uvis uz artikal.
- Artikal se mora čuvati van domašaja dece kada se ne koristi.

- Čišćenje i korisničko održavanje ne smeju da vrše deca.

Montaža (sl. B)

Napomena: Za montažu potreban vam je odgovarajući ključ (koji nije isporučen).

1. Uklonite ambalažu.
2. Pričvrstite stabilizator (2) na artikal (1) zavrtnjima (3), podloškama (4) i navrtkama (5).

Korišćenje

Predmet se može koristiti kao samostojeće ili kao oslone merdevine.

Opasnost od prignječena.

Pazite na prste kada rasklapate i sklapate artikal.

Otključavanje artikla (sl. C)

- Artikal se zaključava na prečki merdevina (1a) pomoću kuke za zaključavanje (1e).
- Povucite kuku za zaključavanje i lagano podignite nogaru merdevina (1c) da biste otključali predmet.

Korišćenje kao samostojeće merdevine (sl. D)

Važno: Obratite pažnju na visinu upotrebe kao što je prikazano na slici D.

Rasklapanje merdevina

1. Otključajte artikal.
2. Povucite nogaru (1c) što je više moguće od nogare sa stabilizatorom (1d).
3. Osigurajte artikal tako što ćete zakačiti gornju prečku (1a) nogare sa stabilizatorom u predviđena udubljenja (1f) sa obe strane.
4. Takođe možete postaviti nogaru na jednu stepenicu. Osigurajte artikal tako što ćete zakačiti jednu prečku nogare sa stabilizatorom u predviđena udubljenja (1f) sa obe strane. **Važno:** Obavezno vodite računa o maksimalnoj visini upotrebe i navedenim uglovima.

Sklapanje merdevina

1. Blago nagnite artikal prema nogari sa stabilizatorom.
2. Gurnite nogaru prema nogari sa stabilizatorom dok se obe ne dodirnu.

Osigurajte artikal pomoću kuke za zaključavanje na najnižoj prečki nogare sa stabilizatorom.

Korišćenje kao oslone merdevine (sl. E)

Važno: Obratite pažnju na visinu upotrebe kao što je prikazano na slici E.

1. Otključajte artikal i gurnite nogaru (1c) do željene visine.
2. Zatim zaključajte artikal pomoću kuke za zaključavanje (1e) na prečki (1a) nogare sa stabilizatorom (1d).
3. Nakon upotrebe, gurnite nogaru u potpunosti nazad i osigurajte artikal pomoću kuke za zaključavanje na najnižoj prečki nogare sa stabilizatorom.

Spisak delova za proveru

Periodični pregledi moraju uključivati:

- proveru da profili (uspravni delovi) nisu savijene, krive, uvrnute, udubljene, napuknute, korodirane ili trule;

- proveru da li su profili oko tačkaka pričvršćivanja drugih delova u dobrom stanju;
- proveru da pričvršćivači (kao što su zakovice, šrafovi, zavrtnji) ne nedostaju, nisu labavi ili korodirani;
- proveru da prečke ne nedostaju, da su labave, da su jako istrošene, korodirane ili oštećene;
- proveru da spojevi spređa-nazad nisu oštećeni, labavi ili korodirani;
- proveru da reza ostaje u horizontalnom položaju, da zadnje šine i uglovi ne nedostaju, da nisu savijeni, labavi, korodirani ili oštećeni;
- proveru da kuke za prečke ne nedostaju, da nisu oštećeni, labavi ili korodirani i da pravilno zahvataju u prečki;
- proveru da držači za vođenje ne nedostaju, da nisu oštećeni, labavi ili korodirani i da pravilno zahvataju u prečagi;
- proveru da stopala/čepovi merdevina ne nedostaju, da su labavi, da su jako istrošeni, korodirani ili oštećeni;

- proveru da li su cele merdevine čiste od kontaminacije (npr. prljavštine, boje, ulja ili masti);
- proveru da skakavica za zaključavanje (ako ih ima) nije oštećena ili korodirana i da ispravno funkcioniše;

Ako bilo koja od gore navedenih provera nije zadovoljavajuća, merdevine NE bi trebalo da se koriste.

Popravka i održavanje

- Držite artikal čistim i bez stranih materijala jer ovi materijali mogu uništiti zglobove i funkciju.
 - Redovno podmazujte zglobni mehanizam.
 - Radove na popravci i održavanju na artiklu mora izvršiti stručna osoba i u skladu sa uputstvima proizvođača.
- NAPOMENA:** Stručno lice je neko ko ima znanja da izvrši popravke ili održavanje, npr. učešćem na kursu obuke koji obezbeđuje proizvođač.

- Prilikom popravke i zamenne delova kao što su npr. stopala, obratite se proizvođaču ili prodavcu ako je potrebno.

Transport i skladištenje

- Nepravilno rukovanje artiklom tokom transporta i skladištenja može dovesti do oštećenja.
- Sklopите artikal nakon upotrebe i za skladištenje i transport.
- Osigurajte i pričvrstite artikal tokom transporta (npr. na krovnim nosačima ili u automobilu) da biste izbegli oštećenje.
- Kada se ne koristi, artikal čuvati u suvom i čistom stanju na sobnoj temperaturi.
- Ne skladištite ništa na artiklu.
- Čuvajte artikal dalje od mesta gde bi se njegovo stanje moglo brzo pogoršati (npr. vlažnost, visoke temperature, izloženost vremenskim neprilikama).

- Čuvajte artikal u položaju koji pogoduje da artikal ostane u ravni (npr. obešen na nosač merdevina ili postavljen na ravnu, čistu površinu).
- Čuvajte artikal tako da ne može predstavljati opasnost od spoticanja ili prepreku.

Čišćenje

Čistiti samo vlažnom krpom za čišćenje, a zatim osušiti suvom krpom za čišćenje. **VAŽNO!** Ne čistiti jakim sredstvima za čišćenje.

Napomene u vezi odlaganja u otpad



Odložite artikal i ambalaže u skladu sa važećim lokalnim propisima. Držite materijale za pakovanje (kao što su kese od folije) van domašaja dece. Za više informacija o načinu odlaganja dotrajalog artikla obratite se svojoj lokalnoj ili gradskoj upravi. Odložite artikal i pakovanje u skladu s principima za zaštitu životne sredine.



Kod za reciklažu se koristi za označavanje različitih materijala za povratak u ciklus reciklaže. Kod se sastoji od simbola za reciklažu i broja koji identifikuje materijal.

Napomene za garanciju i postupak za servisiranje

Ovaj proizvod proizveden je pod brižnim nadzorom i stalnom kontrolom. Za ovaj proizvod DELTA-SPORT HANDELSKONTOR GmbH odobrava privatnim krajnjim korisnicima garanciju od tri godine od datuma kupovine (garantni rok) u skladu sa sledećim odredbama.

Garancija se odnosi samo na materijalne i obradne greške. Garancijom nisu obuhvaćeni delovi koji podležu standardnom habanju i stoga se smatraju potrošnim delovima (npr. baterije), kao ni lomljivi delovi kao što su prekidači ili delovi izrađeni od stakla.

Prava koja proizlaze iz ove garanciju gube se ako je predmet korišćen nenamenski ili nepravilno i izvan njegove predviđene namene ili predviđenog obima upotrebe, kao i ukoliko se korisnik nije pridržavao navoda iz uputstva za upotrebu izuzev ako krajnji korisnik dokaže da postoji greška u materijalu ili njegovoj obradi koja ne proizlazi iz gorepomenutih okolnosti. Prava koja proizlaze iz garancije važe isključivo za period u okviru garantnog roka uz predočenje originalnog računa. Zato Vas molimo da sačuvate originalni račun. Garantni rok se ne produžava zbog popravki koje se vrše na osnovu garancije, zakonske garancije ili dobrih poslovnih običaja. To se odnosi i na zamenjene i popravljene delove. U slučaju bilo kakvih pritužbi, molimo Vas da prvo kontaktirate niže navedeni telefon dežurne servisne službe ili nas kontaktirajte putem e-pošte.

U slučaju prava na garanciju, mi ćemo - po našem izboru - besplatno popraviti ili zameniti proizvod ili Vam vratiti novac prema kupoprodajnoj ceni. Druga prava nisu obuhvaćena garancijom. Ova garancija ne ograničava Vaša zakonska prava, a naročito ne Vaše pravo na potraživanje garancije prema predmetnom prodavcu.

Obrada u slučaju reklamacije

Da biste bili sigurni da će vaš zahtev biti brzo obrađen, pratite sledeća uputstva:

- Za sve upite, neka vam budu dostupni račun i broj artikla (npr. IAN 123456_7890) kao dokaz kupovine.
- Molimo pronađite broj artikla na natpisnoj pločici artikla, gravuru na artiklu, naslovnici vaših uputstava (dole levo) ili nalepnicu na poleđini ili dnu artikla.
- Ako dođe do funkcionalnih grešaka ili drugih kvarova, molimo vas da prvo kontaktirate dole navedenu

servisnu službu telefonom ili koristite naš kontakt obrazac, koji možete pronaći na parkside-diy.com u kategoriji Servis.

- Zatim možete besplatno poslati artikal koji je evidentiran kao neispravan na adresu servisa koju ste dobili, prilažući račun (priznaticu) i detalje o tome šta je kvar i kada se pojavio.

-  Možete pogledati i preuzeti ove i mnoge druge priručnike na parkside-diy.com. Ovaj QR kod vas vodi direktno na parkside-diy.com. Izaberite svoju zemlju i potražite uputstva za rukovanje koristeći okvir za pretragu. Unošenjem broja artikla (npr. IAN 123456_7890) bićete preusmereni na uputstva rukovanje vašima artiklom.

IAN: 471976_2407

Postupak za servisiranje

RS Korisnički servis Srbija
Telefon: 0800801807

Kontakt obrazac na parkside-diy.com

Sedište: Nemačka

Uvozi i stavlja u promet:

Lidl Srbija KD,

Prva južna radna 3,
22330 Nova Pazova,
Republika Srbija

Tel.: 0800 300 180,

E-Mail: kontakt@lidl.rs

Kako izjaviti reklamaciju?

Molimo Vas:

- da pozovete korisnički servis: 0800 300 180
- pošaljete e-mail na: kontakt@lidl.rs
- posetite najbližu Lidl prodavnicu.

Da bismo osigurali najbržu asistenciju, molimo da sačuvate fiskalni račun i date ga na uvid prilikom izjavljivanja reklamacije.

Lidl i proizvođač nisu u mogućnosti da garantuju obezbeđivanje servisiranja i dostupnost rezervnih delova nakon isteka garantog perioda/perioda saobraznosti. Ukoliko za tim bude potrebe, putem naše Službe za potrošače možete proveriti dostupnost rezervnih delova i opcije za popravku. Hvala na razumevanju.

GARANCIJA I GARANTNI LIST

Poštovani,

Ovim putem Vas upoznajemo sa Vašim pravima i obavezama koje proističu iz Zakona o zaštiti potrošača, a u pogledu ostvarivanja prava iz garancije.

Ova garancija ni na koji način ne utiče, niti isključuje prava koja kupac ima u skladu sa važećim Zakonom o zaštiti potrošača po osnovu zakonske odgovornosti prodavca za nesaobraznost robe ugovoru koja traje 2 godine od dana kada je roba predata kupcu.

Davalac garancije ovom izjavom preuzima obavezu da kupcima svojih aparata, a pod uslovima definisanim u ovoj izjavi, obezbedi:

- besplatno otklanjanje kvarova u garantnom roku, koji bi nastali kod uobičajene upotrebe ili zbog grešaka u proizvodnji i materijalu, ili
- zamenu aparata, u garantnom roku predviđenim ovom garancijskom izjavom, u slučaju da opravka nije moguća, ili
- ako otklanjanje kvara nije moguće, kupac ima pravo da zahteva od prodavca povrat novca.

Ukupan rok garancije je 3 godine.

Garantni rok počinje da važi od datuma kupovine proizvoda, odnosno od prijema istog od strane kupca, a što se dokazuje fiskalnim računom.

Garancija važi na teritoriji Republike Srbije.

Kupac može da izjavi reklamaciju usmeno u nekom od prodajnih objekata Lidl Srbija KD, odnosno telefonom, pisanim putem ili elektronskim putem na kontakte kompanije Lidl Srbija KD, uz dostavu fiskalnog računa na uvid.

U cilju ispravnog funkcionisanja proizvod se koristi u skladu sa njegovom namenom i Uputstvom za upotrebu.

Na zahtev kupca, koji je izjavljen u garantnom roku, prodavac će izvršiti otklanjanje kvarova i nedostataka na proizvodu u roku predviđenom Zakonom.

Garantni uslovi:

Pre obraćanja prodavcu za tehničku pomoć, potrebno je proveriti ispravnost instalacije i ostalih potrebnih uslova naznačenih u Uputstvu za upotrebu.

Kupac je dužan da prodavcu preda sve pripadajuće delove proizvoda koje je preuzeo u trenutku kupovine.

Popravke u roku garancije:

Garancija važi počev od dana kada je roba predata kupcu, a na osnovu fiskalnog odsečka. U istom periodu davalac garancije, odnosno prodavac je u obavezi da otkloni sve tehničke kvarove bez naknade, u zakonskom roku.

Garancija ne važi u sledećim slučajevima:

1. Ukoliko prodavcu uz aparat nije priložen fiskalni račun sa datumom prodaje.
2. Ukoliko je kvar prouzrokovao udarom грома, strujnim udarom ili sličnim delovanjem spoljne sile na sam uređaj (požar, poplava, naponski udar...).
3. Ukoliko su nastali kvarovi i oštećenja na uređaju posledica delovanja spoljnih uticaja, kao što su: velika vlaga, previsoka i suviše niska temperatura (pucanje cevi usled smrzavanja, oštećenja gumenih delova, rđanje, itd.)
4. Ukoliko proizvod nije korišćen u skladu sa Uputstvom za upotrebu.
5. Ukoliko je proizvod pokušalo da popravi treće neovlašćeno lice.
6. Ukoliko proizvod nije korišćen u skladu sa namenom.
7. Ukoliko je čišćenje i održavanje uređaja urađeno protivno Uputstvu za upotrebu.
8. Ukoliko je proizvod korišćen u profesionalne svrhe.

Naziv proizvoda:	Multifunkcionalne merdevine
Model:	Delta-Sport-Nr.: ML-13733
IAN / Serijski broj:	IAN: 471976_2407
Proizvođač:	DELTA-SPORT HANDELSKONTOR GMBH • Wragekamp 6 • 22397 Hamburg GERMANY
Davalac garancije- uvoznik:	Lidl Srbija KD, Prva južna radna 3, 22330 Nova Pazova, Republika Srbija, Tel.: 0800 300 180, E-Mail: kontakt@lidl.rs
Datum predaje robe potrošaču:	datum sa fiskalnog računa
Uvozi i stavlja u promet:	Lidl Srbija KD, Prva južna radna 3, 22330 Nova Pazova, Republika Srbija, Tel.: 0800 300 180, E-Mail: kontakt@lidl.rs

Felicitări!

Ați ales să achiziționați un produs de calitate superioară. Înainte de prima utilizare, trebuie să vă familiarizați cu produsul dumneavoastră.



Citiți cu atenție următoarele instrucțiuni de utilizare.

Utilizați produsul numai în modul descris și în scopurile de utilizare prevăzute. Păstrați aceste instrucțiuni de utilizare într-un loc sigur. În cazul predării produsului unei alte persoane, transmiteți toată documentația acestuia.

Cuprinsul livrării/ Denumirea componentelor (fig. A)

- 1 x scară (1) incl.
 - 11 x stinghie (1a)
 - 2 x picior scară (1b)
 - 1 x bară (1c)
 - 1 x bară cu traversă (1d)
- 1 x traversă (2)
- 2 x șurub (3)
- 2 x șaibă (4)
- 2 x piuliță (5)
- 1 x instrucțiuni de utilizare

Date tehnice

Greutate: cca 5,9 kg

Sarcină maximă: 150 kg

EN 131



Data fabricației
(luna/anul): 12/2024

Utilizarea conform destinației

Acest articol este conceput ca mijloc de urcare la interior și exterior, de uz privat, și suportă o sarcină maximă de 150 kg. Articolul poate fi folosit ca punct de sprijin pentru activități de scurtă durată.

Simboluri utilizate/ Instrucțiuni de siguranță pentru evitarea accidentelor



Avertizare, cădere
de pe scară



Respectați
instrucțiunile

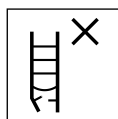

Verificați scara după livrare. Înainte de fiecare folosire, verificați vizual scara cu privire la deteriorări și utilizarea ei în siguranță. Nu folosiți scara, dacă este deteriorată.



Sarcină maximă

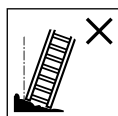

Nu folosiți scara pe un teren denivelat sau neconsolidat.



Evitați înclinarea laterală

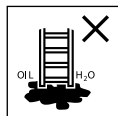

Nu instalați scara pe un teren contaminat.



Număr maxim de utilizatori



Nu urcați și nu coborâți scara decât cu fața spre ea.



La urcare și coborâre țineți-vă strâns de scară. Atunci când lucrați pe scară, țineți-vă de ea sau, atunci când acest lucru nu este posibil, folosiți alte mijloace de siguranță.



Evitați lucrările care presupun o solicitare laterală a scării, de ex. găurirea unor materiale solide cu o bormașină.



Când folosiți scara, nu purtați echipamente grele sau greu de manipulat.

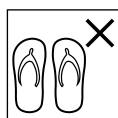

Nu urcați pe scară cu încălțăminte nepotrivită.



Nu folosiți scara în cazul în care aveți limitări fizice. Anumite stări de sănătate, administrarea de medicamente, abuzul de alcool sau de droguri pot duce la periclitarea siguranței în folosirea scării.



Avertizare, pericol electric. Identificați orice risc generat de echipamentele electrice din zona de lucru, de exemplu, linii

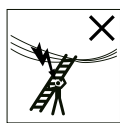

electrice aeriene de înaltă tensiune sau alte echipamente electrice expuse, și nu utilizați scara dacă există riscuri de natură electrică.



Nu folosiți scara ca punte de trecere.

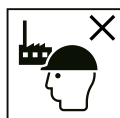

Scară pentru uz non-profesional

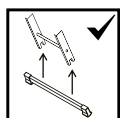

Dacă scara se livrează cu traverse de stabilizare, iar aceste traverse trebuie aplicate de utilizator înainte de prima utilizare, acest lucru trebuie indicat direct pe scară, precum și în instrucțiunile de utilizare.



Nu pășiți în lateral pe o altă suprafață direct de pe scară.



Scara trebuie deschisă complet înainte de utilizare.

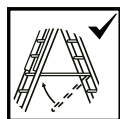

Folosiți scara numai cu elementul de siguranță pus.



Suprafețele orizontale similare unei scări cu platformă de lucru, care însă nu sunt proiectate în acest scop (de ex. raft de lucru din material plastic), trebuie marcate în mod explicit pe suprafața lor (dacă acest lucru este impus de constructor).



Scările simple cu stinghii trebuie înclinate la un unghi corespunzător.



Pentru accesul la o înălțime mai mare, scara trebuie împinsă cu cel puțin 1 m dincolo de punctul de sprijin superior și, la nevoie, trebuie asigurată.



Folosiți scara doar pe direcția de instalare prevăzută (dacă acest lucru este impus prin construcție).

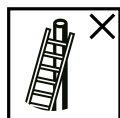

Nu sprijiniți scara de suprafețe improprii.



Nu folosiți ultimele trei trepte/stinghii ale scării simple drept suprafață de sprijin. În cazul scărilor telescopice nu se va folosi ultimul metru al scării.



Ultimele două trepte/stinghii ale unei scări duble fără platformă și sprijin pentru mână/genunchi nu se vor folosi pe post de suprafață de sprijin.

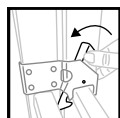

Dispozitivele de blocare se vor controla și asigura temeinic înainte de utilizare, dacă acest lucru nu se realizează automat.

- Nu rămâneți timp îndelungat pe scară fără să faceți pauze regulate (oboseala reprezintă și ea un risc).
- Scara nu se va mișca niciodată din partea de sus.
- Evitați deteriorarea scării în timpul transportului, de ex. prin ancorarea ei, și asigurați-vă că este fixată în mod corespunzător.
- Asigurați-vă că scara este adecvată scopului în care doriți să o folosiți.
- Nu folosiți o scară murdară, de ex. de vopsea proaspătă, mizerii, ulei sau zăpadă.
- Nu folosiți scara în aer liber, atunci când condițiile sunt nefavorabile, de pildă la vânt puternic.
- În cazul unei utilizări profesionale, trebuie să se realizeze o evaluare a riscurilor, ținând seama de legislația specifică țării respective.
- Când se instalează scara, fiți atenți la riscul de coliziune, de exemplu, cu pietoni, vehicule sau uși. Blocați ușile (dar nu ieșirile de urgență) și ferestrele din zona de lucru, dacă este posibil.

- Nu modificați construcția scării.
- Nu mișcați scara din loc în timp ce stați pe ea.
- La utilizarea scării în aer liber, țineți seama de vânt.
- Dacă efectuați lucrări care presupun prezența tensiunii electrice, folosiți scări izolate.

Pericol de moarte!

- Nu lăsați copiii nesupravegheați să intre în contact cu ambalajul. Există pericol de sufocare.

Pericol de rănire pentru copii!

- Copiii nu au voie să se joace cu articolul. Explicați copiilor în mod special că articolul nu este o jucărie.
- Aveți în vedere instinctul copiilor de a se juca și bucuria lor de a experimenta. Preveniți situațiile și comportamentele nepotrivite pentru articol.
- Articolul nu este un dispozitiv de cățărare sau de joacă! Asigurați-vă că nimeni, în special copiii, nu folosesc articolul ca mijloc de cățărare.

- Când nu este folosit, articolul nu trebuie lăsat la îndemâna copiilor.
- Curățarea și întreținerea de către utilizator nu pot fi efectuate de către copii.

Montajul (fig. B)

Indicație: Pentru montaj aveți nevoie de o cheie adecvată (neinclusă în cuprinsul livrării).

1. Înlăturați ambalajul.
2. Atașați traversa (2) cu ajutorul șuruburilor (3), a șai-belor (4) și a piulițelor (5) la articol (1).

Utilizarea

Articolul poate fi folosit pe post de scară dublă sau simplă.

Pericol de strivire. Aveți grijă de degete la plierea și depierea articolului.

Deblocarea articolul (fig. C)

- Articolul este blocat cu un cârlig (1e) prins de o stin-ghie (1a) a scării.
- Trageți cârligul de blocare și ridicați ușor bara scării (1c) pentru a debloca articolul.

Utilizarea pe post de scară dublă (fig. D)

Important: Respectați înălțimea de utilizare conform prezentării din fig. D.

Deschiderea scării

1. Deblocați articolul.
2. Îndepărtați complet bara (1c) de bara cu traversă (1d).
3. Asigurați articolul prin fixarea ultimei stinghii de sus (1a) a barei cu traversă în locașurile (1f) prevăzute pe ambele părți.
4. Puteți așeza bara scării și pe o treaptă. Asigurați articolul prin fixarea unei stinghii a barei cu traversă în locașurile (1f) prevăzute pe ambele părți. **Important:** Respectați neapărat înălțimile maxime de utilizare, precum și unghiurile indicate.

Plierea scării

1. Basculați ușor articolul în direcția barei cu traversă.
2. Apropiați bara scării de bara cu traversă până când cele două se ating. Asigurați articolul cu cârligul de blocare pe ultima stinghie de jos a barei cu traversă.

Utilizarea pe post de scară simplă (fig. E)

Important: Respectați înălțimea de utilizare conform prezentării din fig. E.

1. Deblocați articolul și glisați bara scării (1c) la înălțimea dorită.
2. Blocați apoi articolul cu cârligul de blocare (1e) pe o stinghie (1a) a barei cu traversă (1d).
3. După utilizare, glisați la loc bara scării și asigurați articolul cu cârligul de blocare fixat pe stinghia cea mai de jos a barei cu traversă.

Lista componentelor care trebuie verificate

În cadrul verificărilor regulate, țineți cont de următoarele:

- asigurați-vă că barele (pieșele verticale) nu sunt curbate, îndoite, răsucite, turtite, crăpate, corodate sau delabrate;
- asigurați-vă că barele sunt în stare bună în jurul punctelor de fixare a celorlalte componente;

- verificați ca elementele de fixare (de ex. nituri, șuruburi, buloane) să nu lipsească, să nu fie slăbite și nici corodate;
 - verificați să nu lipsească stinghii, acestea să nu fie desprinse, prea uzate, corodate sau deteriorate;
 - verificați ca articulațiile dintre partea din față și cea din spate a scării să nu fie deteriorate, slăbite sau corodate;
 - verificați ca mecanismul de blocare să rămână în poziție orizontală, să nu lipsească șinele din spate și nici colțarele de rigidizare, acestea să nu fie curbate, slăbite, corodate sau deteriorate;
 - asigurați-vă că nu lipsesc cârligele pentru stinghii, că nu sunt deteriorate, slăbite sau corodate și că se fixează regulamentar pe stinghii;
 - asigurați-vă că etrierele de ghidare nu lipsesc, nu sunt deteriorate, slăbite sau corodate și că se cuplează regulamentar cu traversa;
 - verificați să nu lipsească picioarele scării/capacele picioarelor, să nu fie prea largi, prea uzate, corodate sau deteriorate;
 - verificați ca scara în întregime să nu prezinte impurități (de ex. mizerii, vopsea, ulei sau vaselină);
 - verificați ca elementele de blocare (dacă există) să nu fie deteriorate sau corodate și să funcționeze corespunzător;
- Dacă una dintre verificările menționate mai sus nu va avea rezultate satisfăcătoare, scara NU se va folosi.

Reparații și întreținere

- Păstrați articolul curat și fără contact cu substanțe străine, deoarece acestea ar putea afecta articulațiile și buna funcționare a scării.
- Ungeți regulat mecanismul articulațiilor.
- Lucrările de întreținere și reparații se vor efectua numai de către o persoană specializată în conformitate cu instrucțiunile producătorului.

- NOTĂ: O persoană specializată înseamnă cineva care dispune de cunoștințele necesare pentru efectuarea lucrărilor de reparație și întreținere, de ex. în urma participării la un instructaj organizat de producător.
- La repararea sau înlocuirea unor componente, de ex. a picioarelor, se poate contacta producătorul sau comerciantul.

Transport și depozitare

- Manipularea necorespunzătoare a articolului în timpul transportului și a depozitării poate conduce la deteriorări.
- Pliăți articolul după fiecare utilizare, precum și în vederea depozitării sau a transportului.
- Asigurați și ancorați articolul în timpul transportului (de ex. pe portbagajul de plafon sau în autovehicul) pentru a evita posibilele deteriorări.

- În cazul în care nu folosiți articolul, depozitați-l întotdeauna în stare uscată și curată, la temperatura camerei.
- Nu depozitați nimic pe articol.
- Nu depozitați articolul în apropierea unor zone care ar putea afecta condiția sa tehnică (de ex. expunerea la umiditate, la temperaturi ridicate sau la intemperii).
- Depozitați articolul într-un loc care îi permite să rămână în poziție verticală (de ex. atârnat de un suport pentru scară sau depus pe o suprafață plană și curată).
- Depozitați articolul astfel, încât să nu împiedice pe nimeni.

Curățarea

Curățați numai cu o lavetă umedă și apoi ștergeți cu o lavetă uscată.
IMPORTANT! Nu curățați niciodată produsul cu detergenți agresivi.

Instrucțiuni privind eliminarea



Eliminați produsul și materialele de ambalare în conformitate cu reglementările locale în vigoare. Nu lăsați materialele de ambalare (cum ar fi pungi din folie) la îndemâna copiilor. Puteți afla mai multe informații despre alte opțiuni de eliminare a articolului uzat de la municipalitatea sau administrația orașului. Eliminați articolul și ambalajul în mod ecologic.



Codul de reciclare este folosit pentru a identifica diferite materiale în vederea returnării acestora în ciclul de reciclare (Recycling). Codul este format din simbolul de reciclare destinat să reflecte ciclul de valorificare și un număr care identifică materialul.

Indicații referitoare la garanție și operațiuni de service

Articolul a fost fabricat cu mare atenție și supus unui control permanent.

DELTA-SPORT HANDELS-KONTOR GmbH acordă clienților finali privați o garanție de trei ani pentru acest articol de la data achiziției (perioada de garanție) în conformitate cu următoarele dispoziții. Garanția se aplică doar pentru defectele de material și de prelucrare. Garanția nu se extinde asupra pieselor supuse unei uzuri normale, considerate astfel drept piese de uzură (de ex. baterii) și nici asupra pieselor fragile, de ex. comutatoare sau piese fabricate din sticlă.

Se exclude orice drept legal în legătură cu această garanție dacă articolul a fost utilizat necorespunzător sau abuziv, fără respectarea prevederilor stabilite sau al scopului de utilizare prevăzut sau dacă specificațiile din

instrucțiunile de utilizare nu au fost respectate, cu excepția cazului în care clientul final poate dovedi că există defecte de material sau de prelucrare care nu se datorează uneia dintre circumstanțele menționate anterior.

Drepturile din garanție pot fi revendicate doar cu respectarea termenului de garanție și prin prezentarea bonului de casă în original. Vă rugăm astfel să păstrați bonul de casă în original. Durata garanției nu se va prelungi prin eventuale reparații realizate în baza garanției, ca urmare a garanției legale sau prin service-ul acordat după expirarea garanției. Acest lucru se aplică și în cazul pieselor înlocuite sau reparate. În cazul lipsei de conformitate survenite în perioada de garanție, termenul de garanție legală de conformitate și termenul garanției comerciale se prelungesc cu durata de nefuncționare a produsului.

Pentru produsele de folosință îndelungată, înlocuite în perioada de garanție, va curge un nou termen de la data înlocuirii acestora. Pentru reclamații, vă rugăm să vă adresați întâi liniei telefonice de service indicată mai jos sau să luați legătura cu noi prin e-mail. Dacă este un caz de garanție, articolul va fi reparat, înlocuit gratuit sau vi se va restitui prețul de achiziție – la alegerea noastră. Nu se acordă alte drepturi prin prezenta garanție. Drepturile dvs. legale, în special cererile de garanție față de vânzătorul respectiv, nu sunt restricționate de această garanție.

Procedura în situații de garanție

Pentru a vă asigura că problema dumneavoastră este soluționată rapid, vă rugăm să urmați instrucțiunile de mai jos:

- Pentru ca dumneavoastră să puteți răspunde tuturor solicitărilor, vă rugăm să aveți la îndemână bonul de casă și numărul articolului (de ex., IAN 123456_7890) ca dovadă a achiziției.

- Numărul articolului se găsește pe plăcuța de identificare a articolului sau poate fi inscripționat pe articol, se poate afla pe pagina de titlu a instrucțiunilor (în stânga jos) sau pe autocolantul de pe spatele sau partea inferioară a articolului.
- În cazul în care apar defecte de funcționare sau alte neajunsuri, vă rugăm să contactați telefonic mai întâi departamentul de service menționat mai jos sau să folosiți formularul nostru de contact pe care îl puteți găsi pe pagina parkside-diy.com la categoria Service.
- Un articol înregistrat ca fiind defect poate fi expediat franco la adresa de service comunicată, atașând doada plății (bonul de casă) și precizând care este defectul și când a apărut.



- Pe pagina parkside-diy.com puteți vizualiza și descărca aceste manuale precum și multe altele. Cu ajutorul codului QR ajungeți direct la pagina parkside-diy.com. Selectați țara dumneavoastră și folosiți masca de căutare pentru a avea acces la instrucțiunile de funcționare. După ce introduceți numărul articolului (de ex. IAN 123456_7890) veți fi trimis direct la instrucțiunile de funcționare aferente articolului dumneavoastră.
IAN: 471976_2407

Operațiuni de service

- **RO** Serviciul de Asistență
Clienți România
Telefon: 0800890605

Formular de contact la pagina
parkside-diy.com

Sediul: Germania

Συγχαρητήρια!

Με την αγορά σας επιλέξατε ένα προϊόν υψηλής ποιότητας. Εξοικειωθείτε με το προϊόν, πριν το χρησιμοποιήσετε για πρώτη φορά.



Διαβάστε προσεκτικά τις οδηγίες χρήσης που ακολουθούν.

Χρησιμοποιείτε το προϊόν μόνο σύμφωνα με τον τρόπο περιγραφής και για τα πεδία εφαρμογής που αναφέρονται. Φυλάξτε τις παρούσες οδηγίες χρήσης. Παραδώστε όλα τα συνοδευτικά έγγραφα όταν παραχωρείτε το προϊόν σε τρίτους.

Παραδοτέος εξοπλισμός/Επισκόπηση εξαρτημάτων (Εικ. Α)

- 1 x σκάλα (1) συμπεριλ.
 - 11 x σκαλοπάτι σκάλας (1a)
 - 2 x ποδαράκι σκάλας (1b)
 - 1 x πλαίσιο σκάλας (1c)
 - 1 x πλαίσιο σκάλας με τραβέρσα (1d)
- 1 x τραβέρσα (2)
- 2 x βίδα (3)
- 2 x ροδέλα (4)

- 2 x παξιμάδι (5)
- 1x οδηγίες χρήσης

Τεχνικά χαρακτηριστικά

Βάρος: περ. 5,9 kg
Μέγιστο δυνατό ωφέλιμο φορτίο: 150 kg

EN 131



Ημερομηνία κατασκευής (Μήνας/Έτος):
12/2024

Προβλεπόμενη χρήση

Το παρόν προϊόν έχει σχεδιαστεί ως βοήθημα ανάβασης για εσωτερικούς και εξωτερικούς χώρους στο πλαίσιο ιδιωτικής χρήσης και μπορεί να αντέξει το μέγιστο έως 150 kg. Το προϊόν μπορεί να χρησιμοποιείται ως βάση για σύντομες δραστηριότητες.

Χρησιμοποιούμενα σύμβολα/Υποδείξεις ασφαλείας για την αποφυγή αιτιών ατυ- χημάτων



Προειδοποίηση,
πτώση από τη
σκάλα



Τηρείτε τις οδηγίες

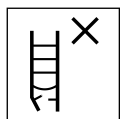

Ελέγξτε τη σκάλα
μετά την παράδοση.
Πριν από κάθε χρή-
ση, ελέγχετε οπτικά τη σκάλα
για ζημιές διασφαλίζοντας ότι
είναι ασφαλής για χρήση. Μην
χρησιμοποιείτε σκάλες που
έχουν υποστεί ζημιά.



Μέγιστο δυνατό
ωφέλιμο φορτίο



Μην χρησιμοποιείτε
τη σκάλα επάνω σε
ανώμαλο ή χαλαρό
έδαφος.



Η σκάλα δεν πρέπει
να γέρνει προς το
πλάι.

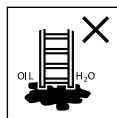

Μην τοποθετείτε τη
σκάλα σε βρώμικο
έδαφος.



Μέγιστος δυνατός
αριθμός χρηστών



Μην ανεβαίνετε και
μην κατεβαίνετε τη
σκάλα με το πρόσω-
πό σας στραμμένο μακριά
από τη σκάλα.



Κατά την ανάβαση
και την κατάβαση,
να πιάνετε καλά
από την σκάλα. Κατά τη
διάρκεια εργασιών επάνω
στην σκάλα, να κρατιέστε
καλά ή να λαμβάνετε άλλα
μέτρα ασφαλείας εάν αυτό
δεν είναι δυνατό.



Αποφεύγετε εργασί-
ες που προκαλούν
πλευρικό φορτίο σε
σκάλες, π.χ. πλευρική διά-
τρηση στερεών υλικών.



Κατά την χρήση
μιας σκάλας, μην
φοράτε εξοπλισμό
που είναι βαρύς ή δύσχηρ-
στος.

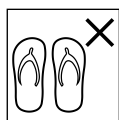

Μην ανεβαίνετε τη σκάλα με ακατάλληλα παπούτσια.



Μην χρησιμοποιείτε τη σκάλα σε περίπτωση σωματικών περιορισμών. Ορισμένες καταστάσεις υγείας, η λήψη συγκεκριμένων φαρμάκων, η κατάχρηση αλκοόλ ή ναρκωτικών ουσιών μπορεί να θέσουν σε κίνδυνο την ασφάλεια κατά τη χρήση της σκάλας.



Προειδοποίηση, ηλεκτρικός κίνδυνος. Εντοπίζετε

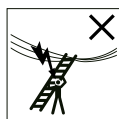

όλους τους κινδύνους που ενέχει ο ηλεκτρικός εξοπλισμός στον χώρο

εργασίας, π.χ. καλώδια υψηλής τάσης ή άλλο εκτεθειμένο ηλεκτρικό εξοπλισμό, και μην χρησιμοποιείτε την σκάλα όπου υπάρχει κίνδυνος ηλεκτρικού ρεύματος.



Μην χρησιμοποιείτε την σκάλα ως γέφυρα.

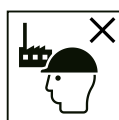

Σκάλα για μη επαγγελματική χρήση

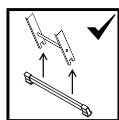

Εάν μια σκάλα παρέχεται με τραβέρσες σταθεροποίησης και αυτές οι τραβέρσες πρέπει να εγκατασταθούν πριν από την πρώτη χρήση από τον χρήστη, αυτό πρέπει να αναφέρεται επάνω στη σκάλα και στις οδηγίες χρήσης.



Μην πατάτε λοξά από τη σκάλα σε οποιαδήποτε άλλη επιφάνεια.



Ανοίγετε τελείως την σκάλα πριν από την χρήση.

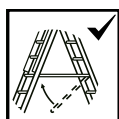

Χρησιμοποιείτε τη σκάλα μόνο με τοποθετημένη την ασφάλεια ανοίγματος.



Οριζόντιες επιφάνειες που μοιάζουν με την πλατφόρμα μιας σκάλας, αλλά δεν έχουν σχεδιαστεί για τον σκοπό αυτό (π.χ. πλαστικός

πάγκος εργασίας), πρέπει να επισημαίνονται ευκρινώς στην επιφάνεια (εάν απαιτείται βάσει κατασκευής).



Οι μονές σκάλες με σκαλοπάτια πρέπει να χρησιμοποιούνται στη σωστή γωνία.



Σκάλες για πρόσβαση σε μεγαλύτερο ύψος πρέπει να εκτείνονται τουλάχιστον 1 μέτρο πάνω από το σημείο τοποθέτησης και να ασφαλίζονται εάν είναι απαραίτητο.



Χρησιμοποιείτε τη σκάλα μόνο στην καθορισμένη κατεύθυνση εγκατάστασης (εάν απαιτείται βάσει σχεδιασμού).



Μην ακουμπάτε τη σκάλα σε ακατάλληλες επιφάνειες.



Μην χρησιμοποιείτε τα επάνω τρία σκαλιά/σκαλοπάτια μιας μονής σκάλας ως επιφάνεια στήριξης. Δεν επιτρέπεται η χρήση του τελευταίου μέτρου μιας τηλεσκοπικής σκάλας.



Μην χρησιμοποιείτε τα δύο επάνω σκαλιά/σκαλοπάτια μιας σκάλας χωρίς πλατφόρμα και στήριγμα χεριών/γονάτων ως επιφάνεια στήριξης.

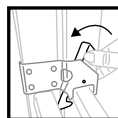

Οι διατάξεις κλειδώματος πρέπει να ελέγχονται και να ασφαλίζονται πλήρως πριν από τη χρήση, εάν αυτό δεν γίνεται αυτόματα.

- Μην μένετε στην σκάλα για πολλή ώρα χωρίς τακτικά διαλείμματα (η κούραση αποτελεί κίνδυνο).
- Η σκάλα δεν επιτρέπεται ποτέ να μετακινείται από πάνω.
- Αποφεύγετε ζημιές κατά τη μεταφορά της σκάλας, π.χ. στερεώνοντάς τη καλά, και βεβαιωθείτε ότι έχει στερεωθεί/τοποθετηθεί σωστά.
- Βεβαιωθείτε ότι η σκάλα είναι κατάλληλη για την αντίστοιχη εφαρμογή.
- Μην χρησιμοποιείτε σκάλες που έχουν βρομίσει π.χ. από υγρό χρώμα, ρύπους, λάδι ή χιόνι.

- Μην χρησιμοποιείτε την σκάλα σε εξωτερικούς χώρους υπό δυσμενείς καιρικές συνθήκες, π.χ. σε περίπτωση ισχυρού ανέμου.
- Στο πλαίσιο επαγγελματικής χρήσης, πρέπει να διενεργείται εκτίμηση κινδύνου λαμβάνοντας υπόψη τις νομικές διατάξεις στη χώρα χρήσης.
- Κατά την τοποθέτηση της σκάλας, προσέχετε τον κίνδυνο σύγκρουσης, π.χ. με πεζούς, οχήματα ή πόρτες. Εάν είναι εφικτό, ασφαλίστε τις πόρτες (αλλά όχι τις εξόδους κινδύνου) και τα παράθυρα στην περιοχή εργασίας.
- Μην τροποποιείτε την κατασκευή της σκάλας.
- Μην μετακινείτε την σκάλα, ενώ στέκεστε επάνω σε αυτή.
- Προσέχετε τον άνεμο όταν χρησιμοποιείτε την σκάλα σε εξωτερικούς χώρους.
- Χρησιμοποιείτε μη αγώγιμες σκάλες σε περίπτωση που δεν μπορείτε να αποφύγετε εργασίες υπό ηλεκτρική τάση.

Κίνδυνος-θάνατος!

- Μην αφήνετε ποτέ τα παιδιά χωρίς επίβλεψη με το υλικό συσκευασίας. Υπάρχει κίνδυνος ασφυξίας.

Κίνδυνος τραυματισμού για τα παιδιά!

- Τα παιδιά δεν επιτρέπεται να παίζουν με το προϊόν. Συγκεκριμένα, επισημαίνετε στα παιδιά ότι το προϊόν δεν είναι παιχνίδι.
- Προσέχετε το φυσικό ένστικτο παιχνιδιού και την τάση πειραματισμών των παιδιών. Αποτρέπετε καταστάσεις και συμπεριφορές που δεν προβλέπονται για το προϊόν.
- Το προϊόν δεν αποτελεί παιχνίδι ή συσκευή για σκαρφάλωμα! Βεβαιωθείτε ότι κανείς, ιδιαίτερα τα παιδιά, δεν ανεβαίνει επάνω στο προϊόν.
- Το προϊόν πρέπει να αποθηκεύεται μακριά από τα παιδιά όταν δεν χρησιμοποιείται.
- Ο καθαρισμός και η συντήρηση δεν θα πρέπει να πραγματοποιούνται από παιδιά.

Συναρμολόγηση (Εικ. Β)

Υπόδειξη: Για τη συναρμολόγηση θα χρειαστείτε ένα κατάλληλο κλειδί (δεν περιλαμβάνεται στον παραδοτέο εξοπλισμό).

1. Απομακρύνετε το υλικό συσκευασίας.
2. Στερεώστε την τραβέρσα (2) στο προϊόν (1) με τις βίδες (3), τις ροδέλες (4) και τα παξιμάδια (5).

Χρήση

Το προϊόν μπορεί να χρησιμοποιηθεί ως σκάλα ή ως μονή σκάλα.

Κίνδυνος σύνθλιψης. Κατά το άνοιγμα και το κλείσιμο του προϊόντος, προσέχετε τα δάχτυλά σας.

Απασφάλιση προϊόντος (Εικ. C)

- Το προϊόν ασφαλίζει σε ένα σκαλοπάτι της σκάλας (1a) χρησιμοποιώντας το άγκιστρο ασφάλισης (1e).
- Τραβήξτε το άγκιστρο ασφάλισης και ανασηκώστε ελαφρά το πλαίσιο της σκάλας (1c) για να απασφαλίσετε το προϊόν.

Χρήση ως σκάλα (Εικ. D)

Σημαντικό: Λαμβάνετε υπόψη τα ύψη χρήσης σύμφωνα με την εικόνα D.

Άνοιγμα σκάλας

1. Απασφαλίστε το προϊόν.
2. Τραβήξτε το πλαίσιο της σκάλας (1c) όσο το δυνατόν πιο μακριά από το πλαίσιο της σκάλας με τραβέρσα (1d).
3. Στερεώστε το προϊόν πιάνοντας το επάνω σκαλοπάτι (1a) του πλαισίου της σκάλας με τραβέρσα στις προβλεπόμενες εγκοπές (1f) και στις δύο πλευρές.
4. Μπορείτε, επίσης, να τοποθετήσετε το πλαίσιο της σκάλας σε ένα σκαλοπάτι. Στερεώστε το προϊόν πιάνοντας ένα σκαλοπάτι του πλαισίου της σκάλας με τραβέρσα στις προβλεπόμενες εγκοπές (1f) και στις δύο πλευρές. **Σημαντικό:** Λαμβάνετε οπωσδήποτε υπόψη τα μέγιστα ύψη χρήσης και τις καθορισμένες γωνίες.

Κλείσιμο σκάλας

1. Γείρετε το προϊόν ελαφρώς προς το πλαίσιο της σκάλας με τραβέρσα.
2. Πιέστε το πλαίσιο της σκάλας προς το πλαίσιο της σκάλας με τραβέρσα, μέχρι να ακουμπήσουν μεταξύ τους. Ασφαλίστε το προϊόν με το άγκιστρο ασφάλισης στο χαμηλότερο σκαλοπάτι του πλαισίου της σκάλας με τραβέρσα.

Χρήση ως μονή σκάλα

(Εικ. Ε)

Σημαντικό: Λαμβάνετε υπόψη τα ύψη χρήσης σύμφωνα με την εικόνα Ε.

1. Απασφαλίστε το προϊόν και σύρετε το πλαίσιο της σκάλας (1c) στο επιθυμητό ύψος.
2. Στη συνέχεια, ασφαλίστε το προϊόν με το άγκιστρο ασφάλισης (1e) σε ένα σκαλοπάτι (1a) του πλαισίου της σκάλας με τραβέρσα (1d).
3. Μετά τη χρήση, σπρώξτε πάλι το πλαίσιο της σκάλας εντελώς προς τα μέσα και ασφαλίστε το προϊόν με το άγκιστρο ασφάλισης

στο χαμηλότερο σκαλοπάτι του πλαισίου της σκάλας με τραβέρσα.

Λίστα εξαρτημάτων προς έλεγχο

Κατά τους τακτικούς ελέγχους, πρέπει να λαμβάνονται υπόψη τα ακόλουθα:

- Ελέγχετε ότι τα πλαίσια (όρθια μέρη) δεν είναι λυγισμένα, στραβά, στριμμένα, με βαθουλώματα, ραγισμένα, διαβρωμένα ή σάπια.
- Ελέγχετε ότι τα πλαίσια γύρω από τα σημεία στερέωσης για άλλα εξαρτήματα είναι σε καλή κατάσταση.
- Βεβαιωθείτε ότι υπάρχουν όλα τα στηρίγματα (όπως πριτσίνια, βίδες, μπουλόνια), ότι δεν έχουν χαλαρώσει και δεν έχουν διαβρωθεί.
- Βεβαιωθείτε ότι υπάρχουν όλα τα σκαλοπάτια, ότι δεν έχουν χαλαρώσει, δεν παρουνσιάζουν έντονη φθορά, δεν έχουν διαβρωθεί και δεν έχουν υποστεί ζημιά.
- Ελέγχετε ότι οι αρθρώσεις μεταξύ της μπροστινής και της πίσω πλευράς δεν έχουν υποστεί ζημιά,

- δεν έχουν χαλαρώσει και δεν έχουν διαβρωθεί.
- Ελέγχετε ότι το μάνδαλο παραμένει σε οριζόντια θέση, ότι οι πίσω ράγες και οι γωνιακές ενισχύσεις δεν λείπουν, δεν έχουν κυρτώσει, δεν έχουν χαλαρώσει, δεν έχουν διαβρωθεί ούτε έχουν υποστεί ζημιά.
 - Βεβαιωθείτε ότι δεν λείπουν τα άγκιστρα από τα σκαλοπάτια, δεν έχουν υποστεί ζημιά, δεν έχουν χαλαρώσει ούτε έχουν διαβρωθεί και είναι σωστά πιασμένα στα σκαλοπάτια.
 - Βεβαιωθείτε ότι υπάρχουν όλοι οι βραχίονες, ότι δεν έχουν υποστεί ζημιά, δεν έχουν χαλαρώσει ούτε διαβρωθεί και ασφαλίζουν σωστά στη ράβδο οδήγησης.
 - Βεβαιωθείτε ότι δεν λείπουν τα ποδαράκια της σκάλας/τα πώματα από τα ποδαράκια και ότι δεν έχουν χαλαρώσει, δεν έχουν φθαρεί έντονα, δεν έχουν διαβρωθεί και δεν έχουν υποστεί ζημιά.

- Ελέγχετε ότι ολόκληρη η σκάλα είναι απαλλαγμένη από ρύπους (π.χ. ρύπανση, χρώματα, λάδια ή γράσο).
- Βεβαιωθείτε ότι οι λαβές ασφάλισης (εάν υπάρχουν) δεν έχουν καταστραφεί ούτε διαβρωθεί και ότι λειτουργούν σωστά.

Εάν κάποιος από τους παραπάνω ελέγχους δεν είναι ικανοποιητικός, η σκάλα ΔΕΝ επιτρέπεται να χρησιμοποιείται.

Επισκευή και συντήρηση

- Διατηρείτε το προϊόν καθαρό και απαλλαγμένο από ξένα υλικά, καθώς αυτά τα υλικά μπορεί να καταστρέψουν τις αρθρώσεις και τη λειτουργία.
- Λαδώνετε τακτικά τις αρθρώσεις.
- Οι εργασίες επισκευής και συντήρησης στο προϊόν πρέπει να εκτελούνται από εξειδικευμένο άτομο και σύμφωνα με τις οδηγίες του κατασκευαστή.

- ΣΗΜΕΙΩΣΗ:** Εξειδικευμένα άτομα θεωρούνται όσοι διαθέτουν γνώσεις για την εκτέλεση επισκευών ή εργασιών συντήρησης, π.χ. με τη συμμετοχή σε ένα εκπαιδευτικό σεμινάριο που παρέχεται από τον κατασκευαστή.
- Κατά την επισκευή και την αντικατάσταση εξαρτημάτων, όπως π.χ. των ποδιών, επικοινωνείτε με τον κατασκευαστή ή τον αντιπρόσωπο εάν χρειάζεται.

Μεταφορά και αποθήκευση

- Ο ακατάλληλος χειρισμός του προϊόντος κατά τη μεταφορά και την αποθήκευση μπορεί να προκαλέσει ζημιές.
- Κλείνετε το προϊόν μετά την χρήση καθώς και για την αποθήκευση και την μεταφορά.
- Ασφαλίζετε και στερεώνετε το προϊόν κατά την μεταφορά (π.χ. σε σχάρες οροφής ή στο αυτοκίνητο) προς αποφυγή ζημιών.

- Εάν δεν το χρησιμοποιείτε, αποθηκεύετε το προϊόν πάντα στεγνό και καθαρό σε θερμοκρασία δωματίου.
- Μην αποθηκεύετε τίποτα επάνω στο προϊόν.
- Αποθηκεύετε το προϊόν μακριά από περιοχές όπου η κατάσταση του θα μπορούσε να επιδεινωθεί γρήγορα (π.χ. υγρασία, υψηλές θερμοκρασίες, έκθεση σε ακραίες καιρικές συνθήκες).
- Αποθηκεύετε το προϊόν σε μια θέση που το βοηθά να παραμένει επίπεδο (π.χ. κρεμασμένο από ένα στήριγμα σκάλας ή τοποθετημένο σε μια επίπεδη, καθαρή επιφάνεια).
- Αποθηκεύετε το προϊόν με τέτοιο τρόπο ώστε να μην αποτελεί κίνδυνο να σκοντάψει κάποιος σε αυτό ή να αποτελεί εμπόδιο.

Καθαρισμός

Καθαρίστε το μόνο με ένα νωπό πανί καθαρισμού και έπειτα στεγνώστε το.
ΣΗΜΑΝΤΙΚΟ! Μην καθαρίζετε ποτέ το προϊόν με ισχυρά καθαριστικά.

Υποδείξεις ως προς την απόρριψη



Απορρίπτετε το προϊόν και τα υλικά συσκευασίας σύμφωνα με τις ισχύουσες τοπικές προδιαγραφές. Διατηρείτε τα υλικά συσκευασίας (όπως σακούλες μεμβράνης) μακριά από τα παιδιά. Για περαιτέρω πληροφορίες απόρριψης του χρησιμοποιημένου προϊόντος μπορείτε να ενημερώνεστε από την κοινότητα ή τη δημοτική διοίκηση. Απορρίπτετε το προϊόν και τη συσκευασία με φιλικό προς το περιβάλλον τρόπο.



Ο κωδικός ανακύκλωσης χρησιμεύει στη σήμανση διαφόρων υλικών για την επαναχρησιμοποίηση στο κύκλωμα ανακύκλωσης. Ο κωδικός αποτελείται από ένα σύμβολο ανακύκλωσης για το κύκλωμα αξιοποίησης και έναν αριθμό, ο οποίος επισημαίνει το υλικό.

Υποδείξεις σχετικά με την εγγύηση και τη διαδικασία σέρβις

Το προϊόν έχει κατασκευαστεί με μεγάλη προσοχή και υπό συνεχή έλεγχο. Η DELTA-SPORT HANDELSKONTOR GmbH παρέχει σε ιδιώτες τελικούς πελάτες τρία χρόνια εγγύηση για αυτό το προϊόν από την ημερομηνία αγοράς (διάρκεια εγγύησης),

σύμφωνα με τους ακόλουθους όρους. Η εγγύηση ισχύει μόνο για σφάλματα υλικών και επεξεργασίας. Η εγγύηση δεν καλύπτει μέρη που υπόκεινται σε κανονική φθορά και επομένως θεωρούνται φθιρόμενα μέρη (π.χ. μπαταρίες) ή εύθραυστα μέρη όπως διακόπτες ή εξαρτήματα από γυαλί.

Αξιώσεις από αυτή την εγγύηση αποκλείονται, σε περίπτωση που το προϊόν χρησιμοποιήθηκε εσφαλμένα ή καταχρηστικά ή δεν χρησιμοποιήθηκε στα πλαίσια των προβλεπόμενων όρων ή του προβλεπόμενου εύρους

χρήσης ή δεν έχουν τηρηθεί προδιαγραφές των οδηγιών χρήσης, εκτός και εάν ο τελικός πελάτης αποδείξει ότι υφίσταται σφάλμα υλικού ή επεξεργασίας, το οποίο δεν οφείλεται σε μια από τις ως άνω καταστάσεις.

Οι αξιώσεις εγγυήσεως ισχύουν μόνο εντός του χρόνου εγγυήσεως και με την υποβολή της γνήσιας απόδειξης αγοράς. Παρακαλείσθε, λοιπόν, όπως φυλάξετε τη γνήσια απόδειξη αγοράς. Σε περίπτωση παραπόνων, απευθυνθείτε αρχικά στην κάτωθι ανοιχτή γραμμή τηλεφωνικής εξυπηρέτησης ή επικοινωνήστε μαζί μας μέσω email. Εάν υφίσταται θέμα εγγυήσεως, θα επισκευάσουμε ή θα αντικαταστήσουμε δωρεάν το προϊόν ή θα επιστρέψουμε το ποσό αγοράς – σύμφωνα με την κρίση μας. Λοιπά δικαιώματα εκ της εγγυήσεως δεν υφίστανται. Τα νόμιμα δικαιώματά σας, ειδικά οι αξιώσεις εγγυήσεως έναντι του εκάστοτε πωλητή, δεν περιορίζονται λόγω της παρούσας εγγύησης.

*Με την αντικατάσταση της συσκευής, σύμφωνα με το ΝΟΜΟ 2251/1994, ξεκινάει εκ νέου η περίοδος της εγγύησης. Μετά την λήξη της εγγύησης προκύπτουσες επισκευές είναι με κόστος.

Διεκπεραίωση σε περίπτωση αξίωσης εγγύησης

Για τη διασφάλιση της γρήγορης επεξεργασίας του αιτήματός σας, ακολουθήστε τις παρακάτω οδηγίες:

- Για όλες τις ερωτήσεις, φυλάξετε την απόδειξη και τον κωδικό προϊόντος (π.χ. IAN 123456_7890) ως απόδειξη αγοράς.
- Ο κωδικός προϊόντος αναφέρεται στην πινακίδα τύπου του προϊόντος, σε μια γκραβούρα στο προϊόν, στο εξώφυλλο των οδηγιών (κάτω αριστερά) ή στο αυτοκόλλητο στο πίσω μέρος ή στο κάτω μέρος του προϊόντος.
- Εάν παρουσιαστούν λειτουργικά σφάλματα ή άλλα ελαττώματα, επικοινωνήστε πρώτα με το τμήμα σέρβις που αναφέρεται

παρακάτω τηλεφωνικά ή χρησιμοποιήστε το έντυπο επικοινωνίας μας, το οποίο μπορείτε να βρείτε στον ιστότοπο parkside-diy.com, στην κατηγορία Σέρβις.

- Στη συνέχεια, μπορείτε να στείλετε ένα προϊόν που έχει καταγραφεί ως ελαττωματικό, δωρεάν, στη διεύθυνση εξυπηρέτησης που σας έχει δοθεί, επισυνάπτοντας την απόδειξη αγοράς (απόδειξη ταμείου) και λεπτομέρειες για το πού ακριβώς βρίσκεται το πρόβλημα και τότε παρουσιάστηκε.



Μπορείτε να δείτε και να κατεβάσετε αυτά και πολλά άλλα εγχειρίδια στον

ιστότοπο parkside-diy.com. Με αυτόν τον κωδικό QR, μεταφέρεστε απευθείας στον ιστότοπο parkside-diy.com. Επιλέξτε τη χώρα σας και αναζητήστε τις οδηγίες χειρισμού χρησιμοποιώντας τη μάσκα αναζήτησης.

Εισάγοντας τον κωδικό προϊόντος (π.χ. IAN 123456_7890), θα μεταφερθείτε στις οδηγίες χειρισμού για το προϊόν σας.

IAN: 471976_2407

Διαδικασία σέρβις

- Ⓜ Υπηρεσία εξυπηρέτησης πελατών στην Ελλάδα
Τηλέφωνο:
00800491824928
- Ⓜ Υπηρεσία εξυπηρέτησης πελατών στην Κύπρο
Τηλέφωνο: 80094242

Έντυπο επικοινωνίας στον ιστότοπο parkside-diy.com
Έδρα: Γερμανία

*ισχύει μόνο για την Ελλάδα

Herzlichen Glückwunsch!
Mit Ihrem Kauf haben Sie sich für einen hochwertigen Artikel entschieden. Machen Sie sich vor der ersten Verwendung mit dem Artikel vertraut.



Lesen Sie hierzu aufmerksam die nachfolgende Gebrauchsanweisung.

Benutzen Sie den Artikel nur wie beschrieben und für die angegebenen Einsatzbereiche. Bewahren Sie diese Gebrauchsanweisung gut auf. Händigen Sie alle Unterlagen bei Weitergabe des Artikels an Dritte ebenfalls mit aus.

Lieferumfang/ Teileübersicht (Abb. A)

- 1 x Leiter (1) inkl.
 - 11 x Leiterprosse (1a)
 - 2 x Leiterfuß (1b)
 - 1 x Leiterschenkel (1c)
 - 1 x Leiterschenkel mit Traverse (1d)
- 1 x Traverse (2)
- 2 x Schraube (3)
- 2 x Unterlegscheibe (4)
- 2 x Schraubenmutter (5)
- 1 x Gebrauchsanweisung

Technische Daten

Gewicht: ca. 5,9 kg
höchstmögliche Nutzlast:
150 kg

EN 131



Herstellungsdatum
(Monat/Jahr): 12/2024

Bestimmungsgemäße Verwendung

Dieser Artikel ist als Aufstiegehilfe im Innen- und Außenbereich für den privaten Gebrauch konstruiert und bis max. 150 kg belastbar. Der Artikel kann als Standplatz bei kurzzeitigen Tätigkeiten genutzt werden.

Verwendete Symbole/ Sicherheitshinweise zur Vermeidung von Unfallursachen



Warnung, Sturz
von der Leiter



Anleitung beachten

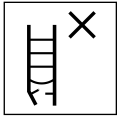

Leiter nach Lieferung überprüfen.
Vor jeder Nutzung Sichtprüfung der Leiter auf Beschädigung und sichere Benutzung. Keine beschädigte Leiter benutzen.



höchstmögliche Nutzlast



Die Leiter nicht auf einem unebenen oder losen Untergrund benutzen.



Seitliches Hinauslehnen vermeiden.

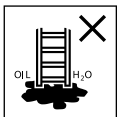

Die Leiter nicht auf verunreinigtem Untergrund aufstellen.



höchstmögliche Anzahl der Benutzer



Die Leiter nicht mit abgewendetem Gesicht auf- oder absteigen.



Beim Aufsteigen und Absteigen an der Leiter gut festhalten. Bei Arbeiten auf der Leiter festhalten oder andere Sicherheitsmaßnahmen ergreifen, wenn dies nicht möglich ist.



Arbeiten, die eine seitliche Belastung bei Leitern bewirken, z. B. seitliches Bohren durch feste Werkstoffe, vermeiden.

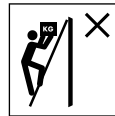

Bei Benutzung einer Leiter keine Ausrüstung tragen, die schwer oder unhandlich ist.

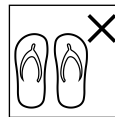

Die Leiter nicht mit ungeeigneten Schuhen besteigen.



Die Leiter im Fall von körperlichen Einschränkungen nicht benutzen. Bestimmte gesundheitliche Gegebenheiten, Medikamenteneinnahme, Alkohol- oder Drogenmissbrauch können bei der Benutzung der Leiter zu einer Gefährdung der Sicherheit führen.



Warnung, elektrische Gefährdung.

Alle durch elektrische Betriebsmittel im Arbeitsbereich gegebenen Risiken feststellen, z. B.



Hochspannungs-Freileitungen oder andere freiliegende elektrische Betriebsmittel, und die Leiter nicht verwenden, wenn Risiken durch elektrischen Strom bestehen.



Leiter nicht als Überbrückung benutzen.



Leiter für den nicht beruflichen Gebrauch

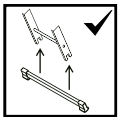

Wenn eine Leiter mit Stabilisierungstraversen geliefert wird und diese Traversen vor der ersten Verwendung durch den Benutzer angebracht werden sollten, muss dies auf der Leiter und in der Gebrauchsanleitung angegeben werden.

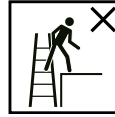

Nicht von der Stehleiter auf eine andere Oberfläche seitlich wegsteigen.



Leiter vor Benutzung vollständig öffnen.

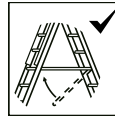

Die Leiter nur mit eingelegter Spreizsicherung verwenden.



Horizontale Oberflächen, die der Plattform einer Stehleiter ähneln, jedoch nicht dafür ausgelegt sind (z. B. Arbeitsablage aus Kunststoff), müssen deutlich auf der Oberfläche markiert sein (falls konstruktionsbedingt erforderlich).



Anlegeleitern mit Sprossen müssen im richtigen Winkel verwendet werden.



Leitern für den Zugang zu einer größeren Höhe müssen mindestens 1 m über den Anlegepunkt hinaus geschoben und bei Bedarf gesichert werden.



Die Leiter nur in der angegebenen Aufstellrichtung benutzen (falls konstruktionsbedingt erforderlich).



Die Leiter nicht gegen ungeeignete Oberflächen lehnen.



Die obersten drei Stufen/Sprossen einer Anlegeleiter nicht als Standfläche benutzen. Bei Teleskopleitern darf der letzte Meter nicht benutzt werden.



Die obersten zwei Stufen/Sprossen einer Stehleiter ohne Plattform und Haltevorrichtung für Hand/Knie nicht als Standfläche benutzen.

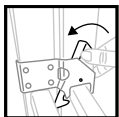

Sperreinrichtungen müssen vor der Benutzung kontrolliert und vollständig gesichert werden, wenn dies nicht automatisch erfolgt.

- Nicht zu lange ohne regelmäßige Unterbrechungen auf der Leiter bleiben (Müdigkeit ist ein Risiko).
- Die Leiter darf niemals von oben her bewegt werden.
- Beim Transport der Leiter Schäden verhindern, z. B. durch Festzurren, und sicherstellen, dass sie auf angemessene Weise befestigt/angebracht ist.
- Sicherstellen, dass die Leiter für den jeweiligen Einsatz geeignet ist.
- Eine verunreinigte Leiter, z. B. durch nasse Farbe, Schmutz, Öl oder Schnee, nicht benutzen.
- Die Leiter nicht im Freien bei ungünstigen Wetterbedingungen, z. B. starkem Wind, benutzen.
- Im Rahmen eines beruflichen Gebrauchs muss eine Risikobewertung unter Berücksichtigung der Rechtsvorschriften im Land der Benutzung durchgeführt werden.

- Wenn die Leiter in Stellung gebracht wird, ist auf das Risiko einer Kollision zu achten, z.B. mit Fußgängern, Fahrzeugen oder Türen. Türen (jedoch nicht Notausgänge) und Fenster im Arbeitsbereich verriegeln, falls möglich.
- Die Konstruktion der Leiter nicht verändern.
- Während des Stehens auf der Leiter diese nicht bewegen.
- Bei Verwendung im Freien Wind beachten.
- Für unvermeidbare Arbeiten unter elektrischer Spannung nichtleitende Leitern benutzen.

Lebensgefahr!

- Lassen Sie Kinder niemals unbeaufsichtigt mit dem Verpackungsmaterial. Es besteht Erstickungsgefahr.

Verletzungsgefahr für Kinder!

- Kinder dürfen nicht mit dem Artikel spielen. Weisen Sie Kinder insbesondere darauf hin, dass der Artikel kein Spielzeug ist.

- Beachten Sie den natürlichen Spieltrieb und die Experimentierfreudigkeit von Kindern. Verhindern Sie Situationen und Verhaltensweisen, die nicht für den Artikel vorgesehen sind.
- Der Artikel ist kein Kletter- oder Spielgerät! Stellen Sie sicher, dass sich Personen, insbesondere Kinder, nicht an dem Artikel hochziehen.
- Der Artikel muss bei Nichtgebrauch unzugänglich für Kinder gelagert werden.
- Reinigung und Benutzer-Wartung dürfen nicht von Kindern durchgeführt werden.

Montage (Abb. B)

Hinweis: Für die Montage wird ein passender Schraubenschlüssel benötigt (nicht im Lieferumfang enthalten).

1. Entfernen Sie das Verpackungsmaterial.
2. Befestigen Sie die Traverse (2) mit den Schrauben (3), Unterlegscheiben (4) und Schraubenmutter (5) am Artikel (1).

Verwendung

Der Artikel kann als Stehleiter oder als Anlegeleiter verwendet werden.

Quetschgefahr. Achten Sie beim Auf- und Zusammenklappen des Artikels auf Ihre Finger.

Artikel entriegeln (Abb. C)

- Der Artikel wird mit dem Verriegelungshaken (1e) an einer Leitersprosse (1a) arretiert.
- Ziehen Sie den Verriegelungshaken und heben Sie den Leiterschenkel (1c) leicht an, um den Artikel zu entriegeln.

Verwendung als Stehleiter (Abb. D)

Wichtig: Beachten Sie die Nutzungshöhen wie in Abb. D gezeigt.

Leiter aufklappen

1. Entriegeln Sie den Artikel.
2. Ziehen Sie den Leiterschenkel (1c) so weit wie möglich vom Leiterschenkel mit Traverse (1d) weg.

3. Sichern Sie den Artikel, indem Sie die oberste Leitersprosse (1a) des Leiterschenkels mit Traverse beidseitig in die vorgesehenen Aussparungen (1f) einhaken.
4. Sie können den Leiterschenkel auch auf einer Treppe platzieren. Sichern Sie den Artikel, indem Sie eine Leitersprosse des Leiterschenkels mit Traverse beidseitig in die vorgesehenen Aussparungen (1f) einhaken. **Wichtig:** Beachten Sie dabei unbedingt die maximalen Nutzungshöhen sowie die angegebenen Winkel.

Leiter zusammenklappen

1. Kippen Sie den Artikel etwas in Richtung des Leiterschenkels mit Traverse.
2. Drücken Sie den Leiterschenkel in Richtung des Leiterschenkels mit Traverse, bis sich beide berühren. Sichern Sie den Artikel mit dem Verriegelungshaken an der untersten Leitersprosse des Leiterschenkels mit Traverse.

Verwendung als Anlegeleiter (Abb. E)

Wichtig: Beachten Sie die Nutzungshöhen wie in Abb. E gezeigt.

1. Entriegeln Sie den Artikel und schieben Sie den Leiterschenkel (1c) auf die gewünschte Höhe.
2. Verriegeln Sie den Artikel anschließend mit dem Verriegelungshaken (1e) an einer Leitersprosse (1a) des Leiterschenkels mit Traverse (1d).
3. Schieben Sie den Leiterschenkel nach der Verwendung wieder komplett ein und sichern Sie den Artikel mit dem Verriegelungshaken an der untersten Leitersprosse des Leiterschenkels mit Traverse.

Liste der zu überprüfenden Teile

Bei regelmäßigen Überprüfungen muss Folgendes berücksichtigt werden:

- überprüfen, dass Schenkel (aufrechtstehende Teile) nicht verbogen, gekrümmt, verdreht, verbeult, gerissen, korrodiert oder verrottet sind;
- überprüfen, dass Schenkel um die Fixierpunkte für andere Teile in gutem Zustand sind;
- überprüfen, dass Befestigungen (wie z. B. Nieten, Schrauben, Bolzen) nicht fehlen und nicht lose oder korrodiert sind;
- überprüfen, dass Sprossen nicht fehlen und nicht lose, stark abgenutzt, korrodiert oder beschädigt sind;
- überprüfen, dass Gelenke zwischen Vorder- und Rückseite nicht beschädigt, lose oder korrodiert sind;
- überprüfen, dass die Verriegelung in horizontaler Stellung bleibt, hintere Schienen und Eckversteifungen nicht fehlen und nicht verbogen, lose, korrodiert oder beschädigt sind;

- überprüfen, dass Leiterfüße/ Fußkappen nicht fehlen und nicht lose, stark abgenutzt, korrodiert oder beschädigt sind;
- überprüfen, dass Sprossenhaken nicht fehlen, nicht beschädigt, lose oder korrodiert sind und sich ordnungsgemäß auf den Sprossen einhaken lassen;
- überprüfen, dass Führungsbügel nicht fehlen, nicht beschädigt, lose oder korrodiert sind und ordnungsgemäß in den Holm greifen;
- überprüfen, dass die Verriegelungsschnapper (wenn vorhanden) nicht beschädigt oder korrodiert sind und ordnungsgemäß funktionieren;
- überprüfen, dass die gesamte Leiter frei von Verunreinigung ist (z. B. Schmutz, Farbe, Öl oder Fett);

Ergibt eine der oben stehenden Überprüfungen kein zufriedenstellendes Ergebnis, sollte die Leiter NICHT benutzt werden.

Reparatur und Wartung

- Halten Sie den Artikel sauber und frei von fremden Materialien, da diese Materialien die Gelenke und die Funktion zerstören können.
- Ölen Sie regelmäßig den Gelenkmechanismus.
- Reparaturen und Wartungsarbeiten an dem Artikel müssen von einer sachkundigen Person und den Anleitungen des Herstellers entsprechend durchgeführt werden.
ANMERKUNG: Eine fachkundige Person ist jemand, der über Kenntnisse verfügt, um Reparaturen oder Wartungsarbeiten durchzuführen, z. B. durch Teilnahme an einer Schulung des Herstellers.
- Bei Reparatur und Austausch von Teilen, wie z. B. Füßen, ist falls erforderlich der Hersteller oder Händler zu kontaktieren.

Transport und Lagerung

- Unsachgemäßer Umgang mit dem Artikel bei Transport und Lagerung kann zu Beschädigungen führen.
- Klappen Sie den Artikel nach der Verwendung sowie zur Lagerung und zum Transport zusammen.
- Sichern und befestigen Sie den Artikel während des Transports (z.B. auf Dachträgern oder im Auto), um Beschädigungen zu vermeiden.
- Lagern Sie den Artikel bei Nichtbenutzung immer trocken und sauber bei Raumtemperatur.
- Lagern Sie nichts auf dem Artikel.
- Lagern Sie den Artikel fern von Bereichen, in denen sein Zustand sich schnell verschlechtern könnte (z. B. Feuchtigkeit, hohe Temperaturen, der Witterung ausgesetzt).

- Lagern Sie den Artikel in einer Stellung, welche dazu beiträgt, dass er gerade bleibt (z. B. an einer Leiterhalterung aufgehängt oder auf einer ebenen, sauberen Fläche abgelegt).
- Lagern Sie den Artikel so, dass er keine Stolpergefahr und kein Hindernis darstellen kann.

Reinigung

Nur mit einem feuchten Reinigungstuch reinigen und anschließend trockenwischen. **WICHTIG!** Nie mit scharfen Reinigungsmitteln reinigen.

Hinweise zur Entsorgung



Entsorgen Sie den Artikel und die Verpackungsmaterialien entsprechend den aktuellen örtlichen Vorschriften. Bewahren Sie Verpackungsmaterialien (wie z. B. Folienbeutel) für Kinder unerreichbar auf.

Weitere Informationen zur Entsorgung des ausgedienten Artikels erhalten Sie bei Ihrer Gemeinde- oder Stadtverwaltung. Entsorgen Sie den Artikel und die Verpackung umweltschonend.



Der Recycling-Code dient der Kennzeichnung verschiedener Materialien zur Rückführung in den Wiederverwertungskreislauf (Recycling). Der Code besteht aus einem Recyclingsymbol für den Verwertungskreislauf und einer Nummer, die das Material kennzeichnet.

Hinweise zur Garantie und Serviceabwicklung

Der Artikel wurde mit großer Sorgfalt und unter ständiger Kontrolle produziert. DELTA-SPORT HANDELSKONTOR GmbH räumt privaten Endkunden auf diesen Artikel drei Jahre Garantie ab Kaufdatum (Garantiefrist) nach Maßgabe der folgenden Bestimmungen ein.

Die Garantie gilt nur für Material- und Verarbeitungsfehler. Die Garantie erstreckt sich nicht auf Teile, die der normalen Abnutzung unterliegen und deshalb als Verschleißteile anzusehen sind (z. B. Batterien) sowie nicht auf zerbrechliche Teile, z. B. Schalter, Akkus oder Teile, die aus Glas gefertigt sind. Ansprüche aus dieser Garantie sind ausgeschlossen, wenn der Artikel unsachgemäß oder missbräuchlich oder nicht im Rahmen der vorgesehenen Bestimmung oder des vorgesehenen Nutzungsumfangs verwendet wurde oder Vorgaben in der Anleitung/Anweisung nicht beachtet wurden, es sei denn, der Endkunde weist nach, dass ein Material- oder Verarbeitungsfehler vorliegt, der nicht auf einem der vorgenannten Umstände beruht. Ansprüche aus der Garantie können nur innerhalb der Garantiefrist unter Vorlage des Originalkassenbelegs geltend gemacht werden.

Bitte bewahren Sie deshalb den Originalkassenbeleg auf. Die Garantiefrist wird durch etwaige Reparaturen aufgrund der Garantie, gesetzlicher Gewährleistung oder Kulanz nicht verlängert. Dies gilt auch für ersetzte und reparierte Teile. Bitte wenden Sie sich bei Beanstandungen zunächst an die untenstehende Service-Hotline oder setzen Sie sich per E-Mail mit uns in Verbindung. Liegt ein Garantiefall vor, wird der Artikel von uns – nach unserer Wahl – für Sie kostenlos repariert, ersetzt oder der Kaufpreis erstattet. Weitere Rechte aus der Garantie bestehen nicht. Ihre gesetzlichen Rechte, insbesondere Gewährleistungsansprüche gegenüber dem jeweiligen Verkäufer, werden durch diese Garantie nicht eingeschränkt.

Abwicklung im Garantiefall

Um eine schnelle Bearbeitung Ihres Anliegens zu gewährleisten, folgen Sie bitte den folgenden Hinweisen:

- Bitte halten Sie für alle Anfragen den Kassenbon und die Artikelnummer (z. B. IAN 123456_7890) als Nachweis für den Kauf bereit.
- Die Artikelnummer entnehmen Sie bitte dem Typenschild am Artikel, einer Gravur am Artikel, dem Titelblatt Ihrer Anleitung (unten links) oder dem Aufkleber auf der Rück- oder Unterseite des Artikels.
- Sollten Funktionsfehler oder sonstige Mängel auftreten, kontaktieren Sie zunächst die nachfolgend benannte Serviceabteilung telefonisch oder nutzen Sie unser Kontaktformular, das Sie auf parksidediy.com in der Kategorie Service finden.

- Einen als defekt erfassten Artikel können Sie dann unter Beifügung des Kaufbelegs (Kassenbon) und der Angabe, worin der Mangel besteht und wann er aufgetreten ist, für Sie portofrei an die Ihnen mitgeteilte Serviceanschrift übersenden.



Auf parkside-diy.com können Sie diese und viele weitere Handbücher

einsehen und herunterladen. Mit diesem QR-Code gelangen Sie direkt auf parkside-diy.com. Wählen Sie Ihr Land aus, und suchen Sie über die Suchmaske nach den Anleitungen. Mittels Eingabe der Artikelnummer (z. B. IAN 123456_7890) gelangen Sie zur Anleitung für Ihren Artikel.

IAN: 471976_2407

Serviceabwicklung

- Ⓝ DE Kundenservice
Deutschland
Telefon: 08008855300
- Ⓝ AT Kundenservice
Österreich
Telefon: 0800447750
- Ⓝ CH Kundenservice Schweiz
Telefon: 0800563601

Kontaktformular auf
parkside-diy.com
Sitz: Deutschland

DELTA-SPORT HANDELSKONTOR GMBH

Wragekamp 6 • 22397 Hamburg

GERMANY



12/2024

Delta-Sport-Nr.: ML-13733

10.22.2024 / AM 11:11

IAN 471976_2407

