

420 mm

/// PARKSIDE

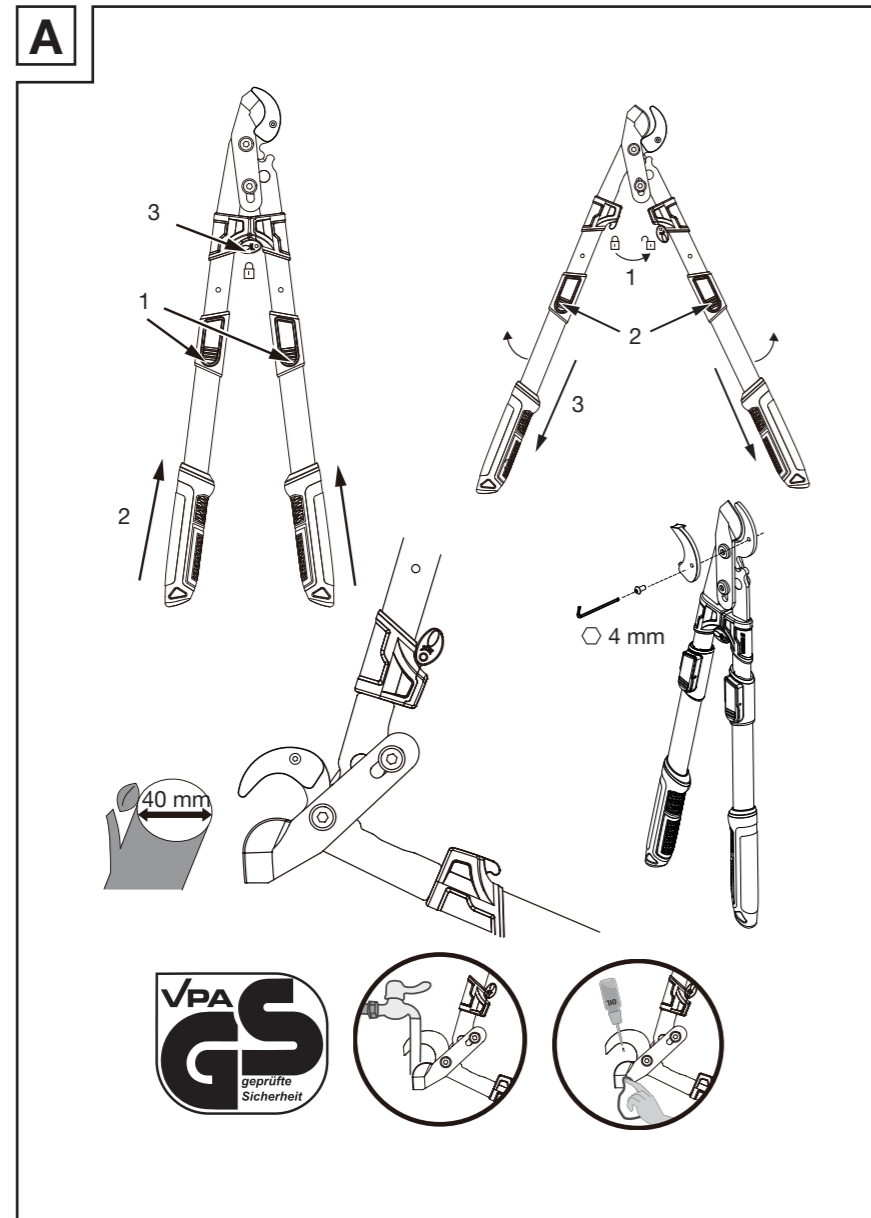

ES

● Introducción

Enhorabuena por la adquisición de su nuevo producto. Ha elegido un producto de alta calidad. Familiarícese con el producto antes de la primera puesta en funcionamiento. Lea detenidamente el siguiente manual de instrucciones y las indicaciones de seguridad. Utilice el producto únicamente como se describe a continuación y para las aplicaciones indicadas. Guarde estas instrucciones en un lugar seguro. En caso de transferir el producto a terceros, entregue también todos los documentos correspondientes.



¡ADVERTENCIA! EVITE EL PELIGRO ELÉCTRICO! No utilice el producto cerca de líneas de alta tensión, cables eléctricos, cercados eléctricos, etc. Mantenga alejados los líneas de alta tensión a una distancia mínima de 10 m. El producto no está protegido contra descargas eléctricas en caso de entrar en contacto con líneas de alta tensión.



¡PELIGRO DE LESIÓN Y CAÍDA! No utilice el producto en escaleras.

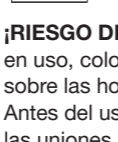

¡RIESGO DE LESIONES! Cuando no esté en uso, coloque la funda de protección sobre las hojas. Antes del uso, garantice siempre que todas las uniones roscadas estén bien apretadas.

● Bloqueo

1. Pulse los botones.
2. Ajuste el producto a la longitud mínima.
3. Bloquee las tijeras.

● Uso

1. Desbloquee las tijeras para abrir el producto.
2. Pulse los botones.
3. Tire del mango para ajustar la longitud deseada.

● Eliminación

El embalaje está compuesto por materiales no contaminantes que pueden ser desechados en el centro de reciclaje local.

Para obtener información sobre las posibilidades de desecho del producto al final de su vida útil, acuda a la administración de su comunidad o ciudad.

● Garantía

El producto ha sido fabricado según normas de calidad exigentes y ha sido probado minuciosamente antes de la entrega. En caso de fallos de material o de fabricación, dispone de derechos legales frente al vendedor del producto. Nuestra garantía mencionada a continuación no restringe sus derechos legales de ningún modo.

La garantía para este producto es de 3 años a partir de la fecha de compra. La garantía empieza el día de la fecha de compra. Conserve el justificante de compra original en un lugar seguro, ya que este documento es necesario para demostrar la compra.

Todos los daños o defectos ya presente en el momento de la compra deben informarse inmediatamente tras desmontar el producto.

Si el producto presenta defectos de material o fabricación en los 3 años a partir de la fecha de compra, lo repararemos o sustituiremos, según nuestra elección, gratuitamente para usted. El periodo de garantía no se extiende por una reclamación de garantía aprobada. Esto también es aplicable a las piezas sustituidas y reparadas.

La garantía pierde su validez si el producto se daña o se utiliza o mantiene de forma inadecuada.

La garantía cubre defectos de material y fabricación. Esta garantía no cubre las piezas del producto sujetas a un uso y desgaste normal, y por lo tanto, consideradas piezas de desgaste (por ej. pilas, baterías, mangueras, cartuchos de tinta) ni los daños a las piezas frágiles, por ej. interruptores o piezas de cristal.

● Tramitación de la garantía

Para garantizar un procesamiento rápido de su consulta, por favor, siga las indicaciones siguientes:

Para cualquier consulta, tenga a mano el recibo y el número de artículo (IAN 478553_2410) como justificante de compra.

Encontrará el número de artículo en la placa de características del producto, un gravado en el producto, la portada de las instrucciones (abajo a la izquierda) o el adhesivo en la parte posterior o inferior del producto.

Si se producen fallos de funcionamiento o cualquier otro defecto, contacte primero por teléfono o correo electrónico con el departamento de servicio mencionado a continuación.

Entonces podrá enviar gratuitamente para usted un producto registrado como defectuoso a la dirección de servicio que se le proporcione adjuntando la factura de compra (recibo) e indicando cuál es el defecto y cuándo tuvo lugar.



PDF ONLINE
parkside-diy.com

En parkside-diy.com puede visualizar y descargar este y muchos otros manuales. Con este código QR accede directamente a parkside-diy.com. Seleccione su país y busque los manuales de instrucciones a través de la máscara de búsqueda. Introduciendo el número de artículo (IAN) 478553_2410 accede al manual de instrucciones de su artículo.

● Asistencia

Asistencia en España
 Tel.: 900984948
 E-Mail: owim@lidl.es

IT MT

● Introduzione

Congratulazioni per l'acquisto del vostro nuovo prodotto. Con esso avete optato per un prodotto di qualità. Familiarizzate con il prodotto prima di metterlo in funzione per la prima volta. A tale scopo, leggere attentamente le seguenti istruzioni d'uso e le avvertenze di sicurezza. Utilizzare il prodotto solo come descritto e per i campi di applicazione indicati. Conservare queste istruzioni in un luogo sicuro. Conservare tutta la documentazione in caso di cessione del prodotto a terzi.



AVVERTENZA! EVITARE IL PERICOLO DI MORTE PER SCOSSA ELETTRICHE! Non utilizzare il prodotto in prossimità di linee ad alta tensione, cavi elettrici, recinzioni elettriche, ecc. Mantenere una distanza minima di 10 m dalle linee ad alta tensione. Il prodotto non è protetto contro le scosse elettriche in caso di contatto con linee ad alta tensione.



PERICOLO DI LESIONI E DI CADUTA! Non utilizzare il prodotto su scale.

PERICOLO DI LESIONI! In caso di inutilizzo, tirare l'involucro protettivo sopra le lame. Prima dell'uso, assicurarsi sempre che tutti i raccordi a vite siano serrati.

● Bloccaggio

1. Premere i pulsanti.
2. Regolare il prodotto alla lunghezza minima.
3. Bloccare le forbici.

● Utilizzo

1. Sbloccare le forbici per aprire il prodotto.
2. Premere i pulsanti.
3. Tirare l'impugnatura per impostare la lunghezza desiderata.

● Smaltimento

L'imballaggio è composto da materiali ecologici che possono essere smaltiti presso i siti di raccolta locali per il riciclo. E' possibile informarsi circa la possibilità di smaltimento del prodotto usato presso l'amministrazione comunale o cittadina.

● Garantía

Il prodotto è stato fabbricato accuratamente secondo severe direttive di qualità ed è stato controllato meticolosamente prima della consegna. In caso di difetti di materiale o fabbricazione l'acquirente può far valere i diritti legali nei confronti del venditore. La nostra garanzia sotto riportata non costituisce alcun limite ai diritti legali dell'acquirente.

Questo prodotto è garantito per 3 anni con decorrenza dalla data di acquisto. La garanzia decorre dalla data d'acquisto. Conservare o scartare il prodotto originale in un posto sicuro perché questo documento viene richiesto come prova dell'avenuto acquisto.

Tutti i danni o difetti presenti già al momento dell'acquisto devono essere comunicati subito dopo l'apertura della confezione.

Se entro 3 anni dalla data di acquisto di questo prodotto si rileva un difetto di materiale o di fabbricazione, noi procederemo, a nostra discrezione, alla riparazione o sostituzione gratuita del prodotto o al rimborso del prezzo di acquisto. Un eventuale intervento in garanzia non prolunga né rinnova il periodo di garanzia stesso. Ciò vale anche per le parti sostituite e riparate.

Questa garanzia decade in caso di danneggiamento oppure uso o manutenzione impropri del prodotto.

La prestazione in garanzia vale per difetti del materiale o di fabbricazione. Questa garanzia non si estende a componenti del prodotto esposti a normale logorio, che possono pertanto essere considerati come componenti soggetti a usura (esempio capacità della batteria, calcificazione, lampade, pneumatici, filtri, spazzole...). La garanzia non si estende altresì a danni che si verificano su componenti delicati (esempio interruttori, batterie, parti realizzate in vetro, schermi, accessori vari) nonché danni derivanti dal trasporto o altri incidenti.

● Gestione dei casi in garanzia

Per permetterci di risolvere rapidamente il vostro problema, procedete nel seguente modo:

Per tutte le richieste conservare lo scontrino e il codice articolo (IAN 478553_2410) a prova dell'avenuto acquisto.

Il codice articolo si trova nell'etichetta del prodotto, come incisione sul prodotto, nella pagina del titolo di queste istruzioni (in basso a sinistra) oppure nell'adesivo apposto sul retro o sul lato inferiore del prodotto.

In caso di errori di funzionamento o altri difetti contattare innanzitutto il seguente servizio di assistenza telefonicamente o per e-mail.

Potete inviare gratuitamente all'indirizzo dell'assistenza che vi è stato fornito un eventuale prodotto difettoso, allegando la ricevuta d'acquisto (scontrino), la descrizione del tipo di difetto e l'indicazione di quando si è verificato.



PDF ONLINE
parkside-diy.com

Su parkside-diy.com potete visionare e scaricare questo e molti altri manuali. Con questo codice QR accedete direttamente a parkside-diy.com. Scegliete il vostro paese e cercate le istruzioni per l'uso attraverso la maschera di ricerca. Inserendo il codice articolo (IAN) 478553_2410 accedete alle istruzioni per l'uso relative al vostro articolo.

● Assistenza

Assistenza Italia
 Tel.: 800790789
 E-Mail: owim@lidl.it

Assistenza Malta
 Tel.: 80062960
 E-Mail: owim@lidl.com.mt

GB IT

● Introduction

We congratulate you on the purchase of your new product. You have chosen a high quality product. Familiarise yourself with the product before using it for the first time. In addition, please carefully refer to the operating instructions and the safety advice below. Only use the product as instructed and only for the indicated field of application. Keep these instructions in a safe place. If you pass the product on to anyone else, please ensure that you also pass on all the documentation with it.



WARNING! AVOID DANGER TO LIFE FROM ELECTRIC SHOCK. Do not use the product near high voltage wires, electric fences, etc. Keep a minimum distance of 10 m away from high voltage wires. The product is not insulated against electric shock resulting from contact with high voltage wires.



RISK OF INJURY AND FALLING! Do not use the product on ladders.

DANGER OF INJURY! When not in use put the protective sleeve on the blades. Check that all screws are fully tightened before using the product.

● Locking

1. Press the buttons.
2. Set the product to the minimum length.
3. Lock the shears.

● Use

1. Unlock the shears to open the product.
2. Press the buttons.
3. Pull the handle to set the desired length.

● Disposal

The packaging is made entirely of recyclable materials, which you may dispose of at local recycling facilities. Contact your local refuse disposal authority for more details of how to dispose of your worn-out product.

420 mm

FRONT

● Warranty

The product has been manufactured to strict quality guidelines and meticulously examined before delivery. In the event of material or manufacturing defects you have legal rights against the retailer of this product. Your legal rights are not limited in any way by our warranty detailed below.

The warranty for this product is 3 years from the date of purchase. The warranty period begins on the date of purchase. Keep the original sales receipt in a safe location as this document is required as proof of purchase.

Any damage or defects already present at the time of purchase must be reported without delay after unpacking the product.

Should the product show any fault in materials or manufacture within 3 years from the date of purchase, we will repair or replace it - at our choice - free of charge to you. The warranty period is not extended as a result of a claim being granted. This also applies to replaced and repaired parts.

This warranty becomes void if the product has been damaged, or used or maintained improperly.

The warranty covers material or manufacturing defects. This warranty does not cover product parts subject to normal wear and tear, thus considered consumables (e.g. batteries, rechargeable batteries, tubes, cartridges), nor damage to fragile parts, e.g. switches or glass parts.

● Warranty claim procedure

So that your request can be processed quickly, please observe the following instructions:

For all inquiries, please have the receipt and item number (IAN 478553_2410) ready as proof of purchase.

The article number can be taken from the identification label on the product, engraving on the product, the front cover of your manual (at the bottom left), or the sticker on the back or bottom of the product.

If malfunctions or other defects arise, first contact the service department indicated below by phone or email.

You can then send a product recorded as defective to the communicated service address postage-free, making sure to enclose proof of purchase (receipt) and information on the details of the defect and when it occurred.



PDF ONLINE
parkside-diy.com

You can download and view this and numerous other manuals at parkside-diy.com. This QR code takes you directly to parkside-diy.com. Choose your country and use the search screen to search for the operating instructions. Entering the item number (IAN) 478553_2410 takes you to the operating instructions for your item.

● Service

Service Great Britain
 Tel.: 0800 0569216
 E-Mail: owim@lidl.co.uk

Service Malta
 Tel.: 8006 2960
 E-Mail: owim@lidl.com.mt

DE AT CH

● Einleitung

Wir begrüßen Sie zum Kauf Ihres neuen Produkts. Sie haben sich damit für ein hochwertiges Produkt entschieden. Machen Sie sich vor der ersten Inbetriebnahme mit dem Produkt vertraut. Lesen Sie hierzu aufmerksam die nachfolgende Bedienungsanleitung und die Sicherheitshinweise. Benutzen Sie das Produkt nur wie beschrieben und für die angegebenen Einsatzbereiche. Bewahren Sie diese Anleitung an einem sicheren Ort auf. Händigen Sie alle Unterlagen bei Weitergabe des Produktes an Dritte mit aus.



WARNING! VERMEIDEN SIE LEBENSGEFAHR DURCH ELEKTRISCHEN SCHLAG! Verwenden Sie das Produkt nicht in der Nähe von Hochspannungsleitungen, Elektrokabeln, elektrischen Weidezäunen usw. Halten Sie zu Hochspannungsleitungen einen Mindestabstand von 10 m. Das Produkt ist nicht gegen Stromschläge beim Berühren von Hochspannungsleitungen geschützt.

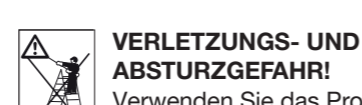

VERLETZUNGS- UND ABSTURZGEFAHR! Verwenden Sie das Produkt nicht auf Leitern.

VERLETZUNGSGEFAHR! Ziehen Sie bei Nichtgebrauch die Schutzhülle über die Klingen. Vor dem Benutzen stets sicherstellen, dass alle Schraubverbindungen festgezogen sind.

● Verriegelung

1. Drücken Sie die Tasten.
2. Stellen Sie das Produkt auf die minimale Länge ein.
3. Verriegeln Sie die Schere.

● Verwendung

1. Entriegeln Sie die Schere, um das Produkt zu öffnen.
2. Drücken Sie die Tasten.
3. Ziehen Sie am Griff, um die gewünschte Länge einzustellen.

● Entsorgung

Die Verpackung besteht aus umweltfreundlichen Materialien, die Sie über die örtlichen Recyclingstellen entsorgen können.

Möglichkeiten zur Entsorgung des ausgedienten Produkts erfahren Sie bei Ihrer Gemeinde- oder Stadtverwaltung.

● Garantie

Das Produkt wurde nach strengen Qualitätsrichtlinien hergestellt und vor der Auslieferung sorgfältig geprüft. Im Falle von Material- oder Herstellungsfehlern haben Sie gegenüber dem Verkäufer des Produkts gesetzliche Rechte. Ihre gesetzlichen Rechte werden in keiner Weise durch unsere unten aufgeführte Garantie eingeschränkt.

Die Garantie für dieses Produkt beträgt 3 Jahre ab Kaufdatum. Die Garantiezeit beginnt mit dem Kaufdatum. Bewahren Sie den Originalkaufbeleg an einem sicheren Ort auf, da dieses Dokument als Nachweis des Kaufs erforderlich ist.

Alle Schäden oder Mängel, die bereits zum Zeitpunkt des Kaufs vorhanden sind, müssen unverzüglich nach dem Auspacken des Produkts gemeldet werden.

Sollte das Produkt innerhalb von 3 Jahren ab Kaufdatum einen Material- oder Herstellungsfehler aufweisen, werden wir es - nach unserer Wahl - kostenlos für Sie reparieren oder ersetzen. Die Garantiezeit verlängert sich durch einen stattgegebenen Gewährleistungsanspruch nicht. Dies gilt auch für ersetzte und reparierte Teile.

Diese Garantie erlischt, wenn das Produkt beschädigt oder unsachgemäß verwendet und gewartet wurde.

Die Garantie deckt Material- und Herstellungsfehler ab. Diese Garantie erstreckt sich weder auf Produktteile, die normalem Verschleiß unterliegen, und somit als Verschleißteile gelten (z. B. Batterien, Akkus, Schläuche, Farbpatronen), noch auf Schäden an zerbrechlichen Teilen, z. B. Schalter oder Teile aus Glas.

● Abwicklung im Garantiefall

Um eine schnelle Bearbeitung Ihres Anliegens zu gewährleisten, folgen Sie bitte den folgenden Hinweisen:

Bitte halten Sie für alle Anfragen den Kassenschein und die Artikelnummer (IAN 478553_2410) als Nachweis für den Kauf bereit.

Die Artikelnummer entnehmen Sie bitte dem Typenschild am Produkt, einer Gravur am Produkt, dem Titelblatt Ihrer Anleitung (unten links) oder dem Aufkleber auf der Rück- oder Unterseite des Produktes.

Sollten Funktionsfehler oder sonstige Mängel auftreten kontaktieren Sie zunächst die nachfolgend benannte Serviceabteilung telefonisch oder per E-Mail.

Ein als defekt erfasstes Produkt können Sie dann unter Beifügung des Kaufbelegs (Kassenschein) und der Angabe, worin der Mangel besteht und wann er aufgetreten ist, für Sie portofrei an die Ihnen mitgeteilte Service Anschrift übersenden.



PDF ONLINE
parkside-diy.com

Auf parkside-diy.com können Sie diese und viele weitere Handbücher einsehen und herunterladen. Mit diesem QR-Code gelangen Sie direkt auf parkside-diy.com. Wählen Sie Ihr Land aus und suchen Sie über die Suchmaske nach den Bedienungsanleitungen. Mittels Eingabe der Artikelnummer (IAN) 478553_2410 gelangen Sie zur Bedienungsanleitung für Ihren Artikel.

● Service

Service Deutschland
 Tel.: 0800 5435 111
 E-Mail: owim@lidl.de

Service Österreich
 Tel.: 0800 252726
 E-Mail: owim@lidl.at

Service Schweiz
 Tel.: 0800 562153
 E-Mail: owim@lidl.ch



PDF ONLINE
parkside-diy.com

IAN 478553_2410
OWIM GmbH & Co. KG
 Stiftsbergstraße 1
 74167 Neckarsulm
 GERMANY
 Model No.: HG06254
 Version: 05/2025

BACK