



## **BUFFET WARMER SBW 300 A2**

GB IE NI CY

### **BUFFET WARMER**

Operation and safety notes

GR CY

### **ΘΕΡΜΑΝΤΗΡΑΣ ΦΑΓΗΤΩΝ ΜΠΟΥΦ'Ε**

Υποδείξεις χειρισμού και ασφαλείας

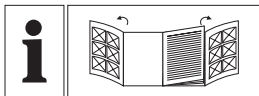

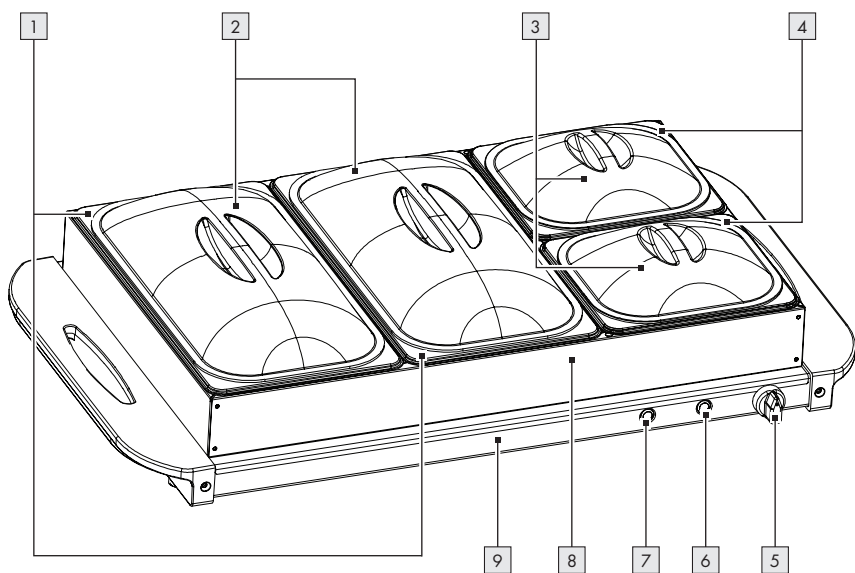
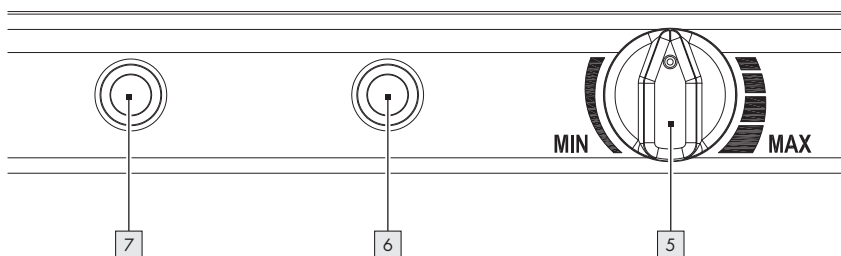
**A****B**

**c**

**3**

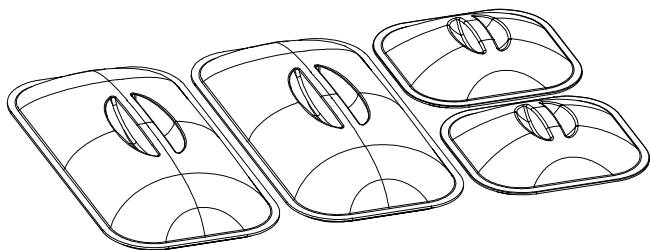

**2**

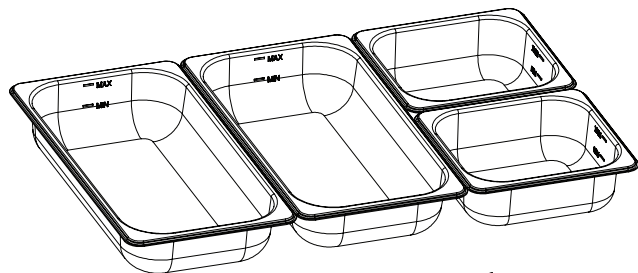



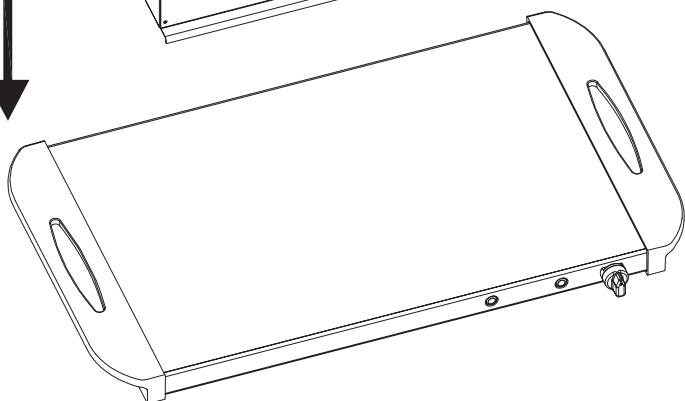







**1**



<b>Warnings and symbols used</b> .....	Page	6
<b>Introduction</b> .....	Page	7
Intended use. ....	Page	7
Scope of delivery. ....	Page	7
Technical data .....	Page	7
Description of parts .....	Page	7
<b>Safety instructions</b> .....	Page	7
<b>Before first use</b> .....	Page	10
<b>Positioning the product</b> .....	Page	10
<b>Off mode</b> .....	Page	10
<b>Operation</b> .....	Page	10
<b>Cleaning and care</b> .....	Page	11
<b>Storage</b> .....	Page	12
<b>Disposal</b> .....	Page	12
<b>Warranty</b> .....	Page	12
Warranty claim procedure. ....	Page	12
<b>Service</b> .....	Page	13

## Warnings and symbols used

The following warnings are used in this user manual and on the packaging:

	<p><b>DANGER!</b> This symbol in combination with the signal word “Danger” marks a high-risk hazard that if not prevented could result in death or serious injury.</p>		<p>Symbol for protective earth</p>
	<p><b>WARNING!</b> This symbol in combination with the signal word “Warning” marks a medium-risk hazard that if not prevented could result in death or serious injury.</p>		<p>Use the product in dry indoor spaces only.</p>
			<p>Danger – risk of electric shock!</p>
	<p><b>CAUTION!</b> This symbol in combination with the signal word “Caution” marks a low-risk hazard that if not prevented could result in minor or moderate injury.</p>		<p>Caution, hot surface</p>
			<p>Alternating current/voltage</p>
		<p><b>W</b></p>	<p>Watts</p>
	<p><b>ATTENTION!</b> This symbol with the signal word “Attention” indicates a possible property damage.</p>	<p><b>Hz</b></p>	<p>Hertz (supply frequency)</p>
	<p><b>NOTE:</b> This symbol in combination with “Note” provides additional useful information.</p>	<p><b>CE</b></p>	<p>CE mark indicates conformity with relevant EU directives applicable for this product.</p>
	<p>The trays <b>1</b> <b>4</b> and lids <b>2</b> <b>3</b> are suitable for dishwashers.</p>	<p>■ □</p>	<p>Safety and other information Instructions for use</p>
<p><b>UK CA</b></p>	<p>UKCA mark indicates conformity with relevant Great Britain regulations applicable for this product (The UKCA mark logo is valid in Great Britain only).</p>		

## **BUFFET WARMER**

### ● **Introduction**

We congratulate you on the purchase of your new product. You have chosen a high quality product. The instructions for use are part of the product. They contain important information concerning safety, use and disposal. Before using the product, please familiarise yourself with all of the safety information and instructions for use. Only use the product as described and for the specified applications. If you pass the product on to anyone else, please ensure that you also pass on all the documentation with it.

### ● **Intended use**

- The product is intended for keeping cooked meals warm. Do not use the product for any other purpose.
- The product is designed only for use in private households and must not be used commercial areas.
- The manufacturer is not liable for damage caused by improper use.

### ● **Scope of delivery**

- After unpacking the product, check if the delivery is complete and if all parts are in good condition.
- Remove all packaging materials before use.

- 1 Warming tray
- 1 Frame
- 2 Small trays with lids
- 2 Large trays with lids
- 1 User manual

### ● **Technical data**

Input voltage:	220-240 V~, 50-60 Hz
Power consumption:	300 W
Power consumption in off mode:	0.4 W
Protection class:	I
Maximum operation temperature:	85 °C

Minimum operation temperature:	45 °C
--------------------------------	-------

Volume of large trays	
Overall:	2.4 l
Maximum intended volume:	2.0 l
Minimum intended volume:	1.0 l

Volume of small trays	
Overall:	1.1 l
Maximum intended volume:	0.9 l
Minimum intended volume:	0.5 l

### ● **Description of parts**

- 1 Large trays, 2×
- 2 Lids for large trays, 2×
- 3 Lids for small trays, 2×
- 4 Small trays, 2×
- 5 Temperature control
- 6 Power indicator (red)
- 7 Ready indicator (green)
- 8 Frame
- 9 Warming tray
- 10 Mains cord with mains plug (not illustrated)



## **Safety instructions**

**BEFORE USING THE PRODUCT, FAMILIARISE YOURSELF WITH ALL OF THE SAFETY INFORMATION AND INSTRUCTIONS FOR USE! WHEN PASSING THIS PRODUCT ON TO OTHERS, ALSO INCLUDE ALL THE DOCUMENTS!**

In the case of damage resulting from non-compliance with these

operating instructions the warranty claim becomes invalid!

No liability is accepted for consequential damage! In the case of material damage or personal injury caused by incorrect handling or non-compliance with the safety instructions, no liability is accepted!

## **Children and persons with disabilities**

### **⚠ WARNING! RISK OF LOSS OF LIFE OR ACCIDENT TO INFANTS AND CHILDREN!**

Never leave children unsupervised with the packaging material. The packaging material represents a danger of suffocation.

Children frequently underestimate the dangers. Always keep children away from the packaging material.

- This product can be used by children aged from 8 years and above and persons with reduced physical, sensory or mental capabilities, or lack of experience and knowledge if they have been given supervision or instruction concerning use of the product

in a safe way and understand the hazards involved.

- Children shall not play with the product.
- Cleaning and user maintenance shall not be made by children without supervision.
- Do not fill the trays to the brim. The maximum intended filling volume is 2 litres for the large trays and 0.9 litre for the small trays. The minimum intended filling volume is 1 litre for the large trays and 0.5 litre for the small trays.

### **Intended use**

**⚠ WARNING!** Misuse may lead to injury. Use this product solely in accordance with these instructions. Do not attempt to modify the product in any way.

- This product is intended to be used in household and similar applications such as:
  - staff kitchen areas in shops, offices and other working environments;
  - farm houses;
  - by clients in hotels, motels and other residential type environments;
  - bed and breakfast type environments.

## Electrical safety

**⚠ DANGER! Risk of electric shock!** Never attempt to repair the product yourself. In case of malfunction, repairs are to be conducted by qualified personnel only.

**⚠ DANGER! Risk of burns!** During use the product gets hot. Do not touch the product while in use nor immediately after use.

**⚠ WARNING! Risk of electric shock!** Do not immerse the product in water or other liquids. Never hold the product under running water.

**⚠ WARNING! Risk of electric shock!** Never use a damaged product. Disconnect the product from the power supply and contact your retailer if it is damaged.

- The product is not to be used if it has been dropped, if there are visible signs of damage.
- The product is powered at all times while it is connected to the power supply.
- Before connecting the product to the power supply, check that the voltage and current rating corresponds with the power

supply details shown on the product's rating label.

- Regularly check the mains plug and the mains cord for damages. If the mains cord is damaged, it must be replaced by the manufacturer, its service agent or similarly qualified persons in order to avoid a hazard.
- Protect the mains cord against damages. Do not let it hang over sharp edges, do not squeeze or bend it. Keep the mains cord away from hot surfaces and open flames.

## Operation

- The product must not be left unattended while it is connected to the supply mains.
- Do not move the product while it is in operation.
- Do not cover the product while it is in use or shortly after use, when it is still hot.
- Lay cords in such a way that they may not be tripped over, that they do not touch the rims of trays or get pinched by them, or get otherwise damaged.
- The product is not intended to be operated by means of an external timer or separate remote-control system.

- When the product is in use, ensure that there are no easily flammable materials close to the product (e.g. dishcloths, oven cloths etc.).

## Cleaning and storage

### **⚠ WARNING! Risk of**

**electric shock!** Disconnect the product from the power supply before cleaning work and when not in use.

### **⚠ CAUTION! Risk of burns!**

Do not clean the product right after operation. Let the product cool down first.

- Clean the product after use (see "Cleaning and care").
- Do not store the hot product in a cupboard or in the packaging.
- Do not pull the mains plug out of the socket outlet by the mains cord.
- Protect the product, its mains cord and mains plug against dust, direct sunlight, dripping and splashing water.
- Store the product in a cool, dry place, protected from moisture and out of the reach of children.
- Protect the product against heat. Do not place the product close to open flames or heat

sources such as stoves or heating products.

### ● **Before first use**

- ① **NOTE:** The first few times the product is heated up, a faint odour may be present. This is due to manufacturing residues. The odour will disappear after using the product for a few times.

1. Remove the packaging material. Check if all parts are complete.
2. Clean the product (see "Cleaning and care").
3. Wash and dry all trays **1** **4** thoroughly before first use.

### ● **Positioning the product**

- A minimum of 10 cm of free space must remain between the product and the adjacent walls (including side and back wall).
1. Place the product on a flat surface that leaves enough space for ventilation.
  2. Turn the temperature control **5** to **MIN**.

### ● **Off mode**

- Entering off mode: The mains plug **10** is connected to the socket outlet. The temperature control **5** is set to **MIN**.
- Leaving off mode: Turn the temperature control **5** in clockwise direction. The ready indicator (green) **7** goes off.
- Returning to off mode: Turn the temperature control **5** in counter-clockwise direction during heating. The ready indicator (green) **7** lights up.

### ● **Operation**

- ① **NOTES:**
  - The product is not suitable for heating up cold food. Food must be warm and cooked already.
  - Operate the product no longer than 2 hours continuously.
  - Stir the food regularly after a while for even warming results.

- Serve or stir the food with a utensil that is suitable for hot food.
- Connect the product to the power supply.
- Turning the product on:** Turn the temperature control [5] in a clockwise direction.
- Increasing the temperature:** Turn the temperature control [5] in a clockwise direction towards **MAX**.

Indicator	Status
Red power indicator [6] on	<ul style="list-style-type: none"> <li>■ The product is connected to the power supply.</li> </ul>
Red power indicator [6] off	<ul style="list-style-type: none"> <li>■ The product is not connected to the power supply.</li> </ul>
Green ready indicator [7] on	<ul style="list-style-type: none"> <li>■ If the temperature control [5] is set to <b>MIN</b>: The product is not heating.</li> <li>■ If the temperature control [5] is set beyond <b>MIN</b>: The set temperature has been reached.</li> </ul>
Green ready indicator [7] off	<ul style="list-style-type: none"> <li>■ Product is preheating/reheating.</li> </ul>

1. Place all trays [1] [4] with the prepared food into the frame [8].
2. Turn the temperature control [5] to the desired setting, depending on the consistency of the food that you are keeping warm.

Heating level	Food temperature	Use
<b>MAX</b>	65 °C to 85 °C	For takeaway, to be eaten later
Between <b>MAX</b> and <b>MIN</b>	45 °C to 65 °C	Ready to eat
<b>MIN</b>	–	Stop heating

## Using the warming tray with your own dishes

- ⓘ NOTE:** To keep the food from getting dry, keep the lids [2] [3] on when not serving.
1. Remove all trays [1] [4] and the frame [8] from the product.
  2. Heat the product for approximately 10 minutes (see “Operation”).
  3. Place suitable bowls or plates with the prepared food on the warming tray [9].
  4. Increasing the temperature: Turn the temperature control [5] clockwise.
  5. After use: Turn the temperature control [5] to **MIN**. Disconnect the product from the power supply. Let the product cool down for at least 90 minutes before cleaning and storage.

## ● Cleaning and care

- ⚠ WARNING! Risk of electric shock!**  
Before cleaning: Always disconnect the product from the power supply.
- ⚠ WARNING! Risk of burns!** Do not clean the product right after operation. Let the product cool down first.
- ⚠ WARNING! Risk of electric shock!**  
Do not immerse the product’s electrical components in water or other liquids. Never hold the product under running water.

Part	Cleaning method
[8] Frame	<ul style="list-style-type: none"> <li><input type="checkbox"/> Wipe down the frame with a slightly damp cloth. If necessary, use a small amount of washing-up liquid.</li> </ul>
[9] Warming tray	<ul style="list-style-type: none"> <li><input type="checkbox"/> Clean the warming tray with a damp cloth.</li> <li><input type="checkbox"/> Wipe the warming tray dry with a soft dry cloth.</li> <li><input type="checkbox"/> Do not let any water or other liquids enter the product interior.</li> </ul>

Part	Cleaning method
1 Large trays	<ul style="list-style-type: none"> <li>■ The trays and lids are suitable for dishwashers.</li> <li>□ Clean the trays and lids in warm, soapy water.</li> <li>□ Dry the trays and lids thoroughly.</li> </ul>
4 Small trays	
2 Lids for large trays	
3 Lids for small trays	

- Do not use any abrasive, aggressive cleaners, hard brushes, or sharp objects to clean the product or its accessories, as these could damage the product.
- After cleaning: Let all parts dry.

## ● Storage

**⚠ DANGER! Risk of burns!** Do not store the product right after operation. Let the product cool down first.

- Clean and dry the product before storage.
- Do not knot or kink the mains cord [10](#).
- Store the product in a dry and clean place.
- Store the product away from children.

## ● Disposal

The packaging is made entirely of recyclable materials, which you may dispose of at local recycling facilities.



Observe the marking of the packaging materials for waste separation, which are marked with abbreviations (a) and numbers (b) with following meaning:  
 1-7: plastics/20-22: paper and fibreboard/80-98: composite materials.

## Product:



Contact your local refuse disposal authority for more details of how to dispose of your worn-out product.



To help protect the environment, please dispose of the product properly when it has reached the end of its useful life and not in the household waste. Information on collection points and their opening hours can be obtained from your local authority.

## ● Warranty

The product has been manufactured to strict quality guidelines and meticulously examined before delivery. In the event of material or manufacturing defects you have legal rights against the retailer of this product. Your legal rights are not limited in any way by our warranty detailed below.

The warranty for this product is 3 years from the date of purchase. The warranty period begins on the date of purchase. Keep the original sales receipt in a safe location as this document is required as proof of purchase.

Any damage or defects already present at the time of purchase must be reported without delay after unpacking the product.

Should the product show any fault in materials or manufacture within 3 years from the date of purchase, we will repair or replace it – at our choice – free of charge to you. The warranty period is not extended as a result of a claim being granted. This also applies to replaced and repaired parts.

This warranty becomes void if the product has been damaged, or used or maintained improperly.

The warranty covers material or manufacturing defects. This warranty does not cover product parts subject to normal wear and tear, thus considered consumables (e.g. batteries, rechargeable batteries, tubes, cartridges), nor damage to fragile parts, e.g. switches or glass parts.

## ● Warranty claim procedure

To ensure quick processing of your claim, observe the following instructions:

Make sure to have the original sales receipt and the item number (IAN 484432\_2501) available as proof of purchase.

You can find the item number on the rating plate, an engraving on the product, on the front page of the instruction manual (bottom left), or as a sticker on the rear or bottom of the product.

If functional or other defects occur, contact the service department listed below either by telephone or by e-mail.

Once the product has been recorded as defective you can return it free of charge to the service address that will be provided to you. Ensure to enclose the proof of purchase (sales receipt) and a short, written description outlining the details of the defect and when it occurred.

## ● **Service**

### **GB** Service Great Britain

Tel.: 0800 0569216

E-Mail: [owim@lidl.co.uk](mailto:owim@lidl.co.uk)

### **IE** Service Ireland

Tel.: 1800 200736

### **NI** Service Northern Ireland

Tel.: 0800 0927852

E-Mail: [owim@lidl.ie](mailto:owim@lidl.ie)

### **CY** Service Cyprus

Tel.: 8009 4211

E-Mail: [owim@lidl.com.cy](mailto:owim@lidl.com.cy)



<b>Χρησιμοποιούμενες προειδοποιητικές υποδείξεις και σύμβολα</b> .....	Σελίδα	15
<b>Εισαγωγή</b> .....	Σελίδα	16
Προβλεπόμενη χρήση .....	Σελίδα	16
Περιεχόμενο συσκευασίας .....	Σελίδα	16
Τεχνικά δεδομένα .....	Σελίδα	16
Περιγραφή μερών .....	Σελίδα	16
<b>Υποδείξεις ασφαλείας</b> .....	Σελίδα	16
<b>Πριν από την πρώτη χρήση</b> .....	Σελίδα	20
<b>Τοποθέτηση του προϊόντος</b> .....	Σελίδα	20
<b>Κατάσταση απενεργοποίησης</b> .....	Σελίδα	20
<b>Χειρισμός</b> .....	Σελίδα	20
<b>Καθαρισμός και φροντίδα</b> .....	Σελίδα	21
<b>Αποθήκευση</b> .....	Σελίδα	22
<b>Απόσυρση</b> .....	Σελίδα	22
<b>Εγγύηση</b> .....	Σελίδα	22
Διεκπεραίωση της εγγύησης .....	Σελίδα	23
<b>Σέρβις</b> .....	Σελίδα	23

## Χρησιμοποιούμενες προειδοποιητικές υποδείξεις και σύμβολα

Στις παρούσες οδηγίες χρήσης και στη συσκευασία χρησιμοποιούνται οι ακόλουθες προειδοποιητικές υποδείξεις:

	<p><b>ΚΙΝΔΥΝΟΣ!</b> Αυτό το σύμβολο με την προειδοποιητική λέξη «Κίνδυνος» υποδεικνύει έναν υψηλό βαθμό κινδύνου ο οποίος, αν δεν αποφευχθεί, θα έχει ως αποτέλεσμα σοβαρό τραυματισμό ή θάνατο.</p>		<p>Σύμβολο γείωσης</p>
	<p><b>ΠΡΟΕΙΔΟΠΟΙΗΣΗ!</b> Αυτό το σύμβολο με την προειδοποιητική λέξη «Προειδοποίηση» υποδεικνύει έναν μέτριο βαθμό κινδύνου ο οποίος, αν δεν αποφευχθεί, μπορεί να έχει ως αποτέλεσμα σοβαρό τραυματισμό ή θάνατο.</p>		<p>Χρησιμοποιείτε το προϊόν αποκλειστικά σε στεγνούς εσωτερικούς χώρους.</p>
			<p>Κίνδυνος - κίνδυνος ηλεκτροπληξίας!</p>
	<p><b>ΠΡΟΣΟΧΗ!</b> Αυτό το σύμβολο με την προειδοποιητική λέξη «Προσοχή» υποδεικνύει έναν χαμηλό βαθμό κινδύνου ο οποίος, αν δεν αποφευχθεί, μπορεί να έχει ως αποτέλεσμα ελαφρύ ή μέτριο τραυματισμό.</p>		<p>Προσοχή, πολύ θερμή επιφάνεια!</p>
			<p>Εναλλασσόμενο ρεύμα/τάση</p>
		<p><b>W</b></p>	<p>Watt</p>
	<p><b>ΕΠΙΦΥΛΑΚΗ!</b> Αυτό το σύμβολο με την προειδοποιητική λέξη «Επιφυλακή» υποδεικνύει τον κίνδυνο πιθανής υλικής ζημιάς.</p>	<p><b>Hz</b></p>	<p>Hertz (συχνότητα δικτύου)</p>
	<p><b>ΥΠΟΔΕΙΞΗ:</b> Αυτό το σύμβολο με την προειδοποιητική λέξη «Υπόδειξη» παρέχει περισσότερες χρήσιμες πληροφορίες.</p>	<p><b>CE</b></p>	<p>Το σύμβολο CE επιβεβαιώνει τη συμβατότητα με τις οδηγίες της ΕΕ που ισχύουν για το προϊόν.</p>
	<p>Τα δοχεία <input type="checkbox"/> 1 <input type="checkbox"/> 4 και τα καπάκια <input type="checkbox"/> 2 <input type="checkbox"/> 3 ενδείκνυνται για πλύσιμο στο πλυντήριο πιάτων.</p>	<p><input type="checkbox"/></p>	<p>Πληροφορίες ασφαλείας και άλλες πληροφορίες Οδηγίες χειρισμού</p>
<p><b>UK CA</b></p>	<p>Η σήμανση UKCA υποδηλώνει τη συμμόρφωση με τους σχετικούς κανονισμούς της Μεγάλης Βρετανίας που ισχύουν για αυτό το προϊόν (Το λογότυπο με το σήμα UKCA ισχύει μόνο στην Μεγάλη Βρετανία).</p>		

## ΘΕΡΜΑΝΤΗΡΑΣ ΦΑΓΗΤΩΝ ΜΠΟΥΦΕ

### ● Εισαγωγή

Σας συγχαίρουμε για την αγορά του νέου σας προϊόντος. Επιλέξατε ένα προϊόν υψηλών προδιαγραφών. Οι οδηγίες χρήσης είναι μέρος αυτού του προϊόντος. Περιέχουν σημαντικές πληροφορίες σχετικά με την ασφάλεια, το χειρισμό και την απόρριψη. Πριν τη χρήση του προϊόντος εξοικειωθείτε με όλες τις οδηγίες χρήσης και ασφαλείας. Χρησιμοποιείτε το προϊόν μόνο με τον τρόπο που περιγράφεται και για τον τομέα εφαρμογής που αναφέρεται. Σε περίπτωση μεταβίβασης του προϊόντος σε τρίτους παραδώστε μαζί και όλα τα έγγραφα.

### ● Προβλεπόμενη χρήση

- Το προϊόν ενδείκνυται για τη διατήρηση της θερμότητας μαγειρεμένων φαγητών. Μην χρησιμοποιείτε το προϊόν για άλλους σκοπούς.
- Το προϊόν προορίζεται αποκλειστικά για ιδιωτική χρήση και όχι για επαγγελματικούς σκοπούς.
- Ο κατασκευαστής δεν φέρει καμία ευθύνη για βλάβες λόγω ακατάλληλης χρήσης.

### ● Περιεχόμενο συσκευασίας

- Μετά την αφαίρεση του προϊόντος από τη συσκευασία, βεβαιωθείτε ότι δεν λείπει κανένα εξάρτημα και ότι όλα τα εξαρτήματα βρίσκονται σε άριστη κατάσταση.
- Αφαιρέστε όλα τα υλικά συσκευασίας πριν από τη χρήση.

- 1 Πλάκα θέρμανσης
- 1 Πλαίσιο
- 2 Μεγάλα δοχεία με καπάκια
- 2 Μικρά δοχεία με καπάκια
- 1 Οδηγίες χρήσης

### ● Τεχνικά δεδομένα

Τάση εισόδου:	220-240 V~, 50-60 Hz
Ισχύς εισόδου:	300 W

Κατανάλωση ισχύος σε κατάσταση απενεργοποίησης:	0,4 W
Κατηγορία προστασίας:	I
Μέγιστη θερμοκρασία λειτουργίας:	85 °C
Ελάχιστη θερμοκρασία λειτουργίας:	45 °C

Όγκος μεγάλων δοχείων	
Συνολικά:	2,4 l
Μέγιστη επιτρεπόμενη ποσότητα πλήρωσης:	2,0 l
Ελάχιστη επιτρεπόμενη ποσότητα πλήρωσης:	1,0 l

Όγκος μικρών δοχείων	
Συνολικά:	1,1 l
Μέγιστη επιτρεπόμενη ποσότητα πλήρωσης:	0,9 l
Ελάχιστη επιτρεπόμενη ποσότητα πλήρωσης:	0,5 l

### ● Περιγραφή μερών

- 1 Μεγάλα δοχεία, 2×
- 2 Καπάκια για μεγάλα δοχεία, 2×
- 3 Καπάκια για μικρά δοχεία, 2×
- 4 Μικρά δοχεία, 2×
- 5 Διακόπτης ρύθμισης θερμοκρασίας
- 6 Ένδειξη λειτουργίας (κόκκινο)
- 7 Ένδειξη ετοιμότητας (πράσινο)
- 8 Πλαίσιο
- 9 Πλάκα θέρμανσης
- 10 Καλώδιο τροφοδοσίας με φισ (δεν απεικονίζεται)

### Υποδειξεις ασφαλείας

**ΕΞΟΙΚΕΙΩΘΕΙΤΕ ΜΕ ΟΛΕΣ  
ΤΙΣ ΟΔΗΓΙΕΣ ΧΡΗΣΗΣ ΚΑΙ ΤΙΣ  
ΥΠΟΔΕΙΞΕΙΣ ΑΣΦΑΛΕΙΑΣ**

## ΠΡΙΝ ΑΠΟ ΤΗ ΧΡΗΣΗ ΤΟΥ ΠΡΟΪΟΝΤΟΣ! ΣΕ ΠΕΡΙΠΤΩΣΗ ΜΕΤΑΒΙΒΑΣΗΣ ΤΟΥ ΠΡΟΪΟΝΤΟΣ ΣΕ ΤΡΙΤΟΥΣ ΠΑΡΑΔΩΣΤΕ ΜΑΖΙ ΚΑΙ ΟΛΑ ΤΑ ΕΓΓΡΑΦΑ!

Σε περίπτωση πρόκλησης βλαβών λόγω μη τήρησης αυτών των οδηγιών χρήσης, η εγγύηση ακυρώνεται!

Δεν αναλαμβάνουμε καμία ευθύνη για επακόλουθες ζημιές! Σε περίπτωση υλικών ζημιών ή τραυματισμών λόγω ακατάλληλης χρήσης ή μη τήρησης των υποδειξεων ασφαλείας δεν αναλαμβάνουμε καμία ευθύνη!

### **Παιδιά και άτομα με περιορισμένες ικανότητες**

#### **⚠ ΠΡΟΕΙΔΟΠΟΙΗΣΗ! ΚΙΝΔΥΝΟΣ ΓΙΑ ΤΗ ΖΩΗ ΚΑΙ ΚΙΝΔΥΝΟΣ ΑΤΥΧΗΜΑΤΟΣ ΓΙΑ ΒΡΕΦΗ ΚΑΙ ΠΑΙΔΙΑ!**

Μην αφήνετε τα παιδιά να παίζουν με τα υλικά συσκευασίας χωρίς επίβλεψη. Τα υλικά συσκευασίας ενέχουν κίνδυνο ασφυξίας.

Τα παιδιά υποτιμούν συχνά τους σχετικούς κινδύνους. Μην επιτρέπετε ποτέ στα

παιδιά να πλησιάζουν τα υλικά συσκευασίας.

- Αυτό το προϊόν μπορεί να χρησιμοποιηθεί από παιδιά ηλικίας 8 ετών και άνω και από άτομα με μειωμένες σωματικές, αισθητηριακές ή διανοητικές ικανότητες ή με έλλειψη εμπειρίας και γνώσης, εφόσον τελούν υπό επιτήρηση ή τους έχουν δοθεί οδηγίες για την ασφαλή χρήση του προϊόντος και κατανοούν τους κινδύνους που ενέχονται.
- Τα παιδιά δεν πρέπει να παίζουν με το προϊόν.
- Οι εργασίες καθαρισμού και συντήρησης δεν πρέπει να εκτελούνται από παιδιά χωρίς επιτήρηση.
- Μην γεμίζετε τα δοχεία μέχρι το χείλος τους. Η μέγιστη επιτρεπόμενη ποσότητα πλήρωσης είναι 2 λίτρα για τα μεγάλα δοχεία και 0,9 λίτρα για τα μικρά δοχεία. Η ελάχιστη επιτρεπόμενη ποσότητα πλήρωσης είναι 1 λίτρο για τα μεγάλα δοχεία και 0,5 λίτρα για τα μικρά δοχεία.

### **Προβλεπόμενη χρήση**

#### **⚠ ΠΡΟΕΙΔΟΠΟΙΗΣΗ! Η**

ακατάλληλη χρήση μπορεί να οδηγήσει σε τραυματισμούς.

Χρησιμοποιείτε το προϊόν αποκλειστικά σύμφωνα με τις οδηγίες. Μην επιχειρείτε να τροποποιήσετε το προϊόν με οποιονδήποτε τρόπο.

- Αυτό το προϊόν προορίζεται για οικιακή χρήση και παρόμοιες εφαρμογές, όπως π.χ. για χρήση:
  - Στις κουζίνες καταστημάτων, γραφείων και άλλων επαγγελματικών χώρων;
  - Σε αγροκτήματα;
  - Από πελάτες ξενοδοχείων, μοτέλ και άλλων καταλυμάτων;
  - Σε πανσιόν.

## Ηλεκτρική ασφάλεια

### **⚠️ ΚΙΝΔΥΝΟΣ! Κίνδυνος ηλεκτροπληξίας!**

Μην επιχειρείτε ποτέ να επισκευάσετε το προϊόν μόνοι σας. Σε περίπτωση δυσλειτουργίας, οι επισκευές πρέπει να εκτελούνται μόνο από εξειδικευμένο τεχνικό.

- ⚠️ **ΚΙΝΔΥΝΟΣ! Κίνδυνος εγκαύματος!** Το προϊόν θερμαίνεται πολύ κατά τη χρήση. Μην αγγίζετε το προϊόν κατά τη διάρκεια της χρήσης και αμέσως μετά τη χρήση.

### **⚠️ ΠΡΟΕΙΔΟΠΟΙΗΣΗ! Κίνδυνος ηλεκτροπληξίας!** Μην βυθίζετε το προϊόν

σε νερό ή άλλα υγρά. Μην τοποθετείτε ποτέ το προϊόν κάτω από τρεχούμενο νερό.

### **⚠️ ΠΡΟΕΙΔΟΠΟΙΗΣΗ! Κίνδυνος ηλεκτροπληξίας!**

Μην χρησιμοποιείτε το προϊόν αν έχει υποστεί βλάβη. Σε περίπτωση βλάβης, αποσυνδέστε το προϊόν από το ηλεκτρικό δίκτυο και απευθυνθείτε στο κατάστημα αγοράς.

- Απαγορεύεται η χρήση του προϊόντος σε περίπτωση πτώσης ή αν έχει ορατά σημάδια ζημιάς.
- Η συσκευή τροφοδοτείται αυτόματα, εφόσον είναι συνδεδεμένη στο ηλεκτρικό δίκτυο.
- Πριν συνδέσετε το προϊόν στο ηλεκτρικό δίκτυο, ελέγξτε αν η τάση και η ένταση ρεύματος που αναγράφονται στην πινακίδα τύπου του προϊόντος συμφωνούν με τα αντίστοιχα στοιχεία της παροχής ρεύματος.
- Ελέγχετε τακτικά το φως και το καλώδιο τροφοδοσίας για βλάβες. Αν το καλώδιο τροφοδοσίας υποστεί βλάβη, θα πρέπει να αντικατασταθεί από τον κατασκευαστή, το κέντρο εξυπηρέτησης πελατών

του ή παρομοίως εξειδικευμένο τεχνικό για την αποφυγή κινδύνων.

- Προστατεύστε το καλώδιο τροφοδοσίας από βλάβες. Μην αφήνετε το καλώδιο τροφοδοσίας να κρέμεται από αιχμηρές ακμές, μην το συνθλίβετε και μην το λυγίζετε. Κρατήστε το καλώδιο τροφοδοσίας μακριά από καυτές επιφάνειες και ελεύθερες φλόγες.

### **Χειρισμός**

- Μην αφήνετε ποτέ το προϊόν χωρίς επίβλεψη όταν είναι συνδεδεμένο στο ηλεκτρικό δίκτυο.
- Μην μετακινείτε το προϊόν ενώ βρίσκεται σε λειτουργία.
- Μην καλύπτετε το προϊόν κατά τη διάρκεια της λειτουργίας ή αμέσως μετά τη χρήση, ενώ είναι ακόμη ζεστό.
- Δρομολογήστε το καλώδιο τροφοδοσίας κατά τέτοιον τρόπο, ώστε να αποκλείεται το ενδεχόμενο να σκοντάψει κάποιος πάνω του, να έρθει σε επαφή με το χείλος των δοχείων, να παγιδευτεί στα δοχεία ή να υποστεί με άλλου είδους βλάβη.

- Το προϊόν δεν ενδείκνυται για χρήση σε συνδυασμό με εξωτερικό χρονοδιακόπτη ή ξεχωριστό τηλεχειριστήριο.
- Κατά τη χρήση του προϊόντος βεβαιωθείτε ότι δεν υπάρχουν εύφλεκτα υλικά κοντά στο προϊόν (π.χ. πετσέτες κουζίνας, πιάστρες κτλ.).

### **Καθαρισμός και συντήρηση**

#### **⚠ ΠΡΟΕΙΔΟΠΟΙΗΣΗ!**

#### **Κίνδυνος ηλεκτροπληξίας!**

Αποσυνδέστε το προϊόν από το ηλεκτρικό δίκτυο πριν τον καθαρισμό ή όταν δεν χρησιμοποιείται.

#### **⚠ ΠΡΟΣΟΧΗ! Κίνδυνος**

#### **εγκαύματος!** Μην

καθαρίζετε το προϊόν αμέσως μετά τη χρήση. Αφήστε αρχικά το προϊόν να κρυώσει.

- Καθαρίστε το προϊόν μετά τη χρήση (βλ. «Καθαρισμός και φροντίδα»).
- Μην τοποθετείτε το προϊόν σε ντουλάπι ή στη συσκευασία του όσο είναι θερμό.
- Τραβάτε το φιν, όχι το καλώδιο τροφοδοσίας, για να το βγάλετε από την πρίζα.
- Προστατεύστε το προϊόν, το καλώδιο τροφοδοσίας και το φιν από σκόνη, άμεση ηλιακή

ακτινοβολία, σταγόνες και πιτσιλίσμα.

- Αποθηκεύστε το προϊόν σε ψυχρό, στεγνό μέρος, χωρίς υγρασία και μακριά από σημεία στα οποία φτάνουν τα παιδιά.
- Προστατεύστε το προϊόν από τη θερμότητα. Μην τοποθετείτε το προϊόν κοντά σε ελεύθερες φλόγες ή πηγές θερμότητας, όπως φούρνοι και θερμάστρες.

### ● Πριν από την πρώτη χρήση

**i ΥΠΟΔΕΙΞΗ:** Κατά τις πρώτες διαδικασίες θέρμανσης μπορεί να προκύψει ελαφριά οσμή. Αυτό οφείλεται στα υπολείμματα κατασκευής. Η οσμή εξαφανίζεται μετά από μερικές χρήσεις του προϊόντος.

1. Αφαιρέστε τα υλικά συσκευασίας. Βεβαιωθείτε ότι δεν λείπει κανένα μέρος.
2. Καθαρίστε το προϊόν (βλ. «Καθαρισμός και φροντίδα»).
3. Πλύνετε και στεγνώστε καλά τα δοχεία **1** **4** πριν από την πρώτη χρήση.

### ● Τοποθέτηση του προϊόντος

- Ανάμεσα στο προϊόν και τους γύρω τοίχους (συμπεριλαμβανομένων των πλαισίων τοιχωμάτων και του πίσω τοιχώματος) πρέπει να υπάρχει ελεύθερος χώρος τουλάχιστον 10 cm.
1. Τοποθετήστε το προϊόν σε μια επίπεδη επιφάνεια, με επαρκή απόσταση για αερισμό.
  2. Γυρίστε τον διακόπτη ρύθμισης θερμοκρασίας **5** στη θέση **MIN**.

### ● Κατάσταση απενεργοποίησης

- Αλλαγή στην κατάσταση απενεργοποίησης: Το φως **10** έχει συνδεθεί στην πρίζα. Ο διακόπτης ρύθμισης θερμοκρασίας **5** είναι ρυθμισμένος στη θέση **MIN**.

- Έξοδος από την κατάσταση απενεργοποίησης: Γυρίστε τον διακόπτη ρύθμισης θερμοκρασίας **5** προς τα δεξιά. Η ένδειξη ετοιμότητας (πράσινη) **7** σβήνει.
- Επιστροφή στην κατάσταση απενεργοποίησης: Γυρίστε τον διακόπτη ρύθμισης θερμοκρασίας **5** προς τα αριστερά κατά τη διάρκεια της θέρμανσης. Η ένδειξη ετοιμότητας (πράσινη) **7** ανάβει.

### ● Χειρισμός

#### **i ΥΠΟΔΕΙΞΙΣ:**

- Το προϊόν δεν ενδείκνυται για τη θέρμανση κρύν φαγητών. Τα φαγητά πρέπει να είναι μαγειρεμένα και ζεστά.
- Μην λειτουργείτε το προϊόν για περισσότερες από 2 ώρες συνεχόμενα.
- Ανακατεύετε τακτικά τα φαγητά κατά διαστήματα για την ομοιόμορφη κατανομή της θερμότητας.
- Σερβίρετε ή ανακατέψτε τα τρόφιμα με εργαλείο κουζίνας που ενδείκνυται για καυτά τρόφιμα.
- Συνδέστε το προϊόν στο ηλεκτρικό δίκτυο.
- Ενεργοποίηση του προϊόντος:** Γυρίστε τον διακόπτη ρύθμισης θερμοκρασίας **5** προς τα δεξιά.
- Αύξηση θερμοκρασίας:** Γυρίστε τον διακόπτη ρύθμισης θερμοκρασίας **5** προς τα δεξιά, προς την κατεύθυνση **MAX**.

Ένδειξη	Κατάσταση
Κόκκινη ένδειξη λειτουργίας <b>6</b>	■ Το προϊόν είναι συνδεδεμένο στο ρεύμα.
Κόκκινη ένδειξη λειτουργίας <b>6</b> σβηστή	■ Το προϊόν δεν είναι συνδεδεμένο στο ρεύμα.

Ένδειξη	Κατάσταση
Πράσινη ένδειξη ετοιμότητας [7] αναμμένη	<ul style="list-style-type: none"> <li>■ Αν ο διακόπτης ρύθμισης θερμοκρασίας [5] είναι ρυθμισμένος στη θέση <b>MIN</b>: Το προϊόν δεν θερμαίνει.</li> <li>■ Αν ο διακόπτης ρύθμισης θερμοκρασίας [5] δεν είναι ρυθμισμένος στη θέση <b>MIN</b>: Η ρυθμισμένη θερμοκρασία επιτεύχθηκε.</li> </ul>
Πράσινη ένδειξη ετοιμότητας [7] βησιτή	<ul style="list-style-type: none"> <li>■ Το προϊόν προθερμαίνεται/ αναθερμαίνεται</li> </ul>

1. Τοποθετήστε τα δοχεία [1] [4] με τα μαγειρεμένα φαγητά στο πλαίσιο [8].
2. Γυρίστε τον διακόπτη ρύθμισης θερμοκρασίας [5] στην επιθυμητή θέση, ανάλογα με τη σύνθεση των φαγητών τα οποία θέλετε να διατηρήσετε ζεστά.

Επίπεδο θερμότητας	Θερμοκρασία τροφίμων	Εφαρμογή
<b>MAX</b>	65 °C έως 85 °C	Για φαγητά που θέλετε να πάρετε μαζί σας και να καταναλώσετε αργότερα
Μεταξύ <b>MAX</b> και <b>MIN</b>	45 °C έως 65 °C	Για φαγητά έτοιμα για κατανάλωση
<b>MIN</b>	—	Τέλος θέρμανσης

### Χρήση της πλάκας θέρμανσης με ένα σκεύος

- ① **ΥΠΟΔΕΙΞΗ:** Για να μην ξεραθούν τα φαγητά, αφήστε τα καπάκια [2] [3] τοποθετημένα όταν δεν σερβίρετε φαγητό.

1. Αφαιρέστε τα δοχεία [1] [4] και το πλαίσιο [8] από το προϊόν.
2. Θερμάνετε το προϊόν για περ. 10 λεπτά (βλ. «Χειρισμός»).
3. Τοποθετήστε κατάλληλα δοχεία ή πιάτα με τα μαγειρεμένα φαγητά στην πλάκα θέρμανσης [9].
4. Αύξηση θερμοκρασίας: Γυρίστε τον διακόπτη ρύθμισης θερμοκρασίας [5] προς τα δεξιά.
5. Μετά τη χρήση: Γυρίστε τον διακόπτη ρύθμισης θερμοκρασίας [5] στη θέση **MIN**. Αποσυνδέστε το προϊόν από το ηλεκτρικό δίκτυο. Αφήνετε πάντα το προϊόν να κρυώνει για τουλάχιστον 90 λεπτά πριν το πλύσιμο και την αποθήκευση.

### ● Καθαρισμός και φροντίδα

- ⚠ ΠΡΟΕΙΔΟΠΟΙΗΣΗ! Κίνδυνος ηλεκτροπληξίας!** Πριν από τον καθαρισμό: Αποσυνδέετε πάντα το προϊόν από το ηλεκτρικό δίκτυο.
- ⚠ ΠΡΟΕΙΔΟΠΟΙΗΣΗ! Κίνδυνος εγκαύματος!** Μην καθαρίζετε το προϊόν αμέσως μετά τη χρήση. Αφήστε αρχικά το προϊόν να κρυώσει.
- ⚠ ΠΡΟΕΙΔΟΠΟΙΗΣΗ! Κίνδυνος ηλεκτροπληξίας!** Μην βυθίζετε ποτέ τα ηλεκτρικά μέρη του προϊόντος σε νερό ή άλλα υγρά. Μην τοποθετείτε ποτέ το προϊόν κάτω από τρεχούμενο νερό.

Μέρος	Τρόπος καθαρισμού
[8] Πλαίσιο	<input type="checkbox"/> Σκουπίστε το πλαίσιο με ένα ελαφρώς υγρό πανί. Αν χρειάζεται, χρησιμοποιήστε λίγο απορρυπαντικό πιάτων.

Μέρος	Τρόπος καθαρισμού
9 Πλάκα θέρμανσης	<input type="checkbox"/> Καθαρίστε την πλάκα θέρμανσης με ένα υγρό πανί. <input type="checkbox"/> Στεγνώστε την πλάκα θέρμανσης με ένα απαλό, στεγνό πανί. <input type="checkbox"/> Μην αφήνετε να εισχωρήσει στο εσωτερικό του προϊόντος νερό ή άλλα υγρά.
1 Μεγάλα δοχεία 4 Μικρά δοχεία	<input type="checkbox"/> Τα δοχεία και τα καπάκια ενδείκνυται για πλύσιμο στο πλυντήριο πιάτων. <input type="checkbox"/> Καθαρίστε τα δοχεία και τα καπάκια με ζεστό σαπουνόνερο. <input type="checkbox"/> Στεγνώστε καλά τα δοχεία και τα καπάκια.
2 Καπάκια για μεγάλα δοχεία	
3 Καπάκια για μικρά δοχεία	

- Μην χρησιμοποιείτε λειαντικά, σκληρά καθαριστικά, σκληρές βούρτσες ή αιχμηρά αντικείμενα για τον καθαρισμό του προϊόντος. Διαφορετικά υπάρχει κίνδυνος πρόκλησης ζημιάς.
- Μετά τον καθαρισμό: Αφήστε όλα τα μέρη να στεγνώσουν.

## ● Αποθήκευση

### ΚΙΝΔΥΝΟΣ! Κίνδυνος εγκαύματος!

- Μην αποθηκεύετε το προϊόν αμέσως μετά τη χρήση. Αφήστε αρχικά το προϊόν να κρυώσει.
- Καθαρίστε το προϊόν πριν την αποθήκευση.
  - Μην λυγίζετε και μην δένετε το καλώδιο τροφοδοσίας **10**.
  - Αποθηκεύστε το προϊόν σε ξηρό και καθαρό χώρο.
  - Αποθηκεύστε το προϊόν σε χώρο που δεν φτάνουν τα παιδιά.

## ● Απόσυρση

Η συσκευασία αποτελείται από υλικά φιλικά προς το περιβάλλον, τα οποία μπορείτε να διαθέσετε στους χώρους ανακύκλωσης της περιοχής σας.



Προσέξτε τον χαρακτηρισμό των υλικών συσκευασίας για τον διαχωρισμό απορριμμάτων, αυτά είναι χαρακτηρισμένα από συντόμεισες (a) και αριθμούς (b) με την ακόλουθη σημασία: 1-7: πλαστικά/20-22: χαρτί και χαρτόνι/80-98: σύνθετο υλικό.

## Προϊόν:



Για πληροφορίες σχετικά με τις δυνατότητες απόρριψης του προϊόντος που δεν χρησιμοποιείται πλέον, απευθυνθείτε στις αρμόδιες υπηρεσίες της κοινότητας ή του δήμου σας.



Για την προστασία του περιβάλλοντος, μην απορρίπτετε το άχρηστο πλέον προϊόν στα οικιακά απορρίμματα, αλλά παραδώστε το στα ειδικά Κέντρα απόρριψης. Για τα σημεία συλλογής και τις ώρες λειτουργίας τους απευθυνθείτε στις αρμόδιες υπηρεσίες.

## ● Εγγύηση

Το προϊόν κατασκευάστηκε σύμφωνα με αυστηρές κατευθυντήριες οδηγίες ποιότητας και ελέγχθηκε επιμελώς πριν από την παράδοση. Σε περίπτωση ελαττώματος υλικού ή κατασκευής, έχετε νόμιμα δικαιώματα έναντι του πωλητή του προϊόντος. Τα νομικά σας δικαιώματα δεν περιορίζονται με οιοδήποτε τρόπο από την αναφερόμενη παρακάτω εγγύηση.

Η εγγύηση για το προϊόν αυτό ανέρχεται σε 3 έτη από την ημερομηνία αγοράς. Ο χρόνος εγγύησης αρχίζει την ημερομηνία αγοράς. Φυλάξτε τη γνήσια απόδειξη αγοράς σε σίγουρο μέρος, καθώς αυτό το έγγραφο απαιτείται ως αποδεικτικό της αγοράς.

Όλες οι ζημιές ή τα ελαττώματα, τα οποία υπάρχουν ήδη κατά τον χρόνο της αγοράς, πρέπει να αναφέρονται χωρίς καθυστέρηση μετά την αποσυσκευασία του προϊόντος.

Σε περίπτωση που εντός διαστήματος 3 ετών από την ημερομηνία αγοράς αυτό το προϊόν πασουσιάζει κάποιο ελάττωμα υλικού ή κατασκευής, το προϊόν επισκευάζεται ή αντικαθίσταται από εμάς δωρεάν κατά τη δική μας επιλογή. Ο χρόνος εγγύησης δεν επεκτείνεται λόγω παροχής ικανοποίησης από την ευθύνη για πραγματικά ελαττώματα. Αυτό ισχύει και για εξαρτήματα τα οποία έχουν αντικατασταθεί ή επισκευαστεί.

Αυτή η εγγύηση παύει να ισχύει, εάν στο προϊόν προκλήθηκε ζημιά, ή εάν αυτό χρησιμοποιήθηκε ή συντηρήθηκε με μη ενδεδειγμένο τρόπο.

Η εγγύηση καλύπτει ελαττώματα στο υλικό και την κατασκευή. Αυτή η εγγύηση δεν αφορά σε μέρη του προϊόντος, τα οποία υπόκεινται σε φυσιολογική φθορά και συνεπώς θεωρούνται αναλώσιμα (π.χ., μπαταρίες, επαναφορτιζόμενες μπαταρίες, εύκαμπτοι σωλήνες, φυσίγγια χρώματος), ούτε σε ζημιές σε εύθραυστα εξαρτήματα, όπως διακόπτες ή γυάλινα εξαρτήματα.

Με την αντικατάσταση της συσκευής, σύμφωνα με το ΝΟΜΟΣ 2251/1994, ξεκινάει εκ νέου ο χρόνος εγγύησης.

## ● Διεκπεραίωση της εγγύησης

Για να εξασφαλίσουμε τη γρήγορη επεξεργασία του αιτήματός σας, παρακαλούμε ακολουθήστε τις παρακάτω υποδείξεις:

Σε περίπτωση ερωτήματος παρακαλείσθε να έχετε διαθέσιμο το παραστατικό αγοράς και τον κωδικό προϊόντος (IAN 484432\_2501) ως αποδεικτικό της αγοράς σας.

Μπορείτε να βρείτε τον αριθμό προϊόντος στην πινακίδα τύπου, σε μια εγχάραξη, στην σελίδα τίτλων των οδηγιών σας, (κάτω αριστερά) ή ως αυτοκόλλητο στην πίσω ή κάτω σελίδα.

Αν προκύψουν λειτουργικά σφάλματα ή άλλα ελαττώματα, επικοινωνήστε αρχικά τηλεφωνικά ή μέσω email με το παρακάτω αναφερόμενο τμήμα service.

Ένα προϊόν που αναγνωρίζεται ως ελαττωματικό, μπορείτε μετά να το αποστείλετε χωρίς ταχυδρομικά τέλη στην ενημερωμένη σε εσάς διεύθυνση service επισυνάπτοντας την απόδειξη αγοράς (απόδειξη ταμείου) και την ένδειξη, που υφίσταται το ελάττωμα και τότε προέκυψε.

## ● Σέρβις

 **Σέρβις Ελλάδα**

Τηλ: 00800 491 800674

Email: owim@lidl.gr

 **Σέρβις Κύπρος**

Τηλ: 8009 4211

Email: owim@lidl.com.cy



**OWIM GmbH & Co. KG**

Stiftsbergstraße 1  
74167 Neckarsulm  
GERMANY

Model No.: HG12012-BS

Version: 08/2025

IAN 484432\_2501

