

/// PARKSIDE®



Rechargeable LED clamp light PLKLA 20-Li A1

(GB) (CY)

Rechargeable LED clamp light

Translation of the original instructions

(RS)

Aku LED lampa sa stezaljkom

Prevod originalnog uputstva

(GR) (CY)

Επαναφορτιζόμενη λάμπα LED με σφιγκτήρα

Μετάφραση του πρωτοτύπου των οδηγιών χρήσης

(HR)

Aku LED svjetiljka sa stezaljkom

Prijevod originalnih uputa

(BG)

Акумулаторна LED лампа с щипка

Превод на оригиналната инструкция

(DE) (AT) (CH)

Akku-LED-Klemmleuchte

Originalbetriebsanleitung

IAN 510336_2501



GB CY

Before reading, unfold the page containing the illustrations and familiarise yourself with all functions of the device.

HR

Prije nego što pročitate tekst, otvorite stranicu sa slikama i upoznajte se na osnovu toga sa svim funkcijama uređaja.

RS

Pre čitanja rasklopite stranu sa uređajima i u sledećem koraku upoznajte se sa svim funkcijama uređaja.

BG

Преди да прочетете отворете страницата с фигурите и след това се запознайте с всички функции на уреда.

GR CY

Πριν ξεκινήσετε την ανάγνωση, ανοίξτε τη σελίδα με τις εικόνες και εξοικειωθείτε με όλες τις λειτουργίες της συσκευής.

DE AT CH

Klappen Sie vor dem Lesen die Seite mit den Abbildungen aus und machen Sie sich anschließend mit allen Funktionen des Gerätes vertraut.

GB/CY	Translation of the original instructions	Page	4
HR	Prijevod originalnih uputa	Stranica	13
RS	Prevod originalnog uputstva	Stranica	22
BG	Превод на оригиналната инструкция	Страница	31
GR/CY	Μετάφραση του πρωτοτύπου των οδηγιών χρήσης	Σελίδα	42
DE/AT/CH	Originalbetriebsanleitung	Seite	52

A**B**

Table of Contents

Introduction.....	4
Proper use.....	4
Scope of delivery/accessories.....	4
Overview.....	5
Description of functions.....	5
Technical data.....	5
Safety information.....	5
Meaning of the safety information.....	5
Pictograms and symbols.....	6
General safety instructions for handlamps.....	6
Special safety instructions for battery-powered devices.....	6
Operation.....	6
Working instructions.....	6
Adjusting the swivelling range.....	6
Hanging up the device.....	6
Clamp the device.....	7
Checking the battery charge level.....	7
Inserting and removing the battery into/from the cordless device.....	7
Switching on and off.....	7
Changing the lighting mode.....	7
Use as a power bank.....	7
Used batteries.....	7
Cleaning, maintenance and storage.....	8
Cleaning.....	8
Maintenance.....	8
Storage.....	8
Disposal/environmental protection.....	8
Dispose of batteries in an environmentally friendly manner.....	8
Spare parts and accessories.....	9
Service.....	9
Guarantee.....	9
Repair service.....	10
Service Centre.....	10
Importer.....	10
Translation of the original EU declaration of conformity.....	11
Translation of the original EU declaration of conformity.....	12
Exploded view.....	63

Introduction

Congratulations on purchasing your new rechargeable LED clamp light (hereafter referred to as device or power tool). You have chosen a high-quality device. This device was quality-tested and subjected to a final inspection during production, therefore ensuring proper functioning of your device.

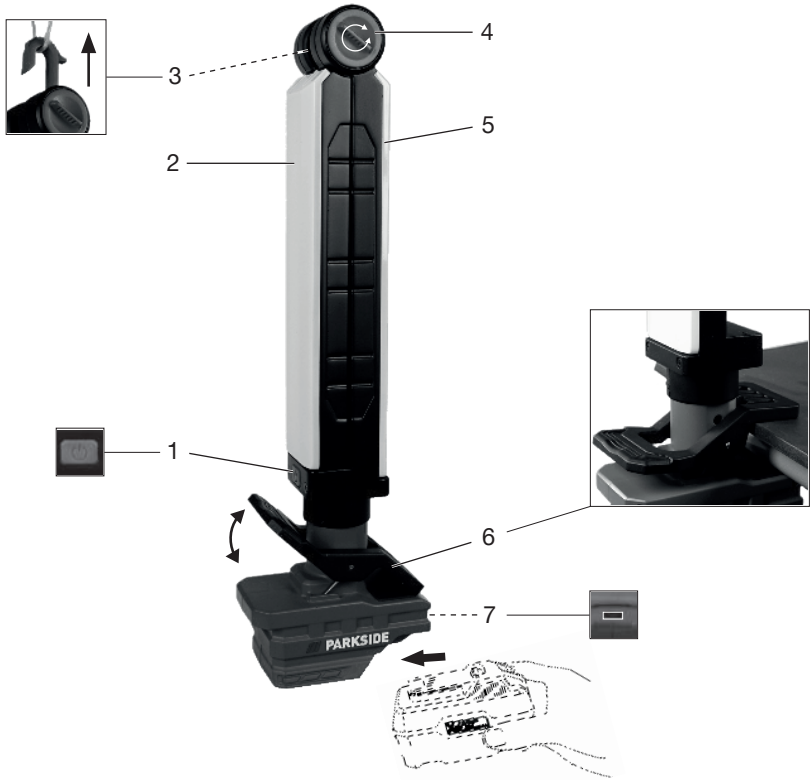
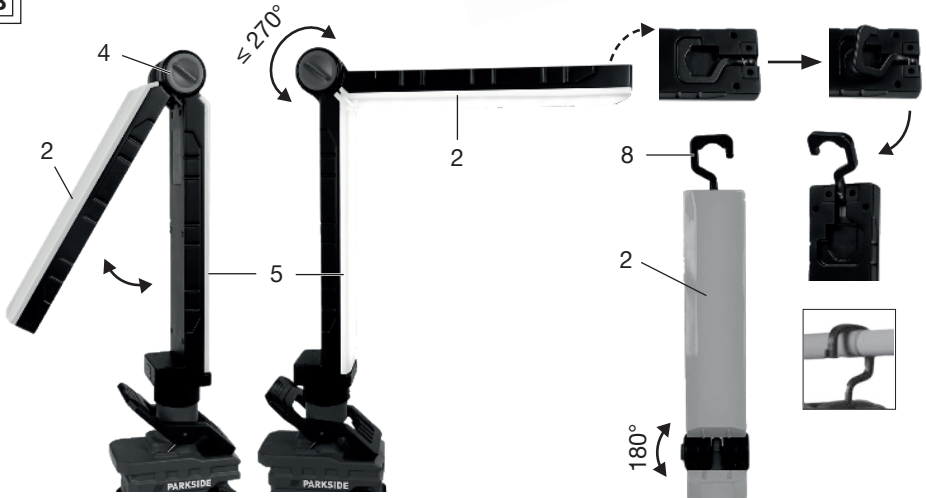

The instruction manual forms part of this device. It contains important information on safety, use and disposal. Read the instruction manual carefully. Familiarise yourself with the controls and how to use the device correctly. Use the device only as described and for the stated fields of application. Store the instruction manual carefully and ensure that all documents are handed over in the event that the device is passed on to another user.

Proper use

This device is only intended for the following uses:

- mobile, spatial and time-limited illumination of indoor areas.

The device is not intended to be used as room lighting.

The device is only intended for use indoors. Any other use that is not expressly permitted in this instruction manual may pose a serious hazard to the user and result in damage to the device. The operator or user of the machine is responsible for any accidents or personal injury and/or material damage to third parties or their property. The machine is intended to be used by do-it-yourselfers. It was not designed for heavy commercial use. The warranty is void in the case of commercial use. The manufacturer is not liable for damage caused by improper use or incorrect operation.

The device is part of the **X 20 V TEAM** series and can be operated with batteries of the **X 20 V TEAM** series. Batteries of the **X 20 V TEAM** series may only be charged using chargers of the **X 20 V TEAM** series.

Scope of delivery/accessories

Unpack the device and check that everything is present.

Dispose of the packaging material properly.

- Rechargeable LED clamp light
- Translation of the original instructions

The rechargeable battery and charger are not included in delivery.

Overview

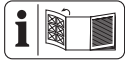

The illustrations for the device can be found on the front and back fold-out page.

Fig. A

- 1 On/off button
- 2 Light strip (Folding upwards)
- 3 Hook (Extendable)
- 4 Locking screw
- 5 Light strip
- 6 Clamp
- 7 USB-C Connection

Fig. B

- 8 Hook (Rotatable)

Fig. D

- 9 Charger
- 10 Battery
- 11 Battery release
- 12 Button (Charge level indicator)
- 13 Charge level indicator

Description of functions

Please refer to the descriptions below for information on how the operating elements work.

Technical data

Rechargeable LED clamp light
 **PLKLA 20-Li A1**

Rated voltage *U* 20 V =

Rated input power *P* ≤ 20 W

USB-C Output DC 5V 1.5A

Protection class III ⚡

Protection type IP20

Number of LEDs 40× 0.5 W
 20× 0.5 W (each Light strip)

Light output 2000 lm
 1000 lm (each Light strip)

Light colour 6500 K (Cold white)

Swivel range Light strip

Vertical ≤ 270°

Horizontal ≤ 315°

Lighting duration

- Battery 2 Ah 1h 45min
 - Battery 4 Ah 3h 30min
 - Battery 8 Ah 7h
 - Battery 12 Ah 10h 30min
- Weight (without Battery) 565 g
- Battery Li-Ion
- PARKSIDE Performance Smart battery
 Smart PAPS 204 A1/Smart PAPS 208 A1/
 Smart PAPS 2012 A1

- frequency band 2400–2483.5 MHz
- transmitted power ≤ 20 dBm

The light sources can only be replaced by the manufacturer without permanently damaging the surrounding product.

X 20 V TEAM

The device is part of the **X 20 V TEAM** series and can be operated with batteries of the **X 20 V TEAM** series. Batteries of the **X 20 V TEAM** series may only be charged using chargers of the **X 20 V TEAM** series.

We recommend that you operate this appliance with the following batteries only: PAP 20 B1, PAP 20 B3, Smart PAPS 204 A1, Smart PAPS 208 A1, Smart PAPS 2012 A1

We recommend charging these batteries with the following chargers: PLG 20 A3, PLG 20 A4, PLG 20 C1, PLG 20 C2, PLG 20 C3, PLG 201 A1, PDSL G 20 A1, PDSL G 20 B1, PDSL G 20 B2, Smart PLGS 2012 A1

Rechargeable battery and charger technical data: See separate manual.

Safety information

Meaning of the safety information

⚠ DANGER! If you do not observe this safety instruction, an accident will occur. The result of which is severe bodily injury or death.

⚠ WARNING! If you do not observe this safety instruction, an accident may occur. The result of which is likely severe bodily injury or death.

⚠ CAUTION! If you do not observe this safety instruction, an accident will occur. The result of which is likely minor or moderate bodily injury.

NOTICE! If you do not observe this safety instruction, an accident will occur. The result of which is possible damage to property.

Pictograms and symbols

Symbols on the device



The device is part of the **X 20 V TEAM** series and can be operated with batteries of the **X 20 V TEAM** series. Batteries of the **X 20 V TEAM** series may only be charged using chargers of the **X 20 V TEAM** series.



Read the instruction manual



On/off button



Waste electrical and electronic equipment (WEEE) must not be disposed of with domestic waste.



Protection class III



Direct voltage

Symbols used in the instruction manual



Attention!

General safety instructions for handlamps

- **Do not cover the device when in use.** The device will become hot during use and can cause burns.
- **Do not look into the light beam. Do not aim the light beam at people and animals.**
- **Do not allow children to use the device.** They could inadvertently blind other people or themselves.
- **Check that the device is secured properly.** There is a risk of injury if the device falls down.
- **The luminaire housing protects against accidental contact with active parts.** Do not open the housing.
- The light source of this lamp may only be replaced by the manufacturer or a service technician appointed by them or a similarly qualified person.

Special safety instructions for battery-powered devices

- **Ensure that the device is switched off before inserting the battery.** Inserting a battery into a device that is switched on can lead to accidents.
- **Only use accessories recommended by PARKSIDE.** Unsuitable accessories may cause electric shock or fire.

⚠ WARNING! Injury and property damage due to improper handling of battery. Observe the safety information and notes on charging and proper use as shown in the instruction manual for your battery and charger from the series **X 20 V TEAM**. A detailed description of the charging process and further information can be found in these separate operating instructions.

Operation

Working instructions

⚠ WARNING! Do not look into the light source.

Adjusting the swivelling range

The clamp light consists of two light strips that can be swivelled.

- Light strip (5) can be rotated
- Light strip (2) can be folded up and rotated

Swivel range (Variable)

- around the horizontal axis $\leq 270^\circ$
- around the vertical axis $\leq 315^\circ$

Procedure (Fig. B/C)

1. Rotate the light strips (5/2) together around the vertical axis until the desired swivelling range is set.
2. Loosen the locking screw (4).
3. Fold the light strip (2) over the ratchet mechanism around the horizontal axis until the desired angle is reached.
4. Tighten the locking screw (4) again.

Hanging up the device

The device has 2 hooks for hanging:

- Hook (3) Extendable
- Hook (8) Rotatable

Requirements

- The hanging location must be suitable for the weight of the product.

Hanging the device on the hook

- Select a hook (3/8):
 - Fig. A**
Pull the hook (3) upwards.
or:
 - Fig. B**
Fold the hook (8) outwards.
- Hang the device horizontally.

⚠ CAUTION! Do not pinch your fingers when folding and unfolding the hook.

Clamp the device

The device can be attached with the clamp (6) to a flat surface that is large enough (e.g. worktop).

⚠ WARNING! Risk of damage. The light is not suitable for clamping to pipes.

Procedure (Fig. A)

- Press the clamp (6) down so that it opens.
- Slide the open clamping side over a suitable surface.
- Release the clamp again.
- Check that the device is firmly seated.

Checking the battery charge level

LEDs	Meaning
red, orange, green	Battery charged
red, orange	Battery partially charged
red	Battery needs to be charged

- Press the button (12) next to the charge level indicator button (13) on the battery (10).
The LEDs of the charge level indicator show how much charge remains in the battery.
- Charge the battery (10) when only the red LED on the charge level indicator (13) is illuminated.

Inserting and removing the battery into/from the cordless device

⚠ WARNING! Risk of injury due to unintentional start-up. Only insert the battery into the device once the device is fully prepared for use.

NOTICE! Risk of damage! An incorrect battery can damage the device and battery.

Inserting the battery

- Push the battery (10) along the guide into the battery holder.
You will hear the battery click into place.

Removing the battery

- Press and hold the battery release (11) on the battery (10).
- Pull the battery out of the battery holder.

Switching on and off

- Switching on:**
Press on/off button (1)
- Switching off:**
Press on/off button (1) for about 3 seconds
NOTICE! The device can be switched off at any time regardless of the light mode set.

Changing the lighting mode

Press the on/off button (1) repeatedly until the desired light mode is activated.

Recurring order:

off → both lamps light up → lower lamp lights up → upper lamp lights up → both lamps flash → off

Use as a power bank

NOTICE! Risk of damage. Charging a device that requires a higher charging current can cause a defect in both devices. Carefully read the instruction manual for the device you wish to charge.

- Charging current ≤ 1.5 A
- Use a suitable charging cable to charge small electronic end devices (e.g. mobile phone or digital camera) via the USB-C port (7).

Used batteries

- If the operating time is considerably shortened despite charging, this shows that the rechargeable battery is depleted and must be replaced. Only use an original replacement battery of the series **X 20 V TEAM**, which can be purchased from the online shop (see *Spare parts and accessories*, p. 9).
- Always observe the safety information in addition to the regulations and information about environmental protection (see *Disposal/environmental protection*, p. 8).

Cleaning, maintenance and storage

Switch the device off before cleaning and remove the battery from the device.

Cleaning

- Clean the device with a soft, dry cloth to avoid scratching the cover of the LED lamp.
- Use a brush to clean the gaps on the device.
- Do **not** use any abrasive cleaning agents or solvents. You can damage the device irreparably.
- Do **not** use water or metallic aids. Risk of short circuit.

Maintenance

The device is maintenance free.

Storage

Always store the device and accessories:

- clean
- dry
- protected against dust
- protected against frost
- out of the reach of children

Devices with battery:

- The storage temperature for the battery and device is between 15 °C and 25 °C. Avoid extreme cold or heat during storage to ensure the battery output is not adversely affected.
- Remove the battery from the device before storage over a longer period (see separate operating instructions for battery and charger).

Disposal/environmental protection

Remove the battery from the device and recycle the device, battery, accessories and packaging in an environmentally-friendly manner.



Waste electrical and electronic equipment (WEEE) must not be disposed of with domestic waste.

The symbol of the crossed-out wheeled bin means that this product must not be disposed of as unsorted municipal waste at the end of its useful life.

Directive 2012/19/EU on waste electrical and electronic equipment:

Consumers are legally obliged to recycle electrical and electronic equipment in an environmentally sound manner at the end of its life. In this way, environmentally friendly and resource-saving recycling is ensured.

Depending on the implementation in national law, you may have the following options:

- Return to a shop,
- Hand over to an official collection point,
- Return to the manufacturer/distributor.

This does not affect accessories enclosed with the old devices or tools without any electrical components.

Dispose of batteries in an environmentally friendly manner



Do not throw batteries into domestic waste, fire (risk of explosion) or water. Damaged batteries can harm the environment and your health if poisonous fumes or liquids escape.

You are obliged to dispose of defective or used batteries in an environmentally friendly manner.

- Do not open the batteries and avoid mechanical damage. There is a risk of a short circuit and vapours may leak out, causing irritation to the respiratory tract.
- For safety reasons, batteries should be discharged before disposal.
- Tape the poles to prevent short circuits.
- Dispose of rechargeable batteries via a retailer or collection point.
- **Damaged batteries**
Handle externally damaged batteries with particular care!
 - Do not touch damaged batteries with your bare hands.
 - If you cannot tape the poles, place the batteries individually in a plastic bag.
 - Place damaged batteries individually in a non-flammable, sealable container that can still be filled with sand.
 - Take damaged batteries to a collection point with specialised personnel.

Spare parts and accessories

You can get spare parts and accessories from www.grizzlytools.shop. If you have any problems with your order, contact us via our online shop. If you have any other questions, contact: Service Centre, p. 10

Service

Guarantee

Dear Customer,

This product is provided with a 3 year guarantee from the date of purchase. In case of defects, you have statutory rights against the seller of the product. These statutory rights are not restricted by our guarantee presented below.

Terms of Guarantee

The guarantee period begins on the date of purchase. Please retain the original receipt. This document is required as proof of purchase. If a material or manufacturing defect occurs within three years of the date of purchase of this product, we will repair or replace – at our choice – the product for you free of charge. This guarantee requires the defective product and proof of purchase to be presented within the three-year period with a brief written description of what constitutes the defect and when it occurred. If the defect is covered by our guarantee, you will receive either the repaired product or a new product. No new guarantee period begins on repair or replacement of the product.

Guarantee Period and Statutory Claims for Defects

The guarantee period is not extended by the guarantee service. This also applies for replaced or repaired parts. Any damages and defects already present at the time of purchase must be reported immediately after unpacking. Repairs arising after expiry of the guarantee period are chargeable.

Guarantee Cover

The product has been carefully produced in accordance with strict quality guidelines and conscientiously checked prior to delivery. The guarantee applies for all material and manufacturing defects. This guarantee does not extend to cover product parts that are subject to normal wear and may therefore be considered as wearing parts (e.g. Battery capacity) or to cover damage to breakable parts.

This guarantee shall be invalid if the product has been damaged, used incorrectly or not maintained. Precise adherence to all of the instructions specified in the operating manual is required for proper use of the product. Intended uses and actions against which the operating manual advises or warns must be categorically avoided.

The product is designed only for private and not commercial use. The guarantee will be invalidated in case of misuse or improper handling, use of force, or interventions not undertaken by our authorised service branch.

Processing in Case of Guarantee

To ensure efficient handling of your query, please follow the directions below:

- Please have the receipt and product number (IAN 510336_2501) ready as proof of purchase for all enquiries.
- Please refer for the product number to the type plate on the product, an engraving on the product, the title page of the operating instructions (bottom left) or the sticker on the back or underside of the product.
- Should functional errors or other defects occur, please initially contact the service centre specified below by **telephone** or use the **contact form** available on parkside-diy.com in the category **Service**.
- After consultation with our customer service, a product recorded as defective can be sent postage paid to the service address communicated to you, with the proof of purchase (receipt) and specification of what constitutes the defect and when it occurred. In order to avoid acceptance problems and additional costs, please be sure to use only the address communicated to you. Ensure that the consignment is not sent carriage forward or by bulky goods, express or other special freight. Please send the appliance inc. all accessories supplied at the time of purchase and ensure adequate, safe transport packaging.



You can view and download these and many other manuals on *parkside-diy.com*. This QR code will take you directly to *parkside-diy.com*. Select your country and search for the operating instructions via the search mask. You can open your operating instructions by entering the article number (IAN) 510336_2501.

Repair service

For repairs **that are not covered by warranty**, contact the service centre. They will gladly create a cost estimate for you.

- We can only work on devices which are sent in properly packed and with postage paid.

Note: Please send your device cleaned and with an indication of the defect to the address named for the service centre.

- The following are not accepted: devices sent in without prepaid postage, sent as bulky goods, sent as an Express shipment, or devices sent as any other form of special freight.
- We will dispose of defective devices you ship to us free of charge.

Service Centre

GB **Service Great Britain**
Tel.: 0800 051 8970
Contact form on
parkside-diy.com
IAN 510336_2501

CY **Service Cyprus**
Tel.: 8009 4242
Contact form on
parkside-diy.com
IAN 510336_2501

Importer

Please note that the address below is not a service address. Contact the service centre named above first.

Grizzly Tools GmbH & Co. KG
Stockstädter Str. 20
63762 Großostheim
GERMANY
www.grizzlytools.de

Translation of the original EU declaration of conformity

Product: **Rechargeable LED clamp light**

Model: **PLKLA 20-Li A1**

Serial number: 000001 – 078000

The object of the declaration described above is in conformity with the relevant Union harmonisation legislation:

2014/30/EU • 2009/125/EC • 2011/65/EU & (EU) 2015/863

The object of the declaration described above is in conformity with Directive 2011/65/EU of the European Parliament and of the Council of 8 June 2011 on the restriction of the use of certain hazardous substances in electrical and electronic equipment.

To ensure conformity, the following harmonised standards and national standards and regulations have been applied:

**EN IEC 60598-1:2021/A11:2022
EN 60598-2-4:2018 • EN 62493:2015/A1:2022
EN IEC 55015:2019/A11:2020 • EN IEC 61547:2023
IEC 62471:2006 • EN IEC 63000:2018**

This declaration of conformity is issued under the sole responsibility of the manufacturer:



Grizzly Tools GmbH & Co. KG
Stockstädter Str. 20
63762 Großostheim
GERMANY
30.06.2025

Christian Frank

Authorised representative of documentation

Translation of the original EU declaration of conformity

Product: **Rechargeable LED clamp light**

Model: **PLKLA 20-Li A1**

Serial number: 000001 – 078000

The object of the declaration described above is in conformity with the relevant Union harmonisation legislation:

**Product with battery Smart PAPS 204 A1/Smart PAPS 208 A1/Smart PAPS 2012 A1:
2014/53/EU • 2009/125/EC • 2011/65/EU & (EU) 2015/863**

The object of the declaration described above is in conformity with Directive 2011/65/EU of the European Parliament and of the Council of 8 June 2011 on the restriction of the use of certain hazardous substances in electrical and electronic equipment.

To ensure conformity, the following harmonised standards and national standards and regulations have been applied:

**Product with battery Smart PAPS 204 A1/Smart PAPS 208 A1/Smart PAPS 2012 A1:
EN IEC 60598-1:2021/A11:2022
EN 60598-2-4:2018 • EN 62493:2015/A1:2022
EN IEC 55015:2019/A11:2020 • EN IEC 61547:2023
IEC 62471:2006 • EN IEC 63000:2018 • EN 301 489-1 V2.2.3:2019
Draft EN 301 489-17 V3.2.6:2023 • EN 300 328 V2.2.2:2019 • EN 50663:2017**

This declaration of conformity is issued under the sole responsibility of the manufacturer:



Grizzly Tools GmbH & Co. KG
Stockstädter Str. 20
63762 Großostheim
GERMANY
30.06.2025

Christian Frank
Authorised representative of documentation

Sadržaj

Uvod	13
Namjenska uporaba.....	13
Opseg isporuke/pribor.....	13
Pregled.....	14
Opis funkcija.....	14
Tehnički podaci.....	14
Sigurnosne napomene	14
Značenje sigurnosnih napomena.....	14
Slikovne oznake i simboli.....	15
Opće sigurnosne napomene za ručne svjetiljke.....	15
Posebne sigurnosne upute za uređaje s pogonom na baterije.....	15
Pogon	15
Napomene za rad.....	15
Podešavanje područja okretanja.....	15
Vješanje uređaja.....	15
Stežanje uređaja.....	16
Provjera stanja napunjenosti baterije.....	16
Umetanje i vađenje baterije iz punjača.....	16
Uključivanje i isključivanje.....	16
Promjena načina rada svjetla.....	16
Korištenje kao punjača.....	16
Istrošene baterije.....	16
Čišćenje, održavanje i skladištenje	17
Čišćenje.....	17
Održavanje.....	17
Skladištenje.....	17
Zbrinjavanje / zaštita okoliša	17
Baterije zbrinite na ekološki prihvatljiv način.....	17
Rezervni dijelovi i pribor	18
Servis	18
Garancija.....	18
Servis popravka.....	19
Service-Center.....	19
Uvoznik.....	19
Prijevod originalne EU izjave o sukladnosti	20
Prijevod originalne EU izjave o sukladnosti	21
Eksplozirani pogled	63

Uvod

Čestitamo na kupnji vaše nove LED svjetiljke na baterije sa stezaljkom (u daljnjem tekstu uređaj ili električni alat).

Time ste se odlučili za vrlo kvalitetan proizvod. Ovaj uređaj je tijekom proizvodnje provjeren u pogledu kvalitete i podvrgnut krajnjoj kontroli. Funkcionalnost Vašeg uređaja time je zajamčena.



Upute za uporabu predstavljaju sastavni dio ovog uređaja. One sadrže važne napomene za sigurnost, rukovanje i zbrinjavanje. Pažljivo pročitajte upute za uporabu. Upoznajte se s upravljačkim dijelovima i ispravnim načinom uporabe uređaja. Uređaj koristite samo na opisani način i za navedena područja primjene. Dobro sačuvajte upute za uporabu i u slučaju predaje uređaja trećim osobama, predajte i svu dokumentaciju.

Izjava o sukladnosti za ovaj proizvod dostupna je na internet stranici www.lidl.hr.

Namjenska uporaba

Uređaj je namijenjen isključivo za sljedeće namjene:

- mobilno, prostorno i vremenski ograničeno osvjetljavanje unutrašnjih prostorija.

Uređaj ne služi za osvjetljavanje prostorija.

Uređaj se smije koristiti samo za normalan rad u zatvorenom prostoru.

Svaka druga uporaba, koja u ovim uputama za uporabu nije izričito dopuštena, može predstavljati ozbiljnu opasnost za korisnika i dovesti do oštećenja uređaja. Operater ili korisnik uređaja odgovorni su za nesreće, štete i ozljede drugih ljudi i njihovog vlasništva. Uređaj je namijenjen za uporabu u uradi-sam okruženjima. Nije koncipiran za trajni pogon u gospodarskim okruženjima. U slučaju komercijalne uporabe jamstvo prestaje važiti. Proizvođač ne jamči za štete uzrokovane protunamjenskom ili pogrešnom uporabom. Uređaj je dio serije **X 20 V TEAM** i može biti pogonjen baterijama **X 20 V TEAM** serije. Baterije serije **X 20 V TEAM** smijete puniti samo s punjačima serije **X 20 V TEAM**.

Opseg isporuke/pribor

Raspakirajte uređaj i provjerite opseg isporuke.

Materijal ambalaže zbrinite na odgovarajući način.

- Aku LED svjetiljka sa stezaljkom
- Prijevod originalnih uputa

Baterija i punjač nisu sadržani u opsegu isporuke.

Pregled

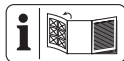

Ilustracije uređaja nalaze se na prednjoj i stražnjoj preklapnoj stranici.

slika A

- 1 Tipka za uključivanje/isključivanje
- 2 Svijetleća traka (preklapna)
- 3 Kuka (može se izvući)
- 4 Vijak za fiksiranje
- 5 Svijetleća traka
- 6 Stezaljka
- 7 USB-C Priključak

slika B

- 8 Kuka (okretno)

slika D

- 9 Punjač
- 10 Baterija
- 11 Deblokada baterije
- 12 Tipka (Indikator stanja napunjenosti)
- 13 Indikator stanja napunjenosti

Opis funkcija

Rad upravljačkih elemenata opisan je u nastavku.

Tehnički podaci

Aku LED svjetiljka sa stezaljkom

.....	PLKLA 20-Li A1
Nazivni napon U	20 V =
Nazivna snaga P	≤ 20 W
USB-C Output	DC 5V 1,5A
Razred zaštite	III ⚡
Vrsta zaštite	IP20
Broj LED dioda	40× 0,5 W
.....	20× 0,5 W (po Svijetleća traka)
Svjetlosna struja	2000 lm
.....	1000 lm (po Svijetleća traka)
Boja svjetla	6500 K (hladno bijela)
Područje okretanja Svijetleća traka	
vertikalno	≤ 270°
horizontalno	≤ 315°

Trajanje osvjetljenja

– Baterija 2 Ah	1h 45min
– Baterija 4 Ah	3h 30min
– Baterija 8 Ah	7h
– Baterija 12 Ah	10h 30min
Težina (bêz Baterija)	565 g
Baterija	Li-Ion

PARKSIDE Performance Smart baterija
Smart PAPS 204 A1/Smart PAPS 208 A1/
Smart PAPS 2012 A1

– frekvencijski pojas	2400–2483,5 MHz
– prijenosna snaga	≤ 20 dBm

Izvore svjetlosti smije samo proizvođač zamijeniti bez trajnog oštećenja okolnog proizvoda.

X 20 V TEAM

Uređaj je dio serije **X 20 V TEAM** i može biti pogonjen baterijama **X 20 V TEAM** serije. Baterije serije **X 20 V TEAM** smijete puniti samo s punjačima serije **X 20 V TEAM**.

Preporučujemo da ovaj uređaj isključivo pogonite sa sljedećim baterijama: PAP 20 B1, PAP 20 B3, Smart PAPS 204 A1, Smart PAPS 208 A1, Smart PAPS 2012 A1

Preporučujemo, da ove baterije puniti sljedećim punjačima: PLG 20 A3, PLG 20 A4, PLG 20 C1, PLG 20 C2, PLG 20 C3, PLG 201 A1, PDSL20 A1, PDSL20 B1, PDSL20 B2, Smart PLGS 2012 A1

Tehnički podaci o bateriji i punjaču: Vidi posebne upute.

Sigurnosne napomene



OPREZ



UPOZORENJE: Mogućnost strujnog udara! Ne otvarati kućište proizvođača!

Značenje sigurnosnih napomena

▲ OPASNOST! Ako ne poštujete ovu sigurnosnu napomenu, doći će do nesreće. Posljedica je teška tjelesna ozljeda ili smrt.

▲ UPOZORENJE! Ako ne poštujete ovu sigurnosnu napomenu, doći će možda do nesreće. Posljedica može biti tjelesna ozljeda ili smrt.

▲ OPREZ! Ako ne poštujete ovu sigurnosnu napomenu, doći će do nesreće. Posljedica može biti lakša ili srednje teška ozljeda tijela.

NAPOMENA! Ako ne poštujuete ovu sigurnosnu napomenu, doći će do nesreće. Posljedica može biti predmetna šteta.

Slikovne oznake i simboli

Slikovne oznake na uređaju



Uređaj je dio serije **X 20 V TEAM** i može biti pogonjen baterijama **X 20 V TEAM** serije. Baterije serije **X 20 V TEAM** smijete puniti samo s punjačima serije **X 20 V TEAM**.



Pročitajte upute za uporabu



Tipka za uključivanje/isključivanje



Električni uređaji ne spadaju u kućni otpad.



Razred zaštite III



Istosmjerna struja

Simboli u uputama za uporabu



Pozor!

Opće sigurnosne napomene za ručne svjetiljke

- **Ne prekrivajte uređaj tijekom rada.** Uređaj se za vrijeme rada zagrijava i može dovesti do opekline.
- **Ne gledajte izravno u svjetlosnu zraku. Svjetlosnu zraku nikada ne usmjeravajte na osobe ili životinje.**
- **Ne dopustite djeci da koriste uređaj.** Mogla bi nenamjerno zaslijepiti druge ljude ili sebe.
- **Provjeriti dugotrajnu izdržljivost držača uređaja.** Postoji opasnost od ozljeda ako uređaj padne.
- **Kućište svjetiljke štiti od nehotičnog dodirivanja aktivnih dijelova.** Ne otvarajte kućište.
- Izvor svjetlosti ove svjetiljke smije zamijeniti samo proizvođač ili servisni tehničar kojeg je ovlastio proizvođač ili osoba sličnih kvalifikacija.

Posebne sigurnosne upute za uređaje s pogonom na baterije

- **Provjerite da je uređaj isključen prije umetanja baterije.** Umetanje baterije u uključeni uređaj može uzrokovati nesreće.
- **Koristite samo pribor koji preporučuje PARKSIDE.** Neprikladan pribor može uzrokovati strujni udar ili požar.

⚠ UPOZORENJE! Ozljede i oštećenja uslijed nepravilnog rukovanja baterijom. Obratite pozornost na sigurnosne napomene i napomene za punjenje i ispravnu uporabu u uputama za uporabu Vaše baterije i Vašeg punjača serije **X 20 V TEAM**. Detaljan opis postupka punjenja i dodatne informacije možete pronaći u ovim zasebnim uputama za uporabu.

Pogon

Napomene za rad

⚠ UPOZORENJE! Ne gledajte u izvor svjetlosti.

Podešavanje područja okretanja

Svjetiljka sa stezaljkom sastoji se od dvije svjetlosne trake koje se mogu okretati.

- Svjetleća traka (5) se može okretati
- Svjetleća traka (2) može se otklopiti prema gore ili okretati

Područje okretanja (beskonačna regulacija)

- oko horizontalne osi $\leq 270^\circ$
- oko vertikalne osi $\leq 315^\circ$

Postupak (slika B/C)

1. Okrećite svjetlosne trake (5/2) zajedno oko vertikalne osi dok ne postavite željeno područje okretanja.
2. Otpustite vijak za fiksiranje (4).
3. Preklopite svjetlosnu traku (2) preko graničnika oko vodoravne osi dok se ne postigne željeni kut.
4. Ponovno zategnite vijak za fiksiranje (4).

Vješanje uređaja

Uređaj ima 2 kuke za vješanje:

- Kuka (3) može se izvući
- Kuka (8) okretno

Pretpostavke

- Mjesto za vješanje mora biti prikladno za težinu proizvoda.

Objesite uređaj za kuku

1. Odaberite kuku (3/8):
 - **slika A**
Povucite kuku (3) prema gore.
ili:
 - **slika B**
Otklopite kuku (8).
2. Uređaj objesite na vodoravan ovsjes.

▲ OPREZ! Pazite da si ne priklješćite prste prilikom sklapanja i rasklapanja kuke.

Stežanje uređaja

Uređaj se pomoću stezaljke (6) može pričvrstiti na dovoljno veliku ravnu površinu (npr. radnu ploču).

▲ UPOZORENJE! Opasnost od oštećenja. Svjetiljka nije prikladna za pričvršćivanje na cijevi.

Postupak (slika A)

1. Pritisnite stezaljku (6) prema dolje da biste je otvorili.
2. Otvorenu stranu stezaljke gurnite preko prikladne površine.
3. Ponovno otpustite stezaljku.
4. Provjerite je li uređaj čvrsto pričvršćen.

Provjera stanja napunjenosti baterije

LED indikatori	Značenje
crven, narančast, zelen	Baterija napunjena
crven, narančast	Baterija je djelomično napunjena
crven	Baterija treba biti napunjena

1. Pritisnite tipku (12) pored indikatora stanja napunjenosti (13) na bateriji (10). LED indikatori na indikatoru stanja napunjenosti pokazuju stanje napunjenosti baterije.
2. Napunite bateriju (10) kada svijetli samo još crveni LED indikator stanja napunjenosti (13).

Umetanje i vađenje baterije iz punjača

▲ UPOZORENJE! Opasnost od ozljeda zbog neželjenog pokretanja uređaja. Bateriju umetnite u uređaj tek kada je uređaj potpuno spreman za rad.

NAPOMENA! Opasnost od oštećenja! Pogrešna baterija može oštetiti uređaj i bateriju.

Umetanje baterije

1. Gurnite bateriju (10) duž šine vodilice u držač baterije.
Baterija se čujno zaključava.

Vađenje baterije

1. Pritisnite i držite deblokadu baterije (11) na bateriji (10).
2. Izvucite bateriju iz držača baterije.

Uključivanje i isključivanje

1. **Uključivanje:**
Pritisnite tipku za uključivanje / isključivanje (1)
2. **Isključivanje:**
Pritisnite prekidač za uključivanje / isključivanje (1) na otprilike 3 sekunde
NAPOMENA! Uređaj se može isključiti u bilo kojem trenutku, bez obzira na odabrani način rada svjetla.

Promjena načina rada svjetla

Pritišćite prekidač za uključivanje / isključivanje (1) dok se ne aktivira željeni način rada svjetla.

Ponavljajući redoslijed:

isključeno → obje svjetiljke svijetle → donja svjetiljka svijetli → gornja svjetiljka svijetli → obje svjetiljke trepere → isključeno

Korištenje kao punjača

NAPOMENA! Opasnost od oštećenja. Punjenje uređaja koji zahtijeva veću struju punjenja može uzrokovati kvar na oba uređaja. Pažljivo pročitajte upute za uporabu uređaja koji želite puniti.

- Struja punjenja $\leq 1,5$ A
- Za punjenje malih elektroničkih uređaja (npr. mobitela ili digitalnog fotoaparata) putem USB-C priključka (7) koristite odgovarajući kabel za punjenje.

Istrošene baterije

- Znatno smanjeno vrijeme rada usprkos punjenju baterije ukazuje na istrošenu bateriju koju je potrebno zamijeniti. Koristite isključivo originalnu zamjensku bateriju serije **X 20 V TEAM**, koju možete nabaviti u online trgovini (vidi *Rezervni dijelovi i pribor*, S. 18).
- U svakom se slučaju pridržavajte važećih sigurnosnih napomena kao i odredbi i naputaka za zaštitu okoliša (vidi *Zbrinjavanje / zaštita okoliša*, S. 17).

Čišćenje, održavanje i skladištenje

Prije čišćenja uređaja isključite uređaj i izvadite bateriju iz uređaja.

Čišćenje

- Očistite uređaj suhom, mekom krpom, kako ne biste ogrebali poklopac LED svjetla.
- Proreze na uređaju očistite kistom.
- **Ne** koristite jaka sredstva za čišćenje ili otapala. Možete nepopravljivo oštetiti uređaj.
- **Ne** koristite vodu ili metalne predmete. Postoji opasnost od kratkog spoja.

Održavanje

Uređaj ne treba održavati.

Skladištenje

Skladištite uređaj i pribor uvijek:

- čisto
- suho
- zaštićeno od prašine
- zaštićeno od mraza
- izvan dohvata djece

Uređaji s baterijom:

- Temperatura skladištenja baterije i uređaja iznosi između 15 °C i 25 °C. Izbjegavajte ekstremne hladnoće ili vrućine tijekom skladištenja, kako baterija ne bi izgubila učinkovitost.
- Prije dužeg skladištenja (npr. tijekom zime) bateriju izvadite iz uređaja (obratite pozornost na odvojene upute za uporabu baterije i punjača).

Zbrinjavanje / zaštita okoliša

Izvadite baterije iz uređaja i uređaj, bateriju, pribor i ambalažu reciklirajte na ekološki prihvatljiv način.



Električni uređaji ne spadaju u kućni otpad.

Simbol prekrížene kante za smeće na kotačima znači da se ovaj proizvod ne smije od-

lagati kao nerazvrstani komunalni otpad na kraju njegovog vijeka trajanja.

Smjernica 2012/19/EU o električnim i elektronskim starim uređajima:

Potrošači imaju zakonsku obvezu električne i elektronske uređaje na kraju njihovog radnog vijeka zbrinuti kroz ekološki ispravnu reciklažu. Na taj način se osigurava iskorištavanje neškodljivo za okoliš i resurse. Ovisno o tome koje se nacionalno pravo primjenjuje možete imate sljedeće mogućnosti:

- vratiti na prodajno mjesto,
- predati na službenom sabirnom mjestu,
- poslati natrag proizvođaču/distributeru.

To se ne odnosi na dijelove pribora priložene starim uređajima, niti na pomoćne dijelove bez elektronskih sastavnih dijelova.

Baterije zbrinite na ekološki prihvatljiv način



Bateriju ne bacajte u kućni otpad, u vatru (opasnost od eksplozije) ili u vodu. Oštećene baterije mogu oštetiti okoliš i zdravlje ljudi uslijed istjecanja otrovnih plinova ili tekućina.

Neispravne ili iskorištene baterije dužni ste zbrinuti na ekološki prihvatljiv način.

- Ne otvarajte baterije i izbjegavajte mehaničko oštećenje baterija. Postoji opasnost od kratkog spoja i može doći do izlaženja isparenja nadražujućih za dišne putove.
- Iz sigurnosnih razloga, baterije treba isprazniti prije odlaganja.
- Zalijepite polove kako biste izbjegli kratke spojeve.
- Baterije zbrinite na maloprodajnim mjestima ili sabirnim mjestima.
- **Oštećene baterije**
Baterijama s vanjskim oštećenjima rukujte posebno pažljivo!
 - Ne dirajte oštećene baterije golim rukama.
 - Ako ne možete zalijepiti terminale, stavite baterije pojedinačno u plastičnu vrećicu.
 - Oštećene baterije pojedinačno stavite u nezapaljiv spremnik koji se može zatvoriti i koji se može napuniti pijeskom.
 - Oštećene baterije odnesite na sabirno mjesto s kvalificiranim osobljem.

Rezervni dijelovi i pribor

Rezervne dijelove i pribor dostupni su na www.grizzlytools.shop. Ukoliko u postupku vaše narudžbe dođe do problema, molimo kontaktirajte nas preko naše online trgovine. U slučaju dodatnih pitanja obratite se: *Service-Center, S. 19*

Servis

Garancija

Dragi kupci,

Na ovaj proizvod dobivate jamstvo u trajanju od 3 godina od datuma kupnje. U slučaju nedostataka ovog proizvoda u odnosu na prodavača proizvoda imate zakonska prava. Ta zakonska prava se ne ograničavaju preko našeg u nastavku navedenog jamstva.

Uvjeti jamstva

Jamstveni rok započinje danom kupnje. Molimo dobro sačuvajte originalni blagajnički račun. Ovaj dokument je potreban radi dokaza kupnje. Ako unutar tri godina od datuma kupnje ovog proizvoda dođe do pogreške u materijalu ili u izradi, mi ćemo proizvod - po našem izboru - besplatno popraviti ili zamijeniti. Ovo jamstvo pretpostavlja, da unutar trogodišnjeg roka neispravan uređaj i dokaz o kupnji (blagajnički račun) predočite i pismeno ukratko opišete u čemu se sastoji greška i kada se pojavila.

Ako je kvar pokriven našim jamstvom, primiti ćete popravljene ili novi proizvod. Popravkom ili zamjenom proizvoda ne započinje novi vremenski rok jamstva.

Jamstveni rok i zakonska prava za nedostatke

Jamstveni rok zbog jamstva neće biti produžen. To vrijedi i za zamijenjene i popravljene dijelove. Eventualno već za vrijeme kupnje prisutne štete i nedostaci moraju biti javljene odmah nakon raspakiranja. Popravci nakon isteka jamstvenog roka se moraju platiti.

Opseg jamstva

Proizvod je proizveden sukladno strogim smjernicama za kvalitetu i prije isporuke je brižljivo kontroliran.

Jamstvo vrijedi za greške u materijalu ili u izradi. Ovo jamstvo se ne odnosi na dijelove proizvoda, koji su izloženi normalnom trošenju i stoga se mogu smatrati potrošnim dijelovima (npr. kapacitet baterije) niti na oštećenje lomljivih dijelova.

Ovo jamstvo propada, kada dođe do oštećenja ili nenamjenske uporabe proizvoda ili

kada se ne vrši održavanje proizvoda. Za namjensku uporabu proizvoda morate točno poštivati sve naputke navedene u uputama za uporabu. Namjenske uporabe i radnje, koje se u uputama za uporabu izričito ne preporučuju ili na koje se upozorava, obavezno trebate izbjegavati.

Proizvod je namijenjen samo za privatnu, a ne za komercijalnu uporabu. Jamstvo prestaje vrijediti u slučaju zloruporabe i nestručnog rukovanja, upotrebe sile i intervencija koje nije izvršio naš ovlaštenj servis.

Obrada u slučaju jamstvenog zahtjeva

Da bi bila osigurana brza obrada Vašeg problema, molimo slijedite ove napomene:

- Molimo da za sve upite blagajnički račun i broj artikla (npr. IAN 510336_2501) držite pripremljene kao dokaz o kupnji.
- Broj artikla možete pronaći na tipskoj ploči proizvoda, na gravuri na proizvodu, na naslovnoj stranici uputa za uporabu (dolje lijevo) ili na naljepnici na stražnjoj ili donjoj strani proizvoda.
- Ako dođe do funkcionalnih grešaka ili drugih nedostataka, molimo prvo **telefonski** ili koristite naš **obrazac za kontakt**, koji možete pronaći na parksidediy.com u kategoriji **Usluga** kontaktirajte servisni centar naveden u nastavku.
- Nakon konzultacije s našim servisnim centrom, proizvod koji je evidentiran kao neispravan, uz prilaganje računa o kupnji (račun) s naznakom o kakvom se kvaru radi i kada je nastao, možete besplatno poslati na adresu servisa koju ste dobili. U svrhu izbjegavanja problema prijema i dodatnih troškova obavezno koristite samo adresu koju ćemo Vam priopćiti. Uvjerite se da pošiljka nije skupna, glomazna, ekspresna ili neka druga posebna roba. Molimo Vas da proizvod pošaljete zajedno sa svim prilikom kupnje priloženim dijelovima pribora i da se pobrinete za dovoljno sigurnu transportnu ambalažu.



Ove i mnoge druge priručnike možete pogledati i preuzeti na *parkside-diy.com*. Ovaj QR kôd vodi vas izravno na *parkside-diy.com*. Odaberite svoju državu i potražite upute za uporabu pomoću obrasca za pretraživanje. Unosom broja artikla (IAN) 510336_2501 možete otvoriti svoje upute za uporabu.

Servis popravka

Za popravke **koji nisu obuhvaćeni jamstvom**, obratite se servisnom centru. Tamo će Vam rado izraditi predračun troškova.

- Možemo obraditi samo uređaje, koji su dovoljno pakirani i koji su poslani uz plaćanje poštarine.

Napomena: Molimo pošaljite nam Vaš uređaj očišćen uz opis nedostatka na adresu navedenu od strane servisnog centra.

- Neće biti primljeni uređaji koji se šalju uz obavezu plaćanja - ekspresno ili drugim oblicima slanja.
- Mi zbrinjavamo vaše poslane defektne uređaje besplatno.

Service-Center

HR **Servis Hrvatska**
Tel.: 0800 805933
Kontakt obrazac na
parkside-diy.com
IAN 510336_2501

Uvoznik

Molimo obratite pozornost na to, da sljedeća adresa nije servisna adresa. Prvo kontaktirajte gore navedeni servisni centar.

Grizzly Tools GmbH & Co. KG
Stockstädter Str. 20
63762 Großostheim
NJEMAČKA
www.grizzlytools.de

Prijevod originalne EU izjave o sukladnosti

Proizvod: **Aku LED svjetiljka sa stezaljkom**

Model: **PLKLA 20-Li A1**

Serijski broj: 000001 – 078000

Predmet navedene izjave u skladu je s mjerodavnim zakonodavstvom Unije o usklađivanju:

2014/30/EU • 2009/125/EC • 2011/65/EU & (EU) 2015/863

Gore opisan predmet izjave u skladu je s Direktivom 2011/65/EU Europskog parlamenta i Vijeća od 8. lipnja 2011. O ograničavanju uporabe određenih opasnih tvari u električnoj i električnoj opremi.

Kako bi se osigurala sukladnost, primijenjeni su sljedeći usklađeni standardi, kao i nacionalni standardi i propisi:

EN IEC 60598-1:2021/A11:2022
EN 60598-2-4:2018 • EN 62493:2015/A1:2022
EN IEC 55015:2019/A11:2020 • EN IEC 61547:2023
IEC 62471:2006 • EN IEC 63000:2018

Ova izjava sukladnosti izdaje se na isključivu odgovornost proizvođača:



Grizzly Tools GmbH & Co. KG
 Stockstädter Str. 20
 63762 Großostheim
 NJEMAČKA
 30.06.2025

Christian Frank
 Ovlašteni predstavnik za dokumentaciju

Prijevod originalne EU izjave o sukladnosti

Proizvod: **Aku LED svjetiljka sa stezaljkom**

Model: **PLKLA 20-Li A1**

Serijski broj: 000001 – 078000

Predmet navedene izjave u skladu je s mjerodavnim zakonodavstvom Unije o usklađivanju:

**Proizvod s baterijom Smart PAPS 204 A1/Smart PAPS 208 A1/Smart PAPS 2012 A1:
2014/53/EU • 2009/125/EC • 2011/65/EU & (EU) 2015/863**

Gore opisan predmet izjave u skladu je s Direktivom 2011/65/EU Europskog parlamenta i Vijeća od 8. lipnja 2011. O ograničavanju uporabe određenih opasnih tvari u električnoj i elektro-ničkoj opremi.

Kako bi se osigurala sukladnost, primijenjeni su sljedeći usklađeni standardi, kao i nacionalni standardi i propisi:

**Proizvod s baterijom Smart PAPS 204 A1/Smart PAPS 208 A1/Smart PAPS 2012 A1:
EN IEC 60598-1:2021/A11:2022
EN 60598-2-4:2018 • EN 62493:2015/A1:2022
EN IEC 55015:2019/A11:2020 • EN IEC 61547:2023
IEC 62471:2006 • EN IEC 63000:2018 • EN 301 489-1 V2.2.3:2019
Draft EN 301 489-17 V3.2.6:2023 • EN 300 328 V2.2.2:2019 • EN 50663:2017**

Ova izjava sukladnosti izdaje se na isključivu odgovornost proizvođača:



Grizzly Tools GmbH & Co. KG
Stockstädter Str. 20
63762 Großostheim
NJEMAČKA
30.06.2025

Christian Frank
Ovlašteni predstavnik za dokumentaciju

Pregled sadržaja

Uvod.....	22
Namenska upotreba.....	22
Obim isporuke/pribor.....	22
Pregled.....	23
Opis funkcija.....	23
Tehnički podaci.....	23
Bezbednosne napomene.....	23
Značenje bezbednosnih napomena.....	23
Slikovne oznake i simboli.....	24
Opšte bezbednosne napomene za ručne lampe.....	24
Posebne bezbednosne napomene za akumulatorske uređaje.....	24
Rad.....	24
Napomene za rad.....	24
Podršavanje područja zakretanja.....	24
Vešanje uređaja.....	24
Stežanje uređaja.....	25
Provera stanja napunjenosti akumulatora.....	25
Umetanje akumulatora u akumulatorske uređaje i vađenje akumulatora iz akumulatorskih uređaja.....	25
Uključivanje i isključivanje.....	25
Menjanje svetlosnog režima.....	25
Upotreba kao prenosivi punjač.....	25
Istrošeni akumulatori.....	26
Čišćenje, održavanje i skladištenje.....	26
Čišćenje.....	26
Održavanje.....	26
Skladištenje.....	26
Odlaganje/zaštita životne sredine.....	26
Odlaganje akumulatora na ekološki prihvatljiv način.....	26
Kako izjaviti reklamaciju?.....	27
Rezervni delovi i pribor.....	27
Prevod originalne EU deklaracije o usklađenosti.....	27
Prevod originalne EU deklaracije o usklađenosti.....	28
Garancija / Garantni list.....	29
Eksplozivni pogled.....	63

Uvod

Čestitamo na kupovini Vaše nove akumulatorske stezne LED lampe (u nastavku je naveden kao uređaj ili električni alat).

Time ste se odlučili za kvalitetan uređaj. Kvalitet ovog uređaja je kontrolisan tokom proizvodnje i sprovedena je završna kontrola. Na taj način je obezbeđena funkcionalnost Vašeg uređaja.



Uputstvo za upotrebu je sastavni deo ovog uređaja. Ono sadrži važne napomene za bezbednost, upotrebu i odlaganje. Pažljivo pročitajte uputstvo za upotrebu. Upoznajte se sa elementima za rukovanje i ispravnom upotrebom uređaja. Koristite uređaj samo na opisani način i u navedene svrhe. Dobro čuvajte uputstvo za upotrebu i uručite svu dokumentaciju sa proizvodom ako ga prosledite trećim licima.

Namenska upotreba

Uređaj je predviđen isključivo za sledeću upotrebu:

- prostorno i vremenski ograničeno osvetljavanje zatvorenih prostora na različitim mestima.

Uređaj ne služi za osvetljenje prostorije. Uređaj sme da se koristi samo za uobičajen rad u unutrašnjem prostoru.

Svaka druga upotreba, koja nije izričito dozvoljena u ovom uputstvu za upotrebu, može da predstavlja ozbiljnu opasnost za korisnika i da dovede do oštećenja uređaja. Rukovalac ili korisnik uređaja snosi odgovornost za nezgode ili telesne povrede ili štete na imovini drugih ljudi. Uređaj je namenjen za primenu u oblasti „Uradi sam“. Uređaj nije koncipiran za trajnu komercijalnu primenu. Kod komercijalne upotrebe garancija prestaje da važi. Proizvođač ne snosi odgovornost za oštećenja, koja su posledica nenamenske upotrebe ili pogrešnog rukovanja.

Uređaj je deo serije **X 20 V TEAM** i može da se pogoni samo akumulatorima serije **X 20 V TEAM**. Akumulatori serije **X 20 V TEAM** smeju da se pune samo punjačima serije **X 20 V TEAM**.

Obim isporuke/pribor

Izvadite uređaj iz ambalaže i proverite obim isporuke.

Propisno odložite ambalažni materijal.

- Aku LED lampa sa stezaljkom
- Prevod originalnog uputstva

Akumulator i punjač nisu uključeni u obimu isporuke.

Pregled

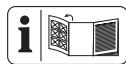

Ilustracije uređaja naći ćete na prednjoj i zadnjoj preklapnoj strani.

sl. A

- 1 Taster za uključivanje/isključivanje
- 2 Svetlosni krak (može da se preklopi)
- 3 Kuka (izvlačiv)
- 4 Vijak za fiksiranje
- 5 Svetlosni krak
- 6 Stezaljka
- 7 USB-C Priključak

sl. B

- 8 Kuka (može da se okreće)

sl. D

- 9 Punjač
- 10 Akumulator
- 11 Deblokada akumulatora
- 12 Taster (Indikator stanja napunjenosti)
- 13 Indikator stanja napunjenosti

Opis funkcija

Funkcija upravljačkih elemenata je navedena u sledećim opisima.

Tehnički podaci

Aku LED lampa sa stezaljkom

..... **PLKLA 20-Li A1**

Nominalni napon U 20 V \equiv

Nominalna ulazna snaga P ≤ 20 W

USB-C Output DC 5V 1,5A

Klasa zaštite III \diamond

Vrsta zaštite IP20

Broj LED lampica 40 \times 0,5 W

Svetlosni krak 20 \times 0,5 W (po Svetlosni krak)

Svetlosni protok 2000 lm

..... 1000 lm (po Svetlosni krak)

Boja svetla 6500 K (hladno bela)

Područje zakretanja Svetlosni krak

vertikalno $\leq 270^\circ$

horizontalno $\leq 315^\circ$

Trajanje svetla

– Akumulator 2 Ah 1h 45min

– Akumulator 4 Ah 3h 30min

– Akumulator 8 Ah 7h

– Akumulator 12 Ah 10h 30min

Težina (bèz Akumulator) 565 g

Akumulator Li-Ion

PARKSIDE Performance Smart baterija

Smart PAPS 204 A1/Smart PAPS 208 A1/

Smart PAPS 2012 A1

– frekventijski opseg 2400–2483,5 MHz

– prenosi snagu ≤ 20 dBm

Izvore svetlosti može da zameni samo proizvođač bez trajnog oštećenja proizvoda koji ih okružuje.

X 20 V TEAM

Uređaj je deo serije **X 20 V TEAM** i može da se pogoni samo akumulatorima serije **X 20 V TEAM**. Akumulatori serije **X 20 V TEAM** smeju da se pune samo punjačima serije **X 20 V TEAM**.

Preporučujemo Vam da ovaj uređaj pogonite isključivo sledećim akumulatorima: PAP 20 B1, PAP 20 B3, Smart PAPS 204 A1, Smart PAPS 208 A1, Smart PAPS 2012 A1

Preporučujemo vam da ovaj uređaj puniti sledećim punjačima: PLG 20 A3, PLG 20 A4, PLG 20 C1, PLG 20 C2, PLG 20 C3, PLG 201 A1, PDSLGL 20 A1, PDSLGL 20 B1, PDSLGL 20 B2, Smart PLGS 2012 A1

Tehnički podaci akumulatora i punjača: Vidi zasebna uputstva.

Bezbednosne napomene

Značenje bezbednosnih napomena

⚠ OPASNOST! Kada ne poštujuete ovu bezbednosnu napomenu, nastupiće nezgoda. Posledica je teška telesna povreda ili smrt.

⚠ UPOZORENJE! Kada ne poštujuete ovu bezbednosnu napomenu, eventualno će da nastupi nezgoda. Posledica je eventualna teška telesna povreda ili smrt.

⚠ OPREZ! Kada ne poštujuete ovu bezbednosnu napomenu, nastupiće nezgoda. Posledica je eventualna lakša ili srednje teška telesna povreda.

NAPOMENA! Kada ne poštujuete ovu bezbednosnu napomenu, nastupiće nezgoda. Posledica je eventualna materijalna šteta.

Slikovne oznake i simboli

Slikovne oznake na uređaju



Uređaj je deo serije **X 20 V TEAM** i može da se pogoni samo akumulatorima serije **X 20 V TEAM**. Akumulatori serije **X 20 V TEAM** smeju da se pune samo punjačima serije **X 20 V TEAM**.



Pročitajte uputstvo za upotrebu



Taster za uključivanje/isključivanje



Ne bacajte električne uređaje u kućni otpad.



Klasa zaštite III



Jednosmerni napon

Slikovne oznake u uputstvu za upotrebu



Pažnja!

Opšte bezbednosne napomene za ručne lampe

- **Ne prekrivajte uređaj tokom rada.** Uređaj se zagreva tokom rada i može da dođe do opekotina.
- **Ne gledajte u svetlosnu zraku. Ne usmeravajte svetlosnu zraku na ljude ili životinje.**
- **Ne dozvoljavajte deci da koriste uređaj.** Deca bi mogla nenamerno da zaslepe druge osobe ili sebe.
- **Proverite trajnu izdržljivost pričvršćenja uređaja.** Postoji opasnost od povreda usled pada uređaja.
- **Kućište lampe štiti od nenamernog dodirivanja aktivnih delova.** Ne otvarajte kućište.
- Izvor svetlosti ove svetiljke sme da zameni samo proizvođač ili servisni tehničar kojeg je angažovao proizvođač ili ekvivalentno kvalifikovana osoba.

Posebne bezbednosne napomene za akumulatorske uređaje

- **Vodite računa da uređaj bude isključen pre umetanja akumulatora.** Umetanje akumulatora u uređaj, koji je uključen, može da dovede do nezgoda.
- **Koristite isključivo pribor koji preporučuje PARKSIDE.** Neprikladan pribor može prouzrokovati strujni udar ili požar.

⚠ UPOZORENJE! Telesne povrede i materijalne štete zbog nepravilnog rukovanja akumulatorom. Obratite pažnju na bezbednosne napomene i napomene za punjenje i ispravnu upotrebu, koje se nalaze u uputstvu za upotrebu Vašeg akumulatora i punjača serije **X 20 V TEAM**. Detaljan opis postupka punjenja i dodatne informacije se nalaze u ovom zasebnom uputstvu za upotrebu.

Rad

Napomene za rad

⚠ UPOZORENJE! Ne gledajte u izvor svetlosti.

Podošavanje područja zakretanja

Stezna lampa se sastoji od dva svetlosna kraka koji mogu da se zakrenu.

- Svetlosni krak (5) može da se okreće
- Svetlosni krak (2) može da se preklopi nagore i da se okreće

Područje zakretanja (bestepeno)

- oko horizontalne ose $\leq 270^\circ$
- oko vertikalne ose $\leq 315^\circ$

Postupak (sl. B/C)

1. Okrećite svetlosne krake (5/2) zajedno oko vertikalne ose, dok se ne podesi željeno područje zakretanja.
2. Odvijte vijak za fiksiranje (4).
3. Preklapajte svetlosni krak (2) preko zapora oko horizontalne ose, dok se ne postigne željeni ugao.
4. Ponovo zavrnite vijak za fiksiranje (4).

Vešanje uređaja

Uređaj poseduje 2 kuku za kačenje:

- Kuka (3) izvlačiv
- Kuka (8) može da se okreće

Preduslovi

- Mesto vešanja mora da odgovara težini proizvoda.

Vešanje uređaja na kuku

1. Izaberite kuku (3/8):
 - **sl. A**
Povucite kuku (3) nagore.
ili:
 - **sl. B**
Rasklopite kuku (8).
2. Zakačite uređaj na horizontalnu zakačku.

▲ OPREZ! Pazite da pri sklapanju i rasklapanju kuke ne prikleštite prste.

Stežanje uređaja

Uređaj može da se pričvrsti pomoću stezaljke (6) za dovoljno veliku ravnu površinu (npr. radna ploča).

▲ UPOZORENJE! Opasnost od oštećenja. Lampa nije pogodna za zatezanje na cevima.

Postupak (sl. A)

1. Pritisnite stezaljku (6) nadole, tako da se otvori.
2. Gurnite otvoreni svetlosni krak preko odgovarajuće površine.
3. Ponovo pustite stezaljku.
4. Proverite da li je uređaj čvrsto postavljen.

Provera stanja napunjenosti akumulatora

LED indikatori	Značenje
crven, narandžast, zelen	Akumulator je napunjen
crven, narandžast	Akumulator je delimično napunjen
crven	Akumulator mora da se napuni

1. Pritisnite taster (12) pored indikatora stanja napunjenosti (13) na akumulatoru (10).
LED lampice indikatora stanja napunjenosti pokazuju napunjenost akumulatora.
2. Punite akumulator (10) kada svetli samo još crvena LED lampica indikatora stanja napunjenosti (13).

Umetanje akumulatora u akumulatorske uređaje i vađenje akumulatora iz akumulatorskih uređaja

▲ UPOZORENJE! Opasnost od povreda usled nenamernog pokretanja uređaja. Umetnite akumulator u uređaj tek kada uređaj bude u potpunosti pripremljen za rad. **NAPOMENA!** Opasnost od oštećenja! Pogrešan akumulator može da ošteti uređaj i akumulator.

Umetanje akumulatora

1. Gurnite akumulator (10) duž vodilice u držač akumulatora.
Akumulator će čujno usednuti.

Vađenje akumulatora

1. Pritisnite deblokadu akumulatora (11) na akumulatoru (10) i držite ga pritisnutim.
2. Izvucite akumulator iz držača akumulatora.

Uključivanje i isključivanje

1. **Uključivanje:**
Pritisnite taster za uključivanje/isključivanje (1)
2. **Isključivanje:**
Pritisnite taster za uključivanje/isključivanje (1) oko 3 sekundi
NAPOMENA! Uređaj može da se isključi u bilo kojem trenutku, bez obzira na izabrani svetlosni režim.

Menjanje svetlosnog režima

Pritiskajte taster za uključivanje/isključivanje (1), dok se ne aktivira željeni svetlosni režim.

Ponavljajući redosled:

isključeno → obe lampe svetle → donja lampa svetli → gornja lampa svetli → obe lampe trepere → isključeno

Upotreba kao prenosivi punjač

NAPOMENA! Opasnost od oštećenja. Punjenje uređaja, za koji je potrebna jača struja punjenja, može da prouzrokuje oštećenje u oba uređaja. Pažljivo pročitajte uputstvo za upotrebu uređaja koji želite da napunite.

- Struja punjenja $\leq 1,5$ A
- Upotrebite odgovarajući kabl za punjenje da biste napunili manje

elektronske krajnje uređaje (npr. mobilni telefon ili digitalnu kameru) putem USB-C priključka (7).

Istrošeni akumulatori

- Znatno skraćeno vreme rada uprkos napunjenosti pokazuje da je akumulator istrošen i da mora da se zameni. Koristite samo originalni rezervni akumulator serije **X 20 V TEAM**, koji možete da nabavite preko Onlajn prodavnice (pogledajte *Rezervni delovi i pribor, P. 27*).
- U svakom slučaju obratite pažnju na bezbednosne napomene, kao i na odredbe i napomene u vezi sa zaštitom životne sredine (pogledajte *Odlaganje/ zaštita životne sredine, P. 26*).

Čišćenje, održavanje i skladištenje

Isključite uređaj pre čišćenja i izvadite akumulator iz uređaja.

Čišćenje

- Čistite uređaj suvom, mekom krpom da se poklopac akumulatorskog LED svetla ne bi ogrebao.
- Koristite četkicu za čišćenje proreza na uređaju.
- **Ne** koristite oštra sredstva za čišćenje ili rastvarače. Uređaj bi mogao nepopravljivo da se ošteti.
- **Ne** koristite vodu ili metalna pomoćna sredstva. Postoji opasnost od kratkog spoja.

Održavanje

Uređaj ne zahteva održavanje.

Skladištenje

Uvek skladištite pribor:

- čisto
- suvo
- zaštićen od prašine
- zaštićen od mraza
- van domašaja dece

Uređaji sa akumulatorom:

- Temperatura skladištenja za akumulator i uređaj iznosi između 15 °C i 25 °C. Izbegavajte ekstremno niske ili visoke temperature tokom skladištenja, da akumulator ne bi izgubio snagu.

- Izvadite akumulator iz uređaja pre dužeg skladištenja (npr. preko zime) (poštujte zasebno uputstvo za upotrebu akumulatora i punjača).

Odlaganje/zaštita životne sredine

Izvadite akumulator iz aparata i odložite aparat, pribor i ambalažu na ekološki prihvatljiv način.



Ne bacajte električne uređaje u kućni otpad.

Simbol precrtane kante za otpatke na točkovima znači da se ovaj proizvod na kraju svog životnog veka ne sme odlagati kao nesortirani komunalni otpad.

Direktiva 2012/19/EU o starim električnim i elektronskim uređajima:

Potrošači su zakonski obavezni da recikliraju električne i elektronske uređaje na ekološki prihvatljiv način na kraju njihovog radnog veka. Na ovaj način se obezbeđuju ekološki prihvatljiva reciklaža i ušteda resursa. U zavisnosti od toga kako se primenjuje u nacionalnom zakonu, imate sledeće opcije:

- vratiti ga prodajnom mestu,
- predati ga na službeno sabirno mesto,
- vratiti ga proizvođaču/distributeru.

Ovo se ne odnosi na delove pribora i pomoćna sredstva bez električnih sastavnih delova, koji su priloženi uz stare uređaje.

Odlaganje akumulatora na ekološki prihvatljiv način



Ne bacajte akumulator u kućni otpad, u vatru (opasnost od eksplozije) ili u vodu. Oštećeni akumulatori mogu da ugroze životnu sredinu i Vaše zdravlje, kada cure otrovne pare ili tečnosti.

U obavezi ste da odložite neispravne ili istrošene akumulatore na ekološki prihvatljiv način.

- Ne otvarajte akumulatore i izbegavajte mehaničko oštećenje. Postoji opasnost od kratkog spoja i mogu da se pojave isparenja, koja nadražuju disajne puteve.
- Iz bezbednosnih razloga, akumulatore bi trebalo isprazniti pre odlaganja.

- Odlepite polove da biste sprečili kratke spojeve.
- Odložite akumulatore preko prodavnice ili sabirnog mesta.
- **Oštećeni akumulatori**
Posebno pažljivo rukujte akumulatorima koji su spolja oštećeni!
 - Ne dirajte oštećene akumulatore golim rukama.
 - Ako ne možete da odlepite polove, stavite akumulatore pojedinačno u plastičnu kesu.
 - Stavite oštećene akumulatore pojedinačno u nezapaljivu posudu koja

može da se zaključa i koja još može da se napuni peskom.

- Odnosite oštećene akumulatore na sabirno mesto kod stručnog osoblja.

Kako izjaviti reklamaciju?

Molimo Vas:

- da pozovete korisnički servis: 0800 801 807
- pošaljete e-mail na: grizzly@lidl.rs
- posetite najbližu Lidl prodavnicu.

Da bismo osigurali najbržu asistenciju, molimo da sačuvate fiskalni račun i date ga na uvid prilikom izjavljivanja reklamacije.

Rezervni delovi i pribor

Rezervni delovi i pribor stoje na raspolaganju na stranici www.grizzlytools.shop. Ukoliko imate problema sa postupkom poručivanja, obratite nam se preko naše onlajn-prodavnice. Za dodatna pitanja se obratite: *Garancija / Garantni list, P. 29*

Lidl i proizvođač nisu u mogućnosti da garantuju obezbeđivanje servisiranja i dostupnost rezervnih delova nakon isteka garantog perioda/ perioda saobraznosti. Ukoliko za tim bude potrebe, putem naše Službe za potrošače možete proveriti dostupnost rezervnih delova i opcije za popravku. Hvala na razumevanju.

Prevod originalne EU deklaracije o usklađenosti

Uređaj: **Aku LED lampa sa stezaljkom**

Model: **PLKLA 20-Li A1**

Serijski broj: 000001 – 078000

Gore opisani predmet Izjave ispunjava relevantne harmonizovane propise Unije:

2014/30/EU • 2009/125/EC • 2011/65/EU & (EU) 2015/863

Gore naveden predmet Izjave ispunjava propise smernice 2011/65/EU Evropskog parlamenta i veća od 8. juna 2011. godine za ograničenje upotrebe određenih opasnih materija u električnim i elektronskim uređajima.

Da bi se obezbedila usklađenost, primenjeni su sledeći usaglašeni standardi, kao i nacionalni standardi i propisi:

EN IEC 60598-1:2021/A11:2022
EN 60598-2-4:2018 • EN 62493:2015/A1:2022
EN IEC 55015:2019/A11:2020 • EN IEC 61547:2023
IEC 62471:2006 • EN IEC 63000:2018

Isključivu odgovornost za izdavanje ove Izjave o usklađenosti snosi proizvođač:



Grizzly Tools GmbH & Co. KG
 Stockstädter Str. 20
 63762 Großbostheim
 NEMAČKA
 30.06.2025

Christian Frank
 Ovlašćeni predstavnik za dokumentaciju

Prevod originalne EU deklaracije o usklađenosti

Uređaj: **Aku LED lampa sa stezaljkom**

Model: **PLKLA 20-Li A1**

Serijski broj: 000001 – 078000

Gore opisani predmet Izjave ispunjava relevantne harmonizovane propise Unije:

**Uređaj sa baterijom Smart PAPS 204 A1/Smart PAPS 208 A1/Smart PAPS 2012 A1:
2014/53/EU • 2009/125/EC • 2011/65/EU & (EU) 2015/863**

Gore naveden predmet Izjave ispunjava propise smernice 2011/65/EU Evropskog parlamenta i veća od 8. juna 2011. godine za ograničenje upotrebe određenih opasnih materija u električnim i elektronskim uređajima.

Da bi se obezbedila usklađenost, primenjeni su sledeći usaglašeni standardi, kao i nacionalni standardi i propisi:

**Uređaj sa baterijom Smart PAPS 204 A1/Smart PAPS 208 A1/Smart PAPS 2012 A1:
EN IEC 60598-1:2021/A11:2022
EN 60598-2-4:2018 • EN 62493:2015/A1:2022
EN IEC 55015:2019/A11:2020 • EN IEC 61547:2023
IEC 62471:2006 • EN IEC 63000:2018 • EN 301 489-1 V2.2.3:2019
Draft EN 301 489-17 V3.2.6:2023 • EN 300 328 V2.2.2:2019 • EN 50663:2017**

Isključivu odgovornost za izdavanje ove Izjave o usklađenosti snosi proizvođač:



Grizzly Tools GmbH & Co. KG
Stockstädter Str. 20
63762 Großostheim
NEMAČKA
30.06.2025

Christian Frank
Ovlašćeni predstavnik za dokumentaciju

Garancija / Garantni list

Poštovani kupci,
Ovim putem Vas upoznajemo sa Vašim pravima i obavezama koje proističu iz Zakona o zaštiti potrošača, a u pogledu ostvarivanja prava iz garancije.

Ova garancija ni na koji način ne utiče, niti isključuje prava koja kupac ima u skladu sa važećim Zakonom o zaštiti potrošača po osnovu zakonske odgovornosti prodavca za nesaobraznost robe ugovoru koja traje 2 godine od dana kada je roba predata kupcu. Davalac garancije ovom izjavom preuzima obavezu da kupcima svojih aparata, a pod uslovima i redosledom definisanim u ovoj izjavi, obezbedi:

- besplatno otklanjanje kvarova u garantnom roku, koji bi nastali kod uobičajene upotrebe ili zbog grešaka u proizvodnji i materijalu, ili
- zamenu aparata kada opravka shodno odredbi prethodne tačke nije moguća, ili
- povrat novca kada ni zamena aparata shodno odredbi prethodne tačke nije moguća.

Ukupani rok garancije je 3 godine.

Garantni rok počinje da važi od datuma kupovine proizvoda, odnosno od prijema istog od strane kupca, a što se dokazuje fiskalnim računom.

Garancija važi na teritoriji Republike Srbije. Kupac može da izjavi reklamaciju usmeno u nekom od prodajnih objekata Lidl Srbija KD, odnosno telefonom, pisanim putem ili elektronskim putem na kontakte kompanije Lidl Srbija KD, uz dostavu računa na uvid. U cilju ispravnog funkcionisanja uređaj se koristi u skladu sa njegovom namenom i Uputstvom za upotrebu.

Na osnovani zahtev kupca, koji je izjavljen u garantnom roku i u skladu sa uslovima iz ove Izjave, prodavac će izvršiti otklanjanje kvarova i nedostataka na proizvodu ili druge radnje u skladu sa ovom Izjavom, a u roku predviđenom Zakonom.

Garantni uslovi:

Pre obraćanja prodavcu za tehničku pomoć, potrebno je proveriti ispravnost instalacije i ostalih potrebnih uslova naznačenih u Uputstvu za upotrebu.

Kupac je dužan da prodavcu preda sve pripadajuće delove uređaja koje je preuzeo u trenutku kupovine.

Popravke u roku garancije:

Garancija važi počev od dana kada je proizvod predat kupcu, a koja se utvrđuje na osnovu fiskalnog računa. U garantnom periodu davalac garancije, odnosno prodavac je u obavezi da otkloni tehničke kvarove koji bi nastali kod uobičajene upotrebe ili zbog grešaka u proizvodnji i materijalu, bez naknade i u zakonskom roku. Ukoliko opravka nije moguća, davalac garancije, odnosno prodavac je ovlašćen i dužan da sprovede druge radnje u skladu sa ovom Izjavom.

Lidl i proizvođač nisu u mogućnosti da garantuju obezbeđivanje servisiranja i dostupnost rezervnih ili zamenskih delova van postupka ostvarivanja prava iz garancije/ zakonske odgovornosti za saobraznost. Ukoliko za tim bude potrebe, putem naše Službe za potrošače možete proveriti dostupnost rezervnih delova i opcije za popravku. Hvala na razumevanju.

Garancija ne važi u sledecim slučajevima:

1. Ukoliko prodavcu uz uređaj nije priložen fiskalni račun ili drugi dokaz o kupovini koji sadrži datum prodaje.
2. Ukoliko je kvar prouzrokovan udarom groma, strujnim udarom ili sličnim delovanjem spoljne sile na sam uređaj (požar, poplava, naponski udar..).
3. Ukoliko su nastali kvarovi i oštećenja na uređaju posledica delovanja spoljnih uticaja, kao što su: velika vlaga, previsoka i suviše niska temperatura (pucanje cevi usled smrzavanja, oštećenja gumenih delova, rđanje, itd.)
4. Ukoliko uređaj nije korišćen u skladu sa Uputstvom za upotrebu.
5. Ukoliko je uređaj pokušalo da popravi treće neovlašćeno lice.
6. Ukoliko uređaj nije korišćen u skladu sa namenom.
7. Ukoliko je čišćenje i održavanje uređaja urađeno protivno Uputstvu za upotrebu.
8. Ukoliko je uređaj korišćen u profesionalne svrhe.

9. Ukoliko uz proizvod nisu predati svi pripadajući delovi proizvoda koje je kupac preuzeo u trenutku kupovine.

Naziv proizvoda:	Aku LED lampa sa stezaljkom
Model:	PLKLA 20-Li A1
IAN/Serijski broj:	510336_2501/000001 – 078000
Proizvođač:	Grizzly Tools GmbH & Co. KG ; Stockstädter Str. 20; 63762 GroBostheim; NEMAČKA; www.grizzlytools.de
Ovlašćeni serviser:	ICOM Communications doo, Novosadski put 68, 21203 Veternik, tel. 021 3000 151, mob. 060 480 0476
Datum predaje robe potrošaču:	datum sa fiskalnog računa
Uvozi i stavlja u promet:	Lidl Srbija KD, Prva južna radna 3, 22330 Nova Pazova, Republika Srbija, tel. 0800 801 807, Kontakt obrazac na parksidediy.com

Съдържание

Въведение.....	31
Употреба по предназначение.....	31
Окомплектовка на доставката/принадлежности.....	32
Преглед.....	32
Описание на функциите.....	32
Технически данни.....	32
Указания за безопасност.....	33
Значение на указанията за безопасност.....	33
Пиктограми и символи.....	33
Общи инструкции за безопасност за прожектори.....	33
Специални указания за безопасност за акумулаторни уреди.....	33
Експлоатация.....	34
Указания за работа.....	34
Настройване на обхват на завъртане.....	34
Закачете устройството.....	34
Закрепване на уреда.....	34
Проверка на степента на зареждане на батерия.....	34
Поставяне и сваляне на акумулатора в акумулаторния уред.....	34
Включване и изключване.....	35
Смяна на режима на светене.....	35
Употреба като външна батерия.....	35
Използвани акумулатори.....	35
Почистване, техническа поддръжка и съхранение.....	35
Почистване.....	35
Поддръжка.....	35
Съхранение.....	35
Предаване за отпадъци/Опазване на околната среда.....	35
Акумулаторите трябва да се изхвърлят по екологосъобразен начин.....	36
Резервни части и принадлежности.....	36
Сервизно обслужване.....	36
Гаранция.....	36
Гаранция.....	37
Ремонтен сервиз / извънгаранционно обслужване.....	39
Сервизен център.....	39
Вносител.....	39
Превод на оригиналната съответствие на ЕС.....	40

Превод на оригиналната съответствие на ЕС..... 41

Разглобен вид..... 63

Въведение

Поздравления за покупката на Вашето ново акумулаторно светодиодно осветително тяло с щипка (наричан по-долу уред или електроинструмент).

Вие сте избрали един висококачествен уред. Този уред е бил проверяван относно качеството по време на производството и е бил подложен на крайна проверка. По този начин функционалността на Вашия уред е гарантирана.



Ръководството за експлоатация е неразделна част от този уред. То съдържа важни указания за безопасността, употребата и изхвърлянето на уреда. Прочетете внимателно ръководството за експлоатация. Запознайте се с частите за управление и правилната употреба на уреда. Използвайте уреда само както е описано и за посочените области на приложение. Пазете добре ръководството за експлоатация и предайте всички документи заедно с уреда при препредаването му на трети лица.

Употреба по предназначение

Уредът е предназначен единствено за следните приложения:

- преносимо, ограничено пространствено и времево осветяване на закрити помещения.

Уредът не е предназначен за осветяване на помещения.

Уредът трябва да се използва само за нормална работа на закрито.

Всяка друга употреба, която не е допусната изрично в това ръководство за експлоатация, може да представлява сериозна опасност за потребителя и доведе до щети по уреда. Операторът или потребителят на уреда е отговорен за злополуки или щети за други лица или тяхната собственост. Уредът е предназначен за дейности тип „домашен майстор“. Той не е конструиран за промишлена употреба. При комерсиална употреба, гаранцията е невалидна. Производителят не носи отго-

ворност за щети в резултат на употреба не по предназначение или неправилно обслужване.

Уредът е част от серията **X 20 V TEAM** и може да се използва с батерии от серията **X 20 V TEAM**. Акумулаторните батерии от серията **X 20 V TEAM** трябва да се зареждат само със зарядни устройства от серията **X 20 V TEAM**.

Окомплектовка на доставката/ принадлежности

Разпаковайте уреда и проверете окомплектовката на доставката.

Изхвърлете опаковъчния материал по подходящ начин.

- Акумулаторна LED лампа с щипка
- Превод на оригиналната инструкция

Акумулаторът и зарядното устройство не са включени в обхвата на доставката.

Преглед

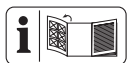

Изображенията на уреда ще намерите върху предната и задната разгъващи се страници.

Фиг. А

- 1 Бутон за включване/изключване
- 2 Светлинна лента (разгъваща се)
- 3 Кука (изтеглящ се)
- 4 Фиксиращ винт
- 5 Светлинна лента
- 6 Щипка
- 7 USB-C Връзка

Фиг. В

- 8 Кука (въртяща се)

Фиг. D

- 9 Зарядно устройство
- 10 Акумулатор
- 11 Бутон за деблокиране на акумулатора
- 12 Бутон (Индикатор за състоянието на зареждане)
- 13 Индикатор за състоянието на зареждане

Описание на функциите

Функцията на контролните елементи ще откриете в следващите описания.

Технически данни

Акумулаторна LED лампа с щипка

.....	PLKLA 20-Li A1
Номинално напрежение U	20 V \equiv
Номинална входна мощност P	≤ 20 W
USB-C Output	DC 5V 1,5A
Клас на защита	III \blacklozenge
Вид защита	IP20
Брой на светодиодите	40x 0,5 W
.....	20x 0,5 W (по Светлинна лента)
Светлинен поток	2000 lm
.....	1000 lm (по Светлинна лента)
Цвят на светлината .	6500 K (студено бяло)
Обхват на завъртане Светлинна лента	
вертикално	$\leq 270^\circ$
хоризонтално	$\leq 315^\circ$
Продължителност на светене	
– Акумулатор 2 Ah	1h 45min
– Акумулатор 4 Ah	3h 30min
– Акумулатор 8 Ah	7h
– Акумулатор 12 Ah	10h 30min
Тегло (без Акумулатор)	565 g
Акумулатор	Li-Ion
PARKSIDE Performance Smart батерия	
Smart PAPS 204 A1/Smart PAPS 208 A1/	
Smart PAPS 2012 A1	
– честотна лента	2400–2483,5 MHz
– предавана мощност	≤ 20 dBm

Светлинните източници могат да се сменят само от производителя без трайно повреждане на съставния продукт.

X 20 V TEAM

Уредът е част от серията **X 20 V TEAM** и може да се използва с батерии от серията **X 20 V TEAM**. Акумулаторните батерии от серията **X 20 V TEAM** трябва да се зареждат само със зарядни устройства от серията **X 20 V TEAM**.

Препоръчваме Ви да използвате този уред само със следните акумулаторни батерии: PAP 20 B1, PAP 20 B3, Smart PAPS 204 A1, Smart PAPS 208 A1, Smart PAPS 2012 A1

Препоръчваме Ви да зареждате тези акумулаторни батерии със следните зарядни устройства: PLG 20 A3, PLG 20 A4, PLG 20 C1, PLG 20 C2, PLG 20 C3, PLG 201 A1, PDSLГ 20 A1, PDSLГ 20 B1, PDSLГ 20 B2, Smart PLGS 2012 A1

Технически характеристики на батерията и зарядното устройство: Вижте отделното ръководство.

Указания за безопасност

Значение на указанията за безопасност

▲ ОПАСНОСТ! Ако не спазвате това указание за безопасност, ще се случи злополука. Последствието е тежко телесно нараняване или смърт.

▲ ПРЕДУПРЕЖДЕНИЕ! Ако не спазвате това указание за безопасност, е възможно да се случи злополука. Последствието е вероятно тежко телесно нараняване или смърт.

▲ ПОВИШЕНО ВНИМАНИЕ! Ако не спазвате това указание за безопасност, ще се случи злополука. Последствието е вероятно леко или средно тежко телесно нараняване.

УКАЗАНИЕ! Ако не спазвате това указание за безопасност, ще се случи злополука. Последствието е вероятна материална щета.

Пиктограми и символи

Символи върху уреда



Уредът е част от серията **X 20 V TEAM** и може да се използва с батерии от серията **X 20 V TEAM**. Акумулаторните батерии от серията **X 20 V TEAM** трябва да се зареждат само със зарядни устройства от серията **X 20 V TEAM**.



Прочетете ръководството за експлоатация



Бутон за включване/изключване



Електроуредите не се изхвърлят с битовите отпадъци.



Клас на защита III



Постоянно напрежение

Символи в ръководството за експлоатация



Внимание!

Общи инструкции за безопасност за прожектори

- **Не покривайте уреда по време на работа.** Уредът се нагрява по време на работа и може да причини изгаряния.
- **Не гледайте в светлинния лъч. Не насочвайте светлинния лъч към хора или животни.**
- **Не позволявайте на деца да използват уреда.** Те могат неволно да заслепят други хора или себе си.
- **Проверете дългосрочната издръжливост на закрепването на уреда.** Съществува риск от нараняване, ако уредът падне.
- **Корпусът на лампата предпазва от случаен контакт с активни части.** Не отваряйте корпуса.
- Светлинният източник на тази лампа може да бъде сменен само от производителя, от упълномощен от него сервизен техник или от лице с подобна квалификация.

Специални указания за безопасност за акумулаторни уреди

- **Уверете се, че уредът е изключен, преди да поставите акумулатора.** Поставянето на акумулатор в уред, който е включен, може да доведе до инциденти.
- **Използвайте само аксесоари, препоръчани от PARKSIDE.** Неподходящите аксесоари могат да причинят токов удар или пожар.

▲ ПРЕДУПРЕЖДЕНИЕ! Наранявания на хора и материални щети поради неправилно боравене с акумулаторната батерия. Спазвайте указанията за безопасност и указанията за зареждане и правилна употреба, посочени в ръководството за експлоатация на акумулатора и зарядното устройство от серия **X 20 V TEAM**. Подробно описание на процеса на зареждане и допълнителна информация ще намерите в настоящото отделно ръководство за потребителя.

Експлоатация

Указания за работа

▲ ПРЕДУПРЕЖДЕНИЕ! Не гледайте в светлинния източник.

Настройване на обхват на завъртане

Осветителното тяло с щипка се състои от две светлинни ленти, които могат да бъдат завъртани.

- Светлинна лента (5), въртяща се
- Светлинна лента (2), разгъваща се нагоре и въртяща се

Обхват на завъртане (безстепенно)

- по хоризонталната ос $\leq 270^\circ$
- по вертикалната ос $\leq 315^\circ$

Процедура (Фиг. В/С)

1. Завъртете светлинните ленти (5/2) заедно по вертикалната ос, докато се настрои желаният обхват на завъртане.
2. Разхлабете фиксиращия винт (4).
3. Разгънете светлинната лента (2) по хоризонталната ос извън фиксирането, докато се достигне желаният ъгъл.
4. Затегнете отново фиксиращия винт (4).

Закачете устройството

Уредът разполага с 2 кука за закачане:

- Кука (3) изтеглящ се
- Кука (8) въртяща се

Условия

- Мястото за окачване трябва да е подходящо за теглото на продукта.

Окачване на уреда на куката

1. Изберете кука (3/8):
 - **Фиг. А**
Издърпайте куката (3) нагоре.
или:
 - **Фиг. В**
Отворете куката (8).
2. Окачете уреда на хоризонтално окачване.

▲ ПОВИШЕНО ВНИМАНИЕ! Внимавайте да не защитете пръстите си при затваряне и отваряне на куката.

Закрепване на уреда

Уредът може да бъде закрепван с щипката (6) към равна повърхност, която е достатъчно голяма (напр. работен плот).

▲ ПРЕДУПРЕЖДЕНИЕ! Опасност от повреда. Осветителното тяло не е подходящо за закрепване към тръби.

Процедура (Фиг. А)

1. Натиснете щипката (6) надолу, така че тя да се отвори.
2. Плъзнете отворената страна на щипката върху подходяща повърхност.
3. Отпуснете отново щипката.
4. Проверете дали уредът е закрепен здраво.

Проверка на степента на зареждане на батерия

Светодиоди	Значение
червен, оранжев, зелен	Акумулаторът е зареден
червен, оранжев	Акумулаторът е зареден частично
червен	Акумулаторът трябва да бъде зареден

1. Натиснете бутона (12) до индикатора за състоянието на зареждане (13) на акумулатора (10).
Светодиодите на индикатора за състоянието на зареждане показват степента на зареждане на акумулатора.
2. Заредете акумулатора (10), когато остане да свети само червеният светодиод на индикатора за състоянието на зареждане (13).

Поставяне и сваляне на акумулатора в акумулаторния уред

▲ ПРЕДУПРЕЖДЕНИЕ! Опасност от нараняване в резултат на неволно включване на уреда. Поставете акумулаторната батерия в уреда едва тогава, когато уредът е напълно готов за употреба.
УКАЗАНИЕ! Опасност от повреда! Грешен акумулатор може да повреди уреда и акумулатора.

Поставяне на акумулатора

1. Плъзнете акумулатора (10) по водещата шина в държача за акумулатора. Акумулаторът се фиксира с отчетливо щракване.

Изваждане на акумулатора

1. Натиснете и задръжте блокировката на акумулатора (11) върху акумулатора (10).

- Извадете акумулатора от държача на акумулатора.

Включване и изключване

1. Включване:

Натискане на бутона за включване/изключване (1)

2. Изключване:

Натискане на бутона за включване/изключване (1) за около 3 секунди
УКАЗАНИЕ! Така уредът може да се изключва по всяко време независимо от настроенния светлинен режим.

Смяна на режима на светене

Натискайте бутона за включване/изключване (1), докато бъде активиран желаният светлинен режим.

Повтаряща се последователност:

изключено → двете лампи светят → долната лампа свети → горната лампа свети → двете лампи мигат → изключено

Употреба като външна батерия

УКАЗАНИЕ! Опасност от повреда. Зареждането на уред, който се нуждае от по-силен заряден ток, може да причини дефект и в двата уреда. Прочетете внимателно ръководството за експлоатация на уреда, който желаете да заредите.

- Заряден ток $\leq 1,5$ А
- Използвайте подходящ заряден кабел, за да зареждате малки електронни крайни устройства (напр. мобилен телефон или цифрова камера) чрез извода USB-C (7).

Използвани акумулатори

- Значително скъсено работно време въпреки зареждане показва, че акумулаторът е изтощен и трябва да бъде сменен. Използвайте единствено оригинален резервен акумулатор от серия **X 20 V TEAM**, който можете да закупите от онлайн магазина (вж. *Резервни части и принадлежности*, Стр. 36).
- Във всеки случай спазвайте указанията за безопасност, както и изискванията и указанията за защита на околната среда (вж. *Предаване за отпадъци/Опазване на околната среда*, Стр. 35).

Почистване, техническа поддръжка и съхранение

Преди почистване изключете уреда и извадете акумулатора от уреда.

Почистване

- Почистете уреда със суха, мека кърпа, за да не надраскате покритието на светодиодната светлина.
- Използвайте четка, за да почистите пукнатините на уреда.
- **Не** използвайте агресивни почистващи препарати или разтворители. Можете да повредите уреда неправилно.
- **Не** използвайте вода или метални помощни средства. Съществува опасност от късо съединение.

Поддръжка

Уредът не се нуждае от поддръжка.

Съхранение

Съхранявайте уреда и принадлежностите винаги:

- чисти
- на сухо
- защитени от прах
- защитени от замръзване
- извън досега на деца

Устройства с акумулатор:

- Акумулаторът и уредът трябва да се съхраняват при температури между 15 °C и 25 °C. По време на съхранение избягвайте екстремен студ или горещина, за да не загуби акумулаторът своя капацитет.
- Преди по-продължително съхранение (напр. презимуване) извадете акумулатора от уреда (спазвайте отделните инструкции за експлоатация на акумулатора и зарядното устройство).

Предаване за отпадъци/ Опазване на околната среда

Извадете акумулаторната батерия от уреда и предайте уреда, акумулаторната батерия, принадлежностите и опаковката за екологосъобразно рециклиране.



Електроуредите не се изхвърлят с битовите отпадъци.

Символът на зачеркнатия контейнер с колелца означава, че този продукт не трябва да се изхвърля като несортирани битови отпадъци в края на ползвания му живот.

Директива 2012/19/ЕС относно отпадъците от електрическо и електронно оборудване:

Потребителите за законово задължени да предават електронните уреди в края на техния полезен живот за екологосъобразно рециклиране. По този начин се гарантира екологосъобразно и щадящо ресурси предаване за отпадъци.

В зависимост от прилагането в националното законодателство, имате следните опции:

- връщане на място на продажба,
- предаване в официален събирателен пункт,
- изпращане обратно към производителя/дистрибутора.

От това изискване не са засегнати прикрепените към старите уреди принадлежности и помощни средства без електрически съставни части.

Акумулаторите трябва да се изхвърлят по екологосъобразен начин



Не изхвърляйте батерията в домашната смет, в огън (опасност от експлозия) или във вода. Повредени батерии могат да навредят на околната среда и вашето здраве, ако излизат отровни изпарения или течности.

Вие сте длъжни да изхвърляте дефектните или използваните акумулатори по екологичен начин.

- Не отваряйте акумулаторите и избягвайте механични повреди. Съществува опасност от късо съединение и могат да се отделят изпарения, които дразнят дихателните пътища.
- От съображения за безопасност акумулаторите трябва да се разрездат преди изхвърляне.
- Залепете полюсите с тиксо, за да избегнете късо съединение.
- Предавайте акумулаторите за изхвърляне на търговците на дребно или пункт за събиране.
- **Повредени акумулатори**
Работете с външно повредени акумулатори с особено внимание!
 - Не докосвайте повредени акумулатори с голи ръце.
 - Ако не можете да залепите клемите с тиксо, поставете акумулаторите поотделно в найлонова торбичка.
 - Поставете повредените акумулатори поотделно в незапалим, запечатващ се контейнер, който все още може да се напълни с пясък.
 - Отнесете повредените акумулатори в пункт за събиране със специализиран персонал.

Резервни части и принадлежности

Резервни части и принадлежности можете да намерите на www.grizzlytools.shop.

Ако в процеса на поръчка възникнат проблеми, свържете се с нас през нашия онлайн магазин. Ако имате други въпроси, обърнете се към: *Сервизен център, Стр. 39*

Сервизно обслужване

Гаранция

Уважаема г-жо Клиент, уважаеми г-н Клиент,

За този продукт получавате 3 години гаранция от датата на покупката. В случай

на дефекти в този продукт, имате законни права спрямо продавача на продукта. Тези законови права не са ограничени от нашата гаранция, както е посочено по-долу.

Гаранционни условия

Гаранционният период започва да тече от датата на покупката. Моля, пазете оригиналния касов бон на сигурно място. Този документ се изисква като доказателство за покупка. Ако в рамките на три години от датата на закупуване на този продукт възникне дефект в материала или изработката, продуктът – по наш избор – ще бъде ремонтиран или сменен безплатно за Вас. Тази гаранционна услуга предполага в рамките на тригодишния срок трябва да ни бъдат представени повреденият уред и доказателство за закупуването (касов бон), както и кратко писмено описание, в какво се състои повредата и кога е възникнала.

Ако повредата се покрива от нашата гаранция, ще получите ремонтирания или нов продукт обратно. С ремонта или смяната на продукта не започва нов гаранционен период.

Гаранционен срок и законови рекламации за дефекти

Гаранцията не удължава гаранционния срок. Това важи и за сменени или ремонтирани части. Възникнали евентуално още при покупката повреди или дефекти трябва да бъдат съобщени веднага след разпаковане. Извършените след изтичане на гаранционния срок ремонти се заплащат.

Обхват на гаранцията

Продуктът е внимателно произведен в съответствие със строги указания за качество и внимателно проверен преди доставката.

Гаранционната услуга важи за материални дефекти и производствени грешки. Тази гаранция не покрива части от продукта, които са предмет на нормално износване и следователно може да се считат за износващи се части (напр. капацитет на акумулатора) или повреди на чупливи части.

Тази гаранция отпада, ако продуктът е бил повреден, бил е използван неправилно или не е бил поддържан. За правилното използване на продукта всички посочени в ръководството за експлоатация инструкции трябва да се спазват точно. Предназначения и действия, които не са препоръчани в ръководството за експлоата-

ция или за които е предупредено изрично, задължително трябва да се избягват.

Продуктът е предназначен само за лична, а не за търговска употреба. Гаранцията отпада в случай на злоупотреба и неправилно боравене, използване на сила и интвенции, които не са били извършени от нашия оторизиран сервиз.

Обработка при гаранционен случай

За да се гарантира бърза обработка на вашата заявка, моля, следвайте указанията по-долу:

- За всички запитвания, моля, подгответе касовия бон и каталожния номер (IAN510336_2501) като доказателство за покупката.
- Каталожният номер ще намерите върху типовата табелка на продукта, гравирани върху продукта, на заглавната страница на ръководство за работа (долу вляво) или на стикера на гърба или отдолу на продукта.
- При възникнали функционални грешки или други повреди, моля, свържете се първо с посочения по-долу сервизен център **по телефона** или използвайте нашата **форма за контакт**, която можете да намерите на parksidediy.com в категория **Обслужване**.
- След консултация с нашия сервизен център, вие можете да изпратите дефектен продукт на посочения ви сервизен адрес безплатно, като приложите касовата бележка (касова бележка) и опишете подробности за естеството на дефекта и кога е възникнал. За да избегнете проблеми с приемането и допълнителни разходи, е наложително да използвате само адреса, който ви е даден. Уверете се, че пратката не е изпратена до поискване, като обемна, експресна или друг вид специална пратка. Моля, изпратете продукта с всички включени към него принадлежности при покупката и се погрижете за достатъчно сигурна транспортна опаковка.

Гаранция

Уважаема г-жо Клиент,
Уважаеми г-н Клиент,
за този продукт получавате 3 години гаранция от датата на покупката. В случай на несъответствие на продукта с догово-

ра за продажба Вие имате законно право да предявите рекламация пред продавача на продукта при условията и в сроковете, определени в глава трета, раздел II и III и глава четвърта от Закона за предоставяне на цифрово съдържание и цифрови услуги и за продажба на стоки (ЗПЦС-ЦУПС)*.

Вашите права, произтичащи от посочените разпоредби, не се ограничават от нашата по-долу представена търговска гаранция, не са свързани с разходи за потребителите и независимо от нея продавачът на продукта отговаря за липсата на съответствие на потребителската стока с договора за продажба съгласно ЗПЦС-ЦУПС.

Гаранционни условия

Гаранционният срок е 3 години от датата на получаване на стоката. Пазете добре оригиналната касова бележка. Този документ е необходим като доказателство за покупката. Ако в рамките на три години от датата на закупуване на този продукт се появи дефект на материала или производствен дефект, продуктът ще бъде безплатно ремонтиран или заменен. Гаранцията предполага в рамките на тригодишния гаранционен срок да се представят дефектният уред, касовата бележка (касовият бон), както и всички други документи, установяващи наличието на дефект и писмено да се обясни в какво се състои дефектът и кога е възникнал. Ако дефектът е покрит от нашата гаранция, Вие ще получите обратно ремонтирания или нов продукт. В случай на замяна на дефектна стока първоначалните гаранционен срок и гаранционни условия се запазват. В случай на ремонт на дефектна стока, срокът на ремонта се прибавя към гаранционния срок. За евентуално наличните и установени повреди и дефекти още при покупката трябва да се съобщи веднага след разопаковането. Евентуалните ремонти след изтичане на гаранционния срок са срещу заплащане.

Ремонтът или замяната на продукта не поражда нова гаранция.

Обхват на гаранцията

Уредът е произведен грижливо според строгите изисквания за качество и добросъвестно изпитан преди доставка. Гаранцията важи за дефекти на материала или

производствени дефекти. Гаранцията не обхваща консумативите, както и частите на продукта, които подлежат на нормално износване, поради което могат да бъдат разглеждани като бързо износващи се части (напр. капачиците на акумулатора) или повредите на чупливи части. Гаранцията отпада, ако уредът е повреден поради неправилно използване или в резултат на неосъществяване на техническа поддръжка. За правилната употреба на продукта трябва точно да се спазват всички указания в упътването за експлоатация. Предназначение и действия, които не се препоръчват от упътването за експлоатация или за които то предупреждава, трябва задължително да се избягват. Продуктът е предназначен само за частна, а не за професионална употреба. При злоупотреба и неправилно третиране, употреба на сила и при интервенции, които не са извършени от клона на нашия оторизиран сервиз, гаранцията отпада.

Процедура при гаранционен случай

За да се гарантира бърза обработка на Вашия случай, следвайте следните указания:

- За всички запитвания, моля, подгответе касовия бон и каталожния номер (IAN 510336_2501) като доказателство за покупката.
- Вземете артикулния номер от фабричната табелка.
- При възникване на функционални или други дефекти първо се свържете по телефона или чрез имейл с долупосочения сервизен отдел. След това ще получите допълнителна информация за уреждането на Вашата рекламация.
- След съгласуване с нашия сервиз можете да изпратите дефектния продукт на посочения Ви адрес на сервиза безплатно за Вас, като приложите касовата бележка (касовия бон) и посочите писмено в какво се състои дефектът и кога е възникнал. За да се избегнат проблеми с приемането и допълнителни разходи, задължително използвайте само адреса, който Ви е посочен. Осигурете изпращането да не е като експресен товар или като друг специален товар. Изпратете уреда заедно с всички принадлежности, доставени при покупката, и осигурете достатъчно сигурна транспортна опаковка.

* Като физическо лице – потребител, независимо от настоящата търговска гаранция, Вие се ползвате от правата на законната гаранция, предоставена от Закона за предоставяне на цифрово съдържание и цифрови услуги и за продажбата на стоки /ЗПЦСЦУПС/. По-специално Вие имате право при несъответствие на стоката да бъде извършен ремонт или замяна по Ваш избор, освен ако това е невъзможно или е свързано с непропорционално големи разходи за продавача. Вие имате право на пропорционално намаляване на цената или на разваляне на договора при наличие на условията на чл. 33, ал. 3 от ЗПЦСЦУПС. Условията и сроковете на законната гаранция са регламентирани в глава трета, раздел II и III и в глава четвърта на ЗПЦСЦУПС



На *parkside-diy.com* можете да видите и изтеглите тези и много други ръководства. Този QR код Ви отвежда директно до *parkside-diy.com*. Изберете Вашата държава и потърсете ръководства за експлоатация, като използвате формата за търсене. Чрез въвеждане

на артикулния номер (IAN) 510336_2501 можете да отворите Вашата инструкция за експлоатация.

Ремонтен сервиз / извънгаранционно обслужване

Ремонти извън гаранцията можете да възложите на клона на нашия сервиз срещу заплащане. Той с удоволствие ще Ви направи предварителна калкулация.

- Можем да обработваме само уреди, които са достатъчно опаковани и изпратени с платени транспортни разходи.
Внимание: Изпратете Вашия уред на клона на нашия сервиз почистен и с указание за дефекта.
- Уредите, предмет на извънгаранционно обслужване, изпратени с неплатени транспортни разходи – с наложен платеж, като експресен или друг специален товар – не се приемат.
- Ние ще изхвърлим изпратените от Вас дефектни уреди безплатно.

Сервизен център

BG Сервизно обслужване България
Тел.: 00800 118 4980
Формуляр за контакт на
parkside-diy.com
IAN 510336_2501

Вносител

Моля, имайте предвид, че следващия адрес не е адрес на сервиза. Първо се свържете с посочения по-горе сервизен център.

Grizzly Tools GmbH & Co. KG
Stockstädter Str. 20
63762 Großostheim
ГЕРМАНИЯ
www.grizzlytools.de

Превод на оригиналната съответствие на ЕС

Продукт: **Акумулаторна LED лампа с щипка**

Модел: **PLKLA 20-Li A1**

Сериен номер: 000001 – 078000

Предметът на декларацията, описан по-горе, отговаря на съответното законодателство на Съюза за хармонизация:

2014/30/EU • 2009/125/EC • 2011/65/EU & (EU) 2015/863

Обектът на декларацията, който е описан по-горе, е в съответствие с Директива 2011/65/EU на Европейския парламент и на Съвета от 8 юни 2011 г. относно ограничението на употребата на определени опасни вещества в електрическото и електронното оборудване.

За да се осигури съответствие, са приложени следните хармонизирани стандарти и национални стандарти и разпоредби:

EN IEC 60598-1:2021/A11:2022
EN 60598-2-4:2018 • EN 62493:2015/A1:2022
EN IEC 55015:2019/A11:2020 • EN IEC 61547:2023
IEC 62471:2006 • EN IEC 63000:2018

За настоящата декларация за съответствие отговорност носи единствено производителят:



Grizzly Tools GmbH & Co. KG
 Stockstädter Str. 20
 63762 Großostheim
 ГЕРМАНИЯ
 30.06.2025

Christian Frank
 Упълномощен представител за докумен-
 тация

Превод на оригиналната съответствие на ЕС

Продукт: **Акумулаторна LED лампа с щипка**

Модел: **PLKLA 20-Li A1**

Сериен номер: 000001 – 078000

Предметът на декларацията, описан по-горе, отговаря на съответното законодателство на Съюза за хармонизация:

**Продукт с батерия Smart PAPS 204 A1/Smart PAPS 208 A1/Smart PAPS 2012 A1:
2014/53/EU • 2009/125/EC • 2011/65/EU & (EU) 2015/863**

Обектът на декларацията, който е описан по-горе, е в съответствие с Директива 2011/65/EU на Европейския парламент и на Съвета от 8 юни 2011 г. относно ограничението на употребата на определени опасни вещества в електрическото и електронното оборудване.

За да се осигури съответствие, са приложени следните хармонизирани стандарти и национални стандарти и разпоредби:

**Продукт с батерия Smart PAPS 204 A1/Smart PAPS 208 A1/Smart PAPS 2012 A1:
EN IEC 60598-1:2021/A11:2022
EN 60598-2-4:2018 • EN 62493:2015/A1:2022
EN IEC 55015:2019/A11:2020 • EN IEC 61547:2023
IEC 62471:2006 • EN IEC 63000:2018 • EN 301 489-1 V2.2.3:2019
Draft EN 301 489-17 V3.2.6:2023 • EN 300 328 V2.2.2:2019 • EN 50663:2017**

За настоящата декларация за съответствие отговорност носи единствено производителят:



Grizzly Tools GmbH & Co. KG
Stockstädter Str. 20
63762 Großostheim
ГЕРМАНИЯ
30.06.2025

Christian Frank
Упълномощен представител за документация

Πίνακας περιεχομένων

Εισαγωγή.....	42
Προβλεπόμενη χρήση.....	42
Περιεχόμενο παράδοσης/Παραδοτέος εξοπλισμός.....	43
Επισκόπηση.....	43
Περιγραφή λειτουργίας.....	43
Τεχνικά χαρακτηριστικά.....	43
Υποδείξεις ασφάλειας.....	44
Σημασία των υποδείξεων ασφαλείας.....	44
Εικονοσύμβολα και σύμβολα.....	44
Γενικές υποδείξεις ασφαλείας για φακούς.....	44
Ειδικές υποδείξεις ασφαλείας για επαναφορτιζόμενες συσκευές.....	44
Λειτουργία.....	45
Υποδείξεις λειτουργίας.....	45
Ρύθμιση εύρους περιστροφής.....	45
Ανάρτηση συσκευής.....	45
Σύσφιξη συσκευής.....	45
Έλεγχος κατάστασης φόρτισης του συσσωρευτή.....	45
Τοποθέτηση και αφαίρεση της μπαταρίας από την επαναφορτιζόμενη συσκευή.....	45
Ενεργοποίηση και Απενεργοποίηση.....	46
Αλλαγή τρόπου λειτουργίας φωτισμού.....	46
Χρήση ως Powerbank.....	46
Χρησιμοποιημένοι συσσωρευτές.....	46
Καθαρισμός, συντήρηση και αποθήκευση.....	46
Καθαρισμός.....	46
Συντήρηση.....	46
Αποθήκευση.....	46
Απόρριψη/Προστασία του περιβάλλοντος.....	47
Απόρριψη των συσσωρευτών με φιλικό προς το περιβάλλον τρόπο.....	47
Ανταλλακτικά και αξεσουάρ.....	47
Σέρβις.....	48
Εγγύηση.....	48
Σέρβις επισκευών.....	49
Κέντρο Σέρβις.....	49
Εισαγωγέας.....	49
Μετάφραση του πρωτοτύπου των δήλωση συμμόρφωσης ΕΕ.....	50
Μετάφραση του πρωτοτύπου των δήλωση συμμόρφωσης ΕΕ.....	51
Διευρυμένη εικόνα.....	63

Εισαγωγή

Συγχαρητήρια για την αγορά της νέας σας λυχνίας μπαταρίας με δυνατότητα σπερέωσης και LED (εφεξής καλούμενο «συσκευή» ή «ηλεκτρικό εργαλείο»).

Αποφασίσατε έτσι για την απόκτηση μιας συσκευής υψηλής ποιότητας. Η παρούσα συσκευή ελέγχθηκε κατά τη διαδικασία παραγωγής αναφορικά με την ποιότητα και υποβλήθηκε σε τελικό έλεγχο. Με τον τρόπο αυτό έχει εξασφαλιστεί η ικανότητα λειτουργίας της συσκευής σας.



Οι οδηγίες λειτουργίας είναι τμήμα αυτής της συσκευής. Περιέχουν σημαντικές υποδείξεις για την ασφάλεια, τη χρήση και την απόρριψη. Διαβάστε προσεκτικά τις οδηγίες λειτουργίας. Εξοικειωθείτε με τα στοιχεία χειρισμού και τη σωστή χρήση της συσκευής. Χρησιμοποιείτε τη συσκευή μόνο όπως περιγράφεται και για τους αναφερόμενους τομείς χρήσης. Φυλάτε καλά τις οδηγίες λειτουργίας και παραδώστε όλα τα έγγραφα σε περίπτωση παράδοσης της συσκευής σε τρίτους.

Προβλεπόμενη χρήση

Η συσκευή προβλέπεται αποκλειστικά για τις εξής χρήσεις:

- είναι μετακινούμενος και εξυπηρετεί τον χρονικά περιορισμένο φωτισμό σε εσωτερικούς χώρους.

Η συσκευή δεν προορίζεται για το φωτισμό δωματίων.

Η συσκευή προορίζεται μόνο για την συνήθη χρήση σε εσωτερικούς χώρους.

Κάθε περαιτέρω χρήση της δεν επιτρέπεται ρητά στις παρούσες οδηγίες λειτουργίας μπορεί να θέσει σε κίνδυνο τον χρήστη και να προκαλέσει ζημιές στη συσκευή. Ο χειριστής ή ο χρήστης της συσκευής είναι υπεύθυνος για ατυχήματα ή βλάβες σε άλλους ανθρώπους ή στην ιδιοκτησία τους. Η συσκευή προορίζεται για οικιακή χρήση. Δεν έχει σχεδιαστεί για συνεχή, επαγγελματική χρήση. Στην περίπτωση επαγγελματικής χρήσης ακυρώνεται η εγγύηση. Ο κατασκευαστής δεν αναλαμβάνει καμία ευθύνη για φθορές που οφείλονται σε μη ορθή ή λανθασμένη χρήση. Ο συσκευής είναι τμήμα της σειράς **X 20 V TEAM** και λειτουργεί με συσσωρευτές της σειράς **X 20 V TEAM**. Οι συσσωρευτές της σειράς **X 20 V TEAM** επιτρέπεται να

φορτίζονται μόνο με συσκευές φόρτισης της σειράς **X 20 V TEAM**.

Περιεχόμενο παράδοσης/ Παραδοτέος εξοπλισμός

Αποσκευάστε τη συσκευή και ελέγξτε το περιεχόμενο παράδοσης.

Απορρίψτε τα υλικά συσκευασίας με σωστό τρόπο.

- Επαναφορτιζόμενη λάμπα LED με σφιγκτήρα
- Μετάφραση του πρωτοτύπου των οδηγιών χρήσης

Ο συσσωρευτής και ο φορτιστής δεν περιλαμβάνονται στη συσκευασία παράδοσης.

Επισκόπηση

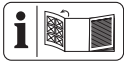

Για τις εικόνες της συσκευής, ανατρέξτε στην μπροστινή και στην πίσω ανοιγόμενη σελίδα.

Εικ. Α

- 1 Πλήκτρο ενεργοποίησης/απενεργοποίησης
- 2 Φωτεινή λωρίδα (αναδιπλούμενο)
- 3 Άγκιστρο (πτυσσόμενο)
- 4 Βίδα σύσφιξης
- 5 Φωτεινή λωρίδα
- 6 Σφιγκτήρας
- 7 USB-C Σύνδεση

Εικ. Β

- 8 Άγκιστρο (περιστρεφόμενο)

Εικ. D

- 9 Φορτιστής
- 10 Μπαταρία
- 11 Απασφάλιση μπαταρίας
- 12 Πλήκτρο (Ένδειξη κατάστασης φόρτισης)
- 13 Ένδειξη κατάστασης φόρτισης

Περιγραφή λειτουργίας

Μπορείτε να βρείτε τη λειτουργία των εξαρτημάτων χειρισμού στις κατωτέρω περιγραφές.

Τεχνικά χαρακτηριστικά

Επαναφορτιζόμενη λάμπα LED με σφιγκτήρα **PLKLA 20-Li A1**
 Ονομαστική τάση *U* 20 V \equiv
 Ονομαστική ισχύς εισόδου *P* \leq 20 W

USB-C Output DC 5V 1,5A
 Κατηγορία προστασίας III \diamond
 Είδος προστασίας IP20
 Αριθμός των LED 40x 0,5 W
 20x 0,5 W (ναί Φωτεινή λωρίδα)
 Ρεύμα λυχνίας 2000 lm
 1000 lm (ναί Φωτεινή λωρίδα)
 Χρώμα λυχνίας 6500 K (ψυχρό λευκό)
 Εύρος περιστροφής Φωτεινή λωρίδα
 κάθετα \leq 270°
 οριζόντια \leq 315°
 Διάρκεια φωτισμού
 – Μπαταρία 2 Ah 1h 45min
 – Μπαταρία 4 Ah 3h 30min
 – Μπαταρία 8 Ah 7h
 – Μπαταρία 12 Ah 10h 30min
 Βάρος (χωρίς Μπαταρία) 565 g
 Μπαταρία Li-Ion
 Μπαταρία PARKSIDE Performance Smart
 Smart PAPS 204 A1/Smart PAPS 208 A1/
 Smart PAPS 2012 A1
 – ζώνη συχνοτήτων 2400–2483,5 MHz
 – ισχύς εκπομπής \leq 20 dBm
 Η αντικατάσταση των πηγών φωτός είναι δυνατή μόνο από τον κατασκευαστή χωρίς να προκληθεί μόνιμη ζημιά του περιβάλλοντος προϊόντος.

X 20 V TEAM

Ο συσκευή είναι τμήμα της σειράς **X 20 V TEAM** και λειτουργεί με συσσωρευτές της σειράς **X 20 V TEAM**. Οι συσσωρευτές της σειράς **X 20 V TEAM** επιτρέπεται να φορτίζονται μόνο με συσκευές φόρτισης της σειράς **X 20 V TEAM**.

Σας συστήνουμε να θέτετε σε λειτουργία την παρούσα συσκευή αποκλειστικά με τους εξής συσσωρευτές: PAP 20 B1, PAP 20 B3, Smart PAPS 204 A1, Smart PAPS 208 A1, Smart PAPS 2012 A1

Σας συστήνουμε να φορτίζετε αυτούς τους συσσωρευτές με τις εξής συσκευές φόρτισης: PLG 20 A3, PLG 20 A4, PLG 20 C1, PLG 20 C2, PLG 20 C3, PLG 201 A1, PDSLГ 20 A1, PDSLГ 20 B1, PDSLГ 20 B2, Smart PLGS 2012 A1

Τεχνικά χαρακτηριστικά συσσωρευτή και συσκευής φόρτισης: Δείτε τις ξεχωριστές οδηγίες.

Υποδείξεις ασφαλείας

Σημασία των υποδείξεων ασφαλείας

▲ ΚΙΝΔΥΝΟΣ! Αν δεν τηρείτε αυτή την υπόδειξη ασφαλείας, θα προκύψει ατύχημα. Η συνέπεια είναι σοβαρός σωματικός τραυματισμός ή θάνατος.

▲ ΠΡΟΕΙΔΟΠΟΙΗΣΗ! Αν δεν τηρείτε αυτή την υπόδειξη ασφαλείας, ενδέχεται να προκύψει ατύχημα. Η συνέπεια μπορεί να είναι σοβαρός σωματικός τραυματισμός ή θάνατος.

▲ ΠΡΟΣΟΧΗ! Αν δεν τηρείτε αυτή την υπόδειξη ασφαλείας, θα προκύψει ατύχημα. Η συνέπεια μπορεί να είναι ελαφρύς ή μέτριας σοβαρότητας σωματικός τραυματισμός ή θάνατος.

ΥΠΟΔΕΙΞΗ! Αν δεν τηρείτε αυτή την υπόδειξη ασφαλείας, θα προκύψει ατύχημα. Η συνέπεια μπορεί να είναι υλική ζημιά.

Εικονοσύμβολα και σύμβολα

Εικονοσύμβολα επάνω στη συσκευή



Ο συσκευή είναι τμήμα της σειράς **X 20 V TEAM** και λειτουργεί με συσσωρευτές της σειράς **X 20 V TEAM**. Οι συσσωρευτές της σειράς **X 20 V TEAM** επιτρέπεται να φορτίζονται μόνο με συσκευές φόρτισης της σειράς **X 20 V TEAM**.



Διαβάστε τις οδηγίες λειτουργίας



Πλήκτρο ενεργοποίησης/απενεργοποίησης



Μην απορρίπτετε τις ηλεκτρικές συσκευές στα οικιακά απορρίμματα.



Κατηγορία προστασίας III



Συνεχής τάση

Εικονοσύμβολα στις οδηγίες λειτουργίας



Προσοχή!

Γενικές υποδείξεις ασφαλείας για φακούς

- Κατά τη διάρκεια της λειτουργίας μην καλύπτετε τη συσκευή. Η συσκευή θερμαίνεται κατά τη διάρκεια της λειτουργίας και μπορεί να προκληθούν εγκαύματα.
- Μην κοιτάζετε στη δέση φωτός. Μην κατευθύνετε τη δέση φωτός σε άτομα και ζώα.
- Μην επιτρέπετε σε παιδιά να χρησιμοποιούν τη συσκευή. Μπορεί να τυφλώσουν άλλα άτομα ή και να τυφλωθούν τα ίδια.
- Βεβαιώνετε για τη σταθερή αντοχή της στερέωσης συσκευής. Υπάρχει κίνδυνος τραυματισμού εάν η συσκευή πέσει κάτω.
- Το περίβλημα λυχνίας προστατεύει από μη ηθελημένη επαφή με ενεργά μέρη. Μην ανοίγετε το περίβλημα.
- Η πηγή φωτός αυτής της λυχνίας μπορεί να αντικατασταθεί μόνο από τον κατασκευαστή ή από έναν τεχνικό σέρβις που εξουσιοδοτήθηκε από τον κατασκευαστή ή από ένα άτομο με παρόμοια κατάρτιση.

Ειδικές υποδείξεις ασφαλείας για επαναφορτιζόμενες συσκευές

- Εξασφαλίστε ότι η συσκευή είναι απενεργοποιημένη προτού τοποθετήσετε τον συσσωρευτή. Τοποθέτηση ενός συσσωρευτή σε μια συσκευή η οποία είναι ενεργοποιημένη μπορεί να οδηγήσει σε ατυχήματα.
- Χρησιμοποιείτε αποκλειστικά εξαρτήματα που προτείνονται από την PARKSIDE. Τα ακατάλληλα εξαρτήματα μπορεί να προκαλέσουν ηλεκτροπληξία ή πυρκαγιά.

▲ ΠΡΟΕΙΔΟΠΟΙΗΣΗ! Βλάβες σε άτομα και υλικές ζημιές λόγω ακατάλληλης μεταχείρισης του συσσωρευτή. Λαμβάνετε υπόψη τις υποδείξεις ασφαλείας και τις οδηγίες σχετικά με τη φόρτιση και τη σωστή χρήση που αναφέρονται στις οδηγίες λειτουργίας του συσσωρευτή και του φορτιστή της σειράς **X 20 V TEAM**. Θα βρείτε μια λεπτομερή περιγραφή για τη διαδικασία φόρτισης και περισσότερες πληροφορίες στις ξεχωριστές οδηγίες χειρισμού.

Λειτουργία

Υποδείξεις λειτουργίας

▲ ΠΡΟΕΙΔΟΠΟΙΗΣΗ! Μην κοιτάτε στην πηγή φωτός.

Ρύθμιση εύρους περιστροφής

Η λυχνία με δυνατότητα στερέωσης αποτελείται από δύο φωτεινές λωρίδες με δυνατότητα περιστροφής.

- Περιστρεφόμενη φωτεινή λωρίδα (5)
- Φωτεινή λωρίδα (2) αναδιπλούμενη προς τα επάνω και περιστρεφόμενη

Εύρος περιστροφής (αβαθμίδωτο)

- γύρω από τον οριζόντιο άξονα $\leq 270^\circ$
- γύρω από τον κάθετο άξονα $\leq 315^\circ$

Διαδικασία (Εικ. Β/С)

1. Περιστρέψτε τις φωτεινές λωρίδες (5/2) μαζί γύρω από τον κάθετο άξονα μέχρι να ρυθμιστεί το επιθυμητό εύρος περιστροφής.
2. Λύστε τη βίδα ασφάλισης (4).
3. Γυρίστε την φωτεινή λωρίδα (2) μέσω του μηχανισμού ασφάλισης γύρω από τον οριζόντιο άξονα μέχρι να επιτευχθεί η επιθυμητή γωνία.
4. Σφίξτε πάλι τον κοχλία ασφάλισης (4).

Ανάρτηση συσκευής

Η συσκευή διαθέτει 2 άγκιστρο για την ανάρτηση:

- Άγκιστρο (3) πτυσσόμενο
- Άγκιστρο (8) περιστρεφόμενο

Προϋποθέσεις

- Το σημείο ανάρτησης πρέπει να είναι κατάλληλο για το βάρος του προϊόντος.

Ανάρτηση της συσκευής στο άγκιστρο

1. Επιλέξτε ένα άγκιστρο (3/8):
 - **Εικ. Α**
Τραβήξτε προς τα επάνω το άγκιστρο (3).
 - ή:
 - **Εικ. Β**
Ανοίξτε το άγκιστρο (8).
2. Αναρτήστε τη συσκευή σε οριζόντια θέση.

▲ ΠΡΟΣΟΧΗ! Προσέχετε ώστε να μην μαγκώνετε τα δάχτυλα κατά την τοποθέτηση και απομάκρυνση του άγκιστρου.

Σύσφιξη συσκευής

Η συσκευή στερεώνεται με τον σφιγκτήρα (6) σε μια ίσια επιφάνεια η οποία είναι επαρκώς μεγάλη (π.χ. πάγκος εργασίας).

▲ ΠΡΟΕΙΔΟΠΟΙΗΣΗ! Κίνδυνος ζημιάς. Η λυχνία δεν ενδείκνυται για σύσφιξη σε σωλήνες.

Διαδικασία (Εικ. Α)

1. Πιέστε τον σφιγκτήρα (6) προς τα κάτω, έτσι ώστε να ανοίξει.
2. Ωθήστε την ανοιχτή πλευρά σύσφιξης πάνω από μια κατάλληλη επιφάνεια.
3. Αφήστε ξανά τον σφιγκτήρα.
4. Ελέγξτε εάν η συσκευή εδράζεται καλά.

Έλεγχος κατάστασης φόρτισης του συσσωρευτή

LED	Σημασία
κόκκινος, κόκκινος, πράσινος	Συσσωρευτής φορτισμένος
κόκκινος, κόκκινος	Συσσωρευτής μερικώς φορτισμένος
κόκκινος	Ο συσσωρευτής χρειάζεται φόρτιση

1. Πατήστε το πλήκτρο (12) δίπλα στην ένδειξη κατάστασης φόρτισης (13) στο συσσωρευτή (10).
Οι λυχνίες LED της ένδειξης κατάστασης φόρτισης δείχνουν την κατάσταση φόρτισης του συσσωρευτή.
2. Φορτίζετε τον συσσωρευτή (10), όταν ανάβει μόνο η κόκκινη λυχνία LED της ένδειξης κατάστασης φόρτισης (13).

Τοποθέτηση και αφαίρεση της μπαταρίας από την επαναφορτιζόμενη συσκευή

▲ ΠΡΟΕΙΔΟΠΟΙΗΣΗ! Κίνδυνος τραυματισμού από ακούσια εκκίνηση της συσκευής. Τοποθετήστε τον συσσωρευτή στη συσκευή μόνο, εάν η συσκευή είναι εντελώς έτοιμη για τη χρήση.

ΥΠΟΔΕΙΞΗ! Κίνδυνος ζημιάς! Λάθος μπαταρία μπορεί να προκαλέσει ζημιά στη συσκευή και την μπαταρία.

Τοποθέτηση μπαταρίας

1. Ωθήστε την μπαταρία (10) κατά μήκος της ράγας οδήγησης μέσα στη βάση μπαταρίας.
Η μπαταρία ασφαλίσει με χαρακτηριστικό ήχο.

Αφαίρεση μπαταρίας

1. Πατήστε και κρατήστε πατημένη την απασφάλιση μπαταρίας (11) στην μπαταρία (10).
2. Απομακρύνετε την μπαταρία από τη βάση μπαταρίας.

Ενεργοποίηση και Απενεργοποίηση

1. Ενεργοποίηση:

Πατήστε το πλήκτρο ενεργοποίησης/ απενεργοποίησης (1)

2. Απενεργοποίηση:

Πατήστε το πλήκτρο ενεργοποίησης/ απενεργοποίησης (1) για περίπου 3 δευτερόλεπτα

ΥΠΟΔΕΙΞΗ! Η συσκευή απενεργοποιείται έτσι ανά πάσα στιγμή ανεξάρτητα από την ρυθμισμένη λειτουργία φωτισμού.

Αλλαγή τρόπου λειτουργίας φωτισμού

Πατήστε το πλήκτρο ενεργοποίησης/ απενεργοποίησης (1) μέχρι να ενεργοποιηθεί ο επιθυμητός τρόπος λειτουργίας φωτισμού. Επαναλαμβανόμενη σειρά:

- ανενεργές → και οι δύο λυχνίες ανάβουν
 → ανάβει η κάτω λυχνία → ανάβει η επάνω λυχνία → αναβοσβήνουν και οι δύο λυχνίες
 → ανενεργές

Χρήση ως Powerbank

ΥΠΟΔΕΙΞΗ! Κίνδυνος ζημιάς. Η φόρτιση μιας συσκευής που απαιτεί υψηλότερη τιμή ρεύματος φόρτισης, μπορεί να προκαλέσει βλάβη και στις δύο συσκευές. Διαβάστε προσεκτικά τις οδηγίες λειτουργίας της συσκευής που επιθυμείτε να φορτίσετε.

- Ρεύμα φόρτισης $\leq 1,5$ A
- Χρησιμοποιήστε κατάλληλο καλώδιο φόρτισης για τη φόρτιση μικρών ηλεκτρονικών θερματικών συσκευών (π.χ. κινητό τηλέφωνο ή ψηφιακή κάμερα) μέσω της σύνδεσης USB-C (7).

Χρησιμοποιημένοι συσσωρευτές

- Ένας σημαντικά μειωμένος χρόνος λειτουργίας παρά τη φόρτιση υποδεικνύει ότι ο συσσωρευτής έχει εξαντληθεί και πρέπει να αντικατασταθεί. Χρησιμοποιείτε μόνο έναν γνήσιο εφεδρικό συσσωρευτή από τη σειρά **X 20 V TEAM**, τον οποίο μπορείτε να προμηθευτείτε μέσω του

καταστήματος Online (δείτε *Ανταλλακτικά και αξεσουάρ*, σ. 47).

- Προσέχετε σε κάθε περίπτωση τις υποδείξεις ασφάλειας καθώς και τις διατάξεις και τις υποδείξεις για την προστασία του περιβάλλοντος (δείτε το *Απόρριψη/ Προστασία του περιβάλλοντος*, σ. 47).

Καθαρισμός, συντήρηση και αποθήκευση

Απενεργοποιήστε τη συσκευή πριν τον καθαρισμό και βγάλτε το συσσωρευτή από τη συσκευή.

Καθαρισμός

- Καθαρίζετε τη συσκευή με ένα στεγνό, μαλακό πανί ώστε να μην γδαρθεί το κάλυμμα λυχνίας LED.
- Χρησιμοποιήστε ένα πινέλο για να καθαρίσετε τις σχισμές στη συσκευή.
- **Μη** χρησιμοποιείτε δυνατά καθαριστικά ή διαλύτες. Μπορεί να προκληθεί ανεπιθύμητη ζημιά στη συσκευή.
- **Μη** χρησιμοποιείτε νερό ή μεταλλικά βροθιτικά μέσα. Υπάρχει κίνδυνος βραχυκυκλώματος.

Συντήρηση

Η συσκευή δεν απαιτεί συντήρηση.

Αποθήκευση

Αποθηκεύετε πάντα τη συσκευή και τα αξεσουάρ:

- καθαρά
- στεγνά
- προστατευμένα από τη σκόνη
- σε σημεία όπου δεν προκύπτει παγετός
- εκτός εμβέλειας παιδιών

Συσκευές με συσσωρευτή:

- Η θερμοκρασία αποθήκευσης του συσσωρευτή και της συσκευής κυμαίνεται μεταξύ 15°C και 25°C. Κατά τη διάρκεια της αποθήκευσης, αποφεύγετε τις υπερβολικά χαμηλές ή υψηλές θερμοκρασίες, ώστε να μην περιοριστεί η απόδοση του συσσωρευτή.
- Σε περίπτωση παρατεταμένης αποθήκευσης (π.χ. χειμερινή περίοδος), αφαιρείτε τον συσσωρευτή από τη συσκευή (λάβετε υπόψη τις ξεχωριστές οδηγίες λειτουργίας για τον συσσωρευτή και τον φορτιστή).

Απόρριψη/Προστασία του περιβάλλοντος

Αφαιρέστε τον συσσωρευτή από τη συσκευή και βεβαιωθείτε ότι η συσκευή, ο συσσωρευτής, τα εξαρτήματα και η συσκευασία ανακυκλώνονται με φιλικό προς το περιβάλλον τρόπο.



Μην απορρίπτετε τις ηλεκτρικές συσκευές στα οικιακά απορρίμματα.

Το σύμβολο του διαγραμμένου τροχήλατου κάδου σημαίνει ότι το προϊόν αυτό δεν πρέπει να απορρίπτεται ως μη διαλεγμένο αστικό απόβλητο στο τέλος της ωφέλιμης ζωής του.

Οδηγία 2012/19/ΕΕ σχετικά με τα απόβλητα ηλεκτρικού και ηλεκτρονικού εξοπλισμού:

Οι καταναλωτές είναι νομικά υπεύθυνοι να οδηγούν τις ηλεκτρικές και ηλεκτρονικές συσκευές, στο τέλος της διάρκειας ζωής τους, σε μια φιλική προς το περιβάλλον ανακύκλωση. Με τον τρόπο αυτό εξασφαλίζεται μια φιλική προς το περιβάλλον και τους πόρους επαναχρησιμοποίηση. Ανάλογα με την εφαρμογή στο εθνικό δίκαιο, έχετε τις εξής δυνατότητες:

- επιστροφή σε ένα σημείο πώλησης,
- παράδοση σε ένα επίσημο σημείο συλλογής,
- επιστροφή στον κατασκευαστή/υπεύθυνο διάθεσης στην αγορά.

Δεν ισχύει για παρελκόμενα και βοηθητικές διατάξεις χωρίς ηλεκτρικά εξαρτήματα που περιλαμβάνονται στις παλιές συσκευές.

Ανταλλακτικά και αξεσουάρ

Μπορείτε να λάβετε ανταλλακτικά και αξεσουάρ μέσω του ιστοτόπου

www.grizzlytools.shop. Εάν προκύψουν προβλήματα κατά τη διαδικασία παραγγελίας, επικοινωνήστε μαζί μας μέσω του διαδικτυακού μας καταστήματος. Εάν έχετε περισσότερες ερωτήσεις μπορείτε να απευθυνθείτε στο: *Κέντρο Σέρβις*, σ. 49

Απόρριψη των συσσωρευτών με φιλικό προς το περιβάλλον τρόπο



Μην απορρίψετε τον συσσωρευτή στα οικιακά απορρίμματα, στη φωτιά (κίνδυνος έκρηξης) ή στο νερό. Οι φθαρμένοι συσσωρευτές μπορεί να είναι επιβλαβείς για το περιβάλλον και την υγεία σας, εάν εξέλθουν δηλητηριώδεις ατμοί ή υγρά.

Έχετε την υποχρέωση να απορρίπτετε με φιλικό προς το περιβάλλον τρόπο τους ελαττωματικούς ή αχρηστευμένους συσσωρευτές.

- Μην ανοίγετε τους συσσωρευτές και αποφεύγετε μηχανική ζημιά. Υπάρχει κίνδυνος βραχυκυκλώματος και μπορεί να εξέλθουν ατμοί οι οποίοι προκαλούν ερεθισμό στις αναπνευστικές οδούς.
- Για λόγους ασφάλειας πρέπει οι συσσωρευτές να αποφορτίζονται πριν την απόρριψη.
- Σφραγίστε τους πόλους με αυτοκόλλητη ταινία προς αποφυγή βραχυκυκλωμάτων.
- Απορρίπτετε τους συσσωρευτές στα καταστήματα που διαθέτουν αντίστοιχα δοχεία ή σε ένα κέντρο συλλογής.
- **Χαλασμένοι συσσωρευτές**
Να μεταχειρίζεστε με ιδιαίτερη προσοχή τους συσσωρευτές με εξωτερικές ζημιές!
 - Μην αγγίζετε χαλασμένους συσσωρευτές με γυμνά χέρια.
 - Εάν δεν μπορείτε να σφραγίσετε τους πόλους, τοποθετήστε τους συσσωρευτές ξεχωριστά τον κάθε ένα σε μια πλαστική σακούλα.
 - Τοποθετήστε τους χαλασμένους συσσωρευτές ξεχωριστά σε ένα άφλεκτο δοχείο με δυνατότητα σφράγισης το οποίο μπορείτε να γεμίσετε με άμμο.
 - Παραδώστε τους χαλασμένους συσσωρευτές σε ένα κέντρο συλλογής.

Σέρβις

Εγγύηση

Αξιότιμη πελάτη,

Το παρόν προϊόν διαθέτει 3 χρόνια εγγύηση από την ημερομηνία αγοράς. Σε περίπτωση ελλείψεων σε αυτό το προϊόν έχετε νομικά δικαιώματα έναντι του πωλητή του προϊόντος. Αυτά τα νομικά δικαιώματα δεν περιορίζονται από την κατωτέρω αναφερόμενη εγγύησή μας.

Όροι εγγύησης

Η περίοδος εγγύησης ξεκινάει κατά την ημερομηνία αγοράς. Φυλάσσετε σε ασφαλές σημείο τη γνήσια απόδειξη αγοράς. Αυτό το έγγραφο απαιτείται ως απόδειξη για την αγορά. Εάν εντός τριών ετών από την ημερομηνία αγοράς αυτού του προϊόντος προκύψει σφάλμα υλικού ή κατασκευής, κατόπιν επιλογής μας, θα το επισκευάσουμε για εσάς δωρεάν ή θα το αντικαταστήσουμε. Η παρούσα εγγύηση προϋποθέτει ότι εντός της περιόδου των τριών ετών θα προσκομίσετε το ελαττωματικό προϊόν και την απόδειξη αγοράς (απόδειξη ταμείου) και θα περιγράψετε εν συντομία γραπτώς πού βρίσκεται η έλλειψη και πότε προέκυψε.

Εάν το ελάττωμα καλύπτεται από την εγγύησή μας, λαμβάνετε το επισκευασμένο προϊόν ή ένα νέο. Με την επισκευή ή την αντικατάσταση του προϊόντος δεν ξεκινάει νέα χρονική περίοδος εγγύησης.

Περίοδος εγγύησης και νομικές απαιτήσεις λόγω ελλείψεων

Ο χρόνος εγγύησης δεν παρατείνεται μέσω της παροχής εγγύησης. Αυτό ισχύει και για εξαρτήματα, τα οποία έχουν αντικατασταθεί και επισκευαστεί. Ενδεχόμενες ήδη υπάρχουσες ζημιές και ελλείψεις κατά την αγορά πρέπει να γνωστοποιηθούν αμέσως μετά το άνοιγμα της συσκευασίας. Μετά τη λήξη του χρόνου εγγύησης, τυχόν εμφανιζόμενες επισκευές χρεώνονται.

Αν κατά τη διάρκεια ισχύος της εμπορικής εγγύησης, η οποία παρέχει επισκευή καταναλωτικού αγαθού, το αγαθό εμφανίσει κάποιο ελάττωμα και ο απαιτούμενος χρόνος επισκευής του υπερβαίνει τις δεκαπέντε (15) εργάσιμες ημέρες, ο καταναλωτής δικαιούται να ζητήσει την προσωρινή αντικατάστασή του για όσο χρόνο διαρκεί η επισκευή.

Εγγύηση

Το προϊόν κατασκευάστηκε σύμφωνα με αυστηρές οδηγίες ποιότητας και ελέγχθηκε προσεκτικά πριν από την αποστολή.

Η εγγύηση ισχύει για σφάλματα υλικού ή κατασκευής. Η παρούσα εγγύηση δεν αφορά εξαρτήματα του προϊόντος τα οποία υπόκεινται σε φυσιολογική φθορά και επομένως θεωρούνται φθειρόμενα εξαρτήματα (π.χ. Χωρητικότητα συσσωρευτή) ή ζημιές σε εύθραυστα εξαρτήματα.

Η παρούσα εγγύηση λήγει όταν προκληθεί ζημιά στο προϊόν, όταν γίνει λάθος χειρισμός του ή εάν δεν έχει συντηρηθεί. Για μια κατάλληλη χρήση του προϊόντος πρέπει να τηρούνται επακριβώς οι αναφερόμενες υποδείξεις στις οδηγίες λειτουργίας. Πρέπει οπωσδήποτε να αποφεύγονται σκοπιοί χρήσης και χειρισμοί που δεν συστώνται στις οδηγίες λειτουργίας ή για τους οποίους υπάρχει προειδοποίηση.

Το προϊόν προορίζεται μόνο για ιδιωτική και όχι για επαγγελματική χρήση. Σε περίπτωση κακής μεταχείρισης και ακατάλληλης χρήσης, χρήσης βίας και παρεμβάσεων, οι οποίες δεν διεξήχθησαν από το εξουσιοδοτημένο μας τμήμα σέρβις, η εγγύηση παύει να ισχύει.

Διαδικασία σε περίπτωση εγγύησης

Για να εξασφαλιστεί η γρήγορη επεξεργασία της υπόθεσής σας, τηρείτε τις εξής υποδείξεις:

- Για όλα τα αιτήματα να έχετε πρόχειρη την απόδειξη ταμείου και τον αριθμό προϊόντος (IAN 510336_2501) ως απόδειξη της αγοράς.
- Μπορείτε να βρείτε τον αριθμό προϊόντος στην πινακίδα τύπου στο προϊόν, σε χάραξη στο προϊόν, στη σελίδα τίτλου των οδηγιών χειρισμού (κάτω αριστερά) ή στο αυτοκόλλητο στην πίσω ή κάτω πλευρά του προϊόντος.
- Εάν προκύψουν σφάλματα λειτουργίας ή λοιπές ελλείψεις, επικοινωνήστε πρώτα με το κατωτέρω αναφερόμενο Κέντρο σέρβις **τηλεφωνικά** ή χρησιμοποιήστε το **έντυπο επικοινωνίας**, το οποίο θα βρείτε στον *parkside-diy.com* στην κατηγορία **Εξυπηρέτηση**.
- Ένα προϊόν που θεωρείται ελαττωματικό μπορείτε, κατόπιν επικοινωνίας με το Κέντρο σέρβις μας, να το αποστείλετε χωρίς έξοδα αποστολής στη γνωστοποιημένη διεύθυνση σέρβις, επισυνάπτοντας την απόδειξη αγοράς (απόδειξη ταμείου) και

αναφέροντας πού βρίσκεται η έλλειψη και τότε προέκυψε. Προς αποφυγή προβλημάτων στην παραλαβή και επιπρόσθετων εξόδων να χρησιμοποιείτε αποκλειστικά τη διεύθυνση που σας έχει δοθεί. Εξασφαλίζετε ότι η αποστολή δεν μπορεί να γίνει με χρέωση του πελάτη, ως ογκώδη, εξπρές ή με άλλου τύπου ειδική αποστολή. Αποστέλλετε το προϊόν μαζί με όλα τα συνοδευτικά αξεσουάρ κατά την αγορά και φροντίστε για επαρκώς ασφαλή συσκευασία μεταφοράς.



Στον ιστότοπο *parkside-diy.com* μπορείτε να δείτε και να κατεβάσετε αυτό το εγχειρίδιο και πολλά άλλα. Με αυτό τον κωδικό QR μεταβαίνετε απευθείας στο ιστότοπο *parkside-diy.com*. Επιλέξτε τη χώρα σας και μέσω της μάσκας αναζήτησης αναζητήστε τις οδηγίες χειρισμού. Μέσω καταχώρισης του αριθμού προϊόντος (IAN) 510336_2501 μπορείτε να ανοίξετε τις οδηγίες χειρισμού.

Σέρβις επισκευών

Για επισκευές που δεν εμπίπτουν στην εγγύηση, απευθυνθείτε στο Κέντρο σέρβις.

Ευχαρίστως να σας δώσουμε μια εκτίμηση της δαπάνης.

- Μπορούμε να επεξεργαστούμε μόνο συσκευές που έχουν αποσταλεί επαρκώς συσκευασμένες και με πληρωμένα τέλη. **Υπόδειξη:** Παρακαλούμε να αποστείλετε τη συσκευή σας καθαρή και με αναφορά του ελαττώματος στην αντίστοιχη διεύθυνση του κέντρου σέρβις.
- Δεν παραλαμβάνονται συσκευές που έχουν αποσταλεί πληρωτές στον προορισμό καθώς και συσκευές που έχουν αποσταλεί ως ογκώδη ή εξπρές ή με άλλου τύπου ειδική αποστολή.
- Πραγματοποιούμε την απόρριψη των απεσταλμένων σας ελαττωματικών συσκευών δωρεάν.

Κέντρο Σέρβις

GR Σέρβις Ελλάδα
Tel.: 00800 491824928
Φόρμα επικοινωνίας στο
parkside-diy.com
IAN 510336_2501

CY Σέρβις Κύπρος
Tel.: 8009 4242
Φόρμα επικοινωνίας στο
parkside-diy.com
IAN 510336_2501

Εισαγωγέας

Λάβετε υπόψη ότι η ακόλουθη διεύθυνση δεν είναι διεύθυνση σέρβις. Επικοινωνήστε πρώτα με το ανωτέρω αναφερόμενο κέντρο σέρβις.

Grizzly Tools GmbH & Co. KG
Stockstädter Str. 20
63762 Grobostheim
GERMANY
www.grizzlytools.de

Μετάφραση του πρωτοτύπου των δήλωση συμμόρφωσης ΕΕ

Προϊόν: **Επαναφορτιζόμενη λάμπα LED με σφιγκτήρα**

Μοντέλο: **PLKLA 20-Li A1**

Αριθμός σειράς: 000001 – 078000

Ο στόχος της δήλωσης που περιγράφεται παραπάνω είναι σύμφωνος με τη σχετική ενωσιακή νομοθεσία εναρμόνισης:

2014/30/EU • 2009/125/EC • 2011/65/EU & (EU) 2015/863

Το ανωτέρω περιγραφόμενο αντικείμενο της δήλωσης είναι σύμφωνο με την οδηγία 2011/65/ΕΥ του Ευρωπαϊκού Κοινοβουλίου και του Συμβουλίου, της 8ης Ιουνίου 2011, σχετικά με τον περιορισμό της χρήσης ορισμένων επικίνδυνων ουσιών σε ηλεκτρικό και ηλεκτρονικό εξοπλισμό.

Για να εξασφαλιστεί η συμμόρφωση, έχουν εφαρμοστεί τα ακόλουθα εναρμονισμένα πρότυπα και εθνικά πρότυπα και κανονισμοί:

EN IEC 60598-1:2021/A11:2022
EN 60598-2-4:2018 • EN 62493:2015/A1:2022
EN IEC 55015:2019/A11:2020 • EN IEC 61547:2023
IEC 62471:2006 • EN IEC 63000:2018

Η παρούσα δήλωση συμμόρφωσης εκδίδεται με αποκλειστική ευθύνη του κατασκευαστή:



Grizzly Tools GmbH & Co. KG
 Stockstädter Str. 20
 63762 GroBostheim
 GERMANIA
 30.06.2025

Christian Frank
 Εξουσιοδοτημένος αντιπρόσωπος για την
 τεκμηρίωση

Μετάφραση του πρωτοτύπου των δήλωση συμμόρφωσης ΕΕ

Προϊόν: **Επαναφορτιζόμενη λάμπα LED με σφινκτήρα**

Μοντέλο: **PLKLA 20-Li A1**

Αριθμός σειράς: 000001 – 078000

Ο στόχος της δήλωσης που περιγράφεται παραπάνω είναι σύμφωνος με τη σχετική ενωσιακή νομοθεσία εναρμόνισης:

**Προϊόν με μπαταρία Smart PAPS 204 A1/Smart PAPS 208 A1/Smart PAPS 2012 A1:
2014/53/EU • 2009/125/EC • 2011/65/EU & (EU) 2015/863**

Το ανωτέρω περιγραφόμενο αντικείμενο της δήλωσης είναι σύμφωνο με την οδηγία 2011/65/EU του Ευρωπαϊκού Κοινοβουλίου και του Συμβουλίου, της 8ης Ιουνίου 2011, σχετικά με τον περιορισμό της χρήσης ορισμένων επικίνδυνων ουσιών σε ηλεκτρικό και ηλεκτρονικό εξοπλισμό.

Για να εξασφαλιστεί η συμμόρφωση, έχουν εφαρμοστεί τα ακόλουθα εναρμονισμένα πρότυπα και εθνικά πρότυπα και κανονισμοί:

**Προϊόν με μπαταρία Smart PAPS 204 A1/Smart PAPS 208 A1/Smart PAPS 2012 A1:
EN IEC 60598-1:2021/A11:2022
EN 60598-2-4:2018 • EN 62493:2015/A1:2022
EN IEC 55015:2019/A11:2020 • EN IEC 61547:2023
IEC 62471:2006 • EN IEC 63000:2018 • EN 301 489-1 V2.2.3:2019
Draft EN 301 489-17 V3.2.6:2023 • EN 300 328 V2.2.2:2019 • EN 50663:2017**

Η παρούσα δήλωση συμμόρφωσης εκδίδεται με αποκλειστική ευθύνη του κατασκευαστή:



Grizzly Tools GmbH & Co. KG
Stockstädter Str. 20
63762 Grobostheim
ΓΕΡΜΑΝΙΑ
30.06.2025

Christian Frank
Εξουσιοδοτημένος αντιπρόσωπος για την
τεκμηρίωση

Inhaltsverzeichnis

Einleitung..... 52
 Bestimmungsgemäße Verwendung..... 52
 Lieferumfang/Zubehör..... 52
 Übersicht..... 53
 Funktionsbeschreibung..... 53
 Technische Daten..... 53

Sicherheitshinweise..... 53
 Bedeutung der Sicherheitshinweise..... 53
 Bildzeichen und Symbole..... 54
 Allgemeine Sicherheitshinweise für Handlampen..... 54
 Spezielle Sicherheitshinweise für Akkugeräte..... 54

Betrieb..... 54
 Arbeitshinweise..... 54
 Schwenkbereich einstellen..... 54
 Gerät aufhängen..... 55
 Gerät festklemmen..... 55
 Ladezustand des Akkus prüfen..... 55
 Akku in Akku-Gerät einsetzen und entnehmen..... 55
 Ein- und Ausschalten..... 55
 Leuchtmodus wechseln..... 55
 Verwendung als Powerbank..... 55
 Verbrauchte Akkus..... 56

Reinigung, Wartung und Lagerung..... 56
 Reinigung..... 56
 Wartung..... 56
 Lagerung..... 56

Entsorgung/Umweltschutz..... 56
 Zusätzliche Entsorgungshinweise für Deutschland..... 56
 Akkus umweltgerecht entsorgen..... 57

Ersatzteile und Zubehör..... 57

Service..... 57
 Garantie..... 57
 Reparatur-Service..... 58
 Service-Center..... 59
 Importeur..... 59

Original-EU-Konformitätserklärung..... 59
Original-EU-Konformitätserklärung..... 60
Explosionszeichnung..... 63

Einleitung

Herzlichen Glückwunsch zum Kauf Ihrer neuen Akku-LED-Klemmleuchte (nachfolgend Gerät oder Elektrowerkzeug genannt).

Sie haben sich damit für ein hochwertiges Gerät entschieden. Dieses Gerät wurde während der Produktion auf Qualität geprüft und einer Endkontrolle unterzogen. Die Funktionsfähigkeit Ihres Gerätes ist somit sichergestellt.



Die Betriebsanleitung ist Bestandteil dieses Geräts. Sie enthält wichtige Hinweise für Sicherheit, Gebrauch und Entsorgung. Lesen Sie die Betriebsanleitung sorgfältig. Machen Sie sich mit den Bedienteilen und dem richtigen Gebrauch des Gerätes vertraut. Benutzen Sie das Gerät nur wie beschrieben und für die angegebenen Einsatzbereiche. Bewahren Sie die Betriebsanleitung gut auf und händigen Sie alle Unterlagen bei Weitergabe des Geräts an Dritte mit aus.

Bestimmungsgemäße Verwendung

Das Gerät ist ausschließlich für folgende Verwendungen bestimmt:

- ortsveränderliche, räumliche und zeitlich begrenzte Ausleuchtung von Innenräumen.

Das Gerät dient nicht zur Raumbelichtung. Das Gerät ist nur für den normalen Betrieb in Innenbereichen zu verwenden.

Jede andere Verwendung, die in dieser Betriebsanleitung nicht ausdrücklich zugelassen wird, kann eine ernsthafte Gefahr für den Benutzer darstellen und zu Schäden am Gerät führen. Der Bediener oder Nutzer des Geräts ist für Unfälle oder Schäden an anderen Menschen oder deren Eigentum verantwortlich. Das Gerät ist für den Einsatz im Heimwerkerbereich bestimmt. Es wurde nicht für den gewerblichen Dauereinsatz konzipiert. Bei gewerblichem Einsatz erlischt die Garantie. Der Hersteller haftet nicht für Schäden, die durch bestimmungswidrige Verwendung oder falsche Bedienung verursacht wurden.

Das Gerät ist Teil der Serie **X 20 V TEAM** und kann mit Akkus der **X 20 V TEAM** Serie betrieben werden. Akkus der Serie **X 20 V TEAM** dürfen nur mit Ladegeräten der Serie **X 20 V TEAM** geladen werden.

Lieferumfang/Zubehör

Packen Sie das Gerät aus und überprüfen Sie den Lieferumfang.

Entsorgen Sie das Verpackungsmaterial ordnungsgemäß.

- Akku-LED-Klemmleuchte
- Originalbetriebsanleitung

Akku und Ladegerät sind nicht im Lieferumfang enthalten.

Übersicht

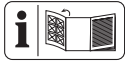

Die Abbildungen des Geräts finden Sie auf der vorderen und hinteren Ausklappseite.

Abb. A

- 1 Ein-/Aus-Taster
- 2 Leuchtleiste (aufklappbar)
- 3 Haken (ausziehbar)
- 4 Feststellschraube
- 5 Leuchtleiste
- 6 Klemme
- 7 USB-C Anschluss

Abb. B

- 8 Haken (drehbar)

Abb. D

- 9 Ladegerät
- 10 Akku
- 11 Akku-Entriegelung
- 12 Taste (Ladezustandsanzeige)
- 13 Ladezustandsanzeige

Funktionsbeschreibung

Die Funktion der Bedienteile entnehmen Sie bitte den nachfolgenden Beschreibungen.

Technische Daten

Akku-LED-Klemmleuchte . PLKLA 20-Li A1

Bemessungsspannung U	20 V \approx
Bemessungsaufnahme P	≤ 20 W
USB-C Output	DC 5V 1,5A
Schutzklasse	III \diamond
Schutzart	IP20
Anzahl der LEDs	40x 0,5 W
.....	20x 0,5 W (je Leuchtleiste)
Lichtstrom	2000 lm
.....	1000 lm (je Leuchtleiste)
Lichtfarbe	6500 K (kaltweiss)
Schwenkbereich Leuchtleiste	
vertikal	$\leq 270^\circ$
horizontal	$\leq 315^\circ$

Leuchtdauer

- Akku 2 Ah 1h 45min
 - Akku 4 Ah 3h 30min
 - Akku 8 Ah 7h
 - Akku 12 Ah 10h 30min
- Gewicht (ohne Akku) 565 g
- Akku Li-Ion

PARKSIDE Performance Smart Akku
Smart PAPS 204 A1/Smart PAPS 208 A1/
Smart PAPS 2012 A1

- Frequenzband 2400–2483,5 MHz
- Sendeleistung ≤ 20 dBm

Die Lichtquellen können nur vom Hersteller ohne dauerhafte Beschädigung des umgebenden Produkts ausgetauscht werden.

X 20 V TEAM

Das Gerät ist Teil der Serie **X 20 V TEAM** und kann mit Akkus der **X 20 V TEAM** Serie betrieben werden. Akkus der Serie **X 20 V TEAM** dürfen nur mit Ladegeräten der Serie **X 20 V TEAM** geladen werden.

Wir empfehlen Ihnen, dieses Gerät ausschließlich mit folgenden Akkus zu betreiben: PAP 20 B1, PLG 20 B3, Smart PAPS 204 A1, Smart PAPS 208 A1, Smart PAPS 2012 A1

Wir empfehlen Ihnen, diese Akkus mit folgenden Ladegeräten zu laden: PLG 20 A3, PLG 20 A4, PLG 20 C1, PLG 20 C2, PLG 20 C3, PLG 201 A1, PDSLGL 20 A1, PDSLGL 20 B1, PDSLGL 20 B2, Smart PLGS 2012 A1

Technische Daten von Akku und Ladegerät: Siehe separate Anleitung.

Sicherheitshinweise

Bedeutung der Sicherheitshinweise

⚠ GEFAHR! Wenn Sie diesen Sicherheitshinweis nicht befolgen, tritt ein Unfall ein. Die Folge ist schwere Körperverletzung oder Tod.

⚠ WARNUNG! Wenn Sie diesen Sicherheitshinweis nicht befolgen, tritt möglicherweise ein Unfall ein. Die Folge ist möglicherweise schwere Körperverletzung oder Tod.

⚠ VORSICHT! Wenn Sie diesen Sicherheitshinweis nicht befolgen, tritt ein Unfall ein. Die Folge ist möglicherweise leichte oder mittelschwere Körperverletzung.

HINWEIS! Wenn Sie diesen Sicherheitshinweis nicht befolgen, tritt ein Unfall ein. Die Folge ist möglicherweise ein Sachschaden.

Bildzeichen und Symbole

Bildzeichen auf dem Gerät



Das Gerät ist Teil der Serie **X 20 V TEAM** und kann mit Akkus der **X 20 V TEAM** Serie betrieben werden. Akkus der Serie **X 20 V TEAM** dürfen nur mit Ladegeräten der Serie **X 20 V TEAM** geladen werden.



Betriebsanleitung lesen



Ein-/Aus-Taster



Elektrogeräte gehören nicht in den Hausmüll.



Schutzklasse III



Gleichspannung

Bildzeichen in der Betriebsanleitung



Achtung!

Allgemeine Sicherheitshinweise für Handlampen

- **Decken Sie das Gerät während des Betriebs nicht ab.** Das Gerät erwärmt sich während des Betriebs und kann zu Verbrennungen führen.
- **Blicken Sie nicht in den Lichtstrahl. Richten Sie den Lichtstrahl nicht auf Personen und Tiere.**
- **Lassen Sie Kinder das Gerät nicht benutzen.** Sie könnten andere Personen oder sich selbst unbeabsichtigt blenden.
- **Prüfen Sie eine dauerhafte Haltbarkeit der Gerätebefestigung.** Es besteht Verletzungsgefahr durch Herunterfallen des Geräts.
- **Das Leuchtgehäuse schützt vor der unbeabsichtigten Berührung aktiver Teile.** Öffnen Sie das Gehäuse nicht.
- Die Lichtquelle dieser Leuchte darf nur vom Hersteller oder einem von ihm be-

auftragten Servicetechniker oder einer vergleichbar qualifizierten Person ersetzt werden.

Spezielle Sicherheitshinweise für Akkugeräte

- **Stellen Sie sicher, dass das Gerät ausgeschaltet ist, bevor Sie den Akku einsetzen.** Das Einsetzen eines Akkus in ein Gerät, das eingeschaltet ist, kann zu Unfällen führen.
- **Verwenden Sie ausschließlich Zubehör, welches von PARKSIDE empfohlen wurde.** Ungeeignetes Zubehör kann zu elektrischem Schlag oder Feuer führen.

⚠️ WARNUNG! Personen- und Sachschäden durch unsachgemäßen Umgang mit dem Akku. Beachten Sie die Sicherheitshinweise und Hinweise zum Aufladen und der korrekten Verwendung in der Betriebsanleitung Ihres Akkus und Ladegeräts der Serie **X 20 V TEAM**. Eine detaillierte Beschreibung zum Ladevorgang und weitere Informationen finden Sie in dieser separaten Bedienungsanleitung.

Betrieb

Arbeitshinweise

⚠️ WARNUNG! Nicht in die Lichtquelle blicken.

Schwenkbereich einstellen

Die Klemmleuchte besteht aus zwei Leuchtleisten, die geschwenkt werden können.

- Leuchtleiste (5) drehbar
- Leuchtleiste (2) nach oben aufklappbar und drehbar

Schwenkbereich (stufenlos)

- um die horizontale Achse $\leq 270^\circ$
- um die vertikale Achse $\leq 315^\circ$

Vorgehen (Abb. B/C)

1. Drehen Sie die Leuchtleisten (5/2) zusammen um die vertikale Achse bis der gewünschte Schwenkbereich eingestellt ist.
2. Lösen Sie die Feststellschraube (4).
3. Klappen Sie die Leuchtleiste (2) über die Rastierung um die horizontale Achse bis der gewünschte Winkel erreicht ist.
4. Drehen Sie die Feststellschraube (4) wieder fest.

Gerät aufhängen

Das Gerät besitzt 2 Haken zum Aufhängen:

- Haken (3) ausziehbar
- Haken (8) drehbar

Voraussetzungen

- Der Aufhängeort muss für das Gewicht des Produktes geeignet sein.

Gerät am Haken aufhängen

1. Wählen Sie einen Haken (3/8) aus:
 - **Abb. A**
Ziehen Sie den Haken (3) nach oben.
oder:
 - **Abb. B**
Klappen Sie den Haken (8) aus.
2. Hängen Sie das Gerät an eine waagrechte Aufhängung.

⚠ VORSICHT! Klemmen Sie sich beim Ein- und Ausklappen des Hakens nicht die Finger ein.

Gerät festklemmen

Das Gerät kann mit der Klemme (6) an einer ebenen Fläche, die groß genug ist (z. B. Arbeitsplatte), befestigt werden.

⚠ WARNUNG! Beschädigungsgefahr. Die Leuchte ist nicht dafür geeignet, an Rohren festgeklemmt zu werden.

Vorgehen (Abb. A)

1. Drücken Sie die Klemme (6) nach unten, so dass sie sich öffnet.
2. Schieben Sie die offene Klemmseite über eine geeignete Fläche.
3. Lassen Sie die Klemme wieder los.
4. Prüfen Sie, ob das Gerät fest sitzt.

Ladezustand des Akkus prüfen

LEDs	Bedeutung
rot, orange, grün	Akku geladen
rot, orange	Akku teilweise geladen
rot	Akku muss geladen werden

1. Drücken Sie die Taste (12) neben der Ladezustandsanzeige (13) am Akku (10). Die LEDs der Ladezustandsanzeige zeigen den Ladezustand des Akkus.
2. Laden Sie den Akku (10) auf, wenn nur noch die rote LED der Ladezustandsanzeige (13) leuchtet.

Akku in Akku-Gerät einsetzen und entnehmen

⚠ WARNUNG! Verletzungsgefahr durch ungewollt anlaufendes Gerät. Setzen Sie den Akku erst dann in das Gerät ein, wenn das Gerät vollständig für den Einsatz vorbereitet ist.

HINWEIS! Beschädigungsgefahr! Falscher Akku kann Gerät und Akku beschädigen.

Akku einsetzen

1. Schieben Sie den Akku (10) entlang der Führungsschiene in den Akku-Halter. Der Akku verriegelt hörbar.

Akku entnehmen

1. Drücken und halten Sie die Akku-Entriegelung (11) am Akku (10).
2. Ziehen Sie den Akku aus dem Akku-Halter.

Ein- und Ausschalten

1. **Einschalten:**
Ein-/Austaster (1) drücken
2. **Ausschalten:**
Ein-/Austaster (1) für etwa 3 Sekunden drücken
HINWEIS! Das Gerät lässt sich so jederzeit unabhängig vom eingestellten Leuchtmodus ausschalten.

Leuchtmodus wechseln

Drücken Sie den Ein-/Austaster (1) so oft, bis der gewünschte Leuchtmodus aktiviert ist.
Wiederkehrende Reihenfolge:
aus → beide Lampen leuchten → untere Lampe leuchtet → obere Lampe leuchtet → beide Lampen blinken → aus

Verwendung als Powerbank

HINWEIS! Beschädigungsgefahr. Das Aufladen eines Geräts, das einen höheren Ladestrom benötigt, kann einen Defekt in beiden Geräten verursachen. Lesen Sie sorgfältig die Betriebsanleitung des Geräts, das Sie aufladen möchten.

- Ladestrom $\leq 1,5$ A
- Verwenden Sie ein geeignetes Ladekabel, um kleine elektronische Endgeräte (z.B. Mobiltelefon oder Digitalkamera) über den USB-C Anschluss (7) zu laden.

Verbrauchte Akkus

- Eine wesentlich verkürzte Betriebszeit trotz Aufladung zeigt an, dass der Akku verbraucht ist und ersetzt werden muss. Verwenden Sie nur einen Original-Ersatzakku der Serie **X 20 V TEAM**, den Sie über den Onlineshop beziehen können (siehe *Ersatzteile und Zubehör*, S. 57).
- Beachten Sie in jedem Falle die Sicherheitshinweise sowie Bestimmungen und Hinweise zum Umweltschutz (siehe *Entsorgung/Umweltschutz*, S. 56).

Reinigung, Wartung und Lagerung

Schalten Sie das Gerät vor der Reinigung aus und nehmen Sie den Akku aus dem Gerät.

Reinigung

- Reinigen Sie das Gerät mit einem trockenen weichen Tuch, um die LED-Licht-Abdeckung nicht zu verkratzen.
- Verwenden Sie einen Pinsel, um die Spalten am Gerät zu reinigen.
- Verwenden Sie **keine** scharfen Reinigungs- oder Lösungsmittel. Sie können das Gerät irreparabel beschädigen.
- Verwenden Sie **kein** Wasser oder metallische Hilfsmittel. Es besteht die Gefahr eines Kurzschlusses.

Wartung

Das Gerät ist wartungsfrei.

Lagerung

Lagern Sie Gerät und Zubehör stets:

- sauber
 - trocken
 - staubgeschützt
 - frostsicher
 - außerhalb der Reichweite von Kindern
- Geräte mit Akku:
- Die Lagertemperatur für den Akku und das Gerät beträgt zwischen 15 °C und 25 °C. Vermeiden Sie während der Lagerung extreme Kälte oder Hitze, damit der Akku nicht an Leistung verliert.
 - Nehmen Sie den Akku vor einer längeren Lagerung (z. B. Überwinterung) aus dem Gerät (separate Bedienungsanleitung für Akku und Ladegerät beachten).

Entsorgung/Umweltschutz

Nehmen Sie den Akku aus dem Gerät und führen Sie Gerät, Akku, Zubehör und Verpackung einer umweltgerechten Wiederverwertung zu.



Elektrogeräte gehören nicht in den Hausmüll.

Das Symbol der durchgestrichenen Mülltonne bedeutet, dass dieses Elektro- bzw. Elektronikgerät am Ende seiner Lebensdauer nicht im Hausmüll entsorgt werden darf, sondern vom Endnutzer einer getrennten Sammlung zugeführt werden muss.

Richtlinie 2012/19/EU über Elektro- und Elektronik-Altgeräte:

Verbraucher sind gesetzlich dazu verpflichtet, Elektro- und Elektronikgeräte am Ende ihrer Lebensdauer einer umweltgerechten Wiederverwertung zuzuführen. Auf diese Weise wird eine umwelt- und ressourcenschonende Verwertung sichergestellt. Je nach Umsetzung in nationales Recht können Sie folgende Möglichkeiten haben:

- an einer Verkaufsstelle zurückgeben,
- an einer offiziellen Sammelstelle abgeben,
- an den Hersteller/Inverkehrbringer zurücksenden.

Nicht betroffen sind den Altgeräten beigelegte Zubehörteile und Hilfsmittel ohne Elektrobestandteile.

Zusätzliche Entsorgungshinweise für Deutschland

Das Gerät ist bei eingerichteten Sammelstellen, Wertstoffhöfen oder Entsorgungsbetrieben abzugeben. Zudem sind Vertreiber von Elektro- und Elektronikgeräten sowie Vertreiber von Lebensmitteln zur Rücknahme verpflichtet. LIDL bietet Ihnen Rückgabemöglichkeiten direkt in den Filialen und Märkten an. Rückgabe und Entsorgung sind für Sie kostenfrei.

Beim Kauf eines Neugerätes haben Sie das Recht, ein entsprechendes Altgerät unentgeltlich zurückzugeben.

Zusätzlich haben Sie die Möglichkeit, unabhängig vom Kauf eines Neugerätes, unentgeltlich (bis zu drei) Altgeräte abzugeben, die in keiner Abmessung größer als 25 cm sind.

Bitte entnehmen Sie vor der Rückgabe Batterien oder Akkumulatoren, sowie Lampen, die zerstörungsfrei entnommen werden können und führen diese einer separaten Sammlung zu.

Akkus umweltgerecht entsorgen



Der Akku darf am Ende der Nutzungszeit nicht über den Haushaltsmüll entsorgt werden. Werfen Sie den Akku nicht ins Feuer (Explosionsgefahr) oder ins Wasser. Beschädigte Akkus können der Umwelt und ihrer Gesundheit schaden, wenn giftige Dämpfe oder Flüssigkeiten austreten.

Sie sind verpflichtet, defekte oder ausgelebte Akkus umweltgerecht zu entsorgen.

- Öffnen Sie Akkus nicht und vermeiden Sie eine mechanische Beschädigung. Es besteht die Gefahr eines Kurzschlusses und es können Dämpfe austreten, die die Atemwege reizen.

- Aus Sicherheitsgründen sollten Akkus vor der Entsorgung entladen werden.
- Kleben Sie die Pole ab, um Kurzschlüsse zu vermeiden.
- Entsorgen Sie Akkus über den Handel oder eine Sammelstelle.
- **Beschädigte Akkus**
Behandeln Sie äußerlich beschädigte Akkus besonders vorsichtig!
 - Berühren Sie beschädigte Akkus nicht mit bloßen Händen.
 - Falls Sie die Pole nicht abkleben können, geben Sie Akkus einzeln in eine Plastiktüte.
 - Geben Sie beschädigte Akkus einzeln in einen nicht brennbaren, verschleißbaren Behälter, der noch mit Sand gefüllt werden kann.
 - Bringen Sie beschädigte Akkus zu einer Sammelstelle mit Fachpersonal.

Ersatzteile und Zubehör

Ersatzteile und Zubehör erhalten Sie unter www.grizzlytools.shop. Sollten bei Ihrem Bestellvorgang Probleme auftreten, kontaktieren Sie uns über unseren Online-Shop. Bei weiteren Fragen wenden Sie sich an: *Service-Center*, S. 59

Service

Garantie

Sehr geehrte Kundin, sehr geehrter Kunde, Sie erhalten auf dieses Produkt 3 Jahre Garantie ab Kaufdatum. Im Falle von Mängeln dieses Produkts stehen Ihnen gegen den Verkäufer des Produkts gesetzliche Rechte zu. Diese gesetzlichen Rechte werden durch unsere im Folgenden dargestellte Garantie nicht eingeschränkt.

Garantiebedingungen

Die Garantiefrist beginnt mit dem Kaufdatum. Bitte bewahren Sie den Original-Kassenbon gut auf. Diese Unterlage wird als Nachweis für den Kauf benötigt. Tritt innerhalb von drei Jahren ab dem Kaufdatum dieses Produkts ein Material- oder Fabrikationsfehler auf, wird das Produkt von uns – nach unserer Wahl – für Sie kostenlos repariert oder ersetzt. Diese Garantieleistung setzt voraus, dass innerhalb der Drei-Jahres-Frist das defekte Produkt und der Kaufbeleg (Kassenbon) vorgelegt und schriftlich kurz

beschrieben wird, worin der Mangel besteht und wann er aufgetreten ist.

Wenn der Defekt von unserer Garantie gedeckt ist, erhalten Sie das reparierte oder ein neues Produkt zurück. Mit Reparatur oder Austausch des Produkts beginnt kein neuer Garantiezeitraum.

Garantiezeit und gesetzliche Mängelansprüche

Die Garantiezeit wird durch die Gewährleistung nicht verlängert. Dies gilt auch für ersetzte und reparierte Teile. Eventuell schon beim Kauf vorhandene Schäden und Mängel müssen sofort nach dem Auspacken gemeldet werden. Nach Ablauf der Garantiezeit anfallende Reparaturen sind kostenpflichtig.

Garantieumfang

Das Produkt wurde nach strengen Qualitätsrichtlinien sorgfältig produziert und vor Anlieferung gewissenhaft geprüft.

Die Garantieleistung gilt für Material- oder Fabrikationsfehler. Diese Garantie erstreckt sich nicht auf Produktteile, die normaler Abnutzung ausgesetzt sind und daher als Ver-

schleißteile angesehen werden können (z. B. Akkukapazität) oder für Beschädigungen an zerbrechlichen Teilen.

Diese Garantie verfällt, wenn das Produkt beschädigt, nicht sachgemäß benutzt oder nicht gewartet wurde. Für eine sachgemäße Benutzung des Produkts sind alle in der Betriebsanleitung aufgeführten Anweisungen genau einzuhalten. Verwendungszwecke und Handlungen, von denen in der Betriebsanleitung abgeraten oder vor denen gewarnt wird, sind unbedingt zu vermeiden.

Das Produkt ist lediglich für den privaten und nicht für den gewerblichen Gebrauch bestimmt. Bei missbräuchlicher und unsachgemäßer Behandlung, Gewaltanwendung und bei Eingriffen, die nicht von unserer autorisierten Service-Niederlassung vorgenommen wurden, erlischt die Garantie.

Abwicklung im Garantiefall

Um eine schnelle Bearbeitung Ihres Anliegens zu gewährleisten, folgen Sie bitte den folgenden Hinweisen:

- Bitte halten Sie für alle Anfragen den Kassenbon und die Artikelnummer (IAN 510336_2501) als Nachweis für den Kauf bereit.
- Die Artikelnummer entnehmen Sie bitte dem Typenschild am Produkt, einer Gravur am Produkt, dem Titelblatt der Bedienungsanleitung (unten links) oder dem Aufkleber auf der Rück- oder Unterseite des Produktes.
- Sollten Funktionsfehler oder sonstige Mängel auftreten, kontaktieren Sie zunächst das nachfolgend benannte Service-Center **telefonisch** oder nutzen Sie unser **Kontaktformular**, das Sie auf parkside-diy.com in der Kategorie **Service** finden.
- Ein als defekt erfasstes Produkt können Sie, nach Rücksprache mit unserem Service-Center unter Beifügung des Kaufbelegs (Kassenbons) und der Angabe, worin der Mangel besteht und wann er aufgetreten ist, für Sie portofrei an die Ihnen mitgeteilte Service-Anschrift übersenden. Um Annahmeprobleme und Zusatzkosten zu vermeiden, benutzen Sie unbedingt nur die Adresse, die Ihnen mitgeteilt wird. Stellen Sie sicher, dass der Versand nicht unfrei, per Sperrgut, Express oder sonstiger Sonderfracht erfolgt. Senden Sie das Produkt bitte inkl. aller beim Kauf mitgelieferten Zubehörteile ein und sorgen Sie

für eine ausreichend sichere Transportverpackung.



Auf parkside-diy.com können Sie diese und viele weitere Handbücher einsehen und herunterladen. Mit diesem QR-Code gelangen Sie direkt auf parkside-diy.com. Wählen Sie Ihr Land aus, und suchen Sie über die Suchmaske nach den Bedienungsanleitungen. Durch Eingabe der Artikelnummer (IAN) 510336_2501 können Sie Ihre Bedienungsanleitung öffnen.

Reparatur-Service

Für Reparaturen, **die nicht der Garantie unterliegen**, wenden Sie sich an das Service-Center. Dort erhalten Sie gerne einen Kostenvoranschlag.

- Wir können nur Geräte bearbeiten, die ausreichend verpackt und frankiert eingesandt wurden.
Hinweis: Bitte senden Sie Ihr Gerät gereinigt und mit Hinweis auf den Defekt an die vom Service-Center genannte Adresse.
- Nicht angenommen werden unfrei eingeschickte Geräte sowie Geräte, die per Sperrgut, Express oder mit sonstiger Sonderfracht versendet wurden.
- Wir entsorgen Ihre eingesendeten, defekten Geräte kostenlos.

Service-Center



Service Deutschland
Tel.: 0800 88 55 300
Kontaktformular auf
parkside-diy.com
IAN 510336_2501



Service Österreich
Tel.: 0800 447750
Kontaktformular auf
parkside-diy.com
IAN 510336_2501



Service Schweiz
Tel.: 0800 56 36 01
Kontaktformular auf
parkside-diy.com
IAN 510336_2501

Importeur

Bitte beachten Sie, dass die folgende Anschrift keine Serviceanschrift ist. Kontaktieren Sie zunächst das oben genannte Service-Center.

Grizzly Tools GmbH & Co. KG
Stockstädter Str. 20
63762 Großostheim
DEUTSCHLAND
www.grizzlytools.de

Original-EU-Konformitätserklärung

Produkt: **Akku-LED-Klemmleuchte**

Modell: **PLKLA 20-Li A1**

Seriennummer: 000001 – 078000

Der oben beschriebene Gegenstand der Erklärung erfüllt die einschlägigen Harmonisierungsrechtsvorschriften der Union:

2014/30/EU • 2009/125/EG • 2011/65/EU & (EU) 2015/863

Der oben beschriebene Gegenstand der Erklärung erfüllt die Vorschriften der Richtlinie 2011/65/EU des Europäischen Parlaments und des Rates vom 8. Juni 2011 zur Beschränkung der Verwendung bestimmter gefährlicher Stoffe in Elektro- und Elektronikgeräten.

Um die Konformität zu gewährleisten, wurden folgende harmonisierte Normen sowie nationale Normen und Bestimmungen angewendet:

EN IEC 60598-1:2021/A11:2022
EN 60598-2-4:2018 • EN 62493:2015/A1:2022
EN IEC 55015:2019/A11:2020 • EN IEC 61547:2023
IEC 62471:2006 • EN IEC 63000:2018

Die alleinige Verantwortung für die Ausstellung dieser Konformitätserklärung trägt der Hersteller:



Grizzly Tools GmbH & Co. KG
Stockstädter Str. 20
63762 Großostheim
DEUTSCHLAND
30.06.2025

Christian Frank
Dokumentationsbevollmächtigter

Original-EU-Konformitätserklärung

Produkt: **Akku-LED-Klemmleuchte**

Modell: **PLKLA 20-Li A1**

Seriennummer: 000001 – 078000

Der oben beschriebene Gegenstand der Erklärung erfüllt die einschlägigen Harmonisierungsrechtsvorschriften der Union:

**Produkt mit Akku Smart PAPS 204 A1/Smart PAPS 208 A1/Smart PAPS 2012 A1:
2014/53/EU • 2009/125/EG • 2011/65/EU & (EU) 2015/863**

Der oben beschriebene Gegenstand der Erklärung erfüllt die Vorschriften der Richtlinie 2011/65/EU des Europäischen Parlaments und des Rates vom 8. Juni 2011 zur Beschränkung der Verwendung bestimmter gefährlicher Stoffe in Elektro- und Elektronikgeräten.

Um die Konformität zu gewährleisten, wurden folgende harmonisierte Normen sowie nationale Normen und Bestimmungen angewendet:

**Produkt mit Akku Smart PAPS 204 A1/Smart PAPS 208 A1/Smart PAPS 2012 A1:
EN IEC 60598-1:2021/A11:2022
EN 60598-2-4:2018 • EN 62493:2015/A1:2022
EN IEC 55015:2019/A11:2020 • EN IEC 61547:2023
IEC 62471:2006 • EN IEC 63000:2018 • EN 301 489-1 V2.2.3:2019
Draft EN 301 489-17 V3.2.6:2023 • EN 300 328 V2.2.2:2019 • EN 50663:2017**

Die alleinige Verantwortung für die Ausstellung dieser Konformitätserklärung trägt der Hersteller:



Grizzly Tools GmbH & Co. KG
Stockstädter Str. 20
63762 Grobostheim
DEUTSCHLAND
30.06.2025

Christian Frank
Dokumentationsbevollmächtigter

C

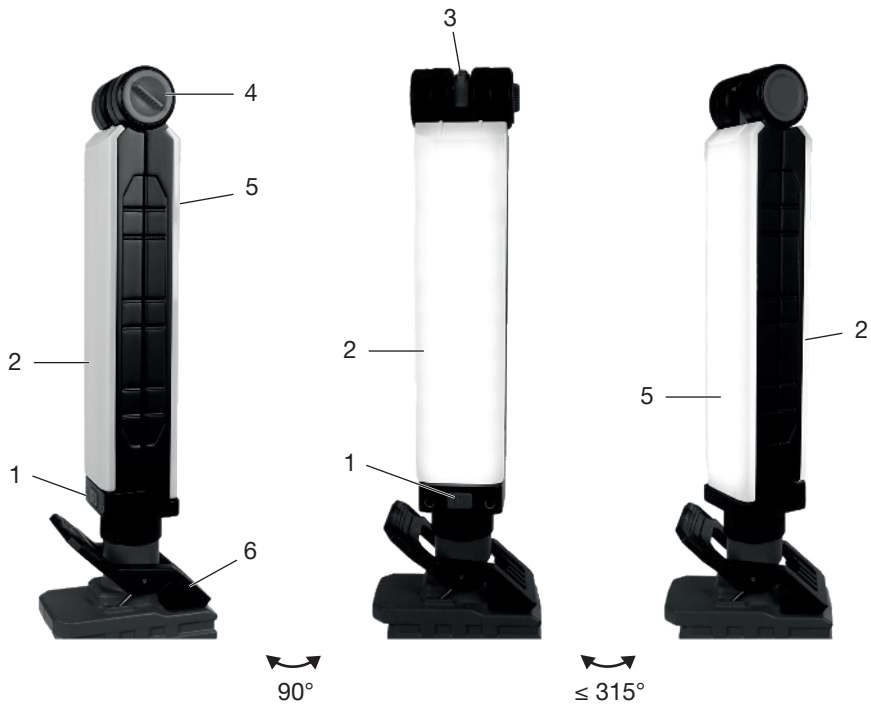

D

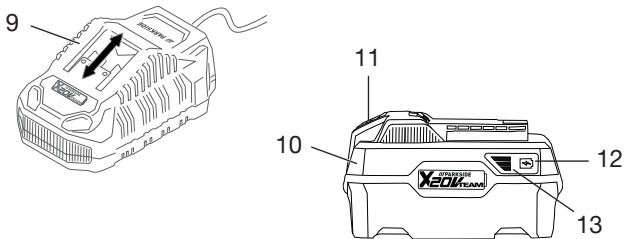

Explosionszeichnung • Exploded view • Eksplozirani pogled • Διευρυμένη
εικόνα • Разглобен вид

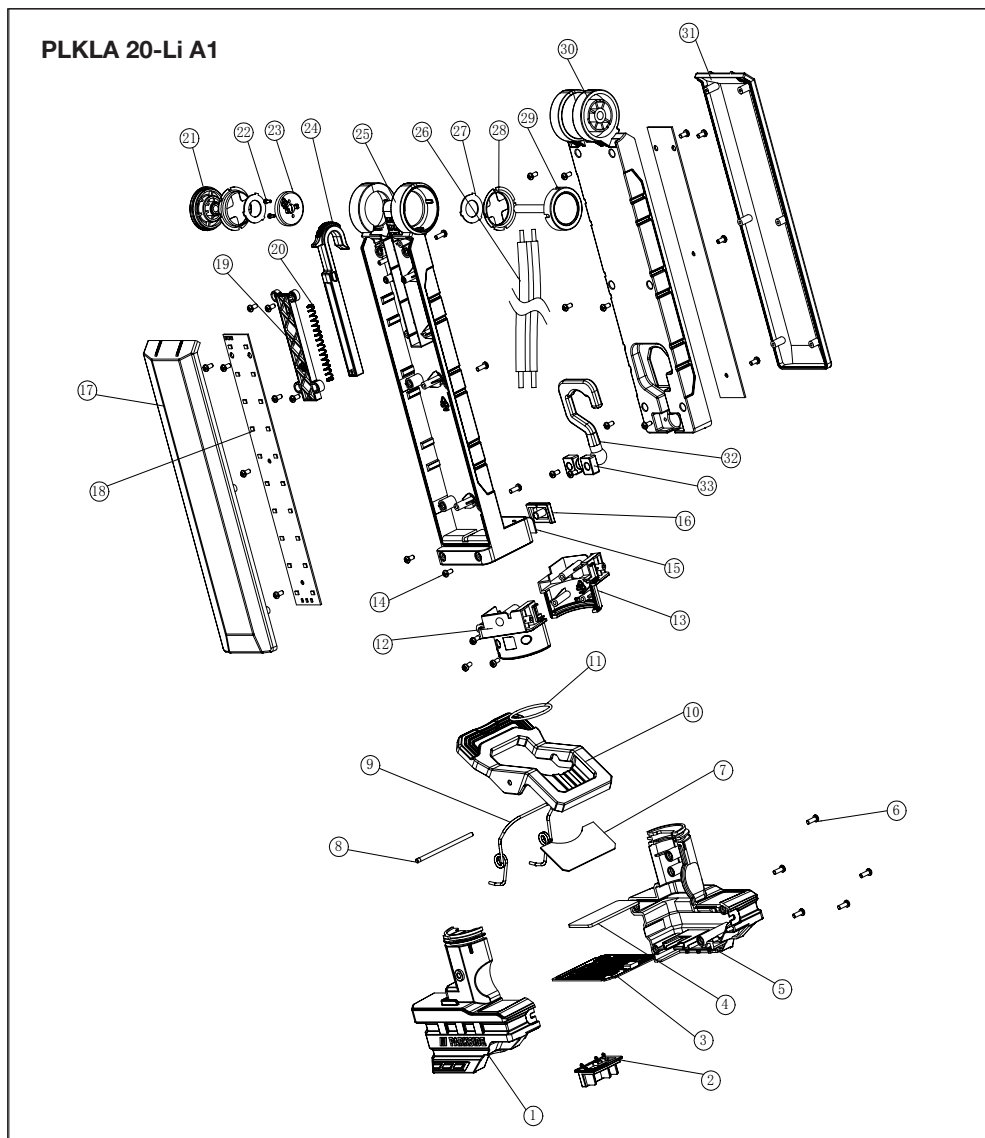

informativ • informative • informativno • informativan • ενημερωτικό • информативен

Grizzly Tools GmbH & Co. KG

Stockstädter Str. 20
63762 Großostheim
GERMANY

Stand der Informationen • Last Information
• Stanje informacija • Έκδοση των πληροφοριών
• Актуалност на информацията: 06/2025
Ident.-No.: 72091160062025-HR/RS/BG/CY



IAN 510336_2501

