

/// PARKSIDE®



PRESSLUFT ROHRREINIGER

WWS-PRRO1-H01

DE AT CH BE

PRESSLUFT-ROHRREINIGER

Bedienungs- und Sicherheitshinweise

IAN 479546_2410

DE AT CH BE

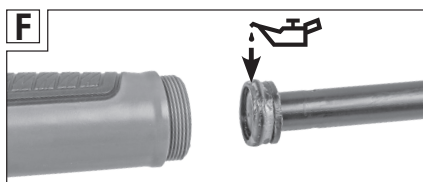
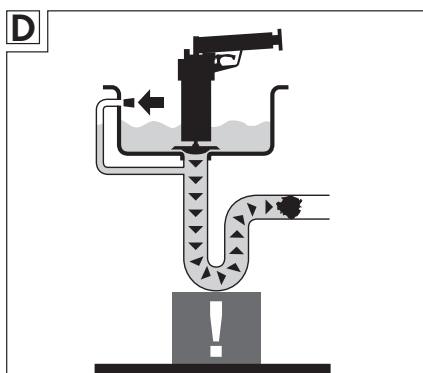
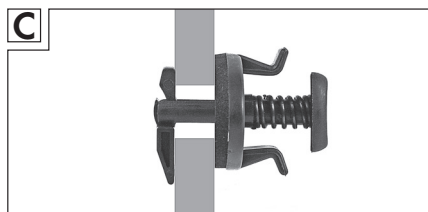
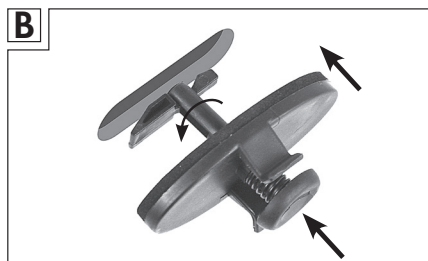
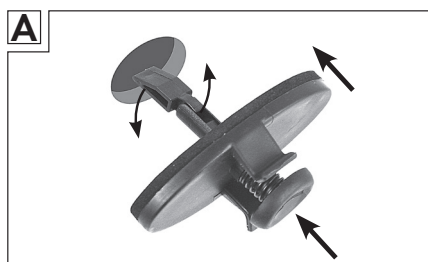
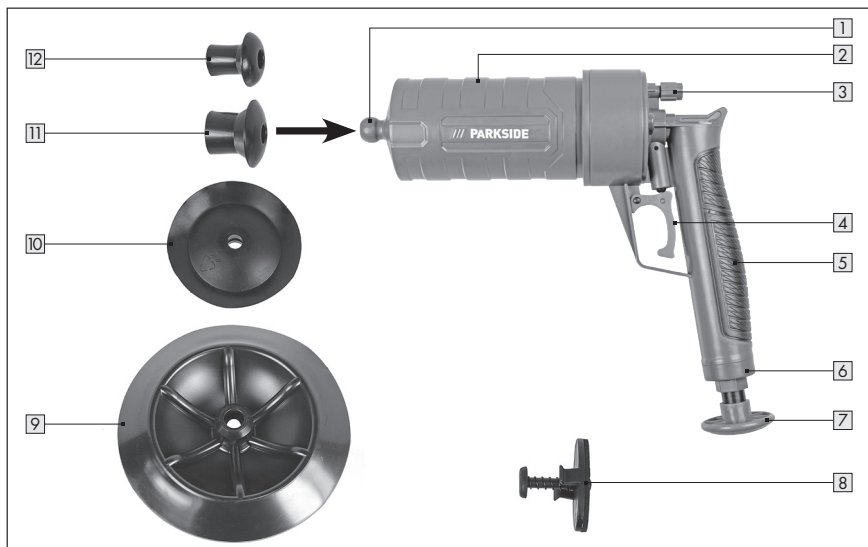



Inhaltsverzeichnis

Verwendete Symbole	04
1. Einleitung	04
2. Sicherheitshinweise	04
Sicherheitshinweise	04
Bestimmungsgemäße Verwendung	06
3. Technische Informationen	07
Teilebezeichnung	07
Technische Daten	07
4. Vor der Inbetriebnahme	07
Pressluft-Rohrreiniger und Lieferumfang prüfen	07
5. Inbetriebnahme / Verwendung	08
Luftablassschraube (Abb. E)	10
6. Wartung und Instandhaltung	10
Wartung	10
Dichtring einfetten (Abb. F)	10
Reinigung	10
Lagerung	11
Transport	11
7. Fehlersuche	11
8. Recycling	12
9. Garantie	12
10. Service	14

Wichtig:

Lesen Sie diese Bedienungsanleitung aufmerksam durch, um sich mit dem Pressluft-Rohrreiniger vertraut zu machen. Bewahren Sie dieses Dokument für späteres Nachlesen sorgfältig auf. Bei einem Besitzerwechsel muss die Bedienungsanleitung mit ausgehändigt werden.

Verwendete Symbole

	Warn- und Sicherheitshinweise beachten!
	Dieses Symbol weist auf nützliche Zusatzinformationen zum Zusammenbau oder zur Verwendung.
	Lesen Sie die Bedienungsanleitung.

1. Einleitung

Herzlichen Glückwunsch zum Kauf Ihres neuen Pressluft-Rohrreinigers. Sie haben sich damit für ein hochwertiges Produkt entschieden. Die Bedienungsanleitung ist Bestandteil dieses Pressluft-Rohrreinigers. Sie enthält wichtige Hinweise für Sicherheit, Gebrauch und Entsorgung. Machen Sie sich vor der Benutzung des Pressluft-Rohrreinigers mit allen Bedien- und Sicherheitshinweisen vertraut. Benutzen Sie den Pressluft-Rohrreiniger nur wie beschrieben und für die angegebenen Einsatzbereiche. Händigen Sie alle Unterlagen bei Weitergabe des Pressluft-Rohrreinigers an Dritte mit aus.

2. Sicherheitshinweise



Sicherheitshinweise

Lesen Sie alle Sicherheitshinweise und Anweisungen.

- **Kontrollieren Sie den Pressluft-Rohrreiniger vor jedem Gebrauch auf einwandfreien Zustand.** Sollten Sie Zweifel haben, kontaktieren Sie bitte einen Fachmann oder die im Folgenden genannte Serviceniederlassung.
- **Die Betriebstemperatur liegt im Bereich von +15 °C bis max. +50 °C.** Kunststoffe können unter Einwirkung von UV-Strahlung spröde werden, daher ist die Lebensdauer des Pressluft-Rohrreinigers auf fünf Jahre ab Entnahme aus der Verkaufsverpackung beschränkt. Lagern Sie den Pressluft-Rohrreiniger in dunklen Räumen.

- **Entfernen Sie vor dem Gebrauch Siebe und dichten Sie z.B. mit einem geeigneten Tuch bzw. mit der gelieferten Überlaufabdichtung alle Überläufe ab**, um Verschmutzungen und ein Überlaufen durch den entstandenen Druck zu verhindern.
- **Stützen und sichern Sie den Siphon vor der Anwendung ab**, um Beschädigungen durch den Druckaufbau zu vermeiden.
- **Prüfen Sie vor Gebrauch, dass die zu reinigenden Rohre, Abflüsse und Siphons (insbesondere bei sogenannten nicht zugänglichen Siphons, wie z.B. bei Dusch- und Badewannen) dem Druck standhalten können und sich in einwandfreiem Zustand befinden.** Ist die sichere Anwendung nicht garantiert, empfehlen wir Ihnen von der Anwendung abzusehen.
- **Benutzen Sie keine Reinigungsmittel, Benzine, Alkohole oder dergleichen**, dadurch kann der Pressluft-Rohrreiniger beschädigt werden und es können sich gefährliche Dämpfe bilden.
- **Benutzen Sie zur Reinigung kein Werkzeug, da der Pressluft-Rohrreiniger weitgehend wartungsfrei ist.** Sehen Sie hierzu bitte noch die gesonderten Hinweise zur Wartung.
- **Nach Beendigung der Arbeiten, zur Reinigung und zur Lagerung betätigen Sie den Abzug mehrmals**, um den Überdruck abzubauen.
- **Achten Sie bei Benutzung des Pumpmechanismus darauf**, dass sich dieser nicht verkantet.
- **Der Pressluft-Rohrreiniger darf unter Druck niemals auf andere Personen, Tiere, sowie Gegenstände gerichtet und betätigt werden.**
- **Niemals Gegenstände aus der Druckaustrittsöffnung abschießen.**
- **Verwenden Sie nur die mitgelieferten Zubehörteile.**
- **Um Schäden und Verletzungen zu vermeiden, den Pressluft-Rohrreiniger nicht auseinanderbauen.**
- **Der Pressluft-Rohrreiniger ist nicht dafür bestimmt, durch Personen (einschließlich Kindern) mit eingeschränkten physischen, sensorischen oder geistigen Fähigkeiten oder Mangel an Erfahrung und/oder Wissen benutzt zu werden.** Kinder sollten beaufsichtigt werden, um sicherzustellen, dass sie nicht mit dem Pressluft Rohrreiniger spielen.
- **Drainagen und Abwasserleitungen können giftige, ätzende oder infektiöse Materien oder Chemikalien enthalten.** Treffen Sie immer angemessene Vorkehrungen, je nach dem, was für einen Bereich Sie bearbeiten wollen.
- **Um das Risiko einer Kontamination oder Infektion zu reduzieren**, dürfen Sie bei der Verwendung des Pressluft-Rohrreinigers nicht essen, trinken oder rauchen.

- **Waschen Sie Ihre Hände und andere entblößte Körperteile gründlich mit heißem Wasser nach Gebrauch des Pressluft-Rohrreinigers wenn Sie verschmutzte Bereiche oder solche mit Chemikalien oder Bakterien gereinigt haben.** Spülen Sie den Pressluft-Rohrreiniger nach Gebrauch gründlich.

Bestimmungsgemäße Verwendung

Der Pressluft-Rohrreiniger ist für den Privatgebrauch konstruiert worden und für folgende Einsatzzwecke im Hobby- und DIY Bereich vorgesehen:

- zur Reinigung von verstopften und verschmutzten Abflüssen und Rohren. Rückstände wie Haare, Fett und dergleichen werden umweltfreundlich durch Druckluft und ohne chemische Hilfsmittel entfernt.

Der Pressluft-Rohrreiniger darf nur in Übereinstimmung mit den Anweisungen und Sicherheitshinweisen in dieser Bedienungsanleitung verwendet werden. Jede weitere, darüber hinausgehende Verwendung ist verboten. Weder der Produzent noch der Händler übernimmt die Verantwortung für Schäden, Verluste oder Verletzungen, welche aus der falschen Verwendung des Pressluft-Rohrreinigers resultieren.

Beispiele für die missbräuchliche Verwendung sind insbesondere:

- Eine Verwendung welche über die angegebene bestimmungsgemäße Verwendung Zweck hinausgeht.
- Die Nichtbeachtung der Sicherheits-, Montage-, Bedienungs-, Reinigungs- und Wartungshinweisen in dieser Bedienungsanleitung.
- Die Nichtbeachtung der geltenden Gesundheits-, Sicherheits- und Unfallverhütungsvorschriften, welche die Verwendung dieses Pressluft-Rohrreinigers betreffen.
- Die Verwendung von Zubehör oder Ersatzteilen, welche nicht für diesen Pressluft-Rohrreiniger geeignet sind.
- Veränderungen am Pressluft-Rohrreiniger.
- Die übermäßige Verwendung.

Wer diesen Pressluft-Rohrreiniger verwendet oder wartet, muss mit diesen Anweisungen vertraut und sich über mögliche Gefahren bewusst sein. Dieser Pressluft-Rohrreiniger darf nur von einer kompetenten Person verwendet werden - im Zweifelsfall lassen Sie sich von einem Experten beraten.

Nichtbeachtung der Sicherheits-, Montage- und Bedienungshinweise bei der Verwendung dieses Pressluft-Rohrreinigers zählt als missbräuchliche Verwendung. Alle anzuwendenden Gesundheits- und Sicherheitsregularien müssen eingehalten werden. Alle weiteren anzuwendenden regionalen und nationalen Gesetze müssen eingehalten werden. Der Pressluft-Rohrreiniger darf nicht verändert werden.

Jede vorgenommene Veränderung erhöht das Risiko einer Verletzung oder von Sachschäden.

3. Technische Informationen

Teilebezeichnung

- 1 Druckaustrittsöffnung
- 2 Druckbehälter
- 3 Luftablassschraube
- 4 Abzugshebel
- 5 Handgriff
- 6 Verschlussring
- 7 Pumpkolben mit Pumpengriff
- 8 Überlaufdichtung
- 9 Großer Gummitelleraufsatz, Ø ca. 20 cm
- 10 Kleiner Gummitelleraufsatz, Ø ca. 11,3 cm
- 11 Großer Gummiaufsatz, Ø ca. 6 cm
- 12 Kleiner Gummiaufsatz, Ø ca. 5 cm

Technische Daten

Modell	WWS-PRRO1-H01
Max. Arbeitsdruck	4 bar

4. Vor der Inbetriebnahme

Pressluft-Rohrreiner und Lieferumfang prüfen

- Nehmen Sie den Pressluft-Rohrreiner und das Zubehör aus der Verpackung.
- Kontrollieren Sie, ob der Pressluft-Rohrreiner oder das Zubehör Schäden aufweisen.
- Bei Schäden oder fehlenden Teilen benutzen Sie den Pressluft-Rohrreiner nicht. Wenden Sie sich über die auf der Garantiekarte angegebene Servicestelle an den Hersteller.

5. Inbetriebnahme / Verwendung

Abfluss	Geeigneter Aufsatz
WC-/Toiletten	9 Großer Gummitelleraufsatz, Ø ca. 20 cm
Dusche	10 Kleiner Gummitelleraufsatz, Ø ca. 11,3 cm
Wasch-/Spülbecken	11 Großer Gummiaufsatz, Ø ca. 6 cm 12 Kleiner Gummiaufsatz Ø ca. 5 cm



Um einen optimalen Druckaufbau bzw. eine optimale Wirkung zu gewährleisten, stellen Sie sicher, dass die zu reinigenden Rohre und Abflüsse vollständig mit Wasser gefüllt sind. Eventuell im Rohr verbleibende Luft wird die Druckwirkung stark einschränken.

1. Wählen Sie einen passenden Gummiaufsatz **9** / **10** / **11** / **12** für den jeweiligen Abfluss und befestigen Sie diesen vorne an der Druckaustrittsöffnung **1**.
2. Verschließen Sie den Abfluss und weitere Öffnungen derselben Rohrleitung im Spülbecken/ Waschbecken/Dusche und füllen Sie dieses mit Wasser (empfohlen ca. 5-8 cm).
3. Verwenden Sie für die Überläufe die Überlaufabdichtung **8**.

- Für runde Überläufe drücken Sie die Spannklemme, sodass der Sperrhebel in der Verlängerung mit der Spannklemme steht. **(Abb. A)**
- Führen Sie nun den Sperrhebel in den Überlauf ein, sodass sich dieser bei Berührung der rückwärtigen Wand aufstellt. Entlasten Sie die Spannklemme und überprüfen Sie, dass der Überlauf komplett verschlossen ist.
- Die Ränder der Überlaufabdichtung müssen den Überlauf möglichst komplett verdecken, um zu verhindern das etwaige Schmutzreste aus dem Überlauf gedrückt werden. **(Abb. C)**.

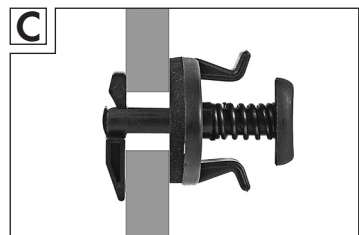
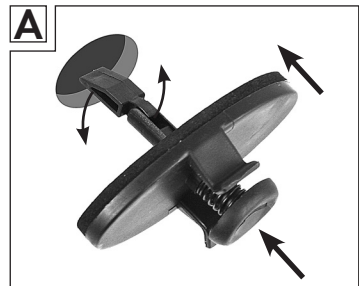

- Bei Überläufen in länglicher Form drücken Sie die Spannklemme und positionieren Sie den Sperrhebel, dass dieser im rechten Winkel zur Spannklemme steht (**Abb. B**).
- Schieben Sie den Sperrhebel in den Überlauf und drehen Sie die Spannklemme um 90°. Danach entlasten Sie diese wieder.
- Überprüfen Sie, dass der Überlauf komplett verschlossen ist.

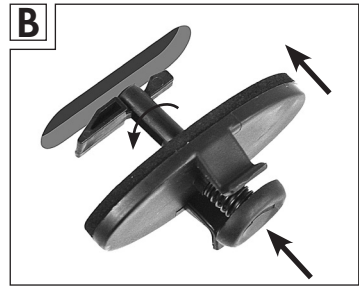

- Die Ränder der Überlaufabdichtung müssen den Überlauf möglichst komplett verdecken, um zu verhindern das etwaige Schmutzreste aus dem Überlauf gedrückt werden. (**Abb. C**).

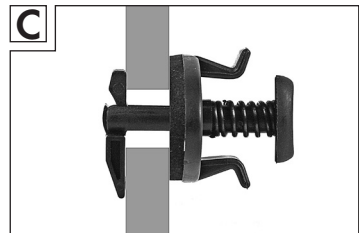

i Die Überlaufabdichtung passt womöglich nicht exakt auf alle Überläufe. Wenn die Überlaufabdichtung nicht exakt schließt, benutzen Sie ein Tuch oder ähnliches um den Überlauf fest zu verschließen.

4. Stützen Sie den Siphon ab um Beschädigungen zu vermeiden (**Abb. D**).
5. Bauen Sie zunächst mit wenigen Pumpvorgängen Druck auf.
6. Halten Sie den Gummiaufsatz an den Abfluss.
7. Betätigen Sie den Abzugshebel **4**. Erhöhen Sie den Druck anfangs nur mithilfe weniger Pumpvorgänge, um Beschädigungen zu vermeiden.
Sollte sich die Verstopfung dennoch nicht lösen, überzeugen Sie sich von der sicheren Verbindung Ihrer Rohrleitungen, erst dann können Sie den Druck vorsichtig mithilfe weiterer Pumpvorgänge erhöhen, bis sich die Verstopfung gelöst hat.

i Sollten Sie kein zufriedenstellendes Ergebnis erreichen, ist die Verstopfung nicht mithilfe des Pressluft-Rohrreinigers zu lösen. Dies kann an einer extrem festen Verstopfung verschiedenster Stoffe liegen oder aufgrund einer im Rohrleitungssystem tiefer liegenden Stelle.
Kontaktieren Sie in diesem Falle einen Fachmann.

Luftablassschraube (Abb. E)



Wenn Sie etwas Druck vom Pressluft-Rohrreiner ablassen wollen, schrauben Sie die Luftablassschraube **3 auf. Drehen Sie diese danach wieder fest. Setzen Sie den Pressluft-Rohrreiner wieder auf den Abfluss und betätigen Sie den Abzugshebel. Falls sich kein Druck aufbauen lässt, kontrollieren Sie die Luftablassschraube. Stellen Sie sicher, dass der Dichtring in der Luftablassschraube korrekt eingesetzt ist. Schrauben Sie die Luftablassschraube fest auf den Pressluft-Rohrreiner auf.**

6. Wartung und Instandhaltung

Wartung

Verwenden Sie nur Ersatzteile / Zubehör vom Hersteller bzw. von ermächtigten Fachwerkstätten.

Reparaturen dürfen nur von Sachkundigen oder einer autorisierten Servicestelle durchgeführt werden. Sachkundige sind Personen mit entsprechender Fachausbildung und Erfahrung, die Anforderungen an die Konstruktion und Gestaltung des Pressluft-Rohrreinigers kennen und sich auf die Sicherheitsbestimmungen verstehen.

Dichtring einfetten (Abb. F)



Achten Sie darauf, dass der Pressluft-Rohrreiner nicht unter Druck steht. Verwenden Sie kein säurehaltiges Öl zum Einfetten. Verwenden Sie nur biologisch abbaubare Schmiermittel.

- Schrauben Sie den Verschlussring **6** des Pumpkolbens von dem Handgriff **5**.
- Entnehmen Sie den Pumpkolben **7** aus dem Handgriff.
- Fetten Sie den Dichtring mit geeignetem Schmiermittel.
- Schieben Sie den Pumpkolben zurück in den Handgriff.
- Schrauben Sie den Verschlussring des Pumpkolbens auf den Handgriff.

Reinigung



Verwenden Sie keine aggressiven Reinigungsmittel, Bürsten mit Metall- oder Nylonborsten sowie keine scharfen oder metallischen Reinigungsgegenstände wie Messer, harte Spachtel und dergleichen. Diese können die Oberflächen beschädigen.

Benutzen Sie zur Reinigung kein Werkzeug, da dieser Pressluft-Rohrreiniger weitgehend wartungsfrei ist. Sehen Sie hierzu bitte noch die gesonderten Hinweise.

- Reinigen Sie den Pressluft-Rohrreiniger mit einem feuchten Tuch.
- Sollten Sie „weißen Staub“ als Ablagerungen feststellen, handelt es sich um ein Pulver, welches für die Erstschnierung ab Werk verwendet wird. Dies ist normal und kann entfernt werden.

Lagerung



Nach Beendigung der Arbeiten (Lagerung) und zur Reinigung (siehe Kapitel „Reinigung“) betätigen Sie den Abzug mehrmals, um den Überdruck abzubauen.

- Reinigen Sie den Pressluft-Rohrreiniger vor dem Lagern gründlich (siehe Kapitel „Reinigung“).
- Bewahren Sie den sauberen Pressluft-Rohrreiniger und das Zubehör möglichst in der Originalverpackung an einem trockenen, sicheren, kühlen, vor direkter Sonneneinstrahlung geschützten Ort außerhalb der Reichweite von Kindern auf.

Transport



Achten Sie darauf, dass der Pressluft-Rohrreiniger nicht unter Druck steht.

- Transportieren Sie den Pressluft-Rohrreiniger vor Stößen und Vibrationen geschützt und in der Originalverpackung.

7. Fehlersuche

Problem	Mögliche Ursache	Behebung
Der Pressluft-Rohrreiniger funktioniert nicht.	Der Druckbehälter  ist nicht richtig aufgeschraubt.	Schrauben Sie den Druckbehälter fest an.

8. Recycling



Nicht mehr gebrauchsfähige Pressluft-Rohrreiner zum Recyceln bei einer Wertstoffsammelstelle abgeben. Nicht mit dem Hausmüll entsorgen. Weitere Informationen erhalten Sie bei der dafür zuständigen Behörde. Entsorgen Sie die Verpackung in Übereinstimmung mit dem Materialtyp sowie den örtlichen, in Ihrem Gebiet geltenden Vorschriften.

9. Garantie

Garantie der Firma Walter Werkzeuge Salzburg GmbH

Sehr geehrte Kundin, sehr geehrter Kunde,

Sie erhalten auf dieses Gerät 3 Jahre Garantie ab Kaufdatum. Im Falle von Mängeln dieses Produkts stehen Ihnen gegen den Verkäufer des Produkts gesetzliche Rechte zu. Diese gesetzlichen Rechte werden durch unsere im Folgenden dargestellte Garantie nicht eingeschränkt.

Garantiebedingungen

Die Garantiefrist beginnt mit dem Kaufdatum. Bitte bewahren Sie den Originalkassenbon gut auf. Diese Unterlage wird als Nachweis für den Kauf benötigt. Tritt innerhalb von drei Jahren ab dem Kaufdatum dieses Produkts ein Material oder Fabrikationsfehler auf, wird das Produkt von uns – nach unserer Wahl – für Sie kostenlos repariert oder ersetzt. Diese Garantieleistung setzt voraus, dass innerhalb der Drei-Jahres-Frist das defekte Gerät und der Kaufbeleg (Kassenbon) vorgelegt und schriftlich kurz beschrieben wird, worin der Mangel besteht und wann er aufgetreten ist.

Wenn der Defekt von unserer Garantie gedeckt ist, erhalten Sie das reparierte oder ein neues Produkt zurück. Mit Reparatur oder Austausch des Produkts beginnt kein neuer Garantiezeitraum.

Garantiezeit und gesetzliche Mängelansprüche

Die Garantiezeit wird durch die Gewährleistung nicht verlängert. Dies gilt auch für ersetzte und reparierte Teile. Eventuell schon beim Kauf vorhandene Schäden und Mängel müssen sofort nach dem Auspacken gemeldet werden. Nach Ablauf der Garantiezeit anfallende Reparaturen sind kostenpflichtig.

Garantieumfang

Das Gerät wurde nach strengen Qualitätsrichtlinien sorgfältig produziert und vor Anlieferung gewissenhaft geprüft. Die Garantieleistung gilt für Material- oder Fabrikationsfehler. Diese Garantie erstreckt sich nicht auf Produktteile, die normaler Abnutzung ausgesetzt sind und daher als Verschleißteile angesehen werden können oder für Beschädigungen an zerbrechlichen Teilen, z. B. Schalter, Akkus oder die aus Glas gefertigt sind.

Diese Garantie verfällt, wenn das Produkt beschädigt, nicht sachgemäß benutzt oder gewartet wurde. Für eine sachgemäße Benutzung des Produkts sind alle in der Bedienungsanleitung aufgeführten Anweisungen genau einzuhalten. Verwendungszwecke und Handlungen, von denen in der Bedienungsanleitung abgeraten oder vor denen gewarnt wird, sind unbedingt zu vermeiden. Das Produkt ist lediglich für den privaten und nicht für den gewerblichen Gebrauch bestimmt. Bei missbräuchlicher und unsachgemäßer Behandlung, Gewaltanwendung und bei Eingriffen, die nicht von unserer autorisierten Servicenerledigung vorgenommen wurden, erlischt die Garantie.

Abwicklung im Garantiefall

Um eine schnelle Bearbeitung Ihres Anliegens zu gewährleisten, folgen Sie bitte den folgenden Hinweisen:

- Bitte halten Sie für alle Anfragen den Kassenbon und die Artikelnummer (z. B. IAN 12345) als Nachweis für den Kauf bereit.
- Die Artikelnummer entnehmen Sie bitte dem Typenschild, einer Gravur, auf dem Titelblatt Ihrer Bedienungsanleitung (unten links) oder als Aufkleber auf der Rück- oder Unterseite.
- Sollten Funktionsfehler oder sonstige Mängel auftreten, kontaktieren Sie zunächst die nachfolgend benannte Serviceabteilung telefonisch oder per E-Mail.
- Ein als defekt erfasstes Produkt können Sie dann unter Beifügung des Kaufbelegs (Kassenbon) und der Angabe, worin der Mangel besteht und wann er aufgetreten ist, für Sie portofrei an die Ihnen mitgeteilte Serviceanschrift übersenden.

Auf www.lidl-service.com können Sie diese und viele weitere Handbücher, Produktvideos und Software herunterladen.

10. Service

DE

WALTER Werkzeuge Salzburg GmbH

E-Mail: service@walteronline.com

Tel.: 00800 925 837 88

IAN 479546_2410

AT

WALTER Werkzeuge Salzburg GmbH

E-Mail: service@walteronline.com

Tel.: 00800 925 837 88

IAN 479546_2410

CH

WALTER Service Centre Switzerland

E-Mail: service@walteronline.com

Tel.: 00800 925 837 88

IAN 479546_2410

BE

WALTER Service Centre Benelux

E-Mail : service-be@walteronline.com

Tel.: 00 800 925 837 88

IAN 479546_2410

Lieferant

Bitte beachten Sie, dass die folgende Anschrift keine Serviceanschrift ist. Kontaktieren Sie zunächst die oben benannte Servicestelle.

Walter Werkzeuge Salzburg GmbH

Gewerbeparkstraße 9

5081 Anif, Österreich

Walter Werkzeuge Salzburg GmbH

Gewerbeparkstraße 9

5081 Anif, Austria

V. 1.0

Stand der Informationen:

11/2025

IAN 479546_2410