



PDF ONLINE  
[parkside-diy.com](http://parkside-diy.com)

## MULTI-PURPOSE LADDER

GB

### MULTI-PURPOSE LADDER

Instructions for use

LT

### DAUGIAFUNKCĖS KOPĖČIOS

Naudojimo instrukcija

DE AT CH

### MULTIFUNKTIONSLEITER

Gebrauchsanweisung

IAN 471976\_2407

**A**

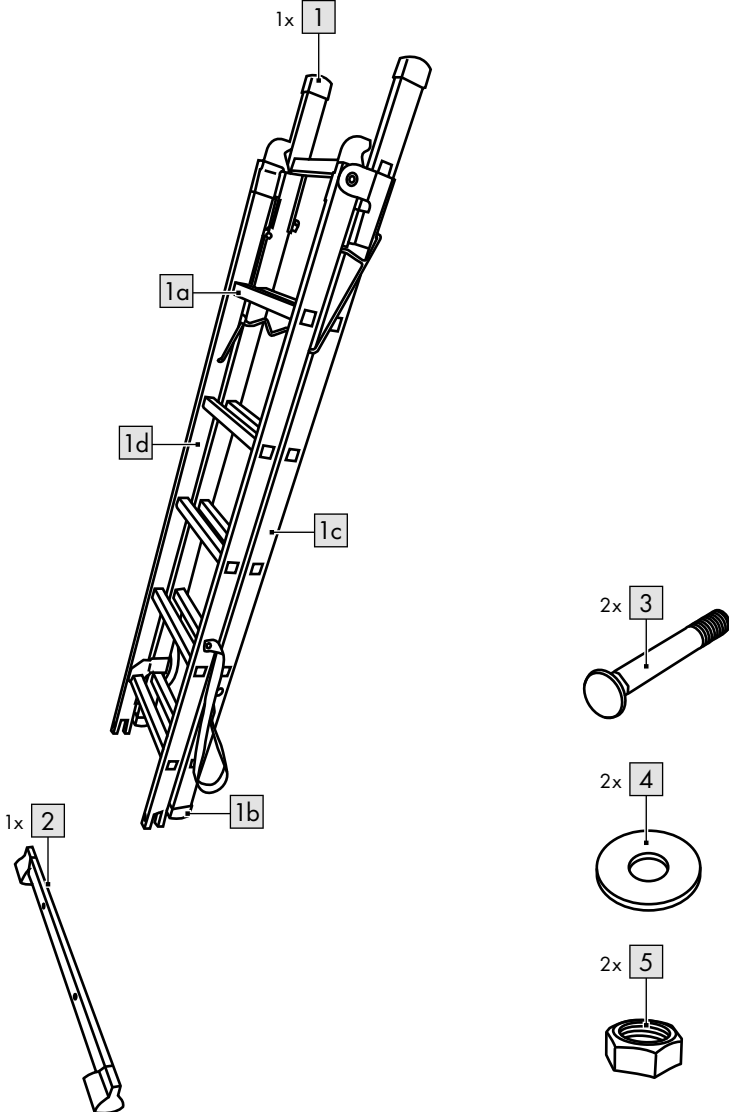

**B**

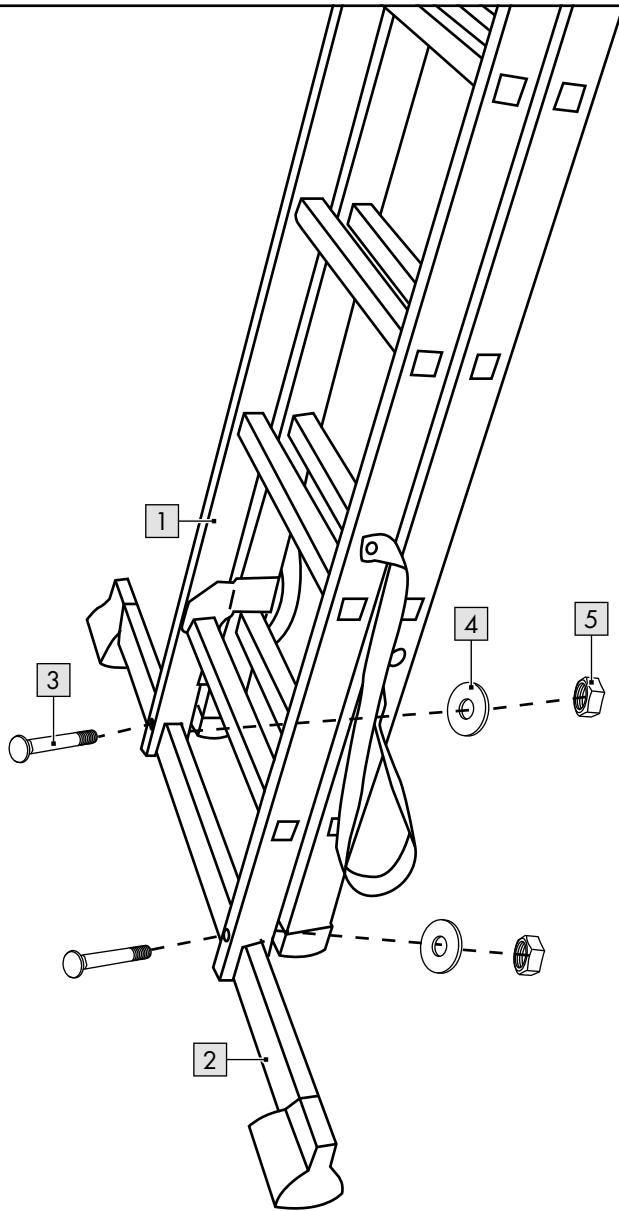

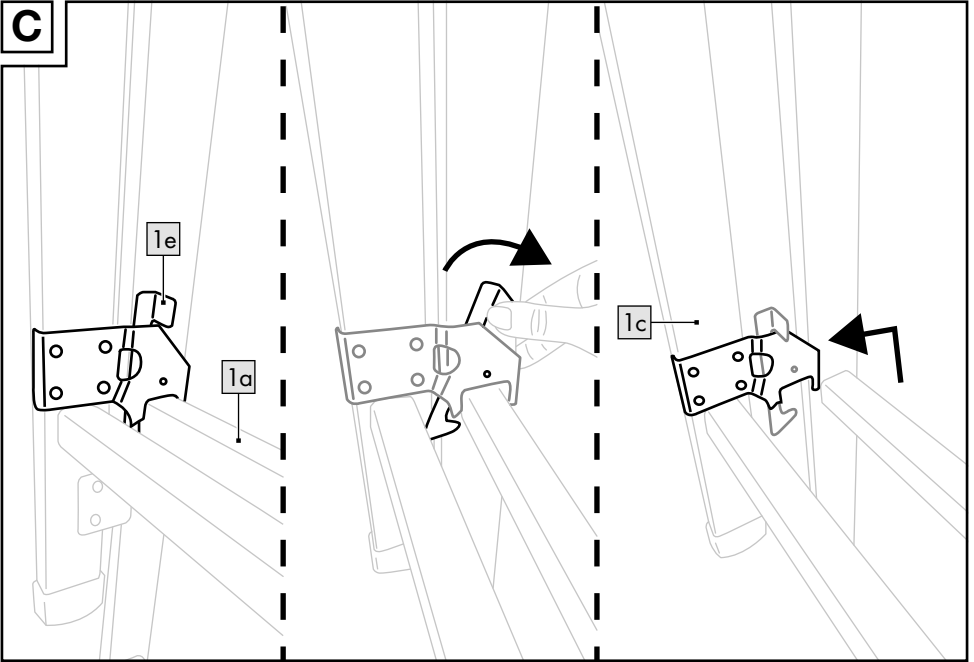
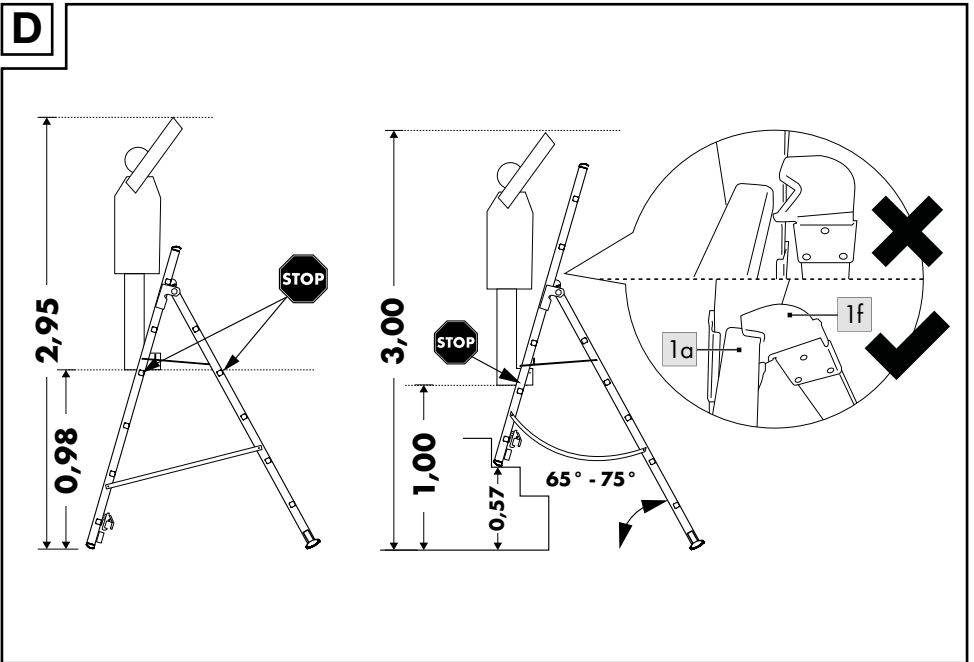
**C****D**

**E**

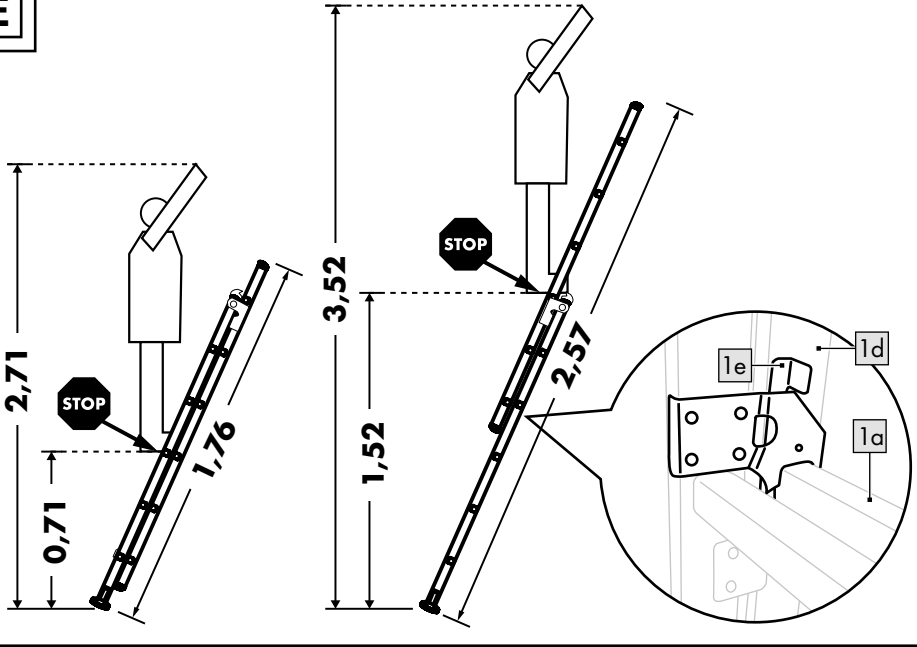

**GB**

Scope of delivery/	
Parts list .....	8
Technical data .....	8
Intended use .....	8
Symbols used/Safety	
instructions to prevent	
causing accidents .....	8
Danger to life! .....	12
Risk of injury to	
children! .....	12
Set-up .....	12
Use .....	12
Unlocking the product ...	12
For use as a	
stepladder .....	12
Unfolding the ladder ....	13
Folding up the ladder ...	13
For use as a lean-to	
ladder .....	13
List of parts to be	
checked.....	13
Repair and maintenance ...	14
Transport and storage .....	15
Cleaning .....	15
Disposal .....	15
Notes on the guarantee and	
service handling .....	16
Guarantee handling .....	17
Service handling .....	18

**LT**

Komplekto sudėtis / dalių	
apžvalga .....	19
Techniniai duomenys .....	19
Tinkamas naudojimas .....	19
Naudojami simboliai / saugos	
instrukcijos, skirtos išvengti	
nelaimingo atsitikimo .....	19
Pavojus gyvybei! .....	23
Pavojus susižeisti	
vaikams! .....	23
Montavimas .....	23
Naudojimas .....	23
Gaminio atfiksavimas ...	23
Pastatomų kopėčių	
naudojimas .....	24
Kopėčių išskleidimas ....	24
Kopėčių suskleidimas ...	24
Atremiamų kopėčių	
naudojimas .....	24
Tikrintinų dalių sąrašas .....	25
Remontas ir techninė	
priežiūra .....	26
Transportavimas ir	
sandėliavimas .....	26
Valymas .....	27
Išmetimo nurodymai .....	27
Pastabos dėl garantijos ir	
aptarnavimo .....	27
Veiksmai esant garantinei	
pretenzijai .....	28
Aptarnavimas .....	29

DE AT CH

Lieferumfang/ Teileübersicht .....	30
Technische Daten .....	30
Bestimmungsgemäße Verwendung .....	30
Verwendete Symbole/ Sicherheitshinweise zur Vermeidung von Unfallursachen .....	30
Lebensgefahr! .....	34
Verletzungsgefahr für Kinder! .....	34
Montage .....	34
Verwendung .....	35
Artikel entriegeln .....	35
Verwendung als Stehleiter .....	35
Leiter aufklappen .....	35
Leiter zusammen- klappen .....	35
Verwendung als Anlegeleiter .....	36
Liste der zu überprüfenden Teile.....	36
Reparatur und Wartung ....	37
Transport und Lagerung ...	38
Reinigung .....	38
Hinweise zur Entsorgung ...	38
Hinweise zur Garantie und Serviceabwicklung .....	39
Abwicklung im Garantiefall .....	40
Serviceabwicklung .....	41

Congratulations!

You have chosen to purchase a high-quality product. Familiarise yourself with the product before using it for the first time.



**Read the following instructions for use carefully.**

Use the product only as described and only for the given areas of application. Store these instructions for use carefully. When passing the product on to third parties, please also hand over all accompanying documents.

## **Scope of delivery/ Parts list (fig. A)**

- 1 x ladder (1) including
  - 11 x ladder rung (1a)
  - 2 x ladder foot (1b)
  - 1 x ladder leg (1c)
  - 1 x ladder leg with cross brace (1d)
- 1 x cross brace (2)
- 2 x screw (3)
- 2 x shim (4)
- 2 x screw nut (5)
- 1 x instructions for use

## **Technical data**

Weight approx. 5.9kg

Maximum permissible load capacity: 150kg

EN 131



Date of manufacture (month/year): 12/2024

## **Intended use**

This product has been designed for private use to help with climbing up both indoors and outdoors and can bear a maximum weight of up to 150kg. The product can be used to stand on to work for a short time.

## **Symbols used/Safety instructions to prevent causing accidents**



Warning, falling off the ladder



Follow the instructions

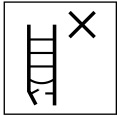

Inspect ladder upon delivery. Before use each time, do a visual inspection of the ladder to ensure that it is undamaged and safe to use. Do not use a damaged ladder.



Maximum permissible load capacity



Do not use the ladder on an uneven or loose surface.



Avoid leaning out to the side.

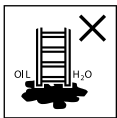

Do not set up the ladder on contaminated ground.



Maximum number of users



Do not climb up or down while looking away.



Hold tightly onto the ladder while climbing up or down.

When working on the ladder, hold it firmly or if this is not possible take other safety measures.



Avoid jobs that put a lateral strain on ladders, e.g. drilling through solid materials sideways.

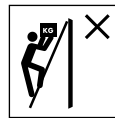

Do not carry/wear any heavy or cumbersome equipment when using a ladder.

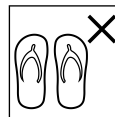

Do not climb on the ladder wearing inappropriate shoes.



Do not use the ladder if you have physical limitations.

Certain health conditions, taking of medications, and misuse of alcohol or drugs when using the ladder can lead to safety risk.



**Warning, electrical hazard.** Ascertain all risks due to electrical equipment such as high-voltage overhead power lines



and other exposed electrical equipment and do not use the ladder if there is any risk posed by electric current.



Do not use ladder to bridge gaps.



Ladder not for professional use.

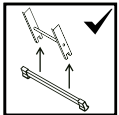

If a ladder with stabilising struts is delivered, and these struts are to be attached by the user prior to initial use, this must be indicated on the ladder and in the instructions for use.



Do not cross sideways from the step-ladder to some other surface.



Open the ladder fully before use.

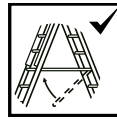

Use the ladder only with the spread stopper in place.



Horizontal surfaces similar to the platform of a stepladder but not designed for that purpose (e.g. a worktop made of plastic) must be clearly marked on the surface (if required for construction purposes).



Lean-to ladders with rungs must be leaning at the correct angle when in use.

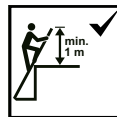

Ladders used to reach areas at any great height must be pushed at least 1 m out away from the point of placement and secured if need be.

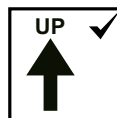

Use the ladder only when it is facing in the direction indicated for set-up (should this be required by its design).



Do not lean the ladder against any unsuitable surfaces.



Do not use the top three steps/rungs of a lean-to ladder to stand on. The last metre of telescopic ladders may not be used.



Do not stand on the top two steps/rungs of a stepladder unless it has a platform or holder for knee/hand.

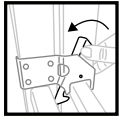

Locking devices must be inspected and fully secured before use if this does not happen automatically.

- Do not stay up on the ladder without taking regular breaks (tiredness is a risk).
- The ladder may never be moved from above.
- When transporting the ladder avoid damaging it by lashing it down, for example, and make sure that is suitably fastened/attached.

- Make sure that the ladder is suitable for the respective purpose.
- Do not use a ladder soiled by e.g. wet paint, dirt, oil, or snow.
- Do not use the ladder outdoors in unfavourable weather conditions, e.g. strong wind.
- For professional use, a risk assessment must be carried out taking into account the legal provisions in the country of use.
- When the ladder is placed in position, be aware of the risk of a collision with e.g. pedestrians, vehicles, or doors. Whenever possible, lock any doors (but not emergency exits) and windows in the work area.
- Do not modify the ladder's design.
- Do not move the ladder while standing on it.
- Take care when using the ladder outdoors in the wind.
- Use non-conductive ladders for work that must be done underneath electric cables.

## **Danger to life!**

- Never leave children unsupervised with the packaging material. Risk of suffocation.

## **Risk of injury to children!**

- Children may not play with the product. Warn children specifically that the product is not a toy.
- Take into account children's natural instinct to play and sense of adventure. Prevent situations and behaviours for which the product is not intended.
- The product is not for climbing on or playing with! Make sure that people, especially children, do not pull themselves up on the product.
- When not in use, the product must be stored out of the reach of children.
- Cleaning and operator maintenance may not be carried out by children.

## **Set-up (fig. B)**

**Note:** For assembly you will need a suitable spanner (not included in delivery).

1. Remove the packaging material.
2. Use the screws (3), shims (4) and screw nuts (5) to secure the cross brace (2) to the product (1).

## **Use**

The product can be used either as a stepladder or as a lean-to ladder.

### **Risk of trapping fingers.**

Mind your fingers when opening and closing the product.

## **Unlocking the product (fig. C)**

- The product is secured to one of the rungs (1a) by the locking hook (1e).
- Pull the locking hook and raise the ladder leg (1c) slightly to unlock the product.

## **For use as a stepladder (fig. D)**

**Important:** Pay attention to the heights for use, as shown in fig. D.

## Unfolding the ladder

1. Unlock the product.
2. Extend the ladder leg (1c) as wide as possible from the ladder leg with cross brace (1d).
3. Secure the product by hooking both sides of the top rung (1a) of the ladder leg with cross brace into the recesses (1f) provided.
4. You can also place the ladder leg on a stair. Secure the product by hooking both sides of a rung of the ladder leg with cross brace into the recesses (1f) provided.

**Important:** As you do so, make absolutely sure to pay attention to the maximum use heights and the angles indicated.

## Folding up the ladder

1. Tilt the product slightly towards the ladder leg with cross brace.
2. Press the ladder leg towards the ladder leg with cross brace until they are both touching. Use the locking hook to secure the product to the lowest rung of the ladder leg with cross brace.

## For use as a lean-to ladder (fig. E)

**Important:** Select the heights for use as shown in fig. E.

1. Unlock the product and slide the ladder leg (1c) to the height desired.
2. Next, use the locking hook (1e) to secure the product to a rung (1a) of the ladder leg with cross brace (1d).
3. After using, push the ladder leg fully back in and with the locking hook secure the product to the lowest rung of the ladder leg with cross brace.

## List of parts to be checked

When doing regular checks the following items must be taken into consideration:

- check that legs (parts standing upright) are not twisted, bent, warped, dented, cracked, corroded, or dilapidated;
- check that legs are in good condition to be used as fixation points for other parts;

- check that fasteners (welds, screws, bolts, etc.) are not missing, loose, or corroded;
- check that no rungs are missing and are not loose, heavily worn, corroded, or damaged;
- check that hinges between back and front sides are not damaged, loose, or corroded;
- check that the lock stays in horizontal position, no rear bars and corner braces are missing and are not bent, loose, corroded, or damaged;
- check that there are no rung hooks missing, damaged, loose, or corroded and that they can be hooked onto the rungs properly;
- check that guide brackets are not missing, damaged, loose or corroded and that they latch into the strut correctly;
- check that no ladder feet/feet caps are missing and that they are not loose, heavily worn, corroded. or damaged;

- check that the entire ladder is unsoiled (e.g. dirt, paint, oil, or grease);
- check that the locking catches (if there are any) are not damaged or corroded and that they function correctly;

Should any of the checks listed above prove unsatisfactory, the ladder should NOT be used.

## **Repair and maintenance**

- Keep the product clean and free from foreign materials since these materials can destroy hinges and their functioning.
- Oil the hinging mechanism regularly.
- Repairs and maintenance of the product must be performed by a professional and in accordance with the instructions.  
NOTE: A professional is someone who has the knowledge of performing repairs or maintenance work, by having attended

- a manufacturer's training session, for instance.
- For repair and replacement of parts such as feet, for example, it may be necessary to contact the manufacturer or dealer.

## Transport and storage

- Improper handling of the product during transport and storage can lead to damage.
- Close the product up after use, for storage, and transport.
- Secure and fasten down the product during transport (e.g. on roof carriers or in the car) to prevent damage.
- When not in use, always store the product clean and dry at room temperature.
- Do not store anything on the product.
- Store the product away from areas in which its condition might rapidly deteriorate (e.g. exposed to humidity, high temperatures, bad weather).

- Store the product in a position that helps it to stay upright (e.g. hanging on a ladder holder or lying on an even, clean surface).
- Store the product so that it cannot be tripped over or be in someone's way.

## Cleaning

Only clean the product with a damp cloth and wipe dry afterwards.

**IMPORTANT!** Never clean the product with harsh cleaning agents.

## Disposal



Dispose of the product and packaging materials in accordance with current local regulations.

Store the packaging materials (foil bags, for example) out of the reach of children. For further information about disposal of the product no longer needed, contact your local council. Dispose of the product and the packaging in an environmentally friendly manner.



The Recycling Code distinguishes different materials to be returned for recycling. The Code consists of the recycling symbol for the recycling process and a number that identifies the material.

## **Notes on the guarantee and service handling**

The product was produced with great care and under continuous quality control. DELTA-SPORT HANDELS-KONTOR GmbH gives private end customers a three-year guarantee on this product from the date of purchase (guarantee period) in accordance with the following provisions. The guarantee is only valid for material and manufacturing defects. The guarantee does not cover parts that are subject to normal wear and tear and that are thus considered wear parts (e.g. batteries) and it does not cover fragile parts such as switches or parts that are made of glass.

Claims under this guarantee are excluded if the product has been used incorrectly, improperly, or contrary to the intended purpose, or if the provisions in the instructions for use were not observed, unless the end customer proves that a material or manufacturing defect exists that was not caused by one of the aforementioned circumstances. Claims under the guarantee can only be made within the guarantee period by presenting the original sales receipt. Please therefore keep the original sales receipt. The guarantee period is not extended by any repairs carried out under the guarantee, under statutory guarantees, or as a gesture of goodwill. This also applies to replaced and repaired parts. If you wish to make a claim please first contact the service hotline mentioned below or contact us by e-mail.

If there is a guarantee case, then the product will be repaired or replaced free of charge to you or the purchase price will be refunded, depending on our choice. There are no further rights from the guarantee. Your legal rights, in particular guarantee claims against the respective seller, are not limited by this guarantee.

### **Guarantee handling**

To ensure rapid processing of your case please follow the following instructions:

- For all inquiries keep the sales receipt and product number (e.g. IAN 123456\_7890) handy as proof of purchase.
- You will find the product number on the product label, on an engraving on the product, on the title page of your instructions (bottom left), or on the sticker on the back or bottom of the product.
- Should any functional problem or other defects occur, first contact the service department named below by telephone or use our contact form, which you will find at [parkside-diy.com](http://parkside-diy.com) under service categories.
- Once the product is determined to be defective, you can then attach the proof of purchase (sales receipt) and state the nature of the defect and when it occurred and send it, postage free for you, to the address of the service department of which you have been notified.



At [parkside-diy.com](http://parkside-diy.com) you can find and download these and many other manuals. With this QR code you can directly access [parkside-diy.com](http://parkside-diy.com).

Select your country and use the search template to look for the operating instructions. By entering the product number (e.g. IAN 123456\_7890) you access the operating instructions for your product.

IAN: 471976\_2407

## **Service handling**

Ⓒ Customer Service United Kingdom

Telephone: 08000518970

Contact form at  
[parkside-diy.com](http://parkside-diy.com)

Location: Germany

Sveikiname!

Įsigijote aukštos kokybės gaminį. Prieš pirmą kartą naudodami, susipažinkite su gaminiu.



**Atidžiai perskaitykite pateiktą naudojimo instrukciją.**

Gaminį naudokite tik taip, kaip aprašyta, ir tik nurodytu tikslu. Išsaugokite šią naudojimo instrukciją. Perduodami gaminį, nepamirškite perduoti trečiajai šaliai ir visų su juo susijusių dokumentų.

## **Komplekto sudėtis / dalių apžvalga (A pav.)**

- 1 x kopėčios (1) su:
  - 11 x kopėčių laipteliu (1a)
  - 2 x kopėčių kojele (1b)
  - 1 x kopėčių atrama (1c)
  - 1 x kopėčių atrama su sija (1d)
- 1 x sija (2)
- 2 x varžtas (3)
- 2 x poveržlė (4)
- 2 x veržlė (5)
- 1 x naudojimo instrukcija

## **Techniniai duomenys**

Svoris: maždaug 5,9 kg  
didžiausia leistina apkrova:  
150 kg

EN 131



Pagaminimo data  
(mėnuo/metai): 12/2024

## **Tinkamas naudojimas**

Šis gaminys sukurtas kaip pagalbinis laipiojimo prietaisas patalpose ir lauke privačiam naudojimui ir gali išlaikyti iki 150 kg svorį. Gaminys gali būti naudojamas kaip stovas trumpalaikėms veikloms.

## **Naudojami simboliai / saugos instrukcijos, skirtos išvengti nelaimingo atsitikimo**



Įspėjimas, griuvinimas nuo kopėčių



Vadovaukitės instrukcija

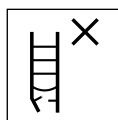

Nusipirkę patikrinkite kopėčias. Kas kartą prieš naudodami apžiūrėkite kopėčias, ar nėra pažeidimų ir, ar jos saugios naudoti. Nenaudokite pažeistų kopėčių.



didžiausia leistina apkrova

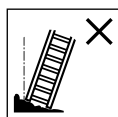

Kopėčių nenaudokite ant nelygaus arba nestabilaus pagrindo.



Nesiremkite į šoninę dalį.

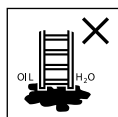

Kopėčių nestatykite ant nešvaraus pagrindo.



didžiausias naudotojų skaičius



Ant kopėčių ir nuo jų nelipkite nosisukę.



Užlipdami ir nulipdami tvirtai laikykitės už kopėčių.

Dirbdami laikykitės už kopėčių arba, jeigu to padaryti neįmanoma, imkitės kitų saugos priemonių.



Venkite darbus, kurie kopėčias veikia šonine apkrova, pvz., negręžkite kietų medžiagų iš šono.



Lipdami ant kopėčių neneškite su savimi jokios įrangos, kuri sunki arba nepatogi.

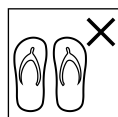

Ant kopėčių nelipkite, jeigu dėvite netinkamą avalynę.



Kopėčių nenaudokite, jeigu yra fizinių apribojimų. Tam tikros sveikatos būklės, vaistai, piktnaudžiavimas alkoholiu ar narkotikais naudojant kopėčias gali kelti pavojų saugai.



## Įspėjimas, elektros pavojus.

Nustatykite visus elektros eksploatacinių medžiagų keliamus pavojus darbo zonoje, pvz.,

aukštos įtampos oro linijos ar kitos atviros elektros eksploatacinės medžiagos ir nenaudokite kopėčių, jei kyla pavojus dėl elektros srovės.

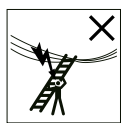

Nenaudokite kopėčių kaip jungiamojo elemento.



Neprofesionalus kopėčių naudojimas

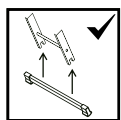

Jeigu kopėčios pristatomos su stabilizuojančiomis sijomis, ir jeigu šias sijas prieš pirmąjį naudojimą privalo pritvirtinti naudotojas, tai turi būti nurodyta ant kopėčių ir naudojimo instrukcijoje.



Nuo kopėčių nenusileiskite kitu paviršiumi iš šono.



Kopėčias prieš naudodami pilnai išskeiskite.

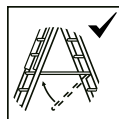

Kopėčias naudokite tik su uždėtu skėtimosi apsaugu.



Horizontalūs paviršiai, panašūs į kopėčių platformą, bet nėra jai pritaikyti (pvz., plastikinė darbo lentyna), turi būti aiškiai pažymėti ant paviršiaus (jei to reikalauja konstrukcija).



Atremiamas kopėčias su laipteliais reikia naudoti tinkamu kampu.



Kopėčios, prieigai prie didesnio aukščio, turi būti ištiestos bent 1 m virš atrėmimo vietos ir esant poreikiui pritvirtintos.



Kopėčias naudokite tik nurodyta montavimo kryptimi (jei to reikalauja konstrukcija).

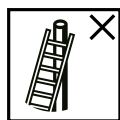

Kopėčių neremkite prie netinkamų paviršių.



Atremiamų kopėčių viršutinių trijų pakopų / laiptelių nenaudokite kaip stovimojo paviršiaus. Teleskopinėse kopėčiose draudžiama naudotis paskutiniu metu.



Kaip stovėjimo paviršiaus nenaudokite pastatomų kopėčių dviejų aukščiausių pakopų / laiptelių be platformos ir laikymo įtaiso plaštakoms / keliams.

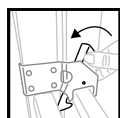

Blokavimo įtaisus reikia patikrinti prieš naudojimą ir iki galo užfiksuoti, jeigu tai neįvyksta automatiškai.

- Nebūkite ant kopėčių per ilgai be reguliarių pertraukų (kyla pavojus dėl nuovargio).
- Kopėčias draudžiama junginti jų viršutinėje dalyje.

- Transportuodami kopėčias apsaugokite jas, kad nebūtų pažeistos, pvz., pririšdami ir užtikrindami, kad jos būtų tinkamai pritvirtintos.
- Įsitikinkite, kad kopėčios tinkamos konkrečiai paskirčiai.
- Nenaudokite nešvarių kopėčių, pvz., drėgni dažai, nešvarumai, alvyva arba sniegas.
- Kopėčių nenaudokite lauke, kai yra nepalankios oro sąlygos, pvz., pučia stiprus vėjas.
- Profesionalaus naudojimo atveju rizikos turi būti vertinama pagal naudojimo šalyje galiojančius teisės aktus.
- Gabenant kopėčias į naudojimo vietą reikia atsižvelgti į kylantį susidūrimo pavojų, pvz., su pėsčiaisiais, transporto priemonėmis arba durimis. Jeigu įmanoma, duris (ne avarinius išėjimus) ir langus darbo zonoje užrakinkite.
- Nekeiskite kopėčių konstrukcijos.

- Kai kopėčios pastatytos, jų nejudinkite.
- Naudodami lauke, atsižvelkite į vėją.
- Būtinaiems darbams su elektros įtampa naudokite srovei nelaidžias kopėčias.

### **Pavojus gyvybei!**

- Jokių būdu nepalikite vaikų be priežiūros prie pakuo- tės medžiagų. Jiems kyla pavojus uždusti.

### **Pavojus susižeisti vaikams!**

- Vaikams neleidžiama žaisti su gaminiu. Įspėkite vai- kus, kad gaminyje nėra žaislas.
- Atminkite, kad vaikams būdingas natūralus smalsu- mas ir noras eksperimentuoti. Užtikrinkite, kad gaminyje nebūtų naudojamas netinkamos situacijoje ir pagal netinkamą paskirtį.
- Ant gaminio lipti ar su juo žaisti negalima! Užtikrin- kite, kad žmonės, o ypač vaikai, netrauktų gaminio.
- Nenaudojamą gaminį reikia laikyti vaikams nepasiekia- moje vietoje.

- Vaikai negali valyti gaminio ir atlikti jo techninės prie- žiūros.

## **Montavimas (B pav.)**

- Nurodymas:** montavimui bus reikalingas tinkamas veržliaraktis (komplekte nėra).
1. Nuimkite pakuo- tės medžiagą.
  2. Siją (2) prie gaminio (1) pritvirtinkite varžtais (3), po- veržlėmis (4) ir veržlėmis (5).

## **Naudojimas**

Gaminį galima naudoti kaip pastatomas arba kaip prista- tomas kopėčias.

### **Prispaudimo pavojus.**

Išskleisdami ir suskleisdami gaminį, stebėkite savo pirštus.

## **Gaminio atfiksavimas (C pav.)**

- Gaminys užfiksuojamas kabliuku(1e) ant kopėčių laiptelio (1a).
- Traukite fiksavimo kabliuką ir šiek tiek pakelkite kopė- čių atramą (1c), kad atfik- suotumėte gaminį.

## Pastatomų kopėčių naudojimas (D pav.)

**Svarbu:** atsižvelkite į naudojimo aukščius, kaip parodyta D pav.

### Kopėčių išskleidimas

1. Atblokuokite gaminį.
2. Kiek įmanoma nutraukite kopėčių atramą (1c) nuo kopėčių atramos su sija (1d).
3. Gaminį užfiksuokite, abiejose pusėse sija užkabindami aukščiausią kopėčių atramos kopėčių laiptelį (1a) į tam skirtas išėmas (1f).
4. Kopėčių atramą galite padėti taip pat ir ant laiptelio. Gaminį užfiksuokite, abiejose pusėse sija sujungdami kopėčių atramos kopėčių laiptelį į tam skirtas išėmas (1f). **Svarbu:** tai darydami būtinai atsižvelkite į maksimalius naudojimo aukščius bei nurodytą kampą.

### Kopėčių suskleidimas

1. Gaminį šiek tiek paverskite kopėčių atramos su sija kryptimi.

2. Spustelėkite kopėčių atramą kopėčių atramos su sija kryptimi, kol abi dalys susiglaus. Užfiksuokite gaminį fiksavimo kabliuku sija ant žemiausio kopėčių atramos kopėčių laiptelio.

### Atremiamų kopėčių naudojimas (E pav.)

**Svarbu:** atsižvelkite į naudojimo aukščius, kaip parodyta E pav.

1. Atfiksuokite gaminį ir kopėčių atramą (1c) stumkite į pageidaujamą aukštį.
2. Po to gaminį fiksavimo kabliuku (1e) užfiksuokite sija (1d) ant kopėčių atramos (1a) kopėčių laiptelio.
3. Po naudojimo kopėčių atramą iki galo įtraukite ir apsaugokite gaminį su fiksavimo kabliuku sija ant žemiausio kopėčių atramos kopėčių laiptelio.

## Tikrintinų dalių sąrašas

Atliekant reguliarias patikras, reikia atsižvelgti į šiuos punktus:

- patikrinkite, ar pusės (vertikalios dalys) nesulenktos, neišlinkusios, nesusisukusios, neįlenktos, neįskilusios, nesurūdijusios ar nesupuvusios;
- patikrinkite, ar pusė aplink kitų dalių fiksavimo taškus yra geros būklės;
- patikrinkite, kad netrūktų, nebūtų atsilaisvinę arba surūdiję tvirtinimai (pvz., siūlės, varžtai, kaiščiai);
- patikrinkite, ar netrūksta laiptelių, ar jie neatsilaisvinę, stipriai nesusidėvėję, nesurūdiję, ar nepažeisti;
- patikrinkite, ar nepažeisti, neatsilaisvinę arba nesurūdiję lankstai tarp priekinės ir galinės pusės;
- patikrinkite, ar skląstis išlieka horizontalioje padėtyje, netrūksta galinių bėgelių ir kampinių atramų, jos nesulenktos, neatsilaisvinusios, nesurūdijusios arba nepažeistos;

- patikrinkite, ar netrūksta kopėčių kojelių / kojelių dangtelių, ar jie neatsilaisvinę, stipriai nesusidėvėję, nesurūdiję, ar nepažeisti;
- patikrinkite, ar netrūksta laiptelių kabliukų, jie nepažeisti, neatsilaisvinę ar nesurūdiję, ir tinkamai užkabinkite ant laiptelių;
- patikrinkite, ar netrūksta kreipiamųjų, jos nepažeistos, neatsilaisvinusios ar nesurūdiję ir tinkamai užfiksuotos prie statramsčio;
- patikrinkite, ar fiksavimo skląščiai (jei yra) nepažeisti arba nesurūdiję ir tinkamai veikia;
- patikrinkite, ar visos kopėčios švarios (pvz., nešvarumai, dažai, alyva ar tepalas);

Jei kurios nors vienos iš pirmiau minėtų patikrų rezultatas nepatenkinamas, kopėčių naudoti **NEGALIMA**.

## Remontas ir techninė priežiūra

- Laikykite gaminį švarų ir atskirtą nuo pašalinių medžiagų, nes jos gali sugadinti lankstus ir pažeisti jų veikimą.
- Reguliariai sutepkite alyva lanksto mechanizmą.
- Gaminio remonto ir priežiūros darbus turi atlikti kompetentingas asmuo, vadovaudamasis gamintojo instrukcijomis.  
PASTABA: kompetentingas asmuo yra asmuo, turintis žinių, reikalingų atlikti remontą ar techninę priežiūrą, pvz., dalyvavęs gamintojo rengiamuose mokymuose.
- Taisant ir keičiant dalis, pvz., kojeles, jei reikia, kreipkitės į gamintoją arba pardavėją.

## Transportavimas ir sandėliavimas

- Netinkamai elgiantis su gaminiu transportavimo ir sandėliavimo metu jį galima sugadinti.

- Panaudoję gaminį suskleiskite, taip pat norėdami sandėliuoti ir transportuoti.
- Transportuodami gaminį pritvirtinkite (pvz., ant stogo laikiklių arba automobilyje), kad apsaugotumėte nuo pažeidimų.
- Kai gaminio nenaudojate, laikykite sausą ir švarų kambario temperatūroje.
- Ant gaminio nieko nedėkite.
- Gaminį laikykite atokiau nuo vietų, kur jo būklė gali greitai pablogėti (pvz., drėgmė, aukšta temperatūra, netinkamos oro sąlygos).
- Gaminį laikykite tokioje padėtyje, kurioje jis išliktų vertikalioje padėtyje (pvz., pakabintas ant kopėčių laikiklio arba pastatytas ant lygaus, švaraus paviršiaus).
- Gaminį laikykite taip, kad jis nekeltų pavojaus užkliūti arba netaptų kliūtimi.

## Valymas

Valykite tik drėgna valymo šluoste, baigdami nušluostykite sausai.

**SVARBU!** Niekada nevalykite šiurkščiomis valymo priemonėmis.

## Išmetimo nurodymai



Gaminio ir pakuotės atliekas tvarkykite laikydamiesi galiojančių vietos taisyklių. Pakuotės medžiagas (pvz., plastikinius maišelius) laikykite vaikams nepasiekiamoje vietoje. Daugiau informacijos apie panaudotų gaminių atliekų tvarkymą teiraukitės savo savivaldybės arba miesto administracijos įstaigose. Gaminio ir pakuotės atliekas sutvarkykite tausodami aplinką.



Perdirbimo kodas skirtas įvairioms medžiagoms ženklinti ir gražinti pakartotiniam naudojimui (perdirbimui). Kodą sudaro perdirbimo simbolis, reiškiantis pakartotinį naudojimą, ir numeris, žymintis medžiagą.

## Pastabos dėl garantijos ir aptarnavimo

Gaminys pagamintas kruopščiai, vykdant nuolatinę kontrolę. Privatiems galutiniams klientams

„DELTA-SPORT HANDELS-KONTOR GmbH“ šiam gaminiui suteikia trejų metų garantiją nuo pirkimo datos (garantinis laikotarpis) pagal toliau nurodytas sąlygas.

Garantija taikoma tik medžiagoms ir apdirbimui. Garantija netaikoma toms dalims, kurios įprastai dėvėsi ir yra laikomos nusidėvinčiomis dalimis (pvz., baterijoms), taip pat dužioms dalimis, pvz., jungikliams ar iš stiklo pagamintoms dalims.

Teisė pasinaudoti šia garantija negalioja, jei gaminys buvo naudojamas netinkamai ar neteisingai, ne pagal numatytą paskirtį arba jei nesilaikoma naudojimo instrukcijos nurodymų, išskyrus tuos atvejus, kai galutinis klientas įrodo, kad buvo medžiagų arba apdirbimo klaida, kilusi ne dėl minėtų aplinkybių.

Teise į garantiją galima pasinaudoti tik garantiniu laikotarpiu, pateikus originalų kasos kvitą. Todėl saugokite originalų kasos kvitą. Atlikus bet kokį remontą, grindžiamą įmonės garantija, įstatymuose numatyta garantija ar gamintojo gera valia, garantinis laikotarpis nėra pratęsimas. Ši nuostata taip pat taikoma pakeistoms ir suremontuotoms dalims.

Kilus nusiskundimų, pirmiausia kreipkitės toliau nurodytu techninės pagalbos telefono numeriu arba susisiekitė su mumis elektroniniu paštu. Jei taikoma garantija, mes Jums nemokamai gaminį pataisysime ar pakeisime arba grąžinsime pinigus, sumokėtus už gaminį (savo nuožiūra). Jokių kitų teisių garantija nesuteikia. Ši garantija neriboja Jūsų teisių, numatytų įstatymuose, ypač garantinių teisių parduėjo atžvilgiu.

## **Veiksmai esant garantinei pretenzijai**

Norėdami užtikrinti, kad jūsų užklausa būtų greitai išnagrinėta, vadovaukitės šiomis instrukcijomis:

- Su visomis užklausomis kaip pirkimo įrodymą pateikite kasos čekį ir prekės numerį (pvz., IAN 123456\_7890).
- Prekės numerį rasite prekės tipo lentelėje, išgraviruotą ant prekės, jūsų instrukcijos tituliname puslapyje (apačioje kairėje) arba ant prekės lipduko, esančio galinėje arba apatinėje prekės pusėje.
- Jei atsiranda veikimo klaidų ar kitų defektų, pirmiausia susisiekitė su žemiau nurodyta techninės priežiūros tarnyba telefonu arba naudokite mūsų kontaktinę formą, kurią galite rasti puslapyje [parkside-diy.com](https://www.parkside-diy.com) techninės priežiūros kategorijoje.

- Tada galite nemokamai išsiųsti prekę, kuri buvo pripažinta kaip nekokybiška, pateiktu techninės priežiūros tarnybos adresu, kartu pridėdami pirkimo kvitą (čekį) ir duomenis, koks yra gedimas ir kada jis atsirado.



Iš parkside-diy.com galite perskaityti ir atsisiųsti šią ir daugelį kitų žiny-

nų. Šis QR kodas nukreips tiesiai į parkside-diy.com. Pasirinkite savo šalį ir paieškoje ieškokite naudojimo instrukcijų. Nurodę prekės numerį (pvz., IAN 123456\_7890) gausite prieigą prie savo prekės naudojimo instrukcijos.

IAN: 471976\_2407

## Aptarnavimas

ⓁT Klientų aptarnavimo tarnyba Lietuvoje  
Telefonas: 880033062

Kontaktinė forma pateikta  
parkside-diy.com  
Būstinė: Vokietija

Herzlichen Glückwunsch!  
Mit Ihrem Kauf haben Sie sich für einen hochwertigen Artikel entschieden. Machen Sie sich vor der ersten Verwendung mit dem Artikel vertraut.



**Lesen Sie hierzu aufmerksam die nachfolgende Gebrauchsanweisung.**

Benutzen Sie den Artikel nur wie beschrieben und für die angegebenen Einsatzbereiche. Bewahren Sie diese Gebrauchsanweisung gut auf. Händigen Sie alle Unterlagen bei Weitergabe des Artikels an Dritte ebenfalls mit aus.

## **Lieferumfang/ Teileübersicht (Abb. A)**

- 1 x Leiter (1) inkl.
  - 11 x Leiterprosse (1a)
  - 2 x Leiterfuß (1b)
  - 1 x Leiterschenkel (1c)
  - 1 x Leiterschenkel mit Traverse (1d)
- 1 x Traverse (2)
- 2 x Schraube (3)
- 2 x Unterlegscheibe (4)
- 2 x Schraubenmutter (5)
- 1 x Gebrauchsanweisung

## **Technische Daten**

Gewicht: ca. 5,9 kg  
höchstmögliche Nutzlast:  
150 kg

EN 131



Herstellungsdatum  
(Monat/Jahr): 12/2024

## **Bestimmungsgemäße Verwendung**

Dieser Artikel ist als Aufsteigerhilfe im Innen- und Außenbereich für den privaten Gebrauch konstruiert und bis max. 150 kg belastbar. Der Artikel kann als Standplatz bei kurzzeitigen Tätigkeiten genutzt werden.

## **Verwendete Symbole/ Sicherheitshinweise zur Vermeidung von Unfallursachen**



Warnung, Sturz  
von der Leiter



Anleitung beachten

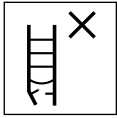

Leiter nach Lieferung überprüfen.  
Vor jeder Nutzung Sichtprüfung der Leiter auf Beschädigung und sichere Benutzung. Keine beschädigte Leiter benutzen.



höchstmögliche Nutzlast



Die Leiter nicht auf einem unebenen oder losen Untergrund benutzen.



Seitliches Hinauslehnen vermeiden.

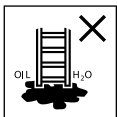

Die Leiter nicht auf verunreinigtem Untergrund aufstellen.



höchstmögliche Anzahl der Benutzer



Die Leiter nicht mit abgewendetem Gesicht auf- oder absteigen.



Beim Aufsteigen und Absteigen an der Leiter gut festhalten. Bei Arbeiten auf der Leiter festhalten oder andere Sicherheitsmaßnahmen ergreifen, wenn dies nicht möglich ist.



Arbeiten, die eine seitliche Belastung bei Leitern bewirken, z. B. seitliches Bohren durch feste Werkstoffe, vermeiden.

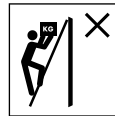

Bei Benutzung einer Leiter keine Ausrüstung tragen, die schwer oder unhandlich ist.

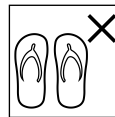

Die Leiter nicht mit ungeeigneten Schuhen besteigen.



Die Leiter im Fall von körperlichen Einschränkungen nicht benutzen. Bestimmte gesundheitliche Gegebenheiten, Medikamenteneinnahme, Alkohol- oder Drogenmissbrauch können bei der Benutzung der Leiter zu einer Gefährdung der Sicherheit führen.



## Warnung, elektrische Gefährdung.

Alle durch elektrische Betriebsmittel im Arbeitsbereich gegebenen Risiken feststellen, z. B.



Hochspannungs-Freileitungen oder andere freiliegende elektrische Betriebsmittel, und die Leiter nicht verwenden, wenn Risiken durch elektrischen Strom bestehen.



Leiter nicht als Überbrückung benutzen.



Leiter für den nicht beruflichen Gebrauch

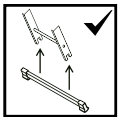

Wenn eine Leiter mit Stabilisierungstraversen geliefert wird und diese Traversen vor der ersten Verwendung durch den Benutzer angebracht werden sollten, muss dies auf der Leiter und in der Gebrauchsanleitung angegeben werden.



Nicht von der Stehleiter auf eine andere Oberfläche seitlich wegsteigen.



Leiter vor Benutzung vollständig öffnen.

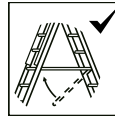

Die Leiter nur mit eingelegter Spreizsicherung verwenden.



Horizontale Oberflächen, die der Plattform einer Stehleiter ähneln, jedoch nicht dafür ausgelegt sind (z. B. Arbeitsablage aus Kunststoff), müssen deutlich auf der Oberfläche markiert sein (falls konstruktionsbedingt erforderlich).



Anlegeleitern mit Sprossen müssen im richtigen Winkel verwendet werden.

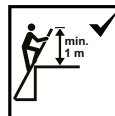

Leitern für den Zugang zu einer größeren Höhe müssen mindestens 1 m über den Anlegepunkt hinaus geschoben und bei Bedarf gesichert werden.



Die Leiter nur in der angegebenen Aufstellrichtung benutzen (falls konstruktionsbedingt erforderlich).



Die Leiter nicht gegen ungeeignete Oberflächen lehnen.



Die obersten drei Stufen/Sprossen einer Anlegeleiter nicht als Standfläche benutzen. Bei Teleskopleitern darf der letzte Meter nicht benutzt werden.



Die obersten zwei Stufen/Sprossen einer Stehleiter ohne Plattform und Haltevorrichtung für Hand/Knie nicht als Standfläche benutzen.

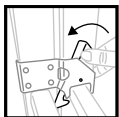

Sperreinrichtungen müssen vor der Benutzung kontrolliert und vollständig gesichert werden, wenn dies nicht automatisch erfolgt.

- Nicht zu lange ohne regelmäßige Unterbrechungen auf der Leiter bleiben (Müdigkeit ist ein Risiko).
- Die Leiter darf niemals von oben her bewegt werden.
- Beim Transport der Leiter Schäden verhindern, z. B. durch Festzurren, und sicherstellen, dass sie auf angemessene Weise befestigt/angebracht ist.
- Sicherstellen, dass die Leiter für den jeweiligen Einsatz geeignet ist.
- Eine verunreinigte Leiter, z. B. durch nasse Farbe, Schmutz, Öl oder Schnee, nicht benutzen.
- Die Leiter nicht im Freien bei ungünstigen Wetterbedingungen, z. B. starkem Wind, benutzen.
- Im Rahmen eines beruflichen Gebrauchs muss eine Risikobewertung unter Berücksichtigung der Rechtsvorschriften im Land der Benutzung durchgeführt werden.

- Wenn die Leiter in Stellung gebracht wird, ist auf das Risiko einer Kollision zu achten, z.B. mit Fußgängern, Fahrzeugen oder Türen. Türen (jedoch nicht Notausgänge) und Fenster im Arbeitsbereich verriegeln, falls möglich.
- Die Konstruktion der Leiter nicht verändern.
- Während des Stehens auf der Leiter diese nicht bewegen.
- Bei Verwendung im Freien Wind beachten.
- Für unvermeidbare Arbeiten unter elektrischer Spannung nichtleitende Leitern benutzen.

### **Lebensgefahr!**

- Lassen Sie Kinder niemals unbeaufsichtigt mit dem Verpackungsmaterial. Es besteht Erstickungsgefahr.

### **Verletzungsgefahr für Kinder!**

- Kinder dürfen nicht mit dem Artikel spielen. Weisen Sie Kinder insbesondere darauf hin, dass der Artikel kein Spielzeug ist.

- Beachten Sie den natürlichen Spieltrieb und die Experimentierfreudigkeit von Kindern. Verhindern Sie Situationen und Verhaltensweisen, die nicht für den Artikel vorgesehen sind.
- Der Artikel ist kein Kletter- oder Spielgerät! Stellen Sie sicher, dass sich Personen, insbesondere Kinder, nicht an dem Artikel hochziehen.
- Der Artikel muss bei Nichtgebrauch unzugänglich für Kinder gelagert werden.
- Reinigung und Benutzer-Wartung dürfen nicht von Kindern durchgeführt werden.

## **Montage (Abb. B)**

**Hinweis:** Für die Montage wird ein passender Schraubenschlüssel benötigt (nicht im Lieferumfang enthalten).

1. Entfernen Sie das Verpackungsmaterial.
2. Befestigen Sie die Traverse (2) mit den Schrauben (3), Unterlegscheiben (4) und Schraubenmutter (5) am Artikel (1).

## Verwendung

Der Artikel kann als Stehleiter oder als Anlegeleiter verwendet werden.

**Quetschgefahr.** Achten Sie beim Auf- und Zusammenklappen des Artikels auf Ihre Finger.

### Artikel entriegeln (Abb. C)

- Der Artikel wird mit dem Verriegelungshaken (1e) an einer Leitersprosse (1a) arretiert.
- Ziehen Sie den Verriegelungshaken und heben Sie den Leiterschenkel (1c) leicht an, um den Artikel zu entriegeln.

### Verwendung als Stehleiter (Abb. D)

**Wichtig:** Beachten Sie die Nutzungshöhen wie in Abb. D gezeigt.

### Leiter aufklappen

1. Entriegeln Sie den Artikel.
2. Ziehen Sie den Leiterschenkel (1c) so weit wie möglich vom Leiterschenkel mit Traverse (1d) weg.

3. Sichern Sie den Artikel, indem Sie die oberste Leitersprosse (1a) des Leiterschenkels mit Traverse beidseitig in die vorgesehenen Aussparungen (1f) einhaken.
4. Sie können den Leiterschenkel auch auf einer Treppe platzieren. Sichern Sie den Artikel, indem Sie eine Leitersprosse des Leiterschenkels mit Traverse beidseitig in die vorgesehenen Aussparungen (1f) einhaken. **Wichtig:** Beachten Sie dabei unbedingt die maximalen Nutzungshöhen sowie die angegebenen Winkel.

### Leiter zusammenklappen

1. Kippen Sie den Artikel etwas in Richtung des Leiterschenkels mit Traverse.
2. Drücken Sie den Leiterschenkel in Richtung des Leiterschenkels mit Traverse, bis sich beide berühren. Sichern Sie den Artikel mit dem Verriegelungshaken an der untersten Leitersprosse des Leiterschenkels mit Traverse.

## **Verwendung als Anlegeleiter (Abb. E)**

**Wichtig:** Beachten Sie die Nutzungshöhen wie in Abb. E gezeigt.

1. Entriegeln Sie den Artikel und schieben Sie den Leiterschinkel (1c) auf die gewünschte Höhe.
2. Verriegeln Sie den Artikel anschließend mit dem Verriegelungshaken (1e) an einer Leitersprosse (1a) des Leiterschinkels mit Traverse (1d).
3. Schieben Sie den Leiterschinkel nach der Verwendung wieder komplett ein und sichern Sie den Artikel mit dem Verriegelungshaken an der untersten Leitersprosse des Leiterschinkels mit Traverse.

## **Liste der zu überprüfenden Teile**

Bei regelmäßigen Überprüfungen muss Folgendes berücksichtigt werden:

- überprüfen, dass Schenkel (aufrechtstehende Teile) nicht verbogen, gekrümmt, verdreht, verbeult, gerissen, korrodiert oder verrottet sind;
- überprüfen, dass Schenkel um die Fixierpunkte für andere Teile in gutem Zustand sind;
- überprüfen, dass Befestigungen (wie z. B. Nieten, Schrauben, Bolzen) nicht fehlen und nicht lose oder korrodiert sind;
- überprüfen, dass Sprossen nicht fehlen und nicht lose, stark abgenutzt, korrodiert oder beschädigt sind;
- überprüfen, dass Gelenke zwischen Vorder- und Rückseite nicht beschädigt, lose oder korrodiert sind;
- überprüfen, dass die Verriegelung in horizontaler Stellung bleibt, hintere Schienen und Eckversteifungen nicht fehlen und nicht verbogen, lose, korrodiert oder beschädigt sind;

- überprüfen, dass Leiterfüße/ Fußkappen nicht fehlen und nicht lose, stark abgenutzt, korrodiert oder beschädigt sind;
- überprüfen, dass Sprossenhaken nicht fehlen, nicht beschädigt, lose oder korrodiert sind und sich ordnungsgemäß auf den Sprossen einhaken lassen;
- überprüfen, dass Führungsbügel nicht fehlen, nicht beschädigt, lose oder korrodiert sind und ordnungsgemäß in den Holm greifen;
- überprüfen, dass die Verriegelungsschnapper (wenn vorhanden) nicht beschädigt oder korrodiert sind und ordnungsgemäß funktionieren;
- überprüfen, dass die gesamte Leiter frei von Verunreinigung ist (z. B. Schmutz, Farbe, Öl oder Fett);

Ergibt eine der oben stehenden Überprüfungen kein zufriedenstellendes Ergebnis, sollte die Leiter NICHT benutzt werden.

## Reparatur und Wartung

- Halten Sie den Artikel sauber und frei von fremden Materialien, da diese Materialien die Gelenke und die Funktion zerstören können.
- Ölen Sie regelmäßig den Gelenkmechanismus.
- Reparaturen und Wartungsarbeiten an dem Artikel müssen von einer sachkundigen Person und den Anleitungen des Herstellers entsprechend durchgeführt werden.  
ANMERKUNG: Eine fachkundige Person ist jemand, der über Kenntnisse verfügt, um Reparaturen oder Wartungsarbeiten durchzuführen, z. B. durch Teilnahme an einer Schulung des Herstellers.
- Bei Reparatur und Austausch von Teilen, wie z. B. Füßen, ist falls erforderlich der Hersteller oder Händler zu kontaktieren.

## Transport und Lagerung

- Unsachgemäßer Umgang mit dem Artikel bei Transport und Lagerung kann zu Beschädigungen führen.
- Klappen Sie den Artikel nach der Verwendung sowie zur Lagerung und zum Transport zusammen.
- Sichern und befestigen Sie den Artikel während des Transports (z.B. auf Dachträgern oder im Auto), um Beschädigungen zu vermeiden.
- Lagern Sie den Artikel bei Nichtbenutzung immer trocken und sauber bei Raumtemperatur.
- Lagern Sie nichts auf dem Artikel.
- Lagern Sie den Artikel fern von Bereichen, in denen sein Zustand sich schnell verschlechtern könnte (z. B. Feuchtigkeit, hohe Temperaturen, der Witterung ausgesetzt).

- Lagern Sie den Artikel in einer Stellung, welche dazu beiträgt, dass er gerade bleibt (z. B. an einer Leiterhalterung aufgehängt oder auf einer ebenen, sauberen Fläche abgelegt).
- Lagern Sie den Artikel so, dass er keine Stolpergefahr und kein Hindernis darstellen kann.

## Reinigung

Nur mit einem feuchten Reinigungstuch reinigen und anschließend trockenwischen. **WICHTIG!** Nie mit scharfen Reinigungsmitteln reinigen.

## Hinweise zur Entsorgung



Entsorgen Sie den Artikel und die Verpackungsmaterialien entsprechend den aktuellen örtlichen Vorschriften. Bewahren Sie Verpackungsmaterialien (wie z. B. Folienbeutel) für Kinder unerreichbar auf.

Weitere Informationen zur Entsorgung des ausgedienten Artikels erhalten Sie bei Ihrer Gemeinde- oder Stadtverwaltung. Entsorgen Sie den Artikel und die Verpackung umweltschonend.



Der Recycling-Code dient der Kennzeichnung verschiedener Materialien zur Rückführung in den Wiederverwertungskreislauf (Recycling). Der Code besteht aus einem Recyclingsymbol für den Verwertungskreislauf und einer Nummer, die das Material kennzeichnet.

## **Hinweise zur Garantie und Serviceabwicklung**

Der Artikel wurde mit großer Sorgfalt und unter ständiger Kontrolle produziert. DELTA-SPORT HANDELSKONTOR GmbH räumt privaten Endkunden auf diesen Artikel drei Jahre Garantie ab Kaufdatum (Garantiefrist) nach Maßgabe der folgenden Bestimmungen ein.

Die Garantie gilt nur für Material- und Verarbeitungsfehler. Die Garantie erstreckt sich nicht auf Teile, die der normalen Abnutzung unterliegen und deshalb als Verschleißteile anzusehen sind (z. B. Batterien) sowie nicht auf zerbrechliche Teile, z. B. Schalter, Akkus oder Teile, die aus Glas gefertigt sind. Ansprüche aus dieser Garantie sind ausgeschlossen, wenn der Artikel unsachgemäß oder missbräuchlich oder nicht im Rahmen der vorgesehenen Bestimmung oder des vorgesehenen Nutzungsumfangs verwendet wurde oder Vorgaben in der Anleitung/Anweisung nicht beachtet wurden, es sei denn, der Endkunde weist nach, dass ein Material- oder Verarbeitungsfehler vorliegt, der nicht auf einem der vorgenannten Umstände beruht. Ansprüche aus der Garantie können nur innerhalb der Garantiefrist unter Vorlage des Originalkassenbelegs geltend gemacht werden.

Bitte bewahren Sie deshalb den Originalkassenbeleg auf. Die Garantiefrist wird durch etwaige Reparaturen aufgrund der Garantie, gesetzlicher Gewährleistung oder Kulanz nicht verlängert. Dies gilt auch für ersetzte und reparierte Teile. Bitte wenden Sie sich bei Beanstandungen zunächst an die untenstehende Service-Hotline oder setzen Sie sich per E-Mail mit uns in Verbindung. Liegt ein Garantiefall vor, wird der Artikel von uns – nach unserer Wahl – für Sie kostenlos repariert, ersetzt oder der Kaufpreis erstattet. Weitere Rechte aus der Garantie bestehen nicht. Ihre gesetzlichen Rechte, insbesondere Gewährleistungsansprüche gegenüber dem jeweiligen Verkäufer, werden durch diese Garantie nicht eingeschränkt.

## **Abwicklung im Garantiefall**

Um eine schnelle Bearbeitung Ihres Anliegens zu gewährleisten, folgen Sie bitte den folgenden Hinweisen:

- Bitte halten Sie für alle Anfragen den Kassenbon und die Artikelnummer (z. B. IAN 123456\_7890) als Nachweis für den Kauf bereit.
- Die Artikelnummer entnehmen Sie bitte dem Typenschild am Artikel, einer Gravur am Artikel, dem Titelblatt Ihrer Anleitung (unten links) oder dem Aufkleber auf der Rück- oder Unterseite des Artikels.
- Sollten Funktionsfehler oder sonstige Mängel auftreten, kontaktieren Sie zunächst die nachfolgend benannte Serviceabteilung telefonisch oder nutzen Sie unser Kontaktformular, das Sie auf [parksidediy.com](http://parksidediy.com) in der Kategorie Service finden.

- Einen als defekt erfassten Artikel können Sie dann unter Beifügung des Kaufbelegs (Kassenbonn) und der Angabe, worin der Mangel besteht und wann er aufgetreten ist, für Sie portofrei an die Ihnen mitgeteilte Serviceanschrift übersenden.



Auf parkside-diy.com können Sie diese und viele weitere Handbücher

einsehen und herunterladen. Mit diesem QR-Code gelangen Sie direkt auf parkside-diy.com. Wählen Sie Ihr Land aus, und suchen Sie über die Suchmaske nach den Anleitungen. Mittels Eingabe der Artikelnummer (z. B. IAN 123456\_7890) gelangen Sie zur Anleitung für Ihren Artikel.

IAN: 471976\_2407

## Serviceabwicklung

- Ⓝ DE Kundenservice  
Deutschland  
Telefon: 08008855300
- Ⓝ AT Kundenservice  
Österreich  
Telefon: 0800447750
- Ⓝ CH Kundenservice Schweiz  
Telefon: 0800563601

Kontaktformular auf  
parkside-diy.com  
Sitz: Deutschland





**DELTA-SPORT HANDELSKONTOR GMBH**

Wragekamp 6 • 22397 Hamburg

GERMANY



12/2024

Delta-Sport-Nr.: ML-13733

---

10.22.2024 / AM 11:10

IAN 471976\_2407

3 