



PDF ONLINE
parkside-diy.com

OWIM GmbH & Co. KG
Stiftsbergstraße 1
74167 Neckarsulm
GERMANY

Model No.: HG11897
Version: 06/2025

IAN 487354_2501



/// PARKSIDE®



DIGITAL CALIPER

(GB) (IE) (NI)

DIGITAL CALIPER

Operation and safety notes

(DK)

DIGITAL SKYDELÆRE

Brugs- og sikkerhedsanvisninger

(FR) (BE)

PIED À COULISSE NUMÉRIQUE

Instructions d'utilisation et consignes de sécurité

(NL) (BE)

DIGITALE SCHUIFMAAT

Bedienings- en veiligheidsinstructies

(DE) (AT) (CH)

DIGITALER MESSSCHIEBER

Bedienungs- und Sicherheitshinweise

IAN 487354_2501

(GB)

(BE)

(NL)



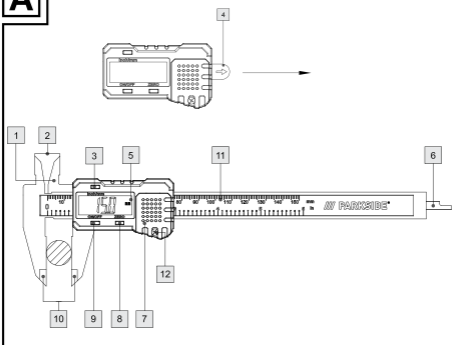
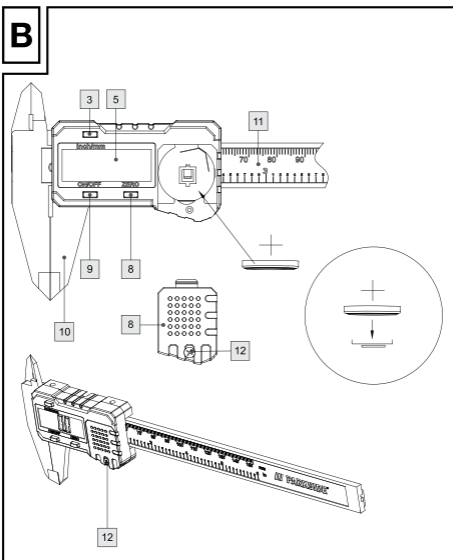

(DK)

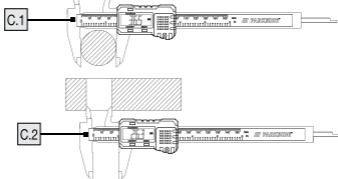
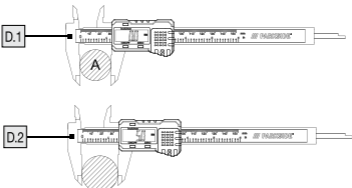
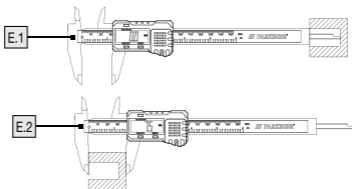
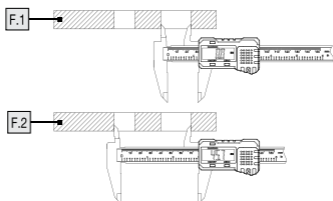
GB/IE/NI			
Operation and safety notes	Page		5
<hr/>			
DK			
Brugs- og sikkerhedsanvisninger	Side		22
<hr/>			
FR/BE			
Instructions d'utilisation et consignes de sécurité	Page		39
<hr/>			
NL/BE			
Bedienings- en veiligheidsinstructies	Pagina		58
<hr/>			
DE/AT/CH			
Bedienungs- und Sicherheitshinweise	Seite		76
<hr/>			

A**B**

C**D****E****F****G**

List of pictograms used	Page	6
Introduction	Page	6
Intended use	Page	6
Scope of delivery	Page	6
Description of parts	Page	6
Technical data.....	Page	7
Safety instructions	Page	7
Safety instructions for batteries / rechargeable batteries	Page	9
Notes for coin/button cell batteries	Page	11
Non-obvious symptoms that might occur because of battery ingestion	Page	12
Before start of operation	Page	13
Insert / replace battery (see Figure B).....	Page	13
Preparing the caliper.....	Page	14
Starting up the device	Page	14
Using the caliper.....	Page	14
Examples of use	Page	15
Troubleshooting	Page	17
Cleaning and maintenance.	Page	18
Disposal	Page	18
Warranty	Page	19
Warranty claim procedure.....	Page	20
Service	Page	21

List of pictograms used	
	Direct current / voltage
	Battery (Button cell) included
	CE mark indicates conformity with relevant EU directives applicable for this product.
	Warning! The product contains coin cell. Hazardous if swallowed – note the instructions.
	UKCA mark indicates conformity with relevant Great Britain regulations applicable for this product. (The UKCA mark logo is valid in Great Britain only.)

DIGITAL CALIPER

● **Introduction**

We congratulate you on the purchase of your new product. You have chosen a high quality product. The instructions for use are part of the product. They contain important information concerning safety, use and disposal. Before using the product, please familiarise yourself with all of the safety information and instructions for use. Only use the product as described and for the specified applications. If you pass the product on to anyone else, please ensure that you also pass on all the documentation with it.

● **Intended use**

The product is suitable for outside, inside, depth measurement. This product is intended for personal use. Not for commercial use.

● **Scope of delivery**

- 1 x Digital Caliper
- 1 x Battery
- 1 x Storage box
- 1 x Instruction for use

● **Description of parts**

- 1 Measuring surfaces
- 2 Internal measuring jaws
- 3 Inch / mm key

- 4 Insulation spacer
- 5 LCD display
- 6 Depth-measuring blade
- 7 Battery compartment lid
- 8 Key for zero setting (ZERO)
- 9 ON / OFF key (ON / OFF)
- 10 External measuring jaws
- 11 Body of the caliper
- 12 Fixed screw

● Technical data

Measurement

unit: mm / inch

Measuring

range: 0–150 mm / 0–6"

Resolution: 0.1 mm / 0.01"

Accuracy

(Length measurement): 0–100 mm ± 0.2 mm / 0.01"
 100–150 mm ± 0.2 mm / 0.01"

(Depth measurement): 0–100 mm ± 0.2 mm / 0.01"
 100–150 mm ± 0.2 mm / 0.01"

Maximum measuring speed:

1.5 m/s, 60"/s

Measuring system:

Liner capacitive measuring system

Display:

LCD display

Operating temperature:

+5 °C to +40 °C

Influence of humidity:

within a range from 0 % to 80 % relative humidity

Battery:

lithium battery (non-rechargeable) 3 V 

CR2032 (included)

Auto off:

5 minutes +/- 30 seconds



Safety instructions

BEFORE USING THIS DEVICE, PLEASE READ THE DIRECTIONS FOR USE! PLEASE KEEP THE

DIRECTIONS FOR USE IN A SAFE PLACE!

⚠ CAUTION! Beware of sharp edges.

⚠ CAUTION! RISK OF INJURY!

■ KEEP THE PRODUCT OUT OF THE REACH OF CHILDREN. THIS PRODUCT IS NOT A TOY!

This product should never be used by children unsupervised.

⚠ WARNING!	
<small>KEEP OUT OF REACH OF CHILDREN! Swallowing can lead to chemical burns, perforation of soft tissue, and death. Severe burns can occur within 2 hours of ingestion. Seek medical attention immediately.</small>	

⚠ DANGER TO LIFE AND RISK OF ACCIDENT FOR TODDLERS AND CHILDREN! Never

leave children alone and unsupervised with the packaging material.

■ There is a risk of suffocation from the packaging material. Children often underestimate risks. Always keep children away from the product.

⚠ WARNING! CONTAINS SWALLOWABLE BUTTON/ COIN CELLS! CHOKING HAZARD!

■ This product can be used by children aged from 8 years and above and persons with reduced physical, sensory or mental capabilities or lack of experience and

knowledge if they have been given supervision or instruction concerning use of the product in a safe way and understand the hazards involved.

Children shall not play with the product.

Cleaning and user maintenance shall not be made by children without supervision.

- Never expose the product to high temperatures, water or moisture as this may damage the product.
- Keep the caliper clean and dry. Fluids could damage the caliper.
- Keep away from electrical current and electrically charged pins to prevent damage to the chip.
- Do not put the product under tension. Keep the product away from electrical pins. Otherwise, the product's built-in chip might be damaged.



Safety instructions for batteries / rechargeable batteries

- **DANGER TO LIFE!** Keep batteries / rechargeable batteries out of reach of children. If accidentally swallowed seek immediate medical attention.

- Swallowing may lead to burns, perforation of soft tissue and death. Severe burns can occur within 2 hours of ingestion.
-  **DANGER OF EXPLOSION!** Never recharge non-rechargeable batteries. Do not short-circuit batteries / rechargeable batteries and / or open them. Overheating, fire or bursting can be the result.
- Never throw batteries / rechargeable batteries into fire or water.
- Do not exert mechanical loads to batteries / rechargeable batteries.

Risk of battery leakage

- Avoid extreme environmental conditions and temperatures, which could affect batteries / rechargeable batteries, e.g. radiators / direct sunlight.
- Avoid contact with the skin, eyes and mucous membranes. In the event of contact with battery acid, thoroughly flush the affected area with plenty of clean water and seek immediate medical attention.
-  **WEAR PROTECTIVE GLOVES!** Leaked or damaged batteries / rechargeable batteries can

cause burns on contact with the skin. Wear suitable protective gloves at all times if such an event occurs.

- In the event of a battery leak, immediately remove it from the product to prevent damage.
- Remove the batteries/rechargeable batteries if the product will not be used for a longer period.

Risk of damage of the product

- Only use the specified type of battery / rechargeable battery!
- When inserting ensure the correct polarity! This is shown inside the battery compartment!
- Clean the contacts on the battery and in the battery compartment before inserting!
- Remove exhausted batteries / rechargeable batteries from the product immediately.

● **Notes for coin/button cell batteries**



WARNING! Do not ingest the battery, chemical burn hazard.



WARNING: Contains coin battery

ATTENTION! Contains swallowable button cells!

Danger of suffocation!

-  **KEEP BATTERIES OUT OF THE REACH OF CHILDREN!**

Swallowing batteries can cause chemical burns, perforation of soft tissue, and death. Severe burns may occur within 2 hours of swallowing batteries. Seek immediate medical attention.

-  **WARNING!** Dispose of used batteries immediately. Keep new and used batteries away from children.
- If the battery compartment does not close securely, stop using the product and keep it away from children.
- If you think batteries might have been swallowed or placed inside any part of the body, seek immediate medical attention.

 **Non-obvious symptoms that might occur because of battery ingestion**

Unfortunately, it is not obvious when a button or coin battery is stuck in a child's esophagus (food pipe).

There are no specific symptoms associated with this. The child might:

- cough, gag or drool a lot;
 - appear to have a stomach upset or a virus;
 - feel sick;
 - point to their throat or stomach;
 - have a pain in their abdomen, chest or throat;
 - be tired or lethargic;
 - be quieter or more clingy than usual or otherwise “not themselves”;
 - lose their appetite or have a reduced appetite; and
 - not want to eat solid food/be unable to eat solid food.
- These sorts of symptoms vary or fluctuate, with the pain increasing and then subsiding.
 - A specific symptom to button and coin battery ingestion is vomiting fresh (bright red) blood.
 - If the child does this seek immediate medical help.
 - The lack of clear symptoms is why it is important to be vigilant with “flat” or spare button or coin batteries in the home and the products that contain them.

● **Before start of operation**

● **Insert / replace battery (see Figure B)**

Tip: Flashing numbers indicate a discharged / flat battery (see Figure G).

Tip: When changing the battery, the LCD display **5** may experience faults. Remove

the battery and insert it again after waiting more than 30 seconds.

- Loosen the fixed screw [12] with screwdriver (not included).
- Remove the lid from the battery compartment [7] (see Fig. B).
- Remove the old battery.



Insert the new battery into the battery compartment and ensure correct polarity (+ and -). Make sure that the plus terminal points outwards.

- Close the lid to the battery compartment [7] (see Fig. B).
- Tighten the fixed screw [12] with screwdriver (not included).

● Preparing the caliper

- Clean all measuring surfaces [1] and the depth-measuring blade [6] with a dry cloth. Otherwise, faulty measuring results may occur due to, for example, humidity.
- Check that all keys and the LCD display [5] work correctly.

● Starting up the device

● Using the caliper

- Remove the [4] insulation sheet before use.
- Push the external measuring jaws [10] and the internal measuring jaws [2] together.
- Switch the LCD display [5] on by pressing the ON / OFF key [9].
- Press the inch / mm key [3] to set the unit of measurement (inch or mm) you wish to use. Either “mm” or “in” will appear to the right of the figures in the LCD display [5].
- Press the key to obtain the zero setting (ZERO) [8] in order to reset the LCD display [5] to zero.

Tip: The LCD display [5] will also automatically switch on by moving the internal measuring jaws [2] or the external measuring jaws [10].

Measuring an object from the outside (see Fig. C.1):

- Move the external measuring jaws [10] apart. Place the external measuring jaws [10] against the object to be measured.

- Move the external measuring jaws **10** together until they touch both sides of the object you want to measure. Please ensure that you do not damage the object you want to measure by subjecting it to too much pressure.
- The LCD display **5** now displays the dimensions.

Measuring an object from the inside (see Fig. C.2):

- Place the internal measuring jaws **2** against the object you want to measure.
- Move the internal measuring jaws **2** apart until they touch the object on both its inner sides. Please ensure that you do not damage the object you want to measure by subjecting it to too much pressure.
- The LCD display **5** now displays the dimensions.

Measuring the depth of an object (see Fig. E.1):

- Move the depth-measuring blade **6** out of the caliper.
- Put the depth-measuring blade **6** in position until it touches the surface (e.g. inside a hole).
- Slide the body of the caliper **11** downward until you feel resistance.
- Ensure that you do not damage the depth-measuring blade **6** or the object you want to measure by exerting too much pressure on them.
- The LCD display **5** now displays the dimensions.

After measurement:

- After carrying out the measurement, move the external measuring jaws **10** / internal measuring jaws **2** together again.
- Switch the LCD display **5** off again by pressing the ON / OFF key **9**.
Tip: The LCD display **5** automatically switches itself off after approx. 5 minutes.

● **Examples of use**

Tip: When measuring, always proceed as described in the chapter on using the caliper.

Comparison of plug and socket

(see Fig. C):

- First measure the dimensions of the plug (see Fig. C.1).
- You may wish to make a note of the measurement.
- Then, measure the socket (see Fig. C.2).

Deviation from a reference value

(see Fig. D):

- Measure a reference object (in this case A) (see Fig. D.1).
- Leave the measuring jaws $\boxed{2}$ / $\boxed{10}$ in this position and press the key to obtain the zero setting (ZERO) $\boxed{8}$.
- Then measure the second object (see Fig. D.2). The LCD display $\boxed{5}$ now shows the deviation of the measurement of the second object to that of the reference object (A).

Measuring the thickness of the floor of an object (see Fig. E):

- First measure the depth of the object (see Fig. E.1).
- Leave the depth blade $\boxed{6}$ in this position and press the key to obtain the zero position (ZERO) $\boxed{8}$.
- Now measure the entire object (see Fig. E.2). The LCD display $\boxed{5}$ now shows the thickness of the floor of the object.

Measuring the distance between two identical holes (see Fig. F):

- First measure one of the two, equally sized holes (see Fig. F.1).
- Leave the measuring jaws $\boxed{2}$ / $\boxed{10}$ in this position and press the key to obtain the zero position (ZERO) $\boxed{8}$.
- Now measure the total dimension (see Fig. F.2). The LCD display $\boxed{5}$ now shows the average distance.

Characteristics of metric ISO screw threads:

Nominal diameter: [mm]	Increase: [mm ⁻¹]	Core diameter: [mm]	Drill diameter: [mm]
3	0.5	2.46	2.5
4	0.7	3.24	3.3
5	0.8	4.13	4.2

Nominal diameter: [mm]	Increase: [mm ⁻¹]	Core diameter: [mm]	Drill diameter: [mm]
6	1	4.92	5
8	1.25	6.65	6.8
10	1.5	8.38	8.5
12	1.75	10.11	10.2
16	2	13.84	14
20	2.5	17.29	17.5

● Troubleshooting

The device contains sensitive electronic components. That is why it experiences interference when in close proximity to radio transmission devices. If any indication errors appear in the display, remove such devices out of the proximity of the caliper.

Electrostatic discharge could result in malfunctions.

- When such malfunctions occur, remove the battery for a short while and re-insert.

Failure	Cause	Solution
Five digits flash simultaneously every second.	The battery voltage is lower than 2.6V.	Replace the battery in line with the chapter "Insert / replace battery".
The LCD display 5 does not continue to count.	Faulty wiring or circuit	Remove battery and re-insert after 30 seconds.
Nothing is displayed on the LCD display 5	1. LCD display 5 is switched off.	1. Switch the LCD display 5 on by pressing the ON / OFF key 9 .

Failure	Cause	Solution
	2. Battery is the wrong way round or the battery contact is poor.	2. Remove the battery and insert / replace it in line with the terminals and the chapter "Insert / replace battery" so that it touches all contacts.
	3. The battery voltage is lower than 2.1 V.	3. Replace the battery in line with the chapter "Insert / replace battery".

● Cleaning and maintenance

- Clean the caliper before and after using it with a dry cloth; never use petrol, solvents or cleaning agents.
- Do not immerse the caliper into water. Liquids can damage the caliper.
- Always switch the LCD display 5 off when not using the caliper. This will extend the life of the battery.

● Disposal

The packaging is made of environmentally friendly materials, which may be disposed of through your local recycling facilities.



Observe the marking of the packaging materials for waste separation, which are marked with abbreviations (a) and numbers (b) with following meaning:
 1–7: plastics/20–22: paper and fibreboard/80–98: composite materials.



Contact your local refuse disposal authority for more details of how to dispose of your wornout product.



To help protect the environment, please dispose of the product properly when it has reached the end of its useful life and not in the household waste. Information on collection points and their opening hours can be obtained from your local authority.

Faulty or used batteries/rechargeable batteries must be recycled. Return the batteries/rechargeable batteries and the product to the available collection points.



Environmental damage through incorrect disposal of the batteries / rechargeable batteries!

Batteries / rechargeable batteries may not be disposed of with the usual domestic waste. They may contain toxic heavy metals and are subject to hazardous waste treatment rules and regulations. The chemical symbols for heavy metals are as follows: Cd = cadmium, Hg = mercury, Pb = lead. That is why you should dispose of used batteries / rechargeable batteries at a local collection point.

● Warranty

The product has been manufactured to strict quality guidelines and meticulously examined before delivery. In the event of material or manufacturing defects you have legal rights against the retailer of this product. Your legal rights are not limited in any way by our warranty detailed below.

The warranty for this product is 3 years from the date of purchase. The warranty period begins on the date of purchase. Keep the original sales receipt in a safe location as this document is required as proof of purchase.

Any damage or defects already present at the time of purchase must be reported without delay after unpacking the product.

Should the product show any fault in materials or manufacture within 3 years from the date of purchase, we will repair or replace it – at our choice – free of charge to you. The warranty period is not extended as a result of a claim being granted. This also applies to replaced and repaired parts.

This warranty becomes void if the product has been damaged, or used or maintained improperly.

The warranty covers material or manufacturing defects. This warranty does not cover product parts subject to normal wear and tear, thus considered consumables (e.g. batteries, rechargeable batteries, tubes, cartridges), nor damage to fragile parts, e.g. switches or glass parts.

● **Warranty claim procedure**

So that your request can be processed quickly, please observe the following instructions:

For all inquiries, please have the receipt and item number (e.g., IAN 487354_2501) ready as proof of purchase.

The article number can be taken from the identification label on the product, engraving on the product, the front cover of your manual (at the bottom left), or the sticker on the back or bottom of the product.

If malfunctions or other defects arise, first contact the service department indicated below by phone or email.

You can then send a product recorded as defective to the communicated service address postage-free, making sure to enclose proof of purchase (receipt) and information on the details of the defect and when it occurred.

You can download and view this and numerous other manuals at parkside-diy.com. This QR code takes you directly to parkside-diy.com. Choose your country and use the search screen to search for the operating instructions. Entering the item number (IAN) 487354_2501 takes you to the operating instructions for your item.



Battery information:

Lithium battery (non-rechargeable) 3V 
CR2032

Best before date: 06/2028

Manufactured by

DONGGUAN TIANQIU ENTERPRISE CO.,
LTD

TianQiu Industrial Park, Xinji Industrial Zone,
Machong Town, Dongguan City, Guangdong,
China

E-Mail : idsale2@gdtianqiu.com

www.tmmq.cn

Imported by

OWIM GmbH & Co. KG

Stiftsbergstraße 1

74167 Neckarsulm

E-Mail: battery-service@lidl.com

www.owim.com

● **Service**

Service Great Britain

Tel.: 08000569216

E-Mail: owim@lidl.co.uk

Service Ireland

Tel.: 1800 200736

E-Mail: owim@lidl.ie

Service Northern Ireland

Tel.: 0800 0927852

E-Mail: owim@lidl.ie



Liste over anvendte piktogrammer	Side	23
Indledning	Side	23
Forskriftsmæssig anvendelse...	Side	23
Leveringsomfang	Side	23
Beskrivelse af delene	Side	23
Tekniske data	Side	24
Sikkerhedsregler	Side	24
Sikkerhedsvejledning for batterier / genopladelige batterier	Side	26
Bemærkninger om knap-batterier	Side	28
Ikke åbenlyse symptomer, der kan opstå som følge af indtagelse af et batteri:.....	Side	29
Før anvendelsen	Side	30
Isætning/udskiftning af batterier (se fig. B).	Side	30
Forbered skydelære	Side	31
Idriftsættelse	Side	31
Anvend skydelære	Side	31
Anvendelseseksempler.....	Side	32
Afhjælp fejl	Side	33
Service og rengøring	Side	35
Bortskaffelse	Side	35
Garanti	Side	36
Afvikling af garantisager	Side	36
Service	Side	38

Liste over anvendte piktogrammer	
	Jævnstrøm/-spænding
	Batteri (knapcelle) medfølger
	CE-mærket indikerer at produktet er i overensstemmelse med relevante EU-direktiver gældende for produktet.
	Advarsel! Produktet indeholder et knapbatteri. Farligt hvis det sluges - se instruktionerne.
	UKCA-mærket indikerer overensstemmelsen med relevante britiske regler, der gælder for dette produkt. (UKCA-mærket er kun gyldigt i Storbritannien.)

DIGITAL SKYDELÆRE

● **Indledning**

Hjerteligt tillykke med købet af deres nye produkt. Du har besluttet dig for et produkt af høj kvalitet. Brugervejledningen er en del af dette produkt. Den indeholder vigtige informationer om sikkerhed, brug og bortskaffelse. Gør dig inden ibrugtagning af produktet fortrolig med alle betjenings- og sikkerhedsanvisninger. Benyt kun produktet som beskrevet og til de oplyste formål. Videregiv alle papirer, hvis du giver produktet videre til tredjemand.

● **Forskriftsmæssig anvendelse**

Produktet kan anvendes til udvendig og indvendig måling samt dybdemåling. Produktet er kun beregnet til privat brug. Ikke til kommercielle formål.

● **Leveringsomfang**

- 1 x Digital skydelære
- 1 x Batteri
- 1 x Opbevaringsboks
- 1 x Brugsvejledning

● **Beskrivelse af delene**

- 1** Måleflader med skala
- 2** Indvendige målekæber

- 3 Inch/mm-tast
- 4 Isoleringsmellestykke
- 5 LCD-display
- 6 Dybdemåler
- 7 Låg til batterirummet
- 8 Knap til nulstilling (ZERO)
- 9 TÆND/SLUK- knap (ON / OFF)
- 10 Udvendige målekæber
- 11 Skydelærehus
- 12 Fastspændt skrue

● Tekniske data

Måleenhed:	mm / inch
Måleområde:	0–150 mm / 0–6"
Opløsning:	0,1 mm / 0,01"
Nøjagtighed	
Dimensioner (længde):	0–100 mm ± 0,2 mm / 0,01" 100–150 mm ±0,2 mm / 0,01"
Dimensioner (dybde):	0–100 mm ± 0,2 mm / 0,01" 100–150 mm ± 0,2 mm / 0,01"
Maksimal Målehastighed:	1,5 m/s, 60"/s
Målesystem:	lineært, uden kontakt CAP-målesystem
Display:	LCD-display
Driftstemperatur:	+5 °C–+40 °C
Indflydelse fra luftfugtighed:	mellem 0 % og 80 % relativ luftfugtighed ubetydelig
Batteri:	litium-batteri (ikke genopladeligt) 3 V  CR2032 (er inklusiv i leveringsomfanget)
Automatisk slukning:	5 min. +/- 30 sek.



Sikkerhedsregler

LÆS VENLIGST
BRUGSANVISNINGEN
IGENNEM FØR
ANVENDELSE! OPBEVAR
BRUGSANVISNINGEN
OMHYGGELIG!

⚠ FORSIGTIG! Pas på skarpe kanter.

⚠ FORSIGTIG! FARE FOR PERSONSKADER!

■ DETTE PRODUKTET MÅ IKKE KOMME I HÆNDERNE PÅ BØRN. DETTE PRODUKT ER IKKE ET LEGETØJ! Dette produkt bør ikke benyttes af børn uden opsyn.

⚠ ADVARSEL!

SKAL HOLDES UDEN FOR BØRNS RÆKKEVIDDE!
Indtagelse kan føre til kemiske forbrændinger eller gennemtrængning af blødt væv. Dette kan være livsfarligt. Der kan opstå alvorlige forbrændinger inden for 2 timer efter indtagelse. Søg straks lægehjælp.



⚠ LIVSFARE OG FARE FOR ULYKKER FOR SMÅ BØRN OG BØRN! Lad aldrig børn være uden opsyn i nærheden af indpakningsmaterialet.

■ Der er fare for kvælning ved indpakningen. Børn undervurderer ofte farerne. Hold derfor altid børn borte fra dette produkt.

⚠ ADVARSEL! PRODUKTET INDEHOLDER ET KNAP-BATTERIER, DER KAN SLUGES! KVÆLNINGSFARE!

■ Dette apparat kan bruges af børn fra 8 år og opad, samt af personer med forringede fysiske, følelsesmæssige eller mentale evner eller med mangel på erfaring og viden, når de er under opsyn eller iht. sikker brug af apparatet blev vejledt og forstod de

derudaf resulterende farer. Børn må ikke lege med apparatet.

Rengøring og vedligeholdelse må ikke gennemføres af børn uden opsyn.

- Udsæt aldrig produktet for høje temperaturer eller fugtighed, da produktet ellers kan tage skade.
- Hold skydelæren ren og tør. Væske kan beskadige skydelæren.
- Udsæt aldrig skydelæren for spænding og hold den borte fra elektriske kontakter. I modsat fald kan chippen i skydelæren tage skade.
- Produktet må ikke sættes under spænding. Hold produktet væk fra elektrisk ladede genstande. I modsat fald kan produktets indbyggede chip beskadiges.



Sikkerhedsvejledning for batterier / genopladelige batterier

- **LIVSFARE!** Opbevar batterier / genopladelige batterier utilgængeligt for børn. Opsøg omgående læge hvis de sluges ved et uheld.
- Indtagelse kan føre til forbrændinger eller gennemtrængning af blødt væv, hvilket kan være livsfarligt. Der kan opstå alvorlige forbrændinger inden for 2 timer efter indtagelse.

-  **EKSPLOSIONSFARE!**
Ikke-genopladelige batterier må aldrig genoplades. Batterier / genopladelige batterier må ikke kortsluttes og / eller åbnes. Det kan medføre overophedning, ild eller eksplosion.
- Batterier / genopladelige batterier må ikke kastes i ild eller vand.
- Udsæt ikke batterier / genopladelige batterier for mekanisk belastning.

Risiko for batterilækage

- Undgå ekstreme miljøer og temperaturer, som kan påvirke batterier/ genopladelige batterier fx radiatorer, direkte sollys.
- Undgå kontakt med hud, øjne og slimhinder. Ved kontakt med batterisyre, skylles det berørte område med masser af rent vand og der skal omgående opsøges lægehjælp.
-  **ANVEND BESKYTTELSESHANDSKER!**
Batterier / genopladelige batterier der lækker eller er skadet kan give brandsår ved hudkontakt. Anvend altid passende beskyttelseshandsker, hvis en sådan situation opstår.
- Hvis et batteri lækker skal det omgående fjernes fra produktet for at forebygge skader.

- Fjern batterierne / de genopladelige batterier fra produktet, hvis det ikke skal anvendes i længere tid.

Fare for beskadigelse af produktet

- Anvend kun den specificerede type batterier / genopladelige batterier.
- Ved isætning skal korrekt polaritet sikres! Dette er vist inde i batterirummet!
- Batteriets og batterirummets kontakter skal renses før isætning!
- Fjern straks udtjente batterier / genopladelige batterier fra produktet

● Bemærkninger om knapbatterier



ADVARSEL! Batteriet må ikke indtages. Fare for kemiske forbrændinger.



ADVARSEL:

Indeholder et knapbatteri

VIGTIGT! Produktet indeholder et knap-

batteri, der kan sluges!

Dette udgør en fare for kvælning!



BATTERIER SKAL HOLDES UDEN FOR BØRNS RÆKKEVIDDE!

Indtagelse af batterier kan føre til kemiske forbrændinger eller gennemtrængning af blødt

væv. Dette kan være livsfarligt. Der kan opstå alvorlige forbrændinger inden for 2 timer efter indtagelse af batterier. Søg straks lægehjælp.

-  **ADVARSEL!** Opbrugte batterier skal bortskaffes med det samme. Nye og brugte batterier skal holdes væk fra børn.
- Hvis batterirummet ikke kan lukkes ordentligt, må produktet ikke længere bruges og det skal holdes væk fra børn.
- Hvis du mener, at et batteri er være blevet slugt eller placeret i en del af kroppen, skal du straks søge lægehjælp.

 **Ikke åbenlyse symptomer, der kan opstå som følge af indtagelse af et batteri:**

Det kan desværre ikke tydeligt ses, når en knap-batteri sidder fast i et barns spiserør (madrør).

Der er ingen bestemte symptomer forbundet med dette. Barnet vil muligvis:

- hoste, gylpe eller savle meget;
- lade til at have ondt i maven eller have en virus;
- følger sig syg;

- pege på deres hals eller mave;
 - have smerter i maven, brystet eller halsen;
 - være træt eller sløv;
 - være roligere eller mere klyngende end normalt eller på anden måde “ikke være sig selv”;
 - mister deres appetit eller have nedsat appetit; og
 - ikke ville spise fast føde/ikke være i stand til at spise fast føde.
- Disse former for symptomer kan variere eller svinge, og smerten kan aftage eller blive værre.
 - Et bestemt symptom på indtagelse af et knapbatteri er opkastning af frisk (lyserødt) blod.
 - Hvis barnet gør dette, skal du straks søge lægehjælp.
 - Manglen på tydelige symptomer er grunden til, at det er vigtigt at holde nøje øje med “flade” eller ekstra knapbatterier i hjemmet og i produkter, der indeholder denne slags batterier.

● Før anvendelsen

● Isætning/udskiftning af batterier (se fig. B)

Henvisning: Blinkende cifre betyder at batteriet er afladet / tomt. (se fig. G)

Henvisning: Ved udskiftning af batteriet kan der opstå forstyrrelser på LCD-displayet 5. Tag batteriet ud og vent ca. 30 sekunder inden du sætter det i igen.

- Løsn fastspandt skrue [12] med en skruetrækker (medfølger ikke).
- Tag dækslet af batterirummet [7] (se fig. B).
- Fjern det gamle batteri.



Indsæt det nye batteri i batterirummet under hensyntagen til polariteten (+ og -). Kontroller, at pluspolen viser udad.

- Sæt dækslet på batterirummet [7] (se fig. B).
- Spænd fastspandt skrue [12] med en skruetrækker (medfølger ikke).

● Forbered skydelære

- Rengør alle måleflader [1] og dybdemåleren [6] med en tør klud. I modsat fald kan der opstå målefejl, fx pga. fugtighed.
- Kontroller om alle knapper, kontakter og LCD-displayet [5] reagerer upåklageligt.

● Idriftsættelse

● Anvend skydelære

- Fjern [4] isoleringsarket før brug.
- Skub målekæberne til udvendig måling [10] / Indvendige målekæber [2] sammen.
- Tænd for LCD-displayet [5] idet du trykker på TÆND / SLUK -knappen [9].
- Tryk inch / mm-tasten [3], for at fastlægge den måleenhed, (inch eller mm), som du ønsker at benytte. Der dukker enten "mm" eller "in" op i LCD-displayet [5].
- Tryk på knappen til nulstilling (ZERO) [8] for at resette LCD-displayet [5].

Bemærk: LCD-displayet [5] tænder også automatisk, når de indvendige målekæber [2] eller de udvendige målekæber [10] bevæges.

Udvendig måling af emne (se fig. C.1):

- Træk de udvendige målekæber [10] fra hinanden. Anbring de ydre målekæber [10] på den genstand, som du ønsker at måle.
- Skub derved de ydre målekæber [10] sammen, indtil de rører den genstand, der skal måles på begge sider. Vær opmærksom på, at den genstand der skal måles ikke beskadiges af for stort tryk.
- LCD-displayet [5] viser dig nu målene.

Indvendig måling af emne (se fig. C.2):

- Anbring de indre målekæber [2] indefra på den genstand som du ønsker at måle.
- Skub derved de indre målekæber [2] så langt fra hinanden, at de rører ved genstanden på begge indre sider. Vær opmærksom på, at den genstand der skal måles ikke beskadiges af for stort tryk.
- LCD-displayet [5] viser dig nu målene.

Måling af dybde (se fig. E.1):

- Skub dybdemåleren [6] ud af skydelæren.
- Anbring dybdemåleren [6] på den genstand der skal måles, indtil den rører ved overfladen (f.eks. indeni et hul).
- Skub skydelærehuset [11] nedad, til der mærkes modstand.
- Kontroller, at du ikke beskadiger dybdemåleren [6] eller den genstand der skal måles ved for stort tryk.
- LCD-displayet [5] viser dig nu målene.

Efter måling:

- Når målingen er færdig, skal du trykke den udvendige målekæber [10] og den indvendige målekæber [2] sammen igen.
- Sluk for LCD-displayet [5] igen ved at trykke på TÆND / SLUK-knappen [9].

Henvisning: Efter ca. 5 minutter slukkes LCD-displayet [5] automatisk.

● Anvendelseksemples

Henvisning: Målinger skal altid udføres som beskrevet i kapitlet „Anvend skydelære“.

Sammenligning mellem stik og hul (se fig. C):

- Mål derefter på stikket (se fig. C.1).
- Noter i givet fald måleværdien.
- Efterfølgende måles hullet (se fig. C.2).

Afvigelse af en referencestørrelse (se fig. D):

- Tag målet på referenceemnet (her A) (se fig. D.1).
- Lad målekæberne [2] / [10] forblive i denne position og tryk knappen til nulstilling (ZERO) [8].
- Efterfølgende måles der på det andet emne (se fig. D.2). LCD-displayet [5] viser nu afvigelsen af den anden genstands mål til referencegenstandens mål (A).

Måling af tykkelsen af en genstands bund (se fig. E):

- Mål derefter emnets dybde (se fig. E.1).
- Bibehold dybdemåleren i denne position **6** og tryk på knappen til nulstilling (ZERO) **8**.
- Efterfølgende måles de samlede emner (se fig. E.2). LCD-displayet **5** viser nu tykkelsen på genstandens bund.

Afstandsmåling mellem to identiske huller

(se fig. F):

- Tag derefter målet på et af de lige store huller (se fig. F.1).
- Hold målekæberne **2** / **10** forblive i denne position og tryk på knappen til nulstilling (ZERO) **8**.
- Efterfølgende måles totalmålet (se fig. F.2). LCD-displayet **5** viser dig nu målet på den mellemste afstand.

Tekniske data på metriske ISO-gevind:

Nominel diameter: [mm]	Stigning: [mm ⁻¹]	Kernediameter: [mm]	Bordiameter: [mm]
3	0,5	2,46	2,5
4	0,7	3,24	3,3
5	0,8	4,13	4,2
6	1	4,92	5
8	1,25	6,65	6,8
10	1,5	8,38	8,5
12	1,75	10,11	10,2
16	2	13,84	14
20	2,5	17,29	17,5

● Afhjælp fejl

Apparatet indeholder følsomme elektroniske dele. Derfor kan det forekomme, at man oplever forstyrrelser fra apparater med overførsel pr. radiosignal i nærheden. Hvis der vises forkerte målinger i displayet, skal du fjerne sådanne apparater fra skydelærens omgivelser.

Elektrostatisk afladning kan forårsage funktionsforstyrrelser.

- Hvis du oplever en sådan forstyrrelse, bør du fjerne batteriet kort og derefter sætte det i igen.

Fejl	Årsag	Hjælp
Fem cifre skifter samtidig en gang i sekundet.	Batterispændingen er under 2,6 V.	Skift batteriet som beskrevet i kapitlet „Isætning/udskiftning af batterier“.
LCD-displayet 5 tæller ikke videre.	Fejlkobling	Fjern batteriet, vent 30 sekunder og sæt det så i igen.
Ingen visning på LCD-displayet 5	<ol style="list-style-type: none"> <li data-bbox="339 790 612 1012">1. LCD-displayet 5 er slukket. <li data-bbox="339 1291 612 1599">2. Batteriet har ingen rigtig kontakt eller er sat forkert i. <li data-bbox="339 2211 612 2468">3. Batterispændingen er under 2,1 V. 	<ol style="list-style-type: none"> <li data-bbox="650 790 940 1270">1. Tænd for LCD-displayet 5, idet du trykker på TÆND / SLUK-knappen 9. <li data-bbox="650 1291 940 2181">2. Fjern batteriet og indsæt det korrekt med hensyn til pol og som beskrevet i kapitlet „Isætning/udskiftning af batterier“ så det rører ved alle kontakter. <li data-bbox="650 2211 940 2675">3. Skift batteriet som beskrevet i kapitlet „Isætning/udskiftning af batterier“.

● Service og rengøring

- Rengør skydelæren før og efter anvendelse med en tør klud; anvend aldrig benzin, opløsnings- eller rengøringsmidler.
- Skydelæren må ikke dyppes i vand. Væske kan beskadige skydelæren.
- Sluk altid for LCD-displayet [5], når du ikke bruger skydelæren. Dermed forlænger du batteriets levetid.

● Bortskaffelse

Indpakningen består af miljøvenlige materialer, som De kan bortskaffe over de lokale genbrugssteder.



Bemærk forpakkingsmaterialernes mærkning til affaldssorteringen, disse er mærket med forkortelser (a) og numre (b) med følgende betydning: 1–7: kunststoffer / 20–22: papir og pap / 80–98: kompositmaterialer.



De får oplyst muligheder til bortskaffelse af det udtjente produkt hos deres lokale myndigheder eller bystyre.



For miljøets skyld, så må produktet aldrig smides ud sammen med husholdningsaffaldet, når det er udtjent, men skal afleveres til en fagmæssig korrekt bortskaffelse. De kan informere Dem vedrørende opsamlingssteder og deres åbningstider hos deres ansvarlige forvaltning.

Defekte eller brugte batterier / genopladelige batterier skal genanvendes. Aflevér batterier / akkuer og / eller produktet via et af de tilbudte indsamlingssteder.



Miljøskader gennem forkert bortskaffelse af batterierne / akkuerne!

Batterier / akkuer må ikke bortskaffes via husholdningsaffaldet. De kan indeholde giftige tungmetaller og er underlagt behandlingen for særaffald. De kemiske symboler for tungmetaller er følgende: Cd = kadmium, Hg = kviksølv, Pb = bly. Aflverer derfor brugte batterier / akkuer hos en kommunal genbrugsstation.

● Garanti

Produktet er blevet fremstillet efter strenge kvalitetsstandarder og kontrolleret nøje før udlevering. I tilfælde af materiale- eller produktionsfejl kan du i medfør af loven gøre krav gældende over for sælgeren af produktet. Dine lovmæssige rettigheder begrænses på ingen måde af den af os nedennævnte garanti.

Garantien på dette produkt gælder i 3 år regnet fra købsdatoen. Garantien gælder fra købsdatoen. Opbevar den originale kvittering et sikkert sted, da dette dokument forlanges forlagt som dokumentation for købet.

Alle skader eller mangler, der allerede forefindes på tidspunktet for købet, skal straks meddeles efter udpakningen af produktet.

Hvis der inden for 3 år regnet fra købsdatoen viser sig en materiale- eller produktionsfejl på produktet, reparerer eller udskifter vi det – efter vores valg – gratis for dig. Garantiperioden forlænges ikke som følge af et imødekommet krav om garanti. Dette gælder også for udskiftede og reparerede dele.

Denne garanti bortfalder, hvis produktet er blevet beskadiget eller anvendt og vedligeholdt forkert.

Garantien dækker materiale- og produktionsfejl. Denne garanti dækker hverken produktdele, der er udsat for normal slitage og derfor er at betragte som sliddele (f.eks. batterier, akkumulatorer, slanger, farvepatroner), eller skader på skrøbelige dele, f.eks. kontakter eller dele af glas.

● Afvikling af garantisager

For at sikre en hurtig behandling af din forespørgsel, bedes du overholde følgende instruktioner:

Ved alle forespørgsler, skal kvitteringen og varenummeret (f.eks. IAN 487354_2501) kunne forevises som dokumentation på købet.

Varenummeret kan du aflæse på produktets typeskilt, en gravering på produktet, forsiden af din betjeningsvejledning (nederst til venstre) eller på en mærkat på bagsiden eller undersiden af produktet.

Hvis der opstår funktionsfejl eller andre mangler, skal du i første omgang kontakte serviceafdelingen via telefon eller e-mail.

Et defekt produkt kan gratis sendes til den serviceadresse, der er blevet oplyst, vedlagt kvitteringen (kassebonen) og en beskrivelse af, hvilken defekt der er opstået og hvornår den er opstået.

På parkside-diy.com kan du se og downloade denne og mange andre manualer. Ved at scanne QR-koden får du adgang til parkside-diy.com. Vælg dit land og søg efter betjeningsvejledningen i søgefeltet. Ved at indtaste varenummeret (IAN) 487354_2501 finder du frem til betjeningsvejledningen af dit produkt.



Sikkerhedsoplysninger:

Litium-batteri (ikke-genopladeligt) 3V 

CR2032

Sidste brugsdato: 06/2028

Fremstillet af

DONGGUAN TIANQIU ENTERPRISE CO.,
LTD

TianQiu Industrial Park, Xinji Industrial Zone,
Machong Town, Dongguan City, Guangdong,
Kina

E-Mail : idsale2@gdtianqiu.com

www.tmmq.cn

Importeret af

OWIM GmbH & Co. KG

Stiftsbergstraße 1

74167 Neckarsulm

E-Mail: battery-service@lidl.com

www.owim.com

● Service



 **Service Danmark**

Tel.: 80253972

E-Mail: owim@lidl.dk



Liste des pictogrammes utilisés	Page 40
Introduction	Page 40
Utilisation conforme aux prescriptions	Page 40
Contenu de livraison	Page 40
Description des pièces	Page 41
Spécifications techniques	Page 41
Consignes de sécurité	Page 42
Consignes de sécurité relatives aux piles / piles rechargeables	Page 44
Remarques concernant les piles boutons / cellulaires	Page 46
Symptômes non évidents pouvant résulter de l'ingestion de piles	Page 47
Avant la mise en marche	Page 48
Insertion/remplacement de la pile (voir ill. B)	Page 48
Préparer le pied à coulisse	Page 49
Mise en marche	Page 49
Utiliser le pied à coulisse	Page 49
Exemples d'utilisation	Page 50
Résolution de problèmes	Page 52
Maintenance et nettoyage	Page 53
Mise au rebut	Page 54
Garantie	Page 55
Faire valoir sa garantie	Page 55
Service après-vente	Page 57

Liste des pictogrammes utilisés	
	Courant continu/tension continue
	Pile (bouton) fournie
	Le marquage CE indique la conformité aux directives européennes applicables à ce produit.
	Avertissement ! Le produit contient une pile bouton. Dangereux en cas d'ingestion - voir le mode d'emploi.
	Le marquage UKCA indique la conformité aux réglementations de la Grande-Bretagne applicables à ce produit. (Le logo de marquage UKCA est valable uniquement en Grande-Bretagne.)

PIED À COULISSE NUMÉRIQUE

● **Introduction**

Nous vous félicitons pour l'achat de votre nouveau produit. Vous avez opté pour un produit de grande qualité. Le mode d'emploi fait partie intégrante de ce produit. Il contient des indications importantes pour la sécurité, l'utilisation et la mise au rebut. Veuillez lire consciencieusement toutes les indications d'utilisation et de sécurité du produit.

Ce produit doit uniquement être utilisé conformément aux instructions et dans les domaines d'application spécifiés. Lors d'une cession à tiers, veuillez également remettre tous les documents.

● **Utilisation conforme aux prescriptions**

Le produit convient pour réaliser des mesures extérieures, intérieures et de profondeur. Le produit est destiné uniquement à un usage privé. Ne convient pas pour une utilisation commerciale.

● **Contenu de livraison**

1 x Pied à coulisse numérique
1 x Pile

1 x Boîte de rangement

1 x Mode d'emploi

● Description des pièces

- 1 Surfaces de mesure
- 2 Becs de mesure intérieurs
- 3 Touche inch (pouce)/mm
- 4 Entretoises d'isolation
- 5 Afficheur LCD
- 6 Jauge de profondeur
- 7 Couvercle du compartiment pile
- 8 Touche de remise à zéro (ZERO)
- 9 Touche MARCHÉ/ARRÊT (ON/OFF)
- 10 Becs de mesure extérieurs
- 11 Corps du pied à coulisse
- 12 Vis fixe

● Spécifications techniques

Unité de mesure : mm / inch (pouce)

Capacité de mesure : 0–150 mm / 0–6"

Résolution : 0,1 mm / 0,01"

Précision

Dimensions (Longueur) : 0–100 mm ± 0,2 mm / 0,01"

100–150 mm ± 0,2 mm / 0,01"

Dimensions (Profondeur) : 0–100 mm ± 0,2 mm / 0,01"

100–150 mm ± 0,2 mm / 0,01"

Vitesse maximum de mesure :

1,5 m/s, 60"/s

Système de mesure : linéaire, sans contact
Système de mesure CAP

Affichage : afficheur LCD

Température de

fonctionnement : +5°C - +40°C

Influence de l'humidité de 0% à 80%

ambiante : d'humidité relative

Pile :

Pile au lithium (non rechargeable) 3V  CR2032 (comprise)

Arrêt automatique :

5 minutes +/-
30 secondes



Consignes de sécurité

VEUILLEZ S'IL VOUS PLAÎT
LIRE LE MODE D'EMPLOI
AVANT L'UTILISATION !
LE MODE D'EMPLOI
EST À CONSERVER
PRÉCIEUSEMENT !

**⚠ MISE EN GARDE ! Attention
aux bords tranchants.**

**⚠ ATTENTION ! RISQUE DE
BLESSURE !**

■ **LE PRODUIT EST À TENIR
HORS DE LA PORTÉE DES
ENFANTS. CE PRODUIT
N'EST PAS UN JOUET !**

Ce produit ne doit pas être
utilisé par des enfants sans
surveillance.



AVERTISSEMENT !

GARDER CE PRODUIT HORS DE PORTÉE DES ENFANTS !
L'ingestion peut entraîner des brûlures chimiques, la perforation
des tissus mous et la mort. Des brûlures graves peuvent survenir
dans les 2 heures suivant l'ingestion. Consultez immédiatement
un médecin.



**⚠ DANGER DE MORT ET
RISQUE DE BLESSURE
POUR LES ENFANTS !** Ne
laissez jamais les enfants
avec le matériau d'emballage
sans surveillance.

■ Le matériau d'emballage
est une source de risque
d'étouffement. Les enfants
sous-estiment souvent les
risques. Gardez les enfants
éloignés du produit.

**⚠ AVERTISSEMENT !
CONTIENT DES PILES
BOUTONS SUSCEPTIBLES
D'ÊTRE INGÉRÉES !
RISQUE D'ÉTOUFFEMENT !**

- Cet appareil ne peut être utilisé par des enfants de 8 ans et plus ainsi que par des personnes à capacités physiques, sensorielles ou mentales réduites ou manquant d'expérience et de connaissance que sous surveillance ou s'ils connaissent les consignes de sécurité relatives à l'utilisation de cet appareil et les risques en découlant. Les enfants ne doivent pas jouer avec cet appareil. Le nettoyage et la maintenance domestique de l'appareil ne doit pas être effectué par un enfant sans surveillance.
- N'exposez jamais le produit à des sources de chaleur élevées et à l'humidité, car ceci pourrait endommager le produit.
- Gardez le pied à coulisse dans un milieu propre et sec. Une substance liquide peut endommager le pied à coulisse.
- Ne mettez pas le pied à coulisse sous tension et gardez-le loin de toute goupille électrique. En cas contraire, la puce du pied à coulisse pourrait être endommagée.
- Ne mettez pas le produit sous tension. Maintenez le produit à l'écart des broches électriques. Dans le cas contraire, la puce installée dans le produit pourrait être endommagée.



Consignes de sécurité relatives aux piles / piles rechargeables

■ **DANGER DE MORT !**

Gardez les piles / piles rechargeables hors de portée des enfants. En cas d'ingestion accidentelle, contactez l'assistance médicale d'urgence.

- L'ingestion peut entraîner des brûlures, la perforation des tissus mous et la mort. Des brûlures graves peuvent survenir dans les 2 heures suivant l'ingestion.

■ **RISQUE D'EXPLOSION !**

Ne rechargez jamais des piles non rechargeables. Ne mettez pas en court-circuit et /ou n'ouvrez pas les piles / piles rechargeables. Cela pourrait provoquer une surchauffe, un incendie ou une explosion.

- Ne jetez jamais les piles / piles rechargeables au feu ou dans l'eau.
- N'effectuez pas de sollicitations mécaniques sur les piles / piles rechargeables.

Risque de fuite des piles

- Évitez les conditions environnementales et les températures extrêmes qui peuvent nuire aux piles / piles rechargeables, comme les radiateurs ou la lumière directe du soleil.

- Évitez tout contact avec la peau, les yeux et les muqueuses. En cas de contact avec l'acide des piles, rincez abondamment la zone affectée à l'eau claire et contactez l'assistance médicale d'urgence.
-  **PORTEZ DES GANTS DE PROTECTION !**
Les piles / piles rechargeables endommagées ou ayant fui peuvent provoquer des brûlures au contact de la peau. Si tel est le cas, portez des gants de protection adaptés à tout moment.
- En cas de fuite de la pile, retirez-la immédiatement du produit pour prévenir tout endommagement.
- Si vous n'utilisez pas le produit pendant une longue période, retirez les piles / piles rechargeables.

Risque d'endommagement du produit

- Utilisez uniquement le type de pile / pile rechargeable spécifié !
- À l'insertion, veillez à respecter la polarité ! Celle-ci est indiquée dans le compartiment à piles !
- Nettoyez les contacts de la pile ainsi que le compartiment à piles avant insertion !

- Retirez immédiatement les piles / piles rechargeables usagées du produit.

● Remarques concernant les piles boutons / cellulaires



AVERTISSEMENT!

N'ingérez pas la pile, danger de brûlure chimique.



AVERTISSEMENT :

Contient une pile bouton

ATTENTION ! Contient des piles boutons/ cellulaires qui peuvent être ingérées !

Danger d'étouffement !



GARDER LES PILES HORS DE PORTÉE DES ENFANTS !

L'ingestion de piles peut provoquer des brûlures chimiques, la perforation des tissus mous et la mort. Des brûlures graves peuvent survenir dans les 2 heures suivant l'ingestion de piles. Consultez immédiatement un médecin.



AVERTISSEMENT !

Éliminez

immédiatement les piles usagées. Conservez les piles neuves et usagées à l'écart des enfants.

- Si le compartiment de la pile ne se ferme pas correctement, arrêtez d'utiliser le produit et conservez-le à l'écart des enfants.
- Si vous suspectez qu'une pile a été ingérée ou placée à l'intérieur d'une partie du corps, contactez un médecin immédiatement.



Symptômes non évidents pouvant résulter de l'ingestion de piles

Malheureusement, il n'est pas facile de déterminer si une pile bouton est coincée dans l'œsophage d'un enfant.

Il n'y a pas de symptômes spécifiques associés à cette situation. L'enfant peut :

- tousser, avoir des haut-le-cœur ou baver beaucoup ;
- sembler souffrir de maux d'estomac ou d'un virus ;
- avoir envie de vomir ;
- montrer du doigt sa gorge ou son estomac ;
- avoir mal à l'abdomen, à la poitrine ou à la gorge ;
- être fatigué ou léthargique ;
- être plus silencieux ou plus collant que d'habitude ou ne pas être lui-même ;
- perdre son appétit ou avoir un appétit réduit ; et

- ne pas vouloir manger d'aliments solides / être incapable de manger des aliments solides.
- Ces types de symptômes varient ou fluctuent, la douleur augmentant puis s'atténuant.
- Un symptôme spécifique à l'ingestion de piles boutons est le vomissement de sang frais (rouge vif).
- Si l'enfant vomit du sang, il faut immédiatement consulter un médecin.
- L'absence de symptômes clairs explique pourquoi il est important d'être vigilant quant à la présence de piles « plates » ou bouton de rechange dans la maison et dans les produits qui en contiennent.

● Avant la mise en marche

● Insertion/remplacement de la pile (voir ill. B)

Indication : Les chiffres clignotants indiquent la décharge de la pile. (voir ill. G)

Indication : Le changement de la pile peut provoquer des perturbations de l'afficheur LCD [5]. Retirez la pile et replacez-la à nouveau après plus de 30 secondes.

- Desserrez la vis fixe [12] avec un tournevis (non inclus).
- Enlevez le couvercle du compartiment à pile [7] (voir Fig. B).
- Retirez l'ancienne pile.



Placez une nouvelle pile dans le compartiment en respectant la polarité (+ et -). Le pôle positif de la pile doit être tourné vers l'extérieur.

- Fermez le couvercle du compartiment à pile [7] (voir Fig. B).
- Serrez la vis fixe [12] avec un tournevis (non inclus).

● Préparer le pied à coulisse

- Nettoyez toutes les surfaces de mesure [1] et le dispositif de mesure de la profondeur [6] avec un chiffon sec. Sinon, il se peut que des mesures soient défectueuses à cause de de l'humidité de l'air.
- Vérifiez le bon fonctionnement de toutes les touches, de l'interrupteur et de l'afficheur LCD [5].

● Mise en marche

● Utiliser le pied à coulisse

- Retirez la feuille d'isolation [4] avant utilisation.
- Intercalez les becs de mesure extérieurs [10] et les becs de mesure intérieurs [2].
- Mettez en marche l'afficheur LCD [5] en appuyant sur la touche MARCHE / ARRÊT [9].
- Appuyez sur la touche Zoll/mm [3] pour fixer l'unité de mesure (pouce ou mm) que vous désirez utiliser. Apparaît sur l'afficheur LCD [5] soit « mm » soit « in ».
- Appuyez sur la touche de remise à zéro (ZERO) [8] pour remettre l'afficheur LCD [5] à zéro.

Remarque : L'afficheur LCD [5] s'allume également automatiquement lorsque les becs de mesure intérieurs [2] ou les becs de mesure extérieurs [10] sont déplacés.

Mesurer l'extérieur d'un objet (voir ill. C.1) :

- Écartez les becs de mesure extérieurs [10]. Posez les becs de mesure extérieurs [10] sur l'objet à mesurer.
- Écartez les becs de mesure extérieurs [10] de manière à toucher des deux côtés l'objet à mesurer. Veillez à ne pas endommager l'objet à mesurer en exerçant une pression trop forte.
- L'afficheur LCD [5] affiche maintenant la dimension.

Mesurer l'intérieur d'un objet (voir ill. C.2) :

- Posez les becs de mesure intérieurs [2] sur l'intérieur de l'objet à mesurer.
- Écartez les becs de mesure intérieurs [2] de manière à toucher les deux côtés intérieurs de l'objet à mesurer. Veillez à ne pas endommager l'objet à mesurer en exerçant une pression trop forte.
- L'afficheur LCD [5] affiche maintenant la dimension.

Mesurer la profondeur d'un objet (voir ill. E.1) :

- Tirez la jauge de profondeur [6] du pied à coulisse.
- Apposez la jauge de profondeur [6] sur l'objet à mesurer, jusqu'à ce qu'elle touche la surface (p.ex. à l'intérieur d'un trou).
- Faites glisser le corps du pied à coulisse [11] vers le bas, jusqu'à ce que vous ressentiez une résistance.
- Veillez à ne pas endommager la jauge de profondeur [6] ou l'objet à mesurer en exerçant une pression trop forte.
- L'afficheur LCD [5] affiche maintenant la dimension.

Après la prise de mesures :

- Après avoir effectué la mesure, rapprochez à nouveau les becs de mesure extérieurs [10] / les becs de mesure intérieurs [2].
- Mettez l'afficheur LCD [5] à nouveau hors service en appuyant sur la touche MARCHE/ARRÊT [9].

Indication : Eteignez à nouveau l'afficheur LCD [5] après 5 minutes.

● Exemples d'utilisation

Indication : Veuillez toujours procéder au mesurage en suivant les directives du chapitre « Utiliser le pied à coulisse ».

Comparaison entre prise et trou (voir ill. C) :

- Relevez d'abord la dimension de la fiche (voir ill. C.1).
- Notez si nécessaire la valeur mesurée.
- Relevez ensuite la dimension du trou (voir ill. C.2).

Dérivation d'une grandeur de référence (voir ill. D) :

- Relevez la dimension d'un objet de référence (ici A) (voir ill. D.1).
- Laissez les becs de mesure intérieurs [2] / extérieurs [10] dans cette position et appuyez sur la touche de remise à zéro (ZERO) [8].
- Relevez ensuite la dimension du deuxième objet (voir ill. D.2). L'afficheur LCD [5] affiche maintenant la dérivation de la dimension du deuxième objet par rapport à la dimension de l'objet de référence (A).

Mesurer l'épaisseur du fond d'un objet (voir ill. E) :

- Mesurez d'abord la profondeur de l'objet (voir ill. E.1).
- Laissez la jauge de profondeur [6] dans cette position et appuyez sur la touche de remise à zéro (ZERO) [8].
- Relevez maintenant la dimension de l'objet dans sa totalité (voir ill. E.2). L'afficheur LCD [5] affiche maintenant l'épaisseur du fond de l'objet.

Mesure de l'écart entre deux trous identiques (voir ill. F) :

- Relevez d'abord la dimension de l'un des deux trous de la même taille (voir ill. F.1).
- Laissez les becs de mesure intérieurs [2] / extérieurs [10] dans cette position et appuyez sur la touche de remise à zéro (ZERO) [8].
- Relevez ensuite la dimension totale (voir ill. F.2). L'afficheur LCD [5] affiche maintenant la dimension de la distance moyenne.

Caractéristiques des filetages métriques ISO :

Diamètre nominal : [mm]	Inclinaison : [mm ⁻¹]	Diamètre de base : [mm]	Diamètre du trou percé : [mm]
3	0,5	2,46	2,5
4	0,7	3,24	3,3
5	0,8	4,13	4,2

Diamètre nominal : [mm]	Inclinaison : [mm ⁻¹]	Diamètre de base : [mm]	Diamètre du trou percé : [mm]
6	1	4,92	5
8	1,25	6,65	6,8
10	1,5	8,38	8,5
12	1,75	10,11	10,2
16	2	13,84	14
20	2,5	17,29	17,5

● Résolution de problèmes

L'appareil comprend des pièces électroniques sensibles. Il est donc possible qu'il présente des perturbations ondulatoires causées par des appareils électriques se trouvant à proximité. Éloignez ces appareils du pied à coulisse, si l'écran indique une erreur.

Les décharges électrostatiques peuvent mener à des perturbations fonctionnelles.

- Retirez un bref instant la pile et remettez-la dans son compartiment, si l'appareil présente une telle perturbation.

Erreur	Cause	Solution
Cinq positions tournent en même temps une fois par seconde.	La tension de la pile se situe en dessous de 2,6V.	Remplacez la pile comme décrit dans le chapitre « Insertion/remplacement de la pile ».
L'afficheur LCD 5 arrête de compter.	Circuit défectueux.	Sortez la pile et remettez-la dans le compartiment après 30 secondes.

Erreur	Cause	Solution
Aucun affichage sur l'afficheur LCD [5].	<ol style="list-style-type: none"> <li data-bbox="381 167 649 317">1. L'afficheur LCD [5] est éteint. <li data-bbox="381 701 636 1171">2. La pile n'a pas de véritable contact ou a été placée dans le mauvais sens. <li data-bbox="381 1500 643 1761">3. La tension de la pile se situe en dessous de 2,1 V. 	<ol style="list-style-type: none"> <li data-bbox="678 167 951 692">1. Mettez l'afficheur LCD [5] en marche en appuyant sur la TOUCHE MARCHE / ARRET(ON/OFF) [9]. <li data-bbox="678 701 946 1486">2. Sortez la pile et remplacez-la selon la polarité et le chapitre « Insertion/remplacement de la pile » de manière à ce qu'elle touche tous les contacts. <li data-bbox="678 1500 951 1968">3. Remplacez la pile comme décrit dans le chapitre « Insertion/remplacement de la pile ».

● Maintenance et nettoyage

- Nettoyez le pied à coulisse avant et après son utilisation à l'aide d'un chiffon sec ; n'utilisez jamais de l'essence, des solvants ou des produits de nettoyage.
- Ne trempez pas le pied à coulisse dans de l'eau. Une substance liquide peut endommager le pied à coulisse.
- Éteignez toujours l'afficheur LCD [5], quand le pied à coulisse n'est pas utilisé. Vous rallongez ainsi la durée de vie de la pile.

● Mise au rebut

L'emballage se compose de matières recyclables pouvant être mises au rebut dans les déchetteries locales.



Veillez respecter l'identification des matériaux d'emballage pour le tri sélectif, ils sont identifiés avec des abréviations (a) et des chiffres (b) ayant la signification suivante : 1-7 : plastiques / 20-22 : papiers et cartons / 80-98 : matériaux composite.



Votre mairie ou votre municipalité vous renseigneront sur les possibilités de mise au rebut des produits usagés.



Afin de contribuer à la protection de l'environnement, veuillez ne pas jeter votre produit usagé dans les ordures ménagères, mais éliminez-le de manière appropriée. Pour obtenir des renseignements concernant les points de collecte et leurs horaires d'ouverture, vous pouvez contacter votre municipalité.

Les piles / piles rechargeables défectueuses ou usagées doivent être recyclées. Les piles et / ou piles rechargeables et / ou le produit doivent être retournés dans les centres de collecte proposés.



Pollution de l'environnement par la mise au rebut incorrecte des piles / piles rechargeables !

Les piles / piles rechargeables ne doivent pas être mises au rebut avec les ordures ménagères. Elles peuvent contenir des métaux lourds toxiques et doivent être considérées comme des déchets spéciaux. Les symboles chimiques des métaux lourds sont les suivants : Cd = cadmium, Hg = mercure, Pb = plomb. Pour cette raison, veuillez toujours déposer les piles / piles rechargeables usagées dans les conteneurs de recyclage communaux.

● Garantie

Le produit a été fabriqué selon des critères de qualité stricts, et contrôlé consciencieusement avant sa livraison. En cas de défaut de matériau ou de fabrication, vous avez des droits légaux vis-à-vis du vendeur du produit. Vos droits légaux ne sont en aucun cas limités par notre garantie mentionnée ci-dessous.

La garantie de ce produit est de 3 ans à partir de la date d'achat. La période de garantie commence à la date d'achat. Conservez l'original de la preuve d'achat dans un endroit sûr car ce document est nécessaire pour prouver l'achat.

Tout dommage ou défaut déjà présent au moment de l'achat doit être signalé immédiatement après le déballage du produit.

Si le produit présente un défaut de matériau ou de fabrication dans les 3 ans qui suivent la date d'achat, nous le réparerons ou le remplacerons - à notre choix - gratuitement pour vous. La période de garantie n'est pas prolongée par une demande de garantie acceptée. Cette mesure s'applique également pour les pièces remplacées et réparées.

Cette garantie est annulée si le produit a été endommagé ou utilisé ou entretenu de manière incorrecte.

La garantie couvre les défauts de matériels et de fabrication. Cette garantie ne couvre pas les pièces du produit soumises à une usure normale, et qui sont donc considérées comme des pièces d'usure (par exemple les piles, les piles rechargeables, tuyaux, les cartouches d'encre), ni les dommages aux pièces fragiles, par exemple les interrupteurs ou les pièces en verre.

● **Faire valoir sa garantie**

Afin de garantir la rapidité de traitement de votre demande, veuillez tenir compte des indications suivantes :

Pour toute demande, veuillez conserver le ticket de caisse et le numéro de référence de l'article (par ex. IAN 487354_2501) au titre de preuves d'achat.

Le numéro de référence de l'article est indiqué sur la plaque signalétique du produit, sur une gravure présente sur celui-ci, sur la page de couverture de votre manuel (en bas à gauche) ou sur l'autocollant placé sur la face arrière ou inférieure du produit.

En cas de dysfonctionnement de l'appareil ou de tout autre défaut, contactez en premier lieu le service après-vente par téléphone ou par e-mail aux coordonnées indiquées ci-dessous.

Tout produit considéré comme défectueux peut alors être envoyé sans frais de port supplémentaires au service clientèle indiqué, accompagné de la preuve d'achat (ticket de caisse) et d'une description écrite du défaut mentionnant également sa date d'apparition.

Le site parkside-diy.com vous permet de visualiser et de télécharger ce mode d'emploi ainsi que de nombreux autres manuels. Ce code QR vous permet d'accéder directement au site parkside-diy.com. Sélectionnez votre pays et cherchez les modes d'emploi dans le champ de recherche. La numéro de référence de l'article (IAN) 487354_2501 vous permet d'accéder au mode d'emploi se rapportant à votre article.



Informations sur la pile :

Pile au lithium (non rechargeable) 3 V 

CR2032

A utiliser avant : 06/2028

Fabriqué par

DONGGUAN TIANQIU ENTERPRISE CO.,
LTD

TianQiu Industrial Park, Xinji Industrial Zone,
Machong Town, Dongguan City, Guangdong,
Chine

E-Mail : idsale2@gdtianqiu.com

www.tmmq.cn

Importé par

OWIM GmbH & Co. KG

Stiftsbergstraße 1

74167 Neckarsulm

E-Mail : battery-service@lidl.com

www.owim.com

● Service après-vente

Service après-vente France

Tél.: 0800904879

E-Mail: owim@lidl.fr

Service après-vente Belgique

Tél.: 080071011

Tél.: 80023970 (Luxembourg)

E-Mail: owim@lidl.be



Overzicht gebruikte pictogrammen	Pagina 59
Inleiding	Pagina 59
Beoogd gebruik	Pagina 59
Omvang van de levering	Pagina 59
Onderdelenbeschrijving	Pagina 60
Technische gegevens	Pagina 60
Veiligheidsinstructies	Pagina 60
Veiligheidsinstructies voor batterijen / oplaadbare batterijen	Pagina 62
Opmerkingen over knoopcelbatterijen	Pagina 64
Niet voor de hand liggende symptomen die kunnen optreden na het inslikken van een batterij	Pagina 65
Voor ingebruikname	Pagina 67
De batterij plaatsen / vervangen (zie afb. B)	Pagina 67
Schuifmaat voorbereiden	Pagina 67
Ingebruikname	Pagina 67
De schuifmaat gebruiken	Pagina 67
Toepassingsvoorbeelden	Pagina 69
Probleemoplossing	Pagina 70
Onderhoud en reiniging	Pagina 71
Afvoer	Pagina 72
Garantie	Pagina 72
Afwikkeling in geval van garantie	Pagina 73
Service	Pagina 75

Overzicht gebruikte pictogrammen	
	Gelijkstroom/-spanning
	Batterij (knoopcel) meegeleverd
	De CE-markering duidt op conformiteit met relevante EU-richtlijnen die van toepassing zijn op dit product.
	Waarschuwing! Het product bevat een knoopcelbatterij. Gevaarlijk wanneer ingeslikt - raadpleeg de instructies.
	De UKCA-markering duidt op conformiteit met relevante GB-richtlijnen die van toepassing zijn op dit product. (Het logo van de UKCA-markering is uitsluitend geldig in Groot-Brittannië.)

DIGITALE SCHUIFMAAT

● **Inleiding**

Hartelijk gefeliciteerd met de aankoop van uw nieuwe product. U heeft voor een hoogwaardig product gekozen. De gebruiksaanwijzing is een deel van het product. Deze bevat belangrijke aanwijzingen voor veiligheid, gebruik en verwijdering. Maakt U zich voor de ingebruikname van het product met alle bedienings- en veiligheidsvoorschriften vertrouwd. Gebruik het product alleen zoals beschreven en voor de aangegeven toepassingsgebieden. Overhandig alle documenten bij doorgifte van het product aan derden.

● **Beoogd gebruik**

Dit product is geschikt voor buiten-, binnen- en dieptemetingen. Het product is alleen bestemd voor persoonlijk gebruik. Het is niet voor commercieel gebruik.

● **Omvang van de levering**

- 1 x Digitale schuifmaat
- 1 x Batterij
- 1 x Opbergdoos
- 1 x Handleiding

● Onderdelenbeschrijving

- 1 Stapmeetvlakken
- 2 Binnenste meetbekken
- 3 Inch / mm-toets
- 4 Isolatiescheider
- 5 LCD-scherm
- 6 Dieptevoeler
- 7 Batterijdeksel
- 8 Toets voor nulstelling (ZERO)
- 9 AAN / UIT-toets (ON / OFF)
- 10 Buitenste meetbekken
- 11 Lichaam van de schuifmaat
- 12 Vaste schroef

● Technische gegevens

Meeteenheid:	mm / inch
Meetbereik:	0–150 mm / 0–6"
Resolutie:	0,1 mm / 0,01"
Nauwkeurigheid	
Afmetingen (Lengte):	0–100 mm ± 0,2 mm / 0,01" 100–150 mm ± 0,2 mm / 0,01"
Afmetingen (Diepte):	0–100 mm ± 0,2 mm / 0,01" 100–150 mm ± 0,2 mm / 0,01"
Maximale meetsnelheid:	1,5 m / s, 60"/s
Meetsysteem:	Lineair, capacitief meetsysteem
Weergave:	LCD-scherm
Bedrijfstemperatuur:	+5 °C–+40 °C
Invloed van luchtvochtigheid:	tussen 0 % en 80 % relatieve luchtvochtigheid
Verwaarloosbaar Batterij:	lithiumbatterij (niet vervangbaar) 3 V  CR2032 (inclusief)
Automatische uitschakeling:	5 minuten +/- 30 seconden



Veiligheidsinstructies

VOOR GEBRUIK ALSTUBLIEFT
DE HANDLEIDING LEZEN!
HANDLEIDING ALSTUBLIEFT
ZORGVULDIG BEWAREN!

⚠ VOORZICHTIG! Opgelet voor scherpe randen.

⚠ ATTENTIE! VERWONDINGSGEVAAR!

■ **HET PRODUCT DIEN NIET IN DE HANDEN VAN KINDEREN TE KOMEN. DIT PRODUCT IS GEEN SPEELGOED!** Dit product dient niet door kinderen zonder toezicht gebruikt te worden.

⚠ WAARSCHUWING!	
<small>BUITEN HET BEREIK VAN KINDEREN HOUDEN! Inslikken kan leiden tot chemische brandwonden, doorboring van zacht weefsel en de dood. Ernstige brandwonden kunnen binnen 2 uur na het inslikken optreden. Raadpleeg onmiddellijk een arts.</small>	

⚠ LEVENS- EN VERWONDINGSGEVAAR VOOR PEUTERS EN KINDEREN! Laat kinderen nooit zonder toezicht bij het verpakkingsmateriaal.

■ Er bestaat verstikkingsgevaar door verpakkingsmateriaal. Kinderen onderschatten vaak deze gevaren. Houd kinderen buiten het bereik van dit product.

⚠ WAARSCHUWING! BEVAT INSLIKBARE KNOOPCEL BATTERIJEN! GEVAAR VOOR VERSTIKKING!

■ Dit apparaat kan door kinderen vanaf 8 alsook personen met verminderde psychische, sensorische of mentale vaardigheden of een gebrek aan ervaring en / of kennis worden gebruikt, als zij onder toezicht staan of geïnstrueerd werden met

betrekking tot het veilige gebruik van het apparaat en de hieruit voortvloeiende gevaren begrijpen.

Kinderen mogen niet met het apparaat spelen. Reiniging en gebruikersonderhoud mogen niet door kinderen zonder toezicht worden uitgevoerd.

- Stel het product nooit bloot aan hoge temperaturen en vocht, aangezien het product anders beschadigd kan worden.
- Houd de schuifmaat schoon en droog. Vloeistof kan de schuifmaat beschadigen.
- Zet de schuifmaat niet onder stroom en houd ze uit de buurt van elektrisch geladen pennen om schade aan de chip te vermijden.
- Breng het product niet onder spanning. Houd het product uit de buurt van elektrische pennen. Anders kan de in het product ingebouwde chip beschadigd worden.



Veiligheidsinstructies voor batterijen / oplaadbare batterijen

- **LEVENSGEVAARLIJK!**
Houd batterijen / oplaadbare batterijen uit de buurt van kinderen. Raadpleeg onmiddellijk een arts als batterijen per ongeluk worden ingeslikt.

- Inslikken kan leiden tot brandwonden, doorboring van zacht weefsel en de dood. Ernstige brandwonden kunnen binnen 2 uur na het inslikken optreden.
-  **EXPLOESIEGEVAAR!** Wegwerp batterijen mogen nooit opnieuw worden opgeladen. Sluit de batterijen / oplaadbare batterijen niet kort en / of open ze niet. Dit kan leiden tot oververhitting, vlam vatten of breuk van de batterijen.
- Gooi batterijen/oplaadbare batterijen nooit in vuur of water.
- Stel de batterijen / oplaadbare batterijen nooit bloot aan mechanische belasting.

Risico op batterijlekkage

- Stel de batterijen / oplaadbare batterijen niet bloot aan extreme omgevingsomstandigheden en temperaturen, bijv. een verwarmingstoestel / direct zonlicht.
- Vermijd contact met de huid, ogen en slijmvliezen. In geval van contact met batterijzuur, spoel de aangetaste zone overvloedig met schoon water en raadpleeg onmiddellijk een arts.
-  **DRAAG VEILIGHEIDSHANDSCHOE-
NEN!** Lekkende of beschadigde batterijen / oplaad bare batterijen kun-

nen brandwonden veroorzaken in geval van contact met de huid. Draag altijd gepaste veiligheidshandschoenen wanneer dit zich voordoet.

- In geval van een lekkende batterij, haal het onmiddellijk uit het product om schade te vermijden.
- Haal de batterijen / oplaadbare batterijen uit het product als u het gedurende een lange periode niet zult gebruiken.

Risico op schade aan het product

- Gebruik alleen hetzelfde type van batterij / oplaadbare batterij!
- Installeer de batterij volgens de juiste polariteit! Dit is binnenin het batterijvak aangegeven!
- Reinig de contactpunten op de batterij en binnenin het batterijvak voordat u de batterij installeert!
- Haal gebruikte batterijen / oplaadbare batterijen onmiddellijk uit het product.

● **Opmerkingen over knoopcelbatterijen**



WAARSCHUWING!

Slik de batterij niet in, gevaar op chemische brandwonden.



WAARSCHUWING:

Bevat een knoopcelbatterij

VOORZICHTIG! Bevat inslikbare knoopcelbatterijen!

Er bestaat verstikkingsgevaar!

-  **HOUD BATTERIJEN BUITEN HET BEREIK VAN KINDEREN!**

Inslikken van batterijen kan leiden tot chemische brandwonden, doorboring van zacht weefsel en de dood. Ernstige brandwonden kunnen binnen 2 uur na het inslikken van batterijen optreden. Raadpleeg onmiddellijk een arts.

-  **WAARSCHUWING!** Gooi gebruikte batterijen onmiddellijk

weg. Houd nieuwe en gebruikte batterijen uit de buurt van kinderen.

- Als het batterijdeksel niet goed sluit, gebruik het product niet langer en houd het uit de buurt van kinderen
- Als u denkt dat er een batterij werd ingeslikt of in een lichaamsdeel is gestopt, raadpleeg onmiddellijk een arts.

-  **Niet voor de hand liggende symptomen die kunnen optreden na het inslikken van een batterij**

Het is jammer genoeg niet duidelijk wanneer een knoopcelbatterij vast zit in de slokdarm van een kind.

Er zijn geen specifieke symptomen hieraan gekoppeld. Het kind kan:

- hoesten, kokhalzen of veel kwijlen;
 - schijnbaar maagklachten of een virus hebben;
 - zich ziek voelen;
 - naar zijn keel of maag wijzen;
 - pijn in de buik, borst of keel hebben;
 - moe of lusteloos zijn;
 - stiller of aanhankelijker dan anders zijn of “niet zichzelf” zijn;
 - zijn eetlust verliezen of minder eetlust hebben; en
 - geen vast voedsel willen of kunnen eten.
- Dit soort symptomen varieert of fluctueert, met een pijn die toeneemt en vervolgens afneemt.
 - Een specifiek symptoom na het inslikken van een knoopcelbatterij is het braken van vers (helder rood) bloed.
 - Als het kind dit doet, raadpleeg onmiddellijk een arts.

- Het gebrek aan duidelijke symptomen is de reden waarom het belangrijk is om voorzichtig te zijn met knoopcelbatterijen die zich in de woning of de producten bevinden.

● Voor ingebruikname

● De batterij plaatsen / vervangen (zie afb. B)

Tip: Knipperende cijfers duiden op een ontladen / lege batterij. (zie afb. G)

Tip: Tijdens het vervangen van de batterij kunnen storingen op het LCD-scherm 5 optreden. Haal de batterij uit en plaats ze na meer dan 30 seconden weer in het apparaat.

- Draai de vaste schroef 12 los met een schroevendraaier (niet inbegrepen).
- Verwijder het klepje van het batterijvak 7 (zie Afb. B).
- Haal de oude batterij uit.



Plaats de nieuwe batterij in het batterijvak en let op de polariteit (+ en -). Let erop dat de pluspool naar buiten wijst.

- Sluit het klepje van het batterijvak 7 (zie Afb. B).
- Draai de vaste schroef 12 vast met een schroevendraaier (niet inbegrepen).

● Schuifmaat voorbereiden

- Maak alle meetoppervlakken 1 en de dieptemaat 6 met een droge doek schoon. Doet u dat niet dan kunnen, bijv. door luchtvochtigheid, onjuiste meetresultaten verkregen worden.
- Controleer alle toetsen, schakelaars en het LCD-scherm 5 op een juiste werking.

● Ingebruikname

● De schuifmaat gebruiken

- Verwijder de 4 isolatieplaat voor gebruik.
- Schuif de buitenste meetbekken 10 / binnenste meetbekken 2 tegen elkaar.
- Schakel het LCD-scherm 5 in door de AAN/UIT-toets (ON / OFF) 9 in te drukken.

- Druk op de inch / mm-toets **3** om de gewenste meeteenheid (inch of mm) te bepalen. Op het LCD-scherm **5** verschijnt 'mm' of 'in'.
- Druk op de toets voor nulstelling (ZERO) **8** om het LCD-scherm **5** opnieuw op nul te zetten.

Tip: Het LCD-scherm **5** schakelt ook automatisch in als de binnenste meetbekken **2** of de buitenste meetbekken **10** worden bewogen.

Een voorwerp van buiten meten

(zie afb. C.1):

- Spreid de buitenste meetbekken **10** uit. Zet de buitenste meetbekken **10** tegen het te meten voorwerp.
- Schuif de buitenste meetbekken **10** zo ver naar elkaar toe tot het te meten voorwerp aan beide kanten geraakt wordt. Let erop dat het te meten voorwerp niet door overmatige druk beschadigd wordt.
- Het LCD-scherm **5** geeft nu de maat aan.

Een voorwerp van binnen meten

(zie afb. C.2):

- Zet de binnenste meetbekken **2** tegen het te meten voorwerp aan.
- Schuif de binnenste meetbekken **2** zo ver uit elkaar totdat het te meten voorwerp aan beide binnenste kanten geraakt wordt. Let erop dat het te meten voorwerp niet door overmatige druk beschadigd wordt.
- Het LCD-scherm **5** geeft nu de maat aan.

De diepte van een voorwerp meten

(zie afb. E.1):

- Schuif de dieptevoeler **6** uit de schuifmaat.
- Zet de dieptevoeler **6** aan het te meten voorwerp, tot deze het oppervlak raakt (bijv. binnen een gat).
- Schuif het lichaam van de schuifmaat **11** naar beneden totdat u weerstand voelt.
- Let erop dat u de dieptevoeler **6** of het te meten voorwerp niet door overmatige druk beschadigt.
- Het LCD-scherm **5** geeft nu de maat aan.

Na de meting:

- Na het uitvoeren van de meting, breng de buitenste meetbekken **10** / binnenste meetbekken **2** weer bij elkaar.
- Schakel het LCD-scherm **5** uit door op de AAN / UIT-toets (ON / OFF) **9** te drukken.
Tip: Het LCD-scherm **5** wordt na circa 5 minuten automatisch uitgeschakeld.

● Toepassingsvoorbeelden

Tip: Om te meten, volg altijd de aanwijzingen op die in het hoofdstuk „De schuifmaat gebruiken“ zijn vermeld.

Vergelijking tussen stekker en stopcontact (zie afb. C):

- Neem eerst de maten van de stekker (zie afb. C.1).
- Indien nodig, noteer deze waarde.
- Neem vervolgens de maten van het gat (zie afb. C.2).

Afwijking van een referentieafmeting (zie afb. D):

- Neem de maten van een referentievoorwerp (hier A) (zie afb. D.1).
- Laat de meetbekken **2** / **10** in deze positie en druk op de toets voor nulstelling (ZERO) **8**.
- Neem vervolgens de maten van het tweede voorwerp (zie afb. D.2). Het LCD-scherm **5** toont nu de afwijking van de afmeting van het tweede voorwerp tegenover de afmeting van het referentievoorwerp (A).

De dikte van een bodem van een voorwerp meten (zie afb. E):

- Meet eerst de diepte van het voorwerp (zie afb. E.1).
- Laat de dieptevoeler **6** in deze positie en druk op de toets voor nulstelling (ZERO) **8**.
- Neem nu de maten van het gehele voorwerp (zie afb. E.2). Het LCD-scherm **5** geeft nu de dikte van de bodem van het voorwerp aan.

De afstand tussen twee identieke gaten meten (zie afb. F):

- Neem eerst de maten van één van de beide even grote gaten (zie afb. F.1).

- Laat de meetbekken [2] / [10] in deze positie en druk op de toets voor nulstelling (ZERO) [8].
- Neem vervolgens de gehele maten (zie afb. F.2). Het LCD-scherm [5] geeft nu de afmeting van de gemiddelde afstand aan.

Eigenschappen van de metrische-ISO-schroefdraden:

Nominale diameter: [mm]	Steiging: [mm ⁻¹]	Kerndiameter: [mm]	Boordiameter: [mm]
3	0,5	2,46	2,5
4	0,7	3,24	3,3
5	0,8	4,13	4,2
6	1	4,92	5
8	1,25	6,65	6,8
10	1,5	8,38	8,5
12	1,75	10,11	10,2
16	2	13,84	14
20	2,5	17,29	17,5

● Probleemoplossing

Het apparaat bevat gevoelige elektronische componenten. Het is aldus mogelijk dat het door radiografische apparaten die zich in de directe omgeving bevinden gestoord wordt. Indien foutieve meldingen op het scherm verschijnen, dient u deze apparaten uit de buurt van het apparaat te verwijderen.

Elektrostatische ontlading kan storing veroorzaken.

- Als dit optreedt, verwijder de batterij en breng ze opnieuw in het apparaat aan.

Storing	Oorzaak	Oplossing
Vijf cijfers knipperen elke seconde gelijktijdig.	De spanning van de batterij is lager dan 2,6 V.	Vervang de batterij zoals beschreven in het hoofdstuk „De batterij plaatsen / vervangen“.

Storing	Oorzaak	Oplossing
Het LCD-scherm 5 telt niet verder.	Foutieve bedrading of schakeling	Haal de batterij uit het apparaat en installeer na 30 seconden opnieuw.
Geen weergave op het LCD-scherm 5	<ol style="list-style-type: none"> 1. LCD-scherm 5 is uitgeschakeld. 2. Batterij heeft geen juist contact of is verkeerd om geplaatst. 3. De spanning van de batterij is lager dan 2,1 V. 	<ol style="list-style-type: none"> 1. Schakel het LCD-scherm 5 in door op de AAN UIT-toets 9 te drukken. 2. Haal de batterij uit en plaats deze volgens de juiste polariteit zoals vermeld in het hoofdstuk „De batterij plaatsen / vervangen“. 3. Vervang de batterij volgens het hoofdstuk „De batterij plaatsen / vervangen“.

● Onderhoud en reiniging

- Maak de schuifmaat voor en na gebruik schoon met een droge doek; gebruik nooit benzine, oplosmiddelen of schoonmaakmiddelen.
- Dompel de schuifmaat niet in het water. Vloeistof kan de schuifmaat beschadigen.
- Schakel het LCD-scherm **5** altijd uit als de schuifmaat niet gebruikt wordt. Op deze manier verlengt u de levensduur van de batterij.

● Afvoer

De verpakking bestaat uit milieuvriendelijke grondstoffen die u via de plaatselijke recyclingcontainers kunt afvoeren.



Neem de aanduiding van de verpakkingsmaterialen voor de afvalscheiding in acht. Deze zijn gemarkeerd met de afkortingen (a) en een cijfers (b) met de volgende betekenis: 1–7: kunststoffen / 20–22: papier en vezelplaten / 80–98: composietmaterialen.



Informatie over de mogelijkheden om het uitgediende product na gebruik te verwijderen, verstrekt uw gemeentelijke overheid.



Gooi het afgedankte product omwille van het milieu niet weg via het huisvuil, maar geef het af bij het daarvoor bestemde depot of het gemeentelijke milieupark. Over afgifteplaatsen en hun openingstijden kunt u zich bij uw aangewezen instantie informeren.

Defecte of verbruikte batterijen/accu's moeten worden gerecycled. Geef batterijen / accu's en / of het product af bij de daarvoor bestemde verzamelstations.



Milieuschade door foutieve verwijdering van de batterijen / accu's!

Batterijen / accu's mogen niet via het huisvuil worden weggegooid. Ze kunnen giftige zware metalen bevatten en vallen onder het chemisch afval. De chemische symbolen van de zware metalen zijn: Cd = cadmium, Hg = kwik, Pb = lood. Geef verbruikte batterijen / accu's daarom af bij een gemeentelijk inzamelpunt.

● Garantie

Het product werd volgens strenge kwaliteitsrichtlijnen gemaakt en voor de uitlevering zorgvuldig gecontroleerd. In geval van materiaal- of fabricagefouten hebt u tegenover de verkoper van het product wettelijke rechten. Uw wettelijke rechten worden op geen enkele manier door onze hieronder vermelde garantie beperkt.

De garantie voor dit product bedraagt 3 jaar vanaf aankoopdatum. De garantieperiode gaat in op de datum van aankoop. Bewaar het originele bewijs van aankoop op een veilige plek aangezien dit document nodig is als bewijs.

Alle beschadigingen of gebreken die reeds op het moment van aankoop aanwezig zijn, moeten meteen na het uitpakken van het product worden gemeld.

Mocht het product binnen 3 jaar na aankoopdatum een materiaal- of fabricagefout vertonen, zullen wij het – naar onze keuze – gratis voor u repareren of vervangen. De garantieperiode wordt door een plaatsgevonden garantieverlening niet verlengd. Dit geldt ook voor vervangen en gerepareerde onderdelen.

Deze garantie vervalt als het product werd beschadigd of onjuist is gebruikt of onderhouden.

De garantie dekt materiaal- en fabricagefouten af. Deze garantie dekt geen productonderdelen die aan normale slijtage onderhevig zijn en daarom als verbruiksartikelen worden beschouwd (bv. batterijen, oplaadbare batterijen, slangen, inktpatronen), noch dekt zij schade aan breekbare onderdelen, bv. schakelaars of onderdelen die van glas zijn gemaakt.

● Afwikkeling in geval van garantie

Volg de volgende aanwijzingen op voor een snelle behandeling van uw probleem:

Houd bij alle vragen alstublieft de kassabon en het artikelnummer (bijv. IAN 487354_2501) als bewijs van aankoop bij de hand.

Het artikelnummer kunt u vinden op het typeplaatje van het product, een gravure op het product, het titelblad van uw gebruiksaanwijzing (linksonder) of de sticker op de achter- of onderkant van het product.

Neem bij problemen of overige gebreken met het product eerst contact op met de hieronder vermelde service-afdeling, telefonisch of per e-mail.

Een als defect aangemerkt product kunt u dan samen met het aankoopbewijs (kassabon) en een uitleg over het probleem of gebrek en wanneer het zich heeft voorgedaan gratis naar het aan u meegeede service-adres opsturen.

Op parkside-diy.com kunt u deze en vele andere handleidingen inzien en downloaden. Met deze QR-code komt u direct op parkside-diy.com. Selecteer daar uw land en zoek via de zoekfunctie naar de gebruiksaanwijzingen. Door het invoeren van het artikelnummer (IAN) 487354_2501 komt u bij de gebruiksaanwijzingen voor uw artikel.



Informatie over batterijen:

Lithiumbatterij (niet vervangbaar) 3V 
CR2032

Ten minste houdbaar tot: 06/2028

Vervaardigd door

DONGGUAN TIANQIU ENTERPRISE CO.,
LTD

TianQiu Industrial Park, Xinji Industrial Zone,
Machong Town, Dongguan City, Guangdong,
China

E-Mail : idsale2@gdtianqiu.com

www.tmmq.cn

Geïmporteerd door

OWIM GmbH & Co. KG

Stiftsbergstraße 1

74167 Neckarsulm

E-Mail: battery-service@lidl.com

www.owim.com

● Service

NL Service Nederland

Tel.: 08000225537

E-Mail:owim@lidl.nl

BE Service België

Tel.: 080071011

Tel.: 80023970 (Luxemburg)

E-Mail:owim@lidl.be



Liste der verwendeten Piktogramme	Seite	77
Einleitung	Seite	77
Bestimmungsgemäße Verwendung	Seite	77
Lieferumfang	Seite	77
Teilebeschreibung	Seite	78
Technische Daten	Seite	78
Sicherheitshinweise	Seite	79
Sicherheitshinweise für Batterien/Akkus	Seite	81
Hinweise zu Knopfzellen-Batterien	Seite	83
Nicht offensichtliche Symptome, die durch das Verschlucken von Batterien auftreten können	Seite	84
Vor der Inbetriebnahme	Seite	86
Batterie einsetzen / austauschen (s. Abb. B)	Seite	86
Messschieber vorbereiten	Seite	86
Inbetriebnahme	Seite	86
Messschieber verwenden	Seite	86
Anwendungsbeispiele	Seite	88
Fehler beheben	Seite	89
Wartung und Reinigung	Seite	90
Entsorgung	Seite	91
Garantie	Seite	92
Abwicklung im Garantiefall	Seite	92
Service	Seite	94

Liste der verwendeten Piktogramme	
	Gleichstrom / -spannung
	Batterie (Knopfzelle) mitgeliefert
	Das CE Zeichen bestätigt Konformität mit den für das Produkt zutreffenden EU-Richtlinien.
	WARNUNG! Das Produkt enthält Knopfzellen. Gefährlich falls sie verschluckt werden – beachten Sie die Hinweise.
	Das UKCA-Zeichen bestätigt Konformität mit den für das Produkt zutreffenden Richtlinien in Großbritannien (Das UKCA-Zeichen gilt nur für Großbritannien).

DIGITALER MESSSCHIEBER

● **Einleitung**

Wir beglückwünschen Sie zum Kauf Ihres neuen Produkts. Sie haben sich damit für ein hochwertiges Produkt entschieden. Die Bedienungsanleitung ist Teil dieses Produkts. Sie enthält wichtige Hinweise für Sicherheit, Gebrauch und Entsorgung. Machen Sie sich vor der Benutzung des Produkts mit allen Bedien- und Sicherheitshinweisen vertraut. Benutzen Sie das Produkt nur wie beschrieben und für die angegebenen Einsatzbereiche. Händigen Sie alle Unterlagen bei Weitergabe des Produkts an Dritte mit aus.

● **Bestimmungsgemäße Verwendung**

Das Produkt eignet sich für Außen-, Innen- und Tiefenmessungen. Das Produkt ist nur für den persönlichen Gebrauch bestimmt. Nicht für den gewerblichen Einsatz.

● **Lieferumfang**

- 1 x Digitaler Messschieber
- 1 x Batterie
- 1 x Aufbewahrungsbox
- 1 x Bedienungsanleitung

● Teilebeschreibung

- 1 Schrittmessflächen
- 2 Innere Messschenkel
- 3 Inch- / mm-Taste
- 4 Abstandshalter zur Isolierung
- 5 LCD-Anzeige
- 6 Tiefenmaß
- 7 Batteriefachdeckel
- 8 Taste für Nullstellung (ZERO)
- 9 EIN- / AUS-Taste (ON / OFF)
- 10 Äußere Messschenkel
- 11 Körper des Messschiebers
- 12 Feste Schraube

● Technische Daten

Messgrößeneinheit:	mm / inch (Zoll)
Messbereich:	0–150 mm / 0–6"
Auflösung:	0,1 mm / 0,01"
Genauigkeit	
Abmessung (Länge):	0–100 mm ± 0,2 mm / 0,01" 100–150 mm ± 0,2 mm / 0,001"
Abmessung (Tiefe):	0–100 mm ± 0,2 mm / 0,01" 100–150 mm ± 0,2 mm / 0,01"
Maximale	
Messgeschwindigkeit:	1,5 m / s, 60"/s
Messsystem:	lineares, kontaktloses CAP-Messsystem
Anzeige:	LCD-Anzeige
Betriebstemperatur:	+5 °C bis +40 °C
Einfluss durch	
Luftfeuchtigkeit:	innerhalb von 0 % bis 80 % relative Luftfeuchtigkeit unerheblich
Batterie:	Lithium-Batterie (nicht wiederaufladbar) 3 V  CR2032 (im Lieferumfang enthalten)
Automatische	
Abschaltung:	5 Minuten +/- 30 Sekunden



Sicherheitshinweise

VOR GEBRAUCH BITTE DIE
BEDIENUNGSANLEITUNG
LESEN!

BEDIENUNGSANLEITUNG
BITTE SORGFÄLTIG
AUFBEWAHREN!

**⚠ VORSICHT! Funktional
bedingte Scharfkantigkeit.**

**⚠ VORSICHT!
VERLETZUNGSGEFAHR!**
■ **DAS PRODUKT GEHÖRT
NICHT IN KINDERHÄNDE.
DIESES PRODUKT IST
KEIN SPIELZEUG!** Dieses
Produkt sollte von Kindern
nicht ohne Aufsicht benutzt
werden.

⚠ WARNUNG!

BATTERIEN AUSSERHALB DER REICHWEITE VON KINDERN
AUFBEWAHREN!
Das Verschlucken kann chemische Verbrennungen, Perforation
von Weichteilgewebe und den Tod verursachen. Schwere
Verbrennungen können innerhalb von 2 Stunden nach dem
Verschlucken auftreten. Sofort einen Arzt aufsuchen.



**⚠ LEBENS- UND
UNFALLGEFAHR FÜR
KLEINKINDER UND
KINDER!** Lassen Sie Kinder
niemals unbeaufsichtigt mit
dem Verpackungsmaterial.
■ Es besteht Erstickungsgefahr
durch Verpackungsmaterial.
Kinder unterschätzen häufig
die Gefahren. Halten Sie
Kinder stets vom Produkt
fern.

**⚠ WARNUNG! ENTHÄLT
VERSCHLUCKBARE
KNOPFZELLEN!**

ERSTICKUNGSGEFAHR!

- Dieses Produkt kann von Kindern ab 8 Jahren und darüber sowie von Personen mit verringerten physischen, sensorischen oder mentalen Fähigkeiten oder Mangel an Erfahrung und Wissen benutzt werden, wenn sie beaufsichtigt werden oder bezüglich des sicheren Gebrauchs des Produkts unterwiesen wurden und die daraus resultierenden Gefahren verstehen.
Kinder dürfen nicht mit dem Produkt spielen.
Reinigung und Benutzerwartung dürfen nicht von Kindern ohne Beaufsichtigung durchgeführt werden.
- Setzen Sie das Produkt niemals hohen Temperaturen und Feuchtigkeit aus, da sonst das Produkt Schaden nehmen kann.
- Halten Sie den Messschieber sauber und trocken.
Flüssigkeit kann den Messschieber beschädigen.
- Setzen Sie den Messschieber nicht unter Spannung und halten Sie ihn von elektrischen Stiften fern.
Andernfalls kann der Chip im Messschieber beschädigt werden.

- Setzen Sie das Produkt nicht unter Spannung. Halten Sie das Produkt von elektrischen Stiften fern. Anderenfalls kann der im Produkt eingebaute Chip beschädigt werden.



Sicherheitshinweise für Batterien/Akkus

- **LEBENSGEFAHR!** Halten Sie Batterien/Akkus außer Reichweite von Kindern. Suchen Sie im Falle eines Verschluckens sofort einen Arzt auf!
- Verschlucken kann zu Verätzungen, Perforation von Weichteilen und zum Tod führen. Schwere Verätzungen können innerhalb von 2 Stunden nach Verschlucken auftreten.
-  **EXPLOSIONSGEFAHR!** Laden Sie nicht aufladbare Batterien niemals wieder auf. Schließen Sie Batterien/Akkus nicht kurz und/oder öffnen Sie diese nicht. Überhitzung, Brandgefahr oder Platzen können die Folge sein.
- Werfen Sie Batterien/Akkus niemals in Feuer oder Wasser.
- Setzen Sie Batterien/Akkus keiner mechanischen Belastung aus.

Risiko des Auslaufens der Batterien

- Vermeiden Sie extreme Bedingungen und Temperaturen, die auf Batterien/Akkus einwirken können, z. B. auf Heizkörpern / direkte Sonneneinstrahlung.
- Vermeiden Sie den Kontakt mit Haut, Augen und Schleimhäuten! Spülen Sie bei Kontakt mit Batteriesäure die betroffenen Stellen sofort mit klarem Wasser und suchen Sie umgehend einen Arzt auf!
-  **SCHUTZHANDSCHUHE TRAGEN!** Ausgelaufene oder beschädigte Batterien/Akkus können bei Berührung mit der Haut Verätzungen verursachen. Tragen Sie deshalb in diesem Fall geeignete Schutzhandschuhe.
- Im Falle eines Auslaufens der Batterien entfernen Sie diese sofort aus dem Produkt, um Beschädigungen zu vermeiden.
- Entfernen Sie die Batterien, wenn das Produkt längere Zeit nicht verwendet wird.

Risiko der Beschädigung des Produkts

- Verwenden Sie ausschließlich den

angegebenen Batterietyp/
Akkutyp!

- Achten Sie beim Einlegen auf die richtige Polarität! Diese wird im Batteriefach angezeigt!
- Reinigen Sie Kontakte an der Batterie und im Batteriefach vor dem Einlegen, falls erforderlich!
- Entfernen Sie erschöpfte Akkus/Batterien umgehend aus dem Produkt.

● Hinweise zu Knopfzellen-Batterien



WARNUNG! Die Batterie nicht verschlucken, es besteht die Gefahr einer chemischen Verätzung.



WARNUNG: Enthält eine

Knopfzellenbatterie

ACHTUNG! Enthält verschluckbare

Knopfzellen!

Es besteht Erstickungsgefahr!



BATTERIEN AUSSER REICHWEITE VON KINDERN HALTEN!

Verschlucken von Batterien kann zu Verätzungen, Perforation von Weichteilen und Tod führen. Schwere Verätzungen können innerhalb von 2 Stunden nach Verschlucken der Batterien auftreten. Es ist

unverzüglich ärztliche Hilfe hinzuzuziehen.

-  **WARNUNG!** Entsorgen Sie verbrauchte Batterien sofort. Halten Sie neue und gebrauchte Batterien von Kindern fern.
- Wenn sich das Batteriefach nicht sicher schließen lässt, verwenden Sie das Produkt nicht mehr und halten Sie es von Kindern fern.
- Wenn Sie vermuten, Batterien könnten verschluckt oder in irgendeinen Teil des Körpers gelangt sein, suchen Sie unverzüglich einen Arzt auf.

 **Nicht offensichtliche Symptome, die durch das Verschlucken von Batterien auftreten können**

Leider ist es nicht offensichtlich, wenn eine Knopfzellen- oder Münzbatterie im Ösophagus (in der Speiseröhre) eines Kindes steckt.

Es gibt keine spezifischen Symptome, die damit verbunden sind. Das Kind könnte:

- viel husten, würgen oder sabbern;
- den Eindruck machen, eine Magenverstimmung oder einen Virus zu haben;

- sich krank fühlen;
 - auf seinen Hals oder seinen Bauch zeigen;
 - Schmerzen im Bauch, in der Brust oder im Rachen haben;
 - müde oder lethargisch sein;
 - könnte vielleicht ruhiger oder anhänglicher als sonst sein oder „nicht es selbst“ sein;
 - könnte seinen Appetit verlieren oder einen verminderten Appetit haben und
 - möglicherweise keine feste Nahrung zu sich nehmen wollen / können.
- Diese Art von Symptomen variiert oder schwankt, wobei die Schmerzen zunehmen und dann wieder abklingen.
 - Ein spezifisches Symptom für das Verschlucken von Knopfzellen oder Münzbatterien ist das Erbrechen von frischem (hellrotem) Blut.
 - Wenn das Kind dies tut, suchen Sie sofort ärztliche Hilfe auf.
 - Da es keine eindeutigen Symptome gibt, ist es wichtig, mit „leeren“ oder Ersatz-Knopfzellen oder Münzbatterien im Haushalt und den Produkten, die sie enthalten, vorsichtig umzugehen.

● Vor der Inbetriebnahme

● Batterie einsetzen / austauschen (s. Abb. B)

Hinweis: Blinkende Ziffern weisen auf eine entladene / leere Batterie hin. (s. Abb. G)

Hinweis: Beim Wechseln der Batterie kann es zu Störungen der LCD-Anzeige [5] kommen. Entnehmen Sie die Batterie und setzen Sie sie nach mehr als 30 Sekunden wieder ein.

- Lösen Sie die feste Schraube [12] mit einem Schraubendreher (nicht im Lieferumfang enthalten).
- Entfernen Sie den Deckel des Batteriefachs [7] (s. Abb. B).
- Entnehmen Sie die alte Batterie.



Setzen Sie eine neue Batterie unter Beachtung der Polarität (+ und -) in das Batteriefach ein. Achten Sie darauf, dass der Pluspol nach außen zeigt.

- Schließen Sie den Deckel des Batteriefachs [7] (s. Abb. B).
- Ziehen Sie die feste Schraube [12] mit einem Schraubendreher fest (nicht im Lieferumfang enthalten).

● Messschieber vorbereiten

- Reinigen Sie alle Schrittmessflächen [1] und das Tiefenmaß [6] mit einem trockenen Tuch. Andernfalls kann es, beispielsweise durch Luftfeuchtigkeit, zu fehlerhaften Messergebnissen kommen.
- Prüfen Sie alle Tasten und die LCD-Anzeige [5] auf einwandfreie Reaktionen.

● Inbetriebnahme

● Messschieber verwenden

- Entfernen Sie die [4] Isolierfolie vor dem Gebrauch.
- Schieben Sie die äußeren Messschenkel [10] / inneren Messschenkel [2] zusammen.
- Schalten Sie die LCD-Anzeige [5] ein, indem Sie die EIN- / AUS-Taste [9] drücken.
- Drücken Sie die inch- / mm-Taste [3], um die Maßeinheit (inch [Zoll] oder mm) festzulegen, die Sie nutzen möchten. Es

erscheint entweder „mm“ oder „in“ in der LCD-Anzeige **5**.

- Drücken Sie die Taste zur Nullstellung (ZERO) **8**, um die LCD-Anzeige **5** auf Null zurückzusetzen.

Hinweis: Die LCD-Anzeige **5** schaltet sich ebenfalls beim Bewegen der inneren Messschenkel **2** oder der äußeren Messschenkel **10** automatisch ein.

Gegenstand von außen messen

(s. Abb. C.1):

- Bewegen Sie die äußeren Messschenkel **10** auseinander. Setzen Sie die äußeren Messschenkel **10** an den zu messenden Gegenstand an.
- Schieben Sie so die äußeren Messschenkel **10** so weit zusammen, bis sie den zu messenden Gegenstand an beiden Seiten berühren. Achten Sie darauf, dass Sie den zu messenden Gegenstand nicht durch zu viel Druck beschädigen.
- Die LCD-Anzeige **5** zeigt nun die Maße an.

Gegenstand von innen messen

(s. Abb. C.2):

- Setzen Sie die inneren Messschenkel **2** von innen an den zu messenden Gegenstand an.
- Schieben Sie so die inneren Messschenkel **2** so weit auseinander, bis sie den Gegenstand an beiden inneren Seiten berühren. Achten Sie darauf, dass Sie den zu messenden Gegenstand nicht durch zu viel Druck beschädigen.
- Die LCD-Anzeige **5** zeigt nun die Maße an.

Tiefe eines Gegenstandes messen

(s. Abb. E.1):

- Schieben Sie das Tiefenmaß **6** aus dem Messschieber.
- Setzen Sie das Tiefenmaß **6** an den zu messenden Gegenstand an, bis es die Oberfläche berührt (z. B. innerhalb eines Lochs).
- Schieben Sie den Körper des Messschiebers **11** herunter, bis Sie einen Widerstand spüren.
- Achten Sie darauf, dass Sie das Tiefenmaß **6** oder den zu messenden

Gegenstand nicht durch zu viel Druck beschädigen.

- Die LCD-Anzeige **5** zeigt nun die Maße an.

Nach dem Messen:

- Bringen Sie nach der Durchführung der Messung die äußeren Messschenkel **10** / inneren Messschenkel **2** wieder zusammen.
- Schalten Sie die LCD-Anzeige **5** wieder aus, indem Sie die EIN- / AUS-Taste **9** drücken.

Hinweis: Nach ca. 5 Minuten schaltet sich die LCD-Anzeige **5** automatisch ab.

● **Anwendungsbeispiele**

Hinweis: Gehen Sie zum Messen immer gemäß dem Kapitel „Messschieber verwenden“ vor.

Vergleich zwischen Stecker und Loch (s. Abb. C):

- Nehmen Sie zunächst die Maße des Steckers (s. Abb. C.1).
- Notieren Sie sich ggf. den Messwert.
- Nehmen Sie anschließend die Maße des Lochs (s. Abb. C.2).

Abweichung einer Referenzgröße (s. Abb. D):

- Nehmen Sie die Maße eines Referenzgegenstandes (hier A) (s. Abb. D.1).
- Belassen Sie die Messschenkel **2** / **10** in dieser Position und drücken Sie die Taste zur Nullstellung (ZERO) **8**.
- Nehmen Sie anschließend die Maße des zweiten Gegenstandes (s. Abb. D.2). Die LCD-Anzeige **5** zeigt nun die Abweichung der Maße des zweiten Gegenstandes zu der Maße des Referenzgegenstandes (A) an.

Messen der Dicke des Bodens eines Gegenstandes (s. Abb. E):

- Messen Sie zunächst die Tiefe des Gegenstandes (s. Abb. E.1).
- Belassen Sie das Tiefenmaß **6** in dieser Position und drücken Sie die Taste zur Nullstellung (ZERO) **8**.

- Nehmen Sie nun die Maße des gesamten Gegenstandes (s. Abb. E.2). Die LCD-Anzeige **[5]** zeigt nun die Dicke des Bodens des Gegenstandes.

Messen des Abstandes zwischen zwei identischen Löchern (s. Abb. F):

- Nehmen Sie zunächst die Maße eines der beiden gleich großen Löcher (s. Abb. F.1).
- Belassen Sie die Messschenkel **[2]** / **[10]** in dieser Position und drücken Sie die Taste zur Nullstellung (ZERO) **[8]**.
- Nehmen Sie anschließend die Gesamtmaße (s. Abb. F.2). Die LCD-Anzeige **[5]** zeigt nun die Maße des mittleren Abstandes an.

Kenndaten von metrischen ISO-Gewinden:

Nenn-durch-messer: [mm]	Steigung: [mm ⁻¹]	Kerndurch-messer: [mm]	Bohrdurch-messer: [mm]
3	0,5	2,46	2,5
4	0,7	3,24	3,3
5	0,8	4,13	4,2
6	1	4,92	5
8	1,25	6,65	6,8
10	1,5	8,38	8,5
12	1,75	10,11	10,2
16	2	13,84	14
20	2,5	17,29	17,5

● Fehler beheben

Das Produkt enthält empfindliche elektronische Bauteile. Daher ist es möglich, dass es durch Funkübertragungsgeräte in unmittelbarer Nähe gestört wird. Treten Fehlanzeigen in der LCD-Anzeige auf, entfernen Sie solche Geräte aus der Umgebung des Produkts.

Elektrostatische Entladungen können zu Funktionsstörungen führen.

- Entfernen Sie bei solchen Funktionsstörungen kurzzeitig die Batterie und setzen Sie sie erneut ein.

Fehler	Ursache	Abhilfe
Fünf Stellen springen gleichzeitig einmal pro Sekunde um.	Die Batteriespannung liegt unter 2,6 V.	Tauschen Sie die Batterie aus (Kapitel „Batterie einsetzen / austauschen“).
Die LCD-Anzeige 5 zählt nicht weiter.	Fehlerhafte Schaltung	Batterie herausnehmen und nach 30 Sekunden wieder einsetzen.
Keine Anzeige in der LCD-Anzeige 5	<ol style="list-style-type: none"> 1. LCD-Anzeige 5 ist ausgeschaltet. 2. Batterie hat keinen richtigen Kontakt oder ist falsch herum eingesetzt. 3. Die Batteriespannung liegt unter 2,1 V. 	<ol style="list-style-type: none"> 1. Schalten Sie die LCD-Anzeige 5 ein, indem Sie die EIN- / AUS-Taste 9 drücken. 2. Entnehmen Sie die Batterie. Setzen Sie sie gemäß Polung und Kapitel „Batterie einsetzen / austauschen“ so ein, dass sie alle Kontakte berührt. 3. Tauschen Sie die Batterie aus (Kapitel „Batterie einsetzen / austauschen“).

● **Wartung und Reinigung**

- Reinigen Sie den Messschieber vor und nach dem Gebrauch mit einem trockenen Lappen. Verwenden Sie niemals Benzin, Lösungsmittel oder andere Reiniger.
- Tauchen Sie den Messschieber nicht ins Wasser. Flüssigkeit

kann den Messschieber beschädigen.

- Schalten Sie die LCD-Anzeige **5** immer aus, wenn der Messschieber nicht verwendet wird. So verlängern Sie die Betriebsdauer der Batterie.

● Entsorgung

Die Verpackung besteht aus umweltfreundlichen Materialien, die Sie über die örtlichen Recyclingstellen entsorgen können.



Beachten Sie die Kennzeichnung der Verpackungsmaterialien bei der Abfalltrennung, diese sind gekennzeichnet mit Abkürzungen (a) und Nummern (b) mit folgender Bedeutung: 1–7: Kunststoffe/20–22: Papier und Pappe/80–98: Verbundstoffe.



Möglichkeiten zur Entsorgung des ausgedienten Produkts erfahren Sie bei Ihrer Gemeinde oder Stadtverwaltung.



Werfen Sie Ihr Produkt, wenn es ausgedient hat, im Interesse des Umweltschutzes nicht in den Hausmüll, sondern führen Sie es einer fachgerechten Entsorgung zu. Über Sammelstellen und deren Öffnungszeiten können Sie sich bei Ihrer zuständigen Verwaltung informieren.

Defekte oder verbrauchte Batterien/Akkus müssen recycelt werden. Geben Sie Batterien /Akkus und/oder das Produkt über die angebotenen Sammeleinrichtungen zurück.



Umweltschäden durch falsche Entsorgung der Batterien / Akkus!

Batterien / Akkus dürfen nicht über den Hausmüll entsorgt werden. Sie können giftige Schwermetalle enthalten und unterliegen der Sondermüllbehandlung. Die chemischen Symbole der Schwermetalle sind wie folgt: Cd = Cadmium, Hg = Quecksilber, Pb = Blei. Geben Sie deshalb verbrauchte Batterien / Akkus bei einer kommunalen Sammelstelle ab.

● **Garantie**

Das Produkt wurde nach strengen Qualitätsrichtlinien hergestellt und vor der Auslieferung sorgfältig geprüft. Im Falle von Material- oder Herstellungsfehlern haben Sie gegenüber dem Verkäufer des Produkts gesetzliche Rechte. Ihre gesetzlichen Rechte werden in keiner Weise durch unsere unten aufgeführte Garantie eingeschränkt.

Die Garantie für dieses Produkt beträgt 3 Jahre ab Kaufdatum. Die Garantiezeit beginnt mit dem Kaufdatum. Bewahren Sie den Originalkaufbeleg an einem sicheren Ort auf, da dieses Dokument als Nachweis des Kaufs erforderlich ist.

Alle Schäden oder Mängel, die bereits zum Zeitpunkt des Kaufs vorhanden sind, müssen unverzüglich nach dem Auspacken des Produkts gemeldet werden.

Sollte das Produkt innerhalb von 3 Jahren ab Kaufdatum einen Material- oder Herstellungsfehler aufweisen, werden wir es – nach unserer Wahl – kostenlos für Sie reparieren oder ersetzen. Die Garantiezeit verlängert sich durch einen stattgegebenen Gewährleistungsanspruch nicht. Dies gilt auch für ersetzte und reparierte Teile.

Diese Garantie erlischt, wenn das Produkt beschädigt oder unsachgemäß verwendet oder gewartet wurde.

Die Garantie deckt Material- und Herstellungsfehler ab. Diese Garantie erstreckt sich weder auf Produktteile, die normalem Verschleiß unterliegen, und somit als Verschleißteile gelten (z. B. Batterien, Akkus, Schläuche, Farbpatronen), noch auf Schäden an zerbrechlichen Teilen, z. B. Schalter oder Teile aus Glas.

● **Abwicklung im Garantiefall**

Um eine schnelle Bearbeitung Ihres Anliegens zu gewährleisten, folgen Sie bitte den folgenden Hinweisen:

Bitte halten Sie für alle Anfragen den Kassenbon und die Artikelnummer (z. B. IAN 487354_2501) als Nachweis für den Kauf bereit.

Die Artikelnummer entnehmen Sie bitte dem Typenschild am Produkt, einer Gravur am Produkt, dem Titelblatt Ihrer Anleitung (unten links) oder dem Aufkleber auf der Rück- oder Unterseite des Produktes.

Sollten Funktionsfehler oder sonstige Mängel auftreten kontaktieren Sie zunächst die nachfolgend benannte Serviceabteilung telefonisch oder per EMail.

Ein als defekt erfasstes Produkt können Sie dann unter Beifügung des Kaufbelegs (Kassenbon) und der Angabe, worin der Mangel besteht und wann er aufgetreten ist, für Sie portofrei an die Ihnen mitgeteilte Service Anschrift übersenden.

Auf parkside-diy.com können Sie diese und viele weitere Handbücher einsehen und herunterladen. Mit diesem QR-Code gelangen Sie direkt auf parkside-diy.com. Wählen Sie Ihr Land aus, und suchen Sie über die Suchmaske nach den Bedienungsanleitungen. Mittels Eingabe der Artikelnummer (IAN) 487354_2501 gelangen Sie zur Bedienungsanleitung für Ihren Artikel.



Batterieinformationen

Lithium-Batterie (nicht wiederaufladbar) 3V

CR2032

Mindesthaltbarkeitsdatum: 06/2028

Hergestellt von

DONGGUAN TIANQIU ENTERPRISE CO.,
LTD

TianQiu Industrial Park, Xinji Industrial Zone,
Machong Town, Dongguan City, Guangdong,
China

E-Mail: idsale2@gdtianqiu.com

www.tmmq.cn

Importiert von

OWIM GmbH & Co. KG

Stiftsbergstraße 1

74167 Neckarsulm

E-Mail: battery-service@lidl.com

www.owim.com

● Service

DE Service Deutschland

Tel.: 0800 5435 111

E-Mail: owim@lidl.de

AT Service Österreich

Tel.: 0800 292726

E-Mail: owim@lidl.at

CH Service Schweiz

Tel.: 0800562153

E-Mail: owim@lidl.ch

