





**PDF ONLINE**  
[parkside-diy.com](https://parkside-diy.com)

**OWIM GmbH & Co. KG**  
Stiftsbergstraße 1  
74167 Neckarsulm  
GERMANY

Model No.: HG10605  
Version: 12/2024

IAN 483709\_2407





## **PORTABLE METAL DETECTOR PTMD A1**

**GB**

### **PORTABLE METAL DETECTOR**

Operation and safety notes

**HU**

### **HORDOZHATÓ FÉMDETEKTOR**

Kezelési és biztonsági utalások

**SI**

### **PRENOSNI DETEKTOR KOVIN**

Navodila za upravljanje in varnostna opozorila

**CZ**

### **PŘENOSNÝ DETEKTOR KOVŮ**

Pokyny pro obsluhu a bezpečnostní pokyny

**SK**

### **PRENOSNÝ DETEKTOR KOVOV**

Pokyny pre obsluhu a bezpečnostné pokyny

**DE**

**AT**

**CH**

### **TRAGBARER METALLDETEKTOR**

Bedienungs- und Sicherheitshinweise

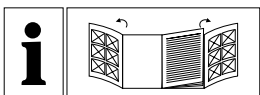

GB		
Operation and safety notes	Page	5
HU		
Kezelési és biztonsági utalások	Oldal	19
SI		
Navodila za upravljanje in varnostna opozorila	Stran	33
CZ		
Pokyny pro obsluhu a bezpečnostní pokyny	Strana	49
SK		
Pokyny pre obsluhu a bezpečnostné pokyny	Strana	63
DE/AT/CH		
Bedienungs- und Sicherheitshinweise	Seite	77

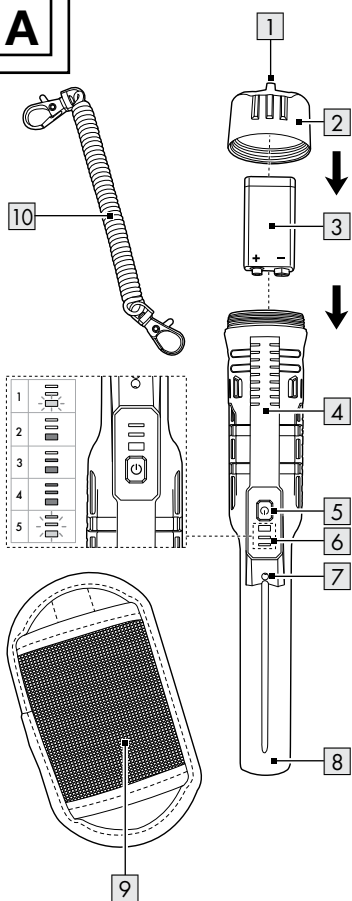
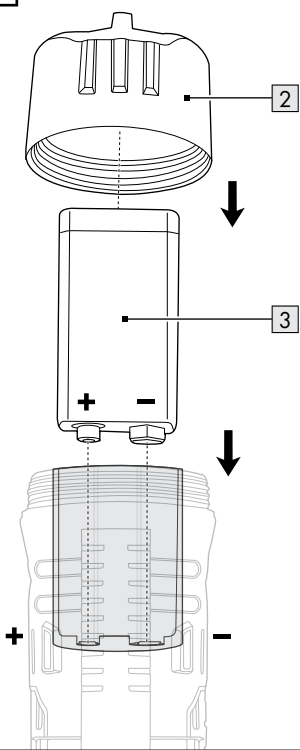
**A****B**





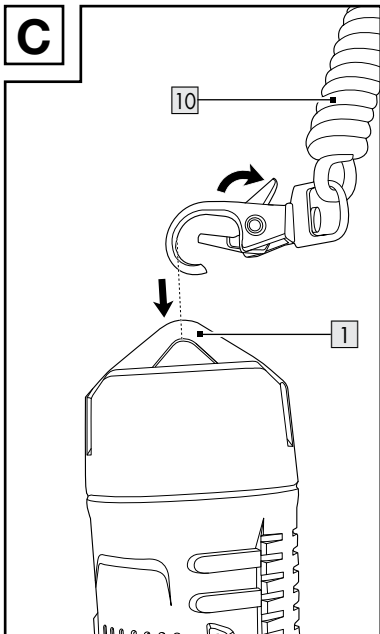
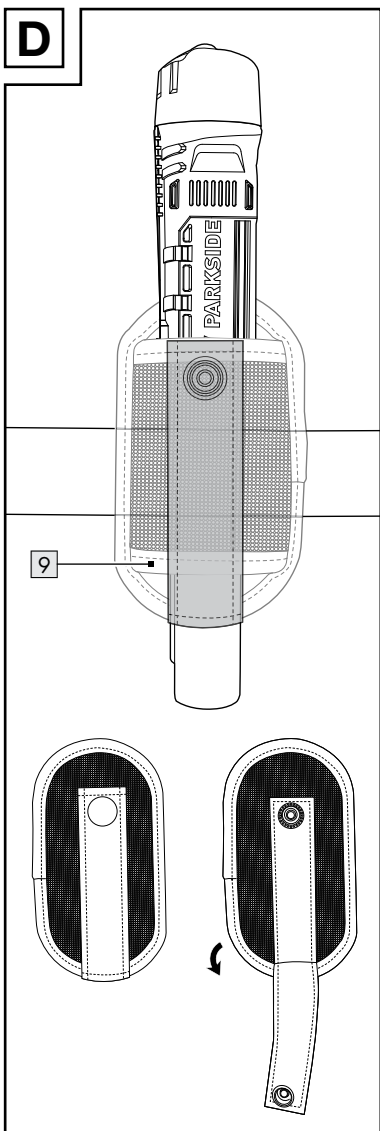







**C****D**

<b>List of pictograms used</b> . . . . .	Page	6
<b>Introduction.</b> . . . . .	Page	6
Intended use. . . . .	Page	7
Scope of delivery . . . . .	Page	7
Parts list . . . . .	Page	7
Technical data. . . . .	Page	8
<b>General safety instructions</b> . . .	Page	8
Safety instructions for batteries/rechargeable batteries . . . . .	Page	10
<b>General information about using metal detectors</b> . .	Page	11
<b>Before first use</b> . . . . .	Page	11
Unpacking the product. . . . .	Page	11
Inserting/exchanging the battery . . . . .	Page	12
<b>Operation.</b> . . . . .	Page	12
Switching the product on . . . .	Page	12
Switching the product off . . . .	Page	12
Detecting metallic objects . . .	Page	12
Tips on measurement. . . . .	Page	13
Flashlight . . . . .	Page	14
Low battery. . . . .	Page	14
Automatic switch-off . . . . .	Page	14
Adjusting detection sensitivity/Calibrating the product . . . . .	Page	14
Lanyard. . . . .	Page	15
Belt pouch . . . . .	Page	15
<b>Cleaning and maintenance</b> . . .	Page	15
<b>Disposal.</b> . . . . .	Page	15
<b>Warranty</b> . . . . .	Page	16
Warranty claim procedure . . .	Page	17
Service . . . . .	Page	18

## List of pictograms used

	<b>DANGER!</b> – Designating a hazard with high risk, which will result in death or severe injury if not avoided (e.g. risk of suffocation)
	<b>NOTICE!</b> – Warns of possible damage to property/the product if not avoided (e.g. risk of short circuit)
	<b>INFO:</b> This symbol with the “Info” signal word offers additional useful information.
	Direct current/voltage
	Battery included
	CE mark indicates conformity with relevant EU directives applicable for this product.
 	Safety information Instructions for use

## PORTABLE METAL DETECTOR

### ● Introduction

We congratulate you on the purchase of your new product. You have chosen a high quality product. The instructions for use are part of the product. They contain important information concerning safety, use and disposal. Before using the product, please familiarise yourself with all of the safety information and instructions for use. Only use the product as described and for the specified applications. If you pass the product on to anyone else, please ensure that you also pass on all the documentation with it.

## ● Intended use

- The product is intended to detect ferrous and non-ferrous metals.
- The use of metal detectors in connection with the search for historical objects, art, coins and archaeology is prohibited by law.
- The use and transport of unlicensed metal detectors to carry out any search in monuments or classified archaeological zones is also prohibited.
- Before using this product: Familiarise yourself with federal, regional and local regulations and laws.
- This product is only intended for private use, not for commercial purposes.
- The manufacturer accepts no liability for damages caused by improper use.

## ● Scope of delivery

- 1 Portable metal detector
- 1 9 V block battery
- 1 Lanyard
- 1 Belt pouch
- 1 User manual

## ● Parts list

Before reading, unfold the pages containing the illustrations and familiarise yourself with all functions of the product.

(Fig. A)

- 1 Hanger (for lanyard)
- 2 Battery compartment lid
- 3 9 V block battery
- 4 Handle
- 5 ⏻ button
- 6 LED bar (with 3 red LEDs)
- 7 Flashlight
- 8 Detection rod
- 9 Belt pouch
- 10 Lanyard

## ● Technical data

Power supply:	1× 9 V block battery
Ingress protection:	IP68
Detected metals:	Ferrous and non-ferrous metals
Operating temperature:	-10 °C to +50 °C



## General safety instructions

BEFORE USING THE PRODUCT, FAMILIARISE YOURSELF WITH ALL OF THE SAFETY INFORMATION AND INSTRUCTIONS FOR USE! WHEN PASSING THIS PRODUCT ON TO OTHERS, ALSO INCLUDE ALL THE DOCUMENTS!

In the case of damage resulting from non-compliance with these operating instructions the warranty claim becomes invalid! No liability is accepted for consequential damage! In the case of material damage or personal injury caused by incorrect handling or non-compliance with the safety instructions, no liability is accepted!

**⚠ DANGER! Risk of suffocation!**

Never leave children unsupervised with the packaging material.

The packaging material represents a danger of suffocation. Children frequently underestimate the dangers. Always keep children away from the packaging material.

- This product can be used by children aged from 8 years and above and persons with reduced physical, sensory or mental capabilities, or lack of experience and knowledge if they have been given supervision or instruction concerning use of the product in a safe way and understand the hazards involved. Cleaning and user maintenance shall not be made by children without supervision. Children shall not play with the product.



## Safety instructions for batteries/rechargeable batteries

**⚠ DANGER TO LIFE!** Keep batteries/rechargeable batteries out of reach of children. If accidentally swallowed seek immediate medical attention.



### **DANGER OF EXPLOSION!**

Never recharge non-rechargeable batteries. Do not short-circuit batteries/rechargeable batteries and/or open them. Overheating, fire or bursting can be the result.

- Never throw batteries/rechargeable batteries into fire or water.
- Do not exert mechanical loads to batteries/rechargeable batteries.

### **Risk of leakage of batteries/rechargeable batteries**

- Avoid extreme environmental conditions and temperatures, which could affect batteries/rechargeable batteries, e.g. radiators/direct sunlight.
- If batteries/rechargeable batteries have leaked, avoid contact with skin, eyes and mucous membranes with the chemicals! Flush immediately the affected areas with fresh water and seek medical attention!



### **WEAR PROTECTIVE GLOVES!**

Leaked or damaged batteries/rechargeable batteries can cause burns on contact with the skin. Wear suitable protective gloves at all times if such an event occurs.

- In the event of a leakage of batteries/rechargeable batteries, immediately remove them from the product to prevent damage.
- Remove batteries/rechargeable batteries if the product will not be used for a longer period.

### **Risk of damage of the product**

- Only use the specified type of battery/rechargeable battery!
- Insert batteries/rechargeable batteries according to polarity marks (+) and (-) on the battery/rechargeable battery and the product.

- Use a dry lint-free cloth or cotton swab to clean the contacts on the battery/rechargeable battery and in the battery compartment before inserting!
- Remove exhausted batteries/rechargeable batteries from the product immediately.

## ● **General information about using metal detectors**

- On private property, you need to obtain approval from the owner.
- If you detect and dig up unexploded bombs or other explosives, stop digging immediately. Mark the area and contact the police or your local authorities. Wait at a safe distance until experts arrive at the scene and warn other passers-by about the imminent danger. Bombs or other explosives are sometimes not recognisable as such. In case of doubt, proceed as described above.
- We recommend contacting a responsible authority (e.g. local historic monuments protection authority) to obtain approval and a specific training about the legal requirements. If you damage or remove archaeological or historic artefacts, you can become criminally liable.
- Detecting metallic objects is allowed on many publicly accessible beaches without prior approval, unless the beach is a protected landscape or a classified archaeological zone. In certain countries or states, using metal detectors on beaches and dunes might be prohibited nonetheless. In case of doubt, contact your local authorities.
- Always leave the area unscathed and without any open holes.

## ● **Before first use**

### ● **Unpacking the product**

1. Take the product out of the packaging and remove all packaging materials and plastic wrappings.
2. Check to make sure that all listed parts are included (see “Scope of delivery”).

3. Check whether the product and all parts are in good condition, if any damage or defect is detected, do not use the product, but follow the procedure described in chapter “Warranty”.

## ● Inserting/exchanging the battery

1. Unscrew the battery compartment lid [2].
2. Remove the foil from the 9 V block battery [3].
3. Insert the 9 V block battery [3] with the +/- poles facing downwards into the battery compartment. Fit the +/- poles in the moulds of the battery compartment (Fig. B).
4. Screw the battery compartment lid [2] onto the product.

## ● Operation

### ● Switching the product on

- ① **INFO:** Keep the product away from metallic objects while switching it on. This is necessary so that the product can calibrate itself.





1. Press  [5].
  - The product calibrates itself for about 2 seconds. During this time, the LED bar [6] goes on and then off again. The product emits a single sound-and-vibration alert.
  - The flashlight [7] goes on.
2. The product is ready for use.
  - 1 LED [6] flashes every 3 seconds.

### ● Switching the product off

- Press and hold  [5] for 2 seconds.
  - The product emits a sound-and-vibration alert twice.

### ● Detecting metallic objects



1. Switch the product on and wait until the product is ready for use (see “Switching the product on”).
2. Hold the product by the handle [4].
3. Point the detection rod [8] in a direction where you expect to find metallic objects. The closer the detection rod is to metallic objects, the higher the frequency of LED and sound-and-vibration alerts:

<b>Metallic objects in the detection area</b>		
	1 LED <b>6</b> flashes every 3 seconds	
	Metallic objects:	none
	Alerts*:	none
	1 LED <b>6</b> on	
	Metallic objects:	in detection range
	Alerts*:	slow
	2 LEDs <b>6</b> on	
	Metallic objects:	getting closer
	Alerts*:	medium
	3 LEDs <b>6</b> on	
	Metallic objects:	close
	Alerts*:	frequent
	3 LEDs <b>6</b> flashing quickly	
	Metallic objects:	very close
	Alerts*:	continuous
* Sound-and-vibration alerts		

## ● Tips on measurement

- Incorrect measurements can occur depending on the nature of the examined wall. Therefore, check the position of a known metal beam or a known power line before every measurement. If these are not detected by the product, the substrate is not suitable for a search with this product.
- Metal objects can be located all the better the easier they can be magnetised. This means that iron is detected at a significantly greater distance than copper for example.
- Depending on the wall thickness and material, it is possible that the product may signal a finding, before it is over the material. In this case mark the start and end of the signalled area. The middle of the sought object lies in the middle between the two markings.
- Always guide the detection rod **8** in a straight line (left/right and up/down) across the surface.
- Repeat the process several times to ensure the detection accuracy.



## ● Flashlight

- When the product is switched on, press  **5** to turn the flashlight **7** on or off.
  - Each time  **5** is pressed, the product emits a sound-and-vibration alert.



## ● Low battery

- When the battery is running low, the flashlight **7** flashes quickly.
- The product emits a sound-and-vibration alert thrice.
- The product switches off automatically.

## ● Automatic switch-off

- The product switches off automatically if  **5** is not pressed for 10 minutes.
- The flashlight **7** starts flashing slowly 1 minute before the product switches off automatically.
- Press  **5** when the flashlight **7** is flashing if you want to continue using the product. If you do not press , the product switches off after 1 minute.

## ● Adjusting detection sensibility/Calibrating the product

1. Make sure the product is switched off.
2. Press and hold  **5** until the LED bar **6** flashes.
3. Short press  **5** repeatedly to adjust the detection sensibility:
  - Level 1: 1 LED **6** flashes (low sensibility)
  - Level 2: 2 LEDs **6** flash (medium sensibility)
  - Level 3: 3 LEDs **6** flash (high sensibility)
4. Press and hold  **5** for 2 seconds or wait for 5 seconds without pressing the button to enter auto-calibration mode.
5. Auto-calibration takes approx. 2 seconds. After that, the product enters normal detection mode again.

## ● Lanyard

(Fig. C)

1. Attach the clip on one end of the lanyard **10** to the hanger **1**.
2. Attach the clip on the other end of the lanyard **10** to your belt loop, for example.

## ● Belt pouch

(Fig. D)

1. Fix the belt pouch **9** to your belt.
2. Insert the product into the belt pouch **9**.

## ● Cleaning and maintenance

### **⚠ NOTICE! Risk of property damage!**

- Do not allow water or other liquids to get inside the product.
- Do not use abrasive, aggressive cleaning materials or hard brushes for cleaning.
- Clean the product with a slightly damp cloth. For stubborn soiling, add a mild cleaning agent on the cloth.
- After cleaning: Allow the product to dry completely.

## ● Disposal

The packaging is made of environmentally friendly materials, which may be disposed of through your local recycling facilities.



Observe the marking of the packaging materials for waste separation, which are marked with abbreviations (a) and numbers (b) with following meaning: 1–7: plastics/20–22: paper and fibreboard/80–98: composite materials.



Contact your local refuse disposal authority for more details of how to dispose of your wornout product.



To help protect the environment, please dispose of the product properly when it has reached the end of its useful life and not in the household waste. Information on collection points and their opening hours can be obtained from your local authority.

Faulty or used batteries/rechargeable batteries must be recycled. Return the batteries/rechargeable batteries and the product to the available collection points.



**Environmental damage through incorrect disposal of the batteries / rechargeable batteries!**

Remove the batteries / battery pack from the product before disposal.

Batteries / rechargeable batteries may not be disposed of with the usual domestic waste. They may contain toxic heavy metals and are subject to hazardous waste treatment rules and regulations. The chemical symbols for heavy metals are as follows: Cd = cadmium, Hg = mercury, Pb = lead. That is why you should dispose of used batteries / rechargeable batteries at a local collection point.

## ● **Warranty**

The product has been manufactured to strict quality guidelines and meticulously examined before delivery. In the event of material or manufacturing defects you have legal rights against the retailer of this product. Your legal rights are not limited in any way by our warranty detailed below.

The warranty for this product is 3 years from the date of purchase. The warranty period begins on the date of purchase. Keep the original sales receipt in a safe location as this document is required as proof of purchase.

Any damage or defects already present at the time of purchase must be reported without delay after unpacking the product.

Should the product show any fault in materials or manufacture within 3 years from the date of purchase, we will repair or replace it – at our choice – free of charge to you. The warranty period is not extended as a result of a claim being granted. This also applies to replaced and repaired parts.

This warranty becomes void if the product has been damaged, or used or maintained improperly.

The warranty covers material or manufacturing defects. This warranty does not cover product parts subject to normal wear and tear, thus considered consumables (e.g. batteries, rechargeable batteries, tubes, cartridges), nor damage to fragile parts, e.g. switches or glass parts.

## ● **Warranty claim procedure**

So that your request can be processed quickly, please observe the following instructions:

For all inquiries, please have the receipt and item number (e.g., IAN 483709\_2407) ready as proof of purchase.

The article number can be taken from the identification label on the product, engraving on the product, the front cover of your manual (at the bottom left), or the sticker on the back or bottom of the product.

If malfunctions or other defects arise, first contact the service department indicated below by phone or email.

You can then send a product recorded as defective to the communicated service address postage-free, making sure to enclose proof of purchase (receipt) and information on the details of the defect and when it occurred.

You can download and view this and numerous other manuals at [parkside-diy.com](http://parkside-diy.com). This QR code takes you directly to [parkside-diy.com](http://parkside-diy.com). Choose your country and use the search screen to search for the operating instructions. Entering the item number (IAN) 483709\_2407 takes you to the operating instructions for your item.



**PDF ONLINE**  
[parkside-diy.com](http://parkside-diy.com)

● **Service**



**Service Great Britain**









Tel.: 08000569216

E-Mail: [owim@lidl.co.uk](mailto:owim@lidl.co.uk)



<b>A felhasznált piktogramok/ szimbólumok listája</b> . . . . .	Oldal	20
<b>Bevezető</b> . . . . .	Oldal	20
Rendeltetésszerű használat . .	Oldal	21
A csomagolás tartalma. . . . .	Oldal	21
Alkatrészlista. . . . .	Oldal	21
Műszaki adatok . . . . .	Oldal	22
<b>Általános biztonsági utasítások</b> . . . . .	Oldal	22
Biztonsági utasítások elemekhez/akkumulátorokhoz	Oldal	24
<b>Általános információk a fémdektorok használatához.</b>	Oldal	25
<b>Első használat előtt</b> . . . . .	Oldal	26
A termék kicsomagolása . . . .	Oldal	26
Az elem behelyezése és cseréje . . . . .	Oldal	26
<b>Kezelés</b> . . . . .	Oldal	26
A termék bekapcsolása . . . . .	Oldal	26
A termék kikapcsolása . . . . .	Oldal	26
Fém tárgyak megtalálása . . . .	Oldal	27
Tipppek a méréshez . . . . .	Oldal	27
Zseblámpa . . . . .	Oldal	28
Lemerült elem . . . . .	Oldal	28
Automatikus kikapcsolás . . . .	Oldal	28
A detektor érzékenységének beállítása/a termék kalibrálása	Oldal	28
Nyakpánt . . . . .	Oldal	29
Övtáska. . . . .	Oldal	29
<b>Tisztítás és karbantartás</b> . . . . .	Oldal	29
<b>Mentesítés.</b> . . . . .	Oldal	29
<b>Garancia</b> . . . . .	Oldal	30
Garanciális ügyek lebonyolítása. . . . .	Oldal	31
Szerviz . . . . .	Oldal	32

## A felhasznált piktogramok/ szimbólumok listája

	<b>VESZÉLY!</b> – Magas kockázati szintű veszélyre utal, melyet ha nem kerülnek el, az halálesethez vagy súlyos sérüléshez vezet (pl. fulladásveszély)
	<b>FIGYELEM!</b> – Lehetséges anyagi károkra hívja fel a figyelmet (pl. rövidzárlat veszélye)
	<b>TUDNIVALÓ:</b> Ez a szimbólum a „Tudnivaló” szó mellett hasznos információkra hívja fel a figyelmet.
	Egyenáram/-feszültség
	Elem mellékelve
	A CE-jelzés azt jelzi, hogy a termék megfelel a rá vonatkozó EU előírásoknak.
 	Biztonsági utasítások Kezelési utasítások

## HORDOZHATÓ FÉMDETEKTOR

### ● Bevezető

Gratulálunk új termékének vásárlása alkalmából. Ezzel a döntésével vállalatunk értékes terméke mellett döntött. A használati utasítás ezen termék része. A biztonságra, a használatára és a megsemmisítésre vonatkozó fontos tudnivalókat tartalmazza. A termék használata előtt ismerje meg az összes használati és biztonsági tudnivalót. A terméket csak a leírtak szerint és a megadott felhasználási területeken alkalmazza. A termék harmadik személy számára való továbbadása esetén kézbesítse vele annak a teljes dokumentációját is.

## ● Rendeltetésszerű használat

- A termék vastartalmú és nem vastartalmú fémek érzékelésére alkalmas.
- A törvény tiltja a fémdetektorok használatát történelmi tárgyak, műtárgyak, érmék és régészeti tárgyak keresésével kapcsolatban.
- Tilos továbbá az engedély nélküli fémdetektorok használata és szállítása műemlékek vagy a minősített régészeti zónák átkutatásához.
- A termék használata előtt: Tájékozódjon a szövetségi, regionális és helyi rendeletekről és jogszabályokról.
- A termék csak háztartási használatra készült, üzleti célokra nem használható.
- A gyártó nem vállal felelősséget a szakszerűtlen használatból adódó károkért.

## ● A csomagolás tartalma

- 1 Hordozható fémdetektor
- 1 9 V-os tömbelem
- 1 Nyakpánt
- 1 Övtáska
- 1 Használati útmutató

## ● Alkatrészlista

Elolvásás előtt hajtogassa ki az ábrákat tartalmazó oldalakat és ismerkedjen meg a termék funkcióival.

(A ábra)

- 1 Akasztóhurok (a nyakpánthoz)
- 2 Az elemtartó rekesz fedele
- 3 9 V-os tömbelem
- 4 Fogó
- 5  gomb
- 6 LED-sáv (3 piros LED-del)
- 7 Zseblámpa
- 8 Detektorrúd
- 9 Övtáska
- 10 Nyakpánt

## ● Műszaki adatok

Áramellátás:	1× 9 V-os tömbelem
Védelmi besorolás:	IP68
Érzékelt fémek:	Vastartalmú és nem vastartalmú fémek
Működési hőmérséklet:	-10 °C és +50 °C között



## Általános biztonsági utasítások

**A TERMÉK HASZNÁLATBAVÉTELE ELŐTT ISMERKEDJEN MEG A TERMÉK BIZTONSÁGI ÉS KEZELÉSI UTASÍTÁSAIVAL! HA A TERMÉKET TOVÁBBADJA, ADJA MELLÉ EZEKET A DOKUMENTUMOKAT IS!**

A jelen használati útmutatóban leírtak figyelmen kívül hagyásából adódó károk esetén a garancia érvényét veszti! A közvetett károkért nem vállalunk felelősséget! A szakszerűtlen használat vagy a biztonsági utasítások figyelmen kívül hagyása miatti anyagi károkért és személyi sérülésekért nem vállalunk felelősséget!

## **⚠ VESZÉLY!**

**Fulladásveszély!** Ne hagyja a gyermekeket a csomagolóanyagokkal felügyelet nélkül. A csomagolóanyagok fulladást okozhatnak. A gyermekek gyakran alábecsülik az ezzel kapcsolatos veszélyeket. Tartsa a csomagolóanyagokat gyermekektől távol.

- A terméket akkor használhatják 8 éves és afeletti gyermekek, csökkent testi, érzékszervi vagy szellemi képességű, valamint megfelelő tapasztalattal és tudással nem rendelkező személyek, ha számukra felügyeletet biztosítanak vagy ha utasításokat kapnak a termék biztonságos használatával kapcsolatban és megértik az azzal járó veszélyeket. A tisztítást és a felhasználói karbantartást nem végezhetik gyermekek felügyelet nélkül. Gyermekek nem játszhatnak a termékkel.



## Biztonsági utasítások elemekhez/ akkumulátorokhoz

- ⚠ ÉLETVESZÉLY!** Az elemeket/  
akkumulátorokat tartsa gyermekek  
számára nem elérhető helyen.  
Lenyelés esetén azonnal keressen  
fel egy orvost!



**ROBBANÁSVESZÉLY!** Soha  
ne próbálja feltölteni a nem  
újratölthető elemeket. Az  
elemeket/akkumulátorokat ne  
zárja rövidre és ne nyissa fel.  
Ez túlhevüléssel, tűzesettel  
vagy robbanással járhat.

- Soha ne dobjon elemeket/  
akkumulátorokat tűzbe.
- Az elemeket/akkumulátorokat ne  
tegye ki mechanikai terhelésnek.

### Az elemek/akkumulátorok kifolyásának kockázata

- Kerülje az olyan szélsőséges  
hőmérsékleti viszonyokat,  
melyek hatással lehetnek az  
elemekre/akkumulátorokra,  
például fűtőtestek vagy közvetlen  
napsütés.
- Ha az elemek/akkumulátorok  
kifolynak, kerülje a bőr, a szemek  
és a nyálkahártyák érintkezését a  
vegyszerekkel! Azonnal mossa le  
az érintett területet bőséges tiszta  
vízzel, és forduljon orvoshoz!



**VISELJEN  
VÉDŐKESZTYŰT!** A  
sérült vagy kifolyt elemek/  
akkumulátorok a bőrrel  
érintkezve égési sérüléseket  
okozhatnak. Ezért  
ilyenkor viseljen megfelelő  
védőkesztyűt.

- Ha az elemek/akkumulátorok  
kifolynak, azokat a károk elkerülése  
érdekében azonnal vegye ki a  
termékből.
- Ha a terméket hosszabb ideig  
nem használja, vegye ki belőle az  
elemeket/akkumulátorokat.

### A termék károsodásának kockázata

- Csak a megadott típusú elemeket/  
akkumulátorokat használja!
- Az elemeket és akkumulátorokat az  
azokon, illetve a terméken lévő (+)  
és (-) polaritásoknak megfelelően  
helyezze be.

- Behelyezés előtt tisztogassa meg az elem/akkumulátor és az elemtartó rekesz érintkezési pontjait egy száraz, szőszmentes ruhával vagy fültisztító vattával!
- Az elhasználódott elemeket/akkumulátorokat azonnal vegye ki a termékből.

## ● Általános információk a fémdetektorok használatához

- Magánterületen a tulajdonos beleegyezésére van szükség.
- Ha fel nem robbant lőszert vagy más robbanóanyagot talál vagy fedez fel, azonnal hagyja abba az ásást. Jelölje meg a megtalálási helyet, és forduljon a rendőrséghez vagy a helyi hatóságokhoz. Várjon biztonságos távolságban, amíg a szakértők a helyszínre érkeznek, és figyelmeztesse a többi járókelőt a veszélyre.

A bombák vagy más robbanóanyagok néha nem könnyen felismerhetők. Ha kétsége van, járjon el az előzőekben leírtak szerint.

- Javasoljuk, hogy vegye fel a kapcsolatot az illetékes hatósággal (pl. a helyi műemlékvédelmi hatósággal), hogy engedélyt és a jogi követelményekkel kapcsolatos speciális képzést kapjon. Ha Ön régészeti vagy történelmi tárgyakat rongál meg, vagy távolít el a földből, büntetőjogi felelősségre vonható.
- A fémkeresés számos nyilvános strandon előzetes engedély nélkül megengedett, kivéve, ha a strand tájvédelmi körzet vagy régészeti övezet. Bizonyos országokban vagy államokban még a fémdetektorok használata strandokon és dűnéken mindig tilos lehet. Ha kétségei vannak, forduljon a helyi hatóságokhoz.
- A területet mindig hagyja érintetlenül és nyitott gödrök nélkül.

## ● Első használat előtt

### ● A termék kicsomagolása

1. Vegye ki a terméket a csomagolásból, és szabaduljon meg az összes csomagolóanyagtól és védőfóliától.
2. Ellenőrizze, hogy minden alkatrész megvan-e, és a csomagolás minden alkatrészt tartalmaz-e (lásd „A csomagolás tartalma” c. részt).
3. Ellenőrizze, hogy a termék és minden alkatrész jó állapotban van-e. Ha sérülést vagy hibát talál, ne használja a terméket, hanem járjon el a „Garancia” c. fejezetben leírtak szerint.

### ● Az elem behelyezése és cseréje

1. Csavarja le az elemtartó rekesz fedelét **2**.
2. Húzza le a védőfóliát a 9 V-os tömbelemről **3**.
3. Helyezze be a 9 V-os tömbelemet **3** az elemtartó rekeszbe a +/- pólusokkal lefelé. Dugja be a +/- pólust az elemtartó rekeszben lévő mélyedésekbe (B ábra).
4. Csavarozza rá az elemtartó rekesz fedelét **2** a termékre.

## ● Kezelés

### ● A termék bekapcsolása

**i TUDNIVALÓ:** A bekapcsoláskor tartsa a terméket fém tárgytól távol. Ez azért fontos, hogy a termék magától elvégezze a kalibrálást.

1. Nyomja meg a **⏻** gombot **5**.
  - A termék kb. 2 másodpercen belül elvégzi a kalibrálást. Ezalatt a LED-sáv **6** kigyullad, majd kialszik. A termék egy hangjelzést és egy rezgést bocsát ki.
  - A zseblámpa **7** kigyullad.
2. A termék ezzel üzemkész.
  - 1 LED **6** 3 másodpercenként felvillan.

### ● A termék kikapcsolása

- Tartsa lenyomva a **⏻** **5** gombot 2 másodpercig.
  - A termék két hangjelzést és rezgést bocsát ki.

## ● Fém tárgyak megtalálása

1. Kapcsolja be a terméket, és várja meg, hogy készenléti állapotba álljon (lásd a „A termék bekapcsolása” c. részt).
2. A terméket a fogónál **4** tartsa.
3. Irányítsa a detektorrudat **8** abba az irányba, amerre úgy gondolja, hogy fém tárgyak vannak. Minél közelebb van az detektorrúd a fémtárgyakhoz, annál gyakoribbak a LED-jelek, valamint a hangjelzések és a rezgések:



Fém tárgyak az észlelési területen	
	1 LED <b>6</b> 3 másodpercenként felvillan
	Fém tárgyak: nincs
	Jelzés*: nincs
	1 LED <b>6</b> világít
	Fém tárgyak: az észlelési területen
	Jelzés*: lassú
	2 LED <b>6</b> világít
	Fém tárgyak: közeledés
	Jelzés*: közepes
	3 LED <b>6</b> világít
	Fém tárgyak: közel
	Jelzés*: gyakori
	3 LED <b>6</b> gyorsan villog
	Fém tárgyak: nagyon közel
	Jelzés*: folyamatos
* Hangjelzés és rezgés	

## ● Tippek a méréshez

- A vizsgált fal jellegétől függően hibás mérések fordulhatnak elő. Ezért minden mérés előtt ellenőrizze egy ismert fémrúd vagy egy ismert elektromos vezeték helyét. Ha ezeket a termék nem érzékeli, akkor az anyag nem alkalmas a termékkel történő keresésre.
- Minél jobban mágnesezhető egy fémtárgy, annál jobban meg lehet találni. A vas például sokkal nagyobb távolságból érzékelhető, mint a réz.
- A falvastagságtól és az anyagtól függően a termék már azelőtt találatot jelezhet, mielőtt az anyag fölé kerülne. Ilyen esetben jelölje meg a jelzett terület elejét és végét. A keresett tárgy középpontja ekkor a két jel között, középen van.

- A detektorrudat [8] mindig egyenes vonalban mozgassa (jobbra-balra és fel-le) a felület felett.
- Ismételje meg az eljárást többször, hogy pontos mérési eredményt kapjon.



## ● Zseblámpa

- Amikor a termék bekapcsolt állapotban van, nyomja meg a  gombot [5] a zseblámpa [7] be- és kikapcsolásához.
  - A  gomb [5] minden megnyomásakor a termék hangjelzést és rezgést ad ki.



## ● Lemerült elem

- Ha az elem gyenge, a zseblámpa [7] gyakran villog.
- A termék három hangjelzést és rezgést bocsát ki.
- A termék magától kikapcsol.

## ● Automatikus kikapcsolás

- Ha a  gombot [5] 10 percen keresztül nem nyomják meg, a termék magától kikapcsol.
- A termék automatikus kikapcsolása előtt 1 perccel a zseblámpa [7] lassan kezd villogni.
- Ha a terméket tovább akarja használni, nyomja meg a  gombot [5], amikor a zseblámpa [7] villog. Ha nem nyomja meg a  gombot, a termék 1 perc elteltével kikapcsol.

## ● A detektor érzékenységének beállítása/a termék kalibrálása

1. Ügyeljen arra, hogy a termék ki legyen kapcsolva.
2. Tartsa lenyomva a  gombot [5], amíg a LED-sáv [6] villogni nem kezd.
3. A detektor érzékenységének beállításához nyomja meg többször röviden a  gombot [5]:
  - 1. fokozat: 1 LED [6] villog (alacsony érzékenység)
  - 2. fokozat: 2 LED [6] villog (közepes érzékenység)
  - 3. fokozat: 3 LED [6] villog (magas érzékenység)

4. Tartsa lenyomva a  **5** gombot 2 másodpercig vagy várjon 5 másodpercet a gomb megnyomása nélkül, hogy automatikus kalibrálási módra váltson.
5. Az automatikus kalibrálás kb. 2 másodpercig tart. Ezt követően a termék visszavált normál észlelési módba.

## ● Nyakpánt

(C ábra)

1. Rögzítse a nyakpánt **10** egyik végén lévő csatot az akasztóhurokra **1**.
2. Rögzítse a nyakpánt **10** másik végén csatot pl. az övén lévő hurokra.

## ● Övtáska

(D ábra)

1. Rögzítse rá az övtáskát **9** a övére.
2. Rakja be a terméket az övtáskába **9**.

## ● Tisztítás és karbantartás

 **FIGYELEM! Anyagi károk veszélye!**

- Ügyeljen arra, hogy ne jusson víz vagy más folyadék a termék belsejébe.
- A tisztításhoz ne használjon súrolószereket, agresszív tisztítószereket vagy kemény keféket.
- A terméket egy enyhén nedves ruhával tisztítsa. Makacs szennyeződések esetén a ruhára némi lágy tisztítószer is tehet.
- Tisztítás után: Hagyja a terméket teljes mértékben megszáradni.

## ● Mentesítés

A csomagolás környezetbarát anyagokból készült, amelyeket a helyi újrahasznosító helyeken adhat le ártalmatlanítás céljából.



A hulladék elkülönítéséhez vegye figyelembe a csomagolóanyagon található jelzéseket. Ezek rövidítéseket (a) és számokat (b) tartalmaznak a következő jelentéssel: 1–7: műanyagok / 20–22: papír és karton / 80–98: kötőanyagok.



A kiszolgált termék megsemmisítési lehetőségeiről lakóhelye illetékes önkormányzatánál tájékozódhat.



A környezete érdekében, ne dobja a kiszolgált terméket a háztartási szemétbe, hanem adja le szakszerű ártalmatlanításra. A gyűjtőhelyekről és azok nyitvatartási idejéről az illetékes önkormányzatnál tájékozódhat.

A hibás vagy elhasznált elemeket / akkukat újra kell hasznosítani. Szolgáltassa vissza az elemeket / akkukat és / vagy a terméket az ajánlott gyűjtőállomásokon keresztül.



**Környezeti károk az elemek / akkuk hibás megsemmisítése következtében!**

A megsemmisítés előtt vegye ki az elemeket / az akkumulátorcsomagot a termékből.

Az elemeket / akkukat nem szabad a háztartási szemétbe dobni. Mérgező hatású nehézfémeket tartalmazhatnak és ezért különleges kezelést igénylő hulladéknak számítanak. A nehézfémek vegyjelei a következők: Cd = kadmium, Hg = higany, Pb = ólom. Ezért az elhasznált elemeket / akkukat egy közösségi gyűjtőhelyen adja le.

## ● Garancia

A terméket gondosan, szigorú minőségi előírások betartásával gyártottuk, és a szállítás előtt gondosan ellenőriztük. Anyag- vagy gyártási hibák esetén a termék eladójával szemben törvényes jogok illetik meg. Az Ön törvényes jogait az általunk alább meghatározott garancia semmilyen módon nem korlátozza.

Erre a termékre 3 év garanciát adunk a vásárlás dátumától számítva. A garancia idő a vásárlás dátumával kezdődik. Biztonságos helyen őrizze meg az eredeti vásárlói bizonylatot, mert ez a dokumentum szükséges a vásárlás bizonyításához.

A vásárláskor fennálló károkat és hiányosságokat a termék kicsomagolása után haladéktalanul jelezze.

Ha ezen a terméken a vásárlástól számított 3 éven belül anyag- vagy gyártási hibát észlel, választásunk szerint ingyenesen megjavítjuk vagy kicseréljük a terméket. A garancia idő nem hosszabbodik meg a helyette nyújtott szavatossági igény által. Ez a kicserélt vagy javított alkatrészekre is érvényes.

A garancia megszűnik, ha a terméket megrongálták, ill. nem szakszerűen kezelték vagy végezték a karbantartást.

A garancia az anyag- és gyártási hibákra vonatkozik. Ez a garancia nem terjed ki azokra a termékalkatrészekre, amelyek normál kopásnak vannak kitéve, és ezért gyorsan kopó alkatrésznek minősülnek (pl. elemekre, akkumulátorokra, tömlőkre, tintapatronokra), illetve a törékeny alkatrészek sérülésére, pl. kapcsolókra vagy üveg alkatrészekre.

## ● **Garanciális ügyek lebonyolítása**

Megkeresése gyors feldolgozásához kérjük, kövesse az alábbi utasításokat:

Megkeresés esetén kérjük, mindig készítse elő a pénztárblokkot és a termékszámot (pl. IAN 483709\_2407) a vásárlás igazolására.

A termékszámot kérjük, olvassa le a típustábláról, a terméken elhelyezett gravírozásból, az útmutató címlapjáról (alul a bal oldalon), vagy a termék hátsó vagy alsó oldalán található matricáról.

Működési hiba vagy egyéb hiányosság fellépése esetén először vegye fel a kapcsolatot a következőkben felsorolt szervizek valamelyikével telefonon, vagy e-mailen.

A hibásnak ítélt terméket a pénztárblokk és a hiba leírásának és keletkezési idejének megjelölésével, díjmentesen küldheti el az Ön számára kijelölt szerviz címére.

A parkside-diy.com oldalon ezt és számos további kézikönyvet tud megtekinteni és letölteni. Ezzel a QR-kóddal közvetlenül a parkside-diy.com oldalra jut. Válassza ki az országot, és a keresőfelületen keresse meg a használati útmutatókat. A termékszám (IAN) 483709\_2407 beírásával juthat el az Ön termékének használati útmutatójához.



## ● Szerviz

**(HU) Szerviz Magyarország**









Tel.: 0680021536

E-mail: owim@lidl.hu



<b>Seznam uporabljenih piktogramov/simbolov</b> . . . . .	Stran	34
<b>Uvod</b> . . . . .	Stran	34
Predvidena uporaba . . . . .	Stran	35
Obseg dobave . . . . .	Stran	35
Seznam delov . . . . .	Stran	35
Tehnični podatki . . . . .	Stran	36
<b>Splošna varnostna navodila</b> . .	Stran	36
Varnostni napotki za baterije/polnilne baterije . . . . .	Stran	38
<b>Splošne informacije za uporabo detektorjev kovin</b> . . .	Stran	39
<b>Pred prvo uporabo</b> . . . . .	Stran	39
Odstranjevanje izdelka iz embalaže . . . . .	Stran	39
Vstavljanje/menjava baterij . .	Stran	40
<b>Uporaba</b> . . . . .	Stran	40
Vklop izdelka . . . . .	Stran	40
Izklop izdelka . . . . .	Stran	40
Zaznavanje kovinskih predmetov . . . . .	Stran	40
Nasveti za merjenje . . . . .	Stran	41
Žepna svetilka . . . . .	Stran	42
Izpraznjena baterija . . . . .	Stran	42
Samodejen izklop . . . . .	Stran	42
Nastavitev občutljivosti detektorja/umerjanje izdelka . .	Stran	42
Vrvica . . . . .	Stran	43
Torbica za pas . . . . .	Stran	43
<b>Čiščenje in vzdrževanje</b> . . . . .	Stran	43
<b>Odstranjevanje</b> . . . . .	Stran	43
Postopek pri uveljavljanju garancije . . . . .	Stran	44
Servis . . . . .	Stran	45
<b>Garancijski list</b> . . . . .	Stran	46

## Seznam uporabljenih piktogramov/simbolov

	<b>NEVARNOST!</b> – Označuje nevarnost z visoko stopnjo tveganja, ki lahko povzroči smrt ali hude telesne poškodbe, če se ji ne izognete (npr. nevarnost zadužitve)
	<b>POZOR!</b> – Opozarja pred morebitno materialno škodo (npr. nevarnost kratkega stika)
	<b>INFORMACIJE:</b> Ta simbol s signalno besedo »Informacije« nudi nadaljnje koristne informacije.
	Enosmerni tok/napetost
	Z baterijo
	Znak CE potrjuje skladnost z direktivami EU, ki veljajo za izdelek.
 	Varnostni napotki Navodila za ravnanje

## PRENOSNI DETEKTOR KOVIN

### ● Uvod

Iskrene čestitke ob nakupu vašega novega izdelka. Odločili ste se za zelo kakovosten izdelek. To navodilo za uporabo je sestavni del tega izdelka. Vsebuje pomembna navodila za varnost, uporabo in odstranitev. Preden začnete izdelek uporabljati, se seznanite z vsemi navodili za uporabo in varnostnimi napotki. Izdelek uporabljajte samo tako, kot je opisano, in samo za navedena področja uporabe. Če izdelek odstopite novemu lastniku, mu zraven izročite tudi vse dokumente.

## ● Predvidena uporaba

- Izdelek je namenjen za zaznavanje železnih in neželeznih kovin.
- Uporaba detektorjev kovin v povezavi z iskanjem zgodovinskih predmetov, umetniških del, kovancev in arheoloških ostankov je zakonsko prepovedana.
- Prepovedana sta tudi uporaba in prevoz nedovoljenih detektorjev kovin za iskanje v spomenikih ali kategoriziranih arheoloških območjih.
- Pred uporabo izdelka: Seznanite se z zveznimi, regionalnimi in krajevnimi predpisi in zakoni.
- Ta izdelek je namenjen samo za zasebno uporabo in ni primeren za komercialne namene.
- Proizvajalec ne prevzema odgovornosti za škodo, nastalo zaradi nepravilne uporabe.

## ● Obseg dobave

- 1 Prenosni detektor kovin
- 1 Baterija 9 V
- 1 Vrvica
- 1 Torbica za pas
- 1 Navodila za uporabo

## ● Seznam delov

Pred branjem odprite strani s slikami in se nato seznanite z vsemi funkcijami izdelka.

(Sl. A)

- 1 Ročaj (za vrvico)
- 2 Pokrov predala za baterije
- 3 Baterija 9 V
- 4 Ročaj
- 5 Tipka 
- 6 LED-trak (s 3 rdečimi LED-lučkami)
- 7 Žepna svetilka
- 8 Detektorska palica
- 9 Torbica za pas
- 10 Vrvica

## ● Tehnični podatki

Napajanje:	1 × Baterija 9 V
Zaščitni sistem:	IP68
Zaznavne kovine:	Železne in neželezne kovine
Delovna temperatura:	od -10 °C do +50 °C



## Splošna varnostna navodila

**PRED UPORABO IZDELKA SE SEZNANITE Z VSEMI VARNOSTNIMI NAPOTKI IN NAVODILI ZA UPORABO! ČE IZDELEK POSREDUJETE DRUGIM OSEBAM, PRILOŽITE TUDI VSE DOKUMENTE!**

V primeru poškodb zaradi neupoštevanja teh navodil za uporabo se garancija izniči! Ne prevzemamo odgovornosti za posledično škodo! Ne prevzemamo odgovornosti za gmotno škodo ali telesne poškodbe, ki so nastale zaradi nepravilne uporabe ali neupoštevanja varnostnih navodil!

## **⚠ NEVARNOST!**

### **Nevarnost zadužitve!**

Otrok ne pustite nenadzorovanih z embalažnim materialom. Embalažni material predstavlja nevarnost zadužitve. Otroci pogosto podcenjujejo povezane nevarnosti. Otrokom nikoli ne dovolite zadrževanja v bližini embalažnega materiala.

- Otroci od 8. leta starosti in osebe z omejenimi fizičnimi, čutilnimi ali duševnimi sposobnostmi ali pomanjkanjem izkušenj in znanja smejo ta izdelek uporabljati le, če jih pri tem kdo nadzoruje ali jih je poučil o varni uporabi izdelka in so razumeli nevarnosti, ki iz tega izhajajo.

Otroci brez nadzora naprave ne smejo čistiti ali vzdrževati.

Otroci se ne smejo igrati z izdelkom.



## Varnostni napotki za baterije/polnilne baterije

### **ŽIVLJENJSKA NEVARNOST!**

Baterije/polnilne baterije hranite zunaj dosega otrok. Ob zaužitju takoj poiščite zdravniško pomoč!



### **NEVARNOST EKSPLOZIJE!**

Baterij, ki niso polnilne, nikoli ne polnite. Ne naredite kratkega stika na baterijah/polnilnih baterijah in/ali jih ne odpirajte. Posledica so lahko pregrevanje, nevarnost požara ali pokaanje baterij.

- Baterij/polnilnih baterij nikoli ne mečite v ogenj ali vodo.
- Baterij/polnilnih baterij ne izpostavljajte mehanskim obremenitvam.

### **Nevarnost puščanja baterij/polnilnih baterij**

- Izogibajte se izrednim pogojem in temperaturam, ki bi lahko vplivale na baterije/polnilne baterije, npr. na radiatorju/neposredni sončni svetlobi.
- Ko se baterije/polnilne baterije izrabijo, preprečite stik kemikalij s kožo, očmi in sluznico! Prizadeta mesta sperite z veliko čiste vodo in takoj poiščite zdravniško pomoč!



### **RABITE ZAŠČITNE**

**ROKAVICE!** Baterije/polnilne baterije, ki puščajo ali so poškodovane, lahko ob stiku s kožo povzročijo opekline. Zato takrat vedno nosite primerne zaščitne rokavice.

- Pri puščanju baterije/polnilne baterije takoj odstranite iz izdelka, da preprečite poškodbe.
- Baterije/polnilne baterije odstranite iz izdelka, če ga ne boste uporabljali dalj časa.

### **Tveganje poškodb izdelka**

- Uporabljajte samo navedeni tip baterij/polnilnih baterij!
- Baterije/polnilne baterije vstavite v skladu z oznakami polarnosti (+) in (-) na bateriji/polnilni bateriji in izdelku.
- Pred vstavljanjem očistite kontakte na bateriji/polnilni bateriji in v predalu za baterijo s suho krpo, ki se ne kosmiči ali bombažno palčko!

- Izpraznjene baterije/polnilne baterije takoj odstranite iz izdelka.

## ● Splošne informacije za uporabo detektorjev kovin

- Na zasebnem zemljišču potrebujete soglasje lastnika.
- Če zaznate in odkopljete neeksplozirana ubojna sredstva ali druga razstreliva, takoj prenehajte kopati. Označite najdišče in se obrnite na policijo ali krajevne organe. Počakajte na varni razdalji, dokler na kraj ne pridejo strokovnjaki, in druge mimoidoče opozorite na grozečo nevarnost. Bomb ali drugih razstreliv včasih ni mogoče prepoznati kot takih. Če ste v dvomih, ravnajte tako, kot je opisano zgoraj.
- Priporočamo, da se obrnete na pristojni organ (npr. krajevni organ za kulturno dediščino), da pridobite dovoljenje in posebno usposabljanje o zakonskih določilih. Če poškodujete ali odstranite arheološke ali zgodovinske predmete s tal, vas lahko doleti kazenski pregon.
- Iskanje kovin je na številnih javnih plažah dovoljeno brez predhodnega dovoljenja, razen če ni plaža krajinsko zaščiteno območje ali kategorizirano arheološko območje. V nekaterih državah je uporaba detektorjev kovin na plažah in sipinah prepovedana. Če ste v dvomih, se obrnite na krajevne organe.
- Območje vedno zapustite nepoškodovano in brez odprtih lukenj.

## ● Pred prvo uporabo

### ● Odstranjevanje izdelka iz embalaže

1. Izdelek odstranite iz embalaže in z njega odstranite vse embalažne materiale ter zaščitne folije.
2. Preverite, ali imate vse dele in je opisani obseg dobave popoln (glejte »Obseg dobave«).
3. Preverite, ali so vsi deli in izdelek v dobri stanju. Če opazite poškodbo ali okvaro, izdelka ne uporabljajte, ampak ravnajte, kot je opisano v poglavju »Garancija«.

## ● Vstavljanje/menjava baterij

1. Odvijte pokrov predala za baterijo [2].
2. Z baterije 9 V [3] odstranite zaščitno folijo.
3. Vstavite baterijo 9 V [3] v predal za baterijo s poloma +/-, obrnjenima navzdol. Pola +/- vstavite v odprtini v predalu za baterije (sl. B).
4. Na izdelek privijte pokrov predala za baterijo [2].

## ● Uporaba

### ● Vklop izdelka

❗ **INFORMACIJE:** Med vklapljanjem izdelka tega ne približujte kovinskim predmetom. To je potrebno, da se izdelek lahko samodejno umeri.

1. Pritisnite  [5].
  - Izdelek se umerja približno 2 sekundi. V tem času se vklopi in spet izklopi LED-trak [6]. Izdelek odda en sam zvočni in vibracijski signal.
  - Žepna svetilka [7] sveti.
2. Izdelek je pripravljen za uporabo.
  - 1 LED-lučka [6] utripne vsake 3 sekunde.

### ● Izklop izdelka

- Pritisnite in pridržite tipko  [5] za 2 sekundi.
  - Izdelek dvakrat odda zvočni in vibracijski signal.

### ● Zaznavanje kovinskih predmetov

1. Vklopite izdelek in počakajte, da se izdelek pripravi za delovanje (glejte razdelek »Vklop izdelka«).
2. Primate izdelek za ročaj [4].
3. Usmerite detektorsko palico [8] v smer, kjer domnevate, da so kovinski predmeti. Bližje ko je detektorska palica kovinskemu predmetu, višja je frekvenca signalov LED ter zvočnih in vibracijskih signalov:



## Kovinski predmeti v zaznavnem območju

	1 LED-lučka [6] utripne vsake 3 sekunde	
	Kovinski predmeti:	brez
	Signali*:	brez
	Sveti 1 LED-lučka [6]	
	Kovinski predmeti:	v zaznavnem območju
	Signali*:	počasi
	Svetita 2 LED-lučki [6]	
	Kovinski predmeti:	približevanje
	Signali*:	srednje
	Svetijo 3 LED-lučke [6]	
	Kovinski predmeti:	blizu
	Signali*:	pogosto
	3 LED-lučke [6] hitro utripajo	
	Kovinski predmeti:	zelo blizu
	Signali*:	neprekinjeno
* Zvočni in vibracijski signali		

### ● Nasveti za merjenje

- Glede na lastnosti preiskovane stene lahko pride do nepravilnih meritev. Pred vsako meritvijo zato preverite položaj poznanega kovinskega nosilca ali poznanega električnega voda. Če ju izdelek ne zazna, podlaga ni primerna za iskanje s tem izdelkom.
- Lažje ko se kovinski predmeti magnetizirajo, bolje jih je mogoče najti. Železo, na primer, je mogoče zaznati na veliko večji razdalji kot baker.
- Odvisno od debeline stene in materiala lahko izdelek signalizira najdbo, še preden se znajde nad materialom. V tem primeru označite začetek in konec signaliziranega območja. Središče iskanega predmeta je nato na sredini med obema oznakama.
- Detektorsko palico [8] vedno vodite nad površino v ravni liniji (levo/desno in gor/dol).
- Postopek večkrat ponovite, da dobite natančen rezultat meritve.



## ● Žepna svetilka

- Ko je izdelek vključen, večkrat pritisnite tipko  **5**, da vklopite ali izklopite žepno svetilko **7**.
  - Z vsakim pritiskom na tipko  **5** izdelek odda zvočni in vibracijski signal.



## ● Izpraznjena baterija

- Ko je napolnjenost baterije nizka, žepna svetilka **7** hitro utripa.
- Izdelek trikrat odda zvočni in vibracijski signal.
- Izdelek se samodejno izklopi.

## ● Samodejen izklop

- Izdelek se samodejno izklopi, če v 10 minutah ne pritisnete tipke  **5**.
- 1 minuto pred samodejnim izklopom izdelka začne žepna svetilka **7** počasi utripati.
- Če želite nadaljevati uporabo izdelka, pritisnite tipko  **5**, medtem ko žepna svetilka **7** utripa. Če ne pritisnete tipke , se izdelek po 1 minuti izklopi.

## ● Nastavitev občutljivosti detektorja/umerjanje izdelka

1. Zagotovite, da je izdelek izklopljen.
2. Pritisnite in pridržite tipko  **5**, dokler LED-trak **6** ne začne utripati.
3. Večkrat kratko pritisnite tipko  **5**, da nastavite občutljivost detektorja:
  - Stopnja 1: Utripa 1 LED-lučka **6** (nizka občutljivost)
  - Stopnja 2: Utripata 2 LED-lučki **6** (srednja občutljivost)
  - Stopnja 3: Utripajo 3 LED-lučke **6** (visoka občutljivost)
4. Pritisnite in pridržite tipko  **5** 2 sekundi ali počakajte 5 sekund, ne da bi pritisnili tipko, da preklopite na samodejni način umerjanja.
5. Samodejno umerjanje traja približno 2 sekundi. Izdelek nato spet preklopi v običajni način zaznavanja.

## ● Vrvica

(Sl. C)

1. Pritrdite sponko z enega konca vrvice [10] na ročaj [1].
2. Pritrdite sponko z drugega konca vrvice [10] na npr. zanko za pas.

## ● Torbica za pas

(Sl. D)

1. Na pas pritrdite torbico za pas [9].
2. Izdelek vstavite v torbico za pas [9].

## ● Čiščenje in vzdrževanje

### POZOR! Nevarnost gmotne škode!

- Ne dopustite, da bi voda ali druge tekočine prodrle v izdelek.
- Za čiščenje ne uporabljajte abrazivnih ali agresivnih čistil ali trdih ščetk.
- Izdelek čistite samo z rahlo navlaženo krpo. V primeru trdovratne umazanije na krpo nanesite blago čistilo.
- Po čiščenju: Pustite, da se izdelek popolnoma posuši.

## ● Odstranjevanje

Embalaža je narejena iz okolju primernih materialov, ki jih lahko oddate za recikliranje na lokalnih zbirališčih odpadkov.



Upoštevajte oznake embalažnih materialov za ločevanje odpadkov, ki so označene s kraticami (a) in številkami (b) z naslednjim pomenom: 1–7: umetne mas / 20–22: papir in karton / 80–98: vezni materiali.



O možnostih odstranjevanja odsluženega izdelka se lahko pozanimате pri svoji občinski ali mestni upravi.



Ko je vaš izdelek dotrajan, ga zaradi varovanja okolja ne odvrzite med gospodinjske odpadke, temveč ga oddajte na ustreznem zbirališču tovrstnih odpadkov. O zbirnih mestih in njihovih delovnih časih se lahko pozanimате pri svoji pristojni občinski upravi.

Pokvarjene ali iztrošene baterije / akumulatorje je treba reciklirati. Baterije / akumulatorje in / ali izdelek vrnite na ponujenih zbirnih mestih.



### **Škoda na okolju zaradi napačnega odstranjevanja baterij / akumulatorjev!**

Pred odstranjevanjem odstranite baterije / akumulatorske baterije iz izdelka.

Baterij / akumulatorjev ni dovoljeno odstraniti skupaj z gospodinjskimi odpadki. Vsebujejo lahko strupene težke kovine in so podvržene določbam za ravnanje z nevarnimi odpadki. Kemični simboli težkih kovin so naslednji: Cd = kadmij, Hg = živo srebro, Pb = svinec. Zato iztrošene baterije / akumulatorje oddajte na komunalnem zbirnem mestu.

### **● Postopek pri uveljavljanju garancije**

Za zagotavljanje hitre obdelave vaše zadeve sledite naslednjim napotkom:

Za vse poizvedbe imejte pripravljeni potrdilo o nakupu in številko izdelka (npr. IAN 483709\_2407) kot dokazilo o nakupu.

Številka izdelka je navedena na tipski ploščici na izdelku, gravuri na izdelku, naslovnem listu vaših navodil (spodaj levo) ali nalepki na hrbtni ali spodnji strani izdelka.

Če pride do napak v delovanju ali drugih pomanjkljivosti, se najprej obrnite na spodaj navedeni servisni oddelek po telefonu ali e-pošti.

Izdelek, ki je označen za pokvarjenega, lahko nato s priložitvijo računa (potrdila o nakupu) ter z navedbo pomanjkljivosti in kdaj je do nje prišlo brezplačno pošljete na navedeni servisni naslov.

Na strani [parkside-diy.com](http://parkside-diy.com) lahko preberete in prenesete ta priročnik in še veliko drugih. S to kodo QR prispete neposredno na stran [parkside-diy.com](http://parkside-diy.com). Izberite svojo državo in prek iskalne maske poiščite navodila za uporabo. Z vnosom številke izdelka (IAN) 483709\_2407 prispete do navodil za uporabo tega izdelka.



**PDF ONLINE**  
[parkside-diy.com](http://parkside-diy.com)

● **Servis**

SI **Servis Slovenija**

Tel.: 00386 (0) 80 080 917

E-Mail: [infofon@lidl.si](mailto:infofon@lidl.si)



## **Pooblaščeni serviser:**

OWIM GmbH & Co. KG  
Stiftsbergstraße 1  
74167 Neckarsulm  
NEMČIJA

Servisna telefonska številka:  
00386 (0) 80 080 917

## **Garancijski list**

1. S tem garancijskim listom OWIM GmbH & Co. KG, Stiftsbergstraße 1, 74167 Neckarsulm, Nemčija jamčimo, da bo izdelek v garancijskem roku ob normalni in pravilni uporabi brezhibno deloval in se zavezujemo, da bomo ob izpolnjenih spodaj navedenih pogojih odpravili morebitne pomanjkljivosti in okvare zaradi napak v materialu ali izdelavi oziroma po svoji presoji izdelek zamenjali ali vrnili kupnino.
2. Garancija je veljavna na ozemlju Republike Slovenije.
3. Garancijski rok za proizvod je 3 leta od datuma izročitve blaga. Datum izročitve blaga je razviden iz računa.
4. Če izdelek ne izpolnjuje specifikacij ali nima lastnosti, navedenih v garancijskem listu ali oglaševalskem sporočilu, lahko potrošnik najprej zahteva odpravo napak. O napaki mora potrošnik obvestiti proizvajalca ali pooblaščeni servis (kontaktna številka in elektronski naslov navedena zgoraj) in zahtevati odpravo napak. Kupec je dolžan ob uveljavljanju zahtevka predložiti garancijski list in račun, kot potrdilo in dokazilo o nakupu ter dnevu izročitve blaga. Svetujemo vam, da pred tem natančno preberete navodila o sestavi in uporabi izdelka.
5. Rok za odpravo napake je 30 dni od dneva, ko je proizvajalec ali pooblaščeni servis prejel zahtevo za odpravo napake. Če napake v tem roku niso odpravljene, mora proizvajalec potrošniku brezplačno zamenjati blago z enakim, novim in brezhibnim blagom. Rok se lahko zaradi narave in kompleksnosti blaga, narave in resnosti neskladnosti ter napora, ki je potreben za dokončanje popravila ali zamenjave podaljša za najkrajši



čas, ki je potreben za dokončanje popravila, vendar največ za 15 dni. O številu dni podaljšanega roka in razlogih za podaljšanje mora biti potrošnik obveščen pred potekom 30 dnevnega roka za odpravo napak.

6. Če v roku 30 dni oz. v primeru podaljšanja v roku 45 dni blago ni popravljeno ali blago ni zamenjano z novim, lahko potrošnik od proizvajalca zahteva vračilo celotne kupnine ali zahteva sorazmerno znižanje kupnine. Sorazmerno znižanje kupnine je sorazmerno zmanjšanju vrednosti blaga, ki ga je potrošnik prejel, v primerjavi z vrednostjo, ki bi jo imelo blago, če bi bilo skladno.
7. Če se neskladnost pojavi v manj kot 30 dneh od dobave blaga, lahko potrošnik ob predložitvi blaga od proizvajalca takoj zahteva vračilo plačanega zneska.
8. Proizvajalec oziroma pooblaščen servis lahko potrošniku za čas popravila blaga, za katero je bila izdana obvezna garancija, zagotovi brezplačno uporabo podobnega blaga. Če proizvajalec potrošniku ne zagotovi nadomestnega blaga v začasno uporabo, ima potrošnik pravico uveljavljati škodo, ki jo je utrpel, ker blaga ni mogel uporabljati od trenutka, ko je zahteval popravilo ali zamenjavo, do njune izvršitve.
9. Stroške za material, nadomestne dele, delo, prenos in prevoz izdelkov, ki nastanejo pri odpravljanju okvar oziroma nadomestitvi blaga z novim, krije proizvajalec.
10. V primeru zamenjave blaga ali zamenjave bistvenega dela blaga z novim se potrošniku izda nov garancijski list.
11. V primeru, da proizvod popravlja nepooblaščen servis ali nepooblaščen oseba, kupec ne more uveljavljati zahtevkov iz te garancije.

12. Vzroki za okvaro oziroma nedelovanje izdelka morajo biti lastnosti stvari same in ne vzroki, ki so zunaj proizvajalčeve oziroma prodajalčeve sfere. Kupec ne more uveljavljati zahtevkov iz te garancije, če se ni držal priloženih navodil za sestavo in uporabo izdelka ali če je izdelek kakorkoli spremenjen ali nepravilno vzdrževan.
13. Proizvajalec zagotavlja proti plačilu popravilo, vzdrževanje blaga, nadomestne dele in priklopne aparate vsaj tri leta po poteku garancijskega roka,
14. Obrabni deli oz. potrošni material so izvzeti iz garancije.
15. Vsi potrebni podatki za uveljavljanje garancije in podatki, ki identificirajo blago za katerega velja garancija se nahajajo na dveh ločenih dokumentih (garancijski list, račun).
16. Ta garancija proizvajalca ne izključuje zakonske pravice potrošnika, da zoper prodajalca v primeru neskladnosti blaga brezplačno uveljavlja jamčevalne zahteve. Ta garancija prav tako ne izključuje pravic potrošnika, ki izhajajo iz obveznega jamstva za skladnost blaga.









Prodajalec:

Lidl Slovenija d.o.o. k.d., Pod lipami 1,  
SI-1218 Komenda



<b>Seznam použitých piktogramů a symbolů . . . . .</b>	Strana	50
<b>Úvod. . . . .</b>	Strana	50
Použití ke stanovenému účelu . . . . .	Strana	51
Rozsah dodávky . . . . .	Strana	51
Seznam dílů . . . . .	Strana	51
Technické údaje . . . . .	Strana	52
<b>Všeobecné bezpečnostní pokyny . . . . .</b>	Strana	52
Bezpečnostní pokyny pro baterie/akumulátory . . . .	Strana	54
<b>Obecné informace o používání detektorů kovů . . .</b>	Strana	55
<b>Před prvním použitím. . . . .</b>	Strana	55
Vybalte výrobek . . . . .	Strana	55
Vložení/výměna baterií . . . . .	Strana	56
<b>Obsluha . . . . .</b>	Strana	56
Zapněte výrobek. . . . .	Strana	56
Vypněte výrobek. . . . .	Strana	56
Detekce kovových předmětů	Strana	56
Tipy pro měření. . . . .	Strana	57
Kapesní svítilna. . . . .	Strana	58
Slabá baterie. . . . .	Strana	58
Automatické vypnutí. . . . .	Strana	58
Nastavení citlivosti detektoru/Kalibrace výrobku	Strana	58
Šňůrka na krk . . . . .	Strana	59
Taška na opasek. . . . .	Strana	59
<b>Čištění a údržba . . . . .</b>	Strana	59
<b>Zlikvidování. . . . .</b>	Strana	59
<b>Záruka . . . . .</b>	Strana	60
Postup v případě uplatňování záruky . . . . .	Strana	61
Servis . . . . .	Strana	62

## Seznam použitých piktogramů a symbolů

	<b>NEBEZPEČÍ!</b> – Označuje ohrožení s vysokým stupněm rizika, které má, pokud se mu nezabrání, za následek smrt nebo těžké zranění (např. nebezpečí udušení)
	<b>VÝSTRAHA!</b> – Varuje před možným poškozením majetku (např. nebezpečí zkratu)
	<b>INFORMACE:</b> Tento symbol se signálním slovem „Informace“ poskytuje další užitečné informace.
	Stejnoseměrný proud/napětí
	Vč. baterie
	Značka CE potvrzuje shodu se směrnicemi EU, které se na výrobek vztahují.
 	Bezpečnostní pokyny Pokyny pro činnost

## PŘENOSNÝ DETEKTOR KOVŮ

### ● Úvod

Blahopřejeme Vám ke koupi nového výrobku. Rozhodli jste se pro kvalitní produkt. Návod k obsluze je součástí tohoto výrobku. Obsahuje důležité pokyny pro bezpečnost, použití a likvidaci. Před použitím výrobku se seznamte se všemi pokyny k obsluze a bezpečnostními pokyny. Používejte výrobek jen popsáním způsobem a na uvedených místech. Při předání výrobku třetí osobě předejte i všechny podklady.

## ● Použití ke stanovenému účelu

- Výrobek je určen k detekci železných a neželezných kovů.
- Používání detektorů kovů v souvislosti s hledáním historických předmětů, uměleckých děl, mincí a archeologických nálezů je zákonem zakázáno.
- Zakázáno je rovněž používání a přeprava neoprávněných detektorů kovů při vyhledávání v památkách nebo klasifikovaných archeologických zónách.
- Před použitím výrobku: Seznamte se s federálními, státními a místními předpisy a zákony.
- Výrobek je určen pouze pro soukromé použití, nikoli pro komerční účely.
- Výrobce nepřebírá žádnou odpovědnost za škody způsobené neodborným použitím.

## ● Rozsah dodávky

- 1 Přenosný detektor kovů
- 1 9 V bloková baterie
- 1 Šňůrka na krk
- 1 Taška na opasek
- 1 Návod na obsluhu

## ● Seznam dílů

Otevřete před dalším čtením stránku s obrázky a seznamte se se všemi funkcemi výrobku.

(Obr. A)

- 1 Závěs (pro šňůrku na krk)
- 2 Víko přihrádky na baterie
- 3 9 V bloková baterie
- 4 Rukojeť
- 5 Tlačítko 
- 6 LED pásek (se 3 červenými LED diodami)
- 7 Kapesní svítilna
- 8 Detektorová tyč
- 9 Taška na opasek
- 10 Šňůrka na krk

## ● Technické údaje

Napájení:	1 × 9 V bloková baterie
Systém ochrany:	IP68
Detekovatelné kovy:	Železo a neželezné kovy
Provozní teplota:	-10 °C až +50 °C



### **Všeobecné bezpečnostní pokyny**

**SEZNAMTE SE PŘED POUŽITÍM VÝROBKU SE VŠEMI BEZPEČNOSTNÍMI POKYNY A POKYNY PRO OBSLUHU! KDYŽ PŘEDÁVÁTE TENTO VÝROBEK JINÝM LIDEM, DEJTE JIM I VŠECHNY DOKUMENTY!**

V případě poškození v důsledku nedodržení tohoto návodu na obsluhu se vaše záruka ruší! Za následné škody se nepřebírá žádná odpovědnost! V případě škody na majetku nebo zranění způsobené nesprávným používáním nebo nedodržením bezpečnostních pokynů se nepřebírá žádná odpovědnost!

## **⚠ NEBEZPEČÍ! Riziko**

**udušení!** Nenechte děti hrát si bez dozoru s balicími materiály.

Balicí materiál představuje nebezpečí udušení. Děti často podceňují s tím spojená nebezpečí. Vždy udržujte balicí materiál mimo dosah dětí.

- Tento výrobek mohou používat děti starší 8 let i osoby se sníženými fyzickými, smyslovými či mentálními schopnostmi nebo s nedostatkem zkušeností a znalostí, pokud jsou pod dohledem nebo byly poučeny ohledně bezpečného používání výrobku a chápou z toho vyplývající rizika. Čištění a uživatelskou údržbu nesmějí provádět děti bez dohledu. Děti si nesmí s výrobkem hrát.



## Bezpečnostní pokyny pro baterie/akumulátory

**⚠ NEBEZPEČÍ ŽIVOTA!** Baterie/akumulátory udržujte mimo dosah dětí. V případě spolknutí vyhledejte ihned lékaře!



### **NEBEZPEČÍ VÝBUCHU!**

Nikdy nedobíjejte nedobíjetelné baterie. Nezkratujte baterie/akumulátory a/nebo je neotevírejte. Přehřátí, nebezpečí požáru nebo roztržení může být následkem.

- Nikdy neházejte baterie/akumulátory do ohně nebo do vody.
- Nevystavujte baterie/akumulátory mechanické zátěži.

### **Riziko vytečení baterií/akumulátorů**

- Vyhněte se extrémním podmínkám a teplotám, které by mohly mít vliv na baterie/akumulátory, např. na radiátorech/přímém slunečním světle.
- Pokud jsou baterie/akumulátory vyteklé, zabraňte kontaktu kůže, očí a sliznic s chemikáliemi! Postižené místo pečlivě opláchněte čistou vodou a ihned vyhledejte lékařskou pomoc!



### **NOSTE OCHRANNÉ**

**RUKAVICE!** Vytékající nebo poškozené baterie/akumulátory mohou způsobit při styku s pokožkou popáleniny. V tomto případě použijte vhodné ochranné rukavice.

- V případě úniku baterie/akumulátoru je ihned odstraňte z výrobku, aby nedošlo k poškození.
- Pokud nebude výrobek delší dobu používán, baterie/akumulátory odstraňte.

### **Riziko poškození výrobku**

- Používejte pouze předepsaný typ baterie/typ akumulátoru!
- Vložte baterie/akumulátory podle značek polarity (+) a (–) na baterii/akumulátoru a výrobku.

- Očistěte kontakty na baterii/akumulátoru a v přihrádce na baterie před vložením suchým nežmolčujícím hadříkem nebo vatovou tyčinkou!
- Vyjměte okamžitě vybité baterie/akumulátory z výrobku.

## ● Obecné informace o používání detektorů kovů

- Na soukromých pozemcích potřebujete souhlas majitele.
- Pokud objevíte a odhalíte nevybuchlou municí nebo jiné výbušniny, okamžitě přestaňte kopat. Místo označte a kontaktujte policii nebo místní úřady. Počkejte v bezpečné vzdálenosti, dokud na místo nedorazí odborníci, a upozorněte ostatní kolemjdoucí na hrozící nebezpečí.  
Bomby nebo jiné výbušniny někdy nejsou jako takové rozpoznatelné. V případě pochybností postupujte podle předchozího popisu.
- Doporučujeme vám obrátit se na příslušný orgán (např. místní památkový úřad), aby vám vydal povolení a poskytl konkrétní školení o zákonných požadavcích. Pokud poškodíte nebo odstraníte archeologické nebo historické artefakty ze země, můžete se vystavit trestnímu stíhání.
- Na mnoha veřejně přístupných plážích je povolen detektor kovů bez předchozího povolení, pokud se nejedná o chráněnou krajinnou oblast nebo klasifikovanou archeologickou zónu. V některých zemích nebo státech však může být používání detektorů kovů na plážích a v dunách zakázáno. V případě pochybností se obraťte na své místní úřady.
- Vždy ponechávejte oblast neporušenou a bez otevřených děr.

## ● Před prvním použitím

### ● **Vybalte výrobek**

1. Vyjměte výrobek z obalu a odstraňte veškeré balicí materiály a ochranné fólie.
2. Zkontrolujte, zda jsou k dispozici všechny díly a zda je rozsah dodávky kompletní (viz „Rozsah dodávky“).

3. Zkontrolujte, zda je výrobek a všechny součásti v dobrém stavu. Pokud zjistíte jakékoli poškození nebo závadu, výrobek nepoužívejte, ale postupujte podle popisu v kapitole „Záruka“.

## ● Vložení/výměna baterií

1. Odšroubujte víko přihrádky na baterie [2].
2. Odstraňte ochrannou fólii z 9 V blokové baterie [3].
3. Vložte 9 V blokovou baterii [3] do přihrádky na baterii póly +/- směrem dolů. Vložte póly +/- do vybrání v přihrádce na baterie (obr. B).
4. Našroubujte víko přihrádky na baterie [2] na výrobek.

## ● Obsluha

### ● Zapněte výrobek

- ❗ **INFORMACE:** Při zapínání výrobku se nepřibližujte ke kovovým předmětům. To je nutné, aby se výrobek mohl sám kalibrovat.

1. Stlačte tlačítko  [5].
  - Výrobek se sám kalibruje cca 2 sekundy. Během této doby se rozsvítí a opět zhasne LED pásek [6]. Výrobek vydává jediný zvukový a vibrační signál.
  - Svítí kapesní svítilna [7].
2. Výrobek je připraven k provozu.
  - 1 LED [6] blikne každé 3 s.

### ● Vypněte výrobek

- Podržte  [5] stlačené po dobu cca 2 sekund.
  - Výrobek vydá dvakrát zvukový a vibrační signál.

### ● Detekce kovových předmětů

1. Zapněte výrobek a počkejte, dokud nebude výrobek připraven k provozu (viz „Zapněte výrobek“).
2. Držte výrobek pevně za rukojeť [4].
3. Ukažte detektorovou tyčí [8] směrem, kde máte podezření na kovové předměty. Čím blíže je detektorová tyč ke kovovým předmětům, tím vyšší je frekvence signálů LED a zvukových a vibračních signálů:



## Kovové předměty v oblasti detekce

	1 LED [6] blikne každé 3 s	
	Kovové předměty:	žádný
	Signály*:	žádný
	1 LED [6] svítí	
	Kovové předměty:	v oblasti detekce
	Signály*:	pomalou
	2 LED [6] svítí	
	Kovové předměty:	blížící se
	Signály*:	střední
	3 LED [6] svítí	
	Kovové předměty:	blízko
	Signály*:	často
	3 LED [6] rychle blikají	
	Kovové předměty:	velmi blízko
	Signály*:	nepřetržitě
* Zvukové a vibrační signály		

### ● Tipy pro měření

- V závislosti na povaze testované stěny může dojít k nesprávným měřením. Proto před každým měřením zkontrolujte polohu známé kovové podpěry nebo známého elektrického vedení. Pokud je výrobek nedetekuje, není povrch vhodný pro vyhledávání tímto výrobkem.
- Čím snáze se kovové předměty zmagnetují, tím lépe je lze lokalizovat. Například železo je detekováno na mnohem větší vzdálenost než měď.
- V závislosti na tloušťce stěny a materiálu může výrobek signalizovat nález ještě před tím, než se ocitne nad materiálem. V takovém případě označte začátek a konec signalizované oblasti. Střed hledaného předmětu se pak nachází uprostřed mezi těmito dvěma značkami.
- Detektorovou tyč [8] vždy vedte po povrchu v přímém směru (vlevo/vpravo a nahoru/dolů).
- Postup několikrát opakujte, abyste získali přesný výsledek měření.



## ● Kapesní svítilna

- Pokud je výrobek zapnutý, stlačte  **5** pro zapnutí nebo vypnutí kapesní svítilny **7**.
  - Při každém stisknutí  **5** vydá výrobek zvukový a vibrační signál.



## ● Slabá baterie

- Když je baterie slabá, bliká kapesní svítilna **7** rychle.
- Výrobek vydá zvukový a vibrační signál třikrát.
- Výrobek se automaticky vypne.

## ● Automatické vypnutí

- Pokud do 10 minut nestisknete  **5**, výrobek se automaticky vypne.
- 1 minutu před automatickým vypnutím výrobku začne kapesní svítilna **7** pomalu blikat.
- Pokud chcete výrobek dále používat, stiskněte  **5**, když kapesní svítilna **7** bliká. Pokud nestisknete , výrobek se po 1 minutě vypne.

## ● Nastavení citlivosti detektoru/Kalibrace výrobku

1. Ujistěte se, že je výrobek vypnutý.
2. Podržte  **5** stlačené, až LED pásek **6** bliká.
3. Stiskněte opakovaně krátce  **5** pro přizpůsobení citlivosti detektoru:
  - Stupeň 1: 1 LED **6** bliká (nízká citlivost)
  - Stupeň 2: 2 LED **6** blikají (střední citlivost)
  - Stupeň 3: 3 LED **6** blikají (vysoká citlivost)
4. Stiskněte a podržte  **5** po dobu 2 sekund nebo počkejte 5 sekund bez stisknutí tlačítka pro přepnutí do režimu automatické kalibrace.
5. Automatická kalibrace trvá cca 2 sekundy. Výrobek se pak přepne zpět do normálního režimu detektoru.

## ● Šňůrka na krk

(Obr. C)

1. Připevněte sponu z jednoho konce šňůrky na krk **10** k závěsu **1**.
2. Připevněte sponu z druhého konce šňůrky na krk **10**, např. na poutko svého opasku.

## ● Taška na opasek

(Obr. D)

1. Upevněte tašku na opasek **9** na svém opasku.
2. Zastrčte výrobek do tašky na opasek **9**.

## ● Čištění a údržba

### **⚠ VÝSTRAHA! Riziko věcných škod!**

- Nedovolte, aby dovnitř výrobku pronikla voda nebo jiné kapaliny.
- K čištění nepoužívejte abrazivní, agresivní čisticí prostředky nebo tvrdé kartáče.
- Čistěte výrobek lehce navlhčeným šátkem. Na odolné nečistoty dejte na hadřík jemný čisticí prostředek.
- Po čištění: Nechte výrobek úplně uschnout.

## ● Zlikvidování

Obal se skládá z ekologických materiálů, které můžete zlikvidovat prostřednictvím místních sběrů recyklovatelných materiálů.



Při třídění odpadu se řiďte podle označení obalových materiálů zkratkami (a) a čísly (b), s následujícím významem: 1–7: umělé hmoty / 20–22: papír a lepenka / 80–98: složené látky.



O možnostech likvidace vysloužilých zařízení se informujte u správy vaší obce nebo města.



V zájmu ochrany životního prostředí vysloužilý výrobek nevyhazujte do domovního odpadu, ale předejte k odborné likvidaci. O sběrnách a jejich otevíracích hodinách se můžete informovat u příslušné správy města nebo obce.

Vadné nebo vybité baterie resp. akumulátory se musí recyklovat. Baterie, akumulátory i výrobek odevzdejte zpět do nabízených sběrů.



### **Ekologické škody v důsledku chybné likvidace baterií / akumulátorů!**

Před odstraněním výrobku do odpadu z něho vyjměte baterie resp. akumulátorový balíček.

Baterie / akumulátory se nesmí zlikvidovat v domácím odpadu. Mohou obsahovat jedovaté těžké kovy a musí se zpracovávat jako zvláštní odpad. Chemické symboly těžkých kovů: Cd = kadmium, Hg = rtuť, Pb = olovo. Proto odevzdejte opotřebované baterie / akumulátory u komunální sběrně.

## **● Záruka**

Výrobek byl vyroben podle přísných směrnic kvality a před dodáním pečlivě otestován. V případě materiálních nebo výrobních vad máte zákonná práva vůči prodejci výrobku. Vaše zákonná práva nejsou níže uvedenou zárukou nijak omezená.

Záruka na tento výrobek je 3 roky od data zakoupení. Záruční doba začíná dnem zakoupení. Originál dokladu o zakoupení si uschovejte na bezpečném místě, protože tento doklad je vyžadován jako doklad o koupi.

Jakékoli poškození nebo závady, které se vyskytly již v okamžiku nákupu, musí být nahlášeny ihned po vybalení výrobku.

Pokud se u výrobku během 3 let od data zakoupení projeví vada materiálu nebo výrobní vada, pak vám ho podle naší volby bezplatně opravíme nebo vyměníme. Záruční doba se po uznané reklamaci neprodlužuje. To platí také pro vyměněné a opravené díly.

Tato záruka je neplatná, pokud byl výrobek poškozený nebo nesprávně používán anebo udržovaný.

Záruka se kryje na materiálové a výrobní vady. Tato záruka se nevztahuje na díly výrobku, které podléhají běžnému opotřebení, a tím platí jako opotřebitelné díly (např. baterie, hadice, inkoustové barevné patrony), ani se nevztahuje na poškození rozbitných dílů, např. spínačů nebo dílů ze skla.

## ● Postup v případě uplatňování záruky

V zájmu rychlého zpracování Vašeho požadavku se řiďte následujícími pokyny:

Pro všechny požadavky si uschovejte pokladní stvrzenku jako doklad o nákupu a číslo položky (např. IAN 483709\_2407).

Číslo položky najdete na typovém štítku, je vyryto na výrobku, je uvedeno na titulní stránce Vašeho návodu (vlevo dole) nebo je na nálepce na zadní nebo spodní straně výrobku.

Při poruchách funkce nebo jiných závadách nejdříve kontaktujte telefonicky nebo e-mailem níže uvedené servisní oddělení.

Na adresu servisu, kterou Vám sdělíme, můžete zdarma odeslat pouze výrobek, který byl zaznamenaný jako vadný, a to spolu s pokladním dokladem (stvrzenkou), popisem závady a uvedením doby, kdy k závadě došlo.

Na stránkách [parkside-diy.com](http://parkside-diy.com) najdete tuto a celou řadu dalších příruček k nahlédnutí a ke stažení. Pomocí tohoto QR kódu se dostanete přímo na stránky [parkside-diy.com](http://parkside-diy.com). Vyberte svou zemi a vyhledejte návod k obsluze pomocí formuláře k vyhledávání. Zadáním čísla položky (IAN) 483709\_2407 se dostanete k návodu k obsluze Vašeho výrobku.



**PDF ONLINE**  
parkside-diy.com

● **Servis**

Ⓒ **Servis Česká republika**









Tel.: 800600632

E-Mail:owim@lidl.cz



<b>Zoznam použitých piktogramov/symbolov</b> . . . . .	Strana	64
<b>Úvod.</b> . . . . .	Strana	64
Použitie v súlade s určením . . . . .	Strana	65
Rozsah dodávky . . . . .	Strana	65
Zoznam častí . . . . .	Strana	65
Technické údaje . . . . .	Strana	66
<b>Všeobecné bezpečnostné upozornenia</b> . . . . .	Strana	66
Bezpečnostné upozornenia pre batérie/akumulátory . . . . .	Strana	68
<b>Všeobecné informácie pre používanie detektorov kovov</b> . . . . .	Strana	69
<b>Pred prvým použitím</b> . . . . .	Strana	69
Vybalenie produktu . . . . .	Strana	69
Vloženie/výmena batérie . . . . .	Strana	70
<b>Obsluha</b> . . . . .	Strana	70
Zapnutie produktu . . . . .	Strana	70
Vypnutie produktu . . . . .	Strana	70
Vyhľadávanie kovových predmetov . . . . .	Strana	70
Tipy na meranie . . . . .	Strana	71
Baterka . . . . .	Strana	72
Slabá batéria . . . . .	Strana	72
Automatické vypnutie . . . . .	Strana	72
Prispôsobenie citlivosti detektora/kalibrácia produktu . . . . .	Strana	72
Závesná šnúrka . . . . .	Strana	73
Taška na opasok . . . . .	Strana	73
<b>Čistenie a údržba</b> . . . . .	Strana	73
<b>Likvidácia</b> . . . . .	Strana	73
<b>Záruka</b> . . . . .	Strana	74
Postup v prípade poškodenia v záruke . . . . .	Strana	75
Servis . . . . .	Strana	76

## Zoznam použitých piktogramov/symbolov

	<b>NEBEZPEČENSTVO!</b> – Označuje nebezpečenstvo s vysokým stupňom rizika, ktoré bude mať za následok smrť alebo vážne zranenie, ak sa mu nevyhnete (napr. nebezpečenstvo zadusenía)
	<b>OPATRNE!</b> – Varuje pred potenciálnymi materiálnymi škodami (napr. nebezpečenstvo skratu)
	<b>INFORMÁCIA:</b> Tento symbol so signálnym slovom „Informácia“ ponúka ďalšie užitočné informácie.
	Jednosmerný prúd/ jednosmerné napätie
	Vrát. batérie
	Značka CE potvrdzuje zhodu so smernicami EÚ, ktoré sú relevantné pre produkt.
	Bezpečnostné upozornenia
	Manipulačné pokyny

## PRENOSNÝ DETEKTOR KOVOV

### ● Úvod

Blahoželáme Vám ku kúpe Vášho nového výrobku. Rozhodli ste sa pre veľmi kvalitný výrobok. Návod na obsluhu je súčasťou tohto výrobku. Obsahuje dôležité upozornenia týkajúce sa bezpečnosti, používania a likvidácie. Skôr ako začnete výrobok používať, oboznámte sa so všetkými pokynmi k obsluhu a bezpečnosti. Výrobok používajte iba v súlade s popisom a v uvedených oblastiach používania. V prípade postúpenia výrobku ďalším osobám odovzdajte aj všetky dokumenty patriace k výrobku.

## ● Použitie v súlade s určením

- Produkt je určený na vyhľadávanie železných a neželezných kovov.
- Používanie detektorov kovov na vyhľadávanie historických predmetov, umeleckých diel, mincí a archeologických nálezov je zákonom zakázané.
- Používanie a preprava nepovolených detektorov kovov na hľadanie v kultúrnych pamiatkach alebo klasifikovaných archeologických náleziskách je tiež zakázané.
- Pred použitím produktu: Oboznámte sa so štátnymi, regionálnymi a miestnymi predpismi a zákonmi.
- Produkt je určený len na súkromné použitie, nie je určený na komerčné účely.
- Výrobca nepreberá žiadnu zodpovednosť za škody spôsobené neodborným používaním.

## ● Rozsah dodávky

- 1 Prenosný detektor kovov
- 1 9 V bloková batéria
- 1 Závesná šnúrka
- 1 Taška na opasok
- 1 Návod na používanie

## ● Zoznam častí

Pred čítaním si otvorte strany s obrázkami a oboznámte sa so všetkými funkciami produktu.

(Obr. A)

- 1 Pútko (na závesnú šnúrku)
- 2 Kryt priehradky na batérie
- 3 9 V bloková batéria
- 4 Rukoväť
- 5 Tlačidlo 
- 6 LED lišta (s 3 červenými LED diódami)
- 7 Baterka
- 8 Detekčná tyč
- 9 Taška na opasok
- 10 Závesná šnúrka

## ● Technické údaje

Napájanie:	1 × 9 V blokovaná batéria
Krytie:	IP68
Detegovateľné kovy:	Železné a neželezné kovy
Prevádzková teplota:	-10 °C až +50 °C



### **Všeobecné bezpečnostné upozornenia**

**PRED POUŽITÍM  
PRODUKTU SA  
OBOZNÁMTE  
SO VŠETKÝMI  
BEZPEČNOSTNÝMI  
UPOZORNENIAMÍ A  
POKYNMI NA POUŽITIE!  
KEĎ BUDETE TENTO  
PRODUKT ODOVZDÁVAŤ  
ĎALEJ, ODOVZDAJTE  
AJ KOMPLETNÚ  
DOKUMENTÁCIU K  
PRODUKTU!**

V prípade poškodenia z dôvodu nedodržania tohto návodu na používanie zaniká nárok na záruku! Za následne vzniknuté škody nepreberáme žiadnu záruku! V prípade vecných škôd alebo zranení osôb z dôvodu neodborného používania alebo nedodržania bezpečnostných upozornení nepreberáme žiadnu zodpovednosť!

## **⚠ NEBEZPEČENSTVO!**

### **Nebezpečenstvo**

**udusenía!** Deti nenechávajú bez dozoru v blízkosti obalových materiálov. Obalový materiál predstavuje nebezpečenstvo udusenía. Deti často podceňujú nebezpečenstvo spojené s obalovými materiálmi. Nedovoľte, aby sa deti dostali sa do blízkosti obalového materiálu.

- Tento produkt môžu používať deti od 8 rokov a staršie, ako aj osoby so zníženými fyzickými, zmyslovými alebo duševnými schopnosťami, alebo nedostatkom skúseností a vedomostí, ak sú pod dozorom alebo boli poučené ohľadom bezpečného používania výrobku a z toho vyplývajúcich nebezpečenstiev. Čistenie a údržbu nesmú vykonávať deti bez dozoru. Deti sa nesmú s produktom hrať.



## Bezpečnostné upozornenia pre batérie/akumulátory

- ⚠ OHROZENIE ŽIVOTA!** Batérie/akumulátory udržiavajte mimo dosahu detí. V prípade prehltnutia okamžite vyhľadajte lekársku pomoc!



**NEBEZPEČENSTVO VÝBUCHU!** Nikdy nenabíjajte nenabíjateľné batérie. Batérie/akumulátory neskratujte a/ani neotvárajte. Následkom môže byť prehriatie, požiar alebo prasknutie.

- Batérie/akumulátory nevhadzujte do ohňa ani do vody.
- Na batérie/akumulátory nikdy nevyvíjajte mechanické zaťaženie.

### Riziko vytečenia batérií/akumulátorov

- Vyhnite sa extrémnym podmienkam a teplotám okolia, ktoré by mohli ovplyvniť batérie/akumulátory, napr. radiátory/priame slnečné žiarenie.
- V prípade vytečených batérií/akumulátorov zabráňte kontaktu chemických látok s pokožkou, očami a sliznicou! Postihnuté miesta ihneď opláchnite čistou vodou a vyhľadajte lekársku pomoc!



**NOSTE OCHRANNÉ RUKAVICE!** Vytečené alebo poškodené batérie/akumulátory môžu pri kontakte s pokožkou spôsobiť podráždenie. Vždy, keď sa takéto niečo vyskytne, použite vhodné ochranné rukavice.

- Ak batérie/akumulátory vytečú, vyberte ich z produktu, aby sa predišlo poškodeniam.
- Keď produkt dlhší čas nepoužívate, vyberte batérie/akumulátory.

### Nebezpečenstvo poškodenia produktu

- Používajte len špecifikovaný typ batérií/akumulátorov!
- Batérie/akumulátory vložte podľa značiek polarít (+) a (-) na batérii/akumulátore a na produkte.

- Pred vložením vyčistite kontakty na batérii/akumulátore a v priehradke na batérie suchou handrou bez vlákien alebo vatovými tyčinkami!
- Vybité batérie/nabíjateľné batérie ihneď vyberte z produktu.

## ● **Všeobecné informácie pre používanie detektorov kovov**

- Na súkromných pozemkoch potrebujete súhlas majiteľa.
- Ak nájdete a odkryjete nevybuchnuté strely alebo iné výbušniny, okamžite prestaňte hrabať. Označte si miesto nálezu a kontaktujte políciu alebo miestne úrady. Kým sa na miesto nálezu dostavia experti, čakajte v bezpečnej vzdialenosti a prípadných okoloidúcich upozornite na hroziace nebezpečenstvo. Bomby alebo iné výbušniny sa niekedy ako také nedajú rozpoznať. V prípade pochybností postupujte podľa popisu vyššie.
- Odporúčame vám kontaktovať kompetentné inštitúcie (napr. miestny pamiatkový úrad), aby vám dali povolenie a špeciálne školenie ohľadom zákonných predpisov. Ak archeologické alebo historické artefakty poškodíte alebo vyberiete zo zeme, môžete sa dopustiť trestného činu.
- Vyhladávanie kovových predmetov je na mnohých verejne prístupných plážach povolené bez predchádzajúceho povolenia, okrem prípadu, že by to bola chránená krajinná oblasť alebo klasifikovaná archeologická oblasť. Napriek tomu môže byť v niektorých krajinách alebo štátoch používanie detektorov kovov na plážach a v dunách zakázané. V prípade pochybností sa obráťte na miestne úrady.
- Oblasť zanechajte vždy neporušenú a bez otvorených jám.

## ● **Pred prvým použitím**

### ● **Vybalenie produktu**

1. Produkt vyberte z obalu a odstráňte všetky obalové materiály a ochranné fólie.

2. Skontrolujte, či boli dodané všetky časti a či je popísaný rozsah dodávky kompletný (pozri „Rozsah dodávky“).
3. Skontrolujte, či produkt aj všetky časti sú v dobrom stave. Ak zistíte, že je niečo poškodené alebo chybné, produkt nepoužívajte a postupujte podľa popisu v kapitole „Záruka“.

## ● Vloženie/výmena batérie

1. Odskrutkujte kryt priehradky na batérie [2].
2. Z 9 V blokovej batérie [3] odstráňte fóliu.
3. 9 V blokovú batériu [3] vložte do priehradky na batérie pólmi +/- nadol. Póly +/- zasuňte do zárezov v priehradke na batérie (obr. B).
4. Kryt priehradky na batérie [2] naskrutkujte na produkt.

## ● Obsluha

### ● Zapnutie produktu

- i INFORMÁCIA:** Keď produkt zapínate, držte ho ďalej od kovových predmetov. Je to potrebné na to, aby sa produkt mohol sám nakalibrovať.

1. Stlačte  [5].
  - Produkt sa sám nakalibruje asi za 2 sekundy. Počas tohto času sa LED lišta [6] rozsvieti a potom znova zhasne. Produkt raz vydá zvuk a raz zavibruje.
  - Bateria [7] svieti.
2. Produkt je pripravený do prevádzky.
  - 1 LED dióda [6] zabliká každé 3 sekundy.





### ● Vypnutie produktu

- Tlačidlo  [5] držte stlačené 2 sekundy.
  - Produkt dvakrát vydá zvuk a dvakrát zavibruje.

### ● Vyhládávanie kovových predmetov

1. Zapnite produkt a počkajte, kým bude produkt pripravený na prevádzku (pozri „Zapnutie produktu“).
2. Produkt vždy držte pevne za rukoväť [4].

3. Detekčnou tyčou [8] namierte tým smerom, kde si myslíte, že sú kovové predmety. Čím bližšie bude detekčná tyč ku kovovému predmetu, tým vyššia bude frekvencia LED signálov, zvuku a vibrácií:



Kovové predmety v detekčnom dosahu		
	1 LED dióda [6] zabliká každé 3 sekundy	
	Kovové predmety:	žiadne
	Signály*:	žiadne
	Svieti 1 LED dióda [6]	
	Kovové predmety:	v de-tekčnom dosahu
	Signály*:	pomalé
	Svietia 2 LED diódy [6]	
	Kovové predmety:	približujete sa
	Signály*:	stredné
	Svietia 3 LED diódy [6]	
	Kovové predmety:	blízko
	Signály*:	časté
	3 LED diódy [6] rýchlo blikajú	
	Kovové predmety:	veľmi blízko
	Signály*:	nepretržité
* Zvukové a vibračné signály		

## ● Tipy na meranie

- V závislosti od povahy skúmanej steny môže dôjsť k nesprávnym meraniam. Preto pred každým meraním skúste detegovať polohu známeho kovového trámu alebo známeho elektrického vedenia. Ak ich pomocou produktu nedetegujete, podklad nie je vhodný na vyhľadávanie pomocou tohto produktu.
- Čím ľahšie sa kovové predmety magnetizujú, tým lepšie sa budú lokalizovať. Železo tak budete detegovať z výrazne väčšej vzdialenosti než napríklad meď.

- V závislosti od hrúbky steny a materiálu môže produkt signalizovať nález, aj keď sa ešte nedostal nad materiál. V takom prípade si označte začiatok a koniec signalizovanej oblasti. Stred hľadaného predmetu sa tak nachádza v strede medzi týmito dvomi značkami.
- Detekčnou tyčou [8] prechádzajte ponad povrch vždy v rovnej línii (doľava/doprava a hore/dole).
- Proces zopakujte viackrát, aby ste dostali čo najpresnejší výsledok.



## ● Baterka

- Keď je produkt zapnutý, baterku [7] zapnete alebo vypnete stlačením  [5].
  - Pri každom stlačení tlačidla  [5] produkt vydá zvuk a zavibruje.



## ● Slabá batéria

- Keď je batéria slabá, baterka [7] rýchlo bliká.
- Produkt trikrát vydá zvuk a trikrát zavibruje.
- Produkt sa automaticky vypína.

## ● Automatické vypnutie

- Keď do 10 minút nestlačíte tlačidlo  [5], produkt sa automaticky vypne.
- 1 minútu pred tým, ako sa produkt automaticky vypne, začne pomaly blikáť baterka [7].
- Ak chcete produkt ďalej používať, stlačte  [5], keď baterka [7] bliká. Ak nestlačíte , produkt sa po 1 minúte vypne.

## ● Prispôsobenie citlivosti detektora/kalibrácia produktu

1. Uistite sa, že produkt je vypnutý.
2. Tlačidlo  [5] držte stlačené, kým nezabliká LED lišta [6].
3. Ak chcete prispôbiť citlivosť detektora, rýchlo po sebe stláčajte tlačidlo  [5]:
  - Stupeň 1: Bliká 1 LED dióda [6] (nízka citlivosť)
  - Stupeň 2: Blikajú 2 LED diódy [6] (stredná citlivosť)
  - Stupeň 3: Blikajú 3 LED diódy [6] (vysoká citlivosť)

4. Ak chcete prepnúť do režimu automatickej kalibrácie, tlačidlo  [5] podržte stlačené 2 sekundy alebo počkajte 5 sekúnd a nič nestláčajte.
5. Automatická kalibrácia trvá asi 2 sekundy. Potom sa produkt prepne naspäť do normálneho režimu detekcie.

## ● Závesná šnúrka

(Obr. C)

1. Uzáver na jednom konci závesnej šnúrky [10] pripevnite na pútko [1].
2. Uzáver na druhom konci závesnej šnúrky [10] si pripevnite napr. na opasok.

## ● Taška na opasok

(Obr. D)

1. Tašku na opasok [9] si pripevnite na opasok.
2. Produkt vložte tašky na opasok [9].

## ● Čistenie a údržba

### **OPATRNE! Riziko vecných škôd!**

- Zabráňte vode alebo iným kvapalinám vniknúť do vnútra produktu.
- Na čistenie nepoužívajte abrazívne ani agresívne čistiace prostriedky, ani tvrdé kefy.
- Produkt čistite mierne navlhčenou handričkou. V prípade odolných nečistôt pridajte na handričku jemný čistiaci prostriedok.
- Po vyčistení: Produkt nechajte úplne vyschnúť.

## ● Likvidácia

Obal pozostáva z ekologických materiálov, ktoré môžete odovzdať na miestnych recyklačných zberných miestach.



Všímajte si prosím označenie obalových materiálov pre triedenie odpadu, sú označené skratkami (a) a číslami (b) s nasledujúcim významom: 1–7: Plasty / 20–22: Papier a kartón / 80–98: Spojené látky.



O možnostiach likvidácie opotrebovaného výrobku sa môžete informovať na Vašej obecnej alebo mestskej správe.



Ak výrobok doslúžil, v záujme ochrany životného prostredia ho neodhodte do domového odpadu, ale odovzdajte na odbornú likvidáciu. Informácie o zberných miestach a ich otváracích hodinách získate na Vašej príslušnej správe.

Defektné alebo použité batérie / akumulátorové batérie sa musia recyklovať. Batérie / akumulátorové batérie a / alebo výrobok odovzdajte prostredníctvom dostupných zberných stredísk.



**Nesprávna likvidácia batérií / akumulátorových batérií ničí životné prostredie!**

Pred likvidáciou vyberte batérie / akumulátorové batérie z výrobku.

Batérie / akumulátorové batérie sa nesmú likvidovať spolu s domovým odpadom. Môžu obsahovať jedovaté ťažké kovy a je potrebné zaobchádzať s nimi ako s nebezpečným odpadom. Chemické značky ťažkých kovov sú nasledovné: Cd = kadmium, Hg = ortuť, Pb = olovo. Opotrebované batérie / akumulátorové batérie preto odovzdajte v komunálnej zberni.

## ● Záruka

Výrobok bol starostlivo vyrobený v súlade s prísnyimi smernicami kvality a pred dodaním dôkladne otestovaný. V prípade materiálových alebo výrobných chýb máte zákonné práva voči predajcovi výrobku. Vaše zákonné práva nie sú žiadnym spôsobom obmedzené našou zárukou uvedenou nižšie.

Záruka na tento výrobok je 3 roky od dátumu nákupu. Záručná doba začína plynúť dátumom kúpy. Originál dokladu o kúpe si uschovajte na bezpečnom mieste, pretože tento doklad je potrebný ako dôkaz o kúpe.

Akékoľvek poškodenie alebo nedostatky prítomné už v čase nákupu je potrebné nahlásiť ihneď po vybalení výrobku.

Ak sa v priebehu 3 rokov od dátumu zakúpenia preukáže, že výrobok vykazuje chyby materiálu alebo spracovania, podľa vlastného uváženia Vám ho bezplatne opravíme alebo vymeníme. Záručná doba sa na základe poskytnutej záručnej reklamácie nepredlžuje. To platí aj pre vymenené alebo opravené diely.

Táto záruka je neplatná, ak bol výrobok poškodený alebo nesprávne používaný alebo udržiavaný.

Záruka sa vzťahuje na chyby materiálu a výrobné chyby. Táto záruka sa nevzťahuje na časti výrobku, ktoré podliehajú bežnému opotrebovaniu, a preto sa považujú za opotrebovateľné diely (napr. batérie, nabíjateľné batérie, hadice, atramentové kazety), ani na poškodenie krehkých častí, napr. spínačov alebo častí zo skla.

## ● Postup v prípade poškodenia v záruke

Na zabezpečenie rýchleho spracovania svojej žiadosti postupujte podľa ďalej uvedených pokynov:

Pre všetky otázky majte pripravený pokladničný lístok a číslo výrobku (napr. IAN 483709\_2407) ako doklad o kúpe.

Číslo výrobku nájdete na typovom štítku výrobku, gravúre výrobku, titulnej strane návodu (vľavo dole) alebo na nálepke na zadnej alebo spodnej strane výrobku.

Pri výskyte funkčných porúch alebo iných nedostatkov sa najprv telefonicky alebo e-mailom obráťte na ďalej uvedené servisné oddelenie.

Výrobok označený ako chybný potom môžete bezplatne zaslať na poskytnutú servisnú adresu, pričom priložte doklad o kúpe (pokladničný lístok) a uveďte, v čom spočíva nedostatok a kedy sa vyskytol.

Na stránke [parkside-diy.com](http://parkside-diy.com) si môžete stiahnuť túto a mnohé ďalšie príručky. Týmto QR kódom sa dostanete priamo na [parkside-diy.com](http://parkside-diy.com). Vyberte svoju krajinu a pomocou vyhľadávacej masky vyhľadajte návody na obsluhu. Zadaním čísla výrobku (IAN) 483709\_2407 sa dostanete na návod na obsluhu pre svoj výrobok.



**PDF ONLINE**  
parkside-diy.com

● **Servis**

(SK) **Servis Slovensko**









Tel.: 0800 008158

E-pošta: owim@lidl.sk



<b>Liste der verwendeten Piktogramme/Symbole</b> . . . . .	Seite	78
<b>Einleitung.</b> . . . . .	Seite	78
Bestimmungsgemäße Verwendung . . . . .	Seite	79
Lieferumfang. . . . .	Seite	79
Teileliste . . . . .	Seite	79
Technische Daten . . . . .	Seite	80
<b>Allgemeine Sicherheitshinweise</b> . . . . .	Seite	80
Sicherheitshinweise für Batterien/Akkus . . . . .	Seite	82
<b>Allgemeine Informationen zur Verwendung von Metalldetektoren</b> . . . . .	Seite	83
<b>Vor der ersten Verwendung.</b> . .	Seite	84
Produkt auspacken. . . . .	Seite	84
Batterie einlegen/ austauschen . . . . .	Seite	84
<b>Bedienung</b> . . . . .	Seite	84
Produkt einschalten . . . . .	Seite	84
Produkt ausschalten. . . . .	Seite	85
Metallische Objekte aufspüren . . . . .	Seite	85
Tipps zur Messung . . . . .	Seite	86
Taschenlampe. . . . .	Seite	86
Schwache Batterie . . . . .	Seite	86
Automatische Abschaltung. . .	Seite	87
Detektorempfindlichkeit anpassen/ Produkt kalibrieren . . . . .	Seite	87
Schlüsselband . . . . .	Seite	87
Gürteltasche . . . . .	Seite	88
<b>Reinigung und Wartung</b> . . . . .	Seite	88
<b>Entsorgung</b> . . . . .	Seite	88
<b>Garantie</b> . . . . .	Seite	89
Abwicklung im Garantiefall. . .	Seite	90
Service . . . . .	Seite	91

## Liste der verwendeten Piktogramme/Symbole

	<b>GEFAHR!</b> – Bezeichnet eine Gefahr mit hohem Risikograd, die, wenn sie nicht vermieden wird, den Tod oder eine schwere Verletzung zur Folge hat (z. B. Erstickungsgefahr)
	<b>ACHTUNG!</b> – Warnt vor möglichen Sachschäden (z. B. Kurzschlussgefahr)
	<b>INFO:</b> Dieses Symbol mit dem Signalwort „Info“ bietet weitere nützliche Informationen.
	Gleichstrom/-spannung
	Inkl. Batterie
	Das CE-Zeichen bestätigt Konformität mit den für das Produkt zutreffenden EU-Richtlinien.
 	Sicherheitshinweise Handlungsanweisungen

## TRAGBARER METALLETDEKTOR

### ● Einleitung

Wir beglückwünschen Sie zum Kauf Ihres neuen Produkts. Sie haben sich damit für ein hochwertiges Produkt entschieden. Machen Sie sich vor der ersten Inbetriebnahme mit dem Produkt vertraut. Lesen Sie hierzu aufmerksam die nachfolgende Bedienungsanleitung und die Sicherheitshinweise. Benutzen Sie das Produkt nur wie beschrieben und für die angegebenen Einsatzbereiche. Bewahren Sie diese Anleitung an einem sicheren Ort auf. Händigen Sie alle Unterlagen bei Weitergabe des Produktes an Dritte mit aus.

## ● Bestimmungsgemäße Verwendung

- Das Produkt ist zum Aufspüren von eisenhaltigen und eisenfreien Metallen bestimmt.
- Die Verwendung von Metalldetektoren in Verbindung mit der Suche nach historischen Gegenständen, Kunstwerken, Münzen und Archäologie ist per Gesetz untersagt.
- Die Verwendung und der Transport nicht zugelassener Metalldetektoren zur Durchführung von Suchen in Monumenten oder klassifizierten archäologischen Zonen ist ebenfalls untersagt.
- Vor der Verwendung des Produkts: Machen Sie sich mit föderalen, regionalen und lokalen Vorschriften und Gesetzen vertraut.
- Das Produkt ist nur zur privaten Verwendung vorgesehen, nicht für gewerbliche Zwecke.
- Der Hersteller übernimmt keine Haftung für Schäden aufgrund unsachgemäßer Verwendung.

## ● Lieferumfang

- 1 Tragbarer Metalldetektor
- 1 9 V-Blockbatterie
- 1 Schlüsselband
- 1 Gürteltasche
- 1 Bedienungsanleitung

## ● Teileliste

Schlagen Sie vor dem Lesen die Seiten mit den Abbildungen auf und machen Sie sich mit allen Funktionen des Produkts vertraut.

(Abb. A)

- 1 Aufhänger (für Schlüsselband)
- 2 Batteriefachdeckel
- 3 9 V-Blockbatterie
- 4 Handgriff
- 5 Taste 
- 6 LED-Leiste (mit 3 roten LEDs)
- 7 Taschenlampe
- 8 Detektorstab
- 9 Gürteltasche
- 10 Schlüsselband

## ● Technische Daten

Stromversorgung:	1× 9 V-Block- batterie
Schutzart:	IP68
Aufspürbare Metalle:	Eisenhaltige und eisenfreie Metalle
Betriebstemperatur:	-10 °C bis +50 °C



## **Allgemeine Sicherheitshinweise**

**MACHEN SIE SICH VOR  
DER VERWENDUNG DES  
PRODUKTS MIT ALLEN  
SICHERHEITSHINWEISEN  
UND GEBRAUCHS-  
ANWEISUNGEN**

**VERTRAUT! WENN SIE  
DIESES PRODUKT AN  
ANDERE WEITERGEBEN,  
GEBEN SIE AUCH ALLE  
DOKUMENTE WEITER!**

Im Falle von Schäden  
aufgrund der  
Nichteinhaltung dieser  
Bedienungsanleitung  
erlischt Ihr  
Garantieanspruch! Für  
Folgeschäden wird keine  
Haftung übernommen!  
Im Falle von Sach-  
oder Personenschäden  
aufgrund einer  
unsachgemäßen  
Benutzung oder  
Nichteinhaltung der  
Sicherheitshinweise  
wird keine Haftung  
übernommen!

**⚠ GEFAHR! Erstickungsrisiko!** Lassen Sie Kinder nicht mit dem Verpackungsmaterial unbeaufsichtigt. Das Verpackungsmaterial stellt eine Erstickungsgefahr dar. Kinder unterschätzen die damit verbundenen Gefahren häufig. Halten Sie Kinder stets von Verpackungsmaterialien fern.

- Dieses Produkt kann von Kindern ab 8 Jahren und darüber sowie von Personen mit verringerten physischen, sensorischen oder mentalen Fähigkeiten oder Mangel an Erfahrung und Wissen benutzt werden, wenn sie beaufsichtigt oder bezüglich des sicheren Gebrauchs des Produktes unterwiesen wurden und die daraus resultierenden Gefahren verstehen.

Reinigung und Benutzer-Wartung dürfen nicht von Kindern ohne Beaufsichtigung durchgeführt werden. Kinder dürfen nicht mit dem Produkt spielen.



## Sicherheitshinweise für Batterien/Akkus

- ⚠ LEBENSGEFAHR!** Halten Sie Batterien/Akkus außer Reichweite von Kindern. Suchen Sie im Falle eines Verschluckens sofort einen Arzt auf!



### **EXPLOSIONSGEFAHR!**

Laden Sie nicht aufladbare Batterien niemals wieder auf. Schließen Sie Batterien/Akkus nicht kurz und/oder öffnen Sie diese nicht. Überhitzung, Brandgefahr oder Platzen können die Folge sein.

- Werfen Sie Batterien/Akkus niemals in Feuer oder Wasser.
- Setzen Sie Batterien/Akkus keiner mechanischen Belastung aus.

### **Risiko des Auslaufens von Batterien/Akkus**

- Vermeiden Sie extreme Bedingungen und Temperaturen, die auf Batterien/Akkus einwirken können, z. B. auf Heizkörpern/ direkte Sonneneinstrahlung.
- Wenn Batterien/Akkus ausgelaufen sind, vermeiden Sie den Kontakt mit Haut, Augen und Schleimhäuten mit den Chemikalien! Spülen Sie die betroffenen Stellen sofort mit klarem Wasser und suchen Sie einen Arzt auf!



### **SCHUTZHANDSCHUHE TRAGEN!**

Ausgelaufene oder beschädigte Batterien/Akkus können bei Berührung mit der Haut Verätzungen verursachen. Tragen Sie deshalb in diesem Fall geeignete Schutzhandschuhe.

- Im Falle eines Auslaufens der Batterien/Akkus entfernen Sie diese sofort aus dem Produkt, um Beschädigungen zu vermeiden.
- Entfernen Sie Batterien/Akkus, wenn das Produkt längere Zeit nicht verwendet wird.

### **Risiko der Beschädigung des Produkts**

- Verwenden Sie ausschließlich den angegebenen Batterietyp/Akkutyp!

- Setzen Sie Batterien/Akkus gemäß der Polaritätskennzeichnung (+) und (-) an Batterie/Akku und des Produkts ein.
- Reinigen Sie Kontakte an Batterie/Akku und im Batteriefach vor dem Einlegen mit einem trockenen, fusselreien Tuch oder Wattestäbchen!
- Entfernen Sie erschöpfte Batterien/Akkus umgehend aus dem Produkt.

## ● Allgemeine Informationen zur Verwendung von Metalldetektoren

- Auf privaten Grundstücken benötigen Sie das Einverständnis des Eigentümers.
- Falls Sie Blindgänger oder andere Sprengstoffe aufspüren und freilegen, hören Sie sofort mit dem Ausgraben auf. Kennzeichnen Sie die Fundstelle und kontaktieren Sie die Polizei oder Ihre lokalen Behörden. Warten Sie in einem sicheren Abstand, bis Experten an der Fundstelle eintreffen und warnen Sie andere Passanten vor der drohenden Gefahr. Bomben oder andere Sprengstoffe sind manchmal nicht als solche zu erkennen. Gehen Sie im Zweifelsfall wie zuvor beschrieben vor.
- Wir empfehlen Ihnen, eine zuständige Behörde (z. B. örtliche Denkmalschutzbehörde) zu kontaktieren, um eine Genehmigung und eine spezielle Schulung zu den gesetzlichen Bestimmungen zu erhalten. Falls Sie archäologische oder historische Artefakte beschädigen oder dem Boden entnehmen, können Sie sich strafbar machen.
- Das Aufspüren von metallischen Gegenständen ist an vielen öffentlich zugänglichen Stränden ohne vorherige Genehmigung erlaubt, es sei denn, der Strand ist ein Landschaftsschutzgebiet oder eine klassifizierte archäologische Zone. In bestimmten Ländern oder Staaten kann der Einsatz von Metalldetektoren an Stränden und in Dünen dennoch verboten sein. Wenden Sie sich im Zweifelsfall an Ihre lokalen Behörden.

- Hinterlassen Sie das Gebiet immer unversehrt und ohne offene Löcher.

## ● Vor der ersten Verwendung

### ● Produkt auspacken

1. Entnehmen Sie das Produkt aus der Verpackung und entfernen Sie sämtliche Verpackungsmaterialien und Schutzfolien.
2. Prüfen Sie ob alle Teile vorhanden sind und der beschriebene Lieferumfang vollständig ist (siehe „Lieferumfang“).
3. Überprüfen Sie, ob sich das Produkt und sämtliche Teile in gutem Zustand befinden. Sollten Sie eine Beschädigung oder einen Defekt feststellen, verwenden Sie das Produkt nicht, sondern verfahren Sie wie im Kapitel „Garantie“ beschrieben.

### ● Batterie einlegen/ austauschen

1. Schrauben Sie den Batteriefachdeckel **2** ab.
2. Entfernen Sie die Folie von der 9 V-Blockbatterie **3**.
3. Setzen Sie die 9 V-Blockbatterie **3** mit den +/- Polen nach unten in das Batteriefach ein. Stecken Sie die +/- Pole in die Mulden im Batteriefach (Abb. B).
4. Schrauben Sie den Batteriefachdeckel **2** auf das Produkt.

## ● Bedienung

### ● Produkt einschalten

- ① **INFO:** Halten Sie das Produkt von metallischen Objekten fern, während Sie es einschalten. Dies ist notwendig, damit sich das Produkt selbst kalibrieren kann.
1. Drücken Sie **5**.
    - Das Produkt kalibriert sich selbst für ca. 2 Sekunden. Während dieser Zeit leuchtet die LED-Leiste **6** auf und erlischt wieder. Das Produkt gibt ein einzelnes Ton- und Vibrationssignal ab.
    - Die Taschenlampe **7** leuchtet.
  2. Das Produkt ist betriebsbereit.
    - 1 LED **6** blinkt alle 3 Sekunden.

## ● Produkt ausschalten

- Halten Sie  **5** 2 Sekunden lang gedrückt.
  - Das Produkt gibt zweimal ein Ton- und Vibrationssignal ab.

## ● Metallische Objekte aufspüren

1. Schalten Sie das Produkt ein und warten Sie, bis das Produkt betriebsbereit ist (siehe „Produkt einschalten“).
2. Halten Sie das Produkt am Handgriff **4** fest.
3. Zeigen Sie mit dem Detektorstab **8** in eine Richtung, in der Sie metallische Objekte vermuten. Je näher sich der Detektorstab an metallischen Objekten befindet, desto höher ist die Frequenz der LED-Signale und der Ton- und Vibrationssignale:

Metallische Objekte im Erfassungsbereich		
	1 LED <b>6</b> blinkt alle 3 Sekunden	
	Metallische Objekte:	keins
	Signale*:	keins
	1 LED <b>6</b> leuchtet	
	Metallische Objekte:	im Erfassungsbereich
	Signale*:	langsam
	2 LEDs <b>6</b> leuchten	
	Metallische Objekte:	sich annähernd
	Signale*:	mittel
	3 LEDs <b>6</b> leuchten	
	Metallische Objekte:	nahe
	Signale*:	häufig
	3 LEDs <b>6</b> blinken schnell	
	Metallische Objekte:	sehr nahe
	Signale*:	durchgehend
* Ton- und Vibrationssignale		

## ● Tipps zur Messung

- Abhängig von der Beschaffenheit der untersuchten Wand kann es zu Fehlmessungen kommen. Prüfen Sie deswegen vor jeder Messung die Position eines bekannten Metall-Trägers oder einer bekannten Stromleitung. Wenn diese von dem Produkt nicht erkannt werden, ist der Untergrund zur Suche mit diesem Produkt nicht geeignet.
- Metallene Objekte können umso besser geortet werden, je leichter sie magnetisierbar sind. So wird Eisen in einem wesentlich größeren Abstand erkannt als beispielsweise Kupfer.
- Je nach Wandstärke und Material signalisiert das Produkt möglicherweise schon einen Fund, bevor es sich über dem Material befindet. Markieren Sie in diesem Fall Anfang und Ende des signalisierten Bereichs. Die Mitte des gesuchten Objekts befindet sich dann in der Mitte zwischen den beiden Markierungen.
- Führen Sie den Detektorstab **8** immer in einer geraden Linie (links/rechts und rauf/runter) über die Oberfläche.
- Wiederholen Sie den Vorgang mehrmals, um ein genaues Messergebnis zu erhalten.

## ● Taschenlampe

- Wenn das Produkt eingeschaltet ist, drücken Sie **5**, um die Taschenlampe **7** ein- oder auszuschalten.
  - Bei jedem Druck auf **5** gibt das Produkt ein Ton- und Vibrationssignal ab.

## ● Schwache Batterie

- Wenn die Batterie schwach ist, blinkt die Taschenlampe **7** schnell.
- Das Produkt gibt dreimal ein Ton- und Vibrationssignal ab.
- Das Produkt schaltet sich automatisch aus.

## ● Automatische Abschaltung

- Das Produkt schaltet sich automatisch aus, wenn **⏻** **5** innerhalb von 10 Minuten nicht gedrückt wurde.
- 1 Minute bevor sich das Produkt automatisch ausschaltet, beginnt die Taschenlampe **7** langsam zu blinken.
- Falls Sie das Produkt weiter verwenden möchten, drücken Sie **⏻** **5**, wenn die Taschenlampe **7** blinkt. Wenn Sie **⏻** nicht drücken, schaltet sich das Produkt nach 1 Minute aus.

## ● Detektorempfindlichkeit anpassen/ Produkt kalibrieren

1. Stellen Sie sicher, dass das Produkt ausgeschaltet ist.
2. Halten Sie **⏻** **5** gedrückt, bis die LED-Leiste **6** blinkt.
3. Drücken Sie wiederholt kurz **⏻** **5**, um die Detektorempfindlichkeit anzupassen:
  - Stufe 1: 1 LED **6** blinkt (niedrige Empfindlichkeit)
  - Stufe 2: 2 LEDs **6** blinken (mittlere Empfindlichkeit)
  - Stufe 3: 3 LEDs **6** blinken (hohe Empfindlichkeit)
4. Halten Sie **⏻** **5** 2 Sekunden lang gedrückt oder warten Sie 5 Sekunden lang, ohne die Taste zu drücken, um in den automatischen Kalibriermodus zu wechseln.
5. Die automatische Kalibrierung dauert ca. 2 Sekunden. Danach wechselt das Produkt wieder in den normalen Detektormodus.



## ● Schlüsselband

(Abb. C)

1. Befestigen Sie den Clip von einem Ende des Schlüsselbands **10** am Aufhänger **1**.
2. Befestigen Sie den Clip vom anderen Ende des Schlüsselbands **10**, z. B. an Ihrer Gürtelschleufe.

## ● Gürteltasche

(Abb. D)

1. Befestigen Sie die Gürteltasche  an Ihrem Gürtel.
2. Stecken Sie das Produkt in die Gürteltasche .

## ● Reinigung und Wartung

### **ACHTUNG! Risiko von Sachschäden!**

- Lassen Sie kein Wasser oder andere Flüssigkeiten in das Innere des Produkts gelangen.
- Verwenden Sie keine scheuernden, aggressiven Reinigungsmittel oder harten Bürsten zur Reinigung.
- Reinigen Sie die das Produkt mit einem leicht angefeuchteten Tuch. Bei hartnäckigen Verschmutzungen geben Sie ein mildes Reinigungsmittel auf das Tuch.
- Nach der Reinigung: Lassen Sie das Produkt vollständig trocknen.

## ● Entsorgung

Die Verpackung besteht aus umweltfreundlichen Materialien, die Sie über die örtlichen Recyclingstellen entsorgen können.



Beachten Sie die Kennzeichnung der Verpackungsmaterialien bei der Abfalltrennung, diese sind gekennzeichnet mit Abkürzungen (a) und Nummern (b) mit folgender Bedeutung: 1–7: Kunststoffe/20–22: Papier und Pappe/80–98: Verbundstoffe.



Möglichkeiten zur Entsorgung des ausgedienten Produkts erfahren Sie bei Ihrer Gemeinde oder Stadtverwaltung.



Werfen Sie Ihr Produkt, wenn es ausgedient hat, im Interesse des Umweltschutzes nicht in den Hausmüll, sondern führen Sie es einer fachgerechten Entsorgung zu. Über Sammelstellen und deren Öffnungszeiten können Sie sich bei Ihrer zuständigen Verwaltung informieren.

Defekte oder verbrauchte Batterien/ Akkus müssen recycelt werden. Geben Sie Batterien /Akkus und/oder das Produkt über die angebotenen Sammeleinrichtungen zurück.



### **Umweltschäden durch falsche Entsorgung der Batterien / Akkus!**

Entnehmen Sie die Batterien / den Akku-Pack aus dem Produkt vor der Entsorgung.

Batterien / Akkus dürfen nicht über den Hausmüll entsorgt werden. Sie können giftige Schwermetalle enthalten und unterliegen der Sondermüllbehandlung. Die chemischen Symbole der Schwermetalle sind wie folgt: Cd = Cadmium, Hg = Quecksilber, Pb = Blei. Geben Sie deshalb verbrauchte Batterien / Akkus bei einer kommunalen Sammelstelle ab.

## ● **Garantie**

Das Produkt wurde nach strengen Qualitätsrichtlinien hergestellt und vor der Auslieferung sorgfältig geprüft. Im Falle von Material- oder Herstellungsfehlern haben Sie gegenüber dem Verkäufer des Produkts gesetzliche Rechte. Ihre gesetzlichen Rechte werden in keiner Weise durch unsere unten aufgeführte Garantie eingeschränkt.

Die Garantie für dieses Produkt beträgt 3 Jahre ab Kaufdatum. Die Garantiezeit beginnt mit dem Kaufdatum. Bewahren Sie den Originalkaufbeleg an einem sicheren Ort auf, da dieses Dokument als Nachweis des Kaufs erforderlich ist.

Alle Schäden oder Mängel, die bereits zum Zeitpunkt des Kaufs vorhanden sind, müssen unverzüglich nach dem Auspacken des Produkts gemeldet werden.

Sollte das Produkt innerhalb von 3 Jahren ab Kaufdatum einen Material- oder Herstellungsfehler aufweisen, werden wir es – nach unserer Wahl – kostenlos für Sie reparieren oder ersetzen. Die Garantiezeit verlängert sich durch einen stattgegebenen Gewährleistungsanspruch nicht. Dies gilt auch für ersetzte und reparierte Teile.

Diese Garantie erlischt, wenn das Produkt beschädigt oder unsachgemäß verwendet oder gewartet wurde.

Die Garantie deckt Material- und Herstellungsfehler ab. Diese Garantie erstreckt sich weder auf Produktteile, die normalem Verschleiß unterliegen, und somit als Verschleißteile gelten (z. B. Batterien, Akkus, Schläuche, Farbpatronen), noch auf Schäden an zerbrechlichen Teilen, z. B. Schalter oder Teile aus Glas.

## ● **Abwicklung im Garantiefall**

Um eine schnelle Bearbeitung Ihres Anliegens zu gewährleisten, folgen Sie bitte den folgenden Hinweisen:

Bitte halten Sie für alle Anfragen den Kassenbon und die Artikelnummer (z. B. IAN 483709\_2407) als Nachweis für den Kauf bereit.

Die Artikelnummer entnehmen Sie bitte dem Typenschild am Produkt, einer Gravur am Produkt, dem Titelblatt Ihrer Anleitung (unten links) oder dem Aufkleber auf der Rück- oder Unterseite des Produktes.

Sollten Funktionsfehler oder sonstige Mängel auftreten kontaktieren Sie zunächst die nachfolgend benannte Serviceabteilung telefonisch oder per EMail.

Ein als defekt erfasstes Produkt können Sie dann unter Beifügung des Kaufbelegs (Kassenbon) und der Angabe, worin der Mangel besteht und wann er aufgetreten ist, für Sie portofrei an die Ihnen mitgeteilte Service Anschrift übersenden.

Auf [parkside-diy.com](http://parkside-diy.com) können Sie diese und viele weitere Handbücher einsehen und herunterladen. Mit diesem QR-Code gelangen Sie direkt auf [parkside-diy.com](http://parkside-diy.com). Wählen Sie Ihr Land aus, und suchen Sie über die Suchmaske nach den Bedienungsanleitungen. Mittels Eingabe der Artikelnummer (IAN) 483709\_2407 gelangen Sie zur Bedienungsanleitung für Ihren Artikel.



**PDF ONLINE**  
[parkside-diy.com](http://parkside-diy.com)

## ● Service

### DE Service Deutschland

Tel.: 0800 5435 111

E-Mail: [owim@lidl.de](mailto:owim@lidl.de)

### AT Service Österreich

Tel.: 0800 292726

E-Mail: [owim@lidl.at](mailto:owim@lidl.at)

### CH Service Schweiz

Tel.: 0800562153

E-Mail: [owim@lidl.ch](mailto:owim@lidl.ch)

