



Charger / Rechargeable Battery PLG 20 C1 / PAP 202 A1

(HU)

Töltőkészülék / Akkumulátor

Eredeti használati utasítás fordítása

(CZ)

Nabíječka / Akumulátor

Překlad původního návodu k používání

(HR)

Uređaj za punjenje / Punjiva baterija

Prijevod originalnih uputa

(RO)

Încărcător / Acumulator

Traducere a instrucțiunilor originale

(GR)

Φορτιστής / Επαναφορτιζόμενη μπαταρία

Μετάφραση του πρωτοτύπου των οδηγιών χρήσης

(SI)

Polnilnik / Akumulator

Prevod izvirnih navodil

(SK)

Nabíjačka / Akumulátor

Preklad pôvodného návodu na použitie

(RS)

Punjač / Punjiva baterija

Prevod originalnog uputstva

(BG)

Зарядно устройство / Акумулаторна батерия

Превод на оригиналната инструкция

IAN 496305_2504

(HU) (SI) (CZ) (SK) (HR)
(RS) (MK) (RO) (BG) (GR)

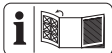

HU

Olvasás előtt kattintson az ábrát tartalmazó oldalra és végezetül ismerje meg a készülék mindegyik funkcióját.

SI

Pred branjem odprite stran s slikami in se nato seznanite z vsemi funkcijami naprave.

CZ

Před čtením si otevřete stranu s obrázky a potom se seznámte se všemi funkcemi přístroje.

SK

Pred čítaním si odklopte stranu s obrázkami a potom sa oboznámte so všetkými funkciami prístroja.

HR

Prije nego što pročitate tekst, otvorite stranicu sa slikama i upoznajte se na osnovu toga sa svim funkcijama uređaja.

RS

Pre čitanja rasklopite stranu sa uređajima i u sledećem koraku upoznajte se sa svim funkcijama uređaja.

RO

Înainte de a citi instrucțiunile, priviți imaginile și familiarizați-vă cu toate funcțiile aparatului.

BG

Преди да прочетете отворете страницата с фигурите и след това се запознайте с всички функции на уреда.

GR

Πριν ξεκινήσετε την ανάγνωση, ανοίξτε τη σελίδα με τις εικόνες και εξοικειωθείτε με όλες τις λειτουργίες της συσκευής.

HU	Eredeti használati utasítás fordítása	Oldal	4
SI	Prevod izvirnih navodil	Stran	22
CZ	Překlad původního návodu k používání	Strana	38
SK	Preklad pôvodného návodu na použitie	Strana	55
HR	Prijevod originalnih uputa	Stranica	72
RS	Prevod originalnog uputstva	Stranica	89
RO	Traducere a instrucțiunilor originale	Pagina	107
BG	Превод на оригиналната инструкция	Страница	126
GR	Μετάφραση του πρωτοτύπου των οδηγιών χρήσης	Σελίδα	148

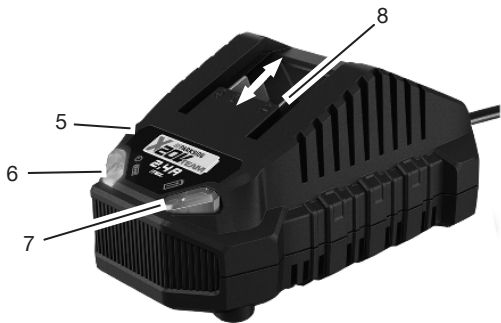
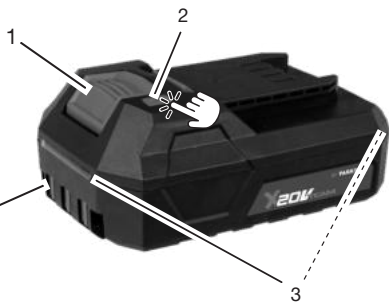

Tartalomjegyzék

Bevezető.....	4
Rendeltetésszerű használat.....	4
A csomag tartalma / Tartozékok.....	5
Áttekintés.....	5
Műszaki adatok.....	5
Biztonsági utasítások.....	6
A biztonsági utasítások jelentése.....	7
Piktogramok és szimbólumok.....	8
Általános biztonsági figyelmeztetések.....	10
Akkumulátortöltők biztonságos működtetése.....	12
Előkészítés.....	14
Akkumulátorra vonatkozó tudnivalók.....	14
Ladezustand des Akkus prüfen.....	14
Üzemeltetés.....	15
ellenőrzőlámpa.....	15
Akkumulátor feltöltése.....	15
Elhasználódott akkumulátorok.....	15
Tisztítás, karbantartás és tárolás.....	16
Tisztítás.....	16
Karbantartás.....	16
Tárolás.....	16
Töltő falra rögzítése (opcionális).....	16
Ártalmatlanítás/ Környezetvédelem.....	16
Akkumulátorok környezetbarát módon történő ártalmatlanítása.....	17
Pótalkatrészek és tartozékok.....	18
JÓTÁLLÁSI TÁJÉKOZTATÓ.....	19

Az eredeti EU -megfelelőségi nyilatkozat fordítása..... 21

Bevezető

Gratulálunk az új akkumulátoros töltőkészülék megvásárlásához (a továbbiakban készülék vagy elektromos kéziszerszám).

Vásárlásával kiváló minőségű termék mellett döntött. Ezt a készüléket a gyártás során minőségi vizsgálatnak és végső ellenőrzésnek vetették alá. Ezáltal biztosított a készülék működőképessége.



A használati útmutató a készülék része. Fontos tudnivalókat tartalmaz a biztonságra, használatra és ártalmatlanításra vonatkozóan. Olvassa el figyelmesen a használati útmutatót. Ismerje meg a kezelőrészeket és a készülék helyes használatát. A készüléket csak a leírtak szerint és a megadott alkalmazási területen használja. Órizza meg a használati útmutatót és a készülék harmadik személynek történő továbbadása esetén adja át a készülékhez tartozó valamennyi leírást is.

Rendeltetésszerű használat

akkumulátor: Az alábbi termékcsalád készülékeinek működtetése

X 20 V TEAM

töltő: Az alábbi termékcsalád akkumulátorainak töltése **X 20 V TEAM** Kizárólag száraz helyiségekben üzemeltethető.

A készülék minden más, a jelen használati útmutatóban nem kifejezetten engedélyezett használata komoly ve-

szélyt jelenthet a felhasználó számára és kárt okozhat a készülékben. A készüléket kezelő vagy használó személy felel más személyeknek okozott balesetekért vagy tulajdonukon okozott károkért. A készülék a barkács szektorban történő használatra készült. Nem folyamatos ipari használatra tervezték. Ipari használat esetén a garancia érvényét veszti. A gyártó nem vállal felelősséget a nem rendeltetésszerű használatból vagy helytelen kezelésből eredő károkért.

A készülék a **X 20 V TEAM** sorozat része és a **X 20 V TEAM** sorozat akkumulátoraival üzemeltethető. A **X 20 V TEAM** sorozat akkumulátorait csak a **X 20 V TEAM** sorozat töltőivel szabad tölteni.

A csomag tartalma / Tartozékok

Csomagolja ki a készüléket és ellenőrizze a csomag tartalmát.

Ártalmatlanítsa megfelelően a csomagolóanyagot.

- akkumulátor
- töltő
- Eredeti használati utasítás fordítása

Áttekintés

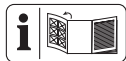

A készülék ábrái az elülső és hátsó kihajtható oldalon találhatóak.

- 1 akkumulátor-kireteszelő
- 2 gomb (töltésszint-kijelző)
- 3 töltésszint-kijelző
- 4 akkumulátor
- 5 töltő
- 6 ellenőrzőlámpa, zöld

7 ellenőrzőlámpa, piros

8 töltőnyílás

Műszaki adatok

akkumulátor (Li-Ion) PAP 202 A1

Névleges feszültség U 20 V ==

Akkumulátorcellák száma 5

Súly \approx 440 g

Kapacitás 2,0 Ah

Energia 40 Wh

Töltési idő 1 h*

Hőmérséklet max. 50 °C

– Töltés 4 – 40 °C

– Üzemeltetés 4 – 50 °C

– Tárolás 15 – 25 °C

* A megadott töltési idő a mellékelt töltőkészülékre vonatkozik.

töltő PLG 20 C1

Névleges feszültség U

..... 230–240 V~, 50 Hz

Mért felvett teljesítmény P 65 W

Védelmi osztály

..... II (kettős szigetelés)

Készülékbiztosíték T3.15A

Kimeneti feszültség 21,5 V ==

Kimeneti áram 2,4 A

Kimeneti teljesítmény 51,6 W

X 20 V TEAM

A készülék a **X 20 V TEAM** sorozat része és a **X 20 V TEAM** sorozat akkumulátoraival üzemeltethető. A **X 20 V TEAM** sorozat akkumulátorait csak a **X 20 V TEAM** sorozat töltőivel szabad tölteni.

Javasoljuk, hogy ezt a töltőkészüléket csak a következő újratölthető akkumulátorok töltésére használja: PAP 20 B1, PAP 20 B3, PAP 202 A1, Smart PAPS 204 A1,

Smart PAPS 208 A1,
Smart PAPS 2012 A1
Javasoljuk, hogy ezt az újratölthető
akkumulátort csak a következő tölt-
őkkel töltsse: PLG 20 A3, PLG 20 A4,
PLG 20 C1, PLG 20 C2, PLG 20 C3,
PLG 201 A1, PDSLГ 20 A1,
PDSLГ 20 B1, PDSLГ 20 B2,
Smart PLGS 2012 A1

Töltési idő (p)	PLG 20 C1
2 Ah	60
4 Ah	120
8 Ah	240
12 Ah	380

A töltési időt különböző tényezők be-
folyásolják, mint például a környezet
és az akkumulátor hőmérséklete, va-
lamint a rendelkezésre álló hálózati
feszültség, ezért az eltérhet a megad-
ott értékektől.

Biztonsági utasí- tások



**FIGYELEM! Az
elektromos
áramütés, a sé-
rülés- és tűz-
veszély meg-
előzése érdek-
ében az elekt-
romos készülé-
kek használata
során az aláb-
bi alapvető biz-
tonsági intézke-
déseket kell be-
tartani.**

Ezt a készüléket 8 év-
es kor feletti gyerme-
kek, valamint csökk-
ent fizikai, érzékszer-
vi vagy szellemi képes-
ségű vagy tapasztal-
attal és tudással nem
rendelkező személyek
csak felügyelet mellett

használhatják, vagy ha felvilágosították őket a készülék biztonságos használatáról és megértették az ebből eredő veszélyeket. Gyermek nem játszhatnak a készülékkel. A tisztítást és a felhasználói karbantartást nem végezhetik felügyelet nélküli gyermekek.

▲ FIGYELMEZTETÉS! Személyi sérülés és anyagi kár az akkumulátor nem megfelelő használata révén. Vegye figyelembe a(z) **X 20 V TEAM** termékcsaládba tartozó akkumulátor és töltő használati útmutatójában lévő töltésre és helyes használatra vonatkozó biztonsági utasításokat és tudnivalókat. A töltés részletes

leírása és további információk ebben a külön használati útmutatóban találhatóak.

A biztonsági utasítások jelentése

▲ VESZÉLY! Baleset történik, ha nem tartja be ezt a biztonsági utasítást. Súlyos testi sérülés vagy halál a következménye.

▲ FIGYELMEZTETÉS!

Baleset történhet, ha nem tartja be ezt a biztonsági utasítást. Súlyos testi sérülés vagy halál lehet a következménye.

▲ VIGYÁZAT! Baleset történik, ha nem tartja be ezt a biztonsági utasítást. Enyhe vagy közepes fokú testi sérülés lehet a következménye. **MEGJEGYZÉS!** Baleset történik, ha nem

tartja be ezt a biztonsági utasítást. Anyagi kár lehet a következménye.

Piktogramok és szimbólumok

Az akkun található képjelek



A készülék a **X 20 V TEAM** sorozat része és a **X 20 V TEAM** sorozat akkumulátorával üzemeltethető. A **X 20 V TEAM** sorozat akkumulátorait csak a **X 20 V TEAM** sorozat töltőivel szabad tölteni.

 PARKSIDE

 töltésszint-kijelző gomb



Olvassa el figyelmesen a használati útmutatót. Ismerje meg a kezelőrészeket és a készülék helyes használatát.



Az akkumulátorok nem tartoznak a háztartási hulladékba.



Az akkumulátorokat használt akkumulátorok gyűjtőhelyén adhatja le, ahol azok környezetbarát újrahasznosításra kerülnek.



Ne hagyja az akkumulátort hosszú ideig a tűző napon vagy 50 °C feletti hőmérsékleten. Különösen ne tegye fűtőtestre és ne tárolja napon parkoló gépjárműben.

 Ne dobja az akkumulátort vízbe.

 Ne dobja az akkumulátort tűzbe.

Az akkutöltőn található képjelek



A készülék a **X 20 V TEAM** sorozat része és a **X 20 V TEAM** sorozat akkumulátorával üzemeltethető. A **X 20 V TEAM** sorozat akkumulátorait csak a **X 20 V TEAM** sorozat töltőivel szabad tölteni.

 Figyelem!

 Töltés előtt olvassa el a használati útmutatót. Ismerje meg a kezelőrészeket és a készülék helyes használatát.



Elektromos készülékek nem tartoznak a háztartási hulladékba.



A töltőkészülék csak helyiségekben történő használatra alkalmas.



Készülékbiztosíték



Védelmi osztály II (kettős szigetelés)



Kontrolne LED diode na uređaju za punjenje

Szimbólumok a használati útmutatóban



Ladezustand am Akku prüfen



Drücken



Keine Reini-
gungs- bzw. Lö-
sungsmittel ver-
wenden



Gerät niemals mit
Wasser abspritz-
en



Reinigen Sie das
Gerät mit einem
trockenen Tuch



Sauber, staubge-
schützt und frost-
sicher lagern



Trocken lagern



Außerhalb der
Reichweite von
Kindern lagern



Akku vor einer
längeren Lag-
erung aus dem
Gerät entfernen

Általános biztonsági figyelmeztetések

AZ AKKUMULÁTOROS SZERSZÁM HASZNÁLATA ÉS GONDOZÁSA

1. **Csak X 20 V TEAM.**
Egy bizonyos típusú akkumulátorcsomaghoz alkalmas töltőkészülék tűzveszélyt okozhat, ha egy másik akkumulátorcsomaggal használja.
2. **Az elektromos szerszámokat csak a kifejezetten erre a célra szolgáló akkumulátorokkal használja.** Minden más akkumulátor csomag használata balesetet és tűzesetet idézhet elő.

3. **Amikor az akkumulátor nincs használatban, tartsa távol más fémtárgyaktól, például gemkapcsoktól, érméktől, kulcsoktól, szögektől, csavaroktól vagy más apró fémtárgyaktól, amelyek kapcsolatot teremtenek az egyik csatlakozótól a másikig.** Az akkumulátor pólusainak rövidre zárása égési sérüléseket vagy tüzet okozhat.
4. **Nem rendeltetés-szerű körülmények között folyadék spriccelhet ki az akkumulátorból; kerülje az érintkezést. Ha véletlenül hozzáér, öblítse le vízzel. Ha a folyadék szembe kerül, forduljon orvoshoz.** Az akkumulátorból kijutó folyadék irritációt vagy égést okozhat.
5. **Ne használjon sérült vagy módosított akkumulátort vagy eszközt.** A sérült vagy módosított akkumulátorok kiszámíthatatlanul viselkedhetnek, ami tüzet, robbanást vagy sérülésveszélyt okozhat.
6. **Ne tegye ki az akkumulátort vagy a szerszámot tűznek vagy túlzott hőmérsékletnek.** Tűznek vagy 130 °C feletti hőmérsékletnek kitéve robbanást okozhat.

7. **Kövesse az összes töltési utasítást, és ne töltsen az akkumulátorcsomagot vagy a szerszámot a használati utasításban megadott hőmérsékleti tartományon kívül.** A nem megfelelő vagy a megadott tartományon kívüli hőmérsékleten történő töltés károsíthatja az akkumulátort, és növelheti a tűzveszélyt.

SZERVÍZ

1. **Soha ne szervizeljen sérült akkumulátor csomagot.** Az akkumulátorok szervizelését csak a gyártó vagy az arra felhatalmazott szervizek végezhetik.

Akkumulátor-töltők biztonságos működtetése

- Ezt a terméket 8 éven felüli gyermekek, valamint csökkent fizikai, érzékszervi vagy szellemi képességű vagy tapasztalattal és tudással nem rendelkező személyek csak felügyelet mellett használhatják, vagy ha felvilágosították őket a készülék biztonságos használatáról és megértették az ebből eredő veszélyeket. Gyermekek nem játszhatnak a készülékkel. A tisztítást és a felhasználói karbantartást nem végezhetik felügyelet nélküli gyermekek.

- **Ezt a töltőt kizárólag az X 20 V TEAM** termékcsalád akkumulátorainak töltése használja. Más akkumulátorok töltése sérülést okozhat, valamint tűz- és robbanásveszélyes.
- **Minden használat előtt ellenőrizze a töltőt, a kábelt és a csatlakozódugót és csak képzett szakemberrel, illetve csak eredeti pótalkatrészek használatával javíttassa meg. Ne használjon meghibásodott töltőt és ne nyissa ki saját maga.** Ezzel biztosítható a készülék biztonságos működése.
- Ügyeljen arra, hogy a hálózati feszültség és a hálózati frekvencia megegyezzen a készülék adattábláján feltüntetett értékekkel.
- **Tartsa a töltőt tisztán, nedvességtől és esőtől távol. Soha ne használja a töltőt a szabadban.** A szennyeződés és a víz behatolása növeli az áramütés kockázatát.
- **Előzze meg a töltő mechanikai sérülését.** Ez belső rövidzárlathoz vezethet.
- **A töltőt nem szabad gyúlékony felületeken (pl. papír, textil) vagy azok közelében üzemeltetni.** A töltés során történő felmelegedés miatt tűzveszély áll fenn.

- Ha megsérül a készülék hálózati csatlakozóvezetéke, akkor azt a veszélyek megelőzése érdekében a gyártónak vagy képviselőjének kell kicserélni. Forduljon a szervizközponthoz.
- Ha az akkumulátor teljesen feltöltődött, akkor húzza ki a hálózati csatlakozódugót és vegye le az akkumulátort a töltőről.
- Ne töltsön a töltőben nem újratölthető elemeket.
- **Az akkumulátort csak belső helyiségben töltsse, mert a töltőt csak erre tervezték. Áramütés veszélye.**
- **Az áramütés veszélyének csökkent-**

ése érdekében tisztítás előtt húzza ki a töltő csatlakozódugóját a csatlakozóaljzatból.

- **Töltés előtt hagyja lehűlni a felmelegedett akkumulátort.**
- **Csak a PARKSIDE által javasolt kiegészítőket használja.** A nem megfelelő kiegészítők áramütést vagy tüzet okozhatnak.

Előkészítés

Akkumulátorra vonatkozó tudnivalók

- Minden munkavégzés előtt kapcsolja ki a készüléket és vegye ki az akkumulátort a készülékből.
- Az akkumulátor csak többszöri töltés után éri el teljes kapacitását.
- Töltsse fel az akkumulátort az első használat előtt.

Ladezustand des Akkus prüfen

Farbe	Bedeutung
grün	Akku geladen
orange	Akku teilweise geladen

Farbe	Bedeutung
rot	Akku muss geladen werden
1. Drücken Sie die Taste (2) am Akku (4). Die Ladezustandsanzeige (3) zeigt den Ladezustand des Akkus.	
2. Laden Sie den Akku auf, wenn die rote LED der Ladezustandsanzeige leuchtet.	

Üzemeltetés

ellenőrzőlámpa

A töltőn lévő ellenőrzőlámpák (6/7) jelentése:

zöld (6)	piros (7)	jelentés
világít	—	<ul style="list-style-type: none"> Az akkumulátor teljesen fel van töltve készen áll (nincs akkumulátor behelyezve)
—	világít	Akkumulátor töltődik
—	villog	Az akkumulátor túlmelegedett
villog	villog	Az akkumulátor meghibásodott

Akkumulátor feltöltése

MEGJEGYZÉS! Áramütés okozta sérülésveszély. Az akkumulátort csak száraz helyiségekben töltsse. Az akkumulátor külső felületének tisztának és száraznak kell lenni, mielőtt csatlakoztatja a töltőkészüléket.

Tudnivalók

- Töltés előtt hagyja lehűlni a felmelegedett akkumulátort.
- Ne hagyja az akkumulátort hosszú ideig a tűző napon vagy max. 50 °C hőmérsékleten. Különösen ne tegye fűtőtestre és ne tárolja napon parkoló gépjárműben.

Eljárás

- Adott esetben vegye ki az akkumulátort (4) a készülékből.
- Csúsztassa az akkumulátort a töltőkészülék (5) töltőnyílásába.
- Csatlakoztassa a töltőkészüléket egy csatlakozóaljzathoz.
- Feltöltést követően válassza le a töltőkészüléket a hálózatról.
- Húzza ki az akkumulátort a töltőnyílásból.

Elhasználdott akkumulátorok

- A lényegesen rövidebb működési idő feltöltés ellenére azt jelzi, hogy az akkumulátor elhasználdott és ki kell cserélni. Csak a **X 20 V TEAM** sorozat eredeti cserre-akkumulátorát használja, amit online áruházunkon keresztül tud beszerezni (lásd *Pótalkatrészek és tartozékok*, L. 18).
- Minden esetben vegye figyelembe a biztonsági utasításokat, valamint a környezetvédelmi előírásokat és utasításokat (lásd *Ártalmatlanság/Környezetvédelem*, L. 16).

Tisztítás, karbantartás és tárolás

▲ FIGYELMEZTETÉS! Áramütés! Sérülésveszély véletlenül beinduló készülék révén. Vigyázzon magára a karbantartási és tisztítási munkák során. Kapcsolja ki a készüléket és húzza ki a csatlakozódugót a csatlakozóaljzából. Kapcsolja ki a készüléket és vegye ki az akkumulátort (4). A jelen használati útmutatóban nem szereplő javítási és karbantartási munkákat szervizközpontunkkal végeztesse el. Csak eredeti alkatrészeket használjon.

Tisztítás

Tisztítsa meg a töltőt és az akkumulátort egy száraz törlőkendővel vagy egy ecsettel. Ne használjon vizet vagy fémes tárgyakat.

Karbantartás

A készülék nem igényel karbantartást.

Tárolás

→ lásd

- Tartsa lenyomva a(z) töltés-szint-kijelző gomb-t (2) kb. 10 másodpercig. Az akkumulátor tárolási módba kapcsol.
- lila→világít: Tárolási mód aktiválásra kerül
- lila→villog 3-szor, majd ki: Tárolási mód aktív

Töltő falra rögzítése (opcionális)

▲ FIGYELMEZTETÉS! Személyi sérülés vagy anyagi kár a fúrás során. **Használjon erre alkalmas detektort vagy kérje a helyi áramszolgáltató segítségét a rejtett vezetékek**

felderítéséhez. Az elektromos kábelek megérintése tüzet és áramütést okozhat. A gázvezetékek megrongálása robbanáshoz vezethet. A vízcsővek sérülése anyagi kárt okozhat.
→ lásd

Ártalmatlanítás/Környezetvédelem

Vegye ki az akkumulátort a készülékből és juttassa el a készüléket, az akkumulátort, a tartozékokat és a csomagolást környezetbarát újrahasznosításra.



Elektromos készülékek nem tartoznak a háztartási hulladékba.

Az áthúzott kerekese kuka szimbóluma azt jelenti, hogy ezt a terméket élettartama végén nem szabad szelktálatlan települési hulladékként ártalmatlanítani.

Az elektromos és elektronikus berendezések hulladékairól szóló 2012/19/EU irányelv:

A fogyasztókat jogszabály kötelezi arra, hogy az elektromos és elektronikus berendezéseket élettartamuk végén eljuttassák környezetbarát újrahasznosításra. Ilyen módon környezetbarát és erőforrás-kímélő újrahasznosítás biztosítható.

A nemzeti jogba való átültetéstől függően a következő lehetőségek állnak rendelkezésére:

- visszaadás egy értékesítő helyen,
- leadás egy hivatalos gyűjtőhelyen,

- visszaküldés a gyártónak/forgalmazónak.

Ez nem érinti a hulladékká vált készülékek tartozékait és elektromos alkatrészek nélküli segédeszközeit.

Akkumulátorok környezetbarát módon történő ártalmatlanítása



Ne dobja az akkumulátort a háztartási hulladékba, tűzbe (robbanásveszély) vagy vízbe. A sérült akkumulátorok kárt tehetnek a környezetben és károsak lehetnek az egészségre, ha mérgező gőzök és folyadékok szivárognak ki belőlük.

Ön köteles a meghibásodott vagy elhasználódott akkumulátorokat környezetbarát módon ártalmatlanítani. ((EU) 2023/1542 rendelet az elemekről, illetve akkumulátorokról és a hulladékelemekről, illetve -akkumulátorokról)

- Ne nyissa ki az akkumulátorokat és kerülje a mechanikus sérülést. Rövidzárlat veszélye áll fenn és

gőzök szivároghatnak ki, amelyek irritálják a légutakat.

- Biztonsági okokból ártalmatlanítás előtt az akkumulátorokat le kell meríteni.
- Ragassza le a pólusokat a rövidzárlat megelőzése érdekében.
- Ártalmatlanítsa az akkumulátorokat üzletben vagy egy gyűjtőhelyen.
- **Sérült akkumulátorok**

Kezelje különös óvatossággal a külsőleg sérült akkumulátorokat!

- Ne nyúljon pusztá kézzel sérült akkumulátorokhoz.
- Ha nem tudja leragasztani a pólusokat, helyezze az akkumulátorokat egyenként egy műanyag zacskóba.
- Helyezze a sérült akkumulátorokat egyenként egy nem gyúlékony, zárható edénybe, amelybe még homok tölthető.
- Vigye a sérült akkumulátorokat egy szakképzett személyzettel rendelkező gyűjtőhelyre.

Pótalkatrészek és tartozékok

Pótalkatrészek és tartozékok az alábbi oldalon állnak rendelkezésre www.grizzlytools.shop. Ha probléma merül fel a rendelés során, vegye fel velünk a kapcsolatot internetes áruházunkon keresztül. További kérdések esetén forduljon az alábbi helyre: *JÓTÁLLÁSI TÁJÉKOZTATÓ, L. 19*

Poz. sz.	Név	Rendelési sz.
4	akkumulátor PAP 202 A1, 2,0 Ah	80001185
5	töltő PLG 20 C1; 2,4 A; EU PLG 20 C1; 2,4 A; UK	80001353 80001354

JÓTÁLLÁSI TÁJÉKOZTATÓ

A termék megnevezése:	Töltőkészülék/Akkumulátor
A termék típusa:	PLG 20 C1 / PAP 202 A1
Gyártási szám:	496305_2504

A gyártó cégneve, címe, e-mail címe:	Szerviz neve, címe, telefonszáma:
Grizzly Tools GmbH & Co. KG Stockstädter Straße 20 63762 Großostheim NÉMETORSZÁG E-Mail: service@grizzlytools.de	Magyarország szerviz Tel.: 06800 21647 Kapcsolatfelvételi űrlap: www.parkside-diy.com W+T Környezetvédelmi és Szolgáltató Kft. Dunapart also 138; 2318 Szigetszentmárton Tel.: 0624 456 672

Az importáló/ forgalmazó neve és címe:
Lidl Magyarország Kereskedelmi Bt., H-1037 Budapest, Rádl árok 6.

1. A jótállási idő a Magyarországon területén, Lidl Magyarország Kereskedelmi Bt. üzle-tében történt vásárlás napjától számított 3 év, amely jogvesztő. A jótállási idő a fogyasztó részére történő átadással, vagy ha az üzembe helyezést a forgalmazó, vagy annak megbízottja végzi, az üzembe helyezés napjával kezdődik.
2. A jótállási igény a jótállási jeggyel és/vagy a vásárlást igazoló blokkal érvényesíthető. A jótállási jegy szabálytalan kiállítása, vagy átadásának elmaradása nem érinti a jótállási kötelezettség-vállalás érvényességét. Kérjük, hogy a vásárlás tényének és időpontjának bizonyítására őrizze meg a pénztári fizetésnél kapott jótállási jegyet és a vásárlást igazoló blokkot.
3. A vásárlástól számított három munkanapon belül érvényesített csereigény esetén a forgalmazó köteles a terméket kicserélni, feltéve ha a hiba a rendeltetészerű használatot akadályozza. A jótállási jogokat a termék tulajdonosaként a fogyasztó érvényesítheti az áruházakban, valamint a jótállási tájékoztatóban feltüntetett szervizekben. (A magyar Polgári Törvénykönyv alapján fogyasztónak minősül a szakmája, önálló foglalkozása vagy üzleti tevékenysége körén kívül eljáró természetes személy.)
A jótállás ideje alatt a fogyasztó hibás teljesítés esetén kérheti a termék kijavítását, kicserélését, vagy ha a termék nem javítható vagy cserélhető, vagy az a forgalma-zónak aránytalan többletköltséggel járna, illetve a fogyasztó kijavításhoz, kicseré-léshez fűződő érdeke alapos ok miatt megszűnt, árszállítást kérhet, vagy elállhat a szerződéstől és visszakérheti a vételárat. A kijavítás során a termékbe csak új alkatrész kerülhet beépítésre.

4. A fogyasztó a hiba felfedezése után a lehető legrövidebb időn belül köteles a hibát bejelenteni és a terméket a jótállási jogok érvényesítése céljából átadni. A hiba fel-fedezésétől számított két hónapon belül bejelentett jótállási igényt időben közöltnek kell tekinteni. A közlés elmaradásából eredő kárért a fogyasztó felelős. A jótállási igény érvényesíthetőségének határideje a termék, vagy fődarabjának kicserélése esetén a csere napján újraindul.
5. A rögzített bekötésű, illetve a 10 kg-nál súlyosabb, vagy tömegközlekedési eszközön nem szállítható terméket az üzemeltetés helyén kell megjavítani. Abban az esetben, ha a javítás a helyszínen nem végezhető el, a termék ki- és visszaszereléséről, valamint szállításáról a forgalmazónak kell gondoskodnia.
6. A jótállás nem áll fenn, ha a hiba a nem rendeltetésszerű használatból, átalakítás-ból, helytelen tárolásból, vagy a használati utasítástól eltérő kezelésből, vagy bármely a vásárlást követő behatásból fakad, vagy elemi kár okozta, és azt a for-galmazó, vagy a szerviz bizonyítja. A jótállás nem vonatkozik a mozgó kopó alkat-részek (világítótestek, gumibroncsok stb.) rendeltetéssze-rű elhasználódására. A szerviz és a forgalmazó a kijavítás során nem felel a terméken a fogyasztó vagy harmadik személyek által tárolt adatokért vagy beállításokért.
7. Fogyasztói jogvita esetén a fogyasztó a megyei (fővárosi) kereskedelmi és iparkamarák mellett működő békéltető testület eljárását is kezdeményezheti. A jótállás a fogyasztó törvényből eredő szavatossági jogait és azok érvénye-síthetőségét nem érinti.

Kijavítást ellenőrző szelvény:

A jótállási igény bejelentésének idő-pontja:	A hiba oka:
Javításra átvétel időpontja:	A hiba javításának módja:
A fogyasztó részére történő visszaadás időpontja:	
A szerviz bélyegzője, kelt és aláírás:	

Kicserélést ellenőrző szelvény:

A jótállási igény bejelentésének időpontja:
Kicserélés időpontja:
A cserélő bolt bélyegzője, kelt és aláírás:

Az eredeti EU -megfelelőségi nyilatkozat fordítása

Termék: **Töltőkészülék**

Modell: **PLG 20 C1**

Sorozatszám: 000001-803000

IAN 496305_2504

A fent ismertetett nyilatkozat tárgya megfelel a vonatkozó uniós harmonizációs jogszabályoknak:

2014/35/EU • 2014/30/EU • 2011/65/EU & (EU) 2015/863

E nyilatkozat fent leírt tárgya összhangban van az egyes veszélyes anyagok elektromos és elektronikus berendezésekben való alkalmazásának korlátozásáról szóló, 2011. június 8-i 2011/65/EU európai parlamenti és tanácsi irányelvvel.

A megfelelés biztosítása érdekében a következő harmonizált szabványokat és nemzeti szabványokat és előírásokat alkalmazták:

EN 60335-1:2012/A15:2021 • EN 60335-2-29:2021/A1:2021

EN 62233:2008 • EN IEC 63000:2018

EN IEC 55014-1:2021 • EN IEC 55014-2:2021

EN IEC 61000-3-2:2019/A2:2024 • EN 61000-3-3:2013/A2:2021

E megfelelési nyilatkozat a gyártó kizárólagos felelősségére kerül kibocsátásra:



Grizzly Tools GmbH & Co. KG
Stockstädter Str. 20
63762 Großostheim
NÉMETORSZÁG
03.11.2025

Christian Frank
Meghatalmazott képviselő a dokumentációhoz

Kazalo

Uvod	22
Predvidena uporaba.....	22
Obseg dobave/pribor.....	23
Pregled.....	23
Tehnični podatki.....	23
Varnostna navodila	24
Pomen varnostnih napotkov.....	25
Slikovni znaki in simboli.....	25
Splošna varnostna opozorila.....	27
Varna uporaba polnilnikov akumulatorjev.....	29
Priprava	31
Opombe o akumulatorju.....	31
Ladezustand des Akkus prüfen.....	32
Uporaba	32
Kontrolni prikaz.....	32
Polnjenje akumulatorja.....	32
Iztrošeni akumulatorji.....	32
Čiščenje, vzdrževanje in shranjevanje	33
Čiščenje.....	33
Vzdrževanje.....	33
Shranjevanje.....	33
Pritrditev polnilnika na steno (po želji).....	33
Odstranjevanje med odpadke/ varstvo okolja	33
Odstranjevanje akumulatorjev na okolju prijazen način.....	34
Nadomestni deli in pribor	34
Garancijo	35
Prevod izvirnika izjave EU o skladnosti	37

Uvod

Iskrene čestitke ob nakupu vašega novega polnilnika z akumulatorjem

(v nadaljevanju naprava ali električno orodje).

Odločili ste se za kakovostno napravo. Ta naprava je bila preverjena glede kakovosti med in po koncu proizvodnje. S tem je zagotovljena sposobnost vaše naprave za delovanje.



Navodila za uporabo so sestavni del te naprave. Vsebujejo pomembna navodila glede varnosti, uporabe in odstranjevanja med odpadke. Skrbno preberite navodila za uporabo. Seznanite se z elementi upravljanja in pravilno uporabo naprave. Napravo uporabljajte samo v skladu z opisom in za navedena področja uporabe. Navodila za uporabo skrbno shranite in vso dokumentacijo predajte tretji osebi skupaj z napravo.

Predvidena uporaba

akumulator: Uporaba naprav serije **X 20 V TEAM**

polnilnik: Polnjenje akumulatorjev serije **X 20 V TEAM**

Uporaba izključno v suhih prostorih. Vsaka druga uporaba, ki ni izrecno dovoljena v teh navodilih za uporabo, lahko predstavlja resno nevarnost za uporabnika in povzroči škodo na napravi. Upravljaavec ali uporabnik izdelka je odgovoren za nesreče ali poškodbe drugih oseb ali njihove lastnine. Naprava je predvidena za uporabo v zasebnem gospodinjstvu. Ni bila zasnovana za trajno poslovno uporabo. Pri poslovni uporabi garancija preneha veljati. Proizvajalec ne jamči za škodo, povzročeno zaradi nepred-

videne uporabe ali napačnega upravljanja.

Naprava je del serije **X 20 V TEAM** in se lahko uporablja z akumulatorji serije **X 20 V TEAM**. Akumulatorje serije **X 20 V TEAM** je dovoljeno polniti samo s polnilniki serije **X 20 V TEAM**.

Obseg dobave/pribor

Vzemite izdelek iz embalaže in preverite obseg dobave.

Odstranite embalažni material na pravičen način.

- akumulator
- polnilnik
- Prevod izvirnih navodil

Pregled

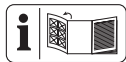

Slike naprave najdete na sprednji in zadnji zloženi strani.

- 1 tipka za sprostitev akumulatorja
- 2 tipka (prikaz napolnjenosti)
- 3 prikaz napolnjenosti
- 4 akumulator
- 5 polnilnik
- 6 Kontrolni prikaz, zelen
- 7 Kontrolni prikaz, rdeč
- 8 polnilna odprtina

Tehnični podatki

akumulator (Li-Ion) PAP 202 A1
 Nazivna napetost U 20 V =
 število akumulatorskih celic 5
 Teža \approx 440 g
 kapaciteta 2,0 Ah
 energija 40 Wh
 čas polnjenja 1 h*
 Temperatura max. 50 °C
 – Postopek polnjenja 4 – 40 °C

- Delovanje 4 – 50 °C
 - Shranjevanje 15 – 25 °C
- * Navedeni čas polnjenja velja za priloženi polnilnik.

polnilnik PLG 20 C1

Nazivna napetost U
 230–240 V~, 50 Hz
 Nazivna vhodna moč P 65 W
 Razred zaščite .. II (dvojna izolacija)
 varovalka naprave T3.15A
 izhodna napetost 21,5 V =
 Izhodni tok 2,4 A
 izhodna moč 51,6 W

X 20 V TEAM

Naprava je del serije **X 20 V TEAM** in se lahko uporablja z akumulatorji serije **X 20 V TEAM**. Akumulatorje serije **X 20 V TEAM** je dovoljeno polniti samo s polnilniki serije **X 20 V TEAM**.

Priporočamo, da ta polnilnik uporabljate samo za polnjenje naslednjih akumulatorjev: PAP 20 B1, PAP 20 B3, PAP 202 A1, Smart PAPS 204 A1, Smart PAPS 208 A1, Smart PAPS 2012 A1

Priporočamo, da akumulator polnite samo z naslednjimi polnilniki: PLG 20 A3, PLG 20 A4, PLG 20 C1, PLG 20 C2, PLG 20 C3, PLG 201 A1, PDSLGL 20 A1, PDSLGL 20 B1, PDSLGL 20 B2, Smart PLGS 2012 A1

Čas polnjenja (min.)	PLG 20 C1
2 Ah	60
4 Ah	120
8 Ah	240
12 Ah	380

Na čas polnjenja med drugim vplivajo dejavniki kot temperatura v okolici in temperatura akumulatorja ter prisotna omrežna napetost, zato ta čas lahko odstopa od navedenih vrednosti.

Varnostna navodila



POZOR! Pri uporabi električnih naprav je treba za zaščito pred električnim udarom, nevarnostjo telesnih poškodb in požara upoštevati naslednje temeljne varnostne ukrepe.

To napravo lahko uporabljajo otroci, starejši od 8 let, in osebe z zmanjšanimi fizičnimi, zaznavnimi ali duševnimi sposobnostmi ali s pomanjkanjem izku-

šenj in znanja, če so pri tem nadzorovani ali so bili poučeni o varni uporabi naprave in o nevarnostih, ki izhajajo iz uporabe naprave. Otroci se z napravo ne smejo igrati. Otroci ne smejo izvajati čiščenja in uporabniškega vzdrževanja brez nadzora.

▲ OPOZORILO!

Osebna in materialna škoda zaradi neustreznega ravnanja z akumulatorjem. Upoštevajte varnostna navodila in navodila za polnjenje ter pravilno uporabo v navodilih za uporabo za akumulator in polnilnik serije **X 20 V TEAM**. Podroben opis postopka polnjenja in več informacij najdete v teh ločenih navodilih za uporabo.

Pomen varnostnih napotkov

▲ NEVARNOST! Če tega varnostnega navodila ne upoštevate, pride do nesreče. Posledica je huda telesna poškodba ali smrt.

▲ OPOZORILO! Če teh varnostnih navodil ne upoštevate, morja pride do nesreče. Posledica je morebitna huda telesna poškodba ali smrt.

▲ POZOR! Če tega varnostnega navodila ne upoštevate, pride do nesreče. Posledica je morebitna lažja ali zmerna telesna poškodba.

OBVESTILO! Če tega varnostnega navodila ne upoštevate, pride do nesreče. Posledica

je morebitna materialna škoda.

Slikovni znaki in simboli

Slikovni znaki na akumulatorju



Naprava je del serije **X 20 V TEAM** in se lahko uporablja z akumulatorji serije **X 20 V TEAM**. Akumulatorje serije **X 20 V TEAM** je dovoljeno polniti samo s polnilniki serije **X 20 V TEAM**.



Tipka za prikaz napolnjenosti



Skrbno preberite navodila za uporabo. Seznanite se z elementi upravljanja in pravilno uporabo naprave.



Akumulatorji ne spadajo med gospodinjske odpadke.



Oddajte akumulatorje na zbirnem mestu za odpadne baterije za okoljsko primerno predelavo.



Akumulatorja ne izpostavljajte dalj časa neposredni sončni svetlobi in ali temperaturam nad 50 °C. Zlasti se izogibajte odlaganju na radiatorje ali shranjevanju v vozilih, parkirana neposredno na soncu.



Akumulatorja ne vrzite v vodo.



Akumulatorja ne vrzite v ogenj.

Slikovni znaki na polnilniku



Naprava je del serije **X 20 V TEAM** in se lahko uporablja z akumulatorji serije **X 20 V TEAM**. Akumulatorje serije **X 20 V TEAM** je dovoljeno polniti samo s polnilniki serije **X 20 V TEAM**.



Pozor!



Pred polnjenjem preberite navodila za uporabo. Seznanite se z upravljalnimi deli in pravilno uporabo naprave.



Električne naprave ne spadajo med gospodinj-ske odpadke.



Polnilnik je primeren samo za uporabo v prostorih.



varovalka naprave



Razred zaščite II (dvojna izolacija)



Kontrolne diode LED na polnilniku

Slikovne oznake v navodilih za uporabo



Ladezustand am Akku prüfen



Drücken



Keine Reinigungs- bzw. Lösungsmittel verwenden



Gerät niemals mit Wasser abspritzen



Reinigen Sie das Gerät mit einem trockenen Tuch



Sauber, staubgeschützt und frost-sicher lagern



Trocken lagern



Außerhalb der Reichweite von Kindern lagern



Akku vor einer längeren Lagerung aus dem Gerät entfernen

Splošna varnostna opozorila

UPORABA IN VZDRŽEVANJE AKUMULATORSKEGA ORODJA

1. Polnite ga samo s polnilnikom serije

- X 20 V TEAM.** Polnilnik, ki je primeren za eno vrsto akumulatorja, lahko pri uporabi z drugim akumulatorjem povzroči nevarnost požara.
2. **Električna orodja uporabljajte samo s posebej zanje predvidenimi akumulatorji.** Uporaba drugih akumulatorjev lahko povzroči nevarnost telesnih poškodb in požara.
 3. **Ko akumulatorja ne uporabljate, ga hranite stran od drugih kovinskih predmetov, kot so sponke za papir, kovaneci, ključi, žebliji, vijaki ali drugi majhni kovinski predmeti, ki lahko vzpostavijo povezavo med polni akumulatorja.** Kratek stik polov akumulatorja lahko povzroči opekline ali požar.
 4. **V slabih pogojih lahko iz akumulatorja izteče tekočina; izogibajte se stiku z njo. Če do stika pride nenamerno, sperite prizadeto mesto z vodo. Če tekočina zide v oči, dodatno poiščite zdravniško pomoč.** Tekočina, ki izteče iz akumulatorja, lahko povzroči draženje ali opekline.
 5. **Ne uporabljajte akumulatorja ali orodja, ki je poškodovano ali spremenjeno.** Poškodbe ali spremembe akumulatorjev lahko ima-

jo nepredvidljive posledice in povzročijo požar, eksplozijo ali nevarnost telesnih poškodb.

6. **Akumulatorja ne izpostavljajte ognju ali previsoki temperaturi.** Izpostavljenost ognju ali temperaturi nad 130 °C lahko povzroči eksplozijo.
7. **Upoštevajte vsa navodila za polnjenje in akumulatorja ali orodja ne polnite zunaj temperaturnega območja, določenega v navodilih.** Nepravilno polnjenje ali polnjenje pri temperaturah zunaj navedenega območja lahko poškoduje akumulator in

poveča nevarnost požara.

POPRAVILO

1. **Nikoli ne popravljajte poškodovanih akumulatorjev.** Akumulatorje sme popravljati samo proizvajalec ali pooblaščen serviserji.

Varna uporaba polnilnikov akumulatorjev

- Ta izdelek lahko uporabljajo otroci, starejši od 8 let, in osebe z zmanjšanimi fizičnimi, zaznavnimi ali duševnimi sposobnostmi ali s pomanjkanjem izkušenj in znanja, če so pri tem nadzorovani ali so bili poučeni o varni uporabi naprave in o nevarnostih, ki iz-

hajajo iz uporabe naprave.

Otroci se z napravo ne smejo igrati.

Otroci ne smejo izvajati čiščenja in uporabniškega vzdrževanja brez nadzora.

- **Ta polnilnik uporabljajte izključno za polnjenje akumulatorjev serije X 20 V TEAM.** Polnjenje drugih akumulatorjev lahko povzroči telesne poškodbe ter nevarnost požara in eksplozije.
- **Pred vsako uporabo preverite polnilnik, kabel in vtič ter jih dajte popraviti samo usposobljenemu strokovnemu osebju, ki naj uporablja samo originalne nadomestne**

dele. Okvarjenega polnilnika ne uporabljajte in ga sami ne odpirajte. Tako zagotovite, da se ohrani varnost naprave.

- Pazite, da se napekost in frekvenca električnega omrežja ujemata s podatki na tipski ploščici.
- **Polnilnik naj bo vedno čist in ga nikoli ne izpostavljajte mokroti in dežju. Polnilnika nikoli ne uporabljajte na prostem.** Umazanija in vdor vode povečata tveganje električnega udara.
- **Preprečite mehanske poškodbe polnilnika.** Te bi lahko privedle do notranjih kratkih stikov.

- **Polnilnika ne smete uporabljati na ali v bližini gorljivih podlag (npr. papirja, tekstila).** Obstaja nevarnost požara zaradi segrevanja, ki nastane pri polnjenju.
- Če se električni priključni kabel te naprave poškoduje, ga mora zamenjati proizvajalec ali njegov zastopnik, da se prepreči ogrožanje varnosti. Obrnite se na servisno službo.
- Izvlecite električni vtič iz električne vtičnice, ko je akumulator povsem napolnjen, in vzemite akumulator iz polnilnika.
- S polnilnikom ne polnite baterij, ki niso primerne za vnovično polnjenje.
- **Akumulatorje polnite samo v notranjih prostorih, ker je polnilnik predviden samo za to. Nevarnost zaradi električnega udara.**
- **Da zmanjšate tveganje električnega udara, pred čiščenjem izvlecite vtič polnilnika iz vtičnice.**
- **Pred polnjenjem počakajte, da se segreti akumulator ohladi.**
- **Uporabljajte samo dodatke, ki jih priporoča PARKSIDE.** Neprimerni dodatki lahko povzročijo električni udar ali požar.

Priprava

Opombe o akumulatorju

- Pred vsemi deli izklopite napravo in odstranite akumulator.

- Akumulator doseže polno kapaciteto šele po večkratnem polnjenju.
- Akumulator pred prvo uporabo napolnite.

Ladezustand des Akkus prüfen

Farbe	Bedeutung
grün	Akku geladen
orange	Akku teilweise geladen
rot	Akku muss geladen werden

1. Drücken Sie die Taste (2) am Akku (4).
Die Ladezustandsanzeige (3) zeigt den Ladezustand des Akkus.
2. Laden Sie den Akku auf, wenn die rote LED der Ladezustandsanzeige leuchtet.

Uporaba

Kontrolni prikaz

Pomen kontrolnih prikazov (6/7) na polnilniku:

zelen (6)	rdeč (7)	Pomen
sveti	—	<ul style="list-style-type: none"> • akumulator je dokončno napolnjen • pripravljen (akumulator ni vstavljen)
—	sveti	akumulator se polni
—	utripa	Akumulator je pregret
utripa	utripa	Akumulator je okvarjen

Polnjenje akumulatorja

OBVESTILO! Nevarnost telesnih poškodb zaradi električnega udara. Akumulator polnite samo v suhih prostorih. Zunanja površina akumulatorja mora biti čista in suha, preden polnilnik priključite.

Navodila

- Pred polnjenjem počakajte, da se segreti akumulator ohladi.
- Akumulatorja ne izpostavljajte dalj časa neposredni sončni svetlobi in ali temperaturam max. 50 °C. Zlasti se izogibajte odlaganju na radiatorje ali shranjevanju v vozilih, parkirana neposredno na soncu.

Kako ravnati

1. Po potrebi akumulator (4) vzemite iz naprave.
2. Potisnite akumulator v polnilno odprtino polnilnika (5).
3. Polnilnik priključite na električno vtičnico.
4. Po izvedenem postopku polnjenja polnilnik ločite od omrežja.
5. Vzemite akumulator iz polnilne odprtine.

Iztrošeni akumulatorji

- Bistveno krajši čas uporabe kljub napoljenosti kaže, da je akumulator iztrošen in ga je treba zamenjati. Uporabljajte samo originalni nadomestni akumulator serije **X 20 V TEAM**, ki ga lahko kupite v spletni trgovini (glejte *Nadomestni deli in pribor, str. 34*).
- Vedno upoštevajte veljavna varnostna navodila in določbe ter napotke o varstvu okolja (glejte *Od-*

stranjevanje med odpadke/varstvo okolja, str. 33).

Čiščenje, vzdrževanje in shranjevanje

⚠ OPOZORILO! Električni udar! Nevarnost telesnih poškodb zaradi nezaželenega zagona naprave. Zaščitite se pri vzdrževalnih in čistilnih delih. Izklopite napravo in izvlecite priključni vtič iz električne vtičnice. Izklopite napravo in odstranite akumulator (4).

Servisna in vzdrževalna dela, ki niso opisana v teh navodilih, prepustite našemu servisnemu centru. Uporabljajte samo originalne nadomestne dele.

Čiščenje

Očistite polnilnik in akumulator s suho krpo ali čopičem. Ne uporabljajte vode ali kovinskih predmetov.

Vzdrževanje

Naprave ni treba vzdrževati.

Shranjevanje

→ **glejte**

- Za 10 sekund pritisnite in pridržite tipko Tipka za prikaz napoljenosti (2). Akumulator se preklopi na način shranjevanja.
 - vijolična → sveti: Način shranjevanja je aktiviran
 - vijolična → utripa 3x, nato izklop: Način shranjevanja je aktiven

Pritrditev polnilnika na steno (po želji)

⚠ OPOZORILO! Telesne poškodbe ali materialna škoda pri vrtanju. **Upo-**

rabite primerne naprave za odkrivanje skritih oskrbovalnih napeljav ali pa za nasvet povprašajte komunalno podjetje. Stik z električnimi kablji lahko privede do požara in električnega udara. Poškodovane plinske napeljave lahko privedejo do eksplozije. Počene vodne cevi lahko povzročijo materialno škodo.

→ **glejte**

Odstranjevanje med odpadke/varstvo okolja

Odstranite akumulator iz naprave in oddajte napravo, akumulator, pribor in embalažo za predelavo na okolju prijazen način.



Električne naprave ne spadajo med gospodinjske odpadke.

Simbol prečrtanega zabojnika na kolesih pomeni, da tega izdelka po koncu njegove življenjske dobe ne smete odlagati kot nesortirane komunalne odpadke.

Direktiva 2012/19/EU o odpadni električni in elektronski opremi:

potrošniki so po zakonu dolžni reciklirati električno in elektronsko opremo na okolju prijazen način ob koncu njene življenjske dobe. Na ta način je zagotovljeno okolju prijazno in z viri varčno recikliranje.

Odvisno od prenosa Direktive v nacionalno pravo so vam na voljo naslednje možnosti:

- odsluženo napravo lahko oddate na prodajnem mestu,

- ali na uradnem zbirališču,
- ali jo pošljete nazaj proizvajalcu/osebi, ki jo je dala na trg.

To ne velja za pribor in pripomočke za odpadno opremo, če nimajo električnih sestavnih delov.

Odstranjevanje akumulatorjev na okolju prijazen način



Akumulatorja ne zavržite med gospodinjske odpadke, ne mečite ga v ogenj (nevarnost eksplozije) ali v vodo. Poškodovani akumulatorji lahko škodujejo okolju in vašemu zdravju, če uhajajo strupeni hlapi ali tekočine.

Okvarjene ali odslužene akumulatorje ste dolžni odstraniti na okolju prijazen način. (Uredba (EU) 2023/1542 o baterijah in odpadnih baterijah)

- Akumulatorjev ne odpirajte in preprečite mehanske poškodbe. Obstaja nevarnost kratkega stika in uhajajo lahko hlapi, ki dražijo dihalna.

- Pred odstranitvijo je akumulatorje treba iz varnostnih razlogov izprazniti.
- Prelepitate pole, da preprečite kratke stike.
- Akumulatorje odstranite v trgovini ali na zbirališču.
- **Poškodovani akumulatorji**

Z zunanje poškodovanimi akumulatorji ravnajte posebej previdno!

- Poškodovanih akumulatorjev se ne dotikajte z golimi rokami.
- Če polov ne morete prelepiti, akumulatorje dajte vsakega v svojo plastično vrečko.
- Poškodovane akumulatorje ločeno dajte v negorljivo posodo za zapiranje, ki jo je še mogoče napolniti s peskom.
- Poškodovane akumulatorje oddajte na zbirališču, kjer je prisotno strokovno osebje.

Nadomestni deli in pribor

Nadomestne dele in dodatke lahko naročite na www.grizzlytools.shop. Če bi pri postopku naročanja prišlo do težav, se obrnite na nas v naši spletni trgovini. Pri dodatnih vprašanjih se obrnite na *Garancijo, str. 35*

Pol. št.	Ime	Št. naročila
4	akumulator PAP 202 A1, 2,0 Ah	80001185
5	polnilnik PLG 20 C1; 2,4 A; EU PLG 20 C1; 2,4 A; UK	80001353 80001354

Garancija

Grizzly Tools GmbH & Co. KG

Stockstädter Str. 20, 63762 GroBostheim, NEMČIJA

Servis v Slovenija

Tel.: 0800 81400

Kontaktni obrazec na

parkside-diy.com

(Birotehnika, Hodošček Renata s.p.,
Lendavska ULICA 23, 9000 Murska
Sobota)

Garancijski list

1. S tem garancijskim listom *Grizzly Tools GmbH & Co. KG, Stockstädter Str. 20, 63762 GroBostheim, Nemčija* jamcimo, da bo izdelek v garancijskem roku ob normalni in pravilni uporabi brezhibno deloval in se zavezuje, da bomo ob izpolnjenih spodaj navedenih pogojih odpravili morebitne pomanjkljivosti in okvare zaradi napak v materialu ali izdelavi oziroma po svoji presoji izdelek zamenjali ali vrnili kupnino.
2. Garancija je veljavna na ozemlju Republike Slovenije.
3. Garancijski rok za proizvod je 36 mesecev od datuma izrocitve blaga. Datum izrocitve blaga je razviden iz racuna.
4. Če izdelek ne izpolnjuje specifikacij ali nima lastnosti, navedenih v garancijskem listu ali oglaševalskem sporocilu, lahko potrošnik najprej zahteva odpravo napak. O napaki mora potrošnik obvestiti proizvajalca ali pooblašeni servis (kontaktna številka in elektronski naslov navedena zgoraj) in zahtevati odpravo napak. Kupec je dolžan ob uveljavljanju zahtevka pre-

dložiti garancijski list in racun, kot potrdilo in dokazilo o nakupu ter dnevu izrocitve blaga. Svetujemo vam, da pred tem natančno preberete navodila o sestavi in uporabi izdelka.

5. Rok za odpravo napake je 30 dni od dneva, ko je proizvajalec ali pooblašeni servis prejel zahtevo za odpravo napake. Če napake v tem roku niso odpravljene, mora proizvajalec potrošniku brezplačno zamenjati blago z enakim, novim in brezhibnim blagom. Rok se lahko zaradi narave in kompleksnosti blaga, narave in resnosti neskladnosti ter napora, ki je potreben za dokoncanje popravila ali zamenjave podaljša za najkrajši čas, ki je potreben za dokoncanje popravila, vendar največ za 15 dni. O številu dni podaljšane roka in razlogih za podaljšanje mora biti potrošnik obveščen pred potekom 30 dnevnega roka za odpravo napak.
6. Če v roku 30 dni oz. v primeru podaljšanja v roku 45 dni blago ni popravljeno ali blago ni zamenjano z novim, lahko potrošnik od proizvajalca zahteva vrnitev celotne kupnine ali zahteva sorazmerno znižanje kupnine. Sorazmerno zmanjšanje vrednosti blaga, ki ga je potrošnik prejel, v primerjavi z vrednostjo, ki bi jo imelo blago, ce bi bilo skladno.

7. Če se neskladnost pojavi v manj kot 30 dneh od dobave blaga, lahko potrošnik ob predložitvi blaga od proizvajalca takoj zahteva vracilo plačanega zneska.
8. Proizvajalec oziroma pooblaščen servis lahko potrošniku za čas popravila blaga, za katero je bila izdana obvezna garancija, zagotovi brezplačno uporabo podobnega blaga. Če proizvajalec potrošniku ne zagotovi nadomestnega blaga včasno uporabo, ima potrošnik pravico uveljavljati škodo, ki jo je utrpel, ker blaga ni mogel uporabljati od trenutka, ko je zahteval popravilo ali zamenjavo, do njune izvršitve.
9. Stroške za material, nadomestne dele, delo, prenos in prevoz izdelkov, ki nastanejo pri odpravljanju okvar oziroma nadomestitvi blaga z novim, krije proizvajalec.
10. V primeru zamenjave blaga ali zamenjave bistvenega dela blaga z novim se potrošniku izda nov garancijski list.
11. V primeru, da proizvod popravlja nepooblaščen servis ali nepooblaščen oseba, kupec ne more uveljavljati zahtevkov iz te garancije.
12. Vzroki za okvaro oziroma nedelovanje izdelka morajo biti lastnosti stvari same in ne vzroki, ki so zunanaj proizvajalceve oziroma prodajalceve sfere. Kupec ne more uveljavljati zahtevkov iz te garancije, ce se ni držal priloženih navodil za sestavo in uporabo izdelka ali ce je izdelek kakorkoli spremenjen ali nepravilno vzdrževan.
13. Proizvajalec zagotavlja proti plačilu popravilo, vzdrževanje blaga, nadomestne dele in priklopne aparate vsaj tri leta po poteku garancijskega roka,
14. Obrabni deli oz. potrošni material so izvzeti iz garancije.
15. Vsi potrebni podatki za uveljavljanje garancije se nahajajo na dveh locenih dokumentih (garancijski list, racun).
16. Ta garancija proizvajalca ne izključuje zakonske pravice potrošnika, da zoper prodajalca v primeru neskladnosti blaga brezplačno uveljavlja jamcevalne zahtevke. Ta garancija prav tako ne izključuje pravic potrošnika, ki izhajajo iz obveznega jamstva za skladnost blaga.

Prodajalec:

Lidl Slovenija d.o.o. k.d., Pod lipami 1, SI-1218 Komenda

Prevod izvirnika izjave EU o skladnosti

Proizvod: **Polnilnik**

Model: **PLG 20 C1**

Serijska številka: 000001-803000

IAN 496305_2504

Predmet navedene izjave je v skladu z ustrezno zakonodajo Unije o harmonizaciji:

2014/35/EU • 2014/30/EU • 2011/65/EU & (EU) 2015/863

Predmet navedene izjave je v skladu z Direktivo 2011/65/EU Evropskega parlamenta in Sveta z dne 8. junija 2011 o omejevanju uporabe nekaterih nevarnih snovi v električni in elektronski opremi.

Za zagotovitev skladnosti so bili uporabljeni naslednji usklajeni standardi ter nacionalni standardi in predpisi:

EN 60335-1:2012/A15:2021 • EN 60335-2-29:2021/A1:2021

EN 62233:2008 • EN IEC 63000:2018

EN IEC 55014-1:2021 • EN IEC 55014-2:2021

EN IEC 61000-3-2:2019/A2:2024 • EN 61000-3-3:2013/A2:2021

Ta izjava o skladnosti se izda na lastno odgovornost proizvajalca:



Grizzly Tools GmbH & Co. KG
Stockstädter Str. 20
63762 Großostheim
NEMČIJA
03.11.2025

Christian Frank
Pooblaščen zastopnik za dokumentacijo

Obsah

Úvod	38
Použití dle určení.....	38
Rozsah dodávky/ příslušenství.....	39
Přehled.....	39
Technické údaje.....	39
Bezpečnostní pokyny	40
Význam bezpečnostních pokynů.....	41
Piktogramy a symboly.....	41
Obecná bezpečnostní upozornění.....	44
Bezpečný provoz nabíječek akumulátorů.....	46
Příprava	48
Upozornění k akumulátorům.....	48
Ladezustand des Akkus prüfen.....	48
Provoz	48
kontrolní indikace.....	48
Nabití akumulátoru.....	49
Spotřebované akumulátory.....	49
Čištění, údržba a skladování	49
Čištění.....	49
Údržba.....	49
Skladování.....	49
Upevnění nabíječky na stěnu (volitelně).....	50
Likvidace/ochrana životního prostředí	50
Akumulátory zlikvidujte ekologickým způsobem.....	50
Servis	51
Záruka.....	51
Opravná služba.....	52
Service-Center.....	53
Dovozce.....	53
Náhradní díly a příslušenství	53

Překlad původního EU prohlášení o shodě..... 54

Úvod

Blahopřejeme vám k zakoupení vaší nové nabíječky s akumulátorem (dále jen přístroj nebo elektrický nástroj). Vybrali jste si vysoce kvalitní přístroj. Tento přístroj byl odzkoušen během výroby na kvalitu a podroben výstupní kontrole. Funkčnost Vašeho přístroje je tím zajištěna.



Návod k obsluze je součástí tohoto přístroje. Obsahuje důležité pokyny pro bezpečnost, použití a likvidaci. Přečtěte si pečlivě návod k obsluze. Seznamte se s ovládacími prvky a správným používáním přístroje. Používejte přístroj pouze tak, jak je popsáno a pro určené oblasti použití. Návod k obsluze dobře uschovejte a v případě předání přístroje třetím osobám předejte veškerou dokumentaci.

Použití dle určení

akumulátor: Provozování přístrojů série **X 20 V TEAM**

nabíječka: Nabíjení akumulátorů série **X 20 V TEAM**

Provoz výhradně v suchých místnostech.

Jakékoliv jiné použití, které není v tomto návodu k obsluze výslovně povoleno, může vést k poškození přístroje a pro uživatele představovat vážné nebezpečí. Obsluha nebo uživatel zařízení nese zodpovědnost za nehody či škody na jiných osobách nebo jejich majetku. Přístroj je určen

pro použití domácími kutily. Není určen pro trvalé komerční využívání. V případě komerčního použití záruka zaniká. Výrobce neručí za škody způsobené nesprávným použitím nebo nesprávnou obsluhou.

Přístroj je součástí série

X 20 V TEAM a lze jej provozovat s akumulátory série **X 20 V TEAM**.

Akumulátory série **X 20 V TEAM** se smí nabíjet pouze nabíječkami série **X 20 V TEAM**.

Rozsah dodávky/příslušenství

Vybalte přístroj a zkontrolujte rozsah dodávky.

Obalový materiál zlikvidujte správně dle předpisů.

- akumulátor
- nabíječka
- Překlad původního návodu k používání

Přehled

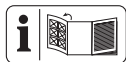

Obrazky přístroje naleznete na přední a zadní výklopné straně.

- 1 odblokování akumulátoru
- 2 tlačítko (ukazatel stavu nabití)
- 3 ukazatel stavu nabití
- 4 akumulátor
- 5 nabíječka
- 6 kontrolní indikace, zelený
- 7 kontrolní indikace, červený
- 8 nabíjecí prohloubenina

Technické údaje

akumulátor (Li-Ion) PAP 202 A1

Jmenovité napětí U 20 V =

Počet článků akumulátoru 5

Hmotnost \approx 440 g

Kapacita 2,0 Ah

Energie 40 Wh

Doba nabíjení 1 h*

Teplota max. 50 °C

– Nabíjení 4 – 40 °C

– Provoz 4 – 50 °C

– Skladování 15 – 25 °C

* Uvedená doba nabíjení platí pro danou nabíječku.

nabíječka PLG 20 C1

Jmenovité napětí U

..... 230–240 V~, 50 Hz

Jmenovitý příkon P 65 W

Třída ochrany II (dvojitá izolace)

Jištění přístroje T3.15A

Výstupní napětí 21,5 V =

Výstupní proud 2,4 A

Výstupní výkon 51,6 W

X 20 V TEAM

Přístroj je součástí série

X 20 V TEAM a lze jej provozovat s akumulátory série **X 20 V TEAM**.

Akumulátory série **X 20 V TEAM** se smí nabíjet pouze nabíječkami série **X 20 V TEAM**.

Tuto nabíječku doporučujeme používat pouze k nabíjení následujících akumulátorů: PAP 20 B1, PAP 20 B3, PAP 202 A1, Smart PAPS 204 A1, Smart PAPS 208 A1, Smart PAPS 2012 A1

Tento akumulátor doporučujeme nabíjet pouze pomocí následujících nabíječek: PLG 20 A3, PLG 20 A4, PLG 20 C1, PLG 20 C2, PLG 20 C3, PLG 201 A1, PDSLГ 20 A1, PDSLГ 20 B1, PDSLГ 20 B2, Smart PLGS 2012 A1

Doba nabíjení (min)	PLG 20 C1
2 Ah	60
4 Ah	120
8 Ah	240
12 Ah	380

Doba nabíjení je mimo jiné ovlivněna faktory, jako je teplota prostředí a akumulátoru a také použitého síťového napětí, a může se proto příp. lišit od uvedených hodnot.

Bezpečnostní pokyny



POZOR! Při použití elektrických zařízení se v rámci ochrany proti úrazu elektrickým proudem, nebezpečí zranění a požáru musí dodržovat níže uvedená základní bezpečnostní opatření.

Děti od 8 let věku, osoby s omezenými fyzic-

kými, smyslovými či psychickými schopnostmi a také osoby s nedostatečnými zkušenostmi či vědomostmi mohou s tímto přístrojem manipulovat pouze pod dozorem jiné osoby, nebo pokud jim bylo vysvětleno bezpečné používání přístroje a jsou si vědomy případných rizik souvisejících s používáním přístroje. Děti si s přístrojem nesmí hrát. Čištění ani uživatelskou údržbu nesmí provádět děti bez dozoru.

▲ VAROVÁNÍ! Zranění osob a hmotné škody v důsledku neodborné manipulace s akumulátorem. Dodržujte bezpečnostní pokyny a pokyny k nabíjení a správné-

mu použití, uvedené v návodu k obsluze Vašeho akumulátoru a Vaší nabíječky série **X 20 V TEAM**. Podrobný popis nabíjení a další informace naleznete v tomto samostatném návodu k obsluze.

Význam bezpečnostních pokynů

▲ NEBEZPEČÍ! Pokud tento bezpečnostní pokyn nedodržíte, dojde k nehodě. Důsledkem je vážné zranění nebo smrt.

▲ VAROVÁNÍ! Pokud tento bezpečnostní pokyn nedodržíte, dojde případně k nehodě. Mohlo by to mít za následek vážné zranění nebo smrt.

▲ UPOZORNĚNÍ! Pokud tento bezpečnostní pokyn nedodr-

žíte, dojde k nehodě. V důsledku může dojít k drobnému nebo středně těžkému ublížení na zdraví.

OZNÁMENÍ! Pokud tento bezpečnostní pokyn nedodržíte, dojde k nehodě. V důsledku může dojít k věcnému poškození.

Piktogramy a symboly

Grafické značky na akumulátoru



Přístroj je součástí série **X 20 V TEAM** a lze jej provozovat s akumulátory série **X 20 V TEAM**. Akumulátory série **X 20 V TEAM** se smí nabíjet pouze nabíječkami série **X 20 V TEAM**.

PARKSIDE

Tlačítko ukazatele stavu nabití



Přečtěte si pečlivě návod k obsluze. Seznamte se s ovládacími prvky a správným používáním přístroje.



Akumulátory nepatří do domácího odpadu.



Akumulátor odevzdejte na sběrném místě pro staré baterie, kde bude recyklován v souladu s předpisy na ochranu životního prostředí.



Akumulátor nevystavujte po delší dobu přímému slunečnímu záření ani teplotám nad 50 °C. Zabraňte zejména odložení na topná tělesa nebo skladování ve vozidlech, která jsou zaparkována na slunci.



Nevhazujte akumulátor do vody.



Nevhazujte akumulátor do ohně.

Grafické značky na nabíječce



Přístroj je součástí série **X 20 V TEAM** a lze jej provozovat s akumulátory série **X 20 V TEAM**.

Akumulátory série **X 20 V TEAM** se smí nabíjet pouze nabíječkami série **X 20 V TEAM**.



Pozor!



Před nabitím je třeba si přečíst návod k obsluze. Seznamte se s ovládacími prvky a správným používáním přístroje.



Elektrická zařízení nepatří do domácího odpadu.



Nabíječka je vhodná pouze pro použití v místnostech.



Jištění přístroje



Třída ochrany II (dvojitá izolace)



Kontrolky LED na nabíječce

Piktogramy v návodu k obsluze



Ladezustand am Akku prüfen



Drücken



Keine Reinigungs- bzw. Lösungsmittel verwenden



Gerät niemals mit Wasser abspritzen



Reinigen Sie das Gerät mit einem trockenen Tuch

15-25°C



Sauber, staubgeschützt und frostsicher lagern



Trocken lagern



Außerhalb der Reichweite von Kindern lagern



Akku vor einer längeren Lagerung aus dem Gerät entfernen

Obecná bezpečnostní upozornění

POUŽÍVÁNÍ A ÚDRŽBA AKUMULÁTOROVÉHO NÁŘADÍ

1. **Dobíjejte pouze nabíječkou této řady X 20 V TEAM.** Nabíječka, která je vhodná pro jeden typ akumulátoru, může při

použití s jiným akumulátorem způsobit nebezpečí požáru.

2. **Používejte elektrické nářadí pouze se speciálně označenými akumulátory.** Použití jiných akumulátorů může dojít ke zranění a požáru.
3. **Pokud baterii nepoužíváte, uchovávejte ji mimo dosah jiných kovových předmětů, jako jsou kancelářské sponky, mince, klíče, hřebíky, šrouby nebo jiné malé kovové předměty, kvůli nimž může dojít k propojení kontaktů.** Kvůli zkratování svorek akumulátoru může dojít k popáleninám nebo požáru.

4. **Za nevhodných podmínek může z akumulátoru unikat kapalina – zabraňte kontaktu s ní. Pokud ke kontaktu náhodou dojde, opláchněte vodou. Pokud se kapalina dostane do očí, vyhledejte navíc lékařskou pomoc.** Kapalina vytékající z baterie může způsobit podráždění nebo popáleniny.
5. **Nepoužívejte akumulátor nebo nářadí, které je poškozené nebo upravené.** Poškozené nebo upravené akumulátory mohou vykazovat nepředvídatelné chování vedoucí k požáru, výbuchu nebo riziku zranění.
6. **Nevystavujte akumulátor ani nářadí ohni nebo nadměrné teplotě.** Při vystavení ohni nebo teplotě nad 130 °C může dojít k výbuchu.
7. **Dodržujte všechny pokyny pro nabíjení a nenabíjejte akumulátor ani nářadí mimo teplotní rozsah uvedení v pokynech.** Při nesprávném nabíjení nebo při teplotách mimo stanovený rozsah může dojít k poškození akumulátoru a zvýšenému riziku požáru.

SERVIS

1. **Poškozené akumulátory nikdy neopravujte.** Servis akumulátorových sad by měl provádět pouze

výrobce nebo autorizovaní poskytovatelé servisu.

Bezpečný provoz nabíječek akumulátorů

- Děti od 8 let věku, osoby s omezenými fyzickými, smyslovými či psychickými schopnostmi a také osoby s nedostatečnými zkušenostmi či vědomostmi mohou s tímto výrobkem manipulovat pouze pod dozorem jiné osoby, nebo pokud jim bylo vysvětleno bezpečné používání přístroje a jsou si vědomy případných rizik souvisejících s používáním přístroje. S přístrojem si nesmí hrát děti.

Čištění ani údržbu nesmí provádět děti bez dozoru.

- **Tuto nabíječku použijte výhradně k nabíjení akumulátorů série X 20 V TEAM.** Nabíjení jiných akumulátorů může způsobit zranění a nebezpečí požáru a výbuchu.
- **Před každým použitím zkontrolujte nabíječku, kabel a zástrčku a nechte je případně opravit kvalifikovaným personálem s použitím výhradně originálních náhradních dílů. Vadnou nabíječku nepoužívejte a sami ji neotevírejte.** Tím je zajištěno,

- že přístroj bude i nadále bezpečný.
- Dbejte na to, aby síťové napětí a síťová frekvence odpovídala údajům na typovém štítku.
 - **Nabíječku udržujte v čistém stavu a chraňte ji před vlhkostí a deštěm. Nabíječku nikdy nepoužívejte venku.** Při znečištění a proniknutí vody dovnitř nabíječky se zvyšuje riziko úrazu elektrickým proudem.
 - **Zabraňte mechanickému poškození nabíječky.** Poškození mohou vést k vnitřním zkratům.
 - **Nabíječka se nesmí provozovat na hořlavém podkladu ani v jeho blízkos-**
- ti (např. papír, textilie).** Hrozí nebezpečí požáru v důsledku tepla uvolňovaného při nabíjení.
- Dojde-li k poškození síťového přívodu tohoto přístroje, musí jej vyměnit výrobce nebo jeho zákaznická služba či podobně kvalifikovaná osoba, aby se předešlo nebezpečím. Obratťe se na servisní středisko.
 - Jakmile je akumulátor plně nabitý, vytáhněte síťovou zástrčku a odpojte nabíječku od akumulátoru.
 - V nabíječce nenabíjejte akumulátory, které nejsou dobíjecí.
 - **Akumulátory nabíjejte pouze ve vnitř-**

ních prostorách, protože nabíječka je určena pouze k tomu. Nebezpečí úrazu elektrickým proudem.

- Ke snížení rizika úrazu elektrickým proudem vytáhněte před čištěním nabíječky zástrčku nabíječky ze zásuvky.
- Nechte zahřátý akumulátor před nabíjením vychladnout.
- Používejte pouze příslušenství doporučené společností **PARKSIDE**. Kvůli nevhodnému příslušenství může dojít k úrazu elektrickým proudem nebo požáru.

Příprava

Upozornění k akumulátorům

- Před jakoukoliv prací vypněte přístroj a vyjměte akumulátor z přístroje.
- Akumulátor dosáhne svou plnou kapacitu až po několikanásobném nabíjení.
- Před prvním použitím akumulátor nabijte.

Ladezustand des Akkus prüfen

Farbe	Bedeutung
grün	Akku geladen
orange	Akku teilweise geladen
rot	Akku muss geladen werden

1. Drücken Sie die Taste (2) am Akku (4). Die Ladezustandsanzeige (3) zeigt den Ladezustand des Akkus.
2. Laden Sie den Akku auf, wenn die rote LED der Ladezustandsanzeige leuchtet.

Provoz

kontrolní indikace

Význam kontrolních ukazatelů (6/7) na nabíječce:

zelený (6)	červený (7)	Význam
svítí	—	<ul style="list-style-type: none"> • akumulátor je zcela nabitý • připraveno (akumulátor není vložen)

zelený (6)	červený (7)	Význam
—	svítí	akumulátor se nabíjí
—	blikají	Akumulátor přehřátý
blikají	blikají	Akumulátor je vadný

Nabití akumulátoru

OZNÁMENÍ! Nebezpečí úrazu elektrickým proudem. Akumulátor nabíjejte pouze v suchých místnostech. Před zapojením nabíječky musí být vnější plochy akumulátoru čisté a suché.

Upozornění

- Nechte zahřátý akumulátor před nabíjením vychladnout.
- Akumulátor nevystavujte po delší dobu přímému slunečnímu záření ani teplotám max. 50 °C. Zabraňte zejména odložení na topná tělesa nebo skladování ve vozidlech, která jsou zaparkována na slunci.

Postup

1. Popřípadě vyjměte akumulátor (4) z přístroje.
2. Zasuňte akumulátor do nabíjecí prohloubeniny v nabíječce (5).
3. Nabíječku zapojte do zásuvky.
4. Po úspěšném dokončení nabíjení odpojte nabíječku od sítě.
5. Vytáhněte akumulátor z nabíjecí prohloubeniny.

Spotřebované akumulátory

- Jestliže se významně zkrátí provozní doba, i když je akumulátor

nabitý, znamená to, že akumulátor je u konce své životnosti a je nutné jej vyměnit. Používejte pouze originální náhradní akumulátor série **X 20 V TEAM**, který můžete zakoupit prostřednictvím online obchodu (viz *Náhradní díly a příslušenství*, str. 53).

- V každém případě vždy dbejte bezpečnostních pokynů a také předpisů a upozornění týkajících se ochrany životního prostředí (viz *Likvidace/ochrana životního prostředí*, str. 50).

Čištění, údržba a skladování

VAROVÁNÍ! Nebezpečí úrazu elektrickým proudem! Nebezpečí zranění v důsledku neúmyslného spuštění přístroje. Chraňte se při údržbě a čištění. Vypněte přístroj a vytáhněte síťovou zástrčku ze zásuvky. Vypněte přístroj a vyjměte akumulátor (4). Opravné a údržbářské práce, které nejsou popsány v tomto návodu k obsluze, přenechte našemu servisnímu centru. Používejte pouze originální náhradní díly.

Čištění

Vyčistěte nabíječku a akumulátor suchým hadříkem nebo štětcem. Nepoužívejte vodu ani kovové předměty.

Údržba

Přístroj je bezúdržbový.

Skladování

→ viz

- Stiskněte a podržte tlačítko Tlačítko ukazatele stavu nabití (2) cca

10 sekund stisknuté. Akumulátor se přepne do režimu uskladnění.

- fialová→svítí: Aktivuje se režim uskladnění
- fialová→blikají 3x, poté vypnu- to: Režim uskladnění aktivní

Upevnění nabíječky na stěnu (volitelně)

⚠ VAROVÁNÍ! Zranění osob nebo věcné škody při vrtání. **Používejte vhodné detektory pro určení, zda na místě existuje skryté vedení, případně se obraťte s žádostí o pomoc na místní energetickou společnost.** Kontakt s elektrickými kabely může mít za následek vznik požáru nebo úraz elektrickým proudem. Poškození vedení plynu může mít za následek výbuch. Porušení vodovodního potrubí způsobí škody na majetku.
→ viz

Likvidace/ochrana životního prostředí

Vyjměte akumulátor z přístroje a přístroj, akumulátor, příslušenství a obal odevzdejte k ekologické recyklaci.



Elektrická zařízení nepatří do domácího odpadu.

Symbol přeškrtnuté popelnice na kolečkách znamená, že tento výrobek nesmí být po skončení své životnosti likvidován jako netříděný komunální odpad.

Směrnice 2012/19/EU o odpadních elektrických a elektronických zařízeních (OEEZ):

Spotřebitelé jsou ze zákona povinni recyklovat elektrická a elektronická zařízení na konci jejich životnosti způsobem šetrným k životnímu prostředí. Tímto způsobem je zajištěna recyklace šetrná k životnímu prostředí a šetřící zdroje.

V závislosti na tom, jak je vše implementováno ve vnitrostátním právu, máte následující možnosti:

- vrátit v prodejně,
- odevzdat na oficiálním sběrném místě,
- zaslat zpět výrobci/distributorovi.

Tento stav se netýká příslušenství starých přístrojů a pomocných prostředků bez elektrických součástí.

Akumulátory zlikvidujte ekologickým způsobem



Akumulátor neodhazujte do domovního odpadu ani do ohně (nebezpečí exploze) či do vody. Poškozené akumulátory mohou při úniku jedovatých výparů či kapalin poškodit životní prostředí a zdraví osob.

Jste povinni zlikvidovat vadné nebo vysloužilé akumulátory ekologickým způsobem. (nařízení (EU) 2023/1542 o bateriích a odpadních bateriích)

- Akumulátory neotevírejte a vyhýbejte se mechanickému poškození. Hrozí nebezpečí zkratu, přičemž se mohou uvolňovat výpary dráždivé dýchací cesty.
- Z bezpečnostních důvodů je třeba akumulátory před likvidací vybit.

- Póly přelepte lepicí páskou, aby nedošlo ke zkratu.
- Akumulátory zlikvidujte přes obchod nebo sběrné místo.
- **Poškozené akumulátory**
S akumulátory poškozenými zvenčí zacházejte obzvláště opatrně!
 - Poškozených akumulátorů se nedotýkejte holými rukama.
 - Pokud póly nemůžete přelepit lepicí páskou, vložte akumulátory jednotlivě do plastového sáčku.
 - Poškozené akumulátory vložte jednotlivě do nehořlavé, uzavíratelné nádoby, kterou lze ještě naplnit pískem.
 - Poškozené akumulátory odevzdejte do sběrného místa s odborným personálem.

Service

Záruka

Vážení zákazníci, na tento výrobek získáváte záruku 3 let od data zakoupení. V případě závad na tomto výrobku máte nárok na zákonná práva vůči prodejci tohoto výrobku. Tato zákonná práva nejsou omezena níže uvedenou zárukou.

Záruční podmínky

Záruční doba začíná datem nákupu. Dobře uschovejte originální pokladní doklad. Tento doklad je potřebný jako doklad o koupi. Dojde-li k vadě materiálu nebo výrobní vadě během tří let od data nákupu tohoto výrobku, opravíme nebo vyměníme Vám

výrobek podle našeho uvážení zdarma. Toto záruční plnění vyžaduje, aby vadný výrobek a doklad o koupi (pokladní doklad) byly předloženy během tříleté lhůty a bylo stručně písemně popsáno, o jakou závadu se jedná a kdy k ní došlo.

Pokud je vada kryta naší zárukou, obdržíte zpět opravený nebo nový výrobek. S opravou nebo výměnou výrobku nezačne plynout nová záruční doba.

Záruční doba a zákonné nároky z vad

Záruční doba se záručním plněním neprodlouží. To platí také pro vyměněné a opravené díly. Jakákoli poškození nebo vady, které se již v době nákupu vyskytly, je nutné nahlásit ihned po vybalení. Opravy provedené po uplynutí záruční doby jsou za poplatek.

Rozsah záruky

Výrobek byl pečlivě vyroben podle přísných směrnic pro jakost a před dodáním pečlivě zkontrolován. Záruční plnění platí pro vady materiálu nebo výrobní vady. Tato záruka se nevztahuje na díly výrobku, které jsou vystaveny běžnému opotřebení, a lze je proto považovat za opotřebitelné součásti (např. kapacita akumulátoru) nebo za poškození křehkých částí. Tato záruka zaniká, pokud je výrobek poškozen, nesprávně používán nebo není udržován. Pro správné používání výrobku se musí přesně dodržovat všechny pokyny uvedené v návodu k obsluze. Je nutné se bezpodmínečně vyvarovat použití a jednání, které nejsou v tomto návodu k obsluze do-

poručovány nebo před nimiž se varuje.

Výrobek je určen pouze pro soukromé použití a není určen ke komerčnímu používání. Záruka zaniká v případě hrubého a nesprávného zacházení, použití násilí a zásahů, které nebyly provedeny naší autorizovanou servisní pobočkou.

Vyřízení v záručním případě

V zájmu rychlého zpracování Vašeho požadavku postupujte podle následujících pokynů:

- Pro všechny dotazy si připravte doklad o koupi a číslo položky (např. IAN 496305_2504) jako doklad o nákupu.
- Číslo položky naleznete na typovém štítku na výrobku, na rytině na výrobku, na titulní straně návodu k obsluze (vlevo dole) nebo na nálepce na zadní nebo spodní straně výrobku.
- Pokud se vyskytnou funkční chyby nebo jiné závady, nejprve kontaktujte níže uvedené servisní středisko **telefonicky** nebo použijte náš **kontaktní formulář**, který najdete na stránkách *parkside-diy.com* v kategorii **Servis**.
- Po konzultaci s naším servisním střediskem můžete bezplatně zaslat vadný výrobek na adresu služby, kterou jste obdrželi, s přiloženým dokladem o koupi (účtenkou), s uvedením povahy vady a kdy k ní došlo. K zamezení problémů s přijetím a dalším nákladem je bezpodmínečně nutné používat pouze adresu, která Vám byla oznámena. Ujistěte se, že zá-

silka není zaslaná nevyplaceně, není objemným zbožím, expresem nebo jiným speciálním nákladem. Zašlete výrobek včetně veškerého příslušenství dodaného při nákupu a zajistěte, aby přepravní obal byl dostatečně bezpečný.



Na stránkách *parkside-diy.com* můžete nahlížet do těchto a mnoha dalších příruček a stahovat je. S tímto QR kódem se dostanete přímo na *parkside-diy.com*. Vyberte svou zemi a vyhledejte pomocí vyhledávací masky návody k obsluze. Zadáním čísla položky (IAN) 496305_2504 můžete otevřít svůj návod k obsluze.

Oprávérenská služba

Pro opravy, **které nepodléhají záruce**, se obraťte na servisní středisko. Tam Vám rádi poskytneme odhad nákladů.

- Můžeme přijímat pouze přístroje, které byly při zaslání dostatečně zabaleny a ofrankovány.
Upozornění: Zašlete Váš přístroj vyčištěný a s odkazem na závadu

na adresu uvedenou v servisním středisku.

- Nepřijmou se přístroje zaslané neoprávněně, přístroje zasilané jako objemné zboží nebo expres zaslané přístroje nebo přístroje odeslaná jinou speciální dopravou.
- Vaše odeslané vadné přístroje zlikvidujeme bezplatně.

Service-Center



Servis Česko

Tel.: 8000 23611

Kontaktní formulář na

parkside-diy.com

IAN 496305_2504

Dovozce

Upozorňujeme, že následující adresa není servisní adresou. Nejprve kontaktujte výše uvedené servisní středisko.

Grizzly Tools GmbH & Co. KG

Stockstädter Str. 20

63762 Großostheim

NĚMECKO

www.grizzlytools.de

Náhradní díly a příslušenství

Náhradní díly a příslušenství jsou k dostání na webových stránkách www.grizzlytools.shop. Pokud máte problémy při objednání, kontaktujte nás prostřednictvím našeho online obchodu. V případě dalších dotazů se obraťte na: *Service-Center, str. 53*

Poz. č.	Název	Obj. č.
4	akumulátor PAP 202 A1, 2,0 Ah	80001185
5	nabíječka PLG 20 C1; 2,4 A; EU PLG 20 C1; 2,4 A; UK	80001353 80001354

Překlad původního EU prohlášení o shodě

Výrobek: **Nabíječka**

Model: **PLG 20 C1**

Sériové číslo: 000001-803000

IAN 496305_2504

Výše popsaný předmět prohlášení je ve shodě s příslušnými harmonizačními právními předpisy Unie:

2014/35/EU • 2014/30/EU • 2011/65/EU & (EU) 2015/863

Výše popsaný předmět prohlášení je ve shodě se směrnicí Evropského parlamentu a Rady 2011/65/EU ze dne 8. června 2011 o omezení používání některých nebezpečných látek v elektrických a elektronických zařízeních.

Pro zajištění shody byly použity následující harmonizované normy a národní normy a předpisy:

**EN 60335-1:2012/A15:2021 • EN 60335-2-29:2021/A1:2021
EN 62233:2008 • EN IEC 63000:2018
EN IEC 55014-1:2021 • EN IEC 55014-2:2021
EN IEC 61000-3-2:2019/A2:2024 • EN 61000-3-3:2013/A2:2021**

Toto prohlášení o shodě vydal na vlastní odpovědnost výrobce:



Grizzly Tools GmbH & Co. KG
Stockstädter Str. 20
63762 Großostheim
NĚMECKO
03.11.2025

Christian Frank
Zplnomocněný zástupce dokumentace

Obsah

Úvod.....	55
Používanie na určený účel.....	55
Rozsah dodávky/	
Príslušenstvo.....	56
Prehľad.....	56
Technické údaje.....	56
Bezpečnostné pokyny.....	57
Význam bezpečnostných	
pokynov.....	58
Piktogramy a symboly.....	59
Všeobecné bezpečnostné	
výstrahy.....	61
Bezpečná prevádzka	
nabíjačiek akumulátorov.....	63
Príprava.....	65
Upozornenia k	
akumulátorom.....	65
Ladezustand des Akkus	
prüfen.....	65
Prevádzka.....	66
Kontrolka.....	66
Nabíjanie akumulátora.....	66
Opotrebované akumulátory.....	66
Čistenie, údržba a	
skladovanie.....	66
Čistenie.....	67
Údržba.....	67
Skladovanie.....	67
Upevnenie nabíjačky na stenu	
(voliteľne).....	67
Likvidácia/ochrana životného	
prostredia.....	67
Akumulátory zlikvidujte	
ekologicky.....	68
Servis.....	68
Garancia.....	68
Opravný servis.....	70
Service-Center.....	70
Importér.....	70

Náhradné diely a	
príslušenstvo.....	71

Preklad originálneho	
vyhlásenia o zhode EÚ.....	71

Úvod

Srdečne vám blahoželáme ku kúpe vašej novej nabíjačky s akumulátorom (v nasledujúcej časti nazývanej prístroj alebo elektrické náradie). Rozhodli ste sa tým pre vysoko kvalitný prístroj. Tento prístroj bol počas výroby skontrolovaný vzhľadom na kvalitu a podrobený výrobné kontrole. Tým je zabezpečená funkčná schopnosť prístroja.



Návod na obsluhu je súčasťou tohto prístroja. Obsahuje dôležité pokyny pre bezpečnosť, používanie a likvidáciu. Starostlivo si prečítajte návod na obsluhu. Oboznámte sa s ovládacími dielmi a správnym používaním prístroja. Prístroj používajte iba ako je opísané a na uvedené oblasti použitia. Návod na obsluhu si dobre uschovajte a pri odovzdávaní prístroja tretej osobe dodajte tiež všetky podklady.

Používanie na určený účel akumulátor: Prevádzkovanie prístrojov série **X 20 V TEAM**

nabíjačka: Nabíjanie akumulátorov série **X 20 V TEAM**

Prevádzka výlučne v suchých priestoroch.

Každé iné používanie, ktoré nie je v tomto návode na obsluhu výslovne povolené, môže predstavovať vážne nebezpečenstvo pre používateľa a

viest k škodám na prístroji. Obsluhujúca osoba alebo používateľ je zodpovedný za zranenia iných ľudí alebo poškodenia ich majetku. Prístroj je určený na použitie pre domácich majstrov. Nie je koncipovaný na trvalé komerčné nasadenie. Pri komerčnom používaní záruka zaniká. Výrobca neručí za škody, ktoré vzniknú v dôsledku používania v rozpore s určením alebo nesprávnej obsluhy.

Prístroj je súčasťou série

X 20 V TEAM a môže sa prevádzkovať s akumulátormi série **X 20 V TEAM**. Akumulátory série **X 20 V TEAM** sa smú nabíjať iba s nabíjačkami série **X 20 V TEAM**.

Rozsah dodávky/Príslušenstvo

Vybalte prístroj a skontrolujte rozsah dodávky.

Obalový materiál riadne zlikvidujte.

- akumulátor
- nabíjačka
- Preklad pôvodného návodu na použitie

Prehľad

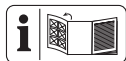

Obrázky prístroja nájdete na prednej a zadnej vyklápacej strane.

- 1 odblokovanie akumulátora
- 2 tlačidlo (indikácia stavu nabitia)
- 3 indikácia stavu nabitia
- 4 akumulátor
- 5 nabíjačka
- 6 Kontrolka, zelený
- 7 Kontrolka, červený
- 8 Nabíjací priestor

Technické údaje

akumulátor (Li-Ion) PAP 202 A1

Menovité napätie U	20 V =
Počet článkov akumulátora	5
Hmotnosť	≈440 g
Kapacita	2,0 Ah
Energia	40 Wh
Čas nabíjania	1 h*
Teplota	max. 50 °C
– Nabíjanie	4 – 40 °C
– Prevádzka	4 – 50 °C
– Skladovanie	15 – 25 °C

* Uvedený čas nabíjania platí pre priloženú nabíjačku.

nabíjačka PLG 20 C1

Menovité napätie U	230–240 V~, 50 Hz
Menovitý výkon P	65 W
Trieda ochrany ...	□ II (dvojitá izolácia)
Poistka prístroja	T3.15A
Výstupné napätie	21,5 V =
Výstupný prúd	2,4 A
Výstupný výkon	51,6 W

X 20 V TEAM

Prístroj je súčasťou série **X 20 V TEAM** a môže sa prevádzkovať s akumulátormi série **X 20 V TEAM**. Akumulátory série **X 20 V TEAM** sa smú nabíjať iba s nabíjačkami série **X 20 V TEAM**.

Túto nabíjačku odporúčame používať len na nabíjanie nasledujúcich batérií: PAP 20 B1, PAP 20 B3, PAP 202 A1, Smart PAPS 204 A1, Smart PAPS 208 A1, Smart PAPS 2012 A1

Túto nabíjateľnú batériu odporúčame nabíjať len pomocou nasledujúcich nabíjačiek: PLG 20 A3, PLG 20 A4,

PLG 20 C1, PLG 20 C2, PLG 20 C3,
 PLG 201 A1, PDSLГ 20 A1,
 PDSLГ 20 B1, PDSLГ 20 B2,
 Smart PLGS 2012 A1

Čas nabíjania (min.)	PLG 20 C1
2 Ah	60
4 Ah	120
8 Ah	240
12 Ah	380

Doba nabíjania je okrem iného ovplyvnená faktormi, ako je teplota prostredia a akumulátora a tiež použitého sieťového napätia, a môže sa preto líšiť od uvedených hodnôt.

Bezpečnostné pokyny



POZOR! Pri používaní elektrického prístroja sa musia dodržiavať predpisy ochrany proti zásahu elektrickým prúdom a základné bezpečnostné predpisy prevencie pred úrazmi a predpisy požiarnej ochrany.

Tento prístroj môžu používať deti staršie ako 8 rokov, ako aj osoby so zníženými fyzickými, sensorickými alebo mentálnymi schopnosťami, alebo nedostatkom skúsenosti a

vedomostí, ak sú pod dohľadom alebo boli poučené o bezpečnom používaní prístroja a porozumeli súvisiacim nebezpečenstvám. Deti sa nesmú hrať s prístrojom. Čistenie a používateľskú údržbu nesmú vykonávať deti bez dozoru.

▲ VAROVANIE! Poškodenia zdravia osôb a vecné škody v dôsledku neodbornej manipulácie s akumulátorom. Dodržiavajte bezpečnostné pokyny a pokyny k nabíjaniu a správne použitiu v návode na obsluhu vášho akumulátora a nabíjačky série **X 20 V TEAM**. Podrobnejší opis k nabíjaniu a ďalšie informácie náj-

dete v samostatnom návode na obsluhu.

Význam bezpečnostných pokynov

▲ NEBEZPEČENSTVO! Keď tento bezpečnostný pokyn nebudete dodržiavať, nastane úraz. Následkom je ťažké telesné poranenie alebo smrť.

▲ VAROVANIE! Keď tento bezpečnostný pokyn nebudete dodržiavať, môže nastať úraz. Následkom je možné telesné poranenie alebo smrť.

▲ OPATRNE! Keď tento bezpečnostný pokyn nebudete dodržiavať, nastane úraz. Následkom je možné ľahké alebo stredne ťažké telesné poranenie.

UPOZORNENIE! Keď tento bezpečnostný

pokyn nebudete dodržiavať, nastane úraz. Následkom sú možní vecné škody.

Piktogramy a symboly

Piktogramy na batérii



Prístroj je súčasťou série **X 20 V TEAM** a môže sa prevádzkovať s akumulátormi série **X 20 V TEAM**. Akumulátory série **X 20 V TEAM** sa smú nabíjať iba s nabíjačkami série **X 20 V TEAM**.



Tlačidlo na zobrazenie stavu nabitia



Starostlivo si prečítajte návod na obsluhu. Oboznámte sa s ovládacími dielmi a správnym používaním prístroja.



Akumulátory nepatria do domového odpadu.



Akumulátory odovzdajte na zbernom mieste použitých batérií, kde sa ekologicky zrecyklujú.



Akumulátor nikdy nevystavujte dlhší čas priamemu slnečnému žiareniu alebo teplotám vyšším ako 50 °C. Nekladte ho najmä na radiátory ani ho neskladujte vo vozidlách, ktoré sú zaparkované na slnku.

 Akumulátor neodhadzujte do vody.

 Akumulátor neodhadzujte do ohňa.

Piktogramy na nabíjačke



Prístroj je súčasťou série **X 20 V TEAM** a môže sa prevádzkovať s akumulátormi série **X 20 V TEAM**. Akumulátory série **X 20 V TEAM** sa smú nabíjať iba s nabíjačkami série **X 20 V TEAM**.

 Pozor!

 Pred nabíjaním si prečítajte návod na obsluhu. Oboznámte sa s ovládacími prvkami a správnym používaním prístroja.

 Elektrické prístroje nepatria do domového odpadu.

 Nabíjačka je vhodná len na používanie vo vnútorných priestoroch.

T3.15A  Poistka prístroja

 Trieda ochrany II (dvojitá izolácia)

 Kontrolné LED diódy na nabíjačke

Piktogramy v návode na obsluhu

 Ladezustand am Akku prüfen

 Drücken

 Keine Reinigungs- bzw. Lösungsmittel verwenden



Gerät niemals mit Wasser abspritzen



Reinigen Sie das Gerät mit einem trockenen Tuch



Sauber, staubgeschützt und frostsicher lagern



Trocken lagern



Außerhalb der Reichweite von Kindern lagern



Akku vor einer längeren Lagerung aus dem Gerät entfernen

Všeobecné bezpečnostné výstrahy

POUŽÍVÁNIE A STAROSTLIVOSŤ O AKUMULÁTOROVÉ NÁRADIE

1. **Nabíjajte len s nabíjačkou radu X 20 V TEAM.** Keď sa nabíjačka, ktorá je vhodná pre jeden typ akumulátora, použije na iný akumulátor, môže hroziť nebezpečenstvo požiaru.
2. **Elektrické náradie používajte len s akumulátormi, ktoré sú preň určené.** Pri použití iných akumulátorov môže hroziť nebezpečenstvo zranenia alebo požiaru.
3. **Keď akumulátor nepoužívate, majte ho**

- mimo iných kovových predmetov, ako sú spinky na papier, mince, kľúče, klince, skrutky alebo iné malé kovové predmety, ktoré by mohli premostiť svorky akumulátora. Premostenie svoriek akumulátora môže spôsobiť popáleniny alebo požiar.
4. **Z akumulátora môže pri nesprávnom používaní vytekať kvapalina. Vyhýbajte sa kontaktu s touto kvapalinou. Po náhodnom kontakte opláchnite postihnuté miesto vodou. Ak sa dostane kvapalina z akumulátora do očí, vyhľadajte aj lekársku pomoc. Kvapalina**
 - z akumulátora môže spôsobiť podráždenie pokožky alebo popáleniny.
 5. **Nepoužívajte akumulátor alebo náradie, ktoré je poškodené alebo upravené.** Poškodené alebo upravované akumulátory môžu byť nepredvídateľné, čo môže viesť k vzniku požiaru, výbuchu alebo zraneniu.
 6. **Akumulátor ani náradie nevystavujte pôsobeniu ohňa ani vysokým teplotám.** Vystavenie pôsobeniu ohňa alebo teploty nad 130 °C môže spôsobiť výbuch.
 7. **Dodržiujte všetky pokyny na nabíjanie a akumulátor ani nástroj nenabí-**

jajte mimo teplotného rozsahu uvedeného v pokynoch. Nesprávne nabíjanie alebo nabíjanie pri teplotách mimo stanoveného rozsahu môže akumulátor poškodiť alebo zvýšiť riziko požiaru.

SERVIS

1. **Poškodené akumulátory nikdy neopravujte.** Akumulátory môže opravovať len výrobca alebo autorizovaný servis.

Bezpečná prevádzka nabíjačiek akumulátorov

- Tento výrobok môžu používať deti staršie ako 8 rokov, ako aj osoby so zníženými fyzickými, senzorickými alebo mentálnymi schopnosťami, alebo nedostatkom skúsenosti a vedomostí, ak sú pod dohľadom alebo boli poučené o bezpečnom používaní prístroja a porozumeli súvisiacim nebezpečenstvám.
- **Nabíjačku používajte výlučne na nabíjanie akumulátorov radu X 20 V TEAM.** Nabíjanie iných akumulátorov môže spôsobiť poranenia a nebezpečenstvo požiaru a výbuchu.
- **Pred každým použitím skontrolujte nabíjačku, kábel a zá-**

mi, alebo nedostatkom skúsenosti a vedomostí, ak sú pod dohľadom alebo boli poučené o bezpečnom používaní prístroja a porozumeli súvisiacim nebezpečenstvám.

Deti sa s prístrojom nesmú hrať.

Čistenie a používateľskú údržbu nesmú vykonávať deti bez dozoru.

- **Nabíjačku používajte výlučne na nabíjanie akumulátorov radu X 20 V TEAM.**

Nabíjanie iných akumulátorov môže spôsobiť poranenia a nebezpečenstvo požiaru a výbuchu.

- **Pred každým použitím skontrolujte nabíjačku, kábel a zá-**

strčku a nechajte ich opraviť len kvalifikovaným odborným personálom a len s originálnymi náhradnými dielmi. Chybnú nabíjačku nepoužívajte a sami ju neotvárajte.

Tým sa zabezpečí, že zostane zachovaná bezpečnosť prístroja.

- Dávajte pozor na to, aby sa sieťové napätie a sieťová frekvencia zhodovali s údajmi na typovom štítku.
- **Nabíjačku udržiavajte čistú a chráňte ju pred vlhkosťou a dažďom. Nabíjačku nikdy nepoužívajte vonku.** Znečistením a vniknutím vody sa zvyšuje nebezpečenstvo zása-

hu elektrickým prúdom.

- **Zabráňte mechanickým poškodeniam nabíjačky.** Môžu spôsobiť vnútorný elektrický skrat.
- **Nabíjačka sa nesmie používať na horľavých povrchoch alebo v ich blízkosti (napr. papier, textílie).** Hrozí nebezpečenstvo požiaru v dôsledku tepla, ktoré vzniká pri nabíjaní.
- Ak je poškodený sieťový pripojovací kábel, musí ho vymeniť výrobca alebo jeho zástupca, aby sa predišlo ohrozeniu bezpečnosti. Obráťte sa na servisné centrum.

- Keď je akumulátor úplne nabitý, vytiahnite sieťovú zástrčku a akumulátor odpojte od nabíjačky.
- V nabíjačke nenabíjajte nenabíjateľné batérie.
- **Akumulátory nabíjajte iba v interiéri, pretože nabíjačka je určená iba na tento účel. Nebezpečenstvo zásahu elektrickým prúdom.**
- **Aby sa znížilo riziko zásahu elektrickým prúdom, pred čistením vytiahnite zástrčku nabíjačky zo zásuvky.**
- **Zohriaty akumulátor nechajte pred nabíjaním vychladnúť.**

- **Používajte len príslušenstvo, ktoré odporúča spoločnosť PARKSIDE.** Nevhodné príslušenstvo môže spôsobiť úraz elektrickým prúdom alebo požiar.

Príprava

Upozornenia k akumulátorom

- Pred akoukoľvek prácou prístroj vypnite a vyberte z neho akumulátor.
- Akumulátor dosiahne svoju plnú kapacitu až po viacnásobnom nabití.
- Akumulátor nabite pred prvým použitím.

Ladezustand des Akkus prüfen

Farbe	Bedeutung
grün	Akku geladen
orange	Akku teilweise geladen
rot	Akku muss geladen werden

1. Drücken Sie die Taste (2) am Akku (4). Die Ladezustandsanzeige (3) zeigt den Ladezustand des Akkus.
2. Laden Sie den Akku auf, wenn die rote LED der Ladezustandsanzeige leuchtet.

Prevádzka

Kontrolka

Význam kontrolných signálov (6/7) na nabíjačke:

zelený (6)	červený (7)	Význam
svieti	—	<ul style="list-style-type: none"> Akumulátor je úplne nabitý prípravené (nie je vložený žiadny akumulátor)
—	svieti	Akumulátor sa nabíja
—	bliká	Prehriaty akumulátor
bliká	bliká	Chybný akumulátor

Nabíjanie akumulátora

UPOZORNENIE! Nebezpečenstvo poranení v dôsledku úrazu elektrickým prúdom. Akumulátor nabíjajte len v suchých priestoroch. Predtým než pripojíte nabíjačku, vonkajšia plocha akumulátora musí byť čistá a suchá.

Upozornenia

- Zohriaty akumulátor nechajte pred nabíjaním vychladnúť.
- Akumulátor nikdy nevystavujte dlhší čas priamemu slnečnému žiareniu alebo teplotám max. 50 °C. Nekladte ho najmä na radiátory ani ho neskladujte vo vozidlách, ktoré sú zaparkované na slnku.

Postup

- V prípade potreby vyberte z prístroja akumulátor (4).
- Zasuňte akumulátor do nabíjacieho priestoru nabíjačky (5).
- Pripojte nabíjačku do zásuvky.
- Po nabití odpojte nabíjačku od siete.
- Vytiahnite akumulátor z nabíjacieho priestoru.

Opotrebované akumulátory

- Podstatné skrátenie času prevádzky napriek nabitíu signalizuje, že akumulátor je vybitý a musí sa vymeniť. Používajte len originálny náhradný akumulátor série **X 20 V TEAM**, ktorý môžete zakúpiť prostredníctvom internetového obchodu (pozri *Náhradné diely a príslušenstvo*, S. 71).
- V každom prípade dodržiavajte bezpečnostné pokyny, ako aj ustanovenia a pokyny na ochranu životného prostredia (pozri *Likvidácia/ochrana životného prostredia*, S. 67).

Čistenie, údržba a skladovanie

VAROVANIE! Zásah elektrickým prúdom! Nebezpečenstvo poranenia v dôsledku neúmyselne spusteného prístroja. Chráňte sa pri údržbárskych a čistiacich prácach. Prístroj vypnite a vyťahnite pripojovaciu zástrčku zo zásuvky. Prístroj vypnite vyberte akumulátor (4)

Údržbárske a opravárske práce, ktoré nie sú opísané v tomto návode,

nechajte vykonať nášmu servisnému centru. Používajte len originálne náhradné diely.

Čistenie

Vyčistíte nabíjačku a akumulátor suchou handrou alebo štetcom. Nepoužívajte vodu ani kovové predmety.

Údržba

Prístroj si nevyžaduje údržbu.

Skladovanie

→ pozri

- Stlačte Tlačidlo na zobrazenie stavu nabitia (2) na cca 10 sekúnd. Akumulátor prejde do režimu uskladnenia.
 - fialová→svieti: Aktivuje sa režim uskladnenia
 - fialová→bliká 3x, potom sa vypne: Aktívny režim uskladnenia

Upevnenie nabíjačky na stenu (voliteľne)

VAROVANIE! Zranenie osôb alebo hmotné škody pri vŕtaní. **Pomocou príslušných detektorov zistíte, či sa na mieste nenachádzajú skryté prírodné vedenia, prípadne požiadajte o pomoc miestnu spoločnosť pre technickú infraštruktúru.**

Kontakt s elektrickými káblami môže spôsobiť vznik požiaru alebo úraz elektrickým prúdom. Poškodenie plynového potrubia môže viesť k výbuchu. Narušenie vodovodného potrubia môže spôsobiť majetkové škody.

→ pozri

Likvidácia/ochrana životného prostredia

Z prístroja vyberte akumulátor a prístroj, akumulátor, príslušenstvo a balenie prineste na ekologické zhodnotenie.



Elektrické prístroje nepatria do domového odpadu.

Symbol preškrtnutého kontajnera na kolieskach znamená, že tento výrobok sa po skončení jeho životnosti nesmie likvidovať ako netriedený komunálny odpad.

Smernica 2012/19/EÚ o odpade z elektrických a elektronických zariadení:

Spotrebiteľia sú zo zákona povinní elektrické a elektronické zariadenia na konci ich životnosti odovzdať na ekologickú recykláciu. Týmto spôsobom je zabezpečené zhodnotenie šetrné k životnému prostrediu a zdrojom.

V závislosti od národných zákonov, máte tieto možnosti:

- vrátenie na predajnom mieste,
- odovzдание na oficiálnom zbernom mieste,
- zaslanie späť výrobcovi/distribútorovi.

Netýka sa to dielov príslušenstva a pomocných prostriedkov bez elektrických komponentov, pripojených k starým prístrojom.

Akumulátory zlikvidujte ekologicky



Akumulátor neodhadzujte do domového odpadu, ohňa (nebezpečenstvo výbuchu) alebo vody. Poškodené akumulátory môžu škodiť životnému prostrediu a vášmu zdraviu, keď unikajú jedovaté pary alebo kvapaliny.

Poškodené alebo opotrebované akumulátory musíte zlikvidovať ekologicky. (nariadenie (EÚ) 2023/1542 o batériách a odpadových batériách)

- Akumulátory neatvárajte a zabráňte ich mechanickému poškodeniu. Existuje nebezpečenstvo skratu a môžu uniknúť výpary, ktoré dráždia dýchacie cesty.
- Z bezpečnostných dôvodov musia byť akumulátory pred likvidáciou vybité.
- Póly prelepte, aby ste predišli skratu.
- Akumulátory odovzdajte v predajni alebo na zbernom mieste.
- **Poškodené akumulátory**

S poškodenými akumulátormi manipulujte mimoriadne opatrne!

- Nedotýkajte sa poškodených akumulátorov holými rukami.
- Ak sa nedajú póly prelepiť, odovzdajte akumulátory jednotlivo v plastovom vrecku.
- Poškodené akumulátory odovzdajte jednotlivo uložené v nehorľavej uzatvárateľnej nádobe, ktorú je ešte možné naplniť pieskom.
- Poškodené akumulátory odovzdajte na zbernom mieste s

personálom s odbornou spôsobilosťou.

Servis

Garancia

Vážená zákazníčka, vážený zákazník, Na tento výrobok dostávate záruku 3 rokov od dátumu kúpy. V prípade nedostatkov tohto výrobku vám voči predajcovi výrobku prináležia zákonné práva. Tieto zákonné práva nie sú obmedzené našou zárukou opísanou v nasledujúcej časti.

Záručné podmienky

Záručná doba začína s dátumom kúpy. Originálny pokladničný doklad dobre uschovajte. Tento podklad bude potrebný ako doklad o kúpe. Ak sa v rámci tri rokov od dátumu kúpy tohto výrobku vyskytne chyba materiálu alebo výroby, výrobok – podľa našej voľby – pre vás bezplatne opravíme alebo vymeníme. Toto poskytnutie záruky predpokladá, že v rámci trojročnej lehoty sa predloží chybný výrobok a doklad o kúpe (pokladničný doklad) a krátko sa písomne opíše, v čom existuje nedostatok a kedy sa vyskytol.

Ak je chyba pokrytá našou zárukou, dostanete späť opravený alebo nový výrobok. S opravou alebo výmenou výrobku nezačína žiadne nové záručné obdobie.

Záručná doba a zákonné nároky na odstránenie nedostatkov

Záručná doba sa poskytnutím záruky nepredĺži. To platí aj pre vymenené a opravené diely. Škody a nedostatky existujúce prípadne už pri kúpe sa musia ihneď pri vybalení ohlásiť.

Opravy pripadajúce po uplynutí záručnej doby sú s povinnosťou úhrady.

Rozsah záruky

Výrobok bol starostlivo vyrobený podľa prísnych kvalitatívnych smerníc a pred dodávkou bol svedomito skontrolovaný.

Poskytnutie záruky platí výlučne na chyby materiálu alebo výroby. Táto záruka sa nevzťahuje na časti výrobku, ktoré sú vystavené normálnemu opotrebeniu a preto je možné na ne prihliadať (napr. kapacita akumulátora) ako na rýchlo opotrebiteľné diely alebo na poškodenia na rozbitných dieloch.

Táto záruka prepadá, keď je výrobok poškodený, neodborne používaný alebo nebola na ňom vykonávaná údržba. Pre odborné používanie výrobku je nutné presne dodržiavať všetky pokyny uvedené v návode na obsluhu. Účelom použitia a manipuláciám, od ktorých sa v návode na obsluhu odrádza alebo pred ktorými sa varuje, je možné bezpodmienečne zabrániť.

Výrobok je určený iba na súkromné a nekomerčné použitie. Pri nesprávnej alebo neodbornej manipulácii, aplikácii násillia a pri zásahoch, ktoré neboli uskutočnené našou autorizovanou servisnou pobočkou, záruka zaniká.

Vybavenie v záručnom prípade

Aby bolo možné zaručiť rýchle vybavenie vašej žiadosti, postupujte podľa nasledujúcich pokynov:

- V prípade akýchkoľvek otázok si pripravte pokladničný doklad a číslo výrobku (IAN 496305_2504) ako doklad o nákupe.

- Číslo výrobku nájdete na typovom štítku na výrobku, gravúre na výrobku, na titulnej stránke návodu na obsluhu (vľavo dole) alebo na nálepke na zadnej alebo spodnej strane výrobku.
- Ak by sa mali vyskytnúť funkčné chyby alebo iné nedostatky, kontaktujte najprv **telefonicky** alebo použite náš **kontaktný formulár**, ktorý nájdete na *parkside-diy.com* v kategórii **Servis** nasledovne uvedené servisné centrum.
- Výrobok zaznamenaný ako chybný môžete po konzultácii s našim servisným centrom zaslať pre vás s oslobodením od poštovného na vám oznámenú servisnú adresu za pripojenia dokladu o kúpe (pokladničný doklad) a informácie, v čom spočíva nedostatok a kedy sa vyskytol. Aby bolo možné zabrániť problémom s prevzatím a prídavným nákladom, použite bezpodmienečne iba adresu, ktorá sa vám oznámi. Zabezpečte, aby sa odoslanie uskutočnilo bez vyplatenia, ako neskladný tovar, expresne alebo ako iná zvláštna zásielka. Výrobok pošlite, prosím, vrát. všetkých súčasne dodaných dielov príslušenstva a postarajte sa o dostatočne bezpečné prepravné balenie.



Na *parkside-diy.com* si môžete pozrieť a stiahnuť túto a mnohé ďalšie príručky. Týmto QR kódom sa dostanete priamo na stránku *parkside-diy.com*. Vyberte svoju krajinu a cez vyhľadávanie si nájdite návody na obsluhu. Po zadaní čísla výroby (IAN) 496305_2504 si budete môcť otvoriť návod na obsluhu.

Opravný servis

Ohľadom opráv, **ktoré nepodliehajú záruke**, sa obráťte na Servisné centrum. Tam dostanete s ochotou predbežný návrh nákladov.

- Môžeme spracovať iba prístroje, ktoré boli zaslané dostatočne zabalené a ofrankované.

Upozornenie: Váš prístroj pošlite, prosím, vyčistený a s upozornením na chybu na adresu uvedenú Servisným centrom.

- Prístroje zaslané bez úhrady prepravného, ako aj prístroje, ktoré boli zaslané ako veľkorozmerný náklad, expresom alebo s iným špeciálnym prepravným nebudú prevzaté.
- Vaše zaslané chybné prístroje zlikvidujeme bezplatne.

Service-Center

SK **Servis Slovensko**
Tel.: 0800 003409
Kontaktný formulár na
parkside-diy.com
IAN 496305_2504

Importér

Zohľadnite, prosím, že nasledujúca adresa nie je servisná adresa. Najprv kontaktujte hore uvedené servisné centrum.

Grizzly Tools GmbH & Co. KG
Stockstädter Str. 20
63762 Großostheim
NEMECKO
www.grizzlytools.de

Náhradné diely a príslušenstvo

Náhradné diely a príslušenstvo dostanete na www.grizzlytools.shop. Ak by sa pri objednávaní vyskytli problémy, kontaktujte nás cez náš internetový obchod. V prípade ďalších otázok sa obráťte na: Service-Center, S. 70

Poz. č.	Název	Obj. č.
4	akumulátor PAP 202 A1, 2,0 Ah	80001185
5	nabíjačka PLG 20 C1; 2,4 A; EU PLG 20 C1; 2,4 A; UK	80001353 80001354

Preklad originálneho vyhlásenia o zhode EÚ

Výrobok: **Nabíjačka**

Model: **PLG 20 C1**

Sériové číslo: 000001-803000

IAN 496305_2504

Uvedený predmet vyhlásenia je v zhode s príslušnými harmonizačnými právnymi predpismi Únie:

2014/35/EU • 2014/30/EU • 2011/65/EU & (EU) 2015/863

Vyššie opísaný predmet vyhlásenia je v zhode so smernicou Európskeho parlamentu a Rady 2011/65/EÚ z 8. júna 2011 o obmedzení používania určitých nebezpečných látok v elektrických a elektronických zariadeniach.

Na zabezpečenie zhody sa použili tieto harmonizované normy a vnútroštátne normy a predpisy:

EN 60335-1:2012/A15:2021 • EN 60335-2-29:2021/A1:2021

EN 62233:2008 • EN IEC 63000:2018

EN IEC 55014-1:2021 • EN IEC 55014-2:2021

EN IEC 61000-3-2:2019/A2:2024 • EN 61000-3-3:2013/A2:2021

Toto vyhlásenie o zhode sa vydáva na výhradnú zodpovednosť výrobcu:



Grizzly Tools GmbH & Co. KG
Stockstädter Str. 20
63762 Großbostheim
NEMECKO
03.11.2025

Christian Frank
Splnomocnený zástupca dokumentácie

Sadržaj

Uvod	72
Namjenska uporaba.....	72
Opseg isporuke/pribor.....	73
Pregled.....	73
Tehnički podaci.....	73
Sigurnosne napomene	74
Značenje sigurnosnih napomena.....	75
Slikovne oznake i simboli.....	75
Opća sigurnosna upozorenja.....	77
Siguran rad punjača baterija.....	79
Priprema	81
Napomene za baterije.....	81
Ladezustand des Akkus prüfen.....	81
Pogon	82
Kontrolni indikator.....	82
Napunite bateriju.....	82
Istrošene baterije.....	82
Čišćenje, održavanje i skladištenje	82
Čišćenje.....	83
Održavanje.....	83
Skladištenje.....	83
Pričvršćivanje punjača na zidu (izborno).....	83
Zbrinjavanje / zaštita okoliša	83
Baterije zbrinite na ekološki prihvatljiv način.....	84
Servis	84
Garancija.....	84
Servis popravka.....	86
Service-Center.....	86
Uvoznik.....	86
Rezervni dijelovi i pribor	87
Prijevod originalne EU izjave o sukladnosti	87

Uvod

Srdačno čestitam na kupnji Vašeg novog punjača s baterijom (u daljnjem tekstu uređaj ili električni alat). Time ste se odlučili za vrlo kvalitetan proizvod. Ovaj uređaj je tijekom proizvodnje provjeren u pogledu kvalitete i podvrgnut krajnjoj kontroli. Funkcionalnost Vašeg uređaja time je zajamčena.



Upute za uporabu predstavljaju sastavni dio ovog uređaja. One sadrže važne napomene za sigurnost, rukovanje i zbrinjavanje. Pažljivo pročitajte upute za uporabu. Upoznajte se s upravljačkim dijelovima i ispravnim načinom uporabe uređaja. Uređaj koristite samo na opisani način i za navedena područja primjene. Dobro sačuvajte upute za uporabu i u slučaju predaje uređaja trećim osobama, predajte i svu dokumentaciju. Izjava o sukladnosti za ovaj proizvod dostupna je na internet stranici www.lidl.hr.

Namjenska uporaba

Baterija: Pogon uređaja serije **X 20 V TEAM**

Punjač: Punjenje baterija serije **X 20 V TEAM**

Rad isključivo u suhim prostorijama. Svaka druga uporaba, koja u ovim uputama za uporabu nije izričito dopuštena, može predstavljati ozbiljnu opasnost za korisnika i dovesti do oštećenja uređaja. Operater ili korisnik uređaja odgovorni su za nesreće, štete i ozljede drugih ljudi i njihovog vlasništva. Uređaj je namijenjen

za uporabu u uradi-sam okruženjima. Nije koncipiran za trajni pogon u gospodarskim okruženjima. U slučaju komercijalne uporabe jamstvo prestaje važiti. Proizvođač ne jamči za štete uzrokovane protunamjenskom ili pogrešnom uporabom.

Uređaj je dio serije **X 20 V TEAM** i može biti pogonjen baterijama **X 20 V TEAM** serije. Baterije serije **X 20 V TEAM** smijete puniti samo s punjačima serije **X 20 V TEAM**.

Opseg isporuke/pribor

Raspakirajte uređaj i provjerite opseg isporuke.

Materijal ambalaže zbrinite na odgovarajući način.

- Baterija
- Punjač
- Prijevod originalnih uputa

Pregled

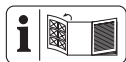

Ilustracije uređaja nalaze se na prednjoj i stražnjoj preklopnjoj stranici.

- 1 Deblokada baterije
- 2 Tipka (Indikator stanja napunjenosti)
- 3 Indikator stanja napunjenosti
- 4 Baterija
- 5 Punjač
- 6 Kontrolni indikator, zelen
- 7 Kontrolni indikator, crven
- 8 Otvor za punjenje

Tehnički podaci

Baterija (Li-Ion) PAP 202 A1
 Nazivni napon U 20 V =
 Broj baterijskih ćelija 5

Težina \approx 440 g
 Kapacitet 2,0 Ah
 Energija 40 Wh
 Vrijeme punjenja 1 h*
 Temperatura max. 50 °C
 – Postupak punjenja 4 – 40 °C
 – Pogon 4 – 50 °C
 – Skladištenje 15 – 25 °C
 * Navedeno vrijeme punjenja odnosi se na isporučeni punjač.

Punjač PLG 20 C1

Nazivni napon U ..230–240 V~, 50 Hz
 Nazivna snaga P 65 W
 Razred zaštite

..... II (dvostruka izolacija)
 Osiguranje uređaja T3.15A
 Izlazni napon21,5 V =
 Izlazna struja2,4 A
 Izlazna snaga51,6 W

X 20 V TEAM

Uređaj je dio serije **X 20 V TEAM**

i može biti pogonjen baterijama **X 20 V TEAM** serije. Baterije serije **X 20 V TEAM** smijete puniti samo s punjačima serije **X 20 V TEAM**.

Preporučujemo da ovaj punjač koristite samo za punjenje sljedećih punjivih baterija: PAP 20 B1, PAP 20 B3, PAP 202 A1, Smart PAPS 204 A1, Smart PAPS 208 A1, Smart PAPS 2012 A1

Preporučujemo da ovu punjivu bateriju punite samo sljedećim punjačima: PLG 20 A3, PLG 20 A4, PLG 20 C1, PLG 20 C2, PLG 20 C3, PLG 201 A1, PDSLGL 20 A1, PDSLGL 20 B1, PDSLGL 20 B2, Smart PLGS 2012 A1

Vrijeme punjenja (min.)	PLG 20 C1
2 Ah	60
4 Ah	120
8 Ah	240
12 Ah	380

Vrijeme punjenja podliježe utjecajima kao što su temperatura okruženja i baterije, kao i postojeći mrežni napon, te može odstupati od navedenih vrijednosti.

Sigurnosne napomene



POZOR! Prilikom uporabe električnih uređaja u svrhu zaštite od strujnog udara, te opasnosti od ozljeda i požara treba obratiti pozornost na sljedeće osnovne sigurnosne mjere.

Ovaj uređaj smiju koristiti osobe od najma-

nje 8 godina kao i osobe sa smanjenim fizičkim, senzornim ili mentalnim sposobnostima ili pomanjkanjem iskustva i znanja ako su pod nadzorom, ili su primile upute za sigurnu uporabu uređaja i razumiju opasnosti koje proizlaze iz uporabe uređaja. Djeca se ne smiju igrati uređajem. Čišćenje i korisničko održavanje ne smiju obavljati djeca bez nadzora.

▲ UPOZORENJE! Ozljede i oštećenja uslijed nepravilnog rukovanja baterijom. Obratite pozornost na sigurnosne napomene i napomene za punjenje i ispravnu uporabu u uputama za uporabu Vaše baterije i Vašeg punjača serije **X 20 V TEAM**. Detaljan

opis postupka punjenja i dodatne informacije možete pronaći u ovim zasebnim uputama za uporabu.



OPREZ



UPOZORENJE: Mo-
gućnost strujnog uda-
ra! Ne otvarati kućište
proizvoda!

Značenje sigurnosnih napomena

▲ OPASNOST! Ako ne poštuju ovu sigurnosnu napomenu, doći će do nesreće. Posljedica je teška tjelesna ozljeda ili smrt.

▲ UPOZORENJE! Ako ne poštuju ovu sigurnosnu napomenu, doći će možda do nesreće. Posljedica može biti tjelesna ozljeda ili smrt.

▲ OPREZ! Ako ne poštuju ovu sigurnos-

nu napomenu, doći će do nesreće. Posljedica može biti lakša ili srednje teška ozljeda tijela. **NAPOMENA!** Ako ne poštuju ovu sigurnosnu napomenu, doći će do nesreće. Posljedica može biti predmetna šteta.

Slikovne oznake i simboli

Slikovne oznake na bateriji



Uređaj je dio serije **X 20 V TEAM** i može biti pogonjen baterijama **X 20 V TEAM** serije. Baterije serije **X 20 V TEAM** smijete puniti samo s punjačima serije **X 20 V TEAM**.



PARKSIDE



Tipka za prikaz stanja napunjenosti



Pažljivo pročitajte upute za uporabu. Upoznajte se s upravljačkim dijelovima i ispravnim načinom uporabe uređaja.



Li-Ion

Baterije ne spadaju u kućni otpad.



Baterije predajte na sabirnom mjestu za baterije, gdje će se ekološki ispravno reciklirati.



MAX. 50 °C

Bateriju na duže vrijeme ne izlažite izravnoj sunčevoj svjetlosti ili temperaturama iznad 50 °C. Posebno izbjegavajte stavljanje na radijatore ili skladištenje u vozilima parkiranim na suncu.



Ne bacajte bateriju u vodu.



Ne bacajte bateriju u vatru.

Slikovne oznake na punjaču



Uređaj je dio serije **X 20 V TEAM** i može biti pogonjen baterijama **X 20 V TEAM** serije. Baterije serije **X 20 V TEAM** smijete puniti samo s punjačima serije **X 20 V TEAM**.



Pozor!



Pročitajte upute za uporabu prije punjenja. Upoznajte se s upravljačkim dijelovima i ispravnim načinom uporabe uređaja.



Električni uređaji ne spadaju u kućni otpad.



Punjač je prikladan samo za uporabu u prostorijama.



Osiguranje uređaja



Razred zaštite II (dvostruka izolacija)



svijetli

Simboli u uputama za uporabu



Ladezustand am Akku prüfen



Drücken



Keine Reinigungs- bzw. Lösungsmittel verwenden



Gerät niemals mit Wasser abspritzen



Reinigen Sie das Gerät mit einem trockenen Tuch



Sauber, staubgeschützt und frostsicher lagern



Trocken lagern



Außerhalb der Reichweite von Kindern lagern



Akku vor einer längeren Lagerung aus dem Gerät entfernen

Opća sigurnosna upozorenja

UPORABA I NJEGA ALATA NA BATERIJE

1. Punite samo punjačem serije X 20 V TEAM. Pu-

- njač koji je prikladan za jedan tip paketa baterija može predstavljati rizik požara kada ga koristite s drugim paketom baterija.
2. **Električne alate koristite samo sa specifično prikladnim paketima baterija.** Uporaba drugih paketa baterija može dovesti do opasnosti nastanka ozljede i požara.
 3. **Kada paket baterije ne koristite, držite ga podalje od drugih metalnih objekata, kao što su spajalice, kovanice, ključevi, čavli, vijci i drugi sitni metalni predmeti koji mogu predstavljati vezu između dva pol.**
 4. **Pod nenamenskim uvjetima može doći do izbacivanja tekućine iz baterije; izbjegavajte kontakt. Ako dođe do neželjenog kontakta, isperite vodom. Ako tekućina dospije u oko, dodatno zatražite liječničku pomoć.** Tekućina izbačena iz baterije može izazvati nadražaje ili opekline.
 5. **Ne koristite paket baterije ili alat koji je oštećen ili modificiran.** Oštećene ili modificirane baterije mogu iskazati nepredvidive reakcije i time dovesti do požara.

ra, eksplozije ili ozljede.

6. **Ne izlažit paket baterija ili alat vatri ili visokim temperaturama.** Izlaganje vatri ili temperaturama iznad 130 °C može dovesti do eksplozije.
7. **Slijedite sve naputke za punjenje i ne punite paket baterija ili alat izvan raspona temperatura koji je specificiran u instrukcijama.** Neispravno punjenje ili punjenje na temperaturama izvan navedenog raspona mogu dovesti do oštećenja baterije i povećati rizik nastanka požara.

SERVIS

1. **Nikada ne servisirajte oštećene pa-**

kete baterija. Servisiranje paketa baterija trebaju izvršiti isključivo proizvođači ili ovlašteni pružatelji odgovarajućih usluga.

Siguran rad punjača baterija

- Ovaj proizvod smiju koristiti osobe od najmanje 8 godina kao i osobe sa smanjenim fizičkim, senzornim ili mentalnim sposobnostima ili pomanjkanjem iskustva i znanja ako su pod nadzorom, ili su primile upute za sigurnu uporabu uređaja i razumiju opasnosti koje proizlaze iz uporabe uređaja. Djeca se ne smiju igrati uređajem.

- Čišćenje i korisničko održavanje ne smiju obavljati djeca bez nadzora.
- **Ovaj punjač koristite samo za punjenje serija baterija serije X 20 V TEAM.** Punjenje drugih baterija može uzrokovati ozljede i stvoriti opasnost od požara i eksplozije.
 - **Provjerite punjač, kabel i utikač prije svake uporabe i dajte ih na popravak kvalificiranim stručnjacima i samo s originalnim rezervnim dijelovima. Ne koristite neispravan punjač i ne otvarajte ga sami.** Na taj se način osigurava održanje sigurnosti uređaja.
 - Pazite da mrežni napon i frekvencija odgovaraju podacima navedenima na tipskoj pločici.
 - **Držite punjač čistim i podalje od vlage i kiše. Nikada ne koristite punjač na otvorenom.** Onečišćenje i prodiranje vode povećavaju rizik od strujnog udara.
 - **Izbjegavajte mehanička oštećenja punjača.** Takva oštećenja mogu dovesti do unutrašnjih kratkih spojeva.
 - **Punjač se ne smije koristiti na zapaljivim podlogama ili blizu njih (npr. papir, tekstil).** Postoji opasnost od požara zbog zagrijavanja tijekom punjenja.

- Ako dođe do oštećenja priključnog mrežnog kabela ovog uređaja, proizvođač ili njegov predstavnik moraju ga zamijeniti kako bi se izbjegle sigurnosne opasnosti. Obratite se servisnom centru.
- Izvucite mrežni utikač kada je baterija potpuno napunjena i odvojite punjač od uređaja.
- U punjaču ne punitte baterije koje se ne mogu ponovo puniti.
- **Baterije punitte samo u zatvorenom prostoru, jer je punjač predviđen isključivo za uporabu u zatvorenom prostoru. Opasnost od strujnog udara.**
- **Kako biste smanjili rizik od strujnog udara, prije čišćenja izvucite utikač punjača iz zidne utičnice.**
- **Zagrijanu bateriju prije punjenja ostavite da se ohladi.**
- **Koristite samo dijelove pribora koje je preporučio PARKSIDE.** Neprikladni dijelovi pribora mogu dovesti do strujnog udara ili požara.

Priprema

Napomene za baterije

- Prije bilo kakvih radova isključite uređaj i izvadite bateriju iz uređaja.
- Baterija puni kapacitet postiže tek nakon nekoliko ciklusa punjenja.
- Prije prve uporabe napunite bateriju.

Ladezustand des Akkus prüfen

Farbe	Bedeutung
grün	Akku geladen

Farbe	Bedeutung
orange	Akku teilweise geladen
rot	Akku muss geladen werden
1. Drücken Sie die Taste (2) am Akku (4). Die Ladezustandsanzeige (3) zeigt den Ladezustand des Akkus.	
2. Laden Sie den Akku auf, wenn die rote LED der Ladezustandsanzeige leuchtet.	

Pogon

Kontrolni indikator

Značenje kontrolnih indikatora (6/7) na punjaču:

zelen (6)	crven (7)	Značenje
svijetli	—	<ul style="list-style-type: none"> Baterija se potpuno napunjena spreman (nije umetnuta baterija)
—	svijetli	Baterija se puni
—	treperi	Baterija se pre-grijala
treperi	treperi	Baterija neispravna

Napunite bateriju

NAPOMENA! Ppasnost od ozljeda uslijed strujnog udara. Bateriju punite samo u suhim prostorijama. Prije priključivanja punjača, vanjska površina baterije mora biti čista i suha.

Napomene

- Zagrišanu bateriju prije punjenja ostavite da se ohladi.
- Bateriju na duže vrijeme ne izlažite izravnoj sunčevoj svjetlosti ili temperaturama max. 50 °C. Posebno izbjegavajte stavljanje na radijatore ili skladištenje u vozilima parkiranim na suncu.

Postupak

- Ako je potrebno, izvadite bateriju (4) iz uređaja.
- Gurnite bateriju u otvor za punjenje na punjaču (5).
- Priključite punjač na zidnu utičnicu.
- Nakon uspješnog punjenja odvojite punjač s mreže.
- Izvučite bateriju iz otvora za punjenje.

Istrošene baterije

- Znatno smanjeno vrijeme rada usprkos punjenju baterije ukazuje na istrošenu bateriju koju je potrebno zamijeniti. Koristite isključivo originalnu zamjensku bateriju serije **X 20 V TEAM**, koju možete nabaviti u online trgovini (vidi *Rezervni dijelovi i pribor*, S. 87).
- U svakom se slučaju pridržavajte važećih sigurnosnih napomena kao i odredbi i naputaka za zaštitu okoliša (vidi *Zbrinjavanje / zaštita okoliša*, S. 83).

Čišćenje, održavanje i skladištenje

⚠ UPOZORENJE! Strujni udar!
Opasnost od ozljeda zbog neželjenog

pokretanja uređaja. Zaštitite se tijekom radova održavanja i čišćenja. Isključite uređaj i izvucite priključni utikač iz utičnice. Isključite uređaj i izvadite bateriju (4).

Radove na održavanju i popravke koji nisu opisani u ovim uputama za uporabu mora obaviti naš servisni centar. Koristite samo originalne rezervne dijelove.

Čišćenje

Punjač i bateriju očistite suhom krpom ili kistom. Ne koristite vodu ili metalne predmete.

Održavanje

Uređaj ne treba održavati.

Skladištenje

→ **vidi**

- Pritisnite i držite Tipka za prikaz stanja napunjenosti (2) oko 10 sekundi. Baterija prelazi u način rada za skladištenje.
 - Ijubičasta→svijetli: Aktiviran je način rada za skladištenje
 - Ijubičasta→treperi 3x, zatim isključeno: Aktiviran je način rada za skladištenje

Pričvršćivanje punjača na zidu (izborno)

⚠ UPOZORENJE! Tjelesne ozljede ili materijalna šteta tijekom bušenja.

Koristite prikladne detektore kako biste ustanovili postojanje skrivenih opskrbnih vodova ili za pomoć kontaktirajte lokalnu komunalnu tvrtku. Kontakt s električnim kablom može uzrokovati požar i strujni udar. Oštećenje plinskih vodova može uzrokovati eksploziju. Probijanje

vodovodnih cijevi uzrokovat će materijalnu štetu.

→ **vidi**

Zbrinjavanje / zaštita okoliša

Izvadite baterije iz uređaja i uređaj, bateriju, pribor i ambalažu reciklirajte na ekološki prihvatljiv način.



Električni uređaji ne spadaju u kućni otpad.

Simbol prekrížene kante za smeće na kotačićima znači da se ovaj proizvod ne smije odlagati kao nerazvrstani komunalni otpad na kraju njegove vijeka trajanja.

Smjernica 2012/19/EU o električnim i elektronskim starim uređajima:

Potrošači imaju zakonsku obvezu električne i elektronske uređaje na kraju njihovog radnog vijeka zbrinuti kroz ekološki ispravnu reciklažu. Na taj način se osigurava iskorištavanje neškodljivo za okoliš i resurse.

Ovisno o tome koje se nacionalno pravo primjenjuje možete imati sljedeće mogućnosti:

- vratiti na prodajno mjesto,
- predati na službenom sabirnom mjestu,
- poslati natrag proizvođaču/distributeru.

To se ne odnosi na dijelove pribora priložene starim uređajima, niti na pomoćne dijelove bez elektronskih sastavnih dijelova.

Baterije zbrinite na ekološki prihvatljiv način



Bateriju ne bacajte u kućni otpad, u vatru (opasnost od eksplozije) ili u vodu. Oštećene baterije mogu oštetiti okoliš i zdravlje ljudi uslijed istjecanja otrovnih plinova ili tekućina.

Neispravne ili iskorištene baterije dužni ste zbrinuti na ekološki prihvatljiv način. (Uredba (EU) 2023/1542 o baterijama i otpadnim baterijama)

- Ne otvarajte baterije i izbjegavajte mehaničko oštećenje baterija. Postoji opasnost od kratkog spoja i može doći do izlaženja isparenja nadražujućih za dišne putove.
- Iz sigurnosnih razloga, baterije treba isprazniti prije odlaganja.
- Zalijepite polove kako biste izbjegli kratke spojeve.
- Baterije zbrinite na maloprodajnim mjestima ili sabirnim mjestima.
- **Oštećene baterije**

Baterijama s vanjskim oštećenjima rukujte posebno pažljivo!

- Ne dirajte oštećene baterije golim rukama.
- Ako ne možete zalijepiti terminale, stavite baterije pojedinačno u plastičnu vrećicu.
- Oštećene baterije pojedinačno stavite u nezapaljiv spremnik koji se može zatvoriti i koji se može napuniti pijeskom.
- Oštećene baterije odnesite na sabirno mjesto s kvalificiranim osobljem.

Servis

Garancija

Dragi kupci,

Na ovaj proizvod dobivate jamstvo u trajanju od 3 godina od datuma kupnje. U slučaju nedostataka ovog proizvoda u odnosu na prodavača proizvoda imate zakonska prava. Ta zakonska prava se ne ograničavaju preko našeg u nastavku navedenog jamstva.

Uvjeti jamstva

Jamstveni rok započinje danom kupnje. Molimo dobro sačuvajte originalni blagajnički račun. Ovaj dokument je potreban radi dokaza kupnje. Ako unutar tri godina od datuma kupnje ovog proizvoda dođe do pogreške u materijalu ili u izradi, mi ćemo proizvod - po našem izboru - besplatno popraviti ili zamijeniti. Ovo jamstvo pretpostavlja, da unutar trogodišnjeg roka neispravan uređaj i dokaz o kupnji (blagajnički račun) predočite i pismeno ukratko opišete u čemu se sastoji greška i kada se pojavila.

Ako je kvar pokriven našim jamstvom, primiti ćete popravljene ili novi proizvod. Popravkom ili zamjenom proizvoda ne započinje novi vremenski rok jamstva.

Jamstveni rok i zakonska prava za nedostatke

Jamstveni rok zbog jamstva neće biti produžen. To vrijedi i za zamijenjene i popravljene dijelove. Eventualno već za vrijeme kupnje prisutne štete i nedostaci moraju biti javljene odmah nakon raspakiranja. Popravci

nakon isteka jamstvenog roka se moraju platiti.

Opseg jamstva

Proizvod je proizveden sukladno strogim smjernicama za kvalitetu i prije isporuke je brižljivo kontroliran. Jamstvo vrijedi za greške u materijalu ili u izradi. Ovo jamstvo se ne odnosi na dijelove proizvoda, koji su izloženi normalnom trošenju i stoga se mogu smatrati potrošnim dijelovima (npr. kapacitet baterije) niti na oštećenje lomljivih dijelova.

Ovo jamstvo propada, kada dođe do oštećenja ili nenamjenske uporabe proizvoda ili kada se ne vrši održavanje proizvoda. Za namjensku uporabu proizvoda morate točno poštivati sve naputke navedene u uputama za uporabu. Namjenske uporabe i radnje, koje se u uputama za uporabu izričito ne preporučuju ili na koje se upozorava, obavezno trebate izbjegavati.

Proizvod je namijenjen samo za privatnu, a ne za komercijalnu uporabu. Jamstvo prestaje vrijediti u slučaju zlouporabe i nestručnog rukovanja, upotrebe sile i intervencija koje nije izvršio naš ovlašteni servis.

Obrada u slučaju jamstvenog zahtjeva

Da bi bila osigurana brza obrada Vašeg problema, molimo slijedite ove napomene:

- Molimo da za sve upite blagajnički račun i broj artikla (npr. IAN 496305_2504) držite pripremljene kao dokaz o kupnji.
- Broj artikla možete pronaći na tipskoj ploči proizvoda, na gravuri na

proizvodu, na naslovnoj stranici uputa za uporabu (dolje lijevo) ili na naljepnici na stražnjoj ili donjoj strani proizvoda.

- Ako dođe do funkcionalnih grešaka ili drugih nedostataka, molimo prvo **telefonski** ili koristite naš **obrazac za kontakt**, koji možete pronaći na parkside-diy.com u kategoriji **Usluga** kontaktirajte servisni centar naveden u nastavku.
- Nakon konzultacije s našim servisnim centrom, proizvod koji je evidentiran kao neispravan, uz prilaganje računa o kupnji (račun) s naznakom o kakvom se kvaru radi i kada je nastao, možete besplatno poslati na adresu servisa koju ste dobili. U svrhu izbjegavanja problema prijema i dodatnih troškova obavezno koristite samo adresu koju ćemo Vam priopćiti. Uvjerite se da pošiljka nije skupna, glomazna, ekspresna ili neka druga posebna roba. Molimo Vas da proizvod pošaljete zajedno sa svim prilikom kupnje priloženim dijelovima pribora i da se pobrine te za dovoljno sigurnu transportnu ambalažu.



Ove i mnoge druge priručnike možete pogledati i preuzeti na *parkside-diy.com*. Ovaj QR kôd vodi vas izravno na *parkside-diy.com*. Odaberite svoju državu i potražite upute za uporabu pomoću obrasca za pretraživanje. Unosom broja artikla (IAN) 496305_2504 možete otvoriti svoje upute za uporabu.

Servis popravka

Za popravke **koji nisu obuhvaćeni jamstvom**, obratite se servisnom

centru. Tamo će Vam rado izraditi predračun troškova.

- Možemo obraditi samo uređaje, koji su dovoljno pakirani i koji su poslani uz plaćanje poštarine.
Napomena: Molimo pošaljite nam Vaš uređaj očišćen uz opis nedostataka na adresu navedenu od strane servisnog centra.
- Neće biti primljeni uređaji koji se šalju uz obavezu plaćanja - ekspresno ili drugim oblicima slanja.
- Mi zbrinjavamo vaše poslane defektne uređaje besplatno.

Service-Center



Servis Hrvatska

Tel.: 0800 805933

Kontakt obrazac na

parkside-diy.com

IAN 496305_2504

Uvoznik

Molimo obratite pozornost na to, da sljedeća adresa nije servisna adresa. Prvo kontaktirajte gore navedeni servisni centar.

Grizzly Tools GmbH & Co. KG
Stockstädter Str. 20
63762 Großostheim
NJEMAČKA
www.grizzlytools.de

Rezervni dijelovi i pribor

Rezervne dijelove i pribor dostupni su na www.grizzlytools.shop. Ukoliko u postupku vaše narudžbe dođe do problema, molimo kontaktirajte nas preko naše online trgovine. U slučaju dodatnih pitanja obratite se: *Service-Center*, S. 86

Poz. br.	Ime	Narudžba br
4	Baterija PAP 202 A1, 2,0 Ah	80001185
5	Punjač PLG 20 C1; 2,4 A; EU PLG 20 C1; 2,4 A; UK	80001353 80001354

Prijevod originalne EU izjave o sukladnosti

Proizvod: **Uređaj za punjenje**

Model: **PLG 20 C1**

Serijski broj: 000001–803000

IAN 496305_2504

Predmet navedene izjave u skladu je s mjerodavnim zakonodavstvom Unije o usklađivanju:

2014/35/EU • 2014/30/EU • 2011/65/EU & (EU) 2015/863

Gore opisan predmet izjave u skladu je s Direktivom 2011/65/EU Europskog parlamenta i Vijeća od 8. lipnja 2011. O ograničavanju uporabe određenih opasnih tvari u električnoj i elektroničkoj opremi.

Kako bi se osigurala sukladnost, primijenjeni su sljedeći usklađeni standardi, kao i nacionalni standardi i propisi:

EN 60335-1:2012/A15:2021 • EN 60335-2-29:2021/A1:2021

EN 62233:2008 • EN IEC 63000:2018

EN IEC 55014-1:2021 • EN IEC 55014-2:2021

EN IEC 61000-3-2:2019/A2:2024 • EN 61000-3-3:2013/A2:2021

Ova izjava sukladnosti izdaje se na isključivu odgovornost proizvođača:

C E Grizzly Tools GmbH & Co. KG
Stockstädter Str. 20
63762 Großostheim
NJEMAČKA
03.11.2025



Christian Frank

Ovlašteni predstavnik za dokumentaciju

Pregled sadržaja

Uvod	89
Namenska upotreba.....	89
Obim isporuke/pribor.....	90
Pregled.....	90
Tehnički podaci.....	90
Bezbednosne napomene	91
Značenje bezbednosnih napomena.....	92
Slikovne oznake i simboli.....	93
Opšta bezbednosna upozorenja.....	95
Bezbedan rad punjača akumulatora.....	97
Priprema	100
Napomene o akumulatorima... ..	100
Ladezustand des Akkus prüfen.....	100
Rad	100
Kontrolni indikator.....	100
Punjenje akumulatora.....	100
Istrošeni akumulatori.....	101
Čišćenje, održavanje i skladištenje	101
Čišćenje.....	101
Održavanje.....	101
Skladištenje.....	101
Pričvršćivanje punjača na zid (opciono).....	102
Odlaganje/zaštita životne sredine	102
Odlaganje akumulatora na ekološki prihvatljiv način.....	102
Kako izjaviti reklamaciju?	103
Rezervni delovi i pribor	103
Prevod originalne EU deklaracije o usklađenosti	104
Garancija / Garantni list	105

Uvod

Čestitamo na kupovini Vašeg novog punjača sa akumulatorom (u nastavku je naveden kao uređaj ili električni alat).

Time ste se odlučili za kvalitetan uređaj. Kvalitet ovog uređaja je kontrolisan tokom proizvodnje i sprovedena je završna kontrola. Na taj način je obezbeđena funkcionalnost Vašeg uređaja.



Uputstvo za upotrebu je sastavni deo ovog uređaja. Ono sadrži važne napomene za bezbednost, upotrebu i odlaganje. Pažljivo pročitajte uputstvo za upotrebu. Upoznajte se sa elementima za rukovanje i ispravnom upotrebom uređaja. Koristite uređaj samo na opisani način i u navedene svrhe. Dobro čuvajte uputstvo za upotrebu i uručite svu dokumentaciju sa proizvodom ako ga prosledite trećim licima.

Namenska upotreba

Akumulator: Rad s uređajima serije **X 20 V TEAM**

Punjač: Punjenje akumulatora serije **X 20 V TEAM**

Radite samo u suvim prostorijama. Svaka druga upotreba, koja nije izričito dozvoljena u ovom uputstvu za upotrebu, može da predstavlja ozbiljnu opasnost za korisnika i da dovede do oštećenja uređaja. Rukovalac ili korisnik uređaja snosi odgovornost za nezgode ili telesne povrede ili štete na imovini drugih ljudi. Uređaj je namenjen za primenu u oblasti „Uradi

sam". Uređaj nije koncipiran za trajnu komercijalnu primenu. Kod komercijalne upotrebe garancija prestaje da važi. Proizvođač ne snosi odgovornost za oštećenja, koja su posledica nenamenske upotrebe ili pogrešnog rukovanja.

Uređaj je deo serije **X 20 V TEAM** i može da se pogoni samo akumulatorima serije **X 20 V TEAM**. Akumulatori serije **X 20 V TEAM** smeju da se pune samo punjačima serije **X 20 V TEAM**.

Obim isporuke/pribor

Izvadite uređaj iz ambalaže i proverite obim isporuke.

Propisno odložite ambalažni materijal.

- Akumulator
- Punjač
- Prevod originalnog uputstva

Pregled

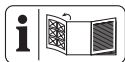

Ilustracije uređaja naći ćete na prednjoj i zadnjoj preklapnoj strani.

- 1 Deblokada akumulatora
- 2 Taster (Indikator stanja napunjenosti)
- 3 Indikator stanja napunjenosti
- 4 Akumulator
- 5 Punjač
- 6 Kontrolni indikator, zelen
- 7 Kontrolni indikator, crven
- 8 Otvor za punjenje

Tehnički podaci

Akumulator (Li-Ion) PAP 202 A1

Nominalni napon U 20 V \equiv

Broj ćelija akumulatora 5
 Težina \approx 440 g
 Kapacitet 2,0 Ah
 Energija 40 Wh
 Vreme punjenja 1 h*
 Temperatura max. 50 °C
 – Postupak punjenja 4 – 40 °C
 – Rad 4 – 50 °C
 – Skladištenje 15 – 25 °C
 * Navedeno vreme punjenja važi za isporučeni punjač.

Punjač PLG 20 C1

Nominalni napon U

..... 230–240 V~, 50 Hz

Nominalna ulazna snaga P 65 W

Klasa zaštite \square II (dvostruka izolacija)

Osigurač uređaja T3.15A

Izlazni napon 21,5 V \equiv

Izlazna struja 2,4 A

Izlazna snaga 51,6 W

X 20 V TEAM

Uređaj je deo serije **X 20 V TEAM**

i može da se pogoni samo

akumulatorima serije **X 20 V TEAM**.

Akumulatori serije **X 20 V TEAM**

smeju da se pune samo punjačima serije **X 20 V TEAM**.

Preporučujemo da ovaj punjač

koristite samo za punjenje

sledećih punjivih baterija:

PAP 20 B1, PAP 20 B3,

PAP 202 A1, Smart PAPS 204 A1,

Smart PAPS 208 A1,

Smart PAPS 2012 A1

Preporučujemo da ovu punjivu

bateriju punite samo sledećim

punjačima: PLG 20 A3, PLG 20 A4,

PLG 20 C1, PLG 20 C2, PLG 20 C3,

PLG 201 A1, PDSL 20 A1,

PDSLГ 20 B1, PDSLГ 20 B2,
Smart PLGS 2012 A1

Vreme punjenja (min.)	PLG 20 C1
2 Ah	60
4 Ah	120
8 Ah	240
12 Ah	380

Na vreme punjenja utiču između ostalog faktori, kao što su temperatura okruženja i akumulatora, kao i graničnog mrežnog napona, pa zbog toga može eventualno da odstupa od navedenih vrednosti.

Bezbednosne napomene



PAŽNJA!
Prilikom upotrebe električnih uređaja, obratite pažnju na sledeće načelne bezbednosne mere, radi zaštite od električnog udara, opasnosti od povreda i požara.

Ovaj uređaj smeju da koriste deca starija od 8 godina, kao i osobe sa smanjenim fizičkim, senzornim ili mentalnim sposobnostima ili sa nedostatkom iskustva

i znanja, ako su pod nadzorom ili su im data uputstva za rukovanje uređajem na bezbedan način i ako razumeju opasnosti do kojih može da dođe. Deca ne smeju da se igraju uređajem. Deca ne smeju da čiste i obavljaju korisničko održavanje uređaja bez nadzora.

▲ UPOZORENJE!

Telesne povrede i materijalne štete zbog nepravilnog rukovanja akumulatorom. Obratite pažnju na bezbednosne napomene i napomene za punjenje i ispravnu upotrebu, koje se nalaze u uputstvu za upotrebu Vašeg akumulatora i punjača serije **X 20 V TEAM**.

Detaljan opis postupka punjenja i dodatne informacije se nalaze u ovom zasebnom uputstvu za upotrebu.

Značenje bezbednosnih napomena

▲ OPASNOST!

Kada ne poštujete ovu bezbednosnu napomenu, nastupiće nezgoda. Posledica je teška telesna povreda ili smrt.

▲ UPOZORENJE!

Kada ne poštujete ovu bezbednosnu napomenu, eventualno će da nastupi nezgoda. Posledica je eventualna teška telesna povreda ili smrt.

▲ OPREZ! Kada ne poštujete ovu bezbednosnu

napomenu, nastupiće nezgoda. Posledica je eventualna lakša ili srednje teška telesna povreda.

NAPOMENA!

Kada ne poštujuete ovu bezbednosnu napomenu, nastupiće nezgoda. Posledica je eventualna materijalna šteta.

Slikovne oznake i simboli

Simboli na bateriji



Uređaj je deo serije **X 20 V TEAM** i može da se pogoni samo akumulatorima serije **X 20 V TEAM**. Akumulatori serije **X 20 V TEAM** smeju da se pune samo punjačima serije **X 20 V TEAM**.

/// PARKSIDE



Taster za indikator stanja napunjenosti



Pažljivo pročitajte uputstvo za upotrebu.

Upoznajte se sa elementima za rukovanje i ispravnom upotrebom uređaja.



Ne bacajte akumulatore u kućni otpad.



Predajte akumulatore na sabirno mesto za stare baterije, gde će se reciklirati na ekološki prihvatljiv način.



Ne izlažite akumulator direktnoj sunčevoj svetlosti duže vreme ili na temperature preko 50 °C. Posebno izbegavajte ostavljanje na grejače ili skladištenje u vozilima koja su parkirana na suncu.



Ne bacajte akumulator u vodu.



Ne bacajte akumulator u vatru.

Simboli na punjaču



Uređaj je deo serije **X 20 V TEAM** i može da se pogoni samo akumulatorima serije **X 20 V TEAM**. Akumulatori serije **X 20 V TEAM** smeju da se pune samo punjačima serije **X 20 V TEAM**.



Pažnja!



Pročitajte uputstvo za upotrebu pre punjenja. Upoznajte se sa upravljačkim elementima i ispravnom upotrebom uređaja.



Ne bacajte električne uređaje u kućni otpad.

 Punjač je pogodan samo za upotrebu u prostorijama.

 T3.15A Osigurač uređaja

 Klasa zaštite II (dvostruka izolacija)

 Kontrolne LED diode na punjaču

Slikovne oznake u uputstvu za upotrebu

 Ladezustand am Akku prüfen

 Drücken

 Keine Reinigungs- bzw. Lösungsmittel verwenden

 Gerät niemals mit Wasser abspritzen

 Reinigen Sie das Gerät mit einem trockenen Tuch

 15-25°C
Sauber, staubgeschützt und frostsicher lagern

 Trocken lagern

 Außerhalb der Reichweite von Kindern lagern

 Akku vor einer längeren Lagerung aus dem Gerät entfernen

Opšta bezbednosna upozorenja KORIŠĆENJE I ODRŽAVANJE ALATA NA BATERIJE

1. Punite samo sa punjačem serije

X 20 V TEAM.

Punjač koji je prikladan za jedan tip baterije može stvoriti rizik od požara ako se upotrebi za punjenje baterije drugog tipa.

2. **Električne alate koristite isključivo u kombinaciji sa posebno naznačenim baterijama.** Usled korišćenja bilo kog drugog tipa baterije može nastati rizik od požara ili telesnih povreda.
3. **Kada se baterija ne koristi držite je podalje od drugih metalnih predmeta, kao što su spajalice, novčići, ključevi, ekseri, zavrtnji ili**

drugi sitni metalni predmeti koji bi mogli da jedan pol baterije električno povežu sa drugim.

Usled kratkog spoja između polova baterije može doći do pojave opekotina ili požara.

4. **Pod određenim uslovima iz baterije može biti istisnuta tečnost; izbegavajte kontakt s njom. Ako do kontakta slučajno ipak dođe, mesto dodira isperite vodom. Ako tečnost dospe u oči, potražite i dodatnu pomoć lekara.** Tečnost istisnuta iz baterije može da izazove nadražaj ili opekotine.

5. **Nemojte koristiti baterije ili električne alate koji su oštećeni ili neovlašćeno modifikovani.** Oštećene ili modifikovane baterije mogu se ponašati nepredvidljivo, usled čega bi moglo doći do požara, eksplozije ili rizika od povređivanja.
6. **Bateriju i električni alat nemojte izlagati otvorenom plamenu ni previsokoj temperaturi.** Usled izlaganja vatri ili temperaturi višoj od 130 °C može doći do eksplozije.
7. **Poštujte sva uputstva za punjenje, a bateriju**

ili alat nemojte puniti izvan temperaturnog opsega navedenog u uputstvu. Punjenje koje je nepravilno ili se vrši na temperaturama izvan navedenog opsega može prouzrokovati oštećenje baterije i povećati rizik od požara.

SERVISIRANJE

1. **Nikada nemojte servisirati oštećene baterije.** Servisiranje baterija može da vrši isključivo proizvođač ili ovlašćeni serviseri.

Bezbedan rad punjača akumulatora

- Ovaj proizvod smeju da koriste deca starija od 8 godina, kao i

osobe sa smanjenim fizičkim, senzornim ili mentalnim sposobnostima ili sa nedostatkom iskustva i znanja, ako su pod nadzorom ili su im data uputstva za rukovanje uređajem na bezbedan način i ako razumeju opasnosti do kojih može da dođe.

Deca ne smeju da se igraju uređajem.

Deca ne smeju da čiste i obavljaju korisničko održavanje uređaja bez nadzora.

- **Koristite ovaj punjač samo za punjenje akumulatora serije X 20 V TEAM.** Punjenje drugih

akumulatora može da dovede do povreda i do opasnosti od požara i eksplozije.

- **Pre svake upotrebe, proverite punjač, kabl i utikač i pustite da popravku punjača obavi kvalifikovano stručno osoblje i to samo sa originalnim rezervnim delovima. Ne koristite neispravan punjač i ne otvarajte punjač svojevolojno.** Time se obezbeđuje da bezbednost uređaja ostane sačuvana.
- Vodite računa da mrežni napon i mrežna frekvencija odgovaraju

- podacima na tipskoj pločici.
- **Držite punjač u čistom stanju i podalje od vlage i kiše. Nikada ne koristite punjač na otvorenom.** Zaprljanje i prodiranje vode povećavaju rizik od električnog udara.
 - **Izbegavajte mehanička oštećenja punjača.** Takva oštećenja mogu da izazovu unutrašnje kratke spojeve.
 - **Punjač ne sme da se pokrene na zapaljivim podlogama ili u njihovoj blizini (npr. papiru, tekstilu).** Postoji opasnost od požara
- usled zagrevanja do kojeg dolazi pri punjenju.
- Oštećeni mrežni priključni vod ovog uređaja mora da zameni proizvođač ili njegov predstavnik, da bi se izbeglo ugrožavanje bezbednosti. Obratite se servisnom centru.
 - Izvucite mrežni utikač kada je akumulator potpuno napunjen i odvojite akumulator od punjača.
 - U punjaču ne punitite baterije, koje nisu punjive.
 - **Punitite akumulatore samo u unutrašnjoj prostoriji, jer je punjač namenjen samo u tu svrhu.**

Opasnost od električnog udara.

- Da bi se smanjio rizik od električnog udara, izvucite utikač punjača iz utičnice pre čišćenja punjača.

- Pustite da se zagrejani akumulator ohladi pre punjenja.

- Koristite isključivo pribor koji preporučuje **PARKSIDE**.

Neprikladan pribor može da prouzrokuje električni udar ili požar.

Priprema

Napomene o akumulatorima

- Isključite uređaj i uklonite akumulator iz uređaja pre svih radova.
- Akumulator dostiže svoj puni kapacitet tek nakon nekoliko puta punjenja.

- Napunite akumulator pre prve upotrebe.

Ladezustand des Akkus prüfen

Farbe	Bedeutung
grün	Akku geladen
orange	Akku teilweise geladen
rot	Akku muss geladen werden

1. Drücken Sie die Taste (2) am Akku (4). Die Ladezustandsanzeige (3) zeigt den Ladezustand des Akkus.
2. Laden Sie den Akku auf, wenn die rote LED der Ladezustandsanzeige leuchtet.

Rad

Kontrolni indikator

Značenje kontrolnih indikatora (6/7) na punjaču:

zelen (6)	crven (7)	Značenje
svetli	—	<ul style="list-style-type: none"> • akumulator je potpuno napunjen • spremno (akumulator nije umetnut)
—	svetli	akumulator se puni
—	treperi	Baterija je pregrejana
treperi	treperi	Baterija je neispravna

Punjenje akumulatora

NAPOMENA! Opasnost od povreda usled električnog udara.

Punite akumulator samo u suvim prostorijama. Spoljna površina akumulatora mora da bude čista i suva pre nego što priključite punjač.

Napomene

- Pustite da se zagrejani akumulator ohladi pre punjenja.
- Ne izlažite akumulator direktnoj sunčevoj svetlosti ili visoke temperature max. 50 °C duže vremena. Posebno izbegavajte ostavljanje na grejače ili skladištenje u vozilima koja su parkirana na suncu.

Postupak

1. Ako je potrebno, izvadite akumulator (4) iz uređaja.
2. Gurnite akumulator u otvor za punjenje na punjaču (5).
3. Priključite punjač na utičnicu.
4. Nakon uspešnog postupka punjenja, odvojite punjač od mreže.
5. Izvucite akumulator iz otvora za punjenje.

Istrošeni akumulatori

- Znatno skraćeno vreme rada uprkos napunjenosti pokazuje da je akumulator istrošen i da mora da se zameni. Koristite samo originalni rezervni akumulator serije **X 20 V TEAM**, koji možete da nabavite preko Onlajn prodavnice (pogledajte *Rezervni delovi i pribor, P. 103*).
- U svakom slučaju obratite pažnju na bezbednosne napomene, kao i na odredbe i napomene u vezi sa zaštitom životne sredine

(pogledajte *Odlaganje/zaštita životne sredine, P. 102*).

Čišćenje, održavanje i skladištenje

⚠ UPOZORENJE! Električni udar! Opasnost od povreda usled nenamernog pokretanja uređaja. Zaštitite se prilikom radova na održavanju i čišćenju. Isključite uređaj i izvucite mrežni utikač iz utičnice. Isključite uređaj i uklonite akumulator (4).
Radove na popravljanju i održavanju, koji nisu opisani u ovom uputstvu, treba da obavlja naš servisni centar. Koristite samo originalne rezervne delove.

Čišćenje

Očistite punjač i akumulator suvom krpom ili četkicom. Ne upotrebljavajte vodu ili metalne predmete.

Održavanje

Uređaj ne zahteva održavanje.

Skladištenje

→ **vidi**

- Držite Taster za indikator stanja napunjenosti (2) oko 10 sekundi pritisnutim. Akumulator prelazi u režim skladištenja.
 - ljubičasto → svetli: Režim skladištenja se aktivira
 - ljubičasto → treperi 3x, zatim isključeno: Režim skladištenja je aktiviran

Pričvršćivanje punjača na zid (opciono)

▲ UPOZORENJE! Telesne povrede ili materijalne štete prilikom bušenja.

Pomoću prikladnih detektora utvrdite ima li na datom području skrivenih provodnika za napajanje, ili se za pomoć obratite lokalnom komunalnom preduzeću. Usled kontakta sa električnim kablovima može doći do požara ili strujnog udara. Ako oštetite neku cev gasovoda može doći do eksplozije. Ukoliko probušite neku vodovodnu cev prouzrokovaćete štetu na imovini.

→ **vidi**

Odlaganje/zaštita životne sredine

Izvadite akumulator iz aparata i odložite aparat, pribor i ambalažu na ekološki prihvatljiv način.



Ne bacajte električne uređaje u kućni otpad.

Simbol precrtane kante za otpatke na točkovima znači da se ovaj proizvod na kraju svog životnog veka ne sme odlagati kao nesortirani komunalni otpad.

Direktiva 2012/19/EU o starim električnim i elektronskim uređajima:

Potrošači su zakonski obavezni da recikliraju električne i elektronske uređaje na ekološki prihvatljiv način na kraju njihovog radnog veka. Na

ovaj način se obezbeđuju ekološki prihvatljiva reciklaža i ušteda resursa. U zavisnosti od toga kako se primenjuje u nacionalnom zakonu, imate sledeće opcije:

- vratiti ga prodajnom mestu,
- predati ga na službeno sabirno mesto,
- vratiti ga proizvođaču/distributeru.

Ovo se ne odnosi na delove pribora i pomoćna sredstva bez električnih sastavnih delova, koji su priloženi uz stare uređaje.

Odlaganje akumulatora na ekološki prihvatljiv način



Ne bacajte akumulator u kućni otpad, u vatru (opasnost od eksplozije) ili u vodu. Oštećeni akumulatori mogu da ugroze životnu sredinu i Vaše zdravlje, kada cure otrovne pare ili tečnosti.

U obavezi ste da odložite neispravne ili istrošene akumulatore na ekološki prihvatljiv način.

- Ne otvarajte akumulatore i izbegavajte mehaničko oštećenje. Postoji opasnost od kratkog spoja i mogu da se pojave isparenja, koja nadražuju disajne puteve.
- Iz bezbednosnih razloga, akumulatore bi trebalo isprazniti pre odlaganja.
- Odlepите polove da biste sprečili kratke spojeve.
- Odložite akumulatore preko prodavnice ili sabirnog mesta.
- **Oštećeni akumulatori**
Posebno pažljivo rukujte akumulatorima koji su spolja oštećeni!

- Ne dirajte oštećene akumulatore golim rukama.
- Ako ne možete da odlepите polove, stavite akumulatore pojedinačno u plastičnu kesu.
- Stavite oštećene akumulatore pojedinačno u nezapaljivu posudu koja može da se zaključa i koja još može da se napuni peskom.
- Onesite oštećene akumulatore na sabirno mesto kod stručnog osoblja.

Kako izjaviti reklamaciju?

Molimo Vas:

- da pozovete korisnički servis: 0800 801 807
- pošaljete e-mail na: grizzly@lidl.rs
- posetite najbližu Lidl prodavnicu.

Da bismo osigurali najbržu asistenciju, molimo da sačuvate fiskalni račun i date ga na uvid prilikom izjavljivanja reklamacije.

Rezervni delovi i pribor

Rezervni delovi i pribor stoje na raspolaganju na stranici

www.grizzlytools.shop. Ukoliko imate problema sa postupkom poručivanja, obratite nam se preko naše onlajn-prodavnice. Za dodatna pitanja se obratite: *Garancija / Garantni list, P. 105*

Lidl i proizvođač nisu u mogućnosti da garantuju obezbeđivanje servisiranja i dostupnost rezervnih delova nakon isteka garantog perioda/ perioda saobraznosti. Ukoliko za tim bude potrebe, putem naše Službe za potrošače možete proveriti dostupnost rezervnih delova i opcije za popravku. Hvala na razumevanju.

Poz. br.	Ime	Naredba br.
4	Akumulator	
	PAP 202 A1, 2,0 Ah	80001185
5	Punjač	
	PLG 20 C1; 2,4 A; EU	80001353
	PLG 20 C1; 2,4 A; UK	80001354

Prevod originalne EU deklaracije o usklađenosti

Uređaj: **Punjač**

Model: **PLG 20 C1**

Serijski broj: 000001-803000

IAN 496305_2504

Gore opisani predmet Izjave ispunjava relevantne harmonizovane propise Unije:

2014/35/EU • 2014/30/EU • 2011/65/EU & (EU) 2015/863

Gore naveden predmet Izjave ispunjava propise smernice 2011/65/EU Evropskog parlamenta i veća od 8. juna 2011. godine za ograničenje upotrebe određenih opasnih materija u električnim i elektronskim uređajima.

Da bi se obezbedila usklađenost, primenjeni su sledeći usaglašeni standardi, kao i nacionalni standardi i propisi:

EN 60335-1:2012/A15:2021 • EN 60335-2-29:2021/A1:2021

EN 62233:2008 • EN IEC 63000:2018

EN IEC 55014-1:2021 • EN IEC 55014-2:2021

EN IEC 61000-3-2:2019/A2:2024 • EN 61000-3-3:2013/A2:2021

Isključivu odgovornost za izdavanje ove Izjave o usklađenosti snosi proizvođač:

CE Grizzly Tools GmbH & Co. KG
Stockstädter Str. 20
63762 Großostheim
NEMAČKA
03.11.2025



Christian Frank
Ovlašćeni predstavnik za
dokumentaciju

Garancija / Garantni list

Poštovani kupci,

Ovim putem Vas upoznajemo sa Vašim pravima i obavezama koje proističu iz Zakona o zaštiti potrošača, a u pogledu ostvarivanja prava iz garancije.

Ova garancija ni na koji način ne utiče, niti isključuje prava koja kupac ima u skladu sa važećim Zakonom o zaštiti potrošača po osnovu zakonske odgovornosti prodavca za nesaobraznost robe ugovoru koja traje 2 godine od dana kada je roba predata kupcu.

Davalac garancije ovom izjavom preuzima obavezu da kupcima svojih aparata, a pod uslovima i redosledom definisanim u ovoj izjavi, obezbedi:

- besplatno otklanjanje kvarova u garantnom roku, koji bi nastali kod uobičajene upotrebe ili zbog grešaka u proizvodnji i materijalu, ili
- zamenu aparata kada opravka shodno odredbi prethodne tačke nije moguća, ili
- povrat novca kada ni zamena aparata shodno odredbi prethodne tačke nije moguća.

Ukupan rok garancije je 3 godine.

Garantni rok počinje da važi od datuma kupovine proizvoda, odnosno od prijema istog od strane kupca, a što se dokazuje fiskalnim računom.

Garancija važi na teritoriji Republike Srbije.

Kupac može da izjavi reklamaciju usmeno u nekom od prodajnih objekata Lidl Srbija KD, odnosno telefonom, pisanim putem ili

elektronskim putem na kontakte kompanije Lidl Srbija KD, uz dostavu računa na uvid.

U cilju ispravnog funkcionisanja uređaj se koristi u skladu sa njegovom namenom i Uputstvom za upotrebu.

Na osnovani zahtev kupca, koji je izjavljen u garantnom roku i u skladu sa uslovima iz ove Izjave, prodavac će izvršiti otklanjanje kvarova i nedostataka na proizvodu ili druge radnje u skladu sa ovom Izjavom, a u roku predviđenom Zakonom.

Garantni uslovi:

Pre obraćanja prodavcu za tehničku pomoć, potrebno je proveriti ispravnost instalacije i ostalih potrebnih uslova naznačenih u Uputstvu za upotrebu.

Kupac je dužan da prodavcu preda sve pripadajuće delove uređaja koje je preuzeo u trenutku kupovine.

Popravke u roku garancije:

Garancija važi počev od dana kada je proizvod predat kupcu, a koja se utvrđuje na osnovu fiskalnog računa. U garantnom periodu davalac garancije, odnosno prodavac je u obavezi da otkloni tehničke kvarove koji bi nastali kod uobičajene upotrebe ili zbog grešaka u proizvodnji i materijalu, bez naknade i u zakonskom roku. Ukoliko opravka nije moguća, davalac garancije, odnosno prodavac je ovlašćen i dužan da sprovede druge radnje u skladu sa ovom Izjavom. Lidl i proizvođač nisu u mogućnosti da garantuju obezbeđivanje servisiranja i dostupnost rezervnih

ili zamenskih delova van postupka ostvarivanja prava iz garancije/zakonske odgovornosti za saobraznost. Ukoliko za tim bude potrebe, putem naše Službe za potrošače možete proveriti dostupnost rezervnih delova i opcije za popravku. Hvala na razumevanju.

Garancija ne važi u sledecim slucajevima:

1. Ukoliko prodavcu uz uređaj nije priložen fiskalni račun ili drugi dokaz o kupovini koji sadrži datum prodaje.
2. Ukoliko je kvar prouzrokovan udarom groma, strujnim udarom ili sličnim delovanjem spoljne sile na sam uređaj (požar, poplava, naponski udar...).
3. Ukoliko su nastali kvarovi i oštećenja na uređaju posledica delovanja spoljnih uticaja, kao što su: velika vlaga, previsoka i suviše niska temperatura (pucanje cevi usled smrzavanja, oštećenja gumenih delova, rđanje, itd.)
4. Ukoliko uređaj nije korišćen u skladu sa Uputstvom za upotrebu.
5. Ukoliko je uređaj pokušalo da popravi treće neovlašćeno lice.
6. Ukoliko uređaj nije korišćen u skladu sa namenom.
7. Ukoliko je čišćenje i održavanje uređaja urađeno protivno Uputstvu za upotrebu.
8. Ukoliko je uređaj korišćen u profesionalne svrhe.
9. Ukoliko uz proizvod nisu predati svi pripadajući delovi proizvoda koje je kupac preuzeo u trenutku kupovine.

Naziv proizvoda:	Punjač/Punjiva baterija
Model:	PLG 20 C1 / PAP 202 A1
IAN/Serijski broj:	496305_2504/000001-803000
Proizvođač:	Grizzly Tools GmbH & Co. KG ; Stockstädter Str. 20; 63762 Großostheim; NEMAČKA; www.grizzlytools.de
Ovlašćeni serviser:	ICOM Communications doo, Novosadski put 68, 21203 Veternik, tel. 021 3000 151, mob. 060 480 0476
Datum predaje robe potrošaču:	datum sa fiskalnog računa
Uvozi i stavlja u promet:	Lidl Srbija KD, Prva južna radna 3, 22330 Nova Pazova, Republika Srbija, tel. 0800 801 807, Kontakt obrazac na parksidediy.com

Cuprins

Introducere	107
Utilizarea prevăzută.....	107
Furnitura livrată/accesorii.....	108
Prezentare generală.....	108
Date tehnice.....	108
Indicații de siguranță	109
Semnificația indicațiilor de siguranță.....	110
Pictograme și simboluri.....	111
Avertismente generale de siguranță.....	114
Exploatarea în siguranță a încărcătoarelor de acumulate.....	116
Pregătirea	118
Indicații privind acumulatele.....	118
Ladezustand des Akkus prüfen.....	118
Funcționarea	119
Afișaj de control.....	119
Încărcarea acumulatorului.....	119
Acumulate uzate.....	119
Curățarea, întreținerea și depozitarea	119
Curățarea.....	120
Întreținere.....	120
Depozitarea.....	120
Fixarea pe perete a încărcătorului (opțional).....	120
Eliminarea/protecția mediului	120
Eliminarea ecologică a acumulatorilor.....	121
Service	121
Garanție.....	121
Reparație-service.....	123
Service-Center.....	123
Importator.....	123
Piese de schimb și accesorii	124

Traducerea originalului declarației de conformitate UE	125
---	------------

Introducere

Felicitări pentru achiziționarea noului dvs. încărcător cu acumulator (numit în continuare aparat sau sculă electrică).

V-ați decis astfel pentru un aparat de calitate ridicată. Acest aparat a fost verificat în timpul producției cu privire la calitate și a fost supus unui control final. Capacitatea de funcționare a aparatului dumneavoastră este așa-dar asigurată.



Instrucțiunile de utilizare sunt parte componentă a acestui aparat. Acestea conțin indicații importante referitoare la siguranța, utilizarea și eliminarea produsului. Citiți cu atenție instrucțiunile de utilizare. Familiarizați-vă cu elementele de operare și utilizarea corectă a aparatului. Aparatul trebuie utilizat numai conform descrierii și pentru domeniile de utilizare indicate. Păstrați cu grijă aceste instrucțiuni de utilizare și predați aparatul către terți însoțit de toate documentele.

Utilizarea prevăzută

Acumulator: Exploatarea aparatelor din seria **X 20 V TEAM**

Încărcător: Încărcarea acumulatorilor din seria **X 20 V TEAM**

Funcționare numai în încăperi uscate. Orice altă utilizare nespecificată în mod explicit în aceste instrucțiuni de utilizare poate reprezenta un pericol

serios pentru utilizator și poate conduce la deteriorarea aparatului. Operatorul sau utilizatorul aparatului este răspunzător accidentele sau daunele produse altor persoane sau proprietății acestora. Aparatul este destinat utilizării în domeniul casnic. Acesta nu a fost conceput pentru utilizarea permanentă industrială. Folosirea aparatului în scop industrial are ca rezultat pierderea garanției. Producătorul nu este responsabil pentru daunele produse ca urmare a utilizării neconforme cu destinația sau a operării greșite.

Aparatul face parte din seria **X 20 V TEAM** și poate fi exploatat cu acumuloarele din seria **X 20 V TEAM**. Încărcarea acumuloarelor din seria **X 20 V TEAM** este permisă numai cu încărcătoare care fac parte din seria **X 20 V TEAM**.

Furnitura livrată/accesorii

Dezambalați aparatul și verificați furnitura livrată.

Eliminați ambalajul în mod regulamentar.

- Acumulator
- Încărcător
- Traducere a instrucțiunilor originale

Prezentare generală

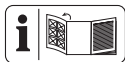

Veți găsi imaginile aparatului pe pagina pliată din față și din spate.

- 1 Deblocare-acumulator
- 2 Tastă (Indicator stare încărcare)
- 3 Indicator stare încărcare
- 4 Acumulator

- 5 Încărcător
- 6 Afișaj de control, verde
- 7 Afișaj de control, roșu
- 8 Fantă de încărcare

Date tehnice

Acumulator (Li-Ion) PAB 202 A1

Tensiune nominală U	20 V =
Număr de celule ale bateriei	5
Greutate	≈440 g
Capacitate	2,0 Ah
Energie	40 Wh
Timp de încărcare	1 h*
Temperatură	max. 50 °C
– Proces de încărcare	4 – 40 °C
– Funcționarea	4 – 50 °C
– Depozitarea	15 – 25 °C

* Timpul de încărcare indicat este valabil pentru încărcătorul furnizat.

Încărcător PLG 20 C1

Tensiune nominală U	230–240 V~, 50 Hz
Putere nominală de intrare P	65 W
Clasă de protecție	II (dublă izolație)
Siguranța aparatului	T3.15A
Tensiune de ieșire	21,5 V =
Curent de ieșire	2,4 A
Putere la ieșire	51,6 W

X 20 V TEAM

Aparatul face parte din seria **X 20 V TEAM** și poate fi exploatat cu acumuloarele din seria **X 20 V TEAM**. Încărcarea acumuloarelor din seria **X 20 V TEAM** este permisă numai cu încărcătoare care fac parte din seria **X 20 V TEAM**. Vă recomandăm să utilizați acest încărcător numai pentru a încărca următoarele acumula-

tori: PAP 20 B1, PAP 20 B3,
PAP 202 A1, Smart PAPS 204 A1,
Smart PAPS 208 A1,
Smart PAPS 2012 A1

Vă recomandăm să încărcați această acumulator numai cu următoarele încărcătoare: PLG 20 A3, PLG 20 A4, PLG 20 C1, PLG 20 C2, PLG 20 C3, PLG 201 A1, PDSLГ 20 A1, PDSLГ 20 B1, PDSLГ 20 B2, Smart PLGS 2012 A1

Timp de încărcare (min.)	PLG 20 C1
2 Ah	60
4 Ah	120
8 Ah	240
12 Ah	380

Timpul de încărcare este influențat de factori precum temperatura mediului și a acumulatorului, precum și de tensiunea de rețea aplicată și, prin urmare, poate diferi de valorile specificate.

Indicații de siguranță



ATENȚIE! La utilizarea aparatelor electrice se vor respecta următoarele măsuri principale de securitate, pentru protecția împotriva șocului electric și împotriva pericolului de vătămare și incendiu.

Acest aparat poate fi folosit de copii cu vârste peste 8 ani sau persoane cu capacități fizice, senzoriale sau psihice reduse sau a căror experiență sau cunoștințe sunt insuficiente, numai dacă

sunt supravegheate sau dacă au fost instruite cu privire la utilizarea în totală siguranță a aparatului și dacă au înțeles bine riscurile posibile. Copiii nu au voie să se joace cu acest aparat. Curățarea și mentenanța care revin în sarcina utilizatorului nu pot fi efectuate de copii nesupravegheați.

▲ AVERTIZARE! Dau-ne asupra persoanelor și bunurilor datorită lucrului necorespunzător cu acumulatorul. Respectați instrucțiunile de siguranță și indicațiile privind încărcarea și utilizarea corectă din instrucțiunile de utilizare ale acumulatorului și încărcătorului dumneavoastră din

seria **X 20 V TEAM**. O descriere detaliată privind procesul de încărcare și alte informații puteți găsi în instrucțiunile de utilizare separate.

Semnificația indicațiilor de siguranță

▲ PERICOL! Dacă nu urmați această indicație de siguranță, apare un accident. Urmarea este vătămare corporală gravă sau deces.

▲ AVERTIZARE! Dacă nu urmați această indicație de siguranță, este probabil să apară un accident. Urmarea este probabil vătămare corporală gravă sau deces.

▲ PRECAUȚIE! Dacă nu urmați această in-

dicație de siguranță, apare un accident. Ur-marea este probabil vătămare corporală ușoară sau moderată. **OBSERVAȚIE!** Dacă nu urmați această indicație de siguranță, apare un accident. Ur-marea este probabil o pagubă materială.

Pictograme și simboluri

Simboluri înscrise pe acumulator



Aparatul face parte din seria **X 20 V TEAM** și poate fi exploatat cu acumulatele din seria **X 20 V TEAM**. Încărcarea acumulatelelor din seria **X 20 V TEAM** este permisă numai cu încărcătoare care fac parte din seria **X 20 V TEAM**.

 PARKSIDE



Tastă pentru indicatorul stării de încărcare



Citiți cu atenție instrucțiunile de utilizare. Familiarizați-vă cu elementele de operare și utilizarea corectă a aparatului.



Acumuloarele nu trebuie eliminate la gunoiul menajer.



Predați acumuloarele la un punct de colectare a bateriilor uzate unde acestea sunt reciclate ecologic.



Nu expuneți acumulatorul la radiația solară directă un timp mai îndelungat sau la temperaturi ce depășesc 50 °C. Evitați în special așezarea pe radiatoare sau depozitarea în vehicule care sunt parcate în soare.



Nu aruncați acumulatorul în apă.



Nu aruncați acumulatorul în foc.

Simboluri înscrise pe încărcător



Aparatul face parte din seria **X 20 V TEAM** și poate fi exploatat cu acumuloarele din seria **X 20 V TEAM**. Încărcarea acumuloarelor din seria **X 20 V TEAM** este permisă numai cu încărcătoare care fac parte din seria **X 20 V TEAM**.



Atenție!



Înainte de încărcare, citiți instrucțiunile de utilizare. Familiarizați-vă cu elementele de comandă și utilizarea corectă a aparatului.



Aparatele electrice nu trebuie eliminate în gunoiul menajer.



Încărcătorul este potrivit numai pentru utilizare în interior.



Siguranța aparatului



Clasă de protecție II (dublă izolație)



LED-urile de control de pe încărcător

Pictograme din instrucțiunile de utilizare



Ladezustand am Akku prüfen



Drücken



Keine Reinigungs- bzw. Lösungsmittel verwenden



Gerät niemals mit Wasser abspritzen



Reinigen Sie das Gerät mit einem trockenen Tuch



Sauber, staubgeschützt und frostsicher lagern



Trocken lagern



Außerhalb der Reichweite von Kindern lagern



Akku vor einer längeren Lagerung aus dem Gerät entfernen

Avertismente generale de siguranță

UTILIZAREA ȘI ÎNGRIJIREA SCULELOR CU ACUMULATOR

1. A se încărca numai cu un încărcător din seria X 20 V TEAM.

Un încărcător care este potrivit pentru un tip de pachet de acumulatori poate crea un risc de incendiu atunci când este utilizat cu un alt pachet de acumulatori.

2. **Folosiți sculele electrice numai cu pachetele de acumulatori special concepute.** Utilizarea oricăror altor pachete de acumulatori poate crea un risc de rănire și de incendiu.
3. **Atunci când pachetul de acumulatori nu este utilizat, păstrați-l departe de alte obiecte metalice, cum ar fi agrafe de hârtie, monede, chei, cuie, șuruburi sau alte obiecte metalice mici care pot face o conexiune de la un terminal la altul.** Scurtcircuitarea terminalelor acumulatorului poate provoca arsuri sau incendii.

4. **În condiții de utilizare incorectă, din acumulator poate ieși lichid; evitați contactul cu acesta. În caz de contact accidental, spălați cu apă. În cazul în care lichidul intră în contact cu ochii, solicitați în plus asistență medicală.** Lichidul scurs din acumulator poate provoca iritații sau arsuri.
5. **Nu utilizați un pachet de acumulatori sau o sculă care este deteriorată sau modificată.** Acumulatorii deteriorați sau modificați pot avea un comportament imprevizibil, ceea ce poate duce la incendii, explozii sau risc de rănire.
6. **Nu expuneți un pachet de acumulatori sau o sculă la foc sau la temperaturi excesive.** Expunerea la foc sau la temperaturi de peste 130 °C poate provoca o explozie.
7. **Respectați toate instrucțiunile de încărcare și nu încărcăți pachetul de acumulatori sau scula în afara intervalului de temperatură specificat în instrucțiuni.** Încărcarea necorespunzătoare sau la temperaturi în afara intervalului specificat poate deteriora acumulatorul și crește riscul de incendiu.

SERVICE

1. **Nu reparați niciodată pachete de acumulatori deteriorate.** Întreținerea pachetelor de acumulatori trebuie efectuată numai de către producător sau de către furnizorii de service autorizați.

Exploatarea în siguranță a încărcătoarelor de acumulatori

- Acest produs poate fi folosit de copii cu vârste peste 8 ani sau persoane cu capacități fizice, senzoriale sau psihice reduse sau a căror experiență sau cunoștințe sunt insuficiente, numai dacă sunt supravegheate sau dacă au fost instruite

cu privire la utilizarea în totală siguranță a aparatului și dacă au înțeles bine riscurile posibile.

Copiii nu au voie să se joace cu acest aparat.

Curățarea și mentenanța care revin în sarcina utilizatorului nu pot fi efectuate de copii nesupravegheați.

- **Utilizați acest încărcător exclusiv pentru încărcarea acumulatorilor din seria X 20 V TEAM.** Încărcarea altor acumulatori poate cauza răniri și pericol de incendiu și de explozie.
- **Înainte fiecărei utilizări verificați încărcătorul, cablul**

- și ștecărul. Reparațiile pot fi efectuate numai de personal specializat și numai cu piese de schimb originale. Nu folosiți încărcătorul dacă este defect și nu îl deschi-deți dvs.** Astfel se garantează menținerea siguranței de folosire a aparatului.
- Asigurați-vă că tensiunea rețelei și frecvența rețelei corespund cu cele indicate pe plăcuța de caracteristici.
 - **Păstrați încărcătorul curat și la adăpost de umezeală și ploaie. Nu utilizați niciodată încărcătorul în exterior.** Prin murdărirea și pătrunderea apei crește riscul unui șoc electric.
 - **Protejați încărcătorul împotriva deteriorărilor mecanice.** Acestea pot cauza scurtcircuite interne.
 - **Încărcătorul nu trebuie să fie utilizat pe sau în apropiere de un suport inflamabil (de exemplu, hârtie, materiale textile).** Există pericol de incendiu cauzat de căldura degajată în timpul încărcării.
 - În cazul în care cablul de alimentare al acestui aparat este deteriorat, acesta trebuie înlocuit cu cablu de racordare special, de către producător sau de către reprezentantul ace-

- stuaia, pentru a evita periclitări ale siguranței. Adresați-vă centrului de service.
- După încărcarea completă a acumulatorului, scoateți ștecărul și deconectați acumulatorul de la încărcător.
 - Nu încărcați în încărcător baterii nereîncărcabile.
 - **Încărcați acumulatoroarele numai în spații interioare, deoarece încărcătorul este conceput numai în acest scop. Pericol de electrocutare.**
 - **Pentru a reduce riscul de electrocutare scoateți ștecărul încărcătorului din priză înainte de a-l curăța.**

- **Lăsați un acumulator încălzit să se răcească înaintea încărcării.**
- **Utilizați numai accesoriile recomandate de PARKSIDE.** Accesoriile nepotrivite pot provoca șocuri electrice sau incendii.

Pregătirea

Indicații privind acumulatoroarele

- Oprii aparatul și îndepărtați acumulatorul înaintea tuturor lucrărilor la aparat.
- Acumulatorul își atinge capacitatea maximă abia după ce a fost încărcat de mai multe ori.
- Încărcați acumulatorul înainte de prima utilizare.

Ladezustand des Akkus prüfen

Farbe	Bedeutung
grün	Akku geladen
orange	Akku teilweise geladen
rot	Akku muss geladen werden

1. Drücken Sie die Taste (2) am Akku (4).
Die Ladezustandsanzeige (3) zeigt den Ladezustand des Akkus.

2. Laden Sie den Akku auf, wenn die rote LED der Ladezustandsanzeige leuchtet.

Funcționarea

Afișaj de control

Semnificația lămpilor indicatoare (6/7) de pe încărcător:

verde (6)	roșu (7)	Semnificația
lumi-nează	—	<ul style="list-style-type: none"> Acumulatorul este complet încărcat pregătit (niciun acumulator introdus)
—	lumi-nează	Acumulatorul se încarcă
—	clipește	Acumulator supraîncălzit
clipește	clipește	Acumulator defect

Încărcarea acumulatorului

OBSERVAȚIE! Pericol de răniri prin electrocutare. Încărcați acumulatorul numai în încăperi uscate. Suprafața exterioară a acumulatorului trebuie să fie curată și uscată înainte de a conecta încărcătorul.

Indicații

- Lăsați un acumulator încălzit să se răcească înaintea încărcării.
- Nu expuneți acumulatorul la radiația solară directă sau temperaturi max. 50 °C un timp mai îndelungat. Evitați în special așezarea pe radiatoare sau depozitarea în vehicule care sunt parcate în soare.

Procedură

- Scoateți, dacă este necesar, acumulatorul (4) din aparat.
- Glisați acumulatorul în fanta de încărcare a încărcătorului (5).
- Conectați încărcătorul la o priză.
- După încheierea procesului de încărcare deconectați încărcătorul de la rețea.
- Scoateți acumulatorul din fanta de încărcare.

Acumuloare uzate

- O autonomie considerabil mai scurtă în pofida încărcării indică faptul că acumulatorul este uzat și că trebuie înlocuit. Utilizați numai un acumulator de schimb original din seria **X 20 V TEAM**, pe care îl puteți obține prin intermediul magazinului online (a se vedea *Piese de schimb și accesorii, Pag. 124*).
- În orice caz, respectați indicațiile de siguranță, precum și dispozițiile și indicațiile privind protecția mediului (a se vedea *Eliminarea/protecția mediului, Pag. 120*).

Curățarea, întreținerea și depozitarea

⚠️ AVERTIZARE! Șoc electric! Pericol de vătămare datorită pornirii accidentale a aparatului. Protejați-vă în cazul lucrărilor de întreținere și curățenie. Opriți aparatul și scoateți ștecărul de racordare din priză. Opriți aparatul și îndepărtați acumulatoru (4).

Lucrările de întreținere și mentenanță care nu sunt descrise în aceste in-

strucțiunii de utilizare trebuie efectuate de către centrul nostru de service. Utilizați numai piese de schimb originale.

Curățarea

Curățați încărcătorul și acumulatorul cu o lavetă uscată sau cu o pensulă. Nu folosiți apă sau obiecte metalice.

Întreținere

Aparatul nu necesită întreținere.

Depozitarea

→ **vezi**

- Țineți apăsat butonul Tastă pentru indicatorul stării de încărcare (2) timp de aproximativ 10 secunde. Acumulatorul trece în modul de depozitare.
 - violet → luminează: Modul de depozitare este activat
 - violet → clipește 3x, apoi din: Mod de depozitare activ

Fixarea pe perete a încărcătorului (opțional)

⚠️ AVERTIZARE! Vătămări corporale sau daune materiale în timpul găuririi. **Folosiți detectoare adecvate pentru a determina dacă există cabluri de alimentare ascunse sau contactați compania locală de utilități pentru asistență.** Contactul cu cablurile electrice poate provoca incendii și șocuri electrice. Deteriorarea conductelor de gaz poate duce la explozie. Ruperea conductelor de apă provoacă daune materiale.

→ **vezi**

Eliminarea/protecția mediului

Scoateți acumulatorul din aparat și predați aparatul, acumulatorul, accesoriile și ambalajul la un centru de reciclare ecologică.



Aparatele electrice nu trebuie eliminate în gunoiul menajer.

Simbolul pubelei cu roți barate cu o cruce înseamnă că acest produs nu trebuie eliminat ca deșeu municipal nesortat la sfârșitul duratei sale de viață utilă.

Directiva 2012/19/EU privind deșeurile de echipamente electrice și electronice:

Consumatorii sunt obligați prin lege să recicleze echipamentele electrice și electronice într-un mod ecologic la sfârșitul duratei de funcționare a acestora. În acest fel, se asigură o reciclare ecologică și cu economie de resurse.

În funcție de transpunerea în legislația națională, este posibil să aveți următoarele opțiuni:

- returnarea la un punct de vânzare,
- predarea la un punct oficial de colectare,
- returnarea producătorului/distribuitorului.

Nu intră în această categorie accesoriile atașate aparatelor vechi și mijloacele auxiliare fără componente electrice.

Eliminarea ecologică a acumulatorilor



Nu aruncați acumulatorul în gunoiul menajer, în foc (pericol de explozie) sau în apă. Acumulatorii deteriorați pot afecta sănătatea și mediul dacă se emană sau se scurg vapori sau lichide toxice.

Sunteți obligat să eliminați acumulatorii defecti sau folosiți într-un mod ecologic. (Regulamentul (UE) 2023/1542 privind bateriile și deșeurile de baterii)

- Nu deschideți acumulatorii și evitați deteriorarea mecanică. Există pericolul unui scurtcircuit și pot ieși vapori care irită căile respiratorii.
- Din motive de siguranță, acumulatorii trebuie să fie descărcați înainte de eliminare.
- Izolați polii pentru a evita scurtcircuiturile.
- Eliminați acumulatorii prin intermediul unui comerciant sau al unui punct de colectare.
- **Acumulatorii deteriorați**
Manipulați acumulatorii deteriorați la exterior cu atenție deosebită!
 - Nu atingeți acumulatorii deteriorați cu mâinile goale.
 - Dacă nu puteți izola polii cu bandă adezivă, puneți fiecare acumulator individual într-o pungă de plastic.
 - Puneți acumulatorii deteriorați individual într-un recipient neinflamabil, care poate fi închis și încă umplut cu nisip.

- Duceți acumulatorii deteriorați la un punct de colectare cu personal specializat.

Service

Garanție

Stimată clientă, stimate client, Pentru acest produs, primiți 3 ani garanție de la data cumpărării. În caz de deficiențe ale acestui produs, conform legii aveți drepturi față de vânzătorul produsului. Aceste drepturi legale nu sunt limitate de garanția noastră prezentată în cele ce urmează.

Condiții de garanție

Perioada de garanție începe la data cumpărării. Vă rugăm să păstrați bine bonul de casă original. Acest document este necesar ca dovadă pentru cumpărare. Dacă în interval de trei ani de la data cumpărării acestui produs apare un defect de material sau de fabricație, produsul este reparat sau înlocuit - la alegerea noastră - gratuit de către noi. Această garanție presupune ca produsul defect și chitanța de cumpărare (bonul de casă) să fie prezentate în termenul de trei ani și să se descrie pe scurt în scris, în ce constă defectul și momentul apariției acestuia.

În cazul în care defectul este acoperit de garanția noastră, veți primi înapoi produsul reparat sau un produs nou. Odată cu repararea sau schimbarea produsului nu începe o nouă perioadă de garanție.

Perioada de garanție și cererile de garanție legală

Timpul de nefuncționare din cauza lipsei de conformitate apărute în cadrul termenului de garanție prelungește termenul de garanție legală de conformitate și cel al garanției comerciale și curge, după caz, din momentul la care a fost adusă la cunoștință vânzătorului lipsa de conformitate a produsului sau din momentul prezentării produsului la vânzător/unitatea service până la aducerea produsului în stare de utilizare normală și, respectiv, al notificării în scris în vederea ridicării produsului sau predării efective a produsului către consumator.

Produsele de folosință îndelungată care înlocuiesc produsele defecte în cadrul termenului de garanție vor beneficia de un nou termen de garanție care curge de la data preschimbării produsului.

Domeniul de aplicare a garanției

Produsul a fost produs cu atenție în conformitate cu orientări stricte de calitate și a fost testat cu atenție înainte de livrare.

Garanția se aplică în cazul defectelor de material sau de fabricație. Această garanție nu se referă la piesele produsului, care sunt supuse uzurii normale și de aceea pot fi considerate ca fiind consumabile (de ex. Capacitate acumulator) sau pentru deteriorări la piese fragile.

Această garanție își pierde valabilitatea dacă produsul este deteriorat, a fost utilizat necorespunzător sau nu a fost întreținut. Pentru a vă asigura că produsul este utilizat corect, toa-

te indicațiile prezentate în instrucțiunile de utilizare trebuie respectate cu strictețe. Utilizările și acțiunile nerecomandate sau asupra cărora se avertizează în instrucțiunile de utilizare trebuie evitate cu orice preț.

Produsul este destinat exclusiv uzului privat și nu pentru uz comercial. Manipularea abuzivă și necorespunzătoare, utilizarea forței și intervențiile care nu au fost efectuate de către cursala noastră de service autorizată vor anula garanția.

Procedura în cazul unei cereri de garanție

Pentru a vă asigura că cererea dumneavoastră este procesată rapid, vă rugăm să urmați instrucțiunile de mai jos:

- Pentru toate solicitările, vă rugăm să aveți la îndemână bonul de casă și numărul articolului (IAN 496305_2504) ca dovadă a achiziției.
- Vă rugăm să consultați plăcuța de identificare de pe produs, o gravură de pe produs, pagina de titlu a instrucțiunilor de operare (în stânga jos) sau autocolantul de pe partea din spate sau de jos a produsului pentru numărul de articol.
- În cazul în care apar erori de funcționare sau alte defecte, contactați mai întâi **telefonic** centrul de service menționat mai jos sau utilizați **formularul de contact**, care se află la *parkside-diy.com* în categoria **Service**.
- În cazul în care un produs este înregistrat ca fiind defect, îl puteți trimite, cu taxele poștale plă-

tite, la adresa de service care v-a fost furnizată după consultarea Centrului nostru de service, anexând dovada de cumpărare (bonul de casă) și precizând care este defectul și când a apărut. Pentru a evita problemele de acceptare și costurile suplimentare, vă rugăm să folosiți numai adresa care vă este furnizată. Asigurați-vă că nu este vorba de o expediție fără costul de transport achitat, de mărfuri voluminoase, de transport expres sau de alte tipuri de transport special. Vă rugăm să expediați produsul, inclusiv toate accesoriile furnizate odată cu achiziția și să vă asigurați că ambalajul este suficient de sigur pentru transport.



Puteți vizualiza și descărca aceste manuale și multe alte manuale la parkside-diy.com. Acest cod QR vă va duce direct la parkside-diy.com. Selectați țara dumneavoastră și cău-

tați instrucțiunile de utilizare prin intermediul măștii de căutare. Puteți deschide instrucțiunile de utilizare introducând numărul articolului (IAN) 496305_2504.

Reparație-service

Pentru reparații, **care nu fac obiectul garanției**, adresați-vă centrului de service. Acolo veți primi o estimare privind costurile.

- Putem procesa numai aparate, care sunt suficient ambalate și expediate cu transportul plătit. **Indicație:** Vă rugăm să trimiteți aparatul dvs. curățat și cu indicarea defectului către adresa menționată a centrului nostru de service.
- Nu sunt acceptate aparatele expediate în mod necorespunzător, aparate trimise prin mărfuri voluminoase, Express sau cu alte transporturi speciale.
- Noi eliminăm gratuit aparatele defecte, care ne sunt trimise.

Service-Center



Service România

Tel.: 0800 890 605

Formular de contact pe

parkside-diy.com

IAN 496305_2504

Importator

Vă rugăm să aveți în vedere că adresa următoare nu este o adresă de service. Mai întâi contactați centrul de service menționat mai sus.

Grizzly Tools GmbH & Co. KG

Stockstädter Str. 20

63762 Großostheim

GERMANIA

www.grizzlytools.de

Piese de schimb și accesorii

Puteți obține piese de schimb și accesorii de la www.grizzlytools.shop. Dacă apar probleme în timpul procesului dvs. de comandă, contactați-ne prin magazinul nostru online. Pentru întrebări suplimentare adresați-vă către: *Service-Center, Pag. 123*

Poz. nr.	Denumire	Nr. de comandă
4	Acumulator PAP 202 A1, 2,0 Ah	80001185
5	Încărcător PLG 20 C1; 2,4 A; EU PLG 20 C1; 2,4 A; UK	80001353 80001354

Traducerea originalului declarației de conformitate UE

Produs: **Încărcător**

Model: **PLG 20 C1**

Numărul de serie: 000001-803000

IAN 496305_2504

Obiectul declarației descris mai sus este în conformitate cu legislația relevantă de armonizare a Uniunii:

2014/35/EU • 2014/30/EU • 2011/65/EU & (EU) 2015/863

Obiectul declarației descris mai sus este conform Directivei 2011/65/EU a Parlamentului European și a Consiliului din 8 iunie 2011 privind restricțiile de utilizare a anumitor substanțe periculoase în echipamentele electrice și electronice.

Pentru a asigura conformitatea, au fost aplicate următoarele standarde armonizate și standarde și reglementări naționale:

EN 60335-1:2012/A15:2021 • EN 60335-2-29:2021/A1:2021

EN 62233:2008 • EN IEC 63000:2018

EN IEC 55014-1:2021 • EN IEC 55014-2:2021

EN IEC 61000-3-2:2019/A2:2024 • EN 61000-3-3:2013/A2:2021

Declarație de conformitate este emisă pe răspunderea exclusivă a producătorului:

C E Grizzly Tools GmbH & Co. KG
Stockstädter Str. 20
63762 Großostheim
GERMANIA
03.11.2025



Christian Frank
Reprezentant autorizat al documentației

Съдържание

Въведение.....	126
Употреба по предназначение.....	127
Окомплектовка на доставката/ принадлежности.....	127
Преглед.....	127
Технически данни.....	127
Указания за безопасност.....	128
Значение на указанията за безопасност.....	129
Пиктограми и символи.....	130
Общи предупреждения за безопасност.....	133
Безопасна експлоатация на зарядни устройства за акумулатори.....	135
Подготовка.....	138
Указания за акумулаторите.....	138
Ladezustand des Akkus prüfen.....	138
Експлоатация.....	139
Контролен индикатор.....	139
Зареждане на акумулатора.....	139
Използвани акумулатори.....	139
Почистване, техническа поддръжка и съхранение.....	139
Почистване.....	140
Поддръжка.....	140
Съхранение.....	140
Закрепване върху стена на зарядно устройство (опция).....	140
Предаване за отпадъци/ Опазване на околната среда.....	140
Акумулаторите трябва да се изхвърлят по екологосъобразен начин.....	141

Сервизно обслужване.....	141
Гаранция.....	141
Гаранция.....	143
Ремонтен сервиз / извънгаранционно обслужване.....	145
Сервизен център.....	146
Вносител.....	146

Резервни части и принадлежности.....	146
---	------------

Превод на оригиналната съответствие на ЕС.....	147
---	------------

Въведение

Поздравления за покупката на Вашето ново зарядно устройство с акумулатор (наричан по-долу уред или електроинструмент).

Вие сте избрали един висококачествен уред. Този уред е бил проверяван относно качеството по време на производството и е бил подложен на крайна проверка. По този начин функционалността на Вашия уред е гарантирана.



Ръководството за експлоатация е неразделна част от този уред. То съдържа важни указания за безопасността, употребата и изхвърлянето на уреда. Прочетете внимателно ръководството за експлоатация. Запознайте се с частите за управление и правилната употреба на уреда. Използвайте уреда само както е описано и за посочените области на приложение. Пазете добре ръководството за експлоатация и предайте всички докумен-

ти заедно с уреда при препредаването му на трети лица.

Употреба по предназначение

Акумулатор: Експлоатация на уреда от серията **X 20 V TEAM**

Зарядно устройство: Зареждане на акумулатори от серията **X 20 V TEAM**

Експлоатация само в сухи помещения.

Всяка друга употреба, която не е допусната изрично в това ръководство за експлоатация, може да представлява сериозна опасност за потребителя и доведе до щети по уреда. Операторът или потребителят на уреда е отговорен за злополуки или щети за други лица или тяхната собственост. Уредът е предназначен за дейности тип „домашен майстор“. Той не е конструиран за промишлена употреба. При комерсиална употреба, гаранцията е невалидна. Производителят не носи отговорност за щети в резултат на употреба не по предназначение или неправилно обслужване.

Уредът е част от серията **X 20 V TEAM** и може да се използва с батерии от серията **X 20 V TEAM**. Акумулаторните батерии от серията **X 20 V TEAM** трябва да се зареждат само със зарядни устройства от серията **X 20 V TEAM**.

Окомплектовка на доставката/ принадлежности

Разопакувайте уреда и проверете окомплектовката на доставката.

Изхвърлете опаковъчния материал по подходящ начин.

- Акумулатор
- Зарядно устройство
- Превод на оригиналната инструкция

Преглед

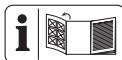

Изображенията на уреда ще намерите върху предната и задната разгъващи се страници.

- 1 Бутон за деблокиране на акумулатора
- 2 Бутон (Индикатор за състоянието на зареждане)
- 3 Индикатор за състоянието на зареждане
- 4 Акумулатор
- 5 Зарядно устройство
- 6 Контролен индикатор, зелен
- 7 Контролен индикатор, червен
- 8 Отвор за зареждане

Технически данни

Акумулатор (Li-Ion) PAP 202 A1

Номинално напрежение U ... 20 V =	
Брой клетки на батерията	5
Тегло	≈440 g
Капацитет	2,0 Ah
Енергия	40 Wh
Време за зареждане	1 h*
Температура	max. 50 °C
– Процес на зареждане	4 – 40 °C
– Експлоатация	4 – 50 °C
– Съхранение	15 – 25 °C

* Посоченото време за зареждане се отнася за доставеното зарядно устройство.

Зарядно устройство PLG 20 C1
 Номинално напрежение U
 230–240 V~, 50 Hz
 Номинална входна мощност P
 65 W
 Клас на защита
 II (двойната изолация)
 Предпазител на уреда T3.15A
 Изходно напрежение 21,5 V =
 Изходен ток 2,4 A
 Изходна мощност 51,6 W
X 20 V TEAM

Уредът е част от серията **X 20 V TEAM** и може да се използва с батерии от серията **X 20 V TEAM**. Акумулаторните батерии от серията **X 20 V TEAM** трябва да се зареждат само със зарядни устройства от серията **X 20 V TEAM**.

Препоръчваме ви да използвате това зарядно устройство само за зареждане на следните акумулаторни батерии: PAP 20 B1, PAP 20 B3, PAP 202 A1, Smart PAPS 204 A1, Smart PAPS 208 A1, Smart PAPS 2012 A1

Препоръчваме ви да зареждате тази акумулаторна батерия само със следните зарядни устройства: PLG 20 A3, PLG 20 A4, PLG 20 C1, PLG 20 C2, PLG 20 C3, PLG 201 A1, PDSLГ 20 A1, PDSLГ 20 B1, PDSLГ 20 B2, Smart PLGS 2012 A1

Време за зареждане (мин.)	PLG 20 C1
2 Ah	60
4 Ah	120
8 Ah	240

Време за зареждане (мин.)	PLG 20 C1
12 Ah	380

Времето за зареждане се влияе от фактори като температурата на околната среда и акумулатора, както и мрежовото напрежение, и следователно може да се отклонява от посочените стойности.

Указания за безопасност



ВНИМАНИЕ!
 При употреба на електроуреди трябва да се спазват следните основни мерки за защита срещу токов удар и опасност от нараняване и пожар.

Този уред може да се използва от деца над 8-годишна възраст, както и от лица с на-

малени физически, сетивни или умствени възможности или липса на опит и знания, само ако те са под наблюдение или са били инструктирани относно безопасната употреба на уреда и разбират произлизащите от това опасности. Деца не трябва да си играят с уреда. Почистването и поддръжката от страна на потребителя не трябва да се извършват от деца без наблюдение.

▲ ПРЕДУПРЕЖДЕНИЕ! Наранявания на хора и материални щети поради неправилно боравене с акумулаторната батерия. Спазвайте указанията за безопас-

ност и указанията за зареждане и правилна употреба, посочени в ръководството за експлоатация на акумулатора и зарядното устройство от серия **X 20 V TEAM**. Подробно описание на процеса на зареждане и допълнителна информация ще намерите в настоящото отделно ръководство за потребителя.

Значение на указанията за безопасност

▲ ОПАСНОСТ! Ако не спазвате това указание за безопасност, ще се случи злополука. Последствието е тежко телесно нараняване или смърт.

▲ ПРЕДУПРЕЖДЕНИЕ! Ако не спазва-

те това указание за безопасност, е възможно да се случи злополука. Последствието е вероятно тежко телесно нараняване или смърт.

▲ ПОВИШЕНО ВНИМАНИЕ! Ако не спазвате това указание за безопасност, ще се случи злополука. Последствието е вероятно леко или средно тежко телесно нараняване.

УКАЗАНИЕ! Ако не спазвате това указание за безопасност, ще се случи злополука. Последствието е вероятна материална щета.

Пиктограми и символи

Обозначения върху батерията



Уредът е част от серията **X 20 V TEAM** и може да се използва с батерии от серията **X 20 V TEAM**. Аккумуляторните батерии от серията **X 20 V TEAM** трябва да се зареждат само със зарядни устройства от серията **X 20 V TEAM**.

 PARKSIDE



Бутон за индикатора за състоянието на зареждане



Прочетете внимателно ръководството за експлоатация. Запознайте се с частите за управление и правилната употреба на уреда.



Акумулаторите не се изхвърлят с битовите отпадъци.



Предайте акумулаторите в пункт за събиране на стари акумулатори, където те ще бъдат рециклирани по щадящ околната среда начин.



Не излагайте акумулатора за дълго време на силно слънчево лъчение или температури над 50 °C. По-специално избягвайте поставяне върху отоплителни тела или съхранение в превозни средства, които са паркирани на слънце.



Не изхвърляйте акумулатора във вода.



Не изхвърляйте акумулатора в огън.

Символи върху зарядното устройство



Уредът е част от серията **X 20 V TEAM** и може да се използва с батерии от серията **X 20 V TEAM**. Аккумуляторните батерии от серията **X 20 V TEAM** трябва да се зареждат само със зарядни устройства от серията **X 20 V TEAM**.



Внимание!



Преди зареждане прочетете ръководството за експлоатация. Запознайте се с частите за управление и правилната употреба на уреда.



Електроуредите не се изхвърлят с битовите отпадъци.



Зарядното устройство е подходящо само за употреба на закрито.



Предпазител на уреда



Клас на защита II (двойната изолация)



Контролни светодиоди на зарядното устройство

Символи в ръководството за експлоатация



? Ladezustand am Akku prüfen



Drücken



Keine
Reinigungs- bzw.
Lösungsmittel
verwenden



Gerät niemals
mit Wasser
abspritzen



Reinigen Sie das
Gerät mit einem
trockenen Tuch



Sauber,
staubgeschützt
und frostsicher
lagern



Trocken lagern



Außerhalb der
Reichweite von
Kindern lagern



Akku vor
einer längeren
Lagerung aus
dem Gerät
entfernen

Общи предуп- реждения за безопасност

ИЗПОЛЗВАНЕ И ГРИЖА ЗА АКУМУ- ЛАТОРНИТЕ ИНСТ- РУМЕНТИ

1. **Зареждайте само със зарядно устройство от серията X 20 V TEAM.** Зарядното устройство, което е подходящо за един тип акумулатор, може да създаде риск от пожар, когато се използва с друг тип акумулатор.
2. **Използвайте електроинструменти само със специално предназначени за целта комплекти акумулатори.** Използването на други акумулатори

ри може да доведе до риск от нараняване и пожар.

3. **Когато акумулаторът не се използва, го дръжте далеч от други метални предмети, като кламери, монети, ключове, пирони, винтове или други малки метални предмети, които могат да се свържат от една клемма към друга.** Съединяването на късо на клемите на акумулатора може да доведе до изгаряния или пожар.
4. **При неблагоприятни условия от акумулатора може да се изхвърли течност; избягвайте контакт с нея. При**

случаен контакт изплакнете с вода. Ако течността падне в очите, допълнително потърсете медицинска помощ. Течността, изхвърлена от акумулатора, може да причини дразнене или изгаряния.

5. **Не използвайте пакет акумулатори или инструмент, които са повредени или модифицирани.** Повредени или модифицирани акумулатори могат да имат непредсказуемо поведение, което да доведе до пожар, експлозия или риск от нараняване.
6. **Не излагайте акумулатора или инс-**

трумента на огън или прекомерна температура. Излагането на огън или на температура над 130°C може да предизвика експлозия.

7. **Спазвайте всички инструкции за зареждане и не зареждайте акумулатора или инструмента извън температурния диапазон, посочен в инструкциите.** Неправилното зареждане или зареждането при температури извън посочения диапазон може да повреди акумулатора и да увеличи риска от пожар.

СЕРВИЗНО ОБСЛУЖВАНЕ

1. **Никога не обслужвайте повредени акумулатори.** Сервизното обслужване на акумулаторите трябва да се извършва само от производителя или от оторизирани сервизи.

Безопасна експлоатация на зарядни устройства за акумулатори

- Този продукт може да се използва от деца над 8-годишна възраст, както и от лица с намалени физически, сетивни или умствени възможности или липса на опит и знания, само ако те са под

наблюдение или са били инструктирани относно безопасната употреба на продукта и разбират произтичащите от това опасности.

Не допускат деца да играят с уреда.

Почистването и поддръжката от страна на потребителя не трябва да се извършват от деца без наблюдение.

- **Използвайте това зарядно устройство само за зареждане на акумулатори от серията X 20 V TEAM.** Зареждането на други акумулатори може да доведе до наранявания и опасност

от пожар и експлозия.

- **Преди всяка употреба проверявайте зарядното устройство, кабела и щепсела и поверявайте извършването на ремонти на квалифициран персонал и само с оригинални резервни части. Не използвайте дефектно зарядно устройство и не го отваряйте сами.** По този начин се гарантира запазване на безопасността на уреда.
- Внимавайте за това захранващото напрежение и честота да съответства на данните върху типовата табелка.

- **Дръжте зарядното устройство чисто и далеч от влага и дъжд. Никога не използвайте зарядното устройство на открито.** Чрез замърсяване и проникването на вода се увеличава рискът от токов удар.
- **Избягвайте механични повреди на зарядното устройство.** Те могат да доведат до вътрешни къси съединения.
- **Зарядното устройство не трябва да се използва върху запалима основа (напр. хартия, текстил).** Съществува опасност от пожар по ради възникващото по време на зареждането загряване.
- Ако мрежовият захранващ кабел на този уред е повреден, той трябва да бъде сменен от производителя или негов представител, за да се избегнат рискове за безопасността. Обърнете се към сервизния център.
- Изключете захранващия щепсел, когато акумулаторът е напълно зареден, и отделете акумулатора от зарядното устройство.
- Не зареждайте в зарядното устройство батерии, които не могат да се презареждат.

- Зареждайте Вашите акумулатори само на закрито, защото зарядното устройство е предназначено само за това. **Опасност от токов удар.**
- За да намалите риска от токов удар, изключвайте щепсела на зарядното устройство от контакта, преди да го почистите.
- Оставете загрелия акумулатор да се охлади преди зареждане.
- Използвайте само аксесоари, препоръчани от **PARKSIDE**. Неподходящите аксесоари могат да причинят

някатоков удар или пожар.

Подготовка

Указания за акумулаторите

- Изключете уреда и преди всякакви дейности по уреда извадете акумулатора.
- Акумулаторът достига пълния си капацитет едва след няколкократно зареждане.
- Заредете акумулатора преди първата употреба.

Ladezustand des Akkus prüfen

Farbe	Bedeutung
grün	Akku geladen
orange	Akku teilweise geladen
rot	Akku muss geladen werden

1. Drücken Sie die Taste (2) am Akku (4). Die Ladezustandsanzeige (3) zeigt den Ladezustand des Akkus.
2. Laden Sie den Akku auf, wenn die rote LED der Ladezustandsanzeige leuchtet.

Експлоатация

Контролен индикатор

Значение на контролните индикации (6/7) върху зарядното устройство:

зелен (6)	червен (7)	Значение
свети	—	<ul style="list-style-type: none"> Акумулаторът е напълно зареден готов (няма поставен акумулатор)
—	свети	Акумулаторът се зарежда
—	мига	Батерията е прегрята
мига	мига	Батерията е повредена

Зареждане на акумулатора

УКАЗАНИЕ! Опасност от наранявания в резултат на токов удар. Зареждайте акумулатора само в сухи помещения. Външната повърхност на акумулатора трябва да е чиста и суха, преди да свържете зарядното устройство.

Указания

- Оставете загрелия акумулатор да се охлади преди зареждане.
- Не излагайте акумулатора на пряка слънчева светлина или температури за продължителни периоди max. 50 °С. По-специално, избягвайте поставянето му върху радиатори или съхранението му в превозни средства, паркирани на слънце.

Процедура

1. Ако е нужно, извадете акумулатора (4) от уреда.
2. Вкарайте акумулатора в отвор за зареждане на зарядното устройство (5).
3. Включете зарядното устройство в контакта.
4. След процеса на зареждане изключете зарядното устройство от мрежата.
5. Извадете акумулатора от отвора за зареждане.

Използвани акумулатори

- Значително скъсено работно време въпреки зареждане показва, че акумулаторът е изтощен и трябва да бъде сменен. Използвайте единствено оригинален резервен акумулатор от серия **X 20 V TEAM**, който може да закупите от онлайн магазина (вж. *Резервни части и принадлежности*, Стр. 146).
- Във всеки случай спазвайте указанията за безопасност, както и изискванията и указанията за защита на околната среда (вж. *Предаване за отпадъци/Опазване на околната среда*, Стр. 140).

Почистване, техническа поддръжка и съхранение

▲ ПРЕДУПРЕЖДЕНИЕ! Токов удар! Опасност от нараняване в резултат на неволно включване на уреда. Пазете се при работи по поддръжката и почистването. Из-

ключете уреда и извадете щепсела от контакта. Изключете уреда и извадете акумулатора (4).

Нека ремонтни дейности и дейности по поддръжката, които не са описани в това ръководство, бъдат извършвани от нашия сервизен център за поддръжка. Използвайте само оригинални резервни части.

Почистване

Почистете зарядното устройство и акумулатора със суха кърпа или с четка. Не използвайте вода или метални предмети.

Поддръжка

Уредът не се нуждае от поддръжка.

Съхранение

→ **виж**

- Натиснете и задръжте Бутон за индикатора за състоянието на зареждане (2) натиснат за ок. 10 секунди. Акумулаторът преминава към режим на съхранение.
 - виолетово→свети: Режимът на съхранение се активира
 - виолетово→мига 3x, след това се изключва: Активен режим на съхранение

Закрепване върху стена на зарядно устройство (опция)

▲ ПРЕДУПРЕЖДЕНИЕ! Наранявания или материални щети при пробиване. **Използвайте подходящи детектори, за да определите дали има скрити захранващи линии, или се свържете с местната компания за комунални ус-**

луги за съдействие. Контактът с електрически кабели може да причини пожар и токов удар. Повреждането на газопроводите може да доведе до експлозия. Счупването на водопроводни тръби причинява материални щети.

→ **виж**

Предаване за отпадъци/ Опазване на околната среда

Извадете акумулаторната батерия от уреда и предайте уреда, акумулаторната батерия, принадлежностите и опаковката за екологосъобразно рециклиране.



Електроуредите не се изхвърлят с битовите отпадъци.

Символът на зачеркнатия контейнер с колелца означава, че този продукт не трябва да се изхвърля като несортирани битови отпадъци в края на полезния му живот.

Директива 2012/19/ЕС относно отпадъците от електрическо и електронно оборудване:

Потребителите за законово задължени да предават електронните уреди в края на техния полезен живот за екологосъобразно рециклиране. По този начин се гарантира екологосъобразно и щадящо ресурси предаване за отпадъци.

В зависимост от прилагането в националното законодателство, имате следните опции:

- връщане на място на продажба,
- предаване в официален събирателен пункт,
- изпращане обратно към производителя/дистрибутора.

От това изискване не са засегнати прикрепените към старите уреди принадлежности и помощни средства без електрически съставни части.

Акумулаторите трябва да се изхвърлят по екологосъобразен начин



Не изхвърляйте батерията в домашната смет, в огън (опасност от експлозия) или във вода. Повредени батерии могат да навредят на околната среда и вашето здраве, ако излизат от равни изпарения или течности.

Вие сте длъжни да изхвърляте дефектните или използваните акумулатори по екологичен начин. (Регламент (ЕС) 2023/1542 за батериите и негодните за употреба батерии)

- Не отваряйте акумулаторите и избягвайте механични повреди. Съществува опасност от късо съединение и могат да се отделят изпарения, които дразнят дихателните пътища.
- От съображения за безопасност акумулаторите трябва да се разреждат преди изхвърляне.

- Залепете полюсите с тиксо, за да избегнете късо съединение.
- Предавайте акумулаторите за изхвърляне на търговците на дребно или пункт за събиране.

Повредени акумулатори

Работете с външно повредени акумулатори с особено внимание!

- Не докосвайте повредени акумулатори с голи ръце.
- Ако не можете да залепите клемите с тиксо, поставете акумулаторите поотделно в найлонова торбичка.
- Поставете повредените акумулатори поотделно в незапалим, запечатващ се контейнер, който все още може да се напълни с пясък.
- Отнесете повредените акумулатори в пункт за събиране със специализиран персонал.

Сервизно обслужване

Гаранция

Уважаема г-жо Клиент, уважаеми г-н Клиент,

За този продукт получавате 3 години гаранция от датата на покупката. В случай на дефекти в този продукт, имате законни права спрямо продавача на продукта. Тези законови права не са ограничени от нашата гаранция, както е посочено по-долу.

Гаранционни условия

Гаранционният период започва да тече от датата на покупката. Мо-

ля, пазете оригиналния касов бон на сигурно място. Този документ се изисква като доказателство за покупка. Ако в рамките на три години от датата на закупуване на този продукт възникне дефект в материала или изработката, продуктът – по наш избор – ще бъде ремонтиран или сменен безплатно за Вас. Тази гаранционна услуга предполага в рамките на тригодишния срок трябва да ни бъдат представени повреденият уред и доказателство за закупуването (касов бон), както и кратко писмено описание, в какво се състои повредата и кога е възникнала. Ако повредата се покрива от нашата гаранция, ще получите ремонтирания или нов продукт обротно. С ремонта или смяната на продукта не започва нов гаранционен период.

Гаранционен срок и законови рекламации за дефекти

Гаранцията не удължава гаранционния срок. Това важи и за сменени или ремонтирани части. Възникнали евентуално още при покупката повреди или дефекти трябва да бъдат съобщени веднага след разопаковане. Извършените след изтичане на гаранционния срок ремонти се заплащат.

Обхват на гаранцията

Продуктът е внимателно произведен в съответствие със строги указания за качество и внимателно проверен преди доставката. Гаранционната услуга важи за материални дефекти и производствен

ни грешки. Тази гаранция не покрива части от продукта, които са предмет на нормално износване и следователно може да се считат за износващи се части (напр. капацитет на акумулатора) или повреди на чупливи части.

Тази гаранция отпада, ако продуктът е бил повреден, бил е използван неправилно или не е бил поддържан. За правилното използване на продукта всички посочени в ръководството за експлоатация инструкции трябва да се спазват точно. Предназначения и действия, които не са препоръчани в ръководството за експлоатация или за които е предупредено изрично, задължително трябва да се избягват. Продуктът е предназначен само за лична, а не за търговска употреба. Гаранцията отпада в случай на злоупотреба и неправилно боравене, използване на сила и интервенции, които не са били извършени от нашия оторизиран сервиз.

Обработка при гаранционен случай

За да се гарантира бърза обработка на вашата заявка, моля, следвайте указанията по-долу:

- За всички запитвания, моля, подгответе касовия бон и каталожния номер (IAN496305_2504) като доказателство за покупката.
- Каталожният номер ще намерите върху типовата табелка на продукта, гравирани върху продукта, на заглавната страница на ръководство за работа (долу

вяво) или на стикера на гърба или отдолу на продукта.

- При възникнали функционални грешки или други повреди, моля, свържете се първо с посочения по-долу сервизен център **по телефона** или използвайте нашата **форма за контакт**, която можете да намерите на parkside-diy.com в категория **Обслужване**.
- След консултация с нашия сервизен център, вие можете да изпратите дефектен продукт на посочения ви сервизен адрес безплатно, като приложите касовата бележка (касова бележка) и опишете подробности за естеството на дефекта и кога е възникнал. За да избегнете проблеми с приемането и допълнителни разходи, е наложително да използвате само адреса, който ви е даден. Уверете се, че пратката не е изпратена до поискване, като обемна, експресна или друг вид специална пратка. Моля, изпратете продукта с всички включени към него принадлежности при покупката и се погрижете за достатъчно сигурна транспортна опаковка.

Гаранция

Уважаема г-жо Клиент,
Уважаеми г-н Клиент,
за този продукт получавате 3 години гаранция от датата на покупката. В случай на несъответствие на продукта с договора за продажба Вие имате законно право да предавите рекламация пред прода-

вача на продукта при условията и в сроковете, определени в глава трета, раздел II и III и глава четвърта от Закона за предоставяне на цифрово съдържание и цифрови услуги и за продажба на стоки (ЗПЦСЦУПС)*.

Вашите права, произтичащи от посочените разпоредби, не се ограничават от нашата по-долу представена търговска гаранция, не са свързани с разходи за потребителите и независимо от нея продавачът на продукта отговаря за липсата на съответствие на потребителската стока с договора за продажба съгласно ЗПЦСЦУПС.

Гаранционни условия

Гаранционният срок е 3 години от датата на получаване на стоката. Пазете добре оригиналната касова бележка. Този документ е необходим като доказателство за покупката. Ако в рамките на три години от датата на закупуване на този продукт се появи дефект на материала или производствен дефект, продуктът ще бъде безплатно ремонтиран или заменен. Гаранцията предполага в рамките на тригодишния гаранционен срок да се представят дефектният уред, касовата бележка (касовият бон), както и всички други документи, установяващи наличието на дефект и писмено да се обясни в какво се състои дефектът и кога е възникнал. Ако дефектът е покрит от нашата гаранция, Вие ще получите обратно ремонтирания или нов продукт. В случай на замяна на дефектна стока първоначалните га-

ранционен срок и гаранционни условия се запазват. В случай на ремонт на дефектна стока, срокът на ремонта се прибавя към гаранционния срок. За евентуално наличните и установени повреди и дефекти още при покупката трябва да се съобщи веднага след разпаковането. Евентуалните ремонти след изтичане на гаранционния срок са срещу заплащане.

Ремонтът или замяната на продукта не поражда нова гаранция.

Обхват на гаранцията

Уредът е произведен грижливо според строгите изисквания за качество и добросъвестно изпитан преди доставка. Гаранцията важи за дефекти на материала или производствени дефекти. Гаранцията не обхваща консумативите, както и частите на продукта, които подлежат на нормално износване, поради което могат да бъдат разглеждани като бързо износващи се части (напр. капацитет на акумулатора) или повредите на чупливи части. Гаранцията отпада, ако уредът е повреден поради неправилно използване или в резултат на неосъществяване на техническа поддръжка. За правилната употреба на продукта трябва точно да се спазват всички указания в упътването за експлоатация. Предназначение и действия, които не се препоръчват от упътването за експлоатация или за които то предупреждава, трябва задължително да се избягват. Продуктът е предназначен само за частна, а не за професионална употреба. При злоупотреба и неправилно третиране,

употреба на сила и при интервенции, които не са извършени от клона на нашия оторизиран сервиз, гаранцията отпада.

Процедура при гаранционен случай

За да се гарантира бърза обработка на Вашия случай, следвайте следните указания:

- За всички запитвания, моля, подгответе касовия бон и каталожния номер (IAN 496305_2504) като доказателство за покупката.
- Вземете артикулния номер от фабричната табелка.
- При възникване на функционални или други дефекти първо се свържете по телефона или чрез имейл с долупосочения сервизен отдел. След това ще получите допълнителна информация за уреждането на Вашата reclamaция.
- След съгласуване с нашия сервиз можете да изпратите дефектния продукт на посочения Ви адрес на сервиза безплатно за Вас, като приложите касовата бележка (касовия бон) и посочите писмено в какво се състои дефектът и кога е възникнал. За да се избегнат проблеми с приемането и допълнителни разходи, задължително използвайте само адреса, който Ви е посочен. Осигурете изпращането да не е като експресен товар или като друг специален товар. Изпратете уреда заедно

с всички принадлежности, доставени при покупката, и осигурете достатъчно сигурна транспортна опаковка.

* Като физическо лице – потребител, независимо от настоящата търговска гаранция, Вие се ползвате от правата на законовата гаранция, предоставена от Закона за предоставяне на цифрово съдържание и цифрови услуги и за продажбата на стоки /ЗПЦСЦУПС/. По-специално Вие имате право при несъответствие на стоката да бъде извършен ремонт или замяна по Ваш избор, освен ако това е невъзможно или е свързано с непропорционално големи разходи за продавача. Вие имате право на пропорционално намаляване на цената или на разваляне на договора при наличие на условията на чл. 33, ал. 3 от ЗПЦСЦУПС. Условията и сроковете на законовата гаранция са регламентирани в глава трета, раздел II и III и в глава четвърта на ЗПЦСЦУПС



На parkside-diy.com можете да видите и изтеглите тези и много други ръководства. Този QR код Ви отвежда директно до parkside-diy.com. Изберете Вашата държава и потърсете ръководства за експлоатация, като използвате формата за търсене. Чрез въвеждане на артикулния номер (IAN) 496305_2504 можете да отворите Вашата инструкция за експлоатация.

Ремонтен сервиз / извънгаранционно обслужване

Ремонти извън гаранцията можете да възложите на клона на нашия сервиз срещу заплащане. Той с удоволствие ще Ви направи предварителна калкулация.

- Можем да обработваме само уреди, които са достатъчно опаковани и изпратени с платени транспортни разходи.

Внимание: Изпратете Вашия уред на клона на нашия сервиз почистен и с указание за дефекта.

- Уредите, предмет на извънгаранционно обслужване, изпратени с неплатени транспортни разходи – с наложен платеж, като експресен или друг специален товар – не се приемат.
- Ние ще изхвърлим изпратените от Вас дефектни уреди безплатно.

Сервизен център

Сервизно обслужване
България
 Тел.: 00800 118 4980
 Формуляр за контакт на
parkside-diy.com
IAN 496305_2504

Вносител

Моля, имайте предвид, че следващия адрес не е адрес на сервиза. Първо се свържете с посочения по-горе сервизен център.
 Grizzly Tools GmbH & Co. KG
 Stockstädter Str. 20
 63762 Großostheim
 ГЕРМАНИЯ
www.grizzlytools.de

Резервни части и принадлежности

Резервни части и принадлежности можете да намерите на www.grizzlytools.shop. Ако в процеса на поръчка възникнат проблеми, свържете се с нас през нашия онлайн магазин. Ако имате други въпроси, обърнете се към: *Сервизен център, Стр. 146*

Позиция №	Наименование	Поръчков №
4	Акумулатор PAP 202 A1, 2,0 Ah	80001185
5	Зарядно устройство PLG 20 C1; 2,4 A; EU PLG 20 C1; 2,4 A; UK	80001353 80001354

Превод на оригиналната съответствие на ЕС

Продукт: **Зарядно устройство**

Модел: **PLG 20 C1**

Сериен номер: 000001-803000

IAN 496305_2504

Предметът на декларацията, описан по-горе, отговаря на съответното законодателство на Съюза за хармонизация:

2014/35/EU • 2014/30/EU • 2011/65/EU & (EU) 2015/863

Обектът на декларацията, който е описан по-горе, е в съответствие с Директива 2011/65/EU на Европейския парламент и на Съвета от 8 юни 2011 г. относно ограничението на употребата на определени опасни вещества в електрическото и електронното оборудване.

За да се осигури съответствие, са приложени следните хармонизирани стандарти и национални стандарти и разпоредби:

EN 60335-1:2012/A15:2021 • EN 60335-2-29:2021/A1:2021

EN 62233:2008 • EN IEC 63000:2018

EN IEC 55014-1:2021 • EN IEC 55014-2:2021

EN IEC 61000-3-2:2019/A2:2024 • EN 61000-3-3:2013/A2:2021

За настоящата декларация за съответствие отговорност носи единствено производителят:



Grizzly Tools GmbH & Co. KG
Stockstädter Str. 20
63762 Großostheim
ГЕРМАНИЯ

03.11.2025

Christian Frank

Упълномощен представител за документация

Πίνακας περιεχομένων

Εισαγωγή.....	148
Προβλεπόμενη χρήση.....	148
Περιεχόμενο παράδοσης/ Παραδοτέος εξοπλισμός.....	149
Επισκόπηση.....	149
Τεχνικά χαρακτηριστικά.....	149
Υποδείξεις ασφάλειας.....	150
Σημασία των υποδείξεων ασφάλειας.....	151
Εικονοσύμβολα και σύμβολα...	152
Γενικές προειδοποιήσεις ασφάλειας.....	155
Ασφαλής λειτουργία των φορτιστών συσσωρευτών.....	158
Προετοιμασία.....	160
Υποδείξεις για τους συσσωρευτές.....	160
Ladezustand des Akkus prüfen.....	160
Λειτουργία.....	161
Ένδειξη ελέγχου.....	161
Φόρτιση συσσωρευτή.....	161
Χρησιμοποιημένοι συσσωρευτές.....	161
Καθαρισμός, συντήρηση και αποθήκευση.....	162
Καθαρισμός.....	162
Συντήρηση.....	162
Αποθήκευση.....	162
Επίτοιχη συναρμολόγηση φορτιστή (προαιρετικό).....	162
Απόρριψη/Προστασία του περιβάλλοντος.....	162
Απόρριψη των συσσωρευτών με φιλικό προς το περιβάλλον τρόπο.....	163
Σέρβις.....	164
Εγγύηση.....	164
Σέρβις επισκευών.....	166
Κέντρο Σέρβις.....	166

Εισαγωγέας..... 166

Ανταλλακτικά και αξεσουάρ..... 166

**Μετάφραση του πρωτοτύπου
των δήλωση συμμόρφωσης
ΕΕ..... 167**

Εισαγωγή

Συγχαρητήρια για την αγορά του νέου σας φορτιστή με συσσωρευτή (εφεξής καλούμενο «συσκευή» ή «ηλεκτρικό εργαλείο»).

Αποφασίσατε έτσι για την απόκτηση μιας συσκευής υψηλής ποιότητας. Η παρούσα συσκευή ελέγχθηκε κατά τη διαδικασία παραγωγής αναφορικά με την ποιότητα και υποβλήθηκε σε τελικό έλεγχο. Με τον τρόπο αυτό έχει εξασφαλιστεί η ικανότητα λειτουργίας της συσκευής σας.



Οι οδηγίες λειτουργίας είναι τμήμα αυτής της συσκευής. Περιέχουν σημαντικές υποδείξεις για την ασφάλεια, τη χρήση και την απόρριψη. Διαβάστε προσεκτικά τις οδηγίες λειτουργίας. Εξοικειωθείτε με τα στοιχεία χειρισμού και τη σωστή χρήση της συσκευής. Χρησιμοποιείτε τη συσκευή μόνο όπως περιγράφεται και για τους αναφερόμενους τομείς χρήσης. Φυλάτε καλά τις οδηγίες λειτουργίας και παραδώστε όλα τα έγγραφα σε περίπτωση παράδοσης της συσκευής σε τρίτους.

Προβλεπόμενη χρήση

Μπαταρία: Λειτουργία συσκευών της Σειράς **X 20 V TEAM**

Φορτιστής: Φόρτιση συσσωρευτών της σειράς **X 20 V TEAM**

Λειτουργία αποκλειστικά σε στεγνούς χώρους.

Κάθε περαιτέρω χρήση που δεν επιτρέπεται ρητά στις παρούσες οδηγίες λειτουργίας μπορεί να θέσει σε κίνδυνο τον χρήστη και να προκαλέσει ζημιές στη συσκευή. Ο χειριστής ή ο χρήστης της συσκευής είναι υπεύθυνος για ατυχήματα ή βλάβες σε άλλους ανθρώπους ή στην ιδιοκτησία τους. Η συσκευή προορίζεται για οικιακή χρήση. Δεν έχει σχεδιαστεί για συνεχή, επαγγελματική χρήση. Στην περίπτωση επαγγελματικής χρήσης ακυρώνεται η εγγύηση. Ο κατασκευαστής δεν αναλαμβάνει καμία ευθύνη για φθορές που οφείλονται σε μη ορθή ή λανθασμένη χρήση.

Ο συσκευή είναι τμήμα της σειράς **X 20 V TEAM** και λειτουργεί με συσσωρευτές της σειράς **X 20 V TEAM**. Οι συσσωρευτές της σειράς **X 20 V TEAM** επιτρέπεται να φορτίζονται μόνο με συσκευές φόρτισης της σειράς **X 20 V TEAM**.

Περιεχόμενο παράδοσης/Παραδοτέος εξοπλισμός

Αποσυσκευάστε τη συσκευή και ελέγξτε το περιεχόμενο παράδοσης.

Απορρίψτε τα υλικά συσκευασίας με σωστό τρόπο.

- Μπαταρία
- Φορτιστής
- Μετάφραση του πρωτοτύπου των οδηγιών χρήσης

Επισκόπηση

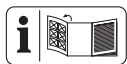

Για τις εικόνες της συσκευής, ανατρέξτε στην μπροστινή και στην πίσω ανοιγόμενη σελίδα.

- 1 Απασφάλιση μπαταρίας
- 2 Πλήκτρο (Ένδειξη κατάστασης φόρτισης)
- 3 Ένδειξη κατάστασης φόρτισης
- 4 Μπαταρία
- 5 Φορτιστής
- 6 Ένδειξη ελέγχου, πράσινος
- 7 Ένδειξη ελέγχου, κόκκινος
- 8 Υποδοχή φόρτισης

Τεχνικά χαρακτηριστικά

Μπαταρία (Li-Ion) PAP 202 A1

Όνομαστική τάση U	20 V =
Αριθμός των επίπεδων μπαταριών ..	5
Βάρος	≈440 g
Χωρητικότητα	2,0 Ah
Ενέργεια	40 Wh
Χρόνος φόρτισης	1 h*
Θερμοκρασία	max. 50 °C
- Διαδικασία φόρτισης	4 - 40 °C
- Λειτουργία	4 - 50 °C
- Αποθήκευση	15 - 25 °C

* Ο αναφερόμενος χρόνος φόρτισης ισχύει για τον απεσταλμένο φορτιστή.

Φορτιστής PLG 20 C1

Όνομαστική τάση U	230-240 V~, 50 Hz
Όνομαστική ισχύς εισόδου P	65 W
Κατηγορία προστασίας	IP II (διπλή μόνωση)
Ασφάλεια συσκευής	T3.15A
Τάση εξόδου	21,5 V =
Ρεύμα εξόδου	2,4 A
Απόδοση εξόδου	51,6 W

X 20 V TEAM

Ο συσκευή είναι τμήμα της σειράς **X 20 V TEAM** και λειτουργεί με συσσωρευτές της σειράς

X 20 V TEAM. Οι συσσωρευτές της σειράς **X 20 V TEAM** επιτρέπεται να φορτίζονται μόνο με συσκευές φόρτισης της σειράς **X 20 V TEAM**.

Σας συνιστούμε να χρησιμοποιείτε αυτόν τον φορτιστή μόνο για τη φόρτιση των ακόλουθων επαναφορτιζόμενων μπαταριών: PAP 20 B1, PAP 20 B3, PAP 202 A1, Smart PAPS 204 A1, Smart PAPS 208 A1, Smart PAPS 2012 A1

Σας συνιστούμε να φορτίζετε αυτή την επαναφορτιζόμενη μπαταρία μόνο με τους ακόλουθους φορτιστές: PLG 20 A3, PLG 20 A4, PLG 20 C1, PLG 20 C2, PLG 20 C3, PLG 201 A1, PDSLГ 20 A1, PDSLГ 20 B1, PDSLГ 20 B2, Smart PLGS 2012 A1

Χρόνος φόρτισης (ελάχ.)	PLG 20 C1
2 Ah	60
4 Ah	120
8 Ah	240
12 Ah	380

Ο χρόνος φόρτισης επηρεάζεται μεταξύ άλλων από παράγοντες όπως είναι η θερμοκρασία του περιβάλλοντος και του συσσωρευτή καθώς και από την υφιστάμενη τάση δικτύου και για αυτό το λόγο ενδέχεται να αποκλίνει από τις αναφερόμενες τιμές.

Υποδείξεις ασφάλειας



ΠΡΟΣΟΧΗ! Κατά τη χρήση ηλεκτρικών συσκευών, πρέπει να λαμβάνονται τα ακόλουθα βασικά μέτρα ασφαλείας, για την προστασία από ηλεκτροπληξία, κίνδυνο τραυματισμού και πυρκαγιάς.

Αυτή η συσκευή μπορεί να χρησιμοποιείται από παιδιά άνω των 8 ετών καθώς και από άτομα με μειωμένες φυσικές, αισθητηριακές ή διανοητικές δυνατότητες ή με έλλειψη εμπειρίας και γνώσεων, εφόσον επιτηρούνται ή

έχουν εκπαιδευτεί στην ασφαλή χρήση της συσκευής και κατανοούν του προκύπτοντες κινδύνους. Τα παιδιά δεν επιτρέπεται να παίζουν με τη συσκευή. Ο καθαρισμός και η συντήρηση χρήστη δεν επιτρέπεται να διεξάγονται από παιδιά χωρίς επιτήρηση.

▲ ΠΡΟΕΙΔΟΠΟΙΗΣΗ! Βλάβες σε άτομα και υλικές ζημιές λόγω ακατάλληλης μεταχείρισης του συσσωρευτή. Λαμβάνετε υπόψη τις υποδείξεις ασφαλείας και τις οδηγίες σχετικά με τη φόρτιση και τη σωστή χρήση που αναφέρονται στις οδηγίες λειτουργίας του συσσωρευτή και του φορτιστή της σειράς **X 20 V TEAM**. Θα

βρείτε μια λεπτομερή περιγραφή για τη διαδικασία φόρτισης και περισσότερες πληροφορίες στις ξεχωριστές οδηγίες χειρισμού.

Σημασία των υποδείξεων ασφαλείας

▲ ΚΙΝΔΥΝΟΣ! Αν δεν τηρείτε αυτή την υπόδειξη ασφαλείας, θα προκύψει ατύχημα. Η συνέπεια είναι σοβαρός σωματικός τραυματισμός ή θάνατος.

▲ ΠΡΟΕΙΔΟΠΟΙΗΣΗ! Αν δεν τηρείτε αυτή την υπόδειξη ασφαλείας, ενδέχεται να προκύψει ατύχημα. Η συνέπεια μπορεί να είναι σοβαρός σωματικός τραυματισμός ή θάνατος.

▲ ΠΡΟΣΟΧΗ! Αν δεν τηρείτε αυτή την υπό-

δειξη ασφαλείας, θα προκύψει ατύχημα. Η συνέπεια μπορεί να είναι ελαφρύς ή μέτριας σοβαρότητας σωματικός τραυματισμός ή θάνατος.

ΥΠΟΔΕΙΞΗ! Αν δεν τηρείτε αυτή την υπόδειξη ασφαλείας, θα προκύψει ατύχημα. Η συνέπεια μπορεί να είναι υλική ζημιά.

Εικονοσύμβολα και σύμβολα Σήματα εικόνες στην μπαταρία



Ο συσκευή είναι τμήμα της σειράς **X 20 V TEAM** και λειτουργεί με συσσωρευτές της σειράς **X 20 V TEAM**. Οι συσσωρευτές της σειράς **X 20 V TEAM** επιτρέπεται να φορτίζονται μόνο με συσκευές φόρτισης της σειράς **X 20 V TEAM**.



Πλήκτρο για την ένδειξη κατάστασης φόρτισης



Διαβάστε προσεκτικά τις οδηγίες λειτουργίας. Εξοικειωθείτε με τα στοιχεία χειρισμού και τη σωστή χρήση της συσκευής.



Οι συσσωρευτές δεν ανήκουν στα οικιακά απορρίμματα.



Παραδίδετε τους συσσωρευτές σε ένα σημείο συλλογής παλιών μπαταριών, όπου μπορούν να ανακυκλωθούν με φιλικό προς το περιβάλλον τρόπο.



Μην εκθέτετε το συσσωρευτή για μεγάλο χρονικό διάστημα σε απευθείας ηλιακή ακτινοβολία ή σε θερμοκρασίες πάνω από 50°C. Ιδιαίτερα αποφεύγετε τοποθέτηση επάνω σε θερμαντικά σώματα ή αποθήκευση σε οχήματα τα οποία είναι σταθμευμένα στον ήλιο.



Μην πετάτε το συσσωρευτή στο νερό.



Μην πετάτε το συσσωρευτή στη φωτιά.

Σήματα εικόνες στη συσκευή φόρτισης



Ο συσκευή είναι τμήμα της σειράς **X 20 V TEAM** και λειτουργεί με συσσωρευτές της σειράς **X 20 V TEAM**. Οι συσσωρευτές της σειράς **X 20 V TEAM** επιτρέπεται να φορτίζονται μόνο με συσκευές φόρτισης της σειράς **X 20 V TEAM**.



Προσοχή!



Πριν τη φόρτιση διαβάστε τις οδηγίες λειτουργίας. Εξοικειωθείτε με τα στοιχεία χειρισμού και τη σωστή χρήση της συσκευής.



Μην απορρίπτετε τις ηλεκτρικές συσκευές στα οικιακά απορρίμματα.



Ο φορτιστής ενδείκνυται μόνο για χρήση σε κλειστούς χώρους.



Ασφάλεια συσκευής



Κατηγορία προστασίας II (διπλή μόνωση)



Λυχνίες ελέγχου στο φορτιστή

Εικονοσύμβολα στις οδηγίες λειτουργίας



Ladezustand am Akku prüfen



Drücken



Keine
Reinigungs- bzw.
Lösungsmittel
verwenden



Gerät niemals
mit Wasser
abspritzen



Reinigen Sie das
Gerät mit einem
trockenen Tuch



Sauber,
staubgeschützt
und frostsicher
lagern



Trocken lagern



Außerhalb der
Reichweite von
Kindern lagern



Akku vor
einer längeren
Lagerung aus
dem Gerät
entfernen

Γενικές προειδοποιήσεις ασφάλειας

ΧΡΗΣΗ ΚΑΙ ΦΡΟΝΤΙΔΑ ΕΡΓΑΛΕΙΩΝ ΜΕ ΜΠΑΤΑΡΙΑ

1. **Επαναφορτίζετε μόνο με έναν φορτιστή της σειράς X 20 V TEAM.** Ένας φορτιστής που είναι κατάλληλος για έναν τύπο συστοιχίας μπαταριών μπορεί να προκαλέσει κίνδυνο πυρκαγιάς όταν χρησιμοποιείται με άλλη συστοιχία μπαταριών.
2. **Χρησιμοποιείτε ηλεκτρικά εργαλεία αποκλειστικά με τις προβλεπόμενες συστοιχίες μπαταριών.** Η χρήση οποιασδήποτε άλλης συστοιχίας

- μπαταριών μπορεί να προκαλέσει κίνδυνο τραυματισμού και πυρκαγιάς.
3. **Όταν δεν χρησιμοποιείται η συστοιχία μπαταριών, διατηρείτε την μακριά από άλλα μεταλλικά αντικείμενα, όπως συνδετήρες, κέρματα, κλειδιά, καρφιά, βίδες ή άλλα μικρά μεταλλικά αντικείμενα, που θα μπορούσαν να δημιουργήσουν σύνδεση μεταξύ των ακροδεκτών.** Το βραχυκύκλωμα των ακροδεκτών της μπαταρίας μεταξύ τους μπορεί να οδηγήσει σε εγκαύματα ή πυρκαγιά.
 4. **Σε περίπτωση κακών συνθηκών χρήσης, ενδέχεται να εκτοξευτεί υγρό από την μπαταρία. Αποφεύγετε την επαφή. Σε περίπτωση ακούσιας επαφής, ξεπλύνετε με νερό. Σε περίπτωση επαφής του υγρού με τα μάτια, ζητήστε πρόσθετα ιατρική βοήθεια.** Το εκτοξευόμενο υγρό από την μπαταρία ενδέχεται να προκαλέσει ερεθισμούς ή εγκαύματα.
 5. **Μην χρησιμοποιείτε συστοιχίες μπαταριών ή εργαλεία που έχουν υποστεί ζημιά ή τροποποίηση.** Οι κατεστραμμένες ή τροποποιημένες μπαταρίες εν-

δέχεται να παρουσιάσουν απρόβλεπτη συμπεριφορά με αποτέλεσμα να παρατηρηθεί πυρκαγιά, έκρηξη ή κίνδυνος τραυματισμού.

6. **Μην αφήνετε μια συστοιχία μπαταριών ή ένα εργαλείο να εκτεθεί σε φωτιά ή υπερβολικές θερμοκρασίες.** Σε περίπτωση έκθεσης σε φωτιά ή θερμοκρασίες άνω των 130 °C, ενδέχεται να παρατηρηθεί έκρηξη.
7. **Ακολουθείτε τις οδηγίες φόρτισης και μην φορτίζετε τη συστοιχία μπαταρίας ή το εργαλείο εκτός του καθορισμένου στις οδηγίες εύρους θερμοκρασίας.** Η

φόρτιση με ακατάλληλο τρόπο ή σε θερμοκρασίες εκτός του καθορισμένου εύρους μπορεί να προκαλέσει ζημιά στην μπαταρία και να αυξήσει τον κίνδυνο πυρκαγιάς.

Σ'ΕΡΒΙΣ

1. **Μην αναθέτετε ποτέ το service κατεστραμμένων συστοιχιών μπαταριών.** Το service συστοιχιών μπαταριών επιτρέπεται να εκτελείται αποκλειστικά από τον κατασκευαστή ή εξουσιοδοτημένους παρόχους service.

Ασφαλής Λειτουργία των φορτιστών συσσω- ρευτών

- Αυτό το προϊόν μπορεί να χρησιμοποιείται από παιδιά άνω των 8 ετών καθώς και από άτομα με μειωμένες φυσικές, αισθητηριακές ή διανοητικές δυνατότητες ή με έλλειψη εμπειρίας και γνώσεων, εφόσον επιτηρούνται ή έχουν εκπαιδευτεί στην ασφαλή χρήση της συσκευής και κατανοούν του προκύπτοντες κινδύνους. Τα παιδιά δεν επιτρέπεται να παίζουν με τη συσκευή. Ο καθαρισμός και η συντήρηση χρήστη δεν επιτρέπεται να

διεξάγονται από παιδιά χωρίς επιτήρηση.

- **Χρησιμοποιείτε αυτό το φορτιστή αποκλειστικά για τη φόρτιση συσσωρευτών της σειράς X 20 V TEAM. Η φόρτιση άλλων συσσωρευτών μπορεί να οδηγήσει σε τραυματισμούς και κίνδυνο πυρκαγιάς και έκρηξης.**
- **Ελέγχετε πριν από κάθε χρήση το φορτιστή, το καλώδιο και το βύσμα και αναθέτετε τις επισκευές σε εξειδικευμένο προσωπικό και μόνο με γνήσια ανταλλακτικά. Μη χρησιμοποιείτε έναν ελαττωματικό φορτιστή και μην τον ανοίγετε. Κα-**

- τά αυτόν τον τρόπο, διασφαλίζεται πάντα η ασφάλεια της συσκευής.
- Φροντίζετε ώστε η τάση δικτύου και η συχνότητα δικτύου να αντιστοιχούν στα στοιχεία που αναγράφονται στην πινακίδα τύπου.
 - **Διατηρείτε τον φορτιστή καθαρό και μακριά από υγρασία και βροχή. Ποτέ μη χρησιμοποιείτε το φορτιστή σε εξωτερικό χώρο.** Μέσω ρύπων και διείσδυσης νερού, αυξάνεται ο κίνδυνος ηλεκτροπληξίας.
 - **Αποφεύγετε μηχανικές βλάβες του φορτιστή.** Μπορεί να οδηγήσουν σε εσωτερικά βραχυκυκλώματα.
 - **Ο φορτιστής δεν επιτρέπεται να λειτουργεί κοντά σε εύφλεκτες βάσεις (π.χ. χαρτί, υφάσματα).** Υπάρχει κίνδυνος πυρκαγιάς λόγω της εμφανιζόμενης θέρμανσης κατά τη φόρτιση.
 - Εάν έχει προκληθεί ζημιά στο καλώδιο σύνδεσης δικτύου αυτής της συσκευής, πρέπει να αντικατασταθεί από τον κατασκευαστή ή τον αντιπρόσωπό του προς αποφυγή κινδύνων για την ασφάλεια. Απευθυνθείτε στο Κέντρο σέρβις.
 - Τραβήξτε το βύσμα δικτύου όταν φορτιστεί πλήρως ο συσ-

- σωρευτής και απο-
συνδέστε το συσσω-
ρευτή από το φορτι-
στή.
- Μη φορτίζετε στον φορτιστή μη επαναφορτιζόμενες μπαταρίες.
 - **Φορτίζετε τους συσσωρευτές σας σε εσωτερικό χώρο διότι ο φορτιστής προορίζεται μόνο για χρήση σε κλειστούς χώρους. Κίνδυνος λόγω ηλεκτροπληξίας.**
 - **Για να μειώσετε τον κίνδυνο ηλεκτροπληξίας, τραβήξτε το φικς του φορτιστή από την πρίζα πριν τον καθαρίσετε.**
 - **Επιτρέπετε ένας θερμός συσσωρευ-**

τής να κρυώνει πριν τη φόρτιση.

- **Χρησιμοποιείτε αποκλειστικά εξαρτήματα που προτείνονται από την PARKSIDE.** Τα ακατάλληλα εξαρτήματα μπορεί να προκαλέσουν ηλεκτροπληξία ή πυρκαγιά.

Προετοιμασία

Υποδείξεις για τους συσσωρευτές

- Απενεργοποιείτε τη συσκευή και απομακρύνετε το συσσωρευτή από τη συσκευή πριν από όλες τις εργασίες.
- Ο συσσωρευτής επιτυγχάνει την πλήρη του χωρητικότητα μόνο μετά από επανειλημμένες διαδικασίες φόρτισης.
- Φορτίστε το συσσωρευτή πριν από την πρώτη χρήση.

Ladezustand des Akkus prüfen

Farbe	Bedeutung
grün	Akku geladen
orange	Akku teilweise geladen
rot	Akku muss geladen werden

1. Drücken Sie die Taste (2) am Akku (4).

Die Ladezustandsanzeige (3) zeigt den Ladezustand des Akkus.

- Laden Sie den Akku auf, wenn die rote LED der Ladezustandsanzeige leuchtet.

Λειτουργία

Ένδειξη ελέγχου

Σημασία ενδείξεων ελέγχου (6/7) στον φορτιστή:

πράσι- νος (6)	κόκκι- νος (7)	Επεξήγηση
ανάβει	—	<ul style="list-style-type: none"> Ο συσσωρευτής έχει φορτιστεί πλήρως σε ετοιμότητα (δεν έχει τοποθετηθεί συσσωρευτής)
—	ανάβει	Ο συσσωρευτής φορτίζεται
—	αναβο-σβήνει	Η συσσωρευτής είναι υπερθερμανθεί
αναβο-σβήνει	αναβο-σβήνει	Η συσσωρευτής είναι ελαττωματική

Φόρτιση συσσωρευτή

ΥΠΟΔΕΙΞΗ! Κίνδυνος τραυματισμών από ηλεκτροπληξία. Φορτίζετε το συσσωρευτή μόνο σε στεγνούς χώρους. Η εξωτερική επιφάνεια του συσσωρευτή πρέπει να είναι καθαρή και στεγνή, προτού συνδέσετε τη συσκευή φόρτισης.

Υποδείξεις

- Πριν από τη φόρτιση, αφήνετε τον ζεστό συσσωρευτή να κρυώσει.
- Μην αφήνετε τον συσσωρευτή εκτεθειμένο για μεγάλο χρονικό διάστημα σε απευθείας ηλιακή ακτινοβολία ή σε θερμοκρασίες max. 50 °C. Αποφεύγετε ιδίως την τοποθέτηση σε θερμαντικά σώματα ή την αποθήκευση σε οχήματα, τα οποία είναι σταθμευμένα στον ήλιο.

Διαδικασία

- Εφόσον απαιτείται, αφαιρείτε τον συσσωρευτή (4) από τη συσκευή.
- Εισαγάγετε τον συσσωρευτή στην υποδοχή φόρτισης του φορτιστή (5).
- Συνδέστε τον φορτιστή σε μια πρίζα.
- Μετά την ολοκλήρωση της διαδικασίας φόρτισης, αποσυνδέστε τον φορτιστή από το δίκτυο.
- Αφαιρέστε τον συσσωρευτή από την υποδοχή φόρτισης.

Χρησιμοποιημένοι συσσωρευτές

- Ένας σημαντικά μειωμένος χρόνος λειτουργίας παρά τη φόρτιση υποδεικνύει ότι ο συσσωρευτής έχει εξαντληθεί και πρέπει να αντικατασταθεί. Χρησιμοποιείτε μόνο έναν γνήσιο εφεδρικό συσσωρευτή από τη σειρά **X 20 V TEAM**, τον οποίο μπορείτε να προμηθευτείτε μέσω του καταστήματος Online (δείτε *Ανταλλακτικά και αξεσουάρ*, σ. 166).
- Προσέχετε σε κάθε περίπτωση τις υποδείξεις ασφάλειας καθώς και

τις διατάξεις και τις υποδείξεις για την προστασία του περιβάλλοντος (δείτε το *Απόρριψη/Προστασία του περιβάλλοντος*, σ. 162).

Καθαρισμός, συντήρηση και αποθήκευση

▲ ΠΡΟΕΙΔΟΠΟΙΗΣΗ! Ηλεκτροπληξία! Κίνδυνος τραυματισμού από ακούσια εκκίνηση της συσκευής. Προστατευτείτε κατά τις εργασίες συντήρησης και καθαρισμού. Απενεργοποιήστε τη συσκευή και αποσυνδέστε το βύσμα σύνδεσης από την πρίζα. Απενεργοποιήστε τη συσκευή και απομακρύνετε το συσσωρευτή (4). Οι εργασίες επισκευών και συντήρησης που δεν περιγράφονται στις παρούσες οδηγίες, πρέπει να διεξάγονται από το κέντρο σέρβις μας. Χρησιμοποιείτε μόνο γνήσια εξαρτήματα.

Καθαρισμός

Καθαρίζετε το φορτιστή και τον συσσωρευτή με ένα στεγνό πανί ή με ένα πινέλο. Μη χρησιμοποιείτε νερό ή μεταλλικά αντικείμενα.

Συντήρηση

Η συσκευή δεν απαιτεί συντήρηση.

Αποθήκευση

→ βλ.

- Κρατήστε το Πλήκτρο για την ένδειξη κατάστασης φόρτισης (2) πατημένο για περ. 10 δευτερόλεπτα. Ο συσσωρευτής θα μεταβεί στη λειτουργία αποθήκευσης.
 - βιολετί→ανάβει: Ενεργοποιείται η λειτουργία αποθήκευσης
 - βιολετί→αναβοσβήνει 3 φορές, στη συνέχεια σβήνει: Έχει

ενεργοποιηθεί η λειτουργία αποθήκευσης

Επίτοιχη συναρμολόγηση φορτιστή (προαιρετικό)

▲ ΠΡΟΕΙΔΟΠΟΙΗΣΗ! Βλάβες σε άτομα ή υλικές ζημιές κατά τη διάτρηση. **Χρησιμοποιείτε κατάλληλους ανιχνευτές για να προσδιορίσετε εάν υπάρχουν κρυφοί αγωγοί παροχής ή επικοινωνήστε με την τοπική επιχείρηση κοινής ωφελείας για βοήθεια.** Η επαφή με ηλεκτρικά καλώδια μπορεί να προκαλέσει πυρκαγιά και ηλεκτροπληξία. Ζημιά στις γραμμές αερίου μπορεί να επιφέρει έκρηξη. Η θραύση σωλήνων νερού προκαλεί ζημιά στην ιδιοκτησία.
→ βλ.

Απόρριψη/Προστασία του περιβάλλοντος

Αφαιρέστε τον συσσωρευτή από τη συσκευή και βεβαιωθείτε ότι η συσκευή, ο συσσωρευτής, τα εξαρτήματα και η συσκευασία ανακυκλώνονται με φιλικό προς το περιβάλλον τρόπο.



Μην απορρίπτετε τις ηλεκτρικές συσκευές στα οικιακά απορρίμματα.

Το σύμβολο του διαγραμμένου τροχήλατου κάδου σημαίνει ότι το προϊόν αυτό δεν πρέπει να απορρίπτεται ως μη διαλεγμένο αστικό απόβλητο στο τέλος της ωφέλιμης ζωής του.

Οδηγία 2012/19/ΕΕ σχετικά με τα απόβλητα ηλεκτρικού και ηλεκτρονικού εξοπλισμού:

Οι καταναλωτές είναι νομικά υπεύθυνοι να οδηγούν τις ηλεκτρικές και ηλεκτρονικές συσκευές, στο τέλος της διάρκειας ζωής τους, σε μια φιλική προς το περιβάλλον ανακύκλωση. Με τον τρόπο αυτό εξασφαλίζεται μια φιλική προς το περιβάλλον και τους πόρους επαναχρησιμοποίηση. Ανάλογα με την εφαρμογή στο εθνικό δίκαιο, έχετε τις εξής δυνατότητες:

- επιστροφή σε ένα σημείο πώλησης,
- παράδοση σε ένα επίσημο σημείο συλλογής,
- επιστροφή στον κατασκευαστή/ υπεύθυνο διάθεσης στην αγορά.

Δεν ισχύει για παρελκόμενα και βοηθητικές διατάξεις χωρίς ηλεκτρικά εξαρτήματα που περιλαμβάνονται στις παλιές συσκευές.

Απόρριψη των συσσωρευτών με φιλικό προς το περιβάλλον τρόπο



Μην απορρίψετε τον συσσωρευτή στα οικιακά απορρίμματα, στη φωτιά (κίνδυνος έκρηξης) ή στο νερό. Οι φθαρμένοι συσσωρευτές μπορεί να είναι επιβλαβείς για το περιβάλλον και την υγεία σας, εάν εξέλθουν δηλητηριώδεις ατμοί ή υγρά.

Έχετε την υποχρέωση να απορρίψετε με φιλικό προς το περιβάλλον τρόπο τους ελαττωματικούς ή αχρηστευμένους συσσωρευτές. (κανονισμός (ΕΕ) 2023/1542 σχετικά με τις

μπαταρίες και τα απόβλητα μπαταριών)

- Μην ανοίγετε τους συσσωρευτές και αποφεύγετε μηχανική ζημιά. Υπάρχει κίνδυνος βραχυκυκλώματος και μπορεί να εξέλθουν ατμοί οι οποίοι προκαλούν ερεθισμό στις αναπνευστικές οδούς.
- Για λόγους ασφάλειας πρέπει οι συσσωρευτές να αποφορτίζονται πριν την απόρριψη.
- Σφραγίστε τους πόλους με αυτοκόλλητη ταινία προς αποφυγή βραχυκυκλωμάτων.
- Απορρίψτε τους συσσωρευτές στα καταστήματα που διαθέτουν αντίστοιχα δοχεία ή σε ένα κέντρο συλλογής.
- **Χαλασμένοι συσσωρευτές**
Να μεταχειρίζεστε με ιδιαίτερη προσοχή τους συσσωρευτές με εξωτερικές ζημιές!
 - Μην αγγίζετε χαλασμένους συσσωρευτές με γυμνά χέρια.
 - Εάν δεν μπορείτε να σφραγίσετε τους πόλους, τοποθετήστε τους συσσωρευτές ξεχωριστά τον κάθε ένα σε μια πλαστική σακούλα.
 - Τοποθετήστε τους χαλασμένους συσσωρευτές ξεχωριστά σε ένα άφλεκτο δοχείο με δυνατότητα σφράγισης το οποίο μπορείτε να γεμίσετε με άμμο.
 - Παραδώστε τους χαλασμένους συσσωρευτές σε ένα κέντρο συλλογής.

Σέρβις

Εγγύηση

Αξιότιμε πελάτη,
Το παρόν προϊόν διαθέτει 3 χρόνια εγγύηση από την ημερομηνία αγοράς. Σε περίπτωση ελλείψεων σε αυτό το προϊόν έχετε νομικά δικαιώματα έναντι του πωλητή του προϊόντος. Αυτά τα νομικά δικαιώματα δεν περιορίζονται από την κατωτέρω αναφερόμενη εγγύησή μας.

Όροι εγγύησης

Η περίοδος εγγύησης ξεκινάει κατά την ημερομηνία αγοράς. Φυλάσσετε σε ασφαλές σημείο τη γνήσια απόδειξη αγοράς. Αυτό το έγγραφο απαιτείται ως απόδειξη για την αγορά. Εάν εντός τριών ετών από την ημερομηνία αγοράς αυτού του προϊόντος προκύψει σφάλμα υλικού ή κατασκευής, κατόπιν επιλογής μας, θα το επισκευάσουμε για εσάς δωρεάν ή θα το αντικαταστήσουμε. Η παρούσα εγγύηση προϋποθέτει ότι εντός της περιόδου των τριών ετών θα προσκομίσετε το ελαττωματικό προϊόν και την απόδειξη αγοράς (απόδειξη ταμείου) και θα περιγράψετε εν συντομία γραπτώς πού βρίσκεται η έλλειψη και τότε προέκυψε.

Εάν το ελάττωμα καλύπτεται από την εγγύησή μας, λαμβάνετε το επισκευασμένο προϊόν ή ένα νέο. Με την επισκευή ή την αντικατάσταση του προϊόντος δεν ξεκινάει νέα χρονική περίοδος εγγύησης.

Περίοδος εγγύησης και νομικές απαιτήσεις λόγω ελλείψεων

Ο χρόνος εγγύησης δεν παρατείνεται μέσω της παροχής εγγύησης. Αυτό

ισχύει και για εξαρτήματα, τα οποία έχουν αντικατασταθεί και επισκευαστεί. Ενδεχόμενες ήδη υπάρχουσες ζημιές και ελλείψεις κατά την αγορά πρέπει να γνωστοποιηθούν αμέσως μετά το άνοιγμα της συσκευασίας. Μετά τη λήξη του χρόνου εγγύησης, τυχόν εμφανιζόμενες επισκευές χρεώνονται.

Αν κατά τη διάρκεια ισχύος της εμπορικής εγγύησης, η οποία παρέχει επισκευή καταναλωτικού αγαθού, το αγαθό εμφανίσει κάποιο ελάττωμα και ο απαιτούμενος χρόνος επισκευής του υπερβεί τις δεκαπέντε (15) εργάσιμες ημέρες, ο καταναλωτής δικαιούται να ζητήσει την προσωρινή αντικατάστασή του για όσο χρόνο διαρκεί η επισκευή.

Εγγύηση

Το προϊόν κατασκευάστηκε σύμφωνα με αυστηρές οδηγίες ποιότητας και ελέγχθηκε προσεκτικά πριν από την αποστολή.

Η εγγύηση ισχύει για σφάλματα υλικού ή κατασκευής. Η παρούσα εγγύηση δεν αφορά εξαρτήματα του προϊόντος τα οποία υπόκεινται σε φυσιολογική φθορά και επομένως θεωρούνται φθειρόμενα εξαρτήματα (π.χ. Χωρητικότητα συσσωρευτή) ή ζημιές σε εύθραυστα εξαρτήματα.

Η παρούσα εγγύηση λήγει όταν προκληθεί ζημιά στο προϊόν, όταν γίνει λάθος χειρισμός του ή εάν δεν έχει συντηρηθεί. Για μια κατάλληλη χρήση του προϊόντος πρέπει να τηρούνται επακριβώς οι αναφερόμενες υποδείξεις στις οδηγίες λειτουργίας. Πρέπει οπωσδήποτε να αποφεύγονται σκοπιοί χρήσης και χειρισμοί που δεν συστήνονται στις οδηγίες λειτουργίας ή

για τους οποίους υπάρχει προειδοποίηση.

Το προϊόν προορίζεται μόνο για ιδιωτική και όχι για επαγγελματική χρήση. Σε περίπτωση κακής μεταχείρισης και ακατάλληλης χρήσης, χρήσης βίας και παρεμβάσεων, οι οποίες δεν διεξήχθησαν από το εξουσιοδοτημένο μας τμήμα σέρβις, η εγγύηση παύει να ισχύει.

Διαδικασία σε περίπτωση εγγύησης

Για να εξασφαλιστεί η γρήγορη επεξεργασία της υπόθεσής σας, τηρείτε τις εξής υποδείξεις:

- Για όλα τα αιτήματα να έχετε πρόχειρη την απόδειξη ταμείου και τον αριθμό προϊόντος (IAN 496305_2504) ως απόδειξη της αγοράς.
- Μπορείτε να βρείτε τον αριθμό προϊόντος στην πινακίδα τύπου στο προϊόν, σε χάραξη στο προϊόν, στη σελίδα τίτλου των οδηγιών χειρισμού (κάτω αριστερά) ή στο αυτοκόλλητο στην πίσω ή κάτω πλευρά του προϊόντος.
- Εάν προκύψουν σφάλματα λειτουργίας ή λοιπές ελλείψεις, επικοινωνήστε πρώτα με το κατωτέρω αναφερόμενο Κέντρο σέρβις **τηλεφωνικά** ή χρησιμοποιήστε το **έντυπο επικοινωνίας**, το οποίο θα βρείτε στον *parkside-diy.com* στην κατηγορία **Εξυπηρέτηση**.
- Ένα προϊόν που θεωρείται ελαττωματικό μπορείτε, κατόπιν επικοινωνίας με το Κέντρο σέρβις μας, να το αποστείλετε χωρίς έξοδα αποστολής στη γνωστοποιημένη διεύθυνση σέρβις, επισυνάπτοντας την απόδειξη αγοράς

(απόδειξη ταμείου) και αναφέροντας πού βρίσκεται η έλλειψη και τότε προέκυψε. Προς αποφυγή προβλημάτων στην παραλαβή και επιπρόσθετων εξόδων να χρησιμοποιείτε αποκλειστικά τη διεύθυνση που σας έχει δοθεί. Εξασφαλίζετε ότι η αποστολή δεν μπορεί να γίνει με χρέωση του πελάτη, ως ογκώδη, εξπρές ή με άλλου τύπου ειδική αποστολή. Αποστείλετε το προϊόν μαζί με όλα τα συνοδευτικά αξεσουάρ κατά την αγορά και φροντίστε για επαρκώς ασφαλή συσκευασία μεταφοράς.



Στον ιστότοπο *parkside-diy.com* μπορείτε να δείτε και να κατεβάσετε αυτό το εγχειρίδιο και πολλά άλλα. Με αυτό τον κωδικό QR μεταβαίνετε απευθείας στο ιστότοπο *parkside-diy.com*. Επιλέξτε τη χώρα σας και μέσω της μάσκας αναζήτησης αναζητήστε τις οδηγίες χειρισμού. Μέσω καταχώρισης του αριθμού προϊόντος (IAN) 496305_2504 μπορείτε να ανοίξετε τις οδηγίες χειρισμού.

Σέρβις επισκευών

Για επισκευές που δεν εμπίπτουν στην εγγύηση, απευθυνθείτε στο Κέντρο σέρβις. Ευχαρίστως να σας δώσουμε μια εκτίμηση της δαπάνης.

- Μπορούμε να επεξεργαστούμε μόνο συσκευές που έχουν αποσταλεί επαρκώς συσκευασμένες και με πληρωμένα τέλη.

Υπόδειξη: Παρακαλούμε να αποστείλετε τη συσκευή σας καθαρή και με αναφορά του ελαττώματος στην αντίστοιχη διεύθυνση του κέντρου σέρβις.

- Δεν παραλαμβάνονται συσκευές που έχουν αποσταλεί πληρωτές στον προορισμό καθώς και συσκευές που έχουν αποσταλεί ως ογκώδη ή εξηρές ή με άλλου τύπου ειδική αποστολή.

- Πραγματοποιούμε την απόρριψη των απεσταλμένων σας ελαττωματικών συσκευών δωρεάν.

Κέντρο Σέρβις**Σέρβις Ελλάδα**

Tel.: 00800 491824928

Φόρμα επικοινωνίας στο parkside-diy.com

IAN 496305_2504

Εισαγωγέας

Λάβετε υπόψη ότι η ακόλουθη διεύθυνση δεν είναι διεύθυνση σέρβις. Επικοινωνήστε πρώτα με το ανωτέρω αναφερόμενο κέντρο σέρβις.

Grizzly Tools GmbH & Co. KG
Stockstädter Str. 20
63762 Grobostheim
ΓΕΡΜΑΝΙΑ
www.grizzlytools.de

Ανταλλακτικά και αξεσουάρ

Μπορείτε να λάβετε ανταλλακτικά και αξεσουάρ μέσω του ιστοτόπου www.grizzlytools.shop. Εάν προκύψουν προβλήματα κατά τη διαδικασία παραγγελίας, επικοινωνήστε μαζί μας μέσω του διαδικτυακού μας καταστήματος. Εάν έχετε περισσότερες ερωτήσεις μπορείτε να απευθυνθείτε στο: Κέντρο Σέρβις, σ. 166

Θέση nr.	Ονομασία	Αρ. παραγγελίας
4	Μπαταρία PAP 202 A1, 2,0 Ah	80001185
5	Φορτιστής PLG 20 C1; 2,4 A; EU PLG 20 C1; 2,4 A; UK	80001353 80001354

Μετάφραση του πρωτοτύπου των δήλωση συμμόρφωσης ΕΕ

Προϊόν: **Φορτιστής**

Μοντέλο: **PLG 20 C1**

Αριθμός σειράς: 000001–803000

IAN 496305_2504

Ο στόχος της δήλωσης που περιγράφεται παραπάνω είναι σύμφωνος με τη σχετική ενωσιακή νομοθεσία εναρμόνισης:

2014/35/EU • 2014/30/EU • 2011/65/EU & (EU) 2015/863

Το ανωτέρω περιγραφόμενο αντικείμενο της δήλωσης είναι σύμφωνο με την οδηγία 2011/65/EU του Ευρωπαϊκού Κοινοβουλίου και του Συμβουλίου, της 8ης Ιουνίου 2011, σχετικά με τον περιορισμό της χρήσης ορισμένων επικίνδυνων ουσιών σε ηλεκτρικό και ηλεκτρονικό εξοπλισμό.

Για να εξασφαλιστεί η συμμόρφωση, έχουν εφαρμοστεί τα ακόλουθα εναρμονισμένα πρότυπα και εθνικά πρότυπα και κανονισμοί:

EN 60335-1:2012/A15:2021 • EN 60335-2-29:2021/A1:2021

EN 62233:2008 • EN IEC 63000:2018

EN IEC 55014-1:2021 • EN IEC 55014-2:2021

EN IEC 61000-3-2:2019/A2:2024 • EN 61000-3-3:2013/A2:2021

Η παρούσα δήλωση συμμόρφωσης εκδίδεται με αποκλειστική ευθύνη του κατασκευαστή:



Grizzly Tools GmbH & Co. KG

Stockstädter Str. 20

63762 Grobostheim

GERMANY

03.11.2025

Christian Frank

Εξουσιοδοτημένος αντιπρόσωπος
για την τεκμηρίωση

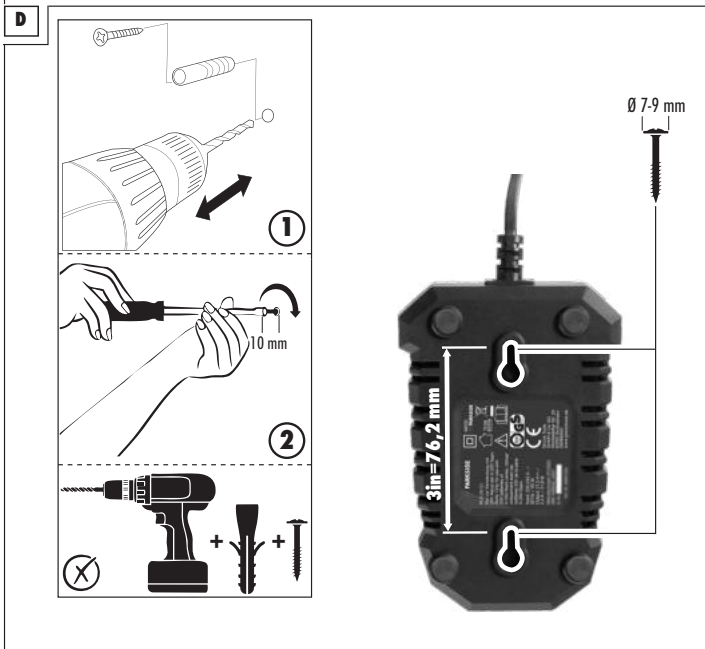
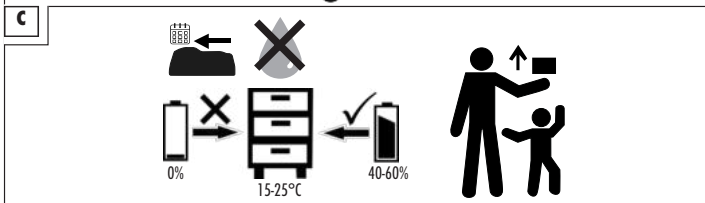



Grizzly Tools GmbH & Co. KG

Stockstädter Str. 20
63762 Großostheim
GERMANY

• Versiunea informațiilor • Információk állá-
sa • Stanje informacij • Stanje informacija
• Stav informací • Stav informácií • Έκδοση των
πληροφοριών • Актуалност на информацията:
10/2025

Ident.-No.: 80002119102025-HU/SI/CZ/SK/HR/
RS/MK/RO/BG/GR



IAN 496305_2504

