

# /// PARKSIDE

PERFORMANCE



## CORDLESS SABRE SAW PSSAP 20-Li C3

(GB)

### CORDLESS SABRE SAW

Operation and safety notes  
Translation of the original instructions

(PL)

### AKUMULATOROWA PIŁA SZABLASTA

Wskazówki dotyczące obsługi i bezpieczeństwa  
Tłumaczenie instrukcji oryginalnej

(LT)

### AKUMULATORINIS TIESINIS PJŪKLAS

Naudojimo ir saugos pastabos  
Originalios instrukcijos vertimas

(EE)

### AKU-SAABELSAAG

Kasutamise- ja ohutusjuhised  
Originaalkasutusjuhendi tõlge

(LV)

### AKUMULATORA ZOBENZĀĢIS

Ekspluatācijas un drošības norādījumi  
Oriģinālās pamācības tulkojums

(DE) (AT) (CH)

### AKKU-SÄBELSÄGE

Bedienungs- und Sicherheitshinweise  
Originalbetriebsanleitung

IAN 364904\_2101

(PL) (LT) (LV)

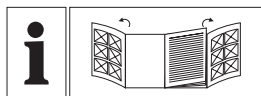

GB	Operation and safety notes	Page	5
PL	Wskazówki dotyczące obsługi i bezpieczeństwa	Strona	26
LT	Naudojimo ir saugos pastabos	Psł	47
EE	Kasutamis- ja ohutusjuhised	Lehekülg	68
LV	Ekspluatācijas un drošības norādījumi	Lpp.	89
DE/AT/CH	Bedienungs- und Sicherheitshinweise	Seite	110

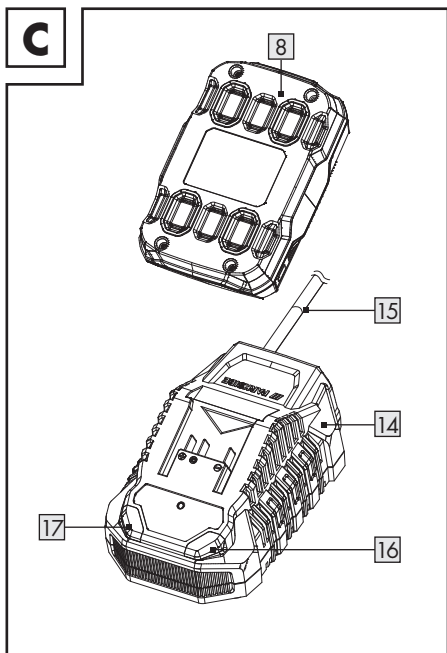
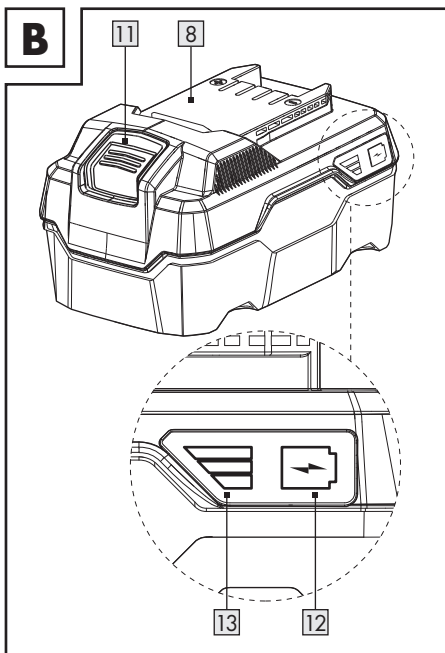
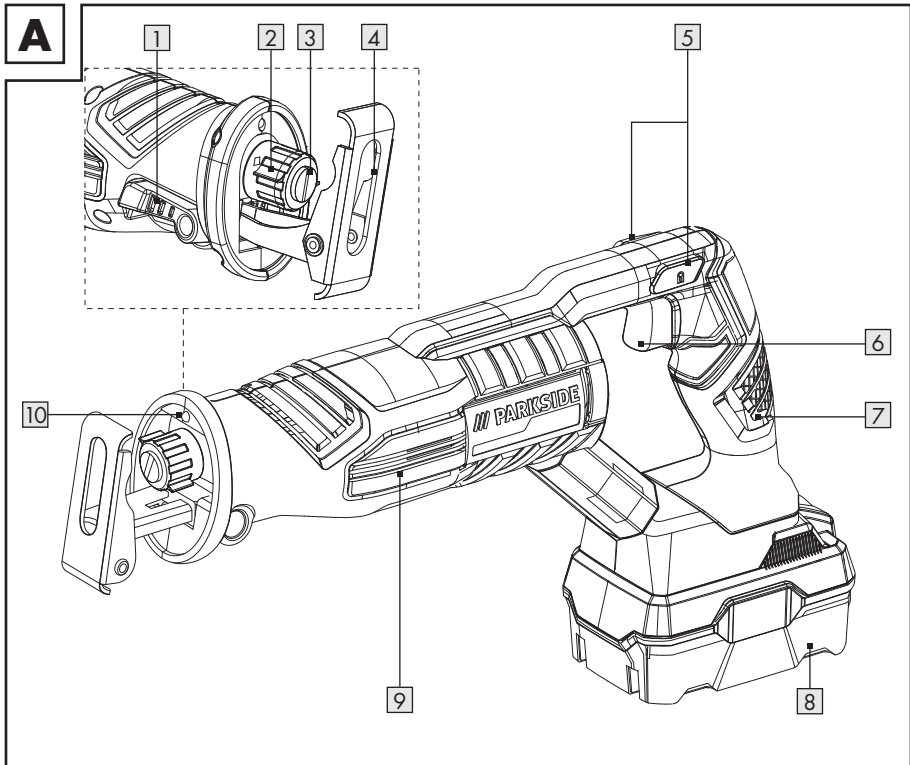



BATTERY COMPATIBLE WITH ALL DEVICES OF THE SERIES  
"PARKSIDE X 20 V TEAM"

AKUMULATOR KOMPATYBILNY ZE WSZYSTKIMI URZĄDZENIAMI SERII  
„PARKSIDE X 20 V TEAM”

AKUMULIATORIUS SUDERINAMAS SU VISAIS SERIJOS  
„PARKSIDE X 20 V TEAM” PRIETAISAIS

AKU ÜHILDUB SEERIA „PARKSIDE X 20 V TEAM”  
KÕIGI SEADMETEGA

AKUMULATOR IR SADERĪGS AR VISĀM SĒRIJAS  
“PARKSIDE X 20 V TEAM” IERĪCĒM

AKKU KOMPATIBEL MIT ALLEN GERÄTEN DER SERIE  
„PARKSIDE X 20 V TEAM”

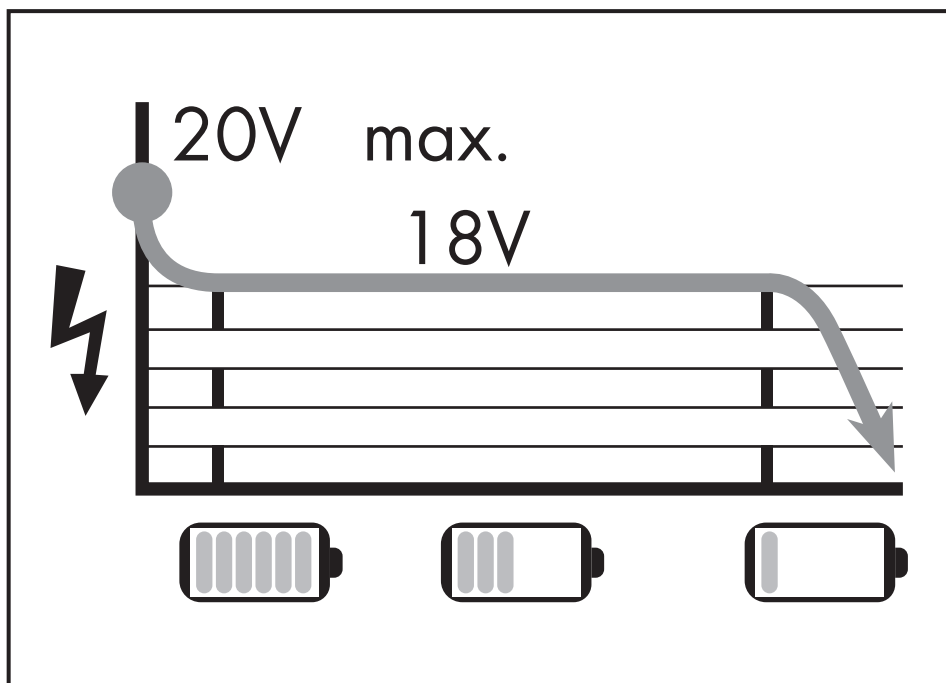

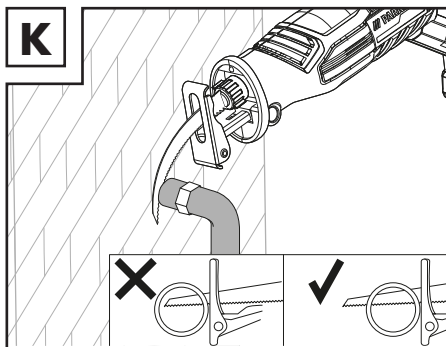
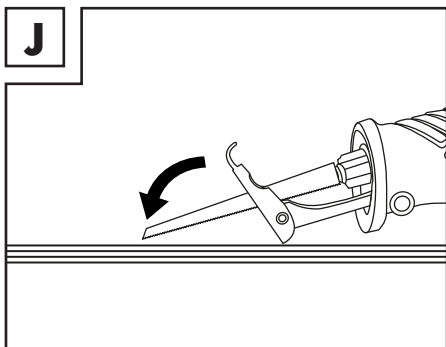
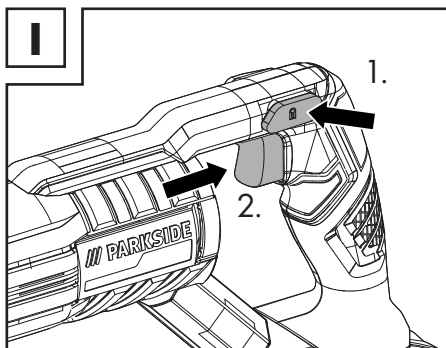
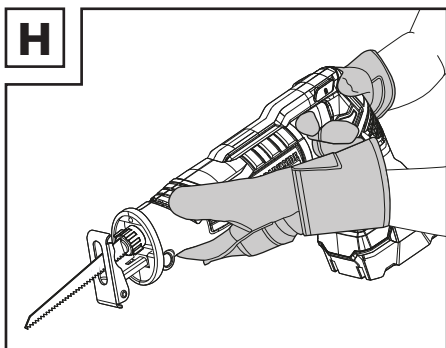
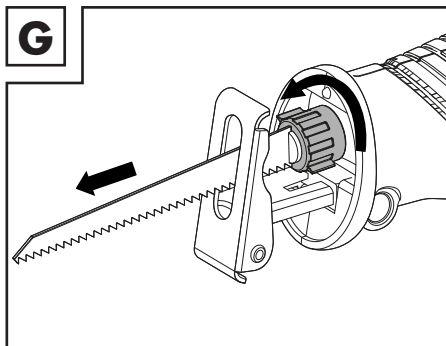
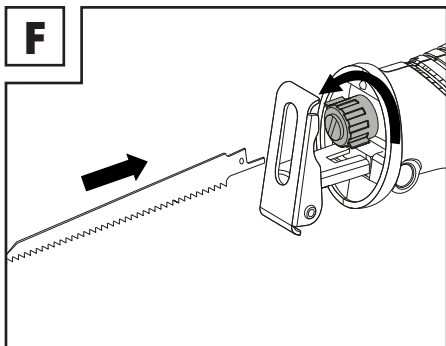
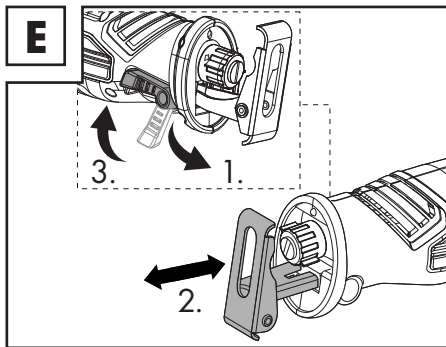
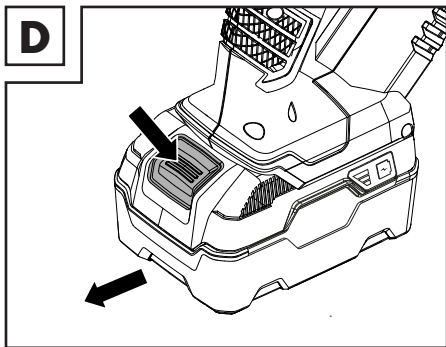















<b>Warnings and symbols used</b> .....	Page	6
<b>Introduction</b> .....	Page	6
Intended use .....	Page	6
Scope of delivery .....	Page	7
Parts description .....	Page	7
Technical data .....	Page	8
<b>Safety instructions</b> .....	Page	10
General power tool safety warnings .....	Page	10
Reciprocating saws safety warnings .....	Page	14
Vibration and noise reduction .....	Page	15
Behaviour in emergency situations .....	Page	15
Residual risks .....	Page	15
Battery charger safety warnings .....	Page	16
<b>Before first use</b> .....	Page	17
Accessories .....	Page	17
<b>Operation</b> .....	Page	17
Attaching/removing the battery pack .....	Page	17
Checking the battery pack charging level .....	Page	17
Charging the battery pack .....	Page	17
Adjusting the base plate .....	Page	18
Inserting/removing the saw blade .....	Page	18
Switching on and off .....	Page	19
Speed control .....	Page	19
LED work light .....	Page	19
Trial run .....	Page	20
<b>Working instructions</b> .....	Page	20
<b>Cleaning and care</b> .....	Page	21
Cleaning .....	Page	21
Maintenance .....	Page	21
Repair .....	Page	21
Storage .....	Page	21
Transportation .....	Page	21
<b>Disposal</b> .....	Page	22
<b>Warranty</b> .....	Page	23
<b>EC declaration of conformity</b> .....	Page	24

## Warnings and symbols used

The following warnings are used in this instruction manual, on the packaging and on the rating label:

	Read the instruction manual.		Switch the product off and remove the battery pack before replacing attachments, cleaning and when not in use.
	Follow the warnings and safety notes!		Protect the battery pack against heat and continuous intense sunlight.
	Use in dry indoor rooms only.		Protect the battery pack against water and moisture.
	Wear protective gloves!		Protect the battery pack from fire.
	Wear hearing protection!		Protection class II (double insulation)
	Wear eye protection!		Alternating current/voltage
			Direct current/voltage
	CE mark indicates conformity with relevant EU directives applicable for this product.		Fuse

## CORDLESS SABRE SAW

### ● Introduction

We congratulate you on the purchase of your new product. You have chosen a high quality product. The instructions for use are part of the product. They contain important information concerning safety, use and disposal. Before using the product, please familiarise yourself with all of the safety information and instructions for use. Only use the product as described and for the specified applications. If you pass the product on to anyone else, please ensure that you also pass on all the documentation with it.

### ● Intended use

This cordless sabre saw (hereinafter "product" or "power tool") is designed for light and medium sawing through wood, chip board, plastic, metal, and plaster board.

The product is not intended to handle heavy sawing work, such as in stones or in workpieces exceeding the maximum cutting capacity (see "Technical data").

Always use the correct saw blades according to the intended use! Observe the technical requirements of this product (see "Technical data") when purchasing and using saw blades!

The LED work light **10** on this product is intended to illuminate the immediate work area.

Any other use or modification of the product are considered improper use and can result in hazards such as death, life-threatening injuries and damage. The manufacturer is not liable for any damages caused by improper use. The product is not intended for commercial use or for any other use.

## ● Scope of delivery

### **WARNING!**

► The product and the packaging are not children's toys! Children must not play with plastic bags, sheets and small parts! There is a danger of choking and suffocation!

- 1x Cordless sabre saw PSSAP 20-Li C3
- 1x Battery pack PAP 20 B3 \*
- 1x Rapid battery charger PLG 20 C3 \*
- 1x Carrying case
- 1x Saw blade for wood
- 1x Saw blade for metal
- 1x Instruction manual

## ● Parts description

### Figure A:

- 1** Locking lever
- 2** Chuck ring
- 3** Saw blade holder
- 4** Base plate
- 5** Switch lock
- 6** On/off switch/speed control
- 7** Rear handle
- 8** Battery pack \*
- 9** Front handle
- 10** LED work light

### Figure B:

- 8** Battery pack \*
- 11** Release button for battery pack
- 12**  button (charging level)
- 13** Charging level LEDs (red/orange/green)

### Figure C:

- 8** Battery pack \*
- 14** Battery charger (rapid battery charger) \*
- 15** Power cord with power plug
- 16** Charging control LED - Red
- 17** Charging control LED - Green

### Not illustrated:

- 18** Carrying case

\* Battery and rapid battery charger are not included

## ● Technical data

### Cordless sabre saw

Rated voltage:	20 V ===
Stroke rate:	0–3000 min <sup>-1</sup>
Stroke length:	22 mm
Saw blade intake:	Standard

### Maximum cutting capacity:

Wood:	150 mm
Steel:	15 mm
Non-ferrous metal:	20 mm
Metal pipe:	100 mm

### Battery pack

Type:	Lithium-Ion
Rated voltage:	20 V ===
Capacity:	4 Ah
Energy value:	80 Wh
Number of cells:	10

### Rapid battery charger

#### Input:

Rated voltage:	230–240 V~
Rated frequency:	50 Hz
Rated power:	120 W

#### Output:

Rated voltage:	21.5 V ===
Charging current:	4.5 A
Protection class:	II / 
Fuse (internal):	3.15 A / 

\* Battery and rapid battery charger are not included

### Charging time:

- Battery type PAP 20 B1, 2 Ah (available separately): 45 minutes
- Battery type PAP 20 B3, 4 Ah (available separately): 60 minutes

### Recommended ambient temperature:

While charging:	+4 to +40 °C
During operation:	+4 to +40 °C
During storage:	+20 to +26 °C

### Noise emission value

The measured values have been determined in accordance with EN 62841. The A-rated noise level of the power tool is typically as follows:

	<b>HG08180</b>	<b>HG08418</b>
Sound pressure level $L_{pA}$ :	81.5 dB(A)	81.0 dB(A)
Uncertainty $K_{pA}$ :	5 dB	5 dB
Sound power level $L_{WA}$ :	92.5 dB(A)	92.0 dB(A)
Uncertainty $K_{WA}$ :	5 dB	5 dB

### Vibration emission value

Vibration total values (triaxial vector sum) determined according to EN 62841:

#### Cutting boards (with saw blade Bosch S644D)

##### Main handle:

Hand/arm vibration $a_{h,B}$ :	12.15 m/s <sup>2</sup>	12.32 m/s <sup>2</sup>
Uncertainty K:	1.5 m/s <sup>2</sup>	1.5 m/s <sup>2</sup>

##### Auxiliary handle:

Hand/arm vibration $a_{h,B}$ :	15.98 m/s <sup>2</sup>	16.484 m/s <sup>2</sup>
Uncertainty K:	1.5 m/s <sup>2</sup>	1.5 m/s <sup>2</sup>

#### Cutting wooden beams (with saw blade Bosch S644D)

##### Main handle:

Hand/arm vibration $a_{h,WB}$ :	10.342 m/s <sup>2</sup>	9.12 m/s <sup>2</sup>
Uncertainty K:	1.5 m/s <sup>2</sup>	1.5 m/s <sup>2</sup>

##### Auxiliary handle:

Hand/arm vibration $a_{h,WB}$ :	12.673 m/s <sup>2</sup>	10.733 m/s <sup>2</sup>
Uncertainty K:	1.5 m/s <sup>2</sup>	1.5 m/s <sup>2</sup>

### **WARNING!**



Wear ear protection!

### **NOTE**

- ▶ The declared vibration total values and the declared noise emission values have been measured in accordance with a standard test method and may be used for comparing one tool with another.
- ▶ The declared total vibration values and the declared noise emission values may also be used for a preliminary assessment of exposure.

### **WARNING!**

- ▶ The vibration and noise emissions during actual use of the power tool can differ from the declared values depending on the manner in which the tool is used, especially what kind of workpiece is processed. Try to minimise exposure to vibration and noise. Examples of measures to reduce vibration include wearing gloves when using the tool and limiting working time. All parts of the operating cycle must be taken into account (e.g. times when the power tool is switched off and when it is running idle in addition to the trigger time).



## **Safety instructions**

### ● **General power tool safety warnings**

#### **WARNING!**

- ▶ **Read all safety warnings, instructions, illustrations and specifications provided with this power tool.** Failure to follow all instructions listed below may result in electric shock, fire and/or serious injury.

### **Save all warnings and instructions for future reference.**

The term “power tool” in the warnings refers to your mains-operated (corded) power tool or battery-operated (cordless) power tool.

### **Work area safety**

- 1) **Keep work area clean and well lit.** Cluttered or dark areas invite accidents.
- 2) **Do not operate power tools in explosive atmospheres, such as in the presence of flammable liquids, gases or dust.** Power tools create sparks which may ignite the dust or fumes.
- 3) **Keep children and bystanders away while operating a power tool.** Distractions can cause you to lose control.

## Electrical safety

- 1) **Power tool plugs must match the outlet. Never modify the plug in any way. Do not use any adapter plugs with earthed (grounded) power tools.** Unmodified plugs and matching outlets will reduce risk of electric shock.
- 2) **Avoid body contact with earthed or grounded surfaces, such as pipes, radiators, ranges and refrigerators.** There is an increased risk of electric shock if your body is earthed or grounded.
- 3) **Do not expose power tools to rain or wet conditions.** Water entering a power tool will increase the risk of electric shock.
- 4) **Do not abuse the cord. Never use the cord for carrying, pulling or unplugging the power tool. Keep cord away from heat, oil, sharp edges or moving parts.** Damaged or entangled cords increase the risk of electric shock.
- 5) **When operating a power tool outdoors, use an extension cord suitable for outdoor use.** Use of a cord suitable for outdoor use reduces the risk of electric shock.

- 6) **If operating a power tool in a damp location is unavoidable, use a residual current device (RCD) protected supply.** Use of an RCD reduces the risk of electric shock.

## Personal safety

- 1) **Stay alert, watch what you are doing and use common sense when operating a power tool. Do not use a power tool while you are tired or under the influence of drugs, alcohol or medication.** A moment of inattention while operating power tools may result in serious personal injury.
- 2) **Use personal protective equipment. Always wear eye protection.** Protective equipment such as dust mask, non-skid safety shoes, hard hat, or hearing protection used for appropriate conditions will reduce personal injuries.
- 3) **Prevent unintentional starting. Ensure the switch is in the off-position before connecting to power source and/or battery pack, picking up or carrying the tool.** Carrying power tools with your finger on the switch or energising power tools that have the switch on invites accidents.

- 4) **Remove any adjusting key or wrench before turning the power tool on.** A wrench or a key left attached to a rotating part of the power tool may result in personal injury.
- 5) **Do not overreach. Keep proper footing and balance at all times.** This enables better control of the power tool in unexpected situations.
- 6) **Dress properly. Do not wear loose clothing or jewellery. Keep your hair, clothing and gloves away from moving parts.** Loose clothes, jewellery or long hair can be caught in moving parts.
- 7) **If devices are provided for the connection of dust extraction and collection facilities, ensure these are connected and properly used.** Use of dust collection can reduce dust-related hazards.
- 8) **Do not let familiarity gained from frequent use of tools allow you to become complacent and ignore tool safety principles.** A careless action can cause severe injury within a fraction of a second.

#### **Power tool use and care**

- 1) **Do not force the power tool. Use the correct power tool for your application.** The correct power tool will do the job better and safer at the rate for which it was designed.
- 2) **Do not use the power tool if the switch does not turn it on and off.** Any power tool that cannot be controlled with the switch is dangerous and must be repaired.
- 3) **Disconnect the plug from the power source and / or the battery pack from the power tool before making any adjustments, changing accessories, or storing power tools.** Such preventive safety measures reduce the risk of starting the power tool accidentally.
- 4) **Store idle power tools out of the reach of children and do not allow persons unfamiliar with the power tool or these instructions to operate the power tool.** Power tools are dangerous in the hands of untrained users.

- 5) **Maintain power tools and accessories. Check for misalignment or binding of moving parts, breakage of parts and any other condition that may affect the power tool's operation. If damaged, have the power tool repaired before use.** Many accidents are caused by poorly maintained power tools.
  - 6) **Keep cutting tools sharp and clean.** Properly maintained cutting tools with sharp cutting edges are less likely to bind and are easier to control.
  - 7) **Use the power tool, accessories and tool bits etc. in accordance with these instructions, taking into account the working conditions and the work to be performed.** Use of the power tool for operations different from those intended could result in a hazardous situation.
  - 8) **Keep handles and grasping surfaces dry, clean and free from oil and grease.** Slippery handles and grasping surfaces do not allow for safe handling and control of the tool in unexpected situations.
- 2) **Use power tools only with specifically designated battery packs.** Use of any other battery packs may create a risk of injury and fire.
  - 3) **When battery pack is not in use, keep it away from other metal objects, like paper clips, coins, keys, nails, screws or other small metal objects, that can make a connection from one terminal to another.** Shorting the battery terminals together may cause burns or a fire.
  - 4) **Under abusive conditions, liquid may be ejected from the battery; avoid contact. If contact accidentally occurs, flush with water. If liquid contacts eyes, additionally seek medical help.** Liquid ejected from the battery may cause irritation or burns.
  - 5) **Do not use a battery pack for tool that is damaged or modified.** Damaged or modified batteries exhibit unpredictable behaviour resulting in fire, explosion or risk of injury.
  - 6) **Do not expose a battery pack or tool to fire or excessive temperature.** Exposure to fire or temperature above 130 °C may cause explosion.

#### **Battery tool use and care**

- 1) **Recharge only with the charger specified by the manufacturer.** A charger that is suitable for one type of battery pack may create a risk of fire when used with another battery pack.
- 7) **Follow all charging instruction and do not charge the battery pack or tool outside the temperature range specified in the instruction.** Charging improperly or at temperatures outside the specified range may damage the battery and increase the risk of the fire.

## Service

- 1) **Have your power tool serviced by a qualified repair person using only identical replacement parts.** This will ensure that the safety of the power tool is maintained.
- 2) **Never service damaged battery packs.** Service of battery packs should be only be performed by the manufacturer or authorized service providers.

## ● Reciprocating saws safety warnings

- 1) **Hold the power tool by insulated gripping surfaces when performing an operation where the accessory tool may contact hidden wiring.**  
Accessory tools contacting a "live" wire may make exposed metal parts of the power tool "live" and could give the operator an electric shock.
- 2) **Use clamps or another practical way to secure and support the workpiece to a stable platform.**  
Holding the workpiece by hand or against your body leaves it unstable and may lead to loss of control.
- 3) **Keep hands away from the sawing area. Do not reach underneath the workpiece.** Upon contact with the blade there is a risk of injury.
- 4) **Only when the power tool is turned on should the sawing blade be moved against the workpiece.** There is a risk of kickback if the accessory tool jams in the workpiece.
- 5) **Make sure that the base plate is securely placed against the workpiece during sawing.** The saw blade can tilt and lead to loss of control over the power tool.
- 6) **After you have finished work, turn the power tool off and do not pull the saw blade out of the cut until it has come to a standstill.** In this way you will avoid any kickback and can safely put down the power tool.
- 7) **Use only undamaged saw blades in perfect condition.** Bent or blunt blades can break, adversely affect the cut or cause kickback.
- 8) **Do not brake the saw blade after switching the product off by applying side pressure.** The saw blade may be damaged, break or cause a kickback.
- 9) **Tighten the material firmly. Do not support the workpiece by hand or foot. Do not touch any objects or the ground with the saw running.** There is a risk of kickback.
- 10) **Use suitable detectors in order to find hidden supply lines or ask the local utility company.** Contact with electrical cables can lead to electric shock and fire, contact with a gas pipe can result in an explosion. Damage to a water pipe can lead to property damaged and electric shock.

- 11) **Hold the power tool tightly with both hands while working and ensure a secure footing.** The power tool is guided more securely with both hands.
- 12) **Secure the workpiece.** A workpiece that is retained with clamping products or a vice is held more securely than with your hand.
- 13) **Wait until the power tool has stopped before placing it down.** The accessory tool can tilt and lead to loss of control over the power tool.
- 14) Do not saw any materials (e.g. lead-based paints and coatings or materials containing asbestos) whose dust can be harmful.

## ● Vibration and noise reduction

To reduce the impact of noise and vibration emission, limit the time of operation, use low-vibration and low-noise operating modes as well as wear personal protective equipment.

Take the following points into account to minimise the vibration and noise exposure risks:

- Only use the product as intended by its design and these instructions.
- Ensure that the product is in good condition and well maintained.
- Use correct accessory tools for the product and ensure they are in good condition.
- Keep tight grip on the handles / grip surface.

- Maintain this product in accordance with these instructions and keep it well lubricated (where appropriate).
- Plan your work schedule to spread any high vibration tool use across a longer period of time.

## ● Behaviour in emergency situations

Familiarise yourself with the use of this product by means of this instruction manual. Memorise the safety warnings and follow them to the letter. This will help to prevent risks and hazards.

- Always be alert when using this product, so that you can recognise and handle risks early. Fast intervention can prevent serious injury and damage to property.
- Switch the product off and disconnect it from the mains if there are malfunctions. Have the product checked by a qualified professional and repaired, if necessary, before you operate it again.

## ● Residual risks

Even if you are operating this product in accordance with all the safety requirements, potential risks of injury and damage remain. The following dangers can arise in connection with the structure and design of this product:

- Health defects resulting from vibration emission if the product is being used over long periods of time or not adequately managed and properly maintained.

- Injuries and damage to property due to broken accessory tools or the sudden impact of hidden objects during use.
- Danger of injury and property damage caused by flying objects.

#### NOTE

- ▶ This product produces an electromagnetic field during operation! This field may under some circumstances interfere with active or passive medical implants! To reduce the risk of serious or fatal injury, we recommend persons with medical implants to consult their doctor and the medical implant manufacturer before operating this product!

#### ● **Battery charger safety warnings**

- This appliance can be used by children aged from 8 years and above and persons with reduced physical, sensory or mental capabilities or lack of experience and knowledge if they have been given supervision or instruction concerning use of the appliance in a safe way and understand the hazards involved.  
Children shall not play with the appliance.

Cleaning and user maintenance shall not be made by children without supervision.

- Do not charge non-rechargeable batteries. Disregarding this instruction is hazardous.
- If the supply cord is damaged, it must be replaced by the manufacturer, its service agent or similarly qualified persons in order to avoid a hazard.
- Protect the electrical parts against moisture. Do not immerse such parts in water or other liquids to avoid electrical shock. Never hold the appliance under running water. Pay attention to the instructions provided for cleaning, maintenance and repair.
- The appliance is suitable for indoor use only.

- **ATTENTION!** This charger is only designed for charging the battery pack types:

### Parkside 20 V battery pack

PAP 20 B1    2 Ah    5 cells

PAP 20 B3    4 Ah    10 cells

- An up-to-date list of battery compatibility can be found at [www.lidl.de/akku](http://www.lidl.de/akku).

## ● Before first use

### ● Accessories

To operate this product safely and correctly, the following accessories, i.e. tools and saw blades, are necessary:

- Suitable saw blade

Accessories and saw blades are available through your authorised dealer. When buying always consider the technical requirements of this product (see "Technical data").

If you are not certain, ask a qualified specialist and get advice from your trusted dealer.

### NOTE

- ▶ This instruction manual contains information and suggestions for several saw blades and their uses. The saw blades depicted are not necessarily included in the shipment, but are meant to indicate additional possibilities for using this product.

## Suitable battery packs and chargers

**Battery pack:** Parkside X 20 V Team

**Charger:** Parkside X 20 V Team

## ● Operation

### ● Attaching/removing the battery pack

- **Removing the battery pack:** Press the battery pack release button **11**. Remove the battery pack **8** (Fig. D).
- **Attaching the battery pack:** Align the battery pack **8** to the handle and slide it into it. Ensure it clicks noticeably in place.

### ● Checking the battery pack charging level

(Fig. B)

- Check battery pack charge level: Press the  button **12**. The charging level LEDs **13** light up:

LED <b>13</b>	Charging level
Red / orange / green	Maximum
Red / orange	Medium
Red	Low

### ● Charging the battery pack

(Fig. C)

#### NOTE

- ▶ The battery pack **8** may be charged at any time without reducing the life.
- ▶ Interrupting the charging process does not damage the battery pack **8**.
- Charge the battery pack **8** before operation when it is at medium or low charging level.

- The charging control LEDs (green **17** and red **16**) indicate the status of the charger **14** and the battery pack **8**:

LED	Status
Red LED lights up	Battery pack charges
Green LED lights up	Battery pack fully charged
Green and red LED flashing	Battery pack defective
Red LED flashing	Battery pack too cold or too warm

Green LED lights up  
(without battery pack) Charger ready

- Insert the battery pack **8** into the charger **14**.
- Connect the power cord with power plug **15** of the charger **14** to the socket.
- When the battery pack **8** is fully charged: Remove the battery pack from the charger **14**. Then disconnect the power cord with power plug **15** of the charger from the socket.

## ● Adjusting the base plate

(Fig. E)

### ⚠ WARNING!



Always switch the product off, remove the battery pack **8** and let the product cool down before making any adjustments!

### ⚠ CAUTION! RISK OF INJURY!



Saw blades can be sharp and become hot during use. Always wear protective gloves when handling saw blades.

### ⚠ CAUTION! RISK OF INJURY!

- ▶ Remove the saw blade from the product before adjusting the base plate **4** (see "Inserting/removing the saw blade").
- ▶ Do not use the product without having inserted the base plate **4**.

To adapt to the workpiece, the base plate **4** can be adjusted and swivelled to different positions.

- Unlock the base plate **4**: Turn the locking lever **1** in a counter-clockwise direction.
- Adjust the desired position of the base plate **4** by pushing it in or pulling it out.
- Lock the base plate **4**: Turn the locking lever **1** in a clockwise direction.

## ● Inserting/removing the saw blade

### ⚠ WARNING!



Always switch the product off, remove the battery pack **8** and let the product cool down before making any adjustments!

### ⚠ CAUTION! RISK OF INJURY!



Saw blades can be sharp and become hot during use. Always wear protective gloves when handling saw blades.

### ⚠ CAUTION! RISK OF INJURY!

- ▶ Do not use any blunt, bent or damaged saw blade.
- ▶ Always install a suitable saw blade for the job.

## Inserting the saw blade

(Fig. F)

- Turn the chuck ring **2** in a counter-clockwise direction.
- Insert the saw blade into the saw blade holder **3**.
- Release the chuck ring **2** and let it return to its original position.
- Before use: Pull on the saw blade and check if it is inserted safely and tightly.

## Removing the saw blade

(Fig. G)

- Turn the chuck ring **2** in a counter-clockwise direction.
- Pull the saw blade out of the saw blade holder **3**.
- Release the chuck ring **2** and let it return to its original position.

### NOTE

- ▶ For certain work, the saw blade can also be inserted after turning through 180°.

## ● Switching on and off

### ⚠ CAUTION! RISK OF INJURY!



Always wear protective gloves when handling or working with the product.

### ⚠ CAUTION! RISK OF INJURY!

- ▶ Before switching on the product: Ensure the saw blade is not in contact with the workpiece.
- ▶ Ensure your stance is stable. Always hold the product's front **9** and rear handle **7** firmly with both hands while working (Fig. H).
- ▶ Keep your hands away from the saw blade when the product is in operation.

### NOTE

- ▶ The on/off switch **6** cannot be locked.

(Fig. I)

- **Switching on:** Release the switch lock **5** by pushing it in on the left or right side. Press and hold the on/off switch **6**. Regulate the speed as required (see "Speed control").
- **Switching off:** Release the on/off switch **6**. When releasing the on/off switch, the switch lock **5** moves back into its original position.

## ● Speed control

- By using the on/off switch **6**, you can progressively control the speed:

Pressure	Speed
Gentle pressure:	Lower speed
Greater pressure:	Higher speed

## ● LED work light

This product is equipped with a LED work light **10** to illuminate the immediate working area to improve visibility in poorly lit areas.

- The LED work light **10** lights up automatically as soon as the product is switched on.

### NOTE

- ▶ The LED work light **10** stays on for an additional approx. 10 seconds after switching off the product.

## ● Trial run

### NOTE

- ▶ Always carry out a no-load trial run before starting work and after every saw blade replacement. Switch the product off immediately if the saw blade is not running smoothly, if considerable vibration occurs or if you hear abnormal noises.

## ● Working instructions

### ⚠ CAUTION! RISK OF INJURY AND DAMAGE TO PROPERTY!

- ▶ Wear gloves when handling the saw blade. In this way, you avoid injury from cuts.
- ▶ Do not use any blunt or bent blades or blades which are damaged in any other way.
- ▶ Before sawing the workpiece, check for hidden foreign objects such as nails, screws. These must be removed.
- ▶ Always insert a suitable saw blade.
- ▶ Secure the workpiece with the aid of clamping devices on the workbench.
- ▶ Apply only as much pressure as is required for sawing. If there is excessive pressure, the sawing blade may bend and break.
- ▶ Switch the product off immediately if the sawing blade jams. Spread the saw cut out and pull the blade out carefully.
- ▶ Always stand to the side of the product when working.
- ▶ Always make sure that the workplace is well ventilated.
- ▶ Avoid over-stressing the product while working.

## Regular cuts

- Verify the saw blade is not touching the workpiece. Then, switch on the product.
- Apply the base plate **4** to the workpiece.
- Use even pressure, advancing at a steady pace when making your cut. You can make horizontal, diagonal, or vertical cuts.
- When you are finished: First, switch off the product. Then, pull the saw blade out of the workpiece.

## Plunge cuts

(Fig. J)

- Plunge cuts are very challenging and are associated with a higher risk of injuries. Only use this technique if you are familiar with it.
- Plunge cuts may only be carried out in soft materials such as wood or plasterboard and with short blades (max. length 150 mm). There is a risk of kickback and personal injury.
- Place the front edge of the base plate **4** on the workpiece so that the saw blade does not touch the workpiece.
- Turn the product on. Let the saw blade slowly plunge into the workpiece.
- When the workpiece depth has been cut through, continue sawing as usual.

## Flush cuts

(Fig. K)

- With elastic bi-metal saw blades you can separate water pipes, for example, flush to the wall.
- Make sure that the saw blade is always longer than the pipe diameter. There is a risk of kickback and personal injury.

## ● **Cleaning and care**

### **⚠ WARNING!**



Always switch the product off, remove the battery pack [8] and let the product cool down before performing inspection, maintenance and cleaning work!

## ● **Cleaning**

- Never allow fluids to get into the product.
- The product must always be kept clean, dry and free from oil or grease. Remove debris from it after each use and before storage.
- Regular and proper cleaning will help ensure safe use and prolong the life of the product.
- Clean the product with a dry cloth. Use a soft brush for areas that are hard to reach.
- In particular clean the air vents after every use with a cloth and soft brush.
- The vents must always be clear.

### **NOTE**

- ▶ Do not use chemical, alkaline, abrasive or other aggressive detergents or disinfectants to clean this product as they might be harmful to its surfaces.

## ● **Maintenance**

- Before and after each use, check the product and accessories (e.g. saw blades) for wear and damage. If required, exchange them for new ones as described in this instruction manual. Observe the technical requirements (see "Technical data").

- Check covers and safety devices for damages and correct installation. Replace as necessary.
- Replace a blunt or bent saw blade or one which has been damaged in some other way.

## ● **Repair**

This product does not contain any parts that can be repaired by the user. Contact an authorised service centre or a similarly qualified person to have it checked and repaired.

## ● **Storage**

- Clean the product as described above.
- Store the product and its accessories in a dark, dry, frost-free, well-ventilated place.
- Always store the product in a place that is inaccessible to children. The ideal long term storage (longer than 3 months) temperature is between +20 and +26 °C.
- Store the product in its case [18].

## **Battery pack advice**

- Only store the battery pack [8] partially charged. The battery pack should be charged to 40 to 60 % (red and orange LED in the charge indicator [13] light up) before storing for extended periods.
- Check the battery pack [8] charge about every 3 months when storing for extended periods. Recharge as necessary.

## ● **Transportation**

- Transport the product in its carrying case [18].
- Protect the product from any heavy impact or strong vibrations which may occur during transportation in vehicles.
- Secure the product to prevent it from slipping or falling over.

## ● Disposal

The packaging is made entirely of recyclable materials, which you may dispose of at local recycling facilities.



Observe the marking of the packaging materials for waste separation, which are marked with abbreviations (a) and numbers (b) with following meaning: 1-7: plastics / 20-22: paper and fibreboard / 80-98: composite materials.



The product and packaging materials are recyclable, dispose of it separately for better waste treatment.

The Triman logo is valid in France only.



Contact your local refuse disposal authority for more details of how to dispose of your worn-out product.



To help protect the environment, please dispose of the product properly when it has reached the end of its useful life and not in the household waste. Information on collection points and their opening hours can be obtained from your local authority.

Faulty or used batteries / rechargeable batteries must be recycled in accordance with Directive 2006/66/EC and its amendments. Please return the batteries / rechargeable batteries and / or the product to the available collection points.



## **Environmental damage through incorrect disposal of the batteries / rechargeable batteries!**

Remove the batteries / battery pack from the product before disposal.

Batteries / rechargeable batteries may not be disposed of with the usual domestic waste. They may contain toxic heavy metals and are subject to hazardous waste treatment rules and regulations. The chemical symbols for heavy metals are as follows: Cd = cadmium, Hg = mercury, Pb = lead. That is why you should dispose of used batteries / rechargeable batteries at a local collection point.

## ● **Warranty**

The product has been manufactured to strict quality guidelines and meticulously examined before delivery. In the event of product defects you have legal rights against the retailer of this product. Your legal rights are not limited in any way by our warranty detailed below.

The warranty for this product is 5 years from the date of purchase. The warranty period begins on the date of purchase. Please keep the original sales receipt in a safe location. This document is required as your proof of purchase.

Should this product show any fault in materials or manufacture within 5 years from the date of purchase, we will repair or replace it – at our choice – free of charge to you. This warranty becomes void if the product has been damaged, or used or maintained improperly.

The warranty applies to defects in material or manufacture. This warranty does not cover product parts subject to normal wear, thus possibly considered consumables (e.g. batteries) or for damage to fragile parts, e.g. switches, rechargeable batteries or glass parts.

The warranty for the battery pack is 1 year from the date of purchase.

## **Warranty claim procedure**

To ensure quick processing of your case, please observe the following instructions:

Please have the till receipt and the item number (e.g. IAN 123456\_7890) available as proof of purchase.

You will find the item number on the rating plate, an engraving, on the front page of the instructions for use (bottom left), or as a sticker on the rear or bottom of the product.

If functional or other defects occur, please contact the service department listed either by telephone or by e-mail.

You can return a defective product to us free of charge to the service address that will be provided to you. Ensure that you enclose the proof of purchase (till receipt) and information about what the defect is and when it occurred.

### **Service**

 **Service Great Britain**  
Tel.: 08000569216  
E-Mail: [owim@lidl.co.uk](mailto:owim@lidl.co.uk)



## ● EC declaration of conformity

### EC DECLARATION OF CONFORMITY

IAN: 364904\_2101  
Product identification: "Parkside" Cordless Sabre Saw  
Model Number: HG08180

The object of the declaration described above is in conformity with the relevant Community harmonisation legislation:

Directive 2006/42/EC
Directive 2014/30/EU

References to the relevant harmonised standards used or references to the other technical specifications in relation to which conformity is declared:

<b>N° / Parts</b>
<b>Directive 2006/42/EC</b>
EN 62841-1:2015
EN 62841-2-11:2016/A1:2020
<b>Directive 2014/30/EU</b>
EN 55014-1:2017/A11:2020
EN 55014-2:2015

The object of the declaration described above is in conformity with Directive 2011/65/EU of the European Parliament and of the Council of 8 June 2011 on the restriction of the use of certain hazardous substances in electrical and electronic equipment:

<b>N° / Parts</b>
<b>Directive 2011/65/EU</b>
EN 50581:2012-09

Name and address of the manufacturer:

**OWIM GmbH & Co. KG Stiftsbergstraße 1 D-74167 Neckarsulm Germany**

This declaration of conformity is issued under the sole responsibility of the manufacturer.

Original declaration of conformity

Neckarsulm	23.04.2021		
Place	Date	Peter Fischer Managing Director	Dr. Thorsten Maier Authorised Signatory

## EC DECLARATION OF CONFORMITY

IAN: 364904\_2101  
Product identification: "Parkside" Cordless Sabre Saw  
Model Number: HG08418

The object of the declaration described above is in conformity with the relevant Union harmonisation legislation:

Directive 2006/42/EC
Directive 2014/30/EU

References to the relevant harmonised standards used or references to the other technical specifications in relation to which conformity is declared:

<b>N° / Parts</b>
<b>Directive 2006/42/EC</b>
EN 62841-1:2015
EN 62841-2-11:2016/A1:2020
<b>Directive 2014/30/EU</b>
EN 55014-1:2017/A11:2020
EN 55014-2:2015

The object of the declaration described above is in conformity with Directive 2011/65/EU of the European Parliament and of the Council of 8 June 2011 on the restriction of the use of certain hazardous substances in electrical and electronic equipment:

<b>N° / Parts</b>
<b>Directive 2011/65/EU</b>
EN 50581:2012-09

Name and address of the manufacturer:

**OWIM GmbH & Co. KG Stiftsbergstraße 1 D-74167 Neckarsulm Germany**

This declaration of conformity is issued under the sole responsibility of the manufacturer.















Original declaration of conformity

Neckarsulm	14.05.2021		
Place	Date	Benjamin Steeb Managing Director	Jöns Borchheim Authorised Signatory

<b>Używane ostrzeżenia i symbole</b> .....	Strona	27
<b>Wstęp</b> .....	Strona	27
Użytkowanie zgodne z przeznaczeniem .....	Strona	27
Zakres dostawy .....	Strona	28
Opis części .....	Strona	28
Dane techniczne .....	Strona	29
<b>Instrukcje bezpieczeństwa</b> .....	Strona	31
Ogólne instrukcje bezpieczeństwa dla uchwytów elektronarzędzi .....	Strona	31
Instrukcje bezpieczeństwa dotyczące pił szablanych .....	Strona	35
Redukcja wibracji i hałasu .....	Strona	36
Zachowanie w sytuacjach awaryjnych .....	Strona	36
Inne zagrożenia .....	Strona	36
Instrukcje bezpieczeństwa dla ładowarek .....	Strona	37
<b>Przed pierwszym użyciem</b> .....	Strona	38
Akcesoria .....	Strona	38
<b>Obsługa</b> .....	Strona	38
Wkładanie i wyjmowanie akumulatora .....	Strona	38
Sprawdzanie stanu naładowania akumulatora .....	Strona	38
Ładowanie akumulatora .....	Strona	38
Montaż podstawy .....	Strona	39
Wkładanie lub wyjmowanie brzeszczota .....	Strona	39
Włączanie i wyłączanie .....	Strona	40
Regulacja prędkości .....	Strona	40
Oświetlenie LED miejsca pracy .....	Strona	40
Uruchomienie próbne .....	Strona	41
<b>Instrukcje robocze</b> .....	Strona	41
<b>Czyszczenie i konserwacja</b> .....	Strona	42
Czyszczenie .....	Strona	42
Konserwacja .....	Strona	42
Naprawy .....	Strona	42
Przechowywanie .....	Strona	42
Transport .....	Strona	42
<b>Utylizacja</b> .....	Strona	43
<b>Gwarancja</b> .....	Strona	44
<b>Deklaracja zgodności WE</b> .....	Strona	45

## Używane ostrzeżenia i symbole

W niniejszej instrukcji obsługi, na opakowaniu i na tabliczce znamionowej zastosowano następujące ostrzeżenia:

	Przeczytać instrukcję obsługi.		Wyłączać produkt i wyjmować akumulator przed wymianą akcesoriów, czyszczeniem i kiedy nie jest używany.
	Przestrzegać ostrzeżeń i instrukcji bezpieczeństwa!		Chronić akumulator przed gorącym i bezpośrednim działaniem promieni słonecznych.
	Produkt stosować tylko w pomieszczeniach suchych.		Chronić akumulator przed wodą i wilgocią.
	Nosić rękawice ochronne!		Chronić akumulator przed ogniem.
	Należy nosić ochronę słuchu!		Stopień ochrony II (podwójna izolacja)
	Należy nosić okulary ochronne!		Prąd przemienny lub napięcie przemienne
			Prąd stały lub napięcie stałe
	Znak CE potwierdza zgodność z dyrektywami UE mającymi zastosowanie do produktu.		Bezpiecznik

## **AKUMULATOROWA PIŁA SZABLASTA**

### ● **Wstęp**

Gratulujemy Państwu zakupu nowego produktu. Tym samym zdecydowali się Państwo na zakup produktu wysokiej jakości. Instrukcja obsługi jest częścią tego produktu. Zawiera ona ważne wskazówki dotyczące bezpieczeństwa, użytkowania i utylizacji. Przed pierwszym użyciem produktu należy zapoznać się ze wszystkimi wskazówkami dotyczącymi obsługi i bezpieczeństwa. Używać produktu wyłącznie zgodnie z jego poniżej opisanym przeznaczeniem. W przypadku przekazania produktu innej osobie należy dotrzeć do niego całą jego dokumentację.

### ● **Użytkowanie zgodne z przeznaczeniem**

Ta akumulatorowa piła szablasta (zwana dalej „produktem” lub „elektronarzędziem”) nadaje się do lekkich i średnio ciężkich prac, związanych z piłowaniem drewna, płyt wiórowych, tworzyw sztucznych, metalu i płyt gipsowo-kartonowych.

Produkt nie jest przeznaczony do ciężkich prac związanych z piłowaniem takich rzeczy, jak kamień lub przedmiotów, przekraczających maksymalną wydajność cięcia (patrz „Dane techniczne”).

Brzeszczotów używać wyłącznie zgodnie z ich przeznaczeniem! Kupując i stosując brzeszczoty, należy przestrzegać wymagań technicznych produktu (patrz „Dane techniczne”).

Oświetlenie LED miejsca pracy **10** tego produktu zostało zaprojektowane do bezpośredniego oświetlania obszaru roboczego.

Inne zastosowania lub modyfikacje produktu są uważane za niewłaściwe i mogą powodować zagrożenia, takie jak śmierć, obrażenia i uszkodzenia. Producent nie ponosi odpowiedzialności za szkody powstałe w wyniku użycia produktu niezgodnie z jego przeznaczeniem. Produkt nie jest przeznaczony do użytku komercyjnego ani odmiennych zastosowań.

## ● Zakres dostawy

### **⚠ OSTRZEŻENIE!**

- ▶ Produkt i materiały opakowaniowe nie są zabawkami dla dzieci! Dzieci nie mogą bawić się plastikowymi torbami, foliami i drobnymi częściami! Istnieje niebezpieczeństwo połknięcia i uduszenia się!

- 1x Akumulatorowa piła szablasta PSSAP 20-Li C3
- 1x Akumulator PAP 20 B3 \*
- 1x Szybka ładowarka PLG 20 C3 \*
- 1x Kuferek
- 1x Brzeszczot do drewna
- 1x Brzeszczot do metalu
- 1x Instrukcja obsługi

## ● Opis części

### **Rysunek A:**

- 1** Dźwignia zwalniająca
- 2** Pierścień uchwytu
- 3** Uchwyt ostrza piły
- 4** Podstawa
- 5** Przełącznik blokady
- 6** Przełącznik/Regulacja prędkości
- 7** Tylny uchwyt
- 8** Akumulator \*
- 9** Uchwyt przedni
- 10** Oświetlenie LED miejsca pracy

### **Rysunek B:**

- 8** Akumulator \*
- 11** Przycisk odłączania akumulatora
- 12** Przycisk  (prąd ładowania)
- 13** Diody LED stanu naładowania (czerwona/pomarańczowa/zielona)

### **Rysunek C:**

- 8** Akumulator \*
- 14** Ładowarka (szybka ładowarka) \*
- 15** Kabel zasilania z wtyczką
- 16** Kontrolka LED ładowania – czerwona
- 17** Kontrolka LED ładowania – zielona

### **Nie pokazano:**

- 18** Kuferek
- \* Akumulatora i szybkiej ładowarki nie ma w wyposażeniu

## ● Dane techniczne

### Akumulatorowa piła szablasta

Napięcie znamionowe:

Ilość suwów:

Suw:

Wlot ostrza piły:

### PSSAP 20-Li C3

20 V ===

0–3000 min<sup>-1</sup>

22 mm

Standard

### Maksymalna wydajność cięcia:

Drewno:

150 mm

Stal:

15 mm

Metale nieżelazne:

20 mm

Rura metalowa:

100 mm

### Akumulator

Typ:

### PAP 20 B3 \*

Litowo-jonowy

Napięcie znamionowe:

20 V ===

Pojemność:

4 Ah

Wartość energetyczna:

80 Wh

Liczba ogniw akumulatora:

10

### Szybka ładowarka

#### Wejście:

Napięcie znamionowe:

230–240 V~

Częstotliwość znamionowa:

50 Hz

Moc znamionowa:

120 W

#### Wyjście:

Napięcie znamionowe:

21,5 V ===

Prąd ładowania:

4,5 A

Stopień ochrony:

II / 

Bezpiecznik (wewnętrzny):

3,15 A / 

\* Akumulatora i szybkiej ładowarki nie ma w wyposażeniu

### Czas ładowania:

- Typ akumulatora: PAP 20 B1, 2 Ah (sprzedawany oddzielnie): 45 minut
- Typ akumulatora: PAP 20 B3, 4 Ah (sprzedawany oddzielnie): 60 minut

### Zalecana temperatura otoczenia:

Podczas ładowania:	+4 do +40 °C
Podczas pracy:	+4 do +40 °C
Podczas przechowywania:	+20 do +26 °C

### Wartości emisji hałasu

Zmierzone wartości zostały określone zgodnie z normą EN 62841. Ważony poziom A hałasu elektronarzędzia wynosi zazwyczaj:

	<b>HG08180</b>	<b>HG08418</b>
Poziom ciśnienia akustycznego $L_{pA}$ :	81,5 dB(A)	81,0 dB(A)
Niepewność $K_{pA}$ :	5 dB	5 dB
Poziom mocy akustycznej $L_{WA}$ :	92,5 dB(A)	92,0 dB(A)
Niepewność $K_{WA}$ :	5 dB	5 dB

### Wartości emisji drgań

Wartości całkowite drgań (suma wektorowa trzech kierunków), określone zgodnie z normą EN 62841:

#### Cięcie płyt (brzeszczotem Bosch S644D)

##### Uchwyt główny:

Wibracja dłoni lub ramienia $a_{h,B}$ :	12,15 m/s <sup>2</sup>	12,32 m/s <sup>2</sup>
Niepewność K:	1,5 m/s <sup>2</sup>	1,5 m/s <sup>2</sup>

##### Uchwyt dodatkowy:

Wibracja dłoni lub ramienia $a_{h,B}$ :	15,98 m/s <sup>2</sup>	16,484 m/s <sup>2</sup>
Niepewność K:	1,5 m/s <sup>2</sup>	1,5 m/s <sup>2</sup>

#### Cięcie belek drewnianych (brzeszczotem Bosch S644D)

##### Uchwyt główny:

Wibracja dłoni lub ramienia $a_{h,WB}$ :	10,342 m/s <sup>2</sup>	9,12 m/s <sup>2</sup>
Niepewność K:	1,5 m/s <sup>2</sup>	1,5 m/s <sup>2</sup>

##### Uchwyt dodatkowy:

Wibracja dłoni lub ramienia $a_{h,WB}$ :	12,673 m/s <sup>2</sup>	10,733 m/s <sup>2</sup>
Niepewność K:	1,5 m/s <sup>2</sup>	1,5 m/s <sup>2</sup>

## **OSTRZEŻENIE!**



Należy nosić ochronę słuchu!

## **RADA**

- ▶ Podane całkowite wartości drgań i określone wartości emisji hałasu zostały zmierzone zgodnie ze znormalizowaną metodą badań i mogą być użyte do porównania jednego elektronarzędzia z drugim.
- ▶ Podane wartości całkowite drgań i określone wartości emisji hałasu mogą być również wykorzystane do wstępnej oceny obciążenia.

## **OSTRZEŻENIE!**

- ▶ Emisję drgań i hałasu podczas rzeczywistego użytkowania elektronarzędzia mogą odbiegać od podanych wartości, zależnie od sposobu używania elektronarzędzia, a w szczególności od rodzaju obrabianego przedmiotu. Starać się minimalizować wpływ wibracji i hałasu. Przykładowe środki zmniejszające narażenie się na drgania obejmują noszenie rękawic podczas używania narzędzia i ograniczanie czasu pracy. W takim przypadku należy wziąć pod uwagę wszystkie fazy cyklu operacyjnego (na przykład czas, w którym elektronarzędzie jest wyłączone i te, w których jest włączone, ale działa bez obciążenia).



## **Instrukcje bezpieczeństwa**

- **Ogólne instrukcje bezpieczeństwa dla uchwytów elektronarzędzi**

## **OSTRZEŻENIE!**

- ▶ **Przeczytać wszystkie instrukcje bezpieczeństwa, instrukcje użytkowania, ilustracje i dane techniczne dostarczone z tym elektronarzędziem.** Nieprzestrzeganie poniższych instrukcji może spowodować porażenie prądem, pożar i / lub poważne obrażenia.

## **Zachować wszystkie instrukcje bezpieczeństwa oraz instrukcje użytkowania do przyszłego wglądu.**

Użyty w instrukcji bezpieczeństwa termin „elektronarzędzie” odnosi się do elektronarzędzi zasilanych z sieci (z przewodem zasilającym) i elektronarzędzi zasilanych z akumulatora (bez przewodu zasilającego).

## **Bezpieczeństwo pracy**

- 1) **Miejsce pracy powinno być czyste i dobrze oświetlone.** Nieuporządkowane lub nieoświetlone obszary robocze mogą prowadzić do wypadków.
- 2) **Nie należy pracować z elektronarzędziem w środowisku potencjalnie wybuchowym, w którym znajdują się łatwopalne ciecze, gazy lub pyły.** Elektronarzędzia generują iskry, które mogą zapalić pył lub opary.
- 3) **Podczas korzystania z elektronarzędzia trzymać z daleka dzieci i inne osoby.** W przypadku rozproszenia uwagi można utracić kontrolę nad elektronarzędziem.

## **Bezpieczeństwo elektryczne**

- 1) **Wtyczka elektronarzędzia musi pasować do gniazda. Wtyczki nie wolno w żaden sposób zmieniać. Z elektrycznie uziemionymi elektronarzędziami nie używać wtyczek przejściowych.**

Niezmodyfikowane wtyczki i dopasowane gniazda zmniejszają ryzyko porażenia prądem.

- 2) **Unikać kontaktu ciała z uziemionymi powierzchniami, takimi jak rury, grzejniki, piece i lodówki.** Jeśli ciało jest uziemione, istnieje zwiększone ryzyko porażenia prądem.
- 3) **Elektronarzędzia należy chronić przed deszczem i wilgocią.** Wnikanie wody do elektronarzędzia zwiększa ryzyko porażenia prądem.
- 4) **Nie używać kabla zasilającego do przenoszenia elektronarzędzia, zawieszania lub odłączania od gniazdka ściennego. Kabel zasilający trzymać z dala od źródeł ciepła, oleju, ostrych krawędzi lub ruchomych części urządzenia.**  
Uszkodzone lub splątane kable zasilające zwiększają ryzyko porażenia prądem.
- 5) **Podczas pracy z elektronarzędziem na zewnątrz należy używać wyłącznie przedłużaczy przystosowanych do użytku na zewnątrz.** Używanie przedłużacza przystosowanego do użytku na zewnątrz zmniejsza ryzyko porażenia prądem.

- 6) **Jeśli działanie elektronarzędzia w wilgotnym otoczeniu jest nieuniknione, należy zastosować zasilanie z zabezpieczeniem różnicowoprądowym.** Zastosowanie wyłącznika różnicowoprądowego zmniejsza ryzyko porażenia prądem.

## **Bezpieczeństwo osób**

- 1) **Zawsze zwracać uwagę na to, co się robi i zachowywać rozsądek podczas pracy z elektronarzędziem.**  
Nie używać elektronarzędzia będąc zmęczonym lub pod wpływem narkotyków, alkoholu albo leków. Chwila nieuwagi podczas używania elektronarzędzia może spowodować poważne obrażenia.
- 2) **Nosić sprzęt ochrony osobistej i zawsze okulary ochronne.** Noszenie osobistego sprzętu ochronnego, takiego jak maska przeciwpyłowa, antypoślizgowe obuwie ochronne, kask ochronny lub ochrona słuchu, w zależności od rodzaju i zastosowania elektronarzędzi, zmniejsza ryzyko obrażeń.
- 3) **Unikać niezamierzonego uruchomienia. Przed przeniesieniem, podniesieniem lub podłączeniem do źródła zasilania upewnić się, że elektronarzędzia jest wyłączone.** Trzymanie palca na przelączniku podczas przenoszenia lub przenoszenie włączonego elektronarzędzia to zaproszenie do wypadku.

- 4) **Przed włączeniem elektronarzędzia usunąć narzędzia regulacyjne lub klucze.** Narzędzie lub klucz umieszczony w obracającej się części elektronarzędzia może spowodować obrażenia.
- 5) **Unikać nieprawidłowej postawy. Upewnić się, że stopy są bezpieczne i zachowywać równowagę przez cały czas.** Pozwala to lepiej kontrolować elektronarzędzie w nieoczekiwanych sytuacjach.
- 6) **Nosić odpowiednią odzież. Nie nosić luźnej odzieży ani biżuterii. Włosy i odzież należy trzymać z dala od ruchomych części.** Luźne ubranie, biżuteria lub długie włosy mogą zostać pochwycone przez ruchome części.
- 7) **Jeśli istnieje możliwość zainstalowania odpylaczy lub urządzeń do gromadzenia pyłu, to muszą być one podłączone i używane prawidłowo.** Używanie odpylacza może zmniejszyć zagrożenie pyłem.
- 8) **Nie dopuszczać, aby wiedza zdobyta podczas częstego używania elektronarzędzia była przyczyną utraty czujności i ignorowania zasad bezpieczeństwa dotyczących elektronarzędzi.** Nieostrożne działanie może w ułamku sekundy doprowadzić do poważnych obrażeń.

## **Używanie i konserwacja elektronarzędzia**

- 1) **Nie przeciążać elektronarzędzia. Używać elektronarzędzia odpowiedniego do wykonywanej pracy.** Odpowiednie elektronarzędzie wykona zadanie lepiej i bezpieczniej w zakresie, do którego zostało zaprojektowane.
- 2) **Nie używać elektronarzędzia, którego przełącznik jest uszkodzony.** Elektronarzędzie, którego nie można włączyć lub wyłączyć, jest niebezpieczne i musi być naprawione.
- 3) **Przed dokonaniem regulacji urządzenia, wymianą narzędzia wkładanego lub odłożeniem elektronarzędzia należy odłączyć wtyczkę od gniazdka ściennego i / lub wyjąć wymienny akumulator.** To zabezpieczenie chroni przed niezamierzonym uruchomieniem elektronarzędzia.
- 4) **Nie używane elektronarzędzia trzymać w miejscu niedostępnym dla dzieci. Nie pozwalać, aby elektronarzędzie było używane przez osoby, które nie znają tego elektronarzędzia lub nie przeczytały niniejszej instrukcji.** Elektronarzędzia są niebezpieczne, gdy są używane przez niedoświadczonych ludzi.

- 5) **Zachowywać ostrożność podczas używania elektronarzędzi i narzędzi wkładanych. Sprawdzać, czy części ruchome działają prawidłowo i nie zacinają się, czy nie są zepsute lub uszkodzone w stopniu, wykluczającym poprawne funkcjonowanie elektronarzędzia. Przed użyciem elektronarzędzia należy naprawić uszkodzone części.**  
Wiele wypadków spowodowanych jest przez źle konserwowane elektronarzędzia.
- 6) **Narzędzia tnące muszą być ostre i czyste.** Starannie konserwowane narzędzia tnące o ostrych krawędziach tnących są mniej podatne na zakleszczenie i łatwiejsze w prowadzeniu.
- 7) **Elektronarzędzia, akcesoria, narzędzia wkładane, itp. powinny być używane zgodnie z tymi instrukcjami.** Pod uwagę należy brać warunki i pracę, jaką należy wykonać. Używanie elektronarzędzi do innych celów niż zamierzone może prowadzić do niebezpiecznych sytuacji.
- 8) **Uchwyty i powierzchnie chwytne utrzymywać w stanie suchym, czystym i wolnym od oleju i smaru.** Śliskie uchwyty i powierzchnie chwytające nie zapewniają bezpiecznej obsługi i kontroli elektronarzędzia w nieprzewidywanych sytuacjach.
- 2) **W elektronarzędziach używać tylko odpowiednich akumulatorów.** Użycie innych akumulatorów może spowodować obrażenia lub pożar.
- 3) **Nieużywany akumulator należy trzymać z dala od spinaczy, monet, kluczy, gwoździ, śrub lub innych małych metalowych przedmiotów, które mogłyby spowodować zwarcie styków.** Zwarcie między stykami akumulatora może spowodować oparzenia lub pożar.
- 4) **Nieprawidłowo używany akumulator może spowodować wycieki płynu. Unikać kontaktu z płynem. W razie przypadkowego kontaktu spłukać wodą. Jeśli płyn dostanie się do oczu, zasięgnąć dodatkowej pomocy medycznej.** Wyciekający z akumulatora płyn może spowodować podrażnienie skóry lub poparzenia.
- 5) **Nie używać uszkodzonego lub zmodyfikowanego akumulatora.** Uszkodzone lub zmienione akumulatory mogą zachowywać się w nieprzewidywany sposób i spowodować pożar, wybuch lub obrażenia.
- 6) **Nie narażać akumulatora na działanie ognia ani innych źródeł ciepła.** Ogień lub temperatura powyżej 130 °C może spowodować wybuch.
- 7) **Przestrzegać wszystkich instrukcji ładowania i nigdy nie ładować akumulatora ani narzędzia bezprzewodowego poza zakresem temperatur podany w instrukcji obsługi.** Nieprawidłowe ładowanie lub ładowanie poza dopuszczalnym zakresem temperatur może zniszczyć akumulator i zwiększa ryzyko pożaru.

### **Używanie i obsługa narzędzia bezprzewodowego**

- 1) **Akumulatory ładować tylko za pomocą ładowarek zalecanych przez producenta.** Ładowarka odpowiednia dla określonego typu akumulatora może spowodować pożar podczas używania z innym akumulatorem.

## Serwis

1) **Elektronarzędzie powinno być naprawiane tylko przez wykwalifikowany personel i tylko z użyciem oryginalnych części zamiennych.** Zapewnia to utrzymanie bezpieczeństwa elektronarzędzia.

2) **Nigdy nie serwisować uszkodzonych akumulatorów.** Wszystkie czynności związane z konserwacją akumulatorów powinny być wykonywane wyłącznie przez producenta lub autoryzowane centrum serwisowe.

## ● Instrukcje bezpieczeństwa dotyczące pił szablanych

1) **Podczas robót, w których narzędzie wkładane może trafić w ukryte kable zasilające, elektronarzędzie należy trzymać za izolowane powierzchnie uchwytu.** Kontakt z przewodem pod napięciem może spowodować porażenie prądem poprzez metalowe części urządzenia.

2) **Obrabiany przedmiot mocować i zabezpieczać na stabilnej powierzchni za pomocą zacisków lub w inny sposób.** Trzymanie obrabianego przedmiotu ręką lub przy ciele spowoduje, że będzie on niestabilny, co spowoduje utratę kontroli.

3) **Ręce należy trzymać z dala od obszaru cięcia. Nie sięgać pod obrabiany przedmiot.** Kontakt z brzeszczotem grozi obrażeniami.

4) **Elektronarzędzie włączać tylko przy obrabianym przedmiocie.** Istnieje niebezpieczeństwo odrzutu, jeśli narzędzie wkładane przechyli się w obrabianym przedmiocie.

5) **Upewnić się, że podstawa zawsze opiera się o obrabiany przedmiot podczas piłowania.** Brzeszczot może się przechylić i spowodować utratę kontroli nad elektronarzędziem.

6) **Po zakończeniu operacji wyłączyć elektronarzędzie i nie wyciągać brzeszczotu z rzazu, dopóki nie zatrzyma się.** Pozwoli to uniknąć odrzutu, umożliwiając bezpiecznie odłożenie elektronarzędzia.

7) **Używać tylko nieuszkodzonych brzeszczotów bez żadnych wad.** Wygięte lub tępe brzeszczoty mogą pęknąć, niekorzystnie wpłynąć na cięcie lub spowodować awarię.

8) **Po wyłączeniu nie hamować brzeszczota, dociskając go z boku.** Brzeszczot może ulec uszkodzeniu, złamać się lub spowodować odrzut.

9) **Silnie mocować materiał. Nie podierać przedmiotu obrabianego ręką ani stopą. Podczas pracy nie dotykać piłą przedmiotów ani ziemi.** Istnieje ryzyko odrzutu.

10) **Używać odpowiednich urządzeń do wyszukiwania w celu wykrycia ukrytych linii zasilających lub skonsultować się z lokalnym zakładem energetycznym.** Kontakt z liniami elektrycznymi może prowadzić do porażenia prądem i pożaru, a kontakt z linią gazową do eksplozji. Uszkodzenie rury wodnej może spowodować uszkodzenie mienia i porażenie prądem.

- 11) **Podczas pracy elektronarzędzie należy trzymać mocno obiema rękami i zapewniać sobie bezpieczne oparcie.** Elektronarzędzie jest bezpieczniejsze, gdy jest prowadzone dwiema rękami.
- 12) **Zabezpieczać obrabiany przedmiot.** Obrabiany przedmiot jest trzymany pewniej w przyrządzenie lub w imadle niż za pomocą dłoni.
- 13) **Przed odłożeniem zaczekać, aż elektronarzędzie zatrzyma się.** Narzędzie wkładane może się przechylić i spowodować utratę kontroli nad elektronarzędziem.
- 14) Nie piłować żadnych materiałów (takich jak farby i lakiery ołowiowe lub materiały zawierające azbest), których pyły mogą być szkodliwe dla zdrowia.

## ● Redukcja wibracji i hałasu

Ograniczyć czas użytkowania, korzystać z trybów niskiego poziomu wibracji i niskiego poziomu hałasu oraz nosić osobiste wyposażenie ochronne, aby zmniejszyć wibracje i hałas.

Poniższe środki pomagają zmniejszyć ryzyko związane z drganiami i hałasem:

- Używać produktu tylko zgodnie z jego przeznaczeniem i zgodnie z opisem w tej instrukcji.
- Upewnić się, że produkt jest w dobrym stanie i dobrze utrzymany.
- Używać narzędzi wkładanych odpowiednich dla tego produktu i upewniać się, że są w dobrym stanie.
- Trzymać produkt bezpiecznie za uchwyty lub powierzchnie chwytne.

- Utrzymywać produkt zgodnie z instrukcjami i zapewniać odpowiednie smarowanie (jeśli dotyczy).
- Planować pracę tak, aby produkty o wysokiej wibracji były używane przez dłuższy okres czasu.

## ● Zachowanie w sytuacjach awaryjnych

Zapoznać się z użytkowaniem tego produktu z pomocą niniejszej instrukcji obsługi. Zapamiętać instrukcje bezpieczeństwa i stosować się do nich. Pomaga to uniknąć ryzyka i niebezpieczeństw.

- Zawsze zachowywać czujność korzystając z tego produktu, aby wcześniej wykryć niebezpieczeństwo i podjąć odpowiednie działania. Szybka interwencja może zapobiec poważnym obrażeniom i uszkodzeniu mienia.
- W przypadku awarii należy natychmiast wyłączyć produkt i wyjąć akumulator. Przed ponownym uruchomieniem powinien być sprawdzony przez wykwalifikowanego technika i naprawiony w razie potrzeby.

## ● Inne zagrożenia

Nawet jeśli używasz tego produktu poprawnie, istnieje potencjalne ryzyko obrażeń ciała i uszkodzenia mienia. Następujące niebezpieczeństwa mogą wystąpić w związku ze strukturą i konstrukcją tego produktu, w tym między innymi:

- Uszkodzenia zdrowia wynikające z emisji drgań, jeśli produkt jest używany przez dłuższy czas, niewłaściwie obsługiwany i konserwowany.

- Urazy i uszkodzenia mienia spowodowane przez wadliwe narzędzia tnące lub nagłe uderzenie w ukryty przedmiot podczas użytkowania.
- Ryzyko obrażeń i szkód materialnych spowodowanych przez latające przedmioty.

#### **RADA**

- ▶ Ten produkt wytwarza pole elektromagnetyczne podczas pracy! W pewnych okolicznościach pole to może mieć wpływ na aktywne lub pasywne implanty medyczne! Aby zmniejszyć niebezpieczeństwo poważnych lub śmiertelnych obrażeń, przed użyciem produktu zaleca się, aby osoby z implantami medycznymi skonsultowały się z lekarzem i producentem implantu medycznego!

#### **● Instrukcje bezpieczeństwa dla ładowarek**

- Urządzenie może być używane przez dzieci w wieku powyżej 8 lat i osób o ograniczonych zdolnościach fizycznych, zmysłowych lub umysłowych lub braku doświadczenia i wiedzy, gdy jest nadzorowany lub pouczony o bezpiecznym użyciu produktu i wynikających z niego niebezpieczeństwach. Dzieci nie powinny bawić się urządzeniem.

Czyszczenia i prace konserwacyjnych nie mogą przeprowadzać dzieci pozostawione bez nadzoru.

- Nie ładować baterii jednorazowych. Naruszenie tej rady prowadzi do zagrożeń.
- W celu uniknięcia zagrożeń uszkodzony kabel zasilający musi być wymieniony przez producenta, jego serwisanta lub też osobę posiadającą podobne kwalifikacje.
- Części elektryczne chronić przed wilgocią. Nigdy nie zanurzać w wodzie lub innych płynach, aby uniknąć porażenia prądem. Nie trzymać urządzenia pod bieżącą wodą. Postępować zgodnie z instrukcjami dotyczącymi czyszczenia, konserwacji i naprawy.
- Urządzenie nadaje się tylko do użytku w pomieszczeniach.

- **UWAGA!** Ta ładowarka nadaje się tylko do ładowania akumulatorów następującego typu:

### Parkside 20 V Akumulator

PAP 20 B1    2 Ah    5 cel

PAP 20 B3    4 Ah    10 cel

- Aktualny wykaz kompatybilnych akumulatorów można znaleźć na stronie [www.lidl.de/akku](http://www.lidl.de/akku).

## ● Przed pierwszym użyciem

### ● Akcesoria

Do bezpiecznego i prawidłowego użytkowania tego produktu niezbędne są takie akcesoria, jak np. narzędzia i brzeszczoty:

- Odpowiedni brzeszczot

Narzędzia i brzeszczoty są dostępne u wyspecjalizowanych sprzedawców. Przy zakupie należy zawsze przestrzegać wymagań technicznych tego produktu (patrz „Dane techniczne”).

W przypadku wątpliwości należy zwrócić się do wykwalifikowanego specjalisty i poinformować o tym swojego sprzedawcę.

### RADA

- ▶ Niniejsza instrukcja obsługi zawiera informacje i rady odnośnie różnych brzeszczotów i obszarów ich stosowania. Pokazane na rysunkach brzeszczoty niekoniecznie wchodzą w zakres dostawy, pokazując raczej możliwe zastosowania tego produktu.

## Odpowiednie akumulatory i ładowarki

**Akumulator:** Parkside X 20 V Team

**Ładowarka:** Parkside X 20 V Team

## ● Obsługa

### ● Wkładanie i wyjmowanie akumulatora

- **Wyjmowanie akumulatora:** Wcisnąć przycisk odłączania akumulatora [11]. Wyciągnąć akumulator [8] (rys. D).
- **Wkładanie akumulatora:** Akumulator [8] zrównać z uchwytem i wsunąć. Upewnić się, że zablokuje się z kliknięciem.

### ● Sprawdzanie stanu naładowania akumulatora

(Rys. B)

- Sprawdzanie stanu naładowania akumulatora: Nacisnąć przycisk [12]. Diody LED stanu naładowania [13] zaświeci się:

LED [13]	Stan naładowania
Czerwony / pomarańczowy / zielony	Maksymalny
Czerwony / pomarańczowy	Średni
Czerwony	Niski

### ● Ładowanie akumulatora

(Rys. C)

#### RADA

- ▶ Akumulator [8] można ładować w dowolnym momencie, bez skracania jego żywotności.
- ▶ Przerwanie procesu ładowania nie powoduje uszkodzenia akumulatora [8].
- Przed użyciem akumulator [8] należy naładować, jeśli stan naładowania jest średni lub niski.

- Kontrolki LED ładowania (zielona [17] i czerwona [16]) informują o stanie ładowarki [14] i akumulatora [8]:

Dioda LED	Stan
Świeci się czerwona dioda LED	Akumulator jest ładowany
Świeci się zielona dioda LED	Akumulator w pełni naładowany
Miga zielona i czerwona dioda LED	Akumulator uszkodzony
Miga czerwona dioda LED	Akumulator za zimny lub za gorący
Świeci się zielona dioda LED (bez akumulatora)	Ładowarka gotowa do pracy

- Akumulator [8] włożyć do ładowarki [14].
- Kabel zasilania z wtyczką [15] ładowarki [14] podłączyć do gniazdka sieciowego.
- Gdy akumulator [8] jest w pełni naładowany: Wyjąć akumulator z ładowarki [14]. Następnie kabel zasilania z wtyczką [15] od ładowarki wyciągnąć z gniazdka sieciowego.

## ● Montaż podstawy

(Rys. E)

### ⚠ OSTRZEŻENIE!



Przed wymianą wyłączyć urządzenie, wyjąć akumulator [8] i poczekać, aż produkt ostygnie!

### ⚠ OSTROŻNIE! RYZYKO OBRAŻEŃ!



Brzeszczoty mogą być ostre i gorące podczas użytkowania. Podczas pracy z brzeszczotami zawsze nosić rękawice ochronne.

### ⚠ OSTROŻNIE! RYZYKO OBRAŻEŃ!

- ▶ Przed regulacją podstawy [4] wyjąć brzeszczot z produktu (patrz akapit „Wkładanie lub wyjmowanie brzeszczota”).
- ▶ Nie używać produktu bez podstawy [4].

Podstawę [4] można regulować i obracać w różną stronę w celu dostosowania do obrabianego przedmiotu.

- Odblokowanie podstawy [4]: Dźwignię zwalniającą [1] przekrócić przeciwnie do ruchu wskazówek zegara.
- Wsuwając lub wyciągając, ustawić żądane położenie podstawy [4].
- Zablokować podstawę [4]: Dźwignię zwalniającą [1] przekrócić w kierunku zgodnym z ruchem wskazówek zegara.

## ● Wkładanie lub wyjmowanie brzeszczota

### ⚠ OSTRZEŻENIE!



Przed wymianą wyłączyć urządzenie, wyjąć akumulator [8] i poczekać, aż produkt ostygnie!

### ⚠ OSTROŻNIE! RYZYKO OBRAŻEŃ!



Brzeszczoty mogą być ostre i gorące podczas użytkowania. Podczas pracy z brzeszczotami zawsze nosić rękawice ochronne.

### ⚠ OSTROŻNIE! RYZYKO OBRAŻEŃ!

- ▶ Nie używać tępego, wygiętego lub uszkodzonego brzeszczota.
- ▶ Zawsze używać brzeszczota, przeznaczonego do wykonywanej pracy.

## Wkładanie brzeszczota

(Rys. F)

- Pierścień uchwyty [2] przekręcić przeciwnie do ruchu wskazówek zegara.
- Włożyć brzeszczot do uchwyty ostrza piły [3].
- Puścić pierścień uchwyty [2], aby wrócił do pierwotnego położenia.
- Przed użyciem: Pociągnąć brzeszczot, aby sprawdzić, czy zabezpieczony.

## Wymywanie brzeszczota

(Rys. G)

- Pierścień uchwyty [2] przekręcić przeciwnie do ruchu wskazówek zegara.
- Wyjąć brzeszczot z uchwyty ostrza piły [3].
- Puścić pierścień uchwyty [2], aby wrócił do pierwotnego położenia.

### RADA

- ▶ Do niektórych prac brzeszczot może być również używany po obróceniu o 180°.

## ● Włączanie i wyłączenie

### ⚠ OSTROŻNIE! RYZYKO OBRAŻEŃ!



Podczas pracy z produktem lub brzeszczotami zawsze nosić rękawice ochronne.

### ⚠ OSTROŻNIE! RYZYKO OBRAŻEŃ!

- ▶ Przed włączeniem upewnić się, że brzeszczot nie dotyka obrabianego przedmiotu.
- ▶ Pamiętać, aby stać bezpiecznie podczas pracy. Produkt zawsze trzymać obiema rękami za przedni [9] i tylny uchwyt [7] (rys. H).
- ▶ Trzymać ręce z dala od brzeszczotu, gdy produkt jest uruchomiony.

### RADA

- ▶ Przelącznik [6] nie może być zablokowany.

(Rys. I)

- **Włączanie:** Zwolnić przelącznik blokady [5], naciskając z lewej lub prawej strony. Nacisnąć przelącznik [6] i przytrzymać w tej pozycji. Dostosować prędkość zgodnie z potrzebą (patrz akapit „Regulacja prędkości”).
- **Wyłączanie:** Zwolnić przelącznik [6]. Po zwolnieniu przelącznik blokady [5] automatycznie powraca do położenia wyjściowego.

## ● Regulacja prędkości

- Zmiana nacisku na przelącznik [6] umożliwia regulację prędkości obrotowej:

Nacisk	Prędkość
Mniejszy:	Niższa
Większy:	Wyższa

## ● Oświetlenie LED miejsca pracy

Ten produkt jest wyposażony w diodowe oświetlenie LED miejsca pracy [10] do bezpośredniego oświetlenia obszaru roboczego i poprawy widoczności w słabo oświetlonym miejscu.

- Oświetlenie LED miejsca pracy [10] włącza się automatycznie po włączeniu produktu.

### RADA

- ▶ Oświetlenie LED miejsca pracy [10] świeci się przez około 10 sekund po wyłączeniu produktu.

## ● Uruchomienie próbne

### RADA

- ▶ Przed pierwszą pracą i po każdej wymianie brzeszczotu przeprowadzić test bez obciążenia. Natychmiast wyłączyć produkt, jeśli brzeszczot pracuje nierówno, występują znaczne wibracje lub słychać nietypowe dźwięki.

## ● Instrukcje robocze

### ⚠ OSTROŻNIE! RYZYKO URAZU OSÓB I USZKODZENIA MIENIA!

- ▶ Podczas pracy z brzeszczotem nosić rękawice. Aby uniknąć ran ciętych.
- ▶ Nie używać tępych, popękanych, wygiętych lub uszkodzonych brzeszczotów.
- ▶ Przed cięciem sprawdzić obrabiany przedmiot pod kątem ukrytych ciał obcych, takich jak gwoździe lub śruby. Należy je usunąć.
- ▶ Zawsze używać odpowiedniego brzeszczotu.
- ▶ Zabezpieczać obrabiany przedmiot na stole roboczym za pomocą urządzeń mocujących.
- ▶ Naciskać tylko z taką siłą, jaka jest konieczna do piłowania. Nadmierny nacisk może spowodować zgięcie i pęknięcie brzeszczotu.
- ▶ Natychmiast wyłączyć produkt, jeśli brzeszczot zatnie się. Rozchylić rozcięcie i ostrożnie wyciągnąć brzeszczot.
- ▶ Podczas pracy zawsze stać bokiem do produktu.
- ▶ Zapewnić wentylację miejsca pracy.
- ▶ Unikać przeciążania produktu podczas pracy.

## Piłowanie konwencjonalne

- Upewnić się, że brzeszczot nie dotyka obrabianego przedmiotu. Tylko wtedy można włączyć produkt.
- Podstawę [4] ustawić na obrabianym elemencie.
- Ciąć ruchem do przodu, stosując równomierny, stały nacisk. Można ciąć poziomo, ukośnie lub pionowo.
- Po zakończeniu pracy: Najpierw wyłączyć produkt. Następnie wyciągnąć brzeszczot z obrabianego przedmiotu.

## Cięcia wgłębne

(Rys. J)

- Cięcia wgłębne są bardzo wymagającą techniką i wiążą się z większym ryzykiem obrażeń. Używać tej techniki tylko wtedy, gdy jest znana.
- Cięcia wgłębne mogą być wykonywane tylko w miękkich materiałach, takich jak drewno lub płyta gipsowo-kartonowa i krótkimi brzeszczotami (maks. długość 150 mm). Istnieje ryzyko odrzutu i obrażeń.
- Przednią krawędź podstawy [4] tak ustawić na elemencie obrabianym, aby brzeszczot nie dotykał elementu obrabianego.
- Włączyć produkt. Powoli zagłębiać brzeszczot w obrabianym przedmiocie.
- Po nacięciu na żądaną głębokość kontynuować piłowanie w zwykłym trybie.

## Cięcie w tej samej płaszczyźnie

(Rys. K)

- Elastyczne brzeszczoty bimetaliczne umożliwiają np. odcinanie rur wodnych równo ze ścianą.
- Upewniać się, aby brzeszczot był zawsze dłuższy niż średnica rury. Istnieje ryzyko odrzutu i obrażeń.

## ● **Czyszczenie i konserwacja**

### **⚠ OSTRZEŻENIE!**



Przed wykonaniem jakiegokolwiek kontroli, konserwacji lub czyszczenia wyłączyć produkt, odłączyć akumulator [8] i poczekać, aż urządzenie ostygnie!

## ● **Czyszczenie**

- Upewniać się, że żadne ciecze nie dostaną się do wnętrza produktu.
- Zawsze utrzymywać produkt w czystości, suchy i wolny od oleju lub smarów. Po każdym użyciu i przed schowaniem usuwać kurz.
- Regularne prawidłowe czyszczenie pomaga zapewnić bezpieczne użytkowanie i wydłużyć żywotność produktu.
- Produkt czyścić suchą szmatką. W trudno dostępnych miejscach używać miękkiej szczotki.
- W szczególności, za pomocą szmatki i miękkiej szczotki, usuwać brud i kurz z otworów wentylacyjnych.
- Otwory wentylacyjne muszą być zawsze czyste.

### **RADA**

- ▶ Do czyszczenia produktu nie należy używać chemicznych, alkalicznych, ściernych ani agresywnych środków czyszczących lub dezynfekujących, ponieważ mogą one uszkodzić powierzchnie.

## ● **Konserwacja**

- Przed i po każdym użyciu sprawdzać produkt i akcesoria (takie jak brzeszczoty) pod kątem zużycia i uszkodzeń. W razie potrzeby wymienić na nowe zgodnie z opisem w tej instrukcji obsługi. Przestrzegać wymagań technicznych (patrz akapit „Dane techniczne”).

- Pokrywy i osłony sprawdzać pod kątem uszkodzeń i prawidłowego osadzenia. W razie potrzeby wymienić.
- Tępy, wygięty lub w inny sposób uszkodzony brzeszczot należy wymienić.

## ● **Naprawy**

Wewnątrz tego produktu nie ma części, które może naprawiać użytkownik. W celu sprawdzenia i naprawy produktu należy kontaktować się z wykwalifikowanym technikiem.

## ● **Przechowywanie**

- Wyczyścić produkt zgodnie z powyższym opisem.
- Przechowywać produkt i jego akcesoria w ciemnym, suchym, wolnym od mrozu miejscu o dobrej wentylacji.
- Produkt przechowywać w miejscu niedostępnym dla dzieci. Optymalna długoterminowa temperatura przechowywania (dłużej niż 3 miesiące) wynosi od +20 do +26 °C.
- Produkt przechowywać w kuferku [18].

## **Rady dotyczące akumulatora**

- Akumulator [8] przechowywać częściowo naładowany. Stan naładowania powinien wynosić od 40 do 60 % podczas dłuższego przechowywania (świecą się czerwona i pomarańczowa dioda LED stanu naładowania [13]).
- Podczas dłuższego okresu przechowywania sprawdzać stan naładowania akumulatora [8] co około 3 miesiące. Naładować w razie potrzeby.

## ● **Transport**

- Produkt przewozić w kuferku [18].
- Chronić produkt przed uderzeniami i silnymi wstrząsami, które występują szczególnie podczas transportu w pojazdach.
- Zabezpieczać produkt przed ześlizgnięciem się i przechyleniem.

## ● Utylizacja

Opakowanie wykonane jest z materiałów przyjaznych dla środowiska, które można przekazać do utylizacji w lokalnym punkcie przetwarzania surowców wtórnych.



Przy segregowaniu odpadów prosimy zwrócić uwagę na oznakowanie materiałów opakowaniowych, oznaczone są one skrótami (a) i numerami (b) o następującym znaczeniu: 1-7: Tworzywa sztuczne / 20-22: Papier i tektura / 80-98: Materiały kompozytowe.



Produkt i materiał opakowania nadają się do ponownego przetworzenia, należy je zutylizować osobno w celu lepszego przetworzenia odpadów. Logo Triman jest ważne tylko dla Francji.



Informacji na temat możliwości utylizacji wyeksploatowanego produktu udziela urząd gminy lub miasta.



Z uwagi na ochronę środowiska nie wyrzucać urządzenia po zakończeniu eksploatacji do odpadów domowych, lecz prawidłowo zutylizować. Informacji o punktach zbiorczych i ich godzinach otwarcia udziela odpowiedni urząd.

Uszkodzone lub zużyte baterie / akumulatory muszą być poddane recyklingowi zgodnie z dyrektywą 2006/66/WE i jej zmianami. Oddać baterie / akumulatory i / lub produkt w dostępnych punktach zbiórki.



## Niewłaściwa utylizacja baterii / akumulatorów stwarza zagrożenie dla środowiska naturalnego!

Przed utylizacją należy wyjąć baterie / akumulatory z produktu.

Baterii / akumulatorów nie należy wyrzucać razem z odpadami domowymi. Mogą one zawierać szkodliwe metale ciężkie i należy je traktować jak odpady specjalne. Symbole chemiczne metali ciężkich są następujące: Cd = kadm, Hg = rtęć, Pb = ołów. Dlatego też zużyte baterie / akumulatory należy przekazywać do komunalnych punktów gromadzenia odpadów niebezpiecznych.

## ● Gwarancja

Produkt wyprodukowano według wysokich standardów jakości i poddano skrupulatnej kontroli przed wysyłką. W przypadku wad produktu nabywcy przysługują ustawowe prawa. Gwarancja nie ogranicza ustawowych praw nabywcy produktu.

Produkt objęte jest 5 gwarancją, licząc od daty zakupu. Gwarancja wygasa w razie zawinionego przez użytkownika uszkodzenia produktu, niewłaściwego użycia lub konserwacji.

W przypadku wystąpienia w ciągu 5 lat od daty zakupu wad materiałowych lub fabrycznych, dokonujemy – według własnej oceny – bezpłatnej naprawy lub wymiany produktu.

Świadczenie gwarancyjne obejmuje wady materiałowe i fabryczne. Gwarancja nie obejmuje części produktu ulegających normalnemu zużyciu, uznawanych za części zużywalne (np. baterie) oraz uszkodzeń części łamliwych, np. przetłączników, akumulatorów lub wykonanych ze szkła.

Zgodnie z Kodeksem Cywilnym art. 581 §1 wraz z wymianą urządzenia lub ważnej części czas gwarancji rozpoczyna się na nowo.

Akumulator ma gwarancję 1 rok, licząc od daty zakupu.

## Sposób postępowania w przypadku naprawy gwarancyjnej

Aby zapewnić szybkie rozpatrzenie Państwa wniosku, prosimy stosować się do następujących wskazówek:

Przed skontaktowaniem się z działem serwisowym należy przygotować paragon i numer artykułu (np. IAN 123456\_7890) jako dowód zakupu.

Numery artykułów można znaleźć na tabliczce znamionowej, na grawerunku, na stronie tytułowej jego instrukcji (na dole po lewej stronie) lub jako naklejkę na stronie odwrotnej lub spodniej.

W razie wystąpienia błędów w działaniu lub innych wad, należy skontaktować się najpierw z wymienionym poniżej działem serwisowym telefonicznie lub pocztą elektroniczną.

Produkt uznany za uszkodzony można następnie z dołączeniem dowodu zakupu (paragonu) i podaniem, na czym polega wada i kiedy wystąpiła, przesłać bezpłatnie na podany Państwu adres serwisu.

### Serwis

 **Serwis Polska**

Tel.: 008004911946

E-Mail: [owim@lidl.pl](mailto:owim@lidl.pl)



## ● Deklaracja zgodności WE

### DEKLARACJA ZGODNOŚCI WE

IAN: 364904\_2101  
Nazwa produktu: "Parkside" Akumulatorowa piła szablasta  
Oznaczenie modelu: HG08180

Przedmiot deklaracji opisany powyżej jest zgodny z odpowiednim wspólnotowym prawodawstwem harmonizacyjnym:

Directive 2006/42/EC

Directive 2014/30/EU

Odwolania do odnośnych norm zharmonizowanych, które zastosowano, lub do innych specyfikacji technicznych, w stosunku do których deklarowana jest zgodność:

Nr / Części

Directive 2006/42/EC

EN 62841-1:2015

EN 62841-2-11:2016/A1:2020

Directive 2014/30/EU

EN 55014-1:2017/A11:2020

EN 55014-2:2015

Opisany powyżej przedmiot deklaracji jest zgodny z dyrektywą Parlamentu Europejskiego i Rady 2011/65/UE z dnia 8 czerwca 2011 r. w sprawie ograniczenia stosowania niektórych niebezpiecznych substancji w sprzęcie elektrycznym i elektronicznym:

Nr / Części

Directive 2011/65/UE

EN 50581:2012-09

Nazwa/imię i nazwisko i adres producenta:

**OWIM GmbH & Co. KG Stiftsbergstraße 1 D-74167 Neckarsulm Niemcy**

Niniejsza deklaracja zgodności wydana zostaje na wyłączną odpowiedzialność producenta.

Tłumaczenie oryginalnej deklaracji zgodności

Neckarsulm

Miejsce

23.04.2021

Data

Peter Fischer  
Managing Director

Dr. Thorsten Maier  
Authorised Signatory

## DEKLARACJA ZGODNOŚCI WE

IAN: 364904\_2101  
Nazwa produktu: "Parkside" Akumulatorowa piła szablasta  
Oznaczenie modelu: HG08418

Wymieniony powyżej przedmiot niniejszej deklaracji jest zgodny z odpowiednimi wymaganiami unijnego prawodawstwa harmonizacyjnego:

Directive 2006/42/EC
Directive 2014/30/EU

Odwolania do odnośnych norm zharmonizowanych, które zastosowano, lub do innych specyfikacji technicznych, w stosunku do których deklarowana jest zgodność:

Nr / Części
Directive 2006/42/EC
EN 62841-1:2015
EN 62841-2-11:2016/A1:2020
Directive 2014/30/EU
EN 55014-1:2017/A11:2020
EN 55014-2:2015

Opisany powyżej przedmiot deklaracji jest zgodny z dyrektywą Parlamentu Europejskiego i Rady 2011/65/UE z dnia 8 czerwca 2011 r. w sprawie ograniczenia stosowania niektórych niebezpiecznych substancji w sprzęcie elektrycznym i elektronicznym:

Nr / Części
Dyrektywa 2011/65/UE
EN 50581:2012-09

Nazwa/imię i nazwisko i adres producenta:

**OWIM GmbH & Co. KG Stiftsbergstraße 1 D-74167 Neckarsulm Niemcy**

Niniejsza deklaracja zgodności wydana zostaje na wyłączną odpowiedzialność producenta.

Tłumaczenie oryginalnej deklaracji zgodności

Neckarsulm  
Miejsce

14.05.2021  
Data



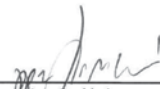









  
Benjamin Steeb  
Managing Director

  
Jens Buchheim  
Authorised Signatory

<b>Naudojami įspėjamieji nurodymai ir simboliai</b> .....	Psl	48
<b>Įžanga</b> .....	Psl	48
Naudojimas pagal paskirtį .....	Psl	48
Komplekto sudėtis .....	Psl	49
Dalių aprašymas .....	Psl	49
Techniniai duomenys .....	Psl	50
<b>Saugos nuorodos</b> .....	Psl	52
Bendrosios darbo su elektriniais įrankiais saugos nuorodos .....	Psl	52
Saugos nuorodos naudojantis tiesiniais pjūklais .....	Psl	56
Vibracijų ir triukšmo mažinimas .....	Psl	57
Veiksmai nelaimingo atsitikimo atveju .....	Psl	57
Liekamoji rizika .....	Psl	57
Saugos nuorodos įkrovikliams .....	Psl	58
<b>Prieš naudojant pirmą kartą</b> .....	Psl	59
Priedai .....	Psl	59
<b>Naudojimas</b> .....	Psl	59
Akumuliatorių bloko išėmimas / įdėjimas .....	Psl	59
Akumulatoriaus bloko įkrovimo būsenos tikrinimas .....	Psl	59
Akumuliatorių bloko įkrovimas .....	Psl	59
Pagrindo plokštės nustatymas .....	Psl	60
Pjūklo geležtės uždėjimas / nuėmimas .....	Psl	60
Įjungimas ir išjungimas .....	Psl	61
Greičio reguliavimas .....	Psl	61
Darbinė LED lemputė .....	Psl	61
Bandomasis paleidimas .....	Psl	62
<b>Nuorodos dėl darbo</b> .....	Psl	62
<b>Valymas ir priežiūra</b> .....	Psl	63
Valymas .....	Psl	63
Techninė priežiūra .....	Psl	63
Remontas .....	Psl	63
Laikymas .....	Psl	63
Transportavimas .....	Psl	63
<b>Išmetimas</b> .....	Psl	64
<b>Garantija</b> .....	Psl	65
<b>ES atitikties deklaracija</b> .....	Psl	66

## Naudojami įspėjamieji nurodymai ir simboliai

Šioje naudojimo instrukcijoje, ant pakuotės ir specifikacijų lentelėje naudojamos šios įspėjamosios nuorodos:

	Perskaitykite naudojimo instrukciją.		Prieš keisdami priedus, atlikdami valymo darbus ir nenaudodami prietaiso ilgesnį laiką, išjunkite gaminį ir išimkite akumuliatorių bloką.
	Paisykite įspėjamųjų ir saugos nuorodų!		Saugokite akumuliatorių bloką nuo karščio ir ilgalaikio saulės spindulių poveikio.
	Naudokite produktą tik sausose patalpose.		Saugokite akumuliatorių bloką nuo vandens ir drėgmės.
	Mūvėkite apsaugines pirštines!		Saugokite akumuliatorių bloką nuo ugnies.
	Naudokite klausos organų apsaugą!		II apsaugos klasė (dviguba izoliacija)
	Naudokite apsauginius akinius!		Kintamoji srovė / įtampa
	CE ženklas patvirtina gaminiui taikomų ES direktyvų atitikimą.		Nuolatinė srovė / įtampa
			Saugiklis

## AKUMULIATORINIS TIESINIS PJŪKLAS

### ● Įžanga

Sveikiname Jus įsigijus naują gaminį. Tai aukštos kokybės gaminy. Naudojimo instrukcija yra neatskiriama šio gaminio dalis. Joje yra svarbių nurodymų dėl saugos, naudojimo ir grąžinamojo perdavimo. Prieš naudodami šį gaminį, gerai susipažinkite su visais jo naudojimo ir saugos nurodymais. Naudokite gaminį tik pagal aprašymą ir nurodytą paskirtį. Perduodami šį gaminį kitiems asmenims, kartu perduokite visus jo dokumentus.

### ● Naudojimas pagal paskirtį

Šis akumuliatorinis tiesinis pjūklas (toliau vadinamas „gaminium“ arba „elektriniu įrankiu“) skirtas atlikti lengvus ir vidutinio sunkumo darbus su mediena, presuotomis drožlių plokštėmis, plastikumu, metalu ir gipskartoniu.

Gaminys nėra skirtas atlikti sunkius pjovimo darbus, pvz., su akmeniu ar įrankiais, kurie viršija maks. pjovimo gebą (žr. „Techniniai duomenys“).

Visada naudokite pjūklo geležtes pagal paskirtį! Pirkdami ir naudodami pjūklo geležtes laikykitės gaminio techninių reikalavimų (žr. „Techniniai duomenys“).

Šio gaminio darbinė LED lemputė **10** skirta apšviesti tiesioginę darbo zoną.

Bet koks kitas naudojimas ar gaminio modifikacijos laikomi netinkamu naudojimu ir kelia riziką gyvybei, sveikatai bei gali lemti gaminio sugadinimą. Gamintojas nebus atsakingas už žalą, kilusią gaminį naudojant ne pagal paskirtį. Gaminys nėra skirtas naudoti komerciškai ar kokia kita paskirtimi.

## ● Komplekto sudėtis

### **⚠ PERSPĖJIMAS!**

- ▶ Gaminys ir pakuotės medžiagos nėra vaikams skirtas žaislas! Neleiskite vaikams žaisti plastikiniais maišeliais, folijomis ar smulkiomis dalimis! Kyla uždusimo ar užspringimo pavojus!

- 1x Akumulatorinis tiesinis pjūklas PSSAP 20-Li C3
- 1x Akumuliatorių blokas PAP 20 B3 \*
- 1x Greito veikimo įkroviklis PLG 20 C3 \*
- 1x Nešiojimo dėklas
- 1x Pjūklo geležtė medienai
- 1x Pjūklo geležtė metalui
- 1x Naudojimo instrukcija

## ● Dalių aprašymas

### **A pav.:**

- 1** Atblokavimo svirtis
- 2** Griebtuvo žiedas
- 3** Pjūklo geležtės laikiklis
- 4** Pagrindo plokštė
- 5** Įjungimo blokatorius
- 6** Įjungiklis / išjungiklis / greičio reguliatorius
- 7** Galinė rankena
- 8** Akumuliatorių blokas \*
- 9** Priekinė rankena
- 10** Darbinė LED lemputė

### **B pav.:**

- 8** Akumuliatorių blokas \*
- 11** Akumuliatorių bloko atblokavimo mygtukas
- 12** Mygtukas  (įkrovimo būseną)
- 13** Įkrovimo būsenos LED (raudonas / oranžinis / žalias)

### **C pav.:**

- 8** Akumuliatorių blokas \*
- 14** Įkroviklis (greito veikimo įkroviklis) \*
- 15** Maitinimo laidas su kištuku
- 16** Įkrovos kontrolės LED – raudonas
- 17** Įkrovos kontrolės LED – žalias

### **Nepavaizduota:**

- 18** Nešiojimo dėklas

\* Akumulatorius ir greito veikimo įkroviklis nėra pridėti

## ● Techniniai duomenys

### Akumuliatorinis tiesinis pjūklas

Nominalioji įtampa:	20 V ===
Taktų skaičius:	0–3000 min <sup>-1</sup>
Taktas:	22 mm
Pjūklo geležtės laikiklio tipas:	Standartinis

### Maks. pjovimo geba:

Mediena:	150 mm
Plienas:	15 mm
Spalvotas metalas:	20 mm
Metalinis vamzdis:	100 mm

### Akumuliatorių blokas

Tipas:	Ličio jonų
Nominalioji įtampa:	20 V ===
Talpa:	4 Ah
Energinė vertė:	80 Wh
Akumuliatorių elementų kiekis:	10

### Greito veikimo įkroviklis

#### Įvadas:

Nominalioji įtampa:	230–240 V~
Nominalusis dažnis:	50 Hz
Nominalioji galia:	120 W

#### Išvadas:

Nominalioji įtampa:	21,5 V ===
Įkrovimo srovė:	4,5 A
Apsaugos klasė:	II / 
Saugiklis (vidinis):	3,15 A / 

\* Akumuliatorius ir greito veikimo įkroviklis nėra pridėti

### Įkrovimo laikas:

- Akumuliatoriaus tipas PAP 20 B1, 2 Ah (galima įsigyti atskirai): 45 min.
- Akumuliatoriaus tipas PAP 20 B3, 4 Ah (galima įsigyti atskirai): 60 min.

## Rekomenduojama aplinkos temperatūra:

Kraunant:	nuo +4 iki +40 °C
Eksploatuojant:	nuo +4 iki +40 °C
Laikant:	nuo +20 iki +26 °C

## Skleidžiamo triukšmo vertės

Vertės nustatytos pagal EN 62841. Elektrinio įrankio A svertinis garso slėgio lygis paprastai būna toks:

	<b>HG08180</b>	<b>HG08418</b>
Garso slėgio lygis $L_{pA}$ :	81,5 dB(A)	81,0 dB(A)
Neapibrėžtis $K_{pA}$ :	5 dB	5 dB
Garso galios slėgis $L_{WA}$ :	92,5 dB(A)	92,0 dB(A)
Neapibrėžtis $K_{WA}$ :	5 dB	5 dB

## Skleidžiamos vibracijos vertės

Bendras vibracijos dydis (trijų ašių vektorinė suma), nustatytas pagal EN 62841:

### Lentų pjovimas (su pjūklo geležte „Bosch“ S644D)

#### Pagrindinė rankena:

Plaštakos / rankos vibracija $a_{h,B}$ :	12,15 m/s <sup>2</sup>	12,32 m/s <sup>2</sup>
Neapibrėžtis K:	1,5 m/s <sup>2</sup>	1,5 m/s <sup>2</sup>

#### Papildoma rankena:

Plaštakos / rankos vibracija $a_{h,B}$ :	15,98 m/s <sup>2</sup>	16,484 m/s <sup>2</sup>
Neapibrėžtis K:	1,5 m/s <sup>2</sup>	1,5 m/s <sup>2</sup>

### Medinių stulpų pjovimas (su pjūklo geležte „Bosch“ S644D)

#### Pagrindinė rankena:

Plaštakos / rankos vibracija $a_{h,WB}$ :	10,342 m/s <sup>2</sup>	9,12 m/s <sup>2</sup>
Neapibrėžtis K:	1,5 m/s <sup>2</sup>	1,5 m/s <sup>2</sup>

#### Papildoma rankena:

Plaštakos / rankos vibracija $a_{h,WB}$ :	12,673 m/s <sup>2</sup>	10,733 m/s <sup>2</sup>
Neapibrėžtis K:	1,5 m/s <sup>2</sup>	1,5 m/s <sup>2</sup>

## PERSPĖJIMAS!



Naudokite klausos organų apsaugą!

## PASTABA

- ▶ Nurodytos bendrosios vibracijos vertės ir nurodytos skleidžiamo triukšmo vertės buvo išmatuotos pagal standartizuotą bandymo procedūrą ir gali būti naudojamos norint palyginti vieną elektrinį įrankį su kitu.
- ▶ Nurodytos bendrosios vibracijos vertės ir nurodytos triukšmo vertės taip pat gali būti naudojamos preliminariam apkrovos įvertinimui.

## PERSPĖJIMAS!

- ▶ Vibracija ir triukšmas, sklindantis naudojant elektrinį įrankį, gali skirtis nuo rodmenų verčių, priklausomai nuo to, koku būdu naudojamas elektrinis įrankis, ypač nuo to, kokio tipo ruošiniai yra apdorojami. Stenkitės kiek įmanoma sumažinti vibracijos ir triukšmo poveikį. Priemonių, skirtų vibracijos poveikiui mažinti, pavyzdžiai galėtų būti pirštinių mūvėjimas naudojant įrankį ir darbo laiko ribojimas. Reikia atsižvelgti į visus darbo etapus (pvz., laikus, kada elektrinis įrankis išjungtas, ir laikus, kada jis įjungtas, bet veikia be apkrovos).



## Saugos nuorodos

- **Bendrosios darbo su elektriniais įrankiais saugos nuorodos**

## PERSPĖJIMAS!

- ▶ **Perskaitykite visas saugos nuorodas, instrukcijas, iliustracijas ir techninius duomenis, kurie pateikti kartu su šiuo elektriniu įrankiu.** Nesilaikant toliau pateiktų instrukcijų galima sukelti elektros smūgį, gaisrą ir (arba) sunkių kūno sužalojimų.

## **Laikykite saugos nuorodas ir instrukcijas saugioje vietoje, nes jų gali prireikti ateityje.**

Saugos nuorodose vartojama sąvoka „Elektrinis įrankis“ taikoma iš tinklo maitinamiems elektriniams įrankiams (su maitinimo laidu) ir akumuliatoriais varomiems elektriniams įrankiams (be maitinimo laido).

## **Darbo vietos saugumas**

- 1) **Pasirūpinkite, kad darbo vieta būtų švari ir gerai apšviesta.** Netvarkingose ir neapšviestose darbo zonose gali įvykti nelaimingų atsitikimų.
- 2) **Nesinaudokite elektriniais įrankiais sprogiose atmosferose, pvz., jei šalia yra degių skysčių, dujų ar dulkių.** Elektriniai įrankiai sukelia žiežirbas, kurios gali uždegti dulkes ar dujas.
- 3) **Pasirūpinkite, kad vaikai ir pašaliniai žmonės nesiartintų prie elektrinio įrankio.** Nukreipus dėmesį galima prarasti elektrinio įrankio kontrolę.

## Elektros sauga

- 1) **Elektrinio įrankio kištukas turi atitikti kištukinį lizdą. Kištuko negalima jokių būdu modifikuoti. Su įžemintais elektriniais įrankiais nenaudokite jokių adapterių.** Nemodifikuoti kištukai ir tinkantys kištukiniai lizdai sumažina elektros šoko riziką.
- 2) **Venkite kūno kontakto su įžemintais paviršiais, tokiais kaip vamzdžiai, radiatoriai, viryklės ir šaldytuvai.** Kai kūnas įžemintas, kyla elektros šoko grėsmė.
- 3) **Saugokite elektrinius įrankius nuo lietaus ir drėgmės.** Vandeniui prasiskverbus į elektrinį įrankį padidėja elektros smūgio rizika.
- 4) **Nenaudokite laido elektriniam įrankiui nešti, pakabinti ir netraukite už jo kištuko iš kištukinio lizdo. Laikykite maitinimo laidą toliau nuo karščio, alyvos, aštrių kraštų ar judančių dalių.** Pažeidus arba sulenkus laidą padidėja elektros smūgio rizika.
- 5) **Jeigu elektriniu įrankiu dirbate lauke, naudokite tik tokius ilginamuosius laidus, kurie tinkami naudoti lauke.** Naudojant darbui lauke tinkamą ilginamąjį laidą, sumažinama elektros smūgio rizika.

- 6) **Jei būtina naudoti elektrinį įrankį drėgnoje aplinkoje, naudokite liekamosios srovės apsaugą.**

Naudojant jungtuvą su liekamosios srovės apsauga sumažinama elektros smūgio rizika.

## Asmeninis saugumas

- 1) **Būkite atidūs, sutelkite dėmesį į savo veiksmus ir dirbdami elektriniu įrankiu elkitės atsakingai.** Nesinaudokite elektriniu įrankiu, jei esate pavargęs, veikiamas kvaišalų, alkoholio ar vaistų. Dėl akimirkos nedėmesingumo naudojant elektrinį įrankį galimi rimti sužalojimai.
- 2) **Naudokite asmenines apsaugines priemones ir – būtinai – apsauginius akinius.** Atsižvelgiant į elektrinio įrankio tipą ir naudojimo būdą naudojant asmenines apsaugines priemones, tokias kaip kaukė nuo dulkių, apsauginiai batai su neslystančiais padais, apsauginis šalmas ar klausos organų apsauga, sumažinama sužeidimų rizika.
- 3) **Apsaugokite nuo atsitiktinio įsijungimo. Prieš jungdami prie elektros tinklo ir (arba) akumulatoriaus, paimdami ar nešdami elektrinį įrankį, įsitinkinkite, kad elektrinis įrankis išjungtas.** Jei nešdami elektrinį įrankį laikote pirštą ant jungiklio ar prijungiate įjungtą elektrinį įrankį prie elektros lizdo, galite susižaloti.

- 4) **Prieš įjungdami elektrinį įrankį nuimkite bet kokį reguliavimo raktą ar veržliaraktį.** Įrankis arba raktas, atsidūręs besisukančioje elektrinio įrankio dalyje, gali sunkiai sužaloti.
- 5) **Venkite netaisyklingos laikysenos. Visada tinkamai stovėkite ir išlaikykite pusiausvyrą.** Taip geriau suvaldysite elektrinį įrankį netikėtose situacijose.
- 6) **Tinkamai apsirenkite. Nevilkėkite laisvų rūbų ir nesisekite papuošalų. Saugokite plaukus ir drabužius nuo judančių dalių.** Laisvus rūbus, papuošalus ar ilgus plaukus judančios dalys gali įtraukti.
- 7) **Jei gali būti montuojami dulkių ištraukimo ir surinkimo įrenginiai, juos reikia prijungti ir tinkamai naudoti.** Naudojant dulkių ištraukimo įrangą galima sumažinti dulkių keliamus pavojus.
- 8) **Nesijauskite visiškai saugūs ir neignorukite naudojimosi elektriniais įrankiais saugos taisyklių, net jei turite nemažai naudojimosi elektriniais įrankiais patirties.** Nedėmesingai naudojantis galima sunkiai susižeisti vos per kelias akimirkas.

## **Elektrinio įrankio naudojimas ir priežiūra**

- 1) **Neperkraukite elektrinio įrankio. Naudokite tinkamą pagal paskirtį elektrinį įrankį.** Tinkamu elektriniu įrankiu pasieksite geresnius rezultatus tokiu greičiu, kaip įrankiui numatyta.
- 2) **Nesinaudokite elektriniu įrankiu, jei negalite jo įjungti ar išjungti mygtuku.** Bet koks įjungiklio / išjungiklio nevaldomas elektrinis įrankis yra pavojingas, todėl būtinai turi būti suremontuotas.
- 3) **Prieš nustatydami prietaisą, keisdami elektrinio įrankio antgalius arba padėdami elektrinį įrankį ištraukite kištuką iš kištukinio lizdo ir (arba) nuimkite akumuliatorių.** Ši atsargumo priemonė apsaugo nuo netyčinio elektrinio įrankio paleidimo.
- 4) **Nenaudojamą elektrinį įrankį laikykite vaikams nepasiekiamoje vietoje. Neleiskite elektrinio įrankio naudoti asmenims, kurie nežino, kaip tai daryti, ir nėra perskaitę instrukcijos.** Elektriniai įrankiai nepatyrusio žmogaus rankose kelia grėsmę.

- 5) **Rūpestingai prižiūrėkite elektrinius įrankius ir įrankio antgalius. Patikrinkite, ar judančios dalys sklandžiai veikia ir nestringa, ar nėra pažeistų dalių ar kitų dalykų, kurie trikdytų elektrinio įrankio veikimą. Prieš naudodami elektrinį įrankį paveskite pažeistas dalis suremontuoti.** Daugybė nelaimingų atsitikimų įvyksta dėl neprižiūrimų elektrinių įrankių.
- 6) **Pasirūpinkite, kad pjovimo įrankiai būtų aštrūs ir švarūs.** Tinkamai prižiūrimi pjovimo įrankiai su aštriais kraštais mažiau linkę strigti, todėl juos paprasčiau valdyti.
- 7) **Elektrinį įrankį, priedus, įrankio antgalius ir pan. naudokite pagal šias instrukcijas.** Įvertinkite darbo sąlygas ir atliktiną darbą. Naudodami elektrinius įrankius kitiems nei nurodyta veiksams keliate pavojingas situacijas.
- 8) **Rankenos ir laikymo paviršiai turi būti sausi, švarūs, neištepti alyva ir tepalu.** Esant slidžioms rankenoms ir laikymo paviršiams negalima užtikrinti saugaus elektrinio įrankio naudojimo ir valdymo įvykus nenumatytoms situacijoms.

### **Akumulatorinio įrankio naudojimas ir priežiūra**

- 1) **Akumulatorius įkraukite tik gamintojo rekomenduojamuose įkrovikliuose.** Jeigu įkroviklis, kuris skirtas naudoti tam tikros rūšies akumulatoriams, yra naudojamas su kitais akumulatoriais, kyla gaisro pavojus.
- 2) **Elektriniuose įrankiuose naudokite tik jiems numatytus akumulatorius.** Naudojant kitus akumulatorius galimi kūno sužalojimai ir nudegimai.
- 3) **Nenaudojamą akumuliatorių laikykite atokiai nuo popieriaus sąvaržėlių, monetų, raktų, vinių, varžtų ar kitų smulkių metalinių daiktų, kurie gali sukelti kontaktų apeinamąjį jungimą.** Trumpasis jungimas tarp akumulatoriaus kontaktų gali sukelti nudegimus arba gali įsiliepsnoti.
- 4) **Netinkamai naudojant iš akumulatoriaus gali ištekėti skystis. Nesilieskite prie jo. Netyčia prisilietus nuplaukite vandeniu. Skysčiui patekus į akis papildomai kreipkitės į gydytojus.** Ištekėjęs akumulatoriaus skystis gali dirginti arba nudeginti odą.
- 5) **Nenaudokite pažeistų ar modifikuotų akumuliatorių.** Pažeisti ar modifikuoti akumulatoriai gali veikti neprognozuojamai ir įsiliepsnoti, sprogti ar sukelti pavojų susižaloti.
- 6) **Nelaikykite akumulatoriaus prie ugnies ar aukštos temperatūros židinių.** Ugnis arba aukštesnė nei 130 °C temperatūra gali sukelti sprogimą.
- 7) **Laikykites visų instrukcijų dėl įkrovimo ir jokiu būdu nekraukite akumulatoriaus ar akumulatorinio įrankio už temperatūros diapazono, nurodyto naudojimo instrukcijoje, ribų.** Įkraunant netinkamai arba nesilaikant leidžiamo temperatūros diapazono galima pažeisti akumuliatorių ir padidinti gaisro riziką.

## Techninė priežiūra

- 1) **Elektrinį įrankį remontuoti patikėkite tik kvalifikuotam technikui, naudojančiam originalias atsargines dalis.** Taip bus užtikrinta, kad elektrinis įrankis būtų saugus.
  - 2) **Neatlikite akumulatoriaus techninės priežiūros darbų, jei jis pažeistas.** Akumulatoriaus techninę priežiūrą atlikti gali tik gamintojas ar įgaliotos klientų aptarnavimo tarnybos.
- **Saugos nuorodos naudojantis tiesiniais pjūklais**
- 1) **Laikykite elektrinį įtaisą už izoliuotą laikymo paviršių, kai atliekate darbus, kai įrankio antgalis gali kliudyti paslėptus elektros laidus.**  
Užkliudžius įtampą tiekiantį elektros laidą metalinėse prietaiso dalyse taip pat gali atsirasti įtampa ir gali įvykti elektros smūgis.
  - 2) **Pritvirtinkite ruošinį spaustuvais arba kitu būdu prieš stabilaus pagrindo.** Jei laikysite ruošinį tik viena ranka arba atrėmę į kūną, jis yra nestabilus, dėl to galite prarasti kontrolę.
  - 3) **Laikykite rankas toliau nuo pjovimo srities. Nekiškite rankų po ruošiniu.**  
Palietus pjūklo geležtę kyla pavojus susižaloti.
  - 4) **Dėkite tik įjungtą elektrinį įrankį prie ruošinio.** Kyla atatrąnkos pavojus, įrankio antgaliui užstrigus ruošinyje.
  - 5) **Žiūrėkite, kad pjaunant atraminė plokštelė visada būtų prigludusi prie ruošinio.** Pjūklo geležtė gali sulinkti ir galite prarasti elektrinio įrankio kontrolę.
  - 6) **Baigę darbą išjunkite elektrinį įrankį ir ištraukite pjūklo geležtę iš pjūvio tik tada, kai ji sustos.** Taip išvengsite atatrąnkos ir galėsite saugiai padėti elektrinį įrankį.
  - 7) **Naudokite tik nepažeistas, nepriekaištingas pjūklo geležtes.**  
Sulenktos arba neaštrios pjūklo geležtės gali lūžti, neigiamai įtakoti pjūvį arba lemti atatrąnką.
  - 8) **Išjungę nestabdykite pjovimo geležtės spausdami į šonus.** Pjūklo geležtė gali būti pažeista, sulūžti arba lemti atatrąnką.
  - 9) **Gera priveržkite medžiagą. Nelaikykite ruošinio ranka ar koja. Nelieskite jokių daiktų ar žemės veikiančiu pjūklų.** Galimas atatrąnkos pavojus.
  - 10) **Naudokite tinkamus paieškos prietaisus, kad rastumėte paslėptus elektros laidus arba teiraukitės vietos elektros tinklų operatorių.**  
Palietus elektros laidus galimas elektros smūgis ir gaisras, o palietus dujotiekio linijų galimas sproginimas. Pažeidus vandens linijų galima materialinė žala ir elektros smūgis.

- 1) **Dirbdami laikykite elektrinį įrankį abiem rankomis ir stovėkite stabiliai.** Elektrinis įrankis dviem rankomis valdomas saugiau.
- 2) **Pritvirtinkite ruošinį.** Su veržimo įtaisais ar spaustuvais pritvirtintas ruošinys laikomas saugiau nei jūsų ranka.
- 3) **Prieš padėdami elektrinį įrankį, palaukite, kol jis sustos.** Įrankio antgalis gali sulinkti ir galite prarasti elektrinio įrankio kontrolę.
- 14) Nepjaukite medžiagų (pvz., dažų ir lakų, kurių sudėtyje yra švino, arba medžiagų, kurių sudėtyje yra asbesto), kurių dulksės gali kenkti sveikatai.

## ● Vibracijų ir triukšmo mažinimas

Norėdami sumažinti triukšmo ir vibracijų skleidimo poveikį, apribokite darbo trukmę, rinkitės silpnos vibracijos ir triukšmo režimus, taip pat naudokite asmenines apsaugines priemones.

Toliau nurodytos priemonės padeda sumažinti vibracijos ir triukšmo keliamą riziką:

- Gaminį naudokite tik pagal jam numatytą paskirtį ir taip, kaip aprašyta šioje instrukcijoje.
- Pasirūpinkite, kad gaminys būtų geros būklės ir prižiūrėtas.
- Naudokite šiam gaminiui tinkamus įrankio antgalius ir įsitikinkite, kad jie yra nepriekaištingos būklės.
- Tvirtai laikykite gaminį už rankenų / laikymo paviršių.

- Gaminį prižiūrėkite pagal instrukcijas ir užtikrinkite, kad jis būtų pakankamai suteptas (kai to reikia).
- Taip suplanuokite darbo eigą, kad didelę vibraciją skleidžiančius gaminius galėtumėte naudoti darydami ilgesnes pertraukas.

## ● Veiksmai nelaimingo atsitikimo atveju

Susipažinkite su gaminio naudojimo informacija, pateikta šioje naudojimo instrukcijoje. Įsiminkite saugos nuorodas ir būtinai jomis vadovaukitės. Tai padės jums išvengti rizikos ir pavojų.

- Naudodami šį gaminį visada būkite atidūs, kad laiku pastebėtumėte pavojų ir jį išvengtumėte. Greitai įsikišę galite apsisaugoti nuo rimtų sužeidimų ir išvengti materialinės žalos.
- Gaminiumi netinkamai veikiant nedelsdami jį išjunkite ir išimkite akumuliatorių bloką. Prieš pradėdami naudoti kitą kartą, paveskite kvalifikuotam specialistui gaminį patikrinti ir, prireikus, jį suremontuoti.

## ● Liekamoji rizika

Net jei gaminį naudojate pagal nurodymus, išlieka galima asmenų sužalojimo ir materialinės žalos rizika. Naudojant šį gaminį gali kilti tokie ir kiti pavojai, susiję su konstrukcija ir modeliu:

- Sveikatos sutrikdymas dėl vibracijų skleidimo, jei gaminys naudojamas ilgą laiką arba netinkamai valdomas ir prižiūrimas.

- Sužeidimai ir materialinė žala naudojant dėl sugadintų pjovimo priedų ar staigaus smūgio į nematomus objektus.
- Sužeidimai ir materialinė žala dėl skriejančių objektų.

#### **PASTABA**

- ▶ Šis gaminy s veikdamas sukuria elektromagnetinį lauką! Šis laukas kai kuriais atvejais gali trikdyti aktyvių ar pasyvių medicininių implantų veiklą! Siekiant sumažinti rimtų ar mirtinų sužeidimų pavojų, rekomenduojame asmenims, turintiems medicininių implantų, prieš naudojantis gaminiu pasikonsultuoti su gydytoju ar medicininio implanto gamintoju!

#### ● **Saugos nuorodos įkrovikliams**

- Šiuo prietaisu gali naudotis vyresni nei 8 metų vaikai, taip pat ribotų fizinių, jutiminių ar protinių galimybių asmenys ar asmenys, kuriems trūksta patirties ir žinių, jei jie yra prižiūrimi arba buvo išmokyti saugiai naudotis prietaisu ir suvokia dėl to kylančius pavojus. Vaikams draudžiama žaisti šiuo prietaisu.

Neprižiūrimiems vaikams neleidžiama prietaiso valyti ir atlikti naudotojo atliekamų techninės priežiūros darbų.

- Neįkraukite vienkartinį neįkraunamų baterijų. Nesilaikant šios pastabos kyla grėsmė.
- Jei pažeistas elektros laidas, kad būtų išvengta pavojų, jį turi pakeisti gamintojas, jo klientų aptarnavimo skyrius arba panašią kvalifikaciją turintis asmuo.
- Saugokite elektrines dalis nuo drėgmės. Jokiu būdu nemerkite jų į vandenį arba kitus skysčius, kad išvengtumėte elektros smūgio. Jokiu būdu nekiškite prietaiso po tekančiu vandeniu. Laikykitės valymo, techninės priežiūros ir remonto instrukcijų.
- Prietaisas skirtas naudoti tik vidaus patalpose.

- **DĖMESIO!** Šis įkroviklis skirtas tik šių tipų akumuliatorių blokams įkrauti:

### Parkside 20 V Akumuliatorių blokas

PAP 20 B1 2 Ah 5 elementų

PAP 20 B3 4 Ah 10 elementų

- Atnaujintą tinkamų akumuliatorių sąrašą rasite adresu [www.lidl.de/akku](http://www.lidl.de/akku).

### ● **Prieš naudojant pirmą kartą**

#### ● **Priedai**

Kad šį gaminį būtų galima saugiai ir tinkamai naudoti, reikalingi ir toliau nurodyti priedai, pvz., įrankiai ir pjūklo geležtės:

- Tinkama pjūklo geležtė

Įrankius ir pjūklo geležtes galite įsigyti specializuotose parduotuvėse. Pirkdami visada įvertinkite šio gaminio techninius reikalavimus (žr. „Techniniai duomenys“).

Kilus dvejonų, pasikonsultuokite su kvalifikuotu specialistu arba kreipkitės patarimo į savo specializuotą parduotuvę.

#### **PASTABA**

- ▶ Šioje naudojimo instrukcijoje rasite informacijos ir pastabų apie skirtingas pjūklo geležtes ir jų naudojimo sritis. Pavaizduotų pjūklo geležčių gali nebūti komplekte, jos parodytos kaip galimos naudoti su šiuo gaminiu.

### Tinkami akumuliatorių blokai ir įkrovikliai

#### **Akumuliatorių**

**blokas:** „Parkside X 20 V Team“

**įkroviklis:** „Parkside X 20 V Team“

### ● **Naudojimas**

#### ● **Akumuliatorių bloko išėmimas / įdėjimas**

##### ■ **Akumuliatorių bloko išėmimas:**

Paspauskite akumuliatorių bloko atblokavimo mygtuką [11]. Išimkite akumuliatorių bloką [8] (D pav.).

##### ■ **Akumuliatorių bloko įdėjimas:**

Sulygiuokite akumuliatorių bloką [8] su rankena ir įstumkite jį. Turite pajusti, kaip jis užsifiksavo.

#### ● **Akumulatoriaus bloko įkrovimo būsenos tikrinimas**

(B pav.)

- Akumulatoriaus bloko įkrovimo būsenos tikrinimas: Paspauskite mygtuką [12]. Užsidega įkrovimo būsenos LED [13]:

LED [13]	Įkrovimo būsena
Raudonas / oranžinis / žalias	Maksimaliai įkrauta
Raudonas / oranžinis	Vidutiniškai įkrauta
Raudona	Mažas

#### ● **Akumuliatorių bloko įkrovimas**

(C pav.)

#### **PASTABA**

- ▶ Akumuliatorių bloką [8] galite įkrauti bet kada, jo naudojimo trukmė dėl to netrumpėja.
- ▶ Akumuliatorių blokas [8] nenukenčia dėl įkrovimo proceso nutraukimo.

- Prieš naudodami prietaisą akumuliatorių bloką [8] įkraukite, jei jo įkrovimo būseną yra vidutinė arba nedidelė.
- Įkrovos kontrolės LED (žalias [17] ir raudonas [16]) praneša įkroviklio [14] ir akumuliatoriaus bloko [8] būsenas:

LED	Būseną
Dega raudonas LED	Akumuliatorių blokas įkraunamas
Dega žalias LED	Akumuliatorių blokas maksimaliai įkrautas
Mirksi žalias ir raudonas LED	Akumuliatorių bloko gedimas
Mirksi raudonas LED	Akumuliatorių blokas per šaltas arba per daug įkaitęs
Dega žalias LED (be akumuliatorių bloko)	Įkroviklis parengtas naudoti

- Įdėkite akumuliatorių bloką [8] į įkroviklį [14].
- Įkiškite įkroviklio [14] maitinimo laidą su kištuku [15] į kištukinį lizdą.
- Kai akumuliatorių blokas [8] maksimaliai įkrautas: Išimkite akumuliatorių bloką iš įkroviklio [14]. Paskui ištraukite įkroviklio maitinimo laidą su kištuku [15] iš kištukinio lizdo.

## ● Pagrindo plokštės nustatymas

(E pav.)

### ⚠ PERSPĖJIMAS!



Prieš kažką keisdami išjunkite gaminį, išimkite akumuliatorių bloką [8] ir palikite gaminį atvėsti!

### ⚠ ATSARGIAI! PAVOJUS SUSIŽALOTI!



Pjūklo geležtės gali būti aštrios, o naudojant gali įkaisti. Visada mūvėkite apsaugines pirštines, kai dirbate su pjūklo geležtėmis.

### ⚠ ATSARGIAI! PAVOJUS SUSIŽALOTI!

- ▶ Išimkite pjūklo geležtę iš gaminio, prieš nustatydami pagrindo plokštę [4] (žr. „Pjūklo geležtės uždėjimas / nuėmimas“).
- ▶ Nenaudokite gaminio neuždėję pagrindo plokštės [4].

Norint pritaikyti prie ruošinio galima reguliuoti ir sukti pagrindo plokštę [4] į skirtingas padėtis.

- Atblokuokite pagrindo plokštę [4]: Sukite atblokavimo svirtį [1] prieš laikrodžio rodyklę.
- Įtraukdami ar ištraukdami nustatykite norimą pagrindo plokštės [4] padėtį.
- Užblokuokite pagrindo plokštę [4]: Sukite atblokavimo svirtį [1] laikrodžio rodyklės kryptimi.

## ● Pjūklo geležtės uždėjimas / nuėmimas

### ⚠ PERSPĖJIMAS!



Prieš kažką keisdami išjunkite gaminį, išimkite akumuliatorių bloką [8] ir palikite gaminį atvėsti!

### ⚠ ATSARGIAI! PAVOJUS SUSIŽALOTI!



Pjūklo geležtės gali būti aštrios, o naudojant gali įkaisti. Visada mūvėkite apsaugines pirštines, kai dirbate su pjūklo geležtėmis.

### ⚠ ATSARGIAI! PAVOJUS SUSIŽALOTI!

- ▶ Nenaudokite atšipusios, sulenktos ar pažeistos pjūklo geležtės.
- ▶ Visada naudokite darbą atitinkančią pjūklo geležtę.

## Pjūklo geležtės uždėjimas

(F pav.)

- Sukite griebtuvo žiedą **2** prieš laikrodžio rodyklę.
- Įdėkite pjūklo geležtę į pjūklo geležtės laikiklį **3**.
- Paleiskite griebtuvo žiedą **2**, kad jis vėl sukūsi į pradinę padėtį.
- Prieš pradėdami naudoti: Patraukite už pjūklo geležtės ir patikrinkite, ar ji tvirtai pritvirtinta.

## Pjūklo geležtės nuėmimas

(G pav.)

- Sukite griebtuvo žiedą **2** prieš laikrodžio rodyklę.
- Ištraukite pjūklo geležtę iš pjūklo geležtės laikiklio **3**.
- Paleiskite griebtuvo žiedą **2**, kad jis vėl sukūsi į pradinę padėtį.

### PASTABA

- ▶ Tam tikriems darbams atlikti galima įdėti 180° pasuktą pjūklo geležtę.

## ● Įjungimas ir išjungimas

### ⚠ **ATSARGIAI! PAVOJUS SUSIŽALOTI!**



Dirbdami gaminiu ar su gaminiu visada mūvėkite apsaugines pirštines.

### ⚠ **ATSARGIAI! PAVOJUS SUSIŽALOTI!**

- ▶ Prieš įjungdami žiūrėkite, kad pjūklo geležtė neliestų ruošinio.
- ▶ Dirbdami stovėkite stabiliai. Visada laikykite gaminio priekinę **9** ir galinę rankeną **7** abiem rankomis (H pav.).
- ▶ Laikykite rankas toliau nuo pjūklo geležtės, kai eksploatuojate gaminį.

### PASTABA

- ▶ Įjungiklis / išjungiklis **6** neužsifiksuoja.

(I pav.)

- **Įjungimas:** Atleiskite įjungimo blokatorių **5**, išspausdami kairėn arba dešinėn. Paspauskite įjungiklį / išjungiklį **6** ir laikykite nuspaustą. Reguliuokite greitį pagal poreikį (žr. „Greičio reguliavimas“).
- **Išjungimas:** Atleiskite įjungiklį / išjungiklį **6**. Paleidus įjungiklį / išjungiklį įjungimo blokatorius **5** automatiškai juda atgal į pradinę padėtį.

## ● Greičio reguliavimas

- Greičiui kontroliuoti spauskite įjungiklį / išjungiklį **6** skirtinga jėga:

### Spaudimo jėga Greitis

Spaudžiama švelniai: Mažas

Spaudžiama stipriau: Didelis

## ● Darbinė LED lemputė

Šis gaminytis turi darbinę LED lemputę **10**, kuri apšviečia tiesioginę darbo zoną ir suteikia geresnį matomumą blogai apšviestoje aplinkoje.

- Darbinė LED lemputė **10** užsidega iškart automatiškai įjungus gaminį.

### PASTABA

- ▶ Darbinė LED lemputė **10** išjungus gaminį lieka degti dar apie 10 sek.

## ● Bandomasis paleidimas

### PASTABA

- ▶ Prieš pirmus darbus ir kiekvieną kartą pakeitę pjūklo geležtę atlikite bandomąjį paleidimą be apkrovos. Iškart išjunkite gaminį, jei pjūklo geležtė veikia netolygiai, atsiranda stipri vibracija ar neįprasti garsai.

## ● Nuorodos dėl darbo

### ⚠ **ATSARGIAI! ASMENŲ SUŽALOJIMO IR MATERIALINĖ ŽALOS PAVOJUS!**

- ▶ Dirbdami su pjūklo geležtę mūvėkite pirštines. Taip išvengsite įpjovimų.
- ▶ Nenaudokite atšipusių, įtrūkusių, sulenktų ar pažeistų pjūklo geležčių.
- ▶ Prieš pjaudami patikrinkite, ar ruošinyje nėra paslėptų svetimkūnių, pvz., vinių ar varžtų. Pašalinkite juos.
- ▶ Visada naudokite tinkamą pjūklo geležtę.
- ▶ Pritvirtinkite ruošinį specialiai tvirtinimo įtaisais prie darbatalio.
- ▶ Spauskite tik tiek, kiek reikia norint pjauti. Spaudžiant per stipriai pjūklo geležtė gali sulinkti ir nulūžti.
- ▶ Iškart išjunkite gaminį, jei pjūklo geležtė užstrigo. Praplėskite pjūvį ir atsargiai ištraukite pjūklo geležtę.
- ▶ Dirbdami visada stovėkite gaminio šone.
- ▶ Užtikrinkite tinkamą darbo vietos vėdinimą.
- ▶ Dirbdami neapkraukite gaminio per daug.

## Įprastinis pjovimas

- Įsitikinkite, kad pjūklo geležtė neliečia ruošinio. Tik tada įjunkite gaminį.
- Uždėkite pagrindo plokštę [4] ant ruošinio.
- Pjaukite tolygiai spausdami tolygiai judėdami pirmyn. Galite pjauti horizontaliai, įstrižai arba vertikaliai.
- Atlikus darbą: Pirmiausia išjunkite gaminį. Ištraukite pjūklo geležtę iš ruošinio.

## Gilus pjovimas

(J pav.)

- Gilus pjovimas yra labai sudėtinga technika ir yra susijęs su didesniu sužalojimų pavojumi. Naudokite šią techniką tik tada, jei mokate.
- Gilūs pjūviai gali būti atliekami tik su minkštomis medžiagomis, pvz., mediena ar gipskartoniu, ir trumpomis pjūklo geležtėmis (maks. 150 mm ilgio). Kyla atatranksos ir susižeidimo pavojus.
- Dėkite pagrindo plokštės [4] priekinę briauną ant ruošinio taip, kad pjūklo geležtė neliestų ruošinio.
- Įjunkite gaminį. Lėtai stumkite pjūklo geležtę į ruošinį.
- Kai perpjausite ruošinį, pjaukite toliau įprastiniu būdu.

## Lygus nupjovimas

(K pav.)

- Su elastingomis bimetalinėmis pjūklo geležtėmis galite, pvz., lygiai nupjauti vandens vamzdžius prie sienos.
- Žiūrėkite, kad pjūklo geležtė būtų visada ilgesnė už vamzdžio skersmenį. Kyla atatranksos ir susižeidimo pavojus.

## ● Valymas ir priežiūra

### ⚠ PERSPĖJIMAS!



Prieš pradėdami patikros, techninės priežiūros arba valymo darbus, išjunkite gaminį, išimkite akumuliatorių bloką [8] ir palikite gaminį atvėsti!

## ● Valymas

- Neleiskite, kad į gaminio vidų patektų skysčių.
- Gaminį visada reikia laikyti švarų, sausą ir neišteptą alyva ar tepalais. Po kiekvieno naudojimo ir prieš padėdami laikyti nuvalykite nešvarumus.
- Reguliarus ir tinkamas valymas padidins gaminio saugumą ir pailgins jo naudojimo trukmę.
- Gaminį valykite sausa šluoste. Sunkiai pasiekiamoms vietoms naudokite minkštą šepetį.
- Ypač gerai pašalinkite šluoste ir minkštu šepetiu pašalinkite purvą ir dulkes nuo ventiliacijos angų.
- Ventiliacijos angos turi būti visada atidengtos.

### PASTABA

- ▶ Valydami gaminį nenaudokite cheminių, šarminių, abrazyvinių ir kitokių agresyvių valymo arba dezinfekcijos priemonių, nes jie gali pažeisti paviršių.

## ● Techninė priežiūra

- Prieš kiekvieną naudojimą ir po jo patikrinkite, ar gaminys ir priedai (pvz., pjūklo geležtės) nesusidėvėję ir nepažeisti. Jei reikia, pakeiskite juos naujais, kaip aprašyta šioje naudojimo instrukcijoje. Vadovaukitės techniniais reikalavimais (žr. „Techniniai duomenys“).

- Patikrinkite, ar nepažeisti ir gerai pritvirtinti dangčiai ir apsauginiai įtaisai. Jei reikia, pakeiskite juos.
- Pakeiskite atšipusią, sulenktą ar kitaip pažeistą pjūklo geležtę.

## ● Remontas

Gaminio viduje nėra tokių dalių, kuris remontuoti galėtų pats gamintojas. Kreipkitės į kvalifikuotą specialistą, kad šis patikrintų ir suremontuotų gaminį.

## ● Laikymas

- Valykite gaminį, kaip aprašyta anksčiau.
- Laikykite gaminį ir jo priedus tamsioje, sausoje, gerai vėdinamoje vietoje, kur nėra šalčio.
- Visada laikykite gaminį tik vaikams nepasiekiamoje vietoje. Optimali laikymo ilgą laiko tarpą (ilgiau nei 3 mėnesius) temperatūra yra nuo +20 iki +26 °C.
- Gaminį laikykite nešiojimo dėkle [18].

## Pastabos dėl akumuliatorių bloko

- Akumuliatorių bloką [8] laikykite tik dalinai įkrautą. Įkrovimo būseną laikant ilgą laiką turėtų būti nuo 40 iki 60 % (turėtų degti raudonas ir oranžinis įkrovimo būsenos LED [13]).
- Nenaudodami ilgą laiką kas 3 mėnesius patikrinkite akumuliatorių bloko [8] įkrovimo būseną. Jei reikia, įkraukite.

## ● Transportavimas

- Gaminį transportuokite nešiojimo dėkle [18].
- Apsaugokite gaminį nuo smūgių ar vibracijų, galinčių pasitaikyti transportuojant transporto priemone.
- Pritvirtinkite gaminį, kad nenuslystų ir nenukristų.

## ● Išmetimas

Pakuotė pagaminta iš aplinkai nekenksmingų medžiagų, kurias galite išmesti įprastose grąžinamojo perdirbimo vietose.



Rūšiuodami atliekas, atkreipkite dėmesį į pakuočių ženklinius, kurį sudaro santrumpos (a) ir skaičiai (b), reiškiantys: 1–7: plastikai / 20–22: popierius ir kartonas / 80–98: kombinuotosios pakuotės.



Gaminys ir pakuotės medžiagos yra perdirbamos, jas sutvarkyti bus lengviau, jei išmesite atskirai. „Triman“ logotipas galioja tik Prancūzijai.



Daugiau informacijos apie nebetinkamo naudoti gaminio išmetimą sužinosite savo savivaldybės ar miesto administracijoje.



Aplinkos apsaugos sumetimais neišmeskite nebetinkamo naudoti gaminio kartu su buitinėmis atliekomis; pristatykite jį į nurodytus surinkimo punktus. Informacijos apie surinkimo punktus ir jų darbo laiką suteiks vietos kompetentingos institucijos.

Pažeistos arba nebetinkamos naudoti baterijos / akumuliatoriai turi būti atiduoti perdirbti pagal Direktyvos 2006/66/EB ir jos pataisų reikalavimus. Nugabenkite baterijas / akumuliatorius ir (arba) produktą į nurodytas surinkimo vietas.



## Netinkamai išmetant baterijas / akumuliatorius daroma žala aplinkai!

Prieš išmesdami produktą, išimkite baterijas / akumuliatorius bloką.

Baterijas / akumuliatorius draudžiama išmesti kartu su buitinėmis atliekomis. Juose gali būti nuodingų sunkiųjų metalų, todėl baterijos / akumuliatoriai turi būti tvarkomi kaip specialiosios atliekos. Šie cheminiai simboliai nurodo sunkiuosius metalus: Cd = kadmis, Hg = gyvsidabris, Pb = švinas. Todėl nebetinkamas naudoti baterijas / akumuliatorius nugabenkite į komunalinius surinkimo punktus.

## ● **Garantija**

Šis gaminys buvo kruopščiai pagamintas laikantis griežtų kokybės reikalavimų ir prieš tiekiant sąžiningai patikrintas. Aptikę šio gaminio defektą, galite kreiptis į jo pardavėją ir pasinaudoti įstatymais apibrėžtomis jūsų teisėmis. Šių teisių neapriboja toliau aprašyta mūsų teikiama garantija.

Suteikiame šio gaminio 5 metų garantiją nuo pirkimo dienos. Garantinis laikotarpis įsigalioja pirkimo dieną. Prašome išsaugoti originalų pirkimo čekį. Jo gali prireikti pirkimui įrodyti.

Jei per 5 metus nuo pirkimo dienos aptiksite šio gaminio medžiagų ar gamybos defektą, jis bus nemokamai jums sutaisytas ar pakeistas (mūsų pasirinkimu). Ši garantija netenka galios, jei gaminys buvo pažeistas, netinkamai naudojamas ar prižiūrimas.

Garantija apima medžiagų ar gamybos defektus. Ši garantija negalioja gaminio dalims, kurios įprastai susidėvi (pvz., baterijoms), todėl laikomos susidėvinčiomis dalimis, ar lūžtančių dalių, pvz., jungiklių, akumuliatorių ar iš stiklo pagamintų detalių, pažeidimams.

Akumuliatorių blokui suteikiama 1 metų nuo įsigijimo dienos garantija.

## **Veiksmi norint pasinaudoti garantija**

Kad galėtume greitai apdoroti jūsų prašymą, vadovaukitės toliau pateikiamais nurodymais:

Kreipdamiesi kokiu nors klausimu dėl produkto, kaip pirkimo dokumentą turėkite kasos čekį ir žinokite gaminio numerį (pvz., IAN 123456\_7890).

Gaminio numerį rasite produkto duomenų lentelėje, išgraviruotą, ant naudojimo instrukcijos viršelio (apačioje kairėje) arba užklijuotą produkto užpakalinėje pusėje ar apačioje.

Jei išryškėtų produkto veikimo ar kitokių trūkumų, pirmiausia telefonu arba elektroniniu paštu kreipkitės į toliau nurodytą klientų aptarnavimo skyrių.

Tada sugedusiu pripažintą produktą, pridėję pirkimo dokumentą (kasos čekį) ir nurodę trūkumą bei jo atsiradimo laiką, nemokamai galėsite išsiųsti nurodytu techninės priežiūros tarnybos adresu.

## **Klientų aptarnavimas**

 **Klientų aptarnavimo tarnyba Lietuva**

Tel.: 880033500

El. paštas: owim@lidl.lt



## ● ES atitikties deklaracija

### ES ATITIKTIES DEKLARACIJA

IAN: 364904\_2101  
Gamintojo identifikavimas: "Parkside" Akumuliatorinis tiesinis pjūklas  
Modelio numeris: HG08180

Deklaracijoje aprašytas objektas atitinka taikomus Bendrijos teisės aktus:

Directive 2006/42/EC  
Directive 2014/30/EU

Susijusių taikytų darniųjų standartų nuorodos arba kitų techninių specifikacijų, pagal kurias buvo deklaruota atitikti, nuorodos:

Nr. / Dalys
Directive 2006/42/EC
EN 62841-1:2015
EN 62841-2-11:2016/A1:2020
Directive 2014/30/EU
EN 55014-1:2017/A11:2020
EN 55014-2:2015

Prieš tai aprašytas objektas atitinka Europos parlamento ir Tarybos 2011 m. birželio 8 dienos Direktyvą 2011/65/ES dėl tam tikrų pavojingų medžiagų naudojimo elektros ir elektroninėje įrangoje apribojimo:

Nr. / Dalys
Directive 2011/65/ES
EN 50581:2012-09

Gamintojo pavadinimas ir adresas:

**OWIM GmbH & Co. KG Stiftsbergstraße 1 D-74167 Neckarsulm, Vokietija**

Ši atitikties deklaracija yra išduota tik gamintojo atsakomybe.

Originalios atitikties deklaracijos vertimas

Neckarsulm	23.04.2021		
Vieta	Data	Peter Fischer Managing Director	Dr. Thorsten Maier Authorised Signatory

**ES ATITIKTIES DEKLARACIJA**

IAN: 364904\_2101  
Gaminto Identifikavimas: "Parkside" Akumulatorinis tiesinis pjūklas  
Modelio numeris: HG08418

Pirmiau aprašytas deklaracijos objektas atitinka susijusius derinamuosius Sąjungos teisės aktus:

Directive 2006/42/EC

Directive 2014/30/EU

Susijusių taikytų darnųjų standartų nuorodos arba kitų techninių specifikacijų, pagal kurias buvo deklaruota atitikties, nuorodos:

**Nr. / Dalys**

**Directive 2006/42/EC**

EN 62841-1:2015

EN 62841-2-11:2016/A1:2020

**Directive 2014/30/EU**

EN 55014-1:2017/A1:2020

EN 55014-2:2015

Prieš tai aprašytas objektas atitinka Europos parlamento ir Tarybos 2011 m. birželio 8 dienos Direktyvą 2011/65/ES dėl tam tikrų pavojingų medžiagų naudojimo elektros ir elektroninėje įrangoje apribojimo:

**Nr. / Dalys**

Direktyva 2011/65/ES

EN 50581:2012-09

Gamintojo pavadinimas ir adresas:

**OWIM GmbH & Co. KG Stiftsbergstraße 1 D-74167 Neckarsulm, Vokietija**

Ši atitikties deklaracija yra išduota tik gamintojo atsakomybe.

Originalios atitikties deklaracijos vertimas

Neckarsulm

Vieta

14.05.2021

Data



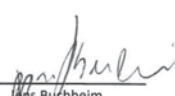











  
Benjamin Steeb  
Managing Director

  
Hans Buchheim  
Authorised Signatory

<b>Kasutatud hoiatused ja sümbolid</b>	Lehekülg	69
<b>Sissejuhatus</b>	Lehekülg	69
Ostarkobehane kasutamine	Lehekülg	69
Tarnekomplekt	Lehekülg	70
Osade kirjeldus	Lehekülg	70
Tehnilised andmed	Lehekülg	71
<b>Ohutusjuhised</b>	Lehekülg	73
Elektritööriistade üldised ohutusjuhised	Lehekülg	73
Võnksaagide ohutusjuhised	Lehekülg	77
Vibratsiooni ja müra vähendamine	Lehekülg	78
Käitumine hädaolukorras	Lehekülg	78
Jäähohud	Lehekülg	78
Laadijate ohutusjuhised	Lehekülg	79
<b>Enne esmakordset kasutamist</b>	Lehekülg	80
Lisatarvikud	Lehekülg	80
<b>Kasutamine</b>	Lehekülg	80
Akupatarei eemaldamine/paigaldamine	Lehekülg	80
Akupatarei laetuse kontrollimine	Lehekülg	80
Akupatarei laadimine	Lehekülg	80
Alusplaadi reguleerimine	Lehekülg	81
Saetera paigaldamine/eemaldamine	Lehekülg	81
Sisse- ja väljalülitamine	Lehekülg	82
Kiiruse reguleerimine	Lehekülg	82
LED-töötuli	Lehekülg	82
Töötamisproov	Lehekülg	83
<b>Tööjuhised</b>	Lehekülg	83
<b>Puhastamine ja hooldus</b>	Lehekülg	84
Puhastamine	Lehekülg	84
Hooldus	Lehekülg	84
Remont	Lehekülg	84
Hoiustamine	Lehekülg	84
Transport	Lehekülg	84
<b>Jäätmekäitlus</b>	Lehekülg	85
<b>Garantii</b>	Lehekülg	86
<b>ELi vastavusdeklaratsioon</b>	Lehekülg	87

## Kasutatud hoiatused ja sümbolid

Selles kasutusjuhendis, pakendil ja tüübisildil kasutatakse järgmisi hoiatusi:

 	Lugege kasutusjuhendit.		Enne lisatarvikute vahetamist ja puhastamist ning nende mittekasutamisel lülitage seade välja ning eemaldage akupatarei.
	Järgige hoiatus- ja ohutusjuhiseid!		Kaitske akupatareid kuumuse ja intensiivse päikesekiirguse eest.
	Kasutage seadet ainult kuivades siseruumides.		Kaitske akupatareid vee ja niiskuse eest.
	Kandke kaitsekindaid!		Kaitske akupatareid tule eest.
	Kandke kuulmiskaitsevahendit!		Kaitseklass II (topeltisolatsioon)
	Kandke kaitseprille!		Vahelduvvool/-pinge
			Alalisvool/-pinge
	CE-märgis kinnitab, et seade vastab asjakohastele ELi direktiividele.		Peenkaitse

## AKU-SAABELSAAG

### ● Sissejuhatus

Õnitleme teid selle uue toote ostu puhul! Olete endale saanud kõrgekvaliteedilise toote. Kasutusjuhend kuulub toote juurde. Selles on olulisi juhiseid ohutuse, kasutamise ja jäätmekäitluse kohta. Enne toote kasutamist tutvuge selle kohta antud kasutus- ja ohutuse alaste juhistega. Kasutage toodet üksnes kirjeldatud viisil ja otstarbel. Toote edasiandmisel kolmandatele isikutele andke kaasa ka kõik toote dokumendid.

### ● Otstarbekohane kasutamine

See aku-saabelsaag (edaspidi „seade“ või „elektritööriist“) sobib puidu, puitlaastplaadi, plasti, metalli ja kipsplaadi kergeteks ja keskmise raskusega saagimistödeks.

Seade ei ole ette nähtud rasketeks saagimistödeks, näiteks läbi kivi või selliste toorikute, mis ületavad maksimaalset löikevõimet (vt jaotist „Tehnilised andmed“).

Kasutage saeterasid alati nõuetekohaselt! Järgige saeterade ostmisel ja kasutamisel seadme tehnilisi nõudeid (vt jaotist „Tehnilised andmed“).

Selle seadme LED-töötuli **10** on ette nähtud vahetu tööala valgustamise jaoks.

Sellest erinev seadme kasutamine või seadme muutmine on ostarbevastane ja võib põhjustada ohtusid, nagu oht elule, vigastused ja kahjustused. Tootja ei vastuta kahjustuste eest, mis tulenevad ostarbevastsest kasutamisest. Seade ei ole mõeldud tööstuslikuks kasutamiseks ega teiste kasutusvalade jaoks.

## ● Tarnekomplekt

### HOIATUS!

- ▶ Seade ja pakendid ei sobi lastele mängimiseks! Lapsed ei tohi mängida kilekottide, kilede ja väikedetailidega! Allaneelamise ja lämbumise oht!

- 1x Aku-saabelsaag PSSAP 20-Li C3
- 1x Akupatarei PAP 20 B3 \*
- 1x Kiirlaadija PLG 20 C3 \*
- 1x Kohver
- 1x Saetera puidule
- 1x Saetera metallile
- 1x Kasutusjuhend

## ● Osade kirjeldus

### Joonis A:

- 1** Avamishoob
- 2** Kinnituspadruni rõngas
- 3** Saetera pesa
- 4** Alusplaat
- 5** Sisselülitustõkesti
- 6** Toitelüliti / kiiruseregulaator
- 7** Tagumine käepide
- 8** Akupatarei \*
- 9** Eesmine käepide
- 10** LED-töötuli

### Joonis B:

- 8** Akupatarei \*
- 11** Akupatarei vabastusnupp
- 12** Nupp  (laadimisolek)
- 13** Laetuse LEDid (punane/oranž/roheline)

### Joonis C:

- 8** Akupatarei \*
- 14** Laadija (kiirlaadija) \*
- 15** Pistikuga toitejuhe
- 16** Laetuse LED – punane
- 17** Laetuse LED – roheline

### Jooniseta:

- 18** Kohver

\* Aku ja kiirlaadija ei ole tarnekomplektis

## ● Tehnilised andmed

### Aku-saabelsaag

Nimipinge:

Käikude arv:

Töökäik:

Saetera pesa tüüp:

### PSSAP 20-Li C3

20 V ===

0–3000 min<sup>-1</sup>

22 mm

Standardne

### Maksimaalne löikejõudlus:

Puit:

150 mm

Teras:

15 mm

Värviline metall:

20 mm

Metalltoru:

100 mm

### Akupatarei

Tüüp:

Liitiumioon

Nimipinge:

20 V ===

Mahtuvus:

4 Ah

Energiaväärtus:

80 Wh

Akuelementide arv:

10

### PAP 20 B3 \*

### Kiiralaadija

#### Sisend:

Nimipinge:

230–240 V~

Nimisagedus:

50 Hz

Nimivõimsus:

120 W

### PLG 20 C3 \*

#### Väljund:

Nimipinge:

21,5 V ===

Laadimisvool:

4,5 A

Kaitseklass:

II / 

Kaitse (sisemine):

3,15 A / 

\* Aku ja kiiralaadija ei ole tarnekomplektis

### Laadimisaeg:

- Aku tüüp PAP 20 B1, 2 Ah (eraldi saadaval): 45 minutit
- Aku tüüp PAP 20 B3, 4 Ah (eraldi saadaval): 60 minutit

## Soovitatud keskkonnatemperatuur:

Laadimise ajal:	+4 kuni +40 °C
Töö ajal:	+4 kuni +40 °C
Hoiustamise ajal:	+20 kuni +26 °C

## Müraemissioonide väärtused

Möödetud väärtused tuvastati standardit EN 62841 järgides. Elektritööriista A-korrigeeritud müratase on tavaliselt järgmine:

	<b>HG08180</b>	<b>HG08418</b>
Helirõhutase $L_{pA}$ :	81,5 dB(A)	81,0 dB(A)
Määramatus $K_{pA}$ :	5 dB	5 dB
Helivõimsustase $L_{WA}$ :	92,5 dB(A)	92,0 dB(A)
Määramatus $K_{WA}$ :	5 dB	5 dB

## Vibratsiooniemissioonide väärtused

Vibratsiooni koguväärtused (kolme suuna vektorsumma), tuvastatud standardit EN 62841 järgides:

### Laudade saagimine (saeteraga Bosch S644D)

#### Põhikäepide:

Käte/käevarte vibratsioon $a_{h,B}$ :	12,15 m/s <sup>2</sup>	12,32 m/s <sup>2</sup>
Määramatus K:	1,5 m/s <sup>2</sup>	1,5 m/s <sup>2</sup>

#### Lisakäepide:

Käte/käevarte vibratsioon $a_{h,B}$ :	15,98 m/s <sup>2</sup>	16,484 m/s <sup>2</sup>
Määramatus K:	1,5 m/s <sup>2</sup>	1,5 m/s <sup>2</sup>

### Palkide saagimine (saeteraga Bosch S644D)

#### Põhikäepide:

Käte/käevarte vibratsioon $a_{h,WB}$ :	10,342 m/s <sup>2</sup>	9,12 m/s <sup>2</sup>
Määramatus K:	1,5 m/s <sup>2</sup>	1,5 m/s <sup>2</sup>

#### Lisakäepide:

Käte/käevarte vibratsioon $a_{h,WB}$ :	12,673 m/s <sup>2</sup>	10,733 m/s <sup>2</sup>
Määramatus K:	1,5 m/s <sup>2</sup>	1,5 m/s <sup>2</sup>

## HOIATUS!



Kandke kuulmiskaitsevahendit!

## MÄRKUS

- ▶ Esitatud vibratsiooni koguväärtused ja müraemissioonide väärtused on mõõdetud standardiseeritud kontrollmeetodiga ja neid saab kasutada, et võrrelda üht elektritööriista teisega.
- ▶ Esitatud vibratsiooni koguväärtuseid ja müraemissioonide väärtuseid saab kasutada ka kokkupuute esialgseks hindamiseks.

## HOIATUS!

- ▶ Vibratsiooni- ja müraemissioonid võivad elektritööriista tegeliku kasutamise ajal erineda esitatud väärtustest olenevalt viisist, kuidas elektritööriista kasutatakse, eriti aga sellest, millist materjali sellega töödeldakse. Püüdke vibratsiooni- ja müratasest võimalikult madalal hoida. Vibratsioonikoormuse vähendamiseks saab kanda nt tööriista kasutamisel kindaid ja piirata tööaega. Seejuures tuleb silmas pidada kõiki käitustsükli osi (nt ajad, millal elektritööriist on välja lülitatud, ja ajad, kus see on sisse lülitatud, kuid töötab koormuseta).



## Ohutusjuhised

### ● Elektritööriistade üldised ohutusjuhised

#### HOIATUS!

- ▶ **Lugege läbi kõik ohutusjuhised, suunised, pildid ja tehnilised andmed, mis selle elektritööriista juurde kuuluvad.** Järgmiste juhiste eiramise tagajärjeks võib olla elektrilöök, tulekahju ja/või rasked vigastused.

### Hoidke kogu ohutusala teave ja juhised edaspidiseks alles.

Ohutusjuhistes kasutatud mõiste „elektritööriist“ viitab niihästi võrgu kaudu töötavatele elektritööriistadele (toitejuhtmega) kui ka akuga töötavatele elektritööriistadele (toitejuhtmeta).

### Töökoha ohutus

- 1) **Tagage töökohas puhtus ja korralik valgustus.** Segadus või valgustamata töökohad võivad põhjustada vigastusi.
- 2) **Ärge töötage elektritööriistaga plahvatusohtlikus keskkonnas, kus leidub süttivaid vedelikke, gaase või tolmu.** Elektritööriistad tekitavad sädemeid, mille mõjul võib tolmu või auru süttida.
- 3) **Ärge lubage lapsi ega kõrvalisi isikuid elektritööriista kasutamise ajal lähedusse.** Tähelepanu kõrvalejuhtimise korral võite kaotada kontrolli elektritööriista üle.

## Elektriohutus

- 1) **Elektritööriista pistik peab sobima pistikupesasse. Pistikut ei tohi vähimalgi määral muuta. Ärge kasutage adapterpistikut kaitsemaandusega elektritööriistadega.** Muutmata pistikud ja sobivad pistikupesad vähendavad elektrilöögi ohtu.
- 2) **Vältige kokkupuudet maandatud pindadega nagu torud, radiaatorid, pliidad ja külmkapid.** Kui teie keha on maandatud, on elektrilöögi oht suurem.
- 3) **Elektritööriistad ei tohi saada märjaks.** Vee sattumine elektritööriista suurendab elektrilöögi ohtu.
- 4) **Ärge kasutage toitejuhet elektritööriista kandmiseks või riputamiseks ja ärge hoidke juhtmest, et tõmmata pistikut pistikupesast. Toitejuhe ei tohi kokku puutuda kuumuse, õli, teravate servade ega ka liikuvate osadega.** Kahjustatud või millegi ümber keerdunud toitejuhtmed tõstavad elektrilöögi ohtu.
- 5) **Kui töötate elektritööriistaga välitingimustes, kasutage ainult selliseid pikendusjuhtmeid, mis sobivad välitingimuste jaoks.** Välitingimuste jaoks sobiva pikendusjuhtme kasutamine vähendab elektrilöögi ohtu.

- 6) **Kui elektritööriista tuleb kindlasti kasutada niiskes keskkonnas, kasutage rikkevoolukaitselülitit.** Rikkevoolukaitselülitit kasutamine vähendab elektrilöögi ohtu.

## Inimeste ohutus

- 1) **Olge tähelepanelik ja jälgige oma tegevust ning töötage elektritööriistaga mõistlikult.** Ärge kasutage elektritööriista, kui olete väsinud või narkootikumide, alkoholi või ravimite mõju all. Üks hajevil heik elektritööriista kasutamisel võib põhjustada raskeid vigastusi.
- 2) **Kandke isikukaitsevahendeid ja alati kaitseprille.** Kui kannate elektritööriista tüübi ja kasutusviisiga sobivaid isikukaitsevahendeid, nagu tolmu mask, libisemiskindlad turvajalatsid, kaitsekiiver või kuulmiskaitse, väheneb vigastuste oht.
- 3) **Vältige juhuslikku käivitamist. Elektritööriista ei tohi ühendada vooluvõrku ja/või akuga ega ka üles tõsta või kanda, kui te pole eelnevalt veendunud, et tööriist on välja lülitatud.** Kui hoiate elektritööriista kandmise ajal sõrme lülilil või kui ühendate sisselülitatud elektritööriista vooluvõrku, võivad tagajärjeks olla õnnetused.

- 4) **Eemaldage seadistamistöõriistad või nutrivõtmed enne elektritööriista sisselülitamist.** Tööriist või võti, mis asub elektritööriista pöörlevas osas, võib põhjustada vigastusi.
- 5) **Hoidke oma keha normaalselt. Seiske kindlalt ja hoidke alati tasakaalu.** Nii saate elektritööriista ootamatutes olukordades paremini kontrollida.
- 6) **Kandke sobivaid riideid. Ärge kandke avaraid riideid ega ehteid. Jälgige, et juuksed ja riided ei satuks liikuvate osade lähedusse.** Lahtised riided, ehted või pikad juuksed võivad sattuda liikuvatesse osadesse.
- 7) **Kui tolmuimemis- ja tolmu kogumisseadmeid saab paigaldada, tuleb need ühendada ja õigesti kasutada.** Tolmuimeja kasutamine võib vähendada tolmust lähtuvaid ohtusid.
- 8) **Ärge olge ülemäära enesekindel ja ärge eirake elektritööriistade ohutusreegleid ka siis, kui tunnete elektritööriista pärast mitmekordset kasutamist.** Hooletu käitumine võib viia mõne sekundiga raskete vigastusteni.

## **Elektritööriista kasutamine ja hooldamine**

- 1) **Ärge koormake elektritööriista üle. Kasutage oma töö jaoks selleks ettenähtud elektritööriista.** Õige elektritööriistaga töötate tõhusamalt ja turvalisemalt ning ettenähtud võimsusvahemikus.
- 2) **Ärge kasutage rikkis lülitiga elektritööriista.** Elektritööriist, mida ei saa enam sisse või välja lülitada, on ohtlik ja vajab parandamist.
- 3) **Tõmmake pistik pistikupesast ja/või eemaldage eemaldatav aku enne, kui hakkate seadet seadistama, tarvikuid vahetama või elektritööriista ära panete.** See ettevaatusabinõu aitab vältida elektritööriista juhuslikku käivitamist.
- 4) **Kui te ei kasuta elektritööriista, hoidke neid selliselt, et need ei satuks laste kätte. Ärge lubage elektritööriista kasutada inimestel, kes seda ei tunne või kes pole neid juhiseid lugenud.** Elektritööriistad on kogemusteta inimeste käes ohtlikud.

- 5) **Hooldage elektritööriistu ja tarvikuid hoolikalt. Kontrollige, kas liikuvad osad töötavad laitmatult ega kiilu kinni, kas mõni osa on murdunud või selliselt kahjustatud, et elektritööriista toimimine on mõjutatud. Laske kahjustatud osad enne elektritööriista kasutamist parandada.** Paljud õnnetused juhtuvad halvasti hooldatud elektritööriistade tõttu.
- 6) **Jälgige, et löikavad tööriistad oleksid teravad ja puhtad.** Hoolikalt hooldatud löiketööriistad, millel on teravad lõikeservad, kiiluvad vähem kinni ja neid on kergem juhtida.
- 7) **Järgige neid juhiseid elektritööriista, tarvikute ja muude kasutamisel.** Pidage seejuures silmas ka töötingimusi ja tehtavat tööd. Kui kasutate elektritööriista ettenähtust muul eesmärgil, võib see põhjustada ohtlikke olukordi.
- 8) **Jälgige, et käepidemed ja haardepinnad oleksid kuivad ja puhtad ning et neil poleks õli ega määrderasva.** Libedad käepidemed ja haardepinnad ei võimalda elektritööriista kindlalt käsitseda ega ootamatutes olukordades kontrolli all hoida.

### **Akuga tööriista kasutamine ja hooldamine**

- 1) **Laadige akusid ainult tootja soovitatud laadijatega.** Kui kasutate kindlat liiki akule sobivat laadijat mõne muu akuga, võib see põhjustada tulekahju.
- 2) **Kasutage elektritööriistades ainult neile ettenähtud akusid.** Kui kasutate teistsuguseid akusid, võivad tagajärjeks olla vigastused ja tulekahju.
- 3) **Jälgige, et mittekasutatud akude läheduses poleks kirjaklambreid, münste, võtmeid, naelu, kruvisid või muid väikeseid metallist esemeid, mis võiva kontaktide vahel ühenduse tekitada.** Akukontaktide vahel tekkiv lühis võib põhjustada põletusi või tulekahju.
- 4) **Vale kasutamise korral võib vedelik akust välja tungida. Sellega ei tohi kokku puutuda. Kokkupuutumise korral loputage seda kohta veega. Kui vedelik satub silma, pöörduge lisaks arsti poole.** Väljuv akuvedelik võib põhjustada nahaärritusi või põletusi.
- 5) **Ärge kasutage kahjustatud või muudetud akut.** Kahjustatud või muudetud akud võivad käituda ettearvamatu ning põhjustada tulekahju, plahvatusi või vigastusi.
- 6) **Akule ei tohi olla tule läheduses ega liiga kõrgete temperatuuridega kohas.** Tulekahju või temperatuurid, mis ületavad 130 °C, võivad põhjustada plahvatusi.
- 7) **Järgige laadimisjuhiseid ja ärge laadige akut või akuga tööriista mingil juhul väljaspool kasutusjuhendis nimetatud temperatuurivahemikku.** Vale laadimine või laadimine väljaspool temperatuurivahemikku võib aku hävitada ja tõsta tulekahju ohtu.

## Teenindus

- 1) **Laske oma elektritööriista parandada ainult spetsialistil, kes kasutab originaalvaruosi.** See tagab elektritööriista ohutuse säilitamise.
  - 2) **Ärge üritage hooldada kahjustatud akusid.** Kõik akude hooldustööd peab tegema tootja või volitatud esindused.
- **Võnksaagide ohutusjuhised**
- 1) **Hoidke töötamise ajal elektritööriista kinni isoleeritud haardepindadest, kuna tarvik või kruvid võivad tabada varjatud elektrijuhtmeid.** Kokkupuude pingestatud juhtmega võib seada ka seadme metallist osad pingele alla ja põhjustada elektrilöögi.
  - 2) **Kinnitage toorik klambrite või muude vahenditega stabiilsele pinnale.** Tooriku hoidmine ainult käega või vastu keha jätab selle ebastabiilseks, mis võib viia kontrolli kaotamiseni.
  - 3) **Hoidke käed saagimispiirkonnast eemal. Ärge võtke tooriku alt kinni.** Saeteraga kokkupuutel valitseb vigastusoht.
  - 4) **Juhtige vastu toorikut ainult sisselülitatud olekus elektritööriista.** Kui saetera läheb toorikus viltu, tekib tagasilöögi oht.
  - 5) **Hoolitsege selle eest, et alusplaat oleks saagimise ajal alati tooriku vastas.** Saetera võib viltu minna ja teie võite kaotada kontrolli elektritööriista üle.
  - 6) **Pärast tööprotsessi lõpetamist lülitage elektritööriist välja ja tõmmake saetera löikekohast välja alles siis, kui see on seisma jäänud.** Nii väldite tagasilööki ja saate elektritööriista ohutult käest ära panna.
  - 7) **Kasutage ainult kahjustamata, laitmatuid saeterasid.** Painutatud või nürid saeterad võivad puruneda, avaldada löikele negatiivset mõju või põhjustada tagasilööki.
  - 8) **Pärast saetera väljalülitamist ärge pidurdage seda külje vastu surudes.** Saetera võib kahjustuda, puruneda või põhjustada tagasilööki.
  - 9) **Kinnitage materjal tugevasti. Ärge toetage toorikut käe või jalaga. Ärge puudutage töötava saega esemeid ega maapinda.** Tekib tagasilöögi oht.
  - 10) **Peidetud tehnooliinide leidmiseks kasutage sobivat tuvastusseadet või konsulteerige kohaliku kommunaalteenistusega.** Kokkupuude elektriliinidega võib põhjustada elektrilöögi ja tulekahju, kokkupuude gaasijuhtmega võib põhjustada plahvatuse. Veetoru kahjustused võivad põhjustada varakahju ja elektrilöögi.

- 11) **Elektritööriistaga töötamisel hoidke seda mõlema käega kindlalt kinni ja veenduge, et see oleks kindlas asendis.** Elektritööriista saab kindlamini juhtida kahe käega.
- 12) **Kinnitage toorik.** Kinnitusvahenditega või kruustangidega kinnihoidud toorik on stabiilsem, kui käega kinni hoitud toorik.
- 13) **Enne elektritööriista kõrvale panemist oodake, kuni see on täielikult seiskunud.** Tarvik võib viltu minna ja teie võite kaotada kontrolli elektritööriista üle.
- 14) Ärge saagige ühtegi materjali (nt pliidi sisaldavaid värve ja lakke või asbesti sisaldavaid materjale), mille tolm võib olla tervisele kahjulik.

## ● Vibratsiooni ja müra vähendamine

Piirake kasutamisaega, kasutage vibratsiooni- ja müravaeseid töörežiime ja kandke isikukaitsevahendeid, et vähendada vibratsiooni ja müra toimet.

Järgmised meetmed aitavad vähendada vibratsioonist ja mürast tulenevaid riske:

- Kasutage seadet ainult otstarbekohaselt ja selle juhendi juhiseid järgides.
- Veenduge, et seade oleks laitmatult korras ja korralikult hooldatud.
- Kasutage seadmega õigeid tarvikuid ja veenduge, et need oleks laitmatult korras.
- Hoidke seadet kindlalt käepidemetest/haardepindadest kinni.

- Kasutage seadet kasutusjuhendit järgides ja tagage piisav määrimine (kui on vajalik).
- Planeerige oma töid selliselt, et tugevat vibratsiooni tekitavate seadmete kasutamine oleks jaotatud pikema aja peale.

## ● Käitumine hädaolukorras

Lugege see kasutusjuhend läbi, et tutvuda seadme kasutamisega. Jätke ohutusjuhised meelde ja pidage neist täpselt kinni. Nii saate ohtusid vältida.

- Olge seadme kasutamisel alati tähelepanelik, et saaksite ohtusid varakult märgata ja neile reageerida. Kiire sekkumine võib aidata vältida raskeid vigastusi ja varalist kahju.
- Lülitage seade rikete korral kohe välja ja eemaldage akupatarei. Enne kasutamise jätkamist laske kvalifitseeritud spetsialistil seadet kontrollida ja vajaduse korral parandada.

## ● Jääkohud

Ka siis, kui kasutate seadet nõuetekohaselt, jääb võimalik vigastusohu ja varalise kahju oht. Selle seadme olemusest lähtuvalt võivad ohud olla muu hulgas järgmised:

- Vibratsioonist tulenevad tervisekahjustused, kui seadet kasutatakse pikemat aega või kui seda ei juhitata või ei hooldata õigesti.

- Vigastused ja varaline kahju kasutamise ajal defektiga löiketööriistade tõttu või varjatud objektist tuleneva järsku löögi tõttu.
- Vigastused ja varaline kahju lendavate objektide tõttu.

### MÄRKUS

- ▶ See seade tekitab käitamise ajal elektromagnetilise välja! Väli võib teatud oludes mõjutada aktiivseid või passiivseid meditsiinilisi implantaate! Raskete või surmavate vigastuste ohu vähendamiseks soovitame meditsiiniliste implantaatidega inimestel enne seadme kasutamist arsti ja implantaadi tootjaga nõu pidada!

### ● Laadijate ohutusjuhised

- Lapsed alates 8. eluaastast ning inimesed, kelle füüsilised, sensoorsed või vaimsed võimed on piiratud või kellel on liiga vähe kogemusi või teadmisi, tohivad seda seadet kasutada juhul, kui nad teevad seda järelevalve all või kui neid õpetatakse seadet ohutult kasutama ja nad mõistavad kasutamise seonduvaid ohtusid. Lapsed ei tohi seadmega mängida.

Järelevalveta lapsed ei tohi puhastada ega teha kasutaja hooldustöid.

- Mittelaetavaid patareid ei tohi laadida. Selle juhise rikkumine on ohtlik.
- Kui toitejuhe saab kahjustada, tuleb see ohtude vältimiseks välja vahetada. Seda peab tegema tootja või tema klienditeenindus või muu sarnaselt kvalifitseeritud isik.
- Kaitske elektrikomponente niiskuse eest. Ärge kastke neid kunagi vette ega muudesse vedelikesse, et vältida elektrilööki. Ärge hoidke seadet volava vee all. Järgige puhastamise, hooldamise ja parandamise juhiseid.
- Seade sobib ainult siseruumides kasutamiseks.

- **TÄHELEPANU!** See laadija sobib üksnes järgmist tüüpi akupatareide laadimiseks:

### Parkside 20 V Akupatarei

PAP 20 B1 2 Ah 5 elementi

PAP 20 B3 4 Ah 10 elementi

- Ajakohase loendi aku ühilduvuse kohta leiate aadressilt [www.lidl.de/akku](http://www.lidl.de/akku).
- **Enne esmakordset kasutamist**

#### ● Lisatarvikud

Selle seadme ohutuks ja nõuetekohaseks kasutuseks on muu hulgas vaja järgmisi tarvikuid, näiteks tööriistu ja saeterasid:

- Sobiv saetera

Tööriistad ja saeterad leiate spetsiaalsetest kauplustest. Järgige ostmisel alati selle seadme tehnilisi nõudeid (vt jaotist „Tehnilised andmed“).

Kahtluse korral küsige nõu kvalifitseeritud spetsialistilt ja laske end spetsialiseerunud edasimüüjal nõustada.

#### MÄRKUS

- ▶ Sellest kasutusjuhendist leiate teavet ja märkusi erinevate saeterade ja nende kasutusala kohta. Kujutatud saeterad ei sisaldu tarnekomplektis, vaid näitavad selle seadme kasutusvõimalusi.

#### Sobivad akupatareid ja laadijad

**Akupatarei:** Parkside X 20 V Team

**Laadija:** Parkside X 20 V Team

#### ● Kasutamine

##### ● Akupatarei eemaldamine/ paigaldamine

- **Akupatarei eemaldamine:** Vajutage akupatarei vabastusnuppu [11]. Eemaldage akupatarei [8] (joon. D).
- **Akupatarei paigaldamine:** Joondage akupatarei [8] käepidemega ja lükake see sisse. Veenduge, et see fikseerub tuntuvalt.

##### ● Akupatarei laetuse kontrollimine

(Joon. B)

- Akupatarei laetuse kontrollimine: Vajutage nuppu [12]. Laetuse LEDid [13] süttivad:

LED [13]	Laetus
Punane/oranž/roheline	Maksimaalne
Punane/oranž	Keskmine
Punane	Madal

##### ● Akupatarei laadimine

(Joon. C)

#### MÄRKUS

- ▶ Võite akupatareid [8] igal ajal laadida ilma, et selle kasutusiga lüheneks.
- ▶ Laadimise katkestamine ei kahjusta akupatareid [8].
- Laadige akupatareid [8] enne kasutamist, kui see on keskmisel või madalal laetustasemel.

- Laetuse LED-id (roheline **17** ja punane **16**) annavad teada laadimisseadme **14** ja akupatarei **8** olekust:

LED	Olek
Punane LED põleb	Akupatarei laeb
Roheline LED põleb	Akupatarei täis laetud
Roheline ja punane LED vilguvad	Akupatarei on defektne
Punane LED vilgub	Akupatarei on liiga külm või liiga soe

Roheline LED põleb (ilma akupatareita)      Laadija on valmis

- Pange akupatarei **8** laadimisseadmesse **14**.
- Ühendage laadimisseadme **14** pistikuga toitejuhe **15** pistikupesaga.
- Kui akupatarei **8** on täielikult laetud: Eemaldage akupatarei laadimisseadmest **14**. Tõmmake seejärel laadimisseadme pistikuga toitejuhe **15** pistikupesast välja.

## ● Alusplaadi reguleerimine

(joon. E)

### ⚠ HOIATUS!



Lülitage seade välja, eemaldage akupatarei **8** ja laske seadmelt jahtuda enne, kui teete kohandusi!

### ⚠ ETTEVAATUST! VIGASTUSTE OHT!



Saeterad võivad olla teravad ja kasutamise ajal kuumeneda. Kandke alati kaitsekindaid, kui käsitate saeterasid.

### ⚠ ETTEVAATUST! VIGASTUSTE OHT!

- Enne alusplaadi **4** reguleerimist eemaldage saetera seadmest (vt „Saetera paigaldamine/eemaldamine“).
- Ärge kasutage seadet, kui alusplaat **4** on paigaldamata.

Alusplaati **4** saab tootrikuga kohanemiseks reguleerida ja pöörata erinevatesse asenditesse.

- Alusplaadi **4** vabastamine: Pöörake vabastushooba **1** vastupäeva.
- Seadke alusplaat **4** sisselükkamise või väljatõmbamise teel soovitud asendisse.
- Alusplaadi **4** lukustamine: Pöörake vabastushooba **1** päripäeva.

## ● Saetera paigaldamine/eemaldamine

### ⚠ HOIATUS!



Lülitage seade välja, eemaldage akupatarei **8** ja laske seadmelt jahtuda enne, kui teete kohandusi!

### ⚠ ETTEVAATUST! VIGASTUSTE OHT!



Saeterad võivad olla teravad ja kasutamise ajal kuumeneda. Kandke alati kaitsekindaid, kui käsitate saeterasid.

### ⚠ ETTEVAATUST! VIGASTUSTE OHT!

- Ärge kasutage nüri, paindunud või kahjustatud saetera.
- Kasutage alati töö jaoks sobivat saetera.

## Saetera paigaldamine

(joon. F)

- Keerake kinnituspadruni rõngast [2] vastupäeva.
- Sisestage saetera selle pesa [3].
- Vabastage kinnituspadruni rõngas [2] nii, et see pöördub uuesti lähteasendisse.
- Enne kasutamist: Tõmmake saetera ja veenduge, et see on tugevasti kinni.

## Saetera eemaldamine

(joon. G)

- Keerake kinnituspadruni rõngast [2] vastupäeva.
- Tõmmake saetera selle pesast [3] välja.
- Vabastage kinnituspadruni rõngas [2] nii, et see pöördub uuesti lähteasendisse.

### MÄRKUS

- ▶ Teatud tööde jaoks saab saetera pöörata ka 180°.

## ● Sisse- ja väljalülitamine

### ⚠ ETTEVAATUST! VIGASTUSTE OHT!



Kandke seadme käsitlemisel või sellega töötamisel alati kaitsekindaid.

### ⚠ ETTEVAATUST! VIGASTUSTE OHT!

- ▶ Hoolitsege enne seadme sisselülitamist selle eest, et saetera ei puuduta saetera.
- ▶ Tagage töö ajal kindel kehaasend. Hoidke seadme eesmisest [9] ja tagumisest käepidemest [7] alati kinni kahe käega (joon. H).
- ▶ Hoidke käed tarvikust eemal, kui seade töötab.

### MÄRKUS

- ▶ Toitelülitiit [6] ei saa fikseerida.

(joon. I)

- **Sisselülitamine:** Vabastage sisselülituslukk [5], surudes seda vasakule või paremale. Vajutage toitelülitiile [6] ja hoidke seda all. Reguleerige kiirus vajadusele vastavaks (vt jaotist „Kiiruse reguleerimine“).
- **Väljalülitamine:** Laske toitelüliti [6] lahti. Toitelüliti [5] vabastamisel liigub sisselülituslukk automaatselt lähteasendisse tagasi.

## ● Kiiruse reguleerimine

- Kiirust saate reguleerida, surudes toitelülitiit [6] erineva tugevusega:

Vajutusurve	Kiirus
Kerge surve:	Väiksem
Tugevam surve:	Suurem

## ● LED-töötuli

See seade on varustatud LED-töötulega [10], et valgustada otsest tööpiirkonda ja parandada nähtavust halvasti valgustatud keskkondades.

- LED-töötuli [10] süttib automaatselt kohe, kui seade lülitatakse sisse.

### MÄRKUS

- ▶ LED-töötuli [10] põleb veel umbes 10 sekundit pärast seadme väljalülitamist edasi.

## ● Töötamisproov

### MÄRKUS

- ▶ Tehke enne esimest töötamist ja pärast saetera iga vahetust koormuseata talitluskatse. Lülitage seade kohe välja, kui saetera töötab ebaühtlaselt, tekivad märkimisväärsed võnkumised või on kuulda ebanormaalselt müra.

## ● Tööjuhised

### ⚠ ETTEVAATUST! KEHAVIGASTUSTE JA VARAKAHJU OHT!

- ▶ Kandke saetera käsitsemise ajal kindaid. Nii väldite löikevigastusi.
- ▶ Ärge kasutage nürisid, rebenenud, paindunud või kahjustatud saeterasid.
- ▶ Kontrollige enne saagimist, ega toorikus ei oleks varjatud võõrkehi, näiteks naelu või kruvisid. Eemaldage need.
- ▶ Kasutage alati sobivat saetera.
- ▶ Kinnitage toorik kinnitusseadiste abil tööpingile.
- ▶ Rakendage survet nii palju, kui on vaja saagimiseks. Liigne surve võib saetera painutada ja katki murda.
- ▶ Kui saetera kiilub kinni, lülitage seade kohe välja. Suruge saelõige lahti ja tõmmake saetera ettevaatlikult välja.
- ▶ Seiske töötamise ajal seadmest alati külgsuunas.
- ▶ Hoolitsege töökoha tuulutamise eest.
- ▶ Vältige töö ajal seadme ülekoormamist.

## Tavapärane saagimine

- Hoolitsege selle eest, et saetera ei puudutaks toorikut. Lülitage seade alles siis sisse.
- Asetage alusplaat **4** toorikule.
- Saagige ühtlase survega ja ühtlase edasilükumisega. Võite saagida horisontaal, diagonaal- või vertikaalsuunas.
- Pärast töö lõpetamist: lülitage esmalt seade välja. Tõmmake saetera toorikust välja.

## Süvasaagimine

(Joon. J)

- Süvasaagimine on väga nõudlik tehnoloogia ja seotud väga suure vigastusohuga. Kasutage seda tehnoloogiat ainult juhul, kui tunnete seda hästi.
- Süvalõikeid tohib teha ainult pehmetesse materjalidesse nagu puit või kipsplaat ning lühikeste saeteradega (maksimaalne pikkus 150 mm). Esineb tagasilöögi- ja vigastusohu.
- Asetage alusplaadi esiserv **4** toorikule nii, et saetera ei puuduta toorikut.
- Lülitage seade sisse. Laske saeteral aeglaselt toorikusse tungida.
- Kui tooriku sügavuse ulatuses on lahti saetud, saagige tavapärasel viisil edasi.

## Pinnaga tasa läbisaagimine

(Joon. K)

- Elastsete bimetail-saelteude abil saate näiteks veetorusid seinapinnaga tasa läbi lõigata.
- Hoolitsege selle eest, et saetera oleks toru läbimõõdust alati pikem. Esineb tagasilöögi- ja vigastusohu.

## ● Puhastamine ja hooldus

### ⚠ HOIATUS!



Lülitage seade välja, eemaldage akupatarei [8] ja laske sellel maha jahtuda enne, kui teete ülevaatus-, hooldus- või puhastustöid!

## ● Puhastamine

- Jälgige, et seadme sisemusse ei satuks vedelikke.
- Jälgige, et seade oleks alati puhas, kuiv ja vaba õlidest või määrderasvatest. Eemaldage tolm iga kord pärast kasutamist ja enne hoiustamist.
- Korrapärane põhjalik puhastamine aitab tagada turvalist kasutamist ja pikendab seadme kasutusiga.
- Puhastage seadet kuiva lapiga. Kasutage raskesti ligipääsetavate kohtade jaoks pehmet harja.
- Eriti tuleb mustus ja tolm eemaldada just õhutusavadest lapiga ja pehme harjaga.
- Õhutusavad peavad olema alati vabad.

### MÄRKUS

- ▶ Ärge kasutage seadme puhastamiseks keemilisi, leeliselisi, abrasiivseid või muid tugevaid puhastus- või desinfitseerimisvahendeid, kuna need võivad pindu kahjustada.

## ● Hooldus

- Kontrollige seadet ja tarvikuid (nt saeterasid) iga kord enne ja pärast kasutamist kulumise ja kahjustuste suhtes. Vahetage need vajaduse korral uute vastu välja, nagu selles kasutusjuhendis kirjeldatud. Järgige seejuures tehnilisi nõudeid (vt „Tehnilised andmed“).

- Kontrollige katteid ja kaitseseadiseid kahjustuste ja õige kinnituse suhtes. Vajaduse korral vahetage need välja.
- Vahetage nüri, painutatud või muul viisil kahjustatud saetera välja.

## ● Remont

Selle seadme sisemuses ei ole osi, mida kasutaja saaks remontida. Pöörduge seadme kontrollimiseks ja töökorra seadmiseks kvalifitseeritud spetsialisti poole.

## ● Hoiustamine

- Puhastage seadet, nagu eespool kirjeldatud.
- Hoiustage seadet ja selle tarvikuid pimedas, kuivas, külmumiskindlas ja hästi ventileeritud kohas.
- Hoiustage seadet alati lastele kättesaamatus kohas. Optimaalne pikaajaline hoiustamistemperatuur (kauem kui 3 kuud) on vahemikus +20 °C kuni +26 °C.
- Hoidke seadet kohvris [18].

## Märkused akupatarei kohta

- Hoidke akupatareid [8] ainult osaliselt laetud olekus. Laetus peaks olema pikema ladustusaja jooksul 40–60 % (punane ja oranž laetuse LEDid [13] põlevad).
- Kontrollige pikema ladustusaja jooksul umbes iga 3 kuu tagant akupatarei [8] laetust. Laadige vajaduse korral.

## ● Transport

- Transportige seadet kohvris [18].
- Kaitske seadet löökide ja tugeva vibratsiooni eest, mis tekivad eelkõige sõidukites transportimisel.
- Kindlustage seade libisemise ja ümbermineku vastu.

## ● Jäätmekäitlus

Pakend koosneb keskkonnasõbralikest materjalidest, mida saab käidelda kohalikes ringlussevõtu keskustes.



Jälgige prügi sorteerimisel pakkematerjalide tähistusi, mis koosnevad lühenditest (a) ja numbritest (b) ning nende tähendused on järgmised: 1–7: plastik / 20–22: paber ja papp / 80–98: liitmaterjalid.



Toode ja pakkematerjalid on ringlussevõetavad, prügi paremaks käitlemiseks liigitage need eraldi. Triman-logo kehtib üksnes Prantsusmaa jaoks.



Küsi vana toote käitlemise võimaluste kohta oma valla- või linnavalitsusest.



Ärge visake oma vana toodet keskkonna kaitsmise huvides olmeprügi hulka, käideldge see nõuetekohaselt. Kogumispunktide ja nende lahtioleku aegade kohta saate teavet asjakohasest haldusasutusest.

Katkised ja kasutatud patareid/akud tuleb käidelda vastavalt määrusele 2006/66/EÜ ja selle täiendustele. Viige patareid/akud ja/või toode selleks ettenähtud kogumiskohta.



## Patareide / akude vaalest jäätmekäitlusest tulenevad keskkonnakahjustused!

Enne toote jäätmekäitlusesse andmist võtke sellest patareid / akupakk välja.

Patareid/akusid ei tohi visata olmeprügi hulka. Need võivad sisaldada mürgiseid raskemetalle ning kuuluvad eriprügi hulka. Raskemetallide keemilised sümbolid on järgmised: Cd = kaadmium, Hg = elavhõbe, Pb = plii. Seetõttu viige kasutatud patareid/akud kohaliku omavalitsuse kogumispunkti.

## ● **Garantii**

Toode on valmistatud rangeid kvaliteedinõudeid järgides ja on enne tarnimist hoolikalt üle kontrollitud. Kui sellel tootel esineb puudusi, on teil seaduslik õigus nende lahendamiseks müüja poole pöörduda. Neid seadusega ettenähtud õigusi ei piira meie allpool esitatud garantiitingimused.

Sellel tootel on 5-aastane garantii alates selle ostuhetkest. Garantii hakkab kehtima ostukuupäevast. Palun hoidke originaal-kaastšekk alles. See dokument tõestab ostu sooritamist.

Kui tootel ilmneb 5 aasta jooksul materjali- või tootmisvigu, parandame või asendame (meie enda valikul) toote teie jaoks tasuta. Garantii ei kehti, kui toodet on kahjustatud, valesti kasutatud või hooldatud.

Garantii kehtib materjali- ja tootmisvigade korral. See garantii ei laiene tooteosadele, mis tavalisel kasutamisel kuluvad (nt patareid) ja mida seetõttu käsitletakse kuluosadena ning kergesti purunevate osade kahjustustele, nt lülitiitele, akudele või klaasist valmistatud osadele.

Akule kehtib alates ostukuupäevast 1-aastane garantii.

## **Garantii käsitlemine**

Selleks et teie mureküsimus saaks kiire lahenduse, järgige palun alltoodud juhiseid:

Kõikide päringute jaoks hoidke oma ostu tõendamiseks alles kassatšekk ja toote number (nt IAN 123456\_7890).

Toote numbrileiate tüübisildilt, graveeringult, oma kasutusjuhendi tiitellehelt (all vasakul) või toote taga- või allosas olevalt kleebiselt.

Toote toimivusvigade või muude puuduste korral võtke kõigepealt telefoni või e-posti teel ühendust alltoodud teenindusosakonnaga.

Lisades defektsele tootele ostudokumendi (kassatšeki), kirjelduse toote puuduste kohta ja andmed selle kohta, millal need ilmsid, saate selle tasuta saata teile teadaantud teeninduse aadressile.

## **Teenindus**



### **Teenindus Eestis**

Tel: 8000049110

E-posti aadress: [owim@lidl.ee](mailto:owim@lidl.ee)



## ● ELi vastavusdeklaratsioon

### ELI VASTAVUSDEKLARATSIOON

IAN: 364904\_2101  
Tootekood: "Parkside" Aku-saabelsaag  
Mudeli number: HG08180

Ülalkirjeldatud deklareeritav toode on kooskõlas asjaomase ühenduse ühtlustatud õigusaktiga:

Directive 2006/42/EC  
Directive 2014/30/EU

Viited kasutatud harmoneeritud standarditele või viited muudele tehnilistele spetsifikatsioonidele, millele vastavust deklareeritakse:

Nr / Osad
Directive 2006/42/EC
EN 62841-1:2015
EN 62841-2-11:2016/A1:2020
Directive 2014/30/EU
EN 55014-1:2017/A11:2020
EN 55014-2:2015

Eespool kirjeldatud deklareeritav ese on kooskõlas Euroopa Parlamendi ja nõukogu 8. juuni 2011. aasta direktiiviga 2011/65/EÜ teatavate ohtlike ainete kasutamise piiramise kohta elektri- ja elektroonikaseadmetes:

Nr / Osad
Directive 2011/65/EL
EN 50581:2012-09

Tootja nimi ja aadress:

**OWIM GmbH & Co. KG Stiftsbergstraße 1 D-74167 Neckarsulm Saksamaa**

Käesolev vastavusdeklaratsioon on välja antud tootja ainuvastutusel.

Algse vastavusdeklaratsiooni tõlge

Neckarsulm  
Koht

23.04.2021  
Kuupäev

  
Peter Fischer  
Managing Director

  
Dr. Thorsten Maier  
Authorised Signatory

**ELi VASTAVUSDEKLARATSIOON**

IAN: 364904\_2101  
Tootekood: "Parkside" Aku-saabelsaag  
Mudeli number: HG08418

Eelkirjeldatud deklareeritav toode on kooskõlas asjaomaste liidu ühtlustamisaktidega:

Directive 2006/42/EC

Directive 2014/30/EU

Viited kasutatud harmoneeritud standarditele või viited muudele tehnilistele spetsifikatsioonidele, millele vastavust deklareeritakse:

**Nr / Osad**

**Directive 2006/42/EC**

EN 62841-1:2015

EN 62841-2-11:2016/A1:2020

**Directive 2014/30/EU**

EN 55014-1:2017/A11:2020

EN 55014-2:2015

Eespool kirjeldatud deklareeritav ese on kooskõlas Euroopa Parlamendi ja nõukogu 8. juuni 2011. aasta direktiiviga 2011/65/EL teatavate ohtlike ainete kasutamise piiramise kohta elektri- ja elektroonikaseadmetes:

**Nr / Osad**

**Direktiiv 2011/65/EL**

EN 50581:2012-09

Tootja nimi ja aadress:

**OWIM GmbH & Co. KG Stiftsbergstraße 1 D-74167 Neckarsulm Saksamaa**

Käesolev vastavusdeklaratsioon on välja antud tootja ainuvastutusel.

Algse vastavusdeklaratsiooni tõlge

Neckarsulm

14.05.2021

Koht

Kuupäev



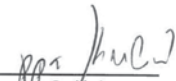











  
Benjamin Steeb  
Managing Director

  
Jens Buchheim  
Authorised Signatory

<b>Izmantotie brīdinājumi un simboli</b> .....	Lpp. 90
<b>Ievads</b> .....	Lpp. 90
Paredzētais lietojums .....	Lpp. 90
Piegādes komplekts .....	Lpp. 91
Daļaļu apraksts .....	Lpp. 91
Tehniskie parametri .....	Lpp. 92
<b>Drošības instrukcijas</b> .....	Lpp. 94
Vispārīgas drošības instrukcijas elektroinstrumentiem .....	Lpp. 94
Drošības norādījumi attiecībā uz zobenzāģiem .....	Lpp. 98
Vibrāciju un trokšņu samazināšana .....	Lpp. 99
Rīcība ārkārtas situācijās .....	Lpp. 99
Citi riski .....	Lpp. 99
Lādētāju drošības norādes .....	Lpp. 100
<b>Pirms pirmās lietošanas reizes</b> .....	Lpp. 101
Papildu aprīkojums .....	Lpp. 101
<b>Lietošana</b> .....	Lpp. 101
Akumulatoru pakas izņemšana/ievietošana .....	Lpp. 101
Akumulatoru pakas uzlādes stāvokļa pārbaude .....	Lpp. 101
Akumulatoru pakas uzlādēšana .....	Lpp. 101
Atdures pēdas ievietošana .....	Lpp. 102
Zāģa asmens ievietošana / izņemšana .....	Lpp. 102
Ieslēgšana un izslēgšana .....	Lpp. 103
Ātruma vadība .....	Lpp. 103
LED darba lampa .....	Lpp. 103
Testēšanas darbība .....	Lpp. 104
<b>Darba instrukcijas</b> .....	Lpp. 104
<b>Tīrīšana un kopšana</b> .....	Lpp. 105
Tīrīšana .....	Lpp. 105
Apkope .....	Lpp. 105
Remonts .....	Lpp. 105
Glabāšana .....	Lpp. 105
Transportēšana .....	Lpp. 105
<b>Utilizācija</b> .....	Lpp. 106
<b>Garantija</b> .....	Lpp. 107
<b>ES atbilstības deklarācija</b> .....	Lpp. 108

## Izmantotie brīdinājumi un simboli

Šajā lietošanas pamācībā, uz iepakojuma un datu plāksnītē ir izmantoti šādi brīdinājumi:

 	Izlasiet lietošanas pamācību.		Pirms piederumu nomaiņas, firšanas un kad tos nelietojat, izslēdziet izstrādājumu un izņemiet akumulatoru paku.
	Ievērojiet brīdinājuma un drošības instrukcijas!		Aizsargājiet akumulatoru paku no karstuma un pastāvīgas, spēcīgas saules gaismas iedarbības.
	Lietojiet izstrādājumu tikai sausās iekštelpās.		Aizsargājiet akumulatoru paku no ūdens un mitruma.
	Valkājiet aizsargcimdus!		Aizsargājiet akumulatoru paku no uguns.
	Valkājiet dzirdes aizsardzības līdzekļus!		II aizsardzības klase (dubultā izolācija)
	Lietojiet aizsargbrilles!		Maiņstrāva / spriegums
			Līdzstrāva / spriegums
	CE zīme apstiprina atbilstību ES direktīvām, kas piemērojamas izstrādājumam.		Smalkais drošinātājs

## AKUMULATORA ZOBENZĀĒĀS

### ● **Ievads**

Apsveicam jūs ar jaunā izstrādājuma iegādi! Jūs esat izvēlējis augstas kvalitātes izstrādājumu. Lietošanas instrukcija ir šī izstrādājuma sastāvdaļa. Tā ietver svarīgas norādes attiecībā uz drošību, lietošanu un utilizāciju. Pirms izstrādājuma lietošanas iepazīstieties ar visiem lietošanas un drošības norādījumiem. Izmantojiet izstrādājumu tikai tā, kā aprakstīts un atbilstoši tam paredzētajam lietojumam. Ja nododat izstrādājumu citai personai, dodiet līdzī arī visu dokumentāciju.

### ● **Paredzētais lietojums**

Akumulatora zobenzāģis (turpmāk tekstā – "izstrādājums" vai "elektroinstruments") ir piemērots vieglai un vidēji vieglai koksnes, skaidu plākšņu, plastmasas, metāla un ģipškartona zāģēšanai.

Izstrādājums nav paredzēts smagiem zāģēšanas darbiem, piemēram, akmens vai tādu sagatavju zāģēšanai, kas pārsniedz maksimālo griešanas jaudu (skatiet "Tehniskie parametri").

Vienmēr lietojiet zāga asmeņus atbilstoši paredzētajam lietojumam! Iegādājoties un lietojot zāga asmeņus, ievērojiet izstrādājuma tehniskās prasības (skatiet "Tehniskie parametri").

Šī izstrādājuma LED darba lampa **10** ir paredzēta tiešās darba zonas apgaismošanai.

Cita izstrādājuma lietošana vai izmaiņas tiek uzskatītas par nepareizām, un tās var radīt tādus riskus kā apdraudējumu dzīvībai, traumas un bojājumus. Ražotājs neuzņemas atbildību par bojājumiem, kas radušies nepareizas lietošanas dēļ. Izstrādājums nav paredzēts komerciālai lietošanai vai citām lietojuma jomām.

## ● Piegādes komplekts

### **⚠ BRĪDINĀJUMS!**

- ▶ Izstrādājums un iepakojuma materiāli nav rotaļlietas bērniem! Bērni nedrīkst spēlēt ar plastmasas maisiņiem, folijām un sikām detaļām! Pastāv aizrīšanās un nosmakšanas risks!

- 1x Akumulatora zobenzāģis PSSAP 20-Li C3
- 1x Akumulatoru paka PAP 20 B3 \*
- 1x Ātrais lādētājs PLG 20 C3 \*
- 1x Koferis
- 1x Zāga asmens koksnei
- 1x Zāga asmens metālam
- 1x Lietošanas pamācība

## ● Detaļu apraksts

### **A attēls:**

- 1** Atbloķēšanas svira
- 2** Patronas gredzens
- 3** Zāga asmens turētājs
- 4** Atdures pēda
- 5** Ieslēgšanās bloķētājs
- 6** Ieslēgšanas / izslēgšanas slēdzis / ātruma regulēšana
- 7** Aizmugurējais rokturis
- 8** Akumulatoru paka \*
- 9** Priekšējais rokturis
- 10** LED darba lampa

### **B attēls:**

- 8** Akumulatoru paka \*
- 11** Akumulatora pakas atbloķēšanas poga
- 12** Poga  (uzlādes līmenis)
- 13** Uzlādes stāvokļa LED (sarkana/oranža/zaļa)

### **C attēls:**

- 8** Akumulatoru paka \*
- 14** Lādētājs (ātrais lādētājs) \*
- 15** Pieslēguma kabelis ar barošanas spraudni
- 16** Uzlādes kontroles LED – sarkana
- 17** Uzlādes kontroles LED – zaļa

### **Bez attēla:**

- 18** Koferis

\* Akumulators un ātrais lādētājs nav iekļauti komplektācijā

## ● Tehniskie parametri

### Akumulatora zobenzāģis

Nominālais spriegums:

Gājienu skaits:

Gājiens:

Zāģa asmens turētāja tips:

### PSSAP 20-Li C3

20 V ===

0–3000 min<sup>-1</sup>

22 mm

Standarta

### Maksimālā griešanas kapacitāte:

Koksne:

150 mm

Tērauds:

15 mm

Krāsainie metāli:

20 mm

Metāla caurule:

100 mm

### Akumulatoru paka

Tips:

### PAP 20 B3 \*

Litija jonu

Nominālais spriegums:

20 V ===

Ietilpība:

4 Ah

Enerģētiskā vērtība:

80 Wh

Bateriju elementu skaits:

10

### Ātrais lādētājs

#### Ieeja:

Nominālais spriegums:

230–240 V~

Nominālā frekvence:

50 Hz

Nominālā jauda:

120 W

#### Izeja:

Nominālais spriegums:

21,5 V ===

Uzlādes strāva:

4,5 A

Aizsargklase:

II / 

Drošinātājs (iekšējais):

3,15 A / 

\* Akumulators un ātrais lādētājs nav iekļauti komplektācijā

### Uzlādes laiks:

- Akumulatora tips PAP 20 B1, 2 Ah (nopērkams atsevišķi): 45 minūtes
- Akumulatora tips PAP 20 B3, 4 Ah (nopērkams atsevišķi): 60 minūtes

## Ieteicamā apkārtējā temperatūra:

Uzlādes laikā:	no +4 līdz +40 °C
Darbības laikā:	no +4 līdz +40 °C
Uzglabāšanas laikā:	no +20 līdz +26 °C

## Trokšņa emisijas vērtības

Izmērītās vērtības tika noteiktas saskaņā ar EN 62841. Elektroinstrumenta A svērtais trokšņa līmenis parasti ir:

	<b>HG08180</b>	<b>HG08418</b>
Skaņas spiediena līmenis $L_{pA}$ :	81,5 dB(A)	81,0 dB(A)
Nenoteiktība $K_{pA}$ :	5 dB	5 dB
Skaņas jaudas līmenis $L_{WA}$ :	92,5 dB(A)	92,0 dB(A)
Nenoteiktība $K_{WA}$ :	5 dB	5 dB

## Vibrāciju emisijas vērtības

Kopējās vibrācijas vērtības (vektoru summa trīs virzienos), kas noteiktas saskaņā ar EN 62841:

### Dēļu zāgēšana (ar zāģa asmeni Bosch S644D)

#### Galvenais rokturis:

Plaukstas / rokas vibrācija $a_{h, B}$ :	12,15 m/s <sup>2</sup>	12,32 m/s <sup>2</sup>
Nenoteiktība k:	1,5 m/s <sup>2</sup>	1,5 m/s <sup>2</sup>

#### Papildu rokturis:

Plaukstas / rokas vibrācija $a_{h, B}$ :	15,98 m/s <sup>2</sup>	16,484 m/s <sup>2</sup>
Nenoteiktība k:	1,5 m/s <sup>2</sup>	1,5 m/s <sup>2</sup>

### Koka brusu zāgēšana (ar zāģa asmeni Bosch S644D)

#### Galvenais rokturis:

Plaukstas / rokas vibrācija $a_{h, WB}$ :	10,342 m/s <sup>2</sup>	9,12 m/s <sup>2</sup>
Nenoteiktība k:	1,5 m/s <sup>2</sup>	1,5 m/s <sup>2</sup>

#### Papildu rokturis:

Plaukstas / rokas vibrācija $a_{h, WB}$ :	12,673 m/s <sup>2</sup>	10,733 m/s <sup>2</sup>
Nenoteiktība k:	1,5 m/s <sup>2</sup>	1,5 m/s <sup>2</sup>

## BRĪDINĀJUMS!



Valkājiet dzirdes aizsardzības līdzekļus!

## NORĀDE

- ▶ Norādītās kopējas vibrācijas lielumi un noteiktās trokšņa emisijas vērtības ir izmēritas, izmantojot standartizētu testa metodi, un tās var piemērot, lai salīdzinātu vienu elektroinstrumentu ar citu.
- ▶ Norādītos kopējos vibrācijas lielumus un noteiktās trokšņa emisijas vērtības var izmantot arī pagaidu slodzes novērtēšanai.

## BRĪDINĀJUMS!

- ▶ Vibrāciju un trokšņa emisijas faktiskā elektroinstrumenta lietošanas laikā var atšķirties no norādītajām vērtībām atkarībā no elektroinstrumenta izmantošanas veida, jo īpaši no tā, kāda veida sagatave tiek apstrādāta.  
Centieties, lai vibrācijas un trokšņi būtu pēc iespējas zemāki. Piemēri, lai samazinātu vibrācijas iedarbību lietojot instrumentu, ir valkāt cimdus un ierobežot darba laiku. Jāņem vērā visas darbības cikla daļas (piemēram, reizes, kad elektroinstrumenti tiek izslēgti, un reizes, kad tas tiek ieslēgts, bet darbojas bez slodzes).



## Drošības instrukcijas

- **Vispārīgas drošības instrukcijas elektroinstrumentiem**

## BRĪDINĀJUMS!

- ▶ **Izlasiet visas drošības instrukcijas, norādījumus, aplūkojiet attēlus un tehniskos datus, kuri iekļauti šī elektroinstrumenta komplektācijā.** Neievērojot zemāk sniegtos norādījumus, var rasties elektriskās strāvas trieciens, ugunsgrēks un/vai nopietnas traumas.

## **Saglabājiet visas drošības instrukcijas un norādījumus turpmākai uzziņai.**

Drošības instrukcijās izmantotais termins "Elektroinstrumenti" attiecas uz elektroinstrumentiem (ar tīkla vadu) vai ar akumulatoru darbināmiem elektroinstrumentiem (bez tīkla vada).

### **Darba vietas drošība**

- 1) **Uzturiet darba zonu tīru un labi apgaismotu.** Neakurātība vai neapgaismotas darbvietas var izraisīt negadījumus.
- 2) **Nedarbojieties ar elektroinstrumentu sprādzienbīstamā vidē, kurā ir viegli uzliesmojoši šķidrumi, gāzes vai putekļi.** Elektroinstrumenti rada dzirksteles, kas var aizdedzināt putekļus vai izgarojumus.
- 3) **Elektroinstrumenta lietošanas laikā turiet to prom no bērniem un citiem cilvēkiem.** Ja esat izklaidīgs, varat zaudēt kontroli pār elektroinstrumentu.

## Elektrodrošība

- 1) **Elektroinstrumenta kontaktdakšai jāiederas kontaktligzdā. Kontaktdakšu nekādi nedrīkst modificēt. Nelietojiet nevienu adaptera spraudni kopā ar iezemētiem elektroinstrumentiem.** Nemodificētas kontaktdakšas un atbilstošās kontaktligzdas samazina elektriskās strāvas trieciena risku.
- 2) **Izvairieties no fiziska kontakta ar iezemētām virsmām, piemēram, caurulēm, sildītājiem, krāsnīm un ledusskapjiem.** Ja jūsu ķermenis ir iezemēts, palielinās elektriskās strāvas trieciena risks.
- 3) **Aizsargājiet elektroinstrumentus no lietus vai mitruma.** Ūdens iekļūšana elektroinstrumentā palielina elektriskās strāvas trieciena risku.
- 4) **Neizmantojiet pieslēguma kabeli, lai pārnēsātu elektroinstrumentu, to pakārtu vai izvilktu kontaktdakšu no kontaktligzdas. Pieslēguma kabeli aizsargājiet no karstuma, eļļas, asām malām vai kustīgām detaļām.** Bojāti vai samezģlojušies pieslēguma kabeli palielina elektriskās strāvas trieciena risku.
- 5) **Ja jūs strādājat ar elektroinstrumentu ārā, izmantojiet tikai pagarinātājus, kas ir piemēroti arī izmantošanai ārpus telpām.** Āra lietošanai piemērota pagarinātāja izmantošana samazina elektriskās strāvas trieciena risku.

- 6) **Ja elektroinstrumenta darbība mitrumā ir neizbēgama, izmantojiet atlikušās strāvas ķēdes pārtraucēju.** Atlikušās strāvas ķēdes pārtraucēja lietošana samazina elektriskās strāvas trieciena risku.

## Personu drošība

- 1) **Sekoijiet līdzi, skatieties, ko jūs darāt, un strādāijiet saprātīgi ar elektroinstrumentu.** Nelietojiet elektroinstrumentu, ja esat noguris vai narkotiku, alkohola reibumā vai medikamentu ietekmē. Neuzmanības brīdis, lietojot elektroinstrumentu, var izraisīt nopietnas traumas.
- 2) **Valkāijiet individuālos aizsardzības līdzekļus un vienmēr aizsargbrilles.** Individuālo aizsardzības līdzekļu, piemēram, putekļu maskas, neslidošu drošības apavu, cietās cepures vai dzirdes aizsardzības līdzekļu nēsāšana atkarībā no elektroinstrumenta veida un pielietojuma samazina traumu risku.
- 3) **Izvairieties no netišas iedarbināšanas. Pirms pievienojat to barošanas avotam un/ vai akumulatoram, paceļat vai nēsājat, pārlicinieties, vai elektroinstrumentu ir izslēģts.** Ja, nēsājot elektroinstrumentu, turiet pirkstu uz slēģza vai ja elektroinstrumentu ir pievienots barošanas avotam, tas var izraisīt nelaimes gadījumus.

- 4) **Pirms elektroinstrumenta ieslēgšanas noņemiet visus regulēšanas instrumentus vai uzgriežņu atslēgas.** Instruments vai atslēga, kas atrodas elektroinstrumenta rotējošajā daļā, var izraisīt traumas.
- 5) **Izvairieties no neparastas stājas. Nodrošiniet drošu stāvēšanu un vienmēr saglabājiet līdzsvaru.** Tas ļauj labāk kontrolēt elektroinstrumentu neparedzētās situācijās.
- 6) **Valkājiet piemērotu apģērbu. Nevalkājiet vaļīgu apģērbu vai rotaslietas. Aizsargājiet matus un apģērbu no kustīgajām daļām.** Vaļīgs apģērbs, rotaslietas vai gari mati var ieķerties kustīgajās daļās.
- 7) **Ja var uzstādīt putekļu nosūkšanas un savākšanas ierīces, tām jābūt pareizi pieslēgtām un lietotām.** Izmantojot putekļu nosūcēju, var samazināt putekļu radīto risku.
- 8) **Nepiemērojiet sev nepareizu drošību un neignorējiet drošības noteikumus par elektroinstrumentu, pat ja jūs jau esat pazīstams ar elektroinstrumentu pēc daudzām lietošanas reizēm.** Neuzmanīga rīcība sekundes laikā var izraisīt nopietnas traumas.

## **Elektroinstrumenta lietošana un rīkošanās ar to**

- 1) **Nepārslogojiet elektroinstrumentu. Izmantojiet darbam paredzēto elektroinstrumentu.** Ar pareizo elektroinstrumentu jūs varat strādāt labāk un drošāk norādītajā jaudas diapazonā.
- 2) **Nelietojiet elektroinstrumentu, kura slēdzis ir bojāts.** Elektroinstruments, kuru vairs nevar ieslēgt vai izslēgt, ir bīstams, un tas ir jāremontē.
- 3) **Pirms veicat ierīces iestatījumus, maināt ievietošanas instrumenta daļas vai uzglabājat elektroinstrumentu, izvelciet kontaktdakšu no kontaktligzdas un/vai izņemiet noņemamo akumulatoru.** Šis piesardzības pasākums novērš elektroinstrumenta nejaušu iedarbināšanu.
- 4) **Nelietotos elektroinstrumentus glabājiet bērniem nepieejamā vietā. Neļaujiet nevienai personai izmantot elektroinstrumentu, kurai tas nav pazīstams vai kura nav izlasījusi šīs instrukcijas.** Elektroinstrumenti ir bīstami, ja tos izmanto nepieredzējušas personas.

- 5) **Rūpīgi kopiet elektroinstrumentu un ievietošanas instrumentu. Pārbaudiet, vai kustīgās daļas darbojas pareizi un vai tās nav iestrēgušas, vai daļas nav salauztas vai sabojātas tā, ka tiek traucēta elektroinstrumenta darbība. Pirms elektroinstrumenta lietošanas salabojiet bojātās daļas.**  
Daudzus negadījumus izraisa slikti uzturēti elektroinstrumenti.
- 6) **Griezējinstrumentiem jābūt asiem un tīriem.** Rūpīgi kopti griezējinstrumenti ar asām griešanas malām mazāk iesprūst un ir vieglāk vadāmi.
- 7) **Izmantojiet elektroinstrumentu, instrumenta piederumus, ievietošanas instrumentus, utt., saskaņā ar šīm instrukcijām.**  
Ņemiet vērā darba apstākļus un veicamo darbu. Elektroinstrumentu izmantošana citām vajadzībām, nevis tām, kurām tie ir paredzēti, var izraisīt bīstamas situācijas.
- 8) **Rokturiem un satveršanas virsmām jābūt sausām, tīrām un bez eļļas un smērvielas.** Slidenie rokturi un satveršanas virsmas neļauj droši darbināt un kontrolēt elektroinstrumentu neparedzētās situācijās.

### **Bezvada instrumenta lietošana un rīkošanās ar to**

- 1) **Akumulatoru uzlādējiet tikai ar ražotāja ieteiktajiem lādētājiem.**  
Lādētājs, kas piemērots noteikta veida akumulatoram, lietojot citus akumulatorus, rada ugunsbīstamību.
- 2) **Elektroinstrumentos izmantojiet tikai šim nolūkam paredzētos akumulatorus.** Citu akumulatoru lietošana var izraisīt traumas un ugunsbīstamību.
- 3) **Neizmantotos akumulatorus turiet prom no saspraudēm, monētām, atslēgām, naglām, skrūvēm vai citiem maziem metāla priekšmetiem, kas var izraisīt kontaktu savienojumu.** Īssavienojums starp akumulatora kontaktiem var izraisīt apdegumus vai ugunsgrēku.
- 4) **Nepareizi to lietojot, no akumulatora var noplūst šķidrums. Izvairieties no saskares ar to. Nejauša kontakta gadījumā noskalojiet vietu ar ūdeni. Ja šķidrums nokļūst acīs, sazinieties papildus ar medicīnisko palīdzību.** Akumulatora šķidruma noplūde var izraisīt ādas kairinājumu vai apdegumus.
- 5) **Nelietojiet bojātu vai pārveidotu akumulatoru.** Bojāti vai pārveidoti akumulatori var būt neparedzami un izraisīt ugunsgrēku, eksploziju vai traumu risku.
- 6) **Nepakļaujiet akumulatoru uguns vai pārmērīgi augstas temperatūras iedarbībai.** Uguns vai temperatūra virs 130 °C var izraisīt eksploziju.
- 7) **Izpildiet visus uzlādēšanas norādījumus un nekad neuzlādējiet akumulatoru vai akumulatora instrumentu ārpus temperatūras diapazona, kas norādīts lietošanas instrukcijā.** Nepareiza uzlāde vai uzlādēšana ārpus pieļaujamās temperatūras diapazona var iznīcināt akumulatoru un palielināt ugunsgrēka risku.

## Serviss

- 1) **Lūdziet, lai jūsu elektroinstrumentu remontē tikai kvalificēti speciālisti un tikai ar oriģinālajām rezerves daļām.** Tas nodrošina elektroinstrumenta drošības uzturēšanu.
- 2) **Nekad neveiciet apkopi bojātiem akumulatoriem.** Pilnīgu akumulatoru apkopi drīkst veikt tikai ražotājs vai pilnvarots servisa centrs.

## ● Drošības norādījumi attiecībā uz zobenzāģiem

- 1) **Turot elektroinstrumenta izolēto satveršanas rokturi, veiciet darbus, kuros darba instruments var trāpīt slēptajās elektropārvades līnijās.** Kontakts ar vadu zem sprieguma var pakļaut sprieguma iedarbībai arī ierīces metāla daļas un izraisīt elektriskās strāvas triecienu.
- 2) **Nostipriniet un nofiksējiet sagatavi uz stabilas virsmas, izmantojot spēles vai citus līdzekļus.** Turot sagatavi tikai ar roku vai pret ķermeni, tā kļūs nestabila un jūs varat zaudēt vadības kontroli.
- 3) **Turiet rokas drošā attālumā no griešanas laukuma. Nepieskarieties sagataves lejasdaļai.** Saskaroties ar zāģa asmeni, pastāv savainošanās risks.
- 4) **Virziet elektroinstrumentu pret sagatavi tikai laikā, kad tas ir ieslēgts.** Ja darba instruments sagatavē saliecas, pastāv atsitiena risks.
- 5) **Raugieties, lai zāģējot atdures pēda vienmēr piegulst sagatavei.** Zāģa asmens var saliekties un izraisīt elektroinstrumenta vadības kontroles zaudēšanu.
- 6) **Pēc darba pabeigšanas izslēdziet elektroinstrumentu un izvelciet zāģa asmeni no griezuma tikai brīdī, kad tas ir apstājies.** Tā jūs izvairīsieties no atsitiena un varēsiet droši nolikt elektroinstrumentu.
- 7) **Lietojiet tikai nebojātus, nevainojamus zāģa asmeņus.** Saliecti vai neasi zāģa asmeņi var salūzt, negatīvi ietekmēt griezumu vai izraisīt atsitieni.
- 8) **Pēc zāģa asmens izslēgšanas neapstādiniet to, nospiežot uz sāniem.** Zāģa asmens var tikt sabojāts, salūzt vai izraisīt atsitieni.
- 9) **Labi nostipriniet materiālu. Neatbalstiet sagatavi ar plaukstu vai kāju. Ar zāģa darbības laikā nepieskarieties priekšmetiem vai zemei.** Pastāv atsitiena risks.
- 10) **Lietojiet piemērotu noteikšanas aprīkojumu, lai atrastu slēptās inženiertikla līnijas, vai jautājiet vietējam komunālo pakalpojumu uzņēmumam.** Saskare ar elektropārvades līnijām var izraisīt elektrošoku un ugunsgrēku, kontakts ar gāzes vadu var izraisīt eksploziju. Ūdensvada bojājumi var izraisīt materiālos zaudējumus un elektrošoku.

- 11) **Strādājot ar elektroinstrumentu, cieši turiet to ar abām rokām un pārliecinieties, vai tas ir drošā stāvoklī.** Elektroinstrumentu ir drošāk vadīt ar abām rokām.
- 12) **Nodrošiniet apstrādājamās daļas.** Apstrādājamās daļas, kas tiek iestiprinātas speciālās ierīcēs vai skrūvspilēs, tiek noturētas drošāk nekā ar roku.
- 13) **Pirms noliekat elektroinstrumentu, uzgaidiet, līdz darba instruments ir pilnībā apstājies.** Darba instruments var saliekties un izraisīt elektroinstrumenta vadības kontroles zaudēšanu.
- 14) Nezaģējiet materiālus (piemēram, svīnu saturošas krāsas un lakas vai azbestu saturošus materiālus), kuru putekļi var kaitēt veselībai.

## ● **Vibrāciju un trokšņu samazināšana**

Ierobežojiet lietošanas laiku, izmantojiet zemas vibrācijas un zema trokšņa līmeņa režīmus un valkājiet individuālos aizsardzības līdzekļus, lai samazinātu vibrāciju un trokšņa ietekmi.

Šādi pasākumi palīdz samazināt ar vibrācijām un troksni saistītos riskus:

- Izmantojiet izstrādājumu tikai paredzētajam lietojumam un, kā aprakstīts šajās instrukcijās.
- Pārliecinieties, ka izstrādājums ir pareizi un labi uzturēts.
- Šim izstrādājumam izmantojiet pareizo ievietošanas instrumentus un pārliecinieties, ka tie ir labā darba stāvoklī.
- Stingri turiet izstrādājumu aiz rokturiem/ satveršanas virsmām.

- Uzturiet izstrādājumu saskaņā ar instrukcijām un nodrošiniet atbilstošu eļļošanu (ja piemērojams).
- Plānojiet darbplūsmu tā, lai izstrādājumus ar augstu vibrācijas līmeni izmantotu ilgākā laika posmā.

## ● **Rīcība ārkārtas situācijās**

Izmantojiet šo lietošanas pamācību, lai iepazītos ar šī izstrādājuma lietošanu. Iegaumējiet drošības instrukcijas un stingri ievērojiet tās. Tas palīdz izvairīties no riskiem un apdraudējumiem.

- Lietojot šo izstrādājumu, vienmēr ievērojiet piesardzību, lai agrīnā stadijā varētu identificēt bīstamību un attiecīgi rīkoties. Ātra iejaukšanās var novērst nopietnas traumas un īpašuma bojājumus.
- Ja rodas darbības traucējumi, nekavējoties izslēdziet izstrādājumu un izņemiet akumulatoru paku. Pirms atkārtotas ekspluatācijas lūdziet, lai kvalificēts speciālists to pārbauda un nepieciešamības gadījumā salabo.

## ● **Citi riski**

Pat ja jūs pareizi lietojat šo izstrādājumu, pastāv potenciāls traumu un mantas bojājumu risks.

Saistībā ar šī izstrādājuma uzbūvi un dizainu cita starpā var rasties šādi apdraudējumi:

- Vibrāciju emisiju radītais veselības apdraudējums, ja izstrādājums, kuru ilgstoši lieto, netiek pareizi pārvaldīts un uzturēts.

- Personu traumas un mantas bojājumi, kas radušies bojātu griezējinstrumentu vai pēkšņa slēpta priekšmeta trieciens lietošanas laikā.
- Traumu un mantas bojājuma risks, ko rada lidojoši priekšmeti.

## NORĀDE

- ▶ Šis izstrādājums darbības laikā rada elektromagnētisko lauku! Noteiktos apstākļos šis lauks var ietekmēt aktīvos vai pasīvos medicīniskos implantus! Lai samazinātu nopietnu vai letālu traumu risku, mēs iesakām personām ar medicīniskajiem implantiem pirms izstrādājuma lietošanas konsultēties ar ārstu un medicīniskā implanta ražotāju!

## ● Lādētāju drošības norādes

- Šo ierīci var izmantot bērni no 8 gadu vecuma un vecāki, kā arī cilvēki ar samazinātām fiziskām, maņu vai garīgām spējām vai pieredzes un zināšanu trūkumu, ja viņi ir uzraudzīti vai viņiem ir sniegti norādījumi par drošu ierīces lietošanu un viņi saprot no tā izrietošos apdraudējumus. Bērni nedrīkst spēlēt ar ierīci.

Bērni tīrīšanu un apkopi nedrīkst veikt bez pieaugušo uzraudzības.

- Neuzlādējiet neuzlādējamās baterijas. Šī norādījuma neievērošana rada riskus.
- Ja pieslēguma kabelis ir bojāts, tas jānomaina ražotājam vai tā apkalpošanas dienestam, vai līdzīgi kvalificētai personai, lai izvairītos no iespējamajiem apdraudējumiem.
- Aizsargājiet elektriskās daļas no mitruma. Lai izvairītos no elektriskās strāvas trieciena, nekad neiegremdējiet tās ūdenī vai citos šķidrumos. Nekad neturiet ierīci zem tekoša ūdens. Izpildiet tīrīšanas, apkopes un remonta instrukcijas.
- Ierīce ir piemērota lietošanai tikai telpās.

- **UZMANĪBU!** Šis lādētājs ir piemērots tikai šāda veida akumulatoru paku uzlādēšanai:

### Parkside 20 V Akumulatoru paka

PAP 20 B1 2 Ah 5 elementi

PAP 20 B3 4 Ah 10 elementi

- Pašreizējo akumulatoru saderības sarakstu varat atrast vietnē: [www.lidl.de/akku](http://www.lidl.de/akku).
- **Pirms pirmās lietošanas reizes**

#### ● Papildu aprīkojums

Lai droši un pareizi lietotu izstrādājumu, ir nepieciešams papildu aprīkojums, piemēram, instrumenti un zāģa asmeņi:

- Piemērots zāģa asmens

Instrumenti un zāģa asmeņi ir pieejami pie specializētiem tirgotājiem. Iegādājoties izstrādājumu, vienmēr ievērojiet izstrādājuma tehniskās prasības (skatiet sadaļu "Tehniskie parametri").

Ja jums rodas šaubas, jautājiet kvalificētam speciālistam un konsultējieties ar savu specializēto mazumtirgotāju.

#### NORĀDE

- ▶ Lietošanas pamācībā jūs atradīsiet informāciju un norādes par dažādiem zāģa asmeņiem un to lietošanas jomām. Attēlotie zāģa asmeņi ne vienmēr ir iekļauti piegādes komplektā, tomēr parāda iespējamus izstrādājuma lietojumus.

#### Atbilstošas akumulatoru pakas un lādētāji

##### Akumulatoru

**paka:** Parkside X 20 V Team

**Lādētājs:** Parkside X 20 V Team

#### ● Lietošana

#### ● Akumulatoru pakas izņemšana/ievietošana

- **Akumulatoru pakas izņemšana:**  
Nospiediet akumulatoru pakas atbrīvošanas pogu [11]. Izņemiet akumulatoru paku [8] (D att.).
- **Akumulatoru pakas ievietošana:**  
Izlidziniet akumulatoru paku [8] ar rokturi un iebīdiet to. Pārlicinieties, ka tas nofiksējas savā vietā.

#### ● Akumulatoru pakas uzlādes stāvokļa pārbaude

(B att.)

- Akumulatoru pakas uzlādes stāvokļa pārbaude: Nospiediet pogu  [12]. Iedegas uzlādes stāvokļa LED [13].

**LED [13]**

**Uzlādes stāvoklis**

Sarkans/oranžs/zaļš Maksimums

Sarkans/oranžs Vidējs

Sarkana Zems

#### ● Akumulatoru pakas uzlādēšana

(C att.)

##### NORĀDE

- ▶ Akumulatoru paku [8] var uzlādēt jebkurā laikā, nesamazinot tā kalpošanas laiku.
- ▶ Lādēšanas procesa pārtraukšana nesabojā akumulatoru paku [8].

- Pirms lietošanas uzlādējiet akumulatora paku [8], ja tam ir vidējs vai zems uzlādes līmenis.

- Uzlādes kontroles LED (zaļa **17** un sarkana **16**) sniedz informāciju par lādētāja **14** un akumulatora pakas **8** statusu:

LED	Statuss
ledegas sarkana LED	Notiek akumulatoru pakas lādēšana
ledegas zaļa LED	Akumulatoru paka ir pilnībā uzlādēta
Zaļā un sarkanā LED mirgo	Bojāta akumulatoru paka
Mirgo sarkana LED	Akumulatoru paka pārāk auksta vai pārāk silta
Deg zaļā LED (bez akumulatoru pakas)	Lādētājs gatavs darbam

- Ievietojiet akumulatoru paku **8** lādētājā **14**.
- Pievienojiet pieslēguma kabeli ar lādētāja **14** barošanas spraudni **15** kontaktligzdai.
- Kad akumulatoru paka **8** ir pilnībā uzlādēta: Izņemiet akumulatoru paku no lādētāja **14**. Pēc tam izvelciet lādētāja savienojuma kabeli ar kontaktdakšu **15** no kontaktlīdzdas.

## ● Atdures pēdas ievietošana

(E att.)

### ⚠ BRĪDINĀJUMS!



Pirms jebkādu regulēšanas darbu veikšanas izslēdziet izstrādājumu, izņemiet akumulatoru paku **8** un ļaujiet izstrādājumam atdzist!

### ⚠ UZMANĪBU! TRAUMU RISKS!



Zāga asmeņi var būt asi un lietošanas laikā tie var sakarst. Rikojoties ar zāga asmeņiem, vienmēr valkājiet aizsargcimdus.

### ⚠ UZMANĪBU! TRAUMU RISKS!

- Pirms atdures pēdas **4** iestatīšanas noņemiet zāga asmeni no izstrādājuma (skatiet "Zāga asmens ievietošana / izņemšana").
- Neizmantojiet izstrādājumu, ja tajā nav atdures pēdas **4**.

Lai pielāgotu sagatavei, atdures pēdu **4** var noregulēt un pagriezt dažādās pozīcijās.

- Atdures pēdas **4** atbloķēšana: Pagrieziet atbloķēšanas sviru **1** pretēji pulksteņrādītāju kustības virzienam.
- Iestatiet vēlamo atdures pēdas **4** pozīciju, ievielkot vai izvelkot to.
- Atdures pēdas **4** nobloķēšana: Pagrieziet atbloķēšanas sviru **1** pulksteņrādītāju kustības virzienā.

## ● Zāga asmens ievietošana / izņemšana

### ⚠ BRĪDINĀJUMS!



Pirms jebkādu regulēšanas darbu veikšanas izslēdziet izstrādājumu, izņemiet akumulatoru paku **8** un ļaujiet izstrādājumam atdzist!

### ⚠ UZMANĪBU! TRAUMU RISKS!



Zāga asmeņi var būt asi un lietošanas laikā tie var sakarst. Rikojoties ar zāga asmeņiem, vienmēr valkājiet aizsargcimdus.

### ⚠ UZMANĪBU! TRAUMU RISKS!

- Nelietojiet neasu, saliektu vai bojātu zāga asmeni.
- Vienmēr lietojiet uzdevumam atbilstošu zāga asmeni.

## Zāģa asmens ievietošana

(F att.)

- Pagrieziet patronas gredzenu [2] pretēji pulksteņrādītāju kustības virzienam.
- Ievietojiet zāģa asmeni zāģa asmens turētājā [3].
- Atlaidiet patronas gredzenu [2], lai tas pagrieztos atpakaļ sākuma stāvoklī.
- Pirms lietošanas: Paveiciet zāģa asmeni un pārliecinieties, vai tas ir droši un cieši ievietots.

## Zāģa asmens izņemšana

(G att.)

- Pagrieziet patronas gredzenu [2] pretēji pulksteņrādītāju kustības virzienam.
- Izvelciet zāģa asmeni no zāģa asmens turētāja [3].
- Atlaidiet patronas gredzenu [2], lai tas pagrieztos atpakaļ sākuma stāvoklī.

### NORĀDE

- ▶ Noteiktu darbu veikšanai zāģa asmeni var pagriezt arī par 180°.

## ● Ieslēgšana un izslēgšana

### ⚠ UZMANĪBU! TRAUMU RISKS!



Rīkojoties ar izstrādājumu, vienmēr valkājiet aizsargcimdus.

### ⚠ UZMANĪBU! TRAUMU RISKS!

- ▶ Pirms ieslēgšanas pārliecinieties, vai zāģa asmens nepieskaras sagatavei.
- ▶ Darba laikā raugieties, lai stāvoklis būtu drošs. Izstrādājuma priekšējo [9] un aizmugurējo rokturi [7] (H att.) vienmēr cieši turiet ar abām rokām.
- ▶ Kad izstrādājums darbojas, turiet rokas drošā attālumā no zāģa asmens.

### NORĀDE

- ▶ Ieslēgšanas/izslēgšanas slēdzi [6] nevar noteikt.

(I att.)

- **Ieslēgšana:** Piespiežot pa kreisi vai pa labi, atbrīvojiet ieslēgšanās bloķētāju [5]. Nospiediet ieslēgšanas/izslēgšanas slēdzi [6] un turiet to nospiestu. Pēc vajadzības noregulējiet ātrumu (skatiet nodaļu "Ātruma regulēšana").
- **Izslēgšana:** Atlaidiet ieslēgšanas/izslēgšanas slēdzi [6]. Pēc ieslēgšanas / izslēgšanas slēdža atlaišanas ieslēgšanās bloķētājs [5] automātiski pāriet sākuma stāvoklī.

## ● Ātruma vadība

- Ātrumu var pārbaudīt, dažādos līmeņos nospiežot ieslēgšanas/izslēgšanas slēdzi [6]:

### Spiešanas spiediens

### Ātrums

Neliels spiediens: Zemāks

Spēcīgāks spiediens: Augstāk

## ● LED darba lampa

Šis izstrādājums ir aprīkots ar LED darba lampu [10], lai apgaismotu tiešo darba zonu un uzlabotu redzamību slikti apgaismotā vidē.

- LED darba lampa [10] iedegas automātiski, tiklīdz izstrādājums tiek ieslēgts.

### NORĀDE

- ▶ LED darba lampa [10] deg tikai aptuveni 10 sekundes pēc izstrādājuma ieslēgšanas.

## ● Testēšanas darbība

### NORĀDE

- ▶ Pirms pirmās lietošanas un pēc katras zāģa asmens maiņas veiciet testa izmēģinājumu bez slodzes. Nekavējoties izslēdziet izstrādājumu, ja zāģa asmens darbojas nevienmērīgi, rodas ievērojamas vibrācijas vai ir dzirdami neparasti trokšņi.

## ● Darba instrukcijas

### ⚠ UZMANĪBU! MIESAS BOJĀJUMU UN MATERIĀLO ZAUDĒJUMU RISKS!

- ▶ Rīkojoties ar zāģa asmeni, valkājiet cimdus. Tā jūs izvairīsieties no sagriešanās.
- ▶ Nelietojiet neasus, saplaisājušus, saliektus vai bojātus zāģa asmeņus.
- ▶ Pirms zāģēšanas pārbaudiet, vai sagatavē nav paslēptu svešķermeņu, piemēram, naglas vai skrūves. Izvelciet tās.
- ▶ Vienmēr ievietojiet atbilstošu zāģa asmeni.
- ▶ Nostipriniet sagatavi pie darbagalda, lietojot spiles.
- ▶ Piemērojiet tikai tik lielu spiedienu, cik tas ir nepieciešams zāģēšanai. Pārlietu liels spiediens var saliekt un salauzt zāģa asmeni.
- ▶ Nekavējoties izslēdziet izstrādājumu, ja zāģa asmens ir iestrēdzis. Uzmanīgi izvelciet zāģa asmeni no griezuma vietas.
- ▶ Strādājot ar izstrādājumu, vienmēr stāviet ar sānu pret to.
- ▶ Gādājiet, lai darba vieta būtu vēdināta.
- ▶ Strādājot izvairieties no izstrādājuma pārslodzes.

## Parastā zāģēšana

- Pārliecinieties, vai zāģa asmens nepieskaras sagatavei. Tikai tad ieslēdziet izstrādājumu.
- Uzlieciet atdures pēdu **4** uz sagataves.
- Zāģējiet ar vienmērīgu spiedienu vienmērīgā kustībā uz priekšu. Jūs varat zāģēt horizontāli, pa diagonāli vai vertikāli.
- Pēc darba pabeigšanas: Vispirms izslēdziet izstrādājumu. Pēc tam izvelciet zāģa asmeni no sagataves.

## Zāģēšana dziļumā

(J att.)

- Zāģēšana dziļumā ir ļoti pretencioza tehnika un ir saistīta ar lielāku traumu risku. Izmantojiet minēto tehniku tikai tad, ja esat iepazinies ar to.
- Zāģēt dziļumā var tikai mīkstos materiālos, piemēram, kokā vai ģipškartonā, un ar īsiem zāģa asmeņiem (maksimālais garums 150 mm). Pastāv atsitiena un savainošanās risks.
- Uzlieciet atdures pēdas **4** priekšējo malu uz sagataves tā, lai zāģa asmens nepieskartos sagatavei.
- Ieslēdziet izstrādājumu. Ļaujiet zāģa asmenim lēnām ieslīgt sagatavē.
- Kad sagataves dziļums ir sagriezts, turpiniet zāģēšanu kā parasti.

## Precīzā griešana

(K att.)

- Izmantojot elastīgos bimetāla zāģa asmeņus, jūs varat, piemēram, nogriezt ūdens caurules vienā līmenī ar sienu.
- Raugieties, lai zāģa asmens vienmēr ir garāks par caurules diametru. Pastāv atsitiena un savainošanās risks.

## ● **Tīrīšana un kopšana**

### **⚠ BRĪDINĀJUMS!**



Pirms jebkādu pārbaudes, apkopes vai tīrīšanas darbu veikšanas izslēdziet izstrādājumu, izņemiet akumulatoru paku [8] un ļaujiet izstrādājumam atdzist!

## ● **Tīrīšana**

- Uzmanieties, lai izstrādājumā neieklūst šķidrums.
- Vienmēr saglabājiet izstrādājumu tīru, sausu un bez eļļas vai smērvielas. Pēc katras lietošanas reizes un pirms uzglabāšanas notīriet putekļus.
- Regulāra pareiza tīrīšana palīdz nodrošināt drošu lietošanu un pagarina izstrādājuma kalpošanas laiku.
- Notīriet izstrādājumu ar sausu drānu. Grūti sasniedzamām vietām izmantojiet mīkstu suku.
- Jo īpaši notīriet nefīrurus un putekļus no ventilācijas atverēm ar lupatiņu un mīkstu suku.
- Ventilācijas atverēm vienmēr jābūt brīvām.

### **NORĀDE**

- ▶ Izstrādājuma tīrīšanai nelietojiet ķīmiskus, sārmains, abrazīvus vai citus agresīvus tīrīšanas līdzekļus vai dezinfekcijas līdzekļus, jo tie var sabojāt virsmas.

## ● **Apkope**

- Pirms un pēc katras lietošanas reizes pārbaudiet, vai izstrādājumam un papildu aprīkojumam (piemēram, zāģa asmeņiem) nav nodiluma un bojājumu pazīmju. Ja nepieciešams, nomainiet tos pret jauniem, kā aprakstīts lietošanas pamācībā. Lūdzu, ņemiet vērā tehniskās prasības (skatiet sadaļu "Tehniskie parametri").

- Pārbaudiet, vai pārsegi un aizsargierīces nav bojāti un vai tie ir pareizi novietoti. Ja nepieciešams, nomainiet tos.
- Nomainiet neasu, saliektu vai citādi bojātu zāģa asmeni.

## ● **Remonts**

Šajā izstrādājumā nav detaļu, kuras lietotājs varētu labot. Lai pārbaudītu un salabotu izstrādājumu, sazinieties ar kvalificētu speciālistu.

## ● **Glabāšana**

- Notīriet izstrādājumu, kā aprakstīts iepriekš.
- Uzglabājiet izstrādājumu un tā piederumus tumšā, sausā, siltā un labi vēdināmā vietā.
- Vienmēr uzglabājiet izstrādājumu bērniem nepieejamā vietā. Optimālā ilgtermiņa uzglabāšanas temperatūra (ilgāka par 3 mēnešiem) ir no + 20 līdz + 26 °C.
- Uzglabājiet izstrādājumu somiņā [18].

## **Norādes par akumulatoru paku**

- Uzglabājiet akumulatoru paku [8] tikai daļēji uzlādētā stāvoklī. Uzlādes līmenim ilgākā uzglabāšanas periodā vajadzētu būt no 40 līdz 60 % (deg sarkanās un oranžās uzlādes stāvokļa LED [13]).
- Ilgāka uzglabāšanas posma laikā apmēram reizi 3 mēnešos pārbaudiet akumulatoru pakas [8] uzlādes līmeni. Ja nepieciešams, atkārtoti uzlādējiet.

## ● **Transportēšana**

- Pārvadājiet izstrādājumu somiņā [18].
- Aizsargājiet izstrādājumu no triecieniem un spēcīgām vibrācijām, kas rodas, to pārvadājot transportlīdzekļos.
- Nodrošiniet izstrādājumu pret slidēšanu un apgāšanos.

## ● **Utilizācija**

Iepakojums ražots no videi draudzīgiem materiāliem, kurus varat utilizēt vietējās atkritumu pārstrādes iestādēs.



Šķirojot atkritumus, ievērojiet marķējumus uz iepakojuma materiāliem, kas ir apzīmēti ar saīsinājumiem (a) un numuriem (b) ar šādu nozīmi:  
1-7: plastmasas / 20-22: papīrs un kartons / 80-98: saistvielas.



Šo izstrādājumu un iepakojuma materiālus var atkārtoti pārstrādāt, utilizējiet tos atsevišķi, lai uzlabotu atkritumu pārstrādes procesu. Triman logotips attiecas tikai uz Franciju.



Informāciju par nolietotā izstrādājuma utilizāciju varat saņemt savā novada vai pilsētas pašvaldībā.



Kad izstrādājums ir nolietots, vides aizsardzības nolūkā neizmetiet to sadzīves atkritumos, bet gan veiciet pienācīgu utilizāciju. Informāciju par atkritumu nodošanas vietām un to darbalaikiem varat saņemt savā pašvaldībā.

Bojātas vai izlietotas baterijas / akumulatori ir atkārtoti jāpārstrādā saskaņā ar Direktīvu 2006/66/EK un tās labojumiem. Nododiet baterijas / akumulatorus un / vai izstrādājumu pieejamajās nodošanas iestādēs.



## **Kaitējums videi nepareizas bateriju / akumulatoru utilizācijas dēļ!**

Izņemiet baterijas / akumulatoru bloku no izstrādājuma pirms utilizācijas.

Baterijas / akumulatorus nedrīkst izmest sadzīves atkritumos. Tās var saturēt indīgus smagos metālus un ir jāpārstrādā kā bīstamie atkritumi. Smago metālu ķīmiskie simboli ir šādi: Cd = kadmījs, Hg = dzīvsudrabs, Pb = svins. Tādēļ nododiet izlietotas baterijas / akumulatorus pašvaldības atkritumu nodošanas vietā.

## ● **Garantija**

Izstrādājums ir rūpīgi ražots saskaņā ar stingrām kvalitātes prasībām un pirms piegādes atbilstoši pārbaudīts. Ja izstrādājumam ir trūkumi, jums ir likumīgas tiesības iesniegt sūdzības izstrādājuma pārdevējam. Turpmāk sniegtie garantijas nosacījumi neierobežo šīs jūsu likumīgās tiesības.

Izstrādājumam tiek piemērota 5 gadu garantija kopš pirkuma datuma. Garantijas termiņš sākas ar pirkuma izdarišanas datumu. Lūdzu, uzglabājiet oriģinālo kases čeku drošā vietā. Šis dokuments ir nepieciešams kā pirkuma apliecinājums.

Ja 5 gadu laikā kopš izstrādājuma pirkuma datuma rodas materiāla vai ražošanas trūkums, izstrādājums tiks – pēc mūsu izvēles – bez maksas salabots vai nomainīts. Garantija zaudē spēku, ja izstrādājums ir sabojāts, tiek izmantots vai apkopots nepiemērotā veidā.

Garantijas atlīdzība attiecas uz materiāla vai ražošanas kļūdām. Garantija neattiecas uz izstrādājuma daļām, kas normālos apstākļos ar laiku nolietojas (piemēram, baterijas) vai ir dilstošas daļas, kā arī uz plīstošu daļu bojājumiem (piemēram, slēdži, akumulatori vai daļas, kas ražotas no stikla).

Jūs iegūsiet akumulatora garantiju viena gada garumā no preces iegādes datuma.

## **Rīcība garantijas gadījumā**

Lai Jūsu prasība tiktu ātrāk apstrādāta, lūdzu, ievērojiet tālāk sniegtās norādes.

Jebkādu prasību apstrādei kā pirkuma apliecinājumu, lūdzu, uzglabājiet kases čeku un izstrādājuma numuru (piemēram, IAN 123456\_7890).

Izstrādājuma numurs norādīts tipa plāksnītē, gravējumā, lietošanas instrukcijas titullapā (apakšā, kreisajā pusē) vai kā uzlīme iepakojuma aizmugurē vai apakšā.

Ja izstrādājums darbojas kļūdaini vai tam ir citi trūkumi, lūdzu, vispirms sazinieties ar tālāk norādīto servisa daļu pa tālruni vai e-pastu.

Pēc tam izstrādājumu, kam konstatēts defekts, varat nosūtīt bez maksas uz Jums norādīto servisa adresi, pievienojot pirkuma apliecinājumu (kases čeku) un norādi par attiecīgo defektu un tā rašanās laiku.

### **Serviss**

 **Serviss Latvijā**

Tālr.: 80005811

E-pasts: [owim@lid.lv](mailto:owim@lid.lv)



## ● ES atbilstības deklarācija

### ES ATBILSTĪBAS DEKLARĀCIJA

IAN: 364904\_2101  
Produkta identifikācijas numurs: "Parkside" Akumulatora zobenzāģis  
Modeļa numurs: HG08180

Iepriekš aprakstītais deklarācijas priekšmets atbilst attiecīgajam Kopienas saskaņotajam tiesību aktam:

Directive 2006/42/EC

Directive 2014/30/EU

Atsauces uz attiecīgajiem izmantotajiem saskaņotajiem standartiem vai atsauces uz specifikācijām, saistībā ar kurām ir deklarēta atbilstība:

N° / Daļas

Directive 2006/42/EC

EN 62841-1:2015

EN 62841-2-11:2016/A1:2020

Directive 2014/30/EU

EN 55014-1:2017/A11:2020

EN 55014-2:2015

Augstāk aprakstītais deklarācijas priekšmets ir saskaņā ar Eiropas Parlamenta un Padomes 2011. gada 8. jūnija Direktīvu 2011/65/EU par dažubīstamu vielu izmantošanas ierobežošanu elektriskās un elektroniskās iekārtās:

N° / Daļas

Directive 2011/65/EU

EN 50581:2012-09

Ražotāja nosaukums un adrese:

**OWIM GmbH & Co. KG Stiftsbergstraße 1 D-74167 Neckarsulm Vācija**

Šī atbilstības deklarācija ir izdota vienīgi uz šāda ražotāja atbildību.

Originālās atbilstības deklarācijas tulkojums

Neckarsulm

Vieta

23.04.2021

Datums

Peter Fischer  
Managing Director

Dr. Thorsten Maier  
Authorised Signatory

## ES ATBILSTĪBAS DEKLARĀCIJA

IAN: 364904\_2101  
Produkta identifikācijas numurs: "Parkside" Akumulatora zobenžāģis  
Modeļa numurs: HG08418

Iepriekš aprakstītais deklarācijas priekšmets atbilst attiecīgajam Savienības saskaņošanas tiesību aktam:

Directive 2006/42/EC
Directive 2014/30/EU

Atsauces uz attiecīgajiem izmantotajiem saskaņotajiem standartiem vai atsauces uz specifikācijām, saistībā ar kurām ir deklarēta atbilstība:

<b>N° / Dajas</b>
<b>Directive 2006/42/EC</b>
EN 62841-1:2015
EN 62841-2-11:2016/A1:2020
<b>Directive 2014/30/EU</b>
EN 55014-1:2017/A11:2020
EN 55014-2:2015

Augstāk aprakstītais deklarācijas priekšmets ir saskaņā ar Eiropas Parlamenta un Padomes 2011. gada 8. jūnija Direktīvu 2011/65/EU par dažubīstamu vielu izmantošanas ierobežošanu elektriskās un elektroniskās iekārtās:

<b>N° / Dajas</b>
<b>Direktīva 2011/65/EU</b>
EN 50581:2012-09

Ražotāja nosaukums un adrese:

**OWIM GmbH & Co. KG Stiftsbergstraße 1 D-74167 Neckarsulm Vācija**  
Šī atbilstības deklarācija ir izdota vienīgi uz šāda ražotāja atbildību.

















Orģinālās atbilstības deklarācijas tulkojums

Neckarsulm	14.05.2021		
Vieta	Datums	Benjamin Steeb Managing Director	Jens Buchheim Authorised Signatory

<b>Verwendete Warnhinweise und Symbole</b> .....	Seite	111
<b>Einleitung</b> .....	Seite	111
Bestimmungsgemäße Verwendung .....	Seite	111
Lieferumfang .....	Seite	112
Teilebeschreibung .....	Seite	112
Technische Daten .....	Seite	113
<b>Sicherheitshinweise</b> .....	Seite	115
Allgemeine Sicherheitshinweise für Elektrowerkzeuge .....	Seite	115
Sicherheitshinweise für Säbelsägen .....	Seite	119
Vibrations- und Geräuschkinderung .....	Seite	120
Verhalten im Notfall .....	Seite	120
Restrisiken .....	Seite	120
Sicherheitshinweise für Ladegeräte .....	Seite	121
<b>Vor dem ersten Gebrauch</b> .....	Seite	122
Zubehör .....	Seite	122
<b>Bedienung</b> .....	Seite	122
Akku-Pack entnehmen/einsetzen .....	Seite	122
Akku-Pack-Ladezustand prüfen .....	Seite	122
Akku-Pack laden .....	Seite	122
Fußplatte einstellen .....	Seite	123
Sägeblatt einsetzen/entfernen .....	Seite	123
Ein- und Ausschalten .....	Seite	124
Geschwindigkeitsregelung .....	Seite	124
LED-Arbeitsleuchte .....	Seite	124
Probelauf .....	Seite	125
<b>Arbeitshinweise</b> .....	Seite	125
<b>Reinigung und Pflege</b> .....	Seite	126
Reinigung .....	Seite	126
Wartung .....	Seite	126
Reparatur .....	Seite	126
Lagerung .....	Seite	126
Transport .....	Seite	126
<b>Entsorgung</b> .....	Seite	127
<b>Garantie</b> .....	Seite	128
<b>EU-Konformitätserklärung</b> .....	Seite	129

## Verwendete Warnhinweise und Symbole

In dieser Bedienungsanleitung, auf der Verpackung und auf dem Typenschild werden die folgenden Warnhinweise verwendet:

 	Lesen Sie die Bedienungsanleitung.		Schalten Sie das Produkt aus und entnehmen Sie den Akku-Pack vor dem Auswechseln von Zubehör, Reinigung und bei Nichtgebrauch.
	Warn- und Sicherheitshinweise beachten!		Schützen Sie den Akku-Pack vor Hitze und dauerhafter, starker Sonneneinstrahlung.
	Verwenden Sie das Produkt nur in trockenen Innenräumen.		Schützen Sie den Akku-Pack vor Wasser und Feuchtigkeit.
	Tragen Sie Schutzhandschuhe!		Schützen Sie den Akku-Pack vor Feuer.
	Tragen Sie Gehörschutz!		Schutzklasse II (Doppelisolierung)
	Tragen Sie eine Schutzbrille!		Wechselstrom/-spannung
			Gleichstrom/-spannung
	Das CE-Zeichen bestätigt Konformität mit den für das Produkt zutreffenden EU-Richtlinien.		Feinsicherung

## AKKU-SÄBELSÄGE

### ● Einleitung

Wir beglückwünschen Sie zum Kauf Ihres neuen Produkts. Sie haben sich damit für ein hochwertiges Produkt entschieden. Die Bedienungsanleitung ist Teil dieses Produkts. Sie enthält wichtige Hinweise für Sicherheit, Gebrauch und Entsorgung. Machen Sie sich vor der Benutzung des Produkts mit allen Bedien- und Sicherheitshinweisen vertraut. Benutzen Sie das Produkt nur wie beschrieben und für die angegebenen Einsatzbereiche. Händigen Sie alle Unterlagen bei Weitergabe des Produkts an Dritte mit aus.

### ● Bestimmungsgemäße Verwendung

Diese Akku-Säbelsäge (nachfolgend „Produkt“ oder „Elektrowerkzeug“ genannt) ist für leichte und mittlere Sägearbeiten in Holz, Pressspanplatten, Kunststoff, Metall und Gipskarton geeignet.

Das Produkt ist nicht dazu bestimmt, schwere Sägearbeiten, wie z. B. durch Stein oder durch Werkstücke, die die maximale Schneidekapazität (siehe „Technische Daten“) überschreiten, durchzuführen.

Verwenden Sie stets Sägeblätter entsprechend dem bestimmungsgemäßen Gebrauch! Beachten Sie beim Kauf und Gebrauch von Sägeblättern die technischen Anforderungen des Produkts (siehe „Technische Daten“).

Die LED-Arbeitsleuchte **10** dieses Produkts ist dazu bestimmt, den direkten Arbeitsbereich zu beleuchten.

Andere Verwendungen oder Veränderungen des Produkts gelten als nicht bestimmungsgemäß und können zu Risiken wie Lebensgefahr, Verletzungen und Beschädigungen führen. Für aus bestimmungswidriger Verwendung entstandene Schäden übernimmt der Hersteller keine Haftung. Das Produkt ist nicht für den gewerblichen Einsatz oder für andere Einsatzbereiche bestimmt.

## ● Lieferumfang

### **⚠️ WARNUNG!**

- ▶ Das Produkt und die Verpackungsmaterialien sind kein Kinderspielzeug! Kinder dürfen nicht mit Kunststoffbeuteln, Folien und Kleinteilen spielen! Es besteht Verschluckungs- und Erstickungsgefahr!

- 1x Akku-Säbelsäge PSSAP 20-Li C3
- 1x Akku-Pack PAP 20 B3 \*
- 1x Schnellladegerät PLG 20 C3 \*
- 1x Tragekoffer
- 1x Sägeblatt für Holz
- 1x Sägeblatt für Metall
- 1x Bedienungsanleitung

## ● Teilebeschreibung

### Abbildung A:

- 1** Entriegelungshebel
- 2** Spannfüterring
- 3** Sägeblattaufnahme
- 4** Fußplatte
- 5** Einschaltsperr
- 6** Ein-/Ausschalter/Geschwindigkeitsregulierung
- 7** Hinterer Handgriff
- 8** Akku-Pack \*
- 9** Vorderer Handgriff
- 10** LED-Arbeitsleuchte

### Abbildung B:

- 8** Akku-Pack \*
- 11** Entriegelungstaste für den Akku-Pack
- 12** Taste  (Ladestand)
- 13** Ladezustand-LEDs (rot/orange/grün)

### Abbildung C:

- 8** Akku-Pack \*
- 14** Ladegerät (Schnellladegerät) \*
- 15** Anschlussleitung mit Netzstecker
- 16** Ladekontroll-LED – Rot
- 17** Ladekontroll-LED – Grün

### Ohne Abbildung:

- 18** Tragekoffer

\* Akku und Schnellladegerät sind nicht im Lieferumfang enthalten

## ● Technische Daten

### Akku-Säbelsäge

Nennspannung:  
Hubzahl:  
Hub:  
Sägeblatt-Aufnahmetyp:

### PSSAP 20-Li C3

20 V ===  
0–3000 min<sup>-1</sup>  
22 mm  
Standard

### Maximale Schneidekapazität:

Holz:  
Stahl:  
Buntmetall:  
Metallrohr:

150 mm  
15 mm  
20 mm  
100 mm

### Akku-Pack

Typ:  
Nennspannung:  
Kapazität:  
Energiewert:  
Anzahl der Batteriezellen:

### PAP 20 B3 \*

Lithium-Ionen  
20 V ===  
4 Ah  
80 Wh  
10

### Schnellladegerät

#### Eingang:



Nennspannung:  
Nennfrequenz:  
Nennleistung:

### PLG 20 C3 \*

230–240 V~  
50 Hz  
120 W

#### Ausgang:

Nennspannung:  
Ladestrom:  
Schutzklasse:  
Sicherung (intern):

21,5 V ===  
4,5 A  
II /   
3,15 A / 

\* Akku und Schnellladegerät sind nicht im Lieferumfang enthalten

### Ladezeit:

- Akku-Typ PAP 20 B1, 2 Ah (separat erhältlich): 45 Minuten
- Akku-Typ PAP 20 B3, 4 Ah (separat erhältlich): 60 Minuten

## Empfohlene Umgebungstemperatur:

Während des Ladens:	+4 bis +40 °C
Während des Betriebs:	+4 bis +40 °C
Während der Lagerung:	+20 bis +26 °C

## Geräuschemissionswerte

Die gemessenen Werte wurden in Übereinstimmung mit EN 62841 ermittelt. Der A-bewertete Geräuschpegel des Elektrowerkzeugs beträgt typischerweise:

	<b>HG08180</b>	<b>HG08418</b>
Schalldruckpegel $L_{pA}$ :	81,5 dB(A)	81,0 dB(A)
Unsicherheit $K_{pA}$ :	5 dB	5 dB
Schallleistungspegel $L_{WA}$ :	92,5 dB(A)	92,0 dB(A)
Unsicherheit $K_{WA}$ :	5 dB	5 dB

## Schwingungsemissionswerte

Schwingungsgesamtwerte (Vektorsumme dreier Richtungen), ermittelt entsprechend EN 62841:

### Sägen von Brettern (mit Sägeblatt Bosch S644D)

#### Haupthandgriff:

Hand-/Armviibration $a_{h,B}$ :	12,15 m/s <sup>2</sup>	12,32 m/s <sup>2</sup>
Unsicherheit K:	1,5 m/s <sup>2</sup>	1,5 m/s <sup>2</sup>

#### Zusätzlicher Handgriff:

Hand-/Armviibration $a_{h,B}$ :	15,98 m/s <sup>2</sup>	16,484 m/s <sup>2</sup>
Unsicherheit K:	1,5 m/s <sup>2</sup>	1,5 m/s <sup>2</sup>

### Sägen von Holzbalken (mit Sägeblatt Bosch S644D)

#### Haupthandgriff:

Hand-/Armviibration $a_{h,WB}$ :	10,342 m/s <sup>2</sup>	9,12 m/s <sup>2</sup>
Unsicherheit K:	1,5 m/s <sup>2</sup>	1,5 m/s <sup>2</sup>

#### Zusätzlicher Handgriff:

Hand-/Armviibration $a_{h,WB}$ :	12,673 m/s <sup>2</sup>	10,733 m/s <sup>2</sup>
Unsicherheit K:	1,5 m/s <sup>2</sup>	1,5 m/s <sup>2</sup>

## **WARNUNG!**



Tragen Sie Gehörschutz!

## **HINWEIS**

- ▶ Die angegebenen Schwingungsgesamtwerte und die angegebenen Geräuschemissionswerte sind nach einem genormten Prüfverfahren gemessen worden und können zum Vergleich eines Elektrowerkzeugs mit einem anderen verwendet werden.
- ▶ Die angegebenen Schwingungsgesamtwerte und die angegebenen Geräuschemissionswerte können auch zu einer vorläufigen Einschätzung der Belastung verwendet werden.

## **WARNUNG!**

- ▶ Die Schwingungs- und Geräuschemissionen können während der tatsächlichen Benutzung des Elektrowerkzeugs von den Angabewerten abweichen, abhängig von der Art und Weise, in der das Elektrowerkzeug verwendet wird, insbesondere, welche Art von Werkstück bearbeitet wird.  
Versuchen Sie, die Belastung durch Vibrationen und Geräusche so gering wie möglich zu halten. Beispielhafte Maßnahmen zur Verringerung der Vibrationsbelastung sind das Tragen von Handschuhen beim Gebrauch des Werkzeugs und die Begrenzung der Arbeitszeit. Dabei sind alle Anteile des Betriebszyklus zu berücksichtigen (beispielsweise Zeiten, in denen das Elektrowerkzeug abgeschaltet ist, und solche, in denen es zwar eingeschaltet ist, aber ohne Belastung läuft).



## **Sicherheitshinweise**

### ● **Allgemeine Sicherheitshinweise für Elektrowerkzeuge**

#### **WARNUNG!**

- ▶ **Lesen Sie alle Sicherheitshinweise, Anweisungen, Gebildungen und technischen Daten, mit denen dieses Elektrowerkzeug versehen ist.** Versäumnisse bei der Einhaltung der nachfolgenden Anweisungen können elektrischen Schlag, Brand und/oder schwere Verletzungen verursachen.

#### **Bewahren Sie alle Sicherheitshinweise und Anweisungen für die Zukunft auf.**

Der in den Sicherheitshinweisen verwendete Begriff „Elektrowerkzeug“ bezieht sich auf netzbetriebene Elektrowerkzeuge (mit Netzleitung) oder auf akkubetriebene Elektrowerkzeuge (ohne Netzleitung).

#### **Arbeitsplatzsicherheit**

- 1) **Halten Sie Ihren Arbeitsbereich sauber und gut beleuchtet.** Unordnung oder unbeleuchtete Arbeitsbereiche können zu Unfällen führen.
- 2) **Arbeiten Sie mit dem Elektrowerkzeug nicht in explosionsgefährdeter Umgebung, in der sich brennbare Flüssigkeiten, Gase oder Stäube befinden.**  
Elektrowerkzeuge erzeugen Funken, die den Staub oder die Dämpfe entzünden können.
- 3) **Halten Sie Kinder und andere Personen während der Benutzung des Elektrowerkzeugs fern.** Bei Ablenkung können Sie die Kontrolle über das Elektrowerkzeug verlieren.

## Elektrische Sicherheit

- 1) **Der Anschlussstecker des Elektrowerkzeugs muss in die Steckdose passen. Der Stecker darf in keiner Weise verändert werden. Verwenden Sie keine Adapterstecker gemeinsam mit geschützten Elektrowerkzeugen.** Unveränderte Stecker und passende Steckdosen verringern das Risiko eines elektrischen Schlages.
- 2) **Vermeiden Sie Körperkontakt mit geerdeten Oberflächen wie von Rohren, Heizungen, Herden und Kühlschränken.** Es besteht ein erhöhtes Risiko durch elektrischen Schlag, wenn Ihr Körper geerdet ist.
- 3) **Halten Sie Elektrowerkzeuge von Regen oder Nässe fern.** Das Eindringen von Wasser in ein Elektrowerkzeug erhöht das Risiko eines elektrischen Schlages.
- 4) **Zweckentfremden Sie die Anschlussleitung nicht, um das Elektrowerkzeug zu tragen, aufzuhängen oder um den Stecker aus der Steckdose zu ziehen. Halten Sie die Anschlussleitung fern von Hitze, Öl, scharfen Kanten oder sich bewegendenden Teilen.** Beschädigte oder verwickelte Anschlussleitungen erhöhen das Risiko eines elektrischen Schlages.
- 5) **Wenn Sie mit einem Elektrowerkzeug im Freien arbeiten, verwenden Sie nur Verlängerungsleitungen, die auch für den Außenbereich geeignet sind.** Die Anwendung einer für den Außenbereich geeigneten Verlängerungsleitung verringert das Risiko eines elektrischen Schlages.

- 6) **Wenn der Betrieb des Elektrowerkzeugs in feuchter Umgebung nicht vermeidbar ist, verwenden Sie einen Fehlerstromschutzschalter.** Der Einsatz eines Fehlerstromschutzschalters vermindert das Risiko eines elektrischen Schlages.

## Sicherheit von Personen

- 1) **Seien Sie aufmerksam, achten Sie darauf, was Sie tun, und gehen Sie mit Vernunft an die Arbeit mit einem Elektrowerkzeug.** Benutzen Sie kein Elektrowerkzeug, wenn Sie müde sind oder unter dem Einfluss von Drogen, Alkohol oder Medikamenten stehen. Ein Moment der Unachtsamkeit beim Gebrauch des Elektrowerkzeugs kann zu ernsthaften Verletzungen führen.
- 2) **Tragen Sie persönliche Schutzausrüstung und immer eine Schutzbrille.** Das Tragen persönlicher Schutzausrüstung, wie Staubmaske, rutschfeste Sicherheitsschuhe, Schutzhelm oder Gehörschutz, je nach Art und Einsatz des Elektrowerkzeugs, verringert das Risiko von Verletzungen.
- 3) **Vermeiden Sie eine unbeabsichtigte Inbetriebnahme. Vergewissern Sie sich, dass das Elektrowerkzeug ausgeschaltet ist, bevor Sie es an die Stromversorgung und/oder den Akku anschließen, es aufnehmen oder tragen.** Wenn Sie beim Tragen des Elektrowerkzeugs den Finger am Schalter haben oder das Elektrowerkzeug eingeschaltet an die Stromversorgung anschließen, kann dies zu Unfällen führen.

- 4) **Entfernen Sie Einstellwerkzeuge oder Schraubenschlüssel, bevor Sie das Elektrowerkzeug einschalten.**  
Ein Werkzeug oder Schlüssel, der sich in einem drehenden Teil des Elektrowerkzeugs befindet, kann zu Verletzungen führen.
- 5) **Vermeiden Sie eine abnormale Körperhaltung. Sorgen Sie für einen sicheren Stand und halten Sie jederzeit das Gleichgewicht.**  
Dadurch können Sie das Elektrowerkzeug in unerwarteten Situationen besser kontrollieren.
- 6) **Tragen Sie geeignete Kleidung. Tragen Sie keine weite Kleidung oder Schmuck. Halten Sie Haare und Kleidung fern von sich bewegenden Teilen.** Lockere Kleidung, Schmuck oder lange Haare können von sich bewegenden Teilen erfasst werden.
- 7) **Wenn Staubabsaug- und -auffangeinrichtungen montiert werden können, sind diese anzuschließen und richtig zu verwenden.** Verwendung einer Staubabsaugung kann Gefährdungen durch Staub verringern.
- 8) **Wiegen Sie sich nicht in falscher Sicherheit und setzen Sie sich nicht über die Sicherheitsregeln für Elektrowerkzeuge hinweg, auch wenn Sie nach vielfachem Gebrauch mit dem Elektrowerkzeug vertraut sind.** Achtloses Handeln kann binnen Sekundenbruchteilen zu schweren Verletzungen führen.

## **Verwendung und Behandlung des Elektrowerkzeugs**

- 1) **Überlasten Sie das Elektrowerkzeug nicht. Verwenden Sie für Ihre Arbeit das dafür bestimmte Elektrowerkzeug.** Mit dem passenden Elektrowerkzeug arbeiten Sie besser und sicherer im angegebenen Leistungsbereich.
- 2) **Benutzen Sie kein Elektrowerkzeug, dessen Schalter defekt ist.** Ein Elektrowerkzeug, das sich nicht mehr ein- oder ausschalten lässt, ist gefährlich und muss repariert werden.
- 3) **Ziehen Sie den Stecker aus der Steckdose und/oder entfernen Sie einen abnehmbaren Akku, bevor Sie Geräteeinstellungen vornehmen, Einsatzwerkzeugteile wechseln oder das Elektrowerkzeug weglegen.** Diese Vorsichtsmaßnahme verhindert den unbeabsichtigten Start des Elektrowerkzeugs.
- 4) **Bewahren Sie unbenutzte Elektrowerkzeuge außerhalb der Reichweite von Kindern auf. Lassen Sie keine Personen das Elektrowerkzeug benutzen, die mit diesem nicht vertraut sind oder diese Anweisungen nicht gelesen haben.** Elektrowerkzeuge sind gefährlich, wenn Sie von unerfahrenen Personen benutzt werden.

- 5) **Pflegen Sie Elektrowerkzeuge und Einsatzwerkzeug mit Sorgfalt. Kontrollieren Sie, ob bewegliche Teile einwandfrei funktionieren und nicht klemmen, ob Teile gebrochen oder so beschädigt sind, dass die Funktion des Elektrowerkzeugs beeinträchtigt ist. Lassen Sie beschädigte Teile vor dem Einsatz des Elektrowerkzeuges reparieren.** Viele Unfälle haben ihre Ursache in schlecht gewarteten Elektrowerkzeugen.
- 6) **Halten Sie Schneidwerkzeuge scharf und sauber.** Sorgfältig gepflegte Schneidwerkzeuge mit scharfen Schneidkanten verklemmen sich weniger und sind leichter zu führen.
- 7) **Verwenden Sie Elektrowerkzeug, Einsatzwerkzeug, Einsatzwerkzeuge usw. entsprechend diesen Anweisungen.** Berücksichtigen Sie dabei die Arbeitsbedingungen und die auszuführende Tätigkeit. Der Gebrauch von Elektrowerkzeugen für andere als die vorgesehenen Anwendungen kann zu gefährlichen Situationen führen.
- 8) **Halten Sie Griffe und Griffflächen trocken, sauber und frei von Öl und Fett.** Rutschige Griffe und Griffflächen erlauben keine sichere Bedienung und Kontrolle des Elektrowerkzeugs in unvorhergesehenen Situationen.
- 2) **Verwenden Sie nur die dafür vorgesehenen Akkus in den Elektrowerkzeugen.** Der Gebrauch von anderen Akkus kann zu Verletzungen und Brandgefahr führen.
- 3) **Halten Sie den nicht benutzten Akku fern von Büroklammern, Münzen, Schlüsseln, Nägeln, Schrauben oder anderen kleinen Metallgegenständen, die eine Überbrückung der Kontakte verursachen könnten.** Ein Kurzschluss zwischen den Akkukontakten kann Verbrennungen oder Feuer zur Folge haben.
- 4) **Bei falscher Anwendung kann Flüssigkeit aus dem Akku austreten. Vermeiden Sie den Kontakt damit. Bei zufälligem Kontakt mit Wasser abspülen. Wenn die Flüssigkeit in die Augen kommt, nehmen Sie zusätzlich ärztliche Hilfe in Anspruch.** Austretende Akkufflüssigkeit kann zu Hautreizungen oder Verbrennungen führen.
- 5) **Benutzen Sie keinen beschädigten oder veränderten Akku.** Beschädigte oder veränderte Akkus können sich unvorhersehbar verhalten und zu Feuer, Explosion oder Verletzungsgefahr führen.
- 6) **Setzen Sie einen Akku keinem Feuer oder zu hohen Temperaturen aus.** Feuer oder Temperaturen über 130 °C können eine Explosion hervorrufen.
- 7) **Befolgen Sie alle Anweisungen zum Laden und laden Sie den Akku oder das Akkuwerkzeug niemals außerhalb des in der Betriebsanleitung angegebenen Temperaturbereichs.** Falsches Laden oder Laden außerhalb des zugelassenen Temperaturbereichs kann den Akku zerstören und die Brandgefahr erhöhen.

### **Verwendung und Behandlung des Akkuwerkzeugs**

- 1) **Laden Sie die Akkus nur mit Ladegeräten auf, die vom Hersteller empfohlen werden.** Durch ein Ladegerät, das für eine bestimmte Art von Akkus geeignet ist, besteht Brandgefahr, wenn es mit anderen Akkus verwendet wird.

## Service

- 1) **Lassen Sie Ihr Elektrowerkzeug nur von qualifiziertem Fachpersonal und nur mit Original-Ersatzteilen reparieren.** Damit wird sichergestellt, dass die Sicherheit des Elektrowerkzeugs erhalten bleibt.
- 2) **Warten Sie niemals beschädigte Akkus.** Sämtliche Wartung von Akkus sollte nur durch den Hersteller oder bevollmächtigte Kundendienststellen erfolgen.

## ● Sicherheitshinweise für Säbelsägen

- 1) **Halten Sie das Elektrowerkzeug an den isolierten Griffflächen, wenn Sie Arbeiten ausführen, bei denen das Einsatzwerkzeug verborgene Stromleitungen treffen kann.** Der Kontakt mit einer spannungsführenden Leitung kann auch metallene Geräteteile unter Spannung setzen und könnte zu einem elektrischen Schlag führen.
- 2) **Befestigen und sichern Sie das Werkstück mittels Zwingen oder auf andere Art und Weise an einer stabilen Unterlage.** Wenn Sie das Werkstück nur mit der Hand oder gegen Ihren Körper halten, bleibt es labil, was zum Verlust der Kontrolle führen kann.
- 3) **Halten Sie die Hände vom Sägebereich fern. Greifen Sie nicht unter das Werkstück.** Bei Kontakt mit dem Sägeblatt besteht Verletzungsgefahr.
- 4) **Führen Sie das Elektrowerkzeug nur eingeschaltet gegen das Werkstück.** Es besteht die Gefahr eines Rückschlages, wenn das Einsatzwerkzeug im Werkstück verkantet.
- 5) **Achten Sie darauf, dass die Fußplatte beim Sägen immer am Werkstück anliegt.** Das Sägeblatt kann verkanten und zum Verlust der Kontrolle über das Elektrowerkzeug führen.
- 6) **Schalten Sie nach Beendigung des Arbeitsvorgangs das Elektrowerkzeug aus und ziehen Sie das Sägeblatt erst dann aus dem Schnitt, wenn dieses zum Stillstand gekommen ist.** So vermeiden Sie einen Rückschlag und können das Elektrowerkzeug sicher ablegen.
- 7) **Verwenden Sie nur unbeschädigte, einwandfreie Sägeblätter.** Verbogene oder unscharfe Sägeblätter können brechen, den Schnitt negativ beeinflussen oder einen Rückschlag verursachen.
- 8) **Bremsen Sie das Sägeblatt nach dem Ausschalten nicht durch seitliches Gegendrücken ab.** Das Sägeblatt kann beschädigt werden, brechen oder einen Rückschlag verursachen.
- 9) **Spannen Sie das Material gut fest. Stützen Sie das Werkstück nicht mit der Hand oder dem Fuß ab. Berühren Sie keine Gegenstände oder den Erdboden mit der laufenden Säge.** Es besteht Rückschlaggefahr.
- 10) **Verwenden Sie geeignete Suchgeräte, um verborgene Versorgungsleitungen aufzuspüren oder fragen Sie die örtliche Versorgungsgesellschaft.** Kontakt mit Elektroleitungen kann zu elektrischem Schlag und Feuer, Kontakt einer Gasleitung zur Explosion führen. Beschädigung einer Wasserleitung kann zu Sachbeschädigung und elektrischem Schlag führen.

- 11) **Halten Sie das Elektrowerkzeug beim Arbeiten mit beiden Händen fest und sorgen Sie für einen sicheren Stand.** Das Elektrowerkzeug wird mit zwei Händen sicherer geführt.
- 12) **Sichern Sie das Werkstück.** Ein mit Spannvorrichtungen oder Schraubstock festgehaltenes Werkstück ist sicherer gehalten als mit Ihrer Hand.
- 13) **Warten Sie, bis das Elektrowerkzeug zum Stillstand gekommen ist, bevor Sie es ablegen.** Das Einsatzwerkzeug kann verkanten und zum Verlust der Kontrolle über das Elektrowerkzeug führen.
- 14) Sägen Sie keine Materialien (z. B. bleihaltige Farben und Lacke oder asbesthaltiges Material), deren Stäube gesundheitsschädlich sein können.

## ● Vibrations- und Geräuschminderung

Begrenzen Sie die Benutzungszeit, verwenden Sie vibrations- und geräuscharmere Betriebsarten und tragen Sie persönliche Schutzausrüstung, um Vibrations- und Geräuschauswirkungen zu reduzieren.

Die folgenden Maßnahmen helfen, vibrations- und geräuschbedingte Risiken zu mindern:

- Verwenden Sie das Produkt nur gemäß seinem bestimmungsgemäßen Gebrauch und wie in diesen Anweisungen beschrieben.
- Stellen Sie sicher, dass das Produkt einwandfrei und gut gewartet ist.
- Verwenden Sie die richtigen Einsatzwerkzeuge für dieses Produkt und stellen Sie sicher, dass diese einwandfrei sind.
- Halten Sie das Produkt sicher an den Handgriffen/Griffflächen fest.

- Warten Sie das Produkt entsprechend den Anweisungen und sorgen Sie für ausreichende Schmierung (wenn anwendbar).
- Planen Sie Ihren Arbeitsablauf so, dass die Verwendung von Produkten mit hohem Vibrationswert auf einen längeren Zeitraum verteilt ist.

## ● Verhalten im Notfall

Machen Sie sich anhand dieser Bedienungsanleitung mit der Benutzung dieses Produkts vertraut. Prägen Sie sich die Sicherheitshinweise ein und halten Sie sich unbedingt daran. Dies hilft, Risiken und Gefahren zu vermeiden.

- Seien Sie bei der Nutzung dieses Produkts immer aufmerksam, damit Sie Gefahren frühzeitig erkennen und handeln können. Rasches Einschreiten kann schwere Verletzungen und Sachschäden vermeiden.
- Schalten Sie das Produkt bei Fehlfunktionen umgehend aus und entnehmen Sie den Akku-Pack. Lassen Sie dieses von einer qualifizierten Fachkraft überprüfen und gegebenenfalls instand setzen, bevor Sie es wieder in Betrieb nehmen.

## ● Restrisiken

Auch wenn Sie dieses Produkt vorschriftsmäßig bedienen, bleibt ein potenzielles Risiko für Personen- und Sachschäden bestehen. Folgende Gefahren können im Zusammenhang mit der Bauweise und Ausführung dieses Produkts unter anderem auftreten:

- Gesundheitsschäden, die aus Vibrationsemissionen resultieren, falls das Produkt über einen längeren Zeitraum benutzt, nicht ordnungsgemäß geführt und gewartet wird.

- Personen- und Sachschäden hervorgerufen durch defekte Schneidwerkzeuge oder plötzlichen Einschlag eines verdeckten Objekts während des Gebrauchs.
- Verletzungsgefahr und Sachschäden verursacht durch fliegende Objekte.

#### HINWEIS

- ▶ Dieses Produkt erzeugt während des Betriebs ein elektromagnetisches Feld! Dieses Feld kann unter bestimmten Umständen aktive oder passive medizinische Implantate beeinträchtigen! Um die Gefahr von ernsthaften oder tödlichen Verletzungen zu verringern, empfehlen wir Personen mit medizinischen Implantaten ihren Arzt und den Hersteller vom medizinischen Implantat zu konsultieren, bevor das Produkt bedient wird!

#### ● Sicherheitshinweise für Ladegeräte

- Dieses Gerät kann von Kindern ab 8 Jahren und darüber sowie von Personen mit verringerten physischen, sensorischen oder mentalen Fähigkeiten oder Mangel an Erfahrung und Wissen benutzt werden, wenn sie beaufsichtigt oder bezüglich des sicheren Gebrauchs des Geräts unterwiesen wurden und die daraus resultierenden Gefahren verstehen. Kinder dürfen nicht mit dem Gerät spielen.

Reinigung und Benutzer-Wartung dürfen nicht von Kindern ohne Beaufsichtigung durchgeführt werden.

- Laden Sie keine nicht wieder aufladbaren Batterien auf. Verstoß gegen diesen Hinweis führt zu Gefährdungen.
- Wenn die Anschlussleitung beschädigt wird, muss sie durch den Hersteller oder seinen Kundendienst oder eine ähnlich qualifizierte Person ersetzt werden, um Gefährdungen zu vermeiden.
- Schützen Sie elektrische Teile gegen Feuchtigkeit. Tauchen Sie diese nie in Wasser oder andere Flüssigkeiten, um einen elektrischen Schlag zu vermeiden. Halten Sie das Gerät nie unter fließendes Wasser. Beachten Sie die Anweisungen für Reinigung, Wartung und Reparatur.
- Das Gerät ist nur den Gebrauch in Innenräumen geeignet.

- **ACHTUNG!** Dieses Ladegerät ist ausschließlich zum Aufladen von Akku-Packs der folgenden Typen geeignet:

### Parkside 20 V Akku-Pack

PAP 20 B1    2 Ah    5 Zellen

PAP 20 B3    4 Ah    10 Zellen

- Eine aktuelle Liste der Batteriekompatibilität finden Sie unter [www.lidl.de/akku](http://www.lidl.de/akku).

## ● Vor dem ersten Gebrauch

### ● Zubehör

Für den sicheren und ordnungsgemäßen Gebrauch dieses Produkts werden unter anderem die folgenden Zubehörteile, wie z. B. Werkzeuge und Sägeblätter, benötigt:

- Geeignetes Sägeblatt

Werkzeuge und Sägeblätter erhalten Sie im Fachhandel. Beachten Sie beim Erwerb immer die technischen Anforderungen dieses Produkts (siehe „Technische Daten“).

Fragen Sie bei Unsicherheit eine qualifizierte Fachkraft und lassen Sie sich von Ihrem Fachhändler beraten.

### HINWEIS

- ▶ In dieser Bedienungsanleitung finden Sie Informationen und Hinweise zu verschiedenen Sägeblättern und deren Einsatzbereichen. Die dargestellten Sägeblätter sind nicht zwingend im Lieferumfang enthalten, sondern zeigen die Einsatzmöglichkeiten dieses Produkts auf.

## Passende Akku-Packs und Ladegeräte

**Akku-Pack:** Parkside X 20 V Team

**Ladegerät:** Parkside X 20 V Team

## ● Bedienung

### ● Akku-Pack entnehmen/einsetzen

- **Akku-Pack entnehmen:** Drücken Sie die Entriegelungstaste für den Akku-Pack **[11]**. Entnehmen Sie den Akku-Pack **[8]** (Abb. D).
- **Akku-Pack einsetzen:** Richten Sie den Akku-Pack **[8]** zum Griff aus und schieben Sie diesen ein. Stellen Sie sicher, dass dieser spürbar einrastet.

### ● Akku-Pack-Ladezustand prüfen

(Abb. B)

- Akku-Pack-Ladezustand prüfen: Drücken Sie die Taste  **[12]**. Die Ladezustand-LEDs **[13]** leuchten auf:

LED <b>[13]</b>	Ladezustand
Rot / orange / grün	Maximal
Rot / orange	Mittel
Rot	Niedrig

### ● Akku-Pack laden

(Abb. C)

#### HINWEIS

- ▶ Sie können den Akku-Pack **[8]** jederzeit aufladen, ohne die Lebensdauer zu verkürzen.
- ▶ Eine Unterbrechung des Ladevorgangs schädigt den Akku-Pack **[8]** nicht.
- Laden Sie den Akku-Pack **[8]** vor dem Gebrauch, falls dieser auf mittlerem oder niedrigem Ladezustand sein sollte.

- Die Ladekontroll-LEDs (grün **17** und rot **16**) informieren über den Status des Ladegeräts **14** und des Akku-Packs **8**:

LED	Status
Rote LED leuchtet	Akku-Pack lädt
Grüne LED leuchtet	Akku-Pack voll geladen
Grüne und rote LED blinken	Akku-Pack defekt
Rote LED blinkt	Akku-Pack zu kalt oder zu warm
Grüne LED leuchtet (ohne Akku-Pack)	Ladegerät bereit

- Setzen Sie den Akku-Pack **8** in das Ladegerät **14** ein.
- Verbinden Sie die Anschlussleitung mit Netzstecker **15** des Ladegeräts **14** mit der Steckdose.
- Wenn der Akku-Pack **8** voll geladen ist: Entnehmen Sie den Akku-Pack aus dem Ladegerät **14**. Ziehen Sie danach die Anschlussleitung mit Netzstecker **15** des Ladegeräts aus der Steckdose.

## ● Fußplatte einstellen

(Abb. E)

### ⚠️ WARNUNG!



Schalten Sie das Produkt aus, entnehmen Sie den Akku-Pack **8** und lassen Sie das Produkt abkühlen, bevor Sie Anpassungen durchführen!

### ⚠️ VORSICHT! VERLETZUNGSGEFAHR!



Sägeblätter können scharf sein und während des Gebrauchs heiß werden. Tragen Sie stets Schutzhandschuhe, wenn Sie mit Sägeblättern hantieren.

### ⚠️ VORSICHT! VERLETZUNGSGEFAHR!

- Entfernen Sie das Sägeblatt aus dem Produkt, bevor Sie die Fußplatte **4** einstellen (siehe „Sägeblatt einsetzen/entfernen“).
- Benutzen Sie das Produkt nicht ohne eingesetzte Fußplatte **4**.

Zur Anpassung an das Werkstück ist die Fußplatte **4** in verschiedenen Positionen verstellbar und schwenkbar.

- Fußplatte **4** entriegeln: Drehen Sie den Entriegelungshebel **1** entgegen dem Uhrzeigersinn.
- Stellen Sie durch Ein- oder Ausziehen die gewünschte Position der Fußplatte **4** ein.
- Fußplatte **4** verriegeln: Drehen Sie den Entriegelungshebel **1** im Uhrzeigersinn.

## ● Sägeblatt einsetzen/entfernen

### ⚠️ WARNUNG!



Schalten Sie das Produkt aus, entnehmen Sie den Akku-Pack **8** und lassen Sie das Produkt abkühlen, bevor Sie Anpassungen durchführen!

### ⚠️ VORSICHT! VERLETZUNGSGEFAHR!



Sägeblätter können scharf sein und während des Gebrauchs heiß werden. Tragen Sie stets Schutzhandschuhe, wenn Sie mit Sägeblättern hantieren.

### ⚠️ VORSICHT! VERLETZUNGSGEFAHR!

- Verwenden Sie kein stumpfes, verbogenes oder beschädigtes Sägeblatt.
- Verwenden Sie immer ein der Aufgabe entsprechendes Sägeblatt.

## Sägeblatt einsetzen

(Abb. F)

- Drehen Sie den Spannfutterring **2** entgegen dem Uhrzeigersinn.
- Führen Sie das Sägeblatt in die Sägeblattaufnahme **3** ein.
- Lassen Sie den Spannfutterring **2** los, so dass sich dieser wieder in die Ausgangsposition dreht.
- Vor dem Gebrauch: Ziehen Sie am Sägeblatt und prüfen Sie, ob es sicher und fest sitzt.

## Sägeblatt entfernen

(Abb. G)

- Drehen Sie den Spannfutterring **2** entgegen dem Uhrzeigersinn.
- Ziehen Sie das Sägeblatt aus der Sägeblattaufnahme **3**.
- Lassen Sie den Spannfutterring **2** los, so dass sich dieser wieder in die Ausgangsposition dreht.

### HINWEIS

- ▶ Für bestimmte Arbeiten kann das Sägeblatt auch um 180° gedreht eingesetzt werden.

## ● Ein- und Ausschalten

### ⚠ VORSICHT! VERLETZUNGSGEFAHR!



Tragen Sie stets Schutzhandschuhe, wenn Sie mit dem Produkt hantieren oder arbeiten.

### ⚠ VORSICHT! VERLETZUNGSGEFAHR!

- ▶ Achten Sie vor dem Einschalten darauf, dass das Sägeblatt nicht das Werkstück berührt.
- ▶ Achten Sie während der Arbeit auf einen sicheren Stand. Halten Sie den vorderen **9** und hinteren Handgriff **7** des Produkts stets mit beiden Händen fest (Abb. H).
- ▶ Halten Sie Ihre Hände vom Sägeblatt fern, wenn das Produkt in Betrieb ist.

### HINWEIS

- ▶ Der Ein-/Ausschalter **6** kann nicht festgestellt werden.

(Abb. I)

- **Einschalten:** Lösen Sie die Einschaltsperrleiste **5**, indem Sie sie links oder rechts eindrücken. Drücken Sie den Ein-/Ausschalter **6** und halten Sie ihn gedrückt. Regulieren Sie die Geschwindigkeit nach Bedarf (siehe „Geschwindigkeitsregelung“).
- **Ausschalten:** Lassen Sie den Ein-/Ausschalter **6** los. Nach dem Loslassen des Ein-/Ausschalters bewegt sich die Einschaltsperrleiste **5** automatisch in ihre Ausgangsposition zurück.

## ● Geschwindigkeitsregelung

- Durch unterschiedlich starken Druck auf den Ein-/Ausschalter **6** können Sie die Geschwindigkeit kontrollieren:

Anpressdruck	Geschwindigkeit
Leichter Druck:	Niedriger
Stärkerer Druck:	Höher

## ● LED-Arbeitsleuchte

Dieses Produkt ist mit einer LED-Arbeitsleuchte **10** ausgestattet, um den direkten Arbeitsbereich auszuleuchten und die Sichtbarkeit in schlecht beleuchteten Umgebungen zu verbessern.

- Die LED-Arbeitsleuchte **10** leuchtet automatisch, sobald das Produkt eingeschaltet wird.

### HINWEIS

- ▶ Die LED-Arbeitsleuchte **10** leuchtet noch ca. 10 Sekunden nach dem Ausschalten des Produkts weiter.

## ● Probelauf

### HINWEIS

- ▶ Führen Sie vor dem ersten Arbeiten und nach jedem Sägeblattwechsel einen Probelauf ohne Belastung durch. Schalten Sie das Produkt sofort aus, wenn das Sägeblatt unregelmäßig läuft, beträchtliche Schwingungen auftreten oder abnorme Geräusche zu hören sind.

## ● Arbeitshinweise

### ⚠ VORSICHT! RISIKO VON PERSONEN- UND SACHSCHÄDEN!

- ▶ Tragen Sie beim Hantieren mit dem Sägeblatt Handschuhe. So vermeiden Sie Schnittverletzungen.
- ▶ Verwenden Sie keine stumpfen, rissigen, verbogenen oder beschädigten Sägeblätter.
- ▶ Prüfen Sie vor dem Sägen das Werkstück auf verborgene Fremdkörper wie Nägel oder Schrauben. Entfernen Sie diese.
- ▶ Setzen Sie stets das passende Sägeblatt ein.
- ▶ Sichern Sie das Werkstück mit Hilfe von Spannvorrichtungen an der Werkbank.
- ▶ Wenden Sie nur soviel Druck an, wie zum Sägen gerade notwendig ist. Bei übermäßigem Druck kann das Sägeblatt verbiegen und brechen.
- ▶ Schalten Sie das Produkt sofort aus, wenn das Sägeblatt verklemmt. Spreizen Sie den Sägeschnitt und ziehen Sie das Sägeblatt vorsichtig heraus.
- ▶ Stellen Sie sich beim Arbeiten immer seitlich zum Produkt.
- ▶ Sorgen Sie für eine Belüftung des Arbeitsplatzes.
- ▶ Vermeiden Sie die Überbeanspruchung des Produkts während der Arbeit.

## Herkömmliches Sägen

- Vergewissern Sie sich, dass das Sägeblatt nicht das Werkstück berührt. Schalten Sie das Produkt erst dann ein.
- Setzen Sie die Fußplatte **4** auf das Werkstück.
- Schneiden Sie mit gleichmäßigem Druck in einer gleichmäßigen Vorwärtsbewegung. Sie können horizontal, diagonal oder vertikal schneiden.
- Nach Fertigstellung der Arbeit: Schalten Sie zuerst das Produkt aus. Ziehen Sie dann das Sägeblatt aus dem Werkstück.

## Tauchsägen

(Abb. J)

- Tauchsägen ist eine sehr anspruchsvolle Technik und mit einem höheren Verletzungsrisiko verbunden. Führen Sie diese Technik nur durch, wenn Sie mit dieser vertraut sind.
- Tauchschnitte dürfen nur in weichen Materialien wie Holz oder Gipskarton und mit kurzen Sägeblättern (max. 150 mm Länge) durchgeführt werden. Es besteht Rückschlaggefahr und Verletzungsgefahr.
- Setzen Sie die Vorderkante der Fußplatte **4** auf das Werkstück auf, so dass das Sägeblatt das Werkstück nicht berührt.
- Schalten Sie das Produkt ein. Lassen Sie das Sägeblatt langsam in das Werkstück eintauchen.
- Wenn die Werkstücktiefe durchtrennt ist, sägen Sie wie gewohnt weiter.

## Bündiges Abtrennen

(Abb. K)

- Mit elastischen Bimetall-Sägeblättern können Sie z. B. Wasserrohre bündig an der Wand abtrennen.
- Achten Sie darauf, dass das Sägeblatt stets länger als der Rohrdurchmesser ist. Es besteht Rückschlaggefahr und Verletzungsgefahr.

## ● **Reinigung und Pflege**

### **⚠️ WARNUNG!**



Schalten Sie das Produkt aus, entnehmen Sie den Akku-Pack **8** und lassen Sie das Produkt abkühlen, bevor Sie Inspektions-, Wartungs- oder Reinigungsarbeiten durchführen!

## ● **Reinigung**

- Achten Sie darauf, dass keine Flüssigkeiten in das Innere des Produkts gelangen.
- Halten Sie das Produkt stets sauber, trocken und frei von Öl oder Schmierfetten. Entfernen Sie Staub nach jedem Gebrauch und vor der Lagerung.
- Regelmäßige ordentliche Reinigung hilft einen sicheren Gebrauch sicherzustellen und verlängert die Lebensdauer des Produkts.
- Reinigen Sie das Produkt mit einem trockenen Tuch. Verwenden Sie für schwer zugängliche Stellen eine weiche Bürste.
- Entfernen Sie insbesondere Schmutz und Staub von den Lüftungsöffnungen mit einem Tuch und einer weichen Bürste.
- Lüftungsöffnungen müssen immer frei sein.

### **HINWEIS**

- ▶ Verwenden Sie keine chemischen, alkalischen, schmirgelnde oder andere aggressive Reinigungs- oder Desinfektionsmittel, um das Produkt zu reinigen, da diese die Oberflächen beschädigen können.

## ● **Wartung**

- Überprüfen Sie das Produkt und Zubehörteile (z. B. Sägeblätter) vor und nach jeder Benutzung auf Verschleiß und Beschädigungen. Tauschen Sie diese gegebenenfalls wie in dieser Bedienungsanleitung beschrieben gegen neue aus. Beachten Sie dabei die technischen Anforderungen (siehe „Technische Daten“).

- Überprüfen Sie Abdeckungen und Schutzvorrichtungen auf Beschädigungen und korrekten Sitz. Tauschen Sie diese gegebenenfalls aus.
- Wechseln Sie ein stumpfes, verbogenes oder anderweitig beschädigtes Sägeblatt aus.

## ● **Reparatur**

Im Inneren dieses Produkts befinden sich keine Teile, die vom Benutzer repariert werden können. Wenden Sie sich an eine qualifizierte Fachkraft, um das Produkt überprüfen und instand setzen zu lassen.

## ● **Lagerung**

- Reinigen Sie das Produkt wie oben beschrieben.
- Lagern Sie das Produkt und dessen Zubehör an einem dunklen, trockenen, frostfreiem und gut belüftetem Ort.
- Lagern Sie das Produkt stets an einem für Kinder unzugänglichen Ort. Die optimale Langzeit-Lagertemperatur (länger als 3 Monate) liegt zwischen +20 und +26 °C.
- Lagern Sie das Produkt im Tragekoffer **18**.

## **Hinweise zum Akku-Pack**

- Lagern Sie den Akku-Pack **8** nur im teilgeladenen Zustand. Der Ladezustand sollte während einer längeren Lagerzeit 40 bis 60 % betragen (rote und orange Ladezustand-LEDs **13** leuchten).
- Prüfen Sie während einer längeren Lagerungsphase etwa alle 3 Monate den Ladezustand des Akku-Packs **8**. Laden Sie bei Bedarf nach.

## ● **Transport**

- Transportieren Sie das Produkt im Tragekoffer **18**.
- Schützen Sie das Produkt gegen Schläge und starke Vibrationen, die insbesondere beim Transport in Fahrzeugen auftreten.
- Sichern Sie das Produkt gegen Verrutschen und Kippen.

## ● **Entsorgung**

Die Verpackung besteht aus umweltfreundlichen Materialien, die Sie über die örtlichen Recyclingstellen entsorgen können.



Beachten Sie die Kennzeichnung der Verpackungsmaterialien bei der Abfalltrennung, diese sind gekennzeichnet mit Abkürzungen (a) und Nummern (b) mit folgender Bedeutung: 1-7: Kunststoffe / 20-22: Papier und Pappe / 80-98: Verbundstoffe.



Das Produkt und die Verpackungsmaterialien sind recycelbar, entsorgen Sie diese getrennt für eine bessere Abfallbehandlung. Das Triman-Logo gilt nur für Frankreich.



Möglichkeiten zur Entsorgung des ausgedienten Produkts erfahren Sie bei Ihrer Gemeinde- oder Stadtverwaltung.



Werfen Sie Ihr Produkt, wenn es ausgedient hat, im Interesse des Umweltschutzes nicht in den Hausmüll, sondern führen Sie es einer fachgerechten Entsorgung zu. Über Sammelstellen und deren Öffnungszeiten können Sie sich bei Ihrer zuständigen Verwaltung informieren.

Defekte oder verbrauchte Batterien / Akkus müssen gemäß Richtlinie 2006/66/EG und deren Änderungen recycelt werden. Geben Sie Batterien / Akkus und / oder das Produkt über die angebotenen Sammeleinrichtungen zurück.



## **Umweltschäden durch falsche Entsorgung der Batterien / Akkus!**

Entnehmen Sie die Batterien / den Akku-Pack aus dem Produkt vor der Entsorgung.

Batterien / Akkus dürfen nicht über den Hausmüll entsorgt werden. Sie können giftige Schwermetalle enthalten und unterliegen der Sondermüllbehandlung. Die chemischen Symbole der Schwermetalle sind wie folgt: Cd = Cadmium, Hg = Quecksilber, Pb = Blei. Geben Sie deshalb verbrauchte Batterien / Akkus bei einer kommunalen Sammelstelle ab.

## ● Garantie

Das Produkt wurde nach strengen Qualitätsrichtlinien sorgfältig produziert und vor Anlieferung gewissenhaft geprüft. Im Falle von Mängeln dieses Produkts stehen Ihnen gegen den Verkäufer des Produkts gesetzliche Rechte zu. Diese gesetzlichen Rechte werden durch unsere im Folgenden dargestellte Garantie nicht eingeschränkt.

Sie erhalten auf dieses Produkt 5 Jahre Garantie ab Kaufdatum. Die Garantiefrist beginnt mit dem Kaufdatum. Bitte bewahren Sie den Original-Kassenbon gut auf. Diese Unterlage wird als Nachweis für den Kauf benötigt.

Tritt innerhalb von 5 Jahren ab dem Kaufdatum dieses Produkts ein Material- oder Fabrikationsfehler auf, wird das Produkt von uns – nach unserer Wahl – für Sie kostenlos repariert oder ersetzt. Diese Garantie verfällt, wenn das Produkt beschädigt, nicht sachgemäß benutzt oder gewartet wurde.

Die Garantieleistung gilt für Material- oder Fabrikationsfehler. Diese Garantie erstreckt sich nicht auf Produktteile, die normaler Abnutzung ausgesetzt sind (z. B. Batterien) und daher als Verschleißteile angesehen werden können oder Beschädigungen an zerbrechlichen Teilen, z. B. Schalter, Akkus oder die aus Glas gefertigt sind.

Sie erhalten auf den Akku-Pack 1 Jahr Garantie ab Kaufdatum.

## Abwicklung im Garantiefall

Um eine schnelle Bearbeitung Ihres Anliegens zu gewährleisten, folgen Sie bitte den folgenden Hinweisen:

Bitte halten Sie für alle Anfragen den Kassenbon und die Artikelnummer (z. B. IAN 123456\_7890) als Nachweis für den Kauf bereit.

Die Artikelnummer entnehmen Sie bitte dem Typenschild, einer Gravur, auf dem Titelblatt Ihrer Bedienungsanleitung (unten links) oder als Aufkleber auf der Rück- oder Unterseite des Produkts.

Sollten Funktionsfehler oder sonstige Mängel auftreten, kontaktieren Sie zunächst die nachfolgend benannte Serviceabteilung telefonisch oder per E-Mail.

Ein als defekt erfasstes Produkt können Sie dann unter Beifügung des Kaufbelegs (Kassenbon) und der Angabe, worin der Mangel besteht und wann er aufgetreten ist, für Sie portofrei an die Ihnen mitgeteilte Service-Anschrift übersenden.

### Service

#### **Service Deutschland**

Tel.: 0800 5435 111

E-Mail: [owim@lidl.de](mailto:owim@lidl.de)

#### **Service Österreich**

Tel.: 0800 292726

E-Mail: [owim@lidl.at](mailto:owim@lidl.at)

#### **Service Schweiz**

Tel.: 0800562153

E-Mail: [owim@lidl.ch](mailto:owim@lidl.ch)



# ● EU-Konformitätserklärung

## EU-KONFORMITÄTSEKTLÄRUNG

IAN: 364904\_2101  
Produkt-Identifikation: "Parkside" Akku-Säbelsäge  
Modellnummer: HG08180

Der oben beschriebene Gegenstand der Erklärung steht im Einklang mit den einschlägigen Harmonisierungsvorschriften der Gemeinschaft:

Richtlinie 2006/42/EG
Richtlinie 2014/30/EU

Verweise auf die verwendeten einschlägigen harmonisierten Normen oder Verweise auf die anderen technischen Spezifikationen, in Bezug auf welche Konformität erklärt wird:

Nr. / Teile
Richtlinie 2006/42/EG
EN 62841-1:2015
EN 62841-2-11:2016/A1:2020
Richtlinie 2014/30/EU
EN 55014-1:2017/A11:2020
EN 55014-2:2015

Der Gegenstand der oben beschriebenen Erklärung steht im Einklang mit der Richtlinie 2011/65/EU des Europäischen Parlaments und des Rates vom 8. Juni 2011 zur Beschränkung der Verwendung bestimmter gefährlicher Stoffe in Elektro- und Elektronikgeräten:

Nr. / Teile
Richtlinie 2011/65/EU
EN 50581:2012-09

Name und Adresse des Herstellers:

**OWIM GmbH & Co. KG Stiftsbergstraße 1 D-74167 Neckarsulm Deutschland**

Diese Konformitätserklärung wird unter der alleinigen Verantwortung des Herstellers ausgestellt.

Übersetzung der Original-Konformitätserklärung

Neckarsulm

23.04.2021

Ort

Datum

  
Peter Fischer  
Managing Director

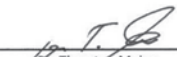
  
Dr. Thorsten Maier  
Authorised Signatory

DE

## EU-KONFORMITÄTSERKLÄRUNG

IAN: 364904\_2101  
Produkt-Identifikation: "Parkside" Akku-Säbelsäge  
Modellnummer: HG08418

Der oben beschriebene Gegenstand der Erklärung erfüllt die einschlägigen Harmonisierungsrechtsvorschriften der Union:

RICHTLINIE 2006/42/EG
RICHTLINIE 2014/30/EU

Verweise auf die verwendeten einschlägigen harmonisierten Normen oder Verweise auf die anderen technischen Spezifikationen, in Bezug auf welche Konformität erklärt wird:

<b>Nr. / Teile</b>
<b>RICHTLINIE 2006/42/EG</b>
EN 62841-1:2015
EN 62841-2-11:2016/A1:2020
<b>RICHTLINIE 2014/30/EU</b>
EN 55014-1:2017/A11:2020
EN 55014-2:2015

Der Gegenstand der oben beschriebenen Erklärung steht im Einklang mit der Richtlinie 2011/65/EU des Europäischen Parlaments und des Rates vom 8. Juni 2011 zur Beschränkung der Verwendung bestimmter gefährlicher Stoffe in Elektro- und Elektronikgeräten:

<b>Nr. / Teile</b>
<b>Richtlinie 2011/65/EU</b>
EN 50581:2012-09

Name und Adresse des Herstellers:

**OWIM GmbH & Co. KG Stiftsbergstraße 1 D-74167 Neckarsulm Deutschland**  
Diese Konformitätserklärung wird unter der alleinigen Verantwortung des Herstellers ausgestellt.

Übersetzung der Original-Konformitätserklärung

Neckarsulm  
Ort

14.05.2021  
Datum

  
Benjamin Steeb  
Managing Director

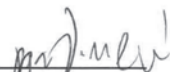
  
Jens Buchheim  
Authorised Signatory

**OWIM GmbH & Co. KG**

Siftsbergstraße 1  
74167 Neckarsulm  
GERMANY

Model No.: HG08180 / HG08418

Version: 09/2021

IAN 364904\_2101

