



Klarwasser-Tauchpumpe / Submersible Clear Water Pump / Pompe à eau claire immergée PETPK 20000 A1

(DE) (AT) (CH) (BE)

Klarwasser-Tauchpumpe

Originalbetriebsanleitung

(FR) (BE)

Pompe à eau claire immergée

Traduction de la notice originale

(ES)

Bomba sumergible para aguas limpias

Traducción del manual original

(CZ)

Ponorné čerpadlo na čistou vodu

Překlad původního návodu k používání

(HU)

Tisztavíz búvárszivattyú

Eredeti használati utasítás fordítása

(DK)

Dykpumpe til rent vand

Oversættelse af den originale brugsanvisning

(GB) (MT)

Submersible Clear Water Pump

Translation of the original instructions

(NL) (BE)

Schoon water-dompelpomp

Vertaling van de oorspronkelijke gebruiksaanwijzing

(IT) (MT)

Pompa a immersione

Traduzione delle istruzioni originali

(SK)

Ponorné čerpadlo na čistú vodu

Preklad pôvodného návodu na použitie

(PL)

Pompa zanurzeniowa do pompowania czystej wody

Tłumaczenie instrukcji oryginalnej



DE AT CH BE

Klappen Sie vor dem Lesen die Seite mit den Abbildungen aus und machen Sie sich anschließend mit allen Funktionen des Gerätes vertraut.

GB MT

Before reading, unfold the page containing the illustrations and familiarise yourself with all functions of the device.

FR BE

Avant de lire le mode d'emploi, ouvrez la page contenant les illustrations et familiarisez-vous ensuite avec toutes les fonctions de l'appareil.

NL BE

Vouw vóór het lezen de pagina met de afbeeldingen open en maak u vertrouwd met alle functies van het apparaat.

ES

Antes de empezar a leer abra la página que contiene las imágenes y, en seguida, familiarícese con todas las funciones del dispositivo.

IT MT

Prima di leggere aprire la pagina con le immagini e prendere confidenza con le diverse funzioni dell'apparecchio.

CZ

Před čtením si otevřete stranu s obrázky a potom se seznámte se všemi funkcemi přístroje.

SK

Pred čítaním si odklopte stranu s obrázkami a potom sa oboznámte so všetkými funkciami prístroja.

HU

Olvasás előtt kattintson az ábrát tartalmazó oldalra és végezetül ismerje meg a készülék mindegyik funkcióját.

PL

Przed przeczytaniem proszę rozłożyć stronę z ilustracjami, a następnie proszę zapoznać się z wszystkimi funkcjami urządzenia.

DK

Før du læser, vend siden med billeder frem og bliv bekendt med alle apparatets funktioner.

| | | | |
|-------------|---|--------|-----|
| DE/AT/CH/BE | Originalbetriebsanleitung | Seite | 4 |
| GB/MT | Translation of the original instructions | Page | 17 |
| FR/BE | Traduction de la notice originale | Page | 29 |
| NL/BE | Vertaling van de oorspronkelijke gebruiksaanwijzing | Pagina | 44 |
| ES | Traducción del manual original | Página | 57 |
| IT/MT | Traduzione delle istruzioni originali | Pagina | 70 |
| CZ | Překlad původního návodu k používání | Strana | 83 |
| SK | Preklad pôvodného návodu na použitie | Strana | 95 |
| HU | Eredeti használati utasítás fordítása | Oldal | 107 |
| PL | Tłumaczenie instrukcji oryginalnej | Strona | 120 |
| DK | Oversættelse af den originale brugsanvisning | Side | 134 |

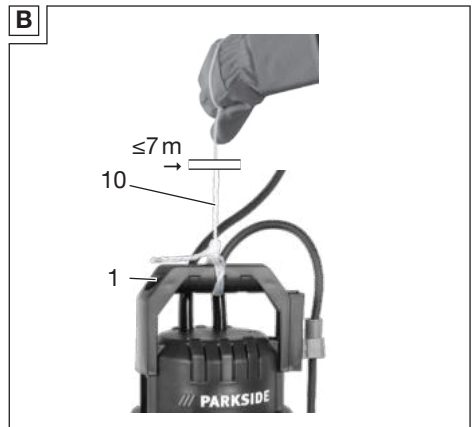
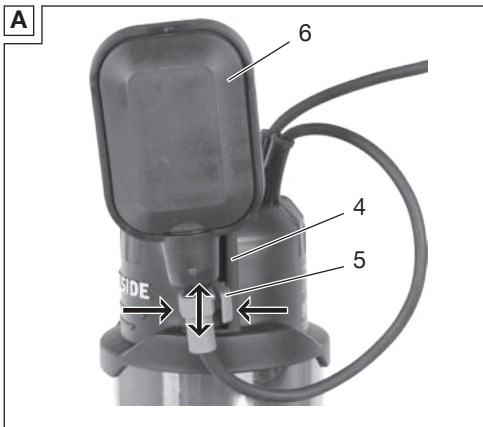

Inhaltsverzeichnis

Einleitung..... 4
 Bestimmungsgemäße Verwendung..... 4
 Lieferumfang/Zubehör..... 4
 Übersicht..... 5
 Funktionsbeschreibung..... 5
 Technische Daten..... 5
 Leistungsdaten..... 5

Sicherheitshinweise..... 5
 Bedeutung der Sicherheitshinweise..... 5
 Bildzeichen und Symbole..... 6
 Sichere Inbetriebnahme..... 6

Vorbereitung..... 10
 Anschlüsse..... 10
 Rückfluss-Stopp..... 10
 Druckleitung anschließen..... 10
 Schwimmschalter prüfen..... 11
 Schwimmschalter einstellen..... 11
 Pumpe aufstellen..... 11

Betrieb..... 12
 Betriebshinweise..... 12
 Ein- und Ausschalten..... 12

Reinigung, Wartung und Lagerung..... 12
 Reinigung..... 12
 Wartung..... 12
 Lagerung..... 12

Entsorgung/Umweltschutz..... 13
 Zusätzliche Entsorgungshinweise für
 Deutschland..... 13

Fehlersuche..... 13

Service..... 14
 Garantie..... 14
 Reparatur-Service..... 15
 Service-Center..... 15
 Importeur..... 15

Ersatzteile und Zubehör..... 16

Original-EU-Konformitätserklärung..... 16

Explosionszeichnung..... 146

Einleitung

Herzlichen Glückwunsch zum Kauf Ihrer neuen Klarwasser-Tauchpumpe (nachfolgend Gerät oder Elektrowerkzeug genannt). Sie haben sich damit für ein hochwertiges Gerät entschieden. Dieses Gerät wurde während der Produktion auf Qualität geprüft und einer Endkontrolle unterzogen. Die Funkti-

onsfähigkeit Ihres Gerätes ist somit sichergestellt.

Es ist nicht auszuschließen, dass sich in Einzelfällen am oder im Gerät bzw. in Schlauchleitungen Restmengen von Wasser befinden. Dies ist kein Mangel oder Defekt und kein Grund zur Besorgnis.



Die Betriebsanleitung ist Bestandteil dieses Geräts. Sie enthält wichtige Hinweise für Sicherheit, Gebrauch und Entsorgung. Lesen Sie die Betriebsanleitung sorgfältig. Machen Sie sich mit den Bedienteilen und dem richtigen Gebrauch des Gerätes vertraut. Benutzen Sie das Gerät nur wie beschrieben und für die angegebenen Einsatzbereiche. Bewahren Sie die Betriebsanleitung gut auf und händigen Sie alle Unterlagen bei Weitergabe des Geräts an Dritte mit aus.

Bestimmungsgemäße Verwendung

Das Gerät ist ausschließlich für folgende Verwendung bestimmt:

- Entwässerung und Förderung folgender Flüssigkeiten:
 Klarwasser mit folgender maximalen Partikelgröße: 5 mm
- Typische Anwendungen:
 - Um- und Auspumpen von Becken und Behältern
 - Wasserentnahme aus Brunnen und Schächten
 - Wassertemperatur ≤ 35 °C

Jede andere Verwendung, die in dieser Betriebsanleitung nicht ausdrücklich zugelassen wird, kann eine ernsthafte Gefahr für den Benutzer darstellen und zu Schäden am Gerät führen. Der Bediener oder Nutzer des Geräts ist für Unfälle oder Schäden an anderen Menschen oder deren Eigentum verantwortlich. Das Gerät ist für den Einsatz im Heimwerkerbereich bestimmt. Es wurde nicht für den gewerblichen Dauereinsatz konzipiert. Bei gewerblichem Einsatz erlischt die Garantie. Der Hersteller haftet nicht für Schäden, die durch bestimmungswidrige Verwendung oder falsche Bedienung verursacht wurden.

Lieferumfang/Zubehör

Packen Sie das Gerät aus und überprüfen Sie den Lieferumfang.

Entsorgen Sie das Verpackungsmaterial ordnungsgemäß.

- Klarwasser-Tauchpumpe
- Anschlusswinkel mit Quick-Connect-Verbindung
- Kombi-Adapter
- Zugseil (8 m)
- Originalbetriebsanleitung

Übersicht

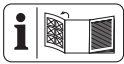

Die Abbildungen des Geräts finden Sie auf der vorderen Ausklappseite.

- 1 Tragegriff
- 2 Netzanschlussleitung
- 3 Leitung (Schwimmerschalter)
- 4 Höheneinstellung (Schwimmerschalter)
- 5 Halter (Schwimmerschalter)
- 6 Schwimmerschalter
- 7 Pumpenfuß
- 8 Wasserausgang
- 9 Gehäuse
- 10 Zugseil (Nylon, 8 m)
- 11 Anschlusswinkel
- 12 Quick-Connect-Verbindung
- 13 Rückfluss-Stopp
- 14 Kombi-Adapter

Funktionsbeschreibung

Die Pumpe ist mit einer Schwimmerschaltung ausgestattet, die das Gerät wasserstandsabhängig automatisch ein- oder ausschaltet.

Bei Überlastung wird das Gerät durch den eingebauten Thermoschutzschalter ausgeschaltet. Nach Abkühlung läuft der Motor von selbst wieder an.

Die Funktion der Bedienteile entnehmen Sie bitte den nachfolgenden Beschreibungen.

Technische Daten

Klarwasser-Tauchpumpe PETPK 20000 A1
 Bemessungsspannung U 230 V~, 50 Hz
 Bemessungsaufnahme P 1100 W
 Schutzklasse I
 Schutzart IPX8
 Länge Netzanschlussleitung 10 m
 Gewicht5,0 kg

Schalldruckpegel L_{pA} ≤70 dB
 Fördermenge Q ≤20000 l/h
 Förderhöhe H ≤9 m
 Betriebstautiefe≤7 m
 Mindestwasserstand, Inbetriebnahme 50 mm
 Restwasserhöhe 5 mm
 Schwebstoffgröße \varnothing ≤5 mm
 Wassertemperatur ≤35 °C
 Wasserausgang G1½"

Leistungsdaten

↑Förderhöhe; →Fördermenge

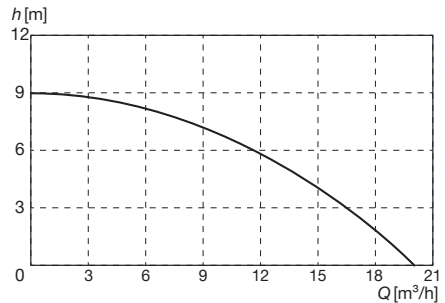

Die Messung der maximalen Leistungsdaten erfolgt bei optimalen Bedingungen (z. B. gerader, direkter Ausgang).

Engere Schläuche können die Leistung reduzieren.

Sicherheitshinweise

Dieser Abschnitt behandelt die grundlegenden Sicherheitshinweise beim Gebrauch des Geräts.

Bedeutung der Sicherheitshinweise

⚠ GEFAHR! Wenn Sie diesen Sicherheitshinweis nicht befolgen, tritt ein Unfall ein. Die Folge ist schwere Körperverletzung oder Tod.

⚠ WARNUNG! Wenn Sie diesen Sicherheitshinweis nicht befolgen, tritt möglicherweise ein Unfall ein. Die Folge ist möglicherweise schwere Körperverletzung oder Tod.

⚠ VORSICHT! Wenn Sie diesen Sicherheitshinweis nicht befolgen, tritt ein Unfall ein. Die Folge ist möglicherweise leichte oder mittelschwere Körperverletzung.

HINWEIS! Wenn Sie diesen Sicherheitshinweis nicht befolgen, tritt ein Unfall ein. Die Folge ist möglicherweise ein Sachschaden.

Bildzeichen und Symbole

Bildzeichen auf dem Gerät



Achtung!

- Nicht geeignet für Wasser mit hohem Sandanteil.



Betriebsanleitung lesen



maximale Betriebstautiefe



Netzstecker ziehen vor Wartungsarbeiten oder wenn die Netzleitung beschädigt ist



Elektrogeräte gehören nicht in den Hausmüll.

Bildzeichen in der Betriebsanleitung



Achtung!

Bildzeichen auf dem Rückfluss-Stopp



Sperr-Richtung



Durchlass-Richtung

Sichere Inbetriebnahme

Allgemeine Hinweise

- Lesen Sie die Betriebsanleitung sorgfältig. Machen Sie sich mit den Stellteilen und dem richtigen Gebrauch des Gerätes vertraut.
- Das Gerät darf nicht von Kindern verwendet werden. Kinder sind zu beaufsichtigen, um sicher-

zustellen, dass sie nicht mit dem Gerät spielen.

Das Gerät kann von Personen mit verringerten physischen, sensorischen oder mentalen Fähigkeiten oder Mangel an Erfahrung und Wissen, betrieben werden, wenn sie beaufsichtigt oder bezüglich des sicheren Gebrauchs des Gerätes unterwiesen wurden und die daraus resultierenden Gefahren verstehen.

Reinigung und Benutzer-Wartung dürfen nicht von Kindern durchgeführt werden.

- Personen, die mit der Betriebsanleitung nicht vertraut sind, dürfen das Gerät nicht benutzen.
- Treffen Sie geeignete Maßnahmen, um Kinder vom Gerät fernzuhalten, während es in Betrieb ist. Es besteht die Gefahr von Verletzungen.
- Das Gerät darf nicht in Lagen höher als 2000 m verwendet werden.
- Nicht für Wasser mit abrasiven Partikeln wie Sand verwenden. Die

Förderung von aggressiven, abrasiven (ab-schabenden), ätzenden, brennbaren (z. B. Motorenkraftstoffe) oder explosiven Flüssigkeiten, Salzwasser, Reinigungsmitteln und Lebensmitteln ist nicht gestattet. Die Temperatur der Förderflüssigkeit darf 35 °C nicht überschreiten.

- Betreiben Sie das Gerät niemals, wenn sich Personen im Wasser befinden.
- Verwenden Sie die Pumpe nicht in Gartenteichen mit Fischen oder Pflanzen. Verschmutzung der Flüssigkeit könnte durch Ausfließen von Schmiermitteln auftreten.
- Arbeiten Sie nicht mit einem beschädigten, unvollständigen oder ohne die Zustimmung des Herstellers umgebauten Gerät. Lassen Sie vor Inbetriebnahme durch einen Fachmann prüfen, dass die geforderten elektrischen Schutzmaßnahmen vorhanden sind.

Vorbereitung

- Achten Sie darauf, dass Netzspannung und Netzfrequenz mit den Angaben des Typenschildes übereinstimmen.
- Prüfen Sie vor dem Gebrauch immer Anschluss- und Verlängerungsleitung auf Anzeichen von Beschädigung oder Alterung. Falls die Leitung während der Benutzung beschädigt wird, muss Sie sofort vom Versorgungsnetz getrennt werden, **BERÜHREN SIE DIE LEITUNG NICHT, BEVOR SIE VOM NETZ GETRENNT IST**. Benutzen Sie das Gerät nicht, wenn die Leitung beschädigt oder abgenutzt ist.
- Schließen Sie das Gerät nur an eine Steckdose mit Fehlerstrom-Schutzeinrichtung (RCD) mit einem Bemessungsfehlerstrom von nicht mehr als 30 mA an.
- Schließen Sie das Gerät an eine Steckdose an, die mit mindestens 6 A abgesichert ist.

- Arbeiten Sie nicht mit einem beschädigten, unvollständigen oder ohne die Zustimmung des Herstellers umgebauten Gerät.
- Prüfen Sie vor dem Betrieb die elektrische Sicherheit. Wenn Sie nicht sicher sind, fragen Sie einen Fachmann.
 - Erdung, Nullung und Fehlerstrom-Schutzeinrichtung entsprechen den Sicherheitsvorschriften der Energie-Versorgungsunternehmen und funktionieren einwandfrei.
 - Die elektrischen Steckverbindungen sind vor Nässe geschützt.
 - Die Steckverbindungen sind im überflutungssicheren Bereich angebracht.
- Wenn die Netzanschlussleitung dieses Geräts beschädigt wird, muss sie durch den Hersteller, seinen Kundendienst oder eine ähnlich qualifizierte Person ersetzt werden, um Gefährdungen zu vermeiden. Wenden Sie sich an das Service-Center.
- Bei Betrieb des Gerätes muss der Netzstecker frei zugänglich sein.
- Benutzen Sie die Netzanschlussleitung nicht, um den Anschlussstecker aus der Steckdose zu ziehen oder um das Gerät zu ziehen. Schützen Sie die Netzanschlussleitung vor Hitze, Öl und scharfen Kanten.
- Ziehen Sie vor allen Arbeiten am Gerät, in Arbeitspausen und bei Nichtgebrauch den Netzstecker aus der Steckdose.
- Verwenden Sie nur zugelassene Verlängerungskabel der Bauart H07RN-F, die höchstens 75 m lang und für den Gebrauch im Freien bestimmt sind. Der Litzquerschnitt des Verlängerungskabels muss mindestens $2,5 \text{ mm}^2$ betragen. Rollen Sie eine Kabeltrommel vor Gebrauch immer ganz ab. Überprüfen Sie das Verlängerungskabel auf Schäden.

- Tragen oder befestigen Sie das Gerät nicht an der Netzanschlussleitung oder am Schlauch.

Betrieb

- Benutzen Sie das Gerät nicht in der Nähe von entzündbaren Flüssigkeiten oder Gasen. Bei Nichtbeachtung besteht Brand- oder Explosionsgefahr.
- Tragen Sie zum Schutz gegen elektrischen Schlag festes Schuhwerk.
- Die Pumpe darf bei Frost nicht im Freien bleiben. Lagern Sie das Gerät vor Frost geschützt.
- Prüfen Sie regelmäßig die Funktion des Schwimmerschalters. Bei Nichtbeachtung erlöschen Garantie und Haftungsansprüche.
- Beaufsichtigen Sie das Gerät während des Betriebs, um ein Trockenlaufen der Pumpe rechtzeitig zu erkennen.

Reinigung, Wartung und Lagerung

- Beachten Sie alle Hinweise in folgendem Kapitel: *Reinigung, Wartung und Lagerung, S. 12*
Alle darüber hinausgehenden Maßnahmen, insbesondere das Öffnen des Gerätes, sind von einer Elektrofachkraft auszuführen. Wenden Sie sich im Reparaturfall immer an unser Service-Center.
- Schalten Sie den Antrieb ab, trennen Sie das Gerät von der Stromversorgung und lassen Sie das Gerät abkühlen, wenn das Gerät zur Reinigung, Einstellung, Lagerung oder zum Austausch eines Zubehörs angehalten ist.
- Ersetzen Sie aus Sicherheitsgründen abgenutzte oder beschädigte Teile. Verwenden Sie ausschließlich Original-Ersatzteile und -Zubehör. Der Einsatz von Fremtteilen führt zum sofortigen Verlust des Garantieanspruchs.

- Bewahren Sie das Gerät an einem trockenen Ort und außerhalb der Reichweite von Kindern auf.

Vorbereitung

⚠ WARNUNG! Verletzungsgefahr durch ungewollt anlaufendes Gerät. Stecken Sie den Anschlussstecker erst dann in die Steckdose, wenn das Gerät vollständig für den Einsatz vorbereitet ist.

Anschlüsse

Am Gerät und am Zubehör haben Sie folgende Anschlussmöglichkeiten:

- Anschlusswinkel: z. B. Schlauchtülle mit G1½" Innengewinde
- Kombi-Adapter ①: Schlauch ½" (13 mm) mit geeigneter Schlauchschelle
- Kombi-Adapter ②: Schlauch ¾" (19 mm) mit geeigneter Schlauchschelle; trennen Sie den Anschluss ① ab
- Kombi-Adapter ③: Schlauch 1" (25 mm) mit geeigneter Schlauchschelle; trennen Sie die Anschlüsse ① und ② ab
- Kombi-Adapter ④: z. B. Schlauchtülle mit G1" Innengewinde; trennen Sie die Anschlüsse ③, ② und ① ab
- Kombi-Adapter ⑤: Schlauch 1½" (38 mm) mit geeigneter Schlauchschelle; trennen Sie die Anschlüsse ④, ③, ② und ① ab

Rückfluss-Stopp

Hinweise

- Bei Auslieferung ist im G1½"-Anschluss des Kombiadapters (14) ein Rückfluss-Stopp (13) eingesetzt. Der Rückfluss-Stopp verhindert, dass Wasser aus dem Schlauch bei Stillstand der Pumpe zurückfließt.
- Der Rückfluss-Stopp kann die Förderleistung reduzieren. Um die Förderleistung zu erhöhen, kann der Rückfluss-Stopp aus dem Kombiadapter entfernt werden. Dies empfiehlt sich insbesondere bei Schlauchanschlüssen kleiner als 1". Beachten Sie, dass Wasser durch den Schlauch zurückfließen kann, wenn die Pumpe stillsteht, z. B. durch Abschalten des Schwimmschalters oder Stromausfall.

- Durchlass-Richtung: **OUT**
Sperr-Richtung: **†**

Notwendige Werkzeuge und Hilfsmittel

- Langer, dünner Gegenstand: z. B. Schraubendreher

Rückfluss-Stopp entfernen

Der Rückfluss-Stopp (13) lässt sich einfach aus dem Kombiadapter (14) entfernen.

Rückfluss-Stopp einsetzen

1. Setzen sie den Rückfluss-Stopp (13) so in den G1½"-Anschluss des Kombiadapters (14) ein, dass der Pfeil **†** sichtbar ist.
2. Prüfen Sie, ob sich die Klappe des Rückfluss-Stopps (13) in Fließrichtung öffnet.

Druckleitung anschließen

Hinweise

- Der beschriebene Anschluss ist ein Vor-schlag mit dem mitgelieferten Zubehör.
- Als Druckleitung können Sie einen Schlauch oder eine feste Rohrleitung verwenden.
- Verwenden Sie bei fester Installation ein Rückschlagventil.
- Dank der Quick-Connect-Verbindung im Anschlusswinkel können Sie die Pumpe leicht abbauen ohne die Druckleitung zu entfernen.

Vorgehen

1. Trennen Sie den Anschlusswinkel (11) an der Quick-Connect-Verbindung (12).
 - Drücken und halten Sie die rote Taste an der Quick-Connect-Verbindung (12).
 - Ziehen Sie den Anschlusswinkel (11) auseinander.
 - Lassen Sie die Taste los.
2. Befestigen Sie den gebogenen Teil des Anschlusswinkels (11) am Wasserausgang (8; G1½").
3. Befestigen Sie einen Schlauch am anderen Teil des Anschlusswinkels (11) oder am Kombi-Adapter (14).
4. Druckleitung am Kombi-Adapter befestigt: Befestigen Sie den Kombi-Adapter (14) am losen Teil des Anschlusswinkels (11).
5. Verbinden Sie den Anschlusswinkel (11): Drücken sie beide Teile der Quick-Connect-Verbindung (12) zusammen.

Schwimmschalter prüfen

1. Stellen Sie die Pumpe mit entferntem Anschlusswinkel (11) in ein Gefäß mit Wasser. Das Wasser sollte beim Pumpen in das Gefäß zurück laufen.
2. Stecken Sie den Anschlussstecker in eine Steckdose.
3. Heben und senken Sie den Schwimmschalter (6) mit der Hand. Beobachten Sie dabei die Position an denen die Pumpe einschaltet bzw. ausschaltet. Falls Sie mit dem Ergebnis nicht zufrieden sind: Stellen Sie den Schwimmschalter (6) neu ein (*Schwimmschalter einstellen, S. 11*).
4. Ziehen Sie den Anschlussstecker aus der Steckdose.

Schwimmschalter einstellen

Hinweise

- Bei Auslieferung ist der Schwimmschalter so eingestellt, dass eine sofortige Inbetriebnahme möglich ist.
- Dauerhaft installierte Pumpe: Prüfen Sie die Funktion des Schwimmschalters regelmäßig, mindestens alle 3 Monate.
- Achten Sie darauf, dass der Abstand zwischen Schwimmschalter und Höheneinstellung groß genug ist. Bei zu geringem Abstand funktioniert der Schwimmschalter möglicherweise nicht wie beabsichtigt.
- Stellen Sie den Schwimmschalter bei ausgezogenem Tragegriff ein, insbesondere dann, wenn Sie die Pumpe am Zugseil aufhängen.
- Stellen Sie den Schwimmschalter so ein, dass er die Pumpe ausschaltet, bevor er den Boden berührt.

Vorgehen

Im normalen Betrieb sollte der Schwimmschalter (6) im Halter (5) hängen.

1. Mittleren Pegelstand einstellen:
 - Drücken Sie den Halter (5) zusammen.
 - Verschieben Sie den Halter (5) bis zur gewünschten Position innerhalb der Höheneinstellung (4).
2. Differenz zwischen höchstem und tiefstem Pegel einstellen:
 - Pegeldifferenz vergrößern: Verlängern Sie den Teil der Leitung (3) zwischen Halter (5) und Schwimmschalter (6).

- Pegeldifferenz verkleinern: Verkürzen Sie den Teil der Leitung (3) zwischen Halter (5) und Schwimmschalter (6).
3. Prüfen Sie die Funktion des Schwimmschalters (6).

Manueller Betrieb (Abb. A)

Der Schwimmschalter kann so eingestellt werden, dass die Pumpe immer an ist, wenn sie mit Strom versorgt wird.

- Befestigen Sie den Schwimmschalter (6) ohne Abstand zum Halter (5) senkrecht nach oben.

Pumpe aufstellen

Hinweise

- Verwenden Sie niemals die Netzanschlussleitung (2) oder den Druckschlauch um das Gerät zu halten oder aufzuhängen.
- Wenn Sie den Schwimmschalter (6) verwenden:
 - Achten Sie darauf, dass sich der Schwimmschalter frei bewegen kann.
 - Der Pumpenschacht sollte mindestens folgende Abmessungen haben: 40x40x 50 cm
 - Lassen Sie beim Eintauchen der Pumpe möglichst viel Luft aus dem Pumpenfuß entweichen. Halten Sie die Pumpe dazu schräg.
 - Beachten Sie die maximale Tauchtiefe (≤ 7 m) und die maximale Förderhöhe (≤ 9 m).
 - Stellen Sie das Gerät nicht direkt auf schlammigen Untergrund. Hängen Sie das Gerät auf oder verwenden Sie z. B. einen Ziegelstein als Unterlage.
 - Das mitgelieferte Zugseil (10) können Sie für folgende Zwecke verwenden:
 - Gerät einen Schacht herunterlassen und hochziehen
 - Gerät im Wasser frei aufhängen

Zugseil befestigen (Abb. B)

1. Befestigen Sie das Zugseil (10) mit einer Schlinge und einem Knoten am Tragegriff (1).
2. Bevor Sie das Gerät in einen Schacht hinablassen: Stellen Sie sicher, dass das Zugseil fest am Tragegriff befestigt ist.

Betrieb

Betriebshinweise

- Achten Sie darauf, dass Netzspannung und Netzfrequenz mit den Angaben des Typenschildes übereinstimmen.
- Schließen Sie das Gerät an eine Steckdose an, die mit mindestens 6 A abgesichert ist.
- Schließen Sie das Gerät nur an eine Steckdose mit Fehlerstrom-Schutzrichtung (RCD) mit einem Bemessungsfehlerstrom von nicht mehr als 30 mA an.
- **⚠ GEFAHR!** Gefahr eines Stromschlages! Stellen Sie sicher, dass nie Feuchtigkeit oder Wasser an den Netzanschluss kommen kann.
- Das Gerät ist nicht zum Anschluss an die Trinkwasserversorgungsanlage geeignet.

Manueller Betrieb

- Beaufsichtigen Sie die Pumpe, damit sie nicht trocken läuft.
- Mindestwasserstand, Inbetriebnahme: 50 mm

Ein- und Ausschalten

Hinweise

- **HINWEIS! Nicht für Dauerbetrieb geeignet!** Das optimale Nutzungsintervall ist 30 Minuten Pumpen, 5 Minuten Pause.
- **Überlastschutz:** Bei Überlast schaltet ein eingebauter Temperaturwächter das Gerät automatisch ab. Nach dem Abkühlen schaltet sich das Gerät selbständig wieder ein.

Einschalten

1. Schließen Sie die Netzanschlussleitung (2) an die Stromversorgung an. Der Motor startet. Nach einer Ansaugzeit beginnt die Pumpe zu fördern.

Ausschalten

- Trennen Sie das Gerät von der Stromversorgung.

Reinigung, Wartung und Lagerung

⚠ WARNUNG! Elektrischer Schlag! Verletzungsgefahr durch ungewollt anlaufendes Gerät. Schützen Sie sich bei Wartungs- und Reinigungsarbeiten. Schalten Sie das Gerät aus und ziehen Sie den Anschlussstecker

aus der Steckdose. Lassen Sie Instandsetzungsarbeiten und Wartungsarbeiten, die nicht in dieser Anleitung beschrieben sind, von unserem Service-Center durchführen. Verwenden Sie nur Original-Ersatzteile.

Reinigung

HINWEIS! Beschädigungsgefahr. Chemische Substanzen können die Kunststoffteile des Gerätes angreifen. Verwenden Sie keine Reinigungs- bzw. Lösungsmittel.

- Nicht stationär installierte Geräte: Reinigen Sie die Pumpe nach jedem Gebrauch mit klarem Wasser.
- Stationär installierte Geräte: Prüfen Sie die Funktion des Schwimmschalters (6) regelmäßig (spätestens alle drei Monate).
- Entfernen Sie Fusseln und faserige Partikel, die sich im Pumpengehäuse eventuell festgesetzt haben, mit einem Wasserstrahl.
- Entfernen Sie Verunreinigungen an der Pumpenunterseite mit einem Wasserstrahl.
- Entfernen Sie Ablagerungen am Schwimmschalter mit klarem Wasser.
- Befreien Sie den Schachtboden regelmäßig von Schlamm und reinigen Sie auch die Schachtwände.
- Wenn Sie die Pumpe einen längeren Zeitraum nicht benutzt haben: Reinigen Sie die Pumpe nach dem letzten Einsatz und vor Neueinsatz gründlich. Ablagerungen und Rückstände können Anlaufschwierigkeiten verursachen.

Wartung

Das Gerät ist wartungsfrei.

Lagerung

Lagern Sie Gerät und Zubehör stets:

- sauber
- trocken
- staubgeschützt
- frostsicher
- außerhalb der Reichweite von Kindern
- Ablagerungen und Rückstände können Anlaufschwierigkeiten verursachen. Vor einer längeren Aufbewahrung (z. B. Überwintern)
 - Reinigen Sie die Pumpe.
 - Entleeren Sie die Pumpe.

Entsorgung/Umweltschutz

Führen Sie Gerät, Zubehör und Verpackung einer umweltgerechten Wiederverwertung zu.



Elektrogeräte gehören nicht in den Hausmüll.

Das Symbol der durchgestrichenen Mülltonne bedeutet, dass dieses Elektro- bzw. Elektronikgerät am Ende seiner Lebensdauer nicht im Hausmüll entsorgt werden darf, sondern vom Endnutzer einer getrennten Sammlung zugeführt werden muss.

Richtlinie 2012/19/EU über Elektro- und Elektronik-Altgeräte:

Verbraucher sind gesetzlich dazu verpflichtet, Elektro- und Elektronikgeräte am Ende ihrer Lebensdauer einer umweltgerechten Wiederverwertung zuzuführen. Auf diese Weise wird eine umwelt- und ressourcenschonende Verwertung sichergestellt. Je nach Umsetzung in nationales Recht können Sie folgende Möglichkeiten haben:

- an einer Verkaufsstelle zurückgeben,
- an einer offiziellen Sammelstelle abgeben,

- an den Hersteller/Inverkehrbringer zurücksenden.

Nicht betroffen sind den Altgeräten beigelegte Zubehörteile und Hilfsmittel ohne Elektrobestandteile.

Zusätzliche Entsorgungshinweise für Deutschland

Das Gerät ist bei eingerichteten Sammelstellen, Wertstoffhöfen oder Entsorgungsbetrieben abzugeben. Zudem sind Vertrieber von Elektro- und Elektronikgeräten sowie Vertrieber von Lebensmitteln zur Rücknahme verpflichtet. LIDL bietet Ihnen Rückgabemöglichkeiten direkt in den Filialen und Märkten an. Rückgabe und Entsorgung sind für Sie kostenfrei.

Beim Kauf eines Neugerätes haben Sie das Recht, ein entsprechendes Altgerät unentgeltlich zurückzugeben.

Zusätzlich haben Sie die Möglichkeit, unabhängig vom Kauf eines Neugerätes, unentgeltlich (bis zu drei) Altgeräte abzugeben, die in keiner Abmessung größer als 25 cm sind. Bitte entnehmen Sie vor der Rückgabe Batterien oder Akkumulatoren, sowie Lampen, die zerstörungsfrei entnommen werden können und führen diese einer separaten Sammlung zu.

Fehlersuche

Die folgende Tabelle hilft Ihnen kleine Störungen zu beseitigen:

| Problem | Mögliche Ursache | Maßnahme |
|---------------------------------|--|--|
| Gerät startet nicht | Netzspannung fehlt | Steckdose, Netzanschlussleitung, Anschlussstecker, Sicherung prüfen, ggf. Reparatur durch Elektrofachmann. |
| | Schwimmschalter schaltet nicht | <i>Schwimmschalter einstellen, S. 11</i> |
| Pumpe fördert wenig oder nichts | Pumpenleistung verringert durch stark verschmutzte und schmirgelnde Wasserbeimengungen | Pumpe reinigen und ggf. Verschleißteile ersetzen |
| | Pumpe oder Leitung verstopft | Pumpe und Leitung reinigen |

| Problem | Mögliche Ursache | Maßnahme |
|--|--|--|
| Pumpe schaltet nach kurzer Laufzeit ab | Motorschutz schaltet die Pumpe wegen zu starker Wasserverschmutzung ab | Pumpe und Schacht reinigen |
| | Motorschutz schaltet die Pumpe wegen zu hoher Wassertemperatur ab | Auf maximale Wasser-Temperatur von 35 °C achten! |
| Pumpe schaltet nicht aus | Schwimmschalter kann nicht absinken | Schwimmschalter frei beweglich platzieren |

Service

Garantie

Sehr geehrte Kundin, sehr geehrter Kunde, Sie erhalten auf dieses Produkt 3 Jahre Garantie ab Kaufdatum. Im Falle von Mängeln dieses Produkts stehen Ihnen gegen den Verkäufer des Produkts gesetzliche Rechte zu. Diese gesetzlichen Rechte werden durch unsere im Folgenden dargestellte Garantie nicht eingeschränkt.

Garantiebedingungen

Die Garantiefrist beginnt mit dem Kaufdatum. Bitte bewahren Sie den Original-Kassenbon gut auf. Diese Unterlage wird als Nachweis für den Kauf benötigt. Tritt innerhalb von drei Jahren ab dem Kaufdatum dieses Produkts ein Material- oder Fabrikationsfehler auf, wird das Produkt von uns – nach unserer Wahl – für Sie kostenlos repariert oder ersetzt. Diese Garantieleistung setzt voraus, dass innerhalb der Drei-Jahres-Frist das defekte Produkt und der Kaufbeleg (Kassenbon) vorgelegt und schriftlich kurz beschrieben wird, worin der Mangel besteht und wann er aufgetreten ist.

Wenn der Defekt von unserer Garantie gedeckt ist, erhalten Sie das reparierte oder ein neues Produkt zurück. Mit Reparatur oder Austausch des Produkts beginnt kein neuer Garantiezeitraum.

Garantiezeit und gesetzliche Mängelansprüche

Die Garantiezeit wird durch die Gewährleistung nicht verlängert. Dies gilt auch für ersetzte und reparierte Teile. Eventuell schon beim Kauf vorhandene Schäden und Mängel müssen sofort nach dem Auspacken gemeldet werden. Nach Ablauf der Garantiezeit anfallende Reparaturen sind kostenpflichtig.

Garantieumfang

Das Produkt wurde nach strengen Qualitätsrichtlinien sorgfältig produziert und vor Anlieferung gewissenhaft geprüft.

Die Garantieleistung gilt für Material- oder Fabrikationsfehler. Diese Garantie erstreckt sich nicht auf Produktteile, die normaler Abnutzung ausgesetzt sind und daher als Verschleißteile angesehen werden können (z. B. Vorfilter, Dichtring) oder für Beschädigungen an zerbrechlichen Teilen.

Diese Garantie verfällt, wenn das Produkt beschädigt, nicht sachgemäß benutzt oder nicht gewartet wurde. Für eine sachgemäße Benutzung des Produkts sind alle in der Betriebsanleitung aufgeführten Anweisungen genau einzuhalten. Verwendungszwecke und Handlungen, von denen in der Betriebsanleitung abgeraten oder vor denen gewarnt wird, sind unbedingt zu vermeiden.

Das Produkt ist lediglich für den privaten und nicht für den gewerblichen Gebrauch bestimmt. Bei missbräuchlicher und unsachgemäßer Behandlung, Gewaltanwendung und bei Eingriffen, die nicht von unserer autorisierten Service-Niederlassung vorgenommen wurden, erlischt die Garantie.

Abwicklung im Garantiefall

Um eine schnelle Bearbeitung Ihres Anliegens zu gewährleisten, folgen Sie bitte den folgenden Hinweisen:

- Bitte halten Sie für alle Anfragen den Kassenbon und die Artikelnummer (IAN 502964_2504) als Nachweis für den Kauf bereit.
- Die Artikelnummer entnehmen Sie bitte dem Typenschild am Produkt, einer Gravur am Produkt, dem Titelblatt der Bedienungsanleitung (unten links) oder dem Aufkleber auf der Rück- oder Unterseite des Produktes.

- Sollten Funktionsfehler oder sonstige Mängel auftreten, kontaktieren Sie zunächst das nachfolgend benannte Service-Center **telefonisch** oder nutzen Sie unser **Kontaktformular**, das Sie auf parkside-diy.com in der Kategorie **Service** finden.
- Ein als defekt erfasstes Produkt können Sie, nach Rücksprache mit unserem Service-Center unter Beifügung des Kaufbelegs (Kassenbons) und der Angabe, worin der Mangel besteht und wann er aufgetreten ist, für Sie portofrei an die Ihnen mitgeteilte Service-Anschrift übersenden. Um Annahmeprobleme und Zusatzkosten zu vermeiden, benutzen Sie unbedingt nur die Adresse, die Ihnen mitgeteilt wird. Stellen Sie sicher, dass der Versand nicht unfrei, per Sperrgut, Express oder sonstiger Sonderfracht erfolgt. Senden Sie das Produkt bitte inkl. aller beim Kauf mitgelieferten Zubehörteile ein und sorgen Sie für eine ausreichend sichere Transportverpackung.



Auf parkside-diy.com können Sie diese und viele weitere Handbücher einsehen und herunterladen. Mit diesem QR-Code gelangen Sie direkt auf parkside-diy.com. Wählen Sie Ihr Land aus, und suchen Sie über die Suchmaske nach den Bedienungsanleitungen. Durch Eingabe der Artikelnummer (IAN) 502964_2504 können Sie Ihre Bedienungsanleitung öffnen.

Reparatur-Service

Für Reparaturen, **die nicht der Garantie unterliegen**, wenden Sie sich an das Service-Center. Dort erhalten Sie gerne einen Kostenvoranschlag.

- Wir können nur Geräte bearbeiten, die ausreichend verpackt und frankiert eingesandt wurden.
Hinweis: Bitte senden Sie Ihr Gerät gereinigt und mit Hinweis auf den Defekt an die vom Service-Center genannte Adresse.
- Nicht angenommen werden unfrei eingeschickte Geräte sowie Geräte, die per Sperrgut, Express oder mit sonstiger Sonderfracht versendet wurden.
- Wir entsorgen Ihre eingesendeten, defekten Geräte kostenlos.

Service-Center

DE Service Deutschland
Tel.: 0800 88 55 300
Kontaktformular auf parkside-diy.com
IAN 502964_2504

AT Service Österreich
Tel.: 0800 447750
Kontaktformular auf parkside-diy.com
IAN 502964_2504

CH Service Schweiz
Tel.: 0800 56 36 01
Kontaktformular auf parkside-diy.com
IAN 502964_2504

BE Service Belgien
Tel.: 0800 12614
Kontaktformular auf parkside-diy.com
IAN 502964_2504

Importeur

Bitte beachten Sie, dass die folgende Anschrift keine Serviceanschrift ist. Kontaktieren Sie zunächst das oben genannte Service-Center.

Grizzly Tools GmbH & Co. KG
Stockstädter Str. 20
63762 Großostheim
DEUTSCHLAND
www.grizzlytools.de

Ersatzteile und Zubehör

Ersatzteile und Zubehör erhalten Sie unter www.grizzlytools.shop. Sollten bei Ihrem Bestellvorgang Probleme auftreten, kontaktieren Sie uns über unseren Online-Shop. Bei weiteren Fragen wenden Sie sich an: *Service-Center*, S. 15

| Pos.-Nr. | 1 | Bezeichnung | Best.-Nr. |
|----------|-------|---|-----------|
| 1 | 4 | Tragegriff | 91103478 |
| 10 | — | Zugseil (Nylon, 8 m) | 91103476 |
| 11, 14 | 44-51 | Anschlusswinkel-Set (Anschlusswinkel, Quick-Connect-Verbindung, Rückfluss-Stopp, Kombi-Adapter) | 91103479 |

¹ Explosionszeichnung, S. 146

Original-EU-Konformitätserklärung

Produkt: **Klarwasser-Tauchpumpe**

Modell: **PETPK 20000 A1**

Seriennummer: 000001–055000

Der oben beschriebene Gegenstand der Erklärung erfüllt die einschlägigen Harmonisierungsrechtsvorschriften der Union:

2006/42/EG • 2014/30/EU • 2011/65/EU & (EU) 2015/863

Der oben beschriebene Gegenstand der Erklärung erfüllt die Vorschriften der Richtlinie 2011/65/EU des Europäischen Parlaments und des Rates vom 8. Juni 2011 zur Beschränkung der Verwendung bestimmter gefährlicher Stoffe in Elektro- und Elektronikgeräten.

Um die Konformität zu gewährleisten, wurden folgende harmonisierte Normen sowie nationale Normen und Bestimmungen angewendet:

**EN 60335-1:2012/A16:2023 • EN IEC 60335-2-41:2021/A11:2021
EN 62233:2008 • EN IEC 55014-1:2021 • EN IEC 55014-2:2021
EN IEC 61000-3-2:2019/A2:2024
EN 61000-3-3:2013/A2:2021 • EN IEC 63000:2018**

Die alleinige Verantwortung für die Ausstellung dieser Konformitätserklärung trägt der Hersteller:



Grizzly Tools GmbH & Co. KG
Stockstädter Str. 20
63762 Großostheim
DEUTSCHLAND
20.09.2025

Christian Frank
Dokumentationsbevollmächtigter

Table of Contents

Introduction..... 17
 Proper use.....17
 Scope of delivery/accessories.....17
 Overview.....18
 Description of functions.....18
 Technical data.....18
 Performance data.....18
Safety information.....18
 Meaning of the safety information.....18
 Pictograms and symbols.....18
 Safe initial start-up.....19
Preparation.....22
 Connections.....22
 Backflow stop.....22
 Connecting the pressure line.....22
 Checking the float switch.....23
 Adjusting the float switch.....23
 Setting up the pump.....23
Operation.....24
 Operating instructions.....24
 Switching on and off.....24
Cleaning, maintenance and storage..... 24
 Cleaning.....24
 Maintenance.....24
 Storage.....24
Disposal/environmental protection.....24
Troubleshooting..... 25
Service..... 25
 Guarantee.....25
 Repair service.....26
 Service Centre.....27
 Importer.....27
Spare parts and accessories..... 27
Translation of the original EU declaration of conformity..... 28
Exploded view..... 146

Introduction

Congratulations on purchasing your new clear water submersible pump (hereafter referred to as device or power tool).

You have chosen a high-quality device. This device was quality-tested and subjected to a final inspection during production, therefore ensuring proper functioning of your device.

In some cases, residual amounts of water may be present on or in the device or in hose lines. This is not a flaw or a defect and is no cause for concern.



The instruction manual forms part of this device. It contains important information on safety, use and disposal. Read the instruction manual carefully. Familiarise yourself with the controls and how to use the device correctly. Use the device only as described and for the stated fields of application. Store the instruction manual carefully and ensure that all documents are handed over in the event that the device is passed on to another user.

Proper use

This device is only intended for the following use:

- Drainage and pumping of the following liquids:
 Clear water with the following maximum particle size: 5 mm
- Typical applications:
 - Pumping and draining basins and containers
 - Removing water from wells and shafts
- Water temperature $\leq 35^{\circ}\text{C}$

Any other use that is not expressly permitted in this instruction manual may pose a serious hazard to the user and result in damage to the device. The operator or user of the machine is responsible for any accidents or personal injury and/or material damage to third parties or their property. The machine is intended to be used by do-it-yourselfers. It was not designed for heavy commercial use. The warranty is void in the case of commercial use. The manufacturer is not liable for damage caused by improper use or incorrect operation.

Scope of delivery/accessories

Unpack the device and check that everything is present.

Dispose of the packaging material properly.

- Submersible Clear Water Pump
- Connection bracket with Quick-Connect connection
- Combination adaptor
- Pull rope (8 m)

- Translation of the original instructions

Overview

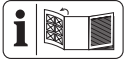

The illustrations for the device can be found on the front fold-out page.

- 1 Carrying handle
- 2 Power cord
- 3 Line (Float switch)
- 4 Height adjustment (Float switch)
- 5 Holder (Float switch)
- 6 Float switch
- 7 Pump foot
- 8 Water outlet
- 9 Housing
- 10 Pull rope (Nylon, 8 m)
- 11 Connection bracket
- 12 Quick-Connect connection
- 13 Backflow stop
- 14 Combination adaptor

Description of functions

The pump is equipped with a float switch that automatically switches the device on or off depending on the water level.

In case of overload, the device is switched off by the built-in thermal protection switch. After cooling down, the motor starts up again by itself.

Please refer to the descriptions below for information on how the operating elements work.

Technical data

Submersible Clear Water Pump

| | |
|---|-----------------------|
| | PETPK 20000 A1 |
| Rated voltage U | 230 V~, 50 Hz |
| Rated input power P | 1100 W |
| Protection class | I |
| Protection type | IPX8 |
| Length Power cord | 10 m |
| Weight | 5.0 kg |
| Sound pressure level (L_{pA}) | ≤ 70 dB |
| Flow rate Q | ≤ 20000 l/h |
| Discharge head H | ≤ 9 m |
| Operating depth | ≤ 7 m |
| Minimum water level, Initial start-up ... | 50 mm |
| Residual water level | 5 mm |
| Suspended matter size \varnothing | ≤ 5 mm |

Water temperature ≤ 35 °C
 Water outlet G1½"

Performance data

↑ Discharge head; → Flow rate

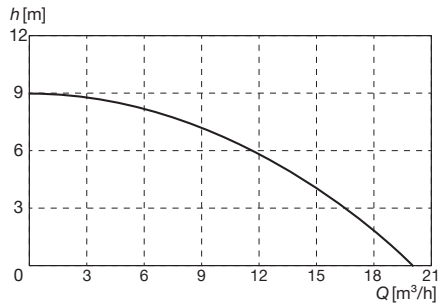

The maximum performance data is measured under optimal conditions (e.g. straight, direct outlet).

Tighter hoses can reduce the output.

Safety information

This section deals with the basic safety instructions for using the device.

Meaning of the safety information

⚠ DANGER! If you do not observe this safety instruction, an accident will occur. The result of which is severe bodily injury or death.

⚠ WARNING! If you do not observe this safety instruction, an accident may occur. The result of which is likely severe bodily injury or death.

⚠ CAUTION! If you do not observe this safety instruction, an accident will occur. The result of which is likely minor or moderate bodily injury.

NOTICE! If you do not observe this safety instruction, an accident will occur. The result of which is possible damage to property.

Pictograms and symbols

Symbols on the device



Attention!

- Not suitable for water with high sand content.



Read the instruction manual



Maximum operating depth



Pull out the mains plug before maintenance work or if the power cord is damaged



Waste electrical and electronic equipment (WEEE) must not be disposed of with domestic waste.

Symbols used in the instruction manual



Attention!

Graphical symbols on the backflow stop



No-flow direction



Free-flow direction

Safe initial start-up

General Information

- Read the instruction manual carefully. Familiarise yourself with the controls and how to use the device correctly.
- The device must not be used by children. Children must be supervised to ensure that they do not play with the device. The device can be operated by individuals with reduced physical, sensory or mental abilities or a lack of experience and knowledge if they are supervised or have been in-

structed in the safe use of the device and understand the resulting hazards.

Cleaning and user maintenance must not be carried out by children.

- People who are not familiar with the instruction manual may not use the device.
- Take suitable measures to keep children away from the device while it is in operation. There is a risk of injuries.
- The machine must not be used at altitudes over 2000 m.
- Do not use for water with abrasive particles such as sand. The pumping of aggressive, abrasive, caustic, flammable (e.g. engine fuels) or explosive liquids, salt water, detergents and foods is not allowed. The temperature of the pumped liquid must not exceed 35°C.
- Never operate the device with people in the water.
- Do not use the pump in garden ponds with fish or plants. Pollution of the li-

quid could occur due to leakage of lubricants.

- Do not work with a damaged or incomplete device or one which has been converted without the permission of the manufacturer. Before commissioning, have a specialist check that the required electrical protective measures are in place.

Preparation

- Ensure that the mains voltage and mains frequency match the specifications on the rating plate.
- Prior to use, always check the power cord and extension cord for signs of damage or wear and tear. If the cord is damaged during use, it must be disconnected from the supply network immediately. **DO NOT TOUCH THE CABLE BEFORE IT HAS BEEN DISCONNECTED FROM THE POWER SUPPLY.** Do not use the device if the cord is damaged or worn.

- Only connect the device to a power outlet with a residual current device (RCD) with a rated residual current no more than 30 mA.
- Connect the appliance to an outlet with a fuse of at least 6 A.
- Do not work with a damaged or incomplete device or one which has been converted without the permission of the manufacturer.
- Before use, check the electrical safety. If you are not sure, ask a qualified specialist.
 - Earthing, zeroing and residual current device comply with the safety regulations of the power supply companies and function perfectly.
 - The electrical connections are protected against moisture.
 - The plug connections are installed in a flood-proof area.
- If the power cord of this device is damaged, it must be replaced by the

manufacturer, their customer service or by a similarly qualified person in order to avoid hazards. contact the service centre.

- When operating the device, the mains plug must be freely accessible.
- Never use the power cord to pull the plug out of the outlet or to pull the device. Protect the power cord from heat, oil and sharp edges.
- Remove the plug from the outlet before carrying out work on the device, during work breaks and when not in use.
- Use only approved extension cables of type H07RN-F that are not more than 75 m long and are designed for outdoor use. The wire cross section of the extension cable must be at least 2,5 mm². Always roll out the cable drum completely before use. Check the extension cable for damage.

- Do not carry or attach the device by the power cord or hose.

Operation

- Do not use the device near flammable liquids or gases. There is a risk of fire or explosion if this advice is not heeded.
- Wear sturdy shoes to protect against electric shock.
- The pump must not be left outside in frosty weather. Store the device protected from frost.
- Check the function of the float switch regularly. Failure to observe this will invalidate any warranty and liability claims.
- Monitor the device during operation to detect in adequate time if the pump running dry.

Cleaning, maintenance and storage

- Take heed to all information in the following section: *Cleaning, maintenance and storage, p. 24*
All other measures, and opening the device in

particular, must be carried out by a qualified electrician. Always contact our service centre in the case of repairs.

- Switch the drive off, disconnect the device from the power supply and allow the device to cool off if you want to clean, adjust, store the device or to exchange an accessory part.
- Replace worn or damaged parts in the interests of safety. Use only original spare parts and accessories. Using externally produced parts results in the immediate loss of any warranty claim.
- Store the device in a dry place and out of reach of children.

Preparation

▲ WARNING! Risk of injury due to unintentional start-up. Do not insert the plug into the outlet until the device is fully prepared for use.

Connections

You can connect the device and accessories as follows:

- Connection bracket: e.g. Hose connector with G1½" internal thread
- Combination adaptor ①: Hose ½" (13 mm) with suitable hose clamp

- Combination adaptor ②: Hose ¾" (19 mm) with suitable hose clamp; disconnect the connector ①
- Combination adaptor ③: Hose 1" (25 mm) with suitable hose clamp; disconnect connections ① and ②
- Combination adaptor ④: e.g. Hose connector with G1" internal thread; disconnect the connector ③, ② and ①
- Combination adaptor ⑤: Hose 1½" (38 mm) with suitable hose clamp; disconnect connectors ④, ③, ② and ①

Backflow stop

Notes

- The G1½" connection of the combination adapter (14) is supplied with a backflow stop (13) inserted. The backflow stop prevents water from flowing back out of the hose when the pump is not operating.
- The backflow stop can reduce the pump capacity. To increase the pump capacity, the backflow stop can be removed from the combination adapter. This is particularly recommended for hose connections smaller than 1".

Note that water can flow back through the hose when the pump is not operating, e.g. if the float switch is switched off or there is a power failure.

- Free-flow direction: **OUT**
No-flow direction: **↑**

Tools and aids required

- Long, thin object: e.g. Screwdriver

Removing the backflow stop

The backflow stop (13) can be easily removed from the combination adapter (14).

Inserting the backflow stop

1. Insert the backflow stop (13) into the G1½" connection of the combination adapter (14) so that the arrow **↑** is visible.
2. Check that the valve of the backflow stop (13) opens in the direction of flow.

Connecting the pressure line

Notes

- The described connection is a recommendation with the supplied accessories.
- As a pressure line, you can use a hose or a fixed pipeline.
- Use a non-return valve for fixed installations.

- Thanks to the Quick-Connect connection in the connection bracket, you can easily remove the pump without removing the pressure line.

Procedure

1. Disconnect the connection bracket (11) at the Quick-Connect connection (12).
 - Press and hold the red button on the Quick-Connect connection (12).
 - Pull the connection bracket (11) apart.
 - Let go of the button.
2. Attach the curved part of the connection bracket (11) to the water outlet (8; G1½").
3. Attach a hose to the other part of the connection bracket (11) or to the combination adaptor (14).
4. Pressure line attached to the combination adaptor: Attach the combination adaptor (14) to the loose part of the connection bracket (11).
5. Connect the connection bracket (11): press both parts of the Quick-Connect connection (12) together.

Checking the float switch

1. Place the pump with removed connection bracket (11) in a vessel with water. During pumping, the water should flow back into the vessel.
2. Insert the plug into an outlet.
3. Raise and lower the float switch (6) by hand. Observe the position where the pump switches on/off.
If you are not satisfied with the result: Reset the float switch (6) (*Adjusting the float switch, p. 23*).
4. Pull the plug out of the power outlet.

Adjusting the float switch

Notes

- On delivery, the float switch is set so that immediate initial start-up is possible.
- Permanently installed pump: Check the function of the float switch regularly, at least every 3 months.
- Make sure there is enough distance between the float switch and the height adjustment. If there is not enough distance, the float switch may not work as intended.
- Set the float switch when the carry handle is extended, especially when you are hanging the pump from the pull rope.

- Set the float switch so that it switches the pump off before it touches the base.

Procedure

During normal operation, the float switch (6) should hang in the holder (5).

1. Set the middle level:
 - Squeeze the holder (5).
 - Move the holder (5) to the desired position within the height adjustment (4).
2. Set the difference between the highest and lowest level:
 - Increase level difference: Lengthen the part of the line (3) between the holder (5) and the float switch (6).
 - Decrease level difference: Shorten the part of the line (3) between the holder (5) and the float switch (6).
3. Check the function of the float switch (6).

Manual operation (Fig. A)

The float switch can be set so that the pump is always on whenever it is supplied with power.

- Attach the float switch (6) without any distance to the holder (5) vertically upwards.

Setting up the pump

Notes

- Never use the power cord (2) or the pressure hose to hold or hang up the device.
- If you use the float switch (6):
 - Make sure that the float switch can move freely.
 - The pump sump should have at least the following dimensions: 40×40×50 cm
- When immersing the pump, allow as much air as possible escape from the pump foot. Hold the pump at an angle.
- Observe the maximum operating depth (≤7 m) and the maximum discharge head (≤9 m).
- Do not place the device directly on a muddy surface. Hang up the device or use a brick, for example, as a base.
- You can use the supplied pull rope (10) for the following purposes:
 - Lowering and lifting device in a shaft
 - Hanging the device in water

Attaching the pull rope (Fig. B)

1. Attach the pull rope (10) to the carrying handle (1) with a loop and knot.

- Before lowering the device in a shaft:
Make sure that the pull rope is securely attached to the carrying handle.

Operation

Operating instructions

- Ensure that the mains voltage and mains frequency match the specifications on the rating plate.
- Connect the appliance to an outlet with a fuse of at least 6 A.
- Only connect the device to a power outlet with a residual current device (RCD) with a rated residual current no more than 30 mA.
- ⚠ DANGER!** Danger of electric shock! Make sure that moisture or water can never get into the mains connection.
- The device is not suitable for connection to the drinking water supply.

Manual operation

- Monitor the pump so it does not run dry.
- Minimum water level, Initial start-up: 50 mm

Switching on and off

Notes

- NOTICE! Not suitable for continuous operation!** The optimum interval of use is 30 minutes pumping, 5 minutes break.
- Overload protection:** In case of overload, a built-in temperature monitor automatically switches the device off. The device automatically switches back on after it has cooled down.

Switching on

- Connect the power cord (2) to the power supply.
The motor starts. After a suction period the pump begins to extract.

Switching off

- Disconnect the device from the power supply.

Cleaning, maintenance and storage

⚠ WARNING! Electric shock! Risk of injury due to unintentional start-up. Protect yourself when performing maintenance or clean-

ing work. Switch off the device and disconnect the mains plug from the socket. You should have any repair and maintenance work that is not described in these instructions carried out by our Service Centre. Only use original replacement parts.

Cleaning

NOTICE! Risk of damage. Chemical substances may attack the plastic parts of the machine. Do not use any cleaning agents or solvents.

- Non-stationary devices: Clean the pump with clean water after each use.
- Stationary devices: Check the function of the float switch (6) regularly (at least every three months).
- Remove any fluff and fibrous particles that may have become trapped in the pump housing with a water jet.
- Remove dirt on the bottom of the pump with a water jet.
- Remove any deposits on the float switch with clear water.
- Regularly free the shaft base of mud and clean the shaft walls as well.
- If you have not used the pump for a longer period of time: Clean the pump thoroughly after the last use and before new use. Deposits and residues can result in start-up difficulties.

Maintenance

The device is maintenance free.

Storage

Always store the device and accessories:

- clean
- dry
- protected against dust
- protected against frost
- out of the reach of children
- Deposits and residues can result in start-up difficulties. Before longer storage periods (e.g. Winter storage)
 - Clean the pump.
 - Empty the pump.

Disposal/environmental protection

The device, accessories and packaging should be properly recycled.



Waste electrical and electronic equipment (WEEE) must not be disposed of with domestic waste.

The symbol of the crossed-out wheeled bin means that this product must not be disposed of as unsorted municipal waste at the end of its useful life.

Directive 2012/19/EU on waste electrical and electronic equipment:

Consumers are legally obliged to recycle electrical and electronic equipment in an en-

vironmentally sound manner at the end of its life. In this way, environmentally friendly and resource-saving recycling is ensured. Depending on the implementation in national law, you may have the following options:

- Return to a shop,
- Hand over to an official collection point,
- Return to the manufacturer/distributor.

This does not affect accessories enclosed with the old devices or tools without any electrical components.

Troubleshooting

The following table will assist you in fixing faults:

| Problem | Possible Cause | Remedy |
|--|--|---|
| Device does not start | No mains power supply | Check the socket, mains connection cable, plug and fuse and have them repaired by a qualified electrician if necessary. |
| | Float switch does not switch | <i>Adjusting the float switch, p. 23</i> |
| Pump does not switch off | Float switch cannot drop | Position the float switch so it can move freely |
| Pump switches off after a short period | Motor contactor disconnects the pumps because of water pollution that is too severe. | Clean the pump as well as shaft |
| | Water temperature too high, motor contactor breaks | Note maximum water temperature of 35 °C! |
| Pumps has no discharge | Reduced pump performance, through severely contaminated water and additions in the water which produce a grinding effect | Clean pumps and replace wear parts |
| | Pump or line clogged | Clean pump and line |

Service

Guarantee

Dear Customer,
This product is provided with a 3 year guarantee from the date of purchase. In case of defects, you have statutory rights against the seller of the product. These statutory rights

are not restricted by our guarantee presented below.

Terms of Guarantee

The guarantee period begins on the date of purchase. Please retain the original receipt. This document is required as proof of purchase. If a material or manufacturing defect occurs within three years of the date of purchase of this product, we will repair or replace – at our choice – the product for you

free of charge. This guarantee requires the defective product and proof of purchase to be presented within the three-year period with a brief written description of what constitutes the defect and when it occurred. If the defect is covered by our guarantee, you will receive either the repaired product or a new product. No new guarantee period begins on repair or replacement of the product.

Guarantee Period and Statutory Claims for Defects

The guarantee period is not extended by the guarantee service. This also applies for replaced or repaired parts. Any damages and defects already present at the time of purchase must be reported immediately after unpacking. Repairs arising after expiry of the guarantee period are chargeable.

Guarantee Cover

The product has been carefully produced in accordance with strict quality guidelines and conscientiously checked prior to delivery.

The guarantee applies for all material and manufacturing defects. This guarantee does not extend to cover product parts that are subject to normal wear and may therefore be considered as wearing parts (e.g. Pre-filter, Sealing ring) or to cover damage to breakable parts.

This guarantee shall be invalid if the product has been damaged, used incorrectly or not maintained. Precise adherence to all of the instructions specified in the operating manual is required for proper use of the product. Intended uses and actions against which the operating manual advises or warns must be categorically avoided.

The product is designed only for private and not commercial use. The guarantee will be invalidated in case of misuse or improper handling, use of force, or interventions not undertaken by our authorised service branch.

Processing in Case of Guarantee

To ensure efficient handling of your query, please follow the directions below:

- Please have the receipt and product number (IAN 502964_2504) ready as proof of purchase for all enquiries.
- Please refer for the product number to the type plate on the product, an engraving on the product, the title page of the operating instructions (bottom left) or the

sticker on the back or underside of the product.

- Should functional errors or other defects occur, please initially contact the service centre specified below by **telephone** or use the **contact form** available on *parkside-diy.com* in the category **Service**.
- After consultation with our customer service, a product recorded as defective can be sent postage paid to the service address communicated to you, with the proof of purchase (receipt) and specification of what constitutes the defect and when it occurred. In order to avoid acceptance problems and additional costs, please be sure to use only the address communicated to you. Ensure that the consignment is not sent carriage forward or by bulky goods, express or other special freight. Please send the appliance inc. all accessories supplied at the time of purchase and ensure adequate, safe transport packaging.



You can view and download these and many other manuals on *parkside-diy.com*. This QR code will take you directly to *parkside-diy.com*. Select your country and search for the operating instructions via the search mask. You can open your operating instructions by entering the article number (IAN) 502964_2504.

Repair service

For repairs **that are not covered by warranty**, contact the service centre. They will gladly create a cost estimate for you.

- We can only work on devices which are sent in properly packed and with postage paid.

Note: Please send your device cleaned and with an indication of the defect to the address named for the service centre.

- The following are not accepted: devices sent in without prepaid postage, sent as bulky goods, sent as an Express shipment, or devices sent as any other form of special freight.
- We will dispose of defective devices you ship to us free of charge.

Service Centre

GB **Service Great Britain**
 Tel.: 0800 051 8970
 Contact form on
parkside-diy.com
IAN 502964_2504

MT **Service Malta**
 Tel.: 800 65168
 Contact form on
parkside-diy.com
IAN 502964_2504

Importer

Please note that the address below is not a service address. Contact the service centre named above first.

Grizzly Tools GmbH & Co. KG
 Stockstädter Str. 20
 63762 Großostheim
 GERMANY
www.grizzlytools.de

Spare parts and accessories

You can get spare parts and accessories from www.grizzlytools.shop. If you have any problems with your order, contact us via our online shop. If you have any other questions, contact: *Service Centre, p. 27*

| Pos. nr. | 1 | Name | Order No. |
|----------|-------|---|-----------|
| 1 | 4 | Carrying handle | 91103478 |
| 10 | — | Pull rope (Nylon, 8 m) | 91103476 |
| 11, 14 | 44-51 | Connection bracket set (Connection bracket, Quick-Connect connection, Backflow stop, Combination adaptor) | 91103479 |

¹ Exploded view, p. 146

Translation of the original EU declaration of conformity

Product: **Submersible Clear Water Pump**

Model: **PETPK 20000 A1**

Serial number: 000001-055000

The object of the declaration described above is in conformity with the relevant Union harmonisation legislation:

2006/42/EC • 2014/30/EU • 2011/65/EU & (EU) 2015/863

The object of the declaration described above is in conformity with Directive 2011/65/EU of the European Parliament and of the Council of 8 June 2011 on the restriction of the use of certain hazardous substances in electrical and electronic equipment.

To ensure conformity, the following harmonised standards and national standards and regulations have been applied:

**EN 60335-1:2012/A16:2023 • EN IEC 60335-2-41:2021/A11:2021
EN 62233:2008 • EN IEC 55014-1:2021 • EN IEC 55014-2:2021
EN IEC 61000-3-2:2019/A2:2024
EN 61000-3-3:2013/A2:2021 • EN IEC 63000:2018**

This declaration of conformity is issued under the sole responsibility of the manufacturer:



Grizzly Tools GmbH & Co. KG
Stockstädter Str. 20
63762 Großostheim
GERMANY
20.09.2025

Christian Frank
Authorised representative of documentation

Sommaire

| | |
|---|------------|
| Introduction..... | 29 |
| Utilisation conforme..... | 29 |
| Matériel livré/Accessoires..... | 30 |
| Aperçu..... | 30 |
| Description fonctionnelle..... | 30 |
| Caractéristiques techniques..... | 30 |
| Données de performances..... | 30 |
| Consignes de sécurité..... | 30 |
| Signification des consignes de sécurité..... | 30 |
| Pictogrammes et symboles..... | 31 |
| Mise en service en toute sécurité..... | 31 |
| Préparation..... | 35 |
| Raccords..... | 35 |
| Clapet anti-retour..... | 35 |
| Raccorder la conduite de refoulement..... | 35 |
| Vérifier l'interrupteur à flotteur..... | 36 |
| Régler l'interrupteur à flotteur..... | 36 |
| Installer la pompe..... | 36 |
| Fonctionnement..... | 37 |
| Instructions de fonctionnement..... | 37 |
| Mise en marche et arrêt..... | 37 |
| Nettoyage, entretien et stockage..... | 37 |
| Nettoyage..... | 37 |
| Maintenance..... | 37 |
| Stockage..... | 37 |
| Recyclage/protection de l'environnement..... | 38 |
| Dépannage..... | 38 |
| Service..... | 39 |
| Garantie..... | 39 |
| Garantie (France)..... | 40 |
| Service de réparation..... | 42 |
| Service-Center..... | 42 |
| Importateur..... | 42 |
| Pièces de rechange et accessoires..... | 42 |
| Traduction de la déclaration UE de conformité originale..... | 43 |
| Vue éclatée..... | 146 |

Introduction

Nous vous félicitons pour l'achat de votre nouvelle pompe submersible pour eau claire (ci-après dénommé appareil ou outil électrique).

Vous avez ainsi opté pour un produit de grande qualité. La qualité de cet appareil a été contrôlée au cours de la production, et il a été soumis à un contrôle final. Le bon fonctionnement de votre appareil est ainsi garanti.

Dans certains cas, il est possible que des résidus d'eau soient présents sur ou dans l'appareil ou dans les flexibles. Ce n'est ni un vice ni un défaut et ne doit pas être une source d'inquiétude.



Le mode d'emploi fait partie intégrante de cet appareil. Il contient des informations importantes sur la sécurité, l'utilisation et le recyclage. Lisez attentivement le mode d'emploi. Familiarisez-vous avec les éléments de commande et l'utilisation correcte de l'appareil. Utilisez l'appareil uniquement de la façon décrite et pour les domaines d'applications indiqués. Veillez à bien conserver le mode d'emploi et à remettre l'ensemble des documents en cas de cession de l'appareil à des tierces personnes.

Utilisation conforme

Cet appareil est exclusivement destiné à l'utilisation suivante :

- Drainage et refoulement des liquides suivants :
 - Eau claire contenant des particules de la taille maximale suivante : 5 mm
- Applications types :
 - Transvasement et pompage de bassins et réservoirs
 - Extraction d'eau de puits et puisards
- Température de l'eau ≤ 35 °C

Toute autre utilisation qui n'est pas expressément préconisée dans ce mode d'emploi peut constituer un sérieux danger pour l'utilisateur et entraîner des dommages à l'appareil. L'opérateur ou l'utilisateur de l'appareil est responsable des accidents ou des dommages causés aux autres personnes ou à leurs biens. L'appareil est destiné à être utilisé dans le domaine du bricolage. Il n'a pas été conçu pour une utilisation professionnelle constante. Une utilisation commerciale annule la garantie. Le fabricant ne peut être tenu pour responsable des

dommages causés par une utilisation inappropriée ou par une manipulation incorrecte.

Matériel livré/Accessoires

Déballer l'appareil et vérifiez le matériel livré. Éliminez correctement les matériaux d'emballage.

- Pompe à eau claire immergée
- Raccord coudé avec connexion Quick-Connect
- Adaptateur combiné
- Câble de traction (8 m)
- Traduction de la notice originale

Aperçu



Vous trouverez les représentations de l'appareil sur le volet rabattable avant.

- 1 Poignée de transport
- 2 Câble d'alimentation
- 3 Tuyau (Interrupteur à flotteur)
- 4 Dispositif de réglage de la hauteur (Interrupteur à flotteur)
- 5 Support (Interrupteur à flotteur)
- 6 Interrupteur à flotteur
- 7 Socle de la pompe
- 8 Sortie d'eau
- 9 Corps
- 10 Câble de traction (Nylon, 8 m)
- 11 Raccord coudé
- 12 Connexion Quick-Connect
- 13 Clapet anti-retour
- 14 Adaptateur combiné

Description fonctionnelle

La pompe est équipée d'une commutation à flotteur qui met automatiquement l'appareil en marche ou à l'arrêt en fonction du niveau de l'eau.

En cas de surcharge, l'appareil est arrêté par le disjoncteur thermique intégré. Après refroidissement, le moteur redémarre tout seul.

Pour savoir quelles fonctions remplissent les éléments de commande, veuillez vous reporter aux descriptions suivantes.

Caractéristiques techniques

Pompe à eau claire immergée

.....PETPK 20000 A1
Tension assignée U 230 V~, 50 Hz

Puissance nominale à l'entrée P 1100 W
Classe de protection I
Type de protection IPX8
Longueur Câble d'alimentation 10 m
Poids 5,0 kg
Niveau de pression acoustique (L_{pA}) .. ≤ 70 dB
Débit Q ≤ 20000 l/h
Hauteur de refoulement H ≤ 9 m
Profondeur d'immersion en service ≤ 7 m
Niveau d'eau minimal, Mise en service
..... 50 mm
Hauteur d'eau résiduelle 5 mm
Taille des matières en suspension \varnothing .. ≤ 5 mm
Température de l'eau ≤ 35 °C
Sortie d'eau G1½"

Données de performances

↑ Hauteur de refoulement; → Débit

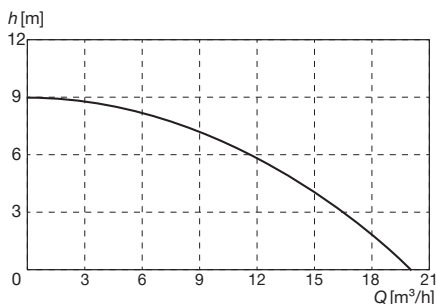

La mesure des données de performance maximales a lieu dans des conditions optimales (par ex. sortie rectiligne directe). Les tuyaux plus étroits peuvent réduire la performance.

Consignes de sécurité

Cette section couvre les consignes de sécurité de base relatives à l'utilisation de l'appareil.

Signification des consignes de sécurité

⚠ DANGER ! Si vous ne suivez pas cette consigne de sécurité, un accident se produira. Cela entraînera des blessures graves, voire la mort.

⚠ AVERTISSEMENT ! Si vous ne suivez pas cette consigne de sécurité, un accident peut se produire. Cela peut entraîner des blessures graves, voire la mort.

▲ PRUDENCE ! Si vous ne suivez pas cette consigne de sécurité, un accident se produira. Cela peut entraîner des blessures physiques mineures ou modérées.

REMARQUE ! Si vous ne suivez pas cette consigne de sécurité, un accident se produira. Cela peut entraîner des dommages matériels.

Pictogrammes et symboles

Pictogrammes sur l'appareil



Attention !

- Ne convient pas aux eaux à forte teneur en sable.



Lire le mode d'emploi



Profondeur d'immersion en service maximale



Débrancher la fiche secteur avant les travaux de maintenance ou si le cordon est endommagé



Les appareils électriques ne doivent pas être jetés avec les déchets ménagers.

Pictogrammes dans la notice d'utilisation



Attention !

Pictogramme sur le clapet anti-retour



Direction de blocage



Direction de flux

Mise en service en toute sécurité

Remarques générales

- Lisez attentivement le mode d'emploi. Familiarisez-vous avec les éléments de réglage

et l'utilisation correcte de l'appareil.

- L'appareil ne doit pas être utilisé par des enfants. Les enfants doivent être surveillés pour vérifier qu'ils ne jouent pas avec l'appareil.

L'appareil peut être utilisé par des personnes aux capacités physiques, sensorielles ou mentales réduites ou manquant d'expérience ou de connaissances, à condition qu'elles soient surveillées ou qu'elles aient été instruites sur l'utilisation en toute sécurité de l'appareil et qu'elles comprennent les dangers en résultant. Le nettoyage et les travaux d'entretien à réaliser par l'utilisateur ne doivent pas être effectués par des enfants.

- L'utilisation de cet appareil est interdite aux personnes qui ne maîtrisent pas le contenu du mode d'emploi.
- Prenez des mesures adaptées pour tenir les enfants éloignés de

l'appareil, lorsque celui-ci fonctionne. Il y a un risque de blessures.

- L'appareil ne doit pas être utilisé à des altitudes supérieures à 2000 m.
- Ne pas utiliser avec de l'eau contenant des particules abrasives comme le sable. L'aspiration de liquides agressifs, abrasifs (qui raclent), pouvant provoquer des brûlures chimiques, combustibles (par ex. carburants pour moteur), ou d'explosifs, d'eau salée, de produits de nettoyage et alimentaires est interdite. La température du liquide refoulé ne doit pas dépasser 35 °C.
- Ne faites jamais fonctionner l'appareil tant que des personnes se trouvent dans l'eau.
- Ne pas utiliser la pompe dans des bassins de jardin contenant des poissons ou des plantes. La pollution du liquide peut être due à des fuites de lubrifiants.
- Ne travaillez jamais avec un appareil endomma-

gé, incomplet ou modifié sans l'accord du fabricant. Avant la mise en service, faites vérifier par un spécialiste que les mesures de protection électriques requises sont présentes.

Préparation

- Veillez à ce que la tension et la fréquence du réseau soient conformes aux indications sur la plaque signalétique.
- Vérifiez toujours avant l'utilisation si le cordon et la rallonge électrique présentent des signes de détérioration ou de vieillissement. Si le câble est endommagé pendant l'utilisation, il faut immédiatement le débrancher du secteur, **NE TOUCHEZ PAS LE CÂBLE AVANT QU'IL NE SOIT DÉBRANCHÉ DU RÉSEAU.** N'utilisez pas l'appareil si le câble est endommagé ou usé.
- Raccordez l'appareil uniquement à un socle par un dispositif à courant différentiel résiduel (RCD) avec un courant de dé-

faut assigné inférieur à 30 mA.

- Branchez l'appareil à une prise de courant protégée par un fusible d'au moins 6 A.
- Ne travaillez jamais lorsque l'appareil est endommagé, incomplet ou lorsqu'il a été modifié sans l'accord du fabricant.
- Avant l'utilisation, vérifiez la sécurité électrique. Si vous avez des doutes, renseignez-vous auprès d'un professionnel.
 - La mise à la terre, le raccordement du neutre et le dispositif à courant différentiel résiduel doivent se conformer aux règles de sécurité de la compagnie distributrice d'électricité et fonctionner parfaitement.
 - Les raccords électriques enfichables doivent être protégés de l'humidité.
 - Les raccords enfichables doivent être fixés dans une zone non submersible.
- Si le cordon d'alimentation de cet appareil est endommagé, il doit être remplacé par le fabricant, son service après-vente ou une personne aux qualifications similaires pour éviter des risques. Adressez-vous au Centre de SAV.
- Pendant l'utilisation de l'appareil, la fiche secteur doit être librement accessible.
- N'utilisez pas le cordon d'alimentation pour retirer la fiche de la prise de courant ou pour tirer l'appareil. Protégez le cordon d'alimentation de la chaleur, de l'huile et des bords coupants.
- Débranchez la fiche secteur de la prise de courant avant tous travaux sur l'appareil, pendant les pauses et si l'appareil n'est pas utilisé.
- Utilisez uniquement des rallonges électriques autorisées de type H07RN-F, d'une longueur maximale de 75 m et adaptées à l'utilisation en extérieur. La section des to-

rons de la rallonge doit être de 2,5 mm² minimum. Déroulez toujours entièrement un tambour de câble avant utilisation. Vérifiez si la rallonge présente des dommages.

- Ne portez ou ne suspendez pas l'appareil par le cordon d'alimentation ou par le tuyau.

Fonctionnement

- N'utilisez pas l'appareil à proximité de liquides ou de gaz inflammables. En cas de non-respect, il existe un risque d'incendie et d'explosion.
- Portez des chaussures solides pour vous protéger contre le risque d'électrocution.
- En cas de gel, la pompe ne doit pas rester à l'extérieur. Rangez l'appareil à l'abri du gel.
- Vérifiez régulièrement le fonctionnement de l'interrupteur à flotteur. En cas de non-respect, la garantie et les prétentions en responsabilité expirent.
- Surveillez l'appareil pendant le fonctionnement

afin de détecter à temps un fonctionnement à sec de la pompe.

Nettoyage, entretien et stockage

- Respectez toutes les consignes présentes dans le chapitre suivant : *Nettoyage, entretien et stockage, p. 37*

Toutes les mesures allant au-delà de celles décrites ici, en particulier l'ouverture de l'appareil, doivent être effectuées par un électricien professionnel. Adressez-vous toujours à notre centre de service après-vente en cas de réparation.

- Coupez l'entraînement, débranchez l'appareil de l'alimentation électrique et laissez l'appareil refroidir lorsque celui-ci est arrêté pour un nettoyage, un réglage, le stockage ou le remplacement d'une pièce d'accessoire.
- Pour des raisons de sécurité, remplacez les pièces usées ou endommagées. N'utilisez que des pièces de rechange et accessoires d'origine.

L'utilisation de pièces étrangères provoque la perte immédiate du droit à la garantie.

- Conservez l'appareil au sec et hors de portée des enfants.

Préparation

▲ AVERTISSEMENT ! Risque de blessures lié au démarrage involontaire de l'appareil. Branchez la fiche dans la prise de courant uniquement lorsque l'appareil est entièrement prêt à être utilisé.

Raccords

Sur l'appareil et ses accessoires, vous avez les options de connexion suivantes :

- Raccord soudé: par ex. Raccord de tuyau avec filetage intérieur G1½"
- Adaptateur combiné ① : Tuyau ½" (13 mm) avec collier de serrage adapté
- Adaptateur combiné ② : Tuyau ¾" (19 mm) avec collier de serrage adapté ; détachez le raccord ①
- Adaptateur combiné ③ : Tuyau 1" (25 mm) avec collier de serrage adapté ; détachez les raccords ① et ②
- Adaptateur combiné ④ : par ex. Raccord de tuyau avec filetage intérieur G1" ; détachez les raccords ①, ③ et ②
- Adaptateur combiné ⑤ : Tuyau 1½" (38 mm) avec collier de serrage adapté ; détachez les raccords ②, ①, ④ et ③

Clapet anti-retour

Remarques

- Lors de la livraison, le raccord G1½" de l'adaptateur combiné (14) est équipé d'un clapet anti-retour (13). Le clapet anti-retour empêche l'eau de refluer du tuyau, lorsque la pompe est arrêtée.
- Le clapet anti-retour peut réduire le débit. Pour augmenter le débit, il est possible de retirer le clapet anti-retour de l'adaptateur combiné. Cela est recom-

mandé en particulier pour les raccords de tuyau inférieur à 1".

Veuillez noter que l'eau peut refluer dans le tuyau, lorsque la pompe est à l'arrêt, par ex. en éteignant l'interrupteur à flotteur ou en cas de panne de courant.

- Direction de flux : **OUT**
Direction de blocage : **↑**

Outils et moyens auxiliaires nécessaires

- Objet long, fin : par ex. Tournevis

Retirer le clapet anti-retour

Le clapet anti-retour (13) peut être retiré facilement de l'adaptateur combiné (14).

Insérer le clapet anti-retour

1. Insérez le clapet anti-retour (13) dans le raccord G1½" de l'adaptateur combiné (14), de sorte que la flèche **↑** soit visible.
2. Contrôlez que le clapet du clapet anti-retour (13) s'ouvre dans le sens du flux.

Raccorder la conduite de refoulement

Remarques

- Le raccordement décrit est une proposition d'installation avec les accessoires fournis.
- Vous pouvez utiliser un tuyau ou une tuyauterie fixe en tant que conduite de refoulement.
- Pour une installation fixe, utilisez un clapet anti-retour.
- La connexion Quick-Connect dans le raccord soudé vous permet de démonter facilement la pompe, sans retirer la conduite de refoulement.

Procédure

1. Déconnectez le raccord soudé (11) au niveau de la connexion Quick-Connect (12).
 - Appuyez sur la touche rouge de la connexion Quick-Connect (12) et maintenez-la enfoncée.
 - Séparez le raccord soudé (11).
 - Relâchez la touche.
2. Fixez la partie courbée du raccord soudé (11) sur la sortie d'eau (8 ; G1½").
3. Fixez un tuyau sur l'autre partie du raccord soudé(11) ou sur l'adaptateur combiné (14).
4. Conduite de refoulement fixée à l'adaptateur combiné : Fixez l'adaptateur

- combiné (14) sur la partie libre du raccord coudé (11).
- Raccordez le raccord coudé (11) : pressez les deux parties de la connexion Quick-Connect (12) ensemble.

Vérifier l'interrupteur à flotteur

- Placez la pompe avec le raccord coudé (11) retiré dans un récipient contenant de l'eau. L'eau doit revenir dans le récipient lors du pompage.
- Branchez la fiche d'alimentation dans une prise de courant.
- Soulevez et abaissez manuellement l'interrupteur à flotteur (6). Se faisant, observez la position sur laquelle la pompe se met en marche ou s'arrête.
Si le résultat ne vous satisfait pas : réglez à nouveau l'interrupteur à flotteur (6) (*Régler l'interrupteur à flotteur, p. 36*).
- Débranchez la fiche d'alimentation de la prise de courant.

Régler l'interrupteur à flotteur

Remarques

- À la livraison, l'interrupteur à flotteur est réglé de sorte qu'une mise en service immédiate est possible.
- Pompe installée durablement : vérifiez régulièrement le fonctionnement de l'interrupteur à flotteur, au moins tous les 3 mois.
- Veillez à ce que la distance entre l'interrupteur à flotteur et le dispositif de réglage de la hauteur soit suffisamment grande. Si la distance est trop petite, il est possible que l'interrupteur à flotteur ne fonctionne pas correctement.
- Réglez l'interrupteur à flotteur lorsque la poignée de transport est sortie, en particulier si vous suspendez la pompe au câble de traction.
- Réglez l'interrupteur à flotteur de sorte qu'il active la pompe avant qu'il touche le sol.

Procédure

En fonctionnement normal, l'interrupteur à flotteur (6) doit être accroché dans le support (5).

- Régler le niveau moyen :
 - Comprimez le support (5).
 - Glissez le support (5) à l'intérieur du dispositif de réglage de la hauteur (4) jusqu'à la position souhaitée.

- Régler la différence entre le niveau maximal et minimal :
 - Augmenter la différence de niveau : Allongez la partie du tuyau (3) entre le support (5) et l'interrupteur à flotteur (6).
 - Diminuer la différence de niveau : Raccourcissez la partie du tuyau (3) entre le support (5) et l'interrupteur à flotteur (6).
- Vérifiez le fonctionnement de l'interrupteur à flotteur (6).

Mode manuel (Fig. A)

L'interrupteur à flotteur peut être réglé de sorte que la pompe soit toujours activée lorsqu'elle est alimentée en courant.

- Fixez l'interrupteur à flotteur (6), sans espace par rapport au support (5), à la verticale vers le haut.

Installer la pompe

Remarques

- N'utilisez jamais le cordon d'alimentation (2) ou le tuyau de refoulement pour tenir ou suspendre l'appareil.
- Lorsque vous utilisez l'interrupteur à flotteur (6) :
 - Assurez-vous que l'interrupteur à flotteur peut bouger librement.
 - Le puisard à pomper doit avoir au minimum les dimensions suivantes : 40x40x 50 cm
- Lors de l'immersion de la pompe, laissez la plus grande quantité d'air possible sortir par le socle de la pompe. Pour ce faire, maintenez la pompe en biais.
- Respectez la profondeur d'immersion maximale (≤ 7 m) et la hauteur de refoulement maximale (≤ 9 m).
- Ne posez pas l'appareil directement sur un support boueux. Suspendez l'appareil ou utilisez par exemple une brique comme support.
- Vous pouvez utiliser le câble de traction (10) fourni pour les finalités suivantes :
 - Faire descendre ou remonter l'appareil dans un puisard
 - Suspendre librement l'appareil dans l'eau

Fixer le câble de traction (Fig. B)

- Fixez le câble de traction (10) avec une boucle et un nœud sur la poignée de transport (1).

- Avant de faire descendre l'appareil dans un puisard : Assurez-vous que le câble de traction est fixé à la poignée de transport.

Fonctionnement

Instructions de fonctionnement

- Veillez à ce que la tension et la fréquence du réseau soient conformes aux indications sur la plaque signalétique.
- Branchez l'appareil à une prise de courant protégée par un fusible d'au moins 6 A.
- Raccordez l'appareil uniquement à un socle par un dispositif à courant différentiel résiduel (RCD) avec un courant de défaut assigné inférieur à 30 mA.
- ⚠ DANGER !** Risque d'électrocution ! Assurez-vous que ni l'humidité ni l'eau ne puissent entrer en contact avec le branchement au secteur.
- L'appareil n'est pas adapté au raccordement à une installation d'alimentation en eau potable.

Mode manuel

- Surveillez la pompe pour qu'elle ne fonctionne pas à sec.
- Niveau d'eau minimal, Mise en service : 50 mm

Mise en marche et arrêt

Remarques

- REMARQUE ! Ne convient pas à un fonctionnement permanent !** L'intervalle d'utilisation optimal est le suivant : 30 minutes de pompage, 5 minutes de pause.
- Protection contre la surcharge :** En cas de surcharge, le contrôleur de température éteint automatiquement l'appareil. Après avoir refroidi, l'appareil se rallume automatiquement.

Mise en marche

- Branchez le cordon d'alimentation (2) à l'alimentation électrique. Le moteur démarre. Après un temps d'aspiration, la pompe se met à refouler.

Arrêt

- Débranchez l'appareil de l'alimentation électrique.

Nettoyage, entretien et stockage

⚠ AVERTISSEMENT ! Électrocution !

Risque de blessures lié au démarrage involontaire de l'appareil. Protégez-vous lors des travaux de maintenance et de nettoyage. Éteignez l'appareil et débranchez sa fiche d'alimentation de la prise de courant.

Faites effectuer les travaux de réparation et de maintenance qui ne sont pas mentionnés dans cette notice par notre Centre de service après-vente. Utilisez exclusivement des pièces de rechange d'origine.

Nettoyage

REMARQUE ! Risque de dommages. Les substances chimiques peuvent attaquer les pièces en plastique de l'appareil. N'utilisez aucun produit de nettoyage ou solvants.

- Appareils installés de façon non stationnaire : nettoyez la pompe après chaque utilisation avec de l'eau claire.
- Appareils installés de façon stationnaire : vérifiez le fonctionnement de l'interrupteur à flotteur (6) régulièrement (au plus tard tous les trois mois).
- Éliminez au jet d'eau les peluches et particules fibreuses qui se sont éventuellement accumulées dans le corps de pompe.
- Éliminez les saletés en dessous de la pompe à l'aide d'un jet d'eau.
- Retirez les dépôts sur l'interrupteur à flotteur avec de l'eau claire.
- Retirez régulièrement la boue sur le sol du puisard et nettoyez également les parois.
- Si vous n'avez pas utilisé la pompe pendant une période prolongée : nettoyez la pompe après la dernière utilisation et avant la réutilisation. Les dépôts et résidus peuvent provoquer des démarrages difficiles.

Maintenance

L'appareil ne demande aucune maintenance.

Stockage

Rangez toujours l'appareil et les accessoires dans un état :

- propre
- sec
- à l'abri de la poussière

- à l'abri du gel
- hors de portée des enfants
- Les dépôts et résidus peuvent provoquer des démarrages difficiles. Avant un stockage prolongé (par ex. Hivernage)
 - Nettoyez la pompe.
 - Videz la pompe.

Recyclage/protection de l'environnement

Introduisez l'appareil, les accessoires et l'emballage dans un circuit de recyclage respectueux de l'environnement.



Les appareils électriques ne doivent pas être jetés avec les déchets ménagers.

Le symbole de la poubelle sur roues barrée d'une croix signifie que ce produit ne doit pas être éliminé comme déchet municipal non trié à la fin de sa vie utile.

Directive 2012/19/UE sur les déchets d'équipements électriques et électroniques :

les consommateurs sont légalement tenus de recycler, dans le respect de

l'environnement, les équipements électriques et électroniques arrivés en fin de vie. Cela permet de garantir une valorisation écologique et respectueuse des ressources. Suivant la transposition en droit national, vous pouvez disposer des possibilités suivantes :

- Restitution à un point de vente,
- Restitution à un point de collecte officiel,
- Renvoi au fabricant / au distributeur.

Ne sont pas concernés les accessoires qui accompagnent les appareils usagés et les moyens auxiliaires sans composants électriques.



Le produit est recyclable, est soumis à une responsabilité élargie du fabricant et est collecté dans le cadre du tri sélectif.



Portez le carton à un point de recyclage.

Dépannage

Le tableau suivant vous aide à éliminer les petites pannes :

| Symptôme | Cause possible | Mesure |
|---------------------------|---|---|
| Flux insuffisant | performance de la pompe réduite à cause de quantités d'eau souillées et émerisées | nettoyer la pompe et remplacer les pièces usées |
| | pompe ou conduite bouchée | nettoyer la pompe et la conduite |
| L'appareil ne démarre pas | Absence de tension de réseau | Contrôler la prise de courant, le câble d'alimentation, la fiche d'alimentation, le fusible, et le cas échéant, faire réparer par un électricien. |
| | l'interrupteur flottant ne se met pas en marche | Régler l'interrupteur à flotteur, p. 36 |
| La pompe ne s'arrête pas | l'interrupteur flottant ne peut pas descendre | Placer l'interrupteur flottant de manière à ce qu'il puisse se déplacer librement |

| Symptôme | Cause possible | Mesure |
|---|---|--|
| La pompe s'arrête après un bref temps de marche | a protection du moteur stoppe la pompe à cause de salissures trop importantes | nettoyer la pompe et la fosse |
| | température de l'eau trop élevée, la protection du moteur stoppe | respecter la température maximale de 35 ° C! |

Service

Garantie

Chère cliente, cher client, ce produit bénéficie d'une garantie de 3 ans, valable à compter de la date d'achat. En cas de manques constatés sur ce produit, vous disposez des droits légaux contre le vendeur du produit. Ces droits légaux ne sont pas limités par notre garantie présentée par la suite.

Conditions de garantie

Le délai de garantie débute avec la date d'achat. Veuillez conserver soigneusement le ticket de caisse original. En effet, ce document vous sera réclamé comme preuve d'achat. Si un défaut de matériel ou un défaut de fabrication se présente au cours des trois ans suivant la date d'achat de ce produit, nous réparons gratuitement ou remplaçons ce produit – selon notre choix. Cette garantie suppose que l'appareil défectueux et le justificatif d'achat (ticket de caisse) nous soient présentés durant cette délai de trois ans et que la nature du manque et la manière dont celui-ci est apparu soient explicités par écrit dans un bref courrier.

Si le défaut est couvert par notre garantie, le produit vous sera retourné, réparé ou remplacé par un neuf. Aucune nouvelle délai de garantie ne débute à la date de la réparation ou de l'échange du produit.

Durée de garantie et demande légale en dommages-intérêts

La durée de garantie n'est pas prolongée par la garantie. Ce point s'applique aussi aux pièces remplacées et réparées. Les dommages et les manques éventuellement constatés dès l'achat doivent immédiatement être signalés après le déballage. A l'expiration du délai de garantie les répa-

rations occasionnelles sont à la charge de l'acheteur.

Volume de la garantie

L'appareil a été fabriqué avec soin, selon de sévères directives de qualité et il a été entièrement contrôlé avant la livraison.

La garantie s'applique aux défauts de matériel ou aux défauts de fabrication. Cette garantie ne s'étend pas aux parties du produit qui sont exposées à une usure normale et peuvent être donc considérées comme des pièces d'usure (par ex. Préfiltre, Bague d'étanchéité) ou pour des dommages affectant les parties fragiles.

Cette garantie est nulle si l'appareil a été endommagé, mal utilisé ou non entretenu. Il en va de même pour des dommages provoqués par l'eau, le gel, la foudre ou le feu ou un transport inadapté. Pour une utilisation appropriée du produit, il faut impérativement respecter toutes les instructions citées dans le manuel de l'opérateur. Les actions et les domaines d'utilisation déconseillés dans la notice d'utilisation ou vis-à-vis desquels une mise en garde est émise, doivent absolument être évités.

L'appareil est destiné à un usage privé uniquement et non à un usage commercial. La garantie est nulle en cas de mauvaise utilisation et de manipulation inappropriée, d'usage de la force et d'interventions qui n'ont pas été effectuées par notre centre de service agréé.

Marche à suivre dans le cas de garantie

Pour garantir un traitement rapide de votre demande, veuillez suivre les instructions suivantes :

- Tenez vous prêt à présenter, sur demande, le ticket de caisse et le numéro d'article (IAN 502964_2504) comme preuve d'achat.

- Vous trouverez le numéro d'article sur la plaque signalétique du produit, d'une gravure sur le produit, de la page de titre du mode d'emploi (en bas à gauche) ou sur l'autocollant au dos ou en dessous du produit.
- Si des erreurs de fonctionnement ou d'autres défauts apparaissent, contactez d'abord le centre de service désigné ci-dessous par **téléphone** ou utilisez notre **formulaire de contact**, que vous trouverez sur *parkside-diy.com* dans la catégorie **Service**.
- En cas de produit défectueux vous pouvez, après contact avec notre service clients, envoyer le produit, franco de port à l'adresse de service après-vente indiquée, accompagné du justificatif d'achat (ticket de caisse) et en indiquant quelle est la nature du défaut et quand celui-ci s'est produit. Pour éviter des problèmes d'acceptation et des frais supplémentaires, utilisez absolument seulement l'adresse qui vous est donnée. Assurez-vous que l'expédition ne se fait pas en port dû, comme marchandises encombrantes, envoi express ou autre taxe spéciale. Veuillez renvoyer l'appareil, y compris tous les accessoires livrés lors de l'achat et prenez toute mesure pour avoir un emballage de transport suffisamment sûr.

Garantie (France)

Chère cliente, cher client, ce produit bénéficie d'une garantie de 3 ans, valable à compter de la date d'achat. En cas de manques constatés sur ce produit, vous disposez des droits légaux contre le vendeur du produit. Ces droits légaux ne sont pas limités par notre garantie présentée par la suite.

Indépendamment de la garantie commerciale souscrite, le vendeur reste tenu des défauts de conformité du bien et des vices rédhibitoires dans les conditions prévues aux articles L217-4 à L217-13 du Code de la consommation et aux articles 1641 à 1648 et 2232 du Code Civil.

Article L217-4 du Code de la consommation – Le vendeur livre un bien conforme au contrat et répond des défauts de conformité existant lors de la délivrance.

Il répond également des défauts de conformité résultant de l'emballage, des instruc-

tions de montage ou de l'installation lorsque celle-ci a été mise à sa charge par le contrat ou a été réalisée sous sa responsabilité.

Article L217-5 du Code de la consommation – Le bien est conforme au contrat :

1. S'il est propre à l'usage habituellement attendu d'un bien semblable et, le cas échéant :
 - s'il correspond à la description donnée par le vendeur et possède les qualités que celui-ci a présentées à l'acheteur sous forme d'échantillon ou de modèle ;
 - s'il présente les qualités qu'un acheteur peut légitimement attendre eu égard aux déclarations publiques faites par le vendeur, par le producteur ou par son représentant, notamment dans la publicité ou l'étiquetage ;
2. Ou s'il présente les caractéristiques définies d'un commun accord par les parties ou être propre à tout usage spécial recherché par l'acheteur, porté à la connaissance du vendeur et que ce dernier a accepté.

Article L217-16 du Code de la consommation – Lorsque l'acheteur demande au vendeur, pendant le cours de la garantie commerciale qui lui a été consentie lors de l'acquisition ou de la réparation d'un bien meuble, une remise en état couverte par la garantie, toute période d'immobilisation d'au moins sept jours vient s'ajouter à la durée de la garantie qui restait à courir.

Cette période court à compter de la demande d'intervention de l'acheteur ou de la mise à disposition pour réparation du bien en cause, si cette mise à disposition est postérieure à la demande d'intervention.

Article L217-12 du Code de la consommation – L'action résultant du défaut de conformité se prescrit par deux ans à compter de la délivrance du bien.

Conditions de garantie

Le délai de garantie débute avec la date d'achat. Veuillez conserver soigneusement le ticket de caisse original. En effet, ce document vous sera réclamé comme preuve d'achat. Si un défaut de matériel ou un défaut de fabrication se présente au cours des trois ans suivant la date d'achat de ce produit, nous réparons gratuitement ou remplaçons ce produit – selon notre choix. Cette garantie suppose que l'appareil défectueux et le justificatif d'achat (ticket de caisse)

nous soient présentés durant cette délai de trois ans et que la nature du manque et la manière dont celui-ci est apparu soient explicités par écrit dans un bref courrier.

Si le défaut est couvert par notre garantie, le produit vous sera retourné, réparé ou remplacé par un neuf. Aucune nouvelle délai de garantie ne débute à la date de la réparation ou de l'échange du produit.

Durée de garantie et demande légale en dommages-intérêts

La durée de garantie n'est pas prolongée par la garantie. Ce point s'applique aussi aux pièces remplacées et réparées. Les dommages et les manques éventuellement constatés dès l'achat doivent immédiatement être signalés après le déballage. A l'expiration du délai de garantie les réparations occasionnelles sont à la charge de l'acheteur.

Volume de la garantie

L'appareil a été fabriqué avec soin, selon de sévères directives de qualité et il a été entièrement contrôlé avant la livraison.

La garantie s'applique aux défauts de matériel ou aux défauts de fabrication. Cette garantie ne s'étend pas aux parties du produit qui sont exposées à une usure normale et peuvent être donc considérées comme des pièces d'usure (par ex. Préfiltre, Bague d'étanchéité) ou pour des dommages affectant les parties fragiles.

Cette garantie est nulle si l'appareil a été endommagé, mal utilisé ou non entretenu. Il en va de même pour des dommages provoqués par l'eau, le gel, la foudre ou le feu ou un transport inadapté. Pour une utilisation appropriée du produit, il faut impérativement respecter toutes les instructions citées dans le manuel de l'opérateur. Les actions et les domaines d'utilisation déconseillés dans la notice d'utilisation ou vis-à-vis desquels une mise en garde est émise, doivent absolument être évités.

L'appareil est destiné à un usage privé uniquement et non à un usage commercial. La garantie est nulle en cas de mauvaise utilisation et de manipulation inappropriée, d'usage de la force et d'interventions qui n'ont pas été effectuées par notre centre de service agréé.

Les pièces détachées indispensables à l'utilisation du produit sont disponibles pendant la durée de la garantie du produit.

Article 1641 du Code civil

Le vendeur est tenu de la garantie à raison des défauts cachés de la chose vendue qui la rendent impropre à l'usage auquel on la destine, ou qui diminuent tellement cet usage que l'acheteur ne l'aurait pas acquise, ou n'en aurait donné qu'un moindre prix, s'il les avait connus.

Article 1648 1er alinéa du Code civil

L'action résultant des vices rédhibitoires doit être intentée par l'acquéreur dans un délai de deux ans à compter de la découverte du vice.

Marche à suivre dans le cas de garantie

Pour garantir un traitement rapide de votre demande, veuillez suivre les instructions suivantes :

- Tenez vous prêt à présenter, sur demande, le ticket de caisse et le numéro d'article (IAN 502964_2504) comme preuve d'achat.
- Vous trouverez le numéro d'article sur la plaque signalétique du produit, d'une gravure sur le produit, de la page de titre du mode d'emploi (en bas à gauche) ou sur l'autocollant au dos ou en dessous du produit.
- Si des erreurs de fonctionnement ou d'autres défauts apparaissent, contactez d'abord le centre de service désigné ci-dessous par **téléphone** ou utilisez notre **formulaire de contact**, que vous trouverez sur parkside-diy.com dans la catégorie **Service**.
- En cas de produit défectueux vous pouvez, après contact avec notre service clients, envoyer le produit, franco de port à l'adresse de service après-vente indiquée, accompagné du justificatif d'achat (ticket de caisse) et en indiquant quelle est la nature du défaut et quand celui-ci s'est produit. Pour éviter des problèmes d'acceptation et des frais supplémentaires, utilisez absolument seulement l'adresse qui vous est donnée. Assurez-vous que l'expédition ne se fait pas en port dû, comme marchandises encombrantes, envoi express ou autre taxe spéciale. Veuillez renvoyer l'appareil, y compris tous les accessoires livrés lors de

l'achat et prenez toute mesure pour avoir un emballage de transport suffisamment sûr.



Sur le site *parkside-diy.com*, vous pouvez consulter et télécharger ce manuel et bien d'autres. Ce QR code vous permet d'accéder directement au site *parkside-diy.com*. Sélectionnez votre pays et recherchez les modes d'emploi à l'aide du masque de recherche. En saisissant la référence produit (IAN) 502964_2504, vous pourrez ouvrir votre mode d'emploi.

Service de réparation

Pour les réparations **ne relevant pas de la garantie**, adressez-vous au Centre de SAV. Il vous établira volontiers un devis.

- Nous pouvons traiter uniquement les appareils qui ont été expédiés avec un emballage et un affranchissement suffisants.

Pièces de rechange et accessoires

Vous obtiendrez des pièces de rechange et accessoires à l'adresse www.grizzlytools.shop. En cas de problèmes lors de la passation de votre commande, contactez-nous via notre boutique en ligne. Pour toute autre question, adressez-vous à : *Service-Center*, p. 42

Les pièces détachées indispensables à l'utilisation du produit sont disponibles pendant la durée de la garantie du produit.

| Pos. n° | 1 | Désignation | N° de commande |
|---------|-------|--|----------------|
| 1 | 4 | Poignée de transport | 91103478 |
| 10 | — | Câble de traction (Nylon, 8 m) | 91103476 |
| 11, 14 | 44-51 | Ensemble de raccords soudés (Raccord soudé, Connexion Quick-Connect, Clapet anti-retour, Adaptateur combiné) | 91103479 |

¹ Vue éclatée, p. 146

Remarque : Veuillez envoyer votre appareil nettoyé en indiquant le défaut à l'adresse connue du Centre de SAV.

- Ne seront pas acceptés les appareils envoyés en port dû ainsi que les appareils envoyés comme produits encombrants, en express ou par tout autre mode de transport spécial.
- Nous recyclons gratuitement vos appareils défectueux que vous nous renvoyez.

Service-Center

FR **Service France**
Tel.: 0800 907612
Formulaire de contact à parkside-diy.com
IAN 502964_2504

BE **Service Belgique**
Tel.: 0800 12614
Formulaire de contact à parkside-diy.com
IAN 502964_2504

Importateur

Veuillez noter que l'adresse suivante n'est pas une adresse de service après-vente. Contactez d'abord le Centre de SAV cité ci-dessus.

Grizzly Tools GmbH & Co. KG
Stockstädter Str. 20
63762 Großostheim
ALLEMAGNE
www.grizzlytools.de

Traduction de la déclaration UE de conformité originale

Produit: **Pompe à eau claire immergée**

Modèle: **PETPK 20000 A1**

Número de serie: 000001-055000

L'objet de la déclaration décrit ci-dessus est conforme à la législation d'harmonisation de l'Union applicable:

2006/42/EC • 2014/30/EU • 2011/65/EU & (EU) 2015/863

L'objet de la déclaration décrit ci-dessus est conforme à la directive 2011/65/EU du Parlement européen et du Conseil du 8 juin 2011 relative à la limitation de l'utilisation de certaines substances dangereuses dans les équipements électriques et électroniques.

Pour assurer la conformité, les normes harmonisées et les normes et réglementations nationales suivantes ont été appliquées :

**EN 60335-1:2012/A16:2023 • EN IEC 60335-2-41:2021/A11:2021
EN 62233:2008 • EN IEC 55014-1:2021 • EN IEC 55014-2:2021
EN IEC 61000-3-2:2019/A2:2024
EN 61000-3-3:2013/A2:2021 • EN IEC 63000:2018**

La présente déclaration de conformité est établie sous la seule responsabilité du fabricant:



Grizzly Tools GmbH & Co. KG
Stockstädter Str. 20
63762 Großostheim
ALLEMAGNE
20.09.2025

Christian Frank
Mandataire de documentation

Inhoudsopgave

| | |
|--|------------|
| Inleiding | 44 |
| Reglementair gebruik..... | 44 |
| Inhoud van het pakket/accessoires..... | 44 |
| Overzicht..... | 45 |
| Functiebeschrijving..... | 45 |
| Technische gegevens..... | 45 |
| Prestatiegegevens..... | 45 |
| Veiligheidsaanwijzingen | 45 |
| Betekenis van de veiligheidsaanwijzingen..... | 45 |
| Pictogrammen en symbolen..... | 46 |
| Veilige inbedrijfstelling..... | 46 |
| Vorbereiding | 49 |
| Aansluitingen..... | 50 |
| Terugstroomstop..... | 50 |
| De drukleiding aansluiten..... | 50 |
| De vlotterschakelaar controleren..... | 50 |
| De vlotterschakelaar instellen..... | 51 |
| De pomp instellen..... | 51 |
| Bedrijf | 51 |
| Gebruiksaanwijzingen..... | 51 |
| In- en uitschakelen..... | 52 |
| Reiniging, onderhoud en opslag | 52 |
| Reiniging..... | 52 |
| Onderhoud..... | 52 |
| Opslag..... | 52 |
| Afvoeren/milieubescherming | 52 |
| Probleemopsporing | 53 |
| Service | 53 |
| Garantie..... | 53 |
| Reparatie-service..... | 54 |
| Service-Center..... | 55 |
| Importeur..... | 55 |
| Reserveonderdelen en toebehoren | 55 |
| Vertaling van de originele EU-conformiteitsverklaring | 56 |
| Explosietekening | 146 |

Inleiding

Gefeliciteerd met de aankoop van uw nieuwe schoonwater-dompelpomp (hierna "apparaat" of "elektrisch gereedschap" genoemd). U hebt voor een hoogwaardig product gekozen. Dit apparaat werd tijdens de productie op kwaliteit gecontroleerd en aan een eindcontrole onderworpen. Een goede werking van uw apparaat is daarom gegarandeerd.

Het kan niet worden uitgesloten dat er in individuele gevallen waterresten op of in het apparaat of in slangen kunnen achterblijven. Dat is geen manco of defect en geen reden tot ongerustheid.



Deze gebruiksaanwijzing maakt deel uit van dit apparaat. Ze bevat belangrijke instructies over de veiligheid, het gebruik en de afvoer van het apparaat. Lees zorgvuldig de gebruiksaanwijzing. Maak u vertrouwd met de bedieningselementen en het juiste gebruik van het apparaat. Gebruik het apparaat alleen zoals beschreven en alleen voor de vermelde doeleinden. Bewaar de gebruiksaanwijzing zorgvuldig en geef alle documentatie mee wanneer u het apparaat aan derden doorgeeft.

Reglementair gebruik

Het apparaat is uitsluitend bedoeld voor het volgende gebruik:

- Ontwateren en verpompen van de volgende vloeistoffen:
 - Schoon water met de volgende maximale deeltjesgrootte: 5 mm
- Typische toepassingen:
 - Over- en leegpompen van bassins en containers
 - Waterwinning uit putten en schachten
- Watertemperatuur ≤ 35 °C

Elk ander gebruik dat in deze handleiding niet expliciet wordt toegestaan, kan leiden tot schade aan het apparaat en kan een ernstig risico voor de gebruiker inhouden. De bediener of gebruiker van het apparaat is verantwoordelijk voor letsel- of materiële schade aan derde partijen of hun eigendom. Het apparaat is bedoeld voor huishoudelijk gebruik. Het is niet ontworpen voor continu commercieel gebruik. Bij commercieel gebruik vervalt de garantie. De fabrikant is niet aansprakelijk voor schade die voortvloeit uit oneigenlijk gebruik of uit een foute bediening.

Inhoud van het pakket/accessoires

Pak het apparaat uit en controleer de inhoud van het pakket.

Voer het verpakkingsmateriaal af zoals reglementair voorgeschreven.

- Schoon water-dompelpomp

- Verbindingsbeugel met Quick-Connect-aansluiting
- Combi-adapter
- Trektouw (8 m)
- Vertaling van de oorspronkelijke gebruiksaanwijzing

Overzicht

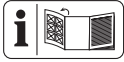

De afbeeldingen van het apparaat bevinden zich op de uitvouwpagina vooraan.

- 1 Draaggreep
- 2 Netsnoer
- 3 Kabel (Vlotterschakelaar)
- 4 Hoogte-instelling (Vlotterschakelaar)
- 5 Houder (Vlotterschakelaar)
- 6 Vlotterschakelaar
- 7 Pompvoet
- 8 Wateruitlaat
- 9 Behuizing
- 10 Trektouw (Nylon, 8 m)
- 11 Verbindingsbeugel
- 12 Quick-Connect-aansluiting
- 13 Terugstroomstop
- 14 Combi-adapter

Functiebeschrijving

De pomp is voorzien van een vlotterschakelaar die het apparaat automatisch in- of uitschakelt afhankelijk van het waterniveau. Bij overbelasting wordt het apparaat uitgeschakeld door de ingebouwde thermische beveiligingsschakelaar. Na afkoeling start de motor vanzelf weer op. De werking van de verschillende bedieningselementen is hieronder beschreven.

Technische gegevens

Schoon water-dompelpomp
**PETPK 20000 A1**
 Nominale spanning U 230 V~, 50 Hz
 Nominaal ingangsvermogen P 1100 W
 Veiligheidsklasse I
 Beschermingsgraad IPX8
 Lengte Netsnoer 10 m
 Gewicht 5,0 kg
 Geluidsdrumniveau (L_{pA}) ≤ 70 dB
 Debiet Q ≤ 20000 l/h

Opvoerhoogte H ≤ 9 m
 Dompeldiepte bij werking ≤ 7 m
 Minimum waterstand, Inbedrijfstelling 50 mm
 Restwaterstand 5 mm
 Zwevende deeltjesgrootte \varnothing ≤ 5 mm
 Watertemperatuur ≤ 35 °C
 Wateruitlaat G1½"

Prestatiegegevens

↑Opvoerhoogte; →Debiet

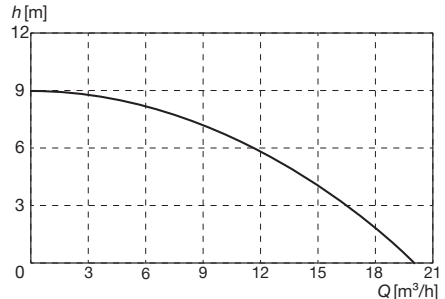

De meting van de maximale prestaties vindt plaats onder optimale omstandigheden (bijv. een rechte, directe uitloop). Nauwere slangen kunnen de prestaties beperken.

Veiligheidsaanwijzingen

Dit gedeelte behandelt de basisveiligheidsmaatregelen bij het gebruik van het apparaat.

Betekenis van de veiligheidsaanwijzingen

⚠ GEVAAR! Als u deze veiligheidsaanwijzing niet volgt, gebeurt er een ongeval. Het gevolg is ernstig lichamelijk letsel of de dood.

⚠ WAARSCHUWING! Als u deze veiligheidsaanwijzing niet volgt, gebeurt er eventueel een ongeval. Het gevolg is eventueel ernstig lichamelijk letsel of de dood.

⚠ VOORZICHTIG! Als u deze veiligheidsaanwijzing niet volgt, gebeurt er een ongeval. Het gevolg is eventueel lichte of matig lichamelijk letsel.

AANWIJZING! Als u deze veiligheidsaanwijzing niet volgt, gebeurt er een ongeval. Het gevolg is eventueel materiële schade.

Pictogrammen en symbolen

Pictogrammen op het apparaat



Let op!

- Niet geschikt voor water met een hoog zandgehalte.



Lees de gebruiksaanwijzing



maximale dompeldiepte bij werking



Trek de stekker uit het stopcontact voor onderhoudswerkzaamheden of als het netsnoer beschadigd is.



Elektrische apparaten horen niet bij het huisvuil.

Pictogrammen in de gebruiksaanwijzing



Let op!

Pictogrammen op de terugstroomstop



Sper-richting



Doorlaatrichting

Veilige inbedrijfstelling

Algemene instructies

- Lees zorgvuldig de gebruiksaanwijzing. Maak u vertrouwd met de bedieningselementen en het juiste gebruik van het apparaat.
- Het apparaat mag niet door kinderen worden gebruikt. Kinderen moeten onder toezicht staan, zodat ze niet met het apparaat spelen.

Het apparaat kan worden bediend door personen met verminderde lichamelijke, zintuiglijke of geestelijke vermogens of een gebrek aan ervaring en kennis, als zij onder toezicht staan of geïnstrueerd zijn over het veilige gebruik van het apparaat en de daaruit voortvloeiende gevaren begrijpen.

Reiniging of gebruikersonderhoud mogen niet door kinderen worden verricht.

- Personen, die met de gebruiksaanwijzing niet vertrouwd zijn, mogen het apparaat niet gebruiken.
- Neem passende maatregelen om kinderen uit de buurt van het apparaat te houden terwijl het in bedrijf is. Er bestaat een risico op lichamelijke letsels.
- Het apparaat mag niet worden gebruikt op een hoogte van meer dan 2000 m.
- Gebruik het apparaat niet voor het verpompen van water met schurende deeltjes zoals zand. Het

verpompen van agressieve, abrasieve (schurende), bijtende, brandbare (bijv. motorbrandstoffen) of explosieve vloeistoffen, zout water, reinigingsmiddelen en levensmiddelen is niet toegestaan. De temperatuur van de verpompte vloeistof mag niet hoger zijn dan 35 °C.

- Gebruik het apparaat nooit terwijl er zich personen in het water bevinden.
- Gebruik de pomp niet in tuinvijvers met vissen of planten. Vervuiling van de vloeistof kan optreden door lekkage van smeermiddelen.
- Werk niet met een beschadigd, onvolledig of zonder toestemming van de fabrikant omgebouwd apparaat. Laat door een erkend technicus controleren of de nodige elektrische veiligheidsvoorzieningen aanwezig zijn voordat u het apparaat in gebruik neemt.

Vorbereitung

- Controleer of de netspanning en netfrequentie overeenkomen met de specificaties op het typeplaatje.
- Controleer voor gebruik altijd de aansluit- en verlengkabels op tekenen van beschadiging of veroudering. Als de kabel tijdens gebruik beschadigd raakt, moet deze onmiddellijk worden losgekoppeld van het elektriciteitsnet; **RAAK DE LIJN NIET AAN VOORDAT HIJ IS LOSGEKOPPELD VAN HET NET.** Gebruik het apparaat niet als de kabel beschadigd of versleten is.
- Sluit het apparaat slechts aan op een stopcontact met een aardlekschakelaar (RCD) met een gemeten lekstroom van niet meer dan 30 mA.
- Sluit het apparaat aan op een stopcontact met een zekering van minimaal 6 A.
- Werk niet met een beschadigd, onvolledig of zonder toestemming van

- de fabrikant omgebouwd apparaat.
- Controleer voordat u het apparaat gebruikt, de elektrische veiligheid. Neem in geval van twijfel contact op met een erkend technicus.
 - De aarding, nulleider en aardlekschakelaar moeten aan de veiligheidsvoorschriften van de stroomleverancier voldoen en correct werken.
 - De elektrische stekker-verbindingen moeten tegen vocht beschermd zijn.
 - De stekkerverbindingen moeten in overstromingsveilige locaties worden aangebracht.
 - Indien het netsnoer van dit apparaat beschadigd is, moet het worden vervangen door de fabrikant, diens dienst naverkoop of een soortgelijk gekwalificeerd persoon, om gevaren te voorkomen. Neem contact op met het servicecentrum.
 - Tijdens het gebruik van het apparaat moet de netstekker vlot toegankelijk blijven.
 - Gebruik het netsnoer niet om de stekker uit het stopcontact te trekken of om aan het apparaat te trekken. Bescherm het netsnoer tegen hitte, olie en scherpe randen.
 - Haal de stekker uit het stopcontact voordat u werkzaamheden aan het apparaat uitvoert, voordat u een pauze neemt of wanneer u klaar bent met het gebruik van het apparaat.
 - Gebruik alleen goedgekeurde verlengkabels van het H07RN-F-type, die niet langer zijn dan 75 m en bedoeld zijn voor gebruik buitenshuis. De aderdiameter van de verlengkabel moet ten minste 2,5 mm² bedragen. Rol een kabelhaspel vóór gebruik steeds volledig af. Controleer het verlengsnoer op schade.
 - Draag of bevestig het apparaat niet aan het netsnoer of de slang.

Bedrijf

- Gebruik het apparaat niet in de buurt van brandbare vloeistoffen of gassen. Als u hiermee geen rekening houdt, bestaat er brand- of ontploffingsgevaar.
- Draag veiligheidsschoenen ter beveiliging tegen elektrische schokken.
- De pomp mag bij vorst niet buiten staan. Bewaar het apparaat op een tegen vorst beschermde plaats.
- Controleer regelmatig de werking van de vlotter-schakelaar. Bij het negeren van dit voorschrift vervalt de garantie en het recht op schadevergoeding.
- Bewaak het apparaat tijdens de werking om tijdig te detecteren of de pomp droogloopt.

Reiniging, onderhoud en opslag

- Volg alle instructies van het volgende hoofdstuk: *Reiniging, onderhoud en opslag, Pag. 52*

Alle verdergaande maatregelen, vooral het openen van het apparaat, moeten door een electricien worden verricht. Neem in geval van reparaties altijd contact op met ons servicecenter.

- Koppel de aandrijving los, koppel het apparaat los van de stroomvoorziening en laat het apparaat afkoelen als het apparaat stilgezet is voor reiniging, instelling, opslag of vervanging van een toebehoren.
- Vervang om veiligheidsredenen versleten of beschadigde onderdelen. Gebruik uitsluitend originele onderdelen en toebehoren. Bij gebruik van andere reserveonderdelen vervalt de garantie onmiddellijk.
- Bewaar het apparaat op een droge plek en buiten het bereik van kinderen.

Vorbereiding

▲ WAARSCHUWING! Gevaar voor letsel door onbedoeld aanlopen van het apparaat. Steek de stekker pas in het stopcontact als het apparaat volledig is voorbereid voor gebruik.

Aansluitingen

Het apparaat en de toebehoren bieden de volgende aansluitingsopties:

- Verbindingsbeugel: bijv. Slangaansluiting met binnenschroefdraad G1½"
- Combi-adapter ①: Slang ½" (13 mm) met passende slangklem
- Combi-adapter ②: Slang ¾" (19 mm) met passende slangklem; ontkoppel aansluiting ①
- Combi-adapter ③: Slang 1" (25 mm) met passende slangklem; ontkoppel de aansluitingen ① en ②
- Combi-adapter ④: bijv. Slangaansluiting met binnenschroefdraad G1"; ontkoppel de aansluitingen ③, ② en ①
- Combi-adapter ⑤: Slang 1½" (38 mm) met passende slangklem; ontkoppel de aansluitingen ④, ③, ② en ①

Terugstroomstop

Instructies

- Fabrieksmatig is in de G1½"-aansluiting van de combi-adapter (14) een terugstroomstop (13) gemonteerd. De terugstroomstop voorkomt dat, wanneer de pomp stilstaat, er water uit de slang terugstroomt.
- De terugstroomstop reduceert mogelijk het debiet. Om de pompcapaciteit te verhogen, kan de terugstroomstop uit de combi-adapter worden verwijderd. Dit wordt vooral aanbevolen voor slang-aansluitingen kleiner dan 1".

Zorg ervoor dat het water terug door de slang kan stromen wanneer de pomp stilstaalt bijv. bij uitschakeling van de vlotter-schakelaar of bij een stroomuitval.

- Doorlaatrichting: **OUT**
Sper-richting: **↑**

Benodigde gereedschappen en hulpmiddelen

- Lang, dun voorwerp: bijv. Schroeven-draaier

De terugstroomstop verwijderen

De terugstroomstop (13) kan gemakkelijk uit de combi-adapter (14) worden verwijderd.

Terugstroomstop monteren

1. Plaats de terugstroomstop (13) zo in de G1½"-aansluiting van de combi-adapter (14), dat de pijl **↑** zichtbaar is.
2. Controleer of de klep van de terugstroomstop (13) in stroomrichting opent.

De drukleiding aansluiten

Instructies

- De beschreven aansluiting is een suggestie met het meegeleverde toebehoren.
- Als drukleiding kunt u een slang of een vaste pijpleiding gebruiken.
- Gebruik een terugslagklep voor vaste installaties.
- Dankzij de Quick-Connect-adapter kunt u de pomp eenvoudig demonteren zonder de drukleiding te verwijderen.

Procedure

1. Ontkoppel de verbindingsbeugel (11) van de Quick-Connect-aansluiting (12).
 - Houd de rode toets ingedrukt aan de Quick-Connect-aansluiting (12).
 - Trek de verbindingsbeugel (11) uit elkaar.
 - Laat de toets los.
2. Bevestig het gebogen deel van de verbindingsbeugel (11) aan de wateruitlaat (8; G1½").
3. Bevestig een slang aan het andere deel van de verbindingsbeugel (11) of aan de combi-adapter (14).
4. Drukleiding op de combi-adapter bevestigd: Bevestig de combi-adapter (14) aan het losse deel van de verbindingsbeugel (11).
5. Verbind de verbindingsbeugel (11): druk beide delen van de Quick-Connect-aansluiting (12) samen.

De vlotterschakelaar controleren

1. Plaats de pomp in een bak met water met de verbindingsbeugel (11) verwijderd. Wanneer u pompt, moet het water teruglopen in de bak.
2. Steek de aansluitstekker in een stopcontact.
3. Beweeg de vlotterschakelaar (6) met de hand omhoog en omlaag. Let op de positie waarop de pomp in- of uitschakelt. Als u niet tevreden bent met het resultaat: stel de vlotterschakelaar (6) dan opnieuw in (*De vlotterschakelaar instellen*, Pag. 51).
4. Trek de stekker uit de contactdoos.

De vlotterschakelaar instellen

Instructies

- Bij levering is de vlotterschakelaar zo ingesteld dat onmiddellijke ingebruikname mogelijk is.
- Permanent geïnstalleerde pomp: Controleer de werking van de vlotterschakelaar regelmatig, minstens elke 3 maanden.
- Zorg ervoor dat de afstand tussen de vlotterschakelaar en de hoogteverstelling groot genoeg is. Als de afstand te klein is, werkt de vlotterschakelaar mogelijk niet zoals bedoeld.
- Stel de vlotterschakelaar in met de draaggreep uitgetrokken, zeker als u de pomp ophangt aan het trektoew.
- Stel de vlotterschakelaar zo in dat hij de pomp uitschakelt voordat hij de grond raakt.

Procedure

Bij normaal gebruik dient de vlotterschakelaar (6) in de houder (5) te hangen.

1. Het middelste waterniveau instellen:
 - Druk de houder (5) samen.
 - Verschuif de houder (5) tot de gewenste positie binnen de hoogte-instelling (4).
2. Het verschil tussen hoogste en laagste waterniveau instellen:
 - Het waterniveauverschil vergroten: Verleng het deel van de kabel (3) tussen houder (5) en vlotterschakelaar (6).
 - Het waterniveauverschil verkleinen: Verkort het deel van de kabel (3) tussen houder (5) en vlotterschakelaar (6).
3. Controleer de werking van de vlotterschakelaar (6).

Handmatig bedrijf (Fig. A)

De vlotterschakelaar kan zo worden ingesteld dat de pomp altijd aan staat als hij van stroom wordt voorzien.

- Bevestig de vlotterschakelaar (6) zonder afstand tot de houder (5) verticaal naar boven.

De pomp instellen

Instructies

- Gebruik nooit het netsnoer (2) of de drukslang om het apparaat vast te houden of op te hangen.
- Als u de vlotterschakelaar (6) gebruikt:

- Zorg ervoor dat de vlotterschakelaar vrij kan bewegen.
- De pompas moet minimaal de volgende afmetingen hebben: 40×40× 50 cm
- Laat bij het onderdompelen van de pomp zoveel mogelijk lucht uit de pompbasis ontsnappen. Houd de pomp daartoe schuin.
- Let op de maximale dompediepte (≤ 7 m) en de maximale hefhoogte (≤ 9 m).
- Plaats het apparaat niet rechtstreeks op een modderige ondergrond. Hang het apparaat op of gebruik bijv. een baksteen als basis.
- U kunt het meegeleverde trektoew (10) voor de volgende doeleinden gebruiken:
 - het apparaat in een schacht laten zakken en het omhoog trekken
 - het apparaat vrij in het water hangen

Het trektoew bevestigen (Fig. B)

1. Maak het trektoew (10) vast aan de draaggreep (1) met behulp van een strop en een knoop.
2. Voordat u het apparaat in een schacht laat zakken: Zorg ervoor dat het trektoew stevig vastzit aan de draaggreep.

Bedrijf

Gebruiksaanwijzingen

- Controleer of de netspanning en netfrequentie overeenkomen met de specificaties op het typeplaatje.
- Sluit het apparaat aan op een stopcontact met een zekering van minimaal 6 A.
- Sluit het apparaat slechts aan op een stopcontact met een aardlekschakelaar (RCD) met een gemeten lekstroom van niet meer dan 30 mA.
- ⚠ **GEVAAR!** Gevaar voor een elektrische schok! Vergewis u ervan dat er nooit vocht of water bij de netaansluiting kan.
- Het apparaat is niet geschikt om te worden aangesloten op het drinkwaternet.

Handmatig bedrijf

- Houd toezicht op de pomp zodat hij niet droogloopt.
- Minimum waterstand, Inbedrijfstelling: 50 mm

In- en uitschakelen

Instructies

- **AANWIJZING! Niet geschikt voor continu gebruik!** Het optimale gebruiksin-terval is 30 minuten pompen, 5 minuten pauze.
- **Overbelastingsbeveiliging:** Bij overbe-asting schakelt een ingebouwde tempe-ratuurbewaking het apparaat automatisch uit. Nadat het is afgekoeld, schakelt het apparaat zich vanzelf weer in.

Inschakelen

1. Sluit het netsnoer (2) aan op de net-stroom.
De motor start. Na een aanzuigtijd begint de pomp te pompen.

Uitschakelen

- Koppel het apparaat los van de voeding.

Reiniging, onderhoud en opslag

⚠ WAARSCHUWING! Elektrische schok!
Gevaar voor letsel door onbedoeld aanlo-pen van het apparaat. Bescherm u bij onder-houds- en reinigingswerkzaamheden. Scha-kel het apparaat uit en trek de stekker uit het stopcontact.

Laat reparatiewerkzaamheden en onder-houd, die niet zijn beschreven in deze hand-leiding, uitvoeren door een gespecialiseerd service-center. Gebruik uitsluitend originele onderdelen.

Reiniging

AANWIJZING! Beschadigingsgevaar. Chemi-sche substanties kunnen de plasticen delen van het apparaat aantasten. Gebruik geen reinigings- of oplosmiddelen.

- Niet-stationair geïnstalleerde appara-ten: Reinig de pomp na elk gebruik met schoon water.
- Stationair geïnstalleerde apparaten: Con-troleer de werking van de vlotterscha-kelaar (6) regelmatig (minstens elke drie maanden).
- Verwijder met een waterstraal alle pluis-jes en vezelige deeltjes die mogelijk in het pomphuis terecht zijn gekomen.
- Verwijder met een waterstraal de veront-reinigingen aan de pomponderzijde.

- Verwijder afzettingen uit de vlotterschake-laar met schoon water.
- Verwijder regelmatig slib van de bodem van de schacht en reinig ook de schacht-wanden.
- Als u de pomp langere tijd niet hebt ge-bruikt: Reinig de pomp grondig na het laatste gebruik en voordat u hem opnieuw gebruikt. Afzettingen en residuen kunnen opstartproblemen veroorzaken.

Onderhoud

Het apparaat is onderhoudsvrij.

Opslag

Sla het apparaat en accessoires steeds als volgt op:

- zuiver
- droog
- beschermt tegen stof
- beschermd tegen vorst
- buiten het bereik van kinderen
- Afzettingen en residuen kunnen opstart-problemen veroorzaken. Voor een langere tijd van opslag (bijv. Winterslaap)
 - Reinig de pomp.
 - Leeg de pomp.

Afvoeren/milieube-scherming

Voer afgedankte apparaten, toebehoren en verpakkingsmaterialen op milieuvriendelijke manier af.



Elektrische apparaten horen niet bij het huisvuil.

Het symbool van de doorkruiste verrijdbare afvalbak betekent dat dit product aan het einde van zijn levensduur niet als ongesort-eerd stedelijk afval mag worden verwijderd.

Richtlijn 2012/19/EU betreffende afge-dankte elektrische en elektronische appa-ratuur:

Consumenten zijn wettelijk verplicht elektri-sche en elektronische apparatuur aan het eind van de levensduur op milieuvriendelijke wijze te recyclen. Op die manier wordt mili-euvriendelijke en grondstofbesparende recy-cling gewaarborgd.

Afhankelijk van de omzetting in nationaal recht, hebt u de volgende mogelijkheden:

- retourneren naar een verkooppunt,
- aan een officieel inzamelpunt inleveren,

- retourneren naar de fabrikant/distributeur. Dit is niet van toepassing op accessoires die bij oude apparaten zijn gevoegd en hulpmiddelen zonder elektrische bestanddelen.

Probleemopsporing

De volgende tabel helpt u bij het oplossen van storingen:

| Symptoom | Mogelijke oorzaak | Maatregel |
|--|---|--|
| Apparaat start niet | Spanning ontbreekt | Stopcontact, netsnoer, stekker en zekering controleren, evt. reparatie door elektricien. |
| | vlotterschakelaar schakelt niet | <i>De vlotterschakelaar instellen, Pag. 51</i> |
| Hoeveelheid afgevoerd water niet voldoende | prestatievermogen van de pomp verminderd door sterk vervuilde en/of schurende watermengsels | pomp reinigen en versleten onderdelen vervangen |
| | pomp of leiding verstopt | pomp en leiding reinigen |
| Pomp na een korte looptijd af | motor schakelt de pomp bij te sterke waterverontreinigingen automatisch uit | pomp en schacht reinigen |
| | temperatuur van het water te hoog, motor schakelt automatisch uit | op een maximale temperatuur van 35 °C letten! |
| Pomp schakelt niet uit | vlotterschakelaar kan niet zakken | plaats de vlotterschakelaar zodat deze vrij kan bewegen |

Service

Garantie

Beste klant,

U krijgt op dit product een garantie van 3 jaar vanaf datum van aankoop. In geval van defecten aan dit product hebt u tegenover de verkoper van het product wettelijke rechten. Deze wettelijke rechten worden door de onderstaande garantie niet beperkt.

Garantievoorwaarden

De garantietermijn begint bij de koopdatum. Gelieve de originele kasbon goed te bewaren. Dit document is vereist als aankoopbewijs. Als een materiaal- of fabricagefout optreedt binnen drie jaar na de aankoopdatum van dit product, zullen wij – naar eigen goeddunken – het product gratis voor u repareren

of vervangen. Deze garantieservice vereist dat het defecte product en het aankoopbewijs (kassabon) binnen de periode van drie jaar worden overlegd en een schriftelijk kort wordt beschreven wat het defect is en wanneer het zich heeft voorgedaan.

Als het defect onder onze garantie valt, krijgt u het gerepareerde of een nieuw product terug. Na reparatie of vervanging van het product begint geen nieuwe garantieperiode.

Garantietermijn en wettelijke claims voor gebreken

De garantie verlengt de garantieperiode niet. Dit geldt ook voor vervangen en gerepareerde onderdelen. Eventuele bij aankoop reeds aanwezige beschadigingen of gebreken dienen direct na het uitpakken te worden gemeld. Voor reparaties na afloop van de ga-

rantieperiode worden kosten in rekening gebracht.

Omvang van de garantie

Het product is zorgvuldig geproduceerd volgens strenge kwaliteitsrichtlijnen en grondig getest voor levering.

De garantie is van toepassing op materiaa- of fabricagefouten. Deze garantie dekt geen productonderdelen die onderhevig zijn aan normale slijtage en daarom kunnen worden beschouwd als slijtageonderdelen (bijv. Voorfilter, Afdichtring) of schade aan breekbare onderdelen.

Deze garantie vervalt indien het product beschadigd, verkeerd gebruikt of niet onderhouden is. Voor een goed gebruik van het product moeten alle aanwijzingen in de gebruiksaanwijzing strikt worden opgevolgd. Gebruiken en handelingen die in de gebruiksaanwijzing worden afgeraden of waartegen worden gewaarschuwd, moeten ten allen tijde worden vermeden.

Het product is uitsluitend bedoeld voor privégebruik en niet voor commercieel gebruik. De garantie vervalt bij misbruik en onoordeelkundig gebruik, het gebruik van geweld en ingrepen die niet door ons geautoriseerde servicefiliaal zijn uitgevoerd.

Verwerking bij garantie

Om ervoor te zorgen dat uw verzoek snel wordt verwerkt, volgt u de onderstaande instructies:

- Houd voor alle vragen de kassabon en het artikelnummer (IAN 502964_2504) bij de hand als bewijs van aankoop.
- Raadpleeg het typeplaatje op het product, een gravure op het product, de titelpagina van de gebruiksaanwijzing (links- of rechts- of de sticker op de achterkant of onderkant van het product voor het artikelnummer.
- Neem bij functiestoringen of andere defecten eerst **telefonisch** of gebruik ons **contactformulier** dat u kunt vinden op parkside-diy.com in de categorie **Service** contact op met het hieronder genoemde servicecentrum.
- Als een product als defect is geregistreerd, kunt u het na overleg met ons Servicecentrum franco opsturen naar het serviceadres dat u is opgegeven, met bijvoeging van het aankoopbewijs (kassabon) en onder vermelding van wat het defect is en wanneer het defect is opge-

reden. Om acceptatieproblemen en extra kosten te voorkomen, is het absoluut noodzakelijk dat u alleen het aan u opgegeven adres gebruikt. Zorg ervoor dat de zending geen vrachtovervoer is, per volumineuze goederen, expres of andere speciale vracht. Verzend het product inclusief alle toebehoren die bij de aankoop zijn geleverd en zorg ervoor dat de verpakking voldoende stevig is voor transport.



U kunt deze en vele andere handleidingen bekijken en downloaden op parkside-diy.com. Deze QR-code brengt u rechtstreeks naar parkside-diy.com. Selecteer uw land en gebruik het zoekmasker om de gebruiksaanwijzing te zoeken. U kunt uw gebruiksaanwijzing openen door het artikelnummer (IAN) 502964_2504 in te voeren.

Reparatie-service

Neem contact op met het servicecentrum voor reparaties **die niet door de garantie worden gedekt**. U ontvangt daar een kostenraming.

- Wij kunnen alleen apparaten verwerken die voldoende verpakt en gefrankeerd zijn verzonden.
Opmerking: stuur uw apparaat schoon en met vermelding van het defect naar het adres dat door het servicecentrum is opgegeven.
- Apparaten die niet vooraf zijn betaald of die zijn verzonden met omvangrijke goederen, exprespost of andere speciale vracht, worden niet geaccepteerd.
- We zullen de door u opgestuurde defecte apparaten gratis afvoeren.

Service-Center



Service Nederland
Tel.: 08000 229556
Contactformulier op
parkside-diy.com
IAN 502964_2504



Service België
Tel.: 0800 12614
Contactformulier op
parkside-diy.com
IAN 502964_2504

Importeur

Opgelet: het onderstaande adres is geen serviceadres. Neem eerst contact op met het bovenvermelde service-center.

Grizzly Tools GmbH & Co. KG
Stockstädter Str. 20
63762 Großostheim
DUITSLAND
www.grizzlytools.de

Reserveonderdelen en toebehoren

Reserveonderdelen en toebehoren zijn beschikbaar via www.grizzlytools.shop. Als u problemen heeft met uw bestelproces, neem dan contact met ons op via onze online shop. Indien u nog vragen heeft, kunt u contact opnemen met: *Service-Center, Pag. 55*

| Pos. nr. | 1 | Benaming | Bestelnr. |
|----------|-------|--|-----------|
| 1 | 4 | Draaggreep | 91103478 |
| 10 | — | Trektouw (Nylon, 8 m) | 91103476 |
| 11, 14 | 44-51 | Verbindingsbeugel-set (Verbindingsbeugel, Quick-Connect-aansluiting, Terugstroomstop, Combi-adapter) | 91103479 |

¹ Explosietekening, *Pag. 146*

Vertaling van de originele EU-conformiteitsverklaring

Product: **Schoon water-dompelpomp**

Model: **PETPK 20000 A1**

Serienummer: 000001-055000

Het hierboven beschreven voorwerp is in overeenstemming met de desbetreffende harmonisatiewetgeving van de Unie:

2006/42/EC • 2014/30/EU • 2011/65/EU & (EU) 2015/863

Het hierboven beschreven voorwerp is conform Richtlijn 2011/65/EU van het Europees Parlement en de Raad van 8 juni 2011 betreffende beperking van het gebruik van bepaalde gevaarlijke stoffen in elektrische en elektronische apparatuur.

Om de conformiteit te waarborgen, zijn de volgende geharmoniseerde normen en nationale normen en voorschriften toegepast:

**EN 60335-1:2012/A16:2023 • EN IEC 60335-2-41:2021/A11:2021
EN 62233:2008 • EN IEC 55014-1:2021 • EN IEC 55014-2:2021
EN IEC 61000-3-2:2019/A2:2024
EN 61000-3-3:2013/A2:2021 • EN IEC 63000:2018**

Deze conformiteitsverklaring wordt verstrekt onder volledige verantwoordelijkheid van de fabrikant:



Grizzly Tools GmbH & Co. KG
Stockstädter Str. 20
63762 Großostheim
DUITSLAND
20.09.2025

Christian Frank
Documentatie gemachtigde

Índice de contenido

| | |
|--|------------|
| Introducción..... | 57 |
| Usado previsto..... | 57 |
| Volumen de suministro/accesorios..... | 58 |
| Vista general..... | 58 |
| Descripción del funcionamiento..... | 58 |
| Datos técnicos..... | 58 |
| Datos de rendimiento..... | 58 |
| Indicaciones de seguridad..... | 58 |
| Significado de las indicaciones de seguridad..... | 58 |
| Gráficos y símbolos..... | 59 |
| Puesta en funcionamiento..... | 59 |
| Preparación..... | 62 |
| Enganches..... | 63 |
| Tope de flujo de retorno..... | 63 |
| Conectar el conducto de presión..... | 63 |
| Revisar el interruptor flotante..... | 63 |
| Ajustar el interruptor flotante..... | 64 |
| Instalar la bomba..... | 64 |
| Funcionamiento..... | 64 |
| Instrucciones de uso..... | 64 |
| Encendido y apagado..... | 65 |
| Limpieza, mantenimiento y almacenamiento..... | 65 |
| Limpieza..... | 65 |
| Mantenimiento..... | 65 |
| Almacenamiento..... | 65 |
| Eliminación/protección del medio ambiente..... | 65 |
| Localización de averías..... | 66 |
| Servicio..... | 66 |
| Garantía..... | 66 |
| Servicio de reparación..... | 68 |
| Service-Center..... | 68 |
| Importador..... | 68 |
| Piezas de repuesto y accesorios..... | 68 |
| Traducción de la declaración UE de conformidad..... | 69 |
| Vista explosionada..... | 146 |

Introducción

Enhorabuena por la compra de su nueva bomba de inmersión para agua limpia (en adelante, denominado aparato o herramienta eléctrica).

Ha adquirido un aparato de alta calidad. Durante la producción del aparato se ha revisado su calidad y se le ha realizado una inspección final. Por lo tanto, la capacidad de funcionamiento de su aparato queda garantizada.

No se puede descartar que en casos individuales pueda haber restos de agua en o dentro del aparato o en las mangueras. Esto no es ningún defecto y no supone ningún motivo de preocupación.



Este manual de instrucciones es parte de este aparato. Contiene indicaciones importantes para la seguridad, uso y desecho del producto. Lea atentamente el manual de instrucciones. Familiarícese con los controles y el uso correcto del aparato. Utilice exclusivamente el aparato como se describe y para los campos de aplicación especificados. Conserve el manual de instrucciones y entregue toda la documentación si traspasa este aparato a un tercero.

Uso previsto

El aparato está previsto exclusivamente para el uso siguiente:

- Desagüe y bombeo de los siguientes líquidos:
 - Agua limpia con el tamaño máximo de partículas siguiente: 5 mm
- Aplicaciones típicas:
 - Recirculación y vaciado de cubas y recipientes
 - Extracción de agua de fosas y pozos
- Temperatura del agua ≤ 35 °C

Cualquier otro uso que no esté expresamente permitido en este manual de instrucciones puede suponer un serio peligro para el usuario y provocar daños en el aparato. El operador o usuario del aparato será responsable de los accidentes o daños causados a otras personas o sus propiedades. El aparato está destinado al uso doméstico. No se ha concebido para uso industrial prolongado. Si se le da un uso profesional, se anulará la garantía. El fabricante no se responsabiliza de los daños derivados de un uso erróneo o distinto del previsto.

Volumen de suministro/ accesorios

Desembale el aparato y compruebe el volumen de suministro.

Deseche el material de embalaje según corresponda.

- Bomba sumergible para aguas limpias
- Codo de unión con enganche Quick-Connect
- Adaptador combinado
- Cuerda de tracción (8 m)
- Traducción del manual original

Vista general

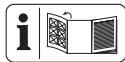

En la página desplegable delantera encontrará ilustraciones del aparato.

- 1 Asa de transporte
- 2 Cable de conexión eléctrica
- 3 Conducto (Interruptor flotante)
- 4 Ajuste de altura (Interruptor flotante)
- 5 Soporte (Interruptor flotante)
- 6 Interruptor flotante
- 7 Base de la bomba
- 8 Salida de agua
- 9 Carcasa
- 10 Cuerda de tracción (Nylon, 8 m)
- 11 Codo de unión
- 12 enganche Quick-Connect
- 13 Tope de flujo de retorno
- 14 Adaptador combinado

Descripción del funcionamiento

La bomba está equipada con una conexión flotante que enciende o apaga automáticamente el aparato en función al nivel del agua.

En caso de sobrecarga, el aparato se apaga mediante el interruptor de protección térmica incorporado. Después de enfriarse, el motor arranca de nuevo por sí mismo.

El funcionamiento de los elementos de mando se describe en las siguientes páginas.

Datos técnicos

Bomba sumergible para aguas limpias
..... **PETPK 20000 A1**
Tensión nominal U 230 V~, 50 Hz
Potencia nominal de entrada P 1100 W
Clase de protección

Tipo de protección IPX8
Longitud Cable de conexión eléctrica ... 10 m
Peso 5,0 kg
Nivel de presión acústica (L_{pA}) ≤ 70 dB
Caudal Q ≤ 20000 l/h
Altura de presión H ≤ 9 m
Profundidad de inmersión máxima ≤ 7 m
Nivel mínimo de agua, Puesta en funcionamiento 50 mm
Nivel de agua residual 5 mm
Tamaño de los sólidos en suspensión \varnothing
..... ≤ 5 mm
Temperatura del agua ≤ 35 °C
Salida de agua G1½"

Datos de rendimiento

↑ Altura de presión; → Caudal

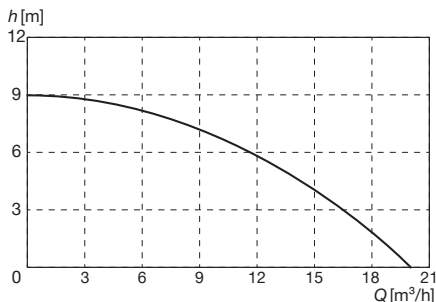

La medición de los datos de rendimiento máximo se lleva a cabo en condiciones óptimas (p. ej.: salida directa y recta).

Las mangueras más estrechas pueden reducir la potencia.

Indicaciones de seguridad

En este apartado se presentan las indicaciones de seguridad básicas para utilizar el aparato.

Significado de las indicaciones de seguridad

⚠ ¡PELIGRO! Si no sigue esta indicación de seguridad, se producirá accidentes. El resultado es una lesión grave o la muerte.

⚠ ¡ADVERTENCIA! Si no sigue esta indicación de seguridad, es posible que se produzca un accidente. El resultado es posiblemente una lesión grave o la muerte.

⚠ ¡PRECAUCIÓN! Si no sigue esta indicación de seguridad, se producirá accidentes.

El resultado es posiblemente una lesión de gravedad leve o media.

¡NOTA IMPORTANTE! Si no sigue esta indicación de seguridad, se producirá accidentes. El resultado es posiblemente un daño material.

Gráficos y símbolos

Símbolos gráficos sobre el aparato



¡Atención!

- No se adecúa para agua muy arenosa.



Lea las instrucciones de uso



Profundidad de corte máxima



Desenchufe el conector antes de los trabajos de mantenimiento o si el cable de alimentación está dañado



Los aparatos eléctricos no deben tirarse a la basura doméstica.

Gráficos en el manual de instrucciones



¡Atención!

Gráficos en el tope de flujo de retorno



Dirección de bloqueo



Dirección de paso

Puesta en funcionamiento

Indicaciones generales

- Lea atentamente el manual de instrucciones. Familiarícese con los elementos de control y con el uso correcto del aparato.
- Este aparato no debe ser utilizado por niños. Se debe supervisar que los niños no jueguen con el aparato.
- Este aparato puede ser utilizado por personas con capacidades físicas, sensoriales o mentales reducidas o que carezcan de experiencia y conocimientos, siempre que sean supervisadas o instruidas sobre el uso seguro del aparato y sean capaces de entender los peligros que puede ocasionar.
- La limpieza y el mantenimiento del usuario no pueden ser realizados por menores.
- Las personas que no hayan leído las instrucciones de uso no podrán utilizar el aparato.
- Tome las medidas adecuadas para mantener a los niños alejados del aparato mientras está en funcionamiento. Existe peligro de sufrir lesiones.
- Este aparato no debe ser utilizado a alturas superiores a 2000 m.
- No utilizar para agua con partículas abrasivas co-

mo la arena. No está permitido el bombeo de líquidos agresivos, abrasivos, corrosivos, inflamables (p. ej.: carburantes de motor) o explosivos, agua salada, productos de limpieza y alimentos. La temperatura del líquido de bombeo no debe superar los 35 °C.

- No use nunca el aparato en caso de haber personas en el agua.
- No utilice la bomba en estanques de jardín con peces o plantas. Podría contaminarse el líquido debido a fugas de lubricantes.
- No trabaje con un aparato deteriorado, incompleto o si se ha remodelado sin la autorización del fabricante. Antes de la puesta en funcionamiento, encargue la revisión del aparato a un experto para confirmar que todas las medidas de protección eléctricas requeridas están presentes.

Preparación

- Asegúrese de que la tensión y frecuencia de la

red se correspondan con las indicaciones de la placa de características.

- Antes de su utilización, revise siempre que el cable de conexión y el alargador no presentan síntomas de daños o envejecimiento. Si se daña el cable durante el uso, desconéctelo inmediatamente de la red de alimentación, **NO TOQUE EL CABLE HASTA QUE NO LO HAYA DESCONECTADO DE LA RED.** No utilice el aparato si el cable está dañado o desgastado.
- Conecte únicamente el aparato a una toma de corriente con dispositivo de corriente residual (RCD) con una corriente de medición de fuga nominal de no más de 30 mA.
- Conecte el aparato a una toma de corriente que esté protegida por fusible con al menos 6 A.
- No trabaje con un aparato deteriorado, incompleto o si se ha remodelado

- sin la autorización del fabricante.
- Antes del funcionamiento, compruebe la seguridad eléctrica. Si no está seguro, consulte a un experto.
 - La puesta a tierra, la puesta a neutro y el dispositivo de corriente residual cumplen con las normas de seguridad de las compañías de suministro eléctrico y funcionan correctamente.
 - Las conexiones de enchufe eléctricas están protegidas de la humedad.
 - Las conexiones de enchufe están colocadas en un lugar protegido contra las inundaciones.
 - Si se daña el cable de conexión eléctrica de este aparato, deberá ser sustituido por el fabricante, su servicio de atención al cliente o una persona con cualificación similar para evitar peligros. Diríjase al centro de servicio.
 - Durante el funcionamiento del aparato, la clavija de alimentación debe estar accesible.
 - No utilice el cable de conexión eléctrica para sacar la clavija de la toma de corriente o para tirar del aparato. Proteja el cable de conexión eléctrica, del aceite y de los bordes puntiagudos.
 - Antes de manipular el aparato, durante las pausas de trabajo y cuando no vaya a utilizar el aparato, extraiga la clavija de alimentación de la toma de corriente.
 - Utilice únicamente cables de extensión permitidos de tipo H07RN-F, que tengan una longitud máxima de 75 m y estén previstos para ser utilizados al aire libre. La sección del cordón del cable alargador debe ser como mínimo de 2,5 mm². Antes de utilizarlo, siempre extienda todo el carrete de cable. Revise si el cable de extensión presenta daños.

- No cargue o fije el aparato al cable de conexión eléctrica o a la manguera.

Funcionamiento

- No utilice el aparato cerca de líquidos inflamables o gases. Si no se respeta este requisito, existe peligro de incendio o de explosión.
- Para protegerse de descargas eléctricas, utilice calzado resistente.
- La bomba no debe permanecer en el exterior en caso de heladas. Almacene y proteja el aparato de las heladas.
- Compruebe regularmente el funcionamiento del interruptor flotante. La inobservancia de esto implica la extinción de los derechos de garantía y responsabilidad.
- Durante el funcionamiento, supervise el aparato para reconocer a tiempo la marcha en seco de la bomba.

Limpieza, mantenimiento y almacenamiento

- Observe todas las indicaciones del siguiente capítulo:

Limpieza, mantenimiento y almacenamiento,
p. 65

Cualquier otra medida, sobre todo la apertura del aparato, ha de realizarla un electricista especializado. En caso de reparación diríjase siempre a nuestro centro de servicio.

- Cuando vaya a limpiar, ajustar, almacenar el aparato o a sustituir un accesorio, apague el accionamiento, desconecte el aparato de la red eléctrica y deje que el aparato se enfríe.
- Por razones de seguridad, cambie las piezas desgastadas o dañadas. Utilice únicamente piezas de repuesto y accesorios originales. El uso de piezas externas provoca la pérdida inmediata de los derechos de garantía.
- Conserve el aparato en un lugar seco y fuera del alcance de los niños.

Preparación

▲ ¡ADVERTENCIA! Peligro de lesiones debido a la puesta en marcha involuntaria del aparato. No conecte el enchufe a la toma de

corriente hasta que el aparato esté completamente preparado para su uso.

Enganches

El aparato y los accesorios tienen las siguientes posibilidades de enganche:

- Codo de unión: p. ej.: Boquilla de manguera con rosca interior G1 ½"
- Adaptador combinado ①: Manguera de ½" (13 mm) con abrazadera apropiada
- Adaptador combinado ②: Manguera de ¾" (19 mm) con abrazadera apropiada; separe la conexión ①
- Adaptador combinado ③: Manguera de 1" (25 mm) con abrazadera apropiada; separe las conexiones ① y ②
- Adaptador combinado ④: p. ej.: Boquilla de manguera con rosca interior G1"; separe las conexiones ③, ② y ①
- Adaptador combinado ⑤: Manguera de 1½" (38 mm) con abrazadera apropiada; separe las conexiones ④, ③, ② y ①

Topo de flujo de retorno

Indicaciones

- La conexión G1½" del adaptador combinado (14) se suministra con un topo de flujo de retorno (13) instalado. El topo de flujo de retorno evita que, al detener la bomba, el agua de la manguera fluya en el sentido inverso.
- El topo de flujo de retorno puede reducir el caudal. Si desea aumentar el caudal, puede retirar el topo de flujo de retorno del adaptador combinado. Esto se recomienda especialmente con conexiones de manguera de menos de 1".
Tenga en cuenta que el agua puede retroceder por la manguera cuando se detiene la manguera; p. ej., al desactivar el interruptor flotante o debido a un fallo de alimentación.
- Dirección de paso: **OUT**
Dirección de bloqueo: †

Herramientas necesarias y medios auxiliares

- Objeto largo y delgado: p. ej.: Destornillador

Retirar el topo de flujo de retorno

El topo de flujo de retorno (13) se puede retirar fácilmente del adaptador combinado (14).

Introducir el topo de flujo de retorno

1. Introduzca el topo de flujo de retorno (13) en la conexión G1½" del adaptador combinado (14) de forma que la flecha † quede visible.
2. Compruebe que la tapa del topo de flujo de retorno (13) se abra en la dirección del flujo.

Conectar el conducto de presión

Indicaciones

- La conexión descrita es una sugerencia con los accesorios suministrados.
- Puede utilizar una manguera o una tubería fija como conducto de presión.
- Utilice una válvula antirretorno para las instalaciones fijas.
- Gracias al enganche Quick-Connect del codo de unión, puede desmontar fácilmente la bomba sin retirar el conducto de presión.

Procedimiento

1. Separe el codo de unión (11) en el enganche Quick-Connect (12).
 - Mantenga presionado el botón rojo del enganche Quick-Connect (12).
 - Desmonte el codo de unión (11).
 - Suelte el botón.
2. Fije la pieza curvada del codo de unión (11) en la salida de agua (8; G1½").
3. Fije una manguera en la otra pieza del codo de unión (11) o en el adaptador combinado (14).
4. Conducto de presión fijado en el adaptador combinado: fije el adaptador combinado (14) en la pieza suelta del codo de unión (11).
5. Enganche el codo de unión (11): junte y presione las dos piezas del enganche Quick-Connect (12).

Revisar el interruptor flotante

1. Coloque la bomba en un recipiente con agua con el codo de unión (11) desmontado. Al bombear, el agua debe volver al recipiente.
2. Enchufe la clavija en una toma de corriente.
3. Suba y baje el interruptor flotante (6) con la mano. Observe la posición de conexión y desconexión de la bomba.

Si no está satisfecho con el resultado:
Ajuste de nuevo el interruptor flotante (6)
(*Ajustar el interruptor flotante*, p. 64).

- Desenchufe el aparato de la corriente eléctrica.

Ajustar el interruptor flotante

Indicaciones

- El interruptor flotante se suministra ajustado para poder ponerse en marcha de manera inmediata.
- Bomba instalada permanentemente: Compruebe regularmente el funcionamiento del interruptor flotante, al menos cada 3 meses.
- Procure que la distancia entre el interruptor flotante y el ajuste de altura sea lo suficientemente grande. Si la distancia es demasiado corta, el interruptor flotante puede que no funcione según lo previsto.
- Coloque el interruptor flotante con el asa de transporte tirada hacia fuera, especialmente si está suspendiendo la bomba de la cuerda de tracción.
- Ajuste el interruptor flotante de modo que desconecte la bomba antes de que toque el suelo.

Procedimiento

En el funcionamiento normal, el interruptor flotante (6) debe colgar en el soporte (5).

- Ajustar el nivel medio del agua:
 - Presione el soporte (5).
 - Desplace el soporte (5) a la posición deseada dentro del ajuste de altura (4).
- Ajuste la diferencia entre el nivel más alto y el más bajo:
 - Aumentar la diferencia de nivel: Extienda la parte del cable (3) entre el soporte (5) y el interruptor flotante (6).
 - Reducir la diferencia de nivel: Acorte la parte del cable (3) entre el soporte (5) y el interruptor flotante (6).
- Compruebe el funcionamiento del interruptor flotante (6).

Funcionamiento manual (Fig. A)

El interruptor flotante puede ajustarse para que la bomba esté siempre encendida cuando reciba alimentación eléctrica.

- Fije el interruptor flotante (6) verticalmente hacia arriba sin distancia con el soporte (5).

Instalar la bomba

Indicaciones

- No utilice nunca el cable de conexión a la red (2) ni la manguera de presión para sujetar o colgar el aparato.
- Si utiliza el interruptor flotante (6):
 - Asegúrese de que el interruptor flotante puede moverse libremente.
 - La cámara de la bomba debe tener al menos las siguientes dimensiones: 40x40x 50 cm
- Deje salir todo el aire posible de la base de la bomba cuando la sumerja. Para ello, sujete la bomba en ángulo.
- Tenga en cuenta la profundidad de inmersión máxima (≤ 7 m) y la altura de bombeo (≤ 9 m).
- No coloque el aparato directamente sobre suelo embarrado. Cuelgue el aparato o utilice un ladrillo, por ejemplo, como base.
- Puede utilizar la cuerda de tracción suministrada (10) para los siguientes fines:
 - Bajar el aparato por un pozo y subirlo
 - Suspender el aparato libremente en el agua

Fijar la cuerda de tracción (Fig. B)

- Fije la cuerda de tracción (10) al asa de transporte (1) utilizando una eslinga y un nudo.
- Antes de bajar el aparato en un pozo: Asegúrese de que la cuerda de tracción está firmemente sujeta al asa de transporte.

Funcionamiento

Instrucciones de uso

- Asegúrese de que la tensión y frecuencia de la red se correspondan con las indicaciones de la placa de características.
- Conecte el aparato a una toma de corriente que esté protegida por fusible con al menos 6 A.
- Conecte únicamente el aparato a una toma de corriente con dispositivo de corriente residual (RCD) con una corriente de medición de fuga nominal de no más de 30 mA.
- ⚠ ¡PELIGRO!** ¡Peligro de electrocución! Asegúrese de que es imposible que entre agua o humedad a la conexión de red.

- El aparato no está previsto para ser conectado a la instalación de abastecimiento de agua potable.

Funcionamiento manual

- Supervise la bomba para que no funcione en seco.
- Nivel mínimo de agua, Puesta en funcionamiento: 50 mm

Encendido y apagado

Indicaciones

- **¡NOTA IMPORTANTE! ¡No apto para el funcionamiento continuo!** El intervalo de uso óptimo es de 30 minutos de bombeo, 5 minutos de descanso.
- **Protección frente a sobrecarga:** En caso de sobrecarga, un termostato integrado apaga automáticamente el aparato. Después del enfriado, el aparato se vuelve a encender automáticamente.

Encender

1. Conecte el cable de conexión eléctrica (2) a la corriente.
El motor arranca. Tras un tiempo de aspiración, la bomba empieza a impulsar.

Apagar

- Desconecte el aparato del suministro de la fuente de alimentación.

Limpieza, mantenimiento y almacenamiento

▲ ¡ADVERTENCIA! ¡Descarga eléctrica! Peligro de lesiones debido a la puesta en marcha involuntaria del aparato. Protéjase durante los trabajos de mantenimiento y limpieza. Apague el aparato y desenchúfelo de la corriente eléctrica.

Los trabajos de reparación y mantenimiento que no están descritos en estas instrucciones han de llevarse a cabo por nuestro centro de servicio. Utilice exclusivamente piezas de repuesto originales.

Limpieza

¡NOTA IMPORTANTE! ¡Peligro de daños! Las sustancias químicas pueden dañar las partes del aparato que son de plástico. No utilice detergentes o disolventes.

- En aparatos instalados no fijos: Limpie la bomba después de cada uso con agua limpia.

- En aparatos instalados fijos: Controle regularmente el funcionamiento del interruptor flotante (6) (como máximo cada tres meses).
- Retire las pelusas y las partículas fibrosas que eventualmente hayan adherido a la carcasa de la bomba enjuagándola con un chorro de agua.
- Quite la suciedad de la parte inferior de la bomba con un chorro de agua.
- Retire los depósitos del interruptor flotante con agua limpia.
- Limpie regularmente el barro de la base del pozo y limpie también las paredes del mismo.
- Si no ha utilizado la bomba en un largo período de tiempo: Limpie bien la bomba después del último uso y antes de volver a utilizarla. Los depósitos y residuos pueden causar problemas de puesta en marcha.

Mantenimiento

El aparato no necesita mantenimiento.

Almacenamiento

Almacene siempre el aparato:

- limpio
- seco
- protegido contra el polvo
- protegido contra las heladas
- fuera del alcance de los niños
- Los depósitos y residuos pueden causar problemas de puesta en marcha. Antes de un almacenamiento prolongado (p. ej.: Para pasar el invierno)
 - Limpie la bomba.
 - Vacíe la bomba.

Eliminación/protección del medio ambiente

Lleve el aparato, los accesorios y el embalaje a un lugar para que procedan a reciclarlo respetando el medio ambiente.



Los aparatos eléctricos no deben tirarse a la basura doméstica.

El símbolo del contenedor de basura tachado significa que este producto no debe eli-

minarse como residuo municipal sin clasificar al final de su vida útil.

Directiva 2012/19/UE sobre residuos de aparatos eléctricos y electrónicos:

Los consumidores tienen la obligación legal de reciclar los aparatos eléctricos y electrónicos de forma ecológica al final de su vida útil. De este modo, se garantiza un reciclaje

respetuoso con el medio ambiente y con los recursos.

Dependiendo de las normas estatales, puede tener las siguientes opciones:

- devolverlo a un punto de venta,
- entregarlo a un punto de recogida oficial,
- devolver al fabricante/distribuidor.

Esto no afecta a los accesorios y a otros medios sin componentes electrónicos.

Localización de averías

La siguiente tabla le ayudará a eliminar las pequeñas averías:

| Síntoma | Causa posible | Medida a tomar |
|--|---|--|
| Bomba no se desconecta | Interruptor de nivel de flotador no puede descender | Coloque el interruptor de flotador de forma que pueda moverse libremente |
| Bomba se desconecta después de una breve operación | Protección del motor se desconecta a causa de una suciedad excesiva del agua | Limpiar la bomba y el pozo |
| | Temperatura del agua demasiado alta, protección del motor se desconecta | ¡Poner atención en la temperatura máx. de agua de 35 °C! |
| Cantidad de elevación insuficiente | Rendimiento de bomba se reduce a causa de impurezas muy sucias y con efecto abrasivo. | Limpiar la bomba y reemplazar las piezas de desgaste |
| | Bomba o tubería obstruida | Limpiar bomba y tubería |
| El aparato no arranca | Falta tensión de alimentación | Compruebe la toma de corriente, el cable de red, el enchufe de conexión, el fusible y, si es necesario, hágalo reparar por parte de un electricista cualificado. |
| | Interruptor de nivel de flotador no conmuta | <i>Ajustar el interruptor flotante, p. 64</i> |

Servicio

Garantía

Estimada/o cliente:

Este producto tiene una garantía de 3 años a partir de la fecha de compra. En caso de defectos en este producto, tiene derechos legales contra el vendedor del producto. Estos derechos legales no están limitados por nuestra garantía que se detalla a continuación.

Condiciones de la garantía

El plazo de la garantía empieza a partir de la fecha de compra. Guarde el recibo de caja original, ya que se necesita como comprobante de compra. Si se produce un defecto de material o de fabricación en el plazo de tres años a partir de la fecha de compra de este producto, procederemos a la reparación o sustitución del producto, según consideremos oportuno, sin cargo alguno para usted. Para poder hacer uso de la garantía, es necesario presentar el aparato defectuoso y

el comprobante de compra (recibo de caja) en el plazo de tres años y entregar una breve descripción por escrito de la naturaleza del defecto y de cuándo se produjo.

Si nuestra garantía cubre el defecto, recibirá el producto reparado o uno nuevo. La reparación o sustitución del producto no supone un nuevo inicio del periodo de garantía.

Periodo de garantía y reclamaciones por defectos legales

La garantía no prolonga el periodo de garantía. Esto también se aplica a piezas repuestas o reparadas. Cualquier daño o defecto ya presente en el momento de la compra debe ser comunicado inmediatamente después de desembalar el producto. Transcurrido el periodo de garantía, cualquier reparación está sujeta a costes.

Alcance de la garantía

El producto ha sido fabricado cuidadosamente según las más estrictas normas de calidad y ha sido sometido a pruebas exhaustivas antes de su entrega.

La garantía cubre los fallos de material o de fabricación. Esta garantía no cubre las piezas del producto sujetas al desgaste normal y que, por lo tanto, pueden considerarse piezas de desgaste (p. ej.: Prefiltro, Junta tórica) o los daños en las piezas frágiles.

Esta garantía queda anulada si el producto ha sido dañado, utilizado indebidamente o no se ha mantenido correctamente. Para garantizar el uso adecuado del producto, es imprescindible respetar estrictamente todas las instrucciones que figuran en el manual de instrucciones. Se debe evitar a toda costa cualquier uso o acción desaconsejada o advertida en el manual de instrucciones.

El producto está previsto exclusivamente para su uso particular y no para un uso profesional. La garantía desaparece en caso de manipulación inadecuada, uso de la fuerza e intervenciones no realizadas por nuestro centro de servicio autorizado.

Tramitación en caso de reclamación de garantía

Con el fin de garantizar una rápida tramitación de su solicitud, le rogamos que siga las siguientes instrucciones:

- Para cualquier consulta, conserve el recibo de caja y el número de artículo (IAN 502964_2504) como comprobante de su compra.

- El número del artículo figura en la placa de características del producto, en un grabado en el producto, en la portada de su manual de instrucciones (parte inferior a la izquierda) o en la pegatina situada en la parte posterior o inferior del producto.
- Si se producen errores de funcionamiento u otros defectos, póngase en contacto con el centro de servicio que se indica a continuación **por teléfono**. O utilice nuestro **formulario de contacto**, que puede encontrar en parkside-diy.com en la sección **Servicio**.
- Después de consultar con nuestro centro de servicio, puede enviar un producto que haya sido identificado como defectuoso a la dirección de servicio que se le ha proporcionado, con el franqueo pagado, junto con el comprobante de compra (recibo de caja) e indicando en qué consiste el defecto y cuándo se produjo. Para evitar problemas de aceptación y costes adicionales, utilice únicamente la dirección que se le ha comunicado. Asegúrese de que el envío no se realiza a portes debidos, por mercancías voluminosas, exprese u otro tipo de carga especial. Por favor, envíe el producto con todos los accesorios suministrados con la compra y asegúrese de que el embalaje de transporte es suficientemente seguro.



En parkside-diy.com puede consultar y descargar este y muchos otros manuales. Con este código QR accederá directamente a parkside-diy.com. Seleccione su país y, a través de la interfaz de búsqueda, busque los manuales de instrucciones que desee. Introduciendo el número de artículo (IAN) 502964_2504, podrá abrir el manual de instrucciones.

Servicio de reparación

Para las reparaciones **no cubiertas por la garantía**, póngase en contacto con el centro de servicio. Estarán encantados de proporcionarle un presupuesto.

- Solo podemos procesar equipos que hayan sido suficientemente empaquetados y franqueados.

Nota: Envíe su aparato limpio y con una nota de los defectos a la dirección indicada por el centro de servicio.

- No se aceptarán los aparatos enviados a portes debidos, por mercancías voluminosas, envíos exprés o con otro tipo de carga especial.
- Nos deshacemos de forma gratuita de los aparatos defectuosos devueltos.

Service-Center



Servicio España

Tel.: 900 994 940

Formulario de contacto en
parkside-diy.com

IAN 502964_2504

Importador

Por favor, tenga en cuenta que la siguiente dirección no es una dirección de servicio técnico. Póngase en contacto con la dirección del centro de servicio mencionada arriba.

Grizzly Tools GmbH & Co. KG

Stockstädter Str. 20

63762 Großostheim

ALEMANIA

www.grizzlytools.de

Piezas de repuesto y accesorios

Encontrará piezas de repuesto y accesorios en www.grizzlytools.shop. Si surgen problemas durante el proceso de pedido, por favor, póngase en contacto con nosotros a través de nuestra tienda online. Si tiene más preguntas, póngase en contacto con: *Service-Center*, p. 68

| Pos. n° | 1 | Nombre | N° de pedido |
|---------|-------|---|--------------|
| 1 | 4 | Asa de transporte | 91103478 |
| 10 | — | Cuerda de tracción (Nylon, 8 m) | 91103476 |
| 11, 14 | 44-51 | Set de codo de unión (Codo de unión, enganche Quick-Connect, Tope de flujo de retorno, Adaptador combinado) | 91103479 |

¹ Vista explosionada, p. 146

Traducción de la declaración UE de conformidad

Producto: **Bomba sumergible para aguas limpias**

Modelo: **PETPK 20000 A1**

Número de serie: 000001-055000

El objeto de la declaración descrita anteriormente es conforme con la legislación de armonización pertinente de la Unión:

2006/42/EC • 2014/30/EU • 2011/65/EU & (EU) 2015/863

El objeto de la declaración descrito anteriormente es conforme a la Directiva 2011/65/EU del Parlamento Europeo y del Consejo, de 8 de junio de 2011, sobre restricciones a la utilización de determinadas sustancias peligrosas en aparatos eléctricos y electrónicos.

Para garantizar la conformidad, se han aplicado las siguientes normas armonizadas así como las normas y reglamentos nacionales:

**EN 60335-1:2012/A16:2023 • EN IEC 60335-2-41:2021/A11:2021
EN 62233:2008 • EN IEC 55014-1:2021 • EN IEC 55014-2:2021
EN IEC 61000-3-2:2019/A2:2024
EN 61000-3-3:2013/A2:2021 • EN IEC 63000:2018**

La presente declaración de conformidad se expide bajo la exclusiva responsabilidad del fabricante:



Grizzly Tools GmbH & Co. KG
Stockstädter Str. 20
63762 Großostheim
ALEMANIA
20.09.2025

Christian Frank
Representante autorizado para la documentación

Indice

| | |
|---|------------|
| Introduzione..... | 70 |
| Usò conforme..... | 70 |
| Materiale in dotazione/accessori..... | 71 |
| Panoramica..... | 71 |
| Descrizione del funzionamento..... | 71 |
| Dati tecnici..... | 71 |
| Dati prestazionali..... | 71 |
| Avvertenze di sicurezza..... | 71 |
| Significato delle avvertenze di sicurezza..... | 71 |
| Pittogrammi e simboli..... | 72 |
| Messa in funzione sicura..... | 72 |
| Preparazione..... | 76 |
| Raccordi..... | 76 |
| Dispositivo antiriflusso..... | 76 |
| Collegamento della condotta di mandata..... | 76 |
| Controllare l'interruttore a galleggiante..... | 77 |
| Impostare l'interruttore a galleggiante..... | 77 |
| Collocare la pompa..... | 77 |
| Funzionamento..... | 78 |
| Avvertenze per l'uso..... | 78 |
| Accensione e spegnimento..... | 78 |
| Pulizia, manutenzione e conservazione..... | 78 |
| Pulizia..... | 78 |
| Manutenzione..... | 78 |
| Conservazione..... | 78 |
| Smaltimento/rispetto dell'ambiente..... | 79 |
| Ricerca degli errori..... | 79 |
| Assistenza..... | 80 |
| Garanzia..... | 80 |
| Servizio di riparazione..... | 81 |
| Service-Center..... | 81 |
| Importatore..... | 81 |
| Ricambi e accessori..... | 81 |
| Traduzione delle dichiarazioni UE di conformità originale..... | 82 |
| Vista esplosa..... | 146 |

Introduzione

Complimenti per l'acquisto di questa nuova pompa a immersione per acqua depurata (di seguito apparecchio o elettrotensile).

Avete optato per un apparecchio di alta qualità. La qualità di questo apparecchio è stata verificata durante la produzione, in seguito l'apparecchio è stato sottoposto ad un controllo finale. Pertanto, la funzionalità dell'apparecchio è garantita.

Non si può escludere che in singoli casi l'apparecchio, il suo interno o i tubi flessibili presentino quantitativi residui di acqua. Non si tratta di un vizio o difetto e non è un motivo di preoccupazione.



Il manuale d'uso è parte integrante del presente apparecchio. Esse contengono importanti avvertenze sulla sicurezza, l'uso e lo smaltimento. Leggere attentamente il manuale d'uso. Acquisire familiarità con i comandi e con l'uso corretto dell'apparecchio. Utilizzare l'apparecchio solo come descritto e per i settori d'impiego previsti. Conservare il manuale d'uso e, in caso di cessione dell'apparecchio a terzi, consegnare anche tutti i documenti correlati.

Usò conforme

L'apparecchio è destinato esclusivamente al seguente uso:

- Drenaggio e pompaggio dei seguenti liquidi:
Acqua depurata con particelle delle seguenti dimensioni massime: 5 mm
- Utilizzi tipici:
 - Trasferimento o estrazione da bacini o serbatoi
 - Estrazione dell'acqua da fontane o pozzi
- Temperatura dell'acqua ≤ 35 °C

Qualsiasi altro impiego non espressamente consentito nel presente manuale d'uso può causare danni all'apparecchio e rappresentare un serio pericolo per l'utilizzatore. L'utilizzatore od operatore dell'apparecchio è responsabile di eventuali incidenti o danni ad altre persone o alla loro proprietà. L'apparecchio è adatto all'uso per piccoli lavori domestici. Non è stato concepito per l'impiego aziendale prolungato. Un eventuale utilizzo aziendale comporta l'estinzione della garanzia. Il produttore non si fa carico di eventuali danni causati da un uso improprio o da un azionamento errato.

Materiale in dotazione/accessori

Estrarre l'apparecchio dalla confezione e controllare il materiale fornito.

Smaltire il materiale di imballaggio ai sensi della normativa vigente.

- Pompa a immersione
- Collegamento con l'angolo di raccordo Quick-Connect
- Adattatore combinato
- Fune (8 m)
- Traduzione delle istruzioni originali

Panoramica

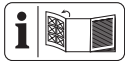

Le figure dell'apparecchio si trovano nella pagina apribile anteriore.

- 1 Manico
- 2 Cavo di alimentazione
- 3 Conduttura (Interruttore a galleggiante)
- 4 Regolazione dell'altezza (Interruttore a galleggiante)
- 5 Sostegno (Interruttore a galleggiante)
- 6 Interruttore a galleggiante
- 7 Zoccolo della pompa
- 8 Uscita acqua
- 9 Alloggiamento
- 10 Fune (Nylon, 8 m)
- 11 Angolo di raccordo
- 12 raccordo Quick-Connect
- 13 Dispositivo antiriflusso
- 14 Adattatore combinato

Descrizione del funzionamento

La pompa è provvista di un circuito galleggiante che spegne e accende automaticamente l'apparecchio in base al livello dell'acqua.

In caso di sovraccarico l'apparecchio viene spento dall'interruttore termico di sicurezza integrato. Dopo il raffreddamento il motore si riavvia da solo.

La seguente descrizione illustra il funzionamento dei componenti.

Dati tecnici

Pompa a immersione PETPK 20000 A1

Tensione nominale U 230 V~, 50 Hz

Potenza nominale di ingresso P 1100 W

| | |
|--|------------------|
| Classe di protezione | I |
| Grado di protezione | IPX8 |
| Lunghezza Cavo di alimentazione | 10 m |
| Peso | 5,0 kg |
| Livello di pressione acustica (L_{pA}) | ≤ 70 dB |
| Portata Q | ≤ 20000 l/h |
| Prevalenza H | ≤ 9 m |
| Profondità di immersione di esercizio | ≤ 7 m |
| Distanza minima dall'acqua, Messa in funzione | 50 mm |
| Altezza acqua rimanente | 5 mm |
| Dimensione particelle in sospensione \varnothing | ≤ 5 mm |
| Temperatura dell'acqua | ≤ 35 °C |
| Uscita acqua | G1½" |

Dati prestazionali

↑ Prevalenza; → Portata

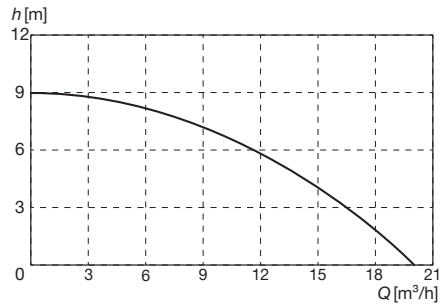

I dati prestazionali massimi vengono rilevati a condizioni ottimali (ad es. uscita dritta, diretta).

Tubi stretti potrebbero ridurre la prestazione.

Avvertenze di sicurezza

Questa sezione contiene le avvertenze di sicurezza fondamentali per l'uso dell'apparecchio.

Significato delle avvertenze di sicurezza

⚠ PERICOLO! Se non si seguono queste avvertenze di sicurezza, si verifica un incidente. La conseguenza è una grave lesione o la morte.

⚠ AVVERTIMENTO! Se non si seguono queste avvertenze di sicurezza, si può verificare un incidente. La conseguenza può essere una grave lesione o la morte.

⚠ ATTENZIONE! Se non si seguono queste avvertenze di sicurezza, si verifica un incidente. La conseguenza può essere una lieve o media lesione.

NOTA! Se non si seguono queste avvertenze di sicurezza, si verifica un incidente. La conseguenza può essere un danno materiale.

Pittogrammi e simboli

Pittogrammi sull'apparecchio



Attenzione!

- Non idoneo per acqua con un'elevata percentuale di sabbia.



Leggere le istruzioni per l'uso



Massima profondità di immersione di esercizio



Prima dei lavori di manutenzione e quando il cavo di allacciamento è danneggiato, staccare la spina di alimentazione



Gli apparecchi elettrici non devono essere smaltiti con i rifiuti domestici.

Simboli nelle istruzioni per l'uso



Attenzione!

Simboli sul dispositivo antiriflusso



Direzione di blocco



Direzione di passaggio

Messa in funzione sicura

Indicazioni generali

- Leggere attentamente il manuale d'uso. Prendere dimestichezza con gli elementi di regolazione e con l'uso corretto dell'apparecchio.

- L'apparecchio non può essere utilizzato da bambini. I bambini devono essere sorvegliati per assicurarsi che non giochino con l'apparecchio. L'uso dell'apparecchio da parte di persone con capacità fisiche, sensoriali o mentali ridotte o prive di esperienza e conoscenza è consentito solo sotto vigilanza oppure a condizione che tali persone siano state istruite in merito a un uso sicuro dello stesso e siano in grado di comprenderne i pericoli. La pulizia e la manutenzione non possono essere effettuate da bambini.
- L'apparecchio non deve essere utilizzato da persone che non sono a conoscenza delle istruzioni per l'uso.
- Durante il funzionamento, adottare misure adeguate per tenere l'apparecchio lontano dalla portata dei bambini. sussiste il pericolo di lesioni.
- L'apparecchio non può essere utilizzato in luogo

con altitudini superiori a 2000 m.

- Non utilizzare per acqua con particelle abrasive, come sabbia. Non è consentito l'uso di sostanze liquide aggressive, abrasive (raschianti), corrosive, infiammabili (ad es. carburante per motori) o esplosive, acqua salata, detergenti e generi alimentari. La temperatura del liquido trasportato non deve superare i 35 °C.
- Non utilizzare mai l'apparecchio se nell'acqua vi sono persone.
- Non utilizzare la pompa in bacini da giardino che ospitano pesci o piante. Il liquido potrebbe inquinarsi a causa di fuoriuscite di lubrificanti.
- Non lavorare se l'apparecchio è danneggiato, non integro o modificato senza l'approvazione del produttore. Prima della messa in funzione, fate controllare a un esperto che siano presenti i dispositivi

di protezione elettrici necessari.

Preparazione

- Assicurarsi che la tensione e la frequenza di rete coincidano con i dati riportati sulla targhetta.
- Prima dell'utilizzo, verificare la presenza di danni o usura della conduttura di collegamento e del supporto. Se il cavo si danneggia durante l'utilizzo, scollegarlo immediatamente dalla rete di alimentazione. **NON TOCCARE IL CAVO PRIMA DI AVERLA SCOLLEGATO DALLA RETE ELETTRICA.** Non utilizzare l'apparecchio se il cavo è danneggiato o usurato.
- Collegare l'apparecchio solo a una presa dotata di dispositivo differenziale (RCD) con corrente di guasto nominale non superiore a 30 mA.
- Collegare l'apparecchio a una presa che sia messa al sicuro con almeno 6°A.
- Non lavorare se l'apparecchio è dan-

- neggiato, non integro o modificato senza l'approvazione del produttore.
- Prima del funzionamento controllare la sicurezza elettrica. Rivolgersi ad un esperto, se non si è sicuri delle operazioni da effettuare.
 - Messa a terra, azzeramento e dispositivo differenziale sono conformi alle norme di sicurezza delle aziende di approvvigionamento energetico e funzionano correttamente.
 - I connettori elettrici sono protetti dall'umidità.
 - I connettori sono applicati in zone non soggette a inondazioni.
 - Se il cavo di collegamento di questo apparecchio è danneggiato, deve essere sostituito dal produttore o dal suo servizio clienti o da una persona qualificata per evitare pericoli. rivolgersi al centro di assistenza.
 - Durante il funzionamento dell'apparecchio, il cavo di rete deve essere accessibile liberamente.
 - Non utilizzare il cavo di alimentazione per estrarre la spina di alimentazione dalla presa o per trascinare l'apparecchio. Proteggere il cavo di alimentazione da calore, olio e spigoli appuntiti.
 - Estrarre la spina di alimentazione dalla presa di corrente prima di qualunque intervento sull'apparecchio durante le pause di lavoro e in caso di sospensione dell'utilizzo dell'apparecchio.
 - Utilizzare solo prolunghie omologate della serie H07RN-F, di lunghezza al massimo pari a 75 m e previste per l'uso all'aperto. La sezione della prolunga deve essere di almeno 2,5 mm². Srotolare sempre completamente il tamburo avvolgicavo prima dell'uso. Verificare che il cavo di prolunga non presenti eventuali danni.

- Non trasportare o fissare l'apparecchio dal cavo di alimentazione o dal tubo.

Funzionamento

- Non utilizzare l'apparecchio in prossimità di liquidi o gas infiammabili. L'inosservanza di quanto sopra provoca un pericolo di incendio o esplosione.
- Indossare calzature adeguate come protezione contro le scosse elettriche.
- In caso di gelo la pompa non può rimanere all'aperto. Conservare l'apparecchio in un luogo protetto dal gelo.
- Verificare regolarmente il funzionamento dell'interruttore a galleggiante. L'inosservanza di quanto sopra compromette la validità della garanzia e dei diritti risarcitori.
- È necessario controllare l'apparecchio durante il suo funzionamento per rilevare tempestivamente un eventuale esercizio a secco della pompa.

Pulizia, manutenzione e conservazione

- Si prega di rispettare tutte le note riportate nel capitolo: *Pulizia, manutenzione e conservazione, p. 78*
Tutte le azioni necessarie, in particolare l'apertura dell'apparecchio, devono essere eseguite da una persona qualificata. In caso di riparazione, rivolgersi sempre al nostro centro di assistenza.
- Spegnerne il motore, scollegare l'apparecchio dall'alimentazione elettrica e lasciarlo raffreddare quando è fermo per le operazioni di pulizia, regolazione, conservazione, oppure per sostituire un elemento accessorio.
- Per motivi di sicurezza, sostituire gli elementi usurati o danneggiati. Utilizzare esclusivamente pezzi di ricambio e accessori originali. L'uso di componenti non originali comporta l'immediata decadenza dei diritti di garanzia.

- Conservare l'apparecchio in un luogo asciutto e fuori dalla portata dei bambini.

Preparazione

⚠ AVVERTIMENTO! Pericolo di lesioni a causa di un avviamento accidentale dell'apparecchio. Inserire la spina di alimentazione nella presa solo quando l'apparecchio è completamente pronto per l'uso.

Raccordi

Sull'apparecchio e l'accessorio ci sono le seguenti possibilità di collegamento:

- Angolo di raccordo: ad es. Raccordo di estremità con filettatura interna G1½"
- Adattatore combinato ①: Tubo flessibile ½" (13 mm) con fascetta idonea
- Adattatore combinato ②: Tubo flessibile ¾" (19 mm) con fascetta idonea; staccare il raccordo ①
- Adattatore combinato ③: Tubo flessibile 1" (25 mm) con fascetta idonea; staccare i raccordi ① e ②
- Adattatore combinato ④: ad es. Raccordo di estremità con filettatura interna G1"; staccare i raccordi ③, ② e ①
- Adattatore combinato ⑤: Tubo flessibile 1½" (38 mm) con fascetta idonea; staccare i raccordi ④, ③, ② e ①

Dispositivo antiriflusso

Avvertenze

- Nel raccordo G1½" dell'adattatore combinato (14) è inserito di fabbrica un dispositivo antiriflusso (13). Il dispositivo antiriflusso impedisce che l'acqua possa rifluire in caso di blocco della pompa.
- Il dispositivo antiriflusso può ridurre la capacità. Per aumentare la capacità, si può rimuovere il dispositivo antiriflusso dall'adattatore combinato. Questo accorgimento è raccomandato soprattutto per raccordi di tubi inferiori a 1".
Ricordare che l'acqua può rifluire nel tubo in caso di blocco della pompa, ad es. spegnendo l'interruttore a galleggiante o in caso di black-out.
- Direzione di passaggio: **OUT**

Direzione di blocco: **†**

Utensile e accessori necessari

- Oggetto lungo, sottile: ad es. Cacciavite

Rimuovere il dispositivo antiriflusso

Il dispositivo antiriflusso (13) si rimuove facilmente dall'adattatore combinato (14).

Inserire il dispositivo antiriflusso

1. Inserire il dispositivo antiriflusso (13) nel raccordo G1½" dell'adattatore combinato (14) in modo che la freccia **†** sia visibile.
2. Verificare che lo sportello del dispositivo antiriflusso (13) si apra in direzione di scorrimento.

Collegamento della condotta di mandata

Avvertenze

- Il collegamento descritto è una proposta con l'accessorio in dotazione.
- Come collegamento della condotta di mandata si può utilizzare anche un tubo flessibile o una tubatura rigida.
- In caso di installazione permanente, utilizzare una valvola di non ritorno.
- Grazie al collegamento Quick-Connect nell'angolo di raccordo si può smontare facilmente la pompa senza rimuovere il collegamento della condotta di mandata.

Procedura

1. Fissare l'angolo di raccordo (11) al raccordo Quick-Connect (12).
 - Premere e mantenere premuto il tasto rosso sul collegamento Quick-Connect (12).
 - Disassemblare l'angolo di raccordo (11).
 - Rilasciare il tasto.
2. Fissare il lato arcuato dell'angolo di raccordo (11) all'uscita dell'acqua (8; G1½").
3. Fissare un tubo flessibile all'altro capo dell'angolo di raccordo (11) o all'adattatore combinato (14).
4. Fissare la condotta di mandata sull'adattatore combinato: fissare l'adattatore combinato (14) al lato libero dell'angolo di raccordo (11).
5. Collegare l'angolo di raccordo (11): inserire a pressione i due pezzi del raccordo Quick-Connect (12).

Controllare l'interruttore a galleggiante

1. Posizionare la pompa in un recipiente con acqua dopo aver rimosso l'angolo di raccordo (11). Al pompaggio, l'acqua dovrebbe ritornare nel recipiente.
2. Inserire la spina di alimentazione in una presa.
3. Sollevare e abbassare a mano l'interruttore a galleggiante (6). Nel farlo prendere nota della posizione in cui la pompa si accende o spegne. Qualora non si sia soddisfatti del risultato: Regolare nuovamente l'interruttore a galleggiante (6) (*Impostare l'interruttore a galleggiante, p. 77*).
4. Estrarre la spina di alimentazione dell'apparecchio dalla presa.

Impostare l'interruttore a galleggiante

Avvertenze

- Alla consegna l'interruttore a galleggiante è impostato in maniera tale che la messa in funzione possa essere immediata.
- Pompa installata in continuo: verificare regolarmente il funzionamento dell'interruttore a galleggiante, almeno una volta a trimestre.
- Assicurarsi che vi sia distanza sufficiente fra interruttore a galleggiante e regolazione dell'altezza. In caso di distanza insufficiente, non è possibile garantire il corretto funzionamento dell'interruttore a galleggiante.
- Regolare l'interruttore a galleggiante con l'impugnatura estratta, soprattutto se si sospende la pompa dalla fune.
- Regolare l'interruttore a galleggiante in modo che la pompa si spenga prima che tocchi il fondo.

Procedura

Nel uso normale l'interruttore a galleggiante (6) deve essere appeso al sostegno (5).

1. Regolare lo stato del livello:
 - Premere il sostegno (5).
 - Spostare il sostegno (5) fino alla posizione desiderata entro regolazione dell'altezza (4).
2. Regolare la differenza fra livello massimo e minimo:

- Aumentare la differenza di livello: estendere la parte della condotta (3) tra il sostegno (5) e l'interruttore a galleggiante (6).
 - Diminuire la differenza di livello: accorciare la parte della condotta (3) tra il sostegno (5) e l'interruttore a galleggiante (6).
3. Verificare il funzionamento dell'interruttore a galleggiante (6).

Funzionamento manuale (Fig. A)

L'interruttore a galleggiante può essere regolato in modo che la pompa sia sempre accesa se è allacciata alla corrente.

- Fissare l'interruttore a galleggiante (6) direttamente al sostegno (5) verticalmente verso l'alto.

Collocare la pompa

Avvertenze

- Non utilizzare mai il cavo di alimentazione (2) o il flessibile di mandata per reggere o agganciare l'apparecchio.
- Se si utilizza l'interruttore a galleggiante (6):
 - Verificare che l'interruttore a galleggiante si possa muovere senza intoppi.
 - Le dimensioni minime del pozzetto della pompa devono essere pari a: 40x40x 50 cm
- Quando si immerge la pompa, sfiatare più aria possibile dallo zoccolo della pompa. A tal scopo, tenere la pompa inclinata.
- Rispettare la profondità di immersione (≤ 7 m) e l'altezza di pompaggio (≤ 9 m) massime.
- Non appoggiare l'apparecchio direttamente a contatto su fondo fangoso. Agganciare l'apparecchio oppure utilizzare, ad esempio, un mattone come base.
- Utilizzare la fune in dotazione (10) per i seguenti scopi:
 - Far scendere o tirare in alto l'apparecchio in un pozzo
 - Lasciare l'apparecchio agganciato libero nell'acqua

fissare la fune (Fig. B)

1. fissare la fune (10) con cinghia e nodo all'impugnatura (1).

- Prima di far scendere l'apparecchio in un pozzo: assicurarsi che la fune sia ben fissata all'impugnatura.

Funzionamento

Avvertenze per l'uso

- Assicurarsi che la tensione e la frequenza di rete coincidano con i dati riportati sulla targhetta.
- Collegare l'apparecchio a una presa che sia messa al sicuro con almeno 6°A.
- Collegare l'apparecchio solo a una presa dotata di dispositivo differenziale (RCD) con corrente di guasto nominale non superiore a 30 mA.
- ⚠ PERICOLO!** Pericolo di scossa elettrica! Accertarsi che all'interno dell'alimentazione non possa infiltrarsi umidità o acqua.
- L'apparecchio non è adatto per l'allacciamento all'impianto di alimentazione di acqua potabile.

Funzionamento manuale

- È necessario sorvegliare la pompa per evitare un esercizio a secco.
- Distanza minima dall'acqua, Messa in funzione: 50 mm

Accensione e spegnimento

Avvertenze

- NOTA! Non idoneo per il funzionamento continuo!** L'intervallo di utilizzo ottimale è: 30 minuti di pompaggio, 5 minuti di pausa.
- Protezione sovraccarico:** In caso di sovraccarico, un regolatore di temperatura integrato spegne automaticamente l'apparecchio. Dopo il raffreddamento, l'apparecchio si riaccende automaticamente.

Accensione

- Collegare l'attacco di rete (2) a una alimentazione di corrente.
Il motore si avvia. Dopo un periodo di aspirazione la pompa inizia a scaricare.

Spegnimento

- Staccare l'apparecchio dall'alimentazione di corrente.

Pulizia, manutenzione e conservazione

⚠ AVVERTIMENTO! Scossa elettrica! Pericolo di lesioni a causa di un avviamento accidentale dell'apparecchio. Proteggersi durante i lavori di manutenzione e pulizia. Spegnerne l'apparecchio ed estrarre la spina di alimentazione dalla presa.

Per i lavori di riparazione e manutenzione non descritti nelle presenti istruzioni chiedere l'intervento del nostro Centro Assistenza. Usare solo componenti originali.

Pulizia

NOTA! Pericolo di danneggiamento. Le sostanze chimiche possono aggredire i componenti in materiale sintetico dell'apparecchio. Non utilizzare detersivi o solventi.

- Installazione dell'apparecchio non stazionaria: dopo ogni utilizzo, pulire la pompa con acqua pulita.
- Installazione dell'apparecchio stazionaria: occorre verificare regolarmente il funzionamento dell'interruttore a galleggiante (6) (almeno trimestralmente).
- Rimuovere con un getto d'acqua particelle fibrose e pelucchi che si sono eventualmente depositati nel corpo della pompa.
- Rimuovere lo sporco sul lato inferiore della pompa con un getto d'acqua.
- Rimuovere depositi sull'interruttore a galleggiante sciacquandolo con acqua pulita.
- Liberare il fondo del pozzo regolarmente dal fango e pulire anche le pareti del pozzo.
- Se la pompa non è stata utilizzata per un lungo periodo di tempo: deve essere pulita a fondo dopo l'ultimo utilizzo e prima di un nuovo utilizzo. Depositati e residui possono causare difficoltà all'avvio.

Manutenzione

L'apparecchio non richiede manutenzione.

Conservazione

L'apparecchio e gli accessori vanno conservati sempre:

- puliti
- asciutti
- protetti dalla polvere
- protetti dal gelo
- fuori dalla portata dei bambini

- Depositi e residui possono causare difficoltà all'avvio. Prima di una conservazione prolungata (ad es. Per la conservazione invernale)
 - Pulire la pompa.
 - Svuotare la pompa.

Smaltimento/rispetto dell'ambiente

Smaltire l'apparecchio, gli accessori e l'imballaggio in modo da garantirne il corretto riciclaggio nel rispetto dell'ambiente.



Gli apparecchi elettrici non devono essere smaltiti con i rifiuti domestici.

Il simbolo del contenitore di spazzatura mobile barrato indica che questo prodotto non

deve essere smaltito come rifiuto urbano non differenziato al termine della sua vita utile.

Direttiva 2012/19/UE sui rifiuti di apparecchiature elettriche ed elettroniche:

Il consumatore è tenuto per legge al corretto riciclaggio nel rispetto dell'ambiente degli apparecchi elettrici ed elettronici al termine della loro vita utile. In questo modo si garantisce che vengano riciclati nel rispetto dell'ambiente e delle risorse.

A seconda del recepimento nel diritto nazionale, le possibilità sono le seguenti:

- restituzione a un punto vendita
- conferimento a un centro di raccolta ufficiale,
- restituzione al produttore/commerciante.

Tali disposizioni non contemplano gli accessori e i dispositivi ausiliari privi di componenti elettrici a corredo dell'apparecchio da smaltire.

Ricerca degli errori

La tabella che segue aiuta a risolvere piccoli guasti:

| Problema | Causa possibile | Misura |
|--|--|--|
| Erogazione insufficiente. | Prestazioni della pompa ridotte da miscele con acqua molto sporca e abrasiva. | Pulire la pompa ed eventualmente sostituire parti soggette a usura. |
| | Pompa o tubazione bloccata | Pulire la pompa e la tubazione |
| L'apparecchio non si accende | Manca la tensione di rete | Ispezionare la presa, il cavo di alimentazione, la spina di collegamento, il fusibile ed eventualmente farli riparare dall'elettricista. |
| | Interruttore a galleggiante non si accende. | <i>Impostare l'interruttore a galleggiante, p. 77</i> |
| La pompa si spegne dopo un breve periodo di tempo. | La protezione del motore spegne la pompa a causa dell'acqua eccessivamente sporca. | Pulire la pompa e il pozzo. |
| | Temperatura dell'acqua eccessivamente alta, la protezione del motore spegne l'apparecchio. | Prestare attenzione alla temperatura massima dell'acqua consentita fino a 35 °C! |
| Pompa non si spegne. | Non è possibile abbassare l'interruttore a galleggiante. | Posizionare l'interruttore a galleggiante in modo che possa muoversi liberamente |

Assistenza

Garanzia

Gentile cliente,

Il prodotto gode di una garanzia di 3 anni dalla data di acquisto. In caso di difetti del prodotto, al cliente spettano diritti legali verso il venditore del prodotto. Questi diritti legali non sono limitati dalla garanzia descritta di seguito.

Condizioni di garanzia

Il termine di garanzia decorre dalla data di acquisto. Conservare lo scontrino originale in buono stato. Tale documento è necessario come prova d'acquisto. Se entro tre anni dalla data di acquisto di questo prodotto dovessero emergere difetti di fabbricazione o del materiale, il prodotto viene a nostra discrezione ripartito o sostituito a titolo gratuito. Questa garanzia presuppone che il prodotto difettoso venga presentato entro il termine di tre anni unitamente allo scontrino d'acquisto (scontrino) con una breve descrizione del difetto e di quando si è riscontrato.

Se il difetto è coperto dalla nostra garanzia, si riceverà l'apparecchio riparato o un prodotto nuovo. Il periodo di garanzia non si rinnova con la riparazione o la sostituzione del prodotto.

Periodo di garanzia e diritti legali di reclamo per vizi

Il periodo di garanzia non viene prolungato dalla prestazione della garanzia. Ciò si applica anche ai pezzi sostituiti e riparati. Danni e difetti eventualmente presenti già al momento dell'acquisto devono essere segnati subito dopo il disimballaggio. Le riparazioni effettuate dopo la scadenza del periodo di garanzia sono a pagamento.

Copertura della garanzia

Il prodotto è stato prodotto con cura sulla base di rigorose direttive di qualità ed è stato controllato scrupolosamente prima della consegna.

La garanzia viene prestata esclusivamente per difetti del materiale o di fabbricazione. La presente garanzia non si estende a parti del prodotto esposte a normale usura e che pertanto vengono considerate pezzi soggetti a usura (ad es. Prefiltro, Anello di tenuta) oppure a danni a parti fragili.

La garanzia decade se il prodotto è stato danneggiato, non è stato utilizzato adeguata-

mente o non è stato sottoposto a manutenzione. Per un impiego adeguato del prodotto occorre attenersi strettamente a tutte le istruzioni riportate nel manuale di istruzioni. Evitare assolutamente impieghi e azioni che nelle istruzioni per l'uso vengono espressamente sconsigliati o dai quali viene messo in guardia.

Il prodotto è concepito esclusivamente per l'uso privato e non è destinato a quello commerciale. La garanzia in caso di trattamento scorretto, uso di violenza e interventi non eseguiti dalla nostra filiale di assistenza autorizzata.

Procedimento in caso di intervento in garanzia

Per assicurare un rapido disbrigo del caso, si prega di attenersi alle seguenti indicazioni:

- Per tutte le richieste tenere pronti lo scontrino e il codice articolo (ad es. IAN 502964_2504) come prova d'acquisto.
- Il codice articolo è riportato sulla targhetta applicata sul prodotto, inciso sul prodotto, riportato sulla pagina iniziale delle Istruzioni per l'uso (in basso a sinistra) o sull'adesivo sul retro o il fondo del prodotto.
- Se dovessero presentarsi errori di funzionamento o altri difetti, per prima cosa mettersi in contatto **telefonticamente** oppure utilizzare il **modulo di contatto** disponibile su parkside-diy.com alla voce **Assistenza** con il Centro di assistenza indicato di seguito.
- D'intesa con il nostro Centro di assistenza, allegando la prova d'acquisto (scontrino) e indicando in cosa consiste il difetto e quando si è presentato, si potrà spedire franco di porto il prodotto registrato come difettoso all'indirizzo del servizio di assistenza che verrà comunicato. Per evitare problemi di accettazione e spese aggiuntive, utilizzare esclusivamente l'indirizzo comunicato. Assicurarsi che la spedizione non avvenga non affrancata, come merce ingombrante, per espresso o come altra spedizione speciale. Si prega di inviare il prodotto insieme a tutti gli accessori consegnati all'acquisto e di assicurarsi che l'imballaggio per il trasporto sia sufficientemente sicuro.



Su *parkside-diy.com* è possibile consultare e scaricare questo e tanti altri manuali. Scansionando questo codice QR si apre direttamente *parkside-diy.com*. Selezionare il proprio Paese e con la funzione di ricerca cercare le istruzioni per l'uso. Inserendo il codice articolo (IAN) 502964_2504 si aprono le istruzioni per l'uso.

Servizio di riparazione

Per le riparazioni **non coperte dalla garanzia** rivolgersi al centro di assistenza, dove potrete ottenere un preventivo.

- Accettiamo solo apparecchi imballati sufficientemente e inviati a spese del cliente.

Nota: inviare l'apparecchio pulito e indicando il difetto all'indirizzo del centro di assistenza indicato.

- Non si accettano apparecchi inviati a carico del destinatario, tramite contrassegno, corriere espresso o altri invii speciali.
- Ci occuperemo di smaltire gratuitamente gli apparecchi difettosi che ci vengono spediti.

Service-Center

IT Assistenza Italia
Tel.: 800 172663
Modulo di contatto su
parkside-diy.com
IAN 502964_2504

MT Assistenza Malta
Tel.: 800 65168
Modulo di contatto su
parkside-diy.com
IAN 502964_2504

Importatore

Si tenga presente che l'indirizzo indicato di seguito non è l'indirizzo del centro di assistenza. Per prima cosa contattare il centro di assistenza summenzionato.

Grizzly Tools GmbH & Co. KG
Stockstädter Str. 20
63762 Großostheim
GERMANIA
www.grizzlytools.de

Ricambi e accessori

Pezzi di ricambio e accessori sono reperibili qui www.grizzlytools.shop. Qualora sorgessero problemi durante l'ordinazione, si prega di contattarci tramite il nostro negozio online. Per ulteriori domande, rivolgersi al: *Service-Center*, p. 81

| Pos. nr. | 1 | Designazione | No. d'ordine |
|----------|-------|---|--------------|
| 1 | 4 | Manico | 91103478 |
| 10 | — | Fune (Nylon, 8 m) | 91103476 |
| 11, 14 | 44-51 | Set angolo di raccordo (Angolo di raccordo, raccordo Quick-Connect, Dispositivo antiriflusso, Adattatore combinato) | 91103479 |

¹ Vista esplosa, p. 146

Traduzione delle dichiarazioni UE di conformità originale

Prodotto: **Pompa a immersione**

Modello: **PETPK 20000 A1**

Numero di serie: 000001-055000

L'oggetto della dichiarazione di cui sopra è conforme alla pertinente normativa di armonizzazione dell'Unione:

2006/42/EC • 2014/30/EU • 2011/65/EU & (EU) 2015/863

L'oggetto della dichiarazione di cui sopra è conforme alla direttiva 2011/65/EU del Parlamento europeo e del Consiglio dell'8 giugno 2011, sulla restrizione dell'uso di determinate sostanze pericolose nelle apparecchiature elettriche ed elettroniche.

Per garantire la conformità, sono state applicate le seguenti norme armonizzate e le norme e i regolamenti nazionali:

**EN 60335-1:2012/A16:2023 • EN IEC 60335-2-41:2021/A11:2021
EN 62233:2008 • EN IEC 55014-1:2021 • EN IEC 55014-2:2021
EN IEC 61000-3-2:2019/A2:2024
EN 61000-3-3:2013/A2:2021 • EN IEC 63000:2018**

La presente dichiarazione di conformità è rilasciata sotto la responsabilità esclusiva del fabbricante:



Grizzly Tools GmbH & Co. KG
Stockstädter Str. 20
63762 Großostheim
GERMANIA
20.09.2025

Christian Frank
Mandatario della documentazione

Obsah

| | |
|--|------------|
| Úvod | 83 |
| Použití dle určení..... | 83 |
| Rozsah dodávky/příslušenství..... | 83 |
| Přehled..... | 84 |
| Popis funkce..... | 84 |
| Technické údaje..... | 84 |
| Výkonové parametry..... | 84 |
| Bezpečnostní pokyny | 84 |
| Význam bezpečnostních pokynů..... | 84 |
| Piktogramy a symboly..... | 84 |
| Bezpečné uvedení do provozu..... | 85 |
| Příprava | 88 |
| Přípojky..... | 88 |
| Zamezovač zpětného toku..... | 88 |
| Připojení výtlačného potrubí..... | 88 |
| Kontrola plovákového spínače..... | 89 |
| Nastavení plovákového spínače..... | 89 |
| Instalace čerpadla..... | 89 |
| Provoz | 90 |
| Provozní pokyny..... | 90 |
| Zapnutí a vypnutí..... | 90 |
| Čištění, údržba a skladování | 90 |
| Čištění..... | 90 |
| Údržba..... | 90 |
| Skladování..... | 90 |
| Likvidace/ochrana životního prostředí | 91 |
| Hledání chyb | 91 |
| Servis | 92 |
| Záruka..... | 92 |
| Oprávněná služba..... | 93 |
| Service-Center..... | 93 |
| Dovozce..... | 93 |
| Náhradní díly a příslušenství | 93 |
| Překlad původního EU prohlášení o shodě | 94 |
| Rozložený pohled | 146 |

Úvod

Blahopřejeme vám k zakoupení nového ponorného čerpadla na čistou vodu (dále jen přístroj nebo elektrický nástroj).

Vybrali jste si vysoce kvalitní přístroj. Tento přístroj byl odzkoušen během výroby na kvalitu a podroben výstupní kontrole. Funkčnost Vašeho přístroje je tím zajištěna.

Nelze vyloučit, že v jednotlivých případech se na nebo v přístroji, resp. v hadicovém potrubí nachází zbytky vody. Nejedná se o nedostatek ani o závadu a není důvod k obavám.



Návod k obsluze je součástí tohoto přístroje. Obsahuje důležité pokyny pro bezpečnost, použití a likvidaci. Přečtěte si pečlivě návod k obsluze. Seznamte se s ovládacími prvky a správným používáním přístroje. Používejte přístroj pouze tak, jak je popsáno a pro určené oblasti použití. Návod k obsluze dobře uschovejte a v případě předání přístroje třetím osobám předějte veškerou dokumentaci.

Použití dle určení

Přístroj je určen výhradně pro následující použití:

- Odvodňování a čerpání následujících kapalin:
Čistá voda s následující maximální velikostí částic: 5 mm
- Typická použití:
 - Přečerpávání a odčerpávání nádrží a nádob
 - Čerpání vody ze studní a šachet
- Teplota vody $\leq 35^\circ\text{C}$

Jakékoliv jiné použití, které není v tomto návodu k obsluze výslovně povoleno, může vést k poškození přístroje a pro uživatele představovat vážné nebezpečí. Obsluha nebo uživatel zařízení nese zodpovědnost za nehody či škody na jiných osobách nebo jejich majetku. Přístroj je určen pro použití domácními kutily. Není určen pro trvalé komerční využívání. V případě komerčního použití záruka zaniká. Výrobce neručí za škody způsobené nesprávným použitím nebo nesprávnou obsluhou.

Rozsah dodávky/příslušenství

Vybalte přístroj a zkontrolujte rozsah dodávky.

Obalový materiál zlikvidujte správně dle předpisů.

- Ponorné čerpadlo na čistou vodu
- Připojovací úhelník se spojením Quick-Connect
- Kombinovaný adaptér
- tažné lano (8 m)
- Překlad původního návodu k používání

Přehled

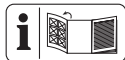

Obrázky přístroje naleznete na přední výklopné stránce.

- 1 rukojeť
- 2 síťový přípojovací kabel
- 3 Vedení (Plovákový spínač)
- 4 nastavení výšky (Plovákový spínač)
- 5 držák (Plovákový spínač)
- 6 Plovákový spínač
- 7 patka čerpadla
- 8 výstup vody
- 9 Kryt
- 10 tažné lano (Nylon, 8 m)
- 11 přípojovací úhelník
- 12 spojení Quick-Connect
- 13 Zastavení zpětného toku
- 14 Kombinovaný adaptér

Popis funkce

Čerpadlo je vybaveno plovákovým spínačem, který automaticky zapíná nebo vypíná přístroj v závislosti na hladině vody.

V případě přetížení se přístroj vypne zabudovaným tepelným ochranným spínačem. Po ochlazení se motor sám znovu rozběhne. Funkce ovládacích prvků naleznete v následujících popisech.

Technické údaje

Ponorné čerpadlo na čistou vodu

| | |
|--|-----------------------|
| | PETPK 20000 A1 |
| Jmenovité napětí U | 230 V~, 50 Hz |
| Jmenovitý příkon P | 1100 W |
| Třída ochrany | I |
| Typ ochrany | IPX8 |
| Délka síťový přípojovací kabel | 10 m |
| Hmotnost | 5,0 kg |
| Hladina akustického tlaku (L_{pA}) | ≤ 70 dB |
| Průtok Q | ≤ 20000 l/h |
| Výtláčná výška H | ≤ 9 m |
| provozní hloubka ponoru | ≤ 7 m |
| minimální hladina vody, Uvedení do provozu | 50 mm |
| Zbytková hladina vody | 5 mm |
| velikost nečistot \varnothing | ≤ 5 mm |
| Teplota vody | ≤ 35 °C |
| výstup vody | G1½" |

Výkonové parametry

↑ Výtláčná výška; → Průtok

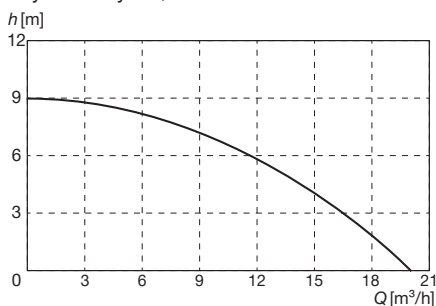

Měření dat maximálního výkonu probíhá za optimálních podmínek (např. při rovnějším, průmějším výstupu).

Užší hadice mohou snížit výkon.

Bezpečnostní pokyny

V této části jsou popsána základní bezpečnostní opatření při používání přístroje.

Význam bezpečnostních pokynů

⚠ NEBEZPEČÍ! Pokud tento bezpečnostní pokyn nedodržíte, dojde k nehodě. Důsledkem je vážné zranění nebo smrt.

⚠ VAROVÁNÍ! Pokud tento bezpečnostní pokyn nedodržíte, dojde případně k nehodě. Mohlo by to mít za následek vážné zranění nebo smrt.

⚠ UPOZORNĚNÍ! Pokud tento bezpečnostní pokyn nedodržíte, dojde k nehodě. V důsledku může dojít k drobnému nebo středně těžkému ublížení na zdraví.

OZNÁMENÍ! Pokud tento bezpečnostní pokyn nedodržíte, dojde k nehodě. V důsledku může dojít k věcnému poškození.

Piktogramy a symboly

Piktogram na přístroji



Pozor!

- Není vhodné pro vodu s vysokým obsahem písku.



Přečtěte si návod k obsluze



maximální provozní hloubka ponoru



Sítovou zástrčku vytáhněte před údržbovými pracemi nebo v případě poškození napájecího kabelu



Elektrická zařízení nepatří do domácího odpadu.

Piktogramy v návodu k obsluze



Pozor!

Piktogramy na zastavení zpětného toku



Směr uzavření



Směr průchodu

Bezpečné uvedení do provozu

Všeobecné pokyny

- Přečtěte si pečlivě návod k obsluze. Seznamte se stavěcími díly a správným používáním přístroje.
- Přístroj nesmí používat děti. Děti musí být pod dohledem, aby se zajistilo, že si nebudou hrát s přístrojem. Osoby s omezenými fyzickými, smyslovými nebo psychickými schopnostmi nebo s nedostatečnými zkušenostmi a vědomostmi mohou tento přístroj používat, když jsou pod dohledem jiné osoby, nebo když by-

li proškoleni o bezpečném používání přístroje a porozuměly nebezpečím souvisejícím s jeho použitím.

Čištění ani uživatelskou údržbu nesmí provádět děti.

- Osoby, které nejsou obeznámeny s návodem k obsluze, nesmí přístroj používat.
- Přijměte vhodná opatření, aby se děti během provozu přístroje nedostaly do jeho blízkosti. Hrozí nebezpečí úrazu.
- Přístroj se nesmí používat v polohách vyšších než 2000 m.
- Nepoužívejte vodu s abrazivními částicemi, jako je písek. Čerpání agresivních, abrazivních (brusných), žíravých, hořlavých (např. motorová paliva) nebo výbušných kapalin, slané vody, čisticích prostředků a potravin není dovoleno. Teplota čerpané kapaliny nesmí překročit 35 °C.
- Přístroj nikdy neprovozujte, pokud se ve vodě nacházejí lidé.

- Čerpadlo nepoužívejte v zahradních jezírkách s rybami nebo rostlinami. Uniklá maziva by mohla kapalinu znečistit.
- Nepracujte s poškozeným či neúplným přístrojem ani s přístrojem, který byl upraven bez souhlasu výrobce. Před uvedením do provozu nechte odborníkem zkontrolovat, zda jsou zavedena požadovaná elektrická ochranná opatření.

Příprava

- Dbejte na to, aby síťové napětí a síťová frekvence odpovídala údajům na typovém štítku.
- Před použitím vždy zkontrolujte připojovací a prodlužovací kabel, jestli na nich nejsou známky poškození či zestárnutí. Je-li kabel při používání poškozen, je nutné jej ihned odpojit od napájecí sítě, **NEDOTÝKEJTE SE VEDENÍ, DOKUD NENÍ ODPOJENO OD SÍTĚ**. Přístroj nepoužívejte, pokud je poškozeno nebo opotřebováno vedení.
- Připojte přístroj pouze do zásuvky s proudovým chráničem (RCD) s jmenovitým svodovým proudem nepřesahujícím 30 mA.
- Zapojte přístroj do zásuvky s pojistkou minimálně 6 A.
- Nepracujte s poškozeným či neúplným přístrojem ani s přístrojem, který byl upraven bez souhlasu výrobce.
- Před provozem zkontrolujte elektrickou bezpečnost. Pokud si nejste jisti, zeptejte se odborníka.
 - Uzemnění, nulování a proudový chránič odpovídají bezpečnostním předpisům energetických společností a fungují bezvadně.
 - Elektrické konektory jsou chráněny před mokrem.
 - Konektory jsou upevněny v oblasti odolné proti povodním.
- Pokud je síťový připojovací kabel tohoto přístroje poškozen, musí jej vyměnit výrobce, jeho zákaznická služba nebo po-

dobně kvalifikovaná osoba, aby se zamezilo nebezpečí. Obratťe se na servisní středisko.

- Při provozu přístroje musí být síťová zástrčka volně přístupná.
- Při vytahování zástrčky ze zásuvky ani při tažení přístroje netahejte za elektrické připojovací vedení. Síťový připojovací kabel chraňte před horkem, olejem a ostrými hranami.
- Před jakoukoliv prací na přístroji, během pracovních přestávek a pokud se nepoužívá, vytáhněte síťovou zástrčku ze zásuvky.
- Používejte pouze schválené prodlužovací kabely typu H07RN-F, které jsou dlouhé maximálně 75 m a určené pro venkovní použití. Průřez pramene prodlužovacího kabelu musí být minimálně 2,5 mm². Před použitím vždy celkem rozviňte kabelový bublen. Zkontrolujte prodlužovací kabel, zda není poškozen.
- Přístroj nepřenášejte ani nepřipevňujte na síťovém

připojovacím kabelu nebo hadici.

Provoz

- Přístroj nepoužívejte v blízkosti vznětlivých kapalin nebo plynů. Při nedodržování hrozí nebezpečí požáru nebo výbuchu.
- Jako ochranu proti úrazu elektrickým proudem noste pevné boty.
- Čerpadlo nesmí při mrazu zůstat venku. Přístroj skladujte chráněný před mrazem.
- Pravidelně kontrolujte funkci plovákového spínače. V případě nedodržení zaniká nárok na záruku a odpovědnost.
- Během provozu přístroj sledujte, abyste včas zjistili, že čerpadlo běží nasucho.

Čištění, údržba a skladování

- Dodržujte všechny pokyny uvedené v následující kapitole: *Čištění, údržba a skladování, str. 90*
Všechna související opatření, zejména otevírání přístroje, musí provést

odborný elektrikář. V případě opravy se vždy obračete na naše servisní středisko.

- Vypněte pohon, odpojte přístroj od napájení proudem a nechte přístroj vychladnout, když se přístroj zastaví za účelem čištění, nastavení, skladování nebo výměny příslušenství.
- Vyměňte opotřebované nebo poškozené díly. Používejte výhradně originální náhradní díly a příslušenství. Při použití cizích dílů dojde k okamžité ztrátě nároku na záruku.
- Přístroj skladujte na suchém místě a mimo dosah dětí.

Příprava

▲ VAROVÁNÍ! Nebezpečí zranění v důsledku neúmyslného spuštění přístroje. Připojovací zástrčku zapojte do zásuvky až tehdy, když je přístroj zcela připraven k použití.

Připojky

Na přístroji a příslušenství máte k dispozici následující možnosti připojení:

- připojovací úhelník: např. Koncovka hadice s vnitřním závitem G1½"
- Kombinovaný adaptér ①: Hadice ½" (13 mm) s vhodnou hadicovou svorkou
- Kombinovaný adaptér ②: Hadice ¾" (19 mm) s vhodnou hadicovou svorkou; odpojte přípojku ①

- Kombinovaný adaptér ③: Hadice 1" (25 mm) s vhodnou hadicovou svorkou; odpojte přípojky ① a ②
- Kombinovaný adaptér ④: např. Koncovka hadice s vnitřním závitem G1"; odpojte přípojky ③, ② a ①
- Kombinovaný adaptér ⑤: Hadice 1½" (38 mm) s vhodnou hadicovou svorkou; odpojte přípojky ④, ③, ② a ①

Zamezovač zpětného toku

Upozornění

- Při dodání se do přípojky G1½" kombinovaného adaptéru (14) vloží zamezovač zpětného toku (13). Zamezovač zpětného toku zabraňuje zpětnému toku vody z hadice, když je čerpadlo v klidovém stavu.
- Zamezovač zpětného toku může snížit čerpací výkon. Pro zvýšení čerpacího výkonu lze zamezovač zpětného toku z kombinovaného adaptéru odstranit. To se doporučuje obzvláště u hadicových přípojek, které jsou menší než 1".
Dbejte na to, že voda může proudit zpět hadicí, když je čerpadlo v klidovém stavu, např. vypnutím plovákového spínače nebo výpadkem proudu.
- Směr průchodu: **OUT**
Směr uzavření: **↑**

Potřebné nástroje a pomocné prostředky

- Dlouhý, tenký předmět: např. Šroubovák

Vyjmutí zpětné klapky

Zpětnou klapku (13) lze snadno vyjmout z kombinovaného adaptéru (14).

Vložení zamezovače zpětného toku

1. Zasuňte zamezovač zpětného toku (13) do přípojky G1½" kombinovaného adaptéru (14) tak, aby byla viditelná šipka **↑**.
2. Zkontrolujte, zda se zamezovač zpětného toku (13) otevírá ve směru proudění.

Připojení výtlačného potrubí

Upozornění

- Popsané připojení je návrhem s dodaným příslušenstvím.
- Jako výtlačné potrubí můžete použít hadici nebo pevné trubkové vedení.
- Pro pevnou instalaci použijte zpětný ventil.
- Díky spojení Quick-Connect v připojovacím úhelníku můžete čerpadlo snadno demontovat, aniž byste museli demontovat výtlačné potrubí.

Postup

1. Odpojte přípojovací úhelník (11) na spojení Quick-Connect (12).
 - Stiskněte a podržte stisknuté červené tlačítko na spojení Quick-Connect (12).
 - Vytáhněte přípojovací úhelník (11) od sebe.
 - Uvolněte tlačítko.
2. Upevněte zahnutý díl přípojovacího úhelníku (11) na výstupu vody (8; G1½").
3. Upevněte hadici k druhému dílu přípojovacího úhelníku (11) nebo ke kombinovanému adaptéru (14).
4. Výtlačné potrubí upevněné na kombinovaném adaptéru: Upevněte kombinovaný adaptér (14) k volnému dílu přípojovacího úhelníku (11).
5. Připojte přípojovací úhelník (11): Stlačte oba díly spojení Quick-Connect (12) k sobě.

Kontrola plovákového spínače

1. Umístěte čerpadlo s odstraněným přípojovacím úhelníkem (11) do nádoby s vodou. Voda by měla při čerpání téct zpět do nádoby.
2. Zasuňte přípojovací zástrčku do zásuvky.
3. Plovákový spínač (6) zvedejte a spusťte ručně. Sledujte polohu, ve které se čerpadlo zapíná a vypíná.
Pokud nejste s výsledkem spokojeni: Nastavte plovákový spínač (6) znovu (*Nastavení plovákového spínače, str. 89*).
4. Vytáhněte zástrčku konektoru ze zásuvky.

Nastavení plovákového spínače

Upozornění

- Při dodání je plovákový spínač nastaven tak, aby bylo možné okamžité uvedení do provozu.
- Trvale instalované čerpadlo: Funkci plovákového spínače kontrolujte pravidelně, alespoň jednou za 3 měsíce.
- Ujistěte se, že vzdálenost mezi plovákovým spínačem a nastavením výšky je dostatečně velká. Pokud je vzdálenost příliš malá, plovákový spínač nemusí fungovat podle záměru.
- Při vytažené rukojeti nastavte plovákový spínač, zejména potom, když čerpadlo zavěsíte na tažné lano.

- Nastavte plovákový spínač tak, aby vyplnul čerpadlo dřívě, než se dotkne země.

Postup

V normálním provozu by měl plovákový spínač (6) viset v držáku (5).

1. Nastavení střední hladiny:
 - Držák (5) stlačte k sobě.
 - Držák (5) posuňte do požadované polohy v rámci nastavení výšky (4).
2. Nastavení rozdílu mezi nejvyšší a nejnižší hladinou:
 - Zvětšení rozdílu hladin: Prodlužte část vedení (3) mezi držákem (5) a plovákovým spínačem (6).
 - Zmenšení rozdílu hladin: Zkraťte část vedení (3) mezi držákem (5) a plovákovým spínačem (6).
3. Zkontrolujte funkci plovákového spínače (6).

Manuální provoz (Obr. A)

Plovákový spínač lze nastavit tak, aby bylo čerpadlo při napájení vždy zapnuté.

- Upevněte plovákový spínač (6) bez vzdálenosti od držáku (5) visle nahoru.

Instalace čerpadla

Upozornění

- Nikdy nepoužívejte síťový přípojovací kabel (2) nebo tlakovou hadici k přidržování nebo zavěšení přístroje.
- Pokud používáte plovákový spínač (6):
 - Ujistěte se, že se plovákový spínač může volně pohybovat.
 - Hřídel čerpadla by měla mít alespoň následující rozměry: 40×40×50 cm
- Při ponoření čerpadla umožněte, aby z patky čerpadla unikalo co nejvíce vzduchu. Za tímto účelem držte čerpadlo šikmo.
- Dodržujte maximální hloubku ponoru (≤7 m) a maximální dopravní výšku (≤9 m).
- Přístroj neumísťujte přímo na bahnitý podklad. Přístroj zavěste nebo jako podložku použijte například cihlu.
- Dodané tažné lano (10) můžete použít k následujícím účelům:
 - Spuštění přístroje do šachty a jeho vytažení nahoru
 - Volné zavěšení přístroje ve vodě

Upevnění tažného lana (Obr. B)

1. Tažné lano (10) upevněte pomocí závěsu a uzlu k rukojeti (1).
2. Před spuštěním přístroje do šachty: Ujistěte se, že je tažné lano pevně připevněno k rukojeti.

Provoz

Provozní pokyny

- Dbejte na to, aby síťové napětí a síťová frekvence odpovídala údajům na typovém štítku.
- Zapojte přístroj do zásuvky s pojistkou minimálně 6 A.
- Připojte přístroj pouze do zásuvky s proudovým chráničem (RCD) s jmenovitým svodovým proudem nepřesahujícím 30 mA.
- **⚠ NEBEZPEČÍ!** Nebezpečí úrazu elektrickým proudem! Ujistěte se, že se vlhkost nebo voda nikdy nemohou dostat k síťovému připojení.
- Přístroj není vhodný pro připojení k systému zásobování pitnou vodou.

Manuální provoz

- Dohlížejte na to, aby čerpadlo neběželo na sucho.
- minimální hladina vody, Uvedení do provozu: 50 mm

Zapnutí a vypnutí

Upozornění

- **OZNÁMENÍ! Není vhodné pro nepřetržitý provoz!** Optimální interval použití je 30 minut čerpání, 5 minut přestávka.
- **Ochrana proti přetížení:** Přístroj při přetížení automaticky vypne zabudovaný hlídač teploty. Po ochlazení se přístroj opět samočinně zapne.

Zapnutí

1. Ke zdroji napájení připojte síťový připojovací kabel (2).
Motor se spustí. Po nasávací fázi začíná čerpadlo čerpat.

Vypnutí

- Odpojte přístroj od napájení proudem.

Čištění, údržba a skladování

⚠ VAROVÁNÍ! Nebezpečí úrazu elektrickým proudem! Nebezpečí zranění v důsledku ne-

úmyslného spuštění přístroje. Chraňte se při údržbě a čištění. Vypněte přístroj a vytáhněte síťovou zástrčku ze zásuvky.

Opravné a údržbářské práce, které nejsou popsány v tomto návodu k obsluze, přenechte našemu servisnímu centru. Používejte pouze originální náhradní díly.

Čištění

OZNÁMENÍ! Nebezpečí poškození. Chemické látky mohou poškodit plastové části přístroje. Nepoužívejte čisticí prostředky ani rozpouštědla.

- Nestacionárně instalované přístroje: Po každém použití vyčistěte čerpadlo čistou vodou.
- Stacionárně instalované přístroje: Pravidelně kontrolujte funkci plovákového spínače (6) (nejméně jednou za tři měsíce).
- Vodním proudem odstraňte žmolky a vláknité částice, které případně ulpěly v tělese čerpadla.
- Proudem vody odstraňte nečistoty na spodní straně čerpadla.
- Odstraňte usazeniny na plovákovém spínači čistou vodou.
- Pravidelně odstraňujte kaly ze dna šachty a čistěte také stěny šachty.
- Pokud jste čerpadlo delší dobu nepoužívali: Čerpadlo vyčistěte po posledním použití a před novým použitím. Usazeniny a zbytky mohou způsobit potíže při spuštění.

Údržba

Přístroj je bezúdržbový.

Skladování

Přístroj a příslušenství skladujte vždy:

- čisté
- suché
- chráněné před prachem
- chráněné proti mrazu
- mimo dosah dětí
- Usazeniny a zbytky mohou způsobit potíže při spuštění. Před delším uschováním (např. Přezimování)
 - Vyčistěte čerpadlo.
 - Vyprázdněte čerpadlo.

Likvidace/ochrana životního prostředí

Přístroj, příslušenství a balení zlikvidujte ekologickou recyklací.



Elektrická zařízení nepatří do domácího odpadu.

Symbol přeškrtnuté popelnice na kolečkách znamená, že tento výrobek nesmí být po skončení své životnosti likvidován jako netříděný komunální odpad.

Směrnice 2012/19/EU o odpadních elektrických a elektronických zařízeních (OEEZ):

Spotřebitelé jsou ze zákona povinni recyklovat elektrická a elektronická zařízení na konci jejich životnosti způsobem šetrným k životnímu prostředí. Tímto způsobem je zajištěna recyklace šetrná k životnímu prostředí a šetřící zdroje.

V závislosti na tom, jak je vše implementováno ve vnitrostátním právu, máte následující možnosti:

- vrátit v prodejně,
- odevzdat na oficiálním sběrném místě,
- zaslat zpět výrobci/distributorovi.

Tento stav se netýká příslušenství starých přístrojů a pomocných prostředků bez elektrických součástí.

Hledání chyb

Následující tabulka Vám pomůže odstranit malé poruchy:

| Příznak | Možná příčina | Opatření |
|-------------------------------------|--|--|
| Čerpadlo nevypíná | Plovákový spínač nemůže poklesnout | Umístěte plovákový spínač tak, aby se mohl volně pohybovat. |
| Čerpadlo vypíná po krátké době běhu | Ochrana motoru vypíná čerpadlo kvůli příliš vysokému znečištění vody. | Vyčistit čerpadlo i šachtu. |
| | Příliš vysoká teplota vody, ochrana motoru přístroj vypne. | Dbát na maximální teplotu vody 35 °C! |
| Nedostatečné dopravní množství | Výkon čerpadla snížen silně znečištěnými a smrkujícími příměsemi ve vodě | Čerpadlo vyčistit a případně nahradit opotřebované díly |
| | Ucpané čerpadlo nebo potrubí | Vyčistit čerpadlo a potrubí |
| Přístroj se nespustí | Chybí síťové napětí | Zkontrolujte zásuvku, síťový připojovací kabel, připojovací zástrčku, pojistku, v případě potřeby je nechte opravit kvalifikovaným elektrikářem. |
| | Plovákový spínač nespíná | <i>Nastavení plovákového spínače, str. 89</i> |

Servis

Záruka

Vážení zákazníci,

na tento výrobek získáváte záruku 3 let od data zakoupení. V případě závad na tomto výrobku máte nárok na zákonná práva vůči prodejci tohoto výrobku. Tato zákonná práva nejsou omezena níže uvedenou zárukou.

Záruční podmínky

Záruční doba začíná datem nákupu. Dobře uschovejte originální pokladní doklad. Tento doklad je potřebný jako doklad o koupi. Dojde-li k vadě materiálu nebo výrobní vadě během tří let od data nákupu tohoto výrobku, opravíme nebo vyměníme Vám výrobek podle našeho uvážení zdarma. Toto záruční plnění vyžaduje, aby vadný výrobek a doklad o koupi (pokladní doklad) byly předloženy během tříleté lhůty a bylo stručně písemně popsáno, o jakou závadu se jedná a kdy k ní došlo.

Pokud je vada kryta naší zárukou, obdržíte zpět opravený nebo nový výrobek. S opravou nebo výměnou výrobku nezačne plynout nová záruční doba.

Záruční doba a zákonné nároky z vad

Záruční doba se záručním plnění neprodouží. To platí také pro vyměněné a opravené díly. Jakákoli poškození nebo vady, které se již v době nákupu vyskytly, je nutné nahlásit ihned po vybalení. Opravy provedené po uplynutí záruční doby jsou za poplatek.

Rozsah záruky

Výrobek byl pečlivě vyroben podle přísných směrnic pro jakost a před dodáním pečlivě zkontrolován.

Záruční plnění platí pro vady materiálu nebo výrobní vady. Tato záruka se nevztahuje na díly výrobku, které jsou vystaveny běžnému opotřebením, a lze je proto považovat za opotřebitelné součásti (např. předfiltr, těsnící kroužek) nebo za poškození křehkých částí.

Tato záruka zaniká, pokud je výrobek poškozen, nesprávně používán nebo není udržován. Pro správné používání výrobku se musí přesně dodržovat všechny pokyny uvedené v návodu k obsluze. Je nutné se bezpodmínečně vyvarovat použití a jednání, které nejsou v tomto návodu k obsluze doporučovány nebo před nimiž se varuje.

Výrobek je určen pouze pro soukromé použití a není určen ke komerčnímu používání. Záru-

ka zaniká v případě hrubého a nesprávného zacházení, použití násilí a zásahů, které nebyly provedeny naší autorizovanou servisní pobočkou.

Vyřízení v záručním případě

V zájmu rychlého zpracování Vašeho požadavku postupujte podle následujících pokynů:

- Pro všechny dotazy si připravte doklad o koupi a číslo položky (např. IAN 502964_2504) jako doklad o nákupu.
- Číslo položky naleznete na typovém štítku na výrobku, na rytině na výrobku, na titulní straně návodu k obsluze (vlevo dole) nebo na nálepce na zadní nebo spodní straně výrobku.
- Pokud se vyskytnou funkční chyby nebo jiné závady, nejprve kontaktujte níže uvedené servisní středisko **telefonicky** nebo použijte náš **kontaktní formulář**, který najdete na stránkách *parkside-diy.com* v kategorii **Servis**.
- Po konzultaci s naším servisním střediskem můžete bezplatně zaslat vadný výrobek na adresu služby, kterou jste obdrželi, s příloženým dokladem o koupi (účtenkou), s uvedením povahy vady a kdy k ní došlo. K zamezení problémů s přijetím a dalším nákladem je bezpodmínečně nutné používat pouze adresu, která Vám byla oznámena. Ujistěte se, že zásilka není zaslaná nevyplaceně, není objemným zbožím, expremem nebo jiným speciálním nákladem. Zašlete výrobek včetně veškerého příslušenství dodaného při nákupu a zajistěte, aby přepravní obal byl dostatečně bezpečný.



Na stránkách *parkside-diy.com* můžete nahlížet do těchto a mnoha dalších příruček a stahovat je. S tímto QR kódem se dosta-

nete přímo na parkside-diy.com. Vyberte svou zemi a vyhledejte pomocí vyhledávací masky návody k obsluze. Zadáním čísla položky (IAN) 502964_2504 můžete otevřít svůj návod k obsluze.

Oprávérenská služba

Pro opravy, **kteře nepodléhají záruce**, se obraťte na servisní středisko. Tam Vám rádi poskytneme odhad nákladů.

- Můžeme přijímat pouze přístroje, které byly při zaslání dostatečně zabaleny a ořankovány.
Upozornění: Zašlete Váš přístroj vyčištěný a s odkazem na závadu na adresu uvedenou v servisním středisku.
- Nepřijmou se přístroje zasláné neoprávněně, přístroje zasílané jako objemné zboží nebo expres zasláné přístroje nebo

přístroje odeslaná jinou speciální dopravou.

- Vaše odeslané vadné přístroje zlikvidujeme bezplatně.

Service-Center



Servis Česko

Tel.: 8000 23611

Kontaktní formulář na

parkside-diy.com

IAN 502964_2504

Dovozce

Upozorňujeme, že následující adresa není servisní adresou. Nejprve kontaktujte výše uvedeně servisní středisko.

Grizzly Tools GmbH & Co. KG

Stockstädter Str. 20

63762 Großostheim

NĚMECKO

www.grizzlytools.de

Náhradní díly a příslušenství

Náhradní díly a příslušenství jsou k dostání na webových stránkách

www.grizzlytools.shop. Pokud máte problémy při objednání, kontaktujte nás prostřednictvím našeho online obchodu. V případě dalších dotazů se obraťte na: *Service-Center, str. 93*

| Poz. č. | 1 | Název | Obj. č. |
|---------|-------|--|----------|
| 1 | 4 | rukojeť | 91103478 |
| 10 | — | tažné lano (Nylon, 8 m) | 91103476 |
| 11, 14 | 44-51 | Sada připojovacích úhelníků (připojovací úhelník, spojení Quick-Connect, Zastavení zpětného toku, Kombinovaný adaptér) | 91103479 |

¹ Rozložený pohled, str. 146

Překlad původního EU prohlášení o shodě

Výrobek: **Ponorné čerpadlo na čistou vodu**

Model: **PETPK 20000 A1**

Sériové číslo: 000001–055000

Výše popsaný předmět prohlášení je ve shodě s příslušnými harmonizačními právními předpisy Unie:

2006/42/EC • 2014/30/EU • 2011/65/EU & (EU) 2015/863

Výše popsaný předmět prohlášení je ve shodě se směrnicí Evropského parlamentu a Rady 2011/65/EU ze dne 8. června 2011 o omezení používání některých nebezpečných látek v elektrických a elektronických zařízeních.

Pro zajištění shody byly použity následující harmonizované normy a národní normy a předpisy:

EN 60335-1:2012/A16:2023 • EN IEC 60335-2-41:2021/A11:2021

EN 62233:2008 • EN IEC 55014-1:2021 • EN IEC 55014-2:2021

EN IEC 61000-3-2:2019/A2:2024

EN 61000-3-3:2013/A2:2021 • EN IEC 63000:2018

Toto prohlášení o shodě vydal na vlastní odpovědnost výrobce:



Grizzly Tools GmbH & Co. KG
Stockstädter Str. 20
63762 Großostheim
NĚMECKO
20.09.2025

Christian Frank
Zplnomocněný zástupce dokumentace

Obsah

| | |
|--|------------|
| Úvod..... | 95 |
| Používanie na určený účel..... | 95 |
| Rozsah dodávky/Príslušenstvo..... | 95 |
| Prehľad..... | 96 |
| Opis funkcie..... | 96 |
| Technické údaje..... | 96 |
| Údaje o výkone..... | 96 |
| Bezpečnostné pokyny..... | 96 |
| Význam bezpečnostných pokynov..... | 96 |
| Piktogramy a symboly..... | 97 |
| Bezpečné uvedenie do prevádzky..... | 97 |
| Príprava..... | 100 |
| Prípojky..... | 100 |
| Blokovanie spätného toku..... | 100 |
| Pripojenie tlakového vedenia..... | 101 |
| Kontrola plavákového spínača..... | 101 |
| Nastavenie plavákového spínača..... | 101 |
| Umiestnenie čerpadla..... | 102 |
| Prevádzka..... | 102 |
| Prevádzkové pokyny..... | 102 |
| Zapnutie a vypnutie..... | 102 |
| Čistenie, údržba a skladovanie..... | 102 |
| Čistenie..... | 102 |
| Údržba..... | 103 |
| Skladovanie..... | 103 |
| Likvidácia/ochrana životného prostredia..... | 103 |
| Vyhľadávanie chýb..... | 103 |
| Servis..... | 104 |
| Garancia..... | 104 |
| Opravný servis..... | 105 |
| Service-Center..... | 105 |
| Importér..... | 105 |
| Náhradné diely a príslušenstvo..... | 105 |
| Preklad originálneho vyhlásenia o zhode EÚ..... | 106 |
| Rozložený pohľad..... | 146 |

Úvod

Srdečne vám blahoželáme ku kúpe vášho nového ponorného čerpadla na čistú vodu (v nasledujúcej časti nazývanej prístroj alebo elektrické náradie).

Rozhodli ste sa tým pre vysoko kvalitný prístroj. Tento prístroj bol počas výroby skontrolovaný vzhľadom na kvalitu a podrobo-

ný výrobnéj kontrole. Tým je zabezpečená funkčná schopnosť prístroja.

Nedá sa vylúčiť, že sa v jednotlivých prípadoch na alebo v prístroji, resp. v hadicových vedeniach nenachádzajú zvyškové množstvá vody. Nejde o nedostatok alebo poruchu a nie je dôvod k znepokojeniu.



Návod na obsluhu je súčasťou tohto prístroja. Obsahuje dôležité pokyny pre bezpečnosť, používanie a likvidáciu. Starostlivo si prečítajte návod na obsluhu. Oboznámte sa s ovládacími dielmi a správnym používaním prístroja. Prístroj používajte iba ako je opísané a na uvedené oblasti použitia. Návod na obsluhu si dobre uschovajte a pri odovzdávaní prístroja tretej osobe dodajte tiež všetky podklady.

Používanie na určený účel

Prístroj je určený výlučne na nasledujúce použitie:

- Čerpanie a odčerpávanie nasledujúcich kvapalín:
Čistá voda s maximálnou veľkosťou častíc: 5 mm
- Typické použitie:
 - Prečerpávanie a odčerpávanie nádrží a zásobníkov
 - Odber vody zo studní a šácht
- Teplota vody ≤ 35 °C

Každé iné používanie, ktoré nie je v tomto návode na obsluhu výslovne povolené, môže predstavovať vážne nebezpečenstvo pre používateľa a viesť k škodám na prístroji. Obsluhujúca osoba alebo používateľ je zodpovedný za zranenia iných ľudí alebo poškodenia ich majetku. Prístroj je určený na použitie pre domácich majstrov. Nie je koncipovaný na trvalé komerčné nasadenie. Pri komerčnom používaní záruka zaniká. Výrobca neručí za škody, ktoré vzniknú v dôsledku používania v rozpore s určením alebo nesprávnej obsluhy.

Rozsah dodávky/Príslušenstvo

Vybalte prístroj a skontrolujte rozsah dodávky.

Obalový materiál riadne zlikvidujte.

- Ponorné čerpadlo na čistú vodu
- Pripojovací uholník s pripojkou Quick-Connect

- Kombinovaný adaptér
- Lanko (8 m)
- Preklad pôvodného návodu na použitie

Prehľad

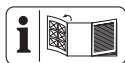

Obrázky prístroja nájdete na prednej vyklápacej strane.

- 1 Rukoväť na prenášanie
- 2 sieťový pripojovací kábel
- 3 Vedenie (Plavákový spínač)
- 4 Nastavenie výšky (Plavákový spínač)
- 5 Držiak (Plavákový spínač)
- 6 Plavákový spínač
- 7 Hlava čerpadla
- 8 Výpusť vody
- 9 Teleso
- 10 Lanko (Nylon, 8 m)
- 11 Pripojovací uholník
- 12 prípojka Quick-Connect
- 13 Blokovanie spätného toku
- 14 Kombinovaný adaptér

Opis funkcie

Čerpadlo je vybavené plavákovým spínaním, ktoré automaticky zapína alebo vypína prístroj v závislosti od hladiny vody.

Pri pretlačení sa prístroj vypne prostredníctvom zabudovaného tepelného ochranného spínača. Po vychladnutí sa motor znova automaticky spustí.

Funkcia prvkov obsluhy je uvedená v nasledujúcich opisoch.

Technické údaje

Ponorné čerpadlo na čistú vodu

| | |
|---|-----------------------|
| | PETPK 20000 A1 |
| Menovité napätie U | 230 V~, 50 Hz |
| Menovitý výkon P | 1100 W |
| Trieda ochrany | I |
| Druh ochrany | IPX8 |
| Dĺžka sieťový pripojovací kábel | 10 m |
| Hmotnosť | 5,0 kg |
| Hladina akustického tlaku (L_{pA}) | ≤ 70 dB |
| Prečerpaný objem Q | ≤ 20000 l/h |
| Dopravná výška H | ≤ 9 m |
| Prevádzková hĺbka ponoru | ≤ 7 m |
| Minimálna hladina vody, Uvedenie do prevádzky | 50 mm |

| | |
|-------------------------------------|--------------|
| Zvyšková hladina vody | 5 mm |
| Veľkosť nánosov \varnothing | ≤ 5 mm |
| Teplota vody | ≤ 35 °C |
| Výpusť vody | G1½" |

Údaje o výkone

↑ Dopravná výška; → Prečerpaný objem

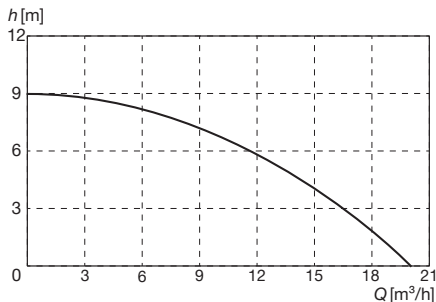

Meranie maximálnych údajov sa vykoná pri optimálnych podmienkach (napr. rovný, priamy výstup).

Užšie hadice môžu znížiť výkon.

Bezpečnostné pokyny

Tento odsek sa zaoberá základnými bezpečnostnými pokynmi pri používaní prístroja.

Význam bezpečnostných pokynov

⚠ NEBEZPEČENSTVO! Keď tento bezpečnostný pokyn nebudete dodržiavať, nastane úraz. Následkom je ťažké telesné poranenie alebo smrť.

⚠ VAROVANIE! Keď tento bezpečnostný pokyn nebudete dodržiavať, môže nastať úraz. Následkom je možné telesné poranenie alebo smrť.

⚠ OPATRNE! Keď tento bezpečnostný pokyn nebudete dodržiavať, nastane úraz. Následkom je možné ľahké alebo stredne ťažké telesné poranenie.

UPOZORNENIE! Keď tento bezpečnostný pokyn nebudete dodržiavať, nastane úraz. Následkom sú možné vecné škody.

Piktogramy a symboly

Piktogramy na prístroji



Pozor!

- Nie je vhodné pre vodu s vysokým obsahom piesku.



Prečítajte si návod na obsluhu



maximálna prevádzková hĺbka ponoru



Pred údržbárskymi prácami a v prípade poškodenia sieťového kábla vytiahnite sieťovú zástrčku



Elektrické prístroje nepatria do domového odpadu.

Piktogramy v návode na obsluhu



Pozor!

Piktogramy na blokování spätného toku



Smer blokovania



Smer priechodu

Bezpečné uvedenie do prevádzky

Všeobecné upozornenia

- Pozorne si prečítajte návod na obsluhu. Oboznámte sa s nastavovacími dielmi a správnym používaním prístroja.
 - Prístroj nesmú používať deti. Na deti treba dohliadať, aby sa zabezpečilo, že sa nebudú hrať s prístrojom.
- Prístroj môžu používať osoby so zníženými fyzickými, senzorickými alebo mentálnymi schopnosťami, alebo nedostatkom skúsenosti a vedomostí, ak sú pod dohľadom alebo boli poučené o bezpečnom používaní prístroja a porozumeli súvisiacim nebezpečenstvám.
- Čistenie a používateľskú údržbu nesmú vykonávať deti.
- Osoby, ktoré nie sú oboznámené s návodom na používanie, nesmú prístroj používať.
 - Vykonajte vhodné opatrenia, aby sa deti zdržiavali mimo prístroja, ktorý je v prevádzke. Hrozí nebezpečenstvo zranenia.
 - Prístroj nepoužívajte v polohách vyšších ako 2000 m.
 - Nepoužívajte na vodu s abrazívnymi čiaštočkami ako piesok. Čerpanie agresívnych, abrazívnych (s brúsnym efektom), žieravých, horľavých (napr. motorové palivá) alebo výbušných kvapalín, sla-

nej vody, čistiacich prostriedkov a potravín nie je dovolené. Teplota čerpanej kvapaliny nesmie prekročiť 35 °C.

- S prístrojom nikdy nepracujte, keď sa vo vode nachádzajú ľudia.
- Čerpadlo nepoužívajte v záhradných jazierkach s rybami alebo rastlinami. K znečisteniu kvapaliny by mohlo dôjsť v dôsledku úniku mazív.
- Nikdy nepracujte s poškodeným alebo neúplným prístrojom ani s prístrojom, ktorý bol upravený bez súhlasu výrobcu. Pred uvedením do prevádzky požiadajte odborníka, aby skontroloval, či sú k dispozícii potrebné elektrické ochranné opatrenia.

Príprava

- Dávajte pozor na to, aby sa sieťové napätie a sieťová frekvencia zhodovali s údajmi na typovom štítku.
- Pred použitím vždy skontrolujte pripojovací a predĺžovací kábel, či sa na ňom nevyskytujú známky

poškodenia alebo starnutia. Ak sa kábel počas používania poškodí, musíte ho ihneď odpojiť od napájacej siete, **NE DOTÝKAJTE SA KÁBLA PRED JEHO ODPOJENÍM OD SIETE**. Prístroj nepoužívajte, keď je kábel poškodený alebo opotrebovaný.

- Prístroj zapojte do zásuvky len s prúdovým chráničom (RCD) s menovitým chybovým prúdom nie väčším ako 30 mA.
- Prístroj zapojte do zásuvky, ktorá je istená minimálne na 6 A.
- Nikdy nepracujte s poškodeným alebo neúplným prístrojom ani s prístrojom, ktorý bol upravený bez súhlasu výrobcu.
- Pred prevádzkou skontrolujte, či je zabezpečená elektrická bezpečnosť. Ak nemáte istotu, spýtajte sa odborníka.
- Uzemnenie, vynulovanie a prúdový chránič zodpovedá bezpečnostným predpisom podnikov na distribúciu

- energie a funguje bezchybne.
- Elektrické zásuvné spojenia sú chránené pred vlhkosťou.
 - Zásuvné spojenia sa nachádzajú v oblasti bezpečnej proti zaplaveniu.
 - Ak sa sieťový pripojovací kábel tohto prístroja poškodí, musí sa vymeniť výrobcom, jeho zákazníckym servisom alebo podobnou kvalifikovanou osobou, aby sa zabránilo ohrozeniam. Obráťte sa na servisné centrum.
 - Pri prevádzke prístroja musí byť sieťová zástrčka voľne prístupná.
 - Nepoužívajte sieťový pripojovací kábel na vytiahnutie pripojovacej zástrčky zo zásuvky alebo na ťahanie prístroja. Sieťový pripojovací kábel chráňte pred horúčavou, olejom a ostrými hranami.
 - Pred všetkými prácami na prístroji, pri prestávkach v práci a pri nepoužívaní vytiahnite sieťovú zástrčku zo zásuvky.
 - Používajte iba schválený predlžovací kábel konštrukčného typu H07RN-F, ktorý má maximálnu dĺžku 75 m a je určený na používanie vonku. Prierez vodiča predlžovacieho kábla musí byť minimálne 2,5 mm². Kábel pred použitím vždy úplne odviňte z káblového bubna. Skontrolujte, či nie je predlžovací kábel poškodený.
 - Prístroj nenoste ani neupevňujte za sieťový pripojovací kábel alebo hadicu.

Prevádzka

- Prístroj nepoužívajte v blízkosti zápalných kvapalín alebo plynov. V prípade nedodržania hrozí nebezpečenstvo požiaru alebo výbuchu.
- Na ochranu proti úrazu elektrickým prúdom nosite pevnú obuv.
- V prípade mrazu nesmie zostať čerpadlo vonku. Prístroj uskladnite chránený pred mrazom.
- Pravidelne kontrolujte funkciu plavákového spí-

nača. Pri nedodržíavaní pokynov zaniknú nároky na záruku a ručenie.

- Kontrolujte prístroj počas prevádzky, aby ste včas zistili, či čerpadlo nebeží nasucho.

Čistenie, údržba a skladovanie

- Dbajte na všetky upozornenia v tejto kapitole: *Čistenie, údržba a skladovanie, S. 102*
Všetky opatrenia, ktoré z toho vyplývajú, hlavne otvorenie prístroja, má vykonať elektrikár. V prípade potreby opravy sa vždy obráťte na naše servisné centrum.
- Vypnite pohon, odpojte prístroj od elektrického napájania a nechajte prístroj vychladnúť, ak bol prístroj zastavený v záujme čistenia, nastavenia, uskladnenia alebo výmeny dielu príslušenstva.
- Z bezpečnostných dôvodov vymeňte všetky opotrebované alebo poškodené diely. Používajte výhradne originálne náhradné diely a originálne príslušenstvo. Pri použití

iných dielov sa okamžite stráca nárok na záručné plnenie.

- Prístroj uchovávajte na suchom mieste a mimo dosahu detí.

Príprava

▲ VAROVANIE! Nebezpečenstvo poranenia v dôsledku neúmyselne spusteného prístroja. Pripojovaciu zástrčku zastrčte do zásuvky až vtedy, keď je prístroj úplne pripravený na použitie.

Prípojky

Na prístroji a príslušenstve máte nasledujúce možnosti pripojenia:

- Pripojovací uholník: napr. Hadicová prechodka s vnútorným závitom G1½"
- Kombinovaný adaptér ①: Hadica ½" (13 mm) s vhodnou hadicovou sponou
- Kombinovaný adaptér ②: Hadica ¾" (19 mm) s vhodnou hadicovou sponou; odpojte prípojku ①
- Kombinovaný adaptér ③: Hadica 1" (25 mm) s vhodnou hadicovou sponou; odpojte prípojky ① a ②
- Kombinovaný adaptér ④: napr. Hadicová prechodka s vnútorným závitom G1"; odpojte prípojky ③, ② a ①
- Kombinovaný adaptér ⑤: Hadica 1½" (38 mm) s vhodnou hadicovou sponou; odpojte prípojky ④, ③, ② a ①

Blokovanie spätného toku

Upozornenia

- Pri dodaní je v prípojke G1½" kombinovaného adaptéra (14) vsadené blokovanie spätného toku (13). Blokovanie spätného toku bráni spätnému prieniku vody do hadice, keď čerpadlo nebeží.
- Blokovanie spätného toku môže obmedziť výkon čerpadla. Na zvýšenie výkonu čerpadla sa môže blokovanie spätného toku vybrať z kombinovaného adaptéra. To sa odporúča zvlášť pri hadicových prípojkách menších ako 1".
Pamätajte na to, že voda môže späťte preniknúť do hadice, keď čerpadlo nebeží,

napríklad pri vypnutí plavákového spínača alebo výpadku prúdu.

- Smer prechodu: **OUT**
Smer blokovania: **↑**

Potrebné náradie a pomocné prostriedky

- Dlhý tenký predmet: napr. Skrutkovač

Odobratie blokovania spätného toku

Blokovanie spätného toku (13) sa dá z kombinovaného adaptéra (14) jednoducho odobrať.

Nasadenie blokovania spätného toku

1. Blokovanie spätného toku (13) nasadíte do prípojky G1 ½" kombinovaného adaptéra (14) tak, aby bola viditeľná šípka **↑**.
2. Skontrolujte, či sa klapka blokovania spätného toku (13) otvára v smere toku.

Pripojenie tlakového vedenia

Upozornenia

- Opísané pripojenie je len návrhom použitia s dodaným príslušenstvom.
- Ako tlakové vedenie môžete použiť buď hadicu, alebo pevnú rúru.
- Pri pevnej inštalácii použite spätný ventil.
- Pomocou prípojky Quick-Connect v pripojovacom uholníku môžete čerpadlo ľahko rozmontovať bez toho, aby ste museli odobrať tlakové vedenie.

Postup

1. Odoberte pripojovací uholník (11) na prípojke Quick-Connect (12).
 - Stlačte a podržte červené tlačidlo na prípojke Quick-Connect (12).
 - Vytiahnite pripojovací uholník (11).
 - Tlačidlo pustite.
2. Pripevnite ohnutú časť pripojovacieho uholníka (11) na výpusť vody (8; G1 ½").
3. Pripevnite hadicu na druhú časť pripojovacieho uholníka (11), prípadne na kombinovaný adaptér (14).
4. Upevnené tlakové vedenie na kombinovanom adaptéri: Pripevnite kombinovaný adaptér (14) na voľnú časť pripojovacieho uholníka (11).
5. Pripojte pripojovací uholník (11): Stlačte oba diely prípojky Quick-Connect (12) dokopy.

Kontrola plavákového spínača

1. Vložte čerpadlo s odobraným pripojovacím uholníkom (11) do nádoby s vodou.

Pri čerpaní sa musí voda vrátiť do nádoby.

2. Pripojovaciu zástrčku zasuňte do zásuvky.
3. Plavákový spínač (6) ručne zdvihnite a ponorte. Sledujte prítomnosť polohu, pri ktorej sa čerpadlo zapne, prípadne vypne. Ak si prajete iný výsledok: Znovu nastavte plavákový spínač (6) (*Nastavenie plavákového spínača, S. 101*).
4. Vytiahnite pripojovaciu zástrčku zo zásuvky.

Nastavenie plavákového spínača

Upozornenia

- Plavákový spínač je pri dodaní nastavený tak, aby bolo možné okamžité uvedenie do prevádzky.
- Trvalo inštalované čerpadlo: Pravidelne kontrolujte funkciu plavákového spínača, minimálne každé 3 mesiace.
- Dbajte na to, aby bola vzdialenosť medzi plavákovým spínačom a nastavením výšky dostatočne veľká. Pri malej vzdialenosti nemusí plavákový spínač fungovať tak, ako si prajete.
- Pri nastavovaní plavákového spínača majte rukovať na prenášanie vytiahnutú, a to najmä vtedy, keď necháte čerpadlo visieť na lanku.
- Nastavte plavákový spínač tak, aby sa čerpadlo vylo skôr, ako sa spínač dotkne dna.

Postup

Pri normálnej prevádzke musí byť plavákový spínač (6) zavesený v držiaku (5).

1. Nastavenie strednej hladiny:
 - Stlačte držiak (5).
 - Posuňte držiak (5) do požadovanej polohy na nastavení výšky (4).
2. Nastavenie rozdielu medzi najvyššou a najnižšou hladinou:
 - Zväčšenie rozdielu hladiny: Predĺžte časť vedenia (3) medzi držiakom (5) a plavákovým spínačom (6).
 - Zmenšenie rozdielu hladiny: Skráťte časť vedenia (3) medzi držiakom (5) a plavákovým spínačom (6).
3. Skontrolujte funkciu plavákového spínača (6).

Manuálna prevádzka (Obr A)

Plavákový spínač je možné nastaviť tak, aby bolo čerpadlo po pripojení k elektrickej energii vždy zapnuté.

- Plavákový spínač (6) pripevnite priamo k držiaku (5) zvislo nahor.

Umiestnenie čerpadla

Upozornenia

- Prístroj nikdy nedržte za sieťový pripojovací kábel (2) alebo tlakovú hadicu ani ho na ne nevesajte.
- Keď používate plavákový spínač (6):
 - Dbajte na to, aby sa mohol plavákový spínač voľne pohybovať.
 - Šachta čerpadla musí mať minimálne tieto rozmery: 40×40× 50 cm
- Pri ponáraní čerpadla sa pokúste z hlavy čerpadla odstrániť čo najviac vzduchu. Držte preto čerpadlo našikmo.
- Zohľadnite maximálnu hĺbku ponoru (≤ 7 m) a maximálnu dopravnú výšku (≤ 9 m).
- Prístroj nekladte priamo na blatistý podklad. Prístroj zaveste alebo položte napríklad na tehlu.
- Dodané lanko (10) môžete použiť takto:
 - na spustenie čerpadla do šachty a jeho vytiahnutie
 - na ponechanie voľne visiaceho prístroja vo vode

Upevnenie lanka (Obr B)

1. Pripevnite lanko (10) so slučkou a uzlíkom na rukoväť na prenášanie (1).
2. Skôr ako prístroj spustíte do šachty: Uistite sa, že je lanko pevne pripevnené k rukoväti na prenášanie.

Prevádzka

Prevádzkové pokyny

- Dávajte pozor na to, aby sa sieťové napätie a sieťová frekvencia zhodovali s údajmi na typovom štítku.
- Prístroj zapojte do zásuvky, ktorá je istená minimálne na 6 A.
- Prístroj zapojte do zásuvky len s prúdovým chráničom (RCD) s menovitým chybivým prúdom nie väčším ako 30 mA.
- **⚠ NEBEZPEČENSTVO!** Nebezpečenstvo úrazu elektrickým prúdom! Skontro-

lujte, či sa na sieťovú prípojku nemôže dostať vlhkosť či voda.

- Prístroj nie je vhodný na pripojenie na systém napájania pitnou vodou.

Manuálna prevádzka

- Kontrolujte čerpadlo, aby nešlo nasucho.
- Minimálna hladina vody, Uvedenie do prevádzky: 50 mm

Zapnutie a vypnutie

Upozornenia

- **UPOZORNENIE! Nie je vhodné na nepretržitú prevádzku!** Optimálny interval využitia je 30 minút čerpanie, 5 minút prestávka.
- **Ochrana pred preťažením:** Zabudovaný snímač teploty automaticky vypne prístroj pri preťažení. Po ochladení sa prístroj automaticky znovu spustí.

Zapnutie

1. Sieťový pripojovací kábel (2) pripojte k elektrickému napájaniu.
Motor sa naštartuje. Po nasávaní začne čerpadlo čerpať.

Vypnutie

- Prístroj odpojte od elektrického napájania.

Čistenie, údržba a skladovanie

⚠ VAROVANIE! Zásah elektrickým prúdom! Nebezpečenstvo poranenia v dôsledku neúmyselne spusteného prístroja. Chráňte sa pri údržbárskych a čistiacich prácach. Prístroj vypnite a vyťahnite pripojovaciu zástrčku zo zásuvky.

Údržbárske a opravárske práce, ktoré nie sú opísané v tomto návode, nechajte vykonať nášmu servisnému centru. Používajte len originálne náhradné diely.

Čistenie

- UPOZORNENIE!** Nebezpečenstvo poškodenia. Chemické látky môžu pôsobiť na plastové diely prístroja. Nepoužívajte žiadne čistiace prostriedky, resp. rozpúšťadlá.
- Prístroje inštalované nestacionárne: Po každom použití čerpadlo vyčistite čistou vodou.
 - Prístroje inštalované stacionárne: Pravidelne kontrolujte funkciu plavákového spínača (6) (najneskôr každé tri mesiace).

- Prúdom vody odstráňte chlpy a vlákňité častice, ktoré sa prípadne usadili v telese čerpadla.
- Prúdom vody odstráňte znečistenia na spodnej strane čerpadla.
- Nánosy na plavákovom spínači odstráňte čistou vodou.
- Dno šachty pravidelne zbavujte kalu a vyčistite tiež steny šachty.
- Keď ste čerpadlo dlhší čas nepoužívali: Čerpadlo po poslednom použití a pred opätovným použitím dôkladne vyčistite. Usadeniny a zvyšky nečistôt môžu zapríčiniť ťažkosti pri spustení.

Údržba

Prístroj si nevyžaduje údržbu.

Skladovanie

Prístroj a príslušenstvo skladujte vždy:

- v čistote
- v suchu
- chránené pred prachom
- bezpečne pred mrazom
- mimo dosahu detí
- Usadeniny a zvyšky nečistôt môžu zapríčiniť ťažkosti pri spustení. Pred dlhším skladovaním (napr. prezimovanie)
 - Vyčistite čerpadlo.
 - Vyprázdnite čerpadlo.

Likvidácia/ochrana životného prostredia

Prístroj, príslušenstvo a obal odovzdajte na ekologické opätovné zhodnotenie.



Elektrické prístroje nepatria do domového odpadu.

Symbol preškrtnutého kontajnera na kolieskach znamená, že tento výrobok sa po skončení jeho životnosti nesmie likvidovať ako neriešený komunálny odpad.

Smernica 2012/19/EÚ o odpade z elektrických a elektronických zariadení:

Spotrebiteľia sú zo zákona povinní elektrické a elektronické zariadenia na konci ich životnosti odovzdať na ekologickú recykláciu. Týmto spôsobom je zabezpečené zhodnotenie šetrné k životnému prostrediu a zdrojom. V závislosti od národných zákonov, máte tieto možnosti:

- vrátenie na predajnom mieste,
- odovzdanie na oficiálnom zbernom mieste,
- zaslanie späť výrobcovi/distribútorovi.

Netýka sa to dielov príslušenstva a pomocných prostriedkov bez elektrických komponentov, pripojených k starým prístrojom.

Vyhľadávanie chýb

Nasledujúca tabuľka vám pomôže odstrániť malé poruchy:

| Príznač | Možná príčina | Opatrenie |
|---|---|---|
| čerpačací výkon je nedostatočný | výkon čerpadla je znížený v dôsledku silne znečistených a šmirglujúcich prímiesí vody | čerpadlo vyčistite a príp. vymeňte opotrebované diely |
| | zablokované čerpadlo alebo potrubie | vyčistite čerpadlo a potrubie |
| čerpadlo sa nevypína | plavákový spínač nemôže klesnúť | umiestnite plavákový spínač tak, aby sa mohol voľne pohybovať |
| čerpadlo sa po krátkom čase prevádzky vypne | ochrana motora vypína čerpadlo kvôli príliš silnému znečisteniu vody | vyčistite čerpadlo ako i šachtu |
| | teplota vody je príliš vysoká, ochrana motora prístroj vypína | dbajte na to, aby teplota vody bola max. 35 °C! |

| Príznak | Možná príčina | Opatrenie |
|----------------------|--------------------------|--|
| Prístroj sa nespustí | Chýba sieťové napätie | Skontrolujte zásuvku, sieťový pripojovací kábel, pripojovaciu zástrčku, poisťku, v prípade potreby oprava prostredníctvom odborného elektrikára. |
| | plavákový spínač nespína | <i>Nastavenie plavákového spínača, S. 101</i> |

Servis

Garancija

Vážená zákaznička, vážený zákazník, Na tento výrobok dostávate záruku 3 rokov od dátumu kúpy. V prípade nedostatkov tohto výrobku vám voči predajcovi výrobku prínaležia zákonné práva. Tieto zákonné práva nie sú obmedzené našou zárukou opísanou v nasledujúcej časti.

Záručné podmienky

Záručná doba začína s dátumom kúpy. Originálny pokladničný doklad dobre uschovajte. Tento podklad bude potrebný ako doklad o kúpe. Ak sa v rámci tri rokov od dátumu kúpy tohto výrobku vyskytne chyba materiálu alebo výroby, výrobok – podľa našej voľby – pre vás bezplatne opravíme alebo vymeníme. Toto poskytnutie záruky predpokladá, že v rámci trojročnej lehoty sa predloží chybný výrobok a doklad o kúpe (pokladničný doklad) a krátko sa písomne opíše, v čom existuje nedostatok a kedy sa vyskytol.

Ak je chyba pokrytá našou zárukou, dostanete späť opravený alebo nový výrobok. S opravou alebo výmenou výrobku nezačína žiadne nové záručné obdobie.

Záručná doba a zákonné nároky na odstránenie nedostatkov

Záručná doba sa poskytnutím záruky nepredlži. To platí aj pre vymenené a opravené diely. Škody a nedostatky existujúce prípadne už pri kúpe sa musia ihneď pri vybalení ohlásiť. Opravy pripadajúce po uplynutí záručnej doby sú s povinnosťou úhrady.

Rozsah záruky

Výrobok bol starostlivo vyrobený podľa prírodných kvalitatívnych smerníc a pred dodávkou bol svedomito skontrolovaný. Poskytnutie záruky platí výlučne na chyby materiálu alebo výroby. Táto záruka sa nevzťahuje na časti výrobku, ktoré sú vystavené

normálnemu opotrebeniu a preto je možné na ne prihladať (napr. Predradený filter, Tesniaci krúžok) ako na rýchlo opotrebitelné diely alebo na poškodenia na rozbitných dieloch.

Táto záruka prepadá, keď je výrobok poškodený, neodborne používaný alebo nebola na ňom vykonávaná údržba. Pre odborné používanie výrobku je nutné presne dodržiavať všetky pokyny uvedené v návode na obsluhu. Účelom použitia a manipuláciám, od ktorých sa v návode na obsluhu odrádza alebo pred ktorými sa varuje, je možné bezpodmienečne zabrániť.

Výrobok je určený iba na súkromné a nekomerčné použitie. Pri nesprávnej alebo neodbornej manipulácii, aplikácii násilia a pri zásahoch, ktoré neboli uskutočnené našou autorizovanou servisnou pobočkou, záruka zaniká.

Vybavenie v záručnom prípade

Aby bolo možné zaručiť rýchle vybavenie vašej žiadosti, postupujte podľa nasledujúcich pokynov:

- V prípade akýchkoľvek otázok si pripravte pokladničný doklad a číslo výrobku (IAN 502964_2504) ako doklad o nákupe.
- Číslo výrobku nájdete na typovom štítku na výrobku, gravúre na výrobku, na titulnej stránke návodu na obsluhu (vľavo dole) alebo na nálepke na zadnej alebo spodnej strane výrobku.
- Ak by sa mali vyskytnúť funkčné chyby alebo iné nedostatky, kontaktujte najprv **telefonicky** alebo použite náš **kontaktný formulár**, ktorý nájdete na *parkside-diy.com* v kategórii **Servis** nasledovne uvedené servisné centrum.
- Výrobok zaznamenaný ako chybný môžete po konzultácii s našim servisným centrom zaslať pre vás s oslobodením od poštovného na vám oznámenú servisnú adresu za pripojenia dokladu o kú-

pe (pokladničný doklad) a informácie, v čom spočíva nedostatok a kedy sa vyskytol. Aby bolo možné zabrániť problémom s prevzatím a prídavným nákladom, použite bezpodmienečne iba adresu, ktorá sa vám oznámi. Zabezpečte, aby sa odoslanie uskutočnilo bez vyplatenia, ako neskladný tovar, expresne alebo ako iná zvláštna zásielka. Výrobok pošlite, prosím, vrát. všetkých súčasne dodaných dielov príslušenstva a postarajte sa o dostatočne bezpečné prepravné balenie.



Na *parkside-diy.com* si môžete pozrieť a stiahnuť túto a mnohé ďalšie príručky. Týmto QR kódom sa dostanete priamo na stránku *parkside-diy.com*. Vyberte svoju krajinu a cez vyhľadávanie si nájdite návody na obsluhu. Po zadaní čísla výrobku (IAN) 502964_2504 si budete môcť otvoriť návod na obsluhu.

Opravný servis

Ohľadom opráv, ktoré **nepodliehajú záruke**, sa obráťte na Servisné centrum. Tam dostanete s ochotou predbežný návrh nákladov.

- Môžeme spracovať iba prístroje, ktoré boli zaslané dostatočne zabalené a ofrankované.

Upozornenie: Váš prístroj pošlite, prosím, vyčistený a s upozornením na chybu na adresu uvedenú Servisným centrom.

- Prístroje zaslané bez úhrady prepravného, ako aj prístroje, ktoré boli zaslané ako veľkorozmerný náklad, expresom alebo s iným špeciálnym prepravným nebudú prevzaté.
- Vaše zaslané chybné prístroje zlikvidujeme bezplatne.

Service-Center

SK Servis Slovensko
Tel.: 0800 003409
Kontaktný formulár na
parkside-diy.com
IAN 502964_2504

Importér

Zohľadnite, prosím, že nasledujúca adresa nie je servisná adresa. Najprv kontaktujte ho-re uvedené servisné centrum.

Grizzly Tools GmbH & Co. KG
Stockstädter Str. 20
63762 Großostheim
NEMECKO
www.grizzlytools.de

Náhradné diely a príslušenstvo

Náhradné diely a príslušenstvo dostanete na *www.grizzlytools.shop*. Ak by sa pri objednávaní vyskytli problémy, kontaktujte nás cez náš internetový obchod. V prípade ďalších otázok sa obráťte na: *Service-Center*, S. 105

| Poz. č. | 1 | Název | Obj. č. |
|---------|-------|--|----------|
| 1 | 4 | Rukoväť na prenášanie | 91103478 |
| 10 | — | Lanko (Nylon, 8 m) | 91103476 |
| 11, 14 | 44-51 | Súprava pripojovacieho uholníka (Pripojovací uholník, prípojka Quick-Connect, Blokovanie spätného toku, Kombinovaný adaptér) | 91103479 |

¹ Rozložený pohľad, S. 146

Preklad originálneho vyhlásenia o zhode EÚ

Výrobok: **Ponorné čerpadlo na čistú vodu**

Model: **PETPK 20000 A1**

Sériové číslo: 000001-055000

Uvedený predmet vyhlásenia je v zhode s príslušnými harmonizačnými právnymi predpismi Únie:

2006/42/EC • 2014/30/EU • 2011/65/EU & (EU) 2015/863

Vyššie opísaný predmet vyhlásenia je v zhode so smernicou Európskeho parlamentu a Rady 2011/65/EU z 8. júna 2011 o obmedzení používania určitých nebezpečných látok v elektrických a elektronických zariadeniach.

Na zabezpečenie zhody sa použili tieto harmonizované normy a vnútroštátne normy a predpisy:

**EN 60335-1:2012/A16:2023 • EN IEC 60335-2-41:2021/A11:2021
EN 62233:2008 • EN IEC 55014-1:2021 • EN IEC 55014-2:2021
EN IEC 61000-3-2:2019/A2:2024
EN 61000-3-3:2013/A2:2021 • EN IEC 63000:2018**

Toto vyhlásenie o zhode sa vydáva na výhradnú zodpovednosť výrobcu:



Grizzly Tools GmbH & Co. KG
Stockstädter Str. 20
63762 Großostheim
NEMECKO
20.09.2025

Christian Frank
Splnomocnený zástupca dokumentácie

Tartalomjegyzék

| | |
|--|------------|
| Bevezető..... | 107 |
| Rendeltetésszerű használat..... | 107 |
| A csomag tartalma / Tartozékok..... | 107 |
| Áttekintés..... | 108 |
| Működés leírása..... | 108 |
| Műszaki adatok..... | 108 |
| Teljesítményadatok..... | 108 |
| Biztonsági utasítások..... | 108 |
| A biztonsági utasítások jelentése..... | 108 |
| Piktogramok és szimbólumok..... | 108 |
| Biztonságos üzembe helyezés..... | 109 |
| Előkészítés..... | 112 |
| Csatlakozások..... | 112 |
| Visszafolyás-gátló..... | 112 |
| Nyomóvezeték csatlakoztatása..... | 113 |
| Úszókapcsoló ellenőrzése..... | 113 |
| Úszókapcsoló beállítása..... | 113 |
| Szivattyú felállítása..... | 114 |
| Üzemeltetés..... | 114 |
| Üzemeltetési útmutató..... | 114 |
| Be- és kikapcsolás..... | 114 |
| Tisztítás, karbantartás és tárolás..... | 114 |
| Tisztítás..... | 115 |
| Karbantartás..... | 115 |
| Tárolás..... | 115 |
| Ártalmatlanítás/Környezetvédelem..... | 115 |
| Hibakeresés..... | 116 |
| Pótalkatrészek és tartozékok..... | 116 |
| JÓTÁLLÁSI TÁJÉKOZTATÓ..... | 117 |
| Az eredeti EU -megfelelőségi nyilatkozat fordítása..... | 119 |
| Robbantott ábra..... | 146 |

Bevezető

Gratulálunk az új tisztavíz-merülőszivattyúja megvásárlásához (a továbbiakban készülék vagy elektromos kéziszerszám).

Vásárlásával kiváló minőségű termék mellett döntött. Ezt a készüléket a gyártás során minőségi vizsgálatnak és végső ellenőrzésnek vetették alá. Ezáltal biztosított a készülék működőképessége.

Nem zárható ki, hogy egyes esetekben víz marad a készüléken vagy a készülékben, ill. a tömlővezetékben. Ez nem hiányosság vagy hiba és nincs ok az aggodalomra.



A használati útmutató a készülék része. Fontos tudnivalókat tartalmaz a biztonságra, használatra és ártalmatlanításra vonatkozóan. Olvassa el figyelmesen a használati útmutatót. Ismerje meg a kezelőrészeket és a készülék helyes használatát. A készüléket csak a leírtak szerint és a megadott alkalmazási területen használja. Őrizze meg a használati útmutatót és a készülék harmadik személynek történő továbbadása esetén adja át a készülékhez tartozó valamennyi leírást is.

Rendeltetésszerű használat

A készülék kizárólag a következő használatra készült:

- A következő folyadékok leeresztése és szállítása:
Tisztavíz a következő maximális részecskemérettel: 5 mm
- Tipikus alkalmazás:
 - Medencék és tartályok át- és kiszivattyúzása
 - Vízkivétel kutakból és aknákból
- Vízhőmérséklet $\leq 35^\circ\text{C}$

A készülék minden más, a jelen használati útmutatóban nem kifejezetten engedélyezett használata komoly veszélyt jelenthet a felhasználó számára és kárt okozhat a készülékben. A készüléket kezelő vagy használó személy felel más személyeknek okozott balesetekért vagy tulajdonukon okozott károkért. A készülék a barkács szektorban történő használatra készült. Nem folyamatos ipari használatra tervezték. Ipari használat esetén a garancia érvényét veszti. A gyártó nem vállal felelősséget a nem rendeltetésszerű használatból vagy helytelen kezelésből eredő károkért.

A csomag tartalma / Tartozékok

Csomagolja ki a készüléket és ellenőrizze a csomag tartalmát.

Ártalmatlanítsa megfelelően a csomagolóanyagot.

- Tisztavíz búvárszivattyú
- Könyökcsatlakozó Quick-Connect-csatlakozóval
- Kombinált adapter
- húzókötel (8 m)
- Eredeti használati utasítás fordítása

Áttekintés

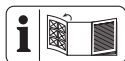

A készülék ábrái az előlő ki-hajtható oldalon találhatóak.

- 1 hordozó fogantyú
- 2 hálózati csatlakozóvezeték
- 3 vezeték (úszókapcsoló)
- 4 magasságbeállító (úszókapcsoló)
- 5 tartó (úszókapcsoló)
- 6 úszókapcsoló
- 7 szivattyútalp
- 8 vízkimenet
- 9 készülékház
- 10 húzókötel (nejlon, 8 m)
- 11 könyökcsatlakozó
- 12 Quick-Connect-csatlakozás
- 13 visszafolyás-gátló
- 14 Kombinált adapter

Működés leírása

A szivattyú egy úszókapcsolóval van felszerelve, ami a vízszinttől függően automatikusan be- vagy kikapcsolja a készüléket.

Túlterhelés esetén a beépített hővédő kapcsoló kikapcsolja a készüléket. Lehűlés után a motor magától újra elindul.

A kezelőelemek funkciója az alábbi leírásban található.

Műszaki adatok

Tisztavíz búvárszivattyú ..PETPK 20000 A1

| | |
|---|------------------|
| Névleges feszültség U | 230 V~, 50 Hz |
| Mért felvett teljesítmény P | 1100 W |
| Védelmi osztály | I |
| Védelem | IPX8 |
| Hossz hálózati csatlakozóvezeték | 10 m |
| Súly | 5,0 kg |
| Hangnyomásszint (L_{pA}) | ≤ 70 dB |
| Szállított mennyiség Q | ≤ 20000 l/h |
| Szállítási magasság H | ≤ 9 m |
| működési merülési mélység | ≤ 7 m |
| minimális vízszint, üzembe helyezés ... | 50 mm |
| maradékvíz-magasság | 5 mm |
| lebegőanyag-méret \varnothing | ≤ 5 mm |
| Víz hőmérséklet | ≤ 35 °C |
| vízkimenet | G1½" |

Teljesítményadatok

↑ Szállítási magasság; → Szállított mennyiség

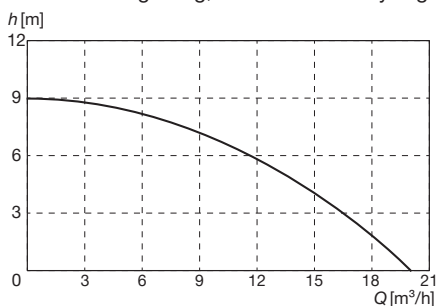

A maximális teljesítményadatok mérése optimális körülmények között történik (pl. egyenes, közvetlen kimenet).

Szűkebb tömlők csökkenthetik a teljesítményt.

Biztonsági utasítások

Ez a fejezet a készülék használatával kapcsolatos alapvető biztonsági utasításokat tartalmazza.

A biztonsági utasítások jelentése

⚠ VESZÉLY! Baleset történik, ha nem tartja be ezt a biztonsági utasítást. Súlyos testi sérülés vagy halál a következménye.

⚠ FIGYELMEZTETÉS! Baleset történhet, ha nem tartja be ezt a biztonsági utasítást. Súlyos testi sérülés vagy halál lehet a következménye.

⚠ VIGYÁZAT! Baleset történik, ha nem tartja be ezt a biztonsági utasítást. Enyhe vagy közepes fokú testi sérülés lehet a következménye.

MEGJEGYZÉS! Baleset történik, ha nem tartja be ezt a biztonsági utasítást. Anyagi kár lehet a következménye.

Piktogramok és szimbólumok

Szimbólumok a készüléken



Figyelem!

- Nem használható magas homoktartalmú vízhez.



Olvassa el a használati útmutatót



legnagyobb működési merülési mélység



Húzza ki a hálózati csatlakozódugót karbantartási munkák előtt, vagy ha a hálózati vezeték sérült



Elektromos készülékek nem tartoznak a háztartási hulladékba.

Szimbólumok a használati útmutatóban



Figyelem!

Szimbólumok a visszafolyás-gátlón



Elzárási irány



Átengedési irány

Biztonságos üzembe helyezés

Általános információk

- Olvassa el figyelmesen a használati útmutatót. Ismerje meg az állítható részeket és a készülék helyes használatát.
- A készüléket nem használhatják gyermekek. Ügyelni kell a gyerekekre, hogy ne játsszanak a készülékkel.

A készüléket csökkent fizikai, érzékszervi vagy szellemi képességű vagy tapasztalattal és tudással nem rendelkező személyek csak felügyelet mellett működtethetik, vagy ha felvilágosították

őket a készülék biztonságos használatáról és megértették az ebből eredő veszélyeket.

A tisztítást és a felhasználói karbantartást nem végezhetik gyermekek.

- Nem használhatják a készüléket olyan személyek, akik nem ismerik a használati útmutatót.
- Tegyen megfelelő intézkedéseket, amivel a gyermekeket távol tarthatja a működő készüléktől. Sérülésveszély áll fenn.
- A készüléket nem szabad 2000 m feletti magasságban használni.
- Ne használja súroló részeszkéket, pl. homokot tartalmazó vízhez. Agresszív, súroló (csiszoló hatású), maró, gyúlékony (pl. motorüzemanyagok) vagy robbanásveszélyes folyadékok, sós víz, tisztítószerek és élelmiszerek szállítása nem megengedett. A szállított folyadék hőmérséklete nem haladhatja meg a 35 °C-ot.
- Soha ne működtesse a készüléket, ha emberek vannak a vízben.

- Ne használja a készüléket kerti tavaknál, ahol halak vagy növények élnek. A szivárgó kenőanyagok beszennyezhetik a folyadékot.
- Ne dolgozzon sérült, hiányos vagy a gyártó engedélye nélkül átalakított készülékkel. Üzembe helyezés előtt szakemberrel ellenőriztesse, hogy rendelkezésre állnak-e a szükséges elektromos védőintézkedések.

Előkészítés

- Ügyeljen arra, hogy a hálózati feszültség és a hálózati frekvencia megegyezzen a készülék adattábláján feltüntetett értékekkel.
- Használat előtt mindig ellenőrizze a csatlakozó- és a hosszabbító vezeték sérülésére vagy öregedésére utaló jeleket. Ha a vezeték használat közben megsérül, akkor azt azonnal le kell választani az áramhálózatról, **NE ÉRJEN A VEZETÉKHEZ, AMÍG NINCS LEVÁLASZTVA A HÁLÓ-**

ZATRÓL. Ne használja a készüléket, ha a vezeték sérült vagy kopott.

- A készüléket csak olyan hibaáramvédő szerkezettel (RCD) rendelkező csatlakozóaljzathoz csatlakoztassa, amit 30 mA-t meg nem haladó névleges hibaáram-erősségre méreteztek.
- Csatlakoztassa a készüléket egy legalább 6 A biztosítóval rendelkező csatlakozóaljzathoz.
- Ne dolgozzon sérült, hiányos vagy a gyártó engedélye nélkül átalakított készülékkel.
- Működtetés előtt ellenőrizze az elektromos biztonságot. Ha nem biztos benne, forduljon szakemberhez.
 - A földelés, nullázó és hibaáram-megszakító megfelel az energiaszolgáltató vállalatok biztonsági előírásainak és megfelelően működik.
 - Az elektromos dugós csatlakozások védve vannak a nedvességtől.

- A dugós csatlakozások árvízbiztos területen vannak elhelyezve.
- Ha megsérül a készülék hálózati csatlakozóvezetéke, akkor a veszélyek elkerülése érdekében ezt a gyártónak, ügyfélszolgálatának, vagy egy hasonlóan szakképzett személynek kell kicserélnie. Forduljon a szervizközponthoz.
- A készülék üzemeltetése során a hálózati csatlakozódugónak könnyen elérhetőnek kell lennie.
- Ne a hálózati csatlakozóvezetékénél fogva húzza ki a csatlakozódugót az aljzatból vagy ne húzza annál fogva a készüléket. Védje a hálózati csatlakozóvezetékét hőtől, olajtól és éles szélektől.
- Húzza ki a hálózati csatlakozódugót a csatlakozóaljzatból a készüléken történő minden munkavégzés előtt, munkaszünetekben és ha nem használja a készüléket.
- Csak engedélyezett, kültéri használatra készült H07RN-F típusú és

legfeljebb 75 m hosszú hosszabbító kábeleket használjon. A hosszabbítókábelnek legalább 2,5 mm² sodrony-keresztmetszettel kell rendelkeznie. Használat előtt mindig tekerje le teljesen a kábeldobot. Ellenőrizze a hosszabbító kábel épességét.

- Ne vigye vagy rögzítse a készüléket a hálózati csatlakozóvezetékénél vagy a tömlőnél fogva.

Üzemeltetés

- Ne használja a készüléket gyúlékony folyadékok vagy gázok közelében. Ennek figyelmen kívül hagyása esetén tűz- vagy robbanásveszély áll fenn.
- Áramütés elleni védelemként viseljen stabil lábbelit.
- A szivattyút fagy esetén nem szabad a szabadban hagyni. Tárolja a készüléket fagytól védett helyen.
- Rendszeresen ellenőrizze az úszókapcsoló működését. Ennek figyelmen kívül hagyása esetén

megszűnnek a garanciális és felelősségi igények.

- Figyelje a készüléket működtetés közben, hogy időben észre vegye, ha a szivattyú szárazon működik.

Tisztítás, karbantartás és tárolás

- Vegye figyelembe a következő fejezetekben lévő összes tudnivalót *Tisztítás, karbantartás és tárolás, L. 114*

Minden egyéb műveletet, különösen a készülék kinyitását, csak villamosági szakember végezheti. Ha javítás szükséges, minden esetben forduljon szervizközpontunkhoz.

- Kapcsolja le a motort, válassza le a készüléket az áramellátásról és hagyja lehűlni a készüléket, ha a készülék tisztítás, beállítás, tárolás vagy tartozékcsere céljából lett leállítva.
- Biztonsági okokból cserélje ki a kopott vagy sérült alkatrészeket. Kizárólag eredeti alkatrészeket és tartozékokat használjon. Más alkatrészek

használata a garanciális igények azonnali elvesztéséhez vezet.

- A készüléket száraz helyen és gyermekektől elzárva kell tárolni.

Előkészítés

▲ FIGYELMEZTETÉS! Sérülésveszély esetén beinduló készülék révén. Csak akkor csatlakoztassa a csatlakozódugót a csatlakozóaljzatba, ha a készülék teljesen elő van készítve a használatra.

Csatlakozások

A készüléken és a tartozékon a következő csatlakozási lehetőségek állnak rendelkezésre:

- könyökcsatlakozó: pl. tömlőfúvóka G1½" belső menettel
- Kombinált adapter ①: Tömlő ½" (13 mm) megfelelő tömlőbilinccsel
- Kombinált adapter ②: Tömlő ¾" (19 mm) megfelelő tömlőbilinccsel; válassza le a ① csatlakozót
- Kombinált adapter ③: Tömlő 1" (25 mm) megfelelő tömlőbilinccsel; válassza le a csatlakozókat ① és ②
- Kombinált adapter ④: pl. Tömlőfúvóka G1" belső menettel; válassza le a csatlakozókat ③, ② és ①
- Kombinált adapter ⑤: Tömlő 1½" (38 mm) megfelelő tömlőbilinccsel; válassza le a csatlakozókat ④, ③, ② és ①

Visszafolyás-gátló

Tudnivalók

- Szállításkor a kombinált adapter (14) G1½"-os csatlakozójába egy visszaáramlás-gátlót (13) kell behelyezni. A visszafolyás-gátló megakadályozza, hogy a víz visszaáramoljon a tömlőből, amikor a szivattyú megáll.
- A visszafolyás-gátló csökkentheti a szállítási teljesítményt. A szállítási teljesítményének növelése céljából a visszafolyás-gátlót ki lehet venni a kombinált adapterből. Ez különösen 1"-nál kisebb tömlőcsatlakozók esetén ajánlott.

Vegye figyelembe, hogy a víz visszaáramolhat a tömlőn keresztül, ha a szivattyú leáll, pl. ha az úszókapcsoló ki van kapcsolva vagy áramszünet van.

- Átengedési irány: **KI**
Elzárási irány: **↑**

Szükséges szerszámok és segédeszközök

- Hosszabb, vékonyabb tárgy: pl. Csavarhúzó

Visszafolyás-gátló eltávolítása

A visszafolyás-gátlót (13) könnyen eltávolíthatja a kombinált adapterből (14).

Visszafolyás-gátló behelyezése

1. Helyezze be a visszafolyás-gátlót (13) a kombinált adapter (14) G1½"-os csatlakozójába úgy, hogy a **↑** nyíl látható legyen.
2. Ellenőrizze, hogy a visszafolyás-gátló (13) csappantyúja az áramlás irányába nyílik-e.

Nyomóvezeték csatlakoztatása

Tudnivalók

- Az ismertetett csatlakoztatás egy javaslat a mellékelt tartozékokkal.
- Nyomóvezetéként tömlőt vagy rögzített csővezetékét használhat.
- Rögzített telepítések esetén használjon visszacsapó szelepet.
- A csatlakozó konzolon található Quick-Connect-csatlakozónak köszönhetően könnyedén leszerelheti a szivattyút a nyomóvezeték eltávolítása nélkül.

Eljárás

1. Válassza le a könyökcsatlakozót (11) a Quick-Connect-csatlakozón (12).
 - Nyomja meg és tartsa lenyomva a piros gombot a Quick-Connect-csatlakozón (12).
 - Húzza szét a könyökcsatlakozót (11).
 - Engedje el a gombot.
2. Rögzítse a könyökcsatlakozó meghajlított részét (11) a vízkimeneten (8; G1½").
3. Rögzítsen egy tömlőt a könyökcsatlakozó másik részén (11), ill. a kombinált adapteren (14).
4. Nyomóvezeték a kombinált adapteren rögzítve: Rögzítse a kombinált adaptert (14) a könyökcsatlakozó laza részére (11).

5. Kösse össze a könyökcsatlakozót (11): Nyomja össze a Quick-Connect-csatlakozó mindkét részét (12).

Úszókapcsoló ellenőrzése

1. Helyezze a szivattyút eltávolított könyökcsatlakozóval (11) egy vízzel töltött edénybe. A víznek szivattyúzaskor vissza kell folynia az edénybe.
2. Csatlakoztassa a csatlakozódugót egy hálózati aljzathoz.
3. Emelje fel, majd engedje le az úszókapcsolót (6) kézzel. Közben figyelje meg, hogy milyen pozícióban kapcsol be és ki a szivattyú.
Ha nem elégedett az eredménnyel: Állítsa be újra az úszókapcsolót (6) (*Úszókapcsoló beállítása, L. 113*).
4. Húzza ki a csatlakozódugót a csatlakozóaljzatból.

Úszókapcsoló beállítása

Tudnivalók

- Kiszállításkor az úszókapcsoló úgy van beállítva, hogy azonnali üzembe helyezés lehetséges.
- Állandóan felszerelt szivattyú: Rendszeresen, legalább 3 havonta ellenőrizze az úszókapcsoló működését.
- Ügyeljen arra, hogy az úszókapcsoló és a magasságbeállító közötti távolság elég nagy legyen. Ha túl kicsi a távolság, előfordulhat, hogy az úszókapcsoló nem működik megfelelően.
- Az úszókapcsolót mindig kihúzott hordozófogantyúval kell beállítani, különösen akkor, ha a szivattyút húzókötéllal rögzíti.
- Állítsa be az úszókapcsolót úgy, hogy az úszókapcsoló kikapcsolja a szivattyút, mielőtt a talajhoz ér.

Eljárás

Normál üzemmódban az úszókapcsolót (6) a tartóban (5) kell rögzíteni.

1. Átlagos vízszint beállítása:
 - Nyomja össze a tartót (5).
 - Tolja a tartót (5) a kívánt pozícióba a magasságbeállítón belül (4).
2. Legmagasabb és legalacsonyabb szint közötti különbség beállítása:
 - Szintkülönbség növelése: Hosszabbítsa meg a vezetéknek (3) a tartó (5) és az úszókapcsoló (6) közötti részét.

- Szintkülönbség csökkentése: Rövidítse le a vezetéknek (3) a tartó (5) és az úszókapcsoló (6) közötti részét.
3. Ellenőrizze az úszókapcsoló (6) működését.

Kézi működtetés (A ábra)

Az úszókapcsoló úgy is beállítható, hogy a szivattyú mindig be legyen kapcsolva, amikor áramot kap.

- Rögzítse az úszókapcsolót (6) közvetlenül a tartóhoz (5), függőlegesen felfelé.

Szivattyú felállítása

Tudnivalók

- Soha ne használja a hálózati csatlakozó-vezetékét (2) vagy a nagynyomású tömlőt a készülék tartására vagy felakasztására.
- Ha az úszókapcsolót (6) használja:
 - Ügyeljen arra, hogy az úszókapcsoló szabadon tudjon mozogni.
 - A szivattyúaknának legalább a következő méretekkel kell rendelkeznie: 40×40× 50 cm
- A szivattyú belemerítésekor hagyja, hogy a lehető legtöbb levegő távozzon a szivattyútalpból. Ehhez tartsa ferdén a szivattyút.
- Vegye figyelembe a maximális merülési mélységet (≤ 7 m) és a maximális szállítási magasságot (≤ 9 m).
- Ne helyezze a készüléket közvetlenül sáros talajra. Akassza fel a készüléket vagy használjon például egy téglát alapként.
- A mellékelt húzókötelet (10) a következő célokra használhatja:
 - Készülék leengedése egy aknába és felhúzása
 - Készülék felakasztása a vízben

Húzókötelet rögzítése (B ábra)

1. Rögzítse a húzókötelet (10) egy hurokkal és egy csomóval a hordozó fogantyún (1).
2. Mielőtt leengedi a készüléket egy aknába: Ellenőrizze, hogy a húzókötelet stabilan a hordozó fogantyúhoz van rögzítve.

Üzemeltetés

Üzemeltetési útmutató

- Ügyeljen arra, hogy a hálózati feszültség és a hálózati frekvencia megegyezzen a

készülék adattábláján feltüntetett értékekkel.

- Csatlakoztassa a készüléket egy legalább 6 A biztosítókkal rendelkező csatlakozóaljzathoz.
- A készüléket csak olyan hibaáramvéldő szerkezettel (RCD) rendelkező csatlakozóaljzathoz csatlakoztassa, amit 30 mA-t meg nem haladó névleges hibaáram-erősségre méreteztek.
- **▲ VESZÉLY!** Áramütés veszélye! Ügyeljen arra, hogy soha nem kerüljön folyadék vagy víz a hálózati csatlakozóra.
- A készülék nem alkalmas az ivóvízellátó rendszerre történő csatlakoztatásra.

Kézi működtetés

- Ügyeljen a szivattyúra, hogy ne működjön szárazon.
- minimális vízszint, üzembe helyezés: 50 mm

Be- és kikapcsolás

Tudnivalók

- **MEGJEGYZÉS! Nem alkalmas folyamatos működtetéshez!** Az optimális használati intervallum 30 perc szivattyúzás, 5 perc szünet.
- **Túlterhelés elleni védelem:** Túlterhelés esetén a beépített hőmérséklet-érzékelő automatikusan kikapcsolja a készüléket. Miután lehűlt, a készülék automatikusan újra bekapcsol.

Bekapcsolás

1. Csatlakoztassa a hálózati csatlakozó-vezetékét (2) az áramellátásra.
A motor elindul. Egy bizonyos szivóidő után a szivattyú elkezd szállítani a vizet.

Kikapcsolás

- Válassza le a készüléket a tápellátásról.

Tisztítás, karbantartás és tárolás

▲ FIGYELMEZTETÉS! Áramütés! Sérülésveszély véletlenül beinduló készülék révén. Vigyázzon magára a karbantartási és tisztítási munkák során. Kapcsolja ki a készüléket és húzza ki a csatlakozódugót a csatlakozóaljzathoz.

A jelen használati útmutatóban nem szereplő javítási és karbantartási munkákat szerviz-

központunkkal végeztesse el. Csak eredeti alkatrészeket használjon.

Tisztítás

MEGJEGYZÉS! Anyagi kár veszélye. Vegyi anyagok kárt tehetnek a készülék műanyag részeiben. Ne használjon tisztító-, ill. oldószereket.

- Nem helyhez rögzített készülékek: Minden használat után tisztítsa meg a szivattyút tiszta vízzel.
- Helyhez rögzített készülékek: Rendszeresen ellenőrizze az úszókapcsoló (6) működését (legkésőbb három havonta).
- Távolítsa el a szivattyúházban letapadt bolyhokat és rostos részecskéket vízsgárral.
- Távolítsa el a szivattyú alsó részén lévő szennyeződéseket vízsgárral.
- Távolítsa el az úszókapcsolón lévő lerakódásokat tiszta vízzel.
- Rendszeresen távolítsa el a sarat az akna aljáról és tisztítsa meg az akna falait is.
- Ha hosszabb ideig nem használta a szivattyút: Alaposan tisztítsa meg a szivattyút az utolsó használat után és az újbóli használat előtt. A lerakódások és maradványok indítási nehézségeket okozhatnak.

Karbantartás

A készülék nem igényel karbantartást.

Tárolás

Tárolja a készüléket és a tartozékokat mindig:

- tisztán
- szárazon
- portól védve
- fagymentes helyen
- gyermekektől elzárva

- A lerakódások és maradványok indítási nehézségeket okozhatnak. Hosszabb tárolás előtt (pl. Téli tárolás)
 - Tisztítsa meg a szivattyút.
 - Ürítse ki a szivattyút.

Ártalmatlanítás/Környezetvédelem

Gondoskodjon a készülék, a tartozékok és a csomagolás környezetbarát újrahasznosításáról.



Elektromos készülékek nem tartoznak a háztartási hulladékkba.

Az áthúzott kerek kuka szimbóluma azt jelenti, hogy ezt a terméket élettartama végén nem szabad szelektálatlan települési hulladékként ártalmatlanítani.

Az elektromos és elektronikus berendezések hulladékairól szóló 2012/19/EU irányelv:

A fogyasztókat jogszabály kötelezi arra, hogy az elektromos és elektronikus berendezéseket élettartamuk végén eljuttassák környezetbarát újrahasznosításra. Ilyen módon környezetbarát és erőforrás-kímélő újrahasznosítás biztosítható.

A nemzeti jogba való átültetéstől függően a következő lehetőségek állnak rendelkezésre:

- visszaadás egy értékesítő helyen,
- leadás egy hivatalos gyűjtőhelyen,
- visszaküldés a gyártónak/forgalmazónak.

Ez nem érinti a hulladékká vált készülékek tartozékait és elektromos alkatrészek nélküli segédeszközeit.

Hibakeresés

A következő táblázat segít Önnek a hibaelhárításban:

| Szimptóma | Lehetséges ok | Intézkedés |
|--|---|--|
| A készülék nem indul | Nincs hálózati feszültség | Ellenőrizze a csatlakozóaljzatot, a hálózati csatlakozóvezetékét, a csatlakozódugót és a biztosítékot, adott esetben javíttassa meg villamossági szakemberrel. |
| | Az úszókapcsoló nem kapcsol | <i>Úszókapcsoló beállítása, L. 113</i> |
| A szivattyú nem kapcsol ki | Az úszókapcsoló nem tud lesülyedni | Helyezze el az úszókapcsolót úgy, hogy az szabadon mozoghasson. |
| A szivattyú rövid működés után kikapcsol | A motorvédelem a túl erős vízszennyeződés miatt kikapcsolja a szivattyút. | Megtisztítjuk a szivattyút valamint az aknát |
| | Túl magas a víz hőmérséklet, a motorvédelem kikapcsolja a készüléket. | Ügyelünk a max. 35 °C víz hőmérsékletre! |
| Elégtelen szállítási mennyiség | A szivattyú teljesítménye csökken az erősen szennyeződött és dörzsölő vízelemek miatt | Megtisztítjuk a szivattyút és szükség esetén kicseréljük a kopó alkatrészeket |
| | Szivattyú vagy cső eltömődött | Szivattyú vagy cső tisztítása |

Pótalkatrészek és tartozékok

Pótalkatrészek és tartozékok az alábbi oldalon állnak rendelkezésre

www.grizzlytools.shop. Ha probléma merül fel a rendelés során, vegye fel velünk a kapcsolatot internetes áruházunkon keresztül. További kérdések esetén forduljon az alábbi helyre: **JÓTÁLLÁSI TÁJÉKOZTATÓ, L. 117**

| Poz. sz. | 1 | Név | Rendelési sz. |
|----------|-------|---|---------------|
| 1 | 4 | hordozó fogantyú | 91103478 |
| 10 | – | húzókötel (nejlon, 8 m) | 91103476 |
| 11, 14 | 44-51 | könyökcsatlakozó-készlet (könyökcsatlakozó, Quick-Connect-csatlakozás, visszafolyás-gátló, Kombinált adapter) | 91103479 |

¹ Robbantott ábra, L. 146

JÓTÁLLÁSI TÁJÉKOZTATÓ

| | |
|-----------------------|---------------------------------|
| A termék megnevezése: | Tisztavíz búvárszivattyú |
| A termék típusa: | PETPK 20000 A1 |
| Gyártási szám: | 502964_2504 |

| | |
|---|---|
| A gyártó cégneve, címe, e-mail címe: Grizzly Tools GmbH & Co. KG Stockstädter Straße 20 63762 Großostheim NÉMETORSZÁG E-Mail: service@grizzlytools.de | Szerviz neve, címe, telefonszáma: Magyarország szerviz Tel.: 06800 21647 Kapcsolatfelvételi űrlap: www.parkside-diy.com W+T Környezetvédelmi és Szolgáltató Kft. Dunapart also 138; 2318 Szigetszentmárton Tel.: 0624 456 672 |
| Az importáló/ forgalmazó neve és címe: Lidl Magyarország Kereskedelmi Bt., H-1037 Budapest, Rádl árok 6. | |

1. A jótállási idő a Magyarország területén, Lidl Magyarország Kereskedelmi Bt. üzle-tében történt vásárlás napjától számított 3 év, amely jogvesztő. A jótál-lási idő a fogyasztó részére történő átadással, vagy ha az üzembe helyezést a forgalmazó, vagy annak megbízottja végzi, az üzembe helyezés napjával kezdődik.
2. A jótállási igény a jótállási jeggyel és/vagy a vásárlást igazoló blokkal érvé-nyesíthető. A jótállási jegy szabálytalan kiállítása, vagy átadásának elmaradá-sa nem érinti a jótállási kötelezettség-vállalás érvényességét. Kérjük, hogy a vásárlás tényének és időpontjának bizonyítására őrizze meg a pénztári fize-tésnél kapott jótállási jegyet és a vásárlást igazoló blokkot.
3. A vásárlástól számított három munkanapon belül érvényesített csereigény esetén a forgalmazó köteles a terméket kicserélni, feltéve ha a hiba a rendel-tetészerű hasz-nálatot akadályozza. A jótállási jogokat a termék tulajdono-saként a fogyasztó érvé-nyesítheti az áruházakban, valamint a jótállási tájé-koztatóban feltüntetett szervizekben. (A magyar Polgári Törvénykönyv alapján fogyasztónak minősül a szakmája, önálló foglalkozása vagy üzleti tevékeny-sége körén kívül eljáró természetes személy.)
A jótállás ideje alatt a fogyasztó hibás teljesítés esetén kérheti a termék kija-vítását, kicserélését, vagy ha a termék nem javítható vagy cserélhető, vagy az a forgalma-zónak aránytalan többletköltséggel járna, illetve a fogyasztó kijavításhoz, kicseré-léshez fűződő érdeke alapos ok miatt megszűnt, árszállítást kérhet, vagy elállhat a szerződéstől és visszakérheti a vételárat. A kijavítás során a termékbe csak új alkatrész kerülhet beépítésre.

4. A fogyasztó a hiba felfedezése után a lehető legrövidebb időn belül köteles a hibát bejelenteni és a terméket a jótállási jogok érvényesítése céljából átadni. A hiba fel-fedezésétől számított két hónapon belül bejelentett jótállási igényt időben közölnnek kell tekinteni. A közlés elmaradásából eredő kárért a fogyasztó felelős. A jótállási igény érvényesíthetőségének határideje a termék, vagy fődarabjának kicserélése esetén a csere napján újraindul.
5. A rögzített bekötésű, illetve a 10 kg-nál súlyosabb, vagy tömegközlekedési eszközön nem szállítható terméket az üzemeltetés helyén kell megjavítani. Abban az esetben, ha a javítás a helyszínen nem végezhető el, a termék ki- és visszaszereléséről, valamint szállításáról a forgalmazónak kell gondoskodnia.
6. A jótállás nem áll fenn, ha a hiba a nem rendeltetésszerű használatból, átalakítás-ból, helytelen tárolásból, vagy a használati utasítástól eltérő kezelésből, vagy bármely a vásárlást követő behatásból fakad, vagy elemi kár okozta, és azt a for-galmazó, vagy a szerviz bizonyítja. A jótállás nem vonatkozik a mozgó kopó alkat-részek (világítótestek, gumibroncsok stb.) rendeltetéssze-rű elhasználódására. A szerviz és a forgalmazó a kijavítás során nem felel a terméken a fogyasztó vagy harmadik személyek által tárolt adatokért vagy beállításokért.
7. Fogyasztói jogvita esetén a fogyasztó a megyei (fővárosi) kereskedelmi és iparkamarák mellett működő békéltető testület eljárását is kezdeményezheti. A jótállás a fogyasztó törvényből eredő szavatossági jogait és azok érvénye-síthetőségét nem érinti.

Kijavítást ellenőrző szelvény:

| | |
|---|---------------------------|
| A jótállási igény bejelentésének idő-pontja: | A hiba oka: |
| Javításra átvétel időpontja: | A hiba javításának módja: |
| A fogyasztó részére történő visszaadás időpontja: | |
| A szerviz bélyegzője, kelt és aláírás: | |

Kicserélést ellenőrző szelvény:

| |
|---|
| A jótállási igény bejelentésének időpontja: |
| Kicserélés időpontja: |
| A cserélő bolt bélyegzője, kelt és aláírás: |

Az eredeti EU -megfelelőségi nyilatkozat fordítása

Termék: **Tisztavíz búvárszivattyú**

Modell: **PETPK 20000 A1**

Sorozatszám: 000001-055000

A fent ismertetett nyilatkozat tárgya megfelel a vonatkozó uniós harmonizációs jogszabályoknak:

2006/42/EC • 2014/30/EU • 2011/65/EU & (EU) 2015/863

E nyilatkozat fent leírt tárgya összhangban van az egyes veszélyes anyagok elektromos és elektronikus berendezésekben való alkalmazásának korlátozásáról szóló, 2011. június 8-i 2011/65/EU európai parlamenti és tanácsi irányelvvel.

A megfelelőség biztosítása érdekében a következő harmonizált szabványokat és nemzeti szabványokat és előírásokat alkalmazták:

**EN 60335-1:2012/A16:2023 • EN IEC 60335-2-41:2021/A11:2021
EN 62233:2008 • EN IEC 55014-1:2021 • EN IEC 55014-2:2021
EN IEC 61000-3-2:2019/A2:2024
EN 61000-3-3:2013/A2:2021 • EN IEC 63000:2018**

E megfelelőségi nyilatkozat a gyártó kizárólagos felelősségére kerül kibocsátásra:



Grizzly Tools GmbH & Co. KG
Stockstädter Str. 20
63762 Großostheim
NEMETORSZAG
20.09.2025

Christian Frank
Meghatalmazott képviselő a dokumentációhoz

Spis treści

| | |
|--|------------|
| Wprowadzenie | 120 |
| Użytkowanie zgodne z przeznaczeniem..... | 120 |
| Zakres dostawy/akcesoria..... | 121 |
| Zestawienie..... | 121 |
| Opis działania..... | 121 |
| Dane techniczne..... | 121 |
| Właściwości użytkowe..... | 121 |
| Wskazówki dotyczące bezpieczeństwa | 121 |
| Znaczenie wskazówek dotyczących bezpieczeństwa..... | 122 |
| Piktogramy i symbole..... | 122 |
| Uruchomienie..... | 122 |
| Przygotowanie | 126 |
| Przyłącza..... | 126 |
| Zabezpieczenie przeciwwrotne..... | 126 |
| Podłączenie przewodu tłoczącego..... | 127 |
| Kontrola przełącznika pływakowego..... | 127 |
| Ustawianie przełącznika pływakowego..... | 127 |
| Posadowienie pompy..... | 128 |
| Eksploatacja | 128 |
| Wskazówki dotyczące eksploatacji..... | 128 |
| Włączanie i wyłączanie..... | 128 |
| Czyszczenie, konserwacja i przechowywanie | 129 |
| Czyszczenie..... | 129 |
| Konserwacja..... | 129 |
| Przechowywanie..... | 129 |
| Utylizacja /ochrona środowiska | 129 |
| Rozwiązywanie problemów | 130 |
| Serwis | 130 |
| Gwarancja..... | 130 |
| Serwis naprawczy..... | 132 |
| Service-Center..... | 132 |
| Importer..... | 132 |
| Części zamienne i akcesoria | 132 |
| Tłumaczenie oryginalnej deklaracji zgodności EU | 133 |
| Widok rozłożony | 146 |

Wprowadzenie

Serdecznie gratulujemy zakupu nowej pompy zanurzeniowej do czystej wody (w dalszej części dokumentu określanego jako elektro-narzędzie).

Zdecydowali się Państwo na zakup urządzenia wysokiej jakości. Urządzenie zostało poddane kontroli jakości w trakcie produkcji oraz kontroli końcowej. Dzięki temu gwarantujemy sprawność Państwa urządzenia. Nie można wykluczyć sytuacji, w których w pojedynczych przypadkach na lub w urządzeniu wzgl. w przewodach węzowych będą się zbierać resztki wody. Nie jest to wada ani uszkodzenie i nie stanowi to powodu do niepokoju.



Instrukcja obsługi jest integralną częścią urządzenia. Zawiera ona ważne wskazówki dotyczące bezpieczeństwa, użytkowania i utylizacji. Należy uważnie przeczytać instrukcję obsługi. Należy zapoznać się z elementami obsługowymi i zasadami prawidłowego użytkowania urządzenia. Z urządzenia należy korzystać tylko zgodnie z opisem i w podanych zakresach użytkowania. Instrukcję obsługi należy dobrze przechowywać, a przekazując urządzenie innym osobom należy dołączyć całą dokumentację.

Użytkowanie zgodne z przeznaczeniem

Urządzenie jest przeznaczone wyłącznie do następujących celów:

- Usuwanie i tłoczenie następujących płynów:
 - Czysta woda z cząsteczkami o maksymalnym rozmiarze: 5 mm
- Typowe zastosowania:
 - Przepompowywanie i wypompowywanie wody z niecek i zbiorników
 - Pobieranie wody ze studni i studzienek
- Temperatura wody ≤ 35 °C

Każdy inny rodzaj zastosowania, który nie został wyraźnie dopuszczony w niniejszej instrukcji obsługi, może stanowić źródło poważnych niebezpieczeństw dla użytkownika oraz prowadzić do uszkodzeń urządzenia. Operator lub użytkownik jest odpowiedzialny za wypadki lub szkody innych osób lub ich własności. Urządzenie jest przeznaczone do użytku prywatnego. Urządzenie nie zostało zaprojektowane do ciągłego użytku komercyjnego. Użytkowanie urządzenia do celów komercyjnych powoduje utratę gwarancji. Producent nie odpowiada za szkody spowodowane użyciem urządzenia w sposób nie-

zgodny z przeznaczeniem lub jego nieprawidłową obsługą.

Zakres dostawy/akcesoria

Rozpakować urządzenie i sprawdzić zakres dostawy.

Materiały opakowaniowe należy usuwać zgodnie z przepisami.

- Pompa zanurzeniowa do pompowania czystej wody
- Kątownik montażowy z połączeniem Quick-Connect
- Adapter kombi
- Linka (8 m)
- Tłumaczenie instrukcji oryginalnej

Zestawienie

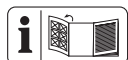

Ilustracje znajdują się na przedniej rozkładanej stronie.

- 1 Uchwyt do przenoszenia
- 2 Przewód zasilający
- 3 Przewód (Przełącznik pływakowy)
- 4 Regulacja wysokości (Przełącznik pływakowy)
- 5 Uchwyt (Przełącznik pływakowy)
- 6 Przełącznik pływakowy
- 7 Podstawa pompy
- 8 Wylot wody
- 9 Obudowa
- 10 Linka (Nylon, 8 m)
- 11 Kątownik montażowy
- 12 połączenie Quick-Connect
- 13 Zabezpieczenie przeciwwrotne
- 14 Adapter kombi

Opis działania

Pompa jest wyposażona w układ przełączania z pływakiem, który automatycznie załącza i wyłącza pompę w zależności od poziomu wody.

W przypadku przeciążenia urządzenie zostanie wyłączone przez zainstalowany wyłącznik termiczny. Po ostygnięciu silnik uruchomi się samoczynnie.

Funkcje elementów obsługowych podano w poniższych opisach.

Dane techniczne

Pompa zanurzeniowa do pompowania czystej wody

| | |
|--|------------------|
| Napięcie znamionowe U | 230 V~, 50 Hz |
| Znamionowa moc wejściowa P | 1100 W |
| Klasa ochrony | I |
| Stopień ochrony | IPX8 |
| Długość Przewód zasilający | 10 m |
| Ciężar | 5,0 kg |
| Poziom ciśnienia akustycznego (L_{pA}) | ≤ 70 dB |
| Wydajność tłoczenia Q | ≤ 20000 l/h |
| Wysokość tłoczenia H | ≤ 9 m |
| Robocza głębokość zanurzenia | ≤ 7 m |
| Minimalny poziom wody, Uruchomienie | 50 mm |
| Poziom pozostalej wody | 5 mm |
| Frakcja zawiesiny \varnothing | ≤ 5 mm |
| Temperatura wody | ≤ 35 °C |
| Wylot wody | G1½" |

Właściwości użytkowe

↑Wysokość tłoczenia; →Wydajność tłoczenia

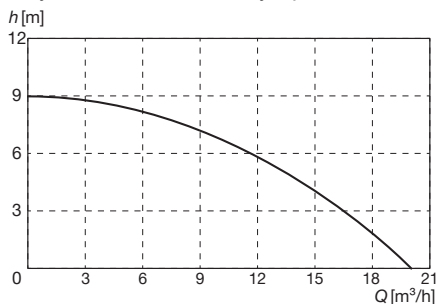

Pomiaru maksymalnych parametrów użytkowych dokonuje się w warunkach optymalnych (np. proste, bezpośrednie wyjście).

Przewody ssące o mniejszej średnicy mogą się przyczynić do obniżenia wydajności urządzenia.

Wskazówki dotyczące bezpieczeństwa

W niniejszym rozdziale opisano podstawowe wskazówki dotyczące bezpieczeństwa w ramach użytkowania urządzenia.

Znaczenie wskazówek dotyczących bezpieczeństwa

▲ NIEBEZPIECZEŃSTWO! W przypadku nieprzestrzegania niniejszej wskazówki dotyczącej bezpieczeństwa, dojdzie do wypadku. Jego skutkiem są poważne obrażenia ciała lub zgon.

▲ OSTRZEŻENIE! W przypadku nieprzestrzegania niniejszej wskazówki dotyczącej bezpieczeństwa, dojdzie do wypadku. Jego skutkiem mogą być poważne obrażenia ciała lub zgon.

▲ UWAGA! W przypadku nieprzestrzegania niniejszej wskazówki dotyczącej bezpieczeństwa, dojdzie do wypadku. Jego skutkiem mogą być lekkie lub średnie obrażenia ciała.
WSKAZÓWKA! W przypadku nieprzestrzegania niniejszej wskazówki dotyczącej bezpieczeństwa, dojdzie do wypadku. Jego skutkiem może być szkoda materialna.

Piktogramy i symbole

Piktogramy na urządzeniu



Uwaga!

- Nie nadaje się do wody o wysokiej zawartości piasku.



Przeczytać instrukcję obsługi



Maksymalna robocza głębokość zanurzenia



Przed pracami konserwacyjnymi w przypadku uszkodzenia kabla zasilającego należy wyciągnąć wtyczkę sieciową z gniazdka



Urządzeń elektrycznych nie należy wyrzucać razem z odpadami komunalnymi.

Symbole w instrukcji obsługi



Uwaga!

Symbole na zabezpieczenie przeciwzrotne



Kierunek blokowania



Kierunek przepływu

Uruchomienie

Uwagi ogólne

- Należy uważnie przeczytać instrukcję obsługi. Proszę zapoznać się z elementami regulacyjnymi i zasadami prawidłowego użytkowania urządzenia.
- Urządzenie nie może być używane przez dzieci. Należy nadzorować dzieci w celu zapewnienia, aby nie bawiły się one urządzeniem. Urządzenie może być używane przez osoby o obniżonej sprawności fizycznej, sensorycznej czy umysłowej lub o niedostatecznym doświadczeniu i wiedzy tylko wówczas, jeśli osoby te znajdują się pod nadzorem lub jeśli zostały pouczone o zasadach bezpiecznego użycia urządzenia i zrozumiały wynikające stąd niebezpieczeństwa. Czyszczenia i prac konserwacyjnych nie wolno powierzać dzieciom.
- Osoby, które nie są zaznajomione z instrukcją

obsługi, nie mogą używać urządzenia.

- Należy podejmować odpowiednie działania w celu zabezpieczenia dostępu dzieci do pracującego urządzenia. Niebezpieczeństwo obrażeń ciała.
- Urządzenie nie może być użytkowane w miejscach położonych powyżej 2000 m.
- Nie stosować z wodą z zawartością cząsteczek działających abrazyjnie, np. z piaskiem. Nie jest dopuszczalne tłoczenie płynów agresywnych, abrazyjnych (powodujących zdzieranie materiału), palnych (np. paliw do silników) lub wybuchowych, słonej wody, środków czyszczących i żywności. Temperatura tłoczonego płynu nie może przekraczać 35°C.
- Nigdy nie używać urządzenia, gdy w wodzie przebywają osoby.
- Nie używać pompy w stawach ogrodowych z rybami lub roślinami. Może dojść do zanieczysz-

czenia cieczy z powodu wycieku smarów.

- Nie używać urządzenia w stanie uszkodzonym, niekompletnym lub po dokonaniu jego modyfikacji niezatwierdzonych przez producenta. Przed rozpoczęciem pracy należy zlecić wykwalifikowanemu elektrykowi kontrolę urządzenia pod kątem obecności wszystkich wymaganych zabezpieczeń elektrycznych.

Przygotowanie

- Należy zwracać uwagę, czy napięcie sieciowe i częstotliwość są zgodne z napięciem podanym na tabliczce znamionowej urządzenia.
- Przed użyciem urządzenia należy zawsze sprawdzić przewód zasilający i kabel przedłużający pod kątem śladów uszkodzeń lub oznak zużycia. Jeśli podczas używania urządzenia zostanie uszkodzony kabel, należy go natychmiast odłączyć od sieci zasilającej. **PRZED ODŁĄCZENIEM OD SIECI NIE WOLNO DOTY-**

- KAC KABLA.** Nie używać urządzenia kabel jest uszkodzony lub zużyty.
- Urządzenie podłączać tylko do gniazda chronionego wyłącznikiem różnicowoprądowym (RCD) o wartości znamionowego prądu wyłączającego nie większej niż 30 mA.
 - Urządzenie należy podłączać do gniazda, które jest zabezpieczone co najmniej bezpiecznikiem o wartości 6 A.
 - Nie używać urządzenia w stanie uszkodzonym, niekompletnym lub po dokonaniu jego modyfikacji niezatwierdzonych przez producenta.
 - Przed rozpoczęciem pracy należy skontrolować bezpieczeństwo elektryczne. W przypadku braku pewności należy się zwrócić do fachowca.
 - Uziemienie, zerowanie i wyłącznik różnicowoprądowy spełniają wymagania określone w przepisach bezpieczeństwa wydanych przez przedsiębiorstwo energetyczne i działają prawidłowo.
 - Elektryczne połączenia wtykowe są zabezpieczone przed wilgocią.
 - Połączenia wtykowe będą się znajdować w strefie niezagrożonej zalaniem.
 - Aby uniknąć zagrożeń spowodowanych uszkodzeniem przewodu zasilającego urządzenia, należy zlecić wymianę przewodu zasilającego producentowi, w jego punkcie serwisowym, lub osobie posiadającej podobne kwalifikacje. Należy się zwrócić do Centrum Serwisowego.
 - W trakcie eksploatacji urządzenia musi być swobodny dostęp do wtyczki sieciowej.
 - Nie należy ciągnąć za przewód zasilający w celu wyjęcia wtyczki z gniazda sieciowego lub przesuwania urządzenia. Kabel zasilający należy chronić przed działaniem wysokich temperatur, olejem i ostrymi krawędziami.

- Przed wszelkimi pracami na urządzeniu, w trakcie przerw w pracy oraz w momencie, gdy urządzenie nie jest wykorzystywane należy wyciągać wtyczkę z gniazda.
- Stosować wyłącznie dopuszczone przedłużacze typu H07RN-F, o długości maksymalnej 75 m, przeznaczone do użytku na zewnątrz. Przekrój przewodów przedłużacza musi wynosić co najmniej 2,5 mm². Przed użyciem zawsze całkowicie odwinąć kabel z bębna. Przedłużacz należy skontrolować pod kątem uszkodzeń.
- Nie nosić i nie mocować urządzenia za kabel zasilający lub za przewód wężowy.

Eksplatacja

- Nie używać urządzenia w pobliżu łatwopalnych cieczy lub gazów. W przypadku nieprzestrzegania powyższych wskazówek istnieje niebezpieczeństwo pożaru lub wybuchu.

- Stosować obuwie zabezpieczające przed porażeniem elektrycznym.
- Podczas mrozu pompa nie może pozostawać na wolnym powietrzu. Urządzenie należy przechowywać tak, by było chronione przed mrozem.
- Regularnie sprawdzać działanie przełącznika pływakowego. Nieprzestrzeganie tego zalecenia spowoduje utratę praw gwarancyjnych i rękojmi.
- Urządzenie należy nadzorować w trakcie pracy, aby w porę rozpoznać pracę pompy na sucho.

Czyszczenie, konserwacja i przechowywanie

- Postępować zgodnie z wszystkimi wskazówkami z następującego rozdziału:
Czyszczenie, konserwacja i przechowywanie,
s. 129
- Wszystkie czynności wykraczające poza opisane powyżej, w szczególności otwieranie urządzenia, należy powierzać w specjalistycznym punkcie na-

praw urządzeń elektrycznych. W przypadku konieczności wykonania naprawy zwracaj się zawsze do naszego działu serwisowego.

- Odłączyć napęd, odłączyć urządzenie od źródła zasilania i pozostawić urządzenie do wystygnięcia, jeśli urządzenie ma zostać przekazane do wykonania czynności związanych z czyszczeniem, ustawianiem lub do przechowywania albo do wymiany któregoś z elementów wyposażenia.
- Ze względów bezpieczeństwa wymień zużyte lub uszkodzone części. Używaj wyłącznie oryginalnych części zamiennej i akcesoriów. Stosowanie nieautoryzowanych części prowadzi do natychmiastowej utraty praw gwarancyjnych.
- Urządzenie przechowywać w miejscu suchym i niedostępnym dla dzieci.

Przygotowanie

▲ OSTRZEŻENIE! Ryzyko obrażeń ciała w wyniku przypadkowego uruchomienia urządzenia. Wtyczkę przyłącza sieciowego należy włożyć w gniazdo wtykowe dopiero wtedy,

gdy urządzenie jest całkowicie przygotowane do zastosowania.

Przyłącza

Na urządzeniu i na akcesoriach dostępne są następujące przyłącza:

- Kątownik montażowy: np. Końcówka węży z gwintem wewnętrznym G1½"
- Adapter kombi ①: Wąż ½" (13 mm) z odpowiednią obejmą
- Adapter kombi ②: Wąż ¾" (19 mm) z odpowiednią obejmą; odłączyć przyłącze ①
- Adapter kombi ③: Wąż 1" (25 mm) z odpowiednią obejmą; odłączyć przyłącza ① i ②
- Adapter kombi ④: np. Obejma z gwintem wewnętrznym G1"; odłączyć przyłącza ③, ② i ①
- Adapter kombi ⑤: Wąż 1½" (38 mm) z odpowiednią obejmą; odłączyć przyłącza ④, ③, ② i ①

Zabezpieczenie przeciwzrotne

Wskazówki

- W momencie dostawy na przyłączu G1½" adaptera kombi (14) założone jest zabezpieczenie przeciwzrotne (13). Zabezpieczenie przeciwzrotne zapobiega przepływowi powrotnemu wody z węży w czasie, gdy pompa nie pracuje.
- Zabezpieczenie przeciwzrotne może ograniczyć wydajność tłoczenia. Aby zwiększyć wydajność tłoczenia, można zdjąć zabezpieczenie przeciwzrotne z adaptera kombi. Zaleca się to w szczególności w przypadku złączy węży mniejszych niż 1".
Należy pamiętać, że woda może sphywać z powrotem z węży, gdy pompa nie pracuje, np. po wyłączeniu przełącznika pływakowego lub w przypadku awarii zasilania.
- Kierunek przepływu: **OUT**
Kierunek blokowania: **↑**

Potrzebne narzędzia i środki pomocnicze

- Długi, cienki przedmiot: np. Wkrętak

Zdejmowanie zabezpieczenia przeciwzrotnego

Zabezpieczenie przeciwzrotne (13) można zdjąć z adaptera kombi (14) w prosty sposób.

Zakładanie zabezpieczenia przeciwzwrotnego

1. Założyć zabezpieczenie przeciwzwrotne (13) w taki sposób na przyłączy G1½" adaptera kombi (14), aby była widoczna strzałka ↑.
2. Sprawdzić, czy kłapka zabezpieczenia przeciwzwrotnego (13) otwiera się zgodnie z kierunkiem przepływu.

Podłączenie przewodu tłoczącego

Wskazówki

- Opisane podłączenie stanowi propozycję dotyczącą dostarczonych akcesoriów.
- Jako przewód tłoczący można wykorzystać wąż lub stały rurociąg.
- W przypadku stałej instalacji należy stosować zawór zwrotny.
- Połączenie Quick-Connect umożliwia prosty demontaż pompy bez zdejmowania przewodu tłoczącego.

Sposób postępowania

1. Odłączyć przyłączy kątowe (11) na połączeniu Quick-Connect (12).
 - Wcisnąć i przytrzymać czerwony przycisk na połączeniu Quick-Connect-Verbindung (12).
 - Rozciągnąć kątownik montażowy (11).
 - Zwolnić przycisk.
2. Zamocować zagiętą część kątownika montażowego (11) na wylocie wody (8; G1½").
3. Zamocować wąż na drugiej części kątownika montażowego (11) lub na adapterze kombi (14).
4. Przewód tłoczący zamocowany na adapterze kombi: Zamocować adapter kombi (14) na luźnej części kątownika montażowego (11).
5. Połączyć kątownik montażowy (11): Ścisnąć obydwie części połączenia Quick-Connect (12).

Kontrola przełącznika pływakowego

1. Wstawić pompę z usuniętym kątownikiem montażowym (11) do naczynia z wodą. Podczas pompowania woda powinna ściekać do naczynia.
2. Włożyć wtyczkę przewodu zasilającego do gniazda sieciowego.

3. Unosić i opuszczać przełącznik pływakowy (6) ręką. Podczas tej czynności obserwować położenie, w którym pompa się załącza wzgl. wyłącza.
W przypadku niezadowolającego efektu: ponownie ustawić przełącznik pływakowy (6) (*Ustawianie przełącznika pływakowego*, s. 127).
4. Wyciągnąć wtyczkę z gniazda sieciowego.

Ustawianie przełącznika pływakowego

Wskazówki

- W momencie dostawy przełącznik pływakowy jest ustawiony w taki sposób, że możliwe jest natychmiastowe uruchomienie.
- Pompa zainstalowana na stałe: Regularnie kontrolować działanie przełącznika pływakowego, co najmniej co 3 miesiące.
- Zwracać uwagę, aby odległość między przełącznikiem pływakowym a mechanizmem regulacji wysokości był odpowiednio duży. W przypadku zbyt małej odległości przełącznik pływakowy może nie działać zgodnie z przeznaczeniem.
- Przełącznik pływakowy ustawiać przy wyciągniętych uchwytych do przenoszenia, w szczególności wtedy, gdy pompa jest zamieszona na linie.
- Przełącznik pływakowy należy ustawić w taki sposób, aby wyłączał on pompę, zanim przełącznik zetknie się z dnem.

Sposób postępowania

W normalnym trybie przełącznik pływakowy (6) powinien wisieć w uchwycie (5).

1. Ustawianie średniego poziomu:
 - Ścisnąć uchwyt (5).
 - Przesunąć uchwyt (5) dożądanego położenia w obrębie mechanizmu regulacji wysokości (4).
2. Ustawianie różnicy między najwyższym i najniższym poziomem:
 - Zwiększanie różnicy poziomów: Przedłużyć część przewodu (3) między uchwytem (5) a przełącznikiem pływakowym (6).
 - Zmniejszanie różnicy poziomów: Skrócić część przewodu (3) między uchwytem (5) a przełącznikiem pływakowym (6).

3. Skontrolować działanie przełącznika pływakowego (6).

Tryb ręczny (rys. A)

Przełącznik pływakowy można ustawić w taki sposób, aby pompa była zawsze włączona, gdy jest zasilana prądem.

- Zamocować przełącznik pływakowy (6) bez odstępu do uchwyty (5) pionowo w górę.

Posadowienie pompy

Wskazówki

- Nigdy nie używać przewodu zasilającego (2) lub węża ciśnieniowego do przytrzymywania lub zawieszania urządzenia.
- W przypadku stosowania przełącznika pływakowego (6):
 - Zwracać uwagę, aby przełącznik pływakowy miał możliwość swobodnego poruszania się.
 - Studzienka pompy powinna mieć co najmniej następujące wymiary: 40x40x 50 cm
- Podczas zanurzania pompy należy pozwolić na ujście jak największej ilości powietrza z podstawy pompy. W tym celu przytrzymać pompę pod skosem.
- Przestrzegać podanej maksymalnej głębokości zanurzenia (≤ 7 m) i maksymalnej wysokości tłoczenia (≤ 9 m).
- Nie ustawiać urządzenia bezpośrednio na błotnistym podłożu. Zawiesić urządzenie lub wykorzystać np. pustak jako podstawę.
- Dostarczoną linkę (10) można wykorzystać w następujących celach:
 - Opuścić urządzenie do studzienki i unieść w górę
 - Urządzenie zawiesić swobodnie w wodzie

Mocowanie linki (rys. B)

1. Zamocować linkę (10) za pomocą pętli lub węża na uchwycie do przenoszenia (1).
2. Przed opuszczeniem urządzenia do studzienki: Upewnić się, że linka jest dobrze zamocowana na uchwycie do przenoszenia.

Eksplotacja

Wskazówki dotyczące eksploatacji

- Należy zwracać uwagę, czy napięcie sieciowe i częstotliwość są zgodne z napięciem podanym na tabliczce znamionowej urządzenia.
- Urządzenie należy podłączać do gniazda, które jest zabezpieczone co najmniej bezpiecznikiem o wartości 6 A.
- Urządzenie podłączać tylko do gniazda chronionego wyłącznikiem różnicowoprądowym (RCD) o wartości znamionowego prądu wyłączającego nie większej niż 30 mA.
- **⚠ NIEBEZPIECZEŃSTWO!** Niebezpieczeństwo porażenia prądem elektrycznym! Upewnić się, że do przyłącza sieciowego nie może się dostać wilgoć lub woda.
- Urządzenie nie jest przeznaczone do podłączania w instalacjach wody pitnej.

Tryb ręczny

- Pompę należy nadzorować, tak by nie doszło do jej zatarcia.
- Minimalny poziom wody, Uruchomienie: 50 mm

Włączanie i wyłączanie

Wskazówki

- **WSKAZÓWKA! Produkt nie jest przeznaczony do użytku w trybie ciągłym!** Optymalny interwał eksploatacyjny to 30 minut pompowania, 5 minut przerwy.
- **Zabezpieczenie przed przeciążeniem:** W przypadku przeciążenia zintegrowany czujnik temperatury automatycznie wyłączy urządzenie. Po wystudzeniu urządzenia załącza się ponownie samoczynnie.

Włączanie

1. Podłączyć kabel zasilający (2) do elektrycznej instalacji zasilającej. Silnik uruchamia się. Po chwili potrzebnej na zassanie pompa zaczyna pompować.

Wyłączanie

- Odłączyć urządzenie od zasilania sieciowego.

Czyszczenie, konserwacja i przechowywanie

⚠ OSTRZEŻENIE! Porażenie elektryczne! Ryzyko obrażeń ciała w wyniku przypadkowego uruchomienia urządzenia. Podczas prac konserwacyjnych i czyszczenia należy się zabezpieczać. Wyłączyć urządzenie i wyciągnąć wtyczkę z gniazda.

Wykonanie prac naprawczych i konserwacyjnych, które nie zostały opisane w tej instrukcji, należy powierzać naszym specjalistom z działu serwisowego. Stosować tylko oryginalne części zamienne.

Czyszczenie

WSKAZÓWK! Ryzyko uszkodzenia. Substancje chemiczne mogą oddziaływać agresywnie na elementy wykonane z tworzywa sztucznego. Nie stosować środków czyszczących wzgl. rozpuszczalników.

- Urządzenia zainstalowane niestacjonarnie: Po każdym użyciu oczyść pompę czystą wodą.
- Urządzenia zainstalowane stacjonarnie: Sprawdzaj regularnie działanie przełącznika pływakowego (6) (nie rzadziej niż co trzy miesiące).
- Usunąć za pomocą strumienia wody kłaczkę i włókniste cząstki, które ewentualnie osadziły się na korpusie pompy.
- Usunąć zanieczyszczenia na spodzie pompy przy użyciu strumienia wody.
- Osady usuwać z przełącznika pływakowego czystą wodą.
- Regularnie czyść dno studzienki ze szlamu i oczyszczaj także ścianki studzienki.
- Jeśli pompa nie była używana przez dłuższy czas: Dokładnie oczyść pompę po ostatnim użyciu i przed ponownym użyciem. Osady i pozostałości mogą być przyczyną trudności w uruchomieniu urządzenia.

Konserwacja

Urządzenie jest bezobsługowe.

Przechowywanie

Urządzenie należy przez cały czas przechowywać w warunkach:

- czystych
- suchych
- zabezpieczonych przed zapyleniem

- zabezpieczonych przed mrozem
- poza zasięgiem dzieci
- Osady i pozostałości mogą być przyczyną trudności w uruchomieniu urządzenia. Przed dłuższym okresem przechowywania (np. Przechowywanie w sezonie zimowym)
 - Wyczyścić pompę.
 - Opróżnić pompę.

Utylizacja /ochrona środowiska

Urządzenie, akcesoria i opakowanie należy oddać do ekologicznego punktu recyklingu.



Urządzeń elektrycznych nie należy wyrzucać razem z odpadami komunalnymi.

Symbol przekreślonego kosza na śmieci oznacza, że po zakończeniu okresu użytkowania tego produktu nie wolno wyrzucać jako niesortowanych odpadów komunalnych.

Dyrektywa 2012/19/UE w sprawie zużytego sprzętu elektrycznego i elektronicznego:

Konsumenci są prawnie zobowiązani po zakończeniu okresu żywotności urządzeń elektrycznych i elektronicznych do ich przekazania do ponownego przetworzenia zgodnie z zasadami ochrony środowiska. Dzięki temu można zapewnić wykorzystanie urządzeń zgodnie z zasadami ochrony środowiska i ochrony zasobów.

W zależności od adaptacji na gruncie prawa krajowego mogą być do wyboru następujące możliwości:

- zwrot w miejscu zakupu,
- zwrot w oficjalnym punkcie zbiórki,
- odesłanie do producenta/podmiotu wprowadzającego produkt na rynek.

Przepisy te nie obejmują akcesoriów i środków pomocniczych dołączonych do starych urządzeń, które nie zawierających elementów elektrycznych.

Zużyty sprzęt może mieć szkodliwy wpływ na środowisko i zdrowie ludzi z uwagi na potencjalną zawartość niebezpiecznych substancji, mieszanin oraz części składowych. Gospodarstwo domowe spełnia ważną rolę w przyczynianiu się do ponownego uży-

cia i odzysku surowców wtórnych, w tym recyklingu zużytego sprzętu. Na tym etapie kształtuje się postawy, które wpływają na zachowanie wspólnego dobra jakim jest czyste środowisko naturalne.

Zużyty sprzęt może mieć szkodliwy wpływ na środowisko i zdrowie ludzi z uwagi na potencjalną zawartość niebezpiecznych sub-

stancji, mieszanin oraz części składowych. Gospodarstwo domowe spełnia ważną rolę w przyczynianiu się do ponownego użycia i odzysku surowców wtórnych, w tym recyklingu zużytego sprzętu. Na tym etapie kształtuje się postawy, które wpływają na zachowanie wspólnego dobra jakim jest czyste środowisko naturalne.

Rozwiązywanie problemów

Poniższa tabeli stanowi pomoc w ramach usuwania błędów:

| Objaw | Możliwa przyczyna | Działanie |
|--|--|---|
| Pompa nie wylączy się | Włącznik-wyłącznik pływakowy nie może opaść | Ustaw włącznik-wyłącznik pływakowy tak, aby mógł się swobodnie poruszać |
| Pompa wylączy się po krótkim czasie | Bezpiecznik silnika wylączy pompę z powodu zbyt silnego zanieczyszczenia wody | Oczyść pompę oraz szyb |
| | Za wysoka temperatura wody, bezpiecznik silnika wyłączy urządzenie | Uwaga – maksymalna temperatura wody wynosi 35 °C! |
| Pompowana ilość wody jest niewystarczająca | Moc pompy jest zredukowana przez silne zanieczyszczenia lub pozostawiające osad domieszki wody | Oczyść pompę; w razie potrzeby wymień zużyte części |
| | Zablokowana pompa lub przewód | Wyczyść pompę i przewód |
| Urządzenie nie uruchamia się | Brak napięcia sieciowego | Skontrolować gniazdo, kabel zasilający, wtyczkę i bezpiecznik; w razie potrzeby zlecić naprawę wykwalifikowanemu elektrykowi. |
| | Włącznik-wyłącznik pływakowy nie działa. | <i>Ustawianie przełącznika pływakowego, s. 127</i> |

Serwis

Gwarancja

Szanowni Klienci,

Na niniejszy produkt udzielamy 3 letniej gwarancji od daty zakupu. W przypadku usterek produktu nabywcy przysługują ustawowe prawa wobec sprzedawcy. Te ustawowe prawa nie są ograniczone przez naszą przedstawioną poniżej gwarancję.

Warunki gwarancji

Okres gwarancji rozpoczyna się od daty zakupu. Należy dobrze przechować oryginalny paragon. Dokument ten będzie potrzebny jako dowód zakupu. Jeśli w ciągu trzech lat od daty zakupu produktu wystąpi wada materiałowa lub produkcyjna, dokonamy - według własnego uznania - bezpłatnej naprawy lub wymiany produktu. Realizacja świadczenia gwarancyjnego wymaga przekazania w terminie trzech lat wadliwego urządzenia i dowodu zakupu (paragon) oraz pisemnego,

krótkiego opisu rodzaju wady i daty jej wystąpienia.

Jeśli nasza gwarancja pokrywa dany defekt, otrzymają Państwo naprawiony lub wymieniony produkt. Naprawa lub wymiana produktu nie rozpoczyna nowego okresu gwarancji.

Okres gwarancji i roszczenia ustawowe z tytułu wad

Jeśli wadliwy produkt został wymieniony na nowy lub dokonano istotnych napraw, termin gwarancji biegnie od nowa od momentu dostarczenia klientowi wymienionego lub naprawionego rzeczy.

W przypadku wymiany pojedynczej części należącej do reklamowanego towaru, czas gwarancji biegnie od nowa w odniesieniu do tej części. Jeżeli reklamacja w zakresie wymiany lub naprawy nie została uznana albo naprawa nie była istotna bądź konsument żądał od gwaranta działań innych niż wymiana i naprawa – okres trwania gwarancji wydłuża się o czas, przez który konsument nie mógł korzystać z towaru w związku ze złożoną reklamacją.

Wszelkie uszkodzenia lub wady występujące ewentualnie już w chwili zakupu należy zgłosić niezwłocznie po rozpakowaniu. Po upływie okresu gwarancji wszelkie naprawy są wykonywane odpłatnie.

Zakres gwarancji

Produkt został wyprodukowany starannie zgodnie z surowymi wymogami jakościowymi i przed dostarczeniem został rzetelnie skontrolowany.

Świadczenia gwarancyjne dotyczą wad materiałowych i produkcyjnych. Niniejsza gwarancja nie obejmuje części produktu podlegających normalnemu zużyciu, które należy traktować jako części zużywające się (np. Filtr wstępny, Pierścień uszczelniający) lub uszkodzeń części delikatnych.

Niniejsza gwarancja traci ważność, jeśli produkt został uszkodzony, był niewłaściwie używany lub nie był konserwowany. W celu prawidłowego użytkowania produktu należy ściśle przestrzegać wszystkich wskazówek zawartych w instrukcji obsługi. Należy bezwzględnie unikać zastosowań i czynności, które są odradzane lub przed którymi ostrzeżenie się w instrukcji obsługi.

Produkt jest przeznaczony jedynie do użytku prywatnego, a nie do użytku profesjonal-

nego. Gwarancja wygasa w przypadku niezgodnego z przeznaczeniem i niewłaściwego użytkowania, użycia siły oraz ingerencji, które nie zostały wykonane przez nasz autoryzowany serwis.

Realizacja świadczenia gwarancyjnego

Aby zapewnić szybkie opracowanie Państwa przypadku, należy postępować zgodnie z zamieszczonymi poniżej wskazówkami:

- Na wypadek wszelkich zapytań prosimy o zachowanie paragonu i numeru artykułu (IAN 502964_2504) jako dowodu zakupu.
- Numer artykułu znaleźć można na tabliczce znamionowej produktu. Może on być również wygrawerowany na produkcie lub znajdować się na stronie tytułowej instrukcji (po lewej stronie na dole) lub na naklejce z tyłu lub na dolnej stronie produktu.
- W razie wystąpienia błędów działania lub innych wad, należy w pierwszej kolejności skontaktować się ze wskazanym poniżej działem serwisowym **telefonicznie** lub wykorzystać nasz **formularz kontaktowy**, dostępny pod adresem parksidediy.com w kategorii **Serwis**.
- Produkt uznany za wadliwy mogą Państwo bezpłatnie przesłać po konsultacji z naszym działem obsługi klienta na podany adres serwisu, załączając dowód zakupu (paragon) oraz informację, na czym polega wada i kiedy wystąpiła. Aby uniknąć problemów z przyjęciem i dodatkowych kosztów, konieczne jest korzystanie wyłącznie z podanego adresu. Należy upewnić się, że przesyłka nie zostanie przesłana odpłatnie, jako przesyłka wielkogabarytowa, ekspresowa lub też jako inna przesyłka specjalna. Prosimy o odesłanie produktu wraz ze wszystkimi akcesoriami dostarczonymi w chwili zakupu i zapewnienie odpowiednio bezpiecznego opakowania transportowego.



Pod adresem *parkside-diy.com* dostępna jest do wglądu oraz do pobrania niniejsza instrukcja oraz wiele innych instrukcji. Dzięki temu kodowi QR można wejść bezpośrednio na stronę *parkside-diy.com*. Proszę wybrać swój kraj i wyszukiwać na ekranie wyszukiwania instrukcje obsługi. Po wprowadzeniu numeru artykułu (IAN) 502964_2504 można otworzyć swoją instrukcję obsługi.

Serwis naprawczy

W sprawie napraw, **które nie podlegają gwarancji**, należy się zwracać do Centrum

Serwisowego. Centrum Serwisowe prześle Państwu odpowiedni kosztorys.

- Możemy naprawiać tylko urządzenia w odpowiednim opakowaniu i przesłane z uregulowaną opłatą pocztową.
Wskazówka: Oczyszczone urządzenia wraz z informacją na temat uszkodzenia należy przysyłać bezpośrednio na adres podany przez Centrum Serwisowe.
- Urządzenia przesłane bez opłaty, jako towary niewymiarowe, w trybie ekspresowym lub w ramach innych typów przesyłek specjalnych, nie będą przyjmowane.
- Przesłane, uszkodzone urządzenia utylizujemy bezpłatnie.

Service-Center

PL Serwis Polska
Tel.: 00800 4912069
Formularz kontaktowy na
parkside-diy.com
IAN 502964_2504

Importer

Uwaga: poniższy adres nie jest adresem działu serwisowego. Najpierw skontaktuj się z podanym wyżej centrum serwisowym.

Grizzly Tools GmbH & Co. KG
Stockstädter Str. 20
63762 Großostheim
NIEMCY
www.grizzlytools.de

Części zamienne i akcesoria

Części zamienne i akcesoria można zamówić na stronie *www.grizzlytools.shop*. Jeśli w ramach procedury Państwa zamówienia pojawią się problemy, prosimy o kontakt za pośrednictwem naszego sklepu internetowego. W razie kolejnych pytań należy zwracać się do: *Service-Center*, s. 132

| Nr stan. | 1 | Opis | Nr zamów. |
|----------|-------|--|-----------|
| 1 | 4 | Uchwyt do przenoszenia | 91103478 |
| 10 | — | Linka (Nylon, 8 m) | 91103476 |
| 11, 14 | 44-51 | Zestaw katowników montażowych (Kątownik montażowy, połączenie Quick-Connect, Zabezpieczenie przeciwwzrotne, Adapter kombi) | 91103479 |

¹ Widok rozłożony, s. 146

Tłumaczenie oryginalnej deklaracji zgodności EU

Produkt: **Pompa zanurzeniowa do pompowania czystej wody**

Model: **PETPK 20000 A1**

Numer serii: 000001-055000

Wymieniony powyżej przedmiot niniejszej deklaracji jest zgodny z odnośnymi wymaganiami unijnego prawodawstwa harmonizacyjnego

2006/42/EC • 2014/30/EU • 2011/65/EU & (EU) 2015/863

Opisany powyżej przedmiot deklaracji jest zgodny z dyrektywą Parlamentu Europejskiego i Rady 2011/65/EU z dnia 8 czerwca 2011 r. w sprawie ograniczenia stosowania niektórych niebezpiecznych substancji w sprzęcie elektrycznym i elektronicznym.

Aby zapewnić zgodność, zastosowano następujące normy zharmonizowane oraz normy i przepisy krajowe:

**EN 60335-1:2012/A16:2023 • EN IEC 60335-2-41:2021/A11:2021
EN 62233:2008 • EN IEC 55014-1:2021 • EN IEC 55014-2:2021
EN IEC 61000-3-2:2019/A2:2024
EN 61000-3-3:2013/A2:2021 • EN IEC 63000:2018**

Niniejsza deklaracja zgodności wydana zostaje na wyłączną odpowiedzialność producenta:



Grizzly Tools GmbH & Co. KG
Stockstädter Str. 20
63762 Großostheim
NIEMCY
20.09.2025

Christian Frank
Upoważniony przedstawiciel dokumentacji

Indholdsfortegnelse

| | |
|--|------------|
| Indledning | 134 |
| Formålsbestemt anvendelse..... | 134 |
| Leverede dele/tilbehør..... | 134 |
| Oversigt..... | 135 |
| Funktionsbeskrivelse..... | 135 |
| Tekniske data..... | 135 |
| Ydelsesdata..... | 135 |
| Sikkerhedsanvisninger | 135 |
| Sikkerhedsanvisningernes betydning..... | 135 |
| Billedtegn og symboler..... | 135 |
| Sikker ibrugtagning..... | 136 |
| Forberedelse | 139 |
| Tilslutninger..... | 139 |
| Returstop..... | 139 |
| Tilslutning af trykledning..... | 139 |
| Kontrol af svømmekontakt..... | 140 |
| Indstilling af svømmekontakten..... | 140 |
| Opstilling af pumpen..... | 140 |
| Drift | 141 |
| Driftsanvisninger..... | 141 |
| Tænd og sluk..... | 141 |
| Rengøring, vedligeholdelse og opbevaring | 141 |
| Rengøring..... | 141 |
| Vedligeholdelse..... | 141 |
| Opbevaring..... | 141 |
| Bortskaffelse/miljøbeskyttelse | 142 |
| Fejlsøgning | 142 |
| Service | 143 |
| Garanti..... | 143 |
| Reparationservice..... | 144 |
| Service-Center..... | 144 |
| Importør..... | 144 |
| Reserve dele og tilbehør | 144 |
| Oversættelse af den originale EU-overensstemmelseserklæringen | 145 |
| Eksploderet tegning | 146 |

Indledning

Tillykke med købet af din nye rentvands-dykpumpe (herefter apparatet eller elværktojet). Med købet har du besluttet dig for et førsteklases apparat. Dette apparat blev testet under produktionen og underkastet en kvalitetstest til sidst. Dermed er produktets funktionsevne sikret.

Det kan ikke udelukkes, at der i nogle tilfælde er vandrestere ved eller i apparatet eller i slangeledningerne. Dette er ikke en mangel eller en defekt og ingen anledning til bekymring.



Betjeningsvejledningen er en del af dette apparat. Den indeholder vigtige anvisninger til sikkerhed, brug og bortskaffelse. Læs betjeningsvejledningen omhyggeligt igennem. Gør dig fortrolig med betjeningsdelene og korrekt brug af apparatet. Anvend kun apparatet som beskrevet og kun til de anførte anvendelsesområder. Opbevar betjeningsvejledningen sikkert og udlever alle dokumenter, hvis apparatet gives videre til tredjepart.

Formålsbestemt anvendelse

Produktet er udelukkende beregnet til følgende anvendelse:

- Afvanding og transport af følgende væsker:
 - Rentvand med følgende maksimale partikelstørrelse: 5 mm
- Almindelige anvendelsesområder:
 - Egnede til at tømme eller transportere vand fra bassiner og beholdere
 - Vandudtag fra brønde og skakter
- Vandtemperatur ≤ 35 °C

Enhver anden anvendelse, som ikke er udtrykkeligt tilladt i denne betjeningsvejledning, kan udgøre en alvorlig fare for brugeren og medføre skader på apparatet. Brugeren af apparatet er ansvarlig for ulykker eller skader på andre mennesker eller deres ejendom. Apparatet er kun beregnet til privat brug. Det er ikke konstrueret til erhvervmæssig brug. Ved erhvervmæssig brug bortfalder garantien. Producenten er ikke ansvarlig for skader, som skyldes ikke-formålsbestemt anvendelse, eller som skyldes forkert betjening.

Leverede dele/tilbehør

Pak apparatet ud og kontrollér de leverede dele.

Bortskaf emballagen korrekt.

- Dykpumpe til rent vand
- Tilslutningsbeslag med Quick-Connect-forbindelse
- Kombiadapter
- Træktov (8 m)
- Oversættelse af den originale brugsanvisning

Oversigt

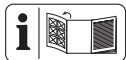

Billeder af produktet finder du på den forreste udfoldningsside.

- 1 Bærehåndtag
- 2 Nettilslutningsledning
- 3 Ledning (Svømmekontakt)
- 4 Højdeindstilling (Svømmekontakt)
- 5 Holder (Svømmekontakt)
- 6 Svømmekontakt
- 7 Pumpefod
- 8 Vandudgang
- 9 Hus
- 10 Træktov (Nylon, 8 m)
- 11 Tilslutningsbeslag
- 12 Quick-Connect-forbindelse
- 13 Returstop
- 14 Kombiadapter

Funktionsbeskrivelse

Pumpen er udstyret med en svømmekontakt, som automatisk tænder eller slukker for pumpen, afhængigt af vandstanden.

Ved overbelastning slukkes apparatet af den indbyggede termobeskyttelseskontakt. Efter afkøling starter motoren op af sig selv igen.

I det følgende beskrives betjeningsdelenes funktion.

Tekniske data

Dykpumpe til rent vand ... PETPK 20000 A1

| | |
|---------------------------------------|------------------|
| Mærkespænding U | 230 V~, 50 Hz |
| Nominelt effektoptag P | 1100 W |
| Beskyttelsesklasse | I |
| Beskyttelsesgrad | IPX8 |
| Længde Nettilslutningsledning | 10 m |
| Vægt | 5,0 kg |
| Lydtrykniveau (L_{pA}) | ≤ 70 dB |
| Pumpekapacitet Q | ≤ 20000 l/h |
| Pumpehøjde H | ≤ 9 m |
| Nedsænkingsdybde | ≤ 7 m |
| Minimumsvandstand, lbrugtagning | 50 mm |
| Restvandshøjde | 5 mm |
| Partikelstørrelse \varnothing | ≤ 5 mm |
| Vandtemperatur | ≤ 35 °C |
| Vandudgang | G1½" |

Ydelsesdata

↑ Pumpehøjde; → Pumpekapacitet

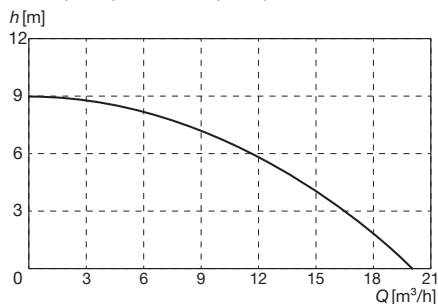

Målingen af de maksimale ydelsesdata foretages ved optimale betingelser (f.eks.) som lige, direkte udgang.

Snævre slanger kan reducere ydelsen.

Sikkerhedsanvisninger

Dette afsnit beskriver de grundlæggende sikkerhedsanvisninger ved brug af apparatet.

Sikkerhedsanvisningernes betydning

⚠ FARE! Hvis du ikke overholder denne sikkerhedsanvisning, sker der et uheld. Dette resulterer i alvorlige kvæstelser eller dødsfald.

⚠ ADVARSEL! Hvis du ikke overholder denne sikkerhedsanvisning, sker der muligvis et uheld. Dette resulterer muligvis i alvorlige kvæstelser eller dødsfald.

⚠ FORSIGTIG! Hvis du ikke overholder denne sikkerhedsanvisning, sker der et uheld. Dette resulterer muligvis i lettere eller moderate kvæstelser.

BEMÆRK! Hvis du ikke overholder denne sikkerhedsanvisning, sker der et uheld. Dette resulterer muligvis i materielle skader.

Billedtegn og symboler

Billedsymboler på apparatet



OBS!

- Ikke egnet til vand med høj sandandel.



Læs betjeningsvejledningen

 **7 m** maksimal nedsænkingsdybde

 Træk stikket vedligeholdelsesarbejde eller hvis strømledningen er beskadiget

 Elektriske apparater må ikke bortskaffes som husholdningsaffald.

Billedsymbole i betjeningsvejledningen

 OBS!

Billedsymbole på returstoppet

 Spærreretning

 Gennemløbsretning

Sikker ibrugtagning

Generelle bemærkninger

- Læs betjeningsvejledningen omhyggeligt igennem. Gør dig fortrolig med indstillingsdelene og korrekt brug af produktet.
- Produktet må ikke anvendes af børn. Børn skal være under opsyn, så det sikres, at de ikke leger med produktet.

Apparatet kan anvendes af personer med nedsatte fysiske, sensoriske eller mentale evner eller manglende erfaring og viden, hvis de er under opsyn eller er blevet instrueret i sikker brug af apparatet og forstår farerne,

brugen af apparatet kan medføre.

Rengøring og brugervedligeholdelse må ikke udføres af børn.

- Personer, der ikke har læst og forstået betjeningsvejledningen, må ikke bruge apparatet.
- Sørg for egnede forholdsregler, så børn holdes på afstand af produktet, når det er i brug. Der er risiko for kvæstelser.
- Apparatet må ikke anvendes i højder over 2000 m.
- Må ikke anvendes til vand med slibende partikler såsom sand. Pumpning af aggressive, slibende, ætsende, brændbare (f.eks. motorbrændstoffer) eller eksplosive væsker, saltvand, rengøringsmidler og fødevarer er ikke tilladt. Temperaturen for pumpevæsken må ikke overstige 35 °C.
- Brug aldrig produktet, hvis der er personer i vandet.
- Brug ikke pumpen i havebassiner med fisk eller planter. Forurening af væsken kan forekomme på

grund af lækage af smøremidler.

- Hvis produktet er beskadiget, ufuldstændigt eller ændret uden producentens tilladelse, må der ikke arbejdes med det. Lad en fagmand kontrollere, om de krævede elektriske beskyttelsesforanstaltninger er isat før opstarten.

Forberedelse

- Sørg for, at netspændingen og netfrekvensen stemmer overens med angivelserne på typeskiltet.
- Tilslutnings- og forlængerledningen skal inden brug altid undersøges for tegn på beskadigelse og ældning. Hvis ledningen beskadiges under brug, skal den øjeblikkeligt adskilles fra forsyningsnettet. RØR IKKE VED LEDNINGEN, FØR DEN ER ADSKILT FRA NETTET. Anvend ikke apparatet, hvis ledningen er beskadiget eller slidt.
- Slut kun apparatet til en stikkontakt med fejlstrømsrelæ (RCD) med en

dimensioneret fejlstrøm på højst 30 mA.

- Slut produktet til en stikkontakt, som er sikret med mindst 6 A.
- Hvis apparatet er beskadiget, ufuldstændigt eller ændret uden producentens tilladelse, må der ikke arbejdes med det.
- Kontrollér den elektriske sikkerhed før drift. Spørg en fagmand til råds, hvis du ikke er sikker.
 - Jordforbindelse, nulleder og fejlstrømsafbryder er i overensstemmelse med sikkerhedsforskrifterne fra energiselskabet og fungerer korrekt.
 - De elektriske stikforbindelser er beskyttet mod fugt.
 - Stikforbindelserne er anbragt i et område, der er sikret mod oversvømmelse.
- Hvis dette apparats tilslutningsledning beskadiges, skal den udskiftes af producenten eller dennes kundeservice eller af en tilsvarende kvalificeret person for at undgå fa-

- re. Kontakt vores servicecenter.
- Når produktet anvendes, skal der være fri adgang til strømstikket.
 - Anvend ikke tilslutningsledningen til at trække stikket ud af stikkontakten eller til at trække apparatet. Beskyt tilslutningsledningen mod varme, olie og skarpe kanter.
 - Tag altid stikket ud af stikkontakten, før du vedligeholder produktet eller holder pause, og når produktet ikke anvendes.
 - Brug kun godkendte forlængerledninger af typen H07RN-F, som er maksimalt 75 m lange, og som er beregnet til anvendelse udendørs. Forlængerkablets enkelttråds-tværsnit skal mindst være 2,5 mm². En kabeltromle skal altid rulles helt af inden brug. Kontrollér forlængerledningen for skader.
 - Bær eller fastgør ikke produktet i tilslutningsledningen eller i slangen.

Drift

- Brug aldrig apparatet i nærheden af antændelige væsker eller gasser. Hvis dette ikke overholdes, er der fare for brand eller eksplosioner.
- Bær fast skotøj, som beskytter mod elektrisk stød.
- Pumpen må ikke være udenfor i frostvejr. Opbevar produktet beskyttet mod frost.
- Kontrollér regelmæssigt svømmekontaktens funktion. Hvis disse anvisninger ikke overholdes, ophører alle garanti- og erstatningskrav.
- Hold øje med produktet under brug, så du hurtigt kan gribe ind, hvis pumpen løber tør.

Rengøring, vedligeholdelse og opbevaring

- Bemærk alle anvisninger i det følgende kapitel: *Rengøring, vedligeholdelse og opbevaring, s. 141*
Alle øvrige foranstaltninger og især åbning af produktet skal udføres af en autoriseret elektriker.

Kontakt altid vores servicecenter i forbindelse med reparationer.

- Sluk for motoren, adskil apparatet fra strømforsyningen og lad apparatet køle ned, hvis det standses for rengøring, indstilling, opbevaring eller udskiftning af en tilbehørsdel.
- Udskift slidte eller beskadigede dele af sikkerhedsmæssige årsager. Anvend udelukkende originale reservedele og tilbehør. Brugen af dele fra andre leverandører medfører øjeblikkeligt tab af garantien.
- Opbevar apparatet på et tørt sted og uden for børns rækkevidde.

Forberedelse

▲ ADVARSEL! Risiko for kvæstelser på grund af utilsigtet start af apparatet. Sæt først stikket i stikkontakten, når produktet er klargjort fuldstændigt til arbejdet.

Tilslutninger

Apparatet og tilbehøret har følgende tilslutningsmuligheder:

- Tilslutningsbeslag: f.eks. Slangetylle med G1½" indvendigt gevind
- Kombiadapter ①: Slange ½" (13 mm) med egnet spændebånd
- Kombiadapter ②: Slange ¾" (19 mm) med egnet spændebånd; adskil tilslutningen ①

- Kombiadapter ③: Slange 1" (25 mm) med egnet spændebånd; adskil tilslutningerne ① og ②
- Kombiadapter ④: f.eks. Slangetylle med G1" indvendigt gevind; adskil tilslutningerne ③, ② og ①
- Kombiadapter ⑤: Slange 1½" (38 mm) med egnet spændebånd; adskil tilslutningerne ④, ③, ② og ①

Returstop

Bemærk

- Ved levering er der i G1½"-tilslutningen på kombiadapteren (14) indsat et returstop (13). Returstoppet forhindrer, at vandet løber tilbage fra slangen, når pumpen står stille.
- Returstoppet kan reducere kapaciteten. For at øge kapaciteten kan returstoppet tages ud af kombiadapteren. Det anbefales især, hvis slangetilslutningerne er mindre end 1".
Vær opmærksom på, at der kan løbe vand tilbage gennem slangen, hvis pumpen står stille, f.eks. hvis svømmekontakten frakobles eller i tilfælde af strømsvigt.
- Gennemløbsretning: **OUT**
Spærreretning: **I**

Nødvendige værktøjer og hjælpemidler

- Lang, tynd genstand: f.eks. Skruetrækker

Udtagning af returstop

Returstoppet (13) kan nemt tages ud af kombiadapteren (14).

Isætning af returstop

1. Isæt returstoppet (13) således i G1½"-tilslutningen på kombiadapteren (14), at plilen **I** er synlig.
2. Kontrollér, om klappen på returstoppet (13) åbner i strømningsretningen.

Tilslutning af trykledning

Bemærk

- Den beskrevne tilslutning er blot et forslag sammen med det vedlagte tilbehør.
- Du kan bruge en slange eller en fast rørledning som trykledning.
- Brug en kontraventil ved en fast installation.
- Ved hjælp af Quick-Connect-forbindelsen i tilslutningsbeslaget kan du nemt afmontere pumpen uden at fjerne trykledningen.

Fremgangsmåde

1. Adskil tilslutningsbeslaget (11) ved Quick-Connect-forbindelsen (12).
 - Tryk på og hold den røde knap på Quick-Connect-forbindelsen nede (12).
 - Skil tilslutningsbeslaget (11) ad.
 - Slip knappen.
2. Fastgør den bøjede del på tilslutningsbeslaget (11) til vandudgangen (8; G1½").
3. Fastgør en slange på den anden del af tilslutningsbeslaget (11) eller på kombiadapteren (14).
4. Trykledning fastgjort på kombiadapter: Fastgør kombiadapteren (14) på den løse del af tilslutningsbeslaget (11).
5. Tilslut tilslutningsbeslaget (11): Tryk de to dele i Quick-Connect-forbindelsen (12) sammen.

Kontrol af svømmekontakt

1. Placer pumpen med det adskilte tilslutningsbeslag (11) i en beholder med vand. Vandet bør løbe tilbage i beholderen ved pumpning.
2. Sæt stikket af tilslutningsledningen i en stikkontakt.
3. Løft og sænk svømmekontakten (6) med hånden. Vær opmærksom på positionen, hvor pumpen tænder eller slukker. Hvis du ikke er tilfreds med resultatet: Indstil svømmekontakten (6) på ny (*Indstilling af svømmekontakten, s. 140*).
4. Træk tilslutningsstikket ud af stikkontakten.

Indstilling af svømmekontakten

Bemærk

- Svømmekontakten er indstillet ved levering, så produktet straks kan tages i brug.
- Permanent installeret pumpe: Kontrollér regelmæssigt svømmekontaktens funktion, mindst hver 3 måned.
- Sørg for, at afstanden mellem svømmekontakten og højdeindstillingen er stor nok. Hvis afstanden er for lille, fungerer svømmekontakten muligvis ikke optimalt.
- Indstil svømmekontakten, mens håndtaget er trukket ud, og især hvis du hænger pumpen på træktovet.
- Indstil svømmekontakten, så den slukker pumpen, før den rammer bunden.

Fremgangsmåde

Ved normal drift skal svømmekontakten (6) hænge i holderen (5).

1. Indstilling af den midterste vandstand:
 - Tryk holderen (5) sammen.
 - Flyt holderen (5) til den ønskede position inden for højdeindstillingen (4).
2. Indstilling af forskellen mellem den højeste og den laveste vandstand:
 - Større vandstandsforstel: Forlæng delen af ledningen (3) mellem holderen (5) og svømmekontakten (6).
 - Mindre vandstandsforstel: Afkort delen af ledningen (3) mellem holderen (5) og svømmekontakten (6).
3. Kontrollér svømmekontaktens (6) funktion.

Manuel drift (Fig. A)

Svømmekontakten kan indstilles, så pumpen altid er tændt, hvis den forsynes med strøm.

- Fastgør svømmekontakten (6) uden afstand til holderen (5) lodret opad.

Opstilling af pumpen

Bemærk

- Brug aldrig tilslutningsledningen (2) eller trykslangen til at holde produktet med eller til ophængning af det.
- Når du bruger svømmekontakten (6):
 - Sørg for, at svømmekontakten kan bevæge sig frit.
 - Pumpeskakten bør have følgende mål som minimum: 40×40× 50 cm
- Ved nedsænkning af pumpen skal pumpefoden have mulighed for at afgive mest mulig luft. Hold pumpen lidt på skrå.
- Vær opmærksom på den maksimale nedsænkingsdybde (≤7 m) og den maksimale pumpehøjde (≤9 m).
- Produktet må ikke anbringes direkte på en mudret overflade. Hæng produktet op, eller brug f.eks. en mursten som underlag.
- Det medfølgende træktov (10) kan du bruge til følgende formål:
 - Nedfiring og optagning af produktet i en skakt
 - Fri ophængning af produktet i vandet

Fastgørelse af træktov (Fig. B)

1. Fastgør træktovet (10) med en løkke og en knude på håndtaget (1).

2. Før produktet sænkes ned i skakten:
Sørg for, at træktovet er fastgjort korrekt til håndtaget.

Drift

Driftsanvisninger

- Sørg for, at netspændingen og netfrekvensen stemmer overens med angivelserne på typeskiltet.
- Slut produktet til en stikkontakt, som er sikret med mindst 6 A.
- Slut kun apparatet til en stikkontakt med fejlstrømsrelæ (RCD) med en dimensioneret fejlstrøm på højst 30 mA.
- **⚠ FARE!** Fare for strømstød! Sørg for, at der ikke kan komme fugt eller vand ind i strømtilslutningen.
- Produktet er ikke egnet til tilslutning til drikkevandsforsyningen.

Manuel drift

- Hold øje med pumpen for at forhindre, at pumpen løber tør.
- Minimumsvandstand, Ibrugtagning: 50 mm

Tænd og sluk

Bemærk

- **BEMÆRK! Ikke egnet til kontinuerlig drift!** Det optimale brugsinterval er 30 minutters pumpning, 5 minutters pause.
- **Overbelastningssikring:** Ved overbelastning slukkes produktet automatisk af en indbygget temperaturovervågningsenhed. Efter afkøling tændes produktet automatisk igen.

Tænd

1. Slut tilslutningsledningen (2) til strømforsyningen.
Motoren starter. Efter en indsugningstid begynder pumpen at pumpe.

Sluk

- Adskil produktet fra strømforsyningen.

Rengøring, vedligeholdelse og opbevaring

⚠ ADVARSEL! Elektrisk stød! Risiko for kvæstelser på grund af utilsigtet start af apparatet. Beskyt dig selv ved vedligeholdelse-

ses- og rengøringsarbejder. Sluk for apparatet og træk tilslutningsstikket ud af stikkontakten.

Vedligeholdelses- og servicearbejde, som ikke er beskrevet i denne betjeningsvejledning, skal udføres af vores servicecenter. Anvend kun originale reservedele.

Rengøring

BEMÆRK! Fare for skader. Kemiske substanser kan angribe apparatets plastdele. Brug ikke rengørings- eller opløsningsmiddel.

- Produkter, der ikke er installeret stationært: Rengør altid pumpen med rent vand efter brug.
- Produkter, der er installeret stationært: Kontrollér svømmekontaktens (6) funktion regelmæssigt (senest hver tredje måned).
- Fjern frug og fiberpartikler, som eventuelt har sat sig fast i pumpehuset, med en vandstråle.
- Fjern forureninger ved pumpens underside med en vandstråle.
- Fjern aflejringer ved svømmekontakten med klart vand.
- Fjern regelmæssigt slam fra bunden af skakten og rengør også skaktens sider.
- Hvis du ikke har brugt pumpen i længere tid: Rengør pumpen grundigt efter sidste brug, og før den bruges igen. Aflejringer og rester kan forårsage problemer ved opstart.

Vedligeholdelse

Produktet er vedligeholdelsesfrit.

Opbevaring

Opbevar altid apparatet og tilbehøret:

- rent
- tørt
- støvbeskyttet
- frostsikkert
- uden for børns rækkevidde
- Aflejringer og rester kan forårsage problemer ved opstart. Inden længerevarende opbevaring (f.eks. Overvintring)
 - Rengør pumpen.
 - Tøm pumpen.

Bortskaffelse/miljøbetyttelse

Apparatet, tilbehøret og emballagen skal afleveres til miljøvenlig genanvendelse.



Elektriske apparater må ikke bortskaffes som husholdningsaffald.

Symbolet med den overstregede affalds-spand på hjul betyder, at dette produkt ikke må bortskaffes som usorteret husholdningsaffald ved udløbet af dets levetid.

Direktiv 2012/19/EU om affald af elektrisk og elektronisk udstyr:

Forbrugere er juridisk forpligtet til at sende elektriske og elektroniske enheder til miljøvenlig genanvendelse ved slutningen af produktens levetid. På denne måde garanteres en miljø- og ressourcebesparende genanvendelse. Afhængigt af hvordan det implementeres i national lovgivning, har du følgende muligheder:

- at give det tilbage til salgsstedet,
- at aflevere det til et officielt indsamlingssted,
- at sende det tilbage til producenten/distributøren.

Tilbehørsdele og hjælpemidler uden elektriske bestanddele, der følger med det udtjente udstyr, er ikke omfattet heraf.

Fejlsøgning

Den følgende tabel hjælper dig ved fejlsøgning af småfejl:

| Symptom | Mulig årsag | Foranstaltning |
|-------------------------------|---|--|
| Apparat starter ikke | Der er ingen strøm | Kontrollér stikkontakt, nettilslutningsledning, stik og sikring, og få dem repareret af en autoriseret elektriker ved behov. |
| | Svømmekontakten kobler ikke | <i>Indstilling af svømmekontakten, s. 140</i> |
| Pumpen slukkes efter kort tid | Motorværnet slukker pumpen, fordi vandet er meget snavset | Rengør pumpen og skakten |
| | Vandtemperatur for høj, motorværnet slukker pumpen | Sørg for at vandtemperaturen maksimalt er 35 °C! |
| Pumpen slukkes ikke | Svømmekontakten kan ikke synke ned | Placer svømmekontakten, så den kan bevæge sig frit |
| Utilstrækkelig pumpe-mængde | Pumpeydelsen falder på grund af vandets indhold af snavs og smørgel | Rengør pumpen og skift evt. sliddele |
| | Pumpe eller ledning blokeret | Rengør pumpe og ledning |

Service

Garanti

Kære kunde,

på dette produkt får du 3 års garanti fra købsdatoen. I tilfælde af mangler ved produktet har du lovmæssige rettigheder over for sælgeren af produktet. Disse lovmæssige rettigheder bliver ikke indskrænket af garantien, som uddybes efterfølgende.

Garantibetingelser

Garantifristen begynder med købsdatoen. Opbevar den originale kassebon omhyggeligt. Dette bilag bruges til at dokumentere købet. Hvis der inden for tre år fra købsdato af dette produkt opstår materiale- eller fabriktionsfejl, bliver produktet - efter vores valg - repareret omkostningsfrit eller erstattet. Denne garantiydelse forudsætter, at det defekte apparat samt købsbeviset (kassebon) forlægges inden for fristen på tre år, og at det kort beskrives, hvori manglen består, og hvornår den er opstået.

Hvis fejlen dækkes af vores garanti, modtager du et repareret eller et nyt produkt. Reparationen eller et nyt produkt er ikke begyndelsen på en ny garantiperiode.

Garantiperiode og lovmæssige reklamationer

Garantiperioden bliver ikke forlænget pga. garantiydelse. Dette gælder også for skiftede eller reparerede dele. Eventuelle skader og mangler, som allerede eksisterer ved købet, skal meddeles til producenten straks efter udpakningen. Reparationer, der foretages, efter at garantiperioden er udløbet, laves mod betaling.

Garantidækning

Dette apparat blev produceret efter strenge kvalitetskrav og nøje kontrolleret før udleveringen.

Garantiydelse gælder for materiale- og fabriktionsfejl. Denne garanti dækker ikke dele af produktet, der er udsat for normal slitage og derfor kan betragtes som sliddele (f.eks. Forfilter, Tætningsring) eller for beskadigelse af skrøbelige dele.

Denne garanti bortfalder, hvis produktet er beskadiget, ikke blev anvendt korrekt eller ikke blev vedligeholdt. For at sikre en korrekt brug af produktet skal alle anvisninger i betjeningsvejledning nøje overholdes. An-

vendelser og handlinger, der frarådes i betjeningsvejledningen eller som der advares imod, skal ubetinget undgås.

Produktet er udelukkende beregnet til den private og ikke til den erhvervsmæssige brug. Ved misbrug og uhensigtsmæssig brug, anvendelse af vold og ved indgreb, som ikke er foretaget af vores autoriserede serviceafdeling, udløber garantien.

Bearbejdning af reklamationer

For at sikre en hurtig behandling af din anmodning skal du følge følgende instruktioner:

- Hav kassebonen og varenummeret (f.eks. IAN 502964_2504) parat som købsbevis ved alle forespørgsler.
- Varenummeret kan aflæses på typeskiltet på produktet, en indgravning på produktet, omslaget af din vejledning (nederst til venstre) eller på klistermærket på bagsiden eller bunden af produktet.
- Kontakt først nedenstående service-center via **telefon** eller brug vores **kontaktformular**, som du finder på *parkside-diy.com* under kategorien **Service**, hvis der er funktionsfejl eller andre mangler.
- Et defekt produkt kan sammen med købsbeviset og beskrivelsen af fejlen, og hvornår den er opstået, efter samråd med vores service-center sendes omkostningsfrit til den adresse, som du får oplyst. For at undgå problemer med modtagelsen og yderligere omkostninger er det vigtigt, at du kun bruger den adresse, som du har fået oplyst. Sørg for, at forsendelsen er betalt, ikke er for omfangsrig og ikke sker per ekspres eller andre særlige former for forsendelse. Send apparatet inkl. alt tilbehør, som fulgte med ved købet, og sørg for tilstrækkelig og sikker transportemballage.



På *parkside-diy.com* kan du se og downloade denne manual og mange andre manualer. Med denne QR-kode kommer du direkte til *parkside-diy.com*. Vælg dit land og søg efter betjeningsvejledningen via søgefunktionen. Ved at indtaste varennummeret (IAN) 502964_2504 kan du åbne din betjeningsvejledning.

Reparationservice

Kontakt vores service-center i tilfælde af reparationer, som **ikke er omfattet af garan-**

tien . Service-centeret giver dig gerne et tilbud.

- Vi kan kun bearbejde apparater, hvor forsendelsen er betalt, og som er pakket forsvarligt.

Bemærk: Send dit apparat rengjort og med en beskrivelse af defekten til den nævnte adresse af vores service-center.

- Vi tager ikke imod apparater, uden at forsendelsen er betalt, eller som er sendt som volumenpakker, ekspres-pakker eller andre særlige leveringer.
- Vi bortskaffer dine indsendte, defekte apparater gratis.

Service-Center



Service Danmark

Tel.: 80 254583
Kontaktformular på
parkside-diy.com
IAN 502964_2504

Importør

Bemærk at den følgende adresse ikke er en serviceadresse. Kontakt først ovennævnte service-center.

Grizzly Tools GmbH & Co. KG
Stockstädter Str. 20
63762 Großostheim
TYSKLAND
www.grizzlytools.de

Reserve dele og tilbehør

Reserve dele og tilbehør kan fås på *www.grizzlytools.shop*. Hvis der opstår problemer i forbindelse med bestillingen, bedes du kontakte vores online-shop. Hvis du har yderligere spørgsmål, bedes du kontakte: *Service-Center*, s. 144

| Pos.nr. | 1 | Betegnelse | Best.nr. |
|---------|-------|---|----------|
| 1 | 4 | Bærehåndtag | 91103478 |
| 10 | — | Træktov (Nylon, 8 m) | 91103476 |
| 11, 14 | 44-51 | Tilslutningsbeslag sæt (Tilslutningsbeslag, Quick-Connect-forbindelse, Returstop, Kombiadapter) | 91103479 |

¹ Eksploderet tegning, s. 146

Oversættelse af den originale EU-overensstemmelseserklæringen

Produkt: **Dykpumpe til rent vand**

Model: **PETPK 20000 A1**

Serienummer: 000001-055000

Genstanden for erklæringen, som beskrevet ovenfor, er i overensstemmelse med den relevante EU-harmoniseringslovgivning:

2006/42/EC • 2014/30/EU • 2011/65/EU & (EU) 2015/863

Genstanden for erklæringen, som beskrevet ovenfor, er i overensstemmelse med Europa-Parlamentets og Rådets direktiv 2011/65/EU af 8. juni 2011 om begrænsning af anvendelsen af visse farlige stoffer i elektrisk og elektronisk udstyr.

For at sikre overensstemmelse er følgende harmoniserede standarder og nationale standarder og forskrifter blevet anvendt:

**EN 60335-1:2012/A16:2023 • EN IEC 60335-2-41:2021/A11:2021
EN 62233:2008 • EN IEC 55014-1:2021 • EN IEC 55014-2:2021
EN IEC 61000-3-2:2019/A2:2024
EN 61000-3-3:2013/A2:2021 • EN IEC 63000:2018**

Denne overensstemmelseserklæring udstedes på fabrikantens ansvar:



Grizzly Tools GmbH & Co. KG
Stockstädter Str. 20
63762 Großostheim
TYSKLAND
20.09.2025

Christian Frank
Repræsentant for dokumentation

Explosionszeichnung • Exploded view • Vue éclatée • Vista esplosa • Vista explosionada • Explosietekening • Eksploderet tegning • Robbantott ábra
 • Widok rozłożony • Rozłożený pohľad • Rozložený pohľad

PETPK 20.000 A1

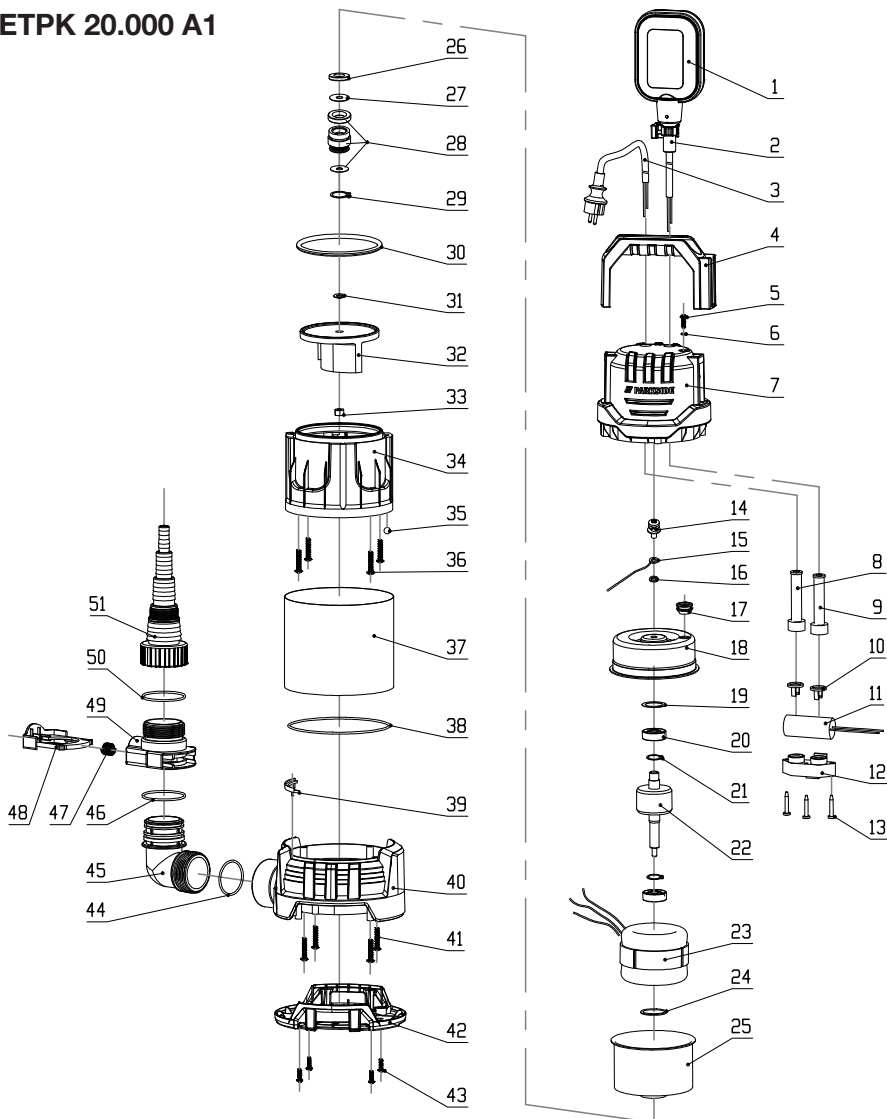

informativ • informative • informatif • informatief • informativo • informatív • informacyjny • informační
 • informatívny



Grizzly Tools GmbH & Co. KG

Stockstädter Str. 20
63762 GroBostheim
GERMANY

Stand der Informationen • Last Information • Ver-
sion des informations • Versione delle informazio-
ni • Estado de las informaciones • Stand van de
informatie • Tilstand af information • Információk
állása • Stan informacji • Stav informací • Stav in-
formácií: 08/2025

Ident.-No.: 79300702082025-8



IAN 502964_2504

