

PDF ONLINE
parkside-diy.com

COMPOUND MITRE SAW PKS 1500 C4

(GB)

COMPOUND MITRE SAW

Operating and Safety Instructions

Translation of the original operating instructions

WARNING: READ CAREFULLY BEFORE USE AND STORE SAFELY FOR FUTURE REFERENCE.

(SI)

ČELILNA IN ZAJERALNA ŽAGA

Napotki za upravljanje in varnostni napotki

Prevod originalnih navodil za uporabo

OPOZORILO: PRED UPORABO SKRBNO PREBERITE IN VARNO SHRANITE ZA KASNEJŠO UPORABO.

(HU)

BÜTÜZŐ ÉS GÉRVÁGÓ FŰRÉSZ

Kezelési és biztonsági utasítások

Az eredeti üzemeltetési útmutató fordítása

FIGYELMEZTETÉS: MIELŐTT HASZNÁLNI KEZDI A GÉPET, GONDOSAN OLVASSA EL, ÉS ŐRIZZE BIZTONSÁGOS HELYEN A KÉSŐBBI HASZNÁLATHOZ.

(DE) (AT) (CH)

KAPP- UND GEHRUNGSSÄGE

Bedienungs- und Sicherheitshinweise

Originalbetriebsanleitung

WARNUNG: VOR GEBRAUCH SORGFÄLTIG LESEN UND FÜR DEN SPÄTEREN GEBRAUCH SICHER AUFBEWAHREN.



GB

Before reading, unfold the page with the illustrations and then familiarise yourself with all the functions of the product.

HU

Mielőtt megkezdi az olvasást, hajtsa ki az ábrákat tartalmazó oldalt, majd ismerkedjen meg alaposan a termék összes funkciójával.

SI

Pred branjem razgrnite stran s slikami in se nato seznanite z vsemi funkcijami izdelka.

DE

AT

CH

Klappen Sie vor dem Lesen die Seite mit den Abbildungen aus und machen Sie sich anschließend mit allen Funktionen des Produkts vertraut.

GB	Operating and Safety Instructions	Page	1
HU	Kezelési és biztonsági utasítások	Oldal	20
SI	Napotki za upravljanje in varnostni napotki	Stran	41
DE / AT / CH	Bedienungs- und Sicherheitshinweise	Seite	61

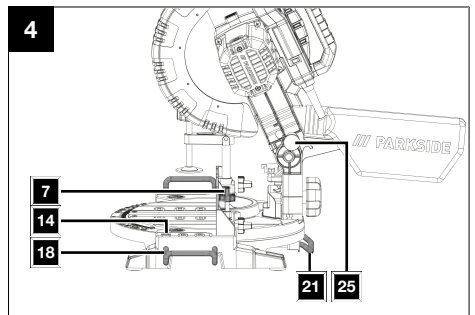
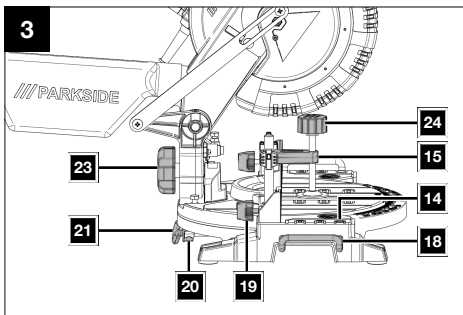
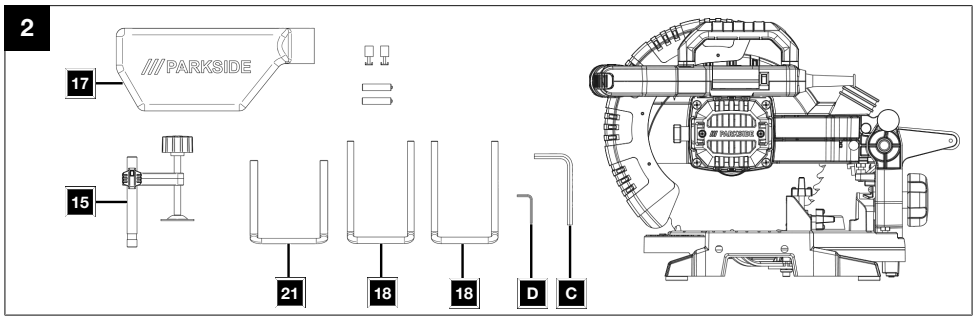
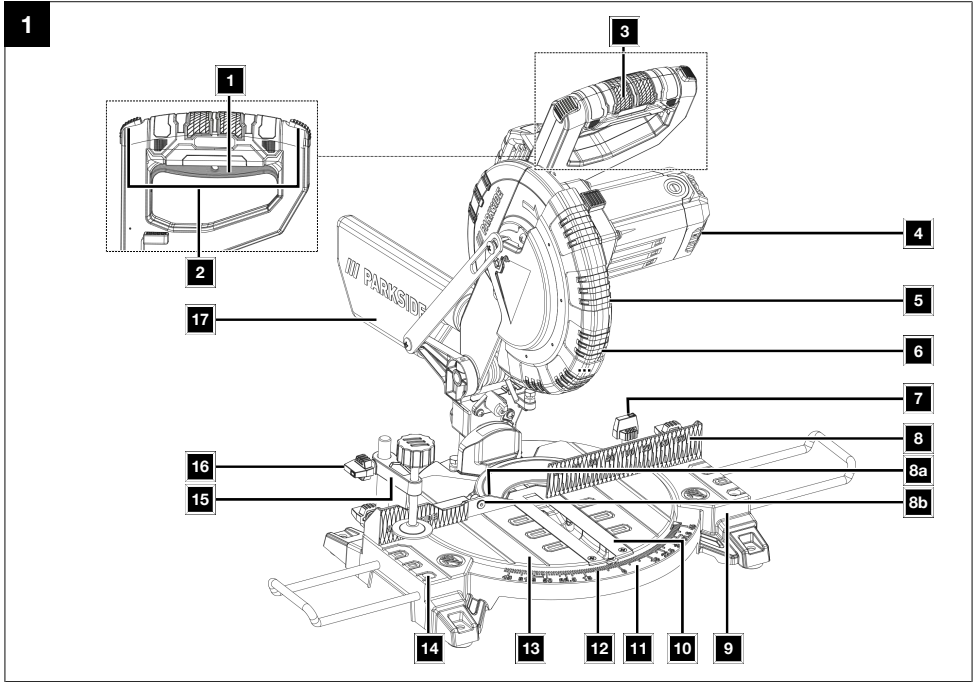

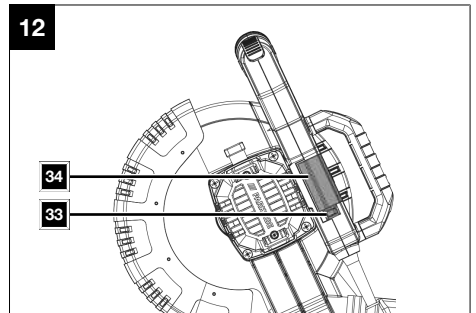
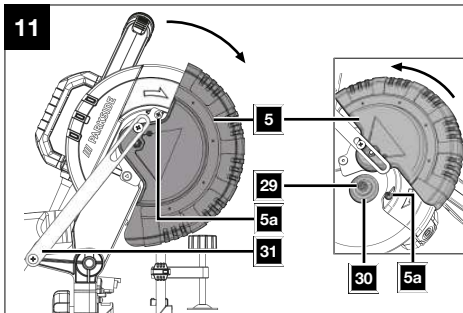
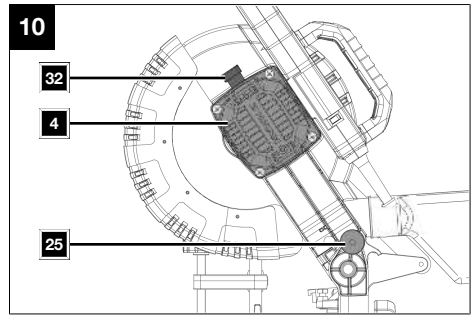
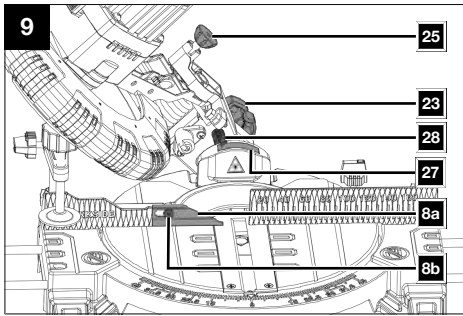
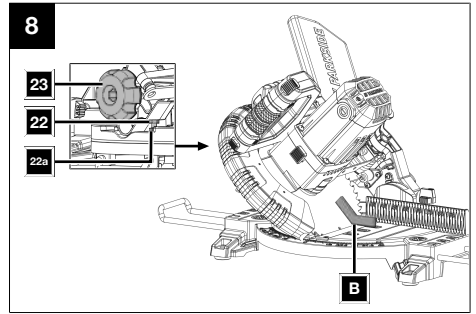
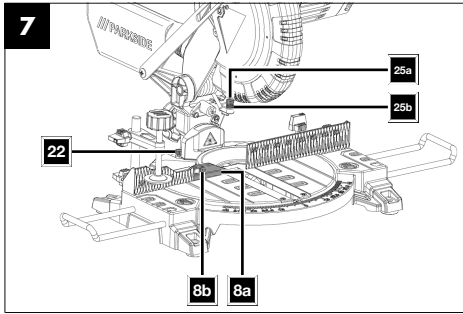
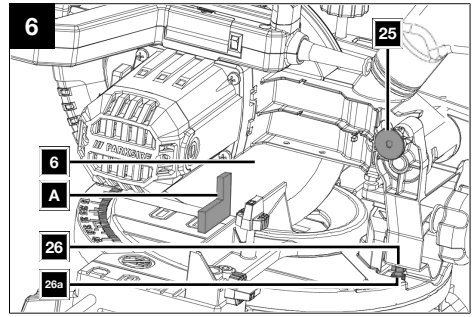
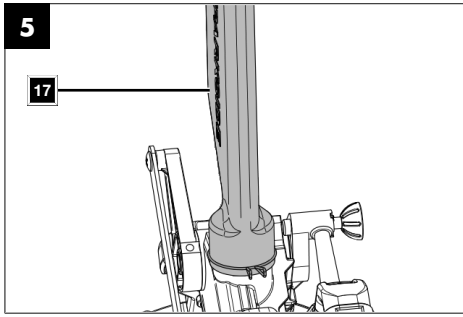

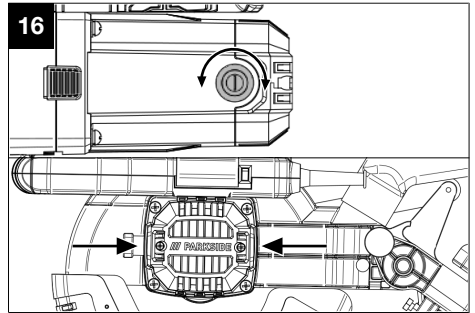
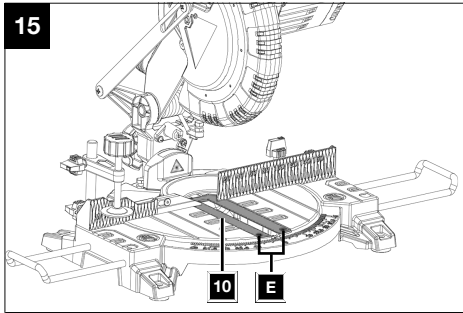
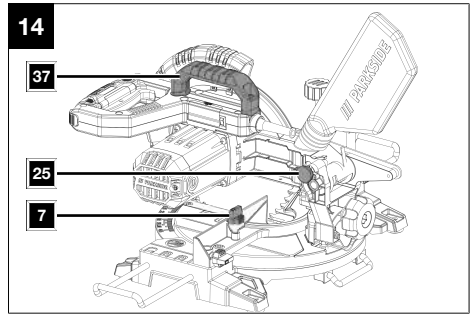
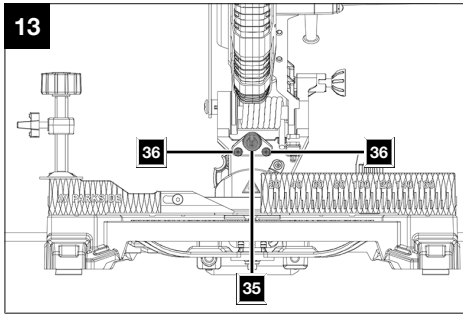

Table of contents

1	Explanation of the symbols on the product	2
2	Introduction.....	3
3	Product description (Fig. 1-16)	3
4	Scope of delivery	3
5	Proper use.....	4
6	Safety instructions	4
7	Technical data.....	8
8	Unpacking.....	9
9	Assembly.....	9
10	Commissioning	10
11	Operation	11
12	Maintenance	14
13	Transport (fig. 14).....	14
14	Storage.....	14
15	Electrical connection.....	14
16	Repair and ordering spare parts	15
17	Disposal and recycling.....	16
18	Troubleshooting	17
19	EU Declaration of Conformity	17
20	Warranty certificate	18
21	Exploded view	82

1 Explanation of the symbols on the product

Symbols are used in this manual to draw your attention to potential hazards. The safety symbols and the accompanying explanations must be fully understood. The warnings themselves will not rectify a hazard and cannot replace proper accident prevention measures.

	Attention! Failure to observe the safety signs and warning information affixed to the product and failure to observe the safety and operating manual can result in serious injury or even death.
	Before commissioning, read and observe the operating manual and safety instructions!
	Wear hearing protection.
	If dust builds up, wear respiratory protection!
	Wear safety goggles.
	Attention! Danger of injury! Do not reach into saw blade while it is running!
	Attention! Laser beam
	Protection class II (double insulation).
	The product complies with the applicable European directives.

2 Introduction

Manufacturer:

Scheppach GmbH
Günzburger Straße 69
D-89335 Ichenhausen

Dear Customer

We hope your new product brings you much enjoyment and success.

Note:

In accordance with the applicable product liability laws, the manufacturer of this product assumes no liability for damage to the product or caused by the product arising from:

- Improper handling
- Non-compliance with the operating manual
- Repairs carried out by third parties, unauthorised specialists
- Installing and replacing non-original spare parts
- Improper use
- Failures of the electrical system in the event of the electrical regulations and VDE provisions 0100, DIN 57113 / VDE0113 not being observed.

Note:

The operating manual is part of this product.

It includes important instructions for the safe, proper and economic operation of the product, for avoiding danger, for minimising repair costs and downtimes and for increasing the reliability and extending the service life of the product. In addition to the safety instructions in this operating manual, you must also observe the regulations applicable to the operation of the product in your country.

Familiarise yourself with all operating and safety instructions before using the product. Only operate the product as described and for the specified areas of application. Keep the operating manual in a good place and hand over all documents when passing the product on to third parties.

3 Product description (Fig. 1-16)

1. On/off switch
2. Locking switch
3. Handle
4. Saw head
5. Moving saw blade guard
- 5a. Fixing screw
6. Saw blade
7. Locking screw for rotary table
8. Stop rail
- 8a. Moveable stop rail
- 8b. Locking screw
9. Fixed saw table
10. Table inlay

11. Scale
12. Pointer
13. Rotary table
14. Locking screw for workpiece support
15. Clamping device (workpiece clamp)
16. Locking screw
17. Dust bag
18. Workpiece support
19. Locking screw for clamping device
20. Locking screw for tilt protection
21. Stand bracket
22. Adjustment screw (45°)
- 22a. Adjustment screw locknut (45°)
23. Locking screw
24. Clamping handle
25. Locking pin
- 25a. Screw (cutting depth limit)
- 25b. Lock nut
26. Adjustment screw (90°)
- 26a. Adjustment screw locknut (90°)
27. Scale
28. Pointer
29. Flange screw
30. Outer flange
31. Guide bar
32. Sawing shaft lock
33. Laser ON/OFF switch
34. Battery cover
35. Laser
36. Screw (laser)
37. Transport handle

- A. 90° engineers square
(not included in the scope of delivery)
- B. 45° engineers square
(not included in the scope of delivery)
- C. Allen key, 6 mm
- D. Allen key, 3 mm
- E. Philips screw (table inlay)

4 Scope of delivery

Item	Quantity	Designation
15.	1 x	Clamping device (workpiece clamp)
17.	1 x	Dust bag
18.	2 x	Workpiece supports
21.	1 x	Stand bracket
C.	1 x	Allen key, 6 mm
D.	1 x	Allen key, 3 mm
	1 x	Compound mitre saw
	2 x	Carbon brushes
	2 x	Batteries (AAA)
	1 x	Operating manual

5 Proper use

The cross-cut mitre saw is used for the cutting of wood and plastic, according to the machine size. The saw is not suitable for the cutting of firewood.

WARNING

Do not use the product to cut materials other than those described in the operating manual.

WARNING

The supplied saw blade is only intended for the sawing of wood! Do not use this blade for sawing firewood!

The product may only be used in the intended manner. Any use beyond this is improper. The user/operator, not the manufacturer, is responsible for damages or injuries of any type resulting from this.

Only suitable saw blades may be used for the product. The use of any type of cutting wheels is prohibited.

An element of the intended use is also the observance of the safety instructions, as well as the assembly instructions and operating information in the operating manual.

Persons who operate and maintain the product must be familiar with the manual and must be informed about potential dangers.

The liability of the manufacturer and resulting damages are excluded in the event of modifications of the product.

Despite use as intended, specific risk factors cannot be entirely eliminated. Due to the design and layout of the product, the following risks remain:

- Contact with the saw blade in the exposed sawing area.
- Reaching into the running saw blade (cutting injury).
- Kick-back of workpieces and workpiece parts.
- Saw blade breakage.
- Ejection of faulty carbide parts of the saw blade.
- Hearing damage when the necessary hearing protection is not used.
- Harmful emissions of wood dusts during use in enclosed areas.

Please note that our products were not designed with the intention of use for commercial or industrial purposes. We assume no guarantee if the product is used in commercial or industrial applications, or for equivalent work.

Explanation of the signal words in the operating manual

DANGER

Signal word to indicate an imminently hazardous situation which, if not avoided, will result in death or serious injury.

WARNING

Signal word to indicate a potentially hazardous situation which, if not avoided, could result in death or serious injury.

CAUTION

Signal word to indicate a potentially hazardous situation which, if not avoided, could result in minor or moderate injury.

ATTENTION

Signal word to indicate a potentially hazardous situation which, if not avoided, could result in product or property damage.

6 Safety instructions

General power tool safety warnings

WARNING

Read all safety warnings, instructions, illustrations and specifications provided with this power tool.

Failure to follow all instructions listed below may result in electric shock, fire and/or serious injury.

Save all warnings and instructions for future reference.

The term "power tool" in the warnings refers to your mains-operated (corded) power tool or battery-operated (cordless) power tool.

1) Work area safety

- a) **Keep your work area clean and well-lit.** Cluttered or dark areas invite accidents.
- b) **Do not operate power tools in explosive atmospheres, such as in the presence of flammable liquids, gases or dust.** Power tools create sparks which may ignite the dust or fumes.

- c) **Keep children and bystanders away while operating a power tool.** Distractions can cause you to lose control.

2) Electrical safety

- a) **The connection plug of the electric tool must fit into the socket. Never modify the plug in any way. Do not use any adapter plugs with earthed (grounded) power tools.** Unmodified plugs and matching outlets will reduce risk of electric shock.
- b) **Avoid body contact with earthed or grounded surfaces, such as pipes, radiators, ranges and refrigerators.** There is an increased risk of electric shock if your body is earthed or grounded.
- c) **Do not expose power tools to rain or wet conditions.** Water entering a power tool will increase the risk of electric shock.
- d) **Do not abuse the cord. Never use the cord for carrying, pulling or unplugging the power tool. Keep cord away from heat, oil, sharp edges or moving parts.** Damaged or entangled cords increase the risk of electric shock.
- e) **When operating a power tool outdoors, use an extension cord suitable for outdoor use.** Use of a cord suitable for outdoor use reduces the risk of electric shock.
- f) **If operating a power tool in a damp location is unavoidable, use a residual current device (RCD) protected supply.** Use of an RCD reduces the risk of electric shock.

3) Personal safety

- a) **Stay alert, watch what you are doing and use common sense when operating a power tool. Do not use a power tool while you are tired or under the influence of drugs, alcohol or medication.** A moment of inattention while operating power tools may result in serious personal injury.
- b) **Wear personal protective equipment and always safety goggles.** Protective equipment such as a dust mask, non-skid safety shoes, safety helmet or hearing protection used for appropriate conditions will reduce personal injuries.
- c) **Prevent unintentional starting. Ensure the switch is in the off-position before connecting to power source and/or rechargeable battery, picking up or carrying the tool.** Carrying power tools with your finger on the switch or energising power tools that have the switch on invites accidents.
- d) **Remove any adjusting tools or spanners/keys before turning the power tool on.** A wrench or a key left attached to a rotating part of the power tool may result in personal injury.
- e) **Avoid abnormal postures. Keep proper footing and balance at all times.** This enables better control of the power tool in unexpected situations.

- f) **Wear suitable clothing. Do not wear loose clothing or jewellery. Keep your hair and clothing away from moving parts.** Loose clothes, jewellery or long hair can be caught in moving parts.
- g) **If devices are provided for the connection of dust extraction and collection facilities, ensure these are connected and properly used.** Use of dust extraction can reduce dust-related hazards.
- h) **Do not let familiarity gained from frequent use of tools allow you to become complacent and ignore tool safety principles.** A careless action can cause severe injury within a fraction of a second.

4) Power tool use and care

- a) **Do not force the power tool. Use the correct power tool for your application.** The correct power tool will do the job better and safer at the rate for which it was designed.
- b) **Do not use the power tool if the switch does not turn it on and off.** Any power tool that cannot be controlled with the switch is dangerous and must be repaired.
- c) **Disconnect the plug from the power source and/or remove the battery pack, if detachable, from the power tool before making any adjustments, changing accessories, or storing power tools.** Such precautionary measures reduce the risk of starting the power tool accidentally.
- d) **Store idle power tools out of the reach of children and do not allow persons unfamiliar with the power tool or these instructions to operate the power tool.** Power tools are dangerous in the hands of untrained users.
- e) **Maintain power tools and attachments. Check for misalignment or binding of moving parts, breakage of parts and any other condition that may affect the power tool's operation. If damaged, have the power tool repaired before use.** Many accidents are caused by poorly maintained power tools.
- f) **Keep cutting tools sharp and clean.** Properly maintained cutting tools with sharp cutting edges are less likely to bind and are easier to control.
- g) **Use electric tools, insertion tools, etc. according to these instructions. Take into account the working conditions and the work to be performed.** Use of the power tool for operations different from those intended could result in a hazardous situation.
- h) **Keep handles and grasping surfaces dry, clean and free from oil and grease.** Slippery handles and grasping surfaces do not allow for safe handling and control of the tool in unexpected situations.

5) Service

- a) **Only have your power tool repaired by qualified specialists and only with original spare parts.** This will ensure that the safety of the power tool is maintained.

6.1 Safety instructions for chop and mitre saws

- a) **Mitre saws are intended to cut wood or wood-like products, they cannot be used with abrasive cut-off wheels for cutting ferrous material such as bars, rods, studs, etc.** Abrasive dust causes moving parts such as the lower protective cover to jam. Sparks from abrasive cutting will burn the lower protective cover, the kerf insert and other plastic parts.
- b) **Use clamps to support the workpiece whenever possible. If supporting the workpiece by hand, you must always keep your hand at least 100 mm from either side of the saw blade. Do not use this saw to cut pieces that are too small to be securely clamped or held by hand.** If your hand is placed too close to the saw blade, there is an increased risk of injury from blade contact.
- c) **The workpiece must be stationary and clamped or held against both the fence and the table. Do not feed the workpiece into the saw blade or cut "freehand" in any way.** Unrestrained or moving workpieces could be thrown at high speeds, causing injury.
- d) **Push the saw through the workpiece. Do not pull the saw through the workpiece. To make a cut, raise the saw head and pull it out over the workpiece without cutting. Start the motor, press the saw head down and push the saw through the workpiece.** Cutting on the pull stroke is likely to cause the saw blade to climb on top of the workpiece and violently throw the blade assembly towards the operator.
- e) **Never cross your hand over the intended line of cutting either in front or behind the saw blade.** Supporting the workpiece "cross handed" i.e. holding the workpiece to the right of the saw blade with your left hand or vice versa is very dangerous.
- f) **Do not reach behind the fence while the saw blade is spinning. Observe the 100 mm safety distance between hands and the rotating saw blade (this applies to both sides of the saw blade, e.g. also when removing waste pieces of wood).** The proximity of the spinning saw blade to your hand may not be obvious and you may be seriously injured.
- g) **Inspect your workpiece before cutting. If the workpiece is bowed or warped, clamp it with the outside bowed face toward the fence. Always make certain that there is no gap between the workpiece, fence and table along the line of the cut.** Bent or warped workpieces can twist or shift and may cause binding on the spinning saw blade while cutting. There should be no nails or foreign objects in the workpiece.
- h) **Do not use the saw until the table is clear of all tools, wood scraps, etc., except for the workpiece.** Small debris or loose pieces of wood or other objects that contact the revolving blade can be thrown with high speed.
- i) **Only cut one workpiece at a time.** Stacked multiple workpieces cannot be adequately clamped or braced and may bind on the blade or shift during cutting.
- j) **Ensure the mitre saw is mounted or placed on a level, firm work surface before use.** A level and firm work surface reduces the risk of the mitre saw becoming unstable.
- k) **Plan your work. Every time you adjust the bevel or mitre angle setting, make sure the adjustable fence is set correctly to support the workpiece and will not interfere with the blade or the protective cover.** Without turning the machine "ON" and with no workpiece on the table, move the saw blade through a complete simulated cut to assure there will be no interference or danger of cutting the fence.
- l) **Provide adequate support such as table extensions, saw horses, etc. for a workpiece that is wider or longer than the table top.** Workpieces that are longer or wider than the table of the chop and mitre saw can tip if they are not properly supported. If the cut-off piece or workpiece tips, it can lift the lower protective cover or be thrown by the spinning blade.
- m) **Do not use another person as a substitute for a table extension or as additional support.** Unstable support of the workpiece can lead to the blade becoming jammed. Also, the workpiece could shift during the cutting process, pulling you or your assistant into the rotating blade.
- n) **The cut-off piece must not be jammed or pressed by any means against the spinning saw blade.** If confined, i.e. using length stops, the cut-off piece could get wedged against the blade and thrown violently.
- o) **Always use a clamp or a fixture designed to properly support round material such as rods or tubing.** Rods have a tendency to roll while being cut, causing the blade to "bite" and pull the work with your hand into the blade.
- p) **Let the blade reach full speed before contacting the workpiece.** This will reduce the risk of the workpiece being thrown.
- q) **If the workpiece or blade becomes jammed, turn the mitre saw off. Wait for all moving parts to stop and disconnect the mains plug from the power source and/or remove the rechargeable**

battery. Then, remove the jammed material. Continued sawing with a jammed workpiece could cause loss of control or damage to the mitre saw.

- r) **After finishing the cut, release the switch, hold the saw head down and wait for the blade to stop before removing the cut-off piece.** Reaching with your hand near the coasting blade is dangerous.
- s) **Hold the handle firmly when making an incomplete cut or when releasing the switch before the saw head is completely in the down position.** The braking action of the saw may cause the saw head to be suddenly pulled downward, causing a risk of injury.

6.2 Safety instructions for the use of saw blades

- Avoid uncontrolled release of the saw unit in the lower end position.
- Do not use damaged or deformed saw blades.
- Do not use saw blades with cracks. Separate cracked saw blades. Repairs are not permitted.
- Do not use saw blades made of high speed steel.
- Check the condition of the saw blades before using saws.
- Make sure that a suitable saw blade for the material to be cut is selected.
- Only use saw blades recommended by the manufacturer.
Saw blades designed to cut wood and similar materials must comply with EN 847-1.
- Do not use saw blades made of high-speed alloy steel (HSS steel).
- Only use saw blades for which the maximum permissible speed is not lower than the maximum spindle speed of the saw and which are suitable for the material to be cut.
- Observe the direction of rotation of the saw blade.
- Only use saw blades if you have mastered their use.
- Observe the maximum speed. The maximum speed specified on the saw blade may not be exceeded. If specified, observe the speed range.
- Clean dirt, grease, oil and water off of the clamping surfaces.
- Do not use any loose reducing rings or bushes for the reducing of holes on saw blades.
- Make sure that fixed reducer rings for securing the saw blade have the same diameter and have at least 1/3 of the cutting diameter.
- Make sure that fixed reducer rings are parallel to each other.

- Handle saw blade with caution. They are ideally stored in the originally package or special containers. Wear protective gloves in order to improve grip and to further reduce the risk of injury.
- Prior to the use of saw blades, make sure that all protective devices are properly fastened.
- Prior to use, make sure that the saw blade meets the technical requirements of this saw and is properly fastened.
- Only use the supplied saw blade for cutting wood, never for the processing of metals.
- Use only a saw blade with a diameter that matches the specifications on the saw.
- Use additional workpiece supports, if required for workpiece stability.
- Workpiece support extensions must always be secured and used during work.
- Replace table inlays when worn!
- Avoid overheating the saw teeth.
- When sawing plastic, avoid melting of the plastic. Use the correct saw blades for the material to be cut. Replace damaged or worn saw blades immediately.
When the saw blade overheats, stop the machine. Allow the saw blade to cool down before using the machine again.
- Use only saw blades that are marked with an equal or higher rotational speed than the rotational speed specified on the electric tool.
- Always ensure that the saw is stable and secure.

6.3 Laser beam



Attention: Laser beam
Do not look into the beam
Laser class 2



Protect yourself and your environment from accidents using suitable precautionary measures!

- Do not look directly into the laser beam with unprotected eyes.
- Never look into the path of the beam.
- Never point the laser beam towards reflecting surfaces and persons or animals. Even a laser beam with a low output can cause damage to the eyes.

⚠ CAUTION

Methods other than those specified here can result in dangerous radiation exposure.

- Never open the laser module. Unexpected exposure to the beam can occur.
- If the product is not used for an extended period of time, the batteries should be removed.
- The laser may not be replaced with a different type of laser.
- Repairs of the laser may only be carried out by the laser manufacturer or an authorised representative.

Residual risks

The power tool is state-of-the-art and has been built according to the recognised technical safety regulations. However, individual residual risks can arise during operation.

- Health hazard due to electrical power, with the use of improper electrical connection cables.
- Furthermore, despite all precautions having been met, some non-obvious residual risks may still remain.
- Residual risks can be minimised if the "Safety Instructions" and the "Intended Use" together with the operating manual as a whole are observed.
- Do not load the product unnecessarily: excessive pressure when sawing will quickly damage the saw blade, which results in reduced output of the product in the processing and in cut precision.
- When cutting plastic material, please always use clamps: the parts which should be cut must always be fixed between the clamps.
- Avoid accidental start-up of the product: when inserting the plug into the socket, do not press the on/off switch.
- Use the product in the way that is recommended in this operating manual. This is how to ensure that your product provides optimum performance.
- Keep your hands away from the working area when the product is in operation.
- Before performing setting or maintenance work, release the on/off switch and pull out the mains plug.
- Comply with the stipulated maintenance and safety instructions in the operating manual.

WARNING

This power tool generates an electromagnetic field during operation. This field can impair active or passive medical implants under certain circumstances. In order to prevent the risk of serious or deadly injuries, we recommend that persons with medical implants consult with their physician and the manufacturer of the medical implant prior to operating the power tool.

7 Technical data

Cross-cut mitre saw:	
AC motor	220 - 240 V~ 50 Hz
Nominal power	S1* 1200W
Operating mode	S6* 25% 1500W
Idle speed n_0	4900 rpm
Carbide saw blade	\varnothing 210 x \varnothing 30 x 2.6 mm
Number of teeth	48
Maximum tooth width of the saw blade	3 mm
Pivot range	-45° / 0° / +45°
Mitre cut	0° to 45° to the left
Saw width at 90°	120 x 60 mm
Saw width at 45°	80 x 60 mm
Saw width at 2 x 45° (double mitre cut)	80 x 35 mm
Protection class	II /  (Double insulation)
Weight	approx. 6.44 kg
Laser:	
Laser class	2
Laser wavelength	650 nm
Power of laser	< 1 mW
Battery:	
Battery type	LR03
Nominal capacity	2000 mAh
Rated voltage	1.5 V
Size	Micro AAA

Subject to technical changes!

*Operating mode S1 (continuous operation)

The product can be operated continuously with the specified power.

*Operating mode S6

Uninterrupted periodic operation. The mode comprises of a start-up period, a time with constant load and an idle time. The operating time is 10 mins, the relative duty cycle is 25% of the operating time.

The workpiece must have a minimum height of 3 mm and a minimum width of 10 mm. Make sure that the workpiece is always secured with the clamping device.

Noise data

WARNING

Noise can have serious effects on your health. If the machine noise exceeds 85 dB, please wear suitable hearing protection for you and persons in the vicinity.

The noise and vibration values have been determined in accordance with EN 62841-1.

Sound pressure level L_{pA}	91.6 dB
Uncertainty K_{pA}	3 dB
Sound power level L_{WA}	104.6 dB
Uncertainty K_{WA}	3 dB

Vibration parameters (hand/arm vibration)

Vibration a_{hv}	$\leq 2.5 \text{ m/s}^2$
--------------------	--------------------------

The total vibration emission values specified and the device emissions values specified have been measured in accordance with a standardised test procedure and can be used for comparison of one electric tool with another.

The total noise emission values specified and the total vibration emission values specified can also be used for an initial estimation of the load.

WARNING

The noise emission values and vibration emission value can vary from the specified values during the actual use of the power tool, depending on the type and the manner in which the electric tool is used, and in particular the type of workpiece being processed.

Try to keep the stress as low as possible. For example: Limit working time. In doing so, all parts of the operating cycle must be taken into account (such as times in which the power tool is switched off or times in which it is switched on, but is not running under a load).

8 Unpacking

WARNING

The product and the packaging material are not children's toys!

Do not let children play with plastic bags, films or small parts! There is a danger of choking or suffocating!

- Open the packaging and carefully remove the product.
- Remove the packaging material, as well as the packaging and transport safety devices (if present).
- Check whether the scope of delivery is complete.
- Check the product and accessory parts for transport damage. Immediately report any damage to the transport company that delivered the Product. Later claims will not be recognised.

- If possible, keep the packaging until the expiry of the warranty period.
- Familiarise yourself with the product by means of the operating manual before using for the first time.
- With accessories as well as wearing parts and replacement parts use only original parts. Spare parts can be obtained from your specialist dealer.
- When ordering please provide our article number as well as type and year of manufacture for the product.

9 Assembly

Always ensure that the product is stable and secured by fastening it to a workbench, for example.

- The product must be securely installed. Secure the product through the holes on the fixed saw table with 4 screws (not included in the scope of delivery) to a workbench, machine stand or similar.
- Prior to commissioning, all covers and safety devices must be mounted correctly.
- The saw blade must be able to run freely.
- In case of previously machined wood, be aware of any foreign bodies, such as nails or screws, etc.
- Before pressing the on/off switch, make sure that the saw blade is correctly fitted, and that moving parts run smoothly.
- Before connecting of the product, make certain that the data on the type plate matches with the mains power data.

9.1 Fitting the workpiece clamp (15) (Fig. 3)

1. Loosen the locking screw (19) and mount the left or right workpiece clamp (15) to the fixed saw table.
2. Then retighten the locking screw (19).

9.2 Fitting the workpiece supports (18) (Fig. 3-4)

Tool required:

- Allen key, 3 mm (D)
1. Loosen the locking screw (14) and guide the workpiece support (18) laterally through the hole provided on the fixed saw table.
 2. Ensure that the workpiece support (18) is also guided through the two tabs on the underside.
 3. Then retighten the locking screw (14) again.
 4. Repeat this process on the other side.

9.3 Fitting the stand bracket (21) (Fig. 3-4)

Tool required:

- Allen key, 3 mm (D)
1. Loosen the locking screw (20) on the underside of the saw and guide the stand bracket (21) through the holes provided in the rear of the saw.
 2. Then retighten the locking screw (20).

9.4 Attaching the dust bag (17) (Fig. 5)

The saw is equipped with a dust bag (17) for chips.

1. Squeeze together the metal ring on the dust bag and attach it to the outlet opening in the motor area.
2. The dust bag (17) can be emptied via the zip on the underside.

9.4.1 Connection to an external dust extraction system

1. Connect the suction hose to the dust extraction.
2. The dust extraction system must be suitable for the material to be processed.
3. Use a special extraction device to extract dusts that are particularly harmful to health or carcinogenic.

10 Commissioning

10.1 Checking the safety equipment of the saw blade guard (5) (Fig. 11)

The saw blade guard protects against accidental contact with the saw blade and against flying chips.

Check function

To do this, fold the saw down:

- The saw blade guard must expose the saw blade when it is swung down without touching other parts.
- When the saw is folded up to the initial position, the saw blade guard must automatically cover the saw blade.

10.2 Assembling the cross-cut mitre saw (Fig. 2-4)

Note:

The cross-cut mitre saw can be pivoted left and right with the rotary table. Exact angle adjustment is possible on the basis of the scale.

The angle can be precisely and quickly adjusted from 0° to 45° with locking positions at 0°, 5°, 10°, 15°, 22,5°, 31,6°, 40° and 45°.

1. Loosen the rotary table (13) by loosening the locking screw (7).
2. Use the handle (3) to adjust the rotary table (13) to the desired angle.
3. Retighten the locking screw (7) to lock the rotary table in position.
4. The saw is unlocked from the lower position by gently pressing down on the saw head (4) and, at the same time, pulling out the locking pin (25) from the engine mount.
5. Swivel the saw head (4) upwards.
6. The clamping device (15) can be attached to both sides of the fixed saw table (9). Insert the clamping device (15) into the hole provided on the rear side of the stop rail (8) and secure it with the locking screw (19).
7. The saw head (4) can be tilted to the left to max. 45° by loosening the locking screw (23).
8. Workpiece supports (18) must always be secured and used during work.

10.3 Fine adjustment of the stop for 90° chop cut (Fig. 6)

Tool required:

- 90° engineers square (A)*

* = not included in the scope of delivery!

1. Lower the saw head (4) and fix it with the locking pin (25).
2. Loosen the locking screw (23).
3. Place 90° engineers square (A) between saw blade (6) and rotary table (13).
4. Loosen the locknut (26a).
5. Adjust the adjustment screw (26) until the angle between the saw blade (6) and the rotary table (13) is 90°.
6. Re-tighten the locknut (26a).

10.4 Inserting laser batteries (Fig. 12)

Note:

Before using the laser, two batteries must be inserted into the product.

1. Remove the battery cover (34).
2. Insert the two batteries. Make sure that they are inserted in the correct polarity.
3. Close the battery cover (34).

11 Operation

11.1 90° chop cut and rotary table 0° (Fig. 1, 3, 4, 7)

ATTENTION

For 90° chop cuts, the moveable stop rail must be fixed in the inner position.

Hints for clamping:

- Do not work with workpieces that are too small to be clamped in place.
- Reinforce very thin workpieces by sawing through them together with an additional bar. Very thin workpieces may “flutter” or break when sawing

Tool required:

- Allen key 3 mm (D)
1. Loosen the locking screw (8b) on the moveable stop rail (8a) and push the moveable stop rail (8a) inwards.
 2. The moveable stop rail (8a) must be locked in a position far enough from the inner position that the distance between the moveable stop rail (8a) and the saw blade (6) is no more than 8 mm.
 3. Before making the cut, check that no collision could occur between the moveable stop rail (8a) and the saw blade (6).
 4. Tighten the locking screw (8b) again.
 5. Move the saw head (4) to the upper position.
 6. Place the wood to be cut against the stop rail (8) and on the rotary table (13).
 7. Secure the material with the clamping device (15) on the fixed saw table (9) to prevent it from shifting during the cutting process. See point 11.10
 8. Unlock the locking switch (2) and press the on/off switch (1) to switch the motor on.
 9. Move the saw head (4) with the handle (3) evenly and with light pressure downwards until the saw blade (6) has cut through the workpiece.
 10. When the sawing process is finished, return the saw head to the upper resting position and release the ON/OFF switch (1).

ATTENTION

The return spring automatically raises the product. Do not release the handle after finishing cutting but allow the saw head to move upwards slowly and with a little counterpressure.

11.2 90° chop cut and rotary table 0°-45° (Fig. 1, 3, 4, 7)

The cross-cut mitre saw can be used for angled cuts of 0°-45° to the left and right.

ATTENTION

For 90° chop cuts, the moveable stop rail must be fixed in the inner position.

Tool required:

- Allen key 3 mm (D)
1. Loosen the locking screw (8b) on the moveable stop rail (8a) and push the moveable stop rail (8a) inwards.
 2. The moveable stop rail (8a) must be locked in a position far enough from the inner position that the distance between the moveable stop rail (8a) and the saw blade (6) is no more than 8 mm.
 3. Before making the cut, check that no collision could occur between the moveable stop rail (8a) and the saw blade (6).
 4. Tighten the locking screw (8b) again.
 5. Loosen the rotary table (13) by loosening the locking screw (7).
 6. Use the handle (3) to adjust the rotary table (13) to the desired angle.
 7. Retighten the locking screw (7) to lock the rotary table (13) in position.
 8. Make a cut as described in 11.1.

11.3 Fine adjustment of the stop for 45° mitre cut (Fig. 1, 3, 4, 7, 8, 9)

Tool required:

- Allen key 3 mm (D)
- 45° engineers square (B)*

* = not included in the scope of delivery!

1. Lower the saw head (4) and fix it with the locking pin (25).
2. Fix the rotary table (13) in the 0° position.

ATTENTION

For mitre cuts (inclined saw head), the moveable stop rail must be fixed in the outer position.

3. Loosen the locking screw (8b) on the moveable stop rails (8a) and push the moveable stop rails (8a) outwards.
4. The moveable stop rail (8a) must be locked in a position far enough from the inner position that the distance between the moveable stop rail (8a) and the saw blade (6) is no more than 8 mm.

- Before making the cut, check that no collision could occur between the moveable stop rail (8a) and the saw blade (6).
- Tighten the locking screw (8b) again.
- Loosen the locking screw (23) and tilt the saw head (4) to the left, to 45°, using the handle (3).
- Place 45° engineers square (B) between saw blade (6) and rotary table (13).
- Loosen the locknut (22a) and the adjustment screw (22) until the angle between the saw blade (6) and the rotary table (13) is exactly 45°.
- Re-tighten the locknut (22a).
- Then check the position of the angle display. If necessary, loosen the pointer (28) with a Phillips screwdriver, set the scale (27) to 45° position and re-tighten the retaining screw

11.4 0°- 45° mitre cut and rotary table 0° (Fig. 1, 3, 4, 7)

The cross-cut mitre saw can be used for mitre cuts of 0°- 45° to the left of the work surface.

ATTENTION

For mitre cuts (inclined saw head), the moveable stop rail must be fixed in the outer position.

ATTENTION

For 0°- 45° mitre cuts, only the clamping device (workpiece clamp) on the right must be mounted.

Tool required:

- Allen key 3 mm (D)
- Loosen the locking screw (8b) on the moveable stop rails (8a) and push the moveable stop rails (8a) outwards.
 - The moveable stop rail (8a) must be locked in a position far enough from the inner position that the distance between the moveable stop rail (8a) and the saw blade (6) is no more than 8 mm.
 - Before making the cut, check that no collision could occur between the moveable stop rail (8a) and the saw blade (6).
 - Tighten the locking screw (8b) again.
 - Move the saw head (4) to the upper position.
 - Fix the rotary table (13) in the 0° position.
 - Loosen the locking screw (23) and tilt the saw head (4) to the left with the handle (3) until the pointer (28) points to the desired angle on the scale (27).
 - Retighten the locking screw (23).
 - Perform the cut as described under 11.1.

11.5 0°- 45° mitre cut and rotary table 0°-45° (Fig. 1, 3, 4, 7)

The cross-cut mitre saw can be used for mitre cuts of 0°- 45° to the left of the work surface and of 0°- 45° to the stop rail (double mitre cut).

ATTENTION

For mitre cuts (inclined saw head), the moveable stop rail must be fixed in the outer position.

With a cross-cut saw tilted to 31.6° and a unit tilt of 33.9°, isosceles triangular strips and profiles such as stucco edge profiles can be mitred with the profile side down.

This is particularly advantageous for large profiles that exceed the maximum cutting height with normal insertion.

It also makes it easy to solve problems with the angle at the corners, which is often not right-angled.

ATTENTION

For 0°- 45° mitre cuts, only the clamping device (workpiece clamp) on the right must be mounted.

Tool required:

- Allen key 3 mm (D)
- Loosen the locking screw (8b) on the moveable stop rails (8a) and push the moveable stop rails (8a) outwards.
 - The moveable stop rail (8a) must be locked in a position far enough from the inner position that the distance between the moveable stop rail (8a) and the saw blade (6) is no more than 8 mm.
 - Before making the cut, check that no collision could occur between the moveable stop rail (8a) and the saw blade (6).
 - Tighten the locking screw (8b) again.
 - Move the saw head (4) to the upper position.
 - Loosen the rotary table (13) by loosening the locking screw (7).
 - Use the handle (3) to adjust the rotary table (13) to the desired angle
 - Retighten the locking screw (7) to lock the rotary table in position.
 - Loosen the locking screw (23).
 - Use the handle (3) to tilt the saw head (4) to the left to the desired angle (see also 11.2).
 - Retighten the locking screw (23).
 - Make a cut as described in 11.1.

11.6 Adjusting the cutting depth limit (Fig. 7)

WARNING

Risk of kick-back!

When making grooves, it is particularly important that no lateral pressure is exerted on the saw blade. Otherwise the saw head could suddenly kick up!

- Use a clamping device when making grooves. Avoid lateral pressure on the saw head.

Tool required:

- Open-ended spanner, size 10 mm*

* = may not be included in the scope of delivery!

Note:

The cutting depth can be infinitely adjusted using the screw (25a).

1. To do this, loosen the counternut (25b).
2. Set the desired cutting depth by turning the screw (25a) in or out.
3. Re-tighten the counternut (25a).
4. Check the setting with a test cut.

11.7 Replacing the saw blade (6) (Fig. 1, 4, 10, 11)

WARNING

Pull out the mains plug before carrying out any setting, servicing or repair work!

ATTENTION

Wear protective gloves when changing the saw blade! Danger of injury!

Tool required:

- Allen key, 6 mm (C)
1. Swivel the saw head (4) upwards and lock it with the locking pin (25).
 2. Loosen the fixing screw (5a) of the cover with a Phillips screwdriver.
 3. Fold the saw blade guard (5) up sufficiently that the saw blade guard (5) is above the flange screw (29).
 4. With one hand, fit the 6mm Allen key (C) to the flange screw (29).
 5. Firmly press the saw shaft lock (32), and slowly turn the flange screw (29) clockwise. After max. one turn, the saw shaft lock (32) engages.
 6. Then undo the flange screw (29), by applying a slightly greater force in a clockwise direction.

7. Fully unscrew the flange screw (29) and remove the outer flange (30).
8. Remove the saw blade (6) from the inner flange and pull it out downwards.
9. Carefully clean the flange screw (29), outer flange (30) and inner flange.
10. Insert the new saw blade (6) in the reverse sequence and tighten.
11. Fold the saw blade guard (5) downwards until the saw blade guard (5) engages in the fixing screw (5a).
12. Re-tighten the fixing screw (5a).

ATTENTION

The cutting angle of the teeth, i.e. the direction of rotation of the saw blade, must correspond to the direction of the arrow on the housing.

13. Before continuing work, check that the safety devices are functioning properly.

ATTENTION

After each saw blade change, check that the saw blade runs freely in the table inlay in vertical position as well as when tilted to 45°.

ATTENTION

Changing and aligning the saw blade must be carried out properly.

11.8 Switching the laser on / off (Fig. 12)

Switching on:

1. Press the laser ON/OFF switch (33) 1x. A laser line is projected onto the workpiece to be cut, indicating the exact cutting path.

Switching off:

1. Press the laser ON/OFF switch (33) again.

11.9 Calibrating the laser (35) (Fig. 13)

If the laser (35) is no longer showing the correct cutting line, it can be readjusted. Open the screws (36) and adjust the laser by sliding it sideways such that the laser beam hits the cutting teeth of the saw blade (6).

11.10 Operating the workpiece clamp (15) (Fig. 1, 3)

The height of the workpiece clamp (15) can be adjusted via the locking screw (16).

1. Lower the workpiece clamp (15) onto the workpiece.
2. Tighten the locking screw (16).

3. Turn the clamping handle (24) clockwise to clamp the workpiece.
4. In order to loosen the workpiece, proceed in reverse order.

12 Maintenance

WARNING

Pull out the mains plug before carrying out any setting, servicing or repair work!

12.1 General maintenance tasks

- Keep protective devices, air vents and the motor housing as free of dust and dirt as possible. Rub the product clean with a clean cloth* or blow it off with compressed air* at low pressure. We recommend that you clean the product directly after every use.
- Oil all moving parts once a month.
- Clean the product at regular intervals using a damp cloth* and a little soft soap. Do not use any cleaning products or solvents; they could attack the plastic parts of the product. Make sure that no water can penetrate the product interior.

12.2 Cleaning the safety equipment of the saw blade guard (5) (Fig. 11)

Check the saw blade guard for dirt before each start-up.

Remove old shavings and wood splinters using a brush or similar suitable tool.

Make sure the guide bar (31) moves smoothly.

12.3 Replacing laser batteries (Fig. 12)

1. Remove the battery cover (34). Take out the two batteries.
2. Replace both batteries with the same or equivalent battery types. Make sure that they are inserted with the same polarity as the used batteries.
3. Close the battery cover (34).

12.4 Replacing the table inlay (10) (Fig. 1, 15)

WARNING

With a damaged table inlay there is a risk of small parts jamming between table inlay and saw blade, blocking the saw blade.

Immediately replace damaged table inlays!

1. Remove the Phillips screw (E) on the table inlay (10). If necessary, rotate the rotary table (13) and angle the saw head (4) to be able to reach the Phillips screw (E).
2. Remove the table inlay (10).
3. Insert the new table inlay (10).
4. Tighten the Phillips screw (E) on the table inlay (10).

12.5 Brush inspection (Fig. 16)

If the product is new, check the carbon brushes after the first 50 operating hours or if a new brush has been mounted. After the initial check, check every 10 operating hours.

- If the carbon is worn down to a length of 6 mm, or the spring or the shunt wire is burnt or damaged, both brushes must be replaced.
- If the brushes are found to be usable after removal, they can be reinstalled.
- To maintain the carbon brushes, open both locks anti-clockwise. Then remove the carbon brushes.
- Re-insert the carbon brushes in reverse order.

13 Transport (fig. 14)

1. Tighten the locking screw (7) to lock the rotary table (13).
2. Push the saw head (4) downwards and lock it with the locking pin (25). The saw is now locked in the lower position.
3. Carry the product by the transport handle (37).
4. To reassemble the product, proceed as described in 9, 10, Operation.

14 Storage

Store the product and its accessories in a dark, dry and frost-free place that is inaccessible to children.

The optimum storage temperature is between 5°C and 30°C.

Store the product in its original packaging.

Cover the product to protect it from dust or moisture.

Store the operating manual with the product.

15 Electrical connection

The electrical motor installed is connected and ready for operation. The connection complies with the applicable VDE and DIN provisions. The customer's mains connection as well as the extension cable used must also comply with these regulations.

15.1 Important information

In the event of overloading, the motor will switch itself off. After a cool-down period (time varies) the motor can be switched back on again.

WARNING

The maximum permissible mains impedance Z_{max} of the product is 0.323 Ohm. As a user of this product, you must determine, in consultation with the power supply company if necessary, that the product is only connected to a supply whose impedance is less than or equal to Z_{max} !

15.2 Special connection conditions

- The product fulfils the requirements of EN 61000-3-11 and is subject to special connection requirements. This means that use at any freely selectable connection points is not permitted.
- The product can cause temporary voltage fluctuations in unfavourable mains conditions.
- The product is intended exclusively for use at connection points which
 - a) do not exceed a maximum permitted mains impedance "Z" ($Z_{max} = 0.443 \Omega$), or
 - b) have a continuous current carrying capacity of the mains of at least 100 A per phase.
- As the user, you are required to ensure that the connection point at which you wish to operate the product fulfils one of the requirements mentioned, a) or b). If necessary, consult with your energy supplier in this regard.

15.3 Damaged electrical connection cables

The insulation on electrical connection cables is often damaged.

This may have the following causes:

- Pressure points, where connection cables are passed through windows or doors,
- Kinks where the connection cable has been improperly fastened or routed,
- Places where the connection cables have been cut due to being driven over,
- Insulation damage due to being ripped out of the wall socket,
- Cracks due to the insulation ageing.

Such damaged electrical connection cables must not be used and are life-threatening due to the insulation damage.

Check the electrical connection cables for damage regularly. Ensure that the connection cables are disconnected from electrical power when checking for damage.

Electrical connection cables must comply with the applicable VDE and DIN provisions. Only use connection cables of the same designation.

The printing of the type designation on the connection cable is mandatory.

Safety information for replacing damaged or defective mains connection cables

Connection type X

If the mains connection cable of this product is damaged, it must be replaced by a specially prepared mains connection cable which can be obtained from the manufacturer or its service department.

15.4 AC motor

Connections and repair work on the electrical equipment may only be carried out by electricians.

- The mains voltage must be 220 V - 240V~.
- Extension cables up to 25 m long must have a cross-section of 1.5 mm².

16 Repair and ordering spare parts

After repairs or maintenance, make sure that all safety-related parts are installed and are in perfect condition. All parts which may cause injury must be kept where they are inaccessible to children or others.

ATTENTION

According to the German Product Liability Act, no liability is accepted for damage caused by improper repairs or by not using original spare parts.

Such work should be performed by a customer service centre or an authorised specialists. The same applies to accessory parts.

Connections and repairs

Connections and repair work on the electrical equipment may only be carried out by electricians.

16.1 Service information

With this product, it is necessary to note that the following parts are subject to natural or usage-related wear, or that the following parts are required as consumables.

Wearing parts*: carbon brushes, saw blade, table inlay, saw dust bag

* = may not be included in the scope of delivery!

17 Disposal and recycling

Notes for packaging



The packaging materials are recyclable. Please dispose of packaging in an environmentally friendly manner.

Notes on the electrical and electronic equipment act [ElektroG]



Waste electrical and electronic equipment does not belong in household waste, but must be collected and disposed of separately!

- Used batteries or rechargeable batteries that are not installed permanently in the old device must be removed non-destructively before disposal! Their disposal is regulated by the battery act.
- Owners or users of electrical and electronic devices are legally obliged to return them after use.
- The end user is responsible for deleting their personal data from the old device being disposed of!
- The symbol of the crossed-out dustbin means that waste electrical and electronic equipment must not be disposed of with household waste.
- Waste electrical and electronic equipment can be handed in free of charge at the following places:
 - Public disposal or collection points (e.g. municipal works yards)
 - LIDL offers you return options directly in the shops and markets. Return and disposal are free of charge.
 - Up to three waste electrical devices per type of device, with an edge length of no more than 25 centimetres, can be returned free of charge to the manufacturer without prior purchase of a new device from the manufacturer or taken to another authorised collection point in your vicinity.
 - Further supplementary take-back conditions of the manufacturers and distributors can be obtained from the respective customer service.
- If the manufacturer delivers a new electrical device to a private household, the manufacturer can arrange for the free collection of the old electrical device upon request from the end user. Please contact the manufacturer's customer service for this.
- These statements only apply to devices installed and sold in the countries of the European Union and which are subject to the European Directive 2012/19/EU. In countries outside the European Union, different regulations may apply to the disposal of waste electrical and electronic equipment.

Information on the battery act [BattG]



Used batteries and rechargeable batteries do not belong in household waste, but should be collected and disposed of separately.

- For safe removal of batteries or rechargeable batteries from the electrical device and for information on their type or chemical system, please refer to the additional information in the operating or assembly instructions.
- Owners or users of batteries and rechargeable batteries are legally obliged to return them after use. The return is limited to household quantities.
- Old batteries may contain pollutants or heavy metals that can harm the environment or human health. Recycling old batteries and using the resources they contain helps to protect these two important issues.
- The symbol of the crossed-out dustbin means that batteries and rechargeable batteries must not be disposed of with household waste.
- If the signs Hg, Cd or Pb are also located below the dustbin symbol, this stands for the following:
 - Hg: Battery contains more than 0.0005% mercury
 - Cd: Battery contains more than 0.002% cadmium
 - Pb: Battery contains more than 0.004% lead
- Rechargeable batteries and batteries can be returned free of charge to the following places:
 - Public disposal or collection points (e.g. municipal works yards)
 - Sales points for batteries and rechargeable batteries
 - Take-back points of the common take-back system for old device batteries
 - Take-back point of the manufacturer (if not a member of the common take-back system)
- These statements are only valid for rechargeable batteries and batteries sold in the countries of the European Union and subject to the European Directive 2023/1542/EC. Different provisions can apply to the disposal of rechargeable batteries and batteries in countries outside the European Union.

18 Troubleshooting

The following table shows fault symptoms and describes remedial measures in the event of your product failing to work properly. If you cannot localise and rectify the problem with this, please contact your service workshop.

Fault	Possible cause	Remedy
Motor does not work	Engine, cable or connector defective, mains fuses blown.	Arrange for inspection of the product by a specialist. Never repair the motor yourself. Danger! Check mains fuses and replace as necessary
The engine runs slowly and does not reach the operating speed.	Voltage too low, coils damaged, capacitor burnt.	Have an electrician check the voltage. Arrange for inspection of the motor by a specialist. Arrange for replacement of the capacitor by a specialist.
Engine producing excessive noise.	Coils damaged, motor defective.	Arrange for inspection of the motor by a specialist.
The engine does not reach full power.	Circuits in the network are overloaded (lamps, other motors, etc.).	Do not use any other products or motors on the same circuit.
Motor overheats easily.	Overloading of the motor, insufficient cooling of the motor.	Avoid overloading the motor while cutting, remove dust from the motor in order to ensure optimal cooling of the motor.
Saw cut is rough or wavy.	Saw blade dull, tooth shape not appropriate for the material thickness.	Resharpen saw blade and/or use suitable saw blade.
Workpiece pulls away and/ or splinters.	Excessive cutting pressure and/ or saw blade not suitable for use.	Insert suitable saw blade.

19 EU Declaration of Conformity

Translation of the original Declaration of Conformity

Manufacturer:

Scheppach GmbH
Günzburger Straße 69
D-89335 Ichenhausen

We declare under our sole responsibility that the product described here complies with the applicable directives and standards.

Brand: **Parkside**
Art. designation: **COMPOUND MITRE SAW – PKS 1500 C4**
Item No. 3901253974, 3901253975, 3901253976, 3901253977-3901253981, 39012539915, 39012539916, 39012539959
IAN no. 480695_2410
Series no. 01001– 69879

EU directives:

2006/42/EC, 2014/30/EU, 2011/65/EU*

* The object of the declaration described above fulfils the regulations of the directive 2011/65/EU of the European Parliament and Council from 8th June 2011, on the restriction of the use of certain hazardous substances in electrical and electronic equipment.

Applied standards:

EN 62841-1:2015/A11:2022;
EN IEC 62841-3-9:2020/A11:2020;
EN IEC 55014-1:2021; EN IEC 55014-2:2021;
EN IEC 61000-3-2:2019/A1:2021;
EN IEC 61000-3-11:2019

Documentation authorised representative:

Tobias Ihle
Günzburger Str. 69
D-89335 Ichenhausen
Ichenhausen, 13.01.2025

Simon Schünk
Division Manager Product Center

Andreas Pecher
Head of Project Management

Warranty certificate

Dear Customer,

All of our products undergo strict quality checks to ensure that they reach you in perfect condition. In the unlikely event that your device develops a fault, please contact our service department at the address shown on this guarantee card. Of course, if you would prefer to call us then we are also happy to offer our assistance under the service number printed below. Please note the following terms under which guarantee claims can be made:

- These guarantee terms cover additional guarantee rights and do not affect your statutory warranty rights. We do not charge you for this guarantee.
- Our guarantee only covers problems caused by material or manufacturing defects, and it is restricted to the rectification of these defects or replacement of the device. Please note that our devices have not been designed for use in commercial, trade or industrial applications. Consequently, the guarantee is invalidated if the equipment is used in commercial, trade or industrial applications or for other equivalent activities. The following are also excluded from our guarantee: compensation for transport damage, damage caused by failure to comply with the installation/assembly instructions or damage caused by unprofessional installation, failure to comply with the operating instructions (e.g. connection to the wrong mains voltage or current type), misuse or inappropriate use (such as overloading of the device or use of non-approved tools or accessories), failure to comply with the maintenance and safety regulations, ingress of foreign bodies into the device (e.g. sand, stones or dust), effects of force or external influences (e.g. damage caused by the device being dropped) and normal wear resulting from proper operation of the device.

The guarantee is rendered null and void if any attempt is made to tamper with the device.

- The guarantee is valid for a period of 3 years starting from the purchase date of the device. Guarantee claims should be submitted before the end of the guarantee period within two weeks of the defect being noticed. No guarantee claims will be accepted after the end of the guarantee period. The original guarantee period remains applicable to the device even if repairs are carried out or parts are replaced. In such cases, the work performed or parts fitted will not result in an extension of the guarantee period, and no new guarantee will become active for the work performed or parts fitted. This also applies when an on-site service is used.
- In order to assert your guarantee claim, please contact the service partner shown below. If the complaint is within the guarantee period, we will provide you with a return slip, with which you can return your defective device free of charge to us. It would help us if you could describe the nature of the problem in as much detail as possible. If the defect is covered by our guarantee then your device will either be repaired immediately and returned to you, or we will send you a new device.

Of course, we are also happy offer a chargeable repair service for any defects which are not covered by the scope of this guarantee or for units which are no longer covered. To take advantage of this service, please send the device to our service address.

Processing of warranty claims

To ensure that your request is processed quickly, please follow the instructions below:

- Please have the receipt and article number (e.g. IAN 480695_2410) ready as proof of purchase for all enquiries.
- Please refer to the type plate on the product, an engraving on the product, the title page of your instructions (bottom left) or the sticker on the back or underside of the product for the article number.
- If functional faults or other defects occur, first contact the service department named below by telephone or e-mail.
- You can then send a product recorded as defective to the service address provided to you free of charge, enclosing the proof of purchase (receipt) and stating what the defect is and when it occurred.
- You can view and download these and many other manuals at parkside-diy.com. This QR code will take you directly to parkside-diy.com. Select your country and use the search mask to search for the operating instructions. Enter the article number (IAN) 480695_2410 to access the operating instructions for your article.



Service contact (GB):

Name: Forest Park & Garden
Coed Court, Taffsmead Road
Treforest, Ind. Estate, Pontypridd
CF375SW

Tel: 00800 4003 4003

E-Mail: service.GB@scheppach.com









Location: Great Britain

Tartalomjegyzék

1	A terméken található szimbólumok magyarázata	21
2	Bevezetés.....	22
3	A termék leírása (1–16. ábra).....	22
4	Szállított elemek.....	22
5	Rendeltetésszerű használat	23
6	Biztonsági utasítások	23
7	Műszaki adatok	28
8	Kicsomagolás.....	28
9	Összeszerelés	29
10	Üzembe helyezés	29
11	Üzemeltetés	30
12	Karbantartás	33
13	Szállítás (14. ábra).....	34
14	Tárolás	34
15	Elektromos csatlakozás	34
16	Javítások és pótalkatrészek rendelése	35
17	Ártalmatlanítás és újrahasznosítás.....	36
18	Hibaelhárítás	37
19	EU megfelelőségi nyilatkozat	38
20	JÓTÁLLÁSI TÁJÉKOZTATÓ.....	39
21	Robbantott ábra.....	82

1 A terméken található szimbólumok magyarázata

A kézikönyvben használt szimbólumok arra szolgálnak, hogy felhívják a figyelmet a lehetséges kockázatokra. A biztonsági szimbólumokat, valamint az ezeket kísérő magyarázatokat pontosan értelmezni kell. Maguk a figyelmeztetések nem hártják el a kockázatokat, és nem helyettesítik a balesetek megelőzése érdekében hozott megfelelő intézkedéseket.

	Figyelem! Ha figyelmen kívül hagyja a terméken elhelyezett biztonsági jelöléseket és figyelmeztető megjegyzéseket, illetve figyelmen kívül hagyja a biztonsági és kezelési utasításokat, akkor súlyos, akár halálos sérüléseket szenvedhet.
	Üzembe helyezés előtt olvassa el és vegye figyelembe a kezelési útmutatót és a biztonsági utasításokat!
	Viseljen hallásvédőt.
	Porképződés esetén viseljen megfelelő légzésvédőt!
	Viseljen védőszemüveget.
	Figyelem! Sérülésveszély! Ne nyúljon a mozgó fűrészlaphoz!
	Figyelem! Lézersugárzás
	II. védelmi osztály (kettős szigetelés).
	A termék megfelel a hatályos európai irányelveknek.

2 Bevezetés

Gyártó:

Scheppach GmbH
Günzburger Straße 69
D-89335 Ichenhausen

Tisztelt Ügyfelünk!

Sok örömet és sikert kívánunk új terméké használatához.

Megjegyzés:

A termék gyártója a hatályos termékfelelősségi törvény szerint nem felelős a terméken esett vagy a termék által okozott károkért a következő esetekben:

- Szakszerűtlen kezelés
- A kezelési útmutatót be nem tartása
- Illetéktelen szakember, harmadik fél által végzett javítás
- Nem eredeti pótalkatrészek beépítése és cseréje
- Nem rendeltetésszerű használat
- Ha figyelmen kívül hagyja az elektromos berendezésekre vonatkozó előírásokat, valamint a VDE 0100, a DIN 57113 / VDE0113 előírásait, akkor az elektromos berendezés működésképtelenné válhat.

Vegye figyelembe a következőket:

A kezelési útmutató a termék részét képezi.

Fontos megjegyzéseket tartalmaz arról, hogyan dolgozhat a termékkel biztonságosan, szakszerűen és gazdaságosan, hogyan kerülheti el a veszélyeket, csökkentheti a javítási költségeket és az időkieséseket, és növelheti a termék megbízhatóságát és élettartamát. A jelen kezelési útmutató biztonsági rendelkezésein túl feltétlenül tartsa be az országában a termék üzemeltetésével kapcsolatosan érvényes előírásokat is.

A termék használata előtt ismerkedjen meg az összes kezelési és biztonsági utasítással. A terméket csak a leírtaknak megfelelően, a megadott alkalmazási területen üzemeltesse. Órizza meg jól a kezelési útmutatót, és ha a terméket továbbadja harmadik személynek, adja át vele együtt az összes dokumentumot is.

3 A termék leírása (1–16. ábra)

1. Be-/kikapcsoló
2. Reteszelő kapcsoló
3. Márka
4. Fűrészfej
5. Fűrészlap-védő, mozgatható
- 5a. Rögzőcsavar
6. Fűrészlap
7. Rögzőcsavar a forgóasztalhoz
8. Ütközősín
- 8a. Eltolható ütközősín
- 8b. Rögzőcsavar
9. Rögzőített fűrészasztal
10. Asztalbetét

11. Skála
12. Mutató
13. Forgóasztal
14. Rögzőcsavar munkadarab támasztóhoz
15. Befogó berendezés (munkadarab-befogó)
16. Rögzőcsavar
17. Forgácsfelfogó zsák
18. Munkadarab-támasztó
19. Befogó berendezés rögzőcsavarja
20. Billenésálló rögzőcsavarja
21. Támasztó kengyel
22. Szabályzó csavar (45°)
- 22a. Szabályzó csavar (45°) biztosító anyája
23. Rögzőcsavar
24. Szorítófogantyú
25. Biztosító csapszeg
- 25a. Csavar (vágásmélység-korlátozás)
- 25b. Ellenanya
26. Szabályzó csavar (90°)
- 26a. Szabályzó csavar (90°) biztosító anyája
27. Skála
28. Mutató
29. Peremes csavar
30. Külső perem
31. Vezetőkengyel
32. Fűrészengyel-zár
33. Lézer be-/kikapcsoló
34. Elemtartó fedele
35. Lézer
36. Csavar (lézer)
37. Szállítási fogantyú

- A. 90°-os ütköző időm (nem tartozik a szállított elemek közé)
- B. 45°-os ütköző időm (nem tartozik a szállított elemek közé)
- C. Imbuszkulcs, 6 mm
- D. Imbuszkulcs, 3 mm
- E. Kereszthornyos csavar (asztalbetét)

4 Szállított elemek

Tétel	Darabszám	Megnevezés
15.	1 db	Befogó berendezés (munkadarab-befogó)
17.	1 db	Forgácsfelfogó zsák
18.	2 db	Munkadarab-támasztók
21.	1 db	Támasztó kengyel
C.	1 db	Imbuszkulcs, 6 mm
D.	1 db	Imbuszkulcs, 3 mm
	1 db	Fejező és gérvágó fűrész
	2 db	Szénkefék
	2 db	Elemek (AAA)
	1 db	Kezelési útmutató

5 Rendeltetészerű használat

A fejező és gérvágó fűrész fa és műanyag vágására szolgál, a gép nagyságának megfelelő méretben. A fűrész nem alkalmas tűzifa darabolására.

FIGYELMEZTETÉS

Soha ne használja a terméket a kezelési útmutatóban meghatározottól eltérő anyagok vágásához.

FIGYELMEZTETÉS

A mellékelt fűrészlap kizárólag fa fűrészelésére használható! Ne használja tűzifa fűrészelésére!

Csak a rendeltetésének megfelelően használja a terméket. Minden ettől eltérő használat nem rendeltetészerűnek minősül. Az ebből fakadó minden kárért és sérülésért nem a gyártó, hanem a felhasználó/kezelő viseli a felelősséget.

Csak a termékhez alkalmas fűrészlapokat szabad használni. Tilos bármilyen típusú darabolótárcsát használni.

A rendeltetészerű használat része a biztonsági utasítások betartása, valamint a kezelési útmutatóban foglalt szerelési és üzemeltetési utasítások betartása is.

A terméket használó és karbantartó személyeknek ismerniük kell a terméket, és tájékozottnak kell lenniük a lehetséges veszélyekről.

Ha a terméken módosítást végez, az ebből eredő károkat a gyártó nem vállal felelősséget.

Bizonyos fennmaradó kockázati tényezők a rendeltetészerű használat ellenére sem kizárhatóak ki teljesen. A termék szerkezete és felépítése miatt a következő fordulhatnak elő:

- A fűrészlap megérintése a fedetlen fűrészelési területen.
- A működő fűrészlapba történő benyúlás (vágásos sérülés).
- A munkadarabok és a munkadarabok darabjainak visszautatása.
- A fűrészlap törése.
- A fűrészlap hibás keményfém részeinek kirepülése.
- Halláskárosodás, ha nem használja a szükséges hallásvédőt.
- Zárt helyiségekben számolni kell a fapor egészségkárosító kibocsátásával.

Kérjük, vegye figyelembe, hogy termékeinket rendeltetésük szerint nem kisipari, kéziipari vagy ipari használatra tervezték. A termékre semmilyen garanciát nem vállalunk, ha kisipari, kéziipari vagy ipari, valamint ezekkel egyenértékű tevékenységekhez használja.

A kezelési útmutatóban használt jelzőszavak magyarázata

VESZÉLY

Ez a jelzőszó olyan közvetlenül fenyegető veszélyes helyzetre utal, amely súlyos sérülést vagy halálos balesetet okoz, ha nem kerülik el.

FIGYELMEZTETÉS

Ez a jelzőszó olyan lehetséges veszélyhelyzetre utal, amely súlyos sérülést vagy halálos balesetet okozhat, ha nem kerülik el.

VIGYÁZAT

Ez a jelzőszó olyan lehetséges veszélyhelyzetre utal, amely csekélyebb vagy könnyebb sérülést okozhat, ha nem kerülik el.

FIGYELEM

Ez a jelzőszó olyan lehetséges veszélyhelyzetre utal, amely anyagi járt okozhat a termékben vagy más vagyontárgyakban/tulajdonban, ha nem kerülik el.

6 Biztonsági utasítások

Az elektromos szerszámokra vonatkozó általános biztonsági utasítások

FIGYELMEZTETÉS

Olvassa el az összes biztonsági utasítást, egyéb utasítást, ábrát és műszaki adatot, melyet az elektromos szerszámhoz mellékeltek.

A következő útmutatások betartásának elmulasztása áramütést, tüzet és/vagy súlyos sérüléseket okozhat.

Az összes biztonsági utasítást és útmutatót őrizze meg későbbi használat céljából.

A biztonsági utasításokban használt „elektromos szerszám” fogalom a hálózatról üzemeltetett elektromos szerszámokra (hálózati vezetékkel), illetve az akkumulátorról üzemeltetett elektromos szerszámokra (hálózati vezeték nélkül) vonatkozik.

1) Munkahelyi biztonság

- a) **Gondoskodjon a munkahely tisztaságáról és megfelelő megvilágításáról.** A rendetlenség, illetve a megvilágítatlan munkaterületek balesetekhez vezethetnek.
- b) **Ne dolgozzon az elektromos szerszámmal olyan robbanásveszélyes környezetben, ahol éghető folyadékok, gázok vagy porok találhatók.** Az elektromos szerszámok szikráznak, és a szikrák meggyújthatják a port és a gőzöket.
- c) **Az elektromos szerszám használata során tartsa távol a gyermekeket és más személyeket.** A figyelem elterelése miatt elveszítheti uralmát az elektromos szerszám felett.

2) Elektromos biztonság

- a) **Az elektromos szerszám csatlakozódugójának illesse a csatlakozóaljzatba.** A dugós csatlakozót semmilyen módon nem szabad módosítani. **A védőföldeléssel ellátott elektromos szerszámokkal együtt ne használjon adapter csatlakozót.** A változatlan dugós csatlakozók és a hozzájuk illő csatlakozóaljzatok csökkentik az áramütés kockázatát.
- b) **Kerülje el a teste földelt felületekkel, például csövekkel, fűtésekkel, tűzhelyekkel és hűtőszekrényekkel való érintkezését.** Megnő az áramütés kockázata, ha a teste földelve van.
- c) **Tartsa esztől és nedvességtől távol az elektromos szerszámokat.** Az elektromos szerszámba hatoló víz növeli az áramütés kockázatát.
- d) **Ne használja a csatlakozó vezetékét a rendelkezésétől eltérő módon, például az elektromos szerszám szállításához, felakasztásához vagy a csatlakozóaljzatból való kihúzásához.** Tartsa távol a csatlakozó vezetékét hőtől, olajtól, éles élektől és a mozgó alkatrészeitől. A sérült vagy összegubancolódott csatlakozó vezeték növeli az áramütés kockázatát.
- e) **Ha a szabadban dolgozik az elektromos szerszámmal, akkor csak olyan hosszabbító vezetékkel alkalmazza, amelyek kültéri használatra is alkalmasak.** A kültéri használatra alkalmas hosszabbító vezeték használata csökkenti az áramütés kockázatát.
- f) **Ha elkerülhetetlen, hogy nedves környezetben használja az elektromos szerszámot, akkor használjon hibaáram-védőkapcsolót.** A hibaáram-védőkapcsoló használata csökkenti az áramütés kockázatát.

3) Személyek biztonsága

- a) **Legyen figyelmes, ügyeljen arra, amit csinál, és az elektromos szerszám használata során jözon észzel cselekedjen.** Ne használja az elektromos szerszámot, ha fáradt, vagy ha drogok, alkohol vagy gyógyszerek befolyása alatt áll. Az elektromos szerszám használata során egy pillanatnyi figyelmetlenség is súlyos sérüléseket okozhat.

- b) **Viseljen személyi védőfelszerelést, és mindig használjon védőszemüveget.** Az elektromos szerszám típusától és használatától függően alkalmazott személyi védőfelszerelések, például pormaszk, csúszásmentes munkavédelmi cipő, munkavédelmi sisak vagy hallásvédő viselése csökkenti a sérülések kockázatát.
- c) **Kerülje el az akaratlan üzembe helyezést. A szerszám áramellátásra és/vagy akkumulátorra való csatlakoztatása, felvétele vagy szállítása előtt bizonyosodjon meg arról, hogy ki van-e kapcsolva az elektromos szerszám.** Ha az elektromos szerszám szállítása közben a kapcsolón tartja az ujját, vagy a készüléket bekapcsolva csatlakoztatja az áramellátásra, az balesetet okozhat.
- d) **Az elektromos szerszám bekapcsolása előtt távolítsa el a beállító szerszámokat vagy a csavarculcsokat.** Az elektromos szerszám forgó részében maradt szerszám vagy kulcs sérüléseket okozhat.
- e) **Kerülje a rendellenes testtartást. Álljon stabilan a lábán, és mindig őrizze meg egyensúlyát.** Így váratlan helyzetekben is jobban irányíthatja az elektromos szerszámot.
- f) **Megfelelő ruházatot viseljen. Ne viseljen túl bő ruházatot vagy ékszereket.** Haját és ruházatát tartsa távol a maguktól mozgó alkatrészektől. A mozgó alkatrészek elkapathatják a laza ruházatot, az ékszereket vagy a hosszú haját.
- g) **Ha lehetséges a poreszívó és -gyűjtő berendezések felszerelése, azokat csatlakoztatni és megfelelően használni kell.** A por elszívására szolgáló berendezés használatával csökkenthető a por által okozott veszélyek.
- h) **Ne keltsen hamis biztonságérzetet és ne szegje meg az elektromos szerszám vonatkozó biztonsági szabályokat még abban az esetben sem, ha az elektromos szerszámot többszöri használat után ismerni véli.** A másodperc törtrésze alatt bekövetkező súlyos sérülések lehetnek a következményei annak, ha a szerszámot gondatlanul kezel.

4) Az elektromos szerszám használata és kezelése

- a) **Ne terhelje túl az elektromos szerszámot. A munkájához mindig az arra megfelelő elektromos szerszámot használja.** A megfelelő elektromos szerszámmal jobban és biztonságosabban dolgozhat a megadott teljesítménytartományban.
- b) **Ne használjon olyan elektromos szerszámot, amelynek hibás a kapcsolója.** Az az elektromos szerszám, amelyet nem lehet be- vagy kikapcsolni, veszélyesnek számít, és meg kell javítani.
- c) **Húzza ki a csatlakozódugót a csatlakozóaljzattól, és/vagy vegye ki a kivehető akkumulátort, mielőtt beállításokat végez a készüléken, cserélhető szerszámokat cserél ki vagy félreteszi az elektromos szerszámot.** Ezen elővigyázatossági intézkedések megakadályozzák az elektromos szerszám akaratlan elindulását.

- d) A nem használt elektromos szerszámokat gyermekektől távol tárolja. Ne hagyja, hogy az elektromos szerszámot olyan személyek használják, akik nem ismerik azt vagy nem olvasták el a jelen utasításokat. Az elektromos szerszámok veszélyesek, ha tapasztalatlan személyek használják őket.
- e) Gondosan ápolja az elektromos szerszámot és a cserélhető szerszámot. Ellenőrizze, hogy a mozgó alkatrészek kifogástalanul működnek és nem szorulnak-e, illetve nincsenek-e törött vagy sérült alkatrészek, amelyek negatív hatással lennének az elektromos szerszám használatára. Az elektromos szerszám használata előtt javítsa meg a sérült alkatrészeket. Sok balesetet a rosszul karbantartott elektromos szerszámok okoznak.
- f) Tartsa élesen és tisztán a vágószerszámokat. A gondosan ápolott, éles vágóélekkel rendelkező vágószerszámok kevésbé szorulnak be, és könnyebben vezethetők.
- g) Az elektromos szerszámot, a cserélhető szerszámot, betétszerszámokat stb. a jelen utasításoknak megfelelően használja. Közben vegye figyelembe a munkafeltételeket és a végrehajtandó feladatot is. Az elektromos szerszámoknak a tervezett alkalmazásoktól eltérő használata veszélyes helyzetekhez vezethet.
- h) A fogantyúkat és a megfogási felületeket mindig száraz, tiszta, valamint olajtól és zsírtól mentes állapotban kell tartani. A csúszós fogantyú és megfogási felületek nem teszik lehetővé az elektromos szerszám biztonságos üzemeltetését, illetve hogy megőrizze fölötté az uralmát előre nem látható helyzetekben.

5) Szerviz

- a) Csak képzett szakemberrel és csak eredeti pótalkatrészek használatával javítsa az elektromos szerszámot. Ezáltal biztosítható az elektromos szerszám biztonságának megőrzése.

6.1 A gérvágó és fejező fűrészekre vonatkozó biztonsági utasítások

- a) A gérvágó és fejező fűrészeket fa és fás termékek vágására tervezték, vas anyagok, így szálak, rudak, csavarok stb. vágására nem alkalmas. A lefordított por a mozgó alkatrészek, mint például az alsó védőburkolat eltömődését okozhatja. A vágáskor keletkező szikrák megégetik az alsó védőburkolatot, a lemezbetéteket és a műanyag részeket.
- b) A munkadarabot lehetőség szerint fogókkal rögzítse. Ha a munkadarabot kézzel tartja, a kezét mindig legalább 100 mm-re kell eltartania a fűrészlap mindegyik oldalától. Ne használja a fűrészlap túl kicsi darabok vágásához, azok befogásához vagy kézzel való megtartásához. Ha a ke-

ze túl közel kerül a fűrészlaphoz, a fűrészlappal való érintkezés miatt sérülés fokozott kockázata áll fenn.

- c) A munkadarab nem mozoghat: vagy szorosan be kell fogni vagy neki kell nyomni az ütközőnek és az asztalnak. Ne tolja a munkadarabot a fűrészlapba, és soha ne vágjon „szabad kézzel”. A rögzítetlen vagy mozgó munkadarabok nagy sebességgel kirepülhetnek és sérülést okozhatnak.
- d) Tolja keresztül a fűrészlapot a munkadarabon. Ne húzza át a fűrészlapot a munkadarabon. Vágáshoz emelje meg a fűrészfejet és húzza végig a munkadarab felett, anélkül, hogy azt elvágja. Ezután kapcsolja be a motort, fordítsa lefelé a fűrészfejet, és nyomja be a fűrészlapot a munkadarabba. Vonnógvas esetén fennáll a veszélye, hogy a fűrészlap a munkadarabon felemelkedik, és a fűrészlapegység nagy erővel a kezelő személynek repül.
- e) Ne tegye keresztbe a kezét a kialakítandó vágásvonalon, se a fűrészlap előtt, se a fűrészlap mögött. A munkadarab megtámasztása keresztbe tett kézzel, azaz a munkadarab tartása a fűrészlap jobb oldalán bal kézzel, illetve fordítva, nagyon veszélyes.
- f) Ne nyúljon az ütköző mögé, ha a fűrészlap forgog. Mindig tartsa be a legalább 100 mm-es biztonsági távolságot a keze és a forgó fűrészlap között (a fűrészlap mindkét oldalára érvényes pl. fahulladékok eltávolításakor). Előfordulhat, hogy nem tudja pontosan felbecsülni a forgó fűrészlap és keze közötti távolságot, és súlyosan megsérülhet.
- g) Vágás előtt ellenőrizze a munkadarabot. Ha a munkadarab meg van hajlítva vagy húzva, először fogja be azt a kifelé hajló oldalával ütközőig. Mindig gondoskodjon arról, hogy a vágásvonal mentén ne legyen hézag a munkadarab, az ütköző és az asztal között. A meghajlott vagy meghúzott munkadarabok elfordulhatnak vagy elmozdulhatnak, és a forgó fűrészlap elakadását okozhatja vágás közben. A munkadarabban nem lehetnek szögek vagy idegen testek.
- h) Csak akkor használja a fűrészlapot, ha az asztalon nincsenek szerszámok, fahulladékok stb.; csak a munkadarab lehet az asztalon. A kisméretű hulladékok, fadarabok és egyéb tárgyak nagy sebességgel repülhetnek szét, ha a forgó fűrészlaphoz érnek.
- i) Mindig csak egy munkadarabot vágjon. Több egymásra helyezett munkadarabot nem lehet megfelelően befogni és rögzíteni, így fűrészeléskor a fűrészlap beszorulását okozhatják és elcsúszhatnak.
- j) Gondoskodjon arról, hogy a gérvágó és fejező fűrész használat előtt sík és szilárd munkafelületen álljon. A sík és szilárd munkafelület csökkenti annak a veszélyét, hogy a gérvágó és fejező fűrész instabillá váljon.

- k) Tervezze meg a munkavégzést. Amikor állíttja a fűrészlap dőlését, illetve a gérvágási szöveget, mindig ügyeljen arra, hogy az állítható ütköző pontosan legyen beállítva, a munkadarab meg legyen támasztva, és a fűrészlappal vagy a védőburkolattal ne érintkezzen. A gép bekapcsolása és a munkadarab az asztalra helyezése nélkül szimulálja a fűrészlap teljes vágási mozgását, hogy meggyőződjön róla, a vágást semmi nem akadályozza vagy veszélyezteti.
- l) **Az asztal lapjának felületénél szélesebb vagy hosszabb munkadarabok esetén gondoskodjon megfelelő letámasztásról, pl. asztalhosszabbító vagy fűrészbak révén.** A gérvágó és fejező fűrésznél hosszabb és szélesebb munkadarabok lebillenhetnek, ha nincsenek megfelelően megtámasztva. Ha egy levágott darab fa vagy a munkadarab megbillen, megemelheti az alsó védőburkolatot, vagy ellenőrizetlenül kirepítheti a forgó fűrészlap.
- m) **Az asztalhosszabbító vagy a letámasztás pótlására ne kérjen meg más személyeket.** A munkadarab instabil letámasztása a lap beszorulását okozhatja. A munkadarab vágás közben el is mozdulhat, és behúzhatja Önt és segítőtjét a forgó lapba.
- n) **A levágott darabot nem szabad a forgó fűrészlapnak nyomni.** Ha kevés a hely, pl. hosszütközők alkalmazása esetén, a levágott darab és a fűrészlap összeakadhatnak, és erővel elrepülhet.
- o) **Mindig használjon fogót vagy egyéb megfelelő eszközt a kerek anyagok, mint például rudak vagy csövek megfelelő megtámasztásához.** A rudak vágáskor hajlamosak elgurulni, aminek köszönhetően a fűrészlap elakadhat és a munkadarabot az Ön kezével együtt a fűrészlapba húzhatja.
- p) **Először várja meg, hogy a fűrészlap elérje a teljes fordulatszámot, mielőtt belevágna a munkadarabba.** Ez csökkenti annak a veszélyét, hogy a munkadarab elrepüljön.
- q) **Ha a munkadarab beszorul vagy a fűrészlap elakad, kapcsolja ki a gérvágó és fejező fűrész.** Várja meg, míg minden forgó rész leáll, húzza ki a hálózati csatlakozót és/vagy vegye ki az akkumulátort. Ezután távolítsa el a beszorult anyagot. Amennyiben ilyen elakadás esetén tovább folytatja a fűrészeléset, elveszítheti az uralmát a készülék felett, és megsérülhet a gérvágó és fejező fűrész.
- r) **Engedje el a gombot, ha befejezte a vágást, tartsa lent a fűrészfejet, és várja meg, míg a fűrészlap megáll, mielőtt a levágott darabot kivenné.** Nagyon veszélyes kézzel a kifutó lap felé nyúlni.
- s) **Tartsa erősen a fogantyút, ha nem teljes fűrészvágást végez, illetve ha elengedi a kapcsológombot, mielőtt a fűrészfeje a legelső pozícióját elérné.** A fűrész fékezése hirtelen leránthatja a fűrészfejet, és ezáltal megnöveli a sérülések veszélyét.

6.2 Kiegészítő biztonsági utasítások a fűrészlapok kezeléséhez

- Kerülni kell a fűrészegység a legalsó véghelyzetben való ellenőrizetlen elengedését.
- Ne használjon sérült vagy deformálódott fűrészlapokat.
- Ne használjon repedt fűrészlapokat. Ha repedt a fűrészlap, selejtezze ki. A javítása nem megengedett.
- Ne használjon gyorsacélból készített fűrészlapot.
- A fűrész használatba vétele előtt ellenőrizze a fűrészlap állapotát.
- Kizárólag a vágandó anyagnak megfelelő fűrészlapot használjon.
- Csak a gyártó által meghatározott fűrészlapokat használja. Amennyiben a fűrészlapokat faanyagok vagy hasonló anyagok megmunkálására használják, azoknak meg kell felelniük az, EN 847-1 szabványnak.
- Ne használjon erősen ötvöztött gyorsacél (HSS) anyagú fűrészlapot.
- Csak olyan fűrészlapokat használjon, amelyek legnagyobb megengedett fordulatszáma meghaladja a fűrész maximális orsó-fordulatszámát, és amelyek alkalmasak a vágandó anyaghoz.
- Ügyeljen a fűrészlap forgásirányára.
- Csak olyan fűrészlapot használjon, mellyel magabiztosan dolgozik.
- Vegye figyelembe a maximális fordulatszámot. Ne lépje túl a fűrészlapon megadott maximális fordulatszámot. Tartsa be a megadott fordulatszám-tartományt, ha fel van tüntetve.
- A befogófelületeket tisztítsa meg a szennyeződésektől, zsírtól, olajtól, víztől.
- Ne használjon laza szűkítőgyűrűket vagy -perselyeket a fűrészlap furatainak szűkítésére.
- Ügyeljen arra, hogy a fűrészlap biztosítására használt rögzített szűkítőgyűrűk átmérője legalább ugyanakkora legyen, mint a fűrészlapé, illetve átmérőjük legalább a vágási átmérő 1/3-a legyen.
- Gondoskodjon arról, hogy a rögzített szűkítőgyűrűk párhuzamosak legyenek egymással.
- Bánjon óvatosan a cserélhető fűrészlapokkal. Legjobb, ha az eredeti csomagolásukban, vagy az erre a célra készült tartóban tárolja őket. Viseljen védőkesztyűt, hogy javítsa a fogása biztonságát, és ezzel is csökkentsen a sérülés veszélyét.
- A fűrészlapokkal végzett minden egyes munkálat előtt bizonyosodjon meg arról, hogy az összes biztonsági felszerelés szabályszerűen rögzítve van.
- A munka megkezdése előtt győződjön meg arról, hogy a használni kívánt fűrészlap megfelel a fűrész műszaki követelményeinek, és rendszeren rögzítve van.

- A mellékelt fűrészlapot csak fa fűrészelésére használja, soha ne használja fémek megmunkálásához.
- Kizárólag a fűrészben megadott adatoknak megfelelő átmérőjű fűrészlapot használjon.
- Használjon munkadarab támasztókat, amennyiben azokra a munkadarab stabilitásához szükség van.
- A munkadarab támasztó hosszabbítóit munka közben mindig rögzíteni és használni kell.
- Az elhasználotott asztalbetétet cserélje ki!
- Ügyeljen rá, hogy a fűrészfogak ne hevüljenek túl.
- Műanyag fűrészeléskor kerülje a műanyag megolvadását.
A megmunkálandó anyagnak megfelelő fűrészlapokat használja. A sérült vagy elhasználotott fűrészlapokat időben cserélje ki.
Ha a fűrészlap túlhevül, állítsa le a gépet! Mielőtt a készülékkel újra megkezdené a munkát, hagyja lehűlni a fűrészlapot.
- Csak olyan fűrészlapokat használjon, melyeken a feltüntetett fordulatszám megegyezik az elektromos szerszámmal megadottal, vagy nagyobb annál.
- Mindig gondoskodjon a fűrész stabilitásáról és rögzítéséről.

6.3 Lézersugárzás



Figyelem: Lézersugárzás

Ne nézzen bele a sugárba

Lézer veszélyességi osztálya: 2



A balesetveszély ellen a megfelelő óvintézkedésekkel védje saját magát és környezetét!

- Szemvédő nélkül ne nézzen közvetlenül a lézersugárba.
- Soha ne nézzen közvetlenül a fénysugár útjába.
- Soha ne irányítsa a lézersugarat fényvisszaverő felületre és emberre vagy állatra. A kis teljesítményű lézersugár is károsíthatja a szemet.

⚠ VIGYÁZAT

Ha eltér a az itt megadott eljárásmodoktól, akkor veszélyes sugárzásnak teheti ki magát.

- A lézermodult felnyitni tilos. Ez ugyanis váratlanul sugárzásnak való kitétséghez vezethet.
- Ha hosszabb ideig nem használja a terméket, akkor célszerű kivenni az elemeket.

- A lézert nem szabad más típusúra cserélni.
- A lézeren javítást csak a lézer gyártója vagy felhatalmazott képviselő végezhet.

Fennmaradó kockázatok

Az elektromos szerszám a technika jelenlegi állása és az elismert biztonságtechnikai előírások szerint készült. Használata közben azonban jelentkezhetnek fennmaradó kockázatok.

- Nem előírászerű villamos csatlakozóvezetékek használatakor áramütés veszélye áll fenn.
- Emellett fennállhatnak olyan, nem nyilvánvaló fennmaradó kockázatok is, melyek minden elővigyázatlanság ellenére sem szüntethetők meg.
- A fennmaradó kockázatok minimálisra csökkenthetők azonban a „Biztonsági utasítások”, a „Rendeltetésszerű használat” és a kezelési útmutató együttes betartásával.
- Szükségtelenül ne terhelje túl a terméket: a fűrészeléskor kifejtett túl erős nyomás gyorsan tönkreteszti a fűrészlapot, ami a termék teljesítményének csökkenésével jár a megmunkálás és a vágási pontosság terén.
- Műanyagok vágásakor mindig használjon rögzítőeszközöket: a fűrészrendelő anyagot mindig rögzíteni kell a rögzítőeszközökkel.
- Kerülje a termék véletlen üzembe helyezését: amikor bevezeti a dugós csatlakozót a csatlakozóaljzatba, nem szabad benyomva legyen a be-/kikapcsoló gomb.
- Úgy használja a terméket, ahogyan azt a kezelési útmutató javasolja. Ezzel biztosítható, hogy a termék mindig optimális teljesítménnyel működjön.
- Amikor üzemel a termék, tartsa távol a kezét a munkaterülettől.
- Mielőtt a beállítási és karbantartási munkákat megkezdené, kapcsolja ki a be-/kikapcsoló gombot és húzza ki a hálózati csatlakozót.
- Tartsa be a kezelési útmutatóban előírt karbantartási és biztonsági utasításokat.

⚠ FIGYELMEZTETÉS

Ez az elektromos szerszám üzem közben elektromágneses mezőt hoz létre. Ez a mező bizonyos körülmények között negatív hatással lehet az aktív vagy passzív orvosi implantátumokra. A komoly és súlyos sérülések kockázatának elkerülése érdekében javasoljuk, hogy az orvosi implantátummal rendelkező személyek az elektromos szerszám használata előtt keressék fel orvosukat és implantátumuk gyártóját.

7 Műszaki adatok

Fejező és gérvágó fűrész:	
Váltóáramú motor	220–240 V ~ 50 Hz
Névleges teljesítmény	S1* 1200 W
Üzem mód	S6* 25% 1500 W
n_0 üresjárat fordulatszám	4900 min ⁻¹
Keményfém fűrészlap	ø 210 x ø 30 x 2,6 mm
Fogak száma	48
A fűrészlap maximális fogszélessége	3 mm
Fordítási tartomány	-45° / 0° / +45°
Gérvágás	0° és 45° között balra
Fűrész szélessége 90°-nál	120 x 60 mm
Fűrész szélessége 45°-nál	80 x 60 mm
Fűrész szélessége 2 x 45°-nál (kettős gérvágás)	80 x 35 mm
Védelmi osztály	II / <input type="checkbox"/> (kettős szigetelés)
Tömeg	kb. 6,44 kg
Lézer:	
Lézer veszélyességi osztálya	2
Lézer hullámhossza	650 nm
Lézer teljesítménye	< 1 mW
Akkumulátor:	
Akkumulátor típusa	LR03
Névleges teljesítmény	2000 mAh
Névleges feszültség	1,5 V
Méretek	Micro AAA

A műszaki változtatás jogát fenntartjuk!

* S1 üzemmód (folyamatos üzem)

A termék tartósan üzemeltethető a megadott teljesítménnyel.

* S6 üzemmód

Folyamatos periodikus üzem. Az üzemelés a beindítási időből, az állandó terhelésű időből és az üresjáratú időből tevődik össze. A működési idő 10 perc, a relatív bekapcsolási időtartam a működési idő 25%-a.

A munkadarabnak legalább 3 mm-es magassággal és 10 mm-es szélességgel kell rendelkeznie. Ügyeljen rá, hogy a munkadarabot mindig rögzítse a befogó berendezés segítségével.

Zaj jellemző értékei

FIGYELMEZTETÉS

A zaj súlyos következményekkel járhat az egészségre nézve. Ha a gép zajszintje meghaladja a 85 dB értéket, akkor a közelben tartózkodó személyeknek megfelelő hallásvédőt kell viselniük.

A zaj és a vibráció értékeinek megállapítása az EN 62841-1 szabvány alapján történt.

L_{pA} hangnyomásszint	91,6 dB
K_{pA} bizonytalanság	3 dB
L_{wA} hangteljesítményszint	104,6 dB
K_{wA} bizonytalanság	3 dB

Rezgéscsillapítók (kéz-kar rezgés)

$A_{h,r}$ rezgés	$\leq 2,5 \text{ m/s}^2$
------------------	--------------------------

A megadott teljes rezgési érték és zajkibocsátási érték mérése szabványos vizsgálati eljárással történt, és az adatok felhasználhatók az elektromos szerszám másik szerszámmal való összevetésére.

A megadott zajkibocsátási érték és teljes rezgési érték a terhelés előzetes becsüléséhez is felhasználható.

FIGYELMEZTETÉS

A zajkibocsátási értékek és rezgéscsillapítási értékek az elektromos szerszám tényleges használata során eltérhetnek a megadott értékektől az elektromos szerszám alkalmazásának módjától függően, és különösen a megmunkálandó munkadarab jellege szerint.

Próbálja meg a terheléseket a lehető legalacsonyabban tartani. Példaértékű intézkedés: a munkaidő korlátozása. Eközben az üzemelési ciklus összes részét vegye figyelembe (például azokat az időket, amikor ki van kapcsolva az elektromos szerszám, valamint azokat is, amikor be van ugyan kapcsolva, de terhelés nélkül működik).

8 Kicsomagolás

FIGYELMEZTETÉS

A termék és a csomagolóanyag nem játékszer!

Ne engedje, hogy a gyermekek a műanyag zacskókkal, fóliákkal és apró részekkel játszzanak! Lenyelés és fulladás veszélye áll fenn!

- Nyissa ki a csomagolást, és óvatosan vegye ki a terméket.
- Távolítsa el a csomagolóanyagot, valamint a csomagolási/szállítási biztosítókat (ha vannak).
- Ellenőrizze a szállított elemek hiánytalanságát.
- Ellenőrizze, nem szenvedett-e a termék és a tartozékok szállítási sérüléseket. Az esetleges sérüléseket azonnal jelentse a terméket kiszállító szállítmányozónak. Utólagos reklamációkat nem fogadunk el.
- Lehetőleg a jótállási idő lejártáig őrizze meg a csomagolást.
- A használatba vétel előtt ismerkedjen meg a termékkel a kezelési útmutató alapján.
- Tartozékként, valamint kopó- és pótalkatrészként csak eredeti alkatrészeket használjon. Pótalkatrészeket szakkereskedőjénél vásárolhat.
- Rendelésnél adja meg a cikkszámot, valamint a termék típusát és gyártási évét.

9 Összeszerelés

Mindig gondoskodjon a termék stabilitásáról és rögzítéséről, például azzal, hogy munkapadra rögzítse.

- A terméket úgy kell felállítani, hogy biztonságosan álljon. Rögzítse a terméket a rögzített fűrészasztal furatainak keresztül 4 csavarral (nem tartoznak a szállított elemek közé) egy munkapadra, alvázra vagy hasonló szerkezetre.
- Az üzembe helyezés előtt szerelje fel az összes védelmi és biztonsági berendezést.
- A fűrészlap mozogjon szabadon.
- Ha már feldolgozott faanyagot munkál meg, győződjön meg arról, hogy nincsenek benne idegen testek, pl. szegek, csavarok stb.
- Mielőtt kiködteti a be-/kikapcsoló gombot, győződjön meg arról, hogy a fűrészlap helyesen van felszerelve, és hogy a mozgó alkatrészek könnyen járnak.
- Mielőtt csatlakoztatná a terméket, győződjön meg arról, hogy a típusábra és a hálózat adatai megegyeznek.

9.1 A munkadarab-befogó (15) felszerelése (3. ábra)

1. Oldja ki a rögzítőcsavart (19), és szerelje fel a munkadarab-befogót (15) a rögzített fűrészasztal bal vagy jobb oldalára.
2. Ezután ismét húzza meg a rögzítőcsavart (19).

9.2 Munkadarab-támasztók (18) felszerelése (3 - 4. ábra)

Szükséges szerszám:

- Imbuszkulcs, 3 mm (D)

1. Oldja ki a rögzítőcsavart (14), és vezesse át a munkadarab-támasztót (18) a rögzített fűrészasztal oldalsó részén található előre elkészített furaton.
2. Ügyeljen arra, hogy a munkadarab-támasztót (18) az alsó részen található két fülön is átvezesse.
3. Ezután ismét húzza meg a rögzítőcsavart (14).
4. Ismételje meg a folyamatot a másik oldalon.

9.3 Támasztó kengyel (21) felszerelése (3 - 4. ábra)

Szükséges szerszám:

- Imbuszkulcs, 3 mm (D)

1. Oldja ki a fűrész alsó oldalán található rögzítőcsavart (20), és vezesse át a támasztó kengyelt (21) a fűrész hátulján erre a célra kialakított furatokon.
2. Ezután ismét húzza meg a rögzítőcsavart (20).

9.4 Forgácsfelfogó zsák (17) felszerelése (5. ábra)

A fűrész forgácsfelfogó zsákkal (17) rendelkezik a forgácsok összegyűjtéséhez.

1. Nyomja össze a porzsák szárnyas fémgűrűit, és helyezze fel a zsákot a motortér kimeneti nyílására.
2. A forgácsfelfogó zsák (17) az alsó oldalán található cipzár segítségével üríthető ki.

9.4.1 Csatlakoztatás porelszívó berendezésre

1. Csatlakoztassa az elszívó tömlőt a porelszívó berendezésre.
2. A porelszívó berendezésnek alkalmasnak kell lennie a megmunkálandó anyag elszívására.
3. Fokozottan egészségkárosító vagy rákkeltő porok elszívására használjon speciális elszívó szerkezetet.

10 Üzembe helyezés

10.1 A fűrészlap-védő (5) biztonsági berendezésének ellenőrzése (11. ábra)

A fűrészlap-védő a fűrészlap véletlenül megérintésével és a szétrepülő forgácsokkal szemben nyújt védelmet.

Működés ellenőrzése

Ehhez hajtsa le a fűrészlet:

- A fűrészlap-védőnek lefordításakor ki kell adnia a fűrészlapot anélkül, hogy más alkatrészekhez hozzáérne.

- A fűrész kiinduló helyzetbe történő felhajtásakor a fűrészlap-védőnek automatikusan el kell takarnia a fűrészlapot.

10.2 A fejező és gérvágó fűrész összeszerelése (2 - 4. ábra)

Megjegyzés:

A fejező és gérvágó fűrész a forgóasztallal balra és jobbra forgatható. A skála révén teljes pontossággal beállítható a vágás szöge.

A szög 0° és 45° között a raszteres beállító sablonnal 0°, 5° 10°, 15°, 22,5°, 31,6°, 40° és 45° fokra állítható be, gyorsan és nagy pontossággal.

1. A rögzítőcsavar (7) meglazításával oldja ki a forgóasztalt (13).
2. A markolattal (3) állítsa be a forgóasztalt (13) a kívánt szögre.
3. A forgóasztal rögzítéséhez ismét húzza meg a rögzítőcsavart (7).
4. Ha finoman lefelé nyomja a fűrészfejet (4), és ezzel egyidejűleg kihúzza a biztosító csapszeget (25) a motorfoglatból, azzal kioldja a fűrésztestet a legalsó állásból.
5. Fordítsa felfelé fűrészfejet (4).
6. A befogó berendezés (15) a rögzített fűrészasztal (9) bal és jobb oldalára is rögzíthető. Dugja a befogó berendezést (15) az ütközősín (8) hátoldalán erre a célra kialakított furatba, és rögzítse a rögzítőcsavarral (19).
7. A fűrészfej (4) a rögzítőcsavar (23) kioldásával max. 45°-ban dönthető meg balra.
8. A munkadarab-támasztókat (18) munka közben mindig rögzíteni és használni kell.

10.3 Az ütköző finombeállítása 90°-os fejező vágáshoz (6. ábra)

Szükséges szerszám:

- 90°-os ütköző idom (A)*

* = nem tartozik a szállított elemek közé!

1. Eressze le a fűrészfejet (4), és rögzítse a biztosító csapszeggel (25).
2. Lazítsa meg a rögzítőcsavart (23).
3. Helyezze a 90°-os ütköző idomot (A) a fűrészlap (6) és a forgóasztal (13) közé.
4. Oldja ki a biztosító anyát (26a).
5. Állítsa át annyira a szabályzó csavart (26), hogy a fűrészlap (6) és a forgóasztal (13) közötti szög 90°-os legyen.
6. Ismét húzza meg a biztosító anyát (26a).

10.4 A lézer elemeinek behelyezése (12. ábra)

Megjegyzés:

A lézer üzembe helyezése előtt a két elemet be kell helyezni a termékbe.

1. Távolítsa el az elemtartó fedelét (34).
2. Helyezze be a két elemet. Ügyeljen arra, hogy megfelelő polaritással helyezze be őket.
3. Zárja le az elemtartó fedelét (34).

11 Üzemeltetés

11.1 90°-os fejező vágás és 0°-os forgóasztal (1., 3., 4., 7. ábra)

FIGYELEM

Az eltolható ütközősín 90°-os fejező vágásokhoz a legfelső pozícióban kell rögzíteni.

A befogásra vonatkozó útmutatások:

- Ne munkáljon meg olyan munkadarabokat, melyek túl kicsik a befogáshoz.
- A nagyon vékony munkadarabokat merevítse úgy, hogy egy másik léccel együtt fűrészeli őket. A nagyon vékony munkadarabok fűrészelés közben „loboghatnak” vagy eltörhetnek

Szükséges szerszám:

- Imbuszkulcs, 3 mm (D)

1. Oldja ki az eltolható ütközősín (8a) rögzítőcsavarját (8b), és tolja befelé az eltolható ütközősín (8a).
2. Az eltolható ütközősín (8a) a legfelső pozíciótól akkora távolságra kell rögzíteni, hogy az eltolható ütközősín (8a) és a fűrészlap (6) közötti távolság legfeljebb 8 mm legyen.
3. A vágás előtt ellenőrizze, hogy az eltolható ütközősín (8a) és a fűrészlap (6) nem tud-e egymásnak ütközni.
4. Ismét húzza meg a rögzítőcsavart (8b).
5. Vigye a felső pozícióba a fűrészfejet (4).
6. Helyezze fel a vágni kívánt fadarabot az ütközősínre (8) és a forgóasztalra (13).
7. Rögzítse az anyagot a rögzített fűrészasztalra (9) a befogó berendezéssel (15), hogy megakadályozza az eltolódását a fűrészelési folyamat során. Lásd a következő pontot: 11.10
8. Reteszelve ki a reteszelő kapcsolót (2), majd nyomja meg a be-/kikapcsolót (1) a motor bekapcsolásához.
9. Egyenletesen és enyhe nyomást kifejtve mozgassa lefelé a fűrészfejet (4) a markolattal (3) addig, amíg a fűrészlap (6) át nem vágja a munkadarabot.

10. A fűrészelési folyamat befejezése után vigye vissza a felső nyugalmi helyzetbe a fűrészfejet, és engedje el a be-/kikapcsolót (1).

FIGYELEM

A visszahúzó rugónak köszönhetően a termék automatikusan felcsapódik. A vágás befejeztével ne engedje el a markolatot, hanem lassan engedje fel a fűrészfejet, enyhe ellennyomást kifejtve rá.

11.2 90°-os fejező vágás és 0° és 45° közötti forgóasztal (1., 3., 4., 7. ábra)

A fejező és gérvágó fűrészszel bal- és jobb felé 0° és 45° közötti szögben végezhet ferde vágásokat.

FIGYELEM

Az eltolható ütközősín 90°-os fejező vágásokhoz a legbelső pozícióban kell rögzíteni.

Szükséges szerszám:

- Imbuszkulcs, 3 mm (D)
1. Oldja ki az eltolható ütközősín (8a) rögzítőcsavarját (8b), és tolja befelé az eltolható ütközősín (8a).
 2. Az eltolható ütközősín (8a) a legbelső pozíciótól akkora távolságra kell rögzíteni, hogy az eltolható ütközősín (8a) és a fűrészlap (6) közötti távolság legfeljebb 8 mm legyen.
 3. A vágás előtt ellenőrizze, hogy az eltolható ütközősín (8a) és a fűrészlap (6) nem tud-e egymásnak ütközni.
 4. Ismét húzza meg a rögzítőcsavart (8b).
 5. A rögzítőcsavar (7) megazításával oldja ki a forgóasztalt (13).
 6. A markolattal (3) állítsa be a forgóasztalt (13) a kívánt szögbe.
 7. A forgóasztal (13) rögzítéséhez ismét húzza meg a rögzítőcsavart (7).
 8. A vágást a 11.1 pontban leírtak szerint hajtsa végre.

11.3 Az ütköző finombeállítása 45°-os gérvágáshoz (1., 3., 4., 7., 8., 9. ábra)

Szükséges szerszám:

- Imbuszkulcs, 3 mm (D)
- 45°-os ütköző idom (B)*

* = nem tartozik a szállított elemek közé!

1. Eressze le a fűrészfejet (4), és rögzítse a biztosító csapszeggel (25).
2. Rögzítse a forgóasztalt (13) 0°-os állásban.

FIGYELEM

Az eltolható ütközősín gérvágáshoz (megdöntött fűrészfejjel) a legkülső pozícióban kell rögzíteni.

3. Oldja ki az eltolható ütközősín (8a) rögzítőcsavarját (8b), és tolja kifelé az eltolható ütközősín (8a).
4. Az eltolható ütközősín (8a) a legbelső pozíciótól akkora távolságra kell rögzíteni, hogy az eltolható ütközősín (8a) és a fűrészlap (6) közötti távolság maximum 8 mm legyen.
5. A vágás előtt ellenőrizze, hogy az eltolható ütközősín (8a) és a fűrészlap (6) nem tud-e egymásnak ütközni.
6. Ismét húzza meg a rögzítőcsavart (8b).
7. Oldja ki a rögzítőcsavart (23), és a markolattal (3) döntse balra, 45°-os helyzetbe a fűrészfejet (4).
8. Helyezze a 45°-os ütköző idomot (B) a fűrészlap (6) és a forgóasztal (13) közé.
9. Oldja ki a biztosító anyát (22a), és annyira állítsa át a szabályzó csavart (22), hogy a fűrészlap (6) és a forgóasztal (13) közötti szög pontosan 45°-os legyen.
10. Ismét húzza meg a biztosító anyát (22a).
11. Végül ellenőrizze a szögkijelzés pozícióját. Amennyiben szükséges, oldja ki a mutatót (28) csillagcsavarhúzóval, állítsa a skála (27) 45°-os pozíciójába, majd húzza meg újra a tartócsavart.

11.4 0° és 45° közötti gérvágás és 0°-os forgóasztal (1., 3., 4., 7. ábra)

A fejező és gérvágó fűrészszel a munkafelülethez képest bal felé 0° és 45° közötti szögben végezhet gérvágásokat.

FIGYELEM

Az eltolható ütközősín gérvágáshoz (megdöntött fűrészfejjel) a legkülső pozícióban kell rögzíteni.

FIGYELEM

Ha 0° és 45° közötti gérvágást végez, a befogó berendezést (munkadarab-befogót) csak a jobb oldalra szerelje fel.

Szükséges szerszám:

- Imbuszkulcs, 3 mm (D)
1. Oldja ki az eltolható ütközősínnek (8a) rögzítőcsavarját (8b), és tolja kifelé az eltolható ütközősínnek (8a).
 2. Az eltolható ütközősín (8a) a legbelső pozíciótól akkora távolságra kell rögzíteni, hogy az eltolható ütközősínnek (8a) és a fűrészlap (6) közötti távolság maximum 8 mm legyen.
 3. A vágás előtt ellenőrizze, hogy az eltolható ütközősín (8a) és a fűrészlap (6) nem tud-e egymásnak ütközni.
 4. Ismét húzza meg a rögzítőcsavart (8b).
 5. Vigye a felső állásba a fűrészfejet (4).
 6. Rögzítse a forgóasztalt (13) 0°-os állásban.
 7. Oldja ki a rögzítőcsavart (23), és a döntse balra a fűrészfejet (4) a markolattal (3), míg a mutató (28) a skála (27) kívánt szögmeretére nem mutat.
 8. Ismét húzza meg a rögzítőcsavart (23).
 9. A vágást a 11.1 pontban leírtak szerint hajtsa végre.

11.5 0° és 45° közötti gérvágás és 0° és 45° közötti forgóasztal (1., 3., 4., 7. ábra)

A fejező és gérvágó fűrészszel a munkafelülethez képest bal felé 0° és 45° közötti szögben, és ezzel egyszerre az ütközősínhez képest 0° és 45° közötti szögben végezhet gérvágásokat (kettős gérvágás).

FIGYELEM

Az eltolható ütközősín gérvágáshoz (megdöntött fűrészfej mellett) a legkülső pozícióban kell rögzíteni.

Ha a fejező fűrész 31,6°-kal el van fordítva, és magát a gépegységet 33,9°-ban megdönti, az lehetővé teszi egyenlő szárú háromszög-profilok, vagy például stukkoszegély-lécek gérvágását, a profilos oldalukkal lefelé.

Ez mindenekelőtt nagy méretű profilok megmunkálása során előnyös, melyek meghaladnák a maximális vágásmagasságot, ha szokványos módon helyezné be őket.

Ezáltal azok a problémák is könnyedén megoldhatók, amelyek olyan sarkok szögeinek kidolgozása során jelentkeznek, melyek gyakran nem pontosan derékszögűek.

FIGYELEM

Ha 0° és 45° közötti gérvágást végez, a befogó berendezést (munkadarab-befogót) csak a jobb oldalra szerelje fel.

Szükséges szerszám:

- Imbuszkulcs, 3 mm (D)
1. Oldja ki az eltolható ütközősínnek (8a) rögzítőcsavarját (8b), és tolja kifelé az eltolható ütközősínnek (8a).
 2. Az eltolható ütközősín (8a) a legbelső pozíciótól akkora távolságra kell rögzíteni, hogy az eltolható ütközősínnek (8a) és a fűrészlap (6) közötti távolság maximum 8 mm legyen.
 3. A vágás előtt ellenőrizze, hogy az eltolható ütközősín (8a) és a fűrészlap (6) nem tud-e egymásnak ütközni.
 4. Ismét húzza meg a rögzítőcsavart (8b).
 5. Vigye a felső állásba a fűrészfejet (4).
 6. A rögzítőcsavar (7) meglazításával oldja ki a forgóasztalt (13).
 7. A markolattal (3) állítsa be a forgóasztalt (13) a kívánt szögbe.
 8. A forgóasztal rögzítéséhez ismét húzza meg a rögzítőcsavart (7).
 9. Oldja ki a rögzítőcsavart (23).
 10. Döntse meg balra a fűrészfejet (4) a kívánt szögben a markolattal (3) (ehhez lásd még 11.2).
 11. Ismét húzza meg a rögzítőcsavart (23).
 12. A vágást a 11.1 pontban leírtak szerint hajtsa végre.

11.6 A vágásmélység-korlátozás beállítása (7. ábra)

⚠ FIGYELMEZTETÉS

Visszacsapás veszélye!

A hornyok kialakítása során különösen fontos, hogy a fűrészlapra semmilyen oldalirányú nyomás ne hatson. Különben hirtelen felcsapódhat a fűrészfej!

- Hornyok kialakításakor használjon befogó berendezést. Kerülje a fűrészfejre ható oldalirányú nyomást.

Szükséges szerszám:

- Villáskulcs, 10 mm*-es kulcsnyílás

* = nem feltétlenül tartoznak a szállított elemek közé!

Megjegyzés:

A csavar (25a) segítségével a vágásmélység fokozatmentesen állítható.

1. Ehhez oldja ki az ellenanyát (25b).
2. A csavar (25a) be- vagy kicsavarásával állítsa be a kívánt vágásmélységet.
3. Ismét húzza meg az ellenanyát (25b).
4. Ellenőrizze a beállítást egy próbavágással.

11.7 A fűrészlap (6) cseréje (1., 4., 10., 11. ábra)

FIGYELMEZTETÉS

Minden beállítás, karbantartás vagy javítás előtt húzza ki a hálózati csatlakozót!

FIGYELEM

A fűrészlap cseréjéhez viseljen védőkesztyűt! Sérülésveszély!

Szükséges szerszám:

- 6 mm-es imbuszkulcs (C)
1. Fordítsa felfelé a fűrészfejet (4), és rögzítse a biztosító csapszeggel (25).
 2. Oldja ki a burkolat rögzítőcsavarját (5a) keresztornyos csavarhúzóval.
 3. Hajtsa fel a fűrészlap-védőt (5) annyira, hogy a fűrészlap-védő (5) a peremes csavar (29) felett helyezkedjen el.
 4. Az egyik kezével helyezze a 6 mm-es imbuszkulcsot (C) a peremes csavarra (29).
 5. Nyomja meg erősen a fűrész tengely zárját (32), és forgassa lassan a peremes csavart (29) az óramutató járásával megegyező irányba. Legfeljebb egy fordulat után bepattan a fűrész tengelyzár (32).
 6. Most egy kicsit nagyobb erővel lazítsa meg a peremes csavart (29) az óramutató járásával megegyező irányba.
 7. Tekerje ki teljesen a peremes csavart (29), és vegye le a külső peremet (30).
 8. Vegye le a fűrészlapot (6) a belső peremről, és húzza ki lefelé.
 9. Gondosan tisztítsa meg a peremes csavart (29), a külső peremet (30) és a belső peremet.
 10. Fordított sorrendben helyezze be az új fűrészlapot (6), és rögzítse.
 11. Hajtsa le a fűrészlap-védőt (5), amíg a fűrészlap-védő (5) be nem akad a rögzítőcsavarba (5a).
 12. Ismét húzza meg a rögzítőcsavart (5a).

FIGYELEM

A fogak vágóvonalára, vagyis a fűrészlap forgásirányára meg kell egyezzen a házon látható nyíl irányával.

13. Mielőtt folytatná a munkát, ellenőrizze a védőberendezések működőképességét.

FIGYELEM

A fűrészlap cseréje után minden alkalommal ellenőrizni kell, hogy a fűrészlap függőleges helyzetben és 45°-ban megdőntve is akadály nélkül mozog-e az asztalbetétben.

FIGYELEM

A fűrészlap cseréjét és beállítását szabályszerűen kell elvégezni.

11.8 A lézer be- és kikapcsolása (12. ábra)

Bekapcsolás:

1. Nyomja meg 1-szer a lézer be-/kikapcsolóját (33). A megmunkálni kívánt munkadarabra lézervonalat vetít a berendezés, amely a vágás pontos vonalvezetését mutatja.

Kikapcsolás:

1. Nyomja meg újra a lézer be-/kikapcsolóját (33).

11.9 A lézer (35) beállítása (13. ábra)

Ha a lézer (35) nem a helyes vágásvonalat mutatja, az utólagosan is beállítható. Ehhez oldja ki a csavarokat (36), és a lézert oldalirányban eltolva állítsa be úgy, hogy a lézersugár a fűrészlap (6) vágófogaira mutasson.

11.10 A munkadarab-befogó (15) kezelése (1., 3. ábra)

A munkadarab-befogó (15) magassága a rögzítőcsavarral (16) állítható.

1. Eressze le a munkadarab-befogót (15) a munkadarabra.
2. Húzza meg szorosan a rögzítőcsavart (16).
3. A munkadarab befogásához forgassa a szorítófogantyút (24) az óramutató járásával megegyező irányba.
4. A munkadarab kioldásához járjon el az ellenkező sorrendben.

12 Karbantartás

FIGYELMEZTETÉS

Minden beállítás, karbantartás vagy javítás előtt húzza ki a hálózati csatlakozót!

12.1 Általános karbantartási intézkedések

- A védőberendezéseket, levegőnyílásokat és a motorházat tartsa portól és szennyeződéstől mentesen, amennyire csak lehetséges. Dörzsölje le a terméket tiszta ronggyal*, vagy fúvassa ki alacsony nyomású sűrített* levegővel. Azt javasoljuk, hogy a terméket minden használat után rögtön tisztítsa meg.
- Havonta egyszer olajozza meg az összes mozgó alkatrészt.
- Rendszeresen tisztítsa meg a terméket nedves ronggyal* és némi kenőszappannal. Ne használjon tisztító- vagy oldószereket; ezek kikezdehetnek a termék műanyag alkatrészeit. Ügyeljen arra, hogy ne juthasson víz a termék belsejébe.

12.2 A fűrészlap-védő (5) biztonsági berendezésének tisztítása (11. ábra)

Minden egyes üzembe helyezés előtt vizsgálja meg a fűrészlap-védőt, hogy nem szennyezett-e.

Egy ecset vagy hasonló szerszám segítségével távolítsa el a fűrészport és a faforgácsokat.

Ügyeljen a vezető kengyel (31) könnyű mozgathatóságára.

12.3 A lézer elemeinek cseréje (12. ábra)

1. Távolítsa el az elemtartó fedelét (34). Vegye ki a két elemet.
2. Cserélje ki az elemeket azonos típusú vagy azzal egyenértékű elemekre. Ügyeljen az újonnan behelyezett elemek polaritására.
3. Zárja le az elemtartó fedelét (34).

12.4 Az asztalbetét (10) cseréje (1., 15. ábra)

FIGYELMEZTETÉS

Ha sérült az asztalbetét, fennáll a veszélye, hogy az asztalbetét és a fűrészlap közé kisméretű tárgyak szorulnak be, és megakasztják a fűrészlapot.

A sérült asztalbetéteket azonnal cserélje ki!

1. Szerelje le az asztalbetét (10) keresztthornos csavarját (E). Szükség esetén forgassa el a forgóasztalt (13), és döntse meg a fűrészfejet (4), hogy hozzá tudjon férni a keresztthornos csavarhoz (E).
2. Vegye le az asztalbetétet (10).
3. Helyezze be az új asztalbetétet (10).
4. Húzza meg az asztalbetét (10) keresztthornos csavarját (E).

12.5 Kéfék ellenőrzése (16. ábra)

Új terméken az első 50 üzemórát követően, illetve új kéfék beszerelésekor ellenőrizni kell a szénkéfék állapotát. Az első ellenőrzést követően 10 üzemóránként végezzen ellenőrzést.

- Ha a szén 6 mm hosszúságúra kopott, a rugó vagy a melléksatlakozás vezetéke elégett vagy megsérült, mindkét kéfék ki kell cserélni.
- Ha a kéfék kiszérése után úgy ítéli meg, hogy még használhatók, visszaszerelheti őket.
- A szénkéfék karbantartásához nyissa fel a két reteszt az óramutató járásával ellentétes irányban. Ezután vegye ki a szénkéféket.
- Helyezze be újra a szénkéféket fordított sorrendben.

13 Szállítás (14. ábra)

1. A forgóasztal (13) reteszeléséhez húzza meg a rögzítőcsavart (7).
2. Nyomja lefelé a fűrészfejet (4), és rögzítse a biztosító csapszeggel (25). A fűrész most a legelső pozícióban van reteszelve.
3. A terméket a szállítási fogantyúnál (37) fogva szállítsa.
4. A gép ismételt összeszereléséhez a 9, 10, Üzemeltetés fejezetben leírtaknak megfelelően járjon el.

14 Tárolás

A terméket és annak tartozékait sötét, száraz és fagymentes, valamint gyermekek számára hozzáférhetetlen helyen tárolja.

Az optimális tárolási hőmérséklet 5 °C és 30 °C között van.

A terméket az eredeti csomagolásban tárolja.

Letakarással védje a terméket a portól és a nedvességtől. A kezelési útmutatót a termék mellett tárolja.

15 Elektromos csatlakozás

A telepített villanymotor üzemkész állapotban van csatlakoztatva. A csatlakozás megfelel a vonatkozó VDE és DIN előírásoknak. Az ügyfél által biztosított hálózati csatlakozásnak, valamint az alkalmazott hosszabbító vezetéknek meg kell felelnie ezen előírásoknak.

15.1 Fontos megjegyzések

A motor túlterhelés esetén magától lekapcsol. Ha lehűt (ennek időtartama változó), a motor ismét bekapcsolható.

FIGYELMEZTETÉS

A termék megengedett maximális Z_{max} hálózati impedanciája $0,323 \Omega$. A termék használójaként Önnek szükség esetén az energiaszolgáltatóval való egyeztetés révén kell megbizonyosodnia arról, hogy a termék csak olyan tápellátásra csatlakozzék, melynek impedanciája kisebb vagy egyenlő, mint a megadott Z_{max} érték!

15.2 Speciális csatlakoztatási feltételek

- A termék megfelel az EN 61000-3-11 követelményeinek, és különleges feltételekkel csatlakoztatható. Ez azt jelenti, hogy nem engedélyezett a tetszőleges, szabadon választható csatlakozási pontokon történő használat.
- Kedvezőtlen hálózati viszonyok esetén a termék átmeneti feszültségingadozást okozhat.
- A terméket kizárólag olyan csatlakozási helyen történő használatra tervezték, amely a) nem lépi túl a megengedett maximális „Z” hálózati impedancia ($Z_{max} = 0,443 \Omega$) értékét, vagy b) amelyeknél a hálózat állandó áramterhelhetősége fázisonként legalább 100 A.
- Felhasználóként Önnek kell gondoskodni arról, szükség esetén az áramszolgáltatóval egyeztetve, hogy az Ön csatlakozási pontja, amelyről Ön a terméket üzemeltetni kívánja, megfeleljen a fent megadott két a) vagy b) követelmény egyikének.

15.3 Sérült elektromos csatlakozóvezetékek

Az elektromos csatlakozóvezetékek szigetelése gyakran sérülnek.

Ennek okai a következők:

- megnyomódások, ha a csatlakozóvezetéseket alak- vagy ajtónyílásokon vezeti át,
- törési helyek a csatlakozóvezeték szakszerűtlen rögzítése vagy elvezetése miatt,
- nyíródási helyek a csatlakozóvezetéseken való áthajtás miatt,
- a szigetelés sérülései, amikor a vezetéket kirántják a fali csatlakozóaljzatból,
- repedések a szigetelés öregedése miatt.

Ilyen sérült elektromos csatlakozóvezetéseket nem szabad használni, mivel a szigetelés sérülései miatt életveszélyesek.

Rendszeresen ellenőrizze, nem sérültek-e az elektromos csatlakozóvezetékek. Ügyeljen arra, hogy a csatlakozóvezeték az ellenőrzéskor ne legyen a villamos hálózatra csatlakoztatva.

Az elektromos csatlakozóvezetékeknek meg kell felelniük a vonatkozó VDE- és DIN-előírásoknak. Csak azonos jelölésű csatlakozó vezetékeket használjon.

A csatlakozókábelben kötelező a nyomtatott típusmegnevezés megléte.

A sérült vagy meghibásodott hálózati csatlakozóvezeték cseréjére vonatkozó biztonsági utasítások

X csatlakoztatási mód

Ha megsérül a termék hálózati csatlakozóvezetéke, akkor speciális kialakítású hálózati csatlakozóvezetékre kell lecserélni, amely a gyártótól vagy annak ügyfélszolgálatától szerezhető be.

15.4 Váltóáramú motor

Az elektromos szerelvények csatlakoztatását és javítását csak villamossági szakember végezheti.

- A hálózati feszültség értéke $220 \text{ V} - 240 \text{ V}$ - kell legyen.
- A hosszabbító vezeték legfeljebb 25 m hosszú lehet, és legalább 1,5 négyzetmilliméter keresztmetszettel kell rendelkezzen.

16 Javítások és pótalkatrészek rendelése

Javítás vagy karbantartás után bizonyosodjon meg róla, hogy minden biztonságtechnikai alkatrészt felhelyezett, és azok kifogástalan állapotban vannak. A sérülésveszélyes alkatrészeket tartsa más személyek és gyerekek számára nem hozzáférhető helyen.

FIGYELEM

A termékelelősségről szóló törvény szerint nem felelünk azokért a károknak, amelyek szakszerűtlen javítás vagy nem eredeti pótalkatrészek használata miatt keletkeznek.

Bizson meg egy vevőszolgálatot vagy egy illetékes szakembert. Ez vonatkozik a tartozékokra is.

Csatlakoztatások és javítások

Az elektromos szerelvények csatlakoztatását és javítását csak villamossági szakember végezheti.

16.1 Szervizinformációk

Vegye figyelembe, hogy ennél a terméknél a következő alkatrészek használati vagy természetes kopásnak kitett elemek, illetve a következő alkatrészekre használati anyagokként van szükség.

Kopóalkatrészek*: szénkefék, fűrészlap, asztalbetét, forgácsfelfogó zsák

* = nem feltétlenül tartoznak a szállított elemek közé!

17 Ártalmatlanítás és újrahasznosítás

A csomagolásra vonatkozó megjegyzések



A csomagolóanyagok újrahasznosíthatók. Kérjük, ártalmatlanítsa a csomagolásokat környezetbarát módon.

Megjegyzések az elektromos és elektronikai berendezések ártalmatlanításáról (törvényi rendelkezések)



A leselejtezett elektromos és elektronikai berendezések nem minősülnek kommunális hulladéknak, hanem szelektíven gyűjtendőek, illetve le kell adni őket ártalmatlanításra!

- A leselejtezett akkumulátorokat és elemeket, melyek nincsenek rögzített módon telepítve a készülékbe, leadás előtt roncsolásmentesen el kell távolítani! Ezek ártalmatlanítását az akkumulátorok hulladékkezelésére vonatkozó törvény szabályozza.
- Az elektromos és elektronikai berendezések tulajdonosát, illetve hasznáóját törvény kötelezi a berendezések leadására az élettartamuk lejártával.
- A végfelhasználó saját maga viseli a felelősséget adatainak törléséért az ártalmatlanítandó készülékről!
- Az áthúzott kuka ikonja arra utal, hogy a leselejtezett elektromos és elektronikai berendezések nem minősülnek kommunális hulladéknak, és külön kell őket ártalmatlanítani.
- A leselejtezett elektromos és elektronikai berendezéseket az alábbi átvevőhelyeken lehet díjmentesen leadni újrahasznosításra:
 - Önkormányzati hulladékszigetek és gyűjtőhelyek (kerületi, illetve települési hulladékudvarok)
 - A LIDL közvetlen visszaadási lehetőséget biztosít fiókjában és piacterein. A visszaadás és az ártalmatlanítás díjmentes.
 - Készülékfajtánként legfeljebb három darab, 25 cm-t élhosszúságot meg nem haladó leselejtezett berendezést anélkül lehet térítésmentesen visszavinni a gyártónak, hogy előtte új készüléket vásárolt volna nála, illetve ugyanígy eladhatja őket az Ön közelében található illetékes gyűjtőhelyen is.
 - A gyártók és forgalmazók további, kiegészítő visszavételi rendelkezéseiről az adott szolgáltató ügyfélszolgálatán tájékozódhat.
- Ha magánháztartásába kiszállítással rendelt új elektronikai berendezést a gyártótól, akkor végfelhasználóként a gyártótól kérheti a régi berendezés díjtalan elszállítását. Ennek érdekében vegye fel a kapcsolatot a gyártó ügyfélszolgálatával.

- A fentebb közölték csak azokra a berendezésekre vonatkoznak, melyeket az Európai Unióban telepítettek és értékesítettek, és így a 2012/19/EU európai irányelv hatálya alá tartoznak. Az Európai Unió kivüli országban a fentiekől eltérő rendelkezések vonatkozhatnak a leselejtezett elektromos és elektronikai berendezések ártalmatlanítására.

Az akkumulátorok ártalmatlanítására vonatkozó megjegyzések (törvényi rendelkezések)



A leselejtezett akkumulátorok és elemek nem minősülnek kommunális hulladéknak, hanem szelektíven gyűjtendőek, illetve le kell adni őket ártalmatlanításra!

- Az akkumulátorok és elemek elektromos készülékből való biztonságos kiszerezésére vonatkozó tudnivalóért, illetve a típusukkal és vegyi összetételükkel kapcsolatos információkért forduljon a készülék kezelési és szerelési útmutatójában foglalt részletes ismertetőhöz.
- Az akkumulátorok és elemek tulajdonosát, illetve hasznáóját törvény kötelezi a leadásukra az élettartamuk lejártával. A visszaadási lehetőség a háztartásban szokványos mennyiségre korlátozódik.
- A leselejtezett akkumulátorok és elemek káros anyagokat és nehézfémeket tartalmazhatnak, melyek károsak lehetnek a környezetre és az egészségre. A leselejtezett akkumulátorok és elemek újrahasznosítása és a bennük található nyersanyagok felhasználása jelentősen hozzájárul ezek védelméhez.
- Az áthúzott kuka ikonja arra utal, hogy az akkumulátorok és elemek nem minősülnek kommunális hulladéknak, és külön kell őket ártalmatlanítani.
- Ha az áthúzott kuka ikonja alatt megtalálható a Hg, Cd vagy Pb felirat is, akkor ezek az alábbiakra vonatkoznak:
 - Hg: az akkumulátor több mint 0,0005% higanyt tartalmaz
 - Cd: az akkumulátor több mint 0,002% kadmiumot tartalmaz
 - Pb: az akkumulátor több mint 0,004 % ólmot tartalmaz
- Az akkumulátorokat és elemeket az alábbi átvevőhelyeken lehet díjmentesen leadni újrahasznosításra:
 - Önkormányzati hulladékszigetek és gyűjtőhelyek (kerületi, illetve települési hulladékudvarok)
 - Az akkumulátorok és elemek értékesítési helyén
 - A készülékek leselejtezett akkumulátorainak országos visszavételi rendszerének átvételi pontjai
 - A gyártó kijelölt átvételi pontja (ha nem tagja az országos visszavételi hálózatnak)

- A fentebb közöltek csak azokra az akkumulátorokra és elemekre, melyeket az Európai Unióban értékesítettek, és így a 2023/1542/EK európai irányelv hatálya alá tartoznak. Az Európai Unió kívüli országban a fentiekől eltérő rendelkezések vonatkozhatnak a leselejtezett akkumulátorok és elemek ártalmatlanítására.

18 Hibaelhárítás

A következő táblázat bemutatja a hibák tüneteit, és ismerteti azok elhárításának módját arra az esetre, ha az Ön által vásárolt termék nem működne megfelelően. Ha a problémát ezzel nem sikerül beazonosítani és orvosolni, forduljon az illetékes szervizhez.

Üzemzavar	Lehetséges ok	Megoldás
A motor nem működik	A motor, a kábel vagy a csatlakozó meghibásodott, a hálózati biztosítékok leétek.	Ellenőriztesse a terméket egy szakemberrel. Soha ne javítsa meg saját kezűleg a motort! Veszély! Ellenőrizze a hálózati biztosítékokat, szükség esetén cserélje ki azokat!
A motor lassan indul és nem éri el az üzemi sebességet.	A feszültség túl alacsony, a tekercselések megsérültek, a kondenzátor leégett.	Ellenőriztesse a feszültséget villamossági szakemberrel. Ellenőriztesse a motort egy szakemberrel! Cseréltesse ki szakemberrel a kondenzátort!
A motor túl zajos.	A tekercselések megsérültek, a motor meghibásodott.	Ellenőriztesse a motort egy szakemberrel!
A motor nem éri el a teljes teljesítményét.	A hálózati berendezés áramkörei túl vannak terhelve (lámpák, egyéb motorok stb.).	Ne használjon más termékeket vagy motorokat ugyanazon az áramkörön.
A motor könnyen túlmelegszik.	A motor túl van terhelve, a motor hűtése nem elegendő.	Akadályozza meg, hogy a motor vágáskor túl legyen terhelve, távolítsa el a port a motorról, hogy a motor optimális hűtése biztosítva legyen.
A fűrésznyom durva vagy hullámos.	A fűrészlap tompa, a fog alakja az anyagvastagsághoz nem megfelelő.	Élezze után a fűrészlapot vagy helyezzen be megfelelő fűrészlapot.
A munkadarab kirántódik a kézből vagy eltörik.	A vágási nyomás túl nagy, illetve a fűrészlap nem megfelelő az adott alkalmazásra.	Használjon megfelelő fűrészlapot.

19 EU megfelelési nyilatkozat

Az eredeti megfelelési nyilatkozat fordítása

Gyártó:

Scheppach GmbH
Günzburger Straße 69
D-89335 Ichenhausen

Saját kizárólagos felelősségünkre kijelentjük, hogy az itt ismertetett termék megfelel az érvényes irányelveknek és szabványoknak.

Márka:	Parkside
Termék	BÜTÜZŐ ÉS GÉRVÁGÓ FÚRÉSZ –
megnevezése:	PKS 1500 C4
Cikksz.	3901253974, 3901253975, 3901253976, 3901253977-3901253981, 39012539915, 39012539916, 39012539959
IAN-sz.	480695_2410
Sorozatszám	01001 – 69879

EU-irányelvek:

2006/42/EK, 2014/30/EU, 2011/65/EU*

* A nyilatkozat fent megnevezett tárgya teljesíti az Európai Parlament és Tanács 2011. június 8-i, egyes veszélyes anyagok elektromos és elektronikus berendezésekben való alkalmazásának korlátozásáról szóló 2011/65/EU irányelvének előírásait.

Alkalmazott szabványok:

EN 62841-1:2015/A11:2022;
EN IEC 62841-3-9:2020/A11:2020;
EN IEC 55014-1:2021; EN IEC 55014-2:2021;
EN IEC 61000-3-2:2019/A1:2021;
EN IEC 61000-3-11:2019

A dokumentáció felelőse:

Tobias Ihle
Günzburger Str. 69
D-89335 Ichenhausen
Ichenhausen, 13.01.2025

Simon Schünk
Division Manager Product Center

Andreas Pecher
Head of Project Management

JÓTÁLLÁSI TÁJÉKOZTATÓ

A termék megnevezése: BÜTÜZŐ ÉS GÉRVÁGÓ FŰRÉS	Gyártási szám: 480695_2410
A termék típusa: PKS 1500 C4	
A gyártó cégneve, címe, e-mail címe: Scheppach GmbH Günzburger Straße 69 DE-89335 Ichenhausen E-mail cím: (HU): service.HU@scheppach.com	Szerviz neve, címe, telefonszáma: ATISGEP Kft Szentesi út 100 HU - 5903 Orosháza Szerviz forródrót: 00800 4003 4003
Az importáló/ forgalmazó neve és címe: Lidl Magyarország Kereskedelmi Bt., H-1037 Budapest, Rádl árok 6.	

- A jótállási idő a Magyarország területén, Lidl Magyarország Kereskedelmi Bt. üzletében történt vásárlás napjától számított 3 év, amely jogvesztő. A jótállási idő a fogyasztó részére történő átadással, vagy ha az üzembe helyezést a forgalmazó, vagy annak megbízottja végzi, az üzembe helyezés napjával kezdődik.
- A jótállási igény a jótállási jeggyel és/vagy a vásárlást igazoló blokkal érvényesíthető. A jótállási jegy szabálytalan kiállítása, vagy átadásának elmaradása nem érinti a jótállási kötelezettség-vállalás érvényességét. Kérjük, hogy a vásárlás tényének és időpontjának bizonyítására őrizze meg a pénztári fizetésnél kapott jótállási jegyet és a vásárlást igazoló blokkot.
- A vásárlástól számított három munkanapon belül érvényesített csereigény esetén a forgalmazó köteles a terméket kicserélni, feltéve ha a hiba a rendeltetésszerű használatot akadályozza. A jótállási jogokat a termék tulajdonosaként a fogyasztó érvényesítheti az áruházakban, valamint a jótállási tájékoztatóban feltüntetett szervizekben. (A magyar Polgári Törvénykönyv alapján fogyasztónak minősül a szakmája, önálló foglalkozása vagy üzleti tevékenysége körén kívül eljáró természetes személy.) A jótállás ideje alatt a fogyasztó hibás teljesítés esetén kérheti a termék kijavítását, kicserélését, vagy ha a termék nem javítható vagy cserélhető, vagy az a forgalmazónak aránytalan többletköltséggel járna, illetve a fogyasztó kijavításához, kicseréléshez fűződő érdeke alapos ok miatt megszűnt, árleszállítást kérhet, vagy elállhat a szerződéstől és visszakérheti a vételárat. A kijavítás során a termékbe csak új alkatrész kerülhet beépítésre.
- A fogyasztó a hiba felfedezése után a lehető legrövidebb időn belül köteles a hibát bejelenteni és a terméket a jótállási jogok érvényesítése céljából átadni. A hiba felfedezésétől számított két hónapon belül bejelentett jótállási igényt időben közölni kell tekinteni. A közlés elmaradásából eredő kárért a fogyasztó felelős. A jótállási igény érvényesíthetőségének határideje a termék, vagy fődarabjának kicserélése esetén a csere napján újraindul.
- A rögzített bekötésű, illetve a 10 kg-nál súlyosabb, vagy tömegközlekedési eszközön nem szállítható terméket az üzemeltetés helyén kell megjavítani. Abban az esetben, ha a javítás a helyszínen nem végezhető el, a termék ki- és visszaszereléséről, valamint szállításáról a forgalmazónak kell gondoskodnia.
- A jótállás nem áll fenn, ha a hiba a nem rendeltetésszerű használatból, átalakításból, helytelen tárolásból, vagy a használati utasítástól eltérő kezeléssel, vagy bármely a vásárlást követő behatásból fakad, vagy elemi kár okozta, és azt a forgalmazó, vagy a szerviz bizonyítja. A jótállás nem vonatkozik a mozgó kopó alkatrészek (világítótestek, gumibroncsok stb.) rendeltetésszerű elhasználódására. A szerviz és a forgalmazó a kijavítás során nem felel a terméken a fogyasztó vagy harmadik személyek által tárolt adatokért vagy beállításokért.
- Fogyasztói jogvita esetén a fogyasztó a megyei (fővárosi) kereskedelmi és iparkamarák mellett működő békéltető testület eljárását is kezdeményezheti.
A jótállás a fogyasztó törvényből eredő szavatossági jogait és azok érvényesíthetőségét nem érinti.

Kijavítást ellenőrző szelvény:

A jótállási igény bejelentésének időpontja:	A hiba oka:
Javításra átvétel időpontja:	A hiba javításának módja:

A fogyasztó részére történő visszaadás időpontja:	
A szerviz bélyegzője, kelt és aláírás:	

Kicserélést ellenőrző szelvény:

A jótállási igény bejelentésének időpontja:	
Kicserélés időpontja:	
A jótállási igény bejelentésének időpontja:	

Garanciális eset lebonyolítása

Igényének gyors feldolgozása érdekében kérjük, kövesse az alábbi útmutatásokat:

- Amikor hozzánk fordul, a vásárlás igazolására minden esetben tartsa kéznél a pénztári bizonylatot és a cikkszámot (pl. IAN 480695_2410).
- A cikkszám a termék típusablájáról olvasható le, illetve bele van gravírozva a termékbe, valamint az útmutató címlapján (bal oldalt alul) és a termék hátoldalán vagy alján elhelyezett matricán is fel van tüntetve.
- Amennyiben működési hiba lép fel, vagy egyéb hiányosság tapasztalható, először lépjen kapcsolatba az alább megnevezett szervizrészleggel telefonon vagy e-mailben.
- A hibásnak vélt terméket a vásárlást igazoló számlát (pénztári bizonylatot) mellékelve, a hiba vagy hiányosság mibőlletének leírásával és a hiba időpontjának megadásával díjmentesen elküldheti az illetékes szervizrészleg postacímére.
- A parkside-diy.com címen megtekinthető és letölthető ez a kézikönyv és számos másik is. Ezzel a QR-kóddal közvetlenül a parkside-diy.com oldalra jut. Válassza ki az országot, és keresse meg a keresési ablak révén a kezelési útmutatót. A cikkszám (IAN) 480695_2410 megadásával juthat el az adott termékhez tartozó kezelési útmutatóhoz.



Szerviz elérhetősége (HU):

Név: ATISGEP Kft
Szentesi út 100
HU - 5903 Orosháza

Telefon: 00800 4003 4003

E-mail: service.HU@scheppach.com









Székhely: Magyarország

Kazalo

1	Razlaga simbolov na izdelku.....	42
2	Uvod.....	43
3	Opis izdelka (sl. 1–16).....	43
4	Obseg dostave.....	43
5	Namenska uporaba.....	44
6	Varnostni napotki.....	44
7	Tehnični podatki.....	48
8	Razpakiranje.....	49
9	Montaža.....	49
10	Zagon.....	50
11	Delovanje.....	51
12	Vzdrževanje.....	54
13	Transport (sl. 14).....	55
14	Skladiščenje.....	55
15	Električni priključek.....	55
16	Popravila in naročanje rezervnih delov.....	56
17	Odlaganje med odpadke in reciklaža.....	56
18	Pomoč pri motnjah.....	57
19	EU izjava o skladnosti.....	58
20	Garancijski list.....	59
21	Eksplozijska risba.....	82

1 Razlaga simbolov na izdelku

Z uporabo simbolov v tem priročniku želimo vašo pozornost usmeriti na mogoča tveganja. Varnostni simboli in razlage, ki jih spremljajo, je treba natančno razumeti. Sama opozorila ne odpravijo tveganj in ne morejo nadomestiti ustreznih ukrepov za preprečevanje nesreč.

	Pozor! Neupoštevanje varnostnih znakov in opozoril, nameščenih na izdelku, ter neupoštevanje varnostnih oznak in navodil za uporabo lahko povzroči hude poškodbe ali celo smrt.
	Pred zagonom preberite navodila za uporabo in varnostne napotke ter jih upoštevajte!
	Nosite zaščito za sluh.
	Pri prašenju nosite zaščito za dihala!
	Nosite zaščitna očala.
	Pozor! Nevarnost poškodb! Ne posegajte v delujoč žagin list!
	Pozor! Lasersko
	Razred zaščite II (dvojna izolacija).
	Izdelek ustreza veljavnim evropskim direktivam.

2 Uvod

Proizvajalec:

Schepbach GmbH
Günzburger Straße 69
D-89335 Ichenhausen

Spoštovani kupec,

Želimo vam veliko veselja in uspeha pri delu z vašim novim izdelkom.

Napotek:

Proizvajalec tega izdelka skladno z veljavnim zakonom o odgovornosti za izdelke ne jamči za poškodbe na tem izdelku ali poškodbe s tem izdelkom, do katerih pride pri:

- nepravilnem ravnanju,
- neupoštevanju navodil za uporabo,
- popravilih, ki jih izvedejo tretje osebe, nepooblašteni strokovnjaki,
- vgradnji neoriginalnih nadomestnih delov in zamenjava z njimi,
- nenamenski uporabi,
- izpadu električne naprave pri neupoštevanju električnih predpisov in določil VDE 0100, DIN 57113 / VDE0113.

Upoštevajte naslednje:

Navodila za uporabo so sestavni del tega izdelka.

Navodila vsebujejo pomembne napotke o varnem, strokovnem in ekonomičnem delu z izdelkom, o preprečevanju nevarnosti, prihranku stroškov za popravila, zmanjšanju časov izpada in povečanju zanesljivosti ter življenjske dobe izdelka. Poleg varnostnih določil v teh navodilih za uporabo morate nujno upoštevati predpise svoje države, ki veljajo za uporabo izdelka.

Pred uporabo izdelka se seznanite z vsemi napotki za uporabo in varnost. Izdelek uporabljajte samo na način, ki je opisan, in za navedena področja uporabe. Navodila za uporabo dobro shranite, pri prenosu izdelka na tretjo osebo pa morate priložiti vse dokumente.

3 Opis izdelka (sl. 1–16)

1. Stikalo za vklop/izklop
2. Zaporno stikalo
3. Ročaj
4. Glava žage
5. Premična zaščita žaginega lista
- 5a. Pritrdilni vijak
6. Žagin list
7. Pritrdilni vijak za vrtljivo mizo
8. Omejevalna tračnica
- 8a. Premična omejevalna tračnica
- 8b. Pritrdilni vijak
9. Nepremična miza za žage
10. Mizni vstavek
11. Skala

12. Kazalec
13. Vrtljiva miza
14. Pritrdilni vijak za podlago za obdelovanec
15. Napenjalnik (vpenjalnik obdelovancev)
16. Pritrdilni vijak
17. Vreča za ostružke
18. Podlaga za obdelovanec
19. Pritrdilni vijak za napenjalnik
20. Pritrdilni vijak za varovalo pred prevračanjem
21. Nosilno streme
22. Nastavitveni vijak (45°)
- 22a. Varovalna matica, nastavitveni vijak (45°)
23. Pritrdilni vijak
24. Vpenjalni ročaj
25. Varovalni sornik
- 25a. Vijak (omejitve globine reza)
- 25b. Protimatica
26. Nastavitveni vijak (90°)
- 26a. Varovalna matica, nastavitveni vijak (90°)
27. Skala
28. Kazalec
29. Prirobnični vijak
30. Zunanja prirobna
31. Vodilna stremena
32. Blokada gredi žage
33. Stikalo za vklop/izklop laserja
34. Pokrov za baterije
35. Laser
36. Vijak (laser)
37. Transportni ročaj

- A. 90-stopinjski omejevalni kotnik (ni vključen v obseg dostave)
- B. 45-stopinjski omejevalni kotnik (ni vključen v obseg dostave)
- C. Inbus ključ, 6 mm
- D. Inbus ključ, 3 mm
- E. Vijak s križno glavo (mizni vstavek)

4 Obseg dostave

Poz.	Število	Opis
15.	1 x	Napenjalnik (vpenjalnik obdelovancev)
17.	1 x	Vreča za ostružke
18.	2 x	Podlage za obdelovanec
21.	1 x	Nosilno streme
C.	1 x	Inbus ključ, 6 mm
D.	1 x	Inbus ključ, 3 mm
	1 x	Čelilna in zajeralna žaga
	2 x	Oglene ščetke
	2 x	Baterije (AAA)
	1 x	Navodila za uporabo

5 Namenska uporaba

Čelina in zajeralna žaga je namenjena za čeljenje lesa in umetne mase v skladu z velikostjo stroja. Žaga ni primerna za rezanje polen.

OPOZORILO

Izdelka ne uporabljajte za rezanje drugih materialov, ki niso opisani v navodilih za uporabo.

OPOZORILO

Priložen žagin list je namenjen izključno žaganju lesa! Ne uporabljajte ga za žaganje polen!

Izdelek je dovoljeno uporabljati samo v skladu s predvidenim namenom. Kakršna koli drugačna uporaba ni v skladu z namenom. Za škodo ali telesne poškodbe vseh vrst, ki izhajajo iz tega, je odgovoren uporabnik/upravljavalec in ne proizvajalec.

Uporabljati je dovoljeno samo za izdelek primerne žagine liste. Uporaba rezalnih kolutov vseh vrst je prepovedana.

Obvezno upoštevajte varnostne napotke in navodila za montažo ter navodila za uporabo v priročniku za uporabo, saj lahko le tako omogočite ustrezno uporabo.

Osebe, ki izdelek uporabljajo in vzdržujejo, morajo biti z njim seznanjene in poučene o morebitnih nevarnostih.

Spremembe na izdelku v celoti izključujejo garancijo proizvajalca za poškodbe, do katerih pride kot posledica.

Kljub namenski uporabi ni mogoče v celoti odpraviti določenih dejavnikov preostalih tveganj. Pogojene s konstrukcijo izdelka lahko nastopijo naslednje točke:

- Stik z žaginim listom na nepokritem območju žaganja.
- Poseganje v vrteč se žagin list (ureznine).
- Povratni udarec obdelovancev in delov obdelovanca.
- Zlomi žaginskih listov.
- Izmet poškodovanih delov žaginega lista iz trdine.
- Poškodbe sluha zaradi neuporabe potrebne zaščite za sluh.
- Zdravju škodljive emisije lesnega prahu pri uporabi v zaprtih prostorih.

Prosimo, upoštevajte, da naši izdelki namensko niso konstruirani za gospodarsko, obrtno ali industrijsko uporabo. Ne prevzemamo nobene odgovornosti, če izdelek uporabljate v gospodarskih, obrtnih ali industrijskih obratih ter podobnih dejavnostih.

Razlaga signalnih besed v navodilih za uporabo

NEVARNOST

Signalna beseda za označevanje neposredno grozeče nevarne situacije, zaradi katere pride do smrti ali hudih telesnih poškodb, če se ne prepreči.

OPOZORILO

Signalna beseda za označevanje možne nevarne situacije, zaradi katere lahko pride do smrti ali hudih telesnih poškodb, če se ne prepreči.

PREVIDNO

Signalna beseda za označevanje možne nevarne situacije, zaradi katere lahko pride do majhnih ali zmernih poškodb, če se ne prepreči.

POZOR

Signalna beseda za označevanje možne nevarne situacije, zaradi katere lahko pride do materialne škode na izdelku ali lastnini, če se ne prepreči.

6 Varnostni napotki

Splošni varnostni napotki za električna orodja

OPOZORILO

Preberite vse varnostne napotke, navodila, slike in tehnične podatke, ki so priloženi temu električnemu orodju.

Zaradi neupoštevanja sledečih navodil lahko pride do električnega udara, požara in/ali hudih telesnih poškodb.

Hranite vse varnostne napotke in navodila za prihodnjo rabo.

V varnostnih napotkih uporabljen pojem »električno orodje« se nanaša na omrežno gnana električna orodja (z električnim kablom) in na akumulatorsko gnana električna orodja (brez električnega kabla).

1) Varnost na delovnem mestu

- a) **Vaše delovno mesto mora biti vedno čisto in dobro osvetljeno.** Nered ali neosvetljena delovna območja lahko vodijo do nesreč.
- b) **Z električnim orodjem ne delajte v eksplozijsko ogroženem okolju, v katerem se nahajajo gorljive tekočine, plini ali prah.** Električna orodja ustvarjajo iskre, ki lahko vnamejo prah ali hlape.
- c) **Otroci in druge osebe se vam ne smejo približevati, medtem ko uporabljate električno orodje.** Če vas zamotijo, lahko izgubite nadzor nad električnim orodjem.

2) Električna varnost

- a) **Priključni vtič električnega orodja se mora prilegati v vtičnico. Vtiča ni dovoljeno na noben način spreminjati. Adapterskih vtičev ne uporabljajte z električnimi orodji, ki so zaščitno ozemljena.** Nespremenjeni vtiči in prilagajoče se vtičnice zmanjšajo tveganje električnega udara.
- b) **Izogibajte se telesnemu stiku z ozemljenimi površinami cevi, gretij, štedilnikov in hladilnikov.** Če je vaše telo ozemljeno, obstaja večje tveganje električnega udara.
- c) **Električnih orodij ne izpostavljajte dežju ali mokroti.** Vdor vode v električno orodje poveča tveganje električnega udara.
- d) **Priključnega voda ne uporabljajte za nošenje ali obešanje električnega orodja ali za vlečenje vtiča iz vtičnice. Priključnega voda ne približujte vročini, olju, ostrim robovom ali premikajočim se delom.** Poškodovani ali zamotani priključni vodi povečujejo tveganje električnega udara.
- e) **Če z električnim orodjem delate na prostem, uporabljajte samo takšne podaljševalne vode, ki so primerni za zunanje območje.** Uporaba podaljševalnega voda, ki je primeren za zunanje območje, zmanjša tveganje električnega udara.
- f) **Če se ni mogoče izogniti uporabi električnega orodja v vlažnem okolju, uporabite zaščitno stikalo na okvirni tok.** Uporaba zaščitnega stikala na okvirni tok zmanjša tveganje električnega udara.

3) Varnost oseb

- a) **Bodite pozorni, pazite, kaj delate, in k delu z električnim orodjem pristopite z razumom. Ne uporabljajte električnega orodja, če ste utrujeni ali pod vplivom drog, alkohola ali zdravil.** Trenutek nepozornosti pri uporabi električnega orodja lahko vodi do resnih telesnih poškodb.
- b) **Nosite osebno zaščitno opremo in vedno zaščitna očala.** Nošenje osebne zaščitne opreme, kot je maska za prah, nredseči varnostni čevlji, zaščitna čelada ali zaščita za sluh, odvisno od vrste in uporabe električnega orodja, zmanjša tveganje telesnih poškodb.

- c) **Preprečite nenameren zagon. Zagotovite, da je električno orodje izklopljeno, preden ga boste priklopili na tokovno napajanje in/ali priključili akumulator, ga pobrali ali nosili.** Če imate pri nošenju električnega orodja prst na stikalu ali električno orodje vklopljeno priključite na tokovno napajanje, lahko to privede do nesreč.
- d) **Preden boste vklopili električno orodje, odstranite orodja za nastavitve ali vijaki ključ.** Orodje ali ključ, ki se nahaja v vrtečem se delu električnega orodja, lahko privede do telesnih poškodb.
- e) **Izogibajte se nenaravnim telesni drži. Pazite, da stojite varno in da vedno ohranjate ravnotežje.** Tako lahko električno orodje v nepričakovanih situacijah bolje kontrolirate.
- f) **Nosite primerna oblačila. Ne nosite širokih oblačil ali nakita. Las in oblačil ne približujte premikajočim se delom.** Premikajoči se deli lahko zagrabijo ohlapna oblačila, nakit ali dolge lase.
- g) **Če je mogoče namestiti naprave za odsesavanje in lovljenje prahu, jih morate priključiti in pravilno uporabiti.** Uporaba naprave za odsesavanje prahu lahko zmanjša nevarnost zaradi prahu.
- h) **Ne bodite prepričani, da se vam nič ne more zgoditi in nikar ne prezrite varnostnih pravil za električna orodja, tudi če ste po večkratni uporabi električnega orodja popolnoma samozavestni pri njegovi uporabi.** Nepazljiva uporaba lahko v delčku sekunde privede do hudih poškodb.

4) Uporaba in ravnanje z električnim orodjem

- a) **Ne preobremenjujte električnega orodja. Za svoje delo uporabite temu namenjeno električno orodje.** Z ustreznim električnim orodjem lahko v podanem območju moči delate boljše in varneje.
- b) **Ne uporabljajte električnega orodja, ki ima okvarjeno stikalo.** Električno orodje, ki ga ni več mogoče vklopiti ali izklopiti, je nevarno in ga je treba popraviti.
- c) **Izvlcite vtič iz vtičnice in/ali odstranite snemljiv akumulator, preden boste nastavili napravo, zamenjali dodatno opremo ali shranili električno orodje.** S tem previdnostnim ukrepom preprečite nenamerni zagon električnega orodja.
- d) **Nerabljena električna orodja hranite izven dosega otrok. Osebam, ki niso seznanjene z napravo ali niso prebrali teh navodil, ne pustite uporabljati električnega orodja.** Električna orodja so nevarna, če jih uporabljajo neizkušene osebe.
- e) **Skrbno negujte električna in vstavljena orodja. Preverite, če gibljivi deli brezhibno delujejo in se ne zatikajo, če so deli zlomljeni ali tako poškodovani, da je delovanje električnega orodja omejeno. Pred uporabo električnega orodja je treba popraviti poškodovane dele.** Veliko nesreč se zgodi zaradi slabo vzdrževanih električnih orodij.

- f) **Rezalna orodja morajo biti ostra in čista.** Skrbno negovana rezalna orodja z ostrimi rezalnimi robovi se manj zatikajo in jih je mogoče lažje voditi.
- g) **Električno orodje, vstavitevno orodje, vstavitvena orodja itd. uporabljajte v skladu s temi navodili. Pri tem upoštevajte delovne pogoje in opravilo, ki ga je treba izvršiti.** Uporaba električnega orodja v namene, za katere ni predvideno, lahko vodi do nevarnih situacij.
- h) **Ročaji in prijemalne površine morajo biti suhe, čiste in brez olja in masti.** Spolzki ročaji in spolzke prijemalne površine ne omogočajo varnega upravljanja in nadzor električnega orodja v nepredvidljivih situacijah.

5) Servis

- a) **Vaše električno orodje sme popravljati samo kvalificirano strokovno osebje in samo z originalnimi nadomestnimi deli.** Tako je zagotovljeno, da električno orodje ostane varno.

6.1 Varnostni napotki za zajeralne in čelilne žage

- a) **Zajeralne in čelilne žage so namenjene žaganju lesa in lesenih izdelkov in jih ni dovoljeno uporabljati za žaganje železnih obdelovancev, kot so palice, drogovi, vijaki itd.** Prah, ki nastane med žaganjem, lahko blokira premične dele, kot je na primer spodnji zaščitni pokrov. Iskrice, ki nastanejo med žaganjem, zažgejo spodnji zaščitni pokrov, vstavno ploščo in druge plastične dele.
- b) **Če je le mogoče, obdelovanec pritrdite s primežem. Če držite obdelovanec z rokama, morata biti roki na vsaki strani vedno najmanj 100 mm odmaknjeni od žaginega lista. Te žage ne uporabljajte za rezanje kosov, ki so premajhni, da bi jih lahko varno držali z roko.** Če se z roko preveč približate žaginemu listu, obstaja večje tveganje za poškodbe, če se ga boste dotaknili.
- c) **Obdelovanec se ne sme premikati in ga je treba nepretrgno pritrditi ali pritisniti ob omejevalnik in mizo. Nikoli ne potiskajte obdelovanca v žagin list in nikoli ne režite prostoročno.** Če obdelovanci niso pritrjeni ali se premikajo, lahko med žaganjem izletijo z veliko hitrostjo in tako povzročijo poškodbe.
- d) **Žago potisnite skoti obdelovanec. Poskrbite, da žage ne boste vlekli skozi obdelovanec. Pri enem rezu dvignite glavo žage in jo povlecite čez obdelovanec, ne da bi zarezali vanj. Nato vklopite motor, spustite glavo žage navzdol in potisnite žago skozi obdelovanec.** Pri rezu z vlečenjem obstaja nevarnost, da se žagin list na obdelovancu dvigne in se z vso silo zaluča proti uporabniku.

- e) **Z roko nikoli ne segajte čez predvideno rezalno linijo, niti pred niti za žaginim listom.** Podpiranje obdelovanca »s prekržanimi rokami«, kar pomeni, da držite obdelovanec na desni strani ob žaginem listu z levo roko ali obratno, je zelo nevarno.
- f) **Če se žagin list vrti, nikoli ne segajte za omejevalnik. Vedno upoštevajte varnostno razdaljo 100 mm med roko in vrtečim se žaginim listom (velja za obe strani žaginega lista, npr. pri odstranjevanju lesenih odpadkov).** Lahko se zgodi, da ne boste niti zaznali, kdaj ste se z roko približali vrtečemu se žaginemu listu, zato se lahko hudo poškodujete.
- g) **Pred vsakim žaganjem preglejte obdelovanec. Če je obdelovanec upognjen ali ukrivljen, ga nagnite do omejevalnika tako, da bo upognjena stran obrnjena navzven. Vedno se prepričajte, da vzdolž rezalne linije ni reže med obdelovancem, omejevalnikom in mizo.** Upognjeni ali ukrivljeni obdelovanci se lahko zasučejo ali premaknejo, posledično pa se lahko vrteči žagin list med rezanjem zatakne. V obdelovancu ne sme biti nobenega žeblija ali tujka.
- h) **Žago uporabite šele takrat, ko na mizi ni nobenega orodja, lesenih odpadkov itd. Na mizi je lahko samo obdelovanec.** Manjši odpadki, prosti lesni kosi ali drugi predmeti, ki pridejo v stik z vrtljivim listom, se lahko razletijo zaradi visoke hitrosti.
- i) **Vedno režite le en obdelovanec naenkrat.** Večkrat zložene obdelovance ni mogoče zadostno napeti ali pritrditi, zato se lahko med žaganjem žagin list zatakne ali zdrsne na stran.
- j) **Zagotovite, da bo zajeralna in čelilna žaga pred uporabo stala na ravni in trdni delovni površini.** Ravna in trdna delovna površina preprečuje nevarnost nestabilne postavitve zajeralne in čelilne žage.
- k) **Načrtujte svoje delo. Pri vsaki nastavitvi nagiba žaginega lista ali poševnega kota pazite na to, da je nastavljen omejevalnik pravilno poravnani in podpira obdelovanca, ne da bi pri tem prišel v stik z listom ali zaščitnim pokrovom.** Še preden vklopite stroj in preden na mizo položite obdelovanca, morate simulirati popolno gibanje žaginega lista, s čimer se prepričate, da ne bo prišlo do oviranja ali nevarnosti rezanja v omejevalnik.
- l) **Pri obdelovancih, ki so širši ali daljši od zgornje ploskve mize, poskrbite za ustrezno podporo, npr. s podaljšanjem mize ali kozo za žaganje.** Obdelovanci, ki so daljši ali širši od mize zajeralne in čelilne žage, se lahko prekucnejo, če niso trdno podprti. Če se odžagani kos lesa ali obdelovanec prekucne, se lahko spodnji zaščitni pokrov dvigne ali nenadzorovano odleti stran od vrtečega se lista.
- m) **Za podaljšek mize ali dodatno podporo ne smete nikoli uporabiti druge osebe.** Zaradi nestabilne podpore obdelovanca se lahko žagin list zatakne.

- Poleg tega se lahko obdelovanec med žaganjem premakne in vas in vašega pomočnika povleče proti vrtečemu se žaginemu listu.
- n) **Odžaganega kosa ne smete pritisniti ob vrteči se žagin list.** Na mestih, kjer je malo prostora, npr. pri uporabi vzdolžnih omejevalnikov, se lahko odžagani kos zagozdi z listom in silovito odleti stran.
 - o) **Okrogle obdelovance, kot so drogovi ali cevi, morate vedno ustrezno podpreti s primežem ali ustrezno pripravo.** Drogovi se med žaganjem ne namerno premikajo, zaradi česar se list vanj »zagriže«, obdelovanca pa lahko skupaj z vašo roko povleče v list.
 - p) **Preden zažagate v obdelovanca, počakajte, da list doseže polno število vrtljajev.** Na ta način zmanjšate tveganje, da bi obdelovanec odlezel stran.
 - q) **Če je obdelovanec ukleščen ali list blokiran, se zajeralne in čelilne žage izklopijo. Počakajte, da se vsi vrteči se deli ustavijo, izvlecite omrežni vtič in/ali odstranite akumulatorsko baterijo. Nato odstranite ukleščen material.** Če v primeru takšne blokade žagate dalje, lahko izgubite nadzor ali pa se zajeralne in čelilne žage poškodujejo.
 - r) **Po končanem rezu izpusite stikalo, držite glavo žage navzdol in počakajte, da se list zaustavi, preden odstranite odžagani kos.** Zelo nevarno je z roko posegati v bližino lista, ki se počasi zaustavlja.
 - s) **Če delate nepopoln žagin rez ali če izpusite stikalo, preden glava žage doseže svoj spodnji položaj, trdno držite ročaj.** Med zaustavljanjem žage lahko glavo žage povleče sunkovito navzdol in to poveča tveganje za poškodbe.

6.2 Varnostni napotki za ravnanje z žaginimi listi

- Izogibajte se nenadzorovanemu sproščanju žaginega agregata v spodnjem končnem položaju.
 - Ne uporabljajte poškodovanih ali deformiranih žaginih listov.
 - Ne uporabljajte žaginih listov z razpokami. Žaginih listov z razpokami ne uporabljajte. Popravilo ni dovoljeno.
 - Ne uporabljajte žaginih listov, ki so izdelani iz hitroreznega jekla.
 - Preverite stanje žaginih listov, preden začnete uporabljati žago.
 - Uporabljajte le žagine liste, ki so primerni za material, ki ga boste rezali.
 - Za to uporabljajte samo žagine liste, ki jih navaja proizvajalec.
- Vsi žagini listi, ki so predvideni za obdelavo lesa ali podobnih materialov, morajo biti skladni s standardom EN 847-1.

- Ne uporabljajte žaginih listov iz visoko legiranega hitroreznega jekla (HSS).
 - Uporabljajte samo žagine liste, katerih največje dovoljeno število vrtljajev ni manjše od največjega števila vrtljajev vretena žage, in takšne, ki so primerne za material za rezanje.
 - Pazite na smer vrtenja žaginega lista.
 - Žagine liste uporabljajte samo, če obvladate delo z njimi.
 - Upoštevajte najvišje število vrtljajev. Ne prekoračite najvišjega števila vrtljajev, navedenega na žaginemu listu. Če je zahtevano, upoštevajte območje števila vrtljajev.
 - Z vpenjalnih površin očistite umazanijo, mast, olje in vodo.
 - Ne uporabljajte zrahljanih redukcijskih obročev ali puš za reduciranje izvrtin pri žaginih listih.
 - Pazite, da imajo fiksirani redukcijski obroči za zavarovanje žaginih listov enak premer in najmanj 1/3 premera reza.
 - Prepričajte se, da so fiksirani redukcijski obroči med seboj vzporedni.
 - Z žaginimi listi ravajte previdno. Shranite jih v originalni embalaži ali v posebnih posodah. Nosite zaščitne rokavice, da izboljšate varnost prijema in dodatno zmanjšate tveganje za poškodbe.
 - Pred uporabo žaginih listov se prepričajte, da so vse zaščitne priprave ustrezno pritrjene.
 - Pred uporabo se prepričajte, da žagin list, ki ga uporabljate, ustreza tehničnim zahtevam te žage in je ustrezno pritrjen.
 - Priložen žagin list uporabljajte samo za žaganje lesa, nikoli za obdelavo kovin.
 - Uporabljajte le žagin list s premerom, ki se ujema s podatki na žagi.
 - Če je to potrebno zaradi stabilnosti obdelovanca, tega dodatno podprite.
 - Podaljške podlage za obdelovanca morate med delom vedno pritrčiti in jih uporabiti.
 - Vstavite rabljen mizni vstavek!
 - Pri tem pazite, da se zob žage ne pregreje.
 - Med žaganjem plastičnega materiala pazite, da se ta ne stopi.
- Uporabite ustrezne žagine liste za material, ki ga obdelujete. Poškodovane ali rabljene žagine liste pravočasno zamenjajte.
- Če se žagin list pregreje, zaustavite stroj. Preden začnete znova delati z napravo, najprej počakajte, da se žagin list ohladi.
- Uporabljajte le žagine liste, ki so označene z enakim ali višjim številom vrtljajev, kot je navedeno na oznaki električnega orodja.
 - Vedno poskrbite za varen in stabilen položaj žage.

6.3 Lasersko



Pozor: Lasersko

Ne glejte v žarek

Razred laserja 2



Zaščitite sebe in okolje s primernimi previdnostnimi ukrepi pred nevarnostmi nesreč!

- V laserski žarek ne glejte neposredno z nezaščitenimi očmi.
- Nikoli ne glejte neposredno poti laserja.
- Laserski žarek nikoli ne usmerite na odbojne površine in v osebe ali živali. Tudi laserski žarek z malo moči lahko poškoduje oči.

⚠ PREVIDNO

Če uporabljate postopke, ki so drugačni od tukaj opisanih, lahko pride do nevarne izpostavljenosti sevanju.

- Laserskega modula nikoli ne odpirajte. Nepričakovano lahko pride do izpostavljenosti sevanju.
- Če izdelka ne uporabljate dalj časa, odstranite baterije.
- Laserja ne smete zamenjati z laserjem drugega tipa.
- Popravila na laserju lahko opravlja samo proizvajalec laserja ali pooblaščen zastopnik.

Preostala tveganja

Električno orodje je izdelano skladno s stanjem tehnike in priznanimi varnostno tehničnimi pravili. Kljub temu lahko pride pri delu do pojava preostalih tveganj.

- Če ne uporabljate električnih vodnikov, ki so skladni s predpisi, lahko pride do nevarnosti za zdravje zaradi elektrike.
- Kljub vsem ukrepom lahko še vedno obstajajo neочitna preostala tveganja.
- Preostala tveganja lahko minimizirate, če skupaj upoštevate »varnostne napotke« in »navodila uporabe« ter navodila za uporabo v celoti.
- Izdelka ne obremenjujte po nepotrebem: če je pritisk pri žaganju prevelik, se žagin list hitro poškoduje, kar lahko povzroči zmanjšanje moči izdelka pri obdelovanju in vpliva na natančnost rezanja.
- Pri rezanju plastike vedno uporabljajte vpenjala: deli, ki jih želite žagati, morajo biti vedno vpeti med vpenjali.

- Izogibajte se naključnemu zagonu izdelka: ko vtič vtaknete v vtičnico, stikalo za vklop/izklop ne sme biti pritisnjeno.
- Uporabljajte izdelek tako, kot je priporočeno v tem navodilih za uporabo. S tem poskrbite, da vaš izdelek doseže optimalno moč.
- Kadar izdelek deluje, rok ne smete vstaviti v delovno območje.
- Preden izvajate nastavitvena ali vzdrževalna dela, izpustite stikalo za vklop/izklop in izvlecite omrežni vtič.
- Upoštevajte določene vzdrževalne in varnostne napotke v navodilih za uporabo.

⚠ OPOZORILO

To električno orodje med delovanjem ustvarja elektromagnetno polje. To polje lahko v določenih okoliščinah vpliva na aktivne ali pasivne medicinske vsadke. Zaradi zmanjšanja nevarnosti resnih ali smrtnih poškodb, osebam z medicinskimi vsadki priporočamo, da se pred uporabo električnega orodja posvetujejo s svojim zdravnikom ali proizvajalcem medicinskega vsadka.

7 Tehnični podatki

Čelična in zajeralna žaga:	
Motor na izmenični tok	220–240 V~ 50 Hz
Nazivna moč	S1* 1200 W
Način delovanja	S6* 25 % 1500 W
Številno vrtljajev v prostem teku n_0	4900 min ⁻¹
Žagin list iz trdine	ø 210 x ø 30 x 2,6 mm
Število zobcev	48
Največja širina zob žaginega lista	3 mm
Območje obračanja	-45° / 0° / +45°
Zajeralni rez	0° do 45° v levo
Širina žage pri 90°	120 x 60 mm
Širina žage pri 45°	80 x 60 mm
Širina žage pri 2 x 45° (dvojni zajeralni rez)	80 x 35 mm
Razred zaščite	II/□ (dvojna izolacija)
Teža	pribl. 6,44 kg
Laser:	
Razred laserja	2
Valovna dolžina laserja	650 nm
Moč laserja	< 1 mW
Baterija:	

Tip baterije	LR03
Nazivna zmogljivost	2000 mAh
Nazivna napetost	1,5 V
Mere	Micro AAA

Pridržujemo si pravico do tehničnih sprememb!

*Način delovanja S1 (neprekinjeno delovanje)

Izdelek lahko trajno deluje z navedeno močjo.

*Način delovanja S6

Neprekinjeno periodično delovanje. Delovanje je sestavljeno iz zagonskega časa, časa s konstantno obremenitvijo in časa v prostem teku. Čas cikla znaša 10 minut, relativno trajanje vklopa znaša 25 % časa cikla.

Obdelovanec mora biti visok najmanj 3 mm in širok 10 mm. Pazite, da je obdelovanec vedno zavarovan z napenjalnikom.

Karakteristike hrupa

 OPOZORILO
Hrup ima lahko hude posledice za vaše zdravje. Če hrup stroja presega 85 dB, morate vi in osebe v bližini nositi ustrezno zaščito za sluh.

Vrednosti hrupa in treslajev so bile ugotovljene v skladu s standardom EN 62841-1.

Raven hrupa L_{pA}	91,6 dB
Nezanesljivost K_{pA}	3 dB
Nivo moči zvoka L_{wA}	104,6 dB
Negotovost K_{wA}	3 dB

Vrednosti treslajev (nihanja dlan-roka)

Vibracije a_h	$\leq 2,5 \text{ m/s}^2$
-----------------	--------------------------

Navedena skupna vrednost nihanja in vrednost emisij hrupa sta bili izmerjeni po preizkusnem postopku in ju lahko uporabite za primerjavo električnega orodja z drugim.

Navedeno skupno vrednost emisij hrupa in vrednost nihanja je mogoče uporabiti tudi za začetno oceno obremenitev.

OPOZORILO

Vrednosti emisije hrupa in vrednost emisij vibracij lahko med dejansko uporabo električnega orodja odstopajo od navedenih vrednosti, odvisno od vrste in načina uporabe električnega orodja; še posebej od vrste obdelovanca, s katerim delate.

Potrudite se, da bo obremenitev čim nižja. Primeri ukrepov: omejitev delovnega časa. Pri tem je treba upoštevati vse faze delovnega cikla (na primer čase, ko je orodje izklopljeno, in takšne, ko je sicer vklopljeno, ampak deluje brez obremenitve).

8 Razpakiranje

OPOZORILO

Izdelek in embalažni material nista otroški igrači! Otroci se ne smejo igrati s plastičnimi vrečkami, folijami in majhnimi deli! Obstaja nevarnost, da jih pogoltnejo in se z njimi zadušijo!

- Odprite embalažo in previdno vzemite ven izdelek.
- Odstranite embalažni material ter ovojna in transportna varovala (če obstajajo).
- Preverite, ali je obseg dostave celovit.
- Preverite, ali so se izdelek in deli pribora poškodovali med transportom. Morebitne poškodbe takoj sporočite transportnemu podjetju, ki je dostavilo izdelek. Kasnejših reklamacij ne bomo priznali.
- Po možnosti embalažo shranite do preteka garancijskega časa.
- Pred uporabo morate s pomočjo navodil za uporabo spoznati izdelek.
- Kot pribor, obrabne in nadomestne dele uporabljajte samo originalne dele. Nadomestne dele dobite pri svojem specializiranem trgovcu.
- Pri naročanju navedite našo številko artikla in tip ter leto izdelave izdelka.

9 Montaža

Vedno poskrbite, da je izdelek stabilen in zavarovan, tako da ga npr. pritrdite na delovni pult.

- Izdelek je treba postaviti tako, da je stabilen. Izdelek zavarujte tako, da ga prek stabilno postavljene mize žage pritrdite s 4 vijaki (niso vključeni v obseg dostave) na delovni pult, podnožje itd.
- Pred zagonom je treba ustrezno namestiti pokrove in varnostne naprave.
- Žagin list se mora prosto premikati.
- Pri že obdelanem lesu pazite na tujke, kot so npr. žebliji ali vijaki itd.

- Preden vklopite stikalo za vklop/izklop, se prepričajte, da je žagin list pravilno montiran in da se gibljivi deli prosto premikajo.
- Pred priključitvijo izdelka se prepričajte, da se podatki na tipski ploščici ujemajo s podatki o električnem omrežju.

9.1 Nameščanje vpenjalnika obdelovancev (15) (sl. 3)

1. Odvijte pritrdilni vijak (19) in namestite vpenjalnik obdelovancev (15) na levo ali desno stran fiksno stoječe mize žage.
2. Nato ponovno zategnite pritrdilni vijak (19).

9.2 Nameščanje podlag za obdelovanec (18) (sl. 3-4)

Potrebno orodje:

- Inbus ključ, 3 mm (D)
1. Odvijte pritrdilni vijak (14) in potisnite podlago za obdelovanec (18) skozi predvideno luknjo na strani fiksno stoječe mize žage.
 2. Pazite, da podlago za obdelovance (18) prav tako potisnete skozi obe sponi na spodnji strani.
 3. Na koncu spet zategnite pritrdilni vijak (14).
 4. Ta postopek ponovite tudi na drugi strani.

9.3 Nameščanje nosilnega stremena (21) (sl. 3-4)

Potrebno orodje:

- Inbus ključ, 3 mm (D)
1. Odvijte pritrdilne vijake (20) na spodnji strani žage in potisnite nosilno streme (21) skozi predvidene odprtine na hrbtni strani žage.
 2. Nato ponovno zategnite pritrdilni vijak (20).

9.4 Namestitev vreče za ostružke (17) (sl. 5)

Žaga ima vrečo za ostružke (17).

1. Stisnite skupaj krilca kovinskega obročka vrečke za prah in ga pritrдите na izpusno odprtino v območju motorja.
2. Vrečo za ostružke (17) lahko izpraznite skozi zadržo na spodnji strani.

9.4.1 Priključek na zunanje odsesavanje prahu

1. Cev za odsesavanje priključite na odsesavanje prahu.
2. Odsesavanje prahu mora biti primerno za material, ki ga boste obdelovali.
3. Za odsesavanje prahov, ki so zelo zdravju škodljivi ali rakotvorni, uporabite posebno napravo za odsesavanje.

10 Zagon

10.1 Preverjanje varnostnega sistema zaščite žaginega lista (5) (sl. 11)

Zaščita žaginega lista ščiti pred nenamernim dotikanjem žaginega lista in naokoli letečimi ostružki.

Preverjanje delovanja

V ta namen obrnite žago navzdol:

- Zaščita žaginega lista mora žagin list med obračanjem navzdol sprostiti, ne da bi se dotaknila katerega drugega dela.
- Med dviganjem žage v izhodiščno lego mora zaščita žaginega lista samodejno pokriti žagin list.

10.2 Sestavljanje čelilne in zajeralne žage (sl. 2-4)

Napotek:

Čelilno in zajeralno žago lahko z vrtljivo mizo obračate v levo in desno. S pomočjo skale lahko nastavite absolutno natančen položaj kota.

Kot od 0° do 45° lahko z nastavitvami rastra nastavljate po 0°, 5°, 10°, 15°, 22,5°, 31,6°, 40°, 45° na natančen in hiter način.

1. Vrtljivo mizo (13) sprostite z odvijanjem pritrdilnega vijaka (7).
2. Z ročajem (3) nastavite vrtljivo mizo (13) na željeni kot.
3. Pritrdilni vijak (7) spet zategnite, da fiksirate vrtljivo mizo.
4. Z rahlim pritiskom navzdol na glavo žage (4) in hkratnim izvlečenjem varovalnega sornika (25) iz držala motorja žago sprostite iz spodnjega položaja.
5. Glavo žage (4) obrnite navzgor.
6. Napenjalnik (15) lahko pritrđite tako na levo kot na desno stran nepremične mize žage (9). Napenjalnik (15) vtaknite v predvideno izvrtino na zadnji strani omejevalne tračnice (8) in jo zavarujte s pritrdilnim vijakom (19).
7. Glavo žage (4) lahko z odvijanjem pritrdilnega vijaka (23) nagnete za največ 45° v levo.
8. Podlage za obdelovance (18) morate med delom vedno pritrđiti in jih uporabiti.

10.3 Fino nastavljanje naslona za čelilni rez 90° (sl. 6)

Potrebno orodje:

- Omejevalni kotnik 90° (A)*

* = ni vključeno v obseg dostave!

1. Glavo žage (4) spustite navzdol in jo fiksirajte z varovalnim sornikom (25).
2. Odvijte pritrdilni vijak (23).

- 90°-omejevalni kotnik (A) namestite med žagin list (6) in vrtljivo mizo (13).
- Odvijte varovalno matico (26a).
- Nastavitveni vijak (26) premaknite toliko, da kotnik med žaginin listom (6) in vrtljivo mizo (13) znaša 90°.
- Ponovno zategnite varovalno matico (26a).

10.4 Vstavljanje baterij laserja (sl. 12)

Napotek:

Pred uporabo laserja morate v izdelek vstaviti dve bateriji.

- Odstranite pokrov baterij (34).
- Vstavite dve bateriji. Prepričajte se, da so vstavljeni v pravilni polarni smeri.
- Zaprte pokrovček za baterijo (34).

11 Delovanje

11.1 Čelilni rez 90° in vrtljiva miza 0° (sl. 1, 3, 4, 7)

POZOR

Premično omejevalno tračnico je treba za čelilni rez 90° fiksirati v notranjem položaju.

Napotki za vpenjanje:

- Ne obdelujte obdelovancev, ki so premajhni za varno fiksacijo.
- Ojačite zelo tanke obdelovance tako, da jih prežagate skupaj z dodatno palico. Zelo tanki obdelovanci lahko pri žaganju »plapolajo« ali se zlomijo.

Potrebno orodje:

- Inbus ključ, 3 mm (D)
- Odpriete pritrdilni vijak (8b) premične omejevalne tračnice (8a) in le-to (8a) premaknite navznoter.
 - Premična omejevalna tračnica (8a) mora biti blokirana tako daleč od skrajnega notranjega položaja, da bo razdalja med premično omejevalno tračnico (8a) in žaginin listom (6) največ 8 mm.
 - Pred rezanjem preverite, da med premično omejevalno tračnico (8a) in žaginin listom (6) ne more priti do trkov.
 - Ponovno privijte pritrdilni vijak (8b).
 - Glavo žage (4) premaknite v zgornji položaj.
 - Les, ki ga želite žagati, položite na omejevalno tračnico (8) in vrtljivo mizo (13).
 - Material pritrdite na nepremično mizo žage (9) z napenjalnikom (15), da preprečite premikanje med postopkom rezanja. Glejte točko 11.10

- Sprostite zaporno stikalo (2) in pritisnite stikalo za vklop/izklop (1), da vklopite motor.
- Glavo žage (4) z ročajem (3) premaknite dol z enakomernim in lahkim potiskanjem, dokler žagin list (6) ne prereže obdelovanca.
- Po končanem žaganju morate glavo žage znova premakniti v zgornji položaj mirovanja in sprostiti stikalo za vklop/izklop (1).

POZOR

Izdelek zaradi povratne vzmeti samodejno udari nazaj. Ne sprostite ročaja po koncu reza, ampak pustite, da se glava žage premika počasi navzgor in pod rahlim protipritiskom.

11.2 Čelilni rez 90° in vrtljiva miza 0°–45° (sl. 1, 3, 4, 7)

S čelilno in zajeralno žago lahko izvajate poševne reze levo in desno v kotih 0°–45°.

POZOR

Premično omejevalno tračnico je treba za čelilni rez 90° fiksirati v notranjem položaju.

Potrebno orodje:

- Inbus ključ, 3 mm (D)
- Odpriete pritrdilni vijak (8b) premične omejevalne tračnice (8a) in le-to (8a) premaknite navznoter.
 - Premična omejevalna tračnica (8a) mora biti blokirana tako daleč od skrajnega notranjega položaja, da bo razdalja med premično omejevalno tračnico (8a) in žaginin listom (6) največ 8 mm.
 - Pred rezanjem preverite, da med premično omejevalno tračnico (8a) in žaginin listom (6) ne more priti do trkov.
 - Ponovno privijte pritrdilni vijak (8b).
 - Vrtljivo mizo (13) sprostite z odvijanjem pritrdilnega vijaka (7).
 - Z ročajem (3) nastavite vrtljivo mizo (13) na želeni kot.
 - Pritrdilni vijak (7) spet zategnite, da fiksirate vrtljivo mizo (13).
 - Rez opravite, kot je opisano v 11.1.

11.3 Fino naravnavanje omejevalnika za zajeralni rez 45° (sl. 1, 3, 4, 7, 8, 9)

Potrebno orodje:

- Inbus ključ, 3 mm (D)
- Omejevalni kotnik 45° (B)*

* = ni vključeno v obseg dostave!

1. Glavo žage (4) spustite navzdol in jo fiksirajte z varovalnim sornikom (25).
2. Vrtljivo mizo (13) fiksirajte na položaj 0°.

POZOR

Premično omejevalno tračnico je treba za zajeralne reze (nagnjena glava žage) fiksirati na zunanjem položaju.

3. Odvijte pritrdilni vijak (8b) premične omejevalne tračnice (8a) in premično omejevalno tračnico (8a) potisnite ven.
4. Premična omejevalna tračnica (8a) mora biti blokirana tako daleč od skrajnega notranjega položaja, da bo razdalja med premično omejevalno tračnico (8a) in žaginim listom (6) največ 8 mm.
5. Pred rezanjem preverite, da med premično omejevalno tračnico (8a) in žaginim listom (6) ne more priti do trkov.
6. Ponovno privijte pritrdilni vijak (8b).
7. Pritrdilni vijak (23) odvijte in z ročajem (3) nagnite glavo žage (4) v levo, na 45°.
8. 45-stopinjski omejevalni kotnik (B) namestite med žagin list (6) in vrtljivo mizo (13).
9. Odvijte varovalno matico (22a) in premaknite nastavitvene vijake (22) toliko, da znaša kot med žaginim listom (6) in vrtljivo mizo (13) natančno 45°.
10. Ponovnoategnite varovalno matico (22a).
11. Nato preverite položaj prikaza kota. Po potrebi kazalec (28) odvijte z izvijačem s križno glavo, nastavite na 45° položaj skale (27) in ponovnoategnite zadrževalni vijak.

11.4 Zajeralni rez 0°–45° in vrtljiva miza 0° (sl. 1, 3, 4, 7)

S čelilno in zajeralno lahko izvajate zajeralne reze v levo in desno od 0°–45° na delovno površino.

POZOR

Premično omejevalno tračnico je treba za zajeralne reze (nagnjena glava žage) fiksirati na zunanjem položaju.

POZOR

Pri zajeralnih rezih 0–45° namestite napenjalnik (vpenjalnik obdelovancev) le na desni strani.

Potrebno orodje:

- Inbus ključ, 3 mm (D)
1. Odvijte pritrdilni vijak (8b) premične omejevalne tračnice (8a) in premično omejevalno tračnico (8a) potisnite ven.
 2. Premična omejevalna tračnica (8a) mora biti blokirana tako daleč od skrajnega notranjega položaja, da bo razdalja med premično omejevalno tračnico (8a) in žaginim listom (6) največ 8 mm.
 3. Pred rezanjem preverite, da med premično omejevalno tračnico (8a) in žaginim listom (6) ne more priti do trkov.
 4. Ponovno privijte pritrdilni vijak (8b).
 5. Glavo žage (4) premaknite v zgornji položaj.
 6. Vrtljivo mizo (13) fiksirajte na položaj 0°.
 7. Pritrdilni vijak (23) odvijte in z ročajem (3) nagnite glavo žage (4) v levo, da kazalec (28) kaže na želeno kotno mero na skali (27).
 8. Ponovno pritegnite pritrdilni vijak (23).
 9. Rez izvršite tako, kot je opisano v 11.1.

11.5 Zajeralni rez 0°–45° in vrtljiva miza 0°–45° (sl. 1, 3, 4, 7)

S čelilno in zajeralno žago lahko izvajate zajeralne reze levo in desno v kotih 0°–45° na delovno površino in istočasno 0°–45° na omejevalno tračnico (dvojni zajeralni rez).

POZOR

Premično omejevalno tračnico je treba za zajeralne reze (nagnjena glava žage) fiksirati na zunanjem položaju.

Pri obratu čeliline žage na 31,6° in nagibu agregata za 33,9° se lahko s profilno stranjo navzdol na zajeri nareže enakokrake trikotnike in profile, kot so štukaturni profili.

To je prednost še posebej pri velikih profilih, ki pri običajni vlaganju presegajo največjo višino reza.

S tem se enostavno reši tudi težave, s katerimi pogosto nepravokotne priprave kota v kotih.

POZOR

Pri zajeralnih rezih 0–45° namestite napenjalnik (vpenjalnik obdelovancev) le na desni strani.

Potrebno orodje:

- Inbus ključ, 3 mm (D)
1. Odvijte pritrdilni vijak (8b) premične omejevalne tračnice (8a) in premično omejevalno tračnico (8a) potisnite ven.
 2. Premična omejevalna tračnica (8a) mora biti blokirana tako daleč od skrajnega notranjega položaja, da bo razdalja med premično omejevalno tračnico (8a) in žagininim listom (6) največ 8 mm.
 3. Pred rezanjem preverite, da med premično omejevalno tračnico (8a) in žagininim listom (6) ne more priti do trkov.
 4. Ponovno privijte pritrdilni vijak (8b).
 5. Glavo žage (4) premaknite v zgornji položaj.
 6. Vrtljivo mizo (13) sprostite z odvijanjem pritrdilnega vijaka (7).
 7. Z ročajem (3) nastavite vrtljivo mizo (13) na želeni kot.
 8. Pritrdilni vijak (7) spet zategnite, da fiksirate vrtljivo mizo.
 9. Odvijte pritrdilni vijak (23).
 10. Z ročajem (3) nagnite glavo stroja (4) v levo, na želeni vogelnik (v ta namen glejte tudi 11.2).
 11. Ponovno pritegnite pritrdilni vijak (23).
 12. Rez opravite, kot je opisano v 11.1.

11.6 Nastavljanje omejevalnika globine reza (sl. 7)

OPOZORILO

Nevarnost povratnega udarca!

Pri izdelavi utorov je še posebej pomembno, da na žagin list ne delujejo stranske sile. Glava žage lahko sicer nenadoma skoči navzgor!

- Pri izdelavi utorov uporabite napenjalnik. Preprečite stranski pritisk na glavo žage.

Potrebno orodje:

- Viličasti ključ SW 10 mm*

* = Ni nujno v obsegu dostave!

Napotek:

Z vijakom (25a) lahko stopenjsko prilagajate globino reza.

1. V ta namen popustite protimatico (25b).
2. Nastavite želeno globino reza z privijanjem vijaka (25a) navznoter ali ven.
3. Ponovno privijte protimatico (25b).
4. Nastavitev preverite s pomočjo poskusnega reza.

11.7 Zamenjava žaginega lista (6) (sl. 1, 4, 10, 11)

OPOZORILO

Pred vsakim nastavljanjem, servisiranjem ali popravilom izvalcite omrežni vtič!

POZOR

Pri zamenjavi žaginega lista nosite zaščitne rokavice! Nevarnost poškodbe!

Potrebno orodje:

- Inbus ključ, 6 mm (C)
1. Glavo žage (4) obrnite navzgor in jo fiksirajte z varovalnim sornikom (25).
 2. Odvijte pritrdilni vijak (5a) pokrova z izvijačem s križno glavo.
 3. Zaščito žaginega lista (5) obrnite navzgor toliko, da je zaščita žaginega lista (5) nad prirobničnim vijakom (29).
 4. Z eno roko položite inbus ključ 6 mm (C) na prirobnični vijak (29).
 5. Močno pritisnite na blokado gredi žage (32), prirobnični vijak (29) pa počasi obračajte v smeri urinih kazalcev. Po maks. enem obratu se blokada gredi žage (32) zaskoči.
 6. Nato z malce večjo silo odvijte prirobnični vijak (29) v smeri urinih kazalcev.
 7. Prirobnični vijak (29) odvijte do konca in snemite zunanjo prirobnico (30).
 8. Snemite žagin list (6) z notranje prirobnice in ga izvalcite navzdol.
 9. Skrbno očistite prirobnični vijak (29), zunanjo prirobnico (30) in notranjo prirobnico.
 10. Novi žagin list (6) znova namestite v obratnem vrstnem redu in ga privijte.
 11. Zaščito žaginega lista (5) razprite navzdol, dokler zaščita žaginega lista (5) ne visi na pritrdilnem vijaku (5a).
 12. Ponovno zategnite pritrdilni vijak (5a).

POZOR

Poševnost reza zobcev tj. smer vrtenja žaginega lista mora ustrezati smeri puščice na ohišju.

13. Pred nadaljnjo obdelavo morate preveriti funkcionalnost zaščitnih naprav.

POZOR

Po vsaki menjavi žaginega lista preverite, ali žagin list v pokončnem položaju in v položaju, nagnjenem za 45°, prosto teče v miznem vstavku.

POZOR

Zamenjavo in usmerjanje žaginega lista je treba izvesti na pravilen način.

11.8 Vkllop/izkllop laserja (sl. 12)

Vkllop:

- 1x pritisnite laser stikala za vklop/izkllop (33). Na obdelovanec, ki se ga obdeluje, se projicira ena laserska črta, ki kaže natančno linijo reza.

Izkllop:

- Ponovno pritisnite laser stikala za vklop/izkllop (33).

11.9 Nastavljanje laserja (35) (sl. 13)

Če laser (35) ne prikazuje več pravilne rezalne linije, ga lahko nastavite. V ta namen odvijte vijake (36) in s stranskim premikanjem nastavite laser tako, da laserski žarek zadeva rezalne zobe žaginega lista (6).

11.10 Upravljanje vpenjalnika obdelovancev (15) (sl. 1, 3)

Višino vpenjalnika obdelovancev (15) lahko nastavite prek pritrdilnega vijaka (16).

- Spustite vpenjalnik obdelovancev (15) na obdelovanec.
- Trdno privijte pritrdilni vijak (16).
- Vpenjalni ročaj (24) obrnite v smeri urinega kazalca, tako da vpnete obdelovanec.
- Za sprostitev obdelovanca postopajte v obratnem vrstnem redu.

12 Vzdrževanje

⚠ OPOZORILO

Pred vsakim nastavljanjem, servisiranjem ali popravilom izvezite omrežni vtič!

12.1 Splošni vzdrževalni ukrepi

- Na zaščitnih pripravah, prezračevalnih režah in ohlajšju motorja mora biti čim manj prahu in umazanije. Izdelek zdrgnite s čisto krpo* ali ga izpihajte s stisnjenim zrakom* pod nizkim tlakom. Priporočamo, da izdelek očistite takoj po vsaki uporabi.
- Vse gibljive dele naoljite enkrat mesečno.
- Izdelek redno čistite z vlažno krpo* in malo mazalnega mila. Ne uporabljajte čistil ali topil, ker lahko poškodujejo plastične dele izdelka. Pazite, da v notranjost izdelka ne vdre voda.

12.2 Čiščenje varnostnega sistema zaščite žaginega lista (5) (sl. 11)

Pred vsakim zagonom preverite, ali je zaščita žaginega lista umazana.

S pomočjo čopiča ali podobnega primerne orodja odstranite vse žagine ostružke in lesene drobce.

Pazite na prosto premikanje vodilnega stremena (31).

12.3 Zamenjava baterije laserja (sl. 12)

- Odstranite pokrov baterij (34). Odstranite obe bateriji.
- Obe bateriji zamenjajte z baterijami istega ali enakovrednega tipa. Pri tem pazite, da bosta imeli bateriji enako polarnost kot porabljeni bateriji.
- Zaprte pokrovček za baterijo (34).

12.4 Zamenjava miznega vstavka (10) (sl. 1, 15)

⚠ OPOZORILO

Pri poškodovanih miznih vstavkih obstaja nevarnost, da se majhni predmeti zataknejo med mizni vstavek in žagin list ter posledično blokirajo žagin list.

Poškodovane mizne vstavke takoj zamenjajte!

- Odstranite vijak s križno glavo (E) miznega vstavka (10). Po potrebi obrnite vrtljivo mizo (13) in nagnite glavo žage (4), da dosežete vijak s križno glavo (E).
- Snemite mizni vstavek (10).
- Vstavite nov mizni vstavek (10).
- Pritegnite vijak s križno glavo (E) miznega vstavka (10).

12.5 Pregled ščetke (sl. 16)

Pri novem izdelku in po montaži novih oglenih ščetk morate le-te preveriti po prvih 50 obratovnih urah. Po prvemu preverjanju morate pregledovanje izvajati vsake 10 obratovnih ur.

- Če je ogliki obrabljen na dolžini 6 mm ali če sta vzmet oziroma stransko vezana žica prežgana oziroma poškodovana, morate zamenjati obe ščetki.
- Če se ščetke po odstranitvi izkažejo kot primerne za uporabo, jih lahko znova vgradite.
- Za namen vzdrževanja oglenih ščetk odprite oba zapaha v nasprotni smeri urinega kazalca. Nato odstranite oglene ščetke.
- Oglene ščetke vstavite nazaj v obratnem vrstnem redu.

13 Transport (sl. 14)

1. Zategnite pritrdilni vijak (7), da zaklenete vrtljivo mizo (13).
2. Glavo žage (4) potisnite navzdol in jo fiksirajte z varovalnim sornikom (25). Žaga je tako zaklenjena v spodnjem položaju.
3. Izdelek nosite tako, da ga primete za transportni ročaj (37).
4. Stroj ponovno sestavite, kot je opisano v poglavju 9, 10, Delovanje.

14 Skladiščenje

Izdelek in njegove dodatke hranite v temnem, suhem in zaščitenem pred zmrzaljo mestu, ki je nedostopno otrokom.

Optimalna temperatura shranjevanja je med 5 °C in 30 °C.

Izdelek shranjujte v originalni embalaži.

Pokrijte izdelek, da ga zaščitite pred prahom ali vlago. Navodila za uporabo shranjujte skupaj z izdelkom.

15 Električni priključek

Namešeni elektromotor je priključen, tako da je pripravljen za uporabo. Priključek ustreza zadevnim standardom VDE in DIN. Omrežni priključek in uporabljen podaljševalni vod na strani kupca morata ustrezati predpisom.

15.1 Pomembni napotki

Pri preobremenitvi motorja se ta samodejno izklopi. Po določenem času hlajenja (različni časi) lahko motor znova vklopite.

OPOZORILO

Najvišja dovoljena omrežna impedanca izdelka »Zmax« znaša 0,323 Ohm. Kot uporabnik tega izdelka morate po potrebi pri podjetju, ki vam dobavlja električno energijo, preveriti, ali bo izdelek priključen le na napajanje, pri katerem je impedanca enaka ali nižja od vrednosti Zmax!

15.2 Posebni pogoji priklopa

- Izdelek izpolnjuje zahteve standarda EN 61000-3-11 in je zavezan posebnim pogojem za priključek. To pomeni, da uporaba na poljubnih, prosto izbirnih priključnih točkah ni dovoljena.
- Izdelek lahko ob neugodnih pogojih električnega omrežja povzroči prehodno napetostno nihanje.

- Proizvod je predviden izključno za uporabo na priključnih točkah, ki ne prekoračijo
 - a) najvišje dovoljene omrežne impedance »Z« (Zmax. = 0,443 Ω) ali
 - b) imajo trajno tokovno obremenljivost omrežja najmanj 100 A po fazi.
- Kot uporabnik morate zagotoviti, po potrebi s svetovanjem z vašim podjetjem za oskrbo z električno energijo, da vaša priključna točka, na katero želite priključiti proizvod in ga uporabljati, izpolnjuje obe od zgoraj navedeni zahtevi, a) in b).

15.3 Poškodovani električni priključni vodi

Na električnih priključnih vodih pogosto nastanejo poškodbe izolacije.

Vzroki za to so lahko:

- tlačna mesta, če priključne vode speljete skozi okna ali reže vrat,
- mesta pregibanja zaradi nepravilne pritrditve ali polaganja priključnega voda,
- rezi zaradi vožnje preko priključnih vodov,
- poškodbe izolacije zaradi iztrganja iz stenske vtičnice,
- pretrgana mesta zaradi staranja izolacije.

Takih poškodovanih električnih priključnih vodov ne smete uporabljati, ker so zaradi poškodb izolacije smrtno nevarni.

Redno preverjajte, če so električni priključni vodi poškodovani. Pri tem pazite, da priključni vod pri preverjanju ne bo visel na napajalnem omrežju.

Električni priključni vodi morajo ustrezati zadevnim določilom VDE in DIN. Uporabljajte samo priključne vode z enako oznako.

Po predpisih mora biti oznaka tipa priključnega voda natisnjena na njem.

Varnostni napotki za menjavo poškodovanih ali okvarjenih omrežnih priključnih vodov

Način priključitve X

Če je omrežni priključni vod tega izdelka poškodovan, ga je treba zamenjati s posebej pripravljenim omrežnim priključnim vodom, ki ga lahko nabavite pri proizvajalcu ali pri njegovi službi za stranke.

15.4 Motor na izmenični tok

Priključevanje in popravila električne opreme lahko izvajajo samo električarji.

- Omrežna napetost mora znašati 220 V – 240V~.
- Podaljševalni vodi do dolžine 25 m morajo imeti prečni prerez 1,5 kvadratnega milimetra.

16 Popravila in naročanje rezervnih delov

Po popravilu ali vzdrževanju se prepričajte, da so vsi varnostno relevantni deli nameščeni in v brezhibnem stanju. Dele, ki bi lahko povzročili telesne poškodbe, shranite na drugim osebam in otrokom nedosegljivem mestu.

POZOR

Po zakonu o odgovornosti za izdelke ne jamčimo za poškodbe, ki nastanejo zaradi nestrokovnih popravil ali neuporabe originalnih nadomestnih delov.

Pooblastite servisno službo ali pooblaščenega strokovnjaka. Enako velja tudi za pribor.

Priključki in popravila

Priključevanje in popravila električne opreme lahko izvajajo samo električarji.

16.1 Informacije o servisu

Upoštevajte, da so pri tem izdelku sledeči deli podvrženi obrabi, ki izhaja iz uporabe, ali naravni obrabi oz. so sledeči deli potrebni kot potrošni material.

Obrabni deli*: oglene ščetke, žagin list, mizni vstavek, vreča za ostružke

* = Ni nujno v obsegu dostave!

17 Odlaganje med odpadke in reciklaža

Napotki za embalažo



Embalažne materiale je mogoče reciklirati. Embalažo zavrzite okolju prijazno.

Napotki glede zakona o električnih in elektronskih napravah



Stare električne in elektronske naprave ne sodijo med gospodinjske, pač pa jih morate zavreči oz. oddati na zbirno mesto ločeno!

- Stare baterije in akumulatorje, ki niso fiksno vgrajeni v staro napravo, je treba pred oddajo na zbirno mesto odstraniti brez uničenja komponent! Navodila za njihovo odstranjevanje ureja zakon o baterijah.
- Lastnik oz. uporabnik električnih in elektronskih naprav je zakonsko zavezan, da stare naprave po njihovi uporabi odda.
- Končni uporabnik nosi odgovornost za brisanje svojih osebnih podatkov na stari napravi, ki jo želi zavreči!
- Simbol prečrtanega smetnjaka pomeni, da električnih in elektronskih naprav ne smete odlagati med gospodinjske odpadke.

- Električne in elektronske naprave lahko brezplačno oddate na naslednjih mestih:
 - Javno-pravna mesta za odstranjevanje odpadkov oz. zbirna mesta (npr. komunalna podjetja)
 - Družba LIDL vam zagotavlja možnosti vračila neposredno v podružnice in na tržišča. Vračilo in odstranitev sta za vas brezplačna.
 - Do tri stare električne naprave na vrsto naprave, z dolžino stranice največ 25 centimetrov, lahko brez predhodnega nakupa nove naprave od proizvajalca oddate pri njem ali na drugem pooblaščenem zbirnem mestu v vaši bližini.
 - Ostale proizvajalčeve in trgovčeve dodatne pogoje za prevzem najdete pri posamezni servisni službi.
- Če proizvajalec dostavi novo električno napravo v zasebno gospodinjstvo, lahko končni uporabnik na zahtevo naroči brezplačen prevzem stare električne naprave. Povežite se s servisno službo proizvajalca.
- Te izjave veljajo le za naprave, ki so nameščene in prodane v državah Evropske unije in so predmet evropske direktive 2012/19/EU. V državah izven območja Evropske unije lahko veljajo drugačna določila za odstranjevanje starih električnih in elektronskih naprav med odpadke.

Napotki glede zakona o baterijah



Stare baterije in akumulatorji ne sodijo med gospodinjske, pač pa jih morate zavreči oz. oddati na zbirno mesto ločeno!

- Za varno odstranjevanje baterij ali akumulatorjev iz električne naprave in za informacije o njihovem tipu oz. kemičnem sistemu upoštevajte nadaljnje podatke v navodilih za uporabo oz. montažo.
- Lastnik oz. uporabnik baterij in akumulatorjev je zakonsko zavezan, da stare naprave po njihovi uporabi odda. Vračilo je omejeno na oddajo običajnih količin za gospodinjstvo.
- Stare baterije lahko vsebujejo škodljive snovi ali težke kovine, ki so lahko okolju in zdravju škodljive. Ponovna uporaba starih baterij in uporaba virov iz njih prispeva k ohranjanju teh dveh vrednot.
- Simbol prečrtanega smetnjaka pomeni, da baterij in akumulatorjev ne smete odlagati med gospodinjske odpadke.
- Če so pod simbolom smetnjaka še znaki Hg, Cd ali Pb, to pomeni naslednje:
 - Hg: Akumulator vsebuje več kot 0,0005 % živega srebra
 - Cd: Akumulator vsebuje več kot 0,002 % kadmija
 - Pb: Akumulator vsebuje več kot 0,004 % svinca
- Akumulatorje in baterije lahko brezplačno oddate na naslednjih mestih:

- Javno-pravna mesta za odstranjevanje odpadkov oz. zbirna mesta (npr. komunalna podjetja)
 - Prodajna mesta baterij in akumulatorjev
 - Prezemna mesta za vračilo skupnega sistema za vračila za stare baterije naprav
 - Prezemna mesta proizvajalca (če ni član skupnega sistema za vračila)
- Te izjave veljajo le za akumulatorje in baterije, ki so prodane v državah Evropske unije in so predmet evropske direktive 2023/1542/ES. V državah izven območja Evropske unije lahko veljajo drugačna določila za odstranjevanje starih akumulatorjev in baterij med odpadke.

18 Pomoč pri motnjah

V naslednji tabeli so prikazani simptomi napak skupaj z opisom pomoči, če vaš izdelek ne deluje pravilno. Če s tem ne morete lokalizirati in odpraviti težave, se obrnite na svoj servis.

Motnja	Morebiten vzrok	Ukrep
Motor ne deluje.	Motor, kabel ali vtič so okvarjeni, omrežne varovalke so pregorele.	Izdelek na pregleda strokovnjak. Motorja nikoli ne popravljajte sami. Nevarnost! Preverite omrežne varovalke in jih po potrebi zamenjajte.
Motor se počasi zažene in ne dosega delovne hitrosti.	Prenizka napetost, poškodovane tuljave, kondenzator je pregorel.	Napetost naj preveri strokovnjak za elektriko. Motor naj pregleda strokovnjak. Strokovnjak naj zamenja kondenzator.
Motor je prehrupen.	Poškodovane tuljave, okvarjen motor.	Motor naj pregleda strokovnjak.
Motor ne razvije polne moči.	Tokokrogi v omrežni napravi so preobremenjeni (luči, drugi motorji itd.).	Ne uporabljajte drugih izdelkov ali motorjev na istem tokokrogu.
Motor se hitro pregreje.	Preobremenitev motorja, nezadostno hlajenje motorja.	Preprečite preobremenitev motorja pri rezanju, odstranite prah z motorja, da zagotovite optimalno hlajenje motorja.
Žagin rez je preveč raskav ali valovit.	Žagin list je top, oblika zobcev ni primerna za debelino materiala.	Nabrusite žagin list oz. vstavite primeren žagin list.
Obdelovanec se iztrga oz. se zdrobi.	Pritisk pri rezu je previsok oz. žagin list ni primeren za uporabo.	Vstavite primeren žagin list.

19 EU izjava o skladnosti

Prevod originalne izjave o skladnosti

Proizvajalec:

Scheppach GmbH
Günzburger Straße 69
D-89335 Ichenhausen

S polno odgovornostjo izjavljamo, da je tukaj opisani izdelek v skladu z veljavnimi smernicami in standardi.

Znamka: **Parkside**

Oznaka izdelka: **ČELILNA IN ZAJERALNA ŽAGA –
PKS 1500 C4**

Št. art. 3901253974, 3901253975,
3901253976,
3901253977-3901253981,
39012539915, 39012539916,
39012539959

Št. IAN. 480695_2410
Serijska št. 01001 – 69879

Direktive EU:

2006/42/EG, 2014/30/EU, 2011/65/EU*

* Zgoraj opisani predmet izjave izpolnjuje predpise Direktive 2011/65/EU Evropskega parlamenta in Sveta z dne 8. junij 2011 za omejevanje uporabe določenih nevarnih snovi v električnih in elektronskih napravah.

Uporabljeni standardi:

EN 62841-1:2015/A11:2022;
EN IEC 62841-3-9:2020/A11:2020;
EN IEC 55014-1:2021; EN IEC 55014-2:2021;
EN IEC 61000-3-2:2019/A1:2021;
EN IEC 61000-3-11:2019

Pooblaščenec za dokumentacijo:

Tobias Ihle
Günzburger Str. 69
D-89335 Ichenhausen
Ichenhausen, 13.01.2025



Simon Schünk
Division Manager Product Center



Andreas Pecher
Head of Project Management

Garancijski list

Proizvajalec:

Scheppach GmbH
Günzburger Straße 69

DE-89335 Ichenhausen

Pooblašчени serviser (SI):

TeleMarCom European Services GmbH

Am Ziegelweiher 24

DE - 61130 Nidderau

Telefonska št. servisa (SI):

00800 4003 4003

E-poštni naslov (SI):

service.SI@scheppach.com

Garancijski list

1. S tem garancijskim listom Scheppach GmbH jamčimo, da bo izdelek v garancijskem roku ob normalni in pravilni uporabi brezhibno deloval in se zavezuje, da bomo ob izpolnjenih spodaj navedenih pogojih odpravili morebitne pomanjkljivosti in okvare zaradi napak v materialu ali izdelavi oziroma po svoji presoji izdelek zamenjali ali vrnili kupnino.
2. Garancija je veljavna na ozemlju Republike Slovenije.
3. Garancijski rok za proizvod je 3 leta od datuma izročitve blaga. Datum izročitve blaga je razviden iz računa.
4. Če izdelek ne izpolnjuje specifikacij ali nima lastnosti, navedenih v garancijskem listu ali oglaševalskem sporočilu, lahko potrošnik najprej zahteva odpravo napak. O napaki mora potrošnik obvestiti proizvajalca ali pooblaščenega servisa (kontaktna številka in elektronski naslov navedena zgoraj) in zahtevati odpravo napak. Kupec je dolžan ob uveljavljanju zahtevka predložiti garancijski list in račun, kot potrdilo in dokazilo o nakupu ter dnevu izročitve blaga. Svetujemo vam, da pred tem natančno preberete navodila o sestavi in uporabi izdelka.
5. Rok za odpravo napake je 30 dni od dneva, ko je proizvajalec ali pooblaščenega servisa prejel zahtevo za odpravo napake. Če napake v tem roku niso odpravljene, mora proizvajalec potrošniku brezplačno zamenjati blago z enakim, novim in brezhibnim blagom. Rok se lahko zaradi narave in kompleksnosti blaga, narave in resnosti neskladnosti ter napora, ki je potreben za dokončanje popravila ali zamenjave podaljša za najkrajši čas, ki je potreben za dokončanje popravila, vendar največ za 15 dni. O številu dni podaljšane roka in razlogih za podaljšanje mora biti potrošnik obveščen pred potekom 30 dnevnega roka za odpravo napak.
6. Če v roku 30 dni oz. v primeru podaljšanja v roku 45 dni blago ni popravljeno ali blago ni zamenjano z novim, lahko potrošnik od proizvajalca zahteva vračilo celotne kupnine ali znižanje sorazmerno znižanje kupnine. Sorazmerno znižanje kupnine je sorazmerno zmanjšanju vrednosti blaga, ki ga je potrošnik prejel, v primerjavi z vrednostjo, ki bi jo imelo blago, če bi bilo skladno.
7. Če se neskladnost pojavi v manj kot 30 dneh od dobave blaga, lahko potrošnik ob predložitvi blaga od proizvajalca takoj zahteva vračilo plačanega zneska.
8. Proizvajalec oziroma pooblaščenega servisa lahko potrošniku za čas popravila blaga, za katero je bila izdana obvezna garancija, zagotovi brezplačno uporabo podobnega blaga. Če proizvajalec potrošniku ne zagotovi nadomestnega blaga v začasno uporabo, ima potrošnik pravico uveljavljati škodo, ki jo je utrpel, ker blaga ni mogel uporabljati od trenutka, ko je zahteval popravilo ali zamenjavo, do njune izvršitve.
9. Stroške za material, nadomestne dele, delo, prenos in prevoz izdelkov, ki nastanejo pri odpravljanju okvar oziroma nadomestitvi blaga z novim, krije proizvajalec.
10. V primeru zamenjave blaga ali zamenjave bistvenega dela blaga z novim se potrošniku izda nov garancijski list.
11. V primeru, da proizvod popravlja nepooblaščenega servisa ali nepooblaščenega oseba, kupec ne more uveljavljati zahtevkov iz te garancije.
12. Vzroki za okvaro oziroma nedelovanje izdelka morajo biti lastnosti stvari same in ne vzroki, ki so zunaj proizvajalčeve oziroma prodajalčeve sfere. Kupec ne more uveljavljati zahtevkov iz te garancije, če se ni držal priloženih navodil za sestavo in uporabo izdelka ali če je izdelek kakorkoli spremenjen ali nepravilno vzdrževan.
13. Proizvajalec zagotavlja proti plačilu popravilo, vzdrževanje blaga, nadomestne dele in priklopne aparate vsaj tri leta po poteku garancijskega roka.
14. Obrabni deli oz. potrošni material so izvzeti iz garancije.

15. Vsi potrebni podatki za uveljavljanje garancije in podatki, ki identificirajo blago za katerega velja garancija se nahajajo na dveh ločenih dokumentih (garancijski list, račun).
16. Ta garancija proizvajalca ne izključuje zakonske pravice potrošnika, da zoper prodajalca v primeru neskladnosti blaga brezplačno uveljavlja jamčevalne zahtevke. Ta garancija prav tako ne izključuje pravic potrošnika, ki izhajajo iz obveznega jamstva za skladnost blaga.

Prodajalec:

Lidl Slovenija d.o.o. k.d., Pod lipami 1, SI-1218 Komenda

Postopanje v primeru garancijskega zahtevka

Da bi zagotovili hitro obravnavo vaše prošnje, upoštevajte naslednje napotke:

- Za vsa vprašanja imejte pripravljen blagajniški račun in številko artikla (npr. IAN 480695_2410) kot dokaz nakupa.
- Številka artikla je na tipski ploščici na izdelku, vgravirana v izdelek, na naslovnici vaših navodil (spodaj levo) ali nalepki na hrbtni ali spodnji strani izdelka.
- Če pride do napak v delovanju ali drugih pomanjkljivosti, najprej telefonsko ali prek e-pošte stopite v stik s servisnim oddelkom, ki je naveden v nadaljevanju.
- Izdelek, ki se obravnava kot okvarjen, lahko nato pošljete na posredovani naslov servisne službe brez stroškov poštnine, pošiljki pa priložite dokaz o nakupu (blagajniški račun) in navedite mesto ter čas okvare.
- Na spletnem mestu parkside-diy.com si lahko ogledujete ter prenašate ta priročnik in številne druge. S to kodo QR pridete neposredno do spletnega mesta parkside-diy.com. Izberite svojo državo in prek iskalnega vmesnika poiščite navodila za uporabo. Z vnosom številke artikla (IAN) 480695_2410 poiščete navodila za uporabo za vaš artikel.



Stik s servisno službo (SI):

Ime: TeleMarCom European
Services GmbH
Am Ziegelweiher 24
DE - 61130 Nidderau

Telefon: 00800 4003 4003

E-pošta: service.SI@schepbach.com









Sedež: Nemčija

Inhaltsverzeichnis

1	Erklärung der Symbole auf dem Produkt.....	62
2	Einleitung	63
3	Produktbeschreibung (Abb. 1-16).....	63
4	Lieferumfang	63
5	Bestimmungsgemäße Verwendung	64
6	Sicherheitshinweise	64
7	Technische Daten	69
8	Auspacken	70
9	Montage.....	70
10	Inbetriebnahme	71
11	Betrieb.....	72
12	Wartung.....	75
13	Transport (Abb. 14)	76
14	Lagerung	76
15	Elektrischer Anschluss	76
16	Reparatur und Ersatzteilbestellung	77
17	Entsorgung und Wiederverwertung	77
18	Störungsabhilfe	78
19	EU-Konformitätserklärung	79
20	Garantieurkunde	80
21	Explosionszeichnung	82

1 Erklärung der Symbole auf dem Produkt

Die Verwendung von Symbolen in diesem Handbuch soll Ihre Aufmerksamkeit auf mögliche Risiken lenken. Die Sicherheitsymbole und Erklärungen, die diese begleiten, müssen genau verstanden werden. Die Warnungen selbst beseitigen keine Risiken und können korrekte Maßnahmen zum Verhüten von Unfällen nicht ersetzen.

	Achtung! Das Nichtbeachten der an dem Produkt angebrachten Sicherheitszeichen und Warnhinweise sowie das Nichtbeachten der Sicherheits- und Bedienungshinweise kann zu schweren Verletzungen bis hin zum Tod führen.
	Vor Inbetriebnahme Bedienungsanleitung und Sicherheitshinweise lesen und beachten!
	Tragen Sie einen Gehörschutz.
	Bei Staubentwicklung Atemschutz tragen!
	Tragen Sie eine Schutzbrille.
	Achtung! Verletzungsgefahr! Nicht in das laufende Sägeblatt greifen!
	Achtung! Laserstrahlung
	Schutzklasse II (Doppelisolierung).
	Das Produkt entspricht den geltenden europäischen Richtlinien.

2 Einleitung

Hersteller:

Schepfach GmbH
Günzburger Straße 69
D-89335 Ichenhausen

Verehrter Kunde

Wir wünschen Ihnen viel Freude und Erfolg beim Arbeiten mit Ihrem neuen Produkt.

Hinweis:

Der Hersteller dieses Produkts haftet nach dem geltenden Produkthaftungsgesetz nicht für Schäden, die an diesem Produkt oder durch dieses Produkt entstehen bei:

- Unsachgemäßer Behandlung
- Nichtbeachtung der Bedienungsanleitung
- Reparaturen durch Dritte, nicht autorisierte Fachkräfte
- Einbau und Austausch von nicht originalen Ersatzteilen
- Nicht bestimmungsgemäßer Verwendung
- Ausfällen der elektrischen Anlage bei Nichtbeachtung der elektrischen Vorschriften und VDE-Bestimmungen 0100, DIN 57113 / VDE0113.

Beachten Sie:

Die Bedienungsanleitung ist Bestandteil dieses Produkts.

Sie enthält wichtige Hinweise, wie Sie mit dem Produkt sicher, fachgerecht und wirtschaftlich arbeiten, wie Sie Gefahren vermeiden, Reparaturkosten sparen, Ausfallzeiten verringern und die Zuverlässigkeit und Lebensdauer des Produkts erhöhen. Zusätzlich zu den Sicherheitsbestimmungen dieser Bedienungsanleitung müssen Sie unbedingt die für den Betrieb des Produkts geltenden Vorschriften Ihres Landes beachten.

Machen Sie sich vor der Benutzung des Produkts mit allen Bediener- und Sicherheitshinweisen vertraut. Betreiben Sie das Produkt nur wie beschrieben und für die angegebenen Einsatzbereiche. Bewahren Sie die Bedienungsanleitung gut auf und händigen Sie alle Unterlagen bei Weitergabe des Produkts an Dritte mit aus.

3 Produktbeschreibung (Abb. 1-16)

1. Ein-/Ausschalter
2. Sperrschalter
3. Handgriff
4. Sägekopf
5. Sägeblattschutz beweglich
- 5a. Befestigungsschraube
6. Sägeblatt
7. Feststellschraube für Drehtisch

8. Anschlagsschiene
- 8a. Verschiebbare Anschlagsschiene
- 8b. Feststellschraube
9. Feststehender Säge Tisch
10. Tischeinlage
11. Skala
12. Zeiger
13. Drehtisch
14. Feststellschraube für Werkstückauflage
15. Spannvorrichtung (Werkstückspanner)
16. Feststellschraube
17. Spänefangsack
18. Werkstückauflage
19. Feststellschraube für Spannvorrichtung
20. Feststellschraube für Kippssicherung
21. Standbügel
22. Justierschraube (45°)
- 22a. Sicherungsmutter Justierschraube (45°)
23. Feststellschraube
24. Klemmgriff
25. Sicherungsbolzen
- 25a. Schraube (Schnitttiefebegrenzung)
- 25b. Kontermutter
26. Justierschraube (90°)
- 26a. Sicherungsmutter Justierschraube (90°)
27. Skala
28. Zeiger
29. Flanschschraube
30. Außenflansch
31. Führungsbügel
32. Sägewellensperre
33. Ein-/Ausschalter Laser
34. Batterieabdeckung
35. Laser
36. Schraube (Laser)
37. Transportgriff

- A. 90° Anschlagswinkel
(Im Lieferumfang nicht enthalten)
- B. 45° Anschlagswinkel
(Im Lieferumfang nicht enthalten)
- C. Innensechskantschlüssel, 6 mm
- D. Innensechskantschlüssel, 3 mm
- E. Kreuzschlitzschraube (Tischeinlage)

4 Lieferumfang

Pos.	Anzahl	Bezeichnung
15.	1 x	Spannvorrichtung (Werkstückspanner)
17.	1 x	Spänefangsack
18.	2 x	Werkstückauflagen
21.	1 x	Standbügel
C.	1 x	Innensechskantschlüssel, 6 mm
D.	1 x	Innensechskantschlüssel, 3 mm
	1 x	Kapp- und Gehrungssäge
	2 x	Kohlebürsten
	2 x	Batterien (AAA)
	1 x	Bedienungsanleitung

5 Bestimmungsgemäße Verwendung

Die Kapp- und Gehrungssäge dient zum Kappen von Holz und Kunststoff, entsprechend der Maschinengröße. Die Säge ist nicht zum Schneiden von Brennholz geeignet.

WARNUNG

Verwenden Sie das Produkt nicht zum Schneiden anderer Materialien als in der Bedienungsanleitung beschrieben.

WARNUNG

Das mitgelieferte Sägeblatt ist ausschließlich zum Sägen von Holz bestimmt! Verwenden Sie dieses nicht zum Sägen von Brennholz!

Das Produkt darf nur nach seiner Bestimmung verwendet werden. Jede weitere darüber hinausgehende Verwendung ist nicht bestimmungsgemäß. Für daraus hervorgerufene Schäden oder Verletzungen aller Art haftet der Benutzer/Bediener und nicht der Hersteller.

Es dürfen nur für das Produkt geeignete Sägeblätter verwendet werden. Die Verwendung von Trennscheiben aller Art ist untersagt.

Bestandteil der bestimmungsgemäßen Verwendung ist auch die Beachtung der Sicherheitshinweise, sowie die Montageanleitung und Betriebshinweise in der Bedienungsanleitung.

Personen, die das Produkt verwenden und warten, müssen mit diesem vertraut und über mögliche Gefahren unterrichtet sein.

Veränderungen an dem Produkt schließen eine Haftung des Herstellers und daraus entstehende Schäden gänzlich aus.

Trotz bestimmungsmäßiger Verwendung können bestimmte Restrisikofaktoren nicht vollständig ausgeräumt werden. Bedingt durch Konstruktion und Aufbau des Produkts können folgende Punkte auftreten:

- Berührung des Sägeblattes im nicht abgedeckten Sägebereich.
- Eingreifen in das laufende Sägeblatt (Schnittverletzung).
- Rückschlag von Werkstücken und Werkstückteilen.
- Sägeblattbrüche.
- Herausschleudern von fehlerhaften Hartmetallteilen des Sägeblattes.
- Gehörschäden bei Nichtverwendung des nötigen Gehörschutzes.
- Gesundheitsschädliche Emissionen von Holzstäuben bei Verwendung in geschlossenen Räumen.

Bitte beachten Sie, dass unsere Produkte bestimmungsgemäß nicht für den gewerblichen, handwerklichen oder industriellen Einsatz konstruiert wurden. Wir übernehmen keine Gewährleistung, wenn das Produkt in Gewerbe-, Handwerks- oder Industriebetrieben sowie bei gleichzusetzenden Tätigkeiten eingesetzt wird.

Erklärung der Signalwörter in der Bedienungsanleitung

GEFAHR

Signalwort zur Kennzeichnung einer unmittelbar bevorstehenden Gefährdungssituation, die, wenn sie nicht vermieden wird, den Tod oder eine schwere Verletzung zur Folge hat.

WARNUNG

Signalwort zur Kennzeichnung einer möglichen Gefährdungssituation, die, wenn sie nicht vermieden wird, den Tod oder eine schwere Verletzung zur Folge haben könnte.

VORSICHT

Signalwort zur Kennzeichnung einer möglichen Gefährdungssituation, die, wenn sie nicht vermieden wird, eine geringfügige oder mäßige Verletzung zur Folge haben könnte.

ACHTUNG

Signalwort zur Kennzeichnung einer möglichen Gefährdungssituation, die, wenn sie nicht vermieden wird, Sachschäden am Produkt oder Eigentum/Besitz zur Folge haben könnte.

6 Sicherheitshinweise

Allgemeine Sicherheitshinweise für Elektrowerkzeuge

WARNUNG

Lesen Sie alle Sicherheitshinweise, Anweisungen, Gebildungen und technischen Daten, mit denen dieses Elektrowerkzeug versehen ist.

Versäumnisse bei der Einhaltung der nachfolgenden Anweisungen können elektrischen Schlag, Brand und/oder schwere Verletzungen verursachen.

Bewahren Sie alle Sicherheitshinweise und Anweisungen für die Zukunft auf.

Der in den Sicherheitshinweisen verwendete Begriff „Elektrowerkzeug“ bezieht sich auf netzbetriebene Elektrowerkzeuge (mit Netzleitung) oder auf akkubetriebene Elektrowerkzeuge (ohne Netzleitung).

1) Arbeitsplatzsicherheit

- a) **Halten Sie Ihren Arbeitsbereich sauber und gut beleuchtet.** Unordnung oder unbeleuchtete Arbeitsbereiche können zu Unfällen führen.
- b) **Arbeiten Sie mit dem Elektrowerkzeug nicht in explosionsgefährdeter Umgebung, in der sich brennbare Flüssigkeiten, Gase oder Stäube befinden.** Elektrowerkzeuge erzeugen Funken, die den Staub oder die Dämpfe entzünden können.
- c) **Halten Sie Kinder und andere Personen während der Benutzung des Elektrowerkzeugs fern.** Bei Ablenkung können Sie die Kontrolle über das Elektrowerkzeug verlieren.

2) Elektrische Sicherheit

- a) **Der Anschlussstecker des Elektrowerkzeugs muss in die Steckdose passen. Der Stecker darf in keiner Weise verändert werden. Verwenden Sie keine Adapterstecker gemeinsam mit schutzgeerdeten Elektrowerkzeugen.** Unveränderte Stecker und passende Steckdosen verringern das Risiko eines elektrischen Schlages.
- b) **Vermeiden Sie Körperkontakt mit geerdeten Oberflächen wie von Rohren, Heizungen, Herden und Kühlschränken.** Es besteht ein erhöhtes Risiko durch elektrischen Schlag, wenn Ihr Körper geerdet ist.
- c) **Halten Sie Elektrowerkzeuge von Regen oder Nässe fern.** Das Eindringen von Wasser in ein Elektrowerkzeug erhöht das Risiko eines elektrischen Schlages.
- d) **Zweckentfremden Sie die Anschlussleitung nicht, um das Elektrowerkzeug zu tragen, aufzuhängen oder um den Stecker aus der Steckdose zu ziehen. Halten Sie die Anschlussleitung fern von Hitze, Öl, scharfen Kanten oder sich bewegenden Teilen.** Beschädigte oder verwickelte Anschlussleitungen erhöhen das Risiko eines elektrischen Schlages.
- e) **Wenn Sie mit einem Elektrowerkzeug im Freien arbeiten, verwenden Sie nur Verlängerungsleitungen, die auch für den Außenbereich geeignet sind.** Die Anwendung einer für den Außenbereich geeigneten Verlängerungsleitung verringert das Risiko eines elektrischen Schlages.
- f) **Wenn der Betrieb des Elektrowerkzeugs in feuchter Umgebung nicht vermeidbar ist, verwenden Sie einen Fehlerstromschutzschalter.** Der Einsatz eines Fehlerstromschutzschalters vermindert das Risiko eines elektrischen Schlages.

3) Sicherheit von Personen

- a) **Seien Sie aufmerksam, achten Sie darauf, was Sie tun, und gehen Sie mit Vernunft an die Arbeit mit einem Elektrowerkzeug. Benutzen Sie kein Elektrowerkzeug, wenn Sie müde sind oder unter dem Einfluss von Drogen, Alkohol oder Medikamenten stehen.** Ein Moment der Unachtsamkeit beim Gebrauch des Elektrowerkzeugs kann zu ernsthaften Verletzungen führen.
- b) **Tragen Sie persönliche Schutzausrüstung und immer eine Schutzbrille.** Das Tragen persönlicher Schutzausrüstung, wie Staubmaske, rutschfeste Sicherheitsschuhe, Schutzhelm oder Gehörschutz, je nach Art und Einsatz des Elektrowerkzeugs, verringert das Risiko von Verletzungen.
- c) **Vermeiden Sie eine unbeabsichtigte Inbetriebnahme. Vergewissern Sie sich, dass das Elektrowerkzeug ausgeschaltet ist, bevor Sie es an die Stromversorgung und/oder den Akku anschließen, es aufnehmen oder tragen.** Wenn Sie beim Tragen des Elektrowerkzeugs den Finger am Schalter haben oder das Elektrowerkzeug eingeschaltet an die Stromversorgung anschließen, kann dies zu Unfällen führen.
- d) **Entfernen Sie Einstellwerkzeuge oder Schraubenschlüssel, bevor Sie das Elektrowerkzeug einschalten.** Ein Werkzeug oder Schlüssel, der sich in einem drehenden Teil des Elektrowerkzeugs befindet, kann zu Verletzungen führen.
- e) **Vermeiden Sie eine abnormale Körperhaltung. Sorgen Sie für einen sicheren Stand und halten Sie jederzeit das Gleichgewicht.** Dadurch können Sie das Elektrowerkzeug in unerwarteten Situationen besser kontrollieren.
- f) **Tragen Sie geeignete Kleidung. Tragen Sie keine weite Kleidung oder Schmuck. Halten Sie Haare und Kleidung fern von sich bewegenden Teilen.** Lockere Kleidung, Schmuck oder lange Haare können von sich bewegenden Teilen erfasst werden.
- g) **Wenn Staubabsaug- und -auffangeinrichtungen montiert werden können, sind diese anzuschließen und richtig zu verwenden.** Verwendung einer Staubabsaugung kann Gefährdungen durch Staub verringern.
- h) **Wiegen Sie sich nicht in falscher Sicherheit und setzen Sie sich nicht über die Sicherheitsregeln für Elektrowerkzeuge hinweg, auch wenn Sie nach vielfachem Gebrauch mit dem Elektrowerkzeug vertraut sind.** Achtloses Handeln kann binnen Sekundenbruchteilen zu schweren Verletzungen führen.

4) Verwendung und Behandlung des Elektrowerkzeugs

- a) **Überlasten Sie das Elektrowerkzeug nicht. Verwenden Sie für Ihre Arbeit das dafür bestimmte Elektrowerkzeug.** Mit dem passenden Elektrowerkzeug arbeiten Sie besser und sicherer im angegebenen Leistungsbereich.
- b) **Benutzen Sie kein Elektrowerkzeug, dessen Schalter defekt ist.** Ein Elektrowerkzeug, das sich nicht mehr ein- oder ausschalten lässt, ist gefährlich und muss repariert werden.
- c) **Ziehen Sie den Stecker aus der Steckdose und/oder entfernen Sie einen abnehmbaren Akku, bevor Sie Geräteeinstellungen vornehmen, Einsatzwerkzeugteile wechseln oder das Elektrowerkzeug weglegen.** Diese Vorsichtsmaßnahme verhindert den unbeabsichtigten Start des Elektrowerkzeugs.
- d) **Bewahren Sie unbenutzte Elektrowerkzeuge außerhalb der Reichweite von Kindern auf. Lassen Sie keine Personen das Elektrowerkzeug benutzen, die mit diesem nicht vertraut sind oder diese Anweisungen nicht gelesen haben.** Elektrowerkzeuge sind gefährlich, wenn Sie von unerfahrenen Personen benutzt werden.
- e) **Pflegen Sie Elektrowerkzeuge und Einsatzwerkzeug mit Sorgfalt. Kontrollieren Sie, ob bewegliche Teile einwandfrei funktionieren und nicht klemmen, ob Teile gebrochen oder so beschädigt sind, dass die Funktion des Elektrowerkzeugs beeinträchtigt ist. Lassen Sie beschädigte Teile vor dem Einsatz des Elektrowerkzeugs reparieren.** Viele Unfälle haben ihre Ursache in schlecht gewarteten Elektrowerkzeugen.
- f) **Halten Sie Schneidwerkzeuge scharf und sauber.** Sorgfältig gepflegte Schneidwerkzeuge mit scharfen Schneidkanten verklemmen sich weniger und sind leichter zu führen.
- g) **Verwenden Sie Elektrowerkzeug, Einsatzwerkzeug, Einsatzwerkzeuge usw. entsprechend diesen Anweisungen. Berücksichtigen Sie dabei die Arbeitsbedingungen und die auszuführende Tätigkeit.** Der Gebrauch von Elektrowerkzeugen für andere als die vorgesehenen Anwendungen kann zu gefährlichen Situationen führen.
- h) **Halten Sie Griffe und Griffflächen trocken, sauber und frei von Öl und Fett.** Rutschige Griffe und Griffflächen erlauben keine sichere Bedienung und Kontrolle des Elektrowerkzeugs in unvorhergesehenen Situationen.

5) Service

- a) **Lassen Sie Ihr Elektrowerkzeug nur von qualifiziertem Fachpersonal und nur mit Original-Ersatzteilen reparieren.** Damit wird sichergestellt, dass die Sicherheit des Elektrowerkzeugs erhalten bleibt.

6.1 Sicherheitshinweise für Gehrungskappsägen

- a) **Gehrungskappsägen sind zum Schneiden von Holz oder holzartigen Produkten vorgesehen, sie können nicht zum Schneiden von Eisenwerkstoffen wie Stäben, Stangen, Schrauben usw. verwendet werden.** Abrasiver Staub führt zum Blockieren von beweglichen Teilen wie der unteren Schutzhaube. Schneidfunken verbrennen die untere Schutzhaube, die Einlegeplatte und andere Kunststoffteile.
- b) **Fixieren Sie das Werkstück nach Möglichkeit mit Zwingen. Wenn Sie das Werkstück mit der Hand festhalten, müssen Sie Ihre Hand immer mindestens 100 mm von jeder Seite des Sägeblatts entfernt halten. Verwenden Sie diese Säge nicht zum Schneiden von Stücken, die zu klein sind, um sie einzuspannen oder mit der Hand zu halten.** Wenn Ihre Hand zu nahe am Sägeblatt ist, besteht ein erhöhtes Verletzungsrisiko durch Kontakt mit dem Sägeblatt.
- c) **Das Werkstück muss unbeweglich sein und entweder festgespannt oder gegen den Anschlag und den Tisch gedrückt werden. Schieben Sie das Werkstück nicht in das Sägeblatt und schneiden Sie nie „freihändig“.** Lose oder sich bewegende Werkstücke könnten mit hoher Geschwindigkeit herausgeschleudert werden und zu Verletzungen führen.
- d) **Schieben Sie die Säge durch das Werkstück. Vermeiden Sie es, die Säge durch das Werkstück zu ziehen. Für einen Schnitt heben Sie den Sägekopf und ziehen ihn über das Werkstück, ohne zu schneiden. Dann schalten Sie den Motor ein, schwenken den Sägekopf nach unten und drücken die Säge durch das Werkstück.** Bei ziehendem Schnitt besteht die Gefahr, dass das Sägeblatt am Werkstück aufsteigt und die Sägeblatteinheit dem Bediener gewaltsam entgegengeschleudert wird.
- e) **Kreuzen Sie nie die Hand über die vorgesehene Schnittlinie, weder vor noch hinter dem Sägeblatt.** Abstützen des Werkstücks „mit gekreuzten Händen“, d. h. Halten des Werkstücks rechts neben dem Sägeblatt mit der linken Hand oder umgekehrt, ist sehr gefährlich.
- f) **Greifen Sie bei rotierendem Sägeblatt nicht hinter den Anschlag. Unterschreiten Sie nie einen Sicherheitsabstand von 100 mm zwischen Hand und rotierendem Sägeblatt (gilt auf beiden Seiten des Sägeblatts, z. B. beim Entfernen von Holzabfällen).** Die Nähe des rotierenden Sägeblatts zu ihrer Hand ist möglicherweise nicht erkennbar, und Sie können schwer verletzt werden.
- g) **Prüfen Sie das Werkstück vor dem Schneiden. Wenn das Werkstück gebogen oder verzogen ist, spannen Sie es mit der nach außen gekrümmten Seite zum Anschlag. Stellen Sie im-**

- mer sicher, dass entlang der Schnittlinie kein Spalt zwischen Werkstück, Anschlag und Tisch ist. Gebogene oder verzogene Werkstücke können sich verdrehen oder verlagern und ein Klemmen des rotierenden Sägeblatts beim Schneiden verursachen. Es dürfen keine Nägel oder Fremdkörper im Werkstück sein.
- h) **Verwenden Sie die Säge erst, wenn der Tisch frei von Werkzeugen, Holzabfällen usw. ist; nur das Werkstück darf sich auf dem Tisch befinden.** Kleine Abfälle, lose Holzstücke oder andere Gegenstände, die mit dem rotierenden Blatt in Berührung kommen, können mit hoher Geschwindigkeit weggeschleudert werden.
- i) **Schneiden Sie jeweils nur ein Werkstück.** Mehrfach gestapelte Werkstücke lassen sich nicht angemessen spannen oder festhalten und können beim Sägen ein Klemmen des Blatts verursachen oder verrutschen.
- j) **Sorgen Sie dafür, dass die Gehrenskappsäge vor Gebrauch auf einer ebenen, festen Arbeitsfläche steht.** Eine ebene und feste Arbeitsfläche verringert die Gefahr, dass die Gehrenskappsäge instabil wird.
- k) **Planen Sie Ihre Arbeit. Achten Sie bei jedem Verstellen der Sägeblattneigung oder des Gehrenswinkels darauf, dass der verstellbare Anschlag richtig justiert ist und das Werkstück abstützt, ohne mit dem Blatt oder der Schutzhaube in Berührung zu kommen.** Ohne die Maschine einzuschalten und ohne Werkstück auf dem Tisch ist eine vollständige Schnittbewegung des Sägeblatts zu simulieren, um sicherzustellen, dass es nicht zu Behinderungen oder der Gefahr des Schneidens in den Anschlag kommt.
- l) **Sorgen Sie bei Werkstücken, die breiter oder länger als die Tischoberseite sind, für eine angemessene Abstützung, z. B. durch Tischverlängerungen oder Sägeböcke.** Werkstücke, die länger oder breiter als der Tisch der Gehrenskappsäge sind, können kippen, wenn sie nicht fest abgestützt sind. Wenn ein abgeschnittenes Stück Holz oder das Werkstück kippt, kann es die untere Schutzhaube anheben oder unkontrolliert vom rotierenden Blatt weggeschleudert werden.
- m) **Ziehen Sie keine anderen Personen als Ersatz für eine Tischverlängerung oder zur zusätzlichen Abstützung heran.** Eine instabile Abstützung des Werkstücks kann zum Klemmen des Blatts führen. Auch kann sich das Werkstück während des Schnitts verschieben und Sie und den Helfer in das rotierende Blatt ziehen.
- n) **Das abgeschnittene Stück darf nicht gegen das rotierende Sägeblatt gedrückt werden.** Wenn wenig Platz ist, z. B. bei Verwendung von Längsanschlägen, kann sich das abgeschnittene Stück mit dem Blatt verkeilen und gewaltsam weggeschleudert werden.
- o) **Verwenden Sie immer eine Zwinge oder eine geeignete Vorrichtung, um Rundmaterial wie Stangen oder Rohre ordnungsgemäß abzustützen.** Stangen neigen beim Schneiden zum Wegrollen, wodurch sich das Blatt „festbeißen“ und das Werkstück mit Ihrer Hand in das Blatt gezogen werden kann.
- p) **Lassen Sie das Blatt die volle Drehzahl erreichen, bevor Sie in das Werkstück schneiden.** Dies verringert das Risiko, dass das Werkstück fortgeschleudert wird.
- q) **Wenn das Werkstück eingeklemmt wird oder das Blatt blockiert, schalten Sie die Gehrenskappsäge aus. Warten Sie, bis alle beweglichen Teile zum Stillstand gekommen sind, ziehen Sie den Netzstecker und/oder nehmen Sie den Akku heraus. Entfernen Sie anschließend das eingeklemmte Material.** Wenn Sie bei einer solchen Blockierung weitersägen, kann es zum Verlust der Kontrolle oder zu Beschädigungen der Gehrenskappsäge kommen.
- r) **Lassen Sie nach beendetem Schnitt den Schalter los, halten Sie den Sägekopf unten und warten Sie den Stillstand des Blatts ab, bevor Sie das abgeschnittene Stück entfernen.** Es ist sehr gefährlich, mit der Hand in die Nähe des auslaufenden Blatts zu reichen.
- s) **Halten Sie den Handgriff gut fest, wenn Sie einen unvollständigen Sägeschnitt ausführen oder wenn Sie den Schalter loslassen, bevor der Sägekopf seine untere Lage erreicht hat.** Durch die Bremswirkung der Säge kann der Sägekopf ruckartig nach unten gezogen werden und dadurch zu einem Verletzungsrisiko führen.

6.2 Sicherheitshinweise für den Umgang mit Sägeblättern

- Vermeiden Sie ein unkontrolliertes Loslassen des Sägeaggregats in der unteren Endlage.
- Verwenden Sie keine beschädigten oder deformierten Sägeblätter.
- Verwenden Sie keine Sägeblätter mit Rissen. Mustern Sie gerissene Sägeblätter aus. Eine Instandsetzung ist nicht zulässig.
- Verwenden Sie keine aus Schnellarbeitsstahl gefertigten Sägeblätter.
- Kontrollieren Sie den Zustand der Sägeblätter, bevor Sie die Säge benutzen.
- Verwenden Sie ausschließlich Sägeblätter, die für den zu schneidenden Werkstoff geeignet sind.
- Verwenden Sie nur die vom Hersteller festgelegten Sägeblätter. Die Sägeblätter müssen, wenn Sie zum Bearbeiten von Holz oder ähnlichen Werkstoffen vorgesehen sind, EN 847-1 entsprechen.
- Verwenden Sie keine Sägeblätter aus hochlegiertem Schnellarbeitsstahl (HSS).

- Verwenden Sie nur Sägeblätter, deren höchstzulässige Drehzahl nicht geringer ist als die maximale Spindeldrehzahl der Säge und die für den zu schneidenden Werkstoff geeignet sind.
- Beachten Sie die Drehrichtung des Sägeblatts.
- Setzen Sie nur Sägeblätter ein, wenn Sie den Umgang damit beherrschen.
- Beachten Sie die Höchstdrehzahl. Die auf dem Sägeblatt angegebene Höchstdrehzahl darf nicht überschritten werden. Halten Sie, falls angegeben, den Drehzahlbereich ein.
- Reinigen Sie die Spannflächen von Verschmutzungen, Fett, Öl und Wasser.
- Verwenden Sie keine losen Reduzierringe oder -buchsen zum Reduzieren von Bohrungen bei Sägeblättern.
- Achten Sie darauf, dass fixierte Reduzierringe zum Sichern des Sägeblatts den gleichen Durchmesser und mindestens 1/3 des Schnittdurchmessers haben.
- Stellen Sie sicher, dass fixierte Reduzierringe parallel zueinander sind.
- Handhaben Sie Sägeblätter mit Vorsicht. Bewahren Sie sie am besten in der Originalverpackung oder speziellen Behältnissen auf. Tragen Sie Schutzhandschuhe, um die Griffsicherheit zu verbessern und das Verletzungsrisiko weiter zu mindern.
- Stellen Sie vor der Benutzung von Sägeblättern sicher, dass alle Schutzvorrichtungen ordnungsgemäß befestigt sind.
- Vergewissern Sie sich vor dem Einsatz, dass das von Ihnen benutzte Sägeblatt den technischen Anforderungen dieser Säge entspricht und ordnungsgemäß befestigt ist.
- Benutzen Sie das mitgelieferte Sägeblatt nur für Sägearbeiten in Holz, niemals zum Bearbeiten von Metallen.
- Verwenden Sie nur ein Sägeblatt mit einem Durchmesser entsprechend den Angaben auf der Säge.
- Verwenden Sie zusätzliche Werkstück-Auflagen, wenn dies für die Stabilität des Werkstück notwendig ist.
- Die Verlängerungen der Werkstückauflage müssen während der Arbeit immer befestigt und verwendet werden.
- Ersetzen Sie die abgenutzte Tischeinlage!
- Vermeiden Sie ein Überhitzen der Sägezähne.
- Vermeiden Sie beim Sägen von Kunststoffen, dass der Kunststoff schmilzt.
Verwenden Sie für das zu bearbeitende Material die richtigen Sägeblätter. Tauschen Sie die beschädigten oder abgenutzten Sägeblätter rechtzeitig aus. Wenn sich das Sägeblatt überhitzt, stoppen Sie die Maschine. Lassen Sie das Sägeblatt zuerst abkühlen, bevor Sie mit dem Gerät erneut arbeiten.

- Verwenden Sie nur Sägeblätter, die mit einer gleich großen oder höheren Drehzahl gekennzeichnet sind als der auf dem Elektrowerkzeug angegebenen Drehzahl.
- Sorgen Sie immer für Standsicherheit und Sicherung der Säge.

6.3 Laserstrahlung



Achtung: Laserstrahlung
Nicht in den Strahl blicken
Laserklasse 2



Schützen Sie sich und Ihre Umwelt durch geeignete Vorsichtsmaßnahmen vor Unfallgefahren!

- Nicht direkt mit ungeschütztem Auge in den Laserstrahl blicken.
- Niemals direkt in den Strahlengang blicken.
- Den Laserstrahl nie auf reflektierende Flächen und Personen oder Tiere richten. Auch ein Laserstrahl mit geringer Leistung kann Schäden am Auge verursachen.

⚠ VORSICHT

Wenn andere als die hier angegebenen Verfahrensweisen ausgeführt werden, kann dies zu einer gefährlichen Strahlungsexposition führen.

- Lasermodul niemals öffnen. Es könnte unerwartet zu einer Strahlenexposition kommen.
- Wenn Sie das Produkt längere Zeit nicht benutzen, sollten die Batterien entfernt werden.
- Der Laser darf nicht gegen einen Laser anderen Typs ausgetauscht werden.
- Reparaturen am Laser dürfen nur vom Hersteller des Lasers oder einem autorisierten Vertreter vorgenommen werden.

Restrisiken

Das Elektrowerkzeug ist nach dem Stand der Technik und den anerkannten sicherheitstechnischen Regeln gebaut. Dennoch können beim Arbeiten einzelne Restrisiken auftreten.

- Gefährdung der Gesundheit durch Strom bei Verwendung nicht ordnungsgemäßer Elektro-Anschlussleitungen.
- Des Weiteren können trotz aller getroffener Vorkehrungen nicht offensichtliche Restrisiken bestehen.

- Restrisiken können minimiert werden, wenn die „Sicherheitshinweise“ und die „Bestimmungsgemäße Verwendung“, sowie die Bedienungsanleitung insgesamt beachtet werden.
- Belasten Sie das Produkt nicht unnötig: zu starker Druck beim Sägen beschädigt das Sägeblatt schnell, was zu einer Leistungsverminderung des Produkts bei der Verarbeitung und in der Schnittgenauigkeit führt.
- Beim Schneiden von Plastikmaterial verwenden Sie bitte immer Klemmen: die Teile, die gesägt werden sollen, müssen immer zwischen den Klemmen fixiert werden.
- Vermeiden Sie zufällige Inbetriebsetzungen des Produkts: beim Einführen des Steckers in die Steckdose darf der Ein-/Ausschalter nicht gedrückt werden.
- Verwenden Sie das Produkt so, wie es in dieser Bedienungsanleitung empfohlen wird. So erreichen Sie, dass Ihr Produkt optimale Leistungen erbringt.
- Halten Sie Ihre Hände vom Arbeitsbereich fern, wenn das Produkt in Betrieb ist.
- Bevor Sie Einstell- oder Wartungsarbeiten vornehmen, lassen Sie den Ein-/Ausschalter los und ziehen den Netzstecker.
- Halten Sie die vorgegebenen Wartungs- und Sicherheitshinweise der Bedienungsanleitung ein.

WARNUNG

Dieses Elektrowerkzeug erzeugt während des Betriebes ein elektromagnetisches Feld. Dieses Feld kann unter bestimmten Umständen aktive oder passive medizinische Implantate beeinträchtigen. Um die Gefahr von ernsthaften oder tödlichen Verletzungen zu verringern, empfehlen wir Personen mit medizinischen Implantaten ihren Arzt und den Hersteller vom medizinischen Implantat zu konsultieren, bevor das Elektrowerkzeug bedient wird.

7 Technische Daten

Kapp- und Gehrungssäge:	
Wechselstrommotor	220 - 240 V~ 50 Hz
Nennleistung	S1* 1200W
Betriebsart	S6* 25% 1500W
Leerlaufdrehzahl n_0	4900 min ⁻¹
Hartmetallsägeblatt	ø 210 x ø 30 x 2,6 mm
Anzahl der Zähne	48
Maximale Zahnbreite des Sägeblattes	3 mm
Schwenkbereich	-45° / 0° / +45°
Gehrungsschnitt	0° bis 45° nach links

Sägebreite bei 90°	120 x 60 mm
Sägebreite bei 45°	80 x 60 mm
Sägebreite bei 2 x 45° (Doppelgehrungsschnitt)	80 x 35 mm
Schutzklasse	II /  (Doppelisolierung)
Gewicht	ca. 6,44 kg
Laser:	
Laserklasse	2
Wellenlänge Laser	650 nm
Leistung Laser	< 1 mW
Batterie:	
Batterie Typ	LR03
Nennkapazität	2000 mAh
Nennspannung	1,5 V
Baugröße	Micro AAA

Technische Änderungen vorbehalten!

*Betriebsart S1 (Dauerbetrieb)

Das Produkt kann dauerhaft mit der angegebenen Leistung betrieben werden.

*Betriebsart S6

Ununterbrochener periodischer Betrieb. Der Betrieb setzt sich aus einer Anlaufzeit, einer Zeit mit konstanter Belastung und einer Leerlaufzeit zusammen. Die Spieldauer beträgt 10 min, die relative Einschaltdauer beträgt 25% der Spieldauer.

Das Werkstück muss mindestens eine Höhe von 3 mm und eine Breite von 10 mm haben. Achten Sie darauf, dass das Werkstück immer mit der Spannvorrichtung gesichert wird.

Geräuschkennwerte

WARNUNG

Lärm kann gravierende Auswirkungen auf Ihre Gesundheit haben. Übersteigt der Maschinenlärm 85 dB, tragen Sie und Personen, die sich in der Nähe befinden bitte einen geeigneten Gehörschutz.

Die Geräusch- und Vibrationswerte wurden entsprechend nach EN 62841-1 ermittelt.

Schalldruckpegel L_{pA}	91,6 dB
Unsicherheit K_{pA}	3 dB
Schalleistungspegel L_{wA}	104,6 dB
Unsicherheit K_{wA}	3 dB

Vibrationskennwerte (Hand-Arm-Schwingung)

Vibration a_h	≤ 2,5 m/s ²
-----------------	------------------------

Der angegebene Schwingungsgesamtwert und der angegebene Geräuschemissionswert sind nach einem genormten Prüfverfahren gemessen worden und können zum Vergleich eines Elektrowerkzeugs mit einem anderen verwendet werden.

Der angegebene Geräuschemissionswert und der angegebene Schwingungsgesamtwert können auch zu einer vorläufigen Einschätzung der Belastung verwendet werden.

WARNUNG

Die Geräuschemissionen und der Schwingungsemissionswert können während der tatsächlichen Benutzung des Elektrowerkzeugs von den Angabewerten abweichen, abhängig von der Art und Weise, in der das Elektrowerkzeug verwendet wird, insbesondere, welche Art von Werkstück bearbeitet wird.

Versuchen Sie, die Belastung so gering wie möglich zu halten. Beispielhafte Maßnahmen: die Begrenzung der Arbeitszeit. Dabei sind alle Anteile des Betriebszyklus zu berücksichtigen (beispielsweise Zeiten, in denen das Elektrowerkzeug abgeschaltet ist, und solche, in denen es zwar eingeschaltet ist, aber ohne Belastung läuft).

8 Auspacken

WARNUNG

Produkt und Verpackungsmaterialien sind kein Kinderspielzeug!

Kinder dürfen nicht mit Kunststoffbeuteln, Folien und Kleinteilen spielen! Es besteht Verschluckungs- und Erstickungsgefahr!

- Öffnen Sie die Verpackung und nehmen Sie das Produkt vorsichtig heraus.
- Entfernen Sie das Verpackungsmaterial sowie Verpackungs- und Transportsicherungen (falls vorhanden).
- Überprüfen Sie, ob der Lieferumfang vollständig ist.
- Kontrollieren Sie das Produkt und die Zubehörteile auf Transportschäden. Etwaige Schäden sofort dem Transportunternehmen melden, mit dem das Produkt angeliefert wurde. Spätere Reklamationen werden nicht anerkannt.
- Bewahren Sie die Verpackung nach Möglichkeit bis zum Ablauf der Garantiezeit auf.
- Machen Sie sich vor dem Einsatz anhand der Bedienungsanleitung mit dem Produkt vertraut.

- Verwenden Sie bei Zubehör sowie Verschleiß- und Ersatzteilen nur Originalteile. Ersatzteile erhalten Sie bei Ihrem Fachhändler.
- Geben Sie bei Bestellungen unsere Artikelnummern sowie Typ und Baujahr des Produkts an.

9 Montage

Sorgen Sie immer für Standsicherheit und Sicherung des Produkts, indem Sie dieses z.B. an einer Werkbank befestigen.

- Das Produkt muss standsicher aufgestellt werden. Sichern Sie das Produkt durch die Bohrungen am feststehenden Säge Tisch mit 4 Schrauben (nicht im Lieferumfang enthalten) auf einer Werkbank, einem Untergestell o. ä..
- Vor Inbetriebnahme müssen alle Abdeckungen und Sicherheitsvorrichtungen ordnungsgemäß montiert sein.
- Das Sägeblatt muss frei laufen können.
- Bei bereits bearbeitetem Holz auf Fremdkörper, wie z.B. Nägel oder Schrauben usw., achten.
- Bevor Sie den Ein-/Ausschalter betätigen, vergewissern Sie sich, ob das Sägeblatt richtig montiert ist und bewegliche Teile leichtgängig sind.
- Überzeugen Sie sich vor dem Anschließen des Produkts, dass die Daten auf dem Typenschild mit den Netzdaten übereinstimmen.

9.1 Werkstückspanner (15) montieren (Abb. 3)

1. Lösen Sie die Feststellschraube (19) und montieren den Werkstückspanner (15) links oder rechts am feststehenden Säge Tisch.
2. Anschließend ziehen Sie die Feststellschraube (19) wieder an.

9.2 Werkstückauflagen (18) montieren (Abb. 3-4)

Benötigtes Werkzeug:

- Innensechskantschlüssel, 3 mm (D)
1. Lösen Sie die Feststellschraube (14) und führen die Werkstückauflage (18) durch die vorgesehene Bohrung seitlich am feststehenden Säge Tischs.
 2. Achten Sie darauf, dass die Werkstückauflage (18) ebenso durch die beiden Laschen an der Unterseite geführt wird.
 3. Anschließend ziehen Sie die Feststellschraube (14) wieder fest.
 4. Diesen Vorgang wiederholen Sie ebenso auf der anderen Seite.

9.3 Standbügel (21) montieren (Abb. 3-4)

Benötigtes Werkzeug:

- Innensechskantschlüssel, 3 mm (D)
1. Lösen Sie die Feststellschraube (20) an der Unterseite der Säge und führen Sie den Standbügel (21) durch die vorgesehenen Bohrungen an der Rückseite der Säge.
 2. Anschließend ziehen Sie die Feststellschraube (20) wieder an.

9.4 Spänefangsack (17) anbringen (Abb. 5)

Die Säge ist mit einem Spänefangsack (17) für Späne ausgestattet.

1. Drücken Sie die Metallringflügel des Staubbeutel zusammen und bringen Sie ihn an der Auslassöffnung im Motorbereich an.
2. Der Spänefangsack (17) kann über den Reißverschluss auf der Unterseite entleert werden.

9.4.1 Anschluss an eine externe Staubabsaugung

1. Schließen Sie den Absaugschlauch an die Staubabsaugung an.
2. Die Staubabsaugung muss für das zu bearbeitende Material geeignet sein.
3. Benutzen Sie zum Absaugen von besonders gesundheitsschädlichen oder krebserregenden Stäuben eine spezielle Absaugvorrichtung.

10 Inbetriebnahme

10.1 Sicherheitseinrichtung des Sägeblattschutzes (5) prüfen (Abb. 11)

Der Sägeblattschutz schützt vor versehentlichem Berühren des Sägeblattes und vor herumfliegenden Spänen.

Funktion überprüfen

Dazu die Säge nach unten klappen:

- Der Sägeblattschutz muss das Sägeblatt beim Herunterschwenken freigeben, ohne andere Teile zu berühren.
- Beim Hochklappen der Säge in die Ausgangsstellung muss der Sägeblattschutz automatisch das Sägeblatt abdecken.

10.2 Kapp- und Gehrungssäge aufbauen (Abb. 2-4)

Hinweis:

Die Kapp- und Gehrungssäge kann mit dem Drehtisch nach links und rechts gedreht werden. Anhand der Skala ist eine absolut exakte Winklereinstellung möglich.

Die Winkel 0° bis 45° können durch Rastereinstellungen nach jeweils 0°, 5°, 10°, 15°, 22,5°, 31,6°, 40° und 45° präzise und schnell eingestellt werden.

1. Den Drehtisch (13) durch Lockern der Feststellschraube (7) lösen.
2. Mit dem Handgriff (3) den Drehtisch (13) auf den gewünschten Winkel einstellen.
3. Die Feststellschraube (7) wieder festziehen, um den Drehtisch zu fixieren.
4. Durch leichtes Drücken des Sägekopfes (4) nach unten und gleichzeitiges Herausziehen des Sicherungsbolzens (25) aus der Motorhalterung, wird die Säge aus der unteren Stellung entriegelt.
5. Sägekopf (4) nach oben schwenken.
6. Die Spannvorrichtung (15) kann sowohl links als auch rechts an dem feststehenden Säge Tisch (9) befestigt werden. Stecken Sie die Spannvorrichtung (15) in die dafür vorgesehene Bohrung an der Hinterseite der Anschlagsschiene (8) und sichern diese über die Feststellschraube (19).
7. Der Sägekopf (4) kann durch Lösen der Feststellschraube (23), nach links auf max. 45° geneigt werden.
8. Die Werkstückauflagen (18) müssen während der Arbeit immer befestigt und verwendet werden.

10.3 Feinjustierung des Anschlags für Kappschnitt 90° (Abb. 6)

Benötigtes Werkzeug:

- 90° Anschlagwinkel (A)*

* = nicht im Lieferumfang enthalten!

1. Den Sägekopf (4) nach unten senken und mit dem Sicherungsbolzen (25) fixieren.
2. Feststellschraube (23) lockern.
3. 90° Anschlagwinkel (A) zwischen Sägeblatt (6) und Drehtisch (13) anlegen.
4. Lösen Sie die Sicherungsmutter (26a).
5. Die Justierschraube (26) soweit verstellen, bis der Winkel zwischen Sägeblatt (6) und Drehtisch (13) 90° beträgt.
6. Ziehen Sie die Sicherungsmutter (26a) wieder fest.

10.4 Einsetzen der Laserbatterien (Abb. 12)

Hinweis:

Vor der Inbetriebnahme des Lasers müssen Sie zwei Batterien in das Produkt einsetzen.

1. Entfernen Sie die Batterieabdeckung (34).
2. Setzen Sie die zwei Batterien ein. Achten Sie darauf, dass sie in der richtigen Polrichtung eingesetzt sind.
3. Schließen Sie die Batterieabdeckung (34).

11 Betrieb

11.1 Kappschnitt 90° und Drehtisch 0° (Abb. 1, 3, 4, 7)

ACHTUNG

Die verschiebbare Anschlagsschiene muss für 90°-Kappschnitte in der inneren Position fixiert werden.

Hinweise zum Festspannen:

- Bearbeiten Sie keine Werkstücke, die zu klein zum Festspannen sind.
- Verstärken Sie sehr dünne Werkstücke dadurch, dass Sie diese mit einer zusätzlichen Leiste gemeinsam durchsägen. Sehr dünne Werkstücke können beim Sägen „flattern“ oder brechen

Benötigtes Werkzeug:

- Innensechskantschlüssel 3 mm (D)
1. Öffnen Sie die Feststellschraube (8b) der verschiebbaren Anschlagsschiene (8a) und schieben Sie die verschiebbare Anschlagsschiene (8a) nach innen.
 2. Die verschiebbare Anschlagsschiene (8a) muss soweit vor der innersten Position arretiert werden, dass der Abstand zwischen der verschiebbaren Anschlagsschiene (8a) und dem Sägeblatt (6) maximal 8 mm beträgt.
 3. Prüfen Sie vor dem Schnitt, dass zwischen der verschiebbaren Anschlagsschiene (8a) und dem Sägeblatt (6) keine Kollision möglich ist.
 4. Feststellschraube (8b) wieder anziehen.
 5. Sägekopf (4) in die obere Position bringen.
 6. Legen Sie das zu schneidende Holz an die Anschlagsschiene (8) und auf den Drehtisch (13).
 7. Das Material mit der Spannvorrichtung (15) auf dem feststehenden Säge Tisch (9) feststellen, um ein Verschieben während des Schneidvorgangs zu verhindern. Siehe Punkt 11.10
 8. Sperrschalter (2) entriegeln und Ein-/Ausschalter (1) drücken, um den Motor einzuschalten.

9. Sägekopf (4) mit dem Handgriff (3) gleichmäßig und mit leichtem Druck nach unten bewegen, bis das Sägeblatt (6) das Werkstück durchgeschnitten hat.
10. Nach Beendigung des Sägevorgangs Sägekopf wieder in die obere Ruhestellung bringen und Ein-/Ausschalter (1) loslassen.

ACHTUNG

Durch die Rückholfeder schlägt das Produkt automatisch nach oben. Lassen Sie den Handgriff nach Schnittende nicht los, sondern lassen Sie den Sägekopf langsam und unter leichtem Gegendruck nach oben bewegen.

11.2 Kappschnitt 90° und Drehtisch 0°-45° (Abb. 1, 3, 4, 7)

Mit der Kapp- und Gehrungssäge können Schrägschnitte nach links und rechts von 0°-45° ausgeführt werden.

ACHTUNG

Die verschiebbare Anschlagsschiene muss für 90°-Kappschnitte in der inneren Position fixiert werden.

Benötigtes Werkzeug:

- Innensechskantschlüssel 3 mm (D)
1. Öffnen Sie die Feststellschraube (8b) der verschiebbaren Anschlagsschiene (8a) und schieben Sie die verschiebbare Anschlagsschiene (8a) nach innen.
 2. Die verschiebbare Anschlagsschiene (8a) muss soweit vor der innersten Position arretiert werden, dass der Abstand zwischen der verschiebbaren Anschlagsschiene (8a) und dem Sägeblatt (6) maximal 8 mm beträgt.
 3. Prüfen Sie vor dem Schnitt, dass zwischen der verschiebbaren Anschlagsschiene (8a) und dem Sägeblatt (6) keine Kollision möglich ist.
 4. Feststellschraube (8b) wieder anziehen.
 5. Den Drehtisch (13) durch Lockern der Feststellschraube (7) lösen.
 6. Mit dem Handgriff (3) den Drehtisch (13) auf den gewünschten Winkel einstellen.
 7. Die Feststellschraube (7) wieder festziehen, um den Drehtisch (13) zu fixieren.
 8. Schnitt wie unter 11.1 beschrieben ausführen.

11.3 Feinjustierung des Anschlags für Gehrungsschnitt 45° (Abb. 1, 3, 4, 7, 8, 9)

Benötigtes Werkzeug:

- Innensechskantschlüssel 3 mm (D)

- 45° Anschlagwinkel (B)*

* = nicht im Lieferumfang enthalten!

1. Den Sägekopf (4) nach unten senken und mit dem Sicherungsbolzen (25) fixieren.
2. Den Drehtisch (13) auf 0° Stellung fixieren.

ACHTUNG

Die verschiebbare Anschlagsschiene muss für Gehrungsschnitte (geneigter Sägekopf) in der äußeren Position fixiert werden.

3. Öffnen Sie die Feststellschraube (8b) der verschiebbaren Anschlagsschienen (8a) und schieben Sie die verschiebbaren Anschlagsschienen (8a) nach außen.
4. Die verschiebbare Anschlagsschiene (8a) muss so weit vor der innersten Position arretiert werden, dass der Abstand zwischen der verschiebbaren Anschlagsschienen (8a) und dem Sägeblatt (6) maximal 8 mm beträgt.
5. Prüfen Sie vor dem Schnitt, dass zwischen der verschiebbaren Anschlagsschiene (8a) und dem Sägeblatt (6) keine Kollision möglich ist.
6. Feststellschraube (8b) wieder anziehen.
7. Die Feststellschraube (23) lösen und mit dem Handgriff (3) den Sägekopf (4) nach links, auf 45° neigen.
8. 45°-Anschlagwinkel (B) zwischen Sägeblatt (6) und Drehtisch (13) anlegen.
9. Sicherungsmutter (22a) lösen und Justierschraube (22) so weit verstellen, bis der Winkel zwischen Sägeblatt (6) und Drehtisch (13) genau 45° beträgt.
10. Ziehen Sie die Sicherungsmutter (22a) wieder fest.
11. Überprüfen Sie abschließend die Position der Winkelanzeige. Falls erforderlich, Zeiger (28) mit Kreuzschlitzschraubendreher lösen, auf 45°-Position der Skala (27) setzen und Halteschraube wieder festziehen

11.4 Gehrungsschnitt 0°- 45° und Drehtisch 0° (Abb. 1, 3, 4, 7)

Mit der Kapp- und Gehrungssäge können Gehrungsschnitte nach links von 0°- 45° zur Arbeitsfläche ausgeführt werden.

ACHTUNG

Die verschiebbare Anschlagsschiene muss für Gehrungsschnitte (geneigter Sägekopf) in der äußeren Position fixiert werden.

ACHTUNG

Bei Gehrungsschnitten 0° - 45° ist die Spannvorrichtung (Werkstückspanner) nur rechts zu montieren.

Benötigtes Werkzeug:

- Innensechskantschlüssel 3 mm (D)
1. Öffnen Sie die Feststellschraube (8b) der verschiebbaren Anschlagsschienen (8a) und schieben Sie die verschiebbaren Anschlagsschienen (8a) nach außen.
 2. Die verschiebbare Anschlagsschiene (8a) muss so weit vor der innersten Position arretiert werden, dass der Abstand zwischen der verschiebbaren Anschlagsschienen (8a) und dem Sägeblatt (6) maximal 8 mm beträgt.
 3. Prüfen Sie vor dem Schnitt, dass zwischen der verschiebbaren Anschlagsschiene (8a) und dem Sägeblatt (6) keine Kollision möglich ist.
 4. Feststellschraube (8b) wieder anziehen.
 5. Sägekopf (4) in die obere Stellung bringen.
 6. Den Drehtisch (13) auf 0° Stellung fixieren.
 7. Die Feststellschraube (23) lösen und mit dem Handgriff (3) den Sägekopf (4) nach links neigen, bis der Zeiger (28) auf das gewünschte Winkelmaß an der Skala (27) zeigt.
 8. Feststellschraube (23) wieder festziehen.
 9. Schnitt wie unter 11.1 beschrieben durchführen.

11.5 Gehrungsschnitt 0°- 45° und Drehtisch 0°-45° (Abb. 1, 3, 4, 7)

Mit der Kapp- und Gehrungssäge können Gehrungsschnitte nach links von 0°- 45° zur Arbeitsfläche und gleichzeitig 0°- 45° zur Anschlagsschiene ausgeführt werden (Doppelgehrungsschnitt).

ACHTUNG

Die verschiebbare Anschlagsschiene muss für Gehrungsschnitte (geneigter Sägekopf) in der äußeren Position fixiert werden.

Bei der Schwenkung einer Kappsäge auf 31,6° und einer Aggregatneigung von 33,9° können gleichschenklige Dreiecksleisten und Profile wie Stuckrandprofile mit der Profilsseite nach unten auf Gehrung geschnitten werden. Das ist vor allem bei großen Profilen, die bei normalem Einlegen die maximale Schnitthöhe überschreiten, von Vorteil.

Auch die Probleme, mit der häufig nicht rechtwinkligen Ausarbeitung des Winkels an den Ecken, sind so einfach zu lösen.

ACHTUNG

Bei Gehrungsschnitten 0° - 45° ist die Spannvorrichtung (Werkstückspanner) nur rechts zu montieren.

Benötigtes Werkzeug:

- Innensechskantschlüssel 3 mm (D)
1. Öffnen Sie die Feststellschraube (8b) der verschiebbaren Anschlagsschienen (8a) und schieben Sie die verschiebbaren Anschlagsschienen (8a) nach außen.
 2. Die verschiebbare Anschlagsschiene (8a) muss so weit vor der innersten Position arretiert werden, dass der Abstand zwischen der verschiebbaren Anschlagsschienen (8a) und dem Sägeblatt (6) maximal 8 mm beträgt.
 3. Prüfen Sie vor dem Schnitt, dass zwischen der verschiebbaren Anschlagsschiene (8a) und dem Sägeblatt (6) keine Kollision möglich ist.
 4. Feststellschraube (8b) wieder anziehen.
 5. Sägekopf (4) in die obere Stellung bringen.
 6. Den Drehtisch (13) durch Lockern der Feststellschraube (7) lösen.
 7. Mit dem Handgriff (3) den Drehtisch (13) auf den gewünschten Winkel einstellen
 8. Die Feststellschraube (7) wieder festziehen, um den Drehtisch zu fixieren.
 9. Die Feststellschraube (23) lösen.
 10. Mit dem Handgriff (3) den Sägekopf (4) nach links, auf das gewünschte Winkelmaß neigen (siehe hierzu auch 11.2).
 11. Feststellschraube (23) wieder festziehen.
 12. Schnitt wie unter 11.1 beschrieben ausführen.

11.6 Schnitttiefebegrenzung einstellen (Abb. 7)

WARNUNG

Rückschlaggefahr!

Beim Anfertigen von Nuten ist es besonders wichtig, dass kein seitlicher Druck auf das Sägeblatt ausgeübt wird. Der Sägekopf kann sonst plötzlich hochschlagen!

- Benutzen Sie beim Anfertigen von Nuten eine Spannvorrichtung. Vermeiden Sie seitlichen Druck auf den Sägekopf.

Benötigtes Werkzeug:

- Gabelschlüssel SW 10 mm*

* = nicht zwingend im Lieferumfang enthalten!

Hinweis:

Mittels der Schraube (25a) können Sie die Schnitttiefe stufenlos einstellen.

1. Lösen Sie hierzu die Kontermutter (25b).
2. Stellen Sie die gewünschte Schnitttiefe durch Ein- oder Herausdrehen der Schraube (25a) ein.
3. Ziehen Sie die Kontermutter (25b) wieder fest.

4. Überprüfen Sie die Einstellung anhand eines Probearbeitstückes.

11.7 Austausch des Sägeblatts (6) (Abb. 1, 4, 10, 11)

WARNUNG

Vor jeglicher Einstellung, Instandhaltung oder Instandsetzung Netzstecker ziehen!

ACHTUNG

Tragen Sie zum Wechseln des Sägeblatts Schutzhandschuhe! Verletzungsgefahr!

Benötigtes Werkzeug:

- Innensechskantschlüssel 6mm (C)
1. Den Sägekopf (4) nach oben schwenken und mit dem Sicherungsbolzen (25) arretieren.
 2. Lösen Sie die Befestigungsschraube (5a) der Abdeckung mit einem Kreuzschlitzschraubendreher.
 3. Sägeblattschutz (5) soweit nach oben klappen, dass der Sägeblattschutz (5) über der Flanschschraube (29) ist.
 4. Mit einer Hand den Innensechskantschlüssel 6mm (C) auf die Flanschschraube (29) setzen.
 5. Sägewellensperre (32) festdrücken und Flanschschraube (29) langsam im Uhrzeigersinn drehen. Nach max. einer Umdrehung rastet die Sägewellensperre (32) ein.
 6. Jetzt mit etwas mehr Kraftaufwand Flanschschraube (29) im Uhrzeigersinn lösen.
 7. Flanschschraube (29) ganz herausdrehen und Außenflansch (30) abnehmen.
 8. Das Sägeblatt (6) vom Innenflansch abnehmen und nach unten herausziehen.
 9. Flanschschraube (29), Außenflansch (30) und Innenflansch sorgfältig reinigen.
 10. Das neue Sägeblatt (6) in umgekehrter Reihenfolge wieder einsetzen und festziehen.
 11. Sägeblattschutz (5) nach unten klappen, bis der Sägeblattschutz (5) in die Befestigungsschraube (5a) einhängt.
 12. Ziehen Sie die Befestigungsschraube (5a) wieder fest.

ACHTUNG

Die Schnittschräge der Zähne, d.h. die Drehrichtung des Sägeblattes, muss mit der Richtung des Pfeils auf dem Gehäuse übereinstimmen.

13. Vor dem Weiterarbeiten die Funktionsfähigkeit der Schutzeinrichtungen prüfen.

ACHTUNG

Nach jedem Sägeblattwechsel prüfen, ob das Sägeblatt in senkrechter Stellung sowie auf 45° gekippt, frei in der Tischeinlage läuft.

ACHTUNG

Das Wechseln und Ausrichten des Sägeblattes muss ordnungsgemäß ausgeführt werden.

11.8 Ein-/ Ausschalten des Lasers (Abb. 12)

Einschalten:

1. Ein-/Ausschalter Laser (33) 1x drücken. Auf das zu bearbeitende Werkstück wird eine Laserlinie projiziert, die die genaue Schnittführung anzeigt.

Ausschalten:

1. Ein-/Ausschalter Laser (33) erneut drücken.

11.9 Justieren des Lasers (35) (Abb. 13)

Falls der Laser (35) nicht mehr die korrekte Schnittlinie anzeigt, kann dieser nachjustiert werden. Öffnen Sie hierzu die Schrauben (36) und stellen Sie den Laser durch seitliches verschieben so ein, dass der Laserstrahl die Schneidzähne des Sägeblattes (6) trifft.

11.10 Bedienung des Werkstückspanners (15) (Abb. 1, 3)

Über die Feststellschraube (16) kann der Werkstückspanner (15) in der Höhe eingestellt werden.

1. Senken Sie den Werkstückspanner (15) auf das Werkstück ab.
2. Ziehen Sie die Feststellschraube (16) fest an.
3. Klemmgriff (24) im Uhrzeigersinn drehen, um das Werkstück zu spannen.
4. Um das Werkstück zu lösen, gehen Sie in umgekehrter Reihenfolge vor.

12 Wartung

⚠️ WARNUNG

Vor jeglicher Einstellung, Instandhaltung oder Instandsetzung Netzstecker ziehen!

12.1 Allgemeine Wartungsmaßnahmen

- Halten Sie Schutzvorrichtungen, Luftschlitze und Motorengehäuse so staub- und schmutzfrei wie möglich. Reiben Sie das Produkt mit einem saube-

ren Tuch* ab oder blasen Sie es mit Druckluft* bei niedrigem Druck aus. Wir empfehlen, dass Sie das Produkt direkt nach jeder Benutzung reinigen.

- Ölen Sie einmal pro Monat alle beweglichen Teile.
- Reinigen Sie das Produkt regelmäßig mit einem feuchten Tuch* und etwas Schmierseife. Verwenden Sie keine Reinigungs- oder Lösungsmittel; diese könnten die Kunststoffteile des Produkts angreifen. Achten Sie darauf, dass kein Wasser in das Produktinnere gelangen kann.

12.2 Sicherheitseinrichtung Sägeblattschutz (5) reinigen (Abb. 11)

Prüfen Sie vor jeglicher Inbetriebnahme den Sägeblattschutz auf Verunreinigungen.

Entfernen Sie alte Sägespäne sowie Holzsplitter unter Zuhilfenahme eines Pinsels oder eines ähnlich geeigneten Werkzeuges.

Achten Sie auf Leichtgängigkeit des Führungsbügels (31).

12.3 Wechseln der Laserbatterien (Abb. 12)

1. Entfernen Sie die Batterieabdeckung (34). Entnehmen Sie die zwei Batterien.
2. Ersetzen Sie beide Batterien durch die gleichen oder gleichwertige Batterietypen. Achten Sie darauf, dass sie in der gleichen Polrichtung eingesetzt sind wie die verbrauchten Batterien.
3. Schließen Sie die Batterieabdeckung (34).

12.4 Tischeinlage (10) wechseln (Abb. 1, 15)

⚠️ WARNUNG

Bei einer beschädigten Tischeinlage besteht die Gefahr, dass sich kleine Gegenstände zwischen Tischeinlage und Sägeblatt verklemmen und das Sägeblatt blockieren.

Tauschen Sie beschädigte Tischeinlagen sofort aus!

1. Demontieren Sie die Kreuzschlitzschraube (E) an der Tischeinlage (10). Drehen Sie ggf. den Drehtisch (13) und neigen Sie den Sägekopf (4), um die Kreuzschlitzschraube (E) erreichen zu können.
2. Nehmen Sie die Tischeinlage (10) ab.
3. Setzen Sie die neue Tischeinlage (10) ein.
4. Ziehen Sie die Kreuzschlitzschraube (E) an der Tischeinlage (10) fest.

12.5 Bürsteninspektion (Abb. 16)

Prüfen Sie die Kohlebürsten bei einem neuen Produkt nach den ersten 50 Betriebsstunden, oder wenn neue Bürsten montiert wurden. Prüfen Sie sie nach der ersten Prüfung alle 10 Betriebsstunden.

- Wenn der Kohlenstoff auf 6 mm Länge abgenutzt ist, die Feder oder der Nebenschlussdraht verbrannt oder beschädigt sind, müssen Sie beide Bürsten ersetzen.
- Wenn die Bürsten nach dem Ausbau für einsatzfähig befunden werden, können Sie sie wieder einbauen.
- Zur Wartung der Kohlebürsten öffnen Sie die beiden Verriegelungen entgegen dem Uhrzeigersinn. Entnehmen Sie anschließend die Kohlebürsten.
- Setzen Sie die Kohlebürsten in umgedrehter Reihenfolge wieder ein.

13 Transport (Abb. 14)

1. Feststellschraube (7) festziehen, um den Drehtisch (13) zu verriegeln.
2. Sägekopf (4) nach unten drücken und mit Sicherungsbolzen (25) arretieren. Die Säge ist nun in der unteren Stellung verriegelt.
3. Produkt am Transportgriff (37) tragen.
4. Zum erneuten Aufbau des Produkts, wie unter 9, 10, Betrieb beschrieben vorgehen.

14 Lagerung

Lagern Sie das Produkt und dessen Zubehör an einem dunklen, trockenen und frostfreien sowie für Kinder unzugänglichen Ort.

Die optimale Lagertemperatur liegt zwischen 5°C und 30°C.

Bewahren Sie das Produkt in der Originalverpackung auf.

Decken Sie das Produkt ab, um es vor Staub oder Feuchtigkeit zu schützen. Bewahren Sie die Bedienungsanleitung bei dem Produkt auf.

15 Elektrischer Anschluss

Der installierte Elektromotor ist betriebsfertig angeschlossen. Der Anschluss entspricht den einschlägigen VDE- und DIN-Bestimmungen. Der kundenseitige Netzanschluss sowie die verwendete Verlängerungsleitung müssen diesen Vorschriften entsprechen.

15.1 Wichtige Hinweise

Bei Überlastung des Motors schaltet dieser selbständig ab. Nach einer Abkühlzeit (zeitlich unterschiedlich) lässt sich der Motor wieder einschalten.

WARNUNG

Die maximal zulässige Netzimpedanz Z_{max} des Produkts beträgt 0,443 Ω . Als Benutzer dieses Produkts müssen Sie, wenn nötig in Rücksprache mit dem Energieversorgungsunternehmen bestimmen, dass das Produkt nur an eine Versorgung angeschlossen wird, deren Impedanz kleiner oder gleich Z_{max} ist!

15.2 Sonderanschlussbedingungen

- Das Produkt erfüllt die Anforderungen der EN 61000-3-11 und unterliegt Sonderanschlussbedingungen. Das heißt, dass eine Verwendung an beliebigen frei wählbaren Anschlusspunkten nicht zulässig ist.
- Das Produkt kann bei ungünstigen Netzverhältnissen zu vorübergehenden Spannungsschwankungen führen.
- Das Produkt ist ausschließlich zur Verwendung an Anschlusspunkten vorgesehen, die a) eine maximale zulässige Netzimpedanz „Z“ ($Z_{max} = 0,443 \Omega$) nicht überschreiten, oder b) die eine Dauerstrombelastbarkeit des Netzes von mindestens 100 A je Phase haben.
- Sie müssen als Benutzer sicherstellen, wenn nötig in Rücksprache mit Ihrem Energieversorgungsunternehmen, dass Ihr Anschlusspunkt, an dem Sie das Produkt betreiben möchten, eine der beiden genannten Anforderungen a) oder b) erfüllt.

15.3 Schadhafte Elektro-Anschlussleitungen

An elektrischen Anschlussleitungen entstehen oft Isolationsschäden.

Ursachen hierfür können sein:

- Druckstellen, wenn Anschlussleitungen durch Fenster oder Türspalten geführt werden,
- Knickstellen durch unsachgemäße Befestigung oder Führung der Anschlussleitung,
- Schnittstellen durch Überfahren der Anschlussleitung,
- Isolationsschäden durch Herausreißen aus der Wandsteckdose,
- Risse durch Alterung der Isolation.

Solch schadhafte elektrische Anschlussleitungen dürfen nicht verwendet werden und sind aufgrund der Isolationsschäden lebensgefährlich.

Elektrische Anschlussleitungen regelmäßig auf Schäden überprüfen. Achten Sie darauf, dass beim Überprüfen die Anschlussleitung nicht am Stromnetz hängt.

Elektrische Anschlussleitungen müssen den einschlägigen VDE- und DIN-Bestimmungen entsprechen. Verwenden Sie nur Anschlussleitungen mit gleicher Kennzeichnung.

Ein Aufdruck der Typenbezeichnung auf dem Anschlusskabel ist Vorschrift.

Sicherheitshinweise für den Austausch beschädigter oder defekter Netzanschlussleitungen

Anschlussart X

Wenn die Netzanschlussleitung dieses Produkts beschädigt wird, muss sie durch eine speziell vorgerichtete Netzanschlussleitung ersetzt werden, die vom Hersteller oder seinem Kundendienst erhältlich ist.

15.4 Wechselstrommotor

Anschlüsse und Reparaturen der elektrischen Ausrüstung dürfen nur von einer Elektro-Fachkraft durchgeführt werden.

- Die Netzspannung muss 220 V – 240V- betragen.
- Verlängerungsleitungen bis 25 m Länge müssen einen Querschnitt von 1,5 Quadratmillimeter aufweisen.

16 Reparatur und Ersatzteilbestellung

Nach Reparatur oder Wartung vergewissern Sie sich, ob alle sicherheitstechnischen Teile angebracht und in einwandfreiem Zustand sind. Verletzungsgefährdende Teile vor anderen Personen und Kindern unzugänglich aufbewahren.

ACHTUNG

Laut Produkthaftungsgesetz wird nicht für Schäden gehaftet, die durch unsachgemäße Reparaturen oder durch Nichtverwendung von Originalersatzteilen verursacht werden.

Beauftragen Sie einen Kundendienst oder eine autorisierte Fachkraft. Entsprechendes gilt auch für Zubehörteile.

Anschlüsse und Reparaturen

Anschlüsse und Reparaturen der elektrischen Ausrüstung dürfen nur von einer Elektro-Fachkraft durchgeführt werden.

16.1 Service-Informationen

Es ist zu beachten, dass bei diesem Produkt folgende Teile einem gebrauchsgemäßen oder natürlichen Verschleiß unterliegen bzw. folgende Teile als Verbrauchsmaterialien benötigt werden.

Verschleißteile*: Kohlebürsten, Sägeblatt, Tischeinlage, Spänefangsack

* = nicht zwingend im Lieferumfang enthalten!

17 Entsorgung und Wiederverwertung

Hinweise zur Verpackung



Die Verpackungsmaterialien sind recycelbar. Bitte Verpackungen umweltgerecht entsorgen.

Hinweise zum Elektro- und Elektronikgerätegesetz (ElektroG)



Elektro- und Elektronik-Altgeräte gehören nicht in den Hausmüll, sondern sind einer getrennten Erfassung bzw. Entsorgung zuzuführen!

- Altbatterien oder -akkus, welche nicht fest im Altgerät verbaut sind, müssen vor Abgabe zerstörungsfrei entnommen werden! Deren Entsorgung wird über das Batteriegesetz geregelt.
- Besitzer bzw. Nutzer von Elektro- und Elektronikgeräten sind nach deren Gebrauch gesetzlich zur Rückgabe verpflichtet.
- Der Endnutzer trägt die Eigenverantwortung für das Löschen seiner personenbezogenen Daten auf dem zu entsorgenden Altgerät!
- Das Symbol der durchgestrichenen Mülltonne bedeutet, dass Elektro- und Elektronikaltgeräte nicht über den Hausmüll entsorgt werden dürfen.
- Elektro- und Elektronikaltgeräte können bei folgenden Stellen unentgeltlich abgegeben werden:
 - Öffentlich-rechtliche Entsorgungs- bzw. Sammelstellen (z. B. kommunale Bauhöfe)
 - LIDL bietet Ihnen Rückgabemöglichkeiten direkt in den Filialen und Märkten an. Rückgabe und Entsorgung sind für Sie kostenfrei.
 - Bis zu drei Elektroaltgeräte pro Geräteart, mit einer Kantenlänge von maximal 25 Zentimetern, können Sie ohne vorherigen Erwerb eines Neugerätes vom Hersteller kostenfrei bei diesem abgeben oder einer anderen autorisierten Sammelstelle in Ihrer Nähe zuführen.
 - Weitere ergänzende Rücknahmebedingungen der Hersteller und Vertrieber erfahren Sie beim jeweiligen Kundenservice.
- Im Falle der Anlieferung eines neuen Elektrogerätes durch den Hersteller an einen privaten Haushalt, kann dieser die unentgeltliche Abholung des Elektroaltgerätes, auf Nachfrage vom Endnutzer, veranlassen. Setzen Sie sich hierzu mit dem Kundenservice des Herstellers in Verbindung.
- Diese Aussagen gelten nur für Geräte, die in den Ländern der Europäischen Union installiert und verkauft werden und die der Europäischen Richtlinie 2012/19/EU unterliegen. In Ländern außerhalb der Europäischen Union können davon abweichende Bestimmungen für die Entsorgung von Elektro- und Elektronik-Altgeräten gelten.

Hinweise zum Batteriesgesetz (BattG)



Altbatterien und -akkus gehören nicht in den Hausmüll, sondern sind einer getrennten Erfassung bzw. Entsorgung zuzuführen!

- Zur sicheren Entnahme von Batterien oder Akkus aus dem Elektrogerät und für Informationen über deren Typ bzw. chemisches System beachten Sie die weiteren Angaben innerhalb der Bedienungs- bzw. Montageanleitung.
- Besitzer bzw. Nutzer von Batterien und Akkus sind nach deren Gebrauch gesetzlich zur Rückgabe verpflichtet. Die Rückgabe beschränkt sich auf die Abgabe von haushaltsüblichen Mengen.
- Altbatterien können Schadstoffe oder Schwermetalle enthalten, die der Umwelt und der Gesundheit Schaden zufügen können. Eine Verwertung der Altbatterien und Nutzung der darin enthaltenen Ressourcen trägt zum Schutz dieser beiden wichtigen Güter bei.
- Das Symbol der durchgestrichenen Mülltonne bedeutet, dass Batterien und Akkus nicht über den Hausmüll entsorgt werden dürfen.

- Befinden sich zudem die Zeichen Hg, Cd oder Pb unterhalb des Mülltonnensymbols, so steht dies für Folgendes:
 - Hg: Batterie enthält mehr als 0,0005 % Quecksilber
 - Cd: Batterie enthält mehr als 0,002 % Cadmium
 - Pb: Batterie enthält mehr als 0,004 % Blei
- Akkus und Batterien können bei folgenden Stellen unentgeltlich abgegeben werden:
 - Öffentlich-rechtliche Entsorgungs- bzw. Sammelstellen (z. B. kommunale Bauhöfe)
 - Verkaufsstellen von Batterien und Akkus
 - Rücknahmestellen des gemeinsamen Rücknahmesystems für Geräte-Altbatterien
 - Rücknahmestelle des Herstellers (falls nicht Mitglied des gemeinsamen Rücknahmesystems)
- Diese Aussagen sind nur gültig für Akkus und Batterien, die in den Ländern der Europäischen Union verkauft werden und die der Europäischen Richtlinie 2023/1542/EG unterliegen. In Ländern außerhalb der Europäischen Union können davon abweichende Bestimmungen für die Entsorgung von Akkus und Batterien gelten.

18 Störungsabhilfe

Die folgende Tabelle zeigt Fehlersymptome auf und beschreibt, wie Sie Abhilfe schaffen können, wenn Ihr Produkt einmal nicht richtig arbeitet. Wenn Sie das Problem damit nicht lokalisieren und beseitigen können, wenden Sie sich an Ihre Service-Werkstatt.

Störung	Mögliche Ursache	Abhilfe
Motor funktioniert nicht	Motor, Kabel oder Stecker defekt, Netzsicherungen durchgebrannt.	Produkt vom Fachmann überprüfen lassen. Nie Motor selbst reparieren. Gefahr! Netzsicherungen kontrollieren, evtl. auswechseln
Der Motor geht langsam an und erreicht die Betriebsgeschwindigkeit nicht.	Spannung zu niedrig, Wicklungen beschädigt, Kondensator durchgebrannt.	Spannung durch Elektro-Fachkraft kontrollieren lassen. Motor durch einen Fachmann kontrollieren lassen. Kondensator durch einen Fachmann auswechseln lassen.
Motor macht zu viel Lärm.	Wicklungen beschädigt, Motor defekt.	Motor durch einen Fachmann kontrollieren lassen.
Der Motor erreicht nicht die volle Leistung.	Stromkreise in Netzanlage überlastet (Lampen, andere Motoren, etc.).	Verwenden Sie keine anderen Produkte oder Motoren auf demselben Stromkreis.
Motor überhitzt sich leicht.	Überlastung des Motors, ungenügende Kühlung des Motors.	Überlastung des Motors beim Schneiden verhindern, Staub vom Motor entfernen, damit eine optimale Kühlung des Motors gewährleistet ist.
Sägeschnitt ist rau oder gewellt.	Sägeblatt stumpf, Zahnform nicht geeignet für die Materialdicke.	Sägeblatt nachschärfen bzw. geeignetes Sägeblatt einsetzen.
Werkstück reißt aus bzw. splittert.	Schnittdruck zu hoch bzw. Sägeblatt für Einsatz nicht geeignet.	Geeignetes Sägeblatt einsetzen.

19 EU-Konformitätserklärung

Originalkonformitätserklärung

Hersteller:

Scheppach GmbH
Günzburger Straße 69
D-89335 Ichenhausen

Wir erklären in alleiniger Verantwortung, dass das hier beschriebene Produkt mit den geltenden Richtlinien und Normen übereinstimmt.

Marke: **Parkside**
Art.-Bezeichnung: **KAPP- UND GEHRUNGSSÄGE –
PKS 1500 C4**
Art.-Nr. 3901253974, 3901253975,
3901253976,
3901253977-3901253981,
39012539915, 39012539916,
39012539959
IAN-Nr. 480695_2410
Serien-Nr. 01001 – 69879

EU-Richtlinien:

2006/42/EG, 2014/30/EU, 2011/65/EU*

* Der oben beschriebene Gegenstand der Erklärung erfüllt die Vorschriften der Richtlinie 2011/65/EU des Europäischen Parlaments und des Rates vom 8. Juni 2011 zur Beschränkung der Verwendung bestimmter gefährlicher Stoffe in Elektro- und Elektronikgeräten.

Angewandte Normen:

EN 62841-1:2015/A11:2022;
EN IEC 62841-3-9:2020/A11:2020;
EN IEC 55014-1:2021; EN IEC 55014-2:2021;
EN IEC 61000-3-2:2019/A1:2021;
EN IEC 61000-3-11:2019

Dokumentationsbevollmächtigter:

Tobias Ihle
Günzburger Str. 69
D-89335 Ichenhausen
Ichenhausen, 13.01.2025

Simon Schünk
Division Manager Product Center

Andreas Pecher
Head of Project Management

Garantieurkunde

Sehr geehrte Kundin, sehr geehrter Kunde,

unsere Produkte unterliegen einer strengen Qualitätskontrolle. Sollte dieses Gerät dennoch einmal nicht einwandfrei funktionieren, bedauern wir dies sehr und bitten Sie, sich an unseren Servicedienst unter der auf dieser Garantieurkunde angegebenen Adresse zu wenden. Gern stehen wir Ihnen auch telefonisch über die unten angegebene Servicrufnummer zur Verfügung. Für die Geltendmachung von Garantieansprüchen gilt Folgendes:

- Diese Garantiebedingungen regeln zusätzliche Garantieleistungen. Ihre gesetzlichen Gewährleistungsansprüche werden von dieser Garantie nicht berührt. Unsere Garantieleistung ist für Sie kostenlos.
- Die Garantieleistung erstreckt sich ausschließlich auf Mängel, die auf Material- oder Herstellungsfehler zurückzuführen sind und ist auf die Behebung dieser Mängel bzw. den Austausch des Gerätes beschränkt. Bitte beachten Sie, dass unsere Geräte bestimmungsgemäß nicht für den gewerblichen, handwerklichen oder industriellen Einsatz konstruiert wurden. Ein Garantievertrag kommt daher nicht zustande, wenn das Gerät in Gewerbe-, Handwerks- oder Industriebetrieben sowie bei gleichzusetzenden Tätigkeiten eingesetzt wird. Von unserer Garantie sind ferner Ersatzleistungen für Transportschäden, Schäden durch Nichtbeachtung der Montageanleitung oder aufgrund nicht fachgerechter Installation, Nichtbeachtung der Gebrauchsanleitung (wie durch z. B. Anschluss an eine falsche Netzspannung oder Stromart), missbräuchliche oder unsachgemäße Anwendungen (wie z. B. Überlastung des Gerätes oder Verwendung von nicht zugelassenen Einsatzwerkzeugen oder Zubehör), Nichtbeachtung der Wartungs- und Sicherheitsbestimmungen, Eindringen von Fremdkörpern in das Gerät (wie z. B. Sand, Steine oder Staub), Gewaltanwendung oder Fremdeinwirkungen (wie z. B. Schäden durch Herunterfallen) sowie durch verwendungsgemäßen, üblichen Verschleiß ausgeschlossen.

Der Garantieanspruch erlischt, wenn an dem Gerät bereits Eingriffe vorgenommen wurden.

- Die Garantiezeit beträgt 3 Jahre und beginnt mit dem Kaufdatum des Gerätes. Garantieansprüche sind vor Ablauf der Garantiezeit innerhalb von zwei Wochen, nachdem Sie den Defekt erkannt haben, geltend zu machen. Die Geltendmachung von Garantieansprüchen nach Ablauf der Garantiezeit ist ausgeschlossen. Die Reparatur oder der Austausch des Gerätes führt weder zu einer Verlängerung der Garantiezeit noch wird eine neue Garantiezeit durch diese Leistung für das Gerät oder für etwaige eingebaute Ersatzteile in Gang gesetzt. Dies gilt auch bei Einsatz eines Vor-Ort-Services.
- Für die Geltendmachung Ihres Garantieanspruches wenden Sie sich bitte an die unten angegebene Service-Adresse. Sofern die Reklamation innerhalb der Garantiezeit liegt, werden wir Ihnen einen Retourenschein zur Verfügung stellen, mit dem Sie Ihr defektes Gerät kostenfrei an uns zurücksenden können. Beschreiben Sie uns bitte den Reklamationsgrund möglichst genau. Ist der Defekt des Gerätes von unserer Garantieleistung erfasst, erhalten Sie umgehend ein repariertes oder neues Gerät zurück.

Selbstverständlich beheben wir gegen Erstattung der Kosten auch gerne Defekte am Gerät, die vom Garantieumfang nicht oder nicht mehr erfasst sind. Dazu senden Sie das Gerät bitte an unsere Serviceadresse.

Abwicklung im Garantiefall

Um eine schnelle Bearbeitung Ihres Anliegens zu gewährleisten, folgen Sie bitte den folgenden Hinweisen:

- Bitte halten Sie für alle Anfragen den Kassenbon und die Artikelnummer (z. B. IAN 480695_2410) als Nachweis für den Kauf bereit.
- Die Artikelnummer entnehmen Sie bitte dem Typenschild am Produkt, einer Gravur am Produkt, dem Titelblatt Ihrer Anleitung (unten links) oder dem Aufkleber auf der Rück- oder Unterseite des Produktes.
- Sollten Funktionsfehler oder sonstige Mängel auftreten, kontaktieren Sie zunächst die nachfolgend benannte Serviceabteilung telefonisch oder per E-Mail.
- Ein als defekt erfasstes Produkt können Sie dann unter Beifügung des Kaufbelegs (Kassenbon) und der Angabe, worin der Mangel besteht und wann er aufgetreten ist, für Sie portofrei an die Ihnen mitgeteilte Service Anschrift übersenden.
- Auf parkside-diy.com können Sie diese und viele weitere Handbücher einsehen und herunterladen. Mit diesem QR-Code gelangen Sie direkt auf parkside-diy.com. Wählen Sie Ihr Land aus, und suchen Sie über die Suchmaske nach den Bedienungsanleitungen. Mit tels Eingabe der Artikelnummer (IAN) 480695_2410 gelangen Sie zur Bedienungsanleitung für Ihren Artikel.



Servicekontakt (DE):

Name: Scheppach GmbH
Günzburger Str. 69
DE - 89335 Ichenhausen
Telefon: 00800 4003 4003
E-Mail: service.DE@scheppach.com
Sitz: Deutschland

Servicekontakt (CH):

Name: Klaus-Häberlin AG
Industriestraße 6
CH - 8610 Uster
Telefon: 00800 4003 4003
E-Mail: service.CH@scheppach.com
Sitz: Schweiz

Servicekontakt (AT):

Name: Gausch Hubert
Bairisch Kölldorf 267
AT - 8344 Bad Gleichenberg
Telefon: 00800 4003 4003
E-Mail: service.AT@scheppach.com
Sitz: Österreich

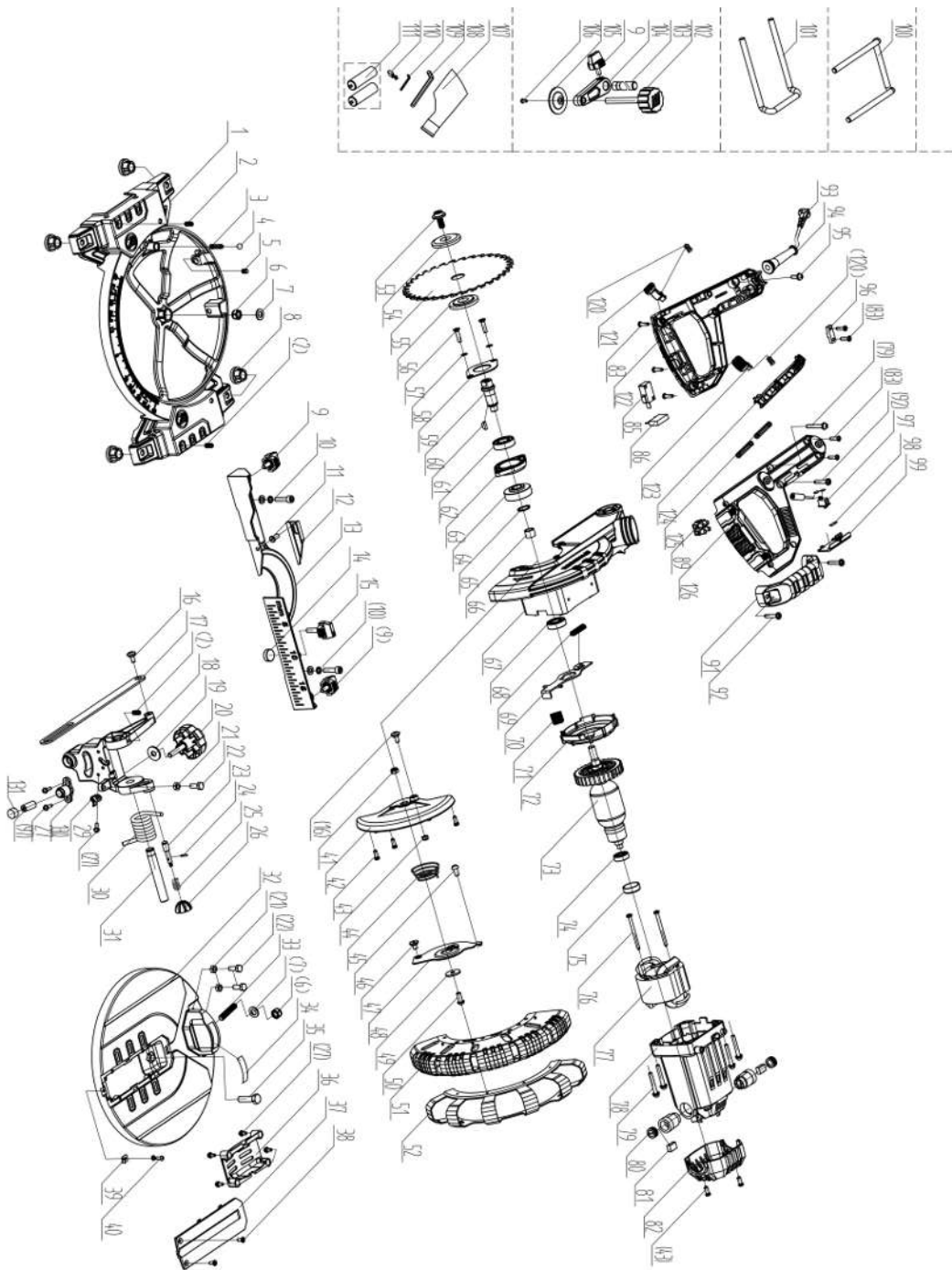

Notizen



SCHEPPACH GMBH
Günzburger Str. 69
D-89335 Ichenhausen

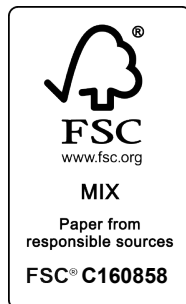

Status of the information · Az információk kelte · Stanje informacij · Stand der Informationen
Update: 01/2025 · Ident.-No.: 480695_2410_3901253977