



20V CORDLESS DRILL DRIVER PABSP 20 LI C4

(GB) (CY)

20V CORDLESS DRILL DRIVER

User manual
Translation of the original instructions

(RS)

20 V AKU BUŠILICA-ODVIJAČ

Uputstvo za korišćenje
Prevod originalnog uputstva

(RO)

20 V MAȘINĂ DE ÎNȘURUBAT ȘI GĂURIT, CU ACUMULATOR

Instrucțiuni de utilizare
Traducere a instrucțiunilor originale

(BG)

20 V АКУМУЛАТОРНА БОРМАШИНА

Ръководство за експлоатация
Превод на оригиналната инструкция

(GR) (CY)

20 V ΕΠΑΝΑΦΟΡΤΙΖΟΜΕΝΟ ΔΡΑΠΑΝΟΚΑΤΣΑΒΙΔΟ

Οδηγίες χρήσης
Μετάφραση του πρωτοτύπου των οδηγιών χρήσης

(DE) (AT) (CH)

20 V AKKU-BOHRSCHRAUBER

Bedienungsanleitung
Originalbetriebsanleitung

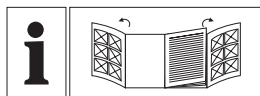

GB/CY	User manual	Page	5
RS	Uputstvo za korišćenje	Strana	22
RO	Instrucțiuni de utilizare	Pagina	41
BG	Ръководство за експлоатация	Страница	59
GR/CY	Οδηγίες χρήσης	Σελίδα	81
DE/AT/CH	Bedienungsanleitung	Seite	101

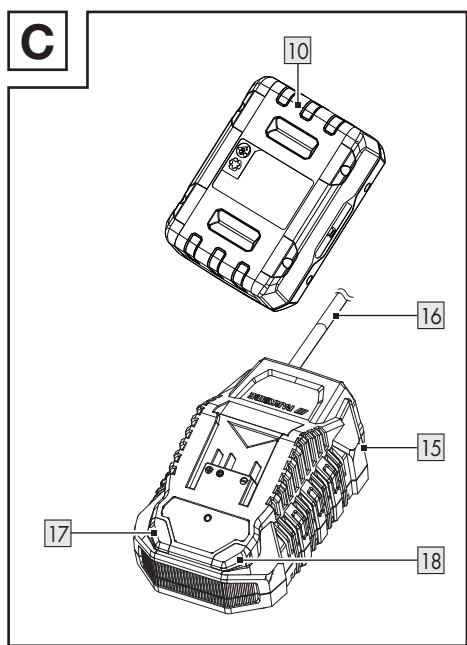
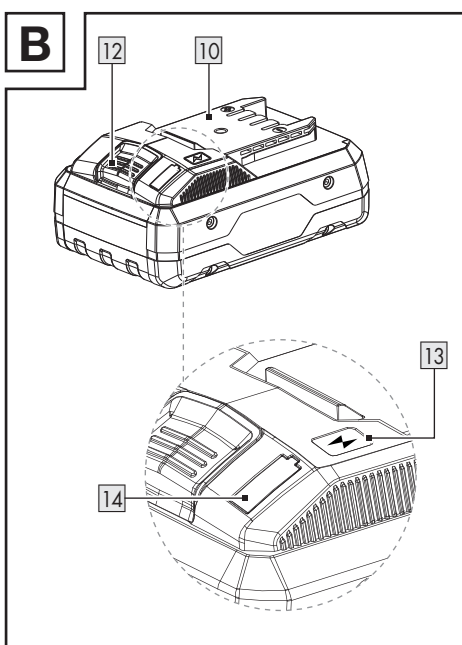
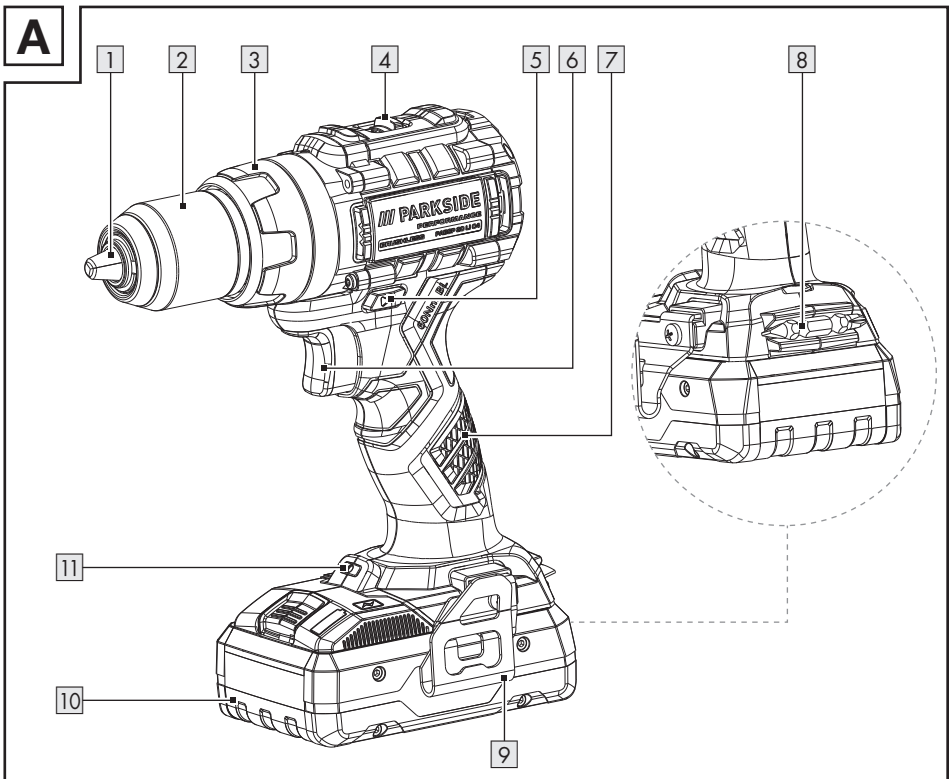



BATTERY COMPATIBLE WITH ALL DEVICES OF THE SERIES "X 20 V TEAM"

AKUMULATOR JE KOMPATIBILAN SA SVIM UREĐAJIMA IZ SERIJE
„X 20 V TEAM“

ACUMULATOR COMPATIBIL CU TOATE APARATELE DIN SERIA
„X 20 V TEAM“

АКУМУЛАТОРНА БАТЕРИЈА, СЪВМЕСТИМА С ВСИЧКИ УРЕДИ ОТ СЕРИЈАТА „X
20 V TEAM“

ΜΠΑΤΑΡΙΑ ΣΥΜΒΑΤΗ ΜΕ ΟΛΕΣ ΤΙΣ ΣΥΣΚΕΥΕΣ ΤΗΣ ΣΕΙΡΑΣ
«X 20 V TEAM»

AKKU KOMPATIBEL MIT ALLEN GERÄTEN DER SERIE
„X 20 V TEAM“

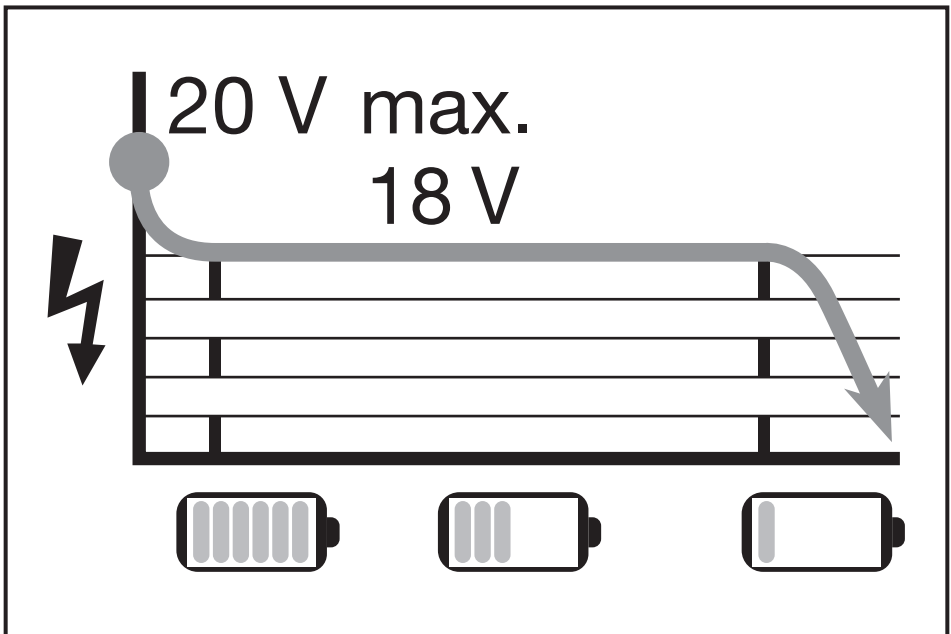

Charging time/Vreme punjenja/Timp de încărcare/Време за зареждане/Διάρκεια φόρτισης/Ladezeit

	**PAP 20 B1 2 Ah	**PAP 20 B3 4 Ah	Smart PAPS 204 A1 4 Ah	Smart PAPS 208 A1 8 Ah
*PLG 20 A4/C1 (max. 2.4 A)	60 min	120 min	120 min	210 min
*PLG 20 A3/C3 (max. 4.5 A)	35 min	60 min	50 min	120 min
*PDSLГ 20 A1 (max. 4.5 A)	35 min	60 min	50 min	120 min
*Smart PLGS 2012 A1	35 min	35 min	35 min	45 min

* Charger/Punjač/Încărcător/Зарядно устройство/Φορτιστής/Ladegerät

** Battery pack/Akumulatorski paket/Pachet de acumulatori/Ακкумуляτοрен пакет/
Πακέτο μπαταριών/Akku-Pack

NOTE: The actual charging time may be slightly different from the above stated depending on the ambient temperature and the condition of the battery pack. The information is subject to change without prior notice.

НАПОМЕНА: Stvarno vreme punjenja može neznatno da se razlikuje od gore navedenih informacija u zavisnosti od temperature okoline i stanja akumulatora. Informacije su podložne promenama.

INDICAȚIE: Timpul real de încărcare poate diferi ușor de cele de mai sus, în funcție de temperatura ambiantă și de starea acumulatorului. Informații care pot fi modificate.

УКАЗАНИЕ: В зависимост от околната температура и състоянието на акумулаторната батерия действителното време на зареждане може малко да се различава от горепосочените данни. Запазва се правото на промени в информацията.

ΥΠΟΔΕΙΞΗ: Η πραγματική διάρκεια φόρτισης ενδέχεται να αποκλίνει ελαφρώς από τις ανωτέρω τιμές ανάλογα με τη θερμοκρασία περιβάλλοντος και την κατάσταση της μπαταρίας. Με την επιφύλαξη αλλαγών στις πληροφορίες.



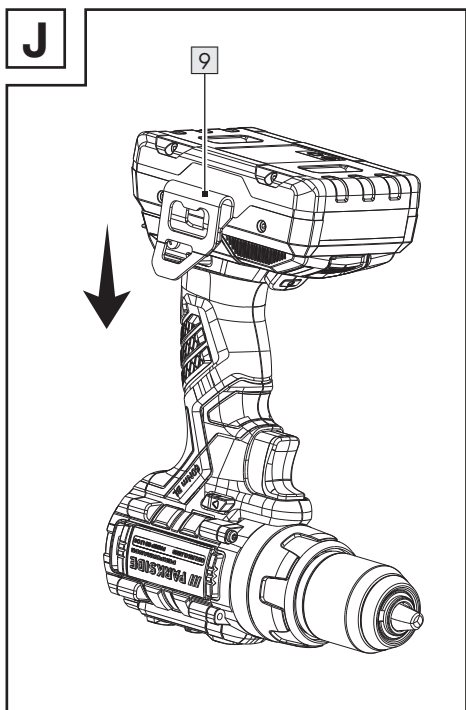
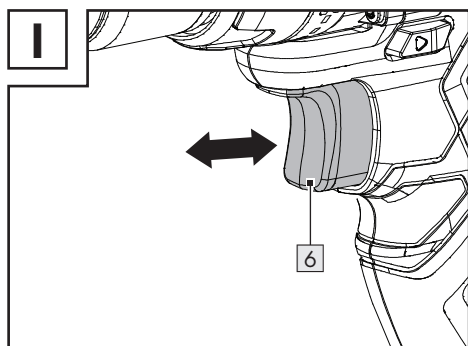
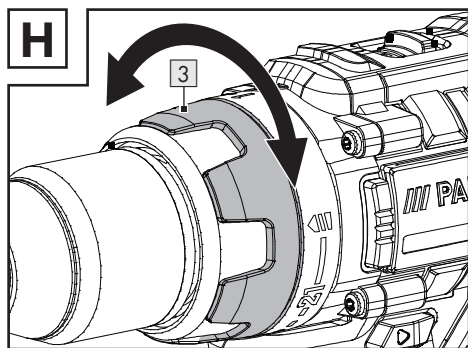
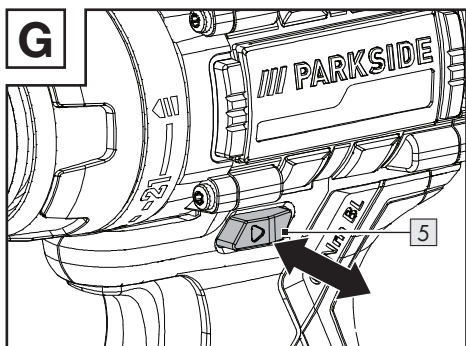
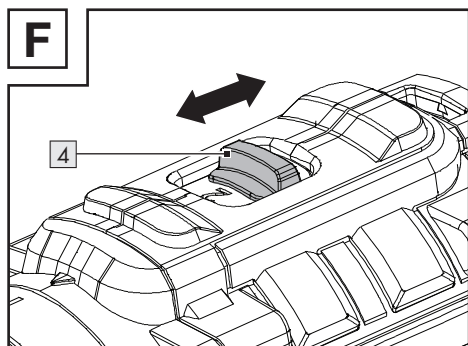
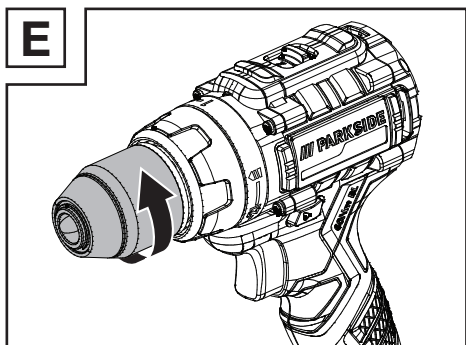
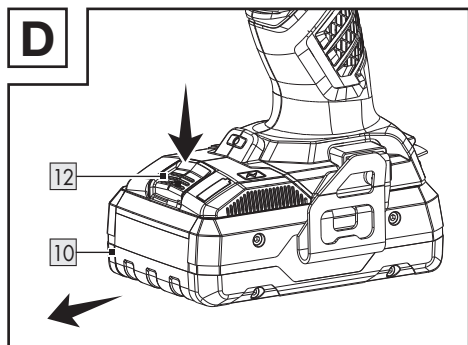











HINWEIS: Die tatsächliche Ladezeit kann in Abhängigkeit von der Umgebungstemperatur und dem Zustand des Akkus geringfügig von den oben genannten Angaben abweichen. Änderungen der Informationen vorbehalten.



Warnings and symbols used	Page	6
Introduction	Page	6
Intended use	Page	6
Scope of delivery	Page	7
Parts description	Page	7
Technical data	Page	7
Safety instructions	Page	9
General power tool safety warnings	Page	9
Drill safety warnings	Page	11
Vibration and noise reduction	Page	12
Behaviour in emergency situations	Page	12
Residual risks	Page	12
Battery charger safety warnings	Page	12
Before first use	Page	14
Accessories	Page	14
Attaching/removing the battery pack	Page	14
Checking the battery pack charging level	Page	14
Charging the battery pack	Page	14
Attaching/removing the accessory tool	Page	15
Trial run	Page	15
Operation	Page	16
Gear selection	Page	16
Setting the rotating direction	Page	16
Torque control	Page	16
Switching on and off	Page	16
Speed control	Page	16
LED work light	Page	16
Working instructions	Page	17
Cleaning and care	Page	18
Cleaning	Page	18
Maintenance	Page	18
Repair	Page	18
Storage	Page	18
Transportation	Page	18
Disposal	Page	19
Warranty	Page	19
Warranty claim procedure	Page	20
Service	Page	20
EU Declaration of conformity	Page	21

Warnings and symbols used

The following warnings are used in the instruction manual on the packaging and on the rating label:

 	Read the instruction manual.		Switch the product off and remove the battery pack before replacing attachments, cleaning and when not in use.
	Follow the warnings and safety notes!		Protect the battery pack against heat and continuous intense sunlight.
	Use in dry indoor rooms only.		Protect the battery pack against water and moisture.
	Wear protective gloves!		Protect the battery pack from fire.
	Protection class II (double insulation)		Alternating current/voltage
	Safety information Instructions for use		Direct current/voltage
	CE mark indicates conformity with relevant EU directives applicable for this product.		Fuse

20V CORDLESS DRILL DRIVER

● Introduction

We congratulate you on the purchase of your new product. You have chosen a high quality product. The instructions for use are part of the product. They contain important information concerning safety, use and disposal. Before using the product, please familiarise yourself with all of the safety information and instructions for use. Only use the product as described and for the specified applications. If you pass the product on to anyone else, please ensure that you also pass on all the documentation with it.

● Intended use

- The product is designed for inserting, tightening and loosening screws as well as drilling in wood, metal, ceramics, and plastics.
- The product is not intended to drill into very hard materials such as cement or concrete.
- Always use the correct accessory tools according to the intended use! Observe the technical requirements of this product (see “Technical data”) when purchasing and using accessory tools!
- The LED work light  on this product is intended to illuminate the immediate work area.

- Any other use or modification of the product are considered improper use and can result in hazards such as death, life-threatening injuries and damage. The manufacturer is not liable for any damages caused by improper use. The product is not intended for commercial use or for any other use.

● Scope of delivery

⚠ WARNING!

- ▶ The product and the packaging are not children's toys! Children must not play with plastic bags, sheets and small parts! There is a danger of choking and suffocation!

- 1 20V Cordless Drill Driver
- 1 Belt clip
- 1 Carrying case
- 1 User manual

● Parts description

Before reading, unfold the pages containing the illustrations and familiarise yourself with all functions of the product.

Figure A:

- 1 Chuck
- 2 Chuck ring
- 3 Torque sleeve
- 4 Gear selector
- 5 Rotation direction switch/lock
- 6 On/off switch/speed control
- 7 Grip handle
- 8 Bit holder (magnetic)
- 9 Belt clip
- 10 Battery pack *
- 11 LED work light

Figure B:

- 10 Battery pack *
- 12 Release button for battery pack
- 13  button (charging level)

- 14 Charging level LEDs (red/orange/green)

Figure C:

- 10 Battery pack *
- 15 Battery charger (rapid battery charger) *
- 16 Power cord with power plug
- 17 Charging control LED – Green
- 18 Charging control LED – Red

Not illustrated:

- 19 Carrying case

● Technical data

20V Cordless Drill Driver	PABSP 20 Li C4
Rated voltage:	20 V ---
Drill chuck type:	keyless chuck
Gearbox:	2 speed
No-load speed n_0:	
1 st gear:	0–500 min ⁻¹
2 nd gear:	0–2000 min ⁻¹
Max. torque:	60 N m
Chuck clamping range:	max. Ø 13 mm
Max. drill diameter:	into steel Ø 13 mm into wood Ø 38 mm

Battery pack	PAPS 204 A1 *
Type:	Lithium-Ion
Rated voltage:	20 V ---
Capacity:	4 Ah
Energy value:	80 Wh
Number of cells:	5
Frequency performance:	≤ 20 dBm
Frequency band:	2,400–2,483.5 MHz
Temperature:	max. +50 °C

* Battery and rapid battery charger are not included

Rapid battery charger	PLG 20 C3 *
Input:	
Rated voltage:	230–240 V~
Rated frequency:	50 Hz
Rated power:	120 W
Fuse (internal):	3.15 A/  T3,15A
Output:	
Rated voltage:	21.5 V ---
Charging current:	4.5 A
Protection class:	II/□

Recommended ambient temperature:	
While charging:	+4 °C to +40 °C
During operation:	+4 °C to +40 °C
During storage:	+20 °C to +26 °C

Noise emission value

The measured values have been determined in accordance with EN 62841. The A-rated noise level of the power tool is typically as follows:

Sound pressure level L_{pA} :	83 dB
Uncertainty K_{pA} :	5 dB
Sound power level L_{WA} :	91 dB
Uncertainty K_{WA} :	5 dB

Vibration emission value

Vibration total values (triaxial vector sum) determined according to EN 62841:

Drilling into metal:

Hand/arm vibration $a_{h,D}$:	2.93 m/s ²
Uncertainty K:	1.5 m/s ²

WARNING!



Wear ear protection!

WARNING!

- ▶ The vibration and noise emissions during actual use of the power tool can differ from the declared values depending on the manner in which the tool is used, especially what kind of workpiece is processed. Try to minimise exposure to vibration and noise. Examples of measures to reduce vibration include wearing gloves when using the tool and limiting working time. All parts of the operating cycle must be taken into account (e.g. times when the power tool is switched off and when it is running idle in addition to the trigger time).

NOTE

- ▶ The declared vibration total value and the declared noise emission value have been measured in accordance with a standard test method and may be used for comparing one tool with another.
- ▶ The declared total vibration value and the declared noise emission value may also be used for a preliminary assessment of exposure.

* Battery and rapid battery charger are not included



Safety instructions

● General power tool safety warnings

⚠ WARNING!

- ▶ **Read all safety warnings, instructions, illustrations and specifications provided with this power tool.** Failure to follow all instructions listed below may result in electric shock, fire and/or serious injury.

Save all warnings and instructions for future reference.

The term “power tool” in the warnings refers to your mains-operated (corded) power tool or battery-operated (cordless) power tool.

Work area safety

- 1) **Keep work area clean and well lit.** Cluttered or dark areas invite accidents.
- 2) **Do not operate power tools in explosive atmospheres, such as in the presence of flammable liquids, gases or dust.** Power tools create sparks which may ignite the dust or fumes.
- 3) **Keep children and bystanders away while operating a power tool.** Distractions can cause you to lose control.

Electrical safety

- 1) **Power tool plugs must match the outlet. Never modify the plug in any way. Do not use any adapter plugs with earthed (grounded) power tools.** Unmodified plugs and

matching outlets will reduce risk of electric shock.

- 2) **Avoid body contact with earthed or grounded surfaces, such as pipes, radiators, ranges and refrigerators.** There is an increased risk of electric shock if your body is earthed or grounded.
- 3) **Do not expose power tools to rain or wet conditions.** Water entering a power tool will increase the risk of electric shock.
- 4) **Do not abuse the cord. Never use the cord for carrying, pulling or unplugging the power tool. Keep cord away from heat, oil, sharp edges or moving parts.** Damaged or entangled cords increase the risk of electric shock.
- 5) **When operating a power tool outdoors, use an extension cord suitable for outdoor use.** Use of a cord suitable for outdoor use reduces the risk of electric shock.
- 6) **If operating a power tool in a damp location is unavoidable, use a residual current device (RCD) protected supply.** Use of an RCD reduces the risk of electric shock.

Personal safety

- 1) **Stay alert, watch what you are doing and use common sense when operating a power tool. Do not use a power tool while you are tired or under the influence of drugs, alcohol or medication.** A moment of inattention while operating power tools may result in serious personal injury.
- 2) **Use personal protective equipment. Always wear eye protection.** Protective equipment such as dust mask, non-skid safety shoes, hard hat, or hearing protection

used for appropriate conditions will reduce personal injuries.

- 3) **Prevent unintentional starting. Ensure the switch is in the off-position before connecting to power source and/or battery pack, picking up or carrying the tool.** Carrying power tools with your finger on the switch or energising power tools that have the switch on invites accidents.
- 4) **Remove any adjusting key or wrench before turning the power tool on.** A wrench or a key left attached to a rotating part of the power tool may result in personal injury.
- 5) **Do not overreach. Keep proper footing and balance at all times.** This enables better control of the power tool in unexpected situations.
- 6) **Dress properly. Do not wear loose clothing or jewellery. Keep your hair, clothing and gloves away from moving parts.** Loose clothes, jewellery or long hair can be caught in moving parts.
- 7) **If devices are provided for the connection of dust extraction and collection facilities, ensure these are connected and properly used.** Use of dust collection can reduce dust-related hazards.
- 8) **Do not let familiarity gained from frequent use of tools allow you to become complacent and ignore tool safety principles.** A careless action can cause severe injury within a fraction of a second.

Power tool use and care

- 1) **Do not force the power tool. Use the correct power tool for your application.** The correct power tool

will do the job better and safer at the rate for which it was designed.

- 2) **Do not use the power tool if the switch does not turn it on and off.** Any power tool that cannot be controlled with the switch is dangerous and must be repaired.
- 3) **Disconnect the plug from the power source and/or the battery pack from the power tool before making any adjustments, changing accessories, or storing power tools.** Such preventive safety measures reduce the risk of starting the power tool accidentally.
- 4) **Store idle power tools out of the reach of children and do not allow persons unfamiliar with the power tool or these instructions to operate the power tool.** Power tools are dangerous in the hands of untrained users.
- 5) **Maintain power tools and accessories. Check for misalignment or binding of moving parts, breakage of parts and any other condition that may affect the power tool's operation. If damaged, have the power tool repaired before use.** Many accidents are caused by poorly maintained power tools.
- 6) **Keep cutting tools sharp and clean.** Properly maintained cutting tools with sharp cutting edges are less likely to bind and are easier to control.
- 7) **Use the power tool, accessories and tool bits etc. in accordance with these instructions, taking into account the working conditions and the work to be performed.** Use of the power tool for operations different from those intended could result in a hazardous situation.
- 8) **Keep handles and grasping surfaces dry, clean and free from**

oil and grease. Slippery handles and grasping surfaces do not allow for safe handling and control of the tool in unexpected situations.

Battery tool use and care

- 1) **Recharge only with the charger specified by the manufacturer.** A charger that is suitable for one type of battery pack may create a risk of fire when used with another battery pack.
- 2) **Use power tools only with specifically designated battery packs.** Use of any other battery packs may create a risk of injury and fire.
- 3) **When battery pack is not in use, keep it away from other metal objects, like paper clips, coins, keys, nails, screws or other small metal objects, that can make a connection from one terminal to another.** Shorting the battery terminals together may cause burns or a fire.
- 4) **Under abusive conditions, liquid may be ejected from the battery; avoid contact. If contact accidentally occurs, flush with water. If liquid contacts eyes, additionally seek medical help.** Liquid ejected from the battery may cause irritation or burns.
- 5) **Do not use a battery pack for tool that is damaged or modified.** Damaged or modified batteries exhibit unpredictable behaviour resulting in fire, explosion or risk of injury.
- 6) **Do not expose a battery pack or tool to fire or excessive temperature.** Exposure to fire or temperature above 130 °C may cause explosion.

- 7) **Follow all charging instruction and do not charge the battery pack or tool outside the temperature range specified in the instruction.** Charging improperly or at temperatures outside the specified range may damage the battery and increase the risk of the fire.

Service

- 1) **Have your power tool serviced by a qualified repair person using only identical replacement parts.** This will ensure that the safety of the power tool is maintained.
- 2) **Never service damaged battery packs.** Service of battery packs should be only be performed by the manufactured or authorized service providers.

● Drill safety warnings

1. **Safety instructions for all operations**
 - 1) **Hold the power tool by insulated gripping surfaces, when performing an operation where the accessory tool or fasteners may contact hidden wiring.** Accessory tools or fasteners contacting a “live” wire may make exposed metal parts of the power tool “live” and could give the operator an electric shock.
2. **Safety instructions when using long drill bits**
 - 1) **Never operate at higher speed than the maximum speed rating of the drill bit.** At higher speeds, the drill bit is likely to bend if allowed to rotate freely without contacting the workpiece, resulting in personal injury.
 - 2) **Always start drilling at low speed and with the drill bit tip in contact with the workpiece.** At higher

speeds, the drill bit is likely to bend if allowed to rotate freely without contacting the workpiece, resulting in personal injury.

- 3) **Apply pressure only in direct line with the drill bit and do not apply excessive pressure.** Drill bits can bend causing breakage or loss of control, resulting in personal injury.

● Vibration and noise reduction

To reduce the impact of noise and vibration emission, limit the time of operation, use low-vibration and low-noise operating modes as well as wear personal protective equipment.

Take the following points into account to minimise the vibration and noise exposure risks:

- Only use the product as intended by its design and these instructions.
- Ensure that the product is in good condition and well maintained.
- Use correct accessory tools for the product and ensure they are in good condition.
- Keep tight grip on the handles/grip surface.
- Maintain this product in accordance with these instructions and keep it well lubricated (where appropriate).
- Plan your work schedule to spread any high vibration tool use across a longer period of time.

● Behaviour in emergency situations

Familiarise yourself with the use of this product by means of this instruction manual. Memorise the safety warnings and follow them to the letter. This will help to prevent risks and hazards.

- Always be alert when using this product, so that you can recognise and handle risks early. Fast intervention

can prevent serious injury and damage to property.

- Switch the product off and disconnect it from the mains if there are malfunctions. Have the product checked by a qualified professional and repaired, if necessary, before you operate it again.

● Residual risks

NOTE

- ▶ This product produces an electromagnetic field during operation! This field may under some circumstances interfere with active or passive medical implants! To reduce the risk of serious or fatal injury, we recommend persons with medical implants to consult their doctor and the medical implant manufacturer before operating this product!

Even if you are operating this product in accordance with all the safety requirements, potential risks of injury and damage remain. The following dangers can arise in connection with the structure and design of this product:

- Health defects resulting from vibration emission if the product is being used over long periods of time or not adequately managed and properly maintained.
- Injuries and damage to property due to broken accessory tools or the sudden impact of hidden objects during use.
- Danger of injury and property damage caused by flying objects.

● Battery charger safety warnings

- This appliance can be used by children aged

from 8 years and above and persons with reduced physical, sensory or mental capabilities or lack of experience and knowledge if they have been given supervision or instruction concerning use of the appliance in a safe way and understand the hazards involved.

Children shall not play with the appliance.

Cleaning and user maintenance shall not be made by children without supervision.

- Do not charge non-rechargeable batteries. Disregarding this instruction is hazardous.
- If the supply cord is damaged, it must be replaced by the manufacturer, its service agent or similarly qualified persons in order to avoid a hazard.
- Protect the electrical parts against moisture. Do not immerse such parts in water or other liquids to avoid electrical shock. Never hold the appliance under running water. Pay attention to the

instructions provided for cleaning, maintenance and repair.

- The appliance is suitable for indoor use only.

⚠ ATTENTION! This charger is only designed for charging the battery pack types:

Parkside 20 V battery pack		
PAP 20 B1	2 Ah	5 cells
PAP 20 B3	4 Ah	10 cells
PAPS 204 A1	4 Ah	5 cells
PAPS 208 A1	8 Ah	10 cells

- Customers can order compatible replacement batteries and chargers from Lidl online shops for the following countries: Germany (lidl.de), France (lidl.fr), Belgium (lidl.be), Czech Republic (lidl.cz), Netherlands (lidl.nl), Poland (lidl.pl), Slovakia (lidl.sk), Spain (lidl.es) Customers from all other countries can order from www.optimex-shop.com.

● Before first use

● Accessories

NOTE

- ▶ This instruction manual contains information and suggestions for several accessory tools and their uses. The accessory tools depicted are not included in the shipment (see “Scope of delivery”), but are meant to indicate additional possibilities for using this product.

⚠ WARNING!

- ▶ Do not use accessories not recommended by Parkside. This may result in electric shock or fire.

To operate this product safely and correctly, the following accessories, i.e. tools and accessory tools, are necessary:

- Suitable drill bits
- Suitable driver bits
- Cross tip screwdriver
- Cooling lubricant (cutting oil) suitable for drilling in metal
- Suitable personal protective equipment

Accessories and accessory tools are available through your authorised dealer. When buying always consider the technical requirements of this product (see “Technical data”).

If you are not certain, ask a qualified specialist and get advice from your trusted dealer.

Suitable battery packs and chargers	
Battery pack:	X 20 V Team
Charger:	X 20 V Team

● Attaching/removing the battery pack

⚠ CAUTION! Risk of injury!

- ▶ Always lock the on/off switch **6** to avoid accidental starting by moving the rotation direction switch **5** into the centre position (Lock) before attaching/removing the battery pack **10**.

- **Removing the battery pack:** Press the battery pack release button **12**. Remove the battery pack **10** (Fig. D).
- **Attaching the battery pack:** Align the battery pack **10** to the handle and slide it into it. Ensure it clicks noticeably in place.
The battery pack can only be inserted into the product in one direction.

● Checking the battery pack charging level

(Fig. B)

- Check battery pack charge level: Press the  button **13**. The charging level LEDs **14** light up:

LED 14	Charging level
Red/orange/green	Maximum
Red/orange	Medium
Red	Low

● Charging the battery pack

(Fig. C)

NOTE

- ▶ The battery pack **10** may be charged at any time without reducing its life.
- ▶ Interrupting the charging process does not damage the battery pack **10**.

- Charge the battery pack **10** before operation when it is at medium or low charging level.
- The charging control LEDs (green **17** and red **18**) indicate the status of the charger **15** and the battery pack **10**:

LED	Status
Red LED lights up	Battery pack charges
Green LED lights up	Battery pack fully charged
Green and red LED flashing	Battery pack defective
Red LED flashing	Battery pack too cold or too warm
Green LED lights up (without battery pack)	Charger ready

1. Insert the battery pack **10** into the charger **15**.
2. Connect the power cord with power plug **16** of the charger **15** to the socket.
3. When the battery pack **10** is fully charged: Remove the battery pack from the charger **15**. Then disconnect the power plug **16** of the charger from the socket.

● Attaching/removing the accessory tool

⚠ CAUTION! Risk of injury!



Accessory tools can be sharp and may become hot during use. Always wear protective gloves when handling accessory tools!

⚠ WARNING!



Always switch the product off, remove the battery pack **10** and let the product cool down before making any adjustments!

⚠ CAUTION! Risk of injury!

- ▶ Keep your hands away from the accessory tool when the product is in operation.
- ▶ After the product has been switched off, the accessory tool continues moving for some time. Do not touch the accessory tool and do not attempt to brake it.

This product is equipped with an automatic spindle lock to open or close the chuck **1** with the chuck ring **2**.

1. Open the chuck **1**: Turn the chuck ring **2** in a counter-clockwise direction (Fig. E).
2. Insert a suitable accessory tool into the chuck **1** as deep as required.
3. Close the chuck **1**: Hold the accessory tool in position. Turn the chuck ring **2** in a clockwise direction.

● Trial run

NOTE

- ▶ Always carry out a no-load trial run before starting work and after every accessory tool replacement. Switch the product off immediately if the accessory tool is not running smoothly, if considerable vibration occurs or if you hear abnormal noises.

- Before operating the product, check whether the accessory tool is correctly positioned, i.e. centred in the chuck **1**.
- Screw bits are labelled according to their dimensions and their shape. If you are uncertain, always check whether the bit fits tightly in the screw head without any free play.

● Operation

● Gear selection

ATTENTION! Risk of product damage!



Do not operate the gear selector **[4]** until the product has come to a standstill.

- Change the gear by sliding the gear selector **[4]** forwards or backwards (fig. F).

1 st gear:	
Suitable for:	Screwing
Speed:	Low
Torque:	High

2 nd gear:	
Suitable for:	Drilling
Speed:	High
Torque:	Low

● Setting the rotating direction

ATTENTION! Risk of product damage!



Do not operate the rotation direction switch **[5]** until the product has come to a standstill.

- Change the direction of rotation by pressing the rotation direction switch **[5]** towards the left or right (fig. G).
- When the rotation direction switch **[5]** is in the middle position, the on/off switch **[6]** is locked.

● Torque control

- The torque can be adjusted by turning the torque sleeve **[3]** (fig. H).
- Small screws or soft materials: Select a low level.

- Large screws, hard materials or removing screws: Select a high level.
- For drilling operation: Turn the torque sleeve **[3]** to the  position.

● Switching on and off

NOTE

- ▶ The on/off switch **[6]** cannot be locked.

- **Switching on:** Press and hold the on/off switch **[6]**.
Regulate the speed as required (see “Speed control”) (fig. I).
- **Switching off:** Release the on/off switch **[6]**.

● Speed control

- By using the on/off switch **[6]**, you can progressively control the speed:

Pressure	Speed
Gentle pressure:	Lower speed
Greater pressure:	Higher speed

● LED work light

NOTE

- ▶ The LED work light **[11]** stays on for an additional approx. 10 seconds after switching off the product.

This product is equipped with a LED work light **[11]** to illuminate the immediate working area to improve visibility in poorly lit areas.

- The LED work light **[11]** lights up automatically as soon as the product is switched on.

● Working instructions

NOTE

- ▶ The product is equipped with an electronic safety function for kickback control. During operations, the product shuts down during use if there is a sudden or unexpected jamming and blockage. This additional safety feature reduces the chance of serious injuries.
- ▶ After clearing the jamming and blockage: The product automatically turns back to normal.

Torque

- Smaller screws/bits can be damaged if you set the torque or rotational speed too high.

Hard screw joints (in metal)

- Particularly high torque occurs, for example in metal screw joints made using drive sockets. Select a low rotational speed.

Soft screw joints (e.g. in soft wood)

- Again, use a low rotational speed, e.g. to avoid damaging the surface of the wood upon contact with the screw head. Use a countersink.

Drilling in wood, metal and other materials

- Use a high speed for drill bits with small diameter and a low speed for drill bits with large diameter.
- Select a low speed for hard materials and a high speed for soft materials.
- Secure or fasten the workpiece in a clamp or vice (if possible).
- Mark the spot where you want to drill using a centre punch or nail. Select a low rotational speed when starting.

- Pull the rotating drill bit from the hole repeatedly to remove dust and chips and clear the hole.

Drilling in metal

- Use a metal drill (HSS). For optimum results, cool the drill bit with cooling lubricant (cutting oil). Metal drill bits can also be used to drill into plastics. Start with a 3 mm diameter drill bit and then increase the size until the desired hole diameter is achieved.

Drilling in wood

- Use a wood drill with a lathe centre. Deep holes: Use an auger bit. Large-diameter holes: Use a Forstner bit. Small screws can be screwed directly into soft wood.

Belt clip

(Fig. J)

⚠ CAUTION! Risk of injury!

- ▶ Before hanging the product in the belt: Push the rotation direction switch **5** to the centre position (lock). This prevents the product from being switched on accidentally.

NOTE

- ▶ The belt clip **9** allows the tool to be hooked on belt or pocket.
- ▶ The belt clip is not assembled upon delivery.
- ▶ The belt clip can be mounted on either side of a belt.
- ▶ For the assembly of the belt clip a cross tip screwdriver is required.

1. Use a cross tip screwdriver to loosen the screw of the belt clip **9**.
2. Insert the belt clip on either side of the product.

3. Use a cross tip screwdriver to tighten the screw.

● **Cleaning and care**

⚠ WARNING!



Always switch the product off, remove the battery pack [10] and let the product cool down before performing inspection, maintenance and cleaning work!

● **Cleaning**

NOTE

- ▶ Do not use chemical, alkaline, abrasive or other aggressive detergents or disinfectants to clean this product as they might be harmful to its surfaces.
- Regular and proper cleaning will help ensure safe use and prolong the life of the product.
- The vents must always be clear.
- Never allow fluids to get into the product.
- The product must always be kept clean, dry and free from oil or grease. Remove debris from it after each use and before storage.
- Clean the product with a dry cloth. Use a soft brush for areas that are hard to reach.
- In particular clean the air vents after every use with a cloth and soft brush.

● **Maintenance**

- Before and after each use, check the product and accessories (e.g. accessory tools) for wear and damage. If required, exchange them for new ones as described in this instruction manual. Observe the technical requirements (see “Technical data”).

● **Repair**

- This product does not contain any parts that can be repaired by the user. Contact an authorised service centre or a similarly qualified person to have it checked and repaired.

● **Storage**

- Push the rotation direction switch [5] to the centre position to lock the on/off switch [6].
- Clean the product as described above.
- Store the product and its accessories in a dark, dry, frost-free, well-ventilated place.
- Always store the product in a place that is inaccessible to children. The ideal long term storage (longer than 3 months) temperature is between +20 °C and +26 °C.
- Guide the drill bit into the bit holder [8].
- Store the product in its carrying case [19].

Battery pack advice

- Only store the battery pack [10] partially charged. The battery pack should be charged to 40 % to 60 % (red and orange LED in the charge indicator [14] light up) before storing for extended periods.
- Check the battery pack [10] charge about every 3 months when storing for extended periods. Recharge as necessary.

● **Transportation**

- Push the rotation direction switch [5] to the centre position to lock the on/off switch [6].
- Transport the product in its carrying case [19].
- Protect the product from any heavy impact or strong vibrations which may occur during transportation in vehicles.

- Secure the product to prevent it from slipping or falling over.

● Disposal

The packaging is made entirely of recyclable materials, which you may dispose of at local recycling facilities.



Observe the marking of the packaging materials for waste separation, which are marked with abbreviations (a) and numbers (b) with following meaning: 1–7: plastics/20–22: paper and fibreboard/80–98: composite materials.

Product:



Contact your local refuse disposal authority for more details of how to dispose of your worn-out product.



To help protect the environment, please dispose of the product properly when it has reached the end of its useful life and not in the household waste. Information on collection points and their opening hours can be obtained from your local authority.

Faulty or used batteries/rechargeable batteries must be recycled. Return the batteries/rechargeable batteries and/or the product to the available collection points.



Environmental damage through incorrect disposal of the batteries/rechargeable batteries!

Remove the batteries/battery pack from the product before disposal.

Batteries/rechargeable batteries may not be disposed of with the usual domestic waste. They may contain toxic heavy metals and are subject to hazardous waste treatment rules and regulations. The

chemical symbols for heavy metals are as follows: Cd = cadmium, Hg = mercury, Pb = lead. That is why you should dispose of used batteries/rechargeable batteries at a local collection point.

● Warranty

The product has been manufactured to strict quality guidelines and meticulously examined before delivery. In the event of material or manufacturing defects you have legal rights against the retailer of this product. Your legal rights are not limited in any way by our warranty detailed below.

The warranty for this product is 5 years from the date of purchase. The warranty period begins on the date of purchase. Keep the original sales receipt in a safe location as this document is required as proof of purchase.

Any damage or defects already present at the time of purchase must be reported without delay after unpacking the product.

Should the product show any fault in materials or manufacture within 5 years from the date of purchase, we will repair or replace it – at our choice – free of charge to you. The warranty period is not extended as a result of a claim being granted. This also applies to replaced and repaired parts.

This warranty becomes void if the product has been damaged, or used or maintained improperly.

The warranty covers material or manufacturing defects. This warranty does not cover product parts subject to normal wear and tear, thus considered consumables (e.g. batteries, tubes, cartridges), nor damage to fragile parts, e.g. switches or glass parts.

● Warranty claim procedure

So that your request can be processed quickly, please observe the following instructions:

For all inquiries, please have the receipt and item number (IAN 485609_2501) ready as proof of purchase.

The article number can be taken from the identification label on the product, engraving on the product, the front cover of your manual (at the bottom left), or the sticker on the back or bottom of the product.

If malfunctions or other defects arise, first contact the service department indicated below by phone or email.

You can then send a product recorded as defective to the communicated service address postage-free, making sure to enclose proof of purchase (receipt) and information on the details of the defect and when it occurred.



You can download and view this and numerous other manuals at parkside-diy.com. This QR code takes you directly to parkside-diy.com. Choose your country and use the search screen to search for the operating instructions. Entering the item number (IAN) 485609_2501 takes you to the operating instructions for your item.

● Service

Service Great Britain

Tel.: 0800 0569216

E-Mail: owim@lidl.co.uk

Service Cyprus

Tel.: 8009 4211

E-Mail: owim@lidl.com.cy



Serbian mark of conformity

● EU Declaration of conformity

EU DECLARATION OF CONFORMITY (No 485609_2501)
--

IAN: 485609_2501
 Product identification: "PARKSIDE" Cordless Drill Driver
 Model Number: HG13562

The object of the declaration described above is in conformity with the relevant Union harmonisation

Directive 2006/42/EC
Directive 2014/30/EU
Directive 2011/65/EU and all related amendments

References to the relevant harmonised standards used or references to the other technical specifications in relation to which conformity is declared:

N° / Parts
Directive 2006/42/EC
EN 62841-1-2:2015/A11:2022
EN 62841-2-1:2018/A12:2022
Directive 2014/30/EU
EN IEC 55014-1:2021
EN IEC 55014-2:2021

The object of the declaration described above is in conformity with Directive 2011/65/EU of the European Parliament and of the Council of 8 June 2011 on the restriction of the use of certain hazardous substances in electrical and electronic equipment:

N° / Parts
EN IEC 63000:2018

Keeper of the technical documentation: OWIM GmbH & Co.KG

Signed for and on behalf of:

OWIM GmbH & Co. KG, Stiftsbergstraße 1, 74167 Neckarsulm, Germany

This declaration of conformity is issued under the sole responsibility of the manufacturer.

Translation of the original declaration of conformity

Neckarsulm	05.05.2025	
Place	Date	ppa. Jens Buchheim ppa. Dr. Thorsten Maier Authorised Signatory Authorised Signatory

EN



Koriščena upozorenja i simboli	Strana	23
Uvod	Strana	23
Predviđena namena	Strana	23
Obim isporuke	Strana	24
Opis delova	Strana	24
Tehnički podaci	Strana	24
Bezbednosne napomene	Strana	26
Opšte bezbednosne napomene tokom korišćenja električnih alata	Strana	26
Bezbednosne napomene za bušilice	Strana	28
Smanjenje vibracija i buke	Strana	29
Ponašanje u hitnim slučajevima	Strana	29
Zaostale opasnosti	Strana	29
Bezbednosne napomene za punjače	Strana	30
Pre prve upotrebe	Strana	31
Dodatna oprema	Strana	31
Vađenje/stavljanje akumulatorskog paketa	Strana	31
Provera stanja napunjenosti akumulatorskog paketa	Strana	32
Punjenje akumulatorskog paketa	Strana	32
Stavljanje/vađenje priključne opreme	Strana	32
Probni rad	Strana	33
Korišćenje	Strana	33
Izbor brzine	Strana	33
Podešavanje smera okretanja	Strana	33
Regulator obrtnog momenta	Strana	33
Uključivanje i isključivanje	Strana	34
Podešavanje brzine	Strana	34
LED radno svetlo	Strana	34
Napomene za rad	Strana	34
Čišćenje i održavanje	Strana	35
Čišćenje	Strana	35
Održavanje	Strana	35
Popravka	Strana	36
Skladištenje	Strana	36
Transport	Strana	36
Odlaganje	Strana	36
Garancija i garantni list	Strana	37
Postupak garancije	Strana	38
Servis	Strana	39
EU Izjava o usklađenosti	Strana	40

Korišćena upozorenja i simboli

U ovom uputstvu za korišćenje na ambalaži i na tipskoj pločici koriste se sledeća upozorenja:

	Pročitajte uputstvo za korišćenje.		Isključite proizvod i izvadite iz njega akumulatorski paket pre zamene dodatne opreme, čišćenja i kada ne koristite proizvod.
	Pridržavajte se upozorenja i bezbednosnih napomena!		Zaštitite akumulatorski paket od toplote i dugotrajne, jake sunčeve svetlosti.
	Koristite proizvod samo u suvim prostorijama.		Zaštitite akumulatorski paket od vode i vlage.
	Nosite zaštitne rukavice!		Zaštitite akumulatorski paket od vatre.
	Klasa zaštite II (dvostruka izolacija)		Naizmenična struja/napon
	Bezbednosne napomene Smernice za rukovanje		Jednosmerna struja/napajanje
	Oznaka CE potvrđuje usaglašenost sa direktivama EU koje se primenjuju na proizvod.		Osigurač

20 V AKU BUŠILICA-ODVIJAČ

● Uvod

Čestitamo vam na kupovini vašeg novog proizvoda. Tako ste se odlučili za visokokvalitetan proizvod. Uputstvo za upotrebu je deo ovog proizvoda. Sadrži važna bezbednosna uputstva, uputstva za upotrebu i odlaganje. Pre korišćenja proizvoda upoznajte se sa svim uputstvima za rikovanje i bezbednost. Koristite proizvod samo onako kako je opisano i za navedene oblasti primene. Predajte sve dokumente prilikom isporuke proizvoda trećem licu.

● Predviđena namena

- Proizvod je pogodan za zavrtnje i bušenje u drvetu, metalu i plastici.
- Proizvod nije namenjen za bušenje veoma tvrdih materijala, kao što su npr. cement ili beton.
- Uvek koristite priključnu opremu u skladu sa predviđenom namenom! Prilikom kupovine i korišćenja priključne opreme uvek se pridržavajte tehničkih zahteva za ovaj proizvod (videti „Tehnički podaci“).
- LED radno svetlo  ovog proizvoda je tako dizajnirano da osvetli neposredno radno područje.
- Drugačija upotreba ili modifikacija proizvoda se smatra neodgovarajućom i može voditi do opasnosti kao

što su smrt, povreda i materijalna šteta. Proizvođač nije odgovoran za oštećenja izazvana nenamenskom upotrebom. Ovaj proizvod nije namenjen za komercijalnu ili drugu vrstu upotrebe.

● Obim isporuke

⚠ UPOZORENJE!

- ▶ Proizvod i ambalažni materijal nisu igračka za decu! Deci nije dozvoljeno da se igraju najlonskim kesama, folijama i sitnim delovima! Od njih pretil opasnost od davljenja i gušenja!

- 1 20 V Aku bušilica-odvijač
- 1 Kačaljka za pojas
- 1 Kofer za transport
- 1 Uputstvo za korišćenje

● Opis delova

Pre čitanja idite na stranice sa slikama i upoznajte se sa svim funkcijama proizvoda.

Slika A:

- 1 Stezna glava
- 2 Prsten stezne glave
- 3 Čaura sa obrtnim momentom
- 4 Prekidač selektora brzine
- 5 Prekidač smera okretanja/brava
- 6 Prekidač za uključivanje/isključivanje/regulator broja obrtaja
- 7 Ručka
- 8 Držač bitova (magnetski)
- 9 Kačaljka za pojas
- 10 Akumulatorski paket *
- 11 LED radno svetlo

Slika B:

- 10 Akumulatorski paket *
- 12 Dugme za oslobađanje akumulatorskog paketa

- 13 Dugme  (nivo punjenja)
- 14 LED-ovi stanja napunjenosti (crveno/narandžasto/zeleno)

Slika C:

- 10 Akumulatorski paket *
- 15 Punjač (brzi punjač) *
- 16 Priključni kabl sa mrežnim utikačem
- 17 LED indikator punjenja – zeleni
- 18 LED indikator punjenja – crveni

Nema slike:

- 19 Kofer za transport

● Tehnički podaci

20 V Aku bušilica-odvijač	PABSP 20 Li C4
Nominalni napon:	20 V ===
Tip stezne glave:	Brzostezna glava
Prenos:	2 brzine
Broj obrtaja u prazno n₀:	
1. brzina:	0–500 min ⁻¹
2. brzina:	0–2000 min ⁻¹
Maks. obrtni momenat:	60 N m
Obim stezne glave:	maks. Ø 13 mm
Maks. prečnik burgije:	u čeliku Ø 13 mm u drvetu Ø 38 mm

Akumulatorski paket	PAPS 204 A1 *
Tip:	Litijum-jonski
Nominalni napon:	20 V ===
Kapacitet:	4 Ah
Energetska vrednost:	80 Wh
Broj ćelija u bateriji:	5
Snaga frekvencije:	≤ 20 dBm
Frekventni opseg:	2400–2483,5 MHz
Temperatura:	maks. +50 °C

* Akumulator i brzi punjač nisu uključeni u isporuku

Brzi punjač	PLG 20 C3 *
Ulaz:	
Nominalni napon:	230–240 V~
Nominalna frekvencija:	50 Hz
Nominalna snaga:	120 W
Osigurač (unutrašnji):	3,15 A / 
Izlaz:	
Nominalni napon:	21,5 V ---
Struja punjenja:	4,5 A
Klasa zaštite:	II/□

Preporučena temperatura okoline:	
Za vreme punjenja:	od +4 °C do +40 °C
Za vreme korišćenja:	od +4 °C do +40 °C
Za vreme skladištenja:	od +20 °C do +26 °C

Vrednost emisije buke

Izmerene vrednosti su određene u skladu sa EN 62841. Nivo buke električnog alata procenjen sa „A“ tipično iznosi:

Nivo zvučnog pritiska L_{pA} :	83 dB
Neizvesnost K_{pA} :	5 dB
Nivo zvučne snage L_{WA} :	91 dB
Neizvesnost K_{WA} :	5 dB

Vrednosti emisije vibracija

Ukupne vrednosti vibracija (vektorski zbir tri pravca), određene u skladu sa EN 62841:

Bušenje metala:

Vibracija ruke/šake $a_{h,D}$:	2,93 m/s ²
Neizvesnost K:	1,5 m/s ²

UPOZORENJE!



Nosite zaštitu za uši!

UPOZORENJE!

- ▶ Emisije vibracija i buke tokom stvarnog korišćenja električnog alata mogu da odstupaju od deklariranih vrednosti, u zavisnosti od načina na koji se koristi električni alat, posebno od vrste radnog komada koji se obrađuje. Pokušajte da umanjite uticaj vibracije i buke koliko je god to moguće. Možete da smanjite uticaj vibracije tako što ćete nositi rukavice prilikom korišćenja alata i ograničiti vreme rada. U tom slučaju treba uzeti u obzir sve delove radnog ciklusa (na primer, vreme tokom kojeg je električni alat isključen i tokom kojeg je uključen, ali radi bez opterećenja).

NAPOMENA

- ▶ Deklarisana ukupna vrednost vibracija i deklarirana vrednost emisije buke mereni su u skladu sa standardizovanom procedurom ispitivanja i mogu se koristiti za poređenje jednog električnog alata sa drugim.
- ▶ Navedena ukupna vrednost vibracija i navedena vrednost emisije buke mogu da se koriste i za preliminarnu procenu opterećenja.

* Akumulator i brzi punjač nisu uključeni u isporuku



Bezbednosne napomene

- **Opšte bezbednosne napomene tokom korišćenja električnih alata**

⚠ UPOZORENJE!

- ▶ **Pročitajte sve bezbednosne napomene, smernice, ilustracije i tehničke podatke koji su priloženi uz ovaj električni alat.** Nepoštovanje narednih smernica može dovesti do strujnog udara, požara i/ili teške povrede.

Sačuvajte sve bezbednosne napomene i propise da biste ih koristili u budućnosti.

Pojam „električni alat“ koji se koristi u bezbednosnim napomenama odnosi se na električne alate priključene na električnu mrežu (vodovima za napajanje) ili na akumulatorske električne alate (bez vodova za napajanje).

Bezbednost na radnom mestu

- 1) **Održavajte područje rada u čistom stanju i imajte dobro osvetljenje.** Nered ili neosvetljeno područje rada mogu voditi do nesreće.
- 2) **Nemojte da radite sa električnim alatom u potencijalno eksplozivnom okruženju gde se nalaze zapaljive tečnosti, gasovi ili prašina.** Električni alati proizvode varnice koje mogu da zapale prašinu ili isparenja.
- 3) **Deca i druge osobe nek se nalaze podalje dok koristite električni alat.** Odvratanje pažnje može voditi do gubitka kontrole nad električnim alatom.

Zaštita od strujnog udara

- 1) **Utikač električnog alata mora da odgovara utičnici. Nije dozvoljeno menjati utikač na bilo koji način. Nemojte da koristite adaptere za utikače kod električnih alata sa uzemljenjem.** Neizmenjeni utikači i odgovarajuće utičnice smanjuju opasnost od strujnog udara.
- 2) **Izbegavajte dodir tela sa uzemljenim površinama kao što su cevi, grejači, peći i frižideri.** Postoji povećana opasnost od električnog udara ako je vaše telo uzemljeno.
- 3) **Držite električni alat dalje od kiše ili vlage.** Prodor vode u električni alat povećava opasnost od strujnog udara.
- 4) **Nemojte pogrešno da koristite priključni kabl tako što ćete vukući ga podizati električni aparat, kačiti ili izvlačiti utikač iz utičnice. Držite priključni kabl dalje od toplote, ulja, oštih ivica ili pokretnih delova proizvoda.** Oštećeni ili zamršeni priključni kablovi povećavaju opasnost od strujnog udara.
- 5) **Kada radite sa električnim alatom na otvorenom, koristite samo produžni kabl koji je pogodan za spoljašnju upotrebu.** Korišćenje produžnog kabla koji je pogodan za spoljašnju upotrebu umanjuje opasnost od strujnog udara.
- 6) **Ako je neizbežno korišćenje električnog alata u vlažnom okruženju, koristite uređaj za rezidualnu struju.** Korišćenje uređaja za rezidualnu struju smanjuje opasnost od električnog udara.

Bezbednost osoba

- 1) **Budite oprezni, obratite pažnju na ono što radite i koristite zdrav razum dok radite električnim alatom. Nemojte koristiti električni**

- alat ako ste umorni ili ako ste pod uticajem droge, alkohola ili lekova.** Trenutak nemara prilikom korišćenja električnog alata može dovesti do ozbiljnih povreda.
- 2) **Nosite ličnu zaštitnu opremu i uvek nosite zaštitne naočare.** Nošenjem lične zaštitne opreme, kao što su maska za prašinu, zaštitne cipele koje ne klize, šlem ili zaštitu za uši, odgovarajuće vrsti i upotrebi električnog alata, smanjujete opasnost od povrede.
 - 3) **Izbegavajte nenamerno pokretanje. Vodite računa da električni alat bude isključen pre nego što ga priključite na struju i/ili na akumulator kada ga podižete ili nosite.** Ako vam je prst na prekidaču dok nosite električni alat ili ako priključite električni alat na napajanje dok je uređaj uključen, to može voditi do nesreće.
 - 4) **Uklonite priključnu opremu ili ključeve pre nego što uključite električni alat.** Alat ili ključ koji se nalazi u rotirajućem delu električnog alata može prouzrokovati povrede.
 - 5) **Izbegavajte neuobičajeni položaj tela. Obezbedite bezbedan položaj i u svakom trenutku održavajte ravnotežu.** Tako ćete moći u neočekivanim situacijama bolje upravljati električnim alatom.
 - 6) **Nosite odgovarajuću odeću. Nemojte nositi labavu odeću ili nakit. Držite kosu i odeću dalje od pokretnih delova.** Pokretni delovi mogu da uhvate labavu odeću, nakit ili dugu kosu.
 - 7) **Ako je moguće montirati opremu za usisavanje i sakupljanje prašine, potrebno ju je pravilno povezati i koristiti.** Korišćenje usisivača za prašinu može da smanji opasnost koja nastaje od prašine.

- 8) **Nemojte se zavaravati lažnom sigurnošću i nemojte prekoračiti sigurnosna pravila za električne alate, čak i ako ste upoznati sa električnim alatom nakon višekratnog korišćenja.** Nepažljivo rukovanje može za delić sekunde dovesti do ozbiljnih povreda.

Korišćenje električnog alata i njegovo rukovanje

- 1) **Nemojte preopterećivati električni alat. Za svoj posao koristite odgovarajući električni alat.** Sa pravim električnim alatom radite bolje i bezbednije u navedenom opsegu snage.
- 2) **Nemojte koristiti električni alat čiji je prekidač neispravan.** Električni alat koji se više ne može uključiti ili isključiti opasan je i mora se popraviti.
- 3) **Izvučite utikač iz utičnice i/ili izvadite uklonjivi akumulator pre podešavanja, promene delova priključne opreme ili skladištenja električnog alata.** Ove mere predostrožnosti sprečavaju slučajno pokretanja električnog alata.
- 4) **Čuvajte nekorišćeni električni alat van domašaja dece.** Nemojte dozvoliti da električni alat koriste osobe koje nisu upoznate sa njim ili koje nisu pročitale ovo uputstvo. Električni alati su opasni kada ih koriste osobe koje nemaju iskustva.
- 5) **Pažljivo održavajte električne alate i priključnu opremu. Proverite da li pokretni delovi ispravno funkcionišu i da li se zaglavljaju, da li su delovi pokvareni ili oštećeni u toj meri da je funkcionisanje električnog alata oštećeno. Pre korišćenja električnog alata dajte na popravku oštećene delove.** Mnoge nesreće nastaju usled loše održavanih električnih alata.

- 6) **Rezne alate održavajte u oštrom i čistom stanju.** Pažljivo održavani rezni alati sa oštrim reznim ivicama manje se zaglavljaju i lakše je upravljati njima.
- 7) **Koristite električni alat, priključnu opremu, priključnu opremu, itd., koja je u skladu sa ovim uputstvom. Uzmite u obzir uslove rada i aktivnosti koje treba obaviti.** Korišćenje električnih alata u drugu, osim u predviđenu namenu, može voditi do opasnih situacija.
- 8) **Održavajte rukohvat i površine za hvatanje suvim, čistim i bez ulja i masnoće.** Klizave ručke i površine za hvatanje sprečavaju bezbedan rad i kontrolu nad električnim alatom u nepredviđenim situacijama.

Korišćenje akumulatorskog alata i njegovo rukovanje

- 1) **Akumulatore puniti samo punjačima koje preporučuje proizvođač.** Punjač koji je odgovarajući za određeni tip akumulatora može izazvati požar kada se koristi sa drugim akumulatorima.
- 2) **Koristite samo odgovarajuće akumulatore u električnim alatima.** Korišćenje drugih vrsta akumulatora može prouzrokovati povrede ili požar.
- 3) **Nekorišćeni akumulator držite dalje od spajalica, novčića, ključeva, eksera, zavrtnjeva ili drugih sitnih metalnih predmeta koji bi mogli da premoste kontakte.** Kratak spoj između kontakata akumulatora može dovesti do opekotina ili požara.
- 4) **Ako se nepravilno koristi, iz akumulatora može da curi tečnost. Izbegavajte kontakt sa njom. Ako dođe do slučajnog kontakta, isperite vodom. Ako vam tečnost dospe u oči, potražite dodatnu medicinsku pomoć.** Iscurela tečnosti

iz akumulatora može da izazove iritaciju kože ili opekotine.

- 5) **Nemojte da koristite oštećeni ili modifikovani akumulator.** Oštećeni ili modifikovani akumulatori mogu nepredvidivo da se ponašaju i da prouzrokuju požar, eksploziju ili povredu
- 6) **Nemojte izlagati akumulator vatri ili nekom drugom izvoru visoke temperature.** Vatra ili temperature iznad 130 °C mogu izazvati eksploziju.
- 7) **Pridržavajte se svih uputstava za punjenje i nikada nemojte da puniti akumulator ili akumulatorski alat izvan temperaturnog opsega koji je naveden u uputstvu za korišćenje.** Nepravilno punjenje ili punjenje izvan dozvoljenog temperaturnog opsega može da uništi akumulator i da povećava opasnost od požara.

Servis

- 1) **Vaš električni alat treba da popravlja samo kvalifikovano osoblje i samo koristeći originalne rezervne delove.** Ovim se obezbeđuje bezbednost električnog alata.
- 2) **Nikada nemojte servisirati oštećene akumulatore.** Svako održavanje akumulatora treba da obavlja samo proizvođač ili ovlašćeni servisni centar.

● Bezbednosne napomene za bušilice

1. **Bezbednosne napomene za sve radove**
 - 1) **Prilikom izvođenja radova tokom kojih priključna oprema ili zavrtnji mogu da pogode električne vodove držite električni alat za izolovane površine za hvatanje.** Kontakt sa vodovima pod naponom može preneti

napon na metalne delove uređaja i dovesti do strujnog udara.

2. Bezbednosne napomene kada se koriste dugačke burgije

- 1) **Nikada nemojte raditi sa većom brzinom od maksimalno dozvoljene brzine za burgiju.** Pri većem broju obrtaja burgija može lako da se savije ako može slobodno da se okreće bez kontakta sa radnim komadom i može dovesti do povrede.
- 2) **Uvek počnite bušenje malim brojem obrtaja i tako da burgija bude u dodiru sa radnim predmetom.** Pri većem broju obrtaja burgija može lako da se savije ako može slobodno da se okreće bez kontakta sa radnim komadom i može dovesti do povrede.
- 3) **Nemojte vršiti preveliki pritisak i pritiskajte samo po dužini u odnosu na burgiju.** Burgije mogu da se saviju i slome ili mogu dovesti do gubitka kontrole i povreda.

● Smanjenje vibracija i buke

Ograničite vreme korišćenja, koristite režim niske vibracije i niske buke, i nosite ličnu zaštitnu opremu da biste smanjili efekte vibracija i buke.

Sledeće mere pomažu u ublažavanju opasnosti vezanih za vibracije i buku:

- Koristite proizvod samo u skladu sa njegovom predviđenom namenom i kao što je opisano u ovom uputstvu.
- Vodite računa da proizvod bude ispravno i dobro održavan.
- Koristite odgovarajuću priključnu opremu za ovaj proizvod i uverite se da su u besprekornom stanju.
- Čvrsto držite proizvod za ručke/rukohvat.
- Održavajte proizvod u skladu sa uputstvima i obezbedite adekvatno podmazivanje (ako je primenljivo).

- Planirajte tok svog rada tako da korišćenje proizvoda sa velikom vibracijom bude raspoređeno tokom dužeg vremenskog perioda.

● Ponašanje u hitnim slučajevima

Upoznajte se sa uputstvom za korišćenje ovog proizvoda. Zapamtite ove bezbednosne napomene i obavezno ih se pridržavajte. To pomaže u izbegavanju rizika i opasnosti.

- Uvek budite pažljivi tokom korišćenja ovog proizvoda da biste na vreme prepoznali opasnosti i preduzeli nešto. Brzom intervencijom možete izbeći ozbiljne povrede i materijalnu štetu.
- Kod neispravnog funkcionisanja odmah isključite proizvod i izvadite akumulatorski paket. Dajte da proizvod pregleda kvalifikovani stručnjak, i ako je potrebno da ga popravi, pre nego što ponovo počnete da ga koristite.

● Zaostale opasnosti

NAPOMENA

- ▶ Ovaj proizvod tokom rada stvara elektromagnetno polje! Pod određenim okolnostima, ovo polje može uticati na aktivne ili pasivne medicinske implantate! Da bi se smanjila opasnost od ozbiljnih ili smrtonosnih povreda, pre nego što koristite proizvod, preporučujemo da se osobe sa medicinskim implantatima konsultuju sa svojim lekarom i proizvođačem medicinskih implantata!

Čak i ako pravilno koristite ovaj proizvod, postoji potencijalna opasnost od povreda i nastanka materijalne štete. U vezi sa dizajnom i konstrukcijom ovog proizvoda mogu se pojaviti sledeće opasnosti,

koje uključuju, ali se ne ograničavaju na sledeće:

- Šteta po zdravlje koja nastaje usled emisije vibracija, u slučaju da se proizvod duže vreme koristi, da se ne koristi pravilno i da se ne održava.
- Telesna povreda i materijalna šteta koje mogu nastati usled neispravnog reznog alata ili naglog udarca o skriveni predmet tokom korišćenja.
- Telesna povreda i materijalna šteta mogu nastati od letećih predmeta.

● Bezbednosne napomene za punjače

- Ovaj uređaj mogu da koriste deca uzrasta od 8 i više godina, kao i osobe sa smanjenim fizičkim, čulnim ili mentalnim sposobnostima ili osobe kojima nedostaje iskustva i znanja, pod uslovom da su pod nadzorom ili da su im data uputstva kako se ovaj uređaj može bezbedno koristiti i ako razumeju uključene opasnosti. Deci nije dozvoljeno da se igraju sa ovim uređajem. Čišćenje i održavanje od strane korisnika ne smeju da vrše deca bez nadzora.
- Nemojte puniti baterije koje nisu punjive. Neuzimanje u obzir ovih napomena vodi do opasnosti.

- Ako je priključni kabl ovog proizvoda oštećen, da bi se izbegla opasnost od povrede potrebno je da ga zameni proizvođač ili njegova korisnička služba, ili neka druga odgovarajuće kvalifikovana osoba.
- Zaštitite električne delove od vlage. Nemojte ih utapati u vodu ili druge tečnosti, da biste izbegle strujni udar. Nikada nemojte držati uređaj ispod tekuće vode. Uzmite u obzir uputstva za čišćenje, održavanje i popravku.
- Ovaj uređaj je namenjen samo za korišćenje u zatvorenom.

⚠ **PAŽNJA!** Ovaj punjač je isključivo namenjen za punjenje akumulatorskih paketa sledećeg tipa:

Parkside 20 V Akumulatorski paket		
PAP 20 B1	2 Ah	5 ćelije
PAP 20 B3	4 Ah	10 ćelije
PAPS 204 A1	4 Ah	5 ćelije
PAPS 208 A1	8 Ah	10 ćelije

- Kupci mogu naručiti kompatibilne zamenske baterije i punjače u Lidl

online prodavnicama za sledeće zemlje:
 Njemačka (lidl.de),
 Francuska (lidl.fr), Belgija (lidl.be),
 Češka (lidl.cz),
 Holandija (lidl.nl), Poljska (lidl.pl),
 Slovačka (lidl.sk),
 Španija (lidl.es)
 Klijenti iz svih ostalih zemalja mogu vršiti narudžbe na www.optimex-shop.com.

- **Pre prve upotrebe**
- **Dodatna oprema**

NAPOMENA

▶ Ovo uputstvo za korišćenje sadrži informacije i napomene za korišćenje različite priključne opreme i njihovu primenu. Navedena priključna oprema nije uključena u obim isporuke (videti „Obim isporuke“), već samo pokazuje moguću primenu ovog proizvoda.

⚠ UPOZORENJE!

▶ Nemojte koristiti dodatnu opremu koju Parkside ne preporučuje. To može dovesti do strujnog udara ili požara.

Da biste bezbedno i pravilno upotreбили ovaj proizvod, potrebna je sledeća dodatna oprema, kao npr. alat i priključna oprema:

- Odgovarajuće burgije
- Odgovarajući bitovi odvijača
- Krstasti odvijač
- Rashladno mazivo (ulje za rezanje) pogodno za bušenje u metalu

- Odgovarajuća lična zaštitna oprema
- Alat i priključna oprema dostupni su u specijalizovanim radnjama. Prilikom kupovine uvek se pridržavajte tehničkih zahteva za ovaj proizvod (videti „Tehnički podaci“).
- U slučaju da ste nesigurni, pitajte kvalifikovanog stručnjaka i zatražite savet specijaliste.

Odgovarajući akumulatorski paketi i punjači	
Akumulatorski paket:	X 20 V Team
Punjač:	X 20 V Team

● **Vađenje/stavljanje akumulatorskog paketa**

⚠ OPREZ! Opasnost od povreda!

▶ Uvek blokirajte prekidač za uključivanje/isključivanje [6] da biste sprečili slučajno pokretanje. Pre nego što stavite/izvadite akumulatorski paket [10], pritisnite prekidač smera okretanja [5] u srednji položaj (brava).

- **Vađenje akumulatorskog paketa:** Pritisnite dugme za oslobađanje akumulatorskog paketa [12]. Izvadite akumulatorski paket [10] (sl. D).
- **Stavljanje akumulatorskog paketa:** Poravnajte akumulatorski paket [10] sa ručkom i gurnite je unutra. Vodite računa da приметно klikne na svoje mesto. Akumulatorski paket može da se umetne u proizvod samo u jednom smeru.

● Provera stanja napunjenosti akumulatorskog paketa

(Sl. B)

- Provera stanja napunjenosti akumulatorskog paketa: Pritisnite dugme  13. LED-ovi stanja napunjenosti 14 svetle:

LED 14	Stanje napunjenosti
Crveno/ narandžasto/ zeleno	Maksimalno
Crveno/ narandžasto	Srednje
Crveno	Mala

● Punjenje akumulatorskog paketa

(Sl. C)

NAPOMENA

- ▶ Akumulatorski paket 10 možete puniti u bilo kom trenutku bez skraćanja njegovog veka trajanja.
 - ▶ Prekid procesa punjenja ne oštećuje akumulatorski paket 10.
- Napunite akumulatorski paket 10 pre korišćenja ako je njegovo stanje napunjenosti srednje ili nisko.
 - LED-indikatori punjenja (zeleni 17 i crveni 18) obaveštavaju o statusu punjača 15 i akumulatorskog paketa 10:

LED	Stanje
Svetli crveni LED	Akumulatorski paket se puni
Svetli zeleni LED	Akumulatorski paket je potpuno napunjen
Trepte zeleni i crveni LED	Akumulatorski paket je neispravan

LED	Stanje
Crveni LED trepti	Akumulatorski paket je suviše hladan ili suviše topao
Svetli zeleni LED (bez akumulatorskog paketa)	Punjač je spreman

1. Stavite akumulatorski paket 10 u punjač 15.
2. Stavite priključni kabl sa mrežnim utikačem 16 punjača 15 u utičnicu.
3. Kada je akumulatorski paket 10 potpuno napunjen: Izvadite akumulatorski paket iz punjača 15. Zatim izvucite priključni kabl punjača sa mrežnim utikačem 16 iz utičnice.

● Stavljanje/vađenje priključne opreme

⚠ OPREZ! Opasnost od povreda!



Priključna oprema može biti oštra i postati vruća tokom korišćenja. Uvek nosite zaštitne rukavice kada koristite priključnu opremu.

⚠ UPOZORENJE!



Isključite proizvod, izvadite akumulatorski paket 10 i ostavite da se proizvod ohladi pre nego što izvršite bilo kakva podešavanja!

⚠ OPREZ! Opasnost od povreda!

- ▶ Držite ruke dalje od priključne opreme dok je proizvod u pogonu.
- ▶ Nakon isključivanja proizvoda, priključna oprema se još neko vreme pomera. Nemojte dodirivati priključnu opremu koja se pomera i ne zaustavljajte je.

Proizvod je opremljen automatskom blokadom osovine da bi se prstenom stezne glave [2] otvorala ili zatvarala stezna glava [1].

1. Za otvaranje stezne glave [1]: Okrenite prsten stezne glave [2] suprotno smeru kretanja kazaljke na satu (sl. E).
2. Stavite odgovarajuću priključnu opremu u steznu glavu [1] koliko je to potrebno.
3. Za zatvaranje stezne glave [1]: Držite priključnu opremu u odgovarajućem položaju. Okrenite prsten stezne glave [2] u smeru kretanja kazaljke na satu.

● Probni rad

NAPOMENA

► Sprovedite probni rad bez opterećenja pre prvih radova i nakon promene priključne opreme. Odmah isključite proizvod ako priključna oprema neravnomerno radi, ako postoje značajne vibracije ili ako se čuje abnormalan zvuk.

- Pre korišćenja proverite da li je priključna oprema pravilno umetnuta, to jest, da li je centrirana u steznoj glavi [1].
- Bitovi odvijača su označeni u skladu sa dimenzijama i oblikom. Ako niste sigurni, uvek najpre probajte da li bit ravnomerno naleže na glavu zavrtnja.

● Korišćenje

● Izbor brzine

⚠ PAŽNJA! Opasnost od oštećenja proizvoda!



Aktivirajte prekidač selektora brzine [4] dok proizvod miruje.

- Menjajte brzinu prekidačem selektora brzine [4] povlačenjem unapred ili unazad (sl. F).

1. brzina:

Pogodno za:	Zavrtnanje zavrtnjeva
Brzina rotacije:	Mala
Obrtni momenat:	Velika

2. brzina:

Pogodno za:	Bušenje
Brzina rotacije:	Velika
Obrtni momenat:	Mala

● Podešavanje smera okretanja

⚠ PAŽNJA! Opasnost od oštećenja proizvoda!



Aktivirajte prekidač smera okretanja [5] dok proizvod miruje.

- Promenite smer okretanja pritiskanjem prekidača smera okretanja [5] udesno ili ulevo (sl. G).
- Ako je prekidač smera okretanja [5] u srednjem položaju, prekidač za uključivanje/isključivanje [6] je blokiran.



● Regulator obrtnog momenta

- Obrtni momenat može da se podešava okretanjem čaure sa obrtnim momentom [3] (sl. H).
- Mali zavrtnji ili meki materijali: Izaberite nizak stepen (mali broj).
- Veliki zavrtnji, čvrsti materijali ili odvrtnanje zavrtnjeva: Izaberite visok nivo (veliki broj).
- Za bušenje: Okrenite čauru sa obrtnim momentom [3] na položaj

● Uključivanje i isključivanje

NAPOMENA

- ▶ Prekidač za uključivanje/isključivanje  ne može da se zaključa.

- **Uključivanje:** Pritisnite prekidač za uključivanje/isključivanje  i držite ga pritisnuto. Podešavanje regulatora brzine po potrebi (videti „Podešavanje brzine“) (sl. I).
- **Isključivanje:** Otpustite prekidač za uključivanje/isključivanje .

● Podešavanje brzine

- Promenom jačine pritiska na prekidač za uključivanje/isključivanje  možete da podesite brzinu okretanja:

Pritisak	Brzina okretanja
Slabiji pritisak:	Manja
Jači pritisak:	Veća

● LED radno svetlo

NAPOMENA

- ▶ LED radno svetlo  će nastaviti da svetli oko 10 sekundi nakon isključivanja proizvoda.

Ovaj proizvod je opremljen LED radnim svetlom  za osvetljavanje neposrednog radnog područja i poboljšanje vidljivosti u slabo osvetljenom okruženju.

- LED radno svetlo  svetli automatski čim se proizvod uključi.

● Napomene za rad

NAPOMENA

- ▶ Proizvod je opremljen elektronskom sigurnosnom funkcijom za kontrolu povratnog udara. Tokom rada, proizvod će se isključiti ako dođe do iznenadnog ili neočekivanog zastoja ili blokade. Ova dodatna sigurnosna funkcija smanjuje rizike od ozbiljnih povreda.
- ▶ Nakon uklanjanja blokade i zaglavlivanja: Proizvod se automatski vraća u normalno stanje.

Obrotni momenat

- Manji zavrtnji/bitovi mogu da se oštete ako podesite na preveliki obrtni momenat ili na preveliku brzinu.

Kod tvrdih zavrtnjeva (u metalu)

- Naročito veliki obrtni momenti se javljaju npr. kod zavrtnja u metale ulošcima za usadne ključeve. Izaberite niži broj obrtaja.

Kod mekih zavrtnjeva (npr. u mekom drvetu)

- Zavrćite nižim brojem obrtaja, npr. da ne biste oštetili površinu drveta prilikom kontakta sa glavom zavrtnja. Koristite konusni upuštač.

Kod bušenja drveta, metala i drugih materijala

- Koristite veliki broj obrtaja kod malih prečnika burgije i mali broj obrtaja kod velikih prečnika burgije.
- Odaberite niži broj obrtaja za tvrde materijale i veći broj obrtaja za meke materijale.
- Osigurajte ili pričvrstite (ako je moguće) radni komad pomoću stege.
- Obeležite mesto bušenja šiljkom za obeležavanje ili ekserom. Za početak bušenja izaberite mali broj obrtaja.

- Izvucite nekoliko puta iz rupe burgiju koja se okreće da biste uklonili strugotine i ostatke.

Bušenje metala

- Koristite burgije za metal (HSS). Za najbolje rezultate, ohladite burgiju rashladnim sredstvom (ulje za rezanje). Metalne burgije mogu da se koriste i za bušenje plastike. Najpre bušite burgijom od Ø 3 mm i približavajte se željenom prečniku otvora.

Bušenje drveta

- Koristite burgiju za drvo sa vrhom za centriranje.
Duboke rupe: Koristite dugačke burgije.
Prečnik velike bušotine: Koristite Forstner-burgiju.
Mali zavrtnji mogu direktno da se zavrnu u meko drvo bez prethodnog bušenja.

Kačaljka za pojas

(Sl. J)

⚠ OPREZ! Opasnost od povreda!

- ▶ Pre nego što zakačite proizvod za pojas: Pritisnite prekidač smera okretanja [5] u srednji položaj (brava). Na taj način sprečavate slučajno uključivanje proizvoda.

NAPOMENA

- ▶ Kačaljka za pojas [9] omogućava da se alat zakači za pojas ili torbu.
- ▶ Kačaljka za pojas prilikom isporuke nije montirana.
- ▶ Kačaljka za pojas može da se pričvrsti na obe strane pojasa.
- ▶ Za montažu kačaljke za pojas neophodan je krstasti odvijač.

1. Krstastim odvijačem olabavite zavrtnaj kačaljke za pojas [9].
2. Postavite kačaljku za pojas na jednu stranu proizvoda.
3. Zavrtnite zavrtnaj krstastim odvijačem.

● Čišćenje i održavanje

⚠ UPOZORENJE!



Isključite proizvod, izvadite akumulatorski paket [10] i ostavite da se proizvod ohladi, pre nego što izvršite bilo kakav pregled, održavanje ili čišćenje!

● Čišćenje

NAPOMENA

- ▶ Nemojte koristiti hemijska, alkalna, abrazivna ili druga agresivna sredstva za čišćenje ili dezinfekciju da biste očistili proizvod, jer time možete da oštetite površinu.

- Redovno pravilno čišćenje omogućuje bezbedno korišćenje i produžava životni vek proizvoda.
 - Otvori za ventilaciju moraju uvek biti slobodni.
 - Vodite računa da nikakva tečnost ne proдре u unutrašnjost proizvoda.
 - Održavajte proizvod čistim, suvim i bez mrlja od ulja ili masti. Uklonite prašinu nakon svakog korišćenja i pre skladištenja.
 - Čistite proizvod suvom krpom. Za teško dostupna mesta koristite mekanu četku.
 - Krpom i mekom četkom uklonite tvrdokornu prljavštinu i prašinu iz ventilacionog otvora.
- ### ● Održavanje
- Pre i nakon svake upotrebe pregledajte da li su proizvod i dodatna oprema (kao što je priključna oprema) pohabani i oštećeni. Ako je potrebno,

zamenite ih novima, kao što je opisano u ovom uputstvu za korišćenje. Pridržavajte se tehničkih zahteva (videti „Tehnički podaci“).

● Popravka

- U unutrašnjosti ovog proizvoda se ne nalaze nikakvi delovi koje bi korisnik mogao da popravi. Stupite u kontakt sa kvalifikovanim stručnjakom da biste pregledali i popravili proizvod.

● Skladištenje

- Pritisnite prekidač smera okretanja **[5]** u srednji položaj da biste blokirali prekidač za uključivanje/isključivanje **[6]**.
- Očistite proizvod kao što je gore opisano.
- Čuvajte proizvod i njegovu dodatnu opremu na mračnom, suvom, od rđe zaštićenom i dobro provetrenom mestu.
- Uvek čuvajte proizvod na mestu koje je nedostupno za decu. Optimalna temperatura za dugotrajno odlaganje (duže od 3 meseca) nalazi se u opsegu između +20 °C i +26 °C.
- Stavite bit za zavrtnjeve u držač bitova **[8]**.
- Čuvajte proizvod u koferu za transport **[19]**.

Napomene za akumulatorski paket

- Čuvajte akumulatorski paket **[10]** samo u delimično napunjenom stanju. Tokom dugotrajnog skladištenja stanje napunjenosti mora da se nalazi u opsegu od 40 % do 60 % (svetle crveni i narandžasti LED-ovi stanja napunjenosti **[14]**).
- Tokom dužeg perioda skladištenja, proverite stanje napunjenosti akumulatorskog paketa **[10]** približno na svaka 3 meseca. Napunite po potrebi.

● Transport

- Pritisnite prekidač smera okretanja **[5]** u srednji položaj da biste blokirali prekidač za uključivanje/isključivanje **[6]**.
- Transportujte proizvod u koferu za transport **[19]**.
- Zaštitite proizvod od udaraca i jakih vibracija koje se javljaju naročito tokom transporta u vozilima.
- Obezbedite proizvod od klizanja i prevrtanja.

● Odlaganje

Pakovanje se sastoji od ekološki prihvatljivih materijala koje možete odlagati na lokalnim mestima za reciklažu.



Obratite pažnju na označavanje materijala za pakovanje pri odvajanju otpada, koji je označen skraćenicama (a) i brojevima (b) sa sledećim značenjem: 1–7: plastika/20–22: papir i karton/ 80–98: mešavine.

Proizvod:



Mogućnosti za uklanjanje iskorišćenog proizvoda možete saznati u vašoj opštinskoj ili gradskoj upravi.



U interesu zaštite životne sredine nemojte bacati vaš proizvod kada je iskorišćen kućnom otpadu, nego ga ponesite na odgovarajuće mesto za odlaganje otpada. Informacije o mestima za sakupljanje i njihovom radnom vremenu možete dobiti u vašoj lokalnoj administraciji.

Neispravne ili istrošene baterije/akumulatori se moraju dati na reciklažu. Vratite baterije/akumulatore i/ili proizvod na navedene depoe.



Štete po okolinu pogrešnim odlaganjem baterija/akumulatora!

Pre odlaganja proizvoda uklonite baterije/pakovanje baterija iz proizvoda.

Baterije/akumulatori ne smeju da se odlažu sa otpadom iz domaćinstva. Mogu da sadrže otrovn teške metale i podležu obradi posebnog otpada. Hemijski simboli teških elementa su u nastavku: Cd = kadmium, Hg = živa, Pb = olovo. Zato predajte potrošene baterije/akumulatore na opštinsku deponiju.

Lidl i proizvođač nisu u mogućnosti da garantuju obezbeđivanje servisiranja i dostupnost rezervnih delova nakon isteka garantog perioda/perioda saobraznosti. Ukoliko za tim bude potrebe, putem naše Službe za potrošače možete proveriti dostupnost rezervnih delova i opcije za popravku. Hvala na razumevanju.

Kako izjaviti reklamaciju?

Molimo Vas:

- da pozovete korisnički servis: 0800190639
- pošaljete e-mail na: owim@lidl.rs
- posetite najbližu Lidl prodavnicu.

Da bismo osigurali najbržu asistenciju, molimo da sačuvate fiskalni račun i date ga na uvid prilikom izjavljivanja reklamacije.

GARANCIJA I GARANTNI LIST

Poštovani,

Ovim putem Vas upoznajemo sa Vašim pravima i obavezama koje proističu iz Zakona o zaštiti potrošača, a u pogledu ostvarivanja prava iz garancije.

Ova garancija ni na koji način ne utiče, niti isključuje prava koja kupac ima u skladu sa važećim Zakonom o zaštiti potrošača po osnovu zakonske odgovornosti

prodavca za nesaobraznost robe ugovoru koja traje 2 godine od dana kada je roba predata kupcu.

Davalac garancije ovom izjavom preuzima obavezu da kupcima svojih aparata, a pod uslovima definisanim u ovoj izjavi, obezbedi:

- besplatno otklanjanje kvarova u garantnom roku, koji bi nastali kod uobičajene upotrebe ili zbog grešaka u proizvodnji i materijalu, ili
- zamenu aparata, u garantnom roku predviđenim ovom garancijskom izjavom, u slučaju da opravka nije moguća, ili
- ako otklanjanje kvara nije moguće, kupac ima pravo da zahteva od prodavca povrat novca.

Ukupan rok garancije je 5 godine.

Garantni rok počinje da važi od datuma kupovine proizvoda, odnosno od prijema istog od strane kupca, a što se dokazuje fiskalnim računom.

Garancija važi na teritoriji Republike Srbije.

Kupac može da izjavi reklamaciju usmeno u nekom od prodajnih objekata Lidl Srbija KD, odnosno telefonom, pisanim putem ili elektronskim putem na kontakte kompanije Lidl Srbija KD, uz dostavu fiskalnog računa na uvid.

U cilju ispravnog funkcionisanja proizvod se koristi u skladu sa njegovom namenom i Uputstvom za upotrebu.

Na zahtev kupca, koji je izjavljen u garantnom roku, prodavac će izvršiti otklanjanje kvarova i nedostataka na proizvodu u roku predviđenom Zakonom.

Garantni uslovi:

Pre obraćanja prodavcu za tehničku pomoć, potrebno je proveriti ispravnost instalacije i ostalih potrebnih uslova naznačenih u Uputstvu za upotrebu.

Kupac je dužan da prodavcu preda sve pripadajuće delove proizvoda koje je preuzeo u trenutku kupovine.

Popravke u roku garancije:

Garancija važi počev od dana kada je roba predata kupcu, a na osnovu fiskalnog odsečka. U istom periodu davalac garancije, odnosno prodavac je u obavezi da otkloni sve tehničke kvarove bez naknade, u zakonskom roku.

Garancija ne važi u sledećim slučajevima:

1. Ukoliko prodavcu uz aparat nije priložen fiskalni račun sa datumom prodaje.
2. Ukoliko je kvar prouzrokovan udarom groma, strujnim udarom ili sličnim delovanjem spoljne sile na sam uređaj (požar, poplava, naponski udar...).
3. Ukoliko su nastali kvarovi i oštećenja na uređaju posledica delovanja spoljnih uticaja, kao što su: velika vlaga, previsoka i suviše niska temperatura (pucanje cevi usled smrzavanja, oštećenja gumenih delova, rđanje, itd.)
4. Ukoliko proizvod nije korišćen u skladu sa Uputstvom za upotrebu.
5. Ukoliko je proizvod pokušalo da popravi treće neovlašćeno lice.
6. Ukoliko proizvod nije korišćen u skladu sa namenom.
7. Ukoliko je čišćenje i održavanje uređaja urađeno protivno Uputstvu za upotrebu.
8. Ukoliko je proizvod korišćen u profesionalne svrhe.

Naziv proizvoda:	20 V Aku bušilica-odvijač
Model:	HG13562
IAN/Serijski broj:	485609_2501

Proizvođač:	OWIM GmbH & Co. KG Stiftsbergstraße 1 74167 Neckarsulm Nemačka
Davalac garancije- uvoznik:	Lidl Srbija KD Prva južna radna 3 22330 Nova Pazova Republika Srbija Tel. 0800190639 E-mail: owim@lidl.rs
Datum predaje robe potrošaču:	datum sa fiskalnog računa
Uvozi i stavlja u promet:	Lidl Srbija KD Prva južna radna 3 22330 Nova Pazova Republika Srbija Tel. 0800190639 E-mail: owim@lidl.rs

● Postupak garancije

Da biste bili sigurni da će vaš zahtev biti brzo obrađen, pratite sledeća uputstva:

Za sva pitanja, pripremite račun i broj artikla (IAN 485609_2501) kao dokaz kupovine.

Nađite broj artikla na natpisnoj pločici na proizvodu, gravuri na proizvodu, naslovnoj strani vašeg uputstva (dole levo) ili nalepnici na poleđini ili dnu proizvoda.

Ako dođe do funkcionalnih grešaka ili drugih kvarova, prvo kontaktirajte dole navedenu servisnu službu telefonom ili e-mailom.

Zatim možete besplatno poslati proizvod koji je evidentiran kao neispravan na adresu servisa koju ste dobili, prilažući račun (priznanicu) i detalje o tome šta je u kvaru i kada je nastao.



Možete pogledati i preuzeti ove i mnoge druge priručnike na parkside-diy.com. Skeniranjem ovog QR koda dospećete direktno na parkside-diy.com. Izaberite vašu zemlju i potražite uputstva za upotrebu koristeći masku za pretragu. Unošenjem broja artikla (IAN) 485609_2501 pristupićete uputstvu za upotrebu vašeg artikla.

● **Servis**

RS Servis Srbija

Tel.: 0800190639

E-Mail: owim@lidl.rs



Srpska oznaka usaglašenosti

● EU Izjava o usklađenosti

EU IZJAVA O USKLAĐENOSTI (br. 485609_2501)

IAN: 485609_2501
Identifikacija proizvoda: "PARKSIDE" Aku bušilica-odvijač
Broj modela HG13562

Predmet gore opisane deklaracije je usklađu sa relevantim važećim zakonodavstvom Unije o harmonizaciji:

Direktiva 2006/42/EC
Direktiva 2014/30/EU
Direktiva 2011/65/EU sa svim povezanim izmenama

Reference za važeće standarde usklađenosti ili reference za ostale tehničke specifikacije za koje se daje izjava o usklađenosti:

N° / delovi
Direktiva 2006/42/EC
EN 62841-1:2015/A11:2022
EN 62841-2-1:2018/A12:2022
Direktiva 2014/30/EU
EN IEC 55014-1:2021
EN IEC 55014-2:2021

Predmet gore navedene deklaracije je usklađenost sa direktivom 2011/65/EU Evropskog parlamenta i veća od 8 juna 2011 o ograničenju upotrebe štetnih materija u elektronskoj i električnoj opremi:

N° / delovi
EN IEC 63000:2018

Lice koje vodi tehničku dokumentaciju: OWIM GmbH & Co.KG

Potpisao za i u ime:

OWIM GmbH & Co. KG, Stiftsbergstraße 1, 74167 Neckarsulm, Nemačka

Ova izjava o usklađenosti je izdata pod punom odgovornošću proizvođača.

Prevod originalne izjave o usaglašenosti

Neckarsulm

05.05.2025

Mesto

Datum

ppa. Jens Buchheim

Ovlašćeni potpisnik

ppa. Dr. Thorsten Maier

Ovlašćeni potpisnik















RS



Indicații de avertizare și simboluri folosite	Pagina	42
Introducere	Pagina	42
Utilizarea conform destinației	Pagina	42
Volumul livrării	Pagina	43
Descrierea pieselor	Pagina	43
Date tehnice	Pagina	43
Indicații de siguranță	Pagina	45
Indicații generale de siguranță pentru scule electrice	Pagina	45
Indicații de siguranță pentru mașini de găurit	Pagina	48
Diminuarea vibrațiilor și a zgomotului	Pagina	48
Comportamentul în caz de necesitate	Pagina	48
Riscuri reziduale	Pagina	49
Indicații de siguranță pentru încărcătoare	Pagina	49
Înainte de prima utilizare	Pagina	50
Accesorii	Pagina	50
Scoaterea/introducerea pachetului de acumulatori	Pagina	51
Verificarea nivelului de încărcare al pachetului de acumulatori	Pagina	51
Încărcarea pachetului de acumulatori	Pagina	51
Introducerea/scoaterea sculei de adaos	Pagina	52
Proba de funcționare	Pagina	52
Operarea	Pagina	52
Selectarea treptei de viteză	Pagina	52
Reglarea sensului de rotație	Pagina	53
Reglarea momentului de rotație	Pagina	53
Pornirea și oprirea	Pagina	53
Reglarea vitezei	Pagina	53
Lumina de lucru cu LED	Pagina	53
Indicații de lucru	Pagina	53
Curățarea și îngrijirea	Pagina	54
Curățarea	Pagina	54
Întreținerea	Pagina	55
Repararea	Pagina	55
Depozitarea	Pagina	55
Transportul	Pagina	55
Înlăturare	Pagina	55
Garanție	Pagina	56
Modul de desfășurare în caz de garanție	Pagina	57
Service	Pagina	57
Declarația UE de conformitate	Pagina	58

Indicații de avertizare și simboluri folosite

În instrucțiunile de utilizare, pe ambalaj și pe plăcuța de fabricație se folosesc următoarele indicații de avertizare:

 	Citiți instrucțiunile de utilizare.		Oprii produsul și scoateți pachetul de acumulatori înainte de schimbarea accesoriilor, curățare și când nu îl folosiți.
	Respectați indicațiile de avertizare și siguranță!		Protejați pachetul de acumulatori de căldură și de razele solare puternice și de durată.
	Utilizați produsul doar în spații interioare uscate.		Protejați pachetul de acumulatori de apă și umezeală.
	Purtați mănuși de protecție!		Protejați pachetul de acumulatori de foc.
	Clasa de protecție II (izolație dublă)		Curent/tensiune alternativă
	Indicații de siguranță Instrucțiuni de manevrare		Curent continuu/tensiune continuă
	Semnul CE confirmă conformitatea cu directivele UE referitoare la produs.		Siguranță fină

20 V MAȘINĂ DE ÎNȘURUBAT ȘI GĂURIT, CU ACUMULATOR

● Introducere

Vă felicităm pentru achiziționarea noului dumneavoastră produs. Ați ales un produs de înaltă calitate. Manualul de utilizare reprezintă o parte integrantă a acestui produs. Acesta conține informații importante referitoare la siguranță, la utilizare și la eliminarea ca deșeu. Înainte de utilizarea acestui produs, familiarizați-vă mai întâi cu instrucțiunile de utilizare și de siguranță. Folosiți produsul numai în modul descris și numai în domeniile de utilizare indicate. Predați

toate documentele aferente în cazul în care înstrăinați produsul.

● Utilizarea conform destinației

- Produsul este potrivit pentru înșurubare și găurire în lemn, metal și plastic.
- Produsul nu este destinat să găurească în material dur, cum ar fi ciment sau beton.
- Folosiți întotdeauna sculele de adaos conform destinației! La achiziționarea și utilizarea sculelor de adaos, țineți seama întotdeauna de cerințele tehnice ale produsului (vezi „Date tehnice”).
- Lumina de lucru cu LED  a acestui produs este destinată pentru iluminarea directă a zonei de lucru.

- Alte utilizări sau modificări ale produsului sunt considerate ca nefiind neconforme cu destinația și pot duce la riscuri cum ar fi pericol de moarte, răniri și deteriorări. Producătorul nu își asumă răspunderea pentru daunele și defecțiunile survenite ca urmare a unei deserviri necorespunzătoare. Produsul nu este destinat pentru uzul profesional sau pentru alte domenii de utilizare.

● Volumul livrării

⚠️ AVERTISMENT!

- ▶ Produsul și materialele de ambalaj nu sunt jucării! Copiii nu trebuie să se joace cu pungile din material plastic, foliile și piesele mici! Există pericol de înghițire și sufocare!

- 1 20 V Mașină de înșurubat și găurit, cu acumulator
- 1 Suport curea
- 1 Geantă de transport
- 1 Instrucțiuni de utilizare

● Descrierea pieselor

Înainte de citire desfaceți paginile cu figuri și familiarizați-vă cu toate funcțiile produsului.

Figura A:

- 1 Mandrină
- 2 Inel de mandrină
- 3 Manșon de torsiune
- 4 Selector de viteze
- 5 Schimbător de sens de rotație/blocare
- 6 Întrerupător pornit/oprit/reglarea turației
- 7 Mâner
- 8 Suport pentru bit (magnetic)
- 9 Suport curea
- 10 Pachet de acumulatori *
- 11 Lumină de lucru cu LED

Figura B:

- 10 Pachet de acumulatori *
- 12 Manetă de deblocare pentru pachetul de acumulatori
- 13 Buton  (curent de încărcare)
- 14 LED-uri pentru nivelul de încărcare (roșu/portocaliu/verde)

Figura C:

- 10 Pachet de acumulatori *
- 15 Încărcător (încărcător rapid) *
- 16 Cablu de alimentare cu ștecher
- 17 LED pentru controlul încărcării – verde
- 18 LED pentru controlul încărcării – roșu

Fără imagine:

- 19 Geantă de transport



● Date tehnice

20 V Mașină de înșurubat și găurit, cu acumulator	PABSP 20 Li C4
Tensiune nominală:	20 V ===
Tip de mandrină:	Mandrină rapidă
Angrenaj:	2 viteze
Turație de mers în gol n₀:	
1. treaptă de viteză:	0–500 min ⁻¹
2. treaptă de viteză:	0–2000 min ⁻¹
Cuplu maxim:	60 N m
Zonă de strângere a mandrinei:	max. Ø 13 mm
Diametru maxim burghiu:	în oțel Ø 13 mm în lemn Ø 38 mm

Pachet de acumulatori	PAPS 204 A1 *
Tip:	Litiu-ion
Tensiune nominală:	20 V ===
Capacitate:	4 Ah
Valoare energetică:	80 Wh
Număr de celule de baterie:	5
Randament frecvență:	≤ 20 dBm

* Acumulatorul și încărcătorul rapid nu sunt incluse în volumul livrării

Bandă de frecvență:	2400–2483,5 MHz
Temperatură:	max. +50 °C

Încărcător rapid	PLG 20 C3 *
Intrare:	
Tensiune nominală:	230–240 V~
Frecvență nominală:	50 Hz
Putere nominală:	120 W
Siguranță (internă):	3,15 A / 
Ieșire:	
Tensiune nominală:	21,5 V ---
Curent de încărcare:	4,5 A
Clasă de protecție:	II/ 

Temperatură recomandată a mediului:	
În timpul încărcării:	+4 °C până la +40 °C
În timpul funcționării:	+4 °C până la +40 °C
În timpul depozitării:	+20 °C până la +26 °C

Valori de emisie de zgomot

Valorile măsurate au fost găsite în concordanță cu EN 62841. Nivelul de zgomot al sculei electrice evaluat cu A este de obicei:

Nivel de presiune acustică L_{pA} :	83 dB
Imprecizie K_{pA} :	5 dB
Nivel de putere a zgomotului L_{WA} :	91 dB
Imprecizie K_{WA} :	5 dB

Valori de emisie de vibrații

Valori totale de vibrații (suma vectorilor celor trei direcții), determinate corespunzător EN 62841:

Găurirea în metal:

Vibrații mână/braț $a_{h,D}$:	2,93 m/s ²
Imprecizie K:	1,5 m/s ²

AVERTISMENT!



Purtați căști antifonice!

AVERTISMENT!

- ▶ Emisiile de vibrații și zgomot pot diferi în timpul utilizării efective a sculei electrice de valorile indicate, în funcție de tipul sculei electrice și de modul de utilizare a sculei electrice, îndeosebi de tipul piesei de lucru care este prelucrată. Încercați să mențineți expunerea la vibrații și zgomot cât mai mică posibil. Măsurile exemplificative pentru micșorarea încărcării cu vibrații sunt purtarea de mănuși la utilizarea sculei și limitarea timpului de lucru. De aceea trebuie luate în considerare toate etapele ciclului de lucru (de exemplu timp în care scula electrică este oprită și aceia în care ea este pornită, însă funcționează fără sarcină).

INDICAȚIE

- ▶ Valoarea totală dată de vibrații și valoarea emisiei de zgomot au fost măsurate conform unei metode de verificare normate și pot fi folosite la compararea unei scule electrice cu o alta.
- ▶ Valoarea totală dată de vibrații și valoarea emisiei de zgomot pot fi folosite și la o evaluare preliminară a încărcării.

* Acumulatorul și încărcătorul rapid nu sunt incluse în volumul livrării



Indicații de siguranță

● Indicații generale de siguranță pentru scule electrice

⚠️ AVERTISMENT!

- ▶ **Citiți toate indicațiile de siguranță, instrucțiunile, imaginile și datele tehnice cu care este prevăzută această sculă electrică.**

Nerespectarea următoarelor instrucțiuni poate provoca electrocutare, incendiu și/sau răniri grave.

Păstrați toate sfaturile și indicațiile de siguranță într-un loc sigur, pentru consultare viitoare.

Noțiunea „sculă electrică” folosită în indicațiile de siguranță, se referă la scule electrice acționate de la rețea (cu cablu de rețea) și la scule electrice acționate cu acumulator (fără cablu de rețea).

Siguranța locului de muncă

- 1) **Păstrați zona de lucru curată și bine iluminată.** Zonele de lucru neordonate sau neiluminate pot duce la accidente.
- 2) **Nu lucrați cu scula electrică într-un mediu cu pericol de explozie, în care se găsesc gaze, lichide sau prafuri inflamabile.** Sculele electrice produc scânteii care pot aprinde praful sau vaporii.
- 3) **Țineți la distanță copiii și alte persoane în timpul folosirii sculei electrice.** Dacă sunteți distras puteți pierde controlul asupra sculei electrice.

Securitatea electrică

- 1) **Ștecherul sculei electrice trebuie să se potrivească în priză. Ștecherul**

nu trebuie modificat în niciun fel. Nu folosiți un ștecher adaptor împreună cu sculele electrice cu împământare. Ștecherule nemodificate și prizele potrivite scad riscul de electrocutare.

- 2) **Evitați contactul corpului cu suprafețele împământate, cum ar fi conducte, încălziri cupatoare și frigidere.** Există un risc crescut de electrocutare atunci când corpul dvs. este legat la pământ.
- 3) **Păstrați sculele electrice departe de ploaie sau umezeală.** Intrarea apei în scula electrică crește riscul electrocutării.
- 4) **Nu folosiți cablul de alimentare pentru a transporta și agăța scula electrică sau pentru a scoate ștecherul din priză. Țineți cablul de alimentare departe de căldură, ulei, muchii ascuțite sau piese în mișcare ale aparatului.** Cablurile de alimentare deteriorate sau încurcate cresc riscul unei electrocutări.
- 5) **Dacă lucrați cu o sculă electrică în aer liber, folosiți doar cabluri prelungitoare care sunt potrivite pentru exterior.** Folosirea unui cablu prelungitor potrivit pentru exterior, micșorează riscul electrocutării.
- 6) **Dacă utilizarea sculei electrice într-un mediu umed nu poate fi evitată folosiți un întrerupător de protecție contra curenților vagabonzi.** Folosirea unui întrerupător de protecție contra curenților vagabonzi scade riscul unei electrocutări.

Siguranța persoanelor

- 1) **Fiți atenți, aveți grijă ce faceți și folosiți-vă mintea la lucrul cu o sculă electrică. Nu folosiți scule electrice dacă sunteți obosit sau sunteți sub influența drogurilor, a**

alcoolului sau a medicamentelor.

Un moment de neatenție la folosirea sculei electrice poate duce la răniuri grave.

- 2) **Purtați echipament personal de protecție și întotdeauna purtați ochelari de protecție.** Purtarea echipamentului personal de protecție, cum ar fi mască de praf, încălțăminte de siguranță antiderapantă, cască de protecție sau căști antifonice, în funcție de modul de folosire a sculei electrice, micșorează riscul răniurilor.
- 3) **Evitați punerea în funcțiune neprevăzută. Asigurați-vă că scula electrică este decuplată înainte de a o conecta la alimentarea cu tensiune și/sau a conecta acumulatorul, a o lua sau a o transporta.** Dacă la transportarea sculei electrice vă țineți degetul pe comutator sau dacă conectați scula electrică pornită la alimentarea cu curent electric, acest lucru poate provoca accidente.
- 4) **Îndepărtați sculele de reglare sau cheia pentru șuruburi înainte de pornirea sculei electrice.** O sculă sau cheia care se află într-o piesă rotativă a sculei electrice poate duce la accidente.
- 5) **Evitați o poziție anormală a corpului. Aveți grijă să aveți o stabilitate bună și păstrați-vă întotdeauna echilibrul.** Astfel puteți controla mai bine scula electrică în situații neașteptate.
- 6) **Purtați îmbrăcăminte potrivită. Nu purtați haine largi sau bijuterii. Țineți părul și hainele departe de piesele în mișcare.** Hainele largi, bijuteriile sau părul lung pot fi prinse de piesele în mișcare.
- 7) **Dacă se pot monta dispozitive de aspirare și colectare praf, acestea trebuie conectate și utilizate corect.**

Utilizarea unei aspirări de praf poate micșora pericolele datorate prafului.

- 8) **Nu vă complăceți într-o falsă siguranță și nu vă dispensați de regulile de siguranță pentru scule electrice, chiar dacă sunteți familiarizat cu scula electrică prin multiple utilizări.** Manevrarea neatență poate duce la răniuri grave în decurs de câteva secunde.

Utilizarea și tratarea sculei electrice

- 1) **Nu suprasolicitați scula electrică. Folosiți scula electrică destinată lucrării dvs.** Cu scula electrică potrivită lucrați mai bine și mai sigur în domeniul de putere dat.
- 2) **Nu folosiți o sculă electrică al cărei întrerupător este defect.** O sculă electrică care nu mai poate fi pornită sau oprită este periculoasă și trebuie reparată.
- 3) **Scoateți ștecherul din priză și/ sau îndepărtați un acumulator detașabil înainte să efectuați setări la aparat, să schimbați sculele de adaos sau să puneți deoparte scula electrică.** Aceste măsuri de prevedere evită pornirea neprevăzută a sculei electrice.
- 4) **Păstrați sculele electrice nefolosite departe de accesul copiilor. Nu lăsați să utilizeze scula electrică persoane care nu sunt familiarizate cu aceasta sau nu au citit aceste instrucțiuni.** Sculele electrice sunt periculoase, dacă sunt folosite de către persoane neexperimentate.
- 5) **Îngrijiți cu atenție sculele electrice și sculele de adaos. Controlați dacă piesele mobile funcționează corect și nu se blochează, dacă există piese rupte sau deteriorate care influențează funcționarea sculei electrice. Înainte de utilizarea sculei electrice solicitați repararea**

- pieselor deteriorate. Multe accidente își au cauza în sculele electrice întreținute defectuos.
- 6) **Păstrați sculele așchietoare ascuțite și curate.** Sculele așchietoare îngrijite cu atenție și cu muchii tăietoare ascuțite se blochează mai puțin și sunt mai ușor de condus.
 - 7) **Utilizați scula electrică, accesorii, sculele de adaos etc. în conformitate cu aceste instrucțiuni. Aveți în vedere aici condițiile de lucru și activitatea de executat.** Folosirea sculelor electrice pentru alte aplicații decât cele prevăzute poate duce la situații periculoase.
 - 8) **Păstrați mânerul și suprafețele de prindere uscate, curate și fără ulei sau vaselină.** Mânerul și suprafețele de prindere alunecoase nu permit o operare sigură și un control sigur al sculei electrice în situații neprevăzute.
- 4) **La utilizarea greșită, din acumulator poate să iasă lichid. Evitați contactul cu acesta. În cazul contactului accidental, clătiți cu apă. Dacă lichidul intră în ochi, solicitați și ajutorul medicului.** Lichidul care iese din acumulatori poate duce la iritații ale pielii sau la arsuri.
 - 5) **Nu folosiți acumulatori deteriorați sau modificați.** Acumulatorii deteriorați sau modificați se pot comporta imprevizibil și pot duce la incendiu, explozie sau pericol de rănire
 - 6) **Nu expuneți un acumulator la foc sau la temperaturi ridicate.** Focul sau temperaturile peste 130 °C pot produce o explozie.
 - 7) **Respectați toate instrucțiunile pentru încărcare și nu încărcați niciodată acumulatorul sau scula cu acumulator în afara domeniului de temperatură dat în instrucțiunile de operare.** Încărcarea greșită sau încărcarea în afara domeniului de temperatură admis poate distruge acumulatorul și mărește pericolul de incendiu.

Utilizarea și tratarea sculei cu acumulator

- 1) **Încărcați acumulatorul numai cu încărcătoare care au fost recomandate de către producător.** Dacă un încărcător care este destinat unui anumit tip de acumulator se folosește cu alte acumulatori, există pericol de incendiu.
- 2) **Folosiți în sculele electrice numai acumulatori prevăzute pentru acestea.** Folosirea altor acumulatori duce la răniri și la pericol de incendiu.
- 3) **Țineți acumulatorul nefolosit departe de clame de birou, monede, chei, ace, șuruburi sau alte obiecte metalice mici care ar putea provoca o șuntare a contactelor.** Un scurtcircuit între contactele acumulatorului poate avea ca urmare arsuri sau incendiu.

Service

- 1) **Dispuneți repararea sculei dvs. electrice numai de către personal de specialitate calificat și numai cu piese de schimb originale.** Astfel vă asigurați că siguranța sculei electrice se păstrează.
- 2) **Nu întrețineți niciodată un acumulator deteriorat.** Toată întreținerea acumulatorului trebuie făcută numai de către producător sau de serviciile împuternicite pentru clienți.

● **Indicații de siguranță pentru mașini de găurit**

- 1. Indicații de siguranță pentru roate lucrările**
- 1) Țineți scula electrică de suprafețele de prindere izolate dacă efectuați lucrări la care scula de adaos sau șuruburile pot întâlni cabluri electrice ascunse.** Contactul cu un conductor aflat sub tensiune poate pune sub tensiune și piesele metalice ale aparatului și poate duce la electrocutare.
- 2. Indicații de siguranță la folosirea burghiilor lungi**
 - 1) Nu lucrați în niciun caz la o viteză mai mare decât turația maximă admisă pentru burghiu.** La turații mai mari, burghiul se poate îndoi ușor, dacă el se poate roti liber fără contact cu piesa de prelucrat și poate duce la răniri.
 - 2) Începeți întotdeauna procesul de găurire cu turație mică și în timp ce burghiul are contact cu piesa.** La turații mai mari, burghiul se poate îndoi ușor, dacă el se poate roti liber fără contact cu piesa de prelucrat și poate duce la răniri.
 - 3) Nu exercitați o apăsare excesivă și numai în direcția longitudinală a burghiului.** Burghiile se pot îndoi și astfel se pot rupe sau pot duce la o pierdere a controlului și la răniri.

● **Diminuarea vibrațiilor și a zgomotului**

Limitați durata de utilizare, folosiți regimuri de lucru cu vibrații și zgomote reduse și purtați echipamentul personal de protecție pentru a reduce efectele vibrațiilor și a zgomotului.

Următoarele măsuri ajută la diminuarea riscurilor determinate de zgomot și vibrații:

- Folosiți produsul numai conform destinației sale și așa cum este descris în aceste instrucțiuni.
- Asigurați-vă că produsul este în stare bună și este bine întreținut.
- Folosiți sculele de adaos corecte pentru acest produs și asigurați-vă că acestea sunt în stare perfectă.
- Țineți produsul în siguranță de mână/suprafețele de apucare.
- Întrețineți produsul conform instrucțiunilor și aveți grijă să existe o gresare suficientă (acolo unde este aplicabil).
- Planificați procesul de lucru în așa fel încât să distribuiți folosirea produselor cu vibrații puternice pe o perioadă mai mare de timp.

● **Comportamentul în caz de necesitate**

Familiarizați-vă cu utilizarea acestui produs cu ajutorul acestor instrucțiuni de utilizare. Rețineți indicațiile de siguranță și respectați-le neapărat. Aceasta ajută la evitarea riscurilor și pericolelor.

- La folosirea acestui produs fiți întotdeauna atent pentru a putea recunoaște și trata pericolele din timp. Intervenția rapidă poate evita rănirile grave și pagubele materiale.
- În cazul oricărui defect de funcționare, opriți imediat produsul și scoateți pachetul de acumulatori. Dispuneți verificarea și repararea acesteia de către un specialist calificat, înainte de a o pune din nou în funcțiune.

● Riscuri reziduale

INDICAȚIE

- ▶ În timpul funcționării, acest produs creează un câmp electromagnetic! În anumite împrejurări, acest câmp poate influența implanturile medicale pasive sau active! Pentru a reduce pericolul rănilor grave sau mortale, recomandăm ca persoanele cu implanturi medicale să consulte medicul și producătorul implantului medical înainte de a folosi produsul!

Chiar dacă operații produsul corect, rămâne un risc potențial pentru răniți ale persoanelor și pagubele materiale. În funcție de modul constructiv și modelul acestui produs, pot să apară, printre altele, următoarele pericole:

- Îmbolnăviri care rezultă din emisii de vibrații, dacă produsul este folosit o perioadă lungă de timp, nu este condus și întreținut corect.
 - Lezarea persoanelor și pagubele materiale produse de scule de tăiere defecte, sau lovirea bruscă a unui obiect acoperit în timpul utilizării.
 - Pericol de rănire și pagube materiale produse de obiectele care zboară.
- **Indicații de siguranță pentru încărcătoare**
- Acest aparat poate fi utilizat de copii de peste 8 ani precum și de persoanele cu capacități fizice, senzoriale sau mentale redusă sau lipsă de experiență și/sau cunoștințe, doar dacă aceștia sunt supravegheați sau au fost instruiți

referitor la utilizarea sigură a aparatului și pericolele ce pot rezulta din acest lucru.

Copii nu au voie să se joace cu aparatul.

Curățarea și întreținerea de către utilizator nu trebuie făcute de către copii nesupravegheați.

- Nu încărcați bateriile care nu pot fi reîncărcate. Nerespectarea acestei indicații duce la punerea în pericol.
- Dacă s-a deteriorat cablul de alimentare, el trebuie înlocuit de către producător, de către serviciul său pentru clienți sau de către o altă persoană calificată asemănător, pentru a evita pericolele.
- Protejați piesele electrice de umezeală. Nu le scufundați niciodată în apă sau în alte lichide, pentru a evita electrocutarea. Nu țineți niciodată aparatul sub apă care curge. Respectați indicațiile pentru curățare, întreținere și reparație.

- Aparatul este potrivit doar pentru folosirea în spații interioare.

⚠️ ATENȚIE! Acest încărcător este potrivit numai pentru încărcarea pachetelor de acumulatori ale următoarelor tipuri:

Parkside 20 V Pachet de acumulatori		
PAP 20 B1	2 Ah	5 celule
PAP 20 B3	4 Ah	10 celule
PAPS 204 A1	4 Ah	5 celule
PAPS 208 A1	8 Ah	10 celule

- Clienții pot comanda baterii de schimb compatibile și încărcătoare de la magazinele online Lidl pentru următoarele țări:

Germania (lidl.de),
Franța (lidl.fr), Belgia (lidl.be), Republica Cehă (lidl.cz), Țările de Jos (lidl.nl), Polonia (lidl.pl), Slovacia (lidl.sk), Spania (lidl.es)

Clienții din toate celelalte țări pot comanda de la www.optimex-shop.com.

● Înainte de prima utilizare

● **Accesorii**

INDICAȚIE

- ▶ În acest manual de utilizare găsiți informații și indicații asupra diverselor scule de adaos și asupra domeniilor lor de utilizare. Sculele de adaos prezentate nu sunt incluse în volumul livrării (vezi „Volumul livrării”), ci prezintă posibilitățile de utilizare ale acestui produs.

⚠️ AVERTISMENT!

- ▶ Nu folosiți accesoriile care nu au fost recomandate de Parkside. Acestea pot duce la electrocutare sau incendiu.

Pentru folosirea în siguranță și corectă a acestui produs, sunt necesare, printre altele, următoarele accesorii, cum ar fi, de ex., scule și scule de adaos:

- Bituri potrivite pentru burghiu
- Bituri potrivite pentru șurubelniță
- Șurubelniță în cruce
- Lichid de ungere și răcire (ulei de răcire a sculelor așchietoare) potrivit pentru găurirea în metal
- Echipament personal de protecție potrivit

Scule și scule de adaos găsiți în comerțul de specialitate. La achiziționare, țineți seama întotdeauna de cerințele tehnice ale acestui produs (vezi „Date tehnice”).

Dacă sunteți nesigur, întrebați un specialist calificat și sfătuiți-vă cu comerciantul dvs.

Pachete de acumulatori și încărcătoare potrivite	
Pachet de acumulatori:	X 20 V Team
Încărcător:	X 20 V Team

● Scoaterea/introducerea pachetului de acumulatori

⚠ PRECAUȚIE! Risc de rănire!

- ▶ Blocați întotdeauna întrerupătorul pornit/oprit [6], pentru a evita pornirea din greșeală. Comutați schimbătorul de sens de rotație [5] în poziție centrală (blocare), înainte de a scoate/introduce pachetul de acumulatori [10].

- **Scoaterea pachetului de acumulatori:** Apăsăți maneta de deblocare pentru pachetul de acumulatori [12]. Scoateți pachetul de acumulatori [10] (fig. D).
- **Introducerea pachetului de acumulatori:** Aliniați pachetul de acumulatori [10] cu mânerul și împingeți-l înăuntru. Asigurați-vă că acesta intră în locaș. Pachetul de acumulatori poate fi introdus numai într-o poziție în produs.

● Verificarea nivelului de încărcare al pachetului de acumulatori

(Fig. B)

- Verificarea nivelului de încărcare al pachetului de acumulatori: Apăsăți butonul [13]. LED-urile pentru nivelul de încărcare [14] se aprind:

LED [14]	Nivel de încărcare
Roșu/portocaliu/verde	Maxim
Roșu/portocaliu	Medie
Roșu	Mic

● Încărcarea pachetului de acumulatori

(Fig. C)

INDICAȚIE

- ▶ Puteți încărca oricând pachetul de acumulatori [10], fără a-i scurta durata de viață.
- ▶ O întrerupere a procesului de încărcare nu deteriorează pachetul de acumulatori [10].

- Încărcați pachetul de acumulatori [10] înainte de utilizare, dacă acesta se află la nivel de încărcare mic sau scăzut.
- LED-urile pentru controlul încărcării (verde [17] și roșu [18]) informează asupra stării încărcătorului [15] și a pachetului de acumulatori [10]:

LED	Stare
LED roșu aprins	Pachetul de acumulatori se încarcă
LED verde aprins	Pachet de acumulatori încărcat complet
LED-ul roșu și cel verde clipeșc	Pachet de acumulatori defect
LED roșu clipește	Pachet de acumulatori prea rece sau prea cald
LED verde aprins (fără pachet de acumulatori)	Încărcător pregătit

1. Așezați pachetul de acumulatori [10] în încărcător [15].
2. Conectați cablul de alimentare cu ștecher [16] al încărcătorului [15] la o priză.
3. Dacă pachetul de acumulatori [10] este încărcat complet: Scoateți pachetul de acumulatori din încărcător [15]. Apoi scoateți cablul de alimentare cu ștecherul [16] încărcătorului din priză.

● Introducerea/scoaterea sculei de adaos

⚠ PRECAUȚIE! Risc de rănire!



Sculele de adaos pot fi tăioase și se pot înfierbânta în timpul utilizării. Purtați permanent mănuși de protecție, dacă manevrați scule de adaos.

⚠ AVERTISMENT!



Opriti produsul, scoateți pachetul de acumulatori [10] și lăsați produsul să se răcească înainte de a efectua adaptări!

⚠ PRECAUȚIE! Risc de rănire!

- ▶ Țineți mâinile departe de scula de adaos dacă produsul este în funcțiune.
- ▶ După oprirea produsului, scula de adaos se mai mișcă un timp. Nu atingeți sculele de adaos care se mișcă și nu le frânați.

Produsul este echipat cu o blocare automată a axului, pentru a închide sau a deschide mandrina [1] cu inelul de mandrină [2].

1. Deschiderea mandrinei [1]: Rotiți inelul de mandrină [2] în sens antiorar (fig. E).
2. Introduceți o sculă de adaos potrivită în mandrină [1], atât cât este necesar.
3. Închiderea mandrinei [1]: Țineți scula de adaos pe poziție. Rotiți inelul de mandrină [2] în sens orar.

● Proba de funcționare

INDICAȚIE

- ▶ Înainte de primele lucrări și după fiecare schimbare a sculei de adaos, efectuați o probă de funcționare fără sarcină. Opriti imediat produsul, dacă scula de adaos se rotește excentric, apar vibrații considerabile sau se aud zgomote anormale.

- Înainte de funcționare, verificați dacă scula de adaos este montată corect, adică stă central în mandrină [1].
- Biturile pentru șurubelniță sunt marcate conform dimensiunilor și formei. Dacă nu sunteți sigur, încercați mai întâi dacă bitul stă fără joc în capul șurubelniței.

● Operarea

● Selectarea treptei de viteză

⚠ ATENȚIE! Pericol de deteriorare a produsului!



Apăsați selectorul de viteze [4] numai după ce produsul s-a oprit.

- Schimbați viteza împingând selectorul de viteze [4] spre înainte sau spre înapoi (fig. F).

Treapta de viteză 1:

Potrivit pentru:	Lucrări de înșurubare
Viteză de rotire:	Mic
Moment de rotație:	Mare

Treapta de viteză 2:

Potrivit pentru:	Lucrări de găurire
Viteză de rotire:	Mare
Moment de rotație:	Mic

● Reglarea sensului de rotație

⚠ ATENȚIE! Pericol de deteriorare a produsului!



Apăsați schimbătorul de sens de rotație [5] numai după ce produsul s-a oprit.

- Schimbați sensul de rotație împingând schimbătorul de sens de rotație [5] spre dreapta sau spre stânga (fig. G).
- Dacă schimbătorul de sens de rotație [5] se află în poziția centrală, întrerupătorul pornit/oprit [6] este blocat.

● Reglarea momentului de rotație

- Momentul de torsiune poate fi reglat prin rotirea manșonului de torsiune [3] (fig. H).
- Șuruburi mici, resp. materiale moi: Selectați o treaptă scăzută (număr mic).
- Șuruburi mari, materiale dure, resp. la deșurubarea șuruburilor: Selectați o treaptă ridicată (număr mare).
- Pentru lucrări de găurire: Rotiți manșonul de torsiune [3] pe poziția **▲▲▲**.

● Pornirea și oprirea

INDICAȚIE

▶ Întrerupătorul pornit/oprit [6] nu poate fi fixat.

- **Pornirea:** Apăsați întrerupătorul pornit/oprit [6] și țineți-l apăsat. Reglați viteza în funcție de necesitate (vezi „Reglarea vitezei”) (fig. I).
- **Oprirea:** Eliberați întrerupătorul pornit/oprit [6].

● Reglarea vitezei

- Prin apăsarea diferită a întrerupătorului pornit/oprit [6], puteți controla viteza:

Presiune de apăsare	Viteză
Apăsare ușoară:	Mai scăzută
Apăsare mai puternică:	Mai mare

● Lumina de lucru cu LED

INDICAȚIE

- ▶ Lumina de lucru cu LED [11] luminează încă cca. 10 secunde după oprirea produsului.

Acest produs este echipat cu o lumină de lucru cu LED [11], pentru a ilumina direct zona de lucru și pentru a îmbunătăți vizibilitatea în zone slab iluminate.

- Lumina de lucru cu LED [11] se aprinde automat, imediat ce produsul este pornit.

● Indicații de lucru

INDICAȚIE

- ▶ Produsul este echipat cu o funcție electronică de siguranță pentru controlul reculului. În timpul funcționării, produsul se va opri dacă există o prindere sau blocare bruscă sau neașteptată. Această caracteristică suplimentară de siguranță reduce riscul de vătămare gravă.
- ▶ După îndepărtarea blocajului și a înfundării: Produsul revine automat în starea normală.

Momentul de torsiune

- Șuruburile/biturile mai mici pot fi deteriorate dacă reglați un moment de torsiune, resp. o turație prea mare.

Înșurubările dure (în metal)

- Iau naștere momente de torsiune foarte mari, de ex. la înșurubările în

metal, prin folosirea de chei tubulare.
Selectați o turație mai scăzută.

Înșurubările moi (de ex. în lemn moale)

- Înșurubați și aici cu turație mică, de ex. pentru a nu deteriora suprafața lemnului la contactul cu capul șurubului. Folosiți un adâncitor.

La găurirea în lemn, metal și în alte materiale

- La diametru mic al burghiului folosiți o turație mare, iar la diametru mare al burghiului folosiți o turație mică.
- La materialele dure folosiți o turație mică, la materialele moi o turație mare.
- Asigurați sau fixați piesa (dacă este posibil) într-un dispozitiv de strângere.
- Marcați locul în care trebuie făcută gaura cu un punctator sau un cui. Pentru găurire folosiți o turație mai scăzută.
- Scoateți burghiul de mai multe ori din gaură pentru a îndepărta șpanurile și rumegușul.

Găurirea în metal

- Folosiți burghie pentru metal (HSS). Pentru cele mai bune rezultate, răciți burghiul cu lichid de ungere și răcire (ulei de răcire a sculelor așchietoare). Burghiile pentru metal pot fi folosite și pentru găurirea în material plastic. Găuriți mai întâi cu un burghiu Ø 3 mm și apoi apropiați-vă de diametrul dorit de găurire.

Găurirea în lemn

- Folosiți un burghiu pentru lemn cu vâr de centrare. Găurile mai adânci: Folosiți o „mașină de găurit cu percuție”. Diametru mare al găurii: Folosiți un burghiu Forstner. Șuruburile mici pot fi înșurubate în lemn moale și fără găurire preliminară.

Suportul de curea

(Fig. J)

⚠ PRECAUȚIE! Risc de rănire!

- ▶ Înainte de a agăța produsul în curea: Apăsați schimbătorul de sens de rotație [5] în poziție centrală (blocare). Astfel evitați o pornire neprevăzută a produsului.

INDICAȚIE

- ▶ Cu suportul de curea [9], unealta poate fi agățată la o curea sau la un buzunar.
- ▶ Suportul de curea nu este montat la livrare.
- ▶ Suportul de curea poate fi montat pe ambele părți ale unei curele.
- ▶ Pentru a monta suportul de curea, este necesară o șurubelniță în cruce.

1. Deșurubați șurubul suportului de curea [9] cu o șurubelniță în cruce.
2. Introduceți suportul de curea pe o parte a produsului.
3. Strângeți șurubul cu o șurubelniță în cruce.

● Curățarea și îngrijirea

⚠ AVERTISMENT!



Oprii produsul, scoateți pachetul de acumulatori [10] și lăsați-l să se răcească înainte de a efectua lucrări de inspecție, întreținere sau curățare!

● Curățarea

INDICAȚIE

- ▶ Nu folosiți produse chimice, alcaline, de frecare sau alte produse de curățare sau de dezinfectare agresive pentru a curăța produsul, deoarece acestea pot deteriora suprafața.

- Curățarea regulată și corectă ajută la garantarea unei utilizări sigure și prelungeste durata de viață a produsului.
- Deschiderile de ventilație trebuie să fie întotdeauna libere.
- Aveți grijă să nu ajungă niciun lichid în interiorul produsului.
- Păstrați produsul permanent curat, uscat și fără ulei sau vaselină. Îndepărtați praful după fiecare utilizare și înainte de depozitare.
- Curățați produsul cu o cârpă uscată. Pentru locurile greu accesibile, folosiți o perie moale.
- Îndepărtați în special mizeria și praful de pe deschiderile de ventilație cu o cârpă și o perie moale.

● **Întreținerea**

- Verificați produsul și accesoriile (de ex. scula de adaos) înainte și după fiecare utilizare, dacă nu sunt uzate sau deteriorate. Înlocuiți-le pe acestea cu altele noi, așa cum este descris în acest instrucțiuni de utilizare. Respectați aici cerințele tehnice (vezi „Date tehnice”).

● **Repararea**

- În acest produs nu se găsesc piese care pot fi reparate de utilizator. Adresați-vă unui specialist calificat pentru a verifica produsul și a-l repara.

● **Depozitarea**

- Apăsați schimbătorul de sens de rotație [5] în poziție centrală, pentru a bloca întrerupătorul pornit/oprit [6].
- Curățați produsul așa cum este descris mai sus.
- Depozitați produsul și accesoriile acestuia într-un loc întunecat, uscat, ferit de îngheț și bine aerisit.
- Depozitați întotdeauna produsul într-un loc inaccesibil copiilor. Temperatura optimă de depozitare pe termen lung

(mai lung de 3 luni) este între +20 °C și +26 °C.

- Introduceți bitul de șurubelniță în suportul pentru bit [8].
- Păstrați produsul în geanta de transport [19].

Indicații pentru pachetul de acumulatori

- Depozitați pachetul de acumulatori [10] numai parțial încărcat. În timpul depozitării pe termen lung, nivelul de încărcare trebuie să fie între 40 % și 60 % (LED-urile pentru nivelul de încărcare [14] roșu și portocaliu aprinse).
- În timpul unei faze mai lungi de depozitare, verificați nivelul de încărcare al pachetului de acumulatori [10] la fiecare 3 luni. Reîncărcați la nevoie.

● **Transportul**

- Apăsați schimbătorul de sens de rotație [5] în poziție centrală, pentru a bloca întrerupătorul pornit/oprit [6].
- Transportați produsul în geanta de transport [19].
- Protejați produsul contra șocurilor și vibrațiilor puternice care apar în special la transportul în autovehicule.
- Asigurați produsul împotriva alunecării sau răsturnării.

● **Înlăturare**

Ambalajul este produs din material ecologic care pot fi eliminate la punctele locale de reciclare.



Respectați marcajul materialelor de ambalaj pentru eliminarea deșeurilor, acestea sunt marcate de abrevierile (a) și cifrele (b) cu următoarea semnificație: 1–7: plastice/20–22: hârtie și carton/80–98: substanțe de conexiune.

Produsul:



Puteți obține informații despre posibilitățile de eliminare a produsului de la administrația locală.



Pentru a proteja mediul înconjurător nu eliminați produsul dumneavoastră la gunoiul menajer atunci când nu mai poate fi folosit, ci predați-l la un punct de colectare. Vă puteți informa cu privire la punctele de colectare și orarul acestora de la administrația competentă.

Bateriile/acumulatorii defecti sau consumați trebuie reciclați. Înapoiati bateriile și sau acumulatorii prin intermediul punctelor de colectare indicate.



Deteriorarea mediului înconjurător prin aruncarea greșită a bateriilor/acumulatorilor!

Înainte de eliminare, îndepărtați bateriile/pachetul cu acumulator din produs.

Bateriile/acumulatorii nu trebuie aruncate în gunoiul menajer. Ele pot conține metale grele toxice și se supun tratamentului deșeurilor periculoase. Simbolurile chimice ale metalelor grele sunt următoarele: Cd = cadmiu, Hg = mercur, Pb = plumb. De aceea, predați bateriile/acumulatorii consumate la un punct de colectare comunal.

● Garanție

Produsul a fost fabricat cu atenție, conform unor standarde stricte de calitate și verificat temeinic înainte de livrare. În caz de defecțiuni de material sau de fabricație aveți drepturi legale față de vânzătorul produsului. Drepturile dumneavoastră legale nu sunt limitate în niciun fel de garanția menționată mai jos.

Garanția pentru aceste produs este 5 ani începând de la data achiziției. Durata garanției începe la data achiziției. Păstrați chitanța originală la un loc sigur, deoarece acest document este necesar pentru dovada achiziției.

Toate defecțiunile sau deteriorările care sunt deja existente la momentul achiziției, trebuie anunțate imediat după despachetarea produsului.

Dacă în decurs de 5 ani de la achiziția produsului apare un defect de material sau de fabricație, vă reparăm sau înlocuim gratuit produsul la alegerea noastră. Durata de garanție nu se prelungește după aprobarea unei cerințe de garanție. Aceasta este valabil și pentru piesele schimbate și reparate.

Această garanție se stinge dacă produsul este deteriorat, utilizat sau întreținut în mod necorespunzător.

Garanția acoperă defectele de material și de producție. Această garanție nu acoperă piesele componente ale produsului, care prezintă urme normale de uzură și care sunt considerate piese de schimb (de ex.: baterii, furtunuri, cartușe de vopsea) și nici deteriorările la nivelul pieselor casante, de exemplu întrerupătoare sau piese fabricate din sticlă.

Timpul de nefuncționare din cauza lipsei de conformitate apărute în cadrul termenului de garanție prelungește termenul de garanție legală de conformitate și cel al garanției comerciale și curge, după caz, din momentul la care a fost adusă la cunoștința vânzătorului lipsa de conformitate a produsului sau din momentul prezentării produsului la vânzător/unitatea service până la aducerea produsului în stare de utilizare normală și, respectiv, al notificării în scris în vederea ridicării produsului sau predării efective a produsului către consumator.

Produsele de folosință îndelungată care înlocuiesc produsele defecte în cadrul termenului de garanție vor beneficia de un nou termen de garanție care curge de la data preschimbării produsului.

● Modul de desfășurare în caz de garanție

Pentru a putea asigura o procesare rapidă a cererii dumneavoastră, vă rugăm să urmați următoarele indicații:

Vă rugăm să țineți la îndemână bonul de casă și numărul articolului (IAN 485609_2501) ca dovadă pentru achiziția dumneavoastră.

Vă rugăm să luați numărul de produs de pe plăcuța cu tipul de construcție de pe produs, gravura de pe produs, pagina principală a instrucțiunii de utilizare (jos, stânga) sau de pe spatele sau fundul produsului.

În cazul în care, apar erori de funcționare sau alte defecțiuni, contactați mai întâi prin telefon sau prin e-mail, departamentul de service menționat în continuare.

Dumneavoastră puteți să expediați atunci un produs considerat ca fiind defect, adăugând chitanța de plată (bonul de casă) și menționând, în ce constă defecțiunea și când a apărut aceasta, fără cheltuieli poștale, la adresa de service comunicată.



La parkside-diy.com puteți să vedeți și să descărcați acest manual și multe altele. Cu acest cod QR ajungeți direct la parkside-diy.com. Selectați țara dumneavoastră și căutați manualele de utilizare prin motorul de căutare. Dacă introduceți numărul de articol (IAN) 485609_2501 ajungeți la manualul de utilizare pentru articolul dumneavoastră.

● Service

Service România

Tel.: 0800890239

E-Mail: owim@lidl.ro



Marcaj Sârb De Conformitate

● Declarația UE de conformitate

DECLARAȚIA UE DE CONFORMITATE (Nr. 485609_2501)

IAN: 485609_2501
Identificarea produsului: "PARKSIDE" Mașină de înșurubat și găurit cu acumulator
Numărul de model: HG13562

Obiectul declarației descris mai sus este în conformitate cu legislația relevantă de armonizare a Uniunii:

Directiva 2006/42/CE
Directiva 2014/30/UE
Directiva 2011/65/UE cu toate modificările aferente

Trimiteri la standardele armonizate sau trimiteri la alte specificații tehnice relevante în legătură cu care se declară conformitatea:

Nr./Părți
Directiva 2006/42/CE
EN 62841-1:2015/A11:2022
EN 62841-2-1:2018/A12:2022
Directiva 2014/30/UE
EN IEC 55014-1:2021
EN IEC 55014-2:2021

Obiectul declarației descris mai sus este conform Directivei 2011/65/UE a Parlamentului European și a Consiliului din 8 iunie 2011 privind restricțiile de utilizare a anumitor substanțe periculoase în echipamentele electrice și electronice:

Nr./Părți
EN IEC 63000:2018

Deținătorul documentației tehnice: OWIM GmbH & Co.KG

Semnat pentru și în numele:

OWIM GmbH & Co. KG, Stiftsbergstraße 1, 74167 Neckarsulm, Germania

Prezenta declarație de conformitate este emisă pe răspunderea exclusivă a producătorului.

Traducerea originalului declarației de conformitate

Neckarsulm

05.05.2025

Locul

Data

ppa. Jens Buchheim ppa. Dr. Thorsten Maier
Procurist Procurist

RO

CE

Използвани предупредителни указания и символи . . .	Страница	60
Увод	Страница	60
Употреба по предназначение	Страница	60
Обем на доставката	Страница	61
Описание на частите	Страница	61
Технически данни	Страница	61
Указания за безопасност	Страница	63
Общи указания за безопасност за електрически инструменти . . .	Страница	63
Указания за безопасност за бормашини	Страница	67
Намаляване на вибрациите и шума	Страница	67
Поведение при злополуки	Страница	68
Остатъчни рискове	Страница	68
Указания за безопасност за зарядни устройства	Страница	68
Преди първата употреба	Страница	70
Принадлежности	Страница	70
Изваждане/поставяне на акумулаторен пакет	Страница	70
Проверка на състоянието на зареждане на акумулаторния пакет	Страница	71
Зареждане на акумулаторен пакет	Страница	71
Поставяне/изваждане на работен инструмент	Страница	71
Пробно пускане	Страница	72
Работа	Страница	72
Избор на предавка	Страница	72
Настройване на посока на въртене	Страница	73
Регулиране на въртящия момент	Страница	73
Включване и изключване	Страница	73
Регулиране на скоростта	Страница	73
Работна LED лампа	Страница	73
Указания за работа	Страница	74
Почистване и грижи	Страница	75
Почистване	Страница	75
Поддръжка	Страница	75
Ремонт	Страница	75
Съхранение	Страница	75
Транспортиране	Страница	76
Изхвърляне	Страница	76
Гаранция	Страница	77
Процедиране в случай на рекламация	Страница	79
Сервиз	Страница	79
ЕС Декларация за съответствие	Страница	80

Използвани предупредителни указания и символи

В ръководството за експлоатация, върху опаковката и върху табелата за тип се използват следните предупредителни указания:

 	Прочетете ръководството за експлоатация.		Изключвайте продукта и го отделяйте от акумулаторния пакет преди смяна на принадлежности, почистване и когато той не се използва.
	Обърнете внимание на предупрежденията и указанията за безопасност!		Пазете акумулаторния пакет от горещина и от продължителна, силна слънчева светлина.
	Използвайте продукта само в сухи закрити помещения.		Пазете акумулаторния пакет от вода и влага.
	Носете предпазни ръкавици!		Пазете акумулаторния пакет от огън.
	Клас на защита II (двойна изолация)		Променлив ток/напрежение
	Указания за безопасност Инструкции за работа		Постоянен ток/напрежение
	Знакът CE потвърждава съответствието с отнасящите се до продукта директиви на ЕС.		Миниатюрен предпазител

20 V АКУМУЛАТОРНА БОРМАШИНА

● Увод

Поздравяваме Ви с покупката на този нов продукт. Вие избрахте висококачествен продукт. Ръководството за експлоатация е част от този продукт. То съдържа важни указания за безопасност, употреба и изхвърляне. Преди употребата на продукта се запознайте с всички инструкции за обслужване и безопасност. Използвайте продукта само съгласно описанието и за посочените области на употреба. Когато предавате продукта на трети

лица, предавайте заедно с него и всички документи.

● Употреба по предназначение

- Продуктът е подходящ за завинтване на винтове и за пробиване на дърво, метал и пластмаса.
- Продуктът не е предназначен за пробиване на много твърд материал, като напр. цимент или бетон.
- Винаги използвайте работни инструменти, отговарящи на употребата по предназначение! При закупуването и употребата на работни инструменти съблюдавайте

техническите изисквания на продукта (вижте „Технически данни“).

- Работната LED лампа [11] на този продукт е предназначена за осветяване на непосредствената работна област.
- Други начини на употреба или изменения на продукта се считат за употреба не по предназначение и могат да доведат до рискове като опасност за живота, наранявания и повреди. Производителят не поема отговорност за възникнали щети в резултат на употреба не по предназначение. Продуктът не е предназначен за професионална употреба или за други области на приложение.

● Обем на доставката

⚠ ПРЕДУПРЕЖДЕНИЕ!

- ▶ Продуктът и опаковъчните материали не са детска играчка! Деца не бива да играят с найлонови торбички, фолио и дребни части! Съществува опасност от поглъщане и задушаване!

- 1 20 V Акумулаторна бормашина
- 1 Кука за колан
- 1 Куфар за носене
- 1 Ръководство за експлоатация

● Описание на частите

Преди четене разгънете страниците с фигурите и се запознайте с всички функции на продукта.

Фигура А:

- [1] Патронник
- [2] Пръстен на патронник

* В обема на доставката не се съдържат акумулаторна батерия и бързо зарядно устройство

- [3] Втулка за регулиране на въртящия момент
- [4] Превключвател за избор на предавка
- [5] Превключвател за посока на въртене/блокировка
- [6] Превключвател за включване/изключване/регулиране на оборотите
- [7] Ръкохватка
- [8] Държач за накрайници (магнитен)
- [9] Кука за колан
- [10] Акумулаторен пакет *
- [11] Работна LED лампа

Фигура В:

- [10] Акумулаторен пакет *
- [12] Бутон за освобождаване на акумулаторния пакет
- [13] Бутон  (състояние на зареждане)
- [14] LED елементи за състояние на зареждане (червен/оранжев/зелен)

Фигура С:

- [10] Акумулаторен пакет *
- [15] Зарядно устройство (бързо зарядно устройство) *
- [16] Свързващ проводник с мрежов щепсел
- [17] LED за контрол на заряда – зелен
- [18] LED за контрол на заряда – червен

Без изображение:

- [19] Куфар за носене

● Технически данни

20 V Акумулаторна бормашина	PABSP 20 Li C4
Номинално напрежение:	20 V 
Тип патронник:	Бързозатягащ патронник
Предавателна кутия:	2 степени

Обороти на празен ход n_0:	
1. предавка:	0–500 min ⁻¹
2. предавка:	0–2000 min ⁻¹
Макс. въртящ момент:	60 N m
Обхват на захващане на патронника:	макс. Ø 13 mm
Макс. диаметър на свредлото:	в стомана Ø 13 mm в дърво Ø 38 mm

Акумулаторен пакет	PAPS 204 A1 *
Тип:	Литиево-йонен
Номинално напрежение:	20 V ===
Капацитет:	4 Ah
Енергийна стойност:	80 Wh
Брой акумулаторни клетки:	5
Честотна мощност:	≤ 20 dBm
Честотна лента:	2400–2483,5 MHz
Температура:	макс. +50 °C

Бързо зарядно устройство	PLG 20 C3 *
Вход:	
Номинално напрежение:	230–240 V~
Номинална честота:	50 Hz
Номинална мощност:	120 W
Предпазител (вътрешен):	3,15 A / 
Изход:	
Номинално напрежение:	21,5 V ===
Ток за зареждане:	4,5 A
Клас на защита:	II/□

Препоръчителна околна температура:	
По време на зареждане:	+4 °C до +40 °C
По време на работа:	+4 °C до +40 °C
По време на съхранение:	+20 °C до +26 °C

Стойности на шумови емисии

Измерените стойности са определени съгласно EN 62841. Нивото на шума, измерено с АЧХ от тип А, на електрическия инструмент в типичния случай възлиза на:

Ниво на звуково налягане L_{pA} :	83 dB
Неопределеност K_{pA} :	5 dB
Ниво на звукова мощност L_{WA} :	91 dB
Неопределеност K_{WA} :	5 dB

Стойности на емисии на вибрации

Общи стойности на вибрации (векторна сума от трите посоки), определени съгласно EN 62841:

Пробиване в метал:

Вибрация длан/ръка $a_{h,D}$:	2,93 m/s ²
Неопределеност K:	1,5 m/s ²

ПРЕДУПРЕЖДЕНИЕ!



Носете защита за слуха!

* В обема на доставката не се съдържат акумулаторна батерия и бързо зарядно устройство

ПРЕДУПРЕЖДЕНИЕ!

- ▶ Емисиите на вибрации и шумовите емисии по време на действителната употреба на електрическия инструмент могат да се различават от посочените стойности, в зависимост от начина, по който електрическият инструмент се използва, особено от вида на обработвания детайл. Опитайте се да поддържате натоварването от вибрации и шум възможно най-минимално. Примерни мерки за намаляване на натоварването от вибрации са носенето на ръкавици при употребата на инструмента и ограничаване на времето на работа. При това трябва да се вземат под внимание всички части на работния цикъл (например времената, през които електрическият инструмент е изключен, както и тези, в които той е включен, но работи без натоварване).

УКАЗАНИЕ

- ▶ Посочената обща стойност на емисии на вибрации и посочената стойност на шумови емисии са измерени по стандартен метод на изпитване и могат да бъдат използвани за сравнение на един електрически инструмент с друг.
- ▶ Посочената обща стойност на вибрации и посочената стойност на шумови емисии могат да бъдат използвани също и за предварително оценяване на натоварването.



Указания за безопасност

- **Общи указания за безопасност за електрически инструменти**

ПРЕДУПРЕЖДЕНИЕ!

- ▶ **Прочетете всички указания за безопасност, инструкции, илюстрации и технически данни, с които този електрически инструмент е снабден.** Пропуски при спазването на следните инструкции могат да предизвикат токов удар, пожар и/или тежки наранявания.

Запазете всички указания за безопасност и инструкции за бъдещи справки.

Използването в указанията за безопасност понятие „електрически инструмент“ се отнася за задвижвани от мрежово напрежение електрически инструменти (с мрежов проводник) или за задвижвани с акумулаторна батерия електрически инструменти (без мрежов проводник).

Безопасност на работното място

- 1) **Поддържайте Вашето работно пространство чисто и добре осветено.** Безпорядъкът или неосветените работни пространства могат да доведат до злополуки.
- 2) **Не работете с електрическия инструмент във взривоопасна среда, в която се намират запалими течности, газове или прахове.** Електрическите инструменти създават искри, които могат да възпламенят праха или изпаренията.

- 3) **Дръжте деца и други лица далеч по време на използване на електрическия инструмент.** При разсейване можете да загубите контрол върху електрическия инструмент.

Безопасност при работа с електрически ток

- 1) **Свързващият щепсел на електрическия инструмент трябва да отговаря на контакта. Щепселът не бива да се променя по никакъв начин. Не използвайте адаптерни щепсели заедно с електрически инструменти с предпазно заземяване.** Непроменени щепсели и подходящи контакти намаляват риска от токов удар.
- 2) **Избягвайте телесен контакт със заземени повърхности като тръби, отоплителни тела, печки и хладилници.** Съществува повишен риск от токов удар, когато Вашето тяло е заземено.
- 3) **Пазете електрическите инструменти от дъжд или влага.** Проникването на вода в електрически инструмент повишава риска от токов удар.
- 4) **Не използвайте свързващия проводник за носене или закачане на електрическия инструмент или за издърпване на щепсела от контакта. Пазете свързващия проводник от горещина, масло, остри ръбове или движещи се части.** Повредени или оплетени свързващи проводници увеличават риска от токов удар.
- 5) **Когато работите с електрически инструмент на открито, използвайте само удължаващи проводници, които също са**

подходящи за употреба на открито. Използването на подходящ за употреба на открито удължаващ проводник намалява риска от токов удар.

- 6) **Когато употребата на електрическия инструмент във влажна среда не може да бъде избегната, използвайте диференциалнотокова защита.** Използването на диференциалнотокова защита намалява риска от токов удар.

Безопасност за хората

- 1) **Бъдете внимателни, обръщайте внимание на това, което правите, и подхождайте разумно към работата с електрически инструмент. Не използвайте електрически инструменти, когато сте изморени или сте под влиянието на упойващи вещества, алкохол или медикаменти.** Момент невнимание при използването на електрическия инструмент може да доведе до сериозни наранявания.
- 2) **Носете лични предпазни средства и винаги предпазни очила.** Носенето на лични предпазни средства като противопрахова маска, устойчиви на хлъзгане предпазни обувки, предпазна каска или защита за слуха, в зависимост от вида и употребата на електрическия инструмент, намалява риска от наранявания.
- 3) **Избягвайте неволно включване. Уверете се, че електрическият инструмент е изключен, преди да го свържете към електрозахранването и/или акумулаторната батерия, преди да го вземете или носите.** Ако при носенето на електрическия инструмент държите пръста си

- върху прекъсвача или свържете към електрозахранването включен електрически инструмент, това може да доведе до злополуки.
- 4) **Отстранявайте инструментите за настройка или гаечните ключове, преди да включите електрическия инструмент.** Инструмент или ключ, намиращ се във въртяща се част от електрическия инструмент, може да доведе до наранявания.
 - 5) **Избягвайте необичайни позиции на тялото. Осигурете си стабилен стоеж и постоянно пазете равновесие.** Така можете по-добре да контролирате електрическия инструмент в неочаквани ситуации.
 - 6) **Носете подходящо облекло. Не носете широки дрехи или накити. Дръжте косата и облеклото далеч от движещи се части.** Широки дрехи, накити или дълги коси могат да бъдат захванати от движещи се части.
 - 7) **Когато могат да бъдат монтирани устройства за изсмукване и за събиране на прах, те трябва да бъдат свързани и използвани правилно.** Използването на устройство за изсмукване на прах може да намали вредите за здравето поради прах.
 - 8) **Не разчитайте на фалшива сигурност и не пренебрегвайте правилата за безопасност за електрически инструменти, дори и когато след многократна употреба сте запознати с електрическия инструмент.** Небрежното боравене може за част от секундата да доведе до тежки наранявания.

Употреба и боравене с електрическия инструмент

- 1) **Не претоварвайте електрическия инструмент. Използвайте предназначения за Вашата работа електрически инструмент.** С подходящия електрически инструмент работите по-добре и по-сигурно в посочените граници на работните му характеристики.
- 2) **Не използвайте електрически инструмент, който е повреден.** Електрически инструмент, който вече не може да се включва или изключва, е опасен и трябва да бъде ремонтиран.
- 3) **Изтеглете щепсела от контакта и/или отстранете свалящата се акумулаторна батерия, преди да извършвате настройки по уреда, да сменяте части на работни инструменти или да оставите електрическия инструмент настрана.** Тази мярка за безопасност предотвратява неволното стартиране на електрическия инструмент.
- 4) **Съхранявайте електрически инструменти, които не се използват, на недостъпно за деца място. Не позволявайте използване на електрическия инструмент от лица, които не са запознати с него или не са прочели тези инструкции.** Електрическите инструменти са опасни, ако се използват от неопитни лица.
- 5) **Поддържайте грижливо електрическите инструменти и работните инструменти. Проверявайте дали движещите се части функционират безупречно и не заяждат, дали няма счупени или така повредени части, че да нарушават функционирането**

- на електрическия инструмент. Повредените части трябва да бъдат ремонтирани преди използване на електрическия инструмент. Много злополуки са причинени от лошо поддържани електрически инструменти.
- 6) **Поддържайте режещите инструменти наточени и чисти.** Грижливо поддържаните режещи инструменти с остри режещи ръбове се заклинват по-малко и се водят по-лесно.
 - 7) **Използвайте електрическия инструмент, принадлежностите, работните инструменти и т.н. съгласно тези инструкции.** При това вземайте под внимание условията на работа и дейността, която трябва да се извърши. Употребата на електрически инструменти за различни от предвидените приложения може да доведе до опасни ситуации.
 - 8) **Пазете дръжките и повърхностите за хващане сухи, чисти и без масло и грес.** Хлъзгави дръжки и повърхности за хващане не позволяват сигурна работа и контрол на електрическия инструмент в непредвидени ситуации.

Употреба и боравене с акумулаторния инструмент

- 1) **Зареждайте акумулаторните батерии само със зарядни устройства, които са препоръчани от производителя.** Зарядно устройство, което е предназначено за определен вид акумулаторни батерии, може да причини пожар, ако се използва с други акумулаторни батерии.
- 2) **В електрическите инструменти използвайте само предвидените за целта акумулаторни батерии.** Използването на други акумулаторни батерии може да доведе до наранявания и опасност от пожар.
- 3) **Дръжте акумулаторната батерия, която не се използва, далеч от кламери, монети, ключове, гвоздеи, винтове или други малки метални предмети, които биха могли да причинят късо съединение на контактите.** Късо съединение между контактите на акумулаторната батерия може да доведе до изгаряния или пожар.
- 4) **При неправилна употреба от акумулаторната батерия може да излезе течност. Избягвайте контакт с нея. При случаен контакт изплакнете с вода. Ако течността попадне в очите, допълнително потърсете лекарска помощ.** Излизащата течност от акумулаторната батерия може да доведе до раздразнения на кожата или изгаряния.
- 5) **Не използвайте повредени или променени акумулаторни батерии.** Повредените или променени акумулаторни батерии могат да имат непредвидимо поведение и да доведат до пожар, експлозия или опасност от нараняване
- 6) **Не излагайте акумулаторна батерия на огън или твърде високи температури.** Огън или температури над 130 °C могат да предизвикат експлозия.
- 7) **Следвайте всички инструкции за зареждане и никога не зареждайте акумулаторната батерия или акумулаторния инструмент извън границите**

на посочения в ръководството за експлоатация температурен диапазон. Неправилно зареждане или зареждане извън границите на допустимия температурен диапазон може да разруши акумулаторната батерия и да увеличи опасността от пожар.

Сервиз

- 1) **Ремонти по електрическия инструмент следва да се извършват само от квалифицирани специалисти и само с оригинални резервни части.** Така се гарантира, че безопасността на електрическия инструмент ще се запази.
- 2) **Никога не извършвайте поддръжка на повредени акумулаторни батерии.** Цялата поддръжка на акумулаторните батерии следва да се извършва само от производителя или от оторизирани сервизи.

● Указания за безопасност за бормашини

1. **Указания за безопасност при всякакви работи**
 - 1) **Хващайте електрическия инструмент за изолираните повърхности за хващане, когато извършвате работи, при които работният инструмент или винтовете могат да засегнат скрити електрически проводници.** Контактът с проводник под напрежение може да постави под напрежение също и метални части на уреда и да доведе до токов удар.

2. **Указания за безопасност при използване на дълги свредла**
 - 1) **В никакъв случай не работете с по-високи обороти от максимално допустимите обороти за свредлото.** При по-високи обороти свредлото може леко да се изкриви, ако се върти свободно без контакт с детайла, и да доведе до наранявания.
 - 2) **Винаги започвайте процеса на пробиване с ниски обороти и при контакт на свредлото с детайла.** При по-високи обороти свредлото може леко да се изкриви, ако се върти свободно без контакт с детайла, и да доведе до наранявания.
 - 3) **Не упражнявайте прекален натиск и натискайте само в надлъжна посока на свредлото.** Свредлата могат да се огънат и поради това да се счупят или да доведат до загуба на контрол и до наранявания.

● Намаляване на вибрациите и шума

Ограничавайте времето на употреба, използвайте режими на работа със слаби вибрации и шум и носете лични предпазни средства, за да намалите вредните влияния на вибрациите и шума.

Следните мерки спомагат за намаляване на свързаните с вибрациите и шума рискове:

- Използвайте продукта само съгласно неговото предназначение и според описанието в тези инструкции.
- Уверявайте се, че продуктът е в изрядно състояние и добре поддържан.

- Използвайте правилните работни инструменти за този продукт и се уверявайте, че те са в изрядно състояние.
- Хващайте здраво продукта за ръкохватките/повърхностите за хващане.
- Поддържайте продукта съгласно инструкциите и осигурявайте достатъчно смазване (ако е приложимо).
- Планирайте Вашата работа така, че използването на продукти с висока стойност на вибрациите да е разпределено в продължителен период от време.

● Поведение при злополуки

Запознайте се с използването на този продукт с помощта на това ръководство за експлоатация. Запомнете указанията за безопасност и задължително ги спазвайте. Това спомага за избягване на рискове и опасности.

- Винаги бъдете внимателни при употребата на този продукт, за да можете своевременно да разпознаете опасностите и да действате. Бързата намеса може да предотврати тежки наранявания и материални щети.
- При неизправно функциониране изключвайте незабавно продукта и изваждайте акумулаторния пакет. Давайте го на квалифициран специалист за проверка и евентуален ремонт, преди отново да го използвате.

● Остатъчни рискове

УКАЗАНИЕ

- ▶ По време на експлоатацията този продукт създава електромагнитно поле! При определени обстоятелства това поле може да наруши функционирането на активни или пасивни медицински импланти! За да се намали опасността от сериозни или смъртоносни наранявания, препоръчваме на лица с медицински импланти да се консултират със своя лекар и с производителя на медицинския имплант, преди продуктът да бъде използван!

Дори и да работите с този продукт съгласно предписанията, остава потенциален риск от телесни наранявания и материални щети. Между другото, следните опасности могат да възникнат във връзка с конструкцията и изпълнението на този продукт:

- Увреждане на здравето в резултат от емисиите на вибрации, ако продуктът се използва продължително време или не се използва или поддържа правилно.
- Телесни наранявания и материални щети, предизвикани от дефектни режещи инструменти или от внезапен удар в скрит предмет по време на употребата.
- Опасност от нараняване и материални щети, причинени от летящи предмети.

● Указания за безопасност за зарядни устройства

- Този уред може да се използва от деца на 8 или повече

години, както и от лица с намалени физически, сензорни или интелектуални способности или липса опит и познания, ако те са под надзор или са били инструктирани относно безопасната употреба на уреда и разбират произтичащите от това опасности.

Деца не бива да играят с уреда.

Почистване и поддръжка от страна на потребителя не бива да се извършват от деца без наблюдение.

- Не зареждайте батерии за еднократна употреба. Неспазването на това указание води до опасности.
- Ако свързващият проводник се повреди, той трябва да бъде заменен от производителя, неговата сервисна служба или подобно квалифицирано лице, за да се избегнат опасности.
- Пазете електрическите части от влага. Никога не ги потапяйте във вода или други течности,

за да избегнете токов удар. Никога не дръжте уреда под течаща вода. Съблюдавайте инструкциите за почистване, поддръжка и ремонт.

- Уредът е предназначен само за употреба в закрити помещения.

⚠ ВНИМАНИЕ! Това зарядно устройство е подходящо единствено за зареждане на акумулаторни пакети от следните типове:

Parkside 20 V Акумулаторен пакет		
PAP 20 B1	2 Ah	5 клетки
PAP 20 B3	4 Ah	10 клетки
PAPS 204 A1	4 Ah	5 клетки
PAPS 208 A1	8 Ah	10 клетки

- Клиентите могат да поръчват съвместими резервни батерии и зарядни устройства в онлайн магазините на Lidl за следните страни: Германия (lidl.de), Франция (lidl.fr), Белгия (lidl.be), Чешка република (lidl.cz), Нидерландия (lidl.nl), Полша

(lidl.pl), Словакия (lidl.sk), Испания (lidl.es)
Клиенти от всички останали страни могат да поръчват на www.optimex-shop.com.

● Преди първата употреба

● Принадлежности

УКАЗАНИЕ

- ▶ В това ръководство за употреба ще откриете информация и указания за различни работни инструменти и техните области на приложение. Изобразените работни инструменти не са задължително включени в обема на доставка (вижте „Обем на доставката“), а само показват възможностите за употреба на този продукт.

⚠ ПРЕДУПРЕЖДЕНИЕ!

- ▶ Не използвайте принадлежности, които не са препоръчани от Parkside. Това може да доведе до токов удар или пожар.

За безопасната и правилна употреба на този продукт са необходими, между другото, следните принадлежности, като напр. инструменти и работни инструменти:

- Подходящи крайници за пробиване
- Подходящи крайници за завинтване
- Отвертка тип звезда
- Смазочно-охлаждаща течност (масло за режещи инструменти), подходяща са пробиване в метал
- Подходящи лични предпазни средства

Инструменти и работни инструменти можете да намерите в специализираните магазини. При закупуването винаги съблюдавайте техническите изисквания на този продукт (вижте „Технически данни“).

При съмнения попитайте квалифициран специалист и се консултирайте с Вашия специализиран търговец.

Подходящи акумулаторни пакети и зарядни устройства

Акумулаторен пакет:	X 20 V Team
Зарядно устройство:	X 20 V Team

● Изваждане/поставяне на акумулаторен пакет

⚠ ПРЕДПАЗЛИВОСТ! Риск от нараняване!

- ▶ Винаги блокирайте превключвателя за включване/изключване [6], за да предотвратите случайно задвижване. Натиснете превключвателя за посока на въртене [5] в средното положение (блокировка), преди да поставите/извадите акумулаторния пакет [10].

- **Изваждане на акумулаторен пакет:** Натиснете бутона за освобождаване на акумулаторния пакет [12]. Извадете акумулаторния пакет [10] (фиг. D).
- **Поставяне на акумулаторен пакет:** Изравнете акумулаторния пакет [10] с дръжката и го вкарайте в нея. Уверете се, че той е щракнал осезаемо. Акумулаторният пакет може да бъде поставен в продукта само в едната посока.

● Проверка на състоянието на зареждане на акумулаторния пакет

(Фиг. В)

- Проверка на състоянието на зареждане на акумулаторния пакет: Натиснете бутона  **13**. LED елементите за състояние на зареждане **14** светват:

LED 14	Състояние на зареждане
Червен/оранжев/зелен	Максимално
Червен/оранжев	Средна
Червен	Ниска

● Зареждане на акумулаторен пакет

(Фиг. С)

УКАЗАНИЕ

- ▶ Можете да зареждате акумулаторния пакет **10** по всяко време, без това да съкращава живота му.
 - ▶ Прекъсване на процеса на зареждане не вреди на акумулаторния пакет **10**.
- Преди употребата заредете акумулаторния пакет **10**, ако той е със средно или ниско състояние на зареждане.
 - LED за контрол на заряда (зелен **17** и червен **18**) дават информация за състоянието на зарядното устройство **15** и на акумулаторния пакет **10**:

LED	Състояние
Червен LED свети	Акумулаторният пакет се зарежда

LED	Състояние
Зелен LED свети	Акумулаторният пакет е напълно зареден
Зелен и червен LED мигат	Дефектен акумулаторен пакет
Червен LED мига	Прекалено студен или прекалено горещ акумулаторен пакет
Зелен LED свети (без акумулаторен пакет)	Зарядно устройство в готовност

1. Поставете акумулаторния пакет **10** в зарядното устройство **15**.
2. Свържете свързващия проводник с мрежов щепсел **16** на зарядното устройство **15** с контакта.
3. Когато акумулаторният пакет **10** е напълно зареден: Извадете акумулаторния пакет от зарядното устройство **15**. След това изтеглете свързващия проводник с мрежовия щепсел **16** на зарядното устройство от контакта.

● Поставяне/изваждане на работен инструмент

ПРЕДПАЗЛИВОСТ! Риск от нараняване!



Работните инструменти могат да бъдат остри и да се нагорещят по време на употребата. Винаги носете предпазни ръкавици, когато боравите с работни инструменти.

ПРЕДУПРЕЖДЕНИЕ!



Изключете продукта, извадете акумулаторния пакет [10] и оставете продукта да се охлади, преди да извършвате настройки!

ПРЕДПАЗЛИВОСТ! Риск от нараняване!

- ▶ Дръжте ръцете си далеч от работния инструмент, когато продуктът работи.
- ▶ След изключването на продукта работният инструмент продължава да се движи още известно време. Не докосвайте движещия се работен инструмент и не го спирайте.

Продуктът е оборудван с автоматично фиксиране на шпиндела, за да може патронникът [1] да се отваря или затваря с пръстена на патронника [2].

1. Отваряне на патронника [1]:
Завъртете пръстена на патронника [2] обратно на часовниковата стрелка (фиг. Е).
2. Вкарайте подходящ работен инструмент в патронника [1] толкова навътре, колкото е необходимо.
3. Затваряне на патронника [1]:
Задръжте работния инструмент на място. Завъртете пръстена на патронника [2] по часовниковата стрелка.

● Пробно пускане

УКАЗАНИЕ

- ▶ Преди започване на работа и след всяка смяна на работен инструмент извършвайте пробно пускане без натоварване. Изключете незабавно продукта, ако работният инструмент се движи ексцентрично, възникват значителни вибрации или се чуват необичайни шумове.

- Преди работата се уверете, че работният инструмент е поставен правилно, тоест е центриран в патронника [1].
- Накрайниците за завинтване са обозначени по размер и форма. Ако не сте сигурни, винаги първо изпробвайте дали крайникът влиза плътно без луфт в главата на винта.

● Работа

● Избор на предавка

ВНИМАНИЕ! Риск от повреда на продукта!



Задействайте превключателя за избор на предавка [4] едва тогава, когато продуктът е спрял.

- Сменете предавката, като избутате превключателя за избор на предавка [4] напред или назад (фиг. F).

Предавка 1:

Подходяща за:	Работи по завиване
Скорост на въртене:	Ниска
Въртящ момент:	Висока

Предавка 2:	
Подходяща за:	Работи по пробиване
Скорост на въртене:	Висока
Въртящ момент:	Ниска

● Настройване на посока на въртене

⚠ ВНИМАНИЕ! Риск от повреда на продукта!



Задействайте превключвателя за посока на въртене [5] едва тогава, когато продуктът е спрял.

- Сменете посоката на въртене, като натиснете превключвателя за посока на въртене [5] надясно или наляво (фиг. G).
- Ако превключвателят за посока на въртене [5] се намира в средното положение, превключвателят за включване/изключване [6] е блокиран.

● Регулиране на въртящия момент

- Въртящият момент може да бъде настроен чрез въртене на втулката за регулиране на въртящия момент [3] (фиг. H).
- Малки винтове, съотв. меки материали: Изберете ниска степен (малко число).
- Големи винтове, твърди материали, съотв. развиване на винтове: Изберете висока степен (голямо число).
- За работи по пробиване: Завъртете втулката за регулиране на въртящия момент [3] в позицията .

● Включване и изключване

УКАЗАНИЕ

- ▶ Превключвателят за включване/изключване [6] не може да бъде фиксиран.

- **Включване:** Натиснете превключвателя за включване/изключване [6] и го задръжте натиснат. Регулирайте скоростта според нуждата (вижте „Регулиране на скоростта“) (фиг. I).
- **Изключване:** Отпуснете превключвателя за включване/изключване [6].

● Регулиране на скоростта

- Чрез различна сила на натиск върху превключвателя за включване/изключване [6] можете да контролирате скоростта:

Натиск	Скорост
Лек натиск:	По-ниска
По-голям натиск:	По-висока

● Работна LED лампа

УКАЗАНИЕ

- ▶ Работната LED лампа [11] продължава да свети още ок. 10 секунди след изключването на продукта.

Този продукт е оборудван с работна LED лампа [11], за да се осветява непосредствената работна област и да се подобрява видимостта в лошо осветени места.

- Работната LED лампа [11] светва автоматично, щом продуктът се включи.

● Указания за работа

УКАЗАНИЕ

- ▶ Продуктът е оборудван с електронна предпазна функция за контрол на отката. По време на работата продуктът се изключва, ако се стигне до внезапно или неочаквано заклещване или блокиране. Тази допълнителна предпазна функция намалява риска от тежки наранявания.
- ▶ След отстраняване на блокирането или задръстването: Продуктът се връща автоматично в нормалното състояние.

Въртящ момент

- По-малки винтове/накрайници могат да бъдат повредени, ако настроите твърде голям въртящ момент, съответно твърде високи обороти.

Завинтване в твърд материал (метал)

- Особено големи въртящи моменти възникват напр. при метални винтови съединения при използване на сменяеми гаечни ключове. Изберете ниски обороти.

Завинтване в мек материал (напр. мека дървесина)

- Тук също завинтвайте с ниски обороти, напр. за да не повредите повърхността на дървото при контакта с главата на винта. Използвайте зенкер.

При пробиване в дърво, метал и други материали

- При малък диаметър на свредлото използвайте високи обороти, а при голям диаметър на свредлото – ниски обороти.
- При твърди материали изберете ниски обороти, а при меки материали – високи обороти.

- Осигурете или закрепете (ако е възможно) детайла в затягащо приспособление.
- Маркирайте мястото, на което трябва да се пробива, с център или пирон. За започване на пробиването изберете ниски обороти.
- Изтегляйте въртящото се свредло по няколко пъти от отвора, за да отстраните стружки и стърготини.

Пробиване в метал

- Използвайте свредло за метал (HSS). За най-добри резултати охлаждайте свредлото със смазочно-охлаждаща течност (масло за режещи инструменти). Свредлата за метал могат да бъдат използвани също и за пробиване на пластмасата. Започнете със свредло Ø 3 mm и след това постепенно увеличавайте размера до достигане на желанния диаметър на отвора.

Пробиване в дърво

- Използвайте свредло за дърво с центриращ връх.
Дълбоки отвори: Използвайте „спираловидно свредло“.
Голям диаметър на отвора: Използвайте свредло за дърво тип Форстнер.
Малки винтове в мека дървесина могат да бъдат завинтвани също и директно, без предварително пробиване.

Кука за колан

(Фиг. J)

⚠ ПРЕДПАЗЛИВОСТ! Риск от нараняване!

- ▶ Преди да окачите продукта на колана: Натиснете превключвателя за посока на въртене **5** в средното положение (блокировка). Така предотвратявате случайно включване на продукта.

УКАЗАНИЕ

- ▶ С куката за колан [9] инструментът може да бъде закрепен на колан или на джоб.
- ▶ Куката за колан не е монтирана при доставката.
- ▶ Куката за колан може да бъде поставяна от двете страни на колан.
- ▶ За монтажа на куката за колан е необходима отвертка тип звезда.

1. С отвертка тип звезда развийте винта на куката за колан [9].
2. Поставете куката за колан от едната страна на продукта.
3. Затегнете винта с отвертка тип звезда.

● Почистване и грижи

⚠ ПРЕДУПРЕЖДЕНИЕ!



Изключвайте продукта, изваждайте акумулаторния пакет [10] и оставете продукта да се охлади, преди да извършвате работи по инспекция, поддръжка или почистване!

● Почистване

УКАЗАНИЕ

- ▶ Не използвайте химически, алкални, абразивни или други агресивни почистващи или дезинфекциращи средства за почистване на продукта, тъй като те могат да повредят неговите повърхности.
- Редовното правилно почистване спомага за осигуряването на безопасна употреба и удължава живота на продукта.

- Вентилационните отвори трябва винаги да са свободни.
- Внимавайте да не попадат течности във вътрешността на продукта.
- Винаги поддържайте продукта чист, сух и без масло или грес. Отстранявайте прах след всяка употреба и преди съхранение.
- Почиствайте продукта със суха кърпа. За труднодостъпните места използвайте мека четка.
- Отстранявайте замърсяванията и праха специално от вентилационните отвори с кърпа и мека четка.

● Поддръжка

- Проверявайте продукта и принадлежностите (напр. работните инструменти) за износване и повреди преди и след всяка употреба. При нужда ги подменяйте с нови, както е описано в това ръководство за експлоатация. При това съблюдавайте техническите изисквания (вижте „Технически данни“).

● Ремонт

- Във вътрешността на този продукт няма части, които могат да бъдат ремонтирани от потребителя. Обърнете се към квалифициран специалист, за да провери продукта и при нужда да го ремонтира.

● Съхранение

- Натиснете превключвателя за посока на въртене [5] в средното положение, за да блокирате превключвателя за включване/изключване [6].
- Почистете продукта, както е описано по-горе.
- Съхранявайте продукта и неговите принадлежности на тъмно,

- сухо, незамръзващо и добре проветрявано място.
- Винаги съхранявайте продукта на недостъпно за деца място. Оптималната температура за продължително съхранение (повече от 3 месеца) е между +20 °C и +26 °C.
 - Вкарайте найкрайника за завинтване в държача за найкрайници [8].
 - Съхранявайте продукта в куфара за носене [19].

Указания за акумулаторния пакет

- Съхранявайте акумулаторния пакет [10] само в частично заредено състояние. По време на по-продължителен период на съхранение състоянието на зареждане трябва да е от 40 % до 60 % (червен и оранжев LED елемент за състояние на зареждане [14] светят).
- По време на по-продължително съхранение на всеки 3 месеца проверявайте състоянието на зареждане на акумулаторния пакет [10]. При нужда заредете допълнително.

● Транспортиране

- Натиснете превключвателя за посока на въртене [5] в средното положение, за да блокирате превключвателя за включване/изключване [6].
- Транспортирайте продукта в куфара за носене [19].
- Пазете продукта от удари и силни вибрации, каквито възникват особено при транспортиране в превозни средства.
- Осигурявайте продукта срещу пързаяне и преобръщане.

● Изхвърляне

Опаковката е изработена от екологични материали, които може да предадете в местните пунктове за рециклиране.



За разделното събиране на отпадъците съблюдавайте маркировката на опаковъчните материали, те са маркирани със съкращения (а) и цифри (б) със следното значение: 1–7: пластмаси/20–22: хартия и картон/80–98: композитни материали.

Продукт:



Относно възможностите за отстраняване на излезлия от употреба продукт като отпадък се информирайте от Вашата общинска или градска управа.



В интерес на опазването на околната среда не изхвърляйте излезлия от употреба продукт заедно с битовите отпадъци, а го предайте за правилно рециклиране. За събирателните пунктове и тяхното работно време можете да се информирате от местната управа.

Дефектните или изтощени батерии/ акумулаторни батерии следва да бъдат рециклирани. Предавайте батериите/ акумулаторните батерии и/или продукта в пунктовете за рециклиране.



Щети върху околната среда поради неправилно обезвреждане на батериите/ акумулаторните батерии!

Преди отстраняване като отпадък извадете батериите/комплекта акумулаторни батерии от продукта.

Батериите/акумулаторните батерии не бива да се изхвърлят заедно с битовите

отпадъци. Те могат да съдържат отровни тежки метали и подлежат на специална преработка. Химическите символи на тежките метали са, както следва: Cd = кадмий, Hg = живак, Pb = олово. Затова предавайте изтощените батерии/акумулаторни батерии в общински събирателен пункт.

● Гаранция

Уважаеми клиенти, за този уред получавате 5 години гаранция от датата на покупката. В случай на несъответствие на продукта с договора за продажба Вие имате законно право да предявите рекламация пред продавача на продукта при условията и в сроковете, определени в глава трета, раздел II и III и глава четвърта от Закона за предоставяне на цифрово съдържание и цифрови услуги и за продажба на стоки (ЗПЦСЦУПС)*.

Вашите права, произтичащи от посочените разпоредби, не се ограничават от нашата по-долу представена търговска гаранция, не са свързани с разходи за потребителите и независимо от нея продавачът на продукта отговаря за липсата на съответствие на потребителската стока с договора за продажба съгласно ЗПЦСЦУПС.

Гаранционни условия

Гаранционният срок е 5 години от датата на получаване на стоката. Пазете добре оригиналната касова бележка. Този документ е необходим като доказателство за покупката. Ако в рамките на три години от датата на закупуване на този продукт се появи дефект на материала или производствен дефект, продуктът ще бъде безплатно ремонтиран или заменен. Гаранцията предполага в рамките на тригодишния гаранционен срок да се представят дефектният

уред, касовата бележка (касовият бон), както и всички други документи, установяващи наличието на дефект и писмено да се обясни в какво се състои дефектът и кога е възникнал. Ако дефектът е покрит от нашата гаранция, Вие ще получите обратно ремонтирания или нов продукт. В случай на замяна на дефектна стока първоначалните гаранционен срок и гаранционни условия се запазват. В случай на ремонт на дефектна стока, срокът на ремонта се прибавя към гаранционния срок. За евентуално наличните и установени повреди и дефекти още при покупката трябва да се съобщи веднага след разопаковането. Евентуалните ремонти след изтичане на гаранционния срок са срещу заплащане.

Ремонтът или замяната на продукта не порождават нова гаранция.

Обхват на гаранцията

Уредът е произведен грижливо според строгите изисквания за качество и добросъвестно изпитан преди доставка. Гаранцията важи за дефекти на материала или производствени дефекти. Гаранцията не обхваща консумативите, както и частите на продукта, които подлежат на нормално износване, поради което могат да бъдат разглеждани като бързо износващи се части (например филтри или приставки) или повредите на чупливи части (например прекъсвачи, батерии или такива произведени от стъкло). Гаранцията отпада, ако уредът е повреден поради неправилно използване или в резултат на неосъществяване на техническа поддръжка. За правилната употреба на продукта трябва точно да се спазват всички указания в упътването за експлоатация. Предназначение и действия, които не се препоръчват от упътването за експлоатация или

за които то предупреждава, трябва задължително да се избягват. Продуктът е предназначен само за частна, а не за професионална употреба. При злоупотреба и неправилно третиране, употреба на сила и при интервенции, които не са извършени от клона на нашия оторизиран сервиз, гаранцията отпада.

Процедура при гаранционен случай

За да се гарантира бърза обработка на Вашия случай, следвайте следните указания:

- За всички запитвания подгответе касовата бележка и идентификационния номер (IAN 485609_2501) като доказателство за покупката.
- Вземете артикулния номер от фабричната табелка.
- При възникване на функционални или други дефекти първо се свържете по телефона или чрез имейл с долупосочения сервизен отдел. След това ще получите допълнителна информация за уреждането на Вашата рекламация.
- След съгласуване с нашия сервиз можете да изпратите дефектния продукт на посочения Ви адрес на сервиза безплатно за Вас, като приложите касовата бележка (касовия бон) и посочите писмено в какво се състои дефектът и кога е възникнал. За да се избегнат проблеми с приемането и допълнителни разходи, задължително използвайте само адреса, който Ви е посочен. Осигурете изпращането да не е като експресен товар или като друг специален товар. Изпратете уреда заедно с всички принадлежности, доставени при покупката, и осигурете достатъчно сигурна транспортна опаковка.

Ремонтен сервиз/извънгаранционно обслужване

Ремонти извън гаранцията можете да възложите на клона на нашия сервиз срещу заплащане. Той с удоволствие ще Ви направи предварителна калкулация. Можем да обработваме само уреди, които са достатъчно опаковани и изпратени с платени транспортни разходи.

Внимание: Изпратете Вашия уред на клона на нашия сервиз почистен и с указание за дефекта.

Уредите, предмет на извънгаранционно обслужване, изпратени с неплатени транспортни разходи – с наложен платеж, като експресен или друг специален товар – не се приемат. Ние ще извършим безплатно изхвърлянето на изпратените от Вас дефектни уреди.

Сервизно обслужване България

Тел.: 008001184975

E-мейл: owim@lidl.bg

Вносител

Моля, обърнете внимание, че следващият адрес не е адрес на сервиза. Първо се свържете с горепосочения сервизен център.

ОВИМ ГмБХ & Ко.КГ

Щифтсбергщрасе 1

74167 Некарсулм

Германия

* Като физическо лице – потребител, независимо от настоящата търговска гаранция, Вие се ползвате от правата на законовата гаранция, предоставена от Закона за предоставяне на цифрово съдържание и цифрови услуги и за продажбата на стоки /ЗПЦСЦУПС/. По-специално Вие имате право при несъответствие на стоката да бъде извършен ремонт или замяна по Ваш избор, освен ако това е невъзможно

или е свързано с непропорционално големи разходи за продавача. Вие имате право на пропорционално намаляване на цената или на разваляне на договора при наличие на условията на чл. 33, ал. 3 от ЗПЦСЦУПС. Условията и сроковете на законовата гаранция са регламентирани в глава трета, раздел II и III и в глава четвърта на ЗПЦСЦУПС

● Процедиране в случай на рекламация

За да се гарантира бърза обработка на Вашата поръчка, моля, следвайте посочените указания:

Моля, при всички запитвания дръжте на разположение касовия бон и номера на артикула (IAN 485609_2501) като доказателство за покупката.

Номерът на артикула е посочен върху типовата табелка на продукта, върху гравюра на продукта, на заглавната страница на настоящото ръководство (долу вляво) или върху стикера от горната или долната страна на продукта.

При възникнали функционални дефекти или други повреди първо се свържете по телефона или по електронната поща с посочения по-долу сервиз.

Продукта, който е регистриран като дефектен, можете да изпратите след това без пощенски разходи на посочения Ви сервиз, като приложите документ за закупуването (касов бон) и описание, в какво се състои повредата и кога е възникнала.



На parkside-diy.com можете да разгледате и изтеглите това и много други ръководства. Този QR код Ви отвежда директно до parkside-diy.com. Изберете Вашата страна и посредством маската за търсене намерете ръководствата за експлоатация. Въвеждането на номера на артикула (IAN) 485609_2501 ще Ви отведе до ръководството за експлоатация на Вашия артикул.

● Сервиз



Сервиз България

Телефон: 008001184975

Е-мейл: owim@lidl.bg



Маркировка за съответствие - сърбия

● ЕС Декларация за съответствие

ЕС ДЕКЛАРАЦИЯ ЗА СЪОТВЕТСТВИЕ (№ 485609_2501)

IAN: 485609_2501
Идентификация на продукта: "PARKSIDE" Акумулаторна бормашина
Номер на модела: HG13562

Предметът на декларацията, описан по-горе, отговаря на съответното законодателство на Съюза за хармонизация:

Директива 2006/42/ЕО
Директива 2014/30/ЕС
Директива 2011/65/ЕС с всички свързани изменения

Позоваване на използваните хармонизирани стандарти или позоваване на други технически спецификации, по отношение на които се декларира съответствие:

№ / Части
Директива 2006/42/ЕО
EN 62841-1:2015/A11:2022
EN 62841-2-1:2018/A12:2022
Директива 2014/30/ЕС
EN IEC 55014-1:2021
EN IEC 55014-2:2021

Обектът на декларацията, който е описан по-горе, е в съответствие с Директива 2011/65/ЕС на Европейския парламент и на Съвета от 8 юни 2011 г. относно ограничението на употребата на определени опасни вещества в електрическото и електронното оборудване:

№ / Части
EN IEC 63000:2018

Отговорник по съхранение на техническата документация: OWIM GmbH & Co.KG

Подписано за и от името на:

OWIM GmbH & Co. KG, Stiftsbergstraße 1, 74167 Neckarsulm, Germany (Германия)

Настоящата декларация за съответствие се издава изцяло на отговорността на производителя.

Превод на оригиналната декларация за съответствие

Некарзулм 05.05.2025
Място Дата *Jens Buchheim*
прокурист *Dr. Thorsten Maier*
прокурист















BG



Χρησιμοποιούμενες προειδοποιητικές υποδείξεις και σύμβολα	Σελίδα	82
Εισαγωγή	Σελίδα	82
Προβλεπόμενη χρήση	Σελίδα	82
Περιεχόμενο συσκευασίας	Σελίδα	83
Περιγραφή μερών	Σελίδα	83
Τεχνικά δεδομένα	Σελίδα	83
Υποδείξεις ασφαλείας	Σελίδα	85
Γενικές υποδείξεις ασφαλείας για ηλεκτρικά εργαλεία	Σελίδα	85
Υποδείξεις ασφαλείας για τρυπάνια	Σελίδα	88
Περιορισμός δόνησης και θορύβου	Σελίδα	89
Αντιμέτωπιση έκτακτων καταστάσεων	Σελίδα	89
Αναπτόφευκτοι κίνδυνοι	Σελίδα	90
Υποδείξεις ασφαλείας για φορτιστές	Σελίδα	90
Πριν την πρώτη χρήση	Σελίδα	91
Εξαρτήματα	Σελίδα	91
Αφαίρεση/τοποθέτηση πακέτου μπαταριών	Σελίδα	92
Έλεγχος της κατάστασης φόρτισης του πακέτου μπαταριών	Σελίδα	92
Φόρτιση του πακέτου μπαταριών	Σελίδα	92
Τοποθέτηση/αφαίρεση εργαλείου εφαρμογής	Σελίδα	93
Δοκιμαστική λειτουργία	Σελίδα	93
Χειρισμός	Σελίδα	94
Επιλογή ταχύτητας	Σελίδα	94
Ρύθμιση φοράς περιστροφής	Σελίδα	94
Έλεγχος ροπής στρέψης	Σελίδα	94
Ενεργοποίηση και απενεργοποίηση	Σελίδα	94
Ρύθμιση ταχύτητας	Σελίδα	94
Λυχνία εργασίας LED	Σελίδα	95
Σημειώσεις σχετικά με την εργασία	Σελίδα	95
Καθαρισμός και φροντίδα	Σελίδα	96
Καθαρισμός	Σελίδα	96
Συντήρηση	Σελίδα	96
Επισκευή	Σελίδα	97
Αποθήκευση	Σελίδα	97
Μεταφορά	Σελίδα	97
Απόσυρση	Σελίδα	97
Εγγύηση	Σελίδα	98
Διεκπεραίωση της εγγύησης	Σελίδα	98
Σέρβις	Σελίδα	99
Δηλωση συμμορφωσης ΕΕ	Σελίδα	100

Χρησιμοποιούμενες προειδοποιητικές υποδείξεις και σύμβολα

Στις οδηγίες χρήσης, τη συσκευασία και την πινακίδα τύπου χρησιμοποιούνται οι ακόλουθες προειδοποιητικές υποδείξεις:

	Διαβάστε τις οδηγίες χρήσης.		Απενεργοποιήστε το προϊόν και αφαιρέστε το πακέτο μπαταριών πριν την αλλαγή εξαρτημάτων, τον καθαρισμό και όταν δεν χρησιμοποιείται.
	Τηρείτε τις προειδοποιητικές υποδείξεις και τις υποδείξεις ασφαλείας!		Προστατεύστε το πακέτο μπαταριών από σκόνη και παρατεταμένη έκθεση σε άμεση ηλιακή ακτινοβολία.
	Χρησιμοποιείτε το προϊόν αποκλειστικά σε στεγνούς εσωτερικούς χώρους.		Προστατεύστε το πακέτο μπαταριών από νερό και υγρασία.
	Φοράτε προστατευτικά γάντια!		Προστατεύστε το πακέτο μπαταριών από φωτιά.
	Κατηγορία προστασίας II (διπλή μόνωση)		Εναλλασσόμενο ρεύμα/τάση
	Υποδείξεις ασφαλείας Οδηγίες χειρισμού		Συνεχές ρεύμα/τάση
	Το σύμβολο CE επιβεβαιώνει τη συμβατότητα με τις οδηγίες της ΕΕ που ισχύουν για το προϊόν.		Ασφάλεια

20 V ΕΠΑΝΑΦΟΡΤΙΖΟΜΕΝΟ ΔΡΑΠΑΝΟΚΑΤΣΑΒΙΔΟ

● Εισαγωγή

Σας συγχαίρουμε για την αγορά του νέου σας προϊόντος. Επιλέξατε ένα προϊόν υψηλών προδιαγραφών. Οι οδηγίες χρήσης είναι μέρος αυτού του προϊόντος. Περιέχουν σημαντικές πληροφορίες σχετικά με την ασφάλεια, το χειρισμό και την απόρριψη. Πριν τη χρήση του προϊόντος εξοικειωθείτε με όλες τις οδηγίες χρήσης και ασφαλείας. Χρησιμοποιείτε το προϊόν μόνο με τον τρόπο που περιγράφεται και για τον τομέα εφαρμογής που αναφέρεται. Σε

περίπτωση μεταβίβασης του προϊόντος σε τρίτους παραδώστε μαζί και όλα τα έγγραφα.

● Προβλεπόμενη χρήση

- Το προϊόν ενδείκνυται για βίδωμα και διάτρηση σε ξύλο, μέταλλο και πλαστικό.
- Το προϊόν δεν προορίζεται για διάτρηση σε σκληρά υλικά, όπως π.χ. τσιμέντο ή μπετόν.
- Χρησιμοποιείτε πάντα τα εργαλεία εφαρμογής σύμφωνα με την προβλεπόμενη χρήση! Κατά την αγορά και τη χρήση εργαλείων εφαρμογής λαμβάνετε πάντα υπόψη τις τεχνικές

απαιτήσεις του προϊόντος (βλ. «Τεχνικά δεδομένα»).

- Η λυχνία εργασίας LED [11] αυτού του προϊόντος προορίζεται για το φωτισμό της άμεσης περιοχής εργασίας.
- Άλλες χρήσεις ή τροποποιήσεις του προϊόντος θεωρούνται ακατάλληλες και ενέχουν κινδύνους για τη ζωή, κινδύνους τραυματισμού και κινδύνους υλικής ζημιάς. Ο κατασκευαστής δεν αναλαμβάνει καμία ευθύνη για φθορές που οφείλονται σε αντικανονική χρήση. Το προϊόν δεν προορίζεται για επαγγελματική χρήση ή για άλλους τομείς εφαρμογής.

● Περιεχόμενο συσκευασίας

⚠ ΠΡΟΕΙΔΟΠΟΙΗΣΗ!

- ▶ Το προϊόν και τα υλικά συσκευασίας δεν αποτελούν παιχνίδι για τα παιδιά! Μην επιτρέπετε στα παιδιά να παίζουν με πλαστικές σακούλες, μεμβράνες και μικρά μέρη! Υπάρχει κίνδυνος κατάποσης και ασφυξίας!

- 1 20 V Επαναφορτιζόμενο δραπανοκατσάβιδο
- 1 Κλιπ ζώνης
- 1 Βαλιτσάκι μεταφοράς
- 1 Οδηγίες χρήσης

● Περιγραφή μερών

Πριν διαβάσετε τις οδηγίες, ξεδιπλώστε τις σελίδες με τις εικόνες και εξοικειωθείτε με τις λειτουργίες του προϊόντος.

Εικόνα A:

- 1 Τσοκ
- 2 Δακτύλιος τσοκ
- 3 Περιστρεφόμενος κάλυκας
- 4 Διακόπτης επιλογής ταχύτητας
- 5 Διακόπτης φοράς περιστροφής/ κλειδώμα

- 6 Διακόπτης ενεργοποίησης/ απενεργοποίησης/ρύθμιση ταχύτητας
- 7 Λαβή
- 8 Υποδοχή μύτης (μαγνητική)
- 9 Κλιπ ζώνης
- 10 Πακέτο μπαταριών *
- 11 Λυχνία εργασίας LED

Εικόνα B:

- 10 Πακέτο μπαταριών *
- 12 Κουμπί απασφάλισης πακέτου μπαταριών
- 13 Κουμπί  (κατάσταση φόρτισης)
- 14 LED κατάστασης φόρτισης (κόκκινο/ πορτοκαλί/πράσινο)

Εικόνα C:

- 10 Πακέτο μπαταριών *
- 15 Φορτιστής (ταχυφορτιστής) *
- 16 Καλώδιο τροφοδοσίας με φις
- 17 LED ελέγχου φόρτισης – πράσινο
- 18 LED ελέγχου φόρτισης – κόκκινο

Δεν απεικονίζεται:

- 19 Βαλιτσάκι μεταφοράς

● Τεχνικά δεδομένα

20 V Επαναφορτιζόμενο δραπανοκατσάβιδο	PABSP 20 Li C4
Όνομαστική τάση:	20 V ===
Τύπος τσοκ:	Ταχυσόκ
Μηχανισμός μετάδοσης κίνησης:	2 ταχύτητες
Αριθμός στροφών στο ρελαντί n₀:	
1. ταχύτητα:	0–500 min ⁻¹
2. ταχύτητα:	0–2000 min ⁻¹
Μέγ. ροπή στρέψης:	60 N m
Περιοχή σύσφιξης τσοκ:	μέγ. Ø 13 mm
Μέγ. διάμετρος διάτρησης:	σε χάλυβα Ø 13 mm σε ξύλο Ø 38 mm

* Η μπαταρία και ο ταχυφορτιστής δεν περιλαμβάνονται στη συσκευασία

Πακέτο μπαταριών	PAPS 204 A1 *
Τύπος:	Ιόντων λιθίου
Ονομαστική τάση:	20 V ===
Χωρητικότητα:	4 Ah
Τιμή ενέργειας:	80 Wh
Αριθμός κυψελών:	5
Ισχύς συχνότητας:	≤ 20 dBm
Ζώνη συχνότητας:	2400–2483,5 MHz
Θερμοκρασία:	μέγ. +50 °C

Ταχυφορτιστής	PLG 20 C3 *
Είσοδος:	
Ονομαστική τάση:	230–240 V~
Ονομαστική συχνότητα:	50 Hz
Ονομαστική ισχύς:	120 W
Ασφάλεια (εσωτερική):	3,15 A /  ^{T3,15A}
Έξοδος:	
Ονομαστική τάση:	21,5 V ===
Ρεύμα φόρτισης:	4,5 A
Κατηγορία προστασίας:	II/□

Συνιστώμενη θερμοκρασία περιβάλλοντος:	
Κατά τη φόρτιση:	+4 °C έως +40 °C
Κατά τη λειτουργία:	+4 °C έως +40 °C
Κατά την αποθήκευση:	+20 °C έως +26 °C

Τιμές εκπομπής θορύβου

Οι τιμές μέτρησης υπολογίστηκαν σύμφωνα με το πρότυπο EN 62841. Η στάθμη θορύβου A του ηλεκτρικού εργαλείου αντιστοιχεί τυπικά σε:

Στάθμη ηχητικής πίεσης L_{pA} :	83 dB
Ανασφάλεια K_{pA} :	5 dB

Στάθμη ηχητικής ισχύος L_{WA} :	91 dB
Ανασφάλεια K_{WA} :	5 dB

Τιμές εκπομπής δόνησης

Συνολικές τιμές δόνησης (διανυσματικό σύνολο τριών κατευθύνσεων), όπως υπολογίστηκαν σύμφωνα με το πρότυπο EN 62841:

Διάτρηση σε μέταλλο:

Δονήσεις χεριού/βραχίονα $a_{h,D}$:	2,93 m/s ²
Ανασφάλεια K:	1,5 m/s ²

ΠΡΟΕΙΔΟΠΟΙΗΣΗ!



Φοράτε προστατευτικά ακοής!

ΠΡΟΕΙΔΟΠΟΙΗΣΗ!

- Οι εκπομπές δόνησης και θορύβου κατά τη διάρκεια της πραγματικής χρήσης του ηλεκτρικού εργαλείου μπορεί να αποκλίνουν από τις υποδεικνυόμενες τιμές ανάλογα με το είδος και τον τρόπο χρήσης του ηλεκτρικού εργαλείου, ειδικά το είδος του κατεργαζόμενου τεμαχίου. Προσπαθήστε να διατηρείτε την επιβάρυνση από δονήσεις και θορύβους όσο το δυνατόν πιο περιορισμένη. Ενδεικτικά μέτρα για τον περιορισμό της καταπόνησης από δονήσεις είναι η χρήση γαντιών κατά τη λειτουργία του εργαλείου και η μείωση του χρόνου εργασίας. Παράλληλα, πρέπει να λαμβάνονται υπόψη όλα τα μέρη του κύκλου λειτουργίας (π.χ. οι χρόνοι απενεργοποίησης του ηλεκτρικού εργαλείου και οι χρόνοι ενεργοποίησης χωρίς φορτίο).

* Η μπαταρία και ο ταχυφορτιστής δεν περιλαμβάνονται στη συσκευασία

ΣΗΜΕΙΩΣΗ

- ▶ Η υποδεικνυόμενη συνολική τιμή δόνησης και η υποδεικνυόμενη τιμή εκπομπής θορύβου μετρήθηκαν σύμφωνα με την τυποποιημένη μέθοδο δοκιμών και μπορούν να χρησιμοποιηθούν για τη σύγκριση διαφόρων ηλεκτρικών εργαλείων μεταξύ τους.
- ▶ Η υποδεικνυόμενη συνολική τιμή δόνησης και η υποδεικνυόμενη τιμή εκπομπής θορύβου μπορούν, επίσης, να χρησιμοποιηθούν για μια προκαταρκτική αξιολόγηση της επιβάρυνσης.



Υποδείξεις ασφαλείας

● Γενικές υποδείξεις ασφαλείας για ηλεκτρικά εργαλεία

⚠ ΠΡΟΕΙΔΟΠΟΙΗΣΗ!

- ▶ Διαβάστε όλες τις υποδείξεις ασφαλείας, τις οδηγίες, τις εικόνες και τα τεχνικά δεδομένα του ηλεκτρικού εργαλείου. Οι παραλείψεις κατά την εφαρμογή των ακόλουθων οδηγιών μπορούν να οδηγήσουν σε ηλεκτροπληξία, πυρκαγιά ή/και σοβαρούς τραυματισμούς.

Φυλάξτε τις υποδείξεις ασφαλείας και τις οδηγίες σε ασφαλές μέρος για μελλοντική αναφορά.

Ο όρος «ηλεκτρικό εργαλείο», ο οποίος χρησιμοποιείται στις υποδείξεις ασφαλείας, αφορά ηλεκτρικά εργαλεία που λειτουργούν με ρεύμα (με καλώδιο τροφοδοσίας) ή ηλεκτρικά εργαλεία που λειτουργούν με μπαταρίες (χωρίς καλώδιο τροφοδοσίας).

Ασφάλεια στο χώρο εργασίας

- 1) **Διατηρείτε την περιοχή εργασίας καθαρή και καλά φωτισμένη.** Η ακαταστασία και ο κακός φωτισμός της περιοχής εργασίας μπορούν να προκαλέσουν ατυχήματα.
- 2) **Μην χρησιμοποιείτε το ηλεκτρικό εργαλείο σε περιβάλλον όπου υπάρχει κίνδυνος έκρηξης εξαιτίας εύφλεκτων υγρών, αερίων ή σκόνης.** Τα ηλεκτρικά εργαλεία δημιουργούν σπινθήρες που μπορούν να αναφλέξουν τη σκόνη ή τις αναθυμιάσεις.
- 3) **Ενώσω χρησιμοποιείτε το ηλεκτρικό εργαλείο, μην επιτρέπετε σε παιδιά και άλλα άτομα να πλησιάζουν.** Σε περίπτωση διάσπασης της προσοχής μπορεί να χάσετε τον έλεγχο του ηλεκτρικού εργαλείου.

Ηλεκτρική ασφάλεια

- 1) **Το φως του ηλεκτρικού εργαλείου θα πρέπει να ταιριάζει στην πρίζα. Το φως δεν επιτρέπεται να τροποποιηθεί με κανέναν τρόπο. Μην χρησιμοποιείτε βύσματα προσαρμογέα με γειωμένα ηλεκτρικά εργαλεία.** Τα μη τροποποιημένα φως και οι κατάλληλες πρίζες μειώνουν τον κίνδυνο ηλεκτροπληξίας.
- 2) **Αποφύγετε τη σωματική επαφή με γειωμένες επιφάνειες, όπως σωλήνες, θερμαντικά σώματα, ηλεκτρικές εστίες και ψυγεία.** Υπάρχει αυξημένος κίνδυνος ηλεκτροπληξίας, αν το σώμα σας είναι γειωμένο.
- 3) **Φυλάξτε τα ηλεκτρικά εργαλεία μακριά από βροχή ή υγρασία.** Η εισχώρηση νερού σε ένα ηλεκτρικό εργαλείο αυξάνει τον κίνδυνο ηλεκτροπληξίας.

- 4) **Μην χρησιμοποιείτε το καλώδιο τροφοδοσίας για άλλες χρήσεις από αυτήν για την οποία προορίζεται, όπως για να μεταφέρετε το ηλεκτρικό εργαλείο, να το κρεμάσετε ή να τραβήξετε το φις από την πρίζα. Κρατήστε το καλώδιο τροφοδοσίας μακριά από θερμότητα, λάδι, αιχμηρές ακμές ή κινούμενα εξαρτήματα.** Τα φθαρμένα ή μπερδεμένα καλώδια τροφοδοσίας αυξάνουν τον κίνδυνο ηλεκτροπληξίας.
- 5) **Όταν εργάζεστε με ηλεκτρικό εργαλείο σε εξωτερικό χώρο, χρησιμοποιείτε μόνο καλώδια επέκτασης τα οποία είναι κατάλληλα και για χρήση σε εξωτερικούς χώρους.** Η χρήση ενός κατάλληλου καλωδίου επέκτασης για χρήση σε εξωτερικό χώρο μειώνει τον κίνδυνο ηλεκτροπληξίας.
- 6) **Αν η χρήση του ηλεκτρικού εργαλείου υπό συνθήκες υγρασίας είναι αναπόφευκτη, τότε χρησιμοποιήστε ένα ρελέ διαφυγής.** Η χρήση ρελέ διαφυγής ελαχιστοποιεί τον κίνδυνο ηλεκτροπληξίας.

Ασφάλεια ατόμων

- 1) **Συγκεντρωθείτε, προσέχετε τις κινήσεις σας και χειριστείτε με σύνεση τα ηλεκτρικά εργαλεία. Μην χρησιμοποιείτε ηλεκτρικά εργαλεία, εφόσον είστε κουρασμένοι ή υπό την επήρεια ναρκωτικών ουσιών, αλκοόλ ή φαρμάκων.** Μια στιγμιαία απροσεξία κατά το χειρισμό του ηλεκτρικού εργαλείου μπορεί να οδηγήσει σε σοβαρούς τραυματισμούς.
- 2) **Φοράτε μέσα ατομικής προστασίας και πάντοτε προστατευτικά γυαλιά.** Όταν φοράτε μέσα ατομικής προστασίας, όπως μάσκα προστασίας από τη σκόνη, αντιολισθητικά υποδήματα ασφαλείας, κράνος ή προστατευτικά ακοής, ανάλογα με τη χρήση του ηλεκτρικού εργαλείου, μειώνεται ο κίνδυνος τραυματισμών.
- 3) **Αποφύγετε την ακούσια ενεργοποίηση. Βεβαιωθείτε ότι το ηλεκτρικό εργαλείο είναι απενεργοποιημένο προτού το συνδέσετε στο ρεύμα ή/και τις μπαταρίες, πριν το ενεργοποιήσετε ή πριν το μεταφέρετε.** Αν κατά τη μεταφορά του ηλεκτρικού εργαλείου έχετε το δάχτυλο σας στο διακόπτη ή αν το ηλεκτρικό εργαλείο είναι ενεργοποιημένο τη στιγμή που το συνδέετε στην παροχή ρεύματος, υπάρχει κίνδυνος ατυχημάτων.
- 4) **Απομακρύνετε τα εργαλεία ρύθμισης ή τα κλειδιά πριν από την ενεργοποίηση του ηλεκτρικού εργαλείου.** Ένα εργαλείο ή ένα κλειδί το οποίο βρίσκεται στο περιστρεφόμενο τμήμα του ηλεκτρικού εργαλείου μπορεί να προκαλέσει τραυματισμό.
- 5) **Κρατήστε το σώμα σας σε σωστή στάση. Πατήστε σταθερά στο έδαφος και διατηρείτε πάντοτε την ισορροπία σας.** Με τον τρόπο αυτόν μπορείτε να ελέγχετε το ηλεκτρικό εργαλείο καλύτερα, κυρίως σε μη αναμενόμενες καταστάσεις.
- 6) **Φοράτε κατάλληλο ρουχισμό. Μην φοράτε φαρδιά ρούχα ή κοσμήματα. Κρατάτε τα μαλλιά και τα ρούχα σας μακριά από τα κινούμενα μέρη.** Τα φαρδιά ρούχα, τα κοσμήματα ή τα μακριά μαλλιά είναι πιθανό να μπλεχτούν στα κινούμενα μέρη.
- 7) **Αν είναι δυνατή η τοποθέτηση διατάξεων αναρρόφησης και συλλογής σκόνης, θα πρέπει αυτές να συνδέονται και να χρησιμοποιούνται σωστά.** Η χρήση

διάταξης αναρρόφησης σκόνης μειώνει τους κινδύνους από τη σκόνη.

- 8) **Μην βασίζεστε στην εμπειρία σας από τη χρήση του ηλεκτρικού εργαλείου και μην αγνοείτε τους κανόνες ασφαλείας για ηλεκτρικά εργαλεία, όση σιγουριά και να αισθάνεστε.** Ο απρόσεκτος χειρισμός μπορεί να οδηγήσει σε σοβαρούς τραυματισμούς μέσα σε κλάσματα δευτερολέπτου.

Χρήση και μεταχείριση του ηλεκτρικού εργαλείου

- 1) **Μην υπερφορτώνετε το ηλεκτρικό εργαλείο. Χρησιμοποιήστε το κατάλληλο ηλεκτρικό εργαλείο ανάλογα με την εργασία.** Με το κατάλληλο ηλεκτρικό εργαλείο εργάζεστε καλύτερα και ασφαλέστερα στον εκάστοτε τομέα εργασίας.
- 2) **Μην χρησιμοποιείτε ποτέ ηλεκτρικά εργαλεία με ελαττωματικό διακόπτη.** Ένα ηλεκτρικό εργαλείο το οποίο δεν είναι πλέον δυνατόν να ενεργοποιηθεί ή να απενεργοποιηθεί είναι επικίνδυνο και πρέπει να επισκευάζεται.
- 3) **Αποσυνδέστε το φις από την πρίζα ή/και αφαιρέστε κατά περίπτωση την μπαταρία πριν τη ρύθμιση της συσκευής, την αλλαγή εργαλείων εφαρμογής ή την αποθήκευση του ηλεκτρικού εργαλείου.** Αυτά τα προληπτικά μέτρα ασφαλείας μειώνουν τον κίνδυνο από ακούσια ενεργοποίηση του ηλεκτρικού εργαλείου.
- 4) **Φυλάξτε τα ηλεκτρικά εργαλεία που δεν χρησιμοποιείτε μακριά από τα παιδιά. Μην αφήνετε να χρησιμοποιήσουν το ηλεκτρικό εργαλείο άτομα τα οποία δεν είναι εξοικειωμένα με αυτό ή δεν έχουν διαβάσει τις παρούσες οδηγίες.** Τα ηλεκτρικά εργαλεία είναι επικίνδυνα,

αν χρησιμοποιούνται από άπειρα άτομα.

- 5) **Να φροντίζετε με επιμέλεια τα ηλεκτρικά σας εργαλεία και τα εργαλεία εφαρμογής. Ελέγχετε αν λειτουργούν απρόσκοπτα τα κινούμενα μέρη και πως δεν μπλοκάρουν, όπως και αν έχουν φθαρεί ή σπάσει κάποια μέρη τα οποία επηρεάζουν την ομαλή λειτουργία του ηλεκτρικού εργαλείου. Επισκευάστε τα κατεστραμμένα μέρη πριν από τη χρήση του ηλεκτρικού εργαλείου.** Πολλά από τα ατυχήματα οφείλονται σε ανεπαρκή συντήρηση των ηλεκτρικών εργαλείων.
- 6) **Διατηρείτε τα κοπτικά εργαλεία κοφτερά και καθαρά.** Τα κοπτικά εργαλεία τα οποία συντηρούνται σωστά μπλοκάρουν λιγότερο συχνά και είναι ευκολότερα στο χειρισμό τους.
- 7) **Χρησιμοποιείτε τα ηλεκτρικά εργαλεία, τα εξαρτήματα, τα εργαλεία εφαρμογής κτλ. σύμφωνα με τις αντίστοιχες οδηγίες χρήσης. Λάβετε υπόψη τις συνθήκες εργασίας και την εκάστοτε εφαρμογή.** Η χρήση του ηλεκτρικού εργαλείου για άλλες χρήσεις εκτός από τις προβλεπόμενες μπορεί να έχει επικίνδυνες συνέπειες.
- 8) **Διατηρείτε τις λαβές και τις επιφάνειες των λαβών στεγνές και καθαρές, χωρίς λάδια και λίπη.** Όταν οι λαβές και οι επιφάνειες των λαβών γλιστρούν, δεν διασφαλίζεται ο ασφαλής χειρισμός και ο έλεγχος του ηλεκτρικού εργαλείου σε απρόβλεπτες καταστάσεις.

Χρήση και μεταχείριση του επαναφορτιζόμενου εργαλείου

- 1) **Φορτίζετε τις μπαταρίες μόνο με φορτιστές που συνιστώνται από**

- τον κατασκευαστή.** Αν κάποιος φορτιστής που προορίζεται για έναν συγκεκριμένο τύπο μπαταριών χρησιμοποιείται με άλλες μπαταρίες, υπάρχει κίνδυνος πυρκαγιάς.
- 2) **Χρησιμοποιείτε μόνο τις προβλεπόμενες μπαταρίες για το ηλεκτρικό εργαλείο.** Η χρήση άλλων μπαταριών μπορεί να προκαλέσει τραυματισμούς και πυρκαγιά.
 - 3) **Όταν η μπαταρία δεν χρησιμοποιείται, κρατήστε την μακριά από συνδετήρες, κέρματα, κλειδιά, καρφιά, βίδες ή άλλα μικρά μεταλλικά αντικείμενα που μπορεί να προκαλέσουν γεφύρωση των επαφών.** Σε περίπτωση βραχυκυκλώματος μεταξύ των επαφών της μπαταρίας μπορεί να προκληθούν εγκαύματα ή πυρκαγιά.
 - 4) **Σε περίπτωση λανθασμένης χρήσης μπορεί να εξέλθουν υγρά από την μπαταρία. Αποφύγετε την επαφή με αυτά τα υγρά. Σε περίπτωση επαφής ξεπλύνετε με νερό. Αν τα υγρά εισχωρήσουν στα μάτια σας, ζητήστε επιπλέον ιατρική βοήθεια.** Τα υγρά που εξέρχονται από την μπαταρία μπορεί να προκαλέσουν δερματικούς ερεθισμούς ή εγκαύματα.
 - 5) **Μην χρησιμοποιείτε μπαταρίες που έχουν υποστεί ζημιά ή είναι παραμορφωμένες.** Οι μπαταρίες που έχουν υποστεί ζημιά ή είναι παραμορφωμένες μπορεί να έχουν απρόβλεπτη συμπεριφορά και να προκαλέσουν πυρκαγιά, έκρηξη ή ατυχήματα
 - 6) **Μην εκθέτετε την μπαταρία σε φωτιά ή υψηλές θερμοκρασίες.** Η φωτιά και οι θερμοκρασίες άνω των 130 °C μπορούν να προκαλέσουν έκρηξη.
- 7) **Ακολουθήστε όλες τις οδηγίες φόρτισης και μην φορτίζετε ποτέ την μπαταρία ή το επαναφορτιζόμενο εργαλείο εκτός της περιοχής θερμοκρασίας που ορίζεται στις οδηγίες χρήσης.** Σε περίπτωση εσφαλμένης φόρτισης ή φόρτισης εκτός της επιτρεπόμενης περιοχής λειτουργίας μπορεί η μπαταρία να καταστραφεί και να αυξηθεί ο κίνδυνος πυρκαγιάς.

Σέρβις

- 1) **Ζητήστε την επισκευή του ηλεκτρικού σας εργαλείου μόνο από εξειδικευμένο τεχνικό και αποκλειστικά με χρήση γνήσιων ανταλλακτικών.** Έτσι εξασφαλίζετε την ασφάλεια του ηλεκτρικού σας εργαλείου.
- 2) **Μην προβαίνετε ποτέ σε συντήρηση των μπαταριών που έχουν υποστεί ζημιά.** Οι μπαταρίες πρέπει να συντηρούνται μόνο από τον κατασκευαστή ή τα εξουσιοδοτημένα κέντρα εξυπηρέτησης πελατών.

● Υποδείξεις ασφαλείας για τρυπάνια

1. **Υποδείξεις ασφαλείας για κάθε εργασία**
 - 1) **Κατά τη διάρκεια των εργασιών κρατάτε το ηλεκτρικό εργαλείο από τις μονωμένες επιφάνειες των λαβών, καθώς το εργαλείο εφαρμογής ή οι βίδες είναι πιθανόν να έρθουν σε επαφή με κρυφούς αγωγούς ρεύματος.** Η επαφή με ένα ηλεκτροφόρο καλώδιο μπορεί να θέσει υπό τάση επίσης μεταλλικά μέρη της συσκευής και να οδηγήσει σε ηλεκτροπληξία.

- 2. Υποδείξεις ασφαλείας κατά τη χρήση τρυπανιών μεγάλου μήκους**
- 1) Σε καμία περίπτωση μην εργάζεστε με μεγαλύτερη ταχύτητα από τη μέγιστη επιτρεπόμενη ταχύτητα του τρυπανιού.** Κατά τη λειτουργία με υψηλή ταχύτητα μπορεί το τρυπάνι να κυρτώσει ελαφρώς όταν περιστρέφεται ελεύθερα, χωρίς να βρίσκεται σε επαφή με το τεμάχιο επεξεργασίας, και να προκληθούν τραυματισμοί.
 - 2) Αρχίζετε πάντα τη διάτρηση με χαμηλή ταχύτητα και με το τρυπάνι να βρίσκεται σε επαφή με το τεμάχιο επεξεργασίας.** Κατά τη λειτουργία με υψηλή ταχύτητα μπορεί το τρυπάνι να κυρτώσει ελαφρώς όταν περιστρέφεται ελεύθερα, χωρίς να βρίσκεται σε επαφή με το τεμάχιο επεξεργασίας, και να προκληθούν τραυματισμοί.
 - 3) Πιέζετε το τρυπάνι μόνο οριζοντίως και μην ασκείτε υπερβολική πίεση.** Μπορεί το τρυπάνι να κυρτώσει και, κατά συνέπεια, να σπάσει ή να χάσετε τον έλεγχο και να τραυματιστείτε.

● Περιορισμός δόνησης και θορύβου

Περιορίστε το χρόνο λειτουργίας, επιλέξτε αθόρυβες λειτουργίες που δεν προκαλούν κραδασμούς και φοράτε μέσα ατομικής προστασίας για να μειώσετε τις επιπτώσεις των κραδασμών και του θορύβου.

Τα ακόλουθα μέτρα συμβάλλουν στον περιορισμό των κινδύνων που προκύπτουν από τους κραδασμούς και το θόρυβο:

- Χρησιμοποιείτε το προϊόν αποκλειστικά για τους προβλεπόμενους σκοπούς και σύμφωνα με τις παρούσες οδηγίες.

- Βεβαιωθείτε ότι το προϊόν βρίσκεται σε άρτια κατάσταση και συντηρείται σωστά.
- Χρησιμοποιείτε κατάλληλα εργαλεία εφαρμογής για το συγκεκριμένο προϊόν και βεβαιωθείτε ότι βρίσκονται σε άρτια κατάσταση.
- Κρατάτε το προϊόν σταθερά από τις λαβές/επιφάνειες λαβής.
- Συντηρείτε το προϊόν σύμφωνα με τις οδηγίες και φροντίστε για την επαρκή λίπανσή του (αν χρειάζεται).
- Προγραμματίστε έτσι τις εργασίες σας, ώστε η χρήση προϊόντων που προκαλούν έντονους κραδασμούς να κατανέμεται σε μεγαλύτερο βάθος χρόνου.

● Αντιμετώπιση έκτακτων καταστάσεων

Εξοικειωθείτε με τη χρήση αυτού του προϊόντος με τη βοήθεια των οδηγιών χρήσης. Αποστηθίστε τις υποδείξεις ασφαλείας και εφαρμόστε τις σε κάθε περίπτωση. Με τον τρόπο αυτόν μπορείτε να αποφύγετε πιθανούς κινδύνους και επικίνδυνες καταστάσεις.

- Χειρίζεστε πάντα με προσοχή αυτό το προϊόν, ώστε να αναγνωρίζετε έγκαιρα τους κινδύνους και να μπορείτε να τους αντιμετωπίσετε. Με μια γρήγορη επέμβαση μπορούν να αποφευχθούν σοβαροί τραυματισμοί και υλικές ζημιές.
- Σε περίπτωση δυσλειτουργίας απενεργοποιήστε αμέσως το προϊόν και αφαιρέστε το πακέτο μπαταριών. Απευθυνθείτε σε εξειδικευμένο τεχνικό για έλεγχο και, αν είναι απαραίτητο, επισκευή προτού το θέσετε πάλι σε λειτουργία.

● Αναπόφευκτοι κίνδυνοι

ΣΗΜΕΙΩΣΗ

▶ Αυτό το προϊόν δημιουργεί ηλεκτρομαγνητικό πεδίο κατά τη λειτουργία! Αυτό το πεδίο μπορεί υπό συγκεκριμένες συνθήκες να επηρεάσει τυχόν ενεργά ή παθητικά ιατρικά εμφυτεύματα! Για την ελαχιστοποίηση του κινδύνου σοβαρών ή θανατηφόρων τραυματισμών, συνιστούμε σε άτομα με ιατρικά εμφυτεύματα να συμβουλευούνται το γιατρό και τον κατασκευαστή του ιατρικού εμφυτεύματος, πριν από τη χρήση του προϊόντος!

Ακόμη και όταν αυτό το προϊόν χρησιμοποιείται σωστά, εξακολουθούν να υπάρχουν πιθανοί κίνδυνοι τραυματισμού και υλικών ζημιών. Ανάλογα με την κατασκευή και την έκδοση του προϊόντος, ενδέχεται μεταξύ άλλων να προκύψουν οι παρακάτω κίνδυνοι:

- Επιβάρυνση της υγείας εξαιτίας της εκπομπής δονήσεων, εφόσον το προϊόν χρησιμοποιηθεί για παρατεταμένο χρονικό διάστημα ή δεν οδηγηθεί και συντηρηθεί σωστά.
- Τραυματισμοί και υλικές ζημιές λόγω ελαττωματικών εργαλείων κοπής ή αιφνίδιας ανάκρουσης ενός καλυμμένου αντικειμένου κατά τη χρήση.
- Κίνδυνος τραυματισμού και υλικών ζημιών από εκτόξευση αντικειμένων.

● Υποδείξεις ασφαλείας για φορτιστές

- Αυτή η συσκευή μπορεί να χρησιμοποιηθεί από παιδιά ηλικίας 8 ετών και άνω και από άτομα με μειωμένες σωματικές, αισθητηριακές

ή διανοητικές ικανότητες ή με έλλειψη εμπειρίας και γνώσης, εφόσον τελούν υπό επιτήρηση ή τους έχουν δοθεί οδηγίες για την ασφαλή χρήση της συσκευής και κατανοούν τον κίνδυνο που ενέχεται. Τα παιδιά δεν επιτρέπεται να παίζουν με την συσκευή.

Οι εργασίες καθαρισμού και συντήρησης δεν πρέπει να εκτελούνται από παιδιά χωρίς επιτήρηση.

- Μην φορτίζετε τις μη επαναφορτιζόμενες μπαταρίες.

Σε περίπτωση μη τήρησης αυτής της σημείωσης μπορεί να προκύψουν κίνδυνοι.

- Αν το καλώδιο τροφοδοσίας παρουσιάσει βλάβη, θα πρέπει να αντικατασταθεί από τον κατασκευαστή, το κέντρο εξυπηρέτησης πελατών ή παρομοίως εξειδικευμένο τεχνικό για την αποφυγή ατυχήματος.
- Προστατεύστε τα ηλεκτρικά μέρη από υγρασία. Μην τα βυθίζετε σε νερό ή άλλα υγρά για την αποφυγή

ηλεκτροπληξίας. Μην τοποθετείτε ποτέ τη συσκευή κάτω από τρεχούμενο νερό. Τηρείτε τις οδηγίες καθαρισμού, συντήρησης και επισκευής.

- Η συσκευή προορίζεται αποκλειστικά για χρήση σε εσωτερικούς χώρους.

⚠ ΕΠΙΦΥΛΑΚΗ! Αυτός ο φορτιστής προορίζεται αποκλειστικά για τη φόρτιση πακέτων μπαταριών των ακόλουθων τύπων:

Parkside 20 V Πακέτο μπαταριών		
PAP 20 B1	2 Ah	5 κυψέλες
PAP 20 B3	4 Ah	10 κυψέλες
PAPS 204 A1	4 Ah	5 κυψέλες
PAPS 208 A1	8 Ah	10 κυψέλες

- Οι πελάτες μπορούν να παραγγείλουν συμβατές ανταλλακτικές μπαταρίες και φορτιστές από τα online καταστήματα Lidl για τις ακόλουθες χώρες: Γερμανία (lidl.de), Γαλλία (lidl.fr), Βέλγιο (lidl.be), Τσεχική Δημοκρατία (lidl.cz), Ολλανδία (lidl.nl), Πολωνία

(lidl.pl), Σλοβακία (lidl.sk), Ισπανία (lidl.es)

Οι πελάτες από όλες τις άλλες χώρες μπορούν να παραγγείλουν από το www.optimex-shop.com.

● Πριν την πρώτη χρήση

● Εξαρτήματα

ΣΗΜΕΙΩΣΗ

- ▶ Σε αυτές τις οδηγίες χρήσης θα βρείτε πληροφορίες και σημειώσεις σχετικά με τα διάφορα εργαλεία εφαρμογής και τις αντίστοιχες εφαρμογές. Τα απεικονιζόμενα εργαλεία εφαρμογής δεν περιλαμβάνονται στη συσκευασία (βλ. «Περιεχόμενο συσκευασίας»), αλλά χρησιμοποιούνται για να υποδείξουν τις δυνατότητες χρήσης αυτού του προϊόντος.

⚠ ΠΡΟΕΙΔΟΠΟΙΗΣΗ!

- ▶ Μην χρησιμοποιείτε εξαρτήματα τα οποία δεν συστήνονται από την Parkside. Διαφορετικά μπορεί να προκληθεί ηλεκτροπληξία ή πυρκαγιά.

Για την ασφαλή και προβλεπόμενη χρήση αυτού του προϊόντος απαιτούνται, μεταξύ άλλων, τα παρακάτω εξαρτήματα, π.χ. εργαλεία και εργαλεία εφαρμογής:

- Κατάλληλες μύτες τρυπανιού
- Κατάλληλες μύτες κατασαβιδιού
- Σταυροκατσάβιδο
- Ψυκτικό λιπαντικό (λάδι κοπής) κατάλληλο για διάτρηση σε μέταλλο
- Κατάλληλα μέσα ατομικής προστασίας

Εργαλεία και εργαλεία εφαρμογής διατίθενται στα εξειδικευμένα καταστήματα. Κατά την αγορά τέτοιων εξαρτημάτων, λαμβάνετε πάντα υπόψη τις τεχνικές απαιτήσεις του προϊόντος (βλ. «Τεχνικά δεδομένα»).

Σε περίπτωση που δεν είστε σίγουροι, απευθυνθείτε σε εξειδικευμένο τεχνικό και ζητήστε τη βοήθεια του αντιπροσώπου της περιοχής σας.

Κατάλληλα πακέτα μπαταριών και φορτιστές	
Πακέτο μπαταριών:	X 20 V Team
Φορτιστής:	X 20 V Team

● Αφαίρεση/τοποθέτηση πακέτου μπαταριών

⚠ ΠΡΟΣΟΧΗ! Κίνδυνος τραυματισμού!

- ▶ Ασφαλίστε πάντα το διακόπτη ενεργοποίησης/απενεργοποίησης [6] για την αποφυγή ακούσιας εκκίνησης. Ρυθμίστε το διακόπτη φοράς περιστροφής [5] στη μεσαία θέση (κλειδώμα) πριν τοποθετήσετε/αφαιρέσετε το πακέτο μπαταριών [10].

- **Αφαίρεση του πακέτου μπαταριών:** Πατήστε το κουμπί απασφάλισης πακέτου μπαταριών [12]. Αφαιρέστε το πακέτο μπαταριών [10] (εικ. D).
- **Τοποθέτηση του πακέτου μπαταριών:** Ευθυγραμμίστε το πακέτο μπαταριών [10] με τη λαβή και πιέστε το προς τα μέσα. Βεβαιωθείτε ότι έχει ασφαλίσει με χαρακτηριστικό ήχο. Το πακέτο μπαταριών μπορεί να τοποθετηθεί μόνο προς μία κατεύθυνση στο προϊόν.

● Έλεγχος της κατάστασης φόρτισης του πακέτου μπαταριών

(Εικ. B)

- Ελέγξτε την κατάσταση φόρτισης του πακέτου μπαταριών: Πιέστε το κουμπί  [13]. Οι LED κατάστασης φόρτισης [14] ανάβουν:

LED [14]	Κατάσταση φόρτισης
Κόκκινο/ πορτοκαλί/ πράσινο	Μέγιστη
Κόκκινο/ πορτοκαλί	Μεσαία
Κόκκινο	Χαμηλή

● Φόρτιση του πακέτου μπαταριών

(Εικ. C)

ΣΗΜΕΙΩΣΗ

- ▶ Μπορείτε να φορτίσετε το πακέτο μπαταριών [10] ανά πάσα στιγμή χωρίς να επηρεαστεί η διάρκεια ζωής του.
- ▶ Σε περίπτωση διακοπής της φόρτισης δεν προκαλείται ζημιά στο πακέτο μπαταριών [10].

- Φορτίστε το πακέτο μπαταριών [10] πριν τη χρήση αν η κατάσταση φόρτισης είναι μεσαία ή χαμηλή.
- Οι LED ελέγχου φόρτισης (πράσινο [17] και κόκκινο [18]) σας ενημερώνουν για την κατάσταση του φορτιστή [15] και του πακέτου μπαταριών [10]:

LED	Κατάσταση
Ανάβει η κόκκινη λυχνία LED	Το πακέτο μπαταριών φορτίζει
Ανάβει η πράσινη λυχνία LED	Το πακέτο μπαταριών φορτίστηκε πλήρως

LED	Κατάσταση
Αναβοσβήνουν η πράσινη και η κόκκινη λυχνία LED	Το πακέτο μπαταριών είναι ελαττωματικό
Αναβοσβήνει η κόκκινη λυχνία LED	Το πακέτο μπαταριών είναι πολύ κρύο ή πολύ ζεστό
Ανάβει η πράσινη λυχνία LED (χωρίς πακέτο μπαταριών)	Ο φορτιστής είναι έτοιμος

1. Τοποθετήστε το πακέτο μπαταριών **10** στο φορτιστή **15**.
2. Συνδέστε το καλώδιο τροφοδοσίας με φικ **16** του φορτιστή **15** στην πρίζα.
3. Το πακέτο μπαταριών **10** έχει φορτιστεί πλήρως: Αφαιρέστε το πακέτο μπαταριών από το φορτιστή **15**. Αποσυνδέστε στη συνέχεια το καλώδιο τροφοδοσίας με φικ **16** του φορτιστή από την πρίζα.

● Τοποθέτηση/αφαίρεση εργαλείου εφαρμογής

⚠ ΠΡΟΣΟΧΗ! Κίνδυνος τραυματισμού!



Τα εργαλεία εφαρμογής μπορεί να είναι αιχμηρά και να θερμανθούν κατά τη διάρκεια της χρήσης. Φοράτε πάντα προστατευτικά γάντια κατά το χειρισμό εργαλείων εφαρμογής.

⚠ ΠΡΟΕΙΔΟΠΟΙΗΣΗ!



Απενεργοποιήστε το προϊόν, αφαιρέστε το πακέτο μπαταριών **10** και αφήστε το προϊόν να κρυώσει πριν από οποιαδήποτε ρύθμιση!

⚠ ΠΡΟΣΟΧΗ! Κίνδυνος τραυματισμού!

- ▶ Μην πλησιάζετε τα χέρια σας στο εργαλείο εφαρμογής όταν το προϊόν βρίσκεται σε λειτουργία.
- ▶ Μετά την απενεργοποίηση του προϊόντος το εργαλείο εφαρμογής εξακολουθεί να κινείται για λίγη ώρα. Μην αγγίζετε το κινούμενο εργαλείο εφαρμογής και μην το ακινητοποιείτε.

Το προϊόν διαθέτει αυτόματη ασφάλιση άξονα για το άνοιγμα ή το κλείσιμο του τσοκ **1** με το δακτύλιο τσοκ **2**.

1. Άνοιγμα του τσοκ **1**: Περιστρέψτε το δακτύλιο τσοκ **2** προς τα αριστερά (εικ. Ε).
2. Τοποθετήστε ένα κατάλληλο εργαλείο εφαρμογής στο τσοκ **1** όσο βαθιά χρειάζεται.
3. Κλείσιμο του τσοκ **1**: Κρατήστε σταθερά το εργαλείο εφαρμογής. Περιστρέψτε το δακτύλιο τσοκ **2** προς τα δεξιά.

● Δοκιμαστική λειτουργία

ΣΗΜΕΙΩΣΗ

- ▶ Πριν την πρώτη χρήση και μετά από κάθε αλλαγή του εργαλείου εφαρμογής εκτελείτε μια δοκιμαστική λειτουργία χωρίς φορτίο. Απενεργοποιήστε αμέσως το προϊόν αν το εργαλείο εφαρμογής δεν λειτουργεί ομαλά ή διαπιστώσετε ανησυχητικές δονήσεις ή ασυνήθιστους θορύβους.
- Πριν τη λειτουργία βεβαιωθείτε ότι το εργαλείο εφαρμογής έχει τοποθετηθεί σωστά, δηλαδή ότι βρίσκεται στο κέντρο του τσοκ **1**.
- Οι μύτες βιδώματος είναι επισημασμένες με τις διαστάσεις και

τη μορφή τους. Αν δεν είστε βέβαιοι, δοκιμάζετε πάντα αρχικά αν η μύτη ταιριάζει στην κεφαλή της βίδας χωρίς τζόγο.

● Χειρισμός

● Επιλογή ταχύτητας

⚠ ΕΠΙΦΥΛΑΚΗ! Κίνδυνος ζημίας στο προϊόν!



Πιέστε το διακόπτη επιλογής ταχύτητας [4] μόνο εφόσον το προϊόν είναι ακινητοποιημένο.

- Αλλάξτε ταχύτητα πιέζοντας το διακόπτη επιλογής ταχύτητας [4] προς τα εμπρός ή προς τα πίσω (εικ. F).

1η ταχύτητα:	
Ενδείκνυται για:	Εργασίες βιδώματος
Ταχύτητα περιστροφής:	Χαμηλή
Ροπή στρέψης:	Υψηλή

2η ταχύτητα:	
Ενδείκνυται για:	Εργασίες διάτρησης
Ταχύτητα περιστροφής:	Υψηλή
Ροπή στρέψης:	Χαμηλή

● Ρύθμιση φοράς περιστροφής

⚠ ΕΠΙΦΥΛΑΚΗ! Κίνδυνος ζημίας στο προϊόν!



Πιέστε το διακόπτη φοράς περιστροφής [5] μόνο εφόσον το προϊόν είναι ακινητοποιημένο.

- Αλλάξτε τη φορά περιστροφής πιέζοντας το διακόπτη φοράς περιστροφής [5] προς τα δεξιά ή προς τα αριστερά (εικ. G).
- Όταν ο διακόπτης φοράς περιστροφής [5] βρίσκεται στη μεσαία

θέση, ο διακόπτης ενεργοποίησης/ απενεργοποίησης [6] ασφαλίζει.

● Έλεγχος ροπής στρέψης

- Η ροπή στρέψης μπορεί να ρυθμιστεί περιστρέφοντας τον περιστρεφόμενο κάλυκα [3] (εικ. H).
- Μικρές βίδες ή/και μαλακά υλικά: Επιλέξτε μια χαμηλή βαθμίδα (χωρίς αριθμό).
- Μεγάλες βίδες, σκληρά υλικά ή/και αφαίρεση βιδών: Επιλέξτε μια υψηλή βαθμίδα (υψηλό αριθμό).
- Για εργασίες διάτρησης: Γυρίστε τον περιστρεφόμενο κάλυκα [3] στη θέση **▲▲▲**.

● Ενεργοποίηση και απενεργοποίηση

ΣΗΜΕΙΩΣΗ

▶ Ο διακόπτης ενεργοποίησης/ απενεργοποίησης [6] δεν ασφαλίζει.

- **Ενεργοποίηση:** Πιέστε και κρατήστε πατημένο το διακόπτη ενεργοποίησης/ απενεργοποίησης [6]. Ρυθμίστε την ταχύτητα ανάλογα με τις ανάγκες (βλ. «Ρύθμιση ταχύτητας») (εικ. I).
- **Απενεργοποίηση:** Αφήστε το διακόπτη ενεργοποίησης/ απενεργοποίησης [6].

● Ρύθμιση ταχύτητας

- Μπορείτε να ελέγξετε την ταχύτητα ασκώντας διαφορετική πίεση στο διακόπτη ενεργοποίησης/ απενεργοποίησης [6]:

Πίεση	Ταχύτητα
Ελαφρά πίεση:	Χαμηλή
Έντονη πίεση:	Υψηλή

● Λυχνία εργασίας LED

ΣΗΜΕΙΩΣΗ

- ▶ Η λυχνία εργασίας LED [11] παραμένει αναμμένη για περ. 10 δευτερόλεπτα μετά την απενεργοποίηση του προϊόντος.

Αυτό το προϊόν διαθέτει μια λυχνία εργασίας LED [11] για το φωτισμό της άμεσης περιοχής εργασίας και τη βελτίωση της ορατότητας σε κακές συνθήκες φωτισμού.

- Η λυχνία εργασίας LED [11] ανάβει αυτόματα κατά την ενεργοποίηση του προϊόντος.

● Σημειώσεις σχετικά με την εργασία

ΣΗΜΕΙΩΣΗ

- ▶ Το προϊόν διαθέτει μια ηλεκτρονική λειτουργία ασφαλείας για τον έλεγχο ανάκρουσης. Κατά τη διάρκεια της λειτουργίας το προϊόν απενεργοποιείται σε περίπτωση ξαφνικού ή απροσδόκητου μαγκώματος ή εμπλοκής. Αυτή η πρόσθετη λειτουργία ασφαλείας περιορίζει τον κίνδυνο σοβαρών τραυματισμών.
- ▶ Μετά την αποκατάσταση της εμπλοκής και της φραγής: Το προϊόν επιστρέφει αυτόματα στην κανονική κατάσταση.

Ροπή στρέψης

- Οι μικρές βίδες/μύτες μπορεί να υποστούν ζημιά σε περίπτωση ρύθμισης υψηλής ροπής στρέψης ή/και πολύ υψηλής ταχύτητας.

Σκληρή βιδωτή άρθρωση (σε μέταλλο)

- Ιδιαίτερα υψηλή ροπή στρέψης προκύπτει π.χ. σε περίπτωση βιδωτών

αρθρώσεων σε μέταλλο με τη χρήση σωληνωτού κλειδιού. Επιλέξτε μια χαμηλή ταχύτητα.

Μαλακή βιδωτή άρθρωση (π.χ. σε μαλακό ξύλο)

- Βιδώστε και σε αυτήν την περίπτωση με χαμηλή ταχύτητα, π.χ. για την αποφυγή ζημιάς στην επιφάνεια του ξύλου κατά την επαφή με την κεφαλή της βίδας. Χρησιμοποιήστε φρεζοτρύπανο.

Κατά τη διάτρηση σε ξύλο, μέταλλο και άλλα υλικά

- Επιλέξτε υψηλή ταχύτητα για τρυπάνια μικρής διαμέτρου και χαμηλή ταχύτητα για τρυπάνια μεγάλης διαμέτρου.
- Επιλέξτε χαμηλή ταχύτητα για σκληρά υλικά και υψηλή ταχύτητα για μαλακά υλικά.
- Ασφαλίστε ή στερεώστε (αν είναι δυνατόν) το τεμάχιο επεξεργασίας σε μια διάταξη σύσφιξης.
- Σημειώστε το σημείο διάτρησης με μια ακίδα ή ένα καρφί. Επιλέξτε μια χαμηλή ταχύτητα για τη διάτρηση.
- Τραβήξτε περισσότερες φορές το περιστρεφόμενο τρυπάνι από την οπή διάτρησης για να αφαιρέσετε τα ρινίσματα και τη σκόνη από τη διάτρηση.

Διάτρηση σε μέταλλο

- Χρησιμοποιήστε τρυπάνι μετάλλων (HSS). Για καλύτερα αποτελέσματα παγώστε το τρυπάνι με ψυκτικό λιπαντικό (λάδι κοπής). Τα τρυπάνια μετάλλων μπορούν να χρησιμοποιηθούν και για τη διάτρηση πλαστικών. Ξεκινήστε τη διάτρηση με ένα τρυπάνι Ø 3 mm και αυξήστε σταδιακά το μέγεθος, μέχρι να επιτύχετε την επιθυμητή διάμετρο διάτρησης.

Διάρθρωση σε ξύλο

- Χρησιμοποιήστε τρυπάνι ξύλου με πόντα.
Βαθιές διατρήσεις: Χρησιμοποιήστε ένα «ελικοειδές τρυπάνι».
Μεγάλη διάμετρος διάτρησης: Χρησιμοποιήστε τρυπάνι Forstner.
Οι μικρές βίδες μπορούν να βιδωθούν και απευθείας σε μαλακό ξύλο, χωρίς διάτρηση.

Κλιπ ζώνης

(Εικ. J)

⚠ ΠΡΟΣΟΧΗ! Κίνδυνος τραυματισμού!

- ▶ Πριν κρεμάσετε το προϊόν στη ζώνη: Πιέστε το διακόπτη φοράς περιστροφής [5] στη μεσαία θέση (ασφάλιση). Με τον τρόπο αυτόν αποτρέπεται η ακούσια ενεργοποίηση του προϊόντος.

ΣΗΜΕΙΩΣΗ

- ▶ Με το κλιπ ζώνης [9] μπορείτε να στερεώσετε το εργαλείο στη ζώνη ή την τσέπη σας.
 - ▶ Το κλιπ ζώνης δεν παρέχεται συναρμολογημένο.
 - ▶ Το κλιπ ζώνης μπορεί να τοποθετηθεί και στις δύο πλευρές μιας ζώνης.
 - ▶ Για την τοποθέτηση του κλιπ ζώνης θα χρειαστείτε ένα σταυροκατσάβιδο.
1. Λύστε με το σταυροκατσάβιδο τη βίδα του κλιπ ζώνης [9].
 2. Τοποθετήστε το κλιπ ζώνης στη μια πλευρά του προϊόντος.
 3. Σφίξτε τη βίδα με το σταυροκατσάβιδο.

● Καθαρισμός και φροντίδα

⚠ ΠΡΟΕΙΔΟΠΟΙΗΣΗ!



Απενεργοποιήστε το προϊόν, αφαιρέστε το πακέτο μπαταριών [10] και αφήστε το προϊόν να κρυώσει πριν από την επιθεώρηση, τη συντήρηση ή τον καθαρισμό!

● Καθαρισμός

ΣΗΜΕΙΩΣΗ

- ▶ Μην χρησιμοποιείτε χημικά, αλκαλικά, λειαντικά ή άλλα ισχυρά απορρυπαντικά ή απολυμαντικά για τον καθαρισμό του προϊόντος, καθώς ενδέχεται να καταστρέψουν τις επιφάνειές του.
 - Ο τακτικός και προσεκτικός καθαρισμός συμβάλλει στη διασφάλιση της ασφαλούς χρήσης και παρατείνει τη διάρκεια ζωής του προϊόντος.
 - Τα ανοίγματα αερισμού πρέπει να παραμένουν πάντα ελεύθερα.
 - Δώστε προσοχή, ώστε να μην εισχωρούν υγρά στο εσωτερικό του προϊόντος.
 - Διατηρείτε πάντα το προϊόν καθαρό, στεγνό και χωρίς υπολείμματα λαδιού ή λιπαντικού. Απομακρύνετε τη σκόνη μετά από κάθε χρήση και πριν την αποθήκευση.
 - Καθαρίστε το προϊόν με ένα στεγνό πανί. Χρησιμοποιείτε μαλακή βούρτσα για τα σημεία με δύσκολη πρόσβαση.
 - Απομακρύνετε ειδικά τις ακαθαρσίες και τη σκόνη από τα ανοίγματα αερισμού με πανί και μαλακή βούρτσα.
- ## ● Συντήρηση
- Ελέγχετε το προϊόν και τα εξαρτήματα (π.χ. εργαλεία εφαρμογής) πριν και μετά από κάθε χρήση για τυχόν φθορές και βλάβες. Αν χρειάζεται, αντικαταστήστε τα με νέα σύμφωνα με τις παρούσες

οδηγίες χρήσης. Εν προκειμένω, λάβετε υπόψη τις τεχνικές απαιτήσεις (βλ. «Τεχνικά δεδομένα»).

● Επισκευή

- Στο εσωτερικό αυτού του προϊόντος δεν υπάρχουν μέρη που μπορούν να επισκευαστούν από το χρήστη. Απευθυνθείτε σε εξειδικευμένο τεχνικό για τον έλεγχο και την επιδιόρθωση του προϊόντος.

● Αποθήκευση

- Πιέστε το διακόπτη φοράς περιστροφής [5] στη μεσαία θέση για να ασφαλίσετε το διακόπτη ενεργοποίησης/απενεργοποίησης [6].
- Καθαρίστε το προϊόν σύμφωνα με τις παραπάνω οδηγίες.
- Αποθηκεύστε το προϊόν και τα εξαρτήματά του σε σκοτεινό, ξηρό, καλά αεριζόμενο χώρο χωρίς παγετό.
- Αποθηκεύετε πάντα το προϊόν σε χώρο στον οποίο δεν έχουν πρόσβαση τα παιδιά. Η ιδανική θερμοκρασία σε περίπτωση αποθήκευσης για μεγάλο χρονικό διάστημα (πάνω από 3 μήνες) είναι από +20 °C έως +26 °C.
- Τοποθετήστε τη μύτη βιδώματος στην υποδοχή μύτης [8].
- Αποθηκεύστε το προϊόν στο βαλιτσάκι μεταφοράς [19].

Σημειώσεις σχετικά με το πακέτο μπαταριών

- Αποθηκεύετε το πακέτο μπαταριών [10] μόνο σε εν μέρει φορτισμένη κατάσταση. Η κατάσταση φόρτισης σε περίπτωση αποθήκευσης για μεγάλο χρονικό διάστημα πρέπει να ανέρχεται σε 40 % έως 60 % (ανάβουν η κόκκινη και η πορτοκαλί LED κατάστασης φόρτισης [14]).
- Σε περίπτωση αποθήκευσης για μεγάλο χρονικό διάστημα ελέγχετε ανά περίπου 3 μήνες την κατάσταση φόρτισης του πακέτου μπαταριών [10]. Φορτίστε το αν χρειάζεται.

● Μεταφορά

- Πιέστε το διακόπτη φοράς περιστροφής [5] στη μεσαία θέση για να ασφαλίσετε το διακόπτη ενεργοποίησης/απενεργοποίησης [6].
- Μεταφέρετε το προϊόν στο βαλιτσάκι μεταφοράς [19].
- Προστατεύστε το προϊόν από χτυπήματα και έντονους κραδασμούς που προκαλούνται κυρίως κατά τη μεταφορά σε οχήματα.
- Προφυλάξτε το προϊόν από ολίσθηση και ανατροπή.

● Απόσυρση

Η συσκευασία αποτελείται από υλικά φιλικά προς το περιβάλλον, τα οποία μπορείτε να διαθέσετε στους χώρους ανακύκλωσης της περιοχής σας.



Προσέξτε τον χαρακτηρισμό των υλικών συσκευασίας για τον διαχωρισμό απορριμμάτων, αυτά είναι χαρακτηρισμένα από συντόμευσεις (a) και αριθμούς (b) με την ακόλουθη σημασία: 1–7: πλαστικά/20–22: χαρτί και χαρτόνι/80–98: σύνθετο υλικό.

Προϊόν:



Για πληροφορίες σχετικά με τις δυνατότητες απόρριψης του προϊόντος που δεν χρησιμοποιείται πλέον, απευθυνθείτε στις αρμόδιες υπηρεσίες της κοινότητας ή του δήμου σας.



Για την προστασία του περιβάλλοντος, μην απορρίπτετε το άχρηστο πλέον προϊόν στα οικιακά απορρίμματα, αλλά παραδώστε το στα ειδικά Κέντρα απόρριψης. Για τα σημεία συλλογής και τις ώρες λειτουργίας τους απευθυνθείτε στις αρμόδιες υπηρεσίες.

Οι ελαττωματικές ή εξαντλημένες επαναφορτιζόμενες μπαταρίες πρέπει να ανακυκλώνονται. Δίνετε τις μπαταρίες/επαναφορτιζόμενες μπαταρίες και/ή το προϊόν πίσω στα διαθέσιμα κέντρα συλλογής.



Καταστροφή του περιβάλλοντος λόγω εσφαλμένης απόρριψης μπαταριών/επαναφορτιζόμενων μπαταριών!

Αφαιρέστε τις μπαταρίες/την επαναφορτιζόμενη μπαταρία από το προϊόν πριν την απόρριψη.

Απαγορεύεται η απόρριψη των μπαταριών/επαναφορτιζόμενων μπαταριών στα οικιακά απορρίμματα. Ενδέχεται να περιέχουν δηλητηριώδη βαρέα μέταλλα και συγκαταλέγονται στα απορρίμματα ειδικής επεξεργασίας.

Τα χημικά σύμβολα βαρέων μετάλλων είναι τα ακόλουθα: Cd = Κάδμιο, Hg = Υδράργυρος, Pb = Μόλυβδος. Για το λόγο αυτό παραδώστε τις εξαντλημένες μπαταρίες/επαναφορτιζόμενες μπαταρίες στα κατάλληλα σημεία συλλογής.

● Εγγύηση

Το προϊόν κατασκευάστηκε σύμφωνα με αυστηρές κατευθυντήριες οδηγίες ποιότητας και ελέγχθηκε επιμελώς πριν από την παράδοση. Σε περίπτωση ελαττώματος υλικού ή κατασκευής, έχετε νόμιμα δικαιώματα έναντι του πωλητή του προϊόντος. Τα νομικά σας δικαιώματα δεν περιορίζονται με οιονδήποτε τρόπο από την αναφερόμενη παρακάτω εγγύηση.

Η εγγύηση για το προϊόν αυτό ανέρχεται σε 5 έτη από την ημερομηνία αγοράς. Ο χρόνος εγγύησης αρχίζει την ημερομηνία αγοράς. Φυλάξτε τη γνήσια απόδειξη αγοράς σε σίγουρο μέρος, καθώς αυτό το έγγραφο απαιτείται ως αποδεικτικό της αγοράς.

Όλες οι ζημιές ή τα ελαττώματα, τα οποία υπάρχουν ήδη κατά τον χρόνο της αγοράς, πρέπει να αναφέρονται χωρίς καθυστέρηση μετά την αποσυσκευασία του προϊόντος.

Σε περίπτωση που εντός διαστήματος 5 ετών από την ημερομηνία αγοράς αυτό το προϊόν πασουςιάσει κάποιο ελάττωμα υλικού ή κατασκευής, το προϊόν επισκευάζεται ή αντικαθίσταται από εμάς δωρεάν κατά τη δική μας επιλογή. Ο χρόνος εγγύησης δεν επεκτείνεται λόγω παροχής ικανοποίησης από την ευθύνη για πραγματικά ελαττώματα. Αυτό ισχύει και για εξαρτήματα τα οποία έχουν αντικατασταθεί ή επισκευαστεί.

Αυτή η εγγύηση παύει να ισχύει, εάν στο προϊόν προκλήθηκε ζημιά, ή εάν αυτό χρησιμοποιήθηκε ή συντηρήθηκε με μη ενδεδειγμένο τρόπο.

Η εγγύηση καλύπτει ελαττώματα στο υλικό και την κατασκευή. Αυτή η εγγύηση δεν αφορά σε μέρη του προϊόντος, τα οποία υπόκεινται σε φυσιολογική φθορά και συνεπώς θεωρούνται αναλώσιμα (π.χ., μπαταρίες, εύκαμπτοι σωλήνες, φυσίγγια χρώματος), ούτε σε ζημιές σε εύθραυστα εξαρτήματα, όπως διακόπτες ή γυάλινα εξαρτήματα.

Με την αντικατάσταση της συσκευής, σύμφωνα με το ΝΟΜΟΣ 2251/1994, ξεκινάει εκ νέου ο χρόνος εγγύησης.

● Διεκπεραίωση της εγγύησης

Για να διασφαλιστεί η γρήγορη επεξεργασία του αιτήματός σας, ακολουθήστε τις παρακάτω υποδείξεις:

Για όλα τα ερωτήματα έχετε πρόχειρη την ταμειακή απόδειξη και τον αριθμό προϊόντος (IAN 485609_2501) ως αποδεικτικό της αγοράς.

Ο αριθμός προϊόντος αναγράφεται στην πινακίδα τύπου που υπάρχει στο προϊόν, είναι χαραγμένη στο προϊόν, στο εξώφυλλο αυτών των οδηγιών (κάτω αριστερά) ή στο αυτοκόλλητο στην πίσω ή κάτω πλευρά του προϊόντος.

Σε περίπτωση που προκύψουν σφάλματα λειτουργίας ή άλλου είδους ελαττώματα, επικοινωνήστε αρχικά μέσω τηλεφώνου ή email με το τμήμα εξυπηρέτησης που αναφέρεται παρακάτω.

Ένα προϊόν που καταγράφεται ως ελαττωματικό, μπορείτε κατόπιν να το αποστείλετε χωρίς ταχυδρομικά τέλη στην γνωστοποιημένη σε εσάς διεύθυνση εξυπηρέτησης πελατών, επισυνάπτοντας την απόδειξη αγοράς (ταμειακή απόδειξη) και υποδεικνύοντας ποιο είναι το ελάττωμα και πότε εμφανίστηκε.



Στη διεύθυνση parkside-diy.com μπορείτε να κατεβάσετε αυτό και πολλά άλλα εγχειρίδια. Με αυτόν τον κωδικό QR, θα μεταβείτε απευθείας στη σελίδα parkside-diy.com. Επιλέξτε τη χώρα σας και, μέσω της μάσκας αναζήτησης, αναζητήστε τις οδηγίες χρήσης. Καταχωρώντας τον αριθμό προϊόντος (IAN) 485609_2501 θα μεταβείτε στις οδηγίες χρήσης για το προϊόν σας.

● Σέρβις

Ⓜ GR Σέρβις Ελλάδα

Τηλ: 00800 491800674

Email: owim@lidl.gr

Ⓜ CY Σέρβις Κύπρος

Τηλ: 8009 4211

Email: owim@lidl.com.cy



Σερβική σφραγίδα συμμορφωσης

● Δήλωση συμμόρφωσης ΕΕ

ΔΗΛΩΣΗ ΣΥΜΜΟΡΦΩΣΗΣ ΕΕ (αριθ. 485609_2501)

IAN: 485609_2501
Ταυτοποίηση προϊόντος: "PARKSIDE" Επαναφορτιζόμενο δραπανοκατσάβιδο
Αριθμός μοντέλου: HG13562

Το ως άνω αντικείμενο της δήλωσης είναι εναρμονισμένο με τη σχετική κοινοτική νομοθεσία εναρμόνισης:

Οδηγία 2006/42/ΕΚ
Οδηγία 2014/30/ΕΕ
Οδηγία 2011/65/ΕΕ με όλες τις σχετικές τροποποιήσεις

Μνεία των σχετικών εναρμονισμένων προτύπων ή μνεία των λοιπών τεχνικών προδιαγραφών σε σχέση με τις οποίες δηλώνεται η συμμόρφωση:

Αριθ./Τεμάχια
Οδηγία 2006/42/ΕΚ
EN 62841-1:2015/A11:2022
EN 62841-2-1:2018/A12:2022
Οδηγία 2014/30/ΕΕ
EN IEC 55014-1:2021
EN IEC 55014-2:2021

Το αντικείμενο της ως άνω δήλωσης είναι εναρμονισμένο με την Οδηγία 2011/65/ΕΕ του Ευρωπαϊκού Κοινοβουλίου και του Συμβουλίου της 8ης Ιουνίου 2011 για τον περιορισμό της χρήσης επικίνδυνων ουσιών σε ηλεκτρικό και ηλεκτρονικό εξοπλισμό:

Αριθ./Τεμάχια
EN IEC 63000:2018

Κάτοχος των τεχνικών εγγράφων: OWIM GmbH & Co.KG

Υπογραφή για λογαριασμό και εξ ονόματος:

OWIM GmbH & Co. KG, Stiftsbergstraße 1, 74167 Neckarsulm, Γερμανία

Η παρούσα δήλωση συμμόρφωσης εκδίδεται υπό την αποκλειστική ευθύνη του κατασκευαστή

Μετάφραση της αρχικής δήλωσης συμμόρφωσης

Neckarsulm

Τόπος

05.05.2025

Ημερομηνία

ppa. Jøfis Buchheim
εξουσιοδοτημένο
υπογράφοντα

ppa. Dr. Thorsten Maier
εξουσιοδοτημένο
υπογράφοντα





GR

CE

Verwendete Warnhinweise und Symbole	Seite 102
Einleitung	Seite 102
Bestimmungsgemäße Verwendung	Seite 102
Lieferumfang	Seite 103
Teilebeschreibung	Seite 103
Technische Daten	Seite 103
Sicherheitshinweise	Seite 105
Allgemeine Sicherheitshinweise für Elektrowerkzeuge	Seite 105
Sicherheitshinweise für Bohrmaschinen	Seite 108
Vibrations- und Geräuschminderung	Seite 109
Verhalten im Notfall	Seite 109
Restrisiken	Seite 109
Sicherheitshinweise für Ladegeräte	Seite 110
Vor dem ersten Gebrauch	Seite 111
Zubehör	Seite 111
Akku-Pack entnehmen/einsetzen	Seite 111
Akku-Pack-Ladezustand prüfen	Seite 112
Akku-Pack laden	Seite 112
Einsatzwerkzeug einsetzen/entnehmen	Seite 112
Probelauf	Seite 113
Bedienung	Seite 113
Gang wählen	Seite 113
Drehrichtung einstellen	Seite 113
Drehmomentregelung	Seite 113
Ein- und Ausschalten	Seite 114
Geschwindigkeitsregelung	Seite 114
LED-Arbeitsleuchte	Seite 114
Arbeitshinweise	Seite 114
Reinigung und Pflege	Seite 115
Reinigung	Seite 115
Wartung	Seite 116
Reparatur	Seite 116
Lagerung	Seite 116
Transport	Seite 116
Entsorgung	Seite 116
Garantie	Seite 117
Abwicklung im Garantiefall	Seite 118
Service	Seite 118
EU-Konformitätserklärung	Seite 119

Verwendete Warnhinweise und Symbole

In der Bedienungsanleitung, auf der Verpackung und auf dem Typenschild werden die folgenden Warnhinweise verwendet:

 	Lesen Sie die Bedienungsanleitung.		Schalten Sie das Produkt aus und entnehmen Sie den Akku-Pack vor dem Auswechseln von Zubehör, Reinigung und bei Nichtgebrauch.
	Warn- und Sicherheitshinweise beachten!		Schützen Sie den Akku-Pack vor Hitze und dauerhafter, starker Sonneneinstrahlung.
	Verwenden Sie das Produkt nur in trockenen Innenräumen.		Schützen Sie den Akku-Pack vor Wasser und Feuchtigkeit.
	Tragen Sie Schutzhandschuhe!		Schützen Sie den Akku-Pack vor Feuer.
	Schutzklasse II (Doppelisolierung)		Wechselstrom/-spannung
	Sicherheitshinweise Handlungsanweisungen		Gleichstrom/-spannung
	Das CE-Zeichen bestätigt Konformität mit den für das Produkt zutreffenden EU-Richtlinien.		Feinsicherung

20 V AKKU-BOHRSCHRAUBER

● Einleitung

Wir beglückwünschen Sie zum Kauf Ihres neuen Produkts. Sie haben sich damit für ein hochwertiges Produkt entschieden. Die Bedienungsanleitung ist Teil dieses Produkts. Sie enthält wichtige Hinweise für Sicherheit, Gebrauch und Entsorgung. Machen Sie sich vor der Benutzung des Produkts mit allen Bedien- und Sicherheitshinweisen vertraut. Benutzen Sie das Produkt nur wie beschrieben und für die angegebenen Einsatzbereiche. Händigen Sie alle Unterlagen bei Weitergabe des Produkts an Dritte mit aus.

● Bestimmungsgemäße Verwendung

- Das Produkt ist zum Schrauben und Bohren in Holz, Metall und Kunststoff geeignet.
- Das Produkt ist nicht dazu bestimmt, in sehr hartes Material, wie z. B. Zement oder Beton, zu bohren.
- Verwenden Sie stets Einsatzwerkzeuge entsprechend dem bestimmungsgemäßen Gebrauch! Beachten Sie beim Kauf und Gebrauch von Einsatzwerkzeugen die technischen Anforderungen des Produkts (siehe „Technische Daten“).

- Die LED-Arbeitsleuchte **11** dieses Produkts ist dazu bestimmt, den direkten Arbeitsbereich zu beleuchten.
- Andere Verwendungen oder Veränderungen des Produkts gelten als nicht bestimmungsgemäß und können zu Risiken wie Lebensgefahr, Verletzungen und Beschädigungen führen. Für aus bestimmungswidriger Verwendung entstandene Schäden übernimmt der Hersteller keine Haftung. Das Produkt ist nicht für den gewerblichen Einsatz oder für andere Einsatzbereiche bestimmt.

● Lieferumfang

⚠️ WARNUNG!

- ▶ Das Produkt und die Verpackungsmaterialien sind kein Kinderspielzeug! Kinder dürfen nicht mit Kunststoffbeuteln, Folien und Kleinteilen spielen! Es besteht Verschluckungs- und Erstickungsgefahr!

- 1 20 V Akku-Bohrschrauber
- 1 Gürtelhalterung
- 1 Tragekoffer
- 1 Bedienungsanleitung

● Teilebeschreibung

Schlagen Sie vor dem Lesen die Seiten mit den Abbildungen auf und machen Sie sich mit allen Funktionen des Produkts vertraut.

Abbildung A:

- 1** Spannfutter
- 2** Spannfutterring
- 3** Drehmomenthülse
- 4** Gangwahlschalter
- 5** Drehrichtungsumschalter/Sperre
- 6** Ein-/Ausschalter/Drehzahlregulierung
- 7** Handgriff

- 8** Bithalter (magnetisch)
- 9** Gürtelhalterung
- 10** Akku-Pack *
- 11** LED-Arbeitsleuchte

Abbildung B:

- 10** Akku-Pack *
- 12** Entriegelungstaste für den Akku-Pack
- 13** Taste  (Ladestand)
- 14** Ladezustand-LEDs (rot/orange/grün)

Abbildung C:

- 10** Akku-Pack *
- 15** Ladegerät (Schnellladegerät) *
- 16** Anschlussleitung mit Netzstecker
- 17** Ladekontroll-LED – Grün
- 18** Ladekontroll-LED – Rot

Ohne Abbildung:

- 19** Tragekoffer

● Technische Daten

20 V Akku-Bohrschrauber	PABSP 20 Li C4
Nennspannung:	20 V ===
Spannfutter-Typ:	Schnellspannfutter
Getriebe:	2 Gänge
Leerlaufdrehzahl n₀:	
1. Gang:	0–500 min ⁻¹
2. Gang:	0–2 000 min ⁻¹
Max. Drehmoment:	60 N m
Bohrfutterspannbereich:	max. Ø 13 mm
Max. Bohrerdurchmesser:	in Stahl Ø 13 mm in Holz Ø 38 mm

Akku-Pack	PAPS 204 A1 *
Typ:	Lithium-Ionen
Nennspannung:	20 V ===
Kapazität:	4 Ah
Energiewert:	80 Wh
Anzahl der Batteriezellen:	5

* Akku und Schnellladegerät sind nicht im Lieferumfang enthalten

Frequenzleistung:	≤ 20 dBm
Frequenzband:	2 400–2 483,5 MHz
Temperatur:	max. +50 °C

Schnellladegerät	PLG 20 C3 *
Eingang:	
Nennspannung:	230–240 V~
Nennfrequenz:	50 Hz
Nennleistung:	120 W
Sicherung (intern):	3,15 A / 
Ausgang:	
Nennspannung:	21,5 V ---
Ladestrom:	4,5 A
Schutzklasse:	II/□

Empfohlene Umgebungstemperatur:	
Während des Ladens:	+4 °C bis +40 °C
Während des Betriebs:	+4 °C bis +40 °C
Während der Lagerung:	+20 °C bis +26 °C

Geräuschemissionswerte

Die gemessenen Werte wurden in Übereinstimmung mit EN 62841 ermittelt. Der A-bewertete Geräuschpegel des Elektrowerkzeugs beträgt typischerweise:

Schalldruckpegel L_{pA} :	83 dB
Unsicherheit K_{pA} :	5 dB
Schallleistungspegel L_{WA} :	91 dB
Unsicherheit K_{WA} :	5 dB

Schwingungsemissionswerte

Schwingungsgesamtwerte (Vektorsumme dreier Richtungen), ermittelt entsprechend EN 62841:

Bohren in Metall:

Hand-/Arm vibration $a_{h,D}$:	2,93 m/s ²
Unsicherheit K:	1,5 m/s ²

⚠️ WARNUNG!



Tragen Sie Gehörschutz!

⚠️ WARNUNG!

- Die Schwingungs- und Geräuschemissionen können während der tatsächlichen Benutzung des Elektrowerkzeugs von den Angabewerten abweichen, abhängig von der Art und Weise, in der das Elektrowerkzeug verwendet wird, insbesondere, welche Art von Werkstück bearbeitet wird. Versuchen Sie, die Belastung durch Vibrationen und Geräusche so gering wie möglich zu halten. Beispielhafte Maßnahmen zur Verringerung der Vibrationsbelastung sind das Tragen von Handschuhen beim Gebrauch des Werkzeugs und die Begrenzung der Arbeitszeit. Dabei sind alle Anteile des Betriebszyklus zu berücksichtigen (beispielsweise Zeiten, in denen das Elektrowerkzeug abgeschaltet ist, und solche, in denen es zwar eingeschaltet ist, aber ohne Belastung läuft).

HINWEIS

- Der angegebene Schwingungsgesamtwert und der angegebene Geräuschemissionswert sind nach einem genormten Prüfverfahren gemessen worden und können zum Vergleich eines Elektrowerkzeugs mit einem anderen verwendet werden.

* Akku und Schnellladegerät sind nicht im Lieferumfang enthalten

HINWEIS

- ▶ Der angegebene Schwingungsgesamtwert und der angegebene Geräuschemissionswert können auch zu einer vorläufigen Einschätzung der Belastung verwendet werden.



Sicherheitshinweise

● Allgemeine Sicherheitshinweise für Elektrowerkzeuge

⚠ WARNUNG!

- ▶ **Lesen Sie alle Sicherheitshinweise, Anweisungen, Bilderungen und technischen Daten, mit denen dieses Elektrowerkzeug versehen ist.** Versäumnisse bei der Einhaltung der nachfolgenden Anweisungen können elektrischen Schlag, Brand und/oder schwere Verletzungen verursachen.

Bewahren Sie alle Sicherheitshinweise und Anweisungen für die Zukunft auf.

Der in den Sicherheitshinweisen verwendete Begriff „Elektrowerkzeug“ bezieht sich auf netzbetriebene Elektrowerkzeuge (mit Netzleitung) oder auf akkubetriebene Elektrowerkzeuge (ohne Netzleitung).

Arbeitsplatzsicherheit

- 1) **Halten Sie Ihren Arbeitsbereich sauber und gut beleuchtet.** Unordnung oder unbeleuchtete Arbeitsbereiche können zu Unfällen führen.
- 2) **Arbeiten Sie mit dem Elektrowerkzeug nicht in explosionsgefährdeter Umgebung,**

in der sich brennbare Flüssigkeiten, Gase oder Stäube befinden.

Elektrowerkzeuge erzeugen Funken, die den Staub oder die Dämpfe entzünden können.

- 3) **Halten Sie Kinder und andere Personen während der Benutzung des Elektrowerkzeugs fern.** Bei Ablenkung können Sie die Kontrolle über das Elektrowerkzeug verlieren.

Elektrische Sicherheit

- 1) **Der Anschlussstecker des Elektrowerkzeugs muss in die Steckdose passen. Der Stecker darf in keiner Weise verändert werden. Verwenden Sie keine Adapterstecker gemeinsam mit schutzgeerdeten Elektrowerkzeugen.** Unveränderte Stecker und passende Steckdosen verringern das Risiko eines elektrischen Schlages.
- 2) **Vermeiden Sie Körperkontakt mit geerdeten Oberflächen wie von Rohren, Heizungen, Herden und Kühlschränken.** Es besteht ein erhöhtes Risiko durch elektrischen Schlag, wenn Ihr Körper geerdet ist.
- 3) **Halten Sie Elektrowerkzeuge von Regen oder Nässe fern.** Das Eindringen von Wasser in ein Elektrowerkzeug erhöht das Risiko eines elektrischen Schlages.
- 4) **Zweckentfremden Sie die Anschlussleitung nicht, um das Elektrowerkzeug zu tragen, aufzuhängen oder um den Stecker aus der Steckdose zu ziehen. Halten Sie die Anschlussleitung fern von Hitze, Öl, scharfen Kanten oder sich bewegenden Teilen.** Beschädigte oder verwickelte Anschlussleitungen erhöhen das Risiko eines elektrischen Schlages.

5) **Wenn Sie mit einem Elektrowerkzeug im Freien arbeiten, verwenden Sie nur Verlängerungsleitungen, die auch für den Außenbereich geeignet sind.** Die Anwendung einer für den Außenbereich geeigneten Verlängerungsleitung verringert das Risiko eines elektrischen Schlages.

6) **Wenn der Betrieb des Elektrowerkzeugs in feuchter Umgebung nicht vermeidbar ist, verwenden Sie einen Fehlerstromschutzschalter.** Der Einsatz eines Fehlerstromschutzschalters vermindert das Risiko eines elektrischen Schlages.

Sicherheit von Personen

1) **Seien Sie aufmerksam, achten Sie darauf, was Sie tun, und gehen Sie mit Vernunft an die Arbeit mit einem Elektrowerkzeug. Benutzen Sie kein Elektrowerkzeug, wenn Sie müde sind oder unter dem Einfluss von Drogen, Alkohol oder Medikamenten stehen.** Ein Moment der Unachtsamkeit beim Gebrauch des Elektrowerkzeugs kann zu ernsthaften Verletzungen führen.

2) **Tragen Sie persönliche Schutzausrüstung und immer eine Schutzbrille.** Das Tragen persönlicher Schutzausrüstung, wie Staubmaske, rutschfeste Sicherheitsschuhe, Schutzhelm oder Gehörschutz, je nach Art und Einsatz des Elektrowerkzeugs, verringert das Risiko von Verletzungen.

3) **Vermeiden Sie eine unbeabsichtigte Inbetriebnahme. Vergewissern Sie sich, dass das Elektrowerkzeug ausgeschaltet ist, bevor Sie es an die Stromversorgung und/oder den Akku anschließen, es aufnehmen**

oder tragen. Wenn Sie beim Tragen des Elektrowerkzeugs den Finger am Schalter haben oder das Elektrowerkzeug eingeschaltet an die Stromversorgung anschließen, kann dies zu Unfällen führen.

4) **Entfernen Sie Einstellwerkzeuge oder Schraubenschlüssel, bevor Sie das Elektrowerkzeug einschalten.** Ein Werkzeug oder Schlüssel, der sich in einem drehenden Teil des Elektrowerkzeugs befindet, kann zu Verletzungen führen.

5) **Vermeiden Sie eine abnormale Körperhaltung. Sorgen Sie für einen sicheren Stand und halten Sie jederzeit das Gleichgewicht.** Dadurch können Sie das Elektrowerkzeug in unerwarteten Situationen besser kontrollieren.

6) **Tragen Sie geeignete Kleidung. Tragen Sie keine weite Kleidung oder Schmuck. Halten Sie Haare und Kleidung fern von sich bewegenden Teilen.** Lockere Kleidung, Schmuck oder lange Haare können von sich bewegenden Teilen erfasst werden.

7) **Wenn Staubabsaug- und -auffangeinrichtungen montiert werden können, sind diese anzuschließen und richtig zu verwenden.** Verwendung einer Staubabsaugung kann Gefährdungen durch Staub verringern.

8) **Wiegen Sie sich nicht in falscher Sicherheit und setzen Sie sich nicht über die Sicherheitsregeln für Elektrowerkzeuge hinweg, auch wenn Sie nach vielfachem Gebrauch mit dem Elektrowerkzeug vertraut sind.** Achtloses Handeln kann binnen Sekundenbruchteilen zu schweren Verletzungen führen.

Verwendung und Behandlung des Elektrowerkzeugs

- 1) **Überlasten Sie das Elektrowerkzeug nicht. Verwenden Sie für Ihre Arbeit das dafür bestimmte Elektrowerkzeug.** Mit dem passenden Elektrowerkzeug arbeiten Sie besser und sicherer im angegebenen Leistungsbereich.
- 2) **Benutzen Sie kein Elektrowerkzeug, dessen Schalter defekt ist.** Ein Elektrowerkzeug, das sich nicht mehr ein- oder ausschalten lässt, ist gefährlich und muss repariert werden.
- 3) **Ziehen Sie den Stecker aus der Steckdose und/oder entfernen Sie einen abnehmbaren Akku, bevor Sie Geräteeinstellungen vornehmen, Einsatzwerkzeugteile wechseln oder das Elektrowerkzeug weglegen.** Diese Vorsichtsmaßnahme verhindert den unbeabsichtigten Start des Elektrowerkzeugs.
- 4) **Bewahren Sie unbenutzte Elektrowerkzeuge außerhalb der Reichweite von Kindern auf. Lassen Sie keine Personen das Elektrowerkzeug benutzen, die mit diesem nicht vertraut sind oder diese Anweisungen nicht gelesen haben.** Elektrowerkzeuge sind gefährlich, wenn Sie von unerfahrenen Personen benutzt werden.
- 5) **Pflegen Sie Elektrowerkzeuge und Einsatzwerkzeug mit Sorgfalt. Kontrollieren Sie, ob bewegliche Teile einwandfrei funktionieren und nicht klemmen, ob Teile gebrochen oder so beschädigt sind, dass die Funktion des Elektrowerkzeugs beeinträchtigt ist. Lassen Sie beschädigte Teile vor dem Einsatz des Elektrowerkzeuges reparieren.** Viele Unfälle haben ihre Ursache in schlecht gewarteten Elektrowerkzeugen.

- 6) **Halten Sie Schneidwerkzeuge scharf und sauber.** Sorgfältig gepflegte Schneidwerkzeuge mit scharfen Schneidkanten verklemmen sich weniger und sind leichter zu führen.
- 7) **Verwenden Sie Elektrowerkzeug, Einsatzwerkzeug, Einsatzwerkzeuge usw. entsprechend diesen Anweisungen. Berücksichtigen Sie dabei die Arbeitsbedingungen und die auszuführende Tätigkeit.** Der Gebrauch von Elektrowerkzeugen für andere als die vorgesehenen Anwendungen kann zu gefährlichen Situationen führen.
- 8) **Halten Sie Griffe und Griffflächen trocken, sauber und frei von Öl und Fett.** Rutschige Griffe und Griffflächen erlauben keine sichere Bedienung und Kontrolle des Elektrowerkzeugs in unvorhergesehenen Situationen.

Verwendung und Behandlung des Akkuwerkzeugs

- 1) **Laden Sie die Akkus nur mit Ladegeräten auf, die vom Hersteller empfohlen werden.** Durch ein Ladegerät, das für eine bestimmte Art von Akkus geeignet ist, besteht Brandgefahr, wenn es mit anderen Akkus verwendet wird.
- 2) **Verwenden Sie nur die dafür vorgesehenen Akkus in den Elektrowerkzeugen.** Der Gebrauch von anderen Akkus kann zu Verletzungen und Brandgefahr führen.
- 3) **Halten Sie den nicht benutzten Akku fern von Büroklammern, Münzen, Schlüsseln, Nägeln, Schrauben oder anderen kleinen Metallgegenständen, die eine Überbrückung der Kontakte verursachen könnten.** Ein Kurzschluss zwischen den

Akkukontakten kann Verbrennungen oder Feuer zur Folge haben.

- 4) **Bei falscher Anwendung kann Flüssigkeit aus dem Akku austreten. Vermeiden Sie den Kontakt damit. Bei zufälligem Kontakt mit Wasser abspülen. Wenn die Flüssigkeit in die Augen kommt, nehmen Sie zusätzlich ärztliche Hilfe in Anspruch.** Austretende Akkufflüssigkeit kann zu Hautreizungen oder Verbrennungen führen.
- 5) **Benutzen Sie keinen beschädigten oder veränderten Akku.** Beschädigte oder veränderte Akkus können sich unvorhersehbar verhalten und zu Feuer, Explosion oder Verletzungsgefahr führen
- 6) **Setzen Sie einen Akku keinem Feuer oder zu hohen Temperaturen aus.** Feuer oder Temperaturen über 130 °C können eine Explosion hervorrufen.
- 7) **Befolgen Sie alle Anweisungen zum Laden und laden Sie den Akku oder das Akkuwerkzeug niemals außerhalb des in der Betriebsanleitung angegebenen Temperaturbereichs.** Falsches Laden oder Laden außerhalb des zugelassenen Temperaturbereichs kann den Akku zerstören und die Brandgefahr erhöhen.

Service

- 1) **Lassen Sie Ihr Elektrowerkzeug nur von qualifiziertem Fachpersonal und nur mit Original-Ersatzteilen reparieren.** Damit wird sichergestellt, dass die Sicherheit des Elektrowerkzeugs erhalten bleibt.
- 2) **Warten Sie niemals beschädigte Akkus.** Sämtliche Wartung von Akkus sollte nur durch den Hersteller oder bevollmächtigte Kundendienststellen erfolgen.

● Sicherheitshinweise für Bohrmaschinen

1. **Sicherheitshinweise für alle Arbeiten**
 - 1) **Halten Sie das Elektrowerkzeug an den isolierten Griffflächen, wenn Sie Arbeiten ausführen, bei denen das Einsatzwerkzeug oder die Schrauben verborgene Stromleitungen treffen kann.** Der Kontakt mit einer spannungsführenden Leitung kann auch metallene Geräteteile unter Spannung setzen und zu einem elektrischen Schlag führen.
2. **Sicherheitshinweise bei Verwendung langer Bohrer**
 - 1) **Arbeiten Sie auf keinen Fall mit einer höheren Drehzahl als der für den Bohrer maximal zulässigen Drehzahl.** Bei höheren Drehzahlen kann sich der Bohrer leicht verbiegen, wenn er sich ohne Kontakt mit dem Werkstück frei drehen kann, und zu Verletzungen führen.
 - 2) **Beginnen Sie den Bohrvorgang immer mit niedriger Drehzahl und während der Bohrer Kontakt mit dem Werkstück hat.** Bei höheren Drehzahlen kann sich der Bohrer leicht verbiegen, wenn er sich ohne Kontakt mit dem Werkstück frei drehen kann, und zu Verletzungen führen.
 - 3) **Üben Sie keinen übermäßigen Druck und nur in Längsrichtung zum Bohrer aus.** Bohrer können sich verbiegen und dadurch brechen oder zu einem Verlust der Kontrolle und zu Verletzungen führen.

● Vibrations- und Geräuschkinderung

Begrenzen Sie die Benutzungszeit, verwenden Sie vibrations- und geräuscharmere Betriebsarten und tragen Sie persönliche Schutzausrüstung, um Vibrations- und Geräuschauswirkungen zu reduzieren.

Die folgenden Maßnahmen helfen, vibrations- und geräuschbedingte Risiken zu mindern:

- Verwenden Sie das Produkt nur gemäß seinem bestimmungsgemäßen Gebrauch und wie in diesen Anweisungen beschrieben.
- Stellen Sie sicher, dass das Produkt einwandfrei und gut gewartet ist.
- Verwenden Sie die richtigen Einsatzwerkzeuge für dieses Produkt und stellen Sie sicher, dass diese einwandfrei sind.
- Halten Sie das Produkt sicher an den Handgriffen/Griffflächen fest.
- Warten Sie das Produkt entsprechend den Anweisungen und sorgen Sie für ausreichende Schmierung (wenn anwendbar).
- Planen Sie Ihren Arbeitsablauf so, dass die Verwendung von Produkten mit hohem Vibrationswert auf einen längeren Zeitraum verteilt ist.

● Verhalten im Notfall

Machen Sie sich anhand dieser Bedienungsanleitung mit der Benutzung dieses Produkts vertraut. Prägen Sie sich die Sicherheitshinweise ein und halten Sie sich unbedingt daran. Dies hilft, Risiken und Gefahren zu vermeiden.

- Seien Sie bei der Nutzung dieses Produkts immer aufmerksam, damit Sie Gefahren frühzeitig erkennen und handeln können. Rasches Einschreiten kann schwere Verletzungen und Sachschäden vermeiden.

- Schalten Sie das Produkt bei Fehlfunktionen umgehend aus und entnehmen Sie den Akku-Pack. Lassen Sie dieses von einer qualifizierten Fachkraft überprüfen und gegebenenfalls instand setzen, bevor Sie es wieder in Betrieb nehmen.

● Restrisiken

HINWEIS

- ▶ Dieses Produkt erzeugt während des Betriebs ein elektromagnetisches Feld! Dieses Feld kann unter bestimmten Umständen aktive oder passive medizinische Implantate beeinträchtigen! Um die Gefahr von ernsthaften oder tödlichen Verletzungen zu verringern, empfehlen wir Personen mit medizinischen Implantaten ihren Arzt und den Hersteller vom medizinischen Implantat zu konsultieren, bevor das Produkt bedient wird!

Auch wenn Sie dieses Produkt vorschriftsmäßig bedienen, bleibt ein potenzielles Risiko für Personen- und Sachschäden bestehen. Folgende Gefahren können im Zusammenhang mit der Bauweise und Ausführung dieses Produkts unter anderem auftreten:

- Gesundheitsschäden, die aus Vibrationsemissionen resultieren, falls das Produkt über einen längeren Zeitraum benutzt, nicht ordnungsgemäß geführt und gewartet wird.
- Personen- und Sachschäden hervorgerufen durch defekte Schneidwerkzeuge oder plötzlichen Einschlag eines verdeckten Objekts während des Gebrauchs.
- Verletzungsgefahr und Sachschäden verursacht durch fliegende Objekte.

● **Sicherheitshinweise für Ladegeräte**

- Dieses Gerät kann von Kindern ab 8 Jahren und darüber sowie von Personen mit verringerten physischen, sensorischen oder mentalen Fähigkeiten oder Mangel an Erfahrung und Wissen benutzt werden, wenn sie beaufsichtigt oder bezüglich des sicheren Gebrauchs des Geräts unterwiesen wurden und die daraus resultierenden Gefahren verstehen. Kinder dürfen nicht mit dem Gerät spielen. Reinigung und Benutzer-Wartung dürfen nicht von Kindern ohne Beaufsichtigung durchgeführt werden.
- Laden Sie keine nicht wieder aufladbaren Batterien auf. Verstoß gegen diesen Hinweis führt zu Gefährdungen.
- Wenn die Anschlussleitung beschädigt wird, muss sie durch den Hersteller oder seinen Kundendienst oder eine ähnlich qualifizierte Person ersetzt werden,

um Gefährdungen zu vermeiden.

- Schützen Sie elektrische Teile gegen Feuchtigkeit. Tauchen Sie diese nie in Wasser oder andere Flüssigkeiten, um einen elektrischen Schlag zu vermeiden. Halten Sie das Gerät nie unter fließendes Wasser. Beachten Sie die Anweisungen für Reinigung, Wartung und Reparatur.
- Das Gerät ist nur den Gebrauch in Innenräumen geeignet.

⚠ **ACHTUNG!** Dieses Ladegerät ist ausschließlich zum Aufladen von Akku-Packs der folgenden Typen geeignet:

Parkside 20 V Akku-Pack		
PAP 20 B1	2 Ah	5 Zellen
PAP 20 B3	4 Ah	10 Zellen
PAPS 204 A1	4 Ah	5 Zellen
PAPS 208 A1	8 Ah	10 Zellen

- Kunden aus den folgenden Ländern können in den Lidl-Onlineshops

kompatible Ersatzbatterien und Ladegeräte bestellen: Deutschland (lidl.de), Frankreich (lidl.fr), Belgien (lidl.be), Tschechische Republik (lidl.cz), Niederlande (lidl.nl), Polen (lidl.pl), Slowakei (lidl.sk), Spanien (lidl.es)
 Kunden aus allen anderen Ländern können diese unter www.optimex-shop.com bestellen.

● **Vor dem ersten Gebrauch**

● **Zubehör**

HINWEIS

► In dieser Bedienungsanleitung finden Sie Informationen und Hinweise zu verschiedenen Einsatzwerkzeugen und deren Einsatzbereichen. Die dargestellten Einsatzwerkzeuge sind nicht im Lieferumfang enthalten (siehe „Lieferumfang“), sondern zeigen die Einsatzmöglichkeiten dieses Produkts auf.

⚠️ WARNUNG!

► Verwenden Sie kein Zubehör, welches nicht von Parkside empfohlen wurde. Dies kann zu elektrischem Schlag oder Feuer führen.

Für den sicheren und ordnungsgemäßen Gebrauch dieses Produkts werden unter anderem die folgenden Zubehörteile, wie z. B. Werkzeuge und Einsatzwerkzeuge, benötigt:

- Geeignete Bohrer-Bits
- Geeignete Schrauber-Bits
- Kreuzschlitz-Schraubendreher
- Kühlschmiermittel (Schneidöl) geeignet für Bohren in Metall
- Geeignete persönliche Schutzausrüstung



Werkzeuge und Einsatzwerkzeuge erhalten Sie im Fachhandel. Beachten Sie beim Erwerb immer die technischen Anforderungen dieses Produkts (siehe „Technische Daten“).



Fragen Sie bei Unsicherheit eine qualifizierte Fachkraft und lassen Sie sich von Ihrem Fachhändler beraten.

Passende Akku-Packs und Ladegeräte	
Akku-Pack:	X 20 V Team
Ladegerät:	X 20 V Team

● **Akku-Pack entnehmen/ einsetzen**



⚠️ VORSICHT! Verletzungsrisiko!

► Blockieren Sie stets den Ein-/ Ausschalter , um versehentliches Anlaufen zu verhindern. Drücken Sie den Drehrichtungsumschalter  in die mittlere Position (Sperr), bevor Sie den Akku-Pack  einsetzen/ entnehmen.

- **Akku-Pack entnehmen:** Drücken Sie die Entriegelungstaste für den Akku-Pack . Entnehmen Sie den Akku-Pack  (Abb. D).
- **Akku-Pack einsetzen:** Richten Sie den Akku-Pack  zum Griff aus und schieben Sie diesen ein. Stellen Sie sicher, dass dieser spürbar einrastet. Der Akku-Pack kann nur in einer Richtung in das Produkt eingesetzt werden.

● Akku-Pack-Ladezustand prüfen

(Abb. B)







- Akku-Pack-Ladezustand prüfen: Drücken Sie die Taste  13. Die Ladezustand-LEDs  14 leuchten auf:

LED  14	Ladezustand
Rot/orange/grün	Maximal
Rot/orange	Mittel
Rot	Niedrig



● Akku-Pack laden





(Abb. C)

HINWEIS

- ▶ Sie können den Akku-Pack  10 jederzeit aufladen, ohne seine Lebensdauer zu verkürzen.
 - ▶ Eine Unterbrechung des Ladevorgangs schädigt den Akku-Pack  10 nicht.
- Laden Sie den Akku-Pack  10 vor dem Gebrauch, falls dieser auf mittlerem oder niedrigem Ladezustand sein sollte.
 - Die Ladekontroll-LEDs (grün  17 und rot  18) informieren über den Status des Ladegeräts  15 und des Akku-Packs  10:

LED	Status
Rote LED leuchtet	Akku-Pack lädt
Grüne LED leuchtet	Akku-Pack voll geladen
Grüne und rote LED blinken	Akku-Pack defekt
Rote LED blinkt	Akku-Pack zu kalt oder zu warm
Grüne LED leuchtet (ohne Akku-Pack)	Ladegerät bereit

1. Setzen Sie den Akku-Pack  10 in das Ladegerät  15 ein.

2. Verbinden Sie die Anschlussleitung mit Netzstecker  16 des Ladegeräts  15 mit der Steckdose.
3. Wenn der Akku-Pack  10 voll geladen ist: Entnehmen Sie den Akku-Pack aus dem Ladegerät  15. Ziehen Sie danach die Anschlussleitung mit Netzstecker  16 des Ladegeräts aus der Steckdose.

● Einsatzwerkzeug einsetzen/ entnehmen

⚠ VORSICHT! Verletzungsrisiko!



Einsatzwerkzeuge können scharf sein und während des Gebrauchs heiß werden. Tragen Sie stets Schutzhandschuhe, wenn Sie mit Einsatzwerkzeugen hantieren.



⚠ WARNUNG!



Schalten Sie das Produkt aus, entnehmen Sie den Akku-Pack  10 und lassen Sie das Produkt abkühlen, bevor Sie Anpassungen durchführen!

⚠ VORSICHT! Verletzungsrisiko!

- ▶ Halten Sie Ihre Hände vom Einsatzwerkzeug fern, wenn das Produkt in Betrieb ist.
- ▶ Nach dem Ausschalten des Produkts bewegt sich das Einsatzwerkzeug noch einige Zeit weiter. Berühren Sie das sich bewegende Einsatzwerkzeug nicht und bremsen Sie es nicht ab.

Das Produkt ist mit einer automatischen Spindelarretierung ausgestattet, um das Spannfutter  1 mit dem Spannfutterring  2 zu öffnen oder zu schließen.

- Spannfutter **1** öffnen: Drehen Sie den Spannfutterring **2** entgegen dem Uhrzeigersinn (Abb. E).
- Führen Sie ein geeignetes Einsatzwerkzeug so weit wie benötigt in das Spannfutter **1**.
- Spannfutter **1** schließen: Halten Sie das Einsatzwerkzeug in Position. Drehen Sie den Spannfutterring **2** im Uhrzeigersinn.

● Probelauf

HINWEIS

- ▶ Führen Sie vor dem ersten Arbeiten und nach jedem Einsatzwerkzeugwechsel einen Probelauf ohne Belastung durch. Schalten Sie das Produkt sofort aus, wenn das Einsatzwerkzeug unruhig läuft, beträchtliche Schwingungen auftreten oder abnorme Geräusche zu hören sind.
- Überprüfen Sie vor dem Betrieb, ob das Einsatzwerkzeug korrekt angebracht ist, das heißt zentriert im Spannfutter **1** sitzt.
- Schraub-Bits sind mit ihren Maßen und der Form gekennzeichnet. Falls Sie sich unsicher sind, probieren Sie immer zuerst aus, ob das Bit ohne Spiel im Schraubenkopf sitzt.

● Bedienung

● Gang wählen

⚠ ACHTUNG! Risiko eines Produktschadens!



Betätigen Sie den Gangwahlschalter **4** erst, wenn das Produkt stillsteht.

- Wechseln Sie den Gang, indem Sie den Gangwahlschalter **4** nach vorne oder nach hinten schieben (Abb. F).

Gang 1:	
Geeignet für:	Schraubarbeiten
Drehgeschwindigkeit:	Niedrig
Drehmoment:	Hoch

Gang 2:	
Geeignet für:	Bohrarbeiten
Drehgeschwindigkeit:	Hoch
Drehmoment:	Niedrig

● Drehrichtung einstellen

⚠ ACHTUNG! Risiko eines Produktschadens!



Betätigen Sie den Drehrichtungsumschalter **5** erst, wenn das Produkt stillsteht.

- Wechseln Sie die Drehrichtung, indem Sie den Drehrichtungsumschalter **5** nach rechts oder nach links durchdrücken (Abb. G).
- Befindet sich der Drehrichtungsumschalter **5** in der Mittelstellung, ist der Ein-/Ausschalter **6** blockiert.



● Drehmomentregelung

- Das Drehmoment kann durch Drehen der Drehmomenthülse **3** eingestellt werden (Abb. H).
- Kleine Schrauben bzw. weiche Werkstoffe: Wählen Sie eine niedrige Stufe (kleine Zahl).
- Große Schrauben, harte Werkstoffe, bzw. beim Herausdrehen von Schrauben: Wählen Sie eine hohe Stufe (hohe Zahl).
- Für Bohrarbeiten: Drehen Sie die Drehmomenthülse **3** auf die Position **▲▲▲**.

● Ein- und Ausschalten

HINWEIS

- ▶ Der Ein-/Ausschalter  kann nicht festgestellt werden.

- **Einschalten:** Drücken Sie den Ein-/Ausschalter  und halten Sie ihn gedrückt.
Regulieren Sie die Geschwindigkeit nach Bedarf (siehe „Geschwindigkeitsregelung“) (Abb. I).
- **Ausschalten:** Lassen Sie den Ein-/Ausschalter  los.

● Geschwindigkeitsregelung

- Durch unterschiedlich starken Druck auf den Ein-/Ausschalter  können Sie die Geschwindigkeit kontrollieren:

Anpressdruck	Geschwindigkeit
Leichter Druck:	Niedriger
Stärkerer Druck:	Höher

● LED-Arbeitsleuchte

HINWEIS

- ▶ Die LED-Arbeitsleuchte  leuchtet noch ca. 10 Sekunden nach dem Ausschalten des Produkts weiter.

Dieses Produkt ist mit einer LED-Arbeitsleuchte  ausgestattet, um den direkten Arbeitsbereich auszuleuchten und die Sichtbarkeit in schlecht beleuchteten Umgebungen zu verbessern.

- Die LED-Arbeitsleuchte  leuchtet automatisch, sobald das Produkt eingeschaltet wird.

● Arbeitshinweise

HINWEIS

- ▶ Das Produkt ist mit einer elektronischen Sicherheitsfunktion zur Rückschlagkontrolle ausgestattet. Während des Betriebs schaltet sich das Produkt ab, wenn es zu einer plötzlichen oder unerwarteten Verklebung oder Blockierung kommt. Diese zusätzliche Sicherheitsfunktion verringert das Risiko schwerer Verletzungen.
- ▶ Nach Beseitigung der Blockierung und Verstopfung: Das Produkt kehrt automatisch in den Normalzustand zurück.

Drehmoment

- Kleinere Schrauben/Bits können beschädigt werden, wenn Sie ein zu hohes Drehmoment bzw. eine zu hohe Drehzahl einstellen.

Harter Schraubfall (in Metall)

- Besonders hohe Drehmomente entstehen z. B. bei Metallverschraubungen unter Verwendung von Steckschlüsseleinsätzen. Wählen Sie eine niedrige Drehzahl.

Weicher Schraubfall (z. B. in Weichholz)

- Schrauben Sie auch hier mit geringer Drehzahl, um z. B. die Holzoberfläche beim Kontakt mit dem Schraubenkopf nicht zu beschädigen. Verwenden Sie einen Senker.

Beim Bohren in Holz, Metall und anderen Materialien

- Benutzen Sie bei kleinem Bohrer-Durchmesser eine hohe Drehzahl und bei großem Bohrer-Durchmesser eine niedrige Drehzahl.

- Wählen Sie bei harten Materialien eine niedrige Drehzahl, bei weichem Material eine hohe Drehzahl.
- Sichern oder befestigen Sie (wenn möglich) das Werkstück in einer Spannvorrichtung.
- Markieren Sie die Stelle, an der gebohrt werden soll, mit einem Körner oder einem Nagel. Wählen Sie zum Anbohren eine niedrige Drehzahl.
- Ziehen Sie den drehenden Bohrer mehrmals aus dem Bohrloch, um Späne und Bohrmehl zu entfernen.

Bohren in Metall

- Verwenden Sie Metallbohrer (HSS). Für beste Ergebnisse kühlen Sie den Bohrer mit Kühlschmiermittel (Schneidöl). Metallbohrer können auch zum Bohren in Kunststoff verwendet werden. Bohren Sie zunächst mit einem Ø 3 mm Bohrer vor und nähern Sie sich dem gewünschten Bohrdurchmesser.

Bohren in Holz

- Verwenden Sie einen Holzbohrer mit Zentrierspitze.
Tiefe Bohrungen: Verwenden Sie einen „Schlangenbohrer“.
Große Bohr-Durchmesser: Verwenden Sie einen Forstner-Bohrer.
Kleine Schrauben in weichem Holz können auch ohne Vorbohren direkt eingedreht werden.

Gürtelhalterung

(Abb. J)

⚠ VORSICHT! Verletzungsrisiko!

- ▶ Bevor Sie das Produkt in den Gürtel einhängen: Drücken Sie den Drehrichtungsumschalter **[5]** in die Mittelstellung (Verriegelung). So verhindern Sie ein versehentliches Einschalten des Produkts.

HINWEIS

- ▶ Mit der Gürtelhalterung **[9]** kann das Werkzeug an einem Gürtel oder einer Tasche befestigt werden.
- ▶ Die Gürtelhalterung ist bei der Lieferung nicht montiert.
- ▶ Die Gürtelhalterung kann auf beiden Seiten eines Gürtels angebracht werden.
- ▶ Für die Montage der Gürtelhalterung wird ein Kreuzschlitz-Schraubendreher benötigt.

1. Lösen Sie mit einem Kreuzschlitz-Schraubendreher die Schraube der Gürtelhalterung **[9]**.
2. Setzen Sie die Gürtelhalterung auf einer Seite des Produkts ein.
3. Ziehen Sie die Schraube mit einem Kreuzschlitz-Schraubendreher fest.

● Reinigung und Pflege

⚠ WARNUNG!



Schalten Sie das Produkt aus, entnehmen Sie den Akku-Pack **[10]** und lassen Sie das Produkt abkühlen, bevor Sie Inspektions-, Wartungs- oder Reinigungsarbeiten durchführen!

● Reinigung

HINWEIS

- ▶ Verwenden Sie keine chemischen, alkalischen, schmirgelnde oder andere aggressive Reinigungs- oder Desinfektionsmittel, um das Produkt zu reinigen, da diese die Oberflächen beschädigen können.
- Regelmäßige ordentliche Reinigung hilft einen sicheren Gebrauch sicherzustellen und verlängert die Lebensdauer des Produkts.

- Lüftungsöffnungen müssen immer frei sein.
- Achten Sie darauf, dass keine Flüssigkeiten in das Innere des Produkts gelangen.
- Halten Sie das Produkt stets sauber, trocken und frei von Öl oder Schmierfetten. Entfernen Sie Staub nach jedem Gebrauch und vor der Lagerung.
- Reinigen Sie das Produkt mit einem trockenen Tuch. Verwenden Sie für schwer zugängliche Stellen eine weiche Bürste.
- Entfernen Sie insbesondere Schmutz und Staub von den Lüftungsöffnungen mit einem Tuch und einer weichen Bürste.

● **Wartung**

- Überprüfen Sie das Produkt und Zubehörteile (z. B. Einsatzwerkzeuge) vor und nach jeder Benutzung auf Verschleiß und Beschädigungen. Tauschen Sie diese gegebenenfalls wie in dieser Bedienungsanleitung beschrieben gegen neue aus. Beachten Sie dabei die technischen Anforderungen (siehe „Technische Daten“).

● **Reparatur**

- Im Inneren dieses Produkts befinden sich keine Teile, die vom Benutzer repariert werden können. Wenden Sie sich an eine qualifizierte Fachkraft, um das Produkt überprüfen und instand setzen zu lassen.

● **Lagerung**

- Drücken Sie den Drehrichtungsumschalter **5** in die mittlere Position, um den Ein-/Ausschalter **6** zu blockieren.
- Reinigen Sie das Produkt wie oben beschrieben.

- Lagern Sie das Produkt und dessen Zubehör an einem dunklen, trockenen, frostfreien und gut belüfteten Ort.
- Lagern Sie das Produkt stets an einem für Kinder unzugänglichen Ort. Die optimale Langzeit-Lagertemperatur (länger als 3 Monate) liegt zwischen +20 °C bis +26 °C.
- Stecken Sie den Schraub-Bit in den Bithalter **8**.
- Lagern Sie das Produkt im Tragekoffer **19**.

Hinweise zum Akku-Pack

- Lagern Sie den Akku-Pack **10** nur im teilgeladenen Zustand. Der Ladezustand sollte während einer längeren Lagerzeit 40 % bis 60 % betragen (rote und orange Ladezustand-LEDs **14** leuchten).
- Prüfen Sie während einer längeren Lagerungsphase etwa alle 3 Monate den Ladezustand des Akku-Packs **10**. Laden Sie bei Bedarf nach.

● **Transport**

- Drücken Sie den Drehrichtungsumschalter **5** in die mittlere Position, um den Ein-/Ausschalter **6** zu blockieren.
- Transportieren Sie das Produkt im Tragekoffer **19**.
- Schützen Sie das Produkt gegen Schläge und starke Vibrationen, die insbesondere beim Transport in Fahrzeugen auftreten.
- Sichern Sie das Produkt gegen Verrutschen und Kippen.

● **Entsorgung**

Die Verpackung besteht aus umweltfreundlichen Materialien, die Sie über die örtlichen Recyclingstellen entsorgen können.



Beachten Sie die Kennzeichnung der Verpackungsmaterialien bei der Abfalltrennung, diese sind gekennzeichnet mit Abkürzungen (a) und Nummern (b) mit folgender Bedeutung: 1–7: Kunststoffe/ 20–22: Papier und Pappe/80–98: Verbundstoffe.

Produkt:



Möglichkeiten zur Entsorgung des ausgedienten Produkts erfahren Sie bei Ihrer Gemeinde- oder Stadtverwaltung.



Werfen Sie Ihr Produkt, wenn es ausgedient hat, im Interesse des Umweltschutzes nicht in den Hausmüll, sondern führen Sie es einer fachgerechten Entsorgung zu. Über Sammelstellen und deren Öffnungszeiten können Sie sich bei Ihrer zuständigen Verwaltung informieren.

Defekte oder verbrauchte Batterien/Akkus müssen recycelt werden. Geben Sie Batterien/Akkus und/oder das Produkt über die angebotenen Sammeleinrichtungen zurück.



Umweltschäden durch falsche Entsorgung der Batterien/Akkus!

Entnehmen Sie die Batterien/den Akku-Pack aus dem Produkt vor der Entsorgung.

Batterien/Akkus dürfen nicht über den Hausmüll entsorgt werden. Sie können giftige Schwermetalle enthalten und unterliegen der Sondermüllbehandlung. Die chemischen Symbole der Schwermetalle sind wie folgt: Cd = Cadmium, Hg = Quecksilber, Pb = Blei. Geben Sie deshalb verbrauchte Batterien/Akkus bei einer kommunalen Sammelstelle ab.

● **Garantie**

Das Produkt wurde nach strengen Qualitätsrichtlinien hergestellt und vor der Auslieferung sorgfältig geprüft. Im Falle von Material- oder Herstellungsfehlern haben Sie gegenüber dem Verkäufer des Produkts gesetzliche Rechte. Ihre gesetzlichen Rechte werden in keiner Weise durch unsere unten aufgeführte Garantie eingeschränkt.

Die Garantie für dieses Produkt beträgt 5 Jahre ab Kaufdatum. Die Garantiezeit beginnt mit dem Kaufdatum. Bewahren Sie den Originalkaufbeleg an einem sicheren Ort auf, da dieses Dokument als Nachweis des Kaufs erforderlich ist.

Alle Schäden oder Mängel, die bereits zum Zeitpunkt des Kaufs vorhanden sind, müssen unverzüglich nach dem Auspacken des Produkts gemeldet werden.

Sollte das Produkt innerhalb von 5 Jahren ab Kaufdatum einen Material- oder Herstellungsfehler aufweisen, werden wir es – nach unserer Wahl – kostenlos für Sie reparieren oder ersetzen. Die Garantiezeit verlängert sich durch einen stattgegebenen Gewährleistungsanspruch nicht. Dies gilt auch für ersetzte und reparierte Teile.

Diese Garantie erlischt, wenn das Produkt beschädigt oder unsachgemäß verwendet oder gewartet wurde.

Die Garantie deckt Material- und Herstellungsfehler ab. Diese Garantie erstreckt sich weder auf Produktteile, die normalem Verschleiß unterliegen, und somit als Verschleißteile gelten (z. B. Batterien, Schläuche, Farbpatronen), noch auf Schäden an zerbrechlichen Teilen, z. B. Schalter oder Teile aus Glas.

● Abwicklung im Garantiefall

Um eine schnelle Bearbeitung Ihres Anliegens zu gewährleisten, folgen Sie bitte den folgenden Hinweisen:

Bitte halten Sie für alle Anfragen den Kassenbon und die Artikelnummer (IAN 485609_2501) als Nachweis für den Kauf bereit.

Die Artikelnummer entnehmen Sie bitte dem Typenschild am Produkt, einer Gravur am Produkt, dem Titelblatt Ihrer Anleitung (unten links) oder dem Aufkleber auf der Rück- oder Unterseite des Produktes.

Sollten Funktionsfehler oder sonstige Mängel auftreten kontaktieren Sie zunächst die nachfolgend benannte Serviceabteilung telefonisch oder per EMAIL.

Ein als defekt erfasstes Produkt können Sie dann unter Beifügung des Kaufbelegs (Kassenbon) und der Angabe, worin der Mangel besteht und wann er aufgetreten ist, für Sie portofrei an die Ihnen mitgeteilte Service Anschrift übersenden.



Auf parkside-diy.com können Sie diese und viele weitere Handbücher einsehen und herunterladen. Mit diesem QR-Code gelangen Sie direkt auf parkside-diy.com. Wählen Sie Ihr Land aus, und suchen Sie über die Suchmaske nach den Bedienungsanleitungen. Mittels Eingabe der Artikelnummer (IAN) 485609_2501 gelangen Sie zur Bedienungsanleitung für Ihren Artikel.

● Service

DE Service Deutschland
Tel.: 0800 5435 111
E-Mail: owim@lidl.de

AT Service Österreich
Tel.: 0800 292726
E-Mail: owim@lidl.at

CH Service Schweiz
Tel.: 0800 562153
E-Mail: owim@lidl.ch



Serbisches Konformitätszeichen

● EU-Konformitätserklärung

EU-KONFORMITÄTSERKLÄRUNG (Nr. 485609_2501)

IAN: 485609_2501
Produkt-Identifikation: "PARKSIDE" Akku-Bohrschrauber
Modellnummer: HG13562

Der oben beschriebene Gegenstand der Erklärung erfüllt die einschlägigen Harmonisierungsvorschriften der Union:

Richtlinie 2006/42/EG
Richtlinie 2014/30/EU
Richtlinie 2011/65/EU mit allen dazugehörigen Änderungen

Angabe der einschlägigen harmonisierten Normen oder der anderen technischen Spezifikationen, für die die Konformität erklärt wird:

Nr. / Teile
Richtlinie 2006/42/EG
EN 62841-1:2015/A11:2022
EN 62841-2-1:2018/A12:2022
Richtlinie 2014/30/EU
EN IEC 55014-1:2021
EN IEC 55014-2:2021

Der Gegenstand der oben beschriebenen Erklärung steht im Einklang mit der Richtlinie 2011/65/EU des Europäischen Parlaments und des Rates vom 8. Juni 2011 zur Beschränkung der Verwendung bestimmter gefährlicher Stoffe in Elektro- und Elektronikgeräten:

Nr. / Teile
EN IEC 63000:2018

Person, die die technische Dokumentation aufbewahrt: OWIM GmbH & Co.KG

Unterzeichnet für und im Namen von:

OWIM GmbH & Co. KG, Stiftsbergstraße 1, 74167 Neckarsulm, Deutschland

Diese Konformitätserklärung wird unter der alleinigen Verantwortung des Herstellers ausgestellt.

Original-Konformitätserklärung

Neckarsulm

Ort

05.05.2025

Datum

ppa. Jens Buchheim
ppa. Jens Buchheim

Prokurist

ppa. Dr. Thorsten Maier
ppa. Dr. Thorsten Maier

Prokurist

DE



OWIM GmbH & Co. KG

Stiftsbergstraße 1
74167 Neckarsulm
GERMANY

Model No.: HG13562

Version: 08/2025

IAN 485609_2501

