



## LONG REACH HEAT GUN/WEED BURNER PELHLG 2000 A1

(GB)

### LONG REACH HEAT GUN/WEED BURNER

User manual

Translation of the original instructions

(FI)

### PITKÄVARTINEN KUUMAILMAPUHALLIN/ RIKKARUOHON POISTIN

Käyttöohje

Alkuperäisten ohjeiden käännös

(SE)

### VARMLUFTSPISTOL MED LÅNGT SKAFT/OGRÄSBEKÄMPARE

Bruksanvisning

Översättning av bruksanvisning i original

(DK)

### VARMLUFTSPISTOL MED LANGT SKAFT/UKRUDTSBRÆNDER

Bedjeningsvejledning

Oversættelse af den originale bruksanvisning

(PL)

### WYPALARKA DO CHWASTÓW

Instrukcja obsługi

Tłumaczenie instrukcji oryginalnej

(LT)

### KARŠTO ORO PŪSTUVAS ILGU KOTU/ĮRANKIS PIKTŽOLIŲ NAIKINIMUI

Naudojimo instrukcija

Originalios instrukcijos vertimas

(EE)

### PIKA VARREGA KUUMAÕHUPUHUR/ UMBROHUHÄVITAJA

Kasutusjuhend

Originalaalkasutusjuhendi tõlge

(LV)

### NEZĀĻU IZNĪCINĀTĀJS/ CELTNIECĪBAS FĒNS AR PAGARINĀMU KĀTU

Lietošanas pamācība

Orģinālās pamācības tulkojums

(DE)

(AT)

(BE)

(CH)

### LANGSTIEL-HEISSLUFTGEBLÄSE/ UNKRAUTVERNICHTER

Bedienungsanleitung

Originalbetriebsanleitung

(FI)

(PL)

(LT)

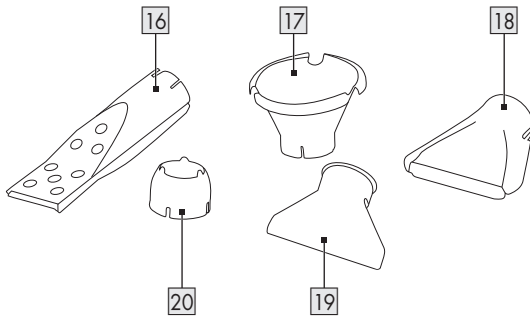
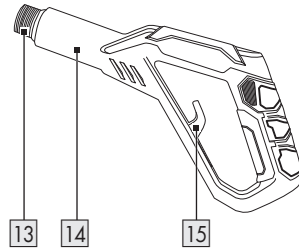
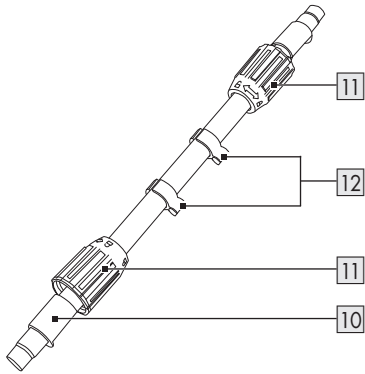
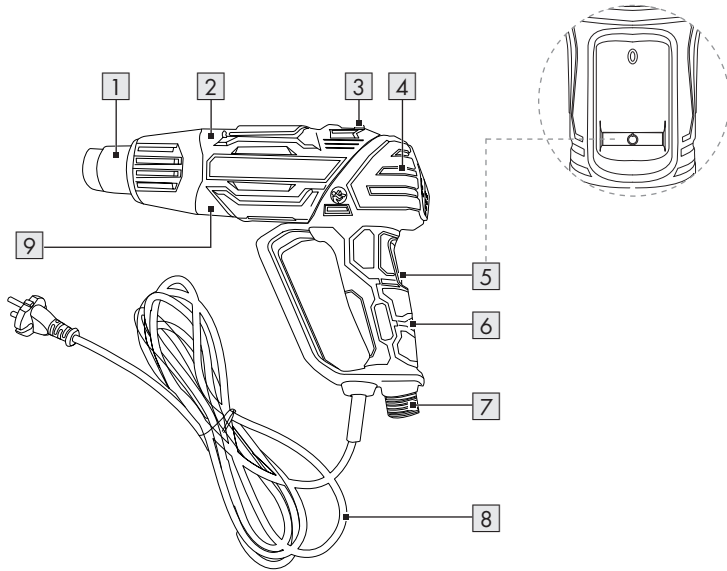

GB	User manual	Page	5
FI	Käyttöohje	Sivu	18
SE	Bruksanvisning	Sidan	31
DK	Betjeningsvejledning	Side	44
PL	Instrukcja obsługi	Strona	57
LT	Naudojimo instrukcija	Psi	72
EE	Kasutusjuhend	Lehekülg	86
LV	Lietošanas pamācība	Lpp.	99
DE/AT/BE/CH	Bedienungsanleitung	Seite	113

**A**

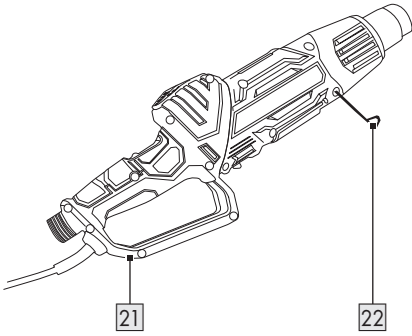
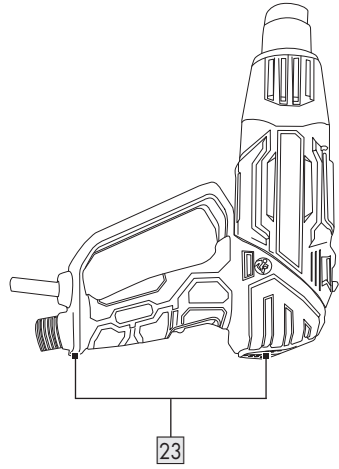
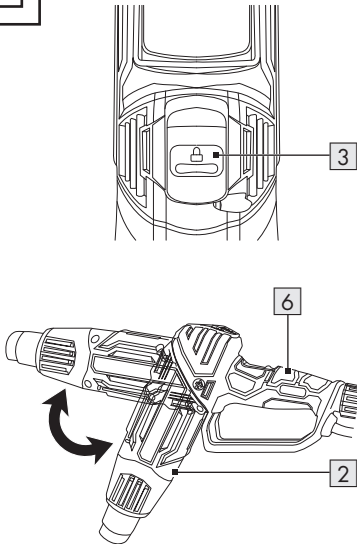
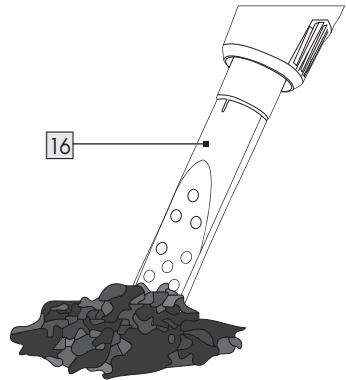

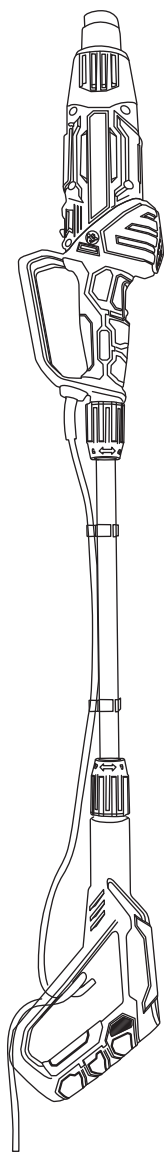

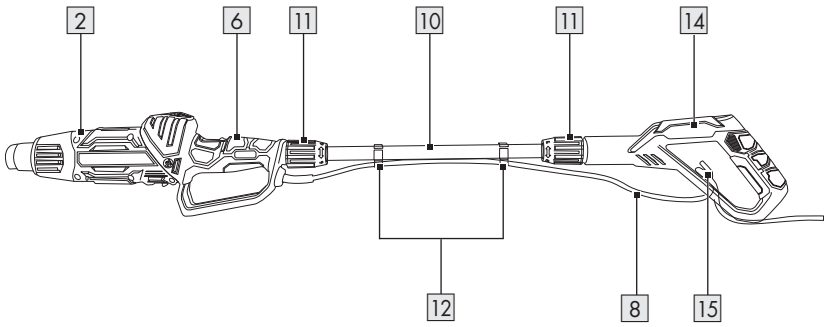
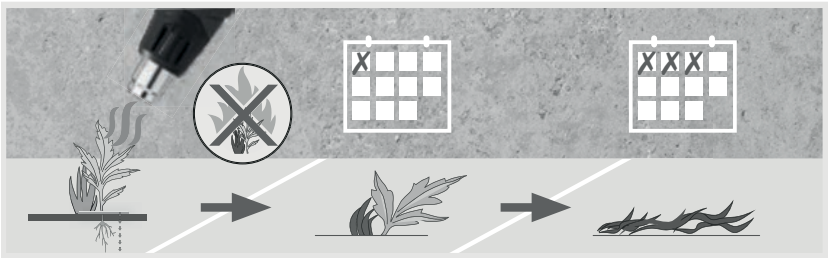









**B****C****D****E**



**F****G**

<b>List of pictograms used</b> .....	Page	6
<b>Introduction</b> .....	Page	6
Intended use .....	Page	7
Scope of delivery .....	Page	7
Description of parts .....	Page	7
Technical data .....	Page	8
<b>Safety instructions</b> .....	Page	8
<b>Before first use</b> .....	Page	12
Unpacking the product .....	Page	12
<b>Initial start-up</b> .....	Page	12
<b>Preparation</b> .....	Page	12
Rotating the blower head .....	Page	13
Nozzles .....	Page	13
Extension arm .....	Page	14
<b>Operation</b> .....	Page	14
Switching on/off .....	Page	14
Use as a free-standing tool .....	Page	14
<b>Working instructions</b> .....	Page	14
Lighting barbecue charcoal/solid fuel .....	Page	14
Weed control .....	Page	15
<b>After use</b> .....	Page	15
<b>Cleaning and care</b> .....	Page	15
Cleaning .....	Page	16
Maintenance .....	Page	16
Repair .....	Page	16
Storage .....	Page	16
<b>Spare parts/Accessories</b> .....	Page	16
<b>Disposal</b> .....	Page	16
<b>Warranty</b> .....	Page	16
Warranty claim procedure .....	Page	17
<b>Service</b> .....	Page	17

## List of pictograms used

	<b>DANGER!</b> – Designating a hazard with high risk, which will result in death or severe injury if not avoided (e.g. risk of suffocation)		Read the user manual.
	<b>WARNING!</b> – Designating a hazard with moderate risk, which can result in death or severe injury if not avoided (e.g. risk of electric shock)		Switch off the product and disconnect it from the mains before replacing attachments, cleaning and when not in use.
	<b>CAUTION!</b> – Designating a hazard with low risk, which could result in minor or moderate injury if not avoided (e.g. risk of scalding)		Alternating current/voltage
			Caution! Hot surface. Risk of burns.
	<b>NOTICE!</b> – Warns of possible damage to property/the product if not avoided (e.g. risk of short circuit)		Do not expose the product to rain or moisture.
	Wear protective gloves.		Protection class II
	Wear eye protection.		Safety information Instructions for use
	CE mark indicates conformity with relevant EU directives applicable for this product.		

## LONG REACH HEAT GUN/ WEED BURNER

### ● Introduction

We congratulate you on the purchase of your new product. You have chosen a high quality product. The instructions for use are part of the product. They contain important information concerning

safety, use and disposal. Before using the product, please familiarise yourself with all of the safety information and instructions for use. Only use the product as described and for the specified applications. If you pass the product on to anyone else, please ensure that you also pass on all the documentation with it.

## ● Intended use

- The product is only intended for the following applications:
  - Removing paint
  - Heating (e.g. heat-shrink tubing)
  - Moulding and welding plastics
  - Ungluing adhesive joints
  - Defrosting water pipes
  - Lighting barbecue charcoal/solid fuel
  - Weed control
- Do not expose the product to rain or moisture.
- The product is exclusively intended for domestic use.
- The product is not intended for commercial or industrial use.
- Only use the product as described and only for the indicated fields of application.
- Any other use or modification of the product is considered to be unauthorised use and entails considerable risk of accidents.
- The manufacturer assumes no liability for damages resulting from unauthorised use.
- The operator or user of the product is responsible for any accidents or personal injury and/or material damage to third parties or their property.

## ● Scope of delivery

### **⚠ DANGER!**

- ▶ The product and the packaging are not children's toys! Children must not play with plastic bags, sheets and small parts! There is a danger of choking and suffocation!

After unpacking the product, check if the delivery is complete and if all parts are in good condition. Remove all packaging materials before use.

- 1 Main unit
- 1 Extension arm
- 1 Auxiliary handle (for extension arm)
- 1 Charcoal lighter nozzle
- 1 Conical nozzle
- 1 Surface nozzle
- 1 Spatula nozzle
- 1 Restrictor
- 1 User manual

## ● Description of parts

Before reading, unfold the pages containing the illustrations and familiarise yourself with all functions of the product.

(Fig. A)

- 1 Hot air outlet
- 2 Blower head (rotatable)
- 3 Unlocking switch (for blower head)
- 4 Air inlet
- 5 On/off switch
- 6 Handle
- 7 Threaded coupling (for extension arm)
- 8 Mains cord with mains plug
- 9 Main unit
- 10 Extension arm
- 11 Union nut
- 12 Cable holder
- 13 Threaded coupling (for auxiliary handle)
- 14 Auxiliary handle (for extension arm)
- 15 Strain relief
- 16 Charcoal lighter nozzle
- 17 Conical nozzle
- 18 Surface nozzle
- 19 Spatula nozzle
- 20 Restrictor

(Fig. B)

- 21 Foot
- 22 Stand bracket

(Fig. C)

 Feet

### ● Technical data

<b>Long Reach Heat Gun/Weed Burner</b>	<b>PELHLG 2000 A1</b>
Model number:	HG13692
Rated input voltage:	230 V~, 50 Hz
Rated input power:	2,000 W
Protection class:	II/  (double insulation)
Temperature	
Level 1:	100 °C
Level 2:	350 °C
Level 3:	650 °C
Air quantity:	≤500 l/min
Cable length:	3 m
Weight	
Main unit:	950 g
Extension arm:	150 g
Auxiliary handle:	230 g
Charcoal lighter nozzle:	57 g
Conical nozzle:	42 g
Surface nozzle:	36 g
Spatula nozzle:	13 g
Restrictor:	10 g



## Safety instructions

**BEFORE USING THE PRODUCT, FAMILIARISE YOURSELF WITH ALL OF THE SAFETY INFORMATION AND INSTRUCTIONS FOR USE! WHEN PASSING THIS PRODUCT ON TO OTHERS, ALSO INCLUDE ALL THE DOCUMENTS!**

In the case of damage resulting from non-compliance with these operating instructions the warranty claim becomes invalid! No liability is accepted for consequential damage! In the case of material damage or personal injury caused by incorrect handling or non-compliance with the safety instructions, no liability is accepted!

## Children and persons with limitations



**⚠ WARNING!**  
**DANGER OF DEATH AND ACCIDENTS FOR TODDLERS AND CHILDREN!** Never leave children unsupervised with the packaging material. The packaging material represents a danger of suffocation. Children frequently underestimate the dangers.

- This product can be used by persons with reduced physical, sensory or mental capabilities or lack of experience and knowledge if they have been given supervision or instruction concerning use of the product in a safe way and understand the hazards involved.
- Children shall not play with the product. Keep the product and the mains cord out of reach of children.

- Cleaning and user maintenance shall not be made by children without supervision.

## Intended use

- ⚠ WARNING! Risk of injury!** Misuse may lead to injury. Use this product solely in accordance with these instructions. Do not attempt to modify the product in any way.
- Do not use the product as a hair dryer.
  - Do not use the product at altitudes above 2000 m.

## Electrical safety

- ⚠ WARNING! Risk of electric shock!** Never attempt to repair the product yourself. In case of malfunction, repairs are to be conducted by qualified personnel only.
- ⚠ WARNING! Risk of electric shock!** Do not immerse the product's electrical components in water or other liquids. Never hold the product under running water.
- ⚠ WARNING! Risk of electric shock!** Never

use a damaged product. Disconnect the product from the mains supply and contact your retailer if it is damaged.

- Before connecting the mains plug to the mains supply: Check that the voltage and the current rating correspond with the mains supply details shown on the product's rating label.
- Regularly check the mains plug and the mains cord for damages. If the mains cord is damaged, it must be replaced by the manufacturer, its service agent or similarly qualified persons in order to avoid a hazard.
- Protect the mains cord against damages. Do not let it hang over sharp edges, do not squeeze or bend it. Keep the mains cord away from hot surfaces and open flames.
- The product must only be connected to a socket-outlet via a residual-current circuit breaker (RCD) with a

rated leakage current of not more than 30 mA.

## Operation

- A fire may result if the product is not used with care, therefore:
    - Be careful when using the product in places where there are combustible materials.
    - Do not apply to the same place for a long time.
    - Do not use in presence of an explosive atmosphere.
    - Be aware that heat may be conducted to combustible materials that are out of sight.
    - After use: Place the product on a heat-resistant, stable and secure surface.
- Rod shape:** Position the foot and stand bracket downwards and the hot air outlet to the side (Fig. B).
- Gun shape:** Position the feet downwards and the hot air outlet upwards (Fig. C).

- Before storage: Allow the product to cool down.
  - Do not leave the product unattended when it is switched on.
  - Do not point the hot air outlet at people or animals.
  - Do not touch the hot air outlet or a hot nozzle.
  - Keep a distance between the nozzle and the surface to be heated (exception: charcoal lighter nozzle). Otherwise there is a risk of overheating.
  - Disconnect the product from the socket-outlet
    - when a malfunction occurs,
    - before attaching/ changing accessories,
    - before cleaning the product,
    - during a thunderstorm and
    - after each use.
  - Disconnect the product from the socket-outlet by pulling the mains plug, but not by pulling on the mains cord.
  - Only use spare parts and accessories which are supplied and recommended by the manufacturer. Using foreign parts results in the immediate loss of any warranty claim.
  - Do not obstruct the ventilation slots during operation. Risk of overheating and damage to the product.
  - Do not use the product anymore if it has been dropped.
  - Do not use the product if you are tired, lacking in concentration or have consumed alcohol or tablets. Always have a break on time. Use common sense when using the product.
  - Only work in daylight or with good artificial lighting.
- Lighting barbecue charcoal/ solid fuel
- Position the product properly (Fig. E).
  - Before removing the charcoal lighter nozzle from the fire: Disconnect

the mains plug from the socket-outlet.

- Before storage: Allow the product to cool down.
- Do not allow the hot parts of the product to touch the mains cord or other flammable materials.

## Cleaning and storage

**⚠ CAUTION! Risk of injury!** Disconnect the product from the mains supply before cleaning work and when not in use.

- Protect the product, its mains cord and mains plug against dust, direct sunlight, dripping and splashing water.
- After each use: Clean the product (see “Cleaning and care”).
- Store the product in a cool, dry place, protected from moisture and out of the reach of children.

## ● Before first use

### ● Unpacking the product

1. Take the product out of the packaging and remove all packaging materials and plastic wrappings.
2. Check to make sure that all listed parts are included (see “Scope of delivery”).

3. Check whether the product and all parts are in good condition, if any damage or defect is detected, do not use the product, but follow the procedure described in chapter “Warranty”.

## ● Initial start-up

- When you switch on the product for the first time, some smoke may escape. The smoke is caused by binding agents which are released from the insulation film of the heating element due to the heat.
- Ensure that the smoke escapes quickly:
  - Rotate the blower head **2** so that the product has the shape of a gun (see “Rotating the blower head”).
  - Place the product on a heat-resistant, stable and secure surface. Position the feet **23** downwards and the hot air outlet **1** upwards (Fig. C).
  - Let the product run for 1 to 2 minutes at full power (level **3**) (see “Switching on/off”).
- Ventilate the work area. If the formation of smoke or the odour is too strong, carry out the initial start-up outdoors in a dry area.

## ● Preparation

### **⚠ CAUTION! Risk of burns!**



- ▶ Before rotating the blower head **2** or mounting/changing attachments:
  - Switch off the product.
  - Disconnect the mains plug **8** from the socket-outlet.
  - Let the product and any mounted attachment cool down.

## ● Rotating the blower head

- You can use the product in 2 different shapes:

Fig.	Shape	Suitable for
B	Rod (factory default)	Lighting barbecue charcoal/solid fuel
		Weed control
C	Gun	Removing paint
		Heating (e.g. heat-shrink tubing)
		Moulding and welding plastics
		Ungluing adhesive joints
		Defrosting water pipes

(Fig. D)

- Slide the unlocking switch **3** towards the hot air outlet **1**.  appears next to the unlocking switch.
- Hold the unlocking switch **3** in this position to keep the blower head **2** unlocked.
- Rotate the blower head **2** into the desired position.
- Release the unlocking switch **3**.  appears next to the unlocking switch. The blower head **2** is locked.
- Check whether the blower head **2** has clicked into place and can no longer be rotated.

## ● Nozzles

### ⚠ NOTICE! Risk of property damage!

- ▶ When using the surface nozzle **18**: Pay particular attention to the heat development at the areas adjacent to the processing point. Do not point the surface nozzle at one spot for too long to avoid overheating any adjacent parts.
- ▶ When using the restrictor **20**: Pay particular attention to the heat development at the processing point. Do not point the restrictor at one spot for too long to avoid overheating the workpiece.

### NOTE

- ▶ When using the spatula nozzle **19**: Use a regular spatula to scrape off paint and lacquer. The spatula nozzle is not suitable for scraping off paint and lacquer.
- ▶ For detailed information on using the charcoal lighter nozzle **16** and the conical nozzle **17**, see “Working instructions”.

- Mount the desired nozzle to the hot air outlet **1**:

Nozzle	Purpose
<b>16</b> Charcoal lighter nozzle	Lighting barbecue charcoal/solid fuel
<b>17</b> Conical nozzle	Weed control
<b>18</b> Surface nozzle	Heat over a wide area
<b>19</b> Spatula nozzle	Targeted hot air supply to paint and lacquer surfaces
<b>20</b> Restrictor	Selective heat

## ● Extension arm

### NOTE

- ▶ When using the product for weed control: Always fit the extension arm **10**.

(Fig. F)

1. Rotate the blower head **2** so that the product has the shape of a rod (see “Rotating the blower head”).
2. Insert one end of the extension arm **10** into the threaded coupling **13** on the auxiliary handle **14**. Tighten the union nut **11**.
3. Insert the other end of the extension arm **10** into the threaded coupling **7** on the main unit **9**. Tighten the union nut **11**.
4. Guide the mains cord **8** along the extension arm **10**. Fix the mains cord using both cable holders **12**.
5. Guide the mains cord **8** through the strain relief **15** on the auxiliary handle **14**.

To do this, form a loop at the height of the strain relief. Guide the loop through the eyelet of the strain relief and hang it on the back.

## ● Operation

### ● Switching on/off

#### NOTE

- ▶ The air quantity ( $\leq 500$  l/min) is the same for all 3 levels.

- Connect the mains plug **8** to a suitable socket-outlet.

On/off switch <b>5</b>	Meaning
Position <b>0</b>	Switched off
Position <b>1</b>	Switched on at level <b>1</b> (100 °C)

On/off switch <b>5</b>	Meaning
Position <b>2</b>	Switched on at level <b>2</b> (350 °C)
Position <b>3</b>	Switched on at level <b>3</b> (650 °C)

## ● Use as a free-standing tool

1. Rotate the blower head **2** so that the product has the shape of a gun (see “Rotating the blower head”).
2. Place the product on a heat-resistant, stable and secure surface. Position the feet **23** downwards and the hot air outlet **1** upwards (Fig. C).

## ● Working instructions

### ● Lighting barbecue charcoal/solid fuel

**⚠ CAUTION! Risk of fire due to heat build-up!**

- ▶ Do not cover all openings of the charcoal lighter nozzle **16** with charcoal/solid fuel (Fig. E).

#### NOTE

- ▶ Do not use other methods to light the charcoal/solid fuel at the same time.
- ▶ Only use the charcoal lighter nozzle **16** for a few minutes at a time.
- ▶ Do not use the charcoal lighter nozzle **16** for any other applications than mentioned in this user manual.

- Rotate the blower head **2** so that the product has the shape of a rod (see “Rotating the blower head”).
- Use the charcoal lighter nozzle **16** at level **3** (see “Switching on/off”).

- Place the charcoal lighter nozzle **16** below the charcoal/solid fuel (Fig. E).
- Once the charcoal/solid fuel is ignited as desired:
  - Disconnect the mains plug **8** from the socket-outlet.
  - Remove the charcoal lighter nozzle **16** from the fire.

## ● Weed control

### NOTE

- ▶ When using the product for weed control: Always fit the extension arm **10** (see “Extension arm”).
- ▶ It is not necessary to burn the plants. Simple heating is sufficient to dry out and thus eliminate the weeds.
- ▶ Spring is the best time to start eliminating weeds.
- ▶ The success of this action will not be immediately visible (Fig. G).
- ▶ Overgrown areas must be treated several times at short intervals at the beginning.
- ▶ Repeated treatment may be necessary for some weed species.
- ▶ Some plant types do not react immediately to the heat radiation at the recommended exposure time.
- ▶ Young, soft-leaved plants are sensitive and no longer viable after treatment.
- ▶ Hard-leaved grasses are robust and need to be treated more often.
- ▶ Older plants and plants with hard leaves (e.g. thistles) must be treated regularly at intervals of 1 to 2 weeks.

- Fit the conical nozzle **17** (see “Nozzles”) and the extension arm **10** (see “Extension arm”).

- Hold the product by the auxiliary handle **14**.
- Use the conical nozzle **17** at level **3** (see “Switching on/off”).
- Place the conical nozzle **17** on the plant to be removed for approx. 5 to 10 seconds.
- For taller plants, first heat them briefly in the upper area. Then place the conical nozzle **17** on the now shrivelled plant for approx. 5 to 10 seconds.

## ● After use

1. Switch off the product. Disconnect the mains plug **8** from the socket-outlet.
2. Allow the product to cool down: Place the product on a heat-resistant, stable and secure surface.
  - **Rod shape:** Unfold the stand bracket **22**. Position the foot **21** and stand bracket downwards and the hot air outlet **1** to the side (Fig. B).
  - **Product with extension arm:** Position the product as shown in Fig. H
  - **Gun shape:** Position the feet **23** downwards and the hot air outlet **1** upwards (Fig. C).
3. Check, clean and store the product (see “Cleaning and care”).

## ● Cleaning and care

### WARNING!



Switch off the product and disconnect it from the mains before replacing attachments, cleaning and when not in use.

## ● **Cleaning**

- Do not immerse the product in water or other liquids.
- Do not allow liquids to enter the inside of the product.
- Do not use chemical, alkaline, abrasive or other aggressive detergents or disinfectants to clean this product as they might be harmful to its surfaces.
- Keep the product clean, dust-free, dry and free from oil or grease.
- Clean the product with a soft, dry and lint-free cloth. Use a soft brush for areas that are hard to reach.

## ● **Maintenance**

- Before and after each use: Check the product and its accessories for wear and damage.

## ● **Repair**

- This product does not contain any parts that can be repaired by the user.
- Contact an authorised service centre or a similarly qualified person to have the product checked and repaired.

## ● **Storage**

- Before storage: Allow the product to cool down.
- Store the product in a cool, dry place, protected from moisture and out of the reach of children.

## ● **Spare parts/Accessories**

- Customers can obtain compatible spare parts and accessories via e-mail or our service hotline (see "Service").
- Have the item number (IAN 525925\_2504) ready for your order.

## ● **Disposal**

The packaging is made entirely of recyclable materials, which you may dispose of at local recycling facilities.



Observe the marking of the packaging materials for waste separation, which are marked with abbreviations (a) and numbers (b) with following meaning: 1–7: plastics/20–22: paper and fibreboard/80–98: composite materials.

### **Product:**



Contact your local refuse disposal authority for more details of how to dispose of your worn-out product.



To help protect the environment, please dispose of the product properly when it has reached the end of its useful life and not in the household waste. Information on collection points and their opening hours can be obtained from your local authority.

## ● **Warranty**

The product has been manufactured to strict quality guidelines and meticulously examined before delivery. In the event of material or manufacturing defects you have legal rights against the retailer of this product. Your legal rights are not limited in any way by our warranty detailed below.

The warranty for this product is 3 years from the date of purchase. The warranty period begins on the date of purchase. Keep the original sales receipt in a safe location as this document is required as proof of purchase.

Any damage or defects already present at the time of purchase must be reported

without delay after unpacking the product.

Should the product show any fault in materials or manufacture within 3 years from the date of purchase, we will repair or replace it – at our choice – free of charge to you. The warranty period is not extended as a result of a claim being granted. This also applies to replaced and repaired parts.

This warranty becomes void if the product has been damaged, or used or maintained improperly.

The warranty covers material or manufacturing defects. This warranty does not cover product parts subject to normal wear and tear, thus considered consumables (e.g. batteries, tubes, cartridges), nor damage to fragile parts, e.g. switches or glass parts.

### ● **Warranty claim procedure**

So that your request can be processed quickly, please observe the following instructions:

For all inquiries, please have the receipt and item number (IAN 525925\_2504) ready as proof of purchase.

The article number can be taken from the identification label on the product, engraving on the product, the front cover of your manual (at the bottom left), or the sticker on the back or bottom of the product.

If malfunctions or other defects arise, first contact the service department indicated below by phone or email.

You can then send a product recorded as defective to the communicated service address postage-free, making sure to enclose proof of purchase (receipt) and information on the details of the defect and when it occurred.



You can download and view this and numerous other manuals at [parkside-diy.com](http://parkside-diy.com). This QR code takes you directly to [parkside-diy.com](http://parkside-diy.com). Choose your country and use the search screen to search for the operating instructions. Entering the item number (IAN) 525925\_2504 takes you to the operating instructions for your item.

### ● **Service**

 **Service Great Britain**

Tel.: 08000518970







Contact form on [parkside-diy.com](http://parkside-diy.com)

**IAN 525925\_2504**



<b>Luettelo käytetyistä kuvamerkeistä/symboleista</b> . . . . .	Sivu	19
<b>Johdanto</b> . . . . .	Sivu	19
Tarkoituksenmukainen käyttö . . . . .	Sivu	20
Toimituksen sisältö . . . . .	Sivu	20
Osien kuvaus . . . . .	Sivu	20
Tekniset tiedot . . . . .	Sivu	21
<b>Turvallisuusohjeet</b> . . . . .	Sivu	21
<b>Ennen ensimmäistä käyttöä</b> . . . . .	Sivu	25
Tuotteen ottaminen pakkauksesta . . . . .	Sivu	25
<b>Ensimmäinen käyttökerta</b> . . . . .	Sivu	25
<b>Valmistelu</b> . . . . .	Sivu	25
Puhallinpään kääntäminen . . . . .	Sivu	25
Suuttimet . . . . .	Sivu	26
Jatkovarsi . . . . .	Sivu	26
<b>Käyttö</b> . . . . .	Sivu	27
Päälle-/poiskytkeminen . . . . .	Sivu	27
Käyttö vapaasti seisovana laitteena . . . . .	Sivu	27
<b>Työohjeet</b> . . . . .	Sivu	27
Grillihiiilen / kiinteän polttoaineen sytytys . . . . .	Sivu	27
Rikkaruohojen poisto . . . . .	Sivu	27
<b>Käytön jälkeen</b> . . . . .	Sivu	28
<b>Puhdistus ja hoito</b> . . . . .	Sivu	28
Puhdistus . . . . .	Sivu	28
Hoito . . . . .	Sivu	28
Korjaukset . . . . .	Sivu	28
Säilytys . . . . .	Sivu	29
<b>Varaosat/lisävarusteet</b> . . . . .	Sivu	29
<b>Hävittäminen</b> . . . . .	Sivu	29
<b>Takuu</b> . . . . .	Sivu	29
Toimiminen takuutapauksessa . . . . .	Sivu	30
<b>Huoltopalvelu</b> . . . . .	Sivu	30

## Luettelo käytetyistä kuvamerkeistä/symboleista

	<b>VAARA!</b> – Osoittaa korkean riskitason vaaraa, joka johtaa kuolemaan tai vakavaan loukkaantumiseen, jos sitä ei vältetä (esim. tukehtumisvaara)	 	Lue käyttöohje.
	<b>VAROITUS!</b> – Osoittaa keskitasoisen riskitason vaaraa, joka voi johtaa kuolemaan tai vakavaan loukkaantumiseen, jos sitä ei vältetä (esim. sähköiskun vaara)		Kytke tuote pois päältä ja irrota se sähköverkosta ennen vaihto-osien vaihtoa, tuotteen puhdistusta ja kun tuotetta ei käytetä.
	<b>VARO!</b> – Osoittaa matalan riskitason vaaraa, joka voi johtaa lievään tai kohtalaiseen loukkaantumiseen, jos sitä ei vältetä (esim. palovamman vaara)		Vaihtovirta/-jännite
			Varo! Kuuma pinta. Palovamman vaara.
	<b>HUOMIO!</b> – Varoittaa mahdollisista ainevahingoista (esim. oikosulun vaara)		Älä altista tuotetta sateelle ja kosteudelle.
	Käytä suojakäsineitä.		Suojausluokka II
	Käytä suojalaseja.		Turvallisuusohjeet Käyttöohjeet
	CE-merkintä takaa, että tuote vastaa siihen sovellettavia EU-direktiivejä.		

## **PITKÄVARTINEN** **KUUMAILMAPUHALLIN/** **RIKKARUOHON POISTIN**

### ● Johdanto

Onnittelemme sinua uuden tuotteen hankinnasta. Valitsit erittäin korkealaatuisen tuotteen. Käyttöohje on osa tätä tuotetta. Se sisältää tärkeitä

turvallisuusohjeita sekä käyttöä ja hävitystä koskevia ohjeita. Tutustu ennen tuotteen käyttöä huolellisesti kaikkiin käyttöjä turvallisuusohjeisiin. Käytä tuotetta ainoastaan ohjeen mukaan ja siinä mainittuihin tarkoituksiin. Anna kaikki ohjeet mukaan, jos luovutat tuotteen edelleen.

## ● Tarkoituksenmukainen käyttö

- Tuote soveltuu ainoastaan seuraaviin käyttötarkoituksiin:
  - Maalin poisto
  - Lämmitys (esim. kutisteletku)
  - Muovien muotoilu ja yhteenhitsaus
  - Liimaliitosten irrotus
  - Vesijohtojen sulatus
  - Grillihiilen / kiinteän polttoaineen sytytys
  - Rikkaruohojen poisto
- Älä altista tuotetta sateelle ja kosteudelle.
- Tuote on tarkoitettu ainoastaan yksityiskäyttöön.
- Tuote ei sovellu ammattimaiseen tai teolliseen käyttöön.
- Käytä tuotetta vain ohjeessa kuvatulla tavalla ja siinä mainittuun käyttötarkoitukseen.
- Kaikki muu käyttö tai tuotteen muuttaminen katsotaan sopimattomaksi ja siihen liittyy huomattavia onnettomuusriskejä.
- Valmistaja ei ota vastuuta vahingoista, jotka johtuvat tarkoituksenvastaisesta käytöstä.
- Toiminnanharjoittaja tai tuotteen käyttäjä vastaa tapaturmista tai kolmansille osapuolille sattuneista henkilövahingoista ja/ tai heidän omaisuudelle sattuneista ainevahingoista.

## ● Toimituksen sisältö

### ⚠ VAARA!

- ▶ Tuote ja pakkausmateriaalit eivät ole leluja! Lapset eivät saa leikkiä muovipusseilla, kalvoilla tai pienillä osilla! Muutoin tukehtumisvaara nieluun joutuvien osien vuoksi!

Kun olet purkanut tuotteen pakkauksesta, tarkista, että toimitus on täydellinen ja että kaikki osat ovat moitteettomassa kunnossa. Poista kaikki pakkausmateriaalit ennen käyttöä.

- 1 Pääyksikkö
- 1 Jatkovarsi
- 1 Lisäkahva (jatkovarten)
- 1 Grillin sytytysuutin
- 1 Kartiosuutin
- 1 Litteä suutin
- 1 Lastasuutin
- 1 Kavennussuutin
- 1 Käyttöohje

## ● Osien kuvaus

Ennen lukemista avaa kuvasivut ja tutustu tuotteen kaikkiin toimintoihin.

(Kuva A)

- 1 Kuumailma-aukko
- 2 Puhallinpää (kääntyvä)
- 3 Vapautuskytkin (puhallinpäähän)
- 4 Ilmanottoaukko
- 5 Virtakytkin
- 6 Kahva
- 7 Kierreltiin (jatkovarten)
- 8 Virtajohto ja pistoke
- 9 Pääyksikkö
- 10 Jatkovarsi
- 11 Hattumutteri
- 12 Johdon pidike
- 13 Kierreltiin (lisäkahvaan)
- 14 Lisäkahva (jatkovarten)
- 15 Vedonpoisto
- 16 Grillin sytytysuutin
- 17 Kartiosuutin
- 18 Litteä suutin
- 19 Lastasuutin
- 20 Kavennussuutin

(Kuva B)

- 21 Jalusta
- 22 Metallisanka

(Kuva C)

23 Jalustat

### ● Tekniset tiedot

<b>Pitkävartinen kuumailmapuhallin/rikka-ruohon poistin</b>	<b>PELHLG 2000 A1</b>
Mallinumero:	HG13692
Nimellinen ottojännite:	230 V~, 50 Hz
Nimellinen tehonotto:	2000 W
Suojausluokka:	II/□ (Kaksoiseristys)
Lämpötila	
Taso 1:	100 °C
Taso 2:	350 °C
Taso 3:	650 °C
Ilmamäärä:	≤500 l/min
Johdon pituus:	3 m
Paino	
Pääyksikkö:	950 g
Jatkovarsi:	150 g
Lisäkahva:	230 g
Grillin sytytysuutin:	57 g
Kartiosuutin:	42 g
Litteä suutin:	36 g
Lastasuutin:	13 g
Kavennussuutin:	10 g



## Turvallisuusohjeet

**Tutustu ennen tuotteen käyttöä kaikkiin turvallisuus- ja käyttöohjeisiin! Jos annat tuotteen muille henkilöille, anna tuotteen mukana myös kaikki asiakirjat!**

Takuu ei kata vaurioita, jotka johtuvat käyttöohjeen laiminlyömisestä! Välillisistä vahingoista ei oteta vastuuta! Aine- tai henkilövahingoista, jotka johtuvat tarkoituksenvastaisesta käytöstä tai turvallisuusohjeiden laiminlyömisestä, ei oteta vastuuta!

### Lapset ja rajoitteiset henkilöt



**VAROITUS! LAPSIA UHKAAVA HENGEN- JA TAPATURMANVAARA!** Älä koskaan jätä lapsia pakkausmateriaalin läheisyyteen ilman valvontaa. Pakkausmateriaaliin liittyy tukehtumisvaara. Lapset aliarvioivat usein vaaratilanteet.

- Tuotetta voivat käyttää henkilöt, jotka ovat ruumiillisilta tai henkisiltä kyvyiltään tai aisteiltaan rajoittuneita tai joilla ei ole kokemusta tai tietoa tuotteen käytöstä, jos heitä valvotaan tai heitä on opastettu tuotteen turvallisessa käytössä ja he ymmärtävät tuotteen käyttöön liittyvät vaarat.
- Lapset eivät saa leikkiä tuotteella. Pidä tuote ja virtajohto lasten ulottumattomissa.
- Lapset eivät saa puhdistaa tai huoltaa tuotetta ilman valvontaa.

## Tarkoituksenmukainen käyttö

### ⚠ **VAROITUS!**

#### **Loukkaantumisvaara!**

Virheellinen käyttö voi johtaa loukkaantumiseen. Käytä tuotetta vain tämän käyttöohjeen mukaisesti. Älä yritä muuttaa tuotetta millään tavoin.

- Älä käytä tuotetta hiustenkuivaimena.
- Älä käytä tuotetta yli 2000 m:n korkeudessa.

## Sähköturvallisuus

### ⚠ **VAARA! Sähköiskun**

**vaara!** Älä yritä itse korjata tuotetta.

Toimintahäiriöt saa korjata ainoastaan tehtävään koulutettu henkilö.

### ⚠ **VAROITUS! Sähköiskun**

**vaara!** Älä upota tuotteen sähköosia veteen tai muihin nesteisiin. Älä koskaan pidä tuotetta juoksevan veden alla.

### ⚠ **VAROITUS!**

#### **Sähköiskun vaara!**

Älä käytä vaurioitunutta tuotetta. Irrota tuote sähköverkosta ja ota yhteyttä jälleenmyyjään, jos tuote on vaurioitunut.

- Ennen pistokkeen liittämistä sähköverkkoon: Tarkista, että tuotteen tyyppikilvessä mainittu nimellisjännite vastaa sähköverkon jännitettä.
- Tarkista pistoke ja virtajohto säännöllisesti vaurioiden varalta. Jos virtajohto on vaurioitunut, valmistajan, tämän asiakaspalvelun tai

vastaavan henkilön täytyy korvata se uudella vaaratilanteiden välttämiseksi.

- Suojaa virtajohtoa vaurioitumiselta. Älä aseta sitä terävien reunojen päälle tai paikkaan, jossa se voi puristua tai taittua. Pidä virtajohto etäällä kuumista pinnoista ja avotulesta.
- Tuotteen saa kytkeä vain pistorasiaan, joka on suojattu vikavirtasuojakytkimellä, jonka nimellinen vikavirta on enintään 30 mA.

## Käyttö

- Tulipalon mahdollisuus, jos tuotetta ei käsitellä huolellisesti.
  - Noudata varovaisuutta, jos tuotetta käytetään syttyvien materiaalien läheisyydessä.
  - Älä kohdistu samaan kohtaan pitkää aikaa.
  - Ei saa käyttää räjähdysalttiissa ympäristössä.

– Lämpö voi johtua syttyviin materiaaleihin, jotka on peitetty.

– Käytön jälkeen: Aseta tuote kuumuutta kestäväälle, tukevalle ja turvalliselle pinnalle.

### **Sauvan muoto:**

Kohdistu jalusta ja metallisanka alaspäin ja kuumailma-aukko sivulle päin (kuva B).

### **Pistoolin muoto:**

Kohdistu jalustat alaspäin ja kuumailma-aukko ylöspäin (kuva C).

– Ennen säilytystä: Anna tuotteen jäähtyä.

– Älä jätä tuotetta ilman valvontaa niin kauan kun sitä käytetään.

- Älä kohdistu kuumailma-aukkoa muita henkilöitä tai lemmikkejä kohti.
- Älä koske kuumailma-aukkoon ja kuumaan suuttimeen.
- Pidä etäisyyttä suuttimen ja kuumennettavan pinnan välillä (Poikkeus: Grillin sytytyssuutin). Muutoin ylikuumenemisen vaara.
- Irrota pistoke pistorasiasta

- Kun tuotteessa esiintyy toimintahäiriö,
- Ennen osien kiinnittämistä/ vaihtamista,
- Ennen tuotteen puhdistusta,
- Ukonilmalla ja
- Aina käytön jälkeen.
- Irrota pistoke pistorasiasta vetämällä pistokkeesta ei virtajohdosta.
- Käytä vain valmistajan toimittamia ja hyväksymiä varaosia ja lisävarusteita. Vierասոսien käyttö johtaa takuuvaatimuksen välittömään menetykseen.
- Älä peitä tuuletusaukkoja käytön aikana. Tuotteen ylikuumentumisen ja vaurioitumisen vaara.
- Älä käytä enää tuotetta, jos se on pudonnut lattialle.
- Älä käytä tuotetta, jos olet väսynyt tai et pysty keskittymään tai jos olet ottanut alkoholia tai lääkettä. Pidä aina säännöllisesti taukoja. Työskentele järkevästi.

- Työskentele vain päivänvalossa tai hyvässä keinotekoisessa valaistuksessa.

### **Grillihiiilen / kiinteän polttoaineen sytytys**

- Kohdistu tuote oikein (kuva E).
- Ennen kuin grillin sytytysuutuu poistetaan avotulesta: Irrota pistoke pistorasiasta.
- Ennen säilytystä: Anna tuotteen jäähtyä.
- Älä anna virtajohdon äläkä muiden helposti syttyvien materiaalien joutua kosketuksiin tuotteen kuumien osien kanssa.

### **Puhdistus ja säilytys**

#### **⚠ VAROITUS!**

#### **Loukkaantumisvaara!**

- Irrota tuote sähköverkosta ennen puhdistusta tai kun sitä ei käytetä.
- Suojaa tuotetta, virtajohtoa ja pistoketta pölyltä, suoralta auringonvalolta, tippuvalta ja roiskevedeltä.

- Aina käytön jälkeen:  
Puhdista tuote (katso ”Puhdistus ja hoito”).
- Säilytä tuotetta viileässä, kuivassa paikassa kosteudelta suojattuna ja lasten ulottumattomissa.

## ● Ennen ensimmäistä käyttöä

### ● Tuotteen ottaminen pakkauksesta

1. Ota tuote pakkauksesta ja poista kaikki pakkausmateriaalit ja suojakalvot.
2. Tarkista, että pakkaus sisältää kaikki osat ja että toimitus on täydellinen (katso ”Toimituksen sisältö”).
3. Tarkista, että tuote ja kaikki osat ovat moitteettomassa kunnossa. Jos havaitset tuotteessa jonkin vaurion tai vian, älä käytä tuotetta vaan toimi luvussa ”Takuu” kuvatulla tavalla.

### ● Ensimmäinen käyttökerta

- Kun tuote kytetään päälle ensimmäistä kertaa, siitä voi nousta hieman savua. Savu aiheutuu sideaineista, jotka vapautuvat lämpöelementin eristekalvosta ensimmäisen käytön yhteydessä.
- Varmista, että savu pääsee haihtumaan nopeasti:
  - Käännä puhallinpäätä [2] niin, että tuotteesta tulee pistoolin muotoinen (katso ”Puhallinpään kääntäminen”).
  - Aseta tuote kuumuutta kestäväälle, tukevalle ja turvalliselle pinnalle. Kohdistajalustat [23] alaspäin ja kuumailma-aukko [1] ylöspäin (kuva C).
  - Anna tuotteen käydä 1 korkeintaan 2 minuuttia täydellä teholla (taso 3) (katso ”Päälle-/poiskytkeminen”).

- Tuuleta työskentelytila. Jos savun-/hajunmuodostus on voimakasta, suorita ensimmäinen käyttökerta kuivassa ulkotilassa.

## ● Valmistelu

### ▲ **VARO! Palovamman vaara!**

- ▶ Ennen puhallinpään [2] kääntämistä tai osien asennusta/vaihtoa:
  - Kytke tuote pois päältä.
  - Irrota pistoke [8] pistorasiasta.
  - Anna tuotteen ja asennetun osan jäähtyä.

## ● Puhallinpään kääntäminen

- Tuotetta voidaan käyttää 2 eri muodossa:

Kuva	Muoto	Käyttö
B	Sauva (toimitusasetto)	Grillihilen / kiinteän polttoaineen sytytys
		Rikkaruohojen poisto
C	Pistooli	Maalin poisto
		Lämmitys (esim. kutisteletku)
		Muovien muotoilu ja yhteenhitsaus
		Liimaliitosten irrotus
		Vesijohtojen sulatus

(Kuva D)

1. Aseta vapautuskytkin [3] kuumailma-aukon [1] suuntaan. ☐ ilmestyy vapautuskytkimen viereen.
2. Pidä vapautuskytkintä [3] tässä asennossa, jotta puhallinpää [2] pysyy vapaana.
3. Käännä puhallinpää [2] haluttuun asentoon.

4. Vapauta vapautuskytkin [3].  
 ☐ ilmestyy vapautuskytkimen viereen. Puhallinpää [2] on lukittu.
5. Tarkista, että puhallinpää [2] on lukittunut paikalleen, niin että se ei enää käänny.

## ● Suuttimet

### ⚠ HUOMIO! Ainevahinkojen vaara!

- ▶ Litteän suuttimen [18] käyttö: Huomioi erityisesti lämmönkehitys työstettävää kohtaa ympäröivillä alueilla. Älä kohdistaa litteää suutinta liian pitkään yhteen kohtaan, jotta ympäröivät osat eivät kuumene liikaa.
- ▶ Kavennussuuttimen [20] käyttö: Huomioi erityisesti lämmönkehitys työstettävässä kohdassa. Älä kohdistaa kavennussuutinta liian pitkään yhteen kohtaan, jotta työkappale ei kuumene liikaa.

### HUOMAUTUS

- ▶ Lastasuuttimen [19] käyttö: Käytä tavallista lastaa maalin ja lakan poistamiseen. Lastasuutin ei sovellu maalin ja lakan poistamiseen.
- ▶ Tarkemmat tiedot grillin sytytysuuttimesta [16] ja kartiosuuttimesta [17] löytyvät luvusta ”Työohjeet”.

- ☐ Asenna haluttu suutin kuumailma-  
 aukkoon [1]:

Suutin	Käyttötarkoitus
[16] Grillin sytytysuutin	Grillihilien / kiinteän polttoaineen sytytys

Suutin	Käyttötarkoitus
[17] Kartiosuutin	Rikkaruohojen poisto
[18] Litteä suutin	Suurialaisen pinnan kuumennus
[19] Lastasuutin	Kohdistettu kuumailma maali- ja lakkapinnoille
[20] Kavennussuutin	Pistemäinen kuumennus

## ● Jatkovarsi

### HUOMAUTUS

- ▶ Kun tuotetta käytetään rikkaruohojen poistoon: Kiinnitä aina jatkovarsi [10].

(Kuva F)

1. Käännä puhallinpäätä [2] niin, että tuotteesta tulee sauvan muotoinen (katso ”Puhallinpään kääntäminen”).
2. Pistä jatkovarren [10] pää lisäkavassa [14] olevaan kierrellytimeen [13]. Kiristä hattumutteri [11].
3. Pistä jatkovarren [10] toinen pää pääyksikössä [9] olevaan kierrellytimeen [7]. Kiristä hattumutteri [11].
4. Vie virtajohto [8] jatkovartta [10] pitkin. Kiinnitä virtajohto kummallakin johdon pidikkeellä [12].
5. Pujota virtajohto [8] lisäkavassa [14] olevan vedonpoiston [15] läpi. Tee lenkki vedonpoiston korkeudelle. Pujota lenkki vedonpoiston silmukan läpi ja ripusta se takapuolelle.

## ● Käyttö

### ● Päälle-/poiskytkeminen

#### HUOMAUTUS

► Ilmavirta (≤500 l/min) on sama kaikilla 3 tasolla.

- Kytke pistoke [8] sopivaan pistorasiaan.

Virtakytkin [5]	Tarkoitus
Asento 0	Poiskytketty
Asento 1	Päällekytketty tasolle 1 (100 °C)
Asento 2	Päällekytketty tasolle 2 (350 °C)
Asento 3	Päällekytketty tasolle 3 (650 °C)

### ● Käyttö vapaasti seisovana laitteena

1. Käänä puhallinpäätä [2] niin, että tuotteesta tulee pistoolin muotoinen (katso ”Puhallinpään kääntäminen”).
2. Aseta tuote kuumuutta kestäväälle, tukevalle ja turvalliselle pinnalle. Kohdistajalustat [23] alaspäin ja kuumailma-aukko [1] ylöspäin (kuva C).

### ● Työohjeet

#### ● Grillihiilen / kiinteän polttoaineen sytytys

**⚠ VARO! Lämmön kertymisestä johtuva tulipalon vaara!**

► Älä peitä kaikkia grillin sytytysaukkojen [16] aukkoja grillihiilillä / kiinteällä polttoaineella (kuva E).

#### HUOMAUTUS

- Älä käytä samanaikaisesti muita menetelmiä grillihiilen / kiinteän polttoaineen sytyttämiseen.
- Käytä grillin sytytysaukkoja [16] vain muutama minuutti kerrallaan.
- Käytä grillin sytytysaukkoja [16] ainoastaan tässä ohjeessa mainittuihin tarkoituksiin.

- Käänä puhallinpäätä [2] niin, että tuotteesta tulee sauvan muotoinen (katso ”Puhallinpään kääntäminen”).
- Käytä grillin sytytysaukkoja [16] tasolla 3 (katso ”Päälle-/poiskytkeminen”).
- Aseta grillin sytytysaukko [16] grillihiilen / kiinteän polttoaineen alle (kuva E).
- Kun grillihiilet / kiinteä polttoaine on syttynyt halutulla tavalla:
  - Irrota pistoke [8] pistorasiasta.
  - Poista grillin sytytysaukko [16] avotulesta.

### ● Rikkaruohojen poisto

#### HUOMAUTUS

- Kun tuotetta käytetään rikkaruohojen poistoon: Kiinnitä aina jatkovarsi [10] (katso ”Jatkovarsi”).
- Kasveja ei tarvitse polttaa. Pelkkä lämmitys riittää kuivattamaan rikkaruohot ja siten poistamaan ne.
- Kevät on parasta aikaa aloittaa rikkaruohojen poistaminen.
- Tämän toimenpiteen tulokset eivät ole heti nähtävissä (kuva G).
- Epätasaisesti kasvaneet alueet on käsiteltävä alussa useita kertoja lyhyin väliajoin.
- Jotkin rikkakasvilajit on käsiteltävä toistamiseen.

## HUOMAUTUS

- ▶ Jotkin kasvilajit eivät reagoi heti lämpösäteilyyn suositellulla käsittelyajalla.
- ▶ Nuoret pehmeälehtiset kasvit ovat herkkiä eivätkä ole enää elinkelpoisia käsittelyn jälkeen.
- ▶ Kovalehtiset ruohot ovat kestäviä ja ne on käsiteltävä useammin.
- ▶ Vanhemmat kasvit ja kovalehtiset kasvit (esim. ohdakkeet) on käsiteltävä säännöllisesti 1 korkeintaan 2 viikon välein.

- Kiinnitä kartiosuutin [17] (katso ”Suuttimet”) ja jatkovarsi [10] (katso ”Jatkovarsi”).
- Pidä tuotetta lisäkavasta [14] kiinni.
- Käytä kartiosuutinta [17] tasolla 3 (katso ”Päälle-/poiskytkeminen”).
- Aseta kartiosuutin [17] n. 5 korkeintaan 10 sekunniksi poistettavan kasvin päälle.
- Lämmitä korkeampia kasveja ensin lyhyesti yläpäästä. Aseta sen jälkeen kartiosuutin [17] n. 5 korkeintaan 10 sekunniksi kutistuneen kasvin päälle.

## ● Käytön jälkeen

1. Kytke tuote pois päältä. Irrota pistoke [8] pistorasiasta.
2. Anna tuotteen jäähtyä: Aseta tuote kuumuutta kestäväälle, tukevalle ja turvalliselle pinnalle.
  - **Sauvan muoto:** Avaa metallisanka [22]. Kohdista jalusta [21] ja metallisanka alaspäin ja kuumailma-aukko [1] sivulle päin (kuva B).
  - **Tuote, jossa jatkovarsi:** Aseta tuote kuvan H mukaisesti
  - **Pistoolin muoto:** Kohdista jalustat [23] alaspäin ja kuumailma-aukko [1] ylöspäin (kuva C).

3. Tarkista ja puhdista tuote sekä laita se säilytykseen (katso ”Puhdistus ja hoito”).

## ● Puhdistus ja hoito

### ▲ VAROITUS!



Kytke tuote pois päältä ja irrota se sähköverkosta ennen vaihto-osien vaihtoa, tuotteen puhdistusta ja kun tuotetta ei käytetä!

## ● Puhdistus

- Älä upota tuotetta veteen tai muihin nesteisiin.
- Tuotteen sisäpuolelle ei saa päästä nesteitä.
- Älä puhdista tuotetta millään kemiallisella, emäksisellä, hankaavalla tai muulla voimakkaalla puhdistus- tai desinfiointiaineella, sillä nämä voivat vaurioittaa tuotteen pinnan.
- Pidä tuote puhtaana, pölyttömänä, kuivana sekä vapaana öljystä ja voitelurasvasta.
- Puhdista tuote pehmeällä, kuivalla ja nukattomalla liinalla. Käytä pehmeää harjaa vaikeasti puhdistettavissa kohdissa.

## ● Hoito

- Ennen jokaista käyttökertaa ja jokaisen käyttökerran jälkeen: Tarkista tuote ja sen lisävarusteet kulumien ja vaurioiden varalta.

## ● Korjaukset

- Tuote ei sisällä mitään osia, jotka käyttäjä voisi korjata itse.
- Ota yhteyttä valtuutettuun huoltopalveluun tai vastaavan pätevyyden omaavaan henkilöön tuotteen tarkistusta ja korjausta varten.

## ● Säilytys

- Ennen säilytystä: Anna tuotteen jäähtyä.
- Säilytä tuotetta viileässä, kuivassa paikassa kosteudelta suojattuna ja lasten ulottumattomissa.

## ● Varaosat/lisävarusteet

- Asiakkaat voivat hankkia yhteensopivia varaosia ja lisävarusteita sähköpostitse tai palvelunumeromme kautta (katso ”Huoltopalvelu”).
- Pidä tuotenumeroa (IAN 525925\_2504) käsillä tilausta varten.

## ● Hävittäminen

Pakkaus on valmistettu ympäristöystävällisistä materiaaleista, jotka voidaan viedä paikalliseen kierrätyspisteeseen.



Noudata pakkausmateriaalien jätteiden lajittelua koskevia merkintöjä. Ne koostuvat lyhenteistä (a) sekä numeroista (b) ja tarkoittavat seuraavaa: 1–7 = muovit/20–22 = paperi ja pahvi/80–98 = komposiitit.

### Tuote:



Lisätietoja käytöstä poistetun tuotteen hävittämismahdollisuuksista saat kuntasi tai kaupunkisi viranomaisilta.



Älä heitä käytettyä tuotetta kotitalousjätteisiin. Hävitä tuote ympäristöystävällisesti toimittamalla se asianmukaiseen jätehuoltoon. Lisätietoja keräyspaikoista ja niiden aukioloajoista saat kuntasi viranomaisilta.

## ● Takuu

Tuote on valmistettu huolellisesti tiukkojen laatudirektiivien mukaan ja tarkistettu huolella ennen toimitusta. Materiaali- tai valmistusvirheiden tapauksessa kuluttajalla on laillisia oikeuksia tuotteen myyjää kohtaan. Alla oleva takuu ei rajoita kuluttajan lakisääteisiä oikeuksia millään tavalla.

Tämän tuotteen takuu on 3 vuotta ostopäivästä lukien. Takuu-aika alkaa ostopäivästä. Säilytä alkuperäinen ostokuitti turvallisessa paikassa, koska tätä asiakirjaa vaaditaan ostotositteena.

Mahdollisista ostohetkellä esiintyneistä vaurioista tai vioista on ilmoitettava välittömästi tuotteen pakkauksesta purkamisen jälkeen.

Jos 3 vuoden sisällä tuotteen ostopäivästä alkaen tuotteesta löytyy materiaali- tai valmistusvirhe, korjaamme tuotteen ilmaiseksi harkintamme mukaan. Takuu-aikaa ei pidennetä myönnetyn takuuvaatimuksen vuoksi. Tämä koskee myös vaihdettuja ja korjattuja osia.

Takuun voimassaolo lakkaa, jos tuote on vioittunut, sitä on käytetty tai huollettu tarkoituksenvastaisesti.

Takuu kattaa materiaali- ja valmistusvirheet. Takuu ei kata tuotteen osia, jotka kuluvat normaalisti (esim. paristot, letkut, väripatruunat) ja joita voidaan sen vuoksi pitää kuluvin osina eikä myöskään rikkoutuvia osia esim. kytkimiä, akkuja tai lasista valmistettuja osia.

## ● Toimiminen takuutapauksessa

Jotta pyyntösi voidaan käsitellä nopeasti, noudata seuraavia ohjeita:

Säilytä tiedusteluja varten kassakuitti ja tuotenro (IAN 525925\_2504) todisteena ostosta.

Löydät tuotenumeron tuotteen tyyppikilvestä, tuotteessa olevasta kaiverruksesta, käyttöohjeen kansilehdestä (alavasemmalla) tai tuotteen taka- tai alaosan tarrasta.

Jos tuotteen toiminnassa ilmenee vikoja tai muita puutteita, ota ensin yhteyttä alla mainittuun huoltopalveluun puhelimitse tai sähköpostitse.

Voit tämän jälkeen lähettää vialliseksi todetun tuotteen veloituksetta huoltopalvelun ilmoittamaan osoitteeseen. Liitä mukaan ostokuitti (kassakuitti) sekä tiedot viasta ja sen esiintymisajasta.



Voit tarkastella ja ladata näitä ja monia muita käyttöoppaita osoitteessa parksidediy.com. Skannaamalla tämän QR-koodin pääset suoraan osoitteeseen parksidediy.com. Valitse maa ja etsi käyttöohjeet hakukentän avulla. Syöttämällä tuotenumeron (IAN) 525925\_2504 löydät tuotteesi käyttöohjeen.

## ● Huoltopalvelu

**FI Huoltopalvelu Suomi**

Puhelin: 0800916210

Yhteydenottolomake osoitteessa

*parksidediy.com*

**IAN 525925\_2504**



<b>Teckenförklaring till de piktogram/symboler som använts</b> .....	Sidan	32
<b>Inledning</b> .....	Sidan	32
Avsedd användning .....	Sidan	33
Leverans .....	Sidan	33
Beskrivning av delarna .....	Sidan	33
Tekniska data .....	Sidan	34
<b>Säkerhetsanvisningar</b> .....	Sidan	34
<b>Före första användningen</b> .....	Sidan	38
Uppackning av produkten .....	Sidan	38
<b>Första användning</b> .....	Sidan	38
<b>Förberedelse</b> .....	Sidan	38
Vrida blåshuvud .....	Sidan	38
Munstycken .....	Sidan	39
Förlängningsstång .....	Sidan	39
<b>Användning</b> .....	Sidan	40
Till-/frånkoppling .....	Sidan	40
Användning som stående enhet .....	Sidan	40
<b>Arbetsanvisningar</b> .....	Sidan	40
Tända grillkol/fast bränsle .....	Sidan	40
Ogräsbekämpning .....	Sidan	41
<b>Efter användningen</b> .....	Sidan	41
<b>Rengöring och skötsel</b> .....	Sidan	41
Rengöring .....	Sidan	41
Skötsel .....	Sidan	42
Reparation .....	Sidan	42
Förvaring .....	Sidan	42
<b>Reservdelar/tillbehör</b> .....	Sidan	42
<b>Avfallshantering</b> .....	Sidan	42
<b>Garanti</b> .....	Sidan	42
Handläggning av garantianspråk .....	Sidan	43
<b>Service</b> .....	Sidan	43

## Teckenförklaring till de piktogram/symboler som använts

	<b>FARA!</b> – Betecknar en farokälla med hög grad av risk som om den inte undviks kan leda till dödsfall eller svåra personskador (t.ex. kvävningsrisk)		Läs bruksanvisningen.
	<b>VARNING!</b> – Betecknar en farokälla med medelhög grad av risk som om den inte undviks kan leda till dödsfall eller svåra personskador (t.ex. fara för elektrisk stöt)		Stäng av produkten och skilj den från elnätet innan du byter tillbehör, rengör produkten eller när produkten inte längre används.
	<b>VAR FÖRSIKTIG!</b> – Betecknar en farokälla med en låg grad av risk som om den inte undviks kan leda till lätta eller måttliga personskador (t.ex. risk för brännskador)		Växelström/-spänning
			Var försiktig! Heta ytor. Risk för brännskada.
	<b>SE UPP!</b> – Varnar för möjliga saksador (t.ex. kortslutning)		Utsätt inte produkten för regn eller fukt.
	Bär skyddshandskar.		Skyddsklass II
	Bär skyddsglasögon.	 	Säkerhetsanvisningar Hanteringsanvisningar
	CE-märket bekräftar överensstämmelse med de EU-direktiv som gäller för produkten.		

## VARMLUFTSPISTOL MED LÅNGT SKAFT/ OGRÄSBEKÄMPARE

### ● Inledning

Grattis till köpet av din nya produkt. Du har köpt en högklassig produkt. Bruksanvisningen hör till produkten. Den innehåller viktiga anvisningar för säkerhet,

användning och avfallshantering. Läs säkerhetsanvisningarna och monteringsanvisningen innan du använder produkten. Använd produkten endast enligt beskrivningen och endast för de angivna ändamålen. Se till att bruksanvisningen alltid finns tillgänglig även vid vidare användning av tredje man.

## ● Avsedd användning

- Produkten är uteslutande avsedd för följande tillämpningar:
  - Ta bort färg
  - Uppvärmning (t.ex. krympslang)
  - Forma och svetsa plaster
  - Lösa upp limningar
  - Tina frysta vattenledningar
  - Tända grillkol/fast bränsle
  - Ogräsbekämpning
- Utsätt inte produkten för regn eller fukt.
- Produkten är endast avsedd för hushållsbruk.
- Produkten är inte avsedd för yrkesmässig eller industriell användning.
- Använd produkten endast enligt beskrivningen och för de tillämpningar som anges.
- All annan användning eller modifiering av produkten betraktas som icke avsedd och innebär en betydande risk för olyckor.
- Tillverkaren åtar sig inget ansvar för skador som uppstått genom att produkten använts för andra ändamål än de avsedda.
- Operatören eller användaren är ansvarig för olyckor och för person- och sakskador som drabbar tredje part.

## ● Leverans

### ⚠ FARA!

- ▶ Produkten och förpackningsmaterialet är ingen leksak! Barn får inte leka med plastpåsar, folie och smådelar! Fara för sväljning och kvävning!

Kontrollera vid upppackningen av produkten att leveransen är fullständig och att alla delar är i gott skick. Ta bort allt förpackningsmaterial före användning.

- 1 Huvudenhet
- 1 Förlängningsstång
- 1 Hjälpbandtag (för förlängningsstång)
- 1 Grillantändarmunstycke
- 1 Koniskt munstycke
- 1 Ytmunstycke
- 1 Spadmunstycke
- 1 Reduceringsmunstycke
- 1 Bruksanvisning

## ● Beskrivning av delarna

Vik ut fliken med bilderna innan du läser bruksanvisningen och gör dig förtrogen med alla funktioner hos produkten.

(Bild A)

- 1 Varmluftsutblås
- 2 Blåshuvud (vridbart)
- 3 Upplåsningsbrytare (för blåshuvud)
- 4 Luftintag
- 5 Till/från-omkopplare
- 6 Handtag
- 7 Gångstuts (för förlängningsstång)
- 8 Anslutningskabel med stickkontakt
- 9 Huvudenhet
- 10 Förlängningsstång
- 11 Svivelmutter
- 12 Kabelhållare
- 13 Gångstuts (för hjälpbandtag)
- 14 Hjälpbandtag (för förlängningsstång)
- 15 Dragavlastning
- 16 Grillantändarmunstycke
- 17 Koniskt munstycke
- 18 Ytmunstycke
- 19 Spadmunstycke
- 20 Reduceringsmunstycke

(Bild B)

- 21 Stödfot
- 22 Stöbygel

(Bild C)

- 23 Stödfötter

## ● Tekniska data

<b>Varmluftspistol med långt skaft/ ogräsbekämpare</b>	<b>PELHLG 2000 A1</b>
Modellnummer:	HG13692
Nominell ingående spänning:	230 V~, 50 Hz
Nominell maxeffekt:	2000 W
Skyddsklass:	II/□ (dubbelisolering)
Temperatur	
Nivå 1:	100 °C
Nivå 2:	350 °C
Nivå 3:	650 °C
Luftmängd:	≤500 l/min
Kabellängd:	3 m
Vikt	
Huvudenhet:	950 g
Förlängningsstång:	150 g
Hjälphandtag:	230 g
Grillantändarmunstycke:	57 g
Koniskt munstycke:	42 g
Ytmunstycke:	36 g
Spadmunstycke:	13 g
Reduceringsmunstycke:	10 g



## Säkerhetsanvisningar

**Före användning av produkten bör du sätta dig in i alla bruks- och säkerhetsanvisningar!**

**Om du överlämnar produkten till någon annan, överlämna även alla tillhörande dokument!**

Om det uppstår skador på grund av att du inte följt denna bruksanvisning upphör garantin att gälla! Vi åtar oss inget ansvar för följdskador! Vi åtar oss inget ansvar för sak- eller personskador som uppstår på grund av felaktig användning eller av att säkerhetsanvisningarna inte följts!

**Barn och personer med funktionshinder**



**⚠ VARNING! LIVS-FARA OCH OLYCKSRISK FÖR SMÅ BARN OCH MINDERÅR-IGA!** Lämna aldrig barn utan tillsyn med förpackningsmaterialet. Förpackningsmaterialet kan medföra risk för kvävning. Barn underskattar ofta farorna.

- Denna produkt får användas av personer med nedsatt fysisk, sensorisk eller mental förmåga eller som har bristande erfarenhet och kunskap, om de övervakas eller får undervisning i hur produkten ska användas säkert och förstår vilka faror som kan uppstå.
- Barn får inte leka med produkten. Håll produkten och dess anslutningskabel borta från barn.
- Rengöring och användarunderhåll får inte utföras av barn om dessa inte övervakas.

### **Avsedd användning**

- ⚠ **WARNING! Fara för personskador!** Felaktig användning kan leda till personskador. Använd produkten uteslutande enligt denna bruksanvisning. Försök aldrig själv att på något som helst sätt ändra på produkten.
- Använd inte produkten som hårtork.

- Använd inte produkten på höjder över 2000 m.

### **Elsäkerhet**

- ⚠ **FARA! Fara för elektrisk stöt!** Försök aldrig själv att reparera produkten. Vid funktionsstörning får produkten endast repareras av kvalificerad personal.
- ⚠ **WARNING! Fara för elektrisk stöt!** Doppa inte produktens elektriska delar i vatten eller andra vätskor. Håll aldrig produkten under rinnande vatten.
- ⚠ **WARNING! Fara för elektrisk stöt!** Använd aldrig en produkt som skadats. Vid skada, skilj produkten från elnätet och kontakta leverantören.
- Innan stickkontakten ansluts till elnätet: Kontrollera att nätspänningen på produktens märkskylt stämmer överens med nätspänningen i ditt elnät.

- Kontrollera regelbundet stickkontakten och anslutningskabeln och säkerställ att de inte skadats. Om anslutningskabeln skadats måste den, för att förebygga fara, bytas av tillverkaren, dennes leverantör eller liknande kvalificerad person.
- Skydda anslutningskabeln mot skador. Låt den inte hänga över skarpa kanter och kläm eller böj den inte. Håll anslutningskabeln borta från heta ytor eller öppen eld.
- Produkten får endast anslutas till ett eluttag som skyddas av en jordfelsbrytare med en utlösningsström på högst 30 mA.

## Användning

- Brand kan uppstå om produkten inte hanteras omsorgsfullt.
  - Var försiktig med produkten i närheten av brännbara material.
- Rikta den inte mot ett och samma ställe under en längre tid.
- Får inte användas om det finns en explosiv atmosfär.
- Värme kan ledas till brännbara material om dessa är övertäckta.
- Efter användning: Placera produkten på en värmebeständig, stabil och säker yta.
  - **Stavform:** Rikta stödfoten och stödbygeln nedåt och varmluftsutblåset åt sidan (bild B).
  - **Pistolform:** Rikta stödfötterna nedåt och varmluftsutblåset uppåt (bild C).
- Före förvaringen: Låt produkten svalna.
- Lämna inte produkten utan uppsikt när den är i drift.
- Rikta aldrig varmluftsutblåset mot människor eller djur.
- Vidrör aldrig varmluftsutblåset eller ett hett munstycke.

- Se till att det finns tillräckligt med utrymme mellan munstycket och den yta som ska värmas (undantag: grillantändarmunstycke). I annat fall finns det risk för överhettning.
  - Dra ut stickkontakten ur eluttaget
    - Om det uppstår en felfunktion,
    - Innan du sätter in/byter ut tillbehör,
    - Innan du rengör produkten,
    - Under åskväder
    - Efter varje användning.
  - Dra i stickkontakten och inte i anslutningskabeln för att dra ut stickkontakten ur eluttaget.
  - Använd bara reservdelar och tillbehör som levererats och rekommenderats av tillverkaren. Om delar från andra tillverkare används upphör garantin omedelbart att gälla.
  - Täck inte över ventilationsöppningarna under drift. Fara för överhettning och skador på produkten.
  - Använd inte produkten om den har fallit omkull.
  - Arbeta inte med produkten om du är trött eller okoncentrerad eller har intagit alkohol eller tabletter. Ta regelbundna raster under arbetet. Arbeta med förnuft.
  - Arbeta endast i dagsljus eller vid god artificiell belysning.
- Tända grillkol/fast bränsle**
- Rikta in produkten korrekt (bild E).
  - Innan du drar ut grillantändarmunstycket ur elden: Dra ut stickkontakten ur eluttaget.
  - Före förvaringen: Låt produkten svalna.
  - Låt inte anslutningskabeln eller andra brännbara material komma i kontakt med produktens heta delar.

## Rengöring och förvaring

**⚠ VARNING! Fara för personskador! Skilj produkten från elnätet innan du rengör den eller när den inte används.**

- Skydda produkten, anslutningskabeln och stickkontakten från damm, direkt solljus, droppande och stänkande vatten.
- Efter varje användning: Rengör produkten (se "Rengöring och skötsel").
- Förvara produkten på en sval, torr plats, skyddad från fukt och utom räckhåll för barn.

### ● Före första användningen

#### ● Uppackning av produkten

1. Ta ut produkten ur förpackningen och avlägsna allt förpackningsmaterial och all skyddsfolie.
2. Kontrollera att alla delar finns med och att den beskrivna leveransomfattningen är komplett (se "Leverans").
3. Kontrollera att produkten och samtliga delar är i gott skick. Använd inte produkten om du upptäcker en skada eller en defekt, fortsatt i stället enligt beskrivningen i kapitlet "Garanti".

### ● Första användning

- När du slår på produkten för första gången kan den ryka lite. Röken bildas av bindemedel i isoleringsfilmen som löses upp vid första användning, genom värmen från värmelementens isoleringsfilm.
- Säkerställ att röken snabbt kan ta sig ut:
  - Vrid blåshuvudet **2** så att produkten får formen av en pistol (se "Vrida blåshuvud").
  - Placera produkten på en värmebeständig, stabil och säker yta. Rikta stödfötterna **23** nedåt och varmluftsutblåset **1** uppåt (bild C).
  - Låt produkten gå på full effekt (nivå **3**) i 1 till 2 minuter (se "Till-/frånkoppling").
- Ventilera arbetsområdet. Om rök-/luktutvecklingen är för stark, slå på produkten i torr utomhusmiljö första gången.

### ● Förberedelse

**⚠ VAR FÖRSIKTIG! Fara för brännskada!**

- ▶ Innan du vrider blåshuvudet **2** eller monterar/byter tillbehör:
  - Stäng av produkten.
  - Dra ut stickkontakten **8** ur eluttaget.
  - Låt produkten och det monterade munstycket svalna.

### ● Vrida blåshuvud

- Du kan använda produkten på 2 olika sätt:

Bild	Form	Lämplig för
B	Stav (leve- ranstill- stånd)	Tända grillkol/fast bränsle
		Ogräsbekämpning

Bild	Form	Lämplig för
C	Pistol	Ta bort färg
		Uppvärmning (t.ex. krympslang)
		Forma och svetsa plaster
		Lösa upp limningar
		Tina frysta vattenledningar

(Bild D)

- Skjut upplåsningsbrytaren **3** i riktning mot varmluftsutblåset **1**.  
☐ visas bredvid upplåsningsbrytaren.
- Håll upplåsningsbrytaren **3** i detta läge så att blåshuvudet **2** förblir upplåst.
- Vrid blåshuvudet **2** till önskat läge.
- Släpp upplåsningsbrytaren **3**.  
☐ visas bredvid upplåsningsbrytaren. Blåshuvudet **2** är spärrat.
- Kontrollera att blåshuvudet **2** har hakat i och att det inte kan vridas.

## ● Munstycken

### ⚠ SE UPP! Risk för sakskador!

- ▶ Om du använder ytmunstycket **18**: Var särskilt uppmärksam på värmeutvecklingen på ytor bredvid stället som bearbetas. Rikta inte ytmunstycket för länge mot ett och samma ställe, eftersom det kan överhettas angränsande ytor.
- ▶ Om du använder reduceringsmunstycket **20**: Var särskilt uppmärksam på värmeutvecklingen på stället som bearbetas. Rikta inte reduceringsmunstycket för länge mot ett och samma ställe, eftersom det kan överhettas arbetsstycket.

## HÄNVISNING

- ▶ Om du använder spadmunstycket **19**: Använd en vanlig spackelspade för att ta bort färg och lack. Spadmunstycket är inte lämpat för att skrapa bort färg och lack.
- ▶ Detaljerad information om användningen av grillantändarmunstycket **16** och det koniska munstycket **17** finns i kapitlet "Arbetsanvisningar".

- ☐ Montera önskat munstycke på varmluftsutblåset **1**:

Munstycke	Syfte
<b>16</b> Grillantändarmunstycke	Tända grillkol/fast bränsle
<b>17</b> Koniskt munstycke	Ogräsbekämpning
<b>18</b> Ytmunstycke	Värme över ett stort område
<b>19</b> Spadmunstycke	Riktad varmluft mot färg- och lackytor
<b>20</b> Reduceringsmunstycke	Punktvärme

## ● Förlängningsstång

### HÄNVISNING

- ▶ Vid användning av produkten för ogräsbekämpning: Montera alltid förlängningsstången **10**.

(Bild F)

- Vrid blåshuvudet **2** så att produkten får formen av en stav (se "Vrida blåshuvud").
- För in ena änden av förlängningsstången **10** i gängstutsen **13** på hjälphandtaget **14**. Dra åt svivelmuttern **11**.

- Sätt in den andra änden av förlängningsstången [10] i gängstutsen [7] på huvudenheten [9]. Dra åt svivelmuttern [11].
- För anslutningsledningen [8] längs förlängningsstången [10]. Fixera anslutningsledningen med båda kabelhållarna [12].
- För anslutningsledningen [8] genom dragavlastningen [15] på hjälphandtaget [14].  
Forma en ögla i höjd med dragavlastningen. För ögla genom ögla på dragavlastningen och häng upp den på baksidan.

## ● Användning

### ● Till-/frånkoppling

#### HÄNVISNING

- ▶ Luftmängden ( $\leq 500$  l/min) är densamma på alla 3 nivåerna.

- Sätt stickkontakten [8] i ett lämpligt eluttag.

Till/från- omkopplare [5]	Betydelse
Läge 0	Avstängd
Läge 1	Tillkopplad på nivå 1 (100 °C)
Läge 2	Tillkopplad på nivå 2 (350 °C)
Läge 3	Tillkopplad på nivå 3 (650 °C)

## ● Användning som stående enhet

- Vrid blåshuvudet [2] så att produkten får formen av en pistol (se "Vrida blåshuvud").

- Placera produkten på en värmebeständig, stabil och säker yta. Rikta stödfötterna [23] nedåt och varmluftsutblåset [1] uppåt (bild C).

## ● Arbetsanvisningar

### ● Tända grillkol/fast bränsle

#### ⚠ **VAR FÖRSIKTIG! Brandrisk på grund av värmeackumulering!**

- ▶ Täck inte alla öppningar på grillantändarmunstycket [16] med grillkol/fast bränsle (bild E).

#### HÄNVISNING

- ▶ Använd inga andra metoder för att tända grillkol/fast bränsle samtidigt.
- ▶ Använd grillantändarmunstycket [16] endast i några minuter åt gången.
- ▶ Använd grillantändarmunstycket [16] endast för de ändamål som beskrivs i denna anvisning.

- Vrid blåshuvudet [2] så att produkten får formen av en stav (se "Vrida blåshuvud").
- Använd grillantändarmunstycket [16] på nivå 3 (se "Till-/frånkoppling").
- Placera grillantändarmunstycket [16] under grillkolen/det fasta bränslet (bild E).
- Så snart grillkolen/det fasta bränslet har antänts som önskat:
  - Dra ut stickkontakten [8] ur eluttaget.
  - Dra ut grillantändarmunstycket [16] ur elden.

## ● Ogräsbekämpning

### HÄNVISNING

- ▶ Vid användning av produkten för ogräsbekämpning: Montera alltid förlängningsstången [10] (se "Förlängningsstång").
- ▶ Det är inte nödvändigt att bränna växterna. Enkel uppvärmning räcker för att torka ut ogräset och därmed ta bort det.
- ▶ Våren är den bästa tiden att börja med ogräsbekämpning.
- ▶ Det är inte möjligt att omedelbart se resultatet av denna åtgärd (bild G).
- ▶ Genomväxta ytor måste behandlas flera gånger med korta mellanrum i början.
- ▶ För vissa ogräsarter kan det vara nödvändigt att upprepa behandlingen.
- ▶ Vissa växtarter reagerar inte omedelbart på värmestrålningen vid den rekommenderade exponeringstiden.
- ▶ Unga, mjuka bladväxter är känsliga och överlever inte efter behandlingen.
- ▶ Hårt gräs är robust och måste behandlas oftare.
- ▶ Äldre växter och växter med hårda blad (t.ex. tistlar) måste behandlas regelbundet med 1 till 2 veckors mellanrum.

- Montera det koniska munstycket [17] (se "Munstycket") och förlängningsstången [10] (se "Förlängningsstång").
- Håll fast produkten i hjälphandtaget [14].
- Använd det koniska munstycket [17] på nivå 3 (se "Till-/frånkoppling").

- Håll det koniska munstycket [17] mot den ogräsväxt som ska avlägsnas i ca 5 till 10 sekunder.
- Högre växter ska först värmas upp kort i den övre delen. Sätt sedan det koniska munstycket [17] på den nu krympta växten i ca 5 till 10 sekunder.

## ● Efter användningen

1. Stäng av produkten. Dra ut sticckontakten [8] ur eluttaget.
2. Låt produkten svalna: Placera produkten på en värmebeständig, stabil och säker yta.
  - **Stavform:** Fäll upp stöbygel [22]. Rikta stödfoten [21] och stöbygel [22] nedåt och varmluftsutblåset [1] åt sidan (bild B).
  - **Produkt med förlängningsstång:** Placera produkten så som visas i bild H
  - **Pistolform:** Rikta stödfötterna [23] nedåt och varmluftsutblåset [1] uppåt (bild C).
3. Kontroll, rengöring och förvaring av produkten (se "Rengöring och skötsel").

## ● Rengöring och skötsel

### ⚠ VARNING!



Stäng av produkten och skilj den från elnätet innan du byter tillbehör, rengör produkten eller när produkten inte längre används!

## ● Rengöring

- Doppa aldrig produkten i vatten eller i andra vätskor.
- Inga vätskor får tränga in i produktens inre.

- Vid rengöring av produkten, använd inte kemiska, alkaliska, slipande eller andra aggressiva rengörings- eller desinfektionsmedel då dessa kan skada ytorna.
- Håll alltid produkten ren, dammfri, torr och fri från olja och smörjfett.
- Rengör produkten med en mjuk torr och luddfri trasa. Använd en mjuk borste på ställen som är svåra att komma åt.

## ● Skötsel

- Före och efter varje användning: Kontrollera produkten och dess tillbehör med avseende på förslitning och skador.

## ● Reparation

- Denna produkt innehåller inga delar som användaren själv kan reparera.
- Vänd dig till en auktoriserad serviceverkstad eller en liknande kvalificerad person för att låta kontrollera och reparera produkten.

## ● Förvaring

- Före förvaringen: Låt produkten svalna.
- Förvara produkten på en sval och torr plats, skyddad mot fukt och utom räckhåll för barn.

## ● Reservdelar/tillbehör

- Kunde kan beställa kompatibla reservdelar och tillbehör via e-post eller på vårt servicenummer (se "Service").
- Ha artikelnumret (IAN 525925\_2504) till hands under beställningen.

## ● Avfallshantering

Förpackningen består av miljövänliga material, som kan lämnas på lokala återvinningsstationer.



Beakta märkningen på förpackningsmaterialet för rätt källsortering vid avfallshantering. Dessa har markerats med förkortningar (a) och siffror (b) med följande betydelse: 1–7: plaster/20–22: papper och kartong/80–98: kompositmaterial.

### Produkt:



Kontakta kommunen för närmare information om avfallshantering av den förbrukade produkten.



Var rädd om miljön och kasta inte den uttjänta produkten i hushållsavfallet utan säkerställ en fackmässig avfallshantering. Information om återvinningsstationer och deras öppettider erhåller du hos de lokala myndigheterna.

## ● Garanti

Produkten har tillverkats enligt stränga kvalitetskrav och kontrollerats noggrant före leverans. I händelse av materialfel eller tillverkningsfel har du lagstadgade rättigheter mot säljaren av produkten. Dina lagstadgade rättigheter begränsas inte på något sätt av vår garanti som anges nedan.

Garantin för den här produkten är 3 år från och med inköpsdatum. Garantitiden börjar från och med inköpsdagen. Förvara originalkvittot på en säker plats eftersom detta dokument krävs som inköpsbevis.

Alla skador eller brister som redan finns vid tidpunkten för köpet måste rapporteras omedelbart efter upppackning av produkten.

Om det uppstår ett materialfel eller ett tillverkningsfel på denna produkt inom 3 år efter köpet, kommer vi, efter eget gottfinnande, att antingen reparera eller byta ut produkten åt dig utan kostnad. Garantiperioden förlängs inte av ett beviljat garantianspråk. Det gäller även för utbytta eller reparerade delar.

Denna garanti är ogiltig om produkten har skadats eller använts eller underhållits felaktigt.

Garantin täcker material- och tillverkningsfel. Denna garanti täcker inte produktdelar som är föremål för normalt slitage och som därför anses vara slitdelar (t.ex. batterier, slangar, bläckpatroner) och inte heller skador på ömtåliga delar, t.ex. strömbrytare eller delar av glas.

## ● Handläggning av garantianspråk

lakta anvisningarna nedan för att säkerställa en snabb handläggning av din förfrågan:

Ha alltid kassakvittot och artikelnumret i beredskap (IAN 525925\_2504) för att bevisa köpet.

Artikelnumret finns på produktens typskylt, en gravyr på produkten, omslaget till din handledning (längts ner till vänster) eller etiketten på baksidan eller undersidan av produkten.

Om funktionsfel eller andra brister uppstår kontakta först nedanstående serviceavdelning via telefon eller e-post.

Du kan sedan utan kostnad skicka en produkt som har registrerats som defekt till den serviceadress som du har fått. Bifoga inköpsbeviset (kassakvitto) och uppgifter om vilket fel det handlar om och när det inträffade.



På parkside-diy.com kan du titta på och ladda ner denna och många andra handböcker. Med denna QR-kod kommer du direkt till parkside-diy.com. Välj ditt land och sök efter bruksanvisningen via sökmasken. Genom inmatning av artikelnumret (IAN) 525925\_2504 kommer du till din artikels bruksanvisning.

## ● Service

### SE Service Sverige

Tel.: 020795049  
Kontaktformulär på  
*[parkside-diy.com](http://parkside-diy.com)*  
**IAN 525925\_2504**

### FI Service Finland

Tel: 0800916210  
Kontaktformulär på  
*[parkside-diy.com](http://parkside-diy.com)*  
**IAN 525925\_2504**



<b>Liste over anvendte piktogrammer/symboler</b> .....	Side 45
<b>Indledning</b> .....	Side 45
Forskriftsmæssig anvendelse .....	Side 46
Leveringsomfang .....	Side 46
Beskrivelse af delene .....	Side 46
Tekniske data .....	Side 47
<b>Sikkerhedsanvisninger</b> .....	Side 47
<b>Inden den første ibrugtagning</b> .....	Side 51
Udpakning af produktet .....	Side 51
<b>Første ibrugtagning</b> .....	Side 51
<b>Forberedelse</b> .....	Side 51
Drejning af blæsehoved .....	Side 51
Dyser .....	Side 52
Forlængerskaft .....	Side 52
<b>Betjening</b> .....	Side 53
Tænd og slukke .....	Side 53
Brug som fritstående enhed .....	Side 53
<b>Arbejdsanvisninger</b> .....	Side 53
Optænding af grillkul/fastbrændsel .....	Side 53
Ukrudtsbekæmpelse .....	Side 53
<b>Efter anvendelse</b> .....	Side 54
<b>Rengøring og vedligeholdelse</b> .....	Side 54
Rengøring .....	Side 54
Vedligeholdelse .....	Side 55
Reparation .....	Side 55
Opbevaring .....	Side 55
<b>Reserve dele/tilbehør</b> .....	Side 55
<b>Bortskaffelse</b> .....	Side 55
<b>Garanti</b> .....	Side 55
Afvikling af garantisager .....	Side 56
<b>Service</b> .....	Side 56

## Liste over anvendte piktogrammer/symboler

	<b>FARE!</b> – Betegner en faresituation med høj risikofaktor, som, hvis den ikke afværages, medfører dødsfald eller alvorlige kvæstelser (f.eks. fare for kvælning)	 	Læs betjeningsvejledningen.
	<b>ADVARSEL!</b> – Betegner en fare med middel risikograd, som kan medføre dødsfald eller alvorlige kvæstelser, hvis den ikke undgås (f.eks. risiko for elektrisk stød)		Sluk for produktet, og afbryd det fra strømforsyningen, før tilbehør udskiftes, under rengøring af produktet, og når produktet ikke anvendes.
	<b>FORSIGTIG!</b> – Betegner en fare med lav risikograd, som kan medføre lette til moderate kvæstelser, hvis den ikke undgås (f.eks. forbrændingsfare)		Vekselstrøm/-spænding
			Forsigtig! Varm overflade. Forbrændingsfare.
	<b>OBS!</b> – Advarer om mulige tingskader (f.eks. kortslutningsfare)		Udsæt ikke produktet for regn eller fugt.
	Anvend beskyttelseshandsker.		Beskyttelsesklasse II
	Anvend sikkerhedsbriller.	 	Sikkerhedsanvisninger Handlingsanvisninger
	CE-mærket bekræfter overensstemmelse med de for produktet gældende EU-retningslinjer.		

## VARMLUFTSPISTOL MED LANGT SKAFT/ UKRUDTSBRÆNDER

### ● Indledning

Hjerteligt tillykke med købet af deres nye produkt. Du har besluttet dig for et produkt af høj kvalitet. Brugervejledningen er en del af dette

produkt. Den indeholder vigtige informationer om sikkerhed, brug og bortskaffelse. Gør dig inden ibrugtagning af produktet fortrolig med alle betjenings- og sikkerhedsanvisninger. Benyt kun produktet som beskrevet og til de oplyste formål. Videregiv alle papirer, hvis du giver produktet videre til tredjemand.

## ● Forskriftsmæssig anvendelse

- Produktet er beregnet til følgende anvendelsesformål:
  - Fjernelse af maling
  - Opvarmning (f.eks. krympeslange)
  - Formning og svejsning af plast
  - Opløsning af lim
  - Optøning af vandrør
  - Optænding af grillkul/fastbrændsel
  - Ukrudtsbekæmpelse
- Udsæt ikke produktet for regn eller fugt.
- Produktet er kun beregnet til brug i private hjem.
- Dette produkt er ikke beregnet til erhvervsmæssig eller industriel brug.
- Anvend kun produktet som beskrevet og til de oplyste anvendelsesområder.
- Al anden anvendelse eller ændring af produktet er ikke forskriftsmæssig og medfører betydelig risiko for ulykker.
- For skader, som er opstået på grund af anvendelse mod bestemmelserne, giver producenten ingen garanti.
- Operatøren eller brugeren af produktet er ansvarlig for ulykker eller personskade og/eller tingsskade på en tredjepart eller deres ejendom.

## ● Leveringsomfang

### **⚠ FARE!**

- ▶ Produktet og emballagen er ikke legetøj for børn! Børn må ikke lege med plastposer, folier og smådele! Der er fare for slugning og kvælning!

Ved udpakning af produktet skal det kontrolleres, at leverancen er komplet, og at alle dele er funktionsdygtige. Før anvendelse skal al emballage fjernes.

- 1 Hovedenhed
- 1 Forlængerskaft
- 1 Ekstra håndtag (til forlængerskaft)
- 1 Grilloptændingsdyse
- 1 Kegledyse
- 1 Fladdyse
- 1 Sparteldyse
- 1 Reduktionsdyse
- 1 Betjeningsvejledning

## ● Beskrivelse af delene

Slå før læsningen op på siderne med figurerne, og gør dig fortrolig med alle produktets funktioner.

(Fig. A)

- 1 Varmluftudblæsning
- 2 Blæsehoved (drejeligt)
- 3 Låseknop (til blæsehoved)
- 4 Luftindtag
- 5 Afbryder
- 6 Håndtag
- 7 Gevind (til forlængerskaft)
- 8 Netledning med netstik
- 9 Hovedenhed
- 10 Forlængerskaft
- 11 Omløbermøtrik
- 12 Ledningsholder
- 13 Gevind (til ekstra håndtag)
- 14 Ekstra håndtag (til forlængerskaft)
- 15 Trækaflastning
- 16 Grilloptændingsdyse
- 17 Kegledyse
- 18 Fladdyse
- 19 Sparteldyse
- 20 Reduktionsdyse

(Fig. B)

- 21 Støttefod
- 22 Bøjle

(Fig. C)

- 23 Støttefodder

## ● Tekniske data

<b>Varmluftspistol med langt skaft/ukrudtsbrænder</b>	<b>PELHLG 2000 A1</b>
Modelnummer:	HG13692
Nominel indgangsspænding:	230 V~, 50 Hz
Nominel effekt:	2000 W
Beskyttelsesklasse:	II/□ (dobbeltisolering)
Temperatur	
Niveau 1:	100 °C
Niveau 2:	350 °C
Niveau 3:	650 °C
Luftmængde:	≤500 l/min
Kabellængde:	3 m
Vægt	
Hovedenhed:	950 g
Forlængerskaft:	150 g
Ekstra håndtag:	230 g
Grilloptændingsdyse:	57 g
Kegledyse:	42 g
Fladdyse:	36 g
Spartedyse:	13 g
Reduktionsdyse:	10 g



## Sikkerhedsanvisninger

**Før produktet tages i brug, skal du være fortrolig med alle sikkerheds- og betjeningsanvisninger! Hvis produktet overlades til tredjemand, skal alle dokumenter medfølge!**

Hvis der opstår skader som følge af, at betjeningsvejledningen ikke følges, bortfalder erstatningsansvaret! Leverandøren påtager sig intet ansvar for følgeskader! Leverandøren påtager sig intet ansvar for ting- eller personskader, der opstår som følge af forkert anvendelse, eller hvis sikkerhedsanvisningerne ikke følges!

## Børn og personer med handicap



### ⚠ ADVARSEL! FARE FOR DØDSFALD OG ULYKKER FOR BØRN OG SPÆDBØRN!

Børn må aldrig være alene med emballagen uden opsyn. Emballagematerialet udgør risiko for kvælning. Børn undervurderer ofte faresituationer.

- Dette produkt kan anvendes af personer med reducerede, fysiske, sensoriske eller

mentale færdigheder eller mangel på erfaring og kundskaber, hvis de er under opsyn, eller hvis de er instrueret i sikker brug af apparatet og indforstået med de risici, der er forbundet hermed.

- Børn må ikke lege med produktet. Hold produktet og netledningen uden for børns rækkevidde.
- Rengøring og brugervedligeholdelse må kun udføres af børn, hvis de er under opsyn.

### **Forskriftsmæssig anvendelse**

#### **⚠ ADVARSEL! Fare for kvæstelser!**

Enhver uautoriseret brug kan medføre kvæstelser. Anvend kun produktet i henhold til denne vejledning. Forsøg ikke at ændre produktet på nogen måde.

- Brug ikke produktet som føntørrer.
- Anvend kun produktet i højder på under 2000 m over havniveau.

### **Elektrisk sikkerhed**

#### **⚠ FARE! Risiko for elektriske stød!**

Forsøg ikke selv at reparere produktet. Ved funktionsfejl skal reparationer udføres af kvalificerede medarbejdere.

#### **⚠ ADVARSEL! Risiko for elektriske stød!**

Produktets elektriske dele må aldrig nedsænkes i vand eller andre væsker. Hold aldrig produktet under rindende vand.

#### **⚠ ADVARSEL! Risiko for elektriske stød!**

Anvend aldrig et beskadiget produkt. Afbryd produktet fra strømforsyningen, og ret henvendelse til forhandleren, hvis det er beskadiget.

- Før tilslutning af netstikket til spændingsforsyningen: Kontrollér, at den nominelle spænding på typeskiltet stemmer overens med spændingen på forsyningsnettet.

- Kontrollér jævnligt netstikket og netledningen for skader. Hvis produktets netledning er beskadiget, skal den udskiftes af producenten eller dennes kundeservice eller en tilsvarende kvalificeret person for at undgå farer.
- Beskyt netledningen mod skader. Lad den ikke hænge over skarpe kanter, og knæk eller bøj den ikke. Netledningen skal holdes væk fra varme overflader og åben ild.
- Produktet må kun tilsluttes en stikkontakt beskyttet af en fejlstrømsafbryder med en mærkefejlstrøm på højst 30 mA.

## Betjening

- Det kan forårsage en brand, hvis produktet ikke behandles med omhu.
  - Vær forsigtig ved brug af produktet i nærheden af brændbare materialer.
  - Ret det ikke mod det samme sted i længere tid.
- Anvend ikke produktet i en atmosfære med eksplosionsfare.
- Varme kan ledes til brændbart materiale, som er skjult.
- Efter brug: Anbring produktet på en varmefast, stabil og sikker overflade.
- **Stavform:** Ret støttefoden og bøjlens nedad, og ret varmluftsudblæsningen til siden (fig. B).
- **Pistolform:** Anbring produktet, så støttefodderne vender nedad, og varmluftudblæsningen vender opad (fig. C).
- Før opbevaring: Lad produktet afkøle.
- Hold altid opsyn med produktet, når det er i brug.
- Ret ikke varmluftudblæsningen mod personer eller dyr.
- Berør ikke varmluftudblæsningen eller varme dyser.

- Sørg for tilstrækkelig afstand mellem dysen og den flade, der skal varmes op (undtagelse: grilloptændingsdysen). I modsat fald er der fare for overophedning.
- Træk netstikket ud af stikkontakten
  - Når der opstår en fejl,
  - Før der påsættes/udskiftes tilbehørsdele,
  - Før produktet rengøres,
  - Under tordenvejr og
  - Efter hver anvendelse.
- Tag fat i netstikket og ikke i netledningen for at trække stikket ud af stikkontakten.
- Brug kun reserve- og tilbehørsdele, som leveres fra og anbefales af producenten. Brug af fremmede dele medfører, at garantien omgående bortfalder.
- Luftåbningerne må ikke tildækkes under drift. Risiko for overophedning og skader på produktet.
- Produktet må ikke tages i brug, hvis det er blevet tabt på gulvet.

- Brug ikke produktet, når du er træt eller ukoncentreret eller har indtaget alkohol eller medikamenter. Sørg altid for rettidigt at holde en pause fra arbejdet. Udvis sund fornuft, mens der arbejdes.
- Udfør kun arbejde i dagslys eller i god kunstig belysning.

### **Optænding af grillkul/ fastbrændsel**

- Anbring produktet korrekt (fig. E).
- Før du tager grilloptændingsdysen ud af ilden: Træk netstikket ud af stikkontakten.
- Før opbevaring: Lad produktet afkøle.
- Undgå, at netledningen eller andre brændbare materialer kommer i kontakt med produktets varme dele.

### **Rengøring og opbevaring**

#### **⚠ ADVARSEL! Fare for kvæstelser!**

Afbryd produktet fra strømforsyningen, før det

rengøres, eller når det ikke er i brug.

- Beskyt produktet, netledningen og netstikket mod støv, direkte sol, vanddråber og -stænk.
- Efter hver anvendelse: Rengør produktet (se "Rengøring og vedligeholdelse").
- Opbevar produktet på et tørt, køligt sted, beskyttet mod fugt og uden for børns rækkevidde.

### ● Inden den første ibrugtagning

#### ● Udpakning af produktet

1. Tag produktet ud af emballagen, og fjern alle emballagematerialer og beskyttelsesfolier.
2. Kontrollér, om alle dele er til stede, og at det beskrevne leveringsomfang er fuldstændigt (se "Leveringsomfang").
3. Kontrollér, at produktet og alle dele er i god stand. Hvis du konstaterer en beskadigelse eller en defekt, så anvend ikke produktet, men gå frem som beskrevet i kapitlet "Garanti".

#### ● Første ibrugtagning

- Når du tænder for produktet første gang, kan der forekomme lidt røg. Røgen dannes fra bindemidler, der frigøres af varmen fra varmeelementets isolerende folie under den første brug.

- Sørg for god ventilation:
  - Drej blæsehovedet [2], så produktet får samme form som en pistol (se "Drejning af blæsehoved").
  - Anbring produktet på en varmefast, stabil og sikker overflade. Anbring produktet, så støttefødderne [23] vender nedad, og varmluftudblæsningen [1] vender opad (fig. C).
  - Lad produktet køre i 1-2 minutter ved fuld ydelse (trin 3) (se "Tænd og slukke").
- Sørg for god udluftning af arbejdsområdet. Hvis røg- og lugtudviklingen er for kraftig, skal du påbegynde arbejdet udendørs.

### ● Forberedelse

#### ▲ **FORSIGTIG! Forbrændingsrisiko!**

- ▶ Før du drejer blæsehovedet [2] eller monterer/udskifter dyser:
  - Sluk for produktet.
  - Træk netstikket [8] ud af stikkontakten.
  - Lad produktet og en eventuelt monteret dyse køle af.

#### ● Drejning af blæsehoved

- Du kan bruge produktet i 2 forskellige konfigurationer:

Fig.	Facon	Egnet til
B	Stav (standard ved levering)	Optænding af grillkul/fastbrændsel
		Ukrudtsbekæmpelse
C	Pistol	Fjernelse af maling
		Opvarmning (f.eks. krympeslange)
		Formning og svejsning af plast
		Opløsning af lim
		Optøning af vandrør

(Fig. D)

1. Skub låseknappen [3] mod varmluftudblæsningen [1]. ☐ lyser ved siden af låseknappen.
2. Hold låseknappen [3] i denne position, så blæsehovedet [2] går i indgreb.
3. Drej blæsehovedet [2] til den ønskede position.
4. Slip låseknappen [3]. ☐ lyser ved siden af låseknappen. Blæsehovedet [2] er låst fast.
5. Kontroller, at blæsehovedet [2] er gået i indgreb, og at det ikke kan drejes mere.

## ● Dyser

### ⚠ OBS! Risiko for tingsskader!

- ▶ Ved brug af fladdysen [18]: Vær særligt opmærksom på varmeudviklingen i områderne op til forarbejdningspunktet. Hold ikke fladdysen mod det samme sted i for lang tid ad gangen for at undgå overophedning af de omkringliggende områder.
- ▶ Ved brug af reduktionsdysen [20]: Vær særligt opmærksom på varmeudviklingen på forarbejdningspunktet. Hold ikke reduktionsdysen mod det samme sted i for lang tid ad gangen for at undgå overophedning af arbejdsområdet.

### BEMÆRK

- ▶ Ved brug af sparteldysen [19]: Brug en almindelig skraber til at skrabe maling og lak af med. Sparteldysen er ikke beregnet til at skrabe maling og lak af med.

### BEMÆRK

- ▶ Du finder detaljerede oplysninger om brug af grilloptændingsdysen [16] og kegledysen [17] i afsnittet "Arbejdsanvisninger".
- ☐ Monter den ønskede dyse på varmluftudblæsningen [1]:

Dyse	Formål
[16] Grilloptændingsdyse	Optænding af grillkul/ fastbrændsel
[17] Kegledyse	Ukrudtsbekæmpelse
[18] Fladdyse	Varme over et bredt område
[19] Sparteldyse	Målrettet tilførsel af varm luft til malede og lakerede flader
[20] Reduktionsdyse	Punkttopvarmning

## ● Forlængerskaft

### BEMÆRK

- ▶ Ved brug af produktet til ukrudtsbekæmpelse: Monter altid forlængerskaftet [10].

(Fig. F)

1. Drej blæsehovedet [2], så produktet får samme form som en stav (se "Drejning af blæsehoved").
2. Skub en ende af forlængerskaftet [10] i gevindet [13] på det ekstra håndtag [14]. Stram omløbermøtrikken [11].

3. Skub den anden ende af forlængerskaflet **10** i gevindet **7** på hovedenheden **9**. Stram omløbermøtrikken **11**.
4. Før netledningen **8** langs med forlængerskaflet **10**. Fastgør netledningen med begge ledningsholdere **12**.
5. Før netledningen **8** igennem trækaflastningen **15** på det ekstra håndtag **14**.  
Lav en løkke i højde med trækaflastningen. Før løkken gennem øjet i trækaflastningen, og hægt den fast på bagsiden.

## ● Betjening

### ● Tænd og slukke

#### BEMÆRK

- ▶ Luftmængden (≤500 l/min) er den samme på alle 3 trin.

- Sæt netstikket **8** i en egnet stikkontakt.

Afbryder <b>5</b>	Betydning
Position <b>0</b>	Frakoblet
Position <b>1</b>	Tændt på trin <b>1</b> (100 °C)
Position <b>2</b>	Tændt på trin <b>2</b> (350 °C)
Position <b>3</b>	Tændt på trin <b>3</b> (650 °C)

### ● Brug som fritstående enhed

1. Drej blæsehovedet **2**, så produktet får samme form som en pistol (se "Drejning af blæsehoved").
2. Anbring produktet på en varmefast, stabil og sikker overflade. Anbring produktet, så støttestødderne **23** vender nedad, og varmluftudblæsningen **1** vender opad (fig. C).

## ● Arbejdsanvisninger

### ● Optænding af grillkul/ fastbrændsel

#### ▲ FORSIGTIG! Brandrisiko på grund af varmeophobning!

- ▶ Tildæk ikke alle åbningerne på grilloptændingsdysen **16** med grillkul/fast brændsel (fig. E).

#### BEMÆRK

- ▶ Brug ikke samtidigt andre metoder til at tænde grillkul/fast brændsel.
- ▶ Brug kun grilloptændingsdysen **16** i få minutter ad gangen.
- ▶ Brug udelukkende grilloptændingsdysen **16** til formål, som er beskrevet i denne brugervejledning.

- Drej blæsehovedet **2**, så produktet får samme form som en stav (se "Drejning af blæsehoved").
- Brug grilloptændingsdysen **16** på trin **3** (se "Tænde og slukke").
- Anbring grilloptændingsdysen **16** under grillkullene/fastbrændslet (fig. E).
- Så snart grillkullene/fastbrændslet er tændt som ønsket:
  - Træk netstikket **8** ud af stikkontakten.
  - Træk grilloptændingsdysen **16** ud af ilden.

### ● Ukrudtsbekæmpelse

#### BEMÆRK

- ▶ Ved brug af produktet til ukrudtsbekæmpelse: Monter altid forlængerskaflet **10** (se "Forlængerskaflet").

## BEMÆRK

- ▶ Det er ikke nødvendigt at afbrænde planterne. Det er tilstrækkeligt at opvarme ukrudtet, så det udtørres og dermed går ud.
- ▶ Det er bedst at starte ukrudtsbekæmpelsen i foråret.
- ▶ Det tager tid, inden der er synlige resultater (fig. G).
- ▶ Bevoksede områder skal i starten behandles flere gange med korte intervaller.
- ▶ Ved nogle ukrudsarter kan det være nødvendigt at gentage behandlingen.
- ▶ Nogle plantearter reagerer ikke umiddelbart på varmestrålingen ved den anbefalede eksponeringstid.
- ▶ Unge planter med bløde blade er følsomme og kan ikke overleve behandlingen.
- ▶ Visse græsser er robuste og skal behandles oftere.
- ▶ Ældre planter og planter med hårde blade (f.eks. tidsel) skal behandles regelmæssigt et interval på 1 til 2 uger.

- Monter kegledyzen **17** (se "Dyser") og forlængerskaftet **10** (se "Forlængerskaft").
- Hold ved produktet i det ekstra håndtag **14**.
- Brug kegledyzen **17** på trin **3** (se "Tænde og slukke").
- Hold kegledyzen **17** på den plante, der skal fjernes, i ca. 5 til 10 sekunder.
- Ved højere planter skal du først kortvarigt opvarme deres øverste dele. Når planten begynder at falde sammen, skal du holde kegledyzen **17** på den i ca. 5 til 10 sekunder.

## ● Efter anvendelse

1. Sluk for produktet. Træk netstikket **8** ud af stikkontakten.
2. Lad produktet køle af: Anbring produktet på en varmefast, stabil og sikker overflade.
  - **Stavform:** Fold bøjlen ud **22**. Vend støttefoden **21** og bøjlen nedad, og vend varmluftsudblæsningen **1** til siden (fig. B).
  - **Produkt med forlængerskaft:** Anbring produktet som vist i fig. H
  - **Pistolform:** Anbring produktet, så støttefødderne **23** vender nedad, og varmluftsudblæsningen **1** vender opad (fig. C).
3. Kontrollér, rengør og opbevar produktet (se "Rengøring og vedligeholdelse").

## ● Rengøring og vedligeholdelse

### ⚠ ADVARSEL!



Sluk for produktet, og afbryd det fra strømforsyningen, før tilbehør udskiftes, under rengøring af produktet, og når produktet ikke anvendes!

## ● Rengøring

- Nedsæk ikke produktet i vand eller andre væsker.
- Der må ikke trænges nogen form for væske ind i produktets indvendige dele.
- Brug ikke kemiske, alkaliske, skurende eller andre aggressive rengørings- eller desinfektionsmidler til at rengøre produktet, da disse kan beskadige overfladerne.
- Hold produktet rent, tørt og fri for støv, olie eller smørefedt.
- Rengør produktet med en blød, tør og fnugfri klud. Anvend en blød børste til svært tilgængelige steder.

## ● Vedligeholdelse

- Før og efter hvert brug: Kontrollér produktet og tilbehøret for slitage og beskadigelser.

## ● Reparation

- Dette produkt indeholder ingen dele, som brugeren selv kan reparere.
- Henvend dig til et autoriseret servicecenter eller en tilsvarende kvalificeret person, for at kontrollere og reparere produktet.

## ● Opbevaring

- Før opbevaring: Lad produktet afkøle.
- Opbevar produktet på et køligt og tørt sted, beskyttet mod fugt og uden for børns rækkevidde.

## ● Reserve dele/tilbehør

- Kunder kan bestille kompatible reservedele og tilbehør via e-mail eller vores servicehotline (se "Service").
- Hav artikelnummeret (IAN 525925\_2504) klar til din bestilling.

## ● Bortskaffelse

Indpakningen består af miljøvenlige materialer, som De kan bortskaffe over de lokale genbrugssteder.



Bemærk forpackningsmaterialernes mærkning til affaldssorteringen, disse er mærket med forkortelser (a) og numre (b) med følgende betydning: 1–7: kunststoffer/20–22: papir og pap/80–98: kompositmaterialer.

## Produkt:



De får oplyst muligheder til bortskaffelse af det udtjente produkt hos deres lokale myndigheder eller bystyre.



For miljøets skyld, så må produktet aldrig smides ud sammen med husholdningsaffaldet, når det er udtjent, men skal afleveres til en fagmæssig korrekt bortskaffelse. De kan informere Dem vedrørende opsamlingssteder og deres åbningstider hos deres ansvarlige forvaltning.

## ● Garanti

Produktet er blevet fremstillet efter strenge kvalitetsstandarder og kontrolleret nøje før udlevering. I tilfælde af materiale- eller produktionsfejl kan du i medfør af loven gøre krav gældende over for sælgeren af produktet. Dine lovmæssige rettigheder begrænses på ingen måde af den af os nedennævnte garanti.

Garantien på dette produkt gælder i 3 år regnet fra købsdatoen. Garantien gælder fra købsdatoen. Opbevar den originale kvittering et sikkert sted, da dette dokument forlanges forlagt som dokumentation for købet.

Alle skader eller mangler, der allerede forefindes på tidspunktet for købet, skal straks meddeles efter udpakningen af produktet.

Hvis der inden for 3 år regnet fra købsdatoen viser sig en materiale- eller produktionsfejl på produktet, reparerer eller udskifter vi det – efter vores valg – gratis for dig. Garantiperioden

forlænges ikke som følge af et imødekommet krav om garanti. Dette gælder også for udskiftede og reparerede dele.

Denne garanti bortfalder, hvis produktet er blevet beskadiget eller anvendt og vedligeholdt forkert.

Garantien dækker materiale- og produktionsfejl. Denne garanti dækker hverken produktdele, der er udsat for normal slitage og derfor er at betragte som sliddele (f.eks. batterier, slanger, farvepatroner), eller skader på skrøbelige dele, f.eks. kontakter eller dele af glas.

### ● Afvikling af garantisager

For at sikre en hurtig behandling af din forespørgsel, bedes du overholde følgende instruktioner:

Ved alle forespørgsler, skal kvitteringen og varenummeret (IAN 525925\_2504) kunne forevises som dokumentation på købet.

Varenummeret kan du aflæse på produktets typeskilt, en gravering på produktet, forsiden af din betjeningsvejledning (nederst til venstre) eller på en mærkat på bagsiden eller undersiden af produktet.

Hvis der opstår funktionsfejl eller andre mangler, skal du i første omgang kontakte serviceafdelingen via telefon eller e-mail.

Et defekt produkt kan gratis sendes til den serviceadresse, der er blevet oplyst, vedlagt kvitteringen (kassebonen) og en beskrivelse af, hvilken defekt der er opstået og hvornår den er opstået.



På [parkside-diy.com](http://parkside-diy.com) kan du se og downloade denne og mange andre manualer. Ved at scanne QR-koden får du adgang til [parkside-diy.com](http://parkside-diy.com). Vælg dit land og søg efter betjeningsvejledningen i søgefeltet. Ved at indtaste varenummeret (IAN) 525925\_2504 finder du frem til betjeningsvejledningen af dit produkt.















### ● Service

 **Service Danmark**  
Tel.: 80254583  
Kontaktformular på  
[parkside-diy.com](http://parkside-diy.com)  
**IAN 525925\_2504**



<b>Wykaz użytych piktogramów i symboli</b> .....	Strona	58
<b>Wstęp</b> .....	Strona	59
Użytkowanie zgodne z przeznaczeniem .....	Strona	59
Zakres dostawy .....	Strona	59
Opis części .....	Strona	59
Dane techniczne .....	Strona	60
<b>Instrukcje bezpieczeństwa</b> .....	Strona	60
<b>Przed pierwszym użyciem</b> .....	Strona	65
Rozpakowanie produktu .....	Strona	65
<b>Pierwsze uruchomienie</b> .....	Strona	65
<b>Przygotowanie</b> .....	Strona	65
Obracanie głowicy dmuchawy .....	Strona	65
Dysze .....	Strona	66
Przedłużka .....	Strona	66
<b>Obsługa</b> .....	Strona	67
Włączanie i wyłączanie .....	Strona	67
Używanie jako samodzielnego urządzenia .....	Strona	67
<b>Instrukcje robocze</b> .....	Strona	67
Rozpalanie węgla drzewnego lub paliwa stałego .....	Strona	67
Zwalczanie chwastów .....	Strona	68
<b>Po zakończeniu używania</b> .....	Strona	68
<b>Czyszczenie i konserwacja</b> .....	Strona	68
Czyszczenie .....	Strona	69
Konserwacja .....	Strona	69
Naprawy .....	Strona	69
Przechowywanie .....	Strona	69
<b>Części zamienne/akcesoria</b> .....	Strona	69
<b>Utylizacja</b> .....	Strona	69
<b>Gwarancja</b> .....	Strona	70
Sposób postępowania w przypadku naprawy gwarancyjnej .....	Strona	70
<b>Serwis</b> .....	Strona	71

## Wykaz użytych piktogramów i symboli

	<p><b>NIEBEZPIECZEŃSTWO!</b> – Wskazuje niebezpieczeństwo o wysokim stopniu ryzyka, które, jeśli się go nie uniknie, spowoduje śmierć lub poważne obrażenia (np. uduszenie)</p>	 	<p>Przeczytać instrukcję obsługi.</p>
	<p><b>OSTRZEŻENIE!</b> – Wskazuje niebezpieczeństwo o średnim stopniu ryzyka, które, jeśli się go nie uniknie, może spowodować śmierć lub poważne obrażenia (np. ryzyko porażenia prądem)</p>		<p>Przed wymianą nasadek, czyszczeniem produktu i gdy nie jest używany, wyłączyć produkt i odłączyć od zasilania.</p>
	<p><b>OSTROŻNIE!</b> – Wskazuje niebezpieczeństwo o niskim stopniu ryzyka, które, jeśli się go nie uniknie, może spowodować niewielkie lub umiarkowane obrażenia (np. ryzyko poparzenia)</p>		<p>Prąd przemienny/napięcie przemiennie</p>
	<p><b>UWAGA!</b> – Ostrzega przed możliwymi szkodami materialnymi (np. ryzyko zwarcia)</p>		<p>Ostrożnie! Gorąca powierzchnia. Niebezpieczeństwo poparzenia.</p>
	<p>Zakładać rękawice ochronne.</p>		<p>Klasa ochronności II</p>
	<p>Zakładać okulary ochronne.</p>		<p>Instrukcje bezpieczeństwa Instrukcje użytkowania</p>
	<p>Znak CE potwierdza zgodność z dyrektywami UE mającymi zastosowanie do produktu.</p>		

# WYPALARKA DO CHWASTÓW

## ● Wstęp

Gratulujemy Państwu zakupu nowego produktu. Tym samym zdecydowali się Państwo na zakup produktu wysokiej jakości. Instrukcja obsługi jest częścią tego produktu. Zawiera ona ważne wskazówki dotyczące bezpieczeństwa, użytkowania i utylizacji. Przed pierwszym użyciem produktu należy zapoznać się ze wszystkimi wskazówkami dotyczącymi obsługi i bezpieczeństwa. Używać produktu wyłącznie zgodnie z jego poniżej opisanym przeznaczeniem. W przypadku przekazania produktu innej osobie należy dołączyć do niego całą jego dokumentację.

## ● Użytkowanie zgodne z przeznaczeniem

- Produkt przeznaczony wyłącznie do następujących zastosowań:
  - Usuwanie farby
  - Ogrzewanie (np. rurek termokurczliwych)
  - Odształcanie i łączenie tworzyw sztucznych
  - Luzowanie połączeń klejonych
  - Rozmrażanie rur wodociągowych
  - Rozpalanie węgla drzewnego lub paliwa stałego
  - Zwalczanie chwastów
- Nie narażać produktu na działanie deszczu lub wilgoci.
- Produkt przeznaczony jest wyłącznie do użytku domowego.
- Produkt nie jest przeznaczony do użytku komercyjnego ani przemysłowego.
- Produkt powinien być używany tylko zgodnie z opisem i do określonych obszarów zastosowań.
- Każde inne użycie lub modyfikacja produktu jest uważane za niewłaściwe i wiąże się z ryzykiem znacząco wypadków.

- Producent nie ponosi odpowiedzialności za szkody powstałe w wyniku użycia produktu niezgodnie z jego przeznaczeniem.
- Operator lub użytkownik produktu jest odpowiedzialny za wypadki lub obrażenia ciała i/lub szkody w mieniu osób trzecich lub ich majątku.

## ● Zakres dostawy

### **⚠ NIEBEZPIECZEŃSTWO!**

- ▶ Produkt i materiały opakowaniowe nie są zabawkami dla dzieci! Dzieci nie mogą bawić się plastikowymi torbami, foliami i drobnymi częściami! Istnieje niebezpieczeństwo połknięcia i uduszenia się!

Po rozpakowaniu produktu należy sprawdzić, czy dostawa jest kompletna i czy wszystkie części są w dobrym stanie. Przed użyciem usunąć wszystkie materiały pakunkowe.

- 1 Jednostka główna
- 1 Przedłużka
- 1 Uchwyt pomocniczy (przedłużki)
- 1 Dysza do rozpalania grilla
- 1 Dysza stożkowa
- 1 Dysza powierzchniowa
- 1 Dysza szczelinowa
- 1 Dysza szpachelkowa
- 1 Instrukcja obsługi

## ● Opis części

Przed przeczytaniem zapoznać się z rysunkami, aby zapoznać się ze wszystkimi funkcjami produktu.

(Rys. A)

- 1 Wylot gorącego powietrza
- 2 Głowica dmuchawy (obrotowa)
- 3 Przełącznik odłączania (głowicy dmuchawy)
- 4 Wlot powietrza
- 5 Przełącznik zasilania

- 6 Uchwyt
- 7 Złącze gwintowane (przedłużki)
- 8 Kabel zasilania z wtyczką sieciową
- 9 Jednostka główna
- 10 Przedłużka
- 11 Nakrętka złączna
- 12 Uchwyt kabla
- 13 Złącze gwintowane (uchwyty pomocniczego)
- 14 Uchwyt pomocniczy (przedłużki)
- 15 Odciążenie
- 16 Dysza do rozpalania grilla
- 17 Dysza stożkowa
- 18 Dysza powierzchniowa
- 19 Dysza szczelinowa
- 20 Dysza szpachelkowa

(Rys. B)

- 21 Stopka
- 22 Wspornik stopki

(Rys. C)

- 23 Stopki

## ● Dane techniczne

<b>Wypalarka do chwastów</b>	<b>PELHLG 2000 A1</b>
Numer modelu:	HG13692
Nominalne napięcie wejściowe:	230 V~, 50 Hz
Nominalny pobór mocy:	2000 W
Klasa ochrony:	II/□ (Podwójna izolacja)
Temperatura	
Poziom 1:	100 °C
Poziom 2:	350 °C
Poziom 3:	650 °C
Przepływ powietrza:	≤500 l/min

Długość kabla:	3 m
Masa	
Jednostka główna:	950 g
Przedłużka:	150 g
Uchwyt pomocniczy:	230 g
Dysza do rozpalania grilla:	57 g
Dysza stożkowa:	42 g
Dysza powierzchniowa:	36 g
Dysza szczelinowa:	13 g
Dysza szpachelkowa:	10 g



## Instrukcje bezpieczeństwa

**Przed rozpoczęciem używania produktu zapoznać się ze wszystkimi instrukcjami o bezpieczeństwie oraz z instrukcją obsługi! Przekazując produkt innym osobom, należy dołączyć wszystkie dokumenty!**

Uszkodzenia powstałe w wyniku nieprzestrzegania niniejszej instrukcji obsługi nie są objęte gwarancją! Nie ponosimy żadnej odpowiedzialności w

przypadku wystąpienia szkód wtórnych! Nie bierzemy odpowiedzialności za uszkodzenia mienia lub obrażenia ciała, powstałe w wyniku niewłaściwego użytkowania lub nieprzestrzegania instrukcji bezpieczeństwa!

### **Dzieci i osoby z ograniczeniami**



#### **⚠ OSTRZEŻENIE! ZAGROŻENIE ŻYCIA I NIEBEZ- PIECZEŃSTWO WYPADKU DLA MAŁYCH DZIECI I NIEMOWLĄT!**

Nigdy nie pozostawiać małych dzieci bez nadzoru w pobliżu materiałów pakunkowych. Istnieje ryzyko uduszenia spowodowanego materiałami pakunkowymi. Dzieci często lekceważą zagrożenia.

- Produkt może być używany przez osoby o ograniczonych zdolnościach fizycznych, zmysłowych lub

umysłowych albo bez doświadczenia i wiedzy, jeśli są nadzorowane lub zostały pouczone o bezpiecznym używaniu produktu i rozumieją wynikające z tego niebezpieczeństwach.

- Dzieci nie mogą bawić się produktem. Produkt i kabel zasilania trzymać poza zasięgiem dzieci.
- Czyszczenia i prac konserwacyjnych nie mogą przeprowadzać dzieci pozostawione bez nadzoru.

### **Użytkowanie zgodne z przeznaczeniem**

**⚠ OSTRZEŻENIE! Ryzyko obrażeń!** Niewłaściwe użytkowanie może doprowadzić do obrażeń ciała. Z produktu należy korzystać wyłącznie zgodnie z niniejszą instrukcją. Nigdy nie próbować modyfikować produktu w żaden sposób.

- Nie używać produktu jako suszarki do włosów.
- Nie należy używać produktu na

wysokościach powyżej  
2000 m n.p.m.

## **Bezpieczeństwo elektryczne**

### **⚠ NIEBEZPIECZEŃSTWO!**

**Ryzyko porażenia prądem!** Nigdy nie naprawiać produktu samodzielnie. W razie awarii naprawy mogą być wykonywane wyłącznie przez wykwalifikowany personel.

### **⚠ OSTRZEŻENIE! Ryzyko**

**porażenia prądem!** Nie zanurzać części elektrycznych produktu w wodzie lub innych płynach. Nigdy nie trzymać produktu pod bieżącą wodą.

### **⚠ OSTRZEŻENIE! Ryzyko**

**porażenia prądem!** Nie używać uszkodzonego produktu. Odłączyć produkt od źródła zasilania i skontaktować się ze sprzedawcą, jeśli jest uszkodzony.

- Przed podłączeniem wtyczki sieciowej do źródła zasilania: Upewnić się, że napięcie znamionowe na tabliczce

znamionowej produktu odpowiada napięciu sieci zasilającej.

- Regularnie sprawdzać, czy wtyczka sieciowa i kabel zasilania nie są uszkodzone. W przypadku uszkodzenia kabla zasilania tego produktu musi on zostać wymieniony przez producenta, jego serwis posprzedażny lub też osobę posiadającą podobne kwalifikacje, co pozwoli uniknąć niebezpieczeństwa.
- Kabel zasilania chronić przed uszkodzeniem. Nie dopuszczać, aby zwisał nad ostrymi krawędziami, był ściśnięty lub zgięty. Kabel zasilania trzymać z dala od gorących powierzchni i otwartego ognia.
- Produkt może być podłączony tylko do gniazdka zabezpieczonego wyłącznikiem różnicowoprądowym o znamionowym prądzie różnicowym nie większym niż 30 mA.

## Obsługa

- Nieostrożne obchodzenie się z urządzeniem może spowodować pożar.
  - Podczas korzystania z urządzenia w pobliżu materiałów łatwopalnych należy zachowywać ostrożność.
  - Nie kierować w to samo miejsce przez dłuższy czas.
  - Nie używać w obecności atmosfery wybuchowej.
  - Ciepło może być przeniesione na ukryte materiały łatwopalne.
  - Po użyciu: Produkt kłaść na odpornej na ciepło, stabilnej i bezpiecznej powierzchni.
- **Forma drążkowa:**  
Stopkę i wspornik stopki kierować w dół, a wylot gorącego powietrza w bok (rys. B).
- **Forma pistoletowa:**  
Obie stopki kierować w dół, a wylot gorącego powietrza w górę (rys. C).
- Przed schowaniem: Pozostawić produkt do całkowitego ostygnięcia.
- Podczas użytkowania nie należy pozostawiać produktu bez nadzoru.
- Nie kierować wylotu gorącego powietrza na ludzi lub zwierzęta.
- Nie dotykać wylotu gorącego powietrza ani gorącej dyszy.
- Zachowywać odstęp między dyszą a ogrzewaną powierzchnią (Wyjątek: Dysza do rozpalania grilla). W przeciwnym razie istnieje ryzyko przegrzania.
- Wyjąć wtyczkę sieciową z gniazdka sieciowego
  - Jeśli wystąpi usterka,
  - Przed podłączeniem lub wymianą akcesoriów,
  - Przed czyszczeniem produktu,
  - Podczas burzy i
  - Po każdym użyciu.
- Aby wyciągnąć wtyczkę sieciową z gniazdka sieciowego, ciągnąć za wtyczkę sieciową, a nie za kabel zasilania.

- Używać wyłącznie części zamiennych i akcesoriów dostarczonych i zalecanych przez producenta. Stosowanie części innych producentów powoduje natychmiastową utratę gwarancji.
- Podczas pracy nie zakrywać otworów wentylacyjnych. Ryzyko przegrzania i uszkodzenia produktu.
- Nie używać produktu, jeśli został upuszczony.
- Nie używać produktu, gdy jest się zmęczonym lub zdekoncentrowanym albo po alkoholu lub zażyciu leków. Zawsze zrobić przerwę. Przystępować do pracy zachowując zdrowy rozsądek.
- Pracować tylko przy świetle dziennym lub dobrym oświetleniu sztucznym.
- Przed wyjęciem z ognia dyszy do rozpalania grilla: Wtyczkę sieciową wyjąć z gniazdka sieciowego.
- Przed schowaniem: Pozostawić produkt do całkowitego ostygnięcia.
- Nie dopuszczać do kontaktu kabla zasilania lub innych materiałów łatwopalnych z gorącymi elementami produktu.

## **Czyszczenie i przechowywanie**

### **⚠ OSTRZEŻENIE! Ryzyko obrażeń!**

- Przed czyszczeniem lub gdy nie jest używany odłączać produkt od źródła zasilania.
- Chronić produkt, kabel zasilania i wtyczkę sieciową przed kurzem, bezpośrednim działaniem promieni słonecznych, kapiącą i pryskającą wodą.
  - Po każdym użyciu: Wyczyścić produkt (patrz akapit „Czyszczenie i konserwacja”).
  - Produkt przechowywać w chłodnym, suchym miejscu, z dala od wilgoci i poza zasięgiem dzieci.

## **Rozpalanie węgla drzewnego lub paliwa stałego**

- Prawidłowe ułożenie produktu (rys. E).

## ● **Przed pierwszym użyciem**

### ● **Rozpakowanie produktu**

1. Wyjąć produkt z opakowania i usunąć wszystkie materiały opakunkowe oraz folie ochronne.
2. Sprawdzić, czy są wszystkie części i czy opisany zakres dostawy jest kompletny (patrz akapit „Zakres dostawy”).
3. Sprawdzić, czy produkt i wszystkie części są w dobrym stanie. W razie zauważenia jakichkolwiek uszkodzeń lub defektów nie używać produktu, ale postępować zgodnie z opisem w rozdziale „Gwarancja”.

### ● **Pierwsze uruchomienie**

- Po pierwszym włączeniu produktu może wydobywać się dym. Dym powstaje w wyniku uwalniania się substancji wiążących z folii izolacyjnej elementu grzejnego pod wpływem ciepła podczas pierwszego użycia.
- Upewnić się, że dym może szybko się wydostać:
  - Głowicę dmuchawy [2] przekręcić tak, aby produkt przyjął kształt pistoletu (patrz akapit „Obracanie głowicy dmuchawy”).
  - Produkt kłaść na odpornej na ciepło, stabilnej i bezpiecznej powierzchni. Stopki [23] skierować w dół, a wylot gorącego powietrza [1] w górę (rys. C).
  - Pozostaw produkt włączony na pełnej mocy (poziom 3) na 1 do 2 minut (patrz akapit „Włączanie i wyłączanie”).
- Przewietrzyć miejsce pracy. Jeżeli dym lub zapach jest zbyt intensywny, pierwsze uruchomienie należy przeprowadzić w suchym miejscu na zewnątrz.

## ● **Przygotowanie**

### ⚠ **OSTROŻNIE! Niebezpieczeństwo poparzenia!**

- ▶ Przed przekręceniem głowicy dmuchawy [2] albo przed montażem lub wymianą osprzętu:
  - Wyłączyć produkt.
  - Wtyczkę sieciową [8] wyjąć z gniazdka sieciowego.
  - Pozwolić produktowi i zamontowanej nasadce ostygnąć.

### ● **Obracanie głowicy dmuchawy**

- Produkt może być używany na dwa sposoby:

Rys.	Kształt	Odpowiednie dla
B	Drażek (w stanie dostawy)	Rozpalanie węgla drzewnego lub paliwa stałego
		Zwalczanie chwastów
C	Pistolet	Usuwanie farby
		Ogrzewanie (np. rurek termokurczliwych)
		Odształcanie i łączenie tworzyw sztucznych
		Luzowanie połączeń klejonych
		Rozmrażanie rur wodociągowych

(Rys. D)

1. Przełącznik odłączania [3] przesunąć w kierunku wlotu gorącego powietrza [1]. [2] pojawia się obok przełącznika odłączania.
2. Przełącznik odłączania [3] przytrzymać w tej pozycji, aby

głowica dmuchawy [2] została odblokowana.

3. Głowicę dmuchawy [2] przekręcić w żądane położenie.
4. Zwolnić przełącznik odłączania [3].  
☐ pojawia się obok przełącznika odłączania. Głowica dmuchawy [2] zostanie zablokowana.
5. Sprawdzić, czy głowica dmuchawy [2] jest zablokowana i nie może się obracać.

## ● Dysze

### ⚠ UWAGA! Ryzyko szkód materialnych!

- ▶ W przypadku stosowania dyszy powierzchniowej [18]: Należy zwracać szczególną uwagę na powstawanie ciepła w obszarach sąsiadujących z miejscem przetwarzania. Nie należy kierować dyszy powierzchniowej zbyt długo na jeden punkt, aby uniknąć przegrzania sąsiednich miejsc.
- ▶ W przypadku stosowania dyszy szpachelkowej [20]: Należy zwracać szczególną uwagę na wytwarzanie się ciepła w miejscu przetwarzania. Aby uniknąć przegrzania przedmiotu obrabianego, nie należy kierować dyszy szpachelkowej zbyt długo w jedno miejsce.

### RADA

- ▶ W przypadku stosowania dyszy szczelinowej [19]: Do zeszkrobrywania farb i lakierów używać zwykłej szpachelki. Końcówka dyszy szczelinowej nie nadaje się do zeszkrobrywania farb i lakierów.

### RADA

- ▶ Szczegółowe informacje dotyczące używania dyszy do rozpalania grilla [16] i dyszy stożkowej [17] można znaleźć w akapicie „Instrukcje robocze”.

- ☐ Na wylocie gorącego powietrza [1] zamontować odpowiednią dyszę:

Dysza	Przeznaczenie
[16] Dysza do rozpalania grilla	Rozpalanie węgla drzewnego lub paliwa stałego
[17] Dysza stożkowa	Zwalczanie chwastów
[18] Dysza powierzchniowa	Rozprowadzanie ciepła po dużym obszarze
[19] Dysza szczelinowa	Precyzyjne dostarczanie gorącego powietrza na powierzchni malowanej i lakierowanej
[20] Dysza szpachelkowa	Miejscowe nagrzewanie

## ● Przedłużka

### RADA

- ▶ W przypadku stosowania produktu do zwalczania chwastów: Zawsze należy zamontować przedłużkę [10].

(Rys. F)

1. Głowicę dmuchawy [2] przekręcić tak, aby produkt przyjął kształt drążka (patrz akapit „Obracanie głowicy dmuchawy”).

2. Jeden koniec przedłużki [10] wkręcić w złącze gwintowane [13] uchwyty pomocniczego [14]. Mocno dokręcić nakrętkę złączną [11].
3. Drugi koniec przedłużki [10] wkręcić w złącze gwintowane [7] jednostki głównej [9]. Mocno dokręcić nakrętkę złączną [11].
4. Kabel zasilania [8] poprowadzić wzdłuż przedłużki [10]. Kabel zasilania zamocować w obu uchwytach kabla [12].
5. Kabel zasilania [8] przeprowadzić przez odciążenie [15] na uchwycie pomocniczym [14].  
W tym celu na wysokości odciążenia uformować pętlę. Pętlę przeprowadzić przez oczko odciążenia i zaczepić z tyłu.

## ● **Obsługa**

### ● **Włączanie i wyłączanie**

#### **RADA**

- ▶ Przepływ powietrza ( $\leq 500$  l/min) jest taki sam na wszystkich trzech poziomach.

- Wtyczkę sieciową [8] podłączyć do gniazdka sieciowego.

<b>Przełącznik zasilania [5]</b>	<b>Znaczenie</b>
Pozycja <b>0</b>	Wyłączony
Pozycja <b>1</b>	Włączony na poziomie <b>1</b> (100 °C)
Pozycja <b>2</b>	Włączony na poziomie <b>2</b> (350 °C)
Pozycja <b>3</b>	Włączony na poziomie <b>3</b> (650 °C)

## ● **Używanie jako samodzielnego urządzenia**

1. Głowicę dmuchawy [2] przekręcić tak, aby produkt przyjął kształt pistoletu (patrz akapit „Obracanie głowicy dmuchawy”).
2. Produkt kłaść na odpornej na ciepło, stabilnej i bezpiecznej powierzchni. Stopki [23] skierować w dół, a wylot gorącego powietrza [1] w górę (rys. C).

## ● **Instrukcje robocze**

### ● **Rozpalanie węgla drzewnego lub paliwa stałego**

**▲ OSTROŻNIE! Ryziko pożaru z powodu gromadzenia się ciepła!**

- ▶ Nie zakrywać wszystkich otworów dyszy do rozpalania grilla [16] węglem drzewnym lub paliwem stałym (rys. E).

#### **RADA**

- ▶ Nie należy rozpalać węgla drzewnego lub paliwa stałego jednocześnie różnymi metodami.
- ▶ Dyszy do rozpalania grilla [16] używać tylko przez kilka minut.
- ▶ Dyszy do rozpalania grilla [16] używać tylko do zastosowań opisanych w niniejszej instrukcji.

- Głowicę dmuchawy [2] przekręcić tak, aby produkt przyjął kształt drążka (patrz akapit „Obracanie głowicy dmuchawy”).
- Użyć dyszy do rozpalania grilla [16] na poziomie **3** (patrz akapit „Włączanie i wyłączanie”).
- Dyszę do rozpalania grilla [16] umieścić pod węglem drzewnym lub paliwem stałym (rys. E).

- Po rozpaleniu węgla drzewnego lub paliwa stałego zgodnie z oczekiwaniami:
  - Wtyczkę sieciową **8** wyjąć z gniazdka sieciowego.
  - Dyszę do rozpalania grilla **16** wyciągnąć z ognia.

## ● Zwalczanie chwastów

### RADA

- ▶ W przypadku stosowania produktu do zwalczania chwastów: Zawsze należy montować przedłużkę **10** (patrz akapit „Przedłużka”).
- ▶ Nie ma potrzeby palenia roślin. Samo ich podgrzanie wystarczy, aby wysuszyć chwasty i tym samym je wyeliminować.
- ▶ Wiosna to najlepszy czas na rozpoczęcie zwalczania chwastów.
- ▶ Skuteczność tego zabiegu nie jest widoczna od razu (rys. G).
- ▶ Przerośnięte obszary należy początkowo poddać kilkukrotnemu zabiegowi w krótkich odstępach czasu.
- ▶ W przypadku niektórych gatunków chwastów konieczne może być powtórzenie zabiegu.
- ▶ Niektóre gatunki roślin nie reagują natychmiast na promieniowanie cieplne w zalecanym czasie ekspozycji.
- ▶ Młode rośliny o miękkich liściach są wrażliwe i nie przetrwają po zabiegu.
- ▶ Mrozoodporne trawy są odporne i wymagają częstszego stosowania.
- ▶ Starsze rośliny i rośliny o twardych liściach (np. osty) należy regularnie poddawać zabiegowi w odstępach 1–2 tygodni.

- Zamontować dyszę stożkową **17** (patrz akapit „Dysze”) i uchwyt przedłużający **10** (patrz akapit „Przedłużka”).
- Produkt trzymać za uchwyt pomocniczy **14**.
- Użyć dyszy stożkowej **17** na poziomie **3** (patrz akapit „Włączanie i wyłączanie”).
- Dyszę stożkową **17** umieścić na roślinie do usunięcia na około 5 do 10 sekund.
- W przypadku wyższych roślin najpierw krótko ogrzewać górną część. Następnie dyszę stożkową **17** umieścić na skurczonej roślinie na około 5 do 10 sekund.

## ● Po zakończeniu używania

1. Wyłączyć produkt. Wtyczkę sieciową **8** wyjąć z gniazdka sieciowego.
2. Pozostawić produkt do ostygnięcia: Produkt kłaść na odpornej na ciepło, stabilnej i bezpiecznej powierzchni.
  - **Forma drążkowa:** Rozłożyć wspornik stopki **22**. Stopkę **21** i wspornik stopki kierować w dół, a wylot gorącego powietrza **1** w bok (rys. B).
  - **Produkt z przedłużką:** Ustaw produkt zgodnie z rys. H
  - **Forma pistoletowa:** Stopki **23** skierować w dół, a wylot gorącego powietrza **1** w górę (rys. C).
3. Sprawdzić, wyczyścić i schować produkt (patrz akapit „Czyszczenie i konserwacja”).

## ● Czyszczenie i konserwacja

### ⚠ OSTRZEŻENIE!



Przed czyszczeniem nasadek i gdy produkt nie jest używany wyłączać produkt i odłączać od gniazdka sieciowego!

## ● **Czyszczenie**

- Nie zanurzać produktu w wodzie ani w innych cieczach.
- Nie pozwalać, aby płyny dostały się do wnętrza produktu.
- Do czyszczenia produktu nie należy używać chemicznych, alkalicznych, ściernych ani agresywnych środków czyszczących lub dezynfekujących, ponieważ mogą one zaatakować powierzchnie.
- Produkt utrzymywać w czystości, w miejscu suchym oraz wolnym od kurzu, oleju lub smaru.
- Produkt należy czyścić miękką, suchą i niestrzępiącą się ściereczką. Do czyszczenia trudno dostępnych miejsc używać miękkiej szczotki.

## ● **Konserwacja**

- Przed i po każdym użyciu: Sprawdzić produkt i jego akcesoria pod kątem zużycia i uszkodzeń.

## ● **Naprawy**

- Produkt nie zawiera żadnych części, nadających się do samodzielnej naprawy przez użytkownika.
- Skontaktować się z autoryzowanym centrum serwisowym lub podobnie wykwalifikowaną osobą w celu sprawdzenia i naprawienia produktu.

## ● **Przechowywanie**

- Przed schowaniem: Pozostawić produkt do całkowitego ostygnięcia.
- Produkt przechowywać w chłodnym, suchym i chronionym przed wilgocią miejscu i niedostępnym dla dzieci.

## ● **Części zamienne/akcesoria**

- Klienci mogą uzyskać kompatybilne części zamienne i akcesoria za pośrednictwem poczty elektronicznej lub naszej infolinii serwisowej (patrz akapit „Serwis”).

- Przygotować numer zamawianego artykułu (IAN 525925\_2504).

## ● **Utylizacja**

Opakowanie wykonane jest z materiałów przyjaznych dla środowiska, które można przekazać do utylizacji w lokalnym punkcie przetwarzania surowców wtórnych.



Przy segregowaniu odpadów prosimy zwrócić uwagę na oznakowanie materiałów opakowaniowych, oznaczone są one skrótami (a) i numerami (b) o następującym znaczeniu: 1–7: Tworzywa sztuczne/20–22: Papier i tektura/80–98: Materiały kompozytowe.

### **Produkt:**



Informacji na temat możliwości utylizacji wyeksploatowanego produktu udziela urząd gminy lub miasta.



Z uwagi na ochronę środowiska nie wyrzucać urządzenia po zakończeniu eksploatacji do odpadów domowych, lecz prawidłowo zutylizować. Informacji o punktach zbiorczych i ich godzinach otwarcia udziela odpowiedni urząd.

Elektroodpady nie mogą być wyrzucane do pojemników do selektywnej zbiórki odpadów komunalnych. Można je oddać w specjalnie wyznaczonych miejscach np. Punkt Selektywnej Zbiórki Odpadów Komunalnych lub/bądź w punktach handlowych oferujących w sprzedaży sprzęt elektroniczny.

Należy postępować zgodnie z obowiązującymi w Polsce przepisami dotyczącymi selektywnej zbiórki urządzeń elektrycznych i

elektronicznych. Zużyty sprzęt może mieć szkodliwy wpływ na środowisko i zdrowie ludzi z uwagi na potencjalną zawartość niebezpiecznych substancji, mieszanin oraz części składowych. Gospodarstwo domowe spełnia ważną rolę w przyczynianiu się do ponownego użycia i odzysku surowców wtórnych, w tym recyklingu zużytego sprzętu. Na tym etapie kształtuje się postawy, które wpływają na zachowanie wspólnego dobra jakim jest czyste środowisko naturalne.

## ● **Gwarancja**

Produkt został wyprodukowany zgodnie z surowymi wytycznymi dotyczącymi jakości i dokładnie przetestowane przed dostawą. W przypadku wad materiałowych lub produkcyjnych przysługują Państwu prawa ustawowe wobec sprzedawcy produktu. Państwa prawa ustawowe nie są w żaden sposób ograniczone przez naszą gwarancję przedstawioną poniżej.

Gwarancja na ten produkt wynosi 3 lata od daty zakupu. Okres gwarancji rozpoczyna się od daty zakupu. Proszę przechowywać oryginalny rachunek w bezpiecznym miejscu, ponieważ ten dokument jest wymagany jako dowód zakupu.

Wszelkie uszkodzenia lub wady obecne już w momencie zakupu należy zgłosić niezwłocznie po rozpakowaniu produktu.

Jeżeli w ciągu 3 lat od daty zakupu produkt wykáže wady materiałowe lub produkcyjne, to – według naszego uznania – bezpłatnie go naprawimy lub wymienimy. Okres gwarancji nie ulega przedłużeniu o przyznane roszczenie gwarancyjne. Dotyczy to również wymienionych i naprawionych części.

Niniejsza gwarancja traci ważność, jeżeli produkt został uszkodzony,

był niewłaściwie użytkowany lub konserwowany.

Gwarancja obejmuje wady materiałowe i produkcyjne. Niniejsza gwarancja nie obejmuje części produktu, które podlegają normalnemu zużyciu i dlatego są uważane za części zużywalne (np. baterie, węże, wkłady atramentowe), ani nie obejmuje uszkodzeń części delikatnych, np. przełączników lub części wykonanych ze szkła.

Zgodnie z Kodeksem Cywilnym art. 581 §1 wraz z wymianą urządzenia lub ważnej części czas gwarancji rozpoczyna się na nowo.

## ● **Sposób postępowania w przypadku naprawy gwarancyjnej**

Aby zapewnić szybkie rozpatrzenie wniosku, należy postępować zgodnie z poniższymi instrukcjami:

Do wszystkich zapytań proszę mieć przygotowany paragon i numer artykułu (IAN 525925\_2504) jako dowód zakupu.

Numer artykułu można znaleźć na tabliczce znamionowej produktu, na grawerze na produkcie, na stronie tytułowej instrukcji (w lewym dolnym rogu) lub na naklejce z tyłu lub na spodzie produktu.

W przypadku wystąpienia usterek funkcjonalnych lub innych wad należy najpierw skontaktować się telefonicznie lub pocztą elektroniczną z wymienionym poniżej działem serwisowym.

Następnie można wysłać produkt zarejestrowany jako wadliwy na podany adres serwisowy bezpłatnie, załączając dowód zakupu (paragon) i określając, na czym polega wada i kiedy wystąpiła.



Te i wiele innych instrukcji można przeglądać i pobrać na stronie [parkside-diy.com](http://parkside-diy.com). Ten kod QR przeniesie Cię bezpośrednio na stronę [parkside-diy.com](http://parkside-diy.com). Wybierz swój kraj i użyj maski wyszukiwania, aby wyszukać instrukcje obsługi. Wprowadź numer artykułu (IAN) 525925\_2504, aby uzyskać dostęp do instrukcji obsługi artykułu.

## ● **Serwis**

**PL** **Serwis Polska**

Tel.: 008004912069

Formularz kontaktowy na stronie

[parkside-diy.com](http://parkside-diy.com)

**IAN 525925\_2504**



<b>Naudojamų piktogramų/simbolių sąrašas</b> . . . . .	Psl	73
<b>Įžanga</b> . . . . .	Psl	74
Naudojimas pagal paskirtį . . . . .	Psl	74
Komplektacija . . . . .	Psl	74
Dalių aprašymas . . . . .	Psl	74
Techniniai duomenys . . . . .	Psl	75
<b>Saugos nuorodos</b> . . . . .	Psl	75
<b>Prieš pirmą kartą naudodami</b> . . . . .	Psl	79
Gaminio išpakavimas . . . . .	Psl	79
<b>Pirminis paleidimas</b> . . . . .	Psl	79
<b>Pasiruošimas</b> . . . . .	Psl	79
Ventiliatoriaus galvutės pasukimas. . . . .	Psl	80
Antgaliai . . . . .	Psl	80
Ilginamasis kotas . . . . .	Psl	81
<b>Naudojimas</b> . . . . .	Psl	81
Įjungimas/išjungimas . . . . .	Psl	81
Naudojant kaip stacionarų prietaisą . . . . .	Psl	81
<b>Nuorodos dėl darbo</b> . . . . .	Psl	81
Kepsninės anglies/kieto kuro uždegimas . . . . .	Psl	81
Piktžolių naikinimas . . . . .	Psl	82
<b>Po naudojimo</b> . . . . .	Psl	82
<b>Valymas ir priežiūra</b> . . . . .	Psl	83
Valymas . . . . .	Psl	83
Priežiūra . . . . .	Psl	83
Remontas . . . . .	Psl	83
Sandėliavimas. . . . .	Psl	83
<b>Atsarginės dalys/priedai</b> . . . . .	Psl	83
<b>Išmetimas</b> . . . . .	Psl	83
<b>Garantija</b> . . . . .	Psl	84
Veiksmai norint pasinaudoti garantija . . . . .	Psl	84
<b>Klientų aptarnavimas</b> . . . . .	Psl	85

## Naudojamų piktogramų/simbolių sąrašas

	<p><b>PAVOJUS!</b> – Nurodo aukštos rizikos pavojų, kuris, jei nebus išvengta, gali baigtis mirtimi arba rimtu sužalojimu (pvz., uždusimo pavojus)</p>	 	<p>Perskaitykite naudojimo instrukciją.</p>
	<p><b>PERSPĖJIMAS!</b> – Nurodo vidutinės rizikos pavojų, kuris, jei nebus išvengta, gali baigtis mirtimi arba rimtu sužalojimu (pvz., elektros smūgio pavojus)</p>		<p>Prieš keisdami, valydami antgalius ir kai gaminio nenaudojate, išjunkite gaminį ir atjunkite nuo elektros tinklo.</p>
	<p><b>ATSARGIAI!</b> – Nurodo žemos rizikos pavojų, kuris, jei nebus išvengta, gali baigtis lengvu arba rimtu sužalojimu (pvz., pavojus nusiplikyti)</p>		<p>Kintamoji srovė/įtampa</p>
	<p><b>DĖMESIO!</b> – Įspėja apie galimą žalą turtui (pvz., trumpojo jungimo pavojų)</p>		<p>Atsargiai! Karštas paviršius. Pavojus nusideginti.</p>
	<p><b>DĖMESIO!</b> – Įspėja apie galimą žalą turtui (pvz., trumpojo jungimo pavojų)</p>		<p>Saugokite gaminį nuo lietaus ir drėgmės.</p>
	<p>Mūvėkite apsaugines pirštines.</p>		<p>II apsaugos klasė</p>
	<p>Dėvėkite apsauginius akinius.</p>	 	<p>Saugos nuorodos Veiksmų nurodymai</p>
	<p>CE ženklas patvirtina gaminiui galiojančių ES direktyvų atitikimą.</p>		

# **KARŠTO ORO PŪSTUVAS ILGU KOTU/IRANKIS PIKTŽOLIŲ NAIKINIMUI**

## ● **Ižanga**

Sveikiname Jus įsigijus naują gaminį. Tai aukštos kokybės gaminys. Naudojimo instrukcija yra neatskiriama šio gaminio dalis. Joje yra svarbių nurodymų dėl saugos, naudojimo ir grąžinamojo perdurbimo. Prieš naudodami šį gaminį, gerai susipažinkite su visais jo naudojimo ir saugos nurodymais. Naudokite gaminį tik pagal aprašymą ir nurodytą paskirtį. Perduodami šį gaminį kitiems asmenims, kartu perduokite visus jo dokumentus.

## ● **Naudojimas pagal paskirtį**

- Šis gaminys skirtas tik toliau nurodytoms reikmėms:
  - Spalvotoms dangoms šalinti
  - Šildymui (pvz., susitraukiančioms žarnelėms)
  - Plastikų liejimui ir suvirinimui
  - Klijų jungtims atlaisvinti
  - Vandens vamzdžių atšildymui
  - Kepsninės anglies/kieto kuro uždegimas
  - Piktžolių naikinimas
- Saugokite gaminį nuo lietaus ir drėgmės.
- Gaminys skirtas naudoti tik asmeninėms reikmėms.
- Gaminys nėra skirtas komerciniam ar pramoniniam naudojimui.
- Naudokite gaminį tik taip, kaip aprašyta, ir tik nurodytoms naudojimo sritims.
- Bet koks kitoks gaminio naudojimas arba pakeitimas laikomi neatitinkančiais paskirties ir kelia didelę nelaimingų atsitikimų riziką.
- Už dėl naudojimo ne pagal paskirtį atsiradusius pažeidimus gamintojas atsakomybės neprisiima.

- Gaminio operatorius arba naudotojas yra atsakingas už nelaimingus atsitikimus ar kūno sužalojimus ir (arba) žalą trečiosioms šalims ar jų turtui.

## ● **Komplektacija**

### **⚠ PAVOJUS!**

- ▶ Gaminys ir pakuotės medžiagos nėra vaikams skirtas žaislas! Neleiskite vaikams žaisti plastikiniais maišeliais, folijomis ar smulkiomis dalimis! Kyla uždušimo ar užspringimo pavojus!

Išpakavę gaminį patikrinkite, ar komplekte yra visos dalys ir ar jos tinkamos būklės. Prieš naudodami pašalinkite visas pakuotės medžiagas.

- 1 Pagrindinis blokas
- 1 Ilginamasis kotas
- 1 Papildoma rankena (ilginamajam kotui)
- 1 Kepsninės degiklio antgalis
- 1 Kūginis antgalis
- 1 Plokščias antgalis
- 1 Mentelės antgalis
- 1 Redukcinis antgalis
- 1 Naudojimo instrukcija

## ● **Dalių aprašymas**

Prieš pradėdami skaityti, atverskite puslapius su iliustracijomis ir susipažinkite su visomis gaminio funkcijomis.

(A pav.)

- 1 Karšto oro išleidimo anga
- 2 Ventilatoriaus galvutė (pasukama)
- 3 Atrakimo jungiklis (ventilatoriaus galvutei)
- 4 Oro įėjimo anga
- 5 Įjungiklis/išjungiklis
- 6 Rankena
- 7 Srieginė jungtis (ilginamajam kotui)
- 8 Maitinimo laidas su kištuku

- 9 Pagrindinis blokas
- 10 Ilginamasis kotas
- 11 Gaubiamoji veržlė
- 12 Kabelio laikiklis
- 13 Srieginė jungtis (papildomai rankenai)
- 14 Papildoma rankena (ilginamajam kotui)
- 15 Traukos apkrovos mažinimo įtaisas
- 16 Kepsninės degiklio antgalis
- 17 Kūginis antgalis
- 18 Plokščias antgalis
- 19 Mentelės antgalis
- 20 Redukcinis antgalis

(B pav.)

- 21 Pastatymo koja
- 22 Stovo laikiklį

(C pav.)

- 23 Pastatymo kojos

Svoris	
Pagrindinis blokas:	950 g
Ilginamasis kotas:	150 g
Papildoma rankena:	230 g
Kepsninės degiklio antgalis:	57 g
Kūginis antgalis:	42 g
Plokščias antgalis:	36 g
Mentelės antgalis:	13 g
Redukcinis antgalis:	10 g

## ● Techniniai duomenys

<b>Karšto oro pūstuvus ilgu kotu/įrankis piktžolių naikinimui</b>	<b>PELHLG 2000 A1</b>
Modelių numeriai:	HG13692
Vardinė imamoji galia:	230 V~, 50 Hz
Nominalioji galia:	2000 W
Apsaugos klasė:	II/□ (dviguba izoliacija)
Temperatūra	
1 lygis:	100 °C
2 lygis:	350 °C
3 lygis:	650 °C
Oro tūris:	≤500 l/min
Laido ilgis:	3 m



## Saugos nuorodos

**Prieš naudodami gaminį susipažinkite su visomis naudojimo ir saugos nuorodomis! Jei perduosite gaminį kitam žmogui, perduokite ir dokumentus!**

Atsiradus žalai, kai nesilaikoma šios naudojimo instrukcijos, garantija nustoja galioti! Garantija netaikoma pasekminei žalai! Žalos turtui ar asmenims, atsiradusios dėl netinkamo naudojimo arba saugos nuorodų nesilaikymo, atveju atsakomybė neprisiimama!

## Vaikai ir neįgalūs asmenys



### **⚠️ PERSPĖJIMAS!** **PAVOJUS GYVYBEI IR NELAIMINGO ATSITIKIMO RIZIKA KŪDIKIAMS IR VAIKAMS!**

Niekuomet nepalikite vaikų be priežiūros šalia pakuotės medžiagos. Kyla uždusimo pavojus dėl pakavimo medžiagų. Vaikai dažnai neįvertina pavojų.

- Silpnesnių fizinių, jutiminių ir psichinių gebėjimų asmenys šiuo gaminiu gali naudotis tada, jei yra prižiūrimi arba buvo instruktuoti, kaip saugiai juo naudotis, ir suvokia iš to kylančius pavojus.
- Vaikai neturėtų žaisti su gaminiu. Saugokite gaminį ir maitinimo laidą nuo vaikų.
- Valymą ir naudotojo vykdomą techninę priežiūrą draudžiama

atlikti vaikams be priežiūros.

### **Naudojimas pagal paskirtį**

- ⚠️ **PERSPĖJIMAS! Pavojus susižeisti!** Dėl naudojimo ne pagal paskirtį galimi sužalojimai. Naudokite gaminį tik pagal šią instrukciją. Nemėginkite modifikuoti gaminio.
  - Nenaudokite gaminio kaip plaukų džiovintuvo.
  - Nenaudokite gaminio aukščiau nei 2000 m virš jūros lygio.

### **Elektros sauga**

#### **⚠️ PAVOJUS! Elektros šoko pavojus!**

Nemėginkite patys remontuoti gaminio. Gedimo atveju remonto darbus turi atlikti tik kvalifikuoti darbuotojai.

#### **⚠️ PERSPĖJIMAS!**

#### **Elektros šoko pavojus!**

Nenardinkite elektrinių gaminio dalių į vandenį ar kitus skysčius. Niekada nelaikykite gaminio po tekančiu vandeniu.

#### **⚠️ PERSPĖJIMAS!**

#### **Elektros šoko pavojus!**

Nenaudokite pažeisto

gaminio. Atjunkite gaminį nuo elektros tinklo ir, jei jis pažeistas, kreipkitės į savo prekybininką.

- Prieš prijungdami maitinimo kištuką prie maitinimo šaltinio: Įsitikinkite, kad vardinė įtampa gaminio specifikacijų lentelėje sutaptų su tiekiamu tinklo įtampa.
- Reguliariai tikrinkite maitinimo kištuką ir maitinimo laidą, ar nepažeisti. Jei maitinimo laidas pažeistas, jį turi pakeisti gamintojas, jo techninės priežiūros atstovas arba panašiai kvalifikuoti asmenys, kad būtų išvengta pavojaus.
- Saugokite maitinimo laidą nuo pažeidimų. Nepalikite jo kabėti ant aštrių kraštų ir nespauskite bei nelankstykite. Laikykite maitinimo laidą toliau nuo karštų paviršių ir atvirų liepsnų.
- Gaminį galima jungti tik į lizdą, apsaugotą liekamosios srovės jungikliu, apsaugotą jungtuvu su liekamosios

srovės apsaugu ir bent 30 mA saugikliu.

## **Naudojimas**

- Jei su gaminiu elgiamasi neatsargiai, gali kilti gaisras.
  - Būkite atsargūs naudodami gaminį šalia degių medžiagų.
  - Ilgą laiką nenukreipkite į tą pačią vietą.
  - Nenaudokite esant sprogioms atmosferoms.
  - Šiluma gali būti nukreipta į degias medžiagas, kurios yra uždengtos.
  - Baigę naudoti: Padėkite gaminį ant karščiui atsparaus, stabilaus ir saugaus paviršiaus.

### **Štrypo forma:**

Nukreipkite pastatymo koją ir stovo laikiklį žemyn, o karšto oro išėjimo angą į šoną (B pav.).

### **Pistoletu forma:**

Nustatykite pastatymo kojas žemyn, o karšto oro išleidimo angą – į viršų (C pav.).

- Prieš laikymą: Leiskite gaminiui atvėsti.
  - Nepalikite gaminio be priežiūros, kai jis yra įjungtas.
  - Nenukreipkite karšto oro išleidimo angos į žmones ar gyvūnus.
  - Nelieskite karšto oro išleidimo angos arba karšto antgalio.
  - Laikykite tam tikrą atstumą tarp purkštuvo antgalio ir kaitinamo paviršiaus (išimtis: kepsninės degiklio antgalis). Priešingu atveju kyla perkaitimo pavojus.
  - Ištraukite kištuką iš kištukinio lizdo
    - Jei sutriko veikimas,
    - Prieš keisdami arba uždėdami priedus,
    - Prieš valydami gaminį,
    - Esant prastam orui ir
    - Po kiekvieno panaudojimo.
  - Atjunkite maitinimo kištuką nuo maitinimo lizdo traukdami už kištuko, o ne už maitinimo laido.
  - Naudokite tik gamintojo pateiktas ir rekomenduojamas atsargines dalis ir priedus. Naudojant trečiųjų šalių dalis garantija iškart nustoja galioti.
  - Naudojimo metu neblokuokite vėdinimo angų. Gaminio perkaitimo ir pažeidimo pavojus.
  - Nelieskite ir nenaudokite gaminio, jei jis buvo nukritęs.
  - Nedirbkite su gaminiu, kai esate pavargę arba išsiblaškę arba esate apsvaigę nuo alkoholio arba vaistų. Darbo metu visada laiku darykite pertraukas. Dirbkite vadovaudamiesi sveiku protu.
  - Dirbkite tik dienos šviesoje arba esant geram dirbtiniam apšvietimui.
- Kepsninės anglies/kieto kuro uždegimas**
- Tinkamai išlyginkite gaminį (E pav.).
  - Prieš ištraukdami kepsninės degiklio antgalį iš ugnies: Ištraukite tinklo kištuką iš kištukinio lizdo.

- Prieš laikymą: Leiskite gaminiui atvėsti.
- Neleiskite, kad maitinimo laidas ar kitos degios medžiagos liestųsi su karštomis gaminio dalimis.

## Valymas ir laikymas

**⚠ PERSPĖJIMAS! Pavojus susižeisti!** Prieš valydami arba nebenaudodami atjunkite gaminį nuo elektros tinklo.

- Saugokite gaminį, maitinimo laidą ir tinklo kištuką nuo dulkių, tiesioginių saulės spindulių, lašančio ir purškiamo vandenes.
- Po kiekvieno panaudojimo: Išvalykite gaminį (žr. „Valymas ir priežiūra“).
- Laikykite gaminį vėsioje, sausoje vaikams nepasiekiamoje vietoje, apsaugotoje nuo drėgmės.

### ● Prieš pirmą kartą naudodami

#### ● Gaminio išpakavimas

1. Išimkite gaminį iš pakuotės ir nuimkite visas pakavimo medžiagas bei apsaugines plėveles.

2. Patikrinkite, ar yra visos dalys ir ar yra visas aprašytas pristatymo komplektas (žr. „Komplektacija“).
3. Patikrinkite, ar gaminys ir visos dalys yra geros būklės. Jei pastebėjote kokių nors pažeidimų ar defektų, nenaudokite gaminio, o elkites taip, kaip aprašyta skyriuje „Garantija“.

### ● Pirminis paleidimas

- Pirmą kartą įjungus gaminį, gali išsiskirti šiek tiek dūmų. Dūmus sukelia rišamosios medžiagos, kurios dėl karščio išsiskiria iš kaitinimo elemento izoliacinės plėvelės pirmojo naudojimo metu.
- Įsitikinkite, kad dūmai gali greitai pasišalinti:
  - Pasukite ventiliatoriaus galvutę [2], kad gaminys būtų pistoletinės formos (žr. „Ventiliatoriaus galvutės pasukimas“).
  - Padėkite gaminį ant karščiui atsparaus, stabilaus ir saugaus paviršiaus. Nukreipkite pastatymo kojas [23] žemyn, o karšto oro išmetimo angą [1] į viršų (C pav.).
  - Leiskite gaminiui veikti 1–2 minutes esant maksimaliam galingumui (3 lygis) (žr. „Įjungimas/ išjungimas“).
- Vėdinkite darbo vietą. Jei dūmų ir kvapų išsiskyrimas yra per stiprus, pradinį paleidimą atlikite sausoje lauko vietoje.

### ● Pasiruošimas

#### ⚠ **ATSARGIAI! Nudėgimo rizika!**

- ▶ Prieš sukdami ventiliatoriaus galvutę [2] arba montuodami/ keisdami antgalius:
  - Išjunkite gaminį.
  - Ištraukite kištuką [8] iš lizdo.
  - Leiskite gaminiui ir sumontuotam priedui atvėsti.

## ● Ventilatoriaus galvutės pasukimas

- Gaminį galite naudoti 2 skirtingomis formomis:

Pav.	Forma	Tinka
B	Strypas (pateikimo būklė)	Kepsninės anglies/kieto kuro uždegimas
		Piktžolių naikinimas
C	Pistoletas	Spalvotoms dangoms šalinti
		Šildymui (pvz., susitraukiančioms žarnelėms)
		Plastikų liejimui ir suvirinimui
		Klijų jungtims atlaisvinti
		Vandens vamzdžių atšildymui

(D pav.)

1. Stumkite atrakinimo jungiklį **3** link karšto oro išėjimo angos **1**.  
☐ rodomas šalia atrakinimo jungiklio.
2. Laikykite atrakinimo jungiklį **3** šioje padėtyje, kad ventilatoriaus galvutė **2** liktų atrakinata.
3. Pasukite ventilatoriaus galvutę **2** į norimą padėtį.
4. Atleiskite atrakinimo jungiklį **3**.  
☐ rodomas šalia atrakinimo jungiklio. Ventilatoriaus galvutė **2** yra užfiksuota.
5. Patikrinkite, ar ventilatoriaus galvutė **2** yra užfiksuota ir nebesisuka.

## ● Antgaliai

### ⚠ DĖMESIO! Materialinės žalos pavojus!

- ▶ Naudojant plokštų antgalį **18**:  
Atkreipkite ypatingą dėmesį į šilumos išsiskyrimą gretimose apdorojimo taško vietose. Nenukreipkite plokščio antgalio į vieną vietą per ilgai, kad išvengtumėte gretimų dalių perkaitimo.
- ▶ Naudodami redukcinį antgalį **20**:  
Ypatingą dėmesį atkreipkite į šilumos susidarymą apdorojimo taške. Kad išvengtumėte apdorojamos detalės perkaitimo, nenukreipkite redukcinio antgalio į vieną vietą per ilgai.

### PASTABA

- ▶ Naudodami mentelių antgalį **19**:  
Naudokite įprastą gremžtuką dažams ir lakui nugremžti. Mentelių antgalis netinka dažams ir lakui nugremžti.
- ▶ Išsami informacija apie kepsninės degiklio antgalio **16** ir kūginio antgalio **17** naudojimą pateikta skyriuje „Darbo nurodymai“.

- Pritvirtinkite norimą antgalį prie karšto oro išėjimo angos **1**:

Antgalis	Tikslas
<b>16</b> Kepsninės degiklio antgalis	Kepsninės anglies/kieto kuro uždegimas
<b>17</b> Kūginis antgalis	Piktžolių naikinimas
<b>18</b> Plokščias antgalis	Šiluma dideliame plote

Antgalis	Tikslas
19 Mentelės antgalis	Tikslinis karšto oro tiekimas į dažų ir lako paviršius
20 Redukcinis antgalis	Lokaluota šiluma

## ● Ilginamasis kotas

### PASTABA

- ▶ Naudodami gaminį piktžolių naikinimui: Visada pritvirtinkite ilginamąjį kotą 10.

(F pav.)

1. Pasukite ventiliatoriaus galvutę 2, kad gaminys būtų strypo formos (žr. „Ventiliatoriaus galvutės pasukimas“).
2. Įkiškite ilginamojo koto 10 galą į srieginį jungtį 13 ant papildomos rankenos 14. Pritvirtinkite gaubiamąją veržlę 11.
3. Įkiškite kitą ilginamojo koto 10 galą į srieginį jungtį 7 pagrindiniame bloke 9. Pritvirtinkite gaubiamąją veržlę 11.
4. Prijunkite maitinimo laidą 8 palei ilginamąjį kotą 10. Pritvirtinkite maitinimo laidą abiem kabelių laikikliais 12.
5. Prijunkite maitinimo laidą 8 per traukos apkrovos mažinimo įtaisą 15 ant papildomos rankenos 14. Tam suformuokite kilpą traukos apkrovos mažinimo įtaiso aukštyje. Pervilkite kilpą per traukos apkrovos mažinimo įtaisą ir pakabinkite ją ant galinės pusės.

## ● Naudojimas

### ● Įjungimas/išjungimas

#### PASTABA

- ▶ Oro kiekis (≤500 l/min) yra vienodas visais 3 lygiais.

- Įkiškite kištuką 8 į tinkamą lizdą.

Įjungiklis/išjungiklis 5	Reikšmė
Padėtis 0	Išjungta
Padėtis 1	Įjungta lygiu 1 (100 °C)
Padėtis 2	Įjungta lygiu 2 (350 °C)
Padėtis 3	Įjungta lygiu 3 (650 °C)

## ● Naudojant kaip stacionarų prietaisą

1. Pasukite ventiliatoriaus galvutę 2, kad gaminys būtų pistoletinės formos (žr. „Ventiliatoriaus galvutės pasukimas“).
2. Padėkite gaminį ant karščiui atsparaus, stabilaus ir saugaus paviršiaus. Nukreipkite pastatymo kojas 23 žemyn, o karšto oro išmetimo angą 1 į viršų (C pav.).

## ● Nuorodos dėl darbo

### ● Kepsinės anglies/kieto kuro uždegimas

**⚠ ATSAUGIAI! Gaisro pavojus dėl karščio susikaupimo!**

- ▶ Negalima uždengti visų kepsninės degiklio antgalio 16 angų anglimi/kietu kuru (E pav.).

## PASTABA

- ▶ Nenaudokite kitų metodų, kad tuo pačiu metu uždegti kepsninės anglis/kietą kurą.
- ▶ Kepsninės degiklio antgalį [16] naudokite tik keletą minučių iš eilės.
- ▶ Kepsninės degiklio antgalį [16] naudokite tik šioje instrukcijoje aprašytiems tikslams.

- Pasukite ventiliatoriaus galvutę [2], kad gaminys būtų strypo formos (žr. „Ventiliatoriaus galvutės pasukimas“).
- Naudokite kepsninės degiklio antgalį [16] nustatytą į lygį 3 (žr. „Ijungimas/išjungimas“).
- Kepsninės degiklio antgalį [16] padėkite po kepsninės anglimi/kietuoju kuru (E pav.).
- Kai anglis/kietasis kuras užsidegė kaip norima:
  - Ištraukite kištuką [8] iš lizdo.
  - Išimkite kepsninės degiklio antgalį [16] iš ugnies.

## ● Piktžolių naikinimas

### PASTABA

- ▶ Naudodami gaminį piktžolių naikinimui: Visada pritvirtinkite ilginamąjį kotą [10] (žr. „Ilginamasis kotas“).
- ▶ Augalų deginti nebūtina. Pakanka paprasčiausiai pašildyti, kad piktžolės išdžiūtų ir būtų pašalintos.
- ▶ Pavasaris yra geriausias laikas pradėti kovą su piktžolėmis.
- ▶ Šios priemonės sėkmė nėra matoma iš karto (pav. G).
- ▶ Pradžioje nevienodai apaugusias vietas reikia keletą kartų apdoroti per trumpą laiką.

## PASTABA

- ▶ Kai kurių rūšių piktžolėms gali prireikti pakartotinio apdoravimo.
- ▶ Kai kurios augalų rūšys rekomenduojamo veikimo trukmės metu iš karto nereaguoja į šiluminį spinduliavimą.
- ▶ Jauni, minkšti lapai augalai yra jautrūs ir po apdoravimo nebegali išgyventi.
- ▶ Kietos žolės yra tvirtos ir jas reikia dažniau prižiūrėti.
- ▶ Vyresni augalai ir augalai su kietais lapais (pvz., usnis) turi būti apdorojami reguliariai kas 1–2 savaites.

- Sumontuokite kūginį antgalį [17] (žr. „Antgaliai“) ir ilginamąjį kotą [10] (žr. „Ilginamasis kotas“).
- Laikykite gaminį už papildomos rankenos [14].
- Naudokite kūginį antgalį [17] 3 lygyje (žr. „Ijungimas/išjungimas“).
- Kūginį antgalį [17] uždėkite ant pašalinamo augalo ir laikykite apie 5–10 sekundžių.
- Aukštesnius augalus pirmiausia trumpai pašildykite viršutinėje dalyje. Tada maždaug 5–10 sekundžių laikykite kūginį antgalį [17] ant susitraukusios augalo dalies.

## ● Po naudojimo

1. Išjunkite gaminį. Ištraukite kištuką [8] iš lizdo.
2. Leiskite gaminiui atvėsti: Padėkite gaminį ant karščiui atsparaus, stabilaus ir saugaus paviršiaus.
  - **Strypo forma:** Išskleiskite stovo laikiklį [22]. Nukreipkite pastatymo koją [21] ir stovo laikiklį žemyn, o karšto oro išėjimo angą [1] į šoną (B pav.).

- **Gaminys su ilginamuoju kotu:** Nustatykite gaminio padėtį kaip parodyta H paveikslėlyje
- **Pistoletu forma:** Nukreipkite pastatymo kojas [23] žemyn, o karšto oro išmetimo angą [1] į viršų (C pav.).

3. Tikrinkite, valykite ir padėkite laikyti gaminį (žr. „Valymas ir priežiūra“).

## ● **Valymas ir priežiūra**

### **PERSPĖJIMAS!**



Prieš keisdami, valydami antgalius ir kai gaminio nenaudojate, išjunkite gaminį ir atjunkite nuo elektros tinklo!

## ● **Valymas**

- Nenardinkite gaminio į vandenį arba kitą skystį.
- Neleiskite skysčiams patekti į gaminio vidų.
- Valydami gaminį nenaudokite cheminių, šarminių, abrazyvinių ir kitokių agresyvių valymo arba dezinfekcijos priemonių, nes jie gali pažeisti paviršių.
- Gaminį reikia laikyti švarų, apsaugotą nuo dulkių, sausą ir neišteptą alyva ar tepalais.
- Gaminį valykite minkšta, sausa ir pūkelių nepaliekančia šluoste. Sunkiai prieinamoms vietoms naudokite minkštą šepetį.

## ● **Priežiūra**

- Prieš kiekvieną naudojimą ir po jo: Patikrinkite, ar gaminys ir jo priedai nesusidėvėjo ir nepažeisti.

## ● **Remontas**

- Šis gaminys neturi dalių, kurias naudotojas gali techniškai prižiūrėti.
- Kreipkitės į įgaliotą aptarnavimo centrą ar panašios kvalifikacijos asmenį, kad patikrintų ir suremontuotų gaminį.

## ● **Sandėliavimas**

- Prieš laikymą: Leiskite gaminiui atvėsti.
- Gaminį laikykite sausoje, vėsioje, drėgnoje ir vaikams nepasiekiamoje vietoje.

## ● **Atsarginės dalys/priedai**

- Dėl suderinamų atsarginių dalių ir priedų klientai gali kreiptis el. paštu arba susisiekti su aptarnavimo linija (žr. „Techninė priežiūra“).
- Turėkite pasirenę savo užsakymo numerį (IAN 525925\_2504).

## ● **Išmetimas**

Pakuotė pagaminta iš aplinkai nekenksmingų medžiagų, kurias galite išmesti įprastose grąžinamojo perdirbimo vietose.



Rūšiuodami atliekas, atkreipkite dėmesį į pakuočių ženklinius, kurį sudaro santrumpos (a) ir skaičiai (b), reiškiantys: 1–7: plastikai/20–22: popierius ir kartonas/80–98: kombinuotosios pakuotės.

## **Produktas:**



Daugiau informacijos apie nebetinkamo naudoti gaminio išmetimą sužinosite savo savivaldybės ar miesto administracijoje.



Aplinkos apsaugos sumetimais neišmeskite nebetinkamo naudoti gaminio kartu su buitinėmis atliekomis; pristatykite jį į nurodytus surinkimo punktus. Informacijos apie surinkimo punktus ir jų darbo laiką suteiks vietos kompetentingos institucijos.

## ● Garantija

Gaminys buvo pagamintas laikantis griežtų kruopštumo principų ir prieš pristatant buvo atidžiai patikrintas. Esant medžiagų ar gamybos defektams, jūs turite įstatymines teises gaminio pardavėjo atžvilgiu. Ši garantija jokiais būdais neapriboja įstatymais nustatytų jūsų teisių.

Šiam produktui suteikiama 3 metų garantija nuo pirkimo datos. Garantijos teikimo laikotarpis skaičiuojamas nuo pirkimo datos. Pirkimo kvito originalą laikykite saugioje vietoje, nes šis dokumentas reikalingas kaip pirkimo įrodymas.

Išpakavus gaminį, būtina nedelsiant pranešti apie bet kokius pažeidimus ar defektus, kurie jau buvo pirkimo metu.

Jei per 3 metus nuo šio produkto pirkimo datos išryškės medžiagų ar gamybos trūkumų, produktą savo nuožiūra nemokamai pataisykite arba pakeisime. Patvirtinus garantinį reikalavimą garantinis laikotarpis nepratęsiamas. Ta pati sąlyga taikoma ir pakeistoms bei pataisytoms dalims.

Garantija netaikoma, jei šis produktas apgadinamas, netinkamai naudojamas ar netinkamai prižiūrimas.

Garantija taikoma medžiagų ir gamybos trūkumams. Ši garantija netaikoma gaminio dalims, kurios paprastai susidėvi ir todėl yra laikomos susidėvinčiomis

dalimis (pvz., baterijos, žarnos, rašalo kasetės), taip pat netaikoma trapioms dalims, pvz., jungikliams arba dalims iš stiklo.

## ● Veiksmai norint pasinaudoti garantija

Kad galėtume greitai apdoroti Jūsų prašymą, vadovaukitės toliau pateikiamais nurodymais:

Prašome dėl visų užklausų išsaugoti kasos čekį ir gaminio numerį (IAN 525925\_2504) kaip pirkimo įrodymą.

Gaminio numerį rasite duomenų lentelėje, išgraviruotą ant gaminio, ant naudojimo instrukcijos viršelio (apačioje kairėje) arba užklijuotą prietaiso užpakalinėje pusėje ar apačioje.

Jei išryškėtų produkto veikimo ar kitokių trūkumų, pirmiausia telefonu arba elektroniniu paštu kreipkitės į toliau nurodytą klientų aptarnavimo skyrių.

Tada sugedusiu pripažintą produktą, pridėję pirkimo dokumentą (kasos čekį) ir nurodę trūkumą bei jo atsiradimo laiką, nemokamai galėsite išsiųsti Jums nurodytu klientų aptarnavimo tarnybos adresu.



parkside-diy.com svetainėje galite atidaryti ir atsisiųsti šią ir daugelį kitų instrukcijų. Su šiuo QR kodu galite tiesiogiai patekti į parkside-diy.com

svetainės puslapį. Pasirinkite savo šalį ir pagal paieškos formą susiraskite savo šalies naudojimo instrukciją. Įvesdami gaminio numerį (IAN) 525925\_2504 surasite jūsų gaminio naudojimo instrukciją.

## ● **Klientų aptarnavimas**

LT

**Klientų aptarnavimo  
 tarnyba Lietuva**

Tel.: 0 800 33062

Užklauso forma *parkside-diy.com*

**IAN 525925\_2504**



<b>Kasutatud piktogrammide/sümbolite loend</b>	Lehekülg	87
<b>Sissejuhatus</b>	Lehekülg	87
Otstarbekohane kasutamine	Lehekülg	88
Tarnekomplekt	Lehekülg	88
Osade kirjeldus	Lehekülg	88
Tehnilised andmed	Lehekülg	89
<b>Ohutusjuhised</b>	Lehekülg	89
<b>Enne esmakordset kasutamist</b>	Lehekülg	93
Toote lahtipakkimine	Lehekülg	93
<b>Esmakordne kasutuselevõtt</b>	Lehekülg	93
<b>Ettevalmistused</b>	Lehekülg	93
Puhuripea pööramine	Lehekülg	93
Düüsid	Lehekülg	94
Varrepikendus	Lehekülg	94
<b>Kasutamine</b>	Lehekülg	94
Sisse-/väljalülitamine	Lehekülg	94
Kasutamine statsionaarse seadmena	Lehekülg	95
<b>Tööjuhised</b>	Lehekülg	95
Grillsõe/tahke kütuse süütamine	Lehekülg	95
Umbrohutõrje	Lehekülg	95
<b>Pärast kasutamist</b>	Lehekülg	96
<b>Puhastamine ja hooldus</b>	Lehekülg	96
Puhastamine	Lehekülg	96
Hooldus	Lehekülg	96
Remont	Lehekülg	96
Hoiustamine	Lehekülg	97
<b>Varuosad/tarvikud</b>	Lehekülg	97
<b>Jäätmekäitlus</b>	Lehekülg	97
<b>Garantii</b>	Lehekülg	97
Garantii käsitlemine	Lehekülg	97
<b>Teenindus</b>	Lehekülg	98

## Kasutatud piktogrammide/sümbolite loend

	<b>OHT!</b> – Tähistab suure riskiastmega ohtu, mis eiramise korral põhjustab surma või tõsiseid vigastusi (nt lämbumisoht)	 	Lugege kasutusjuhendit.
	<b>HOIATUS!</b> – Tähistab keskmise riskiastmega ohtu, mis eiramise korral võib põhjustab surma või tõsiseid vigastusi (nt elektrilöögioht)		Lülitage toode välja ja lahutage see elektrivõrgust enne otsakute vahetamist ja toote puhastamist ning siis, kui te toodet ei kasuta.
	<b>ETTEVAATUST!</b> – Tähistab madala riskiastmega ohtu, mis eiramise korral võib põhjustab kergeid või mõõdukaid vigastusi (nt põletusoht)		Vahelduvvool/-pinge
			Ettevaatust! Kuum pind. Põletusvigastuste oht.
	<b>TÄHELEPANU!</b> – Hoiatab võimalike materaalsete kahjude eest (nt lühiseoht)		Vältige toote kokkupuutumist vihma või niiskusega.
	Kandke kaitsekindaid.		Kaitseklass II
	Kandke kaitseprille.	 	Ohutusjuhised Tegevusjuhised
	CE-märgis kinnitab, et toode vastab asjakohastele ELi direktiividele.		

## **PIKA VARREGA KUUMAÕHUPUHUR/ UMBROHUHÄVITAJA**

### ● **Sissejuhatus**

Õnnitleme teid selle uue toote ostu puhul! Olete endale saanud kõrgekvaliteedilise toote. Kasutusjuhend kuulub toote juurde. Selles on olulisi juhiseid ohutuse, kasutamise ja

jäätmekäitluse kohta. Enne toote kasutamist tutvuge selle kohta antud kasutus- ja ohutuse alaste juhistega. Kasutage toodet üksnes kirjeldatud viisil ja otstarbel. Toote edasiandmisel kolmandatele isikutele andke kaasa ka kõik toote dokumendid.

## ● Otstarbekohane kasutamine

- Toode on ette eranditult nähtud järgmiste kasutusotstarvete jaoks:
  - Värvikihi eemaldamine
  - Soojendamine (nt kahandvoolik)
  - Plastiku deformeerimine ja keevitamine
  - Liimühenduste lahutamine
  - Veetorude sulatamine
  - Grillsöe/tahke kütuse süütamine
  - Umbrohutõrje
- Vältige toote kokkupuutumist vihma või niiskusega.
- Toode on eranditult ette nähtud kodumajapidamises kasutuse jaoks.
- Toode ei ole mõeldud äriliseks või tööstuslikuks kasutamiseks.
- Kasutage toodet ainult kirjeldatud viisil ja eesmärgipäraselt.
- Toote mis tahes muul moel kasutamine või modifitseerimine on mitteotstarbekohane kasutamine ja toob kaasa tõsise õnnetuste ohu.
- Tootja ei vastuta kahjustuste eest, mis tulenevad otstarbevastsest kasutamisest.
- Toote kasutaja või käitaja vastutab kolmandatele isikutele või nende omandile tekitatud vigastuste ja/või materiaalse kahju eest.

## ● Tarnekomplekt

### ⚠ OHT!

- ▶ Seade ja pakendid ei sobi lastele mängimiseks! Lapsed ei tohi mängida kilekottide, kilede ja väikedetailidega! Allaneelamise ja lämbumise oht!

Kontrollige pärast toote lahtipakkimist, kas tarnekomplekt on terviklik ja kas kõik detailid on korras. Eemaldage enne kasutamist kõik pakendiosad.

- 1 Põhiseade
- 1 Varrepikendus
- 1 Lisakäepide (varrepikendusele)
- 1 Grillsöe süütedüüs
- 1 Koonusdüüs
- 1 Lamedüüs
- 1 Spaateldüüs
- 1 Vähendusdüüs
- 1 Kasutusjuhend

## ● Osade kirjeldus

Enne juhendi lugemist avage joonistega lehed ja tutvuge toote kõigi funktsioonidega.

(Joon. A)

- 1 Kuuma õhu väljalaskeava
- 2 Puhuripea (pööratav)
- 3 Vabastusüliti (puhuripeale)
- 4 Õhu sisselaskeava
- 5 Toitelüliti
- 6 Käepide
- 7 Keermesotsak (varrepikendusele)
- 8 Pistikuga toitejuhe
- 9 Põhiseade
- 10 Varrepikendus
- 11 Ülemutter
- 12 Kaablihoidik
- 13 Keermesotsak (lisakäepidemele)
- 14 Lisakäepide (varrepikendusele)
- 15 Tõmbetõkis
- 16 Grillsöe süütedüüs
- 17 Koonusdüüs
- 18 Lamedüüs
- 19 Spaateldüüs
- 20 Vähendusdüüs

(Joon. B)

- 21 Tugijalg
- 22 Statiivi klamber

(Joon. C)

- 23 Tugijalad

## ● Tehnilised andmed

<b>Pika varrega kuumaõhupuhur/umbrohuhävitaja</b>	<b>PELHLG 2000 A1</b>
Mudeli number:	HG13692
Nimisisingipinge:	230 V~, 50 Hz
Nimivõimsustarve:	2000 W
Kaitseklass:	II/□ (topeltisolatsioon)
Temperatuur	
1. aste:	100 °C
2. aste:	350 °C
3. aste:	650 °C
Õhuhulk:	≤ 500 l/min
Kaabli pikkus:	3 m
Kaal	
Põhiseade:	950 g
Varrepikendus:	150 g
Lisakäepide:	230 g
Grillsõe süütedüüs:	57 g
Koonusdüüs:	42 g
Lamedüüs:	36 g
Spaateldüüs:	13 g
Vähendusdüüs:	10 g



## Ohutusjuhised

**Lugege enne toote kasutamist ohutusjuhised ja kasutusjuhend läbi! Kui annate selle toote teistele edasi, siis andke edasi ka kõik dokumendid!**

Kui esineb kahjustusi, mis tulenevad selle kasutusjuhendi eiramisest, muutub garantii kehtetuks! Tootja ei vastuta kaasnevate kahjude eest! Me ei vastuta varalise kahju ega vigastuste puhul, mis tulenevad kasutamisingadest või ohutusjuhiste eiramisest!

## Lapsed ja piiratud teovõimega isikud



### ⚠ HOIATUS!

### ELUOHT NING ÕNNETUSTE OHT VÄIKELASTELE JA LASTELE!

Ärge kunagi jätke lapsi koos pakkematerjaliga järelevalveta. Valitseb lämbumisoht pakkematerjali tõttu. Lapsed sageli alahindavad ohte.

- Inimesed, kelle füüsilised, sensoorsed või vaimsed võimed on piiratud või kellel on liiga vähe kogemusi või teadmisi, tohivad seda toodet kasutada juhul,

kui nad teevad seda järelevalve all või kui neid õpetatakse seadet ohutult kasutama ja nad mõistavad kasutamise seonduvaid ohtusid.

- Lapsed ei tohi tootega mängida. Ärge lubage lapsi toote ega toitejuhtme lähedusse.
- Järelevalveta lapsed ei tohi toodet puhastada ega teha kasutaja hooldustöid.

## Otstarbekohane kasutamine

**⚠ HOIATUS! Vigastuste oht!** Oskamatu kasutamine võib põhjustada vigastusi. Kasutage toodet ainult juhendis ettenähtud viisil. Ärge üritage toodet vähimalgi määral muuta.

- Ärge kasutage toodet föönina.
- Ärge kasutage toodet kõrgustel üle 2000 m.

## Elektriohutus

**⚠ OHT! Elektrilöögi oht!** Ärge üritage toodet ise parandada. Talitlushäire korral laske seadet

remontida üksnes kvalifitseeritud personalil.

**⚠ HOIATUS! Elektrilöögi oht!** Ärge kastke toote elektriosi vette ega muudesse vedelikesse. Ärge kunagi hoidke toodet voolava vee all.

**⚠ HOIATUS! Elektrilöögi oht!** Ärge kasutage seadet, kui see on kahjustatud. Kui toode on kahjustatud, lahutage see vooluvõrgust ja võtke ühendust edasimüüjaga.

- Enne kui ühendate pistiku toiteallikaga: Jälgige, et toote tüübisildile märgitud nimipinge kattuks teie vooluvarustuse võrgupingega.
- Kontrollige pistiku ja toitejuhtme seisundit regulaarselt. Kui toitejuhe on kahjustatud, tuleb see ohtude vältimiseks välja vahetada. Seda peab tegema tootja, tema klienditeenindus või muu sarnaselt kvalifitseeritud isik.
- Kaitske toitejuhet kahjustuste eest. Ärge laske sellel rippuda üle teravate servade

ning ärge muljuge ega painutage seda. Toitejuhe ei tohi olla kuumade pindade ega lahtise leegi lähedal.

- Seadme tohib ühendada ainult pistikupessa, mis on kaitstud rikkevoolukaitselülitiga, mille nimilekkevool ei ületa 30 mA.

## Kasutamine

- Toote mittehoolsa kasutamise ega kasutamise vältimiseks võib kaasneda tulekahju.
  - Olge toote süttimisohtlike materjalide läheduses kasutamisel ettevaatlik.
  - Ärge suunake seadet pikaks ajaks ühele kohale.
  - Ärge kasutage seadet plahvatusohtlikus keskkonnas.
  - Kuumus võib kanduda peidetud süttimisohtlikele materjalidele.
  - Pärast kasutamist: Asetage toode kuumakindlale, stabiilsele ja tasasele alusele.

**Varrekujulisena kasutamine:** Joondage tugijalg ja statiivi klamber allapoole ja kuuma õhu väljalaskeava küljele (joon. B).

**Püstolikujulisena kasutamine:** Suunake mõlemad tugijalad allapoole ja kuuma õhu väljalaskeava ülespoole (joon. C).

- Enne hoiustamist: Laske tootel jahtuda.
- Ärge jätke toodet järelevalveta, kuni see on kasutuses.
- Ärge suunake kuuma õhu väljalaskeava inimeste ega loomade poole.
- Ärge puudutage kuuma õhu väljalaskeava ega kuuma düüsi.
- Hoidke düüsi ja kuumutatava pinna vahel kindlat kaugust (erand: grillsöe süütedüüs). Vastasel korral valitseb ülekuumenemise oht.
- Eemaldage pistik pistikupesast
  - Tõrke ilmnemisel,
  - Enne tarvikute paikapanemist/vahetamist,

- Enne toote puhastamist,
- Äikeselise ilma korral ja
- Pärast iga kasutuskorda.
- Tootte pistikupesast eemaldamiseks tõmmake pistikust, mitte toitejuhtmest.
- Kasutage ainult tootja tarnitud ja soovitatud varuosi ja tarvikuid. Vöörosade kasutamine tühistab garantii kohe.
- Ärge katke töötamise ajal kinni õhutusavasid. Ülekuumenemise ja toote kahjustuste oht.
- Ärge toodet kasutage, kui see on maha kukkunud.
- Ärge kasutage toodet, kui olete väsinud, ei suuda keskenduda või olete tarbinud alkoholi või ravimeid. Tehke töö ajal alati aegsasti puhkepause. Kasutage töötamisel tervet mõistust.
- Töötage ainult päevavalges või korraliku kunstliku lisavalgustusega.

## **Grillsöe/tahke kütuse süütamine**

- Suunake seade õigesti (joon. E).
- Enne grillsöe süütedüüsi tulest väljatõmbamist: Eemaldage toitepistik pistikupesast.
- Enne hoiustamist: Laske tootel jahtuda.
- Ärge laske toitejuhmel või muudel tuleohtlikel materjalidel kokku puutuda seadme kuumade osadega.

## **Puhastamine ja hoiustamine**

- ⚠ **HOIATUS! Vigastuste oht!** Kui asute toodet puhastama või kui te seda ei kasuta, lahutage toode vooluvõrgust.
- Kaitske toodet, toitejuhet ja pistikut tolmu, otsese päikesevalguse ning veetilkade ja veepritsmete eest.
- Pärast iga kasutuskorda: Puhastage toodet (vt „Puhastamine ja hooldus“).
- Hoidke toodet jahedas, kuivas kohas, kus see on kaitstud niiskuse eest ja

kus lapsed sellele ligi ei pääse.

## ● Enne esmakordset kasutamist

### ● Toote lahtipakkimine

1. Võtke toode pakendist välja ning eemaldage kõik pakendimaterjalid ja kaitsekiled.
2. Kontrollige, kas kõik osad on olemas ja kas kirjeldatud tarnekomplekt on terviklik (vt „Tarnekomplekt“).
3. Kontrollige, kas toode ja kõik osad on heas seisukorras. Kui tuvastate kahjustusi või defekte, ärge toodet kasutage, vaid tegutsege, nagu kirjeldatud peatükis „Garantii“.

## ● Esmakordne kasutuselevõtt

- Toote esmakordsel sisselülitamisel võib veidi suitsu tekkida. Suits tekib sidumisainete tõttu, mis esimese kasutamise ajal soojuse mõjul kütteelemendi isolatsioonikilest eralduvad.
- Tagage, et suits saaks kiiresti hajuda:
  - Pöörake puhuripeat **2** nii, et toode oleks püstolikujuline (vt jaotist „Puhuripeat pööramine“).
  - Asetage toode kuumakindlale, stabiilsele ja tasasele alusele. Suunake tugijalad **23** allapoole ja kuuma õhu väljalaskeava **1** ülespoole (joon. C).
  - Laske seadmel 1–2 minutit täisvõimsusel (astmel **3**) töötada (vt jaotist „Sisse-/väljalülitamine“).
- Õhutage tööpiirkonda. Kui tekib liiga palju suitsu/lõhna, viige esmakordne kasutuselevõtmine läbi kuivas väliskeskkonnas.

## ● Ettevalmistused

### ⚠ ETTEVAATUST! Põletusvigastuste oht!

- ▶ Enne puhuripeat **2** pööramist või otsakute paigaldamist/vahetamist:
  - Lülitage toode välja.
  - Eemaldage pistik **8** pistikupesast.
  - Laske tootel ja paigaldatud otsakul jahtuda.

## ● Puhuripeat pööramine

- Saate seadet kasutada 2 erinevas vormis:

Joon.	Kuju	Sobilik
B	Varras (tarneolek)	Grillsöe/tahke kütuse süütamine
		Umbrohutõrje
C	Püstol	Värvikihi eemaldamine
		Soojendamine (nt kahandvoolik)
		Plastiku deformeerimine ja keevitamine
		Liimühenduste lahutamine
		Veetorude sulatamine

(Joon. D)

1. Vajutage vabastuslülitit **3** kuuma õhu väljalaskeava **1** suunas. ☐ ilmub vabastuslülitit kõrvale.
2. Hoidke vabastuslülitit **3** selles asendis, et puhuripeat **2** jääks vabaks.
3. Pöörake puhuripeat **2** soovitud asendisse.

4. Laske vabastuslüli **3** lahti. ☒ ilmub vabastuslüli kõrvale. Puhuripea **2** on lukustatud.
5. Veenduge, et puhuripea **2** oleks fikseeritud ja et seda ei saaks enam pöörata.

## ● Düüsid

### ⚠ TÄHELEPANU! Varalise kahju oht!

- ▶ Lamedüüsi **18** kasutamisel: Jälgige eriti töötlemispunktiga piirnevate kohtade kuumenemist. Ärge suunake lamedüüsi liiga kaua ühte punkti, vältimaks külgnevate osade ülekuumenemist.
- ▶ Vähendusdüüsi **20** kasutamisel: Jälgige eriti töötlemispunkti kuumenemist. Ärge suunake vähendusdüüsi liiga kaua ühte punkti, vältimaks töödeldava detaili ülekuumenemist.

### MÄRKUS

- ▶ Spaateldüüsi **19** kasutamisel: Kasutage tavapäraselt spaatlit värvi- ja lakikihi mahakraapimiseks. Spaateldüüs ei sobi värvi- ja lakikihi mahakraapimiseks.
- ▶ Üksikasjalik teave grillisöe süütedüüsi **16** ja koonusdüüsi **17** kasutamise kohta on esitatud peatükis „Tööjuhised“.

- ☐ Paigaldage soovitud düüs kuuma õhu väljalaskeavale **1**:

Düüs	Otstarve
<b>16</b> Grillisöe süütedüüs	Grillisöe/tahke kütuse süütamine
<b>17</b> Koonusdüüs	Umbrohutõrje
<b>18</b> Lamedüüs	Laia ala kuumutamine

Düüs	Otstarve
<b>19</b> Spaateldüüs	Sihitud kuuma õhu suunamine värvi- ja lakikihile
<b>20</b> Vähendusdüüs	Punkt-kuumutus

## ● Varrepikendus

### MÄRKUS

- ▶ Seadme kasutamisel umbrohutõrjeks: Paigaldage alati varrepikendus **10**.

(Joon. F)

1. Pöörake puhuripead **2** nii, et seade oleks vardakujuline (vt jaotist „Puhuripea pööramine“).
2. Sisestage varrepikenduse **10** üks ots lisakäepideme **14** keermesotsakusse **13**. Keerake ülemutter **11** kinni.
3. Sisestage varrepikenduse **10** teine ots põhiseadme **9** keermesotsakusse **7**. Keerake ülemutter **11** kinni.
4. Juhtige toitejuhe **8** mööda varrepikendust **10**. Kinnitage toitejuhe kahe kaablihoidikuga **12**.
5. Juhtige toitejuhe **8** läbi lisakäepideme **14** tõmbetõkise **15**. Vormige selleks tõmbetõkise kõrgusel aas. Juhtige aas läbi tõmbetõkise aasade ja riputage selle tagaküljele.

## ● Kasutamine

### ● Sisse-/väljalülitamine

#### MÄRKUS

- ▶ Õhuhulk ( $\leq 500$  l/min) on kõigi 3 astme puhul ühesuurune.

- ☐ Ühendage pistik **8** sobivasse pistikupesasse.

Toitelüliti <span>5</span>	Tähendus
Asend <b>0</b>	Välja lülitatud
Asend <b>1</b>	Lülitatud astmele <b>1</b> (100 °C)
Asend <b>2</b>	Lülitatud astmele <b>2</b> (350 °C)
Asend <b>3</b>	Lülitatud astmele <b>3</b> (650 °C)

## ● Kasutamine statsionaarse seadmena

1. Pöörake puhuripead 2 nii, et toode oleks püstolikujuline (vt jaotist „Puhuripea pööramine“).
2. Asetage toode kuumakindlale, stabiilsele ja tasasele alusele. Suunake tugijalad 23 allapoole ja kuuma õhu väljalaskeava 1 ülespoole (joon. C).

## ● Tööjuhised

### ● Grillsöe/tahke kütuse süütamine

#### **⚠ ETTEVAATUST! Tuleoht kuumuse tekkimise tõttu!**

- ▶ Ärge katke kõiki grillsöe süütedüüsi 16 avasid grillsöe/tahke kütusega (joon. E).

#### **MÄRKUS**

- ▶ Ärge kasutage samal ajal muid meetodeid grillsöe/tahke kütuse süütamiseks.
- ▶ Kasutage grillsöe süütedüüsi 16 ainult paar minutit korraga.
- ▶ Kasutage grillsöe süütedüüsi 16 ainult käesolevas juhendis kirjeldatud rakenduste puhul.

- Pöörake puhuripead 2 nii, et seade oleks vardakujuline (vt jaotist „Puhuripea pööramine“).
- Kasutage grillsöe süütedüüsi 16 astmel **3** (vt jaotist „Sisse-/väljalülitamine“).
- Asetage grillsöe süütedüüs 16 grillsöe/tahke kütuse alla (joon. E).
- Niipea kui grillsüsi/tahke kütus on vastavalt vajadusele süüdatud:
  - Eemaldage pistik 8 pistikupesast.
  - Tõmmake grillsöe süütedüüs 16 tulest välja.

## ● Umbrohutõrje

### **MÄRKUS**

- ▶ Seadme kasutamisel umbrohutõrjeks: Paigaldage alati varrepikendus 10 (vt jaotist „Varrepikendus“).
- ▶ Taimi ei ole vaja ära põletada. Lihtsast kuumutamisest piisab, et umbrohi ära kuivatada ja seega kõrvaldada.
- ▶ Kevad on parim aeg umbrohutõrje alustamiseks.
- ▶ Selle meetme edu ei ole kohe näha (joon. G).
- ▶ Alguses tuleb kinnikasvanud alasid lühikeste ajavahemike järel mitu korda töödelda.
- ▶ Mõne umbrohuliigi puhul võib olla vajalik korduv töötlemine.
- ▶ Mõned taimeliigid ei reageeri kohe soojuskiirgusele soovitatud kokkupuute aja jooksul.
- ▶ Noored, pehmete lehtedega taimed on tundlikud ja ei ole pärast töötlemist enam elujõulised.
- ▶ Kõvade lehtedega rohttaimed on vastupidavad ja neid tuleb sagedamini töödelda.

## MÄRKUS

- ▶ Vanemaid taimi ja kõvade lehtedega taimi (nt ohakaid) tuleb töödelda regulaarselt 1–2 nädala järel.

- Paigaldage koonusdüüs [17] (vt jaotist „Düüsid“) ja varrepikendus [10] (vt jaotist „Varrepikendus“).
- Hoidke toodet kinni lisakäepidemest [14].
- Kasutage koonusdüüsi [17] astmel 3 (vt jaotist „Sisse-/väljalülitamine“).
- Asetage koonusdüüs [17] umbes 5–10 sekundiks eemaldatavale taimele.
- Kõrgemate taimede puhul soojendage neid kõigepealt lühidalt ülevalt. Seejärel asetage koonusdüüs [17] umbes 5–10 sekundiks juba kortsunud taimele.

## ● Pärast kasutamist

1. Lülitage toode välja. Eemaldage pistik [8] pistikupesast.
2. Laske tootel jahtuda: Asetage toode kuumakindlale, stabiilsele ja tasasele alusele.
  - **Varrekujulisena kasutamine:** Klappige statiivi klamber [22] lahti. Joondage tugijalg [21] ja statiivi klamber allapoole ja kuuma õhu väljalaskeava [1] küljele (joon. B).
  - **Toode koos varrepikendusega:** Paigutage toode, nagu näidatud joonisel H
  - **Püstolikujulisena kasutamine:** Suunake tugijalad [23] allapoole ja kuuma õhu väljalaskeava [1] ülespoole (joon. C).
3. Kontrollige, puhastage ja hoiustage seade (vt „Puhastamine ja hooldus“).

## ● Puhastamine ja hooldus

### ⚠ HOIATUS!



Lülitage toode välja ja lahutage see elektrivõrgust enne düüside vahetamist ja toote puhastamist ning siis, kui te toodet ei kasuta!

## ● Puhastamine

- Ärge asetage toodet vette ega teistesse vedelikesse.
- Jälgige, et toote sisemusse ei satuks vedelikke.
- Ärge kasutage seadme puhastamiseks keemilisi, leeliselisi, abrasiivseid või muid tugevaid puhastus- või desinfitseerimisvahendeid, sest need võivad pindu kahjustada.
- Jälgige, et toode oleks puhas, tolmuvaba, kuiv ja vaba õlidest või määrerasvadest.
- Puhastage toodet pehme kuiva ja ebemevaba lapiga. Kasutage raskesti ligipääsetavate kohtade puhastamiseks pehmet harja.

## ● Hooldus

- Iga kord enne ja pärast kasutamist: Kontrollige seadet iga kord enne ja pärast kasutamist kulumise ja kahjustuste suhtes.

## ● Remont

- Toode ei sisalda ühtegi osa, mida kasutaja ise saaks remontida.
- Toote kontrollimiseks ja parandamiseks võtke ühendust volitatud teeninduskeskuse või sarnase kvalifikatsiooniga isikuga.

## ● Hoiustamine

- Enne hoiustamist: Laske tootel jahtuda.
- Hoidke toodet jahedas, kuivas ja niiskuse eest kaitstud kohas ning laste käeulatusesst väljas.

## ● Varuosad/tarvikud

- Kliendid saavad hankida ühilduvaid varuosi ja tarvikuid e-posti teel või meie klienditeeninduse otseliinil (vt „Teenindus“).
- Tellimiseks pange valmis tootenumber (IAN 525925\_2504).

## ● Jäätmekäitlus

Pakend koosneb keskkonnasõbralikest materjalidest, mida saab käidelda kohalikes ringlussevõtu keskustes.



Jälgige prügi sorteerimisel pakkematerjalide tähistusi, mis koosnevad lühenditest (a) ja numbritest (b) ning nende tähendused on järgmised: 1–7: plastik/20–22: paber ja papp/80–98: liitmaterjalid.

## Toode:



Küsi vana toote käitlemise võimaluste kohta oma valla- või linnavalitsusest.



Ärge visake oma vana toodet keskkonna kaitsmise huvides olmeprügi hulka, käidelve see nõuetekohaselt. Kogumispunktide ja nende lahtioleku aegade kohta saate teavet asjakohasest haldusasutusest.

## ● Garantii

Toode on valmistatud rangete kvaliteedijuhiste järgi ja seda on enne tarnimist põhjalikult kontrollitud. Materjali- või tootmisdefektide korral on

teil seaduslikud õigused toote müüja suhtes. Teie seadusjärgsed õigused ei ole mingil juhul piiratud meie allpool sätestatud garantiiga.

Selle toote garantii kehtib 3 aastat alates ostukuupäevast. Garantiiäeg algab ostukuupäevaga. Hoidke müügitseki originaali kindlas kohas, kuna see dokument on vajalik ostu tõendamiseks.

Kõikidest kahjustustest või defektidest, mis esinesid juba ostmise ajal, tuleb teatada kohe pärast toote lahtipakkimist.

Kui tootel ilmneb 3 aasta jooksul alates ostukuupäevast materjali- või teostusviga, parandame või asendame selle omal valikul teie eest tasuta. Garantii perioodi ei pikendata kinnitatud garantiinõudega. See kehtib ka asendatud ja parandatud osade kohta.

See garantii kaotab kehtivuse, kui toode on kahjustatud, või kui seda on valesti kasutatud või hooldatud.

Garantii katab materjali- ja tootmisdefektid. See garantii ei laiene tooteosadele, mis on tavapäraselt kulunud ja mida seetõttu peetakse kuluvateks osadeks (nt akud, voolikud, värvikassetid), ega ka purunevate osade kahjustustele, nt lülitid või klaasist osad.

## ● Garantii käsitlemine

Selleks et teie mureküsimus saaks kiire lahenduse, järgige palun alltoodud juhiseid:

Kõikide päringute jaoks hoidke oma ostu tõendamiseks alles kassatšekk ja tootenumber (IAN 525925\_2504).

Tootenumbri leiade tootel olevalt tüübisildilt või graveeringult, oma kasutusjuhendi tiitellehelt (all vasakul) või toote taga- või allosas olevalt kleebiselt.

Toote toimivusvigade või muude puuduste korral võtke kõigepealt telefoni

või e-posti teel ühendust alltoodud teenindusosakonnaga.

Lisades defektsele tootele ostudokumendi (kassatšeki), kirjelduse toote puuduste kohta ja andmed selle kohta, millal need ilmnesid, saate selle tasuta saata teile teadaantud teeninduse aadressile.



Neid ja paljusid teisi käsiraamatuid saate vaadata ja alla laadida lehel [parkside-diy.com](http://parkside-diy.com). Selle QR-koodi abil satute otse lehele [parkside-diy.com](http://parkside-diy.com). Valige oma riik ja otsige otsinguvälja abil kasutusjuhendeid. Tootenumbri (IAN) 525925\_2504 sisestamisel pääsete ligi oma toote kasutusjuhendile.

## ● Teenindus

**EE** Teenindus Eestis

Tel: 8000049141

Kontakti vorm [parkside-diy.com](http://parkside-diy.com)

**IAN 525925\_2504**



<b>Izmantoto piktogrammu/simbolu saraksts</b> .....	Lpp. 100
<b>Ievads</b> .....	Lpp. 100
Paredzētais lietojums .....	Lpp. 101
Piegādes komplekts .....	Lpp. 101
Daļu apraksts .....	Lpp. 101
Tehniskie parametri .....	Lpp. 102
<b>Drošības norādījumi</b> .....	Lpp. 102
<b>Pirms pirmās izmantošanas</b> .....	Lpp. 106
Izstrādājuma izpakošana .....	Lpp. 106
<b>Pirmā lietošanas reize</b> .....	Lpp. 106
<b>Sagatavošanās</b> .....	Lpp. 107
Pūtēja galvas pagriešana .....	Lpp. 107
Sprauslas .....	Lpp. 107
Pagarināmais kāts .....	Lpp. 108
<b>Lietošana</b> .....	Lpp. 108
Ieslēgšana/izslēgšana .....	Lpp. 108
Lietošana stacionāras ierīces režīmā .....	Lpp. 109
<b>Darba instrukcijas</b> .....	Lpp. 109
Grīla ogļu/cietā kurināmā aizdedzināšana .....	Lpp. 109
Nezāļu apkarošana .....	Lpp. 109
<b>Pēc lietošanas</b> .....	Lpp. 110
<b>Tīrīšana un kopšana</b> .....	Lpp. 110
Tīrīšana .....	Lpp. 110
Kopšana .....	Lpp. 110
Remonts .....	Lpp. 111
Glabāšana .....	Lpp. 111
<b>Rezerves daļas/piederumi</b> .....	Lpp. 111
<b>Utilizācija</b> .....	Lpp. 111
<b>Garantija</b> .....	Lpp. 111
Rīcība garantijas gadījumā .....	Lpp. 112
<b>Serviss</b> .....	Lpp. 112

## Izmantoto piktogrammu/simbolu saraksts

	<b>BĪSTAMI!</b> – Apzīmē augstas pakāpes risku, kuru nenovēršot, iestājas nāvējošu vai smagu traumu sekas (piemēram, nosmakšanas risks)	 	Izlasiet lietošanas instrukciju.
	<b>BRĪDINĀJUMS!</b> – Apzīmē vidējas pakāpes risku, kuru nenovēršot, var iestāties nāvējošu vai smagu traumu sekas (piemēram, strāvas trieciena risks)		Pirms uzgaļu maiņas, izstrādājuma tīršanas laikā un laikā, kad nelietojat izstrādājumu, izslēdziet izstrādājumu un atvienojiet no strāvas avota.
	<b>PIESARDZĪBU!</b> – Apzīmē zemas pakāpes risku, kuru nenovēršot, var iestāties vieglu līdz vidēju traumu sekas (piemēram, applaucēšanās risks)		Maiņstrāva/spriegums
			Piesardzību! Karsta virsma. Apdeguma risks.
	<b>UZMANĪBU!</b> – Brīdinājums par iespējamiem mantiskajiem bojājumiem (piemēram, īssavienojuma risks)		Nepakļaujiet izstrādājumu lietus vai mitruma iedarbībai.
	Valkājiet aizsargcimdus.		Aizsardzības klase II
	Lietojiet aizsargbrilles.	 	Drošības norādījumi Norādījumi par apiešanos
	CE zīme apstiprina atbilstību ES direktīvām, kas piemērojamas izstrādājumam.		

## NEZĀĻU IZNĪCINĀTĀJS/ CELTNIECĪBAS FĒNS AR PAGARINĀMU KĀTU

### ● **levads**

Apsveicam jūs ar jaunā izstrādājuma iegādi! Jūs esat izvēlēties augstas kvalitātes izstrādājumu. Lietošanas instrukcija ir šī izstrādājuma sastāvdaļa. Tā ietver svarīgas norādes attiecībā uz

drošību, lietošanu un utilizāciju. Pirms izstrādājuma lietošanas iepazīstieties ar visiem lietošanas un drošības norādījumiem. Izmantojiet izstrādājumu tikai tā, kā aprakstīts un atbilstoši tam paredzētajam lietojumam. Ja nododat izstrādājumu citai personai, dodiet līdzi arī visu dokumentāciju.

## ● Paredzētais lietojums

- Produkts ir paredzēts šādiem lietojumiem:
  - Krāsas noņemšana
  - Sildīšana (piemēram, termošļūtene)
  - Plastmasas deformācija un sakausēšana
  - Līmētu savienojumu atvienošana
  - Ūdensvadu atkausēšana
  - Grila ogļu/cietā kurināmā aizdedzināšana
  - Nezāļu apkarošana
- Nepakļaujiet izstrādājumu lietus vai mitruma iedarbībai.
- Izstrādājums ir paredzēts tikai lietošanai māsaimniecībās.
- Izstrādājums nav paredzēts komerciālai vai rūpnieciskai lietošanai.
- Lietojiet izstrādājumu tikai tā, kā aprakstīts, un tikai norādītajās izmantošanas jomās.
- Jebkāda cita veida izmantošana vai izstrādājuma pārveide uzskatāma par noteikumiem neatbilstošu un ir saistīta ar ievērojamu negadījuma risku.
- Ražotājs neuzņemas atbildību par bojājumiem, kas radušies nepareizas lietošanas dēļ.
- Izstrādājuma īpašnieks vai lietotājs ir atbildīgs par nelaimes gadījumiem vai traumām un/vai kaitējumu trešajām personām vai to īpašumam.

## ● Piegādes komplekts

### ⚠ BĪSTAMI!

- ▶ Izstrādājums un iepakojuma materiāli nav rotaļlietas bērniem! Bērni nedrīkst spēlēties ar plastmasas maisiņiem, folijām un sīkām detaļām! Pastāv aizrīšanās un nosmakšanas risks!

Pēc izstrādājuma izņemšanas no iepakojuma pārbaudiet, vai ir piegādāti visi komplektā iekļautie elementi un neviena daļa nav bojāta. Pirms lietošanas noņemiet visus iepakojuma materiālus.

- 1 Pamatierīce
- 1 Pagarināmais kāts
- 1 Papildu rokturis (pagarināmajam kātam)
- 1 Grila aizdedzināšanas sprausla
- 1 Koniskā sprausla
- 1 Plakanā sprausla
- 1 Lāpstiņas veida sprausla
- 1 Pārejas sprausla
- 1 Lietošanas pamācība

## ● Detaļu apraksts

Pirms lasīšanas atlokiet lapas ar attēliem un iepazīstieties ar visām izstrādājuma funkcijām.

(A att.)

- 1 Karstā gaisa izplūde
- 2 Pūtēja galva (pagriežama)
- 3 Atbloķēšanas slēdzis (pūtēja galvai)
- 4 Gaisa ieplūdes atvere
- 5 Ieslēgšanas/izslēgšanas slēdzis
- 6 Rokturis
- 7 Vītņotais savienojums (pagarināmajam kātam)
- 8 Pieslēguma vads ar kontaktdakšu
- 9 Pamatierīce
- 10 Pagarināmais kāts
- 11 Uznavuzgrieznis
- 12 Kabeļa turētājs
- 13 Vītņotais savienojums (papildu rokturim)
- 14 Papildu rokturis (pagarināmajam kātam)

- 15 Atslogošanas ierīce
- 16 Grila aizdedzināšanas sprausla
- 17 Koniskā sprausla
- 18 Plakanā sprausla
- 19 Lāpstiņas veida sprausla
- 20 Pārejas sprausla

(B att.)

- 21 Balsta kāja
- 22 Balsta loks

(C att.)

- 23 Balsta kājas

### ● Tehniskie parametri

<b>Nezāļu iznīcinātājs/ celtniecības fēns ar pagarināmu kātu</b>	<b>PELHLG 2000 A1</b>
Modeļa numurs:	HG13692
Nominālais ieejas spriegums:	230 V~, 50 Hz
Nominālā enerģijas jauda:	2000 W
Aizsardzības klase:	II/□ (dubultā izolācija)
Temperatūra	
1. pakāpe:	100 °C
2. pakāpe:	350 °C
3. pakāpe:	650 °C
Gaisa daudzums:	≤ 500 l/min
Kabeļa garums:	3 m

<b>Svars</b>	
Pamatierīce:	950 g
Pagarināmais kāts:	150 g
Papildu rokturis:	230 g
Grila aizdedzināšanas sprausla:	57 g
Koniskā sprausla:	42 g
Plakanā sprausla:	36 g
Lāpstiņas veida sprausla:	13 g
Pārejas sprausla:	10 g



### **Drošības norādījumi**

**Pirms izstrādājuma  
lietošanas iepazīstieties  
ar visiem drošības  
un ekspluatācijas  
norādījumiem! Nododot šo  
izstrādājumu tālāk citām  
personām, dodiet līdzī arī  
visus dokumentus!**

Ja zaudējumi radušies  
lietošanas instrukcijas  
neievērošanas dēļ, garantija  
zaudē spēku! Ražotājs  
neatbild par turpmākiem  
zaudējumiem! Ražotājs  
neatbild par materiālajiem  
zaudējumiem vai personai  
nodarītiem kaitējumiem,

kas radušies neatbilstošas lietošanas vai drošības norādījumu neievērošanas dēļ!

### **Bērni un personas ar ierobežotām spējām**



#### **⚠️ BRĪDINĀJUMS!**

#### **ZĪDAIŅU UN BĒRŅU DZĪVĪBAS APDRAUDĒJUMS UN NELAIMES GADĪJUMU**

**RISKS!** Nekad neatstājiet bērnus bez uzraudzības, rotaļājoties ar iepakojuma materiālu. Iespējami iepakojuma materiāla radīti nosmakšanas draudi. Bērni bieži nespēj pietiekami novērtēt iespējamos draudus.

- Izstrādājumu var lietot personas ar samazinātām fiziskām, maņu vai garīgām spējām vai pieredzes un zināšanu trūkumu, ja tās tiek uzraudzītas vai instruētas par drošu izstrādājuma lietošanu,

kā arī izprot ar to saistītos apdraudējumus.

- Bērni nedrīkst spēlēt ar izstrādājumu. Glabājiet izstrādājumu un pieslēguma vadu bērniem nepieejamā vietā.
- Bērni tīrīšanu un apkopi nedrīkst veikt bez pieaugušo uzraudzības.

### **Paredzētais lietojums**

#### **⚠️ BRĪDINĀJUMS! Traumu**

**risks!** Nelietpratīgas lietošanas dēļ var rasties savainojumi. Izstrādājumu lietojiet tikai saskaņā ar šo instrukciju. Nemēģiniet pārveidot izstrādājumu nekādā veidā.

- Nelietojiet izstrādājumu kā matu fēnu.
- Nelietojiet izstrādājumu augstāk par 2000 m virs jūras līmeņa.

### **Elektrodrošība**

#### **⚠️ BĪSTAMI! Elektriskās strāvas trieciena risks!**

Nemēģiniet paši remontēt izstrādājumu. Darbības traucējuma gadījumā izstrādājumu drīkst remontēt tikai kvalificēts personāls.

## **⚠️ BRĪDINĀJUMS!**

### **Elektriskās strāvas trieciena risks!**

Neiegremdējiet izstrādājuma elektriskās daļas ūdenī vai citos šķidrumos. Nekad neturiet izstrādājumu zem tekoša ūdens.

## **⚠️ BRĪDINĀJUMS!**

### **Elektriskās strāvas trieciena risks!**

Nelietojiet bojātu izstrādājumu. Ja izstrādājums ir bojāts, atvienojiet to no strāvas avota un vērsieties pie tirgotāja.

- Pirms kontaktdakšas pievienošanas barošanas avotam: Pārlicinieties, ka izstrādājuma nominālais spriegums uz tehnisko datu plāksnītes atbilst jūsu barošanas avota tīkla spriegumam.
- Regulāri pārbaudiet, vai barošanas kontaktdakša un pieslēguma vads nav bojāts. Ja pieslēguma vads ir bojāts, lai novērstu iespējamus riskus, tā nomainīšana ir jāveic ražotājam, tā klientu dienestam vai

līdzīgi kvalificētiem speciālistiem.

- Sargiet pieslēguma vadu no bojājumiem. Raugiet, lai tas neatrastos uz asām malām, netiktu saspiests vai saliekts. Raugiet, lai pieslēguma vads neatrastos karstu virsmu un atklātas liesmas tuvumā.
- Izstrādājumu drīkst pievienot tikai tādai kontaktligzdai, kas ir aizsargāta ar atlikušās strāvas ķēdes pārtraucēju, kura nominālā atlikušās strāva nepārsniedz 30 mA.

## **Lietošana**

- Ja ar izstrādājumu rīkojas neuzmanīgi, var izcelties ugunsgrēks.
  - Ievērojiet piesardzību, lietojot izstrādājumu viegli uzliesmojošu materiālu tuvumā.
  - Nevērsiet ilgāku laiku uz vienu un to pašu vietu.
  - Nelietojiet sprādzienbīstamā vidē.
  - Karstums var tikt novadīts uz degtspējīgiem

materiāliem, kas ir pārklāti.

- Pēc lietošanas:  
Novietojiet izstrādājumu uz karstumizturīgas, stabilas un drošas virsmas.

**Stieņa forma:**

Novietojiet balsta kāju un balsta loku uz leju un karstā gaisa izplūdes atveri uz sāniem (B att.).

**Pistoles forma:** Vērsiet balsta kājas uz leju un karstā gaisa izplūdes atveri uz augšu (C att.).

- Pirms uzglabāšanas:  
Ļaujiet izstrādājumam atdzist.
- Neatstājiet izstrādājumu bez uzraudzības, kamēr tas darbojas.
- Nevērsiet karstā gaisa izplūdi pret cilvēkiem vai dzīvniekiem.
- Nepieskarieties ne karstā gaisa izplūdei, ne karstai sprauslai.
- Ievērojiet attālumu starp sprauslu un karsējamo virsmu (izņēmums: grila aizdedzināšanas sprausla). Pretējā gadījumā pastāv pārkaršanas risks.

- Izvelciet kontaktdakšu no kontaktligzdas
  - Ja rodas darbības traucējumi,
  - Pirms pievienojat/  
maināt piederumus,
  - Pirms izstrādājuma tīrīšanas,
  - Negaisa laikā un
  - Pēc katras lietošanas reizes.
- Lai izstrādājumu atvienotu no kontaktligzdas, velciet to aiz kontaktdakšas, nevis pieslēguma vada.
- Izmantojiet tikai ražotāja piegādātās un ieteiktās rezerves daļas un piederumus. Lietojot citu ražotāju detaļas, garantija nekavējoties zaudē spēku.
- Darbības laikā neaizsedziet ventilācijas atveres. Pārkaršanas un izstrādājuma bojājumu risks.
- Pārtrauciet izstrādājuma lietošanu pēc tam, kad tas ir nokritis.
- Nestrādājiet ar izstrādājumu, ja esat noguris, nespējat koncentrēties vai pēc

alkohola vai medikamentu lietošanas. Vienmēr laicīgi ieplānojiet darba pārtraukumu. Darbojoties ar izstrādājumu, esiet saprātīgi.

- Strādājiet tikai dienasgaismā vai labā mākslīgajā apgaismojumā.

### **Grila ogļu/cietā kurināmā aizdedzināšana**

- Pareizi izvietojiet izstrādājumu (E att.).
- Pirms grila aizdedzināšanas sprauslas izņemšanas no uguns: Atvienojiet kontaktdakšu no kontaktlīdzda.
- Pirms uzglabāšanas: Ļaujiet izstrādājumam atdzist.
- Nekādā gadījumā neļaujiet pieslēguma vadam vai citiem uzliesmojošiem materiāliem saskarties ar izstrādājuma karstām daļām.

### **Tīrīšana un glabāšana**

#### **⚠ BRĪDINĀJUMS!**

**Traumu risks!** Pirms tīrīšanas vai laikā, kad to

neizmantojat, atvienojiet izstrādājumu no strāvas avota.

- Aizsargājiet izstrādājumu, pieslēguma vadu un kontaktdakšu no putekļiem, tieša saules starojuma, ūdens lāsēm un šļakatām.
- Pēc katras lietošanas reizes: Notīriet izstrādājumu (skatiet nodaļu “Tīrīšana un kopšana”).
- Glabājiet izstrādājumu bērniem nepieejamā, vēsā, sausā vietā, kas pasargāta no mitruma.

#### ● **Pirms pirmās izmantošanas**

#### ● **Izstrādājuma izpakošana**

1. Izņemiet izstrādājumu no iepakojuma un noņemiet visus iepakojuma materiālus un aizsargplēves.
2. Pārbaudiet, vai ir visas detaļas un vai aprakstītais piegādes apjoms ir pilnīgs (skatiet “Piegādes komplekts”).
3. Pārbaudiet, vai izstrādājums un visas detaļas ir labā stāvoklī. Ja konstatējat bojājumu vai defektu, nelietojiet izstrādājumu, bet rīkojieties, kā aprakstīts nodaļā “Garantija”.

#### ● **Pirmā lietošanas reize**

- Pirmoreiz ieslēdzot izstrādājumu, var izplūst nedaudz dūmu. Dūmus rada saistviela, kas pirmajā lietošanas reizē siltuma ietekmē izdalās no sildelementa izolācijas plēves.

- Pārliecinieties, ka dūmi var ātri iztvaikot:
  - Pagrieziet pūtēja galvu [2], lai izstrādājums iegūtu pistoles formu (skatiet “Pūtēja galvas pagriešana”).
  - Novietojiet izstrādājumu uz karstumizturīgas, stabilas un drošas virsmas. Vērsiet balsta kājas [23] uz leju un karstā gaisa izplūdes [1] atveri uz augšu (C att.).
  - Ļaujiet izstrādājumam darboties 1–2 minūtes ar pilnu jaudu (3. pakāpe) (skatiet “Ieslēgšana/izslēgšana”).
- Vēdiniet darba zonu. Ja dūmi/smaka izdalās pārāk stipri, pirmoreiz sāciet lietošanu sausa vietā ārā.

## ● Sagatavošanās

### ⚠ PIESARDZĪBU! Apageumu risks!

- ▶ Pirms pūtēja galva [2] pagriešanas vai uzgaļu uzstādīšanas/mainīšanas:
  - Izslēdziet izstrādājumu.
  - Izvelciet kontaktdakšu [8] no kontaktligzdas.
  - Ļaujiet izstrādājumam un uzstādītajam uzgalim atdzist.

## ● Pūtēja galvas pagriešana

- Jūs varat izmantot izstrādājumu 2 dažādās formās:

Att.	Forma	Piemērots
B	Stienis (piegādes stāvoklis)	Grīla ogļu/ cietā kurināmā aizdedzināšana
		Nezāļu apkarošana

Att.	Forma	Piemērots
C	pistole	Krāsas noņemšana
		Sildīšana (piemēram, termosģūtene)
		Plastmasas deformācija un sakausēšana
		Līmētu savienojumu atvienošana
		Ūdensvadu atkausēšana

(D att.)

1. Bīdīet atbloķēšanas slēdzi [3] karstā gaisa izplūdes [1] virzienā. ☐ parādās blakus atbloķēšanas slēdzim.
2. Turiet atbloķēšanas slēdzi [3] šajā stāvoklī, lai pūtēja galva [2] paliktu atbloķēta.
3. Pūtēja galvas [2] pagriešana vēlamajā pozīcijā.
4. Atlaidiet atbloķēšanas slēdzi [3]. ☐ parādās blakus atbloķēšanas slēdzim. Pūtēja galva [2] ir fiksēta.
5. Pārbaudiet, vai pūtēja galva [2] ir fiksēta un to vairs nevar pagriezt.

## ● Sprauslas

### ⚠ UZMANĪBU! Mantas bojājumu risks!

- ▶ Izmantojot plakano sprauslu [18]: Īpašu uzmanību pievēršiet sakaršanai apstrādes punktam blakus esošajās vietās. Pārāk ilgi nevērsiet plakano sprauslu vienā vietā, lai izvairītos no blakus esošo detaļu pārkaršanas.

## **⚠ UZMANĪBU! Mantas bojājumu risks!**

- ▶ Izmantojot pārejas sprauslu [20]: Īpašu uzmanību pievērsiet sakaršanai apstrādes punktā. Pārāk ilgi nevērsiet pārejas sprauslu vienā vietā, lai izvairītos no apstrādājamā priekšmeta pārkaršanas.

## **NORĀDE**

- ▶ Izmantojot lāpstīgas veida sprauslu [19]: Izmantojiet parasto lāpstīgu, lai noskrāpētu krāsas un lakas. Lāpstīgas veida sprausla nav piemērota krāsu un laku noskrāpēšanai.
- ▶ Sīkāka informācija par grīla aizdedzināšanas sprauslas [16] un koniskās sprauslas [17] lietošanu ir dota nodaļā “Darba instrukcijas”.

- Vēlamās sprauslas uzstādīšana uz karstā gaisa izplūdes [1]:

<b>Uzgalis</b>	<b>Mērķis</b>
[16] Grīla aizdedzināšanas sprausla	Grīla ogļu/cietā kurināmā aizdedzināšana
[17] Koniskā sprausla	Nezāļu apkarošana
[18] Plakanā sprausla	Karstums plašā zonā
[19] Lāpstīgas veida sprausla	Mērķtiecīga gaisa pievade krāsotām un lakotām virsmām
[20] Pārejas sprausla	Punktveida karstums

## ● **Pagarināmais kāts**

### **NORĀDE**

- ▶ Lietojot izstrādājumu nezāļu apkaršanai: Vienmēr uzstādiēt pagarināmo kātu [10].

(F att.)

1. Pagrieziet pūtēja galvu [2], lai izstrādājums iegūtu stieņa formu (skatiet “Pūtēja galvas pagriešana”).
2. Ievietojiet pagarināmā kātu [10] vienu galu vītņotajā savienojumā [13] uz papildu roktura [14]. Pievelciet uznavuzgriezni [11].
3. Ievietojiet pagarināmā kātu [10] otru galu vītņotajā savienojumā [7] uz pamatierīces [9]. Pievelciet uznavuzgriezni [11].
4. Novietojiet pieslēguma vadu [8] gar pagarināmo kātu [10]. Nostipriniet pieslēguma vadu ar abiem kabeļu turētājiem [12].
5. Ievietojiet pieslēguma vadu [8] caur atslogošanas ierīci [15] uz papildu rokturi [14].

Lai to izdarītu, veidojiet cilpu pie atslogošanas ierīces augstumā. Ievietojiet cilpu caur atslogošanas ierīces aci un piestipriniet to aizmugurē.

## ● **Lietošana**

### ● **Ieslēgšana/izslēgšana**

#### **NORĀDE**

- ▶ Gaisa daudzums ( $\leq 500$  l/min) ir vienāds visās 3 pakāpēs.

- Ievietojiet kontaktdakšu [8] piemērotā kontaktligzdā.

leslэгšanas/ izslэгšanas slэгdzis <span>5</span>	Nozime
Pozicija 0	Izslэгts
Pozicija 1	leslэгts 1. pakапe (100 °C)
Pozicija 2	leslэгts 2. pakапe (350 °C)
Pozicija 3	leslэгts 3. pakапe (650 °C)

## ● Lietošana stacionāras ierices režimā

1. Pagrieziet pūtēja galvu 2, lai izstrādājums iegūtu pistoles formu (skatiet “Pūtēja galvas pagriešana”).
2. Novietojiet izstrādājumu uz karstumizturīgas, stabilas un drošas virsmas. Vērsiet balsta kājas 23 uz leju un karstā gaisa izplūdes 1 atveri uz augšu (C att.).

## ● Darba instrukcijas

### ● Grila ogļu/cietā kurināmā aizdedzināšana

**⚠ PIESARDZĪBU! Ugunsgrēka risks, ko rada karstuma uzkrāšanās!**

- ▶ Neaizklājiet visas grila aizdedzināšanas sprauslas 16 atveres ar oglēm/cietajiem kurināmajiem materiāliem (E att.).

#### NORĀDE

- ▶ Nelietojiet citas metodes, lai vienlaikus aizdedzinātu grila ogles/cietos kurināmos.

#### NORĀDE

- ▶ Grila aizdedzināšanas sprauslu 16 lietojiet tikai dažas minūtes pēc kārtas.
- ▶ Grila aizdedzināšanas sprauslu 16 izmantojiet tikai šajā instrukcijā aprakstītajiem mērķiem.

- Pagrieziet pūtēja galvu 2, lai izstrādājums iegūtu stieņa formu (skatiet “Pūtēja galvas pagriešana”).
- Izmantojiet grila aizdedzināšanas sprauslu 16 3. pakапe (skatiet “leslэгšana/izslэгšana”).
- Novietojiet grila aizdedzināšanas sprauslu 16 zem grila oglēm/cietā kurināmā (E att.).
- Tiklīdz ogles/cietais kurināmais ir uzkaršis līdz vēlamajai temperatūrai:
  - Izvelciet kontaktdakšu 8 no kontaktligzdas.
  - Izņemiet grila aizdedzināšanas sprauslu 16 no uguns.

## ● Nezāļu apkarošana

#### NORĀDE

- ▶ Lietojot izstrādājumu nezāļu apkarošanai: Vienmēr uzstādiēt pagarināmo kātu 10 (skatiet “Pagarināmais kāts”).
- ▶ Augus nav nepieciešams sadedzināt. Vienkārša uzsildīšana ir pietiekama, lai izžvētu nezāles un tādējādi tās iznīcinātu.
- ▶ Pavasaris ir labākais laiks, lai sāktu nezāļu apkarošanu.
- ▶ Šīs darbības panākumi nav redzami uzreiz (G att.).
- ▶ Sākumā nevienmērīgi apaugušas platības jāapstrādā vairākas reizes īsā laika periodā.
- ▶ Dažiem nezāļu veidiem var būt nepieciešama atkārtota apstrāde.

## NORĀDE

- ▶ Dažas augu sugas ieteicamajā iedarbības laikā uz siltuma starojumu nereaģē uzreiz.
- ▶ Jauni augi ar mīkstām lapām ir jutīgi un pēc apstrādes vairs nav dzīvotspējīgi.
- ▶ Cietlapu zāles ir izturīgas un tās jāapstrādā biežāk.
- ▶ Vecākus augus un augus ar cietām lapām (piemēram, dadžus) jāapstrādā regulāri ik pēc 1–2 nedēļām.

- Uzstādiet konisko sprauslu [17](#) (skatiet “Sprauslas”) un pagarināmo kātu [10](#) (skatiet “Pagarināmais kāts”).
- Turiet izstrādājumu aiz papildu roktura [14](#).
- Izmantojiet konisko sprauslu [17](#) 3. pakāpē (skatiet “Ieslēgšana/izslēgšana”).
- Uzlieciet konisko sprauslu [17](#) uz augu, kas jāiznīcina, un turiet to apmēram 5–10 sekundēm.
- Augstākiem augiem vispirms uzkaršējiet tos īsi augšējā daļā. Pēc tam lietojiet konisko sprauslu [17](#) uz sarukušās auga daļas un turiet to apmēram 5–10 sekundēm.

## ● Pēc lietošanas

1. Izslēdziet izstrādājumu. Izvelciet kontaktdakšu [8](#) no kontaktligzdas.
2. Ļaujiet izstrādājumam atdzist: Novietojiet izstrādājumu uz karstumizturīgas, stabilas un drošas virsmas.
  - **Stieņa forma:** Atveriet balsta loku [22](#). Novietojiet balsta kāju [21](#) un balsta loku uz leju un karstā gaisa izplūdes atveri [1](#) uz sāniem (B att.).

- **Izstrādājums ar pagarināmo kātu:** Novietojiet izstrādājumu, kā parādīts H attēlā
- **Pistoles forma:** Vērsiet balsta kājas [23](#) uz leju un karstā gaisa izplūdes [1](#) atveri uz augšu (C att.).

3. Pārbaudiet, notīriet un noglabājiet izstrādājumu (skatiet “Tīrīšana un kopšana”).

## ● Tīrīšana un kopšana

### ⚠ BRĪDINĀJUMS!



Pirms uzgaļu maiņas, izstrādājuma tīrīšanas un laikā, kad nelietojat izstrādājumu, izslēdziet to un atvienojiet to no strāvas avota!

## ● Tīrīšana

- Neiegremdējiet izstrādājumu ūdenī vai citos šķidrumos.
- Nepieļaujiet šķidrumu iekļūšanu izstrādājuma iekšienē.
- Izstrādājuma tīrīšanai nelietojiet ķīmiskus, sārmainus, abrazīvus vai citus agresīvus tīrīšanas līdzekļus vai dezinfekcijas līdzekļus, jo tie var sabojāt izstrādājuma virsmas.
- Vienmēr saglabājiet izstrādājumu tīru, bez putekļiem, sausu un bez eļļas vai smērvielas.
- Notīriet izstrādājumu ar mīkstu, sausu un nepūksnainu drānu. Grūti sasniedzamu vietu tīrīšanai izmantojiet mīkstu suku.

## ● Kopšana

- Pirms katras lietošanas reizes un pēc tam: Pārbaudiet, vai izstrādājumam un tā piederumiem nav nodiluma un bojājumu pazīmes.

## ● Remonts

- Izstrādājumā nav detaļu, kuru remontu var veikt pats lietotājs.
- Sazinieties ar pilnvarotu servisa centru vai līdzīgi kvalificētu personu, lai vienotos par izstrādājuma pārbaudi un remontu.

## ● Glabāšana

- Pirms uzglabāšanas: Ļaujiet izstrādājumam atdzist.
- Glabājiet izstrādājumu bērniem nepieejamā, vēsā, sausā un no mitruma pasargātā vietā.

## ● Rezerves daļas/piederumi

- Klienti var iegādāties saderīgas rezerves daļas un piederumus, sazinoties pa e-pastu vai mūsu servisa diennakts tālruni (skatiet "Serviss").
- Lai veiktu savu pasūtījumu, sagatavojiet artikula numuru (IAN 525925\_2504).

## ● Utilizācija

Iepakojums ražots no videi draudzīgiem materiāliem, kurus varat utilizēt vietējās atkritumu pārstrādes iestādēs.



Šķirojot atkritumus, ievērojiet marķējumus uz iepakojuma materiāliem, kas ir apzīmēti ar saīsinājumiem (a) un numuriem (b) ar šādu nozīmi: 1–7: plastmasas/20–22: papīrs un kartons/80–98: saistvielas.

## Izstrādājums



Informāciju par nolietotā izstrādājuma utilizāciju varat saņemt savā novada vai pilsētas pašvaldībā.



Kad izstrādājums ir nolietots, vides aizsardzības nolūkā neizmetiet to sadzīves atkritumos, bet gan veiciet pienācīgu utilizāciju. Informāciju par atkritumu nodošanas vietām un to darbalaikiem varat saņemt savā pašvaldībā.

## ● Garantija

Izstrādājums bija izgatavots atbilstoši stingrām kvalitātes vadlīnijām un pirms piegādes rūpīgi pārbaudīts. Materiālu vai ražošanas defektu gadījumā jums attiecībā pret izstrādājuma pārdevēju ir likumīgas tiesības. Mūsu zemāk minētā garantija nekādā veidā neierobežo jūsu likumīgās tiesības.

Šim izstrādājumam tiek piešķirta 3 gadu garantija, sākot ar pirkuma izdarīšanas datumu. Garantijas termiņš sākas ar pirkuma izdarīšanas datumu. Uzglabājiet oriģinālo pirkuma čeku drošā vietā, jo tas ir nepieciešams kā pirkuma dokumentāls pierādījums.

Par visiem bojājumiem vai trūkumiem, kas jau eksistē uz pirkuma izdarīšanas brīdi, nekavējoties jāziņo pēc izstrādājuma izpakošanas.

Ja 3 gadu laikā, sākot ar pirkuma izdarīšanas datumu, izstrādājumam parādīsies kāds materiālu vai ražošanas defekts, mēs pēc savas izvēles izstrādājumu salabosim vai nomainīsim bez maksas. Garantijas laiks nepagarināsies uz notikušās garantijas prasības pamata. Tas attiecas arī uz aizvietotām un salabotām daļām.

Garantija zaudē spēku, ja izstrādājums bija bojāts vai nelietpratīgi lietots vai apkopts.

Garantija sedz materiālu un ražošanas defektus. Šī garantija neattiecas ne uz izstrādājuma daļām, kas ir pakļautas normālam nolietojumam, un līdz ar to ir uzskatāmas par nolietojuma daļām (piemēram, baterijas, šļūtenes, kārtidži), ne uz plīstošu daļu bojājumiem, piemēram, slēdzis vai stikla daļas.

## ● Rīcība garantijas gadījumā

Lai Jūs prasība tiktu ātrāk apstrādāta, lūdzu, ievērojiet tālāk sniegtās norādes:

Jebkādu prasību apstrādei kā pirkuma apliecinājumu, lūdzu, uzglabājat kases čeku un izstrādājuma numuru (IAN 525925\_2504).

Izstrādājuma numurs norādīts tipa plāksnītē uz izstrādājuma, gravējumā uz izstrādājuma, lietošanas instrukcijas titullapā (apakšā, kreisajā pusē) vai kā uzlīme izstrādājuma aizmugurē vai apakšā.

Ja izstrādājums darbojas kļūdaini vai tam ir citi trūkumi, lūdzu, vispirms sazinieties ar tālāk norādīto servisa daļu pa tālruni vai e-pastu.

Pēc tam izstrādājumu, kam konstatēts defekts, varat nosūtīt bez maksas uz Jums norādīto servisa adresi, pievienojot pirkuma apliecinājumu (kases čeku) un norādi par attiecīgo defektu un tā rašanās laiku.

Vietnē [parkside-diy.com](http://parkside-diy.com) varat apskatīt un lejupielādēt gan šo, gan daudzas citas rokasgrāmatas. Ar šo QR kodu Jūs varat atvērt vietni [parkside-diy.com](http://parkside-diy.com). Izvēlieties valsti un meklējiet lietošanas instrukcijas, izmantojot meklēšanas rīku. Ievadot preces numuru (IAN) 525925\_2504, Jūs atvērsiet attiecīgās preces lietošanas instrukciju.

## ● Serviss

ⓁV **Serviss Latvijā**

Tālr.: 80000040











Kontaktforma šeit [parkside-diy.com](http://parkside-diy.com)

**IAN 525925\_2504**



<b>Liste der verwendeten Piktogramme/Symbole</b> .....	Seite 114
<b>Einleitung</b> .....	Seite 114
Bestimmungsgemäße Verwendung .....	Seite 115
Lieferumfang .....	Seite 115
Teilebeschreibung .....	Seite 115
Technische Daten .....	Seite 116
<b>Sicherheitshinweise</b> .....	Seite 116
<b>Vor der ersten Verwendung</b> .....	Seite 121
Produkt auspacken .....	Seite 121
<b>Erstinbetriebnahme</b> .....	Seite 121
<b>Vorbereitung</b> .....	Seite 121
Gebläsekopf drehen .....	Seite 122
Düsen .....	Seite 122
Verlängerungsstiel .....	Seite 123
<b>Bedienung</b> .....	Seite 123
Ein-/ausschalten .....	Seite 123
Verwendung als Standgerät .....	Seite 123
<b>Arbeitshinweise</b> .....	Seite 123
Grillkohle/Festbrennstoff anzünden .....	Seite 123
Unkrautbekämpfung .....	Seite 124
<b>Nach der Verwendung</b> .....	Seite 125
<b>Reinigung und Pflege</b> .....	Seite 125
Reinigung .....	Seite 125
Pflege .....	Seite 125
Reparatur .....	Seite 125
Lagerung .....	Seite 125
<b>Ersatzteile/Zubehör</b> .....	Seite 125
<b>Entsorgung</b> .....	Seite 126
<b>Garantie</b> .....	Seite 126
Abwicklung im Garantiefall .....	Seite 127
<b>Service</b> .....	Seite 128

## Liste der verwendeten Piktogramme/Symbole

	<b>GEFAHR!</b> – Bezeichnet eine Gefahr mit hohem Risikograd, die, wenn sie nicht vermieden wird, den Tod oder eine schwere Verletzung zur Folge hat (z. B. Erstickungsgefahr)		Lesen Sie die Bedienungsanleitung.
	<b>WARNUNG!</b> – Bezeichnet eine Gefahr mit mittlerem Risikograd, die, wenn sie nicht vermieden wird, den Tod oder eine schwere Verletzung zur Folge haben kann (z. B. Stromschlagrisiko)		Schalten Sie das Produkt aus und trennen Sie es von der Stromversorgung, bevor Sie Aufsätze austauschen, das Produkt reinigen und wenn Sie es nicht benutzen.
	<b>VORSICHT!</b> – Bezeichnet eine Gefahr mit niedrigem Risikograd, die, wenn sie nicht vermieden wird, eine leichte bis mäßige Verletzung zur Folge haben kann (z. B. Verbrühungsgefahr)		Wechselstrom/-spannung
			Vorsicht! Heiße Oberfläche. Verbrennungsrisiko.
	<b>ACHTUNG!</b> – Warnt vor möglichen Sachschäden (z. B. Kurzschlussgefahr)		Setzen Sie das Produkt weder Regen noch Feuchtigkeit aus.
	Tragen Sie Schutzhandschuhe.		Schutzklasse II
	Tragen Sie eine Schutzbrille.	 	Sicherheitshinweise Handlungsanweisungen
	Das CE-Zeichen bestätigt Konformität mit den für das Produkt zutreffenden EU-Richtlinien.		

## LANGSTIEL- HEISSLUFTGEBLÄSE/ UNKRAUTVERNICHTER

### ● **Einleitung**

Wir beglückwünschen Sie zum Kauf Ihres neuen Produkts. Sie haben sich damit für ein hochwertiges Produkt

entschieden. Die Bedienungsanleitung ist Teil dieses Produkts. Sie enthält wichtige Hinweise für Sicherheit, Gebrauch und Entsorgung. Machen Sie sich vor der Benutzung des Produkts mit allen Bedien- und Sicherheitshinweisen vertraut. Benutzen Sie das Produkt nur wie beschrieben und für die angegebenen Einsatzbereiche. Händigen

Sie alle Unterlagen bei Weitergabe des Produkts an Dritte mit aus.

## ● Bestimmungsgemäße Verwendung

- Das Produkt ist ausschließlich für folgende Anwendungen bestimmt:
  - Farbanstriche entfernen
  - Erwärmen (z. B. Schrumpfschlauch)
  - Kunststoffe verformen und verschweißen
  - Klebeverbindungen lösen
  - Wasserleitungen auftauen
  - Grillkohle/Festbrennstoff anzünden
  - Unkrautbekämpfung
- Setzen Sie das Produkt weder Regen noch Feuchtigkeit aus.
- Das Produkt ist ausschließlich für den Hausgebrauch bestimmt.
- Das Produkt ist nicht für den gewerblichen oder industriellen Einsatz bestimmt.
- Benutzen Sie das Produkt nur wie beschrieben und für die angegebenen Einsatzbereiche.
- Jede andere Verwendung oder Veränderung des Produkts gilt als nicht bestimmungsgemäß und birgt erhebliche Unfallgefahren.
- Für aus bestimmungswidriger Verwendung entstandene Schäden übernimmt der Hersteller keine Haftung.
- Der Betreiber oder Benutzer des Produkts ist für Unfälle oder Personen- und/oder Sachschäden an Dritten oder deren Eigentum verantwortlich.

## ● Lieferumfang

### ⚠ GEFAHR!

- ▶ Das Produkt und die Verpackungsmaterialien sind kein Kinderspielzeug! Kinder dürfen nicht mit Kunststoffbeuteln, Folien und Kleinteilen spielen! Es besteht Verschluckungs- und Erstickungsgefahr!

Überprüfen Sie nach dem Auspacken des Produkts, ob die Lieferung vollständig ist und ob alle Teile in ordnungsgemäßem Zustand sind. Entfernen Sie vor der Verwendung sämtliche Verpackungsmaterialien.

- 1 Haupteinheit
- 1 Verlängerungsstiel
- 1 Zusatzhandgriff (für Verlängerungsstiel)
- 1 Grillanzünderdüse
- 1 Kegeldüse
- 1 Flächendüse
- 1 Spachteldüse
- 1 Reduzierdüse
- 1 Bedienungsanleitung

## ● Teilebeschreibung

Schlagen Sie vor dem Lesen die Seiten mit den Abbildungen auf und machen Sie sich mit allen Funktionen des Produkts vertraut.

(Abb. A)

- 1 Heißluftauslass
- 2 Gebläsekopf (drehbar)
- 3 Entriegelungsschalter (für Gebläsekopf)
- 4 Lufteinlass
- 5 Ein-/Aus-Schalter
- 6 Handgriff
- 7 Gewindestutzen (für Verlängerungsstiel)

- 8 Anschlussleitung mit Netzstecker
- 9 Haupteinheit
- 10 Verlängerungsstiel
- 11 Überwurfmutter
- 12 Kabelhalter
- 13 Gewindestutzen (für Zusatzhandgriff)
- 14 Zusatzhandgriff (für Verlängerungsstiel)
- 15 Zugentlastung
- 16 Grillanzünderdüse
- 17 Kegeldüse
- 18 Flächendüse
- 19 Spachteldüse
- 20 Reduzierdüse

(Abb. B)

- 21 Standfuß
- 22 Standbügel

(Abb. C)

- 23 Standfüße

## ● Technische Daten

<b>Langstiel-Heißluftgebläse/ Unkrautvernichter</b>	<b>PELHLG 2000 A1</b>
Modellnummer:	HG13692
Nenneingangsspannung:	230 V~, 50 Hz
Nennleistungsaufnahme:	2 000 W
Schutzklasse:	II/□ (Doppelisolierung)
Temperatur	
Stufe 1:	100 °C
Stufe 2:	350 °C
Stufe 3:	650 °C
Luftmenge:	≤500 l/min
Kabellänge:	3 m

Gewicht	
Haupteinheit:	950 g
Verlängerungsstiel:	150 g
Zusatzhandgriff:	230 g
Grillanzünderdüse:	57 g
Kegeldüse:	42 g
Flächendüse:	36 g
Spachteldüse:	13 g
Reduzierdüse:	10 g

## Sicherheitshinweise

**Machen Sie sich vor der Verwendung des Produkts mit allen Sicherheitshinweisen und Gebrauchsanweisungen vertraut! Wenn Sie dieses Produkt an andere weitergeben, geben Sie auch alle Dokumente weiter!**

Im Falle von Schäden aufgrund der Nichteinhaltung dieser Bedienungsanleitung erlischt Ihr Garantieanspruch! Für Folgeschäden wird keine Haftung übernommen! Im Falle von Sach- oder Personenschäden aufgrund

einer unsachgemäßen Benutzung oder Nichteinhaltung der Sicherheitshinweise wird keine Haftung übernommen!

## **Kinder und Personen mit Einschränkungen**



### **⚠️ WARNUNG! LEBENS- UND UNFALLGEFAHR FÜR KLEINKINDER UND KINDER!**

Lassen Sie Kinder niemals unbeaufsichtigt mit dem Verpackungsmaterial. Es besteht Erstickungsgefahr durch Verpackungsmaterial. Kinder unterschätzen häufig die Gefahren.

- Dieses Produkt kann von Personen mit verringerten physischen, sensorischen oder mentalen Fähigkeiten oder Mangel an Erfahrung und Wissen benutzt werden, wenn sie beaufsichtigt werden oder bezüglich des sicheren Gebrauchs des

Produkts unterwiesen wurden und die daraus resultierenden Gefahren verstehen.

- Kinder dürfen nicht mit dem Produkt spielen. Halten Sie das Produkt und die Anschlussleitung von Kindern fern.
- Reinigung und Benutzer-Wartung dürfen nicht von Kindern ohne Beaufsichtigung durchgeführt werden.

## **Bestimmungsgemäße Verwendung**

### **⚠️ WARNUNG!**

#### **Verletzungsrisiko!**

Eine unsachgemäße Verwendung kann zu Verletzungen führen. Verwenden Sie das Produkt ausschließlich dieser Anleitung entsprechend. Versuchen Sie nicht, das Produkt in irgendeiner Weise zu verändern.

- Verwenden Sie das Produkt nicht als Haartrockner.
- Verwenden Sie das Produkt nicht in Höhenlagen über 2000 m.

## Elektrische Sicherheit

### ⚠ **GEFAHR!**

#### **Stromschlagrisiko!**

Versuchen Sie nicht, das Produkt selbst zu reparieren. Im Fall einer Fehlfunktion dürfen Reparaturen ausschließlich von qualifiziertem Personal durchgeführt werden.

### ⚠ **WARNUNG!**

#### **Stromschlagrisiko!**

Tauchen Sie die elektrischen Teile des Produkts nicht in Wasser oder andere Flüssigkeiten ein. Halten Sie das Produkt niemals unter fließendes Wasser.

### ⚠ **WARNUNG!**

#### **Stromschlagrisiko!**

Verwenden Sie kein beschädigtes Produkt. Trennen Sie das Produkt von der Stromversorgung und wenden Sie sich an Ihren Händler, wenn es beschädigt ist.

- Vor dem Anschließen des Netzsteckers an die Stromversorgung: Achten Sie darauf, dass die Nennspannung am

Typenschild des Produkts mit der Netzspannung Ihrer Stromversorgung übereinstimmt.

- Überprüfen Sie den Netzstecker und die Anschlussleitung regelmäßig auf Schäden. Wenn die Anschlussleitung beschädigt ist, muss sie vom Hersteller, seinem Kundendienst oder ähnlich qualifizierten Personen ersetzt werden, um Gefahren zu vermeiden.
- Schützen Sie die Anschlussleitung vor Schäden. Lassen Sie sie nicht über scharfe Kanten hängen und quetschen oder biegen Sie sie nicht. Halten Sie die Anschlussleitung von heißen Oberflächen und offenen Flammen fern.
- Das Produkt darf nur mit einer Steckdose verbunden werden, die durch einen Fehlerstrom-Schutzschalter mit einem Bemessungsfehlerstrom von nicht mehr als 30 mA geschützt ist.

## Bedienung

- Ein Brand kann entstehen, wenn mit dem Produkt nicht sorgsam umgegangen wird.
  - Vorsicht bei Gebrauch des Produkts in der Nähe brennbarer Materialien.
  - Nicht für längere Zeit auf ein und dieselbe Stelle richten.
  - Nicht bei Vorhandensein einer explosionsfähigen Atmosphäre verwenden.
  - Wärme kann zu brennbaren Materialien geleitet werden, die verdeckt sind.
  - Nach der Verwendung: Platzieren Sie das Produkt auf einer hitzebeständigen, stabilen und sicheren Unterlage.

**Stabform:** Richten Sie den Standfuß und Standbügel nach unten und den Heißluftauslass zur Seite aus (Abb. B).

**Pistolenform:** Richten Sie die Standfüße nach unten und den Heißluftauslass nach oben aus (Abb. C).

- Vor der Lagerung:
  - Lassen Sie das Produkt abkühlen.
  - Lassen Sie das Produkt nicht unbeaufsichtigt, solange es in Betrieb ist.
- Richten Sie den Heißluftauslass nicht auf Menschen oder Tiere.
- Berühren Sie weder den Heißluftauslass noch eine heiße Düse.
- Halten Sie Abstand zwischen der Düse und der zu erheizenden Oberfläche (Ausnahme: Grillanzünderdüse). Anderenfalls besteht Überhitzungsrisiko.
- Ziehen Sie den Netzstecker aus der Steckdose
  - wenn eine Fehlfunktion auftritt,
  - bevor Sie Zubehörteile aufsetzen/wechseln,
  - bevor Sie das Produkt reinigen,
  - während eines Gewitters und
  - nach jeder Verwendung.

- Ziehen Sie am Netzstecker und nicht an der Anschlussleitung, um den Stecker aus der Steckdose zu ziehen.
- Verwenden Sie nur Ersatz- und Zubehörteile, die vom Hersteller geliefert und empfohlen werden. Der Einsatz von Fremdteilen führt zum sofortigen Verlust des Garantieanspruchs.
- Decken Sie während des Betriebs nicht die Lüftungsschlitze ab. Risiko einer Überhitzung und Schäden am Produkt.
- Verwenden Sie das Produkt nicht mehr, wenn es fallen gelassen wurde.
- Arbeiten Sie mit dem Produkt nicht, wenn Sie müde oder unkonzentriert sind oder nach der Einnahme von Alkohol oder Tabletten. Legen Sie immer rechtzeitig eine Arbeitspause ein. Gehen Sie mit Vernunft an die Arbeit.
- Arbeiten Sie nur bei Tageslicht oder bei guter künstlicher Beleuchtung.

## **Grillkohle/Festbrennstoff anzünden**

- Richten Sie das Produkt korrekt aus (Abb. E).
- Bevor Sie die Grillanzünderdüse aus dem Feuer ziehen: Ziehen Sie den Netzstecker aus der Steckdose.
- Vor der Lagerung: Lassen Sie das Produkt abkühlen.
- Lassen Sie weder die Anschlussleitung noch andere brennbare Materialien mit den heißen Teilen des Produkts in Berührung kommen.

## **Reinigung und Lagerung**

- ⚠ **WARNUNG! Verletzungsrisiko!** Trennen Sie das Produkt von der Stromversorgung, bevor Sie es reinigen oder wenn es nicht in Verwendung ist.
- Schützen Sie Produkt, Anschlussleitung und Netzstecker vor Staub, direkter Sonneneinstrahlung, Tropf- und Spritzwasser.

■ Nach jeder Verwendung:  
Reinigen Sie das Produkt  
(siehe „Reinigung und  
Pflege“).

■ Lagern Sie das Produkt  
an einem kühlen,  
trockenen Ort, geschützt  
vor Feuchtigkeit und  
außerhalb der Reichweite  
von Kindern.

## ● Vor der ersten Verwendung

### ● Produkt auspacken

1. Entnehmen Sie das Produkt aus der Verpackung und entfernen Sie sämtliche Verpackungsmaterialien und Schutzfolien.
2. Prüfen Sie, ob alle Teile vorhanden sind und ob der beschriebene Lieferumfang vollständig ist (siehe „Lieferumfang“).
3. Überprüfen Sie, ob sich das Produkt und sämtliche Teile in gutem Zustand befinden. Sollten Sie eine Beschädigung oder einen Defekt feststellen, verwenden Sie das Produkt nicht, sondern verfahren Sie wie im Kapitel „Garantie“ beschrieben.

### ● Erstinbetriebnahme

■ Wenn Sie das Produkt zum ersten Mal einschalten, kann etwas Rauch austreten. Der Rauch entsteht durch Bindemittel, die sich bei der ersten Verwendung durch die Wärme aus der Isolationsfolie des Heizelements herauslösen.

- Stellen Sie sicher, dass der Rauch schnell entweichen kann:
  - Drehen Sie den Gebläsekopf [2], sodass das Produkt die Form einer Pistole hat (siehe „Gebläsekopf drehen“).
  - Platzieren Sie das Produkt auf einer hitzebeständigen, stabilen und sicheren Unterlage. Richten Sie die Standfüße [23] nach unten und den Heißluftauslass [1] nach oben aus (Abb. C).
  - Lassen Sie das Produkt 1 bis 2 Minuten lang bei voller Leistung (Stufe 3) laufen (siehe „Ein-/ ausschalten“).
- Belüften Sie den Arbeitsbereich. Sollte die Rauch-/ Geruchsentwicklung zu stark sein, führen Sie die Erstinbetriebnahme in einem trockenen Außenbereich durch.

## ● Vorbereitung

### ⚠ VORSICHT! Verbrennungsrisiko!



- ▶ Bevor Sie den Gebläsekopf [2] drehen oder Aufsätze montieren/ wechseln:
  - Schalten Sie das Produkt aus.
  - Ziehen Sie den Netzstecker [8] aus der Steckdose.
  - Lassen Sie das Produkt und einen montierten Aufsatz herunterkühlen.

## ● Gebläsekopf drehen

- Sie können das Produkt in 2 verschiedenen Formen verwenden:

Abb.	Form	Geeignet für
B	Stab (Lieferzustand)	Grillkohle/ Festbrennstoff anzünden
		Unkrautbekämpfung
C	Pistole	Farbanstriche entfernen
		Erwärmen (z. B. Schrumpfschlauch)
		Kunststoffe verformen und verschweißen
		Klebeverbindungen lösen
		Wasserleitungen auftauen

(Abb. D)

- Schieben Sie den Entriegelungsschalter **3** in Richtung des Heißluftauslasses **1**.  erscheint neben dem Entriegelungsschalter.
- Halten Sie den Entriegelungsschalter **3** in dieser Position, damit der Gebläsekopf **2** entriegelt bleibt.
- Drehen Sie den Gebläsekopf **2** in die gewünschte Position.
- Lassen Sie den Entriegelungsschalter **3** los.  erscheint neben dem Entriegelungsschalter. Der Gebläsekopf **2** ist verriegelt.
- Überprüfen Sie, ob der Gebläsekopf **2** eingerastet ist und sich nicht mehr drehen lässt.

## ● Düsen

### ⚠ ACHTUNG! Risiko von Sachschäden!

- ▶ Bei Verwendung der Flächendüse **18**: Achten Sie insbesondere auf die Hitzeentwicklung an angrenzenden Stellen des Bearbeitungspunktes. Richten Sie die Flächendüse nicht zu lange auf eine Stelle, um eine Überhitzung angrenzender Teile zu vermeiden.
- ▶ Bei Verwendung der Reduzierdüse **20**: Achten Sie insbesondere auf die Hitzeentwicklung am Bearbeitungspunkt. Richten Sie die Reduzierdüse nicht zu lange auf eine Stelle, um eine Überhitzung des Werkstücks zu vermeiden.

### HINWEIS

- ▶ Bei Verwendung der Spachteldüse **19**: Verwenden Sie einen herkömmlichen Spachtel, um Farben und Lacke abzukratzen. Die Spachteldüse eignet sich nicht zum Abkratzen von Farben und Lacken.
- ▶ Detaillierte Informationen zur Verwendung der Grillanzünderdüse **16** und der Kegeldüse **17** finden Sie im Kapitel „Arbeitshinweise“.

- Montieren Sie die gewünschte Düse am Heißluftauslass **1**:

Düse	Zweck
<b>16</b> Grillanzünderdüse	Grillkohle/ Festbrennstoff anzünden
<b>17</b> Kegeldüse	Unkraut- bekämpfung

Düse	Zweck
18 Flächendüse	Hitze über einen weiten Bereich
19 Spachteldüse	Gezielte Heißluftzufuhr auf Farb- und Lackflächen
20 Reduzierdüse	Punktuelle Hitze

## ● Verlängerungsstiel

### HINWEIS

- ▶ Bei Verwendung des Produkts zur Unkrautbekämpfung: Montieren Sie stets den Verlängerungsstiel 10.

(Abb. F)

1. Drehen Sie den Gebläsekopf 2, sodass das Produkt die Form eines Stabs hat (siehe „Gebläsekopf drehen“).
2. Stecken Sie ein Ende des Verlängerungsstiels 10 in den Gewindestutzen 13 am Zusatzhandgriff 14. Ziehen Sie die Überwurfmutter 11 fest.
3. Stecken Sie das andere Ende des Verlängerungsstiels 10 in den Gewindestutzen 7 an der Haupteinheit 9. Ziehen Sie die Überwurfmutter 11 fest.
4. Führen Sie die Anschlussleitung 8 entlang des Verlängerungsstiels 10. Fixieren Sie die Anschlussleitung mit beiden Kabelhaltern 12.
5. Führen Sie die Anschlussleitung 8 durch die Zugentlastung 15 am Zusatzhandgriff 14. Formen Sie dazu in Höhe der Zugentlastung eine Schlaufe. Führen Sie die Schlaufe durch die Öse der Zugentlastung und hängen Sie sie auf der Rückseite ein.

## ● Bedienung

### ● Ein-/ausschalten

#### HINWEIS

- ▶ Die Luftmenge ( $\leq 500$  l/min) ist bei allen 3 Stufen gleich.

- Verbinden Sie den Netzstecker 8 mit einer geeigneten Steckdose.

Ein-/Aus-Schalter 5	Bedeutung
Position 0	Ausgeschaltet
Position 1	Eingeschaltet auf Stufe 1 (100 °C)
Position 2	Eingeschaltet auf Stufe 2 (350 °C)
Position 3	Eingeschaltet auf Stufe 3 (650 °C)

## ● Verwendung als Standgerät

1. Drehen Sie den Gebläsekopf 2, sodass das Produkt die Form einer Pistole hat (siehe „Gebläsekopf drehen“).
2. Platzieren Sie das Produkt auf einer hitzebeständigen, stabilen und sicheren Unterlage. Richten Sie die Standfüße 23 nach unten und den Heißluftauslass 1 nach oben aus (Abb. C).

## ● Arbeitshinweise

### ● Grillkohle/Festbrennstoff anzünden

⚠ **VORSICHT! Brandrisiko durch Hitzestau!**

- ▶ Bedecken Sie nicht alle Öffnungen der Grillanzünderdüse 16 mit Grillkohle/Festbrennstoff (Abb. E).

## HINWEIS

- ▶ Verwenden Sie keine anderen Methoden zum Anzünden von Grillkohle/Festbrennstoff zur selben Zeit.
- ▶ Verwenden Sie die Grillanzünderdüse **16** nur für wenige Minuten am Stück.
- ▶ Verwenden Sie die Grillanzünderdüse **16** ausschließlich für Anwendungen, die in dieser Anleitung beschrieben sind.

- Drehen Sie den Gebläsekopf **2**, sodass das Produkt die Form eines Stabs hat (siehe „Gebläsekopf drehen“).
- Verwenden Sie die Grillanzünderdüse **16** auf Stufe **3** (siehe „Ein-/ausschalten“).
- Positionieren Sie die Grillanzünderdüse **16** unter der Grillkohle/dem Festbrennstoff (Abb. E).
- Sobald die Grillkohle/der Festbrennstoff wie gewünscht angezündet ist:
  - Ziehen Sie den Netzstecker **8** aus der Steckdose.
  - Ziehen Sie die Grillanzünderdüse **16** aus dem Feuer.

## ● Unkrautbekämpfung

### HINWEIS

- ▶ Bei Verwendung des Produkts zur Unkrautbekämpfung: Montieren Sie stets den Verlängerungsstiel **10** (siehe „Verlängerungsstiel“).

## HINWEIS

- ▶ Es ist nicht notwendig, die Pflanzen zu verbrennen. Einfaches Erhitzen reicht aus, um das Unkraut auszutrocknen und somit zu beseitigen.
- ▶ Das Frühjahr ist der beste Zeitpunkt, um mit der Unkrautbekämpfung zu beginnen.
- ▶ Der Erfolg dieser Maßnahme ist nicht sofort sichtbar (Abb. G).
- ▶ Durchwachsene Flächen müssen am Anfang mehrfach in kurzen Zeitabständen behandelt werden.
- ▶ Bei manchen Unkrautarten ist eine wiederholte Behandlung unter Umständen notwendig.
- ▶ Manche Pflanzenarten reagieren bei der empfohlenen Einwirkdauer nicht sofort auf die Wärmestrahlung.
- ▶ Junge, weichblättrige Pflanzen sind empfindlich und nach der Behandlung nicht mehr lebensfähig.
- ▶ Hartlaubige Gräser sind robust und müssen öfter behandelt werden.
- ▶ Ältere Pflanzen und Pflanzen mit harten Blättern (z. B. Disteln) müssen regelmäßig in einem Abstand von 1 bis 2 Wochen behandelt werden.

- Montieren Sie die Kegeldüse **17** (siehe „Düsen“) und den Verlängerungsstiel **10** (siehe „Verlängerungsstiel“).
- Halten Sie das Produkt am Zusatzhandgriff **14** fest.
- Verwenden Sie die Kegeldüse **17** auf Stufe **3** (siehe „Ein-/ausschalten“).
- Setzen Sie die Kegeldüse **17** ca. 5 bis 10 Sekunden lang auf die zu beseitigende Pflanze.

- Bei höheren Pflanzen erwärmen Sie diese zuerst kurz im oberen Bereich. Anschließend setzen Sie die Kegeldüse [17] ca. 5 bis 10 Sekunden lang auf die nun geschrumpfte Pflanze.

## ● Nach der Verwendung

1. Schalten Sie das Produkt aus. Ziehen Sie den Netzstecker [8] aus der Steckdose.
2. Lassen Sie das Produkt abkühlen: Platzieren Sie das Produkt auf einer hitzebeständigen, stabilen und sicheren Unterlage.
  - **Stabform:** Klappen Sie den Standbügel [22] aus. Richten Sie den Standfuß [21] und Standbügel nach unten und den Heißluftauslass [1] zur Seite aus (Abb. B).
  - **Produkt mit Verlängerungsstiel:** Positionieren Sie das Produkt wie in Abb. H gezeigt
  - **Pistolenform:** Richten Sie die Standfüße [23] nach unten und den Heißluftauslass [1] nach oben aus (Abb. C).
3. Prüfen, reinigen und lagern Sie das Produkt (siehe „Reinigung und Pflege“).

## ● Reinigung und Pflege

### **WARNUNG!**



Schalten Sie das Produkt aus und trennen Sie es von der Stromversorgung, bevor Sie Aufsätze austauschen, das Produkt reinigen und wenn Sie es nicht benutzen!

## ● Reinigung

- Tauchen Sie das Produkt nicht in Wasser oder andere Flüssigkeiten.
- Lassen Sie keine Flüssigkeiten in das Innere des Produkts gelangen.

- Verwenden Sie keine chemischen, alkalischen, scheuernden oder anderen aggressiven Reinigungs- oder Desinfektionsmittel, um das Produkt zu reinigen, da diese die Oberflächen angreifen können.

- Halten Sie das Produkt sauber, staubfrei, trocken und frei von Öl oder Schmierfetten.
- Reinigen Sie das Produkt mit einem weichen, trockenen und fusselfreien Tuch. Verwenden Sie eine weiche Bürste für schwer erreichbare Stellen.

## ● Pflege

- Vor und nach jeder Verwendung: Überprüfen Sie das Produkt und dessen Zubehör auf Verschleiß und Beschädigungen.

## ● Reparatur

- Dieses Produkt enthält keine Teile, die vom Benutzer repariert werden können.
- Wenden Sie sich an eine autorisierte Servicestelle oder eine ähnlich qualifizierte Person, um das Produkt überprüfen und reparieren zu lassen.

## ● Lagerung

- Vor der Lagerung: Lassen Sie das Produkt abkühlen.
- Lagern Sie das Produkt an einem kühlen, trockenen, vor Feuchtigkeit geschützten Ort außer Reichweite von Kindern.

## ● Ersatzteile/Zubehör

- Kunden können kompatible Ersatzteile und Zubehör via E-Mail oder unsere Service-Hotline beziehen (siehe „Service“).
- Halten Sie die Artikelnummer (IAN 525925\_2504) für Ihre Bestellung bereit.

## ● **Entsorgung**

Die Verpackung besteht aus umweltfreundlichen Materialien, die Sie über die örtlichen Recyclingstellen entsorgen können.



Beachten Sie die Kennzeichnung der Verpackungsmaterialien bei der Abfalltrennung, diese sind gekennzeichnet mit Abkürzungen (a) und Nummern (b) mit folgender Bedeutung: 1–7: Kunststoffe/20–22: Papier und Pappe/80–98: Verbundstoffe.

### **Produkt:**



Möglichkeiten zur Entsorgung des ausgesiedelten Produkts erfahren Sie bei Ihrer Gemeinde- oder Stadtverwaltung.



### **Gerät entsorgen**

Das Symbol der durchgestrichenen Mülltonne bedeutet, dass dieses Gerät am Ende der Nutzungszeit nicht über den Haushaltsmüll entsorgt werden darf. Das Gerät ist bei eingerichteten Sammelstellen, Wertstoffhöfen oder Entsorgungsbetrieben abzugeben. Zudem sind Vertreiber von Elektro- und Elektronikgeräten sowie Vertreiber von Lebensmitteln zur Rücknahme verpflichtet. LIDL bietet Ihnen Rückgabemöglichkeiten direkt in den Filialen und Märkten an. Rückgabe und Entsorgung sind für Sie kostenfrei. Beim Kauf eines Neugeräts haben Sie das Recht, ein entsprechendes Altgerät unentgeltlich zurückzugeben.

Zusätzlich haben Sie die Möglichkeit, unabhängig vom Kauf eines Neugeräts, unentgeltlich (bis zu drei) Altgeräte abzugeben, die in keiner Abmessung größer als 25 cm sind.

Bitte löschen Sie vor der Rückgabe alle personenbezogenen Daten.

Bitte entnehmen Sie vor der Rückgabe Batterien oder Akkumulatoren, die nicht vom Altgerät umschlossen sind, sowie Lampen, die zerstörungsfrei entnommen werden können und führen diese einer separaten Sammlung zu.

## ● **Garantie**

Das Produkt wurde nach strengen Qualitätsrichtlinien hergestellt und vor der Auslieferung sorgfältig geprüft. Im Falle von Material- oder Herstellungsfehlern haben Sie gegenüber dem Verkäufer des Produkts gesetzliche Rechte. Ihre gesetzlichen Rechte werden in keiner Weise durch unsere unten aufgeführte Garantie eingeschränkt.

Die Garantie für dieses Produkt beträgt 3 Jahre ab Kaufdatum. Die Garantiezeit beginnt mit dem Kaufdatum. Bewahren Sie den Originalkaufbeleg an einem sicheren Ort auf, da dieses Dokument als Nachweis des Kaufs erforderlich ist.

Alle Schäden oder Mängel, die bereits zum Zeitpunkt des Kaufs vorhanden sind, müssen unverzüglich nach dem Auspacken des Produkts gemeldet werden.

Sollte das Produkt innerhalb von 3 Jahren ab Kaufdatum einen Material- oder Herstellungsfehler aufweisen, werden wir es – nach unserer Wahl – kostenlos für Sie reparieren oder ersetzen. Die Garantiezeit verlängert sich durch einen stattgegebenen Gewährleistungsanspruch nicht. Dies gilt auch für ersetzte und reparierte Teile.

Diese Garantie erlischt, wenn das Produkt beschädigt oder unsachgemäß verwendet oder gewartet wurde.

Die Garantie deckt Material- und Herstellungsfehler ab. Diese Garantie erstreckt sich weder auf Produktteile, die normalem Verschleiß unterliegen, und somit als Verschleißteile gelten (z. B. Batterien, Schläuche, Farbpatronen), noch auf Schäden an zerbrechlichen Teilen, z. B. Schalter oder Teile aus Glas.

### ● **Abwicklung im Garantiefall**

Um eine schnelle Bearbeitung Ihres Anliegens zu gewährleisten, folgen Sie bitte den folgenden Hinweisen:

Bitte halten Sie für alle Anfragen den Kassenbon und die Artikelnummer (IAN 525925\_2504) als Nachweis für den Kauf bereit.

Die Artikelnummer entnehmen Sie bitte dem Typenschild am Produkt, einer Gravur am Produkt, dem Titelblatt Ihrer Anleitung (unten links) oder dem Aufkleber auf der Rück- oder Unterseite des Produktes.

Sollten Funktionsfehler oder sonstige Mängel auftreten kontaktieren Sie zunächst die nachfolgend benannte Serviceabteilung telefonisch oder per E-Mail.

Ein als defekt erfasstes Produkt können Sie dann unter Beifügung des Kaufbelegs (Kassenbon) und der Angabe, worin der Mangel besteht und wann er aufgetreten ist, für Sie portofrei an die Ihnen mitgeteilte Service Anschrift übersenden.



Auf [parkside-diy.com](https://www.parkside-diy.com) können Sie diese und viele weitere Handbücher einsehen und herunterladen. Mit diesem QR-Code gelangen Sie direkt auf [parkside-diy.com](https://www.parkside-diy.com). Wählen Sie Ihr Land aus, und suchen Sie über die Such-

maske nach den Bedienungsanleitungen. Mittels Eingabe der Artikelnummer (IAN) 525925\_2504 gelangen Sie zur Bedienungsanleitung für Ihren Artikel.

## ● **Service**

**DE Service Deutschland**  
Tel.: 08008855300  
Kontaktformular auf  
*parkside-diy.com*  
**IAN 525925\_2504**

**AT Service Österreich**  
Tel.: 0800447750  
Kontaktformular auf  
*parkside-diy.com*  
**IAN 525925\_2504**

**BE Service Belgien**  
Tel.: 080012614  
Kontaktformular auf  
*parkside-diy.com*  
**IAN 525925\_2504**

**CH Service Schweiz**  
Tel.: 0800563601  
Kontaktformular auf  
*parkside-diy.com*  
**IAN 525925\_2504**



**OWIM GmbH & Co. KG**

Stiftsbergstraße 1  
74167 Neckarsulm  
GERMANY

Model No.: HG13692

Version: 12/2025

IAN 525925\_2504

