

# /// PARKSIDE®

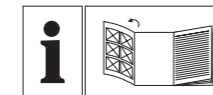

## HEAT GUN PHLGB 2000 A1

GB

### HEAT GUN

User manual

FI

### KUUMAILMAPUHALLIN

Käyttöohje

SE

### VARMLUFTSPISTOL

Bruksanvisning

DK

### VARMLUFTSPISTOL

Betjeningsvejledning

PL

### OPALARKA

Instrukcja obsługi

LT

### KARŠTO ORO VENTILIATORIUS

Naudojimo instrukcija

EE

### KUUMAÕHUPUHUR

Kasutusjuhend

LV

### ELEKTRISKAIS CELŅNIECĪBAS FĒNS

Lietošanas pamācība

DE AT CH

### HEISSLUFTGEBLÄSE

Bedienungsanleitung

GB	User manual	Page	5
FI	Käyttöohje	Sivu	15
SE	Bruksanvisning	Sidan	25
DK	Betjeningsvejledning	Side	35
PL	Instrukcja obsługi	Strona	45
LT	Naudojimo instrukcija	Psl	56
EE	Kasutusjuhend	Lehekülg	66
LV	Lietošanas pamācība	Lpp.	76
DE/AT/BE/CH	Bedienungsanleitung	Seite	86

**OWIM GmbH & Co. KG**

Stiftsbergstraße 1

74167 Neckarsulm

GERMANY

Model No.: HG12955

Version: 10/2025

IAN 525251\_2504



IAN 525251\_2504

LT LV

**A**

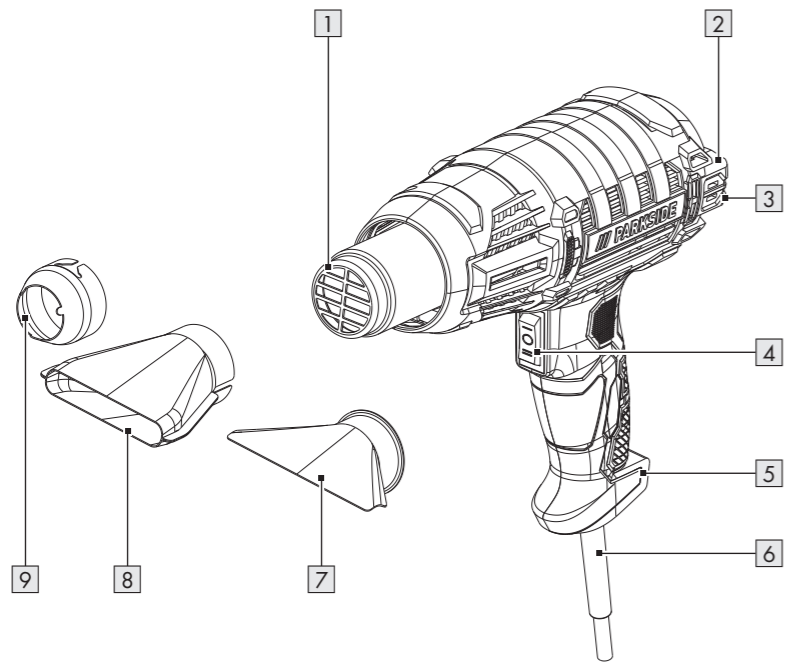

<b>List of pictograms used</b> .....	Page	6
<b>Introduction</b> .....	Page	7
Intended use .....	Page	7
Scope of delivery .....	Page	7
Description of parts .....	Page	7
Technical data .....	Page	7
<b>Safety instructions</b> .....	Page	8
<b>Before first use</b> .....	Page	11
Unpacking the product .....	Page	11
<b>Initial start-up</b> .....	Page	11
<b>Operation</b> .....	Page	11
Switching on/off .....	Page	11
Attachments .....	Page	12
<b>After use</b> .....	Page	12
<b>Cleaning and care</b> .....	Page	12
Cleaning .....	Page	12
Maintenance .....	Page	13
Repair .....	Page	13
Storage .....	Page	13
<b>Spare parts/Accessories</b> .....	Page	13
<b>Disposal</b> .....	Page	13
<b>Warranty</b> .....	Page	13
Warranty claim procedure .....	Page	14
<b>Service</b> .....	Page	14

## List of pictograms used

	<b>DANGER!</b> – Designating a hazard with high risk, which will result in death or severe injury if not avoided (e.g. risk of suffocation)		Read the user manual.
			Switch off the product and disconnect it from the mains before replacing attachments, cleaning and when not in use.
	<b>WARNING!</b> – Designating a hazard with moderate risk, which can result in death or severe injury if not avoided (e.g. risk of electric shock)	T3.15A 	Fuse
			Do not expose the product to rain or moisture.
	<b>CAUTION!</b> – Designating a hazard with low risk, which could result in minor or moderate injury if not avoided (e.g. risk of scalding)		Caution! Hot surface. Risk of burns.
			Protection class II
	<b>NOTICE!</b> – Warns of possible damage to property/the product if not avoided (e.g. risk of short circuit)		Wear protective gloves.
			Wear hearing protection.
	Use the product in dry indoor spaces only.		Wear eye protection.
	Manufacturer		Safety information
			Instructions for use
	Alternating current/voltage		CE mark indicates conformity with relevant EU directives applicable for this product.

## HEAT GUN

### ● Introduction

We congratulate you on the purchase of your new product. You have chosen a high quality product. The instructions for use are part of the product. They contain important information concerning safety, use and disposal. Before using the product, please familiarise yourself with all of the safety information and instructions for use. Only use the product as described and for the specified applications. If you pass the product on to anyone else, please ensure that you also pass on all the documentation with it.

### ● Intended use

- The product is only intended for the following applications:
  - Removing paint
  - Heating (e.g. heat-shrink tubing)
  - Moulding and welding plastics
  - Ungluing adhesive joints
  - Defrosting water pipes
- Use the product in dry indoor spaces only.
- The product is exclusively intended for domestic use.
- The product is not intended for commercial or industrial use.
- Only use the product as described and only for the indicated fields of application.
- Any other use or modification of the product is considered to be unauthorised use and entails considerable risk of accidents.
- The manufacturer assumes no liability for damages resulting from unauthorised use.
- The operator or user of the product is responsible for any accidents or personal injury and/or material damage to third parties or their property.

### ● Scope of delivery

#### DANGER!

- ▶ The product and the packaging are not children's toys! Children must not play with plastic bags, sheets and small parts! There is a danger of choking and suffocation!

After unpacking the product, check if the delivery is complete and if all parts are in good condition. Remove all packaging materials before use.

- 1 Heat gun
- 1 Restrictor
- 1 Surface nozzle
- 1 Spatula nozzle
- 1 User manual

### ● Description of parts

Before reading, unfold the page containing the illustrations and familiarise yourself with all functions of the product.

- 1 Hot air outlet
- 2 Foot
- 3 Air inlet
- 4 On/off switch
- 5 Foot
- 6 Mains cord with mains plug
- 7 Spatula nozzle
- 8 Surface nozzle
- 9 Restrictor

### ● Technical data

Heat Gun	PHLGB 2000 A1
Model number	
VDE plug:	HG12955
BS plug:	HG12955-BS
CH plug:	HG12955-CH
Rated input voltage:	230 V~, 50 Hz
Rated input power:	2,000 W
Protection class:	II/□ (double insulation)

Level I	
Temperature:	350 °C
Air quantity:	300 l/min
Level II	
Temperature:	550 °C
Air quantity:	500 l/min



## Safety instructions

**BEFORE USING THE PRODUCT, FAMILIARISE YOURSELF WITH ALL OF THE SAFETY INFORMATION AND INSTRUCTIONS FOR USE! WHEN PASSING THIS PRODUCT ON TO OTHERS, ALSO INCLUDE ALL THE DOCUMENTS!**

In the case of damage resulting from non-compliance with these operating instructions the warranty claim becomes invalid! No liability is accepted for consequential damage! In the case of material damage or personal injury caused by incorrect handling or non-compliance with the safety instructions, no liability is accepted!

## Children and persons with limitations



### **⚠ WARNING!**

**DANGER OF DEATH AND ACCIDENTS FOR TODDLERS AND CHILDREN!**

Never leave children unsupervised with the packaging material. The packaging material represents a danger of suffocation. Children frequently underestimate the dangers.

- This product can be used by persons with reduced physical, sensory or mental capabilities or lack of experience and knowledge if they have been given supervision or instruction concerning use of the product in a safe way and understand the hazards involved.
- Children shall not play with the product. Keep the product and the mains cord out of reach of children.

- Cleaning and user maintenance shall not be made by children without supervision.

### Intended use

- ⚠ **WARNING! Risk of injury!** Misuse may lead to injury. Use this product solely in accordance with these instructions. Do not attempt to modify the product in any way.
- Do not use the product as a hair dryer.

### Electrical safety

- ⚠ **WARNING! Risk of electric shock!** Never attempt to repair the product yourself. In case of malfunction, repairs are to be conducted by qualified personnel only.
- ⚠ **WARNING! Risk of electric shock!** Do not immerse the product's electrical components in water or other liquids. Never hold the product under running water.
- ⚠ **WARNING! Risk of electric shock!** Never use a damaged product. Disconnect the product

from the mains supply and contact your retailer if it is damaged.

- Before connecting the mains plug to the mains supply: Check that the voltage and the current rating correspond with the mains supply details shown on the product's rating label.
- Regularly check the mains plug and the mains cord for damages. If the mains cord is damaged, it must be replaced by the manufacturer, its service agent or similarly qualified persons in order to avoid a hazard.
- Protect the mains cord against damages. Do not let it hang over sharp edges, do not squeeze or bend it. Keep the mains cord away from hot surfaces and open flames.
- The product must only be connected to a socket-outlet via a residual-current circuit breaker (RCD) with a rated leakage current of not more than 30 mA.

## Operation

- A fire may result if the product is not used with care, therefore:
  - Be careful when using the product in places where there are combustible materials.
  - Do not apply to the same place for a long time.
  - Do not use in presence of an explosive atmosphere.
  - Be aware that heat may be conducted to combustible materials that are out of sight.
  - After use: Place the product on a heat-resistant, stable and secure surface. Position both feet downwards and the hot air outlet upwards.
  - Allow the product to cool down before storage.
  - Do not leave the product unattended when it is switched on.
- Do not point the hot air outlet at people or animals.
- Do not touch the hot air outlet or a hot nozzle.
- Keep a distance between the nozzle and the surface to be heated. Otherwise there is a risk of overheating.
- Disconnect the product from the socket-outlet
  - when a malfunction occurs,
  - before attaching/ changing accessories,
  - before cleaning the product,
  - during a thunderstorm and
  - after each use.
- Disconnect the product from the socket-outlet by pulling the mains plug, but not by pulling on the mains cord.
- Only use spare parts and accessories which are supplied and recommended by the manufacturer. Using foreign parts results in the immediate loss of any warranty claim.
- Do not obstruct the ventilation slots during operation. Risk of overheating and damage to the product.

- Do not use the product anymore if it has been dropped.
- Do not use the product if you are tired, lacking in concentration or have consumed alcohol or tablets. Always have a break on time. Use common sense when using the product.

## Cleaning and storage

### ⚠ CAUTION! Risk of injury!

Disconnect the product from the mains supply before cleaning work and when not in use.

- Protect the product, its mains cord and mains plug against dust, direct sunlight, dripping and splashing water.
- After each use: Clean the product (see “Cleaning and care”).
- Store the product in a cool, dry place, protected from moisture and out of the reach of children.

### ● Before first use

#### ● Unpacking the product

1. Take the product out of the packaging and remove all packaging materials and plastic wrappings.

2. Check to make sure that all listed parts are included (see “Scope of delivery”).
3. Check whether the product and all parts are in good condition, if any damage or defect is detected, do not use the product, but follow the procedure described in chapter “Warranty”.

### ● Initial start-up

- When you switch on the product for the first time, some smoke may escape. The smoke is caused by binding agents which are released from the insulation film of the heating element due to the heat.
- Ensure that the smoke escapes quickly: Place the product on a heat-resistant, stable and secure surface. Position both feet **2/5** downwards and the hot air outlet **1** upwards.
- Ventilate the work area. If the formation of smoke or the odour is too strong, carry out the initial start-up outdoors in a dry area.



### ● Operation

- Operate the product in one of the following positions:
  - Hold the product with your hand.
  - or
  - Place the product on a heat-resistant, stable and secure surface. Position both feet **2/5** downwards and the hot air outlet **1** upwards.

### ● Switching on/off

- Connect the mains plug **6** to a suitable socket-outlet.

On/off switch <b>4</b>	Meaning
Position <b>I</b>	Switched on at level <b>I</b> <ul style="list-style-type: none"> <li>■ 350 °C</li> <li>■ 300 l/min</li> </ul>



On/off switch 	Meaning
Position II	Switched on at level II <ul style="list-style-type: none"> <li>■ 550 °C</li> <li>■ 500 l/min</li> </ul>
Middle position 	Switched off

## ● Attachments

### CAUTION! Risk of burns!

- ▶ Before mounting/changing attachments:
  - Switch off the product.
  - Disconnect the mains plug  from the socket-outlet.
  - Let the product and any mounted attachment cool down.



### NOTICE! Risk of property damage!

- ▶ When using the surface nozzle : Pay particular attention to the heat development at the areas adjacent to the processing point. Do not point the surface nozzle at one spot for too long to avoid overheating any adjacent parts.
- ▶ When using the restrictor : Pay particular attention to the heat development at the processing point. Do not point the restrictor at one spot for too long to avoid overheating the workpiece.





### NOTE

- ▶ When using the spatula nozzle : Use a regular spatula to scrape off paint and lacquer. The spatula nozzle is not suitable for scraping off paint and lacquer.

- Mount the desired attachment to the hot air outlet :

Attachment	Purpose
Spatula nozzle 	Targeted hot air supply to paint and lacquer surfaces
Surface nozzle 	Heat over a wide area
Restrictor 	Selective heat

## ● After use

1. Switch off the product. Disconnect the mains plug  from the socket-outlet.
2. Allow the product to cool down: Place the product on a heat-resistant, stable and secure surface. Position both feet /  downwards and the hot air outlet  upwards.
3. Check, clean and store the product (see “Cleaning and care”).

## ● Cleaning and care

### WARNING!



Switch off the product and disconnect it from the mains before replacing attachments, cleaning and when not in use.

## ● Cleaning

- Do not immerse the product in water or other liquids.
- Do not allow liquids to enter the inside of the product.
- Do not use chemical, alkaline, abrasive or other aggressive detergents or disinfectants to clean this product as they might be harmful to its surfaces.
- Keep the product clean, dust-free, dry and free from oil or grease.
- Clean the product with a soft, dry and lint-free cloth. Use a soft brush for areas that are hard to reach.

## ● Maintenance

- Before and after each use: Check the product and its accessories for wear and damage.

## ● Repair

- This product does not contain any parts that can be repaired by the user.
- Contact an authorised service centre or a similarly qualified person to have the product checked and repaired.

## ● Storage

- Before storage: Allow the product to cool down.
- Store the product in a cool, dry place, protected from moisture and out of the reach of children.

## ● Spare parts/Accessories

- Customers can obtain compatible spare parts and accessories via e-mail or our service hotline (see “Service”).
- Have the item number (IAN 525251\_2504) ready for your order.

## ● Disposal

The packaging is made entirely of recyclable materials, which you may dispose of at local recycling facilities.



Observe the marking of the packaging materials for waste separation, which are marked with abbreviations (a) and numbers (b) with following meaning: 1–7: plastics/20–22: paper and fibreboard/80–98: composite materials.

### Product:



Contact your local refuse disposal authority for more details of how to dispose of your worn-out product.



To help protect the environment, please dispose of the product properly when it has reached the end of its useful life and not in the household waste. Information on collection points and their opening hours can be obtained from your local authority.

## ● Warranty

The product has been manufactured to strict quality guidelines and meticulously examined before delivery. In the event of material or manufacturing defects you have legal rights against the retailer of this product. Your legal rights are not limited in any way by our warranty detailed below.

The warranty for this product is 3 years from the date of purchase. The warranty period begins on the date of purchase. Keep the original sales receipt in a safe location as this document is required as proof of purchase.

Any damage or defects already present at the time of purchase must be reported without delay after unpacking the product.

Should the product show any fault in materials or manufacture within 3 years from the date of purchase, we will repair or replace it – at our choice – free of charge to you. The warranty period is not extended as a result of a claim being granted. This also applies to replaced and repaired parts.

This warranty becomes void if the product has been damaged, or used or maintained improperly.

The warranty covers material or manufacturing defects. This warranty does not cover product parts subject to normal wear and tear, thus considered

consumables (e.g. batteries, tubes, cartridges), nor damage to fragile parts, e.g. switches or glass parts.

### ● **Warranty claim procedure**

So that your request can be processed quickly, please observe the following instructions:

For all inquiries, please have the receipt and item number (IAN 525251\_2504) ready as proof of purchase.

The article number can be taken from the identification label on the product, engraving on the product, the front cover of your manual (at the bottom left), or the sticker on the back or bottom of the product.

If malfunctions or other defects arise, first contact the service department indicated below by phone or email.

You can then send a product recorded as defective to the communicated service address postage-free, making sure to enclose proof of purchase (receipt) and information on the details of the defect and when it occurred.



You can download and view this and numerous other manuals at [parkside-diy.com](http://parkside-diy.com). This QR code takes you directly to [parkside-diy.com](http://parkside-diy.com). Choose your country and use the search screen to search for the operating

instructions. Entering the item number (IAN) 525251\_2504 takes you to the operating instructions for your item.

### ● **Service**

 **Service Great Britain**

Tel.: 08000518970















Contact form on [parkside-diy.com](http://parkside-diy.com)

**IAN 525251\_2504**



<b>Luettelo käytetyistä kuvamerkeistä/symboleista</b> .....	Sivu	16
<b>Johdanto</b> .....	Sivu	17
Tarkoituksenmukainen käyttö .....	Sivu	17
Toimituksen sisältö .....	Sivu	17
Osien kuvaus .....	Sivu	17
Tekniset tiedot .....	Sivu	17
<b>Turvallisuusohjeet</b> .....	Sivu	18
<b>Ennen ensimmäistä käyttöä</b> .....	Sivu	21
Tuotteen ottaminen pakkauksesta .....	Sivu	21
<b>Ensimmäinen käyttökerta</b> .....	Sivu	21
<b>Käyttö</b> .....	Sivu	21
Päälle-/poiskytkeminen .....	Sivu	21
Vaihto-osat .....	Sivu	22
<b>Käytön jälkeen</b> .....	Sivu	22
<b>Puhdistus ja hoito</b> .....	Sivu	22
Puhdistus .....	Sivu	22
Hoito .....	Sivu	23
Korjaukset .....	Sivu	23
Säilytys .....	Sivu	23
<b>Varaosat/lisävarusteet</b> .....	Sivu	23
<b>Hävittäminen</b> .....	Sivu	23
<b>Takuu</b> .....	Sivu	23
Toimiminen takuutapauksessa .....	Sivu	24
<b>Huoltopalvelu</b> .....	Sivu	24

## Luettelo käytetyistä kuvamerkeistä/symboleista

	<b>VAARA!</b> – Osoittaa korkean riskitason vaaraa, joka johtaa kuolemaan tai vakavaan loukkaantumiseen, jos sitä ei vältetä (esim. tukehtumisvaara)	  Lue käyttöohje.
		 Kytke tuote pois päältä ja irrota se sähköverkosta ennen vaihto-osien vaihtoa, tuotteen puhdistusta ja kun tuotetta ei käytetä.
	<b>VAROITUS!</b> – Osoittaa keskitasoisen riskitason vaaraa, joka voi johtaa kuolemaan tai vakavaan loukkaantumiseen, jos sitä ei vältetä (esim. sähköiskun vaara)	T3.15A  Hienosulake
		 Älä altista tuotetta sateelle ja kosteudelle.
	<b>VARO!</b> – Osoittaa matalan riskitason vaaraa, joka voi johtaa lievään tai kohtalaiseen loukkaantumiseen, jos sitä ei vältetä (esim. palovamman vaara)	 Varo! Kuuma pinta. Palovamman vaara.
		 Suojausluokka II
	<b>HUOMIO!</b> – Varoittaa mahdollisista ainevahingoista (esim. oikosulun vaara)	 Käytä suojakäsineitä.
		 Käytä kuulosuojainta.
	Käytä tuotetta vain kuivissa sisätiloissa.	 Käytä suojalaseja.
	Valmistaja	 Turvallisuusohjeet  Käyttöohjeet
	Vaihtovirta/-jännite	 CE-merkintä takaa, että tuote vastaa siihen sovellettavia EU-direktiivejä.

## KUUMAILMAPUHALLIN

### ● Johdanto

Onnittelemme sinua uuden tuotteen hankinnasta. Valitsit erittäin korkealaatuisen tuotteen. Käyttöohje on osa tätä tuotetta. Se sisältää tärkeitä turvallisuusohjeita sekä käyttöä ja hävitystä koskevia ohjeita. Tutustu ennen tuotteen käyttöä huolellisesti kaikkiin käyttöjä turvallisuusohjeisiin. Käytä tuotetta ainoastaan ohjeen mukaan ja siinä mainittuihin tarkoituksiin. Anna kaikki ohjeet mukaan, jos luovutat tuotteen edelleen.

### ● Tarkoituksenmukainen käyttö

- Tuote soveltuu ainoastaan seuraaviin käyttötarkoituksiin:
  - Maalin poisto
  - Lämmitys (esim. kutisteletku)
  - Muovien muotoilu ja yhteenhitsaus
  - Liimaliitosten irrotus
  - Vesijohtojen sulatus
- Käytä tuotetta vain kuivissa sisätiloissa.
- Tuote on tarkoitettu ainoastaan yksityiskäyttöön.
- Tuote ei sovellu ammattimaiseen tai teolliseen käyttöön.
- Käytä tuotetta vain ohjeessa kuvatulla tavalla ja siinä mainittuun käyttötarkoitukseen.
- Kaikki muu käyttö tai tuotteen muuttaminen katsotaan sopimattomaksi ja siihen liittyy huomattavia onnettomuusriskejä.
- Valmistaja ei ota vastuuta vahingoista, jotka johtuvat tarkoituksenvastaisesta käytöstä.
- Toiminnanharjoittaja tai tuotteen käyttäjä vastaa tapaturmista tai kolmansille osapuolille sattuneista henkilövahingoista ja/ tai heidän omaisuudelle sattuneista ainevahingoista.

### ● Toimituksen sisältö

#### **⚠ VAARA!**

- ▶ Tuote ja pakkausmateriaalit eivät ole leluja! Lapset eivät saa leikkiä muovipusseilla, kalvoilla tai pienillä osilla! Muutoin tukehtumisvaara nieluun joutuvien osien vuoksi!

Kun olet purkanut tuotteen pakkauksesta, tarkista, että toimitus on täydellinen ja että kaikki osat ovat moitteettomassa kunnossa. Poista kaikki pakkausmateriaalit ennen käyttöä.

- 1 Kuumailmapuhallin
- 1 Kavennussuutin
- 1 Litteä suutin
- 1 Lastasuutin
- 1 Käyttöohje

### ● Osien kuvaus

Ennen lukemista avaa kuvasivu ja tutustu tuotteen kaikkiin toimintoihin.

- 1 Kuumailma-aukko
- 2 Jalusta
- 3 Ilmanottoaukko
- 4 On-/off-kytkin
- 5 Jalusta
- 6 Virtajohto ja pistoke
- 7 Lastasuutin
- 8 Litteä suutin
- 9 Kavennussuutin

### ● Tekniset tiedot

Kuumailmapuhallin	PHLGB 2000 A1
Mallinumero	
VDE-pistoke:	HG12955
BS-pistoke:	HG12955-BS
CH-pistoke:	HG12955-CH
Nimellinen ottojännite:	230 V~, 50 Hz
Nimellinen tehonotto:	2000 W

Suojausluokka:	II/□ (kaksoiseristys)
Taso I	
Lämpötila:	350 °C
Ilmamäärä:	300 l/min
Taso II	
Lämpötila:	550 °C
Ilmamäärä:	500 l/min



## Turvallisuusohjeet

**TUTUSTU ENNEN  
TUOTTEEN KÄYTTÖÄ  
KAIKKIIN TURVALLISUUS-  
JA KÄYTTÖOHJEISIIN!  
JOS ANNAT TUOTTEEN  
MUILLE HENKILÖILLE,  
ANNA TUOTTEEN  
MUKANA MYÖS KAIKKI  
ASIAKIRJAT!**

Käyttöohjeen laiminlyömisestä aiheutuvat vauriot mitätöivät takuuvaateet! Välillisistä vahingoista ei oteta vastuuta! Tarkoituksenvastaisesta käytöstä tai turvallisuusohjeiden laiminlyömisestä aiheutuvista aine- ja henkilövahingoista ei oteta vastuuta!

## Lapset ja rajoitteiset henkilöt



### ⚠ VAROITUS!

**LAPSIA UHKAAVA  
HENGEN- JA TA-  
PATURMANVAARA!**

Älä koskaan jätä lapsia pakkausmateriaalin läheisyyteen ilman valvontaa. Pakkausmateriaaliin liittyy tukehtumisvaara. Lapset aliarvioivat usein vaaratilanteet.

- Tuotetta voivat käyttää henkilöt, jotka ovat ruumiillisilta tai henkisiltä kyvyiltään tai aisteiltaan rajoittuneita tai joilla ei ole kokemusta tai tietoa tuotteen käytöstä, jos heitä valvotaan tai heitä on opastettu tuotteen turvallisessa käytössä ja he ymmärtävät tuotteen käyttöön liittyvät vaarat.
- Lapset eivät saa leikkiä tuotteella. Pidä tuote ja virtajohto lasten ulottumattomissa.
- Lapset eivät saa puhdistaa tai huoltaa laitetta ilman valvontaa.

## Tarkoituksenmukainen käyttö

### ⚠ **VAROITUS!**

#### **Loukkaantumisvaara!**

Virheellinen käyttö voi johtaa loukkaantumiseen. Käytä tuotetta vain tämän käyttöohjeen mukaisesti. Älä yritä muuttaa tuotetta millään tavoin.

- Älä käytä tuotetta hiustenkuivaimena.

## Sähköturvallisuus

### ⚠ **VAARA! Sähköiskun**

**vaara!** Älä yritä itse korjata tuotetta. Toimintahäiriöt saa korjata ainoastaan tehtävään koulutettu henkilö.

### ⚠ **VAROITUS! Sähköiskun**

**vaara!** Älä upota tuotteen sähköosia veteen tai muihin nesteisiin. Älä koskaan pidä tuotetta juoksevan veden alla.

### ⚠ **VAROITUS! Sähköiskun**

**vaara!** Älä käytä vaurioitunutta tuotetta. Irrota tuote sähköverkosta ja ota yhteyttä jälleenmyyjään, jos tuote on vaurioitunut.

- Ennen pistokkeen liittämistä sähköverkkoon: Tarkista, että tuotteen tyyppikilvessä mainittu nimellisjännite vastaa sähköverkon jännitettä.
- Tarkista pistoke ja virtajohto säännöllisesti vaurioiden varalta. Jos virtajohto on vaurioitunut, valmistajan, tämän asiakaspalvelun tai vastaavan henkilön täytyy korvata se uudella vaaratilanteiden välttämiseksi.
- Suojaa virtajohtoa vaurioitumiselta. Älä aseta sitä terävien reunojen päälle tai paikkaan, jossa se voi puristua tai taittua. Pidä virtajohto etäällä kuumista pinnoista ja avotulesta.
- Tuotteen saa kytkeä vain pistorasiaan, joka on suojattu vikavirtasuojakytkimellä, jonka nimellinen vikavirta on enintään 30 mA.

## Käyttö

- Tulipalon mahdollisuus, jos tuotetta ei käsitellä huolellisesti:
  - Noudata varovaisuutta, jos tuotetta käytetään syttyvien materiaalien läheisyydessä.
  - Älä kohdistu samaan kohtaan pitkää aikaa.
  - Ei saa käyttää räjähdysalttiissa ympäristössä.
  - Lämpö voi johtua syttyviin materiaaleihin, jotka on peitetty.
  - Käytön jälkeen: Aseta tuote kuumuutta kestäväälle, tukevalle ja turvalliselle pinnalle. Kohdistu molemmat jalustat alaspäin ja kuumailma-aukko ylöspäin.
  - Anna jäähtyä ennen tuotteen säilytykseen laittoa.
  - Älä jätä tuotetta ilman valvontaa niin kauan kun sitä käytetään.
- Älä kohdistu kuumailma-aukkoa muita henkilöitä tai lemmikkejä kohti.
- Älä koske kuumailma-aukkoon ja kuumaan suuttimeen.
- Pidä etäisyyttä suuttimen ja kuumennettavan pinnan välillä. Muutoin ylikuumenemisen vaara.
- Irrota pistoke pistorasiasta
  - Kun tuotteessa esiintyy toimintahäiriö,
  - Ennen osien kiinnittämistä/ vaihtamista,
  - Ennen tuotteen puhdistusta,
  - Ukonilmalla ja
  - Aina käytön jälkeen.
- Irrota pistoke pistorasiasta vetämällä pistokkeesta ei virtajohdosta.
- Käytä vain valmistajan toimittamia ja hyväksymiä varaosia ja lisävarusteita. Vieriasien käyttö johtaa takuuvaatimuksen välittömään menetykseen.
- Älä peitä tuuletusaukkoja käytön aikana. Tuotteen ylikuumenemisen ja vaurioitumisen vaara.
- Älä käytä enää tuotetta, jos se on pudonnut lattialle.

- Älä käytä tuotetta, jos olet väsynyt tai et pysty keskittymään tai jos olet ottanut alkoholia tai lääkettä. Pidä aina säännöllisesti taukoja. Työskentele järkevästi.

## Puhdistus ja säilytys

### ⚠ VAROITUS!

#### Loukkaantumisvaara!

Irrota tuote sähköverkosta ennen puhdistusta tai kun sitä ei käytetä.

- Suojaa tuotetta, virtajohtoa ja pistoketta pölyltä, suoralta auringonvalolta, tippuvalta ja roiskevedeltä.
- Aina käytön jälkeen: Puhdista tuote (katso ”Puhdistus ja hoito”).
- Säilytä tuotetta viileässä, kuivassa paikassa kosteudelta suojattuna ja lasten ulottumattomissa.

### ● Ennen ensimmäistä käyttöä

#### ● Tuotteen ottaminen pakkauksesta

1. Ota tuote pakkauksesta ja poista kaikki pakkausmateriaalit ja suojakalvot.
2. Tarkista, että pakkaus sisältää kaikki osat ja että toimitus on täydellinen (katso ”Toimituksen sisältö”).

3. Tarkista, että tuote ja kaikki osat ovat moitteettomassa kunnossa. Jos havaitset tuotteessa jonkin vaurion tai vian, älä käytä tuotetta vaan toimi luvussa ”Takuu” kuvatulla tavalla.

### ● Ensimmäinen käyttökerta

- Kun tuote kytketään päälle ensimmäistä kertaa, siitä voi nousta hieman savua. Savu aiheutuu sideaineista, jotka vapautuvat lämpöelementin eristekalvosta ensimmäisen käytön yhteydessä.
- Varmista, että savu pääsee haihtumaan nopeasti: Aseta tuote kuumuutta kestäväälle, tukevalle ja turvalliselle pinnalle. Kohdista molemmat jalustat     alaspäin ja kuumailma-aukko   ylöspäin.
- Tuuleta työskentelytila. Jos savun-/hajunmuodostus on voimakasta, suorita ensimmäinen käyttökerta kuivassa ulkotilassa.

### ● Käyttö

- Käytä tuotetta jommassakummassa seuraavista asennoista:
  - Pidä tuotetta kädessä. tai
  - Aseta tuote kuumuutta kestäväälle, tukevalle ja turvalliselle pinnalle. Kohdista molemmat jalustat     alaspäin ja kuumailma-aukko   ylöspäin.

### ● Päälle-/poiskytkeminen

- Kytke pistoke   sopivaan pistorasiaan.

On-/off-kytkin <input type="checkbox"/> <input checked="" type="checkbox"/>	Tarkoitus
Asento I	Päällekytketty tasolle I <ul style="list-style-type: none"> <li>■ 350 °C</li> <li>■ 300 l/min</li> </ul>

On-/off-kytkin <span style="border: 1px solid black; padding: 0 2px;">4</span>	Tarkoitus
Asento II	Päällekytketty tasolle II <ul style="list-style-type: none"> <li>■ 550 °C</li> <li>■ 500 l/min</li> </ul>
Keskiasento O	Poiskytketty

## ● Vaihto-osat

### ⚠ VARO! Palovamman vaara!

- ▶ Ennen vaihto-osien asennusta/vaihtoa:
  - Kytke tuote pois päältä.
  - Irrota pistoke 6 pistorasiasta.
  - Anna tuotteen ja asennetun osan jäähtyä.

### ⚠ HUOMIO! Ainevahinkojen vaara!

- ▶ Litteän suuttimen 8 käyttö: Huomioi erityisesti lämmönkehitys työstettävää kohtaa ympäröivillä alueilla. Älä kohdista litteää suutinta liian pitkään yhteen kohtaan, jotta ympäröivät osat eivät kuumene liikaa.
- ▶ Kavennussuuttimen 9 käyttö: Huomioi erityisesti lämmönkehitys työstettävässä kohdassa. Älä kohdista kavennussuutinta liian pitkään yhteen kohtaan, jotta työkappale ei kuumene liikaa.

### HUOMAUTUS

- ▶ Lastasuuttimen 7 käyttö: Käytä tavallista lastaa maalin ja lakan poistamiseen. Lastasuutin ei sovellu maalin ja lakan poistamiseen.

- Asenna haluttu osa kuumailma-aukkoon 1:

Vaihto-osa	Käyttötarkoitus
Lastasuutin <span style="border: 1px solid black; padding: 0 2px;">7</span>	Kohdistettu kuumailma maali- ja lakkapinnoille

Vaihto-osa	Käyttötarkoitus
Litteä suutin <span style="border: 1px solid black; padding: 0 2px;">8</span>	Suurialaisen pinnan kuumennus
Kavennussuutin <span style="border: 1px solid black; padding: 0 2px;">9</span>	Pistemäinen kuumennus

## ● Käytön jälkeen

1. Kytke tuote pois päältä. Irrota pistoke 6 pistorasiasta.
2. Anna tuotteen jäähtyä: Aseta tuote kuumuutta kestäväälle, tukevalle ja turvalliselle pinnalle. Kohdista molemmat jalustat 2/5 alaspäin ja kuumailma-aukko 1 ylöspäin.
3. Tarkista ja puhdista tuote sekä laita se säilytykseen (katso ”Puhdistus ja hoito”).

## ● Puhdistus ja hoito

### ⚠ VAROITUS!



Kytke tuote pois päältä ja irrota se sähköverkosta ennen vaihto-osien vaihtoa, tuotteen puhdistusta ja kun tuotetta ei käytetä!

## ● Puhdistus

- Älä upota tuotetta veteen tai muihin nesteisiin.
- Tuotteen sisäpuolelle ei saa päästä nesteitä.
- Älä puhdista tuotetta millään kemiallisella, emäksisellä, hankaavalla tai muulla voimakkaalla puhdistus- tai desinfiointiaineella, sillä nämä voivat vaurioittaa tuotteen pinnan.
- Pidä tuote puhtaana, pölyttömänä, kuivana sekä vapaana öljystä ja voitelurasvasta.
- Puhdista tuote pehmeällä, kuivalla ja nukattomalla liinalla. Käytä pehmeää harjaa vaikeasti puhdistettavissa kohdissa.

## ● Hoito

- Ennen jokaista käyttökertaa ja jokaisen käyttökerran jälkeen: Tarkista tuote ja sen lisävarusteet kulumien ja vaurioiden varalta.

## ● Korjaukset

- Tuote ei sisällä mitään osia, jotka käyttäjä voisi korjata itse.
- Ota yhteyttä valtuutettuun huoltopalveluun tai vastaavan pätevyyden omaavaan henkilöön tuotteen tarkistusta ja korjausta varten.

## ● Säilytys

- Ennen säilytystä: Anna tuotteen jäähtyä.
- Säilytä tuotetta viileässä, kuivassa paikassa kosteudelta suojattuna ja lasten ulottumattomissa.

## ● Varaosat/lisävarusteet

- Asiakkaat voivat hankkia yhteensopivia varaosia ja lisävarusteita sähköpostitse tai palvelunumeromme kautta (katso ”Huoltopalvelu”).
- Pidä tuotenumeroa (IAN 525251\_2504) käsillä tilausta varten.

## ● Hävittäminen

Pakkaus on valmistettu ympäristöystävällisistä materiaaleista, jotka voidaan viedä paikalliseen kierrätyspisteeseen.



Noudata pakkausmateriaalien jätteiden lajittelua koskevia merkintöjä. Ne koostuvat lyhenteistä (a) sekä numeroista (b) ja tarkoittavat seuraavaa: 1–7 = muovit/20–22 = paperi ja pahvi/80–98 = komposiitit.

## Tuote:



Lisätietoja käytöstä poistetun tuotteen hävittämismahdollisuuksista saat kuntasi tai kaupunkisi viranomaisilta.



Älä heitä käytettyä tuotetta kotitalousjätteisiin. Hävitä tuote ympäristöystävällisesti toimittamalla se asianmukaiseen jätehuoltoon. Lisätietoja keräyspaikoista ja niiden aukioloajoista saat kuntasi viranomaisilta.

## ● Takuu

Tuote on valmistettu huolellisesti tiukkojen laadudirektiivien mukaan ja tarkistettu huolella ennen toimitusta. Materiaali- tai valmistusvirheiden tapauksessa kuluttajalla on laillisia oikeuksia tuotteen myyjää kohtaan. Alla oleva takuu ei rajoita kuluttajan lakisääteisiä oikeuksia millään tavalla.

Tämän tuotteen takuu on 3 vuotta ostopäivästä lukien. Takuuaika alkaa ostopäivästä. Säilytä alkuperäinen ostokuitti turvallisessa paikassa, koska tätä asiakirjaa vaaditaan ostotositteena.

Mahdollisista ostohetkellä esiintyneistä vaurioista tai vioista on ilmoitettava välittömästi tuotteen pakkauksesta purkamisen jälkeen.

Jos 3 vuoden sisällä tuotteen ostopäivästä alkaen tuotteesta löytyy materiaali- tai valmistusvirhe, korjaamme tuotteen ilmaiseksi harkintamme mukaan. Takuuaikaa ei pidennetä myönnetyn takuuvaatimuksen vuoksi. Tämä koskee myös vaihdettuja ja korjattuja osia.

Takuun voimassaolo lakkaa, jos tuote on vioittunut, sitä on käytetty tai huollettu tarkoituksenvastaisesti.

Takuu kattaa materiaali- ja valmistusvirheet. Takuu ei kata tuotteen osia, jotka kuluvat normaalisti (esim. paristot, letkut, väripatruunat) ja joita voidaan sen vuoksi pitää kuluvin osina eikä myöskään rikkoutuvia osia esim. kytkimiä, akkuja tai lasista valmistettuja osia.

## ● Toimiminen takuutapauksessa

Jotta pyyntösi voidaan käsitellä nopeasti, noudata seuraavia ohjeita:

Säilytä tiedusteluja varten kassakuitti ja tuotenro (IAN 525251\_2504) todisteena ostosta.

Löydät tuotenumeron tuotteen tyyppikilvestä, tuotteessa olevasta kaiverruksesta, käyttöohjeen kansilehdestä (alavasemmalla) tai tuotteen taka- tai alaosan tarrasta.

Jos tuotteen toiminnassa ilmenee vikoja tai muita puutteita, ota ensin yhteyttä alla mainittuun huoltopalveluun puhelimitse tai sähköpostitse.

Voit tämän jälkeen lähettää vialliseksi todetun tuotteen veloituksetta huoltopalvelun ilmoittamaan osoitteeseen. Liitä mukaan ostokuitti (kassakuitti) sekä tiedot viasta ja sen esiintymisajasta.



Voit tarkastella ja ladata näitä ja monia muita käyttöoppaita osoitteessa parkside-diy.com. Skannaamalla

tämän QR-koodin pääset suoraan osoitteeseen parkside-diy.com. Valitse maa ja etsi käyttöohjeet hakukentän avulla. Syöttämällä tuotenumeron (IAN) 525251\_2504 löydät tuotteesi käyttöohjeen.

## ● Huoltopalvelu

### FI **Huoltopalvelu Suomi**

Puhelin: 0800916210

Yhteydenottolomake osoitteessa  
*parkside-diy.com*

**IAN 525251\_2504**



<b>Teckenförklaring till de piktogram/symboler som använts</b> .....	Sidan	26
<b>Inledning</b> .....	Sidan	27
Avsedd användning .....	Sidan	27
Leverans .....	Sidan	27
Beskrivning av delarna .....	Sidan	27
Tekniska data .....	Sidan	27
<b>Säkerhetsanvisningar</b> .....	Sidan	28
<b>Före första användningen</b> .....	Sidan	31
Uppackning av produkten .....	Sidan	31
<b>Första användning</b> .....	Sidan	31
<b>Hantering</b> .....	Sidan	31
Till-/frånkoppling .....	Sidan	31
Verktyg .....	Sidan	32
<b>Efter användningen</b> .....	Sidan	32
<b>Rengöring och skötsel</b> .....	Sidan	32
Rengöring .....	Sidan	32
Skötsel .....	Sidan	33
Reparation .....	Sidan	33
Förvaring .....	Sidan	33
<b>Reservdelar/tillbehör</b> .....	Sidan	33
<b>Avfallshantering</b> .....	Sidan	33
<b>Garanti</b> .....	Sidan	33
Handläggning av garantianspråk .....	Sidan	34
<b>Service</b> .....	Sidan	34

## Teckenförklaring till de piktoqram/symboler som använts

	<b>FARA!</b> – Betecknar en farokälla med hög grad av risk som om den inte undviks kan leda till dödsfall eller svåra personskador (t.ex. kvävningrisk)	Läs bruksanvisningen.
		Stäng av produkten och skilj den från elnätet innan du byter tillbehör, rengör produkten eller när produkten inte längre används.
	<b>VARNING!</b> – Betecknar en farokälla med medelhög grad av risk som om den inte undviks kan leda till dödsfall eller svåra personskador (t.ex. fara för elektrisk stöt)	T3.15A  Finsäkring
		Utsätt inte produkten för regn eller fukt.
	<b>VAR FÖRSIKTIG!</b> – Betecknar en farokälla med en låg grad av risk som om den inte undviks kan leda till lätta eller måttliga personskador (t.ex. risk för brännskador)	Var försiktig! Heta ytor. Risk för brännskada.
		Skyddsklass II
	<b>SE UPP!</b> – Varnar för möjliga saksador (t.ex. kortslutning)	Bär skyddshandskar.
		Använd hörselskydd.
	Använd endast produkten i torra inomhusrum.	Bär skyddsglasögon.
	Tillverkare	Säkerhetsanvisningar Hanteringsanvisningar
	Växelström/-spänning	CE-märket bekräftar överensstämmelse med EU-direktiv som gäller för produkten.

## VARMLUFTSPISTOL

### ● Inledning

Grattis till köpet av din nya produkt. Du har köpt en högklassig produkt. Bruksanvisningen hör till produkten. Den innehåller viktiga anvisningar för säkerhet, användning och avfallshantering. Läs säkerhetsanvisningarna och monteringsanvisningen innan du använder produkten. Använd produkten endast enligt beskrivningen och endast för de angivna ändamålen. Se till att bruksanvisningen alltid finns tillgänglig även vid vidare användning av tredje man.

### ● Avsedd användning

- Produkten är uteslutande avsedd för följande tillämpningar:
  - Ta bort färg
  - Uppvärmning (t.ex. krympslang)
  - Forma och svetsa plaster
  - Lösa upp limningar
  - Tina frysta vattenledningar
- Använd endast produkten i torra inomhusrum.
- Produkten är endast avsedd för hushållsbruk.
- Produkten är inte avsedd för yrkesmässig eller industriell användning.
- Använd produkten endast enligt beskrivningen och för de tillämpningar som anges.
- All annan användning eller modifiering av produkten betraktas som icke avsedd och innebär en betydande risk för olyckor.
- Tillverkaren åtar sig inget ansvar för skador som uppstått genom att produkten använts för andra tillämpningar än de avsedda.
- Operatören eller användaren är ansvarig för olyckor och för person- och sakskador som drabbar tredje part.

### ● Leverans

#### ⚠ FARA!

- ▶ Produkten och förpackningsmaterialet är ingen leksak! Barn får inte leka med plastpåsar, folie och smådelar! Fara för sväljning och kvävning!

Kontrollera vid upppackningen av produkten om leveransen är fullständig och om alla delar är i gott skick. Ta bort allt förpackningsmaterial före användning.

- 1 Varmluftspistol
- 1 Reduceringsmunstycke
- 1 Ytmunstycke
- 1 Spadmunstycke
- 1 Bruksanvisning

### ● Beskrivning av delarna

Vik ut fliken med bilderna innan du läser bruksanvisningen och gör dig förtrogen med alla funktioner hos produkten.

- 1 Varmluftsutblås
- 2 Fot
- 3 Luftintag
- 4 Till/från-omkopplare
- 5 Fot
- 6 Anslutningskabel med stickkontakt
- 7 Spadmunstycke
- 8 Ytmunstycke
- 9 Reduceringsmunstycke

### ● Tekniska data

Varmluftspistol	PHLGB 2000 A1
Modellnummer	
VDE-stickkontakt:	HG12955
BS-stickkontakt:	HG12955-BS
CH-stickkontakt:	HG12955-CH
Nominell ingående spänning:	230 V~, 50 Hz
Nominell maxeffekt:	2000 W

Skyddsklass:	II/□ (dubbelisolering)
Steg I	
Temperatur:	350 °C
Luftmängd:	300 l/min
Steg II	
Temperatur:	550 °C
Luftmängd:	500 l/min



## Säkerhetsanvisningar

### **FÖRE ANVÄNDNING AV PRODUKTEN BÖR DU SÄTTA DIG IN I ALLA BRUKS- OCH SÄKERHETSANVISNINGAR! OM DU ÖVERLÄMNAR PRODUKTEN TILL NÅGON ANNAN, ÖVERLÄMNA ÄVEN ALLA TILLHÖRANDE DOKUMENT!**

Om det uppstår skador på grund av att du inte följt denna bruksanvisning upphör garantin att gälla! Vi åtar oss inget ansvar för följdskador! Vi åtar oss inget ansvar för sak- eller personsador som uppstår på grund av felaktig användning eller av att säkerhetsanvisningarna inte följts!

## Barn och personer med funktionshinder



**⚠ VARNING! LIVSFARA OCH OLYCKSRISK FÖR SMÅ BARN OCH MINDERÅRIGA!** Lämna aldrig barn utan tillsyn med förpackningsmaterialet. Förpackningsmaterialet kan medföra risk för kvävning. Barn underskattar ofta farorna.

- Denna produkt får användas av personer med nedsatt fysisk, sensorisk eller mental förmåga eller som har bristande erfarenhet och kunskap, om de övervakas eller får undervisning i hur produkten ska användas säkert och förstår vilka faror som kan uppstå.
- Barn får inte leka med produkten. Håll produkten och dess anslutningskabel borta från barn.
- Rengöring och användarunderhåll får inte utföras av barn om dessa inte övervakas.

## Avsedd användning

- ⚠ **ARNING! Risk för personskador!** Felaktig användning kan leda till personskador. Använd produkten uteslutande enligt denna bruksanvisning. Försök aldrig själv att ändra produkten.
- Använd inte produkten som hårtork.

## Elsäkerhet

- ⚠ **FARA! Fara för elektrisk stöt!** Försök aldrig själv att reparera produkten. Vid funktionsstörning får produkten endast repareras av kvalificerad personal.
- ⚠ **ARNING! Fara för elektrisk stöt!** Doppa inte produktens elektriska delar i vatten eller andra vätskor. Håll aldrig produkten under rinnande vatten.
- ⚠ **ARNING! Fara för elektrisk stöt!** Använd aldrig en produkt som skadats. Vid skada, skilj produkten från elnätet och kontakta leverantören.

- Innan stickkontakten ansluts till elnätet: Kontrollera att nätspänningen på produktens märkskylt stämmer överens med nätspänningen i ditt elnät.
- Kontrollera regelbundet stickkontakten och anslutningskabeln och säkerställ att de inte skadats. Om anslutningskabeln skadats måste den, för att förebygga fara, bytas av tillverkaren, dennes leverantör eller liknande kvalificerad person.
- Skydda anslutningskabeln mot skador. Låt den inte hänga över skarpa kanter och kläm eller böj den inte. Håll anslutningskabeln borta från heta ytor eller öppen eld.
- Produkten får endast anslutas till ett eluttag som skyddas av en jordfelsbrytare med en utlösningsström på högst 30 mA.

## Hantering

- Brand kan uppstå om produkten inte hanteras omsorgsfullt:
  - Var försiktig med produkten i närheten av brännbara material.
  - Rikta den inte mot ett och samma ställe under en längre tid.
  - Får inte användas om det finns en explosiv atmosfär.
  - Värme kan ledas till brännbara material om dessa är övertäckta.
  - Efter användning: Placera produkten på en värmebeständig, stabil och säker yta. Rikta båda fötterna nedåt och varmluftsutblåset uppåt.
  - Låt svalna innan produkten packas ner.
  - Lämna inte produkten utan uppsikt så länge den är i drift.
- Rikta aldrig varmluftsutblåset mot människor eller djur.
- Vidrör aldrig varmluftsutblåset eller ett hett munstycke.
- Håll avstånd mellan munstycket och ytan som ska värmas. I annat fall finns det risk för överhettning.
- Dra ut stickkontakten ur eluttaget
  - Om det uppstår en felfunktion,
  - Innan du sätter in/byter ut tillbehör,
  - Innan du rengör produkten,
  - Under åskväder
  - Efter varje användning.
- Dra i stickkontakten och inte i anslutningskabeln för att dra ut stickkontakten ur eluttaget.
- Använd bara reservdelar och tillbehör som levererats och rekommenderats av tillverkaren. Om delar från andra tillverkare används upphör garantin omedelbart att gälla.
- Täck inte över ventilationsöppningarna under drift. Fara för överhettning och skador på produkten.
- Använd inte produkten om den har fallit omkull.

- Arbeta inte med produkten om du är trött eller okoncentrerad eller har intagit alkohol eller tabletter. Ta regelbundna raster under arbetet. Arbeta med förnuft.

## Rengöring och förvaring

**⚠ VARNING! Risk för personskador! Skilj produkten från elnätet innan du rengör den eller när den inte används.**

- Skydda produkten, anslutningskabeln och stickkontakten från damm, direkt solljus, droppande och stänkande vatten.
- Efter varje användning: Rengör produkten (se "Rengöring och skötsel").
- Förvara produkten på en sval, torr plats, skyddad från fukt och utom räckhåll för barn.

### ● Före första användningen

#### ● Uppackning av produkten

1. Ta ut produkten ur förpackningen och avlägsna allt förpackningsmaterial och all skyddsfolie.
2. Kontrollera att alla delar finns med och att den beskrivna leveransomfattningen är komplett (se "Leverans").

3. Kontrollera att produkten och samtliga delar är i gott skick. Använd inte produkten om du upptäcker en skada eller en defekt, fortsatt i stället enligt beskrivningen i kapitlet "Garanti".

### ● Första användning

- När du slår på produkten för första gången kan den ryka lite. Röken bildas av bindemedel i isoleringsfilmen som löses upp vid första användning, genom värmen från värmelementens isoleringsfilm.
- Säkerställ att röken snabbt kan ta sig ut: Placera produkten på en värmebeständig, stabil och säker yta. Rikta båda fötterna **2/5** nedåt och varmluftsutblåset **1** uppåt.
- Ventilera arbetsområdet. Om rök-/luftutvecklingen är för stark, slå på produkten i torr utomhusmiljö första gången.

### ● Hantering

- Använd produkten i någon av följande positioner:
  - Håll produkten i ett stadigt grepp. eller
  - Placera produkten på en värmebeständig, stabil och säker yta. Rikta båda fötterna **2/5** nedåt och varmluftsutblåset **1** uppåt.

### ● Till-/frånkoppling

- Sätt stickkontakten **6** i ett lämpligt eluttag.

Till/från-omkopplare <b>4</b>	Betydelse
Position I	Påslagen på steg I <ul style="list-style-type: none"> <li>■ 350 °C</li> <li>■ 300 l/min</li> </ul>
Position II	Påslagen på steg II <ul style="list-style-type: none"> <li>■ 550 °C</li> <li>■ 500 l/min</li> </ul>
Mittställning <b>O</b>	Avstängd

## ● Verktyg

### ⚠ **VAR FÖRSIKTIG! Risk för brännskada!**

- ▶ Innan du monterar/byter munstycken:
  - Stäng av produkten.
  - Dra stickkontakten [6] ur eluttaget.
  - Låt produkten och det monterade munstycket svalna.

### ⚠ **SE UPP! Risk för saksador!**

- ▶ Om du använder ytmunstycket [8]:  
Var särskilt uppmärksam på värmeutvecklingen på ytor bredvid stället som bearbetas. Rikta inte ytmunstycket för länge mot ett och samma ställe, eftersom det kan överhetta angränsande ytor.
- ▶ Om du använder reduceringsmunstycket [9]:  
Var särskilt uppmärksam på värmeutvecklingen på stället som bearbetas. Rikta inte reduceringsmunstycket för länge mot ett och samma ställe, eftersom det kan överhetta arbetsstycket.

## HÄNVISNING

- ▶ Om du använder spadmunstycket [7]: Använd en vanlig spackelspade för att ta bort färg och lack. Spadmunstycket är inte lämpat för att skrapa bort färg och lack.

- Montera önskat munstycke på varmluftsutblåset [1]:

Tillbehör	Syfte
Spadmunstykke [7]	Riktad varmluft mot färg- och lackytor
Ytmunstycke [8]	Värme över ett stort område

Tillbehör	Syfte
Reduceringsmunstycke [9]	Punktvärme

## ● Efter användningen

1. Stäng av produkten. Dra stickkontakten [6] ur eluttaget.
2. Låt produkten svalna: Placera produkten på en värmebeständig, stabil och säker yta. Rikta båda fötterna [2]/[5] nedåt och varmluftsutblåset [1] uppåt.
3. Kontroll, rengöring och förvaring av produkten (se "Rengöring och skötsel").

## ● Rengöring och skötsel

### ⚠ **VARNING!**



Stäng av produkten och skilj den från elnätet innan du byter tillbehör, rengör produkten eller när produkten inte längre används!

## ● Rengöring

- Doppa aldrig produkten i vatten eller i andra vätskor.
- Inga vätskor får tränga in i produktens inre.
- Vid rengöring av produkten, använd inte kemiska, alkaliska, slipande eller andra aggressiva rengörings- eller desinfektionsmedel då dessa kan skada ytorna.
- Håll alltid produkten ren, dammfri, torr och fri från olja och smörjfett.
- Rengör produkten med en mjuk torr och luddfri trasa. Använd en mjuk borste på ställen som är svåra att komma åt.

## ● Skötsel

- Före och efter varje användning: Kontrollera produkten och dess tillbehör med avseende på förslitning och skador.

## ● Reparation

- Denna produkt innehåller inga delar som användaren själv kan reparera.
- Vänd dig till en auktoriserad serviceverkstad eller en liknande kvalificerad person för att låta kontrollera och reparera produkten.

## ● Förvaring

- Före förvaring: Låt produkten svalna.
- Förvara produkten på en sval och torr plats, skyddad mot fukt och utom räckhåll för barn.

## ● Reservdelar/tillbehör

- Kunde kan beställa kompatibla reservdelar och tillbehör via e-post eller på vårt servicenummer (se "Service").
- Ha artikelnumret (IAN 525251\_2504) i beredskap när du vill beställa.

## ● Avfallshantering

Förpackningen består av miljövänliga material, som kan lämnas på lokala återvinningsstationer.



Beakta märkningen på förpackningsmaterialet för rätt källsortering vid avfallshantering. Dessa har markerats med förkortningar (a) och siffror (b) med följande betydelse: 1–7: plaster/20–22: papper och kartong/80–98: kompositmaterial.

### Produkt:



Kontakta kommunen för närmare information om avfallshantering av den förbrukade produkten.



Var rädd om miljön och kasta inte den uttjänta produkten i hushållsavfallet utan säkerställ en fackmässig avfallshantering. Information om återvinningsstationer och deras öppettider erhåller du hos de lokala myndigheterna.

## ● Garanti

Produkten har tillverkats enligt stränga kvalitetskrav och kontrollerats noggrant före leverans. I händelse av materialfel eller tillverkningsfel har du lagstadgade rättigheter mot säljaren av produkten. Dina lagstadgade rättigheter begränsas inte på något sätt av vår garanti som anges nedan.

Garantin för den här produkten är 3 år från och med inköpsdatum. Garantitiden börjar från och med inköpsdagen. Förvara originalkvittot på en säker plats eftersom detta dokument krävs som inköpsbevis.

Alla skador eller brister som redan finns vid tidpunkten för köpet måste rapporteras omedelbart efter uppackning av produkten.

Om det uppstår ett materialfel eller ett tillverkningsfel på denna produkt inom 3 år efter köpet, kommer vi, efter eget gottfinnande, att antingen reparera eller byta ut produkten åt dig utan kostnad. Garantiperioden förlängs inte av ett beviljat garantianspråk. Det gäller även för utbytta eller reparerade delar.

Denna garanti är ogiltig om produkten har skadats eller använts eller underhållits felaktigt.

Garantin täcker material- och tillverkningsfel. Denna garanti täcker inte produktdelar som är föremål för normalt slitage och som därför anses vara slitdelar (t.ex. batterier, slangar,

bläckpatroner) och inte heller skador på ömtåliga delar, t.ex. strömbrytare eller delar av glas.

## ● Handläggning av garantianspråk

läkta anvisningarna nedan för att säkerställa en snabb handläggning av din förfrågan:

Ha alltid kassakvittot och artikelnumret i beredskap (IAN 525251\_2504) för att bevisa köpet.

Artikelnumret finns på produktens typskylt, en gravyr på produkten, omslaget till din handledning (längts ner till vänster) eller etiketten på baksidan eller undersidan av produkten.

Om funktionsfel eller andra brister uppstår kontakta först nedanstående serviceavdelning via telefon eller e-post.

Du kan sedan utan kostnad skicka en produkt som har registrerats som defekt till den serviceadress som du har fått. Bifoga inköpsbeviset (kassakvitto) och uppgifter om vilket fel det handlar om och när det inträffade.



På parkside-diy.com kan du titta på och ladda ner denna och många andra handböcker. Med denna QR-kod kommer du direkt till parkside-diy.com. Välj ditt land och sök efter bruksanvisningen

via sökmasken. Genom inmatning av artikelnumret (IAN) 525251\_2504 kommer du till din artikels bruksanvisning.

## ● Service

### SE Service Sverige

Tel.: 020795049

Kontaktformulär på [parkside-diy.com](http://parkside-diy.com)

**IAN 525251\_2504**

### FI Service Finland

Tel.: 0800916210

Kontaktformulär på [parkside-diy.com](http://parkside-diy.com)

**IAN 525251\_2504**



<b>Liste over anvendte piktogrammer/symboler</b> .....	Side	36
<b>Indledning</b> .....	Side	37
Forskriftsmæssig anvendelse .....	Side	37
Leveringsomfang .....	Side	37
Beskrivelse af delene .....	Side	37
Tekniske data .....	Side	37
<b>Sikkerhedsanvisninger</b> .....	Side	38
<b>Før første ibrugtagning</b> .....	Side	41
Udpakning af produktet .....	Side	41
<b>Første ibrugtagning</b> .....	Side	41
<b>Betjening</b> .....	Side	41
Tilkobling/slukning .....	Side	41
Dyser .....	Side	42
<b>Efter anvendelse</b> .....	Side	42
<b>Rengøring og vedligeholdelse</b> .....	Side	42
Rengøring .....	Side	42
Vedligeholdelse .....	Side	43
Reparation .....	Side	43
Opbevaring .....	Side	43
<b>Reserve dele/tilbehør</b> .....	Side	43
<b>Bortskaffelse</b> .....	Side	43
<b>Garanti</b> .....	Side	43
Afvikling af garantisager .....	Side	44
<b>Service</b> .....	Side	44

## Liste over anvendte piktogrammer/symboler

	<b>FARE!</b> – Betegner en faresituation med høj risikofaktor, som, hvis den ikke afværges, medfører dødsfald eller alvorlige kvæstelser (f.eks. fare for kvælning)		Læs betjeningsvejledningen.
			Sluk for produktet, og afbryd det fra strømforsyningen, før tilbehør udskiftes, under rengøring af produktet, og når produktet ikke anvendes.
	<b>ADVARSEL!</b> – Betegner en fare med middel risikograd, som kan medføre dødsfald eller alvorlige kvæstelser, hvis den ikke undgås (fx risiko for elektrisk stød)	T3.15A 	Mikrosikring
			Udsæt ikke produktet for regn eller fugt.
	<b>FORSIGTIG!</b> – Betegner en fare med lav risikograd, som kan medføre lette til moderate kvæstelser, hvis den ikke undgås (fx forbrændingsfare)		Forsigtig! Varm overflade. Forbrændingsfare.
			Beskyttelsesklasse II
	<b>OBS!</b> – Advarer om mulige tingskader (fx kortslutningsfare)		Anvend beskyttelseshandsker.
			Anvend høreværn.
	Anvend kun produktet indendørs i tørre lokaler.		Anvend sikkerhedsbriller.
	Fabrikant		Sikkerhedsanvisninger
			Handlingsanvisninger
	Vekselstrøm/-spænding		CE-mærket bekræfter overensstemmelse med de for produktet gældende EU-retningslinjer.

## VARMLUFTSPISTOL

### ● Indledning

Hjerteligt tillykke med købet af deres nye produkt. Du har besluttet dig for et produkt af høj kvalitet. Brugervejledningen er en del af dette produkt. Den indeholder vigtige informationer om sikkerhed, brug og bortskaffelse. Gør dig inden ibrugtagning af produktet fortrolig med alle betjenings- og sikkerhedsanvisninger. Benyt kun produktet som beskrevet og til de oplyste formål. Videregiv alle papirer, hvis du giver produktet videre til tredjemand.

### ● Forskriftsmæssig anvendelse

- Produktet er beregnet til følgende anvendelsesformål:
  - Fjernelse af maling
  - Opvarmning (f.eks. krympeslange)
  - Formning og svejsning af plast
  - Opløsning af lim
  - Optøning af vandrør
- Anvend kun produktet indendørs i tørre lokaler.
- Produktet er kun beregnet til brug i private hjem.
- Dette produkt er ikke beregnet til erhvervmæssig eller industriel brug.
- Anvend kun produktet som beskrevet og til de oplyste anvendelsesområder.
- Enhver anden brug eller ændring af produktet gælder som ikke-forskriftsmæssig og udgør en betydelig risiko for ulykker.
- For skader, som er opstået på grund af anvendelse mod bestemmelserne, giver producenten ingen garanti.
- Operatøren eller brugeren af produktet er ansvarlig for ulykker eller personskade og/eller tingsskade på en tredjepart eller deres ejendom.

### ● Leveringsomfang

#### ⚠ FARE!

- ▶ Produktet og emballagen er ikke legetøj for børn! Børn må ikke lege med plastposer, folier og smådele! Der er fare for slugning og kvælning!

Ved udpakning af produktet skal det kontrolleres, at leverancen er komplet, og at alle dele er funktionsdygtige. Før anvendelse skal al emballage fjernes.

- 1 Varmluftspistol
- 1 Reduktionsdyse
- 1 Fladdyse
- 1 Sparteldyse
- 1 Betjeningsvejledning

### ● Beskrivelse af delene

Slå før læsningen op på siden med figurerne, og gør dig fortrolig med alle produktets funktioner.

- 1 Varmluftudblæsning
- 2 Fod
- 3 Luftindtag
- 4 Afbryder
- 5 Fod
- 6 Netledning med netstik
- 7 Sparteldyse
- 8 Fladdyse
- 9 Reduktionsdyse

### ● Tekniske data

Varmluftspistol	PHLGB 2000 A1
Modelnummer	
VDE-stik:	HG12955
BS-stik:	HG12955-BS
CH-stik:	HG12955-CH
Nominal indgangsspænding:	230 V~, 50 Hz
Nominal effekt:	2000 W
Beskyttelsesklasse:	II/□ (dobbeltisolering)

Trin I	
Temperatur:	350 °C
Luftmængde:	300 l/min
Trin II	
Temperatur:	550 °C
Luftmængde:	500 l/min



## Sikkerhedsanvisninger

**FØR PRODUKTET TAGES I BRUG, SKAL DU VÆRE FORTROLIG MED ALLE SIKKERHEDS- OG BETJENINGSANVISNINGER! HVIS PRODUKTET OVERLADES TIL TREDJEMAND, SKAL ALLE DOKUMENTER MEDFØLGE!**

Hvis der opstår skader som følge af, at betjeningsvejledningen ikke følges, bortfalder erstatningsansvaret! Leverandøren påtager sig intet ansvar for følgeskader! Leverandøren påtager sig intet ansvar for ting- eller personskader, der opstår som følge af forkert anvendelse, eller hvis sikkerhedsanvisningerne ikke følges!

## Børn og personer med handicap



**⚠ ADVARSEL! FARE FOR DØDSFALD OG ULYKKER FOR SMÅ BØRN OG SPÆDBØRN!** Børn

må aldrig være alene med emballagen uden opsyn. Emballagematerialet udgør risiko for kvælning. Børn undervurderer ofte faresituationer.

- Dette produkt kan anvendes af personer med reducerede, fysiske, sensoriske eller mentale færdigheder eller mangel på erfaring og kundskaber, hvis de er under opsyn, eller hvis de er instrueret i sikker brug af apparatet og indforstået med de risici, der er forbundet hermed.
- Børn må ikke lege med produktet. Hold produktet og netledningen uden for børns rækkevidde.
- Rengøring og brugervedligeholdelse må kun udføres af børn, hvis de er under opsyn.

## Forskriftsmæssig anvendelse

### ⚠ **ADVARSEL! Fare for**

**kvæstelser!** Enhver uautoriseret brug kan medføre kvæstelser. Anvend kun produktet i henhold til denne vejledning. Forsøg ikke at ændre produktet på nogen måde.

- Brug ikke produktet som føntørrer.

## Elektrisk sikkerhed

### ⚠ **FARE! Risiko for elektriske stød!**

Forsøg ikke selv at reparere produktet. Ved funktionsfejl skal reparationer udføres af kvalificerede medarbejdere.

### ⚠ **ADVARSEL! Risiko for elektriske stød!**

Produktets elektriske dele må aldrig nedsænkes i vand eller andre væsker. Hold aldrig produktet under rindende vand.

### ⚠ **ADVARSEL! Risiko for elektriske stød!** Anvend aldrig et beskadiget produkt. Afbryd produktet fra strømforsyningen,

og ret henvendelse til forhandleren, hvis det er beskadiget.

- Før tilslutning af netstikket til spændingsforsyningen: Kontrollér, at den nominelle spænding på typeskiltet stemmer overens med spændingen på forsyningsnettet.
- Kontrollér jævnligt netstikket og netledningen for skader. Hvis produktets netledning er beskadiget, skal den udskiftes af producenten eller dennes kundeservice eller en tilsvarende kvalificeret person for at undgå farer.
- Beskyt netledningen mod skader. Lad den ikke hænge over skarpe kanter, og knæk eller bøj den ikke. Netledningen skal holdes væk fra varme overflader og åben ild.
- Produktet må kun tilsluttes en stikkontakt beskyttet af en fejlstrømsafbryder med en mærkefejlstrøm på højst 30 mA.

## Betjening

- Det kan forårsage en brand, hvis produktet ikke behandles med omhu:
  - Vær forsigtig ved brug af produktet i nærheden af brændbare materialer.
  - Ret det ikke mod det samme sted i længere tid.
  - Anvend ikke produktet i en atmosfære med eksplosionsfare.
  - Varme kan ledes til brændbart materiale, som er skjult.
  - Efter brug: Anbring produktet på en varmekfast, stabil og sikker overflade. Anbring produktet, så fødderne vender nedad, og varmluftudblæsningen vender opad.
  - Lad produktet køle af, inden du pakker det væk igen.
  - Lad ikke produktet være uden opsyn, mens det er i drift.
- Ret ikke varmluftudblæsningen mod personer eller dyr.
- Berør ikke varmluftudblæsningen eller varme dyser.
- Sørg for tilstrækkelig afstand mellem dysen og den flade, der skal varmes op. I modsat fald er der fare for overophedning.
- Træk netstikket ud af stikkontakten
  - Når der opstår en fejl,
  - Før der påsættes/udskiftes tilbehørsdele,
  - Før produktet rengøres,
  - Under tordenvejr og
  - Efter hver anvendelse.
- Tag fat i netstikket og ikke i netledningen for at trække stikket ud af stikkontakten.
- Brug kun reserve- og tilbehørsdele, som leveres fra og anbefales af producenten. Brug af fremmede dele medfører, at garantien omgående bortfalder.
- Luftåbningerne må ikke tildækkes under drift. Risiko for overophedning og skader på produktet.
- Produktet må ikke tages i brug, hvis det er blevet tabt på gulvet.

- Brug ikke produktet, når du er træt eller ukoncentreret eller har indtaget alkohol eller medikamenter. Sørg altid for rettidigt at holde en pause fra arbejdet. Udvis sund fornuft, mens der arbejdes.

## Rengøring og opbevaring

### ⚠ ADVARSEL! Fare for kvæstelser!

Afbryd produktet fra strømforsyningen, før det rengøres, eller når det ikke er i brug.

- Beskyt produktet, netledningen og netstikket mod støv, direkte sol, vanddråber og -stænk.
- Efter hver anvendelse: Rengør produktet (se "Rengøring og vedligeholdelse").
- Opbevar produktet på et tørt, køligt sted, beskyttet mod fugt og uden for børns rækkevidde.



### ● Før første ibrugtagning

#### ● Udpakning af produktet



1. Tag produktet ud af emballagen, og fjern alle emballagematerialer og beskyttelsesfolier.

2. Kontrollér, om alle dele er til stede, og om det beskrevne leveringsomfang er fuldstændigt (se "Leveringsomfang").
3. Kontrollér, at produktet og alle dele er i god stand. Hvis du konstaterer en beskadigelse eller en defekt, så anvend ikke produktet, men gå frem som beskrevet i kapitlet "Garanti".

### ● Første ibrugtagning

- Når du tænder for produktet første gang, kan der forekomme lidt røg. Røgen dannes fra bindemidler, der frigøres af varmen fra varmeelementets isolerende folie under den første brug.
- Sørg for god ventilation: Anbring produktet på en varmefast, stabil og sikker overflade. Anbring produktet, så fødderne  vender nedad, og varmluftudblæsningen  vender opad.
- Sørg for god udluftning af arbejdsområdet. Hvis røg- og lugtudviklingen er for kraftig, skal du påbegynde arbejdet udendørs.

### ● Betjening

- Brug produktet i en af følgende positioner:
  - Hold produktet fast med hånden. eller
  - Anbring produktet på en varmefast, stabil og sikker overflade. Anbring produktet, så fødderne  vender nedad, og varmluftudblæsningen  vender opad.

### ● Tilkobling/slukning

- Tilslut netstikket  til en egnet stikkontakt.

Afbryder 	Betydning
Position I	Tændt på trin I <ul style="list-style-type: none"> <li>■ 350 °C</li> <li>■ 300 l/min</li> </ul>

Afbryder <b>4</b>	Betydning
Position <b>II</b>	Tændt på trin <b>II</b> <ul style="list-style-type: none"> <li>■ 550 °C</li> <li>■ 500 l/min</li> </ul>
Midterposition <b>O</b>	Frakoblet

## ● Dyser

### ⚠ **FORSIGTIG! Forbrændingsrisiko!**

- ▶ Før du monterer eller udskifter en dyse:
  - Sluk for produktet.
  - Træk netstikket **6** ud af stikkontakten.
  - Lad produktet og en eventuelt monteret dyse køle af.

### ⚠ **OBS! Risiko for tingskader!**

- ▶ Ved brug af fladdysen **8**:  
Vær særligt opmærksom på varmeudviklingen i områderne op til forarbejdningspunktet. Hold ikke fladdysen mod det samme sted i for lang tid ad gangen for at undgå overophedning af de omkringliggende områder.
- ▶ Ved brug af reduktionsdysen **9**:  
Vær særligt opmærksom på varmeudviklingen på forarbejdningspunktet. Hold ikke reduktionsdysen mod det samme sted i for lang tid ad gangen for at undgå overophedning af arbejdsområdet.

### **BEMÆRK**

- ▶ Ved brug af sparteldysen **7**: Brug en almindelig skraber til at skrabe maling og lak af med. Sparteldysen er ikke beregnet til at skrabe maling og lak af med.

- Monter den ønskede dyse på varmluftudblæsningen **1**:

Dyse	Formål
Sparteldyse <b>7</b>	Målrettet tilførsel af varm luft til malede og lakerede flader
Fladdyse <b>8</b>	Varme over et bredt område
Reduktionsdyse <b>9</b>	Punkttopvarmning

## ● Efter anvendelse

1. Sluk for produktet. Træk netstikket **6** ud af stikkontakten.
2. Lad produktet køle af: Anbring produktet på en varmefast, stabil og sikker overflade. Anbring produktet, så fødderne **2/5** vender nedad, og varmluftudblæsningen **1** vender opad.
3. Kontrollér, rengør og opbevar produktet (se "Rengøring og vedligeholdelse").

## ● Rengøring og vedligeholdelse

### ⚠ **ADVARSEL!**



Sluk for produktet, og afbryd det fra strømforsyningen, før tilbehør udskiftes, under rengøring af produktet, og når produktet ikke anvendes!

## ● Rengøring

- Nedsenk ikke produktet i vand eller andre væsker.
- Der må ikke trænge nogen form for væske ind i produktets indvendige dele.

- Brug ikke kemiske, alkaliske, skurende eller andre aggressive rengørings- eller desinfektionsmidler til at rengøre produktet, da disse kan beskadige overfladerne.
- Hold produktet rent, tørt og fri for støv, olie eller smørefedt.
- Rengør produktet med en blød, tør og fnugfri klud. Anvend en blød børste til svært tilgængelige steder.

## ● Vedligeholdelse

- Før og efter hvert brug: Kontrollér produktet og tilbehøret for slitage og beskadigelser.

## ● Reparation

- Dette produkt indeholder ingen dele, som brugeren selv kan reparere.
- Henvend dig til et autoriseret servicecenter eller en tilsvarende kvalificeret person, for at kontrollere og reparere produktet.

## ● Opbevaring

- Inden opbevaring: Lad produktet afkøle.
- Opbevar produktet på et køligt og tørt sted, beskyttet mod fugt og uden for børns rækkevidde.

## ● Reserve dele/tilbehør

- Kunder kan bestille compatible reserve dele og tilbehør via e-mail eller vores servicehotline (se "Service").
- Hav artikelnummeret (IAN 525251\_2504) klar til din bestilling.

## ● Bortskaffelse

Indpakningen består af miljøvenlige materialer, som De kan bortskaffe over de lokale genbrugssteder.



Bemærk forpakkingsmaterialernes mærkning til affaldssorteringen,

disse er mærket med forkortelser (a) og numre (b) med følgende betydning: 1–7: kunststoffer/ 20–22: papir og pap/80–98: kompositmaterialer.

## Produkt:



De får oplyst muligheder til bortskaffelse af det udtjente produkt hos deres lokale myndigheder eller bystyre.



For miljøets skyld, så må produktet aldrig smides ud sammen med husholdningsaffaldet, når det er udtjent, men skal afleveres til en fagmæssig korrekt bortskaffelse. De kan informere Dem vedrørende opsamlingssteder og deres åbningstider hos deres ansvarlige forvaltning.

## ● Garanti

Produktet er blevet fremstillet efter strenge kvalitetsstandarder og kontrolleret nøje før udlevering. I tilfælde af materiale- eller produktionsfejl kan du i medfør af loven gøre krav gældende over for sælgeren af produktet. Dine lovmæssige rettigheder begrænses på ingen måde af den af os nedennævnte garanti.

Garantien på dette produkt gælder i 3 år regnet fra købsdatoen. Garantien gælder fra købsdatoen. Opbevar den originale kvittering et sikkert sted, da dette dokument forlanges forlagt som dokumentation for købet.

Alle skader eller mangler, der allerede forefindes på tidspunktet for købet, skal straks meddeles efter udpakningen af produktet.

Hvis der inden for 3 år regnet fra købsdatoen viser sig en materiale- eller produktionsfejl på produktet, reparerer eller udskifter vi det – efter vores valg – gratis for dig. Garantiperioden

forlænges ikke som følge af et imødekommet krav om garanti. Dette gælder også for udskiftede og reparerede dele.

Denne garanti bortfalder, hvis produktet er blevet beskadiget eller anvendt og vedligeholdt forkert.

Garantien dækker materiale- og produktionsfejl. Denne garanti dækker hverken produktdele, der er udsat for normal slitage og derfor er at betragte som sliddele (f.eks. batterier, slanger, farvepatroner), eller skader på skrøbelige dele, f.eks. kontakter eller dele af glas.

### ● Afvikling af garantisager

For at sikre en hurtig behandling af din forespørgsel, bedes du overholde følgende instruktioner:

Ved alle forespørgsler, skal kvitteringen og varenummeret (IAN 525251\_2504) kunne forevises som dokumentation på købet.

Varenummeret kan du aflæse på produktets typeskilt, en gravering på produktet, forsiden af din betjeningsvejledning (nederst til venstre) eller på en mærkat på bagsiden eller undersiden af produktet.

Hvis der opstår funktionsfejl eller andre mangler, skal du i første omgang kontakte serviceafdelingen via telefon eller e-mail.

Et defekt produkt kan gratis sendes til den serviceadresse, der er blevet oplyst, vedlagt kvitteringen (kassebonen) og en beskrivelse af, hvilken defekt der er opstået og hvornår den er opstået.



På [parkside-diy.com](http://parkside-diy.com) kan du se og downloade denne og mange andre manualer. Ved at scanne QR-koden får du adgang til [parkside-diy.com](http://parkside-diy.com). Vælg dit land og søg efter betjeningsvejledningen i søgefeltet. Ved at indtaste varenummeret (IAN) 525251\_2504 finder du frem til betjeningsvejledningen af dit produkt.

### ● Service

Ⓧ **Service Danmark**

Tel.: 80254583





















Kontaktformular på [parkside-diy.com](http://parkside-diy.com)

**IAN 525251\_2504**



<b>Wykaz użytych piktogramów i symboli</b> .....	Strona	46
<b>Wstęp</b> .....	Strona	47
Użytkowanie zgodne z przeznaczeniem. ....	Strona	47
Zakres dostawy .....	Strona	47
Opis części .....	Strona	47
Dane techniczne .....	Strona	48
<b>Instrukcje bezpieczeństwa</b> .....	Strona	48
<b>Przed pierwszym użyciem</b> .....	Strona	52
Rozpakowanie produktu .....	Strona	52
<b>Pierwsze uruchomienie</b> .....	Strona	52
<b>Obsługa</b> .....	Strona	52
Włączanie i wyłączanie .....	Strona	52
Nasadki .....	Strona	52
<b>Po zakończeniu używania</b> .....	Strona	53
<b>Czyszczenie i konserwacja</b> .....	Strona	53
Czyszczenie .....	Strona	53
Konserwacja .....	Strona	53
Naprawy .....	Strona	53
Przechowywanie .....	Strona	54
<b>Części zamienne i akcesoria</b> .....	Strona	54
<b>Utylizacja</b> .....	Strona	54
<b>Gwarancja</b> .....	Strona	54
Sposób postępowania w przypadku naprawy gwarancyjnej .....	Strona	55
<b>Serwis</b> .....	Strona	55

## Wykaz użytych piktogramów i symboli

	<b>NIEBEZPIECZEŃSTWO!</b> – Wskazuje niebezpieczeństwo o wysokim stopniu ryzyka, które, jeśli się go nie uniknie, spowoduje śmierć lub poważne obrażenia (np. uduszenie)	  Przeczytać instrukcję obsługi.
		 Przed wymianą nasadek, czyszczeniem produktu i gdy nie jest używany, wyłączać produkt i odłączać od zasilania.
	<b>OSTRZEŻENIE!</b> – Wskazuje niebezpieczeństwo o średnim stopniu ryzyka, które, jeśli się go nie uniknie, może spowodować śmierć lub poważne obrażenia (np. ryzyko porażenia prądem)	 Bezpiecznik
		 Nie narażać produktu na działanie deszczu lub wilgoci.
	<b>OSTROŻNIE!</b> – Wskazuje niebezpieczeństwo o niskim stopniu ryzyka, które, jeśli się go nie uniknie, może spowodować niewielkie lub umiarkowane obrażenia (np. ryzyko poparzenia)	 Ostrożnie! Gorąca powierzchnia. Niebezpieczeństwo poparzenia.
		 Klasa ochronności II
	<b>UWAGA!</b> – Ostrzega przed możliwymi szkodami materialnymi (np. ryzyko zwarcia)	 Zakładać rękawice ochronne.
		 Nosić ochronę słuchu.
	Produkt stosować tylko w pomieszczeniach suchych.	 Zakładać okulary ochronne.
	Producent	 Instrukcje bezpieczeństwa  Instrukcje działania
	Prąd przemienny/napięcie przemiennie	 Znak CE potwierdza zgodność z dyrektywami UE mającymi zastosowanie do produktu.

## **OPALARKA**

### ● **Wstęp**

Gratulujemy Państwu zakupu nowego produktu. Tym samym zdecydowali się Państwo na zakup produktu wysokiej jakości. Instrukcja obsługi jest częścią tego produktu. Zawiera ona ważne wskazówki dotyczące bezpieczeństwa, użytkowania i utylizacji. Przed pierwszym użyciem produktu należy zapoznać się ze wszystkimi wskazówkami dotyczącymi obsługi i bezpieczeństwa. Używać produktu wyłącznie zgodnie z jego poniżej opisanym przeznaczeniem. W przypadku przekazania produktu innej osobie należy dołączyć do niego całą jego dokumentację.

### ● **Użytkowanie zgodne z przeznaczeniem**

- Produkt przeznaczony wyłącznie do następujących zastosowań:
  - Usuwanie farby
  - Ogrzewanie (np. rurek termokurczliwych)
  - Odształcanie i łączenie tworzyw sztucznych
  - Luzowanie połączeń klejonych
  - Rozmrażanie rur wodociągowych
- Produkt stosować tylko w pomieszczeniach suchych.
- Produkt przeznaczony jest wyłącznie do użytku domowego.
- Produkt nie jest przeznaczony do użytku komercyjnego ani przemysłowego.
- Produkt powinien być używany tylko zgodnie z opisem i do określonych obszarów zastosowań.
- Każde inne użycie lub modyfikacja produktu jest uważane za niewłaściwe i wiąże się z ryzykiem znacząco wypadków.

- Producent nie ponosi odpowiedzialności za szkody powstałe w wyniku użycia produktu niezgodnie z jego przeznaczeniem.
- Operator lub użytkownik produktu jest odpowiedzialny za wypadki lub obrażenia ciała i/lub szkody w mieniu osób trzecich lub ich majątku.

### ● **Zakres dostawy**

#### **⚠ NIEBEZPIECZEŃSTWO!**

- ▶ Produkt i materiały opakowaniowe nie są zabawkami dla dzieci! Dzieci nie mogą bawić się plastikowymi torbami, foliami i drobnymi częściami! Istnieje niebezpieczeństwo połknięcia i uduszenia się!

Po rozpakowaniu produktu należy sprawdzić, czy dostawa jest kompletna i czy wszystkie części są w dobrym stanie. Przed użyciem usunąć wszystkie materiały pakunkowe.

- 1 Opalarka
- 1 Dysza redukcyjna
- 1 Dysza powierzchniowa
- 1 Dysza łopatkowa
- 1 Instrukcja obsługi

### ● **Opis części**

Przed przeczytaniem należy zwrócić uwagę na stronę z rysunkami i zapoznać się ze wszystkimi funkcjami produktu.

- 1 Wylot gorącego powietrza
- 2 Stopka
- 3 Wlot powietrza
- 4 Przełącznik zasilania
- 5 Stopka
- 6 Kabel zasilania z wtyczką sieciową
- 7 Dysza łopatkowa
- 8 Dysza powierzchniowa
- 9 Dysza redukcyjna

## ● Dane techniczne

Opalarka	PHLGB 2000 A1
Numer modelu	
Wtyczka VDE:	HG12955
Wtyczka BS:	HG12955-BS
Wtyczka CH:	HG12955-CH
Nominalne napięcie wejściowe:	230 V~, 50 Hz
Nominalny pobór mocy:	2000 W
Klasa ochronności:	II/□ (podwójna izolacja)
Poziom I	
Temperatura:	350 °C
Przepływ powietrza:	300 l/min
Poziom II	
Temperatura:	550 °C
Przepływ powietrza:	500 l/min



### Instrukcje bezpieczeństwa

**PRZED ROZPOCZĘCIEM UŻYWANIA PRODUKTU ZAPOZNAĆ SIĘ ZE WSZYSTKIMI INSTRUKCJAMI BEZPIECZEŃSTWA I INSTRUKCJĄ OBSŁUGI! PRZEKAZUJĄC PRODUKT INNYM OSOBOM, NALEŻY DOŁĄCZYĆ WSZYSTKIE DOKUMENTY!**

Uszkodzenia powstałe w wyniku nieprzestrzegania niniejszej instrukcji obsługi nie są objęte gwarancją! Nie ponosimy żadnej odpowiedzialności w przypadku wystąpienia szkód wtórnych! Nie bierzemy odpowiedzialności za uszkodzenia mienia lub obrażenia ciała, powstałe w wyniku niewłaściwego użytkowania lub nieprzestrzegania instrukcji bezpieczeństwa!

### Dzieci i osoby z ograniczeniami



#### ⚠ OSTRZEŻENIE!

#### ZAGROŻENIE ŻYCIA I NIEBEZPIECZEŃSTWO WYPADKU DLA MAŁYCH DZIECI I NIEMOWLĄT!

Nigdy nie pozostawiać małych dzieci bez nadzoru w pobliżu materiałów pakunkowych. Istnieje ryzyko uduszenia spowodowanego materiałami pakunkowymi. Dzieci często lekceważą zagrożenia.

- Produkt może być używany przez osoby o ograniczonych zdolnościach fizycznych, zmysłowych lub umysłowych albo bez doświadczenia i wiedzy, jeśli są nadzorowane lub zostały pouczone o bezpiecznym używaniu produktu i rozumieją wynikające z tego niebezpieczeństwach.
- Dzieci nie mogą bawić się produktem. Produkt i kabel zasilania trzymać poza zasięgiem dzieci.
- Czyszczenia i prac konserwacyjnych nie mogą przeprowadzać dzieci pozostawione bez nadzoru.

### **Użytkowanie zgodne z przeznaczeniem**

**⚠ OSTRZEŻENIE! Ryzyko obrażeń!** Niewłaściwe użytkowanie może doprowadzić do obrażeń ciała. Z produktu należy korzystać wyłącznie zgodnie z niniejszą instrukcją. Nigdy nie

próbować modyfikować produktu w żaden sposób.

- Nie używać produktu jako suszarki do włosów.

### **Bezpieczeństwo elektryczne**

#### **⚠ NIEBEZPIECZEŃSTWO!**

**Ryzyko porażenia prądem!** Nigdy nie naprawiać produktu samodzielnie. W razie awarii naprawy mogą być wykonywane wyłącznie przez wykwalifikowany personel.

#### **⚠ OSTRZEŻENIE! Ryzyko porażenia prądem!**

Nie zanurzać części elektrycznych produktu w wodzie lub innych płynach. Nigdy nie trzymać produktu pod bieżącą wodą.

#### **⚠ OSTRZEŻENIE! Ryzyko porażenia prądem!**

Nie używać uszkodzonego produktu. Odłączyć produkt od źródła zasilania i skontaktować się ze sprzedawcą, jeśli jest uszkodzony.

- Przed podłączeniem wtyczki sieciowej do źródła zasilania: Upewnić się, że napięcie znamionowe na tabliczce znamionowej produktu odpowiada napięciu sieci zasilającej.
- Regularnie sprawdzać, czy wtyczka sieciowa i kabel zasilania nie są uszkodzone. W przypadku uszkodzenia kabla zasilania tego produktu musi on zostać wymieniony przez producenta, jego serwis posprzedażny lub też osobę posiadającą podobne kwalifikacje, co pozwoli uniknąć niebezpieczeństwa.
- Kabel zasilania chronić przed uszkodzeniem. Nie dopuszczać, aby zwisał nad ostrymi krawędziami, był ściśnięty lub zgięty. Kabel zasilania trzymać z dala od gorących powierzchni i otwartego ognia.
- Produkt może być podłączony tylko do gniazdka zabezpieczonego

wyłącznikiem różnicowoprądowym o znamionowym prądzie różnicowym nie większym niż 30 mA.

## **Obsługa**

- Nieostrożne obchodzenie się z urządzeniem może spowodować pożar:
  - Podczas korzystania z urządzenia w pobliżu materiałów łatwopalnych należy zachowywać ostrożność.
  - Nie kierować w to samo miejsce przez dłuższy czas.
  - Nie używać w obecności atmosfery wybuchowej.
  - Ciepło może być przeniesione na ukryte materiały łatwopalne.
  - Po użyciu: Produkt kłaść na odpornej na ciepło, stabilnej i bezpiecznej powierzchni. Obie stopy kierować w dół, a wylot gorącego powietrza w górę.
  - Przed spakowaniem należy odczekać, aż produkt ostygnie.
  - Nie pozostawiać uruchomionego produktu bez nadzoru.

- Nie kierować wylotu gorącego powietrza na ludzi lub zwierzęta.
- Nie dotykać wylotu gorącego powietrza ani gorącej dyszy.
- Zachowywać odpowiednią odległość między dyszą a ogrzewaną powierzchnią. W przeciwnym razie istnieje ryzyko przegrzania.
- Wyjąć wtyczkę sieciową z gniazdka sieciowego
  - Jeśli wystąpi usterka,
  - Przed podłączeniem lub wymianą akcesoriów,
  - Przed czyszczeniem produktu,
  - Podczas burzy i
  - Po każdym użyciu.
- Aby wyciągnąć wtyczkę sieciową z gniazdka sieciowego, ciągnąć za wtyczkę sieciową, a nie za kabel zasilania.
- Używać wyłącznie części zamiennych i akcesoriów dostarczonych i zalecanych przez producenta. Stosowanie części innych producentów powoduje natychmiastową utratę gwarancji.
- Podczas pracy nie zakrywać otworów wentylacyjnych. Ryzyko przegrzania i uszkodzenia produktu.
- Nie używać produktu, jeśli został upuszczony.
- Nie używać produktu, gdy jest się zmęczonym lub zdekoncentrowanym albo po alkoholu lub zażyciu leków. Zawsze zrobić przerwę. Przystępować do pracy zachowując zdrowy rozsądek.

## **Czyszczenie i przechowywanie**

### **⚠ OSTRZEŻENIE!**

**Ryzyko obrażeń!** Przed czyszczeniem lub gdy nie jest używany odłączyć produkt od źródła zasilania.

- Chronić produkt, kabel zasilania i wtyczkę sieciową przed kurzem, bezpośrednim działaniem promieni słonecznych, kapiącą i pryskającą wodą.
- Po każdym użyciu: Wyczyścić produkt (patrz akapit „Czyszczenie i konserwacja”).

- Produkt przechowywać w chłodnym, suchym miejscu, z dala od wilgoci i poza zasięgiem dzieci.

## ● **Przed pierwszym użyciem**

### ● **Rozpakowanie produktu**

1. Wyjąć produkt z opakowania i usunąć wszystkie materiały opakunkowe oraz folie ochronne.
2. Sprawdzić, czy są wszystkie części i czy opisany zakres dostawy jest kompletny (patrz akapit „Zakres dostawy”).
3. Sprawdzić, czy produkt i wszystkie części są w dobrym stanie. W razie zauważenia jakichkolwiek uszkodzeń lub defektów nie używać produktu, ale postępować zgodnie z opisem w rozdziale „Gwarancja”.

## ● **Pierwsze uruchomienie**

- Po pierwszym włączeniu produktu może wydobywać się dym. Dym powstaje w wyniku uwalniania się substancji wiążących z folii izolacyjnej elementu grzejnego pod wpływem ciepła podczas pierwszego użycia.
- Upewnić się, że dym może szybko się wydostać: Produkt kłaść na odpornej na ciepło, stabilnej i bezpiecznej powierzchni. Obie stopy [2]/[5] kierować skierować w dół, a wylot gorącego powietrza [1] w górę.
- Przewietrzyć miejsce pracy. Jeżeli dym lub zapach jest zbyt intensywny, pierwsze uruchomienie należy przeprowadzić w suchym miejscu na zewnątrz.

## ● **Obsługa**

- Produkt można obsługiwać w jednej z następujących pozycji:
  - Trzymać produkt jedną ręką.

albo

- Produkt kłaść na odpornej na ciepło, stabilnej i bezpiecznej powierzchni. Obie stopy [2]/[5] kierować skierować w dół, a wylot gorącego powietrza [1] w górę.

## ● **Włączanie i wyłączanie**

- Wtyczkę sieciową [6] podłączyć do gniazdka sieciowego.

Przełącznik zasilania [4]	Znaczenie
Pozycja I	Włączono na poziomie I <ul style="list-style-type: none"> <li>■ 350 °C</li> <li>■ 300 l/min</li> </ul>
Pozycja II	Włączono na poziomie II <ul style="list-style-type: none"> <li>■ 550 °C</li> <li>■ 500 l/min</li> </ul>
Pozycja środkowa O	Wyłączony

## ● **Nasadki**

### ⚠ **OSTROŻNIE! Ryzyko poparzenia!**

- ▶ Przed montażem lub wymianą nasadki:
  - Wyłączyć produkt.
  - Wtyczkę sieciową [6] wyjąć z gniazdka sieciowego.
  - Pozwolić produktowi i zamontowanej nasadce ostygnąć.

### ⚠ **UWAGA! Ryzyko szkód materialnych!**

- ▶ W przypadku stosowania dyszy powierzchniowej [8]: Należy zwracać szczególną uwagę na powstawanie ciepła w obszarach sąsiadujących z miejscem przetwarzania. Nie należy kierować dyszy powierzchniowej zbyt długo na jeden punkt, aby uniknąć przegrzania sąsiednich miejsc.

### **⚠ UWAGA! Ryzyko szkód materialnych!**

- ▶ W przypadku stosowania dyszy redukcyjnej [9]: Należy zwracać szczególną uwagę na wytwarzanie się ciepła w miejscu przetwarzania. Aby uniknąć przegrzania przedmiotu obrabianego, nie należy kierować dyszy redukcyjnej zbyt długo w jedno miejsce.

### **RADA**

- ▶ W przypadku stosowania dyszy łopatkowej [7]: Do zeszkrobывania farb i lakierów używać zwykłej szpachelki. Końcówka dyszy łopatkowej nie nadaje się do zeszkrobывania farb i lakierów.

- Na wylocie gorącego powietrza [1] zamontować wybraną nasadkę:

Nasadka	Przeznaczenie
Dysza łopatkowa [7]	Precyzyjne dostarczanie gorącego powietrza na powierzchni malowanej i lakierowanej
Dysza powierzchniowa [8]	Rozprowadzanie ciepła po dużym obszarze
Dysza redukcyjna [9]	Miejscowe nagrzewanie

### **● Po zakończeniu używania**

1. Wyłączyć produkt. Wtyczkę sieciową [6] wyjąć z gniazdka sieciowego.
2. Pozostawić produkt do ostygnięcia: Produkt kłaść na odpornej na ciepło, stabilnej i bezpiecznej powierzchni. Obie stopy [2]/[5] kierować skierować w dół, a wylot gorącego powietrza [1] w górę.

3. Sprawdzić, wyczyścić i schować produkt (patrz akapit „Czyszczenie i konserwacja”).

### **● Czyszczenie i konserwacja**

#### **⚠ OSTRZEŻENIE!**



Przed czyszczeniem nasadek i gdy produkt nie jest używany wyłączać produkt i odłączać od gniazdka sieciowego!

#### **● Czyszczenie**

- Nie zanurzać produktu w wodzie ani w innych cieczach.
- Nie pozwalać, aby płyny dostały się do wnętrza produktu.
- Do czyszczenia produktu nie należy używać chemicznych, alkalicznych, ściernych ani agresywnych środków czyszczących lub dezynfekujących, ponieważ mogą one zaatakować powierzchnie.
- Produkt utrzymywać w czystości, w miejscu suchym oraz wolnym od kurzu, oleju lub smaru.
- Produkt należy czyścić miękką, suchą i niestrzępiącą się ściereczką. Do czyszczenia trudno dostępnych miejsc używać miękkiej szczotki.

#### **● Konserwacja**

- Przed i po każdym użyciu: Sprawdzić produkt i jego akcesoria pod kątem zużycia i uszkodzeń.

#### **● Naprawy**

- Produkt nie zawiera żadnych części, nadających się do samodzielnej naprawy przez użytkownika.
- Skontaktować się z autoryzowanym centrum serwisowym lub podobnie wykwalifikowaną osobą w celu sprawdzenia i naprawienia produktu.

## ● Przechowywanie

- Przed schowaniem: Pozostawić produkt do całkowitego ostygnięcia.
- Produkt przechowywać w chłodnym, suchym i chronionym przed wilgocią miejscu i niedostępnym dla dzieci.

## ● Części zamienne i akcesoria

- Klienci mogą uzyskać kompatybilne części zamienne i akcesoria za pośrednictwem poczty elektronicznej lub naszej infolinii serwisowej (patrz akapit „Serwis”).
- Przygotować numer zamawianego artykułu (IAN 525251\_2504).

## ● Utylizacja

Opakowanie wykonane jest z materiałów przyjaznych dla środowiska, które można przekazać do utylizacji w lokalnym punkcie przetwarzania surowców wtórnych.



Przy segregowaniu odpadów prosimy zwrócić uwagę na oznakowanie materiałów opakowaniowych, oznaczone są one skrótami (a) i numerami (b) o następującym znaczeniu: 1–7: Tworzywa sztuczne/20–22: Papier i tektura/80–98: Materiały kompozytowe.

### Produkt:



Informacji na temat możliwości utylizacji wyeksploatowanego produktu udziela urząd gminy lub miasta.



Z uwagi na ochronę środowiska nie wyrzucać urządzenia po zakończeniu eksploatacji do odpadów domowych, lecz prawidłowo zutylizować. Informacji o punktach zbiorczych i ich godzinach otwarcia udziela odpowiedni urząd.

Elektroodpady nie mogą być wyrzucane do pojemników do selektywnej zbiórki odpadów komunalnych. Można je oddać w specjalnie wyznaczonych miejscach np. Punkt Selektywnej Zbiórki Odpadów Komunalnych lub/bądź w punktach handlowych oferujących w sprzedaży sprzęt elektroniczny.

Należy postępować zgodnie z obowiązującymi w Polsce przepisami dotyczącymi selektywnej zbiórki urządzeń elektrycznych i elektronicznych. Zużyty sprzęt może mieć szkodliwy wpływ na środowisko i zdrowie ludzi z uwagi na potencjalną zawartość niebezpiecznych substancji, mieszanin oraz części składowych. Gospodarstwo domowe spełnia ważną rolę w przyczynianiu się do ponownego użycia i odzysku surowców wtórnych, w tym recyklingu zużytego sprzętu. Na tym etapie kształtuje się postawy, które wpływają na zachowanie wspólnego dobra jakim jest czyste środowisko naturalne.

## ● Gwarancja

Produkt został wyprodukowany zgodnie z surowymi wytycznymi dotyczącymi jakości i dokładnie przetestowane przed dostawą. W przypadku wad materiałowych lub produkcyjnych przysługują Państwu prawa ustawowe wobec sprzedawcy produktu. Państwa prawa ustawowe nie są w żaden sposób ograniczone przez naszą gwarancję przedstawioną poniżej.

Gwarancja na ten produkt wynosi 3 lata od daty zakupu. Okres gwarancji rozpoczyna się od daty zakupu. Proszę przechowywać oryginalny rachunek w bezpiecznym miejscu, ponieważ ten dokument jest wymagany jako dowód zakupu.

Wszelkie uszkodzenia lub wady obecne już w momencie zakupu należy zgłosić niezwłocznie po rozpakowaniu produktu.

Jeżeli w ciągu 3 lat od daty zakupu produkt wykaże wady materiałowe lub produkcyjne, to – według naszego uznania – bezpłatnie go naprawimy lub wymienimy. Okres gwarancji nie ulega przedłużeniu o przyznane roszczenie gwarancyjne. Dotyczy to również wymienionych i naprawionych części.

Niniejsza gwarancja traci ważność, jeśli produkt został uszkodzony, był niewłaściwie użytkowany lub konserwowany.

Gwarancja obejmuje wady materiałowe i produkcyjne. Niniejsza gwarancja nie obejmuje części produktu, które podlegają normalnemu zużyciu i dlatego są uważane za części zużywalne (np. baterie, węże, wkłady atramentowe), ani nie obejmuje uszkodzeń części delikatnych, np. przełączników lub części wykonanych ze szkła.

Zgodnie z Kodeksem Cywilnym art. 581 §1 wraz z wymianą urządzenia lub ważnej części czas gwarancji rozpoczyna się na nowo.

### ● Sposób postępowania w przypadku naprawy gwarancyjnej

Aby zapewnić szybkie rozpatrzenie wniosku, należy postępować zgodnie z poniższymi instrukcjami:

Do wszystkich zapytań proszę mieć przygotowany paragon i numer artykułu (IAN 525251\_2504) jako dowód zakupu.

Numer artykułu można znaleźć na tabliczce znamionowej produktu, na grawerze na produkcie, na stronie tytułowej instrukcji (w lewym dolnym rogu) lub na naklejce z tyłu lub na spodzie produktu.

W przypadku wystąpienia usterek funkcjonalnych lub innych wad należy najpierw skontaktować się telefonicznie lub pocztą elektroniczną z wymienionym poniżej działem serwisowym.

Następnie można wysłać produkt zarejestrowany jako wadliwy na podany adres serwisowy bezpłatnie, załączając dowód zakupu (paragon) i określając, na czym polega wada i kiedy wystąpiła.



Te i wiele innych instrukcji można przeglądać i pobrać na stronie [parkside-diy.com](http://parkside-diy.com). Ten kod QR przeniesie Cię bezpośrednio na stronę [parkside-diy.com](http://parkside-diy.com). Wybierz swój kraj i użyj maski wyszukiwania, aby wyszukać instrukcje obsługi. Wprowadź numer artykułu (IAN) 525251\_2504, aby uzyskać dostęp do instrukcji obsługi artykułu.





















### ● Serwis

**PL** Serwis Polska  
Tel.: 008004912069  
Formularz kontaktowy na stronie  
[parkside-diy.com](http://parkside-diy.com)  
**IAN 525251\_2504**



<b>Naudojamų piktogramų/simbolių sąrašas</b> .....	Psl	57
<b>Ižanga</b> .....	Psl	58
Naudojimas pagal paskirtį .....	Psl	58
Komplektacija .....	Psl	58
Dalių aprašymas .....	Psl	58
Techniniai duomenys .....	Psl	58
<b>Saugos nuorodos</b> .....	Psl	59
<b>Prieš pirmą kartą naudodami</b> .....	Psl	62
Gaminio išpakavimas .....	Psl	62
<b>Pirminis paleidimas</b> .....	Psl	62
<b>Naudojimas</b> .....	Psl	62
Įjungimas/išjungimas .....	Psl	62
Priedai .....	Psl	63
<b>Po naudojimo</b> .....	Psl	63
<b>Valymas ir priežiūra</b> .....	Psl	63
Valymas .....	Psl	63
Priežiūra .....	Psl	64
Remontas .....	Psl	64
Laikymas .....	Psl	64
<b>Atsarginės dalys/priedai</b> .....	Psl	64
<b>Išmetimas</b> .....	Psl	64
<b>Garantija</b> .....	Psl	64
Veiksmai norint pasinaudoti garantija .....	Psl	65
<b>Klientų aptarnavimas</b> .....	Psl	65

## Naudojamų piktogramų/simbolių sąrašas

	<b>PAVOJUS!</b> – Nurodo aukštos rizikos pavojų, kuris, jei nebus išvengta, gali baigtis mirtimi arba rimtu sužalojimu (pvz., uždusimo pavojus)	  Perskaitykite naudojimo instrukciją.
		 Prieš keisdami, valydami antgalius ir kai gaminio nenaudojate, išjunkite gaminį ir atjunkite nuo elektros tinklo.
	<b>PERSPĖJIMAS!</b> – Nurodo vidutinės rizikos pavojų, kuris, jei nebus išvengta, gali baigtis mirtimi arba rimtu sužalojimu (pvz., elektros smūgio pavojus)	 Saugiklis
		 Saugokite gaminį nuo lietaus ir drėgmės.
	<b>ATSARGIAI!</b> – Nurodo žemos rizikos pavojų, kuris, jei nebus išvengta, gali baigtis lengvu arba rimtu sužalojimu (pvz., pavojus nusiplikyti)	 <b>Atsargiai!</b> Karštas paviršius. Pavojus nusideginti.
		 II apsaugos klasė
	<b>DĖMESIO!</b> – Įspėja apie galimą žalą turtui (pvz., trumpojo jungimo pavojų)	 Mūvėkite apsaugines pirštines.
		 Būtina dėvėti klausos apsaugos priemones.
	Naudokite produktą tik sausose patalpose.	 Dėvėkite apsauginius akinius.
	Gamintojas	 Saugos nuorodos  Veiksmų nurodymai
	Kintamoji srovė/įtampa	 CE ženklas patvirtina gaminiui galiojančių ES direktyvų atitikimą.

## KARŠTO ORO VENTILIATORIUS

### ● Įžanga

Sveikiname Jus įsigijus naują gaminį. Tai aukštos kokybės gaminys. Naudojimo instrukcija yra neatskiriama šio gaminio dalis. Joje yra svarbių nurodymų dėl saugos, naudojimo ir grąžinamojo perdurbimo. Prieš naudodami šį gaminį, gerai susipažinkite su visais jo naudojimo ir saugos nurodymais. Naudokite gaminį tik pagal aprašymą ir nurodytą paskirtį. Perduodami šį gaminį kitiems asmenims, kartu perduokite visus jo dokumentus.

### ● Naudojimas pagal paskirtį

- Šis gaminys skirtas tik toliau nurodytoms reikmėms:
  - Spalvotoms dangoms šalinti
  - Šildymui (pvz., susitraukiančioms žarnelėms)
  - Plastikų liejimui ir suvirinimui
  - Klijų jungtims atlaisvinti
  - Vandens vamzdžių atšildymui
- Naudokite produktą tik sausose patalpose.
- Gaminys skirtas naudoti tik asmeninėms reikmėms.
- Gaminys nėra skirtas komerciniam ar pramoniniam naudojimui.
- Naudokite gaminį tik taip, kaip aprašyta, ir tik nurodytoms naudojimo sritims.
- Bet koks kitoks gaminio naudojimas arba pakeitimas laikomi neatitinkančiais paskirties ir kelia didelę nelaimingų atsitikimų riziką.
- Už dėl naudojimo ne pagal paskirtį atsiradusius pažeidimus gamintojas atsakomybės nepriima.
- Gaminio operatorius arba naudotojas yra atsakingas už nelaimingus atsitikimus ar kūno sužalojimus ir (arba) žalą trečiosioms šalims ar jų turtui.

### ● Komplektacija

#### ⚠ PAVOJUS!

- ▶ Gaminys ir pakuotės medžiagos nėra vaikams skirtas žaislas! Neleiskite vaikams žaisti plastikiniais maišeliais, folijomis ar smulkiomis dalimis! Kyla uždusimo ar užspringimo pavojus!

Išpakavę gaminį patikrinkite, ar komplekte yra visos dalys ir ar jos tinkamos būklės. Prieš naudodami pašalinkite visas pakuotės medžiagas.

- 1 Karšto oro ventiliatorius
- 1 Redukcinis antgalis
- 1 Paviršiaus antgalis
- 1 Mentelių antgalis
- 1 Naudojimo instrukcija

### ● Dalių aprašymas

Prieš pradėdami skaityti, atverskite puslapį su iliustracijomis ir susipažinkite su visomis gaminio funkcijomis.

- 1 Karšto oro išleidimo anga
- 2 Kojelės
- 3 Oro įleidimo anga
- 4 Įjungiklis/išjungiklis
- 5 Kojelės
- 6 Maitinimo laidas su kištuku
- 7 Mentelių antgalis
- 8 Paviršiaus antgalis
- 9 Redukcinis antgalis

### ● Techniniai duomenys

Karšto oro ventiliatorius	PHLGB 2000 A1
Modelio numeris	
VDE kištukas:	HG12955
BS kištukas:	HG12955-BS
CH kištukas:	HG12955-CH
Vardinė imamoji galia:	230 V~, 50 Hz

Nominalioji galia:	2000 W
Apsaugos klasė:	II/□ (dviguba izoliacija)
I pakopa Temperatūra:	350 °C
Oro tūris:	300 l/min
II pakopa Temperatūra:	550 °C
Oro tūris:	500 l/min



### Saugos nuorodos

## **PRIEŠ NAUDODAMI GAMINĮ SUSIPAŽINKITE SU VISOMIS NAUDOJIMO IR SAUGOS NUORODOMIS! JEI PERDUOSITE GAMINĮ KITAM ŽMOGUI, PERDUOKITE IR DOKUMENTUS!**

Atsiradus žalai, kai nesilaikoma šios naudojimo instrukcijos, garantija nustoja galioti! Garantija netaikoma pasekminei žalai! Žalos turtui ar asmenims, atsiradusios dėl netinkamo naudojimo arba saugos nuorodų nesilaikymo, atveju atsakomybė neprisiimama!

## **Vaikai ir neįgalūs asmenys**



### **⚠️ PERSPĖJIMAS! PAVOJUS GYVYBEI IR NELAIMINGO ATSITIKIMO RIZIKA KŪDIKIAMS IR VAIKAMS!**

Niekuomet nepalikite vaikų be priežiūros šalia pakotės medžiagos. Kyla uždusimo pavojus dėl pakavimo medžiagų. Vaikai dažnai neįvertina pavojų.

- Silpnesnių fizinių, jutiminių ir psichinių gebėjimų asmenys šiuo gaminiu gali naudotis tada, jei yra prižiūrimi arba buvo instruktuoti, kaip saugiai juo naudotis, ir suvokia iš to kylančius pavojus.
- Vaikai neturėtų žaisti su gaminiu. Saugokite gaminį ir maitinimo laidą nuo vaikų.
- Valymą ir naudotojo vykdomą techninę priežiūrą draudžiama atlikti vaikams be priežiūros.

## **Naudojimas pagal paskirtį**

**⚠ PERSPĖJIMAS! Pavojus susižeisti!** Dėl naudojimo ne pagal paskirtį galimi sužalojimai. Naudokite gaminį tik pagal šią instrukciją. Nemėginkite modifikuoti gaminio.

- Nenaudokite gaminio kaip plaukų džiovintuvo.

## **Elektros sauga**

**⚠ PAVOJUS! Elektros šoko pavojus!** Nemėginkite patys remontuoti gaminio. Gedimo atveju remonto darbus turi atlikti tik kvalifikuoti darbuotojai.

**⚠ PERSPĖJIMAS! Elektros šoko pavojus!** Nenardinkite elektrinių gaminio dalių į vandenį ar kitus skysčius. Niekada nelaikykite gaminio po tekančiu vandeniu.

**⚠ PERSPĖJIMAS! Elektros šoko pavojus!** Nenaudokite pažeisto gaminio. Atjunkite gaminį nuo elektros tinklo ir, jei jis pažeistas, kreipkitės į savo prekybininką.

- Prieš prijungdami maitinimo kištuką prie maitinimo šaltinio:

Įsitikinkite, kad vardinė įtampa gaminio specifikacijų lentelėje sutaptų su tiekiamu tinklo įtampa.

- Reguliariai tikrinkite maitinimo kištuką ir maitinimo laidą, ar nepažeisti. Jei maitinimo laidas pažeistas, jį turi pakeisti gamintojas, jo techninės priežiūros atstovas arba panašiai kvalifikuoti asmenys, kad būtų išvengta pavojaus.
- Saugokite maitinimo laidą nuo pažeidimų. Nepalikite jo kabėti ant aštrių kraštų ir nespauskite bei nelankstykite. Laikykite maitinimo laidą toliau nuo karštų paviršių ir atvirų liepsnų.
- Gaminį galima jungti tik į lizdą, apsaugotą liekamosios srovės jungikliu, apsaugotą jungtuvu su liekamosios srovės apsauga ir bent 30 mA saugikliu.

## **Naudojimas**

- Jei su gaminiu elgiamasi neatsargiai, gali kilti gaisras:
  - Būkite atsargūs naudodami gaminį šalia degių medžiagų.
  - Ilgą laiką nenukreipkite jį tą pačią vietą.
  - Nenaudokite esant sprogioms atmosferoms.
  - Šiluma gali būti nukreipta į degias medžiagas, kurios yra uždengtos.
  - Baigę naudoti: Padėkite gaminį ant karščiui atsparaus, stabilaus ir saugaus paviršiaus. Abi kojas nukreipkite žemyn, o karšto oro išleidimo angą – į viršų.
  - Prieš padėdami gaminį į šalį, leiskite jam atvėsti.
  - Nepalikite gaminio be priežiūros, kol jis veikia.
- Nenukreipkite karšto oro išleidimo angos į žmones ar gyvūnus.
- Nelieskite karšto oro išleidimo angos arba karšto antgalio.
- Laikykitės saugaus atstumo tarp antgalio ir šildomo paviršiaus. Priešingu atveju kyla perkaitimo pavojus.
- Ištraukite tinklo kištuką iš kištukinio lizdo
  - Jei sutriko veikimas,
  - Prieš keisdami arba uždėdami priedus,
  - Prieš valydami gaminį,
  - Esant prastam orui ir
  - Po kiekvieno panaudojimo.
- Atjunkite maitinimo kištuką nuo maitinimo lizdo traukdami už kištuko, o ne už maitinimo laido.
- Naudokite tik gamintojo pateiktas ir rekomenduojamas atsargines dalis ir priedus. Naudojant trečiųjų šalių dalis garantija iškart nustoja galioti.
- Naudojimo metu neblokuokite vėdinimo angų. Gaminio perkaitimo ir pažeidimo pavojus.
- Nelieskite ir nenaudokite gaminio, jei jis buvo nukritęs.
- Nedirbkite su gaminiu, kai esate pavargę arba išsiblaškę arba esate

apsvaigę nuo alkoholio arba vaistų. Darbo metu visada laiku darykite pertraukas. Dirbkite vadovaudamiesi sveiku protu.

## Valymas ir laikymas

**⚠ PERSPĖJIMAS! Pavojus susižeisti!** Prieš valydami arba nebenaudodami atjunkite gaminį nuo elektros tinklo.

- Saugokite gaminį, maitinimo laidą ir tinklo kištuką nuo dulkių, tiesioginių saulės spindulių, lašančio ir purškiamo vandenes.
- Po kiekvieno panaudojimo: Išvalykite gaminį (žr. „Valymas ir priežiūra“).
- Laikykite gaminį vėsioje, sausoje vaikams nepasiekiamoje vietoje, apsaugotoje nuo drėgmės.

### ● Prieš pirmą kartą naudodami

#### ● Gaminio išpakavimas

1. Išimkite gaminį iš pakuotės ir nuimkite visas pakavimo medžiagas bei apsaugines plėveles.
2. Patikrinkite, ar yra visos dalys ir ar yra visas aprašytas pristatymo komplektas (žr. „Komplektacija“).

3. Patikrinkite, ar gaminys ir visos dalys yra geros būklės. Jei pastebėjote kokių nors pažeidimų ar defektų, nenaudokite gaminio, o elkitės taip, kaip aprašyta skyriuje „Garantija“.

### ● Pirminis paleidimas

- Pirmą kartą įjungus gaminį, gali išsiskirti šiek tiek dūmų. Dūmus sukelia iššamosios medžiagos, kurios dėl karščio išsiskiria iš kaitinimo elemento izoliacinės plėvelės pirmojo naudojimo metu.
- Įsitikinkite, kad dūmai gali greitai pasišalinti: Padėkite gaminį ant karščiui atsparaus, stabilaus ir saugaus paviršiaus. Abi kojas **2/5** nukreipkite žemyn, o karšto oro išleidimo angą **1** – į viršų.
- Vėdinkite darbo vietą. Jei dūmų ir kvapų išsiskyrimas yra per stiprus, pradinį paleidimą atlikite sausoje lauko vietoje.

### ● Naudojimas

- Naudokite gaminį vienoje iš šių padėčių:
  - Laikykite gaminį ranka.
  - Padėkite gaminį ant karščiui atsparaus, stabilaus ir saugaus paviršiaus. Abi kojas **2/5** nukreipkite žemyn, o karšto oro išleidimo angą **1** – į viršų.

### ● Įjungimas/išjungimas

- Įkiškite kištuką **6** į tinkamą kištukinį lizdą.

Įjungiklis/ išjungiklis <b>4</b>	Reikšmė
Padėtis I	Įjungta I pakopa <ul style="list-style-type: none"> <li>■ 350 °C</li> <li>■ 300 l/min</li> </ul>
Padėtis II	Įjungta II pakopa <ul style="list-style-type: none"> <li>■ 550 °C</li> <li>■ 500 l/min</li> </ul>

<b>Ijungiklis/ išjungiklis</b> [4]	<b>Reikšmė</b>
Centrinė padėtis <b>O</b>	Išjungta

## ● Priedai

### **⚠️ ATSARGIAI! Nudegimo rizika!**

- ▶ Prieš montuodami ir (arba) keisdami priedus:
  - Išjunkite gaminį.
  - Ištraukite maitinimo kištuką [6] iš kištukinio lizdo.
  - Leiskite gaminiiui ir sumontuotam priedui atvėsti.

### **⚠️ DĖMESIO! Materialinės žalos pavojus!**

- ▶ Naudojant paviršiaus antgalį [8]: Atkreipkite ypatingą dėmesį į šilumos išsiskyrimą gretimose apdorojimo taško vietose. Nenukreipkite paviršiaus antgalio į vieną vietą per ilgai, kad išvengtumėte gretimų dalių perkaitimo.
- ▶ Naudodami redukcinį antgalį [9]: Ypatingą dėmesį atkreipkite į šilumos susidarymą apdorojimo taške. Kad išvengtumėte apdorojamos detalės perkaitimo, nenukreipkite redukcinio antgalio į vieną vietą per ilgai.

### **PASTABA**

- ▶ Naudodami mentelių antgalį [7]: Naudokite įprastą gremžtuką dažams ir lakui nugremžti. Mentelių antgalis netinka dažams ir lakui nugremžti.

- Prie karšto oro išleidimo angos [1] pritvirtinkite norimą antgalį:

Antgalis	Tikslas
Mentelių antgalis [7]	Tikslinis karšto oro tiekimas į dažų ir lako paviršius
Paviršiaus antgalis [8]	Šiluma dideliame plote
Redukcinis antgalis [9]	Lokaluota šiluma

## ● Po naudojimo

1. Išjunkite gaminį. Ištraukite maitinimo kištuką [6] iš kištukinio lizdo.
2. Leiskite gaminiiui atvėsti: Padėkite gaminį ant karščiui atsparaus, stabilaus ir saugaus paviršiaus. Abi kojas [2]/[5] nukreipkite žemyn, o karšto oro išleidimo angą [1] – į viršų.
3. Tikrinkite, valykite ir padėkite laikyti gaminį (žr. „Valymas ir priežiūra“).

## ● Valymas ir priežiūra

### **⚠️ PERSPĖJIMAS!**



Prieš keisdami, valydami antgalius ir kai gaminio nenaudojate, išjunkite gaminį ir atjunkite nuo elektros tinklo!

## ● Valymas

- Nenardinkite gaminio į vandenį arba kitą skystį.
- Neleiskite skysčiams patekti į gaminio vidų.
- Valydami gaminį nenaudokite cheminių, šarminių, abrazyvinių ir kitokių agresyvių valymo arba dezinfekcijos priemonių, nes jie gali pažeisti paviršius.
- Gaminį reikia laikyti švarų, apsaugotą nuo dulkių, sausą ir neišteptą alyva ar tepalais.

- Gaminį valykite minkšta, sausa ir pūkelių nepaliekančia šluoste. Sunkiai prieinamoms vietoms naudokite minkštą šepetį.

## ● **Priežiūra**

- Prieš kiekvieną naudojimą ir po jo: Patikrinkite, ar gaminys ir jo priedai nesusidėvėjo ir nepažeisti.

## ● **Remontas**

- Šis gaminys neturi dalių, kurias naudotojas gali techniškai prižiūrėti.
- Kreipkitės į įgaliotą aptarnavimo centrą ar panašios kvalifikacijos asmenį, kad patikrintų ir suremontuotų gaminį.

## ● **Laikymas**

- Prieš laikymą: Leiskite gaminiui atvėsti.
- Gaminį laikykite sausoje, vėsioje, drėgnoje ir vaikams nepasiekiamoje vietoje.

## ● **Atsarginės dalys/priedai**

- Dėl suderinamų atsarginių dalių ir priedų klientai gali kreiptis el. paštu arba susisiekti su aptarnavimo linija (žr. „Techninė priežiūra“).
- Paruoškite užsakymo gaminio numerį (IAN 525251\_2504).

## ● **Išmetimas**

Pakuotė pagaminta iš aplinkai nekenksmingų medžiagų, kurias galite išmesti įprastose grąžinamojo perdurbimo vietose.



Rūšiuodami atliekas, atkreipkite dėmesį į pakuočių ženklinimą, kurį sudaro santrumpos (a) ir skaičiai (b), reiškiantys: 1–7: plastikai/20–22: popierius ir kartonas/80–98: kombinuotosios pakuotės.

## **Produktas:**



Daugiau informacijos apie nebetinkamo naudoti gaminio išmetimą sužinosite savo savivaldybės ar miesto administracijoje.



Aplinkos apsaugos sumetimais neišmeskite nebetinkamo naudoti gaminio kartu su buitinėmis atliekomis; pristatykite jį į nurodytus surinkimo punktus. Informacijos apie surinkimo punktus ir jų darbo laiką suteiks vietos kompetentingos institucijos.

## ● **Garantija**

Gaminys buvo pagamintas laikantis griežtų kruopštumo principų ir prieš pristatant buvo atidžiai patikrintas. Esant medžiagų ar gamybos defektams, jūs turite įstatymines teises gaminio pardavėjo atžvilgiu. Ši garantija jokiais būdais nepribaigia įstatymais nustatytų jūsų teisių.

Šiam produktui suteikiama 3 metų garantija nuo pirkimo datos. Garantijos teikimo laikotarpis skaičiuojamas nuo pirkimo datos. Pirkimo kvito originalą laikykite saugioje vietoje, nes šis dokumentas reikalingas kaip pirkimo įrodymas.

Išpakavus gaminį, būtina nedelsiant pranešti apie bet kokius pažeidimus ar defektus, kurie jau buvo pirkimo metu.

Jei per 3 metus nuo šio produkto pirkimo datos išryškės medžiagų ar gamybos trūkumų, produktą savo nuožiūra nemokamai pataisykite arba pakeisime. Patvirtinus garantinį reikalavimą garantinis laikotarpis nepratęsiamas. Ta pati sąlyga taikoma ir pakeistoms bei pataisytoms dalims.

Garantija netaikoma, jei šis produktas apgadinamas, netinkamai naudojamas ar netinkamai prižiūrimas.

Garantija taikoma medžiagų ir gamybos trūkumams. Ši garantija netaikoma gaminio dalims, kurios paprastai susidėvi ir todėl yra laikomos susidėvinčiomis dalimis (pvz., baterijos, žarnos, rašalo kasetės), taip pat netaikoma trapioms dalims, pvz., jungikliams arba dalims iš stiklo.

## ● Veiksmai norint pasinaudoti garantija

Kad galėtume greitai apdoroti Jūsų prašymą, vadovaukitės toliau pateikiamais nurodymais:

Prašome dėl visų užklausų išsaugoti kasos čekį ir gaminio numerį (IAN 525251\_2504) kaip pirkimo įrodymą.

Gaminio numerį rasite duomenų lentelėje, išgraviruotą ant gaminio, ant naudojimo instrukcijos viršelio (apačioje kairėje) arba užklijuotą prietaiso užpakalinėje pusėje ar apačioje.

Jei išryškėtų produkto veikimo ar kitokių trūkumų, pirmiausia telefonu arba elektroniniu paštu kreipkitės į toliau nurodytą klientų aptarnavimo skyrių.

Tada sugedusiu pripažintą produktą, pridėję pirkimo dokumentą (kasos čekį) ir nurodę trūkumą bei jo atsiradimo laiką, nemokamai galėsite išsiųsti Jums nurodytu klientų aptarnavimo tarnybos adresu.



parkside-diy.com svetainėje galite atidaryti ir atsisiųsti šią ir daugelį kitų instrukcijų. Su šiuo QR kodu galite tiesiogiai patekti į parkside-diy.com svetainės puslapį. Pasirinkite savo šalį ir pagal paieškos formą susiraskite savo šalies naudojimo instrukciją. Įvesdami gaminio numerį (IAN) 525251\_2504 surasite jūsų gaminio naudojimo instrukciją.

## ● Klientų aptarnavimas

LT Klientų aptarnavimo tarnyba Lietuva

Tel.: 0 800 33062

Užklausos forma [parkside-diy.com](http://parkside-diy.com)  
IAN 525251\_2504



<b>Kasutatud piktogrammide/sümbolite nimekiri</b> . . . . .	Lehekülg	67
<b>Sissejuhatus</b> . . . . .	Lehekülg	68
Ostarbekohane kasutamine. . . . .	Lehekülg	68
Tarnekomplekt . . . . .	Lehekülg	68
Osade kirjeldus. . . . .	Lehekülg	68
Tehnilised andmed . . . . .	Lehekülg	68
<b>Ohutusjuhised</b> . . . . .	Lehekülg	69
<b>Enne esmakordset kasutamist</b> . . . . .	Lehekülg	72
Toote lahtipakkimine. . . . .	Lehekülg	72
<b>Esmakordne kasutuselevõtt</b> . . . . .	Lehekülg	72
<b>Kasutamine</b> . . . . .	Lehekülg	72
Sisse-/väljalülitamine . . . . .	Lehekülg	72
Tarvikud . . . . .	Lehekülg	73
<b>Pärast kasutamist</b> . . . . .	Lehekülg	73
<b>Puhastamine ja hooldus</b> . . . . .	Lehekülg	73
Puhastamine . . . . .	Lehekülg	73
Hooldus . . . . .	Lehekülg	74
Remont . . . . .	Lehekülg	74
Hoiustamine . . . . .	Lehekülg	74
<b>Varuosad/tarvikud</b> . . . . .	Lehekülg	74
<b>Jäätmekäitlus</b> . . . . .	Lehekülg	74
<b>Garantii</b> . . . . .	Lehekülg	74
Garantii käsitlemine . . . . .	Lehekülg	75
<b>Teenindus</b> . . . . .	Lehekülg	75

## Kasutatud piktogrammide/sümbolite nimekiri

	<b>OHT!</b> – Tähistab suure riskiastmega ohtu, mis eiramise korral põhjustab surma või tõsiseid vigastusi (nt lämbumisoht)	  Lugege kasutusjuhendit.
		 Lülitage toode välja ja lahutage see elektrivõrgust enne otsakute vahetamist ja toote puhastamist ning siis, kui te toodet ei kasuta.
	<b>HOIATUS!</b> – Tähistab keskmise riskiastmega ohtu, mis eiramise korral võib põhjustab surma võib tõsiseid vigastusi (nt elektrilöögihoht)	T3.15A  Peenkaitse
		 Vältige toote kokkupuutumist vihma või niiskusega.
	<b>ETTEVAATUST!</b> – Tähistab madala riskiastmega ohtu, mis eiramise korral võib põhjustab kergeid või mõõdukaid vigastusi (nt põletusohht)	 Ettevaatust! Kuum pind. Põletusvigastuste oht.
		 Kaitseklass II
	<b>TÄHELEPANU!</b> – Hoiatab võimalike materiaalsete kahjude eest (nt lühisehoht)	 Kandke kaitsekindaid.
		 Kandke kuulmiskaitsevahendit.
	Kasutage seadet ainult kuivades siseruumides.	 Kandke kaitseprille.
	Tootmine	 Ohutusjuhised  Tegevusjuhised
	Vahelduvvool/-pinge	 CE-märgis kinnitab, et toode vastab asjakohastele ELi direktiividele.

## **KUUMAÕHUPUHUR**

### ● **Sissejuhatus**

Õnnitleme teid selle uue toote ostu puhul!  
Olete endale saanud kõrgevaliteedilise toote. Kasutusjuhend kuulub toote juurde. Selles on olulisi juhiseid ohutuse, kasutamise ja jäätmekäitluse kohta. Enne toote kasutamist tutvuge selle kohta antud kasutus- ja ohutuse alaste juhistega. Kasutage toodet üksnes kirjeldatud viisil ja otstarbel. Toote edasiandmisel kolmandatele isikutele andke kaasa ka kõik toote dokumendid.

### ● **Otstarbekohane kasutamine**

- Seejuures on toode ette nähtud järgmiste kasutusotstarvete jaoks:
  - Värvikihi eemaldamine
  - Soojendamine (nt kahandvoolik)
  - Plastiku deformeerimine ja keevitamine
  - Liimühenduste lahutamine
  - Veetorude sulatamine
- Kasutage seadet ainult kuivades siseruumides.
- Toode on eranditult ette nähtud kodumajapidamises kasutuse jaoks.
- Toode ei ole mõeldud äriliseks või tööstuslikuks kasutamiseks.
- Kasutage toodet ainult kirjeldatud viisil ja eesmärgipäraselt.
- Toote mis tahes muul moel kasutamine või modifitseerimine on mitteotstarbekohane kasutamine ja toob kaasa tõsise õnnetuste ohu.
- Tootja ei vastuta kahjustuste eest, mis tulenevad otstarbevastsest kasutamisest.
- Toote kasutaja või käitaja vastutab kolmandatele isikutele või nende omandile tekitatud vigastuste ja/või materiaalse kahju eest.

### ● **Tarnekomplekt**

#### **⚠ OHT!**

- ▶ Toode ja pakendid ei sobi lastele mängimiseks! Lapsed ei tohi mängida kilekottide, kilede ja väikedetailidega! Allaneelamise ja lämbumise oht!

Kontrollige pärast toote lahtipakkimist, kas tarnekomplekt on terviklik ja kas kõik detailid on korras. Eemaldage enne kasutamist kõik pakendiosad.

- 1 Kuumaõhupuhur
- 1 Vähendusdüüs
- 1 Lameddüüs
- 1 Spaateldüüs
- 1 Kasutusjuhend

### ● **Osade kirjeldus**

Enne juhendi lugemist avage joonistega leht ja tutvuge toote kõigi funktsioonidega.

- 1 Kuuma õhu väljalaskeava
- 2 Tugijalg
- 3 Õhu sisselaskeava
- 4 Toitelüliti
- 5 Tugijalg
- 6 Pistikuga toitejuhe
- 7 Spaateldüüs
- 8 Lameddüüs
- 9 Vähendusdüüs

### ● **Tehnilised andmed**

<b>Kuumaõhupuhur</b>	<b>PHLGB 2000 A1</b>
Mudeli number	
VDE-pistik:	HG12955
BS-pistik:	HG12955-BS
CH-pistik:	HG12955-CH
Nimisisendpinge:	230 V~, 50 Hz
Nimivõimsustarve:	2000 W
Kaitseklass:	II/□ (topeltisolatsioon)

Aste I	
Temperatuur:	350 °C
Õhuhulk:	300 l/min
Aste II	
Temperatuur:	550 °C
Õhuhulk:	500 l/min



## Ohutusjuhised

### **LUGEGE ENNE TOOTE KASUTAMIST OHUTUSJUHISED JA KASUTUSJUHEND LÄBI! KUI ANNATE SELLE TOOTE TEISTELE EDASI, SIIS ANDKE EDASI KA KÕIK DOKUMENDID!**

Kui esineb kahjustusi, mis tulenevad selle kasutusjuhendi eiramisest, muutub garantii kehtetuks! Tootja ei vastuta kaasnevate kahjude eest! Me ei vastuta varalise kahju või vigastuste puhul, mis tulenevad kasutamavigadest või ohutusjuhiste eiramisest!

## Lapsed ja piiratud teovõimega isikud



### **⚠ HOIATUS!**

### **ELUOHT NING ÕNNETUSTE OHT VÄIKELASTELE JA LASTELE!**

Ärge kunagi jätke lapsi koos pakkematerjaliga järelevalveta. Valitseb lämbumisoht pakkematerjali tõttu. Lapsed sageli alahindavad ohte.

- Inimesed, kelle füüsilised, sensoorsed või vaimsed võimed on piiratud või kellel on liiga vähe kogemusi või teadmisi, tohivad seda toodet kasutada juhul, kui nad teevad seda järelevalve all või kui neid õpetatakse seadet ohutult kasutama ja nad mõistavad kasutamisega seonduvaid ohtusid.
- Lapsed ei tohi tootega mängida. Ärge lubage lapsi toote ega toitejuhtme lähedusse.

- Järelevalveta lapsed ei tohi toodet puhastada ega teha kasutaja hooldustöid.

## Otstarbekohane kasutamine

- ⚠ **HOIATUS! Vigastuste oht!** Oskamatu kasutamine võib põhjustada vigastusi. Kasutage toodet ainult juhendis ettenähtud viisil. Ärge üritage toodet vähimalgi määral muuta.
- Ärge kasutage toodet föönina.

## Elektriohutus

- ⚠ **OHT! Elektrilöögi oht!** Ärge üritage toodet ise parandada. Talitlushäire korral laske seadet remontida üksnes kvalifitseeritud personalil.
- ⚠ **HOIATUS! Elektrilöögi oht!** Ärge kastke toote elektriosi vette ega muudesse vedelikesse. Ärge kunagi hoidke toodet voolava vee all.
- ⚠ **HOIATUS! Elektrilöögi oht!** Ärge kasutage seadet, kui see on kahjustatud. Kui toode

on kahjustatud, lahutage see vooluvõrgust ja võtke ühendust edasimüüjaga.

- Enne kui ühendate pistiku toiteallikaga: Jälgige, et toote tüübisildile märgitud nimipinge kattuks teie vooluvarustuse võrgupingega.
- Kontrollige pistiku ja toitejuhtme seisundit regulaarselt. Kui toitejuhe on kahjustatud, tuleb see ohtude vältimiseks välja vahetada. Seda peab tegema tootja, tema klienditeenindus või muu sarnaselt kvalifitseeritud isik.
- Kaitske toitejuhet kahjustuste eest. Ärge laske sellel rippuda üle teravate servade ning ärge muljuge ega painutage seda. Toitejuhe ei tohi olla kuumade pindade ega lahtise leegi lähedal.
- Seadme tohib ühendada ainult pistikupessa, mis on kaitstud rikkevoolu-kaitselülitiga, mille nimi-lekkevool ei ületa 30 mA.

## Kasutamine

- Toote mittehoolsa kasutamise­ga võib kaas­neda tulekahju:
  - Olge toote süttimisohtlike materjalide läheduses kasutamisel ettevaatlik.
  - Ärge suunake seadet pikaks ajaks ühele kohale.
  - Ärge kasutage seadet plahvatusohtlikus keskkonnas.
  - Kuumus võib kanduda peidetud süttimisohtlikele materjalidele.
  - Pärast kasutamist: Asetage toode kuumakindlale, stabiilsele ja tasasele alusele. Suunake mõlemad tugijalad allapoole ja kuuma õhu väljalaskeava ülespoole.
  - Enne toote kokkupakkimist laske sel jahtuda.
  - Ärge jätke toodet töötamise ajal järelevalveta.
- Ärge suunake kuuma õhu väljalaskeava inimeste ega loomade poole.
- Ärge puudutage kuuma õhu väljalaskeava ega kuuma düüsi.
- Hoidke düüsi ja kuumutatava pinna vahel kindlat kaugust. Vastasel korral valitseb ülekuumenemise oht.
- Eemaldage pistik pistikupesast
  - Tõrke ilmnemisel,
  - Enne tarvikute paikapnemist/ vahetamist,
  - Enne toote puhastamist,
  - Äikeselise ilma korral ja
  - Pärast iga kasutuskorda.
- Toote pistikupesast eemaldamiseks tõmmake pistikust, mitte toitejuhtmest.
- Kasutage ainult tootja tarnitud ja soovitatud varuosi ja tarvikuid. Võõrosade kasutamine tühistab garantii kohe.
- Ärge katke töötamise ajal kinni õhutusavasid. Ülekuumenemise ja toote kahjustuste oht.
- Ärge toodet kasutage, kui see on maha kukkunud.
- Ärge kasutage toodet, kui olete väsinud, ei suuda keskenduda või

olete tarbinud alkoholi või ravimeid. Tehke töö ajal alati aegsasti puhkepause. Kasutage töötamisel tervet mõistust.

## Puhastamine ja hoiustamine

**⚠ HOIATUS! Vigastuste oht!** Kui asute toodet puhastama või kui te seda ei kasuta, lahutage toode vooluvõrgust.

■ Kaitske toodet, toitejuhet ja pistikut tolmu, otsese päikesevalguse ning veetilkade ja veepritsmete eest.

■ Pärast iga kasutuskorda: Puhastage toodet (vt „Puhastamine ja hooldus“).

■ Hoidke toodet jahedas, kuivas kohas, kus see on kaitstud niiskuse eest ja kus lapsed sellele ligi ei pääse.

### ● Enne esmakordset kasutamist

#### ● Toote lahtipakkimine

1. Võtke toode pakendist välja ning eemaldage kõik pakendimaterjalid ja kaitsekiled.
2. Kontrollige, kas kõik osad on olemas ja kas kirjeldatud tarnekomplekt on terviklik (vt „Tarnekomplekt“).

3. Kontrollige, kas toode ja kõik osad on heas seisukorras. Kui tuvastate kahjustusi või defekte, ärge toodet kasutage, vaid tegutsege, nagu kirjeldatud peatükis „Garantii“.

### ● Esmakordne kasutuselevõtt

- Toote esmakordsel sisselülitamisel võib veidi suitsu tekkida. Suits tekib sidumisainete tõttu, mis esimese kasutamise ajal soojuste mõjul kütteelemendi isolatsioonikilest eralduvad.
- Tagage, et suits saaks kiiresti hajuda: Asetage toode kuumakindlale, stabiilsele ja tasasele alusele. Suunake mõlemad tugijalad **2**/**5** allapoole ja kuuma õhu väljalaskeava **1** ülespoole.
- Õhutage tööpiirkonda. Kui tekib liiga palju suitsu/lõhna, viige esmakordne kasutuselevõtmine läbi kuivas väliskeskkonnas.

### ● Kasutamine

- Käitage toodet ühes järgmistest asenditest:
  - Hoidke toodet käega kinni. või
  - Asetage toode kuumakindlale, stabiilsele ja tasasele alusele. Suunake mõlemad tugijalad **2**/**5** allapoole ja kuuma õhu väljalaskeava **1** ülespoole.

### ● Sisse-/väljalülitamine

- Ühendage pistik **6** sobivasse pistikupesassa.

Toitelüliti <b>4</b>	Tähendus
Asend <b>I</b>	Sisse lülitatud astmel <b>I</b> <ul style="list-style-type: none"><li>■ 350 °C</li><li>■ 300 l/min</li></ul>

Toitelüliti 4	Tähendus
Asend II	Sisse lülitatud astmel II <ul style="list-style-type: none"> <li>■ 550 °C</li> <li>■ 500 l/min</li> </ul>
Keskmine asend O	Välja lülitatud

## ● Tarvikud

### ⚠ ETTEVAATUST! Põletusvigastuste oht!

- ▶ Enne otsakute paigaldamist/ vahetamist:
  - Lülitage toode välja.
  - Eemaldage pistik 6 pistikupesast.
  - Laske tootel ja paigaldatud otsakul jahtuda.

### ⚠ TÄHELEPANU! Varalise kahju oht!

- ▶ Lamedüüsi 8 kasutamisel: Jälgige eriti töötlemispunktiga piirnevate kohtade kuumenemist. Ärge suunake lamedüüsi liiga kaua ühte punkti, vältimaks külgnevate osade ülekuumenemist.
- ▶ Vähendusdüüsi 9 kasutamisel: Jälgige eriti töötlemispunkti kuumenemist. Ärge suunake vähendusdüüsi liiga kaua ühte punkti, töödeldava detaili ülekuumenemist.

## MÄRKUS

- ▶ Spaateldüüsi 7 kasutamisel: Kasutage tavapäraselt spaatlit värvi- ja lakikihi mahakraapimiseks. Spaateldüüs ei sobi värvi- ja lakikihi mahakraapimiseks.

- Paigaldage soovitud otsak kuuma õhu väljalaskeavale 1:

Tarvik	Otstarve
Spaateldüüs 7	Sihitud kuuma õhu suunamine värvi- ja lakikihile
Lamedüüs 8	Lai ala kuumutamine
Vähendusdüüs 9	Punkt-kuumutus

## ● Pärast kasutamist

1. Lülitage toode välja. Eemaldage pistik 6 pistikupesast.
2. Laske tootel jahtuda: Asetage toode kuumakindlale, stabiilsele ja tasasele alusele. Suunake mõlemad tugijalad 2/5 allapoole ja kuuma õhu väljalaskeava 1 ülespoole.
3. Kontrollige, puhastage ja hoiustage seade (vt „Puhastamine ja hooldus“).

## ● Puhastamine ja hooldus

### ⚠ HOIATUS!



Lülitage toode välja ja lahutage see elektrivõrgust enne otsakute vahetamist ja toote puhastamist ning siis, kui te toodet ei kasuta!

## ● Puhastamine

- Ärge asetage toodet vette ega teistesse vedelikesse.
- Jälgige, et toote sisemusse ei satuks vedelikke.
- Ärge kasutage seadme puhastamiseks keemilisi, leeliselisi, abrasiivseid või muid tugevaid puhastus- või desinfitseerimisvahendeid, sest need võivad pindu kahjustada.
- Jälgige, et toode oleks puhas, tolmuvaba, kuiv ja vaba õlidest või määrderasvadest.

- Puhastage toodet pehme kuiva ja ebemevaba lapiga. Kasutage raskesti ligipääsetavate kohtade puhastamiseks pehmet harja.

## ● Hooldus

- Iga kord enne ja pärast kasutamist: Kontrollige seadet iga kord enne ja pärast kasutamist kulumise ja kahjustuste suhtes.

## ● Remont

- Toode ei sisalda ühtegi osa, mida kasutaja ise saaks remontida.
- Toote kontrollimiseks ja parandamiseks võtke ühendust volitatud teeninduskeskuse või sarnase kvalifikatsiooniga isikuga.

## ● Hoiustamine

- Enne hoiustamist: Laske tootel jahtuda.
- Hoidke toodet jahedas, kuivas ja niiskuse eest kaitstud kohas ning laste käeulatuses väljas.

## ● Varuosad/tarvikud

- Kliendid saavad hankida ühilduvaid varuosi ja tarvikuid e-posti teel või meie klienditeeninduse otseliinil (vt „Teenindus“).
- Tellimiseks pange valmis artiklinumber (IAN 525251\_2504).

## ● Jäätmekäitus

Pakend koosneb keskkonnasõbralikest materjalidest, mida saab käidelda kohalikes ringlussevõtu keskustes.



Jälgige prügi sorteerimisel pakkematerjalide tähistusi, mis koosnevad lühenditest (a) ja numbriest (b) ning nende tähendused on järgmised: 1–7: plastik/20–22: paber ja papp/80–98: liitmaterjalid.

## Toode:



Küsige vana toote käitlemise võimaluste kohta oma valla- või linnavalitsusest.



Ärge visake oma vana toodet keskkonna kaitsmise huvides olmeprügi hulka, käideldge see nõuetekohaselt. Kogumispunktide ja nende lahtioleku aegade kohta saate teavet asjakohasest haldusasutusest.

## ● Garantii

Toode on valmistatud rangete kvaliteedijuhiste järgi ja seda on enne tarnimist põhjalikult kontrollitud. Materjali- või tootmisdefektide korral on teil seaduslikud õigused toote müüja suhtes. Teie seadusjärgsed õigused ei ole mingil juhul piiratud meie allpool sätestatud garantiiga.

Selle toote garantii kehtib 3 aastat alates ostukuupäevast. Garantiaeg algab ostukuupäevaga. Hoidke müügitšeki originaali kindlas kohas, kuna see dokument on vajalik ostu tõendamiseks.

Kõikidest kahjustustest või defektidest, mis esinesid juba ostmise ajal, tuleb teatada kohe pärast toote lahtipakkimist.

Kui tootel ilmneb 3 aasta jooksul alates ostukuupäevast materjali- või teostusviga, parandame või asendame selle omal valikul teie eest tasuta. Garantii perioodi ei pikendata kinnitatud garantiinõudega. See kehtib ka asendatud ja parandatud osade kohta.

See garantii kaotab kehtivuse, kui toode on kahjustatud, või kui seda on valesti kasutatud või hooldatud.

Garantii katab materjali- ja tootmisdefektid. See garantii ei laiene tooteosadele, mis on tavapäraselt kulunud ja mida seetõttu peetakse

kuluvateks osadeks (nt akud, voolikud, värvikassetid), ega ka purunevate osade kahjustustele, nt lülitid või klaasist osad.

### ● **Garantii käsitlemine**

Selleks et teie mureküsimus saaks kiire lahenduse, järgige palun alltoodud juhiseid:

Kõikide päringute jaoks hoidke oma ostu tõendamiseks alles kassatšekk ja tootenumber (IAN 525251\_2504).

Tootenumbri leiате tootel olevalt tüübisildilt või graveeringult, oma kasutusjuhendi tiitellehelt (all vasakul) või toote taga- või allosas olevalt kleebiselt.

Toote toimivusvigade või muude puuduste korral võtke kõigepealt telefoni või e-posti teel ühendust alltoodud teenindusosakonnaga.

Lisades defektsele tootele ostudokumendi (kassatšeki), kirjelduse toote puuduste kohta ja andmed selle kohta, millal need ilmnesisid, saate selle tasuta saata teile teadaantud teeninduse aadressile.



Neid ja paljusid teisi käsiraamatuid saate vaadata ja alla laadida lehelt parkside-diy.com. Selle QR-koodi abil satute otse lehele parkside-diy.com. Valige oma riik ja otsige otsinguvälja abil kasutusjuhendeid. Tootenumbri (IAN) 525251\_2504 sisestamisel pääsete ligi oma toote kasutusjuhendile.

### ● **Teenindus**

**EE** **Teenindus Eestis**

Tel: 8000049141

Kontakti vorm [parkside-diy.com](http://parkside-diy.com)

**IAN 525251\_2504**



<b>Izmantoto piktogrammu/simbolu saraksts</b> .....	Lpp. 77
<b>Ievads</b> .....	Lpp. 78
Paredzētais lietojums .....	Lpp. 78
Piegādes komplekts .....	Lpp. 78
Daļu apraksts .....	Lpp. 78
Tehniskie parametri .....	Lpp. 78
<b>Drošības norādījumi</b> .....	Lpp. 79
<b>Pirms pirmās izmantošanas</b> .....	Lpp. 82
Izstrādājuma izpakošana .....	Lpp. 82
<b>Pirmā lietošanas reize</b> .....	Lpp. 82
<b>Lietošana</b> .....	Lpp. 82
Ieslēgšana/izslēgšana .....	Lpp. 83
Uzgaļi .....	Lpp. 83
<b>Pēc lietošanas</b> .....	Lpp. 83
<b>Tīrīšana un kopšana</b> .....	Lpp. 83
Tīrīšana .....	Lpp. 84
Kopšana .....	Lpp. 84
Remonts .....	Lpp. 84
Glabāšana .....	Lpp. 84
<b>Rezerves daļas/piederumi</b> .....	Lpp. 84
<b>Utilizācija</b> .....	Lpp. 84
<b>Garantija</b> .....	Lpp. 84
Rīcība garantijas gadījumā .....	Lpp. 85
<b>Serviss</b> .....	Lpp. 85

## Izmantoto piktogrammu/simbolu saraksts

	<b>BĪSTAMI!</b> – Apzīmē augstas pakāpes risku, kuru nenovēršot, iestājas nāvējošu vai smagu traumu sekas (piemēram, nosmakšanas risks)	  Izlasiet lietošanas instrukciju.
		 Pirms uzgaļu maiņas, izstrādājuma tīrīšanas laikā un laikā, kad nelietojat izstrādājumu, izslēdziet izstrādājumu un atvienojiet no strāvas avota.
	<b>BRĪDINĀJUMS!</b> – Apzīmē vidējas pakāpes risku, kuru nenovēršot, var iestāties nāvējošu vai smagu traumu sekas (piemēram, strāvas trieciena risks)	T3.15A  Smalkais drošinātājs
		 Nepakļaujiet izstrādājumu lietus vai mitruma iedarbībai.
	<b>PIESARDZĪBU!</b> – Apzīmē zemas pakāpes risku, kuru nenovēršot, var iestāties vieglu līdz vidēju traumu sekas (piemēram, applaucēšanās risks)	 Piesardzību! Karsta virsma. Apledzuma risks.
		 Aizsardzības klase II
	<b>UZMANĪBU!</b> – Brīdinājums par iespējamiem mantiskajiem bojājumiem (piemēram, īssavienojuma risks)	 Valkājiet aizsargcimdus.
		 Valkājiet dzirdes aizsardzības līdzekļus.
	Izmantojiet izstrādājumu tikai sausās iekštelpās.	 Lietojiet aizsargbrilles.
	Ražotājs	 Drošības norādījumi  Norādījumi par apiešanos
	Maiņstrāva/spriegums	 CE zīme apstiprina atbilstību ES direktīvām, kas piemērojamas izstrādājumam.

## **ELEKTRISKAIS CELTNIECĪBAS FĒNS**

### ● **levads**

Apsveicam jūs ar jaunā izstrādājuma iegādi! Jūs esat izvēlēties augstas kvalitātes izstrādājumu. Lietošanas instrukcija ir šī izstrādājuma sastāvdaļa. Tā ietver svarīgas norādes attiecībā uz drošību, lietošanu un utilizāciju. Pirms izstrādājuma lietošanas iepazīstieties ar visiem lietošanas un drošības norādījumiem. Izmantojiet izstrādājumu tikai tā, kā aprakstīts un atbilstoši tam paredzētajam lietojumam. Ja nododat izstrādājumu citai personai, dodiet līdzi arī visu dokumentāciju.

### ● **Paredzētais lietojums**

- Produkts ir paredzēts šādiem lietojumiem:
  - Krāsas noņemšana
  - Sildīšana (piemēram, termošļūtene)
  - Plastmasas deformācija un sakausēšana
  - Līmētu savienojumu atvienošana
  - Ūdensvadu atkausēšana
- Izmantojiet izstrādājumu tikai sausēs iekštelpās.
- Izstrādājums ir paredzēts tikai lietošanai māsaimniecībās.
- Izstrādājums nav paredzēts komerciālai vai rūpnieciskai lietošanai.
- Lietojiet izstrādājumu tikai tā, kā aprakstīts, un tikai norādītajās izmantošanas jomās.
- Jebkāda cita veida izmantošana vai izstrādājuma pārveide uzskatāma par noteikumiem neatbilstošu un ir saistīta ar ievērojamu negadījuma risku.
- Ražotājs neuzņemas atbildību par bojājumiem, kas radušies nepareizas lietošanas dēļ.
- Izstrādājuma īpašnieks vai lietotājs ir atbildīgs par nelaimes gadījumiem vai traumām un/vai kaitējumu trešajām personām vai to īpašumam.

### ● **Piegādes komplekts**

#### **⚠ BĪSTAMI!**

- ▶ Izstrādājums un iepakojuma materiāli nav rotaļlietas bērniem! Bērni nedrīkst spēlēties ar plastmasas maisiņiem, folijām un sīkām detaļām! Pastāv aizrīšanās un nosmakšanas risks!

Pēc izstrādājuma izņemšanas no iepakojuma pārbaudiet, vai ir piegādāti visi komplektā iekļautie elementi un neviena daļa nav bojāta. Pirms lietošanas noņemiet visus iepakojuma materiālus.

- 1 Elektriskais celtniecības fēns
- 1 Pārejas sprausla
- 1 Plakanā sprausla
- 1 Lāpstiņas veida sprausla
- 1 Lietošanas instrukcija

### ● **Detaļu apraksts**

Pirms lasīšanas atlokiet lapu ar attēliem un iepazīstieties ar visām izstrādājuma funkcijām.

- 1 Karstā gaisa izplūde
- 2 Balsta kāja
- 3 Gaisa ieplūdes atvere
- 4 Ieslēgšanas/izslēgšanas slēdzis
- 5 Balsta kāja
- 6 Pieslēguma vads ar kontaktdakšu
- 7 Lāpstiņas veida sprausla
- 8 Plakanā sprausla
- 9 Pārejas sprausla

### ● **Tehniskie parametri**

<b>Elektriskais celtniecības fēns</b>	<b>PHLGB 2000 A1</b>
Modeļa numurs	
VDE spraudnis:	HG12955
BS spraudnis:	HG12955-BS
CH spraudnis:	HG12955-CH
Nominālais ieejas spriegums:	230 V~, 50 Hz

Nominālā enerģijas jauda:	2000 W
Aizsardzības klase:	II/□ (dubultā izolācija)
I pakāpe Temperatūra:	350 °C
Gaisa daudzums:	300 l/min
II pakāpe Temperatūra:	550 °C
Gaisa daudzums:	500 l/min



## Drošības norādījumi

### **PIRMS IZSTRĀDĀJUMA LIETOŠANAS IEPAZĪSTIETIES AR VISIEM DROŠĪBAS UN EKSPLUATĀCIJAS NORĀDĪJUMIEM! NODODOT ŠO IZSTRĀDĀJUMU TĀLĀK CITĀM PERSONĀM, DODIET LĪDZI ARĪ VISUS DOKUMENTUS!**

Ja zaudējumi radušies lietošanas instrukcijas neievērošanas dēļ, garantija zaudē spēku! Ražotājs neatbild par turpmākiem zaudējumiem! Ražotājs neatbild par materiālajiem zaudējumiem vai personai nodarītiem kaitējumiem, kas radušies neatbilstošas

lietošanas vai drošības norādījumu neievērošanas dēļ!

### **Bērni un personas ar ierobežotām spējām**



### **⚠ BRĪDINĀJUMS! ZĪDAIŅU UN BĒRNŪ DZĪVĪBAS APDRAUDĒJUMS UN NELAIMES GADĪJUMU**

**RISKS!** Nekad neatstājiet bērnus bez uzraudzības, rotaļājoties ar iepakojuma materiālu. Iespējami iepakojuma materiāla radīti nosmakšanas draudi. Bērni bieži nespēj pietiekami novērtēt iespējamus draudus.

- Izstrādājumu var lietot personas ar samazinātām fiziskām, maņu vai garīgām spējām vai pieredzes un zināšanu trūkumu, ja tās tiek uzraudzītas vai instruētas par drošu izstrādājuma lietošanu, kā arī izprot ar to saistītos apdraudējumus.

- Bērni nedrīkst spēlēties ar izstrādājumu. Glabājiet izstrādājumu un pieslēguma vadu bērniem nepieejamā vietā.
- Bērni tīrīšanu un apkopi nedrīkst veikt bez pieaugušo uzraudzības.

### Paredzētais lietojums

- ▲ **BRĪDINĀJUMS! Traumu risks!** Nelietpratīgas lietošanas dēļ var rasties savainojumi. Izstrādājumu lietojiet tikai saskaņā ar šo instrukciju. Nemēģiniet pārveidot izstrādājumu nekādā veidā.
- Nelietojiet izstrādājumu kā matu fēnu.

### Elektrodrošība

- ▲ **BĪSTAMI! Elektriskās strāvas trieciena risks!** Nemēģiniet paši remontēt izstrādājumu. Darbības traucējuma gadījumā izstrādājumu drīkst remontēt tikai kvalificēts personāls.
- ▲ **BRĪDINĀJUMS! Elektriskās strāvas trieciena risks!** Neiegremdējiet izstrādājuma elektriskās daļas ūdenī vai citos

šķidrumos. Nekad neturiet izstrādājumu zem tekoša ūdens.

- ▲ **BRĪDINĀJUMS! Elektriskās strāvas trieciena risks!** Nelietojiet bojātu izstrādājumu. Ja izstrādājums ir bojāts, atvienojiet to no strāvas avota un vēršieties pie tirgotāja.
- Pirms kontaktdakšas pievienošanas barošanas avotam: Pārliedzinieties, ka izstrādājuma nominālais spriegums uz tehnisko datu plāksnītes atbilst jūsu barošanas avota tīkla spriegumam.
- Regulāri pārbaudiet, vai barošanas kontaktdakša un pieslēguma vads nav bojāts. Ja pieslēguma vads ir bojāts, lai novērstu iespējamos riskus, tā nomaiņa ir jāveic ražotājam, tā klientu dienestam vai līdzīgi kvalificētiem speciālistiem.
- Sargiet pieslēguma vadu no bojājumiem. Raugiet, lai tas neatrastos uz asām malām, netiktu saspīests vai saliekts. Raugiet, lai pieslēguma

vads neatrastos karstu virsmu un atklātas liesmas tuvumā.

- Izstrādājumu drīkst pievienot tikai tādi kontaktligzdai, kas ir aizsargāta ar atlikušās strāvas ķēdes pārtraucēju, kura nominālā atlikušās strāva nepārsniedz 30 mA.

## Lietošana

- Ja ar izstrādājumu rīkojas neuzmanīgi, var izcelties ugunsgrēks:
  - Ievērojiet piesardzību, lietojot izstrādājumu viegli uzliesmojošu materiālu tuvumā.
  - Nevērsiet ilgāku laiku uz vienu un to pašu vietu.
  - Nelietojiet sprādzienbīstamā vidē.
  - Karstums var tikt novadīts uz degtspējīgiem materiāliem, kas ir pārklāti.
  - Pēc lietošanas: Novietojiet izstrādājumu uz karstumizturīgas, stabilas un drošas virsmas. Vērsiet abas balsta kājas uz leju un karstā gaisa izplūdes atveri uz augšu.
- Ļaujiet atdzist, pirms izstrādājums tiek iepakots promnešanai.
- Neatstājiet izstrādājumu bez uzraudzības, kamēr tas darbojas.
- Nevērsiet karstā gaisa izplūdi pret cilvēkiem vai dzīvniekiem.
- Nepieskarieties ne karstā gaisa izplūdei, ne karstai sprauslai.
- Ievērojiet attālumu starp sprauslu un karsējamo virsmu. Pretējā gadījumā pastāv pārkaršanas risks.
- Izvelciet kontaktdakšu no kontaktligzdas
  - Ja rodas darbības traucējumi,
  - Pirms pievienojat/maināt piederumus,
  - Pirms izstrādājuma tīrīšanas,
  - Negaisa laikā un
  - Pēc katras lietošanas reizes.
- Lai izstrādājumu atvienotu no kontaktligzdas, velciet to aiz kontaktdakšas, nevis pieslēguma vada.
- Izmantojiet tikai ražotāja piegādātās un ieteiktās rezerves daļas un

piederumus. Lietojot citu ražotāju detaļas, garantija nekavējoties zaudē spēku.

- Darbības laikā neaizsedziet ventilācijas atveres. Pārkaršanas un izstrādājuma bojājumu risks.
- Pārtrauciet izstrādājuma lietošanu pēc tam, kad tas ir nokritis.
- Nestrādājiet ar izstrādājumu, ja esat noguris, nespējat koncentrēties vai pēc alkohola vai medikamentu lietošanas. Vienmēr laicīgi ieplānojiet darba pārtraukumu. Darbojoties ar izstrādājumu, esiet saprātīgi.

## Tīrīšana un glabāšana

- ⚠ BRĪDINĀJUMS! Traumu risks!** Pirms tīrīšanas vai laikā, kad to neizmantojat, atvienojiet izstrādājumu no strāvas avota.
- Aizsargājiet izstrādājumu, pieslēguma vadu un kontaktdakšu no putekļiem, tieša saules starojuma, ūdens lāsēm un šļakatām.



- Pēc katras lietošanas reizes: Notīriet izstrādājumu (skatiet “Tīrīšana un kopšana”).
- Glabājiet izstrādājumu bērniem nepieejamā, vēsā, sausā vietā, kas pasargāta no mitruma.

## ● Pirms pirmās izmantošanas

### ● Izstrādājuma izpakošana

1. Izņemiet izstrādājumu no iepakojuma un noņemiet visus iepakojuma materiālus un aizsargplēves.
2. Pārbaudiet, vai ir visas detaļas un vai aprakstītais piegādes apjoms ir pilnīgs (skatiet “Piegādes komplekts”).
3. Pārbaudiet, vai izstrādājums un visas detaļas ir labā stāvoklī. Ja konstatējat bojājumu vai defektu, nelietojiet izstrādājumu, bet rīkojieties, kā aprakstīts nodaļā “Garantija”.

### ● Pirmā lietošanas reize

- Pirmoreiz ieslēdzot izstrādājumu, var izplūst neliels daudzums dūmu. Dūmus rada saistviela, kas pirmajā lietošanas reizē siltuma ietekmē izdalās no sildelementa izolācijas plēves.
- Pārlicinieties, ka dūmi var ātri iztvaikot: Novietojiet izstrādājumu uz karstumizturīgas, stabilas un drošas virsmas. Vērsiet abas balsta kājas  uz leju un karstā gaisa izplūdes  atveri uz augšu.
- Vēdiniet darba zonu. Ja dūmi/smaka izdalās pārāk stipri, pirmoreiz sāciet lietošanu sausa vietā ārā.

### ● Lietošana

- Lietojiet izstrādājumu kādā no šīm pozīcijām:
  - Turiet izstrādājumu ar roku.

vai

- Novietojiet izstrādājumu uz karstumizturīgas, stabilas un drošas virsmas. Vērsiet abas balsta kājas [2]/[5] uz leju un karstā gaisa izplūdes [1] atveri uz augšu.

## ● Ieslēgšana/izslēgšana

- Ievietojiet kontaktdakšu [6] piemērotā kontaktligzdā.

Ieslēgšanas/izslēgšanas slēdzis [4]	Nozīme
Pozīcija I	Ieslēgts I pakāpē <ul style="list-style-type: none"><li>■ 350 °C</li><li>■ 300 l/min</li></ul>
Pozīcija II	Ieslēgts II pakāpē <ul style="list-style-type: none"><li>■ 550 °C</li><li>■ 500 l/min</li></ul>
Vidējais stāvoklis O	Izslēgts

## ● Uzgaļi

### ⚠ PIESARDZĪBU! Apdegumu risks!

- ▶ Pirms uzgaļu montāžas/maiņas:
  - Izslēdziet izstrādājumu.
  - Izvelciet kontaktdakšu [6] no kontaktligzdas.
  - Ļaujiet izstrādājumam un uzstādītajam uzgaļim atdzist.

### ⚠ UZMANĪBU! Mantas bojājumu risks!

- ▶ Izmantojot plakano sprauslu [8]: Īpašu uzmanību pievēršiet sakaršanai apstrādes punktam blakus esošajās vietās. Pārāk ilgi nevērsiet plakano sprauslu vienā vietā, lai izvairītos no blakus esošo detaļu pārkaršanas.
- ▶ Izmantojot pārejas sprauslu [9]: Īpašu uzmanību pievēršiet sakaršanai apstrādes punktā. Pārāk ilgi nevērsiet pārejas sprauslu vienā vietā, lai izvairītos no apstrādājamā priekšmeta pārkaršanas.

## NORĀDE

- ▶ Izmantojot lāpstiņas veida sprauslu [7]: Izmantojiet parasto lāpstiņu, lai noskrāpētu krāsas un lakas. Lāpstiņas veida sprausla nav piemērota krāsu un laku noskrāpēšanai.

- Uzstādiet vajadzīgo uzgali uz karstā gaisa izplūdes [1]:

Uzgalis	Mērķis
Lāpstiņas veida sprausla [7]	Mērķtiecīga gaisa pievade krāsotām un lakotām virsmām
Plakanā sprausla [8]	Karstums plašā zonā
Pārejas sprausla [9]	Punktveida karstums

## ● Pēc lietošanas

1. Izslēdziet izstrādājumu. Izvelciet kontaktdakšu [6] no kontaktligzdas.
2. Ļaujiet izstrādājumam atdzist: Novietojiet izstrādājumu uz karstumizturīgas, stabilas un drošas virsmas. Vērsiet abas balsta kājas [2]/[5] uz leju un karstā gaisa izplūdes [1] atveri uz augšu.
3. Pārbaudiet, notīriet un noglabājiet izstrādājumu (skatiet "Tīrīšana un kopšana").

## ● Tīrīšana un kopšana

### ⚠ BRĪDINĀJUMS!



Pirms uzgaļu maiņas, izstrādājuma tīrīšanas un laikā, kad nelietojat izstrādājumu, izslēdziet to un atvienojiet to no strāvas avota!

## ● **Tīrīšana**

- Neiegremdējiet izstrādājumu ūdenī vai citos šķidrumos.
- Nepieļaujiet šķidrumu iekļūšanu izstrādājuma iekšienē.
- Izstrādājuma tīrīšanai nelietojiet ķīmiskus, sārmainus, abrazīvus vai citus agresīvus tīrīšanas līdzekļus vai dezinfekcijas līdzekļus, jo tie var sabojāt izstrādājuma virsmas.
- Vienmēr saglabājiet izstrādājumu tīru, bez putekļiem, sausu un bez eļļas vai smērvielas.
- Notīriet izstrādājumu ar mīkstu, sausu un neplūksnainu drānu. Grūti sasniedzamu vietu tīrīšanai izmantojiet mīkstu suku.

## ● **Kopšana**

- Pirms katras lietošanas reizes un pēc tam: Pārbaudiet, vai izstrādājumam un tā piederumiem nav nodiluma un bojājumu pazīmes.

## ● **Remonts**

- Izstrādājumā nav detaļu, kuru remontu var veikt pats lietotājs.
- Sazinieties ar pilnvarotu servisa centru vai līdzīgi kvalificētu personu, lai vienotos par izstrādājuma pārbaudi un remontu.

## ● **Glabāšana**

- Pirms uzglabāšanas: Ļaujiet izstrādājumam atdzist.
- Glabājiet izstrādājumu bērniem nepieejamā, vēsā, sausā un no mitruma pasargātā vietā.

## ● **Rezerves daļas/piederumi**

- Klienti var iegādāties saderīgas rezerves daļas un piederumus, sazinoties pa e-pastu vai mūsu servisa diennakts tālruni (skatiet "Serviss").

- Lai veiktu savu pasūtījumu, sagatavojiet artikula numuru (IAN 525251\_2504).

## ● **Utilizācija**

Iepakojums ražots no videi draudzīgiem materiāliem, kurus varat utilizēt vietējās atkritumu pārstrādes iestādēs.



Šķirojot atkritumus, ievērojiet marķējumus uz iepakojuma materiāliem, kas ir apzīmēti ar saīsinājumiem (a) un numuriem (b) ar šādu nozīmi: 1–7: plastmasas/20–22: papīrs un kartons/80–98: saistvielas.

## **Izstrādājums**



Informāciju par nolietotā izstrādājuma utilizāciju varat saņemt savā novada vai pilsētas pašvaldībā.



Kad izstrādājums ir nolietots, vides aizsardzības nolūkā neizmetiet to sadzīves atkritumos, bet gan veiciet pienācīgu utilizāciju. Informāciju par atkritumu nodošanas vietām un to darbalaikiem varat saņemt savā pašvaldībā.

## ● **Garantija**

Izstrādājums bija izgatavots atbilstoši stingrām kvalitātes vadlīnijām un pirms piegādes rūpīgi pārbaudīts. Materiālu vai ražošanas defektu gadījumā jums attiecībā pret izstrādājuma pārdevēju ir likumīgas tiesības. Mūsu zemāk minētā garantija nekādā veidā neierobežo jūsu likumīgās tiesības.

Šim izstrādājumam tiek piešķirta 3 gadu garantija, sākot ar pirkuma izdarīšanas datumu. Garantijas termiņš sākas ar pirkuma izdarīšanas datumu. Uzglabājiet oriģinālo pirkuma čeku drošā vietā, jo tas ir nepieciešams kā pirkuma dokumentāls pierādījums.

Par visiem bojājumiem vai trūkumiem, kas jau eksistē uz pirkuma izdarīšanas brīdi, nekavējoties jāziņo pēc izstrādājuma izpakošanas.

Ja 3 gadu laikā, sākot ar pirkuma izdarīšanas datumu, izstrādājumam parādīsies kāds materiālu vai ražošanas defekts, mēs pēc savas izvēles izstrādājumu salabosim vai nomainīsim bez maksas. Garantijas laiks nepagarināsies uz notikušās garantijas prasības pamata. Tas attiecas arī uz aizvietotām un salabotām daļām.

Garantija zaudē spēku, ja izstrādājums bija bojāts vai nelietpratīgi lietots vai apkopts.

Garantija sedz materiālu un ražošanas defektus. Šī garantija neattiecas ne uz izstrādājuma daļām, kas ir pakļautas normālam nolietojumam, un līdz ar to ir uzskatāmas par nolietojuma daļām (piemēram, baterijas, šļūtenes, kārtidži), ne uz plīstošu daļu bojājumiem, piemēram, slēdzis vai stikla daļas.

### ● Rīcība garantijas gadījumā

Lai Jūsu prasība tiktu ātrāk apstrādāta, lūdzu, ievērojiet tālāk sniegtās norādes:

Jebkādu prasību apstrādei kā pirkuma apliecinājumu, lūdzu, uzglabājiēt kases čeku un izstrādājuma numuru (IAN 525251\_2504).

Izstrādājuma numurs norādīts tipa plāksnītē uz izstrādājuma, gravējumā uz izstrādājuma, lietošanas instrukcijas titullapā (apakšā, kreisajā pusē) vai kā uzlīme izstrādājuma aizmugurē vai apakšā.

Ja izstrādājums darbojas kļūdaini vai tam ir citi trūkumi, lūdzu, vispirms sazinieties ar tālāk norādīto servisa daļu pa tālruni vai e-pastu.

Pēc tam izstrādājumu, kam konstatēts defekts, varat nosūtīt bez maksas uz Jums norādīto servisa adresi, pievienojot pirkuma apliecinājumu (kases čeku) un norādi par attiecīgo defektu un tā rašanās laiku.



Vietnē parkside-diy.com varat apskatīt un lejupielādēt gan šo, gan daudzas citas rokasgrāmatas. Ar šo QR kodu Jūs varat atvērt vietni parkside-diy.com. Izvēlieties valsti un meklējiet lietošanas instrukcijas, izmantojot meklēšanas rīku. Ievadot preces numuru (IAN) 525251\_2504, Jūs atvērsiet attiecīgās preces lietošanas instrukciju.

### ● Serviss

LV Serviss Latvijā

Tālr.: 80000040





















Kontaktforma šeit *parkside-diy.com*

**IAN 525251\_2504**



<b>Liste der verwendeten Piktogramme/Symbole</b> .....	Seite	87
<b>Einleitung</b> .....	Seite	88
Bestimmungsgemäße Verwendung .....	Seite	88
Lieferumfang .....	Seite	88
Teilebeschreibung .....	Seite	88
Technische Daten .....	Seite	89
<b>Sicherheitshinweise</b> .....	Seite	89
<b>Vor der ersten Verwendung</b> .....	Seite	93
Produkt auspacken .....	Seite	93
<b>Erstinbetriebnahme</b> .....	Seite	93
<b>Bedienung</b> .....	Seite	93
Ein-/ausschalten .....	Seite	93
Aufsätze .....	Seite	94
<b>Nach der Verwendung</b> .....	Seite	94
<b>Reinigung und Pflege</b> .....	Seite	94
Reinigung .....	Seite	94
Pflege .....	Seite	95
Reparatur .....	Seite	95
Lagerung .....	Seite	95
<b>Ersatzteile/Zubehör</b> .....	Seite	95
<b>Entsorgung</b> .....	Seite	95
<b>Garantie</b> .....	Seite	96
Abwicklung im Garantiefall .....	Seite	96
<b>Service</b> .....	Seite	97

## Liste der verwendeten Piktogramme/Symbole

	<b>GEFAHR!</b> – Bezeichnet eine Gefahr mit hohem Risikograd, die, wenn sie nicht vermieden wird, den Tod oder eine schwere Verletzung zur Folge hat (z. B. Erstickungsgefahr)	  Lesen Sie die Bedienungsanleitung.
		 Schalten Sie das Produkt aus und trennen Sie es von der Stromversorgung, bevor Sie Aufsätze austauschen, das Produkt reinigen und wenn Sie es nicht benutzen.
	<b>WARNUNG!</b> – Bezeichnet eine Gefahr mit mittlerem Risikograd, die, wenn sie nicht vermieden wird, den Tod oder eine schwere Verletzung zur Folge haben kann (z. B. Stromschlagrisiko)	T3.15A  Feinsicherung
		 Setzen Sie das Produkt weder Regen noch Feuchtigkeit aus.
	<b>VORSICHT!</b> – Bezeichnet eine Gefahr mit niedrigem Risikograd, die, wenn sie nicht vermieden wird, eine leichte bis mäßige Verletzung zur Folge haben kann (z. B. Verbrühungsgefahr)	 Vorsicht! Heiße Oberfläche. Verbrennungsrisiko.
		 Schutzklasse II
	<b>ACHTUNG!</b> – Warnt vor möglichen Sachschäden (z. B. Kurzschlussgefahr)	 Tragen Sie Schutzhandschuhe.
		 Tragen Sie einen Gehörschutz.
	Verwenden Sie das Produkt nur in trockenen Innenräumen.	 Wear eye protection.
	Hersteller	 Sicherheitshinweise  Handlungsanweisungen
	Wechselstrom/-spannung	 Das CE-Zeichen bestätigt Konformität mit den für das Produkt zutreffenden EU-Richtlinien.

# HEISSLUFTGEBLÄSE

## ● Einleitung

Wir beglückwünschen Sie zum Kauf Ihres neuen Produkts. Sie haben sich damit für ein hochwertiges Produkt entschieden. Die Bedienungsanleitung ist Teil dieses Produkts. Sie enthält wichtige Hinweise für Sicherheit, Gebrauch und Entsorgung. Machen Sie sich vor der Benutzung des Produkts mit allen Bedien- und Sicherheitshinweisen vertraut. Benutzen Sie das Produkt nur wie beschrieben und für die angegebenen Einsatzbereiche. Händigen Sie alle Unterlagen bei Weitergabe des Produkts an Dritte mit aus.

## ● Bestimmungsgemäße Verwendung

- Das Produkt ist ausschließlich für folgende Anwendungen bestimmt:
  - Farbanstriche entfernen
  - Erwärmen (z. B. Schrumpfschlauch)
  - Kunststoffe verformen und verschweißen
  - Klebeverbindungen lösen
  - Wasserleitungen auftauen
- Verwenden Sie das Produkt nur in trockenen Innenräumen.
- Das Produkt ist ausschließlich für den Hausgebrauch bestimmt.
- Das Produkt ist nicht für den gewerblichen oder industriellen Einsatz bestimmt.
- Benutzen Sie das Produkt nur wie beschrieben und für die angegebenen Einsatzbereiche.
- Jede andere Verwendung oder Veränderung des Produkts gilt als nicht bestimmungsgemäß und birgt erhebliche Unfallgefahren.
- Für aus bestimmungswidriger Verwendung entstandene Schäden übernimmt der Hersteller keine Haftung.

- Der Betreiber oder Benutzer des Produkts ist für Unfälle oder Personen- und/oder Sachschäden an Dritten oder deren Eigentum verantwortlich.

## ● Lieferumfang

### ⚠ GEFAHR!

- ▶ Das Produkt und die Verpackungsmaterialien sind kein Kinderspielzeug! Kinder dürfen nicht mit Kunststoffbeuteln, Folien und Kleinteilen spielen! Es besteht Verschluckungs- und Erstickengefahr!

Überprüfen Sie nach dem Auspacken des Produkts, ob die Lieferung vollständig ist und ob alle Teile in ordnungsgemäßem Zustand sind. Entfernen Sie vor der Verwendung sämtliche Verpackungsmaterialien.

- 1 Heißluftgebläse
- 1 Reduzierdüse
- 1 Flächendüse
- 1 Spachteldüse
- 1 Bedienungsanleitung

## ● Teilebeschreibung

Schlagen Sie vor dem Lesen die Seite mit den Abbildungen auf und machen Sie sich mit allen Funktionen des Produkts vertraut.

- 1 Heißluftauslass
- 2 Standfuß
- 3 Lufteinlass
- 4 Ein-/Aus-Schalter
- 5 Standfuß
- 6 Anschlussleitung mit Netzstecker
- 7 Spachteldüse
- 8 Flächendüse
- 9 Reduzierdüse

## ● Technische Daten

Heißluftgebläse	PHLGB 2000 A1
Modellnummer	
VDE-Stecker:	HG12955
BS-Stecker:	HG12955-BS
CH-Stecker:	HG12955-CH
Nenneingangsspannung:	230 V~, 50 Hz
Nennleistungsaufnahme:	2 000 W
Schutzklasse:	II/□ (Doppelisolierung)
Stufe I	
Temperatur:	350 °C
Luftmenge:	300 l/min
Stufe II	
Temperatur:	550 °C
Luftmenge:	500 l/min



### Sicherheitshinweise

**MACHEN SIE SICH VOR DER VERWENDUNG DES PRODUKTS MIT ALLEN SICHERHEITSHINWEISEN UND GEBRAUCHSANWEISUNGEN VERTRAUT! WENN SIE DIESES PRODUKT AN ANDERE WEITERGEBEN, GEBEN SIE AUCH ALLE DOKUMENTE WEITER!**

Im Falle von Schäden aufgrund der Nichteinhaltung dieser Bedienungsanleitung erlischt Ihr Garantieanspruch! Für Folgeschäden wird keine Haftung übernommen! Im Falle von Sach- oder Personenschäden aufgrund einer unsachgemäßen Benutzung oder Nichteinhaltung der Sicherheitshinweise wird keine Haftung übernommen!

### Kinder und Personen mit Einschränkungen



#### ⚠️ **WARNUNG!**

#### **LEBENS- UND UNFALLGEFAHR FÜR KLEINKINDER UND KINDER!**

Lassen Sie Kinder niemals unbeaufsichtigt mit dem Verpackungsmaterial. Es besteht Erstickungsgefahr durch Verpackungsmaterial. Kinder unterschätzen häufig die Gefahren.

- Dieses Produkt kann von Personen mit verringerten physischen, sensorischen oder mentalen Fähigkeiten

oder Mangel an Erfahrung und Wissen benutzt werden, wenn sie beaufsichtigt werden oder bezüglich des sicheren Gebrauchs des Produkts unterwiesen wurden und die daraus resultierenden Gefahren verstehen.

- Kinder dürfen nicht mit dem Produkt spielen. Halten Sie das Produkt und die Anschlussleitung von Kindern fern.
- Reinigung und Benutzer-Wartung dürfen nicht von Kindern ohne Beaufsichtigung durchgeführt werden.

### **Bestimmungsgemäße Verwendung**

#### **⚠️ WARNUNG!**

#### **Verletzungsrisiko!**

Eine unsachgemäße Verwendung kann zu Verletzungen führen. Verwenden Sie das Produkt ausschließlich dieser Anleitung entsprechend. Versuchen Sie nicht, das Produkt in irgendeiner Weise zu verändern.

- Verwenden Sie das Produkt nicht als Haartrockner.

### **Elektrische Sicherheit**

#### **⚠️ GEFAHR! Stromschlag-**

**risiko!** Versuchen Sie nicht, das Produkt selbst zu reparieren. Im Fall einer Fehlfunktion dürfen Reparaturen ausschließlich von qualifiziertem Personal durchgeführt werden.

#### **⚠️ WARNUNG! Strom-**

**schlagrisiko!** Tauchen Sie die elektrischen Teile des Produkts nicht in Wasser oder andere Flüssigkeiten ein. Halten Sie das Produkt niemals unter fließendes Wasser.

#### **⚠️ WARNUNG! Strom-**

**schlagrisiko!** Verwenden Sie kein beschädigtes Produkt. Trennen Sie das Produkt von der Stromversorgung und wenden Sie sich an Ihren Händler, wenn es beschädigt ist.

- Vor dem Anschließen des Netzsteckers an die Stromversorgung: Achten Sie darauf, dass

die Nennspannung am Typenschild des Produkts mit der Netzspannung Ihrer Stromversorgung übereinstimmt.

- Überprüfen Sie den Netzstecker und die Anschlussleitung regelmäßig auf Schäden. Wenn die Anschlussleitung beschädigt ist, muss sie vom Hersteller, seinem Kundendienst oder ähnlich qualifizierten Personen ersetzt werden, um Gefahren zu vermeiden.
- Schützen Sie die Anschlussleitung vor Schäden. Lassen Sie sie nicht über scharfe Kanten hängen und quetschen oder biegen Sie sie nicht. Halten Sie die Anschlussleitung von heißen Oberflächen und offenen Flammen fern.
- Das Produkt darf nur mit einer Steckdose verbunden werden, die durch einen Fehlerstrom-Schutzschalter mit einem Bemessungsfehlerstrom von nicht mehr als 30 mA geschützt ist.

## **Bedienung**

- Ein Brand kann entstehen, wenn mit dem Produkt nicht sorgsam umgegangen wird:
  - Vorsicht bei Gebrauch des Produkts in der Nähe brennbarer Materialien.
  - Nicht für längere Zeit auf ein und dieselbe Stelle richten.
  - Nicht bei Vorhandensein einer explosionsfähigen Atmosphäre verwenden.
  - Wärme kann zu brennbaren Materialien geleitet werden, die verdeckt sind.
  - Nach der Verwendung: Platzieren Sie das Produkt auf einer hitzebeständigen, stabilen und sicheren Unterlage. Richten Sie beide Standfüße nach unten und den Heißluftauslass nach oben aus.
  - Abkühlen lassen, bevor das Produkt weggepackt wird.
  - Das Produkt nicht unbeaufsichtigt lassen, solange es in Betrieb ist.

- Richten Sie den Heißluftauslass nicht auf Menschen oder Tiere.
- Berühren Sie weder den Heißluftauslass noch eine heiße Düse.
- Halten Sie Abstand zwischen der Düse und der zu erheizenden Oberfläche. Anderenfalls besteht Überhitzungsrisiko.
- Ziehen Sie den Netzstecker aus der Steckdose
  - wenn eine Fehlfunktion auftritt,
  - bevor Sie Zubehörteile aufsetzen/wechseln,
  - bevor Sie das Produkt reinigen,
  - während eines Gewitters und
  - nach jeder Verwendung.
- Ziehen Sie am Netzstecker und nicht an der Anschlussleitung, um den Stecker aus der Steckdose zu ziehen.
- Verwenden Sie nur Ersatz- und Zubehörteile, die vom Hersteller geliefert und empfohlen werden. Der Einsatz von Fremd-

teilen führt zum sofortigen Verlust des Garantieanspruchs.

- Decken Sie während des Betriebs nicht die Lüftungsschlitze ab. Risiko einer Überhitzung und Schäden am Produkt.
- Verwenden Sie das Produkt nicht mehr, wenn es fallen gelassen wurde.
- Arbeiten Sie mit dem Produkt nicht, wenn Sie müde oder unkonzentriert sind oder nach der Einnahme von Alkohol oder Tabletten. Legen Sie immer rechtzeitig eine Arbeitspause ein. Gehen Sie mit Vernunft an die Arbeit.

## Reinigung und Lagerung

**⚠️ WARNUNG! Verletzungsrisiko!** Trennen Sie das Produkt von der Stromversorgung, bevor Sie es reinigen oder wenn es nicht in Verwendung ist.

- Schützen Sie Produkt, Anschlussleitung und Netzstecker

vor Staub, direkter Sonneneinstrahlung, Tropf- und Spritzwasser.

- Nach jeder Verwendung: Reinigen Sie das Produkt (siehe „Reinigung und Pflege“).
- Lagern Sie das Produkt an einem kühlen, trockenen Ort, geschützt vor Feuchtigkeit und außerhalb der Reichweite von Kindern.

### ● Vor der ersten Verwendung

#### ● Produkt auspacken

1. Entnehmen Sie das Produkt aus der Verpackung und entfernen Sie sämtliche Verpackungsmaterialien und Schutzfolien.
2. Prüfen Sie, ob alle Teile vorhanden sind und ob der beschriebene Lieferumfang vollständig ist (siehe „Lieferumfang“).
3. Überprüfen Sie, ob sich das Produkt und sämtliche Teile in gutem Zustand befinden. Sollten Sie eine Beschädigung oder einen Defekt feststellen, verwenden Sie das Produkt nicht, sondern verfahren Sie wie im Kapitel „Garantie“ beschrieben.

#### ● Erstinbetriebnahme

- Wenn Sie das Produkt zum ersten Mal einschalten, kann etwas Rauch austreten. Der Rauch entsteht durch Bindemittel, die sich bei der ersten Verwendung durch die Wärme aus der Isolationsfolie des Heizelements herauslösen.

- Stellen Sie sicher, dass der Rauch schnell entweichen kann: Platzieren Sie das Produkt auf einer hitzebeständigen, stabilen und sicheren Unterlage. Richten Sie beide Standfüße **2/5** nach unten und den Heißluftauslass **1** nach oben aus.
- Belüften Sie den Arbeitsbereich. Sollte die Rauch-/Geruchsentwicklung zu stark sein, führen Sie die Erstinbetriebnahme in einem trockenen Außenbereich durch.

### ● Bedienung

- Betreiben Sie das Produkt in einer der folgenden Positionen:
  - Halten Sie das Produkt mit Ihrer Hand.
- oder
- Platzieren Sie das Produkt auf einer hitzebeständigen, stabilen und sicheren Unterlage. Richten Sie beide Standfüße **2/5** nach unten und den Heißluftauslass **1** nach oben aus.

### ● Ein-/ausschalten

- Verbinden Sie den Netzstecker **6** mit einer geeigneten Steckdose.

Ein-/Aus-Schalter <b>4</b>	Bedeutung
Position <b>I</b>	Eingeschaltet auf Stufe <b>I</b> <ul style="list-style-type: none"> <li>■ 350 °C</li> <li>■ 300 l/min</li> </ul>
Position <b>II</b>	Eingeschaltet auf Stufe <b>II</b> <ul style="list-style-type: none"> <li>■ 550 °C</li> <li>■ 500 l/min</li> </ul>
Mittelstellung <b>O</b>	Ausgeschaltet

## ● Aufsätze

### **⚠ VORSICHT! Verbrennungsrisiko!**

- ▶ Bevor Sie Aufsätze montieren/ wechseln:
  - Schalten Sie das Produkt aus.
  - Ziehen Sie den Netzstecker **6** aus der Steckdose.
  - Lassen Sie das Produkt und einen montierten Aufsatz herunterkühlen.

### **⚠ ACHTUNG! Risiko von Sachschäden!**

- ▶ Bei Verwendung der Flächendüse **8**: Achten Sie insbesondere auf die Hitzeentwicklung an angrenzenden Stellen des Bearbeitungspunktes. Richten Sie die Flächendüse nicht zu lange auf eine Stelle, um eine Überhitzung angrenzender Teile zu vermeiden.
- ▶ Bei Verwendung der Reduzierdüse **9**: Achten Sie insbesondere auf die Hitzeentwicklung am Bearbeitungspunkt. Richten Sie die Reduzierdüse nicht zu lange auf eine Stelle, um eine Überhitzung des Werkstücks zu vermeiden.

### **HINWEIS**

- ▶ Bei Verwendung der Spachteldüse **7**: Verwenden Sie einen herkömmlichen Spachtel, um Farben und Lacke abzukratzen. Die Spachteldüse eignet sich nicht zum Abkratzen von Farben und Lacken.

- Montieren Sie den gewünschten Aufsatz am Heißluftauslass **1**:

Aufsatz	Zweck
Spachteldüse <b>7</b>	Gezielte Heißluftzufuhr auf Farb- und Lackflächen

Aufsatz	Zweck
Flächendüse <b>8</b>	Hitze über einen weiten Bereich
Reduzierdüse <b>9</b>	Punktuelle Hitze

## ● Nach der Verwendung

1. Schalten Sie das Produkt aus. Ziehen Sie den Netzstecker **6** aus der Steckdose.
2. Lassen Sie das Produkt abkühlen: Platzieren Sie das Produkt auf einer hitzebeständigen, stabilen und sicheren Unterlage. Richten Sie beide Standfüße **2/5** nach unten und den Heißluftauslass **1** nach oben aus.
3. Prüfen, reinigen und lagern Sie das Produkt (siehe „Reinigung und Pflege“).

## ● Reinigung und Pflege

### **⚠ WARNUNG!**



Schalten Sie das Produkt aus und trennen Sie es von der Stromversorgung, bevor Sie Aufsätze austauschen, das Produkt reinigen und wenn Sie es nicht benutzen!

## ● Reinigung

- Tauchen Sie das Produkt nicht in Wasser oder andere Flüssigkeiten.
- Lassen Sie keine Flüssigkeiten in das Innere des Produkts gelangen.
- Verwenden Sie keine chemischen, alkalischen, scheuernden oder anderen aggressiven Reinigungs- oder Desinfektionsmittel, um das Produkt zu reinigen, da diese die Oberflächen angreifen können.
- Halten Sie das Produkt sauber, staubfrei, trocken und frei von Öl oder Schmierfetten.

- Reinigen Sie das Produkt mit einem weichen, trockenen und fusselfreien Tuch. Verwenden Sie eine weiche Bürste für schwer erreichbare Stellen.

## ● **Pflege**

- Vor und nach jeder Verwendung: Überprüfen Sie das Produkt und dessen Zubehör auf Verschleiß und Beschädigungen.

## ● **Reparatur**

- Dieses Produkt enthält keine Teile, die vom Benutzer repariert werden können.
- Wenden Sie sich an eine autorisierte Servicestelle oder eine ähnlich qualifizierte Person, um das Produkt überprüfen und reparieren zu lassen.

## ● **Lagerung**

- Vor der Lagerung: Lassen Sie das Produkt abkühlen.
- Lagern Sie das Produkt an einem kühlen, trockenen, vor Feuchtigkeit geschützten Ort außer Reichweite von Kindern.

## ● **Ersatzteile/Zubehör**

- Kunden können kompatible Ersatzteile und Zubehör via E-Mail oder unsere Service-Hotline beziehen (siehe „Service“).
- Halten Sie die Artikelnummer (IAN 525251\_2504) für Ihre Bestellung bereit.

## ● **Entsorgung**

Die Verpackung besteht aus umweltfreundlichen Materialien, die Sie über die örtlichen Recyclingstellen entsorgen können.



Beachten Sie die Kennzeichnung der Verpackungsmaterialien bei der Abfalltrennung, diese sind gekennzeichnet mit Abkürzungen

(a) und Nummern (b) mit folgender Bedeutung: 1–7: Kunststoffe/20–22: Papier und Pappe/80–98: Verbundstoffe.

## **Produkt:**



Möglichkeiten zur Entsorgung des ausgedienten Produkts erfahren Sie bei Ihrer Gemeinde- oder Stadtverwaltung.



## **Gerät entsorgen**

Das Symbol der durchgestrichenen Mülltonne bedeutet, dass dieses Gerät am Ende der Nutzungszeit nicht über den Haushaltsmüll entsorgt werden darf. Das Gerät ist bei eingerichteten Sammelstellen, Wertstoffhöfen oder Entsorgungsbetrieben abzugeben. Zudem sind Vertreiber von Elektro- und Elektronikgeräten sowie Vertreiber von Lebensmitteln zur Rücknahme verpflichtet. LIDL bietet Ihnen Rückgabemöglichkeiten direkt in den Filialen und Märkten an. Rückgabe und Entsorgung sind für Sie kostenfrei. Beim Kauf eines Neugeräts haben Sie das Recht, ein entsprechendes Altgerät unentgeltlich zurückzugeben.

Zusätzlich haben Sie die Möglichkeit, unabhängig vom Kauf eines Neugeräts, unentgeltlich (bis zu drei) Altgeräte abzugeben, die in keiner Abmessung größer als 25 cm sind.

Bitte löschen Sie vor der Rückgabe alle personenbezogenen Daten.

Bitte entnehmen Sie vor der Rückgabe Batterien oder Akkumulatoren, die nicht vom Altgerät umschlossen sind, sowie Lampen, die zerstörungsfrei entnommen werden können und führen diese einer separaten Sammlung zu.

## ● **Garantie**

Das Produkt wurde nach strengen Qualitätsrichtlinien hergestellt und vor der Auslieferung sorgfältig geprüft. Im Falle von Material- oder Herstellungsfehlern haben Sie gegenüber dem Verkäufer des Produkts gesetzliche Rechte. Ihre gesetzlichen Rechte werden in keiner Weise durch unsere unten aufgeführte Garantie eingeschränkt.

Die Garantie für dieses Produkt beträgt 3 Jahre ab Kaufdatum. Die Garantiezeit beginnt mit dem Kaufdatum. Bewahren Sie den Originalkaufbeleg an einem sicheren Ort auf, da dieses Dokument als Nachweis des Kaufs erforderlich ist.

Alle Schäden oder Mängel, die bereits zum Zeitpunkt des Kaufs vorhanden sind, müssen unverzüglich nach dem Auspacken des Produkts gemeldet werden.

Sollte das Produkt innerhalb von 3 Jahren ab Kaufdatum einen Material- oder Herstellungsfehler aufweisen, werden wir es – nach unserer Wahl – kostenlos für Sie reparieren oder ersetzen. Die Garantiezeit verlängert sich durch einen stattgegebenen Gewährleistungsanspruch nicht. Dies gilt auch für ersetzte und reparierte Teile.

Diese Garantie erlischt, wenn das Produkt beschädigt oder unsachgemäß verwendet oder gewartet wurde.

Die Garantie deckt Material- und Herstellungsfehler ab. Diese Garantie erstreckt sich weder auf Produktteile,

die normalem Verschleiß unterliegen, und somit als Verschleißteile gelten (z. B. Batterien, Schläuche, Farbpatronen), noch auf Schäden an zerbrechlichen Teilen, z. B. Schalter oder Teile aus Glas.

## ● **Abwicklung im Garantiefall**

Um eine schnelle Bearbeitung Ihres Anliegens zu gewährleisten, folgen Sie bitte den folgenden Hinweisen:

Bitte halten Sie für alle Anfragen den Kassenbon und die Artikelnummer (IAN 525251\_2504) als Nachweis für den Kauf bereit.

Die Artikelnummer entnehmen Sie bitte dem Typenschild am Produkt, einer Gravur am Produkt, dem Titelblatt Ihrer Anleitung (unten links) oder dem Aufkleber auf der Rück- oder Unterseite des Produktes.

Sollten Funktionsfehler oder sonstige Mängel auftreten kontaktieren Sie zunächst die nachfolgend benannte Serviceabteilung telefonisch oder per E-Mail.

Ein als defekt erfasstes Produkt können Sie dann unter Beifügung des Kaufbelegs (Kassenbon) und der Angabe, worin der Mangel besteht und wann er aufgetreten ist, für Sie portofrei an die Ihnen mitgeteilte Service Anschrift übersenden.



Auf parkside-diy.com können Sie diese und viele weitere Handbücher einsehen und herunterladen. Mit diesem QR-Code gelangen Sie direkt auf parkside-diy.com. Wählen Sie Ihr Land aus, und suchen Sie über die Suchmaske nach den Bedienungsanleitungen. Mittels Eingabe der Artikelnummer (IAN) 525251\_2504 gelangen Sie zur Bedienungsanleitung für Ihren Artikel.

## ● Service

**DE Service Deutschland**  
Tel.: 08008855300  
Kontaktformular auf  
*parkside-diy.com*  
**IAN 525251\_2504**

**AT Service Österreich**  
Tel.: 0800447750  
Kontaktformular auf  
*parkside-diy.com*  
**IAN 525251\_2504**

**BE Service Belgien**  
Tel.: 080012614  
Kontaktformular auf  
*parkside-diy.com*  
**IAN 525251\_2504**

**CH Service Schweiz**  
Tel.: 0800563601  
Kontaktformular auf  
*parkside-diy.com*  
**IAN 525251\_2504**

