

/// PARKSIDE®



PDF ONLINE
parkside-diy.com



Cross line laser PKLL 3 A1

(GB) (CY)

Cross line laser

Translation of the original instructions

(RO)

Laser cu linii în cruce

Traducere a instrucțiunilor originale

(GR) (CY)

Αλφάδι laser σταυρού

Μετάφραση του πρωτοτύπου των οδηγιών χρήσης

(RS)

Laser sa ukrštenim linijama

Prevod originalnog uputstva

(BG)

Лазер с кръстосани линии

Превод на оригиналната инструкция

(DE) (AT) (CH)

Kreuzlinienlaser

Originalbetriebsanleitung

IAN 479091_2410

(RS) (RO)
(BG) (GR) (CY)

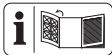

GB CY

Before reading, unfold the page containing the illustrations and familiarise yourself with all functions of the device.

RS

Pre čitanja rasklopite stranu sa uređajima i u sledećem koraku upoznajte se sa svim funkcijama uređaja.

RO

Înainte de a citi instrucțiunile, priviți imaginile și familiarizați-vă cu toate funcțiile aparatului.

BG

Преди да прочетете отворете страницата с фигурите и след това се запознайте с всички функции на уреда.

GR CY

Πριν ξεκινήσετε την ανάγνωση, ανοίξτε τη σελίδα με τις εικόνες και εξοικειωθείτε με όλες τις λειτουργίες της συσκευής.

DE AT CH

Klappen Sie vor dem Lesen die Seite mit den Abbildungen aus und machen Sie sich anschließend mit allen Funktionen des Gerätes vertraut.

GB/CY	Translation of the original instructions	Page	4
RS	Prevod originalnog uputstva	Stranica	14
RO	Traducere a instrucțiunilor originale	Pagina	24
BG	Превод на оригиналната инструкция	Страница	34
GR/CY	Μετάφραση του πρωτοτύπου των οδηγιών χρήσης	Σελίδα	48
DE/AT/ CH	Originalbetriebsanleitung	Seite	59

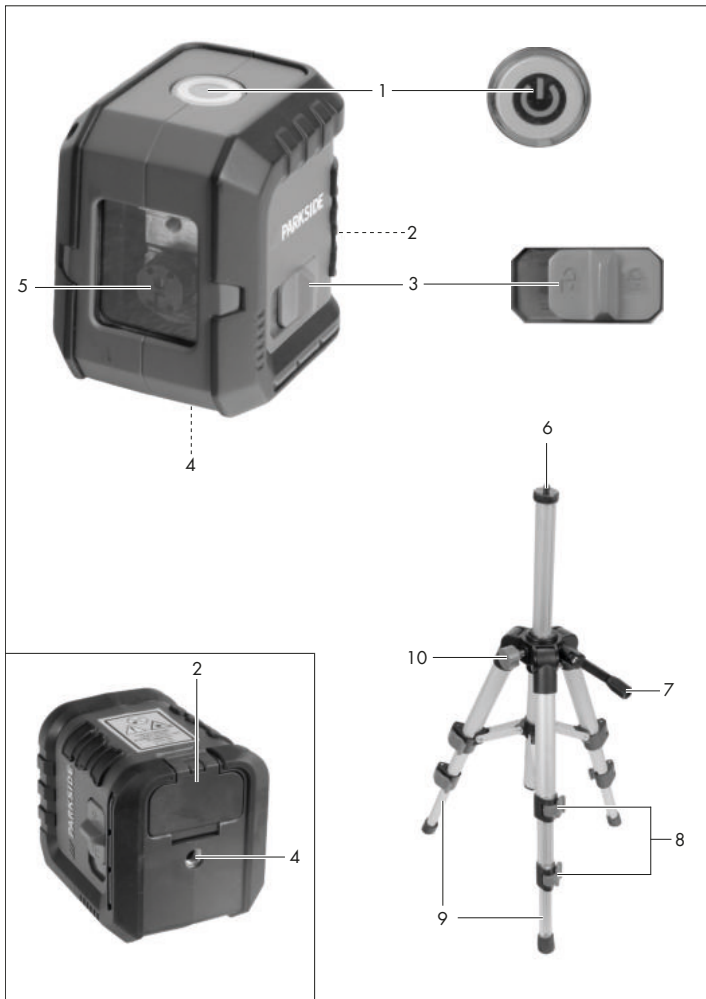

Table of Contents

Introduction.....	4
Proper use.....	4
Scope of delivery/ accessories.....	5
Overview.....	5
Description of functions.....	5
Technical data.....	5
Safety information.....	5
Meaning of the safety information.....	5
Pictograms and symbols.....	6
General safety instructions.....	6
Preparation.....	7
Control elements.....	7
Inserting the batteries.....	7
Working with the tripod.....	7
Adjusting the tripod.....	8
Operation.....	8
Working with the automatic leveller.....	8
Working without the automatic leveller.....	8
Transport.....	8
Cleaning, maintenance and storage.....	8
Cleaning.....	9
Maintenance.....	9
Storage.....	9
Disposal/environmental protection.....	9
Troubleshooting.....	10
Service.....	10
Guarantee.....	10
Repair service.....	12
Service Centre.....	12
Importer.....	12
Spare parts and accessories.....	13

Translation of the original EU declaration of conformity.....	13
Exploded view.....	73

Introduction

Congratulations on purchasing your new cross line laser (hereafter referred to as device or power tool). You have chosen a high-quality device. This device was quality-tested and subjected to a final inspection during production, therefore ensuring proper functioning of your device.



The instruction manual forms part of this device. It contains important information on safety, use and disposal. Read the instruction manual carefully. Familiarise yourself with the controls and how to use the device correctly. Use the device only as described and for the stated fields of application. Store the instruction manual carefully and ensure that all documents are handed over in the event that the device is passed on to another user.

Proper use

This device is only intended for the following use:

- Projection of vertical and horizontal lines

Any other use that is not expressly permitted in this instruction manual may pose a serious hazard to the user and result in damage to the device. The operator or user of the machine is responsible for any accidents or personal injury and/or ma-

terial damage to third parties or their property. The machine is intended to be used by do-it-yourselfers. It was not designed for heavy commercial use. The warranty is void in the case of commercial use. The manufacturer is not liable for damage caused by improper use or incorrect operation.

Scope of delivery/accessories

Unpack the device and check that everything is present.

Dispose of the packaging material properly.

- Cross line laser
- Tripod
- 2x TRONIC Alkaline battery (1.5 V; AA/LR06)
- Translation of the original instructions

Overview

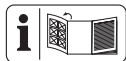

The illustrations for the device can be found on the front fold-out page.

- 1 On/Off button
- 2 Battery compartment
- 3 Levelling stop
- 4 Internal thread
- 5 Laser
- 6 Screw
- 7 Crank handle
- 8 Flap fastener
- 9 Leg
- 10 Locking screw

Description of functions

Please refer to the descriptions below for information on how the operating elements work.

Technical data

Cross line laserPKLL 3 A1

Rated voltage $U \dots 3 \text{ V} = (2 \times 1.5 \text{ V AA})$

Work area 40 m

Weight (without tripod) 260 g

Self-levelling range $\pm 3^\circ$

Levelling accuracy $\pm 0.5 \text{ mm/m}$

Levelling time $\approx 4 \text{ s}$

Laser

- Wavelength 515 nm

- Laser class 2

- Laser power $< 1 \text{ mW}$

Temperature

- Storage $-30 - 60^\circ \text{C}$

- Operation $-10 - 50^\circ \text{C}$

NOTICE! The working range may be restricted by environmental conditions (e.g. bright light).

Safety information

This section deals with the basic safety instructions for using the device.

Meaning of the safety information

⚠ DANGER! If you do not observe this safety instruction, an accident will occur. The result of which is severe bodily injury or death.

⚠ WARNING! If you do not observe this safety instruction, an accident may occur. The result of which is likely severe bodily injury or death.

⚠ CAUTION! If you do not observe this safety instruction, an accident will occur. The result of which is likely minor or moderate bodily injury.

NOTICE! If you do not observe this safety instruction, an accident will occur. The result of which is possible damage to property.

Pictograms and symbols

Symbols on the device



Read the instruction manual



Attention! Laser beam. Do not look into the beam!

Laser class 2



Waste electrical and electronic equipment (WEEE) must not be disposed of with domestic waste.

Symbols used in the instruction manual



Attention!

General safety instructions

- Observe the information on operation, cleaning, storage and disposal in the operating instructions.
- Keep children away from the device.
- Check the device each time before using. If damaged, have the device repaired. Do not use the device if damaged.
- Turn off the device when not in use. Do not leave the device unsupervised.
- Keep the device away from medical devices, magnetic data storage media and magnetically sensitive devices.
- This device can be used by individuals with reduced physic-

al, sensory or mental abilities or a lack of experience and knowledge if they are supervised or have been instructed in the safe use of the device and understand the resulting hazards.

Children must never play with the device.

Cleaning and user maintenance must not be carried out by children.

- Do not leave the device unattended during operation.
- Do not allow children to play with the packaging. Children can become trapped in it while playing and suffocate.

Safety instructions for handling the laser

- Caution: Laser radiation - Do not look into the beam - Laser class 2
- Do not aim the laser at reflective surfaces.
- Caution! When operating devices or adjusting devices or procedures are used that do not conform to the ones stated below, you may be exposed dangerous radiation.

Safety information for batteries

Under normal operating conditions, a hermetically sealed battery does not present any hazards. A battery can present a hazard in the following cases:

⚠ DANGER! Danger to life due if swallowed! Keep children away from batteries.

⚠ CAUTION! Risk of explosion and burns! When handling batteries, observe the following:

- Never open or damage batteries.
- Never try to charge disposable batteries.
- Never expose batteries to a source of heat, fire or direct sunlight.
- Never short-circuit batteries.
- Never mix used and new batteries in a device.
- Pay attention to the correct polarity when inserting the batteries.
- Take leaking batteries out of the battery compartment immediately.

⚠ WARNING! Risk of chemical burns and poisoning from battery acid! If **toxic** and **caustic** battery acid leaks:

- **After eye contact:** Flush the eyes with a large amount of running water for 30 minutes. Call a doctor right away.
- **After skin contact:** Take off soiled clothing and rinse the skin with a large amount of running water for at least 15 minutes. Call a doctor if irritation, injury or pain persists.
- **After breathing it in:** Get some fresh air if you notice your respiratory tract is irritated. Call a doctor if irritation persists.
- **After swallowing:** Do not force vomiting. If the affected person is conscious, make sure that they rinse their mouth and the surrounding areas of skin with water for at least 15 minutes. Consult a

doctor right away. Call a doctor right away.

Preparation



Control elements

Familiarise yourself with the operating elements before using the device for the first time.

On/Off button (1)

- Switching on: Press
- Switching off: Press

Levelling stop (3)

Symbol	Function
	Automatic levelling switched on
	Automatic levelling switched off

Inserting the batteries

Notes

- Ensure you place the batteries into the compartment in accordance with the illustration.
- The On/Off switch (1) will flash red when the battery charge is low.

Procedure

1. Open the battery compartment (2).
2. Insert two batteries (size: AA).
3. Close the battery compartment (2).

Working with the tripod

You can place the device in a stable position and adjust the height using the tripod.

Screwing the device onto the tripod

1. Place the device with the internal thread (4) on the screw (6) and screw it on hand-tight.

⚠ CAUTION! Do not use excessive force as this may damage the device.

Adjusting the tripod

Setting up the tripod

1. Pull the legs (9) apart.

Adjusting the height, tripod legs

1. Open the snap fasteners (8).
2. Adjust the legs (9) to the desired length.
3. Close the snap fasteners (8).

Adjusting the height, crank handle

1. Fold up the crank handle (7).
2. Loosen the locking screw (10).
3. Crank the tripod to the desired height.
4. Fasten the locking screw again.

Operation

Working with the automatic leveller

Notes

- **NOTICE!** Levelling is complete once the laser lines no longer move.
- **⚠ CAUTION!** In the event of vibrations, the laser will level itself automatically; wait until the laser lines no longer move.

Switching on

1. Place the device on a horizontal, solid surface or fasten the device

to a tripod (*Working with the tripod, p. 7*)

2. Push the levelling lock (3) to position: .

The On/Off button (1) lights up:

- **green:** If automatic levelling is possible.
- **red:** If automatic levelling is not possible.
The laser lines flash.

Switching off

1. Push the levelling lock (3) to position: .

Working without the automatic leveller

Switching on

⚠ CAUTION! The On/Off button (1) lights up continuously when working without the automatic leveller. The laser lines shown are not levelled.

1. Push the levelling lock (3) to position: .
2. Press the On/Off button (1).
The laser lines shown flash at intervals.

Switching off

1. Press the On/Off button (1).

Transport

Information on transporting the tool:

- Turn off the device.
- Push the levelling lock (3) to position: .

Cleaning, maintenance and storage

You should have any repair and maintenance work that is not de-

scribed in these instructions carried out by our Service Centre. Only use original replacement parts.

Cleaning

⚠ WARNING! Electric shock! Never spray down the device with water. **NOTICE!** Risk of damage. Chemical substances may attack the plastic parts of the machine. Do not use any cleaning agents or solvents.

- Thoroughly clean the tool after every use.
- Clean the disc protecting the laser (5) with a soft jet of air, or soft cloth. Do not use heavy pressure as this may damage the surface!
- Clean the surface of the device with a soft brush or cloth.

Maintenance

The device is maintenance free.

Storage

Always store the device and accessories:

- clean
- dry
- protected against dust
- out of the reach of children

Notes

- Remove the batteries if you will not be using the product for a longer period of time.

Disposal/environmental protection



Waste electrical and electronic equipment (WEEE) must not be disposed of with domestic waste.

The symbol of the crossed-out wheeled bin means that this product must not be disposed of as unsorted municipal waste at the end of its useful life.

Directive 2012/19/EU on waste electrical and electronic equipment:

Consumers are legally obliged to recycle electrical and electronic equipment in an environmentally sound manner at the end of its life. In this way, environmentally friendly and resource-saving recycling is ensured. Depending on the implementation in national law, you may have the following options:

- Return to a shop,
- Hand over to an official collection point,
- Return to the manufacturer/distributor.

This does not affect accessories enclosed with the old devices or tools without any electrical components.



Dispose of the batteries according to local regulations. Hand in the batteries at a used battery collection point where they are recycled in an environmentally friendly manner. For more information, please contact your local waste management provider or the service centre.

Troubleshooting

The following table will assist you in fixing faults:

Problem	Possible Cause	Remedy
Automatic leveller does not work	The automatic leveller cannot oscillate freely, the device is not aligned sufficiently parallel to the ground	Align the device so it is parallel to the ground
Device does not start	Discharged battery	<i>Inserting the batteries, p. 7</i>

Service

Guarantee

Dear Customer,

This product is provided with a 3 year guarantee from the date of purchase. In case of defects, you have statutory rights against the seller of the product. These statutory rights are not restricted by our guarantee presented below.

Terms of Guarantee

The guarantee period begins on the date of purchase. Please retain the original receipt. This document is re-

quired as proof of purchase. If a material or manufacturing defect occurs within three years of the date of purchase of this product, we will repair or replace – at our choice – the product for you free of charge. This guarantee requires the defective product and proof of purchase to be presented within the three-year period with a brief written description of what constitutes the defect and when it occurred.

If the defect is covered by our guarantee, you will receive either the repaired product or a new product. No

new guarantee period begins on repair or replacement of the product.

Guarantee Period and Statutory Claims for Defects

The guarantee period is not extended by the guarantee service. This also applies for replaced or repaired parts. Any damages and defects already present at the time of purchase must be reported immediately after unpacking. Repairs arising after expiry of the guarantee period are chargeable.

Guarantee Cover

The product has been carefully produced in accordance with strict quality guidelines and conscientiously checked prior to delivery.

The guarantee applies for all material and manufacturing defects. This guarantee does not extend to cover product parts that are subject to normal wear and may therefore be considered as wearing parts (e.g. Battery capacity) or to cover damage to breakable parts.

This guarantee shall be invalid if the product has been damaged, used incorrectly or not maintained. Precise adherence to all of the instructions specified in the operating manual is required for proper use of the product. Intended uses and actions against which the operating manual advises or warns must be categorically avoided.

The product is designed only for private and not commercial use. The guarantee will be invalidated in case of misuse or improper handling, use of force, or interventions not un-

dertaken by our authorised service branch.

Processing in Case of Guarantee

To ensure efficient handling of your query, please follow the directions below:

- Please have the receipt and product number (IAN 479091_2410) ready as proof of purchase for all enquiries.
- Please refer for the product number to the type plate on the product, an engraving on the product, the title page of the operating instructions (bottom left) or the sticker on the back or underside of the product.
- Should functional errors or other defects occur, please initially contact the service centre specified below by **telephone** or use the **contact form** available on *parkside-diy.com* in the category **Service**.
- After consultation with our customer service, a product recorded as defective can be sent postage paid to the service address communicated to you, with the proof of purchase (receipt) and specification of what constitutes the defect and when it occurred. In order to avoid acceptance problems and additional costs, please be sure to use only the address communicated to you. Ensure that the consignment is not sent carriage forward or by bulky goods, express or other special freight. Please send the appliance inc. all accessories supplied at the time

of purchase and ensure adequate, safe transport packaging.



You can view and download these and many other manuals on *parkside-diy.com*. This QR code will take you directly to *parkside-diy.com*. Select your country and search for the operating instructions via the search mask. You can open your operating instructions by entering the article number (IAN) 479091_2410.

Repair service

For repairs **that are not covered by warranty**, contact the service centre. They will gladly create a cost estimate for you.

- We can only work on devices which are sent in properly packed and with postage paid.

Note: Please send your device cleaned and with an indication of the defect to the address named for the service centre.

- The following are not accepted: devices sent in without prepaid postage, sent as bulky goods, sent as an Express shipment, or devices sent as any other form of special freight.
- We will dispose of defective devices you ship to us free of charge.

Service Centre

(GB) Service Great Britain
Tel.: 0800 051 8970
Contact form on
parkside-diy.com
IAN 479091_2410

(CY) Service Cyprus
Tel.: 8009 4242
Contact form on
parkside-diy.com
IAN 479091_2410

Importer

Please note that the address below is not a service address. Contact the service centre named above first.

Grizzly Tools GmbH & Co. KG
Stockstädter Str. 20
63762 Großostheim
GERMANY
www.grizzlytools.de

Spare parts and accessories

You can get spare parts and accessories from www.grizzlytools.shop. If you have any problems with your order, contact us via our online shop. If you have any other questions, contact: *Service Centre, p. 12*

Pos. nr.	Name	Order No.
	Tripod	91120039

Translation of the original EU declaration of conformity

Product: **Cross line laser**

Model: **PKLL 3 A1**

Serial number: 000001-218600

The object of the declaration described above is in conformity with the relevant Union harmonisation legislation:

2014/30/EU • 2011/65/EU & (EU) 2015/863

The object of the declaration described above is in conformity with Directive 2011/65/EU of the European Parliament and of the Council of 8 June 2011 on the restriction of the use of certain hazardous substances in electrical and electronic equipment.

To ensure conformity, the following harmonised standards and national standards and regulations have been applied:

**EN 61010-1:2010/A1:2019 • EN 60825-1:2014/A11:2021
EN IEC 61326-1:2021 • EN 50689:2021 • EN IEC 63000:2018**

This declaration of conformity is issued under the sole responsibility of the manufacturer:



Grizzly Tools GmbH & Co. KG
Stockstädter Str. 20
63762 Großostheim
GERMANY
25.04.2025

Christian Frank
Authorised representative of documentation

Pregled sadržaja

Uvod	14
Namenska upotreba.....	14
Obim isporuke/pribor.....	15
Pregled.....	15
Opis funkcija.....	15
Tehnički podaci.....	15
Bezbednosne napomene	15
Značenje bezbednosnih napomena.....	15
Slikovne oznake i simboli.....	16
Opšte bezbednosne napomene.....	16
Priprema	17
Upravljački elementi.....	17
Umetanje baterija.....	17
Rad sa stativom.....	17
Podešavanje stativa.....	18
Rad	18
Rad sa automatskom nivelacijom.....	18
Rad bez automatske nivelacije.....	18
Transport	18
Čišćenje, održavanje i skladištenje	18
Čišćenje.....	19
Održavanje.....	19
Skladištenje.....	19
Odlaganje/zaštita životne sredine	19
Kako izjaviti reklamaciju?	19
Pronalaženje greške	20
Rezervni delovi i pribor	20
Garancija / Garantni list	21
Prevod originalne EU deklaracije o usklađenosti	23
Eksplozirani pogled	73

Uvod

Čestitamo na kupovini Vašeg novog lasera sa ukrštenim linijama (u nastavku je naveden kao uređaj ili električni alat).

Time ste se odlučili za kvalitetan uređaj. Kvalitet ovog uređaja je kontrolisan tokom proizvodnje i sprovedena je završna kontrola. Na taj način je obezbeđena funkcionalnost Vašeg uređaja.



Uputstvo za upotrebu je sastavni deo ovog uređaja. Ono sadrži važne napomene za bezbednost, upotrebu i odlaganje. Pažljivo pročitajte uputstvo za upotrebu. Upoznajte se sa elementima za rukovanje i ispravnom upotrebom uređaja. Koristite uređaj samo na opisani način i u navedene svrhe. Dobro čuvajte uputstvo za upotrebu i uručite svu dokumentaciju sa proizvodom ako ga prosledite trećim licima.

Namenska upotreba

Uređaj je predviđen isključivo za sledeću upotrebu:

- Projekcija uspravnih i vodoravnih linija

Svaka druga upotreba, koja nije izričito dozvoljena u ovom uputstvu za upotrebu, može da predstavlja ozbiljnu opasnost za korisnika i da dovede do oštećenja uređaja. Rukovalac ili korisnik uređaja snosi odgovornost za nezgode ili telesne povrede ili štete na imovini drugih ljudi. Uređaj je namenjen za primenu u oblasti „Uradi sam“. Uređaj nije koncipiran za trajnu komercijalnu primenu. Kod ko-

mercijalne upotrebe garancija prestaje da važi. Proizvođač ne snosi odgovornost za oštećenja, koja su posledica nenamenske upotrebe ili pogrešnog rukovanja.

Obim isporuke/pribor

Izvadite uređaj iz ambalaže i proverite obim isporuke.

Propisno odložite ambalažni materijal.

- Laser sa ukrštenim linijama
- Stativ
- 2x TRONIC Alkalna baterija (1,5 V; AA/LR06)
- Prevod originalnog uputstva

Pregled

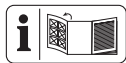

Ilustracije uređaja naći ćete na prednjoj preklapnoj strani.

- 1 Taster za uključivanje/isključivanje
- 2 Pregrada za baterije
- 3 Blokada nivelatora
- 4 Unutrašnji navoj
- 5 Laser
- 6 Vijak
- 7 Okretaljka
- 8 Preklapni zatvarač
- 9 Nogar
- 10 Vijak za fiksiranje

Opis funkcija

Funkcija upravljačkih elemenata je navedena u sledećim opisima.

Tehnički podaci

Laser sa ukrštenim linijama

..... **PKLL 3 A1**

Nominalni napon U

..... $3 \text{ V} = (2 \times 1,5 \text{ V AA})$

Radni opseg 40 m

Težina (bez stativa) 260 g

Opseg samonivelacije $\pm 3^\circ$

Tačnost nivelacije $\pm 0,5 \text{ mm/m}$

Vreme nivelacije $\approx 4 \text{ s}$

Laser

- Talasna dužina 515 nm

- Klasa lasera 2

- Snaga lasera $< 1 \text{ mW}$

Temperatura

- Skladištenje $-30 - 60^\circ \text{C}$

- Rad $-10 - 50^\circ \text{C}$

NAPOMENA! Radni opseg može

da bude ograničen usled uslova

okruženja (npr. jako svetlo).

Bezbednosne napomene

Ovaj odeljak se odnosi na osnovne bezbednosne napomene kod upotrebe uređaja.

Značenje bezbednosnih napomena

⚠ OPASNOST! Kada ne poštujuete ovu bezbednosnu napomenu, nastupiće nezgoda. Posledica je teška telesna povreda ili smrt.

⚠ UPOZORENJE! Kada ne poštujuete ovu bezbednosnu napomenu, eventualno će da nastupi nezgoda. Posledica je eventualna teška telesna povreda ili smrt.

⚠ OPREZ! Kada ne poštujuete ovu bezbednosnu napomenu, nastupiće

nezgoda. Posledica je eventualna lakša ili srednje teška telesna povreda.

NAPOMENA! Kada ne poštuju ovu bezbednosnu napomenu, nastupiće nezgoda. Posledica je eventualna materijalna šteta.

Slikovne oznake i simboli

Slikovne oznake na uređaju



Pročitajte uputstvo za upotrebu



Pažnja! Lasersko zračenje. Ne gledajte u zrak!

Klasa lasera 2



Ne bacajte električne uređaje u kućni otpad.

Slikovne oznake u uputstvu za upotrebu



Pažnja!

Opšte bezbednosne napomene

- Poštujte podatke iz uputstva za upotrebu u vezi sa rukovanjem, čišćenjem, čuvanjem i odlaganjem.
- Držite decu podalje od uređaja.
- Proverite uređaj pre svake upotrebe. Dajte oštećen uređaj na popravku. Ne koristite oštećen uređaj.
- Isključite uređaj kada ga ne koristite. Ne ostavljajte uređaj bez nadzora.
- Držite uređaj podalje od medicinskih aparata, magnetnih nosilaca podataka i uređaja koji su osetljivi na magnet.

- Ovaj uređaj smeju da koriste osobe sa smanjenim fizičkim, senzornim ili mentalnim sposobnostima ili sa nedostatkom iskustva i znanja, ako su pod nadzorom ili su im data uputstva za rukovanje uređajem na bezbedan način i ako razumeju opasnosti do kojih može da dođe.

Deca ne smeju da se igraju uređajem.

Deca ne smeju da čiste uređaj i da obavljaju korisničko održavanje.

- Ne ostavljajte uređaj tokom rada bez nadzora.
- Ne dozvoljavajte deci da se igraju ambalažom. Deca mogu tokom igranja da se zapletu u ambalažu i da se uguše.

Bezbednosne napomene za rukovanje laserom

- Pažnja: Lasersko zračenje Ne gledajte u zrak Klasa lasera 2
- Ne usmeravajte laser na reflektujuće površine.
- Pažnja! Ukoliko primenite drugačije uređaje za rad ili podešavanje, osim ovde navedenih ili sprovedite druge vrste postupaka, to može dovesti do opasnog izlaganja zračenju.

Posebne bezbednosne napomene za baterije

U normalnim uslovima rada, hermetički zatvorena baterija ne predstavlja opasnost. Baterija može biti opasna u sledećim slučajevima:

⚠ OPASNOST! Opasnost po život ako se proguta! Držite decu podalje od baterija.

⚠ OPREZ! Opasnost od eksplozije i nagrizanja! Prilikom rukovanja baterijama, poštujujte sledeće:

- Nikada ne otvarajte i ne oštećujte baterije.
- Nikada ne pokušavajte da puniti baterije za jednokratnu upotrebu.
- Nikada ne izlažite baterije izvoru toplote, vatri ili direktnoj sunčevoj svetlosti.
- Nikada ne stvarajte kratak spoj baterija.
- Nikada ne mešajte korišćene i nove baterije u uređaju.
- Prilikom umetanja baterija, vodite računa o ispravnom polaritetu.
- Odmah izvadite baterije koje cure iz pregrade za baterije.

⚠ UPOZORENJE! Opasnost od nagrizanja i trovanja usled kiseline iz baterije! Ukoliko iz baterije curi **otrovna i nagrizajuća** kiselina:

- **Nakon kontakta sa očima:** Temeljno ispirajte oči 30 minuta pod dovoljno tekuće vode. Odmah pozovite lekara.
- **Nakon kontakta sa kožom:** Skinite zaprljanu odeću i ispirajte kožu najmanje 15 minuta pod dovoljno tekuće vode. Pozovite lekara u slučaju nadražaja, povreda ili bolova.
- **Nakon udisanja:** Idite na svež vazduh ako se pojave nadražaji disajnih puteva. Pozovite lekara ako nadražaji ne prolaze.
- **Nakon gutanja:** Ne izazivajte povraćanje. Ako je povređena osoba pri svesti, vodite računa o tome da najmanje 15 minuta ispi-

ra usta i okolna područja kože vodom. Odmah zatražite lekarsku pomoć. Odmah pozovite lekara.

Priprema



Upravljački elementi

Upoznajte se sa upravljačkim elementima pre puštanja uređaja u rad prvi put.

Taster za uključivanje/isključivanje (1)

- Uključivanje: Pritisnite
- Isključivanje: Pritisnite

Blokada nivelatora (3)

Simbol	Funkcija
	Automatska nivelacija uključena
	Automatska nivelacija isključena

Umetanje baterija

Napomene

- Vodite računa da umetnete baterije u skladu sa slikom u pregradi za baterije.
- Prilikom slabog punjenja baterije, prekidač za uključivanje/isključivanje (1) treperi crveno.

Postupak

1. Otvorite pregradu za baterije (2).
2. Umetnite dve baterije (veličina: AA).
3. Zatvorite pregradu za baterije (2).

Rad sa stativom

Pomoću stativa možete da pozicionirate uređaj stabilno i promenljivo u visini.

Pričvršćivanje uređaja na stativ

1. Stavite uređaj sa navojem (4) na vijak (6) i zavrните ga rukom.

⚠ OPREZ! Ne primenjujte preja-ku silu, da ne biste oštetili uređaj.

Podešavanje stativa

Postavljanje stativa

1. Razdvojite nogare (9).

Podešavanje visine, nogari stativa

1. Otvorite preklopne zatvarače (8).
2. Podesite nogare (9) na željenu dužinu.
3. Zatvorite preklopne zatvarače (8).

Podešavanje visine, okretaljka

1. Preklopite okretaljku (7) nagore.
2. Odvijte vijak za fiksiranje (10).
3. Podesite stativ okretaljkom na željenu visinu.
4. Ponovo pritegnite vijke za fiksiranje.

Rad

Rad sa automatskom nivelacijom

Napomene

- **NAPOMENA!** Nivelacija je završena kada se linije lasera više ne pomeraju.
- **⚠ OPREZ!** Kod potresa se laser ponovo automatski niveliše, sačekajte da se linije lasera više ne pomeraju.

Uključivanje

1. Stavite uređaj na vodoravnu, čvrstu podlogu ili pričvrstite uređaj na stativ (*Rad sa stativom, P. 17*)

2. Gurnite blokadu nivelatora (3) u položaj: .

Taster za uključivanje/isključivanje (1) svetli:

- **zelen:** Kada je automatska nivelacija moguća.
- **crveno:** Kada automatska nivelacija nije moguća.
Linije lasera trepere.

Isključivanje

1. Gurnite blokadu nivelatora (3) u položaj: .

Rad bez automatske nivelacije

Uključivanje

⚠ OPREZ! Prilikom radova bez automatske nivelacije, taster za uključivanje/isključivanje (1) trajno svetli. Prikazane linije lasera nisu nivelisane.

1. Gurnite blokadu nivelatora (3) u položaj: .
2. Pritisnite taster za uključivanje/isključivanje (1).
Prikazane linije lasera trepere u intervalima.

Isključivanje

1. Pritisnite taster za uključivanje/isključivanje (1).

Transport

Napomene u vezi sa transportom uređaja:

- Isključite uređaj.
- Gurnite blokadu nivelatora (3) u položaj: .

Čišćenje, održavanje i skladištenje

Radove na popravljanju i održavanju, koji nisu opisani u ovom uputst-

vu, treba da obavlja naš servisni centar. Koristite samo originalne rezervne delove.

Čišćenje

⚠ UPOZORENJE! Električni udar!
Nikada ne prskajte uređaj vodom.
NAPOMENA! Opasnost od oštećenja. Hemijske supstance mogu da nagrizu plastične delove uređaja. Ne koristite sredstva za čišćenje, odn. rastvarače.

- Temeljno očistite uređaj nakon svake upotrebe.
- Očistite ploču koja štiti laser (5) slabim mlazom vazduha ili mekom krpom. Ne vršite jak pritisak, da ne biste oštetili površinu!
- Očistite površinu uređaja mekom četkom, četkicom ili krpom.

Održavanje

Uređaj ne zahteva održavanje.

Skladištenje

Uvek skladištite pribor:

- čisto
- suvo
- zaštićen od prašine
- van domašaja dece

Napomene

- Izvadite baterije iz pregrade za baterije, kada ne koristite proizvod duže vreme.

Odlaganje/zaštita životne sredine



Ne bacajte električne uređaje u kućni otpad.

Simbol precrtane kante za otpatke na točkovima znači da se ovaj proizvod na kraju svog životnog veka ne sme odlagati kao nesortirani komunalni otpad.

Direktiva 2012/19/EU o starim električnim i elektronskim uređajima:

Potrošači su zakonski obavezni da recikliraju električne i elektronske uređaje na ekološki prihvatljiv način na kraju njihovog radnog veka. Na ovaj način se obezbeđuju ekološki prihvatljiva reciklaža i ušteda resursa. U zavisnosti od toga kako se primenjuje u nacionalnom zakonu, imate sledeće opcije:

- vratiti ga prodajnom mestu,
- predati ga na službeno sabirno mesto,
- vratiti ga proizvođaču/distributeru.

Ovo se ne odnosi na delove pribora i pomoćna sredstva bez električnih sastavnih delova, koji su priloženi uz stare uređaje.



Odlazite baterije u skladu sa lokalnim propisima. Predajte baterije na sabirno mesto, gde će se reciklirati na ekološki prihvatljiv način. S tim u vezi, raspitajte se kod Vašeg lokalnog preduzeća za odlaganje otpada ili kod našeg servisnog centra.

Kako izjaviti reklamaciju?

Molimo Vas:

- da pozovete korisnički servis: 0800 801 807
- pošaljete e-mail na: grizzly@lidl.rs
- posetite najbližu Lidl prodavnicu.

Da bismo osigurali najbržu asistenciju, molimo da sačuvate fiskalni račun

i date ga na uvid prilikom izjavljivanja reklamacije.

Pronalaženje greške

Sljedeća tabela Vam pomaže kod uklanjanja manjih smetnji:

Simptom	Mogući uzrok	Mjera
Automatska nivelacija ne funkcioniše	Automatska nivelacija ne može slobodno da osciluje, uređaj nije u dovoljnoj meri paralelno usmeren ka tlu	Usmerite uređaj paralelno sa tlom
Uređaj se ne pokreće	Baterija je prazna	<i>Umetanje baterija, P. 17</i>

Rezervni delovi i pribor

Rezervni delovi i pribor stoje na raspolaganju na stranici www.grizzlytools.shop. Ukoliko imate problema sa postupkom poručivanja, obratite nam se preko naše onlajn-prodavnice. Za dodatna pitanja se obratite: *Garancija / Garantni list, P. 21*

Lidl i proizvođač nisu u mogućnosti da garantuju obezbeđivanje servisiranja i dostupnost rezervnih delova nakon isteka garantog perioda/ perioda saobraznosti. Ukoliko za tim bude potrebe, putem naše Službe za potrošače možete proveriti dostupnost rezervnih delova i opcije za popravku. Hvala na razumevanju.

Poz. br.	Ime	Naredba br.
	Stativ	91120039

Garancija / Garantni list

Poštovani kupci,

Ovim putem Vas upoznajemo sa Vašim pravima i obavezama koje proističu iz Zakona o zaštiti potrošača, a u pogledu ostvarivanja prava iz garancije.

Ova garancija ni na koji način ne utiče, niti isključuje prava koja kupac ima u skladu sa važećim Zakonom o zaštiti potrošača po osnovu zakonske odgovornosti prodavca za nesao-braznost robe ugovoru koja traje 2 godine od dana kada je roba predata kupcu.

Davalac garancije ovom izjavom preuzima obavezu da kupcima svojih aparata, a pod uslovima i redosledom definisanim u ovoj izjavi, obezbedi:

- besplatno otklanjanje kvarova u garantnom roku, koji bi nastali kod uobičajene upotrebe ili zbog grešaka u proizvodnji i materijalu, ili
- zamenu aparata kada opravka shodno odredbi prethodne tačke nije moguća, ili
- povrat novca kada ni zamena aparata shodno odredbi prethodne tačke nije moguća.

Ukupan rok garancije je 3 godine.

Garantni rok počinje da važi od datuma kupovine proizvoda, odnosno od prijema istog od strane kupca, a što se dokazuje fiskalnim računom.

Garancija važi na teritoriji Republike Srbije.

Kupac može da izjavi reklamaciju usmeno u nekom od prodajnih objekata Lidl Srbija KD, odnosno telefonom, pisanim putem ili elektronskim putem

na kontakte kompanije Lidl Srbija KD, uz dostavu računa na uvid.

U cilju ispravnog funkcionisanja uređaj se koristi u skladu sa njegovom namenom i Uputstvom za upotrebu.

Na osnovani zahtev kupca, koji je izjavljen u garantnom roku i u skladu sa uslovima iz ove Izjave, prodavac će izvršiti otklanjanje kvarova i nedostataka na proizvodu ili druge radnje u skladu sa ovom Izjavom, a u roku predviđenom Zakonom.

Garantni uslovi:

Pre obraćanja prodavcu za tehničku pomoć, potrebno je proveriti ispravnost instalacije i ostalih potrebnih uslova naznačenih u Uputstvu za upotrebu.

Kupac je dužan da prodavcu preda sve pripadajuće delove uređaja koje je preuzeo u trenutku kupovine.

Popravke u roku garancije:

Garancija važi počev od dana kada je proizvod predat kupcu, a koja se utvrđuje na osnovu fiskalnog računa. U garantnom periodu davalac garancije, odnosno prodavac je u obavezi da otkloni tehničke kvarove koji bi nastali kod uobičajene upotrebe ili zbog grešaka u proizvodnji i materijalu, bez naknade i u zakonskom roku. Ukoliko opravka nije moguća, davalac garancije, odnosno prodavac je ovlašćen i dužan da sprovede druge radnje u skladu sa ovom Izjavom.

Lidl i proizvođač nisu u mogućnosti da garantuju obezbeđivanje servisiranja i dostupnost rezervnih ili zamenskih delova van postupka ostvarivanja prava iz garancije/zakonske

odgovornosti za saobraznost. Ukoliko za tim bude potrebe, putem naše Službe za potrošače možete proveriti dostupnost rezervnih delova i opcije za popravku. Hvala na razumevanju.

Garancija ne važi u sledecim slucajevima:

1. Ukoliko prodavcu uz uređaj nije priložen fiskalni račun ili drugi dokaz o kupovini koji sadrži datum prodaje.
2. Ukoliko je kvar prouzrokovan udarom groma, strujnim udarom ili sličnim delovanjem spoljne sile na sam uređaj (požar, poplava, naponski udar...).
3. Ukoliko su nastali kvarovi i oštećenja na uređaju posledica delovanja spoljnih uticaja, kao što su: velika vlaga, previsoka i suviše niska temperatura (pucanje cevi usled smrzavanja, oštećenja gumenih delova, rđanje, itd.)
4. Ukoliko uređaj nije korišćen u skladu sa Uputstvom za upotrebu.
5. Ukoliko je uređaj pokušalo da popravi treće neovlašćeno lice.
6. Ukoliko uređaj nije korišćen u skladu sa namenom.
7. Ukoliko je čišćenje i održavanje uređaja urađeno protivno Uputstvu za upotrebu.
8. Ukoliko je uređaj korišćen u profesionalne svrhe.
9. Ukoliko uz proizvod nisu predati svi pripadajući delovi proizvoda koje je kupac preuzeo u trenutku kupovine.

Naziv proizvoda:	Laser sa ukrštenim linijama
Model:	PKLL 3 A1
IAN/Serijski broj:	479091_2410/000001-218600
Proizvođač:	Grizzly Tools GmbH & Co. KG ; Stockstädter Str. 20; 63762 Großostheim; NEMAČKA; www.grizzlytools.de
Ovlašćeni serviser:	ICOM Communications doo, Novosadski put 68, 21203 Veternik, tel. 021 3000 151, mob. 060 480 0476
Datum predaje robe potrošaču:	datum sa fiskalnog računa
Uvozi i stavlja u promet:	Lidl Srbija KD, Prva južna radna 3, 22330 Nova Pazova, Republika Srbija, tel. 0800 801 807, Kontakt obrazac na parksidediy.com

Prevod originalne EU deklaracije o usklađenosti

Uređaj: **Laser sa ukrštenim linijama**

Model: **PKLL 3 A1**

Serijski broj: 000001-218600

Gore opisani predmet Izjave ispunjava relevantne harmonizovane propise Unije:

2014/30/EU • 2011/65/EU & (EU) 2015/863

Gore naveden predmet Izjave ispunjava propise smernice 2011/65/EU Evropskog parlamenta i veća od 8. juna 2011. godine za ograničenje upotrebe određenih opasnih materija u električnim i elektronskim uređajima.

Da bi se obezbedila usklađenost, primenjeni su sledeći usaglašeni standardi, kao i nacionalni standardi i propisi:

**EN 61010-1:2010/A1:2019 • EN 60825-1:2014/A11:2021
EN IEC 61326-1:2021 • EN 50689:2021 • EN IEC 63000:2018**

Isključivu odgovornost za izdavanje ove Izjave o usklađenosti snosi proizvođač:



Grizzly Tools GmbH & Co. KG
Stockstädter Str. 20
63762 Großostheim
NEMAČKA
25.04.2025

Christian Frank
Ovlašćeni predstavnik za dokumentaciju

Cuprins

Introducere.....	24
Utilizarea prevăzută.....	24
Furnitura livrată/accesorii.....	25
Prezentare generală.....	25
Descrierea funcționării.....	25
Date tehnice.....	25
Indicații de siguranță.....	25
Semnificația indicațiilor de siguranță.....	25
Pictograme și simboluri.....	26
Indicații generale de siguranță.....	26
Pregătirea.....	27
Elemente de comandă.....	27
Montarea bateriei.....	27
Lucrul cu stativ.....	28
Reglarea stativului.....	28
Funcționarea.....	28
Lucrul cu automatul de nivelare.....	28
Lucrul fără automat de nivelare.....	28
Transport.....	29
Curățarea, întreținerea și depozitarea.....	29
Curățarea.....	29
Întreținere.....	29
Depozitarea.....	29
Eliminarea/protecția mediului.....	29
Depistarea defecțiunilor.....	30
Service.....	30
Garanție.....	30
Reparație-service.....	32
Service-Center.....	32
Importator.....	32
Piese de schimb și accesorii.....	33

Traducerea originalului declarației de conformitate UE.....	33
--	-----------

Reprezentare explodată.....	73
------------------------------------	-----------

Introducere

Felicitări pentru achiziționarea noului dvs. laser cu linii în cruce (numit în continuare aparat sau sculă electrică).

V-ați decis astfel pentru un aparat de calitate ridicată. Acest aparat a fost verificat în timpul producției cu privire la calitate și a fost supus unui control final. Capacitatea de funcționare a aparatului dumneavoastră este așa-dar asigurată.



Instrucțiunile de utilizare sunt parte componentă a acestui aparat. Acestea conțin indicații importante referitoare la siguranța, utilizarea și eliminarea produsului. Citiți cu atenție instrucțiunile de utilizare. Familiarizați-vă cu elementele de operare și utilizarea corectă a aparatului. Aparatul trebuie utilizat numai conform descrierii și pentru domeniile de utilizare indicate. Păstrați cu grijă aceste instrucțiuni de utilizare și predați aparatul către terți însoțit de toate documentele.

Utilizarea prevăzută

Aparatul este destinat exclusiv pentru utilizarea următoare:

- Proiecția liniilor verticale și orizontale

Orice altă utilizare nespecificată în mod explicit în aceste instrucțiuni de utilizare poate reprezenta un pe-

ricol serios pentru utilizator și poate conduce la deteriorarea aparatului. Operatorul sau utilizatorul aparatului este răspunzător accidentele sau daunele produse altor persoane sau proprietății acestora. Aparatul este destinat utilizării în domeniul casnic. Acesta nu a fost conceput pentru utilizarea permanentă industrială. Folosirea aparatului în scop industrial are ca rezultat pierderea garanției. Producătorul nu este responsabil pentru daunele produse ca urmare a utilizării neconforme cu destinația sau a operării greșite.

Furnitura livrată/accesorii

Dezambalați aparatul și verificați furnitura livrată.

Eliminați ambalajul în mod regulamentar.

- Laser cu linii în cruce
- Stativ
- 2x TRONIC Baterie-alkalină (1,5 V; AA/LR06)
- Traducere a instrucțiunilor originale

Prezentare generală

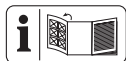

Veți găsi imaginile aparatului pe pagina pliată din față.

- 1 Tastă pornire/oprire
- 2 Compartiment baterie
- 3 Blocare nivelare
- 4 Filet interior
- 5 Laser
- 6 Șurub
- 7 Manivelă
- 8 Închidere cu clapetă
- 9 Picior

10 Șurub de fixare

Descrierea funcționării

Informații despre funcția elementelor de comandă găsiți în descrierile următoare.

Date tehnice

Laser cu linii în crucePKLL 3 A1

Tensiune nominală U

..... 3 V = (2x1,5 V AA)

Zonă de lucru40 m

Greutate (fără stativ) 260 g

Interval de autonivelare ± 3 °

Precizia nivelării ± 0.5 mm/m

Timp de nivelare ≈ 4s

Laser

- Lungimea de undă 515 nm

- Clasa laserului 2

- Putere laser <1 mW

Temperatură

- Depozitarea -30 - 60 °C

- Funcționarea -10 - 50 °C

OBSERVAȚIE! Zona de lucru poate fi limitată de condițiile ambientale (de exemplu, lumina puternică).

Indicații de siguranță

Această secțiune tratează indicațiile de siguranță de bază la utilizarea aparatului.

Semnificația indicațiilor de siguranță

▲ PERICOL! Dacă nu urmați această indicație de siguranță, apare un accident. Urmarea este vătămare corporală gravă sau deces.

▲ AVERTIZARE! Dacă nu urmați această indicație de siguranță, este probabil să apară un accident. Urma-

rea este probabil vătămare corporală gravă sau deces.

⚠️ PRECAUȚIE! Dacă nu urmați această indicație de siguranță, apare un accident. Urmarea este probabil vătămare corporală ușoară sau moderată.

OBSERVAȚIE! Dacă nu urmați această indicație de siguranță, apare un accident. Urmarea este probabil o pagubă materială.

Pictograme și simboluri

Pictograme pe aparat



Citiți instrucțiunile de utilizare



Atenție! Radiație laser. Nu priviți în direcția radiației!
Clasă laser 2



Aparatele electrice nu trebuie eliminate în gunoiul menajer.

Pictograme din instrucțiunile de utilizare



Atenție!

Indicații generale de siguranță

- Respectați indicațiile privind operarea, curățarea, depozitarea și eliminarea din instrucțiunile de operare.
- Țineți copiii la distanță de dispozitiv.
- Verificați aparatul înainte de fiecare utilizare. Dispuneți repararea unui dispozitiv deteriorat. Nu utilizați niciun dispozitiv deteriorat.

- În caz de neutilizare opriți aparatul. Nu lăsați aparatul să funcționeze nesupravegheat.
- Țineți aparatul la distanță de dispozitive medicale, suporturi magnetice de date și aparate sensibile din punct de vedere magnetic.
- Acest aparat poate fi folosit de persoane cu capacități fizice, senzoriale sau psihice reduse, sau a căror experiență sau cunoștințe sunt insuficiente, numai dacă sunt supravegheate sau dacă au fost instruite cu privire la utilizarea în totală siguranță a aparatului și dacă au înțeles bine riscurile posibile.
Copiii nu au voie să se joace cu acest aparat.
Curățarea și mentenanța, care revin în sarcina utilizatorului, nu pot fi efectuate de copii.
- Nu lăsați aparatul nesupravegheat în timpul funcționării.
- Nu permiteți copiilor să se joace cu ambalajul. Copiii pot rămâne prinși în ele în timp ce se joacă cu acestea și se pot sufoca.

Indicații de siguranță la manevrarea laserului

- Atenție: Radiație laser Nu priviți în direcția radiației Clasa de laser 2
- Nu îndreptați laserul pe suprafețe reflexive.
- Atenție! Dacă se utilizează alte dispozitive de deservire sau de ajustare decât cele indicate aici, ori dacă se folosesc alte metode de lucru, aceasta poate duce la o expunere periculoasă la radiații.

Instrucțiuni de siguranță pentru baterii

În condiții normale de funcționare, o baterie sigilată ermetic nu prezintă niciun pericol. O baterie poate fi periculoasă în următoarele cazuri:

⚠ PERICOL! Pericol de moarte prin înghițire! Țineți bateriile la distanță de copii.

⚠ PRECAUȚIE! Pericol de explozie și corozivitate! La manipularea bateriilor aveți în vedere următoarele:

- Nu deschideți și nu deteriorați niciodată bateriile.
- Nu încercați niciodată să încărcați baterii de unică folosință.
- Nu expuneți niciodată bateriile la o sursă de căldură, la foc sau la lumina directă a soarelui.
- Nu scurtcircuitați niciodată bateriile.
- Nu amestecați niciodată baterii noi și folosite în același aparat.
- Asigurați-vă că polaritatea este corectă atunci când introduceți bateriile.
- Scoateți imediat bateriile care prezintă scurgeri din compartimentul pentru baterii.

⚠ AVERTIZARE! Pericol de arsuri și otrăvire cu acid de baterie! În cazul în care se scurge acidul **toxic** și **coroziv** al bateriei:

- **După contactul cu ochii:** Clătiți bine ochii sub o cantitate mare de apă curentă timp de 30 de minute. Adresați-vă imediat unui medic.
- **După contactul cu pielea:** Îndepărtați hainele murdare și clătiți

pielea cu multă apă curentă timp de cel puțin 15 minute. Adresați-vă unui medic dacă iritațiile, răniile sau durerile persistă.

- **După inspirație:** Luați aer proaspăt dacă apar iritații ale căilor respiratorii. Adresați-vă unui medic dacă iritațiile persistă.
- **După înghițire:** Nu induceți vomă. În cazul în care persoana afectată este conștientă, asigurați-vă că își clătește gura și zonele de piele din jur cu apă timp de cel puțin 15 minute. Consultați imediat un medic. Adresați-vă imediat unui medic.

Pregătirea



Elemente de comandă

Înainte de prima funcționare a aparatului cunoașteți elementele de comandă.

Tastă pornire/oprire (1)

- Pornirea: Apăsarea
- Oprirea: Apăsarea

Blocare nivelare (3)

Simbol	Funcția
	Automatul de nivelare activat
	Automatul de nivelare dezactivat

Montarea bateriei

Indicații

- Aveți în vedere montarea bateriilor în compartimentul bateriei conform imaginii.

- În cazul încărcării reduse a bateriei clipește întrerupătorul de pornire/oprire (1) în roșu.

Procedură

1. Deschideți compartimentul bateriei (2).
2. Montați două baterii (dimensiune: AA).
3. Închideți compartimentul bateriei (2).

Lucrul cu stativ

Cu ajutorul unui stativ puteți poziționa aparatul stabil și variabil pe înălțime.

Înșurubarea aparatului pe stativ

1. Puneți aparatul cu filetul interior (4) pe șurubul (6) și înșurubați-l strâns cu mâna.

▲ PRECAUȚIE! Nu aplicați o forță prea mare, pentru a nu deteriora aparatul.

Reglarea stativului

Instalarea stativului

1. Trageți picioarele (9) unul din altul.

Reglarea înălțimii, picioare stativ

1. Deschideți dispozitivele de închidere cu clapetă (8).
2. Reglați picioarele (9) la lungimea dorită.
3. Închideți dispozitivele de închidere cu clapetă (8).

Reglarea înălțimii, manivelă

1. Rabatați în sus manivela (7).
2. Slăbiți șurubul de fixare (10).
3. Reglați stativul cu ajutorul manivelei la înălțimea dorită.
4. Fixați din nou șurubul de fixare.

Funcționarea

Lucrul cu automatul de nivelare

Indicații

- **OBSERVAȚIE!** Nivelarea s-a încheiat, când liniile laserului nu se mai mișcă.
- **▲ PRECAUȚIE!** În caz de vibrații, laserul se nivelează automat din nou, așteptați până când liniile laserului nu se mai mișcă.

Pornirea

1. Puneți aparatul pe o suprafață orizontală, stabilă sau fixați-l pe un stativ (*Lucrul cu stativ, Pag. 28*).
2. Glisați dispozitivul de blocare a nivelării (3) în poziția: .

Tasta de pornire/oprire (1) se aprinde:

- **verde:** Când este posibilă o nivelare automată.
- **roșu:** Când nu este posibilă o nivelare automată. Liniile laserului clipeșc.

Oprirea

1. Glisați dispozitivul de blocare a nivelării (3) în poziția: .

Lucrul fără automat de nivelare

Pornirea

▲ PRECAUȚIE! La lucrul fără automat de nivelare tasta de pornire/oprire (1) luminează continuu. Liniile laser formate nu sunt nivelate.

1. Glisați dispozitivul de blocare a nivelării (3) în poziția: .
2. Apăsați tasta de pornire/oprire (1). Liniile laser formate clipeșc la intervale de timp.

Oprirea

1. Apăsăți tasta de pornire/oprire (1).

Transport

Indicații privind transportul aparatului:

- Opriți aparatul.
- Glisați dispozitivul de blocare a nivelării (3) în poziția: 

Curățarea, întreținerea și depozitarea

Lucrările de întreținere și mentenanță care nu sunt descrise în aceste instrucțiuni de utilizare trebuie efectuate de către centrul nostru de service. Utilizați numai piese de schimb originale.

Curățarea

▲ AVERTIZARE! Șoc electric! Nu stropiți niciodată aparatul cu apă.
OBSERVAȚIE! Pericol de deteriorare. Substanțele chimice pot ataca piesele din plastic ale aparatului. Nu folosiți agenți de curățare resp. solventi.

- Curățați temeinic aparatul după fiecare utilizare.
- Curățați discul care protejează laserul (5) cu un jet de aer slab sau o lavetă moale. Nu exercitați o presiune puternică, pentru a nu deteriora suprafața!
- Curățați suprafața aparatului cu o perie moale, cu o pensulă sau cu o lavetă.

Întreținere

Aparatul nu necesită întreținere.

Depozitarea

Depozitați întotdeauna aparatul și accesorii:

- curat
- la loc uscat
- protejate împotriva prafului
- în afara zonei de acțiune a copiilor

Indicații

- Dacă nu folosiți produsul mai mult timp, vă rugăm să scoateți bateriile.

Eliminarea/protecția mediului



Aparatele electrice nu trebuie eliminate în gunoiul menajer.

Simbolul pubelei cu roți barate cu o cruce înseamnă că acest produs nu trebuie eliminat ca deșeu municipal nesortat la sfârșitul duratei sale de viață utilă.

Directiva 2012/19/EU privind deșeurile de echipamente electrice și electronice:

Consumatorii sunt obligați prin lege să recicleze echipamentele electrice și electronice într-un mod ecologic la sfârșitul duratei de funcționare a acestora. În acest fel, se asigură o reciclare ecologică și cu economie de resurse.

În funcție de transpunerea în legislația națională, este posibil să aveți următoarele opțiuni:

- returnarea la un punct de vânzare,
- predarea la un punct oficial de colectare,

- returnarea producătorului/distribuito-
rului.

Nu intră în această categorie accesorii-
le atașate aparatelor vechi și mijloa-
cele auxiliare fără componente elec-
trice.



Eliminați bateriile în confor-
mitate cu reglementările lo-
cale. Predați bateriile la un
punct de colectare a bate-
riilor uzate, care le va elimi-
na corespunzător. Apelați în
acel scop la compania lo-
cală de eliminare a deșeurilor
sau la centrul de service.

Depistarea defecțiunilor

Tabelul următor vă ajută să înlăturați mici defecțiuni:

Simptom	Cauză posibilă	Măsură
Aparatul nu pornește	Baterie descărcată	<i>Montarea bateriei, Pag. 27</i>
Automatul de nivelare nu funcționează	Automatul de nivelare nu poate oscila liber, aparatul nu este aliniat suficient de paralel la podea	Orientați aparatul paralel la podea

Service

Garanție

Stimată clientă, stimate client,
Pentru acest produs, primiți 3 ani ga-
ranție de la data cumpărării. În caz
de deficiențe ale acestui produs,
conform legii aveți drepturi față de
vânzătorul produsului. Aceste dreptu-
ri legale nu sunt limitate de garanția
noastră prezentată în cele ce urmea-
ză.

Condiții de garanție

Perioada de garanție începe la data
cumpărării. Vă rugăm să păstrați bi-
ne bonul de casă original. Acest do-
cument este necesar ca dovadă pen-
tru cumpărare. Dacă în interval de

trei ani de la data cumpărării acestui
produs apare un defect de material
sau de fabricație, produsul este repa-
rat sau înlocuit - la alegerea noastră -
gratuit de către noi. Această garanție
presupune ca produsul defect și chi-
tanța de cumpărare (bonul de casă)
să fie prezentate în termenul de trei
ani și să se descrie pe scurt în scris,
în ce constă defectul și momentul
aparității acestuia.

În cazul în care defectul este acoperit
de garanția noastră, veți primi înapoi
produsul reparat sau un produs nou.
Odată cu repararea sau schimbarea
produsului nu începe o nouă perio-
adă de garanție.

Perioada de garanție și cererile de garanție legală

Timpul de nefuncționare din cauza lipsei de conformitate apărute în cadrul termenului de garanție prelungește termenul de garanție legală de conformitate și cel al garanției comerciale și curge, după caz, din momentul la care a fost adusă la cunoștință vânzătorului lipsa de conformitate a produsului sau din momentul prezentării produsului la vânzător/unitatea service până la aducerea produsului în stare de utilizare normală și, respectiv, al notificării în scris în vederea ridicării produsului sau predării efective a produsului către consumator.

Produsele de folosință îndelungată care înlocuiesc produsele defecte în cadrul termenului de garanție vor beneficia de un nou termen de garanție care curge de la data preschimbării produsului.

Domeniul de aplicare a garanției

Produsul a fost produs cu atenție în conformitate cu orientări stricte de calitate și a fost testat cu atenție înainte de livrare.

Garanția se aplică în cazul defectelor de material sau de fabricație. Această garanție nu se referă la piesele produsului, care sunt supuse uzurii normale și de aceea pot fi considerate ca fiind consumabile (de ex. Capacitate acumulator) sau pentru deteriorări la piese fragile.

Această garanție își pierde valabilitatea dacă produsul este deteriorat, a fost utilizat necorespunzător sau nu a fost întreținut. Pentru a vă asigura că produsul este utilizat corect, toa-

te indicațiile prezentate în instrucțiunile de utilizare trebuie respectate cu strictețe. Utilizările și acțiunile nerecomandate sau asupra cărora se avertizează în instrucțiunile de utilizare trebuie evitate cu orice preț.

Produsul este destinat exclusiv uzului privat și nu pentru uz comercial. Manipularea abuzivă și necorespunzătoare, utilizarea forței și intervențiile care nu au fost efectuate de către sucursala noastră de service autorizată vor anula garanția.

Procedura în cazul unei cereri de garanție

Pentru a vă asigura că cererea dumneavoastră este procesată rapid, vă rugăm să urmați instrucțiunile de mai jos:

- Pentru toate solicitările, vă rugăm să aveți la îndemână bonul de casă și numărul articolului (IAN 479091_2410) ca dovadă a achiziției.
- Vă rugăm să consultați plăcuța de identificare de pe produs, o gravură de pe produs, pagina de titlu a instrucțiunilor de operare (în stânga jos) sau autocolantul de pe partea din spate sau de jos a produsului pentru numărul de articol.
- În cazul în care apar erori de funcționare sau alte defecte, contactați mai întâi **telefonice** centrul de service menționat mai jos sau utilizați **formularul de contact**, care se află la parkside-diy.com în categoria **Service**.
- În cazul în care un produs este înregistrat ca fiind defect, îl pu-

teți trimite, cu taxele poștale plătite, la adresa de service care va fi furnizată după consultarea Centrului nostru de service, anexând dovada de cumpărare (bonul de casă) și precizând care este defectul și când a apărut. Pentru a evita problemele de acceptare și costurile suplimentare, vă rugăm să folosiți numai adresa care vă este furnizată. Asigurați-vă că nu este vorba de o expediție fără costul de transport achitat, de mărfuri voluminoase, de transport expres sau de alte tipuri de transport special. Vă rugăm să expediți produsul, inclusiv toate accesoriile furnizate odată cu achiziția și să vă asigurați că ambalajul este suficient de sigur pentru transport.



Puteți vizualiza și descărca aceste manuale și multe alte manuale la parkside-diy.com. Acest cod QR vă va duce direct la parkside-diy.com. Selectați țara dumneavoastră și

căutați instrucțiunile de utilizare prin intermediul măștii de căutare. Puteți deschide instrucțiunile de utilizare introducând numărul articolului (IAN) 479091_2410.

Reparație-service

Pentru reparații, **care nu fac obiectul garanției**, adresați-vă centrului de service. Acolo veți primi o estimare privind costurile.

- Putem procesa numai aparate, care sunt suficient ambalate și expediate cu transportul plătit. **Indicație:** Vă rugăm să trimiteți aparatul dvs. curățat și cu indicarea defectului către adresa menționată a centrului nostru de service.
- Nu sunt acceptate aparatele expediate în mod necorespunzător, aparate trimise prin mărfuri voluminoase, Express sau cu alte transporturi speciale.
- Noi eliminăm gratuit aparatele defecte, care ne sunt trimise.

Service-Center



Service România

Tel.: 0800 890 605

Formular de contact pe

parkside-diy.com

IAN 479091_2410

Importator

Vă rugăm să aveți în vedere că adresa următoare nu este o adresă de service. Mai întâi contactați centrul de service menționat mai sus.

Grizzly Tools GmbH & Co. KG

Stockstädter Str. 20

63762 Großostheim

GERMANIA

www.grizzlytools.de

Piese de schimb și accesorii

Puteți obține piese de schimb și accesorii de la www.grizzlytools.shop. Dacă apar probleme în timpul procesului dvs. de comandă, contactați-ne prin magazinul nostru online. Pentru întrebări suplimentare adresați-vă către: *Service-Center, Pag. 32*

Poz. nr.	Denumire	Nr. de comandă
	Stativ	91120039

Traducerea originalului declarației de conformitate UE

Produs: **Laser cu linii în cruce**

Model: **PKLL 3 A1**

Numărul de serie: 000001-218600

Obiectul declarației descris mai sus este în conformitate cu legislația relevantă de armonizare a Uniunii:

2014/30/EU • 2011/65/EU & (EU) 2015/863

Obiectul declarației descris mai sus este conform Directivei 2011/65/EU a Parlamentului European și a Consiliului din 8 iunie 2011 privind restricțiile de utilizare a anumitor substanțe periculoase în echipamentele electrice și electronice.

Pentru a asigura conformitatea, au fost aplicate următoarele standarde armonizate și standarde și reglementări naționale:

**EN 61010-1:2010/A1:2019 • EN 60825-1:2014/A11:2021
EN IEC 61326-1:2021 • EN 50689:2021 • EN IEC 63000:2018**

Declarație de conformitate este emisă pe răspunderea exclusivă a producătorului:

CE Grizzly Tools GmbH & Co. KG
Stockstädter Str. 20
63762 Großostheim
GERMANIA
25.04.2025



Christian Frank
Reprezentant autorizat al documentației

Съдържание

Въведение.....	34
Употреба по предназначение.....	35
Окомплектовка на доставката/ принадлежности.....	35
Преглед.....	35
Описание на функциите.....	35
Технически данни.....	35
Указания за безопасност.....	36
Значение на указанията за безопасност.....	36
Пиктограми и символи.....	36
Общи указания за безопасност.....	36
Подготовка.....	38
Контролни елементи.....	38
Поставете батериите.....	38
Работа със статив.....	38
Настройване на статива.....	38
Експлоатация.....	39
Работа с автоматично нивелиране.....	39
Работа без автоматично нивелиране.....	39
Транспорт.....	39
Почистване, техническа поддръжка и съхранение.....	39
Почистване.....	39
Поддръжка.....	40
Съхранение.....	40
Предаване за отпадъци/ Опазване на околната среда.....	40
Търсене на грешки.....	41
Сервизно обслужване.....	41
Гаранция.....	41
Гаранция.....	43

Ремонтен сервиз / извънгаранционно обслужване.....	45
Сервизен център.....	45
Вносител.....	46

Резервни части и принадлежности.....	46
---	-----------

Превод на оригиналната съответствие на ЕС.....	47
---	-----------

Разглобен вид.....	73
---------------------------	-----------

Въведение

Поздравления за закупуването на Вашия нов лазер за кръстосани линии (наричан по-долу уред или електроинструмент).

Вие сте избрали един висококачествен уред. Този уред е бил проверяван относно качеството по време на производството и е бил подложен на крайна проверка. По този начин функционалността на Вашия уред е гарантирана.



Ръководството за експлоатация е неразделна част от този уред. То съдържа важни указания за безопасността, употребата и изхвърлянето на уреда. Прочетете внимателно ръководството за експлоатация. Запознайте се с частите за управление и правилната употреба на уреда. Използвайте уреда само както е описано и за посочените области на приложение. Пазете добре ръководството за експлоатация и предайте всички документи заедно

с уреда при препредаването му на трети лица.

Употреба по предназначение

Уредът е предназначен единствено за следната употреба:

- Проектиране на вертикални и хоризонтални линии

Всяка друга употреба, която не е допусната изрично в това ръководство за експлоатация, може да представлява сериозна опасност за потребителя и доведе до щети по уреда. Операторът или потребителят на уреда е отговорен за злополуки или щети за други лица или тяхната собственост. Уредът е предназначен за дейности тип „домашен майстор“. Той не е конструиран за промишлена употреба. При комерсиална употреба, гаранцията е невалидна. Производителят не носи отговорност за щети в резултат на употреба не по предназначение или неправилно обслужване.

Окомплектовка на доставката/ принадлежности

Разопакувайте уреда и проверете окомплектовката на доставката. Изхвърлете опаковъчния материал по подходящ начин.

- Лазер с кръстосани линии
- статив
- 2x TRONIC Алкална батерия (1,5 V; AA/LR06)
- Превод на оригиналната инструкция

Преглед

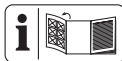

Изображенията на уреда ще намерите върху предната разгъваща се страница.

- 1 Включвател/Изключвател
- 2 Отделение за батерии
- 3 Блокировка за нивелиране
- 4 Вътрешна резба
- 5 Лазер
- 6 Винт
- 7 Ръчка
- 8 Сгъваемо затваряне
- 9 Опора
- 10 Фиксиращ винт

Описание на функциите

Функцията на контролните елементи ще откриете в следващите описания.

Технически данни

Лазер с кръстосани линии

.....	PKLL 3 A1
Номинално напрежение U 3 V = (2x1,5 V AA)
Работна област 40 m
Тегло (без статив) 260 g
Диапазон на самостоятелно нивелиране $\pm 3^\circ$
Точност на нивелиране	$\pm 0,5 \text{ mm/m}$
Време за нивелиране $\approx 4\text{s}$
Лазер	
- Дължина на вала 515 nm
- Лазерен клас 2
- Мощност на лазера $< 1 \text{ mW}$
Температура	
- Съхранение $-30 - 60^\circ\text{C}$

- Експлоатация -10 - 50 °C

УКАЗАНИЕ! Работната област може да бъде ограничена от заобикалящите условия (напр. ярка светлина).

Указания за безопасност

Този раздел описва основните указания за безопасност при използването на уреда.

Значение на указанията за безопасност

▲ ОПАСНОСТ! Ако не спазвате това указание за безопасност, ще се случи злополука. Последствието е тежко телесно нараняване или смърт.

▲ ПРЕДУПРЕЖДЕНИЕ! Ако не спазвате това указание за безопасност, е възможно да се случи злополука. Последствието е вероятно тежко телесно нараняване или смърт.

▲ ПОВИШЕНО ВНИМАНИЕ! Ако не спазвате това указание за безопасност, ще се случи злополука. Последствието е вероятно леко или средно тежко телесно нараняване.

УКАЗАНИЕ! Ако не спазвате това указание за безопасност, ще се случи злополука. Последствието е вероятна материална щета.

Пиктограми и символи

Символи върху уреда



Прочетете ръководството за експлоатация



Внимание! Лазерно лъчение. Не гледайте в лъча!

Лазер от клас 2



Електроуредите не се изхвърлят с битовите отпадъци.

Символи в ръководството за експлоатация



Внимание!

Общи указания за безопасност

- Спазвайте указанията за обслужване, почистване, съхранение и изхвърляне в ръководството за експлоатация.
- Дръжте децата далеч от уреда.
- Проверявайте уреда преди всяка употреба. Погрижете се за ремонта на повреден уред. Не използвайте повреден уред.
- Изключете уреда, когато не се използва. Не оставяйте уреда без надзор.
- Дръжте уреда далеч от медицински уреди, магнитни носители на данни и чувствителни към магнитни полета уреди.
- Този уред може да се използва от лица с намалени физически, сетивни или умствени възможности или липса на опит и знания, само ако те са под наблюдение или са били инструктирани относно безопасната употреба на уреда и разбират произлизащите от това опасности.

Не допускайте деца да играят с уреда.

Почистването и поддръжката от потребителя не бива да се извършват от деца.

- По време на работа не оставяйте уреда без надзор.
- Не позволявайте на деца да си играят с опаковката. По време на игра децата могат да се омотаят в нея и да се задушат.

Указания за безопасност за боравенето с лазера

- **Внимание:** Лазерно лъчение Не гледайте в лъча Лазерен клас 2
- Не насочвайте лазера към отразяващи повърхности.
- **Внимание!** Ако бъдат използвани различни от посочените тук устрой-ства за обслужване или настрой-ване или ако се изпълняват други процедури, това може да Ви изложи на опасно облъчване.

Указания за безопасна работа с батерии

При нормални условия на експлоатация херметически запечатаната батерия не представлява опасност. В следните случаи батерията може да представлява опасност:

▲ ОПАСНОСТ! Опасност за живота в резултат на поглъщане! Дръжте децата далеч от батериите.

▲ ПОВИШЕНО ВНИМАНИЕ! Опасност от експлозия и изгаряне!

При работата с батерии обърнете внимание на следното:

- Никога не отваряйте и не повреждайте батерии.
- Никога не се опитвайте да зареждате батерии за еднократна употреба.
- Никога не излагайте батериите на източник на топлина, огън или пряка слънчева светлина.
- Никога не съединявайте батерии на късо.
- Никога не смесвайте употребявани и нови батерии в един уред.
- При поставяне на батериите обърнете внимание на правилната полярност.
- Незабавно извадете течашите батерии от отделението за батерии.

▲ ПРЕДУПРЕЖДЕНИЕ!

Опасност от изгаряне и отравяне вследствие на акумулаторна киселина! При изтичане на **отровна и разяждаща** акумулаторна киселина:

- **След контакт с очите:** Изплакнете очите обилно под течаща вода в продължение на 30 минути. Незабавно потърсете медицинска помощ.
- **След контакт с кожата:** Свалете замърсеното облекло и изплакнете кожата обилно с течаща вода в продължение на поне 15 минути. Потърсете медицинска помощ, ако дразненето, нараняването или болката продължават.

- **След вдишване:** Излезте на чист въздух, ако се появи дразнене на дихателните пътища. Потърсете медицинска помощ, ако дразненето продължава.
- **След поглъщане:** Не предизвиквайте повръщане. Ако пострадалият е в съзнание, накарайте го да изплакне устата си и кожата около нея с вода в продължение на поне 15 минути. Потърсете медицинска помощ. Незабавно потърсете медицинска помощ.

Подготовка

Контролни елементи

Запознайте се с контролните елементи преди да пуснете уреда в експлоатация за първи път.

Включвател/Изключвател (1)

- Включване: Натискане
- Изключване: Натискане

Блокировка за нивелиране (3)

Символ	Функция
	Автоматично нивелиране включено
	Автоматично нивелиране изключено

Поставете батериите

Указания

- Внимавайте за това, да поставите батериите в отделението за батериите съгласно фигурата.

- При нисък заряд на батериите превключвателят за вкл./изкл. мига в червено (1).

Процедура

1. Отворете отделението за батериите (2).
2. Поставете две батерии (размер: AA).
3. Затворете отделението за батериите (2).

Работа със статив

С помощта на статива можете да позиционирате уреда стабилно и на променлива височина.

Завинтване на уреда върху статива

1. Поставете уреда с вътрешната резба (4) върху винта (6) и го затегнете на ръка.

▲ ПОВИШЕНО ВНИМАНИЕ!

Не използвайте прекалено голяма сила, за да не повредите уреда.

Настройване на статива

Поставяне на статива

1. Разтворете краката (9) на статива.

Регулиране на височина, крака на статива

1. Отворете блокировките (8).
2. Регулирайте краката (9) на желаната дължина.
3. Затворете блокировките (8).

Регулиране на височина, ръчка

1. Вдигнете ръчката (7) нагоре.
2. Развийте фиксиращия винт (10).
3. Регулирайте статива с ръчката до желаната височина.

4. Затегнете отново фиксиращия винт.

Експлоатация

Работа с автоматично нивелиране

Указания

- **УКАЗАНИЕ!** Нивелирането е приключено, когато лазерните линии повече не се движат.
- **▲ ПОВИШЕНО ВНИМАНИЕ!** При сътресения лазерът се нивелира отново автоматично, изчакайте, докато лазерните линии спрат да се движат.

Включване

1. Поставете уреда върху хоризонтална, стабилна основа или го фиксирайте върху статив (*Работа със статив, Стр. 38*)
2. Плъзнете блокировката за нивелиране (3) на позиция: .

Бутонът за включване/изключване (1) свети:

- **зелен:** Когато е възможно автоматично нивелиране.
- **червен:** Когато не е възможно автоматично нивелиране. Лазерните линии мигат.

Изключване

1. Плъзнете блокировката за нивелиране (3) на позиция: .

Работа без автоматично нивелиране

Включване

▲ ПОВИШЕНО ВНИМАНИЕ!

При работа без автоматично нивелиране бутонът за

включване/изключване (1) свети непрекъснато. Изобразяваните лазерни линии не са нивелирани.

1. Плъзнете блокировката за нивелиране (3) на позиция: .
2. Натиснете бутона за включване/изключване (1). Изобразяваните лазерни линии мигат на интервали.

Изключване

1. Натиснете бутона за включване/изключване (1).

Транспорт

Указания за транспорт на уреда:

- Изключете уреда.
- Плъзнете блокировката за нивелиране (3) на позиция: .

Почистване, техническа поддръжка и съхранение

Нека ремонтни дейности и дейности по поддръжката, които не са описани в това ръководство, бъдат извършвани от нашия сервизен център за поддръжка. Използвайте само оригинални резервни части.

Почистване

▲ ПРЕДУПРЕЖДЕНИЕ! Токов удар! Никога не пръскайте уреда с вода.

УКАЗАНИЕ! Опасност от повреда. Химическите субстанции могат да повредят пластмасовите части на уреда. Не използвайте почистващи препарати или разтворители.

- Почиствайте уреда добре след всяка употреба.

- Почиствайте предпазващото лазера (5) стъкло със слаба въздушна струя или мека кърпа. Не упражнявайте силен натиск, за да не повредите повърхността!
- Почиствайте повърхността на уреда с мека четка или кърпа.

Поддръжка

Уредът не се нуждае от поддръжка.

Съхранение

Съхранявайте уреда и принадлежностите винаги:

- чисти
- на сухо
- защитени от прах
- извън досега на деца

Указания

- Извадете батериите, ако няма да използвате продукта продължително време.

Предаване за отпадъци/ Опазване на околната среда



Електроуредите не се изхвърлят с битовите отпадъци.

Символът на зачеркнатия контейнер с колелца означава, че този продукт не трябва да се изхвърля като несортирани битови

отпадъци в края на полезния му живот.

Директива 2012/19/ЕС относно отпадъците от електрическо и електронно оборудване:

Потребителите за законово задължени да предават електронните уреди в края на техния полезен живот за екологосъобразно рециклиране. По този начин се гарантира екологосъобразно и щадящо ресурси предаване за отпадъци. В зависимост от прилагането в националното законодателство, имате следните опции:

- връщане на място на продажба,
- предаване в официален събирателен пункт,
- изпращане обратно към производителя/дистрибутора.

От това изискване не са засегнати прикрепените към старите уреди принадлежности и помощни средства без електрически съставни части.



Изхвърлете батериите съгласно местните предписания. Предайте батериите в пункт за събиране на стари батерии, където те ще бъдат рециклирани по щадящ околната среда начин. За целта попитайте Вашата местна фирма за събиране на отпадъци или сервизния център.

Търсене на грешки

Таблицата по-долу ще ви помогне да отстраните малки неизправности:

Индикации на грешки	Възможна причина	Мярка
Автоматичното нивелиране не функционира	Автоматичното нивелиране на може да се движи свободно, уредът не е подравнен достатъчно успоредно на земята	Настройте уреда успоредно на земята
Уредът не стартира	Разредена батерия	<i>Поставете батериите, Стр. 38</i>

Сервизно обслужване

Гаранция

Уважаема г-жо Клиент, уважаеми г-н Клиент,

За този продукт получавате 3 години гаранция от датата на покупката. В случай на дефекти в този продукт, имате законни права спрямо продавача на продукта. Тези законови права не са ограничени от нашата гаранция, както е посочено по-долу.

Гаранционни условия

Гаранционният период започва да тече от датата на покупката.

Моля, пазете оригиналния касов бон на сигурно място.

Този документ се изисква като доказателство за покупка. Ако в рамките на три години от датата на закупуване на този продукт възникне дефект в материала или изработката, продуктът – по наш

избор – ще бъде ремонтиран или сменен безплатно за Вас. Тази гаранционна услуга предполага в рамките на тригодишния срок трябва да ни бъдат представени повреденият уред и доказателство за закупуването (касов бон), както и кратко писмено описание, в какво се състои повредата и кога е възникнала.

Ако повредата се покрива от нашата гаранция, ще получите ремонтирания или нов продукт обратно. С ремонта или смяната на продукта не започва нов гаранционен период.

Гаранционен срок и законови рекламации за дефекти

Гаранцията не удължава гаранционния срок. Това важи и за сменени или ремонтирани части. Възникнали евентуално още при покупката повреди или дефекти трябва да бъдат съобщени веднага

след разопаковане. Извършените след изтичане на гаранционния срок ремонти се заплащат.

Обхват на гаранцията

Продуктът е внимателно произведен в съответствие със строги указания за качество и внимателно проверен преди доставката.

Гаранционната услуга важи за материални дефекти и производствени грешки. Тази гаранция не покрива части от продукта, които са предмет на нормално износване и следователно може да се считат за износващи се части (напр. капацитет на акумулатора) или повреди на чупливи части. Тази гаранция отпада, ако продуктът е бил повреден, бил е използван неправилно или не е бил поддържан. За правилното използване на продукта всички посочени в ръководството за експлоатация инструкции трябва да се спазват точно. Предназначения и действия, които не са препоръчани в ръководството за експлоатация или за които е предупредено изрично, задължително трябва да се избягват.

Продуктът е предназначен само за лична, а не за търговска употреба. Гаранцията отпада в случай на злоупотреба и неправилно боравене, използване на сила и интервенции, които не са били извършени от нашия оторизиран сервиз.

Обработка при гаранционен случай

За да се гарантира бърза обработка на вашата заявка, моля, следвайте указанията по-долу:

- За всички запитвания, моля, подгответе касовия бон и каталожния номер (IAN479091_2410) като доказателство за покупката.
- Каталожният номер ще намерите върху талпата табелка на продукта, гравирани върху продукта, на заглавната страница на ръководство за работа (долу вляво) или на стикера на гърба или отдолу на продукта.
- При възникнали функционални грешки или други повреди, моля, свържете се първо с посочения по-долу сервизен център **по телефона** или използвайте нашата **форма за контакт**, която можете да намерите на parkside-diy.com в категория **Обслужване**.
- След консултация с нашия сервизен център, вие можете да изпратите дефектен продукт на посочения ви сервизен адрес безплатно, като приложите касовата бележка (касова бележка) и опишете подробности за естеството на дефекта и кога е възникнал. За да избегнете проблеми с приемането и допълнителни разходи, е наложително да използвате само адреса, който ви е даден. Уверете се, че пратката не

е изпратена до поискване, като обемна, експресна или друг вид специална пратка. Моля, изпратете продукта с всички включени към него принадлежности при покупката и се погрижете за достатъчно сигурна транспортна опаковка.

Гаранция

Уважаема г-жо Клиент, Уважаеми г-н Клиент, за този продукт получавате 3 години гаранция от датата на покупката. В случай на несъответствие на продукта с договора за продажба Вие имате законно право да предявите рекламация пред продавача на продукта при условията и в сроковете, определени в глава трета, раздел II и III и глава четвърта от Закона за предоставяне на цифрово съдържание и цифрови услуги и за продажба на стоки (ЗПЦСЦУПС)*. Вашите права, произтичащи от посочените разпоредби, не се ограничават от нашата подолу представена търговска гаранция, не са свързани с разходи за потребителите и независимо от нея продавачът на продукта отговаря за липсата на съответствие на потребителската стока с договора за продажба съгласно ЗПЦСЦУПС.

Гаранционни условия

Гаранционният срок е 3 години от датата на получаване на стоката. Пазете добре оригиналната касова бележка. Този документ

е необходим като доказателство за покупката. Ако в рамките на три години от датата на закупуване на този продукт се появи дефект на материала или производствен дефект, продуктът ще бъде безплатно ремонтиран или заменен.

Гаранцията предполага в рамките на тригодишния гаранционен срок да се представят дефектният уред, касовата бележка (касовият бон), както и всички други документи, установяващи наличието на дефект и писмено да се обясни в какво се състои дефектът и кога е възникнал. Ако дефектът е покрит от нашата гаранция, Вие ще получите обратно ремонтирания или нов продукт. В случай на замяна на дефектна стока първоначалните гаранционен срок и гаранционни условия се запазват. В случай на ремонт на дефектна стока, срокът на ремонта се прибавя към гаранционния срок. За евентуално наличните и установени повреди и дефекти още при покупката трябва да се съобщи веднага след разопаковането. Евентуалните ремонти след изтичане на гаранционния срок са срещу заплащане. Ремонтът или замяната на продукта не поражда нова гаранция.

Обхват на гаранцията

Уредът е произведен грижливо според строгите изисквания за качество и добросъвестно изпитан преди доставка.

Гаранцията важи за дефекти на материала или производствени дефекти. Гаранцията не обхваща консумативите, както и частите на продукта, които подлежат на нормално износване, поради което могат да бъдат разглеждани като бързо износващи се части (напр. капацитет на акумулатора) или повредите на чупливи части. Гаранцията отпада, ако уредът е повреден поради неправилно използване или в резултат на неосъществяване на техническа поддръжка. За правилната употреба на продукта трябва точно да се спазват всички указания в упътването за експлоатация. Предназначение и действия, които не се препоръчват от упътването за експлоатация или за които то предупреждава, трябва задължително да се избягват. Продуктът е предназначен само за частна, а не за професионална употреба. При злоупотреба и неправилно третиране, употреба на сила и при интервенции, които не са извършени от клона на нашия оторизиран сервиз, гаранцията отпада.

Процедура при гаранционен случай

За да се гарантира бърза обработка на Вашия случай, следвайте следните указания:

- За всички запитвания, моля, подгответе касовия бон и каталожния номер (IAN 479091_2410) като доказателство за покупката.
- Вземете артикулния номер от фабричната табелка.
- При възникване на функционални или други дефекти първо се свържете по телефона или чрез имейл с долупосочения сервизен отдел. След това ще получите допълнителна информация за уреждането на Вашата рекламация.
- След съгласуване с нашия сервиз можете да изпратите дефектния продукт на посочения Ви адрес на сервиза безплатно за Вас, като приложите касовата бележка (касовия бон) и посочите писмено в какво се състои дефектът и кога е възникнал. За да се избегнат проблеми с приемането и допълнителни разходи, задължително използвайте само адреса, който Ви е посочен. Осигурете изпращането да не е като експресен товар или като друг специален товар. Изпратете уреда заедно с всички принадлежности, доставени при покупката, и осигурете достатъчно сигурна транспортна опаковка.

* Като физическо лице – потребител, независимо от настоящата търговска гаранция, Вие се ползвате от правата на законовата гаранция, предоставена от Закона за предоставяне на цифрово съдържание и цифрови услуги и за продажбата на стоки /ЗПЦСЦУПС/

. По-специално Вие имате право при несъответствие на стоката да бъде извършен ремонт или замяна по Ваш избор, освен ако това е невъзможно или е свързано с непропорционално големи разходи за продавача. Вие имате право на пропорционално намаляване на цената или на разваляне на договора при наличие на условията на чл. 33, ал. 3 от ЗПЦСЦУПС. Условията и сроковете на законната гаранция са регламентирани в глава трета, раздел II и III и в глава четвърта на ЗПЦСЦУПС



На parkside-diy.com можете да видите и изтеглите тези и много други ръководства. Този QR код Ви отвежда директно до parkside-diy.com. Изберете Вашата държава и потърсете ръководства за експлоатация, като използвате формата за търсене. Чрез въвеждане на артикулния номер (IAN) 479091_2410 можете

да отворите Вашата инструкция за експлоатация.

Ремонтен сервис / извънгаранционно обслужване

Ремонти извън гаранцията можете да възложите на клона на нашия сервис срещу заплащане. Той с удоволствие ще Ви направи предварителна калкулация.

- Можем да обработваме само уреди, които са достатъчно опаковани и изпратени с платени транспортни разходи.
Внимание: Изпратете Вашия уред на клона на нашия сервис почистен и с указание за дефекта.
- Уредите, предмет на извънгаранционно обслужване, изпратени с неплатени транспортни разходи – с наложен платеж, като експресен или друг специален товар – не се приемат.
- Ние ще изхвърлим изпратените от Вас дефектни уреди безплатно.

Сервизен център

BG Сервизно обслужване
България
Тел.: 00800 118 4980
Формуляр за контакт на
parkside-diy.com
IAN 479091_2410

Вносител

Моля, имайте предвид, че следващия адрес не е адрес на сервиса. Първо се свържете с посочения по-горе сервизен център.

Grizzly Tools GmbH & Co. KG
Stockstädter Str. 20
63762 Großostheim
ГЕРМАНИЯ
www.grizzlytools.de

Резервни части и принадлежности

Резервни части и принадлежности можете да намерите на www.grizzlytools.shop. Ако в процеса на поръчка възникнат проблеми, свържете се с нас през нашия онлайн магазин. Ако имате други въпроси, обърнете се към: *Сервизен център, Стр. 45*

Позиция №	Наименование	Поръчков №
	статив	91120039

Превод на оригиналната съответствие на ЕС

Продукт: **Лазер с кръстосани линии**

Модел: **PKLL 3 A1**

Сериен номер: 000001-218600

Предметът на декларацията, описан по-горе, отговаря на съответното законодателство на Съюза за хармонизация:

2014/30/EU • 2011/65/EU & (EU) 2015/863

Обектът на декларацията, който е описан по-горе, е в съответствие с Директива 2011/65/EU на Европейския парламент и на Съвета от 8 юни 2011 г. относно ограничението на употребата на определени опасни вещества в електрическото и електронното оборудване.

За да се осигури съответствие, са приложени следните хармонизирани стандарти и национални стандарти и разпоредби:

**EN 61010-1:2010/A1:2019 • EN 60825-1:2014/A11:2021
EN IEC 61326-1:2021 • EN 50689:2021 • EN IEC 63000:2018**

За настоящата декларация за съответствие отговорност носи единствено производителят:



Grizzly Tools GmbH & Co. KG
Stockstädter Str. 20
63762 Großostheim
ГЕРМАНИЯ
25.04.2025

Christian Frank
Упълномощен представител за документация

Πίνακας περιεχομένων

Εισαγωγή.....	48
Προβλεπόμενη χρήση.....	48
Περιεχόμενο παράδοσης/ Παραδοτέος εξοπλισμός.....	49
Επισκόπηση.....	49
Περιγραφή λειτουργίας.....	49
Τεχνικά χαρακτηριστικά.....	49
Υποδείξεις ασφάλειας.....	49
Σημασία των υποδείξεων ασφάλειας.....	50
Εικονοσύμβολα και σύμβολα.....	50
Γενικές υποδείξεις ασφάλειας.....	50
Προετοιμασία.....	52
Εξαρτήματα χειρισμού.....	52
Τοποθέτηση μπαταριών.....	52
Εργασία με τρίποδο.....	52
Ρύθμιση τρίποδου.....	52
Λειτουργία.....	52
Εργασία με αυτόματη λειτουργία χωροστάθμησης.....	52
Εργασία χωρίς αυτόματη λειτουργία χωροστάθμησης.....	53
Μεταφορά.....	53
Καθαρισμός, συντήρηση και αποθήκευση.....	53
Καθαρισμός.....	53
Συντήρηση.....	53
Αποθήκευση.....	54
Απόρριψη/Προστασία του περιβάλλοντος.....	54
Αναζήτηση σφαλμάτων.....	54
Σέρβις.....	55
Εγγύηση.....	55
Σέρβις επισκευών.....	57
Κέντρο Σέρβις.....	57
Εισαγωγέας.....	57
Ανταλλακτικά και αξεσουάρ.....	58

Μετάφραση του πρωτοτύπου των δήλωση συμμόρφωσης ΕΕ.....	58
--	-----------

Διευρυμένη εικόνα.....	73
-------------------------------	-----------

Εισαγωγή

Συγχαρητήρια για την αγορά του νέου σας λέιζερ σταυρωτών γραμμών (ε-φεξής καλούμενο «συσκευή» ή «ηλεκτρικό εργαλείο»).

Αποφασίσατε έτσι για την απόκτηση μιας συσκευής υψηλής ποιότητας. Η παρούσα συσκευή ελέγχθηκε κατά τη διαδικασία παραγωγής αναφορικά με την ποιότητα και υποβλήθηκε σε τελικό έλεγχο. Με τον τρόπο αυτό έχει εξασφαλιστεί η ικανότητα λειτουργίας της συσκευής σας.



Οι οδηγίες λειτουργίας είναι τμήμα αυτής της συσκευής. Περιέχουν σημαντικές υποδείξεις για την ασφάλεια, τη χρήση και την απόρριψη. Διαβάστε προσεκτικά τις οδηγίες λειτουργίας. Εξοικειωθείτε με τα στοιχεία χειρισμού και τη σωστή χρήση της συσκευής. Χρησιμοποιείτε τη συσκευή μόνο όπως περιγράφεται και για τους αναφερόμενους τομείς χρήσης. Φυλάτε καλά τις οδηγίες λειτουργίας και παραδώστε όλα τα έγγραφα σε περίπτωση παράδοσης της συσκευής σε τρίτους.

Προβλεπόμενη χρήση

Η συσκευή προβλέπεται αποκλειστικά για την εξής χρήση:

- Προβολή κάθετων και οριζόντων γραμμών

Κάθε περαιτέρω χρήση που δεν επιτρέπεται ρητά στις παρούσες οδη-

γίες λειτουργίας μπορεί να θέσει σε κίνδυνο τον χρήστη και να προκαλέσει ζημιές στη συσκευή. Ο χειριστής ή ο χρήστης της συσκευής είναι υπεύθυνος για ατυχήματα ή βλάβες σε άλλους ανθρώπους ή στην ιδιοκτησία τους. Η συσκευή προορίζεται για οικιακή χρήση. Δεν έχει σχεδιαστεί για συνεχή, επαγγελματική χρήση. Στην περίπτωση επαγγελματικής χρήσης ακυρώνεται η εγγύηση. Ο κατασκευαστής δεν αναλαμβάνει καμία ευθύνη για φθορές που οφείλονται σε μη ορθή ή λανθασμένη χρήση.

Περιεχόμενο παράδοσης/Παραδοτέος εξοπλισμός

Αποσυσκευάστε τη συσκευή και ελέγξτε το περιεχόμενο παράδοσης. Απορρίψτε τα υλικά συσκευασίας με σωστό τρόπο.

- Αλφάδι laser σταυρού
- Τρίποδο
- 2x TRONIC Αλκαλική μπαταρία (1,5 V; AA/LR06)
- Μετάφραση του πρωτοτύπου των οδηγιών χρήσης

Επισκόπηση

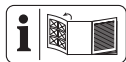

Για τις εικόνες της συσκευής, ανατρέξτε στην μπροστινή ανοιγόμενη σελίδα.

- 1 Πλήκτρο ενεργοποίησης/απενεργοποίησης
- 2 Θήκη μπαταριών
- 3 Ασφάλεια χωροστάθμησης
- 4 Εσωτερικό σπείρωμα
- 5 Λείζερ
- 6 Βίδα
- 7 Στρόφαλος

- 8 Ασφαλιζόμενο κλείσιμο
- 9 Πόδι
- 10 Βίδα σύσφιξης

Περιγραφή λειτουργίας

Μπορείτε να βρείτε τη λειτουργία των εξαρτημάτων χειρισμού στις κατωτέρω περιγραφές.

Τεχνικά χαρακτηριστικά

Αλφάδι laser σταυρούPKLL 3 A1

Ονομαστική τάση U

..... 3 V = (2x1,5 V AA)

Εύρος εργασίας 40 m

Βάρος (χωρίς τρίποδο) 260 g

Εύρος αυτόματου αλφαδιάσματος

..... $\pm 3^\circ$

Ακρίβεια αλφαδιάσματος

..... $\pm 0,5$ mm/m

Χρόνος χωροστάθμησης $\approx 4s$

Λείζερ

- Μήκος κύματος 515 nm

- Κατηγορία λέιζερ 2

- Ισχύς λέιζερ < 1 mW

Θερμοκρασία

- Αποθήκευση $-30 - 60^\circ C$

- Λειτουργία $-10 - 50^\circ C$

ΥΠΟΔΕΙΞΗ! Το εύρος εργασίας μπορεί να περιορίζεται λόγω συνθηκών του περιβάλλοντος (π.χ. υψηλή φωτεινότητα).

Υποδείξεις ασφάλειας

Αυτή η ενότητα περιέχει τις βασικές υποδείξεις ασφάλειας κατά τη χρήση της συσκευής.

Σημασία των υποδείξεων ασφαλείας

▲ ΚΙΝΔΥΝΟΣ! Αν δεν τηρείτε αυτή την υπόδειξη ασφαλείας, θα προκύψει ατύχημα. Η συνέπεια είναι σοβαρός σωματικός τραυματισμός ή θάνατος.

▲ ΠΡΟΕΙΔΟΠΟΙΗΣΗ! Αν δεν τηρείτε αυτή την υπόδειξη ασφαλείας, ενδέχεται να προκύψει ατύχημα. Η συνέπεια μπορεί να είναι σοβαρός σωματικός τραυματισμός ή θάνατος.

▲ ΠΡΟΣΟΧΗ! Αν δεν τηρείτε αυτή την υπόδειξη ασφαλείας, θα προκύψει ατύχημα. Η συνέπεια μπορεί να είναι ελαφρύς ή μέτριας σοβαρότητας σωματικός τραυματισμός ή θάνατος.

ΥΠΟΔΕΙΞΗ! Αν δεν τηρείτε αυτή την υπόδειξη ασφαλείας, θα προκύψει ατύχημα. Η συνέπεια μπορεί να είναι υλική ζημιά.

Εικονοσύμβολα και σύμβολα

Εικονοσύμβολα επάνω στη συσκευή



Διαβάστε τις οδηγίες λειτουργίας



Προσοχή! Ακτινοβολία λέιζερ. Μην κοιτάζετε στην ακτίνα!

Κατηγορία λέιζερ 2



Μην απορρίπτετε τις ηλεκτρικές συσκευές στα οικιακά απορρίμματα.

Εικονοσύμβολα στις οδηγίες λειτουργίας



Προσοχή!

Γενικές υποδείξεις ασφαλείας

- Λάβετε υπόψη τις πληροφορίες για τον χειρισμό, τον καθαρισμό, την αποθήκευση και την απόρριψη που θα βρείτε στις οδηγίες χειρισμού.
- Κρατάτε τα παιδιά μακριά από τη συσκευή.
- Ελέγχετε τη συσκευή πριν από κάθε χρήση. Αναθέτετε την επιθεώρηση μιας ελαττωματικής συσκευής. Μην χρησιμοποιείτε τη συσκευή σε περίπτωση που έχει υποστεί βλάβη.
- Απενεργοποιείτε τη συσκευή σε περίπτωση μη χρήσης. Μην αφήνετε τη συσκευή χωρίς επιτήρηση.
- Διατηρείτε τη συσκευή μακριά από ιατρικές συσκευές, μαγνητικούς φορείς δεδομένων και ευαίσθητες στον μαγνητισμό συσκευές.
- Αυτή η συσκευή μπορεί να χρησιμοποιείται από άτομα με μειωμένες σωματικές, αισθητηριακές ή πνευματικές ικανότητες ή με έλλειψη εμπειρίας και γνώσεων, εφόσον επιβλέπονται ή έχουν εκπαιδευτεί στην ασφαλή χρήση της συσκευής και κατανοούν τους πιθανούς κινδύνους.
Τα παιδιά δεν επιτρέπεται να παίξουν με τη συσκευή.
Ο καθαρισμός και η συντήρηση χρήστη δεν επιτρέπεται να διεξάγονται από παιδιά.
- Μην αφήνετε τη συσκευή ανεπιτήρητη κατά τη διάρκεια λειτουργίας.
- Μην επιτρέπετε σε παιδιά να χρησιμοποιούν τη συσκευασία ως

παιχνίδι. Παρατηρείται κίνδυνος ασφυξίας για τα παιδιά.

Υποδείξεις ασφάλειας για τη μεταχείριση του λέιζερ

- Προσοχή: Ακτινοβολία λέιζερ Μην κοιτάζετε στην ακτίνα Κατηγορία λέιζερ 2
- Μην κατευθύνετε το λέιζερ σε αντανακλαστικές επιφάνειες.
- Προσοχή! Σε περίπτωση χρήσης άλλων από τις εδώ περιγραφόμενες διατάξεις ρύθμισης ή ελέγχου ή εφαρμογής άλλων πρακτικών, υπάρχει κίνδυνος επικίνδυνης έκθεσης σε ακτινοβολία.

Υποδείξεις ασφάλειας για τις μπαταρίες

Υπό φυσιολογικές συνθήκες λειτουργίας δεν προκύπτει κίνδυνος από μια ερμητικά σφραγισμένη μπαταρία. Στις ακόλουθες περιπτώσεις μπορεί να προκύψει κίνδυνος από μια μπαταρία:

⚠ ΚΙΝΔΥΝΟΣ! Κίνδυνος για τη ζωή από κατάποση! Τα παιδιά πρέπει να παραμένουν μακριά από μπαταρίες.

⚠ ΠΡΟΣΟΧΗ! Κίνδυνος έκρηξης και εγκαύματος! Προσέχετε κατά τη μεταχείριση μπαταριών:

- Ποτέ μην ανοίγετε ή προκαλείτε ζημιές σε μπαταρίες.
- Ποτέ μην προσπαθείτε να φορτίσετε μπαταρίες μιας χρήσης.
- Ποτέ μην εκθέτετε τις μπαταρίες σε πηγές θερμότητας, φωτιά ή απευθείας ηλιακή ακτινοβολία.
- Ποτέ μην βραχυκυκλώνετε τις μπαταρίες.
- Ποτέ μην τοποθετείτε σε μια συσκευή χρησιμοποιημένες και καινούργιες μπαταρίες.

- Προσέχετε κατά την τοποθέτηση των μπαταριών για μια σωστή πολικότητα.
- Απομακρύνετε αμέσως μπαταρίες με διαρροή από το χώρο μπαταριών.

⚠ ΠΡΟΕΙΔΟΠΟΙΗΣΗ! Κίνδυνος εγκαύματος και δηλητηρίασης από τα οξέα μπαταριών! Σε περίπτωση εξόδου **δηλητηριωδών** και **ερεθιστικών** οξέων μπαταριών:

- **Μετά από επαφή με τα μάτια:** Ξεπλένετε τα μάτια για 30 λεπτά σχολαστικά σε άφθονο τρεχούμενο νερό. Καλέστε αμέσως έναν ιατρό.
- **Μετά από επαφή με το δέρμα:** Βγάλτε τα μολυσμένα ρούχα, ξεπλύνετε το δέρμα τουλάχιστον για 15 λεπτά με άφθονο τρεχούμενο νερό. Καλέστε έναν γιατρό εάν επιμένουν οι ερεθισμοί, οι τραυματισμοί ή οι πόνοι.
- **Μετά από εισπνοή:** Μεταφερθείτε στον καθαρό αέρα εάν προκύψει ερεθισμός στις αναπνευστικές οδούς. Καλέστε έναν γιατρό εάν επιμένουν οι ερεθισμοί.
- **Μετά από κατάποση:** Μην προκαλείτε εμετό. Εάν το επηρεαζόμενο άτομο έχει τις αισθήσεις του, φροντίστε ώστε να ξεπλύνει το στόμα και τις γύρω περιοχές του δέρματος τουλάχιστον για 15 λεπτά με νερό. Συμβουλευτείτε αμέσως έναν ιατρό. Καλέστε αμέσως έναν ιατρό.

Προετοιμασία



Εξαρτήματα χειρισμού

Γνωρίστε πριν από την πρώτη λειτουργία της συσκευής τα στοιχεία χειρισμού της.

Πλήκτρο ενεργοποίησης/απενεργοποίησης (1)

- Ενεργοποίηση: Πίεση
- Απενεργοποίηση: Πίεση

Ασφάλεια χωροστάθμησης (3)

Σύμβολο	Λειτουργία
	Ενεργοποιημένη αυτόματη λειτουργία χωροστάθμησης
	Απενεργοποιημένη αυτόματη λειτουργία χωροστάθμησης

Τοποθέτηση μπαταριών

Υποδείξεις

- Φροντίζετε ώστε να τοποθετείτε τις μπαταρίες σύμφωνα με την απεικόνιση στη θήκη μπαταριών.
- Σε περίπτωση χαμηλής κατάστασης φόρτισης της μπαταρίας, το πλήκτρο ενεργοποίησης/απενεργοποίησης (1) παραμένει αναμμένο με κόκκινο χρώμα.

Διαδικασία

1. Ανοίξτε τη θήκη μπαταριών (2).
2. Τοποθετήστε δύο μπαταρίες (μέγεθος: AA).
3. Κλείστε τη θήκη μπαταριών (2).

Εργασία με τρίποδο

Με τη βοήθεια του τρίποδου, μπορείτε να τοποθετείτε τη συσκευή σταθερά και με μεταβλητό ύψος.

Βίδωμα της συσκευής σε τρίποδο

1. Τοποθετήστε τη συσκευή με το εσωτερικό σπειρώμα (4) στη βίδα (6) και βιδώστε τη με το χέρι.

⚠ ΠΡΟΣΟΧΗ! Μην ασκείτε υπερβολικά πολύ δύναμη, για να αποφευχθούν τυχόν ζημιές στη συσκευή.

Ρύθμιση τρίποδου

Στήσιμο τρίποδου

1. Ανοίξτε τα πόδια (9).

Ρύθμιση ύψους, πόδια τρίποδου

1. Ανοίξτε τις ασφάλειες (8).
2. Ρυθμίστε το επιθυμητό μήκος των ποδιών (9).
3. Κλείστε τις ασφάλειες (8).

Ρύθμιση ύψους, μανιβέλα

1. Αναδιπλώστε τη μανιβέλα (7) προς τα επάνω.
2. Λύστε τη βίδα ασφάλισης (10).
3. Ρυθμίστε το επιθυμητό ύψος του τρίποδου με τη μανιβέλα.
4. Συσφίξτε ξανά τη βίδα ασφάλισης.

Λειτουργία

Εργασία με αυτόματη λειτουργία χωροστάθμησης

Υποδείξεις

- **ΥΠΟΔΕΙΞΗ!** Η χωροστάθμηση έχει ολοκληρωθεί όταν πάψουν να κινούνται οι γραμμές λείζερ.
- **⚠ ΠΡΟΣΟΧΗ!** Σε περίπτωση δονήσεων, το λείζερ αλφαδιάζεται ξανά αυτόματα. Περιμένετε, μέχρι να πάψουν να κινούνται οι γραμμές λείζερ.

Ενεργοποίηση

1. Τοποθετήστε τη συσκευή σε μια οριζόντια, σταθερή επιφάνεια ή στερεώστε τη συσκευή σε ένα τρίποδο (*Εργασία με τρίποδο, σ. 52*)
2. Σύρετε την ασφάλεια χωροστάθμησης (3) στη θέση: .

Το πλήκτρο ενεργοποίησης/απενεργοποίησης (1) ανάβει:

- **πράσινος:** Όταν είναι δυνατή η αυτόματη χωροστάθμηση.
- **κόκκινος:** Όταν δεν είναι δυνατή η αυτόματη χωροστάθμηση. Οι γραμμές λέιζερ αναβοσβήνουν.

Απενεργοποίηση

1. Σύρετε την ασφάλεια χωροστάθμησης (3) στη θέση: .

Εργασία χωρίς αυτόματη λειτουργία χωροστάθμησης

Ενεργοποίηση

 **ΠΡΟΣΟΧΗ!** Κατά την εργασία χωρίς αυτόματη λειτουργία χωροστάθμησης, παραμένει αναμμένο το πλήκτρο ενεργοποίησης/απενεργοποίησης (1). Οι εμφανιζόμενες γραμμές λέιζερ δεν είναι αλφαδιασμένες.

1. Σύρετε την ασφάλεια χωροστάθμησης (3) στη θέση: .
2. Πατήστε το πλήκτρο ενεργοποίησης/απενεργοποίησης (1). Οι εμφανιζόμενες γραμμές λέιζερ αναβοσβήνουν ανά διαστήματα.

Απενεργοποίηση

1. Πατήστε το πλήκτρο ενεργοποίησης/απενεργοποίησης (1).

Μεταφορά

Υποδείξεις για τη μεταφορά της συσκευής:

- Απενεργοποιήστε τη συσκευή.
- Σύρετε την ασφάλεια χωροστάθμησης (3) στη θέση: .

Καθαρισμός, συντήρηση και αποθήκευση

Οι εργασίες επισκευών και συντήρησης που δεν περιγράφονται στις παρούσες οδηγίες, πρέπει να διεξάγονται από το κέντρο σέρβις μας. Χρησιμοποιείτε μόνο γνήσια εξαρτήματα.

Καθαρισμός

 **ΠΡΟΕΙΔΟΠΟΙΗΣΗ!** Ηλεκτροπληξία! Ποτέ μην ψεκάζετε τη συσκευή με νερό.

ΥΠΟΔΕΙΞΗ! Κίνδυνος ζημιάς. Οι χημικές ουσίες μπορούν να φθείρουν τα πλαστικά μέρη της συσκευής. Μην χρησιμοποιείτε καθαριστικά ή διαλύτες.

- Καθαρίζετε τη συσκευή σχολαστικά μετά από κάθε χρήση.
- Καθαρίζετε το τζαμάκι προστασίας λέιζερ (5) με ήπια δέσμη αέρα ή με ένα μαλακό πανί. Μην ασκείτε πολύ δύναμη, για να αποφευχθούν τυχόν ζημιές στην επιφάνεια!
- Καθαρίζετε την επιφάνεια της συσκευής με μια μαλακιά βούρτσα, ένα πινέλο ή ένα πανί.

Συντήρηση

Η συσκευή δεν απαιτεί συντήρηση.

Αποθήκευση

Αποθηκεύετε πάντα τη συσκευή και τα αξεσουάρ:

- καθαρά
- στεγνά
- προστατευμένα από τη σκόνη
- εκτός εμβέλειας παιδιών

Υποδείξεις

- Εάν δεν πρόκειται να χρησιμοποιήσετε το προϊόν για μεγαλύτερο χρονικό διάστημα, αφαιρείτε τις μπαταρίες.

Απόρριψη/Προστασία του περιβάλλοντος



Μην απορρίπτετε τις ηλεκτρικές συσκευές στα οικιακά απορρίμματα.

Το σύμβολο του διαγραμμένου τροχήλατου κάδου σημαίνει ότι το προϊόν αυτό δεν πρέπει να απορρίπτεται ως μη διαλεγμένο αστικό απόβλητο στο τέλος της ωφέλιμης ζωής του.

Οδηγία 2012/19/ΕΕ σχετικά με τα απόβλητα ηλεκτρικού και ηλεκτρονικού εξοπλισμού:

Οι καταναλωτές είναι νομικά υπεύθυνοι να οδηγούν τις ηλεκτρικές και

Αναζήτηση σφαλμάτων

Ο παρακάτω πίνακας θα σας βοηθήσει κατά την αντιμετώπιση μικρών βλαβών:

Πρόβλημα	Πιθανή αιτία	Μέτρο αντιμετώπισης
Δεν είναι δυνατή η εκκίνηση της συσκευής	Αποφορτισμένη μπαταρία	Τοποθέτηση μπαταριών, σ. 52

ηλεκτρονικές συσκευές, στο τέλος της διάρκειας ζωής τους, σε μια φιλική προς το περιβάλλον ανακύκλωση. Με τον τρόπο αυτό εξασφαλίζεται μια φιλική προς το περιβάλλον και τους πόρους επαναχρησιμοποίηση. Ανάλογα με την εφαρμογή στο εθνικό δίκαιο, έχετε τις εξής δυνατότητες:

- επιστροφή σε ένα σημείο πώλησης,
- παράδοση σε ένα επίσημο σημείο συλλογής,
- επιστροφή στον κατασκευαστή/ υπεύθυνο διάθεσης στην αγορά.

Δεν ισχύει για παρελκόμενα και βοηθητικές διατάξεις χωρίς ηλεκτρικά εξαρτήματα που περιλαμβάνονται στις παλιές συσκευές.



Απορρίπτετε τις μπαταρίες σύμφωνα με τις τοπικές προδιαγραφές. Παραδίετε τις μπαταρίες σε ένα σημείο συλλογής παλιών μπαταριών, όπου μπορούν να οδηγηθούν σε μια φιλική προς το περιβάλλον ανακύκλωση. Ρωτήστε σχετικά την τοπική επιχείρηση διαχείρισης απορριμμάτων ή το κέντρο σέρβις.

Πρόβλημα	Πιθανή αιτία	Μέτρο αντιμετώπισης
Η αυτόματη λειτουργία χωροστάθμησης δεν λειτουργεί	Η αυτόματη λειτουργία χωροστάθμησης δεν ταλαντεύεται ελεύθερα, η συσκευή δεν έχει τοποθετηθεί επαρκώς παράλληλα προς το δάπεδο	Τοποθετήστε τη συσκευή κατά τέτοιο τρόπο, ώστε να είναι παράλληλη με το δάπεδο

Σέρβις

Εγγύηση

Αξιότιμε πελάτη,

Το παρόν προϊόν διαθέτει 3 χρόνια εγγύηση από την ημερομηνία αγοράς. Σε περίπτωση ελλείψεων σε αυτό το προϊόν έχετε νομικά δικαιώματα έναντι του πωλητή του προϊόντος. Αυτά τα νομικά δικαιώματα δεν περιορίζονται από την κατωτέρω αναφερόμενη εγγύησή μας.

Όροι εγγύησης

Η περίοδος εγγύησης ξεκινάει κατά την ημερομηνία αγοράς. Φυλάσσετε σε ασφαλές σημείο τη γνήσια απόδειξη αγοράς. Αυτό το έγγραφο απαιτείται ως απόδειξη για την αγορά. Εάν εντός τριών ετών από την ημερομηνία αγοράς αυτού του προϊόντος προκύψει σφάλμα υλικού ή κατασκευής, κατόπιν επιλογής μας, θα το επισκευάσουμε για εσάς δωρεάν ή θα το αντικαταστήσουμε. Η παρούσα εγγύηση προϋποθέτει ότι εντός της περιόδου των τριών ετών θα προσκομίσετε το ελαττωματικό προϊόν και την απόδειξη αγοράς (απόδειξη ταμείου) και θα περιγράψετε εν συντομία γραπτώς πού βρίσκεται η έλλειψη και πότε προέκυψε.

Εάν το ελάττωμα καλύπτεται από την εγγύησή μας, λαμβάνετε το επισκευασμένο προϊόν ή ένα νέο. Με την επισκευή ή την αντικατάσταση του προϊόντος δεν ξεκινάει νέα χρονική περίοδος εγγύησης.

Περίοδος εγγύησης και νομικές απαιτήσεις λόγω ελλείψεων

Ο χρόνος εγγύησης δεν παρατείνεται μέσω της παροχής εγγύησης. Αυτό ισχύει και για εξαρτήματα, τα οποία έχουν αντικατασταθεί και επισκευαστεί. Ενδεχόμενες ήδη υπάρχουσες ζημιές και ελλείψεις κατά την αγορά πρέπει να γνωστοποιηθούν αμέσως μετά το άνοιγμα της συσκευασίας. Μετά τη λήξη του χρόνου εγγύησης, τυχόν εμφανιζόμενες επισκευές χρεώνονται.

Αν κατά τη διάρκεια ισχύος της εμπορικής εγγύησης, η οποία παρέχει επισκευή καταναλωτικού αγαθού, το αγαθό εμφανίσει κάποιο ελάττωμα και ο απαιτούμενος χρόνος επισκευής του υπερβαίνει τις δεκαπέντε (15) εργάσιμες ημέρες, ο καταναλωτής δικαιούται να ζητήσει την προσωρινή αντικατάστασή του για όσο χρόνο διαρκεί η επισκευή.

Εγγύηση

Το προϊόν κατασκευάστηκε σύμφωνα με αυστηρές οδηγίες ποιότητας και ελέγχθηκε προσεκτικά πριν από την αποστολή.

Η εγγύηση ισχύει για σφάλματα υλικού ή κατασκευής. Η παρούσα εγγύηση δεν αφορά εξαρτήματα του προϊόντος τα οποία υπόκεινται σε φυσιολογική φθορά και επομένως θεωρούνται φθιρόμενα εξαρτήματα (π.χ. Χωρητικότητα συσσωρευτή) ή ζημιές σε εύθραυστα εξαρτήματα.

Η παρούσα εγγύηση λήγει όταν προκληθεί ζημιά στο προϊόν, όταν γίνει λάθος χειρισμός του ή εάν δεν έχει συντηρηθεί. Για μια κατάλληλη χρήση του προϊόντος πρέπει να τηρούνται επακριβώς οι αναφερόμενες υποδείξεις στις οδηγίες λειτουργίας. Πρέπει οπωσδήποτε να αποφεύγονται σκοπιοί χρήσης και χειρισμοί που δεν συνιστώνται στις οδηγίες λειτουργίας ή για τους οποίους υπάρχει προειδοποίηση.

Το προϊόν προορίζεται μόνο για ιδιωτική και όχι για επαγγελματική χρήση. Σε περίπτωση κακής μεταχείρισης και ακατάλληλης χρήσης, χρήσης βίας και παρεμβάσεων, οι οποίες δεν διεξήχθησαν από το εξουσιοδοτημένο μας τμήμα σέρβις, η εγγύηση παύει να ισχύει.

Διαδικασία σε περίπτωση εγγύησης

Για να εξασφαλιστεί η γρήγορη επεξεργασία της υπόθεσής σας, τηρείτε τις εξής υποδείξεις:

- Για όλα τα αιτήματα να έχετε πρόχειρη την απόδειξη ταμείου και τον αριθμό προϊόντος (IAN 479091_2410) ως απόδειξη της αγοράς.

- Μπορείτε να βρείτε τον αριθμό προϊόντος στην πινακίδα τύπου στο προϊόν, σε χάραξη στο προϊόν, στη σελίδα τίτλου των οδηγιών χειρισμού (κάτω αριστερά) ή στο αυτοκόλλητο στην πίσω ή κάτω πλευρά του προϊόντος.
- Εάν προκύψουν σφάλματα λειτουργίας ή λοιπές ελλείψεις, επικοινωνήστε πρώτα με το κωτερω αναφερόμενο Κέντρο σέρβις **τηλεφωνικά** ή χρησιμοποιήστε το **έντυπο επικοινωνίας**, το οποίο θα βρείτε στον *parkside-diy.com* στην κατηγορία **Εξυπηρέτηση**.
- Ένα προϊόν που θεωρείται ελαττωματικό μπορείτε, κατόπιν επικοινωνίας με το Κέντρο σέρβις μας, να το αποστείλετε χωρίς έξοδα αποστολής στη γνωστοποιημένη διεύθυνση σέρβις, επισυνάπτοντας την απόδειξη αγοράς (απόδειξη ταμείου) και αναφέροντας πού βρίσκεται η έλλειψη και πότε προέκυψε. Προς αποφυγή προβλημάτων στην παραλαβή και επιπρόσθετων εξόδων να χρησιμοποιείτε αποκλειστικά τη διεύθυνση που σας έχει δοθεί. Εξασφαλίζετε ότι η αποστολή δεν μπορεί να γίνει με χρέωση του πελάτη, ως ογκώδη, εξπρές ή με άλλου τύπου ειδική αποστολή. Αποστέλλετε το προϊόν μαζί με όλα τα συνοδευτικά αξεσουάρ κατά την αγορά και φροντίστε για επαρκώς ασφαλή συσκευασία μεταφοράς.



Στον ιστότοπο *parkside-diy.com* μπορείτε να δείτε και να κατεβάσετε αυτό το εγχειρίδιο και πολλά άλλα. Με αυτό τον κωδικό QR μεταβαίνετε απευθείας στο ιστότοπο *parkside-diy.com*. Επιλέξετε τη χώρα σας και μέσω της μάσκας αναζήτησης αναζητήστε τις οδηγίες χειρισμού. Μέσω καταχώρισης του αριθμού προϊόντος (IAN) 479091_2410 μπορείτε να ανοίξετε τις οδηγίες χειρισμού.

Σέρβις επισκευών

Για επισκευές που δεν εμπίπτουν στην εγγύηση, απευθυνθείτε στο Κέντρο σέρβις. Ευχαρίστως να σας δώσουμε μια εκτίμηση της δαπάνης.

- Μπορούμε να επεξεργαστούμε μόνο συσκευές που έχουν αποσταλεί επαρκώς συσκευασμένες και με πληρωμένα τέλη.

Υπόδειξη: Παρακαλούμε να αποστείλετε τη συσκευή σας καθαρή και με αναφορά του ελαττώματος στην αντίστοιχη διεύθυνση του κέντρου σέρβις.

- Δεν παραλαμβάνονται συσκευές που έχουν αποσταλεί πληρωτές στον προορισμό καθώς και συσκευές που έχουν αποσταλεί ως ογκώδη ή εξητρές ή με άλλου τύπου ειδική αποστολή.
- Πραγματοποιούμε την απόρριψη των απεσταλμένων σας ελαττωματικών συσκευών δωρεάν.

Κέντρο Σέρβις

GR Σέρβις Ελλάδα
Tel.: 00800 491824928
Φόρμα επικοινωνίας στο
parkside-diy.com
IAN 479091_2410

CY Σέρβις Κύπρος
Tel.: 8009 4242
Φόρμα επικοινωνίας στο
parkside-diy.com
IAN 479091_2410

Εισαγωγέας

Λάβετε υπόψη ότι η ακόλουθη διεύθυνση δεν είναι διεύθυνση σέρβις. Επικοινωνήστε πρώτα με το ανωτέρω αναφερόμενο κέντρο σέρβις.

Grizzly Tools GmbH & Co. KG
Stockstädter Str. 20
63762 Grobostheim
ΓΕΡΜΑΝΙΑ
www.grizzlytools.de

Ανταλλακτικά και αξεσουάρ

Μπορείτε να λάβετε ανταλλακτικά και αξεσουάρ μέσω του ιστοτόπου **www.grizzlytools.shop**. Εάν προκύψουν προβλήματα κατά τη διαδικασία παραγγελίας, επικοινωνήστε μαζί μας μέσω του διαδικτυακού μας καταστήματος. Εάν έχετε περισσότερες ερωτήσεις μπορείτε να απευθυνθείτε στο: *Κέντρο Σέρβις, σ. 57*

Θέση nr.	Όνομασία	Αρ. παραγγελίας
	Τρίποδο	91120039

Μετάφραση του πρωτοτύπου των δηλώσεων συμμόρφωσης ΕΕ

Προϊόν: **Αλφάδι laser σταυρού**

Μοντέλο: **PKLL 3 A1**

Αριθμός σειράς: 000001-218600

Ο στόχος της δήλωσης που περιγράφεται παραπάνω είναι σύμφωνος με τη σχετική ενωσιακή νομοθεσία εναρμόνισης:

2014/30/EU • 2011/65/EU & (EU) 2015/863

Το ανωτέρω περιγραφόμενο αντικείμενο της δήλωσης είναι σύμφωνο με την οδηγία 2011/65/EU του Ευρωπαϊκού Κοινοβουλίου και του Συμβουλίου, της 8ης Ιουνίου 2011, σχετικά με τον περιορισμό της χρήσης ορισμένων επικίνδυνων ουσιών σε ηλεκτρικό και ηλεκτρονικό εξοπλισμό.

Για να εξασφαλιστεί η συμμόρφωση, έχουν εφαρμοστεί τα ακόλουθα εναρμονισμένα πρότυπα και εθνικά πρότυπα και κανονισμοί:

**EN 61010-1:2010/A1:2019 • EN 60825-1:2014/A11:2021
EN IEC 61326-1:2021 • EN 50689:2021 • EN IEC 63000:2018**

Η παρούσα δήλωση συμμόρφωσης εκδίδεται με αποκλειστική ευθύνη του κατασκευαστή:



Grizzly Tools GmbH & Co. KG
Stockstädter Str. 20
63762 Grobostheim
GERMANY

25.04.2025

Christian Frank
Εξουσιοδοτημένος αντιπρόσωπος
για την τεκμηρίωση

Inhaltsverzeichnis

Einleitung	59
Bestimmungsgemäße Verwendung.....	59
Lieferumfang/Zubehör.....	60
Übersicht.....	60
Funktionsbeschreibung.....	60
Technische Daten.....	60
Sicherheitshinweise	60
Bedeutung der Sicherheitshinweise.....	60
Bildzeichen und Symbole.....	61
Allgemeine Sicherheitshinweise.....	61
Vorbereitung	62
Bedienteile.....	62
Batterien einsetzen.....	63
Arbeiten mit Stativ.....	63
Stativ einstellen.....	63
Betrieb	63
Arbeiten mit Nivellierautomatik.....	63
Arbeiten ohne Nivellierautomatik.....	64
Transport	64
Reinigung, Wartung und Lagerung	64
Reinigung.....	64
Wartung.....	64
Lagerung.....	64
Entsorgung/Umweltschutz	64
Fehlersuche	65
Service	66
Garantie.....	66
Reparatur-Service.....	68
Service-Center.....	68
Importeur.....	68
Ersatzteile und Zubehör	68

Original-EU- Konformitätserklärung	69
Explosionszeichnung	73

Einleitung

Herzlichen Glückwunsch zum Kauf Ihres neuen Kreuzlinienlasers (nachfolgend Gerät oder Elektrowerkzeug genannt).

Sie haben sich damit für ein hochwertiges Gerät entschieden. Dieses Gerät wurde während der Produktion auf Qualität geprüft und einer Endkontrolle unterzogen. Die Funktionsfähigkeit Ihres Gerätes ist somit sichergestellt.



Die Betriebsanleitung ist Bestandteil dieses Geräts. Sie enthält wichtige Hinweise für Sicherheit, Gebrauch und Entsorgung. Lesen Sie die Betriebsanleitung sorgfältig. Machen Sie sich mit den Bedienteilen und dem richtigen Gebrauch des Gerätes vertraut. Benutzen Sie das Gerät nur wie beschrieben und für die angegebenen Einsatzbereiche. Bewahren Sie die Betriebsanleitung gut auf und händigen Sie alle Unterlagen bei Weitergabe des Geräts an Dritte mit aus.

Bestimmungsgemäße Verwendung

Das Gerät ist ausschließlich für folgende Verwendung bestimmt:

- Projektion senkrechter und waagrechtlicher Linien

Jede andere Verwendung, die in dieser Betriebsanleitung nicht ausdrücklich zugelassen wird, kann eine ernsthafte Gefahr für den Benutzer

darstellen und zu Schäden am Gerät führen. Der Bediener oder Nutzer des Geräts ist für Unfälle oder Schäden an anderen Menschen oder deren Eigentum verantwortlich. Das Gerät ist für den Einsatz im Heimwerkerbereich bestimmt. Es wurde nicht für den gewerblichen Dauereinsatz konzipiert. Bei gewerblichem Einsatz erlischt die Garantie. Der Hersteller haftet nicht für Schäden, die durch bestimmungswidrige Verwendung oder falsche Bedienung verursacht wurden.

Lieferumfang/Zubehör

Packen Sie das Gerät aus und überprüfen Sie den Lieferumfang. Entsorgen Sie das Verpackungsmaterial ordnungsgemäß.

- Kreuzlinienlaser
- Stativ
- 2x TRONIC Alkaline-Batterie (1,5 V; AA/LR06)
- Originalbetriebsanleitung

Übersicht

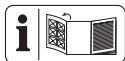

Die Abbildungen des Geräts finden Sie auf der vorderen Ausklappseite.

- 1 Ein-/Austaster
- 2 Batteriefach
- 3 Nivellier-Arretierung
- 4 Innengewinde
- 5 Laser
- 6 Schraube
- 7 Kurbel
- 8 Klappverschluss
- 9 Bein
- 10 Feststellschraube

Funktionsbeschreibung

Die Funktion der Bedienteile entnehmen Sie bitte den nachfolgenden Beschreibungen.

Technische Daten

Kreuzlinienlaser	PKLL 3 A1
Bemessungsspannung <i>U</i>	3 V = (2x1,5 V AA)
Arbeitsbereich	40 m
Gewicht (ohne Stativ)	260 g
Selbstnivellierbereich	± 3°
Nivelliergenauigkeit	± 0.5 mm/m
Nivellierungszeit	≈ 4s
Laser	
- Wellenlänge	515 nm
- Laserklasse	2
- Laserleistung	<1 mW
Temperatur	
- Lagerung	-30 - 60 °C
- Betrieb	-10 - 50 °C
<i>HINWEIS!</i> Der Arbeitsbereich kann durch Umgebungsbedingungen (z. B. helles Licht) eingeschränkt werden.	

Sicherheitshinweise

Dieser Abschnitt behandelt die grundlegenden Sicherheitshinweise beim Gebrauch des Geräts.

Bedeutung der Sicherheitshinweise

⚠ GEFAHR! Wenn Sie diesen Sicherheitshinweis nicht befolgen, tritt ein Unfall ein. Die Folge ist schwere Körperverletzung oder Tod.

⚠ WARNUNG! Wenn Sie diesen Sicherheitshinweis nicht befolgen, tritt möglicherweise ein Unfall ein. Die

Folge ist möglicherweise schwere Körperverletzung oder Tod.

⚠ VORSICHT! Wenn Sie diesen Sicherheitshinweis nicht befolgen, tritt ein Unfall ein. Die Folge ist möglicherweise leichte oder mittelschwere Körperverletzung.

HINWEIS! Wenn Sie diesen Sicherheitshinweis nicht befolgen, tritt ein Unfall ein. Die Folge ist möglicherweise ein Sachschaden.

Bildzeichen und Symbole

Bildzeichen auf dem Gerät



Betriebsanleitung lesen



Achtung! Laserstrahlung.
Nicht in den Strahl blicken!
Laser Klasse 2



Elektrogeräte gehören nicht
in den Hausmüll.

Bildzeichen in der Betriebsanleitung



Achtung!

Allgemeine Sicherheitshinweise

- Beachten Sie die Angaben zur Bedienung, Reinigung, Lagerung und Entsorgung in der Bedienungsanleitung.
- Halten Sie Kinder vom Gerät fern.
- Überprüfen Sie das Gerät vor jedem Gebrauch. Lassen Sie ein beschädigtes Gerät reparieren. Verwenden Sie kein beschädigtes Gerät.

- Schalten Sie das Gerät bei Nichtgebrauch aus. Lassen Sie das Gerät nicht unbeaufsichtigt.
- Halten Sie das Gerät fern von medizinischen Geräten, magnetischen Datenträgern und magnetisch empfindlichen Geräten.
- Dieses Gerät kann von Personen mit verringerten physischen, sensorischen oder mentalen Fähigkeiten oder Mangel an Erfahrung und Wissen benutzt werden, wenn sie beaufsichtigt oder bezüglich des sicheren Gebrauchs des Gerätes unterwiesen wurden und die daraus resultierenden Gefahren verstehen.

Kinder dürfen nicht mit dem Gerät spielen.
Reinigung und Benutzer-Wartung dürfen nicht von Kindern durchgeführt werden.

- Lassen Sie das Gerät während des Betriebs nicht unbeaufsichtigt.
- Lassen Sie Kinder nicht mit der Verpackung spielen. Kinder können sich beim Spielen darin verletzen und ersticken.

Sicherheitshinweise zum Umgang mit dem Laser

- Warnung vor Laserstrahl! Nicht in den Strahl blicken! Laser Klasse 2
- Richten Sie den Laser nicht auf reflektierende Oberflächen.
- Vorsicht! Wenn andere als die hier angegebenen Bedienungs- oder Justiereinrichtungen benutzt oder andere Verfahrensweisen ausgeführt werden, kann dies zu ge-

fährlicher Strahlungsexposition führen.

Sicherheitshinweise für Batterien

Unter normalen Betriebsbedingungen geht von einer hermetisch versiegelten Batterie keine Gefahr aus. In folgenden Fällen kann von einer Batterie Gefahr ausgehen:

⚠️ GEFAHR! Lebensgefahr durch Verschlucken! Halten Sie Kinder von Batterien fern.

⚠️ VORSICHT! Explosionsgefahr und Verätzungsgefahr! Beachten Sie beim Umgang mit Batterien:

- Öffnen oder beschädigen Sie niemals Batterien.
- Versuchen Sie niemals Einwegbatterien aufzuladen.
- Setzen Sie Batterien niemals einer Hitzequelle, Feuer oder direkter Sonneneinstrahlung aus.
- Schließen Sie Batterien niemals kurz.
- Mischen Sie niemals gebrauchte und neue Batterien in einem Gerät.
- Achten Sie auf richtige Polarität beim Einsetzen der Batterien.
- Nehmen Sie auslaufende Batterien sofort aus dem Batteriefach.

⚠️ WARNUNG! Verätzungs- und Vergiftungsgefahr durch Batteriesäure! Falls **giftige** und **ätzende** Batteriesäure austritt:

- **Nach Augenkontakt:** Spülen Sie die Augen 30 Minuten lang gründlich unter reichlich fließendem Wasser aus. Rufen Sie sofort einen Arzt.

- **Nach Hautkontakt:** Ziehen Sie verschmutzte Bekleidung aus spülen Sie die Haut mindestens 15 Minuten lang mit reichlich fließendem Wasser. Rufen Sie einen Arzt, falls Reizungen, Verletzungen oder Schmerzen anhalten.
- **Nach Einatmen:** Gehen Sie an die frische Luft, falls Reizungen der Atemwege auftreten. Rufen Sie einen Arzt, falls Reizungen anhalten.
- **Nach Verschlucken:** Führen Sie kein Erbrechen herbei. Wenn der Betroffene bei Bewusstsein ist, sorgen Sie dafür, dass er Mund und umgebende Hautbereiche mindestens 15 Minuten lang mit Wasser ausspült. Sofort einen Arzt aufsuchen. Rufen Sie sofort einen Arzt.

Vorbereitung



Bedienteile

Lernen Sie vor dem ersten Betrieb des Geräts die Bedienteile kennen.

Ein-/Austaster (1)

- Einschalten: Drücken
- Ausschalten: Drücken

Nivellier-Arretierung (3)

Symbol	Funktion
	Nivellierungsautomatik eingeschaltet
	Nivellierungsautomatik ausgeschaltet

Batterien einsetzen

Hinweise

- Achten Sie darauf die Batterien entsprechend der Abbildung im Batteriefach einzusetzen.
- Bei geringer Ladung der Batterie blinkt der Ein-/Ausschalter (1) rot.

Vorgehen

1. Öffnen Sie das Batteriefach (2).
2. Setzen Sie zwei Batterien (Größe: AA) ein.
3. Schließen Sie das Batteriefach (2).

Arbeiten mit Stativ

Mit Hilfe des Stativs können Sie das Gerät stabil und in der Höhe variabel positionieren.

Gerät auf Stativ schrauben

1. Setzen Sie das Gerät mit dem Innengewinde (4) auf die Schraube (6) und schrauben Sie es handfest an.

⚠ VORSICHT! Wenden Sie keine zu große Kraft auf, um das Gerät nicht zu beschädigen.

Stativ einstellen

Stativ aufstellen

1. Ziehen Sie die Beine (9) auseinander.

Höhe einstellen, Stativ-Beine

1. Öffnen Sie die Klappverschlüsse (8).
2. Stellen Sie die Beine (9) auf die gewünschte Länge ein.
3. Schließen Sie die Klappverschlüsse (8).

Höhe einstellen, Kurbel

1. Klappen Sie die Kurbel (7) hoch.

2. Lösen Sie die Feststellschraube (10).
3. Kurbeln Sie das Stativ auf die gewünschte Höhe.
4. Befestigen Sie die Feststellschraube wieder.

Betrieb

Arbeiten mit Nivellierautomatik

Hinweise

- **HINWEIS!** Die Nivellierung ist abgeschlossen, wenn sich die Laserlinien nicht mehr bewegen.
- **⚠ VORSICHT!** Bei Erschütterungen nivelliert sich der Laser wieder automatisch, warten Sie ab, bis sich die Laserlinien nicht mehr bewegen.

Einschalten

1. Stellen Sie das Gerät auf einen waagrechten, festen Untergrund oder befestigen Sie das Gerät auf einem Stativ (*Arbeiten mit Stativ*, S. 63)
2. Schieben Sie die Nivellier-Arretierung (3) auf Position: **🔒**.

Der Ein-/Austaster (1) leuchtet:

- **grün:** Wenn eine automatische Nivellierung möglich ist.
- **rot:** Wenn eine automatische Nivellierung nicht möglich ist. Die Laserlinien blinken.

Ausschalten

1. Schieben Sie die Nivellier-Arretierung (3) auf Position: **🔒**

Arbeiten ohne Nivellierautomatik

Einschalten

⚠ VORSICHT! Beim Arbeiten ohne Nivellierautomatik leuchtet der Ein-/Austaster (1) dauerhaft. Die abgebildeten Laserlinien sind nicht nivelliert.

1. Schieben Sie die Nivellier-Arretierung (3) auf Position: .
2. Drücken Sie den Ein-/Austaster (1).
Die abgebildeten Laserlinien blinken in Intervallen.

Ausschalten

1. Drücken Sie den Ein-/Austaster (1).

Transport

Hinweise zum Transport des Geräts:

- Schalten Sie das Gerät aus.
- Schieben Sie die Nivellier-Arretierung (3) auf Position: .

Reinigung, Wartung und Lagerung

Lassen Sie Instandsetzungsarbeiten und Wartungsarbeiten, die nicht in dieser Anleitung beschrieben sind, von unserem Service-Center durchführen. Verwenden Sie nur Original-Ersatzteile.

Reinigung

⚠ WARNUNG! Elektrischer Schlag!
Spritzen Sie das Gerät niemals mit Wasser ab.

HINWEIS! Beschädigungsgefahr. Chemische Substanzen können die Kunststoffteile des Gerätes angreifen. Verwenden Sie keine Reinigungs- bzw. Lösungsmittel.

- Reinigen Sie das Gerät nach jedem Gebrauch gründlich.
- Reinigen Sie die Scheibe die den Laser (5) schützt mit einem schwachen Luftstrahl oder einem weichen Tuch. Üben Sie keinen starken Druck aus, um die Oberfläche nicht zu beschädigen!
- Reinigen Sie die Oberfläche des Gerätes mit einer weichen Bürste, einem Pinsel oder einem Tuch.

Wartung

Das Gerät ist wartungsfrei.

Lagerung

Lagern Sie Gerät und Zubehör stets:

- sauber
- trocken
- staubgeschützt
- außerhalb der Reichweite von Kindern

Hinweise

- Entnehmen Sie die Batterien, wenn Sie das Produkt längere Zeit nicht benutzen.

Entsorgung/Umweltschutz



Elektrogeräte gehören nicht in den Hausmüll.

Das Symbol der durchgestrichenen Mülltonne bedeutet, dass dieses Elektro- bzw. Elektronikgerät am Ende seiner Lebensdauer nicht im Hausmüll entsorgt werden darf, sondern vom Endnutzer einer getrennten Sammlung zugeführt werden muss.

Richtlinie 2012/19/EU über Elektro- und Elektronik-Altgeräte:

Verbraucher sind gesetzlich dazu verpflichtet, Elektro- und Elektronikgeräte am Ende ihrer Lebensdauer einer umweltgerechten Wiederverwertung zuzuführen. Auf diese Weise wird eine umwelt- und ressourcenschonende Verwertung sichergestellt. Je nach Umsetzung in nationales Recht können Sie folgende Möglichkeiten haben:

- an einer Verkaufsstelle zurückgeben,
- an einer offiziellen Sammelstelle abgeben,
- an den Hersteller/Inverkehrbringer zurücksenden.

Nicht betroffen sind den Altgeräten beigefügte Zubehörteile und Hilfsmittel ohne Elektrobestandteile.



Entsorgen Sie Batterien nach den lokalen Vorschriften. Geben Sie Batterien an einer Altbatteriesammelstelle ab, wo sie einer umweltgerechten Wiederverwertung zugeführt werden. Fragen Sie hierzu Ihren lokalen Abfallentsorger oder das Service-Center.

Zusätzliche Entsorgungshinweise für Deutschland

Das Gerät ist bei eingerichteten Sammelstellen, Wertstoffhöfen oder Entsorgungsbetrieben abzugeben. Zudem sind Vertreiber von Elektro- und Elektronikgeräten sowie Vertreiber von Lebensmitteln zur Rücknahme verpflichtet. LIDL bietet Ihnen Rückgabemöglichkeiten direkt in den Filialen und Märkten an. Rückgabe und Entsorgung sind für Sie kostenfrei. Beim Kauf eines Neugerätes haben Sie das Recht, ein entsprechendes Altgerät unentgeltlich zurückzugeben. Zusätzlich haben Sie die Möglichkeit, unabhängig vom Kauf eines Neugerätes, unentgeltlich (bis zu drei) Altgeräte abzugeben, die in keiner Abmessung größer als 25 cm sind. Bitte entnehmen Sie vor der Rückgabe Batterien oder Akkumulatoren, sowie Lampen, die zerstörungsfrei entnommen werden können und führen diese einer separaten Sammlung zu.

Fehlersuche

Die folgende Tabelle hilft Ihnen kleine Störungen zu beseitigen:

Problem	Mögliche Ursache	Maßnahme
Gerät startet nicht	Batterie entladen	<i>Batterien einsetzen, S. 63</i>

Problem	Mögliche Ursache	Maßnahme
Nivellierautomatik funktioniert nicht	Nivellierautomatik kann nicht frei schwingen, Gerät nicht ausreichend parallel zum Boden ausgerichtet	Gerät parallel zum Boden ausrichten

Service

Garantie

Sehr geehrte Kundin, sehr geehrter Kunde,

Sie erhalten auf dieses Produkt 3 Jahre Garantie ab Kaufdatum. Im Falle von Mängeln dieses Produkts stehen Ihnen gegen den Verkäufer des Produkts gesetzliche Rechte zu. Diese gesetzlichen Rechte werden durch unsere im Folgenden dargestellte Garantie nicht eingeschränkt.

Garantiebedingungen

Die Garantiefrist beginnt mit dem Kaufdatum. Bitte bewahren Sie den Original-Kassenbon gut auf. Diese Unterlage wird als Nachweis für den Kauf benötigt. Tritt innerhalb von drei Jahren ab dem Kaufdatum dieses Produkts ein Material- oder Fabrikationsfehler auf, wird das Produkt von uns – nach unserer Wahl – für Sie kostenlos repariert oder ersetzt. Diese Garantieleistung setzt voraus, dass innerhalb der Drei-Jahres-Frist das defekte Produkt und der Kaufbeleg (Kassenbon) vorgelegt und schriftlich kurz beschrieben wird, worin der Mangel besteht und wann er aufgetreten ist.

Wenn der Defekt von unserer Garantie gedeckt ist, erhalten Sie das re-

parierte oder ein neues Produkt zurück. Mit Reparatur oder Austausch des Produkts beginnt kein neuer Garantiezeitraum.

Garantiezeit und gesetzliche Mängelansprüche

Die Garantiezeit wird durch die Gewährleistung nicht verlängert. Dies gilt auch für ersetzte und reparierte Teile. Eventuell schon beim Kauf vorhandene Schäden und Mängel müssen sofort nach dem Auspacken gemeldet werden. Nach Ablauf der Garantiezeit anfallende Reparaturen sind kostenpflichtig.

Garantieumfang

Das Produkt wurde nach strengen Qualitätsrichtlinien sorgfältig produziert und vor Anlieferung gewissenhaft geprüft.

Die Garantieleistung gilt für Material- oder Fabrikationsfehler. Diese Garantie erstreckt sich nicht auf Produktteile, die normaler Abnutzung ausgesetzt sind und daher als Verschleißteile angesehen werden können (z. B. Akkukapazität) oder für Beschädigungen an zerbrechlichen Teilen. Diese Garantie verfällt, wenn das Produkt beschädigt, nicht sachgemäß benutzt oder nicht gewartet wurde. Für eine sachgemäße Benut-

zung des Produkts sind alle in der Betriebsanleitung aufgeführten Anweisungen genau einzuhalten. Verwendungszwecke und Handlungen, von denen in der Betriebsanleitung abgeraten oder vor denen gewarnt wird, sind unbedingt zu vermeiden. Das Produkt ist lediglich für den privaten und nicht für den gewerblichen Gebrauch bestimmt. Bei missbräuchlicher und unsachgemäßer Behandlung, Gewaltanwendung und bei Eingriffen, die nicht von unserer autorisierten Service-Niederlassung vorgenommen wurden, erlischt die Garantie.

Abwicklung im Garantiefall

Um eine schnelle Bearbeitung Ihres Anliegens zu gewährleisten, folgen Sie bitte den folgenden Hinweisen:

- Bitte halten Sie für alle Anfragen den Kassenbon und die Artikelnummer (IAN 479091_2410) als Nachweis für den Kauf bereit.
- Die Artikelnummer entnehmen Sie bitte dem Typenschild am Produkt, einer Gravur am Produkt, dem Titelblatt der Bedienungsanleitung (unten links) oder dem Aufkleber auf der Rück- oder Unterseite des Produktes.
- Sollten Funktionsfehler oder sonstige Mängel auftreten, kontaktieren Sie zunächst das nachfolgend benannte Service-Center **telefonisch** oder nutzen Sie unser **Kontaktformular**, das Sie auf parkside-diy.com in der Kategorie **Service** finden.
- Ein als defekt erfasstes Produkt können Sie, nach Rücksprache

mit unserem Service-Center unter Beifügung des Kaufbelegs (Kassenbons) und der Angabe, worin der Mangel besteht und wann er aufgetreten ist, für Sie portofrei an die Ihnen mitgeteilte Service-Anschrift übersenden. Um Annahmeprobleme und Zusatzkosten zu vermeiden, benutzen Sie unbedingt nur die Adresse, die Ihnen mitgeteilt wird. Stellen Sie sicher, dass der Versand nicht unfrei, per Sperrgut, Express oder sonstiger Sonderfracht erfolgt. Senden Sie das Produkt bitte inkl. aller beim Kauf mitgelieferten Zubehörteile ein und sorgen Sie für eine ausreichend sichere Transportverpackung.



Auf parkside-diy.com können Sie diese und viele weitere Handbücher einsehen und herunterladen. Mit diesem QR-Code gelangen Sie direkt auf parkside-diy.com. Wählen Sie Ihr Land aus, und suchen Sie über die Suchmaske nach den Bedienungsanleitungen. Durch Eingabe der Artikel-

nummer (IAN) 479091_2410 können Sie Ihre Bedienungsanleitung öffnen.

Reparatur-Service

Für Reparaturen, **die nicht der Garantie unterliegen**, wenden Sie sich an das Service-Center. Dort erhalten Sie gerne einen Kostenvoranschlag.

- Wir können nur Geräte bearbeiten, die ausreichend verpackt und frankiert eingesandt wurden.

Hinweis: Bitte senden Sie Ihr Gerät gereinigt und mit Hinweis auf den Defekt an die vom Service-Center genannte Adresse.

- Nicht angenommen werden unfrei eingeschickte Geräte sowie Geräte, die per Sperrgut, Express oder mit sonstiger Sonderfracht versendet wurden.
- Wir entsorgen Ihre eingesendeten, defekten Geräte kostenlos.

Service-Center

DE Service Deutschland
Tel.: 0800 88 55 300
Kontaktformular auf parkside-diy.com
IAN 479091_2410

AT Service Österreich
Tel.: 0800 447750
Kontaktformular auf parkside-diy.com
IAN 479091_2410

CH Service Schweiz
Tel.: 0800 56 36 01
Kontaktformular auf parkside-diy.com
IAN 479091_2410

Importeur

Bitte beachten Sie, dass die folgende Anschrift keine Serviceanschrift ist. Kontaktieren Sie zunächst das oben genannte Service-Center.

Grizzly Tools GmbH & Co. KG
Stockstädter Str. 20
63762 Großostheim
DEUTSCHLAND
www.grizzlytools.de

Ersatzteile und Zubehör

Ersatzteile und Zubehör erhalten Sie unter www.grizzlytools.shop. Sollten bei Ihrem Bestellvorgang Probleme auftreten, kontaktieren Sie uns über unseren Online-Shop. Bei weiteren Fragen wenden Sie sich an: *Service-Center*, S.

68

Pos.-Nr.	Bezeichnung	Best.-Nr.
	Stativ	91120039

Original-EU-Konformitätserklärung

Produkt: **Kreuzlinienlaser**

Modell: **PKLL 3 A1**

Seriennummer: 000001-218600

Der oben beschriebene Gegenstand der Erklärung erfüllt die einschlägigen Harmonisierungsrechtsvorschriften der Union:

2014/30/EU • 2011/65/EU & (EU) 2015/863

Der oben beschriebene Gegenstand der Erklärung erfüllt die Vorschriften der Richtlinie 2011/65/EU des Europäischen Parlaments und des Rates vom 8. Juni 2011 zur Beschränkung der Verwendung bestimmter gefährlicher Stoffe in Elektro- und Elektronikgeräten.

Um die Konformität zu gewährleisten, wurden folgende harmonisierte Normen sowie nationale Normen und Bestimmungen angewendet:

**EN 61010-1:2010/A1:2019 • EN 60825-1:2014/A11:2021
EN IEC 61326-1:2021 • EN 50689:2021 • EN IEC 63000:2018**

Die alleinige Verantwortung für die Ausstellung dieser Konformitätserklärung trägt der Hersteller:



Grizzly Tools GmbH & Co. KG
Stockstädter Str. 20
63762 Großostheim
DEUTSCHLAND
25.04.2025

Christian Frank
Dokumentationsbevollmächtigter

PKLL 3 A1

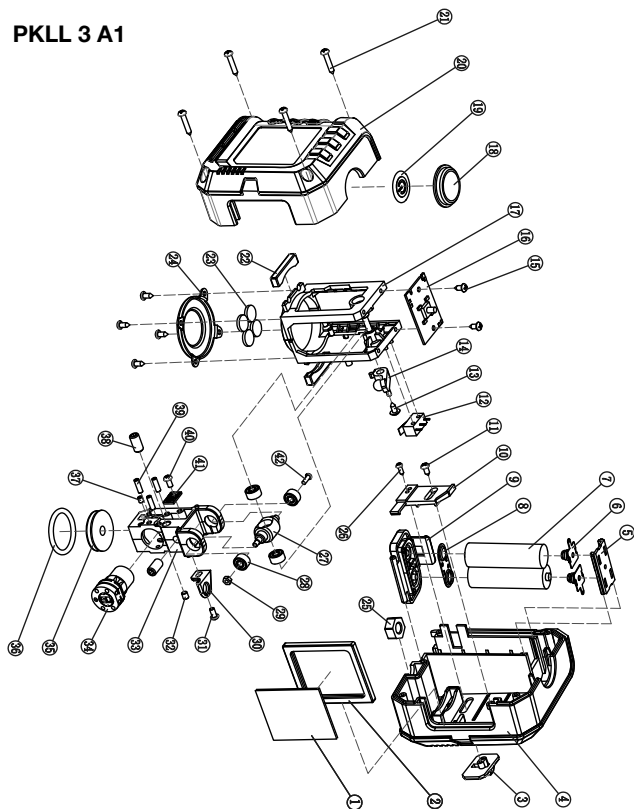

informativ • informative • informativan • ενημερωτικό • информативен

Grizzly Tools GmbH & Co. KG

Stockstädter Str. 20
63762 Großostheim
GERMANY

Stand der Informationen • Last Information
• Versiunea informațiilor • Stanje informacija
• Έκδοση των πληροφοριών • Актуалност на
информацията: 02/2025

Ident.-No.: 71001215022025-RS/RO/BG/GR/CY

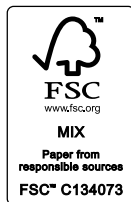

IAN 479091_2410

