

AIR TOOL ACCESSORY SET / DRUCKLUFT-ZUBEHÖR-SET / SET D'ACCESSOIRES POUR COMPRESSEUR PDSS 13 D4

(GB) (IE)

AIR TOOL ACCESSORY SET

Translation of the original instructions

(FR) (BE)

SET D'ACCESSOIRES POUR COMPRESSEUR

Traduction des instructions d'origine

(CZ)

SADA PNEU PŘÍSLUŠENSTVÍ

Překlad originálního provozního návodu

(SK)

SÚPRAVA PNEUMATICKÉHO PŘÍSLUŠENSTVA

Překlad originálneho návodu na obsluhu

(DK)

TRYKLUFFT TILBEHØRSSÆT

Oversættelse af den originale driftsvejledning

(HU)

SŰRÍTETT LEVEGŐS TARTOZÉKKÉSZLET

Az originál használati utasítás fordítása

(HR)

SET PNEUMATSKOG PRIBORA

Prijevod originalnih uputa za uporabu

(BG)

КОМПЛЕКТ ПНЕВМАТИЧНИ ПРИНАДЛЕЖНОСТИ

Превод на оригиналното ръководство за експлоатация

(DE) (AT) (CH)

DRUCKLUFT-ZUBEHÖR-SET

Originalbetriebsanleitung

(NL) (BE)

PERSLUCHT-TOEBEHORENSET

Vertaling van de originele gebruiksaanwijzing

(PL)

ZESTAW AKCESORIÓW NA SPRĘŻONE POWIETRZE

Tłumaczenie oryginalnej instrukcji obsługi

(ES)

SET DE ACCESORIOS PARA COMPRESOR

Traducción del manual de instrucciones original

(IT)

SET ACCESSORI PER COMPRESSORE

Traduzione delle istruzioni d'uso originali

(SI)

KOMPLET PRIBORA NA STISNJEN ZRAK

Prevod originalnega navodila za uporabo

(RO)

SET ACCESORII PENTRU AER COMPRIMAT

Traducerea instrucțiunilor de utilizare original

(GR)

ΣΕΤ ΕΞΑΡΤΗΜΑΤΑ ΑΕΡΟΣ

Μετάφραση των αυθεντικών οδηγιών λειτουργίας

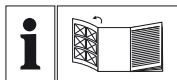

GB/IE	Translation of the original instructions	Page	1
DE/AT/CH	Originalbetriebsanleitung	Seite	9
FR/BE	Traduction des instructions d'origine	Page	17
NL/BE	Vertaling van de originele gebruiksaanwijzing	Pagina	27
CZ	Překlad originálního provozního návodu	Strana	35
PL	Tłumaczenie oryginalnej instrukcji obsługi	Strona	43
SK	Preklad originálneho návodu na obsluhu	Strana	51
ES	Traducción del manual de instrucciones original	Página	59
DK	Oversættelse af den originale driftsvejledning	Side	67
IT	Traduzione delle istruzioni d'uso originali	Pagina	75
HU	Az originál használati utasítás fordítása	Oldal	83
SI	Prevod originalnega navodila za uporabo	Stran	91
HR	Prijevod originalnih uputa za uporabu	Stranica	99
RO	Traducerea instrucțiunilor de utilizare original	Pagina	107
BG	Превод на оригиналното ръководство за експлоатация	Страница	115
GR	Μετάφραση των αυθεντικών οδηγιών λειτουργίας	Σελίδα	123

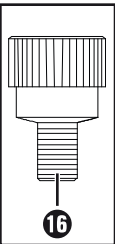
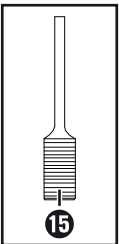
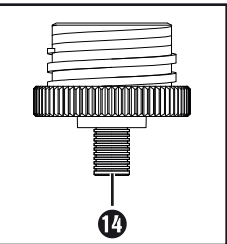
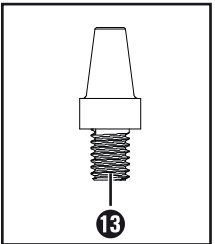
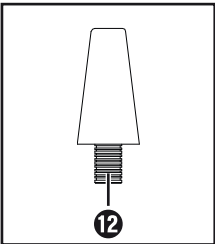
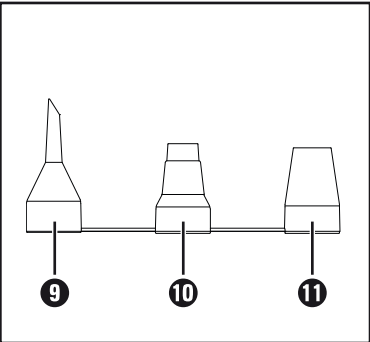
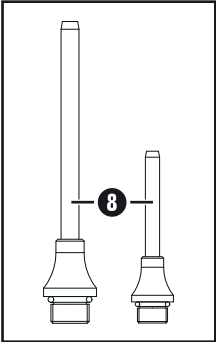
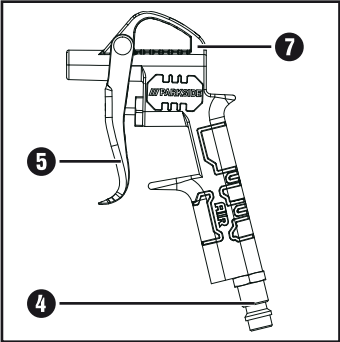
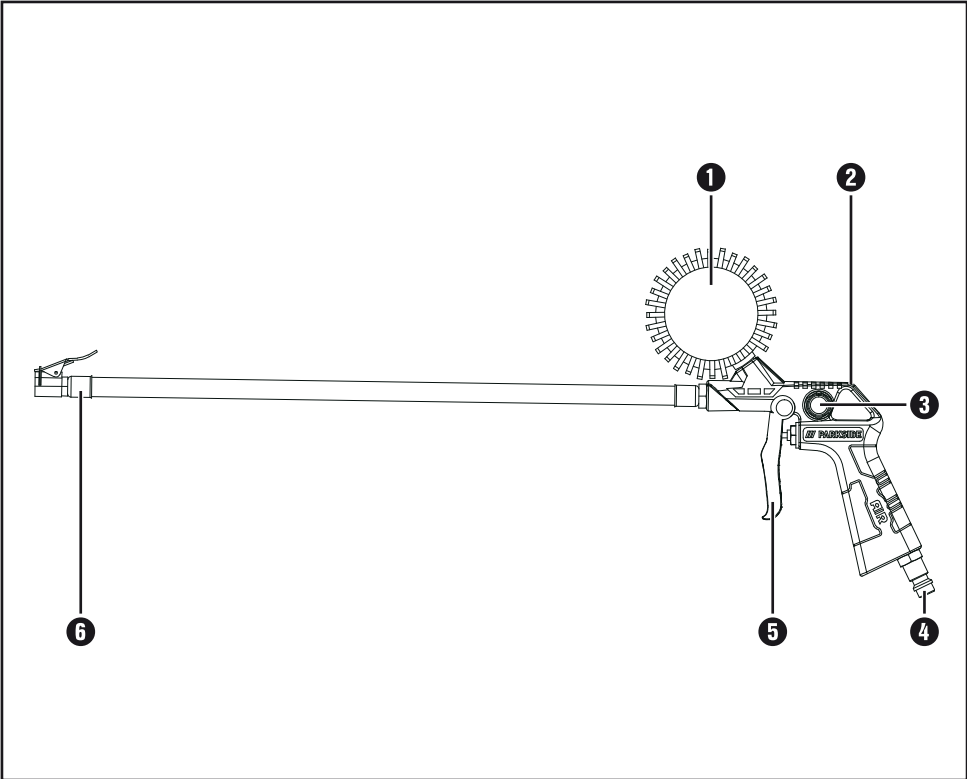

Contents

Introduction	2
Intended use	2
Features	2
Package contents	2
Technical specifications	2
Safety information	3
Operation	4
Before use	4
Using the tyre inflation gauge	4
Using accessories	5
Using the blow-out gun	5
Maintenance and cleaning	5
Disposal	5
Kompernass Handels GmbH warranty	6
Service	7
Importer	7
EU Declaration of Conformity	8

AIR TOOL ACCESSORY SET PDSS 13 D4

Introduction

Congratulations on the purchase of your new tool. You have selected a high-quality product. The operating instructions are part of this product. They contain important information about safety, usage and disposal. Before using the product, please familiarise yourself with all operating and safety instructions. Use the product only as described and for the range of applications specified. Please also pass these operating instructions on to any future owner.

Intended use

The compressed air tyre inflator can be used to inflate bicycle tyres, balls, air mattresses, inflatable boats, etc. The compressed air blow-out gun is suitable for cleaning and blowing out objects and hard-to-reach places. Use the product only as described and for the range of applications specified. The product is intended solely for personal and not commercial use. Any use which deviates from the intended use is prohibited and potentially dangerous. Damage caused by failure to observe the instructions or misuse is not covered by the warranty and does not fall under the manufacturer's liability.

Not permitted for using as air pressure gauge!

Features

- ❶ Manometer
- ❷ Compressed air tyre inflation gauge
- ❸ Deflation valve
- ❹ Connector nipple
- ❺ Trigger
- ❻ Hose with valve connector
- ❼ Compressed air-blow-out gun
- ❽ Extension nozzle
- ❾ Universal adapter for valves with an inner diameter of approx. 8 mm
- ❿ Adapter for screw valves e.g. on rubber dinghies
- ⓫ Adapter for deflation valves
- ⓬ Universal adapter for valves with an inner diameter of approx. 9 mm
- ⓭ Universal adapter for valves with an inner diameter of approx. 6 mm
- ⓮ Attachment for ❾, ❿ and ⓫
- ⓯ Ball needle
- ⓰ Valve adapter, e.g. for bicycle tyre valves

Package contents

- 1 compressed air tyre inflation gauge
- 1 compressed air blow-out gun
- 2 extension nozzles
- 1 adapter set, 8 pieces
- 1 set of operating instructions

Technical specifications

Working pressure	max. 8 bar
Compressed air quality	cleaned, oil-free and condensate-free
Volumetric flow rate	Tyre inflator: 40–70 l/min Blow-out gun: 70–130 l/min

Noise information

Values determined in accordance with EN 14462 (EN1953:2013).

A-valued sound pressure level (L_{pA}):

Tyre inflator	94.2 dB (A)
Blow-out gun	94.3 dB (A)
Uncertainty	$K_{pA} = 2.5$ dB

A-valued sound power level (L_{WA}):

Tyre inflator	102.6 dB (A)
Blow-out gun	102.8 dB (A)
Uncertainty	$K_{WA} = 2.5$ dB



Wear ear muffs!

Symbols on the compressed air tool

	Read the operating instructions before use.
	Always wear safety goggles.
	Always wear a mask.
	Always wear ear muffs.
	Always wear protective gloves.



Safety information

Save all warnings and instructions for future reference.

WARNING!

- ▶ Read all safety warnings and all instructions. Failure to follow the warnings and instructions may result in electric shock, fire and/or serious injury.



WARNING! DANGER TO LIFE AND RISK OF ACCIDENTS FOR TODDLERS AND CHILDREN!

- Never leave children unattended with the packaging material. There is a risk of suffocation from packaging material. Children frequently underestimate the dangers. Keep children away from the product. This product is not a toy.



WARNING!

- Basic safety precautions must be taken when using compressed air tools to eliminate the risk of fire, electric shock and personal injury. Please read and observe the information in these operating instructions before using the appliance for the first time and keep them in a safe place. The manufacturer accepts no liability for damage or personal injury resulting from failure to observe these operating instructions.



WARNING!

- The specified hazards are foreseeable during the general use of hand-held products. However, the user must also assess specific risks that may arise from each use.



WARNING! RISK OF INJURY!

- Disconnect the compressed air supply before changing tools, adjusting and servicing.

⚠ WARNING! RISK OF EXPLOSION!

- Never use petrol or other flammable liquids to clean the product! Vapours remaining in the product can be ignited by sparks and cause the appliance to explode. Do not work with the product in areas at risk of explosions, or in areas where flammable liquids, gases or dusts are located. Do not work on materials that are or could be potentially flammable or explosive.
- Please ensure that you have read and understood the safety instructions regarding multiple hazards before installation, operation, repair, service and replacement of any accessories and before working in the vicinity of the product. Otherwise, there is a risk of serious physical injuries.
- The product should only be set up, adjusted or used by adequately qualified and trained operators.
- The product may not be modified. Modifications can reduce the effectiveness of the safety measures and increase the risks for the operator.
- The product must be serviced regularly to check that all required usage and safety instructions for pneumatic tools, rated values and markings such as rated speed or rated air pressure are legibly marked on the product. The user must contact the manufacturer to obtain replacement labels if necessary.
- Do not overload the product.
- Never use hydrogen, oxygen, carbon dioxide or other gas in cylinders as an energy source for this product, as this could lead to an explosion and cause serious injuries.

⚠ DANGER!

- Keep your hands and other limbs away from the rotating parts.
This can lead to a risk of serious injury.

Operation

Before use

NOTE

- ▶ The product may only be operated with cleaned compressed air free of condensate and oil. The maximum working pressure of 8 bar on the product must not be exceeded.
- ▶ The compressed air source must be equipped with a pressure reducer so that you can regulate the air pressure.
- ◆ Connect the product to a suitable compressed air source by attaching the quick-connect coupling on the supply hose to the connector nipple **4** on the product.
The connection locks automatically.

Using the tyre inflation gauge

- ◆ Push the valve connector **6** onto the valve.
- ◆ Press the trigger **5** to start the air flow.
- ◆ Release the trigger **5** to stop the air flow. Read the tyre pressure from the manometer **1**.
- ◆ If there is too much air (pressure too high) in the object being inflated:
Press the deflation valve **3** to release air.
- ◆ Press the lever of the valve connector **6** down and pull the valve connector **6** off the valve.
- ◆ Disconnect the product from the compressor after completing your work.

Using accessories

- ◆ Press the lever of the valve connector **6** and plug in desired accessory **8** to **16** into the valve connector **6**.

Using the blow-out gun

- ◆ Screw an extension nozzle **8** onto the compressed air blow-out gun **7**.
- ◆ Press the trigger **5** to start the air flow.
- ◆ Release the trigger **5** to stop the air flow.
- ◆ Disconnect the product from the compressor after completing your work.

NOTE

- ▶ Disconnect the hose from the compressor before removing the supply hose from the product. This will prevent the supply hose from thrashing around in an uncontrolled manner.

Maintenance and cleaning



WARNING! RISK OF INJURY!
Disconnect the product from the compressed air supply before cleaning it.

- The product does not require any special maintenance.
- Do not use any sharp objects to clean the product. Do not allow any liquids to get into the product. Otherwise the product could be damaged.
- Clean the product regularly, preferably immediately after use.
- Clean the housing with a dry cloth.

Disposal



The product and its packaging are recyclable. They are subject to an extended manufacturer responsibility and will be collected separately.

This disposal is free of charge for the user. Protect the environment and dispose of this tool properly.



Your local community or municipal authorities can provide information on how to dispose of the worn-out product.



The packaging is made from environmentally friendly material and can be disposed of at your local recycling plant.



Dispose of the packaging in an environmentally friendly manner. Note the labelling on the packaging and separate the packaging material components for disposal if necessary. The packaging material is labelled with abbreviations (a) and numbers (b) with the following meanings: 1–7: plastics, 20–22: paper and cardboard, 80–98: composites.

Kompernass Handels GmbH warranty

Dear Customer,

This appliance has a 3-year warranty valid from the date of purchase. If this product has any faults, you, the buyer, have certain statutory rights. Your statutory rights are not restricted in any way by the warranty described below.

Warranty conditions

The warranty period starts on the date of purchase. Please keep your receipt in a safe place. This will be required as proof of purchase.

If any material or manufacturing fault occurs within three years of the date of purchase of the product, we will either repair or replace the product for you or refund the purchase price (at our discretion). This warranty service requires that you present the defective appliance and the proof of purchase (receipt) within the three-year warranty period, along with a brief written description of the fault and of when it occurred.

If the defect is covered by the warranty, your product will either be repaired or replaced by us. The repair or replacement of a product does not signify the beginning of a new warranty period.

Warranty period and statutory claims for defects

The warranty period is not prolonged by repairs effected under the warranty. This also applies to replaced and repaired components. Any damage and defects present at the time of purchase must be reported immediately after unpacking. Repairs carried out after expiry of the warranty period shall be subject to a fee.

Scope of the warranty

This appliance has been manufactured in accordance with strict quality guidelines and inspected meticulously prior to delivery.

The warranty covers material faults or production faults. The warranty does not extend to product parts subject to normal wear and tear or to fragile parts which could be considered as consumable parts such as switches or parts made of glass.

The warranty does not apply if the product has been damaged, improperly used or improperly maintained. The directions in the operating instructions for the product regarding proper use of the product are to be strictly followed. Uses and actions that are discouraged in the operating instructions or which are warned against must be avoided.

This product is intended solely for private use and not for commercial purposes. The warranty shall be deemed void in cases of misuse or improper handling, use of force and modifications / repairs which have not been carried out by one of our authorised Service centres.

The warranty period does not apply to

- Normal reduction of the battery capacity over time
- Commercial use of the product
- Damage to or alteration of the product by the customer
- Non-compliance with safety and maintenance instructions, operating errors
- Damage caused by natural hazards

Warranty claim procedure

To ensure quick processing of your case, please observe the following instructions:

- Please have the till receipt and the item number (IAN) 365033_2204 available as proof of purchase.
- You will find the item number on the type plate on the product, an engraving on the product, on the front page of the operating instructions (below left) or on the sticker on the rear or bottom of the product.
- If functional or other defects occur, please contact the service department listed either by **telephone** or by **e-mail**.
- You can return a defective product to us free of charge to the service address that will be provided to you. Ensure that you enclose the proof of purchase (till receipt) and information about what the defect is and when it occurred.



You can download these instructions along with many other manuals, product videos and installation software at www.lidl-service.com.

This QR code will take you directly to the Lidl service page (www.lidl-service.com) where you can open your operating instructions by entering the item number (IAN) 365033_2204.

Service

GB Service Great Britain

Tel.: 0800 404 7657

E-Mail: kompernass@lidl.co.uk

IE Service Ireland

Tel.: 1800 101010

E-Mail: kompernass@lidl.ie

IAN 365033_2204

Importer

Please note that the following address is not the service address. Please use the service address provided in the operating instructions.

KOMPERNASS HANDELS GMBH

BURGSTRASSE 21

44867 BOCHUM

GERMANY

www.kompernass.com

EU Declaration of Conformity

We, KOMPERNASS HANDELS GMBH, document officer: Mr Semi Uguzlu, BURGSTR. 21, 44867 BOCHUM, GERMANY, hereby declare that this product complies with the following standards, normative documents and EC directives:

Machinery Directive

(2006/42/EC)

Related harmonised standards

EN 1953:2013

Type designation: Air Tool Accessory Set PDSS 13 D4

Year of manufacture: 08-2022

Serial number: IAN 365033_2204

Bochum, 25/07/2022

The image shows a handwritten signature in black ink, which appears to read 'Semi Uguzlu', followed by the CE mark (the letters 'C' and 'E' in a stylized, bold font).

Semi Uguzlu
Quality Manager

We reserve the right to make technical changes in the context of further product development.

Inhaltsverzeichnis

Einleitung	10
Bestimmungsgemäßer Gebrauch.....	10
Ausstattung.....	10
Lieferumfang.....	10
Technische Daten.....	10
Sicherheitshinweise	11
Bedienung	12
Vor der Inbetriebnahme.....	12
Inbetriebnahme Reifenfüllmessgerät.....	12
Verwendung des Zubehörs.....	12
Inbetriebnahme Ausblaspistole.....	13
Wartung und Reinigung	13
Entsorgung	13
Garantie der Kompernaß Handels GmbH	14
Service	15
Importeur	15
EU-Konformitätserklärung	16

DRUCKLUFT-ZUBEHÖR-SET PDSS 13 D4

Einleitung

Wir beglückwünschen Sie zum Kauf Ihres neuen Gerätes. Sie haben sich damit für ein hochwertiges Produkt entschieden. Die Bedienungsanleitung ist Teil dieses Produkts. Sie enthält wichtige Hinweise für Sicherheit, Gebrauch und Entsorgung. Machen Sie sich vor der Benutzung des Produkts mit allen Bedien- und Sicherheitshinweisen vertraut. Benutzen Sie das Produkt nur wie beschrieben und für die angegebenen Einsatzbereiche. Händigen Sie alle Unterlagen bei Weitergabe des Produkts an Dritte mit aus.

Bestimmungsgemäßer Gebrauch

Der Druckluft-Reifenfüller dient zum Befüllen von Fahrradreifen, Bällen, Luftmatratzen, Schlauchbooten, etc. Die Druckluft-Ausblaspistole eignet sich zum Reinigen und Ausblasen von Gegenständen sowie schwer zugänglichen Stellen. Benutzen Sie das Produkt nur wie beschrieben und für die angegebenen Einsatzbereiche. Das Produkt ist nur für den privaten Gebrauch und nicht für den gewerblichen Einsatz bestimmt. Jegliche Anwendung, die von der bestimmungsgemäßen Verwendung abweicht, ist untersagt und potenziell gefährlich. Schäden durch Nichtbeachtung oder fehlerhafte Anwendung werden nicht von der Garantie abgedeckt und fallen nicht in den Haftungsbereich des Herstellers. Nicht zur Verwendung als Luftdruckmesser zugelassen!

Ausstattung

- ➊ Manometer
- ➋ Druckluft-Reifenfüllmessgerät
- ➌ Entlüftungsventil
- ➍ Stecknippel
- ➎ Abzugshebel
- ➏ Schlauch mit Ventilstecker
- ➐ Druckluft-Ausblaspistole
- ➑ Verlängerungsdüse
- ➒ Universaladapter für Ventile mit Innen-Ø von ca. 8 mm
- ➓ Adapter für Schraubventile z. B. von Bade-Booten
- ➑ Adapter für Entlüftungsventile
- ➒ Universaladapter für Ventile mit Innen-Ø von ca. 9 mm
- ➓ Universaladapter, für Ventile mit Innen-Ø von ca 6 mm
- ➑ Aufsatz für ➑, ➓ und ➑
- ➑ Ballnadel
- ➑ Ventiladapter z. B. für Fahrradreifenventile

Lieferumfang

- 1 Druckluft-Reifenfüllmessgerät
- 1 Druckluft-Ausblaspistole
- 2 Verlängerungsdüsen
- 1 Adapterset (8-teilig)
- 1 Bedienungsanleitung

Technische Daten

Arbeitsdruck	max. 8 bar
Druckluftqualität	gereinigt, ölfrei und kondensatfrei
Volumendurchfluss	Reifenfüller: 40–70 l/min Ausblaspistole: 70–130 l/min

Geräuschinformationen

Messwert ermittelt entsprechend EN 14462 (EN1953:2013).

A-bewerteter Schalldruckpegel (L_{pA}):
 Reifenfüller 94,2 dB (A)
 Ausblaspistole 94,3 dB (A)
 Unsicherheit $K_{pA} = 2,5$ dB

A-bewerteter Schallleistungspegel (L_{WA}):
 Reifenfüller 102,6 dB (A)
 Ausblaspistole 102,8 dB (A)
 Unsicherheit $K_{WA} = 2,5$ dB



Gehörschutz tragen!

Symbole auf dem Druckluftwerkzeug

	Vor der Inbetriebnahme die Bedienungsanleitung lesen.
	Tragen Sie stets eine Schutzbrille.
	Tragen Sie stets einen Atemschutz.
	Tragen Sie stets Gehörschutz.
	Tragen Sie stets Schutzhandschuhe.



Sicherheitshinweise

Bewahren Sie alle Sicherheitshinweise und Anweisungen für die Zukunft auf.

⚠️ WARNUNG!

- ▶ Lesen Sie alle Sicherheitshinweise und Anweisungen. Versäumnisse bei der Einhaltung der Sicherheitshinweise und Anweisungen können elektrischen Schlag, Brand und/oder schwere Verletzungen verursachen.

⚠️ WARNUNG! LEBENS- UND UNFALLGEFAHR FÜR KLEINKINDER UND KINDER!

- Lassen Sie Kinder niemals unbeaufsichtigt mit dem Verpackungsmaterial. Es besteht Erstickungsgefahr durch Verpackungsmaterial. Kinder unterschätzen häufig die Gefahren. Halten Sie Kinder stets vom Produkt fern. Es ist kein Spielzeug.

⚠️ WARNUNG!

- Wenn Druckluftwerkzeuge eingesetzt werden, müssen grundlegende Sicherheitsvorkehrungen befolgt werden, um die Risiken von Feuer, eines Stromschlags und Verletzungen von Personen auszuschließen. Bitte lesen und beachten Sie unbedingt vor der ersten Inbetriebnahme die Hinweise dieser Bedienungsanleitung und bewahren Sie diese gut auf. Für Schäden oder Körperverletzungen, die entstehen, weil diese Bedienungsanleitung nicht beachtet wurde, übernimmt der Hersteller keine Haftung.

⚠️ WARNUNG!

- Die angegebenen Gefährdungen sind für den allgemeinen Gebrauch von handgehaltenen Produkten vorhersehbar. Jedoch muss darüber hinaus der Benutzer spezifische Risiken bewerten, die aufgrund jeder Verwendung auftreten können.

⚠️ WARNUNG! VERLETZUNGSGEFAHR!

- Unterbrechen Sie vor Werkzeugwechseln, Einstellung und Wartungsarbeiten die Druckluftzufuhr.

⚠️ WARNUNG! EXPLOSIONSGEFAHR!

- Verwenden Sie zur Reinigung des Produkts niemals Benzin oder andere entflammare Flüssigkeiten! Im Produkt verbliebene Dämpfe können durch Funken entzündet werden und zur Explosion des Produkts führen. Arbeiten Sie mit dem Produkt nicht in explosionsgefährdeter Umgebung, in der sich brennbare Flüssigkeiten, Gase oder Stäube befinden. Bearbeiten Sie keine Materialien, die potenziell leicht entflammbar oder explosiv sind oder sein könnten.
- Zu mehrfachen Gefährdungen müssen die Sicherheitshinweise vor dem Einbau, dem Betrieb, der Reparatur, der Wartung und dem Austausch von Zubehörteilen sowie vor der Arbeit in der Nähe dem Produkt für Schraubverbindungen gelesen und verstanden werden. Andernfalls kann dies zu schweren körperlichen Verletzungen führen.
- Das Produkt sollte ausschließlich von qualifizierten und geschulten Bedienern eingerichtet, eingestellt oder verwendet werden.
- Das Produkt darf nicht verändert werden. Veränderungen können die Wirksamkeit der Sicherheitsmaßnahmen verringern und die Risiken für den Bediener erhöhen.
- Das Produkt ist regelmäßig zu warten, um zu überprüfen, dass alle erforderlichen Einleitung / Sicherheitshinweise für Druckluftwerkzeuge Bemessungswerte und Kennzeichnungen wie bspw. Bemessungsdrehzahl oder Nennluftdruck lesbar auf dem Produkt gekennzeichnet sind. Der Benutzer muss den Hersteller kontaktieren, um Ersatzetiketten zur Kennzeichnung zu erhalten, wenn dies notwendig ist.
- Überlasten Sie das Produkt nicht.
- Verwenden Sie niemals Wasserstoff, Sauerstoff, Kohlendioxid oder anderes Gas in Flaschen als Energiequelle dieses Produkts, da dies zu einer Explosion und somit zu schweren Verletzungen führen kann.

⚠️ GEFAHR!

- Halten Sie Ihre Hände oder andere Gliedmaßen von den sich drehenden Teilen fern. Ansonsten besteht Verletzungsgefahr.

Bedienung

Vor der Inbetriebnahme

HINWEIS

- ▶ Das Produkt darf nur mit gereinigter, kondensat- und ölfreier Druckluft betrieben werden. Der maximale Arbeitsdruck von 8 bar am Produkt darf nicht überschritten werden.
- ▶ Um den Luftdruck regulieren zu können, muss die Druckluftquelle mit einem Druckminderer ausgestattet sein.
- ◆ Schließen Sie das Produkt an eine geeignete Druckluftquelle an, indem Sie die Schnellkupplung des Versorgungsschlauches mit dem Stecknippel **4** an dem Produkt verbinden. Die Verriegelung erfolgt automatisch.

Inbetriebnahme Reifenfüllmessgerät

- ◆ Stecken Sie den Ventilstecker **6** auf das Ventil.
- ◆ Drücken Sie den Abzugshebel **5**, um die Luftzufuhr zu starten.
- ◆ Lassen Sie den Abzugshebel **5** los, um die Luftzufuhr zu stoppen. Lesen Sie den Fülldruck am Manometer **1** ab.
- ◆ Sollte zuviel Luft (zu hoher Druck) im Füllobjekt sein: Drücken Sie das Entlüftungsventil **3**, um Luft abzulassen.
- ◆ Drücken Sie den Hebel des Ventilsteckers **6** nach unten und ziehen Sie den Ventilstecker **6** vom Ventil ab.
- ◆ Trennen Sie das Produkt nach Abschluss der Arbeit vom Kompressor.

Verwendung des Zubehörs

- ◆ Drücken Sie den Hebel des Ventilsteckers **6** und stecken Sie gewünschtes Zubehör **8** bis **16** in den Ventilstecker **6**.

Inbetriebnahme Ausblaspistole

- ◆ Schrauben Sie eine Verlängerungsdüse **8** auf die Druckluft-Ausblaspistole **7** auf.
- ◆ Drücken Sie den Abzugshebel **5**, um die Luftzufuhr zu starten.
- ◆ Lassen Sie den Abzugshebel **5** los, um die Luftzufuhr zu stoppen.
- ◆ Trennen Sie das Produkt nach Abschluss der Arbeit vom Kompressor.

HINWEIS

- ▶ Lösen Sie zuerst den Schlauch vom Kompressor und entfernen Sie erst danach den Versorgungsschlauch von dem Produkt. So vermeiden Sie ein unkontrolliertes Herumwirbeln des Versorgungsschlauches.

Wartung und Reinigung



WARNUNG! VERLETZUNGS-GEFAHR! Trennen Sie das Produkt unbedingt von der Druckluftversorgung, bevor Sie es reinigen.

- Das Produkt bedarf keiner besonderen Wartung.
- Verwenden Sie keine scharfen Gegenstände zur Reinigung des Produktes. Es dürfen keine Flüssigkeiten in das Innere des Produktes gelangen. Andernfalls kann das Produkt beschädigt werden.
- Reinigen Sie das Produkt regelmäßig, am besten immer direkt nach Abschluss der Arbeit.
- Reinigen Sie das Gehäuse mit einem trockenen Tuch.

Entsorgung



Das Produkt und die Verpackung sind recycelbar, unterliegen einer erweiterten Herstellerverantwortung und werden getrennt gesammelt.

Diese Entsorgung ist für Sie kostenfrei. Schonen Sie die Umwelt und entsorgen Sie fachgerecht.

Für den deutschen Markt gilt

Beim Kauf eines Neugerätes haben Sie das Recht, das entsprechende Altgerät an Ihren Händler zurückzugeben. Händler von Elektro- und Elektronikgeräten mit einer Verkaufsfläche von mindestens 400 qm sowie Lebensmittelhändler mit einer Verkaufsfläche von mindestens 800 qm, die regelmäßig Elektro- und Elektronikgeräte verkaufen, sind außerdem verpflichtet, bis zu drei Altgeräte unentgeltlich zurückzunehmen, auch ohne dass ein Neugerät gekauft wird, wenn die Altgeräte in keiner Abmessung größer sind als 25 cm. LIDL bietet Ihnen Rücknahmemöglichkeiten direkt in den Filialen und Märkten an. Informieren Sie sich auch bei Ihrem Händler über die Rücknahmemöglichkeiten vor Ort.



Weitere Möglichkeiten zur Entsorgung des ausgedienten Produkts erfahren Sie bei Ihrer Gemeinde- oder Stadtverwaltung.



Die Verpackung besteht aus umweltfreundlichen Materialien, die Sie über die örtlichen Recyclingstellen entsorgen können.



Entsorgen Sie die Verpackung umweltgerecht. Beachten Sie die Kennzeichnung auf den verschiedenen Verpackungsmaterialien und trennen Sie diese gegebenenfalls gesondert. Die Verpackungsmaterialien sind gekennzeichnet mit Abkürzungen (a) und Ziffern (b) mit folgender Bedeutung: 1–7: Kunststoffe, 20–22: Papier und Pappe, 80–98: Verbundstoffe.

Garantie der Kompernaß Handels GmbH

Sehr geehrte Kundin, sehr geehrter Kunde,

Sie erhalten auf dieses Gerät 3 Jahre Garantie ab Kaufdatum. Im Falle von Mängeln dieses Produkts stehen Ihnen gegen den Verkäufer des Produkts gesetzliche Rechte zu. Diese gesetzlichen Rechte werden durch unsere im Folgenden dargestellte Garantie nicht eingeschränkt.

Garantiebedingungen

Die Garantiefrist beginnt mit dem Kaufdatum. Bitte bewahren Sie den Kassenbon gut auf. Dieser wird als Nachweis für den Kauf benötigt.

Tritt innerhalb von drei Jahren ab dem Kaufdatum dieses Produkts ein Material- oder Fabrikationsfehler auf, wird das Produkt von uns – nach unserer Wahl – für Sie kostenlos repariert, ersetzt oder der Kaufpreis erstattet. Diese Garantieleistung setzt voraus, dass innerhalb der Dreijahresfrist das defekte Gerät und der Kaufbeleg (Kassenbon) vorgelegt und schriftlich kurz beschrieben wird, worin der Mangel besteht und wann er aufgetreten ist.

Wenn der Defekt von unserer Garantie gedeckt ist, erhalten Sie das reparierte oder ein neues Produkt zurück. Mit Reparatur oder Austausch des Produkts beginnt kein neuer Garantiezeitraum.

Garantiezeit und gesetzliche Mängelansprüche

Die Garantiezeit wird durch die Gewährleistung nicht verlängert. Dies gilt auch für ersetzte und reparierte Teile. Eventuell schon beim Kauf vorhandene Schäden und Mängel müssen sofort nach dem Auspacken gemeldet werden. Nach Ablauf der Garantiezeit anfallende Reparaturen sind kostenpflichtig.

Garantieumfang

Das Gerät wurde nach strengen Qualitätsrichtlinien sorgfältig produziert und vor Auslieferung gewissenhaft geprüft.

Die Garantieleistung gilt für Material- oder Fabrikationsfehler. Diese Garantie erstreckt sich nicht auf Produktteile, die normaler Abnutzung ausgesetzt sind und daher als Verschleißteile angesehen werden können oder für Beschädigungen an zerbrechlichen Teilen, z. B. Schalter oder Teile, die aus Glas gefertigt sind.

Diese Garantie verfällt, wenn das Produkt beschädigt, nicht sachgemäß benutzt oder gewartet wurde. Für eine sachgemäße Benutzung des Produkts sind alle in der Bedienungsanleitung aufgeführten Anweisungen genau einzuhalten. Verwendungszwecke und Handlungen, von denen in der Bedienungsanleitung abgeraten oder vor denen gewarnt wird, sind unbedingt zu vermeiden.

Das Produkt ist nur für den privaten und nicht für den gewerblichen Gebrauch bestimmt. Bei missbräuchlicher und unsachgemäßer Behandlung, Gewaltanwendung und bei Eingriffen, die nicht von unserer autorisierten Serviceniederlassung vorgenommen wurden, erlischt die Garantie.

Garantiezeit gilt nicht bei

- normaler Abnutzung der Akkukapazität
- gewerblichen Gebrauch des Produktes
- Beschädigung oder Veränderung des Produktes durch den Kunden
- Missachtung der Sicherheits- und Wartungsvorschriften, Bedienungsfehler
- Schäden durch Elementarereignisse

Abwicklung im Garantiefall

Um eine schnelle Bearbeitung Ihres Anliegens zu gewährleisten, folgen Sie bitte den folgenden Hinweisen:

- Bitte halten Sie für alle Anfragen den Kassenbon und die Artikelnummer (IAN) 365033_2204 als Nachweis für den Kauf bereit.
- Die Artikelnummer entnehmen Sie bitte dem Typenschild am Produkt, einer Gravur am Produkt, dem Titelblatt der Bedienungsanleitung (unten links) oder dem Aufkleber auf der Rück- oder Unterseite des Produktes.
- Sollten Funktionsfehler oder sonstige Mängel auftreten, kontaktieren Sie zunächst die nachfolgend benannte Serviceabteilung **telefonisch** oder per **E-Mail**.
- Ein als defekt erfasstes Produkt können Sie dann unter Beifügung des Kaufbelegs (Kassenbon) und der Angabe, worin der Mangel besteht und wann er aufgetreten ist, für Sie portofrei an die Ihnen mitgeteilte Serviceanschrift übersenden.



Auf www.lidl-service.com können Sie diese und viele weitere Handbücher, Produktvideos und Installationssoftware herunterladen.

Mit diesem QR-Code gelangen Sie direkt auf die Lidl-Service-Seite (www.lidl-service.com) und können mittels der Eingabe der Artikelnummer (IAN) 365033_2204 Ihre Bedienungsanleitung öffnen.

Service

DE Service Deutschland

Tel.: 0800 5435 111 (kostenfrei aus dem dt. Festnetz/Mobilfunknetz)
E-Mail: kompernass@lidl.de

AT Service Österreich

Tel.: 0800 447 744
E-Mail: kompernass@lidl.at

CH Service Schweiz

Tel.: 0800 56 44 33
E-Mail: kompernass@lidl.ch

IAN 365033_2204

Importeur

Bitte beachten Sie, dass die folgende Anschrift keine Serviceanschrift ist. Kontaktieren Sie zunächst die benannte Servicestelle.

KOMPERNASS HANDELS GMBH
BURGSTRASSE 21
44867 BOCHUM
DEUTSCHLAND
www.kompernass.com

EU-Konformitätserklärung

Wir, KOMPERNASS HANDELS GMBH, Dokumentenverantwortlicher: Herr Semi Uguzlu, BURGSTR. 21, 44867 BOCHUM, DEUTSCHLAND, erklären hiermit, dass dieses Produkt mit den folgenden Normen, normativen Dokumenten und EG-Richtlinien übereinstimmt:

Maschinenrichtlinie
(2006/42/EG)

Angewandte harmonisierte Normen
EN 1953:2013

Typbezeichnung: Druckluft-Zubehör-Set PDSS 13 D4

Herstellungsjahr: 08-2022

Seriennummer: IAN 365033_2204

Bochum, 25.07.2022

The image shows a handwritten signature in black ink that reads "Semi Uguzlu". To the right of the signature is the CE mark, consisting of the letters "C" and "E" in a stylized, bold font.

Semi Uguzlu
- Qualitätsmanager -

Technische Änderungen im Sinne der Weiterentwicklung sind vorbehalten.

Table des matières

Introduction	18
Utilisation conforme à l'usage prévu	18
Équipement	18
Matériel livré	18
Caractéristiques techniques	18
Avertissements de sécurité	19
Utilisation	20
Avant la mise en service	20
Mise en service de l'appareil de gonflage et mesure de la pression des pneus	20
Utilisation des accessoires	21
Mise en service du pistolet de soufflage	21
Entretien et nettoyage	21
Recyclage	21
Garantie pour Kompernass Handels GmbH pour la France	22
Garantie pour Kompernass Handels GmbH pour la Belgique	24
Service après-vente	25
Importateur	25
Déclaration de conformité UE	26

SET D'ACCESSOIRES POUR COMPRESSEUR PDSS 13 D4

Introduction

Nous vous félicitons pour l'achat de votre nouvel appareil. Vous venez ainsi d'opter pour un produit de grande qualité. Le mode d'emploi fait partie de ce produit. Il contient des remarques importantes concernant la sécurité, l'utilisation et le recyclage. Avant d'utiliser le produit, veuillez vous familiariser avec toutes les consignes d'utilisation et avertissements de sécurité. N'utilisez le produit que conformément aux consignes et pour les domaines d'utilisation prévus. Si vous cédez le produit à un tiers, remettez-lui également tous les documents.

Utilisation conforme à l'usage prévu

Le gonfleur de pneus à air comprimé sert à gonfler les pneus de vélo, les ballons, matelas pneumatiques, bateaux pneumatiques etc. Le pistolet de soufflage pneumatique convient au nettoyage et au soufflage d'objets ainsi que d'endroits difficilement accessibles. N'utilisez le produit que conformément aux consignes et pour les domaines d'utilisation prévus. Le produit est uniquement destiné à un usage privé et non à un usage professionnel. Toute utilisation qui diverge de l'utilisation conforme est interdite et potentiellement dangereuse. Les dommages engendrés par le non-respect ou une utilisation non conforme ne sont pas pris en charge par la garantie et n'entrent pas dans le périmètre de responsabilité du fabricant.

Non approuvé pour une utilisation en tant que manomètre d'air !

Équipement

- ❶ Manomètre
- ❷ Appareil de gonflage et mesure de la pression des pneus
- ❸ Soupape de purge
- ❹ Embout mâle
- ❺ Gâchette
- ❻ Flexible avec connecteur de valve
- ❼ Pistolet de soufflage pneumatique
- ❽ Buse de rallonge
- ❾ Adaptateur universel pour valves d'un Ø intérieur d'env. 8 mm
- ❿ Adaptateur pour valves à vis p. ex. de bateaux pneumatiques
- ⓫ Adaptateur pour soupapes de purge
- ⓬ Adaptateur universel pour valves d'un Ø intérieur d'env. 9 mm
- ⓭ Adaptateur universel pour valves d'un Ø intérieur d'env. 6 mm
- ⓮ Embout pour ❾, ❿ et ⓫
- ⓯ Aiguille à ballon
- ⓰ Adaptateur p. ex. pour les valves de pneus de vélos

Matériel livré

- 1 appareil de gonflage et mesure de la pression des pneus
- 1 pistolet de soufflage pneumatique
- 2 buses de rallonge
- 1 kit d'adaptation (8 pièces)
- 1 mode d'emploi

Caractéristiques techniques

Pression de service	max. 8 bars
Qualité de l'air	épuré, exempt d'huile et de condensat
Débit	Gonfleur de pneus : 40–70 l/min Pistolet de soufflage : 70–130 l/min

Informations sur le niveau de bruit

Valeur déterminée conformément à la norme EN 14462 (EN 1953:2013).

Niveau, en décibels A, de la pression acoustique en décibels (L_{PA}) :

- Gonfleur de pneus 94,2 dB (A)
- Pistolet de soufflage 94,3 dB (A)
- Imprécision $K_{PA} = 2,5$ dB

Niveau, en décibels A, de la puissance acoustique (L_{WA}) :

- Gonfleur de pneus 102,6 dB (A)
- Pistolet de soufflage 102,8 dB (A)
- Imprécision : $K_{WA} = 2,5$ dB



Porter une protection auditive !

Symboles sur l'outil pneumatique

	Lire le mode d'emploi avant la mise en service.
	Portez toujours des lunettes de protection.
	Portez toujours une protection respiratoire.
	Portez toujours une protection auditive.
	Portez toujours des gants de protection.



Avertissements de sécurité

Conserver tous les avertissements et toutes les instructions pour pouvoir s'y reporter ultérieurement.

⚠ AVERTISSEMENT !

- ▶ Lire tous les avertissements de sécurité et toutes les instructions. Ne pas suivre les avertissements et instructions peut donner lieu à un choc électrique, un incendie et/ou une blessure sérieuse.



AVERTISSEMENT ! RISQUE D'ACCIDENT POUVANT ÊTRE MORTEL POUR LES ENFANTS EN BAS ÂGE ET LES ENFANTS !

- Ne laissez jamais les enfants sans surveillance avec les matériaux d'emballage. Il y a risque d'étouffement dû au matériel d'emballage. Les enfants sous-estiment souvent les dangers. Tenez toujours les enfants à l'écart du produit. Ce n'est pas un jouet.



AVERTISSEMENT !

- Lors de l'utilisation d'outils pneumatiques, il est nécessaire de respecter des mesures de sécurité fondamentales afin d'exclure les risques d'incendie, d'électrocution et de blessures corporelles. Avant la première mise en service, veuillez lire et respecter impérativement le présent mode d'emploi et conservez-le soigneusement. Le fabricant n'assume aucune responsabilité pour les dommages ou blessures corporelles résultant du non-respect du présent mode d'emploi.



AVERTISSEMENT !

- Les risques indiqués sont prévisibles pour un usage général de produits tenus à la main. Toutefois, l'utilisateur doit en outre évaluer des risques spécifiques pouvant survenir lors de chaque utilisation.



AVERTISSEMENT ! RISQUE DE BLESSURES !

- Avant d'effectuer un changement d'outil, un réglage et des travaux de maintenance, débranchez l'alimentation en air comprimé.

**⚠ AVERTISSEMENT !
RISQUE D'EXPLOSION !**

- N'utilisez jamais d'essence ou d'autres liquides inflammables pour nettoyer le produit ! Les vapeurs qui demeurent dans le produit peuvent être allumées par des étincelles et en entraîner l'explosion. Ne pas faire fonctionner le produit en atmosphère explosive, par exemple en présence de liquides inflammables, de gaz ou de poussières. N'insérez pas de matériaux qui sont potentiellement facilement inflammables ou explosifs.
- Afin d'éviter les risques multiples, les consignes de sécurité doivent avoir été lues et comprises avant l'installation, l'utilisation, la réparation, la maintenance et le remplacement d'accessoires ainsi qu'avant le travail à proximité du produit. Dans le cas contraire, de graves blessures corporelles peuvent s'ensuivre.
- Le produit doit être exclusivement installé, réglé et utilisé par du personnel qualifié et formé en conséquence.
- Le produit ne doit pas être modifié. Les modifications risquent de restreindre l'efficacité des mesures de sécurité et d'augmenter les risques pour l'utilisateur.
- Le produit doit être régulièrement entretenu afin de vérifier que toutes les consignes de sécurité/d'introduction pour outils pneumatiques, les valeurs de mesure et marquages comme p. ex. la vitesse de mesure ou la pression d'air nominale, sont lisiblement apposés sur le produit. L'utilisateur doit contacter le fabricant afin d'obtenir si besoin des étiquettes de remplacement pour le marquage.
- Ne sur-sollicitez pas le produit.
- N'utilisez jamais d'hydrogène, d'oxygène, de dioxyde de carbone ou d'autre gaz en bouteille comme source d'énergie de ce produit, ceci pouvant entraîner une explosion et des blessures graves.

⚠ DANGER !

- Gardez vos mains ou d'autres membres du corps éloignés des pièces rotatives. Sinon, il y a un risque de blessures.

Utilisation

Avant la mise en service

REMARQUE

- ▶ Le produit doit fonctionner exclusivement avec de l'air comprimé épuré, sans condensat ni huile. Il ne doit pas dépasser la pression de travail maximale de 8 bars.
- ▶ Afin de pouvoir réguler l'air comprimé, la source d'air comprimé doit être équipée d'un détendeur.

- ◆ Raccordez le produit à une source d'air comprimé adaptée en reliant le raccord rapide du flexible d'alimentation avec l'embout mâle **4** sur le produit.
Le verrouillage a lieu automatiquement.

Mise en service de l'appareil de gonflage et mesure de la pression des pneus

- ◆ Insérez le connecteur de valve **6** sur la valve.
- ◆ Appuyez sur la gâchette **5** pour démarrer l'alimentation en air.
- ◆ Relâchez la gâchette **5** pour stopper l'alimentation en air. Lisez la pression de gonflage sur le manomètre **1**.
- ◆ Si l'objet est trop gonflé (pression trop élevée) : Appuyez sur la soupape de purge **3** pour retirer de l'air.
- ◆ Poussez la gâchette du connecteur de valve **6** vers le bas et retirez le connecteur de la valve **6**.
- ◆ Débranchez le produit du compresseur une fois le travail terminé.

Utilisation des accessoires

- ◆ Appuyez sur la gâchette du connecteur de valve **6** et insérez l'accessoire choisi **8** à **16** dans le connecteur de valve **6**.

Mise en service du pistolet de soufflage

- ◆ Vissez une buse de rallonge **8** sur le pistolet de soufflage pneumatique **7**.
- ◆ Appuyez sur la gâchette **5** pour démarrer l'alimentation en air.
- ◆ Relâchez la gâchette **5** pour stopper l'alimentation en air.
- ◆ Débranchez le produit du compresseur une fois le travail terminé.

REMARQUE

- ▶ Détachez tout d'abord le flexible du compresseur et ensuite seulement détachez le flexible d'alimentation du produit. Vous évitez ainsi un tournoiement incontrôlé du flexible d'alimentation.

Entretien et nettoyage



AVERTISSEMENT ! RISQUE DE BLESSURES ! Débranchez absolument le produit de l'alimentation en air comprimé avant de le nettoyer.

- Le produit n'a pas besoin de maintenance particulière.
- N'utilisez pas d'objets tranchants pour nettoyer le produit. Aucun liquide ne doit pénétrer à l'intérieur du produit. Ceci risquerait d'endommager le produit.
- Nettoyez régulièrement le produit, de préférence toujours directement une fois le travail terminé.
- Nettoyez le boîtier avec un chiffon sec.

Recyclage



Le produit et l'emballage sont recyclables, soumis à une responsabilité élargie du fabricant, et sont collectés séparément.

Ce recyclage est gratuit. Respectez l'environnement et recyclez en bonne et due forme.



Renseignez-vous auprès de votre commune ou des services administratifs de votre ville pour connaître les possibilités de recyclage du produit usagé.



L'emballage est constitué de matériaux écologiques que vous pouvez recycler par le biais des services de recyclage locaux.



Éliminez l'emballage d'une manière respectueuse de l'environnement. Observez le marquage sur les différents matériaux d'emballage et triez-les séparément si nécessaire. Les matériaux d'emballage sont repérés par des abréviations (a) et des numéros (b) qui ont la signification suivante :
 1-7 : Plastiques, 20-22 : Papier et carton, 80-98 : Matériaux composites.

Garantie pour Kompennass Handels GmbH pour la France

Chère cliente, cher client,

Cet appareil est garanti 3 ans à partir de la date d'achat. Si ce produit venait à présenter des vices, vous disposez de droits légaux face au vendeur de ce produit. Vos droits légaux ne sont pas restreints par notre garantie présentée ci-dessous.

Conditions de garantie

La période de garantie débute à la date d'achat. Veuillez bien conserver le ticket de caisse. Celui-ci servira de preuve d'achat.

Si dans un délai de trois ans suivant la date d'achat de ce produit, un vice de matériel ou de fabrication venait à apparaître, le produit sera réparé, remplacé gratuitement par nos soins ou le prix d'achat remboursé, selon notre choix. Cette prestation sous garantie nécessite, dans le délai de trois ans, la présentation de l'appareil défectueux et du justificatif d'achat (ticket de caisse) ainsi que la description brève du vice et du moment de son apparition.

Si le vice est couvert par notre garantie, vous recevrez le produit réparé ou un nouveau produit en retour. Aucune nouvelle période de garantie ne débute avec la réparation ou l'échange du produit.

Période de garantie et réclamation légale pour vices cachés

L'exercice de la garantie ne prolonge pas la période de garantie. Cette disposition s'applique également aux pièces remplacées ou réparées. Les dommages et vices éventuellement déjà présents à l'achat doivent être signalés immédiatement après le déballage. Toute réparation survenant après la période sous garantie fera l'objet d'une facturation.

Étendue de la garantie

L'appareil a été fabriqué avec soin conformément à des directives de qualité strictes et consciencieusement contrôlé avant sa livraison.

La prestation de la garantie s'applique aux vices de matériel et de fabrication. Cette garantie ne s'étend pas aux pièces du produit qui sont exposées à une usure normale et peuvent de ce fait être considérées comme pièces d'usure, ni aux détériorations de pièces fragiles, par ex. interrupteurs ou pièces en verre.

Cette garantie devient caduque si le produit est détérioré, utilisé ou entretenu de manière non conforme. Toutes les instructions listées dans le manuel d'utilisation doivent être exactement respectées pour une utilisation conforme du produit. Des buts d'utilisation et actions qui sont déconseillés dans le manuel d'utilisation, ou dont vous êtes avertis doivent également être évités.

Le produit est uniquement destiné à un usage privé et ne convient pas à un usage professionnel. La garantie est annulée en cas d'entretien incorrect et inapproprié, d'usage de la force et en cas d'intervention non réalisée par notre centre de service après-vente agréé.

Article L217-16 du Code de la consommation

Lorsque l'acheteur demande au vendeur, pendant le cours de la garantie commerciale qui lui a été consentie lors de l'acquisition ou de la réparation d'un bien meuble, une remise en état couverte par la garantie, toute période d'immobilisation d'au moins sept jours vient s'ajouter à la durée de la garantie qui restait à courir. Cette période court à compter de la demande d'intervention de l'acheteur ou de la mise à disposition pour réparation du bien en cause, si cette mise à disposition est postérieure à la demande d'intervention.

Indépendamment de la garantie commerciale souscrite, le vendeur reste tenu des défauts de conformité du bien et des vices rédhibitoires dans les conditions prévues aux articles L217-4 à L217-13 du Code de la consommation et aux articles 1641 à 1648 et 2232 du Code Civil.

Article L217-4 du Code de la consommation

Le vendeur livre un bien conforme au contrat et répond des défauts de conformité existant lors de la délivrance. Il répond également des défauts de conformité résultant de l'emballage, des instructions de montage ou de l'installation lorsque celle-ci a été mise à sa charge par le contrat ou a été réalisée sous sa responsabilité.

Article L217-5 du Code de la consommation

Le bien est conforme au contrat :

- 1° S'il est propre à l'usage habituellement attendu d'un bien semblable et, le cas échéant :
 - s'il correspond à la description donnée par le vendeur et possède les qualités que celui-ci a présentées à l'acheteur sous forme d'échantillon ou de modèle ;
 - s'il présente les qualités qu'un acheteur peut légitimement attendre eu égard aux déclarations publiques faites par le vendeur, par le producteur ou par son représentant, notamment dans la publicité ou l'étiquetage ;
- 2° Ou s'il présente les caractéristiques définies d'un commun accord par les parties ou être propre à tout usage spécial recherché par l'acheteur, porté à la connaissance du vendeur et que ce dernier a accepté.

Article L217-12 du Code de la consommation

L'action résultant du défaut de conformité se prescrit par deux ans à compter de la délivrance du bien.

Article 1641 du Code civil

Le vendeur est tenu de la garantie à raison des défauts cachés de la chose vendue qui la rendent impropre à l'usage auquel on la destine, ou qui diminuent tellement cet usage que l'acheteur ne l'aurait pas acquise, ou n'en aurait donné qu'un moindre prix, s'il les avait connus.

Article 1648 1er alinéa du Code civil

L'action résultant des vices rédhibitoires doit être intentée par l'acquéreur dans un délai de deux ans à compter de la découverte du vice.

Les pièces détachées indispensables à l'utilisation du produit sont disponibles pendant la durée de la garantie du produit.

La période de garantie ne s'applique pas dans les cas suivants

- usure normale de la capacité de l'accu
- utilisation commerciale du produit
- détérioration ou modification du produit par le client
- non-respect des consignes de sécurité et de maintenance, erreur d'utilisation
- dommages causés par des événements élémentaires

Procédure en cas de garantie

Afin de garantir un traitement rapide de votre demande, veuillez suivre les indications suivantes :

- Veuillez avoir à portée de main pour toutes questions le ticket de caisse et la référence article (IAN) 365033_2204 en tant que justificatif de votre achat.
- Vous trouverez la référence sur la plaque signalétique sur le produit, une gravure sur le produit, sur la page de garde du mode d'emploi (en bas à gauche) ou sur l'autocollant au dos ou sur le dessous du produit.
- Si des erreurs de fonctionnement ou d'autres vices venaient à apparaître, veuillez d'abord contacter le département service clientèle cité ci-dessous par **téléphone** ou par **e-mail**.
- Vous pouvez ensuite retourner un produit enregistré comme étant défectueux en joignant le ticket de caisse et en indiquant en quoi consiste le vice et quand il est survenu, sans devoir l'affranchir à l'adresse de service après-vente communiquée.



Sur www.lidl-service.com, vous pourrez télécharger ce mode d'emploi et de nombreux autres manuels, vidéos produit et logiciels d'installation.

Grâce à ce code QR, vous arriverez directement sur le site Lidl service après-vente (www.lidl-service.com) et vous pourrez ouvrir votre mode d'emploi en saisissant votre référence (IAN) 365033_2204.

Garantie pour Kompernass Handels GmbH pour la Belgique

Chère cliente, cher client,

Cet appareil est garanti 3 ans à partir de la date d'achat. Si ce produit venait à présenter des vices, vous disposez de droits légaux face au vendeur de ce produit. Vos droits légaux ne sont pas restreints par notre garantie présentée ci-dessous.

Conditions de garantie

La période de garantie débute à la date d'achat. Veuillez bien conserver le ticket de caisse. Celui-ci servira de preuve d'achat.

Si dans un délai de trois ans suivant la date d'achat de ce produit, un vice de matériel ou de fabrication venait à apparaître, le produit sera réparé, remplacé gratuitement par nos soins ou le prix d'achat remboursé, selon notre choix. Cette prestation sous garantie nécessite, dans le délai de trois ans, la présentation de l'appareil défectueux et du justificatif d'achat (ticket de caisse) ainsi que la description brève du vice et du moment de son apparition.

Si le vice est couvert par notre garantie, vous recevrez le produit réparé ou un nouveau produit en retour. Aucune nouvelle période de garantie ne débute avec la réparation ou l'échange du produit.

Période de garantie et réclamation légale pour vices cachés

L'exercice de la garantie ne prolonge pas la période de garantie. Cette disposition s'applique également aux pièces remplacées ou réparées. Les dommages et vices éventuellement déjà présents à l'achat doivent être signalés immédiatement après le déballage. Toute réparation survenant après la période sous garantie fera l'objet d'une facturation.

Étendue de la garantie

L'appareil a été fabriqué avec soin conformément à des directives de qualité strictes et consciencieusement contrôlé avant sa livraison.

La prestation de la garantie s'applique aux vices de matériel et de fabrication. Cette garantie ne s'étend pas aux pièces du produit qui sont exposées à une usure normale et peuvent de ce fait être considérées comme pièces d'usure, ni aux détériorations de pièces fragiles, par ex. interrupteurs ou pièces en verre.

Cette garantie devient caduque si le produit est détérioré, utilisé ou entretenu de manière non conforme. Toutes les instructions listées dans le manuel d'utilisation doivent être exactement respectées pour une utilisation conforme du produit. Des buts d'utilisation et actions qui sont déconseillés dans le manuel d'utilisation, ou dont vous êtes avertis doivent également être évités.

Le produit est uniquement destiné à un usage privé et ne convient pas à un usage professionnel. La garantie est annulée en cas d'entretien incorrect et inapproprié, d'usage de la force et en cas d'intervention non réalisée par notre centre de service après-vente agréé.

La période de garantie ne s'applique pas dans les cas suivants

- usure normale de la capacité de l'accu
- utilisation commerciale du produit
- détérioration ou modification du produit par le client
- non-respect des consignes de sécurité et de maintenance, erreur d'utilisation
- dommages causés par des événements élémentaires

Procédure en cas de garantie

Afin de garantir un traitement rapide de votre demande, veuillez suivre les indications suivantes :

- Veuillez avoir à portée de main pour toutes questions le ticket de caisse et la référence article (IAN) 365033_2204 en tant que justificatif de votre achat.
- Vous trouverez la référence sur la plaque signalétique sur le produit, une gravure sur le produit, sur la page de garde du mode d'emploi (en bas à gauche) ou sur l'autocollant au dos ou sur le dessous du produit.
- Si des erreurs de fonctionnement ou d'autres vices venaient à apparaître, veuillez d'abord contacter le département service clientèle cité ci-dessous par **téléphone** ou par **e-mail**.
- Vous pouvez ensuite retourner un produit enregistré comme étant défectueux en joignant le ticket de caisse et en indiquant en quoi consiste le vice et quand il est survenu, sans devoir l'affranchir à l'adresse de service après-vente communiquée.



Sur www.lidl-service.com, vous pourrez télécharger ce mode d'emploi et de nombreux autres manuels, vidéos produit et logiciels d'installation.

Grâce à ce code QR, vous arriverez directement sur le site Lidl service après-vente (www.lidl-service.com) et vous pourrez ouvrir votre mode d'emploi en saisissant votre référence (IAN) 365033_2204.

Service après-vente

FR Service France

Tel.: 0800 919270

E-Mail: kompernass@lidl.fr

BE Service Belgique

Tel.: 0800 12089

E-Mail: kompernass@lidl.be

IAN 365033_2204

Importateur

Veuillez tenir compte du fait que l'adresse suivante n'est pas une adresse de service après-vente.

Veuillez d'abord contacter le service mentionné.

KOMPERNASS HANDELS GMBH

BURGSTRASSE 21

44867 BOCHUM

ALLEMAGNE

www.kompernass.com

Déclaration de conformité UE

Nous soussignés, KOMPERNASS HANDELS GMBH, responsable du document :
Monsieur Semi Uguzlu, BURGSTR. 21, 44867 BOCHUM, ALLEMAGNE, déclarons par la présente que
ce produit est en conformité avec les normes, documents normatifs et directives CE suivants :

Directive relative aux machines
(2006/42/CE)

Normes harmonisées appliquées
EN 1953:2013

Désignation du type : Set d'accessoires pour compresseur PDSS 13 D4

Année de construction : 08-2022

Numéro de série : IAN 365033_2204

Bochum, le 25/07/2022

The image shows a handwritten signature in black ink, which appears to read 'Semi Uguzlu'. To the right of the signature is the CE mark, consisting of the letters 'C' and 'E' in a stylized, bold font.

Semi Uguzlu
Responsable qualité

Sous réserve de modifications techniques à des fins de perfectionnement.

Inhoud

Inleiding	28
Gebruiksdoel	28
Onderdelen	28
Inhoud van het pakket	28
Technische specificaties	28
Veiligheidsvoorschriften	29
Bediening	30
Vóór de ingebruikname	30
Ingebruikname opblaasmeetapparaat	30
Gebruik van de accessoires	31
Ingebruikname uitblaaspistool	31
Onderhoud en reiniging	31
Afvoeren	31
Garantie van Kompernaß Handels GmbH	32
Service	33
Importeur	33
EU-conformiteitsverklaring	34

PERSLUCHT-TOEBEHORENSET PDSS 13 D4

Inleiding

Hartelijk gefeliciteerd met de aankoop van uw nieuwe apparaat. U hebt hiermee gekozen voor een hoogwaardig product. De gebruiksaanwijzing maakt deel uit van dit product. Ze bevat belangrijke aanwijzingen voor de veiligheid, het gebruik en de afvoer van dit product. Lees alle bedieningsinstructies en veiligheidsvoorschriften voordat u het product in gebruik neemt. Gebruik het product uitsluitend op de voorgeschreven wijze en voor de aangegeven doeleinden. Geef alle documenten mee als u het product overdraagt aan een derde.

Gebruiksdoel

Het perslucht-opblaaspistool dient voor het oppompen van fietsbanden, ballen, luchtbedden, opblaasbare boten, enz. Het perslucht-uitblaaspistool is geschikt voor het reinigen en uitblazen van voorwerpen en moeilijk toegankelijke plekken. Gebruik het product uitsluitend op de voorgeschreven wijze en voor de aangegeven doeleinden. Het product is alleen bestemd voor privégebruik en niet voor commercieel gebruik. Elke toepassing die afwijkt van het gebruiksdoel, is verboden en potentieel gevaarlijk. Schade door niet-naleving of verkeerde toepassing wordt niet gedekt door de garantie en valt niet onder de aansprakelijkheid van de fabrikant.

Niet goedgekeurd voor gebruik als luchtdrukmeter!

Onderdelen

- ❶ Manometer
- ❷ Perslucht-opblaasmeetapparaat
- ❸ Ontluchtingsventiel
- ❹ Steeknippel
- ❺ Trekker
- ❻ Slang met ventielstekker
- ❼ Perslucht-uitblaaspistool
- ❽ Verlengde kop
- ❾ Universele adapter voor ventielen met binnen-Ø van ca. 8 mm
- ❿ Adapter voor schroefventielen, bijv. van opblaasboten
- ⓫ Adapter voor ontluchtingsventielen
- ⓬ Universele adapter voor ventielen met binnen-Ø van ca. 9 mm
- ⓭ Universele adapter voor ventielen met binnen-Ø van ca. 6 mm
- ⓮ Opzetstuk voor ❾, ❿ en ⓫
- ⓯ Balnaald
- ⓰ Ventieladapter voor bijv. fietsbandventielen

Inhoud van het pakket

- 1 perslucht-opblaasmeetapparaat
- 1 perslucht-uitblaaspistool
- 2 verlengde koppen
- 1 adapterset (8-delig)
- 1 gebruiksaanwijzing

Technische specificaties

Werkdruk	max. 8 bar
Persluchtkwaliteit	gereinigd, olievrij en condensaatvrij
Debiet	Opblaaspistool: 40-70 l/min Uitblaaspistool: 70-130 l/min

Geluidsinformatie

Meetwaarde bepaald in overeenstemming met EN 14462 (EN1953:2013).

A-gewogen geluidsdruk niveau (L_{pA}):
 Opblaaspistool 94,2 dB (A)
 Uitblaaspistool 94,3 dB (A)
 Onzekerheid $K_{pA} = 2,5$ dB

A-gewogen geluidsvermogensniveau L_{WA} :
 Opblaaspistool 102,6 dB (A)
 Uitblaaspistool 102,8 dB (A)
 Onzekerheid $K_{WA} = 2,5$ dB



Draag gehoorbescherming!

Symbolen op het persluchtapparaat

	Lees de gebruiksaanwijzing zorgvuldig door voordat u het product in gebruik neemt.
	Draag altijd een veiligheidsbril.
	Draag altijd adembescherming.
	Draag altijd gehoorbescherming.
	Draag altijd veiligheidshandschoenen.



Veiligheidsvoorschriften

Bewaar alle veiligheidsvoorschriften en aanwijzingen voor toekomstig gebruik.

WAARSCHUWING!

- ▶ Lees alle veiligheidsvoorschriften en aanwijzingen. Het niet naleven van de veiligheidsvoorschriften en aanwijzingen kan elektrische schokken, brand en/of ernstig letsel veroorzaken.

WAARSCHUWING! LEVENSGEVAAR EN GEVAAR VOOR ONGELUKKEN VOOR PEUTERS EN KINDEREN!

- Laat kinderen nooit zonder toezicht met het verpakkingsmateriaal. Er bestaat verstikkingsgevaar door verpakkingsmateriaal. Kinderen onderschatten vaak de gevaren. Houd kinderen altijd uit de buurt van het product. Het is geen speelgoed.

WAARSCHUWING!

- Bij het gebruik van persluchtapparaten moeten basisveiligheidsvoorzieningen in acht worden genomen om het risico van brand, een elektrische schok en letsel bij personen uit te sluiten. Lees voorafgaand aan het eerste gebruik de voorschriften in deze gebruiksaanwijzing en volg ze beslist op. Bewaar de gebruiksaanwijzing goed. Voor schade of lichamelijke verwondingen die ontstaan doordat deze gebruiksaanwijzing niet in acht is genomen, aanvaardt de fabrikant geen aansprakelijkheid.

WAARSCHUWING!

- De aangegeven risico's zijn voorzienbaar voor het algemene gebruik van met de hand bediende producten. De gebruiker moet echter daarnaast de specifieke risico's beoordelen die zich bij elk gebruik kunnen voordoen.

WAARSCHUWING! LETSELGEVAAR!

- Onderbreek de persluchttoevoer voorafgaand aan gereedschapswissels, instel- en onderhoudswerkzaamheden.

**⚠ WAARSCHUWING!
EXPLOESIEGEVAAR!**

- Gebruik nooit benzine of andere brandbare vloeistoffen om het product te reinigen! In het product achtergebleven dampen kunnen door vonken ontbranden en leiden tot het exploderen van het product. Werk met het product niet in explosiegevaarlijke omgevingen waarin zich brandbare vloeistoffen, gassen of stoffen bevinden. Bewerk geen materiaal dat in potentie licht ontvlambaar of explosief is, of zou kunnen zijn.
- Voordat u het product installeert, gebruikt, repareert, onderhoudt of er accessoires van verwisselt en voordat u in de buurt van het product werkt, moet u de veiligheidsvoorschriften gelezen en begrepen hebben, om meerdere risico's te vermijden. Indien u dit nalaat, kan dit leiden tot zwaar lichamelijk letsel.
- Het product mag uitsluitend door gekwalificeerde en opgeleide personen worden opgesteld, ingesteld of gebruikt.
- Het product mag niet worden gemodificeerd. Wijzigingen kunnen de doeltreffendheid van de veiligheidsmaatregelen verminderen en de risico's verhogen voor wie het product bedient.
- Het product moet regelmatig worden onderhouden, om te controleren of alle vereiste veiligheidsvoorschriften voor persluchtapparaten, meetwaarden en markeringen, zoals nominaal toerental of nominale luchtdruk, leesbaar op het product staan aangegeven. De gebruiker moet contact opnemen met de fabrikant om, indien nodig, eventuele vervangende etiketten aan te vragen.
- Overbelast het product niet.
- Gebruik nooit waterstof, zuurstof, kooldioxide of ander gas in flessen als energiebron voor dit product. Dat zou een explosie en dus ernstig letsel tot gevolg kunnen hebben.

⚠ GEVAAR!

- Houd uw handen of andere lichaamsdelen uit de buurt van de draaiende onderdelen. Anders bestaat er letselgevaar.

Bediening

Vóór de ingebruikname

OPMERKING

- ▶ Het product mag alleen worden gebruikt met gereinigde perslucht die vrij is van condensatievocht en olie. De maximale werkdruk van 8 bar van het product mag niet worden overschreden.
- ▶ De persluchtbron moet zijn uitgerust met een drukregelaar om de perslucht te kunnen regelen.
- ◆ Druk de snelkoppeling van de persluchtslang op de steeknippel **4** van het product om het product aan te sluiten op een geschikte persluchtbron. De vergrendeling vindt automatisch plaats.

Ingebruikname opblaasmeetapparaat

- ◆ Steek de ventielstekker **6** op het ventiel.
- ◆ Druk op de trekker **5** om de luchttoevoer te starten.
- ◆ Laat de trekker **5** los om de luchttoevoer te stoppen. Lees de vuldruk af op de manometer **1**.
- ◆ Mocht zich te veel lucht (te hoge druk) in het vulobject bevinden: Druk op het ontluchtingsventiel **3** om lucht te laten ontsnappen.
- ◆ Druk de hendel van de ventielstekker **6** omlaag en trek de ventielstekker **6** van het ventiel af.
- ◆ Koppel het product na de werkzaamheden los van de compressor.

Gebruik van de accessoires

- ◆ Druk op de hendel van de ventielstekker **6** en steek het gewenste accessoire **8** t/m **16** in de ventielstekker **6**.

Ingebruikname uitblaaspistool

- ◆ Schroef een verlengde kop **3** op het perslucht-uitblaaspistool **7**.
- ◆ Druk op de trekker **5** om de luchttoevoer te starten.
- ◆ Laat de trekker **5** los om de luchttoevoer te stoppen.
- ◆ Koppel het product na de werkzaamheden los van de compressor.

OPMERKING

- ▶ Koppel de slang eerst los van de compressor en pas daarna van het product. Op die manier voorkomt u dat de slang ongecontroleerd rondzweept.

Onderhoud en reiniging



WAARSCHUWING! LETSELGEVAAR!
Koppel het product beslist los van de persluchtleiding alvorens het te reinigen.

- Het product vereist geen speciaal onderhoud.
- Gebruik geen scherpe voorwerpen om het product te reinigen. Er mogen geen vloeistoffen binnendringen in het product. Anders kan het product beschadigd raken.
- Reinig het product regelmatig, bij voorkeur steeds direct na de werkzaamheden.
- Reinig de behuizing met een droge doek.

Afvoeren



Het product en de verpakking zijn recycleerbaar, vallen onder de uitgebreide producentenverantwoordelijkheid en worden gescheiden ingezameld.

Dit afvoeren is voor u kosteloos. Bescherm het milieu en voer producten op een milieuvriendelijke manier af.



Informatie over mogelijkheden voor het afvoeren van het afgedankte product krijgt u bij uw gemeentereiniging.



De verpakking bestaat uit milieuvriendelijke materialen, die u via de plaatselijke recyclepunten kunt afvoeren.



Voer de verpakking af conform de milieuvoorschriften. Let op de aanduiding op de verschillende verpakkingsmaterialen en voer ze zo nodig gescheiden af. De verpakkingsmaterialen zijn voorzien van afkortingen (a) en cijfers (b) met de volgende betekenis: 1-7: kunststoffen, 20-22: papier en karton, 80-98: composietmaterialen.

Garantie van Kompernaß Handels GmbH

Geachte klant,

U hebt op dit apparaat 3 jaar garantie vanaf de aankoopdatum. In geval van gebreken in dit product hebt u wettelijke rechten tegenover de verkoper van het product. Deze wettelijke rechten worden door onze hierna beschreven garantie niet beperkt.

Garantievoorwaarden

De garantieperiode geldt vanaf de datum van aankoop. Bewaar de kassabon zorgvuldig. U hebt hem nodig als bewijs van aankoop.

Als er binnen drie jaar vanaf de aankoopdatum van dit product een materiaal- of fabricagefout optreedt, wordt - naar onze keuze - het product door ons kosteloos gerepareerd of vervangen of wordt de koopprijs terugbetaald. Voorwaarde voor deze garantie is dat het defecte apparaat en het aankoopbewijs (kassabon) binnen de termijn van drie jaar worden overlegd en dat kort wordt omschreven waaruit het gebrek bestaat en wanneer het is opgetreden.

Wanneer het defect door onze garantie wordt gedekt, krijgt u het gerepareerde product of een nieuw product retour. Met de reparatie of vervanging van het product begint er geen nieuwe garantieperiode.

Garantieperiode en wettelijke aanspraken bij gebreken

De garantieperiode wordt door deze waarborg niet verlengd. Dat geldt ook voor vervangen en gerepareerde onderdelen. Eventueel al bij aankoop aanwezige schade en gebreken moeten meteen na het uitpakken worden gemeld. Voor reparaties na afloop van de garantieperiode worden kosten in rekening gebracht.

Garantieomvang

Het apparaat is op basis van strenge kwaliteitsnormen met de grootst mogelijke zorg vervaardigd en voorafgaand aan de levering nauwkeurig gecontroleerd.

De garantie geldt voor materiaal- of fabricagefouten. Deze garantie geldt niet voor productonderdelen die onderhevig zijn aan normale slijtage en die daarom als slijtonderdelen worden beschouwd, of voor schade aan breekbare onderdelen zoals schakelaars of onderdelen die van glas zijn gemaakt.

Deze garantie vervalt wanneer het product is beschadigd, ondeskundig is gebruikt of is gerepareerd. Voor deskundig gebruik van het product moeten alle in de gebruiksaanwijzing beschreven aanwijzingen precies worden opgevolgd. Gebruiksdoeleinden en handelingen die in de gebruiksaanwijzing worden afgeraden of waarvoor wordt gewaarschuwd, moeten beslist worden vermeden.

Het product is uitsluitend bestemd voor privégebruik en niet voor bedrijfsmatige doeleinden. Bij verkeerd gebruik en ondeskundige behandeling, bij gebruik van geweld en bij reparaties die niet door ons erkend servicefiliaal zijn uitgevoerd, vervalt de garantie.

Garantieperiode geldt niet bij

- normale afname van de accucapaciteit
- commercieel/bedrijfsmatig gebruik van het product
- beschadiging of modificatie van het product door de klant
- niet-naleving van de veiligheids- en onderhoudsvoorschriften, bedieningsfouten
- schade door natuurrampen

Afhandeling bij een garantiekwestie

Voor een snelle afhandeling van uw aanvraag neemt u de volgende aanwijzingen in acht:

- Houd voor alle aanvragen de kassabon en het artikelnummer (IAN) 365033_2204 als aankoopbewijs bij de hand.
- Het artikelnummer vindt u op het typeplaatje van het product, op het product gegraveerd, op de titelpagina van de gebruiksaanwijzing (linksonder) of op de sticker op de achter- of onderkant van het product.
- Als er fouten in de werking of andere gebreken optreden, neemt u eerst contact op met de hierna genoemde serviceafdeling, **telefonisch** of **via e-mail**.
- Een als defect geregistreerd product kunt u dan zonder portokosten naar het aan u doorgegeven serviceadres sturen. Voeg het aankoopbewijs (kassabon) bij en vermeld waaruit het gebrek bestaat en wanneer het is opgetreden.



Op www.lidl-service.com kunt u deze en vele andere handleidingen, productvideo's en installatiesoftware downloaden.

Met deze QR-code gaat u direct naar de website van Lidl Service (www.lidl-service.com) en kunt u met het invoeren van het artikelnummer (IAN) 365033_2204 de gebruiksaanwijzing openen.

Service

NL Service Nederland

Tel.: 0800 0249630

E-Mail: kompernass@lidl.nl

BE Service België

Tel.: 0800 12089

E-Mail: kompernass@lidl.be

IAN 365033_2204

Importeur

Let op: het volgende adres is geen serviceadres. Neem eerst contact op met het opgegeven serviceadres.

KOMPERNASS HANDELS GMBH

BURGSTRASSE 21

44867 BOCHUM

DUITSLAND

www.kompernass.com

EU-conformiteitsverklaring

Wij, KOMPERNASS HANDELS GMBH, documentverantwoordelijke: de heer Semi Uguzlu, BURGSTR. 21, 44867 BOCHUM, DUITSLAND, verklaren hierbij dat dit product voldoet aan de volgende normen, normatieve documenten en EU-richtlijnen:

Machinerichtlijn
(2006/42/EC)

Toegepaste geharmoniseerde normen
EN 1953:2013

Type-aanduiding: Perslucht-toebehorensset PDSS 13 D4

Productiejaar: 08-2022

Serienummer: IAN 365033_2204

Bochum, 25-07-2022

The image shows a handwritten signature in black ink, which appears to read 'Semi Uguzlu'. To the right of the signature is the CE mark, consisting of two large, bold, sans-serif letters 'C' and 'E'.

Semi Uguzlu
Kwaliteitsmanager

Technische wijzigingen vanwege verdere ontwikkeling voorbehouden.

Obsah

Úvod	36
Použití v souladu s určením	36
Vybavení	36
Rozsah dodávky	36
Technické údaje	36
Bezpečnostní pokyny	37
Obsluha	38
Před uvedením do provozu	38
Uvedení plnicího a měřicího přístroje pneumatik do provozu	38
Použití příslušenství	38
Uvedení vyfukovací pistole do provozu	39
Údržba a čištění	39
Likvidace	39
Záruka společnosti Kompernass Handels GmbH	40
Servis	41
Dovozce	41
Prohlášení o shodě EU	42

SADA PNEU PŘÍSLUŠENSTVÍ PDSS 13 D4

Úvod

Blahopřejeme vám k zakoupení vašeho nového přístroje. Rozhodli jste se tím pro vysoce kvalitní výrobek. Součástí tohoto výrobku je návod k obsluze. Obsahuje důležité informace o bezpečnosti, použití a likvidaci. Před použitím výrobku se seznámte se všemi provozními a bezpečnostními pokyny. Výrobek používejte pouze předepsaným způsobem a pro uvedené oblasti použití. Při předávání výrobku třetím osobám předejte spolu s ním i tyto podklady.

Použití v souladu s určením

Plnič pneumatik na stlačený vzduch se používá k huštění pneumatik jízdních kol, míčů, nafukovacích matrací, nafukovacích člunů atd. Vyfukovací pistole na stlačený vzduch je vhodná k čištění a vyfukování předmětů a těžko přístupných míst. Výrobek používejte pouze předepsaným způsobem a pro uvedené oblasti použití. Výrobek je určen pouze pro soukromé použití a není určen pro komerční použití. Jakékoli použití, které překračuje rozsah používání k určenému účelu, je zakázané a je potenciálně nebezpečné.

Na škody, které vzniknou v důsledku nedodržování pokynů nebo nesprávným použitím, se nevztahuje záruka a nespádají do odpovědnosti výrobce.

Není schváleno pro použití jako tlakoměr vzduchu!

Vybavení

- 1 manometr
- 2 plnicí a měřicí přístroj pneumatik na stlačený vzduch
- 3 odvodušňovací ventilek
- 4 nástrčná vsuvka
- 5 páčka spouště
- 6 hadice s konektorem ventilku
- 7 vyfukovací pistole na stlačený vzduch
- 8 prodlužovací tryska
- 9 univerzální adaptér pro ventilkly o vnitřním \varnothing cca 8 mm
- 10 adaptér pro šroubovací ventilkly např. člunů
- 11 adaptér pro odvodušňovací ventilkly
- 12 univerzální adaptér pro ventilkly o vnitřním \varnothing cca 9 mm
- 13 univerzální adaptér pro ventilkly o vnitřním \varnothing cca 6 mm
- 14 nástavec na 9, 10 a 11
- 15 jehla na nafukování míčů
- 16 adaptér ventilku, např. pro ventilkly pneumatik jízdních kol

Rozsah dodávky

- 1 plnicí a měřicí přístroj pneumatik na stlačený vzduch
- 1 vyfukovací pistole na stlačený vzduch
- 2 prodlužovací trysky
- 1 sada adaptérů (8dílná)
- 1 návod k obsluze

Technické údaje

Pracovní tlak	max. 8 bar
Kvalita stlačeného vzduchu	vyčištěný, bez oleje a kondenzátu
Objemový průtok	Plnič pneumatik: 40–70 l/min Vyfukovací pistole: 70–130 l/min

Informace o zatížení hlukem

Naměřené hodnoty zjištěny v souladu s EN 14462 (EN1953:2013).

Važena hladina akustického tlaku A (L_{pA}):

Plnič pneumatik 94,2 dB (A)

Vyfukovací pistole 94,3 dB (A)

Nejistota $K_{pA} = 2,5$ dB

Važena hladina akustického tlaku A (L_{WA}):

Plnič pneumatik 102,6 dB (A)

Vyfukovací pistole 102,8 dB (A)

Nejistota $K_{WA} = 2,5$ dB



Noste ochranu sluchu!

Symbols na pneumatickém nářadí

WARNING	Před uvedením do provozu je nutné si přečíst návod k obsluze.
Eye Protection	Noste vždy ochranné brýle.
Respiratory Protection	Noste vždy ochranu dýchacích cest.
Hearing Protection	Noste vždy ochranu sluchu.
Hand Protection	Noste vždy ochranné rukavice.

Bezpečnostní pokyny

Veškerá bezpečnostní upozornění a pokyny uschovejte pro budoucí použití.

VÝSTRAHA!

- Přečtěte si veškerá bezpečnostní upozornění a pokyny. Kvůli nedbalosti při dodržování bezpečnostních upozornění a pokynů může dojít k úrazu elektrickým proudem, požáru a/nebo těžkým zraněním.

VÝSTRAHA! OHROŽENÍ ŽIVOTA A NEBEZPEČÍ ÚRAZU PRO (MALÉ) DĚTI!

- Nikdy nenechávejte děti bez dozoru s obalovým materiálem. Hrozí nebezpečí udušení obalovým materiálem. Děti často podceňují hrozící nebezpečí. Děti vždy mějte mimo dosah výrobku. Výrobek není hračka.

VÝSTRAHA!

- Při používání pneumatických nástrojů je nutné dodržovat základní bezpečnostní opatření, aby se vyloučilo riziko požáru, úrazu elektrickým proudem a zranění osob. Před prvním uvedením do provozu si bezpodmínečně přečtěte a dodržujte pokyny v tomto návodu k obsluze a dobře je uschovejte. Výrobce nepřebírá odpovědnost za škody nebo zranění způsobená nedodržáním tohoto návodu k obsluze.

VÝSTRAHA!

- Uvedená rizika jsou předvídatelná pro všeobecné použití ručních výrobků. Uživatel však navíc musí vyhodnotit specifická rizika, která mohou nastat při každém použití.

VÝSTRAHA! NEBEZPEČÍ ZRANĚNÍ!

- Před výměnou nástroje, nastavením a údržbou odpojte přívod stlačeného vzduchu.

VÝSTRAHA! NEBEZPEČÍ VÝBUCHU!

- Výrobek nikdy nečistěte benzínem nebo jinými hořlavými kapalinami! Ve výrobku zůstanou výparu, které se mohou vznítit jiskrami a způsobit výbuch výrobku. S výrobkem nepracujte v prostředí ohroženém výbuchem, ve kterém se nachází hořlavé kapaliny, plyny nebo prach. Nepracujte s materiály, které jsou nebo by mohly být potenciálně hořlavé nebo výbušné.

- Aby se vyloučilo násobné riziko, je nutné si bezpečnostní pokyny přečíst před montáží, provozem, opravou, údržbou a výměnou příslušenství a před prací v blízkosti výrobku. V opačném případě to může vést k vážnému zranění.
- Výrobek by měly seřizovat, nastavovat nebo používat výhradně kvalifikované a zaškolené obsluhující osoby.
- Výrobek se nesmí upravovat. Změny by mohly snížit účinnost bezpečnostních opatření a zvýšit rizika pro obsluhující osobu.
- Výrobek se musí pravidelně udržovat, aby se ověřilo, že všechny požadované úvodní/bezpečnostní pokyny pro domezovací hodnoty a značení pneumatického nářadí, jako např. domezovací počet otáček nebo jmenovitý tlak vzduchu, jsou na výrobku čitelné. Uživatel musí kontaktovat výrobce, aby v případě potřeby obdržel náhradní štítky k označení.
- Výrobek nepřetěžujte.
- Jako zdroj energie pro tento výrobek nikdy nepoužívejte vodík, kyslík, oxid uhličitý nebo jiný plyn v lahvích, protože to může vést k výbuchu a tím vážným zraněním.

⚠ NEBEZPEČÍ!

- Ruce nebo jiné končetiny držte mimo dosah rotujících částí. Jinak hrozí nebezpečí zranění.

Obsluha

Před uvedením do provozu

UPOZORNĚNÍ

- ▶ Výrobek se smí provozovat pouze s čištěným stlačeným vzduchem, bez obsahu kondenzátu či oleje. Maximální pracovní tlak 8 bar na výrobku nesmí být překročen.
- ▶ Aby bylo možné tlak vzduchu regulovat, musí být zdroj stlačeného vzduchu vybaven redukčním ventilem.

- ◆ Připojte výrobek k vhodnému zdroji stlačeného vzduchu tím, že rychlospojku napájecí hadice spojíte s nástrčnou vsuvkou **4** na výrobku. K zajištění dojde automaticky.

Uvedení plnicího a měřicího přístroje pneumatik do provozu

- ◆ Připojte konektor ventilku **6** k ventilku.
- ◆ Stiskem páčky spouště **5** uveďte přívod vzduchu do provozu.
- ◆ Uvolněním páčky spouště **5** přívod vzduchu vypnete. Na manometru **1** odečtete plnicí tlak.
- ◆ Pokud je v plnicím objektu příliš mnoho vzduchu (příliš vysoký tlak): Stlačením odvzdušňovacího ventilku **3** vypustíte vzduch.
- ◆ Stlačte páčku konektoru ventilku **6** dolů a konektor ventilku **6** stáhněte z ventilku.
- ◆ Výrobek po ukončení práce odpojte od kompresoru.

Použití příslušenství

- ◆ Stlačte páčku konektoru ventilku **6** a zasuňte požadované příslušenství **8** až **16** do konektoru ventilku **6**.

Uvedení vyfukovací pistole do provozu

- ◆ Našroubujte prodlužovací trysku **8** na vyfukovací pistoli na stlačený vzduch **7**.
- ◆ Stiskem páčky spouště **5** uveďte přívod vzduchu do provozu.
- ◆ Uvolněním páčky spouště **5** přívod vzduchu vypnete.
- ◆ Výrobek po ukončení práce odpojte od kompresoru.

UPOZORNĚNÍ

- ▶ Nejprve odpojte hadici od kompresoru a teprve poté přívodní hadici od výrobku. Tak předejete nekontrolovaným pohybům přívodní hadice.

Údržba a čištění



VÝSTRAHA! NEBEZPEČÍ ZRANĚNÍ!
Před čištěním výrobek bezpodmínečně odpojte od zdroje stlačeného vzduchu.

- Výrobek nevyžaduje žádnou zvláštní údržbu.
- K čištění výrobku nepoužívejte ostré předměty. Dovnitř výrobku nesmí vniknout žádné tekutiny. V opačném případě může dojít k poškození výrobku.
- Výrobek čistěte pravidelně, nejlépe ihned po ukončení práce.
- Očistěte kryt suchým hadříkem.

Likvidace



Výrobek a obal jsou recyklovatelné, podléhají rozšířené odpovědnosti výrobce a shromažďují se odděleně.

Tato likvidace je pro vás zdarma. Chraňte životní prostředí a zajistěte odbornou likvidaci přístroje.



Informace o dalších možnostech likvidace vysloužilého výrobku vám podá správa vašeho obecního nebo městského úřadu.



Obal je z ekologických materiálů. Lze ho zlikvidovat v místních recyklačních kontejnerech.



Balení zlikvidujte ekologicky. Dbejte na označení na různých obalových materiálech a v případě potřeby tyto obaly rozřídíte. Obalové materiály jsou označeny zkratkami (a) a číslicemi (b) s následujícím významem: 1-7: plasty, 20-22: papír a lepenka, 80-98: kompozitní materiály.

Záruka společnosti Kompernass Handels GmbH

Vážená zákaznice, vážený zákazník,

na tento přístroj získáváte záruku v trvání 3 let od data zakoupení. V případě závad tohoto výrobku máte zákonná práva vůči prodejci výrobku. Tato zákonná práva nejsou omezena naší níže uvedenou zárukou.

Záruční podmínky

Záruční doba začíná plynout dnem nákupu. Dobře uschovejte pokladní doklad. Tento doklad je potřebný jako důkaz o koupi.

Pokud se do tří let od data zakoupení tohoto výrobku vyskytne vada materiálu nebo výrobní závada, pak Vám podle našeho uvážení výrobek zdarma opravíme, vyměníme nebo uhradíme kupní cenu. Předpokladem této záruky je, že bude během tříleté lhůty předložen vadný přístroj a doklad o koupi (pokladní doklad) a stručně se popíše, v čem závada spočívá a kdy se vyskytla.

Vztahuje-li se na závadu naše záruka, obdržíte zpět buď opravený nebo nový produkt. Opravou nebo výměnou výrobku nezačne plynout nová záruční doba.

Záruční doba a zákonné nároky vyplývající ze závad

Záručním plněním se záruční doba neprodlužuje. To platí i pro vyměněné a opravené součásti. Poškození nebo vady vyskytující se případně již při nákupu se musí oznámit ihned po vybalení. Po uplynutí záruční doby podléhají veškeré opravy zpoplatnění.

Rozsah záruky

Přístroj byl vyroben pečlivě podle přísných směrnic kvality a před expedicí byl svědomitě vyzkoušen.

Záruka se vztahuje na materiálové nebo výrobní vady. Tato záruka se nevztahuje na součásti výrobku, které jsou vystaveny běžnému opotřebením, a proto je lze považovat za spotřební díly, nebo na poškození křehkých součástí, jako jsou např. spínače nebo díly, které jsou vyrobeny ze skla.

Tato záruka zaniká, pokud je výrobek poškozen, nebyl řádně používán nebo udržován. Pro zajištění správného používání výrobku se musí přesně dodržovat všechny pokyny uvedené v návodu k obsluze. Účelům použití a úkonům, které se v návodu k obsluze nedoporučují nebo se před nimi varuje, je třeba se bezpodmínečně vyhnout.

Výrobek je určen pouze pro soukromé účely a ne pro komerční použití. Při nesprávném a neodborném používání, při použití násilí a při zásazích, které nebyly provedeny našimi autorizovanými servisními provozovny, záruční nároky zanikají.

Záruční lhůta neplatí v těchto případech

- normální opotřebením kapacity akumulátoru
- komerční použití výrobku
- poškození nebo změna výrobku zákazníkem
- nedodržení bezpečnostních předpisů a předpisů údržby, chyby obsluhy
- škody vlivem přírodních živlů

Vyřízení v případě záruky

Pro zajištění rychlého Vaší žádosti postupujte podle následujících pokynů:

- Pro všechny dotazy mějte připraven pokladní lístek a číslo výrobku (IAN) 365033_2204 jako doklad o koupi.
- Číslo výrobku naleznete na typovém štítku na výrobku, rytině na výrobku, na titulní straně návodu k obsluze (vlevo dole) nebo na nálepce na zadní nebo spodní straně výrobku.
- Pokud by se měly vyskytovat funkční vady nebo jiné závady, kontaktujte nejprve níže uvedené servisní oddělení **telefonicky** nebo **e-mailem**.
- Výrobek, zaevidovaný jako vadný výrobek pak můžete při přiložení dokladu o nákupu (pokladní lístek) a při uvedení, v čem spočívá vada a kdy k ní došlo, poslat výrobek pro Vás bez poštovného na adresu, kterou Vám oznámí servis.



Na webových stránkách www.lidl-service.com si můžete stáhnout tyto a mnoho dalších příruček, videí o výrobku a instalační software.

Pomocí kódu QR se dostanete přímo na stránku servisu Lidl (www.lidl-service.com) a můžete pomocí zadání čísla výrobku (IAN) 365033_2204 otevřít svůj návod k obsluze.

Servis



Servis Česko

Tel.: 800143873

E-Mail: kompernass@lidl.cz

IAN 365033_2204

Dovozce

Dbejte prosím na to, že následující adresa není adresou servisu. Kontaktujte nejprve uvedený servis.

KOMPERNASS HANDELS GMBH

BURGSTRASSE 21

44867 BOCHUM

NĚMECKO

www.kompernass.com

Prohlášení o shodě EU

My, společnost KOMPENASS HANDELS GMBH, osoba odpovědná za dokumentaci:
pan Semi Uguzlu, BURGSTR. 21, 44867 BOCHUM, DEUTSCHLAND/NĚMECKO, prohlašujeme,
že tento výrobek je ve shodě s následujícími normami, normativními dokumenty a směrnicemi ES:

Směrnice o strojních zařízeních
(2006/42/EC)

Použité harmonizované normy
EN 1953:2013

Typové označení: Sada pneu příslušenství PDSS 13 D4

Rok výroby: 08-2022

Sériové číslo: IAN 365033_2204

Bochum, 25. 7. 2022

The image shows a handwritten signature in black ink, which appears to be 'Semi Uguzlu', written in a cursive style. To the right of the signature is the CE mark, consisting of the letters 'C' and 'E' in a bold, sans-serif font.

Semi Uguzlu
manažer kvality

Technické změny ve smyslu dalšího vývoje jsou vyhrazeny.

Spis treści

Wstęp	44
Zastosowanie zgodne z przeznaczeniem	44
Wyposażenie	44
Zawartość zestawu	44
Dane techniczne	44
Wskazówki bezpieczeństwa	45
Obsługa	46
Przed uruchomieniem	46
Uruchomienie kompresora do kół z miernikiem	46
Stosowanie akcesoriów	47
Uruchomienie pistoletu wydmuchowego	47
Konserwacja i czyszczenie	47
Utylizacja	47
Gwarancja Kompernaß Handels GmbH	48
Serwis	49
Importer	49
Deklaracja zgodności UE	50

ZESTAW AKCESORIÓW NA SPRĘŻONE POWIETRZE PDSS 13 D4

Wstęp

Gratulujemy zakupu nowego urządzenia. Wybrany produkt charakteryzuje się wysoką jakością. Instrukcja obsługi stanowi część tego produktu. Zawiera ona ważne wskazówki na temat bezpieczeństwa, użytkowania i utylizacji. Przed rozpoczęciem użytkowania produktu zapoznaj się ze wszystkimi wskazówkami dotyczącymi obsługi i bezpieczeństwa. Używaj produktu wyłącznie zgodnie z zamieszczonym tu opisem oraz w podanym zakresie zastosowań. Przekazując produkt osobie trzeciej, dołącz do niego również całą dokumentację.

Zastosowanie zgodne z przeznaczeniem

Pistolet do pompowania kół na sprężone powietrze do pompowania opon rowerowych, piłek, materaców, pontonów itd. Pistolet do sprężonego powietrza nadaje się do czyszczenia i przedmuchiwania przedmiotów oraz miejsc trudno dostępnych. Używaj produktu wyłącznie zgodnie z zamieszczonym tu opisem oraz w podanym zakresie zastosowań. Produkt jest przeznaczony tylko do użytku prywatnego i nie jest przeznaczone do użytku komercyjnego. Każde użycie niezgodne z przeznaczeniem jest zabronione i potencjalnie niebezpieczne. Uszkodzenia spowodowane nieprzestrzeganiem lub niewłaściwym użytkowaniem nie są objęte gwarancją i odpowiedzialnością producenta. Nie dopuszczony do użytku jako manometr powietrza!

Wypożażenie

- ❶ Manometr
- ❷ Kompresor do kół z miernikiem
- ❸ Zawór odpowietrzający
- ❹ Nasadka
- ❺ Dźwigienka
- ❻ Wąż z nasadką wentyla
- ❼ Pistolet nadmuchowy pneumatyczny
- ❽ Dysza przedłużająca
- ❾ Adapter uniwersalny do zaworów o \varnothing wewn. wynoszącej ok. 8 mm
- ❿ Adapter do zaworów śrubowych np. w pontonach
- ⓫ Adapter do zaworów odpowietrzających
- ⓬ Adapter uniwersalny do zaworów o \varnothing wewn. wynoszącej ok. 9 mm
- ⓭ Adapter uniwersalny, do zaworów o \varnothing wewn. wynoszącej ok. 6 mm
- ⓮ Nasadka do ❾, ❿ i ⓫
- ⓯ Igła do pompowania piłek
- ⓰ Adapter zaworu, np. do zaworów w oponach rowerowych

Zawartość zestawu

- 1 kompresor do kół z miernikiem
- 1 pistolet wydmuchowy na sprężone powietrze
- 2 dysze przedłużające
- 1 zestaw adapterów (8-część.)
- 1 instrukcja obsługi

Dane techniczne

Ciśnienie robocze	maks. 8 barów
Jakość powietrza	oczyszczone, niezawierające oleju i bez kondensatu
Przepływ objętościowy	Pistolet do pompowania kół: 40–70 l/min Pistolet wydmuchowy: 70–130 l/min

Informacje o hałasie

Wartość pomiarowa ustalona zgodnie z EN 14462 (EN1953:2013).

Poziom ciśnienia akustycznego skorygowany charakterystyką A (L_{pA}):

Pistolet do pompowania kół 94,2 dB (A)

Pistolet wydmuchowy 94,3 dB (A)

Niepewność $K_{pA} = 2,5$ dB

Poziom mocy akustycznej skorygowany charakterystyką A (L_{WA}):

Pistolet do pompowania kół 102,6 dB (A)

Pistolet wydmuchowy 102,8 dB (A)

Niepewność $K_{WA} = 2,5$ dB



Noś ochronniki słuchu!

Symbole umieszczone na narzędziu pneumatycznym

	Przed uruchomieniem przeczytać instrukcję obsługi.
	Zawsze noś okulary ochronne.
	Zawsze noś ochronę dróg oddechowych.
	Zawsze noś ochronniki słuchu.
	Zawsze noś odpowiednie rękawice ochronne.



Wskazówki bezpieczeństwa

Wszystkie wskazówki bezpieczeństwa oraz instrukcje należy zachować do późniejszego wykorzystania.

OSTRZEŻENIE!

- Przeczytaj wszystkie wskazówki bezpieczeństwa oraz instrukcje. Nieprzestrzeganie poniższych wskazówek bezpieczeństwa oraz instrukcji może być przyczyną porażenia prądem elektrycznym, pożaru i/lub poważnych obrażeń ciała.

OSTRZEŻENIE! NIEBEZPIECZEŃSTWO UTRATY ŻYCIA PRZEZ MAŁE DZIECI I DZIECI ORAZ WYPADKU!

- Nie wolno dopuścić, aby dzieci bez nadzoru bawiły się opakowaniem. Niebezpieczeństwo uduszenia z powodu materiałów opakowaniowych. Dzieci często nie potrafią ocenić niebezpieczeństwa. Urządzenie należy przechowywać w miejscu niedostępnym dla dzieci. To nie jest zabawka.

OSTRZEŻENIE!

- W przypadku stosowania narzędzi pneumatycznych należy podjąć podstawowe środki ostrożności w celu wyeliminowania ryzyka pożaru, porażenia prądem elektrycznym i obrażeń ciała. Przed pierwszym użyciem urządzenia należy koniecznie przeczytać i przestrzegać wskazówek zawartych w niniejszej instrukcji obsługi oraz przechowywać je w bezpiecznym miejscu. Producent nie ponosi odpowiedzialności za szkody lub obrażenia ciała powstałe w wyniku nieprzestrzegania niniejszej instrukcji obsługi.

OSTRZEŻENIE!

- Wskazane zagrożenia można przewidzieć w przypadku ogólnego stosowania produktów trzymanyh w ręku. Jednakże dodatkowo użytkownik musi ocenić szczególnie zagrożenia, które mogą wystąpić w przypadku każdego zastosowania.

OSTRZEŻENIE! NIEBEZPIECZEŃSTWO OBRAŻEŃ!

- Przed wymianą narzędzi, regulacją i konserwacją odłącz dopływ sprężonego powietrza.

⚠ OSTRZEŻENIE!
NIEBEZPIECZEŃSTWO WYBUCHU!

- Podczas czyszczenia produktu nie używaj benzyny ani innych łatwopalnych cieczy! Opary pozostałe w produkcie mogą ulec zapłonowi wskutek iskrzenia i spowodować eksplozję produktu. Nigdy nie używaj produktu w miejscu zagrożonym wybuchem, w którym znajdują się łatwopalne ciecze, gazy lub pyły. Nie przetwarzaj żadnych materiałów, które są potencjalnie łatwopalne bądź wybuchowe lub mogą takie być.
- Aby uniknąć wielu zagrożeń przed montażem, eksploatacją, naprawą, konserwacją i wymianą akcesoriów oraz przed rozpoczęciem prac w pobliżu produktu należy przeczytać wskazówki bezpieczeństwa i je zrozumieć. W przeciwnym razie może to doprowadzić do poważnych obrażeń ciała.
- Produkt powinien być konfigurowany, ustawiany i używany wyłącznie przez odpowiednio wykwalifikowanych i przeszkolonych operatorów.
- Nie wolno modyfikować produktu. Modyfikacje mogą zmniejszać skuteczność środków bezpieczeństwa i zwiększać ryzyko dla operatora.
- Regularnie konserwować produkt by sprawdzić, czy wszystkie wymagane wskazówki wprowadzające / ostrzeżenia dla narzędzi pneumatycznych, wartości znamionowe oraz oznaczenia, takie jak ciśnienie robocze lub przepływ objętościowy, są czytelnie oznakowane na produkcie. Użytkownik musi skontaktować się z producentem w celu uzyskania etykiet zastępczych, jeśli jest to konieczne..
- Nie przeciążaj produktu.
- Nigdy nie wolno stosować wodoru, tlenu, dwutlenku węgla ani innego gazu w butlach, jako źródła energii dla tego produktu, ponieważ może to prowadzić do eksplozji i tym samym do ciężkich obrażeń.

⚠ NIEBEZPIECZEŃSTWO!

- Trzymaj kończyny z dala od obracających się części.
W przeciwnym razie istnieje niebezpieczeństwo odniesienia obrażeń.

Obsługa

Przed uruchomieniem

WSKAZÓWKA

- ▶ Produkt może być zasilany tylko oczyszczonym, wolnym od kondensatu i oleju sprężonym powietrzem. Nie wolno przekroczyć maksymalnego ciśnienia roboczego produktu wynoszącego 8 barów.
- ▶ Aby możliwa była regulacja ciśnienia powietrza, źródło sprężonego powietrza musi być wyposażone w reduktor ciśnienia.
- ◆ Podłącz produkt do odpowiedniego źródła sprężonego powietrza przez podłączenie szybkozłączki węża zasilającego do nasadki ④ na produkcie.
Zablokowanie następuje automatycznie.

Uruchomienie kompresora do kół z miernikiem

- ◆ Załóż wąż z nasadką wentyla ⑥ na zawór.
- ◆ Naciśnij dźwignię ⑤, aby uruchomić dopływ sprężonego powietrza.
- ◆ Zwolnij dźwignię ⑤, aby zatrzymać dopływ sprężonego powietrza.
Odczytaj ciśnienie napełniania na manometrze ①.
- ◆ Jeśli w pompowanym przedmiocie jest za dużo powietrza (za wysokie ciśnienie): naciśnij zawór odpowietrzający ③, aby spuścić ciśnienie.
- ◆ Naciśnij dźwignię węża z nasadką wentyla ⑥ do dołu i zdejmij wąż z nasadką wentyla ⑥ z zaworu.
- ◆ Po zakończeniu pracy odłącz urządzenie od sprężarki.

Stosowanie akcesoriów

- ◆ Naciśnij dźwignię węża z nasadką wentyla **6** i włóż potrzebne akcesoria **8** do **16** w wąż z nasadką wentyla **6**.

Uruchomienie pistoletu wydmuchowego

- ◆ Nakręć dyszę przedłużającą **8** na pneumatyczny pistolet wydmuchowy **7**.
- ◆ Naciśnij dźwignię **5**, aby uruchomić dopływ sprężonego powietrza.
- ◆ Zwolnij dźwignię **5**, aby zatrzymać dopływ sprężonego powietrza.
- ◆ Po zakończeniu pracy odłącz urządzenie od sprężarki.

WSKAZÓWKA

- ▶ Najpierw odłącz wąż od sprężarki, a dopiero potem przewód zasilający od produktu. W ten sposób unika się niekontrolowanego rzucania węzłem zasilającym.

Konserwacja i czyszczenie



OSTRZEŻENIE! NIEBEZPIECZEŃSTWO OBRAŻEŃ! Przed przystąpieniem do czyszczenia odłącz produkt koniecznie od zasilania sprężonym powietrzem.

- Produkt nie wymaga specjalnej konserwacji.
- Do czyszczenia produktu nie używaj żadnych ostrych przedmiotów. Do wnętrza produktu nie może przedostać się żadna ciecz. W przeciwnym razie produkt może ulec uszkodzeniu.
- Pamiętaj o regularnym czyszczeniu produktu, najlepiej bezpośrednio po każdym użyciu.
- Oczyszczyć obudowę suchą szmatką.

Utylizacja



Produkt i opakowanie nadają się do recyklingu, podlegają rozszerzonej odpowiedzialności producenta i są zbierane selektywnie.

Utylizacja jest dla użytkownika bezpłatna. Chronić środowisko i usuwać odpady w prawidłowy sposób.



Informacje na temat możliwości utylizacji wysłużonego urządzenia można uzyskać w urzędzie gminy lub miasta.



Opakowanie urządzenia wykonane jest z materiałów przyjaznych dla środowiska naturalnego, które można oddać w lokalnych punktach zbiórki.



Opakowania należy utylizować w sposób przyjazny dla środowiska. Przestrzegać oznaczeń na różnych materiałach opakowaniowych i w razie potrzeby utylizuj je zgodnie z zasadami segregacji odpadów. Materiały opakowaniowe są oznaczone skrótami (a) i cyframi (b) w następujący sposób: 1–7: tworzywa sztuczne, 20–22: papier i tektura, 80–98: kompozyty.

Gwarancja Kompernaß Handels GmbH

Szanowny Kliencie,

To urządzenie objęte jest 3-letnią gwarancją, licząc od daty zakupu. W przypadku wad tego produktu, masz gwarantowane ustawowo prawa w stosunku sprzedawcy. Te ustawowe prawa nie są ograniczone przez nasze opisane poniżej warunki gwarancji.

Warunki gwarancji

Okres gwarancji rozpoczyna się od daty zakupu. Należy zachować paragon. Jest on wymagany jako dowód zakupu.

Jeżeli w ciągu trzech lat od daty zakupu produktu ujawni się w nim wada materiałowa lub produkcyjna, produkt zostanie wedle naszego uznania nieodpłatnie naprawiony, wymieniony na nowy lub zostanie zwrócona jego cena. Warunkiem spełnienia tego świadczenia gwarancyjnego jest dostarczenie w trakcie tego trzyletniego okresu uszkodzonego urządzenia wraz z dowodem zakupu (paragonem) oraz krótkim opisem wady i daty jej wystąpienia.

Jeżeli wada jest objęta naszą gwarancją, otrzymasz z powrotem naprawiony lub nowy produkt. Zgodnie z art. 581 §1 polskiego kodeksu cywilnego wraz z wymianą produktu lub jego istotnej części rozpoczyna się nowy okres gwarancyjny.

Okres gwarancji i ustawowe roszczenia gwarancyjne

Wykonanie usługi gwarancyjnej nie przedłuża okresu gwarancji. Dotyczy to również wymienionych i naprawionych części. Wszelkie szkody i wady wykryte w chwili zakupu należy zgłosić bezpośrednio po rozpakowaniu urządzenia. Po upływie okresu gwarancji wszelkie naprawy są wykonywane odpłatnie.

Zakres gwarancji

Urządzenie zostało starannie wyprodukowane i poddane przed wysyłką skrupulatnej kontroli jakości.

Gwarancja obejmuje wady materiałowe lub produkcyjne. Niniejsza gwarancja nie obejmuje części produktu, podlegających normalnemu zużyciu, ani uszkodzeń części łatwo łamliwych, np. przetłaczniaków, lub części wykonanych ze szkła.

Niniejsza gwarancja traci swoją ważność, jeśli produkt został uszkodzony, nie używano go prawidłowo lub nie serwisowano należycie. W celu zapewnienia prawidłowego stosowania produktu należy ściśle przestrzegać wszystkich instrukcji wymienionych w instrukcjach obsługi. Należy bezwzględnie unikać zastosowania oraz postępowania, których odradza się w instrukcji obsługi lub przed którymi się w niej ostrzeża.

Produkt przeznaczony jest wyłącznie do użytku domowego, a nie do zastosowań komercyjnych. Niewłaściwe użytkowanie urządzenia, używanie go w sposób niezgodny z jego przeznaczeniem, użycie siły lub ingerencja w urządzenie, dokonywana poza naszymi autoryzowanymi punktami serwisowymi, powodują utratę gwarancji.

Okres gwarancji nie ma zastosowania w następujących przypadkach

- normalne zużycie pojemności baterii
- komercyjne wykorzystanie produktu
- uszkodzenie lub modyfikacja produktu przez klienta
- nieprzestrzeganie przepisów bezpieczeństwa i konserwacji, błędy w obsłudze
- szkody spowodowane zjawiskami naturalnymi

Realizacja zobowiązań gwarancyjnych

W celu zapewnienia szybkiego załatwienia sprawy, postępuj zgodnie z poniższymi wskazówkami:

- W przypadku wszelkich pytań przygotuj paragon fiskalny oraz numer artykułu (IAN) 365033_2204 jako dowód zakupu.
- Numer artykułu można znaleźć na tabliczce znamionowej na produkcie, wygrawerowany na urządzeniu, zapisany na stronie tytułowej instrukcji obsługi (w dolnym lewym rogu) lub na naklejce z tyłu bądź na spodzie urządzenia.
- W przypadku wystąpienia błędów działania lub innych wad, prosimy o kontakt z odpowiednim działem serwisu **telefonicznie** lub **przez e-mail**.
- Zarejestrowany jako wadliwy produkt możesz wtedy wraz z dołączonym dowodem zakupu (paragonem) oraz opisem i datą wystąpienia usterki wysłać nieodpłatnie na przekazany wcześniej adres serwisu.



Na stronie www.lidl-service.com możesz pobrać te i wiele innych instrukcji, filmów o produktach oraz oprogramowanie instalacyjne.

Za pomocą tego kodu QR możesz przejść bezpośrednio na stronę serwisu Lidl (www.lidl-service.com), gdzie możesz otworzyć instrukcję obsługi, wpisując numer artykułu (IAN) 365033_2204.

Serwis

PL Serwis Polska
Tel.: 22 397 4996
E-Mail: kompennass@lidl.pl

IAN 365033_2204

Importer

Pamiętaj, że poniższy adres nie jest adresem serwisu. Skontaktuj się najpierw z odpowiednim punktem serwisowym.

KOMPERNASS HANDELS GMBH
BURGSTRASSE 21
44867 BOCHUM
NIEMCY
www.kompennass.com

Deklaracja zgodności UE

Firma KOMPERNASS HANDELS GMBH, osoba odpowiedzialna za sporządzenie dokumentacji:
Semi Uguzlu, BURGSTR. 21, 44867 BOCHUM, NIEMCY, oświadcza niniejszym, że produkt ten jest zgodny z następującymi normami, dokumentami normatywnymi oraz dyrektywami WE:

Dyrektywa maszynowa
(2006/42/EC)

Zastosowane normy zharmonizowane
EN 1953:2013

Oznaczenie typu: Zestaw akcesoriów na sprężone powietrze PDSS 13 D4

Rok produkcji: 08-2022

Numer seryjny: IAN 365033_2204

Bochum, dnia 25.07.2022

The image shows a handwritten signature in black ink, which appears to read 'Semi Uguzlu'. To the right of the signature is the CE mark, consisting of the letters 'C' and 'E' in a stylized, bold font.

Semi Uguzlu
dyrektor ds. jakości

Zastrzegamy sobie prawo do wprowadzania zmian technicznych w ramach procesu udoskonalania urządzenia.

Obsah

Úvod	52
Používanie v súlade s určeným účelom	52
Vybavenie	52
Rozsah dodávky	52
Technické údaje	52
Bezpečnostné pokyny	53
Obsluha	54
Pred uvedením do prevádzky	54
Uvedenie hustiča s meračom naplnenia pneumatík do prevádzky	54
Používanie príslušenstva	55
Uvedenie vyfukovacej pištole do prevádzky	55
Údržba a čistenie	55
Likvidácia	55
Záruka spoločnosti Kompernass Handels GmbH	56
Servis	57
Dovozca	57
EÚ vyhlásenie o zhode	58

SÚPRAVA PNEUMATICKÉHO PRÍSLUŠENSTVA PDSS 13 D4

Úvod

Srdečne vám gratulujeme ku kúpe vášho nového prístroja. Touto kúpou ste sa rozhodli pre výrobok vysokej kvality. Návod na obsluhu je súčasťou tohto výrobku. Obsahuje dôležité upozornenia týkajúce sa bezpečnosti, používania a likvidácie. Pred použitím výrobku sa oboznámte so všetkými pokynmi na obsluhu a bezpečnostnými pokynmi. Výrobok používajte iba podľa opisu a v uvedených oblastiach použitia. Pri postúpení výrobku tretej osobe odovzdajte spolu s ním aj všetky dokumenty.

Používanie v súlade s určeným účelom

Pneumatický hustič pneumatík slúži na hustenie bicyklových duší, lôpt, nafukovacích matracov, nafukovacích člnov atď. Pneumatická vyfukovacia pištoľ sa hodí na čistenie a vyfukovanie predmetov, ako aj ťažko prístupných miest. Výrobok používajte iba podľa opisu a v uvedených oblastiach použitia. Prístroj je určený len na súkromné, nie na komerčné použitie. Akékoľvek použitie, ktoré sa líši od použitia na určený účel, je zakázané a potenciálne nebezpečné. Na škody spôsobené nerešpektovaním pokynov alebo nesprávnym použitím sa nevzťahuje záruka a nespádajú do oblasti zodpovednosti výrobcu.

Nie je schválené na použitie ako tlakomer vzduchu!

Vybavenie

- ❶ Manometer
- ❷ Pneumatický hustič s meračom naplnenia pneumatík
- ❸ Odvzdušňovací ventil
- ❹ Nástrčná vsuvka
- ❺ Spúšťacia páka
- ❻ Hadica s ventilovým konektorom
- ❼ Pneumatická vyfukovacia pištoľ
- ❽ Predlžovacia dýza
- ❾ Univerzálny adaptér na ventily s vnútorným \varnothing cca 8 mm
- ❿ Adaptér na skrutkovacie ventily, napr. pre nafukovacie člny
- ⓫ Adaptér pre odvzdušňovacie ventily
- ⓬ Univerzálny adaptér na ventily s vnútorným \varnothing cca 9 mm
- ⓭ Univerzálny adaptér na ventily s vnútorným \varnothing cca 6 mm
- ⓮ Nadstavec na ❾, ❿ a ⓫
- ⓯ Ihla na lopty
- ⓰ Ventilový adaptér, napr. pre ventily na bicyklové duše

Rozsah dodávky

- 1 pneumatický hustič s meračom naplnenia pneumatík
- 1 pneumatická vyfukovacia pištoľ
- 2 predlžovacie dýzy
- 1 súprava adaptérov (8-dielna)
- 1 návod na obsluhu

Technické údaje

Pracovný tlak	max. 8 barov
Kvalita stlačeného vzduchu	vyčistený, bez oleja a kondenzátu
Objemový prietok	hustič pneumatík: 40–70 l/min vyfukovacia pištoľ: 70–130 l/min

Informácie o hluku

Nameraná hodnota stanovená v súlade s EN 14462 (EN1953:2013).

A-vážená hladina akustického tlaku (L_{pA}):

hustič pneumatík	94,2 dB (A)
vyfukovacia pištoľ	94,3 dB (A)
neurčitost'	$K_{pA} = 2,5$ dB

A-vážená hladina akustického výkonu (L_{WA}):

hustič pneumatík	102,6 dB (A)
vyfukovacia pištoľ	102,8 dB (A)
neurčitost'	$K_{WA} = 2,5$ dB



Noste chrániče sluchu!

Symbols na pneumatickom náradí

	Pred uvedením do prevádzky si prečítajte návod na obsluhu.
	Noste vždy ochranné okuliare.
	Noste vždy chránič dýchacích ciest.
	Noste vždy chrániče sluchu.
	Noste vždy ochranné rukavice.



Bezpečnostné pokyny

Pre prípad budúceho použitia uschovajte všetky bezpečnostné pokyny a návody.

⚠ VÝSTRAHA!

- Prečítajte si všetky bezpečnostné pokyny a upozornenia. Zanedbania pri dodržiavaní bezpečnostných pokynov a upozornení môžu mať za následok zásah elektrickým prúdom, požiar a/alebo ťažké poranenia.

⚠ VÝSTRAHA! NEBEZPEČENSTVO OHROZENIA ŽIVOTA A ÚRAZU V PRÍPADE DETÍ!

- Nikdy nenechávajte obalový materiál v blízkosti detí bez dozoru. Hrozí nebezpečenstvo udusenía obalovým materiálom. Deti často podceňujú nebezpečenstvá. Výrobok uchovávajte vždy mimo dosahu detí. Výrobok nie je hračka.

⚠ VÝSTRAHA!

- Keď sa používa pneumatické náradie, musia sa dodržiavať základné bezpečnostné opatrenia, aby sa vylúčili riziká požiaru, zásahu elektrickým prúdom a poranení osôb. Pred prvým uvedením do prevádzky si bezpodmienečne prečítajte pokyny v tomto návode na obsluhu a dobre ich uschovajte. Za škody alebo telesné poranenia, ktoré vzniknú v dôsledku neriadenia sa týmto návodom na obsluhu nepreberá výrobca žiadnu zodpovednosť.

⚠ VÝSTRAHA!

- Uvedené ohrozenia je možné pri bežnom používaní výrobkov držaných v rukách predvídať. Používateľ však musí okrem toho vyhodnotiť špecifické riziká, ktoré môžu nastať pri každom použití.

⚠ VÝSTRAHA! NEBEZPEČENSTVO PORANENIA!

- Pred výmenou nástrojov, nastavením a údržbárskymi prácami prerušte prívod stlačeného vzduchu.

⚠ VÝSTRAHA!
NEBEZPEČENSTVO VÝBUCHU!

- Na čistenie výrobku nikdy nepoužívajte benzín ani iné horľavé kvapaliny! Výpary zostávajúce vo výrobku by sa v dôsledku iskier mohli vznietiť a spôsobiť explóziu výrobku. Nepracujte s výrobkom na miestach s nebezpečenstvom výbuchu, na ktorých sa nachádzajú horľavé kvapaliny, plyny alebo horľavý prach. Nespracúvajte žiadne materiály, ktoré by mohli byť alebo sú ľahko horľavé alebo výbušné.
- V prípade ohrozenia viacerými zdrojmi si musíte pred montážou, prevádzkou, opravou, údržbou a výmenou dielov príslušenstva, ako aj pred prácami v blízkosti výrobku prečítať bezpečnostné pokyny pre skrutkové spoje a porozumieť im. V opačnom prípade to môže viesť k ťažkým telesným poraneniam.
- Výrobok by mal inštalovať, nastavovať alebo používať výlučne obslužný personál, ktorý je kvalifikovaný a zaškolený.
- Výrobok sa nesmie nikdy meniť. Úpravy by mohli znížiť účinnosť bezpečnostných opatrení a zvýšiť riziká pre obsluhu.
- Na výrobku treba pravidelne vykonávať údržbu, aby sa skontrolovalo, že všetky požadované úvodné/bezpečnostné pokyny pre pneumatické náradie, dimenzačné hodnoty a označenia, napr. dimenzačné otáčky alebo menovitý tlak vzduchu, sú na výrobku označené čitateľne. Ak je to potrebné, používateľ musí skontaktovať výrobcu, aby si zadovážil náhradné etikety na označenie.
- Výrobok nepreťažujte.
- Nikdy ako zdroj energie tohto výrobku nepoužívajte vodík, kyslík, oxid uhličitý ani iný plyn vo fľašiach, pretože to môže viesť k výbuchu a tým k vážnym zraneniam.

⚠ NEBEZPEČENSTVO!

- Ruky a končatiny majte mimo dosahu rotujúcich dielov.
Inak hrozí nebezpečenstvo poranenia.

Obsluha

Pred uvedením do prevádzky

UPOZORNENIE

- ▶ Výrobok sa smie používať iba s vyčisteným vzduchom, bez kondenzátu a oleja. Nesmie sa prekročiť maximálny pracovný tlak 8 barov povolený pre výrobok.
 - ▶ Aby bolo možné regulovať tlak vzduchu, zdroj stlačeného vzduchu musí byť vybavený redukčným ventilom.
 - ◆ Pripojte výrobok k vhodnému zdroju stlačeného vzduchu tak, že rýchlospojku prírodnej hadice spojíte s nástrchnou vsuvkou **4** na výrobku. Zablokovanie sa uskutoční automaticky.
- ### Uvedenie hustiča s meračom naplnenia pneumatík do prevádzky
- ◆ Nasadte ventilový konektor **6** na ventil.
 - ◆ Stlačte spúšťačiu páku **5** na spustenie prívodu vzduchu.
 - ◆ Pusťte spúšťačiu páku **5** na vypnutie prívodu vzduchu.
Na manometri **1** odčítajte úroveň tlaku.
 - ◆ Ak by bolo v plnom objekte príliš veľa vzduchu (príliš vysoký tlak):
Stlačte odvzdušňovací ventil **3**, aby ste vypustili vzduch.
 - ◆ Zatlačte páku ventilového konektora **6** nadol a stiahnite ventilový konektor **6** z ventilu.
 - ◆ Po ukončení práce odpojte výrobok od kompresora.

Používanie príslušenstva

- ♦ Zatláčte páku ventilového konektora **6** a za-
suňte želané príslušenstvo **8** až **16** do ventilo-
vého konektora **6**.

Uvedenie vyfukovacej pištole do prevádzky

- ♦ Naskrutkujte predĺžovaciu dýzu **8** na pneuma-
tickú vyfukovaciu pištoľ **7**.
- ♦ Stlačte spúšťaciu páku **5** na spustenie prívodu
vzduchu.
- ♦ Pusťte spúšťaciu páku **5** na vypnutie prívodu
vzduchu.
- ♦ Po ukončení práce odpojte výrobok od kompre-
sora.

UPOZORNENIE

- ▶ Najprv odpojte hadicu od kompresora a až
potom odpojte napájaciu hadicu z výrobku.
Takto zabránite nekontrolovanému pohybu
prívodnej hadice sem a tam.

Údržba a čistenie



**VÝSTRAHA! NEBEZPEČENSTVO
PORANENIA! Skôr než začnete
výrobok čistiť, bezpodmienečne ho
odpojte od napájania stlačeným
vzduchom.**

- Výrobok si nevyžaduje žiadnu zvláštnu
údržbu.
- Na čistenie výrobku nepoužívajte žiadne
ostré predmety. Dovnútra výrobku sa nesmú
dostať žiadne tekutiny. V opačnom prípade
sa môže výrobok poškodiť.
- Výrobok čistíte pravidelne, najlepšie hneď
po ukončení práce.
- Kryt vyčistíte suchou handričkou.

Likvidácia



Produkt a obal sú recyklovateľné, podliehajú
rozšírenej zodpovednosti výrobcu a zbierajú sa
oddelene.

**Likvidácia je pre vás bezplatná. Chráňte
životné prostredie a likvidujte odborne.**



Ďalšie informácie o možnostiach likvi-
dácie výrobku, ktorý doslúžil, získate
od svojej obecnej alebo mestskej
samosprávy.



Balenie sa skladá výlučne z materiálov,
ktoré neškodia životnému prostrediu.
Môžete ho vyhodiť do nádob určených
na zber a recykláciu odpadov.



Obal zlikvidujte ekologicky.
Dbajte na označenie na rôznych obalo-
vých materiáloch a triedte ich osobitne.
Obalové materiály sú označené skrat-
kami (a) a číslicami (b) s nasledujúcim významom:
1–7: plasty, 20–22: papier a lepenka,
80–98: kompozitné materiály.

Záruka spoločnosti Kompernass Handels GmbH

Vážená zákazníčka, vážený zákazník,

na tento prístroj máte záruku 3 roky od dátumu zakúpenia. V prípade nedostatkov tohto výrobku máte práva vyplývajúce zo zákona voči predajcovi tohto výrobku. Tieto Vaše práva vyplývajúce zo zákona nie sú obmedzené našou zárukou, uvedenou nižšie.

Záručné podmienky

Záručná doba začína plynúť dátumom zakúpenia. Prosím, uschovajte si pokladničný blok. Tento bude potrebný ako dôkaz o zakúpení.

Ak v priebehu troch rokov od dátumu zakúpenia tohto výrobku dôjde k chybe materiálu alebo výrobnej chybe, výrobok vám – podľa nášho uváženia – bezplatne opravíme, vymeníme alebo uhradíme kúpnu cenu. Podmienkou tohto záručného plnenia je, že počas trojročnej lehoty sa poškodený prístroj a doklad o zakúpení (pokladničný blok) predloží so stručným opisom, v čom spočíva nedostatok prístroja a kedy sa vyskytol.

Ak je chyba pokrytá našou zárukou, zašleme Vám späť opravený alebo nový výrobok. Opravou alebo výmenou výrobku nezačína plynúť žiadna nová záručná doba.

Záručná doba a zákonné nároky na odstránenie chýb

Záručná doba sa záručným plnením nepredĺži. To platí aj pre vymenené a opravené diely. Poškodenia a chyby zistené prípadne už pri kúpe, sa musia hlásiť okamžite po vybalení. Po uplynutí záručnej doby podliehajú prípadné opravy poplatku.

Rozsah záruky

Prístroj bol starostlivo vyrobený v súlade s prísnyimi smernicami kvality a pred dodaním bol svedomito preskúšaný.

Záručné plnenie sa vzťahuje na chyby materiálu alebo výrobné chyby. Táto záruka sa nevzťahuje na časti výrobku, ktoré sú vystavené bežnému opotrebovaniu a preto ich možno pokladať za rýchlo opotrebitelné diely, ani na poškodenia krehkých dielov, ako sú napríklad spínače alebo diely vyrobené zo skla.

Táto záruka zaniká v prípade poškodenia výrobku neodborným používaním alebo neodbornou údržbou. Na správne používanie výrobku sa musia presne dodržiavať všetky pokyny, uvedené v návode na obsluhu. Bezpodmienečne sa musí zabrániť použitiu alebo úkonom, ktoré sa v návode na obsluhu neodporúčajú alebo pred ktorými sa varuje.

Výrobok je určený len na súkromné použitie a nie na priemyselné používanie. Záruka zaniká pri nesprávnom a neodbornom zaobchádzaní, pri použití násilia a pri zásahoch, ktoré neboli vykonané naším autorizovaným servisom.

Záručná doba neplatí pri

- normálnom opotrebovaní kapacity akumulátora
- komerčnom používaní výrobku
- poškodení alebo zmene výrobku zákazníkom
- nerešpektovaní predpisov týkajúcich sa bezpečnosti a údržby, chybách obsluhy
- škodách v dôsledku elementárnych udalostí

Vybavenie v prípade záruky

Na zaručenie rýchleho vybavenia Vašej žiadosti postupujte podľa nasledujúcich pokynov:

- Na všetky otázky majte pripravený pokladničný doklad a číslo výrobku (IAN) 365033_2204 ako doklad o nákupe.
- Číslo výrobku nájdete na typovom štítku na výrobku, na gravúre na výrobku, na titulnej stránke návodu na obsluhu (dole vľavo) alebo ako nálepku na zadnej alebo spodnej strane výrobku.
- Ak dôjde k funkčným poruchám alebo iným nedostatkom, kontaktujte najprv nižšie uvedené servisné oddelenie **telefonicky** alebo **e-mailom**.
- Výrobok, zaevidovaný ako poruchový, môžete potom spolu s dokladom o nákupe (pokladničný blok) a uvedením popisu chyby a dátumu, kedy k nej došlo, bezplatne odoslať na adresu servisného strediska, ktorá Vám bude oznámená.



Na webovej stránke www.lidl-service.com si môžete stiahnuť tieto a mnoho ďalších príručiek, videá o výrobkoch a inštalačný softvér.

Pomocou tohto QR-kódu sa dostanete priamo na stránku servisu Lidl (www.lidl-service.com) a pomocou zadania čísla výrobku (IAN) 365033_2204 otvoríte váš návod na obsluhu.

Servis

SK Servis Slovensko
Tel. 0850 232001
E-Mail: kompernass@lidl.sk

IAN 365033_2204

Dovozca

Majte na pamäti, že nižšie uvedená adresa nie je adresou servisného strediska. Najprv kontaktujte uvedené servisné stredisko.

KOMPERNASS HANDELS GMBH

BURGSTRASSE 21

44867 BOCHUM

NEMECKO

www.kompernass.com

EÚ vyhlásenie o zhode

My, spoločnosť KOMPERNASS HANDELS GMBH, osoba zodpovedná za dokumentáciu:
pán Semi Uguzlu, BURGSTR. 21, 44867 BOCHUM, DEUTSCHLAND/NEMECKO, vyhlasujeme,
že tento výrobok je v súlade s nasledujúcimi normami, normatívnymi dokumentmi a smernicami ES:

Smernica o strojových zariadeniach
(2006/42/EC)

Aplikované harmonizované normy
EN 1953:2013

Typové označenie: Súprava pneumatického príslušenstva PDSS 13 D4

Rok výroby: 08/2022

Sériové číslo: IAN 365033_2204

Bochum, 25. 07. 2022



Semi Uguzlu
Manažér kvality

Technické zmeny v zmysle ďalšieho vývoja sú vyhradené.

Índice

Introducción	60
Uso previsto	60
Equipamiento	60
Volumen de suministro	60
Características técnicas	60
Indicaciones de seguridad	61
Manejo	62
Antes de la puesta en funcionamiento	62
Puesta en funcionamiento del inflador de neumáticos	62
Uso de los accesorios	62
Puesta en funcionamiento de la pistola de soplado	63
Mantenimiento y limpieza	63
Desecho	63
Garantía de Kompernass Handels GmbH	64
Asistencia técnica	65
Importador	65
Declaración UE de conformidad	66

SET DE ACCESORIOS PARA COMPRESOR PDSS 13 D4

Introducción

Felicidades por la compra de su aparato nuevo. Ha adquirido un producto de alta calidad. Las instrucciones de uso forman parte del producto y contienen indicaciones importantes acerca de su seguridad, uso y desecho. Antes de usar el producto, familiarícese con todas las indicaciones de manejo y de seguridad. Utilice el producto únicamente como se describe y para los ámbitos de aplicación indicados. Entregue todos los documentos cuando transfiera el producto a terceros.

Uso previsto

El inflador de neumáticos de aire comprimido sirve para inflar neumáticos de bicicleta, balones, colchones de aire, embarcaciones inflables, etc. La pistola de soplado neumática está prevista para la limpieza y el soplado de objetos y de lugares de difícil acceso. Utilice el producto únicamente como se describe y para los ámbitos de aplicación indicados. Este producto se ha diseñado exclusivamente para su uso privado y no para su uso comercial o industrial. Se prohíbe cualquier uso diferente del uso previsto, ya que es potencialmente peligroso. La garantía no cubre los daños derivados del incumplimiento de las instrucciones de uso o de un uso incorrecto y el fabricante quedará eximido de cualquier responsabilidad al respecto en tal caso. ¡No aprobado para uso como manómetro de aire!

Equipamiento

- ❶ Manómetro
- ❷ Inflador de neumáticos de aire comprimido
- ❸ Válvula de purga
- ❹ Boquilla de conexión
- ❺ Gatillo
- ❻ Tubo flexible con conector de válvula
- ❼ Pistola de soplado neumática
- ❽ Boquilla alargadora
- ❾ Adaptador universal para válvulas con un diámetro interno de aprox. 8 mm
- ❿ Adaptador para válvulas de rosca, por ejemplo, para embarcaciones inflables
- ⓫ Adaptador para válvulas de purga
- ⓬ Adaptador universal para válvulas con un diámetro interno de aprox. 9 mm
- ⓭ Adaptador universal para válvulas con un diámetro interno de aprox. 6 mm
- ⓮ Cabezal para ❾, ❿ y ⓫
- ⓯ Aguja para balones
- ⓰ Adaptador de válvulas, por ejemplo, para neumáticos de bicicleta

Volumen de suministro

- 1 inflador de neumáticos de aire comprimido
- 1 pistola de soplado neumática
- 2 boquillas alargadoras
- 1 set adaptador (8 piezas)
- 1 manual de instrucciones de uso

Características técnicas

Presión de trabajo	máx. 8 bar
Calidad del aire comprimido	limpio, sin aceite y sin condensado
Flujo volumétrico	Inflador de neumáticos: 40-70 l/min Pistola de soplado: 70-130 l/min

Información sobre emisiones sonoras

Valor de medición determinado según EN 14462 (EN 1953:2013).

Nivel de presión acústica ponderado A (L_{pA}):

Inflador de neumáticos 94,2 dB (A)

Pistola de soplado 94,3 dB (A)

Incertidumbre $K_{pA} = 2,5$ dB

Nivel de potencia acústica ponderado A (L_{WA}):

Inflador de neumáticos 102,6 dB (A)

Pistola de soplado 102,8 dB (A)

Incertidumbre $K_{WA} = 2,5$ dB



¡Utilice protecciones auditivas!

Símbolos en la herramienta de aire comprimido

	Lea las instrucciones de uso antes de poner en funcionamiento el aparato.
	Utilice siempre gafas de protección.
	Utilice siempre protección respiratoria.
	Utilice siempre protecciones auditivas.
	Utilice siempre guantes de protección.



Indicaciones de seguridad

Conserve todas las indicaciones de seguridad y las instrucciones para el futuro.

¡ADVERTENCIA!

- Lea todas las indicaciones de seguridad y las instrucciones. El incumplimiento de las indicaciones de seguridad y de las instrucciones especificadas puede provocar descargas eléctricas, incendios o lesiones graves.

¡ADVERTENCIA! ¡PELIGRO DE MUERTE Y DE ACCIDENTES PARA NIÑOS PEQUEÑOS!

- No deje nunca a los niños sin vigilancia con el material de embalaje. Existe peligro de asfixia por el material de embalaje. Los niños no suelen ser conscientes del peligro. Mantenga el producto fuera del alcance de los niños. Este producto no es un juguete.

¡ADVERTENCIA!

- Al utilizar herramientas de aire comprimido, deben observarse unas medidas básicas de seguridad para descartar el riesgo de incendio, de descarga eléctrica y de lesiones personales. Antes de la primera puesta en funcionamiento, lea y observe las indicaciones de estas instrucciones de uso y guárdelas en un lugar seguro. El fabricante no asumirá responsabilidad alguna por los daños o las lesiones físicas que se deriven del incumplimiento de estas instrucciones de uso.

¡ADVERTENCIA!

- Los peligros especificados son los previsible para el uso general de herramientas de sujeción manual. No obstante, el usuario también debe evaluar los riesgos específicos que puedan producirse durante el uso del aparato.

¡ADVERTENCIA! ¡PELIGRO DE LESIONES!

- Desconecte la alimentación de aire comprimido antes de cambiar las herramientas y de realizar ajustes y tareas de mantenimiento.

**⚠ ¡ADVERTENCIA!
¡PELIGRO DE EXPLOSIÓN!**

- No utilice nunca bencina ni otros líquidos inflamables para la limpieza del producto. Los vapores que permanezcan en el producto pueden llegar a inflamarse por las chispas y causar la explosión del producto. No trabaje con el producto en entornos potencialmente explosivos en los que haya líquidos, gases o polvos inflamables. No trabaje con materiales que sean potencialmente inflamables o explosivos.
- Para evitar múltiples peligros, deben leerse y comprenderse las indicaciones de seguridad antes de la instalación, del manejo, de la reparación, del mantenimiento y del cambio de los accesorios, y antes de trabajar cerca del producto para uniones atornilladas. De lo contrario, pueden producirse lesiones físicas graves.
- Solo los usuarios cualificados e instruidos pueden instalar, ajustar o utilizar el producto.
- No se permite realizar modificaciones en el producto. Cualquier modificación puede reducir la eficacia de las medidas de seguridad y aumentar los riesgos para el usuario.
- El producto debe someterse regularmente a mantenimiento para comprobar que todas las indicaciones de seguridad para las herramientas de aire comprimido y los parámetros y las etiquetas, como la velocidad asignada o la presión nominal, estén perfectamente legibles en el producto. El usuario debe ponerse en contacto con el fabricante para solicitar etiquetas de repuesto para la identificación siempre que sea necesario.
- No sobrecargue el producto.
- No utilice nunca hidrógeno, oxígeno, dióxido de carbono ni cualquier otro gas embotellado como fuente de energía para este producto, ya que podría causar una explosión y lesiones graves.

⚠ ¡PELIGRO!

- Mantenga las manos y otras partes del cuerpo alejadas de las piezas en giro. De lo contrario, existe peligro de lesiones.

Manejo

Antes de la puesta en funcionamiento

INDICACIÓN

- ▶ El producto solo debe usarse con aire comprimido limpio, sin condensación ni aceite. No debe superarse la presión de trabajo máxima de 8 bar.
- ▶ Para poder regular la presión de aire, debe equiparse la fuente de alimentación de aire comprimido con un manorreductor.
- ◆ Conecte el producto a una fuente de alimentación de aire comprimido adecuada conectando el acoplamiento rápido del tubo flexible de alimentación a la boquilla **4** del producto. El bloqueo se realiza automáticamente.

Puesta en funcionamiento del inflador de neumáticos

- ◆ Conecte el conector de válvula **6** en la válvula.
- ◆ Apriete el gatillo **5** para iniciar el suministro de aire.
- ◆ Suelte el gatillo **5** para detener el suministro de aire. Lea la presión de llenado en el manómetro **1**.
- ◆ Si hay demasiado aire (demasiada presión) en el objeto de llenado: Presione la válvula de purga **3** para liberar el aire.
- ◆ Presione la palanca del conector de válvula **6** hacia abajo y saque el conector **6** de la válvula.
- ◆ Tras finalizar la tarea, desconecte el producto del compresor.

Uso de los accesorios

- ◆ Presione la palanca del conector de válvula **6** y acople el accesorio deseado **8** hasta **16** en el conector de válvula **6**.

Puesta en funcionamiento de la pistola de soplado

- ◆ Enrosque una boquilla alargadora **8** en la pistola de soplado neumática **7**.
- ◆ Apriete el gatillo **5** para iniciar el suministro de aire.
- ◆ Suelte el gatillo **5** para detener el suministro de aire.
- ◆ Tras finalizar la tarea, desconecte el producto del compresor.

INDICACIÓN

- ▶ El tubo flexible debe desconectarse primero del compresor y, posteriormente, del producto. De esta manera, podrá evitar que gire descontroladamente.

Mantenimiento y limpieza



¡ADVERTENCIA! ¡PELIGRO DE LESIONES! Desconecte el producto de la alimentación de aire comprimido antes de limpiarlo.

- Este producto no precisa de un mantenimiento específico.
- No utilice ningún objeto afilado para la limpieza del producto. Evite que pueda penetrar cualquier líquido en el interior del producto. De lo contrario, podría dañarse.
- Limpie el producto con regularidad; preferiblemente, justo después de terminar el trabajo.
- Limpie la carcasa con un paño seco.

Desecho



El producto y el embalaje son reciclables, se someten a una responsabilidad ampliada del fabricante y se desechan por separado.

Este tipo de desecho es gratuito. Cuide el medio ambiente y deseche el aparato de la manera adecuada.



Puede informarse acerca de las posibilidades de desecho de los aparatos usados en su administración municipal o ayuntamiento.



El embalaje consta de materiales ecológicos que pueden desecharse a través de los centros de reciclaje locales.



Deseche el embalaje de forma respetuosa con el medio ambiente. Observe las indicaciones de los distintos materiales de embalaje y, si procede, recíclelos de la manera correspondiente. Los materiales de embalaje cuentan con abreviaciones (a) y cifras (b) que significan lo siguiente: 1-7: plásticos; 20-22: papel y cartón; 80-98: materiales compuestos.

Garantía de Kompernass Handels GmbH

Estimado cliente:

Este aparato cuenta con una garantía de 3 años a partir de la fecha de compra. Si se detectan defectos en el producto, puede ejercer sus derechos legales frente al vendedor. Estos derechos legales no se ven limitados por la garantía descrita a continuación.

Condiciones de la garantía

El plazo de la garantía comienza con la fecha de compra. Guarde bien el comprobante de caja, ya que lo necesitará como justificante de compra.

Si dentro de un periodo de tres años a partir de la fecha de compra de este producto se detecta un defecto en su material o un error de fabricación, asumiremos la reparación o sustitución gratuita del producto o restituiremos el precio de compra a nuestra elección. La prestación de la garantía requiere la presentación del aparato defectuoso y del justificante de compra (comprobante de caja), así como una breve descripción por escrito del defecto detectado y de las circunstancias en las que se haya producido dicho defecto, dentro del plazo de tres años.

Si el defecto está cubierto por nuestra garantía, le devolveremos el producto reparado o le suministraremos uno nuevo. La reparación o sustitución del producto no supone el inicio de un nuevo periodo de garantía.

Duración de la garantía y reclamaciones legales por vicios

La duración de la garantía no se prolonga por hacer uso de ella. Este principio también se aplica a las piezas sustituidas y reparadas. Si después de la compra del aparato, se detecta la existencia de daños o de defectos al desembalarlo, deben notificarse de inmediato. Cualquier reparación que se realice una vez finalizado el plazo de garantía estará sujeta a costes.

Alcance de la garantía

El aparato se ha fabricado cuidadosamente según estándares elevados de calidad y se ha examinado en profundidad antes de su entrega.

La prestación de la garantía se aplica a defectos en los materiales o errores de fabricación. Esta garantía no cubre las piezas del producto normalmente sometidas al desgaste y que, en consecuencia, puedan considerarse piezas de desgaste ni los daños producidos en los componentes frágiles, p. ej., interruptores o piezas de vidrio.

Se anulará la garantía si el producto se daña o no se utiliza o mantiene correctamente. Para utilizar correctamente el producto, deben observarse todas las indicaciones especificadas en las instrucciones de uso. Debe evitarse cualquier uso y manejo que esté desaconsejado o frente al que se advierta en las instrucciones de uso.

El producto está previsto exclusivamente para su uso privado y no para su uso comercial. En caso de manipulación indebida e incorrecta, uso de la fuerza y apertura del aparato por personas ajenas a nuestros centros de asistencia técnica autorizados, la garantía perderá su validez.

La garantía no cubre los siguientes casos

- Desgaste normal de la capacidad de la batería.
- Uso comercial o industrial del producto.
- Daño o alteración del producto por parte del cliente.
- Incumplimiento de las instrucciones de seguridad y mantenimiento y errores en el manejo.
- Daños provocados por fuerza mayor.

Proceso de reclamación conforme a la garantía

Para garantizar una tramitación rápida de su reclamación, le rogamos que observe las siguientes indicaciones:

- Mantenga siempre a mano el comprobante de caja y el número de artículo (IAN) 365033_2204 como justificante de compra.
- Podrá ver el número de artículo en la placa de características del producto, grabado en el producto, en la portada de las instrucciones de uso (parte inferior izquierda) o en el adhesivo de la parte trasera o inferior del producto.
- Si se producen errores de funcionamiento u otros defectos, póngase primero en contacto con el departamento de asistencia técnica especificado a continuación **por teléfono** o **por correo electrónico**.
- Podrá enviar el producto calificado como defectuoso junto con el justificante de compra (comprobante de caja) y la descripción del defecto y de las circunstancias en las que se haya producido de forma gratuita a la dirección de correo proporcionada.



En www.lidl-service.com, podrá descargar este manual de usuario y muchos otros más, así como vídeos sobre los productos y software de instalación.

Con este código QR, accederá directamente a la página del Servicio Lidl (www.lidl-service.com) y podrá abrir las instrucciones de uso mediante la introducción del número de artículo (IAN) 365033_2204.

Asistencia técnica

ES Servicio España

Tel.: 900 984 989

E-Mail: kompernass@lidl.es

IAN 365033_2204

Importador

Tenga en cuenta que la dirección siguiente no es una dirección de asistencia técnica. Póngase primero en contacto con el centro de asistencia técnica especificado.

KOMPERNASS HANDELS GMBH

BURGSTRASSE 21

44867 BOCHUM

ALEMANIA

www.kompernass.com

Declaración UE de conformidad

En virtud del presente documento, nosotros, KOMPERNASS HANDELS GMBH, responsable de los documentos: Semi Uguzlu, BURGSTR. 21, 44867 BOCHUM (ALEMANIA), declaramos que este producto cumple con lo dispuesto por las siguientes normas, documentos normativos y directivas CE:

Directiva relativa a las máquinas
(2006/42/EC)

Normas armonizadas aplicadas
EN 1953:2013

Denominación del modelo: Set de accesorios para compresor PDSS 13 D4

Año de fabricación: 08-2022

Número de serie: IAN 365033_2204

Bochum, 25/07/2022

The image shows a handwritten signature in black ink, which appears to be 'Semi Uguzlu', written in a cursive style. To the right of the signature is the CE mark, consisting of two large, bold, sans-serif letters 'C' and 'E' joined together.

Semi Uguzlu
- Responsable de calidad -

Reservado el derecho de realizar modificaciones técnicas en relación con el desarrollo tecnológico.

Indholdsfortegnelse

Indledning	68
Anvendelsesområde	68
Udstyr	68
Pakkens indhold	68
Tekniske data	68
Sikkerhedsanvisninger	69
Betjening	70
Før ibrugtagning	70
Første brug af måleapparat til dækpistol	70
Anvendelse af tilbehøret	71
Første brug af blæsepistolen	71
Vedligeholdelse og rengøring	71
Bortskaffelse	71
Garanti for Kompennass Handels GmbH	72
Service	73
Importør	73
EU-overensstemmelseserklæring	74

TRYKLUFT TILBEHØRSSÆT PDSS 13 D4

Indledning

Tillykke med købet af dit nye produkt. Du har valgt et produkt af høj kvalitet. Betjeningsvejledningen er en del af dette produkt. Den indeholder vigtige informationer om sikkerhed, anvendelse og bortskaffelse. Gør dig fortrolig med alle produktets betjenings- og sikkerhedsanvisninger før brug. Brug kun produktet som beskrevet og kun til de angivne anvendelsesområder. Lad vejledningen følge med produktet, hvis du giver det videre til andre.

Anvendelsesområde

Trykluft-dækpistolen bruges til oppumpning af cykeldæk, bolde, luftmadrasser, gummibåde osv. Trykluftpistolen egner sig også til rengøring og udblæsning af genstande samt vanskeligt tilgængelige steder. Brug kun produktet som beskrevet og kun til de angivne anvendelsesområder. Produktet er kun beregnet til privat brug og ikke til erhvervs-mæssige formål. Enhver anvendelse, som afviger fra anvendelsesområdet, er forbudt og potentielt farlig. Skader som følge af manglende overholdelse eller forkert anvendelse er ikke dækket af garantien og falder ikke ind under producentens ansvarsområde.

Ikke godkendt til brug som luftryksmåler!

Udstyr

- ❶ Manometer
- ❷ Måleapparat til trykluftdæk
- ❸ Udluftningsventil
- ❹ Tilslutningsnippel
- ❺ Aktiveringshåndtag
- ❻ Slange med ventilstik
- ❼ Trykluftblæsepistol
- ❽ Forlængerdyse
- ❾ Universaladapter til ventiler med indvendig Ø på ca. 8 mm
- ❿ Adapter til skrueventiler, f.eks. til badebåde
- ⓫ Adapter til udluftningsventiler
- ⓬ Universaladapter til ventiler med indvendig Ø på ca. 9 mm
- ⓭ Universaladapter til ventiler med indvendig Ø på ca. 6 mm
- ⓮ Tilbehørsdel til ❾, ❿ og ⓫
- ⓯ Boldnål
- ⓰ Ventiladapter til f.eks. ventiler til cykeldæk

Pakkens indhold

- 1 måleapparat til trykluftdæk
- 1 trykluftblæsepistol
- 2 forlængerdyser
- 1 adaptersæt (8 dele)
- 1 betjeningsvejledning

Tekniske data

Arbejdstryk	maks. 8 bar
Trykluftkvalitet	renset, olie- og kondensatfri
Volumenflow	Dækpistol: 40–70 l/min Blæsepistol: 70–130 l/min

Støjinformationer

Måleværdi beregnet i henhold til EN 14462 (EN1953:2013).

A-vurderet lydtrykniveau (L_{pA}):

Dækpistol 94,2dB (A)

Blæsepistol 94,3dB (A)

Usikkerhed $K_{pA} = 2,5\text{dB}$

A-vurderet lydeffektniveau (L_{WA}):

Dækpistol 102,6 dB (A)

Blæsepistol 102,8dB (A)

Usikkerhed $K_{WA} = 2,5\text{dB}$



Bær høreværn!

Symboler på trykluffværktøjet

	Før ibrugtagning skal betjeningsvejledningen læses.
	Bær altid beskyttelsesbriller.
	Bær altid åndedrætsværn.
	Bær altid høreværn.
	Bær altid beskyttelseshandsker.



Sikkerhedsanvisninger

Opbevar alle sikkerhedsinformationer og anvisninger til senere brug.

ADVARSEL!

- ▶ Læs alle sikkerhedsanvisninger og -instruktioner. Hvis de angivne sikkerhedsinformationer og anvisninger ikke overholdes, kan det medføre elektrisk stød, brand og/eller alvorlige kvæstelser.

ADVARSEL! LIVSFARE OG FARE FOR ULYKKER FOR SMÅBØRN OG BØRN!

- Lad aldrig børn være alene med emballagematerialerne uden opsyn. Der er fare for kvælning pga. emballagematerialet. Børn undervurderer ofte farerne. Hold altid produktet uden for børns rækkevidde. Dette produkt er ikke legetøj.

ADVARSEL!

- Når trykluffværktøjer anvendes, skal de grundlæggende sikkerhedsbestemmelser overholdes, så risikoen for brand, elektrisk stød og personskader udelukkes. Læs og overhold altid anvisningerne i denne betjeningsvejledning før første ibrugtagning, og opbevar dem godt. Producenten påtager sig ikke ansvaret for skader eller kvæstelser, som opstår, fordi denne betjeningsvejledning ikke er blevet overholdt.

ADVARSEL!

- De angivne farer kan forventes ved almindelig brug af håndholdte produkter. Brugeren skal derudover vurdere de specielle risici, der kan opstå under anvendelsen.

ADVARSEL! FARE FOR PERSONSKADER!

- Afbryd trykluffforsyningen før værktøjsskift, justering og vedligeholdelse.

⚠ ADVARSEL! EKSPLOSIONSFARE!

- Brug aldrig benzin eller andre brændbare væsker til rengøring af produktet! Dampene, som bliver tilbage i produktet, kan antændes af gnister og medføre, at produktet eksploderer. Arbejd aldrig med produktet i eksplosionsfarlige omgivelser, hvor der befinder sig brændbare væsker, gasser eller støv. Arbejd ikke med materialer, som er eller potentielt kan være let antændelige eller eksplosive.
- For at undgå en række risici skal sikkerhedsreglerne være læst og forstået før montering, betjening, reparation og vedligeholdelse, udskiftning af tilbehørsdele samt før arbejde i nærheden af produktet. I modsat fald kan det føre til alvorlige personskader.
- Produktet må udelukkende klargøres, indstilles og anvendes af kvalificerede og uddannede betjeningspersoner.
- Produktet må ikke ændres. Ændringer kan forringe sikkerhedsanordningernes effektivitet og øge risikoen for betjeningspersoner.
- Produktet skal regelmæssigt vedligeholdes for at kontrollere, om alle krævede introduktions-/sikkerhedsanvisninger for trykluftværktøjer, mærkeværdier og mærkninger som f.eks. mærkehastighed eller nominelt lufttryk forefindes på produktet og kan læses. Brugeren skal kontakte producenten for at få nye mærkater til mærkning, hvis dette er nødvendigt.
- Overbelast ikke produktet.

- Brug aldrig brintoxid, ilt, kuldioxid eller anden gas i flasker som energikilde til dette produkt, da det kan medføre eksplosion og dermed alvorlige personskader.

⚠ FARE!

- Hold hænderne eller andre legemsdele på afstand af de drejende dele. Ellers er der fare for personskader.

Betjening

Før ibrugtagning

BEMÆRK

- ▶ Produktet må kun anvendes med rensat, kondensat- og oliefri trykluft. Det maksimale arbejdstryk på 8 bar for produktet må ikke overskrides.
- ▶ For at lufttrykket kan reguleres, skal trykluftkilden være udstyret med en trykreduktionsventil.

- ◆ Tilslut produktet til en egnet trykluftkilde ved at forbinde forsyningsslangens snapkobling med stikniplene **4** på produktet. Låsen fungerer automatisk.

Første brug af måleapparat til dækpistol

- ◆ Sæt ventilstikket **6** på ventilen.
- ◆ Tryk på udløserhåndtaget **5** for at starte lufttilførslen.
- ◆ Slip udløserhåndtaget **5** for at slukke for lufttilførslen. Aflæs trykket på manometeret **1**.
- ◆ Hvis der er for meget luft (for højt tryk) i den påfyldte genstand: Tryk på udluftningsventilen **3** for at lukke luften ud.
- ◆ Stil håndtaget til ventilstikket **6** ned, og tag ventilstikket **6** af ventilen.
- ◆ Afbryd produktet fra kompressoren, når arbejdet er afsluttet.

Anvendelse af tilbehøret

- Tryk på håndtaget til ventilstikket **6**, og sæt det ønskede tilbehør **8** til **1b** ind i ventilstikket **6**.

Første brug af blæsepistolen

- Skrue en forlængerdyse **8** på trykluft-blæsepistolen **7**.
- Tryk på udløserhåndtaget **5** for at starte lufttilførslen.
- Slip udløserhåndtaget **5** for at slukke for lufttilførslen.
- Afbryd produktet fra kompressoren, når arbejdet er afsluttet.

BEMÆRK

- Løsn først slangen fra kompressoren, og fjern derefter forsyningsslangen fra produktet. Derved undgår du, at forsyningsslangen hvirvler ukontrolleret rundt.

Vedligeholdelse og rengøring



ADVARSEL! FARE FOR PERSONSKADER! Afbryd altid produktet fra tryklufforsyningen, før du rengør det.

- Produktet kræver ingen særlig vedligeholdelse.
- Brug ikke skarpe genstande til rengøring af produktet. Der må ikke komme væske ind i produktet. Ellers kan produktet blive beskadiget.
- Rengør regelmæssigt produktet og helst lige efter, at du er færdig med arbejdet.
- Rengør kabinettet med en tør klud.

Bortskaffelse



Produktet og emballagen kan genbruges, er underlagt et udvidet producentansvar og indsamles sorteret.

Denne bortskaffelse er gratis for dig. Skån miljøet, og bortskaf produktet korrekt.



Du kan få supplerende oplysninger hos kommunen om bortskaffelse af udtjente produkter.



Emballagen består af miljøvenlige materialer, som kan bortskaffes på de lokale genbrugspladser.



Bortskaf emballagen miljøvenligt. Vær opmærksom på mærkningen på de forskellige emballeringsmaterialer, og aflever dem sorteret til bortskaffelse. Emballagematerialerne er mærket med forkortelserne (a) og tallene (b) med følgende betydning: 1-7: Plast, 20-22: Papir og pap, 80-98: Kompositmaterialer.

Garanti for Kompernass Handels GmbH

Kære kunde

På dette produkt får du 3 års garanti fra købsdatoen. I tilfælde af mangler ved produktet har du en række juridiske rettigheder i forhold til sælgeren af produktet. Dine juridiske rettigheder forringes ikke af den nedenfor anførte garanti.

Garantibetingelser

Garantiperioden begynder på købsdatoen. Opbevar venligst kvitteringen et sikkert sted. Den er nødvendig for at kunne dokumentere købet.

Hvis der inden for tre år fra dette produkts købsdato opstår en materiale- eller fabrikationsfejl, vil produktet – efter vores valg – blive repareret eller udskiftet, eller købsprisen vil blive refunderet gratis til dig. Denne garantiydelse forudsætter, at det defekte produkt afleveres, og købsbeviset (kvitteringen) forevises i løbet af fristen på tre år, og at der gives en kort skriftlig beskrivelse af, hvori manglen består, og hvornår den er opstået.

Hvis defekten er dækket af vores garanti, får du et repareret eller et nyt produkt retur. Reparation eller ombytning af produktet udløser ikke en ny garantiperiode.

Garantiperiode og juridiske mangelkrav

Garantiperioden forlænges ikke, hvis der gøres brug af garantien. Det gælder også for udskiftede og reparerede dele. Skader og mangler, som eventuelt allerede fandtes ved køb, samt manglende dele, skal anmeldes straks efter udpakningen. Når garantiperioden er udløbet, er reparation af skader betalingspligtig.

Garantiens omfang

Produktet er produceret omhyggeligt efter strenge kvalitetsretningslinjer og testet grundigt inden levering.

Garantien dækker materiale- og fabrikationsfejl. Denne garanti omfatter ikke produktdele, der er udsat for normal slitage og derfor kan betragtes som sliddele, eller skader på skrøbelige dele som f.eks. kontakter eller dele af glas.

Denne garanti bortfalder, hvis produktet er blevet beskadiget, ikke er forskriftsmæssigt anvendt eller vedligeholdt. For at sikre forskriftsmæssig anvendelse af produktet skal alle anvisninger nævnt i betjeningsvejledningen nøje overholdes. Anvendelsesformål og handlinger, som frarådes eller der advares imod i betjeningsvejledningen, skal ubetinget undgås.

Produktet er kun beregnet til privat og ikke til kommercielt brug. Ved misbrug og uhensigtsmæssig brug, anvendelse af vold og ved indgreb, som ikke er foretaget af vores autoriserede serviceafdeling, bortfalder garantien.

Garantiperioden gælder ikke ved

- Normalt forbrug af batteriets kapacitet
- Erhvervs-mæssig anvendelse af produktet
- Beskadigelser eller ændringer på produktet udført af kunden
- Manglende overholdelse af sikkerheds- og vedligeholdelsesforskrifter, betjeningsfejl
- Skader som følge af naturkatastrofer

Afvikling af garantier

For at sikre en hurtig behandling af din anmeldelse bør du følge nedenstående anvisninger:

- Ved alle forespørgsler bedes du have kvitteringen og artikelnummeret (IAN) 365033_2204 klar som dokumentation for købet.
- Artikelnummeret kan du finde på typeskiltet på produktet, som indgravering på produktet, på betjeningsvejledningens forside (nederst til venstre) eller som klæbemærke på bag- eller undersiden af produktet.
- Hvis der opstår funktionsfejl eller øvrige mangler, bedes du først kontakte nedennævnte serviceafdeling **telefonisk** eller **via e-mail**.
- Et produkt, der er registreret som defekt, kan du derefter indsende portofrit til den oplyste serviceadresse med vedlæggelse af købsbevis (kvittering) og en beskrivelse af, hvori manglen består, og hvornår den er opstået.



På www.lidl-service.com kan du downloade denne og mange andre manualer, produktvideoer og installationssoftware.

Med denne QR-kode kommer du direkte til Lidl-servicesiden (www.lidl-service.com) og kan åbne den ønskede betjeningsvejledning ved indtastning af artikelnummeret (IAN) 365033_2204.

Service

DK Service Danmark

Tel.: 32 710005

E-Mail: kompernass@lidl.dk

IAN 365033_2204

Importør

Bemærk at den efterfølgende adresse ikke er en serviceadresse. Kontakt først det nævnte servicested.

KOMPERNASS HANDELS GMBH

BURGSTRASSE 21

44867 BOCHUM

TYSKLAND

www.kompernass.com

EU-overensstemmelseserklæring

Vi, KOMPERNASS HANDELS GMBH, dokumentansvarlig: Semi Uguzlu, BURGSTR. 21, 44867 BOCHUM, TYSKLAND, erklærer hermed, at dette produkt stemmer overens med følgende standarder, standardiseringsdokumenter og EU-direktiver:

Maskindirektivet
(2006/42/EC)

Anvendte harmoniserede standarder
EN 1953:2013

Typebetegnelse: Trykluft tilbehørssæt PDSS 13 D4

Produktionsår: 08-2022

Serienummer: IAN 365033_2204

Bochum, 25.07.2022

A handwritten signature in black ink, appearing to read 'Semi Uguzlu', is written over a large, bold, black CE mark.

Semi Uguzlu
Kvalitetschef

Vi forbeholder os ret til tekniske ændringer med henblik på videreudvikling.

Indice

Introduzione	76
Uso conforme	76
Dotazione	76
Materiale in dotazione	76
Dati tecnici	76
Avvertenze di sicurezza	77
Uso	78
Prima della messa in funzione	78
Messa in funzione del gonfiagomme misuratore	78
Uso degli accessori	79
Messa in funzione della pistola per soffiaggio	79
Pulizia e manutenzione	79
Smaltimento	79
Garanzia della Kompernass Handels GmbH	80
Assistenza	81
Importatore	81
Dichiarazione di conformità CE	82

SET ACCESSORI PER COMPRESSORE PDSS 13 D4

Introduzione

Congratulazioni per l'acquisto del nuovo apparecchio. È stato scelto un prodotto di alta qualità. Il manuale di istruzioni è parte integrante del presente prodotto. Esso contiene importanti note sulla sicurezza, sull'uso e sullo smaltimento. Prima di utilizzare il prodotto acquisire dimestichezza con tutte le note relative ai comandi e alla sicurezza. Utilizzare il prodotto solo come descritto e per i campi d'impiego indicati. In caso di cessione del prodotto a terzi, consegnare anche tutta la relativa documentazione.

Uso conforme

Il gonfiagomme ad aria compressa serve a gonfiare pneumatici di biciclette, palloni, materassi ad aria, gommoni ecc. La pistola per soffiaggio ad aria compressa è adatta a pulire oggetti e punti di difficile accesso con aria compressa. Utilizzare il prodotto solo come descritto e per i campi d'impiego indicati. Il prodotto è destinato esclusivamente all'uso domestico e non all'uso commerciale. Qualsiasi impiego che esuli dall'uso conforme non è consentito ed è potenzialmente pericoloso. I danni causati da mancata osservanza o errori di impiego non sono coperti dalla garanzia e non rientrano nella sfera di responsabilità del produttore. Non approvato per l'uso come manometro dell'aria!

Dotazione

- ❶ Manometro
- ❷ Gonfiagomme misuratore
- ❸ Valvola di sfiato
- ❹ Nipplo a innesto
- ❺ Grilletto
- ❻ Tubo flessibile con connettore per valvola
- ❼ Pistola per soffiaggio ad aria compressa
- ❽ Bocchetta di prolunga
- ❾ Adattatore universale per valvole con diametro interno di circa 8 mm
- ❿ Adattatore per valvole filettate, ad es. di canotti
- ⓫ Adattatore per valvole di sfiato
- ⓬ Adattatore universale per valvole con diametro interno di circa 9 mm
- ⓭ Adattatore universale per valvole con diametro interno di circa 6 mm
- ⓮ Accessorio per ❾, ❿ e ⓫
- ⓯ Ago per pallone
- ⓰ Adattatore valvola, ad es. per valvole di pneumatici di bicicletta

Materiale in dotazione

- 1 gonfiagomme misuratore
- 1 pistola per soffiaggio ad aria compressa
- 2 bocchette di prolunga
- 1 set di adattatori (8 pezzi)
- 1 manuale di istruzioni

Dati tecnici

Pressione di lavoro	max. 8 bar
Qualità dell'aria compressa	depurata, priva di olio e condensa
Portata volumetrica	Gonfiagomme: 40-70 l/min Pistola per soffiaggio: 70-130 l/min

Informazioni sui rumori

Valore di misura determinato secondo EN 14462 (EN1953:2013).

Livello di pressione sonora ponderato A (L_{PA}):

Gonfiagomme 94,2 dB (A)

Pistola per soffiaggio 94,3 dB (A)

Fattore di incertezza $K_{PA} = 2,5$ dB

Livello di potenza sonora ponderato A (L_{WA}):

Gonfiagomme 102,6 dB (A)

Pistola per soffiaggio 102,8 dB (A)

Fattore di incertezza $K_{WA} = 2,5$ dB



Indossare una protezione acustica!

Simboli presenti sull'utensile ad aria compressa

	Prima della messa in funzione leggere il manuale di istruzioni.
	Indossare sempre occhiali protettivi.
	Indossare sempre una mascherina per proteggere le vie respiratorie.
	Indossare sempre una protezione per l'udito.
	Indossare sempre guanti protettivi.



Avvertenze di sicurezza

Conservare le indicazioni relative alla sicurezza e le istruzioni per uso futuro.

AVVERTENZA!

- Leggere tutte le avvertenze di sicurezza e le istruzioni. L'errata applicazione delle avvertenze di sicurezza e delle istruzioni può causare scosse elettriche, incendi e/o gravi lesioni.

AVVERTENZA! PERICOLO DI MORTE E INCIDENTE PER BAMBINI PICCOLI E BAMBINI!

- Non lasciare mai il materiale di imballaggio incustodito in presenza di bambini. Sussiste pericolo di soffocamento a causa del materiale di imballaggio. Spesso i bambini sottovalutano i pericoli. Tenere i bambini sempre lontani dal prodotto. Non è un giocattolo.

AVVERTENZA!

- Quando si utilizzano utensili ad aria compressa occorre rispettare alcune precauzioni di sicurezza fondamentali per escludere i rischi di incendio, scossa elettrica e lesioni a persone. Prima della prima messa in funzione leggere le indicazioni di questo manuale di istruzioni e conservare con cura il manuale. Il produttore declina ogni responsabilità per danni o lesioni riconducibili alla mancata osservanza di questo manuale di istruzioni.

AVVERTENZA!

- I pericoli indicati sono prevedibili per l'uso generale di prodotti portatili. Tuttavia, oltre a tali rischi l'utente deve valutare i rischi specifici che potrebbero manifestarsi sulla base di ogni singolo impiego.

AVVERTENZA! PERICOLO DI LESIONI!

- Prima di cambiare utensile ed effettuare interventi di regolazione e manutenzione, interrompere l'afflusso di aria compressa.

**⚠ AVVERTENZA!
PERICOLO DI ESPLOSIONE!**

- Per la pulizia del prodotto non utilizzare mai benzina o altri liquidi infiammabili! I vapori rimasti nel prodotto potrebbero incendiarsi al contatto con scintille e far esplodere il prodotto. Non lavorare con il prodotto in ambienti a rischio di esplosione in cui siano presenti liquidi, gas o polveri infiammabili. Non lavorare materiali che sono o potrebbero essere facilmente infiammabili o esplosivi.
- Per evitare diverse situazioni di pericolo, è necessario leggere e comprendere le avvertenze di sicurezza prima di montare, usare, riparare, sottoporre a manutenzione e sostituire accessori, nonché prima di lavorare vicino al prodotto. In caso contrario possono verificarsi gravi lesioni fisiche.
- Il prodotto deve essere allestito, regolato o utilizzato esclusivamente da operatori qualificati e addestrati.
- Non apportare modifiche al prodotto. Le modifiche possono ridurre l'efficacia delle misure di sicurezza e aumentare i rischi per l'operatore.
- Sottoporre il prodotto a regolare manutenzione per verificare che tutte le necessarie avvertenze introduttive / di sicurezza per utensili ad aria compressa, nonché i valori nominali e le etichette relative ad es. al numero di giri nominale o alla pressione nominale, siano leggibili sul prodotto. L'utente è tenuto a contattare il produttore per ottenere etichette sostitutive per le indicazioni, in caso di necessità.
- Non sovraccaricare il prodotto.
- Non utilizzare mai idrogeno, ossigeno, biossido di carbonio o altri gas in bombole come fonte di energia di questo prodotto, poiché in tal modo si può provocare un'esplosione con conseguenti gravi lesioni.

⚠ PERICOLO!

- Tenere le mani e altre parti del corpo lontane dalle parti in rotazione. In caso contrario sussiste il rischio di lesioni.

Uso**Prima della messa in funzione****NOTA**

- ▶ Il prodotto può essere alimentato esclusivamente con aria compressa pulita e priva di condensa e di olio. Non superare la pressione di lavoro massima del prodotto, pari a 8 bar.
 - ▶ Per poter regolare l'aria compressa, è necessario che la sorgente di aria compressa sia provvista di riduttore di pressione.
 - ◆ Collegare il prodotto ad una fonte di alimentazione di aria compressa adeguata collegando l'attacco rapido del tubo flessibile di alimentazione al nipplo a innesto **4** del prodotto. Il serraggio avviene automaticamente.
- Messa in funzione del gonfiagomme misuratore**
- ◆ Applicare il connettore per valvola **6** alla valvola.
 - ◆ Per avviare l'alimentazione di aria compressa premere il grilletto **5**.
 - ◆ Per arrestare l'alimentazione di aria compressa rilasciare il grilletto **5**. Leggere la pressione di riempimento sul manometro **1**.
 - ◆ Se nell'oggetto riempito dovesse esservi troppa aria (pressione troppo alta): Premere la valvola di sfogo **3** per scaricare aria.
 - ◆ Premere la leva del connettore per valvola **6** verso il basso e staccare il connettore per valvola **6** dalla valvola.
 - ◆ Al termine del lavoro scollegare il prodotto dal compressore.

Uso degli accessori

- ◆ Premere la leva del connettore per valvola ⑥ e inserire l'accessorio desiderato da ⑧ a ⑫ nel connettore per valvola ⑥.

Messa in funzione della pistola per soffiaggio

- ◆ Avvitare la bocchetta di prolunga ⑧ alla pistola per soffiaggio ad aria compressa ⑦.
- ◆ Per avviare l'alimentazione di aria compressa premere il grilletto ⑤.
- ◆ Per arrestare l'alimentazione di aria compressa rilasciare il grilletto ⑤.
- ◆ Al termine del lavoro scollegare il prodotto dal compressore.

NOTA

- ▶ Per prima cosa rimuovere il tubo flessibile dal compressore e solo successivamente rimuovere il tubo flessibile di alimentazione dal prodotto. In questo modo si evita il vorticare senza controllo del tubo flessibile di alimentazione.

Pulizia e manutenzione



AVVERTENZA! PERICOLO DI LESIONI!
Prima di pulire il prodotto, staccarlo assolutamente dalla fonte di alimentazione di aria compressa.

- Il prodotto non richiede particolare manutenzione.
- Non utilizzare oggetti acuminati per la pulizia del prodotto. Impedire la penetrazione di liquidi all'interno del prodotto. In caso contrario il prodotto può danneggiarsi.
- Pulire regolarmente il prodotto, preferibilmente sempre subito dopo aver terminato il lavoro.
- Pulire l'alloggiamento con un panno asciutto.

Smaltimento



Il prodotto e l'imballaggio sono riciclabili, sono soggetti ad una responsabilità estesa del produttore e vengono raccolti in maniera differenziata.

Lo smaltimento è gratuito per l'utente. Rispettare l'ambiente e smaltire l'apparecchio in modo adeguato.



Per lo smaltimento del prodotto una volta che ha terminato la sua funzione, informarsi presso l'amministrazione comunale.



L'imballaggio è costituito da materiali ecocompatibili che possono essere smaltiti tramite gli appositi centri di raccolta e riciclaggio.



Smaltire l'imballaggio conformemente alle norme di tutela ambientale. Tenere conto dei codici presenti sui vari materiali di imballaggio ed eventualmente separare i materiali effettuando una raccolta differenziata. I materiali di imballaggio presentano codici costituiti da abbreviazioni (a) e numeri (b) con il seguente significato: 1-7: materie plastiche, 20-22: carta e cartone, 80-98: materiali compositi.

Garanzia della Kompernass Handels GmbH

Egregio Cliente,

Questo apparecchio ha una garanzia di 3 anni dalla data di acquisto. Qualora questo prodotto presentasse vizi, Le spettano diritti legali nei confronti del venditore del prodotto. La garanzia qui di seguito descritta non costituisce alcun limite a tali diritti legali.

Condizioni di garanzia

Il periodo di garanzia decorre dalla data di acquisto. Si prega di conservare bene lo scontrino di cassa. Quest'ultimo è necessario come prova d'acquisto.

Qualora entro tre anni a partire dalla data d'acquisto del prodotto si presentasse un difetto del materiale o di fabbricazione, provvederemo a nostra discrezione a riparare o a sostituire gratuitamente il prodotto oppure a rimborsare il prezzo d'acquisto. Questa prestazione di garanzia ha come presupposto che l'apparecchio guasto e la prova d'acquisto (scontrino di cassa) vengano presentati entro il termine di tre anni e che si descriva per iscritto in cosa consiste il difetto e quando si è evidenziato.

Se il vizio rientra nell'ambito della nostra garanzia, il Suo prodotto verrà riparato o sostituito da uno nuovo. Con la riparazione o la sostituzione del prodotto non decorre un nuovo periodo di garanzia.

Periodo di garanzia e diritti legali di rivendicazione di vizi

Il periodo di garanzia non viene prolungato da interventi in garanzia. Ciò vale anche per le parti sostituite e riparate. Danni e vizi eventualmente già presenti al momento dell'acquisto devono venire segnalati immediatamente dopo che l'apparecchio è stato disimballato. Le riparazioni eseguite dopo la scadenza del periodo di garanzia sono a pagamento.

Ambito della garanzia

L'apparecchio è stato prodotto con cura secondo severe direttive qualitative e debitamente collaudato prima della consegna.

La prestazione in garanzia vale per difetti del materiale o di fabbricazione. Questa garanzia non si estende a componenti del prodotto esposti a normale logorio, che possono pertanto essere considerati come componenti soggetti a usura (esempio capacità della batteria, calcificazione, lampade, pneumatici, filtri, spazzole...). La garanzia non si estende altresì a danni che si verificano su componenti delicati (esempio interruttori, parti realizzate in vetro, schermi, accessori vari) nonché danni derivanti dal trasporto o altri incidenti.

Questa garanzia decade se il prodotto è stato danneggiato oppure utilizzato o sottoposto a interventi di manutenzione in modo non conforme. Per un utilizzo adeguato del prodotto si devono rigorosamente rispettare tutte le istruzioni espresse nel manuale di istruzioni per l'uso. Si devono assolutamente evitare modalità di utilizzo e azioni che il manuale di istruzioni per l'uso sconsiglia o da cui esso mette in guardia.

Il prodotto è destinato esclusivamente all'uso domestico e non a quello commerciale. La garanzia decade in caso di impiego improprio o manomissione, uso della forza e interventi non eseguiti dalla nostra filiale di assistenza autorizzata.

Il periodo di garanzia non si applica nei seguenti casi

- normale usura della capacità della batteria
- uso commerciale del prodotto
- danneggiamento o modifica del prodotto da parte del cliente
- mancata osservanza delle prescrizioni di sicurezza e manutenzione, errori di utilizzo
- danni derivanti da eventi naturali

Trattamento dei casi di garanzia

Per garantire una rapida evasione della Sua richiesta, La preghiamo di seguire le seguenti istruzioni:

- Tenga a portata di mano per qualsiasi richiesta lo scontrino di cassa e il codice dell'articolo (IAN) 365033_2204 come prova di acquisto.
- Il codice dell'articolo è riportato sulla targhetta identificativa o su un'incisione presenti sul prodotto, sul frontespizio del manuale di istruzioni (in basso a sinistra) o su un adesivo applicato alla parte posteriore o inferiore del prodotto.
- Qualora si presentassero malfunzionamenti o altri tipi di vizi, contatti innanzitutto il reparto assistenza clienti qui di seguito indicato **telefonticamente** o via **e-mail**.
- Una volta che il prodotto è stato registrato come difettoso, lo può poi spedire a nostro carico, provvedendo ad allegare la prova di acquisto (scontrino di cassa), una descrizione del vizio e l'indicazione della data in cui si è presentato, all'indirizzo del servizio di assistenza clienti che Le è stato comunicato.



Sul sito www.lidl-service.com è possibile scaricare questo e molti altri manuali di istruzioni, filmati sui prodotti e software d'installazione.

Con questo codice QR si giunge direttamente al sito dell'assistenza clienti Lidl (www.lidl-service.com) e con la digitazione del codice articolo (IAN) 365033_2204 si può aprire il manuale di istruzioni di proprio interesse.

Assistenza

IT Assistenza Italia
 Tel.: 800781188
 E-Mail: kompernass@lidl.it
 IAN 365033_2204

Importatore

Badi che il seguente indirizzo non è quello del servizio di assistenza clienti. Contatti innanzitutto il servizio di assistenza clienti indicato.

KOMPERNASS HANDELS GMBH
 BURGSTRASSE 21
 44867 BOCHUM
 GERMANIA
www.kompernass.com

Dichiarazione di conformità CE

La Società KOMPERNASS HANDELS GMBH, responsabile della documentazione: Signor Semi Uguzlu, BURGSTR. 21, 44867 BOCHUM, GERMANIA, dichiara con la presente che questo prodotto è conforme alle seguenti norme, documenti normativi e Direttive CE:

Direttiva macchine
(2006/42/CE)

Norme armonizzate utilizzate
EN 1953:2013

Nome del modello: Set accessori per compressore PDSS 13 D4

Anno di produzione: 08-2022

Numero di serie: IAN 365033_2204

Bochum, 25/07/2022

The image shows a handwritten signature in black ink, which appears to read 'Semi Uguzlu'. To the right of the signature is the CE mark, consisting of the letters 'C' and 'E' in a stylized, bold font.

Semi Uguzlu
Responsabile qualità

Con riserva di modifiche tecniche volte al miglioramento del prodotto.

Tartalomjegyzék

Bevezető	84
Rendeltetésszerű használat	84
Felszereltség	84
A csomag tartalma	84
Műszaki adatok	84
Biztonsági utasítások	85
Használat	86
Üzembe helyezés előtt	86
Gumiabroncs-nyomásmérő üzembe helyezése	86
A tartozékok használata	86
Kifúvó pisztoly üzembe helyezése	87
Karbantartás és tisztítás	87
Ártalmatlanítás	87
Jótállási tájékoztató	88
EK megfelelőségi nyilatkozat	90

SŰRÍTETT LEVEGŐS TARTOZÉK- KÉSZLET PDSS 13 D4

Bevezető

Gratulálunk új készüléke megvásárlásához. Vásárlásával kiváló minőségű termék mellett döntött. A használati útmutató a termék része. Fontos tudnivalókat tartalmaz a biztonságra, használatra és ártalmatlanításra vonatkozóan. A termék használata előtt ismerkedjen meg valamennyi használati és biztonsági utasítással. Csak a leírtak szerint és a megadott célokra használja a készüléket. A termék harmadik személynek történő továbbadása esetén adja át a készülékhez tartozó valamennyi leírást is.

Rendeltetésszerű használat

A sűrítettlevegős gumiabroncs-felfújó kerékpárgumik, labdák, gumimatracok, felfújható csónakok stb. felfújására szolgál. A sűrítettlevegős kifúvópisztoly tárgyak és nehezen elérhető helyek tisztítására és kifújására alkalmas. Csak a leírtak szerint és a megadott célokra használja a készüléket. A termék csak magáncélú használatra és nem ipari felhasználásra készült. A rendeltetésszerű használattól eltérő használat tilos és adott esetben veszélyes. Az utasítások figyelmen kívül hagyásából vagy a helytelen használatból eredő károkra nem vonatkozik a garancia és nem terjed ki a gyártó felelőssége. Légnomásmérőként nem használható!

Felszereltség

- ❶ manométer
- ❷ sűrítettlevegős gumiabroncs-nyomásmérő
- ❸ légtelenítő szelep
- ❹ csatlakozócsonk
- ❺ kioldókar
- ❻ tömlő szelepdugóval
- ❼ sűrítettlevegős kifúvó pisztoly
- ❽ hosszabbító fúvóka
- ❾ univerzális adapter kb. 8 mm belső átmérőjű szelepekhez
- ❿ adapter csavarszelepekhez pl. felfújható csónakok esetében
- ⓫ adapter légtelenítő szelepekhez
- ⓬ univerzális adapter kb. 9 mm belső átmérőjű szelepekhez
- ⓭ univerzális adapter kb. 6 mm belső átmérőjű szelepekhez
- ⓮ tartozék a ❾, ❿ és ⓫ adapterhez
- ⓯ labdatű
- ⓰ szelepadapter pl. kerékpárgumi-szelepekhez

A csomag tartalma

- 1 db sűrítettlevegős gumiabroncs-nyomásmérő
- 1 db sűrítettlevegős kifúvó pisztoly
- 2 db hosszabbító fúvóka
- 1 db adapterkészlet (8-részes)
- 1 használati útmutató

Műszaki adatok

Munkanyomás	max. 8 bar
Sűrítettlevegő-minőség	tisztított, olajmentes és kondenzvízmentes
Térfogatáram	Gumiabroncs felfújó pisztoly: 40–70 l/perc Kifúvó pisztoly: 70–130 l/perc

Zajterhelési információ

Az EN 14462 (EN1953:2013) szabványnak megfelelően meghatározott érték.

A-súlyozott hangnyomásszint (L_{PA}):

Gumiabroncs felfújó pisztoly 94,2 dB (A)

Kifúvó pisztoly 94,3 dB (A)

Bizonytalansági érték $K_{PA} = 2,5$ dB

A-súlyozott hangerőszint (L_{WA}):

Gumiabroncs felfújó pisztoly 102,6 dB (A)





Kifúvó pisztoly 102,8 dB (A)

Bizonytalansági érték $K_{WA} = 2,5$ dB



Viseljen hallásvédőt!

A sűrítettlevegős kéziszerszámon lévő szimbólumok

	Üzembe helyezés előtt olvassa el a használati útmutatót.
	Mindig viseljen védőszemüveget.
	Mindig viseljen légzésvédőt.
	Mindig viseljen hallásvédőt.
	Mindig viseljen védőkesztyűt.



Biztonsági utasítások

Örizzze meg az összes biztonsági előírást és utasítást későbbi használatra.

FIGYELMEZTETÉS!

- ▶ Olvassa el az összes biztonsági előírást és utasítást. A biztonsági előírások és utasítások figyelmen kívül hagyása áramütést, tüzet és/vagy súlyos sérüléseket okozhat.

FIGYELMEZTETÉS! ÉLET- ÉS BALESET-VESZÉLY KISGYEREK ÉS GYEREK SZÁMÁRA!

- Ne hagyjon gyerekeket felügyelet nélkül a csomagolóanyaggal. A csomagolóanyag révén fulladásveszély áll fenn. A gyerekek gyakran alábecsülik a veszélyeket. A gyerekeket mindig tartsa távol a terméktől. Ez nem játékszer.

FIGYELMEZTETÉS!

- Sűrítettlevegős kéziszerszámok használata esetén be kell tartani alapvető biztonsági intézkedéseket tűz, áramütés és személyi sérülés kockázatának kizárása érdekében. Az első üzembe helyezés előtt feltétlenül olvassa el és kövesse a jelen használati útmutató utasításait és őrizze meg a használati útmutatót. A gyártó nem vállal felelősséget a jelen használati útmutató figyelmen kívül hagyásából eredő károkért és személyi sérülésekért.

FIGYELMEZTETÉS!

- A megadott előre látható veszélyek kézben tartott termékek általános használatára vonatkoznak. A felhasználónak azonban fel kell becslenie azokat a különleges kockázatokat is, amelyek az egyes használatból adódhatnak.

FIGYELMEZTETÉS! SÉRÜLÉSVESZÉLY!

- Szerszámcserre, beállítás és karbantartási munkák előtt szüntesse meg a sűrítettlevegő-ellátást.

**⚠ FIGYELMEZTETÉS!
ROBBANÁSVESZÉLY!**

- Soha ne használjon benzint vagy más gyúlékony folyadékot a termék tisztításához! Szikrák lángra lobbanthatják a termékben maradt gőzöket és a termék felrobbanhat. Ne dolgozzon a termékkel olyan robbanásveszélyes környezetben, ahol gyúlékony folyadékok, gázok vagy porok vannak. Ne dolgozzon olyan anyagokkal, amelyek esetleg gyúlékonyak vagy robbanásveszélyesek vagy azok lehetnek.
- Többféle veszély elkerülése miatt a beszerelés, működtetés, javítás, karbantartás és tartozékcsere, valamint a csavaros csatlakozásokhoz való termék közelében történő munkavégzés előtt olvassa el és értelmezze a biztonsági utasításokat. Ellenkező esetben a készülék súlyos testi sérüléseket okozhat.
- A terméket kizárólag megfelelő szakképzettséggel rendelkező és képzett kezelő személyek szerelhetik össze, állíthatják be vagy használhatják.
- A terméket nem szabad módosítani. A módosítások csökkenthetik a biztonsági intézkedések hatékonyságát és növelhetik a kezelő személyt érintő kockázatokat.
- Rendszeresen végezzen karbantartást a terméken annak ellenőrzése céljából, hogy a sűrítettlevegős kéziszerszámokra vonatkozóan előírt bevezetés/biztonsági utasítások és jelölések, mint például névleges fordulatszám vagy névleges légnyomás, olvashatók a terméken. Szükség esetén a felhasználó a gyártótól igényelhet pótcímkeket a jelölésekhez.
- Ne terhelje túl a terméket.
- Soha ne használjon hidrogénnel, oxigénnel, szén-dioxiddal vagy más gázzal töltött palackot a termék energiaforrásaként, mivel ezek felrobbanhatnak és súlyos sérüléseket okozhatnak.

⚠ VESZÉLY!

- Tartsa távol a kezeit és más testrészeit a forgó részekről. Ellenkező esetben sérülésveszély áll fenn.

Használat

Üzembe helyezés előtt

TUDNIVALÓ

- ▶ A terméket csak tisztított, kondenzátum- és olajmentes sűrített levegővel szabad működtetni. Ne szabad túllépni a maximális 8 bar munkanyomást a terméken.
- ▶ A levegőnyomás szabályozásához a sűrített levegő-forrást fel kell szerelni egy nyomás-csökkentővel.
- ◆ Csatlakoztassa a terméket egy megfelelő sűrítettlevegő-forráshoz; ehhez csatlakoztassa a tápellátó tömlő gyorscsatlakozóját a csatlakozócsonkkal **4** a termékhez. A reteszelés automatikusan történik.

Gumibroncs-nyomásmérő üzembe helyezése

- ◆ Dugja a szelepdugót **6** a szelepre.
- ◆ A levegőellátás elindításához nyomja meg a kioldókart **5**.
- ◆ A levegőellátás leállításához engedje el a kioldókart **5**.
Olvassa le a töltési nyomást a manométeren **1**.
- ◆ Ha túl sok levegő (túl nagy nyomás) van a töltött tárgyban:
Nyomja meg a légtelenítő szelepet **3** levegő kiengedéséhez.
- ◆ Nyomja le a szelepdugó **6** karját és húzza le a szelepdugót **6** a szelepről.
- ◆ A munka befejezése után válassza le a terméket a kompresszorról.

A tartozékok használata

- ◆ Nyomja meg a szelepdugó **6** karját és dugja a kívánt tartozékot **8** – **16** a szelepdugóba **6**.

Kifúvó pisztoly üzembe helyezése

- ◆ Csavarozzon egy hosszabbító fúvókát **8** a sűrítettlevegős kifúvó pisztolyra **7**.
- ◆ A levegőellátás elindításához nyomja meg a kioldókart **5**.
- ◆ A levegőellátás leállításához engedje el a kioldókart **5**.
- ◆ A munka befejezése után válassza le a terméket a kompresszorról.

TUDNIVALÓ

- ▶ Először válassza le a tömlőt a kompresszorról és csak ezután távolítsa el az ellátótömlőt a termékről. Ezzel elkerülheti az ellátó tömlő ellenőrizetlen ide-oda csapódását.

Karbantartás és tisztítás



FIGYELMEZTETÉS! SÉRÜLÉSVESZÉLY!
Tisztítás előtt feltétlenül válassza le a terméket a sűrítettlevegő-forrásról.

- A termék nem igényel különleges karbantatást.
- Ne használjon éles tárgyakat a termék tisztításához. Ne hagyja, hogy folyadék kerüljön a termék belsejébe. Ellenkező esetben kár keletkezhet a termékben.
- Rendszeresen tisztítsa meg a terméket, lehetőleg közvetlenül a használatot követően.
- A készülékházat száraz törölkendővel tisztíthatja meg.

Ártalmatlanítás



A termék és a csomagolás újrahasznosítható, a gyártó kiterjesztett felelőssége alá tartozik, és szelektív hulladékgyűjtéssel gyűjtik.

Ez az ártalmatlanítás az Ön számára díjtalan. Kímélje a környezetet és ártalmatlanítson szakszerűen.



Az elhasználadott termék ártalmatlanításának további lehetőségeiről tájékozódjon települése önkormányzatánál vagy a városi önkormányzatnál.



A csomagolás környezetbarát anyagokból készült, amit a helyi hulladékhasznosítónál adhat le ártalmatlanításra.



Ártalmatlanítsa a csomagolást környezetbarát módon. Vegye figyelembe a különböző csomagolóanyagokon lévő jelzéseket és adott esetben válassza külön azokat. A csomagolóanyagok rövidítésekkel (a) és számjegyekkel (b) vannak megjelölve, az alábbi jelentéssel: 1–7: műanyag, 20–22: papír és karton, 80–98: kompozit anyagok.

HU JÓTÁLLÁSI TÁJÉKOZTATÓ	
A termék megnevezése: Sűrített levegős tartozékkészlet	Gyártási szám: 365033_2204
A termék típusa: PDSS 13 D4	
A gyártó cégneve, címe és e-mail címe: KOMPERNASS HANDELS GMBH BURGSTRASSE 21 44867 BOCHUM/ NÉMETORSZÁG info@kompernass.de	A szerviz neve, címe és telefonszáma: Szerviz Magyarország / Hornos Ltd. Zrínyi Utca 39, 2600 Vac, Tel.: 06800 21225
Az importáló/ forgalmazó neve és címe: Lidl Magyarország Kereskedelmi Bt., H-1037 Budapest, Rádl árok ó.	

1. A jótállási idő a Magyarország területén, Lidl Magyarország Kereskedelmi Bt. üzletében történt vásárlás napjától számított 3 év, amely jogvesztő. A jótállási idő a fogyasztó részére történő átadással, vagy ha az üzembe helyezést a forgalmazó, vagy annak megbízottja végzi, az üzembe helyezés napjával kezdődik.
2. A jótállási igény a jótállási jeggyel és/vagy a vásárlást igazoló blokkal érvényesíthető. A jótállási jegy szabálytalan kiállítás, vagy átadásának elmaradása nem érinti a jótállási kötelezettség-vállalás érvényességét. Kérjük, hogy a vásárlás tényének és időpontjának bizonyítására őrizze meg a pénztári fizetésnél kapott jótállási jegyet és a vásárlást igazoló blokkot.
3. A vásárlástól számított három munkanapon belül érvényesített csereigény esetén a forgalmazó köteles a terméket kicserélni, feltéve ha a hiba a rendeltetészerű használatot akadályozza. A jótállási jogokat a termék tulajdonosaként a fogyasztó érvényesítheti az áruházakban, valamint a jótállási tájékoztatóban feltüntetett szervizekben. (A magyar Polgári Törvénykönyv alapján fogyasztónak minősül a szakmája, önálló foglalkozása vagy üzleti tevékenysége körén kívül eljáró természetes személy.)
 A jótállás ideje alatt a fogyasztó hibás teljesítés esetén kérheti a termék kijavítását, kicserélését, vagy ha a termék nem javítható vagy cserélhető, vagy az a forgalmazónak aránytalan többletköltséggel járna, illetve a fogyasztó kijavításhoz, kicseréléshez fűződő érdeke alapos ok miatt megszűnt, árleszállítást kérhet, vagy elállhat a szerződéstől és visszszakérheti a vételárat. A kijavítás során a termékbe csak új alkatrészt kerülhet beépítésre.
4. A fogyasztó a hiba felfedezése után a lehető legrövidebb időn belül köteles a hibát bejelenteni és a terméket a jótállási jogok érvényesítése céljából átadni. A hiba felfedezésétől számított két hónapon belül bejelentett jótállási igényt időben közöltnek kell tekinteni. A közlés elmaradásából eredő kárért a fogyasztó felelős. A jótállási igény érvényesíthetőségének határideje a termék, vagy fődarabjának kicserélése esetén a csere napján újraindul.
5. A rögzített bekötésű, illetve a 10 kg-nál súlyosabb, vagy tömegközlekedési eszközön nem szállítható terméket az üzemeltetés helyén kell megjavítani. Abban az esetben, ha a javítás a helyszínen nem végezhető el, a termék ki- és visszaszereléséről, valamint szállításiáról a forgalmazónak kell gondoskodnia.

6. A jótállás nem áll fenn, ha a hiba a nem rendeltetésszerű használatból, átalakításból, helytelen tárolásból, vagy a használati utasítástól eltérő kezelésből, vagy bármely a vásárlást követő behatásból fakad, vagy elemi kár okozta, és azt a forgalmazó, vagy a szerviz bizonyítja. A jótállás nem vonatkozik a mozgó kopó alkatrészek (világítótestek, gumibroncsok stb.) rendeltetésszerű elhasználódására. A szerviz és a forgalmazó a kijavítás során nem felel a terméken a fogyasztó vagy harmadik személyek által tárolt adatokért vagy beállításokért.
7. Fogyasztói jogvita esetén a fogyasztó a megyei (fővárosi) kereskedelmi és iparkamarák mellett működő békéltető testület eljárását is kezdeményezheti.

A garanciális idő nem érvényes:

- az akkumulátor-kapacitás normális elhasználódása esetén
- a termék ipari használata esetén
- ha az ügyfél megrongálja vagy megváltoztatja a terméket
- ha nem tartja be a biztonsági vagy karbantartási előírásokat, kezelési hiba esetén
- természeti események által okozott sérülések esetén

A jótállás a fogyasztó törvényből eredő szavatossági jogait és azok érvényesíthetőségét nem érinti.

Kijavítást ellenőrző szelvény:

A jótállási igény bejelentésének időpontja:	A hiba oka:
Javításra átvétel időpontja:	A hiba javításának módja:
A fogyasztó részére történő visszaadás időpontja:	
A szerviz bélyegzője, kelt és aláírása:	

Kicserélést ellenőrző szelvény:

A jótállási igény bejelentésének időpontja:
Kicserélés időpontja:
A cserélő bolt bélyegzője, kelt és aláírás:

EK megfelelőségi nyilatkozat

Mi, a KOMPERNASS HANDELS GMBH, dokumentációért felelős személy: Semi Uguzlu, BURGSTR. 21, 44867 BOCHUM, NÉMETORSZÁG, ezennel kijelentjük, hogy ez a termék megfelel az alábbi szabványoknak, normatív dokumentumoknak és EK-irányelveknek:

Gépekre vonatkozó irányelv
(2006/42/EC)

Alkalmazott harmonizált szabványok
EN 1953:2013

Típusjelölés: Sűrített levegős tartozékkészlet PDSS 13 D4

Gyártási év: 2022-08

Sorozatszám: IAN 365033_2204

Bochum, 2022.07.25.



Semi Uguzlu
minőségbiztosítási vezető

A továbbfejlesztés érdekében fenntartjuk a műszaki változtatások jogát.

Kazalo

Uvod	92
Predvidena uporaba	92
Oprema	92
Vsebina kompleta	92
Tehnični podatki	92
Varnostna navodila	93
Uporaba	94
Pred prvo uporabo	94
Začetek uporabe naprave za merjenje napolnjenosti pnevmatik	94
Uporaba pribora	95
Začetek uporabe pištole za izpihovanje	95
Vzdrževanje in čiščenje	95
Odstranjevanje med odpadke	95
Proizvajalec	96
Pooblaščen serviser	96
Garancijski list	96
Izjava EU o skladnosti	97

KOMPLET PRIBORA NA STISNJEN ZRAK PDSS 13 D4

Uvod

Čestitamo vam ob nakupu nove naprave. Odločili ste se za kakovosten izdelek. Navodila za uporabo so sestavni del tega izdelka. Vsebujejo pomembna navodila za varnost, uporabo in odstranjevanje med odpadke. Pred uporabo izdelka se v celoti seznanite z navodili za uporabo in varnostnimi navodili. Izdelek uporabljajte le tako, kot je opisano, in samo za navedena področja uporabe. Ob predaji izdelka tretji osebi zraven priložite vso dokumentacijo.

Predvidena uporaba

Pnevmatska naprava za polnjenje pnevmatik je namenjena za polnjenje kolesarskih pnevmatik, žog, zračnih blazin, gumijastih čolnov itd. Pnevmatska pištola za izpihovanje je primerna za čiščenje in izpihovanje predmetov ter težko dostopnih mest. Izdelek uporabljajte le tako, kot je opisano, in samo za navedena področja uporabe. Izdelek je namenjen le za zasebno uporabo, ne pa tudi za poslovno uporabo. Vsakršna uporaba, ki odstopa od predvidene uporabe, je prepovedana in je lahko nevarna. Za škodo, nastalo zaradi neupoštevanja ali napačne uporabe, garancija ne velja in tudi proizvajalec ni odgovoren zanjo. Ni odobren za uporabo kot merilnik zračnega tlaka!

Oprema

- ❶ Manometer
- ❷ Pnevmatska naprava za merjenje napolnjenosti pnevmatik
- ❸ Odzračevalni ventil
- ❹ Natični nastavek
- ❺ Sprožilni vzvod
- ❻ Gibka cev z ventilskim priključkom
- ❼ Pnevmatska pištola za izpihovanje
- ❽ Podaljšek šobe
- ❾ Univerzalni adapter za ventile z notranjim premerom pribl. 8 mm
- ❿ Adapter za privojne ventile, npr. za čolne
- ⓫ Adapter za odzračevalne ventile
- ⓬ Univerzalni adapter za ventile z notranjim premerom pribl. 9 mm
- ⓭ Univerzalni adapter za ventile z notranjim premerom pribl. 6 mm
- ⓮ Nastavek za ❾, ❿ in ⓫
- ⓯ Nastavek za žoge
- ⓰ Ventilski adapter, npr. za ventile za kolesarske pnevmatike

Vsebina kompleta

- 1 pnevmatska naprava za merjenje napolnjenosti pnevmatik
- 1 pnevmatska pištola za izpihovanje
- 2 podaljška šobe
- 1 komplet adapterjev (8-delni)
- 1 navodila za uporabo

Tehnični podatki

Delovni tlak	največ 8 bar
Kakovost stisnjenega zraka	očiščen, brez olja in brez kondenzata
Volumenski pretok	naprava za polnjenje pnevmatik: 40-70 l/min pištola za izpihovanje: 70-130 l/min

Podatki o hrupu

Izmerjene vrednosti so pridobljene v skladu z EN 14462 (EN1953:2013).

A-vrednotena raven zvočnega tlaka (L_{pA}):

Naprava za polnjenje pnevmatik	94,2 dB(A)
Pištola za izpihovanje	94,3 dB(A)
Negotovost	$K_{pA} = 2,5$ dB





A-vrednotena raven zvočne moči (L_{WA}):

Naprava za polnjenje pnevmatik	102,6 dB(A)
Pištola za izpihovanje	102,8 dB(A)
Negotovost	$K_{WA} = 2,5$ dB



Nosite zaščito sluha!

Simboli na pnevmatskem orodju

	Pred prvo uporabo preberite navodila za uporabo.
	Vedno nosite zaščitna očala.
	Vedno nosite zaščito dihal.
	Vedno nosite zaščito sluha.
	Vedno nosite zaščitne rokavice.



Varnostna navodila

Vsa varnostna navodila in druga navodila shranite za prihodnjo uporabo.

⚠ OPOZORILO!

- Preberite vsa varnostna navodila in druga navodila. Nedoslednost pri upoštevanju varnostnih navodil in drugih navodil lahko povzroči električni udar, požar in/ali težke telesne poškodbe.

⚠ OPOZORILO! SMRTNA NEVARNOST IN NEVARNOST NESREČE ZA DOJENČKE IN OTROKE!

- Otrok nikoli ne puščajte brez nadzora z embalažnim materialom. Obstaja nevarnost zadušitve z embalažnim materialom. Otroci pogosto podcenjujejo nevarnosti. Otroke vedno varujte pred stikom z izdelkom. Izdelek ni otroška igrača.

⚠ OPOZORILO!

- Pri uporabi pnevmatskega orodja je treba upoštevati temeljne varnostne ukrepe, da je izključeno tveganje ognja, udara električnega toka in telesne poškodbe oseb. Pred prvo uporabo obvezno preberite in upoštevajte nasvete v teh navodilih za uporabo ter navodila dobro shranite. Za škodo ali telesne poškodbe, nastale zaradi neupoštevanja teh navodil za uporabo, proizvajalec ne prevzame nikakršne odgovornosti.

⚠ OPOZORILO!

- Navedene nevarnosti so predvidljive za splošno uporabo izdelkov za ročno uporabo. Uporabnik pa mora poleg tega oceniti značilna tveganja, ki lahko nastopijo zaradi vsake uporabe.

⚠ OPOZORILO! NEVARNOST TELESNIH POŠKODB!

- Pred menjavanjem orodja, nastavljanjem in vzdrževalnimi deli prekinite dovajanje stisnjenega zraka.

⚠ OPOZORILO!
NEVARNOST EKSPLOZIJE!

- Za čiščenje izdelka nikoli ne uporabljajte bencina ali drugih vnetljivih tekočin! Hlapi, ki ostanejo v izdelku, se lahko vnamejo zaradi isker in povzročijo eksplozijo izdelka. Izdelka ne uporabljajte na območju nevarnosti eksplozije, na katerem so goreče tekočine, plini ali prah. Ne obdelujte materialov, ki so ali bi lahko bili hitro vnetljivi ali eksplozivni.
- Da se izognete nevarnostim, je treba varnostna navodila prebrati pred vgradnjo, uporabo, popravili, vzdrževanjem in zamenjavo delov pribora ter pred začetkom dela v bližini izdelka in jih tudi razumeti. V nasprotnem primeru lahko pride do težkih telesnih poškodb.
- Izdelek smejo opremljati, nastavljati ali uporabljati izključno ustrezno kvalificirani in usposobljeni uporabniki.
- Izdelka ni dovoljeno spreminjati. Spremembe bi lahko zmanjšale učinkovitost varnostnih ukrepov in povečale tveganje za uporabnike.
- Izdelek je treba redno vzdrževati, da preverite, ali so vsa potrebna uvodna/varnostna navodila za pnevmatska orodja, nazivne vrednosti in oznake, npr. nazivno število vrtljajev ali nazivni zračni tlak, berljivo navedeni na izdelku. Če je potrebno, se mora uporabnik obrniti na proizvajalca, da prejme nadomestne nalepke za označevanje.
- Izdelka ne preobremenite.
- Kot vira energije tega izdelka nikoli ne uporabljajte vodika, kisika, ogljikovega dioksida ali drugega plina v jeklenkah, saj lahko to povzroči eksplozijo in posledično privede do hudih telesnih poškodb.

⚠ NEVARNOST!

- Rok ali drugih udov ne približujte vrtečim se delom.
Drugače obstaja nevarnost telesnih poškodb.

Uporaba

Pred prvo uporabo

OPOMBA

- ▶ Izdelek je dovoljeno uporabljati samo z očiščenim stisnjenim zrakom brez kondenzata in olja. Maksimalnega delovnega tlaka 8 bar pri izdelku ni dovoljeno preseči.
- ▶ Da lahko regulirate stisnjen zrak, mora biti vir stisnjenega zraka opremljen z regulatorjem tlaka.
- ◆ Priključite izdelek na primeren vir stisnjenega zraka, tako da hitro spojko oskrbovalne gibke cevi povežete z natičnim nastavkom **4** na izdelku.
Zapahnitev se izvede samodejno.

Začetek uporabe naprave za merjenje napolnjenosti pnevmatik

- ◆ Nataknite ventilski priključek **6** na ventil.
- ◆ Pritisnite sprožilni vzvod **5**, da zaženete dovod zraka.
- ◆ Spustite sprožilni vzvod **5**, da ustavite dovod zraka.
Odčitajte polnilni tlak na manometru **1**.
- ◆ Če bi bilo v predmetu preveč zraka (previsok tlak):
Pritisnite odzračevalni ventil **3**, da zrak izpustite.
- ◆ Pritisnite vzvod ventilskega priključka **6** navzdol in ventilski priključek **6** povlecite z ventila.
- ◆ Izdelek po zaključku dela ločite od kompresorja.

Uporaba pribora

- ♦ Pritisnite vzvod ventilskega priključka **6** in natakните želeni kos pribora od **8** do **16** v ventilski priključek **6**.

Začetek uporabe pištrole za izpihovanje

- ♦ Privijte podaljšek šobe **8** na pnevmatsko pištolo za izpihovanje **7**.
- ♦ Pritisnite sprožilni vzvod **5**, da zaženete dovod zraka.
- ♦ Spustite sprožilni vzvod **5**, da ustavite dovod zraka.
- ♦ Izdelek po zaključku dela ločite od kompresorja.

OPOMBA

- ▶ Najprej ločite gibko cev od kompresorja in šele potem odstranite oskrbovalno gibko cev z izdelka. Tako preprečite nenadzorovano udarjanje gibke cevi okrog sebe.

Vzdrževanje in čiščenje



OPOZORILO! NEVARNOST TELESNIH POŠKODBI! Pred čiščenjem izdelek obvezno ločite od oskrbe s stisnjenim zrakom.

- Izdelek ne potrebuje posebnega vzdrževanja.
- Za čiščenje izdelka ne uporabljajte ostrih predmetov. V notranjost izdelka ne smejo vdreti tekočine. Drugače se izdelek lahko poškoduje.
- Izdelek redno čistite, najbolje takoj po zaključku dela.
- Ohišje očistite s suho krpo.

Odstranjevanje med odpadke



Izdelek in embalažo je mogoče reciklirati, sta podvržena razširjeni odgovornosti proizvajalca in se zbirata ločeno.

To odstranjevanje med odpadke je za vas brezplačno. Varujte okolje in odpadke odstranite ustrezno.



O drugih možnostih za odstranitev odsluženega izdelka vprašajte pri svoji občinski ali mestni upravi.



Embalaža je iz okolju prijaznih materialov. Odvržete jo lahko v lokalne smetnjake za reciklažne materiale.



Embalažo odložite med odpadke na okoljsko primeren način. Upoštevajte oznake na različnih embalažnih materialih in jih po potrebi ločite med seboj. Embalažni materiali so označeni s kraticami (a) in številkami (b) z naslednjim pomenom: 1–7: umetne snovi, 20–22: papir in karton, 80–98: kompozitni materiali.

Proizvajalec

KOMPERNASS HANDELS GMBH

BURGSTRASSE 21

44867 BOCHUM

NEMČIJA

www.kompernass.com

Pooblaščeni serviser

SI Servis Slovenija

Tel.: 080 080 917

E-Mail: kompernass@lidl.si

IAN 365033_2204

Garancijski list

1. S tem garancijskim listom Kompernass Handels GmbH jamčimo, da bo izdelek v garancijskem roku ob normalni in pravilni uporabi brezhibno deloval in se zavezujemo, da bomo ob izpolnjenih spodaj navedenih pogojih odpravili morebitne pomanjkljivosti in okvare zaradi napak v materialu ali izdelavi oziroma po svoji presoji izdelek zamenjali ali vrnili kupnino.
2. Garancija je veljavna na ozemlju Republike Slovenije.
3. Garancijski rok za proizvod je 3 leta od datuma izročitve blaga. Datum izročitve blaga je razviden iz računa.
4. Kupec je dolžan okvaro javiti pooblaščenemu servisu oziroma se informirati o nadaljnjih postopkih na zgoraj navedeni telefonski številki. Svetujemo vam, da pred tem natančno preberete navodila o sestavi in uporabi izdelka.
5. Kupec je dolžan pooblaščenemu servisu predložiti garancijski list in račun, kot potrdilo in dokazilo o nakupu ter dnevu izročitve blaga.

6. V primeru, da proizvod popravlja nepooblaščen servis ali oseba, kupec ne more uveljavljati zahtevkov iz te garancije.
7. Vzroki za okvaro oziroma nedelovanje izdelka morajo biti lastnosti stvari same in ne vzroki, ki so zunaj proizvajalčeve oziroma prodajalčeve sfere. Kupec ne more uveljavljati zahtevkov iz te garancije, če se ni držal priloženih navodil za sestavo in uporabo izdelka ali če je izdelek kakorkoli spremenjen ali nepravilno vzdrževan.
8. Jamčimo servis in rezervne dele še 3 leta po preteku garancijskega roka.
9. Obrabni deli oz. potrošni material so izvzeti iz garancije.
10. Vsi potrebni podatki za uveljavljanje garancije se nahajajo na dveh ločenih dokumentih (garancijski list, račun).
11. Ta garancija proizvajalca ne izključuje pravic potrošnika, ki izhajajo iz odgovornosti prodajalca za napake na blagu.

Garancijska doba ne velja pri

- normalnem zmanjšanju kapacitete akumulatorja,
- poslovni rabi izdelka,
- poškodb ali spremembi izdelka s strani stranke,
- neupoštevanju predpisov o varnosti in vzdrževanju, napačne uporabe,
- poškodbah zaradi naravnih nesreč.

Prodajalec:

Lidl Slovenija d.o.o. k.d., Pod lipami 1,
SI-1218 Komenda

Izjava EU o skladnosti

Mi, podjetje KOMPERNASS HANDELS GMBH in odgovorna oseba za dokumentacijo: gospod Semi Uguzlu, BURGSTR. 21, 44867 BOCHUM, NEMČIJA, izjavljamo, da je ta izdelek skladen z naslednjimi standardi, normativnimi dokumenti in direktivami ES:

Direktiva o strojih
(2006/42/EC)

Uporabljeni harmonizirani standardi
EN 1953:2013

Oznaka tipa: Komplet pribora na stisnjen zrak PDSS 13 D4

Leto izdelave: 8-2022

Serijska številka: IAN 365033_2204

Bochum, 25. 7. 2022

The image shows a handwritten signature in black ink, which appears to read 'Semi Uguzlu'. To the right of the signature is the CE mark, consisting of the letters 'C' and 'E' in a stylized, bold font.

Semi Uguzlu
- vodja kakovosti -

Pridržujemo si pravico do tehničnih sprememb zaradi razvoja.

Sadržaj

Uvod	100
Namjenska uporaba	100
Oprema	100
Opseg isporuke	100
Tehnički podaci	100
Sigurnosne napomene	101
Rukovanje	102
Prije uključivanja uređaja	102
Puštanje u rad uređaja za pumpanje i mjerenje tlaka u gumama	102
Korištenje pribora	103
Puštanje u rad pištolja za ispuhivanje	103
Održavanje i čišćenje	103
Zbrinjavanje	103
Jamstvo tvrtke Kompennass Handels GmbH	104
Servis	105
Uvoznik	105
Izjava o sukladnosti za EU	106

SET PNEUMATSKOG PRIBORA PDSS 13 D4

Uvod

Čestitamo na kupnji vašeg novog uređaja. Time ste se odlučili za vrlo kvalitetan proizvod. Upute za uporabu dio su opreme ovog proizvoda. One sadrže važne napomene za sigurnost, rukovanje i zbrinjavanje. Prije uporabe proizvoda upoznajte se sa svim napomenama za rukovanje i svim sigurnosnim napomenama. Proizvod koristite isključivo na opisani način i u navedenim područjima uporabe. U slučaju predaje proizvoda trećim osobama predajte i svu dokumentaciju.

Namjenska uporaba

Uređaj za pumpanje guma koristi se za punjenje guma za bicikle, lopti, zračnih madraca, čamaca na napuhavanje, itd. Pištolj za ispuhivanje komprimiranim zrakom pogodan je za čišćenje i ispuhivanje predmeta i teško dostupnih mjesta. Proizvod koristite isključivo na opisani način i u navedenim područjima uporabe. Proizvod je namijenjen samo za privatnu uporabu, i nije za komercijalnu uporabu. Zabranjena je i potencijalno opasna svaka uporaba koja odstupa od namjenske uporabe. Oštećenja nastala zbog zanemarivanja ili zloruporabe nisu pokrivena jamstvom i proizvođač za njih ne snosi odgovornost.

Nije odobren za upotrebu kao mjerac tlaka zraka!

Oprema

- 1 Manometar
- 2 Uređaj za pumpanje i mjerenja tlaka
- 3 Ventil za odzračivanje
- 4 Utični spoj
- 5 Okidač
- 6 Crijevo s priključkom za ventil
- 7 Pištolj za ispuhivanje
- 8 Produžna mlaznica
- 9 Univerzalni adapter za ventile unutarnjeg promjera oko 8 mm
- 10 Adapter za navojne ventile, npr. čamaca za kupanje
- 11 Adapter za ventile za odzračivanje
- 12 Univerzalni adapter za ventile unutarnjeg promjera oko 9 mm
- 13 Univerzalni adapter za ventile unutarnjeg promjera oko 6 mm
- 14 Nastavak za 9, 10 i 11
- 15 Iglu za lopte
- 16 Adapter ventila npr. za ventile guma na biciklima

Opseg isporuke

- 1 Uređaj za pumpanje i mjerenja tlaka
- 1 Pištolj za ispuhivanje
- 2 Produžne mlaznice
- 1 Komplet adaptera (8 komada)
- 1 Upute za uporabu

Tehnički podaci

Radni tlak	maks. 8 bara
Kvaliteta komprimiranog zraka	očišćen, bez ulja i kondenzata
Protočni volumen	Uređaj za punjenje guma: 40–70 l/min Pištolj za ispuhivanje: 70–130 l/min

Informacije o buci

Izmjerena vrijednost određena prema EN 14462 (EN1953:2013).

A-ponderirana razina zvučnog tlaka (L_{pA}):

Uređaj za punjenje guma 94,2 dB (A)

Pištalj za ispuhavanje 94,3 dB (A)

Odstupanje $K_{pA} = 2,5$ dB

A-ponderirana razina zvučne snage (L_{WA}):

Uređaj za punjenje guma 102,6 dB (A)





Pištalj za ispuhavanje 102,8 dB (A)

Odstupanje $K_{WA} = 2,5$ dB



Nosite zaštitu sluha!

Simboli na pneumatskom alatu

	Prije uključivanja uređaja pročitajte upute za uporabu.
	Uvijek nosite zaštitne naočale.
	Uvijek nosite zaštitu dišnih putova.
	Uvijek nosite zaštitu sluha.
	Uvijek nosite zaštitne rukavice.



Sigurnosne napomene

Sačuvajte sve sigurnosne napomene i upute za buduću uporabu.

UPOZORENJE!

- Pročitajte sve sigurnosne napomene i upute. Nepridržavanje sigurnosnih napomena i uputa može uzrokovati strujni udar, požar i/ili teške ozljede.

UPOZORENJE! OPASNOST PO ŽIVOT I OPASNOST OD NESREĆA ZA DJECU!

- Djecu s ambalažom nikada ne ostavljajte bez nadzora. Postoji opasnost od gušenja ambalažom. Djeca često podcjenjuju opasnosti. Djecu uvijek držite podalje od proizvoda. Ovo nije igračka.

UPOZORENJE!

- Pri korištenju alata na komprimirani zrak obvezno je pridržavati se osnovnih sigurnosnih mjera kako bi se uklonili rizici od požara, strujnog udara i osobnih ozljeda. Prije prve uporabe pročitajte i pridržavajte se napomena u ovim uputama za uporabu i dobro ih sačuvajte. Proizvođač ne preuzima nikakvu odgovornost za štete ili ozljede nastale uslijed nepoštivanja ovih uputa za uporabu.

UPOZORENJE!

- Navedene opasnosti predvidive su za opću uporabu ručnih proizvoda. Međutim, pored toga, korisnik mora procijeniti specifične rizike koji mogu nastati uslijed svake uporabe.

UPOZORENJE! OPASNOST OD OZLJEDA!

- Prije promjene alata, postavljanja i servisiranja prekinite dovod komprimiranog zraka.

⚠ UPOZORENJE!
OPASNOST OD EKSPLOZIJE!

- Za čišćenje proizvoda nikada ne koristite benzin ili druge zapaljive tekućine! Pare zaoštalane u proizvodu mogu se zapaliti uslijed iskenja i dovesti do eksplozije proizvoda. Proizvod ne koristite u eksplozivnom okruženju u kojem se nalaze zapaljive tekućine, plinovi ili prašina. Ne obrađujte lako zapaljive ili eksplozivne materijale, ili materijale koji bi to mogli biti.
- Kako biste izbjegli višestruke opasnosti morate pročitati i razumjeti sigurnosne napomene prije podešavanja, rada, popravaka, održavanja i zamjene dijelova, kao i prije izvođenja radova u blizini proizvoda. U protivnom može doći do teških tjelesnih ozljeda.
- Proizvod smiju postavljati, postavljati ili koristiti samo kvalificirani i obučeni operateri.
- Proizvod se ne smije mijenjati. Izmjene mogu smanjiti djelotvornost sigurnosnih mjera i povećati rizike za osobu koja rukuje strojem.
- Proizvod se mora redovito servisirati kako bi se provjerilo jesu li sve potrebne uvodne/sigurnosne upute za alate na komprimirani zrak, nazivne vrijednosti i oznake kao što su nazivna brzina ili nazivni tlak zraka čitko označene na proizvodu. Korisnik mora kontaktirati proizvođača, kako bi u slučaju potrebe dobio zamjenske naljepnice za označavanje.
- Ne preopterećujte proizvod.
- Nikada ne koristite vodik, kisik, ugljični dioksid ili bilo koji drugi plin iz cilindra kao izvor energije za ovaj proizvod jer može doći do eksplozije i ozbiljnih ozljeda.

⚠ OPASNOST!

- Ruke ili druge udove držite podalje od rotirajućih dijelova.
U protivnom postoji opasnost od ozljeda.

Rukovanje

Prije uključivanja uređaja

NAPOMENA

- ▶ Proizvod smije raditi samo s očišćenim komprimiranim zrakom bez kondenzata i ulja. Ne smije se prekoračiti maksimalni radni tlak od 8 bara na proizvodu.
- ▶ Kako bi se mogao regulirati tlak zraka, izvor komprimiranog zraka mora biti opremljen reduktorom tlaka.
- ◆ Spojite proizvod na odgovarajući izvor komprimiranog zraka spajanjem brze spojnice dovodnog crijeva na utični spoj **4** na proizvodu. Spoj se automatski zaključava.

Puštanje u rad uređaja za pumpanje i mjerenje tlaka u gumama

- ◆ Natakните priključak ventila **6** na ventil.
- ◆ Pritisnite okidač **5** za početak dovoda zraka.
- ◆ Otpustite okidač **5** za zaustavljanje dovoda zraka.
Očitajte tlak na manometru **1**.
- ◆ Ako u predmetu ima previše zraka (previsok tlak):
Pritisnite ventil za odzračivanje **3** kako biste ispuštali zrak.
- ◆ Gurnite ručicu priključka ventila **6** prema dolje i skinite priključak ventila **6** s ventila.
- ◆ Nakon završetka rada, odvojite proizvod od kompresora.

Korištenje pribora

- ◆ Pritisnite ručicu priključka ventila ⑥ i umetnite željeni pribor ⑧ do ⑩ u priključak ventila ⑥.

Puštanje u rad pištolja za ispuhivanje

- ◆ Navrnite produžnu mlaznicu ④ na pištolj za ispuhivanje ⑦.
- ◆ Pritisnite okidač ⑤ za početak dovoda zraka.
- ◆ Otpustite okidač ⑤ za zaustavljanje dovoda zraka.
- ◆ Nakon završetka rada, odvojite proizvod od kompresora.

NAPOMENA

- ▶ Najprije odvojite crijevo od kompresora, i tek onda skinite opskrbno crijevo s proizvoda. Na taj ćete način spriječiti nekontrolirano trzanje i bacanje opskrbnog crijeva.

Održavanje i čišćenje



UPOZORENJE! OPASNOST OD OZLJEDA! Proizvod prije čišćenja obavezno odvojite od dovoda komprimiranog zraka.

- Proizvod ne zahtijeva nikakvo posebno održavanje.
- Za čišćenje proizvoda ne koristite oštre predmete. U unutrašnjost uređaja ne smiju dospjeti tekućine. U protivnom se proizvod može oštetiti.
- Redovito čistite proizvod, po mogućnosti odmah nakon završetka radova.
- Kućište očistite suhom krpom.

Zbrinjavanje



Proizvod i ambalaža mogu se reciklirati, podliježu proširenoj odgovornosti proizvođača i prikupljaju se odvojeno.

To je zbrinjavanje za vas besplatno. Čuvajte okoliš i zbrinite uređaj na ispravan način.



O mogućnostima zbrinjavanja starih uređaja možete se raspitati u gradskom ili općinskom poglavarstvu.



Ambalaža se sastoji od materijala neškodljivih za okoliš koji se mogu zbrinuti preko mjesnih ispostava za recikliranje.



Ambalažu zbrinite na ekološki prihvatljiv način. Pazite na oznake na različitim materijalima ambalaže i po potrebi ih zbrinite odvojeno. Materijali ambalaže označeni su kraticama (a) i brojkama (b) sljedećeg značenja: 1–7: Plastika, 20–22: Papir i karton, 80–98: Kompozitni materijali.

Jamstvo tvrtke Kompernass Handels GmbH

Poštovani kupci,

Za ovaj uređaj odobrava se jamstvo u trajanju od 3 godine od datuma kupnje. U slučaju nedostataka ovoga proizvoda, Vama pripadaju zakonska prava na teret prodavača proizvoda. U nastavku izloženo jamstvo ne ograničava ova zakonska prava.

Uvjeti jamstva

Jamstveni rok započinje danom kupnje. Molimo, sačuvajte račun. Potreban je kao dokaz o kupnji.

Ako u roku od tri godine od datuma kupnje ovog proizvoda nastupi greška na materijalu ili tvornička greška proizvod će biti - po našem izboru - za Vas besplatno popravljen ili zamijenjen, ili će Vam se vratiti novac. Za takvo ispunjenje jamstvene obveze potrebno je unutar trogodišnjeg roka predložiti uređaj s nedostatkom i dokaz o kupnji (račun), te pisanim putem kratko opisati u čemu se sastoji greška proizvoda i kada se pojavila.

Ako je kvar pokriven našim jamstvom, poslat ćemo Vam popravljen ili novi proizvod.

1. U slučaju manjeg popravka jamstveni rok se produljuje onoliko koliko je kupac bio lišen uporabe stvari.
2. Međutim, kad je zbog neispravnosti stvari izvršena njezina zamjena ili njezin bitni popravak, jamstveni rok počinje teći ponovno od zamjene, odnosno od vraćanja popravljene stvari.
3. Ako je zamijenjen ili bitno popravljen samo neki dio stvari, jamstveni rok počinje teći ponovno samo za taj dio.

Jamstveni rok i zakonsko pravo u slučaju nedostataka

Korištenje prava na jamstvo ne produžuje jamstveni rok. To vrijedi i za zamijenjene i popravljene dijelove. Štete i nedostatke koji eventualno postoje već prilikom kupnje treba javiti neposredno nakon raspakiranja. Nakon isteka jamstvenog roka izvršeni popravci se naplaćuju.

Opseg jamstva

Uređaj je pažljivo proizveden sukladno strogim smjericama u pogledu kvalitete i prije isporuke brižljivo provjeren.

Ovo jamstvo vrijedi za greške u materijalu i izradi. Ovo jamstvo ne pokriva dijelove proizvoda koji su izloženi uobičajenom habanju i stoga se smatraju dijelovima brzog habanja ili za štetu lomljivih dijelova, npr. prekidača ili dijelova koji su proizvedeni iz stakla.

Ovo jamstvo propada ako je proizvod oštećen, i ako nije stručno korišten ili servisiran. Za stručno korištenje proizvoda potrebno je točno poštivati sve naputke navedene u uputama za uporabu. Uporabne namjene i radnje, koje se u uputama ne preporučuju ili na koje se upozorava, obavezno se moraju izbjegavati.

Proizvod je namijenjen isključivo za privatnu, nekomercijalnu uporabu. Jamstvo prestaje vrijediti u slučaju zlorabe, nenamjenskog korištenja, primjene sile i zahvata na uređaju koje nije obavila za to ovlaštena podružnica servisa.

Jamstveno razdoblje ne vrijedi u slučaju

- normalnog trošenja kapaciteta baterije
- komercijalne uporabe proizvoda
- oštećenja ili izmjena proizvoda od strane kupca
- zanemarivanja sigurnosnih uputa i propisa za održavanje, te pogrešnog upravljanja
- oštećenja uzrokovanih elementarnim nepogodama

Realizacija u slučaju jamstvenog zahtjeva

Kako bismo zajamčili brzu obradu Vašeg zahtjeva, molimo slijedite sljedeće napomene:

- Molimo Vas da za sve upite u pripravnosti držite blagajnički račun i broj artikla (IAN) 365033_2204 kao dokaz o kupnji.
- Broj artikla možete pronaći na tipskoj pločici na proizvodu, u obliku gravure na proizvodu, na naslovnoj stranici uputa za uporabu (dolje lijevo) ili u obliku naljepnice na stražnjoj ili donjoj strani proizvoda.
- Ako dođe do smetnji u radu ili drugih nedostataka, najprije **telefonski** ili **preko elektronske pošte** kontaktirajte servisni odjel naveden u nastavku.
- Proizvod registriran kao neispravan onda možete zajedno s priloženim dokazom o kupnji (blagajnički račun) i s opisom nedostatka i kada se pojavio, besplatno poslati na dobivenu adresu servisa.



Na stranici www.lidl-service.com možete preuzeti ove i mnoge druge priručnike, videosnimke o proizvodu i softver za instalaciju.

S ovim QR kodom, možete otići izravno na Lidl servisnu stranicu (www.lidl-service.com) i otvoriti upute za uporabu unosom broja artikla (IAN) 365033_2204.

Servis

HR Servis Hrvatska

Tel.: 0800 777 999

E-Mail: kompernass@lidl.hr

IAN 365033_2204

Uvoznik

Molimo obratite pozornost na to, da adresa navedena u nastavku nije adresa servisa. Najprije kontaktirajte navedenu ispostavu servisa.

Lidl Hrvatska d.o.o. k.d.,
Ulica kneza Ljudevita Posavskog 53,
HR-10410 Velika Gorica, Hrvatska

Proizvođač

KOMPERNASS HANDELS GMBH
BURGSTRASSE 21
44867 BOCHUM
NJEMAČKA
www.kompernass.com

Izjava o sukladnosti za EU

Mi, tvrtka KOMPERNASS HANDELS GMBH, osoba odgovorna za dokumentaciju: g. Semi Uguzlu, BURGSTR. 21, 44867 BOCHUM, NJEMAČKA, ovime izjavljujemo da ovaj proizvod zadovoljava sljedeće norme, normativne dokumente i direktive EU:

Direktiva o strojevima
(2006/42/EC)

Primijenjene usklađene norme
EN 1953:2013

Oznaka tipa: Set pneumatskog pribora PDSS 13 D4

Godina proizvodnje: 08-2022

Serijski broj: IAN 365033_2204

Bochum, 25.07.2022.

The image shows a handwritten signature in black ink, which appears to read 'Semi Uguzlu'. To the right of the signature is the CE mark, consisting of the letters 'C' and 'E' in a stylized, bold font.

Semi Uguzlu
Voditelj odjela kvalitete

Zadržavamo pravo na tehničke izmjene u svrhu daljnjeg razvoja proizvoda.

Cuprins

Introducere	108
Utilizarea conform destinației	108
Echipare	108
Furnitura	108
Date tehnice	108
Indicații de siguranță	109
Operarea	110
Înainte de punerea în funcțiune	110
Punerea în funcțiune a aparatului de măsurare a umflării pneurilor	110
Utilizarea accesoriilor	111
Punerea în funcțiune a pistolului de purjare	111
Întreținerea și curățarea	111
Eliminarea	111
Garanția Kompernass Handels GmbH	112
Service-ul	113
Importator	113
Declarația de conformitate UE	114

SET ACCESORII PENTRU AER COMPRESAT PDSS 13 D4

Introducere

Felicitări pentru cumpărarea noului dvs. aparat. Ați decis să alegeți un produs de calitate superioară. Instrucțiunile de utilizare fac parte integrantă din acest produs. Acestea cuprind indicații importante privind siguranța, utilizarea și eliminarea. Înainte de a folosi produsul, familiarizați-vă cu toate indicațiile privind utilizarea și siguranța. Utilizați produsul numai în modul descris și numai în domeniile de utilizare menționate. În cazul transmiterii produsului unei alte persoane, predați-i toate documentele aferente acestuia.

Utilizarea conform destinației

Dispozitivul cu aer comprimat de umflat pneuri este prevăzut pentru umflarea de pneuri de bicicletă, mingi, saltele, bărci pneumatice etc. Pistolul de purjare cu aer comprimat este adecvat pentru curățarea și purjarea obiectelor, precum și a locurilor greu accesibile. Utilizați produsul numai în modul descris și numai în domeniile de utilizare menționate. Produsul este destinat numai uzului privat, iar nu utilizărilor comerciale. Orice utilizare diferită față de utilizarea conformă cu destinația este interzisă și potențial periculoasă. Daunele cauzate de nerespectare sau de utilizarea eronată nu sunt acoperite de garanție și de răspunderea producătorului.

Nu este aprobat pentru utilizare ca manometru de aer!

Echipare

- 1 Manometru
- 2 Aparat de măsurare a umflării pneurilor cu aer comprimat
- 3 Ventil de dezaerare
- 4 Niplu de racord
- 5 Declanșator
- 6 Furtun cu conector de ventile
- 7 Pistol de purjare cu aer comprimat
- 8 Duză prelungitoare
- 9 Adaptor universal pentru ventile cu diametrul interior de cca 8 mm
- 10 Adaptor pentru ventile filetate, de exemplu, de la bărci pneumatice
- 11 Adaptor pentru ventile de dezaerare
- 12 Adaptor universal pentru ventile cu diametrul interior de cca 9 mm
- 13 Adaptor universal pentru ventile cu diametrul interior de cca 6 mm
- 14 Accesorii pentru 9, 10 și 11
- 15 Ac pentru umflat mingi
- 16 Adaptor pentru ventil, de exemplu, pentru ventile de pneuri de bicicletă

Furnitura

- 1 aparat de măsurare a umflării pneurilor cu aer comprimat
- 1 pistol de purjare cu aer comprimat
- 2 duze prelungitoare
- 1 set de adaptoare (8 piese)
- 1 exemplar instrucțiuni de utilizare

Date tehnice

Presiunea de lucru	max. 8 bari
Calitatea aerului comprimat	curățat, fără ulei și fără condens
Debit volum	Dispozitivul de umflat pneuri: 40-70 l/min. Pistolul de purjare: 70-130 l/min.

Informații privind zgomotul

Valoarea măsurată determinată conform EN 14462 (EN1953:2013).

Nivelul presiunii acustice evaluat A (L_{pA}):
 Dispozitivul de umflat pneuri 94,2 dB (A)
 Pistolul de purjare 94,3 dB (A)
 Incertitudine $K_{pA} = 2,5$ dB

Nivelul presiunii acustice evaluat A (L_{WA}):
 Dispozitivul de umflat pneuri 102,6 dB (A)
 Pistolul de purjare 102,8 dB (A)
 Incertitudine $K_{WA} = 2,5$ dB



Purtați echipament de protecție auditivă!

Simbolurile de pe scula pneumatică

	Citiți instrucțiunile de utilizare înainte de punerea în funcțiune.
	Purtați întotdeauna ochelari de protecție.
	Purtați întotdeauna echipament de protecție respiratorie.
	Purtați întotdeauna echipament de protecție auditivă.
	Purtați întotdeauna mănuși de protecție.



Indicații de siguranță

Păstrați toate indicațiile de siguranță și instrucțiunile pentru consultarea ulterioară.

⚠️ AVERTIZARE!

- ▶ Citiți toate indicațiile de siguranță și instrucțiunile. Nerespectarea indicațiilor de siguranță și a instrucțiunilor poate cauza electrocutare, incendiu și/sau răniri grave.

⚠️ AVERTIZARE! PERICOL DE MOARTE ȘI DE ACCIDENTARE PENTRU BEBELUȘI ȘI COPII!

- Nu lăsați niciodată copiii nesupravegheați cu materialele de ambalare. Pericol de asfixiere cauzat de materialele de ambalare. Adesea, copiii subestimează pericolele. Nu lăsați niciodată produsul la îndemâna copiilor. Acesta nu este o jucărie.

⚠️ AVERTIZARE!

- Când folosiți scule cu aer comprimat, trebuie respectate măsurile de siguranță de bază pentru a elimina riscurile de incendiu, electrocutare și vătămări ale persoanelor. Citiți și respectați neapărat indicațiile din aceste instrucțiuni de utilizare înainte de prima punere în funcțiune și păstrați-le în mod corespunzător. Producătorul nu își asumă nicio răspundere pentru daune sau vătămări corporale cauzate de nerespectarea acestor instrucțiuni de utilizare.

⚠️ AVERTIZARE!

- Pericolele indicate sunt previzibile pentru utilizarea generală a produselor de mână. Cu toate acestea, utilizatorul trebuie să evalueze, de asemenea, riscurile specifice care pot apărea în urma oricărei utilizări.

⚠️ AVERTIZARE! PERICOL DE RĂNIRE!

- Deconectați alimentarea cu aer comprimat înaintea înlocuirii sculei, reglării și lucrărilor de întreținere.

⚠️ AVERTIZARE! PERICOL DE EXPLOZIE!

- Nu utilizați niciodată benzină sau alte lichide inflamabile la curățarea produsului! Vaporii rămași în produs se pot aprinde din cauza scânteilor și pot provoca explozia produsului. Nu lucrați cu produsul în zone cu potențial exploziv în care se găsesc lichide, gaze sau pulberi inflamabile. Nu prelucrați materiale care sunt sau ar putea fi ușor inflamabile sau explozive.
- Pentru a evita pericolele multiple, trebuie citite și înțelese instrucțiunile de siguranță înaintea instalării, operării, reparării, întreținerii și înlocuirii accesoriilor, precum și înaintea lucrului în apropierea produsului. În caz contrar, consecințele pot fi reprezentate de vătămări corporale grave.
- Produsul trebuie instalat, reglat sau utilizat exclusiv de către personal calificat și instruit.
- Produsul nu trebuie modificat. Modificările pot diminua eficiența măsurilor de siguranță și pot spori riscurile pentru operator.
- Produsul trebuie întreținut în mod regulat pentru a verifica dacă toate instrucțiunile introductive/ de siguranță necesare pentru scule pneumatice, valorile de măsurare și marcasele, cum ar fi turația de măsurare sau aerul comprimat nominal, sunt indicate lizibil pe produs. Utilizatorul trebuie să contacteze producătorul în scopul procurării unor etichete de înlocuire pentru marcarea dacă este necesar.
- Nu suprasolicitați produsul.
- Nu utilizați niciodată hidrogen, oxigen, dioxid de carbon sau alte gaze în sticle ca sursă de energie a acestui produs, deoarece acest lucru poate avea ca rezultat o explozie sau rănirea gravă.

⚠️ PERICOL!

- Mențineți mâinile sau alte membre departe de componentele rotative. Altfel există pericol de rănire.

Operarea

Înainte de punerea în funcțiune

INDICAȚIE

- ▶ Exploatarea produsului este permisă doar cu aer comprimat curățat, lipsit de condens și de ulei. Presiunea de lucru maximă de 8 bari la produs nu trebuie depășită.
- ▶ Pentru a putea regla presiunea aerului sursa de aer comprimat trebuie dotată cu un reductor de presiune.
- ◆ Conectați produsul la o sursă adecvată de aer comprimat, prin racordarea cuplajului rapid al furtunului de alimentare cu niplul de racord **4** de pe produs. Blocarea are loc automat.

Punerea în funcțiune a aparatului de măsurare a umflării pneurilor

- ◆ Introduceți conectorul de ventile **6** pe ventil.
- ◆ Apăsăți declanșatorul **5** pentru a porni alimentarea cu aer.
- ◆ Eliberați declanșatorul **5** pentru a opri alimentarea cu aer.
Citiți presiunea de umflare la manometru **1**.
- ◆ Dacă este prea mult aer (presiunea prea ridicată) în obiectul de umflat: apăsați ventilul de dezaerare **3** pentru a elimina aer.
- ◆ Apăsăți maneta conectorului de ventile **6** în jos și scoateți conectorul de ventile **6** de pe ventil.
- ◆ Deconectați produsul de la compresor după terminarea activității.

Utilizarea accesoriilor

- ◆ Apăsăți maneta conectorului de ventile 6 și introduceți accesoriul dorit 8 până la 16 în conectorul de ventile 6.

Punerea în funcțiune a pistolului de purjare

- ◆ Înșurubați o duză prelungitoare 8 pe pistolul de purjare cu aer comprimat 7.
- ◆ Apăsăți declanșatorul 5 pentru a porni alimentarea cu aer.
- ◆ Eliberați declanșatorul 5 pentru a opri alimentarea cu aer.
- ◆ Deconectați produsul de la compresor după terminarea activității.

INDICAȚIE

- ▶ Desfaceți mai întâi furtunul de la compresor și abia după aceea îndepărtați furtunul de alimentare de la produs. Astfel evitați mișcarea necontrolată a furtunului de alimentare.

Întreținerea și curățarea



AVERTIZARE! PERICOL DE RĂNIRE!

Înainte de a-l curăța, deconectați neapărat produsul de la alimentarea cu aer comprimat.

- Produsul nu necesită nicio întreținere specială.
- Nu utilizați obiecte ascuțite pentru curățarea produsului. Trebuie exclusă infiltrarea lichidelor în interiorul produsului. În caz contrar, acest lucru poate deteriora produsul.
- Curățați produsul cu regularitate, de preferat imediat după terminarea lucrului.
- Curățați carcasa cu o lavetă uscată.

Eliminarea



Produsul și ambalajul sunt reciclabile; acestea fac obiectul unei răspunderi extinse a producătorului și sunt colectate separat.

Eliminarea nu implică niciun cost pentru dvs. Contribuiți la protejarea mediului înconjurător prin eliminarea corespunzătoare a deșeurilor.



Informații despre posibilitățile de eliminare a produsului scos din uz pot fi obținute de la administrația locală.



Ambalajul este format din materiale ecologice pe care le puteți elimina prin intermediul centrelor locale de reciclare.



Eliminați ambalajul în mod ecologic. Respectați marcajul de pe diferitele materiale de ambalare și separați-le dacă este cazul. Materialele de ambalare sunt marcate cu abrevieri (a) și cifre (b) cu următoarea semnificație: 1-7: materiale plastice, 20-22: hârtie și carton, 80-98: materiale compozite.

Garanția Kompennass Handels GmbH

Stimate client,

Pentru acest aparat se acordă o garanție de 3 ani de la data cumpărării. În cazul în care produsul prezintă defecte, beneficiați de drepturi legale față de vânzătorul produsului. Aceste drepturi legale nu sunt limitate prin garanția noastră prezentată în ceea ce urmează.

Condiții de garanție

Perioada de garanție începe de la data cumpărării. Păstrați cu grijă bonul fiscal. Acesta este necesar pentru a dovedi cumpărarea.

Dacă în decurs de trei ani de la data cumpărării acestui produs apare un defect de material sau de fabricație, produsul va fi reparat, înlocuit de către noi în mod gratuit sau vi se va restitui prețul de cumpărare, la alegerea noastră. Garanția presupune ca în timpul perioadei de trei ani să se prezinte aparatul defect și dovada cumpărării (bonul fiscal), precum și o scurtă descriere în scris, în care să se specifice în ce constă defecțiunea și când a survenit aceasta.

Dacă defectul este acoperit de garanția noastră, veți primi înapoi produsul reparat sau unul nou. Timpul de nefuncționare din cauza lipsei de conformitate apărute în cadrul termenului de garanție prelungește termenul de garanție legală de conformitate și cel al garanției comerciale și curge, după caz, din momentul la care a fost adusă la cunoștința vânzătorului lipsa de conformitate a produsului sau din momentul prezentării produsului la vânzător/unitatea service până la aduce-rea produsului în stare de utilizare normală și, respectiv, al notificării în scris în vederea ridicării produsului sau predării efective a produsului către consumator.

Produsele de folosință îndelungată care înlocuiesc produsele defecte în cadrul termenului de garanție vor beneficia de un nou termen de garanție care curge de la data preschimbării produsului.

Perioada de garanție și pretențiile legale privind defectele

Perioada de garanție nu este prelungită după efectuarea reparațiilor realizate în perioada de garanție. Acest lucru este valabil și pentru piesele înlocuite și reparate. Eventualele deteriorări și deficiențe prezente deja la cumpărare trebuie semnalate imediat după dezambalarea produsului. Reparațiile necesare după expirarea perioadei de garanție se efectuează contra cost.

Domeniul de aplicare a garanției

Aparatul a fost produs cu grijă, în conformitate cu orientările stricte privind calitatea și verificat cu rigurozitate înaintea livrării.

Garanția se acordă în caz de defecte de material sau de fabricație. Această garanție nu se extinde asupra componentelor produsului care sunt expuse uzurii normale și care, prin urmare, pot fi considerate piese de uzură sau asupra deteriorărilor apărute la componentele fragile, de exemplu comutatoarele sau componente realizate din sticlă.

Această garanție se pierde în cazul în care produsul a fost deteriorat, a fost utilizat sau întreținut în mod necorespunzător. Pentru utilizarea corespunzătoare a produsului trebuie respectate cu strictețe toate indicațiile prezentate în instrucțiunile de utilizare. Trebuie evitate în mod obligatoriu utilizările și acțiunile nerecomandate sau care fac obiectul unor avertizări în cadrul instrucțiunilor de utilizare.

Aparatul este destinat numai uzului privat și nu utilizărilor comerciale. În cazul manevrării abuzive sau necorespunzătoare, al uzului de forță și al intervențiilor care nu au fost realizate de către filiala noastră autorizată de service, garanția își pierde valabilitatea.

Perioada de garanție nu este valabilă pentru

- uzura normală a capacității acumulatorului
- utilizarea comercială a produsului
- deteriorarea sau modificarea produsului de către client
- nerespectarea instrucțiunilor de siguranță și de întreținere, erori de utilizare
- daune cauzate de dezastre naturale

Procedura de acordare a garanției

Pentru a se asigura prelucrarea rapidă a solicitării dvs., urmați instrucțiunile de mai jos:

- Pentru toate solicitările păstrați la îndemână bonul fiscal și numărul articolului (IAN) 365033_2204 ca dovadă a cumpărării.
- Numărul articolului poate fi consultat pe plăcuța cu date tehnice de pe produs, pe o gravură de pe produs, pe coperta instrucțiunilor de utilizare (în partea stângă, jos) sau pe autocolantul de pe partea din spate sau de jos a produsului.
- În cazul în care apar defecte funcționale sau alte defecțiuni, contactați mai întâi **telefonic** sau **prin e-mail** departamentul de service menționat în continuare.
- Apoi puteți expedia produsul înregistrat ca fiind defect la adresa de service care v-a fost comunicată, fără a plăti taxe poștale, anexând dovada cumpărării (bonul fiscal) și indicând în ce constă defectul și când a apărut acesta.



Acest manual, precum și multe alte manuale, videoclipuri cu produsele și software-uri de instalare pot fi descărcate de pe www.lidl-service.com.

Cu ajutorul acestui cod QR puteți accesa direct pagina Lidl de service (www.lidl-service.com) și puteți deschide instrucțiunile de utilizare prin introducerea numărului de articol (IAN) 365033_2204.

Service-ul

RO Service România

Tel.: 0800896637

E-Mail: kompennass@lidl.ro

IAN 365033_2204

Importator

Vă rugăm să aveți în vedere faptul că următoarea adresă nu reprezintă o adresă pentru service. Contactați mai întâi centrul de service indicat.

KOMPENASS HANDELS GMBH

BURGSTRASSE 21

44867 BOCHUM

GERMANIA

www.kompennass.com

Declarația de conformitate UE

Subscrisa, KOMPENASS HANDELS GMBH, responsabil cu documentația: domnul Semi Uguzlu, BURGSTR. 21, 44867 BOCHUM, GERMANIA, declară prin prezenta că acest produs corespunde următoarelor norme, documente normative și directive CE:

Directiva privind echipamentele tehnice
(2006/42/EC)

Standarde armonizate aplicate
EN 1953:2013

Denumire tip: Set accesorii pentru aer comprimat PDSS 13 D4

Anul de fabricație: 08-2022

Număr de serie: IAN 365033_2204

Bochum, 25.07.2022

The image shows a handwritten signature in black ink, which appears to read 'Semi Uguzlu'. To the right of the signature is the CE mark, consisting of the letters 'C' and 'E' in a bold, sans-serif font.

Semi Uguzlu
Manager calitate

Ne rezervăm dreptul asupra modificărilor tehnice în scopul dezvoltării ulterioare.

Съдържание

Въведение	116
Употреба по предназначение	116
Оборудване	116
Окомплектовка на доставката	116
Технически данни	116
Указания за безопасност	117
Работа с уреда	118
Преди пускането в експлоатация	118
Пускане в експлоатация на измервателния уред за помпане на гуми	118
Употреба на принадлежностите	119
Пускане в експлоатация на продухващия пистолет	119
Поддръжка и почистване	119
Предаване за отпадъци	119
Гаранция	120
Сервизно обслужване	121
Вносител	121
ЕО декларация за съответствие	122

КОМПЛЕКТ ПНЕВМАТИЧНИ ПРИБОРНОСТИ PDSS 13 D4

Въведение

Поздравяваме ви за покупката на вашия нов уред. Избрали сте висококачествен продукт. Ръководството за потребителя е част от този продукт. То съдържа важни указания относно безопасността, употребата и предаването за отпадъци. Преди да използвате продукта, се запознайте с всички указания за обслужване и безопасност. Използвайте продукта единствено според описанието и за указаните области на приложение. Предавайте продукта на трети лица заедно с цялата документация.

Употреба по предназначение

Пневматичният пистолет за помпане на гуми служи за напompване на велосипедни гуми, топки, надуваеми дюшеци, надуваеми лодки и др. Пневматичният пистолет за продухване е подходящ за почистване и продухване на предмети, както и на труднодостъпни места. Използвайте продукта единствено според описанието и за указаните области на приложение. Продуктът е предназначен само за лично ползване, а не за професионална употреба. Всяко приложение, различно от употребата по предназначение, е забранено и потенциално опасно.

Повреди поради неспазване на това изискване или неправилно приложение не се покриват от гаранцията и не попадат в сферата на отговорност на производителя.

Не е одобрен за използване като манометър за въздух!

Оборудване

- 1 Манометър
- 2 Пневматичен измервателен уред за помпане на гуми
- 3 Клапан за обезвъздушаване
- 4 Накрайник за бърза връзка
- 5 Пусков лост
- 6 Маркуч с клапанен съединител
- 7 Пневматичен пистолет за продухване
- 8 Удължителен накрайник
- 9 Универсален адаптер за клапани с вътрешен Ø от около 8 mm
- 10 Адаптер за винтови клапани напр. на плажни лодки
- 11 Адаптер за клапани за обезвъздушаване
- 12 Универсален адаптер за клапани с вътрешен Ø от около 9 mm
- 13 Универсален адаптер за клапани с вътрешен Ø от около 6 mm
- 14 Наставка за 9, 10 и 11
- 15 Игла за помпане на топки
- 16 Адаптер за клапани, напр. за клапани на велосипедни гуми

Окомплектовка на доставката

- 1 пневматичен измервателен уред за помпане на гуми
- 1 пневматичен пистолет за продухване
- 2 удължителни накрайника
- 1 комплект адаптери (от 8 части)
- 1 ръководство за потребителя

Технически данни

Работно налягане макс. 8 bar

Качество на състения

въздух пречистен, обезмаслен и несъдържащ кондензат

Обемен разход пистолет за помпане на гуми:
40-70 l/min
пистолет за продухване:
70-130 l/min

Информация за шума

Измерена стойност, определена съгласно EN 14462 (EN1953:2013)

Оценено по скала А ниво на звуковото налягане (L_{pA})

Пистолет за помпане на гуми 94,2 dB (A)

Пистолет за продухване 94,3 dB (A)

Възможна неточност при измерването $K_{pA} = 2,5$ dB

Оценено по скала А ниво на звуковата мощност (L_{WA})

Пистолет за помпане на гуми 102,6 dB (A)

Пистолет за продухване 102,8 dB (A)

Възможна неточност при измерването $K_{WA} = 2,5$ dB



Носете антифони!

Символи върху пневматичния инструмент

	Преди пускането в експлоатация прочетете ръководството за потребителя.
	Винаги носете защитни очила.
	Винаги носете средства за дихателна защита.
	Винаги носете антифони.
	Винаги носете защитни ръкавици.



Указания за безопасност

Запазете всички указания за безопасност и инструкции за бъдещи справки.

ПРЕДУПРЕЖДЕНИЕ!

- ▶ Прочетете всички указания за безопасност и инструкции. Пропуски при спазването на указанията за безопасност и инструкциите могат да причинят токов удар, пожар и/или тежки наранявания.

ПРЕДУПРЕЖДЕНИЕ! ОПАСНОСТ ЗА ЖИВОТА И ОПАСНОСТ ОТ ЗЛОПОЛУКА НА МАЛКИ ДЕЦА И ДЕЦА!

- Никого не оставяйте деца без наблюдение с опаковъчния материал. Съществува опасност от задушаване с опаковъчния материал. Децата често подценяват опасностите. Винаги дръжте децата далече от продукта. Той не е играчка.

ПРЕДУПРЕЖДЕНИЕ!

- Когато се използват пневматични инструменти, трябва да се спазват основни предпазни мерки, за да се изключат рискове от пожар, токов удар и наранявания на хора. Преди първото пускане в експлоатация прочетете и спазвайте непременно указанията в това ръководство за потребителя и го съхранявайте добре. За щети или телесни наранявания, възникнали поради неспазване на това ръководство за потребителя, производителят не поема отговорност.

ПРЕДУПРЕЖДЕНИЕ!

- Посочените опасности са предвидими при обща употреба на продукти, които се държат с ръка. Но освен тях потребителят трябва да преценява също и специфичните рискове, които могат да възникнат при всяка употреба.

ПРЕДУПРЕЖДЕНИЕ! ОПАСНОСТ ОТ НАРАНЯВАНЕ!

- Преди смяна на инструмента, настройка и работи по поддръжката прекъснете подаването на състен въздух.

**⚠ ПРЕДУПРЕЖДЕНИЕ!
ОПАСНОСТ ОТ ЕКСПЛОЗИЯ!**

- За почистване на продукта никога не използвайте бензин или други запалими течности! Оставащите в продукта пари могат да се запалят от искри и да доведат до експлозия на продукта. Не работете с продукта в потенциално експлозивна среда с наличие на запалими течности, газове или прахове. Не обработвайте материали, които са или могат да бъдат потенциално леснозапалими или експлозивни.
- За предотвратяване на опасности указанията за безопасност трябва да бъдат прочетени и разбрани преди монтиране, използване, ремонт, поддръжка и смяна на принадлежностите, както и преди работа в близост до продукта за винтови съединения. В противен случай са възможни тежки телесни наранявания.
- Продуктът трябва да се оборудва, настройва и използва само от квалифицирани и обучени оператори.
- Продуктът не трябва да се променя. Промени могат да намалят ефективността на мерките за безопасност и да увеличат рисковете за оператора.
- Продуктът трябва да се поддържа редовно, за да се провери дали всички необходими въвеждащи указания и указания за безопасност за пневматични инструменти и номинални стойности и обозначения, като напр. номинална честота на въртене или номинално налягане на въздуха, са маркирани четливо на продукта. При необходимост от закупуване на резервни етикети за маркиране потребителят трябва да се обърне към производителя.
- Не претоварвайте продукта.

- Никога не използвайте водород, кислород, въглероден диоксид или друг газ в бутилки като източник на енергия за този продукт, тъй като това може да доведе до експлозия и в резултат на това до тежки наранявания.

⚠ ОПАСНОСТ!

- Дръжте ръцете си или други крайници далече от въртящите се части. В противен случай съществува опасност от нараняване.

Работа с уреда

Преди пускането в експлоатация

УКАЗАНИЕ

- ▶ Продуктът трябва да се използва само с пречистен, обезмаслен и несъдържащ кондензат състен въздух. Максималното работно налягане от 8 bar на продукта не трябва да се превишава.
- ▶ За да можете да регулирате налягането на въздуха, източникът на състен въздух трябва да е оборудван с редуцирвентил.
- ◆ Свържете продукта към подходящ източник на състен въздух, като съедините бързодействащия съединител на захранващия маркуч с накрайника за бърза връзка **4** на продукта. Фиксирането се осъществява автоматично.

Пускане в експлоатация на измервателния уред за помпане на гуми

- ◆ Поставете клапанныя съединител **6** на клапана.
- ◆ Натиснете пусковия лост **5**, за да започнете подаването на въздух.
- ◆ Отпуснете пусковия лост **5**, за да спрете подаването на въздух. Отчетете налягането на напompване на манометъра **1**.
- ◆ В случай че има твърде много въздух (твърде високо налягане) в обекта за напompване: натиснете клапана за обезвъздушаване **3**, за да изпуснете въздух.

- ◆ Натиснете надолу лоста на клапанныя съединител **6** и издърпайте клапанныя съединител **6** от клапана.
- ◆ След приключване на работата разединете продукта от компресора.

Употреба на принадлежностите

- ◆ Натиснете лоста на клапанныя съединител **6** и поставете желаната принадлежност **8** до **15** в клапанныя съединител **6**.

Пускане в експлоатация на продухвация пистолет

- ◆ Завинтете удължителен накрайник **8** на пневматичния пистолет за продухване **7**.
- ◆ Натиснете пусковия лост **5**, за да започнете подаването на въздух.
- ◆ Отпуснете пусковия лост **5**, за да спрете подаването на въздух.
- ◆ След приключване на работата разединете продукта от компресора.

УКАЗАНИЕ

- ▶ Първо разединете маркуча от компресора и едва след това отстранете захранващия маркуч от продукта. Така предотвратявате неконтролирано завъртане на захранващия маркуч.

Поддръжка и почистване



ПРЕДУПРЕЖДЕНИЕ! ОПАСНОСТ ОТ НАРАНЯВАНЕ! Преди почистване задължително разединете продукта от захранването със състен въздух.

- Продуктът не се нуждае от специална поддръжка.
- За почистване на продукта не използвайте остри предмети. Не допускате проникване на течности във вътрешността на продукта. В противен случай продуктът може да се повреди.

- Почиствайте продукта редовно, най-добре винаги непосредствено след приключване на работа.
- Почиствайте корпуса със суха кърпа.

Предаване за отпадъци



Продуктът и опаковката могат да се рециклират и подлежат на разширена отговорност на производителя, както и на разделно събиране на отпадъци.

Това предаване за отпадъци е **безплатно** за вас. **Пазете околната среда и предавайте отпадъците според правилата.**



Информация относно възможностите за предаване за отпадъци на излезлия от употреба продукт можете да получите от Вашата общинска или градска управа.



Опаковката е произведена от екологични материали, които могат да се предават в местните пунктове за рециклиране.



Предайте опаковката за отпадъци в съответствие с екологичните изисквания. Вземете под внимание обозначението върху различните опаковъчни материали и при необходимост ги събирайте разделно. Опаковъчните материали са обозначени със съкращения (a) и цифри (b) със следното значение: 1-7: пластмаси, 20-22: хартия и картон, 80-98: композитни материали.

Гаранция

Уважаеми клиенти, за този уред получавате 3 години гаранция от датата на покупката. В случай на несъответствие на продукта с договора за продажба Вие имате законно право да предявите рекламация пред продавача на продукта при условията и в сроковете, определени в глава трета, раздел II и III и глава четвърта от Закона за предоставяне на цифрово съдържание и цифрови услуги и за продажба на стоки (ЗПЦСЦУПС)*.

Вашите права, произтичащи от посочените разпоредби, не се ограничават от нашата по-долу представена търговска гаранция, не са свързани с разходи за потребителите и независимо от нея продавачът на продукта отговаря за липсата на съответствие на потребителската стока с договора за продажба съгласно ЗПЦСЦУПС.

Гаранционни условия

Гаранционният срок е 3 години от датата на получаване на стоката. Пазете добре оригиналната касова бележка. Този документ е необходим като доказателство за покупката. Ако в рамките на три години от датата на закупуване на този продукт се появи дефект на материала или производствен дефект, продуктът ще бъде безплатно ремонтиран или заменен. Гаранцията предполага в рамките на тригодишния гаранционен срок да се представят дефектният уред, касовата бележка (касовият бон), както и всички други документи, установяващи наличието на дефект и писмено да се обясни в какво се състои дефектът и кога е възникнал. Ако дефектът е покрит от нашата гаранция, Вие ще получите обратно ремонтния или нов продукт. В случай на замяна на дефектна стока първоначалните гаранционен срок и гаранционни условия се запазват. В случай на ремонт на дефектна стока, срокът на ремонта се прибавя към гаранционния срок. За евентуално наличните и установени повреди и дефекти още при покупката трябва да се съобщат веднага след разпаковането. Евентуалните ремонти след изтичане на гаранционния срок са срещу заплащане.

Ремонтът или замяната на продукта не пораждат нова гаранция.

Обхват на гаранцията

Уредът е произведен грижливо според строгите изисквания за качество и добросъвестно изпитан преди доставка. Гаранцията важи за дефекти на материала или производствени дефекти. Гаранцията не обхваща консумативите, както и частите на продукта, които подлежат на нормално износване, поради което могат да бъдат разглеждани като бързо износващи се части (например филтри или приставки) или повредите на чупливи части (например прекъсвачи, батерии или такива произведения от стъкло). Гаранцията отпада, ако уредът е повреден поради неправилно използване или в резултат на неосъществяване на техническа поддръжка.

За правилната употреба на продукта трябва точно да се спазват всички указания в упътването за експлоатация. Предназначение и действия, които не се препоръчват от упътването за експлоатация или за които то предупреждава, трябва задължително да се избягват. Продуктът е предназначен само за частна, а не за професионална употреба. При злоупотреба и неправилно третиране, употреба на сила и при интервенции, които не са извършени от клона на нашия оторизиран сервиз, гаранцията отпада.

Гаранционният срок не важи при

- нормално изразходване на капацитета на акумулаторната батерия
- професионална употреба на продукта
- повреждане или промяна на продукта от клиента
- неспазване на разпоредбите за безопасност и поддръжка, грешки при обслужването
- повреди поради природни бедствия

Процедура при гаранционен случай

За да се гарантира бърза обработка на Вашия случай, следвайте следните указания:

- За всички запитвания подгответе касовата бележка и идентификационния номер (IAN 365033_2204) като доказателство за покупката.
- Вземете артикулния номер от фабричната табелка.
- При възникване на функционални или други дефекти първо се свържете по телефона или чрез имейл с долупосочения сервизен отдел. След това ще получите допълнителна информация за уреждането на Вашата рекламация.
- След съгласуване с нашия сервиз можете да изпратите дефектния продукт на посочения Ви адрес на сервиза безплатно за Вас, като приложите касовата бележка (касовия бон) и посочите писмено в какво се състои дефектът и кога е възникнал. За да се избегнат проблеми с приемането и допълнителни разходи, задължително използвайте само адреса, който Ви е посочен. Осигурете изпращането да не е като експресен товар или като друг специален товар. Изпратете уреда заедно с всички принадлежности, доставени при покупката, и осигурете достатъчно сигурна транспортна опаковка.

Ремонтен сервиз / извънгаранционно обслужване

Ремонти извън гаранцията можете да възложите на клона на нашия сервиз срещу заплащане. Той с удоволствие ще Ви направи предварителна калкулация. Можем да обработваме само уреди, които са достатъчно опаковани и изпратени с платени транспортни разходи.

Внимание: Изпратете Вашия уред на клона на нашия сервиз почистен и с указание за дефекта.

Уредите, предмет на извънгаранционно обслужване, изпратени с неплатени транспортни разходи – с наложен платеж, като експресен или друг специален товар – не се приемат.

Ние ще извършим безплатно изхвърлянето на изпратените от Вас дефектни уреди.

Сервизно обслужване

BG България

Тел.: 00800 111 4920

Е-мейл: kompennass@idl.lg

IAN 365033_2204

Вносител

Моля, обърнете внимание, че следващият адрес не е адрес на сервиза.

Първо се свържете с горепосочения сервизен център.

KOMPERNASS HANDELS GMBH

BURGSTRASSE 21

44867 BOCHUM

ГЕРМАНИЯ

www.kompennass.com

* Като физическо лице – потребител, независимо от настоящата търговска гаранция, Вие се ползвате от правата на законовата гаранция, предоставена от Закона за предоставяне на цифрово съдържание и цифрови услуги и за продажбата на стоки /ЗПЦСЦУПС/. По-специално Вие имате право при несъответствие на стоката да бъде извършен ремонт или замяна по Ваш избор, освен ако това е невъзможно или е свързано с непропорционално големи разходи за продавача. Вие имате право на пропорционално намаляване на цената или на разваляне на договора при наличие на условията на чл. 33, ал. 3 от ЗПЦСЦУПС. Условието и сроковете на законовата гаранция са регламентирани в глава трета, раздел II и III и в глава четвърта на ЗПЦСЦУПС

ЕО декларация за съответствие

Ние, KOMPENASS HANDELS GMBH, отговорник за документацията: г-н Семи Угузлу,
BURGSTR. 21, 44867 BOCHUM, ГЕРМАНИЯ, декларираме, че този продукт съответства
на следните стандарти, нормативни документи и директиви на ЕО:

Директива относно машините
(2006/42/EC)

Приложени хармонизирани стандарти
EN 1953:2013

Типово обозначение: Комплект пневматични принадлежности PDSS 13 D4

Година на производство: 08-2022

Сериен номер: IAN 365033_2204

Бохум, 25.07.2022 г.



Семи Угузлу
Мениджър качество

Запазено право на технически изменения с цел усъвършенстване.

Πίνακας περιεχομένων

Εισαγωγή	124
Προβλεπόμενη χρήση	124
Εξοπλισμός	124
Παραδοτέος εξοπλισμός.....	124
Τεχνικά στοιχεία	124
Υποδείξεις ασφαλείας	125
Χειρισμός	126
Πριν από τη θέση σε λειτουργία.....	126
Θέση σε λειτουργία της συσκευής μέτρησης και φουσκώματος ελαστικών	126
Χρήση των αξεσουάρ.....	127
Θέση σε λειτουργία του πιστολιού εκτόξευσης	127
Συντήρηση και καθαρισμός	127
Απόρριψη	127
Εγγύηση της Kompernass Handels GmbH	128
Σέρβις	129
Εισαγωγέας	129
Δήλωση συμμόρφωσης ΕΕ	130

ΣΕΤ ΕΞΑΡΤΗΜΑΤΑ ΑΕΡΟΣ PDSS 13 D4

Εισαγωγή

Σας συγχαίρουμε για την αγορά της νέας σας συσκευής. Το προϊόν που αποκτήσατε είναι ένα προϊόν υψηλής ποιότητας. Οι οδηγίες χρήσης αποτελούν τμήμα αυτού του προϊόντος. Περιλαμβάνουν σημαντικές υποδείξεις για την ασφάλεια, τη χρήση και την απόρριψη. Πριν από τη χρήση του προϊόντος, εξοικειωθείτε με όλες τις υποδείξεις χειρισμού και ασφάλειας. Χρησιμοποιείτε το προϊόν μόνο όπως περιγράφεται και για τους αναφερόμενους τομείς χρήσης. Σε περίπτωση παράδοσης του προϊόντος σε τρίτους, παραδώστε μαζί και όλα τα έγγραφα.

Προβλεπόμενη χρήση

Η συσκευή φουσκώματος ελαστικών πεπιεσμένου αέρα εξυπηρετεί το φούσκωμα ελαστικών ποδηλάτων, μπαλόν, φουσκωτών στρωμάτων, φουσκωτών βαρκών κ.λπ. Το πιστόλι εκτόξευσης πεπιεσμένου αέρα ενδείκνυται για τον καθαρισμό και την απομάκρυνση αντικειμένων καθώς και δυσπρόσιτων σημείων. Χρησιμοποιείτε το προϊόν μόνο όπως περιγράφεται και για τους αναφερόμενους τομείς χρήσης. Το προϊόν προορίζεται αποκλειστικά για ιδιωτική και όχι για επαγγελματική χρήση. Κάθε χρήση που αποκλίνει από τη σύμφωνη με τους κανονισμούς χρήση απαγορεύεται και είναι δυνητικά επικίνδυνη. Ζημιές λόγω μη τήρησης ή λανθασμένης χρήσης δεν καλύπτονται από την εγγύηση και δεν εμπίπτουν στον τομέα ευθύνης του κατασκευαστή.

Δεν έχει εγκριθεί για χρήση ως μετρητή πίεσης αέρα!

Εξοπλισμός

- ❶ Μανόμετρο
- ❷ Συσκευή μέτρησης και φουσκώματος ελαστικών με πεπιεσμένο αέρα
- ❸ Βαλβίδα ξεφουσκώματος
- ❹ Εμβυσματούμενος σύνδεσμος
- ❺ Σκανδάλη
- ❻ Εύκαμπτος σωλήνας με βύσμα βαλβίδας
- ❼ Πιστόλι εκτόξευσης πεπιεσμένου αέρα
- ❽ Ακροφύσιο προέκτασης
- ❾ Προσαρμογέας γενικής χρήσης για βαλβίδες εσωτερικής διαμέτρου Ø περ. 8 mm
- ❿ Προσαρμογέας για βιδωτές βαλβίδες π.χ. σε φουσκωτές βάρκες
- ⓫ Προσαρμογέας για βαλβίδες ξεφουσκώματος
- ⓬ Προσαρμογέας γενικής χρήσης για βαλβίδες εσωτερικής διαμέτρου Ø περ. 9 mm
- ⓭ Προσαρμογέας γενικής χρήσης για βαλβίδες εσωτερικής διαμέτρου Ø περ. 6 mm
- ⓮ Εξάρτημα για ❾, ❿ και ⓫
- ⓯ Βελόνα με μπίλια
- ⓰ Προσαρμογέας με βαλβίδα, π.χ. για βαλβίδες ελαστικών ποδηλάτων

Παραδοτέος εξοπλισμός

- 1 Συσκευή μέτρησης και φουσκώματος ελαστικών με πεπιεσμένο αέρα
- 1 Πιστόλι εκτόξευσης πεπιεσμένου αέρα
- 2 Ακροφύσια προέκτασης
- 1 Σετ προσαρμογέων (8 τεμάχια)
- 1 Εγχειρίδιο οδηγιών χρήσης

Τεχνικά στοιχεία

Πίεση εργασίας	μέγ. 8 bar
Ποιότητα πεπιεσμένου αέρα	καθαρός, χωρίς έλαια και συμπυκνώματα
Ροή όγκου	Τρόμπα φουσκώματος ελαστικών: 40-70 l/min Πιστόλι εκτόξευσης: 70-130 l/min

Πληροφορίες θορύβου

Τιμή μέτρησης υπολογισμένη σύμφωνα με το EN 14462 (EN1953:2013).

A-σταθμισμένη στάθμη ηχητικής πίεσης (L_{pA}):
 Τρόμπα φουσκώματος ελαστικών 94,2 dB (A)
 Πιστόλι εκτόξευσης 94,3 dB (A)
 Αβεβαιότητα $K_{pA} = 2,5$ dB

A-σταθμισμένη στάθμη ηχητικής ισχύος (L_{WA}):
 Τρόμπα φουσκώματος ελαστικών 102,6 dB (A)
 Πιστόλι εκτόξευσης 102,8 dB (A)
 Αβεβαιότητα $K_{WA} = 2,5$ dB



Φοράτε προστασία για την ακοή!

Σύμβολα επάνω στο εργαλείο πεπιεσμένου αέρα

	Πριν από τη θέση σε λειτουργία, διαβάστε τις οδηγίες χρήσης.
	Φοράτε πάντα γυαλιά προστασίας.
	Φοράτε πάντα μάσκα προστασίας της αναπνοής.
	Φοράτε πάντα προστασία για την ακοή.
	Φοράτε πάντα προστατευτικά γάντια.

⚠ Υποδείξεις ασφαλείας

Φυλάξτε όλες τις υποδείξεις ασφαλείας και τις οδηγίες, για να μπορείτε να ανατρέξετε σε αυτές μελλοντικά.

⚠ ΠΡΟΕΙΔΟΠΟΙΗΣΗ!

- ▶ Διαβάστε όλες τις υποδείξεις ασφαλείας και τις οδηγίες. Σε περίπτωση μη τήρησης των υποδείξεων ασφαλείας και των οδηγιών, ενδέχεται να προκληθεί ηλεκτροπληξία, πυρκαγιά ή/και σοβαροί τραυματισμοί.

⚠ ΠΡΟΕΙΔΟΠΟΙΗΣΗ! ΚΙΝΔΥΝΟΣ ΘΑΝΑΤΟΥ ΚΑΙ ΑΤΥΧΗΜΑΤΟΣ ΣΕ ΝΗΠΙΑ ΚΑΙ ΠΑΙΔΙΑ!

- Μην αφήνετε ποτέ μικρά παιδιά χωρίς επίτηρηση με τα υλικά συσκευασίας. Υπάρχει κίνδυνος ασφυξίας από τα υλικά συσκευασίας. Τα παιδιά συχνά υποτιμούν τους κινδύνους. Κρατάτε πάντα τα παιδιά μακριά από το προϊόν. Το προϊόν δεν είναι παιχνίδι.

⚠ ΠΡΟΕΙΔΟΠΟΙΗΣΗ!

- Κατά τη χρήση εργαλείων πεπιεσμένου αέρα, πρέπει να τηρούνται βασικά μέτρα ασφαλείας ώστε να αποκλείονται κίνδυνοι πυρκαγιάς, ηλεκτροπληξίας και σωματικών τραυματισμών. Πριν από την πρώτη θέση σε λειτουργία, διαβάστε και λάβετε υπόψη οπωσδήποτε τις υποδείξεις στις παρούσες οδηγίες χρήσης και φυλάξτε τις σε ασφαλές σημείο. Για ζημιές ή σωματικούς τραυματισμούς που προκύπτουν λόγω μη τήρησης αυτών των οδηγιών χρήσης, ο κατασκευαστής δεν αναλαμβάνει ουδεμία ευθύνη.

⚠ ΠΡΟΕΙΔΟΠΟΙΗΣΗ!

- Είναι δυνατή η πρόβλεψη των αναφερόμενων κινδύνων σε ό,τι αφορά τη γενική χρήση φορητών προϊόντων. Ωστόσο, εκτός αυτού, ο χρήστης πρέπει να αξιολογεί συγκεκριμένους κινδύνους που μπορεί να παρουσιάσουν λόγω οποιασδήποτε χρήσης.

⚠ ΠΡΟΕΙΔΟΠΟΙΗΣΗ! ΚΙΝΔΥΝΟΣ ΤΡΑΥΜΑΤΙΣΜΟΥ!

- Πριν από την αλλαγή εργαλείων, τις εργασίες ρύθμισης και συντήρησης, διακόπτετε την παροχή πεπιεσμένου αέρα.

**⚠ ΠΡΟΕΙΔΟΠΟΙΗΣΗ!
ΚΙΝΔΥΝΟΣ ΕΚΡΗΞΗΣ!**

- Για τον καθαρισμό του προϊόντος, μη χρησιμοποιείτε ποτέ βενζίνη ή άλλα εύφλεκτα υγρά! Ατμοί που απομένουν στο προϊόν μπορεί να αναφλεγούν από σπινθήρες και να προκαλέσουν έκρηξη του προϊόντος. Μην εργάζεστε με το προϊόν σε περιβάλλον, όπου υπάρχει κίνδυνος έκρηξης, εύφλεκτα υγρά, αέρια ή σκόνες. Μην επεξεργάζεστε υλικά, τα οποία είναι ενδεχομένως ή θα μπορούσαν να είναι εύφλεκτα ή εκρηκτικά.
- Προς αποφυγή πολλαπλών κινδύνων, πρέπει να διαβάσετε και να κατανοείτε τις υποδειξιές ασφαλείας πριν από την τοποθέτηση, τη λειτουργία, την επισκευή, τη συντήρηση και την αντικατάσταση πρόσθετων εξαρτημάτων, καθώς και πριν από την εργασία κοντά στο προϊόν για βιδωτούς συνδέσμους. Σε αντίθετη περίπτωση, μπορεί να προκληθούν σοβαροί σωματικοί τραυματισμοί.
- Η τοποθέτηση, η ρύθμιση ή η χρήση του προϊόντος επιτρέπεται αποκλειστικά από καταρτισμένους και εκπαιδευμένους χρήστες.
- Απαγορεύονται αλλαγές στο προϊόν. Οι αλλαγές μπορούν να μειώσουν την αποτελεσματικότητα των μέτρων ασφαλείας και να αυξήσουν τους κινδύνους για τον χρήστη.
- Το προϊόν πρέπει να συντηρείται τακτικά, ώστε να επιβεβαιώνεται ότι οι απαιτούμενες εισαγωγικές υποδείξεις/υποδειξιές ασφαλείας για τα εργαλεία πεπιεσμένου αέρα, οι τιμές μέτρησης και οι επισημάνσεις, όπως για παράδειγμα ο αριθμός στροφών μέτρησης ή η ονομαστική πίεση αέρα, είναι ευανάγνωστες επάνω στο προϊόν. Ο χρήστης πρέπει να επικοινωνήσει με τον κατασκευαστή για την παραλαβή ανταλλακτικών ετικετών σήμανσης, εάν κάτι τέτοιο είναι απαραίτητο.
- Μην υπερφορτώνετε το προϊόν.

- Ποτέ μη χρησιμοποιείτε υδρογόνο, οξυγόνο, διοξείδιο του άνθρακα ή άλλα αέρια σε φιάλες ως πηγή ενέργειας αυτού του προϊόντος, διότι έτσι μπορεί να προκληθεί έκρηξη και κατά συνέπεια σοβαροί τραυματισμοί.

⚠ ΚΙΝΔΥΝΟΣ!

- Διατηρείτε τα χέρια και τα άλλα μέλη του σώματος μακριά από τα περιστρεφόμενα εξαρτήματα. Αλλιώς, υπάρχει κίνδυνος τραυματισμού.

Χειρισμός

Πριν από τη θέση σε λειτουργία

ΥΠΟΔΕΙΞΗ

- ▶ Το προϊόν επιτρέπεται να λειτουργεί αποκλειστικά με καθαρό πεπιεσμένο αέρα, χωρίς συμπύκνωμα και λάδι. Η μέγιστη πίεση λειτουργίας των 8 bar στο προϊόν δεν επιτρέπεται να υπερβαίνεται.
 - ▶ Για να μπορέσετε να ρυθμίσετε τον πεπιεσμένο αέρα, η πηγή πεπιεσμένου αέρα πρέπει να έχει εξοπλιστεί με έναν ρυθμιστή πίεσης.
 - ◆ Συνδέστε το προϊόν σε κατάλληλη πηγή πεπιεσμένου αέρα, συνδέοντας τον ταχυσύνδεσμο του εύκαμπτου σωλήνα τροφοδοσίας με τον εμβυσματούμενο σύνδεσμο ④ στο προϊόν. Η ασφάλιση λαμβάνει χώρα αυτόματα.
- Θέση σε λειτουργία της συσκευής μέτρησης και φουσκώματος ελαστικών**
- ◆ Εισάγετε το βύσμα βαλβίδας ⑥ στη βαλβίδα.
 - ◆ Πατήστε τη σκανδάλη ⑤ για να εκκινήσετε την τροφοδοσία αέρα.
 - ◆ Αφήστε τη σκανδάλη ⑤ για να σταματήσετε την τροφοδοσία αέρα. Διαβάστε την πίεση φουσκώματος στο μανόμετρο ①.
 - ◆ Εάν υπάρχει πολύς αέρας (πολύ υψηλή πίεση) στο αντικείμενο που φουσκώνετε: Πιέστε τη βαλβίδα ξεφουσκώματος ③ για να εκφύγει αέρας.

- ◆ Πιέστε τον μοχλό του βύσματος βαλβίδας 6 προς τα κάτω και αφαιρέστε το βύσμα βαλβίδας 6 από τη βαλβίδα.
- ◆ Μετά την ολοκλήρωση των εργασιών, απομακρύνετε το προϊόν από τον συμπιεστή.

Χρήση των αξεσουάρ

- ◆ Πιέστε τον μοχλό του βύσματος βαλβίδας 6 και τοποθετήστε τα επιθυμητά αξεσουάρ 8 έως 16 στο βύσμα βαλβίδας 6.

Θέση σε λειτουργία του πιστολιού εκτόξευσης

- ◆ Βιδώστε ένα ακροφύσιο προέκτασης 8 στο πιστόλι εκτόξευσης πεπιεσμένου αέρα 7.
- ◆ Πατήστε τη σκανδάλη 5 για να εκκινήσετε την τροφοδοσία αέρα.
- ◆ Αφήστε τη σκανδάλη 5 για να σταματήσετε την τροφοδοσία αέρα.
- ◆ Μετά την ολοκλήρωση των εργασιών, απομακρύνετε το προϊόν από τον συμπιεστή.

ΥΠΟΔΕΙΞΗ

- ▶ Λασκάρτε πρώτα τον εύκαμπο σωλήνα από τον συμπιεστή και απομακρύνετε στη συνέχεια τον εύκαμπο σωλήνα τροφοδοσίας από το προϊόν. Έτσι, αποφεύγετε ανεξέλεγκτο τύλιγμα του εύκαμπτου σωλήνα τροφοδοσίας.

Συντήρηση και καθαρισμός



ΠΡΟΕΙΔΟΠΟΙΗΣΗ! ΚΙΝΔΥΝΟΣ ΤΡΑΥΜΑΤΙΣΜΟΥ! Αποσυνδέστε οπωσδήποτε το προϊόν από την τροφοδοσία πεπιεσμένου αέρα, προτού το καθαρίσετε.

- Το προϊόν δεν απαιτεί ιδιαίτερη συντήρηση.
- Μη χρησιμοποιείτε αιχμηρά αντικείμενα για τον καθαρισμό του προϊόντος. Δεν επιτρέπεται να εισχωρούν υγρά στο εσωτερικό του προϊόντος. Σε διαφορετική περίπτωση, το προϊόν μπορεί να υποστεί φθορά.
- Καθαρίζετε τακτικά το προϊόν, κατά προτίμηση αμέσως μετά την ολοκλήρωση της εργασίας.
- Καθαρίζετε το περίβλημα με ένα στεγνό πανί.

Απόρριψη



Το προϊόν και η συσκευασία είναι ανακυκλώσιμα, υπόκεινται σε διευρυνμένη ευθύνη του κατασκευαστή και η συλλογή τους γίνεται ξεχωριστά.

Αυτή η απόρριψη είναι δωρεάν. Φροντίζετε το περιβάλλον και απορρίπτετε τα διάφορα υλικά σωστά.



Για τις δυνατότητες απόρριψης του προϊόντος μετά το τέλος του κύκλου ζωής του, απευθυνθείτε στην αρμόδια υπηρεσία της κοινότητας ή του δήμου σας.



Η συσκευασία αποτελείται από φιλικά προς το περιβάλλον υλικά, τα οποία μπορείτε να απορρίψετε μέσω των τοπικών σημείων ανακύκλωσης.



Απορρίπτετε τη συσκευασία με τρόπο φιλικό προς το περιβάλλον. Λάβετε υπόψη τη σήμανση στα διάφορα υλικά συσκευασίας και, εφόσον απαιτείται, ξεχωρίστε τα. Τα υλικά συσκευασίας φέρουν σήμανση με συντομογραφίες (a) και ψηφία (b) με την εξής σημασία: 1-7: Πλαστικά, 20-22: Χαρτί και χαρτόνι, 80-98: Συνθετικά υλικά.

Εγγύηση της **Kompennass Handels GmbH**

Αξιότιμη πελάτισσα, αξιότιμε πελάτη,

Η παρούσα συσκευή διαθέτει 3 χρόνια εγγύηση από την ημερομηνία αγοράς. Στην περίπτωση ελλείψεων στο προϊόν έχετε νομικά δικαιώματα έναντι του πωλητή του προϊόντος. Αυτά τα νομικά δικαιώματα δεν περιορίζονται μέσω της κατωτέρω αναφερόμενης εγγύησης.

Προϋποθέσεις εγγύησης

Η περίοδος εγγύησης ξεκινά την ημερομηνία αγοράς. Φυλάσσετε την απόδειξη αγοράς. Απαιτείται ως αποδεικτικό αγοράς.

Εάν, εντός τριών ετών από την ημερομηνία αγοράς, παρατηρηθεί κάποιο σφάλμα υλικού ή κατασκευής στο προϊόν, θα επισκευάσουμε ή θα αντικαταστήσουμε (κατόπιν κρίσης μας) το προϊόν δωρεάν ή θα σας επιστραφεί το ποσό αγοράς. Η παρούσα εγγύηση προϋποθέτει ότι η ελαττωματική συσκευή και η απόδειξη αγοράς θα υποβληθούν μαζί με μια σύντομη περιγραφή αναφορικά με το πού βρίσκεται η έλλειψη και πότε παρατηρήθηκε, εντός της περιόδου των τριών ετών.

Εάν το ελάττωμα καλύπτεται από την εγγύησή μας, θα λάβετε το επισκευασμένο ή ένα νέο προϊόν.

Η αντικατάσταση του προϊόντος συνεπάγεται, σύμφωνα με τον ΝΟΜΟΣ 2251/1994, ανανέωση του χρόνου εγγύησης. Για την Κύπρο ισχύει: Η επισκευή ή η αντικατάσταση του προϊόντος δε συνεπάγεται ανανέωση του χρόνου εγγύησης.

Περίοδος εγγύησης και νομικές απαιτήσεις λόγω ελλείψεων

Ο χρόνος εγγύησης δεν παρατείνεται μέσω της παροχής εγγύησης. Αυτό ισχύει και για εξαρτήματα, τα οποία έχουν αντικατασταθεί και επισκευαστεί. Ενδεχόμενες ήδη υπάρχουσες ζημιές και ελλείψεις κατά την αγορά πρέπει να γνωστοποιούνται αμέσως μετά την αποσυσκευασία. Μετά τη λήξη του χρόνου εγγύησης, τυχόν εμφανιζόμενες επισκευές χρεώνονται.

Εύρος εγγύησης

Η συσκευή κατασκευάστηκε σύμφωνα με αυστηρές οδηγίες ποιότητας και ελέγχθηκε προσεκτικά πριν από την αποστολή.

Η εγγύηση ισχύει για σφάλματα υλικού ή κατασκευής. Η παρούσα εγγύηση δεν καλύπτει εξαρτήματα του προϊόντος που υπόκεινται σε φυσιολογική φθορά και, ως εκ τούτου, θεωρούνται αναλώσιμα εξαρτήματα ή ζημιές σε εύθραυστα εξαρτήματα, π.χ. διακόπτες ή γυάλινα εξαρτήματα. Η παρούσα εγγύηση ακυρώνεται εάν προκληθεί ζημιά στο προϊόν, εάν δεν γίνεται σωστή χρήση ή συντήρηση. Για μια σωστή χρήση του προϊόντος πρέπει να τηρούνται επακριβώς οι αναφερόμενες υποδείξεις στις οδηγίες χειρισμού. Σκοποί χρήσης και χειρισμοί που δεν συνιστώνται ή για τους οποίους υπάρχει προειδοποίηση πρέπει απαραίτητα να αποφεύγονται.

Το προϊόν προορίζεται μόνο για ιδιωτική και όχι για επαγγελματική χρήση. Σε περίπτωση κακής μεταχείρισης και ακατάλληλης χρήσης, χρήσης βίας και παρεμβάσεων, οι οποίες δεν διεξήχθησαν από το εξουσιοδοτημένο μας τμήμα σέρβις, η εγγύηση παύει να ισχύει.

Η εγγύηση δεν ισχύει στις παρακάτω περιπτώσεις

- σε φυσιολογική εξασθένηση της χωρητικότητας συσσωρευτή
- σε περίπτωση επαγγελματικής χρήσης του προϊόντος
- σε περίπτωση ζημιάς ή τροποποίησης του προϊόντος από τον πελάτη
- σε περίπτωση μη τήρησης των προδιαγραφών ασφάλειας και συντήρησης, καθώς και σφαλμάτων χειρισμού
- σε περίπτωση ζημιών λόγω φυσικών φαινομένων

Διαδικασία σε περίπτωση εγγύησης

Για την εξασφάλιση γρήγορης επεξεργασίας του ζητήματός σας, τηρείτε τις ακόλουθες υποδείξεις:

- Για όλες τις ερωτήσεις έχετε έτοιμη την απόδειξη αγοράς και τον κωδικό προϊόντος (IAN) 365033_2204 ως απόδειξη για την αγορά.
- Για τον κωδικό προϊόντος, ανατρέξτε στην πινακίδα τύπου στο προϊόν, σε μια ετικέτα στο προϊόν, στο εξώφυλλο των οδηγιών χρήσης (κάτω αριστερά) ή σε ένα αυτοκόλλητο στην πίσω ή κάτω πλευρά του προϊόντος.
- Εάν προκύψουν σφάλματα λειτουργίας ή άλλες ελλείψεις, επικοινωνήστε κατ' αρχήν με το ακόλουθο αναφερόμενο τμήμα **σέρβις τηλεφωνικά ή με E-Mail**.
- Ένα προϊόν που θεωρείται ελαττωματικό μπορείτε να το αποστείλετε ατελώς στην αναφερόμενη διεύθυνση του σέρβις επισυνάπτοντας την απόδειξη αγοράς (απόδειξη ταμείου) και αναφέροντας που βρίσκεται η έλλειψη και πότε εμφανίστηκε.



Στην ιστοσελίδα www.lidl-service.com μπορείτε να πραγματοποιήσετε λήψη των παρόντων ή άλλων οδηγιών χρήσης, βίντεο προϊόντων και λογισμικού.

Με αυτόν τον κωδικό QR μεταβαίνετε απευθείας στη σελίδα εξυπηρέτησης Lidl (www.lidl-service.com) και εισαγάγοντας τον κωδικό προϊόντος (IAN) 365033_2204 μπορείτε να ανοίξετε τις αντίστοιχες οδηγίες χρήσης.

Σέρβις

GR Σέρβις Ελλάδα
Tel.: 00800 490826606
E-Mail: kompernass@lidl.gr

IAN 365033_2204

Εισαγωγείας

Η ακόλουθη διεύθυνση δεν είναι διεύθυνση σέρβις. Επικοινωνήστε, κατ' αρχήν, με την αναφερόμενη υπηρεσία σέρβις.

KOMPERNASS HANDELS GMBH
BURGSTRASSE 21
44867 BOCHUM
GERMANIA
www.kompernass.com

Δήλωση συμμόρφωσης ΕΕ

Εμείς, η KOMPERNASS HANDELS GMBH, υπεύθυνος τεκμηριώσεων: κύριος Semi Uguzlu, BURGSTR. 21, 44867 BOCHUM, ΓΕΡΜΑΝΙΑ, δηλώνουμε δια της παρούσης ότι το παρόν προϊόν συμφωνεί με τα ακόλουθα πρότυπα, τα κανονιστικά έγγραφα και τις οδηγίες της ΕΚ:

Οδηγία περί μηχανών
(2006/42/EC)

Εφαρμοσμένα εναρμονισμένα πρότυπα
EN 1953:2013

Ονομασία τύπου: Σετ εξαρτήματα αέρος PDSS 13 D4

Έτος κατασκευής: 08-2022

Σειριακός αριθμός: IAN 365033_2204

Bochum, 25.07.2022



Semi Uguzlu
Διευθυντής ποιότητας

Με την επιφύλαξη τεχνικών αλλαγών υπό την έννοια της συνεχούς ανάπτυξης.



KOMPERNASS HANDELS GMBH

BURGSTRASSE 21
44867 BOCHUM
GERMANY
www.kompernass.com

Last Information Update · Stand der Informationen · Version des informations · Stand van de informatie · Stav informací
Stan informacii · Stav informácií · Estado de las informaciones · Tilstand af information · Versione delle informazioni
Információk állása · Stanje informacij · Stanje informacija · Versiunea informațiilor · Актуалност на информацията
Εκδοση των πληροφοριών:

07 / 2022 · Ident.-No.: PDSS13D4-072022-1

IAN 365033_2204