



PDF ONLINE
parkside-diy.com

PETROL CHAINSAW PBKS 53 C3

(GB) (CY)

Petrol chainsaw

Operating and Safety Instructions

Translation of the original operating instructions

WARNING: READ CAREFULLY BEFORE USE AND STORE IN A SAFE PLACE FOR FUTURE REFERENCE.

(DE) (AT) (CH)

Benzin-Kettensäge

Bedienungs- und Sicherheitshinweise

Originalbetriebsanleitung

WARNUNG: VOR GEBRAUCH SORGFÄLTIG LESEN UND FÜR DEN SPÄTEREN GEBRAUCH SICHER AUFBEWAHREN.

(GR) (CY)

Βενζινοκίνητο αλυσοπίριον

Υποδείξεις χειρισμού και ασφαλείας

Μετάφραση του πρωτοτύπου των οδηγιών χρήσης

ΠΡΟΕΙΔΟΠΟΪΣΗ: ΠΡΙΝ ΤΗ ΧΡΗΣΗ ΤΟΥ ΠΡΟΪΟΝΤΟΣ ΔΙΑΒΑΣΤΕ ΤΟ ΠΑΡΟΝ ΠΡΟΣΕΚΤΙΚΑ ΚΑΙ ΦΥΛΑΣΤΕ ΤΟ ΠΑΡΟΝ ΣΕ ΑΣΦΑΛΕΣ ΜΈΡΟΣ ΚΑΙ ΓΙΑ ΜΕΛΛΟΝΤΙΚΗ ΧΡΉΣΗ.



GB CY

Before reading, unfold the page with the illustrations and then familiarise yourself with all the functions of the product.

GR CY

Πριν την ανάγνωση, ξεδιπλώστε τη σελίδα με τις εικόνες και κατόπιν εξοικειωθείτε με όλες τις λειτουργίες του προϊόντος.

DE AT CH

Klappen Sie vor dem Lesen die Seite mit den Abbildungen aus und machen Sie sich anschließend mit allen Funktionen des Produkts vertraut.

GB / CY	Operating and Safety Instructions	Page	1
GR / CY	Υποδείξεις χειρισμού και ασφαλείας	Σελίδα	25
DE / AT / CH	Bedienungs- und Sicherheitshinweise	Seite	51

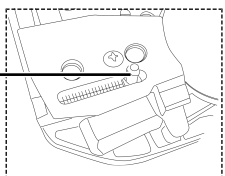
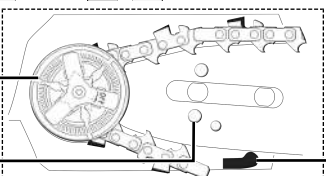
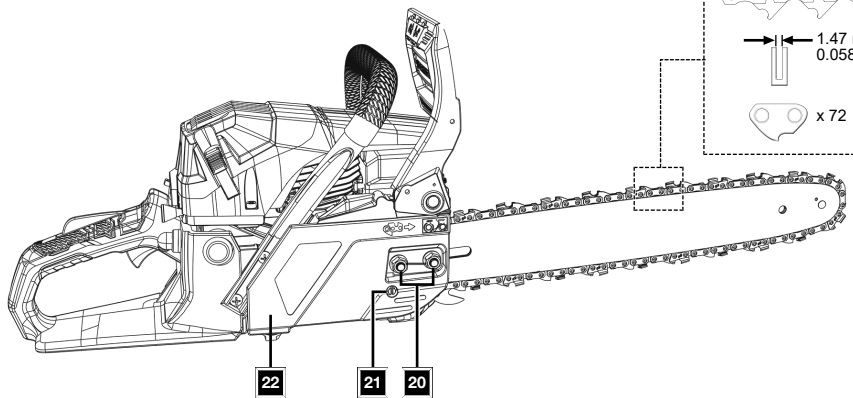
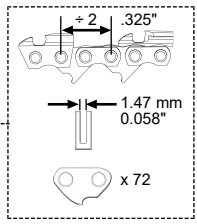
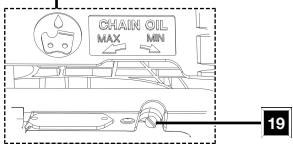
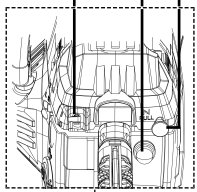
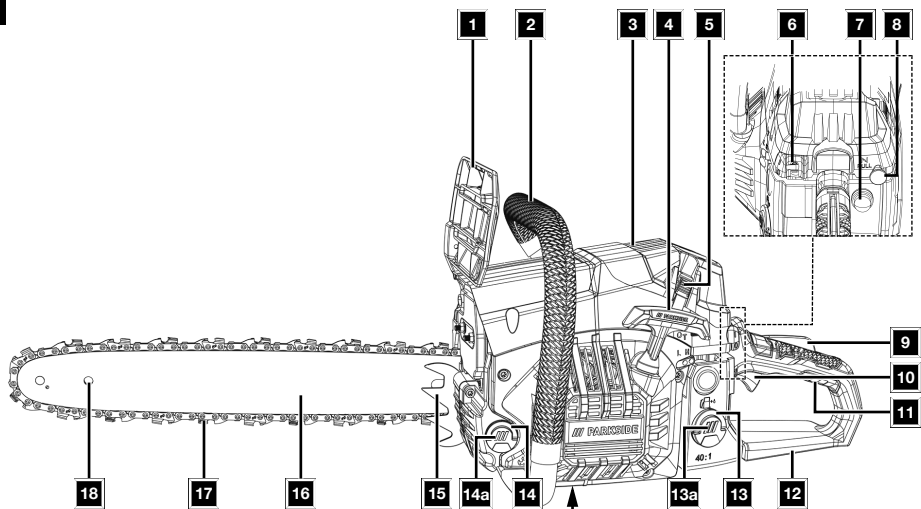

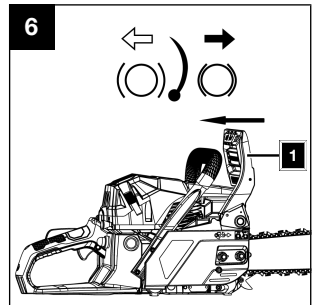
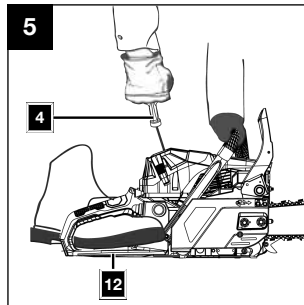
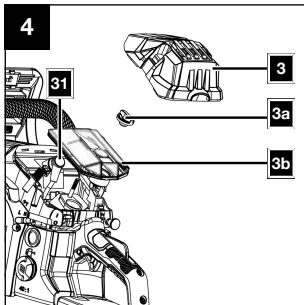
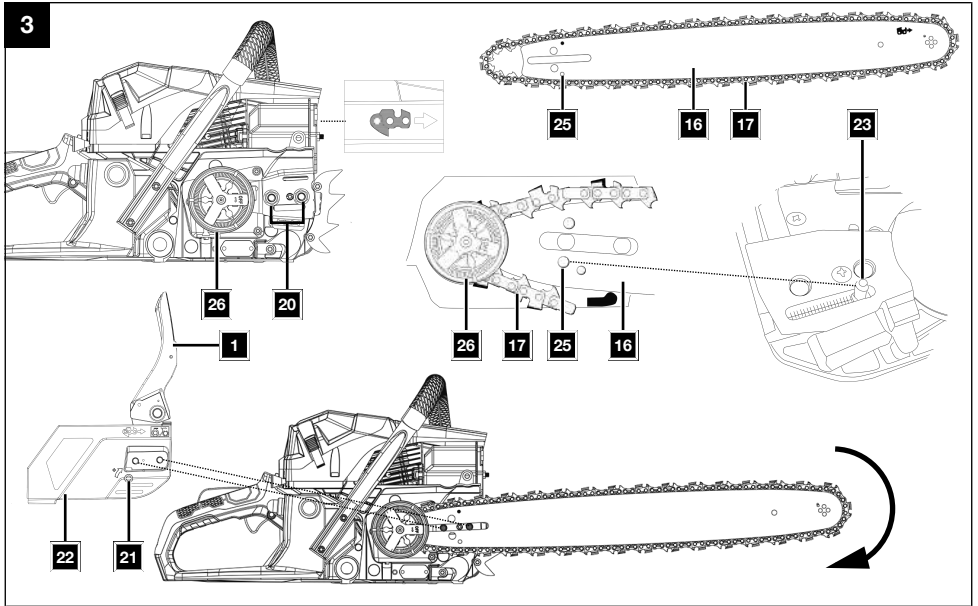
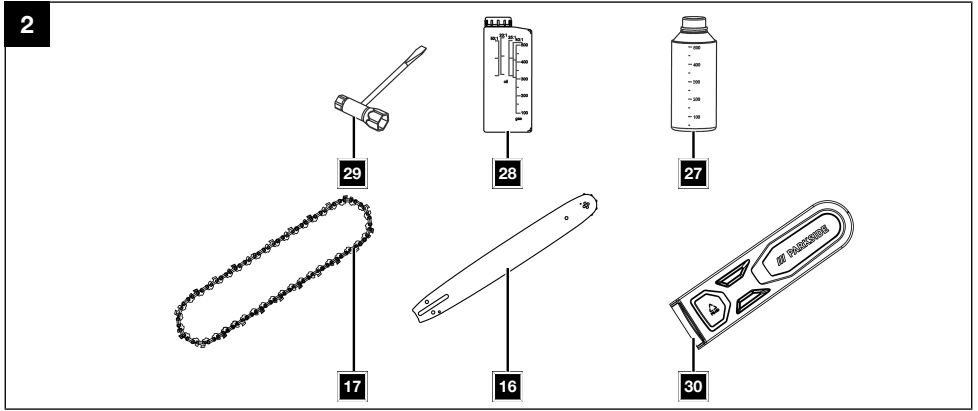

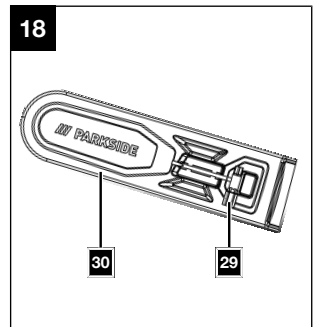
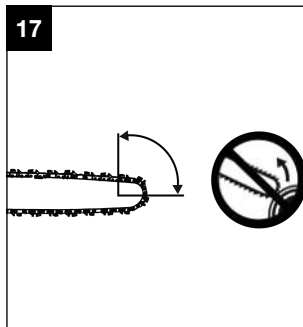
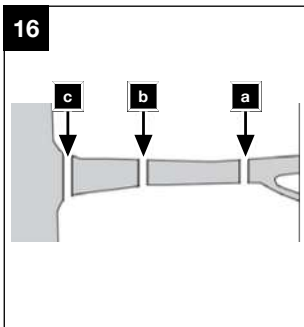
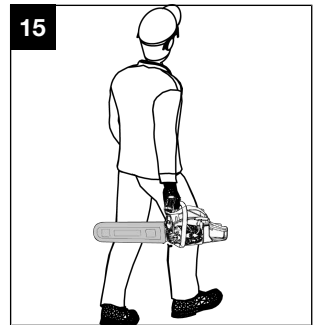
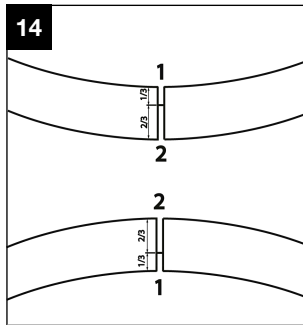
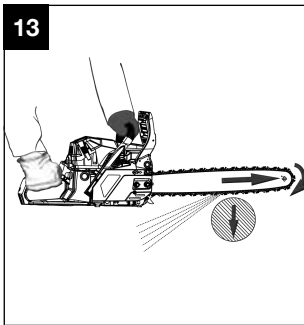
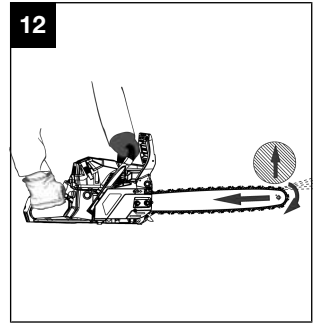
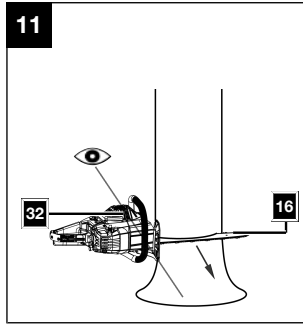
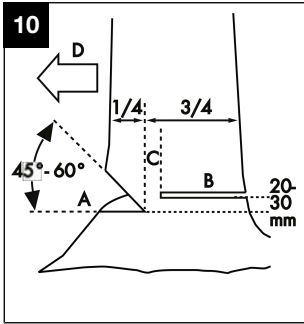
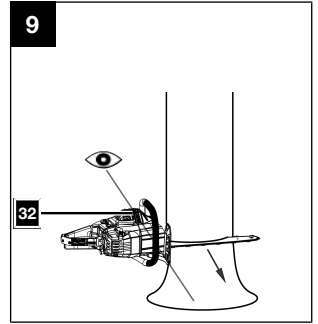
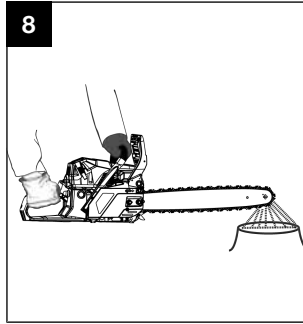
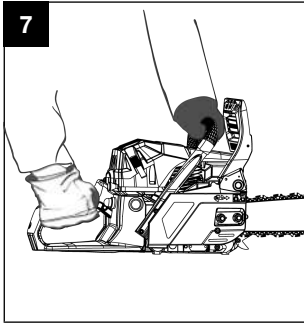

Table of contents

1	Explanation of the symbols on the product	2
2	Brief explanation	4
3	Introduction.....	5
4	Product description (Fig. 1-18)	5
5	Scope of delivery (Fig. 2).....	5
6	Proper use.....	5
7	Improper use.....	6
8	Safety instructions	6
9	Technical data.....	10
10	Unpacking.....	11
11	Before commissioning	11
12	Commissioning	13
13	Basic working instructions for felling work	15
14	Working on tensioned wood	17
15	Transport.....	17
16	Cleaning and maintenance	17
17	Storage.....	20
18	Repair and ordering spare parts	20
19	Disposal and recycling.....	21
20	Troubleshooting	21
21	EU Declaration of Conformity	22
22	Warranty certificate	23
23	Exploded view.....	77

1 Explanation of the symbols on the product

ATTENTION

















Before initial commissioning, read the operating manual thoroughly and be sure to follow the safety instructions!



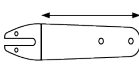



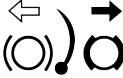

It is recommended to attend a professional safety course “Electric chainsaw training course certificate of attendance” with a country-specific training standard on the use and maintenance of the chainsaw as well as a first aid course. If you do not use the electric chainsaw for an extended period of time and for practice, you should always make simple cuts in safely supported wood again before starting to familiarise yourself with the chainsaw.

Keep the operating manual in a safe place!







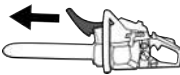
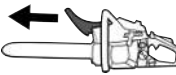

Note:

Please note that some national regulations such as work and environmental safety could restrict the use of the chainsaw.

	Before commissioning, read and observe the operating manual and safety instructions!		Press the fuel pump “Primer” 6x.
	Attention! Failure to observe the safety signs and warning information affixed to the product and failure to observe the safety and operating manual can result in serious injury or even death.		“Cold start” lever (choke)
	It is important to wear protective clothing for hands, forearms, legs and feet.		Do not expose the product to rain. The product may only be stationed, stored and operated in dry ambient conditions.
	Wear a safety helmet with face protection or safety goggles and hearing protection.		Groove width.
	Wear protective gloves.		Running direction of the saw chain.
	Wear sturdy footwear!		Guide rail length
	Warning! Risk of kick-back. Beware of the kick-back of the product and avoid making contact with the rail tip.		Cutting length
	Only for two-handed operation.		Chain pitch.
	Chain lubrication setting		Number of drive links.

	<p>Naked flames or smoking near the device is strictly prohibited!</p>		<p>Chain brake (open/closed).</p>
	<p>Warning - Hot surfaces!</p>		<p>Release chain brake.</p>
	<p>Tank contents. Fuel: ROZ 95 / ROZ 98</p>		<p>Apply chain brake.</p>
 <p>40:1</p>	<p>Fuel tank; mixing ratio: 40 parts fuel to 1 part oil</p>		<p><i>Guaranteed sound power level of the product.</i></p>
	<p>2-stroke engine oil: ISO – L - EGD / JASO FD</p>		<p>The product complies with the applicable European directives.</p>

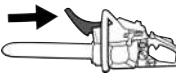
2 Brief explanation

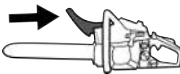
Cold start		Warm start	
	Remove the cover (30) from the guide rail (16). Push the front hand guard (1) forwards until it latches into place.		Remove the cover (30) from the guide rail (16). Push the front hand guard (1) forwards until it latches into place.
	Press the fuel pump “primer” (7) 6x.		Press the fuel pump “primer” (7) 6x.
	Pull out the cold start (choke) lever (8).		Hold the petrol chainsaw firmly by the front handle (2) and pull the pull starter (4) out slowly until you feel the first resistance until the engine starts for a short time.
	Hold the petrol chainsaw firmly by the front handle (2) and pull the pull starter (4) out slowly until you feel the first resistance until the engine starts for a short time.		Draw the front hand guard (1) back.
	As soon as the engine has stopped, actuate the throttle interlock (9) and the throttle (10) together.		
	Now pull the pull starter (4) again and the engine should start.		
	Draw the front hand guard (1) back.		

3 Introduction

Manufacturer:

Scheppach GmbH
Günzburger Straße 69
D-89335 Ichenhausen

Dear Customer

We hope your new product brings you much enjoyment and success.

Note:

In accordance with the applicable product liability laws, the manufacturer of this product assumes no liability for damage to the product or caused by the product arising from:

- Improper handling
- Non-compliance with the operating manual
- Repairs carried out by third parties, unauthorised specialists
- Installing and replacing non-original spare parts
- Improper use

Note:

The operating manual is part of this product.

It includes important instructions for the safe, proper and economic operation of the product, for avoiding danger, for minimising repair costs and downtimes and for increasing the reliability and extending the service life of the product. In addition to the safety instructions in this operating manual, you must also observe the regulations applicable to the operation of the product in your country.

Familiarise yourself with all operating and safety instructions before using the product. Only operate the product as described and for the specified areas of application. Keep the operating manual in a good place and hand over all documents when passing the product on to third parties.

4 Product description (Fig. 1-18)

1. Front hand guard
2. Front handle
3. Air filter cover
- 3a. Air filter screw
- 3b. Air filter
4. Pull starter
5. Clip closure for the air filter cover
6. On/off lever
7. Fuel pump "primer"
8. Cold start lever (choke)
9. Throttle interlock
10. Throttle
11. Rear handle
12. Rear hand guard
13. Fuel tank cap
- 13a. Bracket

14. Chain saw oil tank cap
- 14a. Bracket
15. Claw stop (pre-assembled)
16. Guide rail
17. Saw chain
18. Bench grinder aid
19. Oil adjustment screw
20. Fixing nuts
21. Chain tensioning screw
22. Chain cover
23. Chain tensioning pin
24. Chain catcher
25. Hole for the chain tensioning pin
26. Chain wheel
27. Saw chain oil (organic)
28. Oil-petrol mixing bottle
29. Installation spanner
30. Guide bar and chain guard
31. Spark plug connector
32. Felling marks

5 Scope of delivery (Fig. 2)

Item	Quantity	Designation
16.	1 x	Guide rail (pre-fitted)
17.	1 x	Saw chain (pre-fitted)
27.	1 x	Saw chain oil
28.	1 x	Oil-petrol mixing bottle
29.	1 x	Installation spanner
30.	1 x	Guide bar and chain guard
	1 x	Chainsaw
	1 x	Operating manual

6 Proper use

The petrol chainsaw is designed for sawing wood only. The product is not intended for any other types of application (e.g. cutting masonry, plastic or food).

The product may only be used in the intended manner. Any use beyond this is improper. The user, not the manufacturer, is responsible for damages or injuries of any type resulting from this.

An element of the intended use is also the observance of the safety instructions, as well as the assembly instructions and operating information in the operating manual.

Persons who operate and maintain the product must be familiar with the manual and must be informed about potential dangers.

The liability of the manufacturer and resulting damages are excluded in the event of modifications of the product.

The product may only be operated with original parts and original accessories from the manufacturer.

The safety, operating and maintenance specifications of the manufacturer, as well as the dimensions specified in the technical data, must be observed.

Please note that our products were not designed with the intention of use for commercial or industrial purposes. We assume no guarantee if the product is used in commercial or industrial applications, or for equivalent work.

7 Improper use

Do not make any changes to the product. Safety may be compromised as a result. The user, not the manufacturer, is responsible for damages or injuries of any type resulting from this.

First-time users must be instructed to familiarise themselves with the features of the product. Attend a state chainsaw training course for your safety. The petrol chainsaw may only be operated by persons who are aged 18 and above. An exception to this is use by minors if the use takes place as part of occupational training in order to gain proficiency under the supervision of an instructor.

People who are not familiar with the operating manual, people under the influence of alcohol, drugs or medication, and people who are tired or unwell are not allowed to operate the product.

National regulations may restrict the use of the product!

Explanation of the signal words in the operating manual

DANGER

Signal word to indicate an imminently hazardous situation which, if not avoided, will result in death or serious injury.

WARNING

Signal word to indicate a potentially hazardous situation which, if not avoided, could result in death or serious injury.

CAUTION

Signal word to indicate a potentially hazardous situation which, if not avoided, could result in minor or moderate injury.

ATTENTION

Signal word to indicate a potentially hazardous situation which, if not avoided, could result in product or property damage.

8 Safety instructions

IMPORTANT

READ CAREFULLY BEFORE USE

KEEP FOR YOUR RECORDS

The operating manual contains important notices on how to work safely and professionally with the chainsaw and how to avoid hazards.

8.1 General safety instructions

- **Stay alert, watch what you are doing and use common sense when operating the product. Do not use a product while you are tired or under the influence of drugs, alcohol or medication.** A moment of carelessness when using the product can result in serious injuries.
- Avoid misuse, use the product only as described under Intended use.
- Before start-up, read the operating instructions for your product and pay particular attention to the safety instructions.
- Warning and information labels attached to the product provide important information for safe operation.
- In addition to the information in the operating manual, the general safety and accident prevention regulations of the legislature must be observed.
- Keep packaging films away from children, there is a risk of suffocation!
- Inadequately informed operators can endanger themselves and others through improper use. The operator is responsible for the safety of third parties.
- Be very attentive when handling the product. Go about your work sensibly and pay close attention to what you are doing.
- Do not work for more than 10 minutes at a time. It is advisable to take a break of 10-20 minutes between operations.
- Only lend the product to users who have experience with the product. The operating instructions must be handed over at the same time.
- Some cutting tasks require special training and skills. If you have any doubts, consult a specialist.
- First-time users must be instructed to familiarise themselves with the features of the product. Attend a state chainsaw training course for your safety.
- When not in use, the product must be set down in such a way that no one is endangered. Secure from unauthorised access.
- The user of the product is responsible for all accidents and hazards that cause damage to other people or their property.

- Children, young people and persons with reduced physical, sensory or mental abilities must not use the chainsaw. Exceptions exist only for young people over 16 years of age in the context of training under the supervision of a professional.
- The electric ignition system of the product generates a low electromagnetic field. If you wear a pacemaker or similar implant, consult your doctor before using the product, in order to avoid health risks.
- Please note that improper maintenance, the use of non-compliant spare parts, or the removal or modification of safety devices can result in extended chain braking time, a higher degree of kick-back, damage to the product and serious injury to the person working with it.

8.2 Personal Protective Equipment (PPE)

DANGER

Danger of injury!

Always wear personal protective equipment (PPE)!

- Wear a safety helmet with face protection or safety goggles and hearing protection.
- Wear close-fitting protective clothing with a cut protection insert.
- Wear non-slip safety shoes.
- Wear protective gloves.

- Do not wear wide clothing or jewellery, which can become entangled in moving parts.
- Do not wear a scarf, tie or jewellery
- Tie long hair back in a hair net.
- Wear a safety helmet for all work in the forest. This provides protection from falling branches. Check the safety helmet regularly for damage. This must be replaced after 5 years at the latest. Only use approved safety helmets.
- The face guard or safety goggles protect against shavings and wood splinters. To prevent injuries to the eyes, you must always wear a face guard or safety goggles when working with the product.
- Wear hearing protection.
- Wear robust protective gloves made of tough material, such as leather.
- Wear a dust protection mask when sawing dry wood. Sawdust may form.
- During chain lubrication, a slight trace of oil is formed by the emergent oil. Pay attention to the wind direction and do not expose yourself unnecessarily to the lubricating oil mist.

- When working in the tree, the user may fall down. The user can be seriously injured or killed. Wear fall protection equipment.

8.3 Environmental safety

- National and/or municipal regulations may impose time restrictions on the use of noise-generating, motorised products. Ask your local administration about this.
- The product must not be operated indoors or in other poorly ventilated areas. There is a danger of suffocation due to the toxic exhaust gases / lubricating oil vapours.
- Work must be stopped immediately in event of nausea, headaches or visual disturbances as well as dizziness. These symptoms can be caused, among other things, by excessive exhaust gas concentrations. Dusts such as wood dust, vapour and smoke can also arise during the sawing process. Good ventilation must be ensured and a dust protection mask must be worn
- Only work in daylight.
- Also, do not work in adverse weather conditions, such as rain or wind. There is an increased risk of accidents in these instances!
- Keep your work area clean and well-lit. Cluttered or dark areas invite accidents.
- People should keep a safe distance of at least 15 metres from the work area.
- Never operate the product while people, especially children, or animals are nearby.
- Do not work near wire fences or in areas with loose old wire.
- Have fire extinguishers ready when working in highly flammable environments such as dry grass, etc. There is a risk of fire!

8.4 Refill with fuel

- Fuel is combustible and highly flammable. Do fuel the unit during operation. Do not fuel the unit when someone is smoking or near open flames. Do not spill any fuel.
- Be careful not to spill fuel. Ensure that no fuel or saw chain oil gets into the soil. Use suitable sheeting or similar to help with this.
- Refuel only in well-ventilated areas. Fuel vapours can easily ignite or explode.
- Switch off the engine before refuelling and allow the product to cool down. If fuel has been spilled, clean the affected areas immediately. Also, do not let any fuel get on your clothes, otherwise change immediately.
- Also avoid skin and eye contact with fuel or lubricants (oil).

- Do not breathe in fuel vapours/lubricating oil vapours.
- Watch out for leaks. If fuel is leaking, do not start the engine.
- Open the fuel cap carefully and slowly. Wait for the pressure to equalise and only then remove the fuel filler cap completely.

8.5 Before commissioning

WARNING

Always carry out checks before use and with the engine switched off.

Check the product before each use and after it has fallen to the ground to ensure that it is in safe operating condition.

Check that all moving parts are working properly. Many accidents are caused by poorly maintained tools. Have damaged parts repaired by qualified specialist personnel.

Only use the chainsaw and accessories in accordance with these instructions. Take into account the working conditions and the work to be performed. Using power tools for operations other than those intended can lead to hazardous situations.

- Regularly check the chain brake for proper functioning (For front hand guard (1), see Fig. 6).
- Check the guide rail to make sure it is mounted correctly.
- Check the installation/running direction as well as a perfect (sharp) saw chain.
- Check that the saw chain is properly tensioned. Follow the instructions for lubrication, chain tensioning and replacing accessories. An improperly tensioned or lubricated chain can break or increase the risk of kick-back.
- A new saw chain stretches and needs to be re-tensioned more often. Check and adjust the chain tension regularly after each cut.
- Check the function of the coupling. The saw chain should not move when idle.
- **Keep cutting tools sharp and clean.** Properly maintained cutting tools with sharp cutting edges are less likely to bind and are easier to control.
- Check that the throttle and the throttle interlock move easily. The throttle lever must spring back to the starting position.
- Check that there is enough fuel and chain lubricating oil in the tank.
- Keep the handle dry, clean and free of oil and grease.

- Never carry out the work alone. In an emergency, someone must be nearby.
- Only use the chainsaw when standing on firm, safe and level ground. Avoid abnormal postures. Slippery ground or unstable standing surfaces (e.g. on a ladder) can cause loss of balance or loss of control of the chainsaw. Keep proper footing and balance at all times. This will allow you to better control the chainsaw in unexpected situations.
- Never saw above shoulder height.
- **Do not overreach and do not cut above shoulder height.** This helps prevent unintended tip contact and enables better control of the chain saw in unexpected situations.
- Always hold the chainsaw with your right hand on the rear handle and your left hand on the front handle. Holding the chainsaw using the opposite grip increases the risk of injuries and must be avoided.
- **Keep all body parts away from the saw chain when the saw is running. Before starting the pruning saw, ensure that the saw chain is not touching anything.** When working with a chainsaw, a moment of carelessness can result in clothing or body parts being caught by the saw chain.
- Switch off the chainsaw immediately if you notice any noticeable changes in the product's behaviour.
- If the chainsaw has come into contact with stones, nails or other hard objects, stop the engine immediately and check the saw chain and guide rail for damage.
- Do not drop the product, do not hit it against obstacles and never use the guide bar as a lever.
- **Cut wood only. Do not use chain saw for purposes not intended. For example: do not use chain saw for cutting metal, plastic, masonry or non-wood building materials.** Use of the chain saw for operations different than intended could result in a hazardous situation.
- **When cutting a limb that is under tension, be alert for spring back.** When the tension in the wood fibres is released, the spring loaded limb may strike the operator and/or throw the chain saw out of control.
- **Use extreme caution when cutting brush and saplings.** The slender material may catch the saw chain and be whipped toward you or pull you off balance.

8.6 Vibrations

- Wear warm clothing when working in cold environments and keep your hands warm and dry.
- Take regular breaks and move your hands to promote circulation.
- Limit the use of high-vibration tools per day and spread them out over several days. Make a work plan that limits the vibration load.

- Ensure as little vibration as possible of the product via regular maintenance and stable parts on the product.
- Replace worn components immediately.
- Change your working position regularly. If the product is to be used or operated frequently, you should contact your specialist dealer and request anti-vibration accessories (handles) if applicable.

WARNING

In case of extended working periods, the operating personnel may suffer circulatory disturbances in their hands (vibration white finger) due to vibrations.

Raynaud's syndrome is a vascular disease that causes the small blood vessels on the fingers and toes to cramp in spasms. The affected areas are no longer supplied with sufficient blood and therefore appear extremely pale. The frequent use of vibrating products can cause nerve damage in people whose circulation is impaired (e.g. smokers, diabetics).

If you notice unusual adverse effects, stop working immediately and seek medical advice.

8.7 Safety functions of the chainsaw (Fig. 1)

- Front hand guard (1) protects the operator's left hand should it slip off the front handle (2) while the chainsaw is running.
- The rear hand guard (12) protects the right hand from contact with a dropped or broken saw chain (17).
- The chain brake is a safety function for minimising injuries from kick-backs by stopping a running saw chain (17) in milliseconds. It is activated by the front hand guard (1) in the event of a kick-back.
- The throttle interlock (9) prevents the engine from randomly accelerating. The throttle lever (10) can only be pressed when the throttle interlock (9) is pressed.
- The claw stop (15) supports the chainsaw on the wood while working. Never work without a claw stop (15), the chainsaw can pull the operator forward.

Use the claw stop (15) for cutting tree trunks or thick branches. Using the claw stop (15) increases work safety, reduces personal strain when working and vibrations are also reduced.

The claw stop (15) must always be positioned on the tree trunk when using the chainsaw. Push the claw stop (15) onto the tree trunk using the rear handle (11). To cut, push the front handle (2) in the direction of the cutting line. The claw stop (15) may need to be repositioned for further cutting.

8.8 Precautionary measures against kick-back

WARNING

Watch out for kick-back when working with the product. There is a danger of injury. Avoid kick-backs through caution and correct sawing technique.

- Touching with the rail tip can sometimes lead to an unexpected backward reaction, whereby the guide rail whips up and in the direction of the user (Fig. 12).
- Kick-back can arise if the tip of the guide rail touches an object or if the wood bends and the saw chain jams in the cut.
- Before the saw chain is guided into the cutting area, it can slip away to the side or jump up.
- (Attention! Increased risk of kickback!)
- If the saw chain jams on the top edge of the guide rail, the chainsaw can recoil suddenly in the direction of the operator (Fig. 12).
- If the saw chain jams on the lower edge of the guide rail, the chainsaw can jerk forward suddenly away from the operator (Fig. 13).
- Be extremely careful when using the saw chain of the chainsaw to continue cutting into a cut that has already been started.
- Do not saw branches or pieces of wood that could change their position during the sawing process or where the cut closes during the sawing process.
- Each of these reactions can lead to you losing control of the saw and possibly suffering a serious injury. Never rely solely on the safety equipment integrated in the chainsaw. As a chainsaw user, take various measures to work without accidents and injuries.

Kickback is the result of incorrect use or misuse of the saw. It can be prevented by suitable precautionary measures, as described in the following.

- Hold the saw firmly with both hands, with the thumbs and fingers enclosing the chainsaw handles. Bring your body and arms into a position in which you can absorb the kick-back forces. If suitable measures are implemented, the user will be able to withstand the kick-back forces. Never let go of the chainsaw (see Fig. 7).
- **Do not overreach and do not cut above shoulder height.** This helps prevent unintended tip contact and enables better control of the chain saw in unexpected situations.
- **Only use replacement guide bars and saw chains specified by the manufacturer.** Incorrect replacement guide bars and saw chains may cause chain breakage and/or kickback.

- Follow the manufacturer's sharpening and maintenance instructions for the saw chain. Decreasing the depth gauge height can lead to increased kickback.
- Do not saw with the tip of the guide bar. There is a risk of kick-back.
- Make sure that there are no nails or metal pieces in the cutting area. Pay special attention to nails or pieces of iron around the cutting area.
- Also be careful when sawing hardwoods where the saw chain can get caught. This can cause kick-back.
- Start cutting at full power and always keep the chainsaw at maximum speed while sawing.
- Make sure that there are no objects on the floor that you can trip over.

8.9 Residual risks

DANGER

DANGER OF INJURY!

Contact with the saw chain can lead to fatal cuts. Never touch the saw chain with your hands while it is running.

DANGER

RISK OF KICK-BACK!

Kick-back can lead to fatal cuts.

WARNING

DANGER OF BURNING!

The chain and guide rail heat up during operation.

WARNING

In case of extended working periods, the operating personnel may suffer circulatory disturbances in their hands (vibration white finger) due to vibrations.

Raynaud's syndrome is a vascular disease that causes the small blood vessels on the fingers and toes to cramp in spasms. The affected areas are no longer supplied with sufficient blood and therefore appear extremely pale. The frequent use of vibrating products can cause nerve damage in people whose circulation is impaired (e.g. smokers, diabetics).

If you notice unusual adverse effects, stop working immediately and seek medical advice.

9 Technical data

Type of engine	2-Stroke engine/ air cooled
Displacement	53 cm ³
Idle speed n_0	3100 ± 300 rpm
Speed n_{max}	11,500 rpm
Engine output	2.0 kW
Fuel	Regular grade petrol/ lead-free max. 10% bioethanol
Tank contents	0.55 l
Oil tank capacity	0.26 l
Spark plug	L8RTC
Chain speed	22.1 m/s
Guide rail	18"
Cutting length*	440 mm
Chain pitch	8.255 mm (0.325")
Number of chain wheel teeth	7 teeth
Type of saw chain	KANGXIN .325.058-72
Type of guide rail	KANGXIN BE 18-72-5810P
Driving link thickness	1.47 mm (0.058")
CO ² output	811.32 g/kWh
Weight (with empty tank and without set of blade and saw chain)	approx. 5.6 kg
Weight (with empty tank and fully assembled)	approx. 6.8 kg

Subject to technical changes!

* The actual cutting length may be less than the specified cutting length.

The noise levels have been determined in accordance with ISO 22868.

Noise data

Sound pressure level L_{pA}	98.3 dB
Uncertainty K_{pA}	3 dB
Measured sound power level L_{wA}	114.0 dB
Guaranteed sound power level L_{wA}	117.0 dB
Uncertainty K_{wA}	3 dB

Information on the noise emissions as per the Product Safety Act (ProdSG) and EC machinery directive: The noise pressure level at the workplace can exceed 80 dB.

In this case, noise protection measures are required for the operator (e.g. wearing hearing protection that is suitable and intended for this as well as observance of regular breaks).

The vibration values have been determined in accordance with ISO 22867.

Vibration parameters (hand/arm vibration)

Vibration value at the rear handle	6.4 m/s ²
Vibration value at the front handle	6.69 m/s ²
Uncertainty K	1.5 m/s ²

WARNING

Avoid the risks associated with vibration, e.g. the risk of white finger syndrome (circulatory disorders) by taking frequent breaks from work where you rub your palms together, for example.

WARNING

The actual vibration emission value during use of the product may differ from the vibration emission value indicated in the operating manual or by the manufacturer. This can be caused by the following influencing factors to which attention should be paid both before and during every use:

- Is the product being properly used.
- Is the nature of the cutting or processing of the material correct
- Is the product in good working order.
- Sharpness of the cutting tool and is the cutting tool the correct one.
- Are the handles or, if applicable, the optional anti-vibration handles installed and firmly attached to the product.

10 Unpacking

WARNING

The product and the packaging material are not children's toys!

Do not let children play with plastic bags, films or small parts! There is a danger of choking or suffocating!

- Open the packaging and carefully remove the product.
- Remove the packaging material, as well as the packaging and transport safety devices (if present).

- Check whether the scope of delivery is complete.
- Check the product and accessory parts for transport damage. Immediately report any damage to the transport company that delivered the Product. Later claims will not be recognised.
- If possible, keep the packaging until the expiry of the warranty period.
- Familiarise yourself with the product by means of the operating manual before using for the first time.
- With accessories as well as wearing parts and replacement parts use only original parts. Spare parts can be obtained from your specialist dealer.
- When ordering please provide our article number as well as type and year of manufacture for the product.

11 Before commissioning

ATTENTION

Always carry out assembly and adjustments on the product with the engine switched off and disconnect the spark plug connector.

ATTENTION

The product is delivered without fuel/oil mixture. It is therefore essential to fill with fuel/oil mixture before commissioning. Use only a mixture of unleaded fuel (min. RON 95) and special 2-stroke engine oil (JASO FD/ISO L EGD).

WARNING

Do not use fuel that has not been correctly mixed with 2-stroke oil. This may cause permanent engine damage and will void the manufacturer's warranty on this product. Never use a fuel mixture that has been stored for more than 90 days.

WARNING

Health hazard!

Inhalation of fuel / lubricating oil vapours and exhaust gases can cause serious damage to health, unconsciousness and in extreme cases death.

- Do not breathe fuel / lubricating oil vapours and exhaust gases.
- Operate the product outdoors only.

WARNING

Fuels and fuel vapours are flammable and can cause serious damage if they are inhaled or come into contact with the skin. You should therefore exercise caution when handling fuel, and ensure good ventilation.

WARNING

Petrol and the fuel-oil mixture are highly flammable!

Notes:

- Place the product on a level, even surface.
- Familiarise yourself with the product by means of the operating manual before using for the first time.

It is mandatory to carefully check the product for any damage before each use or after it has been dropped. If damage is identified, it must be rectified immediately by you or an authorised service centre.

The following points must be observed to ensure that the product functions perfectly and has a long service life:

- Correct seating of the guide rail.
- Installation/running direction, as well as flawless (sharp) saw chain.
- Tension of the saw chain (check and readjust several times if the chain is new).
- Function of the chain lubrication.
- Function of the chain brake.
- Function of the coupling (chain does not move when idle).
- Faultless condition and completeness of the guards and the cutting device.
- All screw connections are tight.
- Smooth running of all moving parts.

Tool required:

- Installation spanner (29)
- Rag/cloth*

* = may not be included in the scope of delivery!

11.1 Mixing fuel (Fig. 2)

WARNING

Avoid direct skin contact with fuel and inhalation of fuel vapours.

1. The engine must be operated with a fuel mixture of fuel and engine oil.
2. Use only a mixture of unleaded fuel (min. RON 95) and special 2-stroke engine oil (JASO FD/ISO – L - EGD).

3. Mix the fuel mixture as per the fuel mixing table.
4. Put the correct amount of fuel and 2-stroke oil into the enclosed oil-petrol mixing container (28).
5. Refer to Fuel mixture.
6. Then shake the oil-petrol mixing container (28) well.

11.1.1 Fuel mixture

Do not mix the fuel mixture in the tank.

Add the 2-stroke oil in accordance with the fuel mixture table.

Fuel	2-stroke engine oil (1:40)
0.5 litres	12.5 ml

11.2 Filling in fuel (Fig. 1)

DANGER

Risk of fire and explosion!

Only fill the fuel when the engine is switched off and has cooled down. Do not smoke when refuelling the product.

Note:

Always check the saw chain oil after each fuel fill.

1. Always clean the area around the fuel tank cap (13) before filling to prevent dirt from falling into the fuel tank. Use a dry, lint-free cloth for this purpose.
2. Lay the product on its side with the fuel tank cap (13) facing upwards.
3. Open the bracket (13a).
4. Turn the fuel tank cap (13) anti-clockwise and open it. The fuel tank cap (13) is connected to an anti-loss device in the fuel tank and thus cannot fall off.
5. Pour the fuel mixture into the fuel tank. Do not spill fuel when refuelling and do not fill the fuel tank to the brim.
6. Always wipe up spilled fuel immediately.
7. Turn the fuel tank cap (13) clockwise to close it.
8. Close the bracket (13a) again.

11.3 Fill in chain oil (Fig. 1)

WARNING

Only fill the saw chain oil when the engine is switched off and has cooled down. There is a risk of fire!

Never work without chain lubrication! If the saw chain runs dry, the set of blade and saw chain will be irreparably destroyed in a short time.

Always check chain lubrication before working.

Note:

- Use only saw chain oil. Preferably biodegradable.
 - Do not use waste oil, engine oil, etc. Check that the chain lubrication is working during the work.
1. Always clean the area around the chain oil fuel cap (14) before filling so that no dirt falls into the saw chain oil tank. Use a dry, lint-free cloth for this purpose.
 2. Lay the product on its side with the saw chain oil tank cover (14) facing upwards.
 3. Open the bracket (14a).
 4. Turn the saw chain oil fuel cap (14) anti-clockwise and open it. The saw chain oil fuel cap (14) is connected to an anti-loss device in the saw chain oil tank and thus cannot fall off.
 5. Pour the supplied saw chain oil (27) into the saw chain oil tank. Do not spill saw chain oil (27) when refuelling and do not fill the saw chain oil tank to the brim.
 6. Wipe up spilled saw chain oil (27) immediately.
 7. Turn the saw chain oil fuel cap (14) clockwise to close it.
 8. Close the bracket (14a) again.

11.4 Tensioning and checking the saw chain (17) (Fig. 2, 3)

WARNING

Danger of injury when handling the saw chain or the blade!

- Wear cut-resistant gloves.

Note:

- A new saw chain stretches and needs to be re-tensioned more often. Check and adjust the chain tension regularly after each cut.
1. Before tensioning, loosen the two fixing nuts (20) a little with the installation spanner (29).
 2. Turn the chain tensioning screw (21) clockwise with the installation spanner (29) to increase the tension.
 3. Tighten the two fixing nuts (20) with the installation spanner (29).
 4. The saw chain (17) must be in contact with the underside of the guide bar. Check whether the saw chain (17) can be pulled over the guide rail (16) by hand (with the chain brake released, pull the front hand guard (1) back).

12 Commissioning

WARNING

Please observe the legal provisions from the noise protection ordinance.

Note:

The chainsaw does not have a start gas lock.

Therefore, only deactivate a pulled cold start lever (choke) (8) using the throttle lock (9) and throttle lever (10).

The cold start lever (choke) (8) will then automatically spring back to the “warm start” operating position.

Do not push a pulled cold start lever (choke) (8) back to the “warm start” position by hand, otherwise the engine could start with increased idling.

Working instructions

Familiarise yourself with handling the chainsaw before use.

It is mandatory to carefully check the product for any damage before each use or after it has been dropped. If damage is identified, it must be rectified immediately by you or an authorised service centre.

The following points must be observed to ensure that the product functions perfectly and has a long service life:

- Correct seating of the guide rail
- Check the installation/running direction as well as a perfect (sharp) saw chain.
- Tension of the saw chain (check and readjust several times if the chain is new)
- Function of the chain lubrication
- Function of the chain brake
- Check the function of the coupling. The saw chain should not move when idle.
- Leak-tightness of the fuel system
- Faultless condition and completeness of the guards and the cutting device
- All screw connections are tight.
- Smooth running of all moving parts.

12.1 Starting the engine (Fig. 5, 8)

ATTENTION

Always pull the pull starter out straight. Hold the handle of the pull starter firmly when the pull starter winds back in. Never let the pull starter whip back in.

12.1.1 Starting a cold engine

WARNING

Engage the chain brake before every start-up (push the front hand guard forward).

ATTENTION

Never let the pull starter whip back in. This can result in damage.

1. Remove the cover (30) from the guide rail (16).
2. Set the chainsaw down on a firm and level surface. The saw chain (17) must not come into contact with the floor.
3. Push the front hand guard (1) forwards until it latches into place. The saw chain (17) is clamped by the chain brake.
4. Press the fuel pump “primer” (7) 6x.
5. Pull out the cold start (choke) lever (8) (↖).
6. Place the tip of your shoe in the rear hand guard (12) (see Fig. 5).
7. Hold the chainsaw firmly by the front handle (2) and pull the pull starter (4) out slowly until you feel the first resistance.
8. Now pull the pull starter (4) and the engine should start. If the engine does not start, repeat the process. So long as the cold start (choke) lever (8) is pulled out (↖) the engine will run for only a short time and then stop.
9. As soon as the engine has stopped, actuate the throttle interlock (9) and the throttle (10) together. The cold start (choke) lever (8) will automatically spring back to the “warm start” operating position.
10. Now pull the pull starter (4) again and the engine should start.
11. If the engine does not start even after several attempts, read Troubleshooting.

Note:

With high outside temperatures, it may be necessary to start the engine without the choke even when the engine is cold!

CAUTION

The chain brake is now released. If the throttle is actuated together with the throttle interlock, the saw chain starts up.

1. Release the chain brake by pulling the front hand guard (1) backwards (see Fig. 6).

12.1.2 Starting a warm engine

(The product stood still for less than 15-20 minutes.)

WARNING

Engage the chain brake before every start-up (push the front hand guard forward).

1. Push the front hand guard (1) forwards until it latches into place. The saw chain (17) is clamped by the chain brake.
2. Press the fuel pump “primer” (7) 6x.
3. The cold start lever (choke) (8) does not have to be pulled to start a warm engine.
4. Place the tip of your shoe in the rear hand guard (12) (see Fig. 5).
5. Hold the chainsaw firmly by the front handle (2) and pull the pull starter (4) out slowly until you feel the first resistance.
6. Now pull the pull starter (4) quickly. The product should start after 1-2 pulls. If the product has still not started after 6 pulls, repeat the procedure described under “Starting the engine when cold”.

12.1.3 Shutting the engine off

12.1.3.1 Emergency stop procedure

If it is necessary to stop the product immediately, set the on/off lever (6) to position “0” and keep it pressed in this position until the engine has come to a standstill.

12.1.3.2 Normal procedure

1. Release the throttle (10). The engine goes into idle speed.
2. Set the on/off lever (6) to position “0” and keep it pressed in this position until the engine has come to a standstill.

12.1.3.3 Operating while idle

ATTENTION

When idling, the saw chain must be stationary. If the saw chain moves, adjust the idle speed!

Note:

- If the saw chain moves at idle or the engine stops by itself when the throttle is released, a carburettor adjustment must be made.
- See 16.6.

1. Pick up the chainsaw.
2. Use the left hand to hold the front handle (2) firmly.
3. Use the right hand to hold the rear handle (11) firmly. The heel of the hand rests on the throttle interlock (9) and the index finger operates the throttle lever (10) (see Fig. 7).

- After actuating the throttle lever (10) once, the engine runs at idle speed.
- Allow the engine to warm up briefly.

12.1.3.4 Checking and adjusting chain lubrication

WARNING

Only fill the saw chain oil when the engine is switched off and has cooled down. There is a risk of fire!

Never work without chain lubrication! If the saw chain runs dry, the set of blade and saw chain will be irreparably destroyed in a short time.

Always check chain lubrication before working.

Note:

- Use only saw chain oil. Preferably biodegradable.
- Do not use waste oil, engine oil, etc. Check that the chain lubrication is working during the work.

Hold the chainsaw during operation, at medium speed, over a sawed-off tree stump or a suitable surface. If the lubrication is sufficient, a light film of oil will form on the tree stump or surface (see Fig. 8).

- If necessary, the chain lubrication can be increased or decreased by means of the oil adjustment screw (19).
Use the installation spanner (29) supplied to help:
- First press and then turn the oil adjustment screw (19) clockwise to reduce chain lubrication.
- First press and then turn the oil adjustment screw (19) anti-clockwise to increase chain lubrication.

12.1.3.5 Checking the chain brake

WARNING

The chain brake must be checked before each use.

The chain brake brakes the saw chain immediately in the event of kick-back.

WARNING

Product damage!

Increased motor speed for too long with the chain brake locked will damage the motor and the saw chain drive.

If the saw chain still moves, contact the customer service.

The chain brake brakes the saw chain (17) immediately in the event of kick-back.

- Make sure that the front hand guard (1) is free of dirt and moves easily.
- Start the chainsaw as described under 12.1 and accelerate the saw chain (17) to full speed (full throttle).
- With the saw chain (17) running, operate the front hand guard (1). The chain brake must brake and block the saw chain (17) at max. speed.

13 Basic working instructions for felling work

DANGER

Danger of injury!

Sawing and felling work as well as all related work may only be carried out by specially trained and briefed persons.

Observe the country-specific regulations for felling work and obtain information from the relevant authority.

- Make sure that no one can be harmed by the falling branches and trees.
- Only the persons required for the felling work may be in the work area.
- Keep the work area at the trunk clear and tidy so that users have a safe standing area.
- Keep escape routes clear and tidy in order to be able to leave the work area quickly.
- Do not carry out felling work in stronger wind conditions, bad weather or poor visibility.
- Keep distances to the nearest workplace of at least 2 1/2 tree lengths.
- Switch off the motor if the saw comes into contact with a foreign object. Check the saw and repair it if necessary.
- Protect the saw chain from dirt and sand. Even small amounts of dirt can quickly dull the saw chain and increase the risk of kick-back.
- Start by sawing smaller logs for practice to get a feel for your product before tackling more difficult tasks.
- Press the housing of the electric chainsaw against the tree trunk when you start sawing.
- Let the saw work for you. Apply only light downward pressure.
- To avoid losing control of the product after the saw chain has come out of the wood, do not apply pressure to the saw towards the end of the cut.
- Do not cut wood that is lying on the ground or try to cut roots that are sticking out of the ground.

13.1 Use and handling

- Never start the device before the guide rail (16), saw chain (17) and chain cover (22) are correctly fitted.
- Do not cut wood that is lying on the ground or try to cut roots that are sticking out of the ground. In any case, make sure the saw chain (17) does not come into contact with the soil, otherwise the saw chain (17) will dull immediately.
- If you accidentally touch a solid object with the product, switch off the engine immediately and inspect the product for any damage.
- Maintain the product carefully. Check for misalignment or binding of moving parts, breakage of parts and any other condition that may affect the product's operation. Have damaged parts repaired before using the product. Many accidents are caused by poorly maintained products.
- **Keep cutting tools sharp and clean.** Properly maintained cutting tools with sharp cutting edges are less likely to bind and are easier to control.
- If a blockage occurs between the material to be cut and the saw chain (17), then switch it off immediately. Wait until the saw chain (17) has come to a standstill. Remove the spark plug connector (31) and put on cut-resistant gloves to remove the blockage.
- If the guide rail (16) has to be removed, follow the instructions as described in 16.8. After removing the blockage and re-fitting, a test run must be carried out. If vibrations or mechanical noises are detected during this process, stop work and contact an authorised service centre. Should this hazard occur more often, we recommend training.
- To ensure product safety, only use original spare parts from the manufacturer or spare parts approved by the manufacturer.

13.2 Creating the notch cut

Note:

The fall notch determines the felling direction of the tree to be felled.

1. Place the fall notch at right angles to the felling direction.
2. Saw as close to the ground as possible.
3. Support the chainsaw with the claw stop (15).

13.2.1 Determining the felling direction - with marks on the product (Fig. 9)

The chainsaw is equipped with felling marks (32) which aid you with the direction of the chainsaw.

1. Place the chainsaw against the trunk. The felling marks (32) show you the probable felling direction of the tree.

13.2.2 Creating the notch cut (Fig. 10)

1. First start with the cut of the fall notch A. The depth of the fall notch should be approx. 1/4 of the tree diameter and have an angle of 45° - 60°.

13.2.3 Checking the felling direction (Fig. 11)

1. Place the chainsaw with the guide rail (16) at the bottom of the notch cut.
2. The felling marks (32) show the probable felling direction.
3. If necessary, recut the notch cut accordingly.

13.2.4 Carrying out the felling cut (Fig. 10)

WARNING

Danger of accident!

Do not under any circumstances saw the breaking strip C during felling cut B, otherwise the tree may fall in an unpredictable direction!

Be prepared for the tree to "slide" uncontrollably when falling on the cut.

Be prepared for the tree to "jump" uncontrollably in one direction when it hits the ground.

To prevent the chainsaw from jamming in felling cut B, drive aluminium or plastic wedges into felling cut B in good time. Do not use iron wedges.

ATTENTION

Property damage!

Make sure that the wedge does not come into contact with the saw chain. It can be severely damaged by this.

1. Place the felling cut B approx. 2-3 cm higher than the horizontal cut of the fall notch A. Make sure that felling cut B is carried out exactly horizontally.
2. Leave approx. 1/10 of the tree diameter, the breaking strip C before felling cut B. Breaking strip C guides the tree to the ground like a hinge and secures it against premature falling.

13.2.5 Delimiting work

- Always be aware of the danger of branches snapping back.
- Do not stand on the trunk when delimiting.
- Avoid making contact with the rail tip of the guide rail.
- Never saw several branches at once.
- Support the chainsaw with the claw stop (15) when delimiting, if possible.

- Make sure that at the end of the cut the chainsaw can swing through under its own weight. It is no longer supported in the cut so hold it securely.
- Take a firm, stable and secure stance when delimiting.

13.2.6 Delimiting work in sections

Shorten long or thick branches before making the final cut (see Fig. 16). Otherwise the saw chain (17) can easily jam.

14 Working on tensioned wood

ATTENTION

Property damage!

Lying wood must not touch the floor on the underside of the cutting point, otherwise the saw chain may be damaged.

It is essential to follow the correct sequence when working on wood that is tensioned. Otherwise the saw chain (17) may jam or kick-back may occur.

Tensioned wood must always be cut on the compressed side first. Only then perform the separating cut using the opposite side.

This prevents the saw chain (17) from jamming.

Recoil (Fig. 17)

- If the saw chain (17) jams on the top edge of the guide rail (16), the chainsaw can recoil suddenly in the direction of the operator in an uncontrolled manner.

Pull-in (Fig. 13)

- If the saw chain (17) jams on the lower edge of the guide rail (16), the chainsaw can jerk forward suddenly away from the operator in an uncontrolled manner.

Safe work

- Keep the product in good working order to prevent injuries.
- It is necessary to conduct daily inspections before use and after dropping or other impacts to determine any significant damage or defects.
- Use the product at ground level, not when standing on a ladder or in an unsafe, insecure position.
- Do not be tempted to make a rash cut. This could endanger yourself and others.
- Change your working position regularly. Prolonged use of the product can lead to vibration-induced circulatory disorders of the hands. However, you can extend the duration of use by wearing suitable gloves or taking regular breaks. Be aware that personal predisposition to poor circulation, low outside temperatures or large gripping forces when working reduce the duration of use.

14.1 Wooden branch is bent downwards (Fig. 14)

1. First saw relief cut 1 (approx. 1/3 of the branch diameter) on the compressed side (see Fig. 14).
2. Then make cut 2 (approx. 2/3 of the branch diameter) on the tensioned side (see Fig. 14).

14.2 Wooden branch is bent upwards (Fig. 14)

1. First saw relief cut 1 (approx. 1/3 of the branch diameter) on the compressed side (see Fig. 14).
2. Then make cut 2 (approx. 2/3 of the branch diameter) on the tensioned side (see Fig. 14).

15 Transport

1. Always use the guide bar and chain guard (30) during transport.
2. Switch off the product before any transport, even over short distances. Secure the product against tipping over during transport (including in vehicles) to prevent fuel loss, damage or injury.
3. Carry the product only by the front handle (2). In doing so, the guide rail (16) points backwards, away from your body (see Fig. 15).
4. Keep the hot silencer away from your body. There is a risk of burns!

16 Cleaning and maintenance

⚠ WARNING

Danger of injury!

Always switch off the product and disconnect the spark plug connector before cleaning.

- See 16.4.

All instructions regarding maintenance and cleaning must be carried out regularly or daily and before each commissioning. Incorrect maintenance can lead to severe property or personal damages. If this work cannot be carried out by the user themselves, see a specialist dealer.

Note:

The product should be thoroughly cleaned after each use.

1. Only carry out cleaning and maintenance work to the extent specified in this operating manual. Further work must be carried out by qualified specialists.
2. Maintenance work must be carried out regularly.
3. See 16.10.

16.1 Cleaning the engine unit

WARNING

Danger of burning!

Do not touch hot silencers, cylinders or cooling fins.

- Keep protective devices, air vents and the motor housing as free of dust and dirt as possible. Rub the product clean with a clean cloth* or blow it off with compressed air* at low pressure. We recommend that you clean the product directly after every use.
- Clean the product at regular intervals using a damp cloth* and a little soft soap. Do not use any cleaning products or solvents; they could attack the plastic parts of the product. Make sure that no water can penetrate the product interior.

16.2 Clean air filter (3b)

ATTENTION

Never clean the air filter with petrol or combustible solvents.

Fouled air filters (3b) diminish the engine output due to reduced air supply to the carburettor.

Regular inspection is therefore essential. The air filter (3b) should be checked regularly and cleaned as required.

The air filter (3b) must be checked more frequently in the case of very dusty air.

1. Open the clip closures for the air filter cover (5).
2. Remove the air filter cover (3).
3. Unscrew the air filter screw (3a).
4. Remove the air filter (3b).
5. Clean the air filter (3b) by knocking out or blowing out (with low pressure).
6. The re-assembly takes place in reverse order.

16.3 Cleaning the chain drive

WARNING

Danger of injury when handling the saw chain or the blade!

- Wear cut-resistant gloves.

Note:

The product should be thoroughly cleaned after each use.

1. Set the product down on a level and stable surface.
2. Pull the front hand guard (1) back as far as it will go to release the chain brake (see Fig. 6).

3. Turn the chain tensioning screw (21) anti-clockwise using the installation spanner (29) to reduce the tension.
4. Remove the two fixing nuts (20) with the installation spanner (29).
5. Remove the chain cover (22).
6. Carefully remove the saw chain (17) from the guide rail (16) and the chain wheel (26).
7. Remove the guide rail (16). Clean them with a brush.
8. Now thoroughly clean the entire chain drive area and the chain cover (22) with a brush or by blowing it out (with low pressure).
9. The re-assembly takes place in reverse order.

16.4 Maintaining the spark plug

1. Remove the air filter (3b) as described in 16.2.
2. Remove the spark plug connector (31) by turning it to the left and right and pulling it at the same time. Hold and pull the spark plug connector (31) by the connector only. Never pull on the cable!
3. Loosen the spark plug with the enclosed installation spanner (29).
4. The re-assembly takes place in reverse order.

Electrode gap = 0.6 mm (distance between the electrodes, between which the ignition spark is generated). Check the spark plug for dirt for the first time after 10 operating hours and clean it with a copper wire brush if necessary. Then service the spark plug every 50 operating hours.

16.5 Maintaining the chain lubrication

1. See chapter 12.1.3.4.

16.6 Maintaining carburettor settings

If the saw chain (17) moves at idle or the engine stops by itself when the throttle is released, a carburettor adjustment must be made.

Note:

Have carburettor adjustments (e.g. idle speed) carried out only by qualified specialists to avoid engine damage.

16.7 Maintaining the guide rail (16)

1. Remove any burrs on the edge of the guide rail using a metal file.
2. Clean the groove of the guide rail (16) using a brush or compressed air (with low pressure). Replace the guide rail (16) as soon as the groove is worn.
3. Turn the guide rail (16) after each use to ensure even wear.
4. Check the sprocket at the tip of the guide rail (16) for smooth running. If necessary, lubricate it with a bearing oil.

16.8 Fitting the guide rail (16) and saw chain (17) (Fig. 2, 3)

⚠ WARNING

Always wear protective gloves when touching the saw chain. Danger of injury due to the sharp cutting teeth!

ATTENTION

Always carry out assembly and adjustments on the product with the engine switched off and disconnect the spark plug connector.

Note:

- A new saw chain stretches and needs to be re-tensioned more often. Check and adjust the chain tension regularly after each cut.

Depending on wear, the guide rail (16) can be turned.

1. Set the product down on a level and stable surface.
2. Pull the front hand guard (1) back up to the stop to release the chain brake, if necessary.
3. Remove the two fixing nuts (20) with the installation spanner (29).
4. Remove the chain cover (22).
5. Slide the slotted hole of the guide rail (16) over the two protruding pins.
6. Place the saw chain (17) over the teeth of the chain wheel (26). Insert the saw chain (17) accurately in the direction indicated on the guide rail (16). In the tip of the guide rail (16) there is a guide wheel into whose teeth the saw chain (17) must be inserted.
7. Pull slightly on the guide rail (16) to slightly pre-tension the saw chain (17).
8. Fit the chain cover (22). Make sure that the internal chain tensioning pin (23) fits into the matching hole (25) in the guide rail (16).
If necessary, adjust the chain tensioning screw (21) with the installation spanner (29).
9. Screw on the two fixing nuts (20) by hand. However, make sure that you do not tighten them yet.
10. Use the installation spanner (29) to turn the chain tensioning screw (21) clockwise until the lower part of the saw chain (17) slides into the guide rail (16). The saw chain (17) must be in contact with the underside of the bar.
When the chain brake is released, it must be possible to pull the saw chain (17) over the guide rail (16) by hand.
11. Tighten the two fixing nuts (20) with the installation spanner (29).

16.9 Sharpening and maintaining the saw chain (17)

⚠ WARNING

The teeth of the saw chain are very sharp. In order to avoid injuries, always wear thick gloves when in use!

Keep the saw chain in a good operating condition; effective work with the chainsaw is only possible if the saw chain is sharp, well lubricated and properly tensioned.

This also reduces the risk of kick-back.

The properly sharpened saw chain (17)

A properly sharpened saw chain (17) goes effortlessly through the wood and requires very little pressure. Do not work with a dull or damaged saw chain (17).

It increases physical exertion, magnifies the vibrations and leads to unsatisfactory results as well as greater wear and tear.

- Clean the saw chain (17) regularly.
- Check the saw chain (17) for breaks in the links and damaged rivets.
- Sharpening a saw chain (17) should only be carried out by experienced users!
- Note the angles and dimensions specified below.

If the saw chain (17) is not properly sharpened or the depth gauge is too small, there is a higher risk of kick-back effects and the resulting injuries! The saw chain (17) cannot be fixed on the guide rail (16). It is therefore best to remove the saw chain (17) from the guide rail (16) and then sharpen it.

- Select a sharpening tool that is suitable for the chain pitch.

The chain pitch (e.g. 3/8") is marked in the depth gauge of each blade.

Only use files specifically for saw chains!

Other files have the wrong shape and the wrong edge.

Select the diameter of the file according to your chain pitch. Be sure to also note the following angles when sharpening the cutting links.

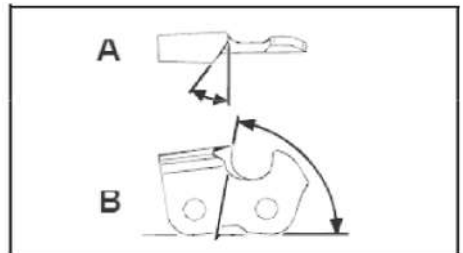

A = file angle

B = angle of the side plate

Furthermore, the angle must be maintained for all cutting links.

If the angles are uneven, the saw chain (17) will run erratically, wear out quickly and break prematurely.

Since these requirements can only be met with sufficient and regular practice:

1. Use a file holder.
2. A file holder must be used when sharpening the saw chain (17) by hand. The correct filing angles are marked on it.
3. Hold the file horizontally (at the correct angle to the guide rail (16)) and file according to the angle marking on the file holder. Support the file holder on the top plate and the depth limiter.

4. Always file the cutting link from the inside out.
5. The file only sharpens as it moves forward. Lift the file off as you move backwards.
6. Do not touch the drive links or fastening links with the file.
7. Turn the file regularly to avoid wear on one side.
8. Use a piece of hard wood to remove the burr from cutting edges.

All cutting links must have the same length, otherwise they will also be of different heights.

This causes the saw chain (17) to run erratically and increases the danger of breaking.

16.10 Maintenance intervals

The information given here refers to normal operating conditions. In difficult conditions, such as heavy dust generation or longer daily working hours, the specified intervals should be shortened accordingly.

Product part	Action	Before starting work	Weekly	In the event of malfunctions	In the event of damage	If necessary
Chain lubrication	Check	X				
Saw chain (17)	Check and pay attention to the state of sharpness	X				
	Check chain tension	X				
	Sharpen					X
Guide rail (16)	Check (wear, damage)	X				
	Clean		X	X		
	Replace				X	X

17 Storage

⚠ WARNING

Do not remove the fuel in enclosed spaces, near fire or when smoking. Petrol fumes can cause explosions and fire.

1. Start the engine and let it run until the remaining fuel is used up.
2. Always use the guide bar and chain guard (30) during storage.
3. The installation spanner (29) can be stored on the side of the guide bar and chain guard (30) (Fig. 18).
 - Clean and maintain the product every time before storage, see 16.

Store the product and its accessories in a dark, dry and frost-free place that is inaccessible to children.

The optimum storage temperature is between 5°C and 30°C.

Store the product in its original packaging.

Cover the product to protect it from dust or moisture. Store the operating manual with the product.

- Empty the fuel tank using a petrol extraction pump.

18 Repair and ordering spare parts

After repairs or maintenance, make sure that all safety-related parts are installed and are in perfect condition. All parts which may cause injury must be kept where they are inaccessible to children or others.

ATTENTION

According to the German Product Liability Act, no liability is accepted for damage caused by improper repairs or by not using original spare parts.

Such work should be performed by a customer service centre or an authorised specialists. The same applies to accessory parts.

Connections and repairs

Connections and repair work on the electrical equipment may only be carried out by electricians.

18.1 Service information

With this product, it is necessary to note that the following parts are subject to natural or usage-related wear, or that the following parts are required as consumables.

Wearing parts*: Saw chain, guide rail, chain wheel, saw chain oil, engine oil, claw stop, chain catcher, spark plug, air filter, fuel filter, saw chain oil filter

* = not included in the scope of delivery!

- To ensure product safety, only use original spare parts from the manufacturer or spare parts approved by the manufacturer.
- Using third-party parts leads to a loss of guarantee claims.

18.2 Ordering spare parts

Note:

When returning the product for repair, for safety reasons, ensure that it is free of oil and fuel when it is sent to the service centre.

20 Troubleshooting

The following table shows fault symptoms and describes remedial measures in the event of your product failing to work properly. If you cannot localise and rectify the problem with this, please contact your service workshop.

Troubleshooting during commissioning		
Fault	Possible cause	Remedy
The engine does not start, or it starts but does not continue to run.	Incorrect starting procedure.	Observe the instructions given in this manual.
	Incorrectly adjusted carburettor mixture.	Have the carburettor adjusted by the authorised service centre.
	Sooty spark plug.	Clean/adjust or replace the spark plug.
	Clogged fuel filter.	Replace the fuel filter.
The engine starts up but does not have full power.	Contaminated air filter	Clean the air filter
The engine runs erratically	Wrong spark plug electrode gap	Clean spark plug and adjust electrode gap or fit new spark plug
Sooty or damp spark plug	Incorrect carburettor setting	Have the carburettor adjusted and, if necessary, clean the spark plug or replace it with a new one

Please provide the following information when ordering spare parts:

- Type of product
- Article number of the product

Hearing protection	7909601702
Safety goggles	7909601701

Approved set of blade and saw chain

Saw chain

Kangxin .325.058-72	7910100721
---------------------	------------

Guide rail

Kangxin BE18-72-5810P	7910100743
-----------------------	------------

19 Disposal and recycling

Notes for packaging



The packaging materials are recyclable. Please dispose of packaging in an environmentally friendly manner.

You can find out how to dispose of the disused device from your local authority or city administration.

Fuels and oils

- Before disposing of the product, the fuel tank and the engine oil tank must be emptied!
- Fuel and engine oil do not belong in household waste or drains, but must be collected or disposed of separately!
- Empty oil and fuel tanks must be disposed of in an environmentally friendly manner.

21 EU Declaration of Conformity

Translation of the original Declaration of Conformity

Manufacturer:

Scheppach GmbH
Günzburger Straße 69
D-89335 Ichenhausen

We declare under our sole responsibility that the product described here complies with the applicable directives and standards.

Brand: **PARKSIDE**
Art. designation: **Petrol chainsaw –
PBKS 53 C3**
Art.no. **3910138975-3910138980,
39101389915, 39101389959**
IAN no. 486885_2501
Series no. 01001-44639

EU directives:

2014/30/EU, 2006/42/EC,
2000/14/EG_2005/88/EC, 2016/1628/EU,

Applied standards:

EN ISO 11681-1:2022; EN ISO 14982:2009;

2006/42/EG - Appendix IV

Notified body: Intertek Deutschland GmbH
Stangenstraße 1
D-70771 Leinfelden-Echterdingen

Number: 0905
Certificate number: 25SHW0268-01

2000/14/EG_2005/88/EC – Appendix: V

Guaranteed
sound power level (L_{WA}): 117 dB
Measured
sound power level (L_{WA}): 114 dB

2016/1628/EU

Emission. No:
e13*2016/1628*2020/1040SHB1/P*0036*02

Documentation authorised representative:

Tobias Ihle
Günzburger Str. 69
D-89335 Ichenhausen
Ichenhausen, 05.03.2025

Simon Schünk
Division Manager Product Center

Andreas Pecher
Head of Project Management

Warranty certificate

Dear Customer,

All of our products undergo strict quality checks to ensure that they reach you in perfect condition. In the unlikely event that your device develops a fault, please contact our service department at the address shown on this guarantee card. Of course, if you would prefer to call us then we are also happy to offer our assistance under the service number printed below. Please note the following terms under which guarantee claims can be made:

- These guarantee terms cover additional guarantee rights and do not affect your statutory warranty rights. We do not charge you for this guarantee.
- Our guarantee only covers problems caused by material or manufacturing defects, and it is restricted to the rectification of these defects or replacement of the device. Please note that our devices have not been designed for use in commercial, trade or industrial applications. Consequently, the guarantee is invalidated if the equipment is used in commercial, trade or industrial applications or for other equivalent activities. The following are also excluded from our guarantee: compensation for transport damage, damage caused by failure to comply with the installation/assembly instructions or damage caused by unprofessional installation, failure to comply with the operating instructions (e.g. connection to the wrong mains voltage or current type), misuse or inappropriate use (such as overloading of the device or use of non-approved tools or accessories), failure to comply with the maintenance and safety regulations, ingress of foreign bodies into the device (e.g. sand, stones or dust), effects of force or external influences (e.g. damage caused by the device being dropped) and normal wear resulting from proper operation of the device.

The guarantee is rendered null and void if any attempt is made to tamper with the device.

- The guarantee is valid for a period of 3 years starting from the purchase date of the device. Guarantee claims should be submitted before the end of the guarantee period within two weeks of the defect being noticed. No guarantee claims will be accepted after the end of the guarantee period. The original guarantee period remains applicable to the device even if repairs are carried out or parts are replaced. In such cases, the work performed or parts fitted will not result in an extension of the guarantee period, and no new guarantee will become active for the work performed or parts fitted. This also applies when an on-site service is used.
- In order to assert your guarantee claim, please contact the service partner shown below. If the complaint is within the guarantee period, we will provide you with a return slip, with which you can return your defective device free of charge to us. It would help us if you could describe the nature of the problem in as much detail as possible. If the defect is covered by our guarantee then your device will either be repaired immediately and returned to you, or we will send you a new device.

Of course, we are also happy offer a chargeable repair service for any defects which are not covered by the scope of this guarantee or for units which are no longer covered. To take advantage of this service, please send the device to our service address.

Processing of warranty claims

To ensure that your request is processed quickly, please follow the instructions below:

- Please have the receipt and article number (e.g. IAN 486885_2501) ready as proof of purchase for all enquiries.
- Please refer to the type plate on the product, an engraving on the product, the title page of your instructions (bottom left) or the sticker on the back or underside of the product for the article number.
- If functional faults or other defects occur, first contact the service department named below by telephone or e-mail.
- You can then send a product recorded as defective to the service address provided to you free of charge, enclosing the proof of purchase (receipt) and stating what the defect is and when it occurred.
- You can view and download these and many other manuals at parkside-diy.com. This QR code will take you directly to parkside-diy.com. Select your country and use the search mask to search for the operating instructions. Enter the article number (IAN) 486885_2501 to access the operating instructions for your article.



Service contact (GB):

Name: Forest Park & Garden
Coed Court,
Taffsmead Road
Treforest, Ind. Estate,
Pontypridd CF375SW
Tel: 00800 4003 4003
E-Mail: service.GB@scheppach.com
Location: Great Britain

Service contact (CY):

Name: GEORGE C SOLOMONIDES
& SON LTD
PO.BOX 56236 / 169, LEONTIOS A'
GR - 3022 LIMASSOL/CYPRUS
Tel: 00800 4003 4003
E-Mail: service.CY@scheppach.com
Location: Cyprus

Πίνακας περιεχομένων

1	Εξήγηση των συμβόλων πάνω στο προϊόν.....	26
2	Σύντομη εξήγηση.....	28
3	Εισαγωγή.....	29
4	Περιγραφή προϊόντος (Εικ. 1-18).....	29
5	Παραδοτέο υλικό (Εικ. 2).....	29
6	Ενδεδειγμένη χρήση.....	29
7	Μη ενδεδειγμένη χρήση.....	30
8	Υποδείξεις ασφαλείας.....	30
9	Τεχνικά χαρακτηριστικά.....	35
10	Αποσυσκευασία.....	36
11	Πριν από τη θέση σε λειτουργία.....	36
12	Θέση σε λειτουργία.....	38
13	Βασικές υποδείξεις εργασίας για εργασίες υλοτόμησης.....	41
14	Επεξεργασία ξύλου που βρίσκεται υπό μηχανική τάση.....	42
15	Μεταφορά.....	43
16	Καθαρισμός και συντήρηση.....	43
17	Αποθήκευση.....	47
18	Επισκευή και παραγγελία ανταλλακτικών.....	47
19	Απόρριψη και ανακύκλωση.....	47
20	Αντιμετώπιση προβλημάτων.....	48
21	Δήλωση συμμόρφωσης ΕΕ.....	48
22	Εγγυηση.....	49
23	Διευρυμένο σχέδιο.....	77

1 Εξήγηση των συμβόλων πάνω στο προϊόν

ΕΠΙΣΗΜΑΝΣΗ













Πριν από την πρώτη θέση σε λειτουργία, διαβάστε διεξοδικά αυτές τις οδηγίες χρήσης και τηρείτε απαραίτητα τους κανονισμούς ασφαλείας!







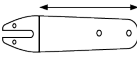

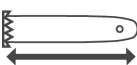

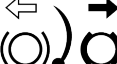

Συνιστάται να παρακολουθήσετε ένα επαγγελματικό μάθημα ασφάλειας που οδηγεί σε "Πιστοποιητικό συμμετοχής σε επαγγελματική κατάρτιση σε μηχανοκίνητα πριόνια" σύμφωνα με το ισχύον στη χώρα σας πρότυπο εκπαίδευσης σχετικά με τη χρήση και τη συντήρηση του αλυσοπριονίου, καθώς και ένα μάθημα πρώτων βοηθειών. Σε περίπτωση που δεν έχετε χρησιμοποιήσει το εργαλείο για πολύ καιρό και για εξάσκηση σας, θα πρέπει πριν την έναρξη να πραγματοποιείτε πάντα απλές κοπές σε ξύλο που στηρίζεται με ασφάλεια, για να εξοικειωθείτε πάλι με τη χρήση του αλυσοπριονίου.

Φυλάξτε προσεκτικά τις οδηγίες χρήσης!







Υπόδειξη:

Έχετε υπόψη σας ότι ορισμένοι εθνικοί κανονισμοί, όπως προστασίας της εργασίας, και κανονισμοί σχετικοί με το περιβάλλον ενδέχεται να θέτουν περιορισμούς στη χρήση του αλυσοπριονίου.

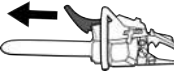
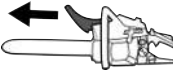
	<p>Πριν από τη θέση σε λειτουργία, διαβάστε και τηρείτε τις οδηγίες χειρισμού και τις υποδείξεις ασφαλείας!</p>		<p>Πιέστε 6 φορές την αντλία καυσίμου "Primer" (αρχική πλήρωσης).</p>
	<p>Προσοχή! Η μη τήρηση των σημάτων ασφαλείας και των προειδοποιητικών υποδείξεων που έχουν τοποθετηθεί πάνω στο προϊόν καθώς και η μη τήρηση των υποδείξεων ασφαλείας και χειρισμού μπορεί να έχει ως συνέπεια βαρείς τραυματισμούς έως και θάνατο.</p>		<p>Μοχλός εκκίνησης (τσοκ) "Ψυχρή εκκίνηση"</p>
	<p>Είναι σημαντικό να φοράτε προστατευτικό ρουχισμό για τις παλάμες, τους πήχες των χεριών, τα πόδια και τα πέλματα.</p>		<p>Μη εκθέτετε το προϊόν σε βροχή. Το προϊόν επιτρέπεται να εγκαθίσταται, αποθηκεύεται και λειτουργεί μόνο σε ξηρές συνθήκες περιβάλλοντος.</p>
	<p>Φοράτε προστατευτικό κράνος με προστασία των ματιών ή προστατευτικά γυαλιά και προστασία ακοής.</p>		<p>Πλάτος αλυσάκωσης.</p>
	<p>Φοράτε προστατευτικά γάντια.</p>		<p>Κατεύθυνση κίνησης της αλυσίδας πριονιού.</p>
	<p>Φοράτε ανθεκτικά υποδήματα!</p>		<p>Μήκος ράγας-οδηγού</p>
	<p>Προειδοποίηση! Κίνδυνος ανάκρουσης (κλωστήματος). Προστατευτείτε από τυχόν ανάκρουση του προϊόντος και αποφεύγετε την επαφή με τη μύτη λάμας αλυσοπριονίου.</p>		<p>Μήκος κοπής</p>

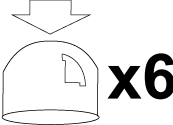
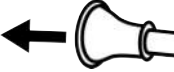
	<p>Προορίζεται μόνο για χειρισμό και με τα δύο χέρια.</p>		<p>Βήμα αλυσίδας.</p>
	<p>Ρύθμιση λίπανσης αλυσίδας</p>		<p>Αριθμός κρίκων κίνησης.</p>
	<p>Απαγορεύονται αυστηρά οι γυμνές φλόγες και το κάπνισμα κοντά στη συσκευή!</p>		<p>Φρένο αλυσίδας (ανοικτό / κλειστό).</p>
	<p>Προειδοποίηση για καυτές επιφάνειες.</p>		<p>Λύσιμο του φρένου αλυσίδας.</p>
	<p>Χωρητικότητα ρεζερβουάρ. Καύσιμο: Αρ. οκτανίων 95 / αρ. οκτανίων 98</p>		<p>Ενεργοποίηση του φρένου αλυσίδας.</p>
	<p>Ρεζερβουάρ καυσίμου, αναλογία ανάμειξης: 40 μέρη καύσιμο προς 1 μέρος λαδιού</p>		<p>Εγγυημένη στάθμη ηχητικής ισχύος του προϊόντος.</p>
	<p>Λάδι 2χρονων κινητήρων: ISO – L – EGD / JASO FD</p>		<p>Το προϊόν συμμορφώνεται με τις ισχύουσες Ευρωπαϊκές Οδηγίες.</p>

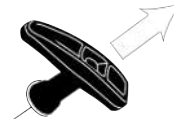
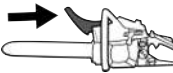
2 Σύντομη εξήγηση

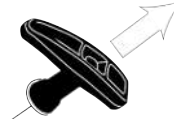
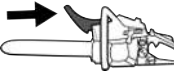
Ψυχρή εκκίνηση		Θερμή εκκίνηση	
	<p>Αφαιρέστε το κάλυμμα (30) από τη ράγα-οδηγό (16). Πιέστε το μπροστινό προστατευτικό χεριού (1) προς τα εμπρός, μέχρι να ασφαλίσει.</p>		<p>Αφαιρέστε το κάλυμμα (30) από τη ράγα-οδηγό (16). Πιέστε το μπροστινό προστατευτικό χεριού (1) προς τα εμπρός, μέχρι να ασφαλίσει.</p>
	<p>Πιέστε 6 φορές την αντλία καυσίμου "Primer" (αρχικής πλήρωσης) (7).</p>		<p>Πιέστε 6 φορές την αντλία καυσίμου "Primer" (αρχικής πλήρωσης) (7).</p>
	<p>Τραβήξτε έξω τον μοχλό ψυχρής εκκίνησης (τσουκ) (8).</p>		<p>Κρατήστε το αλυσοπρίονο σταθερά από την μπροστινή λαβή (2) και τραβήξτε τον εκκινητή με σχοινί (4) αργά έως ότου αισθανθείτε την πρώτη αντίσταση, μέχρι μόλις να αρχίσει να λειτουργεί ο κινητήρας.</p>
	<p>Κρατήστε το αλυσοπρίονο σταθερά από την μπροστινή λαβή (2) και τραβήξτε τον εκκινητή με σχοινί (4) αργά έως ότου αισθανθείτε την πρώτη αντίσταση, μέχρι μόλις να αρχίσει να λειτουργεί ο κινητήρας.</p>		<p>Τραβήξτε το μπροστινό προστατευτικό χεριού (1) προς τα πίσω.</p>
	<p>Μόλις σβήσει ο κινητήρας, πατήστε την ασφάλιση μοχλού γκαζιού (9) και τον μοχλό γκαζιού (10) ταυτόχρονα.</p>		
	<p>Τώρα τραβήξτε πάλι γρήγορα το σχοινί του εκκινητή με σχοινί (4), μέχρι να ξεκινήσει ο κινητήρας.</p>		
	<p>Τραβήξτε το μπροστινό προστατευτικό χεριού (1) προς τα πίσω.</p>		

3 Εισαγωγή

Κατασκευαστής:

Scherrpach GmbH

Günzburger Straße 69

D-89335 Ichenhausen

Αξιότιμε πελάτη

Σας ευχόμαστε να απολαύσετε κατά την εργασία σας το νέο σας προϊόν.

Υπόδειξη:

Ο κατασκευαστής αυτού του προϊόντος δεν ευθύνεται σύμφωνα με τον ισχύοντα νόμο περί ευθύνης για προϊόντα, για ζημιές που προκαλούνται σε ή από αυτό το προϊόν στις εξής περιπτώσεις:

- ακατάλληλη μεταχείριση
- παράβλεψη των οδηγιών χειρισμού
- επισκευές από τρίτους, μη εξουσιοδοτημένους τεχνικούς
- τοποθέτηση και αντικατάσταση μη γνήσιων ανταλλακτικών
- μη ενδεδειγμένη χρήση

Προσέξτε:

Οι οδηγίες χειρισμού αποτελούν μέρος αυτού του προϊόντος.

Περιέχουν σημαντικές υποδείξεις για να εργάζεστε με το προϊόν με ασφάλεια, σωστά και οικονομικά και για να αποφεύγετε κινδύνους, να εξοικονομείτε έξοδα επισκευής, να μειώνετε τους χρόνους εκτός διαθεσιμότητας και να αυξάνετε την αξιοπιστία και τη διάρκεια ζωής του προϊόντος. Επιπρόσθετα στους κανόνες ασφαλείας στις παρούσες οδηγίες χειρισμού, πρέπει να λαμβάνετε οποσδήποτε υπόψη σας τις διατάξεις που ισχύουν στη χώρα σας για τη λειτουργία του προϊόντος.

Πριν τη χρήση του προϊόντος εξοικειωθείτε με όλες τις υποδείξεις χειρισμού και ασφαλείας. Χρησιμοποιείτε το προϊόν μόνον όπως περιγράφεται και για τους αναφερόμενους τομείς χρήσης. Φυλάξτε με ασφάλεια τις οδηγίες χειρισμού και σε περίπτωση μεταβίβασης του προϊόντος παραδώστε μαζί και όλα τα έγγραφα.

4 Περιγραφή προϊόντος (Εικ. 1-18)

1. Μπροστινό προστατευτικό χεριού
2. Μπροστινή λαβή
3. Κάλυμμα φίλτρου αέρα
- 3a. Βίδα φίλτρου αέρα
- 3b. Φίλτρο αέρα
4. Εκκινητής με σχοινί
5. Κλιπ ασφάλισης για το κάλυμμα φίλτρου αέρα
6. Μοχλός ενεργοποίησης/ απενεργοποίησης
7. Αντλία καυσίμου "Primer" (αρχικής πλήρωσης)
8. Μοχλός ψυχρής εκκίνησης (τσοκ)
9. Ασφάλιση μοχλού γκαζιού
10. Μοχλός γκαζιού
11. Πίσω λαβή

12. Πίσω προστατευτικό χεριού
13. Τάπα ρεζερβουάρ καυσίμου
- 13a. Θηλιά
14. Τάπα ρεζερβουάρ λαδιού αλυσίδας πριονιού
- 14a. Θηλιά
15. Προφυλακτήρας με νύχια (προεγκατεστημένος)
16. Ράγα-οδηγός
17. Αλυσίδα πριονιού
18. Βοήθημα βάσης λείανσης
19. Βίδα ρύθμισης λαδιού
20. Παξιμάδια στερέωσης
21. Βίδα τάνυσης αλυσίδας
22. Κάλυμμα γραναζιού αλυσίδας
23. Πείρος τάνυσης αλυσίδας
24. Συγκρατητής αλυσίδας
25. Οπή διάτρησης για τον πείρο τάνυσης αλυσίδας
26. Γρανάζι αλυσίδας
27. Λάδι αλυσίδας πριονιού (βιολογικό)
28. Δοχείο ανάμιξης λαδιού-βενζίνης
29. Κλειδί συναρμολόγησης
30. Προστατευτικό λάμας και αλυσίδας
31. Σύνδεσμος μπουζί
32. Σήμανση κατεύθυνσης ρίψης

5 Παραδοτέο υλικό (Εικ. 2)

Θέση	Ποσότητα	Ονομασία
16.	1x	Ράγα-οδηγός (προεγκατεστημένη)
17.	1x	Αλυσίδα πριονιού (προεγκατεστημένη)
27.	1x	Λάδι αλυσίδας πριονιού
28.	1x	Δοχείο ανάμιξης λαδιού-βενζίνης
29.	1x	Κλειδί συναρμολόγησης
30.	1x	Προστατευτικό λάμας και αλυσίδας
	1x	Αλυσοπρίονο
	1x	Οδηγίες χειρισμού

6 Ενδεδειγμένη χρήση

Το αλυσοπρίονο έχει σχεδιαστεί μόνο για την κοπή ξύλου. Το προϊόν δεν έχει προβλεφθεί για κανένα άλλο είδος χρήσης (π.χ. για κοπή ειδών τοιχοποιίας, πλαστικών ή τροφίμων).

Το προϊόν επιτρέπεται να χρησιμοποιείται μόνο σύμφωνα με την ενδεδειγμένη χρήση του. Κάθε χρήση πέραν αυτής θεωρείται μη ενδεδειγμένη. Για ζημιές ή τραυματισμούς οποιουδήποτε είδους προκαλούμενες από αυτή τη χρήση, την ευθύνη φέρει ο χρήστης και όχι ο κατασκευαστής.

Συστατικό μέρος της ενδεδειγμένης χρήσης αποτελεί και η τήρηση των υποδείξεων ασφαλείας, καθώς και των οδηγιών συναρμολόγησης και των υποδείξεων λειτουργίας που υπάρχουν στις Οδηγίες χειρισμού.

Όσοι χειρίζονται και συντηρούν το προϊόν πρέπει να είναι εξοικειωμένοι με αυτό και να έχουν ενημερωθεί για τους ενδεχόμενους κινδύνους.

Οι τροποποιήσεις στο προϊόν αποκλείουν κάθε ευθύνη του κατασκευαστή καθώς και κάθε ευθύνη για όσες ζημιές προκύψουν από αυτές.

Η λειτουργία του προϊόντος επιτρέπεται μόνο με γνήσια εξαρτήματα και γνήσια αξεσουάρ από τον κατασκευαστή.

Πρέπει να τηρούνται οι κανονισμοί ασφαλείας, εργασίας και συντήρησης του κατασκευαστή καθώς και οι διαστάσεις που αναφέρονται στα τεχνικά χαρακτηριστικά.

Λάβετε υπόψη ότι τα προϊόντα μας κανονικά δεν έχουν σχεδιαστεί για εμπορική, βιοτεχνική ή βιομηχανική χρήση. Δεν αναλαμβάνουμε καμία ευθύνη αν το προϊόν χρησιμοποιηθεί σε εμπορικές, βιοτεχνικές ή βιομηχανικές επιχειρήσεις καθώς και σε παρόμοιες δραστηριότητες.

7 Μη ενδεδειγμένη χρήση

Μην πραγματοποιήσετε τροποποιήσεις στο προϊόν. Μπορεί έτσι να τεθεί σε κίνδυνο η ασφάλεια. Για ζημιές ή τραυματισμούς οποιουδήποτε είδους προκαλούμενες από αυτή τη χρήση, την ευθύνη φέρει ο χρήστης και όχι ο κατασκευαστής.

Ο πρώτος χρήστης πρέπει να αποκτήσει κατάρτιση ώστε να εξοικειωθεί με τις ιδιότητες του προϊόντος. Για τη δική σας ασφάλεια παρακολουθήστε μια κρατικά οργανωμένη εκμάθηση χρήσης αλυσοπρίονων. Η χρήση του αλυσοπρίονου επιτρέπεται μόνο σε άτομα που έχουν συμπληρώσει το 18ο έτος της ηλικίας τους. Κατ'εξάιρεση η χρήση από έφηβο επιτρέπεται αν αυτή γίνεται στα πλαίσια επαγγελματικής εκπαίδευσης για την επίτευξη της επαγγελματικής επάρκειας υπό την επίτηρηση ενός εκπαιδευτή.

Δεν επιτρέπεται η χρήση του προϊόντος από άτομα τα οποία δεν είναι εξοικειωμένα με τις οδηγίες χειρισμού, καθώς και από άτομα τα οποία βρίσκονται υπό την επίρεια οινοπνεύματος, ναρκωτικών ή φαρμάκων, ή είναι κουρασμένα ή άρρωστα.

Εθνικοί κανονισμοί μπορεί να περιορίζουν τη χρήση του προϊόντος!

Εξήγηση των λέξεων επισήμανσης που υπάρχουν στις οδηγίες χειρισμού

ΚΙΝΔΥΝΟΣ

Λέξη επισήμανσης μιας άμεσα επικείμενης επικίνδυνης κατάστασης η οποία, αν δεν αποφευχθεί, θα έχει ως συνέπεια θάνατο ή βαρύ τραυματισμό.

ΠΡΟΕΙΔΟΠΟΙΗΣΗ

Λέξη επισήμανσης μιας ενδεχόμενης επικίνδυνης κατάστασης η οποία, αν δεν αποφευχθεί, θα μπορούσε να έχει ως συνέπεια θάνατο ή βαρύ τραυματισμό.

ΠΡΟΣΟΧΗ

Λέξη επισήμανσης μιας ενδεχόμενης επικίνδυνης κατάστασης η οποία, αν δεν αποφευχθεί, θα μπορούσε να έχει ως συνέπεια μικρής ή μέτριας βαρύτητας τραυματισμό.

ΕΠΙΣΗΜΑΝΣΗ

Λέξη επισήμανσης μιας ενδεχόμενης επικίνδυνης κατάστασης η οποία, αν δεν αποφευχθεί, θα μπορούσε να έχει ως συνέπεια υλικές ζημιές στο προϊόν/σε ιδιοκτησία.

8 Υποδείξεις ασφαλείας

ΣΗΜΑΝΤΙΚΟ

ΔΙΑΒΑΣΤΕ ΤΟ ΠΑΡΟΝ ΠΡΟΣΕΚΤΙΚΑ ΠΡΙΝ ΤΗ ΧΡΗΣΗ

ΦΥΛΑΞΤΕ ΤΟ ΣΤΑ ΕΓΓΡΑΦΑ ΣΑΣ

Οι οδηγίες χειρισμού περιέχουν σημαντικές υποδείξεις για το πώς μπορείτε να εργαστείτε με το αλυσοπρίονο με ασφάλεια, τεχνικά σωστά και να αποφεύγετε τους κινδύνους.

8.1 Γενικές υποδείξεις ασφαλείας

- Πρέπει να είστε προσεκτικοί, να προσέχετε τι κάνετε και να χρησιμοποιείτε σύνεση κατά την εργασία με το προϊόν. Μην χρησιμοποιείτε κανένα προϊόν όταν είστε κουρασμένοι ή υπό την επήρεια ναρκωτικών, οινοπνεύματος ή φαρμάκων. Μία στιγμή απροσεξίας κατά τη χρήση του προϊόντος μπορεί να οδηγήσει σε σοβαρούς τραυματισμούς.
- Αποφεύγετε τις λανθασμένες χρήσεις, χρησιμοποιείτε το προϊόν μόνο όπως περιγράφεται στην ενότητα Ενδεδειγμένη χρήση.
- Πριν από τη θέση σε λειτουργία, διαβάστε τις οδηγίες χειρισμού του προϊόντος και λαμβάνετε ιδιαίτερως υπόψη σας τις υποδείξεις ασφαλείας.
- Οι πινακίδες προειδοποιήσεων και υποδείξεων που φέρει το προϊόν παρέχουν σημαντικές υποδείξεις για την ακίνδυνη χρήση της.
- Πέραν των υποδείξεων στις οδηγίες χειρισμού, πρέπει να λαμβάνονται υπόψη οι γενικοί κανονισμοί ασφαλείας και πρόληψης ατυχημάτων που προβλέπονται από τη νομοθεσία.
- Κρατάτε τις μεμβράνες συσκευασίας μακριά από παιδιά, υπάρχει κίνδυνος πρόκλησης ασφυξίας!
- Οι χειριστές με ανεπαρκή πληροφόρηση μπορούν να θέσουν σε κίνδυνο τον εαυτό τους και άλλα άτομα λόγω ακατάλληλης χρήσης του προϊόντος. Ο χειριστής είναι υπεύθυνος έναντι τρίτων.
- Προσέχετε πολύ κατά τον χειρισμό του προϊόντος. Να εκτελείτε την εργασία με σύνεση και να προσέχετε ακριβώς τι κάνετε.

- Μην εργάζεστε περισσότερο από 10 λεπτά χωρίς διάλειμμα. Συνιστάται να κάνετε διάλειμμα 10-20 λεπτών μεταξύ των διαστημάτων εργασίας.
- Δανείτε το προϊόν μόνο σε χρήστες οι οποίοι έχουν εμπειρία στη χρήση του. Επίσης πρέπει να τους παραδίδετε και τις οδηγίες χειρισμού.
- Για ορισμένες εργασίες κοπής χρειάζεται ειδική εκπαίδευση και ιδιαίτερες δεξιότητες. Αν έχετε οποιαδήποτε αμφιβολία, απευθυνθείτε σε έναν εξειδικευμένο τεχνικό.
- Ο πρώτος χρήστης πρέπει να αποκτήσει κατάρτιση ώστε να εξοικειωθεί με τις ιδιότητες του προϊόντος. Για τη δική σας ασφάλεια παρακολουθήστε μια πρακτικά οργανωμένη εκμάθηση χρήσης αλυσοπριόνων.
- Σε περίπτωση μη χρήσης του, το προϊόν πρέπει να φυλάσσεται έτσι ώστε να μην τίθεται κανένας σε κίνδυνο. Προστατευτείτε την από μη εξουσιοδοτημένη πρόσβαση.
- Ο χρήστης του προϊόντος είναι υπεύθυνος για όλα τα ατυχήματα και τους κινδύνους που προκαλούν ζημιές/βλάβες σε άλλους ανθρώπους ή στην ιδιοκτησία τους.
- Παιδιά, νέοι και άτομα με μειωμένες σωματικές, αισθητηριακές ή διανοητικές ικανότητες δεν επιτρέπεται να χρησιμοποιούν το αλυσοπριόνιο. Εξαιρέσεις υπάρχουν μόνο για νέους άνω των 16 ετών στο πλαίσιο της εκπαίδευσης υπό την επίτηρηση ειδικευμένου ατόμου.
- Το ηλεκτρικό σύστημα ανάφλεξης του προϊόντος παράγει ένα μικρό ηλεκτρομαγνητικό πεδίο. Αν είστε φορέας καρδιακού βηματοδότη ή παρόμοιων εμφυτευμάτων, πριν τη χρήση του προϊόντος συμβουλευτείτε τον γιατρό σας, για να αποφεύγετε κινδύνους για την υγεία σας.
- Έχετε υπόψη σας ότι η μη κανονική συντήρηση, η χρήση μη συμμορφούμενων ανταλλακτικών, ή η αφαίρεση ή τροποποίηση των διατάξεων ασφαλείας, μπορούν να έχουν ως συνέπεια αυξημένο χρόνο πέδησης της αλυσίδας, υψηλό βαθμό ανάκρουσης, ζημιές στο προϊόν και σοβαρούς τραυματισμούς του ατόμου που εργάζεται με αυτό.

8.2 Ατομικός εξοπλισμός προστασίας (ΑΕΠ)

ΚΙΝΔΥΝΟΣ

Κίνδυνος τραυματισμού!

Φοράτε πάντα ατομικό εξοπλισμό προστασίας (ΑΕΠ)!

- Φοράτε ένα προστατευτικό κράνος με προστασία των ματιών ή προστατευτικά γυαλιά και προστασία ακοής.
- Φοράτε εφαρμοστό προστατευτικό ρουχισμό με ένθετο προστασίας από κοψίματα.
- Φοράτε αντιολισθητικά υποδήματα ασφαλείας.
- Φοράτε προστατευτικά γάντια.

- Μη φοράτε φαρδιά ρούχα ή κοσμήματα, θα μπορούσαν να πιαστούν από κινητά μέρη.
- Μη φοράτε κασκόλ, γραβάτα και κοσμήματα
- Αν έχετε μακριά μαλλιά, φοράτε δίχτυ μαλλιών.
- Σε όλες τις εργασίες στο δάσος φοράτε προστατευτικό κράνος. Αυτό προσφέρει προστασία από κλαδιά που πέφτουν. Ελέγχετε το προστατευτικό κράνος τακτικά για ζημιές. Το αργότερο μετά από 5 χρόνια αυτός πρέπει να αντικαθίσταται. Χρησιμοποιείτε μόνο ελεγμένα προστατευτικά κράνη.
- Η προστασία προσώπου και/ή τα προστατευτικά γυαλιά προστατεύουν από πριονίδια και σκληθρές. Για να αποφύγετε τραυματισμούς των ματιών, πρέπει πάντα κατά την εργασία με το προϊόν να φοράτε προστασία προσώπου και/ή προστατευτικά γυαλιά.
- Φοράτε προστασία ακοής.
- Φοράτε πάντα γερά προστατευτικά γάντια από ανθεκτικό υλικό, όπως π.χ. δέρμα.
- Κατά την κοπή ξηρού ξύλου φοράτε μάσκα προστασίας από σκόνη. Μπορεί να προκύψει σχηματισμός σκόνης πριονιδιού.
- Κατά τη λίπανση της αλυσίδας σχηματίζεται ένα ελαφρό ίχνος λαδιού από το εξερχόμενο λάδι. Προσέχετε την κατεύθυνση του ανέμου και μην εκτίθεστε άσκοπα στο νέφος λαδιού λίπανσης.
- Κατά την εργασία μέσα στο φύλλωμα του δένδρου, ο χρήστης μπορεί να πέσει. Ο χρήστης μπορεί να τραυματιστεί βαριά ή να σκοτωθεί. Φοράτε εξοπλισμό προστασίας από πτώσεις.

8.3 Ασφάλεια του περιβάλλοντος

- Εθνικοί και / ή τοπικοί κανονισμοί μπορεί να περιορίζουν χρονικά τη χρήση μηχανοκίνητων προϊόντων που παράγουν θόρυβο. Πληροφορηθείτε σχετικά από τις τοπικές σας αρχές.
- Το προϊόν δεν επιτρέπεται να λειτουργήσει σε εσωτερικούς χώρους ή σε άλλες περιοχές με ανεπαρκή αερισμό. Υπάρχει κίνδυνος ασφυξίας από τα δηλητηριώδη καυσαέρια/ αναθυμιάσεις λαδιού λίπανσης.
- Σε περίπτωση που αισθανθείτε ναυτία, πονοκέφαλο ή διαταραχές της όρασης καθώς και αίσθημα ζάλης, πρέπει να σταματήσετε άμεσα την εργασία. Τα συμπτώματα αυτά μπορεί μεταξύ άλλων να προκαλούνται από πολύ υψηλή συγκέντρωση καυσαερίων. Επίσης, κατά τη διαδικασία κοπής με το πριόνι ενδέχεται να προκύψουν σκόνες, όπως π.χ. σκόνη ξύλου, ομίχλη και καπνός. Σε αυτή την περίπτωση μεριμνήστε για καλύτερο αερισμό και φοράτε μια μάσκα προστασίας από σκόνη
- Εργάζεστε μόνο στο φως της ημέρας.
- Μην εργάζεστε με δυσμενείς καιρικές συνθήκες, όπως π.χ. βροχή ή άνεμο. Σε αυτή την περίπτωση υπάρχει αυξημένος κίνδυνος ατυχήματος!
- Διατηρείτε την περιοχή εργασίας καθαρή και καλά φωτισμένη. Από ακαταστασία ή μη φωτισμένες περιοχές εργασίας μπορεί να προκληθούν ατυχήματα.

- Τα άλλα άτομα θα πρέπει να τηρούν μια απόσταση ασφαλείας τουλάχιστον 15 μέτρων από την περιοχή εργασίας.
- Ποτέ μη χρησιμοποιείτε το προϊόν όταν υπάρχουν κοντά άνθρωποι, ιδιαίτέρως παιδιά, ή κατοικίδια ζώα.
- Μην εργάζεστε κοντά σε συμπίνο φράκτες ή σε περιοχές με παλιά σύρματα.
- Έχετε έτοιμα μέσα πυρόσβεσης αν εργάζεστε σε εύφλεκτο περιβάλλον, όπως π.χ. σε ξερά χόρτα κλπ. Υπάρχει κίνδυνος πυρκαγιάς!

8.4 Προσθήκη καυσίμου

- Το καύσιμο είναι αναφλέξιμο και μάλιστα εύφλεκτο. Μην το προσθέτετε κατά τη διάρκεια της λειτουργίας. Μην το προσθέτετε όταν χρησιμοποιείται το προϊόν ή κοντά σε γυμνές φλόγες. Μη σας χυθεί καύσιμο.
- Προσέχετε να μη σας χυθεί καύσιμο. Το καύσιμο ή το λάδι αλυσίδας πριονιού δεν επιτρέπεται να καταλήξει στο έδαφος. Για βοήθεια σας χρησιμοποιείτε κατάλληλα υποθέματα.
- Ο εφοδιασμός καυσίμου πρέπει να γίνεται μόνο σε καλά αεριζόμενες περιοχές. Οι ατμοί καυσίμου μπορεί να αναφλεγούν εύκολα ή να εκραγούν.
- Πριν τον εφοδιασμό καυσίμου σβήνετε το κινητήρα και αφήνετε το προϊόν να κρυώσει. Σε περίπτωση που χυθεί καύσιμο, καθαρίστε άμεσα τα επηρεαζόμενα σημεία. Μην αφήσετε να πέσει καύσιμο στα ρούχα σας, διαφορετικά αλλάξτε ρούχα άμεσα.
- Αποφεύγετε την επαφή καυσίμου ή λιπαντικών (λαδιού) με το δέρμα και τα μάτια σας.
- Μην εισπνέετε ατμούς καυσίμου/ ατμούς λιπαντικών.
- Προσέχετε για τυχόν διαρροές. Αν διαρρέει καύσιμο, μη θέσετε σε λειτουργία τον κινητήρα.
- Ανοίγετε το πάμα ρεζερβουάρ προσεκτικά και αργά. Περιμένετε να εξισωθούν οι πιέσεις και μόνον τότε ανοίξετε πλήρως το καπάκι του ρεζερβουάρ.

8.5 Πριν από τη θέση σε λειτουργία

ΠΡΟΕΙΔΟΠΟΙΗΣΗ

Διενεργείτε ελέγχους πάντα πριν από τη θέση σε λειτουργία και με απενεργοποιημένο τον κινητήρα.

Ελέγχετε το προϊόν για λειτουργικά ασφαλή κατάσταση πριν από κάθε χρήση και αφού σας έχει πέσει στο έδαφος.

Ελέγξτε αν όλα τα κινητά μέρη λειτουργούν άψογα. Πολλά ατυχήματα έχουν την αιτία τους σε κακοσυντηρημένα εργαλεία. Αναθέτετε σε εξειδικευμένο τεχνικό προσωπικό την επισκευή εξαρτημάτων που έχουν υποστεί ζημιά.

Χρησιμοποιείτε το αλυσοπρίονο και τα αξεσουάρ μόνο σύμφωνα με αυτές τις οδηγίες. Λαμβάνετε επίσης υπόψη τις συνθήκες εργασίας και την εργασία που πρόκει-

ται να εκτελεστεί. Η χρήση μηχανοκίνητων εργαλείων για εφαρμογές άλλες από τις προβλεπόμενες μπορεί να οδηγήσει σε επικίνδυνες καταστάσεις.

- Ελέγχετε τακτικά το φρένο αλυσίδας για λειτουργικότητα (μπροστινό προστατευτικό χεριού (1), βλ. Εκκ. 6).
- Ελέγξτε αν είναι σωστά εγκατεστημένη η ράγα-οδηγός.
- Ελέγξτε την κατεύθυνση εγκατάστασης/ κατεύθυνση κίνησης καθώς και την άψογη (ακονισμένη) κατάσταση της αλυσίδας πριονιού.
- Ελέγξτε την αλυσίδα πριονιού για σωστό τέντωμα. Τηρείτε τις οδηγίες για τη λίπανση, την τάνυση αλυσίδας και την αντικατάσταση των αξεσουάρ. Μια ακατάλληλα τεντωμένη ή λιπασμένη αλυσίδα μπορεί είτε να κοπεί είτε να προκαλέσει αύξηση του κινδύνου ανάκρουσης.
- Μια καινούργια αλυσίδα πριονιού επιμηκύνεται γρήγορα και πρέπει να τεντώνεται πιο συχνά. Ελέγχετε τακτικά μετά από κάθε κοπή την τάνυση της αλυσίδας και ρυθμίζετε τη συμπληρωματικά.
- Ελέγξτε τη λειτουργία του συμπλέκτη. Η αλυσίδα πριονιού δεν επιτρέπεται να κινείται όταν ο κινητήρας λειτουργεί στο ρελαντί.
- **Διατηρείτε τα εργαλεία κοπής αιχμηρά και καθαρά.** Τα προσεκτικά φροντισμένα κοπτικά εργαλεία με κοφτερές αιχμές έχουν μικρότερη τάση για σφήνωμα και είναι ευκολότερο να καθοδηγηθούν.
- Ελέγξτε το μοχλό γκαζιού και την ασφάλιση μοχλού γκαζιού για ευκολία κίνησης. Ο μοχλός γκαζιού πρέπει να επιστρέφει στην αρχική θέση.
- Ελέγξτε αν υπάρχει αρκετό καύσιμο και λάδι λίπανσης αλυσίδας στο ρεζερβουάρ.
- Διατηρείτε τις λαβές κρατήματος στεγνές, καθαρές και απαλλαγμένες από λάδια και γράσα.
- Ποτέ μη διενεργείτε τις εργασίες μόνι σας. Πρέπει να υπάρχει κάποιος κοντά για περίπτωση ανάγκης.
- Χρησιμοποιείτε το αλυσοπρίονο μόνο αν πατάτε σε σταθερό, ασφαλές και ομαλό έδαφος. Αποφεύγετε οποιαδήποτε αφύσικη στάση σώματος. Το ολισθηρό έδαφος στήριξης ή οι ασταθείς επιφάνειες πατήματος (π.χ. πάνω σε κινητή σκάλα) μπορεί να προκαλέσουν απώλεια της ισορροπίας ή απώλεια του ελέγχου του αλυσοπρίονου. Να φροντίζετε για ασφαλή στήριξη στα πόδια σας και να διατηρείτε πάντα την ισορροπία σας. Έτσι μπορείτε να ελέγχετε καλύτερα το αλυσοπρίονο σε μη αναμενόμενες καταστάσεις.
- Ποτέ μην κόβετε με το πριόνι πάνω από το ύψος ώμων.
- **Αποφεύγετε μια μη φυσιολογική στάση σώματος και μην κόβετε πάνω από το ύψος ώμων.** Με αυτόν τον τρόπο αποφεύγεται τυχόν αβέλητη επαφή με τη μύτη λάμας αλυσοπρίονου και δίνεται η δυνατότητα για καλύτερο έλεγχο του αλυσοπρίονου σε μη αναμενόμενες καταστάσεις.

- Κρατάτε το αλυσοπρίονο πάντα με το δεξιό σας χέρι στην πίσω λαβή και το αριστερό σας χέρι στην μπροστινή λαβή. Αν κρατάτε το αλυσοπρίονο σε αντιστροφή στάση εργασίας αυξάνεται ο κίνδυνος τραυματισμών και αυτό δεν επιτρέπεται.
- **Όταν είναι σε λειτουργία το πριόνι, κρατάτε όλα τα μέρη του σώματος μακριά από την αλυσίδα πριονιού. Πριν την εκκίνηση του πριονιού, βεβαιωθείτε ότι η αλυσίδα πριονιού δεν έρχεται σε επαφή με τίποτα.** Κατά την εργασία με αλυσοπρίονο, μπορεί μια στιγμή απροσεξίας να προκαλέσει εμπλοκή ρουχιισμού ή μελών του σώματος από την αλυσίδα πριονιού.
- Απενεργοποιήστε αμέσως το αλυσοπρίονο αν διαπιστώσετε αισθητές μεταβολές στη συμπεριφορά του προϊόντος.
- Αν το αλυσοπρίονο έχει έρθει σε επαφή με πέτρες, καρφιά ή άλλα σκληρά αντικείμενα, σταματήστε άμεσα τον κινητήρα και ελέγξτε την αλυσίδα πριονιού και τη ράγα-οδηγό για ζημιές.
- Μην αφήνετε το πριόνι να πέφτει, μην το χτυπάτε πάνω σε εμπόδια και ποτέ μη χρησιμοποιείτε τη ράγα-οδηγό σαν μοχλό.
- **Κόβετε μόνο ξύλο με το πριόνι. Μη χρησιμοποιείτε το αλυσοπρίονο για εργασίες για τις οποίες δεν προορίζεται. Παράδειγμα: Μη χρησιμοποιείτε το αλυσοπρίονο για κοπή μετάλλου, πλαστικού, ειδών τοιχοποιίας ή δομικών υλικών που δεν αποτελούνται από ξύλο.** Η χρήση του αλυσοπρίονου για μη προβλεπόμενες εργασίες μπορεί να οδηγήσει σε επικίνδυνες καταστάσεις.
- **Σε περίπτωση που κόβετε ένα κλαδί που βρίσκεται υπό μηχανική τάση, πρέπει να υπολογίζεται ότι αυτό θα κινηθεί πίσω υπό την επίδραση αυτών των τάσεων.** Όταν ελευθερωθεί η μηχανική τάση στις ίνες του ξύλου, μπορεί το κλαδί που βρίσκεται υπό μηχανική τάση να χτυπήσει τον χρήστη και/ή να θέσει το αλυσοπρίονο εκτός ελέγχου.
- **Προσέχετε ιδιαίτερα κατά την κοπή Προχωράτε ιδιαίτερα προσεκτικά κατά την κοπή χαμόκλαδων και νεαρών δένδρων.** Το λεπτό υλικό μπορεί να πιαστεί στην αλυσίδα πριονιού και να σας χτυπήσει ή να σας κάνει να χάσετε την ισορροπία σας.

8.6 Κραδασμοί

- Σε περίπτωση εργασιών σε κρύο περιβάλλον φοράτε ζεστά ρούχα και διατηρείτε τα χέρια σας ζεστά και στεγνά.
- Κάνετε συχνά διαλείμματα και τότε κινείτε τα χέρια σας για να βελτιώσετε την κυκλοφορία του αίματος.
- Περιορίζετε τη χρήση εργαλείων με έντονη δόνηση ή κραδασμούς στη διάρκεια μιας ημέρας και καταναλώστε τη χρήση του σε περισσότερες ημέρες. Δημιουργήστε ένα πρόγραμμα εργασίας το οποίο περιορίζει την καταπόνηση από κραδασμούς.

- Φροντίζετε να υπάρχουν όσο το δυνατόν λιγότεροι κραδασμοί του προϊόντος, με τακτική συντήρηση και σταθερά τοποθετημένα εξαρτήματα στο προϊόν.
- Αντικαθιστάτε άμεσα τα εξαρτήματα που έχουν φθαρεί.
- Αλλάζετε συχνά τη θέση εργασίας σας. Αν το προϊόν χρησιμοποιείται συχνά θα πρέπει να επικοινωνήσετε με το τοπικό σας εξειδικευμένο κατάστημα και ενδεχομένως να αγοράσετε αξεσουάρ κατά των κραδασμών (ειδικές λαβές).

ΠΡΟΕΙΔΟΠΟΙΗΣΗ

Σε εργασίες σχετικά μεγάλης διάρκειας μπορεί λόγω κραδασμών στα χέρια του χειριστή, να προκληθούν κυκλοφορικές διαταραχές (σύνδρομο λευκών δακτύλων).

Το σύνδρομο λευκών δακτύλων είναι μια αγγειακή πάθηση στην οποία τα μικρά αιμοφόρα αγγεία στα δάκτυλα χεριών και ποδιών μπορούν να υποστούν αιφνίδιους σπασμούς. Οι περιοχές που επηρεάζονται δεν τροφοδοτούνται πλέον επαρκώς με αίμα και για το λόγο αυτόν φαίνονται εξαιρετικά ωχρές. Η συχνή χρήση δονούμενων προϊόντων μπορεί να προκαλέσει βλάβες του νευρικού συστήματος σε συστήματα των οποίων η ροή του αίματος είναι υποβαθμισμένη (π.χ. καπνιστές, διαβητικοί).

Αν παρατηρήσετε ασυνήθιστα συμπτώματα, σταματήστε άμεσα την εργασία και επισκεφθείτε ένα γιατρό.

8.7 Λειτουργίες ασφαλείας του αλυσοπρίονου (Εικ. 1)

- Το μπροστινό προστατευτικό χεριού (1) προστατεύει το αριστερό χέρι του χειριστή σε περίπτωση που το χέρι του γλιστρήσει από την μπροστινή λαβή (2) ενώ το αλυσοπρίονο είναι σε λειτουργία.
- Το πίσω προστατευτικό χεριού (12) προστατεύει το δεξιό χέρι από επαφή, σε περίπτωση εκτίναξης ή σπασίματος της αλυσίδας πριονιού (17).
- Το φρένο αλυσίδας είναι μια λειτουργία ασφαλείας για τη μείωση των τραυματισμών λόγω συμβάντων ανάκρουσης. Με αυτό, η κινούμενη αλυσίδα πριονιού (17) ακινητοποιείται εντός χιλιοστών του δευτερολέπτου. Ενεργοποιείται από το μπροστινό προστατευτικό χεριού (1) σε περίπτωση ανάκρουσης.
- Η ασφάλιση μοχλού γκαζιού (9) αποτρέπει την αβέβλητη επιτάχυνση του κινητήρα. Ο μοχλός γκαζιού (10) μπορεί να πατηθεί μόνο εφόσον έχει πατηθεί η ασφάλιση μοχλού γκαζιού (9).
- Ο προφυλακτήρας με νύχια (15) στηρίζει το αλυσοπρίονο στο ξύλο κατά τη διάρκεια της εργασίας. Ποτέ μην εργάζεστε χωρίς προφυλακτήρα με νύχια (15), το αλυσοπρίονο μπορεί να τραβήξει τον χειριστή προς τα εμπρός.

Χρησιμοποιείτε τον προφυλακτήρα με νύχια (15) μόνο για την κοπή κορμών δένδρων ή χονδρών κλαδιών. Η χρήση του προφυλακτήρα με νύχια (15) αυξάνει την ασφάλεια της εργασίας, μειώνει τη σωματική καταπόνηση κατά την εργασία και επίσης συμβάλλει στη μείωση των κραδασμών.

Ο προφυλακτήρας με νύχια (15) πρέπει να χρησιμοποιείται πάντα όταν το αλυσοπρίονο χρησιμοποιείται σε κορμό δένδρου. Με τη βοήθεια της πίσω λαβής (11) πιέστε τον προφυλακτήρα με νύχια (15) πάνω στον κορμό του δένδρου. Για την κοπή πιέστε την μπροστινή λαβή (2) στην κατεύθυνση της γραμμής κοπής. Ο προφυλακτήρας με νύχια (15) πρέπει αν χρειάζεται να τοποθετείται σε νέα θέση για τη συνέχιση της κοπής.

8.8 Μέτρα προφύλαξης από ανάκρουση

ΠΡΟΕΙΔΟΠΟΙΗΣΗ

Κατά την εργασία, προσέχετε για τυχόν ανάκρουση από το πριόνι. Υπάρχει κίνδυνος τραυματισμού. Αποφεύγετε συμβάντα ανάδρασης αν είστε προσεκτικοί και χρησιμοποιείτε σωστή τεχνική κοπής.

- Τυχόν επαφή με τη μύτη ράγας αλυσοπρίονου μπορεί σε ορισμένες περιπτώσεις να επιφέρει μη αναμενόμενη αντίδραση με κατεύθυνση προς τα πίσω, κατά την οποία η ράγα-οδηγός τινάζεται προς τα πάνω και προς την κατεύθυνση του χρήστη (Εικ. 12).
- Ανάκρουση μπορεί να προκύψει όταν η μύτη της ράγας-οδηγού έρθει σε επαφή με ένα αντικείμενο ή όταν το ξύλο λυγίσει και η αλυσίδα πριονιού σφηνώσει μέσα στην τομή.
- Πριν καθοδηγήσετε την αλυσίδα πριονιού στην περιοχή κοπής, μπορεί να προκύψει πλευρική ολίσθηση ή αναπήδηση του αλυσοπρίονου.
- (Προσοχή! Αυξημένος κίνδυνος ανάκρουσης!)
- Αν σφηνώσει η αλυσίδα πριονιού στην πάνω ακμή της ράγας-οδηγού, το αλυσοπρίονο μπορεί να εκτιναχτεί γρήγορα και ανεξέλεγκτα προς την κατεύθυνση του χειριστή (βλ. Εικ. 12).
- Αν σφηνώσει η αλυσίδα πριονιού στην κάτω ακμή της ράγας-οδηγού, το αλυσοπρίονο μπορεί να τραβηχτεί γρήγορα και ανεξέλεγκτα αντίθετα με την κατεύθυνση του χειριστή (βλ. Εικ. 13).
- Προσέχετε πάρα πολύ όταν χρησιμοποιείτε την αλυσίδα πριονιού του αλυσοπρίονου για τη συνέχιση μιας κοπής που είχε αρχίσει πριν.
- Μην κόβετε με το πριόνι κλαδιά ή κομμάτια ξύλου τα οποία θα μπορούσαν να αλλάξουν θέση κατά τη διάρκεια της διαδικασίας κοπής με το πριόνι ή στα οποία η τομή κλείνει κατά την εξέλιξη της διαδικασίας κοπής με το πριόνι.
- Κάθε ένα από αυτά τα είδη αντίδρασης μπορεί να προκαλέσει απώλεια του ελέγχου του πριονιού και ενδεχομένως βαρύ τραυματισμό σας. Μη βασίζεστε αποκλειστικά στις διατάξεις ασφαλείας που είναι ενσωματωμένες στο αλυσοπρίονο. Σαν χρήστης αλυσοπρίονου πρέπει να παίρνετε διάφορα μέτρα για να εργάζεστε χωρίς ατυχήματα και τραυματισμούς.

Μια ανάκρουση είναι συνέπεια ακατάλληλης ή λανθασμένης χρήσης του πριονιού. Μπορεί να αποτραπεί με κατάλληλα προληπτικά μέτρα, όπως περιγράφεται παρακάτω.

- Κρατάτε το πριόνι σταθερά και με τα δύο χέρια, με τους αντίχειρες και τα δάχτυλα να περιβάλλουν τις λαβές του αλυσοπρίονου. Φέρνετε το σώμα και τους βραχιόνες σας σε θέση ώστε να μπορείτε να αντισταθείτε στις δυνάμεις ανάκρουσης. Αν ληφθούν κατάλληλα μέτρα, ο χρήστης μπορεί να υπερνικήσει τις δυνάμεις ανάκρουσης. Ποτέ μην αφήνετε ελεύθερο το αλυσοπρίονο (βλ. Εικ. 7).
- **Αποφεύγετε μια μη φυσιολογική στάση σώματος και μην κόβετε πάνω από το ύψος ώμων.** Με αυτόν τον τρόπο αποφεύγεται τυχόν αθέλητη επαφή με τη μύτη λάμας αλυσοπρίονου και δίνεται η δυνατότητα για καλύτερο έλεγχο του αλυσοπρίονου σε μη αναμενόμενες καταστάσεις.
- **Χρησιμοποιείτε πάντα τις ανταλλακτικές ράγες-οδηγού και αλυσίδες πριονιού που συνιστά ο κατασκευαστής.** Οι λανθασμένες ανταλλακτικές ράγες-οδηγού και αλυσίδες πριονιού μπορεί να γίνουν αιτία να κοπεί η αλυσίδα και/ή να προκληθεί ανάκρουση.
- **Τηρείτε τις οδηγίες του κατασκευαστή για το ακόνισμα και τη συντήρηση της αλυσίδας πριονιού.** Ένας πολύ χαμηλός περιοριστής βάθους αυξάνει την τάση προς ανάκρουση.
- Μην κόβετε με τη μύτη της λάμας πριονιού. Υπάρχει κίνδυνος ανάδρασης.
- Βεβαιωθείτε ότι δεν υπάρχει κανένα καρφή ή άλλα μεταλλικά κομμάτια στην περιοχή κοπής. Προσέχετε ιδιαίτερα για τυχόν καρφή ή μεταλλικό κομμάτι γύρω από την περιοχή κοπής.
- Προσέχετε πάντα κατά την κοπή σκληρών ξύλων, στα οποία μπορεί να μαγκώσει η αλυσίδα πριονιού. Με αυτό τον τρόπο μπορεί να προκληθεί ανάκρουση.
- Αρχίζετε την κοπή με πλήρη ισχύ και διατηρείτε το αλυσοπρίονο πάντα στη μέγιστη ταχύτητα κατά τη διάρκεια της κοπής.
- Φροντίζετε να μην υπάρχουν στο έδαφος αντικείμενα πάνω στα οποία μπορεί να σκοντάψετε.

8.9 Υπολειπόμενοι κίνδυνοι

⚠ ΚΙΝΔΥΝΟΣ

ΚΙΝΔΥΝΟΣ ΤΡΑΥΜΑΤΙΣΜΟΥ!

Η επαφή με την αλυσίδα πριονιού μπορεί να προκαλέσει τραυματισμούς λόγω κοπής. Ποτέ μην πιάνετε με τα χέρια σας την αλυσίδα πριονιού ενώ κινείται.

⚠ ΚΙΝΔΥΝΟΣ

ΚΙΝΔΥΝΟΣ ΑΝΑΚΡΟΥΣΗΣ!

Η ανάκρουση μπορεί να προκαλέσει θανάσιμους τραυματισμούς από κοψίματα.

⚠ ΠΡΟΕΙΔΟΠΟΙΗΣΗ

ΚΙΝΔΥΝΟΣ ΕΓΚΑΥΜΑΤΩΝ!

Η αλυσίδα και η ράγα-οδηγός θερμαίνονται κατά τη λειτουργία.

⚠ ΠΡΟΕΙΔΟΠΟΙΗΣΗ

Σε εργασίες σχετικά μεγάλης διάρκειας μπορεί λόγω κραδασμών στα χέρια του χειριστή, να προκληθούν κυκλοφορικές διαταραχές (σύνδρομο λευκών δακτύλων).

Το σύνδρομο λευκών δακτύλων είναι μια αγγειακή πάθηση στην οποία τα μικρά αιμοφόρα αγγεία στα δάκτυλα χεριών και ποδιών μπορούν να υποστούν αιφνίδιους σπασμούς. Οι περιοχές που επηρεάζονται δεν τροφοδοτούνται πλέον επαρκώς με αίμα και για το λόγο αυτόν φαίνονται εξαιρετικά ωχρές. Η συχνή χρήση δονούμενων προϊόντων μπορεί να προκαλέσει βλάβες του νευρικού συστήματος σε συστήματα των οποίων η ροή του αίματος είναι υποβαθμισμένη (π.χ. καπνιστές, διαβητικοί).

Αν παρατηρήσετε ασυνήθιστα συμπτώματα, σταματήστε άμεσα την εργασία και επισκεφθείτε ένα γιατρό.

9 Τεχνικά χαρακτηριστικά

Τύπος κινητήρα	2χρονος κινητήρας/αερόψυκτος
Κυβισμός	53 cm ³
Αριθμός στροφών χωρίς φορτίο n ₀	3100 ± 300 min ⁻¹
Αριθμός στροφών n _{μέγ}	11500 min ⁻¹
Ισχύς κινητήρα	2,0 kW
Καύσιμο	Κανονική βενζίνη/αμόλυβδη μέγ. 10% βιοαιθανόλη

Χωρητικότητα ρεζερβουάρ	0,55 l
Χωρητικότητα δοχείου/Λάδι	0,26 l
Μπουζί	L8RTC
Ταχύτητα αλυσίδας	22,1 m/s
Ράγα-οδηγός	18"
Μήκος κοπής*	440 mm
Βήμα αλυσίδας	8,255 mm (0,325")
Αριθμός δοντιών γρاناζιού αλυσίδας	7 δόντια
Τύπος της αλυσίδας πριονιού	KANGXIN .325.058-72
Τύπος της ράγα-οδηγού	KANGXIN BE 18-72-5810P
Πάχος κρίκων κίνησης	1,47 mm (0,058")
Εκπομπές CO ²	811,32 g/kWh
Βάρος (με άδειο ρεζερβουάρ και χωρίς αξεσουάρ κοπής)	περ. 5,6 kg
Βάρος (με άδειο ρεζερβουάρ και πλήρως συναρμολογημένο)	περ. 6,8 kg

Με την επιφύλαξη τεχνικών τροποποιήσεων!

* Το μήκος κοπής στην πράξη μπορεί να είναι μικρότερο από το αναφερόμενο μήκος κοπής.

Οι τιμές θορύβου προσδιορίστηκαν σύμφωνα με το πρότυπο ISO 22868.

Χαρακτηριστικές τιμές θορύβου

Στάθμη ηχητικής πίεσης L _{pA}	98,3 dB
Αβεβαιότητα K _{pA}	3 dB
Μετρηθείσα στάθμη ηχητικής ισχύος L _{WA}	114,0 dB
Εγγυημένη στάθμη ηχητικής ισχύος L _{WA}	117,0 dB
Αβεβαιότητα K _{WA}	3 dB

Στοιχεία σχετικά με την εκπομπή θορύβου σύμφωνα με τη νομοθεσία ασφάλειας προϊόντων (ProdSG) της Γερμανίας ή την Οδηγία EK περί μηχανημάτων: Η στάθμη ηχητικής πίεσης στον χώρο εργασίας μπορεί να υπερβαίνει τα 80 dB.

Στην περίπτωση αυτή απαιτούνται για τον χειριστή μέτρα προστασίας από τον θόρυβο (π.χ. χρήση εξοπλισμού προστασίας ακοής που είναι ενδεδειγμένος και προβλεπόμενος για τον σκοπό αυτό, καθώς και η τήρηση συχνών διαλειμμάτων από την εργασία).

Οι τιμές κραδασμών προσδιορίστηκαν σύμφωνα με το πρότυπο ISO 22867.

Τιμές κραδασμών (ταλάντευση βραχίονα χεριού)

Τιμή κραδασμών στην πίσω λαβή	6,4 m/s ²
Τιμή κραδασμών στην μπροστινή λαβή	6,69 m/s ²
Αβεβαιότητα K	1,5 m/s ²

ΠΡΟΕΙΔΟΠΟΙΗΣΗ

Αποφεύγετε τους κινδύνους από κραδασμούς, π.χ. τον κίνδυνο συνδρόμου λευκών δακτύλων (διαταραχές της αιμάτωσης) κάνοντας συχνά διαλείμματα κατά την εργασία, στα οποία π.χ. τρίβετε μεταξύ τους τις παλάμες.

ΠΡΟΕΙΔΟΠΟΙΗΣΗ

Η τιμή εκπομπών κραδασμών στην πράξη κατά τη διάρκεια της χρήσης του προϊόντος μπορεί να αποκλίνει από τις τιμές που αναφέρονται στις οδηγίες χειρισμού ή που δηλώνει ο κατασκευαστής. Αυτό μπορεί να οφείλεται στους εξής παράγοντες, οι οποίοι πρέπει να λαμβάνονται υπόψη πριν από κάθε χρήση ή κατά τη διάρκεια της χρήσης:

- Αν χρησιμοποιείται σωστά το προϊόν.
- Αν είναι σωστός ο τύπος κοπής υλικού ή ο τρόπος επεξεργασίας του.
- Αν είναι καλή η κατάσταση χρήσης του προϊόντος.
- Κατάσταση ακονίσματος του εργαλείου κοπής ή σωστό εργαλείο κοπής.
- Αν οι λαβές κρατήματος και τυχόν προαιρετικές λαβές κατά των κραδασμών έχουν εγκατασταθεί και έχουν στερεωθεί καλά στο προϊόν.

10 Αποσυσκευασία

ΠΡΟΕΙΔΟΠΟΙΗΣΗ

Το προϊόν και τα υλικά συσκευασίας δεν είναι παιδικά παιχνίδια!

Τα παιδιά δεν επιτρέπεται να παίζουν με πλαστικές σακούλες, μεμβράνες και μικρά εξαρτήματα! Υπάρχει κίνδυνος κατάποσης και ασφυξίας!

- Ανοίξτε τη συσκευασία και αφαιρέστε προσεκτικά το προϊόν.
- Απομακρύνετε το υλικό συσκευασίας καθώς και τα ασφαλιστικά συσκευασίας και μεταφοράς (εφόσον υπάρχουν).
- Ελέγξτε εάν είναι πλήρες το παραδοτέο υλικό.
- Ελέγξτε το προϊόν και τα αξεσουάρ για τυχόν ζημιές κατά τη μεταφορά. Αναφέρετε τυχόν ζημιές άμεσα στη μεταφορική εταιρεία που παρέδωσε το προϊόν. Μεταγενέστερες αξιώσεις δεν αναγνωρίζονται.
- Φυλάξτε τη συσκευασία κατά το δυνατό μέχρι τη λήξη της εγγύησης.
- Πριν τη χρήση, εξοικειωθείτε με το προϊόν με τη βοήθεια των οδηγιών χειρισμού.
- Για αξεσουάρ, φθειρόμενα εξαρτήματα και ανταλλακτικά, χρησιμοποιείτε μόνο γνήσια εξαρτήματα. Ανταλλακτικά μπορείτε να προμηθευτείτε από τον τοπικό σας εξειδικευμένο έμπορο.

- Κατά τις παραγγελίες αναφέρετε τον αριθμό είδους των προϊόντων μας καθώς και τον τύπο και το έτος κατασκευής του προϊόντος.

11 Πριν από τη θέση σε λειτουργία

ΕΠΙΣΗΜΑΝΣΗ

Εκτελείτε τη συναρμολόγηση και τις ρυθμίσεις στο προϊόν πάντα με απενεργοποιημένο κινητήρα και έχοντας αφαιρέσει την πίπα του μπουζί.

ΕΠΙΣΗΜΑΝΣΗ

Το προϊόν παραδίδεται χωρίς μείγμα καυσίμου/λαδιού. Επομένως, προσθέστε οπωσδήποτε μείγμα καυσίμου/λαδιού πριν τη θέση σε λειτουργία.

Χρησιμοποιείτε μόνο μείγμα που αποτελείται από αμόλυβδο καύσιμο (ελάχ. αρ. οκτανίων 95) και ειδικό λάδι 2χρονων κινητήρων (JASO FD/ISO L EGD).

ΠΡΟΕΙΔΟΠΟΙΗΣΗ

Ποτέ μη χρησιμοποιήσετε καύσιμο που δεν είναι αναμειγμένο με λάδι 2χρονων κινητήρων. Αυτό μπορεί να προξενήσει ζημιά στον κινητήρα και καθιστά άκυρη τη εγγύηση του κατασκευαστή για το προϊόν αυτό. Μη χρησιμοποιείτε μείγμα καυσίμου το οποίο έχει αποθηκευτεί για περισσότερο από 90 ημέρες.

ΠΡΟΕΙΔΟΠΟΙΗΣΗ

Κίνδυνος για την υγεία!

Η εισπνοή αναθυμιάσεων καυσίμου/ λιπαντικού λαδιού και καυσαερίων μπορεί να προξενήσει βαριές βλάβες στην υγεία, απώλεια των αισθήσεων και σε ακραίες περιπτώσεις ακόμα και θάνατο.

- Μη εισπνέετε αναθυμιάσεις καυσίμου/ λιπαντικού λαδιού, ούτε και καυσαέρια.
- Χρησιμοποιείτε το προϊόν μόνο σε ανοικτό εξωτερικό χώρο.

ΠΡΟΕΙΔΟΠΟΙΗΣΗ

Τα καύσιμα και οι ατμοί καυσίμων είναι εύφλεκτα υλικά και επίσης σε περίπτωση εισπνοής και επαφής με το δέρμα μπορούν να προκαλέσουν βαριές σωματικές βλάβες. Επομένως κατά τον χειρισμό καυσίμου απαιτείται προσοχή και να εξασφαλίζεται καλός αερισμός.

ΠΡΟΕΙΔΟΠΟΙΗΣΗ

Το καύσιμο και το μείγμα καυσίμου-λαδιού είναι πολύ εύφλεκτα υλικά!

Υποδείξεις:

- Τοποθετήστε το προϊόν πάνω σε μια οριζόντια, επίπεδη επιφάνεια.
- Πριν τη χρήση, εξοικειωθείτε με το προϊόν με τη βοήθεια των οδηγιών χειρισμού.

Πριν από κάθε χρήση ή μετά από τυχόν πτώση του προϊόντος πρέπει οπωσδήποτε να ελέγχετε προσεκτικά το προϊόν για τυχόν ζημιές. Σε περίπτωση που διαπιστωθούν ζημιές, αυτές πρέπει να αποκατασταθούν άμεσα είτε από εσάς είτε από ένα εξουσιοδοτημένο κέντρο σέρβις.

Για την εξασφάλιση απρόσκοπτης λειτουργίας και μεγάλης διάρκειας ζωής του προϊόντος, είναι απαραίτητο να λαμβάνονται υπόψη τα εξής σημεία:

- Σωστή έδραση της ράγας-οδηγού.
- Κατεύθυνση εγκατάστασης/κατεύθυνση κίνησης της αλυσίδας πριονιού, καθώς και ότι η αλυσίδα πριονιού είναι σε άψογη κατάσταση (ακονισμένη).
- Τάνυση της αλυσίδας πριονιού (σε περίπτωση καινούργιας αλυσίδας ελέγχετε και ρυθμίζετε την πιο συχνά).
- Λειτουργία του συστήματος λίπανσης αλυσίδας.
- Λειτουργία του φρένου αλυσίδας.
- Λειτουργία του συμπλέκτη (δεν κινείται η αλυσίδα κατά τη λειτουργία στο ρελαντί).
- Άψογη κατάσταση και πληρότητα των προστατευτικών διατάξεων και της διάταξης κοπής.
- Σταθερή συναρμογή όλων των βιδωτών συνδέσεων.
- Ευκολία κίνησης όλων των κινητών μερών.

Απαιτούμενο εργαλείο:

- Κλειδί συναρμολόγησης (29)
- Πανί/ύφασμα*

* = δεν περιλαμβάνονται υποχρεωτικά στο παραδοτέο υλικό!

11.1 Παρασκευή του μείγματος καυσίμου (Εικ. 2)

ΠΡΟΕΙΔΟΠΟΙΗΣΗ

Αποφεύγετε την άμεση επαφή του δέρματος με καύσιμο και την εισπνοή ατμών καυσίμου.

1. Ο κινητήρας πρέπει να λειτουργεί με ένα μείγμα από καύσιμο και λάδι κινητήρα.
2. Χρησιμοποιείτε μόνο μείγμα που αποτελείται από αμόλυβδο καύσιμο (ελάχ. αρ. οκτανίων 95) και ειδικό λάδι 2χρονων κινητήρων (JASO FD/ISO – L – EGD).

3. Αναμιγνύετε το μείγμα καυσίμου σύμφωνα με τον πίνακα ανάμειξης καυσίμου.
4. Προσθέτετε την εκάστοτε σωστή ποσότητα καυσίμου και λαδιού 2χρονων κινητήρων στο παρεχόμενο δοχείο ανάμειξης λαδιού-βενζίνης (28).
5. Βλ. Μείγμα καυσίμου.
6. Κατόπιν ανακινείτε καλά το δοχείο ανάμειξης λαδιού-βενζίνης (28).

11.1.1 Μείγμα καυσίμου

Μην αναμιγνύετε το μείγμα καυσίμου μέσα στο ρεζερβουάρ.

Προσθέστε το απαιτούμενο λάδι 2χρονων κινητήρων σύμφωνα με τον πίνακα ανάμειξης καυσίμου.

Καύσιμο	Λάδι 2χρονων κινητήρων (1:40)
0,5 λίτρα	12,5 ml

11.2 Προσθήκη καυσίμου (Εικ. 1)

ΚΙΝΔΥΝΟΣ

Κίνδυνος φωτιάς και έκρηξης!

Προσθέτετε το καύσιμο μόνο αφού έχει απενεργοποιηθεί και κρυώσει ο κινητήρας. Μη καπνίζετε κατά τον εφοδιασμό καυσίμου του προϊόντος.

Υπόδειξη:

Μετά από κάθε προσθήκη καυσίμου ελέγχετε και το λάδι αλυσίδας πριονιού.

1. Καθαρίζετε πάντα την περιοχή γύρω από την τάπα ρεζερβουάρ καυσίμου (13) πριν την προσθήκη καυσίμου, ώστε να μην πέσουν ακαθαρσίες μέσα στο ρεζερβουάρ καυσίμου. Για το σκοπό αυτό χρησιμοποιείτε ένα στεγνό πανί που δεν αφήνει χνούδι.
2. Τοποθετήστε το προϊόν στο πλάι του, ώστε η τάπα ρεζερβουάρ καυσίμου (13) να είναι στραμμένη προς τα πάνω.
3. Ανοίξτε τη θηλιά (13a).
4. Περιστρέψτε την τάπα ρεζερβουάρ καυσίμου (13) αριστερόστροφα και ανοίξτε την. Η τάπα ρεζερβουάρ καυσίμου (13) συνδέεται με μια ασφάλιση μέσα στο ρεζερβουάρ καυσίμου και έτσι δεν μπορεί να πέσει κάτω.
5. Προσθέστε το μείγμα καυσίμου στο ρεζερβουάρ καυσίμου. Κατά τον ανεφοδιασμό με καύσιμο μη σας χύνεται καύσιμο και μη γεμίζετε τελείως το ρεζερβουάρ καυσίμου.
6. Σκουπίζετε πάντα το καύσιμο που τυχόν χυθεί.
7. Περιστρέψτε την τάπα ρεζερβουάρ καυσίμου (13) δεξιόστροφα, για να τη σφραγίσετε.
8. Κλείστε πάλι τη θηλιά (13a).

11.3 Προσθήκη λαδιού αλυσίδας (Εικ. 1)

ΠΡΟΕΙΔΟΠΟΙΗΣΗ

Προσθέτετε το λάδι αλυσίδας πριονιού μόνο αφού έχει απενεργοποιηθεί και κρυώσει ο κινητήρας. Υπάρχει κίνδυνος πυρκαγιάς!

Μην εργάζεστε ποτέ χωρίς λίπανση αλυσίδας! Αν η αλυσίδα πριονιού λειτουργεί χωρίς λίπανση πολύ σύντομα θα καταστραφούν ανεπανόρθωτα τα αξεσουάρ κοπής.

Ελέγχετε πάντα τη λίπανση αλυσίδας πριν την εργασία.

Υπόδειξη:

- Χρησιμοποιείτε μόνο λάδι αλυσίδας πριονιού. Κατά προτίμηση βιοαποικοδομησμού τύπου.
 - Μη χρησιμοποιήσετε χρησιμοποιημένο λάδι οποιουδήποτε τύπου, λάδι κινητήρα κλπ. Κατά τη διάρκεια της εργασίας ελέγχετε αν λειτουργεί η λίπανση αλυσίδας.
1. Καθαρίζετε πάντα την περιοχή γύρω από την τάπα ρεζερβουάρ λαδιού αλυσίδας πριονιού (14) πριν την προσθήκη λαδιού, ώστε να μην πέσουν ακαθαρσίες μέσα στο ρεζερβουάρ λαδιού αλυσίδας. Για το σκοπό αυτό χρησιμοποιείτε ένα στεγνό πανί που δεν αφήνει χνούδι.
 2. Τοποθετήστε το προϊόν στο πλάι του, ώστε η τάπα ρεζερβουάρ λαδιού αλυσίδας πριονιού (14) να είναι στραμμένη προς τα πάνω.
 3. Ανοίξτε τη θηλιά (14a).
 4. Περιστρέψτε την τάπα ρεζερβουάρ λαδιού αλυσίδας πριονιού (14) αριστερόστροφα και ανοίξτε την. Η τάπα ρεζερβουάρ λαδιού αλυσίδας πριονιού (14) συνδέεται με μια ασφάλιση μέσα στο ρεζερβουάρ λαδιού αλυσίδας πριονιού και έτσι δεν μπορεί να πέσει κάτω.
 5. Προσθέστε το παρεχόμενο λάδι αλυσίδας πριονιού (27) στο ρεζερβουάρ λαδιού αλυσίδας πριονιού. Κατά τον ανεφοδιασμό με λάδι, προσέχετε να μη χυθεί λάδι αλυσίδας πριονιού (27) και μη γεμίζετε το ρεζερβουάρ λαδιού αλυσίδας πριονιού ως το χείλος.
 6. Σκουπίζετε αμέσως λάδι αλυσίδας πριονιού (27) που τυχόν χύθηκε.
 7. Περιστρέψτε την τάπα ρεζερβουάρ λαδιού αλυσίδας πριονιού (14) δεξιόστροφα, για να τη σφραγίσετε.
 8. Κλείστε πάλι τη θηλιά (14a).

11.4 Τέντωμα και έλεγχος της αλυσίδας πριονιού (17) (Εικ. 2, 3)

ΠΡΟΕΙΔΟΠΟΙΗΣΗ

Κίνδυνος τραυματισμού, κατά τους χειρισμούς της αλυσίδας πριονιού ή της λάμας αλυσοπριονιού!

– Φοράτε γάντια ανθεκτικά σε κοψίματα.

Υπόδειξη:

- Μια καινούργια αλυσίδα πριονιού επιμηκώνεται γρήγορα και πρέπει να τεντώνεται πιο συχνά. Ελέγχετε τακτικά μετά από κάθε κοπή την τάνυση της αλυσίδας και ρυθμίζετε τη συμπληρωματικά.
1. Πριν το τέντωμα πρέπει να λασκάρετε λίγο τα δύο παξιμάδια στερέωσης (20) χρησιμοποιώντας το κλειδί συναρμολόγησης (29).
 2. Περιστρέψτε τη βίδα τάνυσης αλυσίδας (21) δεξιόστροφα με το κλειδί συναρμολόγησης (29) για να αυξήσετε την τάνυση.
 3. Σφίξτε καλά τα δύο παξιμάδια στερέωσης (20) χρησιμοποιώντας το κλειδί συναρμολόγησης (29).
 4. Η αλυσίδα πριονιού (17) πρέπει να είναι σε επαφή με την κάτω πλευρά της λάμας. Ελέγξτε αν η αλυσίδα πριονιού (17) (με λυμένο φρένο αλυσίδας, τραβήξτε το μπροστινό προστατευτικό χεριού (1) προς τα πίσω) μπορεί να τραβηχτεί με το χέρι πάνω από τη ράγα-οδηγό (16).

12 Θέση σε λειτουργία

ΠΡΟΕΙΔΟΠΟΙΗΣΗ

Λαμβάνετε υπόψη σας τις νομικές διατάξεις σχετικά με την προστασία από θόρυβο.

Υπόδειξη:

Το αλυσοπριόνιο δεν διαθέτει κλειδίωμα γκαζιού εκκίνησης.

Επομένως, απενεργοποιείτε ένα τραβηγμένο μοχλό ψυχρής εκκίνησης (τσοκ) (8) μόνο μέσω της ασφάλισης μοχλού γκαζιού (9) και του μοχλού γκαζιού (10).

Ο μοχλός ψυχρής εκκίνησης (τσοκ) (8) τότε μεταβαίνει αυτόματα στη θέση λειτουργίας "Θερμή εκκίνηση".

Μη σπρώχνετε απλά τον τραβηγμένο μοχλό ψυχρής εκκίνησης (τσοκ) (8) με το χέρι πάλι στη θέση "Θερμή εκκίνηση", διαφορετικά θα μπορούσε ο κινητήρας να εκκινήσει με αυξημένες στροφές ρελαντί.

Υποδείξεις εργασίας

Πριν τη χρήση εξοικειωθείτε με τον χειρισμό του αλυσοπριονιού.

Πριν από κάθε χρήση ή μετά από τυχόν πτώση του προϊόντος πρέπει οπωσδήποτε να ελέγχετε προσεκτικά το προϊόν για τυχόν ζημιές. Σε περίπτωση που διαπιστωθούν ζημιές, αυτόν πρέπει να αποκατασταθούν άμεσα είτε από εσάς είτε από ένα εξουσιοδοτημένο κέντρο σέρβις.

Για την εξασφάλιση απρόσκοπτης λειτουργίας και μεγάλης διάρκειας ζωής του προϊόντος, είναι απαραίτητο να λαμβάνονται υπόψη τα εξής σημεία:

- Σωστή έδραση της ράγας-οδηγού
- Ελέγξτε την κατεύθυνση εγκατάστασης/ κατεύθυνση κίνησης καθώς και την άψογη (ακονισμένη) κατάσταση της αλυσίδας πριονιού.
- Τάνυση της αλυσίδας πριονιού (σε περίπτωση καινούργιας αλυσίδας ελέγχετε και ρυθμίζετε την πιο συχνά)

- Λειτουργία του συστήματος λίπανσης αλυσίδας
- Λειτουργία του φρένου αλυσίδας
- Ελέγξτε τη λειτουργία του συμπλέκτη. Η αλυσίδα πριονιού δεν επιτρέπεται να κινείται όταν ο κινητήρας λειτουργεί στο ρελαντί.
- Στεγανότητα του συστήματος καυσίμου
- Άσφογη κατάσταση και πληρότητα των προστατευτικών διατάξεων και της διάταξης κοπής
- Σταθερή συναρμογή όλων των βιδωτών συνδέσεων.
- Ευκολία κίνησης όλων των κινητών μερών.

12.1 Εκκίνηση του κινητήρα (Εικ. 5-8)

ΕΠΙΣΗΜΑΝΣΗ

Τραβάτε το σχοινί του εκκινήτη με σχοινί πάντα ίσια έξω. Κρατάτε σταθερά τη λαβή του σχοινού του εκκινήτη με σχοινί όταν τραβιέται πάλι μέσα ο εκκινήτης με σχοινί. Μην αφήνετε ποτέ το σχοινί του εκκινήτη με σχοινί να επιστρέφει ανεξέλεγκτα.

12.1.1 Εκκίνηση με κρύο κινητήρα

ΠΡΟΕΙΔΟΠΟΙΗΣΗ

Ενεργοποιείτε το φρένο αλυσίδας πριν από κάθε θέση σε λειτουργία (πιέστε το μπροστινό προστατευτικό χεριού προς τα εμπρός).

ΕΠΙΣΗΜΑΝΣΗ

Ποτέ μην αφήνετε το σχοινί του εκκινήτη με σχοινί να επιστρέφει ανεξέλεγκτα. Αυτό μπορεί να προκαλέσει ζημιές.

1. Αφαιρέστε το κάλυμμα (30) από τη ράγα-οδηγό (16).
2. Αποθέστε το αλυσοπρίονο πάνω σε μια σταθερή και οριζόντια επιφάνεια στήριξης. Η αλυσίδα πριονιού (17) δεν πρέπει να έρθει σε επαφή με το έδαφος.
3. Πιέστε το μπροστινό προστατευτικό χεριού (1) προς τα εμπρός, μέχρι να ασφαλίσει. Η αλυσίδα πριονιού (17) μπλοκάρεται από το φρένο αλυσίδας.
4. Πιέστε 6 φορές την αντλία καυσίμου "Primer" (αρχικής πλήρωσης) (7).
5. Τραβήξτε έξω τον μοχλό ψυχρής εκκίνησης (τσοκ) (8)(☛).
6. Περάστε τη μύτη του παπουτσιού σας μέσα στο πίσω προστατευτικό χεριού (12) (βλ. Εικ. 5).
7. Κρατήστε το αλυσοπρίονο σταθερά από την μπροστινή λαβή (2) και τραβήξτε αργά το σχοινί του εκκινήτη με σχοινί (4) έως ότου αισθανθείτε την πρώτη αντίσταση.

8. Κατόπιν τραβήξτε γρήγορα το σχοινί του εκκινήτη με σχοινί (4), μέχρι να τεθεί σε λειτουργία ο κινητήρας. Αν δεν τεθεί σε λειτουργία ο κινητήρας, επαναλάβετε τη διαδικασία. Όσο είναι τραβηγμένος έξω ο μοχλός ψυχρής εκκίνησης (τσοκ) (8) (☛), ο κινητήρας τίθεται σε λειτουργία μόνο για λίγο και μετά σβήνει πάλι.
9. Μόλις σβήσει ο κινητήρας, πατήστε την ασφάλιση μοχλού γκαζιού (9) και τον μοχλό γκαζιού (10) ταυτόχρονα. Ο μοχλός ψυχρής εκκίνησης (τσοκ) (8) μεταβαίνει αυτόματα στη θέση λειτουργίας "Θερμή εκκίνηση".
10. Τώρα τραβήξτε πάλι γρήγορα το σχοινί του εκκινήτη με σχοινί (4), μέχρι να ξεκινήσει ο κινητήρας.
11. Αν ο κινητήρας δεν ξεκινήσει μετά από αρκετές προσπάθειες, διαβάστε την ενότητα Αντιμετώπιση προβλημάτων.

Υπόδειξη:

Αν επικρατούν υψηλές εξωτερικές θερμοκρασίες, μπορεί να χρειαστεί εκκίνηση χωρίς τσοκ ακόμα και με κρύο κινητήρα!

ΠΡΟΣΟΧΗ

Τώρα έχει λυθεί το φρένο αλυσίδας. Αν πατηθεί ο μοχλός γκαζιού μαζί με την ασφάλιση μοχλού γκαζιού αρχίζει να κινείται η αλυσίδα πριονιού.

1. Λύστε το φρένο αλυσίδας τραβώντας προς τα πίσω το μπροστινό προστατευτικό χεριού (1) (βλ. Εικ. 6).

12.1.2 Εκκίνηση με ζεστό κινητήρα

(Το πριόνι έχει ακινητοποιηθεί για λιγότερο από 15-20 λεπτά.)

ΠΡΟΕΙΔΟΠΟΙΗΣΗ

Ενεργοποιείτε το φρένο αλυσίδας πριν από κάθε θέση σε λειτουργία (πιέστε το μπροστινό προστατευτικό χεριού προς τα εμπρός).

1. Πιέστε το μπροστινό προστατευτικό χεριού (1) προς τα εμπρός, μέχρι να ασφαλίσει. Η αλυσίδα πριονιού (17) μπλοκάρεται από το φρένο αλυσίδας.
2. Πιέστε 6 φορές την αντλία καυσίμου "Primer" (αρχικής πλήρωσης) (7).
3. Ο μοχλός ψυχρής εκκίνησης (τσοκ) (8) δεν πρέπει να είναι τραβηγμένος έξω για την εκκίνηση του ζεστού κινητήρα.
4. Περάστε τη μύτη του παπουτσιού σας μέσα στο πίσω προστατευτικό χεριού (12) (βλ. Εικ. 5).
5. Κρατήστε το αλυσοπρίονο σταθερά από την μπροστινή λαβή (2) και τραβήξτε αργά το σχοινί του εκκινήτη με σχοινί (4) έως ότου αισθανθείτε την πρώτη αντίσταση.

6. Κατόπιν τραβήξτε γρήγορα το σχοινί του εκκινητή με σχοινί (4). Το προϊόν θα πρέπει να τεθεί σε λειτουργία μετά από 1–2 τραβήγματα. Αν το προϊόν δεν τεθεί σε λειτουργία ακόμα και μετά από 6 έλξεις, επαναλάβετε τη διαδικασία στην ενότητα "Εκκίνηση με κρύο κινητήρα".

12.1.3 Σβήσιμο του κινητήρα

12.1.3.1 Ακολουθία βημάτων για απενεργοποίηση ανάγκης

Αν είναι ανάγκη να σταματήσετε άμεσα το προϊόν, θέστε τον μοχλό ενεργοποίησης/ απενεργοποίησης (6) στη θέση "0" και κρατήστε τον σε αυτή τη θέση έως ότου ακινητοποιηθεί ο κινητήρας.

12.1.3.2 Κανονική ακολουθία βημάτων

1. Αφήστε ελεύθερο τον μοχλό γκαζιού (10). Ο κινητήρας μεταβαίνει σε αριθμό στροφών ρελαντί.
2. Θέστε τον μοχλό ενεργοποίησης/ απενεργοποίησης (6) στη θέση "0" και κρατήστε τον πατημένο στη θέση αυτή έως ότου ακινητοποιηθεί ο κινητήρας.

12.1.3.3 Λειτουργία στο ρελαντί

ΕΠΙΣΗΜΑΝΣΗ

Σε λειτουργία ρελαντί δεν πρέπει να κινείται η αλυσίδα πριονιού. Αν περιστρέφεται η αλυσίδα πριονιού, χρειάζεται ρύθμιση ο αριθμός στροφών ρελαντί!

Υπόδειξη:

- Αν η αλυσίδα πριονιού κινείται κατά τη λειτουργία στο ρελαντί ή αν ο κινητήρας σβήνει από μόνος του αν σταματάτε να πατάτε γκάτζι, τότε χρειάζεται να ρυθμιστεί το καρμπυρατέρ.
 - Βλ. ενότητα 16.6.
1. Ανυψώστε το αλυσοπρίονο.
 2. Με το αριστερό χέρι κρατήστε σταθερά την μπροστινή λαβή (2).
 3. Με το δεξιό χέρι κρατήστε σταθερά την πίσω λαβή (11). Τότε η βάση του αντίχειρα βρίσκεται πάνω στην ασφάλιση μοχλού γκαζιού (9) και ο δείκτης χειρίζεται τον μοχλό γκαζιού (10) (βλ. Εικ. 7).
 4. Μετά από ένα πάτημα του μοχλού γκαζιού (10) ο κινητήρας λειτουργεί σε αυξημένο ρελαντί.
 5. Αφήστε τον κινητήρα λίγη ώρα να ζεσταθεί.

12.1.3.4 Έλεγχος και ρύθμιση της λίπανσης αλυσίδας

ΠΡΟΕΙΔΟΠΟΙΗΣΗ

Προσθέτετε το λάδι αλυσίδας πριονιού μόνο αφού έχει απενεργοποιηθεί και κρυώσει ο κινητήρας. Υπάρχει κίνδυνος πυρκαγιάς!

Μην εργάζεστε ποτέ χωρίς λίπανση αλυσίδας! Αν η αλυσίδα πριονιού λειτουργεί χωρίς λίπανση πολύ σύντομα θα καταστραφούν ανεπανόρθωτα τα αξεσουάρ κοπής.

Ελέγχετε πάντα τη λίπανση αλυσίδας πριν την εργασία.

Υπόδειξη:

- Χρησιμοποιείτε μόνο λάδι αλυσίδας πριονιού. Κατά προτίμηση βιοαποικοδομήσιμου τύπου.
- Μη χρησιμοποιήσετε χρησιμοποιημένο λάδι οποιουδήποτε τύπου, λάδι κινητήρα κλπ. Κατά τη διάρκεια της εργασίας ελέγχετε αν λειτουργεί η λίπανση αλυσίδας.

Διατηρήστε το αλυσοπρίονο σε λειτουργία, σε μεσαίο αριθμό στροφών πάνω από ένα κομμένο κορμό δέντρου ή ένα κατάλληλο υπόθεμα. Αν η λίπανση είναι επαρκής, σχηματίζεται μια ελαφριά στρώση λαδιού πάνω στον κορμό δέντρου ή στο υπόθεμα (βλ. Εικ. 8).

1. Αν χρειαστεί, η λίπανση αλυσίδας μπορεί να αυξηθεί ή να μειωθεί με τη βίδα ρύθμισης λαδιού (19). Για το σκοπό αυτό χρησιμοποιήστε το παρεχόμενο κατσαβίδι με ίσια μύτη (29):
2. Για να μειώσετε τη λίπανση αλυσίδας, πρώτα πιέστε και μετά περιστρέψτε τη βίδα ρύθμισης λαδιού (19) δεξιόστροφα.
3. Για να αυξήσετε τη λίπανση αλυσίδας, πρώτα πιέστε και μετά περιστρέψτε τη βίδα ρύθμισης λαδιού (19) αριστερόστροφα.

12.1.3.5 Έλεγχος του φρένου αλυσίδας

ΠΡΟΕΙΔΟΠΟΙΗΣΗ

Το φρένο αλυσίδας πρέπει να ελέγχεται πριν από κάθε θέση σε λειτουργία.

Το φρένο αλυσίδας φρενάρει άμεσα την αλυσίδα πριονιού σε περίπτωση που υπάρξει ανάκρουση.

ΠΡΟΕΙΔΟΠΟΙΗΣΗ

Ζημιά στο προϊόν!

Αυξημένος αριθμός στροφών κινητήρα για μεγάλο χρονικό διάστημα με μπλοκαρισμένο το φρένο αλυσίδας προξενεί ζημιά στον κινητήρα και στον μηχανισμό κίνησης της αλυσίδας πριονιού.

Αν παρόλα αυτά η αλυσίδα πριονιού κινείται, επικοινωνήστε με την εξυπηρέτηση πελατών.

Το φρένο αλυσίδας φρενάρει άμεσα την αλυσίδα πριονιού (17) σε περίπτωση που υπάρξει ανάκρουση.

1. Προσέξτε το μπροστινό προστατευτικό χεριού (1) να είναι απαλλαγμένο από ακαθαρσίες και να μπορεί να κινείται εύκολα.
2. Θέστε σε λειτουργία το αλυσοπρίονο όπως περιγράφεται στην ενότητα 12.1 και επιταχύνετε την αλυσίδα πριονιού (17) σε πλήρη ταχύτητα (τέρμα γκάτζι).
3. Με την αλυσίδα πριονιού (17) σε κίνηση ενεργοποιήστε το μπροστινό προστατευτικό χεριού (1). Το φρένο αλυσίδας πρέπει σε μέγιστη ταχύτητα να φρενάρει και να μπλοκάρει την αλυσίδα πριονιού (17).

13 Βασικές υποδείξεις εργασίας για εργασίες υλοτόμησης

ΚΙΝΔΥΝΟΣ

Κίνδυνος τραυματισμού!

Οι εργασίες κοπής και υλοτόμησης καθώς και όλες οι συνδεδεμένες με αυτή τη δραστηριότητα εργασίες επιτρέπεται να εκτελούνται μόνο από ιδιαίτερα κατάρτισμένα και εκπαιδευμένα άτομα.

Θα πρέπει τους κανονισμούς εργασιών υλοτόμησης που ισχύουν στην εκάστοτε χώρα και ζητάτε σχετικές πληροφορίες από τις αρμόδιες αρχές.

- Προσέχετε να μην μπορεί να τραυματιστεί κανείς από τα κλαδιά και δέντρα που πέφτουν.
- Στην περιοχή εργασίας επιτρέπεται να βρίσκονται μόνο τα άτομα που είναι αναγκαία για τις εργασίες υλοτόμησης.
- Διατηρείτε την περιοχή εργασίας στο κούτσουρο ελεύθερη και τακτοποιημένη, ώστε να εξασφαλίζεται ασφαλές πάτημα για τους χρήστες.
- Διατηρείτε τις οδούσεις διαφυγής καθαρές και τακτοποιημένες, για να μπορείτε να εγκαταλείψετε την περιοχή εργασίας.
- Μην εκτελείτε εργασίες υλοτόμησης σε συνθήκες ισχυρού ανέμου, κακοκαιρίας ή κακής ορατότητας.
- Διατηρείτε από την επόμενη θέση εργασίας αποστάσεις τουλάχιστον 2 1/2 μηκών δένδρου.
- Απενεργοποιήστε τον κινητήρα αν το πριόνι έρθει σε επαφή με ξένο σώμα. Ελέγξτε το πριόνι και επισκευάστε το αν χρειάζεται.
- Προστατεύετε την αλυσίδα πριονιού από ακαθαρσίες και άμμο. Ακόμα και μικρές ποσότητες ακαθαρσιών μπορούν να στομώσουν γρήγορα την αλυσίδα πριονιού και να αυξήσουν τον κίνδυνο αντίδρασης τύπου ανάκρουσης.
- Ξεκινήστε με την κοπή μικρότερων κορμών δένδρων για εξάσκηση, για να αποκτήσετε μια αίσθηση του προϊόντος, πριν αναλάβετε δυσκολότερες εργασίες.
- Πιέστε το περίβλημα του αλυσοπριονιού πάνω στον κορμό του δένδρου, όταν αρχίζετε την κοπή με το πριόνι.
- Αφήνετε το πριόνι να κάνει τη δουλειά για σας. Ασκεείτε μόνο μικρή πίεση προς τα κάτω.
- Για να μη χάσετε τον έλεγχο του προϊόντος μετά την έξοδο της αλυσίδας πριονιού από το ξύλο, θα πρέπει κατά το τέλος της κοπής να μην ασκείτε πίεση στο πριόνι.
- Μην κόβετε ξύλο που κείται στο έδαφος και/ή μην προσπαθείτε να κόψετε με το πριόνι ρίζες που προεξέχουν από το έδαφος.

13.1 Χρήση και μεταχείριση

- Ποτέ μη θέσετε σε λειτουργία το προϊόν πριν εγκατασταθούν σωστά η ράγα-οδηγός (16), η αλυσίδα πριονιού (17) και το κάλυμμα γραναζιού αλυσίδας (22).
- Μην κόβετε ξύλο που κείται στο έδαφος και/ή μην προσπαθείτε να κόψετε με το πριόνι ρίζες που προεξέχουν από το έδαφος. Αποφεύγετε σε κάθε περίπτωση να βυθιστεί η αλυσίδα πριονιού (17) στο έδαφος, επειδή σε αυτή την περίπτωση η αλυσίδα πριονιού (17) θα στομώσει αμέσως.
- Αν κατά λάθος φέρετε το προϊόν σε επαφή με ένα σταθερό αντικείμενο, απενεργοποιήστε άμεσα τον κινητήρα και εξετάστε το προϊόν για τυχόν ζημιές.
- Συντηρείτε το προϊόν προσεκτικά. Ελέγχετε ότι λειτουργούν απρόσκοπτα και δεν κολλάνε τα κινούμενα μέρη, και αν υπάρχουν εξαρτήματα που έχουν σπάσει ή έχουν υποστεί ζημιά τέτοια που να επηρεάζεται η λειτουργία του προϊόντος. Πριν τη χρήση του προϊόντος, αναθέτετε σε ειδικευμένο συνεργείο την επισκευή των εξαρτημάτων που έχουν υποστεί ζημιά. Πολλά ατυχήματα έχουν την αιτία τους σε κακοσυντηρημένα προϊόντα.
- **Διατηρείτε τα εργαλεία κοπής αιχμηρά και καθαρά.** Τα προσεκτικά φροντισμένα κοπτικά εργαλεία με κοφτερές αιχμές έχουν μικρότερη τάση για σφήνωμα και είναι ευκολότερο να καθοδηγηθούν.
- Αν υπάρξει ακινητοποίηση της αλυσίδας πριονιού (17) μέσα στο υλικό κοπής, τότε απενεργοποιήστε άμεσα το αλυσοπριόνιο. Περιμένετε έως ότου ακινητοποιηθεί πλήρως η αλυσίδα πριονιού (17). Αφαιρέστε τον σύνδεσμο μπουζί (31) και φορέστε γάντια ανθεκτικά σε κοψίματα, για να αποκαταστήσετε το πρόβλημα με το μπλοκάρισμα.
- Αν πρέπει να αφαιρεθεί η ράγα-οδηγός (16), ακολουθήστε τις οδηγίες όπως περιγράφεται στην ενότητα 16.8. Μετά την αποκατάσταση του προβλήματος με το μπλοκάρισμα και την εκ νέου συναρμολόγηση πρέπει να διενεργηθεί μια δοκιμαστική λειτουργία. Εάν διαπιστωθούν κραδασμοί ή μηχανικοί θόρυβοι, σταματήστε την εργασία και απευθυνθείτε σε ένα εξουσιοδοτημένο κέντρο σέρβις. Αν αυτός ο κίνδυνος προκύπτει συχνά, συλλογίστε να λάβετε νέα εκπαίδευση.
- Για την εξασφάλιση της ασφάλειας του προϊόντος χρησιμοποιείτε μόνο γνήσια ανταλλακτικά από τον κατασκευαστή ή ανταλλακτικά εγκεκριμένα από τον κατασκευαστή.

13.2 Δημιουργία εγκοπής ρίψης

Υπόδειξη:

Η εγκοπή ρίψης καθορίζει την κατεύθυνση πτώσης του υλοτομούμενου δένδρου.

1. Δημιουργείτε την εγκοπή ρίψης σε ορθή γωνία ως προς την επιθυμητή κατεύθυνση πτώσης.

2. Κόψτε όσο το δυνατόν κοντά στο έδαφος.
3. Στριξίστε το αλυσοπρίονο με τον προφυλακτήρα με νύχια (15).

13.2.1 Καθορισμός κατεύθυνσης ρίψης - με τη σήμανση πάνω στο προϊόν (Εικ. 9)

Το αλυσοπρίονο διαθέτει μια σήμανση κατεύθυνσης ρίψης (32), η οποία βοηθά στον προσανατολισμό του μηχανοκίνητου πριονιού.

1. Τοποθετήστε το αλυσοπρίονο στον κορμό. Η σήμανση κατεύθυνσης ρίψης (32) σας δείχνει την πιθανή κατεύθυνση ρίψης του δέντρου.

13.2.2 Δημιουργία εγκοπής ρίψης (Εικ. 10)

1. Αρχίστε με την κοπή της εγκοπής ρίψης Α. Το βάθος της εγκοπής ρίψης θα πρέπει να είναι 1/4 της διαμέτρου του δέντρου και να σχηματίζει γωνία 45°-60°.

13.2.3 Έλεγχος της κατεύθυνσης ρίψης (Εικ. 11)

1. Τοποθετήστε το αλυσοπρίονο με τη ράγα-οδηγό (16) στο κάτω μέρος της γραμμής κατευθυνόμενης ρίψης του δένδρου.
2. Η σήμανση κατεύθυνσης ρίψης (32) δείχνει προς την πιθανή κατεύθυνση ρίψης.
3. Αν απαιτείται, κόψτε συμπληρωματικά την εγκοπή ρίψης.

13.2.4 Εκτέλεση τομής ρίψης (Εικ. 10)



ΠΡΟΕΙΔΟΠΟΙΗΣΗ

Κίνδυνος ατυχήματος!

Σε καμία περίπτωση μην κόψετε με το πριόνι τη ράβδο θραύσης C κατά τη διάρκεια της δημιουργίας της τομής ρίψης B, επειδή τότε το δέντρο μπορεί να πέσει σε απρόβλεπτη κατεύθυνση πτώσης!

Να είστε προετοιμασμένοι για το ότι το δέντρο κατά την πτώση μπορεί να "γλιστρήσει" ανεξέλεγκτα πάνω στην τομή.

Να είστε προετοιμασμένοι για το ότι το δέντρο κατά την πρόσκρουση πάνω στο έδαφος μπορεί να "αναπηδήσει" ανεξέλεγκτα προς μια κατεύθυνση.

Για να εμποδίσετε το σφήνωμα του αλυσοπρίονου στην τομή ρίψης B, εισάγετε έγκαιρα σφήνες από αλουμίνιο ή πλαστικό μέσα στην τομή ρίψης B. Μη χρησιμοποιείτε σιδερένιες σφήνες.

ΕΠΙΣΗΜΑΝΣΗ

Υλικές ζημιές!

Προσέχετε να μην έρθει η σφήνα σε επαφή με την αλυσίδα πριονιού. Μπορεί σε αυτή την περίπτωση να υποστεί σοβαρή ζημιά.

1. Ρυθμίστε τη θέση της τομής ρίψης B περ. 2-3 cm ψηλότερα από την οριζόντια τομή της εγκοπής ρίψης A. Προσέξτε ώστε η τομή ρίψης B να γίνει ακριβώς οριζόντια.
2. Αφήστε περ. 1/10 της διαμέτρου του δένδρου, τη ράβδο θραύσης C μπροστά από την τομή ρίψης B. Η ράβδος θραύσης C καθοδηγεί το δέντρο προς το έδαφος, σαν ένα είδος μεντεσέ, και συμβάλλει στην αποφυγή πρόωρης πτώσης του δέντρου.

13.2.5 Εργασίες αποκλάδωσης

- Λαμβάνετε οπωσδήποτε υπόψη σας τον κίνδυνο ανάκρουσης των κλαδιών.
- Μη στέκεστε πάνω στο κούτσουρο κατά την αποκλάδωση.
- Μην κόβετε με τη μύτη λάμας αλυσοπρίονου.
- Ποτέ μην κόβετε περισσότερα από ένα κλαδιά με τη μία.
- Κατά την κοπή κλαδιών στηρίζετε όσο το δυνατόν το αλυσοπρίονο με τον προφυλακτήρα με νύχια (15).
- Προσέχετε στο τέλος της κοπής γιατί το αλυσοπρίονο μπορεί να χαμηλώσει απότομα λόγω του ίδιου του βάρους του. Ο λόγος είναι ότι δεν στηρίζεται πια μέσα στην τομή, γι' αυτό κρατήστε αντίστοιχη αντίσταση.
- Κατά την αποκλάδωση να έχετε ένα σταθερό, ισορροπημένο και ασφαλές πάτημα στα πόδια σας.

13.2.6 Εργασίες αποκλάδωσης κατά τμήματα

Σε περίπτωση κλαδιών μεγάλου μήκους ή πάχους κτυνέτε τα πριν πραγματοποιήσετε την τελική κοπή διαχωρισμού (βλ. Εικ. 16). Διαφορετικά μπορεί να προκύψει εύκολα σφήνωμα της αλυσίδας πριονιού (17).

14 Επεξεργασία ξύλου που βρίσκεται υπό μηχανική τάση

ΕΠΙΣΗΜΑΝΣΗ

Υλικές ζημιές!

Ένα ξύλο που είναι πεσμένο δεν επιτρέπεται να είναι σε επαφή με το έδαφος στην κάτω πλευρά της θέσης κοπής, γιατί διαφορετικά μπορεί να υποστεί ζημιά ή αλυσίδα πριονιού.

Πρέπει οπωσδήποτε να τηρείται η σωστή ακολουθία κατά την επεξεργασία ξύλου που βρίσκεται υπό μηχανική τάση. Διαφορετικά μπορεί να προκύψει σφήνωμα της αλυσίδας πριονιού (17) ή μπορεί να προκληθεί ανάκρουση.

Το ξύλο υπό μηχανική τάση πρέπει πάντα να κόβεται με τομή πρώτα στην πλευρά πίεσης. Κατόπιν μπορεί να γίνει η τομή διαχωρισμού στην πλευρά εφελκυσμού.

Έτσι αποφεύγετε το σφήνωμα της αλυσίδας πριονιού (17).

Ανάκρουση (Εικ. 17)

- Αν προκύψει σφόνωμα της αλυσίδας πριονιού (17) στην πάνω ακμή της ράγα-οδηγού (16), το αλυσοπρίονο μπορεί να εκτιναχτεί γρήγορα και ανεξέλεγκτα προς την κατεύθυνση του χειριστή.

Έλξη προς τα μέσα (Εικ. 13)

- Αν προκύψει σφόνωμα της αλυσίδας πριονιού (17) στην κάτω ακμή της ράγα-οδηγού (16), το αλυσοπρίονο μπορεί να τραβηχτεί γρήγορα και ανεξέλεγκτα μακριά από τον χειριστή.

Ασφάλεια κατά την εργασία

- Διατηρείτε το προϊόν σε καλή κατάσταση χρήσης, για να αποτρέψετε τραυματισμούς.
- Είναι απαραίτητο να εκτελείτε καθημερινές επιθεωρήσεις πριν τη χρήση και μετά από πτώση ή σε άλλες περιπτώσεις όπου έχει δεχθεί χτύπημα το προϊόν, για να διαπιστώνετε τυχόν σημαντικές ζημιές ή βλάβες.
- Μη χρησιμοποιείτε το προϊόν στο ύψος του εδάφους, ούτε όταν στέκεστε πάνω σε σκάλα ή σε μια μη ασφαλή, ασταθή θέση πατήματος.
- Μην παρασυρθείτε σε μια απερίσκεπτη κοπή. Αυτό θα μπορούσε να θέσει σε κίνδυνο τον εαυτό σας και άλλους.
- Αλλάζετε συχνά τη θέση εργασίας σας. Μια παρατεταμένη χρήση του προϊόντος μπορεί να προκαλέσει διαταραχές της αιμάτωσης στα χέρια λόγω των κραδασμών. Ωστόσο, μπορείτε να παρατείνετε τη διάρκεια χρήσης με κατάλληλα γάντια ή τακτικά διαλείμματα. Έχετε υπόψη σας ότι τυχόν προσωπική προδιάθεση σε κακή αιμάτωση, οι χαμηλές εξωτερικές θερμοκρασίες ή αυξημένες δυνάμεις κρατήματος της συσκευής κατά την εργασία μειώνουν τη διάρκεια χρήσης.

14.1 Το κούτσουρο είναι κυρτωμένο προς τα κάτω (Εικ. 14)

1. Πρώτα κόψτε με το πριόνι την τομή αποφόρτισης 1 (περ. 1/3 της διαμέτρου του κορμού) στην πλευρά πίεσης (βλ. Εικ. 14).
2. Κατόπιν εκτελέστε την τομή διαχωρισμού 2 (περ. 2/3 της διαμέτρου του κορμού) στην πλευρά εφέλκυσμού (βλ. Εικ. 14).

14.2 Το κούτσουρο είναι κυρτωμένο προς τα πάνω (Εικ. 14)

1. Πρώτα κόψτε με το πριόνι την τομή αποφόρτισης 1 (περ. 1/3 της διαμέτρου του κορμού) στην πλευρά πίεσης (βλ. Εικ. 14).
2. Κατόπιν εκτελέστε την τομή διαχωρισμού 2 (περ. 2/3 της διαμέτρου του κορμού) στην πλευρά εφέλκυσμού (βλ. Εικ. 14).

15 Μεταφορά

1. Για τη μεταφορά τοποθετείτε πάντα το προστατευτικό λάμας και αλυσίδας (30).
2. Πριν από κάθε μεταφορά απενεργοποιείτε το προϊόν, ακόμα και για μικρές αποστάσεις μεταφοράς. Κατά τη διάρκεια της μεταφοράς (ακόμα και μέσα σε οχήματα) προστατεύετε το μηχάνημα από ανατροπή, για να αποφύγετε απώλεια καυσίμου, ζημιές ή τραυματισμούς.
3. Μεταφέρετε το προϊόν μόνο από την μπροστινή λαβή (2). Η ράγα-οδηγός (16) τότε είναι στραμμένη προς τα πίσω αντίθετα με το σώμα σας (βλ. Εικ. 15).
4. Κρατάτε τον καυτό σιγαστήρα μακριά από το σώμα σας. Υπάρχει κίνδυνος εγκαυμάτων!

16 Καθαρισμός και συντήρηση



ΠΡΟΕΙΔΟΠΟΙΗΣΗ

Κίνδυνος τραυματισμού!

Πάντα απενεργοποιείτε το προϊόν πριν από εργασίες καθαρισμού και τραβάτε και αποσυνδέετε τον σύνδεσμο μπουζί.

- Βλ. ενότητα 16.4.

Όλες οι οδηγίες σχετικά με τη συντήρηση και τον καθαρισμό πρέπει να διενεργούνται τακτικά ή καθημερινά και πριν από κάθε θέση σε λειτουργία. Η ακατάλληλη συντήρηση μπορεί να έχει σαν συνέπεια βαριές υλικές ζημιές ή σωματικές βλάβες. Αν οι εργασίες αυτές δεν μπορούν να πραγματοποιηθούν από τον ίδιο τον χρήστη, τότε πρέπει να αναζητηθεί ένα εξειδικευμένο κατάρτημα.

Υπόδειξη:

Μετά από κάθε χρήση, το προϊόν θα πρέπει να καθαρίζεται σχολαστικά.

1. Εκτελείτε τις εργασίες καθαρισμού και συντήρησης μόνο μέχρι την έκταση που περιγράφεται στις παρούσες οδηγίες χειρισμού. Περαιτέρω εργασίες πρέπει να εκτελούνται από ειδικευμένο προσωπικό.
2. Οι εργασίες συντήρησης πρέπει να πραγματοποιούνται τακτικά.
3. Βλ. ενότητα 16.10.

16.1 Καθαρισμός της μονάδας κινητήρα



ΠΡΟΕΙΔΟΠΟΙΗΣΗ

Κίνδυνος εγκαυμάτων!

Μην αγγίζετε τον καυτό σιγαστήρα, κύλινδρο ή πτερόγυα ψύξης.

- Διατηρείτε τις προστατευτικές διατάξεις, τις σχισμές αερισμού και το περιβλήμα κινητήρα όσο το δυνατόν καθαρά από σκόνη και ακαθαρσίες. Σκουπίστε το προϊόν με καθαρό πανί* ή φυσήξτε το με πεπιεσμένο αέρα* χαμηλής πίεσης. Συνιστούμε να καθαρίζετε το προϊόν αμέσως μετά από κάθε χρήση.
- Καθαρίζετε το προϊόν τακτικά με ένα ελαφρά υγρό πανί και λίγο λιπαντικό σαπουνι. Μην χρησιμοποιείτε καθαριστικά ή διαλυτικά, γιατί θα μπορούσαν να προσβάλουν τα πλαστικά μέρη του προϊόντος. Προσέχετε ώστε να μην εισχωρήσει νερό στο εσωτερικό του προϊόντος.

16.2 Καθαρισμός του φίλτρου αέρα (3b)

ΕΠΙΣΗΜΑΝΣΗ

Ποτέ μην καθαρίζετε το φίλτρο αέρα με βενζίνη ή με καύσιμους διαλύτες.

Τα λερωμένα φίλτρα αέρα (3b) μειώνουν την ισχύ κινητήρα, λόγω πολύ μικρής τροφοδοσίας αέρα προς το καρμπυρατέρ.

Επομένως ο τακτικός έλεγχος είναι απολύτως απαραίτητος. Το φίλτρο αέρα (3b) θα πρέπει να ελέγχεται τακτικά και να καθαρίζεται όταν χρειάζεται.

Σε περίπτωση αέρα με πολύ σκόνη, πρέπει να ελέγχετε πιο συχνά το φίλτρο αέρα (3b).

1. Ανοίξτε τα κλιπ ασφάλισης για το κάλυμμα φίλτρου αέρα (5).
2. Αφαιρέστε το κάλυμμα φίλτρου αέρα (3).
3. Ξεβιδώστε τη βίδα φίλτρου αέρα (3a).
4. Αφαιρέστε το φίλτρο αέρα (3b).
5. Καθαρίστε το φίλτρο αέρα (3b) με καθαρισμό με χτύπημα ή φύσημα (με χαμηλή πίεση).
6. Η συναρμολόγηση γίνεται με την αντίστροφη σειρά ενεργειών.

16.3 Καθαρισμός του μηχανισμού κίνησης της αλυσίδας

⚠ ΠΡΟΕΙΔΟΠΟΙΗΣΗ

Κίνδυνος τραυματισμού, κατά τους χειρισμούς της αλυσίδας πριονιού ή της λάμας αλυσοπριονιού!

– Φοράτε γάντια ανθεκτικά σε κοψίματα.

Υπόδειξη:

Μετά από κάθε χρήση, το προϊόν θα πρέπει να καθαρίζεται σχολαστικά.

1. Τοποθετήστε το προϊόν πάνω σε μια οριζόντια, σταθερή επιφάνεια στήριξης.

2. Τραβήξτε το μπροστινό προστατευτικό χεριού (1) προς τα πίσω έως τον αναστολέα, για να λύσετε το φρένο αλυσίδας (βλ. Εικ. 6).
3. Περιστρέψτε τη βίδα τάμνσης αλυσίδας (21) αριστερόστροφα με το κλειδί συναρμολόγησης (29) για να μειώσετε την τάμνση.
4. Αφαιρέστε τα δύο παξιμάδια στερέωσης (20) χρησιμοποιώντας το κλειδί συναρμολόγησης (29).
5. Αφαιρέστε το κάλυμμα γραναζιού αλυσίδας (22).
6. Αφαιρέστε προσεκτικά την αλυσίδα πριονιού (17) από τη ράγα-οδηγό (16) και το γρανάζι αλυσίδας (26).
7. Αφαιρέστε τη ράγα-οδηγό (16). Καθαρίστε τη με ένα πινέλο.
8. Τώρα καθαρίστε σχολαστικά όλη την περιοχή του μηχανισμού κίνησης της αλυσίδας και το κάλυμμα γραναζιού αλυσίδας (22) με ένα πινέλο ή με φύσημα (με χαμηλή πίεση).
9. Η συναρμολόγηση γίνεται με την αντίστροφη σειρά ενεργειών.

16.4 Συντήρηση του μπουζί

1. Απεγκαταστήστε το φίλτρο αέρα (3b) όπως περιγράφεται στην ενότητα 16.2.
2. Αφαιρέστε τον σύνδεσμο μπουζί (31) περιστρέφοντάς τον προς τα αριστερά και δεξιά και ταυτόχρονα τραβώντας τον. Κρατάτε και τραβάτε τον σύνδεσμο μπουζί (31) αποκλειστικά και μόνο από τον σύνδεσμο. Ποτέ μην τραβάτε το καλώδιο!
3. Ξεβιδώστε το μπουζί με το παρεχόμενο κλειδί συναρμολόγησης (29).
4. Η συναρμολόγηση γίνεται με την αντίστροφη σειρά ενεργειών.

Διάκενο ηλεκτροδίων μπουζί = 0,6 mm (απόσταση μεταξύ των ηλεκτροδίων ανάμεσα στα οποία παράγεται ο σπινθήρας ανάφλεξης). Ελέγξτε το μπουζί για ρύπανση πρώτη φορά μετά από 10 ώρες λειτουργίας και αν χρειάζεται καθαρίστε το με μια συρματόβουρτσα με χάλκινα σύρματα.

Κατόπιν συντηρείτε το μπουζί κάθε 50 ώρες λειτουργίας.

16.5 Συντήρηση της λίπανσης αλυσίδας

1. Βλ. ενότητα 12.1.3.4.

16.6 Συντήρηση ρυθμίσεων καρμπυρατέρ

Αν η αλυσίδα πριονιού (17) κινείται κατά τη λειτουργία στο ρελαντί ή αν ο κινητήρας σβήνει από μόνος του αν σταματάτε να πατάτε γκάζι, τότε χρειάζεται να ρυθμιστεί το καρμπυρατέρ.

Υπόδειξη:

Αναθέτετε τις ρυθμίσεις στο καρμπυρατέρ (π.χ. αριθμός στροφών χωρίς φορτίο) μόνο σε ειδικευμένο τεχνικό προσωπικό, για να αποφεύγετε ζημιές στον κινητήρα.

16.7 Συντήρηση της ράγας-οδηγού (16)

1. Αφαιρέστε όλα τα γρέζια που τυχόν έχουν προκύψει στο ξύλο της ράγας χρησιμοποιώντας μια μεταλλική λίμα.
2. Καθαρίστε την αυλάκωση της ράγας-οδηγού (16) με τη βοήθεια ενός πινέλου ή με πεπιεσμένο αέρα (χαμηλής πίεσης). Αντικαταστήστε τη ράγα-οδηγό (16) μόλις φθαρεί η αυλάκωση.
3. Αντιστρέψετε τη ράγα-οδηγό (16) μετά από κάθε χρήση, για να εξασφαλίσετε ομοιόμορφη φθορά.
4. Ελέγξτε τον οδοντωτό τροχό στη μύτη της ράγας-οδηγού (16) για ευκολία κίνησης. Αν χρειάζεται, λιπάνετε με ένα λάδι εδράνων.

16.8 Εγκατάσταση της ράγας-οδηγού (16) και της αλυσίδας πριονιού (17) (Εικ. 2, 3)

ΠΡΟΕΙΔΟΠΟΙΗΣΗ

Φοράτε πάντα προστατευτικά γάντια όταν αγγίζετε την αλυσίδα πριονιού. Κίνδυνος τραυματισμού από αιχμηρά κοπτικά δόντια!

ΕΠΙΣΗΜΑΝΣΗ

Εκτελείτε τη συναρμολόγηση και τις ρυθμίσεις στο προϊόν πάντα με απενεργοποιημένο κινητήρα και έχοντας αφαιρέσει την πίπα του μπουζί.

Υπόδειξη:

- Μια καινούργια αλυσίδα πριονιού επιμηκύνεται γρήγορα και πρέπει να τεντώνεται πιο συχνά. Ελέγχετε τακτικά μετά από κάθε κοπή την τάνυση της αλυσίδας και ρυθμίζετε τη συμπληρωματικά.

Ανάλογα με τη φθορά μπορεί η ράγα-οδηγός (16) να αντιστραφεί.

1. Τοποθετήστε το προϊόν πάνω σε μια οριζόντια, σταθερή επιφάνεια στηρίξης.
2. Αν χρειάζεται, τραβήξτε το μπροστινό προστατευτικό χεριού (1) προς τα πίσω μέχρι να θερματίσει, για να λύσετε το φρένο αλυσίδας.
3. Αφαιρέστε τα δύο παξιμάδια στερέωσης (20) χρησιμοποιώντας το κλειδί συναρμολόγησης (29).
4. Αφαιρέστε το κάλυμμα γραναζιού αλυσίδας (22).
5. Περάστε τη διαμήκη οπή της ράγας-οδηγού (16) πάνω στους δύο πείρους που προεξέχουν.
6. Περάστε την αλυσίδα πριονιού (17) πάνω στην οδόντωση του γραναζιού αλυσίδας (26). Περάστε την αλυσίδα πριονιού (17) με καλή εφαρμογή στην κατεύθυνση που αναφέρεται πάνω στη ράγα-οδηγό (16). Μέσα στη μύτη της ράγας-οδηγού (16) υπάρχει ένας τροχός καθοδήγησης, στην οδόντωση του οποίου πρέπει να εισαχθεί η αλυσίδα πριονιού (17).

7. Τραβήξτε λίγο τη ράγα-οδηγό (16) για να τεντώσετε ελαφρά την αλυσίδα πριονιού (17).
8. Τοποθετήστε το κάλυμμα γραναζιού αλυσίδας (22). Προσέξτε ώστε ο εσωτερικός πείρος τάνυσης αλυσίδας (23) να εφαρμόσει μέσα στην κατάλληλη οπή (25) της ράγας-οδηγού (16). Αν χρειάζεται, ρυθμίστε τη βίδα τάνυσης αλυσίδας (21) χρησιμοποιώντας ένα κλειδί συναρμολόγησης (29).
9. Βιδώστε τα δύο παξιμάδια στερέωσης (20) με το χέρι. Προσέξτε να μην τα σφίξετε ακόμα.
10. Με το κλειδί συναρμολόγησης (29) περιστρέψτε τη βίδα τάνυσης αλυσίδας (21) δεξιόστροφα, έως ότου το κάτω τμήμα της αλυσίδας πριονιού (17) γλιστρήσει μέσα στη ράγα-οδηγό (16). Η αλυσίδα πριονιού (17) πρέπει να είναι σε επαφή με την κάτω πλευρά της ράγας. Με ελευθερωμένο φρένο αλυσίδας πρέπει η αλυσίδα πριονιού (17) να μπορεί να τραβηχτεί με το χέρι πάνω από τη ράγα-οδηγό (16).
11. Σφίξτε καλά τα δύο παξιμάδια στερέωσης (20) χρησιμοποιώντας το κλειδί συναρμολόγησης (29).

16.9 Ακόνισμα και φροντίδα της αλυσίδας πριονιού (17)

ΠΡΟΕΙΔΟΠΟΙΗΣΗ

Τα δόντια της αλυσίδας πριονιού είναι πολύ αιχμηρά. Για να αποφύγετε κίνδυνο τραυματισμού, πρέπει πάντα κατά τον χειρισμό να φοράτε χοντρά γάντια!

Διατηρείτε πάντα το αλυσοπρίονο σε καλή κατάσταση λειτουργίας. Η αποτελεσματική εργασία με το αλυσοπρίονο είναι εφικτή μόνον αν η αλυσίδα πριονιού είναι αιχμηρή, καλά λιπασμένη και σωστά τεντωμένη.

Με αυτό τον τρόπο μειώνεται ο κίνδυνος ανάκρουσης.

Η σωστά τροχισμένη αλυσίδα πριονιού (17)

Μια σωστά τροχισμένη αλυσίδα πριονιού (17) διεισδύει εύκολα στο ξύλο και χρειάζεται πολύ λίγη πίεση για να το κάνει αυτό. Μην εργάζεστε με αλυσίδα πριονιού (17) που είναι στομαμένη ή έχει υποστεί ζημιά.

Αυτό αυξάνει τη σωματική καταπόνηση, δυναμώνει τους κραδασμούς και οδηγεί σε μη ικανοποιητικά αποτελέσματα καθώς και σε μεγαλύτερη φθορά.

- Καθαρίζετε τακτικά την αλυσίδα πριονιού (17).
- Ελέγχετε την αλυσίδα πριονιού (17) για θραύσεις στους κρίκους και για ζημιές σε πριτσίνια.
- Το ακόνισμα μιας αλυσίδας πριονιού (17) θα πρέπει να εκτελείται μόνο από έμπειρους χρήστες!
- Λαμβάνετε υπόψη τις γωνίες και διαστάσεις που αναφέρονται παρακάτω.

Αν η αλυσίδα πριονιού (17) δεν είναι σωστά τροχισμένη ή αν η διάσταση βάθους είναι πολύ μικρή, υπάρχει υψηλότερος κίνδυνος φαινομένων ανάκρουσης και επακόλουθων τραυματισμών! Η αλυσίδα πριονιού (17) δεν μπορεί να σταθεροποιηθεί πάνω στη ράγα-οδηγό (16).

Για τον λόγο αυτό, το καλύτερο είναι να αφαιρέσετε την αλυσίδα πριονιού (17) από τη ράγα-οδηγό (16) και μετά να ακολουθήσει το ακόνισμα.

- Επιλέξτε ένα εργαλείο ακονίσματος το οποίο είναι κατάλληλο για το βήμα της αλυσίδας.

Το βήμα της αλυσίδας (π.χ. 3/8") είναι επισημασμένο στη διάσταση βάθους κάθε μαχαίριου της αλυσίδας.

Χρησιμοποιείτε μόνο ειδικές λίμες για αλυσίδες πριονιού!

Άλλες λίμες έχουν ακατάλληλο σχήμα και λανθασμένο αποτέλεσμα λείανσης.

Επιλέξτε τη διάμετρο της λίμας σύμφωνα με το βήμα της αλυσίδας σας. Τηρείτε οπωσδήποτε και την ακόλουθη γωνία κατά το ακόνισμα των τμημάτων κοπής.

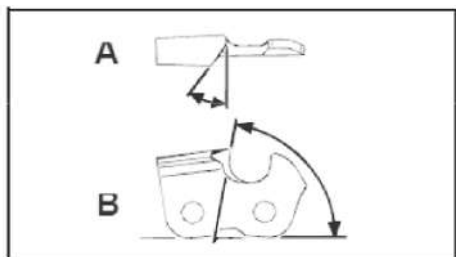

A = γωνία λίμας

B = γωνία της πλευρικής πλάκας

Επιπλέον, η γωνία πρέπει να διατηρείται ίδια για όλα τα τμήματα κοπής.

Αν οι γωνίες δεν είναι ίδιες, η αλυσίδα πριονιού (17) θα κινείται ακανόνιστα, θα φθαρεί γρήγορα και τελικά θα αχρηστευτεί πρόωρα.

Επειδή αυτές οι απαιτήσεις μπορούν να εκπληρωθούν μόνο μετά από επαρκή και τακτική εξάσκηση:

1. Χρησιμοποιείτε μια βάση λίμας.
2. Πρέπει να χρησιμοποιείτε μια βάση λίμας για το ακόνισμα της αλυσίδας πριονιού (17) με το χέρι. Η σωστή γωνία λίμας επισημαίνεται πάνω σε αυτήν.
3. Κρατήστε τη λίμα οριζόντια (σε σωστή γωνία ως προς τη ράγα-οδηγό (16)) και λιμάρετε σύμφωνα με τη σήμανση γωνίας πάνω στη βάση λίμας. Στηρίξτε τη βάση λίμας στην πάνω πλευρά των δοντιών και στον περιοριστή βάθους.
4. Λιμάρετε το τμήμα κοπής πάντα από μέσα προς τα έξω.
5. Η λίμα ακονίζει μόνο κατά την κίνηση προς τα εμπρός. Ανοψώνετε την κατά την κίνηση προς τα πίσω.
6. Μη φέρνετε τη λίμα σε επαφή με τα τους κινητήριους κρίκους και τους συνδετικούς κρίκους της αλυσίδας.
7. Συνεχίστε να περιστρέφετε τακτικά την αλυσίδα, για να αποφεύγετε τη μονόπλευρη φθορά.
8. Χρησιμοποιήστε ένα κομμάτι σκληρού ξύλου για να αφαιρέσετε τα γρέζια από τις κοπτικές αιχμές.

Όλα τα τμήματα κοπής πρέπει να έχουν το ίδιο μήκος, αλλιώς θα έχουν και διαφορετικό ύψος.

Εξ αιτίας αυτού η αλυσίδα πριονιού (17) θα κινείται ακανόνιστα με αποτέλεσμα αυξημένο κίνδυνο αχρήστευσης της αλυσίδας.

16.10 Διαστήματα συντήρησης

Τα στοιχεία που αναφέρονται εδώ αφορούν κανονικές συνθήκες χρήσης. Σε περίπτωση επιβαρυσμένων συνθηκών, όπως π.χ. σε περίπτωση έντονου σχηματισμού σκόνης και παρατεταμένων ημερησίων χρόνων εργασίας, τα αναφερόμενα διαστήματα πρέπει να μικραίνουν αντίστοιχα.

Μέρος του προϊόντος	Ενέργεια	Πριν την έναρξη της εργασίας	Κάθε εβδομάδα	Σε περίπτωση βλάβης	Σε περίπτωση ζημιάς	Όταν χρειάζεται
Λίπανση αλυσίδας	Ελέγξτε	X				
Αλυσίδα πριονιού (17)	Ελέγξτε και προσέξτε για ακονισμένη κατάσταση	X				
	Ελέγξτε την τάνυση αλυσίδας	X				
	ακονίζω					X
Ράγα-οδηγός (16)	Ελέγξτε (φθορά, ζημιά)	X				
	Καθαρίστε		X	X		
	Αντικαταστήστε				X	X

17 Αποθήκευση

ΠΡΟΕΙΔΟΠΟΙΗΣΗ

Μην αφαιρείτε το καύσιμο σε κλειστούς χώρους, κοντά σε φωτιά ή ενώ καπνίζετε. Οι αέριες αναθυμιάσεις μπορούν να προκαλέσουν έκρηξη ή πυρκαγιά.

1. Θέστε σε λειτουργία τον κινητήρα και αφήστε τον να λειτουργήσει έως ότου καταναλωθεί το καύσιμο που απομένει.
2. Χρησιμοποιείτε πάντα το προστατευτικό λάμας και αλυσίδας (30) κατά την αποθήκευση.
3. Το κλειδί συναρμολόγησης (29) μπορεί να τοποθετηθεί για φύλαξη στο πλάι στο προστατευτικό λάμας και αλυσίδας (30) (Εικ 18).
 - Καθαρίζετε και συντηρείτε το προϊόν πριν από κάθε αποθήκευση, βλ. 16.

Αποθηκεύστε το προϊόν και τα αξεσουάρ του σε χώρο σκοτεινό, στεγνό, χωρίς κίνδυνο παγετού και μη προσβάσιμο σε παιδιά.

Η ιδανική θερμοκρασία αποθήκευσης βρίσκεται μεταξύ 5 °C και 30 °C.

Φυλάσσετε το προϊόν μέσα στην αρχική συσκευασία του. Καλύψτε το προϊόν, για προστασία από σκόνη ή υγρασία. Φυλάσσετε τις οδηγίες χειρισμού μαζί με το προϊόν.

- Αδειάστε το ρεζερβουάρ καυσίμου χρησιμοποιώντας μια αντλία αναρρόφησης καυσίμου.

18 Επισκευή και παραγγελία ανταλλακτικών

Μετά από επισκευή ή συντήρηση βεβαιωθείτε ότι έχουν τοποθετηθεί και βρίσκονται σε τεχνικά άψογη κατάσταση όλα τα εξαρτήματα ασφαλείας. Φυλάσσετε μακριά από άλλα άτομα και παιδιά όλα τα εξαρτήματα που δημιουργούν κίνδυνο τραυματισμού.

ΕΠΙΣΗΜΑΝΣΗ

Σύμφωνα με τη νομοθεσία ευθύνης για τα προϊόντα, δεν φέρουμε ευθύνη για βλάβες οι οποίες προκαλούνται από ακατάλληλες επισκευές ή λόγω μη χρήσης γνήσιων ανταλλακτικών.

Αναθέστε τις εργασίες σε κάποιο σέρβις ή σε έναν εξουσιοδοτημένο τεχνικό. Το αντίστοιχο ισχύει και για τα αξεσουάρ.

Συνδέσεις και επισκευές

Συνδέσεις και επισκευές του ηλεκτρικού εξοπλισμού επιτρέπεται να γίνονται μόνο από εξειδικευμένο ηλεκτρολόγο.

18.1 Πληροφορίες σέρβις

Πρέπει να έχετε υπόψη σας ότι σε αυτό το προϊόν τα παρακάτω εξαρτήματα υπόκεινται σε φθορά ανάλογα με τη χρήση ή φυσική φθορά, δηλ. τα παρακάτω εξαρτήματα χρειάζονται ως αναλώσιμα.

Αναλώσιμα*: Αλυσίδα πριονιού, ράγα-οδηγός, γρανάζι αλυσίδας, λάδι αλυσίδας πριονιού, λάδι κινητήρα, προφυλακτήρας με νύχια, διάταξη συγκράτησης αλυσίδας, μπουζί, φίλτρο αέρα, φίλτρο καυσίμου, φίλτρο λαδιού αλυσίδας πριονιού

* = δεν περιλαμβάνεται στο παραδοτέο υλικό!

- Για την εξασφάλιση της ασφάλειας του προϊόντος χρησιμοποιείτε μόνο γνήσια ανταλλακτικά από τον κατασκευαστή ή ανταλλακτικά εγκεκριμένα από τον κατασκευαστή.
- Η χρήση εξαρτημάτων τρίτων κατασκευαστών οδηγεί σε άμεση απώλεια της εγγύησης.

18.2 Παραγγελία ανταλλακτικών

Υπόδειξη:

Σε περίπτωση επιστροφής του προϊόντος για επισκευή, έχετε υπόψη σας ότι, για λόγους ασφαλείας, το προϊόν πρέπει να αποσταλεί στον σταθμό σέρβις αφού αφαιρεθούν πλήρως το λάδι και το καύσιμο.

Κατά την παραγγελία ανταλλακτικών πρέπει να δοθούν οι παρακάτω πληροφορίες:

- Τύπος του προϊόντος
- Αριθμός είδους του προϊόντος

Προστασία ακοής	7909601702
Προστατευτικά γυαλιά	7909601701

Επιτρεπόμενα αξεσουάρ κοπή

Αλυσίδα πριονιού

Kangxin .325.058-72	7910100721
---------------------	------------

Ράγα-οδηγός

Kangxin BE18-72-5810P	7910100743
-----------------------	------------

19 Απόρριψη και ανακύκλωση

Υποδείξεις σχετικά με τη συσκευασία



Τα υλικά συσκευασίας είναι ανακυκλώσιμα. Παρακαλούμε να απορρίψετε τις συσκευασίες με τρόπο φιλικό προς το περιβάλλον.

Σχετικά με τις δυνατότητες απόρριψης της συσκευής στο τέλος της ωφέλιμης ζωής της μπορείτε να πάρετε πληροφορίες από τις τοπικές ή δημοτικές σας αρχές.

Καύσιμα και λάδια

- Πριν την απόρριψη του προϊόντος πρέπει να εκκενωθούν το ρεζερβουάρ καυσίμου και το δοχείο λαδιού κινητήρα!
- Το καύσιμο και το λάδι κινητήρα δεν πρέπει να απορρίπτονται στα οικιακά απορρίμματα, αλλά πρέπει να συλλέγονται ή να απορρίπτονται ξεχωριστά!
- Τα κενά δοχεία λαδιού και δοχεία καυσίμου πρέπει να απορρίπτονται με τρόπο φιλικό προς το περιβάλλον.

20 Αντιμετώπιση προβλημάτων

Ο παρακάτω πίνακας δείχνει συμπτώματα σφαλμάτων και περιγράφει πώς μπορείτε να τα αντιμετωπίσετε, στην περίπτωση που το προϊόν εμφανίσει κάποια δυσλειτουργία. Αν δεν μπορείτε να εντοπίσετε και να εξαλείψετε το πρόβλημα με αυτό τον τρόπο, απευθυνθείτε στο τοπικό σας συνεργείο σέρβις.

Αντιμετώπιση προβλημάτων κατά τη θέση σε λειτουργία		
Πρόβλημα	Ενδεχόμενη αιτία	Μέτρο αντιμετώπισης
Ο κινητήρας δεν ξεκινά ή ξεκινά αλλά σταματά πάλι.	Λανθασμένη διαδικασία εκκίνησης.	Λάβετε υπόψη σας τις υποδείξεις στις παρούσες οδηγίες χρήσης.
	Λανθασμένα ρυθμισμένο μείγμα καρμπιρατέρ.	Αναθέστε τη ρύθμιση του καρμπιρατέρ σε εξουσιοδοτημένο κέντρο εξυπηρέτησης πελατών.
	Καπνισμένο μπουζί.	Καθαρίστε/ρυθμίστε ή αντικαταστήστε το μπουζί.
	Φραγμένο φίλτρο καυσίμου.	Αντικαταστήστε το φίλτρο καυσίμου.
Ο κινητήρας παίρνει εμπρός, αλλά δεν αποδίδει πλήρη ισχύ	Λερωμένο φίλτρο αέρα	Καθαρίστε το φίλτρο αέρα
Ο κινητήρας λειτουργεί ακανόνιστα	Λανθασμένο διάκενο ηλεκτροδίων του μπουζί	Καθαρίστε το μπουζί και ρυθμίστε το διάκενο ηλεκτροδίων ή τε νέο μπουζί
Καπνισμένο ή υγρό μπουζί	Λανθασμένη ρύθμιση καρμπιρατέρ	Δώστε το καρμπιρατέρ για ρύθμιση και αν χρειάζεται καθαρίστε το μπουζί ή αντικαταστήστε το με νέο

21 Δήλωση συμμόρφωσης ΕΕ

Μετάφραση του πρωτοτύπου της δήλωσης συμμόρφωσης

Κατασκευαστής:

Schepbach GmbH
Günzburger Straße 69
D-89335 Ichenhausen

Δηλώνουμε με αποκλειστική μας ευθύνη ότι το προϊόν που περιγράφεται στο παρόν βρίσκεται σε συμμόρφωση με τις ισχύουσες Οδηγίες και Πρότυπα.

Μάρκα: **PARKSIDE**
Ονομασία ειδ.: **Βενζινοκίνητο αλυσοπρίοιο – PBKS 53 C3**
Αρ. είδ. **3910138975-3910138980, 39101389915, 39101389959**

Αρ. IAN 486885_2501
Αρ. σειράς 01001-44639

Οδηγίες ΕΕ:

2014/30/ΕΕ, 2006/42/ΕΕ,
2000/14/ΕΚ_2005/88/ΕΚ, 2016/1628/ΕΕ,

Πρότυπα που χρησιμοποιήθηκαν:

EN ISO 11681-1:2022, EN ISO 14982:2009,

2006/42/ΕΚ - Παράρτημα IV

Κοινοποιημένος φορέας: Intertek Deutschland GmbH
Stangenstraße 1
D-70771 Leinfelden-Echterdingen
Αριθμός: 0905
Αριθμός πιστοποιητικού: 25SHW0268-01

2000/14/ΕΚ_2005/88/ΕΚ – Παράρτημα: V

Εγγυημένη στάθμη ηχητικής ισχύος (L_{WA}): 117 dB
Μετρηθείσα στάθμη ηχητικής ισχύος (L_{WA}): 114 dB

2016/1628/ΕΕ

Αρ. εκπομπών:
e13*2016/1628*2020/1040SHB1/P*0036*02

Εξουσιοδοτημένος αντιπρόσωπος σύνταξης του τεχνικού φακέλου:

Tobias Ihle
Günzburger Str. 69
D-89335 Ichenhausen
Ichenhausen, 05.03.2025

Simon Schünk
Division Manager Product Center

Andreas Pecher
Head of Project Management

Εγγύηση

Αξιοτίμη πελάτσια, αξιοτίμη πελάτη,

Τα προϊόντα μας υπόκεινται σε αυστηρούς ελέγχους ποιότητας. Εάν παρ'όλα αυτά κάποτε δεν λειτουργήσουν άψογα, λυπούμαστε πολύ και σας παρακαλούμε να αποτανθείτε προς το τμήμαμας Εξυπηρέτησης Πελατών, στη διεύθυνση που αναφέρετε σε αυτή την εγγύηση. Ευχαρίστως σας βοηθούμε και τηλεφωνικώς στον αριθμό που αναφέρεται πιο κάτω. Για την κατάρχωση των αξιώσεων εγγύησης ισχύουν τα εξής:

- Αυτοί οι όροι εγγύησης ρυθμίζουν πρόσθετες παροχές εγγύησης. Από την εγγύηση αυτή δεν θίγονται οι νόμιμες αξιώσεις σας για εγγύηση. Η παροχή της εγγύησής μας είναι για σας δωρεάν
- Η εγγύηση καλύπτει αποκλειστικά και μόνο βλάβες που οφείλονται σε ελαττώματα υλικών ή παραγωγής και περιορίζονται στην αποκατάσταση αυτών των ελαττωμάτων ή την αντικατάσταση της συσκευής. Παρακαλούμε να προσέξετε πως οι συσκευές μας δεν προορίζονται για τη βιομηχανία, τη βιοτεχνία και την επαγγελματική χρήση. Για το λόγο αυτό δεν υφίσταται σύμβαση εγγύησης σε περίπτωση χρήσης της συσκευής στη βιομηχανία, βιοτεχνία, για επαγγελματικό ή άλλο παρόμοιο σκοπό. Από την εγγύησή μας αποκλείονται πέραν τούτου αποζημιώσεις για βλάβες μεταφοράς, βλάβες οφειλόμενες σε μη τήρηση της Οδηγίας συναρμολόγησης, ή σε εσφαλμένη εγκατάσταση, μη τήρηση της Οδηγίας χρήσης (π.χ. σύνδεση σε λάθος τάση δικτύου ή είδος ρεύματος), καταχρηστική ή όχι ορθή χρήση (π.χ. υπερφόρτωση ή χρήση μη εγκεκριμένων ανταλλακτικών εργαλείων ή εξαρτημάτων), μη τήρηση των Υποδείξεων συντήρησης και ασφαλείας, είσοδος ξένων αντικειμένων στη συσκευή (όπως π.χ. άμμος ή σκόνη), χρήση βίας ή εξωτερική επίδραση (όπως π.χ. βλάβες από πτώση) καθώς και βλάβες που οφείλονται σε κοινή φθορά.

Η αξίωση εγγύησης εκπίπτει σε περίπτωση που έγιναν ήδη ξένες επεμβάσεις στη συσκευή.

- Η διάρκεια της εγγύησης ανέρχεται σε 3 έτη και αρχίζει από την ημερομηνία αγοράς της συσκευής. Οι αξιώσεις εγγύησης πρέπει να καταχωθούν πριν την πάροδο της προθεσμίας της εγγύησης εντός δύο εβδομάδων από την διαπίστωση του ελαττώματος. Αποκλείεται η κατάρχωση αξιώσεων εγγύησης μετά την πάροδο της προθεσμίας της εγγύησης. Με την αντικατάσταση της συσκευής, σύμφωνα με το ΝΟΜΟ 2251/1994, ξεκινάει εκ νέου ο χρόνος εγγύησης.
- Για την προβολή της αξίωσής σας έναντι της εγγύησης, παρακαλούμε να απευθυνθείτε στη διεύθυνση σέρβις που αναφέρεται παρακάτω. Εφόσον η απαίτησή σας βρίσκεται εντός της περιόδου εγγύησης, θα θέσουμε στη διάθεσή σας ένα δελτίο επιστροφής, με το οποίο μπορείτε να μας αποστείλετε χωρίς χρέωση στη την ελαττωματική συσκευή. Παρακαλούμε επίσης να μας περιγράψετε την αιτία για την διαμαρτυρία σας όσο πιο αναλυτικά γίνεται. Εάν το ελάττωμα της συσκευής σας καλύπτεται από την εγγύησή μας, είτε θα σας επιστραφεί ταχύτητα η επισκευασμένη συσκευή σας, είτε θα λάβετε μία νέα συσκευή

Φυσικά επισκευάζουμε ευχαρίστως έναντι αμοιβής και ελαττώματα στη συσκευή σας που δεν καλύπτονται ή δεν καλύπτονται πλέον από την εγγύηση. Για το σκοπό αυτό σας παρακαλούμε να αποστείλετε τη συσκευή σας στη διεύθυνση του τμήματός μας για Εξυπηρέτηση Πελατών.

Διεκπεραίωση αξιώσεων εγγύησης

Για να διασφαλιστεί η γρήγορη διεκπεραίωση του θεματός σας ακολουθήστε τις παρακάτω υποδείξεις:

- Για όλα τα αιτήματα έχετε πρόχειρη την απόδειξη ταμείου και τον αριθμό προϊόντος (π.χ., IAN 486885_2501) ως παραστατικό της αγοράς.
- Ο αριθμός προϊόντος αναγράφεται στην πινακίδα τύπου στο προϊόν, σε χάραξη στο προϊόν, στη σελίδα τίτλου του χειριδίου οδηγιών (κάτω αριστερά) ή στην αυτοκόλλητη ετικέτα στην πίσω ή στην κάτω πλευρά του προϊόντος.
- Εάν προκύψουν σφάλματα λειτουργίας ή άλλα ελαττώματα, επικοινωνήστε κατ' αρχάς με το παρακάτω αναφερόμενο τμήμα σέρβις τηλεφωνικά ή μέσω ηλεκτρονικού ταχυδρομείου.
- Μπορείτε τότε να στείλετε χωρίς χρέωση ένα προϊόν που έχει χαρακτηριστεί ως ελαττωματικό, εσωκλείοντας την απόδειξη αγοράς (απόδειξη ταμείου) αναφέροντας σε τι συνίσταται το ελάττωμα και τότε προέκυψε αυτό, στη διεύθυνση σέρβις που σας έχει γνωστοποιηθεί.
- Στον ιστότοπο parkside-diy.com μπορείτε να προβάλλετε και να λάβετε το παρόν και πολλά άλλα χειριδία. Με αυτόν τον κωδικό QR προσπελαύνετε απευθείας τον ιστότοπο parkside-diy.com. Επιλέξτε τη χώρα σας και αναζητήστε μέσω της μάσκας αναζήτησης τα χειριδία οδηγιών χειρισμού. Με την καταχώριση του αριθμού προϊόντος (IAN) 486885_2501 προσπελαύνετε το χειριδίο οδηγιών χειρισμού για το προϊόν σας.



PDF ONLINE
parkside-diy.com

Αρμόδιος επικοινωνίας σέρβις (CY):

Όνομα: GEORGE C SOLOMONIDES & SON LTD
PO.BOX 56236 / 169, LEONTIOS A'
GR - 3022 LIMASSOL/CYPRUS

Τηλέφωνο: 00800 4003 4003

E-mail: service.CY@scheppach.com

Sitz: Κύπρος

Inhaltsverzeichnis

1	Erklärung der Symbole auf dem Produkt.....	52
2	Kurzerklärung.....	54
3	Einleitung	55
4	Produktbeschreibung (Abb. 1-18).....	55
5	Lieferumfang (Abb. 2).....	55
6	Bestimmungsgemäße Verwendung	55
7	Nicht Bestimmungsgemäße Verwendung.....	56
8	Sicherheitshinweise	56
9	Technische Daten	61
10	Auspacken	62
11	Vor Inbetriebnahme.....	62
12	Inbetriebnahme	64
13	Grundsätzliche Arbeitshinweise zu Fällarbeiten	66
14	Unter Spannung stehendes Holz bearbeiten.....	68
15	Transport.....	69
16	Reinigung und Wartung	69
17	Lagerung	72
18	Reparatur und Ersatzteilbestellung	72
19	Entsorgung und Wiederverwertung	73
20	Störungsabhilfe.....	73
21	EU-Konformitätserklärung	74
22	Garantieurkunde	75
23	Explosionszeichnung	77

1 Erklärung der Symbole auf dem Produkt

ACHTUNG















Lesen Sie vor der ersten Inbetriebnahme diese Betriebsanleitung gründlich durch und befolgen Sie unbedingt die Sicherheitsvorschriften!





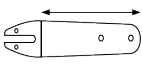

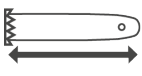

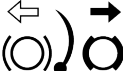

Es wird empfohlen einen professionellen Sicherheitskurs „Teilnahmebescheinigung Motorsägen-Lehrgang“ mit landestypischem Ausbildungsstandard über die Benutzung, Wartung der Kettensäge sowie einen Erste-Hilfe-Kurs zu besuchen. Bei längerer nicht Benutzung und zur Übung, sollten Sie vor Beginn immer einfache Schnitte in sicher abgestütztem Holz machen um sich wieder mit der Kettensäge vertraut zu machen.

Betriebsanleitung sorgfältig aufbewahren!









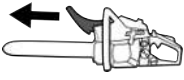
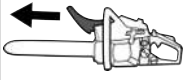

Hinweis:

Bitte beachten Sie, dass einige nationale Vorschriften wie z.B. Arbeitsschutz, Umwelt den Einsatz der Kettensäge einschränken können.

	<p>Vor Inbetriebnahme Bedienungsanleitung und Sicherheitshinweise lesen und beachten!</p>		<p>6x Kraftstoffpumpe „Primer“ drücken.</p>
	<p>Achtung! Das Nichtbeachten der an dem Produkt angebrachten Sicherheitszeichen und Warnhinweise sowie das Nichtbeachten der Sicherheits- und Bedienungshinweise kann zu schweren Verletzungen bis hin zum Tod führen.</p>		<p>Starthebel (Choke) „Kaltstart“</p>
	<p>Wichtig ist das Tragen von Schutzkleidung für Hände, Unterarme, Beine und Füße.</p>		<p>Setzen Sie das Produkt nicht dem Regen aus. Das Produkt darf nur unter trockenen Umgebungsbedingungen stationiert, gelagert und betrieben werden.</p>
	<p>Tragen Sie einen Schutzhelm mit Gesichtsschutz bzw. Schutzbrille und Gehörschutz.</p>		<p>Nutbreite.</p>
	<p>Tragen Sie Schutzhandschuhe.</p>		<p>Laufrichtung der Sägekette.</p>
	<p>Festes Schuhwerk tragen!</p>		<p>Länge Führungsschiene</p>
	<p>Warnung! Gefahr vor einem Rückschlag (Kickback). Hüten Sie sich vor einem Rückschlag des Produkts und vermeiden Sie den Kontakt mit der Schienenspitze.</p>		<p>Schnittlänge</p>
	<p>Nur für beidhändige Bedienung.</p>		<p>Kettenteilung.</p>

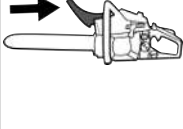
	Einstellung Kettenschmierung		Anzahl der Treibglieder.
	Offene Flammen oder das Rauchen in der Nähe des Produkts ist streng verboten!		Kettenbremse (geöffnet / geschlossen).
	Warnung vor heißen Oberflächen.		Kettenbremse lösen.
	Tankinhalt. Kraftstoff: ROZ 95 / ROZ 98		Kettenbremse aktivieren.
	Kraftstofftank; Mischverhältnis: 40 Teile Kraftstoff auf 1 Teil Öl		<i>Garantierter Schalleistungspegel des Produkts.</i>
	2-Takt-Motoröl: ISO – L - EGD / JA-SO FD		Das Produkt entspricht den geltenden europäischen Richtlinien.

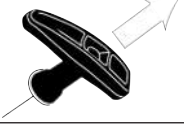
2 Kurzerklärung

Kaltstart		Warmstart	
	Entfernen Sie die Abdeckung (30) von der Führungsschiene (16). Drücken Sie den vorderen Handschutz (1) nach vorne, bis dieser einrastet.		Entfernen Sie die Abdeckung (30) von der Führungsschiene (16). Drücken Sie den vorderen Handschutz (1) nach vorne, bis dieser einrastet.
	Drücken Sie 6x die Kraftstoffpumpe „Primer“ (7).		Drücken Sie 6x die Kraftstoffpumpe „Primer“ (7).
	Ziehen Sie den Kaltstarthebel (Choke) (8) heraus.		Halten Sie die Kettensäge am vorderen Handgriff (2) fest und ziehen Sie den Seilzugstarter (4) langsam bis zum ersten Widerstand heraus, bis der Motor kurz startet.
	Halten Sie die Kettensäge am vorderen Handgriff (2) fest und ziehen Sie den Seilzugstarter (4) langsam bis zum ersten Widerstand heraus, bis der Motor kurz startet.		Ziehen Sie den vorderen Handschutz (1) nach hinten.
	Sobald der Motor ausgegangen ist, betätigen Sie die Gashebel sperre (9) und den Gashebel (10) zusammen.		
	Ziehen Sie nun erneut den Seilzugstarter (4) rasch an, bis der Motor startet.		
	Ziehen Sie den vorderen Handschutz (1) nach hinten.		

3 Einleitung

Hersteller:

Schepbach GmbH
Günzburger Straße 69
D-89335 Ichenhausen

Verehrter Kunde

Wir wünschen Ihnen viel Freude und Erfolg beim Arbeiten mit Ihrem neuen Produkt.

Hinweis:

Der Hersteller dieses Produkts haftet nach dem geltenden Produkthaftungsgesetz nicht für Schäden, die an diesem Produkt oder durch dieses Produkt entstehen bei:

- Unsachgemäßer Behandlung
- Nichtbeachtung der Bedienungsanleitung
- Reparaturen durch Dritte, nicht autorisierte Fachkräfte
- Einbau und Austausch von nicht originalen Ersatzteilen
- Nicht bestimmungsgemäßer Verwendung

Beachten Sie:

Die Bedienungsanleitung ist Bestandteil dieses Produkts.

Sie enthält wichtige Hinweise, wie Sie mit dem Produkt sicher, fachgerecht und wirtschaftlich arbeiten, wie Sie Gefahren vermeiden, Reparaturkosten sparen, Ausfallzeiten verringern und die Zuverlässigkeit und Lebensdauer des Produkts erhöhen. Zusätzlich zu den Sicherheitsbestimmungen dieser Bedienungsanleitung müssen Sie unbedingt die für den Betrieb des Produkts geltenden Vorschriften Ihres Landes beachten.

Machen Sie sich vor der Benutzung des Produkts mit allen Bedien- und Sicherheitshinweisen vertraut. Betreiben Sie das Produkt nur wie beschrieben und für die angegebenen Einsatzbereiche. Bewahren Sie die Bedienungsanleitung gut auf und händigen Sie alle Unterlagen bei Weitergabe des Produkts an Dritte mit aus.

4 Produktbeschreibung (Abb. 1-18)

1. Vorderer Handschutz
2. Vorderer Handgriff
3. Luftfilterabdeckung
- 3a. Luftfilterschraube
- 3b. Luftfilter
4. Seilzugstarter
5. Clipverschluss für die Luftfilterabdeckung
6. Ein-/Aushebel
7. Kraftstoffpumpe „Primer“

8. Kaltstarthebel (Choke)
9. Gashebelsperre
10. Gashebel
11. Hinterer Handgriff
12. Hinterer Handschutz
13. Kraftstofftankverschluss
- 13a. Lasche
14. Sägekettenöltankverschluss
- 14a. Lasche
15. Krallenanschlag (vormontiert)
16. Führungsschiene
17. Sägekette
18. Schleifbockhilfe
19. Ölregulierungsschraube
20. Befestigungsmuttern
21. Kettenspannschraube
22. Kettenradabdeckung
23. Kettenspannstift
24. Kettenfänger
25. Bohrung für den Kettenspannstift
26. Kettenrad
27. Sägekettenöl (Bio)
28. Öl-Benzinmischflasche
29. Montageschlüssel
30. Schwert- und Kettenschutz
31. Zündkerzenstecker
32. Fällmarkierung

5 Lieferumfang (Abb. 2)

Pos.	Anzahl	Bezeichnung
16.	1 x	Führungsschiene (vormontiert)
17.	1 x	Sägekette (vormontiert)
27.	1 x	Sägekettenöl
28.	1 x	Öl-Benzinmischflasche
29.	1 x	Montageschlüssel
30.	1 x	Schwert- und Kettenschutz
	1 x	Kettensäge
	1 x	Bedienungsanleitung

6 Bestimmungsgemäße Verwendung

Die Kettensäge ist nur zum Sägen von Holz konstruiert. Für alle anderen Anwendungsarten (z. B. Schneiden von Mauerwerk, Kunststoff oder Lebensmitteln) ist das Produkt nicht vorgesehen.

Das Produkt darf nur nach seiner Bestimmung verwendet werden. Jede weitere darüberhinausgehende Verwendung ist nicht bestimmungsgemäß. Für daraus hervorgerufene Schäden oder Verletzungen aller Art haftet der Benutzer und nicht der Hersteller.

Bestandteil der bestimmungsgemäßen Verwendung ist auch die Beachtung der Sicherheitshinweise, sowie die Montageanleitung und Betriebshinweise in der Bedienungsanleitung.

Personen, die das Produkt verwenden und warten, müssen mit dieser vertraut und über mögliche Gefahren unterrichtet sein.

Veränderungen an dem Produkt schließen eine Haftung des Herstellers und daraus entstehende Schäden gänzlich aus.

Das Produkt darf nur mit Originalteilen und Originalzubehör des Herstellers betrieben werden.

Die Sicherheits-, Arbeits- und Wartungsvorschriften des Herstellers sowie die in den Technischen Daten angegebenen Abmessungen müssen eingehalten werden.

Bitte beachten Sie, dass unsere Produkte bestimmungsgemäß nicht für den gewerblichen, handwerklichen oder industriellen Einsatz konstruiert wurden. Wir übernehmen keine Gewährleistung, wenn das Produkt in Gewerbe-, Handwerks- oder Industriebetrieben sowie bei gleichzusetzenden Tätigkeiten eingesetzt wird.

7 Nicht Bestimmungsgemäße Verwendung

Nehmen Sie keine Änderungen am Produkt vor. Die Sicherheit kann dadurch gefährdet werden. Für daraus hervorgerufene Schäden oder Verletzungen aller Art haftet der Benutzer und nicht der Hersteller.

Erstbenutzer müssen sich einweisen lassen, um sich mit den Eigenschaften des Produkts vertraut zu machen. Zu Ihrer Sicherheit besuchen Sie einen staatlichen Motorsägenlehrgang. Die Kettensäge darf nur von Personen betrieben werden, die das 18. Lebensjahr vollendet haben. Eine Ausnahme stellt die Benutzung als Jugendlicher dar, wenn die Benutzung im Zuge einer Berufsausbildung zur Erreichung der Fertigkeit unter Aufsicht eines Ausbilders erfolgt.

Personen, die nicht mit der Bedienungsanleitung vertraut sind, sowie Personen, die unter Alkohol-, Drogen-, Medikamenteneinfluss stehen, müde oder krank sind, dürfen das Produkt nicht betreiben.

Nationale Regularien können den Einsatz des Produkts einschränken!

Erklärung der Signalwörter in der Bedienungsanleitung

GEFAHR

Signalwort zur Kennzeichnung einer unmittelbar bevorstehenden Gefährdungssituation, die, wenn sie nicht vermieden wird, den Tod oder eine schwere Verletzung zur Folge hat.

WARNUNG

Signalwort zur Kennzeichnung einer möglichen Gefährdungssituation, die, wenn sie nicht vermieden wird, den Tod oder eine schwere Verletzung zur Folge haben könnte.

VORSICHT

Signalwort zur Kennzeichnung einer möglichen Gefährdungssituation, die, wenn sie nicht vermieden wird, eine geringfügige oder mäßige Verletzung zur Folge haben könnte.

ACHTUNG

Signalwort zur Kennzeichnung einer möglichen Gefährdungssituation, die, wenn sie nicht vermieden wird, Sachschäden am Produkt oder Eigentum/Besitz zur Folge haben könnte.

8 Sicherheitshinweise

WICHTIG

VOR GERAUCH SORGFÄLTIG LESEN

FÜR IHRE UNTERLAGEN AUFBEWAHREN

Die Bedienungsanleitung enthält wichtige Hinweise, wie Sie mit der Kettensäge sicher und fachgerecht arbeiten und Gefährdungen vermeiden können.

8.1 Allgemeine Sicherheitshinweise

- **Seien Sie aufmerksam, achten Sie darauf, was Sie tun, und gehen Sie mit Vernunft an die Arbeit mit dem Produkt. Benutzen Sie kein Produkt, wenn Sie müde sind oder unter dem Einfluss von Drogen, Alkohol oder Medikamenten stehen.** Ein Moment der Unachtsamkeit beim Gebrauch des Produkts kann zu ernsthaften Verletzungen führen.
- Vermeiden Sie Fehlanwendungen, benutzen Sie das Produkt nur wie in Bestimmungsgemäße Verwendung beschrieben.
- Lesen Sie vor der Inbetriebnahme die Bedienungsanleitung Ihres Produkts und beachten Sie besonders die Sicherheitshinweise.
- Die an dem Produkt angebrachten Warn- und Hinweisschilder geben wichtige Hinweise für den gefahrlosen Betrieb.

- Neben den Hinweisen in der Bedienungsanleitung müssen die allgemeinen Sicherheits- und Unfallverhütungsvorschriften des Gesetzgebers berücksichtigt werden.
- Verpackungsfolien von Kindern fernhalten, es besteht Erstickungsgefahr!
- Unzureichend informierte Bediener können sich und andere Personen durch unsachgemäßen Gebrauch gefährden. Der Bediener ist gegenüber Dritten verantwortlich.
- Seien Sie im Umgang mit dem Produkt sehr aufmerksam. Gehen Sie mit Vernunft an die Arbeit und achten Sie genau darauf, was Sie tun.
- Arbeiten Sie nicht länger als 10 Minuten am Stück. Es empfiehlt sich, zwischen den Arbeitsgängen eine Pause von 10-20 Minuten zu machen.
- Leihen Sie das Produkt nur an Benutzer aus, die Erfahrung mit dem Produkt haben. Die Bedienungsanleitung ist dabei zu übergeben.
- Einige Schneidaufgaben erfordern eine spezielle Schulung und besondere Fertigkeiten. Wenn Sie Zweifel haben, wenden Sie sich an einen Fachmann.
- Erstbenutzer müssen sich einweisen lassen, um sich mit den Eigenschaften des Produkts vertraut zu machen. Zu Ihrer Sicherheit besuchen Sie einen staatlichen Motorsägenlehrgang.
- Das Produkt muss bei Nichtverwendung so abgestellt werden, dass niemand gefährdet wird. Vor unbefugtem Zugriff sichern.
- Der Benutzer des Produkts ist für alle Unfälle und Gefahren verantwortlich, die andere Personen oder deren Eigentum schädigen.
- Kinder, Jugendliche und Personen mit verringerten physischen, sensorischen oder mentalen Fähigkeiten dürfen die Kettensäge nicht benutzen. Ausnahmen bestehen nur für Jugendliche über 16 Jahre im Rahmen der Ausbildung unter Aufsicht eines Fachkundigen.
- Die elektrische Zündanlage des Produkts erzeugt ein geringes elektromagnetisches Feld. Wenn Sie Träger eines Herzschrittmachers oder ähnlicher Implantate sind, konsultieren Sie vor Verwenden des Produkts Ihren Arzt, um gesundheitliche Risiken zu vermeiden.
- Beachten Sie, nicht ordnungsgemäße Wartung, die Verwendung von nicht konformen Ersatzteilen, oder Entfernung oder Modifikation der Sicherheitseinrichtungen können zu einer verlängerten Kettenbremszeit, einem höheren Rückschlaggrad, zu Schäden am Produkt und schweren Verletzungen der damit arbeitenden Person führen.

8.2 Persönliche Schutzausrüstung (PSA)

GEFAHR

Verletzungsgefahr!

Tragen Sie immer persönliche Schutzausrüstung (PSA)!

- Tragen Sie einen Schutzhelm mit Gesichtsschutz bzw. Schutzbrille und Gehörschutz.
- Tragen Sie eng anliegende Schutzkleidung mit Schnittschutzeinlage.
- Tragen Sie rutschfeste Sicherheitsschuhe.
- Tragen Sie Schutzhandschuhe.

- Tragen Sie keine weite Kleidung oder Schmuck, sie könnten von beweglichen Teilen erfasst werden.
- Tragen Sie keinen Schal, keine Krawatte und keinen Schmuck
- Tragen Sie bei langen Haaren ein Haarnetz.
- Tragen Sie bei sämtlichen Arbeiten im Wald einen Schutzhelm. Dieser bietet Schutz vor herabfallenden Ästen. Überprüfen Sie den Schutzhelm regelmäßig auf Beschädigungen. Nach 5 Jahren ist dieser spätestens auszutauschen. Verwenden Sie nur geprüfte Schutzhelme.
- Der Gesichtsschutz bzw. die Schutzbrille hält Sägespäne und Holzsplitter ab. Um Verletzungen der Augen zu vermeiden, ist beim Arbeiten mit dem Produkt stets ein Gesichtsschutz bzw. eine Schutzbrille zu tragen.
- Tragen Sie einen Gehörschutz.
- Tragen Sie robuste Schutzhandschuhe aus widerstandsfähigem Material, wie z. B. Leder.
- Tragen Sie beim Sägen von trockenem Holz eine Staubschutzmaske. Es kann zur Bildung von Sägestaub kommen.
- Bei der Kettenschmierung bildet sich eine leichte Ölspur durch das austretende Öl. Achten Sie auf die Windrichtung und setzen Sie sich nicht unnötig dem Schmierölnebel aus.
- Wenn im Baum gearbeitet wird, kann der Benutzer abstürzen. Der Benutzer kann schwer verletzt oder getötet werden. Tragen Sie Ausrüstung zur Absturzsicherung.

8.3 Umgebungssicherheit

- Nationale und / oder kommunale Regelungen können die Verwendung Lärm erzeugender, motorbetriebener Produkte zeitlich einschränken. Erkundigen Sie sich darüber bei Ihrer kommunalen Verwaltung.

- Das Produkt darf nicht in Innenräumen oder anderen schlecht belüfteten Bereichen betrieben werden. Es besteht Erstickungsgefahr durch die giftigen Abgase/Schmieröldämpfe.
- Bei Übelkeit, Kopfschmerzen oder Sehstörungen sowie Schwindelanfälle müssen die Arbeiten sofort eingestellt werden. Diese Symptome können unter anderem durch zu hohe Abgaskonzentrationen verursacht werden.
Auch können während des Sägevorgangs Stäube z. B. Holzstaub, Dunst und Rauch entstehen. Hierbei muss für eine bessere Belüftung gesorgt werden sowie das Tragen einer Staubschutzmaske
- Arbeiten Sie nur bei Tageslicht.
- Arbeiten Sie auch nicht bei ungünstigen Wetterbedingungen, wie z. B. Regen oder Wind. Hierbei besteht ein erhöhtes Unfallrisiko!
- Halten Sie Ihren Arbeitsbereich sauber und gut beleuchtet. Unordnung oder unbeleuchtete Arbeitsbereiche können zu Unfällen führen.
- Personen sollten einen Sicherheitsabstand von mindestens 15 Metern zum Arbeitsbereich einhalten.
- Betreiben Sie das Produkt niemals, wenn Menschen, insbesondere Kinder, oder Tiere in der Nähe sind.
- Arbeiten Sie nicht in der Nähe von Drahtzäunen oder in Bereichen mit losem Altdraht.
- Stellen Sie Feuerlöschmittel bereit, wenn Sie in leicht entzündlicher Umgebung, wie z. B. bei trockenem Gras usw. arbeiten. Es besteht Brandgefahr!

8.4 Kraftstoff einfüllen

- Kraftstoff ist brennbar und leicht entzündlich. Nicht während des Betriebs befüllen. Nicht befüllen, wenn geraucht wird oder in der Nähe offenen Feuers. Keinen Kraftstoff verschütten.
- Achten Sie darauf, dass Sie keinen Kraftstoff verschütten. Kraftstoff oder Sägekettenöl darf nicht ins Erdreich gelangen. Nehmen Sie geeignete Unterlagen zur Hilfe.
- Tanken Sie nur in gut belüfteten Bereichen. Kraftstoffdämpfe können sich leicht entzünden oder explodieren.
- Schalten Sie den Motor vor dem Tanken ab und lassen Sie das Produkt abkühlen. Wurde Kraftstoff verschüttet, reinigen Sie sofort die betroffenen Stellen. Lassen Sie auch keinen Kraftstoff auf Ihre Kleidung kommen, ansonsten sofort wechseln.
- Vermeiden Sie auch Haut- und Augenkontakt mit Kraftstoff oder Schmierstoffen (Öl).
- Atmen Sie Kraftstoffdämpfe/Schmieröldämpfe nicht ein.
- Achten Sie auf Undichtigkeiten. Wenn Kraftstoff ausläuft, starten Sie den Motor nicht.

- Öffnen Sie den Tankverschluss vorsichtig und langsam. Druckausgleich abwarten und erst danach Tankdeckel vollständig abnehmen.

8.5 Vor der Inbetriebnahme

WARNUNG

Führen Sie Überprüfungen immer vor der Inbetriebnahme und bei ausgeschaltetem Motor durch.

Überprüfen Sie das Produkt vor jedem Gebrauch und nachdem es zu Boden gefallen ist auf betriebssicheren Zustand.

Überprüfen Sie, ob alle beweglichen Teile einwandfrei funktionieren. Viele Unfälle haben ihre Ursache in schlecht gewarteten Werkzeugen. Lassen Sie beschädigte Teile von qualifiziertem Fachpersonal reparieren.

Verwenden Sie die Kettensäge und das Zubehör nur entsprechend diesen Anweisungen. Berücksichtigen Sie dabei die Arbeitsbedingungen und die auszuführende Tätigkeit. Der Gebrauch von Motorwerkzeugen für andere als die vorgesehenen Anwendungen kann zu gefährlichen Situationen führen.

- Überprüfen Sie regelmäßig die Kettenbremse auf Funktionstüchtigkeit (vorderer Handschutz (1), siehe Abb. 6).
- Überprüfen Sie die Führungsschiene, ob diese richtig montiert ist.
- Überprüfen Sie die Einbau-/ Lauffrichtung, sowie eine einwandfreie (scharfe) Sägekette.
- Überprüfen Sie die Sägekette, ob diese richtig gespannt ist. Befolgen Sie die Anweisungen für die Schmierung, die Kettenspannung und das Wechseln von Zubehör. Eine unsachgemäß gespannte oder geschmierte Kette kann entweder reißen oder das Rückschlagrisiko erhöhen.
- Eine neue Sägekette längt sich und muss öfter nachgespannt werden. Überprüfen Sie regelmäßig nach jedem Schnitt die Kettenspannung und stellen Sie diese nach.
- Überprüfen Sie die Funktion der Kupplung. Die Sägekette darf sich im Leerlauf nicht bewegen.
- **Halten Sie Schneidwerkzeuge scharf und sauber.** Sorgfältig gepflegte Schneidwerkzeuge mit scharfen Schneidkanten verklemmen sich weniger und sind leichter zu führen.
- Überprüfen Sie den Gashebel und die Gashebelsperre auf Leichtgängigkeit. Der Gashebel muss in die Ausgangsposition zurückfedern.
- Überprüfen Sie, ob sich genügend Kraftstoff und Kettenschmieröl im Tank befinden.
- Halten Sie Handgriffe trocken, sauber und frei von Öl und Fett.
- Führen Sie die Arbeiten nie alleine durch. Im Notfall muss jemand in der Nähe sein.

- Benutzen Sie die Kettensäge nur, wenn Sie auf festem, sicherem und ebenem Grund stehen. Vermeiden Sie eine abnormale Körperhaltung. Rutschiger Untergrund oder instabile Standflächen (z. B. auf einer Leiter) können zum Verlust des Gleichgewichts oder zum Verlust der Kontrolle über die Kettensäge führen. Sorgen Sie für einen sicheren Stand und halten Sie jederzeit das Gleichgewicht. So können Sie die Kettensäge in unerwarteten Situationen besser kontrollieren.
- Sägen Sie niemals über Schulterhöhe.
- **Vermeiden Sie eine abnormale Körperhaltung und sägen Sie nicht über Schulterhöhe.** Dadurch wird ein unbeabsichtigtes Berühren mit der Schienenspitze vermieden und eine bessere Kontrolle der Kettensäge in unerwarteten Situationen ermöglicht.
- Halten Sie die Kettensäge immer mit Ihrer rechten Hand am hinteren Griff und Ihrer linken Hand am vorderen Griff. Das Festhalten der Kettensäge in umgekehrter Arbeitshaltung erhöht das Risiko von Verletzungen und darf nicht angewendet werden.
- **Halten Sie bei laufender Säge alle Körperteile von der Sägekette fern. Vergewissern Sie sich vor dem Starten der Säge, dass die Sägekette nichts berührt.** Beim Arbeiten mit einer Kettensäge kann ein Moment der Unachtsamkeit dazu führen, dass Bekleidung oder Körperteile von der Sägekette erfasst werden.
- Schalten Sie die Kettensäge sofort aus, wenn Sie spürbare Veränderungen im Produktverhalten feststellen.
- Wenn die Kettensäge mit Steinen, Nägeln oder sonstigen harten Gegenständen in Berührung gekommen ist, stoppen Sie sofort den Motor und überprüfen Sie die Sägekette und die Führungsschiene auf Beschädigungen.
- Lassen Sie das Produkt nicht fallen, schlagen Sie es nicht gegen Hindernisse und benutzen Sie die Führungsschiene nie als Hebel.
- **Nur Holz sägen. Die Kettensäge nicht für Arbeiten verwenden, für die sie nicht bestimmt ist. Beispiel: Verwenden Sie die Kettensäge nicht zum Sägen von Metall, Plastik, Mauerwerk oder Baumaterialien, die nicht aus Holz sind.** Die Verwendung der Kettensäge für nicht bestimmungsgemäße Arbeiten kann zu gefährlichen Situationen führen.
- **Rechnen Sie beim Schneiden eines unter Spannung stehenden Astes damit, dass dieser zurückschlägt.** Wenn die Spannung in den Holzfasern freikommt, kann der gespannte Ast den Benutzer treffen und/oder die Kettensäge der Kontrolle entziehen.

- **Seien Sie besonders vorsichtig beim Schneiden von Unterholz und jungen Bäumen.** Das dünne Material kann sich in der Sägekette verfangen und auf Sie schlagen oder Sie aus dem Gleichgewicht bringen.

8.6 Vibrationen

- Tragen Sie bei Arbeiten in kalter Umgebung warme Kleidung und halten Sie ihre Hände warm und trocken.
- Machen Sie regelmäßig Pausen und bewegen Sie dabei die Hände, um die Durchblutung zu fördern.
- Begrenzen Sie den Einsatz von hochvibrierenden Werkzeugen pro Tag und verteilen diese auf mehrere Tage. Machen Sie sich einen Arbeitsplan, der die Vibrationsbelastung begrenzt.
- Sorgen Sie für eine möglichst geringe Vibration des Produkts durch regelmäßige Wartung und feste Teile am Produkt.
- Tauschen sie abgenutzte Bauteile umgehend aus.
- Wechseln Sie regelmäßig Ihre Arbeitsposition. Falls das Produkt öfters eingesetzt bzw. verwendet wird sollten Sie sich mit Ihrem Fachhändler in Verbindung setzen und ggf. Antivibrationszubehör (Griffe) besorgen.

WARNUNG

Bei längeren Arbeiten kann es auf Grund von Vibrationen in den Händen der Bedienungsperson zu Durchblutungsstörungen (Weißfingersyndrom) kommen.

Das Weißfingersyndrom ist eine Gefäßerkrankung, bei der die kleinen Blutgefäße an den Fingern und Zehen anfallartig verkrampfen. Die betroffenen Areale werden nicht mehr ausreichend mit Blut versorgt und erscheinen dadurch extrem blass. Der häufige Gebrauch von vibrierenden Produkten kann bei Personen, deren Durchblutung beeinträchtigt ist (z. B. Raucher, Diabetiker) Nervenschädigungen auslösen.

Wenn Sie ungewöhnliche Beeinträchtigungen bemerken, beenden Sie sofort die Arbeit und suchen Sie einen Arzt auf.

8.7 Sicherheitsfunktionen der Kettensäge (Abb. 1)

- Der vordere Handschutz (1) schützt die linke Hand der Bedienungsperson, sollte sie bei laufender Kettensäge vom vorderen Handgriff (2) abrutschen.
- Der hintere Handschutz (12) schützt die rechte Hand vor Kontakt mit einer abgeworfenen oder gerissenen Sägekette (17).

- Die Kettenbremse ist eine Sicherheitsfunktion zur Minderung von Verletzungen auf Grund von Rückschlägen, indem eine laufende Sägekette (17) in Millisekunden angehalten wird. Sie wird vom vorderen Handschutz (1) bei Rückschlag aktiviert.
- Die Gashebelsperre (9) verhindert eine zufällige Beschleunigung des Motors. Der Gashebel (10) kann nur gedrückt werden, wenn die Gashebelsperre (9) gedrückt ist.
- Der Krallenanschlag (15) stützt während der Arbeit die Motorsäge am Holz ab. Niemals ohne Krallenanschlag (15) arbeiten, die Kettensäge kann den Bediener nach vorne reißen.
Benutzen Sie den Krallenanschlag (15) zum Schneiden von Baumstämmen oder dicke Äste. Eine Benutzung des Krallenanschlags (15) erhöht die Arbeitssicherheit, verringert die persönliche Belastung beim Arbeiten und ebenfalls werden die Vibrationen verringert.
Der Krallenanschlag (15) muss immer bei der Benutzung der Kettensäge am Baumstamm angesetzt sein. Drücken Sie mittels des hinteren Handgriffs (11) den Krallenanschlag (15) an den Baumstamm. Zum Schneiden drücken Sie den vorderen Handgriff (2) in Richtung der Schnittlinie. Der Krallenanschlag (15) muss ggf. zur weiteren Schnittrichtung nachgesetzt werden.

8.8 Vorsichtsmaßnahmen gegen Rückschlag

WARNUNG

Achten Sie beim Arbeiten auf Rückschlag des Produkts. Es besteht Verletzungsgefahr. Sie vermeiden Rückschläge durch Vorsicht und richtige Sägetechnik.

- Eine Berührung mit der Schienenspitze kann in manchen Fällen zu einer unerwarteten, nach hinten gerichteten Reaktion führen, bei der die Führungsschiene nach oben und in Richtung des Benutzers geschlagen wird (Abb. 12).
- Rückschlag kann auftreten, wenn die Spitze der Führungsschiene einen Gegenstand berührt oder wenn das Holz sich biegt und die Sägekette im Schnitt festklemmt.
- Bevor die Sägekette im Schnittbereich geführt wird, kann es zum seitlichen Wegrutschen oder zum Hüpfen der Motorsäge kommen.
- (Achtung! Erhöhtes Rückschlagrisiko!)
- Das Verklemmen der Sägekette an der Oberkante der Führungsschiene kann die Kettensäge schnell unkontrolliert in Bedienrichtung zurückstoßen (siehe Abb. 12).
- Das Verklemmen der Sägekette an der Unterkante der Führungsschiene kann die Kettensäge schnell unkontrolliert von der Bedienrichtung wegziehen (siehe Abb. 13).

- Seien Sie extrem vorsichtig, wenn Sie die Sägekette der Kettensäge zum Weitersägen in einen schon begonnenen Schnitt einsetzen.
- Sägen Sie keine Äste oder Holzstücke, die während des Sägevorgangs ihre Position verändern könnten oder bei denen sich der Schnitt im Verlauf des Sägevorgangs schließt.
- Jede dieser Reaktionen kann dazu führen, dass Sie die Kontrolle über die Säge verlieren und sich möglicherweise schwer verletzen. Verlassen Sie sich nicht ausschließlich auf die in der Kettensäge eingebauten Sicherheitseinrichtungen. Ergreifen Sie als Benutzer einer Kettensäge verschiedene Maßnahmen, um unfall- und verletzungsfrei zu arbeiten.

Ein Rückschlag ist die Folge eines falschen oder fehlerhaften Gebrauchs der Säge. Er kann durch geeignete Vorsichtsmaßnahmen, wie nachfolgend beschrieben, verhindert werden.

- Halten Sie die Säge mit beiden Händen fest, wobei Daumen und Finger die Griffe der Kettensäge umschließen. Bringen Sie Ihren Körper und die Arme in eine Stellung, in der Sie den Rückschlagkräften standhalten können. Wenn geeignete Maßnahmen getroffen werden, kann der Benutzer die Rückschlagkräfte beherrschen. Niemals die Kettensäge loslassen (siehe Abb. 7).
- **Vermeiden Sie eine abnormale Körperhaltung und sägen Sie nicht über Schulterhöhe.** Dadurch wird ein unbeabsichtigtes Berühren mit der Schienenspitze vermieden und eine bessere Kontrolle der Kettensäge in unerwarteten Situationen ermöglicht.
- **Verwenden Sie stets vom Hersteller vorgeschriebene Ersatzschienen und Sägeketten.** Falsche Ersatzschienen und Sägeketten können zum Reißen der Kette und/oder zu Rückschlag führen.
- **Halten Sie sich an die Anweisungen des Herstellers für das Schärfen und die Wartung der Sägekette.** Zu niedrige Tiefenbegrenzer erhöhen die Neigung zum Rückschlag.
- Sägen Sie nicht mit der Schwertschneidspitze. Es besteht Rückschlaggefahr.
- Vergewissern Sie sich, dass sich keine Nägel oder Metallstücke im Schneidbereich befinden. Achten Sie besonders auf Nägel oder Eisenstücke in der Umgebung des Schneidbereichs.
- Seien Sie auch vorsichtig beim Sägen von Harthölzern, bei denen sich die Sägekette verhaken kann. Dadurch kann es zum Rückschlag kommen.
- Beginnen Sie den Schnitt mit voller Kraft und halten Sie die Kettensäge während des Sägens immer auf Höchstgeschwindigkeit.
- Sorgen Sie dafür, dass keine Gegenstände am Boden liegen, über die Sie stolpern können.

8.9 Restrisiken

GEFAHR

VERLETZUNGSGEFAHR!

Kontakt mit der Sägekette kann zu tödlichen Schnittverletzungen führen. Niemals mit den Händen in die laufende Sägekette greifen.

GEFAHR

RÜCKSCHLAGGEFAHR!

Rückschlag kann zu tödlichen Schnittverletzungen führen.

WARNUNG

VERBRENNUNGSGEFAHR!

Kette und Führungsschiene erhitzen sich im Betrieb.

WARNUNG

Bei längeren Arbeiten kann es auf Grund von Vibrationen in den Händen der Bedienungsperson zu Durchblutungsstörungen (Weißfingersyndrom) kommen.

Das Weißfingersyndrom ist eine Gefäßerkrankung, bei der die kleinen Blutgefäße an den Fingern und Zehen anfallartig verkrampfen. Die betroffenen Areale werden nicht mehr ausreichend mit Blut versorgt und erscheinen dadurch extrem blass. Der häufige Gebrauch von vibrierenden Produkten kann bei Personen, deren Durchblutung beeinträchtigt ist (z. B. Raucher, Diabetiker) Nervenschädigungen auslösen.

Wenn Sie ungewöhnliche Beeinträchtigungen bemerken, beenden Sie sofort die Arbeit und suchen Sie einen Arzt auf.

9 Technische Daten

Motortyp	2 Taktmotor/luftgekühlt
Hubraum	53 cm ³
Leerlaufdrehzahl n_0	3100 ± 300 min ⁻¹
Drehzahl n_{max}	11500 min ⁻¹
Motorleistung	2,0 kW
Kraftstoff	Normalbenzin/Bleifrei max.10% Bioethanol
Tankinhalt	0,55 l
Tankinhalt/Öl	0,26 l
Zündkerze	L8RTC

Kettengeschwindigkeit	22,1 m/s
Führungsschiene	18"
Schnittlänge*	440 mm
Kettenteilung	8,255 mm (0,325")
Kettenrad Zähnezahl	7 Zähne
Typ der Sägekette	KANGXIN .325.058-72
Typ der Führungsschiene	KANGXIN BE 18-72-5810P
Treibglieddicke	1,47 mm (0.058")
CO ² -Ausstoß	811,32 g/kWh
Gewicht (mit leerem Tank und ohne Schneidgarntur)	ca. 5,6 kg
Gewicht (mit leerem Tank und komplett montiert)	ca. 6,8 kg

Technische Änderungen vorbehalten!

* Die tatsächliche Schnittlänge kann geringer als die angegebene Schnittlänge sein.

Die Geräuschwerte wurden entsprechend nach ISO 22868 ermittelt.

Geräuschkennwerte

Schalldruckpegel L_{pA}	98,3 dB
Unsicherheit K_{pA}	3 dB
Gemessener Schalleistungspegel L_{wA}	114,0 dB
Garantierter Schalleistungspegel L_{wA}	117,0 dB
Unsicherheit K_{wA}	3 dB

Angaben zur Geräuschemission gemäß Produktsicherheitsgesetz (ProdSG) bzw. EG-Maschinenrichtlinie: Der Schalldruckpegel am Arbeitsplatz kann 80 dB überschreiten.

In dem Fall sind Schallschutzmaßnahmen für den Bediener erforderlich (z. B. Tragen eines geeigneten und dafür vorgesehenen Gehörschutzes sowie eine Einhaltung von regelmäßigen Pausen).

Die Vibrationswerte wurden entsprechend nach ISO 22867 ermittelt.

Vibrationskennwerte (Hand-Arm-Schwingung)

Vibrationswert am hinteren Handgriff	6,4 m/s ²
Vibrationswert am vorderen Handgriff	6,69 m/s ²
Unsicherheit K	1,5 m/s ²

WARNUNG

Vermeiden Sie die Schwingungsrisiken, z. B. das Risiko einer Weißfingerekrankung (Durchblutungsstörungen), durch häufige Arbeitspausen, in denen Sie z. B. Ihre Handflächen aneinanderreiben.

WARNUNG

Der tatsächliche vorhandene Vibrationsemissionswert während der Benutzung des Produkts kann, von dem in der Bedienungsanleitung bzw. vom Hersteller angegebenen abweichen. Dies kann von folgenden Einflussfaktoren verursacht werden, die vor jedem bzw. Während des Gebrauches beachtet werden sollen:

- Wird das Produkt richtig verwendet.
- Ist die Art des Schneidens vom Material bzw. wie es verarbeitet, wird richtig.
- Ist der Gebrauchszustand des Produkts, in Ordnung.
- Schärfezustand vom Schneidwerkzeug bzw. richtiges Schneidwerkzeug.
- Sind die Haltegriffe ggf. optionale Vibrationsgriffe montiert und sind diese fest am Produkt angebracht.

10 Auspacken

WARNUNG

Produkt und Verpackungsmaterialien sind kein Kinderspielzeug!

Kinder dürfen nicht mit Kunststoffbeuteln, Folien und Kleinteilen spielen! Es besteht Verschluckungs- und Erstickungsgefahr!

- Öffnen Sie die Verpackung und nehmen Sie das Produkt vorsichtig heraus.
- Entfernen Sie das Verpackungsmaterial sowie Verpackungs-/ und Transportsicherungen (falls vorhanden).
- Überprüfen Sie, ob der Lieferumfang vollständig ist.
- Kontrollieren Sie das Produkt und die Zubehörteile auf Transportschäden. Etwaige Schäden sofort dem Transportunternehmen melden, mit dem das Produkt angeliefert wurde. Spätere Reklamationen werden nicht anerkannt.
- Bewahren Sie die Verpackung nach Möglichkeit bis zum Ablauf der Garantiezeit auf.
- Machen Sie sich vor dem Einsatz anhand der Bedienungsanleitung mit dem Produkt vertraut.
- Verwenden Sie bei Zubehör sowie Verschleiß- und Ersatzteilen nur Originalteile. Ersatzteile erhalten Sie bei Ihrem Fachhändler.
- Geben Sie bei Bestellungen unsere Artikelnummern sowie Typ und Baujahr des Produkts an.

11 Vor Inbetriebnahme

ACHTUNG

Führen Sie die Montage und Einstellungen am Produkt immer bei ausgeschaltetem Motor durch und ziehen den Zündkerzenstecker ab.

ACHTUNG

Das Produkt wird ohne Kraftstoff-/Ölgemisch ausgeliefert. Vor Inbetriebnahme daher unbedingt das Kraftstoff-/Ölgemisch einfüllen.

Benutzen Sie nur ein Gemisch aus bleifreiem Kraftstoff (min. ROZ 95) und speziellem 2-Takt-Motoröl (JASO FD/ISO L EGD).

WARNUNG

Benutzen Sie niemals Kraftstoff, welcher nicht mit 2-Takt Öl gemischt ist. Dies kann dauerhaften Motorschaden verursachen und schließt die Gewährleistung des Herstellers für dieses Produkt aus. Benutzen Sie nie eine Kraftstoffmischung, welches über 90 Tagen gelagert worden ist.

WARNUNG

Gesundheitsgefahr!

Das Einatmen von Kraftstoff-/Schmieröldämpfen und Abgasen kann zu schweren gesundheitlichen Schäden, Bewusstlosigkeit und im Extremfall zum Tod führen.

- Atmen Sie Kraftstoff-/Schmieröldämpfe und Abgase nicht ein.
- Betreiben Sie das Produkt nur im Freien.

WARNUNG

Kraftstoffe und Kraftstoffdämpfe sind feuergefährlich und können beim Einatmen und auf der Haut schwere Schäden verursachen. Beim Umgang mit Kraftstoff ist daher Vorsicht geboten und für eine gute Belüftung zu sorgen.

WARNUNG

Kraftstoff und das Kraftstoff-Öl-Gemisch sind hoch entflammbar!

Hinweise:

- Stellen Sie das Produkt auf eine ebene, gerade Fläche.
- Machen Sie sich vor dem Einsatz anhand der Bedienungsanleitung mit dem Produkt vertraut.

Es ist vorgeschrieben, vor jedem Gebrauch oder nach einem Herunterfallen des Produkts dies sorgfältig auf evtl. Beschädigungen zu überprüfen. Sollten Beschädigungen festgestellt werden, sind diese umgehend von Ihnen oder einer autorisierten Servicestelle zu beseitigen.

Um eine einwandfreie Funktion und lange Haltbarkeit des Produkts zu gewährleisten, sind folgende Punkte zu beachten:

- Korrekter Sitz der Führungsschiene.
- Einbau-/ Lauffrichtung, sowie einwandfreie (scharfe) Sägekette.
- Spannung der Sägekette (bei einer neuen Kette mehrmals prüfen und nachjustieren).
- Funktion der Kettenschmierung.
- Funktion der Kettenbremse.
- Funktion der Kupplung (keine Kettenbewegung im Leerlauf).
- Einwandfreien Zustand und Vollständigkeit der Schutzeinrichtungen und der Schnittvorrichtung.
- Festen Sitz sämtlicher Verschraubungen.
- Leichtgängigkeit aller beweglichen Teile.

Benötigtes Werkzeug:

- Montageschlüssel (29)
- Lappen/Tuch*

* = nicht zwingend im Lieferumfang enthalten!

11.1 Kraftstoff mischen (Abb. 2)

WARNUNG

Direkten Hautkontakt mit Kraftstoff und Einatmen von Kraftstoffdämpfen vermeiden.

1. Der Motor muss mit einem Kraftstoffgemisch aus Kraftstoff und Motoröl betrieben werden.
2. Benutzen Sie nur ein Gemisch aus bleifreiem Kraftstoff (min. ROZ 95) und speziellem 2-Takt-Motoröl (JASO FD/ISO – L - EGD).
3. Mischen Sie das Kraftstoffgemisch nach der Kraftstoff-Mischtablette an.
4. Geben Sie jeweils die richtige Menge Kraftstoff und 2-Takt-Öl in den beiliegenden Öl-Benzinmischbehälter (28).
5. Siehe Kraftstoffmischung.
6. Schütteln Sie anschließend den Öl-Benzinmischbehälter (28) gut durch.

11.1.1 Kraftstoffmischung

Das Kraftstoffgemisch nicht im Tank mischen.

Fügen Sie das 2-Takt-Öl gemäß der Kraftstoff-Misch-Tabelle hinzu.

Kraftstoff	2-Takt-Motor-Öl (1:40)
0,5 Liter	12,5 ml

11.2 Kraftstoff einfüllen (Abb. 1)

GEFAHR

Brand- und Explosionsgefahr!

Füllen Sie den Kraftstoff nur bei ausgeschaltetem und abgekühltem Motor ein. Rauchen Sie nicht, wenn Sie das Produkt betanken.

Hinweis:

Kontrollieren Sie nach jedem Kraftstoffeinfüllen auch das Sägekettenöl.

1. Reinigen Sie immer den Bereich um den Kraftstofftankverschluss (13) vor dem Einfüllen, damit kein Schmutz in den Kraftstofftank fällt. Benutzen Sie hierzu ein trockenes, fusselfreies Tuch.
2. Legen Sie das Produkt auf die Seite, so dass der Kraftstofftankverschluss (13) nach oben zeigt.
3. Klappen Sie die Lasche (13a) auf.
4. Drehen Sie den Kraftstofftankverschluss (13) gegen den Uhrzeigersinn und öffnen Sie ihn. Der Kraftstofftankverschluss (13) ist mit einer Verliersicherung im Kraftstofftank verbunden und kann so nicht herunterfallen.
5. Füllen Sie das Kraftstoffgemisch in den Kraftstofftank. Verschütten Sie beim Auftanken keinen Kraftstoff und füllen Sie den Kraftstofftank nicht randvoll.
6. Wischen Sie verschütteten Kraftstoff stets auf.
7. Drehen Sie den Kraftstofftankverschluss (13) im Uhrzeigersinn, um ihn zu verschließen.
8. Klappen Sie die Lasche (13a) wieder zu.

11.3 Kettenöl einfüllen (Abb. 1)

WARNUNG

Füllen Sie das Sägekettenöl nur bei ausgeschaltetem und abgekühltem Motor ein. Es besteht Brandgefahr!

Niemals ohne Kettenschmierung arbeiten! Bei trocken laufender Sägekette wird die Schneidgarntur in kurzer Zeit irreparabel zerstört.

Vor der Arbeit immer Kettenschmierung überprüfen.

Hinweis:

- Verwenden Sie nur Sägekettenöl. Vorzugsweise biologisch abbaubar.
 - Verwenden Sie kein Altöl, Motoröl usw. Kontrollieren Sie während der Arbeit, ob die Kettenschmierung funktioniert.
1. Reinigen Sie immer den Bereich um den Sägekettenöltankverschluss (14) vor dem Einfüllen, damit kein Schmutz in den Sägekettenöltank fällt. Benutzen Sie hierzu ein trockenes, fusselfreies Tuch.
 2. Legen Sie das Produkt auf die Seite, so dass der Sägekettenöltankverschluss (14) nach oben zeigt.
 3. Klappen Sie die Lasche (14a) auf.
 4. Drehen Sie den Sägekettenöltankverschluss (14) gegen den Uhrzeigersinn und öffnen Sie ihn. Der Sägekettenöltankverschluss (14) ist mit einer Verliersicherung im Sägekettenöltank verbunden und kann so nicht herunterfallen.
 5. Füllen Sie das mitgelieferte Sägekettenöl (27) in den Sägekettenöltank. Verschütten Sie beim Auftanken kein Sägekettenöl (27) und füllen Sie den Sägekettenöltank nicht randvoll.
 6. Wischen Sie verschüttetes Sägekettenöl (27) sofort auf.
 7. Drehen Sie den Sägekettenöltankverschluss (14) im Uhrzeigersinn, um ihn zu verschließen.
 8. Klappen Sie die Lasche (14a) wieder zu.

11.4 Sägekette (17) spannen und prüfen (Abb. 2, 3)

⚠️ WARNUNG

Verletzungsgefahr, wenn Sie mit der Sägekette oder dem Kettenschwert hantieren!

- Tragen Sie schnittfeste Handschuhe.

Hinweis:

- Eine neue Sägekette längt sich und muss öfter nachgespannt werden. Überprüfen Sie regelmäßig nach jedem Schnitt die Kettenspannung und stellen Sie diese nach.
1. Vor dem Spannen müssen Sie die beiden Befestigungsmuttern (20) mit dem Montageschlüssel (29) etwas lösen.
 2. Drehen Sie die Kettenspannschraube (21) mit dem Montageschlüssel (29) im Uhrzeigersinn, um die Spannung zu erhöhen.
 3. Ziehen Sie die beiden Befestigungsmuttern (20) mit dem Montageschlüssel (29) fest an.
 4. Die Sägekette (17) muss an der Schwertunterseite anliegen. Prüfen Sie, ob sich die Sägekette (17) (bei gelöster Kettenbremse, vorderen Handschutz (1) nach hinten ziehen) von Hand über die Führungsschiene (16) ziehen lässt.

12 Inbetriebnahme

⚠️ WARNUNG

Beachten Sie bitte die gesetzlichen Bestimmungen zur Lärmschutzverordnung.

Hinweis:

Die Kettensäge besitzt keine Startgassperre.

Darum deaktivieren Sie einen gezogenen Kaltstarthebel (Choke) (8) nur über die Gashebelsperre (9) und Gashebel (10).

Der Kaltstarthebel (Choke) (8) springt dann automatisch in die Betriebsstellung „Warmstart“.

Schieben Sie einen gezogenen Kaltstarthebel (Choke) (8) nicht einfach per Hand wieder auf die Position „Warmstart“, sonst könnte der Motor mit erhöhtem Leerlauf starten.

Arbeitshinweise

Machen Sie sich vor dem Einsatz mit dem Umgang der Kettensäge vertraut.

Es ist vorgeschrieben, vor jedem Gebrauch oder nach einem Herunterfallen des Produkts dies sorgfältig auf evtl. Beschädigungen zu überprüfen. Sollten Beschädigungen festgestellt werden, sind diese umgehend von Ihnen oder einer autorisierten Servicestelle zu beseitigen.

Um eine einwandfreie Funktion und lange Haltbarkeit des Produkts zu gewährleisten, sind folgende Punkte zu beachten:

- Korrekter Sitz der Führungsschiene
- Überprüfen Sie die Einbau-/ Lafrichtung, sowie eine einwandfreie (scharfe) Sägekette.
- Spannung der Sägekette (bei einer neuen Kette mehrmals prüfen und nachjustieren)
- Funktion der Kettenschmierung
- Funktion der Kettenbremse
- Überprüfen Sie die Funktion der Kupplung. Die Sägekette darf sich im Leerlauf nicht bewegen.
- Dichtheit des Treibstoffsystems
- Einwandfreien Zustand und Vollständigkeit der Schutzeinrichtungen und der Schnitvorrichtung
- Festen Sitz sämtlicher Verschraubungen.
- Leichtgängigkeit aller beweglichen Teile.

12.1 Motor starten (Abb. 5-8)

ACHTUNG

Ziehen Sie den Seilzugstarter stets gerade heraus. Halten Sie den Griff des Seilzugstarters fest, wenn sich der Seilzugstarter wieder einzieht. Lassen Sie den Seilzugstarter nie zurückschnellen.

12.1.1 Bei kaltem Motor starten

WARNUNG

Schalten Sie die Kettenbremse vor jeder Inbetriebnahme ein (vorderer Handschutz nach vorne drücken).

ACHTUNG

Lassen Sie den Seilzugstarter niemals zurückschleudern. Dies kann zu Beschädigungen führen.

1. Entfernen Sie die Abdeckung (30) von der Führungsschiene (16).
2. Stellen Sie die Kettensäge auf einen stabilen und ebenen Untergrund. Die Sägekette (17) darf dabei den Boden nicht berühren.
3. Drücken Sie den vorderen Handschutz (1) nach vorne, bis dieser einrastet. Die Sägekette (17) wird durch die Kettenbremse blockiert.
4. Drücken Sie 6x die Kraftstoffpumpe „Primer“ (7).
5. Ziehen Sie den Kaltstarthebel (Choke) (8) heraus (↖).
6. Stellen Sie Ihre Schuhspitze in den hinteren Handschutz (12) (siehe Abb. 5).
7. Halten Sie die Kettensäge am vorderen Handgriff (2) fest und ziehen Sie den Seilzugstarter (4) langsam bis zum ersten Widerstand heraus.
8. Ziehen Sie nun den Seilzugstarter (4) rasch an, bis der Motor startet. Sollte der Motor nicht starten, wiederholen Sie den Vorgang. So lange der Kaltstarthebel (Choke) (8) herausgezogen ist (↖), läuft der Motor nur kurz an und geht wieder aus.
9. Sobald der Motor ausgegangen ist, betätigen Sie die Gashebelsperre (9) und den Gashebel (10) zusammen. Der Kaltstarthebel (Choke) (8) springt automatisch in die Betriebsstellung „Warmstart“.
10. Ziehen Sie nun erneut den Seilzugstarter (4) rasch an, bis der Motor startet.
11. Springt der Motor auch nach mehreren Versuchen nicht an, lesen Sie Störungsabhilfe.

Hinweis:

Bei hohen Außentemperaturen kann es vorkommen, dass auch bei kaltem Motor ohne Choke gestartet werden muss!

VORSICHT

Die Kettenbremse ist jetzt gelöst. Wird der Gashebel zusammen mit der Gashebelsperre betätigt läuft die Sägekette an.

1. Lösen Sie die Kettenbremse, indem Sie den vorderen Handschutz (1) nach hinten ziehen (siehe Abb. 6).

12.1.2 Bei warmen Motor starten

(Das Produkt stand für weniger als 15–20 Minuten still.)

WARNUNG

Schalten Sie die Kettenbremse vor jeder Inbetriebnahme ein (vorderer Handschutz nach vorne drücken).

1. Drücken Sie den vorderen Handschutz (1) nach vorne, bis dieser einrastet. Die Sägekette (17) wird durch die Kettenbremse blockiert.
2. Drücken Sie 6x die Kraftstoffpumpe „Primer“ (7).
3. Der Kaltstarthebel (Choke) (8) muss zum Starten des warmen Motors nicht gezogen werden.
4. Stellen Sie Ihre Schuhspitze in den hinteren Handschutz (12) (siehe Abb. 5).
5. Halten Sie die Kettensäge am vorderen Handgriff (2) fest und ziehen Sie den Seilzugstarter (4) langsam bis zum ersten Widerstand heraus.
6. Ziehen Sie nun den Seilzugstarter (4) rasch an. Das Produkt sollte nach 1–2 Zügen starten. Falls das Produkt nach 6 Zügen immer noch nicht startet, wiederholen Sie den Vorgang unter „Starten bei kaltem Motor“.

12.1.3 Motor abstellen

12.1.3.1 Not-Aus-Schrittfolge

Falls es notwendig ist, das Produkt sofort zu stoppen, stellen Sie den Ein-/Aushebel (6) auf Stellung „0“ und halten Sie ihn auf dieser Stellung gedrückt, bis der Motor zum Stillstand gekommen ist.

12.1.3.2 Normale Schrittfolge

1. Lassen Sie den Gashebel (10) los. Der Motor geht in Leerlaufgeschwindigkeit über.
2. Stellen Sie den Ein-/Aushebel (6) auf Stellung „0“ und halten Sie ihn auf dieser Stellung gedrückt, bis der Motor zum Stillstand gekommen ist.

12.1.3.3 Betrieb im Leerlauf

ACHTUNG

Im Leerlauf muss die Sägekette stillstehen. Sollte sich die Sägekette drehen, ist die Leerlaufdrehzahl einzustellen!

Hinweis:

- Wenn sich die Sägekette im Leerlauf bewegt oder der Motor bei Gaswegnahme von alleine ausgeht, muss eine Vergasereinstellung vorgenommen werden.
 - Siehe 16.6.
1. Heben Sie die Kettensäge auf.
 2. Halten Sie mit der linken Hand den vorderen Handgriff (2) fest.
 3. Halten Sie mit der rechten Hand den hinteren Handgriff (11) fest. Dabei liegt der Handballen auf der Gashebelsperre (9) und der Zeigefinger betätigt den Gashebel (10) (siehe Abb. 7).

4. Nach einmaliger Betätigung des Gashebels (10) läuft der Motor im Standgas.

5. Lassen Sie den Motor kurz warmlaufen.

12.1.3.4 Kettenschmierung prüfen und einstellen

WARNUNG

Füllen Sie das Sägekettenöl nur bei ausgeschaltetem und abgekühltem Motor ein. Es besteht Brandgefahr!

Niemals ohne Kettenschmierung arbeiten! Bei trocken laufender Sägekette wird die Schneidgarnitur in kurzer Zeit irreparabel zerstört.

Vor der Arbeit immer Kettenschmierung überprüfen.

Hinweis:

- Verwenden Sie nur Sägekettenöl. Vorzugsweise biologisch abbaubar.
- Verwenden Sie kein Altöl, Motoröl usw. Kontrollieren Sie während der Arbeit, ob die Kettenschmierung funktioniert.

Halten Sie die Kettensäge im laufenden Betrieb, bei mittlerer Drehzahl über einen abgesägten Baumstumpf oder einer passenden Unterlage. Ist die Schmierung ausreichend, bildet sich ein leichter Ölfilm auf dem Baumstumpf oder der Unterlage (siehe Abb. 8).

1. Falls notwendig kann die Kettenschmierung durch die Ölregulierungsschraube (19) erhöht oder verringert werden.
Nehmen Sie hierzu den mitgelieferten Montageschlüssel (29) zur Hilfe:
2. Drücken Sie zuerst und drehen dann die Ölregulierungsschraube (19) im Uhrzeigersinn, um die Kettenschmierung zu verringern.
3. Drücken Sie zuerst und drehen dann die Ölregulierungsschraube (19) gegen den Uhrzeigersinn, um die Kettenschmierung zu erhöhen.

12.1.3.5 Kettenbremse prüfen

WARNUNG

Die Kettenbremse muss vor jeder Inbetriebnahme geprüft werden.

Die Kettenbremse bremst die Sägekette bei einem Rückschlag sofort ab.

WARNUNG

Produktbeschädigung!

Eine erhöhte Motordrehzahl über eine zu lange Zeit, bei blockierter Kettenbremse schadet dem Motor und dem Sägekettenantrieb.

Sollte sich die Sägekette dennoch bewegen, kontaktieren Sie den Kunden-Service.

Die Kettenbremse bremst die Sägekette (17) bei einem Rückschlag sofort ab.

1. Achten Sie darauf, dass der vordere Handschutz (1) frei von Schmutz ist und sich leicht bewegen lässt.
2. Starten Sie die Kettensäge wie in 12.1 beschrieben und beschleunigen Sie die Sägekette (17) auf volle Geschwindigkeit (Vollgas).
3. Betätigen Sie bei laufender Sägekette (17) den vorderen Handschutz (1). Die Kettenbremse muss die Sägekette (17) bei max. Geschwindigkeit abbremsen und blockieren.

13 Grundsätzliche Arbeitshinweise zu Fällarbeiten

GEFAHR

Verletzungsgefahr!

Säge- und Fällarbeiten sowie sämtliche damit verbundene Arbeiten dürfen nur von besonders ausgebildeten und geschulten Personen durchgeführt werden.

Beachten Sie die länderspezifischen Vorschriften für Fällarbeiten und informieren Sie sich bei der zuständigen Behörde.

- Achten Sie darauf, dass durch die herabfallenden Äste und Bäume niemand zu Schaden kommen kann.
- Im Arbeitsbereich dürfen sich nur die für die Fällarbeiten benötigten Personen aufhalten.
- Halten Sie den Arbeitsbereich am Stamm frei und aufgeräumt, sodass ein sicherer Stand für die Benutzer gewährleistet ist.
- Halten Sie Fluchtwege frei und aufgeräumt, um den Arbeitsbereich schnell verlassen zu können.
- Führen Sie Fällarbeiten nicht bei stärkeren Windverhältnissen, schlechtem Wetter oder schlechten Sichtverhältnissen durch.
- Halten Sie Entfernungen zum nächsten Arbeitsplatz von mindestens 2 1/2 Baumlängen ein.
- Schalten Sie den Motor aus, wenn die Säge mit einem Fremdkörper in Berührung kommt. Kontrollieren Sie die Säge, und reparieren Sie sie gegebenenfalls.
- Schützen Sie die Sägekette vor Schmutz und Sand. Selbst geringe Mengen Schmutz können die Sägekette schnell abstumpfen und die Gefahr einer Rückschlagreaktion erhöhen.
- Fangen Sie mit dem Zersägen von kleineren Baumstämmen zur Übung an, um ein Gefühl für Ihr Produkt zu bekommen, bevor Sie schwierigere Aufgaben angehen.

- Drücken Sie das Gehäuse der Kettensäge gegen den Baumstamm, wenn Sie mit dem Sägen beginnen.
- Lassen Sie die Säge für Sie arbeiten. Üben Sie nur leichten Druck nach unten aus.
- Um nach dem Austritt der Sägekette aus dem Holz nicht die Kontrolle über das Produkt zu verlieren, sollten Sie gegen Ende des Schnitts keinen Druck auf die Säge ausüben.
- Schneiden Sie kein am Boden liegendes Holz bzw. versuchen Sie nicht aus dem Boden ragende Wurzeln zu sägen.

13.1 Verwendung und Behandlung

- Starten Sie das Produkt nie, bevor Führungsschiene (16), Sägekette (17) und Kettenradabdeckung (22) korrekt montiert sind.
- Schneiden Sie kein am Boden liegendes Holz bzw. versuchen Sie nicht aus dem Boden ragende Wurzeln zu sägen. Vermeiden Sie auf jeden Fall, dass die Sägekette (17) in das Erdreich eintaucht, da die Sägekette (17) andernfalls sofort abstumpft.
- Sollten Sie aus Versehen einen festen Gegenstand mit dem Produkt berühren, schalten Sie den Motor sofort aus und untersuchen Sie das Produkt auf eventuelle Schäden.
- Warten Sie das Produkt sorgfältig. Kontrollieren Sie, ob bewegliche Teile einwandfrei funktionieren und nicht klemmen, ob Teile gebrochen oder so beschädigt sind, dass die Funktion des Produkts beeinträchtigt ist. Lassen Sie beschädigte Teile vor dem Einsatz des Produkts reparieren. Viele Unfälle haben ihre Ursache in schlecht gewarteten Produkten.
- **Halten Sie Schneidwerkzeuge scharf und sauber.** Sorgfältig gepflegte Schneidwerkzeuge mit scharfen Schneidkanten verkleben sich weniger und sind leichter zu führen.
- Sollte es zu einer Blockade zwischen dem Schnittgut und der Sägekette (17) kommen dann schalten Sie diese umgehend aus. Warten Sie bis die Sägekette (17) zum Stillstand gekommen ist. Entfernen Sie den Zündkerzenstecker (31) und ziehen Sie schnittfeste Handschuhe an, um die Blockade zu entfernen.
- Falls die Führungsschiene (16) entfernt werden muss, folgen Sie den Anweisungen wie in 16.8 beschrieben. Nach Beseitigung der Blockade und erneuter Montage muss ein Probelauf durchgeführt werden. Wenn hierbei Vibrationen oder mechanische Geräusche festgestellt werden, stellen Sie die Arbeit ein und wenden sich an einer autorisierten Servicestelle. Sollte diese Gefährdung öfters vorkommen, empfehlen wir eine Schulung.
- Verwenden Sie zur Sicherstellung der Produktsicherheit nur Original-Ersatzteile vom Hersteller oder vom Hersteller freigegebene Ersatzteile.

13.2 Fallkerb erstellen

Hinweis:

Der Fallkerb bestimmt die Fallrichtung des zu fallenden Baumes.

1. Legen Sie den Fallkerb im rechten Winkel zur Fallrichtung an.
2. Sägen Sie möglichst bodennah.
3. Stützen Sie die Kettensäge mit dem Krallenschlag (15) ab.

13.2.1 Fällrichtung festlegen - mit Markierung auf dem Produkt (Abb. 9)

Die Kettensäge ist mit einer Fällmarkierung (32) versehen, die Sie bei der Ausrichtung der Motorsäge unterstützt.

1. Setzen Sie die Kettensäge an den Stamm. Die Fällmarkierung (32) zeigt Ihnen die wahrscheinliche Fällrichtung des Baumes.

13.2.2 Fallkerb anlegen (Abb. 10)

1. Fangen Sie zuerst mit dem Schnitt des Fallkerbes A an. Die Tiefe des Fallkerbes sollte ca. 1/4 des Baumdurchmessers betragen und einen Winkel von 45°-60° aufweisen.

13.2.3 Fällrichtung prüfen (Abb. 11)

1. Kettensäge mit der Führungsschiene (16) in die Fallkerbsohle legen.
2. Die Fällmarkierung (32) zeigt in die wahrscheinliche Fällrichtung.
3. Sofern erforderlich Fallkerb entsprechend nachschneiden.

13.2.4 Fällschnitt ausführen (Abb. 10)

WARNUNG

Unfallgefahr!

Sägen Sie die Bruchleiste C auf keinen Fall während des Fällschnitts B an, da der Baum sonst in eine unvorhersehbare Fallrichtung fallen kann!

Seien Sie darauf vorbereitet, dass der Baum beim Fallen auf dem Schnitt unkontrolliert „rutschen“ kann.

Seien Sie darauf vorbereitet, dass der Baum beim Aufprall auf dem Boden unkontrolliert in eine Richtung „springen“ kann.

Um zu verhindern, dass die Kettensäge im Fällschnitt B verklemt, treiben Sie rechtzeitig eile aus Aluminium oder Kunststoff in den Fällschnitt B. Verwenden Sie keine Eisenkeile.

ACHTUNG

Sachschaden!

Achten Sie darauf, dass der Keil nicht mit der Sägekette in Berührung kommt. Sie kann dadurch stark beschädigt werden.

1. Setzen Sie den Fällschnitt B ca. 2-3 cm höher als den waagerechten Schnitt des Fallkerbes A an. Achten Sie darauf, dass der Fällschnitt B exakt waagrecht ausgeführt wird.
2. Lassen Sie ca. 1/10 des Baumdurchmessers, die Bruchleiste C vor dem Fällschnitt B stehen. Bruchleiste C führt den Baum wie ein Scharnier zu Boden und sichert ihn gegen vorzeitiges Umfallen.

13.2.5 Entastungsarbeiten

- Beachten Sie grundsätzlich die Gefahr von zurückschlagenden Ästen.
- Stehen Sie nicht auf dem Stamm beim Entasten.
- Sägen Sie nicht mit der Schienenspitze.
- Sägen Sie nie mehrere Äste auf einmal.
- Stützen Sie die Kettensäge beim Entasten möglichst mit dem Krallenanschlag (15) ab.
- Achten Sie darauf, dass am Ende des Schnittes die Kettensäge durch ihr Eigengewicht durchschwenken kann. Sie wird nicht mehr im Schnitt gestützt, halten Sie entsprechend dagegen.
- Nehmen Sie einen festen, stabilen und sicheren Stand beim Entasten ein.

13.2.6 Entastungsarbeiten in Teilstücken

Kürzen Sie lange bzw. dicke Äste, bevor Sie den finalen Trennschnitt vornehmen (siehe Abb. 16). Die Sägekette (17) kann ansonsten leicht verklemmen.

14 Unter Spannung stehendes Holz bearbeiten

ACHTUNG

Sachschaden!

Liegendes Holz darf an der Unterseite der Schnittstelle nicht den Boden berühren, da ansonsten die Sägekette beschädigt werden kann.

Die richtige Reihenfolge beim Bearbeiten von unter Spannung stehendem Holz muss unbedingt eingehalten werden. Ansonsten kann sich die Sägekette (17) verklemmen oder es kann zu einem Rückschlag kommen.

Holz unter Spannung muss immer zuerst auf der Druckseite eingeschnitten werden. Erst dann kann der Trennschnitt auf der Zugseite erfolgen.

So wird das Einklemmen der Sägekette (17) vermieden.

Rückstoß (Abb. 17)

- Das Verklemmen der Sägekette (17) an der Oberkante der Führungsschiene (16) kann die Kettensäge schnell unkontrolliert in Bedienrichtung zurückstoßen.

Hineinziehen (Abb. 13)

- Das Verklemmen der Sägekette (17) an der Unterkante der Führungsschiene (16) kann die Kettensäge schnell unkontrolliert von der Bedienrichtung wegziehen.

Sicheres Arbeiten

- Halten Sie das Produkt in einem guten Gebrauchszustand, um Verletzungen vorzubeugen.
- Es ist notwendig, tägliche Inspektionen vor dem Gebrauch und nach dem Fallenlassen oder anderer Stöße durchzuführen, um signifikante Schäden oder Defekte festzustellen.
- Benutzen Sie das Produkt auf Bodenhöhe, nicht auf einer Leiter stehend oder auf einem unsicheren, instabilen Standplatz.
- Lassen Sie sich nicht zu einem unüberlegten Schnitt verleiten. Das könnte Sie selbst und andere gefährden.
- Wechseln Sie regelmäßig Ihre Arbeitsposition. Eine längere Benutzung des Produkts kann zu vibrationsbedingten Durchblutungsstörungen der Hände führen. Sie können die Benutzungsdauer jedoch durch geeignete Handschuhe oder regelmäßige Pausen verlängern. Achten Sie darauf, dass die persönliche Veranlagung zu schlechter Durchblutung, niedrige Außentemperaturen oder große Greifkräfte beim Arbeiten die Benutzungsdauer verringern.

14.1 Holzstamm ist nach unten gebogen (Abb. 14)

1. Sägen Sie zuerst den Entlastungsschnitt 1 (ca. 1/3 des Stammdurchmessers) auf der Druckseite (siehe Abb. 14).
2. Führen Sie dann den Trennschnitt 2 (ca. 2/3 des Stammdurchmessers) auf der Zugseite aus (siehe Abb. 14).

14.2 Holzstamm ist nach oben gebogen (Abb. 14)

1. Sägen Sie zuerst den Entlastungsschnitt 1 (ca. 1/3 des Stammdurchmessers) auf der Druckseite (siehe Abb. 14).
2. Führen Sie dann den Trennschnitt 2 (ca. 2/3 des Stammdurchmessers) auf der Zugseite aus (siehe Abb. 14).

15 Transport

1. Verwenden Sie stets den Schwert- und Ketten-
schutz (30) beim Transport.
2. Schalten Sie das Produkt vor jedem Transport ab,
auch bei kürzeren Strecken. Sichern Sie das Pro-
dukt während des Transports (auch in Fahrzeugen)
gegen Umkippen, um Kraftstoffverlust, Schäden
oder Verletzungen zu vermeiden.
3. Tragen Sie das Produkt nur am vorderen Hand-
griff (2). Die Führungsschiene (16) zeigt dabei nach
hinten, von Ihrem Körper abgewandt (siehe
Abb. 15).
4. Halten Sie den heißen Schalldämpfer vom Körper
weg. Es besteht Verbrennungsgefahr!

16 Reinigung und Wartung

WARNUNG

Verletzungsgefahr!

Schalten Sie das Produkt vor Reinigungsarbeiten im-
mer aus und ziehen den Zündkerzenstecker ab.

- Siehe 16.4.

Alle Anweisungen bezüglich Wartung und Reinigung
müssen regelmäßig bzw. täglich und vor jeder Inbetrieb-
nahme durchgeführt werden. Eine unsachgemäße War-
tung kann zu schweren Sach- oder Personenschäden
führen. Können diese Arbeiten vom Benutzer nicht sel-
ber ausgeführt werden, ist ein Fachhändler aufzusuchen.

Hinweis:

Nach jedem Gebrauch sollte das Produkt gründlich ge-
reinigt werden.

1. Führen Sie die Reinigungs- und Wartungsarbeiten
nur soweit aus, wie in dieser Bedienungsanleitung
angegeben. Weiterführende Arbeiten müssen von
Fachpersonal ausgeführt werden.
2. Wartungsarbeiten müssen regelmäßig durchgeführt
werden.
3. Siehe 16.10.

16.1 Motoreinheit reinigen

WARNUNG

Verbrennungsgefahr!

Heiße Schalldämpfer, Zylinder oder Kühlrippen nicht
berühren.

- Halten Sie Schutzvorrichtungen, Luftschlitze und
Motorenhäuser so staub- und schmutzfrei wie
möglich. Reiben Sie das Produkt mit einem saube-
ren Tuch* ab oder blasen Sie es mit Druckluft* bei
niedrigem Druck aus. Wir empfehlen, dass Sie das
Produkt direkt nach jeder Benutzung reinigen.

- Reinigen Sie das Produkt regelmäßig mit einem
feuchten Tuch* und etwas Schmierseife. Verwen-
den Sie keine Reinigungs- oder Lösungsmittel; die-
se könnten die Kunststoffteile des Produkts angrei-
fen. Achten Sie darauf, dass kein Wasser in das
Produktinnere gelangen kann.

16.2 Luftfilter (3b) reinigen

ACHTUNG

Luftfilter nie mit Benzin oder brennbaren Lösungsmit-
teln reinigen.

Verschmutzte Luftfilter (3b) verringern die Motorleis-
tung durch zu geringe Luftzufuhr zum Vergaser.

Regelmäßige Kontrolle ist daher unerlässlich. Der Luft-
filter (3b) sollte regelmäßig kontrolliert werden und bei
Bedarf gereinigt werden.

Bei sehr staubiger Luft ist der Luftfilter (3b) häufiger zu
überprüfen.

1. Öffnen Sie die Clipverschlüsse für die Luftfilterab-
deckung (5).
2. Entfernen Sie die Luftfilterabdeckung (3).
3. Schrauben Sie die Luftfilterschraube (3a) heraus.
4. Entnehmen Sie den Luftfilter (3b).
5. Reinigen Sie den Luftfilter (3b) durch Ausklopfen
oder Ausblasen (mit niedrigem Druck).
6. Der Zusammenbau erfolgt in umgekehrter Reihen-
folge.

16.3 Kettenantrieb reinigen

WARNUNG

Verletzungsgefahr, wenn Sie mit der Säge- kette oder dem Kettenschwert hantieren!

- Tragen Sie schnittfeste Handschuhe.

Hinweis:

Nach jedem Gebrauch sollte das Produkt gründlich ge-
reinigt werden.

1. Stellen Sie das Produkt auf eine ebene, stabile Un-
terlage.
2. Ziehen Sie den vorderen Handschutz (1) bis zum
Anschlag nach hinten, um die Kettenbremse zu lö-
sen (siehe Abb. 6).
3. Drehen Sie die Kettenspannschraube (21) mit dem
Montageschlüssel (29) gegen den Uhrzeigersinn,
um die Spannung zu reduzieren.
4. Entfernen Sie die beiden Befestigungsmuttern (20)
mit dem Montageschlüssel (29).
5. Nehmen Sie die Kettenradabdeckung (22) ab.
6. Nehmen Sie die Sägekette (17) vorsichtig von der
Führungsschiene (16) und dem Kettenrad (26) ab.

- Entfernen Sie die Führungsschiene (16). Reinigen Sie diese mit einem Pinsel.
- Reinigen Sie nun gründlich den kompletten Kettenantriebsbereich und die Kettenradabdeckung (22) mit einem Pinsel oder durch Ausblasen (mit niedrigem Druck).
- Der Zusammenbau erfolgt in umgekehrter Reihenfolge.

16.4 Zündkerze warten

- Demontieren Sie den Luftfilter (3b) wie in 16.2 beschrieben.
- Ziehen Sie den Zündkerzenstecker (31) ab, in dem Sie ihn nach links und rechts drehen und gleichzeitig an ihm ziehen. Halten und ziehen Sie den Zündkerzenstecker (31) ausschließlich am Stecker. Ziehen Sie niemals am Kabel!
- Lösen Sie die Zündkerze mit dem beiliegenden Montageschlüssel (29).
- Der Zusammenbau erfolgt in umgekehrter Reihenfolge.

Elektrodenabstand = 0,6 mm (Abstand zwischen den Elektroden, zwischen welchen der Zündfunke erzeugt wird). Überprüfen Sie die Zündkerze erstmals nach 10 Betriebsstunden auf Verschmutzung und reinigen Sie diese gegebenenfalls mit einer Kupferdrahtbürste. Danach die Zündkerze alle 50 Betriebsstunden warten.

16.5 Kettenschmierung warten

- Siehe 12.1.3.4.

16.6 Vergasereinstellungen warten

Wenn sich die Sägekette (17) im Leerlauf bewegt oder der Motor bei Gaswegnahme von alleine ausgeht, muss eine Vergasereinstellung vorgenommen werden.

Hinweis:

Lassen Sie die Vergasereinstellungen (z. B. die Leerlaufdrehzahl) nur von qualifiziertem Fachpersonal durchführen, um Motorschäden zu vermeiden.

16.7 Führungsschiene (16) warten

- Entfernen Sie eventuell entstandene Grate an der Schienenkante mit Hilfe einer Metallfeile.
- Reinigen Sie die Nut der Führungsschiene (16) mit Hilfe eines Pinsels oder mit Druckluft (mit niedrigem Druck). Wechseln Sie die Führungsschiene (16) aus, sobald die Nut verschlissen ist.
- Drehen Sie die Führungsschiene (16) nach jedem Einsatz, um eine gleichmäßige Abnutzung zu gewährleisten.
- Überprüfen Sie das Zahnrad an der Spitze der Führungsschiene (16) auf Leichtgängigkeit. Schmieren Sie es ggf. mit einem Lageröl.

16.8 Führungsschiene (16) und Sägekette (17) montieren (Abb. 2, 3)

WARNUNG

Tragen Sie immer Schutzhandschuhe, wenn Sie die Sägekette berühren. Verletzungsgefahr durch die scharfen Schneidezähne!

ACHTUNG

Führen Sie die Montage und Einstellungen am Produkt immer bei ausgeschaltetem Motor durch und ziehen den Zündkerzenstecker ab.

Hinweis:

- Eine neue Sägekette längt sich und muss öfter nachgespannt werden. Überprüfen Sie regelmäßig nach jedem Schnitt die Kettenspannung und stellen Sie diese nach.

Je nach Verschleiß kann die Führungsschiene (16) gewendet werden.

- Stellen Sie das Produkt auf eine ebene, stabile Unterlage.
- Ziehen Sie den vorderen Handschutz (1) bis zum Anschlag nach hinten, um die Kettenbremse zu lösen, falls nötig.
- Entfernen Sie die beiden Befestigungsmuttern (20) mit dem Montageschlüssel (29).
- Nehmen Sie die Kettenradabdeckung (22) ab.
- Schieben Sie das Langloch der Führungsschiene (16) über die beiden herausstehenden Bolzen.
- Legen Sie die Sägekette (17) über die Zahnung des Kettenrades (26). Führen Sie die Sägekette (17) passgenau in der auf der Führungsschiene (16) angegebenen Richtung ein. In der Spitze der Führungsschiene (16) befindet sich ein Führungsrad, in dessen Zahnung die Sägekette (17) eingelegt werden muss.
- Ziehen Sie etwas an der Führungsschiene (16), um die Sägekette (17) leicht vorzuspannen.
- Setzen Sie die Kettenradabdeckung (22) auf. Achten Sie darauf, dass der innenliegende Kettenspannstift (23) in die passende Bohrung (25) der Führungsschiene (16) passt. Verstellen Sie ggf. die Kettenspannschraube (21) mit dem Montageschlüssel (29).
- Schrauben Sie die beiden Befestigungsmuttern (20) mit der Hand auf. Achten Sie aber darauf, dass Sie diese noch nicht fest anziehen.

10. Drehen Sie mit dem Montageschlüssel (29) die Kettenspannschraube (21) im Uhrzeigersinn, bis der untere Teil der Sägekette (17) in die Führungsschiene (16) gleitet. Die Sägekette (17) muss an der Schienenunterseite anliegen.

Bei gelöster Kettenbremse muss sich die Sägekette (17) von Hand über die Führungsschiene (16) ziehen lassen.

11. Ziehen Sie die beiden Befestigungsmuttern (20) mit dem Montageschlüssel (29) fest an.

16.9 Sägekette (17) schärfen und pflegen

WARNUNG

Die Zähne der Sägekette sind sehr scharf, um eine Verletzungsgefahr zu vermeiden, sollten bei der Handhabung immer dicke Handschuhe getragen werden!

Halten Sie die Kettensäge in einem guten Betriebszustand, ein effektives Arbeiten mit der Kettensäge ist nur möglich, wenn die Sägekette scharf, gut geschmiert und richtig gespannt ist.

Dadurch verringert sich auch die Gefahr eines Rückschlages.

Die richtig geschärfte Sägekette (17)

Eine richtig geschärfte Sägekette (17) geht mühelos durch das Holz und benötigt dabei sehr wenig Druck. Arbeiten Sie nicht mit einer stumpfen oder beschädigten Sägekette (17).

Es erhöht die körperliche Anstrengung, vergrößert die Erschütterungen und führt zu unbefriedigenden Ergebnissen sowie höherer Abnutzung.

- Reinigen Sie die Sägekette (17) regelmäßig.
- Überprüfen Sie die Sägekette (17) auf Brüche in den Gliedern und auf beschädigte Niete.
- Das Schärfen einer Sägekette (17) sollte nur von erfahrenen Benutzern durchgeführt werden!
- Beachten Sie die unten angegebenen Winkel und Maße.

Wenn die Sägekette (17) nicht richtig geschärft oder das Tiefenmaß zu klein ist, besteht ein höheres Risiko von Rückschlageffekten und daraus resultierenden Verletzungen! Die Sägekette (17) kann nicht auf der Führungsschiene (16) festgesetzt werden. Es ist daher am besten, die Sägekette (17) von Führungsschiene (16) zu nehmen und dann zu schärfen.

- Wählen Sie ein für die Kettenteilung geeignetes Schärferwerkzeug aus.

Die Kettenteilung (z. B. 3/8") ist im Tiefenmaß jedes Messers markiert.

Benutzen Sie nur spezielle Feilen für Sägeketten!

Andere Feilen haben die falsche Form und den falschen Schliff.

Wählen Sie den Durchmesser der Feile gemäß Ihrer Kettenteilung. Beachten Sie unbedingt auch die folgenden Winkel beim Schärfen der Schneidglieder.

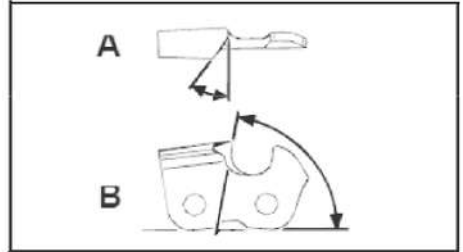

A = Feilwinkel

B = Winkel der Seitenplatte

Der Winkel muss außerdem für alle Schneidglieder beibehalten werden.

Bei ungleichmäßigen Winkeln wird die Sägekette (17) unregelmäßig laufen, sich schnell abnutzen und vorzeitig kaputtgehen.

Da diese Anforderungen nur mit ausreichender und regelmäßiger Übung erfüllt werden können:

1. Benutzen Sie einen Feilenhalter.
2. Ein Feilenhalter muss beim Schärfen der Sägekette (17) per Hand eingesetzt werden. Die richtigen Feilwinkel sind darauf markiert.
3. Halten Sie die Feile waagrecht (im richtigen Winkel zur Führungsschiene (16)) und feilen Sie gemäß der Winkelmarkierung auf dem Feilenhalter. Stützen Sie den Feilenhalter auf dem Zahndach und dem Tiefenbegrenzer ab.
4. Feilen Sie das Schneidglied stets von innen nach außen.
5. Die Feile schärft nur in der Vorwärtsbewegung. Heben Sie sie bei der Rückwärtsbewegung ab.
6. Berühren Sie die Treib- und Verbindungsglieder nicht mit der Feile.
7. Drehen Sie die Feile regelmäßig weiter, um eine einseitige Abnutzung zu vermeiden.
8. Nehmen Sie ein Stück hartes Holz, um den Grat von den Schnittkanten zu entfernen.

Alle Schneidglieder müssen die gleiche Länge haben, da sie sonst auch unterschiedlich hoch sind.

Dadurch läuft die Sägekette (17) unregelmäßig und es erhöht die Gefahr, kaputtzugehen.

16.10 Wartungsintervalle

Die hier aufgeführten Angaben beziehen sich auf normale Einsatzbedingungen. Bei erschwerten Bedingungen, wie z. B. starke Staubentwicklung und längeren täglichen Arbeitszeiten sind die angegebenen Intervalle entsprechend zu verkürzen.

Produktteil	Aktion	Vor Arbeitsbeginn	Wöchentlich	Bei Störungen	Bei Beschädigungen	Bei Bedarf
Kettenschmierung	Prüfen	X				
Sägekette (17)	Prüfen und auf Schärfezustand achten	X				
	Kettenspannung kontrollieren	X				
	Schärfen					X
Führungsschiene (16)	Prüfen (Abnutzung, Beschädigung)	X				
	Reinigen		X	X		
	Ersetzen				X	X

17 Lagerung

WARNUNG

Entfernen Sie den Kraftstoff nicht in geschlossenen Räumen, in der Nähe von Feuer oder beim Rauchen. Gasdämpfe können Explosionen oder Feuer verursachen.

1. Starten Sie den Motor und lassen Sie den Motor so lange laufen, bis der restliche Kraftstoff verbraucht ist.
2. Verwenden Sie stets den Schwert- und Kettenschutz (30) bei der Lagerung.
3. Der Montageschlüssel (29) kann zur Aufbewahrung seitlich an dem Schwert- und Kettenschutz (30) angebracht werden (Abb. 18).
 - Reinigen und Warten Sie das Produkt vor jeder Lagerung, siehe 16.

Lagern Sie das Produkt und dessen Zubehör an einem dunklen, trockenen und frostfreien sowie für Kinder unzugänglichen Ort.

Die optimale Lagertemperatur liegt zwischen 5°C und 30°C.

Bewahren Sie das Produkt in der Originalverpackung auf.

Decken Sie das Produkt ab, um es vor Staub oder Feuchtigkeit zu schützen. Bewahren Sie die Bedienungsanleitung bei dem Produkt auf.

- Entleeren Sie den Kraftstofftank mit einer Kraftstoffabsaugpumpe.

18 Reparatur und Ersatzteilbestellung

Nach Reparatur oder Wartung vergewissern Sie sich, ob alle sicherheitstechnischen Teile angebracht und in einwandfreiem Zustand sind. Verletzungsgefährdende Teile vor anderen Personen und Kindern unzugänglich aufbewahren.

ACHTUNG

Laut Produkthaftungsgesetz wird nicht für Schäden gehaftet, die durch unsachgemäße Reparaturen oder durch Nichtverwendung von Originalersatzteilen verursacht werden.

Beauftragen Sie einen Kundendienst oder eine autorisierte Fachkraft. Entsprechendes gilt auch für Zubehörteile.

Anschlüsse und Reparaturen

Anschlüsse und Reparaturen der elektrischen Ausrüstung dürfen nur von einer Elektro-Fachkraft durchgeführt werden.

18.1 Service-Informationen

Es ist zu beachten, dass bei diesem Produkt folgende Teile einem gebrauchsgemäßen oder natürlichen Verschleiß unterliegen bzw. folgende Teile als Verbrauchsmaterialien benötigt werden.

Verschleißteile*: Sägekette, Führungsschiene, Kettenrad, Sägekettenöl, Motoröl, Krallenanschlag, Kettenfangeinrichtung, Zündkerze, Luftfilter, Kraftstofffilter, Sägekettenölfilter

* = nicht im Lieferumfang enthalten!

- Verwenden Sie zur Sicherstellung der Produktsicherheit nur Original-Ersatzteile vom Hersteller oder vom Hersteller freigegebene Ersatzteile.
- Der Einsatz von Fremdteilen führt zum sofortigen Verlust des Garantieanspruches.

18.2 Ersatzteilbestellung

Hinweis:

Bei Rücklieferung des Produkts zur Reparatur beachten Sie bitte, dass das Produkt aus Sicherheitsgründen öl- und kraftstofffrei an die Servicestation gesendet werden muss.

Bei der Ersatzteilbestellung sollten folgende Angaben gemacht werden:

- Typ des Produkts
- Artikelnummer des Produkts

Gehörschutz	7909601702
Schutzbrille	7909601701

Zugelassene Schneidgarntur

Sägekette

Kangxin .325.058-72	7910100721
---------------------	------------

Führungsschiene

Kangxin BE18-72-5810P	7910100743
-----------------------	------------

19 Entsorgung und Wiederverwertung

Hinweise zur Verpackung



Die Verpackungsmaterialien sind recycelbar. Bitte Verpackungen umweltgerecht entsorgen.

Möglichkeiten zur Entsorgung des ausgedienten Gerätes erfahren Sie bei Ihrer Gemeinde- oder Stadtverwaltung.

Kraftstoffe und Öle

- Vor der Entsorgung des Produkts müssen der Kraftstofftank und der Motorölbehälter geleert werden!
- Kraftstoff und Motoröl gehören nicht in den Hausmüll oder Abfluss, sondern sind einer getrennten Erfassung bzw. Entsorgung zuzuführen!
- Leere Öl- und Kraftstoffbehälter müssen umweltgerecht entsorgt werden.

20 Störungsabhilfe

Die folgende Tabelle zeigt Fehlersymptome auf und beschreibt, wie Sie Abhilfe schaffen können, wenn Ihr Produkt einmal nicht richtig arbeitet. Wenn Sie das Problem damit nicht lokalisieren und beseitigen können, wenden Sie sich an Ihre Service-Werkstatt.

Fehlerbehebung bei Inbetriebnahme		
Störung	Mögliche Ursache	Abhilfe
Der Motor startet nicht, oder er startet, aber läuft nicht weiter.	Falscher Startverlauf.	Beachten Sie die Anweisungen in dieser Anleitung.
	Falsch eingestellte Vergasereinstellung.	Lassen Sie den Vergaser vom autorisierten Kundendienst einstellen.
	Verrußte Zündkerze.	Zündkerze reinigen/einstellen oder ersetzen.
	Verstopfter Kraftstofffilter.	Ersetzen Sie den Kraftstofffilter.
Der Motor springt an, hat aber nicht die volle Leistung	Verschmutzter Luftfilter	Luftfilter reinigen
Der Motor läuft unregelmäßig	Falscher Elektrodenabstand der Zündkerze	Zündkerze reinigen und Elektrodenabstand einstellen oder neue Zündkerze einsetzen
Verrußte oder feuchte Zündkerze	Falsche Vergasereinstellung	Vergaser einstellen lassen und ggf. Zündkerze reinigen oder durch neue ersetzen

21 EU-Konformitätserklärung

Originalkonformitätserklärung

Hersteller:

Scheppach GmbH
Günzburger Straße 69
D-89335 Ichenhausen

Wir erklären in alleiniger Verantwortung, dass das hier beschriebene Produkt mit den geltenden Richtlinien und Normen übereinstimmt.

Marke: **PARKSIDE**
Art.-Bezeichnung: **Benzin-Kettensäge –
PBKS 53 C3**
Art.-Nr. **3910138975-3910138980,
39101389915, 39101389959**
IAN-Nr. 486885_2501
Serien-Nr. 01001-44639

EU-Richtlinien:

2014/30/EU, 2006/42/EG,
2000/14/EG_2005/88/EG, 2016/1628/EU,

Angewandte Normen:

EN ISO 11681-1:2022; EN ISO 14982:2009;

2006/42/EG - Anhang IV

Benannte Stelle: Intertek Deutschland GmbH
Stangenstraße 1
D-70771 Leinfelden-Echterdingen

Nummer: 0905
Zertifikatsnummer: 25SHW0268-01

2000/14/EG_2005/88/EG – Anhang: V

Garantierter
Schalleistungspegel (L_{WA}): 117 dB
Gemessener
Schalleistungspegel (L_{WA}): 114 dB

2016/1628/EU

Emission. No:
e13*2016/1628*2020/1040SHB1/P*0036*02

Dokumentationsbevollmächtigter:

Tobias Ihle

Günzburger Str. 69
D-89335 Ichenhausen
Ichenhausen, 05.03.2025

Simon Schünk
Division Manager Product Center

Andreas Pecher
Head of Project Management

Garantieurkunde

Sehr geehrte Kundin, sehr geehrter Kunde,

unsere Produkte unterliegen einer strengen Qualitätskontrolle. Sollte dieses Gerät dennoch einmal nicht einwandfrei funktionieren, bedauern wir dies sehr und bitten Sie, sich an unseren Servicedienst unter der auf dieser Garantieurkunde angegebenen Adresse zu wenden. Gern stehen wir Ihnen auch telefonisch über die unten angegebene Servicrufnummer zur Verfügung. Für die Geltendmachung von Garantieansprüchen gilt Folgendes:

- Diese Garantiebedingungen regeln zusätzliche Garantieleistungen. Ihre gesetzlichen Gewährleistungsansprüche werden von dieser Garantie nicht berührt. Unsere Garantieleistung ist für Sie kostenlos.
- Die Garantieleistung erstreckt sich ausschließlich auf Mängel, die auf Material- oder Herstellungsfehler zurückzuführen sind und ist auf die Behebung dieser Mängel bzw. den Austausch des Gerätes beschränkt. Bitte beachten Sie, dass unsere Geräte bestimmungsgemäß nicht für den gewerblichen, handwerklichen oder industriellen Einsatz konstruiert wurden. Ein Garantievertrag kommt daher nicht zustande, wenn das Gerät in Gewerbe-, Handwerks- oder Industriebetrieben sowie bei gleichzusetzenden Tätigkeiten eingesetzt wird. Von unserer Garantie sind ferner Ersatzleistungen für Transportschäden, Schäden durch Nichtbeachtung der Montageanleitung oder aufgrund nicht fachgerechter Installation, Nichtbeachtung der Gebrauchsanleitung (wie durch z. B. Anschluss an eine falsche Netzspannung oder Stromart), missbräuchliche oder unsachgemäße Anwendungen (wie z. B. Überlastung des Gerätes oder Verwendung von nicht zugelassenen Einsatzwerkzeugen oder Zubehör), Nichtbeachtung der Wartungs- und Sicherheitsbestimmungen, Eindringen von Fremdkörpern in das Gerät (wie z. B. Sand, Steine oder Staub), Gewaltanwendung oder Fremdeinwirkungen (wie z. B. Schäden durch Herunterfallen) sowie durch verwendungsgemäßen, üblichen Verschleiß ausgeschlossen.

Der Garantieanspruch erlischt, wenn an dem Gerät bereits Eingriffe vorgenommen wurden.

- Die Garantiezeit beträgt 3 Jahre und beginnt mit dem Kaufdatum des Gerätes. Garantieansprüche sind vor Ablauf der Garantiezeit innerhalb von zwei Wochen, nachdem Sie den Defekt erkannt haben, geltend zu machen. Die Geltendmachung von Garantieansprüchen nach Ablauf der Garantiezeit ist ausgeschlossen. Die Reparatur oder der Austausch des Gerätes führt weder zu einer Verlängerung der Garantiezeit noch wird eine neue Garantiezeit durch diese Leistung für das Gerät oder für etwaige eingebaute Ersatzteile in Gang gesetzt. Dies gilt auch bei Einsatz eines Vor-Ort-Services.
- Für die Geltendmachung Ihres Garantieanspruches wenden Sie sich bitte an die unten angegebene Service-Adresse. Sofern die Reklamation innerhalb der Garantiezeit liegt, werden wir Ihnen einen Retourenschein zur Verfügung stellen, mit dem Sie Ihr defektes Gerät kostenfrei an uns zurücksenden können. Beschreiben Sie uns bitte den Reklamationsgrund möglichst genau. Ist der Defekt des Gerätes von unserer Garantieleistung erfasst, erhalten Sie umgehend ein repariertes oder neues Gerät zurück.

Selbstverständlich beheben wir gegen Erstattung der Kosten auch gerne Defekte am Gerät, die vom Garantiumfang nicht oder nicht mehr erfasst sind. Dazu senden Sie das Gerät bitte an unsere Serviceadresse.

Abwicklung im Garantiefall

Um eine schnelle Bearbeitung Ihres Anliegens zu gewährleisten, folgen Sie bitte den folgenden Hinweisen:

- Bitte halten Sie für alle Anfragen den Kassenbon und die Artikelnummer (z. B. IAN 486885_2501) als Nachweis für den Kauf bereit.
- Die Artikelnummer entnehmen Sie bitte dem Typenschild am Produkt, einer Gravur am Produkt, dem Titelblatt Ihrer Anleitung (unten links) oder dem Aufkleber auf der Rück- oder Unterseite des Produktes.
- Sollten Funktionsfehler oder sonstige Mängel auftreten, kontaktieren Sie zunächst die nachfolgend benannte Serviceabteilung telefonisch oder per E-Mail.
- Ein als defekt erfasstes Produkt können Sie dann unter Beifügung des Kaufbelegs (Kassenbon) und der Angabe, worin der Mangel besteht und wann er aufgetreten ist, für Sie portofrei an die Ihnen mitgeteilte Service Anschrift übersenden.
- Auf parkside-diy.com können Sie diese und viele weitere Handbücher einsehen und herunterladen. Mit diesem QR-Code gelangen Sie direkt auf parkside-diy.com. Wählen Sie Ihr Land aus, und suchen Sie über die Suchmaske nach den Bedienungsanleitungen. Mit



telles Eingabe der Artikelnummer (IAN) 486885_2501 gelangen Sie zur Bedienungsanleitung für Ihren Artikel.

Servicekontakt (DE):

Name: Scheppach GmbH
Günzburger Str. 69
DE - 89335 Ichenhausen
Telefon: 00800 4003 4003
E-Mail: service.DE@scheppach.com
Sitz: Deutschland

Servicekontakt (CH):

Name: Klaus-Häberlin AG
Industriestraße 6
CH - 8610 Uster
Telefon: 00800 4003 4003
E-Mail: service.CH@scheppach.com
Sitz: Schweiz

Servicekontakt (AT):

Name: Gausch Hubert
Bairisch Kölldorf 267
AT - 8344 Bad Gleichenberg
Telefon: 00800 4003 4003
E-Mail: service.AT@scheppach.com
Sitz: Österreich

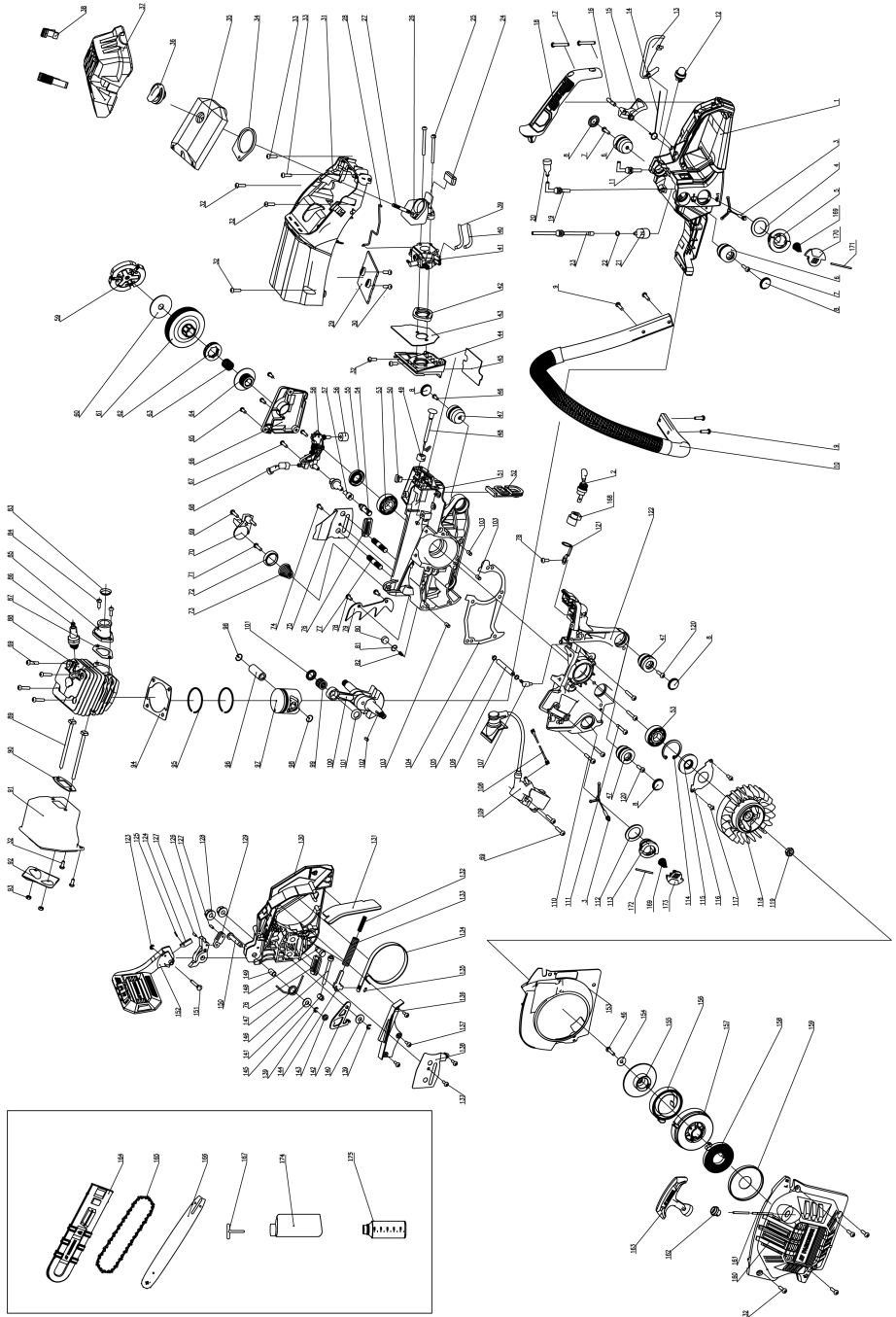



SCHEPPACH GMBH
Günzburger Str. 69
D-89335 Ichenhausen



Status of the information · Έκδοση των πληροφοριών · Stand der Informationen
Update: 04/2025 · Ident.-No.: 486885_2501_3910138980