



20 V ROBOT LAWN MOWER PAMR 750 A1

(GB) (CY)

20 V ROBOT LAWN MOWER

User manual

Translation of the original instructions

(HU)

20 V FŰNYÍRÓ ROBOT

Használati útmutató

Eredeti használati utasítás fordítása

(SK)

20 V ROBOTICKÁ KOSAČKA

Návod na obsluhu

Preklad pôvodného návodu na použitie

(DE) (AT) (BE) (CH)

20 V MÄHROBOTER

Bedienungsanleitung

Originalbetriebsanleitung

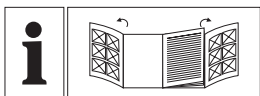

GB/CY	User manual	Page	5
HU	Használati útmutató	Oldal	43
SK	Návod na obsluhu	Strana	83
DE/AT/BE/CH	Bedienungsanleitung	Seite	121

A

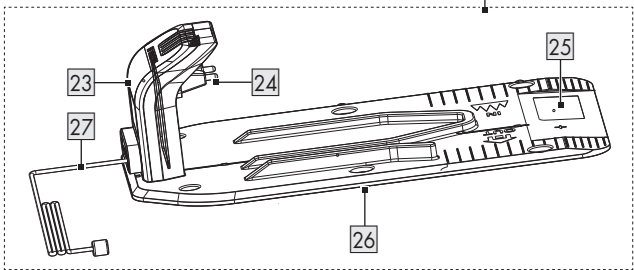
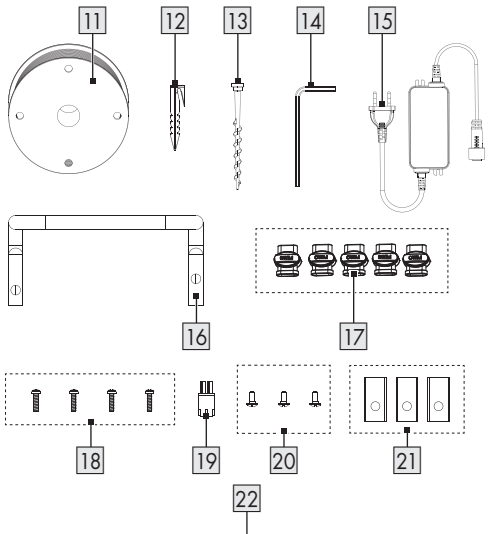
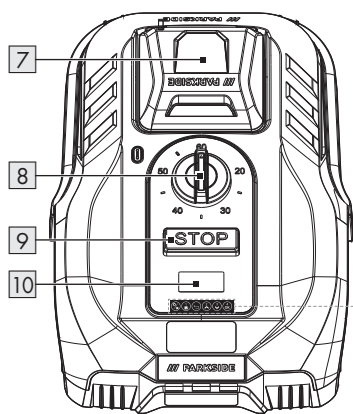
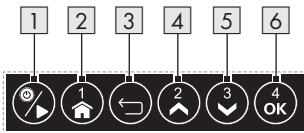

B

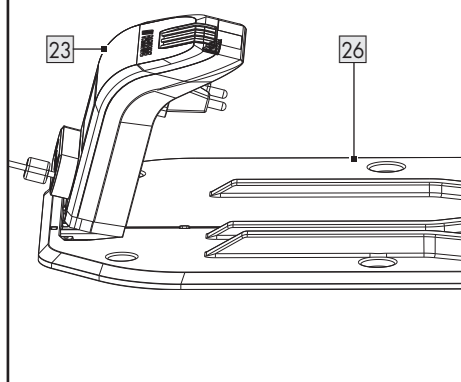

C

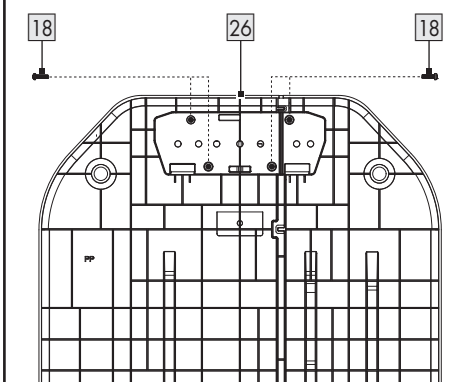

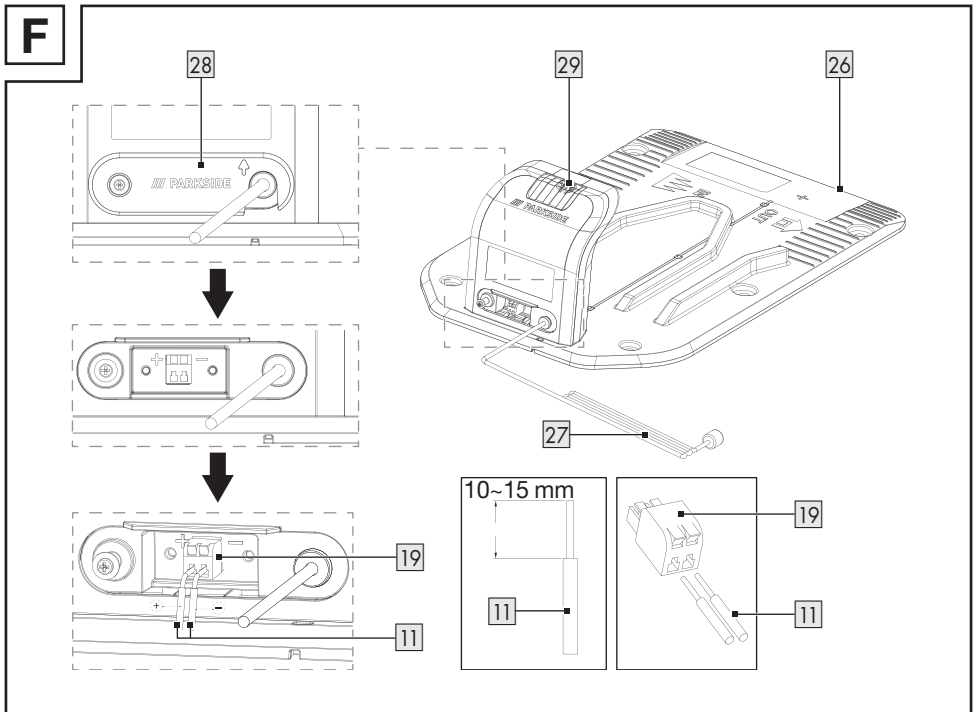
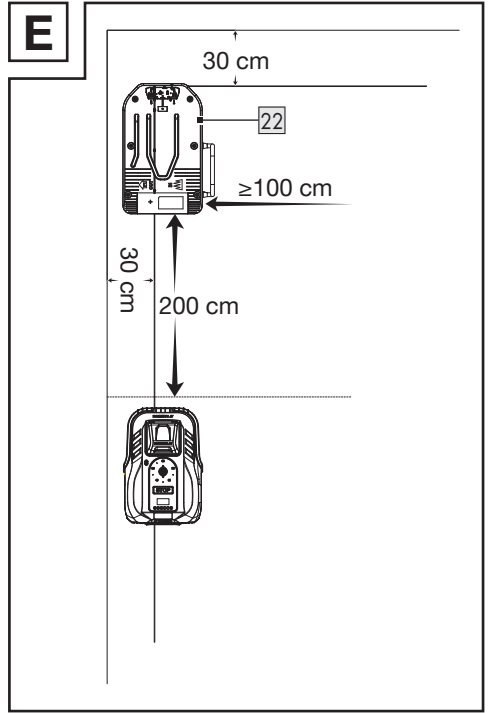
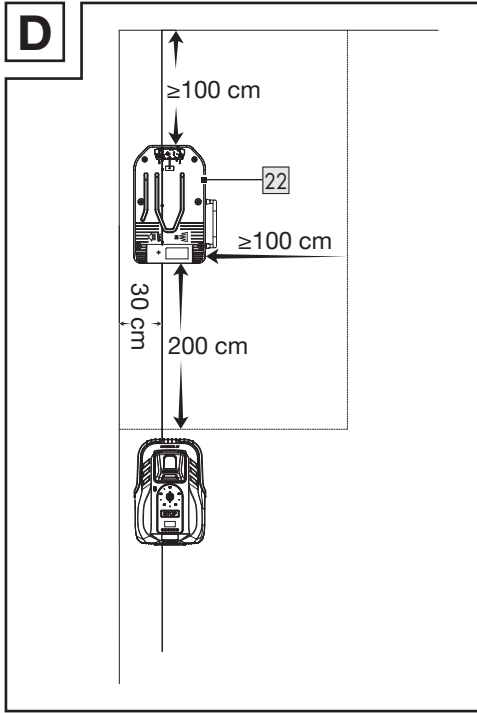

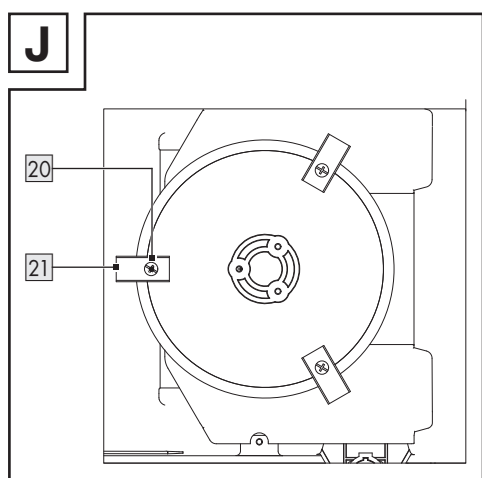
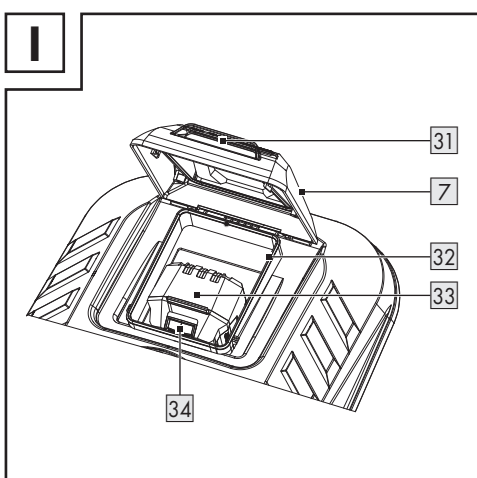
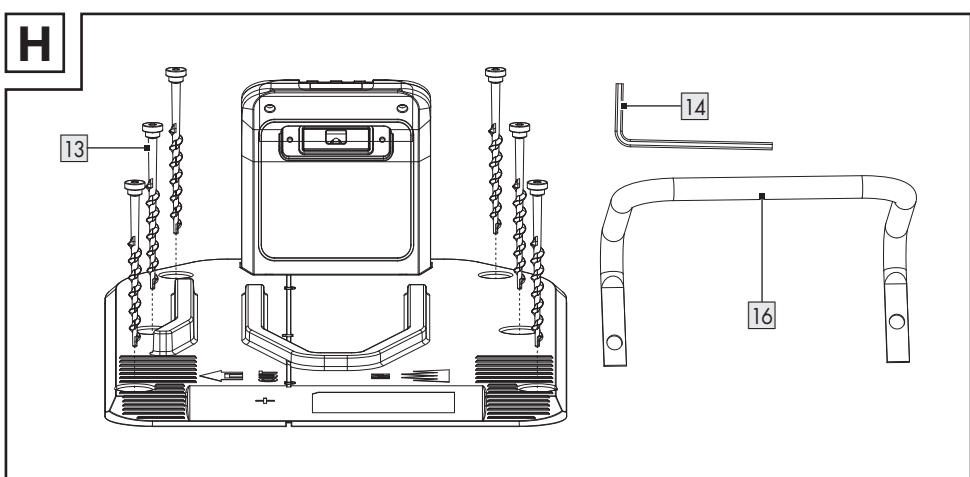
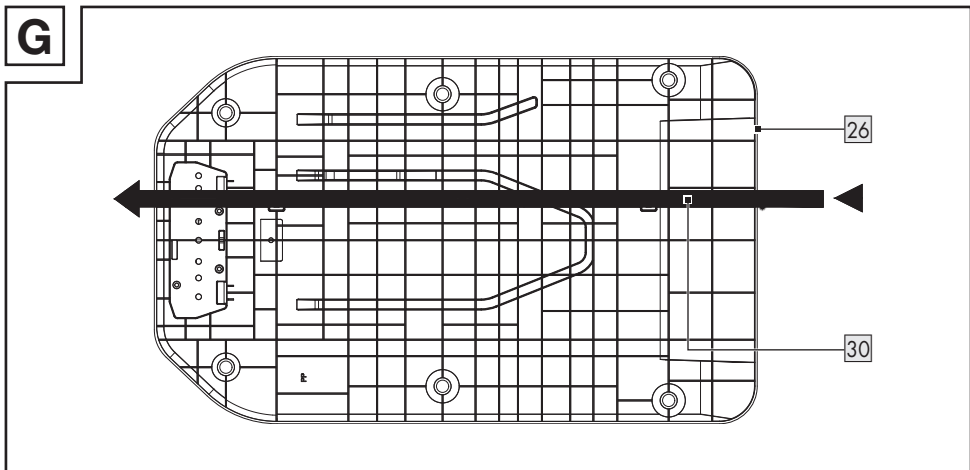

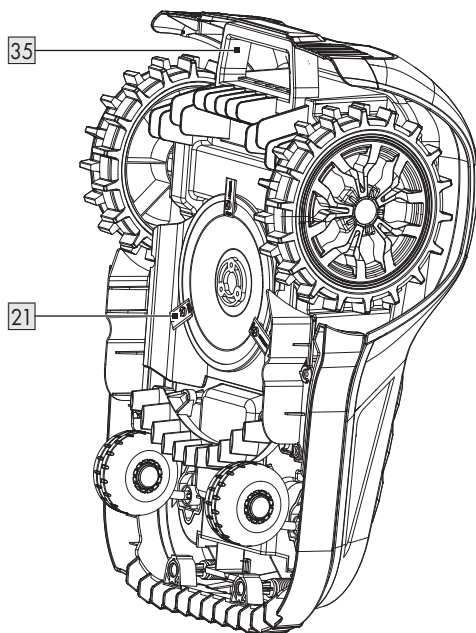
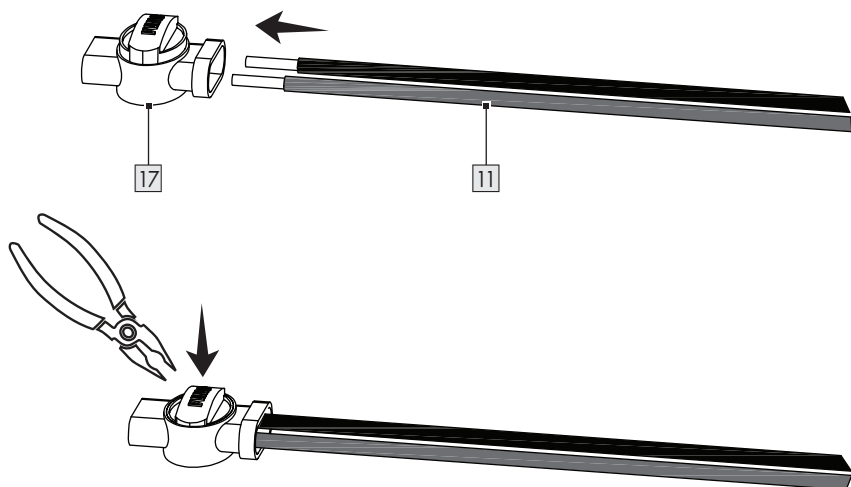



























K**L**

List of pictograms used	Page	7
Introduction	Page	8
Intended use	Page	8
Scope of delivery	Page	9
Parts list	Page	9
Technical data	Page	9
Safety instructions	Page	11
General power tool safety warnings	Page	11
Safety instructions for robotic battery powered electrical lawnmowers	Page	13
Behaviour in emergency situations	Page	15
Residual risks	Page	15
Before first use	Page	15
Unpacking the product	Page	15
Installation	Page	16
Mounting the power adaptor	Page	16
Assembling the charging station	Page	16
Positioning the charging station	Page	16
Laying the boundary wire	Page	17
Obstacles	Page	18
Connecting the boundary wire to the charging station	Page	19
Fixing the charging station/guard bracket	Page	19
Preparation	Page	20
Setting the cutting height	Page	20
Inserting/removing the battery pack	Page	20
Charging the battery pack	Page	20
Checking the charging level on the product	Page	21
Checking the charging level on the battery pack	Page	21
Symbols on the charging station	Page	21
Initial start-up	Page	22
Button functions	Page	22
4-digit PIN	Page	22
Switching on for the first time	Page	22
Setting a schedule	Page	23
Deleting a schedule	Page	23
Setting the operating time	Page	23
Setting secondary areas	Page	24
Spot mode (targeted mowing)	Page	24
Deactivating/activating the rain sensor	Page	25

PARKSIDE app	Page 25
Requirements	Page 25
Activating WiFi on the product	Page 26
Connecting the product to the PARKSIDE app	Page 26
Monitoring and controlling the product	Page 26
Removing the product from the PARKSIDE app	Page 26
Privacy policy	Page 26
Data protection notice	Page 26
Settings	Page 26
Menu overview	Page 27
Language	Page 27
Date & time	Page 27
Change PIN	Page 27
Displaying error/work log and device information	Page 28
Resetting to factory settings	Page 28
Checking/upgrading the firmware	Page 28
Operation	Page 29
Switching on/off	Page 29
Working instructions	Page 29
Manually interrupting/resuming operation	Page 30
Mowing according to a schedule or manually	Page 30
Returning to the charging station	Page 30
Status/error messages on the display	Page 31
Troubleshooting	Page 34
Cleaning and care	Page 36
Cleaning	Page 36
Maintenance	Page 37
Storage	Page 37
Transport	Page 38
Replacement parts/Accessories	Page 38
Disposal	Page 38
Warranty	Page 39
Warranty claim procedure	Page 39
Service	Page 40
For all other product-related enquiries	Page 40
EU declaration of conformity	Page 42

List of pictograms used

	DANGER! – Designating a hazard with high risk, which will result in death or severe injury if not avoided (e.g. risk of suffocation)		Read the user manual!
			Use protective gloves!
	WARNING! – Designating a hazard with moderate risk, which can result in death or severe injury if not avoided (e.g. risk of electric shock)		Protection class II (double insulation)
			Protection class III
	CAUTION! – Designating a hazard with low risk, which could result in minor or moderate injury if not avoided (e.g. risk of scalding)		Keep nearby persons and children away from the product!
			CAUTION – Overtravel of the cutting unit
	NOTICE! – Warns of possible damage to property/the product if not avoided (e.g. risk of short circuit)		Do not spray the product with water!
			DANGER – Keep hands and feet at a safe distance!
	WARNING – Read the user manual before operating the product!		Removable power adaptor (model: FY0622102500E/ FY0622102500B)
			Fuse
	WARNING – Remove the disabling device before working on or lifting the product!		Switched-mode power supply
			Short-circuit proof, closed safety transformer

	<p>WARNING – Keep a safe distance when operating the product!</p>		<p>Guaranteed sound power level L_{WA} in dB(A)</p>
	<p>WARNING – Do not ride on the product!</p>		<p>Cutting circle</p>
	<p>CAUTION – Do not touch rotating blades!</p>		<p>CAUTION – Do not use the product in the rain!</p>
			<p>CE mark indicates conformity with relevant EU directives applicable for this product.</p>
			<p>Safety information</p>
			<p>Instructions for use</p>

20 V ROBOT LAWN MOWER

● Introduction

We congratulate you on the purchase of your new product. You have chosen a high quality product. The instructions for use are part of the product. They contain important information concerning safety, use and disposal. Before using the product, please familiarise yourself with all of the safety information and instructions for use. Only use the product as described and for the specified applications. If you pass the product on to anyone else, please ensure that you also pass on all the documentation with it.

● Intended use

- The product is intended for mowing lawn and grassland.
- This product is intended for domestic use and similar applications. The product is not designed for commercial use.
- The product is intended for use by adults. Adolescents over the age

of 16 may use the product only under supervision.

- Using the product in the rain or a damp environment is prohibited.
- Any other use or modification of the product are considered improper use and can result in hazards such as death, life-threatening injuries and damage.
- The manufacturer is not liable for any damages caused by improper use.
- The operator or user of the product is responsible for any accidents or personal injury and/or material damage to third parties or their property.
- Observe all applicable local safety regulations, standards and ordinances.
- The product is part of the **X 20 V TEAM** series from **PARKSIDE** and can be operated with battery packs of the **X 20 V TEAM** series from **PARKSIDE**. Battery packs of the **X 20 V TEAM** series may only be charged using chargers of the **X 20 V TEAM** series.

● Scope of delivery

⚠ DANGER!





- ▶ The product and the packaging are not children's toys! Children must not play with plastic bags, sheets and small parts! There is a danger of choking and suffocation!

- 1 20 V Robot lawn mower
- 1 Charging unit
- 1 Baseplate
- 1 Guard bracket
- 1 Power adaptor
- 1 Battery pack
- 1 Boundary wire (150 m)
- 6 Screws (for charging station)
- 4 Screws (ST4×14)
- 200 Hooks
 - 1 Hex key
 - 1 Connector box
 - 3 Spare blades
 - 3 Spare blade bolts (M5×7)
 - 5 Connectors (for boundary wire)
 - 1 User manual

● Parts list

Before reading, unfold the pages containing the illustrations and familiarise yourself with all functions of the product.

Fig. A

- 1  button (on/off, start)
- 2  button (return to charging station)
- 3  button (back/cancel)
- 4  button (up/increase)
- 5  button (down/reduce)
- 6 **OK** button (confirm)
- 7 Battery compartment cover
- 8 Cutting height control switch
- 9 **STOP** button
- 10 Display
- 11 Boundary wire
- 12 Hooks
- 13 Screw (for charging station)
- 14 Hex key
- 15 Power adaptor

- 16 Guard bracket
- 17 Connector (for boundary wire)
- 18 Screw (ST4×14)
- 19 Connector box
- 20 Blade bolt (M5×7)
- 21 Blade
- 22 Charging station
- 23 Charging unit
- 24 Charging pins
- 25 Indicator (work area)
- 26 Baseplate
- 27 Charging cable

Fig. F

- 28 Cover
- 29 LED

Fig. G

- 30 Groove

Fig. I

- 31 Recessed handle
- 32 Battery compartment
- 33 Battery pack
- 34 Release button

Fig. K

- 35 Carrying handle

● Technical data

20 V Robot lawn mower	PAMR 750 A1
Model number:	HG13928
Rated voltage:	20 V ===
IP protection type:	IPX4
Idle speed n_1 :	3,100 min ⁻¹
Cutting width:	20 cm
Cutting height:	20–60 mm
Weight (without battery pack):	7.2 kg

Charging unit	TYM L1-CS
Input voltage/ current:	21 V $\overline{\text{---}}$, 2.5 A
Output voltage/ current:	21 V $\overline{\text{---}}$, 2.4 A
IP protection type:	IPX4
Weight:	1.87 kg

Power adaptor	
– VDE:	FY0622102500E
– BS:	FY0622102500B
Input voltage/ current:	100–240 V~, 50/60 Hz, 1.8 A
Output voltage/ current:	21 V $\overline{\text{---}}$, 2.5 A
IP protection type:	IP65
Outdoor temperature t_a :	max. 50 °C

Battery pack	PAP 204 A1
Type:	Lithium-ion
Rated voltage:	max. 20 V $\overline{\text{---}}$
Capacity:	4.0 Ah
Energy value:	80 Wh
Cells:	10

Wireless transmission

Frequency range	
– WiFi:	2,400–2,483.5 MHz
– Bluetooth:	2,400–2,483.5 MHz
– Boundary wire:	83.3 kHz
Transmission power	
– WiFi:	max. 19 dBm
– Bluetooth:	max. 8 dBm
– Boundary wire:	max. 50 dBa/10 m

Noise emission values

Sound pressure level L_{pA} :	56 dB
Uncertainty K_{pA} :	2.26 dB
Sound power level L_{WA}	
– guaranteed:	69 dB
– measured:	67 dB
Uncertainty K_{WA} :	2.26 dB

Battery packs and chargers

⚠ WARNING! Risk of injury and property damage due to improper handling of the battery pack!

- ▶ Observe the safety instructions and notes on charging and proper use as shown in the user manual for your battery pack and charger from the **X 20 V TEAM** series.
- ▶ You can find a detailed description of the charging process and further information in the separate user manual.

- The product is part of the **X 20 V TEAM** series from **PARKSIDE** and can be operated with battery packs of the **X 20 V TEAM** series from **PARKSIDE**. Battery packs of the **X 20 V TEAM** series may only be charged using chargers of the **X 20 V TEAM** series.
- The product is compatible with all **X 20 V TEAM** batteries. For optimal performance, we recommend using the below battery packs:
 - **PAP 20 B1**
 - **PAP 204 A1**
 - **Smart PAPS 204 A1**
 - **Smart PAPS 208 A1**
- We recommend charging these battery packs with the following chargers:
 - **PLG 20 C1**
 - **PLG 20 C3**
 - **PLG 201 A1**
 - **PDSLGL 20 A1**
 - **PDSLGL 20 B1**

- Customers can order compatible replacement batteries and chargers from Lidl online shops for the following countries:
Germany (lidl.de), France (lidl.fr), Belgium (lidl.be), Czech Republic (lidl.cz), Netherlands (lidl.nl), Poland (lidl.pl), Slovakia (lidl.sk), Spain (lidl.es)
Customers from all other countries can order from www.optimex-shop.com.



Safety instructions

● General power tool safety warnings

WARNING!

- ▶ **Read all safety warnings, instructions, illustrations and specifications provided with this power tool.** Failure to follow all instructions listed below may result in electric shock, fire and/or serious injury.

Save all warnings and instructions for future reference.

The term "power tool" in the warnings refers to your mains-operated (corded) power tool or battery-operated (cordless) power tool.

Work area safety

- 1) **Keep work area clean and well lit.** Cluttered or dark areas invite accidents.
- 2) **Do not operate power tools in explosive atmospheres, such as in the presence of flammable liquids, gases or dust.** Power tools create sparks which may ignite the dust or fumes.
- 3) **Keep children and bystanders away while operating a power tool.** Distractions can cause you to lose control.

Electrical safety

- 1) **Power tool plugs must match the outlet. Never modify the plug in any way. Do not use any adapter plugs with earthed (grounded) power tools.** Unmodified plugs and matching outlets will reduce risk of electric shock.
- 2) **Avoid body contact with earthed or grounded surfaces, such as pipes, radiators, ranges and refrigerators.** There is an increased risk of electric shock if your body is earthed or grounded.
- 3) **Do not expose power tools to rain or wet conditions.** Water entering a power tool will increase the risk of electric shock.
- 4) **Do not abuse the cord. Never use the cord for carrying, pulling or unplugging the power tool. Keep cord away from heat, oil, sharp edges or moving parts.** Damaged or entangled cords increase the risk of electric shock.
- 5) **When operating a power tool outdoors, use an extension cord suitable for outdoor use.** Use of a cord suitable for outdoor use reduces the risk of electric shock.
- 6) **If operating a power tool in a damp location is unavoidable, use a residual current device (RCD) protected supply.** Use of an RCD reduces the risk of electric shock.

Personal safety

- 1) **Stay alert, watch what you are doing and use common sense when operating a power tool. Do not use a power tool while you are tired or under the influence of drugs, alcohol or medication.** A moment of inattention while operating power tools may result in serious personal injury.
- 2) **Use personal protective equipment. Always wear eye protection.** Protective equipment such as dust mask, non-skid safety shoes,

- hard hat, or hearing protection used for appropriate conditions will reduce personal injuries.
- 3) **Prevent unintentional starting. Ensure the switch is in the off-position before connecting to power source and/or battery pack, picking up or carrying the tool.** Carrying power tools with your finger on the switch or energising power tools that have the switch on invites accidents.
 - 4) **Remove any adjusting key or wrench before turning the power tool on.** A wrench or a key left attached to a rotating part of the power tool may result in personal injury.
 - 5) **Do not overreach. Keep proper footing and balance at all times.** This enables better control of the power tool in unexpected situations.
 - 6) **Dress properly. Do not wear loose clothing or jewellery. Keep your hair, clothing and gloves away from moving parts.** Loose clothes, jewellery or long hair can be caught in moving parts.
 - 7) **If devices are provided for the connection of dust extraction and collection facilities, ensure these are connected and properly used.** Use of dust collection can reduce dust-related hazards.
 - 8) **Do not let familiarity gained from frequent use of tools allow you to become complacent and ignore tool safety principles.** A careless action can cause severe injury within a fraction of a second.

Power tool use and care

- 1) **Do not force the power tool. Use the correct power tool for your application.** The correct power tool will do the job better and safer at the rate for which it was designed.
- 2) **Do not use the power tool if the switch does not turn it on and off.** Any power tool that cannot be controlled with the switch is dangerous and must be repaired.
- 3) **Disconnect the plug from the power source and/or the battery pack from the power tool before making any adjustments, changing accessories, or storing power tools.** Such preventive safety measures reduce the risk of starting the power tool accidentally.
- 4) **Store idle power tools out of the reach of children and do not allow persons unfamiliar with the power tool or these instructions to operate the power tool.** Power tools are dangerous in the hands of untrained users.
- 5) **Maintain power tools diligently. Check for misalignment or binding of moving parts, breakage of parts and any other condition that may affect the power tool's operation. If damaged, have the power tool repaired before use.** Many accidents are caused by poorly maintained power tools.
- 6) **Keep cutting tools sharp and clean.** Properly maintained cutting tools with sharp cutting edges are less likely to bind and are easier to control.
- 7) **Use the power tool, accessories and tool bits etc. in accordance with these instructions, taking into account the working conditions and the work to be performed.** Use of the power tool for operations different from those intended could result in a hazardous situation.
- 8) **Keep handles and grasping surfaces dry, clean and free from oil and grease.** Slippery handles and grasping surfaces do not allow for safe handling and control of the tool in unexpected situations.

Battery tool use and care

- 1) **Recharge only with the charger specified by the manufacturer.** A charger that is suitable for one type of battery pack may create a risk of fire when used with another battery pack.
- 2) **Use power tools only with specifically designated battery packs.** Use of any other battery packs may create a risk of injury and fire.
- 3) **When battery pack is not in use, keep it away from other metal objects, like paper clips, coins, keys, nails, screws or other small metal objects, that can make a connection from one terminal to another.** Shorting the battery terminals together may cause burns or a fire.
- 4) **Under abusive conditions, liquid may be ejected from the battery; avoid contact. If contact accidentally occurs, flush with water. If liquid contacts eyes, additionally seek medical help.** Liquid ejected from the battery may cause irritation or burns.
- 5) **Do not use a battery pack or tool that is damaged or modified.** Damaged or modified batteries may exhibit unpredictable behaviour resulting in fire, explosion or risk of injury.
- 6) **Do not expose a battery pack or tool to fire or excessive temperature.** Exposure to fire or temperature above +130 °C may cause explosion.
- 7) **Follow all charging instructions and do not charge the battery pack or tool outside the temperature range specified in the instructions.** Charging improperly or at temperatures outside the specified range may damage the battery and increase the risk of the fire.

Service

- 1) **Have your power tool serviced by a qualified repair person using only identical replacement parts.** This will

ensure that the safety of the power tool is maintained.

- 2) **Never service damaged battery packs.** Service of battery packs should only be performed by the manufacturer or authorized service providers.

● Safety instructions for robotic battery powered electrical lawnmowers

IMPORTANT

READ CAREFULLY BEFORE USE

KEEP FOR FUTURE REFERENCE

- Read the instructions carefully. Be familiar with the controls and the proper use of the product.
- Never allow children, persons with reduced physical, sensory or mental capabilities or lack of experience and knowledge or people unfamiliar with these instructions to use the product. Local regulations may restrict the age of the operator.
- The operator or user of the product is responsible for any accidents or personal injury and/or material damage to third parties or their property.
- Do not use the product at altitudes over 2000 m.

Preparation

- Heed the instructions about the correct installation of the automatic perimeter delineation system (see "Laying the boundary wire" and "Connecting the boundary wire to the charging station").
- Periodically inspect the area where the product is to be used. Remove all stones, sticks, wires, bones and other foreign objects.
- Periodically inspect the blades and blade bolts for wear and damage. Replace worn or damaged blades and bolts in sets to preserve balance.

- If you use the product in publicly accessible areas, place warning signs around the working area. The warning signs shall show the substance of the following text: "Warning! Automatic lawnmower! Keep away from the machine! Supervise children!"

Electrical safety

- Do not operate the power adaptor or charging unit if the cords are damaged or worn.
- If the cords become entangled or damaged during use, switch off the product and disconnect the power adaptor from the mains.
- Do not connect a damaged cord to the supply. Do not touch a damaged cord before it is disconnected from the supply. Damaged cords can lead to contact with live parts.
- Keep extension cords away from the work area. The blades could damage extension cords. There is a risk of contact with live parts.
- Connect the power adaptor only to a supply circuit protected by a residual current device (RCD) with a tripping current of not more than 30 mA.
- Only use the product with the supplied power adaptor (model: FY0622102500E/FY0622102500B) and charging unit (model: TYM L1-CS).

Battery pack

- Ensure that the battery pack is charged using the correct charger recommended by the manufacturer. Incorrect use may result in electric shock, overheating or leakage of corrosive liquid from the battery pack.
- Avoid extreme environmental conditions and temperatures, which could affect the battery pack, e.g. radiators/direct sunlight.

- If the battery pack has leaked, avoid contact with skin, eyes and mucous membranes with the chemicals! Flush immediately the affected areas with fresh water and seek medical attention!



WEAR PROTECTIVE GLOVES!

Leaked or damaged battery packs can cause burns on contact with the skin. Wear suitable protective gloves at all times if such an event occurs.

Operation

- Do not operate the product with defective guards, or without safety devices, for example deflectors in place.
- Do not put hands or feet near or under rotating parts.
- Keep clear of the discharge opening at all times.
- Do not touch moving hazardous parts before these have come to a complete stop.
- Do not lift or carry the product while the motor is running.
- Switch off the product and remove the battery pack under following circumstances:
 - Before clearing a blockage,
 - Before checking, cleaning or working on the product,
 - After striking a foreign object to inspect the product for damage.
- In the event of an accident or breakdown:
 - Switch off the product.
 - Remove the battery pack.
 - Check the product for damage.
 - Have the product repaired by a specialist, if necessary.
- If the product begins to vibrate abnormally:
 - Switch off the product.
 - Remove the battery pack.
 - Check all screws connections and tighten them, if necessary.

- Check the product for damage. Replace damaged blades.
- For any other damages: Have the product repaired by a specialist.
- Do not allow children to be in the vicinity or play with the product when it is operating.
- Do not leave the product to operate unattended if you know there are pets, children or other people in the vicinity.
- Do not use the product and its accessories in bad weather conditions especially when there is a risk of lightning.

Cleaning, maintenance and storage

- Regularly check the product for signs of damage or wear. Do not use the product anymore if you detect any damages. Have the product repaired by a specialist.
- Regularly check all screws connections and tighten them, if necessary.
- Replace worn or damaged parts immediately for safety reasons.
- Only use replacement blades recommended by the manufacturer.
- Clean, service and store the product according to the instructions in the chapter "Cleaning and care".

Accessories

- Do not use any accessories that are not recommended by **PARKSIDE**. This can result in electric shock or fire.

● Behaviour in emergency situations

Familiarise yourself with the use of this product by means of this user manual. Memorise the safety warnings and follow them to the letter. This will help to prevent risks and hazards.

- Always be alert when using this product, so that you can recognise and handle risks early. Fast intervention can

prevent serious injury and damage to property.

- Switch the product off and disconnect the power adaptor from the mains if there are malfunctions. Have the product checked by a qualified professional and repaired, if necessary, before you operate it again.

● Residual risks

⚠ WARNING!

- ▶ This product produces an electromagnetic field during operation! This field may under some circumstances interfere with active or passive medical implants! To reduce the risk of serious or fatal injury, we recommend persons with medical implants to consult their doctor and the medical implant manufacturer before operating this product!

Even if properly operating and handling the product, some residual risks will remain. Due to its construction and build, the product may present the following hazards:

- Cutting injuries
- Hearing loss if working without hearing protection

● Before first use

● Unpacking the product

1. Take the product out of the packaging and remove all packaging materials.
2. Check to make sure that all listed parts are included (see "Scope of delivery").
3. Check whether the product and all parts are in good condition, if any damage or defect is detected, do not use the product, but follow the procedure described in chapter "Warranty".

● Installation

NOTE

- ▶ Before installation:
 - Sketch your garden for better planning.
 - Press the ruler out of the box.

Tools and aids required (not included)

- Pencil
- Measuring tape
- 2 screws (screw head diameter: 7–10 mm)
- 2 dowels
- Drill
- Phillips screwdriver
- Wire stripper
- Hammer

● Mounting the power adaptor

⚠ WARNING!

- ▶ Contact with electrical cables poses a risk of electric shock and fire. Contact with a gas line poses a risk of an explosion. Damaging a water pipe poses a risk of property damage and electric shock. When drilling, be careful not to damage any supply lines. Use suitable detectors to locate supply lines or make use of an installation plan for guidance.

NOTE

- ▶ Do not place the power adaptor [15] on the ground.
- ▶ Mount the power adaptor [15] at a height that is out of reach of children. We recommend a height of 160 cm.
- ▶ Avoid loops in the lines of the power adaptor [15].

1. Mark 2 drill holes on the wall with a pencil.
2. Drill 2 holes with a suitable drill.

3. Insert a dowel into each drill hole.
4. Mount the power adaptor [15] to the wall with 2 suitable screws.

● Assembling the charging station

NOTE

- ▶ The charging station [22] consists of the charging unit [23] and the baseplate [26].

Fig. B, C

1. Place the 2 lugs of the charging unit [23] into the baseplate [26].
2. Press the charging unit [23] down so that it is firmly seated in the baseplate [26].
3. Fix the charging unit [23] from below to the baseplate [26] with 4 screws [18].

● Positioning the charging station

Fig. D, E

- We recommend to put a roof over the charging station [22] to prevent weather-related damage.
- Make sure that the charging station [22] is positioned correctly. Otherwise the product will not be able to dock properly at the charging station.
- Leave enough space around the charging station [22]. Maintain the following minimum distances:
 - In front: 2 m (The product requires a clear, straight path of 1.6 m in front of the charging station [22] when returning for charging.)
 - At the back: 1 m (when placed next to the lawn edge, away from any corner, Fig. D) or 30 cm (when placed in a corner, Fig. E)
 - Between groove [30] and lawn edge: 30 cm
 - Between guard bracket [16] and other objects: ≥ 1 m

- Maximum permissible inclination of the charging station [22]:
 - To the front: 2 cm
 - To the back: 8 cm
- Before fixing the charging station [22]:
 - Lay the boundary wire [11] (see "Laying the boundary wire").
 - Connect the boundary wire [11] to the charging station [22] (see "Connecting the boundary wire to the charging station").
- Do not place the power adaptor [15] or store excess boundary wire [11] in the direct vicinity of the charging station [22].
- Keep a sufficient distance to ponds, pools and steps.
- Make sure that the baseplate [26] cannot be bent.
- The method for fixing the charging station [22] is described in the chapter "Fixing the charging station".
- Observe the markings on the baseplate [26] regarding the area delineated by the boundary wire [11].

Marking	Meaning
IN	Within the area delineated by the boundary wire [11]
OUT	Outside of the area delineated by the boundary wire [11]

- Place the charging station [22] on a stable, even, smooth surface near a suitable socket-outlet next to the edge (Fig. D) or in a corner (Fig. E) of the lawn.

● Laying the boundary wire

⚠ **NOTICE! Risk of product and property damage!**

- ▶ The product drives across the boundary wire [11] by about 20–30 cm before it turns around and searches for a new path. Lay the boundary wire accordingly to prevent damage.

NOTE

- ▶ The product detects the lawn area and finds the charging station [22] by means of the boundary wire [11].
- ▶ You can lay the boundary wire [11] above or below ground. We recommend laying the boundary wire above ground first and use the product for a few times, so that you can easily make adjustments.
- ▶ The product works perfectly when the boundary wire [11] has a length of up to 150 m. Do not extend the boundary wire.
- ▶ Border the lawn area as a single enclosed area.
- ▶ The product recognises any parallel sections of the boundary wire [11] with a distance of at least 10 cm as an obstacle and drive around them.
- ▶ The product does not recognise any parallel sections of the boundary wire [11] with a distance of 5 cm as an obstacle and drives across them.
- ▶ Avoid laying out corners with a 90° angle. Instead, lay out 2 adjacent corners with an angle of 135° each with a minimum distance of 20 cm between the corners.
- ▶ The product detects stationary and fixed obstacles with a minimum height of 10 cm (e.g. walls, garden furniture, etc.) and drives around them after contact.
- ▶ To protect sensitive areas around the lawn area (e.g. flowerbeds), keep a minimum distance of 30 cm between the boundary wire [11] and such areas.
- ▶ Keep a minimum distance of 1 m between bordered obstacles. Border adjacent obstacles where you cannot maintain this minimum distance as one big obstacle.

NOTE

- ▶ Do not lay out the boundary wire [11] so that it crosses itself. Avoid loops in the boundary wire. Otherwise this can lead to interference and failures during operation.
- ▶ Maintain following distances:
 - To house walls which could cause electrical interference (e.g. metal surface, distribution box, photovoltaic systems): 2 m
 - Between 2 bends: 1 m
- ▶ In the entry area of the charging station [22], the boundary wire [11] must be laid out straight for a length of at least 2 m.
- ▶ Behind the charging station [22], the boundary wire [11] must be laid out straight for a length of at least 1 m.
- ▶ Keep the boundary wire [11] 0.5–1 m longer than required to have some excess wire for corrections.
- ▶ Before laying the boundary wire [11]: Observe the instructions in the chapter "Obstacles".

Above ground

1. Stake off the lawn area using the hooks [12]. Keep a maximum distance of 1 m between each hook. If the ground is uneven use more hooks.
2. Clip the boundary wire [11] to the hooks [12].
3. Hit the hooks [12] into the ground with a hammer.

Below ground

- Bury the boundary wire [11] in the ground (max. 5 cm deep).

● Obstacles

Trees

⚠ NOTICE! Risk of product damage!

- ▶ Although the product detects trees as a normal obstacle, protruding roots may damage the underside of the product, in particular the blades [21].

- Use the boundary wire [11] to border trees. Keep a minimum distance of 30 cm.

Stones

⚠ NOTICE! Risk of product damage!

- ▶ Remove small stones (height ≤ 10 cm) from the lawn area. Small stones may damage the product, in particular the blades [21].

- Although the product detects larger stones (height ≥ 10 cm) as a normal obstacle, we recommend bordering them using the boundary wire [11]. Keep a minimum distance of 30 cm.

Ascending/downward slopes

- The product can drive up or down slopes up to 25° (47 %).
- At a distance of 30 cm from the boundary wire [11], an ascending slope should not exceed 19° (35 %).
- At a distance of 40 cm from the boundary wire [11], a downward slope should not exceed 10° (17 %).
- On ascending slopes: Keep a minimum distance of 30 cm between the boundary wire [11] and any obstacle.
- On downward slopes: Keep a minimum distance of 40 cm between the boundary wire [11] and any obstacle.

Water

⚠ NOTICE! Risk of product damage!

▶ Prevent the product from entering water. Otherwise the electronic components can be damaged.

- Use the boundary wire **11** to border areas where water is present. Keep following minimum distances:
 - To small walls: 35 cm
 - To open water: 70 cm
 - To a shower/water tap: 30 cm

Paths/trails

- The product can cross level paths and trails without any problems.
- If there are height differences between the lawn area and paths/trails: Use the boundary wire **11** to border paths/trails. Keep a minimum distance of 30 cm.
- Keep a minimum distance of 35 cm to ledges.
- Keep a minimum distance of 5 cm to footpaths/lawn edges.

Narrow passage

- Narrow passages on the bordered lawn area should have following dimensions:
 - Width: min. 1.2 m (distance of the boundary wire **11**)
 - Length: max. 8 m
- The product drives across the boundary wire **11** by about 20–30 cm on both sides of the passage.

● Connecting the boundary wire to the charging station

NOTE

▶ Make sure that the protruding ends of the boundary wire **11** do not touch each other. Otherwise this can lead to interference and failures during operation.

Fig. F, G

1. Use a wire stripper to remove approx. 10–15 mm of the insulation on both ends of the boundary wire **11**.
2. Guide one end of the boundary wire **11** through the groove **30** at the underside of the baseplate **26**. Clamp this end of the boundary wire to the left terminal (+) of the connector box **19**. The orange clamps on the connector box must point upwards.
3. Clamp the other end of the boundary wire **11** to the right terminal (–) of the connector box **19**.
4. Remove the cover **28** on the back of the charging unit **23**.
5. Insert the connector box **19** into the contact sockets on the back of the charging unit **23**.
6. Reattach the cover **28**.
7. Connect the charging cable **27** to the cable of the power adaptor **15**.
8. Connect the mains plug of the power adaptor **15** to a socket-outlet. The LED **29** on the charging unit **23** lights up green upon successful connection of the boundary wire **11**. When the LED flashes green, the boundary wire is damaged or not connected.

● Fixing the charging station/guard bracket

NOTE

▶ The indicator **25** on the baseplate **26** must be located within the area delineated by the boundary wire **11**.

Fig. H

1. Place the guard bracket **16** on the right side of the baseplate **26**.
2. Align the screw holes of the guard bracket **16** with the screw holes next

- to the **IN** marking and the centre of the baseplate [26].
3. Fix the baseplate [26] to the ground using 6 screws [13] (with 2 of the 6 screws fixing the guard bracket [16] to the baseplate). Turn the screws into the ground using the hex key [14].

● **Preparation**

● **Setting the cutting height**

NOTE

- ▶ **Lawn care:** Regular mowing stimulates the grass to grow more leaves, while at the same time killing weeds. As a result, the lawn becomes denser after each mowing and develops into an evenly resilient lawn. The first cut takes place around April when the grass is 70–80 mm high. During the main growing period, the lawn should be mowed at least once a week.
 - ▶ Select a high cutting height for the first few cuts of the season.
 - ▶ If the grass is higher than 40 mm, we recommend to mow the lawn with another lawnmower first.
 - ▶ You can set a cutting height between 20–60 mm.
- Set the cutting height control switch [8] to the desired cutting height.

● **Inserting/removing the battery pack**

⚠ WARNING! Risk of injury due to unintentional start-up!

- ▶ Only insert the battery pack [33] once the product is fully ready for use.

Fig. 1

Inserting

1. Open the battery compartment cover [7] at the recessed handle [31].

2. Push the battery pack [33] along the guide rail into the battery compartment [32]. You will hear the battery pack click into place.
3. Close the battery compartment cover [7].

Removing

1. If the product is operating: Press **STOP** [9].
2. Switch off the product (see "Switching on/off").
3. Open the battery compartment cover [7] at the recessed handle [31].
4. Press and hold the release button [34] and remove the battery pack [33].
5. Close the battery compartment cover [7].

● **Charging the battery pack**

⚠ WARNING! Risk of injury and property damage due to improper handling of the battery pack!

- ▶ When using a separate charger (not included):
 - Observe the safety instructions and notes on charging and proper use as shown in the user manual for your charger from the **X 20 V TEAM** series.
 - You can find a detailed description of the charging process and further information in the separate user manual.

NOTE

- ▶ If the operating time is significantly reduced even though the battery pack [33] has been fully charged: Replace the battery pack. You can find a list of suitable battery packs in the chapter "Technical data".
- ▶ The product automatically returns to the charging station [22] when the charging level is ≤ 20 %.

- ❑ Before first use: Insert the battery pack **33** into the product (see "Inserting/removing the battery pack").
- ❑ Place the product onto the charging station **22**. Make sure the charging contacts on the back of the product are in contact with the charging pins **24**.
- The LED **29** indicates the charging status:

Green	Red	Meaning
—	Lights up	Charging
Lights up	—	Fully charged

- After the battery pack **33** is fully charged, the product switches to standby mode.



● Checking the charging level on the product

NOTE

- ▶ You can check the charging level without unlocking the display **10**. It is easier to check the charging level when the display is unlocked.

- The charging level is indicated by the battery symbol at the top right of the display **10**.
- ❑ Unlocking the display **10**: Enter your 4-digit PIN (see "4-digit-PIN" and "Switching on for the first time").
- ❑ Resuming any previously interrupted activity: Press  **1**.



● Checking the charging level on the battery pack

- The charging level is indicated by illumination of the corresponding LED lights next to the  button on the battery pack **33**.
- ❑ Press  on the battery pack **33**.

Colour	Meaning
Red, orange, green	Fully charged
Red, orange	Partially charged
Red	Needs to be charged



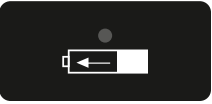
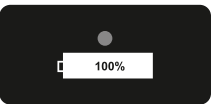



- ❑ Charge the battery pack **33** when only the red LED on the battery pack is illuminated.

● Symbols on the charging station

Symbol	Meaning
	When the LED 29 lights up red, the battery pack 33 is charging.
	When the LED 29 lights up green, the battery pack 33 is fully charged.
	When the LED 29 flashes green, the boundary wire 11 is damaged or not connected.

● Initial start-up

● Button functions

Button	PIN digit	Function
 1	—	<input type="checkbox"/> Switching on/off <input type="checkbox"/> Starting manual operation
 2	1	<input type="checkbox"/> Press this button in standby mode to send the product back to the charging station 22 . <input type="checkbox"/> Entering the 4-digit PIN
 3	—	<input type="checkbox"/> Returning to previous menu item <input type="checkbox"/> Cancelling next job
 4	2	<input type="checkbox"/> Moving the selection/cursor up in the menu interface <input type="checkbox"/> Increasing digits when setting parameters <input type="checkbox"/> Entering the 4-digit PIN
 5	3	<input type="checkbox"/> Moving the selection/cursor down in the menu interface <input type="checkbox"/> Reducing digits when setting parameters <input type="checkbox"/> Entering the 4-digit PIN
 6	4	<input type="checkbox"/> Confirming setting <input type="checkbox"/> Calling up PIN entry interface after an error condition has ended <input type="checkbox"/> Calling up next menu/sub-menu <input type="checkbox"/> Entering the 4-digit PIN
 9	—	<input type="checkbox"/> Stopping the product immediately <input type="checkbox"/> If you enter something incorrectly, press this button and re-enter the value/parameter.

● 4-digit PIN

NOTE

- ▶ A 4-digit PIN is required to unlock the display [10](#).
- ▶ Enter the PIN using the corresponding buttons (see "Button functions").



- Think of a 4-digit PIN consisting of the digits 1–4. It is not mandatory to use each digit once (e.g. 2442 or 3132 are valid options).
- Make a note of the PIN.

- Keep the PIN safe from unauthorised persons.

● Switching on for the first time

NOTE

- ▶ Set the correct date and time so that the schedule function works properly.

1. Press and hold  [1](#) for approx. 3 seconds until the display [10](#) lights up.
2. Select the desired language by pressing  [4](#) or  [5](#).
3. Press **OK** [6](#) to confirm.

- Set the date and time by pressing **▲** [4] or **▼** [5]. Move to the next digit by pressing **OK** [6].
- Press **OK** [6] to confirm.
- Enter your 4-digit PIN (see "4-digit PIN").
- Press **OK** [6] to enter the main menu. The product is now in standby mode.

● Setting a schedule

NOTE

- ▶ You can set a schedule for a single weekday or for several weekdays.
- ▶ You can set up to 2 periods per weekday.

- Unlocking the display [10]: Enter your 4-digit PIN.
- Press **OK** [6] to enter the main menu.
- Select **Schedule** by pressing **▲** [4] or **▼** [5].
- Select the desired weekday by pressing **▲** [4] or **▼** [5].

Display	Weekday
Mon	Monday
Tue	Tuesday
Wed	Wednesday
Thu	Thursday
Fri	Friday
Sat	Saturday
Sun	Sunday

- Press **OK** [6] to confirm.
- Select the start and end time by pressing **▲** [4] or **▼** [5]. Move to the next digit by pressing **OK** [6].
- Press **OK** [6] to confirm.
- Optional: Set a second period for the same weekday as described above. If you do not want to set a second period: Press **←** [3] to return to the weekday selection or to the main menu.

- Repeat steps 4–8 to set a schedule for other weekdays.

● Deleting a schedule

- Unlocking the display [10]: Enter your 4-digit PIN.
- Press **OK** [6] to enter the main menu.
- Select **Schedule** by pressing **▲** [4] or **▼** [5].
- Select **All** (top left) by pressing **▲** [4] or **▼** [5].
- Press and hold **←** [3] to delete the entire schedule for the week.

● Setting the operating time

NOTE

- ▶ The default operating time is 8 hours. The product is not in continuous operation during this time. A cycle repeats itself within the operating time. This cycle consists of 2 stages:
 - Mowing time
 - Charging time
- ▶ The actual mowing time depends on the type of grass, the growing conditions, the humidity and the flatness of the lawn area.
- ▶ Mowing time when the battery pack [33] is fully charged: 100 minutes (battery pack with 4 Ah capacity)
- ▶ You can set an extension of the operating time in case of rain breaks (see "Deactivating/activating the rain sensor").

Recommended operating time per day depending on the size of the lawn area

Lawn area	Operating time
50 m ²	1 h
150 m ²	2.5 h
200 m ²	3.5 h
350 m ²	6 h

Lawn area	Operating time
400 m ²	7 h
500 m ²	9 h
600 m ²	10 h
750 m ²	12.5 h

- Unlocking the display **[10]**: Enter your 4-digit PIN.
- Press **OK [6]** to enter the main menu.
- Select **Settings** by pressing **^ [4]** or **v [5]**.
- Press **OK [6]** to confirm.
- Select **Operating time** by pressing **^ [4]** or **v [5]**.
- Press **OK [6]** to confirm.
- Select the desired operating time per day (in full hours) by pressing **^ [4]** or **v [5]**.
- Press **OK [6]** to confirm.
- Press **← [3]** to return to the main menu.

● Setting secondary areas

NOTE

- ▶ In gardens with many corners you can improve the ground coverage by setting secondary starting points. You can set 5 additional starting points along the boundary wire **[11]**. This allows the product to enter hard-to-reach areas.
- ▶ Measure the distance between the charging station **[22]** and the desired starting point counter-clockwise along the boundary wire **[11]** (i.e. starting from the negative (-) pole of the connector box **[19]**).
- ▶ The product covers the set distance (1–500 m) along the boundary wire **[11]** and starts mowing in that area according to the random/chaos principle.

NOTE

- ▶ The product approaches the secondary starting points automatically according to the operating time and schedule.
- ▶ Set the frequency in percent to specify how often the product starts working directly after leaving the charging station or from the respective starting points. The total sum of the percentage points for all starting points must be ≤ 100 %.

- Unlocking the display **[10]**: Enter your 4-digit PIN.
- Press **OK [6]** to enter the main menu.
- Select **Secondary areas** by pressing **^ [4]** or **v [5]**.
- Press **OK [6]** to select a secondary area.
- Set the distance to the starting point (**Distance (dst) m**) by pressing **^ [4]** or **v [5]**.
- Press **OK [6]** to confirm.
- Set the frequency in percent (**Percent (pct) %**) by pressing **^ [4]** or **v [5]**.
- Press **OK [6]** to confirm. After confirmation you will automatically return to the overview of secondary areas.
- Repeat steps 4–8 to make the settings for additional secondary areas.
- Press **OK [6]** to confirm.
- Press **← [3]** to return to the main menu.

● Spot mode (targeted mowing)

NOTE

- ▶ This function allows you to mow specific lawn areas that are otherwise covered by seating furniture, play equipment, etc.

NOTE

- ▶ The product mows in a counter-clockwise spiral pattern. After mowing within a radius of 1 m or for 3.5 minutes the product switches to automatic mowing (random/chaos principle).

1. Place the product on the desired area of the lawn.
2. Unlocking the display [10]: Enter your 4-digit PIN.
3. Press **OK** [6] to enter the main menu.
4. Select **Spot mode** by pressing **▲** [4] or **▼** [5].
5. Press **OK** [6] to start targeted mowing.

● Deactivating/activating the rain sensor

⚠ **NOTICE! Risk of short-circuit!**

- ▶ Do not operate the product during storms. Disconnect the charging station [22] from the mains.

NOTE

- ▶ If the rain sensor is activated, the product returns to the charging station [22] when it rains.
- ▶ The rain sensor is activated by factory default.

1. Unlocking the display [10]: Enter your 4-digit PIN.
2. Press **OK** [6] to enter the main menu.
3. Select **Settings** by pressing **▲** [4] or **▼** [5].
4. Press **OK** [6] to confirm.
5. Select **Rain mode** by pressing **▲** [4] or **▼** [5].
6. Press **OK** [6] to confirm.
7. **Deactivating:**
 - Select **Deactivate** by pressing **▲** [4] or **▼** [5].
 - Press **OK** [6] to confirm.

Activating:

- Select **Activate** by pressing **▲** [4] or **▼** [5].
 - Press **OK** [6] to confirm.
 - Select a time in minutes when the product is supposed to resume operation after rain has stopped by pressing **▲** [4] or **▼** [5].
 - Press **OK** [6] to confirm.
 - Select whether the product should make up for lost working time due to rain by pressing **▲** [4] or **▼** [5].
 - Press **OK** [6] to confirm.
8. Press **←** [3] to return to the main menu.

● **PARKSIDE** app

NOTE

- ▶ The **PARKSIDE** app lets you monitor the product and control certain functions. The functions may change with updates to the app and firmware.
- ▶ You can find detailed information about the functions of the **PARKSIDE** app in the app description in the App Store® or on Google Play™.
- ▶ The product communicates with the **PARKSIDE** app via Bluetooth®.

● Requirements

To find the product in the **PARKSIDE** app, the following requirements must be met:

- The **PARKSIDE** app is installed on your smartphone and Bluetooth® is activated. This QR code takes you directly to the **PARKSIDE** app download.

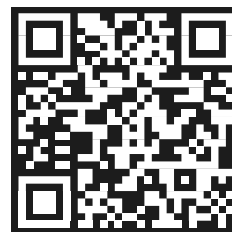

- The product has not been connected to another smartphone before. Otherwise this connection must be cancelled. The product can only be connected to one smartphone.
- The WiFi function on the product must be activated (see "Activating WiFi on the product").

● Activating WiFi on the product

NOTE

- ▶ The WiFi function is deactivated by factory default.

1. Unlocking the display **10**: Enter your 4-digit PIN.
2. Press **OK** **6** to enter the main menu.
3. Select **Settings** by pressing **^** **4** or **v** **5**.
4. Press **OK** **6** to confirm.
5. Select **Set WiFi** by pressing **^** **4** or **v** **5**.
6. Press **OK** **6** to confirm.
7. Press **<** **3** to return to the main menu.

● Connecting the product to the PARKSIDE app

1. Enable Bluetooth® on your smartphone.
2. Open the **PARKSIDE** app.
3. Tap **Your tools**.

The product is displayed in the list. Establish the connection to the product within 1 minute by selecting the product from the list.

If the product does not appear in the list, switch the product off and on again (see "Switching on/off") and repeat the above steps.

● Settings

NOTE

- ▶ Some of the settings are described in the chapters "Initial start-up" and "PARKSIDE app".

● Monitoring and controlling the product

1. Tap **Your tools**.
 2. Select the product from the list. The product's overview page is displayed.
 3. Select the desired setting on the overview page.
- If you have any questions about the settings: Tap **?**. A dialogue box with a description for the corresponding setting is displayed.

● Removing the product from the PARKSIDE app

NOTE

- ▶ When you remove the product from the **PARKSIDE** app, the associated data will be deleted.

1. Tap **Your tools**.
2. Swipe the product's field from right to left.
3. Confirm the dialogue box.

● Privacy policy

1. Tap **More**.
2. Scroll down to the section **Legal**.
3. Tap **Privacy policy**.

● Data protection notice

- The end user is responsible for deleting the data on old devices to be disposed of.

● Menu overview

Main menu	Sub-menu level 1	Sub-menu level 2	
Spot mode	—	—	
Settings	Language	—	
	Date & time	—	
	Rain mode	—	
	Operating time	—	
	Set WiFi	—	
	Change PIN	—	
	Information		Error log
			Work log
			Device information
	Factory setting	—	
Version check	—		
Schedule	—	—	
Secondary areas	—	—	

● Language

1. Unlocking the display **10**: Enter your 4-digit PIN.
2. Press **OK** **6** to enter the main menu.
3. Select **Settings** by pressing **^** **4** or **v** **5**.
4. Press **OK** **6** to confirm.
5. Select **Language** by pressing **^** **4** or **v** **5**.
6. Press **OK** **6** to confirm.
7. Select the desired language by pressing **^** **4** or **v** **5**.
8. Press **OK** **6** to confirm.
9. Press **←** **3** to return to the main menu.

● Date & time

NOTE

- ▶ Setting the correct date and time is required to ensure the correct function of the operating time and schedule settings.

1. Unlocking the display **10**: Enter your 4-digit PIN.
2. Press **OK** **6** to enter the main menu.
3. Select **Settings** by pressing **^** **4** or **v** **5**.
4. Press **OK** **6** to confirm.
5. Select **Date & time** by pressing **^** **4** or **v** **5**.
6. Press **OK** **6** to confirm.
7. Set the date and time by pressing **^** **4** or **v** **5**. Move to the next digit by pressing **OK** **6**.
8. Press **OK** **6** to confirm.
9. Press **←** **3** to return to the main menu.

● Change PIN

NOTE

- ▶ If the product is connected to the **PARKSIDE** app, you can view your PIN in the app.

1. Unlocking the display **10**: Enter your 4-digit PIN.
2. Press **OK** **6** to enter the main menu.
3. Select **Settings** by pressing **▲** **4** or **▼** **5**.
4. Press **OK** **6** to confirm.
5. Select **Change PIN** by pressing **▲** **4** or **▼** **5**.
6. Press **OK** **6** to confirm.
7. Enter the old PIN.

If you have entered the PIN incorrectly:

- Press **←** **3**.
 - Enter the old PIN again.
8. Enter a new 4-digit PIN.
 9. Confirm the new PIN by entering it again. The display **10** shows **Success**.
If the display does not show **Success**, this means you have entered the new PIN incorrectly. Proceed as follows:
 - Press **←** **3**.
 - Enter the old PIN again.
 - Enter a new 4-digit PIN.
 - Confirm the new PIN by entering it again.
 10. After successful change of the PIN: Press **←** **3** to return to the main menu.

● Displaying error/work log and device information

1. Unlocking the display **10**: Enter your 4-digit PIN.
2. Press **OK** **6** to enter the main menu.
3. Select **Settings** by pressing **▲** **4** or **▼** **5**.
4. Press **OK** **6** to confirm.
5. Select **Information** by pressing **▲** **4** or **▼** **5**.
6. Press **OK** **6** to confirm.
7. Select **Error log**, **Work log** or **Device information** by pressing **▲** **4** or **▼** **5**.
8. Press **OK** **6** to confirm. The display **10** shows the corresponding data.
9. Press **←** **3** to return to the main menu.

● Resetting to factory settings

NOTE

- ▶ This function does not delete the associated data on your smartphone. You need to remove the product from the **PARKSIDE** app to delete the associated data on your smartphone (see "Removing the product from the **PARKSIDE** app").

1. Unlocking the display **10**: Enter your 4-digit PIN.
2. Press **OK** **6** to enter the main menu.
3. Select **Settings** by pressing **▲** **4** or **▼** **5**.
4. Press **OK** **6** to confirm.
5. Select **Factory setting** by pressing **▲** **4** or **▼** **5**.
6. Press **OK** **6** to confirm.
7. Press **←** **3** to return to the main menu. The product switches off and is reset to factory settings.

● Checking/upgrading the firmware

NOTE

- ▶ For upgrading the firmware, the product must be connected to the **PARKSIDE** app (see "PARKSIDE app").

1. Unlocking the display **10**: Enter your 4-digit PIN.
2. Press **OK** **6** to enter the main menu.
3. Select **Settings** by pressing **▲** **4** or **▼** **5**.
4. Press **OK** **6** to confirm.
5. Select **Version check** by pressing **▲** **4** or **▼** **5**.
6. Press **OK** **6** to confirm. The system checks whether a more recent firmware version is available. If so, the latest version is downloaded and installed automatically.

7. Press  **3** to return to the main menu.

● **Operation**

● **Switching on/off**

Switching on

1. Press and hold  **1** for approx. 3 seconds until the display **10** lights up.
2. Enter your 4-digit PIN (see "4-digit PIN").
If you have entered the PIN incorrectly:
 - Wait for approx. 3 seconds or press **OK 6** and then enter the PIN again.
 - If you enter an incorrect PIN 3× in a row, the display **10** is locked for 15 seconds.
 - For each additional incorrect PIN entry, the locking time is doubled.
3. Press **OK 6** to enter the main menu. The product is now in standby mode.

Switching off

- Press and hold  **1** for approx. 3 seconds.
- The product stops when:
 - you press **STOP 9**,
 - it loses the signal of the boundary wire **11** and does not find it again within 9 seconds,
 - it crosses the boundary wire **11** during operation,
 - it is lifted.

● **Working instructions**

⚠ NOTICE! Risk of short-circuit!

- ▶ Do not operate the product during storms. Disconnect the charging station **22** from the mains.

- Observe noise protection rules and other local regulations.
- Do not use the product when it is raining.
- For best results, the grass to be mowed should not be higher than 40 mm. If the

grass is higher, problems may occur during operation.

- The product does not need to be started manually when it is on the charging station **22**. The product starts automatically according to the schedule (see "Setting a schedule").
- The charging station **22** must be connected to the mains when the product is in operation. If the LED **29** does not light up, the power supply is interrupted.
- If you start operating the product outside the period of a set schedule, the product will operate according to the set operating time (see "Setting the operating time").
- If the product is set to start operating away from the charging station **22** (see "Setting secondary areas") the charging level of the battery pack **33** must be > 20 %. The product automatically returns to the charging station when the charging level is ≤ 20 %.
- If the product is set to start operating directly from the charging station **22**, it will only start once the battery pack **33** is fully charged.
- Depending on the nature of the grass (height, thickness), the product automatically adjusts the mowing speed for best results.
- The product works according to the random/chaos principle. Use the product regularly to achieve an even lawn.
- Before each use: Check if there are wild animals, stones or other obstacles on the lawn and displace/remove them.
- After each use: Clean the product (see "Cleaning").

● Manually interrupting/resuming operation

Interrupting

- Stopping the product during operation: Press **STOP** [9]. The product is still switched on but the blades [20] stop rotating.

Resuming

1. Press **OK** [6].
2. Unlocking the display [10]: Enter your 4-digit PIN.
3. Press $\text{⏏}/\text{▶}$ [1]. The product starts operating according to the set work cycle or it resumes the previously interrupted activity.

● Mowing according to a schedule or manually

NOTE

- ▶ The product features 2 operating modes:
 - Mowing according to a schedule (see "Setting a schedule")
 - Mowing manually (outside the period of a schedule)
- ▶ If you press **STOP** [9], you will be prompted to enter your 4-digit PIN. After entering the correct PIN, the product switches to standby mode. The product will not resume operation until the next scheduled start time and the start conditions are met, or when you start mowing manually.

According to a schedule

- The product must be in standby mode (see "Switching on/off").
- The product starts operating automatically when the start conditions (e.g. charging level, start time, no rain) are met.

- Do not press $\text{⏏}/\text{▶}$ [1] in this mode. Otherwise the product switches to manual mode.

Manually

1. Unlocking the display [10]: Enter your 4-digit PIN.
2. Press **OK** [6].
3. Press and hold $\text{⏏}/\text{▶}$ [1] for approx. 1 second. The product starts operating.

● Returning to the charging station

NOTE

- ▶ The product drives clockwise along the boundary wire [11] back to the charging station [22].

Automatically

- The product automatically returns to the charging station [22] when at least one of the following conditions is met:
 - The charging level of the battery pack [33] is $\leq 20\%$.
 - The set operating time per day has been reached (see "Setting the operating time").
 - The rain sensor is activated and detects rain (see "Deactivating/activating the rain sensor").

Manually

- The product must be in standby mode (see "Switching on/off").
1. Press ⏏ [2].
 2. Press **OK** [6]. The product drives back to the charging station [22].

● Status/error messages on the display

Message	Explanation/required action
Standby(S)	The product is in standby mode. There are no error messages.
Input PIN	Prompt to enter the 4-digit PIN
Charging	The battery pack 33 is charging.
Automatic mowing	The product mows automatically.
Mowing	The product mows.
Spot mode	The product mows a target area.
Fixed point mowing finished	The product has completed mowing in spot mode.
Returning	The product returns to the charging station 22 .
Paused	The product is in pause mode when you tap Pause in the PARKSIDE app.
Emergency stop	STOP 9 was pressed.
Charge for operation	The battery pack 33 is charging.
Update	Firmware upgrade to be performed/in progress (see "Checking/upgrading the firmware")
Currently raining, Return	The rain sensor was triggered. The product returns to the charging station 22 .
Continue working?	Yes: Press OK 6 . No: Press ← 3 .
Low battery voltage	The charging level of the battery pack 33 does not meet the minimum requirements at the start of work: 80 % for automatic mowing 20 % for spot mode (targeted mowing) Either place the product onto the charging station 22 and wait for charging to complete or wait for the product to return to the charging station automatically.

Message	Explanation/required action
No signal from boundary wire	<p>Check if the boundary wire 11 is properly connected to the connector box 19 (see "Connecting the boundary wire to the charging station").</p> <p>Place the product inside the area delineated by the boundary wire 11. Restart the product by switching it off and on again (see "Switching on/off").</p> <p>Check the LED 29 on the charging station 22. If the LED flashes green, the boundary wire 11 is either damaged or not properly connected.</p> <p>If the LED 29 lights up permanently green, the boundary wire 11 is properly connected.</p>
Mower was locked! Waiting...	Wait until the current process is completed.
Wrong pin, kindly retry	<p>Prompt to enter the PIN again</p> <p>Tip: If the product is connected to the PARKSIDE app, you can view your PIN in the app.</p>
Mower outside	Place the product inside the area delineated by the boundary wire 11 . Restart the product by switching it off and on again (see "Switching on/off").
Press the start button to start	Press  /▶ 1 .
Update failed	Restart the product by switching it off and on again (see "Switching on/off"). Carry out the update procedure again (see "Checking/upgrading the firmware").
ERROR	Read the error log to find out more details (see "Displaying error/work log and device information").
Cutting motor blocked	Remove the blockage (see "Maintenance") or contact our Service Centre (see "Service").
Left motor blockage	
Battery abnormal	Replace the battery pack 33 .
Battery damaged	

Message	Explanation/required action
Battery temperature abnormal	<p>The temperature of the battery pack [33] is outside the normal range. The charging process is interrupted. When the battery pack reaches a normal temperature again, the charging process continues. If necessary, restart the product by switching it off and on again (see "Switching on/off").</p> <p>Alternatively, cancel the charging process. Allow the battery pack [33] to cool down.</p>
Battery voltage too high	<p>The voltage of the battery pack [33] is too high. Replace the battery pack.</p>
Battery high temperature	<p>The temperature of the battery pack [33] is too high. Allow the battery pack [33] to cool down.</p>
High temperature	<p>Cancel the charging process. Allow the product to cool down.</p>
Mower lifted	<p>Place the product on its wheels.</p>
Mower tilted	<p>Place the product on its wheels. Restart the product by switching it off and on again (see "Switching on/off").</p>
Motor overtemperature	<p>Switch off the product (see "Switching on/off") and allow it to cool down.</p>
Hardware error (0–5)	<p>Restart the product by switching it off and on again (see "Switching on/off").</p> <p>If the message is still displayed, contact our Service Centre (see "Service").</p>
Motor error	<p>Contact our Service Centre (see "Service").</p>
Hall sensor failure	
Charge abnormal	
Discharge abnormal	
Battery discharge error	
Inertial measurement unit (IMU) error	
Motor overcurrent	

● Troubleshooting

Problem	Possible cause	Solution
The product does not start.	The battery pack 33 is not inserted correctly.	Insert the battery pack 33 correctly (see "Inserting/removing the battery pack").
	The battery pack 33 is discharged.	Charge the battery pack 33 (see "Charging the battery pack").
	The motor is defective.	Contact our Service Centre (see "Service").
	The boundary wire 11 is not connected properly or damaged.	Connect the boundary wire 11 properly to the connector box 19 (see "Connecting the boundary wire to the charging station").
		Replace the boundary wire 11 (see "Replacement parts/Accessories").
	The product is not positioned within the delineated area.	Position the product within the delineated area.
The grass is too high.	If the grass is higher than 40 mm, we recommend to mow the lawn with another lawnmower first.	
The motor suddenly switches off.	The cutting unit is blocked by a foreign body.	Remove the foreign body (see "Maintenance").
The result is not satisfactory or the motor has to work hard.	The cutting height is too high.	Set a lower cutting height (see "Setting the cutting height").
	The blades 21 are blunt.	Flip over the blades 21 , have them sharpened by a specialist or replace them (see "Maintenance").
	The cutting unit is blocked.	Remove the blockage (see "Maintenance").
	The blades 21 are not installed correctly.	Install the blades 21 correctly (see "Maintenance").

Problem	Possible cause	Solution
The product drives beyond the delineated area.	90° corners can lead to signal loss.	Avoid laying out corners with a 90° angle. Instead, lay out 2 adjacent corners with an angle of 135° each with a minimum distance of 20 cm between the corners.
	The boundary wire 11 is not connected properly or damaged.	Connect the boundary wire 11 properly to the connector box 19 (see "Connecting the boundary wire to the charging station").
		Replace the boundary wire 11 (see "Replacement parts/Accessories").
	Ascending/downward slopes in the delineated area are too steep.	At a distance of 30 cm from the boundary wire 11 , an ascending slope should not exceed 19° (35 %).
		At a distance of 40 cm from the boundary wire 11 , a downward slope should not exceed 10° (17 %).
	Signal interference occurs due to faulty positioning of the charging station 22 .	In the entry area of the charging station 22 , the boundary wire 11 must be laid out straight for a length of at least 2 m.
		Behind the charging station 22 , the boundary wire 11 must be laid out straight for a length of at least 1 m.
		Do not place the power adaptor 15 or store excess boundary wire 11 in the direct vicinity of the charging station 22 .
		Avoid loops in the lines of the power adaptor 15 .
		Avoid loops in the boundary wire 11 .
The blades 21 are not rotating.	The cutting unit is blocked by grass.	Remove the grass (see "Maintenance").
	The blade bolts 20 are loose.	Tighten the blade bolts 20 (see "Maintenance").

Problem	Possible cause	Solution
Abnormal sounds, rattling sounds or vibrations occur.	The blade bolts 20 are loose.	Tighten the blade bolts 20 (see "Maintenance").
	The blades 21 are damaged.	Replace the blades 21 (see "Maintenance").

● Cleaning and care

⚠ WARNING!



Remove the disabling device before working on or lifting the product!



Use protective gloves!

⚠ CAUTION! Risk of injury and product damage!

- ▶ Before cleaning, maintenance, storage and transport:
 - Switch off the product (see "Switching on/off").
 - Remove the battery pack **33** from the product (see "Inserting/removing the battery pack").
 - Make sure that all moving parts have come to a complete stop.
 - Disconnect the power adaptor **15** from the mains.

NOTE

- ▶ Carry out the cleaning and maintenance work described in the following sections on a regular basis. This will ensure a long and reliable service life.

NOTE

- ▶ Have any repair and maintenance work that is not described in this user manual carried out by our Service Centre (see "Service"). Only use original parts.

● Cleaning

⚠ WARNING! Risk of electric shock!

- ▶ Do not spray the product and accessories with water.
- ▶ Do not immerse the product and accessories in water.
- ▶ Do not clean the product and accessories under running water.

⚠ NOTICE! Risk of product damage!

- ▶ Do not use chemical, alkaline, abrasive or other aggressive detergents or disinfectants to clean the product and accessories as they might be harmful to their surfaces.
- ▶ Do not use any hard or sharp objects for cleaning.

Product

- Clean the product with a soft, dry cloth. For stubborn dirt, use a brush or a slightly damp cloth.
- Allow the product to dry completely.

Charging station

1. Disconnect the charging cable **27** from the cable of the power adaptor **15**.

2. Disconnect the connector box [19] with boundary wire [11] from the charging unit [23].
3. Loosen the 6 screws [13] using the hex key [14].
4. Loosen the 4 screws [18] and separate the charging unit [23] from the baseplate [26].
5. Clean the charging unit [23] and the baseplate [26] with a soft, dry cloth. For stubborn dirt, use a brush or a slightly damp cloth.
The charging pins [24] must not get wet.
6. Allow the charging unit [23] and the baseplate [26] to dry completely.
7. Assemble the charging station [22] in reverse order, connect all cables and fix it to the ground (see "Installation").

● Maintenance

NOTE

- ▶ The blades [21] are reversible. If the blades are blunt on one side, flip them over (see "Flipping the blades over").
 - ▶ If the blades [21] are blunt on both sides, have them sharpened by a specialist.
 - ▶ If the blades [21] are damaged or unbalanced, they must be replaced (see "Replacing the blades" and "Replacement parts/Accessories").
- Before each use: Check the product and accessories for wear, damage and loose parts. If required, replace worn or damaged parts and tighten loose parts. Observe the technical requirements (see "Technical data").
 - Check covers and protective devices for damage and correct fit and have them replaced, if necessary.

Flipping the blades over

Fig. J

1. Turn the product upside down.
2. Loosen the blade bolts [20] using a SW10 spanner (not included).
3. Flip the blades [21] over.
4. Fix the blades [21] with the blade bolts [20].

Replacing the blades

Fig. J

1. Turn the product upside down.
2. Loosen the blade bolts [20] using a SW10 spanner (not included).
3. Remove the old blades [21].
4. Fix the new blades [21] with blade bolts [20].

Removing foreign bodies/blockages

1. Turn the product upside down.
2. Carefully remove the foreign body/blockage with a brush, tweezers or by hand.

Fixing a broken boundary wire

Fig. L

1. Use a wire stripper to remove 10 mm of the insulation on both ends of the boundary wire [11].
2. Insert one end of the boundary wire [11] into a slot of the connector [17].
3. Insert the other end of the boundary wire [11] into the other slot of the connector [17].
4. Clamp the cover of the connector [17] tightly with pliers (not included) to ensure a secure seal.

● Storage

- Do not wrap the product with a nylon bag, as this may result in the accumulation of moisture and the subsequent formation of mould.
- Before storage: Clean the product (see "Cleaning").

- Store the product and its accessories
 - clean,
 - dry,
 - protected against dust,
 - out of the reach of children.

Battery pack

- The storage temperature for the battery pack [33] is between 0 °C and +45 °C. Avoid extreme cold or heat. This would adversely affect the performance of the battery pack.
- Before storing for extended periods (e.g. during winter): Only store the battery pack [33] partially charged. The battery pack should be charged at 50 % to 80 %.
- When storing for extended periods: Check the charging level of the battery pack [33] about every 3 months. Recharge the battery pack, if necessary.

Winter break

- Disconnect the boundary wire [11] from the charging station [22].
- Insulate the ends of the boundary wire [11] with adhesive tape.
- After winter break: Clean the contacts in the battery compartment [32] and the charging pins [24] with a brass brush to prevent charging problems.

● Transport

- Carry the product by the carrying handle [35]. The blades [21] must point away from the body (Fig. K).
- Protect the product from any heavy impact or strong vibrations which may occur during transportation in vehicles.
- Secure the product to prevent it from slipping or falling over.

● Replacement parts/ Accessories

- Customers can obtain compatible replacement parts and accessories via services.swap-europe.com.

- Contact the service hotline (see "Service") for further information.
- Have the part number ready for your order.

Part number	Description
[11]	Boundary wire
[12]	Hooks
[13]	Screw (for charging station)
[15]	Power adaptor
Set:	
[20]	Blade bolt (M5×7)
[21]	Blade
[23]	Charging unit
[26]	Baseplate

● Disposal

The packaging is made entirely of recyclable materials, which you may dispose of at local recycling facilities.



Observe the marking of the packaging materials for waste separation, which are marked with abbreviations (a) and numbers (b) with following meaning: 1–7: plastics/20–22: paper and fibreboard/80–98: composite materials.

Product:



Contact your local refuse disposal authority for more details of how to dispose of your worn-out product.



To help protect the environment, please dispose of the product properly when it has reached the end of its useful life and not in the household waste. Information on collection points and their opening hours can be obtained from your local authority.

Faulty or used batteries/rechargeable batteries must be recycled. Return the batteries/rechargeable batteries and/or the product to the available collection points.



Environmental damage through incorrect disposal of the batteries/rechargeable batteries!

Remove the batteries/battery pack from the product before disposal.

Batteries/rechargeable batteries may not be disposed of with the usual domestic waste. They may contain toxic heavy metals and are subject to hazardous waste treatment rules and regulations. The chemical symbols for heavy metals are as follows: Cd = cadmium, Hg = mercury, Pb = lead. That is why you should dispose of used batteries/rechargeable batteries at a local collection point.

● **Warranty**

The product has been manufactured to strict quality guidelines and meticulously examined before delivery. In the event of material or manufacturing defects you have legal rights against the retailer of this product. Your legal rights are not limited in any way by our warranty detailed below.

The warranty for this product is 3 years from the date of purchase. The warranty period begins on the date of purchase. Keep the original sales receipt in a safe location as this document is required as proof of purchase.

Any damage or defects already present at the time of purchase must be reported without delay after unpacking the product.

Should the product show any fault in materials or manufacture within 3 years from the date of purchase, we will repair or replace it – at our choice – free of charge to you. The warranty period is not extended as a result of a claim being granted. This also applies to replaced and repaired parts.

This warranty becomes void if the product has been damaged, or used or maintained improperly.

The warranty covers material or manufacturing defects. This warranty does not cover product parts subject to normal wear and tear, thus considered consumables (e.g. batteries, tubes, cartridges), nor damage to fragile parts, e.g. switches or glass parts.

● **Warranty claim procedure**

So that your request can be processed quickly, please observe the following instructions:

For all inquiries, please have the receipt and item number (IAN 537675_2507) ready as proof of purchase.

The article number can be taken from the identification label on the product, engraving on the product, the front cover of your manual (at the bottom left), or the sticker on the back or bottom of the product.

If malfunctions or other defects arise, first contact the service department indicated below by phone or email.

You can then send a product recorded as defective to the communicated service address postage-free, making sure to enclose proof of purchase (receipt) and information on the details of the defect and when it occurred.



You can download and view this and numerous other manuals at parkside-diy.com. This QR code takes you directly to parkside-diy.com. Choose your country and use the search

screen to search for the operating instructions. Entering the item number (IAN) 537675_2507 takes you to the operating instructions for your item.

● Service

GB **Service Great Britain**
Tel.: 08000518970
Contact form on *parkside-diy.com*
IAN 537675_2507

CY **Service Cyprus**
Tel.: 80094242
Contact form on *parkside-diy.com*
IAN 537675_2507

▲▲ Serbian mark of conformity

● For all other product-related enquiries

Country/ Region	Company/ Contact	Address	Email/URL	Phone
Europe (main contact)	SWAP Verdun	ZA des Barthes 8, rue Gustave Eiffel 82600 Verdun/ Garonne, France	services.swap-europe.com	+33 532 930 470
France + Belgium (main contact)	Depot Loc	Rue du Rivage, 59320 Sequedin	atelier@depot-loc.fr	+33 03204 88094
France + Belgium	Vert Mécanik	333 Rue de Leers, 59150 Wattrelos	contact@vertmecanik.com	+33 06832 82309
France + Belgium	Bail Services 59	9 Place de l'Expansion, 59264 Onnaing	bailservices59@orange.fr	+33 03272 85308
Netherlands	Camiel (CGB Janssen)	Musschenbro- ekstraat 47, 1000AP Eind- hoven	cgbjanssen@gmail.com	+31 611 280 321
Austria	Rasenrobo- ter Pro	Camiel Musschenbro- ekstraat 47, 1000AP Eind- hoven	rasenroboterpro@outlook.com	+31 611 280 321

Country/ Region	Company/ Contact	Address	Email/URL	Phone
Poland	Fix it	30-864 Kraków, ul. Nad Serafą 56A	sales@fixit.pl	–
Lithuania	Natalia	Jurgio Baltrušaičio Str. 9, LT-06145 Vilnius	office@linguafield.com	–

● EU declaration of conformity

EN

EU DECLARATION OF CONFORMITY (No 537675_2507)

IAN: 537675_2507
Product identification: "PARKSIDE" 20V Robot Lawn Mower
Model Number: HG13928

The object of the declaration described above is in conformity with the relevant Union harmonisation legislation:

Directive 2006/42/EC
Directive 2014/53/EU
Directive 2011/65/EU and all related amendments

References to the relevant harmonised standards used or references to the other technical specifications in relation to which conformity is declared:

N° / Parts
Directive 2006/42/EC
EN 60335-1:2012/A15:2021
EN 50636-2-107:2015/A3:2021
Directive 2014/53/EU
Health and Safety (Art.3(1)(a))
EN 60335-1:2012/A15:2021
EN 50636-2-107:2015/A3:2021
EN 50663:2017
EN 62311:2008
EN 62233:2008
EMC (Art.3(1)(b))
EN IEC 55014-1:2021
EN IEC 55014-2:2021
EN IEC 61000-3-2:2019/A1:2021/A2:2024
EN 61000-3-3:2013/A1:2019/A2:2021
EN 301 489-1 V2.2.3:2019
EN 301 489-3 V2.3.2:2023
EN 301 489-17 V3.3.1:2024
Spectrum (Art.3(2))
EN 300 328 V2.2.2:2019
EN 303 447 V1.3.1:2022

The object of the declaration described above is in conformity with Directive 2011/65/EU of the European Parliament and of the Council of 8 June 2011 on the restriction of the use of certain hazardous substances in electrical and electronic equipment:

N° / Parts
EN IEC 63000:2018

Keeper of the technical documentation: OWIM GmbH & Co.KG

Signed for and on behalf of:

OWIM GmbH & Co. KG, Stiftsbergstraße 1, 74167 Neckarsulm, Germany

This declaration of conformity is issued under the sole responsibility of the manufacturer.

Translation of the original declaration of conformity

Neckarsulm	14/11/2025	<i>ppa. Jens Buchheim</i>	<i>ppa. Dr. Thorsten Maier</i>
Place	Date	ppa. Jens Buchheim	ppa. Dr. Thorsten Maier
		Authorised Signatory	Authorised Signatory













A felhasznált piktogramok/szimbólumok listája	Oldal	45
Bevezető	Oldal	46
Rendeltetésszerű használat	Oldal	46
A csomagolás tartalma	Oldal	47
Alkatrészelista	Oldal	47
Műszaki adatok	Oldal	47
Biztonsági utasítások	Oldal	49
Általános biztonsági utasítások elektromos szerszámokhoz	Oldal	49
Biztonsági utasítások akkumulátoros robotfűnyírókhoz	Oldal	52
Teendők vészhelyzet esetén	Oldal	54
További kockázatok	Oldal	54
Mielőtt először használná	Oldal	55
A termék kicsomagolása	Oldal	55
Összeszerelés	Oldal	55
A hálózati csatlakozó felszerelése	Oldal	55
A töltőállomás összeszerelése	Oldal	55
A töltőállomás elhelyezése	Oldal	56
A határolókábel lefektetése	Oldal	56
Akadályok	Oldal	58
A határolókábel csatlakoztatása a töltőállomáshoz	Oldal	59
A töltőállomás/védőkeret rögzítése	Oldal	59
Előkészületek	Oldal	59
A vágási magasság beállítása	Oldal	59
Az akkumulátorcsomag behelyezése/kivétele	Oldal	60
Az akkumulátorcsomag feltöltése	Oldal	60
A termék töltöttségi szintjének ellenőrzése	Oldal	61
Az akkumulátorcsomag töltöttségi szintjének ellenőrzése	Oldal	61
A töltőállomás szimbólumai	Oldal	61
Üzembe helyezés	Oldal	62
A nyomógombok funkciói	Oldal	62
4 jegyű PIN-kód	Oldal	62
Első bekapcsolás	Oldal	62
Ütemezés beállítása	Oldal	63
Ütemezés törlése	Oldal	63
A munkaidő beállítása	Oldal	63
Másodlagos területek beállítása	Oldal	64
Helyi mód (célzott fűnyírás)	Oldal	65
Az esőérzékelő kikapcsolása/bekapcsolása	Oldal	65

PARKSIDE alkalmazás	Oldal	66
Feltételek	Oldal	66
WiFi bekapcsolása a terméken.	Oldal	66
A termék csatlakoztatása a PARKSIDE alkalmazáshoz	Oldal	66
A termék felügyelete és vezérlése	Oldal	67
A termék eltávolítása a PARKSIDE alkalmazásból	Oldal	67
Adatvédelmi szabályzat	Oldal	67
Adatvédelemmel kapcsolatos tudnivalók	Oldal	67
Beállítások	Oldal	67
Menüáttekintés	Oldal	67
Nyelv	Oldal	68
Dátum és idő	Oldal	68
PIN-kód módosítása	Oldal	68
A hiba- és munkajegyzék valamint a készülékinformációk megjelenítése ..	Oldal	69
Gyári beállítások visszaállítása	Oldal	69
A firmware ellenőrzése/frissítése	Oldal	69
Kezelés	Oldal	70
Be-/kikapcsolás	Oldal	70
Utasítások a munkavégzéshez	Oldal	70
A működés manuális megszakítása/folytatása	Oldal	71
Fűnyírás ütemezés szerint, vagy manuálisan	Oldal	71
Visszatérés a töltőállomáshoz	Oldal	71
Állapot-/hibaüzenetek a kijelzőn	Oldal	72
Hibaelhárítás	Oldal	74
Tisztítás és ápolás	Oldal	76
Tisztítás	Oldal	76
Karbantartás	Oldal	77
Tárolás	Oldal	78
Szállítás	Oldal	78
Pótalkatrészek/tartozékok	Oldal	78
Mentesítés	Oldal	79
Garancia	Oldal	79
Garanciális ügyek lebonyolítása	Oldal	80
Szerviz	Oldal	80
A termékkel kapcsolatos további kérdésekhez	Oldal	80
EU-Megfelelőségi nyilatkozat	Oldal	82

A felhasznált piktogramok/szimbólumok listája

	VESZÉLY! – Magas kockázati szintű veszélyre utal, melyet ha nem kerülnek el, az halálesethez vagy súlyos sérüléshez vezet (pl. fulladásveszély)		Olvassa el a használati útmutatót!
			Viseljen védőkesztyűt!
	FIGYELMEZTETÉS! – Közepes kockázati szintű veszélyre utal, melyet ha nem kerülnek el, az halálesethez vagy súlyos sérüléshez vezethet (pl. áramütés kockázata)		II. védelmi osztály (kettős szigetelés)
			III. védelmi osztály
	VIGYÁZAT! – Alacsony kockázati szintű veszélyre utal, melyet ha nem kerülnek el, az könnyebb vagy mérsékelt sérüléshez vezethet (pl. forrázásveszély)		A közelben tartózkodó személyeket és gyermekeket tartsa a terméktől távol!
			VIGYÁZAT – a vágógység tovább jár
	FIGYELEM! – Lehetséges anyagi károokra hívja fel a figyelmet (pl. rövidzárlat veszélye)		Ne fröcsköljön a termékre vizet!
			VESZÉLY – a kezeit és lábait tartsa biztonságos távolságban!
	FIGYELMEZTETÉS – a termék üzembe helyezése előtt olvassa el a használati útmutatót!		Levehető hálózati csatlakozó (Modell: FY0622102500E/ FY0622102500B)
			Biztonság
	FIGYELMEZTETÉS – mielőtt a terméken bármilyen munkálatot végezne, vagy megemelné, távolítsa el a zárszerkezetet!		Kapcsolóüzemű tápegység
			Rövidzárlatbiztos, zárt biztonsági transzformátor

 	<p>FIGYELMEZTETÉS – működés közben tartson a terméktől biztonságos távolságot!</p>	 	<p>Garantált hangteljesítményszint L_{WA} dB(A)</p> <p>A vágási kör mérete</p>
 	<p>FIGYELMEZTETÉS – ne vesse magát a termékkel!</p>	 	<p>VIGYÁZAT – ne használja a terméket esőben!</p>
 	<p>VIGYÁZAT – ne érjen a pengékhez, amíg forognak!</p>	 <input type="checkbox"/> Biztonsági utasítások <input type="checkbox"/> Kezelési utasítások	<p>A CE-jelzés azt jelzi, hogy a termék megfelel a rá vonatkozó EU előírásoknak.</p>

20 V FÚNYÍRÓ ROBOT

● Bevezető

Gratulálunk új termékének vásárlása alkalmából. Ezzel a döntésével vállalatunk értékes terméke mellett döntött. A használati utasítás ezen termék része. A biztonságra, a használatára és a megsemmisítésre vonatkozó fontos tudnivalókat tartalmazza. A termék használata előtt ismerje meg az összes használati és biztonsági tudnivalót. A terméket csak a leírtak szerint és a megadott felhasználási területeken alkalmazza. A termék harmadik személy számára való továbbadása esetén kézbesítse vele annak a teljes dokumentációját is.

● Rendeltetésszerű használat

- A termék gyepek és füves területek nyírására használható.
- A termék háztartásban és ahhoz hasonló célokra használható. A termék üzleti használatra nem alkalmas.

- A terméket felnőttek használhatják. A 16 éven felüli fiatalok a terméket csak felügyelet mellett használhatják.
- A terméket tilos esőben vagy nedves környezetben használni.
- A termék más használati módjai, módosításai nem rendeltetésszerűnek minősülnek és életveszély, sérülések és károk kockázatával járnak.
- A gyártó nem vállal felelősséget a nem rendeltetésszerű használatból eredő károkért.
- A balesetekért vagy személyi sérülésekért és/vagy a harmadik személyeket vagy azok tulajdonát ért károkért a termék üzemeltetője vagy felhasználója felelős.
- Vegyen figyelembe minden alkalmazandó helyi biztonsági előírást, szabványt és rendeletet.
- A termék a **PARKSIDE X 20 V TEAM** sorozathoz tartozik, és a **PARKSIDE X 20 V TEAM** sorozat akkumulátorcsomagjaival működtethető. Az **X 20 V TEAM** akkumulátorcsomagjait csak az **X 20 V TEAM** töltőkészülékeivel szabad tölteni.

● A csomagolás tartalma

⚠ VESZÉLY!





▶ A termék és a csomagolóanyagok nem játékszerek! Gyermek nem játszhatnak a műanyag zacskókkal, fóliákkal és az apró alkatrészekkel! Lenyelés és fulladás veszélye!

- 1 20 V Fűnyíró robot
- 1 Töltőegység
- 1 Talplemez
- 1 Védőkeret
- 1 Hálózati csatlakozó
- 1 Akkumulátorcsomag
- 1 Határolókábel (150 m)
- 6 Csavar (a töltőállomáshoz)
- 4 Csavar (ST4×14)
- 200 Kampó
- 1 Imbuszkulcs
- 1 Sorkapocs
- 3 Pótpenge
- 3 Csavar a pótpengékhez (M5×7)
- 5 Csatlakozóelemek (a határolókábelhez)
- 1 Használati útmutató

● Alkatrészlista

Eloolvasás előtt hajtogassa ki az ábrákat tartalmazó oldalakat és ismerkedjen meg a termék funkcióival.

A ábra

- 1  gomb (be/ki, indítás)
- 2  gomb (visszatérés a töltőállomásra)
- 3  gomb (vissza/megszakítás)
- 4  gomb (fel/növelés)
- 5  gomb (le/csökkentés)
- 6 **OK** gomb (megerősítés)
- 7 Az akkutartó rekesz fedele
- 8 Vágásmagasság-állító
- 9 **STOP** gomb
- 10 Kijelző
- 11 Határolókábel
- 12 Kampó
- 13 Csavar (a töltőállomáshoz)
- 14 Imbuszkulcs
- 15 Hálózati csatlakozó

- 16 Védőkeret
- 17 Csatlakozóelem (a határolókábelhez)
- 18 Csavar (ST4×14)
- 19 Sorkapocs
- 20 Pengecsavar (M5×7)
- 21 Penge
- 22 Töltőállomás
- 23 Töltőegység
- 24 Töltőhegyek
- 25 Kijelzés (munkaterület)
- 26 Talplemez
- 27 Töltőkábel

F ábra

- 28 Fedél
- 29 LED

G ábra

- 30 Barázda

I ábra

- 31 Fogómélyedés
- 32 Akkutartó rekesz
- 33 Akkumulátorcsomag
- 34 Kioldógomb

K ábra

- 35 Hordfűl

● Műszaki adatok

Fűnyíró robot	PAMR 750 A1
Modellszám:	HG13928
Névleges feszültség:	20 V ---
IP védelmi osztály:	IPX4
Üresjárat sebesség n_1 :	3100 min ⁻¹
Vágási szélesség:	20 cm
Vágási magasság:	20–60 mm
Súly (akkumulátorcsomag nélkül):	7,2 kg

Töltőegység	TYM L1-CS
Bemenő feszültség/áram:	21 V $\overline{=}$, 2,5 A
Kimenő feszültség/áram:	21 V $\overline{=}$, 2,4 A
IP védelmi osztály:	IPX4
Tömeg:	1,87 kg

Hálózati csatlakozó	
– VDE:	FY0622102500E
– BS:	FY0622102500B
Bemenő feszültség/áram:	100–240 V \sim , 50/60 Hz, 1,8 A
Kimenő feszültség/áram:	21 V $\overline{=}$, 2,5 A
IP védelmi osztály:	IP65
Környezeti hőmérséklet (t _a):	max. 50 °C

Akkumulátorcsomag	PAP 204 A1
Típus:	Lítium-ion
Névleges feszültség:	max. 20 V $\overline{=}$
Kapacitás:	4,0 Ah
Energiaérték:	80 Wh
Cellák:	10

Jelátvitel

Frekvenciatartomány	
– WiFi:	2400–2483,5 MHz
– Bluetooth:	2400–2483,5 MHz
– Határolókábel:	83,3 kHz
Átviteli teljesítmény	
– WiFi:	max. 19 dBm
– Bluetooth:	max. 8 dBm
– Határolókábel:	max. 50 dBa/10 m

Zajkibocsájtási értékek

Hangnyomásszint L _{pA} :	56 dB
Bizonytalanság K _{pA} :	2,26 dB
Hangerőszint L _{WA}	
– garantált:	69 dB
– mért:	67 dB
Bizonytalanság K _{WA} :	2,26 dB

Akkumulátorcsomagok és töltőkészülékek

⚠ FIGYELMEZTETÉS! Személyi sérülések és anyagi károk kockázata az akkumulátorcsomag szakszerűtlen kezelése esetén!

- ▶ Vegye figyelembe a biztonsági utasításokat, és az **X 20 V TEAM** akkumulátorcsomagjaihoz és töltőkészülékéhez mellékelt használati útmutatóban található utasításokat a feltöltéshez és a helyes használathoz.
- ▶ A töltési folyamat részletes leírása és további információk ebben a külön használati útmutatóban találhatók.

- A termék a **PARKSIDE X 20 V TEAM** sorozathoz tartozik, és a **PARKSIDE X 20 V TEAM** sorozat akkumulátorcsomagjaival működtethető. Az **X 20 V TEAM** akkumulátorcsomagjait csak az **X 20 V TEAM** töltőkészülékeivel szabad tölteni.
- A termék minden **X 20 V TEAM** akkumulátorral kompatibilis. Az optimális teljesítményhez az alább megjelölt akkumulátorcsomagok használata javasolt:
 - **PAP 20 B1**
 - **PAP 204 A1**
 - **Smart PAPS 204 A1**
 - **Smart PAPS 208 A1**

- Ezeknek az akkumulátorcsomagoknak a töltéséhez kizárólag az alábbi töltőkészülékek használata javasolt:
 - **PLG 20 C1**
 - **PLG 20 C3**
 - **PLG 201 A1**
 - **PDSLGL 20 A1**
 - **PDSLGL 20 B1**
- Az alábbi országokban ügyfeleink kompatibilis csereakkumulátorokat és töltőkészülékeket a Lidl webshopjaiból rendelhetnek:

Németország (lidl.de), Franciaország (lidl.fr), Belgium (lidl.be), Cseh Köztársaság (lidl.cz), Hollandia (lidl.nl), Lengyelország (lidl.pl), Szlovákia (lidl.sk), Spanyolország (lidl.es)

Más országokban ügyfeleink ezeket a www.optimex-shop.com oldalon rendelhetik meg.



Biztonsági utasítások

● Általános biztonsági utasítások elektromos szerszámokhoz

FIGYELMEZTETÉS!

- ▶ **Olvasson el minden, ehhez az elektromos szerszámhoz mellékelt biztonsági utasítást, figyelmeztetést, ábrát és műszaki adatot.** Az alábbi figyelmeztetések figyelmen kívül hagyása áramütéshez, tüzesettséghez és/vagy súlyos sérülésekhez vezethet.

Őrizzen meg minden biztonsági utasítást és figyelmeztetést biztonságos helyen későbbi használatra.

A biztonsági utasításokban használt „elektromos szerszám” kifejezés hálózati áramról működő (hálózati kábellel rendelkező) és akkumulátorral működő

(hálózati kábel nélküli) elektromos szerszámokra vonatkozik.

Munkahelyi biztonság

- 1) **A munkaterület legyen mindig tiszta és jól megvilágított.** A rendetlenség vagy a rossz fényviszonyok balesetekhez vezethetnek.
- 2) **Az elektromos szerszámot ne használja robbanásveszélyes környezetben, ahol gyúlékony folyadékok, gázok vagy porok találhatóak.** Az elektromos szerszámok szikrákat keltenek, mely a port vagy a gázokat meggyújthatják.
- 3) **Az elektromos szerszám használata során tartsa a gyermekeket és az egyéb személyeket távol.** Ha megzavarják, elveszítheti az elektromos szerszám feletti uralmát.

Elektromos biztonság

- 1) **Az elektromos szerszám hálózati csatlakozójának illenie kell a konnektorba. Ne módosítsa a csatlakozót. Ne használjon adapteres csatlakozódugaszt földelt elektromos szerszámokkal.** A módosítás nélküli csatlakozók és a megfelelően illeszkedő konnektorok használatával csökken az áramütés kockázata.
- 2) **Kerülje a testi érintkezést olyan földelt felületekkel, mint például csövek, fűtőberendezések, sütők vagy hűtőszekrények.** Az áramütés veszélye megnő, ha a teste földelre van.
- 3) **Az elektromos szerszámokat tartsa esőtől, nedvességtől távol.** Ha az elektromos szerszám belsejébe víz jut be, az növeli az áramütés kockázatát.
- 4) **Az elektromos vezeték kizárólag rendeltetésének megfelelően használja, azzal ne szállítsa vagy akassza fel az elektromos szerszámot, illetve ne használja a hálózati csatlakozó kihúzására**

- a konnektorból. Az elektromos vezetékét óvja a hőtől, olajoktól, éles sarkoktól vagy a készülék mozgó alkatrészeitől.** A sérült vagy összetekeredett elektromos vezetékek növelik az áramütés kockázatát.
- 5) **Ha az elektromos szerszámot kültéren használja, csak olyan hosszabbítót használjon, mely kültéri használatra alkalmas.** Egy kültéri használatra alkalmas hosszabbítókábel használata csökkenti az áramütés kockázatát.
 - 6) **Ha elkerülhetetlen, hogy az elektromos szerszámot nedves környezetben használják, használjon egy maradékáram-megszakítót.** Maradékáram-megszakító használata lecsökkenti az áramütés kockázatát.

Személyes biztonság

- 1) **Az elektromos szerszám használata során legyen körültekintő, figyeljen arra, mit tesz, dolgozzon tudatosan. Ne használjon elektromos szerszámokat kábítószer, alkohol vagy gyógyszerek hatása alatt.** Az elektromos szerszám használata során csupán egy pillanatnyi figyelmetlenség is súlyos sérülésekhez vezethet.
- 2) **Viseljen személyes védőfelszerelést és mindig hordjon védőszemüveget.** A személyes védőfelszerelés, például porálarc, csúszásmentes biztonsági cipő, védősisak vagy fülvédő - az elektromos szerszám használatától függően - lecsökkenti a sérülések kockázatát.
- 3) **Ügyeljen arra, hogy az elektromos szerszám ne tudjon akaratlanul elindulni. Mielőtt az elektromos szerszámot az elektromos hálózatra és/vagy akkumulátorhoz csatlakoztatná, kézbe venné vagy mozgatná, ellenőrizze, hogy az ki van-e kapcsolva.** Ha az elektromos szerszám szállítása során az ujját a

bekapcsológombon tartja, illetve ha az elektromos szerszám bekapcsolt állapotban van és az elektromos hálózatra csatlakozik, az balesetekhez vezethet.

- 4) **Az elektromos szerszám bekapcsolása előtt a beállító szerszámokat, csavarkulcsokat távolítsa el.** Ha egy szerszám vagy egy kulcs az elektromos szerszám egy forgó részébe kerül, az sérüléseket okozhat.
- 5) **Kerülje a szokatlan testhelyzeteket. Álljon biztosan és mindig őrizze meg az egyensúlyát.** Így képes lesz az elektromos szerszámot szokatlan helyzetekben is az irányítása alatt tartani.
- 6) **Viseljen megfelelő ruházatot. Ne viseljen laza ruházatot vagy ékszereket. A haját, ruházatát és a kesztyűjét tartsa a forgó alkatrészekről távol.** A laza ruházatot, ékszereket vagy haját a készülék mozgó részei elkapathatják.
- 7) **Ha porszívó- vagy gyűjtőkészülékek kerültek beszerelésre, ügyeljen azok csatlakoztatására és helyes használatára.** A porszívó használata csökkenti a por okozta veszélyeket.
- 8) **Kerülje a hamis biztonságérzetet, és ne hagyja figyelmen kívül az elektromos szerszámokra vonatkozó biztonsági szabályokat akkor sem, ha a gyakori használatnak köszönhetően azok kezelésében már tapasztalt.** A figyelmetlen kezelés a pillanat törtrésze alatt is sérülésekhez vezethet.

Az elektromos szerszám használata és kezelése

- 1) **Ne terhelje túl az elektromos szerszámot. Az adott munkához az arra alkalmas elektromos szerszámot használja.** A megfelelő elektromos szerszám jobban és biztonságosabban dolgozhat, ha azt

- a megfelelő teljesítmény-tartományon belül használja.
- 2) **Ne használjon meghibásodott kapcsolóval rendelkező elektromos szerszámot.** Ha egy elektromos szerszámot nem lehet be- vagy kikapcsolni, az veszélyes és szerelésre szorul.
 - 3) **A készülék beállítási műveletei, szerszámbetétek cseréje valamint az elektromos szerszám tárolása előtt húzza ki a hálózati csatlakozót a konnektorból és/vagy vegye ki a kivehető akkumulátort.** Ezzel az óvintézkedéssel megelőzi az elektromos szerszám akaratlan bekapcsolását.
 - 4) **A használaton kívüli elektromos szerszámokat tartsa gyermekek számára nem elérhető helyen. Ne hagyja, hogy az elektromos szerszámot olyan személyek használják, akik azzal kapcsolatban nem rendelkeznek tapasztalattal vagy nem olvasták el ezeket az utasításokat.** Az elektromos szerszámok tapasztalatlan kezekben veszélyesek.
 - 5) **Ápolja az elektromos szerszámokat és a szerszámbetéteit gondosan. Ellenőrizze a mozgó részek kifogástalan működését, hogy azok nem ragadnak-e be, hogy vannak-e törött vagy sérült alkatrészek, és hogy az elektromos szerszám működését semmi sem befolyásolja. A sérült alkatrészeket az elektromos szerszám használatba vétele előtt meg kell javíttatni.** Sok baleset okozója az elektromos szerszámok gondatlan karbantartása.
 - 6) **Gondoskodjon a vágószerszámok élességéről és tisztaságáról.** A gondosan ápoltt, éles pengékkel rendelkező vágószerszámok kevésbé hajlamosak a beragadásra, és könnyebben irányíthatóak.
 - 7) **Az elektromos szerszámot, annak alkatrészeit, szerszámbetéteit stb. ezen útmutató szerint használja. Ennek során vegye figyelembe a munka körülményeit és az elvégzendő feladatot.** Az elektromos szerszámok nem rendeltetésszerű használata veszélyes helyzetekhez vezethet.
 - 8) **Tartsa a fogantyúkat és a fogófelületeket szárazon, tisztán, olajtól és zsiradékotól mentesen.** A csúszós fogantyúk és fogófelületek miatt nem biztosítható az elektromos szerszám biztonságos kezelése és irányítása váratlan helyzetekben.

Az akkumulátoros szerszám használata és kezelése

- 1) **Akkumulátoros szerszámokat csak olyan töltőkészülékekkel töltsön fel, melyeket a gyártó ajánl.** Egy olyan töltőkészülék, mely csak bizonyos típusú akkumulátorokhoz alkalmas, más akkumulátorokkal történő használat esetén tűzveszélyt okozhat.
- 2) **Az elektromos szerszámokban csak a hozzájuk készült akkumulátorokat használja.** Más akkumulátorok használata sérülésekhez és tűzveszélyhez vezethet.
- 3) **A használaton kívüli akkumulátorokat tartsa iratkapcsoktól, pénzérméktől, kulcsoktól, szögektől, csavaroktól vagy más olyan kisméretű fém tárgyaktól távol, melyek összeköttetést hozhatnak létre a csatlópontok között.** Az akkumulátor csatlópontjai közötti rövidzárlat égési sérülésekhez vagy tűzesethez vezethet.

- 4) **Helytelen használat esetén az akkumulátor kifolyhat. Kerülje az érintkezést a folyadékkal. Akaratlan érintkezés esetén öblítse le vízzel. Ha a folyadék a szembe kerül, további orvosi segítségre is szükség van.** A kilépő akkumulátorfolyadék bőrirritációkat és égési sérüléseket okoz.
- 5) **Ne használjon sérült vagy módosított akkumulátorokat.** A sérült vagy módosított akkumulátorok előre nem látható módon viselkedhetnek, és tüzesetet, robbanást vagy sérüléseket okozhatnak.
- 6) **Az akkumulátort ne tegye ki tűznek vagy magas hőmérsékleteknek.** A tűz vagy a +130 °C feletti hőmérséklet robbanáshoz vezethet.
- 7) **Kövesse a töltésre vonatkozó utasításokat, és soha ne töltse az akkumulátort vagy az akkumulátoros szerszámot a kezelési útmutatóban megadott hőmérsékleti tartományon kívül.** A helytelen vagy a megengedett hőmérsékleti tartományon kívüli töltés tönkretelheti az akkumulátort, valamint tüzeset veszélyével jár.

Szerviz

- 1) **Az elektromos szerszám javítási munkálatait bízza képzett szakemberre, és csak eredeti pótalkatrészeket használjon.** Így gondoskodhat az elektromos szerszám biztonságos működésének megőrzéséről.
- 2) **Soha ne próbálja az akkumulátort megjavítani, ha az megsérült.** Az akkumulátorok karbantartási munkálatait csak a gyártó vagy annak a meghatalmazott ügyfélszolgálatára végezheti.

● Biztonsági utasítások akkumulátoros robotfűnyírókhoz

FONTOS

HASZNÁLAT ELŐTT OLVASSA EL FIGYELMESEN

ŐRIZZE MEG KÉSŐBBI HASZNÁLATRA

- Olvassa el az utasításokat figyelmesen. Ismerkedjen meg a termék kezelőelemeivel és megfelelő használatával.
- Soha ne hagyja, hogy gyermekek, csökkent testi, érzékszervi vagy szellemi képességű, valamint megfelelő tapasztalattal és tudással nem rendelkező személyek, akik nincsenek tisztában a használati útmutató tartalmával, használják a terméket. A felhasználó életkorát helyi előírások is meghatározhatják.
- A balesetekért vagy személyi sérülésekért és/vagy a harmadik személyeket vagy azok tulajdonát ért károkért a termék üzemeltetője vagy felhasználója felelős.
- Ne használja a terméket 2000 m feletti magasságban.

Előkészületek

- Vegye figyelembe az automatikus határolórendszer helyes elhelyezésével kapcsolatos utasításokat (lásd „A határolókábel lefektetése” és „A határolókábel csatlakoztatása a töltőállomáshoz” c. részeket).
- Rendszeresen ellenőrizze a területet, amelyen a terméket használni készül. Távolítsa el a köveket, botokat, kábeleket, csontokat és egyéb idegen tárgyakat.
- Rendszeresen ellenőrizze a pengék és a pengecsavarok kopását és épségét. Az egyensúly fenntartása érdekében a

kopott pengéket és pengecsavarokat készletben cserélje ki.

- Ha a terméket nyilvánosan hozzáférhető területen használja, helyezzen ki figyelmeztető táblákat a munkaterület körül. A figyelmeztető táblákon értelemszerűen a következő szövegnek kell állnia: „Figyelmeztetés! Automata fűnyíró! Maradjon a géptől távol! A gyermekeket tartsa felügyelet alatt!”

Elektromos biztonság

- Ne használja a hálózati csatlakozót vagy a töltőegységet, ha a vezetéket sérültek vagy kopottak.
- Ha a vezetékek a használat során összetekerednek vagy megsérülnek, kapcsolja ki a terméket és húzza ki a hálózati csatlakozót az áramforrásból.
- Sérült vezetéket ne csatlakoztasson az áramforrásra. Ne érjen a sérült vezetékhez, amíg azt le nem választotta az áramforrásról. A sérült vezetékek érintkezésbe léphetnek áramvezető alkatrészekkel.
- A hosszabbítókat tartsa a munkaterülettől távol. A pengék kárt tehetnek a hosszabbítóban. Fennáll az érintkezés kockázata az áramvezető alkatrészekkel.
- A hálózati csatlakozót csak olyan áramkörre szabad csatlakoztatni, melyet olyan maradékáram-megszakító véd, melynek működési árama nem haladja meg a 30 mA értéket.
- A terméket csak a mellékelt hálózati csatlakozóval (modell: FY0622102500E/ FY0622102500B) és töltőegységgel (modell: TYM L1-CS) használja.

Akkumulátorcsomag

- Ügyeljen arra, hogy az akkumulátorcsomagot csak a megfelelő, a gyártó által ajánlott töltőkészülékkel töltsen. A szakszerűtlen használat áramütéshez, túlhevüléshez,

vagy az akkumulátorcsomag korrozív folyadékának szivárgásához vezethet.

- Kerülje a szélsőséges hőmérsékleti viszonyokat, mert azok árthatnak az akkumulátorcsomagnak. Ilyenek például a fűtőtestek vagy a közvetlen napfény.
- Ha az akkumulátorcsomag kifolyik, kerülje a bőrt, a szemeket és a nyálkahártyák érintkezését a vegyszerekkel! Az érintett területeket azonnal mossa le friss vízzel, majd forduljon orvoshoz!



VISELJEN VÉDŐKESZTYŰT! A

kifolyt vagy sérült akkumulátorcsomag folyadéka a bőrre kerülve azon égési sérüléseket okozhat. Ilyen esetekben viseljen megfelelő védőkesztyűt.

Kezelés

- Ne üzemeltesse a terméket hibás védőelemekkel vagy védőeszközök, pl. terelőlapok nélkül.
- Ne tartsa a kezeit vagy a lábait a forgó alkatrészek alá vagy közelébe.
- A kezeit tartsa mindig a kidobónyílástól távol.
- Ne nyúljon addig a mozgó, veszélyes alkatrészekhez, amíg azok teljesen le nem állnak.
- Ne emelje fel és ne szállítsa a terméket, amíg a motor jár.
- Kapcsolja ki a terméket és vegye ki az belőle az akkumulátorcsomagot az alábbi esetekben:
 - Elakadások eltávolítása előtt,
 - A termék ellenőrzése, tisztítása előtt, vagy mielőtt a terméken egyéb munkálatokat végezne,
 - Ha a termék idegen tárgyba ütközik. Ellenőrizze, hogy a termék nem sérült-e.
- Baleset vagy lerobbanás esetén:
 - Kapcsolja ki a terméket.
 - Vegye ki az akkumulátorcsomagot.
 - Ellenőrizze a termék épségét.

- Szükség esetén javíttassa meg a terméket egy szakemberrel.
- Ha a termék szokatlanul rezeg:
 - Kapcsolja ki a terméket.
 - Vegye ki az akkumulátorcsomagot.
 - Ellenőrizze a csavarok csatlakozásait, és szükség esetén húzza meg őket.
 - Ellenőrizze a termék épségét. Cserélje ki a sérült pengéket.
 - Egyéb sérülések esetén: Javíttassa meg a terméket egy szakemberrel.
- Működés közben a gyermekeket tartsa a terméktől távol, hogy ne játsszanak vele.
- Működés közben ne hagyja a terméket felügyeletlen kívül, ha úgy tudja, hogy háziállatok, gyermekek vagy más személyek tartózkodnak a közelben.
- Ne használja a terméket és tartozékait rossz időjárási viszonyok között, különösen akkor, ha fennáll a vihar kockázata.

Tisztítás, karbantartás és tárolás

- Rendszeresen ellenőrizze a terméket sérülések vagy kopás szempontjából. Ne használja tovább a terméket, ha azon sérüléseket talál. Javíttassa meg a terméket egy szakemberrel.
- Rendszeresen ellenőrizze a csavarok csatlakozásait, és szükség esetén húzza meg őket.
- Biztonsági okokból cserélje ki a sérült vagy elkopott alkatrészeket.
- Csak gyártó által javasolt pót pengéket használjon.
- A termék tisztításához, karbantartásához és tárolásához vegye figyelembe a „Tisztítás és ápolás” c. fejezet utasításait.

Tartozékok

- Ne használjon olyan alkatrészeket, melyeket nem a **PARKSIDE** javasol. Az áramütéshez és tüzesethez vezethet.

● Teendők vészhelyzet esetén

Ismerkedjen meg a termék használatával ennek az útmutatónak a segítségével. Tartsa észben a biztonsági utasításokat, és minden esetben kövesse azokat. Ez segít elkerülni a kockázatokat és veszélyeket.

- A termék használata során legyen mindig éber, így időben képes lesz a veszélyek felismerésére és kezelésére. A gyors beavatkozás segít megelőzni a súlyos személyi sérüléseket és anyagi károkat.
- Üzemzavarok esetén azonnal kapcsolja ki a terméket és válassza le a hálózati csatlakozót az áramforrásról. Vizsgáltsa át és szükség szerint szereltesse meg a terméket egy képzett szakemberrel, mielőtt újra használná.

● További kockázatok

▲ FIGYELMEZTETÉS!

- ▶ A termék működés közben elektromágneses teret kelt! Ez a tér bizonyos körülmények között hatással lehet aktív vagy passzív orvosi implantátumok működésére! A súlyos vagy halálos sérülések elkerülése érdekében az orvosi implantátumokkal rendelkező személyek érdeklődjenek orvosuknál vagy az orvosi implantátum gyártójánál, mielőtt a terméket használnák!

Az termék előírásoknak megfelelő használata során is fennállnak bizonyos veszélyek. A felépítéséből és kialakításából adódóan az alábbi veszélyekkel lehet számolni:

- Vágott sérülések
- Halláskárosodás, ha fülvédő nélkül dolgozik

● Mielőtt először használná

● A termék kicsomagolása

1. Vegye ki a terméket a csomagolásból, és távolítsa el az összes csomagolóanyagot.
2. Ellenőrizze, hogy minden alkatrész megvan-e, és hogy a csomagolás minden alkatrészt tartalmaz-e (lásd „A csomagolás tartalma”).
3. Ellenőrizze, hogy a termék és minden alkatrész jó állapotban van-e. Ha sérülést vagy hibát talál, ne használja a terméket, hanem járjon el a „Garancia” c. fejezetben leírtak szerint.

● Összeszerelés

MEGJEGYZÉS

- ▶ Összeszerelés előtt:
 - A jobb tervezés érdekében készítsen a kertjéről egy rajzot.
 - Nyomja ki a vonalzókat a dobozból.

Szükséges szerszámok és segédeszközök (nincsenek mellékelve)

- Ceruza
- Mérőszalag
- 2 csavar (a csavarfej átmérője: 7–10 mm)
- 2 tipli
- Fúró
- Csillagcsavarhúzó
- Csupaszítófóga
- Kalapács

● A hálózati csatlakozó felszerelése

⚠ FIGYELMEZTETÉS!

- ▶ Az elektromos vezetékekkel történő érintkezés áramütés vagy tüzeset kockázatával jár. Egy gázvezetékkel történő érintkezés robbanás kockázatával jár. Egy vízvezeték megrongálása anyagi károkat és áramütés veszélyét hordozza magában. A fúrás során ügyeljen arra, ne tegyen kárt a közművezetékben. Ezen közművezeték megtalálásához használjon megfelelő keresőeszközöket, vagy nézze át a beépítési tervet.

MEGJEGYZÉS

- ▶ A hálózati csatlakozót [15] ne tegye a földre.
- ▶ A hálózati csatlakozót [15] szerelje gyermekek számára nem elérhető magasságba. A javasolt magasság 160 cm.
- ▶ Kerülje a hurkok kialakulását hálózati csatlakozó [15] vezetékain.

1. Jelölje ki a 2 furat helyét a falon egy ceruza segítségével.
2. Fúrjon ki 2 lyukat egy megfelelő fúrógéppel.
3. Tegyen a furatokba egy-egy tiplit.
4. Szerelje fel a hálózati csatlakozót [15] a falra 2 megfelelő csavarral.

● A töltőállomás összeszerelése

MEGJEGYZÉS

- ▶ A töltőállomás [22] a töltőegységből [23] és a talplemezből [26] áll.

B, C ábra

1. Illessze be a töltőegység **23** 2 csapját a talplemezbe **26**.
2. Nyomja le a töltőegységet **23**, hogy az a talplemezbe **26** rögzüljön.
3. Rögzítse be a töltőegységet **23** alulról a talplemezbe **26** 4 csavarral **18**.

● A töltőállomás elhelyezése

D, E ábra

- A töltőállomást **22** javasolt fedél alatt elhelyezni, így megelőzhetőek az időjárás okozta károsodások.
- Ügyeljen arra, hogy a töltőállomás **22** megfelelően legyen beigazítva. Különben a termék nem lesz képes megfelelően dokkolódni a töltőállomáson.
- Hagyjon elegendő helyet a töltőállomás **22** körül. Ügyeljen az alábbi minimális távolságokra:
 - Előtte: 2 m (a terméknek szüksége van egy 1,6 m-re szabad egyenes útszakaszra a töltőállomás **22** előtt, amikor a töltéshez visszatér.)
 - Mögötte: 1 m (ha a gyep széle mellett van elhelyezve, az egyes saroktól távol, D ábra) vagy 30 cm (sarkon történő elhelyezés esetén, E ábra)
 - A barázda **30** és a gyep széle között: 30 cm
 - A védőkeret **16** és más tárgyak között: ≥ 1 m
- A töltőállomás **22** maximális engedélyezett dőlése:
 - Előrefelé: 2 cm
 - Hátrafelé: 8 cm
- A töltőállomás **22** rögzítése előtt:
 - Fektesse le a határolókábelt **11** (lásd „A határolókábel lefektetése” c. részt).
 - Csatlakoztassa a határolókábelt **11** a töltőállomáshoz **22** (lásd a „A határolókábel csatlakoztatása a töltőállomáshoz” c. részt).

- Ne tegye a hálózati csatlakozót **15** a töltőállomás **22** közvetlen közelébe, és ne tartsa ott a határolókábel **11** megmaradt darabjait.
- Tartson elegendő távolságot tavaktól, medencéktől és lépcsőktől.
- Ügyeljen arra, a talplemez **26** ne hajolhasson el.
- A töltőállomás **22** rögzítésének módja „A töltőállomás rögzítése” c. részben található.
- Ügyeljen a talplemezen **26** lévő jelölésekre a határolókábel **11** által behatárolt területre vonatkozóan.

Jelölés	Jelentés
IN	A határolókábel 11 által behatárolt területen belül
OUT	A határolókábel 11 által behatárolt területen kívül

- A töltőállomást **22** helyezze stabil, egyenletes, sima felületre egy megfelelő konnektor közelébe a gyep széle közelébe (D ábra) vagy a gyep sarkába (E ábra).

● A határolókábel lefektetése

⚠ FIGYELEM! A termék sérülésének és anyagi károk kockázata!

- ▶ A termék kb. 20–30 cm-t halad a határolókábelen **11** túl, ahonnan visszatér és új útvonalat keres. A károk elkerülése érdekében a határolókábelt ennek megfelelően fektesse le.

MEGJEGYZÉS

- ▶ A termék érzékeli a gyepfelületet, majd megkeresi a töltőállomást **22** a határolókábel segítségével **11**.

MEGJEGYZÉS

- ▶ A határolókábelt **11** a föld felett, és a föld alatt is vezetheti. Javasoljuk, hogy a határolókábelt először a föld felett vezesse, majd használja a terméket néhány alkalommal, hogy igazításokat tudjon végezni.
- ▶ A termék a határolókábel **11** mentén legfeljebb 150 m-ig kifogástalanul működik. Ne hosszabbítsa meg a határolókábelt.
- ▶ Kerítse körbe a gyepfelületet egy körülzárt felületként.
- ▶ A termék a határolókábel **11** legalább 10 cm-es távolságra lévő párhuzamos szakaszait akadályként érzékeli, és megkerüli azokat.
- ▶ A termék a határolókábel **11** legalább 5 cm-es távolságra lévő párhuzamos szakaszait nem érzékeli akadályként érzékeli, és áthajt rajtuk.
- ▶ A lefektetés során kerülje a 90°-os sarkokat. Ehelyett 2 szomszédos sarkot sarkonként 135° szögben alakítson ki, és a sarkok között legyen legalább 20 cm távolság.
- ▶ A termék felismeri a legalább 10 cm magas, nem mozgatható és rögzített akadályokat (pl. falak, kerti bútorok stb.), és érintkezés után elkerüli azokat.
- ▶ A gyepterület körüli érzékeny területek (pl. virággyások) védelme érdekében tartson legalább 30 cm távolságot a határolókábel **11** és az ilyen területek között.
- ▶ A körülhatárolt akadályok között tartson legalább 1 m távolságot. Azokat az egymással szomszédos akadályokat, amelyeknél nem tudja betartani ezt a minimális távolságot, határolja körbe egy nagy akadályként.

MEGJEGYZÉS

- ▶ A határolókábelt **11** úgy fektesse le, hogy az ne keresztezze saját magát. Kerülje a hurkok kialakulását a határolókábelben. Ez üzemzavarokhoz, vagy az üzemelés megszakadásaihoz vezethet.
- ▶ Tartsa be az alábbi távolságokat:
 - Az olyan házfalakhoz, amelyek elektromos zavarokat okozhatnak (pl. fémfelületek, elosztószekrények, fotovoltaiikus berendezések): 2 m
 - Két kanyar között: 1 m
- ▶ A töltőállomás **22** behajtási területén a határolókábelt **11** legalább 2 m hosszan egyenesen kell lefektetni.
- ▶ A töltőállomás **22** mögött a határolókábelt **11** legalább 1 m hosszan egyenesen kell lefektetni.
- ▶ Hagyja a határolókábelt **11** a szükségesnél 0,5–1 m-rel hosszabbra, hogy maradjon kábel a kiigazításokhoz.
- ▶ A határolókábel **11** lefektetése előtt: Vegye figyelembe az „Akadályok” c. rész utasításait.

A talaj felett

1. Jelölje ki a gyepterületet a kampókkal **12**. Hagyjon legfeljebb 1 m távolságot a kampók között. Ha a talaj egyenetlen, használjon több kampót.
2. Rögzítse rá a határolókábelt **11** a kampókra **12**.
3. Verje bele a kampókat **12** a talajba egy kalapács segítségével.

A föld alatt

- Ássa be a határolókábelt **11** a földbe (max. 5 cm mélyen).

● Akadályok

Fák

⚠ FIGYELEM! A termék sérülésének kockázata!

- ▶ Bár a termék a fákat normál akadályként ismeri fel, a kiálló gyökerek kárt tehetnek a termék aljában, különösen a pengékben [21].
- Kerítse körül a fákat a határolókábelrel [11]. Hagyjon legalább 30 cm távolságot.

Kövek

⚠ FIGYELEM! A termék sérülésének kockázata!

- ▶ Távolítsa el a kisebb köveket (Magasság ≤ 10 cm) a gyepről. A kisebb kövek kárt tehetnek a termékben, különösen a pengékben [21].
- Bár a termék a nagyobb köveket (magasság ≥ 10 cm) normál akadályként felismeri, javasolt azokat a határolókábelrel [11] körbehatárolni. Hagyjon legalább 30 cm távolságot.

Emelkedő/lejtő

- A termék legfeljebb 25°-os (47 %) emelkedőkön ill. lejtőkön tud haladni.
- A határolókábel [11] 30 cm hosszú szakasza esetén az emelkedő nem haladhatja meg a 19°-ot (35 %).
- A határolókábel [11] 40 cm hosszú szakasza esetén az emelkedő nem haladhatja meg a 10°-ot (17 %).
- Emelkedőkön: Tartson legalább 30 cm távolságot a határolókábel [11] és az akadályok között.
- Lejtőkön: Tartson legalább 40 cm távolságot a határolókábel [11] és az akadályok között.

Víz

⚠ FIGYELEM! A termék sérülésének kockázata!

- ▶ Óvja a terméket attól, hogy vízzel hajtson. Ilyen esetben az elektromos alkatrészek megsérülhetnek.
- Használja a határolókábelrel [11] a vízzel borított területek elhatárolására. Tartsa be az alábbi minimális távolságokat:
 - Kisebb falakhoz: 35 cm
 - Nyílt vízfelületekhez: 70 cm
 - Zuhanyzóhoz/vízcsaphoz: 30 cm

Üsvények/utak

- A termék az egyenletes üsvényeken és utakon gond nélkül át tud haladni.
- A gyeep és az üsvények/utak közötti magasságkülönbség esetén: Határolja le az üsvényeket/utakat a határolókábelrel [11]. Hagyjon legalább 30 cm távolságot.
- A szegélyektől tartson legalább 35 cm távolságot.
- A gyalogutaktól/gyepszelektől tartson legalább 5 cm távolságot.

Keskeny átjárók

- A körülhatárolt gyeppelületen lévő keskeny átjárók méreteinek az alábbiaknak kell megfelelniük:
 - Szélesség: min. 1,2 m (a határolókábel távolsága [11])
 - Hossz: max. 8 m
- A termék az átjáró mindkét oldalán kb. 20–30 cm-rel halad túl a határolókábelen [11].

● A határolókábel csatlakoztatása a töltőállomáshoz

MEGJEGYZÉS

- ▶ Ügyeljen arra, hogy a határolókábel [11] túllógó végei ne érjenek egymáshoz. Ez üzemzavarokhoz, vagy az üzemelés megszakadásaihoz vezethet.

F, G ábra

1. Távolítson el kb. 10–15 mm szigetelést a határolókábel [11] mindkét végéről egy csupaszítófogó segítségével.
2. Vezesse át a határolókábel [11] egyik végét a talplemez [26] alján található barázdán [30].
Csatlolja be a határolókábelnek ezt a végét a sorkapocs [19] bal oldali csatlakozóaljzatába (+).
A sorkapocs narancssárga kapcsainak felfelé kell nézniük.
3. Csatolja be a határolókábel [11] másik végét a sorkapocs [19] jobb oldali csatlakozóaljzatába (-).
4. Vegye le a fedelet [28] töltőegység [23] hátoldaláról.
5. Dugja be az sorkapcsot [19] a töltőegység [23] hátoldalán lévő csatlakozóaljzatokba.
6. Szerelje vissza a fedelet [28].
7. Csatlakoztassa a töltőkábelt [27] a hálózati csatlakozó [15] vezetékéhez.
8. Dugja be a hálózati csatlakozó [15] dugaszát egy megfelelő konnektorba. A töltőegységen [23] lévő LED [29] zölden világít, jelezve a határolókábel [11] sikeres csatlakozóaljzatba csatlakoztatását.
Ha a LED zölden villog, a határolókábel sérült, vagy nem csatlakozik.

● A töltőállomás/védőkeret rögzítése

MEGJEGYZÉS

- ▶ A talplemezen [26] lévő kijelzésnek [25] a határolókábel [11] által behatárolt területen belül kell lennie.

H ábra

1. Helyezze a védőkeretet [16] a talplemez [26] jobb oldalára.
2. Igazítsa a védőkeret [16] csavarfuratait az **IN** jelölés melletti csavarfuratokhoz, a talplemez [26] közepére.
3. Rögzítse a talplemezt [26] 6 csavarral [13] a taljába (ahol a 6 csavarból 2 a védőkeretet [16] rögzíti a talplemezhez). Csavarja be a csavarokat az imbuszkulcs [14] segítségével a taljába.

● Előkészületek

● A vágási magasság beállítása

MEGJEGYZÉS

- ▶ **A gyep gondozása:** A rendszeres fűnyírás serkenti a fű leveleinek növekedését, és egyúttal gondoskodik a gyomok eltávolításáról is. Így a gyep minden fűnyírás után sűrűbb lesz, és egyenletes, ellenálló gyep alakul ki. Az első nyírásra áprilisban kell sort keríteni, 70–80 mm-es magasságnál. A fő vegetatív időszakban a gypet legalább hetente egyszer le kell nyírni.
- ▶ Az évszak első néhány nyírásához válasszon nagyobb vágáshosszt.
- ▶ Ha a fű 40 mm-nél hosszabb, javasolt a fűvet egy másik fűnyíróval előnyírni.
- ▶ 20 és 60 mm közötti vágási magasságot állíthat be.

- Állítsa a vágásmagasság-állító [8] a kívánt vágáshosszra.

● Az akkumulátorcsomag behelyezése/kivétele

⚠ FIGYELMEZTETÉS! Sérülésveszély az akaratlan beindítás miatt!

- ▶ Az akkumulátorcsomagot [33] csak akkor helyezze be, amikor a termék már teljesen működésre kész.

I ábra

Behelyezés

1. Nyissa fel az akkutartó rekesz fedelét [7] a fogómélyedésen [31].
2. Tolja be az akkumulátorcsomagot [33] végig a vezetősínen az akkutartó rekeszbe [32]. Az akkumulátorcsomag a helyére kattan.
3. Zárja le az akkutartó rekesz fedelét [7].

Kivétel

1. Ha a termék működésben van: Nyomja meg a **STOP** gombot [9].
2. Kapcsolja ki a terméket (lásd a „Be-/kikapcsolás” c. részt).
3. Nyissa fel az akkutartó rekesz fedelét [7] a fogómélyedésen [31].
4. Tartsa a kioldógombot [34] lenyomva, majd húzza ki az akkumulátorcsomagot [33].
5. Zárja le az akkutartó rekesz fedelét [7].

● Az akkumulátorcsomag feltöltése

⚠ FIGYELMEZTETÉS! Személyi sérülések és anyagi károk kockázata az akkumulátorcsomag szakszerűtlen kezelése esetén!

- ▶ Különálló töltőkészülék (nincs mellékelve) használata esetén:
 - Vegye figyelembe a biztonsági utasításokat, és az **X 20 V TEAM** töltőkészülékéhez mellékelt használati útmutatóban található utasításokat a feltöltéshez és a helyes használathoz.
 - A töltési folyamat részletes leírása és további információk ebben a külön használati útmutatóban találhatóak.

MEGJEGYZÉS

- ▶ Ha a működési idő jelentősen csökken akkor is, ha az akkumulátorcsomag [33] teljesen fel van töltve: Cserélje ki az akkumulátorcsomagot. Az alkalmas akkumulátorcsomagok listája a „Műszaki adatok” c. fejezetben található.
- ▶ Ha a töltési szint $\leq 20\%$, a termék automatikusan visszatér a töltőállomásra [22].
- Mielőtt először használná: Helyezze be az akkumulátorcsomagot [33] a termékbe (lásd „Az akkumulátorcsomag behelyezése/kivétele” c. részt).
- Helyezze rá a terméket az töltőállomásra [22]. Ügyeljen arra, hogy a termék hátoldalán található töltőérintkezők érintkezzenek a töltőhegyekkel [24].

- A LED **29** mutatja a töltöttségi szintet:

Zöld	Piros	Jelentés
—	Világít	Töltés folyamatban
Világít	—	Teljesen feltöltve

- Miután az akkumulátorcsomag **33** teljesen feltöltődött, a termék készenléti módra vált.



● A termék töltöttségi szintjének ellenőrzése

MEGJEGYZÉS

- ▶ A töltöttségi szintet a kijelző **10** feloldása nélkül is ellenőrizheti. A töltöttségi szintet könnyebb leolvasni, ha a kijelző fel van oldva.

- A töltöttségi szintet kijelző **10** jobb felső sarkában látható elem szimbóluma jelzi.
- A kijelző **10** feloldása: Adja meg a 4 jegyű PIN-kódot (lásd a „4 jegyű PIN-kód” és az „Első bekapcsolás” c. részeket).
- Egy korábban megszakított tevékenység folytatása: Nyomja meg a  gombot **1**.

● Az akkumulátorcsomag töltöttségi szintjének ellenőrzése

- A töltöttségi szintet az akkumulátorcsomagon **33** lévő  gomb melletti megfelelő LED-lámpák kigyulladására jelzi.
- Nyomja meg a  gombot az akkumulátorcsomagon **33**.

Szín	Jelentés
Piros, narancssárga, zöld	Teljesen feltöltve
Piros, narancssárga	Részben feltöltve
Piros	Töltés szükséges







- Töltse fel az akkumulátorcsomagot **33**, ha azon már csak a piros színű LED világít.

● A töltőállomás szimbólumai

Szimbólum	Jelentés
	Ha a LED 29 pirosan világít, az akkumulátorcsomag 33 töltés alatt van.
	Ha a LED 29 zölden világít, az akkumulátorcsomag 33 teljesen fel van töltve.
	Ha a LED 29 zölden villog, a határolókábel 11 sérült, vagy nem csatlakozik.

● Üzembe helyezés

● A nyomógombok funkciói

Gomb	PIN-kód	Funkció
1 	—	<input type="checkbox"/> Be-/kikapcsolás <input type="checkbox"/> Manuális üzemmód indítása
2 	1	<input type="checkbox"/> Nyomja meg ezt a gombot készenléti módban a termék töltőállomásra [22] való visszaküldéséhez. <input type="checkbox"/> A 4 jegyű PIN-kód megadása
3 	—	<input type="checkbox"/> Visszatérés az előző menüpontra <input type="checkbox"/> A következő munkamenet törlése
4 	2	<input type="checkbox"/> A kiválasztás/mutató mozgatása felfelé a menüfelületen <input type="checkbox"/> Számok növelése a paraméterek beállításakor <input type="checkbox"/> A 4 jegyű PIN-kód megadása
5 	3	<input type="checkbox"/> A kiválasztás/mutató mozgatása lefelé a menüfelületen <input type="checkbox"/> Számok csökkentése a paraméterek beállításakor <input type="checkbox"/> A 4 jegyű PIN-kód megadása
6 	4	<input type="checkbox"/> Beállítás megerősítése <input type="checkbox"/> A PIN-kód beírási mezőjének előhívása a hibaállapot befejezése után <input type="checkbox"/> A következő menü/almenü előhívása <input type="checkbox"/> A 4 jegyű PIN-kód megadása
9 STOP	—	<input type="checkbox"/> A termék azonnali leállítása <input type="checkbox"/> Hibás bevétel esetén nyomja meg ezt a gombot, és állítsa be az értéket/paramétert újra.

● 4 jegyű PIN-kód

MEGJEGYZÉS

- ▶ A kijelző [10] feloldásához egy 4 jegyű PIN-kódra van szükség.
- ▶ Adja meg a PIN-kódot a megfelelő gombokkal (lásd „A nyomógombok funkciói” c. részt).

- Válasszon ki egy 1–4-ig tartó számokból álló 4 jegyű PIN-kódot. Az egyes számokat nem feltétlenül csak egyszer





használhatja fel (pl. a 2442 vagy a 3132 számsor is engedélyezett).

- Jegyezze fel a PIN-kódot.
- A PIN-kódot őrizze biztonságos helyen, ahol illetéktelen személyek nem férhetnek hozzá.

● Első bekapcsolás





MEGJEGYZÉS

- ▶ Állítsa be a helyes dátumot és időt az időzítési funkció kifogástalan működéséhez.



1. Tartsa lenyomva a  gombot **[1]** kb. 3 másodpercig, amíg a kijelző **[10]** ki nem gyullad.
2. A  **[4]** vagy a  **[5]** megnyomásával válassza ki a kívánt nyelvet.
3. A megerősítéshez nyomja meg az **OK** gombot **[6]**.
4. Állítsa be a dátumot és az időt a  **[4]** vagy a  **[5]** megnyomásával. Az **OK** **[6]** megnyomásával válthat a következő számjegyre.
5. A megerősítéshez nyomja meg az **OK** gombot **[6]**.
6. Adja meg a 4 jegyű PIN-kódot (lásd a „4 jegyű PIN-kód” c. részt).
7. A főmenü előhívásához nyomja meg az **OK** gombot **[6]**. A termék készenléti módban van.

● Ütemezés beállítása





MEGJEGYZÉS

- ▶ Beállíthat egy ütemtervet a hét egy vagy több napjára is.
 - ▶ A hét adott napjára legfeljebb 2 időszakot állíthat be.
1. A kijelző **[10]** feloldása: Adja meg a 4 jegyű PIN-kódot.
 2. A főmenü előhívásához nyomja meg az **OK** gombot **[6]**.
 3. A  **[4]** vagy a  **[5]** megnyomásával válassza ki az **Ütemezés** lehetőséget.
 4. A  **[4]** vagy a  **[5]** megnyomásával válassza ki a hét adott napját.

Kijelző	A hét napja
Hé	Hétfő
Ke	Kedd
Sze	Szerda
Csü	Csütörtök
Pé	Péntek
Szo	Szombat
Vas	Vasárnap

5. A megerősítéshez nyomja meg az **OK** gombot **[6]**.
6. A  **[4]** vagy a  **[5]** megnyomásával válassza ki a kezdési és a befejezési időt. Az **OK** **[6]** megnyomásával válthat a következő számjegyre.
7. A megerősítéshez nyomja meg az **OK** gombot **[6]**.
8. Opcionális: Válasszon ki egy második időszakot ugyanarra a napra a fent leírtak szerint.
Ha nem kíván egy második időszakot beállítani: Nyomja meg a  gombot **[3]**, hogy visszatérjen a hét napjának kiválasztásához vagy a visszatéréshez a főmenüre.
9. További napok ütemezésének beállításához ismétlje meg a 4–8. lépéseket.

● Ütemezés törlése

1. A kijelző **[10]** feloldása: Adja meg a 4 jegyű PIN-kódot.
2. A főmenü előhívásához nyomja meg az **OK** gombot **[6]**.
3. A  **[4]** vagy a  **[5]** megnyomásával válassza ki az **Ütemezés** lehetőséget.
4. A  **[4]** vagy a  **[5]** megnyomásával válassza ki a **Mind** lehetőséget (balra fent).
5. Tartsa lenyomva a  gombot **[3]** a hét összes ütemezésének törléséhez.

● A munkaidő beállítása

MEGJEGYZÉS







- ▶ A szabványos munkaidő 8 óra. A termék ezalatt az idő alatt nem működik folyamatosan. A munkaidő alatt egy ciklus ismétlődik. Ez a ciklus 2 szakaszból áll:
 - Nyírási idő
 - Töltési idő
- ▶ A tényleges nyírási idő függ a fű típusától, a növekedés feltételeitől, a levegő páratartalmától és a gyep egyenletességétől is.

MEGJEGYZÉS

- ▶ Nyírási idő feltöltött akkumulátorcsomaggal [33]: 100 perc (4 Ah kapacitású akkumulátorcsomag)
- ▶ Eső miatti szünetek esetén a munkaidő meghosszabbítható (lásd „Az esőérzékelő kikapcsolása/ bekapcsolása”).



Javasolt napi munkaidő a gyepterület méretétől függően





Gyepterület	Munkaidő
50 m ²	1 h
150 m ²	2,5 h
200 m ²	3,5 h
350 m ²	6 h
400 m ²	7 h
500 m ²	9 h
600 m ²	10 h
750 m ²	12,5 h

1. A kijelző [10] feloldása: Adja meg a 4 jegyű PIN-kódot.
2. A főmenü előhívásához nyomja meg az **OK** gombot [6].
3. A  [4] vagy a  [5] megnyomásával válassza ki a **Beállítás** lehetőséget.
4. A megerősítéshez nyomja meg az **OK** gombot [6].
5. A  [4] vagy a  [5] megnyomásával válassza ki a **Munkaidő** lehetőséget.
6. A megerősítéshez nyomja meg az **OK** gombot [6].
7. A  [4] vagy a  [5] megnyomásával válassza ki a napi munkaidőt (teljes órában).
8. A megerősítéshez nyomja meg az **OK** gombot [6].
9. Nyomja meg a  gombot [3] a főmenübe való visszatéréshez.

● Másodlagos területek beállítása

MEGJEGYZÉS



- ▶ Nagyon változatos formájú kertekben a területi teljesítményt javíthatja másodlagos indítási pontok beállításával. A határolókábel [11] mentén 5 további indítási pont beállítására van lehetőség. Így a termék nehezen elérhető területekre is bejuthat.
 - ▶ Mérje le a töltőállomás [22] és a kívánt indulási pont közötti távolságot a határolókábel [11] mentén az óramutató járásával ellentétes irányban (tehát a sorkapocs [19] negatív pólusától (-) indulva).
 - ▶ A termék megteszi a beállított távolságot (1–500 m) a határolókábel [11] mentén, és ezen a területen látszólag véletlenszerűen megkezdi a fűnyírást.
 - ▶ A termék a munkaidőben és az ütemezésnek megfelelően automatikusan eljut a másodlagos indítási pontokhoz.
 - ▶ Állítsa be a gyakoriságot százalékban annak meghatározásához, milyen gyakran kezdje el a termék a munkát közvetlenül a töltőállomásról vagy a megfelelő indítási pontokról. Az összes indulási pont százalékpontjainak összege ≤ 100 %-nak kell lennie.
1. A kijelző [10] feloldása: Adja meg a 4 jegyű PIN-kódot.
 2. A főmenü előhívásához nyomja meg az **OK** gombot [6].
 3. A  [4] vagy a  [5] megnyomásával válassza ki a **Másodlagos területek** lehetőséget.
 4. Egy másodlagos terület kiválasztásához nyomja meg az **OK** gombot [6].

- Válassza ki a távolságot az indulási ponttól (**Távolság (dst) m**) a  **4** vagy az  **5** megnyomásával.
- A megerősítéshez nyomja meg az **OK** gombot **6**.
- Állítsa be a gyakoriságot százalékban (**Százalék (pzt) %**) a  **4** vagy az  **5** megnyomásával.
- A megerősítéshez nyomja meg az **OK** gombot **6**. A megerősítés után automatikusan visszatér a másodlagos területek áttekintéséhez.
- További másodlagos területek beállításához ismételve meg a 4–8. lépéseket.
- A megerősítéshez nyomja meg az **OK** gombot **6**.
- Nyomja meg a  gombot **3** a főmenübe való visszatéréshez.

● Helyi mód (célzott fűnyírás)

MEGJEGYZÉS

- ▶ Ezzel a funkcióval célzottan nyírhat azokon a gyepterületeken, amelyeket egyébként bútorok, játékok stb. takarnak.
- ▶ A termék spirál alakban, az óramutató járásával ellentétes irányban nyírja a fűvet. Miután a termék 1 m sugarú körben vagy 3,5 percig nyírta a fűvet, automatikus fűnyírási módra vált (véletlenszerű nyírás).

- Helyezze a terméket a gyeppel kívánt területére.
- A kijelző **10** feloldása: Adja meg a 4 jegyű PIN-kódot.
- A főmenü előhívásához nyomja meg az **OK** gombot **6**.
- A  **4** vagy a  **5** megnyomásával válassza ki a **Helyi mód** lehetőséget.
- A célzott fűnyírás megkezdéséhez nyomja meg az **OK** gombot **6**.











● Az esőérzékelő kikapcsolása/ bekapcsolása

⚠ FIGYELEM! Rövidzárlat kockázata!

- ▶ A terméket ne használja zivatarban. Válassza le a töltőállomást **22** az áramforrásról.

MEGJEGYZÉS

- ▶ Ha az esőérzékelő be van kapcsolva, eső esetén a termék visszatér a töltőállomásra **22**.
- ▶ Alapértelmezetten az esőérzékelő be van kapcsolva.

- A kijelző **10** feloldása: Adja meg a 4 jegyű PIN-kódot.
- A főmenü előhívásához nyomja meg az **OK** gombot **6**.
- A  **4** vagy a  **5** megnyomásával válassza ki a **Beállítás** lehetőséget.
- A megerősítéshez nyomja meg az **OK** gombot **6**.
- A  **4** vagy a  **5** megnyomásával válassza ki az **Eső mód** lehetőséget.
- A megerősítéshez nyomja meg az **OK** gombot **6**.
- Kikapcsolás:**
 - A  **4** vagy a  **5** megnyomásával válassza ki a **Kikapcsolás** lehetőséget.
 - A megerősítéshez nyomja meg az **OK** gombot **6**.
- Bekapcsolás:**
 - A  **4** vagy a  **5** megnyomásával válassza ki a **Bekapcsolás** lehetőséget.
 - A megerősítéshez nyomja meg az **OK** gombot **6**.
 - A  **4** vagy a  **5** megnyomásával válassza ki az időt percben, amikor a termék a működést az eső után folytassa.
 - A megerősítéshez nyomja meg az **OK** gombot **6**.

- A **^** [4] vagy a **v** [5] megnyomásával válassza ki, hogy a terméknek be kell-e hoznia eső miatt kimaradt munkaidőt.
 - A megerősítéshez nyomja meg az **OK** gombot [6].
8. Nyomja meg a **←** gombot [3] a főmenübe való visszatéréshez.

● **PARKSIDE** alkalmazás

MEGJEGYZÉS

- ▶ A **PARKSIDE** alkalmazás segítségével felügyelheti a terméket, és vezérelheti az egyes funkcióit. A funkciók az alkalmazás és a firmware frissítésével változhatnak.
- ▶ A **PARKSIDE** alkalmazás funkcióival kapcsolatos részletes információkat az App Store® vagy a Google Play™ alkalmazásleírásában találja.
- ▶ A termék a **PARKSIDE** alkalmazással Bluetooth®-on keresztül kommunikál.

● **Feltételek**

Hogy megtalálja a terméket a **PARKSIDE** alkalmazásban, az alábbi feltételeknek kell teljesülniük:

- A **PARKSIDE** alkalmazás telepítve van az okostelefonjára, és a Bluetooth® be van kapcsolva. Ezzel a QR-kóddal közvetlenül a **PARKSIDE** alkalmazás letöltéséhez jut.



- A termék korábban nem volt csatlakoztatva másik okostelefonhoz. Ha igen, azt a csatlakozást meg

kell szüntetni. A termék csak egy okostelefonhoz tud csatlakozni.

- Be kell kapcsolni a termék WiFi funkcióját (lásd a „WiFi bekapcsolása a terméken” c. részt).

● **WiFi bekapcsolása a terméken**

MEGJEGYZÉS

- ▶ A WiFi funkció alapértelmezetten ki van kapcsolva.

1. A kijelző [10] feloldása: Adja meg a 4 jegyű PIN-kódot.
2. A főmenü előhívásához nyomja meg az **OK** gombot [6].
3. A **^** [4] vagy a **v** [5] megnyomásával válassza ki a **Beállítás** lehetőséget.
4. A megerősítéshez nyomja meg az **OK** gombot [6].
5. A **^** [4] vagy a **v** [5] megnyomásával válassza ki a **WiFi beállítása** lehetőséget.
6. A megerősítéshez nyomja meg az **OK** gombot [6].
7. Nyomja meg a **←** gombot [3] a főmenübe való visszatéréshez.

● **A termék csatlakoztatása a PARKSIDE alkalmazáshoz**

1. Kapcsolja be okostelefonján a Bluetooth® funkciót.
2. Nyissa meg a **PARKSIDE** alkalmazást.
3. Koppintson a **Saját készülékeid** lehetőségre.

A termék megjelenik a listán. 1 percen belül csatlakozzon a termékhez úgy, hogy kiválasztja a listából.

Ha a termék nem jelenik meg a listán, kapcsolja ki a terméket, és újra kapcsolja be (lásd a „Be-/kikapcsolás” c. részt), majd ismétlje meg a fenti lépéseket.

● A termék felügyelete és vezérlése

1. Koppintson a **Saját készülékeid** lehetőségre.
 2. Válassza ki a terméket a listából. Megjelenik a termék áttekintő oldala.
 3. Válassza ki a kívánt beállítást az áttekintő oldalon.
- Ha kérdései vannak a beállításokkal kapcsolatban: Koppintson a **?** pontra. Megjelenik egy párbeszédablak a megfelelő beállítás leírásával.

● A termék eltávolítása a PARKSIDE alkalmazásból

MEGJEGYZÉS

- ▶ Ha a terméket eltávolítja a **PARKSIDE** alkalmazásból, a kapcsolódó adatok törlődnek.

● Beállítások

MEGJEGYZÉS

- ▶ Néhány beállítás az „Üzembe helyezés” és a „PARKSIDE alkalmazás” c. részeknél található.

● Menüáttekintés

Főmenü	Almenü szint 1	Almenü szint 2	
Helyi mód	—	—	
Beállítás	Nyelv	—	
	Dátum és Idő	—	
	Eső mód	—	
	Munkaidő	—	
	WiFi beállítása	—	
	PIN-kód módosítása	—	
	Információk		Hibajegyzék
			Munkajegyzék
			Készülékinformációk
	Gyári beállítás	—	
Verzió ellenőrzése	—		

1. Koppintson a **Saját készülékeid** lehetőségre.
2. Húzzon a termék mezőjében jobbról balra.
3. Erősítse meg a párbeszédablakot.

● Adatvédelmi szabályzat

1. Koppintson a **Több** pontra.
2. Görgessen lefelé a **Jogi tudnivalók** szakaszhoz.
3. Koppintson az **Adatvédelmi szabályzat** pontra.

● Adatvédelemmel kapcsolatos tudnivalók

- A leselejtezett régi készülékeken található adatok törléséért a végfelhasználó felelős.

Főmenü	Almenü szint 1	Almenü szint 2
Ütemezés	—	—
Másodlagos területek	—	—

● Nyelv

1. A kijelző **10** feloldása: Adja meg a 4 jegyű PIN-kódot.
2. A főmenü előhívásához nyomja meg az **OK** gombot **6**.
3. A **^** **4** vagy a **∨** **5** megnyomásával válassza ki a **Beállítás** lehetőséget.
4. A megerősítéshez nyomja meg az **OK** gombot **6**.
5. A **^** **4** vagy a **∨** **5** megnyomásával válassza ki a **Nyelv** lehetőséget.
6. A megerősítéshez nyomja meg az **OK** gombot **6**.
7. A **^** **4** vagy a **∨** **5** megnyomásával válassza ki a kívánt nyelvet.
8. A megerősítéshez nyomja meg az **OK** gombot **6**.
9. Nyomja meg a **←** gombot **3** a főmenübe való visszatéréshez.

● Dátum és idő

MEGJEGYZÉS

- ▶ A dátum és az idő pontos beállítása szükséges a munkaidő és az ütemezés beállításainak megfelelő működéséhez.

1. A kijelző **10** feloldása: Adja meg a 4 jegyű PIN-kódot.
2. A főmenü előhívásához nyomja meg az **OK** gombot **6**.
3. A **^** **4** vagy a **∨** **5** megnyomásával válassza ki a **Beállítás** lehetőséget.
4. A megerősítéshez nyomja meg az **OK** gombot **6**.
5. A **^** **4** vagy a **∨** **5** megnyomásával válassza ki a **Dátum és idő** lehetőséget.
6. A megerősítéshez nyomja meg az **OK** gombot **6**.
7. Állítsa be a dátumot és az időt a **^** **4** vagy a **∨** **5** megnyomásával.

Az **OK** **6** megnyomásával válthat a következő számjegyre.

8. A megerősítéshez nyomja meg az **OK** gombot **6**.
9. Nyomja meg a **←** gombot **3** a főmenübe való visszatéréshez.

● PIN-kód módosítása







MEGJEGYZÉS

- ▶ Ha a termék kapcsolódik a **PARKSIDE** alkalmazáshoz, a PIN-kódot megtekintheti az alkalmazásban.

1. A kijelző **10** feloldása: Adja meg a 4 jegyű PIN-kódot.
2. A főmenü előhívásához nyomja meg az **OK** gombot **6**.
3. A **^** **4** vagy a **∨** **5** megnyomásával válassza ki a **Beállítás** lehetőséget.
4. A megerősítéshez nyomja meg az **OK** gombot **6**.
5. A **^** **4** vagy a **∨** **5** megnyomásával válassza ki a **PIN-kód módosítása** lehetőséget.
6. A megerősítéshez nyomja meg az **OK** gombot **6**.
7. Adja meg a régi PIN-kódot.
Ha helytelen PIN-kódot adott meg:
 - Nyomja meg a **←** gombot **3**.
 - Adja meg a régi PIN-kódot újra.
8. Adjon meg egy új, 4 jegyű PIN-kódot.
9. Erősítse meg az új PIN-kódot annak ismételt megadásával. A kijelzőn **10** a **Siker** üzenet látható.
Ha a kijelzőn **10** nem jelenik meg a **Siker** üzenet, az azt jelenti, hogy az új PIN-kódot helytelenül adta meg. Járjon el alábbiak szerint:
 - Nyomja meg a **←** gombot **3**.
 - Adja meg a régi PIN-kódot újra.
 - Adjon meg egy új, 4 jegyű PIN-kódot.

- Erősítse meg az új PIN-kódot annak ismételt megadásával.
10. A PIN-kód sikeres módosítása után: Nyomja meg a  gombot **[3]** a főmenübe való visszatéréshez.

● A hiba- és munkajegyzék valamint a készülékinformációk megjelenítése





1. A kijelző **[10]** feloldása: Adja meg a 4 jegyű PIN-kódot.
2. A főmenü előhívásához nyomja meg az **OK** gombot **[6]**.
3. A  **[4]** vagy a  **[5]** megnyomásával válassza ki a **Beállítás** lehetőséget.
4. A megerősítéshez nyomja meg az **OK** gombot **[6]**.
5. A  **[4]** vagy a  **[5]** megnyomásával válassza ki az **Információk** lehetőséget.
6. A megerősítéshez nyomja meg az **OK** gombot **[6]**.
7. Válassza ki a **Hibajegyzék**, a **Munkajegyzék** vagy a **Készülékinformációk** pontok egyikét a  **[4]** vagy az  **[5]** megnyomásával.
8. A megerősítéshez nyomja meg az **OK** gombot **[6]**. A kijelző **[10]** megjeleníti a megfelelő adatokat.
9. Nyomja meg a  gombot **[3]** a főmenübe való visszatéréshez.

● Gyári beállítások visszaállítása

MEGJEGYZÉS

- Ez a funkció nem törli a kapcsolódó adatokat az okostelefonról. Ki kell törölnie a terméket a **PARKSIDE** alkalmazásból, hogy a kapcsolódó adatok törlődjenek az okostelefonjáról (lásd „A termék eltávolítása a PARKSIDE alkalmazásból” c. részt).





1. A kijelző **[10]** feloldása: Adja meg a 4 jegyű PIN-kódot.
2. A főmenü előhívásához nyomja meg az **OK** gombot **[6]**.

3. A  **[4]** vagy a  **[5]** megnyomásával válassza ki a **Beállítás** lehetőséget.
4. A megerősítéshez nyomja meg az **OK** gombot **[6]**.
5. A  **[4]** vagy a  **[5]** megnyomásával válassza ki a **Gyári beállítások** lehetőséget.
6. A megerősítéshez nyomja meg az **OK** gombot **[6]**.
7. Nyomja meg a  gombot **[3]** a főmenübe való visszatéréshez. A termék kikapcsol és visszaáll a gyári beállításokra.

● A firmware ellenőrzése/ frissítése

MEGJEGYZÉS

- A firmware frissítéséhez a terméknek össze kell lennie kapcsolva a **PARKSIDE** alkalmazással (lásd a „PARKSIDE alkalmazás” c. részt).

1. A kijelző **[10]** feloldása: Adja meg a 4 jegyű PIN-kódot.
2. A főmenü előhívásához nyomja meg az **OK** gombot **[6]**.
3. A  **[4]** vagy a  **[5]** megnyomásával válassza ki a **Beállítás** lehetőséget.
4. A megerősítéshez nyomja meg az **OK** gombot **[6]**.
5. A  **[4]** vagy a  **[5]** megnyomásával válassza ki a **Verzió ellenőrzése** lehetőséget.
6. A megerősítéshez nyomja meg az **OK** gombot **[6]**. A rendszer ellenőrzi, hogy van-e elérhető firmware-verzió. Ha van, a legújabb verzió letöltésre és telepítésre kerül.
7. Nyomja meg a  gombot **[3]** a főmenübe való visszatéréshez.

● Kezelés

● Be-/kikapcsolás

Bekapcsolás

1. Tartsa lenyomva a  gombot 1 kb. 3 másodpercig, amíg a kijelző 10 világitani nem kezd.
2. Adja meg a 4 jegyű PIN-kódot (lásd a „4 jegyű PIN-kód” c. részt).
Ha helytelen PIN-kódot adott meg:
 - Várjon kb. 3 másodpercet, vagy nyomja meg az **OK** gombot 6, és adja meg a PIN-kódot újra.
 - Ha 3-szor egymás után helytelen PIN-kódot írt be, a kijelző 10 15 másodpercre lezár.
 - A PIN-kód minden további helytelen megadása esetén a zárolás ideje megduplázódik.
3. A főmenü előhívásához nyomja meg az **OK** gombot 6. A termék készenléti módban van.

Kikapcsolás

- Tartsa lenyomva a  gombot 1 kb. 3 másodpercig.
- A termék az alábbi esetekben leáll:
 - Ha megnyomja a **STOP** gombot 9,
 - Ha elveszti a határolókábel 11 jelét, és azt 9 másodpercen belül nem tudja újra befogni,
 - Ha működés közben túlhajt a határolókábelen 11,
 - Ha megemelik.

● Utasítások a munkavégzéshez

FIGYELEM! Rövidzárlat kockázata!

- A terméket ne használja zivatarban. Válassza le a töltőállomást 22 az áramforrásról.

- Vegye figyelembe a zajvédelemre vonatkozó szabályozásokat és az egyéb helyi előírásokat.
- Ne használja a terméket esőben.

- Az optimális eredményekhez a lenyírandó fű ne legyen 40 mm-nél magasabb. Magasabb fű esetén a működés során problémák fordulhatnak elő.
- A terméket nem kell manuálisan elindítani, amikor az a töltőállomáson van 22. A termék az ütemezésnek megfelelően automatikusan fog elindulni (lásd az „Ütemezés beállítása” c. részt).
- A töltőállomásnak 22 csatlakoznia kell az áramforráshoz, amikor a termék működés alatt van. Ha a LED 29 nem világít, az áramellátás megszakadt.
- Ha a terméket a beállított időtartamon kívül helyezi üzembe, a termék a beállított munkaidő szerint működik (lásd „A munkaidő beállítása” c. részt).
- Ha a termék úgy van beállítva, hogy a töltőállomástól 22 távolabb kell megkezdenie a munkát (lásd a „Másodlagos terület beállítása” c. részt), akkor az akkumulátorcsomag 33 töltöttségi szintjének > 20 %-nak kell lennie. Ha a töltöttségi szint ≤ 20 %, a termék automatikusan visszatér a töltőállomásra.
- Ha a termék úgy van beállítva, hogy közvetlenül a töltőállomásról 22 kell megkezdenie a munkát, akkor csak akkor indul el, ha az akkumulátorcsomag 33 teljesen fel van töltve.
- A gyp állapotától (magasság, sűrűség) függően a termék automatikusan beállítja a nyírási sebességet az optimális eredmény érdekében.
- A termék véletlenszerű elven működik. Az egyenletes gypfelület eléréséhez használja a terméket rendszeresen.
- Minden használat előtt: Ellenőrizze, hogy nincsenek-e a gyepen vadállatok, kövek vagy egyéb akadályok, és ha vannak, akkor kergesse el vagy távolítsa el azokat.
- Minden használat után: Tisztítsa meg a terméket (lásd a „Tisztítás” c. részt).

● A működés manuális megszakítása/folytatása

Megszakítás

- A termék leállítása működés közben: Nyomja meg a **STOP** gombot [9]. A termék még be van kapcsolva, de a pengék [20] leállnak.

Folytatás

1. Nyomja meg a **OK** gombot [6].
2. A kijelző [10] feloldása: Adja meg a 4 jegyű PIN-kódot.
3. Nyomja meg a  gombot [1]. A termék a beállított munkaciklusnak megfelelően elindul, vagy folytatja a korábban megszakított munkát.

● Fűnyírás ütemezés szerint, vagy manuálisan

MEGJEGYZÉS

- ▶ A terméknek két üzemmódja van:
 - Fűnyírás ütemezés szerint (lásd az „Ütemezés beállítása” c. részt)
 - Manuális fűnyírás (ütemezési időszakon kívül)
- ▶ Ha megnyomja a **STOP** gombot [9], meg kell adnia a 4 jegyű PIN-kódját. A helyes PIN-kód beírása után a termék készenléti módba vált. A termék csak akkor folytatja a munkát, ha eléri a következő tervezett indítási időpontot, és az indítási feltételek teljesülnek, vagy ha Ön elkezdí a manuális fűnyírás.

Ütemezés szerint

- A terméknek készenléti állapotban kell lennie (lásd a „Be-/kikapcsolás” c. részt).
- A termék automatikusan elindul, ha a működési feltételek (pl. töltöttségi szint, indítási idő, nincs eső) teljesülnek.

- Ebben a módban ne nyomja meg a  gombot [1]. Különben a termék manuális módra vált.

Manuális

1. A kijelző [10] feloldása: Adja meg a 4 jegyű PIN-kódot.
2. Nyomja meg a **OK** gombot [6].
3. Tartsa lenyomva a  gombot [1] kb. 1 másodpercig. A termék megkezdi a munkát.

● Visszatérés a töltőállomáshoz

MEGJEGYZÉS

- ▶ A termék az óramutató járásával megegyező irányban elmegegy a határolókábel [11] mentén a töltőállomáshoz [22].

Automatikus









- A termék automatikusan visszatér a töltőállomáshoz [22], ha az alábbi feltételek közül legalább egy teljesül:
 - Az akkumulátorcsomag [33] töltöttségi szintje $\leq 20\%$.
 - Elérte a beállított napi munkaidőt (lásd „A munkaidő beállítása” c. részt).
 - Az esőérzékelő be van kapcsolva, és esőt észlelt (lásd „Az esőérzékelő kikapcsolása/bekapcsolása” c. részt).

Manuális

- A terméknek készenléti állapotban kell lennie (lásd a „Be-/kikapcsolás” c. részt).
1. Nyomja meg a  gombot [2].
 2. Nyomja meg a **OK** gombot [6]. A termék visszatér a töltőállomáshoz [22].

● Állapot-/hibaüzenetek a kijelzőn

Üzenet	Jelentés/szükséges művelet
Készenlét (S)	A termék ekkor készenléti módban lesz. Nincsenek hibaüzenetek.
Adja meg a PIN-kódot	Felszólítás a 4 jegyű PIN-kód megadására
Töltés	Az akkumulátorcsomag [33] töltés alatt van.
Automatikus fűnyírás	A termék automatikusan nyírja a fűvet.
Fűnyírás	A termék nyírja a fűvet.
Helyi mód	A termék egy célzott területen nyírja a fűvet.
A célhely fűnyírása befejeződött	A termék befejezte a fűnyírást helyi módban.
Visszatérés	A termék visszatér a töltőállomásra [22].
Megszakítva	A termék szünet módban van, ha a Szünet gombot megnyomja a PARKSIDE alkalmazásban.
Vészleállítás	Megnyomták a STOP gombot [9].
Feltöltés a működéshez	Az akkumulátorcsomag [33] töltés alatt van.
Frissítés	A firmware frissítése szükséges/frissítésre kerül (lásd „A firmware ellenőrzése/frissítése” c. részt)
Esik az eső, visszatérés	Az esőérzékelő működésbe lépett. A termék visszatér a töltőállomásra [22].
Folytatja a munkát?	Igen: Nyomja meg a OK gombot [6]. Nem: Nyomja meg a  gombot [3].
Alacsony akkutöltöttség	Az akkumulátorcsomag [33] töltöttsége nem éri el a munka kezdetén a minimális feltételeket: 80 % az automatikus fűnyíráshoz 20 % a helyi módhoz (célzott fűnyírás) Helyezze a terméket a töltőállomásra [22], és várja meg, amíg a töltés befejeződik, vagy várja meg, amíg a termék automatikusan visszatér a töltőállomásra.
Nincs jel a határolókábeltől	Ellenőrizze, hogy a határolókábel [11] megfelelően csatlakozik-e a sorkapocshoz [19] (lásd „A határolókábel csatlakoztatása a töltőállomáshoz” c. részt). Helyezze a terméket a határolókábel [11] által körbehatárolt területre. Indítsa újra a terméket, először kapcsolja ki, majd újra kapcsolja be (lásd a „Be-/kikapcsolás” c. részt). Ellenőrizze a LED-et [29] a töltőállomáson [22]. Ha a LED zölden villog, a határolókábel [11] sérült, vagy nem megfelelően csatlakozik. Ha a LED [29] folyamatosan zölden világít, a határolókábel [11] csatlakozása megfelelő.

Üzenet	Jelentés/szükséges művelet
A fűnyíró zárolva volt! Várakozás...	Várja meg, amíg az aktuális folyamat befejeződik.
Hibás PIN-kód, próbálja újra	Felszólítás a PIN-kód újbóli megadására Tipp: Ha a termék kapcsolódik a PARKSIDE alkalmazáshoz, a PIN-kódot megtekintheti az alkalmazásban.
A fűnyíró kívül van	Helyezze a terméket a határolókábel  által körbehatárolt területre. Indítsa újra a terméket, először kapcsolja ki, majd újra kapcsolja be (lásd a „Be-/kikapcsolás” c. részt).
Az indításhoz nyomja meg a start gombot	Nyomja meg a  gombot  .
Frissítés sikertelen	Indítsa újra a terméket, először kapcsolja ki, majd újra kapcsolja be (lásd a „Be-/kikapcsolás” c. részt). Végezze el a frissítési folyamatot újra (lásd „A firmware ellenőrzése/frissítése” c. részt).
HIBA	További információkért jelenítse meg a hibajegyzéket (lásd „A hiba- és munkajegyzék valamint a készülékinformációk megjelenítése” c. részt).
A vágómotor elakadt	Szüntesse meg az elakadást (lásd a „Karbantartás” c. részt) vagy forduljon a szervizközpontunkhoz (lásd a „Szerviz” c. részt).
A bal oldali motor elakadása	
Az akkumulátor rendellenes	Cserélje ki az akkumulátorcsomagot  .
Az akkumulátor sérült	
Az akkumulátor hőmérséklete rendellenes	Az akkumulátorcsomag  hőmérséklete a normál tartományon kívül van. A töltési folyamat megszakad. Amikor az akkumulátorcsomag újra eléri a normál hőmérsékletet, a töltés folytatódik. Ha szükséges, indítsa újra a terméket, először kapcsolja ki, majd újra kapcsolja be (lásd a „Be-/kikapcsolás” c. részt). A töltési folyamat meg is szakíthatja. Várja meg, amíg az akkumulátorcsomag  lehűl.
Az akkumulátor feszültsége túl magas	Az akkumulátorcsomag  feszültsége túl magas. Cserélje ki az akkumulátorcsomagot.
Az akkumulátor túl forró	Az akkumulátorcsomag  hőmérséklete túl magas. Várja meg, amíg az akkumulátorcsomag  lehűl.
Magas hőmérséklet	Szakítsa meg a töltési folyamatot. Hagyja a terméket lehűlni.
A fűnyírót megemelték	Állítsa a terméket a kerekeire.
A fűnyíró megdőlt	Állítsa a terméket a kerekeire. Indítsa újra a terméket, először kapcsolja ki, majd újra kapcsolja be (lásd a „Be-/kikapcsolás” c. részt).

Üzenet	Jelentés/szükséges művelet
A motor túlhevült	Kapcsolja ki a terméket (lásd a „Be-/kikapcsolás” c. részt), és hagyja lehűlni.
Hardverhiba (0–5)	Indítsa újra a terméket, először kapcsolja ki, majd újra kapcsolja be (lásd a „Be-/kikapcsolás” c. részt). Amennyiben az üzenet nem tűnik el, forduljon szervizközpontunkhoz (lásd a „Szervíz” c. részt).
Motorhiba	Forduljon az szervizközpontunkhoz (lásd a „Szervíz” c. részt).
A Hall-érzékelő meghibásodott	
Rendellenes töltés	
Rendellenes merülés	
Az akkumulátor merülésének hibája	
A tehetetlenségi mérőegység (IMU) hibája	
A motor túlárama	

● Hibaelhárítás

Probléma	Lehetséges ok	Megoldás
A termék nem indul.	Az akkumulátorcsomag 33 nincs megfelelően behelyezve.	Helyezze be az akkumulátorcsomagot 33 megfelelően (lásd „Az akkumulátorcsomag behelyezése/kivétele” c. részt).
	Az akkumulátorcsomag 33 lemerült.	Töltse fel akkumulátorcsomagot 33 (lásd „Az akkumulátorcsomag feltöltése” c. részt).
	A motor meghibásodott.	Forduljon az szervizközpontunkhoz (lásd a „Szervíz” c. részt).
	A határolókábel 11 nem csatlakozik megfelelően, vagy sérült.	Csatlakoztassa megfelelően a határolókábelt 11 a sorkapocshoz 19 (lásd a „A határolókábel csatlakoztatása a töltőállomáshoz” c. részt).
		Cserélje ki a határolókábelt 11 (lásd a „Pótalkatrészek/tartozékok” c. részt).
	A termék nem a körbehatárolt területen belül van.	Helyezze a terméket a körbehatárolt területen belülré.
A fű túl magas.	Ha a fű 40 mm-nél hosszabb, javasolt a fűvet egy másik fűnyíróval előnyírni.	
Motor hirtelen kikapcsol.	A vágóegységet egy idegen tárgy elakasztotta.	Távolítsa el az idegen tárgyat (lásd a „Karbantartás” c. részt).

Probléma	Lehetséges ok	Megoldás
Az eredmény nem kielégítő vagy a motor nehezen jár.	A vágási magasság túl nagy.	Állítson be a be alacsonyabb vágási magasságot (lásd „A vágási magasság beállítása” c. részt).
	A pengék 21 tompák.	Fordítsa meg a pengéket 21 , éleztesse ki szakemberrel, vagy cserélje ki (lásd a „Karbantartás” c. részt).
	A vágóegység elakadt.	Szüntesse meg az elakadást (lásd a „Karbantartás” c. részt).
	Az pengék 21 nem megfelelően vannak beszerelve.	Szerelje be a pengéket 21 helyesen (lásd a „Karbantartás” c. részt).
A termék túlhalad a körbehatarolt területen.	A 90°-os sarkok jelvezéstést okozhatnak.	A lefektetés során kerülje a 90°-os sarkokat. Ehelyett 2 szomszédos sarkot sarkonként 135° szögben alakítson ki, és a sarkok között legyen legalább 20 cm távolság.
	A határolókábel 11 nem csatlakozik megfelelően, vagy sérült.	Csatlakoztassa megfelelően a határolókábelt 11 a sorkapocshoz 19 (lásd a „A határolókábel csatlakoztatása a töltőállomáshoz” c. részt). Cserélje ki a határolókábelt 11 (lásd a „Pótalkatrészek/tartozékok” c. részt).
	A körbehatarolt területen túl meredek emelkedők/ lejtők vannak.	A határolókábel 11 30 cm hosszú szakasza esetén az emelkedő nem haladhatja meg a 19°-ot (35 %). A határolókábel 11 40 cm hosszú szakasza esetén az emelkedő nem haladhatja meg a 10°-ot (17 %).
	A töltőállomás 22 helytelen elhelyezése esetén jelzavarok léphetnek fel.	A töltőállomás 22 behajtási területén a határolókábelt 11 legalább 2 m hosszan egyenesen kell lefektetni. A töltőállomás 22 mögött a határolókábelt 11 legalább 1 m hosszan egyenesen kell lefektetni. Ne helyezze sem a hálózati csatlakozót 15 sem a határolókábel 11 fennmaradó részét a töltőállomás 22 közvetlen közelébe. Kerülje a hurkok kialakulását hálózati csatlakozó 15 vezetékén. Kerülje a hurkok kialakulását a határolókábelen 11 .

Probléma	Lehetséges ok	Megoldás
A pengék 21 nem forognak.	A vágóegységet a fű elakasztja.	Távolítsa el a fűvet (lásd a „Karbantartás” c. részt).
	A pengecsavarok 20 kilazultak.	Húzza meg a pengecsavarokat 20 (lásd a „Karbantartás” c. részt).
Szokatlan zajok, csörgő hangok vagy rezgések tapasztalhatók.	A pengecsavarok 20 kilazultak.	Húzza meg a pengecsavarokat 20 (lásd a „Karbantartás” c. részt).
	A pengék 21 megsérültek.	Cserélje ki a pengéket 21 (lásd a „Karbantartás” c. részt).

● Tisztítás és ápolás

⚠ FIGYELMEZTETÉS!



Mielőtt a terméken bármilyen munkálatot végezne, vagy megemelné, távolítsa el a zárszerkezetet!



Viseljen védőkesztyűt!

⚠ VIGYÁZAT! Sérülések és a termék károsodásának kockázata!

- ▶ Tisztítás, karbantartás, tárolás és szállítás előtt:
 - Kapcsolja ki a terméket (lásd a „Be-/kikapcsolás” c. részt).
 - Vegye ki az akkumulátorcsomagot **33** (lásd „Az akkumulátorcsomag behelyezése/kivétele” c. részt).
 - Ellenőrizze, hogy minden mozgó alkatrész teljes mértékben leállt-e.
 - Válassza le a hálózati csatlakozót **15** az áramforrásról.

MEGJEGYZÉS

- ▶ Rendszeresen végezze el az alábbi szakaszokban leírt tisztítási és karbantartási munkákat. Ezáltal biztosítható a hosszú távú, megbízható használat.

MEGJEGYZÉS

- ▶ Az ebben a használati útmutatóban nem említett javítási és karbantartási munkák elvégzését bízza szervizközpontunkra (lásd a „Szerviz” c. részt). Csak eredeti alkatrészeket használjon.

● Tisztítás

⚠ FIGYELMEZTETÉS! Áramütésveszély!

- ▶ Ne fröcsköljön a termékre és a tartozékaira vizet.
- ▶ A terméket és tartozékait ne merítse vízbe.
- ▶ Ne tisztítsa a terméket és tartozékait folyó víz alatt.

⚠ FIGYELEM! A termék sérülésének kockázata!

- ▶ A termék és tartozékai tisztításához ne használjon vegyszer alapú, lúgos, maró hatású, vagy egyéb agresszív tisztító- vagy fertőtlenítőszereket, mert ezek károsíthatják a felületeket.
- ▶ A tisztításhoz ne használjon kemény vagy éles tárgyakat.

Termék

- A terméket tisztítsa egy puha, száraz ruhával. Makacs szennyeződések esetén használjon egy kefét vagy egy enyhén nedves ruhát.
- Hagyja a terméket teljes mértékben megszáradni.

Töltőállomás

1. Válassza le a töltőkábelt [27] a hálózati csatlakozó [15] vezetékéről.
2. Vegye le a sorkapcsot [19] a határolókábelrel [11] együtt a töltőegységről [23].
3. Lazítsa ki a 6 csavart [13] az imbuszkulcs [14] segítségével.
4. Lazítsa ki a 4 csavart [18], majd válassza le a töltőegységet [23] a talplemezről [26].
5. Tisztítsa meg a töltőegységet [23] és a talplemezt [26] egy puha, száraz ruhával. Makacs szennyeződések esetén használjon egy kefét vagy egy enyhén nedves ruhát.
A töltőhegyeket [24] nem érheti nedvesség.
6. Hagyja a töltőegységet [23] és a talplemezt [26] teljes mértékben megszáradni.
7. Szerelje újra össze a töltőállomást [22] fordított sorrendben, csatlakoztassa a kábeleket, majd rögzítse a talajhoz (lásd az „Összeszerelés” c. részt).

● Karbantartás

MEGJEGYZÉS

- ▶ A pengék [21] megfordíthatók. Ha a pengék egyik oldala tompa, fordítsa meg azokat (lásd „A pengék megfordítása” c. részt).
- ▶ Ha a pengék [21] mindkét oldala tompa, hagyja, hogy szakember élezze meg őket.

MEGJEGYZÉS

- ▶ Ha a pengék [21] sérültek vagy kiegyensúlyozatlanok, azokat ki kell cserélni (lásd „A pengék cseréje” és a „Pótalkatrészek/tartozékok” c. részt).

- Minden használat előtt: Ellenőrizze a terméket és tartozékait kopás, sérülések és kilazult alkatrészek tekintetében. Ha szükséges, az elhasználódott vagy sérült alkatrészeket cserélje ki, a kilazult alkatrészeket pedig szorítsa meg. Vegye figyelembe a műszaki követelményeket is (lásd a „Műszaki adatok” c. részt).
- Ellenőrizze a fedő- és védőelemek épségét és megfelelő rögzítését, és szükség szerint cserélje ki.

A pengék megfordítása

J ábra

1. Fordítsa a terméket fejjel lefelé.
2. Lazítsa ki a pengecsavarokat [20] egy SW10-es csavarkulccsal (nincs mellékelve).
3. Fordítsa meg a pengéket [21].
4. Rögzítse a pengéket [21] a pengecsavarokkal [20].

A pengék cseréje

J ábra

1. Fordítsa a terméket fejjel lefelé.
2. Lazítsa ki a pengecsavarokat [20] egy SW10-es csavarkulccsal (nincs mellékelve).
3. Vegye le a régi pengéket [21].
4. Rögzítse az új pengéket [21] a pengecsavarokkal [20].

Idegen tárgyak/elakadások eltávolítása

1. Fordítsa a terméket fejjel lefelé.
2. Távolítsa el az idegen tárgyakat/elakadást óvatosan egy kefe, csipesz segítségével, vagy kézzel.

A megszakadt határolókábel megjavítása

L ábra

1. Távolítsa el 10 mm szigetelést a határolókábel [11] mindkét végéről egy csupasztítófogó segítségével.
2. Dugja be a határolókábel [11] egyik végét a csatlakozóelem [17] egyik bemenetébe.
3. Dugja be a határolókábel [11] másik végét a csatlakozóelem [17] másik bemenetébe.
4. Rögzítse a csatlakozóelem [17] fedelét egy fogóval (nincs mellékelve) szorítsa meg, hogy a szigetelés biztonságos legyen.

● Tárolás

- Ne húzzon a termékre nejlonzsákot, mert abban összegyűlhet a nedvesség, ami penészesedéshez vezet.
- Tárolás előtt: Tisztítsa meg a terméket (lásd a „Tisztítás” c. részt).
- A terméket és tartozékait tárolja
 - tiszta,
 - száraz,
 - pormentes helyen,
 - gyermekektől távol.

Akkumulátorcsomag

- Az akkumulátorcsomag [33] tárolási hőmérséklete 0 °C és +45 °C között van. Kerülje a túl nagy hideget vagy meleget. Azok ronthatják az akkumulátorcsomag teljesítményét.
- Tartós tárolás előtt (pl. télen): Az akkumulátorcsomagot [33] csak részlegesen feltöltve tárolja. Az akkumulátorcsomagot 50 % és 80 % közötti értékre fel kell tölteni.
- Hosszabb távú tárolás esetén: Ellenőrizze az akkumulátorcsomag [33] töltöttségét körülbelül 3 havonta. Szükség esetén töltsse fel az akkumulátorcsomagot.

Téli szünet

- Válassza le a határolókábel [11] a töltőállomásról [22].
- Szigetelje le a határolókábel [11] végeit szigetelészalaggal.
- A téli szünet után: Tisztítsa meg az akkutartó rekesz [32] érintkezőit és a töltőhegyeket [24] egy sárgaréz kefével, hogy elkerülje a töltési problémákat.

● Szállítás

- A terméket a hordfülénél [35] fogva szállítsa. A pengék [21] a testétől elfordítva álljanak (K ábra).
- Óvja a terméket az ütődésektől, rázkódásoktól, melyek különösen a szállítás során a járművekben érhetik.
- Rögzítse a terméket, hogy az ne tudjon elcsúszni vagy eldőlni.

● Pótalkatrészek/tartozékok

- Ügyfeleink kompatibilis pótalkatrészeket és tartozékokat a services.swap-europe.com oldalról szerezhetnek.
- További információkat a ügyfélszolgálati forródrótján kaphat (lásd a „Szerviz” c. részt).
- A rendeléshez készítse elő az alkatrészszámot.

Alkatrészszám	Leírás
[11]	Határolókábel
[12]	Kampó
[13]	Csavar (a töltőállomáshoz)
[15]	Hálózati csatlakozó
Készletben:	
[20]	Pengecsavar (M5×7)
[21]	Penge
[23]	Töltőegység
[26]	Talplemez

● **Mentesítés**

A csomagolás környezetbarát anyagokból készült, amelyeket a helyi újrahasznosító helyeken adhat le ártalmatlanítás céljából.



A hulladék elkülönítéséhez vegye figyelembe a csomagolóanyagon található jelzéseket. Ezek rövidítéseket (a) és számokat (b) tartalmaznak a következő jelentéssel: 1–7: műanyagok/ 20–22: papír és karton/80–98: kötőanyagok.

Termék:



A kiszolgált termék megsemmisítési lehetőségeiről lakóhelye illetékes önkormányzatánál tájékozódhat.



A környezete érdekében, ne dobja a kiszolgált terméket a háztartási szemétkosárba, hanem adja le szakszerű ártalmatlanításra. A gyűjtőhelyekről és azok nyitvatartási idejéről az illetékes önkormányzatnál tájékozódhat.

A hibás vagy elhasznált elemeket/akkukat újra kell hasznosítani. Szolgáltassa vissza az elemeket/akkukat és/vagy a terméket az ajánlott gyűjtőállomásokon keresztül.



Környezeti károk az elemek/akkuk hibás megsemmisítése következtében!

A megsemmisítés előtt vegye ki az elemeket/az akkumulátorcsomagot a termékből.

Az elemeket/akkukat nem szabad a házi szemétkosárba dobni. Mérgező hatású nehézfémeket tartalmazhatnak és ezért különleges kezelést igénylő hulladéknak számítanak. A nehézfémek vegyjelei a következők: Cd = kadmium, Hg = higany, Pb = ólom. Ezért az elhasznált elemeket/akkukat egy közösségi gyűjtőhelyen adja le.

● **Garancia**

A terméket gondosan, szigorú minőségi előírások betartásával gyártottuk, és a szállítás előtt gondosan ellenőriztük. Anyag- vagy gyártási hibák esetén a termék eladójával szemben törvényes jogok illetik meg. Az Ön törvényes jogait az általunk alább meghatározott garancia semmilyen módon nem korlátozza.

Erre a termékre 3 év garanciát adunk a vásárlás dátumától számítva. A garancia idő a vásárlás dátumával kezdődik. Biztonságos helyen őrizze meg az eredeti vásárlói bizonylatot, mert ez a dokumentum szükséges a vásárlás bizonyításához.

A vásárláskor fennálló károkat és hiányosságokat a termék kicsomagolása után haladéktalanul jelezze.

Ha ezen a terméken a vásárlástól számított 3 éven belül anyag- vagy gyártási hibát észlel, választásunk szerint ingyenesen megjavítjuk vagy kicseréljük a terméket. A garancia idő nem hosszabbodik meg a helyette nyújtott szavatossági igény által. Ez a kicserélt vagy javított alkatrészekre is érvényes.

A garancia megszűnik, ha a terméket megrongálták, ill. nem szakszerűen kezelték vagy végezték a karbantartást.

A garancia az anyag- és gyártási hibákra vonatkozik. Ez a garancia nem terjed ki azokra a termékalkatrészekre, amelyek normál kopásnak vannak kitéve, és ezért gyorsan kopó alkatrésznek minősülnek (pl. elemekre, tömlőkre, tintapatronokra), illetve a törékeny alkatrészek sérülésére, pl. kapcsolókra vagy üveg alkatrészekre.

● Garanciális ügyek lebonyolítása

Megkeresése gyors feldolgozásához kérjük, kövesse az alábbi utasításokat:

Megkeresés esetén kérjük, mindig készítse elő a pénztárblokkot és a termékszámot (IAN 537675_2507) a vásárlás igazolására.

A termékszámot kérjük, olvassa le a típustábláról, a terméken elhelyezett gravírozásból, az útmutató címlapjáról (alul a bal oldalon), vagy a termék hátsó vagy első oldalán található matricáról.

Működési hiba vagy egyéb hiányosság fellépése esetén először vegye fel a kapcsolatot a következőkben felsorolt szervizek valamelyikével telefonon, vagy e-mailen.

A hibásnak ítélt terméket a pénztárblokk és a hiba leírásának és keletkezési idejének megjelölésével, díjmentesen küldheti el az Ön számára kijelölt szerviz címére.



A parkside-diy.com oldalon ezt és számos további kézikönyvet tud megtekinteni és letölteni. Ezzel a QR-kóddal közvetlenül a parkside-diy.com oldalra jut. Válassza ki az országot, és a keresőfelületen keresse meg a használati útmutatókat. A termékszám (IAN) 537675_2507 beírásával juthat el az Ön termékének használati útmutatójához.

● Szerviz

HU Szerviz Magyarország

Tel.: 0680021647

A formanyomtatvány itt elérhető:

parkside-diy.com

IAN 537675_2507



Szerb megfelelőségi jelzés

● A termékkel kapcsolatos további kérdésekhez

Ország/ régió	Vállalat/kap- csolattartó	Cím	E-mail/webcím	Telefon
Európa (fő kapcsolat- tartó)	SWAP Verdun	ZA des Barthes 8, rue Gustave Eiffel 82600 Verdun/ Garonne, Franciaország	services.swap-europe.com	+33 532 930 470
Francia- ország + Belgium (fő kap- csolattar- tó)	Depot Loc	Rue du Rivage, 59320 Sequedin	atelier@depot-loc.fr	+33 03204 88094

Ország/ régió	Vállalat/kap- csolattartó	Cím	E-mail/webcím	Telefon
Francia- ország + Belgium	Vert Mécanik	333 Rue de Leers, 59150 Wattrelos	contact@vertmecanik.com	+33 06832 82309
Francia- ország + Belgium	Bail Services 59	9 Place de l'Expansion, 59264 Onnaing	bailservices59@orange.fr	+33 03272 85308
Hollandia	Camiel (CGB Janssen)	Musschenbroek- straat 47, 1000AP Eind- hoven	cgbjanssen@gmail.com	+31 611 280 321
Ausztria	Rasenroboter Pro	Camiel Musschenbroek- straat 47, 1000AP Eind- hoven	rasenroboterpro@outlook.com	+31 611 280 321
Lengyelor- szág	Fix it	30-864 Kraków, ul. Nad Serafą 56A	sales@fixit.pl	–
Litvánia	Natalia	Jurgio Baltrušaičio Str. 9, LT-06145 Vilnius	office@linguafield.com	–

● EU-Megfelelőségi nyilatkozat

HU

EU-MEGFELELŐSÉGI NYILATKOZAT (537675_2507 sz.)

IAN: 537675_2507
Terméazonosító: "PARKSIDE" 20 V Fűnyíró robot
Típuszám: HG13928

A fent ismertetett nyilatkozat tárgya megfelel a vonatkozó uniós harmonizációs jogszabálynak:

2006/42/EK irányelve
2014/53/EU irányelve
2011/65/EU irányelve az összes kapcsolódó módosítással

Az alkalmazott harmonizált szabványokra hivatkozás vagy az azokra az egyéb műszaki leírásokra való hivatkozás, amelyekkel kapcsolatban megfelelőségi nyilatkozatot tettek:

Szám / vonatkozó részek
2006/42/EK irányelve
EN 60335-1:2012/A15:2021
EN 50636-2-107:2015/A3:2021
2014/53/EU irányelve
Egészség- és biztonság (3(1)(a) cikk)
EN 60335-1:2012/A15:2021
EN 50636-2-107:2015/A3:2021
EN 50663:2017
EN 62311:2008
EN 62233:2008
EMC (3(1)(b) cikk)
EN IEC 55014-1:2021
EN IEC 55014-2:2021
EN IEC 61000-3-2:2019/A1:2021/A2:2024
EN 61000-3-3:2013/A1:2019/A2:2021
EN 301 489-1 V2.2.3:2019
EN 301 489-3 V2.3.2:2023
EN 301 489-17 V3.3.1:2024
Spektrum (3(2) cikk)
EN 300 328 V2.2.2:2019
EN 303 447 V1.3.1:2022

A fent ismertetett nyilatkozat tárgya megfelel az egyes veszélyes anyagok elektromos és elektronikus berendezésekben való alkalmazásának korlátozásáról szóló, 2011. június 8-i 2011/65 / EU európai parlamenti és tanácsi irányelvnek:

Szám / vonatkozó részek
EN IEC 63000:2018

A műszaki dokumentáció tulajdonosa: OWIM GmbH & Co.KG

A nyilatkozatot a nevében és megbízásában írták alá:

OWIM GmbH & Co. KG, Stiftsbergstraße 1, 74167 Neckarsulm, Németország

A jelen megfelelőségi nyilatkozatot a gyártó kizárólagos felelősségére bocsátják ki.

Az eredeti megfelelőségi nyilatkozat fordítása

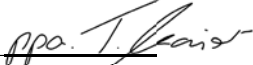
Neckarsulm	14/11/2025		
Hely	Dátum	ppa. Jens Buchheim meghatalmazott aláíró	ppa. Dr. Thorsten Maier meghatalmazott aláíró













Zoznam použitých piktogramov/symbolov	Strana	85
Úvod	Strana	86
Použitie v súlade s určením	Strana	86
Rozsah dodávky	Strana	87
Zoznam častí	Strana	87
Technické údaje	Strana	87
Bezpečnostné upozornenia	Strana	89
Všeobecné bezpečnostné upozornenia pre elektrické náradie	Strana	89
Bezpečnostné upozornenia pre robotické kosačky poháňané batériami. . .	Strana	92
Správanie v núdzovom prípade	Strana	93
Zvyškové riziká	Strana	94
Pred prvým použitím	Strana	94
Vybalenie produktu	Strana	94
Inštalácia	Strana	94
Montáž napájacieho adaptéra	Strana	94
Zloženie nabíjacej stanice	Strana	95
Umiestnenie nabíjacej stanice	Strana	95
Uloženie ohraničujúceho kábla	Strana	96
Prekážky	Strana	97
Pripojenie ohraničujúceho kábla k nabíjacej stanici	Strana	98
Fixovanie nabíjacej stanice/ochranného oblúka	Strana	98
Príprava	Strana	98
Nastavenie výšky kosenia	Strana	98
Vloženie/vybratie akumulátora	Strana	99
Nabíjanie akumulátora	Strana	99
Kontrola stavu nabitia na produkte	Strana	100
Kontrola stavu nabitia na akumulátore	Strana	100
Symboly na nabíjacej stanici	Strana	100
Uvedenie do prevádzky	Strana	100
Funkcie tlačidiel	Strana	100
4-miestny PIN kód	Strana	101
Prvé zapnutie	Strana	101
Nastavenie časového plánu	Strana	101
Vymazanie časového plánu	Strana	102
Nastavenie pracovného času	Strana	102
Nastavenie sekundárnych oblastí	Strana	103
Bodový režim (cielené kosenie)	Strana	103
Deaktivácia/aktivácia dažďového senzora	Strana	104

Aplikácia PARKSIDE	Strana 104
Predpoklady	Strana 104
Aktivácia WiFi na produkte	Strana 105
Pripojenie produktu k aplikácii PARKSIDE	Strana 105
Monitorovanie a ovládanie produktu	Strana 105
Odstránenie produktu z aplikácie PARKSIDE	Strana 105
Ustanovenia o ochrane osobných údajov	Strana 105
Upozornenie k ochrane osobných údajov	Strana 105
Nastavenia	Strana 105
Prehľad menu	Strana 106
Jazyk	Strana 106
Dátum a čas	Strana 106
Zmena PIN kódu	Strana 106
Zobrazenie chybového/pracovného protokolu a informácií o zariadení	Strana 107
Obnovenie výrobných nastavení	Strana 107
Kontrola/aktualizácia firmvéru	Strana 107
Obsluha	Strana 108
Zapnutie/vypnutie	Strana 108
Pracovné pokyny	Strana 108
Manuálne prerušenie/pokračovanie v prevádzke	Strana 109
Kosenie podľa časového plánu alebo manuálne kosenie	Strana 109
Návrat do nabíjacej stanice	Strana 109
Hlásenia stavu/chybové hlásenia na displeji	Strana 110
Odstránenie porúch	Strana 112
Čistenie a starostlivosť	Strana 114
Čistenie	Strana 114
Údržba	Strana 115
Skladovanie	Strana 116
Preprava	Strana 116
Náhradné diely/príslušenstvo	Strana 116
Likvidácia	Strana 116
Záruka	Strana 117
Postup v prípade poškodenia v záruke	Strana 117
Servis	Strana 118
Pre akékoľvek iné dopyty týkajúce sa produktu	Strana 118
EÚ vyhlásenie o zhode	Strana 120

Zoznam použitých piktogramov/symbolov

	NEBEZPEČENSTVO! – Označuje nebezpečenstvo s vysokým stupňom rizika, ktoré bude mať za následok smrť alebo vážne zranenie, ak sa mu nevyhnete (napr. nebezpečenstvo zadusenía)		Prečítajte si návod na obsluhu!
			Noste ochranné rukavice!
	VÝSTRAHA! – Označuje nebezpečenstvo so stredným stupňom rizika, ktoré bude mať za následok smrť alebo vážne zranenie, ak sa mu nevyhnete (napr. nebezpečenstvo zásahu elektrickým prúdom)		Trieda ochrany II (dvojitá izolácia)
			Trieda ochrany III
	POZOR! – Označuje nebezpečenstvo s nižším stupňom rizika, ktoré bude mať za následok ľahké až stredne ťažké zranenie, ak sa mu nevyhnete (napr. nebezpečenstvo obarenia)		Okolostojace osoby a deti držte v bezpečnej vzdialenosti od produktu!
			POZOR – dobeh reznej jednotky
	OPATRNE! – Varuje pred potenciálnymi materiálnymi škodami (napr. nebezpečenstvo skratu)		Na produkt nestríekajte vodu!
			NEBEZPEČENSTVO – ruky a nohy si držte v bezpečnej vzdialenosti!
	VÝSTRAHA – pred prevádzkou produktu si prečítajte návod na obsluhu!		Odnímateľný napájací adaptér (Model: FY0622102500E/ FY0622102500B)
			Poistka
	VÝSTRAHA – pred tým, ako na produkte vykonáte akékoľvek práce alebo ho budete dvíhať, odstráňte blokovacie zariadenie!		Napájací adaptér
			Uzavretý bezpečnostný transformátor odolný voči skratu

 	VÝSTRAHA – pri prevádzke produktu dodržujte bezpečný odstup!	 	Garantovaná hladina akustického výkonu L_{WA} v dB(A) Priemer kosenia
 	VÝSTRAHA – na produkte nejazdite!	 	POZOR – produkt nepoužívajte v daždi!
 	POZOR – nedotýkajte sa rotujúcich čepeľí!	 <input type="checkbox"/> <input type="checkbox"/>	Značka CE potvrdzuje zhodu so smernicami EÚ, ktoré sú relevantné pre produkt. Bezpečnostné upozornenia Manipulačné pokyny

20 V ROBOTICKÁ KOSAČKA

● Úvod

Blahoželáme Vám ku kúpe Vášho nového výrobku. Rozhodli ste sa pre veľmi kvalitný výrobok. Návod na obsluhu je súčasťou tohto výrobku. Obsahuje dôležité upozornenia týkajúce sa bezpečnosti, používania a likvidácie. Skôr ako začnete výrobok používať, oboznámte sa so všetkými pokynmi k obsluhu a bezpečnosti. Výrobok používajte iba v súlade s popisom a v uvedených oblastiach používania. V prípade postúpenia výrobku ďalším osobám odovzdajte aj všetky dokumenty patriace k výrobku.

● Použitie v súlade s určením

- Produkt je určený na kosenie trávnik a trávnatých plôch.
- Produkt je určený na používanie v domácom prostredí a na podobné účely. Produkt nie je určený na komerčné použitie.
- Produkt je určený pre dospelé osoby. Mladiství od 16 rokov smú produkt používať iba pod dozorom.

- Produkt sa nesmie používať v daždi ani vo vlhkom prostredí.
- Iné použitia alebo úpravy produktu sa považujú za nevhodné a môžu spôsobiť riziká ako ohrozenie života, zranenia a poškodenia.
- Výrobca nepreberá ručenie za škody vzniknuté v dôsledku používania v rozpore s určením.
- Prevádzkovateľ alebo používateľ produktu je zodpovedný za nehody, ujmy na zdraví a/alebo vecné škody spôsobené tretím osobám alebo ich majetku.
- Dbajte na všetky aplikovateľné lokálne bezpečnostné predpisy, normy a nariadenia.
- Produkt je súčasťou série **X 20 V TEAM** od firmy **PARKSIDE** a môže sa používať s akumulátormi zo série **X 20 V TEAM** od firmy **PARKSIDE**. Akumulátory zo série **X 20 V TEAM** sa smú nabíjať iba nabíjačkami zo série **X 20 V TEAM**.

● Rozsah dodávky

⚠ NEBEZPEČENSTVO!





- Produkt a obal nie sú hračky pre deti! Deti sa nesmú hrať s plastovými vreckami, fóliami a malými časťami! Hrozí riziko prehltnutia a udusení!

- 1 20 V Robotická kosačka
- 1 Nabíjacia jednotka
- 1 Spodná doska
- 1 Ochranný oblúk
- 1 Napájací adaptér
- 1 Akumulátor
- 1 Ohraničujúci kábel (150 m)
- 6 Skrutky (na nabíjajúcu stanicu)
- 4 Skrutky (ST4×14)
- 200 Háky
- 1 Imbusový kľúč
- 1 Svorkovnica
- 3 Náhradné čepele
- 3 Skrutky na náhradné čepele (M5×7)
- 5 Spojovacích prvkov (na ohraničujúci kábel)
- 1 Návod na obsluhu

● Zoznam častí

Pred čítaním si otvorte strany s obrázkami a oboznámte sa so všetkými funkciami produktu.

Obr. A

- 1 Tlačidlo  (zapnúť/vypnúť, štart)
- 2 Tlačidlo  (vrátiť sa do nabíjacej stanice)
- 3 Tlačidlo  (späť/prerušiť)
- 4 Tlačidlo  (hore/zvýšiť)
- 5 Tlačidlo  (dole/znížiť)
- 6 Tlačidlo **OK** (potvrdiť)
- 7 Kryt priehradky na akumulátor
- 8 Otočný regulátor výšky kosenia
- 9 Tlačidlo **STOP**
- 10 Displej
- 11 Ohraničujúci kábel
- 12 Háky
- 13 Skrutka (na nabíjajúcu stanicu)
- 14 Imbusový kľúč

- 15 Napájací adaptér
- 16 Ochranný oblúk
- 17 Spojovací prvok (na ohraničujúci kábel)
- 18 Skrutka (ST4×14)
- 19 Svorkovnica
- 20 Skrutka na čepele (M5×7)
- 21 Čepeľ
- 22 Nabíjacia stanica
- 23 Nabíjacia jednotka
- 24 Nabíjacie kolíky
- 25 Indikátor (pracovná oblasť)
- 26 Spodná doska
- 27 Nabíjací kábel

Obr. F

- 28 Kryt
- 29 LED kontrolka

Obr. G

- 30 Drážka

Obr. I

- 31 Zapustená rukoväť
- 32 Priehradka na akumulátor
- 33 Akumulátor
- 34 Odblokovacie tlačidlo

Obr. K

- 35 Rukoväť

● Technické údaje

Robotická kosačka	PAMR 750 A1
Číslo modelu:	HG13928
Menovité napätie:	20 V ===
IP druh ochrany:	IPX4
Otáčky na voľnobehu n_1 :	3100 min ⁻¹
Šírka rezu:	20 cm
Výška kosenia:	20–60 mm
Hmotnosť (bez akumulátora):	7,2 kg

Nabíjacia jednotka	TYM L1-CS
Vstupné napätie/prúd:	21 V $\overline{=}$, 2,5 A
Výstupné napätie/prúd:	21 V $\overline{=}$, 2,4 A
IP druh ochrany:	IPX4
Hmotnosť:	1,87 kg

Napájací adaptér	
- VDE:	FY0622102500E
- BS:	FY0622102500B
Vstupné napätie/prúd:	100–240 V _~ , 50/60 Hz, 1,8 A
Výstupné napätie/ prúd:	21 V $\overline{=}$, 2,5 A
IP druh ochrany:	IP65
Vonkajšia teplota t _a :	max. 50 °C

Akumulátor	PAP 204 A1
Typ:	Lítium-iónový
Menovité napätie:	max. 20 V $\overline{=}$
Kapacita:	4,0 Ah
Energetická hodnota:	80 Wh
Články:	10

Bezdrôtový prenos

Frekvenčný rozsah	
- WiFi:	2400–2483,5 MHz
- Bluetooth:	2400–2483,5 MHz
- Ohraničujúci kábel:	83,3 kHz
Vysielací výkon	
- WiFi:	max. 19 dBm
- Bluetooth:	max. 8 dBm
- Ohraničujúci kábel:	max. 50 dBa/10 m

Hodnoty emisií hluku

Hladina hluku L _{pA} :	56 dB
Neistota K _{pA} :	2,26 dB
Hladina akustického výkonu L _{WA}	
- garantovaná:	69 dB
- nameraná:	67 dB
Neistota K _{WA} :	2,26 dB

Akumulátory a nabíjačky

⚠ VÝSTRAHA! Riziko zranenia osôb a poškodenia majetku spôsobené nesprávnym zaobchádzaním s akumulátorom!

- ▶ Dbajte na bezpečnostné upozornenia a upozornenia ohľadne nabíjania a správneho používania, ktoré sú uvedené v návode na obsluhu akumulátora a nabíjačky zo série **X 20 V TEAM**.
- ▶ Detailný popis nabíjania a ďalšie informácie nájdete v samostatnom návode na obsluhu.

- Produkt je súčasťou série **X 20 V TEAM** od firmy **PARKSIDE** a môže sa používať s akumulátormi zo série **X 20 V TEAM** od firmy **PARKSIDE**. Akumulátory zo série **X 20 V TEAM** sa smú nabíjať iba nabíjačkami zo série **X 20 V TEAM**.
- Prístroj je kompatibilný so všetkými akumulátormi **X 20 V TEAM**. Na optimálny výkon odporúčame používať nižšie uvedené akumulátory:
 - **PAP 20 B1**
 - **PAP 204 A1**
 - **Smart PAPS 204 A1**
 - **Smart PAPS 208 A1**
- Akumulátory odporúčame nabíjať nasledovnými nabíjačkami:
 - **PLG 20 C1**
 - **PLG 20 C3**
 - **PLG 201 A1**
 - **PDSL G 20 A1**
 - **PDSL G 20 B1**

- Zákazníci z týchto krajín si môžu kompatibilné náhradné batérie a nabíjačky kúpiť cez internetové obchody Lidl: Nemecko (lidl.de), Francúzsko (lidl.fr), Belgicko (lidl.be), Česká republika (lidl.cz), Holandsko (lidl.nl), Poľsko (lidl.pl), Slovensko (lidl.sk), Španielsko (lidl.es)
Zákazníci z iných krajín si ich môžu objednať cez stránku www.optimex-shop.com.



Bezpečnostné upozornenia

- **Všeobecné bezpečnostné upozornenia pre elektrické náradie**

⚠ VÝSTRAHA!

- ▶ **Prečítajte si všetky bezpečnostné upozornenia, pokyny, znázornenia a technické údaje, ktoré patria k tomuto elektrickému náradia.**
Nedbalosť pri dodržiavaní následných pokynov môže spôsobiť zásah elektrickým prúdom, požiar a/alebo závažné poranenia.

Všetky bezpečnostné upozornenia a pokyny si uschovajte pre prípad potreby v budúcnosti.

Pojem „elektrické náradie“, ktorý je použitý v bezpečnostných upozorneniach, sa vzťahuje na prúdov napájané elektrické náradie (s napájacím káblom) alebo elektrické náradie s akumulátorom (bez napájacieho kábla).

Bezpečnosť na pracovisku

- 1) **Pracovnú oblasť udržiavajte v čistote a dobre osvetlenú.** Neporiadok alebo neosvetlené pracovné oblasti môžu viesť k vzniku úrazov.

- 2) **Elektrické náradie nepoužívajte vo výbušnom prostredí, v ktorom sa nachádzajú horľavé kvapaliny, plyny alebo prach.** Elektrické náradie vytvára iskry, ktoré môžu zapáliť prach alebo výpary.
- 3) **Počas používania elektrického náradia zabráňte prístupu deťom a iným osobám do jeho blízkosti.** Pri rozptylení môžete stratiť kontrolu nad elektrickým náradím.

Elektrická bezpečnosť

- 1) **Napájacia zástrčka elektrického náradia musí byť kompatibilná so zásuvkou. Zástrčka sa nesmie nijako upravovať. Nepoužívajte adaptérové zástrčky spolu s uzemneným elektrickým náradím.** Neupravené zástrčky a vhodné zásuvky znižujú riziko zásahu elektrickým prúdom.
- 2) **Vyhýbajte sa telesnému kontaktu s uzemnenými povrchmi, napr. rúr, kúrení, sporákov a chladničiek.** Keď je vaše telo uzemnené, hrozí zvýšené riziko zásahu elektrickým prúdom.
- 3) **Elektrické náradie chráňte pred dažďom a vlhkom.** Vniknutie vody do elektrického náradia zvyšuje riziko zásahu elektrickým prúdom.
- 4) **Napájací kábel nepoužívajte na iné účely, na nosenie elektrického náradia, na zavesenie alebo na vyťahovanie zástrčky zo zásuvky. Napájací kábel držte v dostatočnej vzdialenosti od tepla, oleja, ostrých hrán alebo pohyblivých častí.** Poškodené alebo skrútené napájacie káble zvyšujú riziko zásahu elektrickým prúdom.
- 5) **Pri práci s elektrickým náradím v exteriéri používajte iba predĺžovacie káble, ktoré sú vhodné na použitie v exteriéri.** Použitie predĺžovacieho kábla vhodného na použitie v exteriéri znižuje riziko úrazu elektrickým prúdom.

- 6) **Ak je prevádzka elektrického náradia vo vlhkom prostredí nevyhnutná, použite prúdový chránič.** Použitie prúdového chrániča znižuje riziko zásahu elektrickým prúdom.

Bezpečnosť osôb

- 1) **Pri práci s elektrickým náradím buďte pozorní a dávajte pozor na to, čo robíte a postupujte logicky. Elektrické náradie nepoužívajte, keď ste unavení alebo ste pod vplyvom drog, alkoholu alebo liekov.** Jediná chvíľka nepozornosti pri používaní elektrického náradia môže viesť k závažným poraneniam.
- 2) **Noste osobné ochranné pomôcky a vždy používajte ochranné okuliare.** Nosenie osobných ochranných pomôcok, ako je protiprachová maska, protišmyková bezpečnostná obuv, ochranná prilba či ochrana sluchu, znižuje v závislosti od typu elektrického náradia a jeho použitia riziko poranení.
- 3) **Zabráňte neúmyselnému uvedeniu do prevádzky. Pred pripojením do elektrickej siete a/alebo k akumulátoru, pred upnutím alebo prenosom skontrolujte, či je elektrické náradie vypnuté.** Keď pri prenášaní elektrického náradia budete mať prst na vypínači alebo elektrické náradie zapojíte do elektrickej siete zapnuté, môže to spôsobiť nehodu.
- 4) **Skôr ako elektrické náradie zapnete, odstráňte nastavovacie nástroje alebo kľúče na skrutky.** Nástroj alebo kľúč, ktorý sa nachádza v otočnej časti elektrického náradia, môže spôsobiť poranenia.
- 5) **Vyhýbajte sa abnormálnej polohe držania tela. Zaisťte si bezpečný postoj a vždy udržiavajte rovnováhu.** Vďaka tomu budete môcť elektrické náradie lepšie kontrolovať pri neočakávaných situáciách.

- 6) **Noste vhodný odev. Nenoste široký odev ani šperky. Vlasy, odev a rukavice udržiavajte mimo dosahu pohyblivých častí.** Voľný odev, šperky či dlhé vlasy môžu zachytiť pohybujúce sa časti.
- 7) **Ak je možné nainštalovať zariadenie na odsávanie a zber prachu, uistite sa, že je správne pripojené a správne používané.** Použitie odsávania prachu môže znížiť ohrozenie prachom.
- 8) **Nepodceňujte bezpečnosť a vždy sa riadte bezpečnostnými predpismi pre elektrické náradie, aj to aj v prípade, že ste oboznámení s používaním elektrického náradia a nepoužívate ho po prvýkrát.** Nepozorné konanie môže v niekoľkých sekundách spôsobiť závažné poranenia.

Použitie a manipulácia s elektrickým náradím

- 1) **Elektrické náradie nevystavujte nadmernému zaťaženiu. Pri práci používajte elektrické náradie určené na daný účel.** Je lepšie a bezpečnejšie pracovať s vhodným elektrickým náradím v udávanom rozsahu výkonu.
- 2) **Nepoužívajte elektrické náradie s chybným spínačom.** Elektrické náradie, ktoré sa nedá zapnúť alebo vypnúť, je nebezpečné a musí sa opraviť.
- 3) **Pred nastavením prístroja, výmenou dielov nastavcov alebo odložením elektrického náradia odpojte zástrčku zo zásuvky a/alebo vyberte integrovaný akumulátor.** Toto bezpečnostné opatrenie zabráni neúmyselnému spusteniu elektrického náradia.
- 4) **Nepoužité elektrické náradie uschovajte mimo dosahu detí. Nedovoľte, aby elektrické náradie používali osoby, ktoré nie sú oboznámené s jeho obsluhou alebo si nečítali tieto pokyny.** Elektrické

náradie je nebezpečné, ak ho používajú neskúsené osoby.

- 5) **Starostlivosti o elektrické náradie a nastavce venujte náležitú pozornosť. Skontrolujte, či pohybujúce sa súčasti pracujú správne a či sa nezasekávajú, či nie sú časti zlomené alebo poškodené v takom rozsahu, že to ovplyvňuje funkciu elektrického náradia. Poškodené diely nechajte pred použitím elektrického náradia opraviť.** Príčinou mnohých úrazov je nesprávna údržba elektrického náradia.
- 6) **Rezné nástroje udržiavajte ostré a čisté.** Starostlivo udržiavané rezné nástroje s ostrými reznými hranami sa menej zasekávajú a ľahšie sa vedú.
- 7) **Elektrické náradie, príslušenstvo, nastavce atď. používajte podľa týchto pokynov. Zohľadnite pritom pracovné podmienky a vykonávanú činnosť.** Používanie elektrického náradia na iné účely, ako je vyhradené, môže viesť k nebezpečným situáciám.
- 8) **Rukováti a držadlá udržiavajte suché a bez stôp oleja a tuku.** Šmyklivé rukováte a držadlá neumožňujú bezpečnú obsluhu a kontrolu elektrického náradia v nepredvídateľných situáciách.

Používanie a starostlivosť o náradie s akumulátorom

- 1) **Akumulátory nabíjajte iba v nabíjačkách, ktoré odporúča výrobca.** V prípade použitia nabíjačky pre určitý druh akumulátora vzniká nebezpečenstvo požiaru, ak sa používa s iným akumulátorom.
- 2) **V elektrickom náradí používajte iba vhodné akumulátory.** Používanie iných akumulátorov môže viesť k vzniku poranení a požiaru.
- 3) **Nepoužívaný akumulátor udržiavajte v bezpečnej vzdialenosti od kancelárskych sponiek, mincí, kľúčov, klincov, skrutiek alebo iných malých kovo-**

vých predmetov, ktoré môžu spôsobiť premostenie kontaktov. Skrat medzi kontaktmi akumulátora môže viesť k vzniku popálením alebo požiaru.

- 4) **Pri nesprávnom používaní môže z akumulátora uniknúť kvapalina. Zabráňte kontaktu s touto kvapalinou. Pri náhodnom kontakte postihnuté miesto ihneď umyte vodou. Ak sa tekutina dostane do očí, vyhľadajte lekársku pomoc.** Kvapalina vytečená z akumulátora môže spôsobiť podráždenie pokožky alebo popáleniny.
- 5) **Poškodené alebo zmenené akumulátory nepoužívajte.** Poškodené alebo zmenené akumulátory sa môžu správať nepredvídateľne a spôsobiť požiar, výbuch alebo poranenia.
- 6) **Akumulátor nevystavujte pôsobeniu ohňa alebo príliš vysokým teplotám.** Oheň alebo teploty vyššie ako +130 °C môžu spôsobiť výbuch.
- 7) **Dbajte na všetky pokyny pre nabíjanie a akumulátor alebo náradie s akumulátorom nenabíjajte nikdy mimo teplotného rozsahu, ktorý je uvedený v návode na obsluhu.** Nesprávne nabíjanie alebo nabíjanie mimo povoleného teplotného rozsahu môžu poškodiť akumulátor a zvýšiť nebezpečenstvo požiaru.

Servis

- 1) **Opravou elektrického náradia poveren kvalifikovaný odborný personál pri výhradnom použití originálnych náhradných dielov.** Tým sa zabezpečí zachovanie bezpečnosti elektrického náradia.
- 2) **Poškodené akumulátory nikdy neopravujte.** Údržbu akumulátora by mal vždy vykonať výrobca alebo ním poverené oddelenia služieb zákazníkom.

● Bezpečnostné upozornenia pre robotické kosačky poháňané batériami

DÔLEŽITÉ

PRED POUŽITÍM DÔKLADNE PREČÍTAŤ

USCHOVAŤ DO BUDÚCNOSTI

- Pozorne si prečítajte pokyny. Oboznámte sa s ovládacími prvkami a správnym používaním produktu.
- Tento produkt nesmú používať deti ani osoby so zníženými fyzickými, zmyslovými alebo duševnými schopnosťami, alebo nedostatkom skúseností a vedomostí, ani osoby, ktoré nie sú oboznámené s návodom na obsluhu. Miestne predpisy môžu určovať vekové ohraničenie používateľa.
- Prevádzkovateľ alebo používateľ produktu je zodpovedný za nehody, ujmy na zdraví a/alebo vecné škody spôsobené tretím osobám alebo ich majetku.
- Produkt nepoužívajte v nadmorskej výške nad 2000 m.

Príprava

- Riadte sa pokynmi k správnej inštalácii automatického systému ohraničenia (pozri „Uloženie ohraničujúceho kábla“ a „Pripojenie ohraničujúceho kábla k nabíjacej stanici“).
- Pravidelne kontrolujte oblasť, v ktorej sa má produkt používať. Odstráňte všetky kamene, konáre, káble, kosti a iné cudzie telesá.
- Pravidelne kontrolujte, či čepele a skrutky na čepele nie sú opotrebované alebo poškodené. Opotrebované čepele a skrutky na čepele vymieňajte len všetky naraz, aby ste ich udržali v rovnováhe.
- Ak produkt používate na verejne prístupných miestach, okolo pracovnej oblasti rozložte výstražné tabule.

Výstražné tabule by mali obsahovať tento text: „Výstraha! Automatická kosačka! Od stroja udržiajte bezpečný odstup! Deti majte pod dozorom!“

Elektrická bezpečnosť

- Napájací adaptér ani nabíjaciu jednotku nepoužívajte, ak sú káble poškodené alebo opotrebované.
- Ak sa káble počas používania zamotajú alebo poškodia, produkt vypnite a napájací adaptér odpojte z napájania.
- Do napájania nezapájajte poškodené káble. Poškodeného kábla sa nedotýkajte, kým ho nevytiahnete z napájania. Poškodené káble môžu viesť ku kontaktu s časťami pod napätím.
- Predlžovací kábel sa musí nachádzať mimo pracovnej oblasti. Čepele môžu predlžovacie káble poškodiť. Hrozí riziko kontaktu s časťami pod napätím.
- Napájací adaptér zapájajte len do takého obvodu, ktorý je chránený prúdovým chráničom s vypínacím prúdom do 30 mA.
- Produkt používajte výlučne s napájacím adaptérom (model: FY0622102500E/ FY0622102500B) a s nabíjacou jednotkou (model: TYM L1-CS), ktoré sú súčasťou balenia.

Akumulátor

- Dbajte na to, aby sa akumulátor nabíjal v správnej nabíjačke, ktorú odporúča výrobca. Neodborné používanie môže viesť k zásahu elektrickým prúdom, prehriatiu alebo vytečeniu korozívnej tekutiny z akumulátora.
- Vyhýbajte sa extrémnym podmienkam a teplotám okolia, ktoré by mohli mať vplyv na akumulátor, ako napr. vykurovacím telesám/priamemu slnečnému žiareniu.
- Ak akumulátor vytečie, zabráňte kontaktu pokožky, očí a slizníc s chemickými látkami! Okamžite

vypláchnite postihnuté miesta čerstvou vodou a vyhľadajte lekársku pomoc!



NOSTE OCHRANNÉ RUKAVICE! Vytečené alebo poškodené akumulátory môžu pri kontakte s pokožkou spôsobiť popáleniny. V takých prípadoch vždy noste vhodné ochranné rukavice.

Obsluha

- Produkt nepoužívajte s poškodenými ochrannými krytmi ani bez ochranných zariadení, napr. odrazových plôch.
- Ruky a nohy si nikdy nedržte pod rotujúcimi časťami ani v ich blízkosti.
- Vždy buďte v bezpečnej vzdialenosti od vyhadzovacieho otvoru.
- Nedotýkajte sa pohyblivých, nebezpečných častí, kým sa úplne nezastavia.
- Keď motor beží, produkt nedvíhajte ani neprenášajte.
- Vypnite produkt a vyberte akumulátor za týchto okolností:
 - Pred odstránením príčiny blokovania,
 - Pred kontrolou, čistením alebo prácou na produkte,
 - Po kontakte s cudzím telesom, za účelom zistenia poškodenia produktu.
- V prípade nehody alebo defektu:
 - Vypnite produkt.
 - Vyberte akumulátor.
 - Skontrolujte, či produkt nie je poškodený.
 - V prípade potreby dajte produkt opraviť odborníkovi.
- Ak produkt zrazu nezvyčajne vibruje:
 - Vypnite produkt.
 - Vyberte akumulátor.
 - Skontrolujte všetky skrutkové spoje a v prípade potreby ich dotiahnite.
 - Skontrolujte, či produkt nie je poškodený. Vymeňte poškodené čepele.
 - Ak sa vyskytnú iné poškodenia: Produkt dajte opraviť odborníkovi.

- Keď je produkt v prevádzke, deti udržiavajte v bezpečnej vzdialenosti a nedovoľte im sa s ním hrať.
- Produkt počas prevádzky nenechávajte bez dozoru, ak viete, že sa v jeho blízkosti zdržiavajú domáce zvieratá, deti alebo iné osoby.
- Produkt a jeho príslušenstvo nepoužívajte v zlých poveternostných podmienkach, najmä ak hrozí búrka.

Čistenie, údržba a skladovanie

- Pravidelne kontrolujte, či produkt nemá známky poškodenia alebo opotrebovania. Produkt už nepoužívajte, ak zistíte, že je poškodený. Produkt dajte opraviť odborníkovi.
- Pravidelne kontrolujte všetky skrutkové spoje a v prípade potreby ich dotiahnite.
- Poškodené alebo opotrebované časti z bezpečnostných dôvodov okamžite vymeňte.
- Používajte výlučne také náhradné čepele, ktoré odporúča výrobca.
- Produkt čistite, udržiavajte a skladujte podľa pokynov v kapitole „Čistenie a starostlivosť“.

Príslušenstvo

- Nepoužívajte príslušenstvo, ktoré neodporúčala firma **PARKSIDE**. To môže spôsobiť zásah elektrickým prúdom alebo požiar.

● Správanie v núdzovom prípade

Oboznámte sa s používaním tohto produktu podľa tohto návodu na obsluhu. Zapamätajte si bezpečnostné upozornenia a bezpečnostné podmienky ich dodržiavajte. To pomáha predchádzať rizikám a nebezpečenstvám.

- Pri používaní tohto produktu vždy postupujte obozretne, aby ste mohli včas identifikovať nebezpečenstvo a reagovať naň. Rýchly zásah môže zabrániť vážnym zraneniam a poškodeniam majetku.

- V prípade poruchy produkt okamžite vypnite a napájací adaptér odpojte od napájania. Produkt nechajte skontrolovať kvalifikovanému odborníkovi a v prípade potreby ho pred opätovným uvedením do prevádzky nechajte opraviť.

● Zvyškové riziká

⚠ VÝSTRAHA!

- ▶ Tento produkt generuje počas prevádzky elektromagnetické pole! Za určitých okolností môže toto pole ovplyvniť aktívne alebo pasívne lekárske implantáty! Aby ste znížili nebezpečenstvo vážneho alebo smrteľného poranenia, odporúčame osobám s lekáskymi implantátmi, aby sa pred použitím produktu poradili s lekárom a výrobcom implantátu!

Aj keď tento produkt obsluhujete podľa predpisov, vždy existujú zvyškové riziká. V súvislosti s konštrukciou a vyhotovením tohto produktu sa môžu vyskytovať nasledujúce nebezpečenstvá:

- Rezné poranenia
- Strata sluchu, ak pracujete bez ochrany sluchu

● Pred prvým použitím

● Vybavenie produktu

1. Produkt vyberte z obalu a odstráňte všetky obalové materiály.
2. Skontrolujte, či boli dodané všetky časti a či je popísaný rozsah dodávky kompletný (pozri „Rozsah dodávky“).
3. Skontrolujte, či produkt aj všetky časti sú v dobrom stave. Ak zistíte, že je niečo poškodené alebo chybné, produkt nepoužívajte a postupujte podľa popisu v kapitole „Záruka“.

● Inštalácia

UPOZORNENIE

- ▶ Pred inštaláciou:
 - Pre lepšie plánovanie si záhradu načrtnite.
 - Z kartónu vytlačte pravítko.

Potrebné náradie a pomôcky (nie sú súčasťou dodávky)

- Ceruzka
- Meracie pásmo
- 2 skrutky (priemer hlavy skrutky: 7–10 mm)
- 2 hmoždinky
- Vrták
- Krížový skrutkovač
- Odizolovacie kliešte
- Kladivo

● Montáž napájacieho adaptéra

⚠ VÝSTRAHA!

- ▶ Kontakt s elektrickými káblami predstavuje riziko zásahu elektrickým prúdom a požiaru. Kontakt s plynovým potrubím predstavuje riziko výbuchu. Poškodenie vodovodného potrubia predstavuje riziko poškodenia majetku a zásahu elektrickým prúdom. Pri vŕtaní si dávajte pozor na to, aby ste nepoškodili žiadne prírodné vedenia. Prírodné vedenia môžete nájsť pomocou vhodných vyhľadávacích zariadení alebo si pozrite montážny plán.

UPOZORNENIE

- ▶ Napájací adaptér **15** nedávajte na zem.
- ▶ Napájací adaptér **15** namontujte do výšky mimo dosahu detí. Odporúčame výšku 160 cm.

UPOZORNENIE

- ▶ Na kábloch napájacieho adaptéra [15] nesmú byť slučky.

1. Na stene si ceruzkou označte 2 otvory na vŕtanie.
2. Vhodným vŕtákom vyvŕtajte 2 otvory.
3. Do každého vyvŕtaného otvoru vložte jednu hmoždinku.
4. Napájací adaptér [15] namontujte na stenu pomocou 2 vhodných skrutiek.

● Zloženie nabíjacej stanice

UPOZORNENIE

- ▶ Nabíjacia stanica [22] pozostáva z nabíjacej jednotky [23] a spodnej dosky [26].

Obr. B, C

1. 2 čapy nabíjacej jednotky [23] vložte do spodnej dosky [26].
2. Nabíjaciu jednotku [23] zatlačte nadol, aby pevne sedela v spodnej doske [26].
3. Nabíjaciu jednotku [23] pripevnite zospodu na spodnú dosku [26] pomocou 4 skrutiek [18].

● Umiestnenie nabíjacej stanice

Obr. D, E

- Nabíjaciu stanicu [22] odporúčame mať pod strechou, aby ste predišli škodám spôsobeným nepriaznivým počasím.
- Dbajte na to, aby bola nabíjacia stanica [22] umiestnená správne. Inak sa produkt k nabíjacej stanici nebude vedieť správne pripojiť.
- Okolo nabíjacej stanice [22] nechajte dostatok miesta. Dodržte tieto minimálne odstupy:
 - Pred: 2 m (Keď sa produkt vracia nabíjať, potrebuje mať pred nabíjacou stanicou [22] voľnú rovnú dráhu s dĺžkou 1,6 m.)

- Za: 1 m (ak je stanica umiestnená vedľa okraja trávnik, mimo rohu, obr. D) alebo 30 cm (ak je stanica umiestnená v rohu, obr. E)
- Medzi drážkou [30] a hranou trávnik: 30 cm
- Medzi ochranným oblúkom [16] a inými predmetmi: ≥ 1 m
- Maximálny povolený náklon nabíjacej stanice [22]:
 - Dopredu: 2 cm
 - Dozadu: 8 cm
- Pred zafixovaním nabíjacej stanice [22]:
 - Uložte ohraničujúci kábel [11] (pozri „Uloženie ohraničujúceho kábla“).
 - Ohraničujúci kábel [11] pripojte k nabíjacej stanici [22] (pozri „Pripojenie ohraničujúceho kábla k nabíjacej stanici“).
- Napájací adaptér [15] neumiestňujte do priamej blízkosti nabíjacej stanice [22] a neskladujte tam prebytočný ohraničujúci kábel [11].
- Dodržujte dostatočný odstup od jazierok, bazénov a schodov.
- Dbajte na to, aby sa spodná doska [26] nemohla ohnúť.
- Metóda na zafixovanie nabíjacej stanice [22] je popísaná v kapitole „Fixovanie nabíjacej stanice“.
- Riadte sa označeniami na spodnej doske [26] týkajúcimi sa oblasti ohraničenej ohraničujúcim káblom [11].

Označenie	Význam
IN	V oblasti ohraničenej ohraničujúcim káblom [11]
OUT	Mimo oblasti ohraničenej ohraničujúcim káblom [11]

- Nabíjaciu stanicu [22] umiestnite na stabilnú, rovnú, hladkú plochu v blízkosti vhodnej zásuvky, vedľa okraja trávnik (obr. D) alebo do rohu trávnik (obr. E).

● Uloženie ochraničujúceho kábla

⚠ **OPATRNE! Riziko poškodenia produktu a majetku!**

- ▶ Produkt prejde asi 20–30 cm za ochraničujúci kábel [11], kým sa otočí a nájde si novú cestu. Pri ukladaní ochraničujúceho kábla to berte na vedomie, aby ste predišli škodám.

UPOZORNENIE

- ▶ Produkt rozpozná plochu trávnik a pomocou ochraničujúceho kábla [11] nájde nabíjaciu stanicu [22].
- ▶ Ochraničujúci kábel [11] môžete uložiť na zem alebo pod zem. Ochraničujúci kábel odporúčame najprv uložiť na zem a produkt niekoľkokrát použiť, aby ste ľahko vedeli urobiť zmeny.
- ▶ Produkt pracuje bezchybne, ak má ochraničujúci kábel [11] dĺžku do 150 m. Ochraničujúci kábel nepredlžujte.
- ▶ Trávnik ochraničte ako jednu uzavretú plochu.
- ▶ Rovnobežné úseky ochraničujúceho kábla [11] s odstupom aspoň 10 cm produkt identifikuje ako prekážku a obchádza ich.
- ▶ Rovnobežné úseky ochraničujúceho kábla [11] s odstupom aspoň 5 cm produkt neidentifikuje ako prekážku a prechádza cez ne.
- ▶ Nepokladajte rohy s uhlom 90°. Namiesto toho uložte 2 susediace rohy s uhlami 135° s odstupom medzi rohmi aspoň 20 cm.
- ▶ Produkt rozpoznáva nehybné a pevne stojace prekážky s minimálnou výškou 10 cm (napr. steny, záhradný nábytok atď.) a po kontakte s nimi ich obchádza.

UPOZORNENIE

- ▶ Aby ste ochránili citlivé oblasti okolo trávnik (napr. kvetinové záhony), medzi ochraničujúcim káblom [11] a takýmito oblasťami dodržiavajte odstup aspoň 30 cm.
- ▶ Medzi ochraničenými prekážkami dodržiavajte odstup aspoň 1 m. Susediace prekážky, pri ktorých neviete udržať tento minimálny odstup, ochraničte ako jednu veľkú prekážku.
- ▶ Ochraničujúci kábel [11] uložte tak, aby sám seba nekrižoval. Na ochraničujúcom kábli nesmú byť slučky. Inak to môže spôsobiť poruchy a výpadky počas prevádzky.
- ▶ Dodržiavajte takéto odstupy:
 - Od stien domu, ktoré by mohli spôsobiť elektrické rušenie (napr. kovová plocha, rozvodná skriňa, fotovoltaické zariadenia): 2 m
 - Medzi 2 záhybmi: 1 m
- ▶ Vo vstupnej oblasti nabíjacej stanice [22] sa musí ochraničujúci kábel [11] uložiť rovno v dĺžke minimálne 2 m.
- ▶ Za nabíjacou stanicou [22] sa musí ochraničujúci kábel [11] uložiť rovno v dĺžke minimálne 1 m.
- ▶ Ochraničujúci kábel [11] ponechajte o 0,5–1 m dlhší, než potrebujete, aby vám zostalo trochu kábla navyše na prípadné opravy.
- ▶ Pred uložením ochraničujúceho kábla [11]: Riadte sa pokynmi v kapitole „Prekážky“.

Nad zemou

1. Trávnik vytýčte pomocou háky [12]. Medzi hákmi dodržiavajte odstup maximálne 1 m. Ak je zem nerovná, použite viac hákov.

- Ohraničujúci kábel [11] zaháknite o háky [12].
- Háky [12] zabite do zeme kladivom.

Pod zemou

- Ohraničujúci kábel [11] zahrabte do zeme (max. 5 cm hlboko).

● Prekážky

Stromy

⚠ OPATRNE! Riziko poškodenia produktu!

- Hoci produkt stromy identifikuje ako normálnu prekážku, vyčnievajúce korene môžu poškodiť spodnú stranu produktu, predovšetkým čepele [21].
- Na ohraničenie stromov použite ohraničujúci kábel [11]. Dodržujte odstup aspoň 30 cm.

Kamene

⚠ OPATRNE! Riziko poškodenia produktu!

- Z trávniká odstráňte malé kamene (s výškou ≤ 10 cm). Malé kamene môžu poškodiť produkt, najmä čepele [21].
- Hoci produkt väčšie kamene (výška ≥ 10 cm) identifikuje ako normálnu prekážku, odporúčame ich ohraničiť ohraničujúcim káblom [11]. Dodržujte odstup aspoň 30 cm.

Stúpanie/klesanie

- Produkt môže stúpať alebo klesať v sklone do 25° (47 %).
- Pri vzdialenosti 30 cm od ohraničujúceho kábla [11] sklon nesmie presiahnuť 19° (35 %).
- Pri vzdialenosti 40 cm od ohraničujúceho kábla [11] sklon nesmie presiahnuť 10° (17 %).
- Pri stúpaní do kopca: Medzi ohraničujúcim káblom [11] a akýmkoľvek

prekážkami dodržiavajte odstup aspoň 30 cm.

- Pri klesaní: Medzi ohraničujúcim káblom [11] a akýmkoľvek prekážkami dodržiavajte odstup aspoň 40 cm.

Vody

⚠ OPATRNE! Riziko poškodenia produktu!

- Produkt chráňte pred pádom do vody. Inak by sa elektronické súčiastky poškodili.

- Na ohraničenie oblastí s výskytom vody použite ohraničujúci kábel [11]. Dodržiavajte takéto minimálne odstupy:
 - Od malých stien: 35 cm
 - Od otvorených vodných plôch: 70 cm
 - Od sprchy/vodovodného kohútika: 30 cm

Chodníky/cesty

- Rovné chodníky a cesty dokáže produkt prekonať bez problémov.
- V prípade výškových rozdielov medzi trávnikom a chodníkmi/cestami: Na ohraničenie chodníkov/ciest použite ohraničujúci kábel [11]. Dodržujte odstup aspoň 30 cm.
- Od výbežkov dodržujte odstup aspoň 35 cm.
- Od chodníkov/okrajov trávniká dodržujte odstup aspoň 5 cm.

Úzke priechody

- Úzke priechody na ohraničenej ploche trávniká by mali mať takéto rozmery:
 - Šírka: min. 1,2 m (odstup od ohraničujúceho kábla [11])
 - Dĺžka: max. 8 m
- Produkt jazdí po oboch stranách priechodu pribl. 20–30 cm za ohraničujúci kábel [11].

● Pripojenie ochraničujúceho kábla k nabíjacej stanici

UPOZORNENIE

- ▶ Zaisťte, aby sa vyčnievajúce konce ochraničujúceho kábla [11] vzájomne nedotýkali. Inak to môže spôsobiť poruchy a výpadky počas prevádzky.

Obr. F, G

1. Pomocou odizolovacích kliešťov odstráňte z oboch koncov ochraničujúceho kábla [11] asi 10–15 mm izolácie.
2. Jeden koniec ochraničujúceho kábla [11] prevedte cez drážku [30] na spodnej strane spodnej dosky [26]. Tento koniec ochraničujúceho kábla zasuňte do ľavého konektora (+) svorkovnice [19]. Oranžové svorky na svorkovnici musia smerovať nahor.
3. Druhý koniec ochraničujúceho kábla [11] zasuňte do pravého konektora (–) svorkovnice [19].
4. Dajte dole kryt [28] zo zadnej strany nabíjacej jednotky [23].
5. Svorkovnicu [19] zasuňte do kontaktných zdierok na zadnej strane nabíjacej jednotky [23].
6. Kryt namontujte naspäť [28].
7. Pripojte nabíjací kábel [27] k napájaciemu adaptéru [15].
8. Zástrčku napájacieho adaptéra [15] zapojte do zásuvky. LED kontrolka [29] na nabíjacej jednotke [23] sa pri úspešnom pripojení konektora ochraničujúceho kábla [11] rozsvieti nazeleno. Ak LED kontrolka bliká nazeleno, ochraničujúci kábel je poškodený alebo nie je zapojený.

● Fixovanie nabíjacej stanice/ ochranného oblúka

UPOZORNENIE

- ▶ Indikátor [25] na spodnej doske [26] musí byť umiestnený v rámci oblasti ochraničenej ochraničujúcim káblom [11].

Obr. H

1. Ochranný oblúk [16] umiestnite na pravú stranu spodnej dosky [26].
2. Skrutkové otvory ochranného oblúka [16] zarovnajte so skrutkovými otvormi vedľa značky **IN** a so stredom spodnej dosky [26].
3. Spodnú dosku [26] zafixujte pomocou 6 skrutiek [13] do zeme (pričom 2 zo 6 skrutiek fixujú ochranný oblúk [16] k spodnej doske). Skrutky zakrúťte imbusovým kľúčom [14] do zeme.

● Príprava

● Nastavenie výšky kosenia

UPOZORNENIE

- ▶ **Starostlivosť o trávnik:** Pravidelné kosenie podporuje rýchlejší rast listov trávy a zároveň ničí burinu. Trávnik je preto po každom kosení hustejší a stáva sa z neho rovnomerný a odolný trávnik. Prvýkrát sa kosí v apríli, keď je výška trávy 70–80 mm. V hlavnom období rastu sa má trávnik kosiť aspoň raz za týždeň.
- ▶ Na niekoľko prvých kosení sezóny si zvolte väčšiu výšku kosenia.
- ▶ Ak je tráva vyššia než 40 mm, odporúčame ju najprv predkosiť inou kosačkou.
- ▶ Môžete nastaviť výšku kosenia 20–60 mm.

- Otočný regulátor výšky kosenia [8] nastavte na požadovanú výšku rezu.

● Vloženie/vybratie akumulátora

⚠ VÝSTRAHA! Riziko poranenia spôsobené neúmyselným uvedením do prevádzky!

- ▶ Akumulátor [33] vkladajte, až keď bude produkt úplne pripravený na prevádzku.

Obr. I

Vloženie

1. Otvorte kryt priehradky na akumulátor [7] na zapustenej rukoväti [31].
2. Akumulátor [33] zasunite do priehradky na akumulátor [32] po vodiacej lište. Akumulátor zreteľne zacvakne.
3. Zatvorte kryt priehradky na akumulátor [7].

Odobratie

1. Ak je produkt v prevádzke: Stlačte **STOP** [9].
2. Vypnite produkt (pozri „Zapnutie/vypnutie“).
3. Otvorte kryt priehradky na akumulátor [7] na zapustenej rukoväti [31].
4. Podržte stlačené odblokovacie tlačidlo [34] a vytiahnite akumulátor [33].
5. Zatvorte kryt priehradky na akumulátor [7].

● Nabíjanie akumulátora

⚠ VÝSTRAHA! Riziko zranenia osôb a poškodenia majetku spôsobené nesprávnym zaobchádzaním s akumulátorom!

- ▶ Pri použití samostatnej nabíjačky (nie je súčasťou balenia):
 - Dbajte na bezpečnostné upozornenia a upozornenia ohľadne nabíjania a správneho používania, ktoré sú uvedené v návode na obsluhu nabíjačky zo série **X 20 V TEAM**.
 - Detailný popis nabíjania a ďalšie informácie nájdete v samostatnom návode na obsluhu.

UPOZORNENIE

- ▶ Ak sa prevádzkový čas výrazne zníži, hoci bol akumulátor [33] plne nabitý: Vymeňte akumulátor. Zoznam vhodných akumulátorov nájdete v kapitole „Technické údaje“.
- ▶ Produkt sa automaticky vráti do nabíjacej stanice [22], keď je stav nabitia $\leq 20\%$.

- Pred prvým použitím: Akumulátor [33] vložte do produktu správne (pozri „Vloženie/vybratie akumulátora“).
- Produkt umiestnite do nabíjacej stanice [22]. Zaisťte, aby nabíjacie kontakty na zadnej strane produktu boli v kontakte s nabíjacími kolíkmi [24].
- LED kontrolka [29] indikuje stav nabíjania:

Zelená	Červená	Význam
—	Svieti	Nabíja sa
Svieti	—	Plne nabitý

- Keď je akumulátor [33] plne nabitý, produkt sa prepne do pohotovostného režimu.



● Kontrola stavu nabitia na produkte

UPOZORNENIE

- Stav nabitia môžete skontrolovať aj bez odblokovania displeja [10]. Úroveň nabitia je jednoduchšie odčítať, keď je displej odblokovaný.

- Stav nabitia je zobrazený pomocou symbolu batérie v pravom hornom rohu displeja [10].
- Odblokovať displej [10]: Zadajte svoj 4-miestny PIN kód (pozri „4-miestny PIN kód“ a „Prvé zapnutie“).
- Ak chcete pokračovať v činnosti, ktorú ste predtým prerušili: Stlačte  [1].

● Kontrola stavu nabitia na akumulátore

- Stav nabitia zistíte podľa toho, ktoré LED kontrolky svietia vedľa tlačidla  na akumulátore [33].
- Stlačte  na akumulátore [33].

Farba	Význam
Červená, oranžová, zelená	Plne nabitý

Farba	Význam
Červená, oranžová	Čiastočne nabitý
Červená	Musí sa nabiť



- Akumulátor [33] nabíjate, keď na akumulátore svieti už len červená LED kontrolka.

● Symboly na nabíjacej stanici

Symbol	Význam
	Keď LED kontrolka [29] svieti načerveno, akumulátor [33] sa nabíja.
	Keď LED kontrolka [29] svieti nazeleno, akumulátor [33] je plne nabitý.
	Keď LED kontrolka [29] bliká nazeleno, ohraničujúci kábel [11] je poškodený alebo nie je zapojený.

● Uvedenie do prevádzky

● Funkcie tlačidiel

Tlačidlo	Cifra PIN	Funkcia
	—	<ul style="list-style-type: none"> □ Zapnutie/vypnutie □ Spustiť manuálnu prevádzku
	1	<ul style="list-style-type: none"> □ Stlačením tohto tlačidla v pohotovostnom režime pošlete produkt naspäť do nabíjacej stanice [22]. □ Zadať 4-miestny PIN kód
	—	<ul style="list-style-type: none"> □ Vrátiť sa na predošlý bod menu □ Zrušiť ďalšiu akciu

Tlačidlo	Cifra PIN	Funkcia
	2	<input type="checkbox"/> Posunúť výber/kurzor v rozhraní menu smerom hore <input type="checkbox"/> Navýšiť cifry pri nastavovaní parametrov <input type="checkbox"/> Zadať 4-miestny PIN kód
	3	<input type="checkbox"/> Posúvať výber/kurzor v rozhraní menu smerom dole <input type="checkbox"/> Znížiť cifry pri nastavovaní parametrov <input type="checkbox"/> Zadať 4-miestny PIN kód
	4	<input type="checkbox"/> Potvrdiť nastavenie <input type="checkbox"/> Otvoriť pole na zadanie PIN kódu po ukončení poruchy <input type="checkbox"/> Otvoriť ďalšie menu/podmenu <input type="checkbox"/> Zadať 4-miestny PIN kód
	–	<input type="checkbox"/> Okamžite zastaviť produkt <input type="checkbox"/> Ak niečo zadáte nesprávne, stlačte toto tlačidlo a hodnotu/parameter zadajte znovu.

● 4-miestny PIN kód









UPOZORNENIE







- ▶ Na odblokovanie displeja  je potrebný 4-miestny PIN kód.
 - ▶ Zadajte PIN kód pomocou príslušných tlačidiel (pozri „Funkcie tlačidiel“).
- Vymyslíte si 4-miestny PIN kód pozostávajúci z čífer 1–4. Nemusíte každú cifru použiť iba raz (napr. 2442 alebo 3132 sú povolené možnosti).
 - PIN kód si zapíšte.
 - PIN kód uschovajte v bezpečí pred neoprávnenými osobami.

● Prvé zapnutie

UPOZORNENIE

- ▶ Nastavte správny dátum a čas, aby nastavenie časového plánu fungovalo bezchybne.

1. Podržte   stlačené pribl. 3 sekundy, kým sa displej  nerozsvieti.
2. Stlačením   alebo   si zvolte požadovaný jazyk.
3. Na potvrdenie stlačte **OK** .

4. Dátum a čas nastavte stlačením   alebo  . Stlačením **OK**  prepnete na ďalšiu cifru.
5. Na potvrdenie stlačte **OK** .
6. Zadajte svoj 4-miestny PIN kód (pozri „4-miestny PIN kód“).
7. Stlačením **OK**  otvoríte hlavné menu. Produkt je teraz v pohotovostnom režime.

● Nastavenie časového plánu

UPOZORNENIE

- ▶ Môžete nastaviť časový plán pre jeden jednotlivý deň v týždni alebo pre viacero dní v týždni.
- ▶ Na jeden deň v týždni môžete nastaviť až 2 časové intervaly.

1. Odblokovať displej : Zadajte svoj 4-miestny PIN kód.
2. Stlačením **OK**  otvoríte hlavné menu.
3. Stlačením   alebo   zvolte **Časový plán**.
4. Stlačením   alebo   zvolte požadovaný deň v týždni.

Displej	Deň v týždni
Po	Pondelok
Ut	Utorok
MiĽ	Streda
Št	Štvrtok
Pi	Piatok
So	Sobota
Ne	Nedeľa

- Na potvrdenie stlačte **OK** [6].
- Stlačením **▲** [4] alebo **▼** [5] zvolíte čas spustenia a čas ukončenia. Stlačením **OK** [6] prepnete na ďalšiu cifru.
- Na potvrdenie stlačte **OK** [6].
- Voliteľné: Nastavte druhý časový interval pre ten istý deň v týždni, ako bolo popísané vyššie. Ak nechcete nastaviť druhý časový interval: Stlačením **←** [3] sa vrátite k výberu dňa v týždni alebo do hlavného menu.
- Ak chcete nastaviť časový plán pre iné dni v týždni, zopakujte kroky 4–8.

● Vymazanie časového plánu

- Odblokovať displej [10]: Zadajte svoj 4-miestny PIN kód.
- Stlačením **OK** [6] otvoríte hlavné menu.
- Stlačením **▲** [4] alebo **▼** [5] zvolíte **Časový plán**.
- Stlačením **▲** [4] alebo **▼** [5] zvolíte **Všetky** (vľavo hore).
- Ak chcete vymazať časový plán na celý týždeň, podržte stlačené **←** [3].

● Nastavenie pracovného času

UPOZORNENIE

- ▶ Štandardný pracovný čas je 8 hodín. Produkt počas tejto doby nie je v prevádzke nepretržite. V rámci pracovného času sa opakuje jeden cyklus. Tento cyklus pozostáva z 2 fáz:
 - Čas kosenia
 - Čas nabíjania
- ▶ Skutočný čas kosenia závisí od druhu trávy, podmienok rastu, vlhkosti vzduchu a rovnosti trávnik.
- ▶ Čas kosenia pri plne nabitom akumulátore [33]: 100 minút (akumulátor s kapacitou 4 Ah)
- ▶ Môžete nastaviť predĺženie pracovného času v prípade prestávok z dôvodu dažďa (pozri „Deaktivácia/aktivácia dažďového senzora“).

Odporúčaný pracovný čas za deň v závislosti od veľkosti trávnik

Plocha trávnik	Pracovný čas
50 m ²	1 h
150 m ²	2,5 h
200 m ²	3,5 h
350 m ²	6 h
400 m ²	7 h
500 m ²	9 h
600 m ²	10 h
750 m ²	12,5 h

- Odblokovať displej [10]: Zadajte svoj 4-miestny PIN kód.
- Stlačením **OK** [6] otvoríte hlavné menu.
- Stlačením **▲** [4] alebo **▼** [5] zvolíte **Nastavenie**.
- Na potvrdenie stlačte **OK** [6].
- Stlačením **▲** [4] alebo **▼** [5] zvolíte **Pracovný čas**.

6. Na potvrdenie stlačte **OK** [6].
7. Stlačením **^** [4] alebo **v** [5] si zvolíte požadovaný pracovný čas na deň (v celých hodinách).
8. Na potvrdenie stlačte **OK** [6].
9. Stlačením **←** [3] sa vrátite do hlavného menu.

● Nastavenie sekundárnych oblastí

UPOZORNENIE

- ▶ V prípade veľmi členitých záhrad môžete plošný výkon zlepšiť tak, že nastavíte sekundárne počiatočné body. Pozdĺž ohraničujúceho kábla [11] môžete zvoliť 5 dodatočných počiatočných bodov. Produkt sa tak dostane do ťažko dostupných oblastí.
- ▶ Odmerajte vzdialenosť medzi nabíjacou stanicou [22] a požadovaným počiatočným bodom pozdĺž ohraničujúceho kábla [11] proti smeru hodinových ručičiek (t. j. od mínusového pólu (-) svorkovnice [19]).
- ▶ Produkt prejde nastavenú vzdialenosť (1–500 m) pozdĺž ohraničujúceho kábla [11] a v tejto oblasti začne kosiť na princípe náhody, resp. chaosu.
- ▶ Počas pracovného času a podľa časového plánu produkt automaticky prejde k sekundárnym počiatočným bodom.
- ▶ Frekvenciou nastavenou v percentách určíte, ako často bude produkt začínať priamo z nabíjacej stanice a ako často z príslušných počiatočných bodov. Súčet percentuálnych bodov pre všetky počiatočné body musí byť ≤ 100 %.

1. Odblokovať displej [10]: Zadáajte svoj 4-miestny PIN kód.
2. Stlačením **OK** [6] otvoríte hlavné menu.
3. Stlačením **^** [4] alebo **v** [5] zvolíte **Sekundárne oblasti**.

4. Stlačením **OK** [6] vyberiete sekundárnu oblasť.
5. Stlačením **^** [4] alebo **v** [5] nastavíte vzdialenosť od počiatočného bodu (**Vzdialenosť (dst) m**).
6. Na potvrdenie stlačte **OK** [6].
7. Stlačením **^** [4] alebo **v** [5] nastavíte frekvenciu v percentách (**Percentá (pzt) %**).
8. Na potvrdenie stlačte **OK** [6]. Po potvrdení sa automaticky vrátite na prehľad sekundárnych oblastí.
9. Ak chcete nastaviť ďalšie sekundárne oblasti, zopakujte kroky 4–8.
10. Na potvrdenie stlačte **OK** [6].
11. Stlačením **←** [3] sa vrátite do hlavného menu.

● Bodový režim (cielené kosenie)

UPOZORNENIE

- ▶ Vďaka tejto funkcii môžete cielené kosiť oblasti trávnik, ktoré sú inak zakryté záhradným nábytkom, preliezkami atď.
- ▶ Produkt kosí do tvaru špirály proti smeru hodinových ručičiek. Keď produkt pokosí v okruhu 1 m alebo keď už kosí 3,5 minúty, prepne sa do režimu automatického kosenia (princíp náhody, resp. chaosu).

1. Produkt umiestnite na požadovanú oblasť trávnik.
2. Odblokovať displej [10]: Zadáajte svoj 4-miestny PIN kód.
3. Stlačením **OK** [6] otvoríte hlavné menu.
4. Stlačením **^** [4] alebo **v** [5] zvolíte **Bodový režim**.
5. Stlačením **OK** [6] spustíte cielené kosenie.

● Deaktivácia/aktívacia dažďového senzora

⚠ **OPATRNE! Riziko skratu!**

- ▶ Produkt nepoužívajte počas búrky. Nabíjaciu stanicu [22] odpojte od napájania.

UPOZORNENIE

- ▶ Keď sa aktivuje dažďový senzor, produkt sa v prípade dažďa vráti do nabíjacej stanice [22].
- ▶ Dažďový senzor je vo výrobných nastaveniach aktivovaný.

1. Odblokovať displej [10]: Zadajte svoj 4-miestny PIN kód.
2. Stlačením **OK** [6] otvoríte hlavné menu.
3. Stlačením **▲** [4] alebo **▼** [5] zvolíte **Nastavenie**.
4. Na potvrdenie stlačte **OK** [6].
5. Stlačením **▲** [4] alebo **▼** [5] zvolíte **Režim dažďa**.
6. Na potvrdenie stlačte **OK** [6].
7. **Deaktivácia:**
 - Stlačením **▲** [4] alebo **▼** [5] zvolíte **Deaktivácia**.
 - Na potvrdenie stlačte **OK** [6].**Aktivácia:**
 - Stlačením **▲** [4] alebo **▼** [5] zvolíte **Aktivácia**.
 - Na potvrdenie stlačte **OK** [6].
 - Stlačením **▲** [4] alebo **▼** [5] nastavíte, koľko minút po daždi má produkt pokračovať v prevádzke.
 - Na potvrdenie stlačte **OK** [6].
 - Stlačením **▲** [4] alebo **▼** [5] zvolíte, či má produkt nahradiť pracovný čas, ktorý stratil v dôsledku dažďa.
 - Na potvrdenie stlačte **OK** [6].
8. Stlačením **←** [3] sa vrátite do hlavného menu.

● Aplikácia PARKSIDE

UPOZORNENIE

- ▶ Pomocou aplikácie **PARKSIDE** môžete monitorovať produkt a ovládať určité funkcie. Funkcie sa môžu v aktualizáciách aplikácie a firmvéru meniť.
- ▶ Podrobné informácie o funkciách aplikácie **PARKSIDE** nájdete v popise aplikácie v obchode s aplikáciami App Store® alebo Google Play™.
- ▶ Produkt s aplikáciou **PARKSIDE** komunikuje cez Bluetooth®.

● Predpoklady

Aby ste produkt vedeli v aplikácii **PARKSIDE** nájsť, musia byť splnené tieto podmienky:

- Na smartfóne máte nainštalovanú aplikáciu **PARKSIDE** a máte aktivovaný Bluetooth®. Naskenovaním tohto QR kódu sa dostanete priamo k stiahnutiu aplikácie **PARKSIDE**.

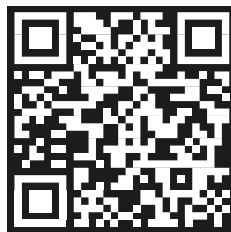

- Produkt predtým nebol pripojený k inému smartfónu. V opačnom prípade sa toto spojenie musí zrušiť. Produkt môže byť pripojený len k jednému smartfónu.
- Produkt musí mať aktivovanú funkciu WiFi (pozri „Aktivácia WiFi na produkte“).

● Aktivácia WiFi na produkte

UPOZORNENIE

- ▶ Funkcia WiFi je vo výrobných nastaveniach deaktivovaná.

1. Odblokovať displej [10]: Zadajte svoj 4-miestny PIN kód.
2. Stlačením **OK** [6] otvoríte hlavné menu.
3. Stlačením **^** [4] alebo **∨** [5] zvolíte **Nastavenie**.
4. Na potvrdenie stlačte **OK** [6].
5. Zvoľte **Nastavenie Wi-Fi** stlačením **^** [4] alebo **∨** [5].
6. Na potvrdenie stlačte **OK** [6].
7. Stlačením **←** [3] sa vrátite do hlavného menu.

● Pripojenie produktu k aplikácii PARKSIDE

1. Na smartfóne si aktivujte Bluetooth®.
2. Otvorte aplikáciu **PARKSIDE**.
3. Ťknite na **Tvoje prístroje**.
Produkt sa zobrazí v zozname.
Do 1 minúty nadviažete spojenie s produktom tak, že ho vyberiete zo zoznamu.
Ak sa produkt v zozname nezobrazuje, produkt vypnite a znova zapnite (pozri „Zapnutie/vypnutie“) a zopakujte kroky vyššie.

● Monitorovanie a ovládanie produktu

1. Ťknite na **Tvoje prístroje**.

● Nastavenia

UPOZORNENIE

- ▶ Niektoré z nastavení sú popísané v kapitolách „Uvedenie do prevádzky“ a „Aplikácia PARKSIDE“.

2. Produkt vyberte zo zoznamu. Zobrazí sa strana prehľadu o produkte.
3. Na strane prehľadu si zvolíte požadované nastavenie.
 - Ak máte otázky k nastaveniam: Ťknite na **?**. Zobrazí sa dialógové okno s popisom príslušného nastavenia.

● Odstránenie produktu z aplikácie PARKSIDE

UPOZORNENIE

- ▶ Keď produkt odstránite z aplikácie **PARKSIDE**, vymažú sa prislúchajúce údaje.

1. Ťknite na **Tvoje prístroje**.
2. Potiahnite pole produktu sprava doľava.
3. Potvrďte dialógové okno.

● Ustanovenia o ochrane osobných údajov

1. Ťknite na **Viac**.
2. Listujte dole až k odseku **Právne**.
3. Ťknite na **Ustanovenia o ochrane osobných údajov**.

● Upozornenie k ochrane osobných údajov

- Za vymazanie údajov zo starých zariadení určených na likvidáciu je zodpovedný samotný konečný používateľ.

● Prehľad menu

Hlavné menu	Podmenu úrovne 1	Podmenu úrovne 2	
Bodový režim	—	—	
Nastavenie	Jazyk	—	
	Dátum a čas	—	
	Režim dažďa	—	
	Pracovný čas	—	
	Nastavenie Wi-Fi	—	
	Zmena PIN kódu	—	
	Informácie		Chybový protokol
			Pracovný protokol
			Informácie o zariadení
Obnovenie výrobných nastavení	—		
Kontrola verzie	—		
Harmonogram	—	—	
Sekundárne oblasti	—	—	

● Jazyk

1. Odblokovať displej **[10]**: Zadajte svoj 4-miestny PIN kód.
2. Stlačením **OK [6]** otvoríte hlavné menu.
3. Stlačením **^ [4]** alebo **v [5]** zvolte **Nastavenie**.
4. Na potvrdenie stlačte **OK [6]**.
5. Stlačením **^ [4]** alebo **v [5]** zvolte **Jazyk**.
6. Na potvrdenie stlačte **OK [6]**.
7. Stlačením **^ [4]** alebo **v [5]** si zvolte požadovaný jazyk.
8. Na potvrdenie stlačte **OK [6]**.
9. Stlačením **← [3]** sa vrátite do hlavného menu.

● Dátum a čas

UPOZORNENIE

- Správne nastavenie dátumu a času je potrebné na zabezpečenie správneho fungovania nastavení pracovného času a časového plánu.

1. Odblokovať displej **[10]**: Zadajte svoj 4-miestny PIN kód.
2. Stlačením **OK [6]** otvoríte hlavné menu.
3. Stlačením **^ [4]** alebo **v [5]** zvolte **Nastavenie**.
4. Na potvrdenie stlačte **OK [6]**.
5. Zvolte **Dátum a čas** stlačením **^ [4]** alebo **v [5]**.
6. Na potvrdenie stlačte **OK [6]**.
7. Dátum a čas nastavte stlačením **^ [4]** alebo **v [5]**. Stlačením **OK [6]** prepnete na ďalšiu cifru.
8. Na potvrdenie stlačte **OK [6]**.
9. Stlačením **← [3]** sa vrátite do hlavného menu.

● Zmena PIN kódu

UPOZORNENIE

- Keď je produkt prepojený s aplikáciou **PARKSIDE**, svoj PIN kód si môžete pozrieť v aplikácii.

1. Odblokovat displej **10**: Zadajte svoj 4-miestny PIN kód.
2. Stlačením **OK** **6** otvoríte hlavné menu.
3. Stlačením **^** **4** alebo **∨** **5** zvolte **Nastavenie**.
4. Na potvrdenie stlačte **OK** **6**.
5. Stlačením **^** **4** alebo **∨** **5** zvolte **Zmena PIN kódu**.
6. Na potvrdenie stlačte **OK** **6**.
7. Zadajte starý PIN kód.
Ak ste zadali nesprávny PIN kód:
 - Stlačte **←** **3**.
 - Znova zadajte starý PIN kód.
8. Zadajte nový 4-miestny PIN kód.
9. Nový PIN kód potvrdíte opätovným zadaním. Na displeji **10** sa zobrazí **Úspešné**.

Ak sa na displeji **10** nezobrazí **Úspešné**, znamená to, že ste nový PIN kód zadali nesprávne. Postupujte nasledovne:

- Stlačte **←** **3**.
 - Znova zadajte starý PIN kód.
 - Zadajte nový 4-miestny PIN kód.
 - Nový PIN kód potvrdíte opätovným zadaním.
10. Po úspešnej zmene PIN kódu: Stlačením **←** **3** sa vrátite do hlavného menu.

● Zobrazenie chybového/pracovného protokolu a informácií o zariadení

1. Odblokovat displej **10**: Zadajte svoj 4-miestny PIN kód.
2. Stlačením **OK** **6** otvoríte hlavné menu.
3. Stlačením **^** **4** alebo **∨** **5** zvolte **Nastavenie**.
4. Na potvrdenie stlačte **OK** **6**.
5. Zvolte **Informácie** stlačením **^** **4** alebo **∨** **5**.
6. Na potvrdenie stlačte **OK** **6**.
7. Zvolte **Chybový protokol, Pracovný protokol** alebo **Informácie o zariadení** stlačením **^** **4** alebo **∨** **5**.
8. Na potvrdenie stlačte **OK** **6**. Na displeji **10** sa zobrazia príslušné údaje.

9. Stlačením **←** **3** sa vrátite do hlavného menu.

● Obnovenie výrobných nastavení

UPOZORNENIE

- ▶ Táto funkcia nevymaže prislúchajúce údaje z vášho smartfónu. Ak chcete vymazať prislúchajúce údaje zo svojho smartfónu, produkt musíte odstrániť z aplikácie **PARKSIDE** (pozri „Odstránenie produktu z aplikácie PARKSIDE“).

1. Odblokovat displej **10**: Zadajte svoj 4-miestny PIN kód.
2. Stlačením **OK** **6** otvoríte hlavné menu.
3. Stlačením **^** **4** alebo **∨** **5** zvolte **Nastavenie**.
4. Na potvrdenie stlačte **OK** **6**.
5. Stlačením **^** **4** alebo **∨** **5** zvolte **Výrobné nastavenia**.
6. Na potvrdenie stlačte **OK** **6**.
7. Stlačením **←** **3** sa vrátite do hlavného menu. Produkt sa vypne a zresetuje sa na výrobné nastavenia.



● Kontrola/aktualizácia firmvéru

UPOZORNENIE

- ▶ Na aktualizáciu firmvéru musí byť produkt prepojený s aplikáciou **PARKSIDE** (pozri „Aplikácia PARKSIDE“).

1. Odblokovat displej **10**: Zadajte svoj 4-miestny PIN kód.
2. Stlačením **OK** **6** otvoríte hlavné menu.
3. Stlačením **^** **4** alebo **∨** **5** zvolte **Nastavenie**.
4. Na potvrdenie stlačte **OK** **6**.
5. Zvolte **Kontrola verzie** stlačením **^** **4** alebo **∨** **5**.
6. Na potvrdenie stlačte **OK** **6**. Systém skontroluje, či je k dispozícii aktuálnejšia







verzia firmvéru. Ak áno, automaticky sa stiahne a nainštaluje najnovšia verzia.

7. Stlačením   sa vrátite do hlavného menu.







● **Obsluha**

● **Zapnutie/vypnutie**

Zapnutie

1. Podržte    stlačené asi 3 sekundy, kým sa displej  nerozsvieti.
2. Zadajte svoj 4-miestny PIN kód (pozri „4-miestny PIN kód“).
Ak ste zadali nesprávny PIN kód:
 - Počkajte pribl. 3 sekundy alebo stlačte **OK**  a PIN kód zadajte znova.
 - Ak 3× zadáte nesprávny PIN kód, displej  sa na 15 sekúnd zablokuje.
 - Pri každom ďalšom zadaní nesprávneho PIN kódu sa čas zablokovania zdvojnásobí.
3. Stlačením **OK**  otvoríte hlavné menu. Produkt je teraz v pohotovostnom režime.

Vypnutie







- Podržte    stlačené pribl. 3 sekundy.
- Produkt sa zastaví, keď:
 - Stlačíte **STOP** .
 - Stratí signál z ohraničujúceho kábla  a znova ho nechytí do 9 sekúnd,
 - Počas prevádzky vyjde von za ohraničujúci kábel .
 - Ho dvihnete.

● **Pracovné pokyny**

⚠ OPATRNE! Riziko skratu!

- ▶ Produkt nepoužívajte počas búrky. Nabíjaciu stanicu  odpojte od napájania.

- Rešpektujte predpisy na ochranu proti hluuku a iné miestne predpisy.

- Produkt nepoužívajte v daždi.
- Aby ste dosiahli optimálny výsledok, tráva, ktorú idete kosiť, by nemala byť vyššia než 40 mm. Ak je tráva vyššia, počas prevádzky sa môžu vyskytnúť problémy.
- Keď sa produkt nachádza v nabíjacej stanici , nemusíte ho púšťať manuálne. Produkt sa spustí automaticky podľa časového plánu (pozri „Nastavenie časového plánu“).
- Keď je produkt v prevádzke, nabíjacia stanica  musí byť zapojená do napájania. Keď LED kontrolka  nesvieti, napájanie je prerušené.
- Ak produkt spustíte mimo časového intervalu nastaveného časového plánu, produkt bude pracovať podľa nastaveného pracovného času (pozri „Nastavenie pracovného času“).
- Ak je produkt nastavený tak, že má začať pracovať mimo nabíjacej stanice  (pozri „Nastavenie sekundárnych oblastí“), stav nabitia akumulátora  musí byť > 20 %. Produkt sa automaticky vráti do nabíjacej stanice, keď je stav nabitia ≤ 20 %.
- Ak je produkt nastavený tak, že má začať pracovať hneď od nabíjacej stanice , spustí sa až vtedy, keď bude akumulátor  plne nabitý.
- Aby sa dosiahol optimálny výsledok, produkt si automaticky prispôbi rýchlosť kosenia podľa vlastností trávnik (výška, hustota).
- Produkt pracuje na princípe náhody, resp. chaosu. Produkt používajte pravidelne, aby ste dosiahli rovnomerný trávnik.
- Pred každým použitím: Ak sa v tráve nachádza divá zver, odoženie ju, ak sa v nej nachádzajú kamene alebo iné prekážky, odstráňte ich.
- Po každom použití: Vyčistite produkt (pozri „Čistenie“).

● Manuálne prerušenie/ pokračovanie v prevádzke

Prerušenie

- Zastaviť produkt počas prevádzky: Stlačte **STOP** [9]. Produkt je ešte zapnutý, ale čepele [20] sa prestanú točiť.

Pokračovanie

1. Stlačte **OK** [6].
2. Odblokovať displej [10]: Zadajte svoj 4-miestny PIN kód.
3. Stlačte  [1]. Produkt spustí prevádzku podľa nastaveného pracovného cyklu alebo pokračuje v práci, ktorá bola predtým prerušená.

● Kosenie podľa časového plánu alebo manuálne kosenie

UPOZORNENIE

- ▶ Produkt ponúka 2 prevádzkové režimy:
 - Kosenie podľa časového plánu (pozri „Nastavenie časového plánu“)
 - Manuálne kosenie (mimo časového intervalu z časového plánu)
- ▶ Ak stlačíte **STOP** [9], produkt vás vyzve zadať 4-miestny PIN kód. Po zadaní správneho PIN kódu sa produkt prepne do pohotovostného režimu. Produkt bude v práci pokračovať až vtedy, keď sa dosiahne naplánovaný čas spustenia a budú splnené podmienky spustenia alebo keď začnete s manuálnym kosením.

Podľa časového plánu

- Produkt musí byť v pohotovostnom režime (pozri „Zapnutie/vypnutie“).
- Produkt automaticky spustí prevádzku, keď budú splnené podmienky spustenia (napr. stav nabitia, čas spustenia, žiadny dážď).

- V tomto režime nestláčajte  [1]. Inak sa produkt prepne do manuálneho režimu.

Ručne

1. Odblokovať displej [10]: Zadajte svoj 4-miestny PIN kód.
2. Stlačte **OK** [6].
3. Podržte  [1] stlačené približne 1 sekundu. Produkt začne pracovať.

● Návrat do nabíjacej stanice

UPOZORNENIE

- ▶ Produkt sa do nabíjacej stanice [22] vráti v smere hodinových ručičiek pozdĺž ohraničujúceho kábla [11].

Automaticky

- Produkt sa automaticky vráti do nabíjacej stanice [22], keď je splnená aspoň jedna z týchto podmienok:
 - Stav nabitia akumulátora [33] je $\leq 20\%$.
 - Dosiahol sa nastavený pracovný čas na deň (pozri „Nastavenie pracovného času“).
 - Aktivoval sa dažďový senzor a detegoval dážď (pozri „Deaktivácia/aktivácia dažďového senzora“).

Ručne

- Produkt musí byť v pohotovostnom režime (pozri „Zapnutie/vypnutie“).
1. Stlačte  [2].
 2. Stlačte **OK** [6]. Produkt sa vráti do nabíjacej stanice [22].

● Hlásenia stavu/chybové hlásenia na displeji

Hlásenie	Vysvetlenie/potrebný úkon
Pohotovostný režim (S)	Produkt sa nachádza v pohotovostnom režime. Nie sú žiadne chybové hlásenia.
Zadať PIN kód	Výzva na zadanie 4-miestneho PIN kódu
Nabíjanie	Akumulátor [33] sa nabíja.
Automatické kosenie	Produkt kosí automaticky.
Kosenie	Produkt kosí.
Bodový režim	Produkt kosí jednu cieľovú oblasť.
Kosenie v stanovenom bode dokončené	Produkt dokončil kosenie v bodovom režime.
Návrat	Produkt sa vráti do nabíjacej stanice [22].
Prerušené	Produkt je v režime pauzy, keď stlačíte Pauza v aplikácii PARKSIDE .
Núdzové vypnutie	Bolo stlačené STOP [9].
Nabíjanie počas prevádzky	Akumulátor [33] sa nabíja.
Aktualizácia	Musí prebehnúť/prebieha aktualizácia firmvéru (pozri „Kontrola/aktualizácia firmvéru“)
Prší, návrat	Aktivoval sa dažďový senzor. Produkt sa vráti do nabíjacej stanice [22].
Pokračovať v práci?	Áno: Stlačte OK [6]. Nie: Stlačte  [3].
Nízke napätie batérie	Stav nabitia akumulátora [33] nespĺňa minimálnu požadovanú hodnotu na začiatku práce: 80 % na automatické kosenie 20 % na bodový režim (cieľené kosenie) Buď produkt položte do nabíjacej stanice [22] a počkajte, kým sa nabíjanie dokončí, alebo počkajte, kým sa produkt do nabíjacej stanice nevráti automaticky.
Žiadny signál z ohraničujúceho kábla	Skontrolujte, či je ohraničujúci kábel [11] správne pripojený k svorkovnici [19] (pozri „Pripojenie ohraničujúceho kábla k nabíjacej stanici“). Produkt položte do oblasti ohraničenej ohraničujúcim káblom [11]. Produkt nanovo spustíte tak, že ho vypnete a znova zapnete (pozri „Zapnutie/vypnutie“). Skontrolujte LED kontrolku [29] na nabíjacej stanici [22]. Keď LED kontrolka bliká nazeleno, ohraničujúci kábel [11] je buď poškodený, alebo nie je správne zapojený. Keď LED kontrolka [29] svieti trvalo nazeleno, ohraničujúci kábel [11] je zapojený správne.

Hlásenie	Vysvetlenie/potrebný úkon
Kosačka bola zamknutá! Počkajte...	Počkajte, kým sa dokončí aktuálny proces.
Nesprávny PIN, skúste to znovu	Výzva na opätovné zadanie PIN kódu Tip: Ak je produkt prepojený s aplikáciou PARKSIDE , svoj PIN kód si môžete pozrieť v aplikácii.
Kosačka von	Produkt položte do oblasti ohraničenej ohraničujúcim káblom [11]. Produkt nanovo spustíte tak, že ho vypnete a znova zapnete (pozri „Zapnutie/vypnutie“).
Stlačte tlačidlo štart pre spustenie	Stlačte  [1].
Aktualizácia zlyhala	Produkt nanovo spustíte tak, že ho vypnete a znova zapnete (pozri „Zapnutie/vypnutie“). Opätovne vykonajte proces aktualizácie (pozri „Kontrola/aktualizácia firmvéru“).
CHYBA	Prečítajte si chybový protokol a zistíte viac informácií (pozri „Zobrazenie chybového/pracovného protokolu a informácií o zariadení“).
Zablokovaný rezací motor	Príčinu blokovania odstráňte (pozri „Údržba“) alebo sa obráťte na naše servisné stredisko (pozri „Servis“).
Zablokovaný ľavý motor	
Abnormálna batéria	Vymeňte akumulátor [33].
Poškodená batéria	
Abnormálna teplota batérie	Teplota akumulátora [33] je mimo bežného rozsahu. Nabíjanie sa preruší. Keď akumulátor opäť dosiahne normálnu teplotu, nabíjanie bude pokračovať. Ak je to potrebné, produkt nanovo spustíte tak, že ho vypnete a znova zapnete (pozri „Zapnutie/vypnutie“). Prípadne zrušte proces nabíjania. Počkajte, kým akumulátor [33] nevychladne.
Príliš vysoké napätie batérie	Napätie akumulátora [33] je príliš vysoké. Vymeňte akumulátor.
Batéria je príliš horúca	Teplota akumulátora [33] je príliš vysoká. Počkajte, kým akumulátor [33] nevychladne.
Vysoká teplota	Nabíjanie prerušte. Nechajte produkt vychladnúť.
Zdvihnutá kosačka	Produkt postavte na kolieska.
Naklonená kosačka	Produkt postavte na kolieska. Produkt nanovo spustíte tak, že ho vypnete a znova zapnete (pozri „Zapnutie/vypnutie“).
Motor sa prehrieva	Vypnite produkt (pozri „Zapnutie/vypnutie“) a nechajte ho vychladnúť.

Hlásenie	Vysvetlenie/potrebný úkon
Chyba hardvéru (0–5)	Produkt nanovo spustíte tak, že ho vypnete a znova zapnete (pozri „Zapnutie/vypnutie“). Ak sa hlásenie naďalej zobrazuje, obráťte sa na naše servisné stredisko (pozri „Servis“).
Chyba motora	Obráťte sa na naše servisné stredisko (pozri „Servis“).
Chyba Hallovho senzora	
Abnormálne nabíjanie	
Abnormálny výboj	
Chyba pri vybijaní batérie	
Chyba inerciálnej meracej jednotky (IMU)	
Nadprúd motora	

● Odstránenie porúch

Problém	Možná príčina	Riešenie
Produkt sa nezapína.	Akumulátor [33] nie je správne vložený.	Akumulátor [33] vložte správne (pozri „Vloženie/vybratie akumulátora“).
	Akumulátor [33] je vybitý.	Nabite akumulátor [33] (pozri „Nabíjanie akumulátora“).
	Motor je pokazený.	Obráťte sa na naše servisné stredisko (pozri „Servis“).
	Ohraničujúci kábel [11] nie je správne pripojený alebo je poškodený.	Ohraničujúci kábel [11] pripojte k svorkovnici [19] správne (pozri „Pripojenie ohraničujúceho kábla k nabíjacej stanici“).
		Vymeňte ohraničujúci kábel [11] (pozri „Náhradné diely/príslušenstvo“).
	Produkt sa nenachádza v ohraničenej oblasti.	Produkt položte do ohraničenej oblasti.
	Tráva je príliš vysoká.	Ak je tráva vyššia než 40 mm, odporúčame ju najprv predkosiť inou kosačkou.
Motor sa zrazu vypol.	Reznú jednotku blokuje cudzie teleso.	Cudzie teleso odstráňte (pozri „Údržba“).

Problém	Možná příčina	Riešenie
Výsledok nie je uspokojivý alebo motor nebeží hladko.	Výška kosenia je príliš vysoká.	Nastavte nižšiu výšku kosenia (pozri „Nastavenie výšky kosenia“).
	Čepele 21 sú tupé.	Čepele 21 otočte, dajte ich nabrúsiť odborníkovi alebo ich vymeňte (pozri „Údržba“).
	Rezná jednotka je zablokovaná.	Odstráňte príčinu blokovania (pozri „Údržba“).
	Čepele 21 nie sú správne namontované.	Čepele 21 namontujte správne (pozri „Údržba“).
Produkt vychádza von z ohraničenej oblasti.	Rohy s uhlom 90° môžu viesť k strate signálu.	Nepokladajte rohy s uhlom 90°. Namiesto toho uložte 2 susediace rohy s uhlami 135° s odstupom medzi rohmi aspoň 20 cm.
	Ohraničujúci kábel 11 nie je správne pripojený alebo je poškodený.	Ohraničujúci kábel 11 pripojte k svorkovnici 19 správne (pozri „Pripojenie ohraničujúceho kábla k nabíjacej stanici“).
		Vymeňte ohraničujúci kábel 11 (pozri „Náhradné diely/príslušenstvo“).
	Stúpania/klesania v ohraničenej oblasti sú príliš strmé.	Pri vzdialenosti 30 cm od ohraničujúceho kábla 11 sklon nesmie presiahnuť 19° (35 %).
		Pri vzdialenosti 40 cm od ohraničujúceho kábla 11 sklon nesmie presiahnuť 10° (17 %).
	Výpadky signálu vznikajú v dôsledku nesprávneho umiestnenia nabíjacej stanice 22 .	Vo vstupnej oblasti nabíjacej stanice 22 sa musí ohraničujúci kábel 11 uložiť rovno v dĺžke minimálne 2 m.
		Za nabíjacou stanicou 22 sa musí ohraničujúci kábel 11 uložiť rovno v dĺžke minimálne 1 m.
		Do bezprostrednej blízkosti nabíjacej stanice 22 neumiestňujte napájací adaptér 15 ani v nej neskladujte prebytočný ohraničujúci kábel 11 .
Na kábloch napájacieho adaptéra 15 nesmú byť slučky.		
Na ohraničujúcom kábli 11 nesmú byť slučky.		

Problém	Možná príčina	Riešenie
Čepele [21] sa netočia.	Reznú jednotku blokuje tráva.	Trávu odstráňte (pozri „Údržba“).
	Skrutky na čepele [20] sú uvoľnené.	Skrutky na čepele [20] dotiahnite (pozri „Údržba“).
Vyskytujú sa nezvyčajné zvuky, klepanie alebo vibrácie.	Skrutky na čepele [20] sú uvoľnené.	Skrutky na čepele [20] dotiahnite (pozri „Údržba“).
	Čepele [21] sú poškodené.	Čepele [21] vymeňte (pozri „Údržba“).

● Čistenie a starostlivosť

⚠ VÝSTRAHA!



Pred tým, ako na produkte vykonáte akékoľvek práce alebo ho budete dvíhať, odstráňte blokovacie zariadenie!



Noste ochranné rukavice!

⚠ POZOR! Riziko poranenia a riziko poškodenia produktu!

- ▶ Pred čistením, údržbou, uskladnením a prepravou:
 - Vypnite produkt (pozri „Zapnutie/vypnutie“).
 - Z produktu vyberte akumulátor [33] (pozri „Vloženie/vybratie akumulátora“).
 - Uistite sa, či sa všetky pohyblivé časti úplne zastavili.
 - Napájací adaptér [15] odpojte od napájania.

UPOZORNENIE

- ▶ Čistenie a údržbu popísanú v nasledujúcich odsekoch vykonávajte pravidelne. Zabezpečí sa tým dlhé a spoľahlivé používanie.

UPOZORNENIE

- ▶ Údržbu a opravy, ktoré nie sú popísané v tomto návode na obsluhu, nechajte na naše servisné stredisko (pozri „Servis“). Používajte len originálne diely.

● Čistenie

⚠ VÝSTRAHA! Riziko úrazu elektrickým prúdom!

- ▶ Na produkt ani príslušenstvo nestriekajte vodu.
- ▶ Produkt ani príslušenstvo neponárajte do vody.
- ▶ Produkt ani príslušenstvo nečistite pod tečúcou vodou.

⚠ OPATRNE! Riziko poškodenia produktu!

- ▶ Na čistenie produktu a príslušenstva nepoužívajte chemické, alkalické, abrazívne ani iné agresívne čistiace alebo dezinfekčné prostriedky, pretože by mohli poškodiť povrchy.
- ▶ Na čistenie nepoužívajte tvrdé ani ostré predmety.

Produkt

- Produkt čistite mäkkou, suchou tkaninou. Na odolné nečistoty použite

kefku alebo mierne navlhčenú handričku.

- Produkt nechajte úplne vyschnúť.

Nabíjacia stanica

1. Odpojte nabíjací kábel [27] od napájacieho adaptéra [15].
2. Svorkovnicu [19] s ochraničujúcim káblom [11] odpojte od nabíjacej jednotky [23].
3. 6 skrutiek [13] uvoľníte imbusovým kľúčom [14].
4. Uvoľníte 4 skrutky [18] a nabíjaciú jednotku [23] odpojte od spodnej dosky [26].
5. Nabíjaciú jednotku [23] a spodnú dosku [26] vyčistite suchou mäkkou handričkou. Na odolné nečistoty použite kefku alebo mierne navlhčenú handričku. Nabíjacie kolíky [24] nesmú byť vlhké.
6. Nabíjaciú jednotku [23] a spodnú dosku [26] nechajte úplne vyschnúť.
7. Nabíjaciú stanicu [22] zložte naspäť v opačnom poradí, pripojte všetky káble a zafixujte ju na zemi (pozri „Inštalácia“).

● Údržba

UPOZORNENIE

- ▶ Čepele [21] sa dajú otočiť. Ak sú čepele na jednej strane tupé, otočte ich (pozri „Otočenie čepelí“).
 - ▶ Ak sú čepele [21] tupé na oboch stranách, dajte ich nabrúsiť odborníkovi.
 - ▶ Ak sú čepele [21] poškodené alebo vykazujú nevyváženosť, treba ich vymeniť (pozri „Výmena čepelí“ a „Náhradné diely/príslušenstvo“).
- Pred každým použitím: Skontrolujte, či produkt a príslušenstvo nie je opotrebované, poškodené alebo nemá uvoľnené diely. Ak je to potrebné, opotrebované alebo poškodené diely

vymeňte a uvoľnené diely dotiahnite. Dodržiavajte technické požiadavky (pozri „Technické údaje“).

- Skontrolujte, či kryty a ochranné zariadenia nie sú poškodené a či sú správne upevnené, a v prípade potreby ich vymeňte.

Otočenie čepelí

Obr. J

1. Produkt postavte dolu hlavou.
2. Skrutky na čepele [20] uvoľníte kľúčom na skrutky SW10 (nie je súčasťou balenia).
3. Čepele [21] otočte.
4. Čepele [21] pripevnite pomocou skrutiek na čepele [20].

Výmena čepelí

Obr. J

1. Produkt postavte dolu hlavou.
2. Skrutky na čepele [20] uvoľníte kľúčom na skrutky SW10 (nie je súčasťou balenia).
3. Staré čepele [21] dajte dole.
4. Nové čepele [21] pripevnite pomocou skrutiek na čepele [20].

Odstránenie cudzích telies/príčin blokovania

1. Produkt postavte dolu hlavou.
2. Cudzí teleso/prekážku opatrne odstráňte kefkou, pinzetou alebo rukou.

Oprava zlomeného ochraničujúceho kábla

Obr. L

1. Pomocou odizolovacích kliešťov odstráňte z oboch koncov ochraničujúceho kábla [11] asi 10 mm izolácie.
2. Jeden koniec ochraničujúceho kábla [11] zasuniete do jedného slotu spojovacieho prvku [17].
3. Druhý koniec ochraničujúceho kábla [11] zasuniete do druhého slotu spojovacieho prvku [17].

4. Kryt spojovacieho prvku [17] dotiahnite kliešťami (nie je súčastou balenia), aby ste zaistili bezpečné utesnenie.

● Skladovanie

- Produkt nezakrývajte nylonovým vrecom, pretože by sa mohla hromadiť vlhkosť, ktorá podporuje tvorbu plesní.
- Pred uskladnením: Vyčistite produkt (pozri „Čistenie“).
- Produkt a príslušenstvo skladujte
 - čisté,
 - suché,
 - chránené pred prachom,
 - mimo dosahu detí.

Akumulátor

- Teplota skladovania akumulátora [33] je medzi 0 °C a +45 °C. Vyhnite sa extrémnemu chladu alebo extrémnemu teplu. Akumulátor by tým mohol stratiť na výkone.
- Pred dlhodobým uskladnením (napr. počas zimy): Akumulátor [33] skladujte iba čiastočne nabitý. Akumulátor by mal byť nabitý na 50 % až 80 %.
- Pri dlhodobom skladovaní: Stav nabitia akumulátora [33] kontrolujte približne každé 3 mesiace. V prípade potreby akumulátor znova nabite.

Zimná pauza

- Ohraničujúci kábel [11] odpojte od nabíjacej stanice [22].
- Oba konce ohraničujúceho kábla [11] odizolujte lepiacou páskou.
- Po zimnej pauze: Mosadznou kefkou vyčistite kontakty v priehradke na akumulátor [32] aj nabíjacie kolíky [24], aby ste predišli problémom pri nabíjaní.

● Preprava

- Produkt noste za rukoväť [35]. Čepele [21] musia smerovať preč od tela (obr. K).
- Produkt chráňte pred nárazmi a silnými vibráciami, ktoré sa vyskytujú najmä pri preprave vo vozidlách.

- Produkt zabezpečte proti zošmyknutiu a prevráteniu.

● Náhradné diely/príslušenstvo

- Zákazníci si môžu kompatibilné náhradné diely a príslušenstvo kúpiť cez stránku services.swap-europe.com.
- Pre viac informácií sa obráťte na zákaznícku linku (pozri „Servis“).
- Na objednávku si pripravte číslo dielu.

Číslo dielu	Opis
[11]	Ohraničujúci kábel
[12]	Háky
[13]	Skrutka (na nabíjaciú stanicu)
[15]	Napájací adaptér
Súprava:	
[20]	Skrutka na čepele (M5×7)
[21]	Čepeľ
[23]	Nabíjacia jednotka
[26]	Spodná doska

● Likvidácia

Obal pozostáva z ekologických materiálov, ktoré môžete odovzdať na miestnych recyklačných zberných miestach.



Všimajte si prosím označenie obalových materiálov pre triedenie odpadu, sú označené skratkami (a) a číslami (b) s nasledujúcim významom: 1–7: Plasty/20–22: Papier a kartón/80–98: Spojené látky.

Výrobok:



O možnostiach likvidácie opotrebovaného výrobku sa môžete informovať na Vašej obecnej alebo mestskej správe.



Ak výrobok doslúžil, v záujme ochrany životného prostredia ho neodhodte do domového odpadu, ale odovzdajte na odbornú likvidáciu. Informácie o zberných miestach a ich otváracích hodinách získate na Vašej príslušnej správe.

Defektné alebo použité batérie/akumulátorové batérie sa musia recyklovať. Batérie/akumulátorové batérie a/alebo výrobok odovzdajte prostredníctvom dostupných zberných stredísk.



Nesprávna likvidácia batérií/akumulátorových batérií ničí životné prostredie!

Pred likvidáciou vyberte batérie/akumulátorové batérie z výrobku.

Batérie/akumulátorové batérie sa nesmú likvidovať spolu s domovým odpadom. Môžu obsahovať jedovaté ťažké kovy a je potrebné zaobchádzať s nimi ako s nebezpečným odpadom. Chemické značky ťažkých kovov sú nasledovné: Cd = kadmium, Hg = ortuť, Pb = olovo. Opatrované batérie/akumulátorové batérie preto odovzdajte v komunálnej zberni.

● Záruka

Výrobok bol starostlivo vyrobený v súlade s prísnyimi smernicami kvality a pred dodaním dôkladne otestovaný. V prípade materiálových alebo výrobných chýb máte zákonné práva voči predajcovi výrobku. Vaše zákonné práva nie sú žiadnym spôsobom obmedzené našou zárukou uvedenou nižšie.

Záruka na tento výrobok je 3 roky od dátumu nákupu. Záručná doba začína plynúť dátumom kúpy. Originál dokladu o kúpe si uschovajte na bezpečnom mieste, pretože tento doklad je potrebný ako dôkaz o kúpe.

Akkoľvek poškodenie alebo nedostatky prítomné už v čase nákupu je potrebné nahlásiť ihneď po vybalení výrobku.

Ak sa v priebehu 3 rokov od dátumu zakúpenia preukáže, že výrobok vykazuje chyby materiálu alebo spracovania, podľa vlastného uváženia Vám ho bezplatne opravíme alebo vymeníme. Záručná doba sa na základe poskytnutej záručnej reklamácie nepredlžuje. To platí aj pre vymenené alebo opravené diely.

Táto záruka je neplatná, ak bol výrobok poškodený alebo nesprávne používaný alebo udržiavaný.

Záruka sa vzťahuje na chyby materiálu a výrobné chyby. Táto záruka sa nevzťahuje na časti výrobku, ktoré podliehajú bežnému opotrebovaniu, a preto sa považujú za opotrebovateľné diely (napr. batérie, hadice, atramentové kazety), ani na poškodenie krehkých častí, napr. spínačov alebo častí zo skla.

● Postup v prípade poškodenia v záruke

Na zabezpečenie rýchleho spracovania svojej žiadosti postupujte podľa ďalej uvedených pokynov:

Pre všetky otázky majte pripravený pokladničný lístok a číslo výrobku (IAN 537675_2507) ako doklad o kúpe.

Číslo výrobku nájdete na typovom štítku výrobku, gravúre výrobku, titulnej strane návodu (vľavo dole) alebo na nálepke na zadnej alebo spodnej strane výrobku.

Pri výskyte funkčných porúch alebo iných nedostatkov sa najprv telefonicky alebo e-mailom obráťte na ďalej uvedené servisné oddelenie.

Výrobok označený ako chybný potom môžete bezplatne zaslať na poskytnutú servisnú adresu, pričom priložte doklad o

kúpe (pokladničný lístok) a uvedte, v čom spočíva nedostatok a kedy sa vyskytol.



Týmto QR kódom sa dostanete priamo na parkside-diy.com. Vyberte svoju krajinu a pomocou vyhľadávacej masky vyhľadajte návody na obsluhu. Zadaním čísla výrobku (IAN) 537675_2507 sa dostanete na návod na obsluhu pre svoj výrobok.

● **Servis**



Servis Slovensko

Tel.: 0800003409

Kontaktný formulár je zapnutý

parkside-diy.com

IAN 537675_2507

Na stránke parkside-diy.com si môžete stiahnuť túto a mnohé ďalšie príručky.



Srbský znak zhody

● **Pre akékoľvek iné dopyty týkajúce sa produktu**

Krajina/ región	Firma/ Kontakt	Adresa	E-Mail/URL	Telefón
Európa (hlavný kontakt)	SWAP Verdun	ZA des Barthes 8, rue Gustave Eiffel 82600 Verdun/ Garonne, Francúzsko	services.swap-europe.com	+33 532 930 470
Francúzsko + Belgicko (hlavný kontakt)	Depot Loc	Rue du Rivage, 59320 Sequedin	atelier@depot-loc.fr	+33 03204 88094
Francúzsko + Belgicko	Vert Mécanik	333 Rue de Leers, 59150 Wattrelos	contact@vertmecanik.com	+33 06832 82309
Francúzsko + Belgicko	Bail Services 59	9 Place de l'Expansion, 59264 Onnaing	bailservices59@orange.fr	+33 03272 85308
Holandsko	Camiel (CGB Janssen)	Musschenbroekstraat 47, 1000AP Eindhoven	cgbjanssen@gmail.com	+31 611 280 321

Krajina/ región	Firma/ Kontakt	Adresa	E-Mail/URL	Telefón
Rakúsko	Rasenrobo- ter Pro	Camiel Musschenbro- ekstraat 47, 1000AP Eind- hoven	rasenroboterpro@outlook.com	+31 611 280 321
Poľsko	Fix it	30-864 Kraków, ul. Nad Serafą 56A	sales@fixit.pl	–
Litva	Natalia	Jurgio Baltrušaičio Str. 9, LT-06145 Vilnius	office@linguafield.com	–

● EÚ vyhlásenie o zhode

SK

EÚ VYHLÁSENIE O ZHODE (č. 537675_2507)

IAN: 537675_2507
Identifikácia produktu: "PARKSIDE" 20 V Robotická kosačka
Číslo modelu: HG13928

Uvedený predmet vyhlásenia je v zhode s príslušnými harmonizačnými právnymi predpismi Únie:

Smernica 2006/42/ES
Smernica 2014/53/EU
Smernica 2011/65/EU so všetkými súvisiacimi zmenami a doplneniami

Odkazy na príslušné použité harmonizované normy alebo iné technické špecifikácie, v súvislosti s ktorými sa zhoda vyhlasuje:

Č. / Časti
Smernica 2006/42/ES
EN 60335-1:2012/A15:2021
EN 50636-2-107:2015/A3:2021
Smernica 2014/53/EU
Zdravie a bezpečnosť (Čl. 3(1)(a))
EN 60335-1:2012/A15:2021
EN 50636-2-107:2015/A3:2021
EN 50663:2017
EN 62311:2008
EN 62233:2008
EMK (Čl. 3(1)(b))
EN IEC 55014-1:2021
EN IEC 55014-2:2021
EN IEC 61000-3-2:2019/A1:2021/A2:2024
EN 61000-3-3:2013/A1:2019/A2:2021
EN 301 489-1 V2.2.3:2019
EN 301 489-3 V2.3.2:2023
EN 301 489-17 V3.3.1:2024
Spektrum (Čl. 3(2))
EN 300 328 V2.2.2:2019
EN 303 447 V1.3.1:2022

Predmet vyššie uvedeného vyhlásenia je v súlade so smernicou Európskeho parlamentu a Rady 2011/65/EÚ z 8. júna 2011 o obmedzení používania určitých nebezpečných látok v elektrických a elektronických zariadeniach:

Č. / Časti
EN IEC 63000:2018

Držiteľ technickej informácie: OWIM GmbH & Co.KG

Podpísané za a v mene:

OWIM GmbH & Co. KG, Stiftsbergstraße 1, 74167 Neckarsulm, Nemecko

Toto vyhlásenie o zhode sa vydáva na výhradnú zodpovednosť výrobcu.

Preklad pôvodného vyhlásenia o zhode

Neckarsulm

Miesto

14/11/2025

Dátum

ppa. Jens Buchheim

Prokurista

ppa. Dr. Thorsten Maier

Prokurista













Liste der verwendeten Piktogramme/Symbole	Seite 123
Einleitung	Seite 124
Bestimmungsgemäße Verwendung	Seite 124
Lieferumfang	Seite 125
Liste der Teile	Seite 125
Technische Daten	Seite 126
Sicherheitshinweise	Seite 127
Allgemeine Sicherheitshinweise für Elektrowerkzeuge	Seite 127
Sicherheitshinweise für batteriebetriebene Roboter-Rasenmäher	Seite 130
Verhalten im Notfall	Seite 132
Restrisiken	Seite 133
Vor der ersten Verwendung	Seite 133
Produkt auspacken	Seite 133
Installation	Seite 133
Netzteil montieren	Seite 134
Ladestation zusammenbauen	Seite 134
Ladestation positionieren	Seite 134
Begrenzungskabel verlegen	Seite 135
Hindernisse	Seite 136
Begrenzungskabel an Ladestation anschließen	Seite 137
Ladestation/Schutzbügel fixieren	Seite 138
Vorbereitung	Seite 138
Schnitthöhe einstellen	Seite 138
Akku-Pack einsetzen/entnehmen	Seite 138
Akku-Pack aufladen	Seite 139
Ladezustand am Produkt prüfen	Seite 139
Ladezustand am Akku-Pack prüfen	Seite 139
Symbole auf der Ladestation	Seite 140
Inbetriebnahme	Seite 140
Tastenfunktionen	Seite 140
4-stellige PIN	Seite 141
Erstmalig einschalten	Seite 141
Zeitplan einstellen	Seite 141
Zeitplan löschen	Seite 142
Arbeitszeit einstellen	Seite 142
Sekundärbereiche einstellen	Seite 143
Spotmodus (gezielt mähen)	Seite 143
Regensensor deaktivieren/aktivieren	Seite 144

App PARKSIDE	Seite 144
Voraussetzungen	Seite 144
WLAN am Produkt aktivieren	Seite 145
Produkt mit der App PARKSIDE verbinden	Seite 145
Produkt überwachen und steuern	Seite 145
Produkt aus der App PARKSIDE entfernen	Seite 145
Datenschutzbestimmungen	Seite 145
Hinweis zum Datenschutz	Seite 145
Einstellungen	Seite 145
Menüübersicht	Seite 146
Sprache	Seite 146
Datum & Uhrzeit	Seite 146
PIN ändern	Seite 147
Fehler-/Arbeitsprotokoll und Geräteinformation anzeigen	Seite 147
Auf Werkseinstellungen zurücksetzen	Seite 147
Firmware überprüfen/aktualisieren	Seite 148
Bedienung	Seite 148
Ein-/ausschalten	Seite 148
Arbeitsanweisungen	Seite 148
Betrieb manuell unterbrechen/fortführen	Seite 149
Gemäß Zeitplan oder manuell mähen	Seite 149
Zur Ladestation zurückkehren	Seite 150
Status-/Fehlermeldungen auf dem Display	Seite 150
Fehlerbehebung	Seite 153
Reinigung und Pflege	Seite 155
Reinigung	Seite 155
Wartung	Seite 156
Lagerung	Seite 157
Transport	Seite 157
Ersatzteile/Zubehör	Seite 157
Entsorgung	Seite 158
Garantie	Seite 159
Abwicklung im Garantiefall	Seite 159
Service	Seite 160
Für alle anderen produktbezogenen Anfragen	Seite 161
EU-Konformitätserklärung	Seite 162

Liste der verwendeten Piktogramme/Symbole

	GEFAHR! – Bezeichnet eine Gefahr mit hohem Risikograd, die, wenn sie nicht vermieden wird, den Tod oder eine schwere Verletzung zur Folge hat (z. B. Erstickungsgefahr)		Lesen Sie die Bedienungsanleitung!
			Tragen Sie Schutzhandschuhe!
	WARNUNG! – Bezeichnet eine Gefahr mit mittlerem Risikograd, die, wenn sie nicht vermieden wird, den Tod oder eine schwere Verletzung zur Folge haben kann (z. B. Stromschlagrisiko)		Schutzklasse II (Doppelisolierung)
			Schutzklasse III
	VORSICHT! – Bezeichnet eine Gefahr mit niedrigem Risikograd, die, wenn sie nicht vermieden wird, eine leichte bis mäßige Verletzung zur Folge haben kann (z. B. Verbrühungsgefahr)		Halten Sie umstehende Personen und Kinder vom Produkt fern!
			VORSICHT – Nachlauf der Schneideinheit
	ACHTUNG! – Warnt vor möglichen Sachschäden (z. B. Kurzschlussgefahr)		Spritzen Sie das Produkt nicht mit Wasser ab!
			GEFAHR – Halten Sie Hände und Füße in einem sicheren Abstand!
 	WARNUNG – Lesen Sie die Bedienungsanleitung vor dem Betrieb des Produkts!		Abnehmbares Netzteil (Modell: FY0622102500E/ FY0622102500B)
			Sicherung
 	WARNUNG – Entfernen Sie die Sperrvorrichtung, bevor Sie Arbeiten am Produkt durchführen oder es anheben!		Schaltnetzteil
			Kurzschlussfester, geschlossener Sicherheitstransformator

 	<p>WARNUNG – Halten Sie einen sicheren Abstand beim Betrieb des Produkts!</p>		<p>Garantierter Schallleistungspegel L_{WA} in dB(A)</p>
 	<p>WARNUNG – Fahren Sie nicht auf dem Produkt mit!</p>		<p>Schnittkreis</p>
 	<p>VORSICHT – Berühren Sie nicht die rotierenden Klingen!</p>	 	<p>VORSICHT – Verwenden Sie das Produkt nicht bei Regen!</p>
			<p>Das CE-Zeichen bestätigt Konformität mit den für das Produkt zutreffenden EU-Richtlinien.</p>
		<input type="checkbox"/>	<p>Sicherheitshinweise Handlungsanweisungen</p>

20 V MÄHROBTER

● Einleitung

Wir beglückwünschen Sie zum Kauf Ihres neuen Produkts. Sie haben sich damit für ein hochwertiges Produkt entschieden. Die Bedienungsanleitung ist Teil dieses Produkts. Sie enthält wichtige Hinweise für Sicherheit, Gebrauch und Entsorgung. Machen Sie sich vor der Benutzung des Produkts mit allen Bedien- und Sicherheitshinweisen vertraut. Benutzen Sie das Produkt nur wie beschrieben und für die angegebenen Einsatzbereiche. Händigen Sie alle Unterlagen bei Weitergabe des Produkts an Dritte mit aus.

● Bestimmungsgemäße Verwendung

- Das Produkt ist zum Mähen von Rasen- bzw. Grasflächen bestimmt.
- Das Produkt ist zur Verwendung im häuslichen Bereich und ähnlichen Anwendungen bestimmt. Das Produkt ist nicht für den gewerblichen Einsatz vorgesehen.

- Das Produkt ist zur Verwendung durch Erwachsene bestimmt. Jugendliche über 16 Jahre dürfen das Produkt nur unter Aufsicht verwenden.
- Die Verwendung des Produkts bei Regen oder in einer feuchten Umgebung ist verboten.
- Andere Verwendungen oder Veränderungen des Produkts gelten als nicht bestimmungsgemäß und können zu Risiken wie Lebensgefahr, Verletzungen und Beschädigungen führen.
- Für aus bestimmungswidriger Verwendung entstandene Schäden übernimmt der Hersteller keine Haftung.
- Der Betreiber oder Benutzer des Produkts ist für Unfälle oder Personen- und/oder Sachschäden an Dritten oder deren Eigentum verantwortlich.
- Beachten Sie alle anwendbaren lokalen Sicherheitsvorschriften, Normen und Verordnungen.

- Das Produkt ist Teil der Serie **X 20 V TEAM** von **PARKSIDE** und kann mit Akku-Packs der Serie **X 20 V TEAM** von **PARKSIDE** betrieben werden. Akku-Packs der Serie **X 20 V TEAM** dürfen nur mit Ladegeräten der Serie **X 20 V TEAM** geladen werden.

● Lieferumfang

⚠ GEFAHR!





- Das Produkt und die Verpackungsmaterialien sind kein Kinderspielzeug! Kinder dürfen nicht mit Kunststoffbeuteln, Folien und Kleinteilen spielen! Es besteht Verschluckungs- und Erstickungsgefahr!

- 1 20 V Mähroboter
- 1 Ladeeinheit
- 1 Bodenplatte
- 1 Schutzbügel
- 1 Netzteil
- 1 Akku-Pack
- 1 Begrenzungskabel (150 m)
- 6 Schrauben (für Ladestation)
- 4 Schrauben (ST4×14)
- 200 Haken
- 1 Innensechskantschlüssel
- 1 Lüsterklemme
- 3 Ersatzklingen
- 3 Ersatzklingenschrauben (M5×7)
- 5 Verbindungsstücke (für Begrenzungskabel)
- 1 Bedienungsanleitung

● Liste der Teile

Schlagen Sie vor dem Lesen die Seiten mit den Abbildungen auf und machen Sie sich mit allen Funktionen des Produkts vertraut.

Abb. A

- 1 Taste  (ein/aus, Start)
- 2 Taste  (zur Ladestation zurückkehren)
- 3 Taste  (zurück/abbrechen)
- 4 Taste  (hoch/erhöhen)
- 5 Taste  (runter/verringern)

- 6 Taste **OK** (bestätigen)
- 7 Akkufachabdeckung
- 8 Schnitthöhendrehregler
- 9 Taste **STOP**
- 10 Display
- 11 Begrenzungskabel
- 12 Haken
- 13 Schraube (für Ladestation)
- 14 Innensechskantschlüssel
- 15 Netzteil
- 16 Schutzbügel
- 17 Verbindungsstück (für Begrenzungskabel)
- 18 Schraube (ST4×14)
- 19 Lüsterklemme
- 20 Klingenschraube (M5×7)
- 21 Klinge
- 22 Ladestation
- 23 Ladeeinheit
- 24 Ladestifte
- 25 Indikator (Arbeitsbereich)
- 26 Bodenplatte
- 27 Ladekabel

Abb. F

- 28 Abdeckung
- 29 LED

Abb. G

- 30 Rille

Abb. I

- 31 Griffmulde
- 32 Akkufach
- 33 Akku-Pack
- 34 Entriegelungstaste

Abb. K

- 35 Tragegriff

● Technische Daten

Mähroboter	PAMR 750 A1
Modellnummer:	HG13928
Nennspannung:	20 V ===
IP-Schutzart:	IPX4
Leerlaufdrehzahl n_1 :	3 100 min ⁻¹
Schnittbreite:	20 cm
Schnitthöhe:	20–60 mm
Gewicht (ohne Akku-Pack):	7,2 kg

Ladeeinheit	TYM L1-CS
Eingangsspannung/-strom:	21 V ===, 2,5 A
Ausgangsspannung/-strom:	21 V ===, 2,4 A
IP-Schutzart:	IPX4
Gewicht:	1,87 kg

Netzteil	
– VDE:	FY0622102500E
– BS:	FY0622102500B
Eingangsspannung/-strom:	100–240 V~, 50/60 Hz, 1,8 A
Ausgangsspannung/-strom:	21 V ===, 2,5 A
IP-Schutzart:	IP65
Außentemperatur t_a :	max. 50 °C

Akku-Pack	PAP 204 A1
Typ:	Lithium-Ionen
Nennspannung:	max. 20 V ===
Kapazität:	4,0 Ah
Energiewert:	80 Wh
Zellen:	10

Funkübertragung

Frequenzbereich	
– WLAN:	2 400–2 483,5 MHz
– Bluetooth:	2 400–2 483,5 MHz
– Begrenzungskabel:	83,3 kHz
Sendeleistung	
– WLAN:	max. 19 dBm
– Bluetooth:	max. 8 dBm
– Begrenzungskabel:	max. 50 dBa/10 m

Geräuschemissionswerte

Schalldruckpegel L_{pA} :	56 dB
Unsicherheit K_{pA} :	2,26 dB
Schalleistungspegel L_{WA}	
– garantiert:	69 dB
– gemessen:	67 dB
Unsicherheit K_{WA} :	2,26 dB

Akku-Packs und Ladegeräte

⚠️ WARNUNG! Risiko von Personen- und Sachschäden durch unsachgemäßen Umgang mit dem Akku-Pack!

- ▶ Beachten Sie die Sicherheitshinweise und Hinweise zum Aufladen sowie der korrekten Verwendung in der Bedienungsanleitung Ihres Akku-Packs und Ladegeräts der Serie **X 20 V TEAM**.
- ▶ Eine detaillierte Beschreibung zum Ladevorgang und weitere Informationen finden Sie in der separaten Bedienungsanleitung.

- Das Produkt ist Teil der Serie **X 20 V TEAM** von **PARKSIDE** und kann mit Akku-Packs der Serie **X 20 V TEAM** von **PARKSIDE** betrieben werden. Akku-Packs der Serie **X 20 V TEAM** dürfen nur mit Ladegeräten der Serie **X 20 V TEAM** geladen werden.
- Das Produkt ist mit allen **X 20 V TEAM**-Akkus kompatibel. Für eine optimale Leistung empfehlen wir die Verwendung der unten aufgeführten Akku-Packs:
 - **PAP 20 B1**
 - **PAP 204 A1**
 - **Smart PAPS 204 A1**
 - **Smart PAPS 208 A1**
- Wir empfehlen Ihnen, diese Akku-Packs mit folgenden Ladegeräten zu laden:
 - **PLG 20 C1**
 - **PLG 20 C3**
 - **PLG 201 A1**
 - **PDSLГ 20 A1**
 - **PDSLГ 20 B1**
- Kunden aus den folgenden Ländern können in den Lidl-Onlineshops kompatible Ersatzbatterien und Ladegeräte bestellen: Deutschland (lidl.de), Frankreich (lidl.fr), Belgien (lidl.be), Tschechische Republik (lidl.cz), Niederlande (lidl.nl), Polen (lidl.pl), Slowakei (lidl.sk), Spanien (lidl.es)
Kunden aus allen anderen Ländern können diese unter www.optimex-shop.com bestellen.



Sicherheitshinweise

● Allgemeine Sicherheitshinweise für Elektrowerkzeuge

WARNING!

- ▶ **Lesen Sie alle Sicherheitshinweise, Anweisungen, Bebilderungen und technischen Daten, mit denen dieses Elektrowerkzeug versehen ist.** Versäumnisse bei der Einhaltung der nachfolgenden Anweisungen können elektrischen Schlag, Brand und/oder schwere Verletzungen verursachen.

Bewahren Sie alle Sicherheitshinweise und Anweisungen für die Zukunft auf.

Der in den Sicherheitshinweisen verwendete Begriff „Elektrowerkzeug“ bezieht sich auf netzbetriebene Elektrowerkzeuge (mit Netzleitung) oder auf akkubetriebene Elektrowerkzeuge (ohne Netzleitung).

Arbeitsplatzsicherheit

- 1) **Halten Sie Ihren Arbeitsbereich sauber und gut beleuchtet.** Unordnung oder unbeleuchtete Arbeitsbereiche können zu Unfällen führen.
- 2) **Arbeiten Sie mit dem Elektrowerkzeug nicht in explosionsgefährdeter Umgebung, in der sich brennbare Flüssigkeiten, Gase oder Stäube befinden.** Elektrowerkzeuge erzeugen Funken, die den Staub oder die Dämpfe entzünden können.
- 3) **Halten Sie Kinder und andere Personen während der Benutzung des Elektrowerkzeugs fern.** Bei Ablenkung können Sie die Kontrolle über das Elektrowerkzeug verlieren.

Elektrische Sicherheit

- 1) **Der Anschlussstecker des Elektrowerkzeuges muss in die Steckdose passen. Der Stecker darf in keiner Weise verändert werden. Verwenden Sie keine Adapterstecker gemeinsam mit schutzgeerdeten Elektrowerkzeugen.** Unveränderte Stecker und passende Steckdosen verringern das Risiko eines elektrischen Schlag.
- 2) **Vermeiden Sie Körperkontakt mit geerdeten Oberflächen wie von Rohren, Heizungen, Herden und Kühlschränken.** Es besteht ein erhöhtes Risiko durch elektrischen Schlag, wenn Ihr Körper geerdet ist.
- 3) **Halten Sie Elektrowerkzeuge von Regen oder Nässe fern.** Das Eindringen von Wasser in ein Elektrowerkzeug erhöht das Risiko eines elektrischen Schlag.
- 4) **Zweckentfremden Sie die Anschlussleitung nicht, um das Elektrowerkzeug zu tragen, aufzuhängen oder um den Stecker aus der Steckdose zu ziehen. Halten Sie die Anschlussleitung fern von Hitze, Öl, scharfen Kanten oder sich bewegenden Geräteteilen.** Beschädigte oder verwickelte Anschlussleitungen erhöhen das Risiko eines elektrischen Schlag.
- 5) **Wenn Sie mit einem Elektrowerkzeug im Freien arbeiten, verwenden Sie nur Verlängerungskabel, die auch für den Außenbereich geeignet sind.** Die Anwendung eines für den Außenbereich geeigneten Verlängerungskabels verringert das Risiko eines elektrischen Schlag.
- 6) **Wenn der Betrieb des Elektrowerkzeuges in feuchter Umgebung nicht vermeidbar ist, verwenden Sie einen Fehlerstromschutzschalter.** Der Einsatz eines Fehlerstromschutz-

schalters vermindert das Risiko eines elektrischen Schlag.

Sicherheit von Personen

- 1) **Seien Sie aufmerksam, achten Sie darauf, was Sie tun, und gehen Sie mit Vernunft an die Arbeit mit einem Elektrowerkzeug. Benutzen Sie kein Elektrowerkzeug, wenn Sie müde sind oder unter dem Einfluss von Drogen, Alkohol oder Medikamenten stehen.** Ein Moment der Unachtsamkeit beim Gebrauch des Elektrowerkzeuges kann zu ernsthaften Verletzungen führen.
- 2) **Tragen Sie persönliche Schutzausrüstung und immer eine Schutzbrille.** Das Tragen persönlicher Schutzausrüstung, wie Staubmaske, rutschfeste Sicherheitsschuhe, Schutzhelm oder Gehörschutz, je nach Art und Einsatz des Elektrowerkzeuges, verringert das Risiko von Verletzungen.
- 3) **Vermeiden Sie eine unbeabsichtigte Inbetriebnahme. Vergewissern Sie sich, dass das Elektrowerkzeug ausgeschaltet ist, bevor Sie es an die Stromversorgung und/oder den Akku anschließen, es aufnehmen oder tragen.** Wenn Sie beim Tragen des Elektrowerkzeuges den Finger am Schalter haben oder das Elektrowerkzeug eingeschaltet an die Stromversorgung anschließen, kann dies zu Unfällen führen.
- 4) **Entfernen Sie Einstellwerkzeuge oder Schraubenschlüssel, bevor Sie das Elektrowerkzeug einschalten.** Ein Werkzeug oder Schlüssel, der sich in einem drehenden Teil des Elektrowerkzeugs befindet, kann zu Verletzungen führen.
- 5) **Vermeiden Sie eine abnormale Körperhaltung. Sorgen Sie für einen sicheren Stand und halten Sie jederzeit das Gleichgewicht.** Dadurch können Sie das Elektrowerkzeug

in unerwarteten Situationen besser kontrollieren.

- 6) **Tragen Sie geeignete Kleidung. Tragen Sie keine weite Kleidung oder Schmuck. Halten Sie Haare, Kleidung und Handschuhe fern von sich bewegenden Teilen.** Lockere Kleidung, Schmuck oder lange Haare können von sich bewegenden Teilen erfasst werden.
- 7) **Wenn Staubabsaug- und -auffang-einrichtungen montiert werden können, vergewissern Sie sich, dass diese angeschlossen sind und richtig verwendet werden.** Die Verwendung einer Staubabsaugung kann Gefährdungen durch Staub verringern.
- 8) **Wiegen Sie sich nicht in falscher Sicherheit und setzen Sie sich nicht über die Sicherheitsregeln für Elektrowerkzeuge hinweg, auch wenn Sie nach vielfachem Gebrauch mit dem Elektrowerkzeug vertraut sind.** Achtloses Handeln kann binnen Sekundenbruchteilen zu schweren Verletzungen führen.

Verwendung und Behandlung des Elektrowerkzeugs

- 1) **Überlasten Sie das Elektrowerkzeug nicht. Verwenden Sie für Ihre Arbeit das dafür bestimmte Elektrowerkzeug.** Mit dem passenden Elektrowerkzeug arbeiten Sie besser und sicherer im angegebenen Leistungsbereich.
- 2) **Benutzen Sie kein Elektrowerkzeug, dessen Schalter defekt ist.** Ein Elektrowerkzeug, das sich nicht mehr ein- oder ausschalten lässt, ist gefährlich und muss repariert werden.
- 3) **Ziehen Sie den Stecker aus der Steckdose und/oder entfernen Sie einen abnehmbaren Akku, bevor Sie Geräteeinstellungen vornehmen, Einsatzwerkzeugteile wechseln oder das Elektrowerkzeug**

weglegen. Diese Vorsichtsmaßnahme verhindert den unbeabsichtigten Start des Elektrowerkzeugs.

- 4) **Bewahren Sie unbenutzte Elektrowerkzeuge außerhalb der Reichweite von Kindern auf. Lassen Sie keine Personen das Elektrowerkzeug benutzen, die mit diesem nicht vertraut sind oder diese Anweisungen nicht gelesen haben.** Elektrowerkzeuge sind gefährlich, wenn sie von unerfahrenen Personen benutzt werden.
- 5) **Pflegen Sie Elektrowerkzeuge und Einsatzwerkzeuge mit Sorgfalt. Kontrollieren Sie, ob bewegliche Teile einwandfrei funktionieren und nicht klemmen, ob Teile gebrochen oder so beschädigt sind, dass die Funktion des Elektrowerkzeugs beeinträchtigt ist. Lassen Sie beschädigte Teile vor dem Einsatz des Elektrowerkzeugs reparieren.** Viele Unfälle haben ihre Ursache in schlecht gewarteten Elektrowerkzeugen.
- 6) **Halten Sie Schneidwerkzeuge scharf und sauber.** Sorgfältig gepflegte Schneidwerkzeuge mit scharfen Schneidkanten verklemmen sich weniger und sind leichter zu führen.
- 7) **Verwenden Sie Elektrowerkzeug, Zubehör, Einsatzwerkzeuge usw. entsprechend diesen Anweisungen. Berücksichtigen Sie dabei die Arbeitsbedingungen und die auszuführende Tätigkeit.** Der Gebrauch von Elektrowerkzeugen für andere als die vorgesehenen Anwendungen kann zu gefährlichen Situationen führen.
- 8) **Halten Sie Griffe und Griffflächen trocken, sauber und frei von Öl und Fett.** Rutschige Griffe und Griffflächen erlauben keine sichere Bedienung und Kontrolle des Elektrowerkzeugs in unvorhergesehenen Situationen.

Verwendung und Behandlung des Akkuwerkzeugs

- 1) **Laden Sie die Akkus nur mit Ladegeräten auf, die vom Hersteller empfohlen werden.** Durch ein Ladegerät, das für eine bestimmte Art von Akkus geeignet ist, besteht Brandgefahr, wenn es mit anderen Akkus verwendet wird.
- 2) **Verwenden Sie nur die dafür vorgesehenen Akkus in den Elektrowerkzeugen.** Der Gebrauch von anderen Akkus kann zu Verletzungen und Brandgefahr führen.
- 3) **Halten Sie den nicht benutzten Akku fern von Büroklammern, Münzen, Schlüsseln, Nägeln, Schrauben oder anderen kleinen Metallgegenständen, die eine Überbrückung der Kontakte verursachen könnten.** Ein Kurzschluss zwischen den Akkukontakten kann Verbrennungen oder Feuer zur Folge haben.
- 4) **Bei falscher Anwendung kann Flüssigkeit aus dem Akku austreten. Vermeiden Sie den Kontakt damit. Bei zufälligem Kontakt mit Wasser abspülen. Wenn die Flüssigkeit in die Augen kommt, nehmen Sie zusätzlich ärztliche Hilfe in Anspruch.** Austretende Akkuflüssigkeit kann zu Hautreizungen oder Verbrennungen führen.
- 5) **Benutzen Sie keinen beschädigten oder veränderten Akku.** Beschädigte oder veränderte Akkus können sich unvorhersehbar verhalten und zu Feuer, Explosion oder Verletzungsgefahr führen.
- 6) **Setzen Sie einen Akku keinem Feuer oder zu hohen Temperaturen aus.** Feuer oder Temperaturen über +130 °C können eine Explosion hervorrufen.

- 7) **Befolgen Sie alle Anweisungen zum Laden und laden Sie den Akku oder das Akkuwerkzeug niemals außerhalb des in der Betriebsanleitung angegebenen Temperaturbereichs.** Falsches Laden oder Laden außerhalb des zugelassenen Temperaturbereichs kann den Akku zerstören und die Brandgefahr erhöhen.

Service

- 1) **Lassen Sie Ihr Elektrowerkzeug nur von qualifiziertem Fachpersonal und nur mit Original-Ersatzteilen reparieren.** Damit wird sichergestellt, dass die Sicherheit des Elektrowerkzeugs erhalten bleibt.
- 2) **Warten Sie niemals beschädigte Akkus.** Sämtliche Wartung von Akkus sollte nur durch den Hersteller oder bevollmächtigte Kundendienststellen erfolgen.

● Sicherheitshinweise für batteriebetriebene Roboter-Rasenmäher

WICHTIG

VOR GEBRAUCH SORGFÄLTIG LESEN

FÜR DIE ZUKUNFT AUFBEWAHREN

- Lesen Sie die Anweisungen sorgfältig. Machen Sie sich mit den Bedienelementen und der ordnungsgemäßen Verwendung des Produkts vertraut.
- Erlauben Sie niemals Kindern, Personen mit verringerten physischen, sensorischen oder mentalen Fähigkeiten oder Mangel an Erfahrung und Wissen, oder Personen, die mit dieser Bedienungsanleitung nicht vertraut sind, das Produkt zu verwenden. Lokale Vorschriften können eine Altersbeschränkung für den Anwender festlegen.

- Der Betreiber oder Benutzer des Produkts ist für Unfälle oder Personen- und/oder Sachschäden an Dritten oder deren Eigentum verantwortlich.
- Verwenden Sie das Produkt nicht in Höhenlagen über 2000 m.

Vorbereitung

- Beachten Sie die Anweisungen bzgl. der korrekten Installation des automatischen Begrenzungslinien-systems (siehe „Begrenzungskabel verlegen“ und „Begrenzungskabel an Ladestation anschließen“).
- Überprüfen Sie regelmäßig den Bereich, in dem das Produkt verwendet werden soll. Entfernen Sie alle Steine, Stöcke, Kabel, Knochen und andere Fremdkörper.
- Überprüfen Sie regelmäßig die Klängen und Klingenschrauben auf Verschleiß und Beschädigung. Ersetzen Sie verschlissene Klängen und Klingenschrauben satzweise, um die Balance zu bewahren.
- Falls Sie das Produkt in öffentlich zugänglichen Bereichen verwenden, stellen Sie Warnschilder um den Arbeitsbereich herum auf. Die Warnschilder sollten sinngemäß den folgenden Text enthalten: „Warnung! Automatischer Rasenmäher! Von der Maschine fernhalten! Kinder beaufsichtigen!“

Elektrische Sicherheit

- Betreiben Sie weder das Netzteil noch die Ladeeinheit, falls die Leitungen beschädigt oder verschlissen sind.
- Falls sich die Leitungen während des Gebrauchs verwickeln oder beschädigt werden, schalten Sie das Produkt aus und trennen Sie das Netzteil von der Stromversorgung.
- Schließen Sie keine beschädigte Leitung an die Stromversorgung an. Berühren Sie keine beschädigte Leitung, bevor

sie von der Stromversorgung getrennt ist. Beschädigte Leitungen können zu einem Kontakt mit spannungsführenden Teilen führen.

- Halten Sie Verlängerungsleitungen vom Arbeitsbereich fern. Die Klängen können Verlängerungsleitungen beschädigen. Es besteht das Risiko eines Kontakts mit spannungsführenden Teilen.
- Schließen Sie das Netzteil nur an einen Stromkreis an, der mit einem Fehlerstromschutzschalter mit einem Auslösestrom von nicht mehr als 30 mA geschützt ist.
- Verwenden Sie das Produkt ausschließlich mit dem Netzteil (Modell: FY0622102500E/FY0622102500B) und der Ladeeinheit (Modell: TYM L1-CS) aus dem Lieferumfang.

Akku-Pack

- Achten Sie darauf, dass der Akku-Pack mit dem korrekten, vom Hersteller empfohlenen Ladegerät aufgeladen wird. Eine unsachgemäße Verwendung kann zu einem Stromschlag, einer Überhitzung oder einem Auslaufen korrosiver Flüssigkeit aus dem Akku-Pack führen.
- Vermeiden Sie extreme Umgebungsbedingungen und Temperaturen, die einen Einfluss auf den Akku-Pack haben könnten, z. B. Heizkörper/ direktes Sonnenlicht.
- Wenn der Akku-Pack ausgelaufen ist, vermeiden Sie den Kontakt von Haut, Augen und Schleimhäuten mit den Chemikalien! Spülen Sie die betroffenen Stellen unverzüglich mit frischem Wasser ab und suchen Sie ärztliche Hilfe auf!



TRAGEN SIE SCHUTZHAND-SCHUHE! Ausgelaufene oder beschädigte Akku-Packs können bei Kontakt mit der Haut Verbrennungen verursachen. Tragen Sie in solchen Fällen immer geeignete Schutzhandschuhe.

Bedienung

- Betreiben Sie das Produkt nicht mit defekten Schutzblenden oder ohne Schutzvorrichtungen, z. B. Ablenkflächen.
- Halten Sie Hände oder Füße nicht unter bzw. in die Nähe von rotierenden Teile.
- Halten Sie sich stets von der Auswurföffnung fern.
- Berühren Sie keine beweglichen, gefährlichen Teile, bevor diese vollständig zum Stillstand gekommen sind.
- Heben Sie das Produkt nicht an und tragen Sie es nicht bei laufendem Motor.
- Schalten Sie das Produkt aus und entnehmen Sie den Akku-Pack unter folgenden Umständen:
 - Bevor Sie eine Blockierung entfernen,
 - Bevor Sie das Produkt überprüfen, reinigen oder Arbeiten daran durchführen,
 - Nach Berührung mit einem Fremdkörper, um das Produkt auf Beschädigung zu überprüfen.
- Im Falle eines Unfalls oder einer Panne:
 - Schalten Sie das Produkt aus.
 - Entnehmen Sie den Akku-Pack.
 - Überprüfen Sie das Produkt auf Beschädigung.
 - Lassen Sie das Produkt bei Bedarf von einer Fachkraft reparieren.
- Falls das Produkt auf einmal ungewöhnlich vibriert:
 - Schalten Sie das Produkt aus.
 - Entnehmen Sie den Akku-Pack.
 - Überprüfen Sie alle Schraubverbindungen und ziehen Sie sie bei Bedarf fest.
 - Überprüfen Sie das Produkt auf Beschädigung. Ersetzen Sie beschädigte Klingen.
 - Bei anderen Beschädigungen: Lassen Sie das Produkt von einer Fachkraft reparieren.

- Halten Sie Kinder vom Produkt fern, wenn es in Betrieb ist, und lassen Sie sie nicht damit spielen.
- Lassen Sie das Produkt während des Betriebs nicht unbeobachtet, wenn Sie wissen, dass sich Haustiere, Kinder oder andere Personen in der Nähe aufhalten.
- Verwenden Sie das Produkt und dessen Zubehör nicht bei schlechten Wetterbedingungen, insbesondere bei Risiko eines Gewitters.

Reinigung, Wartung und Lagerung

- Überprüfen Sie das Produkt regelmäßig auf Anzeichen von Beschädigungen oder Verschleiß. Verwenden Sie das Produkt nicht weiter, wenn Sie Beschädigungen feststellen. Lassen Sie das Produkt von einer Fachkraft reparieren.
- Überprüfen Sie regelmäßig alle Schraubverbindungen und ziehen Sie sie bei Bedarf fest.
- Ersetzen Sie beschädigte oder verschlissene Teile aus Sicherheitsgründen sofort.
- Verwenden Sie nur vom Hersteller empfohlene Ersatzklingen.
- Reinigen, warten und lagern Sie das Produkt gemäß den Anweisungen im Kapitel „Reinigung und Pflege“.

Zubehör

- Verwenden Sie kein Zubehör, welches nicht von **PARKSIDE** empfohlen wurde. Dies kann zu elektrischem Schlag oder Feuer führen.

● Verhalten im Notfall

Machen Sie sich anhand dieser Bedienungsanleitung mit der Benutzung dieses Produkts vertraut. Prägen Sie sich die Sicherheitshinweise ein und halten Sie sich unbedingt daran. Dies hilft, Risiken und Gefahren zu vermeiden.

- Seien Sie bei der Nutzung dieses Produkts immer aufmerksam, damit Sie Gefahren frühzeitig erkennen und handeln können. Rasches Einschreiten kann schwere Verletzungen und Sachschäden vermeiden.
- Schalten Sie das Produkt bei Fehlfunktionen umgehend aus und trennen Sie das Netzteil von der Stromversorgung. Lassen Sie das Produkt von einer qualifizierten Fachkraft überprüfen und gegebenenfalls instand setzen, bevor Sie es wieder in Betrieb nehmen.

● Restrisiken

WARNUNG!

- ▶ Dieses Produkt erzeugt während des Betriebs ein elektromagnetisches Feld! Dieses Feld kann unter bestimmten Umständen aktive oder passive medizinische Implantate beeinträchtigen! Um die Gefahr von ernsthaften oder tödlichen Verletzungen zu verringern, empfehlen wir Personen mit medizinischen Implantaten, ihren Arzt und den Hersteller vom medizinischen Implantat zu konsultieren, bevor das Produkt bedient wird!

Auch wenn Sie dieses Produkt vorschriftsmäßig bedienen, bleiben immer Restrisiken bestehen. Folgende Gefahren können im Zusammenhang mit der Bauweise und Ausführung auftreten:

- Schnittverletzungen
- Hörverlust, wenn Sie ohne Gehörschutz arbeiten

● Vor der ersten Verwendung

● Produkt auspacken

1. Entnehmen Sie das Produkt aus der Verpackung und entfernen Sie sämtliche Verpackungsmaterialien.
2. Prüfen Sie, ob alle Teile vorhanden sind und ob der beschriebene Lieferumfang vollständig ist (siehe „Lieferumfang“).
3. Überprüfen Sie, ob sich das Produkt und sämtliche Teile in gutem Zustand befinden. Sollten Sie eine Beschädigung oder einen Defekt feststellen, verwenden Sie das Produkt nicht, sondern verfahren Sie wie im Kapitel „Garantie“ beschrieben.

● Installation

HINWEIS

- ▶ Vor der Installation:
 - Erstellen Sie eine Zeichnung Ihres Gartens zur besseren Planung.
 - Drücken Sie das Lineal aus dem Karton.

Benötigte Werkzeuge und Hilfsmittel (nicht enthalten)

- Bleistift
- Maßband
- 2 Schrauben (Schraubenkopfdurchmesser: 7–10 mm)
- 2 Dübel
- Bohrer
- Kreuzschlitzschraubendreher
- Abisolierzange
- Hammer

● Netzteil montieren

⚠️ WARNUNG!

- ▶ Kontakt mit elektrischen Leitungen birgt das Risiko eines Stromschlags und Brands. Kontakt mit einer Gasleitung birgt das Risiko einer Explosion. Beschädigung einer Wasserleitung birgt das Risiko einer Sachbeschädigung und eines Stromschlags. Achten Sie beim Bohren darauf, keine Versorgungsleitungen zu beschädigen. Verwenden Sie geeignete Suchgeräte, um Versorgungsleitungen aufzuspüren oder nehmen Sie einen Installationsplan zu Hilfe.

HINWEIS

- ▶ Platzieren Sie das Netzteil **[15]** nicht auf dem Boden.
- ▶ Montieren Sie das Netzteil **[15]** in einer für Kinder unerreichbaren Höhe. Wir empfehlen eine Höhe von 160 cm.
- ▶ Vermeiden Sie Schlaufen in den Leitungen des Netzteils **[15]**.

1. Markieren Sie 2 Bohrlöcher an der Wand mit einem Bleistift.
2. Bohren Sie 2 Löcher mit einem geeigneten Bohrer.
3. Stecken Sie jeweils einen Dübel in die Bohrlöcher.
4. Montieren Sie das Netzteil **[15]** mit 2 geeigneten Schrauben an der Wand.

● Ladestation zusammenbauen

HINWEIS

- ▶ Die Ladestation **[22]** besteht aus der Ladeeinheit **[23]** und der Bodenplatte **[26]**.

Abb. B, C

1. Setzen Sie die 2 Zapfen der Ladeeinheit **[23]** in die Bodenplatte **[26]** ein.
2. Drücken Sie die Ladeeinheit **[23]** nach unten, sodass sie fest in der Bodenplatte **[26]** sitzt.
3. Fixieren Sie die Ladeeinheit **[23]** von unten an der Bodenplatte **[26]** mit 4 Schrauben **[18]**.

● Ladestation positionieren

Abb. D, E

- Wir empfehlen, die Ladestation **[22]** zu überdachen, um wetterbedingten Schäden vorzubeugen.
- Achten Sie darauf, dass die Ladestation **[22]** korrekt positioniert ist. Ansonsten kann das Produkt nicht ordnungsgemäß an der Ladestation andocken.
- Lassen Sie ausreichend Platz um die Ladestation **[22]** herum. Beachten Sie folgende Mindestabstände:
 - Davor: 2 m (Das Produkt benötigt eine freie gerade Strecke von 1,6 m vor der Ladestation **[22]**, wenn es zum Laden zurückkehrt.)
 - Dahinter: 1 m (bei Positionierung neben der Rasenkante, fernab einer Ecke, Abb. D) oder 30 cm (bei Positionierung in einer Ecke, Abb. E)
 - Zwischen Rille **[30]** und Rasenkante: 30 cm
 - Zwischen Schutzbügel **[16]** und anderen Objekten: ≥ 1 m
- Maximal zulässige Neigung der Ladestation **[22]**:
 - Nach vorne: 2 cm
 - Nach hinten: 8 cm
- Bevor Sie die Ladestation **[22]** fixieren:
 - Verlegen Sie das Begrenzungskabel **[11]** (siehe „Begrenzungskabel verlegen“).
 - Schließen Sie das Begrenzungskabel **[11]** an der Ladestation **[22]**

an (siehe „Begrenzungskabel an Ladestation anschließen“).

- Platzieren Sie das Netzteil **15** nicht in direkter Nähe der Ladestation **22** und bewahren Sie dort kein überschüssiges Begrenzungskabel **11** auf.
 - Halten Sie einen ausreichenden Abstand zu Teichen, Schwimmbecken und Stufen ein.
 - Achten Sie darauf, dass die Bodenplatte **26** nicht gebogen werden kann.
 - Die Methode zum Fixieren der Ladestation **22** ist im Kapitel „Ladestation fixieren“ beschrieben.
- Beachten Sie die Markierungen auf der Bodenplatte **26** bezüglich des vom Begrenzungskabel **11** eingegrenzten Bereichs.

Markierung	Bedeutung
IN	Innerhalb des vom Begrenzungskabel 11 eingegrenzten Bereichs
OUT	Außerhalb des vom Begrenzungskabel 11 eingegrenzten Bereichs

- Platzieren Sie die Ladestation **22** auf einer stabilen, ebenen, glatten Oberfläche in der Nähe einer geeigneten Steckdose, neben der Rasenkante (Abb. D) oder in einer Ecke des Rasens (Abb. E).

● Begrenzungskabel verlegen

⚠ **ACHTUNG! Risiko von Produkt- und Sachschäden!**

- ▶ Das Produkt fährt ca. 20–30 cm weit über das Begrenzungskabel **11** hinaus, bevor es umkehrt und sich einen neuen Weg sucht. Verlegen Sie das Begrenzungskabel dementsprechend, um Schäden vorzubeugen.

HINWEIS

- ▶ Das Produkt erkennt die Rasenfläche und findet die Ladestation **22** anhand des Begrenzungskabels **11**.
- ▶ Sie können das Begrenzungskabel **11** ober- oder unterirdisch verlegen. Wir empfehlen, das Begrenzungskabel vorerst oberirdisch zu verlegen und das Produkt einige Male zu verwenden, sodass Sie leicht Anpassungen vornehmen können.
- ▶ Das Produkt arbeitet bei einer Länge des Begrenzungskabels **11** bis zu 150 m einwandfrei. Verlängern Sie nicht das Begrenzungskabel.
- ▶ Umgrenzen Sie die Rasenfläche als eine einzelne geschlossene Fläche.
- ▶ Das Produkt erkennt parallele Abschnitte des Begrenzungskabels **11** mit einem Abstand von mindestens 10 cm als Hindernis und umfährt diese.
- ▶ Das Produkt erkennt parallele Abschnitte des Begrenzungskabels **11** mit einem Abstand von mindestens 5 cm nicht als Hindernis und fährt darüber.
- ▶ Vermeiden Sie es, Ecken mit einem Winkel von 90° zu verlegen. Verlegen Sie stattdessen 2 benachbarte Ecken mit einem Winkel von jeweils 135° mit einem Mindestabstand von 20 cm zwischen den Ecken.
- ▶ Das Produkt erkennt unbewegliche und feststehende Hindernisse mit einer Mindesthöhe von 10 cm (z. B. Mauern, Gartenmöbel usw.) und umfährt diese nach einem Kontakt.

HINWEIS

- ▶ Um sensible Bereiche um die Rasenfläche herum zu schützen (z. B. Blumenbeete), halten Sie einen Mindestabstand von 30 cm zwischen dem Begrenzungskabel **[11]** und solchen Bereichen ein.
- ▶ Halten Sie einen Mindestabstand von 1 m zwischen umgrenzten Hindernissen ein. Umgrenzen Sie benachbarte Hindernisse, bei denen Sie diesen Mindestabstand nicht einhalten können, als ein großes Hindernis.
- ▶ Legen Sie das Begrenzungskabel **[11]** so, dass es sich nicht selbst kreuzt. Vermeiden Sie Schlaufen im Begrenzungskabel. Anderenfalls kann dies zu Störungen und Ausfällen während des Betriebs führen.
- ▶ Halten Sie folgende Abstände ein:
 - Zu Hauswänden, welche elektrische Störungen verursachen könnten (z. B. Metalloberfläche, Verteilerkasten, Photovoltaikanlagen): 2 m
 - Zwischen 2 Kurven: 1 m
- ▶ Im Einfahrtbereich der Ladestation **[22]** muss das Begrenzungskabel **[11]** auf einer Länge von mindestens 2 m gerade verlegt werden.
- ▶ Hinter der Ladestation **[22]** muss das Begrenzungskabel **[11]** auf einer Länge von mindestens 1 m gerade verlegt werden.
- ▶ Belassen Sie das Begrenzungskabel **[11]** 0,5–1 m länger als benötigt, damit Sie etwas Kabel für Korrekturen übrig haben.
- ▶ Bevor Sie das Begrenzungskabel **[11]** verlegen: Beachten Sie die Anweisungen im Kapitel „Hindernisse“.

Oberirdisch

1. Stecken Sie die Rasenfläche mit den Haken **[12]** ab. Halten Sie einen maximalen Abstand von 1 m zwischen jedem Haken ein. Falls der Boden uneben ist, verwenden Sie mehrere Haken.
2. Klemmen Sie das Begrenzungskabel **[11]** an den Haken **[12]** ein.
3. Klopfen Sie die Haken **[12]** mit einem Hammer in den Boden.

Unterirdisch

- Vergraben Sie das Begrenzungskabel **[11]** im Boden (max. 5 cm tief).

● Hindernisse

Bäume

⚠ ACHTUNG! Risiko von Produktschäden!

- ▶ Obwohl das Produkt Bäume als ein normales Hindernis erkennt, können hervorstehende Wurzeln die Unterseite des Produkts beschädigen, insbesondere die Klingen **[21]**.

- Verwenden Sie das Begrenzungskabel **[11]**, um Bäume abzugrenzen. Halten Sie einen Mindestabstand von 30 cm ein.

Steine

⚠ ACHTUNG! Risiko von Produktschäden!

- ▶ Entfernen Sie kleine Steine (Höhe ≤ 10 cm) vom Rasenbereich. Kleine Steine können das Produkt beschädigen, insbesondere die Klingen **[21]**.

- Obwohl das Produkt größere Steine (Höhe ≥ 10 cm) als ein normales Hindernis erkennt, empfehlen wir deren Umgrenzung mit dem Begrenzungskabel **[11]**. Halten Sie einen Mindestabstand von 30 cm ein.

Steigung/Gefälle

- Das Produkt kann Steigungen bzw. Gefälle von bis zu 25° (47 %) befahren.
- Bei einem Abstand von 30 cm zum Begrenzungskabel **11** sollte eine Steigung 19° (35 %) nicht überschreiten.
- Bei einem Abstand von 40 cm zum Begrenzungskabel **11** sollte ein Gefälle 10° (17 %) nicht überschreiten.
- Bei Steigungen: Halten Sie einen Mindestabstand von 30 cm zwischen dem Begrenzungskabel **11** und jeglichen Hindernissen ein.
- Bei Gefällen: Halten Sie einen Mindestabstand von 40 cm zwischen dem Begrenzungskabel **11** und jeglichen Hindernissen ein.

Wasser

⚠ ACHTUNG! Risiko von Produktschäden!

- ▶ Schützen Sie das Produkt davor, ins Wasser zu fahren. Anderenfalls können die elektronischen Bauteile beschädigt werden.

- Verwenden Sie das Begrenzungskabel **11**, um Bereiche mit Wasservorkommen abzugrenzen. Halten Sie folgende Mindestabstände ein:
 - Zu kleinen Mauern: 35 cm
 - Zu offenen Wasserflächen: 70 cm
 - Zu einer Dusche/einem Wasserhahn: 30 cm

Pfade/Wege

- Das Produkt kann ebenerdige Pfade und Wege problemlos überqueren.
- Bei Höhenunterschieden zwischen Rasenbereich und Pfaden/Wegen: Verwenden Sie das Begrenzungskabel **11**, um Pfade/Wege abzugrenzen. Halten Sie einen Mindestabstand von 30 cm ein.

- Halten Sie einen Mindestabstand von 35 cm zu Absätzen ein.
- Halten Sie einen Mindestabstand von 5 cm zu Fußwegen/Rasenkanten ein.

Schmale Passage

- Schmale Passagen auf der umgrenzten Rasenfläche sollten folgende Abmessungen haben:
 - Breite: min. 1,2 m (Abstand des Begrenzungskabels **11**)
 - Länge: max. 8 m
- Das Produkt fährt auf beiden Seiten der Passage ca. 20–30 cm weit über das Begrenzungskabel **11** hinaus.

● Begrenzungskabel an Ladestation anschließen

HINWEIS

- ▶ Achten Sie darauf, dass sich die überstehenden Enden des Begrenzungskabels **11** nicht berühren. Anderenfalls kann dies zu Störungen und Ausfällen während des Betriebs führen.

Abb. F, G

1. Entfernen Sie ca. 10–15 mm der Isolierung an beiden Enden des Begrenzungskabels **11** mit einer Abisolierzange.
2. Führen Sie ein Ende des Begrenzungskabels **11** durch die Rille **30** an der Unterseite der Bodenplatte **26**. Klemmen Sie dieses Ende des Begrenzungskabels in den linken Anschluss (+) der Lüsterklemme **19**. Die orangefarbenen Klemmen der Lüsterklemme müssen nach oben zeigen.
3. Klemmen Sie das andere Ende des Begrenzungskabels **11** in den rechten Anschluss (–) der Lüsterklemme **19**.
4. Entnehmen Sie die Abdeckung **28** auf der Rückseite der Ladeeinheit **23**.

- Stecken Sie die Lüsterklemme **19** in die Kontaktbuchsen auf der Rückseite der Ladeeinheit **23**.
- Bringen Sie die Abdeckung **28** wieder an.
- Verbinden Sie das Ladekabel **27** mit der Leitung des Netzteils **15**.
- Verbinden Sie den Netzstecker des Netzteils **15** mit einer Steckdose. Die LED **29** an der Ladeeinheit **23** leuchtet grün bei erfolgreichem Anschluss des Begrenzungskabels **11**. Wenn die LED grün blinkt, ist das Begrenzungskabel beschädigt oder nicht angeschlossen.

● Ladestation/Schutzbügel fixieren

HINWEIS

- ▶ Der Indikator **25** auf der Bodenplatte **26** muss innerhalb des vom Begrenzungskabel **11** eingegrenzten Bereichs platziert sein.

Abb. H

- Platzieren Sie den Schutzbügel **16** an der rechten Seite der Bodenplatte **26**.
- Richten Sie die Schraublöcher des Schutzbügels **16** an den Schraublöchern neben der Markierung **IN** und der Mitte der Bodenplatte **26** aus.
- Fixieren Sie die Bodenplatte **26** mit 6 Schrauben **13** im Boden (wobei 2 der 6 Schrauben den Schutzbügel **16** an der Bodenplatte fixieren). Drehen Sie die Schrauben mit dem Innensechskantschlüssel **14** in den Boden.

● Vorbereitung

● Schnitthöhe einstellen

HINWEIS

- ▶ **Rasenpflege:** Regelmäßiges Mähen regt das Gras zu einer verstärkten Blattbildung an und sorgt gleichzeitig dafür, dass Unkraut vernichtet wird. Daher wird der Rasen nach jedem Mähen dichter und entwickelt sich zu einem gleichmäßigen, widerstandsfähigen Rasen. Der erste Schnitt erfolgt um April herum bei einer Wuchshöhe von 70–80 mm. In der Hauptvegetationszeit sollte der Rasen mindestens einmal pro Woche gemäht werden.
- ▶ Wählen Sie eine hohe Schnitthöhe für die ersten paar Schnitte der Saison.
- ▶ Falls das Gras höher als 40 mm ist, empfehlen wir, den Rasen mit einem anderen Rasenmäher vorzumähen.
- ▶ Sie können eine Schnitthöhe zwischen 20–60 mm einstellen.

- Stellen Sie den Schnitthöhendrehregler **8** auf die gewünschte Schnitthöhe.

● Akku-Pack einsetzen/ entnehmen

⚠ WARNUNG! Verletzungsrisiko durch ungewollte Inbetriebnahme!

- ▶ Setzen Sie den Akku-Pack **33** nur ein, wenn das Produkt vollständig betriebsbereit ist.

Abb. I

Einsetzen

- Öffnen Sie die Akkufachabdeckung **7** an der Griffmulde **31**.
- Schieben Sie den Akku-Pack **33** entlang der Führungsschiene in das

- Akkufach **32**. Der Akku-Pack rastet hörbar ein.
- Schließen Sie die Akkufachabdeckung **7**.

Entnehmen

- Falls das Produkt in Betrieb ist: Drücken Sie **STOP 9**.
- Schalten Sie das Produkt aus (siehe „Ein-/ausschalten“).
- Öffnen Sie die Akkufachabdeckung **7** an der Griffmulde **31**.
- Halten Sie die Entriegelungstaste **34** gedrückt und ziehen Sie den Akku-Pack **33** heraus.
- Schließen Sie die Akkufachabdeckung **7**.

● Akku-Pack aufladen

⚠️ WARNUNG! Risiko von Personen- und Sachschäden durch unsachgemäßen Umgang mit dem Akku-Pack!

- ▶ Bei Verwendung eines separaten Ladegeräts (nicht enthalten):
 - Beachten Sie die Sicherheitshinweise und Hinweise zum Aufladen sowie der korrekten Verwendung in der Bedienungsanleitung Ihres Ladegeräts der Serie **X 20 V TEAM**.
 - Eine detaillierte Beschreibung zum Ladevorgang und weitere Informationen finden Sie in der separaten Bedienungsanleitung.

HINWEIS

- ▶ Falls sich die Betriebsdauer erheblich verringert, obwohl der Akku-Pack **33** vollständig aufgeladen wurde: Ersetzen Sie den Akku-Pack. Eine Liste geeigneter Akku-Packs finden Sie im Kapitel „Technische Daten“.
- ▶ Das Produkt kehrt automatisch zur Ladestation **22** zurück, wenn der Ladezustand $\leq 20\%$ beträgt.

- Vor der ersten Verwendung: Setzen Sie den Akku-Pack **33** in das Produkt ein (siehe „Akku-Pack einsetzen/entnehmen“).
- Platzieren Sie das Produkt auf der Ladestation **22**. Achten Sie darauf, dass die Ladkontakte an der Rückseite des Produkts mit den Ladestiften **24** in Kontakt sind.
- Die LED **29** zeigt den Ladezustand an:

Grün	Rot	Bedeutung
–	Leuchtet	Lädt
Leuchtet	–	Voll aufgeladen

- Nachdem der Akku-Pack **33** voll aufgeladen ist, schaltet das Produkt in den Standby-Modus.

● Ladezustand am Produkt prüfen

HINWEIS

- ▶ Sie können den Ladezustand überprüfen, ohne das Display **10** zu entsperren. Der Ladezustand ist einfacher abzulesen, wenn das Display entsperrt ist.
- Der Ladezustand wird durch das Batteriesymbol oben rechts im Display **10** angezeigt.
- Display **10** entsperren: Geben Sie Ihre 4-stellige PIN ein (siehe „4-stellige PIN und „Erstmalig einschalten““).
- Um eine zuvor unterbrochene Tätigkeit fortzuführen: Drücken Sie  **1**.
- **Ladezustand am Akku-Pack prüfen**
 - Der Ladezustand wird durch Aufleuchten der entsprechenden LED-Leuchten neben der Taste  am Akku-Pack **33** angezeigt.
 - Drücken Sie  am Akku-Pack **33**.

Farbe	Bedeutung
Rot, orange, grün	Voll aufgeladen
Rot, orange	Teilweise aufgeladen
Rot	Muss aufgeladen werden



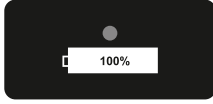
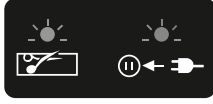

- Laden Sie den Akku-Pack **33** auf, wenn nur noch die rote LED am Akku-Pack leuchtet.



● Symbole auf der Ladestation

Symbol	Bedeutung
	Wenn die LED 29 rot leuchtet, wird der Akku-Pack 33 aufgeladen.
	Wenn die LED 29 grün leuchtet, ist der Akku-Pack 33 voll aufgeladen.
	Wenn die LED 29 grün blinkt, ist das Begrenzungskabel 11 beschädigt oder nicht angeschlossen.

● Inbetriebnahme

● Tastenfunktionen

Taste	PIN-Ziffer	Funktion
	—	<ul style="list-style-type: none"> <input type="checkbox"/> Ein-/ausschalten <input type="checkbox"/> Manuellen Betrieb starten
	1	<ul style="list-style-type: none"> <input type="checkbox"/> Drücken Sie diese Taste im Standby-Modus, um das Produkt zur Ladestation 22 zurückzuschicken. <input type="checkbox"/> 4-stellige PIN eingeben
	—	<ul style="list-style-type: none"> <input type="checkbox"/> Zurück zum vorherigen Menüpunkt <input type="checkbox"/> Nächsten Arbeitsauftrag stornieren
	2	<ul style="list-style-type: none"> <input type="checkbox"/> Auswahl/Zeiger in der Menüoberfläche nach oben bewegen <input type="checkbox"/> Ziffern erhöhen beim Einstellen der Parameter <input type="checkbox"/> 4-stellige PIN eingeben
	3	<ul style="list-style-type: none"> <input type="checkbox"/> Auswahl/Zeiger in der Menüoberfläche nach unten bewegen <input type="checkbox"/> Ziffern verringern beim Einstellen der Parameter <input type="checkbox"/> 4-stellige PIN eingeben

Taste	PIN-Ziffer	Funktion
	4	<input type="checkbox"/> Einstellung bestätigen <input type="checkbox"/> PIN-Eingabefeld aufrufen, nachdem ein Fehlerzustand beendet ist <input type="checkbox"/> Nächstes Menü/Untermenü aufrufen <input type="checkbox"/> 4-stellige PIN eingeben
	–	<input type="checkbox"/> Produkt sofort anhalten <input type="checkbox"/> Drücken Sie bei fehlerhafter Eingabe diese Taste und stellen Sie den Wert/Parameter erneut ein.



● 4-stellige PIN



HINWEIS

- ▶ Eine 4-stellige PIN wird benötigt, um das Display **10** zu entsperren.
 - ▶ Geben Sie die PIN mit den entsprechenden Tasten ein (siehe „Tastenfunktionen“).
- Denken Sie sich eine 4-stellige PIN, die aus den Ziffern 1–4 besteht, aus. Es ist nicht unbedingt erforderlich, jede Ziffer einmal zu verwenden (z. B. sind 2442 oder 3132 zulässige Optionen).
 - Notieren Sie die PIN.
 - Bewahren Sie die PIN sicher vor unbefugten Personen auf.

● Erstmalig einschalten

HINWEIS





- ▶ Stellen Sie das korrekte Datum und die korrekte Uhrzeit ein, sodass die Zeitplaneinstellung einwandfrei funktioniert.
1. Halten Sie  **1** ca. 3 Sekunden lang gedrückt, bis das Display **10** aufleuchtet.
 2. Wählen Sie die gewünschte Sprache aus, indem Sie  **4** oder  **5** drücken.
 3. Drücken Sie **OK** **6** zur Bestätigung.

4. Stellen Sie Datum und Uhrzeit ein, indem Sie  **4** oder  **5** drücken. Wechseln Sie zur nächsten Ziffer, indem Sie **OK** **6** drücken.
5. Drücken Sie **OK** **6** zur Bestätigung.
6. Geben Sie Ihre 4-stellige PIN ein (siehe „4-stellige PIN“).
7. Drücken Sie **OK** **6**, um das Hauptmenü aufzurufen. Das Produkt befindet sich nun im Standby-Modus.

● Zeitplan einstellen

HINWEIS

- ▶ Sie können einen Zeitplan für einen einzelnen Wochentag oder für mehrere Wochentage einstellen.
- ▶ Sie können bis zu 2 Zeiträume pro Wochentag einstellen.

1. Display **10** entsperren: Geben Sie Ihre 4-stellige PIN ein.
2. Drücken Sie **OK** **6**, um das Hauptmenü aufzurufen.
3. Wählen Sie **Zeitplan** aus, indem Sie  **4** oder  **5** drücken.
4. Wählen Sie den gewünschten Wochentag aus, indem Sie  **4** oder  **5** drücken.

Display	Wochentag
Mo	Montag
Di	Dienstag

Display	Wochentag
Mi	Mittwoch
Do	Donnerstag
Fr	Freitag
Sa	Samstag
So	Sonntag

- Drücken Sie **OK** [6] zur Bestätigung.
- Wählen Sie die Start- und Endzeit, indem Sie **▲** [4] oder **▼** [5] drücken. Wechseln Sie zur nächsten Ziffer, indem Sie **OK** [6] drücken.
- Drücken Sie **OK** [6] zur Bestätigung.
- Optional: Stellen Sie einen zweiten Zeitraum für denselben Wochentag wie zuvor beschrieben ein. Falls Sie keinen zweiten Zeitraum einstellen möchten: Drücken Sie **←** [3], um zur Auswahl des Wochentags oder zum Hauptmenü zurückzukehren.
- Wiederholen Sie die Schritte 4–8, um einen Zeitplan für andere Wochentage einzustellen.

● Zeitplan löschen

- Display [10] entsperren: Geben Sie Ihre 4-stellige PIN ein.
- Drücken Sie **OK** [6], um das Hauptmenü aufzurufen.
- Wählen Sie **Zeitplan** aus, indem Sie **▲** [4] oder **▼** [5] drücken.
- Wählen Sie **Alle** aus (oben links), indem Sie **▲** [4] oder **▼** [5] drücken.
- Halten Sie **←** [3] gedrückt, um den gesamten Zeitplan der Woche zu löschen.

● Arbeitszeit einstellen

HINWEIS

- Die Standard-Arbeitszeit beträgt 8 Stunden. Das Produkt ist während dieser Zeit nicht durchgängig in Betrieb. Innerhalb der Arbeitszeit wiederholt sich ein Zyklus. Dieser Zyklus besteht aus 2 Phasen:
 - Mähzeit
 - Ladezeit
- Die tatsächliche Mähzeit hängt von der Grasart, den Wachstumsbedingungen, der Luftfeuchtigkeit und der Ebenheit der Rasenfläche ab.
- Mähzeit bei voll geladenem Akku-Pack [33]: 100 Minuten (Akku-Pack mit 4 Ah Kapazität)
- Sie können eine Verlängerung der Arbeitszeit im Falle von Regenspausen einstellen (siehe „Regensensor deaktivieren/aktivieren“).

Empfohlene Arbeitszeit pro Tag in Abhängigkeit der Größe der Rasenfläche

Rasenfläche	Arbeitszeit
50 m ²	1 h
150 m ²	2,5 h
200 m ²	3,5 h
350 m ²	6 h
400 m ²	7 h
500 m ²	9 h
600 m ²	10 h
750 m ²	12,5 h

- Display [10] entsperren: Geben Sie Ihre 4-stellige PIN ein.
- Drücken Sie **OK** [6], um das Hauptmenü aufzurufen.
- Wählen Sie **Einstellung** aus, indem Sie **▲** [4] oder **▼** [5] drücken.
- Drücken Sie **OK** [6] zur Bestätigung.

5. Wählen Sie **Arbeitszeit** aus, indem Sie **▲** [4] oder **▼** [5] drücken.
6. Drücken Sie **OK** [6] zur Bestätigung.
7. Wählen Sie die gewünschte Arbeitszeit pro Tag (in vollen Stunden) aus, indem Sie **▲** [4] oder **▼** [5] drücken.
8. Drücken Sie **OK** [6] zur Bestätigung.
9. Drücken Sie **←** [3], um zum Hauptmenü zurückzukehren.

● Sekundärbereiche einstellen

HINWEIS

- ▶ Bei sehr verwinkelten Gärten können Sie die Flächenleistung verbessern, indem Sie sekundäre Startpunkte einstellen. Sie können 5 zusätzliche Startpunkte entlang des Begrenzungskabels [11] einstellen. Dadurch kann das Produkt in schwer erreichbare Bereiche gelangen.
- ▶ Messen Sie die Entfernung zwischen der Ladestation [22] und dem gewünschten Startpunkt entlang des Begrenzungskabels [11] entgegen dem Uhrzeigersinn (d. h. ausgehend vom Minuspol (-) der Lüsterklemme [19]).
- ▶ Das Produkt legt die eingestellte Entfernung (1–500 m) entlang des Begrenzungskabels [11] zurück und beginnt in diesem Bereich mit dem Mähvorgang nach dem Zufalls- bzw. Chaosprinzip.
- ▶ Das Produkt fährt während der Arbeitszeit und gemäß des Zeitplans automatisch zu den sekundären Startpunkten.
- ▶ Stellen Sie die Häufigkeit in Prozent ein, um festzulegen, wie oft das Produkt direkt von der Ladestation oder von den entsprechenden Startpunkten mit der Arbeit beginnt. Die Gesamtsumme der Prozentpunkte für alle Startpunkte muss ≤ 100 % betragen.

1. Display [10] entsperren: Geben Sie Ihre 4-stellige PIN ein.
2. Drücken Sie **OK** [6], um das Hauptmenü aufzurufen.
3. Wählen Sie **Sekundärbereiche** aus, indem Sie **▲** [4] oder **▼** [5] drücken.
4. Drücken Sie **OK** [6], um einen Sekundärbereich auszuwählen.
5. Stellen Sie die Entfernung zum Startpunkt (**Distanz (dst) m**) ein, indem Sie **▲** [4] oder **▼** [5] drücken.
6. Drücken Sie **OK** [6] zur Bestätigung.
7. Stellen Sie die Häufigkeit in Prozent (**Prozent (pzt) %**) ein, indem Sie **▲** [4] oder **▼** [5] drücken.
8. Drücken Sie **OK** [6] zur Bestätigung. Nach Bestätigung kehren Sie automatisch zur Übersicht der Sekundärbereiche zurück.
9. Wiederholen Sie die Schritte 4–8, um die Einstellung für weitere Sekundärbereiche vorzunehmen.
10. Drücken Sie **OK** [6] zur Bestätigung.
11. Drücken Sie **←** [3], um zum Hauptmenü zurückzukehren.

● Spotmodus (gezielt mähen)

HINWEIS

- ▶ Mit dieser Funktion können Sie gezielt Bereiche der Rasenfläche mähen, die sonst von Sitzmöbeln, Spielgeräten usw. verdeckt sind.
- ▶ Das Produkt mäht in einem Spiralmuster entgegen dem Uhrzeigersinn. Nachdem das Produkt in einem Radius von 1 m oder 3,5 Minuten lang gemäht hat, wechselt es in den automatischen Mähmodus (Zufalls- bzw. Chaosprinzip).

1. Stellen Sie das Produkt auf den gewünschten Bereich des Rasens.
2. Display [10] entsperren: Geben Sie Ihre 4-stellige PIN ein.
3. Drücken Sie **OK** [6], um das Hauptmenü aufzurufen.

4. Wählen Sie **Spotmodus** aus, indem Sie **▲** [4] oder **▼** [5] drücken.
5. Drücken Sie **OK** [6], um mit dem gezielten Mähen zu beginnen.

● Regensensor deaktivieren/aktivieren

⚠ ACHTUNG! Kurzschlussrisiko!

- ▶ Betreiben Sie das Produkt nicht während eines Gewitters. Trennen Sie die Ladestation [22] von der Stromversorgung.

HINWEIS

- ▶ Falls der Regensensor aktiviert ist, kehrt das Produkt bei Regen zur Ladestation [22] zurück.
- ▶ Der Regensensor ist im Werkzustand aktiviert.

1. Display [10] entsperren: Geben Sie Ihre 4-stellige PIN ein.
2. Drücken Sie **OK** [6], um das Hauptmenü aufzurufen.
3. Wählen Sie **Einstellung** aus, indem Sie **▲** [4] oder **▼** [5] drücken.
4. Drücken Sie **OK** [6] zur Bestätigung.
5. Wählen Sie **Regenmodus** aus, indem Sie **▲** [4] oder **▼** [5] drücken.
6. Drücken Sie **OK** [6] zur Bestätigung.
7. **Deaktivieren:**
 - Wählen Sie **Deaktivieren** aus, indem Sie **▲** [4] oder **▼** [5] drücken.
 - Drücken Sie **OK** [6] zur Bestätigung.
- Aktivieren:**
 - Wählen Sie **Aktivieren** aus, indem Sie **▲** [4] oder **▼** [5] drücken.
 - Drücken Sie **OK** [6] zur Bestätigung.
 - Wählen Sie eine Zeit in Minuten aus, wann das Produkt den Betrieb nach dem Regen fortsetzen soll, indem Sie **▲** [4] oder **▼** [5] drücken.
 - Drücken Sie **OK** [6] zur Bestätigung.

- Wählen Sie aus, ob das Produkt die durch den Regen bedingte ausgefallene Arbeitszeit nachholen soll, indem Sie **▲** [4] oder **▼** [5] drücken.
 - Drücken Sie **OK** [6] zur Bestätigung.
8. Drücken Sie **←** [3], um zum Hauptmenü zurückzukehren.

● App PARKSIDE

HINWEIS

- ▶ Mit der App **PARKSIDE** können Sie das Produkt überwachen und bestimmte Funktionen steuern. Die Funktionen können sich mit Updates von App und Firmware ändern.
- ▶ Detaillierte Informationen zu den Funktionen der App **PARKSIDE** finden Sie in der App-Beschreibung im App Store® oder bei Google Play™.
- ▶ Das Produkt kommuniziert mit der App **PARKSIDE** via Bluetooth®.

● Voraussetzungen

Um das Produkt in der App **PARKSIDE** zu finden, müssen folgende Voraussetzungen erfüllt sein:

- Die App **PARKSIDE** ist auf Ihrem Smartphone installiert und Bluetooth® ist aktiviert. Mit diesem QR-Code gelangen Sie direkt zum Download der App **PARKSIDE**.

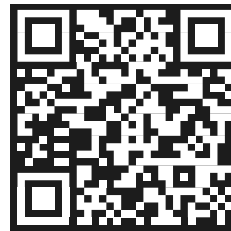

- Das Produkt wurde zuvor nicht mit einem anderen Smartphone verbunden. Anderenfalls muss diese Verbindung aufgehoben werden. Das Produkt kann

nur mit einem einzigen Smartphone verbunden sein.

- Die WLAN-Funktion des Produkts muss aktiviert sein (siehe „WLAN am Produkt aktivieren“).

● WLAN am Produkt aktivieren

HINWEIS

- ▶ Die WLAN-Funktion ist im Werkszustand deaktiviert.

1. Display **[10]** entsperren: Geben Sie Ihre 4-stellige PIN ein.
2. Drücken Sie **OK [6]**, um das Hauptmenü aufzurufen.
3. Wählen Sie **Einstellung** aus, indem Sie **▲ [4]** oder **▼ [5]** drücken.
4. Drücken Sie **OK [6]** zur Bestätigung.
5. Wählen Sie **Wi-Fi einstellen** aus, indem Sie **▲ [4]** oder **▼ [5]** drücken.
6. Drücken Sie **OK [6]** zur Bestätigung.
7. Drücken Sie **← [3]**, um zum Hauptmenü zurückzukehren.

● Produkt mit der App PARKSIDE verbinden

1. Aktivieren Sie Bluetooth® auf Ihrem Smartphone.
2. Öffnen Sie die App **PARKSIDE**.
3. Tippen Sie **Deine Geräte** an. Das Produkt wird in der Liste angezeigt. Stellen Sie innerhalb von 1 Minute die Verbindung zum Produkt her, indem Sie es in der Liste auswählen. Falls das Produkt nicht in der Liste erscheint, schalten Sie das Produkt aus und wieder ein (siehe „Ein-/ausschalten“) und wiederholen Sie die obigen Schritte.

● Einstellungen

HINWEIS

- ▶ Einige der Einstellungen sind in den Kapiteln „Inbetriebnahme“ und „App PARKSIDE“ beschrieben.

● Produkt überwachen und steuern

1. Tippen Sie **Deine Geräte** an.
 2. Wählen Sie das Produkt in der Liste aus. Die Übersichtsseite des Produkts wird angezeigt.
 3. Wählen Sie die gewünschte Einstellung auf der Übersichtsseite aus.
- Falls Sie Fragen zu den Einstellungen haben: Tippen Sie **?** an. Ein Dialogfenster mit der Beschreibung für die entsprechende Einstellung wird angezeigt.

● Produkt aus der App PARKSIDE entfernen

HINWEIS

- ▶ Wenn Sie das Produkt aus der App **PARKSIDE** entfernen, werden die dazugehörigen Daten gelöscht.

1. Tippen Sie **Deine Geräte** an.
2. Wischen Sie das Feld des Produkts von rechts nach links.
3. Bestätigen Sie das Dialogfenster.

● Datenschutzbestimmungen

1. Tippen Sie **Mehr** an.
2. Scrollen Sie nach unten zum Abschnitt **Rechtliches**.
3. Tippen Sie **Datenschutzbestimmungen** an.

● Hinweis zum Datenschutz

- Für die Löschung der Daten auf zu entsorgenden Altgeräten ist der Endnutzer selbst verantwortlich.

● Menüübersicht

Hauptmenü	Untermenüebene 1	Untermenüebene 2	
Spotmodus	—	—	
Einstellung	Sprache	—	
	Datum und Zeit	—	
	Regenmodus	—	
	Arbeitszeit	—	
	Wi-Fi einstellen	—	
	PIN ändern	—	
	Informationen	Fehlerprotokoll	
		Arbeitsprotokoll	
		Geräteinformationen	
Werkseinstellung	—		
Versionsprüfung	—		
Zeitplan	—	—	
Sekundärbereiche	—	—	

● Sprache



1. Display **[10]** entsperren: Geben Sie Ihre 4-stellige PIN ein.
2. Drücken Sie **OK [6]**, um das Hauptmenü aufzurufen.
3. Wählen Sie **Einstellung** aus, indem Sie **^ [4]** oder **v [5]** drücken.
4. Drücken Sie **OK [6]** zur Bestätigung.
5. Wählen Sie **Sprache** aus, indem Sie **^ [4]** oder **v [5]** drücken.
6. Drücken Sie **OK [6]** zur Bestätigung.
7. Wählen Sie die gewünschte Sprache aus, indem Sie **^ [4]** oder **v [5]** drücken.
8. Drücken Sie **OK [6]** zur Bestätigung.
9. Drücken Sie **← [3]**, um zum Hauptmenü zurückzukehren.

● Datum & Uhrzeit

HINWEIS

- Die korrekte Einstellung von Datum und Uhrzeit ist erforderlich, um die korrekte Funktion der Arbeitszeit- und Zeitplan-Einstellungen zu gewährleisten.





















1. Display **[10]** entsperren: Geben Sie Ihre 4-stellige PIN ein.
2. Drücken Sie **OK [6]**, um das Hauptmenü aufzurufen.
3. Wählen Sie **Einstellung** aus, indem Sie **^ [4]** oder **v [5]** drücken.
4. Drücken Sie **OK [6]** zur Bestätigung.
5. Wählen Sie **Datum und Zeit** aus, indem Sie **^ [4]** oder **v [5]** drücken.
6. Drücken Sie **OK [6]** zur Bestätigung.
7. Stellen Sie Datum und Uhrzeit ein, indem Sie **^ [4]** oder **v [5]** drücken. Wechseln Sie zur nächsten Ziffer, indem Sie **OK [6]** drücken.
8. Drücken Sie **OK [6]** zur Bestätigung.

- Drücken Sie  , um zum Hauptmenü zurückzukehren.

● PIN ändern



















HINWEIS

- ▶ Wenn das Produkt mit der App **PARKSIDE** verbunden ist, können Sie Ihre PIN in der App einsehen.

- Display  entsperren: Geben Sie Ihre 4-stellige PIN ein.
- Drücken Sie **OK** , um das Hauptmenü aufzurufen.
- Wählen Sie **Einstellung** aus, indem Sie   oder   drücken.
- Drücken Sie **OK** , zur Bestätigung.
- Wählen Sie **PIN ändern** aus, indem Sie   oder   drücken.
- Drücken Sie **OK** , zur Bestätigung.
- Geben Sie die alte PIN ein.
Falls Sie eine falsche PIN eingegeben haben:
 - Drücken Sie  .
 - Geben Sie die alte PIN erneut ein.
- Geben Sie eine neue 4-stellige PIN ein.
- Bestätigen Sie die neue PIN, indem Sie sie erneut eingeben. Das Display  zeigt **Erfolg** an.
Falls das Display  nicht **Erfolg** anzeigt, bedeutet dies, dass Sie die neue PIN falsch eingegeben haben. Gehen Sie wie folgt vor:
 - Drücken Sie  .
 - Geben Sie die alte PIN erneut ein.
 - Geben Sie eine neue 4-stellige PIN ein.
 - Bestätigen Sie die neue PIN, indem Sie sie erneut eingeben.
- Nach erfolgreicher Änderung der PIN: Drücken Sie  , um zum Hauptmenü zurückzukehren.

● Fehler-/Arbeitsprotokoll und Geräteinformation anzeigen















- Display  entsperren: Geben Sie Ihre 4-stellige PIN ein.

- Drücken Sie **OK** , um das Hauptmenü aufzurufen.
- Wählen Sie **Einstellung** aus, indem Sie   oder   drücken.
- Drücken Sie **OK** , zur Bestätigung.
- Wählen Sie **Informationen** aus, indem Sie   oder   drücken.
- Drücken Sie **OK** , zur Bestätigung.
- Wählen Sie **Fehlerprotokoll, Arbeitsprotokoll** oder **Geräteinformationen** aus, indem Sie   oder   drücken.
- Drücken Sie **OK** , zur Bestätigung. Das Display  zeigt die entsprechenden Daten an.
- Drücken Sie  , um zum Hauptmenü zurückzukehren.

● Auf Werkseinstellungen zurücksetzen

HINWEIS

- ▶ Diese Funktion löscht nicht die zugehörigen Daten auf Ihrem Smartphone. Sie müssen das Produkt aus der App **PARKSIDE** entfernen, um die zugehörigen Daten auf Ihrem Smartphone zu löschen (siehe „Produkt aus der App PARKSIDE entfernen“).

- Display  entsperren: Geben Sie Ihre 4-stellige PIN ein.
- Drücken Sie **OK** , um das Hauptmenü aufzurufen.
- Wählen Sie **Einstellung** aus, indem Sie   oder   drücken.
- Drücken Sie **OK** , zur Bestätigung.
- Wählen Sie **Werkseinstellung** aus, indem Sie   oder   drücken.
- Drücken Sie **OK** , zur Bestätigung.
- Drücken Sie  , um zum Hauptmenü zurückzukehren. Das Produkt schaltet sich aus und wird auf die Werkseinstellungen zurückgesetzt.

● Firmware überprüfen/ aktualisieren

HINWEIS

- ▶ Zur Aktualisierung der Firmware muss das Produkt mit der App **PARKSIDE** verbunden sein (siehe „App PARKSIDE“).

1. Display **10** entsperren: Geben Sie Ihre 4-stellige PIN ein.
2. Drücken Sie **OK** **6**, um das Hauptmenü aufzurufen.
3. Wählen Sie **Einstellung** aus, indem Sie **▲** **4** oder **▼** **5** drücken.
4. Drücken Sie **OK** **6** zur Bestätigung.
5. Wählen Sie **Versionsprüfung** aus, indem Sie **▲** **4** oder **▼** **5** drücken.
6. Drücken Sie **OK** **6** zur Bestätigung. Das System überprüft, ob eine aktuellere Firmware-Version verfügbar ist. Falls ja, wird die letzte Version automatisch heruntergeladen und installiert.
7. Drücken Sie **←** **3**, um zum Hauptmenü zurückzukehren.

● Bedienung

● Ein-/ausschalten

Einschalten

1. Halten Sie **⏻/▶** **1** ca. 3 Sekunden lang gedrückt, bis das Display **10** leuchtet.
2. Geben Sie Ihre 4-stellige PIN ein (siehe „4-stellige PIN“). Falls Sie eine falsche PIN eingegeben haben:
 - Warten Sie ca. 3 Sekunden lang oder drücken Sie **OK** **6** und geben Sie die PIN erneut ein.
 - Falls Sie 3× eine falsche PIN eingeben, wird das Display **10** 15 Sekunden lang gesperrt.
 - Bei jeder weiteren Eingabe einer falschen PIN wird die Sperrzeit verdoppelt.

3. Drücken Sie **OK** **6**, um das Hauptmenü aufzurufen. Das Produkt befindet sich nun im Standby-Modus.

Ausschalten

- Halten Sie **⏻/▶** **1** ca. 3 Sekunden lang gedrückt.
- Das Produkt stoppt, wenn:
 - Sie **STOP** **9** drücken,
 - es das Signal des Begrenzungskabels **11** verliert und innerhalb von 9 Sekunden nicht wieder empfängt,
 - es während des Betriebs über das Begrenzungskabel **11** hinaus fährt,
 - es angehoben wird.

● Arbeitsanweisungen

⚠ **ACHTUNG! Kurzschlussrisiko!**

- ▶ Betreiben Sie das Produkt nicht während eines Gewitters. Trennen Sie die Ladestation **22** von der Stromversorgung.
- Beachten Sie die Lärmschutzbestimmungen und andere örtliche Vorschriften.
- Verwenden Sie das Produkt nicht bei Regen.
- Für ein optimales Ergebnis sollte das zu mähende Gras nicht höher als 40 mm sein. Falls das Gras höher ist, können Probleme während des Betriebs auftreten.
- Das Produkt muss nicht manuell gestartet werden, wenn es sich auf der Ladestation **22** befindet. Das Produkt startet automatisch gemäß des Zeitplans (siehe „Zeitplan einstellen“).
- Die Ladestation **22** muss an die Stromversorgung angeschlossen sein, wenn das Produkt in Betrieb ist. Wenn die LED **29** nicht leuchtet, ist die Stromversorgung unterbrochen.

- Falls Sie das Produkt außerhalb des Zeitraums eines eingestellten Zeitplans in Betrieb nehmen, arbeitet das Produkt gemäß der eingestellten Arbeitszeit (siehe „Arbeitszeit einstellen“).
- Falls das Produkt so eingestellt ist, dass es mit der Arbeit fernab der Ladestation [22] beginnen soll (siehe „Sekundärbereiche einstellen“), muss der Ladezustand des Akku-Packs [33] > 20 % betragen. Das Produkt kehrt automatisch zur Ladestation zurück, wenn der Ladezustand ≤ 20 % beträgt.
- Falls das Produkt so eingestellt ist, dass es mit der Arbeit direkt von der Ladestation [22] beginnen soll, startet es erst, wenn der Akku-Pack [33] voll aufgeladen ist.
- Abhängig von der Beschaffenheit des Rasens (Höhe, Dichte) passt das Produkt die Mähgeschwindigkeit automatisch an für ein optimales Ergebnis.
- Das Produkt arbeitet nach dem Zufalls- bzw. Chaosprinzip. Verwenden Sie das Produkt regelmäßig, um einen gleichmäßigen Rasen zu erhalten.
- Vor jeder Verwendung: Überprüfen Sie, ob sich Wildtiere, Steine oder andere Hindernisse auf dem Rasen befinden und verscheuchen bzw. entfernen Sie sie.
- Nach jeder Verwendung: Reinigen Sie das Produkt (siehe „Reinigung“).

● Betrieb manuell unterbrechen/ fortführen

Unterbrechen

- Produkt während des Betriebs anhalten: Drücken Sie **STOP** [9]. Das Produkt ist noch eingeschaltet, aber die Klinge [20] hören auf, sich zu drehen.

Fortführen

1. Drücken Sie **OK** [6].
2. Display [10] entsperren: Geben Sie Ihre 4-stellige PIN ein.
3. Drücken Sie \cup/\triangleright [1]. Das Produkt startet den Betrieb gemäß des eingestellten Arbeitszyklus oder es führt die zuvor unterbrochene Arbeit fort.

● Gemäß Zeitplan oder manuell mähen

HINWEIS

- ▶ Das Produkt bietet 2 Betriebsmodi:
 - Gemäß Zeitplan mähen (siehe „Zeitplan einstellen“)
 - Manuell mähen (außerhalb des Zeitraums eines Zeitplans)
- ▶ Falls Sie **STOP** [9] drücken, werden Sie zur Eingabe Ihrer 4-stelligen PIN aufgefordert. Nach Eingabe der korrekten PIN wechselt das Produkt in den Standby-Modus. Das Produkt wird die Arbeit erst fortführen, wenn die nächste geplante Startzeit erreicht ist und die Startbedingungen erfüllt sind oder wenn Sie mit dem manuellen Mähen beginnen.

Gemäß Zeitplan

- Das Produkt muss sich im Standby-Modus befinden (siehe „Ein-/aus-schalten“).
- Das Produkt startet den Betrieb automatisch, wenn die Startbedingungen (z. B. Ladezustand, Startzeit, kein Regen) erfüllt sind.
- Drücken Sie nicht \cup/\triangleright [1] in diesem Modus. Anderenfalls wechselt das Produkt in den manuellen Modus.

Manuell

1. Display **10** entsperren: Geben Sie Ihre 4-stellige PIN ein.
2. Drücken Sie **OK** **6**.
3. Halten Sie  **1** ca. 1 Sekunde lang gedrückt. Das Produkt beginnt zu arbeiten.

● Zur Ladestation zurückkehren

HINWEIS

- ▶ Das Produkt fährt im Uhrzeigersinn entlang des Begrenzungskabels **11** zur Ladestation **22** zurück.

Automatisch

- Das Produkt kehrt automatisch zur Ladestation **22** zurück, wenn

mindestens eine der folgenden Bedingungen erfüllt ist:

- Der Ladezustand des Akku-Packs **33** beträgt $\leq 20\%$.
- Die eingestellte Arbeitszeit pro Tag wurde erreicht (siehe „Arbeitszeit einstellen“).
- Der Regensensor ist aktiviert und erkennt Regen (siehe „Regensensor deaktivieren/aktivieren“).

Manuell

- Das Produkt muss sich im Standby-Modus befinden (siehe „Ein-/aus-schalten“).
1. Drücken Sie  **2**.
 2. Drücken Sie **OK** **6**. Das Produkt fährt zur Ladestation **22** zurück.

● Status-/Fehlermeldungen auf dem Display

Meldung	Erklärung/notwendige Aktion
Standby(S)	Das Produkt befindet sich im Standby-Modus. Es liegen keine Fehlermeldungen vor.
PIN eingeben	Aufforderung zur Eingabe der 4-stelligen PIN
Ladevorgang	Der Akku-Pack 33 lädt.
Automatisches Mähen	Das Produkt mäht automatisch.
Mähen	Das Produkt mäht.
Spotmodus	Das Produkt mäht einen gezielten Bereich.
Mähen des Fixpunkts beendet	Das Produkt hat das Mähen im Spotmodus beendet.
Zurückkehren	Das Produkt kehrt zur Ladestation 22 zurück.
Unterbrochen	Das Produkt befindet sich im Pausemodus, wenn Sie Pause in der App PARKSIDE antippen.
Not-Aus	STOP 9 wurde gedrückt.
Aufladen für den Betrieb	Der Akku-Pack 33 lädt.
Aktualisierung	Aktualisierung der Firmware muss durchgeführt werden/ wird durchgeführt (siehe „Firmware überprüfen/ aktualisieren“)
Derzeit regnet es, Rückkehr	Der Regensensor wurde ausgelöst. Das Produkt kehrt zur Ladestation 22 zurück.
Weiterarbeiten?	Ja: Drücken Sie OK 6 . Nein: Drücken Sie  3 .

Meldung	Erklärung/notwendige Aktion
Niedrige Batteriespannung	<p>Der Ladezustand des Akku-Packs 33 erfüllt nicht die Mindestanforderungen bei Beginn der Arbeit:</p> <p>80 % für automatisches Mähen 20 % für Spotmodus (gezielt mähen)</p> <p>Entweder stellen Sie das Produkt auf die Ladestation 22 und warten, bis der Ladevorgang abgeschlossen ist oder warten Sie darauf, dass das Produkt automatisch zur Ladestation zurückkehrt.</p>
Kein Signal vom Begrenzungskabel	<p>Überprüfen Sie, ob das Begrenzungskabel 11 ordnungsgemäß an der Lüsterklemme 19 angeschlossen ist (siehe „Begrenzungskabel an Ladestation anschließen“).</p> <p>Stellen Sie das Produkt in den vom Begrenzungskabel 11 abgegrenzten Bereich. Starten Sie das Produkt neu, indem Sie es aus- und wieder einschalten (siehe „Ein-/ausschalten“).</p> <p>Überprüfen Sie die LED 29 an der Ladestation 22. Wenn die LED grün blinkt, ist das Begrenzungskabel 11 entweder beschädigt oder nicht ordnungsgemäß angeschlossen.</p> <p>Wenn die LED 29 dauerhaft grün leuchtet, ist das Begrenzungskabel 11 ordnungsgemäß angeschlossen.</p>
Mäher war verschlossen! Warten...	Warten Sie, bis der aktuelle Vorgang abgeschlossen ist.
Falsche PIN, bitte erneut versuchen	<p>Aufforderung zur erneuten Eingabe der PIN</p> <p>Tipp: Falls das Produkt mit der App PARKSIDE verbunden ist, können Sie Ihre PIN in der App einsehen.</p>
Mäher draußen	Stellen Sie das Produkt in den vom Begrenzungskabel 11 abgegrenzten Bereich. Starten Sie das Produkt neu, indem Sie es aus- und wieder einschalten (siehe „Ein-/ausschalten“).
Start-Taste drücken, um zu starten	Drücken Sie  1 .
Aktualisierung fehlgeschlagen	Starten Sie das Produkt neu, indem Sie es aus- und wieder einschalten (siehe „Ein-/ausschalten“). Führen Sie den Aktualisierungsvorgang erneut aus (siehe „Firmware überprüfen/aktualisieren“).
FEHLER	Lassen Sie sich das Fehlerprotokoll anzeigen, um weitere Informationen zu erhalten (siehe „Fehler-/Arbeitsprotokoll und Geräteinformation anzeigen“).

Meldung	Erklärung/notwendige Aktion
Schneidemotor blockiert	Entfernen Sie die Blockierung (siehe „Wartung“) oder wenden Sie sich an unser Service-Center (siehe „Service“).
Blockade des linken Motors	
Batterie anomal	Ersetzen Sie den Akku-Pack 33 .
Batterie beschädigt	
Batterietemperatur anomal	Die Temperatur des Akku-Packs 33 liegt außerhalb des normalen Bereichs. Der Ladevorgang wird unterbrochen. Wenn der Akku-Pack wieder eine normale Temperatur erreicht, wird der Ladevorgang fortgesetzt. Falls nötig, starten Sie das Produkt neu, indem Sie es aus- und wieder einschalten (siehe „Ein-/ausschalten“). Brechen Sie alternativ den Ladevorgang ab. Warten Sie, bis der Akku-Pack 33 heruntergekühlt ist.
Batteriespannung zu hoch	Die Spannung des Akku-Packs 33 ist zu hoch. Ersetzen Sie den Akku-Pack.
Batterie zu heiß	Die Temperatur des Akku-Packs 33 ist zu hoch. Warten Sie, bis der Akku-Pack 33 heruntergekühlt ist.
Hohe Temperatur	Brechen Sie den Ladevorgang ab. Lassen Sie das Produkt herunterkühlen.
Mäher angehoben	Stellen Sie das Produkt auf dessen Räder.
Mäher geneigt	Stellen Sie das Produkt auf dessen Räder. Starten Sie das Produkt neu, indem Sie es aus- und wieder einschalten (siehe „Ein-/ausschalten“).
Motor hat Übertemperatur	Schalten Sie das Produkt aus (siehe „Ein-/ausschalten“) und lassen Sie es herunterkühlen.
Hardware-Fehler (0–5)	Starten Sie das Produkt neu, indem Sie es aus- und wieder einschalten (siehe „Ein-/ausschalten“). Falls die Meldung weiterhin angezeigt wird, wenden Sie sich an unser Service-Center (siehe „Service“).
Motorfehler	Wenden Sie sich an unser Service-Center (siehe „Service“).
Hallsensor defekt	
Ladung anomal	
Entladung anomal	
Fehler beim Entladen der Batterie	
Fehler der inertialen Messeinheit (IMU)	
Motorüberstrom	

● Fehlerbehebung

Problem	Mögliche Ursache	Lösung
Das Produkt startet nicht.	Der Akku-Pack 33 ist nicht korrekt eingesetzt.	Setzen Sie den Akku-Pack 33 korrekt ein (siehe „Akku-Pack einsetzen/entnehmen“).
	Der Akku-Pack 33 ist entladen.	Laden Sie den Akku-Pack 33 auf (siehe „Akku-Pack aufladen“).
	Der Motor ist defekt.	Wenden Sie sich an unser Service-Center (siehe „Service“).
	Das Begrenzungskabel 11 ist nicht ordnungsgemäß angeschlossen oder beschädigt.	Schließen Sie das Begrenzungskabel 11 ordnungsgemäß an die Lüsterklemme 19 an (siehe „Begrenzungskabel an Ladestation anschließen“).
		Ersetzen Sie das Begrenzungskabel 11 (siehe „Ersatzteile/Zubehör“).
	Das Produkt befindet sich nicht innerhalb des eingegrenzten Bereichs.	Positionieren Sie das Produkt innerhalb des eingegrenzten Bereichs.
Das Gras ist zu hoch.	Falls das Gras höher als 40 mm ist, empfehlen wir, den Rasen mit einem anderen Rasenmäher vorzumähen.	
Der Motor schaltet sich plötzlich aus.	Die Schneideeinheit wird von einem Fremdkörper blockiert.	Entfernen Sie den Fremdkörper (siehe „Wartung“).
Das Ergebnis ist nicht zufriedenstellend oder der Motor arbeitet schwergängig.	Die Schnitthöhe ist zu hoch.	Stellen Sie eine niedrigere Schnitthöhe ein (siehe „Schnitthöhe einstellen“).
	Die Klinsen 21 sind stumpf.	Drehen Sie die Klinsen 21 um, lassen Sie sie von einer Fachkraft schärfen oder ersetzen Sie sie (siehe „Wartung“).
	Die Schneideeinheit ist blockiert.	Entfernen Sie die Blockierung (siehe „Wartung“).
	Die Klinsen 21 sind nicht korrekt montiert.	Montieren Sie die Klinsen 21 korrekt (siehe „Wartung“).

Problem	Mögliche Ursache	Lösung
Das Produkt fährt über den eingegrenzten Bereich hinaus.	Ecken in einem Winkel von 90° können zu Signalverlust führen.	Vermeiden Sie es, Ecken mit einem Winkel von 90° zu verlegen. Verlegen Sie stattdessen 2 benachbarte Ecken mit einem Winkel von jeweils 135° mit einem Mindestabstand von 20 cm zwischen den Ecken.
	Das Begrenzungskabel 11 ist nicht ordnungsgemäß angeschlossen oder beschädigt.	Schließen Sie das Begrenzungskabel 11 ordnungsgemäß an die Lüsterklemme 19 an (siehe „Begrenzungskabel an Ladestation anschließen“).
		Ersetzen Sie das Begrenzungskabel 11 (siehe „Ersatzteile/Zubehör“).
	Steigungen/Gefälle im eingegrenzten Bereich sind zu steil.	Bei einem Abstand von 30 cm zum Begrenzungskabel 11 sollte eine Steigung 19° (35 %) nicht überschreiten.
		Bei einem Abstand von 40 cm zum Begrenzungskabel 11 sollte ein Gefälle 10° (17 %) nicht überschreiten.
	Signalstörungen treten aufgrund einer fehlerhaften Positionierung der Ladestation 22 auf.	Im Einfahrtsbereich der Ladestation 22 muss das Begrenzungskabel 11 auf einer Länge von mindestens 2 m gerade verlegt werden.
		Hinter der Ladestation 22 muss das Begrenzungskabel 11 auf einer Länge von mindestens 1 m gerade verlegt werden.
		Platzieren Sie weder das Netzteil 15 noch lagern Sie überschüssiges Begrenzungskabel 11 in unmittelbarer Nähe der Ladestation 22 .
		Vermeiden Sie Schlaufen in den Leitungen des Netzteils 15 .
		Vermeiden Sie Schlaufen im Begrenzungskabel 11 .
Die Klängen 21 drehen sich nicht.	Die Schneideeinheit wird von Gras blockiert.	Entfernen Sie das Gras (siehe „Wartung“).
	Die Klingenschrauben 20 sind lose.	Ziehen Sie die Klingenschrauben 20 fest (siehe „Wartung“).

Problem	Mögliche Ursache	Lösung
Unnormale Geräusche, Klappergeräusche oder Vibrationen treten auf.	Die Klingenschrauben 20 sind lose.	Ziehen Sie die Klingenschrauben 20 fest (siehe „Wartung“).
	Die Klingen 21 sind beschädigt.	Ersetzen Sie die Klingen 21 (siehe „Wartung“).

● **Reinigung und Pflege**

⚠️ WARNUNG!



Entfernen Sie die Sperrvorrichtung, bevor Sie Arbeiten am Produkt durchführen oder es anheben!



Tragen Sie Schutzhandschuhe!

⚠️ VORSICHT! Verletzungsrisiko und Risiko von Produktschäden!

- ▶ Vor Reinigung, Wartung, Lagerung und Transport:
 - Schalten Sie das Produkt aus (siehe „Ein-/ausschalten“).
 - Entnehmen Sie den Akku-Pack **33** vom Produkt (siehe „Akku-Pack einsetzen/entnehmen“).
 - Achten Sie darauf, dass alle beweglichen Teile zum vollständigen Stillstand gekommen sind.
 - Trennen Sie das Netzteil **15** von der Stromversorgung.

HINWEIS

- ▶ Führen Sie die in den folgenden Abschnitten beschriebenen Reinigungs- und Wartungsarbeiten regelmäßig durch. Dadurch ist eine lange und zuverlässige Nutzung gewährleistet.

HINWEIS

- ▶ Lassen Sie Reparatur- und Wartungsarbeiten, die nicht in dieser Bedienungsanleitung beschrieben sind, von unserem Service-Center durchführen (siehe „Service“). Verwenden Sie nur Originalteile.

● **Reinigung**

⚠️ WARNUNG! Stromschlagrisiko!

- ▶ Spritzen Sie das Produkt und Zubehör nicht mit Wasser ab.
- ▶ Tauchen Sie das Produkt und Zubehör nicht in Wasser ein.
- ▶ Reinigen Sie das Produkt und Zubehör nicht unter fließendem Wasser.

⚠️ ACHTUNG! Risiko von Produktschäden!

- ▶ Verwenden Sie zur Reinigung des Produkts und Zubehörs keine chemischen, alkalischen, scheuernden oder anderen aggressiven Reinigungsmittel oder Desinfektionsmittel, da diese die Oberflächen angreifen können.
- ▶ Verwenden Sie zur Reinigung keine harten oder scharfkantigen Gegenstände.

Produkt

- Reinigen Sie das Produkt mit einem weichen, trockenen Tuch. Verwenden Sie bei hartnäckiger Verschmutzung eine Bürste oder ein leicht angefeuchtetes Tuch.
- Lassen Sie das Produkt vollständig trocknen.

Ladestation

1. Trennen Sie das Ladekabel **27** von der Leitung des Netzteils **15**.
2. Trennen Sie die Lüsterklemme **19** mit dem Begrenzungskabel **11** von der Ladeeinheit **23**.
3. Lösen Sie die 6 Schrauben **13** mit dem Innensechskantschlüssel **14**.
4. Lösen Sie die 4 Schrauben **18** und trennen Sie die Ladeeinheit **23** von der Bodenplatte **26**.
5. Reinigen Sie die Ladeeinheit **23** und Bodenplatte **26** mit einem weichen, trockenen Tuch. Verwenden Sie bei hartnäckiger Verschmutzung eine Bürste oder ein leicht angefeuchtetes Tuch.
Die Ladestifte **24** dürfen nicht feucht werden.
6. Lassen Sie die Ladeeinheit **23** und Bodenplatte **26** vollständig trocknen.
7. Bauen Sie die Ladestation **22** in umgekehrter Reihenfolge wieder zusammen, schließen Sie alle Kabel an und fixieren Sie sie am Boden (siehe „Installation“).

● Wartung

HINWEIS

- ▶ Die Klingen **21** sind wendbar. Falls die Klingen auf einer Seite stumpf sind, drehen Sie sie um (siehe „Klingen umdrehen“).
- ▶ Falls die Klingen **21** beidseitig stumpf sind, lassen Sie sie von einer Fachkraft schärfen.

HINWEIS

- ▶ Falls die Klingen **21** beschädigt sind oder eine Unwucht aufweisen, müssen sie ersetzt werden (siehe „Klingen ersetzen“ und „Ersatzteile/Zubehör“).
- Vor jeder Verwendung: Überprüfen Sie das Produkt und Zubehör auf Verschleiß, Beschädigungen und lose Teile. Falls nötig, ersetzen Sie verschlissene oder beschädigte Teile und ziehen Sie lose Teile fest. Beachten Sie die technischen Anforderungen (siehe „Technische Daten“).
- Überprüfen Sie Abdeckungen und Schutzeinrichtungen auf Beschädigung und korrekten Sitz und lassen Sie sie bei Bedarf ersetzen.

Klingen umdrehen

Abb. J

1. Stellen Sie das Produkt auf den Kopf.
2. Lösen Sie die Klingenschrauben **20** mit einem SW10-Schraubenschlüssel (nicht enthalten).
3. Drehen Sie die Klingen **21** um.
4. Befestigen Sie die Klingen **21** mit den Klingenschrauben **20**.

Klingen ersetzen

Abb. J

1. Stellen Sie das Produkt auf den Kopf.
2. Lösen Sie die Klingenschrauben **20** mit einem SW10-Schraubenschlüssel (nicht enthalten).
3. Entnehmen Sie die alten Klingen **21**.
4. Befestigen Sie die neuen Klingen **21** mit den Klingenschrauben **20**.

Fremdkörper/Blockierungen entfernen

1. Stellen Sie das Produkt auf den Kopf.
2. Entfernen Sie den Fremdkörper/die Blockierung vorsichtig mit einer Bürste, Pinzette oder per Hand.

Gebrochenes Begrenzungskabel reparieren

Abb. L

1. Entfernen Sie 10 mm der Isolierung an beiden Enden des Begrenzungskabels **11** mit einer Abisolierzange.
2. Stecken Sie ein Ende des Begrenzungskabels **11** in einen Steckplatz des Verbindungsstücks **17**.
3. Stecken Sie das andere Ende des Begrenzungskabels **11** in den anderen Steckplatz des Verbindungsstücks **17**.
4. Klemmen Sie die Abdeckung des Verbindungsstücks **17** mit einer Zange (nicht enthalten) fest, um eine sichere Abdichtung zu gewährleisten.

● Lagerung

- Umhüllen Sie das Produkt nicht mit einem Nygonsack, da sich Feuchtigkeit ansammeln könnte, die zu Schimmelbildung führt.
- Vor der Lagerung: Reinigen Sie das Produkt (siehe „Reinigung“).
- Lagern Sie das Produkt und Zubehör
 - sauber,
 - trocken,
 - vor Staub geschützt,
 - außer Reichweite von Kindern.

Akku-Pack

- Die Lagertemperatur für den Akku-Pack **33** liegt zwischen 0 °C und +45 °C. Vermeiden Sie extreme Kälte oder Hitze. Der Akku-Pack könnte dadurch an Leistung verlieren.
- Vor der Langzeitlagerung (z. B. im Winter): Lagern Sie den Akku-Pack **33** nur teilweise geladen. Der Akku-Pack sollte zu 50 % bis 80 % aufgeladen sein.
- Bei Langzeitlagerung: Überprüfen Sie den Ladezustand des Akku-Packs **33** ungefähr alle 3 Monate. Falls nötig, laden Sie den Akku-Pack wieder auf.

Winterpause

- Trennen Sie das Begrenzungskabel **11** von der Ladestation **22**.
- Isolieren Sie die Enden des Begrenzungskabels **11** mit Klebeband.
- Nach der Winterpause: Reinigen Sie die Kontakte im Akkufach **32** und die Ladestifte **24** mit einer Messingbürste, um Problemen beim Ladevorgang vorzubeugen.

● Transport

- Tragen Sie das Produkt am Tragegriff **35**. Die Klingen **21** müssen vom Körper weg zeigen (Abb. K).
- Schützen Sie das Produkt gegen Schläge und starke Vibrationen, die insbesondere beim Transport in Fahrzeugen auftreten.
- Sichern Sie das Produkt gegen Verrutschen und Kippen.

● Ersatzteile/Zubehör

- Kunden können kompatible Ersatzteile und Zubehör über services.swap-europe.com beziehen.
- Wenden Sie sich für weitere Informationen an die Service-Hotline (siehe „Service“).
- Halten Sie die Teilenummer für Ihre Bestellung bereit.

Teilenummer	Bezeichnung
11	Begrenzungskabel
12	Haken
13	Schraube (für Ladestation)
15	Netzteil
Set:	
20	Klingenschraube (M5×7)
21	Klinge
23	Ladeeinheit
26	Bodenplatte

● Entsorgung

Die Verpackung besteht aus umweltfreundlichen Materialien, die Sie über die örtlichen Recyclingstellen entsorgen können.



Beachten Sie die Kennzeichnung der Verpackungsmaterialien bei der Abfalltrennung, diese sind gekennzeichnet mit Abkürzungen (a) und Nummern (b) mit folgender Bedeutung: 1–7: Kunststoffe/ 20–22: Papier und Pappe/80–98: Verbundstoffe.

Produkt:



Möglichkeiten zur Entsorgung des ausgedienten Produkts erfahren Sie bei Ihrer Gemeinde- oder Stadtverwaltung.



Gerät entsorgen

Das Symbol der durchgestrichenen Mülltonne bedeutet, dass dieses Gerät am Ende der Nutzungszeit nicht über den Hausmüll entsorgt werden darf. Das Gerät ist bei eingerichteten Sammelstellen, Wertstoffhöfen oder Entsorgungsbetrieben abzugeben. Zudem sind Vertrieber von Elektro- und Elektronikgeräten sowie Vertrieber von Lebensmitteln zur Rücknahme verpflichtet.

LIDL bietet Ihnen

Rückgabemöglichkeiten direkt in den Filialen und Märkten an. Rückgabe und Entsorgung sind für Sie kostenfrei. Beim Kauf eines Neugeräts haben Sie das Recht, ein entsprechendes Altgerät unentgeltlich zurückzugeben.

Zusätzlich haben Sie die Möglichkeit, unabhängig vom Kauf eines Neugeräts, unentgeltlich (bis zu drei) Altgeräte abzugeben, die

in keiner Abmessung größer als 25 cm sind.

Bitte löschen Sie vor der Rückgabe alle personenbezogenen Daten.

Bitte entnehmen Sie vor der Rückgabe Batterien oder Akkumulatoren, die nicht vom Altgerät umschlossen sind, sowie Lampen, die zerstörungsfrei entnommen werden können und führen diese einer separaten Sammlung zu.

Defekte oder verbrauchte Batterien/Akkus müssen recycelt werden. Geben Sie Batterien/Akkus und/oder das Produkt über die angebotenen Sammeleinrichtungen zurück.



Umweltschäden durch falsche Entsorgung der Batterien/Akkus!

Das Symbol der durchgestrichenen Mülltonne auf Batterien oder Akkus bedeutet, dass Sie Batterien und Akkus nicht im Hausmüll entsorgen dürfen.

Entnehmen Sie die Batterien/den Akku-Pack aus dem Produkt vor der Entsorgung.

Diese können giftige Schwermetalle enthalten und unterliegen der Sondermüllbehandlung.

Die chemischen Symbole der Schwermetalle sind wie folgt:
Cd = Cadmium, Hg = Quecksilber,
Pb = Blei.

Sie sind gesetzlich verpflichtet, alte Batterien und Akkus nach Gebrauch zurückzugeben. Geben Sie deshalb verbrauchte Batterien und Akkus kostenfrei im Handelsgeschäft z. B. in Ihrer LIDL Filiale oder bei einer kommunalen Sammelstelle ab.

Batterien und Akkus können Stoffe enthalten, die schädlich für die menschliche

Gesundheit und Umwelt sind. Nur bei einer getrennten Sammlung und Verwertung von alten Batterien und Akkus können die negativen Auswirkungen vermieden werden.

Seien Sie besonders vorsichtig beim Umgang mit lithiumhaltigen Batterien und Akkus, da bei unsachgemäßer Verwendung eine erhöhte Brandgefahr besteht. Kleben Sie dazu die Pole ab, um einen äußeren Kurzschluss zu vermeiden.

Nutzen Sie Batterien mit langer Lebensdauer oder Akkus, um die Entstehung von Abfällen aus Alt-Batterien zu verringern. Beachten Sie die Anweisungen zum Lagern, und vermeiden Sie das vollständige Ent- und Aufladen des Akkus, um die Lebensdauer zu verlängern.

Darüber hinaus sollten Sie Batterien oder Elektro- und Elektronikgeräte mit Batterien oder Akkus nicht im öffentlichen Raum zurücklassen, um eine Vermüllung zu vermeiden. Prüfen Sie Möglichkeiten, Batterien einer Wiederverwendung zuzuführen, anstatt diese zu entsorgen, beispielsweise durch Instandsetzung der Batterie.

● **Garantie**

Das Produkt wurde nach strengen Qualitätsrichtlinien hergestellt und vor der Auslieferung sorgfältig geprüft. Im Falle von Material- oder Herstellungsfehlern haben Sie gegenüber dem Verkäufer des Produkts gesetzliche Rechte. Ihre gesetzlichen Rechte werden in keiner Weise durch unsere unten aufgeführte Garantie eingeschränkt.

Die Garantie für dieses Produkt beträgt 3 Jahre ab Kaufdatum. Die Garantiezeit beginnt mit dem Kaufdatum. Bewahren Sie den Originalkaufbeleg an einem sicheren Ort auf, da dieses Dokument als Nachweis des Kaufs erforderlich ist.

Alle Schäden oder Mängel, die bereits zum Zeitpunkt des Kaufs vorhanden sind, müssen unverzüglich nach dem Auspacken des Produkts gemeldet werden.

Sollte das Produkt innerhalb von 3 Jahren ab Kaufdatum einen Material- oder Herstellungsfehler aufweisen, werden wir es – nach unserer Wahl – kostenlos für Sie reparieren oder ersetzen. Die Garantiezeit verlängert sich durch einen stattgegebenen Gewährleistungsanspruch nicht. Dies gilt auch für ersetzte und reparierte Teile.

Diese Garantie erlischt, wenn das Produkt beschädigt oder unsachgemäß verwendet oder gewartet wurde.

Die Garantie deckt Material- und Herstellungsfehler ab. Diese Garantie erstreckt sich weder auf Produktteile, die normalem Verschleiß unterliegen, und somit als Verschleißteile gelten (z. B. Batterien, Schläuche, Farbpatronen), noch auf Schäden an zerbrechlichen Teilen, z. B. Schalter oder Teile aus Glas.

● **Abwicklung im Garantiefall**

Um eine schnelle Bearbeitung Ihres Anliegens zu gewährleisten, folgen Sie bitte den folgenden Hinweisen:

Bitte halten Sie für alle Anfragen den Kassenbon und die Artikelnummer (IAN 537675_2507) als Nachweis für den Kauf bereit.

Die Artikelnummer entnehmen Sie bitte dem Typenschild am Produkt, einer Gravur am Produkt, dem Titelblatt Ihrer Anleitung (unten links) oder dem Aufkleber auf der Rück- oder Unterseite des Produktes.

Sollten Funktionsfehler oder sonstige Mängel auftreten kontaktieren Sie zunächst die nachfolgend benannte Serviceabteilung telefonisch oder per E-Mail.

Ein als defekt erfasstes Produkt können Sie dann unter Beifügung des Kaufbelegs

(Kassenbon) und der Angabe, worin der Mangel besteht und wann er aufgetreten ist, für Sie portofrei an die Ihnen mitgeteilte Service-Anschrift übersenden.



Auf parkside-diy.com können Sie diese und viele weitere Handbücher einsehen und herunterladen. Mit diesem QR-Code gelangen Sie direkt auf parkside-diy.com. Wählen Sie Ihr Land aus, und suchen Sie über die Suchmaske nach den Bedienungsanleitungen. Mittels Eingabe der Artikelnummer (IAN) 537675_2507 gelangen Sie zur Bedienungsanleitung für Ihren Artikel.

● **Service**

DE Service Deutschland

Tel.: 08008855300

Kontaktformular auf parkside-diy.com

IAN 537675_2507

AT Service Österreich

Tel.: 0800447750

Kontaktformular auf parkside-diy.com

IAN 537675_2507

BE Service Belgien

Tel.: 080012614

Kontaktformular auf parkside-diy.com

IAN 537675_2507

CH Service Schweiz

Tel.: 0800563601

Kontaktformular auf parkside-diy.com

IAN 537675_2507



Serbisches Konformitätszeichen

● Für alle anderen produktbezogenen Anfragen

Land/ Region	Firma/ Kontakt	Adresse	E-Mail/URL	Telefon
Europa (Haupt- kontakt)	SWAP Verdun	ZA des Barthes 8, rue Gustave Eiffel 82600 Verdun/ Garonne, Frankreich	services.swap-europe.com	+33 532 930 470
Frankreich + Belgien (Haupt- kontakt)	Depot Loc	Rue du Rivage, 59320 Sequedin	atelier@depot-loc.fr	+33 03204 88094
Frankreich + Belgien	Vert Mécanik	333 Rue de Leers, 59150 Wattrelos	contact@vertmecanik.com	+33 06832 82309
Frankreich + Belgien	Bail Services 59	9 Place de l'Expansion, 59264 Onnaing	bailservices59@orange.fr	+33 03272 85308
Nieder- lande	Camiel (CGB Janssen)	Musschen- broekstraat 47, 1000AP Eindhoven	cgbjanssen@gmail.com	+31 611 280 321
Österreich	Rasen- roboter Pro	Camiel Musschen- broekstraat 47, 1000AP Eindhoven	rasenroboterpro@outlook.com	+31 611 280 321
Polen	Fix it	30-864 Kraków, ul. Nad Serafą 56A	sales@fixit.pl	–
Litauen	Natalia	Jurgio Baltrušaičio Str. 9, LT-06145 Vilnius	office@linguafield.com	–

● EU-Konformitätserklärung

DE

EU-KONFORMITÄTSERKLÄRUNG (Nr. 537675_2507)

IAN: 537675_2507
Produkt-Identifikation: "PARKSIDE" 20 V Mähroboter
Modellnummer: HG13928

Der oben beschriebene Gegenstand der Erklärung erfüllt die einschlägigen Harmonisierungsvorschriften der Union:

Richtlinie 2006/42/EG
Richtlinie 2014/53/EU
Richtlinie 2011/65/EU mit allen dazugehörigen Änderungen

Angabe der einschlägigen harmonisierten Normen oder der anderen technischen Spezifikationen, für die die Konformität erklärt wird:

Nr. / Teile
Richtlinie 2006/42/EG
EN 60335-1:2012/A15:2021
EN 50636-2-107:2015/A3:2021
Richtlinie 2014/53/EU
Gesundheit und Sicherheit (Art. 3(1)(a))
EN 60335-1:2012/A15:2021
EN 50636-2-107:2015/A3:2021
EN 50663:2017
EN 62311:2008
EN 62233:2008
EMV (Art. 3(1)(b))
EN IEC 55014-1:2021
EN IEC 55014-2:2021
EN IEC 61000-3-2:2019/A1:2021/A2:2024
EN 61000-3-3:2013/A1:2019/A2:2021
EN 301 489-1 V2.3:2019
EN 301 489-3 V2.3:2023
EN 301 489-17 V3.3.1:2024
Spektrum (Art. 3(2))
EN 300 328 V2.2.2:2019
EN 303 447 V1.3.1:2022

Der Gegenstand der oben beschriebenen Erklärung steht im Einklang mit der Richtlinie 2011/65/EU des Europäischen Parlaments und des Rates vom 8. Juni 2011 zur Beschränkung der Verwendung bestimmter gefährlicher Stoffe in Elektro- und Elektronikgeräten:

Nr. / Teile
EN IEC 63000:2018

Person, die die technische Dokumentation aufbewahrt: OWIM GmbH & Co.KG

Unterzeichnet für und im Namen von:

OWIM GmbH & Co. KG, Stiftsbergstraße 1, 74167 Neckarsulm, Deutschland

Diese Konformitätserklärung wird unter der alleinigen Verantwortung des Herstellers ausgestellt.

Original-Konformitätserklärung

Neckarsulm

Ort

14/11/2025

Datum

ppa. Jens Buchheim
ppa. Jens Buchheim

Prokurist

ppa. Dr. Thorsten Maier
ppa. Dr. Thorsten Maier

Prokurist





BATTERY COMPATIBLE WITH ALL DEVICES OF THE SERIES "X 20 V TEAM"
AZ AKKU AZ „X 20 V TEAM” SOROZAT MINDEN KÉSZÜLÉKÉVEL KOMPATIBILIS

AKUMULÁTOR JE KOMPATIBILNÝ SO VŠETKÝMI PRÍSTROJMI ZO SÉRIE
„X 20 V TEAM“

AKKU KOMPATIBEL MIT ALLEN GERÄTEN DER SERIE „X 20 V TEAM“

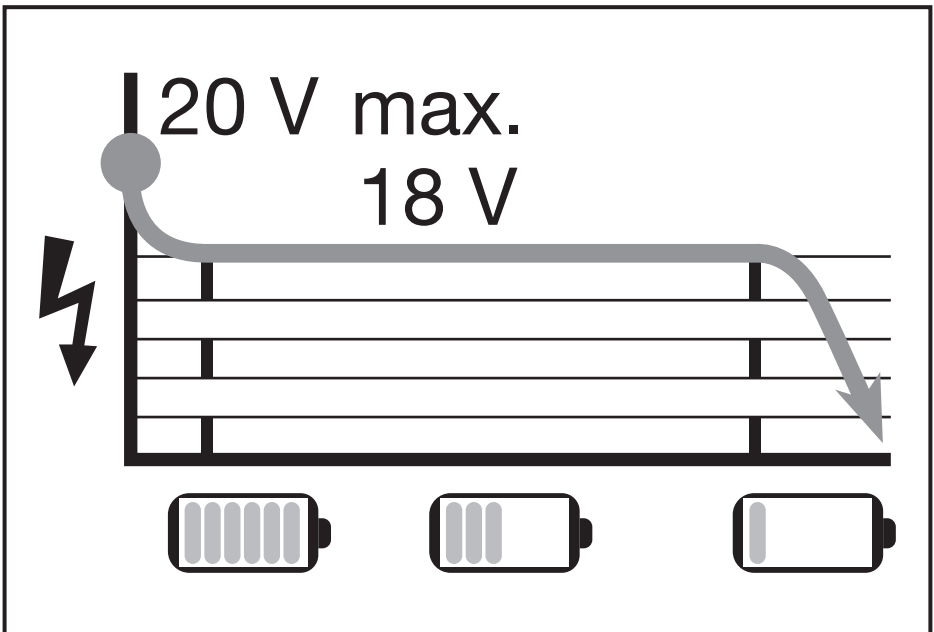

OWIM GmbH & Co. KG

Stiftsbergstraße 1
74167 Neckarsulm
GERMANY

Model No.: HG13928

Version: 01/2026

IAN 537675_2507

