

/// PARKSIDE®



Electric Leaf Blower & Vacuum PELSB 2600 A1

(HR)
Električni usisavač/puhalo lišća
Prijevod originalnih uputa

(BG)
**Електрически листосъбирач/
духалка**
Превод на оригиналната инструкция

(RO)
**Aspirator/suflantă electrică pentru
frunze**
Traducere a instrucțiunilor originale

(DE) (AT) (CH)
Elektro-Laubsauger/-bläser
Originalbetriebsanleitung

IAN 486908_2501

(HR) (RO) (BG)

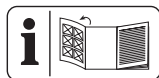

HR

Prije nego što pročitate tekst, otvorite stranicu sa slikama i upoznajte se na osnovu toga sa svim funkcijama uređaja.

RO

Înainte de a citi instrucțiunile, priviți imaginile și familiarizați-vă cu toate funcțiile aparatului.

BG

Преди да прочетете отворете страницата с фигурите и след това се запознайте с всички функции на уреда.

DE AT CH

Klappen Sie vor dem Lesen die Seite mit den Abbildungen aus und machen Sie sich anschließend mit allen Funktionen des Gerätes vertraut.

HR	Prijevod originalnih uputa	Stranica	4
RO	Traducere a instrucțiunilor originale	Pagina	22
BG	Превод на оригиналната инструкция	Страница	42
DE/AT/CH	Originalbetriebsanleitung	Seite	65

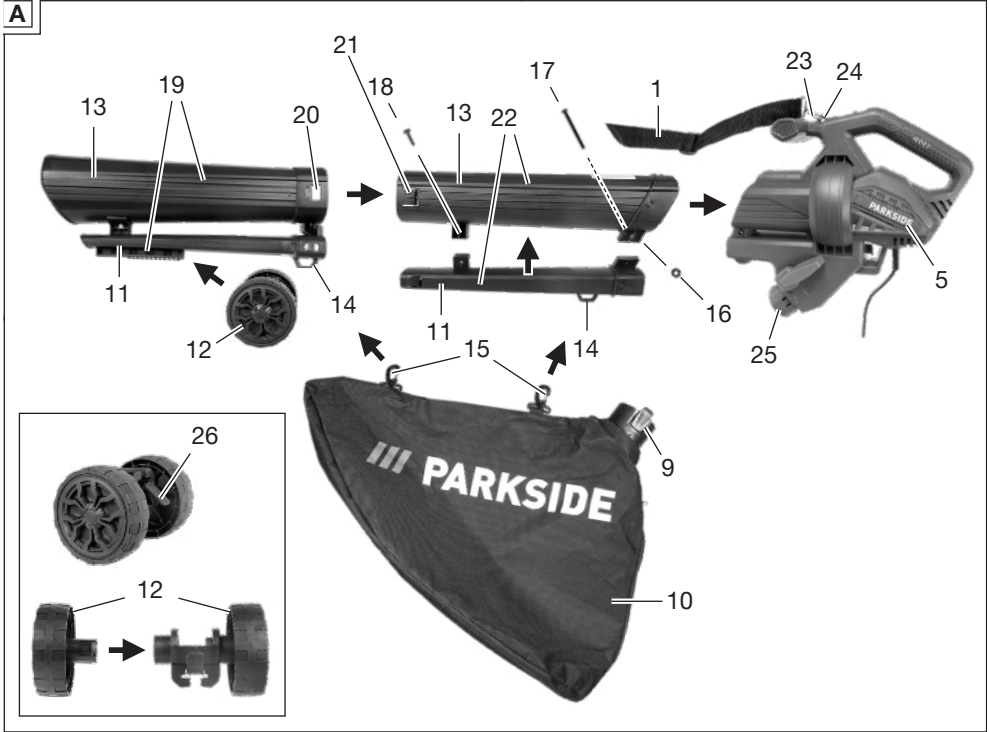
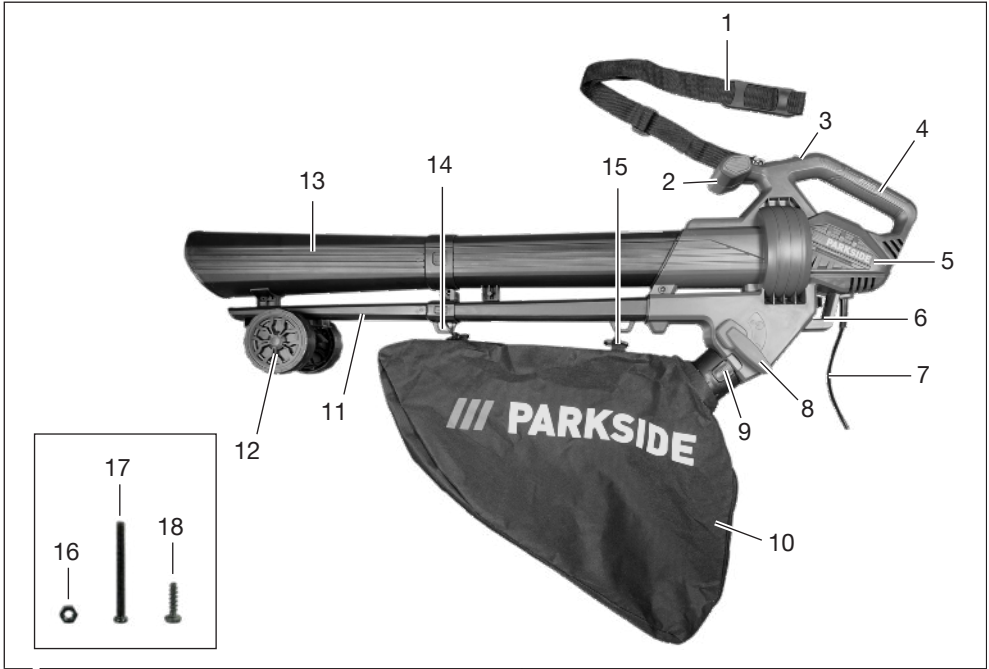

Sadržaj

Uvod	4
Namjenska uporaba.....	4
Opseg isporuke/pribor.....	5
Pregled.....	5
Opis funkcija.....	5
Tehnički podaci.....	5
Sigurnosne napomene	6
Značenje sigurnosnih napomena.....	6
Slikovne oznake i simboli.....	6
Siguran rad Vašeg puhača lišća.....	7
Priprema	15
Montiranje ispušne/usisne cijevi.....	15
Montiranje kotača.....	15
Montiranje i demontiranje prihvatne vreće.....	15
Stavljanje pojasa za nošenje.....	16
Pogon	16
Promjena načina rada.....	16
Uključivanje i isključivanje.....	16
Postavljanje broja okretaja.....	16
Napomene za rad.....	16
Pražnjenje prihvatne vreće.....	17
Transport	17
Čišćenje, održavanje i skladištenje	17
Čišćenje.....	17
Održavanje.....	18
Odstranite začepljenja i blokade.....	18
Skladištenje.....	18
Zbrinjavanje / zaštita okoliša	18
Traženje greške	18
Servis	19
Garancija.....	19
Servis popravka.....	20
Service-Center.....	20
Uvoznik.....	20
Rezervni dijelovi i pribor	21
Prijevod originalne EU izjave o sukladnosti	21
Eksplozirani pogled	87

Uvod

Srdačno čestitamo na kupnji vašeg novog električnog puhala / usisivača za lišće (u daljnjem tekstu uređaj ili električni alat).

Time ste se odlučili za vrlo kvalitetan proizvod. Ovaj uređaj je tijekom proizvodnje pro-

vjeren u pogledu kvalitete i podvrgnut krajnjoj kontroli. Funkcionalnost Vašeg uređaja time je zajamčena.



Upute za uporabu predstavljaju sastavni dio ovog uređaja. One sadrže važne napomene za sigurnost, rukovanje i zbrinjavanje. Pažljivo pročitajte upute za uporabu. Upoznajte se s upravljačkim dijelovima i ispravnim načinom uporabe uređaja. Uređaj koristite samo na opisani način i za navedena područja primjene. Dobro sačuvajte upute za uporabu i u slučaju predaje uređaja trećim osobama, predajte i svu dokumentaciju. Izjava o sukladnosti za ovaj proizvod dostupna je na internet stranici www.lidl.hr.

Namjenska uporaba

Uređaj je namijenjen isključivo za sljedeću namjenu:

- Usisavanje suhog lišća.
- Skupljanje suhog lišća, odnosno uklanjanje sa loše dostupnih mjesta (npr. ispod vozila).

Uređaj je namijenjen za uporabu od strane odraslih osoba. Mlade osobe starije od 16 godina uređaj smiju koristiti uz nadzor.

Svaka druga uporaba, koja u ovim uputama za uporabu nije izričito dopuštena, može predstavljati ozbiljnu opasnost za korisnika i dovesti do oštećenja uređaja. Operater ili korisnik uređaja odgovorni su za nesreće, štete i ozljede drugih ljudi i njihovog vlasništva. Uređaj je namijenjen za uporabu u radi-sam okruženjima. Nije koncipiran za trajni pogon u gospodarskim okruženjima. U slučaju komercijalne uporabe jamstvo prestaje važiti. Proizvođač ne jamči za štete uzrokovane protunamjenskom ili pogrešnom uporabom.

⚠ OPASNOST! Usisivač lišća nije usisivač za mokro usisavanje! Izbjegavajte usisavanje vlažnog materijala (lišća, prljavštine kao i grančica, grana, šišarki, trave, zemlje, pijeska, malča / usitnjenog materijala, itd.). Ne usisavajte na vlažnim ili mokrim travnjacima, travi ili livadama. Nepravilna uporaba može dovesti do začepljenja u komori za usitnjavanje i time do smanjenog učinka. Uređaj se tada eventualno mora potpuno rastaviti i očistiti. Ovaj posao mora obaviti stručnjak i nije pokriven jamstvom.

Opseg isporuke/pribor

Raspakirajte uređaj i provjerite opseg isporuke.

Materijal ambalaže zbrinite na odgovarajući način.

- Električni usisavač/puhalo lišća
- Ispušna/usisna cijev (Prednji dio)
- Ispušna/usisna cijev (Srednji dio, dvodijelni)
- Komplet kotača (trodjelno)
- Pojas za nošenje
- Prihvatna vreća
- Materijal za montažu (Matica, 2x Križni vijak)
- Prijevod originalnih uputa

Pregled

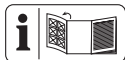

Ilustracije uređaja nalaze se na prednjoj i stražnjoj preklopnj strani.

- 1 Pojas za nošenje
 - 2 T ručka
 - 3 Prekidač za uključivanje / isključivanje
 - 4 Ručka
 - 5 Kućište motora
 - 6 Rasterećenje vlačne sile
 - 7 Priključni kabel
 - 8 Prekidač za način rada
 - 9 Gumb za blokadu (Prihvatna vreća)
 - 10 Prihvatna vreća
 - 11 Ispušna cijev
 - 12 Kotači
 - 13 Usisna cijev
 - 14 Omčica za pričvršćivanje (Prihvatna vreća)
 - 15 Karabiner kuka (Prihvatna vreća)
 - 16 Matica
 - 17 Križni vijak, dugo
 - 18 Križni vijak, kratko
- (slika A)**
- 19 Prednji dio
 - 20 Držač (Prednji dio)
 - 21 Blokada (Srednji dio)
 - 22 Srednji dio
 - 23 Karabiner kuka (Pojas za nošenje)

- 24 Omčica za pričvršćivanje (Pojas za nošenje)
- 25 Otvor za izbacivanje
- 26 Blokada (Kotači)

Opis funkcija

U načinu rada usisavanja, usisano lišće se usitnjava kako bi se smanjio volumen, otpuhuje se kroz ispusni kanal i skuplja u prihvatnu vreću.

U načinu rada za puhanje, lišće brzo možete skupiti puhanjem ili ga puhanjem ukloniti s teško dostupnih mjesta.

Rad upravljačkih elemenata opisan je u nastavku.

Tehnički podaci

Električni usisavač/puhalo lišća

..... **PELSB 2600 A1**

Nazivni napon U 230-240 V~, 50 Hz

Nazivna snaga P 2600 W

Broj okretaja u praznom hodu n_1

..... 12000 min⁻¹

Praznoodhodna brzina vrtnje n_2 15000 min⁻¹

Težina s priborom ≈3,2 kg

Volumen zraka ≤ 12 m³/min

Stopa usitnjavanja 10:1

Prihvatna vreća 34 l

Razred zaštite II

Vrsta zaštite IPX0

Razina zvučnog učinka (L_{WA})

– zajamčeno 98 dB

Način rada za puhanje

Brzina zračne struje ≤ 270 km/h

Razina zvučnog učinka (L_{WA})

– zajamčeno 95,6 dB

– izmjereno 93,5 dB; K_{WA} = 2,12 dB

Razina zvučnog tlaka (L_{pA})

..... 80,7 dB; K_{pA} =3 dB

Vibracija a_{H1}

Ručka 2,198 m/s²; K = 1,5 m/s²

T ručka 1,61 m/s²; K = 1,5 m/s²

Način rada za usisavanje

Brzina zračne struje ≤ 72 km/h

Razina zvučnog učinka (L_{WA})

– zajamčeno 98,2 dB

– izmjereno 96,2 dB; K_{WA} = 2,01 dB

Razina zvučnog tlaka (L_{pA}) .82 dB; $K_{pA}=3$ dB

Vibracija a_h

Ručka2,489 m/s²; K= 1,5 m/s²

T ručka2,273 m/s²; K= 1,5 m/s²

Vrijednosti buke i vibracija izmjerene su prema normama i odredbama navedenima u izvaji o sukladnosti.

Navedene ukupne vrijednosti vibracija i navedene vrijednosti emisije buke izmjerene su prema normiranom postupku provjere i mogu se koristiti za međusobnu usporedbu električnih alata. Navedene ukupne vrijednosti vibracija i navedene vrijednosti emisije buke također se mogu koristiti za uvodnu procjenu izloženosti.

▲ UPOZORENJE! Emisije buke i vibracija mogu tijekom stvarne uporabe električnog alata odstupati od navedenih vrijednosti, ovisno o načinu uporabe električnog alata. Potrebno je da se odrede sigurnosne mjere u svrhu zaštite poslužitelja, koje su mjere temeljene na procjeni opterećenja uslijed vibracija tijekom stvarnih uvjeta korištenja (pritom morate obratiti pozornost na sve sastavne dijelove ciklusa rada, primjerice razdoblja u kojima je električni alat isključen i ona, u kojima je uključen ali radi bez opterećenja).

Sigurnosne napomene

Ovaj odjeljak obrađuje osnovne sigurnosne napomene prilikom uporabe uređaja.



OPREZ

UPOZORENJE: Mogućnost strujnog udara! Ne otvarati kućište proizvoda!

Značenje sigurnosnih napomena

▲ OPASNOST! Ako ne poštuju ovu sigurnosnu napomenu, doći će do nesreće. Posljedica je teška tjelesna ozljeda ili smrt.

▲ UPOZORENJE! Ako ne poštuju ovu sigurnosnu napomenu, doći će možda do nesreće. Posljedica može biti tjelesna ozljeda ili smrt.

▲ OPREZ! Ako ne poštuju ovu sigurnosnu napomenu, doći će do nesreće. Posljedica može biti lakša ili srednje teška ozljeda tijela. **NAPOMENA!** Ako ne poštuju ovu sigurnosnu napomenu, doći će do nesreće. Posljedica može biti predmetna šteta.

Slikovne oznake i simboli

Slikovne oznake na uređaju



Pozor!

Pažljivo pročitajte upute za uporabu. Upoznajte se s upravljačkim dijelovima i ispravnim načinom uporabe uređaja.



Opasnost od ozljeda uslijed izbačenih dijelova!

Držite promatrače podalje od uređaja



Rotirajući impeler. Držite ruke podalje!



Pozor!

Izvucite strujni utikač prije radova čišćenja i održavanja.



Nosite zaštitu sluha



Nosite zaštitu za oči



Nosite masku



Koristite zaštitu za noge



Dugu kosu ne nosite raspuštenu. Koristite mrežicu za kosu.



Uporaba uređaja na kiši ili u vlažnom okruženju je zabranjena.



Ako je mrežni kabel oštećen, zapetljan ili prerezan, odmah izvucite mrežni utikač.



Zajamčena razina zvučnog učinka L_{WA} u dB.



Razred zaštite II (dvostruka izolacija)



Električni uređaji ne spadaju u kućni otpad.



Način rada Usisavanje



Način rada Puhanje



Održavajte sigurnosni razmak od najmanje 5 m od trećih osoba.

Simboli na ovješenoj oznaci



Iz sigurnosnih razloga potrebno je montirati oba dijela usisne cijevi i prihvatnu vreću prije nego što pokrenete uređaj!

Siguran rad Vašeg puhača lišća

VAŽNO!

- PAŽLJIVO PROČITAJTE PRIJE UPOTREBE!
- SAČUVAJTE ZA SVOJU DOKUMENTACIJU!



Pozor! Prilikom uporabe električnih uređaja u svrhu zaštite od strujnog udara, te opasnosti od ozljeda i požara morate obratiti pozornost na sljedeće osnovne sigurnosne mjere:

Uputa

- Pažljivo pročitajte upute za uporabu. Upoznajte se s upravljačkim dijelovima i ispravnim načinom uporabe uređaja.
 - Djeca, osobe s ograničenim fizičkim, osjetilnim ili mentalnim sposobnostima ili nedostatkom iskustva i znanja, ili osobe koje nisu upoznate s uputama, ne smije se dopustiti korištenje stroja. Lokalni propisi mogu odrediti dobna ograničenja za korisnika.
 - Trebate imati na umu da je korisnik sam odgovoran za nezgode ili opasnosti za druge osobe ili njihovu imovinu.
 - Pridržavajte se propisa o zaštiti od buke i mjesnih propisa.
 - Ne koristite uređaj na nadmorskoj visini većoj od 2000 m.
- ### Priprema
- Uređaj nikada ne koristite kada su u blizini djeca ili životinje. Osobe u blizini moraju nositi zaštitnu odjeću.

- Osobna zaštitna oprema štiti Vaše zdravlje i zdravlje drugih te osigurava nesmetan rad uređaja. Nosite odgovarajuću radnu odjeću cijelo vrijeme dok je stroj u upotrebi:
 - čvrste cipele s protukliznim potplatom
 - robusne, duge hlače
 - rukavice
 - zaštitne naočale
 - zaštitu sluha
 - respirator, za zaštitu od prašine
 - Uređaj ne koristite kada ste bos ili nosite otvorene sandale.
 - Ne nosite labavu odjeću ili nakit, koji bi mogao biti usisan na ulazu za zrak. Ako imate dugu kosu, nosite zaštitnu kapu. Dugu kosu držite dalje od usisnih otvora.
- Pazite na osobe, posebno na djecu, na kućne ljubimce, otvorene prozore itd. Usisani materijal može biti odbačen u Vašem smjeru. Prekinite rad, ako se oni nalaze u Vašoj blizini. Održavajte sigurnosni razmak od 5 m oko sebe.
- Uvijek dobro proučite Vaše okruženje i obratite pozornost na moguće opasnosti, koje ne možete čuti prilikom izvođenja radova.
- Pažljivo pregledajte područje koje treba očistiti i uklonite sve žice, kamene, limenke i druge strane predmete.
- Prije rada odstranite strane predmete grabljama ili metlom.
- Sa strojem radite u preporučenom položaju i samo na čvrstoj, ravnoj površini.
- Koristite sve dijelove cijevi za puhanje kako biste omogućili protok zraka blizu tla.
- U vrlo suhim uvjetima lagano navlažite površinu ili koristite prskalicu kako biste smanjili količinu prašine.
- Ne radite s oštećenim, nepotpunim uređajem i ne radite s preuređenim uređajem bez odobrenja proizvođača. Prije uporabe provjerite sigurnos-

ni status uređaja, posebno priključni kabel i prekidač.

- Koristite uređaj samo kada je potpuno sastavljen.
- Koristite uređaj samo u načinu rada usisavanja kada je pričvršćena prihvatna vreća. Redovito provjeravajte istrošenost i oštećenja prihvatne vreće.
- Uređaj nikada ne koristite s neispravnim zaštitnim uređajima ili poklopcima ili bez zaštitnih uređaja. Nikada ne koristite uređaj s oštećenim ili istrošenim kabelom.
- Preporučuje se da strojem radite samo u razumno vrijeme – ne rano ujutro ili kasno navečer kada biste mogli ometati druge.
- Ne radite sa strojem na površini obloženoj kamenjem ili na prekrivaču od tucanika, kod kojih izbačeni materijal može da dovede do ozljeda.
- Prije uporabe uvijek izvršite vizualni pregled kako biste utvrdili da je kućište neoštećeno. Istrošene ili oštećene komponente zamijenite u kompletima, kako biste održali ravnotežu. Zamijenite oštećene ili nečitke napise.
- Prije uporabe treba pregledati priključni i produžni kabel kako bi se ustanovilo postoje li naznake oštećenja ili istrošenosti. Ako se kabel tijekom rada ošteti, odmah ga odvojite od strujne mreže, **NE DIRAJTE KABEL DOK NIJE ODVOJEN OD MREŽE**. Ne koristite uređaj, ako je kabel oštećen ili istrošen.
- Pazite da mrežni napon i frekvencija odgovaraju podacima navedenima na tipskoj pločici.
- Priključite uređaj na utičnicu sa zaštitnom strujnom sklopkom (FI-sklopkom) s naponom struje kvara ne većim od 30 mA.
- Ako dođe do oštećenja priključnog kabela ovoga uređaja, isti mora zamijeniti proizvođač, servis za kupce ili slična kvalificirana osoba, kako bi se iz-

bjegle opasnosti. Obratite se servisnom centru.

- Koristite samo produžne kabele (tip H07RN-F) namijenjene za vanjsku upotrebu i odgovarajuće označene. Presjek žice produžnog kabela mora biti najmanje 2,5 mm². Produžni kabel ne smije biti dulji od 75 m. Utičnica produžnog kabela mora biti otporna na prskanje, izrađena od gume ili prekrivena gumom. Bujanj s kablom prije upotrebe uvijek odmotajte do kraja. Prekontrolirajte je li kabel oštećen.
- Za postavljanje produžnog kabela koristite za to predviđeno rasterećenje vlačne sile kabela.

Pogon

- Uvijek budite pažljivi, pazite na ono što radite, i razumno rukujte uređajem. Uređaj ne koristite ako ste umorni ili pod utjecajem droga, alkohola ili lijekova.
- Ne dopustite drugim osobama da dodiruju uređaj ili produžni kabel. Držite uređaj podalje od lju-

di, posebno djece i kućnih ljubimaca.

- Ne uključujte uređaj ako je okrenut naopako ili nije u radnom položaju.
- Izbjegavajte nehotično uključivanje uređaja. Uvjerite se da je uređaj isključen prije nego ga priključite na napajanje, uhvatite ili nosite. Ako prilikom nošenja uređaja prst držite na prekidaču ili uključeni uređaj uključite u struju, može doći do nesreća.
- Nemojte usmjeravati uređaj prema ljudima tijekom rada, posebno ne usmjeravati mlaz zraka prema očima i ušima.
- Prilikom rada vodite računa o tome da sigurno stojite, posebno na padinama. Uvijek držite uređaj s obje ruke i radite samo s ispravno podešenim pojasom za nošenje.
- Ne istežite tijelo previše i pazite da ne izgubite ravnotežu.
- Držite prste i noge podalje od otvora usisnog otvora i impelera. Postoji opasnost od ozljeda.

- Duže korištenje aparata može uzrokovati smetnje cirkulacije u rukama uzrokovane vibracijama. Trajanje korištenja ipak možete produžiti nošenjem prikladnih rukavica ili redovitim pauzama u radu.
- Izbjegavajte rad uređaja pri lošem vremenu, posebice ako postoji opasnost od udara munje. Radite samo pri dnevnom svjetlu ili dobrom umjetnom osvjetljenju.
- Ne usisavajte goruće, užarene ili materijale koji se dime (npr. cigarete, žeravicu, itd.), pare ili lako zapaljive, otrovne ili eksplozivne tvari.
- Zaustavite stroj i izvucite utikač iz utičnice. Osigurajte da svi pokretni dijelovi potpuno miruju:
 - kada ne koristite uređaj, kada ga prenosite ili ostavljate bez nadzora;
 - kada kontrolirate uređaj, kada ga čistite ili uklanjate blokade;
 - kada vršite radove čišćenja ili održavanja ili kada zamjenjujete pribor;
- kada je mrežni ili produžni kabel oštećen;
- nakon kontakta sa stranim predmetima ili abnormalnih vibracija.
- Nemojte koristiti uređaj u zatvorenim ili slabo prozračanim prostorijama.
- Uređaj ne koristite u blizini zapaljivih tekućina ili plinova. U slučaju nepridržavanja postoji opasnost od požara ili eksplozije.
- U slučaju nezgode ili kvara, odmah isključite uređaj, izvucite utikač i provjerite jesu li svi pokretni dijelovi potpuno zaustavljeni. Zatim provjerite uređaj itd. Ako imate neko pitanje, molimo obratite se Vašem trgovcu.
- Krećite se laganim hodom, ne trčite.
- Pazite da mrežni napon odgovara podacima navedenima na tipskoj pločici.
- Držite kabel podalje od radnog područja i uvijek ga provucite iza korisnika.

- Ne nosite uređaj držeći ga za kabel. Ne koristite kabel za izvlačenje mrežnog utikača iz utičnice. Priključni kabel zaštitite od topline, ulja i oštih bridova.
- Oštećene kablove, spojku i utikače ili priključne vodove koji ne odgovaraju propisima ne smijete koristiti. Ako dođe do oštećenja kabela, odmah izvucite mrežni utikač iz utičnice. Nikako ne dirajte mrežni priključni vod, dok mrežni utikač nije izvučen.
- Produžni kabel treba držati podalje od pokretnih opasnih dijelova, kako bi se izbjeglo oštećenje kabela, koje može uzrokovati dodirivanje dijelova pod naponom.
- Prije pokretanja stroja osigurajte, da je dovod prazan.
- Držite Vaše lice i tijelo podalje od otvora za umetanje.
- Ne dopustite da se ruke, drugi dijelovi tijela ili odjeća nazale u dovodu, u kanalu za izbacivanje ili u blizini pokretnih dijelova.
- Izbjegavajte neprirodan položaj tijela. Tijekom dovoda materijala nikada ne stojte na višoj razini od osovne površine stroja.
- U svakom trenutku održavajte ravnotežu tijela, kako biste na nagibima uvijek sigurno stajali. Hodajte, ne trčite.
- Prilikom rada stroja se ne zadržavajte u zoni izbacivanja.
- Prilikom ulaska materijala u uređaj, pazite da ne uđu metalni komadi, kamenje, boce, limenke ili drugi strani predmeti.
- Ne dopustite, da se obrađeni materijal skuplja u zoni za izbacivanje, jer to može spriječiti uredno izbacivanje i dovesti do ponovnog umetanja materijala preko otvora za umetanje.
- Isključite izvor energije i odvojite stroj od mreže ako se stroj začepi, prije nego ga oslobodite od nečistoće.
- Stroj nikada ne koristite s neispravnim zaštitnim

- uređajima ili branama ili bez sigurnosnih uređaja, na primjer s pričvršćenom vrećom za lišće.
- Držite izvor energije slobodan od nečistoće i drugih nakupina, kako biste spriječili oštećenje i moguće izbijanje požara.
 - Nemojte transportirati stroj dok izvor struje uključen.
 - Ako mehanizam za rezanje udari u strani predmet ili ako stroj počne proizvoditi neuobičajene zvukove ili vibrirati, odmah isključite izvor struje i pričekajte da se stroj zaustavi. Odvojite uređaj od električne mreže i poduzmite sljedeće korake prije ponovnog pokretanja i rada s uređajem:
 - provjerite postoje li oštećenja;
 - zamijenite ili popravite oštećene dijelove;
 - provjerite postoje li labavi dijelovi i učvrstite sve labave dijelove.
 - Ne nagnite stroj, dok je aktivan izvor energije.
 - Vodite računa da ne priključite oštećeni kabel na napajanje strujom i da ne dirate oštećeni kabel prije nego što ga odvojite od strujne mreže, jer oštećeni kabeli mogu dovesti do dodira aktivnih dijelova.
 - Pazite da ne dodirnete pokretne, opasne dijelove dok se stroj ne isključi iz napajanja i dok se pokretni, opasni dijelovi potpuno ne zaustave.
 - Ne usisavajte vruće, užarene, zapaljive, eksplozivne ili štetne tvari. U to spadaju između ostalog vrući pepeo, benzin, otapala, kiseline i lužine. Postoji opasnost od požara i ozljeda.
 - Provjerite da se mrežni kabel ne ošteti povlačenjem preko oštih rubova, stiskanjem ili povlačenjem kabela.
 - Ne koristite priključni kabel da biste utikač izvlačili iz utičnice ili za povlačenje samog uređaja. Mrežni priključni kabel zaštitite od topline, ulja i oštih bridova.

- Nikada ne transportirajte uređaj, dok pogon radi.
- Isključite uređaj i izvucite utikač iz utičnice. Provjerite da su svi pokretni dijelovi potpuno zaustavljeni
 - uvijek kada napustite uređaj,
 - prije zamjene pribora,
 - prije otpuštanja blokada ili odstranjivanja začepjenja,
 - prije provjere, čišćenja ili radova na uređaju.
- Ako uređaj počne neuobičajeno vibrirati, potrebna je hitna provjera:
 - provjerite ima li labavih dijelova i pričvrstite ih,
 - potražite oštećenja,
 - zamijenite oštećeni pribor. Za popravke se obratite servisnom centru.

Čišćenje, održavanje i skladištenje

- Ostavite motor da se ohladi, prije nego ga odložite na duže vrijeme.
- Iz sigurnosnih razloga zamijenite istrošene ili oštećene dijelove. Koristite isključivo originalne rezervne dijelove i pribor. Upo-

raba drugih dijelova uzrokovat će trenutni gubitak jamstvenih prava.

- Otvaranje uređaja obavezno mora izvršiti ovlaštenu stručnjak električar. Za popravke obavezno se obratite našem servisnom centru.
- Isključite pogon, odvojite uređaj od napajanja i ostavite uređaj da se ohladi ako ste ga zaustavili radi čišćenja, podešavanja, skladištenja ili zamjene pribora.
- Uređajem rukujte pažljivo i držite ga čistim.
- Uređaj čuvajte izvan dohvata djece.

Preostali rizici

Čak i ako ispravno rukujete ovim uređajem, i dalje postoje preostali rizici. Sljedeće opasnosti mogu se pojaviti u vezi s dizajnom i konstrukcijom ovog uređaja:

- Oštećenja očiju ako se ne nosi odgovarajuća zaštita za oči.
- Oštećenje pluća ako se ne nosi odgovarajuća zaštita za dišne putove.

- Oštećenje sluha ako se ne nosi prikladna zaštita za sluh.
- Štete po zdravlje koje proizlaze iz vibracija šake i ruke, ako uređaj koristite duže vrijeme ili ga ne navodite i ne održavate na odgovarajući način.

▲ UPOZORENJE! Opasnost uslijed elektromagnetskog polja koje se stvara dok je uređaj u pogonu. Ovo polje može pod određenim okolnostima ometati aktivne ili pasivne medicinske implantate. Kako bi se smanjio rizik od ozbiljnih ili smrtonosnih ozljeda, preporučujemo osobama s medicinskim implantatima da se prije rukovanja uređajem posavjetuju sa svojim liječnikom ili proizvođačem implantata.

Priprema

▲ UPOZORENJE! Opasnost od ozljeda zbog neželjenog pokretanja uređaja. Priključni utikač u utičnicu umetnite tek kada je uređaj potpuno spreman za rad. Prije puštanja uređaja u pogon morate:

- montirati ispušne ili usisne cijevi,
- montirati prihvatnu vreću,

▲ UPOZORENJE! Opasnost od ozljeda! Prilikom montaže ili demontaže ispušne i usisne cijevi ili prihvatne vreće uređaj mora biti isključen i pokretni dijelovi moraju mirova-

ti. Prije izvođenja bilo kakvih radova izvucite utikač iz utičnice!

Montiranje ispušne/usisne cijevi

▲ UPOZORENJE! Osobne ozljede! Uređaj nikada ne koristite kada je montiran samo jedan dio cijevi.

Potreban alat

- Križni odvijač ⊕ PH2

Postupak (slika A)

1. Gurnite dvodijelni srednji dio (22) u kućište motora (5).
2. Pričvrstite srednji dio (22) na kućište uređaja (5):
 - Utaknite maticu (16) u rupu, zbog oblika se može utaknuti samo na jednoj strani.
 - Dugi križni vijak (17) ugurajte s druge strane.
 - Čvrsto zategnite vijak u maticu.
 Nikada ne pokušavajte rastaviti središnji dio (22).
3. Srednji dio (22) dodatno pričvrstite kratkim križnim vijkom (18) u rupu prednjeg priključka usisne cijevi (13) i ispušne cijevi (11).
4. Spojite prednje dijelove usisne cijevi (13) i ispušne cijevi (11). Prednji priključak će uleći na mjesto.
5. Natakните prednji dio (19) na srednji dio (22). Blokade srednjeg dijela (21) zahvaćaju u utoke prednjeg dijela (20).

Montiranje kotača

1. Sastaviti kotače (12).
2. Pritisnite blokadu (26) i istodobno gurnite kotače (12) na prednji dio (19).

Montiranje i demontiranje prihvatne vreće

▲ UPOZORENJE! Uređaj u načinu rada za usisavanje smije raditi isključivo s montiranom prihvatnom vrećom.

Montiranje prihvatne vreće (slika A)

1. Gurnite prihvatnu vreću (10) na otvor za izbacivanje (25) kućišta motora (5). Prihvatna vreća (10) će ulegnuti u ležište.
2. Objesite karabiner kuku (15) prihvatne vreće (10) na za to predviđene omčice za pričvršćivanje (14) na ispušnoj cijevi (11).

Demontiranje prihvatne vreće (slika A)

1. Uklonite karabiner kuke (15) s omčica za pričvršćivanje (14) na ispušnoj cijevi (11).
2. Pritisnite gumb za blokadu (9) na prihvatnoj vreći (10).
3. Izvucite prihvatnu vreću (10) s otvora za izbacivanje (25).

Stavljanje pojasa za nošenje

▲ UPOZORENJE! Pojas nikada ne nosite dijagonalno preko ramena i prsa, nego samo na jednom ramenu, kako biste u slučaju opasnosti uređaj brzo mogli udaljiti od tijela.

Postupak (slika A/C)

1. Stavite pojas za nošenje (1) preko jednog ramena.
2. Duljinu pojasa postavite tako da se karabiner kuka (23) nalazi oko 10 cm ispod struka.
3. Pričvrstite karabiner kuku (23) na omčicu za pričvršćivanje (24) za vješanje pojasa.

Pogon

▲ OPASNOST! Opasnost od ozljeda! Tijekom rada s uređajem nosite prikladnu odjeću i radne rukavice. Prije svakog korištenja provjerite funkcionalnost uređaja. Uvjerite se da su prihvatna vreća i cijevi ispravno montirane. Ako je prekidač za uključivanje / isključivanje ili prekidač za način rada oštećen, s uređajem se više ne smije raditi. Osobna zaštitna oprema i uređaj koji ispravno radi smanjuju rizik od ozljeda i nesreća.

▲ UPOZORENJE! Opasnost od ozljeda rotirajućim alatom. Nakon isključivanja uređaja, impeler se još neko vrijeme okreće.

Pridržavajte se propisa o zaštiti od buke i mjesnih propisa.

Promjena načina rada

Način rada Usisavanje (slika B)

1. Gurnite prekidač za način rada (8) u položaj .

Način rada Puhanje (slika B)

1. Gurnite prekidač za način rada (8) u položaj .

Uključivanje i isključivanje

▲ UPOZORENJE! Iz sigurnosnih razloga potrebno je montirati oba dijela usisne cijevi i

prihvatnu vreću prije nego što pokrenete uređaj!

Prije uključivanja pazite na to da uređaj ne dodiruje nikakve predmete. Pazite da sigurno stojite.

Uključivanje (slika C)

1. Kra produžnog kabela oblikujte u omču i pričvrstite ga na rasterećenje vlačne sile (6).
2. Uređaj priključite na mrežni napon.
3. Grnite prekidač za uključivanje / isključivanje (3) u položaj **I**.

Isključivanje (slika C)

1. Grnite prekidač za uključivanje / isključivanje (3) u položaj **0**.
2. Utikač uređaja izvucite iz utičnice ako uređaj ostavljate bez nadzora ili kada završite s radom.

Postavljanje broja okretaja

(slika A)

1. Grnite prekidač za uključivanje / isključivanje (3) u položaj **I** = najniži broj okretaja
2. Grnite prekidač za uključivanje / isključivanje (3) u položaj **II** = najviši broj okretaja

Napomene za rad

▲ UPOZORENJE! Uređaj je namijenjen isključivo za sljedeću namjenu:

- Koristi se kao puhalo za skupljanje suhog lišća ili otpuhivanje s teško dostupnih mjesta.
- Kao usisni sustav za usisavanje suhog lišća. Kada se koristi za usisavanje, uređaj služi i kao usitnjivač.

Suho lišće se usitnjava, smanjuje mu se volumen i priprema se za eventualno kompostiranje. Intenzitet usitnjavanja ovisi o veličini lišća i preostaloj vlazi. Svaka druga uporaba koja nije gore opisana može oštetiti stroj i predstavljati opasnost za korisnika.

▲ UPOZORENJE! Prilikom rada pazite da ne udarite uređaj o tvrde predmete koji bi mogli uzrokovati oštećenja. Ne usisavajte tvrde predmete kao što su kamenje, grančice ili ostatke rezanih grana, šišarke ili slično, jer isti mogu oštetiti uređaj, posebno usitnjivač.

Popravci ove vrste nisu pokriveni jamstvom.

Zaštita od preopterećenja

Motor se u slučaju opterećenja isključuje automatski.

Napomene

- **NAPOMENA!** Uređaj je ponovo spreman za rad tek nakon što se potpuno ohladi.

Postupak

- Isključite uređaj.
- Izvucite mrežni utikač.
- Zatim se uvjerite da impeler nije blokirani i da prihvatna vreća nije začepljena i po potrebi uklonite blokade (*Odstranite začepljenja i blokade*, S. 18).

Način rada za puhanje

- Najbolje rezultate dobit ćete ako puhalo upotrebljavate na udaljenosti od 5 – 10 cm od tla.
- Usmjerite mlaz zraka u smjeru suprotnom od sebe. Pripazite da ne uskovitlate teške predmete i time nekoga ozlijedite ili izazovete oštećenja.
- Počnite raditi s najvećom snagom puhanja kako biste brzo skupili lišće koje leži uokolo. Odaberite manju snagu puhanja kako biste sabili prethodno sakupljenu hrpu lišća.
- Prije puhanja metlom ili grabljama olabavite lišće koje prijanja uz tlo.
- Uređaj prilikom rada uvijek držite čvrsto objema rukama: Za to upotrijebite ručku (4) i T-ručku (2).

Način rada za usisavanje

▲ UPOZORENJE! Iz sigurnosnih razloga svi dijelovi usisne cijevi i prihvatna vreća moraju biti ispravno montirani prije nego što možete pokrenuti uređaj.

- Uređaj prilikom rada uvijek držite čvrsto objema rukama: Za to upotrijebite ručku (4) i T-ručku (2).
- Pazite da se istovremeno ne usisava prevelika količina lišća. Tako ćete izbjeći začepljenje usisne cijevi (13) i blokiranje impelera.

Pražnjenje prihvatne vreće

Napomene

- Kada je prihvatna vreća puna, usisni kapacitet se značajno smanjuje.
- Materijal za kompostiranje se ne smije odlagati u kućni otpad!

- Ispraznite prihvatnu vreću kada je puna ili se učinak usisavanja uređaja smanji.

Postupak (slika A)

1. Isključite uređaj i pričekajte da se impeler zaustavi.
2. Izvucite mrežni priključni kabel (7).
3. Demontirajte prihvatnu vreću (vidi *Montiranje i demontiranje prihvatne vreće*, S. 15).
4. Otvorite patentni zatvarač na prihvatnoj vreći (10).
5. Potpuno ispraznite prihvatnu vreću (10).
6. Ponovo montirajte ispražnjenu prihvatnu vreću (10) (vidi *Montiranje i demontiranje prihvatne vreće*, S. 15).

Transport

Napomene

- Isključite uređaj i izvucite utikač iz utičnice. Provjerite da su svi pokretni dijelovi potpuno zaustavljeni.
- Uređaj nosite s obje ruke.
Za to upotrijebite ručku (4) i T-ručku (2).

Čišćenje, održavanje i skladištenje

▲ UPOZORENJE! Strujni udar! Opasnost od ozljeda zbog neželjenog pokretanja uređaja. Zaštitite se tijekom radova održavanja i čišćenja. Isključite uređaj i izvucite priključni utikač iz utičnice.

Radove na održavanju i popravke koji nisu opisani u ovim uputama za uporabu mora obaviti naš servisni centar. Koristite samo originalne rezervne dijelove.

Čišćenje

▲ UPOZORENJE! Strujni udar! Nikada ne prskajte uređaj vodom.

NAPOMENA! Opasnost od oštećenja. Kemijske tvari mogu oštetiti plastične dijelove uređaja. Ne koristite sredstava za čišćenje niti otapala.

- Otvore za ventilaciju, kućište motora i ručke držite čistima. Za čišćenje koristite vlažnu krpu ili četku.
- Prihvatnu vreću (10) očistite četkom i, ako je potrebno, komprimiranim zrakom.

Održavanje

- Prije svake uporabe provjerite uređaj kako biste ustanovili očigledne nedostatke kao što su labavi, istrošeni ili oštećeni dijelovi.
- Provjerite poklopce i zaštitne naprave da slučajno nisu oštećeni i da ispravno sjede na svom mjestu. Zamijenite ih ako je potrebno.

Odstranite začepjenja i blokade

Lišće i ostaci svježeg biljnog materijala mogu potencijalno začepiti uređaj.

▲ UPOZORENJE! Opasnost od ozljeda! Izvucite mrežni utikač!

Čišćenje impelera

1. Demontirajte ispušnu/usisnu cijev (vidi *Montiranje ispušne/usisne cijevi*, S. 15).
2. Pažljivo uklonite sve ostatke ili začepjenja s impelera.
3. Provjerite može li se impeler lagano okretati i je li u besprijekornom stanju. Neispravan impeler mora zamijeniti naš servisni centar (vidi *Service-Center*, S. 20).
4. Montirajte ispušnu/usisnu cijev (vidi *Montiranje ispušne/usisne cijevi*, S. 15).

Skladištenje

Skladištite uređaj i pribor uvijek:

- čisto
- suho
- zaštićeno od prašine
- izvan dohvata djece

Prije skladištenja uvijek ostavite uređaj da se ohladi.

Traženje greške

Tablica u nastavku pomoći će Vam ukloniti smetnje:

Simptom	Mogući uzrok	Mjera
Impeler se ne pokreće	Strano tijelo blokira impeler	<i>Odstranite začepjenja i blokade</i> , S. 18

Moguća demontaža

- *Demontiranje prihvatne vreće (slika A)*, S. 16
- Demontiranje prednjeg dijela (19); Pritisnite blokade na srednjem dijelu (21); Izvucite prednji dio sa srednjeg dijela (22).

Zbrinjavanje / zaštita okoliša

Uređaj, pribor i ambalažu reciklirajte na ekološki prihvatljiv način.



Električni uređaji ne spadaju u kućni otpad.

Simbol prekrížene kante za smeće na kotačićima znači da se ovaj proizvod ne smije odlagati kao nerazvrstani komunalni otpad na kraju njegovog vijeka trajanja.

Smjernica 2012/19/EU o električnim i elektronskim starim uređajima:

Potrošači imaju zakonsku obvezu električne i elektronske uređaje na kraju njihovog radnog vijeka zbrinuti kroz ekološki ispravnu reciklažu. Na taj način se osigurava iskorištavanje neškodljivo za okoliš i resurse.

Ovisno o tome koje se nacionalno pravo primjenjuje možete imati sljedeće mogućnosti:

- vratiti na prodajno mjesto,
- predati na službenom sabirnom mjestu,
- poslati natrag proizvođaču/distributeru.

To se ne odnosi na dijelove pribora priložene starim uređajima, niti na pomoćne dijelove bez elektronskih sastavnih dijelova.

- Zeleni otpad od rezanja kompostirajte i ne bacajte u kantu za smeće.

Simptom	Mogući uzrok	Mjera
Slab radni učinak	Prihvatna vreća (10) je puna	Ispraznite prihvatnu vreću
	Prihvatna vreća (10) je prljava	Očistite prihvatnu vreću
	Impeler ili ispušna cijev (11) odnosno usisna cijev (13) su začepljeni ili blokirani	<i>Odstranite začepljenja i blokade, S. 18</i>
Uređaj radi s prekidima	Interni nestabilan kontakt	Obratite se servisnom centru.
	Neispravan prekidač za uključivanje / isključivanje (3)	Obratite se servisnom centru.
Uređaj se ne pokreće	Nema mrežnog napona	Provjerite utičnicu, priključni kabel, priključni utikač i osigurač, po potrebi popravak treba obaviti električar.
	Neispravan prekidač za uključivanje / isključivanje (3)	Obratite se servisnom centru.
	Neispravan motor	Obratite se servisnom centru.

Servis

Garancija

Dragi kupci,

Na ovaj proizvod dobivate jamstvo u trajanju od 3 godina od datuma kupnje. U slučaju nedostataka ovog proizvoda u odnosu na prodavača proizvoda imate zakonska prava. Ta zakonska prava se ne ograničavaju preko našeg u nastavku navedenog jamstva.

Uvjeti jamstva

Jamstveni rok započinje danom kupnje. Molimo dobro sačuvajte originalni blagajnički račun. Ovaj dokument je potreban radi dokaza kupnje. Ako unutar tri godina od datuma kupnje ovog proizvoda dođe do pogreške u materijalu ili u izradi, mi ćemo proizvod - po našem izboru - besplatno popraviti ili zamijeniti. Ovo jamstvo pretpostavlja, da unutar trogodišnjeg roka neispravan uređaj i dokaz o kupnji (blagajnički račun) predložite i pismeno kratko opišete u čemu se sastoji greška i kada se pojavila.

Ako je kvar pokriven našim jamstvom, primiti ćete popravljene ili novi proizvod. Popravkom ili zamjenom proizvoda ne započinje novi vremenski rok jamstva.

Jamstveni rok i zakonska prava za nedostatke

Jamstveni rok zbog jamstva neće biti produžen. To vrijedi i za zamijenjene i popravljene dijelove. Eventualno već za vrijeme kupnje prisutne štete i nedostaci moraju biti javljene odmah nakon raspakiranja. Popravci nakon isteka jamstvenog roka se moraju platiti.

Opseg jamstva

Proizvod je proizveden sukladno strogim smjernicama za kvalitetu i prije isporuke je brižljivo kontroliran.

Jamstvo vrijedi za greške u materijalu ili u izradi. Ovo jamstvo se ne odnosi na dijelove proizvoda, koji su izloženi normalnom trošenju i stoga se mogu smatrati potrošnim dijelovima (npr. Ispušna cijev, Usisna cijev, Prihvatna vreća) niti na oštećenje lomljivih dijelova (npr. Prekidač).

Ovo jamstvo propada, kada dođe do oštećenja ili nenamjenske uporabe proizvoda ili kada se ne vrši održavanje proizvoda. Za namjensku uporabu proizvoda morate točno poštivati sve naputke navedene u uputama za uporabu. Namjenske uporabe i radnje, koje se u uputama za uporabu izričito ne preporučuju ili na koje se upozorava, obavezno trebate izbjegavati.

Proizvod je namijenjen samo za privatnu, a ne za komercijalnu uporabu. Jamstvo prestaje vrijediti u slučaju zlorabice i nestručnog rukovanja, upotrebe sile i intervencija koje nije izvršio naš ovlašteni servis.

Obrada u slučaju jamstvenog zahtjeva

Da bi bila osigurana brza obrada Vašeg problema, molimo slijedite ove napomene:

- Molimo da za sve upite blagajnički račun u broj artikla (npr. IAN 486908_2501) držite pripremljene kao dokaz o kupnji.
- Broj artikla možete pronaći na tipskoj ploči proizvoda, na gravuri na proizvodu, na naslovnoj stranici uputa za uporabu (dolje lijevo) ili na naljepnici na stražnjoj ili donjoj strani proizvoda.
- Ako dođe do funkcionalnih grešaka ili drugih nedostataka, molimo prvo **telefonski** ili koristite naš **obrazac za kontakt**, koji možete pronaći na parkside-diy.com u kategoriji **Usluga** kontaktirajte servisni centar naveden u nastavku.
- Nakon konzultacije s našim servisnim centrom, proizvod koji je evidentiran kao neispravan, uz prilaganje računa o kupnji (račun) s naznakom o kakvom se kvaru radi i kada je nastao, možete besplatno poslati na adresu servisa koju ste dobili. U svrhu izbjegavanja problema prijema i dodatnih troškova obavezno koristite samo adresu koju ćemo Vam priopćiti. Uvjerite se da pošiljka nije skupna, glomazna, ekspresna ili neka druga posebna roba. Molimo Vas da proizvod pošaljete zajedno sa svim prilikom kupnje priloženim dijelovima pribora i da se pobrinete za dovoljno sigurnu transportnu ambalažu.

kôd vodi vas izravno na parkside-diy.com. Odaberite svoju državu i potražite upute za uporabu pomoću obrasca za pretraživanje. Unosom broja artikla (IAN) 486908_2501 možete otvoriti svoje upute za uporabu.

Servis popravka

Za popravke **koji nisu obuhvaćeni jamstvom**, obratite se servisnom centru. Tamo će Vam rado izraditi predračun troškova.

- Možemo obraditi samo uređaje, koji su dovoljno pakirani i koji su poslani uz plaćanje poštarine.

Napomena: Molimo pošaljite nam Vaš uređaj očišćen uz opis nedostatka na adresu navedenu od strane servisnog centra.

- Neće biti primljeni uređaji koji se šalju uz obavezu plaćanja - ekspresno ili drugim oblicima slanja.
- Mi zbrinjavamo vaše poslane defektne uređaje besplatno.

Service-Center



Servis Hrvatska

Tel.: 0800 805933

Kontakt obrazac na

parkside-diy.com

IAN 486908_2501

Uvoznik

Molimo obratite pozornost na to, da sljedeća adresa nije servisna adresa. Prvo kontaktirajte gore navedeni servisni centar.

Grizzly Tools GmbH & Co. KG

Stockstädter Str. 20

63762 Großostheim

NJEMAČKA

www.grizzlytools.de



Ove i mnoge druge priručnike možete pogledati i preuzeti na parkside-diy.com. Ovaj QR

Rezervni dijelovi i pribor

Rezervne dijelove i pribor dostupni su na www.grizzlytools.shop. Ukoliko u postupku vaše narudžbe dođe do problema, molimo kontaktirajte nas preko naše online trgovine. U slučaju dodatnih pitanja obratite se: *Service-Center*, S. 20

Poz. br.	Ime	Narudžba br
1	Pojas za nošenje	91120321
10	Prihvatna vreća	91120320
11	Ispušna cijev	91120319
12	Komplet kotača	91120317
13	Usisna cijev	91120318

Prijevod originalne EU izjave o sukladnosti

Proizvod: **Električni usisavač/puhalo lišća**

Model: **PELSB 2600 A1**

Serijski broj: 000001-127000

Predmet navedene izjave u skladu je s mjerodavnim zakonodavstvom Unije o usklađivanju:

2006/42/EC • 2014/30/EU • 2000/14/EC & 2005/88/EC • 2011/65/EU & (EU) 2015/863

Gore opisan predmet izjave u skladu je s Direktivom 2011/65/EU Europskog parlamenta i Vijeća od 8. lipnja 2011. O ograničavanju uporabe određenih opasnih tvari u električnoj i elektroničkoj opremi.

Kako bi se osigurala sukladnost, primijenjeni su sljedeći usklađeni standardi, kao i nacionalni standardi i propisi:

**EN 60335-1:2012/A15:2021 • EN 50636-2-100:2014
EN 62233:2008 • EN IEC 55014-1:2021 • EN IEC 55014-2:2021
EN IEC 61000-3-2:2019/A2:2024 • EN 61000-3-3:2013/A2:2021
EN IEC 63000:2018**

U skladu s Direktivom o emisiji buke 2000/14/EC, potvrđuje se sljedeće:

Razina zvučnog učinka (L_{WA})

– izmjereno: 93,5 dB/96,2 dB;

– zajamčeno: 98 dB

Prema postupku ocjenjivanja sukladnosti 2000/14/EC, Prilog V.

Ova izjava sukladnosti izdaje se na isključivu odgovornost proizvođača:



Grizzly Tools GmbH & Co. KG
Stockstädter Str. 20
63762 Großostheim
NJEMAČKA
11.07.2025

Christian Frank
Ovlašteni predstavnik za dokumentaciju

Cuprins

Introducere.....	22
Utilizarea prevăzută.....	22
Furnitura livrată/accesorii.....	23
Prezentare generală.....	23
Descrierea funcționării.....	23
Date tehnice.....	23
Indicații de siguranță.....	24
Semnificația indicațiilor de siguranță.....	24
Pictograme și simboluri.....	24
Exploatarea în siguranță a suflantei de frunze.....	25
Pregătirea.....	34
Montarea tubului de suflare/aspirare.....	34
Montarea roților.....	35
Montarea și demontarea sacului de colectare.....	35
Punerea curelei de transport.....	35
Funcționarea.....	35
Schimbarea modului de funcționare.....	35
Pornirea și oprirea.....	35
Reglarea turajiei.....	36
Instrucțiuni de lucru.....	36
Golirea sacului de colectare.....	36
Transport.....	37
Curățarea, întreținerea și depozitarea.....	37
Curățarea.....	37
Întreținere.....	37
Înlăturarea obturărilor și blocărilor.....	37
Depozitarea.....	37
Eliminarea/protecția mediului.....	37
Depistarea defecțiunilor.....	38
Service.....	38
Garanție.....	38
Reparație-service.....	40
Service-Center.....	40
Importator.....	40
Piese de schimb și accesorii.....	40
Traducerea originalului declarației de conformitate UE.....	41
Reprezentare explodată.....	87

Introducere

Felicitări pentru achiziționarea noului dvs. aspirator/noii dvs. suflante electrice de frunze (numit în continuare aparat sau sculă electrică).

V-ați decis astfel pentru un aparat de calitate ridicată. Acest aparat a fost verificat în timpul producției cu privire la calitate și a fost supus unui control final. Capacitatea de funcționare a aparatului dumneavoastră este așadar asigurată.



Instrucțiunile de utilizare sunt parte componentă a acestui aparat. Acestea conțin indicații importante referitoare la siguranța, utilizarea și eliminarea produsului. Citiți cu atenție instrucțiunile de utilizare. Familiarizați-vă cu elementele de operare și utilizarea corectă a aparatului. Aparatul trebuie utilizat numai conform descrierii și pentru domeniile de utilizare indicate. Păstrați cu grijă aceste instrucțiuni de utilizare și predați aparatul către terți însoțit de toate documentele.

Utilizarea prevăzută

Aparatul este destinat exclusiv pentru utilizarea următoare:

- Aspirarea frunzelor uscate.
- Adunarea de frunze uscate resp. îndepărtarea din locuri greu accesibile (de ex. de sub autovehicule).

Aparatul este destinat utilizării de către adulți. Tinerii cu vârsta peste 16 ani pot folosi aparatul numai sub supraveghere.

Orice altă utilizare nespecificată în mod explicit în aceste instrucțiuni de utilizare poate reprezenta un pericol serios pentru utilizator și poate conduce la deteriorarea aparatului. Operatorul sau utilizatorul aparatului este răspunzător accidentele sau daunele produse altor persoane sau proprietății acestora. Aparatul este destinat utilizării în domeniul casnic. Acesta nu a fost conceput pentru utilizarea permanentă industrială. Folosirea aparatului în scop industrial are ca rezultat pierderea garanției. Producătorul nu este responsabil pentru daunele produse ca urmare a utilizării neconforme cu destinația sau a operării greșite.

▲ PERICOL! Aspiratorul de frunze nu este un aspirator pentru lichide! Vă rugăm să evitați aspirarea materialelor umede (frunze, murdărie precum și ramuri, crengi, conuri de brad, iarbă, pământ, nisip, mulci din scoarță de copac/paie tocate, etc.). Nu aspirați suprafețe ude sau umede de gazon, iarbă sau pajște. Utilizarea incorectă poate duce, în

anumite circumstanțe, la blocaje în camera de tocare și, prin urmare, la o performanță redusă. Aparatul trebuie apoi să fie complet dezasamblat și curățat. Aceste lucrări trebuie efectuate de un specialist și nu sunt acoperite de garanție.

Furnitura livrată/accesorii

Dezasamblați aparatul și verificați furnitura livrată.

Eliminați ambalajul în mod regulamentar.

- Aspirator/suflantă electrică pentru frunze
- Tub de suflare/aspirare (Piesă frontală)
- Tub de suflare/aspirare (Piesă centrală, din două piese)
- Set de roți (din trei părți)
- Cureaua de transport
- Sac colector
- Material de montaj (Piuliță, 2x Șurub cu cap crestat în cruce)
- Traducere a instrucțiunilor originale

Prezentare generală

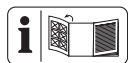

Veți găsi imaginile aparatului pe pagina pliată din față și din spate.

- 1 Cureaua de transport
 - 2 Mâner-T
 - 3 Întrerupător de pornire/oprire
 - 4 Mâner
 - 5 Carcasă motor
 - 6 Blocaj dispozitiv de prindere a cablului
 - 7 Cablu de alimentare de la rețea
 - 8 Comutator mod de funcționare
 - 9 Buton de blocare (Sac colector)
 - 10 Sac colector
 - 11 Tub de suflare
 - 12 Roți
 - 13 Tub de aspirare
 - 14 Ureche de fixare (Sac colector)
 - 15 Cârlig carabină (Sac colector)
 - 16 Piuliță
 - 17 Șurub cu cap crestat în cruce, lung
 - 18 Șurub cu cap crestat în cruce, scurt
- (Fig. A)
- 19 Piesă frontală

- 20 Prindere (Piesă frontală)
- 21 Blocare (Piesă centrală)
- 22 Piesă centrală
- 23 Cârlig carabină (Cureaua de transport)
- 24 Ureche de fixare (Cureaua de transport)
- 25 Orificiu de evacuare
- 26 Blocare (Roți)

Descrierea funcționării

În modul de aspirare, frunzele aspirate sunt mărunțite pentru a reduce volumul, suflate prin canalul de evacuare și colectate în sacul de colectare.

În modul de suflare, frunzele pot fi suflate împreună rapid sau pot fi suflate din locuri greu accesibile.

Informații despre funcția elementelor de comandă găsiți în descrierile următoare.

Date tehnice

Aspirator/suflantă electrică pentru frunze

..... **PELSB 2600 A1**

Tensiune nominală U	230-240 V~, 50 Hz
Putere nominală de intrare P	2600 W
Turație la mers în gol n_1	12000 min ⁻¹
Turație la mersul în gol n_2	15000 min ⁻¹
Greutate cu accesorii	≈3,2 kg
Volum de aer	≤ 12 m ³ /min
Raportul de tocare	10:1
Sac colector	34 l
Clasă de protecție	▣ II
Tip de protecție	IPX0
Nivel de putere acustică (L_{WA})	
– garantat	98 dB

Modul de funcționare Suflare

Viteza aerului	≤ 270 km/h
Nivel de putere acustică (L_{WA})	
– garantat	95,6 dB
– măsurat	93,5 dB; $K_{WA}=2,12$ dB
Nivel de presiune acustică (L_{pA})	
.....	80,7 dB; $K_{pA}=3$ dB
Vibrație a_h	

Mâner

Mâner-T

Modul de funcționare Aspirare

Viteza aerului

Nivel de putere acustică (L_{WA})

– garantat 98,2 dB

– măsurat 96,2 dB; $K_{WA}= 2,01$ dB

Nivel de presiune acustică (L_{pA})

..... 82 dB; $K_{pA}=3$ dB

Vibrație a_h

Mâner 2,489 m/s^2 ; $K= 1,5$ m/s^2

Mâner-T 2,273 m/s^2 ; $K= 1,5$ m/s^2

Valorile zgomotului și ale vibrațiilor au fost determinate conform normelor și dispozițiilor numite în declarația de conformitate.

Valoarea totală specificată a vibrației și valoarea specificată a emisiei de zgomot a fost măsurată în conformitate cu o procedură de verificare standardizată și pot fi utilizate pentru compararea unei scule electrice cu o altă unealtă. Valoarea totală specificată a vibrației și valoarea specificată a emisiei de zgomot poate fi utilizată și pentru estimarea preliminară a încărcăturii.

▲ AVERTIZARE! Emisiile de vibrații și de zgomot pot diferi de valoarea indicată în timpul utilizării propriu-zise a sculei electrice, în funcție de felul și modul în care scula electrică este utilizată, îndeosebi ce tip de piesă este prelucrată. Este necesară stabilirea măsurilor de siguranță pentru protecția operatorului, care se bazează pe o evaluare a solicitării la vibrație în timpul condițiilor propriu-zise de utilizare (aici trebuie luate în considerare toate părțile ciclului de exploatare, de exemplu momentele în care scula electrică este decuplată și cele în care, deși este cuplată, funcționează fără sarcină).

Indicații de siguranță

Această secțiune tratează indicațiile de siguranță de bază la utilizarea aparatului.

Semnificația indicațiilor de siguranță

▲ PERICOL! Dacă nu urmați această indicație de siguranță, apare un accident. Urmarea este vătămare corporală gravă sau deces.

▲ AVERTIZARE! Dacă nu urmați această indicație de siguranță, este probabil să apară un accident. Urmarea este probabil vătămare corporală gravă sau deces.

▲ PRECAUȚIE! Dacă nu urmați această indicație de siguranță, apare un accident. Ur-

marea este probabil vătămare corporală ușoară sau moderată.

OBSERVAȚIE! Dacă nu urmați această indicație de siguranță, apare un accident. Urmarea este probabil o pagubă materială.

Pictograme și simboluri

Pictograme pe aparat



Atenție!

Citiți cu atenție instrucțiunile de utilizare. Familiarizați-vă cu elementele de operare și utilizarea corectă a aparatului.



Pericol de rănire din cauza pieselor proiectate în aer!

Țineți persoanele din jur la distanță de aparat



Rotor cu pale rotativ. Ține-ți mâinile la distanță!



Atenție!

Scoateți ștecherul înainte de lucrările de curățare și întreținere.



Se va utiliza protecție pentru auz



Se va utiliza protecție pentru ochi



Se va utiliza mască



Se va utiliza protecție pentru picioare



Părul lung trebuie strâns. Folosiți o plasă pentru păr.



Este interzisă folosirea aparatului în condiții de ploaie și umiditate ambientală.



Scoateți imediat fișa de la alimentarea de la rețea, atunci când cablul de rețea s-a deteriorat, s-a înfășurat sau a fost secționat.



Nivel de presiune acustică garantată L_{WA} în dB.



Clasă de protecție II (dublă izolație)



Aparatele electrice nu trebuie eliminate în gunoiul menajer.



Modul de funcționare Aspirare



Modul de funcționare Suflare



Păstrați o distanță de siguranță de min. 5 m față de terți.

Pictograme pe etichetă



Din motive de siguranță, trebuie să fie montate ambele piese ale tubului de aspirare cât și sacul colector, înainte de a porni aparatul!

Exploatarea în siguranță a suflantei de frunze

IMPORTANT!

- CITIȚI CU ATENȚIE ÎNAINTEA UTILIZĂRII!
- A SE PĂSTRA PENTRU DOCUMENTAREA DUMNEAVOASTRĂ!



Atenție! La utilizarea aparatelor electrice se vor respecta următoarele măsuri principale de securitate, pentru protecția împotriva șocului electric și împotriva pericolului de vătămare și incendiu:

Instrucțiuni

- Citiți cu atenție instrucțiunile de utilizare. Familiarizați-vă cu elementele de operare și utilizarea corectă a aparatului.
- Copiii și persoanele cu capacități corporale, senzoriale sau mentale reduse sau cu experiență și cunoștințe insuficiente ori persoanele care nu cunosc instrucțiunile, nu au voie niciodată să utilizeze aparatul. Reglementările locale pot stabili o limită de vârstă pentru utilizatori.
- Vă rugăm să rețineți că utilizatorul este responsabil pentru accidente sau pericolele la care sunt expuse celelal-

te persoane sau bunurile acestora.

- Respectați protecția contra zgometului și reglementările locale.
- Nu utilizați aparatul la altitudini mai mari de 2000 m.

Pregătirea

- Nu exploatați niciodată aparatul, în timp ce în apropiere se află copii sau animale. Persoanele din apropiere trebuie să poarte îmbrăcăminte de protecție.
- Echipamentele individuale de protecție vă protejează sănătatea dvs. și a terților și asigură buna funcționare a aparatului. Purtați îmbrăcăminte de lucru adecvată în timpul întregii durate de utilizare a aparatului:
 - Încălțăminte rezistentă cu talpă antiderapantă
 - pantaloni lungi și rezistenți
 - Mănuși
 - Ochelari de protecție
 - Protecție pentru auz
 - Protecție respiratorie, pentru a vă proteja de praf
- Nu folosiți aparatul atunci când sunteți desculț sau purtați sandale deschise.
- Nu purtați îmbrăcăminte sau bijuterii care atârnă libere sau care pot fi aspirate la intrarea aerului. Dacă aveți părul lung utilizați o acoperire o protectoare pentru păr. Mențineți părul lung departe de deschiderile de aspirare.
- Acordați atenție persoanelor, în special copiilor, animalelor de casă, ferestrelor deschise etc. Materialul suflat poate fi aruncat în direcția lor. Întrerupeți lucrul dacă acestea staționează în apropiere. Păstrați o distanță de siguranță de 5 m în jurul dumneavoastră.
- Familiarizați-vă cu mediul înconjurător și acordați atenție la posibilele pericole, pe care în timpul lucrului în anumite condiții nu le puteți auzi.
- Inspectați cu atenție suprafața de curățat pe și îndepărtați toate sârme-

- le, pietrele și dozele și alte corpuri străine.
- Desprindeți corpurile străine cu o greblă sau o mătură înainte de utilizare.
 - Exploatați aparatul în poziția recomandată și numai pe o suprafață stabilă, plană.
 - Folosiți toate piesele tubului de suflare astfel încât curentul de aer să poată lucra aproape de sol.
 - În condiții de uscăciune umectați ușor suprafața sau utilizați un pulverizator pentru a micșora încărcarea cu praf.
 - Nu folosiți aparatul dacă este deteriorat, incomplet sau dacă i-au fost aduse modificări neaprobate de fabricant. Înainte de utilizare, verificați gradul de siguranță a aparatului, în special cablul de rețea și întrerupătorul.
 - Utilizați aparatul numai dacă este montat complet.
 - Utilizați aparatul în regimul de funcționare aspirare numai dacă este atașat sacul colector. Re-verificați periodic sacul colector la urme de uzură sau deteriorări.
 - Nu operați aparatul dacă dispozitivele sau capacele de protecție sunt defectuoase sau lipsesc. Nu folosiți niciodată aparatul cu cablul deteriorat sau uzat.
 - Se recomandă să folosiți aparatul numai la ore rezonabile – nu dimineața devreme sau seara târziu, când alte persoane pot fi deranjate.
 - Nu exploatați aparatul pe o suprafață cu dale de piatră sau cu pietriș, în cazul căreia materialul aruncat ar putea cauza vătămări.
 - Înaintea utilizării efectuați întotdeauna o inspecție vizuală, pentru a stabili, dacă carcasa este nedeteriorată. Înlocuiți componentele uzate sau deteriorate în set, pentru a păstra echilibrul. Înlocuiți inscripțiile deteriorate sau ilizibile.
 - Înainte de utilizare verificați întotdeauna cab-

lul de racordare și cablul de prelungire cu privire la semne de deteriorare sau îmbătrânire. Dacă cablul este deteriorat în timpul utilizării, trebuie să fie separat imediat de la rețeaua de alimentare, **NU ATINGEȚI CABLUL, ÎNAINTE CA ACES- TA SĂ FIE SEPARAT DE LA REȚEA.** Nu folosiți aparatul dacă cablul este deteriorat sau uzat.

- Asigurați-vă că tensiunea rețelei și frecvența rețelei corespund cu cele indicate pe plăcuța de caracteristici.
- Conectați aparatul numai la o priză cu dispozitiv de protecție contra curentilor vagabonzi (întrerupător diferențial), cu un curent vagabond nominal care să nu mai depășească 30 mA.
- În cazul în care cablul de alimentare de la rețea al acestui aparat este deteriorat, acesta trebuie înlocuit de către producător, de către serviciul de clienți al acestuia sau de către o persoană cu ca-

lificare similară, pentru a evita pericolele. Adresați-vă centrului de service.

- Folosiți numai prelungitoare (tipul H07RN-F), destinate uzului în exterior și marcate corespunzător. Secțiunea transversală a lițelor prelungitorului trebuie să fie de minim 2,5 mm². Cablul de prelungire nu trebuie să fie mai lung de 75 m. Cuplajul prelungitorului trebuie protejat de stropi de apă, acesta trebuie să fie fabricat din cauciuc sau să fie învelit cu cauciuc. Înainte de utilizare desfășurați complet cablul de pe tambur. Asigurați-vă că cablul nu este deteriorat.
- Pentru montarea prelungitorului utilizați dispozitivul de prindere a cablului prevăzut în acest scop.

Funcționarea

- Fiți atenți, acordați atenție la ceea ce faceți și procedați rațional atunci când lucrați cu aparatul. Nu utilizați aparatul, dacă sunteți obosit sau dacă vă aflați sub influ-

ența drogurilor, alcoolului sau a medicamentelor.

- Nu lăsați alte persoane să atingă aparatul sau prelungitorul. Țineți aparatul departe de persoane, în special de copii și de animalele de companie.
 - Nu porniți aparatul dacă nu se află în poziția de lucru sau este ținut invers.
 - Evitați punerea accidentală în funcțiune. Asigurați-vă că aparatul este oprit înainte de a-l conecta la sursa de curent, înainte de a-l ridica sau de a-l transporta. Transportul aparatului cu degetul pe comutator sau conectarea aparatului deja pornit la sursa de curent poate provoca accidente.
 - În timpul funcționării, nu îndreptați aparatul înspre alte persoane, în special jetul de aer în direcția ochilor sau a urechilor.
 - Aveți grijă când lucrați să aveți o bună stabilitate, în special pe pante. Țineți aparatul întotdeauna strâns cu ambele mâini și lucrați numai având cu-
- reaua de transport corect reglată.
 - Nu vă întindeți corpul prea mult și acordați atenție să nu vă pierdeți echilibrul.
 - Mențineți degetele și picioarele la distanță de deschiderea tubului de aspirare și a rotorului cu pale. Există pericol de vătămare.
 - Folosirea îndelungată a aparatului poate cauza tulburări ale circulației sanguine în mâini datorită vibrațiilor. Puteți însă să prelungiți timpul de lucru folosind mănuși adecvate sau făcând pauze periodice.
 - Evitați funcționarea aparatului dacă este vreme rea, mai ales dacă există pericol de fulgere. Lucrați numai la lumina zilei sau în bune condiții de iluminare artificială.
 - Nu aspirați niciun material ce arde, incandescent sau care fumează (de ex. țigări, jar etc.), vapori sau alte substanțe ușor inflamabile, toxice sau explozive.

- Opriti aparatul și îndepărtați ștecărul din priză. Asigurați-vă că toate componentele mobile sunt oprite complet:
 - dacă nu utilizați aparatul, sau îl transportați sau îl lăsați nesupravegheat;
 - atunci când controlați aparatul, îl curățați sau îndepărtați blocajele;
 - atunci când efectuați lucrări de curățare sau întreținere sau schimbați accesoriile;
 - în cazul în care cablul de alimentare sau cablul de prelungire este deteriorat;
 - după contactul cu corpuri străine sau în caz de vibrație neobișnuită.
- Nu folosiți aparatul în spații închise sau prost aerisite.
- Nu folosiți aparatul în apropierea lichidelor sau gazelor inflamabile. În caz de nerespectare există pericol de incendiu sau explozie.
- În cazul unui accident sau al unei defecțiuni de funcționare, opriți imediat aparatul, deconectați ștecherul de la rețea și asigurați-vă că toate piesele în mișcare sunt complet oprite. Apoi verificați aparatul, etc. Dacă aveți orice întrebare, vă rugăm să contactați comerciantul.
- Mergeți la pas normal, nu fugiți.
- Asigurați-vă că tensiunea rețelei corespunde cu cea indicată pe plăcuța de caracteristici.
- Țineți cablul departe de zona de lucru și ghidați-l întotdeauna prin spatele operatorului.
- Nu transportați aparatul de cablu. Nu folosiți cablul pentru a scoate ștecărul din priză. Protejați cablul de căldură, ulei și muchii tăioase.
- Cablurile, cuplajele și ștecărele deteriorate sau cablurile de alimentare care nu sunt conforme cu reglementările nu trebuie utilizate. În cazul în care cablul de alimentare este deteriorat scoateți imediat ștecărul din priză. Nu atingeți niciodată cablul

- de alimentare până când nu ați scos ștecherul de la rețea.
- Prelungitorul se va ține la distanță de piesele mobile, periculoase, pentru a evita deteriorările cablurilor, care pot conduce la atingerea pieselor active.
 - Asigurați-vă înaintea pornirii, că alimentarea aparatului este goală.
 - Țineți-vă la distanță față și corpul de orificiul de umplere.
 - Nu lăsați ca mâinile, celelalte părți ale corpului sau îmbrăcămintea să se afle în alimentare, în canalul de evacuare sau în apropierea pieselor mobile.
 - Evitați o poziție anormală a corpului. La alimentarea cu material nu stați niciodată la un nivel mai ridicat decât nivelul suprafeței de bază a aparatului.
 - Păstrați-vă întotdeauna echilibrul, pentru a avea în orice moment o poziție sigură în pantă. Mergeți, nu alergați.
 - În timpul funcționării aparatului nu stați niciodată în zona de evacuare.
 - Atunci când alimentați material în aparat, asigurați-vă că nu sunt introduse bucăți de metal, pietre, sticle, cutii sau alte obiecte străine.
 - Nu permiteți să se adune material de prelucrat în zona de evacuare, deoarece acest lucru poate împiedica evacuarea regulamentară și poate cauza o reintroducere a materialului prin orificiul de umplere.
 - Deconectați sursa de energie și separați aparatul de la rețea, în caz că acesta se înfundă, înainte de a o elibera de murdărie.
 - Nu operați niciodată aparatul cu dispozitivele sau ecranele de protecție defecte sau fără dispozitive de siguranță, de ex. sacul colector atașat.
 - Păstrați sursa de energie curată de murdărie sau alte aglomerări, pentru a evita o deteriorare

- a acesteia sau un posibil incendiu.
- Nu transportați aparatul în timp ce sursa de alimentare este în funcțiune.
 - Deconectați imediat sursa de curent și așteptați până când aparatul este oprit, în caz că mecanismul de tăiere întâlnește un obiect străin sau dacă aparatul începe să redea zgomote neobișnuite sau să vibreze. Separați aparatul de la rețea și întreprindeți următorii pași înainte să reporniți și să exploatați aparatul:
 - cercetați cu privire la deteriorări;
 - înlocuiți sau reparați piesele deteriorate;
 - verificați dacă există piese slăbite și strângeți-le.
 - Nu răsturnați aparatul atât timp cât funcționează sursa de energie.
 - Fiți atenți, să nu racordați niciun cablu deteriorat la alimentarea cu curent sau nu atingeți un cablu deteriorat, înainte ca acesta să fi fost separat de la alimentarea cu curent, deoarece cablul deteriorat poate conduce la atingerea pieselor active.
 - Fiți atenți să nu atingeți nicio piesă mobilă periculoasă, înainte ca aparatul să fi fost separat de la racordarea la rețea și înainte ca piesele mobile, periculoase să se fi oprit complet.
 - Nu aspirați substanțe calde, incandescente, inflamabile, explozive sau periculoase pentru sănătate. Acestea includ printre altele cenușă fierbinte, benzină, solvenți, substanțe acide sau alcaline. Există pericol de incendiu și pericol de accidentare.
 - Fiți atenți să nu fie deteriorat cablul de alimentare de la rețea prin tragere peste muchii ascuțite, prindere sau tragere de cablu.
 - Nu utilizați cablul de alimentare de la rețea, pentru a scoate ștecărul de racordare din priză sau pentru a trage aparatul. Protejați cablul de alimentare de la rețea de

căldură, ulei și muchii tăioase.

- Nu transportați niciodată aparatul, în timp ce antrenarea funcționează.
- Opriti aparatul și scoateți ștecărul de conectare din priză. Asigurați-vă că toate piesele mobile au ajuns în stare de repaus complet
 - întotdeauna când părăsiți aparatul,
 - înainte de a schimba accesorii,
 - înainte de a îndepărta blocaje sau de a înlătura înfundări,
 - înainte de a verifica, curăța aparatul sau de a efectua lucrări la acesta.
- Dacă aparatul începe să vibreze anormal, este necesară o verificare imediată:
 - -verificați cu privire la piese desfăcute și fixați-le,
 - căutați deteriorările,
 - înlocuiți accesoriile defecte. Pentru reparații, adresați-vă centrului de service.

Curățarea, întreținerea și depozitarea

- Lăsați motorul să se răcească înainte de a depozita aparatul pentru mai mult timp.
- Din motive de siguranță înlocuiți piesele uzate sau deteriorate. Utilizați exclusiv piese de schimb originale și accesorii. Utilizarea de piese de la terți duce la pierderea imediată a dreptului la garanție.
- Deschiderea aparatului trebuie efectuată numai de un electrician autorizat. Pentru reparații adresați-vă întotdeauna la centrul nostru de service.
- Opriti antrenarea, separați aparatul de la alimentarea electrică și lăsați aparatul să se răcească, dacă acesta este oprit pentru curățare, reglare, depozitare sau pentru înlocuirea unor accesorii.
- Tratați aparatul cu grijă și mențineți-l curat.
- Păstrați aparatul inaccesibil pentru copii.

Riscuri reziduale

Și dacă operați acest aparat conform prevederilor, există întotdeauna riscuri reziduale. Următoarele pericole pot apărea raportat la modul constructiv și varianta de execuție a acestui aparat:

- Se pot produce vătămări oculare dacă nu se poartă ochelari de protecție adecvați.
- Afecțiuni pulmonare, dacă nu se poartă protecție respiratorie adecvată.
- Afecțiuni auditive, dacă nu se poartă antifoane adecvate.
- Probleme de sănătate care rezultă din vibrațiile mână-braț, în cazul în care aparatul este utilizat pe o perioadă mai lungă de timp sau dacă nu este ghidat și întreținut în mod corespunzător.

▲ AVERTIZARE! Pericol din cauza câmpului electromagnetic generat în timpul funcționării aparatului. Câmpul poate influența în anumite condiții implanturile medicale active sau pa-

sive. Pentru a diminua pericolul vătămarilor serioase sau mortale, recomandăm persoanelor cu implanturi medicale să se consulte cu medicul lor și cu producătorul implantului medical, înainte de a utiliza scula electrică.

Pregătirea

▲ AVERTIZARE! Pericol de vătămare datorită pornirii accidentale a aparatului. Introduceți ștecărul de conectare în priză, numai atunci când aparatul este complet pregătit pentru utilizare. Înainte de a pune în funcțiune aparatul, trebuie:

- să montați tuburile de aspirare sau suflare,
- montați sacul colector,

▲ AVERTIZARE! Pericol de accidentare! La montarea sau demontarea tubului de suflare, tubului de aspirare sau sacului colector aparatul trebuie să fie oprit și toate componentele mobile ale acestuia trebuie să nu se miște. Înainte de orice lucrare scoateți ștecherul din priză!

Montarea tubului de suflare/ aspirare

▲ AVERTIZARE! Daune asupra persoanelor! Nu folosiți niciodată aparatul dacă este montată numai o piesă a tubului.

Sculă necesară

- Șurubelniță în cruce ⊕ PH2

Procedură (Fig. A)

1. Introduceți piesa centrală formată din două părți (22) în carcasa motorului (5).
2. Fixați piesa centrală (22) pe carcasa aparatului (5):
 - Introduceți piulița (16) în gaură; din cauza formei, aceasta se poate potrivi doar pe o parte.
 - Introduceți șurubul lung cu cap crestat în cruce (17) pe cealaltă parte.
 - Strângeți șurubul în piuliță.

- Nu încercați niciodată să demontați piesa centrală (22).
- Suplimentar, asigurați piesa centrală (22) cu șurubul scurt cu cap crestă în cruce (18) în gaura conexiunii frontale de la tubul de aspirație (13) și tubul de suflare (11).
 - Conectați piesele frontale de la tubul de aspirație (13) și tubul de suflare (11). Conexiunea frontală se blochează.
 - Introduceți piesa frontală (19) pe piesa centrală (22). Elementele de blocare ale piesei centrale (21) se blochează în suporturile piesei frontale (20).

Montarea roților

- Asamblați roțile (12).
- Apăsați dispozitivul de blocare (26) și glișați simultan roțile (12) pe piesa frontală (19).

Montarea și demontarea sacului de colectare

▲ AVERTIZARE! Este permisă utilizarea aparatului în regim de aspirare a frunzelor doar cu sacul colector montat.

Montarea sacului colector (Fig. A)

- Introduceți prin împingere sacul colector (10) pe orificiul de evacuare (25) al carcasei motorului (5). Sacul colector (10) se înclichetează.
- Suspendați cârligul carabină (15) al sacului colector (10) în inelele de fixare prevăzute în acest scop (14) pe tubul de aspirare (11).

Demontarea sacului de colectare (Fig. A)

- Scoateți cârligul carabină (15) din inelele de fixare (14) de pe tubul de suflare (11).
- Apăsați butonul de blocare (9) de la sacul colector (10).
- Trageți sacul colector (10) din orificiul de evacuare (25).

Punerea curelei de transport

▲ AVERTIZARE! Nu purtați niciodată banda în diagonală peste umăr și piept, ci numai pe un umăr, astfel puteți îndepărta rapid aparatul de pe corp în caz de pericol.

Procedură (Fig. A/C)

- Puneți cureaua de transport (1) peste un umăr.

- Ajustați lungimea curelei astfel încât cârligul carabinei (23) să fie situat la aproximativ 10 cm sub nivelul șoldului.
- Fixați cârligul carabinei (23) de urechea de fixare (24) pentru atârarea curelei.

Funcționarea

▲ PERICOL! Pericol de accidentare! Când lucrați cu aparatul, purtați îmbrăcăminte adecvată și mănuși de lucru. Înainte de fiecare utilizare, asigurați-vă că aparatul este funcțional. Asigurați-vă că sacul colector și turburile sunt corect montate. Este interzis să se mai lucreze cu aparatul dacă întrerupătorul de pornire/oprire sau comutatorul modului de funcționare este deteriorat. Echipamentul de protecție personală și un aparat funcțional diminuează riscul de vătămări corporale și accidente.

▲ AVERTIZARE! Pericol de vătămare din cauza sculei în rotație. După oprirea aparatului, rotorul cu palete continuă să se mai rotească un timp.

Respectați protecția contra zgomotului și reglementările locale.

Schimbarea modului de funcționare

Modul de funcționare Aspirare (Fig. B)

- Împingeți comutatorul modului de funcționare (8) pe poziția .

Modul de funcționare Suflare (Fig. B)

- Împingeți comutatorul modului de funcționare (8) pe poziția .

Pornirea și oprirea

▲ AVERTIZARE! Din motive de siguranță, trebuie să fie montate ambele piese ale tubului de aspirare cât și sacul colector, înainte de a porni aparatul!

Înainte de pornire, fiți atenți ca aparatul să nu atingă nimic obiect. Asigurați o bună stabilitate.

Pornirea (Fig. C)

- Formați o buclă din capătul cablului de prelungire și atașați-o la dispozitivul de prindere a cablului (6).
- Conectați aparatul la tensiunea de rețea.
- Împingeți întrerupătorul de pornire/oprire (3) în poziția I.

Oprirea (Fig. C)

1. Împingeți întrerupătorul de pornire/oprire (3) în poziția **0**.
2. Scoateți ștecărul de racordare al aparatului din priză, dacă lăsați aparatul nesupra-veheat sau ați terminat lucrul.

Reglarea turației

(Fig. A)

1. Împingeți întrerupătorul de pornire/oprire (3) în poziția **I** = cea mai mică turație
2. Împingeți întrerupătorul de pornire/oprire (3) în poziția **II** = cea mai mare turație

Instrucțiuni de lucru

▲ AVERTIZARE! Aparatul este destinat exclusiv pentru utilizarea următoare:

- Ca o suflantă pentru a aduna frunzele ofilite sau pentru a le sufla din locurile greu accesibile.
- Ca unitate de aspirare pentru aspirarea frunzelor ofilite, uscate. Datorită funcției de aspirare, aparatul servește și ca tocător.

Frunzele uscate sunt mărunțite, volumul lor este redus și sunt pregătite pentru o eventuală compostare. Intensitatea mărunțirii depinde de mărimea frunzelor și de umiditatea reziduală pe care o mai conțin. Orice altă utilizare decât cea descrisă mai sus poate deteriora aparatul și poate reprezenta un risc pentru utilizator.

▲ AVERTIZARE! În timpul lucrului, aveți grijă să nu loviți aparatul de obiecte dure care pot provoca deteriorări. Nu aspirați obiecte solide, cum ar fi pietre, crengi sau resturi de crengi, conuri de pin sau altele similare, deoarece acestea ar putea deteriora aparatul, în special unitatea de tocat. **Reparațiile de acest tip nu sunt acoperite de garanție.**

Protecția la suprasarcină

În caz de suprasolicitare, motorul se oprește automat.

Indicații

- **OBSERVAȚIE!** Aparatul este din nou funcțional abia după ce s-a răcit complet.

Procedură

- Opriți aparatul.
- Scoateți ștecărul de alimentare din priză.
- Verificați dacă rotorul cu pale este blocat sau sacul colector este astupat, iar în caz afirmativ luați măsurile necesare

re (Înlăturarea obturărilor și blocărilor, Pag. 37).

Modul de funcționare Suflare

- Puteți obține un rezultat optim la utilizarea suflantei cu o distanță față de sol de 5 - 10 cm.
- Nu orientați jetul de aer spre dvs. Fiți atenți să nu angrenați în jetul de aer obiecte grele și astfel să răniți pe cineva sau să deteriorați ceva.
- Începeți să lucrați cu cea mai mare putere de suflare, pentru a colecta rapid frunzele aflate în jur. Selectați o putere de suflare mai mică pentru a compacta grămada de frunze colectată anterior.
- Înaintea suflării desfaceți frunzele care au aderat la sol cu o mătură sau o greblă.
- În timpul lucrului, susțineți aparatul bine cu ambele mâini: Pentru aceasta prindeți-l de mânerul (4) și de mânerul în T (2).

Modul de funcționare Aspirare

▲ AVERTIZARE! Din motive de siguranță, înainte să porniți aparatul, toate piesele tubului de aspirare și sacul colector trebuie să fie corect montate.

- În timpul lucrului, susțineți aparatul bine cu ambele mâini: Pentru aceasta prindeți-l de mânerul (4) și de mânerul în T (2).
- Asigurați-vă că nu sunt aspirate cantități prea mari de frunze în același timp. Acest lucru previne ca tubul de aspirare (13) să se înfunde și să blocheze rotorul cu pale.

Golirea sacului de colectare

Indicații

- Atunci când sacul colector este plin, capacitatea de aspirare se reduce considerabil.
- Materialele compostabile nu fac parte din deșeurile menajere!
- Goliți sacul colector atunci când acesta este plin sau când puterea de aspirare a aparatului scade.

Procedură (Fig. A)

1. Opriți aparatul și așteptați până când rotorul cu pale se oprește.
2. Scoateți cablul de racordare la rețea (7).
3. Demontați sacul colector (vezi *Montarea și demontarea sacului de colectare*, Pag. 35).
4. Deschideți fermoarul de la sacul colector (10).

- Goliți complet sacul colector (10).
- Montați sacul colector (10) golit din nou (vezi *Montarea și demontarea sacului de colectare*, Pag. 35).

Transport

Indicații

- Opritiți aparatul și scoateți ștecărul de conectare din priză. Asigurați-vă că toate piesele mobile au ajuns în stare de repaus complet.
- Purtați aparatul cu două mâini. Utilizați mânerul (4) și mânerul în T (2).

Curățarea, întreținerea și depozitarea

▲ AVERTIZARE! Șoc electric! Pericol de vătămare datorită pornirii accidentale a aparatului. Protejați-vă în cazul lucrărilor de întreținere și curățenie. Opritiți aparatul și scoateți ștecărul de racordare din priză.

Lucrările de întreținere și mentenanță care nu sunt descrise în aceste instrucțiuni de utilizare trebuie efectuate de către centrul nostru de service. Utilizați numai piese de schimb originale.

Curățarea

▲ AVERTIZARE! Șoc electric! Nu stropiți niciodată aparatul cu apă.

OBSERVAȚIE! Pericol de deteriorare. Substanțele chimice pot ataca piesele din plastic ale aparatului. Nu folosiți agenți de curățare resp. solvenți.

- Păstrați curate fantele de aerisire, carcasa motorului și mânerul aparatului. Pentru aceasta, folosiți o cârpă umedă sau o perie.
- Curățați sacul de colectare (10) cu o perie și suplimentar, dacă este cazul cu aer comprimat.

Întreținere

- Înainte de fiecare utilizare controlați aparatul pentru a detecta deficiențe evidente cum ar fi piese desprinse, uzate sau deteriorate.
- Verificați dacă dispozitivele de protecție și capacele sunt fixe în poziție și dacă nu sunt deteriorate. Dacă este cazul, înlocuiți-le.

Înlăturarea obturărilor și blocărilor

Frunzele și secțiunile de plante proaspete pot bloca aparatul.

▲ AVERTIZARE! Pericol de accidentare! Scoateți ștecărul din priză!

Curățarea roții cu pale

- Demontați tubul de suflare/aspirare (vezi *Montarea tubului de suflare/aspirare*, Pag. 34).
- Îndepărtați cu atenție orice reziduuri sau blocaje de pe rotorul cu pale.
- Verificați dacă rotorul cu pale se rotește ușor și este în stare perfectă. Solicitați înlocuirea unui rotor cu pale defect de către centrul nostru de service (vezi *Service-Center*, Pag. 40).
- Montați tubul de suflare/aspirare (vezi *Montarea tubului de suflare/aspirare*, Pag. 34).

Depozitarea

Depozitați întotdeauna aparatul și accesoriile:

- curat
- la loc uscat
- protejat împotriva prafului
- în afara zonei de acțiune a copiilor

Lăsați întotdeauna aparatul să se răcească înainte de a-l depozita.

Demontare posibilă

- Demontarea sacul de colectare (Fig. A), Pag. 35*
- Demontarea piesei frontale (19); apăsați elementele de blocare de la piesa centrală (21); scoateți piesa frontală de la piesa centrală (22).

Eliminarea/protecția mediului

Predați aparatul, accesoriile și ambalajul unui centru de reciclare ecologică.



Aparatele electrice nu trebuie eliminate în gunoierul menajer.

Simbolul pubelei cu roți barate cu o cruce înseamnă că acest produs nu trebuie eliminat

ca deșeu municipal nesortat la sfârșitul duratei sale de viață utilă.

Directiva 2012/19/EU privind deșeurile de echipamente electrice și electronice:

Consumatorii sunt obligați prin lege să recicleze echipamentele electrice și electronice într-un mod ecologic la sfârșitul duratei de funcționare a acestora. În acest fel, se asigură o reciclare ecologică și cu economie de resurse.

În funcție de transpunerea în legislația națională, este posibil să aveți următoarele opțiuni:

- returnarea la un punct de vânzare,
- predarea la un punct oficial de colectare,
- returnarea producătorului/distribuitoarelor.

Nu intrați în această categorie accesoriiile atașate aparatelor vechi și mijloacele auxiliare fără componente electrice.

- Predați materialul tăiat pentru compost și nu îl aruncați în gunoiul menajer.

Depistarea defecțiunilor

Tabelul următor vă ajută să înlăturați mici defecțiuni:

Simptom	Cauză posibilă	Măsură
Aparatul funcționează cu întreruperi	Contact intern slăbit	Adresați-vă centrului de service.
	Întrerupătorul de pornire/oprire (3) este defect	Adresați-vă centrului de service.
Aparatul nu pornește	Tensiunea de la rețea lipsește	Verificați priza, cablul de alimentare de la rețea, ștecărul de conectare, siguranța, dacă este cazul dispuneți repararea de către un electrician.
	Întrerupătorul de pornire/oprire (3) este defect	Adresați-vă centrului de service.
	Motorul este defect	Adresați-vă centrului de service.
Randament de lucru redus	Sac colector (10) este plin	Goliți sacul colector
	Sacul colector (10) este murdărit	Curățați sacul colector
	Rotorul cu pale sau tubul de suflare (11) respectiv tubul de aspirare (13) obturat sau blocat	<i>Înlăturarea obturărilor și blocărilor, Pag. 37</i>
Rotorul cu pale nu se rotește	Corpuri străine blochează rotorul cu pale	<i>Înlăturarea obturărilor și blocărilor, Pag. 37</i>

Service

Garanție

Stimată clientă, stimate client,
Pentru acest produs, primiți 3 ani garanție de la data cumpărării. În caz de deficiențe ale acestui produs, conform legii aveți drepturi față de vânzătorul produsului. Aceste dreptu-

ri legale nu sunt limitate de garanția noastră prezentată în cele ce urmează.

Condiții de garanție

Perioada de garanție începe la data cumpărării. Vă rugăm să păstrați bine bonul de casă original. Acest document este necesar ca dovadă pentru cumpărare. Dacă în interval de trei ani de la data cumpărării acestui produs apare un defect de material sau de

fabricație, produsul este reparat sau înlocuit - la alegerea noastră - gratuit de către noi. Această garanție presupune ca produsul defect și chitanța de cumpărare (bonul de casă) să fie prezentate în termenul de trei ani și să se descrie pe scurt în scris, în ce constă defectul și momentul apariției acestuia.

În cazul în care defectul este acoperit de garanția noastră, veți primi înapoi produsul reparat sau un produs nou. Odată cu repararea sau schimbarea produsului nu începe o nouă perioadă de garanție.

Perioada de garanție și cererile de garanție legală

Tempul de nefuncționare din cauza lipsei de conformitate apărute în cadrul termenului de garanție prelungeste termenul de garanție legală de conformitate și cel al garanției comerciale și curge, după caz, din momentul la care a fost adusă la cunoștința vânzătorului lipsa de conformitate a produsului sau din momentul prezentării produsului la vânzător/unitatea service până la aducerea produsului în stare de utilizare normală și, respectiv, al notificării în scris în vederea ridicării produsului sau predării efective a produsului către consumator.

Produsele de folosință îndelungată care înlocuiesc produsele defecte în cadrul termenului de garanție vor beneficia de un nou termen de garanție care curge de la data preșchimbării produsului.

Domeniul de aplicare a garanției

Produsul a fost produs cu atenție în conformitate cu orientări stricte de calitate și a fost testat cu atenție înainte de livrare.

Garanția se aplică în cazul defectelor de material sau de fabricație. Această garanție nu se referă la piesele produsului, care sunt supuse uzurii normale și de aceea pot fi considerate ca fiind consumabile (de ex. Tub de suflare, Tub de aspirare, Sac colector) sau pentru deteriorări la piese fragile (de ex. Întrerupător).

Această garanție își pierde valabilitatea dacă produsul este deteriorat, a fost utilizat necorespunzător sau nu a fost întreținut. Pentru a vă asigura că produsul este utilizat corect, toate indicațiile prezentate în instrucțiunile de utilizare trebuie respectate cu strictețe. Utilizarea și acțiunile nerecomandate sau asupra cărora se avertizează în instrucțiunile de utilizare trebuie evitate cu orice preț.

Produsul este destinat exclusiv uzului privat și nu pentru uz comercial. Manipularea abuzivă și necorespunzătoare, utilizarea forței și intervențiile care nu au fost efectuate de către sucursala noastră de service autorizată vor anula garanția.

Procedura în cazul unei cereri de garanție

Pentru a vă asigura că cererea dumneavoastră este procesată rapid, vă rugăm să urmați instrucțiunile de mai jos:

- Pentru toate solicitările, vă rugăm să aveți la îndemână bonul de casă și numărul articolului (IAN 486908_2501) ca dovadă a achiziției.
- Vă rugăm să consultați plăcuța de identificare de pe produs, o gravură de pe produs, pagina de titlu a instrucțiunilor de operare (în stânga jos) sau autocolantul de pe partea din spate sau de jos a produsului pentru numărul de articol.
- În cazul în care apar erori de funcționare sau alte defecte, contactați mai întâi **telefonice** centrul de service menționat mai jos sau utilizați **formularul de contact**, care se află la parkside-diy.com în categoria **Service**.
- În cazul în care un produs este înregistrat ca fiind defect, îl puteți trimite, cu taxele poștale plătite, la adresa de service care v-a fost furnizată după consultarea Centrului nostru de service, anexând dovezile de cumpărare (bonul de casă) și precizând care este defectul și când a apărut. Pentru a evita problemele de acceptare și costurile suplimentare, vă rugăm să folosiți numai adresa care vă este furnizată. Asigurați-vă că nu este vorba de o expediție fără costul de transport achitat, de mărfuri voluminoase, de transport expres sau de alte tipuri de transport special. Vă rugăm să expediați produsul, inclusiv toate accesoriile furnizate odată cu achiziția și să vă asigurați că ambalajul este suficient de sigur pentru transport.



Puteți vizualiza și descărca aceste manuale și multe alte manuale la *parksid-diy.com*. Acest cod QR vă va duce direct la *parksid-diy.com*. Selectați țara dumneavoastră și căutați instrucțiunile de utilizare prin intermediul măștii de căutare. Puteți deschide instrucțiunile de utilizare introducând numărul articolului (IAN) 486908_2501.

Reparație-service

Pentru reparații, **care nu fac obiectul garanției**, adresați-vă centrului de service.

Acolo veți primi o estimare privind costurile.

- Putem procesa numai aparate, care sunt suficient ambalate și expediate cu trans-

portul plătit. **Indicație:** Vă rugăm să trimiteți aparatul dvs. curățat și cu indicarea defectului către adresa menționată a centrului nostru de service.

- Nu sunt acceptate aparatele expediate în mod necorespunzător, aparate trimise prin mărfuri voluminoase, Express sau cu alte transporturi speciale.
- Noi eliminăm gratuit aparatele defecte, care ne sunt trimise.

Service-Center

RO **Service România**
Tel.: 0800 890 605
Formular de contact pe
parksid-diy.com
IAN 486908_2501

Importator

Vă rugăm să aveți în vedere că adresa următoare nu este o adresă de service. Mai întâi contactați centrul de service menționat mai sus.

Grizzly Tools GmbH & Co. KG
Stockstädter Str. 20
63762 GroBostheim
GERMANIA
www.grizzlytools.de

Piese de schimb și accesorii

Puteți obține piese de schimb și accesorii de la *www.grizzlytools.shop*. Dacă apar probleme în timpul procesului dvs. de comandă, contactați-ne prin magazinul nostru online. Pentru întrebări suplimentare adresați-vă către: *Service-Center, Pag. 40*

Poz. nr.	Denumire	Nr. de comandă
1	Curea de transport	91120321
10	Sac colector	91120320
11	Tub de suflare	91120319
12	Set de roți	91120317
13	Tub de aspirare	91120318

Traducerea originalului declarației de conformitate UE

Produs: **Aspirator/suflantă electrică pentru frunze**

Model: **PELSB 2600 A1**

Numărul de serie: 000001-127000

Obiectul declarației descris mai sus este în conformitate cu legislația relevantă de armonizare a Uniunii:

2006/42/EC • 2014/30/EU • 2000/14/EC & 2005/88/EC • 2011/65/EU & (EU) 2015/863

Obiectul declarației descris mai sus este conform Directivei 2011/65/EU a Parlamentului European și a Consiliului din 8 iunie 2011 privind restricțiile de utilizare a anumitor substanțe periculoase în echipamentele electrice și electronice.

Pentru a asigura conformitatea, au fost aplicate următoarele standarde armonizate și standarde și reglementări naționale:

**EN 60335-1:2012/A15:2021 • EN 50636-2-100:2014
EN 62233:2008 • EN IEC 55014-1:2021 • EN IEC 55014-2:2021
EN IEC 61000-3-2:2019/A2:2024 • EN 61000-3-3:2013/A2:2021
EN IEC 63000:2018**

În conformitate cu Directiva 2000/14/EC referitoare la zgomotul emis, se confirmă următoarele:

Nivel de putere acustică (L_{WA})

– măsurat: 93,5 dB/96,2 dB;

– garantat: 98 dB

Procedura de evaluare a conformității aplicată în conformitate cu anexa V la Directiva 2000/14/EC.

Declarație de conformitate este emisă pe răspunderea exclusivă a producătorului:



Grizzly Tools GmbH & Co. KG
Stockstädter Str. 20
63762 Großostheim
GERMANIA
11.07.2025

Christian Frank
Reprezentant autorizat al documentație

Съдържание

Въведение	42
Употреба по предназначение.....	42
Окомплектовка на доставката/принадлежности.....	43
Преглед.....	43
Описание на функциите.....	43
Технически данни.....	43
Указания за безопасност	44
Значение на указанията за безопасност.....	44
Пиктограми и символи.....	44
Надеждна експлоатация на Вашата духалка за листа.....	45
Подготовка	55
Монтиране на издухващата/смукателната тръба.....	55
Монтаж на колелата.....	56
Монтаж и демонтаж на събирателната торба.....	56
Поставяне на колана за носене.....	56
Експлоатация	56
Смяна на работния режим.....	56
Включване и изключване.....	56
Настройка на оборотите.....	57
Указания за работа.....	57
Изправяне на събирателната торба.....	58
Транспорт	58
Почистване, техническа поддръжка и съхранение	58
Почистване.....	58
Поддръжка.....	58
Отстраняване на запушвания и блокировки.....	58
Съхранение.....	59
Предаване за отпадъци/Опазване на околната среда	59
Търсене на грешки	59
Сервизно обслужване	60
Гаранция.....	60
Гаранция.....	61
Ремонтен сервиз / извънгаранционно обслужване.....	62
Сервизен център.....	63
Вносител.....	63
Резервни части и принадлежности	63
Превод на оригиналната съответствие на ЕС	64

Разглобен вид.....87

Въведение

Сърдечни поздравления за покупката на Вашия нов електрически листосъбирач/духалка за листа (наричан по-долу уред или електроинструмент).

Вие сте избрали един висококачествен уред. Този уред е бил проверяван относно качеството по време на производството и е бил подложен на крайна проверка. По този начин функционалността на Вашия уред е гарантирана.



Ръководството за експлоатация е неразделна част от този уред. То съдържа важни указания за безопасността, употребата и изхвърлянето на уреда. Прочетете внимателно ръководството за експлоатация. Запознайте се с частите за управление и правилната употреба на уреда. Използвайте уреда само както е описано и за посочените области на приложение. Пазете добре ръководството за експлоатация и предайте всички документи заедно с уреда при препредаването му на трети лица.

Употреба по предназначение

Уредът е предназначен единствено за следната употреба:

- Засмукване на сухи листа.
- Събиране на сухи листа, респ. отстраняването им от трудно достъпни места (напр. под автомобили).

Уредът е предназначен за употреба от пълнолетни лица. Младежи над 16 години трябва да използват уреда само под надзор.

Всяка друга употреба, която не е допусната изрично в това ръководство за експлоатация, може да представлява сериозна опасност за потребителя и доведе до щети по уреда. Операторът или потребителят на уреда е отговорен за злополуки или щети за други лица или тяхната собственост. Уредът е предназначен за дейности тип „домашен майстор“. Той не е конструиран за промишлена употреба. При комерсиална употреба, гаранцията е невалидна. Производителят не носи отговорност за щети в резултат на употреба

не по предназначение или неправилно обслужване.

▲ ОПАСНОСТ! Прахосмукачката за листа не е прахосмукачка за мокри материали! Моля, избягвайте засмукването на мокри материали (листа, мръсотия, както и големи и малки клони, борови шишарки, трева, почва, пясък, раздробена на ситно кора/нарязана дървесина и др.). Не използвайте върху влажни или мокри морави, тревни площи или поляни. Грешните приложения могат при определени обстоятелства да доведат до задръствания в камерата за раздробяване и по този начин до намалена ефективност. При такива обстоятелства уредът трябва да бъде разглобен напълно и почистен. Тази работа трябва да се извърши от специалист и не се покрива от гаранцията.

Окомплектовка на доставката/ принадлежности

Разопакувайте уреда и проверете окомплектовката на доставката.

Изхвърлете опаковъчния материал по подходящ начин.

- Електрически листосъбирач/ духалка
- Издухваща/смукателна тръба (Предна част)
- Издухваща/смукателна тръба (Средна част, от две части)
- Комплект колела (от три части)
- Колан за носене
- Събирателна торба
- Монтажен материал (Гайка, 2x Винт с кръстообразно гнездо)
- Превод на оригиналната инструкция

Преглед

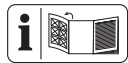

Изображенията на уреда ще намерите върху предната и задната разгъващи се страници.

- 1 Колан за носене
- 2 Т-образна ръкохватка
- 3 Превключвател за включване/изключване
- 4 Ръкохватка
- 5 Корпус на мотора
- 6 Защита срещу усукване на кабела
- 7 Мрежови захранващ кабел

- 8 Превключвател на работния режим
- 9 Бутон за блокиране (Събирателна торба)
- 10 Събирателна торба
- 11 Издухваща тръба
- 12 Колела
- 13 Смукателна тръба
- 14 Халка за закрепване (Събирателна торба)
- 15 Карабинер (Събирателна торба)
- 16 Гайка
- 17 Винт с кръстообразно гнездо, дълъг
- 18 Винт с кръстообразно гнездо, къс

(Фиг. А)

- 19 Предна част
- 20 Гнездо (Предна част)
- 21 Блокировка (Средна част)
- 22 Средна част
- 23 Карабинер (Колан за носене)
- 24 Халка за закрепване (Колан за носене)
- 25 Отвор за изхвърляне
- 26 Блокировка (Колела)

Описание на функциите

В работен режим Засмукване засмуканите листа се раздробяват за намаляване на обема, издухват се през изходящия канал и се събират в събирателната торба.

В работен режим Издухване листата могат да бъдат събрани бързо чрез издухване или могат да бъдат издухани от трудно достъпни места.

Функцията на контролните елементи ще откриете в следващите описания.

Технически данни

Електрически листосъбирач/ духалка	PELSB 2600 A1
Номинално напрежение U230-240 V~, 50 Hz
Номинална входна мощност P 2600 W
Обороти на празен ход n_1 12000 min ⁻¹
Уредаобороти на празен ход n_215000 min ⁻¹

Тегло с аксесоари≈3,2 kg
 Въздушен обем ≤ 12 m³/min
 Скорост на раздробяване 10:1
 Събирателна торба 34 l
 Клас на защита II
 Вид защита IPX0
 Ниво на звукова мощност L_{WA}

– гарантирано 98 dB

Работен режим Издухване

Скорост на въздуха ≤ 270 km/h
 Ниво на звукова мощност L_{WA}

– гарантирано 95,6 dB

– измерено 93,5 dB; K_{WA} = 2,12 dB

Ниво на звуково налягане L_{pA}
 80,7 dB; K_{pA} =3 dB

Трептене a_h

Ръкохватка 2,198 m/s²; K= 1,5 m/s²

Т-образна ръкохватка

..... 1,61 m/s²; K= 1,5 m/s²

Работен режим Смучене

Скорост на въздуха ≤ 72 km/h

Ниво на звукова мощност L_{WA}

– гарантирано 98,2 dB

– измерено 96,2 dB; K_{WA} = 2,01 dB

Ниво на звуково налягане L_{pA}

..... 82 dB; K_{pA} =3 dB

Трептене a_h

Ръкохватка 2,489 m/s²; K= 1,5 m/s²

Т-образна ръкохватка

..... 2,273 m/s²; K= 1,5 m/s²

Стойностите на шума и вибрациите са определени според нормите и предписанията в декларацията за съответствие.

Посочената обща стойност на вибрациите и посочената стойност на шумовите емисии са измерени по стандартизиран метод на изпитване и могат да бъдат използвани за сравнение на един електрически инструмент с друг. Посочената обща стойност на вибрациите и посочената стойност на шумовите емисии може също да се използва за предварителна оценка на натоварването.

▲ ПРЕДУПРЕЖДЕНИЕ! Емисиите на вибрациите и шума по време на действителната употреба на електроинструмента могат да се различават от посочените стойности в зависимост от начина, по който се използва електроинструментът. Необходимо е да се определят предхо-

ранителни мерки за защита на обслужващото лице въз основа на товарването с вибрации при действителна употреба (тук следва да се вземат под внимание всички етапи на работния цикъл, напр. време, в което електрическият инструмент е изключен, и време, когато е включен, но работи без натоварване).

Указания за безопасност

Този раздел описва основните указания за безопасност при използването на уреда.

Значение на указанията за безопасност

▲ ОПАСНОСТ! Ако не спазвате това указание за безопасност, ще се случи злополука. Последствието е тежко телесно нараняване или смърт.

▲ ПРЕДУПРЕЖДЕНИЕ! Ако не спазвате това указание за безопасност, е възможно да се случи злополука. Последствието е вероятно тежко телесно нараняване или смърт.

▲ ПОВИШЕНО ВНИМАНИЕ! Ако не спазвате това указание за безопасност, ще се случи злополука. Последствието е вероятно леко или средно тежко телесно нараняване.

УКАЗАНИЕ! Ако не спазвате това указание за безопасност, ще се случи злополука. Последствието е вероятна материална щета.

Пиктограми и символи

Символи върху уреда



Внимание!



Прочетете внимателно ръководството за експлоатация. Запознайте се с частите за управление и правилната употреба на уреда.



Опасност от нараняване от извърлени части!



Дръжте далеч околните лица от уреда



Въртящо се работно колело. Па-зете ръцете си!



Внимание!
Изключете щепсела от контакта преди почистване и поддръжка.



Използвайте антифони



Използвайте защита за очите



Използвайте маска



Използвайте защита за краката



Не носете разпуснати дълги коси. Използвайте мрежичка за коса.



Употребата на уреда при дъжд и влажна среда е забранена.



Ако захранващият кабел бъде повреден, заплетен или прекъснат, изключете веднага щепсела.



Гарантирано ниво на звукова мощност L_{WA} в dB.



Клас на защита II (двойната изолация)



Електроуредите не се изхвърлят с битовите отпадъци.



Работен режим Смучене



Работен режим Издухване



Поддържайте предпазно разстояние от мин. 5m до трети лица.

Символи върху етикета



От съображения за безопасност двете **части** на смукателната тръба и събирателната торба трябва да са монтирани, преди да можете да стартирате уреда!

Надеждна експлоатация на Вашата духалка за листа

ВАЖНО!

- ПРОЧЕТЕТЕ ВНИМАТЕЛНО ПРЕДИ УПОТРЕБА!
- ЗАПАЗЕТЕ ЗА ВАШИТЕ ДОКУМЕНТИ!



Внимание! При употреба на електроуреди трябва да се спазват следните основни мерки за защита срещу токов удар и опасност от нараняване и пожар:

Инструкция

- Прочетете внимателно ръководството за експлоатация. Запознайте се с частите за управление и правилната употреба на уреда.
- Никога не трябва да се разрешава употребата на машината на деца, лица с ограничени физически, сензорни или

умствени способности, или с недостатъчно опит и знания, или на лица, които не са запознати с инструкциите. Местните предписания могат да определят ограничение на възрастта за потребителя.

- Трябва да се вземе под внимание това, че самият потребител отговаря за инциденти или опасности спрямо други лица или тяхната собственост.
- Спазвайте разпоредбите за шума и местните разпоредби.
- Не използвайте уреда на места, по-високи от 2000 m.

Подготовка

- Никога не работете с уреда, докато близо до него има деца или животни. Намиращите се в близост лица трябва да носят предпазно облекло.
- Личните предпазни средства защитават Вашето здраве и това на околните и гарантират безпроблемна работа

с уреда. Носете подходящо работно облекло през цялото време на употреба на машината:

- Стабилни обувки с устойчиви на хлъзгане подметки
- Здрави, дълги панталони
- Ръкавици
- Предпазни очила
- Антифони
- Респиратор за защита от прах
- Не използвайте уреда, когато сте боси или носите отворени сандали.
- Не носете широки дрехи или бижута, които биха могли да бъдат засмукани при входа за въздух. При дълга коса носете предпазна защита за главата. Дръжте дългата коса далеч от смукателните отвори.
- Внимавайте за хора, особено деца, домашни любимци, отворени прозорци и др. Издуханият материал може да бъде хвърлен към Вас. Прекратете рабо-

- та, ако такива се намират наблизо. Поддържайте предпазно разстояние от 5 m около себе си.
- Запознайте се с обстановката и внимавайте за потенциални опасности, които понякога можете да не чуete при работа.
 - Инспектирайте зоната за почистване внимателно и отстранете всички телове, камъни, метални кутии и други чужди тела.
 - Освободете чуждите тела преди работа с помощта на грапа или метла.
 - Работете с машината в препоръчана позиция и само върху здрава, равна основа.
 - Използвайте всички части на издухващата тръба, за да може въздушният поток да работи близо до земята.
 - При много сухи условия навлажнете леко повърхността или използвайте пръскачка, за да намалите излагането на прах.
 - Не работете с повреден, непълен уред или уред, преработен без съгласието на производителя. Преди употреба проверете надеждното състояние на уреда, особено на кабела за свързване с мрежата и на превключвателя.
 - Използвайте уреда, само ако е напълно монтиран.
 - Използвайте уреда в режим на засмукване само когато е поставена събирателната торба. Редовно проверявайте събирателната торба за износване или повреди.
 - Никога не работете с уреда с повредени предпазни приспособления или капацы, или без предпазни приспособления. Никога не работете с уреда с повреден или износен кабел.
 - Препоръчително е машината да се използва само в разумни часове - не рано сутрин или къс-

но вечер, когато другите могат да бъдат безпокоени.

- Не работете с машината върху павирана повърхност или макадамова настилка, при които изхвърленият материал би могъл да причини наранявания.
- Преди употреба винаги извършвайте визуална проверка, за да установите, че корпусът е неувреден. Сменяйте износени или повредени компоненти като комплект, за да запазите равновесието. Подменяйте повредени или нечетливи надписи.
- Преди употреба винаги проверявайте свързващия кабел и удължаващия кабел за признаци на повреда или за остаряване. Ако проводникът се повреди по време на употреба, той незабавно трябва да бъде изключен от захранващата мрежа. **НЕ ДОКОСВАЙТЕ ПРОВОДНИКА ПРЕДИ ДА Е ИЗКЛЮЧЕН ОТ МРЕЖАТА.**

Не използвайте уреда, ако проводникът е повреден или износен.

- Внимавайте за това захранващото напрежение и честота да съответства на данните върху типовата табелка.
- Включвайте уреда само в контакт с дефектнотокова защита (FI прекъсвач) със задействащ ток не повече от 30 mA.
- Ако мрежовият захранващ кабел на този уред е повреден, той трябва да бъде заменен от производителя, неговия отдел за обслужване на клиенти или от подобно квалифицирано лице, за да се избегнат щети. Обърнете се към сервизния център.
- Използвайте само удължаващи кабели (тип H07RN-F), които са предназначени за употреба на открито и са обозначени по съответния начин. Напречното сечение на проводника на удължаващия кабел трябва да е минимум 2,5 mm². Удължа-

ващият кабел не трябва да е по-дълъг от 75 m. Съединителят на удължаващия кабел трябва да е защитен от пръска вода, да е направен от гума или да е покрит с гума. Преди употреба винаги развивайте макаратата с кабела изцяло. Проверете кабела за щети.

- За прикрепване на удължаващия кабел използвайте предвиденото за целта приспособление за предпазване от опъване.

Експлоатация

- Бъдете концентрирани, следете внимателно действията си и постъпвайте разумно при работа с уреда. Не използвайте уреда, когато сте уморени или под влиянието на наркотични вещества, алкохол или медикаменти.
- Не позволявайте на други хора да докосват уреда или удължаващия кабел. Дръжте уреда далеч от хора, особено

но деца, и домашни любимци.

- Не включвайте уреда, когато се държи обратно или не е в работно положение.
- Предотвратете възможността за включване по невнимание. Уверете се, че уредът е изключен преди да го включите в мрежата, да го вдигнете или да го носите. Ако при носене на уреда държите пръста си на включващия механизъм или свържете уреда към мрежата при включен механизъм това може да доведе до злополуки.
- Не насочвайте уреда към хора по време на работа, особено не насочвайте въздушната струя към очите и ушите.
- При работа внимавайте за стабилната си позиция, особено при наклони. Винаги дръжте уреда с двете ръце и работете само с правилно настроен колан за носене.

- Не се протягайте твърде много и внимавайте да не загубите равновесие.
- Дръжте пръстите и краката си далеч от отвора на смукателната тръба и работното колело. Съществува опасност от нараняване.
- По-продължителна употреба на уреда може да доведе до обусловени от вибрациите нарушения на оросяването на ръцете. Вие можете все пак да увеличите продължителността на употреба на уреда чрез подходящи ръкавици и редовни паузи.
- Избягвайте работа с уреда при лошо време, особено при опасност от светкавици. Работете само при дневна светлина или добро изкуствено осветление.
- Не засмуквайте горящи, нажежени или димящи материали (напр. цигари, жар и т.н.), изпарения или лесно запалими, отровни или експлозивни вещества.
- Спрете машината и изключете щепсела от контакта. Уверете се, че всички подвижни части са достигнали пълен покой:
 - когато не използвате уреда, транспортирайте го или го оставяте без наблюдение;
 - когато управлявате уреда, почиствате го или отстранявате блокирания;
 - когато извършвате работи по почистването или поддръжката или сменяте включените принадлежности;
 - когато захванватият или удължителният кабел е повреден;
 - след контакт с чужди тела или при аномални вибрации.
- Не използвайте уреда в затворени или лошо вентилирани помещения.
- Не използвайте уреда в близост до възпламеними течности или газове. При неспазване съществува опасност от пожар или експлозия.

- В случай на инцидент или повреда по време на работа, незабавно изключете уреда, извадете мрежовия щепсел и се уверете, че всички подвижни части са в състояние на пълен покой. След това проверете уреда и т.н. Ако имате въпрос, моля, обърнете се към търговеца.
- Вървете със скорост на нормален ход, не тичайте.
- Внимавайте за това, захранващото напрежение да съответства на данните върху типовата табелка.
- Дръжте кабела далеч от работната зона и винаги го прекарвайте зад оператора.
- Не носете уреда за кабела. Не използвайте кабела, за да извадите щепсела от контакта. Пазете кабела от горещина, мазнина и остри ръбове.
- Повредени кабели, съединители и щепсели или несъответстващи на предписанията свързващи кабели не трябва да се използват. При повреждане на захранващия кабел изключете веднага щепсела от контакта. В никакъв случай не докосвайте захранващия кабел, докато захранващият щепсел не е изключен.
- Удължаващите кабели трябва да се държат далеч от подвижните, опасни части, за да се предотвратят повреди по кабелите, които могат да доведат до докосване на части под напрежение.
- Преди стартиране на машината се уверете, че входящата тръба е празна.
- Дръжте лицето и тялото си далеч от отвора за пълнене.
- Не допускайте ръцете, други части на тялото или облеклото да се намират във входящата тръба, в изходящия канал или в близост до подвижни части.

- Избягвайте неестествена позиция на тялото. При подаването на материал никога не стойте върху по-висока равнина от равнината на основната повърхност на машината.
- Винаги пазете равновесие, за да поддържате стабилна стойка по всяко време при работа върху склон. Ходете, не тичайте.
- При работа с машината не стойте в зоната на изхвърляне.
- При подаването на материал в уреда внимавайте да не бъдат вкарвани метални предмети, камъни, бутилки, кутии или други чужди предмети.
- Не допускайте материалът за обработка да се натрупва в зоната на изхвърляне, защото това може да предотврати правилното изхвърляне и може да причини повторно вкарване на материала през отвора за пълнене.
- Изключете енергийния източник и разединете машината от мрежата, ако машината е запушена, преди да я почистите от отпадъците.
- Никога не работете с машината с повредени предпазни съоръжения и елементи или без съоръжения за безопасност, например без поставена събирателна торба.
- Поддържайте енергийния източник чист от замърсявания и други натрупвания, за да предотвратите повреда или евентуален пожар.
- Не транспортирайте машината, докато енергийният източник работи.
- Незабавно изключете електрозахранването и изчакайте докато машината спре напълно, ако режещият механизъм срещне чужд обект или ако машината започне да издава необичайни шумове или да вибрира. Изключете машината от мрежата и извършете

- следните стъпки, преди да стартирате отново и да използвате машината:
- проверете за повреди;
 - сменете или ремонтирайте повредените части;
 - проверете за хлабави части и ги затегнете.
 - Не накланяйте машината, докато енергийният източник работи.
 - Обърнете внимание да не свързвате повреден кабел към електрозахранването или да не докосвате повреден кабел, преди той да е бил откачен от електрозахранването, защото повредените кабели могат да доведат до докосване на части под напрежение.
 - Обърнете внимание да не докосвате подвижни опасни части, преди машината да е била разединена от мрежовото захранване и подвижните опасни части да са достигнали състояние на пълен покой.
 - Не изсмуквайте горещи, тлеещи, горими, експлозивни или опасни за здравето материали. Това включва например гореща пепел, бензин, разтворители, киселини и основи. Съществува опасност от пожар и нараняване.
 - Внимавайте мрежовият захранващ кабел да не бъде повреден чрез дърпане върху остри ръбове, заклещване или дърпане на кабела.
 - Не използвайте захранващия кабел за изваждане на щепсела от контакта или за теглене на уреда. Пазете мрежовия захранващ кабел от горещина, мазнина и остри ръбове.
 - Никога не транспортирайте уреда, докато задвижването работи.
 - Изключете уреда и извадете щепсела от контакта. Уверете се, че всички движещи се части са достигнали състояние на пълен покой
 - когато оставяте уреда без надзор,

- преди да сменяте принадлежности,
- преди да отстраняват блокажи или запушвания,
- преди да проверявате, почиствате или работите по уреда.
- В случай че уредът започне да вибрира необичайно силно, е необходима незабавна проверка:
 - проверете за разхлабени части и ги затегнете,
 - огледайте за повреди,
 - сменете повредените включени принадлежности. За ремонт се обърнете към сервизния център.

Почистване, техническа поддръжка и съхранение

- Оставете двигателя да се охлади, преди да приберете уреда за съхранение.
- От съображения за безопасност сменяйте износените или повредените части. Използвайте единствено оригинални резервни части и

принадлежности. Употребата на части от друг производител води до незабавно отпадане на гаранцията.

- Уредът може да бъде отварян само от упълномощен електротехник. Винаги се обръщайте към нашия сервизен център за ремонт.
- Изключете задвижването, изключете уреда от електрозахранването и оставете уреда да се охлади, когато уредът бива спиран за почистване, настройване, съхранение или смяна на принадлежност.
- Работете внимателно с уреда и го поддържайте чист.
- Съхранявайте уреда на място, което не може да бъде достигнато от деца.

Остатъчни рискове

Дори и при употреба съгласно указанията на този уред, винаги остават остатъчни рискове. Следните опасности могат да настъпят във връзка с из-

пълнението и изработването на този уред:

- Увреждания на очите, ако не се носи подходяща защита за очите.
- Увреждания на белите дробове, ако не се носи подходяща дихателна маска.
- Увреждане на слуха, ако не се носи подходящо оборудване за предпазване на слуха.
- Увреждане на здравето, произтичащо от вибрации ръка-рамо, ако уредът се използва за продължителен период от време или не се използва и поддържа правилно.

▲ ПРЕДУПРЕЖДЕНИЕ! Опасност от електромагнитното поле, което се генерира докато уредът е в експлоатация. При определени обстоятелства това поле може да повлияе отрицателно на активни или пасивни медицински импланти. За да се намали опасността от сериозни или смъртоносни наранявания, ние препоръчваме на лицата с медицински импланти да се

консултират със своя лекар или производителя на медицинския имплант, преди да използват уреда.

Подготовка

▲ ПРЕДУПРЕЖДЕНИЕ! Опасност от нараняване в резултат на неволно включване на уреда. Включете щепсела в контакта, едва когато уредът е напълно готов за употреба.

Преди да започнете работа с уреда, трябва да:

- монтирате издухващите или смукателните тръби,
- монтирате събирателната торба,

▲ ПРЕДУПРЕЖДЕНИЕ! Опасност от нараняване! При монтажа или демонтажа на издухващата тръба, смукателната тръба или събирателната торба уредът трябва да е изключен и подвижните части да стоят неподвижно. Преди всички работи извадете щепсела!

Монтиране на издухващата/смукателната тръба

▲ ПРЕДУПРЕЖДЕНИЕ! Наранявания на хора! Никога не използвайте уреда само с една монтирана част на тръбата.

Необходими инструменти

- Кръстата отвертка  PH2

Процедура (Фиг. А)

1. Вкарайте средната част от две части (22) в корпуса на мотора (5).
2. Закрепете средната част (22) към корпуса на уреда (5):
 - Вкарайте гайката (16) в отвора, поради формата може да влезе само от една страна.
 - Вкарайте дългия винт с кръстообразно гнездо (17) от другата страна.
 - Затегнете винта в гайката.
 Никога не се опитвайте да демонтирате централната част (22).
3. Закрепете също така средната част (22) с късия винт с кръстообразно гнездо (18) в отвора в предната връзка на

- смукателната тръба (13) и тръбата за издухване (11).
- Свържете предните части на смукателната тръба (13) и издухващата тръба (11). Предната връзка се закрепва на място.
 - Вкарайте предната част (19) върху средната част (22). Ключалките на централната секция (21) се захващат за стойките на предната секция (20).

Монтаж на колелата

- Вкарайте колелата (12).
- Натиснете блокировката (26) и едновременно с това вкарайте колелата (12) върху предната част (19).

Монтаж и демонтаж на събирателната торба

▲ ПРЕДУПРЕЖДЕНИЕ! Уредът може да работи в режим на смучене само с монтирана събирателна торба.

Монтиране на събирателната торба (Фиг. А)

- Плъзнете събирателната торба (10) върху отвора за изхвърляне (25) на корпуса на мотора (5). Събирателната торба (10) щраква.
- Окачете карабинерите (15) на събирателната торба (10) върху предвидените за целта халки за закрепване (14) на издухващата тръба (11).

Демонтаж на събирателната торба (Фиг. А)

- Отстранете карабинерите (15) от халките за закрепване (14) на издухващата тръба (11).
- Натиснете бутона за блокиране (9) на събирателната торба (10).
- Издърпайте събирателната торба (10) от отвора за изхвърляне (25).

Поставяне на колана за носене

▲ ПРЕДУПРЕЖДЕНИЕ! Никога не носете колана диагонално през рамото и гърдите, а само върху едното рамо, защото по този начин при опасност можете бързо да свалите уреда от тялото си.

Процедура (Фиг. А/С)

- Поставете колана за носене (1) върху едното рамо.

- Регулирайте дължината на колана така, че карабинерът (23) да се намира на около 10 cm под хълбока.
- Закрепете карабината (23) към халката за закрепване (24) за окачване на колана.

Експлоатация

▲ ОПАСНОСТ! Опасност от нараняване! При работа с уреда носете подходящо облекло и работни ръкавици. Преди всяка употреба се уверете, че уредът е функционално годен. Уверете се, че събирателната торба и тръбите са монтирани правилно. Ако превключвателят за включване/изключване или превключвателят на работния режим са повредени, уредът не трябва да бъде използван повече. Личните предпазни средства и функционално годен уред намаляват риска от наранявания и инциденти.

▲ ПРЕДУПРЕЖДЕНИЕ! Опасност от нараняване от въртящ се инструмент. След изключване на уреда работното колело продължава да се върти още известно време.

Спазвайте разпоредбите за шума и местните разпоредби.

Смяна на работния режим

Работен режим Смучене (Фиг. В)

- Избутайте превключвателя на работния режим (8) в позиция .

Работен режим Издухване (Фиг. В)

- Избутайте превключвателя на работния режим (8) в позиция .

Включване и изключване

▲ ПРЕДУПРЕЖДЕНИЕ! От съображения за безопасност двете части на смукателната тръба и събирателната торба трябва да са монтирани, преди да можете да стартирате уреда!

Преди включване, внимавайте уредът да не докосва предмети. Внимавайте за стабилната си позиция.

Включване (Фиг. С)

- Оформете от края на удължителния кабел примка и я прикрепете към защитата срещу усукване на кабела (6).
- Свържете уреда към електрозахранването.

- Преместете превключвателя за включване/изключване (3) в позиция I.

Изключване (Фиг. С)

- Преместете превключвателя за включване/изключване (3) в позиция O.
- Изключете присъединителния щепсел на уреда от контакта, ако оставяте уреда без наблюдение или сте готови с работата.

Настройка на оборотите

(Фиг. А)

- Преместете превключвателя за включване/изключване (3) в позиция I = Най-ниски обороти
- Преместете превключвателя за включване/изключване (3) в позиция II = Максимални обороти

Указания за работа

▲ ПРЕДУПРЕЖДЕНИЕ! Уредът е предназначен единствено за следната употреба:

- Като духалка за натрупване на сухи листа или издухване от труднодостъпни места.
- Като смукателен уред за засмукване на сухи листа. При смукателната функция уредът служи също като раздробител.

Сухите листа се раздробяват, обемът им се намалява и се подготвят за евентуално компостиране. Интензитетът на раздробяване зависи от размера на листата и на съдържащата се все още остатъчна влажност. Всяка друга употреба, различна от гореописаната, може да доведе до щети по машината и да представлява опасност за потребителя.

▲ ПРЕДУПРЕЖДЕНИЕ! При работата винаги внимавайте за това, да не удряте уреда в твърди предмети, които могат да причинят щети. Не засмуквайте твърди тела като камъни, клони или части от клони, шишарки или други подобни, защото те биха могли да повредят уреда и в частност раздробяващия механизъм. **Ремонти от този вид не се покриват от гаранцията.**

Защита от претоварване

При претоварване двигателят се изключва автоматично.

Указания

- **УКАЗАНИЕ!** Уредът отново е готов за работа едва след пълното му охлаждане.

Процедура

- Изключете уреда.
- Извадете захранващия щепсел.
- След това проверете, дали има блокиране на работното колело или запушване на събирателната тръба и ги отстранете (*Отстраняване на запушвания и блокировки, Стр. 58*).

Работен режим Издухване

- Оптимален резултат при употреба на духалката ще получите при разстояние до земята от 5 - 10 cm.
- Насочете въздушната струя настрани от себе си. Внимавайте да не завихрите тежки предмети и по този начин да нараните някого или да повреди нещо.
- Започнете работата с най-високата мощност на издухване, за да съберете бързо разпилените листа. Изберете по-ниска мощност на издухване, за да съгстите предварително събраните купчини листа.
- Преди да духате, отделете всички залепнали за земята листа с метла или гребло.
- При работа винаги дръжте уреда здраво с двете ръце: За целта използвайте ръкохватката (4) и Т-образната ръкохватка (2).

Работен режим Смучене

▲ ПРЕДУПРЕЖДЕНИЕ! От съображения за безопасност всички части на смукателната тръба и събирателната торба трябва да са монтирани правилно, преди да стартирате уреда.

- При работа винаги дръжте уреда здраво с двете ръце: За целта използвайте ръкохватката (4) и Т-образната ръкохватка (2).
- Внимавайте да не се засмукват едновременно прекалено големи количества листа. Така ще предотвратите запушването на смукателната тръба (13) и блокирането на работното колело.

Изпразване на събирателната торба

Указания

- При пълна събирателна торба смукателната мощност намалява значително.
- Материал, който може да се компостира, не се изхвърля с битовите отпадъци!
- Изпразнете събирателната торба, ако тя е пълна или ако засмукващата мощност на уреда отслабне.

Процедура (Фиг. А)

1. Изключете уреда и изчакайте, докато работното колело застане неподвижно.
2. Издърпайте мрежовия захранващ кабел (7).
3. Демонтирайте събирателната торба (виж *Монтаж и демонтаж на събирателната торба*, Стр. 56).
4. Отворете ципа на събирателната торба (10).
5. Изпразнете изцяло събирателната торба (10).
6. Монтирайте отново изпразнената събирателна торба (10) (виж *Монтаж и демонтаж на събирателната торба*, Стр. 56).

Транспорт

Указания

- Изключете уреда и извадете щепсела от контакта. Уверете се, че всички движещи се части са достигнали състояние на пълн покой.
- Носете уреда с две ръце. За целта използвайте ръкохватката (4) и Т-образната ръкохватка (2).

Почистване, техническа поддръжка и съхранение

▲ ПРЕДУПРЕЖДЕНИЕ! Токов удар! Опасност от нараняване в резултат на неволно включване на уреда. Пазете се при работи по поддръжката и почистването. Изключете уреда и извадете щепсела от контакта.

Нека ремонтни дейности и дейности по поддръжката, които не са описани в това

ръководство, бъдат извършвани от нашия сервизен център за поддръжка. Използвайте само оригинални резервни части.

Почистване

▲ ПРЕДУПРЕЖДЕНИЕ! Токов удар! Никога не пръскайте уреда с вода.

УКАЗАНИЕ! Опасност от повреда. Химическите субстанции могат да повредят пластмасовите части на уреда. Не използвайте почистващи препарати или разтворители.

- Поддържайте вентилационните отвори, корпуса на мотора и ръкохватките на уреда чисти. За целта използвайте влажна кърпа или четка.
- Почиствайте събирателната торба (10) с четка и допълнително евентуално с въздух под налягане.

Поддръжка

- Проверете уреда преди всяка употреба за очевидни дефекти, като разхлабени, износени или повредени части.
- Проверявайте капаците и защитните устройства за повреди и дали са на правилните места. При необходимост ги сменете.

Отстраняване на запушвания и блокировки

Листа и пресни растителни изрезки могат евентуално да запушат уреда.

▲ ПРЕДУПРЕЖДЕНИЕ! Опасност от нараняване! Извадете захранващия щепсел!

Почистване на работното колело

1. Демонтирайте издухващата/смукателната тръба (виж *Монтиране на издухващата/смукателната тръба*, Стр. 55).
2. Внимателно отстранете остатъците или запушванията на работното колело.
3. Проверете дали работното колело се върти лесно и е в добро състояние. Сменете дефектно работно колело в нашия сервизен център (виж *Сервизен център*, Стр. 63).
4. Монтирайте издухващата/смукателната тръба (виж *Монтиране на издухващата/смукателната тръба*, Стр. 55).

Съхранение

Съхранявайте уреда и принадлежностите винаги:

- чисти
- на сухо
- защитени от прах
- извън досега на деца

Оставете уреда да се охлади преди съхранение.

Възможен демонтаж

- Демонтаж на събирателната торба (Фиг. А), Стр. 56
- Демонтиране на предната част (19): Натиснете ключалките на централната секция (21); издърпайте предната секция от централната секция (22).

Предаване за отпадъци/ Опазване на околната среда

Предайте уреда, принадлежностите и опаковката за екологосъобразно рециклиране.



Електроуредите не се изхвърлят с битовите отпадъци.

Символът на зачеркнатия контейнер с колелца означава, че този продукт не трябва да се изхвърля като несортирани битови отпадъци в края на полезния му живот.

Директива 2012/19/ЕС относно отпадъците от електрическо и електронно оборудване:

Потребителите за законово задължени да предават електронните уреди в края на техния полезен живот за екологосъобразно рециклиране. По този начин се гарантира екологосъобразно и щадящо ресурси предаване за отпадъци.

В зависимост от прилагането в националното законодателство, имате следните опции:

- връщане на място на продажба,
- предаване в официален събирателен пункт,
- изпращане обратно към производителя/дистрибутора.

От това изискване не са засегнати прикрепените към старите уреди принадлежности и помощни средства без електрически съставни части.

- Предайте нарязания материал за компостиране и не го изхвърляйте в контейнера за отпадъци.

Търсене на грешки

Таблицата по-долу ще ви помогне да отстраните малки неизправности:

Индикации на грешки	Възможна причина	Мярка
Ниска работна мощност	Събирателната торба (10) е пълна	Изпразване на събирателната торба
	Събирателната торба (10) е замърсена	Почистване на събирателната торба
	Работното колело или издухващата тръба (11), респ. смукателната тръба (13) са запушени или блокирани	Отстраняване на запушвания и блокировки, Стр. 58
Работното колело не се движи	Чуждо тяло блокира работното колело	Отстраняване на запушвания и блокировки, Стр. 58

Индикации на грешки	Възможна причина	Мярка
Уредът не стартира	Липсва напрежение на електрическата мрежа	Проверете контакта, мрежовия захранващ кабел, щепсела, предпазителя и при нужда дайте за ремонт от електротехник.
	Дефектен превключвател за включване/изключване (3)	Обърнете се към сервизния център.
	Повреден двигател	Обърнете се към сервизния център.
Уредът работи с прекъсвания	Вътрешен несигурен контакт	Обърнете се към сервизния център.
	Дефектен превключвател за включване/изключване (3)	Обърнете се към сервизния център.

Сервизно обслужване

Гаранция

Уважаема г-жо Клиент, уважаеми г-н Клиент,

За този продукт получавате 3 години гаранция от датата на покупката. В случай на дефекти в този продукт, имате законни права спрямо продавача на продукта. Тези законови права не са ограничени от нашата гаранция, както е посочено по-долу.

Гаранционни условия

Гаранционният период започва да тече от датата на покупката. Моля, пазете оригиналния касов бон на сигурно място. Този документ се изисква като доказателство за покупка. Ако в рамките на три години от датата на закупуване на този продукт възникне дефект в материала или изработката, продуктът – по наш избор – ще бъде ремонтиран или сменен безплатно за Вас. Тази гаранционна услуга предполага в рамките на тригодишния срок трябва да ни бъдат представени повреденият уред и доказателство за закупуването (касов бон), както и кратко писмено описание, в какво се състои повредата и кога е възникнала.

Ако повредата се покрива от нашата гаранция, ще получите ремонтирания или нов продукт обратно. С ремонта или смя-

ната на продукта не започва нов гаранционен период.

Гаранционен срок и законови рекламации за дефекти

Гаранцията не удължава гаранционния срок. Това важи и за сменени или ремонтирани части. Възникнали евентуално още при покупката повреди или дефекти трябва да бъдат съобщени веднага след разпаковане. Извършените след изтичане на гаранционния срок ремонти се заплащат.

Обхват на гаранцията

Продуктът е внимателно произведен в съответствие със строги указания за качество и внимателно проверен преди доставката.

Гаранционната услуга важи за материални дефекти и производствени грешки. Тази гаранция не покрива части от продукта, които са предмет на нормално износване и следователно може да се считат за износващи се части (напр. Издухваща тръба, Смукателна тръба, Събирателна торба) или повреди на чупливи части (напр. превключвател).

Тази гаранция отпада, ако продуктът е бил повреден, бил е използван неправилно или не е бил поддържан. За правилното използване на продукта всички посочени в ръководството за експлоатация инструкции трябва да се спазват точно. Предназначения и действия, които не са пре-

поръчани в ръководството за експлоатация или за които е предупредено изрично, задължително трябва да се избягват.

Продуктът е предназначен само за лична, а не за търговска употреба. Гаранцията отпада в случай на злоупотреба и неправилно боравене, използване на сила и интервенции, които не са били извършени от нашия оторизиран сервиз.

Обработка при гаранционен случай

За да се гарантира бърза обработка на вашата заявка, моля, следвайте указанията по-долу:

- За всички запитвания, моля, подгответе касовия бон и каталожния номер (IAN486908_2501) като доказателство за покупката.
- Каталожният номер ще намерите върху типовата табелка на продукта, гравирани върху продукта, на заглавната страница на ръководство за работа (долу вляво) или на стикера на гърба или отдолу на продукта.
- При възникнали функционални грешки или други повреди, моля, свържете се първо с посочения по-долу сервизен център **по телефона** или използвайте нашата **форма за контакт**, която можете да намерите на parkside-diy.com в категория **Обслужване**.
- След консултация с нашия сервизен център, вие можете да изпратите дефектен продукт на посочения ви сервизен адрес безплатно, като приложите касовата бележка (касова бележка) и опишете подробности за естеството на дефекта и кога е възникнал. За да избегнете проблеми с приемането и допълнителни разходи, е наложително да използвате само адреса, който ви е даден. Уверете се, че пратката не е изпратена до поискване, като обемна, експресна или друг вид специална пратка. Моля, изпратете продукта с всички включени към него принадлежности при покупката и се погрижете за достатъчно сигурна транспортна опаковка.

Гаранция

Уважаема г-жо Клиент,
Уважаеми г-н Клиент,
за този продукт получавате 3 години гаранция от датата на покупката. В случай

на несъответствие на продукта с договора за продажба Вие имате законно право да предявите рекламация пред продавача на продукта при условията и в сроковете, определени в глава трета, раздел II и III и глава четвърта от Закона за предоставяне на цифрово съдържание и цифрови услуги и за продажба на стоки (ЗПЦС-ЦУПС)*.

Вашите права, произтичащи от посочените разпоредби, не се ограничават от нашата по-долу представена търговска гаранция, не са свързани с разходи за потребителите и независимо от нея продавачът на продукта отговаря за липсата на съответствие на потребителската стока с договора за продажба съгласно ЗПЦС-ЦУПС.

Гаранционни условия

Гаранционният срок е 3 години от датата на получаване на стоката. Пазете добре оригиналната касова бележка. Този документ е необходим като доказателство за покупката. Ако в рамките на три години от датата на закупуване на този продукт се появи дефект на материала или производствен дефект, продуктът ще бъде безплатно ремонтиран или заменен. Гаранцията предполага в рамките на тригодишния гаранционен срок да се представят дефектния уред, касовата бележка (касовият бон), както и всички други документи, установяващи наличието на дефект и писмено да се обясни в какво се състои дефектът и кога е възникнал. Ако дефектът е покрит от нашата гаранция, Вие ще получите обратно ремонтирания или нов продукт. В случай на замяна на дефектна стока първоначалните гаранционен срок и гаранционни условия се запазват. В случай на ремонт на дефектна стока, срокът на ремонта се прибавя към гаранционния срок. За евентуално наличните и установени повреди и дефекти още при покупката трябва да се съобщи веднага след разопаковането. Евентуалните ремонти след изтичане на гаранционния срок са срещу заплащане.

Ремонтът или замяната на продукта не поражда нова гаранция.

Обхват на гаранцията

Уредът е произведен грижливо според строгите изисквания за качество и добросъвестно изпитан преди доставка. Га-

ранцията важи за дефекти на материала или производствени дефекти. Гаранцията не обхваща консумативите, както и частите на продукта, които подлежат на нормално износване, поради което могат да бъдат разглеждани като бързо износващи се части (напр. Издухваща тръба, Смукателна тръба, Събирателна торба) или повредите на чупливи части (напр. превключвател). Гаранцията отпада, ако уредът е повреден поради неправилно използване или в резултат на неосъществяване на техническа поддръжка. За правилната употреба на продукта трябва точно да се спазват всички указания в упътването за експлоатация. Предназначение и действията, които не се препоръчват от упътването за експлоатация или за които то предупреждава, трябва задължително да се избягват. Продуктът е предназначен само за частна, а не за професионална употреба. При злоупотреба и неправилно третиране, употреба на сила и при интервенции, които не са извършени от клона на нашия оторизиран сервиз, гаранцията отпада.

Процедура при гаранционен случай

За да се гарантира бърза обработка на Вашия случай, следвайте следните указания:

- За всички запитвания, моля, подгответе касовия бон и каталожния номер (IAN 486908_2501) като доказателство за покупката.
- Вземете артикулния номер от фабричната табелка.
- При възникване на функционални или други дефекти първо се свържете по телефона или чрез имейл с долупосочения сервизен отдел. След това ще получите допълнителна информация за уреждането на Вашата рекламация.
- След съгласуване с нашия сервиз можете да изпратите дефектния продукт на посочения Ви адрес на сервиза безплатно за Вас, като приложите касовата бележка (касовия бон) и посочите писмено в какво се състои дефектът и кога е възникнал. За да се избегнат проблеми с приемането и допълнителни разходи, задължително използвайте само адреса, който Ви е посочен. Осигурете изпращането да не е като експресен товар или като друг специален товар. Изпратете уреда заедно с всич-

ки принадлежности, доставени при покупката, и осигурете достатъчно сигурна транспортна опаковка.

* Като физическо лице – потребител, независимо от настоящата търговска гаранция, Вие се ползвате от правата на законната гаранция, предоставена от Закона за предоставяне на цифрово съдържание и цифрови услуги и за продажбата на стоки /ЗПЦСЦУПС/. По-специално Вие имате право при несъответствие на стоката да бъде извършен ремонт или замяна по Ваш избор, освен ако това е невъзможно или е свързано с непропорционално големи разходи за продавача. Вие имате право на пропорционално намаляване на цената или на разваляне на договора при наличие на условията на чл. 33, ал. 3 от ЗПЦСЦУПС. Условията и сроковете на законната гаранция са регламентирани в глава трета, раздел II и III и в глава четвърта на ЗПЦСЦУПС



На parkside-diy.com можете да видите и изтеглите тези и много други ръководства. Този QR код Ви отвежда директно до parkside-diy.com. Изберете Вашата държава и потърсете ръководства за експлоатация, като използвате формата за търсене. Чрез въвеждане на артикулния номер (IAN) 486908_2501 можете да отворите Вашата инструкция за експлоатация.

Ремонтен сервиз / извънгаранционно обслужване

Ремонти извън гаранцията можете да възложите на клона на нашия сервиз срещу заплащане. Той с удоволствие ще Ви направи предварителна калкулация.

- Можем да обработваме само уреди, които са достатъчно опаковани и изп-

ратени с платени транспортни разходи.

Внимание: Изпратете Вашия уред на клона на нашия сервиз почистен и с указание за дефекта.

- Уредите, предмет на извънгаранционно обслужване, изпратени с неплатени транспортни разходи – с наложен платеж, като експресен или друг специален товар – не се приемат.
- Ние ще изхвърлим изпратените от Вас дефектни уреди безплатно.

Сервизен център



Сервизно обслужване България

Тел.: 00800 118 4980

Формуляр за контакт на

parkside-diy.com

IAN 486908_2501

Вносител

Моля, имайте предвид, че следващия адрес не е адрес на сервиза. Първо се свържете с посочения по-горе сервизен център.

Grizzly Tools GmbH & Co. KG

Stockstädter Str. 20

63762 Großostheim

ГЕРМАНИЯ

www.grizzlytools.de

Резервни части и принадлежности

Резервни части и принадлежности можете да намерите на www.grizzlytools.shop.

Ако в процеса на поръчка възникнат проблеми, свържете се с нас през нашия онлайн магазин. Ако имате други въпроси, обърнете се към: *Сервизен център, Стр. 63*

Позиция №	Наименование	Поръчков №
1	Колан за носене	91120321
10	Събирателна торба	91120320
11	Издухваща тръба	91120319
12	Комплект колела	91120317
13	Смукателна тръба	91120318

Превод на оригиналната съответствие на ЕС

Продукт: **Електрически листосъбирач/ духалка**

Модел: **PELSB 2600 A1**

Сериен номер: 000001-127000

Предметът на декларацията, описан по-горе, отговаря на съответното законодателство на Съюза за хармонизация:

2006/42/EC • 2014/30/EU • 2000/14/EC & 2005/88/EC • 2011/65/EU & (EU) 2015/863

Обектът на декларацията, който е описан по-горе, е в съответствие с Директива 2011/65/EU на Европейския парламент и на Съвета от 8 юни 2011 г. относно ограничението на употребата на определени опасни вещества в електрическото и електронното оборудване.

За да се осигури съответствие, са приложени следните хармонизирани стандарти и национални стандарти и разпоредби:

**EN 60335-1:2012/A15:2021 • EN 50636-2-100:2014
EN 62233:2008 • EN IEC 55014-1:2021 • EN IEC 55014-2:2021
EN IEC 61000-3-2:2019/A2:2024 • EN 61000-3-3:2013/A2:2021
EN IEC 63000:2018**

В съответствие с Директивата за шумовите емисии 2000/14/EC се потвърждава следното: Ниво на звукова мощност L_{WA}

– измерено: 93,5 dB/96,2 dB;

– гарантирано: 98 dB

Използвана процедура за оценка на съответствието съгласно 2000/14/EC, приложение V.

За настоящата декларация за съответствие отговорност носи единствено производителят:



Grizzly Tools GmbH & Co. KG
Stockstädter Str. 20
63762 Großostheim
ГЕРМАНИЯ
11.07.2025

Christian Frank

Упълномощен представител за документация

Inhaltsverzeichnis

Einleitung..... 65
 Bestimmungsgemäße Verwendung..... 65
 Lieferumfang/Zubehör..... 66
 Übersicht..... 66
 Funktionsbeschreibung..... 66
 Technische Daten..... 66

Sicherheitshinweise..... 67
 Bedeutung der Sicherheitshinweise..... 67
 Bildzeichen und Symbole..... 67
 Sicherer Betrieb Ihres Laubbläasers..... 68

Vorbereitung..... 78
 Blas-/Saugrohr montieren..... 78
 Räder montieren..... 78
 Fangsack montieren und demontieren..... 78
 Tragegurt anlegen..... 79

Betrieb..... 79
 Betriebsart wechseln..... 79
 Ein- und Ausschalten..... 79
 Drehzahl einstellen..... 79
 Arbeitshinweise..... 79
 Fangsack entleeren..... 80

Transport..... 80

Reinigung, Wartung und Lagerung..... 81
 Reinigung..... 81
 Wartung..... 81
 Verstopfungen und Blockierungen beseitigen..... 81
 Lagerung..... 81

Entsorgung/Umweltschutz..... 81
 Zusätzliche Entsorgungshinweise für Deutschland..... 82

Fehlersuche..... 82

Service..... 82
 Garantie..... 82
 Reparatur-Service..... 84
 Service-Center..... 84
 Importeur..... 84

Ersatzteile und Zubehör..... 84

Original-EU-Konformitätserklärung..... 85

Explosionszeichnung..... 87

Einleitung

Herzlichen Glückwunsch zum Kauf Ihres neuen Elektro-Laubsaugers/-bläasers (nach-

folgend Gerät oder Elektrowerkzeug genannt).

Sie haben sich damit für ein hochwertiges Gerät entschieden. Dieses Gerät wurde während der Produktion auf Qualität geprüft und einer Endkontrolle unterzogen. Die Funktionsfähigkeit Ihres Gerätes ist somit sichergestellt.



Die Betriebsanleitung ist Bestandteil dieses Geräts. Sie enthält wichtige Hinweise für Sicherheit, Gebrauch und Entsorgung. Lesen Sie die Betriebsanleitung sorgfältig. Machen Sie sich mit den Bedienteilen und dem richtigen Gebrauch des Gerätes vertraut. Benutzen Sie das Gerät nur wie beschrieben und für die angegebenen Einsatzbereiche. Bewahren Sie die Betriebsanleitung gut auf und händigen Sie alle Unterlagen bei Weitergabe des Geräts an Dritte mit aus.

Bestimmungsgemäße Verwendung

Das Gerät ist ausschließlich für folgende Verwendung bestimmt:

- Ansaugen von trockenem Laub.
- Zusammenzutragen von trockenem Laub bzw. entfernen von schlecht zugänglichen Stellen (z. B. unter Fahrzeugen).

Das Gerät ist zum Gebrauch durch Erwachsene bestimmt. Jugendliche über 16 Jahre dürfen das Gerät nur unter Aufsicht benutzen.

Jede andere Verwendung, die in dieser Betriebsanleitung nicht ausdrücklich zugelassen wird, kann eine ernsthafte Gefahr für den Benutzer darstellen und zu Schäden am Gerät führen. Der Bediener oder Nutzer des Geräts ist für Unfälle oder Schäden an anderen Menschen oder deren Eigentum verantwortlich. Das Gerät ist für den Einsatz im Heimwerkerbereich bestimmt. Es wurde nicht für den gewerblichen Dauereinsatz konzipiert. Bei gewerblichem Einsatz erlischt die Garantie. Der Hersteller haftet nicht für Schäden, die durch bestimmungswidrige Verwendung oder falsche Bedienung verursacht wurden.

▲ GEFAHR! Ein Laubsauger ist kein Nass-Sauger! Bitte vermeiden Sie das Ansaugen von nassen Materialien (Laub, Schmutz sowie Zweige, Äste, Tannenzapfen, Gras, Erde, Sand, Rindenmulch/Häckselgut usw.). Sau-

gen Sie nicht auf feuchten oder nassen Rasen-, Gras- oder Wiesenflächen. Fehlanwendungen können unter Umständen zu Verstopfungen in der Häckselkammer und dadurch zu reduzierter Leistungsfähigkeit führen. Das Gerät muss dann unter Umständen komplett zerlegt und gesäubert werden. Diese Arbeit ist von einer Fachkraft durchzuführen und unterliegt nicht der Garantie.

Lieferumfang/Zubehör

Packen Sie das Gerät aus und überprüfen Sie den Lieferumfang. Entsorgen Sie das Verpackungsmaterial ordnungsgemäß.

- Elektro-Laubsauger/-bläser
- Blas-/Saugrohr (Vorderteil)
- Blas-/Saugrohr (Mittelteil, zweiteilig)
- Rad-Set (dreiteilig)
- Tragegurt
- Fangsack
- Montagematerial (Mutter, 2x Kreuzschlitzschraube)
- Originalbetriebsanleitung

Übersicht

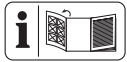

Die Abbildungen des Geräts finden Sie auf der vorderen und hinteren Ausklappseite.

- 1 Tragegurt
- 2 T-Handgriff
- 3 Ein-/Ausschalter
- 4 Handgriff
- 5 Motorgehäuse
- 6 Kabelzugentlastung
- 7 Netzanschlussleitung
- 8 Betriebsartschalter
- 9 Verriegelungsknopf (Fangsack)
- 10 Fangsack
- 11 Blasrohr
- 12 Räder
- 13 Saugrohr
- 14 Befestigungsöse (Fangsack)
- 15 Karabinerhaken (Fangsack)
- 16 Mutter
- 17 Kreuzschlitzschraube, lang
- 18 Kreuzschlitzschraube, kurz

(Abb. A)

- 19 Vorderteil
- 20 Aufnahme (Vorderteil)
- 21 Verriegelung (Mittelteil)
- 22 Mittelteil
- 23 Karabinerhaken (Tragegurt)
- 24 Befestigungsöse (Tragegurt)
- 25 Auswurföffnung
- 26 Verriegelung (Räder)

Funktionsbeschreibung

In der Betriebsart Ansaugen wird das angesaugte Laub zur Volumenverringerung zerkleinert, durch den Auswurfkanal geblasen und im Fangsack gesammelt.

In der Betriebsart Blasen lässt sich das Laub schnell zusammenblasen oder aus schwer zugänglichen Orten wegblasen.

Die Funktion der Bedienteile entnehmen Sie bitte den nachfolgenden Beschreibungen.

Technische Daten

Elektro-Laubsauger/-bläser

.....	PELSB 2600 A1
Bemessungsspannung U	230-240 V~, 50 Hz
Bemessungsaufnahme P2600 W
Leerlaufdrehzahl n_1 12000 min ⁻¹
Leerlaufdrehzahl n_2 15000 min ⁻¹
Gewicht mit Zubehör ≈3,2 kg
Luftvolumen ≤ 12 m ³ /min
Häckselrate 10:1
Fangsack34 l
Schutzklasse \square II
Schutzart IPX0
Schallleistungspegel L_{WA}	
– garantiert 98 dB

Betriebsart Blasen

Luftgeschwindigkeit≤ 270 km/h
Schallleistungspegel L_{WA}	
– garantiert 95,6 dB
– gemessen 93,5 dB; $K_{WA}= 2,12$ dB
Schalldruckpegel L_{pA}80,7 dB; $K_{pA}=3$ dB
Vibration a_h	
Handgriff2,198 m/s ² ; $K= 1,5$ m/s ²
T-Handgriff 1,61 m/s ² ; $K= 1,5$ m/s ²

Betriebsart Saugen

Luftgeschwindigkeit≤ 72 km/h
---------------------	----------------

Schalleistungspegel L_{WA}

– garantiert 98,2 dB

– gemessen 96,2 dB; $K_{WA}= 2,01$ dB

Schalldruckpegel L_{pA} 82 dB; $K_{pA}=3$ dB

Vibration a_h

Handgriff 2,489 m/s^2 ; $K= 1,5$ m/s^2

T-Handgriff 2,273 m/s^2 ; $K= 1,5$ m/s^2

Lärm- und Vibrationswerte wurden entsprechend den in der Konformitätserklärung genannten Normen und Bestimmungen ermittelt.

Der angegebene Schwingungsgesamtwert und der angegebene Geräuschemissionswert sind nach einem genormten Prüfverfahren gemessen worden und können zum Vergleich eines Elektrowerkzeugs mit einem anderen verwendet werden. Der angegebene Schwingungsgesamtwert und der angegebene Geräuschemissionswert können auch zu einer vorläufigen Einschätzung der Belastung verwendet werden.

⚠️ WARNUNG! Die Schwingungs- und Geräuschemissionen können während der tatsächlichen Benutzung des Elektrowerkzeugs von dem Angabewert abweichen, abhängig von der Art und Weise, in der das Elektrowerkzeug verwendet wird. Es ist notwendig, Sicherheitsmaßnahmen zum Schutz des Bedieners festzulegen, die auf einer Abschätzung der Schwingungsbelastung während der tatsächlichen Benutzungsbedingungen beruhen (hierbei sind alle Anteile des Betriebszyklus zu berücksichtigen, beispielsweise Zeiten, in denen das Elektrowerkzeug abgeschaltet ist, und solche, in denen es zwar eingeschaltet ist, aber ohne Belastung läuft).

Sicherheitshinweise

Dieser Abschnitt behandelt die grundlegenden Sicherheitshinweise beim Gebrauch des Geräts.

Bedeutung der Sicherheitshinweise

⚠️ GEFAHR! Wenn Sie diesen Sicherheitshinweis nicht befolgen, tritt ein Unfall ein. Die Folge ist schwere Körperverletzung oder Tod.

⚠️ WARNUNG! Wenn Sie diesen Sicherheitshinweis nicht befolgen, tritt möglicherweise ein Unfall ein. Die Folge ist möglicherweise schwere Körperverletzung oder Tod.

⚠️ VORSICHT! Wenn Sie diesen Sicherheitshinweis nicht befolgen, tritt ein Unfall ein. Die Folge ist möglicherweise leichte oder mittelschwere Körperverletzung.

HINWEIS! Wenn Sie diesen Sicherheitshinweis nicht befolgen, tritt ein Unfall ein. Die Folge ist möglicherweise ein Sachschaden.

Bildzeichen und Symbole

Bildzeichen auf dem Gerät



Achtung!

Lesen Sie die Betriebsanleitung sorgfältig. Machen Sie sich mit den Bedienteilen und dem richtigen Gebrauch des Gerätes vertraut.



Verletzungsgefahr durch weggeschleuderte Teile!

Umstehende Personen vom Gerät fernhalten



Rotierendes Flügelrad. Hände fernhalten!



Achtung!

Ziehen Sie den Netzstecker vor Reinigungs- und Wartungsarbeiten.



Gehörschutz benutzen



Augenschutz benutzen



Maske benutzen



Fußschutz benutzen



Lange Haare nicht offen tragen. Benutzen Sie ein Haarnetz.



Die Benutzung des Gerätes bei Regen oder feuchter Umgebung ist verboten.



Ziehen Sie sofort den Netzstecker, wenn das Netzkabel beschädigt, verwickelt oder durchtrennt wurde.



Garantierter Schalleistungspegel L_{WA} in dB.



Schutzklasse II (Doppelisolierung)



Elektrogeräte gehören nicht in den Hausmüll.



Betriebsart Saugen



Betriebsart Blasen



Halten Sie einen Sicherheitsabstand von mind. 5m zu Dritten ein.

Bildzeichen auf dem Hangtag



Aus Sicherheitsgründen müssen beide Saugrohrteile und der Fangsack montiert sein, bevor Sie das Gerät starten!

Sicherer Betrieb Ihres Laubbläasers

WICHTIG!

- VOR GEBRAUCH AUFMERKSAM LESEN!
- FÜR IHRE UNTERLAGEN AUFBEWAHREN!



Achtung! Beim Gebrauch von Elektrogeräten sind zum Schutz gegen elektrischen Schlag, Verletzungs- und Brandgefahr folgende grundsätzliche Sicherheitsmaßnahmen zu beachten:

Unterweisung

- Lesen Sie die Betriebsanleitung sorgfältig. Machen Sie sich mit den Bedienteilen und dem richtigen Gebrauch des Gerätes vertraut.
- Kindern, Personen mit eingeschränkten körperlichen, sensorischen oder geistigen Fähigkeiten oder unzureichender Erfahrung und Wissen oder Personen, welche mit den Anweisungen nicht vertraut sind, darf die Verwendung der Maschine nie gestattet werden. Lokale Vorschriften können eine Altersbeschränkung für den Anwender festlegen.
- Es ist zu beachten, dass der Benutzer selbst für Unfälle oder Gefährdungen gegenüber anderen

Personen oder deren Besitz verantwortlich ist.

- Beachten Sie den Lärm- schutz und örtliche Vor- schriften.
- Verwenden Sie das Gerät nicht in Lagen höher als 2000 m.

Vorbereitung

- Betreiben Sie das Ge- rät niemals, wenn Kin- der oder Tiere in der Nä- he sind. Personen in der Nähe müssen Schutzklei- dung tragen.
- Die persönlichen Schutz- ausrüstungen schützen Ihre eigene und die Ge- sundheit anderer und si- chern den reibungslo- sen Betrieb des Gerätes. Tragen Sie geeignete Ar- beitskleidung während der gesamten Einsatzzeit der Maschine:
 - festes Schuhwerk mit rutschfester Sohle
 - eine robuste, lange Ho- se
 - Handschuhe
 - Schutzbrille
 - Gehörschutz
 - Atemschutz, um sich vor Staub zu schützen
- Benutzen Sie das Gerät nicht, wenn Sie barfuß gehen oder offene San- dalen tragen.
- Tragen Sie keine lose hängenden Kleidung oder Schmuck, die am Lufteingang angesaugt werden könnten. Tra- gen Sie bei langem Haar eine schützende Kopfbedeckung. Hal- ten Sie langes Haar von den Ansaugöffnungen fern.
- Achten Sie auf Perso- nen, insbesondere Kin- der, Haustiere, offene Fenster usw. Das gebla- sene Material kann in ih- re Richtung geschleudert werden. Unterbrechen Sie die Arbeit, wenn die- se sich in der Nähe auf- halten. Halten Sie einen Sicherheitsabstand von 5 m um sich herum ein.
- Machen Sie sich mit Ihrer Umgebung vertraut und achten Sie auf mögliche Gefahren, die beim Ar- beiten unter Umständen überhört werden können.
- Inspizieren Sie die zu rei- nigende Fläche sorgfäl-

- tig und beseitigen Sie alle Drähte, Steine, Dosen und sonstige Fremdkörper.
- Lösen Sie Fremdkörper vor dem Betrieb mit einem Rechen oder einem Besen.
 - Betreiben Sie die Maschine in einer empfohlenen Position und nur auf einer festen, ebenen Oberfläche.
 - Verwenden Sie alle Teile des Blasrohres, damit der Luftstrom nah am Boden arbeiten kann.
 - Befeuchten Sie bei sehr trockenen Bedingungen die Oberfläche leicht oder verwenden Sie ein Sprühgerät, um die Staubbelastung zu verringern.
 - Arbeiten Sie nicht mit einem beschädigten, unvollständigen oder ohne die Zustimmung des Herstellers umgebauten Gerät. Prüfen Sie vor dem Gebrauch den Sicherheitszustand des Gerätes, insbesondere der Netzanschlussleitung und des Schalters.
 - Verwenden Sie das Gerät nur, wenn es vollständig montiert ist.
 - Verwenden Sie das Gerät in der Betriebsart Ansaugen nur, wenn der Fangsack angebracht ist. Überprüfen Sie den Fangsack regelmäßig auf Abnutzungen oder Beschädigungen.
 - Betreiben Sie das Gerät niemals mit fehlerhaften Schutzeinrichtungen oder -abdeckungen oder ohne Schutzeinrichtungen. Betreiben Sie das Gerät niemals mit beschädigtem oder abgenutztem Kabel.
 - Es ist empfohlen, die Maschine nur zu vernünftigen Zeiten zu betreiben – nicht frühmorgens oder spät abends, wenn andere gestört werden könnten.
 - Betreiben Sie die Maschine nicht auf einer gepflasterten Oberfläche oder einer Schotterdecke, bei denen das ausgeworfene Material Verletzungen verursachen könnte.

- Führen Sie vor der Benutzung immer eine visuelle Inspektion durch, um festzustellen, dass das Gehäuse unbeschädigt ist. Ersetzen Sie verschlissene oder beschädigte Komponenten satzweise, um das Gleichgewicht zu bewahren. Ersetzen Sie beschädigte oder unlesbare Beschriftungen.
- Prüfen Sie vor dem Gebrauch immer Anschluss- und Verlängerungsleitung auf Anzeichen von Beschädigung oder Alterung. Falls die Leitung während der Benutzung beschädigt wird, muss Sie sofort vom Versorgungsnetz getrennt werden, **BERÜHREN SIE DIE LEITUNG NICHT, BEVOR SIE VOM NETZ GETRENNT IST**. Benutzen Sie das Gerät nicht, wenn die Leitung beschädigt oder abgenutzt ist.
- Achten Sie darauf, dass Netzspannung und Netzfrequenz mit den Angaben des Typenschildes übereinstimmen.
- Schließen Sie das Gerät nur an eine Steckdose mit Fehlerstrom-Schutzeinrichtung (RCD) mit einem Bemessungsfehlerstrom von nicht mehr als 30 mA an.
- Wenn die Netzanschlussleitung dieses Geräts beschädigt wird, muss sie durch den Hersteller, seinen Kundendienst oder eine ähnlich qualifizierte Person ersetzt werden, um Gefährdungen zu vermeiden. Wenden Sie sich an das Service-Center.
- Verwenden Sie nur Verlängerungskabel (des Typs H07RN-F), die für den Gebrauch im Freien bestimmt sind und entsprechend gekennzeichnet sind. Der Litzenschnitt des Verlängerungskabels muss mindestens 2,5 mm² betragen. Das Verlängerungskabel darf nicht länger als 75 m sein. Die Kuppelung des Verlängerungskabels muss vor Spritzwasser geschützt sein, aus Gummi bestehen oder mit Gummi überzo-

gen sein. Rollen Sie eine Kabeltrommel vor Gebrauch immer ganz ab. Überprüfen Sie das Kabel auf Schäden.

- Verwenden Sie für die Anbringung des Verlängerungskabels die dafür vorgesehene Zugentlastung.

Betrieb

- Seien Sie aufmerksam, achten Sie darauf, was Sie tun, und gehen Sie mit Vernunft an die Arbeit mit dem Gerät. Benutzen Sie das Gerät nicht, wenn Sie müde sind oder unter Einfluss von Drogen, Alkohol oder Medikamenten stehen.
- Lassen Sie andere Personen nicht das Gerät oder das Verlängerungskabel berühren. Halten Sie das Gerät von Menschen, vor allem Kindern, und Haustieren fern.
- Schalten Sie das Gerät nicht ein, wenn es umgekehrt gehalten wird oder sich nicht in Arbeitsposition befindet.
- Vermeiden Sie eine unbeabsichtigte Inbetriebnahme. Vergewissern Sie sich, dass das Gerät ausgeschaltet ist, bevor Sie es an die Stromversorgung anschließen, es aufnehmen oder tragen. Wenn Sie beim Tragen des Gerätes den Finger am Schalter haben oder das Gerät eingeschaltet an die Stromversorgung anschließen, kann dies zu Unfällen führen.
- Richten Sie das Gerät während des Betriebs nicht auf Personen, insbesondere den Luftstrahl nicht auf Augen und Ohren.
- Achten Sie bei der Arbeit auf einen sicheren Stand, insbesondere an Hängen. Halten Sie das Gerät immer mit beiden Händen fest und arbeiten Sie nur mit korrekt eingestelltem Tragegurt.
- Strecken Sie den Körper nicht zu weit und achten Sie darauf, nicht das Gleichgewicht zu verlieren.
- Halten Sie Finger und Füße von der Ansaugrohröffnung und dem Flügel-

rad fern. Es besteht Verletzungsgefahr.

- Eine längere Benutzung des Gerätes kann zu vibrationsbedingten Durchblutungsstörungen der Hände führen. Sie können die Benutzungsdauer jedoch durch geeignete Handschuhe oder regelmäßige Pausen verlängern.
- Vermeiden Sie den Betrieb des Geräts bei schlechtem Wetter, insbesondere Blitzgefahr. Arbeiten Sie nur bei Tageslicht oder guter künstlicher Beleuchtung.
- Saugen Sie keine brennenden, glühenden oder rauchenden Materialien (z. B. Zigaretten, Glut etc.), Dämpfe oder leicht entzündliche, giftige oder explosive Stoffe an.
- Stoppen Sie die Maschine und entfernen Sie den Stecker aus der Steckdose. Stellen Sie sicher, dass alle beweglichen Teile vollständig ausge laufen sind:
 - wenn Sie das Gerät nicht benutzen, es transportieren oder es unbeaufsichtigt lassen;
- wenn Sie das Gerät kontrollieren, es reinigen oder Blockierungen entfernen;
- wenn Sie Reinigungs- oder Wartungsarbeiten vornehmen oder Zubehör auswechseln;
- wenn das Strom- oder Verlängerungskabel beschädigt ist;
- nach dem Kontakt mit Fremdkörpern oder bei abnormaler Vibration.
- Benutzen Sie das Gerät nicht in geschlossenen oder schlecht belüfteten Räumen.
- Benutzen Sie das Gerät nicht in der Nähe von entzündbaren Flüssigkeiten oder Gasen. Bei Nichtbeachtung besteht Brand- oder Explosionsgefahr.
- Im Fall eines Unfalls oder einer Betriebsstörung, schalten Sie das Gerät sofort aus, ziehen Sie den Netzstecker und vergewissern Sie sich, dass alle beweglichen Teile vollkommen stillstehen.

- Dann überprüfen Sie das Gerät usw. Wenn Sie eine Frage haben, wenden Sie sich bitte an den Händler.
- Gehen Sie im Schrittempo, rennen Sie nicht.
 - Achten Sie darauf, dass die Netzspannung mit den Angaben des Typenschildes übereinstimmt.
 - Halten Sie das Kabel vom Arbeitsbereich fern und führen Sie es grundsätzlich hinter der Bedienungsperson.
 - Tragen Sie das Gerät nicht am Kabel. Benutzen Sie das Kabel nicht, um den Stecker aus der Steckdose zu ziehen. Schützen Sie das Kabel vor Hitze, Öl und scharfen Kanten.
 - Beschädigte Kabel, Kupplung und Stecker oder den Vorschriften nicht entsprechende Anschlussleitungen dürfen nicht verwendet werden. Ziehen Sie bei Beschädigung des Netzkabels sofort den Stecker aus der Steckdose. Berühren Sie auf keinen Fall das Netzkabel, solange der Netzstecker nicht gezogen ist.
 - Halten Sie Verlängerungskabel von beweglichen, gefährlichen Teilen fern, um Beschädigungen an Kabeln zu vermeiden, welche zum Berühren aktiver Teile führen können.
 - Stellen Sie vor dem Start der Maschine sicher, dass die Zuführung leer ist.
 - Halten Sie Ihr Gesicht und Ihren Körper von der Einfüllöffnung fern.
 - Lassen Sie nicht zu, dass sich Hände, andere Körperteile oder Kleidung in der Zuführung, im Auswurfkanal oder in der Nähe bewegter Teile befinden.
 - Vermeiden Sie eine abnormale Körperhaltung. Stehen Sie bei Zuführung von Material niemals auf einer höheren Ebene als der Ebene der Grundfläche der Maschine.
 - Behalten Sie immer das Gleichgewicht, um jederzeit einen sicheren Stand an Hängen zu haben. Gehen, nicht laufen.

- Halten Sie sich beim Betrieb der Maschine nicht in der Auswurfzone auf.
- Achten Sie bei der Zuführung von Material in das Gerät darauf, dass keine Metallstücke, Steine, Flaschen, Büchsen oder andere Fremdoobjekte eingeführt werden.
- Lassen Sie nicht zu, dass sich verarbeitetes Material in der Auswurfzone ansammelt, da dies den ordentlichen Auswurf verhindern kann und eine Wiedereinführung des Materials über die Einfüllöffnung verursachen kann.
- Schalten Sie die Energiequelle ab und trennen Sie die Maschine vom Netz, falls die Maschine verstopft, bevor Sie sie von Unrat befreien.
- Betreiben Sie die Maschine niemals mit defekten Schutzeinrichtungen oder -schirmen oder ohne Sicherheitseinrichtungen, zum Beispiel dem angebrachten Fangsack.
- Halten Sie die Energiequelle von Unrat und anderen Ansammlungen sauber, um eine Beschädigung dieser oder ein mögliches Feuer zu verhindern.
- Transportieren Sie die Maschine nicht, solange die Energiequelle läuft.
- Schalten Sie die Stromquelle sofort ab und warten Sie, bis die Maschine ausgelaufen ist, falls der Schneidmechanismus ein Fremdoobjekt trifft oder wenn die Maschine beginnt, ungewöhnliche Geräusche von sich zu geben oder zu vibrieren. Trennen Sie die Maschine vom Netz und unternehmen Sie die folgenden Schritte, bevor Sie die Maschine neu starten und betreiben:
 - auf Beschädigungen untersuchen;
 - beschädigte Teile ersetzen oder reparieren;
 - auf lose Teile überprüfen und diese festziehen.
- Kippen Sie die Maschine nicht, solange die Energiequelle läuft.

- Beachten Sie, kein beschädigtes Kabel an die Stromversorgung anzuschließen oder ein beschädigtes Kabel zu berühren, bevor es von der Stromversorgung getrennt wurde, da beschädigte Kabel zum Berühren aktiver Teile führen können.
- Beachten Sie, keine sich bewegenden, gefährlichen Teile zu berühren, bevor die Maschine vom Netzanschluss getrennt wurde und die beweglichen, gefährlichen Teile vollständig zum Stillstand gekommen sind.
- Saugen Sie keine heißen, glühenden, brennbaren, explosiven oder gesundheitsgefährdenden Stoffe auf. Dazu zählen unter anderem heiße Asche, Benzin, Lösungsmittel, Säuren oder Laugen. Es besteht Brand- und Verletzungsgefahr.
- Achten Sie darauf, dass die Netzanschlussleitung nicht durch Ziehen über scharfe Kanten, Einklemmen oder Ziehen am Kabel beschädigt wird.
- Benutzen Sie die Netzanschlussleitung nicht, um den Anschlussstecker aus der Steckdose zu ziehen oder um das Gerät zu ziehen. Schützen Sie die Netzanschlussleitung vor Hitze, Öl und scharfen Kanten.
- Transportieren Sie niemals das Gerät, während der Antrieb läuft.
- Schalten Sie das Gerät aus und ziehen Sie den Anschlussstecker aus der Steckdose. Vergewissern Sie sich, dass alle sich bewegenden Teile zum vollständigen Stillstand gekommen sind
 - wann immer Sie das Gerät verlassen,
 - bevor Sie Zubehör wechseln,
 - bevor Sie Blockierungen entfernen oder Verstopfungen beseitigen,
 - bevor Sie das Gerät überprüfen, reinigen oder Arbeiten an ihm durchführen.
- Falls das Gerät anfängt, ungewöhnlich stark zu vi-

brieren, ist eine sofortige Überprüfung erforderlich:

- untersuchen Sie auf lose Teile und befestigen Sie diese,
- suchen Sie nach Beschädigungen,
- tauschen Sie beschädigtes Zubehör. Für Reparaturen wenden Sie sich an das Service-Center.

Reinigung, Wartung und Lagerung

- Lassen Sie den Motor abkühlen, bevor Sie das Gerät für längere Zeit abstellen.
- Ersetzen Sie aus Sicherheitsgründen abgenutzte oder beschädigte Teile. Verwenden Sie ausschließlich Original-Ersatzteile und -Zubehör. Der Einsatz von Fremtteilen führt zum sofortigen Verlust des Garantieanspruchs.
- Das Öffnen des Gerätes ist nur von einer autorisierten Elektrofachkraft auszuführen. Wenden Sie sich für Repa-

raturen immer an unser Service-Center.

- Schalten Sie den Antrieb ab, trennen Sie das Gerät von der Stromversorgung und lassen Sie das Gerät abkühlen, wenn das Gerät zur Reinigung, Einstellung, Lagerung oder zum Austausch eines Zubehörs angehalten ist.
- Behandeln Sie das Gerät mit Sorgfalt und halten Sie es sauber.
- Bewahren Sie das Gerät unzugänglich für Kinder auf.

Restrisiken

Auch wenn Sie dieses Gerät vorschriftsmäßig bedienen, bleiben immer Restrisiken bestehen. Folgende Gefahren können im Zusammenhang mit der Bauweise und Ausführung dieses Gerätes auftreten:

- Augenschäden, falls kein geeigneter Augenschutz getragen wird.
- Lungenschäden, falls kein geeigneter Atemschutz getragen wird.
- Gehörschäden, falls kein geeigneter Gehörschutz getragen wird.

- Gesundheitsschäden, die aus Hand-Arm-Schwingungen resultieren, falls das Gerät über einen längeren Zeitraum verwendet wird oder nicht ordnungsgemäß geführt und gewartet wird.

▲ WARNUNG! Gefahr durch elektromagnetisches Feld, das während das Gerät im Betrieb ist, erzeugt wird. Das Feld kann unter bestimmten Umständen aktive oder passive medizinische Implantate beeinträchtigen. Um die Gefahr von ernsthaften oder tödlichen Verletzungen zu verringern, empfehlen wir Personen mit medizinischen Implantaten ihren Arzt und den Hersteller des medizinischen Implantats zu konsultieren, bevor das Gerät bedient wird.

Vorbereitung

▲ WARNUNG! Verletzungsgefahr durch ungewollt anlaufendes Gerät. Stecken Sie den Anschlussstecker erst dann in die Steckdose, wenn das Gerät vollständig für den Einsatz vorbereitet ist. Bevor Sie das Gerät in Betrieb nehmen, müssen Sie:

- die Blas- oder Saugrohre montieren,
- den Fangsack montieren,

▲ WARNUNG! Verletzungsgefahr! Bei Montage oder Demontage von Blasrohr, Saug-

rohr oder Fangsack muss das Gerät ausgeschaltet sein und die beweglichen Teile stillstehen. Ziehen Sie vor allen Arbeiten den Netzstecker!

Blas-/Saugrohr montieren

▲ WARNUNG! Personenschäden! Verwenden Sie das Gerät niemals mit nur einem montierten Rohrteil.

Notwendige Werkzeuge

- Kreuzschlitz-Schraubendreher ⊕ PH2

Vorgehen (Abb. A)

1. Schieben Sie das zweiteilige Mittelteil (22) in das Motorgehäuse (5).
2. Befestigen Sie das Mittelteil (22) am Gerätegehäuse (5):
 - Stecken Sie die Mutter (16) in das Loch, formbedingt kann es nur auf einer Seite passen.
 - Stecken Sie die lange Kreuzschlitzschraube (17) auf der anderen Seite hinein.
 - Ziehen Sie die Schraube in der Mutter fest.

Versuchen Sie niemals das Mittelteil (22) zu demontieren.
3. Sichern Sie das Mittelteil (22) zusätzlich mit der kurzen Kreuzschlitzschraube (18) im Loch der vorderen Verbindung von Saugrohr (13) und Blasrohr (11).
4. Verbinden Sie die Vorderteile von Saugrohr (13) und Blasrohr (11). Die vordere Verbindung rastet ein.
5. Stecken Sie das Vorderteil (19) auf das Mittelteil (22). Die Verriegelungen des Mittelteils (21) rasten in den Aufnahmen des Vorderteils (20) ein.

Räder montieren

1. Stecken Sie die Räder (12) zusammen.
2. Drücken Sie die Verriegelung (26) und schieben Sie die Räder (12) gleichzeitig auf das Vorderteil (19).

Fangsack montieren und demontieren

▲ WARNUNG! Das Gerät darf im Saugbetrieb nur mit montiertem Fangsack betrieben werden.

Fangsack montieren (Abb. A)

1. Schieben Sie den Fangsack (10) auf die Auswurföffnung (25) des Motorgehäuses (5). Der Fangsack (10) rastet ein.

- Hängen Sie die Karabinerhaken (15) des Fangsacks (10) an die dafür vorgesehene Befestigungsösen (14) am Blasrohr (11) ein.

Fangsack demontieren (Abb. A)

- Entfernen Sie die Karabinerhaken (15) von den Befestigungsösen (14) am Blasrohr (11).
- Drücken Sie den Verriegelungsknopf (9) am Fangsack (10).
- Ziehen Sie den Fangsack (10) von der Auswurföffnung (25).

Tragegurt anlegen

▲ WARNUNG! Tragen Sie den Gurt niemals diagonal über Schulter und Brust, sondern nur auf einer Schulter, dadurch können Sie in Gefahr das Gerät schnell vom Körper entfernen.

Vorgehen (Abb. A/C)

- Legen Sie den Tragegurt (1) über eine Schulter.
- Stellen Sie die Gurtlänge so ein, dass sich der Karabinerhaken (23) etwa 10 cm unterhalb der Hüfte befindet.
- Befestigen Sie den Karabinerhaken (23) an der Befestigungsöse (24) zum Einhängen des Gurtes.

Betrieb

▲ GEFAHR! Verletzungsgefahr! Tragen Sie beim Arbeiten mit dem Gerät geeignete Kleidung und Arbeitshandschuhe. Vergewissern Sie sich vor jeder Benutzung, dass das Gerät funktionstüchtig ist. Vergewissern Sie sich, dass der Fangsack und die Rohre richtig montiert sind. Sollte der Ein-/Ausschalter oder Betriebsartschalter beschädigt sein, darf mit dem Gerät nicht mehr gearbeitet werden. Persönliche Schutzausrüstung und ein funktionstüchtiges Gerät vermindern das Risiko von Verletzungen und Unfällen.

▲ WARNUNG! Verletzungsgefahr durch sich drehendes Werkzeug. Nach dem Ausschalten des Gerätes dreht sich das Flügelrad noch einige Zeit weiter.

Beachten Sie den Lärmschutz und örtliche Vorschriften.

Betriebsart wechseln

Betriebsart Saugen (Abb. B)

- Schieben Sie den Betriebsartschalter (8) auf Position .

Betriebsart Blasen (Abb. B)

- Schieben Sie den Betriebsartschalter (8) auf Position .

Ein- und Ausschalten

▲ WARNUNG! Aus Sicherheitsgründen müssen beide Saugrohrteile und der Fangsack montiert sein, bevor Sie das Gerät starten!

Achten Sie vor dem Einschalten darauf, dass das Gerät keine Gegenstände berührt. Achten Sie auf einen sicheren Stand.

Einschalten (Abb. C)

- Formen Sie aus dem Ende des Verlängerungskabels eine Schlaufe und befestigen Sie diese an der Kabelzugentlastung (6).
- Schließen Sie das Gerät an die Netzspannung an.
- Schieben Sie den Ein-/Ausschalter (3) in Position **I**.

Ausschalten (Abb. C)

- Schieben Sie den Ein-/Ausschalter (3) in Position **0**.
- Ziehen Sie den Anschlussstecker des Geräts aus der Steckdose, wenn Sie das Gerät unbeaufsichtigt lassen oder mit der Arbeit fertig sind.

Drehzahl einstellen

(Abb. A)

- Schieben Sie den Ein-/Ausschalter (3) in Position **I** = niedrigste Drehzahl
- Schieben Sie den Ein-/Ausschalter (3) in Position **II** = höchste Drehzahl

Arbeitshinweise

▲ WARNUNG! Das Gerät ist ausschließlich für folgende Verwendung bestimmt:

- Als Gebläse zum Anhäufen von dürrerem Blattwerk oder zum Wegblasen aus schwer zugänglichen Stellen.
- Als Ansaugwerk zum Ansaugen von dürrerem, trockenem Blattwerk. Bei Saugfunktion dient das Gerät auch als Häcksler. Die trockenen Blätter werden zerkleinert, ihr Volumen verringert und für eine even-

tuelle Kompostierung vorbereitet. Die Intensität der Zerkleinerung hängt von der Größe des Laubes und der noch enthaltenen Restfeuchtigkeit ab. Jede andere als die oben beschriebenen Verwendungen kann zu Schäden an der Maschine führen und eine Gefahr für den Benutzer darstellen.

⚠ WARNUNG! Achten Sie beim Arbeiten darauf, nicht mit dem Gerät gegen harte Gegenstände zu stoßen, die Schäden verursachen können. Saugen Sie keine Festkörper wie Steine, Äste oder Astabschnitte, Tannenzapfen oder Ähnliches an, da diese das Gerät, insbesondere das Häckselwerk, beschädigen könnten. **Reparaturen dieser Art unterliegen nicht der Garantie.**

Überlastschutz

Bei Überlastung schaltet der Motor automatisch ab.

Hinweise

- **HINWEIS!** Das Gerät ist erst nach vollständiger Abkühlung wieder betriebsbereit.

Vorgehen

- Schalten Sie das Gerät aus.
- Ziehen Sie den Netzstecker.
- Prüfen Sie anschließend, ob eine Blockierung des Flügelrads oder eine Verstopfung des Fangsacks vorliegt und beseitigen Sie diese (*Verstopfungen und Blockierungen beseitigen*, S. 81).

Betriebsart Blasen

- Ein optimales Ergebnis beim Einsatz des Gebläses erhalten Sie mit einem Abstand zum Boden von 5 - 10 cm.
- Richten Sie den Luftstrahl von sich weg. Achten Sie darauf, keine schweren Gegenstände aufzuwirbeln und so jemanden zu verletzen oder etwas zu beschädigen.
- Beginnen Sie die Arbeit mit der höchsten Blasleistung, um die herumliegenden Blätter rasch zu sammeln. Eine niedrigere Blasleistung wählen Sie, um den zuvor zusammengetragenen Laubhaufen zu verdichten.
- Lösen Sie vor dem Blasen am Boden anhaftende Blätter mit einem Besen oder Rechen.
- Halten Sie das Gerät beim Arbeiten immer mit beiden Händen fest: Benutzen Sie hierzu den Handgriff (4) und den T-Handgriff (2).

Betriebsart Saugen

⚠ WARNUNG! Aus Sicherheitsgründen müssen alle Saugrohrteile und der Fangsack korrekt montiert sein, bevor Sie das Gerät starten.

- Halten Sie das Gerät beim Arbeiten immer mit beiden Händen fest: Benutzen Sie hierzu den Handgriff (4) und den T-Handgriff (2).
- Achten Sie darauf, dass nicht zu große Laubmengen gleichzeitig angesaugt werden. So vermeiden Sie, dass das Saugrohr (13) verstopft und das Flügelrad blockiert.

Fangsack entleeren

Hinweise

- Bei vollem Fangsack vermindert sich das Saugvermögen erheblich.
- Kompostierbares Material gehört nicht in den Hausmüll!
- Entleeren Sie den Fangsack, wenn er voll ist oder die Saugleistung des Gerätes nachlässt.

Vorgehen (Abb. A)

1. Schalten Sie das Gerät aus und warten Sie, bis das Flügelrad stillsteht.
2. Ziehen Sie die Netzanschlussleitung (7).
3. Demontieren Sie den Fangsack (siehe *Fangsack montieren und demontieren*, S. 78).
4. Öffnen Sie den Reißverschluss am Fangsack (10).
5. Entleeren Sie den Fangsack (10) vollständig.
6. Montieren Sie den entleerten Fangsack (10) wieder (siehe *Fangsack montieren und demontieren*, S. 78).

Transport

Hinweise

- Schalten Sie das Gerät aus und ziehen Sie den Anschlussstecker aus der Steckdose. Vergewissern Sie sich, dass alle sich bewegenden Teile zum vollständigen Stillstand gekommen sind.
- Tragen Sie das Gerät mit zwei Händen. Nutzen Sie dazu den Handgriff (4) und den T-Handgriff (2).

Reinigung, Wartung und Lagerung

⚠️ WARNUNG! Elektrischer Schlag! Verletzungsgefahr durch ungewollt anlaufendes Gerät. Schützen Sie sich bei Wartungs- und Reinigungsarbeiten. Schalten Sie das Gerät aus und ziehen Sie den Anschlussstecker aus der Steckdose. Lassen Sie Instandsetzungsarbeiten und Wartungsarbeiten, die nicht in dieser Anleitung beschrieben sind, von unserem Service-Center durchführen. Verwenden Sie nur Original-Ersatzteile.

Reinigung

⚠️ WARNUNG! Elektrischer Schlag! Spritzen Sie das Gerät niemals mit Wasser ab. **HINWEIS!** Beschädigungsgefahr. Chemische Substanzen können die Kunststoffteile des Gerätes angreifen. Verwenden Sie keine Reinigungs- bzw. Lösungsmittel.

- Halten Sie Lüftungsschlitze, Motorgehäuse und Griffe des Gerätes sauber. Verwenden Sie dazu ein feuchtes Tuch oder eine Bürste.
- Reinigen Sie den Fangsack (10) mit einer Bürste und zusätzlich ggf. mit Druckluft.

Wartung

- Kontrollieren Sie das Gerät vor jedem Gebrauch auf offensichtliche Mängel wie lose, abgenutzte oder beschädigte Teile.
- Überprüfen Sie Abdeckungen und Schutzeinrichtungen auf Beschädigungen und korrekten Sitz. Tauschen Sie diese gegebenenfalls aus.

Verstopfungen und Blockierungen beseitigen

Laub und frische Pflanzenabschnitte können ggf. das Gerät verstopfen.

⚠️ WARNUNG! Verletzungsgefahr! Netzstecker ziehen!

Flügelrad reinigen

1. Demontieren Sie das Blas-/Saugrohr (siehe *Blas-/Saugrohr montieren*, S. 78).
2. Entfernen Sie vorsichtig Rückstände oder Verstopfungen am Flügelrad.
3. Überprüfen Sie, ob das Flügelrad sich leicht drehen lässt und in einwandfreiem Zustand ist. Lassen Sie ein defektes Flügelrad von unserem Service-Center ersetzen (siehe *Service-Center*, S. 84).

4. Montieren Sie das Blas-/Saugrohr (siehe *Blas-/Saugrohr montieren*, S. 78).

Lagerung

Lagern Sie Gerät und Zubehör stets:

- sauber
 - trocken
 - staubgeschützt
 - außerhalb der Reichweite von Kindern
- Lassen Sie das Gerät vor der Aufbewahrung immer abkühlen.

Mögliche Demontage

- *Fangsack demontieren* (Abb. A), S. 79
- Vorderteil (19) demontieren: Drücken Sie die Verriegelungen am Mittelteil (21); Ziehen Sie das Vorderteil vom Mittelteil (22) ab.

Entsorgung/Umweltschutz

Führen Sie Gerät, Zubehör und Verpackung einer umweltgerechten Wiederverwertung zu.



Elektrogeräte gehören nicht in den Hausmüll.

Das Symbol der durchgestrichenen Mülltonne bedeutet, dass dieses Elektro- bzw. Elektronikgerät am Ende seiner Lebensdauer nicht im Hausmüll entsorgt werden darf, sondern vom Endnutzer einer getrennten Sammlung zugeführt werden muss.

Richtlinie 2012/19/EU über Elektro- und Elektronik-Altgeräte:

Verbraucher sind gesetzlich dazu verpflichtet, Elektro- und Elektronikgeräte am Ende ihrer Lebensdauer einer umweltgerechten Wiederverwertung zuzuführen. Auf diese Weise wird eine umwelt- und ressourcenschonende Verwertung sichergestellt. Je nach Umsetzung in nationales Recht können Sie folgende Möglichkeiten haben:

- an einer Verkaufsstelle zurückgeben,
- an einer offiziellen Sammelstelle abgeben,
- an den Hersteller/Inverkehrbringer zurücksenden.

Nicht betroffen sind den Altgeräten beifügte Zubehörteile und Hilfsmittel ohne Elektrobestandteile.

- Führen Sie Schnittgut der Kompostierung zu und werfen Sie dieses nicht in die Mülltonne.

Zusätzliche Entsorgungshinweise für Deutschland

Das Gerät ist bei eingerichteten Sammelstellen, Wertstoffhöfen oder Entsorgungsbetrieben abzugeben. Zudem sind Vertreiber von Elektro- und Elektronikgeräten sowie Vertreiber von Lebensmitteln zur Rücknahme verpflichtet. LIDL bietet Ihnen Rückgabemöglichkeiten direkt in den Filialen und Märkten an. Rückgabe und Entsorgung sind für Sie kostenfrei.

Beim Kauf eines Neugerätes haben Sie das Recht, ein entsprechendes Altgerät unentgeltlich zurückzugeben.

Zusätzlich haben Sie die Möglichkeit, unabhängig vom Kauf eines Neugerätes, unentgeltlich (bis zu drei) Altgeräte abzugeben, die in keiner Abmessung größer als 25 cm sind. Bitte entnehmen Sie vor der Rückgabe Batterien oder Akkumulatoren, sowie Lampen, die zerstörungsfrei entnommen werden können und führen diese einer separaten Sammlung zu.

Fehlersuche

Die folgende Tabelle hilft Ihnen kleine Störungen zu beseitigen:

Problem	Mögliche Ursache	Maßnahme
Flügelrad bewegt sich nicht	Fremdkörper blockiert Flügelrad	<i>Verstopfungen und Blockierungen beseitigen, S. 81</i>
Gerät arbeitet mit Unterbrechungen	Interner Wackelkontakt	Wenden Sie sich an das Service-Center.
	Ein-/Ausschalter (3) defekt	Wenden Sie sich an das Service-Center.
Gerät startet nicht	Netzspannung fehlt	Steckdose, Netzanschlussleitung, Anschlussstecker, Sicherung prüfen, ggf. Reparatur durch Elektrofachmann.
	Ein-/Ausschalter (3) defekt	Wenden Sie sich an das Service-Center.
	Motor defekt	Wenden Sie sich an das Service-Center.
Geringe Arbeitsleistung	Fangsack (10) ist voll	Fangsack leeren
	Fangsack (10) ist verschmutzt	Fangsack reinigen
	Flügelrad oder Blasrohr (11) bzw. Saugrohr (13) verstopft oder blockiert	<i>Verstopfungen und Blockierungen beseitigen, S. 81</i>

Service

Garantie

Sehr geehrte Kundin, sehr geehrter Kunde, Sie erhalten auf dieses Produkt 3 Jahre Garantie ab Kaufdatum. Im Falle von Mängeln dieses Produkts stehen Ihnen gegen den

Verkäufer des Produkts gesetzliche Rechte zu. Diese gesetzlichen Rechte werden durch unsere im Folgenden dargestellte Garantie nicht eingeschränkt.

Garantiebedingungen

Die Garantiefrist beginnt mit dem Kaufdatum. Bitte bewahren Sie den Original-Kas-

senbon gut auf. Diese Unterlage wird als Nachweis für den Kauf benötigt. Tritt innerhalb von drei Jahren ab dem Kaufdatum dieses Produkts ein Material- oder Fabrikationsfehler auf, wird das Produkt von uns – nach unserer Wahl – für Sie kostenlos repariert oder ersetzt. Diese Garantieleistung setzt voraus, dass innerhalb der Drei-Jahres-Frist das defekte Produkt und der Kaufbeleg (Kassenbon) vorgelegt und schriftlich kurz beschrieben wird, worin der Mangel besteht und wann er aufgetreten ist.

Wenn der Defekt von unserer Garantie gedeckt ist, erhalten Sie das reparierte oder ein neues Produkt zurück. Mit Reparatur oder Austausch des Produkts beginnt kein neuer Garantiezeitraum.

Garantiezeit und gesetzliche Mängelansprüche

Die Garantiezeit wird durch die Gewährleistung nicht verlängert. Dies gilt auch für ersetzte und reparierte Teile. Eventuell schon beim Kauf vorhandene Schäden und Mängel müssen sofort nach dem Auspacken gemeldet werden. Nach Ablauf der Garantiezeit anfallende Reparaturen sind kostenpflichtig.

Garantieumfang

Das Produkt wurde nach strengen Qualitätsrichtlinien sorgfältig produziert und vor Anlieferung gewissenhaft geprüft.

Die Garantieleistung gilt für Material- oder Fabrikationsfehler. Diese Garantie erstreckt sich nicht auf Produktteile, die normaler Abnutzung ausgesetzt sind und daher als Verschleißteile angesehen werden können (z. B. Blasrohr, Saugrohr, Fangsack) oder für Beschädigungen an zerbrechlichen Teilen (z. B. Schalter).

Diese Garantie verfällt, wenn das Produkt beschädigt, nicht sachgemäß benutzt oder nicht gewartet wurde. Für eine sachgemäße Benutzung des Produkts sind alle in der Betriebsanleitung aufgeführten Anweisungen genau einzuhalten. Verwendungszwecke und Handlungen, von denen in der Betriebsanleitung abgeraten oder vor denen gewarnt wird, sind unbedingt zu vermeiden.

Das Produkt ist lediglich für den privaten und nicht für den gewerblichen Gebrauch bestimmt. Bei missbräuchlicher und unsachgemäßer Behandlung, Gewaltanwendung und bei Eingriffen, die nicht von unserer autori-

sierten Service-Niederlassung vorgenommen wurden, erlischt die Garantie.

Abwicklung im Garantiefall

Um eine schnelle Bearbeitung Ihres Anliegens zu gewährleisten, folgen Sie bitte den folgenden Hinweisen:

- Bitte halten Sie für alle Anfragen den Kassenbon und die Artikelnummer (IAN 486908_2501) als Nachweis für den Kauf bereit.
- Die Artikelnummer entnehmen Sie bitte dem Typenschild am Produkt, einer Gravur am Produkt, dem Titelblatt der Bedienungsanleitung (unten links) oder dem Aufkleber auf der Rück- oder Unterseite des Produktes.
- Sollten Funktionsfehler oder sonstige Mängel auftreten, kontaktieren Sie zunächst das nachfolgend benannte Service-Center **telefonisch** oder nutzen Sie unser **Kontaktformular**, das Sie auf parkside-diy.com in der Kategorie **Service** finden.
- Ein als defekt erfasstes Produkt können Sie, nach Rücksprache mit unserem Service-Center unter Beifügung des Kaufbelegs (Kassenbons) und der Angabe, worin der Mangel besteht und wann er aufgetreten ist, für Sie portofrei an die Ihnen mitgeteilte Service-Anschrift übersenden. Um Annahmeprobleme und Zusatzkosten zu vermeiden, benutzen Sie unbedingt nur die Adresse, die Ihnen mitgeteilt wird. Stellen Sie sicher, dass der Versand nicht unfrei, per Sperrgut, Express oder sonstiger Sonderfracht erfolgt. Senden Sie das Produkt bitte inkl. aller beim Kauf mitgelieferten Zubehörteile ein und sorgen Sie für eine ausreichend sichere Transportverpackung.



Auf *parkside-diy.com* können Sie diese und viele weitere Handbücher einsehen und herunterladen. Mit diesem QR-Code gelangen Sie direkt auf *parkside-diy.com*. Wählen Sie Ihr Land aus, und suchen Sie über die Suchmaske nach den Bedienungsanleitungen. Durch Eingabe der Artikelnummer (IAN) 486908_2501 können Sie Ihre Bedienungsanleitung öffnen.

Reparatur-Service

Für Reparaturen, die nicht der Garantie unterliegen, wenden Sie sich an das Service-Center. Dort erhalten Sie gerne einen Kostenvoranschlag.

- Wir können nur Geräte bearbeiten, die ausreichend verpackt und frankiert eingesandt wurden.

Hinweis: Bitte senden Sie Ihr Gerät gereinigt und mit Hinweis auf den Defekt an

die vom Service-Center genannte Adresse.

- Nicht angenommen werden unfrei eingeschickte Geräte sowie Geräte, die per Sperrgut, Express oder mit sonstiger Sonderfracht versendet wurden.
- Wir entsorgen Ihre eingesendeten, defekten Geräte kostenlos.

Service-Center

DE Service Deutschland
Tel.: 0800 88 55 300
Kontaktformular auf *parkside-diy.com*
IAN 486908_2501

AT Service Österreich
Tel.: 0800 447750
Kontaktformular auf *parkside-diy.com*
IAN 486908_2501

CH Service Schweiz
Tel.: 0800 56 36 01
Kontaktformular auf *parkside-diy.com*
IAN 486908_2501

Importeur

Bitte beachten Sie, dass die folgende Anschrift keine Serviceanschrift ist. Kontaktieren Sie zunächst das oben genannte Service-Center.

Grizzly Tools GmbH & Co. KG
Stockstädter Str. 20
63762 Grobostheim
DEUTSCHLAND
www.grizzlytools.de

Ersatzteile und Zubehör

Ersatzteile und Zubehör erhalten Sie unter *www.grizzlytools.shop*. Sollten bei Ihrem Bestellvorgang Probleme auftreten, kontaktieren Sie uns über unseren Online-Shop. Bei weiteren Fragen wenden Sie sich an: Service-Center, S. 84

Pos.-Nr.	Bezeichnung	Best.-Nr.
1	Tragegurt	91120321
10	Fangsack	91120320
11	Blasrohr	91120319
12	Rad-Set	91120317
13	Saugrohr	91120318

Original-EU-Konformitätserklärung

Produkt: **Elektro-Laubsauger/-bläser**

Modell: **PELSB 2600 A1**

Seriennummer: 000001-127000

Der oben beschriebene Gegenstand der Erklärung erfüllt die einschlägigen Harmonisierungsrechtsvorschriften der Union:

2006/42/EG • 2014/30/EU • 2000/14/EG & 2005/88/EG • 2011/65/EU & (EU) 2015/863

Der oben beschriebene Gegenstand der Erklärung erfüllt die Vorschriften der Richtlinie 2011/65/EU des Europäischen Parlaments und des Rates vom 8. Juni 2011 zur Beschränkung der Verwendung bestimmter gefährlicher Stoffe in Elektro- und Elektronikgeräten.

Um die Konformität zu gewährleisten, wurden folgende harmonisierte Normen sowie nationale Normen und Bestimmungen angewendet:

**EN 60335-1:2012/A15:2021 • EN 50636-2-100:2014
 EN 62233:2008 • EN IEC 55014-1:2021 • EN IEC 55014-2:2021
 EN IEC 61000-3-2:2019/A2:2024 • EN 61000-3-3:2013/A2:2021
 EN IEC 63000:2018**

In Übereinstimmung mit der Richtlinie 2000/14/EG über Geräuschemissionen wird Folgendes bestätigt: Schalleistungspegel L_{WA}

- gemessen: 93,5 dB/96,2 dB;
- garantiert: 98 dB

Angewandtes Konformitätsbewertungsverfahren nach 2000/14/EG, Anhang V.

Die alleinige Verantwortung für die Ausstellung dieser Konformitätserklärung trägt der Hersteller:



Grizzly Tools GmbH & Co. KG
 Stockstädter Str. 20
 63762 Großostheim
 DEUTSCHLAND
 11.07.2025

Christian Frank
 Dokumentationsbevollmächtigter

B

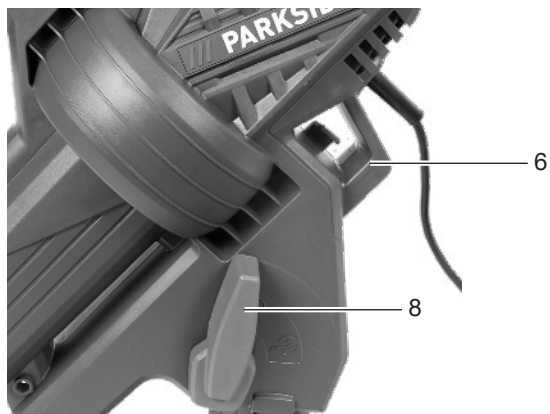

C

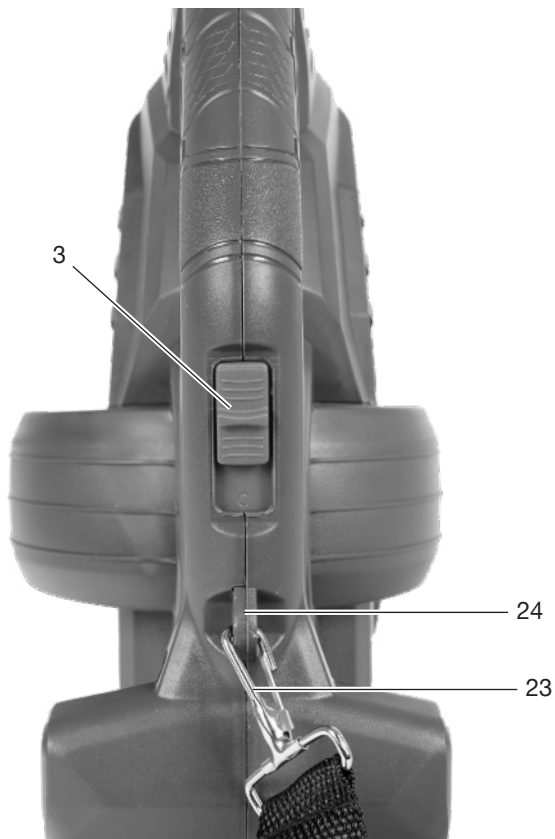

Explosionszeichnung • Reprezentare explodată • Eksplodirani pogled
• Разглобен вид

PELSB 2600 A1

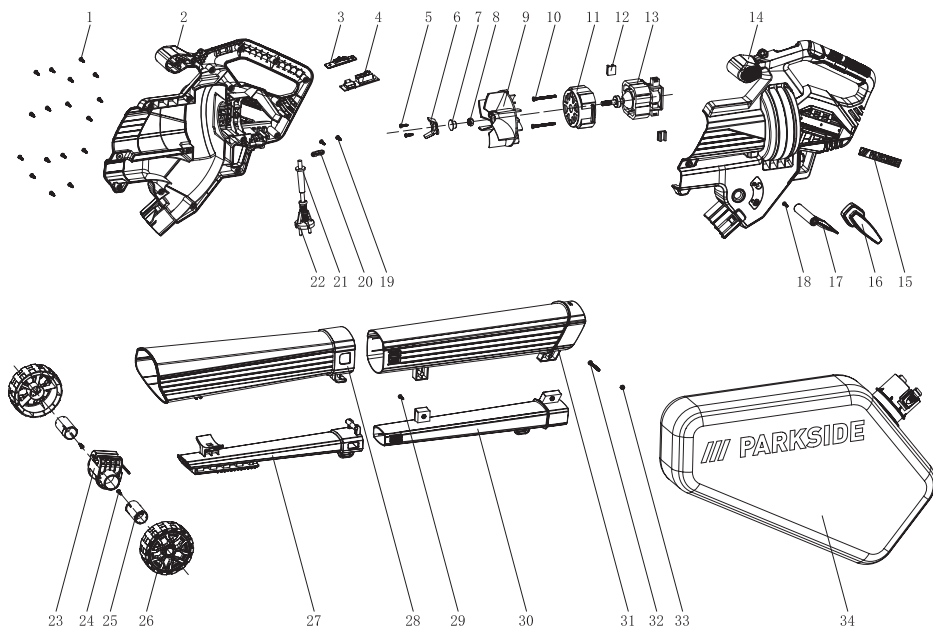

informativ • informativno • информативен

Grizzly Tools GmbH & Co. KG

Stockstädter Str. 20
63762 GroBostheim
GERMANY

Stand der Informationen • Versiunea infor-
mațiilor • Stanje informacija • Актуалност на
информацията: 04/2025

Ident.-No.: 72042230042025-HR/RO/BG



IAN 486908_2501

