



Battery Charger PLG 20 C3

(FI)

Akkulaturi

Alkuperäisen käyttöohjeen käännös

(PL)

Ładowarka do akumulatorów

Tłumaczenie oryginalnej instrukcji obsługi

(LV)

Lerīce akumulatoru lādēšanai

Lietošanas instrukcijas oriģināla tulkojums

(DE) (AT) (CH)

Akku-Ladegerät

Originalbetriebsanleitung

(SE)

Batteriladdare

Översättning av bruksanvisning i original

(LT)

Akumuliatorių kroviklis

Originalios naudojimo instrukcijos vertimas

(EE)

Akulaadija

Originaalkasutusjuhendi tõlge

IAN 481673_2410



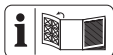

FI
Käännä ennen lukemista kuvallinen sivu esiin ja tutustu seuraavaksi laitteen kaikkiin toimintoihin.

SE
Vik ut bildsidan och ha den till hands när du läser igenom anvisningarna och gör dig bekant med apparatens / maskinens funktioner.

PL
Przed przeczytaniem proszę rozłożyć stronę z ilustracjami, a następnie proszę zapoznać się z wszystkimi funkcjami urządzenia.

LT
Prieš skaitydami išlankstykite lapą su paveikslėliais ir susipažinkite su visomis prietaiso funkcijomis.

EE
Enne lugemist voltige lahti jooniseid sisaldav leht, seejärel tutvuge seadme kõiki funktsioonidega.

LV
Pirms lasīšanas atlokiet lappusi ar attēliem un iepazīstieties ar visām ierīces funkcijām.

DE AT CH
Klappen Sie vor dem Lesen die Seite mit den Abbildungen aus und machen Sie sich anschließend mit allen Funktionen des Gerätes vertraut.

FI	alkuperäisten ohjeiden käännös	Sivu	4
SE	Översättning av bruksanvisning i original	Sidan	17
PL	Tłumaczenie instrukcji oryginalnej	Strona	30
LT	Originalios instrukcijos vertimas	Puslapis	47
EE	algupärase kasutusjuhendi tõlge	Lehekülg	61
LV	Instrukciju tulkojums no oriģinālvalodas	Lapaspu- se	74
DE/AT/ CH	Originalbetriebsanleitung	Seite	88

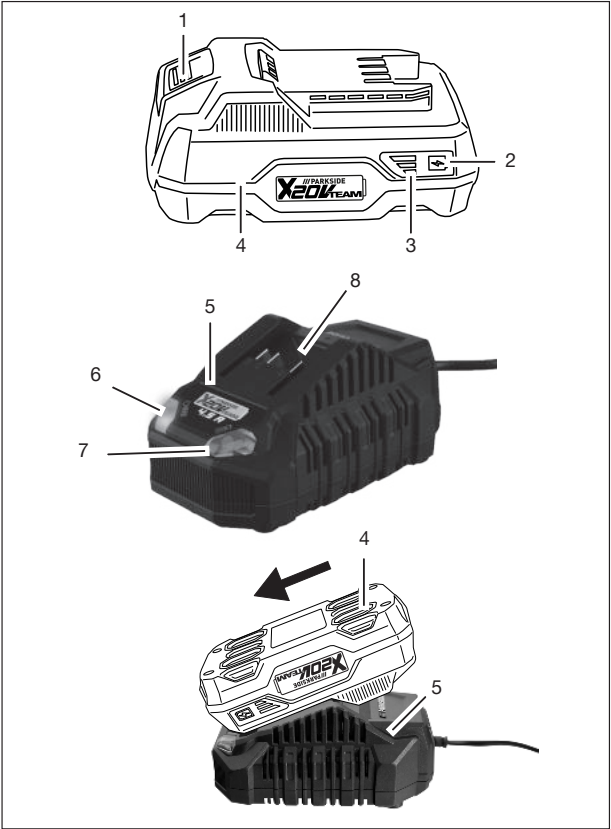

Sisällysluettelo

Johdanto	4
Määräystenmukainen käyttö.....	4
Toimitussisältö/tarvikkeet.....	5
Yleiskatsaus.....	5
Tekniset tiedot.....	5
Turvaohjeet	6
Turvallisuusohjeiden merkitys.....	6
Kuvat ja symbolit.....	7
Käyttöohjeessa olevat symbolit.....	8
Akkulatureiden turvallinen käyttö.....	8
Valmistelu	10
Akkuja koskevia ohjeita.....	10
Akun lataustilan tarkastaminen.....	10
Akun asettaminen paikoilleen akkulaitteeseen ja poistaminen siitä.....	10
Käyttö	11
Merkkivalo.....	11
Akun lataaminen.....	11
Käytetyt akut.....	11
Puhdistus, huolto ja varastointi	11
Puhdistus.....	12
Huolto.....	12
Varastointi.....	12
Laturin seinäkiinnitys (lisävaruste).....	12
Hävittäminen/ ympäristönsuojelu	12
Akkujen hävittämisohjeet.....	13
Huolto	13
Takuu.....	13
Korjauspalvelu.....	14
Service-Center.....	15
Maahantuojalla.....	15

Varaosat ja lisävarusteet	15
--	----

Alkuperäisen UE-vaatimustenmukaisuusvakuutuksen käännös	16
--	----

Johdanto

Sydämellinen onnittelumme uuden laturin hankinnasta. (jäljempänä laite tai sähkötyökalu).

Olet valinnut laadukkaan laitteen. Tämän laitteen laatu on tarkastettu tuotannon aikana ja laitteelle on suoritettu lopputarkastus. Laitteesi toimintakyky on näin varmistettu.



Käyttöohje on osa tätä laitetta. Se sisältää turvallisuutta, käyttöä ja hävittämistä koskevia tärkeitä ohjeita. Lue käyttöohje huolellisesti. Tutustu käyttöosiin ja laitteen oikeaan käyttöön. Käytä laitetta vain kuvatulla tavalla ja vain mainittuihin käyttötarkoituksiin. Säilytä käyttöohje hyvin. Jos luovutat laitteen edelleen kolmannelle osapuolelle, luovuta mukana myös kaikki sitä koskevat asiakirjat.

Määräystenmukainen käyttö

Suosittelemme näiden akkujen lataamista seuraavilla latauslaitteilla:

- Sarjan **X 20 V TEAM** -akkujen lataus

Toiminta yksinomaan kuivissa tiloissa.

Kaikenlainen muu käyttö, jota ei tässä käyttöohjeessa nimenomaisesti sallita, voi aiheuttaa laitevaurioita ja vakavan vaaran käyttäjälle. Laitteen käyttäjä on vastuussa muille ihmisille aiheutuvista tapaturmista ja heidän

omaisuudelleen koituvista vaurioista. Laite on tarkoitettu vain kotikäyttöön. Sitä ei ole suunniteltu jatkuvaan ammattikäyttöön. Laitteen takuu raukeaa, jos sitä käytetään kaupallisissa tarkoituksissa. Valmistaja ei vastaa vahingoista, jotka johtuvat tarkoitukseen vastaisesta tai vääränlaisesta käytöstä.

Laite kuuluu **X 20 V TEAM** -sarjaan ja sitä voidaan käyttää **X 20 V TEAM** -sarjan akuilla. **X 20 V TEAM** -sarjan akut saa ladata ainoastaan **X 20 V TEAM** -sarjan latauslaitteilla.

Toimitussisältö/tarvikkeet

Pura laite pakkauksesta ja tarkasta toimitussisältöä.

Hävitä pakkausmateriaalit asianmukaisesti.

- Latauslaite
- alkuperäisten ohjeiden käännös

Akku ei sisälly toimitukseen.

Yleiskatsaus

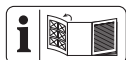

Laitteen kuvat ovat etusivun kääntösivulla.

- 1 Akun vapautus
- 2 Painike (Lataustilan näyttö)
- 3 Lataustilan näyttö
- 4 Akku
- 5 Latauslaite
- 6 Merkkivalo, vihreä
- 7 Merkkivalo, punainen
- 8 Latauskuilu

Tekniset tiedot

Latauslaite **PLG 20 C3**

Mitoitusjännite U . 230–240 V~, 50 Hz

Nimellinen ottoteho P 120 W

Suojausluokka II (kaksoiseristys)
 Laitevaroke T3.15A
 Lähtöjännite 21,5 V ==
 Lähtövirta 4,5 A
 Lähtöteho 96,75 W

Latausajat

Suosittellemme, että käytät tätä latauria vain seuraavien ladattavien akkujen lataamiseen: *PAP 20 B1, PAP 20 B3, Smart PAPS 204 A1, Smart PAPS 208 A1, Smart PAPS 2012 A1*

Latausaikaan vaikuttavat mm. ympäristön ja akun lämpötilan kaltaiset tekijät sekä liitetty verkkojännite, ja siksi se saattaa mahdollisesti poiketa ilmoitetuista arvioista.

Latausaika (min)	PLG 20 C3
PAP 20 A1 PAP 20 A2 PAP 20 B1	35
PAP 20 A3 PAP 20 B3 Smart PAP S 204 A1	60
Smart PAP S 208 A1	120
Smart PAP S 2012 A1	210

Latausaikaan vaikuttavat mm. ympäristön ja akun lämpötilan kaltaiset tekijät sekä liitetty verkkojännite, ja siksi se saattaa mahdollisesti poiketa ilmoitetuista arvioista.

Turvaohjeet



HUOMIO! Sähkökalujen käytössä on noudatettava seuraavia yleisiä varotoimenpiteitä sähköiskun, loukkautumisten ja tulipalovaaran välttämiseksi.

Kahdeksan vuotta täyttäneet lapset sekä henkilöt, joiden fyysiset, aistimukselliset tai henkiset kyvyt ovat rajalliset taikka joilla ei ole riittävää kokemusta tai tietoa laitteen käytöstä, saavat käyttää laitetta vain valvonnan alaisena, tai jos heitä on opastettu laitteen turvalliseen käyttöön ja he ovat ymmärtäneet

laitteen käyttöön liittyvät vaarat. Lapset eivät saa leikkiä laitteella. Lapset eivät saa suorittaa puhdistusta ja käyttäjähuoltoa ilman valvontaa.

▲ VAROITUS! Akun epäasianmukaisesta käytöstä aiheutuvat henkilö- ja esinevahingot. Noudata turvallisuusohjeita sekä latauksesta ja oikeasta käytöstä annettuja ohjeita **X 20 V TEAM**. Yksityiskohtainen kuvaus lataustapahtumasta ja muita tietoja löytyy tästä erillisestä käyttöohjeesta.

Turvallisuusohjeiden merkitys

▲ VAARA! Tämän turvallisuusohjeen noudattamatta jättämisestä seuraa tapaturma.

Seurauksena on vaikea ruumiillinen vamma tai kuolema.

▲ VAROITUS! Tämän turvallisuusohjeen noudattamatta jättämisestä voi seurata tapaturma. Seurauksena voi olla vaikea ruumiillinen vamma tai kuolema.

▲ HUOMIO! Tämän turvallisuusohjeen noudattamatta jättämisestä seuraa tapaturma. Seurauksena voi olla lievä tai keskivaikea ruumiillinen vamma.

HUOMAUTUS! Tämän turvallisuusohjeen noudattamatta jättämisestä seuraa tapaturma. Siitä voi seurata esinevahinko.

Kuvat ja symbolit

Laturissa olevat symbolit



Laite kuuluu

X 20 V TEAM -sarjaan ja sitä voidaan käyttää **X 20 V TEAM** -sarjan akuilla. **X 20 V TEAM** -sarjan akut saa ladata ainoastaan **X 20 V TEAM** -sarjan latauslaitteilla.



Huomio!



Lue käyttöohje ennen latausta. Tutustu käyttösiin ja laitteen oikeaan käyttöön.



Sähkölaitteet eivät kuulu kotitalousjätteen sekaan.



Latauslaite on tarkoitettu käytettäväksi vain sisätiloissa.



Laitevaroke



Suojausluokka II (kaksoiseristys)



Ohjausledit laturissa

Käyttöohjeessa olevat symbolit



Huomio!

Akkulatureiden turvallinen käyttö

- Kahdeksan vuotta täyttäneet lapset sekä henkilöt, joiden fyysiset, aistimukselliset tai henkiset kyvyt ovat rajalliset taikka joilla ei ole riittävää kokemusta tai tietoa laitteen käytöstä, saavat käyttää tätä tuotetta vain valvonnan alaisena, tai jos heitä on opastettu laitteen turvalliseen käyttöön ja he ovat ymmärtäneet laitteen käyttöön liittyvät vaarat. Lapset eivät saa leikkiä laitteella. Lapset eivät saa suorittaa puhdistusta ja käyttäjähuoltoa ilman valvontaa.
- **Käytä tätä laturia ainoastaan sarjan X 20 V TEAM akkujen lataukseen.** Muiden akkujen lataaminen voi johtaa loukkaantumisiin sekä palo- ja räjähdysvaaraan.
- **Tarkasta laturi, johto ja pistoke ennen jokaista käyttökertaa ja an-**

- na tarvittaessa pätevä ammattihenkilöstön korjata ne ainoastaan alkuperäisiä varaosia käyttäen. Älä käytä vioittunutta laturia, äläkä avaa sitä itse. Näin varmistetaan, että laite säilyy turvallisena.
- Varmista, että verkkojännite ja verkko-
taajuus vastaavat
tyyppikilven tietoja.
 - **Pidä laturi puhtaan ja suojaa sitä
märältä ja sateelta. Älä milloinkaan
käytä laturia ulkona.** Likaantuminen ja
veden pääseminen
sisään lisää sähköis-
kun vaaraa.
 - **Vältä laturin me-
kaanisia vaurioita.**
- Ne voivat aiheuttaa sisäisiä oikosulkuja.
- **Laturia ei saa käyttää helposti syttyvillä alustoilla tai niiden lähellä (esim. paperi, tekstiilit).** Ladattaessa esiintyvä lämpeneminen aiheuttaa palovaaran.
 - Jos tämän laitteen virtajohto vahingoittuu, valmistajan tai valmistajan edustajan on vaihdettava se uuteen, jotta turvallisuus ei vaarannu. Ota yhteyttä huolto-
palveluun.
 - Vedä pistoke pistora-
siasta, kun akku on
latautunut täyteen, ja
irrota akku laturista.
 - Älä lataa laturilla ta-
vallisia, kertakäyttöi-
siä paristoja, joita ei

ole tarkoitettu ladattavaksi.

- **Lataa akkusi aina sisätiloissa, koska laturi on tarkoitettu vain siihen. Sähköiskun aiheuttama vaara.**
- **Minimoi sähköiskun vaara irrottamalla laturin pistoke pistorasiasta ennen laitteen puhdistamista.**
- **Anna lämmenneen akun jäähtyä ennen latausta.**
- **Käytä ainoastaan PARKSIDEn suosittelemia lisäosia. Sopimattomat lisäosat saattavat aiheuttaa sähköiskun tai tulipalon.**

Valmistelu

Akkuja koskevia ohjeita

- Kytke laite pois päältä ja poista akku laitteesta ennen kaikkia töitä.
- Akku saavuttaa täyden kapasiteettinsa vasta usean latauskerran jälkeen.
- Lataa akku ennen ensimmäistä käyttökertaa.

Akun lataustilan tarkastaminen

LEDit	Merkitys
punainen, oranssi, vihreä	Akku ladattu
punainen, oranssi	Akku osittain ladattu
punainen	Akku on ladattava
1. Paina painiketta (2) lataustilanäytön (3) vieressä akussa (4). Lataustilanäytön LEDit näyttävät akun lataustilan.	
2. Lataa akku (4), kun enää vain lataustilan näytön (3) punainen LED-valo palaa.	

Akun asettaminen paikoilleen akkulaitteeseen ja poistaminen siitä

⚠ VAROITUS! Tahattomasti käynnistävän laitteen aiheuttama loukkautumisvaara. Liitä liitäntäpistoke pistorasiaan vasta, kun laite on kokonaan valmisteltu käyttöä varten. Aseta akku laitteeseen vasta, kun laite on kokonaan valmisteltu käyttöä varten. **HUOMAUTUS!** Vaurioitumisvaara! Väärä akku voi vahingoittaa laitetta ja akkua.

Akun asettaminen paikoilleen

1. Työnnä akku (4) ohjauskiskoa pitkin akkupidikkeeseen.
Akku lukittuu kuuluvasti.

Akun irrottaminen

1. Paina akun vapautuspainetta (1) akussa (4) ja pidä sitä painettuna.
2. Vedä akku akkupidikkeestä.

Käyttö

Merkkivalo

Latauslaitteen merkkivalojen merkitys (6/7):

vihreä (6)	punainen (7)	Merkitys
palaa	—	<ul style="list-style-type: none"> • Akku on ladattu täyteen • valmis (Akkua ei laitteessa)
—	palaa	Akkua ladataan
—	vilkkuu	Akkua on ylikuumentunut
vilkkuu	vilkkuu	Akkua on viallinen

Akun lataaminen

HUOMAUTUS! Sähköiskun aiheuttamien loukkaantumisten vaara. Lataa akku vain kuivissa tiloissa. Akun ulkopinnan on oltava puhdas ja kuiva, ennen kuin latauslaite liitetään.

Huomautuksia

- Anna lämmenneen akun jäähtyä ennen latausta.

Menettely

1. Ota tarvittaessa akku (4) pois akkukäyttöisestä laitteesta.
2. Työnnä akku (4) latauslaitteen (5) latauskiluun (8).
3. Liitä latauslaite (5) pistorasiaan.
4. Kun lataustapahtuma on suoritettu, irrota latauslaite (5) sähköverkosta.
5. Vedä akku (4) pois latauskilusta (8).

Käytetyt akut

- Jos akun käyttöaika on lyhentynyt huomattavasti latauksesta huolimatta, akku on kulunut ja vaihdettava uuteen. Käytä vain alkuperäistä sarjan **X 20 V TEAM** vara-akkuja, jonka voit tilata Online-shopista (katso *Varaosat ja lisävarusteet*, S. 15).
- Noudata joka tapauksessa turvallisuusohjeita sekä ympäristönsuojelua koskevia määräyksiä ja ohjeita (katso *Hävittäminen/ympäristönsuojelu*, S. 12).

Puhdistus, huolto ja varastointi

VAROITUS! Sähköisku! Suojaa itsesi huolto- ja puhdistustöiden aikana. Irrota pistoke pistorasiasta ja poista akku.
Anna huoltopalvelumme hoitaa kunnostus- ja huoltotyöt, joita ei ole kuvattu tässä käyttöohjeessa. Käytä vain alkuperäisvaraosia.

Puhdistus

Puhdista laturi kuivalla liinalla tai siveltimellä. Älä käytä vettä tai metallisia esineitä.

Huolto

Laite ei vaadi huoltoa.

Varastointi

Näin tuote varastoidaan:

- puhtaana,
- kuivassa,
- pölyltä suojattuna,
- poissa lasten ulottuvilta.

Akun ja laitteen varastointilämpötila on 0 – 45 °C. Varastointia erittäin kylmissä tai kuumissa lämpötiloissa tulee välttää, jottei akku menetä tehoa.

Poista akku laitteesta ennen pitkää varastointia (esim. talven yli).

Laturin seinäkiinnitys (lisävaruste)

Laturi (5) voidaan kiinnittää myös seinään.

Ohjeita

- Varmista, ettet vahingoita johtoja poratessasi. Käytä soveltuvia etsintälaitteita löytääksesi seinässä olevat johdot tai käytä asennuspöytäruukuksia apuna.
- Sähköjohtoihin koskeminen voi aiheuttaa sähköiskun ja tulipalon, kaasujohtoihin koskeminen voi aiheuttaa räjähdyksen.
- Vesijohtojen vaurioituminen voi aiheuttaa aineellisia vahinkoja ja sähköiskun.
- Ruuvit ja mutterit eivät sisälly toimitukseen.
- Ruuvinkannan soveltuva halkaisija: 7-9 mm

Menettely

1. Kiinnitä tulppien avulla seinään kaksi ruuvia haluamaasi paikkaan. Etäisyys ruuvien välillä: 102 mm
2. Jätä ruuvinkannat ulos seinästä. Etäisyys seinään: ≈10 mm
3. Aseta laturi seinäpidikkeen rei'istä molempiin ruuveihin, ja vedä laturia alaspäin vasteeseen asti.

Hävittäminen/ympäristön-suojelu

Poista akku laitteesta ja toimita laite, akku, lisävarusteet ja pakkaus ympäristöystävälliseen kierrätykseen. Toimita laite, lisävarusteet ja pakkaus ympäristöystävälliseen kierrätykseen.



Sähkölaitteet eivät kuulu kotitalousjätteen sekaan.

Yliiviivatun pyörillä varustetun jäteastian symboli tarkoittaa, että tätä tuotetta ei saa hävittää lajittelemattomana yhdyskuntajätteenä käyttöikänsä lopussa.

Sähkö- ja elektroniikkaromua käsittelevä direktiivi 2012/19/EU:

Kuluttajilla on lain mukaan velvollisuus toimittaa sähkö- ja elektroniikkalaitteet niiden käyttöiän päätyttyä ympäristöystävälliseen kierrätykseen. Näin varmistetaan ympäristöystävällinen ja resursseja säästävä hyötykäyttö.

Aina osaksi kansallista lainsäädäntöön sovittamisesta riippuen voi käytössä olla seuraavat mahdollisuudet:

- palautus myyntipisteeseen,

- toimittaminen viralliseen keräyspisteeseen,
- lähettäminen takaisin valmistajalle/liikkeeseenlaskijalle.

Tämä ei koske käytöstä otettujen laitteiden tarvikkeita ja apuvälineitä, jotka eivät sisällä sähköosia.

Akkujen hävittämisohjeet



Älä heitä akkua kotitalousjätteisiin, avotuleen (räjähdysvaara) tai veteen. Vioittuneet akut voivat aiheuttaa haittaa ympäristölle ja ihmisten terveydelle, jos niistä vuotaa myrkyllisiä höyryjä tai nesteitä.

Hävitä akut paikallisten määräysten mukaisesti. Vialliset tai käytetyt akun kierrätettävä. Vie akut vanhoille akuille tarkoitettuun keräyspisteeseen, josta ne toimitetaan ympäristöystävälliseen kierrätykseen. Lisätietoja saat paikalliselta jätehuoltoyritykseltä tai huoltopalvelustamme. Hävitettävien akkujen lataustilan on oltava tyhjä. Suosittelemme peittämään navat teipillä oikosululta suojaamiseksi. Älä avaa akkua.

Huolto

Takuu

Arvoisa asiakas
Saat tälle tuotteelle 3 vuoden takuun ostopäivästä lukien. Jos havaitset tässä tuotteessa puutteita, sinulla on lakisääteisiä oikeuksia tuotteen myyjää kohtaan. Seuraavassa esitetty takuumme ei rajoita näitä lakisääteisiä oikeuksia.

Takuuehdot

Takuuaika alkaa ostopäiväyksestä. Säilytä alkuperäinen kassakuitti hyvin. Tätä asiakirjaa tarvitaan todisteeksi ostosta. Jos kolmen vuoden sisällä tämän tuotteen ostopäiväyksestä lukien esiintyy materiaali- tai valmistusvirheitä, korjaamme tai vaihdamme tuotteen uuteen maksutomasti valintamme mukaan. Tämä takuu edellyttää, että viallinen tuote ja ostotosite (kassakuitti) esitetään kolmen vuoden määräajan sisällä ja kuvataan lyhyesti kirjallisesti, mikä puute on olemassa ja koska se on havaittu.

Jos takuumme kattaa vian, saat korjatun tai uuden tuotteen takaisin. Tuotteen korjaus tai vaihto ei aloita uutta takuuaikaa.

Takuuaika ja lakisääteinen puutevastuu

Takuukorjaus ei pidennä takuuaikaa. Tämä koskee myös vaihdettuja ja korjattuja osia. Mahdollisesti jo ostettaessa olemassa olevista vaurioista ja puutteista on ilmoitettava välittömästi pakkauksen avaamisen jälkeen. Takuuajan päättymisen jälkeen suoritettavat korjaukset ovat maksullisia.

Takuun laajuus

Tuote on valmistettu tiukkojen laatuperiaatteiden mukaisesti huolella ja tarkastettu perusteellisesti ennen toimitusta.

Takuu koskee materiaali- tai valmistusvirheitä. Tämä takuu ei kata tuoteosia, jotka altistuvat normaalille kulukselle ja joita siksi voidaan pitää kuluvin osina taikka särkyvien osien vaurioita.

Tämä takuu ei ole voimassa, jos tuotetta on vahingoitettu, käytetty virheellisesti tai sitä ei ole huollettu. Tuotteen asianmukaista käyttöä varten on kaikkia käyttöohjeessa ilmoitettuja ohjeita noudatettava tarkasti. Käytötarkoituksia ja toimintoja, jotka kielletään käyttöohjeessa tai joista varoitetaan, on ehdottomasti vältettävä. Tuote on tarkoitettu ainoastaan yksityiskäyttöön, ei kaupalliseen käyttötarkoitukseen. Laitteen vääränlainen tai asiaton käsittely, väkivallan käyttö ja muut kuin valtuutetun huoltopisteen suorittamat korjaukset aiheuttavat takuun raukeamisen.

Toiminta takuutapauksessa

Jotta asiiasi voitaisiin käsitellä nopeasti, noudata seuraavia ohjeita:

- Pidä kaikissa tiedusteluissa kassakuitti ja tuotenumero (IAN 481673_2410) valmiina todistena ostosta.
- Tuotenumero löytyy tuotteen tyyppikilvestä, tuotteessa olevasta kaiveruksesta, käyttöohjeen otsikkosivulta (alavasemmalta) tai tarrasta tuotteen taustapuolella tai pohjassa.
- Jos esiintyy toimintahäiriöitä tai muita puutteita, ota ensiksi yhteyttä seuraavassa mainittuun huoltopalveluun **puhelimitse** tai käytä **yhteydenottolomakettamme**, joka löytyy osoitteesta *parkside-diy.com* kategoriasta **Huolto**.
- Vialliseksi todetun tuotteen voit toimittaa, asiasta huoltopalvelumme kanssa sovittaessa, liittämällä mukaan ostotosite (kassakuitti)

ja tieto siitä, missä vika on ja koska se on esiintynyt, maksutta sinulle ilmoitettuun huolto-osoitteeseen. Vastaanotto-ongelmia ja lisäkuluja välttääksemme pyydämme käyttämään ainoastaan sinulle ilmoitettua osoitetta. Varmista, ettei toimitus tapahdu ilman postimaksua, suurena pakeettina, pikälähettyksenä tai muuna erikoiskuormana. Lähetä tuote ja kaikki ostettaessa mukana toimitetut tarvikkeosat, ja huolehdi riittävän turvallisesta kuljetuspakkauksesta.



Osoitteessa *parkside-diy.com* voit tarkastella tätä ja monia muita käsikirjoja ja ladata ne itsellesi. Tämän QR-koodin avulla pääset suoraan osoitteeseen *parkside-diy.com*. Valitse maasi ja etsi hakumaskin avulla käyttöohjeita. Voit avata käyttöohjeesi syöttämällä tuotenumeron (IAN) 481673_2410.

Korjauspalvelu

Jos kyse on korjaustöistä, **joita eivät kuulu takuun piiriin**, ota yhteyttä

huoltopalveluun. Sieltä saat kustannusarvion.

- Voimme työstää ainoastaan laitteita, jotka on toimitettu meille riittävän hyvin paketoituna ja joiden postimaksu on maksettu.
Ohje: Lähetä laite puhdistettuna huoltopalveluumme annettuun osoitteeseen ja liitä mukaan selvitys viasta.
- Emme ota vastaan ilman postimaksua lähetettyjä laitteita emmekä laitteita, jotka on lähetetty suurikokoisena pakettina, pikapaketina lähetettyjä tai muuna erikoislähetystenä.
- Hävitämme meille lähetetyt, vialliset laitteet maksutta.

Service-Center

FI **Huolto Suomi**
Tel.: 0800 916210
Yhteydenottolomake:
parkside-diy.com
IAN 481673_2410

SE **Huolto Ruotsi**
Tel.: 020 795 049
Yhteydenottolomake:
parkside-diy.com
IAN 481673_2410

Maahantuojalla

Huomaa, ettei seuraava osoite ole huoltoosoite. Ota ensiksi yhteyttä yllä mainittuun "Service-Center".

Grizzly Tools GmbH & Co. KG
Stockstädter Str. 20
63762 Grobostheim
SAKSA
www.grizzlytools.de

Varaosat ja lisävarusteet

Varaosia ja lisävarusteita saat osoitteesta www.grizzlytools.shop. Jos tilauksen yhteydessä ilmenee ongelmia, ota meihin yhteyttä verkkokaupan kautta. Mikäli sinulla on kysyttävää, ota yhteyttä: *Service-Center, S. 15*

Asema-nro.	Nimitys	Tilausnro.
4	Akku	
	PAP 20 B1, 2,0 Ah	80001156
	PAP 20 B3, 4,0 Ah	80001157
5	Latauslaite	
	PLG 20 C3; 4,5 A; EU	80001355
	PLG 20 C3; 4,5 A; UK	80001356

Alkuperäisen UE-vaatimustenmukaisuusvakuutuksen käännös

Tuote: **Akkulaturi**

Malli: **PLG 20 C3**

Sarjanumero: 000001 – 449300

Edellä kuvattu vakuutuksen kohde on asiaa koskevan unionin yhdenmukaistamislainsäädännön vaatimusten mukainen:

2014/35/EU • 2014/30/EU • 2011/65/EU & (EU) 2015/863

Edellä kuvattu vakuutuksen kohde on tiettyjen vaarallisten aineiden käytön rajoittamisesta sähköja elektroniikkalaitteissa 8 päivänä kesäkuuta 2011 annetun Euroopan parlamentin ja neuvoston direktiivin 2011/65/EU vaatimusten mukainen.

Vaatimustenmukaisuuden varmistamiseksi on sovellettu seuraavia yhdenmukaistettuja standardeja sekä kansallisia standardeja ja määräyksiä:

EN 60335-1:2012/A15:2021 • EN 60335-2-29:2021/A1:2021

EN IEC 63000:2018 • EN 62233:2008

EN IEC 55014-1:2021 • EN IEC 55014-2:2021

EN IEC 61000-3-2:2019/A1:2021 • EN 61000-3-3:2013/A2:2021

Tämä vaatimustenmukaisuusvakuutus on annettu valmistajan yksinomaisella vastuulla:



Grizzly Tools GmbH & Co. KG
Stockstädter Str. 20
63762 Großostheim
SAKSA

02.05.2025

Christian Frank

Valtuutettu edustaja dokumentointia varten

Innehållsförteckning

Inledning	17
Avsedd användning.....	17
Leveransens innehåll/ tillbehör.....	18
Översikt.....	18
Tekniska data.....	18
Säkerhetsanvisningar	19
Säkerhetsanvisningarnas betydelse.....	20
Bildtecken och symboler.....	20
Symboler i bruksanvisningen.....	21
Säker användning av batteriladdare.....	21
Förberedelser	23
Information om batterierna.....	23
Kontrollera batteriets laddningsnivå.....	23
Sätta i och ta ur batteriet i den batteridrivna produkten.....	23
Drift	24
Indikatorlampa.....	24
Ladda batteriet.....	24
Förbrukade batterier.....	24
Rengöring, underhåll och förvaring	24
Rengöring.....	25
Underhåll.....	25
Förvaring.....	25
Väggmontering laddare (tillval).....	25
Kassering/miljöskydd	25
Anvisningar för bortskaffande av uppladdningsbara batterier.....	26
Service	26
Garanti.....	26
Reparationsservice.....	27
Service-Center.....	28
Importör.....	28

Reservdelar och tillbehör	28
--	----

Översättning av den ursprungliga EU-försäkran om överensstämmelse	29
--	----

Inledning

Tack för köpet av din nya laddare (hädanefter kallad "produkt" eller "el-verktyg").

Du har valt en produkt med hög kvalitet. Den här produkten har kvalitetsprovats under tillverkningsprocessen och genomgått en slutlig kontroll efteråt. Därmed kan produktens funktionsduglighet garanteras.



Manualen är en del av produkten. Den innehåller viktig information om säkerhet, användning och kassering. Läs noga igenom bruksanvisningen. Bekanta dig med manöverelementen och hur du använder produkten på rätt sätt. Använd endast produkten enligt beskrivningarna och i de syften som avses. Ta väl vara på manualen och lämna över all dokumentation tillsammans med produkten om du överlåter den till någon annan person.

Avsedd användning

Produkten är endast avsedd att användas på följande sätt:

- Ladda batterier i serien

X 20 V TEAM

Drift endast i torra utrymmen.

All typ av användning som inte uttryckligen tillåts i den här manualen kan utgöra en allvarlig risk för användaren och orsaka skador på produkten. Den som arbetar med produkten

är ansvarig för ev. olyckor eller skador på människor och deras egendom som orsakas av produkten. Produkten är avsedd för hemmabruk.

Den är inte konstruerad för att användas kontinuerligt i yrkesmässigt syfte. Om produkten används kommer eventuellt upphör garantin att gälla. Tillverkaren ansvarar inte för skador till följd av användningssätt som strider mot föreskrifterna eller till följd av att produkten hanteras på fel sätt.

Produkten ingår i serie **X 20 V TEAM** och kan användas med batterier i serie **X 20 V TEAM**. Batterierna i serie **X 20 V TEAM** får bara laddas med laddare i serie **X 20 V TEAM**.

Leveransens innehåll/tillbehör

Packa upp produkten och kontrollera att leveransen är komplett.

Kassera förpackningen enligt föreskrifterna.

- Laddare
- Översättning av bruksanvisning i original

Batteriet ingår inte i leveransen.

Översikt

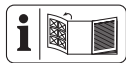

Illustrationerna av enheten finns på utvinkningssidan längst fram.

- 1 Batteriupplåsning
- 2 Knapp (Laddningsindikator)
- 3 Laddningsindikator
- 4 Laddbart batteri
- 5 Laddare
- 6 Indikatorlampa, grön
- 7 Indikatorlampa, röd
- 8 Laddningsfack

Tekniska data

Laddare **PLG 20 C3**

Märkspänning U ..230–240 V~, 50 Hz
Uppgiven ineffekt P 120 W
Skyddsklass II (dubbel isolering)
Säkring T3.15A
Utgångsspänning 21,5 V =
Utgångsström 4,5 A
Uteffekt 96,75 W

Laddningstider

Det rekommenderas att du endast använder den här laddaren för att ladda följande laddningsbara batterier: *PAP 20 B1*, *PAP 20 B3*, *Smart PAPS 204 A1*, *Smart PAPS 208 A1*, *Smart PAPS 2012 A1*

Laddningstiden påverkas bland annat av omgivningens och batteriets temperatur samt på den nätspänning som tillförs och kan därför under vissa omständigheter variera från de tider som anges.

Laddnings-tid (min.)	PLG 20 C3
PAP 20 A1 PAP 20 A2 PAP 20 B1	35
PAP 20 A3 PAP 20 B3 Smart PAP S 204 A1	60
Smart PAP S 208 A1	120
Smart PAP S 2012 A1	210

Laddningstiden påverkas bland annat av omgivningens och batteriets temperatur samt på den nätspänning

som tillförs och kan därför under vissa omständigheter variera från de tider som anges.

Säkerhetsanvisningar



AKTA! När elverktyg används måste följande grundläggande säkerhetsåtgärder vidtas till skydd mot elchock, personskador och brand.

Denna produkt kan användas av barn från 8 år och uppåt och personer med nedsatt fysisk, sensorisk eller mental förmåga eller brist på erfarenhet och kunskap om de har fått handledning eller instruktioner om hur pro-

dukten ska användas på ett säkert sätt och inser vilka risker det innebär. Barn får inte leka med produkten. Rengöring och allmän service får inte göras av barn utan tillsyn av en vuxen.

▲ VARNING! Person- och sakskador på grund av felaktig hantering av batteriet. Följ säkerhetsanvisningarna och instruktionerna för laddning och användning i anvisningen till batteriet och laddaren i modellserie **X 20 V TEAM**. En detaljerad beskrivning av laddningsprocessen och ytterligare information finns i denna separata bruksanvisning.

Säkerhetsanvisningarnas betydelse

▲ FARA! Om den här säkerhetsanvisningen inte följs inträffar en olycka. Följden blir allvarliga personskador eller dödsfall.

▲ VARNING! Om den här säkerhetsanvisningen inte följs kan en olycka inträffa. Följden kan bli allvarliga personskador eller dödsfall.

▲ AKTA! Om den här säkerhetsanvisningen inte följs inträffar en olycka. Följden kan bli lättare eller medelsvåra personskador.

OBSERVERA! Om den här säkerhetsanvisningen inte följs inträffar en olycka. Följden kan bli saksador.

Bildtecken och symboler

Symboler på laddaren



Produkten ingår i serie **X 20 V TEAM** och kan användas med batterier i serie **X 20 V TEAM**. - Batterierna i serie **X 20 V TEAM** får bara laddas med laddare i serie **X 20 V TEAM**.



Se upp!



Läs bruksanvisningen före laddning. Bekanta dig med manöverelementen och korrekt hantering av produkten.



Elektriska apparater får inte kastas i hushållsavfallet.



Laddaren får endast användas inomhus.



T3.15A Säkring



Skyddsklass II
(dubbel isolering)



Kontroll lysdioder på laddaren

Symboler i bruksanvisningen



Se upp!

Säker användning av batteriladdare

- Denna produkt kan användas av barn från 8 år och uppåt och personer med nedsatt fysisk, sensorisk eller mental förmåga eller brist på erfarenhet och kunskap om de har fått handledning eller instruktioner om hur produkten ska användas på ett säkert sätt och inser vilka risker det innebär. Barn får inte leka med produkten. Rengöring och allmän service får inte göras av barn utan tillsyn av en vuxen.
- **Denna laddare får endast användas för att ladda batterier i serien X 20 V TEAM.** Laddning av andra batterier kan leda till personskador och risk för brand och explosion.
- **Kontrollera laddaren, kabeln och kontakten före varje användning och låt dem repareras av kvalificerad**

- fackpersonal som endast använder originalreservdelar. Använd inte en defekt laddare och försök inte öppna laddaren själv.** Detta säkerställer att produktens säkerhet bibehålls.
- Kontrollera att nätspänning och nätfrekvens överensstämmer med specifikationerna på typskylten.
 - **Håll laddaren ren och utsätt den inte för regn och fukt. Använd aldrig laddaren utomhus.** Om laddaren blir smutsig och om det tränger in vatten i den ökar risken för elektrisk stöt.
 - **Undvik mekaniska skador på laddaren.** De kan orsaka kortslutning inuti laddaren.
 - **Laddaren får inte användas på eller i närheten av brännbara underlag (t.ex. papper, textil).** De kan börja brinna, eftersom laddaren blir varm när den används.
 - Om strömkabeln på den här produkten skadas måste den bytas ut av tillverkaren eller tillverkarens representant för att undvika olyckor. Kontakta vårt servicecenter.
 - Dra ut elkontakten när batteriet är fullt uppladdat och kopp-

la bort batteriet från laddaren.

- Ladda inte icke upp-laddningsbara batterier i laddaren.
- **Ladda batterierna alltid inomhus, eftersom laddaren endast är avsedd för inomhusbruk. Risk för elektrisk stöt.**
- **För att minska risken för elektrisk stöt, koppla ur laddaren från eluttaget innan du rengör den.**
- **Låt ett varmt batteri svalna innan du laddar det.**
- **Använd endast tillbehör som rekommenderas av PARKSIDE. Olämpliga tillbehör kan orsa-**

ka elchock eller eldsvåda.

Förberedelser

Information om batterierna

- Stäng av produkten och ta ur batteriet ur produkten innan något arbete på produkten påbörjas.
- Batteriet når inte full kapacitet förrän det laddats upp flera gånger.
- Ladda upp batteriet innan du använder produkten för första gången.

Kontrollera batteriets laddningsnivå

Lysdioderna	Betydelse
röd, orange, grön	Batteriet är laddat
röd, orange	Batteriet är delvis laddat
röd	Batteriet måste laddas

1. Tryck på knappen (2) bredvid laddningsindikatorn (3) på batteriet (4).
Laddningsindikatorns lysdioder visar batteriets laddningsnivå.
2. Ladda batteriet (4) när endast den röda lysdioden på laddningsindikatorn (3) lyser.

Sätta i och ta ur batteriet i den batteridrivna produkten

⚠ VARNING! Risk för personskador om produkten startar av misstag. Sätt inte kontakten i eluttaget förrän produkten är helt redo för drift.- Sätt inte in batteriet i produkten förrän den är helt redo för drift.

OBSERVERA! Risk för saksador!
Ett felaktigt batteri kan skada produkten och batteriet.

Sätta in batteriet

- Skjut in batteriet (4) längs styrskenan i batterihållaren.
Batteriet låses hörbart.

Ta ut batteriet

- Tryck och håll in batteriutlösaren (1) på batteriet (4).
- Dra ut batteriet ur batterihållaren.

Drift

Indikatorlampa

Betydelse av kontrollamporna (6/7) på laddaren:

grön (6)	röd (7)	Betydelse
lyser	—	<ul style="list-style-type: none"> Batteriet är helt laddat redo (inget batteri isatt)
—	lyser	Batteriet laddas
—	blinkar	Batteriet är överhettat
blinkar	blinkar	Batteriet är defekt

Ladda batteriet

OBSERVERA! Risk för personsador på grund av elchock. Ladda endast batteriet i torra utrymmen. Batteriets utsida måste vara ren och torr innan laddaren ansluts.

Anvisningar

- Låt ett varmt batteri svalna innan du laddar det.

Tillvägagångssätt

- Ta vid behov bort batteriet (4) från den batteridrivna produkten.
- Skjut in batteriet (4) i laddningsfacket (8) på laddaren (5).
- Anslut laddaren (5) till ett eluttag.
- Koppla bort laddaren (5) från elnätet efter laddning.
- Dra ut batteriet (4) ur laddningsfacket (8).

Förbrukade batterier

- Om drifttiden minskar avsevärt trots laddning är det ett tecken på att batteriet är förbrukat och måste bytas ut. Använd endast ett original reservbatteri **X 20 V TEAM**, som du kan köpa i vår webbshop (se *Reservdelar och tillbehör*, S. 28).
- Observera alltid säkerhetsanvisningarna samt föreskrifterna och anvisningarna om miljöskydd (se *Kassering/miljöskydd*, S. 25).

Rengöring, underhåll och förvaring

⚠ VARNING! Risk för elektrisk stöt!
Rengör och underhåll produkten på ett säkert sätt. Dra ut nätkontakten och ta ur batteriet.

Låt vår serviceverkstad utföra reparations- och underhållsarbeten som inte beskrivs i denna bruksanvisning. Använd endast originalreservdelar.

Rengöring

Rengör laddaren med en torr trasa eller en pensel. Använd inte vatten eller metallföremål.

Underhåll

Produkten är underhållsfri.

Förvaring

Så här bör förvaringsplatsen för produkten se ut:

- ren,
- torr,
- dammskyddad,
- utom räckhåll för barn.

Förvaringstemperaturen för batteriet och produkten är mellan 0 – 45 °C. Undvik extrem kyla eller värme när produkten förvaras, då kan batteriets effekt minska.

Ta ut batteriet ur klipparen om den inte ska användas under en längre tid (t.ex. över vintern).

Väggmontering laddare (tillval)

Du kan även sätta upp laddaren (5) på en vägg.

Anvisningar

- Se upp så att du inte skadar på några vatten-, el- eller gasledning- ar när du borrar i väggen. Använd lämpliga ledningssökare för att spåra dolda ledningar eller ta ett installationsschema till hjälp.
- Kontakt med elektriska ledningar kan orsaka elchock och eldsvåda, kontakt med en gasledning kan leda till explosion.
- Skador på vattenledningar kan leda till saksador och elektrisk stöt.
- Skruvar och pluggar ingår inte i leveransen.

- Lämplig diameter på skruvhuvudet: 7-9 mm

Tillvägagångssätt

1. Fäst två skruvar med väggpluggar på önskad plats på väggen. Avstånd mellan skruvarna: 102 mm
2. Låt skruvhuvudena sticka ut ur väggen. Avstånd till väggen: ≈10 mm
3. Placera laddaren med vägghållarens öppningar över de två skruvarna och dra ner den så långt det går.

Kassering/miljöskydd

Ta ut batteriet och lämna in produkten, tillbehören och förpackningen till miljövänlig återvinning.

Lämna in produkten, tillbehören och förpackningen till miljövänlig återvinning.



Elektriska apparater får inte kastas i hushållsavfallet.

Symbolen med den överkryssade soptunnan på hjul innebär att denna produkt inte får kastas som osorterat kommunalt avfall i slutet av sin livslängd.

Direktiv 2012/19/EU för hantering av elektriskt och elektroniskt avfall:

Alla som använder elektriska och elektroniska produkter är skyldiga enligt lag att lämna in dem till miljövänlig återvinning när de inte ska användas längre. På så sätt kan vi skona miljön och spara på våra resurser.

Beroende på vilka regler som gäller i ditt land finns följande möjligheter:

- lämna tillbaka produkten till en återförsäljare,
- lämna produkten till en offentlig avfallshanterare,
- skicka tillbaka produkten till tillverkaren eller distributören.

Tillbehör och hjälpmedel till uttjänta produkter som inte innehåller några elektriska delar berörs inte av detta.

Anvisningar för bortskaffande av uppladdningsbara batterier



Kasta inte batteriet bland hushållssoporna, i en eld (explosionsrisk) eller i vatten. Skadade batterier kan skada miljön och människors hälsa om giftiga ångor eller vätskor tränger ut.

Avfallshandera batterierna enligt lokala bestämmelser. Defekta eller förbrukade batterier måste återvinnas. Lämna in batterierna till en batteriinsamling så att de kan återvinnas på ett miljövänligt sätt. Kontakta ditt lokala avfallshandlingsföretag eller vårt servicecenter om du har några frågor. Lämna endast in urladdade batterier till återvinning. Vi rekommenderar att sätta en tejpbit över batteripolerna som skydd mot kortslutning. Öppna inte batteriet.

Service

Garanti

Bästa kund

Denna produkt har en 3 års garanti från inköpsdatumet. Om det visar sig vara något fel på produkten har du lagstadgade rättigheter mot säljaren

av produkten. Dina lagstadgade rättigheter begränsas inte av den garanti som beskrivs i följande avsnitt.

Garantivillkor

Garantitiden börjar vid inköpsdatum. Ta väl vara på originalkvittot. Denna handling krävs som köpebevis. Om ett material- eller tillverkningsfel konstateras på produkten inom tre år från inköpsdatum kommer vi efter eget gottfinnande antingen att reparera eller ersätta produkten utan kostnad för dig. Denna garantiservice kräver att den defekta produkten och köpebeviset (kvittot) uppvisas inom treårsperioden tillsammans med en kortfattad, skriftlig beskrivning av defekten och när den uppstod.

Om felet täcks av vår garanti kommer du att få tillbaka en reparerad eller en ny produkt. Garantitiden börjar inte om från början för en reparerad eller utbytt produkt.

Garantitid och lagstadgad reklamationsrätt

Garantitiden förlängs inte för att garantin har utnyttjats. Detta gäller även för utbytta och reparerade delar. Eventuella skador eller defekter som redan fanns vid inköpstillfället måste anmälas omedelbart efter upppackning. Reparationer som utförs efter det att garantitiden har löpt ut är kostnadspliktiga.

Garantins omfattning

Produkten har tillverkats med omsorg enligt stränga kvalitetskriterier och testats noga före leveransen.

Garantin gäller bara för material- eller fabriktionsfel. Garantin omfattar inte produktdelar som utsätts för normalt

slitage och därför kan betraktas som slittedelar och inte heller för skador på ömtåliga delar.

Garantin gäller inte om produkten medvetet skadas, används på fel sätt eller om underhåll inte har utförts.

För att säkerställa att produkten används korrekt måste alla anvisningar i bruksanvisningen följas noggrant. Användningar och åtgärder som avråds eller varnas för i bruksanvisningen ska absolut undvikas.

Produkten är endast avsedd för privat bruk och inte för kommersiellt bruk. Garantin upphör att gälla vid felanvändning, felhantering, användning av våld och ingrepp som inte utförts av vår auktoriserade serviceverkstad.

Behandling av garantiärenden

För att snabbt kunna behandla ditt ärende ber vi dig följa nedanstående anvisningar:

- För alla förfrågningar, vänligen ha kvittot och artikelnummer (IAN 481673_2410) redo som köpebevis.
- Artikelnumret finns på typskylten på produkten, som en gravyr på produkten, på förstasidan i bruksanvisningen (längst ner till vänster) eller på dekalen på produktens bak- eller undersida.
- Om funktionsfel eller andra defekter uppstår, kontakta först nedanstående servicecenter per **telefon** eller använd vårt **kontaktformulär**, som du hittar på *parkside-diy.com* i kategorin **Service**.
- Om en produkt registreras som defekt kan du skicka den porto-

fritt till den serviceadress som du har fått efter samråd med vårt servicecenter, bifoga köpebeviset (kvittot) och ange vad defekten är och när den uppstod. För att undvika mottagningsproblem och extra kostnader ber vi dig att endast använda den angivna adressen. Kontrollera att paketet inte skickas utan porto, som skrymmande, express eller annan specialfrakt. Vänligen skicka produkten inklusive alla tillbehör som medföljde köpet och se till att förpackningen är tillräckligt säker för transport.



Du kan visa och ladda ner dessa och många andra handböcker på *parkside-diy.com*. Denna QR-kod tar dig direkt till *parkside-diy.com*. Välj ditt land och sök efter bruksanvisningen med hjälp av sökmasken. Du kan öppna din bruksanvisning genom att ange artikelnumret (IAN) 481673_2410.

Reparationservice

Kontakta vårt servicecenter om det krävs reparationer **som inte omfatt-**

tas av garantin. Då ger vi dig gärna ett kostnadsförslag.

- Vi kan endast hantera produkter som har skickats in ordentligt förpackade och frankerade.

Observera: Skicka in din rengjorda produkt och information om felet till den adress du får av vårt servicecenter.

- Vi tar inte emot produkter om frakten inte betalats av avsändaren och inte heller produkter som klassas som skrymmande gods eller som skickas med express eller annan specialfrakt.
- Vi tar kostnadsfritt hand om dina returnerade, defekta produkter.

Service-Center

SE **Service Sverige**
Tel.: 020 795 049
Kontaktformulär på
parkside-diy.com
IAN 481673_2410

FI **Service Finland**
Tel.: 0800 916210
Kontaktformulär på
parkside-diy.com
IAN 481673_2410

Importör

Observera att följande adress inte är någon serviceadress. Kontakta först ovannämnda servicecenter.

Grizzly Tools GmbH & Co. KG
Stockstädter Str. 20
63762 Großostheim
TYSKLAND
www.grizzlytools.de

Reservdelar och tillbehör

Reservdelar och tillbehör kan beställas på www.grizzlytools.shop. Kontakta vår webbshop om du har problem med beställningen. För ytterligare frågor, vänligen kontakta: *Service-Center, S. 28*

Pos. nr.	Benämning	Beställningsnr.
4	Laddbart batteri	
	PAP 20 B1, 2,0 Ah	80001156
	PAP 20 B3, 4,0 Ah	80001157
5	Laddare	
	PLG 20 C3; 4,5 A; EU	80001355
	PLG 20 C3; 4,5 A; UK	80001356

Översättning av den ursprungliga EU-försäkran om överensstämmelse

Produkt: **Batteriladdare**

Modell: **PLG 20 C3**

Serienummer: 000001 – 449300

Föremålet för försäkran ovan överensstämmer med den relevanta harmoniserade unionslagstiftningen:

2014/35/EU • 2014/30/EU • 2011/65/EU & (EU) 2015/863

Föremålet för försäkran ovan överensstämmer med Europaparlamentets och rådets direktiv 2011/65/EU av den 8 juni 2011 om begränsning av användningen av vissa farliga ämnen i elektrisk och elektronisk utrustning.

För att säkerställa överensstämmelse har följande harmoniserade standarder och nationella standarder och föreskrifter tillämpats:

EN 60335-1:2012/A15:2021 • EN 60335-2-29:2021/A1:2021

EN IEC 63000:2018 • EN 62233:2008

EN IEC 55014-1:2021 • EN IEC 55014-2:2021

EN IEC 61000-3-2:2019/A1:2021 • EN 61000-3-3:2013/A2:2021

Denna försäkran om överensstämmelse utfärdas på tillverkarens eget ansvar:



Grizzly Tools GmbH & Co. KG
Stockstädter Str. 20
63762 Großostheim
TYSKLAND

02.05.2025

Christian Frank

Tillverkarens representant för dokumentation

Spis treści

Wprowadzenie.....	30
Użytkowanie zgodne z przeznaczeniem.....	30
Zakres dostawy/akcesoria.....	31
Zestawienie.....	31
Dane techniczne.....	31
Wskazówki dotyczące bezpieczeństwa.....	32
Znaczenie wskazówek dotyczących bezpieczeństwa.....	33
Piktogramy i symbole.....	34
Symbole w instrukcji obsługi.....	35
Bezpieczna eksploatacja ładowarek akumulatorów.....	35
Przygotowanie.....	38
Wskazówki dotyczące akumulatorów.....	38
Sprawdzanie stanu naładowania akumulatora.....	38
Wkładanie i wyciąganie akumulatora do/z urządzenia akumulatorowego.....	38
Eksploatacja.....	39
Wskazanie kontrolne.....	39
Ładowanie akumulatora.....	39
Zużyte akumulatory.....	39
Czyszczenie, konserwacja i przechowywanie.....	40
Czyszczenie.....	40
Konserwacja.....	40
Przechowywanie.....	40
Mocowanie ładowarki na ścianie (opcja).....	40
Utylizacja /ochrona środowiska.....	41
Instrukcja utylizacji akumulatorów.....	41
Serwis.....	42

Gwarancja.....	42
Serwis naprawczy.....	44
Service-Center.....	44
Importer.....	44

Części zamienne i akcesoria..... 45

Tłumaczenie oryginalnej deklaracji zgodności EU.....46

Wprowadzenie

Serdecznie gratulujemy zakupu nowej ładowarki (w dalszej części dokumentu określanego jako elektronarzędzie).

Zdecydowali się Państwo na zakup urządzenia wysokiej jakości. Urządzenie zostało poddane kontroli jakości w trakcie produkcji oraz kontroli końcowej. Dzięki temu gwarantujemy sprawność Państwa urządzenia.



Instrukcja obsługi jest integralną częścią urządzenia. Zawiera ona ważne wskazówki dotyczące bezpieczeństwa, użytkowania i utylizacji. Należy uważnie przeczytać instrukcję obsługi. Należy zapoznać się z elementami obsługowymi i zasadami prawidłowego użytkowania urządzenia. Z urządzenia należy korzystać tylko zgodnie z opisem i w podanych zakresach użytkowania. Instrukcję obsługi należy dobrze przechowywać, a przekazując urządzenie innym osobom należy dołączyć całą dokumentację.

Użytkowanie zgodne z przeznaczeniem

Urządzenie jest przeznaczone wyłącznie do następujących celów:

Ładowanie akumulatorów serii **X 20 V TEAM**

Eksploatacja wyłącznie w suchych pomieszczeniach.

Każdy inny rodzaj zastosowania, który nie został wyraźnie dopuszczony w niniejszej instrukcji obsługi, może stanowić źródło poważnych niebezpieczeństw dla użytkownika oraz prowadzić do uszkodzeń urządzenia. Operator lub użytkownik jest odpowiedzialny za wypadki lub szkody innych osób lub ich własności. Urządzenie jest przeznaczone do użytku prywatnego. Urządzenie nie zostało zaprojektowane do ciągłego użytku komercyjnego. Użytkowanie urządzenia do celów komercyjnych powoduje utratę gwarancji. Producent nie odpowiada za szkody spowodowane użyciem urządzenia w sposób niezgodny z przeznaczeniem lub jego nieprawidłową obsługą.

Urządzenie jest częścią serii

X 20 V TEAM i może być zasilane za pomocą akumulatorów serii **X 20 V TEAM**. Akumulatory serii **X 20 V TEAM** można ładować tylko za pomocą ładowarek z serii **X 20 V TEAM**.

Zakres dostawy/akcesoria

Rozpakować urządzenie i sprawdzić zakres dostawy.

Materiały opakowaniowe należy usuwać zgodnie z przepisami.

- Ładowarka
- Tłumaczenie instrukcji oryginalnej

Akumulator nie jest zawarty w zakresie dostawy.

Zestawienie

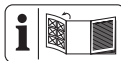

Ilustracje znajdują się na przedniej rozkładanej stronie.

- 1 Element odblokowujący akumulator
- 2 Przycisk (Wskaźnik poziomu naładowania)
- 3 Wskaźnik poziomu naładowania
- 4 Akumulator
- 5 Ładowarka
- 6 Wskazanie kontrolne, zielony
- 7 Wskazanie kontrolne, czerwony
- 8 Wnęka ładowarki

Dane techniczne

Ładowarka PLG 20 C3

Napięcie znamionowe U

..... 230–240 V~, 50 Hz

Znamionowa moc wejściowa P

..... 120 W

Klasa ochrony

..... II (izolacja podwójna)

Zabezpieczenie urządzenia T3.15A

Napięcie wyjściowe 21,5 V =

Prąd wyjściowy 4,5 A

Moc wyjściowa 96,75 W

Czas ładowania

Zalecamy, aby używać tej ładowarki wyłącznie do ładowania następujących akumulatorów: *PAP 20 B1*, *PAP 20 B3*, *Smart PAPS 204 A1*, *Smart PAPS 208 A1*, *Smart PAPS 2012 A1*

Czas ładowania zależy m.in. od takich czynników, jak temperatura otoczenia i akumulatora, a także od danego napięcia sieciowego, dlatego w określonych okolicznościach czas ten

może odbiegać od podanych wartości.

Czas ładowania (min.)	PLG 20 C3
PAP 20 A1 PAP 20 A2 PAP 20 B1	35
PAP 20 A3 PAP 20 B3 Smart PAP S 204 A1	60
Smart PAP S 208 A1	120
Smart PAP S 2012 A1	210

Czas ładowania zależy m.in. od takich czynników, jak temperatura otoczenia i akumulatora, a także od danego napięcia sieciowego, dlatego w określonych okolicznościach czas ten może odbiegać od podanych wartości.

Wskazówki dotyczące bezpieczeństwa



UWAGA! W celu zabezpieczenia przed porażeniem prądem elektrycznym, obrażeniami i pożarem w czasie korzystania z elektro-narzędzi należy przestrzegać następujących podstawowych zasad bezpieczeństwa.

To urządzenie może być używane przez dzieci w wieku powyżej 8 lat oraz osoby o obniżonej sprawności fizycznej, sensorycznej czy umysłowej lub

o niedostatecznym doświadczeniu i wiedzy tylko wówczas, jeśli osoby te znajdują się pod nadzorem lub jeśli zostały pouczone o zasadach bezpiecznego użycia urządzenia i zrozumiały wynikające z tego niebezpieczeństwa. Dzieciom nie wolno bawić się urządzeniem. Czyszczenia i prac konserwacyjnych należących do użytkownika nie mogą wykonywać dzieci bez nadzoru.

▲ OSTRZEŻENIE!

Szkody na osobach i szkody rzeczowe wynikające z niewłaściwego postępowania z akumulatorem. Należy przestrzegać uwag dotyczących bezpieczeństwa i wskazówek

w zakresie ładowania i prawidłowego użytkowania, podanych w instrukcji obsługi akumulatora i ładowarki serii **X 20 V TEAM**. Szczegółowy opis procesu ładowania i dalsze informacje można znaleźć w tej oddzielnej instrukcji obsługi.

Znaczenie wskázówek dotyczących bezpieczeństwa

▲ NIEBEZPIECZEŃSTWO! W przypadku nieprzestrzegania niniejszej wskazówki dotyczącej bezpieczeństwa, dojdzie do wypadku. Jego skutkiem są poważne obrażenia ciała lub zgon.

▲ OSTRZEŻENIE!

W przypadku nieprzestrzegania niniejszej

wskazówki dotyczącej bezpieczeństwa, dojdzie do wypadku. Jego skutkiem mogą być poważne obrażenia ciała lub zgon.

▲ UWAGA! W przypadku nieprzestrzegania niniejszej wskazówki dotyczącej bezpieczeństwa, dojdzie do wypadku. Jego skutkiem mogą być lekkie lub średnie obrażenia ciała.

WSKAZÓWKA! W przypadku nieprzestrzegania niniejszej wskazówki dotyczącej bezpieczeństwa, dojdzie do wypadku. Jego skutkiem może być szkoda materialna.

Piktogramy i symbole

Symbole na ładowarce



Urządzenie jest częścią serii **X 20 V TEAM** i może być zasilane za pomocą akumulatorów serii **X 20 V TEAM**. Akumulatory serii **X 20 V TEAM** można ładować tylko za pomocą ładowarek z serii **X 20 V TEAM**.



Uwaga!



Przed ładowaniem przeczytać instrukcję użytkowania. Należy zapoznać się z elementami obsługi i zasadami prawidłowego użytkowania urządzenia.



Urządzeń elektrycznych nie należy wyrzucać razem z odpadami komunalnymi.



Ładowarka jest przeznaczona tylko do użytku w pomieszczeniach.



Zabezpieczenie urządzenia



Klasa ochrony II (izolacja podwójna)



Diody kontrolne na ładowarce

Symbole w instrukcji obsługi



Uwaga!

Bezpieczna eksploatacja ładowarek akumulatorów

- Ten produkt może być używane przez dzieci w wieku powyżej 8 lat oraz osoby o obniżonej sprawności fizycznej, sensorycznej czy umysłowej lub o niedostatecznym doświadczeniu i wiedzy tylko wówczas, jeśli osoby te znajdują się pod nadzorem lub jeśli zostały pouczone w zakresie zasad

bezpiecznego użycia urządzenia i rozumieją wynikające z tego niebezpieczeństwa. Dzieciom nie wolno bawić się urządzeniem.

Czyszczenia i prac konserwacyjnych należących do użytkownika nie mogą wykonywać dzieci bez nadzoru.

- **Ładowarkę należy wykorzystywać jedynie do ładowania akumulatorów serii X 20 V TEAM.** Ładowanie innych akumulatorów może prowadzić do obrażeń ciała i stwarzać niebezpieczeństwo pożarowo-wybuchowe.
- **Przed każdym użyciem sprawdzić ładowarkę, kable i wtyki oraz w razie potrzeby oddać do naprawy wykwalifikowanym specjalistom tylko przy użyciu oryginalnych części zamiennych. Nie używać uszkodzonej ładowarki i nie otwierać jej samodzielnie.** Pozwoli to zachować bezpieczeństwo urządzenia.
- Należy zwracać uwagę, czy napięcie sieciowe i częstotliwość są zgodne z napięciem podanym na tabliczce znamionowej urządzenia.
- **Dbać o czystość ładowarki i chronić ją przed wilgocią oraz deszczem. Nigdy nie używać ładowarki na zewnątrz.**

Zanieczyszczenia i przedostająca się woda zwiększają ryzyko porażenia prądem elektrycznym.

- **Unikać uszkodzeń mechanicznych ładowarki.** Mogą one spowodować wewnętrzne zwarcia.
- **Ładowarki nie wolno używać na łatwopalnym podłożu lub w jego pobliżu (np. papierze, tekstyliach).** Istnieje niebezpieczeństwo pożaru z powodu nagrzewania się podczas ładowania.
- W przypadku uszkodzenia przewodu zasilającego niniejszego urządzenia, przewód musi zostać wymieniony przez producenta lub jego przedstawiciela, aby uniknąć zagrożeń. Należy się zwrócić do Centrum Serwisowego.
- Gdy akumulator jest już w pełni naładowany, wyciągnąć wtyk sieciowy i odłączyć akumulator od ładowarki.
- Nie ładować przy pomocy ładowarki baterii jednorazowych.
- **Akumulatory należy ładować jedynie w pomieszczeniach, ponieważ ładowarka jest przeznaczona tylko do użytku wewnątrz. Niebezpieczeństwo porażenia prądem elektrycznym.**
- **Aby ograniczyć ryzyko porażenia prądem elektrycznym,**

wyciągnąć wtyk ładowarki z gniazdka przed rozpoczęciem jej czyszczenia.

- **Gdy akumulator jest rozgrzany, przed ładowaniem należy odczekać do jego wystudzenia.**
- **Używaj wyłącznie akcesoriów zalecanych przez firmę PARKSIDE. Nieodpowiednie akcesoria mogą spowodować porażenie prądem lub pożar.**

Przygotowanie

Wskazówki dotyczące akumulatorów

- Przed wykonaniem wszelkich prac wyłączyć urządzenie i wyciągnąć z niego akumulator.
- Akumulator osiąga swoją pełną pojemność dopiero po kilkukrotnym ładowaniu.
- Przed pierwszym użyciem naładować akumulator.

Sprawdzanie stanu naładowania akumulatora

Diody LED	Znaczenie
czerwony, pomarańczowy, zielony	Akumulator jest naładowany
czerwony, pomarańczowy	Akumulator jest częściowo naładowany
czerwony	Akumulator wymaga ładowania

1. Wcisnąć przycisk (2) obok wskaźnika poziomu naładowania (3) na akumulatorze (4).
Wskaźnik poziomu naładowania z kontrolkami LED sygnalizuje poziom naładowania akumulatorów.
2. Akumulator (4) należy naładować, gdy na wskaźniku stanu naładowania (3) świeci się już tylko czerwona kontrolka LED.

Wkładanie i wyciąganie akumulatora do/z urządzenia akumulatorowego

⚠ OSTRZEŻENIE! Ryzyko obrażeń ciała w wyniku przypadkowego uruchomienia urządzenia. Wtyczkę przyłącza sieciowego należy włożyć w gniazdo wtykowe dopiero wtedy, gdy urządzenie jest całkowicie przygotowane do zastosowania. Akumulator należy umieszczać w urządzeniu dopiero wtedy, gdy jest ono całkowicie przygotowane do pracy.

WSKAZÓWK! Ryzyko uszkodzenia! Zastosowanie niewłaściwego akumulatora może doprowadzić do uszkodzenia urządzenia i akumulatora.

Wkładanie akumulatora

1. Wsunąć akumulator (4) wzdłuż przewodnicy szynowej w uchwyt akumulatora.
Akumulator wskazuje na swoje miejsce, wydając charakterystyczny dźwięk.

Wyciągnięcie akumulatora

1. Wcisnąć i przytrzymać przycisk zwalnający (1) na akumulatorze (4).
2. Wyciągnąć akumulator z uchwytu akumulatora.

Eksploatacja

Wskazanie kontrolne

Znaczenie sygnalizacji kontrolki (6/7) ładowarki:

zielony (6)	czerwo- ny (7)	Znaczenie
świeci się	—	<ul style="list-style-type: none"> • Akumulator w pełni naładowany • gotowy (Brak akumulatora w urządzeniu)
—	świeci się	Akumulator jest ładowany

zielony (6)	czerwo- ny (7)	Znaczenie
—	miga	przeegrzany akumulator
miga	miga	uszkodzony akumulator

Ładowanie akumulatora

WSKAZÓWKA! Niebezpieczeństwo obrażeń ciała z powodu porażenia elektrycznego. Akumulator ładować tylko w suchych pomieszczeniach. Przed podłączeniem akumulatora powierzchnia zewnętrzna akumulatora musi być czysta i sucha.

Wskazówki

- Gdy akumulator jest rozgrzany, przed ładowaniem należy odczekać do jego wystudzenia.

Sposób postępowania

1. W razie potrzeby wyciągnąć akumulator (4) z urządzenia akumulatorowego.
2. Wsunąć akumulator (4) do wnęki ładowania (8) w ładowarce (5).
3. Podłączyć ładowarkę (5) do gniazda.
4. Po ukończeniu ładowania odłączyć ładowarkę (5) od sieci.
5. Wyciągnąć akumulator (4) z wnęki ładowania (8).

Zużyte akumulatory

- Znaczne skrócenie czasu pracy pomimo naładowania sygnalizuje, że akumulator jest zużyty i należy go wymienić. Należy stosować tylko oryginalny, zamienny akumulator serii **X 20 V TEAM**, dostępny w sklepie internetowym

(patrz *Części zamienne i akcesoria*, s. 45).

- Zawsze przestrzegać aktualnie obowiązujących przepisów bezpieczeństwa i ochrony środowiska (patrz *Utylizacja /ochrona środowiska*, s. 41).

Czyszczenie, konserwacja i przechowywanie

⚠ OSTRZEŻENIE! Porażenie elektryczne! Podczas prac konserwacyjnych i czyszczenia należy się zabezpieczać. Wyciągnąć wtyczkę z gniazda sieciowego i wyciągnąć akumulator.

Wykonanie prac naprawczych i konserwacyjnych, które nie zostały opisane w niniejszej instrukcji, należy powierzać naszym specjalistom z działu serwisowego. Stosować tylko oryginalne części zamienne.

Czyszczenie

Czyść ładowarkę suchą ściereczką lub pędzlem. Nie używać wody ani metalowych przedmiotów.

Konserwacja

Urządzenie jest bezobsługowe.

Przechowywanie

Produkt należy przechowywać w warunkach:

- czystych,
- suchych,
- zabezpieczonych przed zapyleniem,
- poza zasięgiem dzieci.

Temperatura przechowywania akumulatora i urządzenia mieści się w zakresie 0 – 45 °C. Podczas przecho-

wywania urządzenia należy unikać ekstremalnie niskich lub wysokich temperatur, aby akumulator nie stracił swojej mocy.

Przed dłuższym okresem przechowywania (np. przed zimą) wyjmij akumulator z urządzenia.

Mocowanie ładowarki na ścianie (opcja)

Ładowarkę (5) można zamocować także na ścianie.

Wskazówki

- W trakcie wiercenia należy uważać, aby nie uszkodzić przewodów instalacji zasilających. Należy wykorzystać odpowiednich detektorów, aby je zlokalizować lub posłużyć się planem instalacji.
- Kontakt z przewodami elektrycznymi grozi porażeniem prądem elektrycznym i pożarem, kontakt z instalacją gazową może spowodować wybuch.
- Uszkodzenie instalacji wodnej może grozić uszkodzeniami materialnymi i porażeniem prądem elektrycznym.
- Śruby i kołki nie są zawarte w zakresie dostawy.
- Odpowiednia średnica łba śruby: 7-9 mm

Sposób postępowania

1. Zamocować dwie śruby za pomocą kołków w żądanym miejscu ściany. Odległość między śrubami: 102 mm
2. Łby śrub powinny wystawać ze ściany. Odległość od ściany: ≈10 mm
3. Przyłożyć ładowarkę otworami uchwytu ściennego do obydwu

śrub i pociągnąć ładowarkę do oporu w dół.

Utylizacja /ochrona środowiska

Wymij akumulator z urządzenia i przekaż urządzenie, akumulator, akcesoria oraz opakowanie do punktu recyklingu odpadów.

Urządzenie, akcesoria i opakowanie należy oddać do ekologicznego punktu recyklingu.



Urządzeń elektrycznych nie należy wyrzucać razem z odpadami komunalnymi.

Symbol przekreślonego kosza na śmieci oznacza, że po zakończeniu okresu użytkowania tego produktu nie wolno wyrzucać jako niesortowanych odpadów komunalnych.

Dyrektywa 2012/19/UE w sprawie zużytego sprzętu elektrycznego i elektronicznego:

Konsumenci są prawnie zobowiązani po zakończeniu okresu żywotności urządzeń elektrycznych i elektronicznych do ich przekazywania do ponownego przetworzenia zgodnie z zasadami ochrony środowiska. Dzięki temu można zapewnić wykorzystanie urządzeń zgodnie z zasadami ochrony środowiska i ochrony zasobów. W zależności od adaptacji na gruncie prawa krajowego mogą być do wyboru następujące możliwości:

- zwrot w miejscu zakupu,
- zwrot w oficjalnym punkcie zbiórki,

- odesłanie do producenta/podmiotu wprowadzającego produkt na rynek.

Przepisy te nie obejmują akcesoriów i środków pomocniczych dołączonych do starych urządzeń, które nie zawierających elementów elektrycznych. Zużyty sprzęt może mieć szkodliwy wpływ na środowisko i zdrowie ludzi z uwagi na potencjalną zawartość niebezpiecznych substancji, mieszanin oraz części składowych. Gospodarstwo domowe spełnia ważną rolę w przyczynianiu się do ponownego użycia i odzysku surowców wtórnych, w tym recyklingu zużytego sprzętu. Na tym etapie kształtuje się postawy, które wpływają na zachowanie wspólnego dobra jakim jest czyste środowisko naturalne.

Instrukcja utylizacji akumulatorów



Nie wyrzucaj akumulatora do śmieci domowych, ognia (ryzyko wybuchu) lub wody. Uszkodzone akumulatory mogą szkodzić środowisku naturalnemu i zdrowiu ludzi, jeśli wydostaną się z nich trujące opary lub ciecze.

Akumulatory utylizować zgodnie z lokalnymi przepisami. Uszkodzone lub zużyte akumulatory należy przekazywać do recyklingu. Akumulatory należy oddać w punkcie zbiórki zużytych baterii, skąd zostaną przekazane do ponownego przetworzenia w sposób przyjazny dla środowiska. O szczegóły należy pytać w lokalnym zakładzie gospodarki odpadami lub w naszym Centrum Serwisowym. Akumulatory należy utylizować w stanie

rozładowanym. Zalecamy zakrycie biegunów kawałkiem taśmy klejącej w celu ochrony przed ewentualnym zwarcieniem. Nie otwierać akumulatora. Zużyty sprzęt może mieć szkodliwy wpływ na środowisko i zdrowie ludzi z uwagi na potencjalną zawartość niebezpiecznych substancji, mieszanin oraz części składowych. Gospodarstwo domowe spełnia ważną rolę w przyczynianiu się do ponownego użycia i odzysku surowców wtórnych, w tym recyklingu zużytego sprzętu. Na tym etapie kształtuje się postawy, które wpływają na zachowanie wspólnego dobra jakim jest czyste środowisko naturalne.

Serwis

Gwarancja

Szanowni Klienci,
Na niniejszy produkt udzielamy 3 letniej gwarancji od daty zakupu. W przypadku usterek produktu nabywcy przysługują ustawowe prawa wobec sprzedawcy. Te ustawowe prawa nie są ograniczone przez naszą przedstawioną poniżej gwarancję.

Warunki gwarancji

Okres gwarancji rozpoczyna się od daty zakupu. Należy dobrze przechować oryginalny paragon. Dokument ten będzie potrzebny jako dowód zakupu. Jeśli w ciągu trzech lat od daty zakupu produktu wystąpi wada materiałowa lub produkcyjna, dokonamy - według własnego uznania - bezpłatnej naprawy lub wymiany produktu. Realizacja świadczenia gwarancyjnego wymaga przekazania w terminie trzech lat wadliwego urządzenia i do-

wodu zakupu (paragon) oraz pisemnego, krótkiego opisu rodzaju wady i daty jej wystąpienia.

Jeśli nasza gwarancja pokrywa dany defekt, otrzymają Państwo naprawiony lub wymieniony produkt. Naprawa lub wymiana produktu nie rozpoczyna nowego okresu gwarancji.

Okres gwarancji i roszczenia ustawowe z tytułu wad

Jeśli wadliwy produkt został wymieniony na nowy lub dokonano istotnych napraw, termin gwarancji biegnie od nowa od momentu dostarczenia klientowi wymienionego lub naprawionego rzeczy.

W przypadku wymiany pojedynczej części należącej do reklamowanego towaru, czas gwarancji biegnie od nowa w odniesieniu do tej części. Jeżeli reklamacja w zakresie wymiany lub naprawy nie została uznana albo naprawa nie była istotna bądź konsument żądał od gwaranta działań innych niż wymiana i naprawa – okres trwania gwarancji wydłuża się o czas, przez który konsument nie mógł korzystać z towaru w związku ze złożoną reklamacją.

Wszelkie uszkodzenia lub wady występujące ewentualnie już w chwili zakupu należy zgłosić niezwłocznie po rozpakowaniu. Po upływie okresu gwarancji wszelkie naprawy są wykonywane odpłatnie.

Zakres gwarancji

Produkt został wyprodukowany starannie zgodnie z surowymi wymogami jakościowymi i przed dostarczeniem został rzetelnie skontrolowany.

Świadczenia gwarancyjne dotyczą wad materiałowych i produkcyjnych. Niniejsza gwarancja nie obejmuje części produktu podlegających normalnemu zużyciu, które należy traktować jako części zużywające się lub uszkodzeń części delikatnych. Niniejsza gwarancja traci ważność, jeśli produkt został uszkodzony, był niewłaściwie używany lub nie był konserwowany. W celu prawidłowego użytkowania produktu należy ściśle przestrzegać wszystkich wskazówek zawartych w instrukcji obsługi. Należy bezwzględnie unikać zastosowań i czynności, które są odradzane lub przed którymi ostrzega się w instrukcji obsługi.

Produkt jest przeznaczony jedynie do użytku prywatnego, a nie do użytku profesjonalnego. Gwarancja wygasa w przypadku niezgodnego z przeznaczeniem i niewłaściwego użytkowania, użycia siły oraz ingerencji, które nie zostały wykonane przez nasz autoryzowany serwis.

Realizacja świadczenia gwarancyjnego

Aby zapewnić szybkie opracowanie Państwa przypadku, należy postępować zgodnie z zamieszczonymi poniżej wskazówkami:

- Na wypadek wszelkich zapytań prosimy o zachowanie paragonu i numeru artykułu (IAN 481673_2410) jako dowodu zakupu.
- Numer artykułu znaleźć można na tabliczce znamionowej produktu. Może on być również wygrawerowany na produkcie lub znajdować się na stronie tytułowej instrukcji

(po lewej stronie na dole) lub na naklejce z tyłu lub na dolnej stronie produktu.

- W razie wystąpienia błędów działania lub innych wad, należy w pierwszej kolejności skontaktować się ze wskazanym poniżej działem serwisowym **telefonicznie** lub wykorzystać nasz **formularz kontaktowy**, dostępny pod adresem *parkside-diy.com* w kategorii **Serwis**.
- Produkt uznany za wadliwy mogą Państwo bezpłatnie przesłać po konsultacji z naszym działem obsługi klienta na podany adres serwisu, załączając dowód zakupu (paragon) oraz informację, na czym polega wada i kiedy wystąpiła. Aby uniknąć problemów z przyjęciem i dodatkowych kosztów, konieczne jest korzystanie wyłącznie z podanego adresu. Należy upewnić się, że przesyłka nie zostanie przesłana odpłatnie, jako przesyłka wielkogabarytowa, ekspresowa lub też jako inna przesyłka specjalna. Prosimy o odesłanie produktu wraz ze wszystkimi akcesoriami dostarczonymi w chwili zakupu i zapewnienie odpowiednio bezpiecznego opakowania transportowego.



Pod adresem *parkside-diy.com* dostępna jest do wglądu oraz do pobrania niniejsza instrukcja oraz wiele innych instrukcji. Dzięki temu kodowi QR można wejść bezpośrednio na stronę *parkside-diy.com*. Proszę wybrać swój kraj i wyszukiwać na ekranie wyszukiwania instrukcje obsługi. Po wprowadzeniu numeru artykułu (IAN) 481673_2410 można otworzyć swoją instrukcję obsługi.

Serwis naprawczy

W sprawie napraw, **które nie podlegają gwarancji**, należy się zwracać do Centrum Serwisowego. Centrum Serwisowe prześle Państwu odpowiedni kosztorys.

- Możemy naprawiać tylko urządzenia w odpowiednim opakowaniu

i przesłane z uregulowaną opłatą pocztową.

Wskazówka: Oczyszczone urządzenie wraz z informacją na temat uszkodzenia należy przesyłać bezpośrednio na adres podany przez Centrum Serwisowe.

- Urządzenia przesłane bez opłaty, jako towary niewymiarowe, w trybie ekspresowym lub w ramach innych typów przesyłek specjalnych, nie będą przyjmowane.
- Przesłane, uszkodzone urządzenia utylizujemy bezpłatnie.

Service-Center

PL **Serwis Polska**
Tel.: 00800 4912069
Formularz kontaktowy na
parkside-diy.com
IAN 481673_2410

Importer

Uwaga: poniższy adres nie jest adresem działu serwisowego. Najpierw skontaktuj się z podanym wyżej centrum serwisowym.

Grizzly Tools GmbH & Co. KG
Stockstädter Str. 20
63762 Großostheim
NIEMCY
www.grizzlytools.de

Części zamienne i akcesoria

Części zamienne i akcesoria można zamówić na stronie www.grizzlytools.shop. Jeśli w ramach procedury Państwa zamówienia pojawią się problemy, prosimy o kontakt za pośrednictwem naszego sklepu internetowego. W razie kolejnych pytań należy zwracać się do: *Service-Center*, s. 44

Nr stan.	Opis	Nr zamów.
4	Akumulator	
	PAP 20 B1, 2,0 Ah	80001156
	PAP 20 B3, 4,0 Ah	80001157
5	Ładowarka	
	PLG 20 C3; 4,5 A; EU	80001355
	PLG 20 C3; 4,5 A; UK	80001356

Tłumaczenie oryginalnej deklaracji zgodności EU

Produkt: **Ładowarka do akumulatorów**

Model: **PLG 20 C3**

Numer serii: 000001 – 449300

Wymieniony powyżej przedmiot niniejszej deklaracji jest zgodny z odnośnymi wymaganiami unijnego prawodawstwa harmonizacyjnego

2014/35/EU • 2014/30/EU • 2011/65/EU & (EU) 2015/863

Opisany powyżej przedmiot deklaracji jest zgodny z dyrektywą Parlamentu Europejskiego i Rady 2011/65/EU z dnia 8 czerwca 2011 r. w sprawie ograniczenia stosowania niektórych niebezpiecznych substancji w sprzęcie elektrycznym i elektronicznym.

Aby zapewnić zgodność, zastosowano następujące normy zharmonizowane oraz normy i przepisy krajowe:

EN 60335-1:2012/A15:2021 • EN 60335-2-29:2021/A1:2021

EN IEC 63000:2018 • EN 62233:2008

EN IEC 55014-1:2021 • EN IEC 55014-2:2021

EN IEC 61000-3-2:2019/A1:2021 • EN 61000-3-3:2013/A2:2021

Niniejsza deklaracja zgodności wydana zostaje na wyłączną odpowiedzialność producenta:

C E Grizzly Tools GmbH & Co. KG
Stockstädter Str. 20
63762 Großostheim
NIEMCY
02.05.2025



Christian Frank
Upoważniony przedstawiciel dokumentacji

Turinys

Įvadas	47
Naudojimas pagal paskirtį.....	47
Tiekiamas rinkinys ir priedai.....	48
Apžvalga.....	48
Techniniai duomenys.....	48
Saugos nurodymai	49
Saugos nurodymų apibūdinimas.....	50
Ženklai ir simboliai.....	50
Piktogramos naudojimo instrukcijoje.....	51
Saugos akumuliatorių kroviklių naudojimas.....	51
Paruošimas	53
Informacija apie akumuliatorių.....	53
Akumuliatoriaus įkrovos lygio patikra.....	53
Akumuliatoriaus įdėjimas į akumuliatorinį įrankį ir išėmimas.....	54
Naudojimas	54
Kontrolinis indikatorius.....	54
Akumuliatoriaus įkrovimas.....	54
Iškvoti akumuliatoriai.....	55
Valymas, techninė priežiūra ir laikymas	55
Valymas.....	55
Techninė priežiūra.....	55
Laikymas.....	55
Kroviklio tvirtinimas prie sienos (pasirinktinai).....	55
Šalinimas ir aplinkos apsauga	56
Akumuliatorių šalinimo instrukcijos.....	56
Paslaugos	56
Garantija.....	56
Remonto paslaugos.....	58
Service-Center.....	58

Importuotojas..... 58

Atsarginės dalys ir priedai.....**59**

ES atitikties deklaracijos originalo vertimas..... **59**

Įvadas

Sveikiname įsigijus naują kroviklį. (toliau vadinamą „prietaisu“ arba „elektriniu įrankiu“).

Jūs pasirinkote aukštos kokybės gaminį. Gaminant šį įrenginį, jo kokybė buvo tikrinama, o pagamintas įrenginys buvo galutinai patikrintas. Taip užtikrinama, kad Jūsų prietaisas neprikaištingai veiks.



Naudojimo instrukcija yra šio prietaiso dalis. Joje pateikta svarbių saugos, naudojimo ir šalinimo nurodymų. Atidžiai perskaitykite naudojimo instrukciją. Susipažinkite su įrankio valdymo elementais ir tinkamu jo naudojimu. Prietaisą naudokite tik taip, kaip aprašyta ir tik nurodytiems naudojimui tikslams. Būtinai išsaugokite naudojimo instrukciją ir perduodami prietaisą tretiesiems asmenims perduokite ir visus dokumentus.

Naudojimas pagal paskirtį

Prietaisas skirtas tik toliau nurodytai paskirčiai:

- Šios serijos akumuliatorių įkrovimas „**X 20 V TEAM**“

Eksploatuoti tik sausose patalpose. Prietaisą naudojant bet kokiems kitiems šioje naudojimo instrukcijoje aiškiai nurodytiems tikslams, prietaisas gali kelti didelį pavojų naudotojui ir sugesti. Prietaisą valdantis ar

Jį naudojantis asmuo atsako už nelaimingus atsitikimus ar žalą, padarytą kitiems žmonėms arba jų turtui. Prietaisas skirtas neprofesionaliems naudotojams. Jis neskirtas komerciniams nuolatiniui naudojimui tikslams. Naudojant komerciniams tikslams, garantija negalioja. Gamintojas neatsako už žalą, patirtą prietaisą naudojant ne pagal paskirtį arba netinkamai. Įrankis yra „X 20 V TEAM“ serijos dalis, jį galima naudoti su „X 20 V TEAM“ serijos akumuliatoriais. „X 20 V TEAM“ serijos akumuliatorius galima įkrauti tik „X 20 V TEAM“ serijos krovikliais.

Tiekiamas rinkinys ir priedai

Išpakuokite prietaisą ir patikrinkite tiekiamą rinkinį.

Tinkamai pašalinkite pakuotės medžiagas.

- Kroviklis
- Originalios instrukcijos vertimas

Akumuliatorius tiekiamas rinkinyje nėra.

Apžvalga

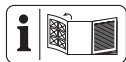

Prietaiso paveikslėlius rasite priekiniame išskleidžiamajame puslapyje.

- 1 Akumuliatoriaus atlaisvinimo mygtukas
- 2 Mygtukas (įkrovos lygio indikatorius)
- 3 Įkrovos lygio indikatorius
- 4 Akumuliatorius
- 5 Kroviklis
- 6 Kontrolinis indikatorius, žalias
- 7 Kontrolinis indikatorius, raudonas

8 Įkrovimo lizdas

Techniniai duomenys

Kroviklis **PLG 20 C3**

Vardinė įtampa U 230–240 V~, 50 Hz

Vardinė jėgimo galia P 120 W

Apsaugos klasė

..... II (dviguba izoliacija)

Įrankio saugiklis T3.15A

Išėjimo įtampa 21,5 V ~

Išėjimo srovė 4,5 A

Išėjimo galia 96,75 W

Įkrovimo trukmės

Rekomenduojame naudoti šį įkroviklį tik šioms įkraunamoms baterijoms įkrauti: *PAP 20 B1*, *PAP 20 B3*, *Smart PAPS 204 A1*, *Smart PAPS 208 A1*, *Smart PAPS 2012 A1*

Įkrovimo trukmei įtakos taip pat turi tokie veiksniai kaip aplinkos ir akumuliatoriaus temperatūra bei tiekiamą tinklo įtampa, todėl ji tam tikromis aplinkybėmis gali skirtis nuo nurodytųjų verčių.

Įkrovimo trukmė (min.)	PLG 20 C3
PAP 20 A1 PAP 20 A2 PAP 20 B1	35
PAP 20 A3 PAP 20 B3 Smart PAP S 204 A1	60
Smart PAP S 208 A1	120
Smart PAP S 2012 A1	210

Įkrovimo trukmei įtakos taip pat turi tokie veiksniai kaip aplinkos ir akumuliatoriaus temperatūra bei tiekiamą tinklo įtampa, todėl ji tam tikromis aplinkybėmis gali skirtis nuo nurodytųjų verčių.

Saugos nurodymai



DĖMESIO! Kad apsisaugotumėte nuo elektros smūgio, sužalojimo ar gaisro pavojaus, naudodami elektrinius įrankius vadovaukitės šiomis pagrindinėmis saugos taisyklėmis.

Šį įrankį gali naudoti 8 metų amžiaus ir vyresni vaikai, taip pat silpnesnių fizinių, jutiminių arba protinių gebėjimų ar mažai patirties ir ži-

nių turintys asmenys, jei jie yra prižiūrimi arba išmokyti saugiai naudoti įrankį ir suprato įrankio keliamus pavojus. Vaikams su įrankiu žaisti draudžiama. Neprižiūrimiems vaikams neleidžiama atlikti valymo ir naudotojo atliekamų techninės priežiūros darbų.

▲ ĮSPĖJIMAS! Netinkamai elgiantis su akumuliatoriumi gali būti sužaloti žmonės ir patirta materialinės žalos. Atkreipkite dėmesį į įkrovimo ir tinkamo naudojimo saugos bei kitus nurodymus, kuriuos rasite savo „**X 20 V TEAM**“. Išsamų įkrovimo aprašymą ir daugiau informacijos rasite šioje atski-

roje naudojimo instrukcijoje.

Saugos nurodymų apibūdinimas

▲ PAVOJUS! Nesilaikant šio saugos nurodymo, įvyks nelaimingas atsitikimas. Naudotojas patirs sunkių arba mirtinų kūno sužalojimų.

▲ ĮSPEJIMAS! Nesilaikant šio saugos nurodymo, gali įvykti nelaimingas atsitikimas. Naudotojas gali patirti sunkių arba mirtinų kūno sužalojimų.

▲ ATSARGIAI! Nesilaikant šio saugos nurodymo, įvyks nelaimingas atsitikimas. Naudotojas gali patirti lengvų arba vidutinio sunkumo kūno sužalojimų.

NUORODA! Nesilaikant šio saugos nurodymo, įvyks nelaimingas atsitikimas. Dėl to galima patirti materialinės žalos.

Ženkilai ir simboliai

Simbolis ant įkroviklio



Įrankis yra

„X 20 V TEAM“ serijos dalis, jį galima naudoti su „X 20 V TEAM“ serijos akumuliatoriais. „X 20 V TEAM“ serijos akumuliatorius galima įkrauti tik „X 20 V TEAM“ serijos krovikliais.



Dėmesio!



Prieš įkraudami, perskaitykite naudojimo instrukciją. Susipažinkite su įrankio valdymo elementais ir tinkamu jo naudojimui.



Elektrinių įrankių neišmeskite su buitinėmis atliekomis.



Kroviklį galima naudoti tik patalpose.



Įrankio saugiklis



Apsaugos klasė II (dviguba izoliacija)



Įkroviklio kontroliniai šviesos diodai

Piktogramos naudojimo instrukcijoje



Dėmesio!

Saugus akumuliatorių kroviklių naudojimas

- Šį gaminį gali naudoti 8 metų amžiaus ir vyresni vaikai, taip pat silpnesnių fizinių, jutiminių arba protinių gebėjimų ar mažai patirties ir žinių turintys asmenys, jei jie yra prižiūrimi arba buvo išmokyti saugiai naudoti prietaisą ir suprato jo keliamus pavojus. Vaikams su prietaisu žaisti draudžiama. Neprižiūrimiems vaikams neleidžiama atlikti valymo ir naudotojo atliekamų tech-

- ninės priežiūros darbų.
- **Šį kroviklį naudokite tik X 20 V TEAM** serijos akumuliatoriams įkrauti. Naudojant kitokiems akumuliatoriams įkrauti, galima susižaloti ir sukelti gaisro bei sprogdimo pavojų.
 - **Kas kartą prieš naudodami patikrinkite kroviklį, laidą ir kištuką, juos paveskite sutaisyti kvalifikuotiems specialistams ir tik naudojant originalias atsargines dalis. Nenaudokite sugedusio kroviklio ir patys jo neardykite.** Taip užtikrinama, kad prietaisas išliks saugus.
 - Įsitikinkite, ar tinklo įtampa ir tinklo dažnis atitinka duomenų lentelėje nurodytą įtampą.
 - **Kroviklis turi būti švarus ir apsaugotas nuo drėgmės bei lietaus. Niekada nenaudokite kroviklio lauke.** Dėl nešvarumų ir įsiskverbusio vandens padidėja elektros smūgio pavojus.
 - **Stenkitės kroviklio neapgadinti mechaniškai.** Dėl to gali įvykti vidinis trumpasis jungimas.
 - **Kroviklio negalima naudoti ant degaus pagrindo ar netoli jo (pvz., popieriaus, audinio).** Dėl kraunant išsiskiriančios šilumos.

- mos kyla gaisro pavojus.
- Kad įrankis nekelėtų pavojaus saugai pažeidus šio įrankio maitinimo laidą, laidą turi pakeisti gamintojas arba gamintojo atstovas. Kreipkitės į klientų aptarnavimo tarnybą.
 - Visiškai įkrovę akumuliatorių, ištraukite tinklo kištuką ir išimkite akumuliatorių iš kroviklio.
 - Nekraukite krovikliu neįkraunamųjų baterijų.
 - **Akumulatorius įkraukite tik patalpose, nes tik jose galima naudoti kroviklį. Elektros smūgio pavojus.**
 - **Kad sumažėtų elektros smūgio pa-**

vojus, prieš valydamis kroviklį ištraukite jo kištuką iš elektros lizdo.

- **Prieš įkraudami, leiskite įkaitusiam akumuliatoriui atvėsti.**
- **Naudokite tik PARKSIDE rekomenduojamus priedus.** Netinkami priedai gali sukelti elektros smūgį arba gaisrą.

Paruošimas

Informacija apie akumulatorius

- Prieš kaip nors tvarkydami, išjunkite įrankį ir išimkite akumuliatorių iš įrankio.
- Pilnutinę talpą akumulatorius pasiekia tik po keleto įkrovimų.
- Prieš naudodami pirmą kartą, įkraukite akumuliatorių.

Akumulatoriaus įkrovos lygio patikra

Šviesos diodai	Pasmė
raudonas, oranžinis, žalias	Akumulatorius įkrautas
raudonas, oranžinis	Akumulatorius iš dalies įkrautas

Šviesos diodai	Prasmė
----------------	--------

raudonas	Akumuliatorių reikia įkrauti
----------	------------------------------

1. Paspauskite akumulatoriaus (2) mygtuką (3) šalia įkrovos lygio indikatorius (4). Įkrovos lygio indikatorius šviesos diodai parodo akumulatoriaus įkrovos lygį.
2. Akumuliatorių (4) įkraukite tada, kai šviečia vien raudonas įkrovos lygio indikatorius (3) šviesos diodas.

Akumulatoriaus įdėjimas į akumuliatorinį įrankį ir išėmimas

▲ ĮSPĖJIMAS! Pavojus susižaloti įrankiui netikėtai pradėjus veikti. Jungiamąjį kištuką į elektros lizdą junkite tik tada, kai įrankis bus visiškai parengtas naudoti. Akumuliatorių į įrankį įdėkite tik tada, kai įrenginys bus visiškai parengtas naudoti.

NUORODA! Apgadinimo pavojus! Dėl netinkamo akumulatoriaus įrankis ir akumulatorius gali sugesti.

Akumulatoriaus įdėjimas

1. Akumuliatorių (4) išilgai kreiptuvo įstumkite į akumulatoriaus laikiklį. Akumulatorius girdimai užsifiksuoja.

Akumulatoriaus išėmimas

1. Paspauskite ir laikykite nuspaustą akumulatoriaus (1) atlaisvinimo mygtuką (4).
2. Ištraukite akumuliatorių iš akumulatoriaus laikiklio.

Naudojimas

Kontrolinis indikatorius

Kontrolinių indikatorių (6/7) ant kroviklio reikšmė:

žalias (6)	raudonas (7)	Reikšmė
šviečia	—	<ul style="list-style-type: none"> • Akumuliatorių visiškai įkrautas • paruošta (nejdėta baterija)
—	šviečia	Akumuliatorių įkraunamas
—	mirksi	Akumuliatorių perkaitęs
mirksi	mirksi	Akumuliatorių sugedęs

Akumulatoriaus įkrovimas

NUORODA! Sužalojimo elektros smūgiu pavojus. Akumuliatorių įkraukite tik sausose patalpose. Prieš prijungdami kroviklį įsitikinkite, kad akumulatoriaus išorinis paviršius yra švarus ir sausas.

Nurodymai

- Prieš įkraudami, leiskite įkaitusiam akumuliatoriui atvėsti.

Veiksmai

1. Prireikus išimkite akumuliatorių (4) iš akumuliatorinio įrankio.
2. Akumuliatorių (4) įstumkite į kroviklio (5) įkrovimo lizdą (8).
3. Kroviklį (5) įjunkite į elektros lizdą.
4. Įkrovę akumuliatorių, atjunkite kroviklį (5) nuo tinklo.
5. Ištraukite akumuliatorių (4) iš įkrovimo lizdo (8).

Išeikvoti akumulatoriai

- Jei įkrovus akumuliatorių įrenginio naudojimo laikas gerokai trumpesnis, akumulatorius yra išeikvotas ir jį reikia pakeisti. Naudokite tik originalų „X 20 V TEAM“ serijos pakaitinį akumuliatorių, kurį galite įsigyti internetinėje parduotuvėje (žr. *Atsarginės dalys ir priedai*, Žr. 59).
- Visada laikykitės saugos nurodymų bei aplinkos apsaugos taisyklių ir nurodymų (žr. *Šalinimas ir aplinkos apsauga*, Žr. 56).

Valymas, techninė priežiūra ir laikymas

⚠ ĮSPĖJIMAS! Elektros smūgis! Saugokitės atlikdami techninės priežiūros ir valymo darbus. Ištraukite tinklo kištuką ir išimkite akumuliatorių.

Šioje instrukcijoje neaprašytus taisyymo ir techninės priežiūros darbus paveskite mūsų klientų aptarnavimo tarnybai. Naudokite tik originalias atsargines dalis.

Valymas

Kroviklį valykite sausa šluoste arba šepetėliu. Nenaudokite vandens arba metalinių daiktų.

Techninė priežiūra

Prietaisui techninės priežiūros nereikia.

Laikymas

Gaminį laikykite:

- švarioje,
- sausoje,
- nedulkėtoje,
- ir vaikams nepasiekiamoje vietoje.

Akumulatorius ir įrankis turi būti laikomi 0 – 45 °C temperatūroje. Laikomas akumulatorius neturi būti veikiamas labai didelio šalčio arba karščio, kad neprarastų savo galios.

Jei įrankio ilgesnį laiką nenaudosite (pvz., per žiemą), išimkite iš jo akumuliatorių.

Kroviklio tvirtinimas prie sienos (pasirinktinai)

Kroviklį (5) galite pritvirtinti ir prie sienos.

Keitimo

- Gręždami stebėkite, kad nepažeistumėte elektros laidų ir vamzdynų. Suraskite juos tinkamais iešikliais arba pasižiūrėkite įrengimo plane.
- Užkliudžius elektros laidus, galima patirti elektros smūgį arba sukelti gaisrą, o užkliudžius dujų vamzdžius gali įvykti sprogdimas.
- Apgadinus vandentiekio vamzdį, galima patirti materialinės žalos arba elektros smūgį.
- Varžtų ir kaiščių tiekiamame rinkinyje nėra.

- Tinkamas varžto galvutės skersmuo: 7-9 mm

Veiksmai

1. Norimoje sienos vietoje įsukite du varžtus naudodami kaiščius. Atstumas tarp varžtų: 102 mm
2. Varžtų galvutės turi būti atsikišusios nuo sienos. Atstumas iki sienos: ≈10 mm
3. Kroviklį sieninio laikiklio angomis uždėkite ant abiejų varžtų ir iki galo patraukite žemyn.

Šalinimas ir aplinkos apsauga

Išimkite akumuliatorių iš įrankio ir įrankį, akumuliatorių, priedus bei pakuotę atiduokite perdirbti nedarydami žalos aplinkai.

Įrankį, priedus ir pakuotę atiduokite perdirbti nedarydami žalos aplinkai.



Elektrinių įrankių neišmeskite su buitėmis atliekomis.

Perbrauktos šiukšliadėžės su ratukais simbolis reiškia, kad pasibaigus šio gaminio naudojimo laikui jo negalima išmesti kaip nerūšiuotų komunalinių atliekų.

Direktyva 2012/19/ES dėl elektros ir elektroninės įrangos atliekų:

Vartotojus įstatymai įpareigoja nebenaudojamus elektrinius ir elektroninius prietaisus pristatyti pakartotinai perdirbti nedarant žalos aplinkai. Taip užtikrinama, kad jie bus perdirbti tausojant aplinką ir išteklius.

Priklausomai nuo direktyvos įgyvendinimo šalies teisės aktuose, įrankį galite pašalinti taip:

- grąžinti pardavimo vietoje,
- pristatyti į oficialią surinkimo vietą,
- grąžinti gamintojui / platintojui.

Tai netaikoma senų įrankių priedams ir pagalbinėms priemonėms be elektrinių dalių.

Akumuliatorių šalinimo instrukcijos



Akumulatoriaus neišmeskite su buitėmis atliekomis, nemeskite į ugnį (gali sprogti) ar į vandenį. Iš pažeistų akumuliatorių išsiskyrę nuodingi garai ar skysčiai gali pakenkti aplinkai ir jūsų sveikatai.

Akumulatorius pašalinkite vadovaudamiesi vietos taisyklėmis. Sugedę arba nebetinkamai naudoti akumulatoriai turi būti perdirbami. Akumulatorius nugabenkite į naudotų baterijų surinkimo punktą ir atiduokite perdirbti nedarydami žalos aplinkai. Informacijos apie tai gali suteikti vietos atliekų tvarkymo įmonė arba mūsų klientų aptarnavimo tarnyba. Išmeskite išsikrovusius akumulatorius. Kad neįvyktų trumpasis jungimas, polių rekomenduojame apklijuoti lipniąja juosta. Akumulatoriaus neardykite.

Paslaugos

Garantija

Gerbiamasis pirkėjau,
Šiam gaminiui suteikiama 3 metų garantija nuo pirkimo dienos. Jei išryškėtų šio gaminio trūkumų, gaminio pardavėjas užtikrina jums teisės aktais reglamentuojamas teises. Toliau

išdėstytomis mūsų garantijos teikimo sąlygomis šios jūsų teisės aktais reglamentuojamos teisės neapribojamos.

Garantijos sąlygos

Garantinis laikotarpis pradedamas skaičiuoti nuo pirkimo dienos. Būtinai išsaugokite originalų kasos čekį. Jo reikia kaip pirkimo dokumento. Jei per trejus metus nuo šio gaminio pirkimo datos išryškėtų medžiagų ar gamybos trūkumų, gaminį savo nuožiūra nemokamai sutaisysime arba pakeisime. Norint pasinaudoti šia garantija, sugedusį gaminį ir pirkimo dokumentą (kasos čekį) būtina pateikti trejų metų laikotarpiu trumpai aprašius trūkumą ir nurodžius trūkumo atsiradimo laiką.

Jei trūkumui taikoma mūsų garantija, grąžinsime pataisytą arba pristatysime naują gaminį. Pataisius arba pakeitus gaminį, garantijos teikimo laikotarpis nepratęsiamas.

Garantijos galiojimo trukmė ir įstatyme nustatytos pretenzijos dėl defektų

Garantijos teikimo laikotarpiu suteikus garantinių paslaugų, garantijos teikimo laikotarpis nepratęsiamas. Tokia pati sąlyga taikoma ir pakeistoms bei pataisytoms dalims. Apie įsigyto gaminio pažeidimus ir trūkumus būtina pranešti vos išpakavus gaminį. Pasibaigus garantijos teikimo laikotarpiui, už remonto darbus imamas mokestis.

Garantijos taikymo apimtis

Produktas gaminamas laikantis griežtų kokybės reikalavimų ir rūpestingai patikrinamas prieš jį išsiunčiant.

Garantija taikoma tik medžiagų arba gamybos trūkumams. Ši garantija netaikoma įprastai dylančioms gaminio dalims, priskiriamoms prie susidėvintųjų dalių kategorijos, o taip pat lūžtančių (dužių) dalių pažeidimams.

Ši garantija netaikoma, jei gaminys apgadinamas, netinkamai naudojamas ar techniškai prižiūrimas. Gaminys tinkamai naudojamas tik tada, kai tiksliai laikomasi visų naudojimo instrukcijoje pateiktų nurodymų. Gaminį draudžiama naudoti tokiais tikslais ar būdais, kurie nerekomenduojami naudojimo instrukcijoje arba dėl kurių joje įspėjama.

Gaminys skirtas tik asmeninio, o ne komercinio naudojimo reikmėms. Garantija netaikoma piktnaudžiavimo, netinkamo naudojimo atvejais, jei naudojama jėga ir jei gaminį remontuoja ne mūsų įgaliotoji klientų aptarnavimo tarnyba.

Naudojimasis garantija

Kad galėtume greitai apdoroti jūsų prašymą, vadovaukitės toliau pateikiamais nurodymais:

- Kreipdamiesi kokiu nors klausimu dėl gaminio, kaip pirkimo dokumentą turėkite kasos čekį ir žinokite gaminio numerį (IAN 481673_2410).
- Gaminio numerį rasite gaminio duomenų lentelėje, išgraviruotą ant gaminio, nurodytą ant naudojimo instrukcijos viršelio (apačioje kairėje) arba užklijuotą gaminio galinėje pusėje ar apačioje.
- Jei išryškėtų gaminio veikimo ar kitokių trūkumų, pirmiausia **telefonu** arba pasinaudokite **mūsų pasiteiravimo forma**, kurią rasite

parkside-diy.com **Aptarnavimas** kreipkitės į toliau nurodytą klientų aptarnavimo centrą.

- Sugedusiu pripažintą gaminį, suderinę su mūsų klientų aptarnavimo centru, o taip pat pridėję pirmo dokumentą (kasos čekį) ir nurodę trūkumą bei jo atsiradimo laiką, galėsite nemokamai išsiųsti jums nurodytu techninės priežiūros tarnybos adresu. Kad ji priimtų gaminį ir neturėtumėte papildomų išlaidų, gaminį siųskite tik jums nurodytu adresu. Pasirūpinkite, kad už gaminį nereikėtų mokėti mokesčių, jis nebūtų didelių gabaritų, siunčiamas kaip skubus siuntinys ar kitoks specialus krovinys. Prie siunčiamo produkto pridėkite visus įsigyjant įrankį pristatytus priedus ir pasirūpinkite pakankamai saugia transportavimo pakuote.



Svetainėje *parkside-diy.com* galite susipažinti su šiuo ir daugybe kitų vadovų bei juos atsisiųsti. Šis QR kodas Jus nukreips tiesiai į *parkside-diy.co-*

m. Pasirinkite savo šalį ir pasinaudodami paieškos laukeliu susiraskite naudojimo instrukcijas. Įvedę gaminio numerį (IAN) 481673_2410, galite atverti savo naudojimo instrukciją.

Remonto paslaugos

Dėl remonto darbų, **kuriems netaikoma garantija**, kreipkitės į klientų aptarnavimo tarnybą. Ji mielai parengs jums išlaidų sąmatą.

- Galime pasirūpinti tik tinkamai supakuotais prietaisais, kurių pašto išlaidos yra apmokėtos.
Nurodymas: nuvalytą prietaisą, nurodę trūkumą, atsiųskite klientų aptarnavimo tarnybos nurodytu adresu.
- Nepriimame prietaisų, už kuriuos reikia mokėti mokesčius, o taip pat didelių gabaritų, kaip skubi siunta ar kitoks specialus krovinys atsiųstų prietaisų.
- Jūsų atsiųstus sugedusius prietaisus pašalinsime nemokamai.

Service-Center

LT **Paslaugos Lietuva**
Tel.: 08800 33062
Kontaktinė forma
parkside-diy.com
IAN 481673_2410

Importuotojas

Prašome atkreipti dėmesį, kad šis adresas nėra klientų aptarnavimo tarnybos adresas. Pirmiausia susisieki su pirmiau nurodyta klientų aptarnavimo tarnyba.

Grizzly Tools GmbH & Co. KG
Stockstädter Str. 20
63762 Großostheim
VOKIETIJA
www.grizzlytools.de

Atsarginės dalys ir priedai

Atsarginių dalių ir priedų galite įsigyti www.grizzlytools.shop. Jei užsisakant kiltų sunkumų, susisiekiame su mumis pasinaudodami mūsų internetine parduotuve. Jei turėtumėte kitų klausimų, kreipkitės į: *Service-Center, Žr. 58*

Poz. Nr.	Pavadinimas	Užsakymo Nr.
4	Akumulatorius	
	PAP 20 B1, 2,0 Ah	80001156
	PAP 20 B3, 4,0 Ah	80001157
5	Kroviklis	
	PLG 20 C3; 4,5 A; EU	80001355
	PLG 20 C3; 4,5 A; UK	80001356

ES atitikties deklaracijos originalo vertimas

Produktas: **Akumuliatorių kroviklis**

Modelis: **PLG 20 C3**

Serijos numeris: 000001 – 449300

Pirmiau aprašytas deklaracijos objektas atitinka susijusius derinamuosius Sąjungos teisės aktus:

2014/35/EU • 2014/30/EU • 2011/65/EU & (EU) 2015/863

Pirmiau aprašytasis deklaracijos objektas atitinka 2011 m. birželio 8 d. Europos Parlamento ir Tarybos direktyvą 2011/65/EU dėl tam tikrų pavojingų medžiagų elektros ir elektroninėje įrangoje naudojimo apribojimo.

Siekiant užtikrinti atitiktį, taikyti šie darnieji standartai, nacionaliniai standartai ir reglamentai:

EN 60335-1:2012/A15:2021 • EN 60335-2-29:2021/A1:2021
EN IEC 63000:2018 • EN 62233:2008
EN IEC 55014-1:2021 • EN IEC 55014-2:2021
EN IEC 61000-3-2:2019/A1:2021 • EN 61000-3-3:2013/A2:2021

Ši atitikties deklaracija išduota tik gamintojo atsakomybe:

CE Grizzly Tools GmbH & Co. KG
 Stockstädter Str. 20
 63762 Großostheim
 VOKIETIJA
 02.05.2025



Christian Frank
 Įgaliotasis atstovas dėl dokumentų

Sisukord

Sissejuhatus	61
Sihipärane kasutamine.....	61
Tarnekomplekt/tarvikud.....	62
Ülevaade.....	62
Tehnilised andmed.....	62
Ohutusjuhised	63
Ohutusjuhiste tähendus.....	63
Pildimärgid ja sümbolid.....	64
Piktogrammide kasutusjuhendis.....	65
Akulaadijate ohutu käitamine.....	65
Ettevalmistus	67
Juhised akude kohta.....	67
Aku laetustaseme kontrollimine.....	67
Aku akuseadmesse paigaldamine ja eemaldamine.....	67
Kasutamine	68
Kontrollnäidik.....	68
Aku laadimine.....	68
Kasutatud akud.....	68
Puhastamine, hooldamine ja ladustamine	68
Puhastamine.....	69
Hooldus.....	69
Ladustamine.....	69
Laaduri seinakinnitus (valikuline).....	69
Jäätmekäitus/keskkonnakaitse	69
Teave akude jäätmekäitluse kohta.....	70
Service	70
Garantii.....	70
Remonditeenus.....	71
Service-Center.....	72
Importija.....	72

Varuosad ja tarvikud..... 72

Algupärase EL vastavusdeklaratsioon tõlge..... 73

Sissejuhatus

Õnnitleme teid uue laadimiseadme ostu puhul (edaspidi nimetatud seade või elektritööriist).

Olete sellega otsustanud kvaliteetse seadme kasuks. Selle seadme kvaliteeti on kontrollitud tootmise ajal ja see on läbinud lõpliku kontrolli. Seega on teie seadme toimimine tagatud.



Kasutusjuhend on selle seadme osa. See sisaldab olulisi juhiseid ohutuse, kasutamise ja jäätmekäitluse kohta. Lugege kasutusjuhend hoolikalt läbi. Tutvuge juhtosade ja seadme õige kasutamisega. Kasutage seadet vaid kirjeldatud viisil ja ainult märgitud kasutusosaladel. Hoidke kasutusjuhend hästi alles ja andke seadme edasiandmisel kolmandale isikule kaasa ka kõik seadme dokumendid.

Sihipärane kasutamine

Seade on ette nähtud ainult järgmiseks kasutamiseks:

- Seeria **X 20 V TEAM**

Käitage ainult kuivades ruumides. Igasugune muul viisil kasutamine, mida selles kasutusjuhendis ei ole selgesõnaliselt lubatud, võib kujutada endast tõsist ohtu kasutajale ja tekitada seadmele kahjustusi. Seadme töötaja või selle kasutaja vastutab teiste inimestega juhtuvate õnnetuste ja nende varale tekkiva kahju eest. Seade on ette nähtud kodu-

majapidamises kasutamiseks. Seade ei ole ette nähtud töenduslikuks püskasutuseks. Töendusliku kasutamise korral kaotab garantii kehtivuse. Tootja ei vastuta kahjude eest, mis on põhjustatud mittesihipärasest kasutamisest või valest käsitsemisest.

Seade on seeria **X 20 V TEAM** osa ja seda saab käitada seeria **X 20 V TEAM** akudega. Seeria **X 20 V TEAM** akusid tohib laadida ainult seeria **X 20 V TEAM** laadimis-seadmetega.

Tarnekomplekt/tarvikud

Lülitage seade välja ja kontrollige tarnekomplekti.

Käidelge pakkematerjal nõuetekohaselt.

- Laadimisseade
- algupärase kasutusjuhendi tõlge

Aku ei kuulu tarnekomplekti.

Ülevaade

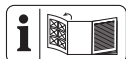

Seadme joonised leiata eesmiselt lahtipööratavalt lehelt.

- 1 Aku lukustuse vabasti
- 2 Klahv (Laetustaseme näidik)
- 3 Laetustaseme näidik
- 4 Aku
- 5 Laadimisseade
- 6 Kontrollnäidik, roheline
- 7 Kontrollnäidik, punane
- 8 Laadimiskanal

Tehnilised andmed

Laadimisseade **PLG 20 C3**

Nimipinge U 230–240 V~, 50 Hz

Nimisisendvõimsus P 120 W

Kaitseklass II (topeltisolatsioon)
Seadme kaitse T3.15A
Väljundpinge 21,5 V ~
Väljundvool 4,5 A
Väljundvõimsus 96,75 W

Laadimisajad

Soovitame kasutada seda laadija ainult järgmiste akude laadimiseks: *PAP 20 B1, PAP 20 B3, Smart PAPS 204 A1, Smart PAPS 208 A1, Smart PAPS 2012 A1*

Laadimisaega mõjutavad mh sellised tegurid nagu keskkonna ja aku temperatuur ning võrgupinge ja laadimisaeg võib seetõttu antud juhul toodud väärtustest erineda.

Laadimis-aeg (min)	PLG 20 C3
PAP 20 A1 PAP 20 A2 PAP 20 B1	35
PAP 20 A3 PAP 20 B3 Smart PAP S 204 A1	60
Smart PAP S 208 A1	120
Smart PAP S 2012 A1	210

Laadimisaega mõjutavad mh sellised tegurid nagu keskkonna ja aku temperatuur ning võrgupinge ja laadimisaeg võib seetõttu antud juhul toodud väärtustest erineda.

Ohutusjuhised



TÄHELEPANU! Elektritööriistade kasutamisel tuleb kaitseks elektrilöögi, vigastus- ja tuleohu eest järgida järgmisi põhimõttelisi ohutusmeetmeid.

Seda seadet võivad kasutada vähemalt 8-aastased lapsed ning füüsilise, sensoorse või vaimse puudega isikud või väheste kogemuste ja teadmistega isikud, kui neid jälgitakse või kui neid on juhendatud seadet ohutult kasutama ja nad mõistavad kasutamisest tulenevaid ohte. Lapsed ei tohi seadmega mängida. Lapsed ei tohi ilma

järelevalveta teostada puhastamist ja kasutajapoolset hooldust.

▲ HOIATUS! Isiku- ja varakahjud aku asjatundmatul kasutamisel. Järgige ohutusjuhiseid ja laadimisjuhiseid ning juhiseid korrektse kasutamise kohta, mis on toodud teie **X 20 V TEAM**.

Laadimistoimingu üksikasjaliku kirjelduse ja täiendava info leiate sellest eraldi kasutusjuhendist.

Ohutusjuhiste tähendus

▲ OHT! Selle ohutusjuhise eiramisele järgneb õnnetus. Tagajärjeks on raske kehavigastus või surm.

▲ HOIATUS! Selle ohutusjuhise eiramisele võib järgneda õnnetus.

Tagajärjeks võib olla raske kehavigastus või surm.

▲ ETTEVAATUST!

Selle ohutusjuhise eiramisele järgneb õnnetus. Tagajärjeks võib olla raske kerge või keskmise raskusastmega kehavigastus. **MÄRKUS!** Selle ohutusjuhise eiramisele järgneb õnnetus. Tagajärjeks võib olla materiaalne kahju.

Pildimärgid ja sümbolid

Laaduril olevad sümbolid



Seade on seeria **X 20 V TEAM** osa ja seda saab kasutada seeria **X 20 V TEAM** akudega. Seeria **X 20 V TEAM** akusid tohib laadida ainult seeria **X 20 V TEAM** laadimisseadmetega.



Tähelepanu!



Lugege enne laadimist kasutusjuhendit. Tutvuge juhtosade ja seadme õige kasutamisega.



Elektriseadmed kuulu olmejäätmete hulka.



Laadur on sobiv kasutamiseks ainult siseruumides.



Seadme kaitse



Kaitseklass II (topeltisolatsioon)



Juhtimisleedid laadimis-seadmel

Piktogrammide kasutusjuhendis



Tähelepanu!

Akulaadijate ohutu käitamine

- Seda toodet tohivad kasutada lapsed alates 8. eluaastast, samuti piiratud füüsiliste, sensoorsete või vaimsete võimetega isikud või isikud, kellel ei ole piisavalt kogemusi ja teadmisi,

kui on tagatud nende järelevalve või neid on instrueeritud seadme ohutu kasutamise osas ning nad on sellest tulenevatest ohtudest aru saanud.

Lapsed ei tohi seadmega mängida. Lapsed ei tohi ilma järelevalveta teostada puhastamist ja kasutajapoolset hooldust.

- **Kasutage seda laadimisseadet ainult seeria X 20 V TEAM akude laadimiseks.** Teiste akude laadimine võib tekitada vigastusi ning tulekahju- ja plahvatusohtu.
- **Kontrollige laadimisseadet, kaablit ja pistikut enne**

iga kasutamist ning laske seda remontida ainult kvalifitseeritud spetsialistidel ja ainult originaalvaruosadega. Ärge kasutage defektset laadimisseadet ja ärge avage seda ise.

Sellega tagatakse, et seadme ohutus säilib.

- Jälgige, et võrgupinge ja võrgusagedus vastavad tüübisildil toodud andmetele.
- **Hoidke laadimisseade puhas ning niiskusest ja vihmast eemal. Ärge mitte kunagi kasutage laadimisseadet välistingimustes.** Mustumine ja vee sissetungi-

mise korral suureneb elektrilöögi risk.

- **Vältige laadimisseadme mehaanilisi kahjustusi.** Need võivad tekitada sisemisi lühiseid.
- **Laadimisseadet ei tohi käitada põleval aluspinnal või selle läheduses (nt paber, tekstiilid).** Laadimisel esineva soojenemise tõttu esineb tuleoht.
- Kui selle seadme toitejuhe saab kahjustada, tuleb see ohtude vältimiseks lasta tootjal või tootja klienditeenindusel või muul sarnase kvalifikatsiooniga isikul vahetada. Pöörduge teeninduskeskusesse.

- Kui aku on täielikult laetud, tõmmake võrgupistik välja ja lahutage aku laadimis-seadme küljest.
- Ärge laadige laadimis-seadmes korduvalt mittelaetavaid patareisid.
- **Laadige oma akusid ainult si- setingimustes, sest laadimis-seade on ainult selleks ette nähtud. Elektrilöögi oht.**
- **Elektrilöögi riski vähendamiseks tõmmake laadimis-seadme pistik enne puhastamist pistikupesast välja.**
- **Laske soojenenud akul enne laadimist jahtuda.**
- **Kasutage ainult PARKSIDE'i poolt**

soovitavaid tarvi- kuid. Sobimatud tarvikud võivad põhjustada elektrilööki või tulekahju.

Ettevalmistus

Juhised akude kohta

- Lülitage seade välja ja eemaldage aku enne kõiki töid seadmest.
- Aku saavutab oma täieliku mahtu- vuse alles mitmekordse laadimise järel.
- Enne seadme esimest kasutamist laadige aku täis.

Aku laetustaseme kontrollimine

LEDid	Tähendus
punane, oranž, roheline	Aku laetud
punane, oranž	Aku osaliselt laetud
punane	Akut tuleb laadida
1. Vajutage klahvi (2) laetustaseme näidiku (3) kõrval akul (4). Laetustaseme näidiku LEDid näitavad aku laetustaset.	
2. Laadige akut (4), kui põleb veel ainult laetustaseme näidiku (3) punane LED.	

Aku akuseadmesse paigaldamine ja eemaldamine

⚠ HOIATUS! Vigastusoht soovimatult käivituva seadme tõttu. Ühendage ühenduspistik pistikupesast alles siis, kui seade on kasutamiseks täielikult ette valmistatud. Paigaldage aku seadmesse alles siis, kui seade

on täielikult kasutamiseks ette valmistatud.

MÄRKUS! Kahjustusoh! Vale aku võib seadet ja akut kahjustada.

Aku paigaldamine

1. Lükake aku (4) piki juhtsiini akuhoidikusse.

Aku lukustub kuuldavalt.

Aku eemaldamine

1. Vajutage ja hoidke aku lukustuse vabastit (1) akul (4).
2. Tõmmake aku akuhoidikust välja.

Kasutamine

Kontrollnäidik

Kontrollnäidikute (6/7) tähendus laaduril:

roheline (6)	punane (7)	Tähendus
põleb	—	<ul style="list-style-type: none"> • Aku on täielikult laetud • valmis (akut pole paigaldatud)
—	põleb	Akut laetakse
—	vilgub	Aku on ülekuumenenud
vilgub	vilgub	Aku on defektne

Aku laadimine

MÄRKUS! Elektrilöögist tulenevate vigastuste oht. Laadige akut ainult

kuivades ruumides. Aku pinnad peavad olema puhtad ja kuivad enne, kui te ühendate laaduri.

Juhised

- Laske soojenenud akul enne laadimist jahtuda.

Toimimine

1. Vajadusel võtke aku (4) akusead-mest välja.
2. Lükake aku (4) laaduri (5) laadimispeassa (8).
3. Ühendage laadur (5) pistikupessa.
4. Pärast laadimistoimingu lõppu lahutage laadur (5) võrgust.
5. Tõmmake aku (4) laadimispeasast (8) välja.

Kasutatud akud

- Oluliselt lühenenud tööaeg hoolimata laadimisest näitab seda, et aku on ammendunud ja see tuleb asendada. Kasutage ainult seeria **X 20 V TEAM** originaalset varuakut, mille saate hankida veebipoest (vt *Varuosad ja tarvikud, lk 72*).
- Järgige igal juhul ohutusjuhiseid ning keskkonnakaitse tingimusi ja juhiseid (vt *Jäätmekäitus/keskkonnakaitse, lk 69*).

Puhastamine, hooldamine ja ladustamine

⚠ HOIATUS! Elektrilöök! Kaitske end hooldus- ja puhastustöödel. Tõmmake võrgupistik välja ja eemaldage aku.

Laske remondi- ja hooldustööd, mida pole käesolevas juhendis kirjeldatud,

teostada meie teeninduskeskusel.
Kasutage ainult originaalvaruosi.

Puhastamine

Puhastage laadimisseadet kuiva lapi või pintsliga. Ärge kasutage vett või metallist esemeid.

Hooldus

Seade on hooldusvaba.

Ladustamine

Nii ladustate toodet:

- puhtana,
- kuivana,
- tolmu eest kaitstult,
- lastele kättesaamatus kohas.

Aku ja seadme hoiutemperatuur on vahemikus 0 – 45 °C. Vältige ladustamise ajal äärmist külma või kuumust, et aku ei kaotaks oma võimsust.

Võtke aku enne seadme pikemat aega ladustamist (nt talveks) seadmest välja.

Laaduri seinakinnitus (valikuline)

Laaduri (5) võite kinnitada ka seinale.

Juhised

- Jälgige puurimisel, et ei kahjustata torusid ja juhtmeid. Kasutage nende määramiseks sobivaid otsinguseadmeid või kasutage abiks paigalduskeemi.
- Kokkupuutumine elektrijuhtmetega võib põhjustada elektrilööki ja tulekahju, kokkupuutumine gaasitoruga tekitada plahvatus.
- Veetoru kahjustamine võib tekitada materiaalse kahju ja elektrilöögi.
- Montaažiks vajalikud kruvid ja tüüblid ei sisaldu tarnekomplektis.

- Kruvipea sobiv läbimõõt: 7-9 mm

Toimimine

1. Kinnitage kaks kruvi tüüblite abil seinale soovitud asukohta. Kaugus kruvide vahel: 102 mm
2. Jätke kruvipead seinast välja. Kaugus seinani: ≈10 mm
3. Asetage laadur seinahoidiku avadega nende kahe kruvi kohale ja tõmmake laadurit kuni tõkiseni allapoole.

Jäätmekäitlus/keskkonnakaitse

Eemaldage seadmest aku ja suunake seade, aku, tarvikud ja pakend keskkonnasõbralikku korduvkasutusse. Suunake seade, tarvikud ja pakend keskkonnasõbralikku korduvkasutusse.



Elektriseadmed kuulu olmejäätmete hulka.

Välja kriipsutatud ratastega prügikasti sümbol tähendab, et seda toodet ei tohi kasutusaja lõppedes sorteerimata olmejäätmetena ära visata.

Kasutatud elektri- ja elektroonikaseadmete direktiiv 2012/19/EU:

Tarbijad on seadusega kohustatud suunama elektri- ja elektroonikaseadmed nende kasutusea lõpul keskkonnasõbralikku korduvkasutusse. Sellisel viisil tagatakse keskkonda ja ressursse säästev taaskasutamine.

Olenevalt rakendamises siseriiklikku õigusesse võivad olla teil järgmised võimalused:

- anda tagasi müügikohta,
- anda ära ametlikku kogumiskohta,
- saata tagasi tootjale/turustajale tagasi.

Nõue ei puuduta kasutatud seadmete juurde kuuluvaid tarvikuid ja elektriliste osadeta abivahendeid.

Teave akude jäätmekäitluse kohta



Ärge visake akut olmejäätmete hulka, tulle (plahvatusoht) ega vette. Kahjustunud akud võivad kahjustada keskkonda ja teie tervist, kui mürgised aurud või vedelikud lekivad sellest välja.

Käidelge akud vastavalt kohalikele eeskirjadele. Defektsed või kasutatud akud tuleb taaskasutada. Andke akud vanade patareide kogumispunkti, kus need suunatakse keskkonnasõbralikku korduvkasutusse. Teavet selle kohta küsige kohalikult jäätmekäitlejalt või meie teeninduskeskusest. Käidelge akud tühjalt. Me soovime poolused kleeplindiga lühise eest kaitseks kinni katta. Ärge avage akut.

Service

Garantii

Väga austatud klient, Te saate sellele tootele garantii 3 aastat alates ostukuupäevast. Sellel tootel ilmnevate puuduste korral on teil müüja suhtes seadusega ettenähtud õigused. Neid seadusega ette-

nähtud õigusi meie poolt antav järgnev garantii ei piira.

Garantiitingimused

Garantiaeg algab ostukuupäevast. Palun hoidke kassatšeki originaal hästi alles. See dokument on vajalik teie ostu tõendina. Kui kolme aasta jooksul alates selle toote ostukuupäevast ilmnevad tootel materjali- või tootmisvead, siis toode meie valikul kas remonditakse või asendatakse tasuta. Selle garantii täitmise eelduseks on, et esitate meile kolme aastase tähtaja jooksul defektse toote ja ostudokumendi (kassatšeki) ning lühikirjelduse puuduse ja selle ilmumise aja kohta.

Kui defekt on meie garantiiga kaetud, saate tagasi remonditud või uue toote. Toote remontimisel või väljavahe- tamisel ei alga uus garantiaeg.

Garantiaeg ja seaduslikud reklamatsioonid

Garantii täimisega garantiaega ei pikendata. Sama kehtib ka väljavahe- hetatud ja remonditud osade kohta. Võimalikest, juba ostu ajal olemas- olevatest kahjustustest ja puudustest tuleb teada anda kohe pärast sead- me pakendist väljavõtmist.. Pärast garantiiaja möödumist teostatavad remondid on tasulised.

Garantii maht

Toode on toodetud rangeid kvalitee- dinõudeid järgides ja on enne tar- nimist hoolikalt üle kontrollitud. Garantii kehtib materjali- või toot- misvigade kohta. See garantii ei laiene toote osadele, mis kuluvad tavakasutuse käigus ja mida võida- kse vaadelda seetõttu kui kuluvosi

või kergesti purunevate osade kahjustustele.

Garantii ei kehti, kui toode on kahjustatud, seda on mittesihipäraselt kasutatud või kui seda ei ole hooldatud. Toote sihipäraseks kasutamiseks tuleb täpselt järgida kõiki selles kasutusjuhendis toodud instruksioone. Kasutusotstarvet ja toiminguid, mida selles kasutusjuhendis ei soovitata või mille eest hoiatatakse, tuleb tingimata vältida.

Toode on ette nähtud üksnes isiklikuks ja mitte töenduslikuks kasutamiseks. Garantii kaotab kehtivuse vale ja asjatundmatu käsitlemise korral, jõu kasutamise ja toimingute korral, mida ei ole teostatud meie volitatud teenindusesinduses.

Garantiijuhtumi menetlemine

Teie probleemi kireks lahendamiseks järgige palun järgmisi juhiseid:

- Palun hoidke kõikide päringute jaoks alles kassatšeki ja toote number (IAN 481673_2410), mis tõendab teie ostu.
- Toote numbrit vaadake palun toote tüübisildilt, tootele tehtud graveeringu näol, teie kasutusjuhendi tiitellehelt (all vasakul) või toote tagaküljel või alumisel küljel olevalt kleebiselt.
- Kui tootel ilmnevad talitusvead või muud puudused, võtke kõigepealt ühendust alljärgnevalt nimetatud teeninduskeskusega **telefon**i või kasutage meie **kontaktvormi**, mille leiata lehelt *parkside-diy.com* kategoorias **Teenus** teel.
- Defektseks hinnatud toote saate kokkuleppel meie tee-

ninduskeskusega tasuta saata teile teavitatud teeninduse aadressil, lisades ostudokumendi (kassatšeki) ja selgituse, milles puudus seisneb ning millal see ilmnes. Vastuvõtu probleemide ja saatmiskulude vältimiseks kasutage tingimata ainult teile antud aadressi. Veenduge, et saatmine ei toimuks tasu eest, lahtiselt, kulleriga või muu eritranspordiga. Saatke koos tootega palun kõik ostul tarnekomplekti kuuluvad sellega kaasasolnud tarvikud ja tagage piisavalt kindel transpordipakend.



PDF ONLINE
parkside-diy.com

Lehelt *parkside-diy.com* saate vaadata ja alla laadida selle ja palju teisi käsiraamatuid. Selle QR-koodiga liigute otse lehele *parkside-diy.com*. Valige oma riik ja otsige otsingumaski abil kasutusjuhendeid. Toote numbril (IAN) 481673_2410 sisestamisega saata avada oma kasutusjuhendi.

Remonditeenus

Muude küsimuste korral **mis ei kuulu garantii alla**, pöörduge palun tee-

ninduskeskusesse. Sealte saate hinnapakumuse.

- Me saame remontida ainult selliseid seadmeid, mis on saadetud korralikult pakituna ja mille saatekulud on täielikult tasutud.

Juhis: Saatke seade puhtana ning koos defekti kirjeldusega meie teeninduskeskuse poolt nimetatud aadressil.

- Tasumata saatekuludega seadmeid, ning seadmeid, mis on saadetud lahtiselt, kulleriga või muu eritranspordiga, vastu ei võeta.
- Me käitleme teie poolt saadetud defektsed seadmed tasuta.

Service-Center



Service Eesti

Tel.: 8000 049 141

Kontaktvorm veebilehel

parkside-diy.com

IAN 481673_2410

Importija

Pange arvestage, et alltoodud aadress ei ole teeninduse aadress. Võtke kõigepealt ühendust nimetatud teeninduskeskusega.

Grizzly Tools GmbH & Co. KG

Stockstädter Str. 20

63762 Großostheim

SAKSAMAA

www.grizzlytools.de

Varuosad ja tarvikud

Varuosi ja tarvikuid saab tellida aadressil www.grizzlytools.shop. Kui teie tellimusega peaks olema probleeme, võtke ühendust meie veebipoe kaudu. Täiendavate küsimuste korral pöörduge: *Service-Center, lk 72*

Pos.-nr.	Nimetus	Tellimuse nr.
4	Aku	
	PAP 20 B1, 2,0 Ah	80001156
	PAP 20 B3, 4,0 Ah	80001157
5	Laadimisseade	
	PLG 20 C3; 4,5 A; EU	80001355
	PLG 20 C3; 4,5 A; UK	80001356

Algupärase EL vastavusdeklaratsioon tõlge

Toode: **Akulaadija**

Mudel: **PLG 20 C3**

Seerianumber: 000001 – 449300

Eelkirjeldatud deklareeritav toode on kooskõlas asjaomaste liidu ühtlustamis-aktidega:

2014/35/EU • 2014/30/EU • 2011/65/EU & (EU) 2015/863

Eespool kirjeldatud deklareeritav ese on kooskõlas Euroopa Parlamendi ja nõukogu 8. juuni 2011. aasta direktiiviga 2011/65/EU teatavate ohtlike ainete kasutamise piiramise kohta elektri- ja elektroonikaseadmetes.

Vastavuse tagamiseks on kohaldatud järgmisi ühtlustatud standardeid ning riiklikke standardeid ja eeskirju:

EN 60335-1:2012/A15:2021 • EN 60335-2-29:2021/A1:2021

EN IEC 63000:2018 • EN 62233:2008

EN IEC 55014-1:2021 • EN IEC 55014-2:2021

EN IEC 61000-3-2:2019/A1:2021 • EN 61000-3-3:2013/A2:2021

Käesolev vastavusdeklaratsioon on välja antud valmistaja ainuvastutusel:



Grizzly Tools GmbH & Co. KG
Stockstädter Str. 20
63762 Großostheim
SAKSAMAA
02.05.2025

Christian Frank
Volitatud esindaja dokumenteerimiseks

Satura rādītājs

Ievads	74
Noteikumiem atbilstīgs lietojums.....	74
Piegādes komplektācija/ piederumi.....	75
Pārskats.....	75
Tehniskie dati.....	75
Drošības norādījumi	76
Drošības norādījumu nozīme.....	77
Piktogrammas un simboli.....	77
Piktogrammas lietošanas instrukcijā.....	78
Droša akumulatoru uzlādes ierīču darbība.....	78
Sagatavošanās	80
Norādes attiecībā uz akumulatoriem.....	80
Akumulatora uzlādes līmeņa pārbaude.....	80
Akumulatora ievietošana ar akumulatoru darbināmajā ierīcē un izņemšana.....	81
Darbība	81
Kontrollampiņa.....	81
Akumulatora uzlāde.....	81
Nolietotie akumulatori.....	82
Tīrīšana, apkope un uzglabāšana	82
Tīrīšana.....	82
Apkope.....	82
Uzglabāšana.....	82
Uzlādes ierīces sienas stiprinājums (papildaprīkojums).....	82
Likvidēšana un vides aizsardzība	83
Akumulatoru iznīcināšanas instrukcijas.....	83
Service	84
Garantija.....	84

Remonta serviss.....	85
Service-Center.....	86
Importētājs.....	86

Rezerves daļas un piederumi.....86

ES atbilstības deklarācijas oriģināla tulkojums..... 87

Ievads

Apsveicam jūs ar jaunas uzlādes ierīces iegādi! (turpmāk tekstā "ierīce" vai "elektroinstruments"). Iegādājoties šo ierīci, jūs esat izvēlēties augstvērtīgu ierīci. Ierīcei ražošanas procesā tika pārbaudīta kvalitāte un veikta gala kontrole. Tādējādi ir nodrošināta jūsu ierīces darbība.



Lietošanas instrukcija ir šīs ierīces sastāvdaļa. Tajā ir iekļautas svarīgas norādes, kas attiecas uz drošību, ierīces lietošanu un likvidēšanu. Rūpīgi izlasiet lietošanas instrukciju. Iepazīstieties ar ierīces vadības elementiem un pareizu tās lietošanu. Lietojiet ierīci tikai saskaņā ar šeit sniegto aprakstu un tikai norādītajās izmantošanas sfērās. Saglabājiet šo lietošanas instrukciju un, nododot ierīci lietošanā citai personai, iedodiet līdzīgi arī visas ierīces dokumentācijas.

Noteikumiem atbilstīgs lietojums
Ierīce ir paredzēta vienīgi šādam pielietojumam:

- Sērijas **X 20 V TEAM**

Darbība vienīgi sausās telpās. Jebkāda cita veida izmantošana, kas šajā lietošanas instrukcijā nav nepārotami atļauta, var izraisīt bojājumus ierīcē un radīt nopietnu apdraudē-

jumu lietotājam. Ierīces lietotājs vai ekspluatētājs ir atbildīgs par negadījumiem vai zaudējumiem un bojājumiem, kas nodarīti citām personām vai to mantai. Ierīce ir paredzēta izmantošanai mājamatniecības darbos. Tā nav piemērota ilgstošai, profesionālai ekspluatācijai. Lietojot ierīci komerciāliem nolūkiem, garantija tiek anulēta. Ražotājs neatbild par zaudējumiem, kas radušies pēc noteikumiem neatbilstīgas izmantošanas vai nepareizas lietošanas.

Ierīce ir **X 20 V TEAM** sērijas sastāvdaļa, un to var darbināt ar **X 20 V TEAM** sērijas akumulatoriem. **X 20 V TEAM** sērijas akumulatoru uzlādi drīkst veikt tikai ar **X 20 V TEAM** sērijas uzlādes ierīcēm.

Piegādes komplektācija/piederumi

Izsaiņojiet ierīci un pārbaudiet piegādes komplektāciju.

Likvidējiet iepakojuma materiālus atbilstoši noteikumiem.

- Uzlādes ierīce
- Instrukciju tulkojums no oriģinālvalodas

Akumulators piegādes komplektācijā nav iekļauts.

Pārskats

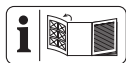

Ierīces attēli ir atrodamī priekšējā atlokāmajā lapā.

- 1 Akumulatora atbloķētājs
- 2 Taustiņš (Uzlādes līmeņa indikators)
- 3 Uzlādes līmeņa indikators
- 4 Akumulators
- 5 Uzlādes ierīce

- 6 Kontrollampīņa, zaļš
- 7 Kontrollampīņa, sarkans
- 8 Lādēšanas padziļinājums

Tehniskie dati

Uzlādes ierīce **PLG 20 C3**

Nominālais spriegums U

..... 230–240 V~, 50 Hz

Nominālā ieejas jauda P 120 W

Aizsardzības klase

..... II (divkārša izolācija)

Ierīces drošinātājs T3.15A

Izejas spriegums 21,5 V =

Izejas strāva 4,5 A

Izejas jauda 96,75 W

Uzlādes ilgums

Mēs iesakām izmantot šo lādētāju tikai šādu uzlādējamu akumulatoru uzlādei:

PAP 20 B1,

PAP 20 B3, Smart PAPS 204 A1,

Smart PAPS 208 A1,

Smart PAPS 2012 A1

Uzlādes laiku ietekmē arī tādi faktori kā vides un akumulatora temperatūra, kā arī tīkla spriegums, tāpēc tas var atšķirties no norādītajām vērtībām.

Uzlādes laiks (min.)	PLG 20 C3
PAP 20 A1 PAP 20 A2 PAP 20 B1	35
PAP 20 A3 PAP 20 B3 Smart PAP S 204 A1	60
Smart PAP S 208 A1	120
Smart PAP S 2012 A1	210

Uzlādes laiku ietekmē arī tādi faktori kā vides un akumulatora temperatūra, kā arī tīkla spriegums, tāpēc tas var atšķirties no norādītajām vērtībām.

Drošības norādījumi



UZMANĪBU! Izmantojot elektroinstrumentus, jāievēro tālāk sniegtie drošības noteikumi aizsardzībai pret elektrisko triecieniem, savainojumu gūšanu un ugunsgrēka izcelšanos.

Šo ierīci drīkst lietot bērni no 8 gadu vecuma, personas ar ierobežotām fiziskām, sensorām vai garīgām spējām, kā arī personas ar nepietiekamu

pieredzi un zināšanās, ja šīs personas tiek uzraudzītas vai instruētas par ierīces drošu lietošanu un saprot ar to saistītos riskus. Bērni nedrīkst rotaļāties ar ierīci. Bērni, kuri ir atstāti bez uzraudzības, nedrīkst ne tīrīt ierīci, ne veikt tās apkopi.

▲ BRĪDINĀJUMS!

Kaitējuma nodarīšana personām un materiālie zaudējumi, nepareizi apejoties ar ierīci. Nemiet vērā drošības norādījumus un norādes par uzlādi un pareizu lietošanu, kas ir sniegtas sērijas **X 20 V TEAM**. Detalizēts lādēšanas procesa apraksts un papildu informācija ir atrodamā šajā atsevišķajā lietošanas instrukcijā.

Drošības norādījumu nozīme

▲ BĪSTAMI! Neievērojot šo drošības norādījumu, notiek nelaiemes gadījums. Sekas ir smagas traumas vai nāves iestāšanās.

▲ BRĪDINĀJUMS!

Neievērojot šo drošības norādījumu, pastāv iespēja, ka notiks nelaiemes gadījums. Sekas ir smagu traumu gūšanas iespējamība vai nāves iestāšanās.

▲ UZMANĪBU! Neievērojot šo drošības norādījumu, notiek nelaiemes gadījums. Tā rezultātā var tikt gūtas vieglas vai vidēji smagas traumas.

NORĀDĪJUMS! Neievērojot šo drošības norādījumu, notiek nelaiemes gadījums. Tā re-

zultātā iespējami materiāli zaudējumi.

Piktogrammas un simboli

Simboli uz lādētāja



Ierīce ir **X 20 V TEAM** sērijas sastāvdaļa, un to var darbināt ar **X 20 V TEAM** sērijas akumulatoriem. **X 20 V TEAM** sērijas akumulatoru uzlādi drīkst veikt tikai ar **X 20 V TEAM** sērijas uzlādes ierīcēm.



Uzmanību!



Pirms uzlādes izlasiet lietošanas instrukciju. Iepazīstieties ar ierīces vadības elementiem un pareizu tās lietošanu.



Elektroierīces nedrīkst izmest sadzīves atkritumos.



Uzlādes ierīce ir piemērota tikai lietošanai iekštelpās.



Ierīces drošinātājs



Aizsardzības klase II (divkārša izolācija)



Vadības indikatori uz lādētāja

Piktogrammas lietošanas instrukcijā



Uzmanību!

Droša akumulatoru uzlādes ierīču darbība

- Šo izstrādājumu drīkst lietot bērni no 8 gadu vecuma, per-

sonas ar ierobežotām fiziskajām, sensorajām vai mentālajām spējām, kā arī personas ar nepietiekamu pieredzi un zināšanām, ja šīs personas tiek uzraudzītas vai ir instruētas par ierīces drošu lietošanu un saprot ar to saistītos riskus. Bērni nedrīkst rotaļāties ar ierīci. Bērni, kuri ir atstāti bez uzraudzības, nedrīkst ne tīrīt ierīci, ne veikt tās apkopi.

- **Izmantojiet šo uzlādes ierīci vienīgi sērijas X 20 V TEAM akumulatoru uzlādei.** Citu akumulatoru lādēšana var radīt savainojumus un ugunsbīstamību, kā

- arī sprādzienbīstamību.
- **Pirms katras lietošanas reizes pārbaudiet uzlādes ierīci, kabeli un kontaktdakšu, un tās remontu, izmantojot vienīgi oriģinālās rezerves daļas, uzticiet tikai kvalificētiem speciālistiem. Neizmantojiet bojātu uzlādes ierīci un neatveriet to pavalīgi.** Tādējādi tiek nodrošināta ierīces drošuma saglabāšanās.
 - Pievērsiet uzmanību tam, lai tīkla spriegums un tīkla frekvence atbilstu datu plāksnītē norādītajiem parametriem.
 - **Uzturiet uzlādes ierīci tīru un sargājiet to no slapjuma un lietus. Nekad neizmantojiet uzlādes ierīci ārpus telpām.** Netīrumi un ūdens palielina elektrošoka risku.
 - **Nepieļaujiet mehānisku bojājumu rašanos uzlādes ierīcē.** Tie var radīt iekšējus īsslēgumus.
 - **Uzlādes ierīci nedrīkst izmantot uz degošas pamatnes (piemēram, papīra, tekstilmateriāla) vai to tuvumā.** Uzlādes laikā rodošās siltuma dēļ pastāv ugunsbīstamība.
 - Ja šīs ierīces strāvas vads ir bojāts, lai novērstu iespējamu apdraudējumu, tas jānomaina pie ražotāja, ražotāja klientu ap-

kalpošanas centrā vai pie personas ar līdzvērtīgu kvalifikāciju. Vērsieties servisa centrā.

- Kad akumulators ir pilnībā uzlādēts, atvienojiet tīkla kontaktspraudni un akumulatoru no uzlādes ierīces.
- Neizmantojiet uzlādes ierīci, lai uzlādētu baterijas, kas nav paredzētas atkārtotai lādēšanai.
- **Veiciet akumulatora uzlādi tikai iekštelpās, jo uzlādes ierīce ir paredzēta tikai lietošanai telpās. Elektriskās strāvas trieciena risks.**
- **Lai mazinātu elektrošoka risku, atvienojiet uzlādes ierīces spraudni**

no kontaktligzdas, pirms sākat tīrīšanu.

- **Uzsilušam akumulatoram ļaujiet pirms uzlādes atdzist.**
- **Izmantojiet tikai PARKSIDE ieteiktos piederumus.** Nepiemēroti piederumi var izraisīt elektrošoku vai ugunsgrēku.

Sagatavošanās

Norādes attiecībā uz akumulatoriem

- Pirms jebkādu darbu veikšanas izslēdziet ierīci un izņemiet akumulatoru.
- Akumulators pilnu kapacitāti sasniedz tikai pēc vairākkārtējas uzlādes.
- Pirms pirmās lietošanas reizes uzlādējiet akumulatoru.

Akumulatora uzlādes līmeņa pārbaude

LED	Jēga
sarkans, oranžs, zaļš	akumulators ir uzlādēts
sarkans, oranžs	akumulators ir daļēji uzlādēts

LED	Jēga
sarkans	akumulators ir jā-uzlādē

- Nospiediet taustiņu (2) blakus uzlādes līmeņa indikatoram (3) akumulatorā (4). Akumulatora uzlādes līmeņa LED lampiņas rāda akumulatora uzlādes līmeni.
- Veiciet akumulatora (4) uzlādi tad, kad deg vairs tikai uzlādes līmeņa indikatora (3) sarkanā LED lampiņa.

Akumulatora ievietošana ar akumulatoru darbināmajā ierīcē un izņemšana

▲ BRĪDINĀJUMS! Traumu risks, ierīcei nekontrolēti ieslēdzoties. Iespraudiet pieslēguma spraudni kontaktligzdā tikai tad, kad ierīce ir pilnībā sagatavota darbam. Ievietojiet akumulatoru ierīcē tikai tad, kad tā ir pilnībā sagatavota darbam.
NORĀDĪJUMS! Bojājumu risks! Nepareizs akumulators var nodarīt bojājumus ierīcei un akumulatoram.

Akumulatora ievietošana

- Pa vadsliedi iebīdiēt akumulatoru (4) akumulatora turētājā. Akumulators dzirdami nofiksējas.

Akumulatora izņemšana

- Nospiediet un paturiet nospiegtu akumulatora atbloķētāju (1) pie akumulatora (4).
- Izvelciet akumulatoru no akumulatora turētāja.

Darbība

Kontrollampīņa

Uz uzlādes ierīces redzamo kontrolindikatoru (6/7) nozīme:

zaļš (6)	sarkans (7)	Nozīme
deg	—	<ul style="list-style-type: none"> Akumulators ir pilnībā uzlādēts gatavs (Nav ievietots akumulators)
—	deg	Notiek akumulatora uzlāde
—	mirgo	Akumulators pārkarsis
mirgo	mirgo	Akumulators defekts

Akumulatora uzlāde

NORĀDĪJUMS! Savainošanās risks, ko rada elektriskās strāvas trieciens. Akumulatora uzlādi veiciet tikai sausās telpās. Akumulatora ārējai virsmai pirms lādētāja pieslēgšanas jābūt tīrai un sausai.

Norādes

- Uzsilušam akumulatoram ļaujiet pirms uzlādes atdzist.

Rīcība

1. Ja nepieciešams, izņemiet akumulatoru (4) no akumulatora ierīces.
2. Iebīdiēt akumulatoru (4) uzlādes ierīces (5) lādēšanas padziļinājumā (8).
3. Savienojiet uzlādes (5) ierīci ar kontaktlīdzi.
4. Kad uzlāde ir pabeigta, atvienojiet uzlādes ierīci (5) no tīkla.
5. Izvelciet akumulatoru (4) no lādēšanas padziļinājuma (8).

Nolietotie akumulatori

- Ievērojami īsāks darbības laiks ar uzlādētu akumulatoru nozīmē, ka akumulators ir nolietots un jāmaina. Izmantojiet tikai sērijas **X 20 V TEAM** oriģinālo rezerves akumulatoru, kuru varat iegādāties tiešsaistes veikalā (skatīt *Rezerves daļas un piederumi*, S. 86).
- Vienmēr ievērojiet drošības norādījumus, kā arī apkārtējās vides aizsardzības noteikumus un norādījumus (skatīt *Likvidēšana un vides aizsardzība*, S. 83).

Tīrīšana, apkope un uzglabāšana

▲ BRĪDINĀJUMS! Strāvas trieciens! Aizsargājiet sevi apkopes un tīrīšanas darbu izpildes laikā. Atvienojiet kontaktspraudni no kontaktlīdzas un izņemiet akumulatoru. Labošanas un apkopes darbus, kas nav izklāstīti šajā instrukcijā, lūdziet veikt mūsu servisa centram. Izmantojiet tikai oriģinālās rezerves daļas.

Tīrīšana

Uzlādes ierīces tīrīšanai izmantojiet sausu drānu vai otu. Neizmantojiet ūdeni vai metāla priekšmetus.

Apkope

Ierīcei apkope nav nepieciešama.

Uzglabāšana

Uzglabājiet ierīci šādi:

- tīrā stāvoklī;
- sausā vietā,
- no putekļiem aizsargātā vietā;
- vietā, kurai nevar piekļūt bērni.

Akumulatora un ierīces uzglabāšanas temperatūras amplitūda ir starp 0 – 45 °C. Uzglabāšanas laikā izvairieties no ekstremāla aukstuma vai karstuma, lai akumulators nezaudētu savu veiktspēju.

Pirms ilgākas uzglabāšanas (piemēram, ziemas periodā) izņemiet akumulatoru no ierīces.

Uzlādes ierīces sienas stiprinājums (papildaprīkojums)

Jūs varat uzlādes ierīci (5) arī piestiprināt pie sienas.

Norādes

- Urbšanas laikā pievērsiet uzmanību tam, lai nesabojātu elektroapgādes vadus. Izmantojiet piemērotus detektorus, lai noteiktu slēptu strāvas vadu atrašanās vietu, vai arī izmantojiet elektroinstalāciju shēmu.
- Saskare ar strāvas vadiem var izraisīt ugunsgrēku un strāvas triecienu, bet saskare ar gāzes vadu var izraisīt eksploziju.
- Bojājums ūdensvadā var nodarīt materiālo kaitējumu un izraisīt strāvas triecienu.

- Skrūves un dībeļi piegādes komplektācijā nav iekļauti.
- Piemērotais skrūves galviņas diametrs: 7-9 mm

Rīcība

1. Izvēlētajā vietā sienā ar dībeļu palīdzību iestipriniet divas skrūves. Attālums starp skrūvēm: 102 mm
2. Atstājiet skrūvju galviņas atstatus no sienas. Attālums līdz sienai: ≈10 mm
3. Novietojiet uzlādes ierīci ar sienas stiprinājuma atverēm virs abām skrūvēm un velciet līdz atdurei uz leju.

Likvidēšana un vides aizsardzība

Izņemiet akumulatoru no ierīces un pārstrādājiet ierīci, akumulatoru, piederumus un iepakojumu videi draudzīgā veidā.

Ierīci, piederumus un iepakojumu nododiet otrreizējai pārstrādei videi draudzīgā veidā.



Elektroierīces nedrīkst izmest sadzīves atkritumos.

Pārsvītrotās atkritumu tvertnes ar riņķiem simbols nozīmē, ka šo izstrādājumu nedrīkst izmest kā nešķirotus sadzīves atkritumus, beidzoties tā derīguma termiņam.

Eiropas Direktīva 2012/19/ES par elektrisko un elektronisko iekārtu atkritumiem:

Ar likumu ir noteikts, ka patērētājiem elektroniskās ierīces un elektroierīces

pēc to kalpošanas laika beigām ir jānodod vides nekaitīgai atkārtotai pārstrādei. Šādi tiek nodrošināta apkārtējo vidi un resursus saudzējoša pārstrāde.

Atkarībā no direktīvas ieviešanas nacionālajos normatīvajos aktos varat izvēlēties kādu no šīm iespējām:

- atgriešana atpakaļ tirgotājam,
- nodošana oficiālā elektrisko un elektronisko atkritumu savākšanas punktā,
- nosūtīšana atpakaļ ražotājam/izplatītājam.

Tas neattiecas uz nolietoto ierīču piederumiem un palīg līdzekļiem, kas nesatur elektrotehniskas sastāvdaļas.

Akumulatoru iznīcināšanas instrukcijas



Neizmetiet akumulatoru sadzīves atkritumos, ugunsgrēkā (sprādziena risks) vai ūdenī. Bojāti akumulatori var kaitēt videi un jūsu veselībai, ja izdalās toksiski izgarojumi vai šķidrumi.

Likvidējiet akumulatorus saskaņā ar vietējiem noteikumiem. Bojāti vai nolietoti akumulatori ir jānodod otrreizējai pārstrādei. Akumulatorus nododiet veco bateriju savākšanas punktā, kur tie tiks nogādāti uz videi nekaitīgu otrreizējo pārstrādi. Informāciju par to jūs varat iegūt pie vietējiem atkritumu apsaimniekotājiem vai mūsu servisa centrā. Akumulatorus likvidējiet izlādētā stāvoklī. Lai izvairītos no īsslēguma, spaiļes ieteicams nosēgt ar līmlenti. Neatveriet akumulatoru.

Service

Garantija

L. cien. kliente, a. god. klient!
Šim produktam jūs saņemat 3 gadu garantiju, skaitot no iegādes datuma. Konstatējot šajā produktā defektus, jums attiecībā pret produkta pārdevēju ir likumā noteiktas tiesības. Mūsu turpmāk izklāstītā garantija šīs likumīgās tiesības neierobežo.

Garantijas nosacījumi

Garantija sāk darboties dienā, kad ir veikts pirkums. Lūdzu, saglabāriet oriģinālo kases čeku. Šis dokuments kalpos kā pirkuma apliecinājums. Ja trīs gadu laikā kopš pirkuma datuma produktā tiks konstatētas ar materiālu vai ražošanas procesu saistītas kļūmes, mēs produktu pēc saviem ieskatiem vai nu bez maksas saremontēsim, vai arī apmainīsim pret jaunu. Šis garantijas pakalpojums paredz, ka trīs gadu laikā bojātā ierīce kopā ar pirkumu apliecinājošu dokumentu (kases čeku) un īsu konstatētā defekta aprakstu, kā arī norādi par laiku, kad defekts ir ticis konstatēts, tiek atstāta jums.

Ja konstatētais defekts ietilps garantijas pakalpojumā, jūs saņemsiet atpakaļ saremontētu veco produktu vai arī jaunu produktu. Līdz ar produkta saremontēšanu vai nomaiņu garantijas darbības laiks nesākas no jauna.

Garantijas darbības laiks un prasības saistībā ar produkta kvalitāti

Garantijas pakalpojuma sniegšana garantijas darbības laiku nepagarina. Tas attiecas arī uz nomainītām un sa-

remontētām detaļām. Ja bojājumi un trūkumi produktā ir bijuši jau pirkuma brīdī, par tiem nekavējoties jāziņo uzreiz pēc produkta izsaiņošanas. Garantijas darbības laikam beidzoties, visi ar produktu saistītie remonta darbi tiek veikti par maksu.

Garantijas pakalpojuma apjoms

Produkts ir izgatavots atbilstoši visstingrākajām kvalitātes prasībām un pirms piegādes klientam rūpīgi pārbaudīts.

Garantijas pakalpojums attiecas uz defektiem, kas saistīti ar materiālu vai ražošanas procesu. Šī garantija neatiecas uz produkta daļām, kas ir pakļautas dabiskam nodilumam un tāpēc var tikt pieskaitītas pie dilstošām detaļām, vai uz bojājumiem, kas radušies lūstošās detaļās.

Šī garantija zaudē savu spēku, ja produktam ir nodarīti bojājumi, tas nav lietots atbilstoši noteikumiem vai tam nav veikta apkope. Lai nodrošinātu produkta lietošanu atbilstoši noteikumiem, ir precīzi jāievēro visi lietošanas instrukcijā sniegtie norādījumi. Obligāti jāizvairās no tādiem produkta izmantošanas mērķiem un darbībām, no kuru veikšanas lietošanas instrukcijā tiek aicināts atturēties un par kurām tiek brīdināts.

Produkts ir paredzēta vienīgi lietošanai privātām vajadzībām, nevis komerciāliem mērķiem. Izmantojot produktu pretēji paredzētajam pielietojumam un neatbilstoši noteikumiem, iedarbojoties uz produktu ar spēku un atverot tā korpusu, izņemot, ja to ir darījuši mūsu pilnvarotas servisa filiāles darbinieki, garantija zaudē savu spēku.

Rīcības procedūra, iestājoties garantijas gadījumam

Lai nodrošinātu ātru jūsu pieprasījuma apstrādi, lūdzu, sekojiet tālāk sniegtajām norādēm:

- Vēršoties pie mums ar jebkāda veida pieprasījumu, sagatavojiet kases čeku un artikula numuru (IAN 481673_2410), kas kalpos kā pirkumu apliecināošs dokuments.
- Artikula numuru, lūdzu, skatiet tehnisko datu plāksnītē uz produkta, gravējumā uz produkta, lietošanas instrukcijas titullapā (apakšā kreisajā pusē) vai uzlīmē, kas atrodas produkta aizmugurē vai apakšpusē.
- Konstatējot produktā ražošanas brāķi vai cita veida defektus, vispirms sazinieties ar tālāk norādīto servisa struktūrvienību **telefoniski** vai izmantojiet mūsu **saziņas veidlapu**, kas ir pieejama parkside-diy.com sadaļā **Serviss**.
- Produkts, kuram ir konstatēts defekts, iepriekš konsultējoties ar mūsu klientu apkalpošanas centru un klāt pievienojot pirkumu apliecināošu dokumentu (kases čeku), kā arī sniedzot īsu defekta raksturojumu un norādot laiku, kad tas tika konstatēts, jānosūta uz jums paziņoto servisa adresi (bez maksas sūtījums). Lai izvairītos no problēmām, kas saistītas ar sūtījuma pieņemšanu, un papildu izdevumiem, obligāti norādiet tikai to adresi, kas jums tika paziņota. Pārlicinieties, ka sūtījums netiek noformēts kā sūtījums, par kuru jāmaksā saņēmējam, vai kā lielzīmēra prece, ātrās piegādes kra-

va vai cita veida speciālais pārveidājums. Lūdzu, nosūtiet produktu kopā ar pirkuma brīdī klāt pievienotajiem piederumiem un nodrošiniet pietiekami drošu un izturīgu iepakojumu, kas ir piemērots produkta pārvadāšanai.



Vietnē parkside-diy.com apskatei un lejupielādei ir pieejama šī un vēl virkne citu rokasgrāmatu. Ar šī kvadrātkoda palīdzību jūs varat uzreiz atvērt vietni parkside-diy.com. Izvēlieties savu valsti un, izmantojot meklēšanas funkciju, sameklējiet lietošanas instrukcijas. Ievadot artikula numuru (IAN) 481673_2410, jūs varēsiet atvērt lietošanas instrukciju.

Remonta serviss

Saistībā ar remontu, **kas neietilpst garantijas pakalpojumā**, vērsieties servisa centrā. Tur jums tiks sastādīta tāme.

- Mēs varam apstrādāt tikai tādas ierīces, kas ir atbilstoši iesaiņotas un kurām ir samaksāta pasta nodeva.

Norāde: Notīrītu ierīci ar norādi par konstatēto defektu, lūdzu, nosūtiet uz servisa centra norādīto adresi.

- Netiek pieņemtas ierīces, kas ir iesūtītas ar norādi „Vedmaksā jāmaksā saņēmējam”, kā lielgabari, steidzama vai cita veida speciāla krava.
- Mēs likvidēsīm jūsu iesūtītās, bojātās ierīces bez maksas.

Service-Center



Service Latvija

Tel.: 8000 0040

Kontaktformu par
parkside-diy.com

IAN 481673_2410

Importētājs

Lūdzu, ņemiet vērā, ka tālāk norādītā adrese nav servisa adrese. Vispirms sazinieties ar iepriekš minēto servisa centru.

Grizzly Tools GmbH & Co. KG

Stockstädter Str. 20

63762 Großostheim

VĀCIJA

www.grizzlytools.de

Rezerves daļas un piederumi

Rezerves daļas un piederumus var pasūtīt vietnē www.grizzlytools.shop.

Ja pasūtīšanas laikā jums rodas kādi sarežģījumi, sazinieties ar mums ar tiešsaistes veikala starpniecību. Ja jums rodas papildu jautājumi, vērsieties šeit: *Service-Center, S. 86*

Poz. Nr.	Apzīmējums	Pasūtījuma Nr.
4	Akumulators	
	PAP 20 B1, 2,0 Ah	80001156
	PAP 20 B3, 4,0 Ah	80001157
5	Uzlādes ierīce	
	PLG 20 C3; 4,5 A; EU	80001355
	PLG 20 C3; 4,5 A; UK	80001356

ES atbilstības deklarācijas oriģināla tulkojums

Produkts: **lerīce akumulatoru lādēšanai**

Modelis: **PLG 20 C3**

Sērijas numurs: 000001 – 449300

Iepriekš aprakstītais deklarācijas priekšmets atbilst attiecīgajam Savienības saskaņošanas tiesību aktam:

2014/35/EU • 2014/30/EU • 2011/65/EU & (EU) 2015/863

Iepriekš aprakstītais deklarācijas priekšmets ir saskaņā ar Eiropas Parlamenta un Padomes Direktīvu 2011/65/EU (2011. gada 8. jūnijs) par dažu bīstamu vielu izmantošanas ierobežošanu elektriskās un elektroniskās iekārtās.

Lai nodrošinātu atbilstību, ir piemēroti šādi saskaņotie standarti un valsts standarti un noteikumi:

EN 60335-1:2012/A15:2021 • EN 60335-2-29:2021/A1:2021

EN IEC 63000:2018 • EN 62233:2008

EN IEC 55014-1:2021 • EN IEC 55014-2:2021

EN IEC 61000-3-2:2019/A1:2021 • EN 61000-3-3:2013/A2:2021

Šī atbilstības deklarācija ir izdota vienīgi uz šāda ražotāja atbildību:



Grizzly Tools GmbH & Co. KG
Stockstädter Str. 20
63762 Großostheim
VĀCIJA

02.05.2025

Christian Frank
Pilnvarotais pārstāvis dokumentācijai

Inhaltsverzeichnis

Einleitung	88
Bestimmungsgemäße	
Verwendung.....	88
Lieferumfang/Zubehör.....	89
Übersicht.....	89
Technische Daten.....	89
Sicherheitshinweise	90
Bedeutung der	
Sicherheitshinweise.....	91
Bildzeichen und Symbole.....	92
Bildzeichen in der	
Betriebsanleitung.....	92
Sicherer Betrieb von	
Akku-Ladegeräten.....	92
Vorbereitung	95
Hinweise zu Akkus.....	95
Ladezustand des Akkus	
prüfen.....	95
Akku in Akku-Gerät einsetzen	
und entnehmen.....	95
Betrieb	96
Kontrollanzeige.....	96
Akku aufladen.....	96
Verbrauchte Akkus.....	96
Reinigung, Wartung und	
Lagerung	97
Reinigung.....	97
Wartung.....	97
Lagerung.....	97
Wandbefestigung Ladegerät	
(optional).....	97
Entsorgung/Umweltschutz	98
Entsorgungshinweise für	
Akkus.....	98
Service	99
Garantie.....	99
Reparatur-Service.....	100
Service-Center.....	101
Importeur.....	101

Ersatzteile und Zubehör..... 101

**Original-EU-
Konformitätserklärung**..... 102

Einleitung

Herzlichen Glückwunsch zum Kauf Ihres neuen Ladegeräts (nachfolgend Gerät oder Elektrowerkzeug genannt).

Sie haben sich damit für ein hochwertiges Gerät entschieden. Dieses Gerät wurde während der Produktion auf Qualität geprüft und einer Endkontrolle unterzogen. Die Funktionsfähigkeit Ihres Gerätes ist somit sichergestellt.



Die Betriebsanleitung ist Bestandteil dieses Geräts. Sie enthält wichtige Hinweise für Sicherheit, Gebrauch und Entsorgung. Lesen Sie die Betriebsanleitung sorgfältig. Machen Sie sich mit den Bedienteilen und dem richtigen Gebrauch des Gerätes vertraut. Benutzen Sie das Gerät nur wie beschrieben und für die angegebenen Einsatzbereiche. Bewahren Sie die Betriebsanleitung gut auf und händigen Sie alle Unterlagen bei Weitergabe des Geräts an Dritte mit aus.

Bestimmungsgemäße Verwendung

Das Gerät ist ausschließlich für folgende Verwendung bestimmt:

- Laden von Akkus der Serie
X 20 V TEAM

Betrieb ausschließlich in trockenen Räumen.

Jede andere Verwendung, die in dieser Betriebsanleitung nicht ausdrü-

cklich zugelassen wird, kann eine ernsthafte Gefahr für den Benutzer darstellen und zu Schäden am Gerät führen. Der Bediener oder Nutzer des Geräts ist für Unfälle oder Schäden an anderen Menschen oder deren Eigentum verantwortlich. Das Gerät ist für den Einsatz im Heimwerkerbereich bestimmt. Es wurde nicht für den gewerblichen Dauereinsatz konzipiert. Bei gewerblichem Einsatz erlischt die Garantie. Der Hersteller haftet nicht für Schäden, die durch bestimmungswidrige Verwendung oder falsche Bedienung verursacht wurden.

Das Gerät ist Teil der Serie **X 20 V TEAM** und kann mit Akkus der **X 20 V TEAM** Serie betrieben werden. Akkus der Serie **X 20 V TEAM** dürfen nur mit Ladegeräten der Serie **X 20 V TEAM** geladen werden.

Lieferumfang/Zubehör

Packen Sie das Gerät aus und überprüfen Sie den Lieferumfang. Entsorgen Sie das Verpackungsmaterial ordnungsgemäß.

- Ladegerät
- Originalbetriebsanleitung

Akku nicht im Lieferumfang enthalten.

Übersicht

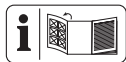

Die Abbildungen des Geräts finden Sie auf der vorderen Ausklappseite.

- 1 Akku-Entriegelung
- 2 Taste (Ladezustandsanzeige)
- 3 Ladezustandsanzeige

- 4 Akku
- 5 Ladegerät
- 6 Kontrollanzeige, grün
- 7 Kontrollanzeige, rot
- 8 Ladeschacht

Technische Daten

Ladegerät **PLG 20 C3**

Bemessungsspannung U 230–240 V~, 50 Hz
 Bemessungsaufnahme P 120 W
 Schutzklasse .. II (Doppelisolierung)
 Gerätesicherung T3.15A
 Ausgangsspannung 21,5 V =
 Ausgangsstrom 4,5 A
 Ausgangsleistung 96,75 W

Ladezeiten

Wir empfehlen Ihnen, mit diesem Ladegerät ausschließlich folgende Akkus zu laden: *PAP 20 B1, PAP 20 B3, Smart PAPS 204 A1, Smart PAPS 208 A1, Smart PAPS 2012 A1*

Die Ladezeit wird u.a. durch Faktoren wie Temperatur der Umgebung und des Akkus, sowie der anliegenden Netzspannung beeinflusst und kann ggf. von den angegebenen Werten abweichen.

Ladezeit (Min.)	PLG 20 C3
PAP 20 A1 PAP 20 A2 PAP 20 B1	35
PAP 20 A3 PAP 20 B3 Smart PAP S 204 A1	60

Ladezeit (Min.)	PLG 20 C3
Smart PAP S 208 A1	120
Smart PAP S 2012 A1	210

Die Ladezeit wird u.a. durch Faktoren wie Temperatur der Umgebung und des Akkus, sowie der anliegenden Netzspannung beeinflusst und kann ggf. von den angegebenen Werten abweichen.

Sicherheitshinweise



ACHTUNG! Beim Gebrauch von Elektrowerkzeugen sind zum Schutz gegen elektrischen Schlag, Verletzungs- und Brandgefahr folgende grundsätzliche Sicherheitsmaßnahmen zu beachten.

Dieses Gerät kann von Kindern ab 8 Jahren und darüber sowie von Personen mit verringerten physischen, sensorischen oder mentalen Fähigkeiten oder Mangel an Erfahrung und Wissen benutzt werden, wenn sie beaufsichtigt oder bezüglich des sicheren Gebrauchs des Gerätes unterwiesen wurden und die daraus resultierenden Gefahren verstehen. Kinder dürfen nicht mit dem Gerät spielen. Reinigung und Benutzer-Wartung dürfen nicht von Kindern ohne Beaufsichtigung durchgeführt werden.

▲ WARNUNG! Personen- und Sachschäden durch unsachge-

mäßigen Umgang mit dem Akku. Beachten Sie die Sicherheitshinweise und Hinweise zum Aufladen und der korrekten Verwendung in der Betriebsanleitung Ihres Akkus und Ladegeräts der Serie **X 20 V TEAM**. Eine detaillierte Beschreibung zum Ladevorgang und weitere Informationen finden Sie in dieser separaten Bedienungsanleitung.

Bedeutung der Sicherheitshinweise

▲ GEFAHR! Wenn Sie diesen Sicherheitshinweis nicht befolgen, tritt ein Unfall ein. Die Folge ist schwere Körperverletzung oder Tod.

▲ WARNUNG! Wenn Sie diesen Sicherheitshinweis nicht befolgen, tritt möglicherweise ein Unfall ein. Die Folge ist möglicherweise schwere Körperverletzung oder Tod.

▲ VORSICHT! Wenn Sie diesen Sicherheitshinweis nicht befolgen, tritt ein Unfall ein. Die Folge ist möglicherweise leichte oder mittelschwere Körperverletzung.

HINWEIS! Wenn Sie diesen Sicherheitshinweis nicht befolgen, tritt ein Unfall ein. Die Folge ist möglicherweise ein Sachschaden.

Bildzeichen und Symbole

Bildzeichen auf dem Ladegerät



Das Gerät ist Teil der Serie **X 20 V TEAM** und kann mit Akkus der **X 20 V TEAM** Serie betrieben werden. Akkus der Serie **X 20 V TEAM** dürfen nur mit Ladegeräten der Serie **X 20 V TEAM** geladen werden.



Achtung!



Lesen Sie vor dem Laden die Betriebsanleitung. Machen Sie sich mit den Bedienteilen und dem richtigen Gebrauch des Gerätes vertraut.



Elektrogeräte gehören nicht in den Hausmüll.



Das Ladegerät ist nur zur Verwendung in Räumen geeignet.



Gerätesicherung



Schutzklasse II (Doppelisolierung)



Kontroll-LEDs auf dem Ladegerät

Bildzeichen in der Betriebsanleitung



Achtung!

Sicherer Betrieb von Akku-Ladegeräten

- Dieses Produkt kann von Kindern ab 8 Jahren und darüber sowie von Personen mit verringerten

physischen, sensorischen oder mentalen Fähigkeiten oder Mangel an Erfahrung und Wissen benutzt werden, wenn sie beaufsichtigt oder bezüglich des sicheren Gebrauchs des Gerätes unterwiesen wurden und die daraus resultierenden Gefahren verstehen. Kinder dürfen nicht mit dem Gerät spielen.

Reinigung und Benutzer-Wartung dürfen nicht von Kindern ohne Beaufsichtigung durchgeführt werden.

- **Verwenden Sie dieses Ladegerät ausschließlich zum Laden von Akkus der Serie X 20 V TEAM.**

Das Laden von anderen Akkus kann zu Verletzungen und Brand- und Explosionsgefahr führen.

- **Überprüfen Sie vor jeder Benutzung Ladegerät, Kabel und Stecker und lassen Sie es von qualifiziertem Fachpersonal und nur mit Original-Ersatzteilen reparieren. Benutzen Sie ein defektes Ladegerät nicht und öffnen Sie es nicht selbst.** Damit wird sichergestellt, dass die Sicherheit des Gerätes erhalten bleibt.
- Achten Sie darauf, dass Netzspannung und Netzfrequenz mit den Angaben des

Typenschildes übereinstimmen.

- **Halten Sie das Ladegerät sauber und fern von Nässe und Regen. Benutzen Sie das Ladegerät niemals im Freien.**

Durch Verschmutzung und das Eindringen von Wasser erhöht sich das Risiko eines elektrischen Schlags.

- **Vermeiden Sie mechanische Beschädigungen des Ladegerätes.** Sie können zu inneren Kurzschlüssen führen.

- **Das Ladegerät darf nicht auf oder in der Nähe von brennbarem Untergrund (z. B. Papier, Textilien) betrieben werden.** Es

besteht Brandgefahr wegen der beim Laden auftretenden Erwärmung.

- Wenn die Netzanschlussleitung dieses Gerätes beschädigt ist, muss sie vom Hersteller oder seinem Vertreter ersetzt werden, um Sicherheitsgefährdungen zu vermeiden. Wenden Sie sich an das Service-Center.
- Ziehen Sie den Netzstecker, wenn der Akku voll aufgeladen ist und trennen Sie den Akku vom Ladegerät.
- Laden Sie in dem Ladegerät keine nicht-wiederaufladbaren Batterien auf.
- **Laden Sie Ihre Akkus nur im Innenbe-**

reich auf, weil das Ladegerät nur dafür bestimmt ist. Gefahr durch elektrischen Schlag.

- Um das Risiko eines elektrischen Schlags zu reduzieren, ziehen Sie den Stecker des Ladegeräts aus der Steckdose heraus, bevor Sie es reinigen.
- Lassen Sie einen erwärmten Akku vor dem Laden abkühlen.
- Verwenden Sie ausschließlich Zubehör, welches von PARKSIDE empfohlen wurde. Ungeeignetes Zubehör kann zu elektrischem Schlag oder Feuer führen.

Vorbereitung

Hinweise zu Akkus

- Schalten Sie das Gerät aus und entfernen Sie den Akku vor allen Arbeiten aus dem Gerät.
- Der Akku erreicht erst nach mehrmaligem Laden seine volle Kapazität.
- Laden Sie den Akku vor dem ersten Gebrauch auf.

Ladezustand des Akkus prüfen

LEDs	Bedeutung
rot, orange, grün	Akku geladen
rot, orange	Akku teilweise geladen
rot	Akku muss geladen werden

1. Drücken Sie die Taste (2) neben der Ladezustandsanzeige (3) am Akku (4).
Die LEDs der Ladezustandsanzeige zeigen den Ladezustand des Akkus.
2. Laden Sie den Akku (4) auf, wenn nur noch die rote LED der Ladezustandsanzeige (3) leuchtet.

Akku in Akku-Gerät einsetzen und entnehmen

⚠️ WARNUNG! Verletzungsgefahr durch ungewollt anlaufendes Gerät. Stecken Sie den Anschlussstecker erst dann in die Steckdose, wenn das Gerät vollständig für den Einsatz vorbereitet ist. Setzen Sie den Akku erst dann in das Gerät ein, wenn das Gerät vollständig für den Einsatz vorbereitet ist.

HINWEIS! Beschädigungsgefahr!
Falscher Akku kann Gerät und Akku beschädigen.

Akku einsetzen

1. Schieben Sie den Akku (4) entlang der Führungsschiene in den Akku-Halter.
Der Akku verriegelt hörbar.

Akku entnehmen

1. Drücken und halten Sie die Akku-Entriegelung (1) am Akku (4).
2. Ziehen Sie den Akku aus dem Akku-Halter.

Betrieb

Kontrollanzeige

Bedeutung der Kontrollanzeigen (6/7) auf dem Ladegerät:

grün (6)	rot (7)	Bedeutung
leuchtet	—	<ul style="list-style-type: none"> • Akku ist vollständig aufgeladen • bereit (kein Akku eingelegt)
—	leuchtet	Akku wird aufgeladen
—	blinkt	Akku ist überhitzt
blinkt	blinkt	Akku ist defekt

Akku aufladen

HINWEIS! Gefahr von Verletzungen durch Stromschlag. Laden Sie den Akku nur in trockenen Räumen auf. Die Außenfläche des Akkus muss sauber und trocken sein, bevor Sie das Ladegerät anschließen.

Hinweise

- Lassen Sie einen erwärmten Akku vor dem Laden abkühlen.

Vorgehen

1. Nehmen Sie gegebenenfalls den Akku (4) aus dem Akku-Gerät.
2. Schieben Sie den Akku (4) in den Ladeschacht (8) des Ladegeräts (5).
3. Schließen Sie das Ladegerät (5) an eine Steckdose an.
4. Nach erfolgtem Ladevorgang trennen Sie das Ladegerät (5) vom Netz.
5. Ziehen Sie den Akku (4) aus dem Ladeschacht (8).

Verbrauchte Akkus

- Eine wesentlich verkürzte Betriebszeit trotz Aufladung zeigt an, dass der Akku verbraucht ist und ersetzt werden muss. Verwenden Sie nur einen Original-Ersatzakku der Serie **X 20 V TEAM**, den Sie über den Onlineshop beziehen können (siehe *Ersatzteile und Zubehör*, S. 101).
- Beachten Sie in jedem Falle die Sicherheitshinweise sowie Bestimmungen und Hinweise zum Umweltschutz (siehe *Entsorgung/ Umweltschutz*, S. 98).

Reinigung, Wartung und Lagerung

⚠️ WARNUNG! Elektrischer Schlag! Schützen Sie sich bei Wartungs- und Reinigungsarbeiten. Ziehen Sie den Netzstecker und entfernen Sie den Akku.

Lassen Sie Instandsetzungsarbeiten und Wartungsarbeiten, die nicht in dieser Anleitung beschrieben sind, von unserem Service-Center durchführen. Verwenden Sie nur Original-Ersatzteile.

Reinigung

Reinigen Sie das Ladegerät mit einem trockenen Tuch oder mit einem Pinsel. Verwenden Sie kein Wasser oder metallische Gegenstände.

Wartung

Das Gerät ist wartungsfrei.

Lagerung

So lagern Sie das Produkt:

- sauber,
- trocken,
- staubgeschützt,
- außerhalb der Reichweite von Kindern.

Die Lagertemperatur für den Akku und das Gerät beträgt zwischen 0 – 45 °C. Vermeiden Sie während der Lagerung extreme Kälte oder Hitze, damit der Akku nicht an Leistung verliert.

Nehmen Sie den Akku vor einer längeren Lagerung (z. B. Überwinterung) aus dem Gerät.

Wandbefestigung Ladegerät (optional)

Sie können das Ladegerät (5) auch an der Wand befestigen.

Hinweise

- Achten Sie beim Bohren darauf, keine Versorgungsleitungen zu beschädigen. Verwenden Sie geeignete Suchgeräte, um diese aufzuspüren oder nehmen Sie einen Installationsplan zu Hilfe.
- Kontakt mit Elektroleitungen kann zu elektrischem Schlag und Feuer, Kontakt mit einer Gasleitung zur Explosion führen.
- Beschädigung einer Wasserleitung kann zu Sachbeschädigung und elektrischem Schlag führen.
- Schrauben und Dübel sind nicht im Lieferumfang enthalten.
- Geeigneter Durchmesser des Schraubkopfs: 7-9 mm

Vorgehen

1. Bringen Sie zwei Schrauben mit Hilfe von Dübeln an der Wunschposition einer Wand an. Abstand zwischen den Schrauben: 102 mm
2. Lassen Sie die Schraubköpfe von der Wand hervorstehen. Abstand zur Wand: ≈10 mm
3. Setzen Sie das Ladegerät mit den Öffnungen der Wandhalterung über die beiden Schrauben und ziehen Sie es auf Anschlag nach unten.

Entsorgung/Umweltschutz

Nehmen Sie den Akku aus dem Gerät und führen Sie Gerät, Akku, Zubehör und Verpackung einer umweltgerechten Wiederverwertung zu.

Führen Sie Gerät, Zubehör und Verpackung einer umweltgerechten Wiederverwertung zu.



Elektrogeräte gehören nicht in den Hausmüll.

Das Symbol der durchgestrichenen Mülltonne bedeutet, dass dieses Elektro- bzw. Elektronikgerät am Ende seiner Lebensdauer nicht im Hausmüll entsorgt werden darf, sondern vom Endnutzer einer getrennten Sammlung zugeführt werden muss.

Richtlinie 2012/19/EU über Elektro- und Elektronik-Altgeräte:

Verbraucher sind gesetzlich dazu verpflichtet, Elektro- und Elektronikgeräte am Ende ihrer Lebensdauer einer umweltgerechten Wiederverwertung zuzuführen. Auf diese Weise wird eine umwelt- und ressourcenschonende Verwertung sichergestellt. Je nach Umsetzung in nationales Recht können Sie folgende Möglichkeiten haben:

- an einer Verkaufsstelle zurückgeben,
- an einer offiziellen Sammelstelle abgeben,
- an den Hersteller/Inverkehrbringer zurücksenden.

Nicht betroffen sind den Altgeräten beigelegte Zubehörteile und Hilfsmittel ohne Elektrobestandteile.

Zusätzliche Entsorgungshinweise für Deutschland

Das Gerät ist bei eingerichteten Sammelstellen, Wertstoffhöfen oder Entsorgungsbetrieben abzugeben. Zudem sind Vertrieber von Elektro- und Elektronikgeräten sowie Verreiber von Lebensmitteln zur Rücknahme verpflichtet. LIDL bietet Ihnen Rückgabemöglichkeiten direkt in den Filialen und Märkten an. Rückgabe und Entsorgung sind für Sie kostenfrei. Beim Kauf eines Neugerätes haben Sie das Recht, ein entsprechendes Altgerät unentgeltlich zurückzugeben. Zusätzlich haben Sie die Möglichkeit, unabhängig vom Kauf eines Neugerätes, unentgeltlich (bis zu drei) Altgeräte abzugeben, die in keiner Abmessung größer als 25 cm sind.

Bitte entnehmen Sie vor der Rückgabe Batterien oder Akkumulatoren, sowie Lampen, die zerstörungsfrei entnommen werden können und führen diese einer separaten Sammlung zu.

Entsorgungshinweise für Akkus



Der Akku darf am Ende der Nutzungszeit nicht über den Hausmüll entsorgt werden. Werfen Sie den Akku nicht ins Feuer (Explosionsgefahr) oder ins Wasser. Beschädigte Akkus können der Umwelt und ihrer Gesundheit schaden, wenn giftige Dämpfe oder Flüssigkeiten austreten.

Entsorgen Sie Akkus nach den lokalen Vorschriften. Defekte oder ver-

brauchte Akkus müssen recycelt werden. Geben Sie Akkus an einer Altbatteriesammelstelle ab, wo sie einer umweltgerechten Wiederverwertung zugeführt werden. Fragen Sie hierzu Ihren lokalen Müllentsorger oder unser Service-Center. Entsorgen Sie Akkus im entladenen Zustand. Wir empfehlen die Pole mit einem Klebestreifen zum Schutz vor einem Kurzschluss abzudecken. Öffnen Sie den Akku nicht.

Service

Garantie

Sehr geehrte Kundin, sehr geehrter Kunde,

Sie erhalten auf dieses Produkt 3 Jahre Garantie ab Kaufdatum. Im Falle von Mängeln dieses Produkts stehen Ihnen gegen den Verkäufer des Produkts gesetzliche Rechte zu. Diese gesetzlichen Rechte werden durch unsere im Folgenden dargestellte Garantie nicht eingeschränkt.

Garantiebedingungen

Die Garantiefrist beginnt mit dem Kaufdatum. Bitte bewahren Sie den Original-Kassenbon gut auf. Diese Unterlage wird als Nachweis für den Kauf benötigt. Tritt innerhalb von drei Jahren ab dem Kaufdatum dieses Produkts ein Material- oder Fabrikationsfehler auf, wird das Produkt von uns – nach unserer Wahl – für Sie kostenlos repariert oder ersetzt. Diese Garantieleistung setzt voraus, dass innerhalb der Drei-Jahres-Frist das defekte Produkt und der Kaufbeleg (Kassenbon) vorgelegt und schriftlich kurz beschrieben wird,

worin der Mangel besteht und wann er aufgetreten ist.

Wenn der Defekt von unserer Garantie gedeckt ist, erhalten Sie das reparierte oder ein neues Produkt zurück. Mit Reparatur oder Austausch des Produkts beginnt kein neuer Garantiezeitraum.

Garantiezeit und gesetzliche Mängelansprüche

Die Garantiezeit wird durch die Gewährleistung nicht verlängert. Dies gilt auch für ersetzte und reparierte Teile. Eventuell schon beim Kauf vorhandene Schäden und Mängel müssen sofort nach dem Auspacken gemeldet werden. Nach Ablauf der Garantiezeit anfallende Reparaturen sind kostenpflichtig.

Garantieumfang

Das Produkt wurde nach strengen Qualitätsrichtlinien sorgfältig produziert und vor Anlieferung gewissenhaft geprüft.

Die Garantieleistung gilt für Material- oder Fabrikationsfehler. Diese Garantie erstreckt sich nicht auf Produktteile, die normaler Abnutzung ausgesetzt sind und daher als Verschleißteile angesehen werden können oder für Beschädigungen an zerbrechlichen Teilen.

Diese Garantie verfällt, wenn das Produkt beschädigt, nicht sachgemäß benutzt oder nicht gewartet wurde. Für eine sachgemäße Benutzung des Produkts sind alle in der Betriebsanleitung aufgeführten Anweisungen genau einzuhalten. Verwendungszwecke und Handlungen, von denen in der Betriebsanleitung

abgeraten oder vor denen gewarnt wird, sind unbedingt zu vermeiden. Das Produkt ist lediglich für den privaten und nicht für den gewerblichen Gebrauch bestimmt. Bei missbräuchlicher und unsachgemäßer Behandlung, Gewaltanwendung und bei Eingriffen, die nicht von unserer autorisierten Service-Niederlassung vorgenommen wurden, erlischt die Garantie.

Abwicklung im Garantiefall

Um eine schnelle Bearbeitung Ihres Anliegens zu gewährleisten, folgen Sie bitte den folgenden Hinweisen:

- Bitte halten Sie für alle Anfragen den Kassenbon und die Artikelnummer (IAN 481673_2410) als Nachweis für den Kauf bereit.
- Die Artikelnummer entnehmen Sie bitte dem Typenschild am Produkt, einer Gravur am Produkt, dem Titelblatt der Bedienungsanleitung (unten links) oder dem Aufkleber auf der Rück- oder Unterseite des Produktes.
- Sollten Funktionsfehler oder sonstige Mängel auftreten, kontaktieren Sie zunächst das nachfolgend benannte Service-Center **telefonisch** oder nutzen Sie unser **Kontaktformular**, das Sie auf parkside-diy.com in der Kategorie **Service** finden.
- Ein als defekt erfasstes Produkt können Sie, nach Rücksprache mit unserem Service-Center unter Beifügung des Kaufbelegs (Kassenbons) und der Angabe, worin der Mangel besteht und wann er aufgetreten ist, für Sie portofrei an

die Ihnen mitgeteilte Service-Anschriff übersenden. Um Annahmeprobleme und Zusatzkosten zu vermeiden, benutzen Sie unbedingt nur die Adresse, die Ihnen mitgeteilt wird. Stellen Sie sicher, dass der Versand nicht unfrei, per Sperrgut, Express oder sonstiger Sonderfracht erfolgt. Senden Sie das Produkt bitte inkl. aller beim Kauf mitgelieferten Zubehörteile ein und sorgen Sie für eine ausreichend sichere Transportverpackung.



Auf parkside-diy.com können Sie diese und viele weitere Handbücher einsehen und herunterladen. Mit diesem QR-Code gelangen Sie direkt auf parkside-diy.com. Wählen Sie Ihr Land aus, und suchen Sie über die Suchmaske nach den Bedienungsanleitungen. Durch Eingabe der Artikelnummer (IAN) 481673_2410 können Sie Ihre Bedienungsanleitung öffnen.

Reparatur-Service

Für Reparaturen, **die nicht der Garantie unterliegen**, wenden Sie sich

an das Service-Center. Dort erhalten Sie gerne einen Kostenvoranschlag.

- Wir können nur Geräte bearbeiten, die ausreichend verpackt und frankiert eingesandt wurden.

Hinweis: Bitte senden Sie Ihr Gerät gereinigt und mit Hinweis auf den Defekt an die vom Service-Center genannte Adresse.

- Nicht angenommen werden unfrei eingeschickte Geräte sowie Geräte, die per Sperrgut, Express oder mit sonstiger Sonderfracht versendet wurden.
- Wir entsorgen Ihre eingesendeten, defekten Geräte kostenlos.

Service-Center

DE **Service Deutschland**
Tel.: 0800 88 55 300
Kontaktformular auf
parkside-diy.com
IAN 481673_2410

AT **Service Österreich**
Tel.: 0800 447750
Kontaktformular auf
parkside-diy.com
IAN 481673_2410

CH **Service Schweiz**
Tel.: 0800 56 36 01
Kontaktformular auf
parkside-diy.com
IAN 481673_2410

Importeur

Bitte beachten Sie, dass die folgende Anschrift keine Serviceanschrift ist. Kontaktieren Sie zunächst das oben genannte Service-Center.

Grizzly Tools GmbH & Co. KG
Stockstädter Str. 20
63762 Großostheim
DEUTSCHLAND
www.grizzlytools.de

Ersatzteile und Zubehör

Ersatzteile und Zubehör erhalten Sie unter www.grizzlytools.shop. Sollten bei Ihrem Bestellvorgang Probleme auftreten, kontaktieren Sie uns über unseren Online-Shop. Bei weiteren Fragen wenden Sie sich an: *Service-Center, S.*

101

Pos.-Nr.	Bezeichnung	Best.-Nr.
4	Akku	
	PAP 20 B1, 2,0 Ah	80001156
	PAP 20 B3, 4,0 Ah	80001157
5	Ladegerät	
	PLG 20 C3; 4,5 A; EU	80001355
	PLG 20 C3; 4,5 A; UK	80001356

Original-EU-Konformitätserklärung

Produkt: **Akku-Ladegerät**

Modell: **PLG 20 C3**

Seriennummer: 000001 – 449300

Der oben beschriebene Gegenstand der Erklärung erfüllt die einschlägigen Harmonisierungsrechtsvorschriften der Union:

2014/35/EU • 2014/30/EU • 2011/65/EU & (EU) 2015/863

Der oben beschriebene Gegenstand der Erklärung erfüllt die Vorschriften der Richtlinie 2011/65/EU des Europäischen Parlaments und des Rates vom 8. Juni 2011 zur Beschränkung der Verwendung bestimmter gefährlicher Stoffe in Elektro- und Elektronikgeräten.

Um die Konformität zu gewährleisten, wurden folgende harmonisierte Normen sowie nationale Normen und Bestimmungen angewendet:

EN 60335-1:2012/A15:2021 • EN 60335-2-29:2021/A1:2021

EN IEC 63000:2018 • EN 62233:2008

EN IEC 55014-1:2021 • EN IEC 55014-2:2021

EN IEC 61000-3-2:2019/A1:2021 • EN 61000-3-3:2013/A2:2021

Die alleinige Verantwortung für die Ausstellung dieser Konformitätserklärung trägt der Hersteller:

C E Grizzly Tools GmbH & Co. KG
Stockstädter Str. 20
63762 Großostheim
DEUTSCHLAND
02.05.2025



Christian Frank
Dokumentationsbevollmächtigter

GRIZZLY TOOLS GMBH & CO. KG

Stockstädter Straße 20

63762 Großostheim

GERMANY

Tietojen tila · Informationsstatus · Stan
informacjī · Informacijōs pobūdis · Teabe
lābivaatamīse kuupāev · Teksta pēdējās
pārskatīšanas datums · Stand der
Informationen: 02/2025
Ident.-No.: 80002450022025-3



IAN 481673_2410

3 